



Книга  
вожатого



К борьбе за дело  
Коммунистической партии  
будь готов!



# КНИГА ВОЖАТОГО



Издательство ЦК ВЛКСМ  
"Молодая гвардия"  
1954

**Э**та книга издана в помощь вожатым пионерских дружин и отрядов.

Тебе, товарищ вожатый, партия и комсомол доверили воспитание подрастающего поколения. Вместе с учителем ты должен растить наших детей и подростков образованными, смелыми и трудолюбивыми людьми, патриотами великой Советской Родины.

Всей своей работой помогай партии и комсомолу воспитывать людей, верящих в торжество нашего дела, бодрых и не боящихся никаких трудностей, готовых преодолевать любые препятствия, воспитывай отважное племя строителей и защитников коммунистического общества.

Твоя работа воспитателя сложна и трудна. Чтобы быть хорошим вожатым, надо внимательно наблюдать жизнь, учиться у жизни, у педагогов, у опытных вожатых.

«Книга вожатого» подскажет тебе пути, по которым ты должен идти. Желаем тебе успеха, товарищ вожатый, в благородной работе воспитателя!







Жизнью, любовью, счастьем  
Ульяна, нашего учителя, нашего вождя  
Врагов и подругаице вра-  
гов, внутренних и внешних, — по  
Ульяну.

Скромнее победы победы, победы  
Солн, победы победы — по Ульяну  
Никогда не обманывайтесь от  
малого в работе, ибо из малого стро-  
ится великое, — в этом один из  
важных заветов Ульяна.

И. Гамин





## Гимн Советского Союза

Союз нерушимый республик свободных  
Сплотила навеки Великая Русь.  
Да здравствует созданный волей народов,  
Единый, могучий Советский Союз!

Славься, Отечество наше свободное,  
Дружбы народов надежный оплот!  
Знамя советское, знамя народное  
Пусть от победы к победе ведет!

Сквозь грозы сияло нам солнце свободы,  
И Ленин великий нам путь озарил.  
Нас вырастил Сталин — на верность народу,  
На труд и на подвиги нас вдохновил.

Славься, Отечество наше свободное,  
Счастья народов надежный оплот!  
Знамя советское, знамя народное  
Пусть от победы к победе ведет!

Мы армию нашу растили в сраженьях,  
Захватчиков подлых с дороги сметем!  
Мы в битвах решаем судьбу поколений,  
Мы к славе Отчизну свою поведем!

Славься, Отечество наше свободное,  
Славы народов надежный оплот!  
Знамя советское, знамя народное  
Пусть от победы к победе ведет!





# Интернационал

Вставай, проклятем заклейменный,  
Весь мир голодных и рабов!  
Кипит наш разум возмущенный  
И в смертный бой вести готов.

Весь мир насилия мы разрушим  
До основания, а затем  
Мы наш, мы новый мир построим,  
Кто был ничем, тот станет всем.

Припев:

Это есть наш последний  
И решительный бой,  
С Интернационалом  
Воспрянет род людской. } 2 раза

Никто не даст нам избавленья:  
Ни бог, ни царь и ни герой,  
Добьемся мы освобожденья  
Своею собственной рукой.

Чтоб свергнуть гнет рукой умелой,  
Отвоевать свое добро,  
Вздувайте горн и куйте смело,  
Пока железо горячо.

Припев.

Лишь мы, работники всемирной,  
Великой армии труда,  
Владеть землей имеем право,  
Но паразиты — никогда.

И если гром великий грянет  
Над сворой псов и палачей,  
Для нас все так же солнце станет  
Сиять огнем своих лучей.

Припев.





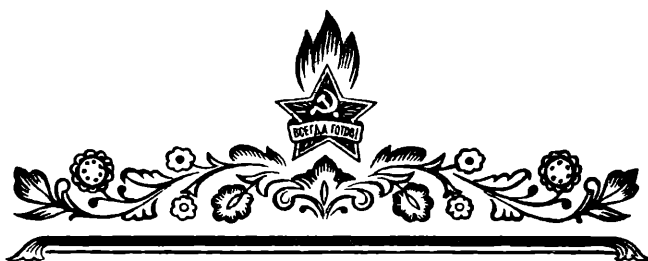

Ю Н Ы Е  
П И О Н Е Р Ы





# Песня юных пионеров

Слова С. МИХАЛКОВА

Музыка А. ЛЕПИНА

Отцы о свободе и счастье мечтали,  
За это сражались не раз.  
В борьбе создавали и Ленин и Сталин  
Отечество наше для нас.

Припев:

Готовься в дорогу на долгие годы,  
Бери с коммунистов пример.  
Работай, учись и живи для народа,  
Советской страны пионер!

Чтоб мы комсомольскою сменою стали,  
Чтоб нами гордился народ,  
В труде и в науке, как Ленин и Сталин,  
Пойдем неустанно вперед!

Припев:

Готовься в дорогу на долгие годы,  
Бери с коммунистов пример.  
Работай, учись и живи для народа,  
Советской страны пионер!

Мы слово свое пионерское дали  
Достойными Родины быть!  
И Родину нашу, как Ленин и Сталин,  
Всегда беззаветно любить!

Припев:

Готовься в дорогу на долгие годы,  
Бери с коммунистов пример.  
Работай, учись и живи для народа,  
Советской страны пионер!





## ГЛАВА I

### ЮНЫЕ ПИОНЕРЫ

Организация юных пионеров имени Владимира Ильича Ленина является массовой детской коммунистической организацией, ставящей своей целью коммунистическое воспитание подрастающего поколения нашей страны.

Организация юных пионеров работает под руководством Коммунистической партии Советского Союза. По поручению Коммунистической партии Советского Союза повседневной деятельностью пионерской организации занимается Всесоюзный Ленинский Коммунистический Союз Молодежи.

В пионерскую организацию принимаются все дети нашей страны в возрасте от 9 до 14 лет. Более 18 миллионов мальчиков и девочек с гордостью носят алый пионерский галстук, готовятся стать достойной сменой старшего поколения.

Пионерская организация призвана помогать Коммунистической партии, комсомолу,

советской школе растить высокообразованных, культурных людей, горячо любящих свою Родину, воспитывать в детях чувство дружбы между народами и пролетарского интернационализма, умение преодолевать любые трудности в борьбе за великое дело Коммунистической партии, за победу коммунизма.

Не случайно члены детской коммунистической организации называются юными пионерами. Слово «пионер» означает первый, передовой, идущий впереди, прокладывающий путь другим. А. М. Горький говорил: «...пионеры — это люди, которые создают и вносят в жизнь новое, полезное, и люди, которые углубляют и расширяют новое, полезное».

Пионерская организация учит пионеров быть первыми в учебе, инициаторами в общественной работе, зачинателями всех интересных и полезных дел, показывать всем детям пример дисциплины и организованности.

Вся деятельность пионерской организации

в нашей стране неразрывно связана с Коммунистической партией, с именами Ленина и Сталина.

Партия всегда уделяла и уделяет огромное внимание воспитанию детей, заботится о том, чтобы подрастающее поколение росло грамотным, культурным, бодрым и жизнерадостным, смело идущим вперед. В нашей стране осуществлено всеобщее обязательное семилетнее обучение детей. В соответствии с директивами XIX съезда Коммунистической партии страна начала переходить ко всеобщему среднему образованию. Из года в год расширяется сеть школ, растут ассигнования на народное просвещение. Советские ребята занимаются в красивых, светлых школах, их учат замечательные советские учителя. Благородный труд учителя окружен почетом и уважением.

В стране созданы все условия для успешного ученья, развития талантов и способностей советских детей. Для детей и юношества в нашей стране сооружены сотни дворцов и домов пионеров, станций юных техников и натуралистов, экскурсионно-туристских станций, детские железные дороги, спортивные, музыкальные и художественные школы. Там под руководством опытных педагогов школьники расширяют свои знания, развивают способности и таланты, занимаются любимым делом.

В СССР есть специальное издательство детской литературы, детские газеты, журналы. Все самое лучшее в стране отдается детям.

\* \* \*

Но не всегда такой светлой и безоблачной была жизнь детей трудящихся. В царской России, например, дети рабочих, крестьян и всех тех, кто трудом кое-как обеспечивал полуголодное существование своей семье, с ранних лет вынуждены были работать на фабриках, получая за это жалкие гроши. Треть всех детей в царской России начинала трудовую жизнь, не достигнув 12-летнего возраста, другая треть — с 12—14 лет. Тысячи мальчиков и девочек умирали от истощения, туберкулеза и многих других болезней.

Миллионы людей до революции были неграмотными. Дети трудящихся не имели возможности учиться в школе. Царское правительство всячески препятствовало развитию образования, росту культуры трудящихся. В 1914 году в школах царской России обучалось немногим больше 7 миллионов человек. Только 1/3 часть всех детей школьного возраста могла учиться.

Для детей трудящихся существовали так называемые церковноприходские и трехгодичные начальные училища, дававшие очень скудные знания. Но даже и в таких школах не всегда могли учиться дети бедняков. Лишь 30 процентов учеников начальных школ заканчивали курс обучения. А средняя школа совсем была закрыта для детей рабочих и крестьян.

Известен случай, когда крестьянка подала царю Александру III прошение о том, чтобы дать возможность ее сыну получить гимназическое образование. Прочтя прошение, царь

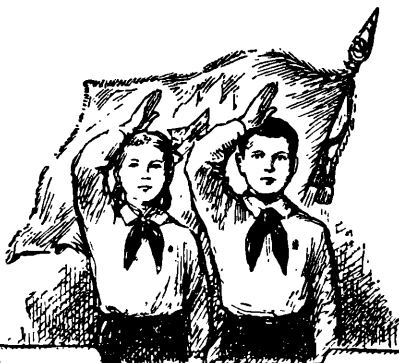

**Пионер горячо любит свою Советскую Родину, он беззаветно предан великому делу Коммунистической партии, делу коммунизма.**

**Пионер неуклонно выполняет свое торжественное обещание быть верным заветам Ленина, твердо стоять за победу коммунизма. Он бережет звание юного ленинца, стремится жить и учиться так, чтобы стать достойным гражданином своей социалистической Родины.**

**Пионер прилежно учится, дисциплинирован, вежлив, уважает учителя, старших. Он добросовестно и аккуратно выполняет задания учителей, внимателен на уроках, любознателен, постоянно стремится расширять свои знания, примерно себя ведет в школе и вне школы.**

**Пионер трудолюбив, уважает труд других, бережет народное добро. Он принимает посильное участие в общественно-полезном труде, помогает родителям в домашнем хозяйстве, умеет самостоятельно обслуживать самого себя. Пионер любит физический труд. Он помнит, что созданная трудом народа общественная собственность священна и неприкосновенна.**

со злой усмешкой сказал: «Это-то и ужасно: мужик, а тоже лезет в гимназию».

Министр народного просвещения царского правительства Делянов в 1887 году издал специальное распоряжение, запрещающее принимать в гимназию детей из «низких сословий». По мнению «просвещенного» министра, кухаркиным детям образование было ни к чему. Царское правительство умышленно не хотело открыть всем людям дорогу к знаниям, ведь малограмотный народ было легче угнетать.

В таких же невыносимых условиях живут сейчас дети трудящихся в странах капитала. Они вынуждены с ранних лет идти на фабрики и заводы, работая за гроши, наравне со взрослыми. Большинство из них живет в нищете, голодает. Эти дети лишены возможности учиться в школе, лишены, по существу, детства.

Еще в более тяжелом положении находятся дети трудового народа в зависимых и колониальных странах.

Рабочие и крестьяне царской России поднимались на борьбу за свои права, за право на труд и образование для своих детей. Зачастую в этой борьбе принимали посильное участие и дети трудящихся, вынужденные с детских лет идти работать на фабрики и заводы, чтобы не умереть с голоду.

Известно немало примеров участия подростков в демонстрациях и забастовках рабочих. Они распространяли революционную литературу — газеты, листовки, извещали о митингах, собраниях, выдвигали наравне со взрослыми требования к хозяевам об улучшении жизни.

В газете «Пролетарий» (№ 3 за 1905 г.) сообщалось, что в Екатеринославе «бастуют все мальчики из типографии, мальчики-слесари, мальчики-заготовщики. Уже третий день эти мальчики (в возрасте 9—13 лет) сходятся в собрании общества приказчиков в количестве не менее 500 человек».

В газете «Правда» № 100 за 1913 год также рассказывалось о боевом выступлении мальчиков — нагревальщиков корабельной мастерской Курилковского завода.

Так дети трудящихся, в меру своих сил и возможностей, участвовали в революционной борьбе рабочего класса. Организации у них тогда еще не было.

Великая Октябрьская социалистическая революция, покончив с господством помещиков и капиталистов и утвердив в нашей стране новый общественный строй, подняла к общественной жизни, к активной творческой деятельности миллионные массы трудящихся, открыв новые замечательные перспективы и перед молодым поколением страны.

С небывалой силой растет в те годы стремление детей и подростков к организации, к сплочению. Дети стремятся участвовать в строительстве новой жизни. То в одном, то в другом городе возникают с помощью партийных организаций различные местные детские группы и кружки, ставящие себе целью воспитание детей в новом духе.

Коммунистическая партия учитывает это стремление и содействует развитию детского коммунистического движения. В мае 1919 года

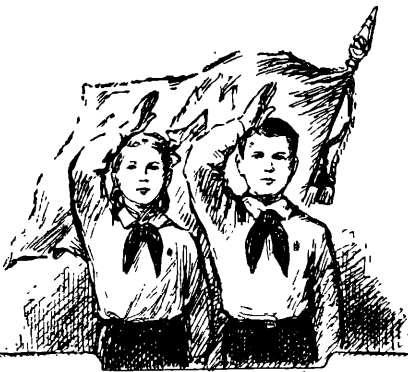

**Пионер активно участвует в общественной работе.** Он стремится каждый шаг своего учения и воспитания связывать с борьбой нашего народа за построение коммунистического общества. Пионер во всяком общественном деле проявляет свою инициативу, свой почин. Все поручения пионерской организации он выполняет точно и добросовестно.

**Пионер честен и правдив, он хороший товарищ, заботится о младших.** Он во всем помогает товарищам, но никогда не покрывает дурных поступков. Пионер всегда говорит правду, честно и открыто говорит о недостатках своих и товарищей и добивается их исправления. Пионер не бросает слов на ветер. Слово пионера — твердое слово.

**Пионер закаляет себя, занимается физкультурой и спортом,** участвуя переносить трудности и преодолевать их. Пионер ежедневно делает зарядку, занимается гимнастикой, упражняется в беге, в преодолении препятствий, учится плавать, овладевает лыжным и конькобежным спортом.

Пионер считает великой честью стать членом ВЛКСМ. Всей своей учебной и рабочей работой он готовит себя к вступлению в ряды ленинского комсомола.

В. И. Ленин, вставшая на Красной площади в Москве перед молодежью, среди которой были и дети, говорил, обращаясь к ребятам, что «...дети, подрастающие пролетарии, должны помогать революции». Речь Владимира Ильича была призывом партии к детям стать достойными помощниками старших в их героической революционной борьбе за новую жизнь. Организация детей — это лучший путь воспитать коммунаров, указывал Ленин.

Многие дети и подростки 12—14 лет в годы гражданской войны вступали в комсомол. В рядах комсомола вместе со своими старшими товарищами многие из них героически защищали молодую Советскую республику.

Однако всех детей и подростков, стремившихся к активной общественной деятельности, комсомол не мог объединить в одной организации с молодежью.

После окончания гражданской войны, разгромив иностранных интервентов и белогвардейцев, наша партия развернула гигантскую созидательную работу. Необходимо было восстановить разрушенное народное хозяйство, привести в порядок промышленность, транспорт, поднять сельское хозяйство.

Коммунистическая партия, сплачивая массы трудящихся на борьбу с трудностями, направляя все творческие силы народа на претворение в жизнь ленинского плана строительства социализма, повседневно занималась вопросами обучения и воспитания детей.

Перед комсомолом встали новые задачи — активно участвовать в восстановлении промышленности, сельского хозяйства, транспорта, в развертывании культурной работы, в организации широкой учебы всей молодежи. Было трудно объединить в одной и той же организации молодежь и детей. Каждая из возрастных групп нуждалась в особом подходе, в особых формах и методах воспитательной работы. Между тем новые условия потребовали усиления коммунистического влияния на всю массу советских детей.

Так встал вопрос о создании специальной детской коммунистической организации, где бы можно было вести работу с учетом возраста, запросов и интересов детей. Центральный Комитет Коммунистической партии предложил комсомолу заняться созданием такой организации.

Выполняя указания Центрального Комитета партии, в декабре 1921 года Центральный Комитет комсомола решил приступить к созданию первых детских организаций в республике. Их называли отрядами юных пионеров.

Первые отряды юных пионеров были созданы комсомолом весной 1922 года в столице нашей Родины, в Москве. Комсомольцы 16-й типографии Краснопресненского района Москвы провели в феврале 1922 года первый сбор одного из таких отрядов. На нем присутствовало 52 человека. Вскоре организовались пионерские отряды в Сокольническом, Замоскворецком и других районах Москвы. Они быстро завоевали популярность среди московских ребят, число отрядов непрерывно возрастало. Пионерские отряды стали создаваться и в других местах — на Украине, на Урале, в Белоруссии, на Дальнем Востоке.

Проходившая с 16 по 19 мая 1922 года в Москве Всероссийская конференция комсомола по поручению Центрального Комитета партии рассмотрела вопрос о пионерском движении. В постановлении конференции тогда было определено:

«Принимая во внимание настоятельную необходимость самоорганизации пролетарских детей, Всероссийская конференция поручает ЦК разработать вопрос о детском движении. Учитывая опыт московской организации, конференция постановляет распространить этот опыт на тех же основаниях и на другие организации РКСМ под руководством ЦК».

День 19 мая 1922 года стал днем рождения пионерской организации.

С первых дней своего существования пионерские отряды вели борьбу за новую школу, помогали старшим всем, чем могли, в борьбе за укрепление советской власти, за новую жизнь.

Пятый съезд комсомола, собравшийся в декабре 1922 года, оформил отдельные пионерские отряды в единую детскую коммунистическую организацию юных пионеров, определил цели и



## ОН БЫЛ ПИОНЕРОМ

Павлик Морозов родился в 1918 году в семье крестьянина села Герасимовна Уральской области.

Павлик одним из первых вступил в пионеры. Всей душой отдался он пионерской работе, и ребята избрали его председателем совета отряда.

В те годы в стране развернулось колхозное движение. Пришло время, когда и бедняки и середняки села Герасимовна по примеру других тоже решили создать колхоз. Кулаки пытались сорвать организацию колхоза.

Павлик Морозов любил советскую власть. Он помогал старшим товарищам создавать колхоз.

Когда кулаки хотели сорвать хлебозаготовку и разорвать общественный хлеб, Павлик разоблачил врагов колхозной деревни. Он не остановился и перед тем, чтобы разоблачить родного отца — председателя сельсовета, продавшегося врагам народа.

Тогда кулаки решили убить Павлика. 3 сентября 1932 года Павлик Морозов был убит.

Память о Павлике Морозове, о боевом председателе совета пионерского отряда, живет не только в сердцах пионеров, — Павлика помнит весь народ.





## ТОРЖЕСТВЕННОЕ ОБЕЩАНИЕ ЮНОГО ПИОНЕРА

Я, юный пионер Советского Союза, перед лицом своих товарищей торжественно обещаю быть верным заветам Ленина, твердо стоять за дело нашей Коммунистической партии, за победу коммунизма. Обещаю жить и учиться так, чтобы стать достойным гражданином своей советской Родины.

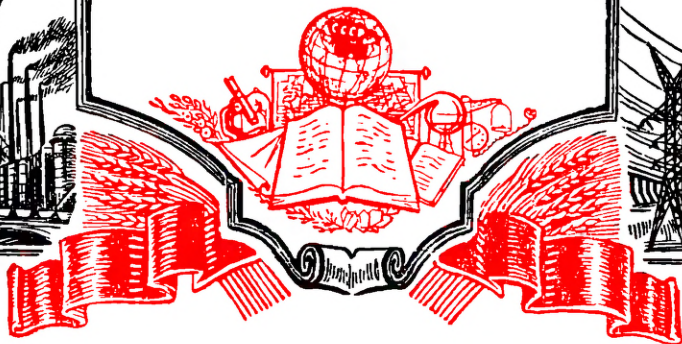

задачи пионерской организации. Съезд принял Положение о пионерской организации, дал руководящие указания о формах, методах и содержании работы пионерских отрядов.

Пионерские отряды, объединенные в единую пионерскую организацию, быстро растут. Партийные и комсомольские организации выделяют пионерских вожатых, руководят всей их деятельностью.

В то время пионерские отряды создавались при предприятиях, учреждениях, клубах — там, где работали родители пионеров, где велась культурно-просветительная работа. Это имело до определенного времени свое положительное значение. Школа тогда еще не охватывала всех детей школьного возраста. Значительная часть ребят занятий не посещала, в те годы было еще много беспризорных детей, лишившихся во время войны родителей. А пионерские организации, созданные при рабочих клубах и фабриках, могли охватывать своим влиянием всех детей, работать со всеми детьми. К пионерской организации тянулись и те, кто сидел за партой, и те, кто еще не учился в школе.

Юные пионеры, воспринимая революционные традиции рабочей среды, в свою очередь, вносили новую, революционную струю в школу, благотворно влияли на идейно-политическое воспитание всей массы учащихся. Многие делали пионерские организации и для того, чтобы вовлечь в школу всех детей школьного возраста.

В апреле 1923 года состоялся XII съезд Коммунистической партии. Съезд отметил огромное значение детского коммунистического движения и дал указание всем партийным организациям всемерно помогать его развитию.

Партийные и комсомольские организации создавали и заботливо растили пионерские отряды. С каждым днем увеличивались ряды пионеров, повышался авторитет пионерских организаций. К октябрю 1923 года в пионерской организации уже состояло 75 тысяч пионеров. К этому времени пионерское движение уже накопило некоторый опыт. Это позволило провести в Москве 19 ноября 1923 года первую губернскую конференцию юных пионеров. Особое внимание конференция уделила развитию самостоятельности пионеров, работе пионерских отрядов в школе. После этой конференции стали создаваться отряды юных пионеров при школах. Конференция приняла решение о шефстве городских отрядов над деревенскими.

Понимание своих задач пионеры ярко выразили в письме больному Владимиру Ильичу Ленину.

Пионеры Бауманского района Москвы писали:

«Дедушке Ильичу!

Мы, юные пионеры, шлем тебе горячий пионерский привет и желаем, чтобы ты скорее выздоровел. Нам очень жалко, что ты так долго хвораешь. Мы ведь тебя ни разу не видели. Мы, юные пионеры, хотим, чтобы ты скорее поправился и выступил на пионерском собрании. Дедушка Ильич! Мы стремимся к тому же, к чему ты стремился всю жизнь и чего ты достиг. Когда мы вырастем, мы будем всеми силами поддерживать Советскую Россию и улучшать ее жизнь».

Юные пионеры Бауманского района выразили думы и чаяния миллионов советских детей. Однако надеждам их встретиться с Владимиром Ильичем не суждено было сбыться.

21 января 1924 года народы Советского Союза, трудящиеся человечество понесли тяжелую утрату: умер Владимир Ильич Ленин.

В траурные дни был созван пленум Центрального Комитета РКСМ. Пленум принял постановление о присвоении детской коммунистической организации юных пионеров имени Владимира Ильича Ленина.

В своем обращении к пионерам и всем детям трудящихся нашей страны пленум ЦК комсомола писал:

«При жизни Ильича, под его руководством, родились и крепились детские коммунистические группы Советской России, воплощая в жизнь его великие мысли. Владимир Ильич всегда с особой любовью относился к детям, в среду которых он изредка попадал в свободные от своей гигантской работы минуты. Это знают и помнят многие дети и никогда не забудут этих светлых минут...

Вы должны быть теперь достойны того великого имени, которое написано на вашем знамени...»

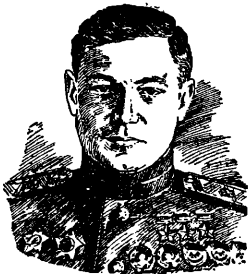

## ОН БЫЛ ПИОНЕРОМ

Александр Иванович Покрышкин — прославленный летчик нашей страны, трижды Герой Советского Союза — родился в 1913 году в Новосибирске. Сын рабочего-наемщика, он подростком начал свою трудовую жизнь.

Еще в детстве, когда Саша был пионером, он мечтал стать летчиком.

...Много лет прошло с тех пор.

В 1939 году его мечта осуществилась: Александр Покрышкин закончил авиашколу и стал летчиком-истребителем.

С первого дня войны Александр Иванович на фронте. Отважный летчик провел много боевых вылетов и воздушных сражений, уничтожил десятки фашистских самолетов.

Своим воспитанникам-пилотам он говорил: «Деритесь разумно, не безрассудствуйте. Ваша жизнь принадлежит не только вам, но и Родине. Помните об этом всегда!»

За множество славных побед Родина отметила Александра Ивановича Покрышкина высокими наградами.

Народ избрал его депутатом Верховного Совета СССР.





На состоявшемся 23 мая 1924 года параде, посвященном присвоению пионерской организации имени В. И. Ленина, московские пионеры от имени всех детей страны поклялись партии всегда быть верными великому делу Ленина.

Парад пионеров принимали члены президиума XIII съезда Коммунистической партии, проходившего в то время. После краткого приветствия был оглашен текст торжественного обещания юных ленинцев.

На призыв партии быть верными ленинским заветам, расти достойной смелой коммунистов юные пионеры Москвы от имени всей пионерской организации страны единодушно ответили: «Всегда готовы!»

\* \* \*

Коммунистическая партия является заботливым наставником и руководителем юных пионеров с первых дней создания пионерской организации. Центральный Комитет партии заботливой отеческой рукой всегда направлял и направляет ее деятельность. Тысячи коммунистов и комсомольцев шли в пионерские отряды, где непосредственно помогали растить пионеров активными и сознательными строителями коммунизма, воспитывать в них умение преодолевать трудности, никогда не отказываться от малого в работе. Они учили ребят жить, бороться, строить новую жизнь по Ильичу.

В решениях партийных съездов, конференций, в постановлениях Центрального Комитета Коммунистической партии неоднократно подчеркивалась огромная роль детского коммунистического движения в воспитании, становлении нового человека.

XIV съезд Коммунистической партии отметил, что пионерское движение имеет крупнейшее политическое значение, что его роль в коммунистическом воспитании детей огромна.

Руководимые партией и комсомолом пионеры стремятся принимать посильное участие во всей общественной жизни страны. Они помогают взрослым проводить подписку на заем индустриализации, собирают металлический лом, устраивают субботники. Это была огромная помощь делу социалистического строительства. Но партия прежде всего обращает внимание на то, чтобы пионерская организация помогала пионерам успешно овладевать знаниями, расти достойной смелой старшего поколения.

24 июля 1925 года Центральный Комитет партии принял специальное постановление «О пионерском движении». Отмечая в постановлении значительный рост пионерской организации, ЦК указал и на ряд трудностей, недостатков в ее деятельности. В пионерской организации наблюдалось заметное копирование методов работы взрослых, перегрузка пионеров общественной работой в ущерб их учению и здоровью. Работа с детьми строилась без учета педагогических требований, возраста, запросов и интересов самих детей. В постановлении намечены меры, способствующие улучшению работы пионерской организации: повышению успеваемости пионеров в школе, их активности в общественной жизни школы. В постановлении указаны также пути подготовки квалифицированных кадров для работы с детьми, предусматривалось выделение средств на оборудование пионерских лагерей, мастерских, детских площадок, создавалась материальная база для пионерской работы.

Выполняя это постановление, партийные и комсомольские организации еще более усилили свое внимание к пионерам. Для ребят в нашей стране была создана детская газета «Пионерская правда», первый номер которой вышел 6 марта 1925 года, журналы «Пионер», «Мурзилка». Для пионерских вожатых в 1924 году начал выходить журнал «Вожатый». Тысячи пионеров проводили лето в пионерских лагерях. 1 июля 1925 года в Крыму, на берегу Черного моря, был открыт всесоюзный пионерский лагерь «Артек».

Пионерская организация бурно росла. К концу 1925 года в пионерской организации уже состояло около 1,5 миллиона детей, а к пятой годовщине ее существования число пионеров увеличилось до 2 миллионов.

Социалистическая индустриализация страны настоятельно поставила вопрос об улучшении работы школы. От школы, каче-



### ОН БЫЛ ПИОНЕРОМ

Иван Никитич Кожедуб — славный сокол советской авиации. В школьные годы он был пионером села Обраньевка Сумской области на Украине.

Во время Великой Отечественной войны имя Ивана Кожедуба, бесстрашного летчика-истребителя, стало широко известно. Его появление в воздухе внушало ужас врагам.

В своих воспоминаниях трижды Герой Советского Союза Иван Никитич Кожедуб пишет:

«Пройдя суровую школу войны и оглядываясь на свою жизнь, я вижу, как важно еще в детстве готовить себя к серьезной и полезной работе.

В ответственные минуты на фронте я не раз с благодарностью вспоминал свою школу, свой пионерский отряд, свою учительницу Нину Васильевну, благодарил ее за все то, что она дала мне в годы ученья.

Ребята часто спрашивают меня, как я стал летчиком-героем. На этот вопрос ответить и трудно и легко.

Я всегда говорю так: «Учитесь отлично, будьте дружными и — главное — никогда не забывайте о чувстве долга перед нашей любимой Родиной».



ства обучения в ней зависел вопрос подготовки грамотных, знающих кадров. К школе еще в большей мере приковывается внимание партийных, советских и комсомольских организаций. Значительно расширяется сеть школ и других учебных заведений, увеличиваются повсеместно расходы на народное образование. В этих условиях естественно повышается и роль пионерской организации в воспитании детей. От пионерской организации требовалось активнее помогать учителю в борьбе за глубокие и прочные знания учащихся. Однако сложившиеся ранее формы и методы работы пионерской организации значительно отставали от стоящих перед ней задач.

Партия снова заботливой рукой направляет деятельность пионерских организаций, подсказывает партийным и комсомольским организациям, как устранить имеющиеся в работе с пионерами недостатки.

В постановлении «О состоянии и ближайших задачах пионердвижения» от 25 июня 1928 года ЦК партии указывает на необходимость: «...сделать понятными и близкими для детей общие цели, за которые борются ВКП(б), ВЛКСМ и коммунистические партии мира, пробуждать в детях желание принять участие в борьбе и строительстве пролетариата». Центральный Комитет партии потребовал от комсомольских и пионерских организаций в доступных для детей формах постоянно разъяснять пионерам политику партии, знакомить их с важнейшими текущими событиями, привлекать пионерские организации к активному участию во всех областях жизни и работы школы.

Учитывая, что качество работы с пионерами зависит прежде всего от пионерского вожатого, Центральный Комитет партии потребовал улучшить работу с кадрами пионерских вожатых, более внимательно относиться к подбору вожатых, не допускать их частой сменяемости. Вожатыми должны быть наиболее подготовленные и развитые комсомольские работники.

Это постановление Центрального Комитета Коммунистической партии, как и предыдущие, имело огромное значение для улучшения всей воспитательной работы среди пионеров и школьников, помогло определить содержание, формы и методы работы пионерской организации.

1929 год вошел в историю нашей Советской страны как год великого перелома. Советский народ приступил к осуществлению выработанного партией грандиозного плана социалистического переустройства страны, коллективизации сельского хозяйства. Миллионы крестьян в этом году вступили в колхозы. В апреле 1929 года был принят первый пятилетний план. В стране развернулось гигантское социалистическое строительство.

В обстановке невиданного трудового подъема советского народа, социалистического соревнования трудящихся за досрочное выполнение пятилетнего плана, за построение социалистического общества жила и работала пионерская организация.

Юные ленинцы старательно учились, своим посильным трудом помогали взрослым в их великой работе. Они помогали обучать неграмотных, собирали металлический лом для металлургических предприятий, помогали вести культурно-массовую работу в деревне. Пионерские организации к этому времени уже накопили значительный опыт.

Итоги работы пионерской организации были подведены на I-м Всесоюзном слете юных пионеров. 18 августа 1929 года 7 тысяч пионеров — делегатов пионерских дружин всей нашей страны — и 50 тысяч гостей собрались на стадионе «Динамо» в Москве на свой I-й Всесоюзный слет.

Центральный Комитет ВЛКСМ направил слету обращение, в котором выражал уверенность, что юные ленинцы не уронят знамени коммунизма, поднятого партией в октябре 1917 года, а поднимут его еще выше.

Слет продолжался неделю. Он подвел итоги большой, содержательной работы юных ленинцев. На слете были проведены спартакиада, олимпиада художественной самодеятельности, стрелковые соревнования, организована выставка детского творчества. Слет был ярким событием не только в жизни пионерской организации, но и всего советского народа.

Центральный Комитет Коммунистической партии в специальном постановлении отметил огромную политическую роль



**ОНА БЫЛА  
ПИОНЕРКОЙ**

Зоя Космодемьянская училась в Москве. Из класса в класс она переходила отличницей.

Вступив в пионерскую организацию 201-й школы, Зоя активно работала в отряде, была хорошим товарищем и умелым вожатом. Когда Зое исполнилось 15 лет, она вступила в комсомол.

В начале войны Зоя перешла в 10-й класс. Вместе с группой московских комсомольцев она вступила в партизанский отряд.

В отряде Зоя выполняла сложные и ответственные задания.

Однажды в деревне Петрицево, близ города Вереи, отважная партизанка сожгла несколько занятых врагом помещений. Через два дня ночью при повторной попытке зажечь помещение, где находились гитлеровцы, ее схватил часовой. Несмотря на нечеловеческие пытки и истязания, ни слова не сказала Зоя фашистским злодеям.

В полдень 29 ноября 1941 года Зоя Космодемьянская была повешена. Стоя у виселицы, отважная девушка звала народ к борьбе, напоминала о грядущей победе.

Верной дочери советского народа посмертно присвоено звание Героя Советского Союза.





Герб Союза Советских Социалистических Республик.



Герб РСФСР.



Герб Украинской ССР.



Герб Белорусской ССР.



Герб Узбекской ССР.



Герб Казахской ССР.



Герб Грузинской ССР.



Герб Азербайджанской ССР.



Герб Литовской ССР.



Герб Молдавской ССР.



Герб Латвийской ССР.



Герб Киргизской ССР.



Герб Таджикской ССР.



Герб Армянской ССР.



Герб Туркменской ССР.



Герб Эстонской ССР.



Герб Карело-Финской ССР.

Всеосюзного слета юных пионеров, высоко оценил работу пионерской организации. Оценка, данная Центральным Комитетом нашей партии работе пионеров, вызвала еще больший подъем детского коммунистического движения в стране.

Через год, рапортуя XVI съезду партии, пионеры сообщали, что силами пионерской организации обучено свыше миллиона неграмотных, собрано для сельских ребят более 500 тысяч книг, отправлено в села для изб-читален и красных уголков свыше 20 тысяч радиоприемников. XVI съезд партии отметил работу юных пионеров и потребовал от партийных организаций еще больше заботиться о коммунистическом воспитании подрастающего поколения.

На съезде было принято решение о введении всеобщего обязательного начального обучения в нашей стране. Это был решающий шаг в деле культурной революции. К этому времени в стране были созданы все необходимые условия для осуществления всеобщего обязательного начального образования во всех районах СССР. Съезд потребовал, чтобы все дети школьного возраста обязательно учились в школе.

Вся страна, все советские люди приступили к осуществлению решений XVI съезда Коммунистической партии. Немаловажную роль в борьбе за всеобщее обучение сыграла и пионерская организация. Центральный Комитет комсомола призвал пионерские дружины и отряды помочь стране вовлечь в школу шесть миллионов ребят. И юные ленинцы помогли комсомолу и органам народного образования выполнить эту важную задачу. Они проводили учет детей школьного возраста, собирали учебники, тетради, участвовали в организации горячих завтраков в школах и т. д.

Наша Родина быстрыми темпами двигалась вперед, к социализму. В стране была восстановлена тяжелая промышленность. Основная масса крестьянства объединилась в колхозы. Реконструировалось все народное хозяйство. Стране были нужны грамотные, культурные, хорошо подготовленные люди, которые могли бы полностью использовать новую технику, помогающую двигать вперед нашу промышленность и сельское хозяйство.

Однако уровень работы школы не соответствовал этим важным задачам, стоящим перед страной. Школа не давала достаточного объема общеобразовательных знаний и неудовлетворительно разрешала задачу подготовки для техникумов и высшей школы людей, хорошо владеющих основами наук. В 1931 году Центральный Комитет партии принимает специальное постановление «О начальной и средней школе», в котором определяются меры дальнейшего улучшения учебно-воспитательной работы в школе.

Это постановление имело большое значение и для пионерской организации. Старые формы и методы работы, отвечающие тому времени, когда пионерские организации создавались при предприятных, уже не могли соответствовать новым задачам. Внимание пионерских организаций теперь необходимо было приковывать к школе, следовало усилить политико-воспитательную работу среди учащихся. Пионерские организации повсеместно начинают создаваться при школах. Школа, таким образом, становится основным центром всей деятельности организации юных пионеров.

Большое значение в перестройке работы пионерской организации имело постановление Центрального Комитета Коммунистической партии от 21 апреля 1932 года «О работе пионерской организации», принятое в связи с десятилетием ее основания. В этом постановлении Центральный Комитет партии отметил, что пионерская организация за десять лет своего существования достигла значительных успехов, что миллионы детей приобрелись через пионерское движение к новой общественной жизни. Вместе с тем ЦК указал и на серьезные недостатки в работе с юными пионерами. Центральный Комитет партии отметил, что пионерская организация все еще далеко не достаточно развернула работу по коммунистическому воспитанию подрастающего поколения. Громадная активность детей слабо направлена на важнейшую задачу детского движения — на борьбу за качество учебы в школе, за овладение основами наук, за укрепление сознательной дисциплины в среде детей. ЦК партии предложил поставить в центре внимания пионерской организации задачу выработки

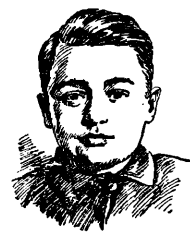

### ОН БЫЛ ПИОНЕРОМ

Олег Кошевой сначала был пионером, потом активным комсомольцем.

Ему не было еще и семнадцати лет, когда началась война.

И тогда гитлеровцы пришли в родной его город, Олег под руководством подпольщиков-коммунистов создал подпольную комсомольскую организацию. Он говорил товарищам: «С молоком матери мы впитали любовь к свободе, к счастью, и никогда немцу не поставим нас на колени!»

Олег был секретарем подпольной комсомольской организации «Молодая гвардия».

Без страха, отважно боролись молодоговардейцы против захватчиков.

Подлов предательство прервало героическую борьбу подпольщиков. Кошевой и его боевые друзья были схвачены гестаповцами.

Страшным мукам подвергли гитлеровские изверги героического мальчика. На вопрос начальника гестапо, что заставило его пойти в партизаны, Олег отвечал: «Любовь к Родине и ненависть к вам. Нас больше, и мы победим!».

За героизм, проявленный в борьбе против немецких захватчиков, Олегу Кошевому посмертно присвоено звание Героя Советского Союза.



социалистического отношения к учению, труду, общественно-практической работе.

Постановление Центрального Комитета о работе пионерской организации определило на многие годы направление ее деятельности. Важнейшая задача пионерской организации — борьба за глубокие и прочные знания учащихся, за то, чтобы каждый пионер хорошо учился, был примером для всех школьников.

Пионерские организации уже в этот период активно борются за глубокие и прочные знания учащихся. По инициативе пионеров в школе создаются предметные кружки, проводятся беседы, устраиваются вечера, утренники. Пионеры заботятся, чтобы у каждого школьника были учебники, помогают друг другу лучше усвоить отдельные разделы школьной программы.

Заботясь о всестороннем развитии юного поколения, партия призвала, как этому учит Ленин, постоянно связывать ученье пионеров с повседневным трудом, с борьбой советского народа за социализм.

Большую работу провели пионерские организации в период коллективизации в деревне. Ребята следили за тем, чтобы враги не расхищали колхозное добро, охраняли урожай, собирали колосья, брали шефство над молодняком колхозных ферм, выводили новые сорта растений. Своим посильным трудом пионеры помогали взрослым укреплять колхозный строй.

Навсегда сохранится в памяти советских людей имя бесстрашного пионера Павлика Морозова, злодейски убитого врагами народа. Павлик смело разоблачал кулаков, пытавшихся сорвать организацию колхозов. Когда мальчик узнал, что его отец заодно с врагами, он, не колеблясь, выступил против родного отца. Имя Павлика Морозова стало символом бесстрашия и любви пионеров к своей социалистической Родине. В патриотическом поступке Павлика раскрылся моральный облик советских детей, воспитанных Коммунистической партией.

Пионеры в любом занятии, в любом деле стремились принести пользу Родине. Тысячи отрядов занялись изучением родного края, розысками ископаемых богатств, новых сортов растений, лекарственных трав. С этой целью было проведено несколько всесоюзных пионерских экспедиций: первая — по Казахстану, вторая — на Северный Кавказ, третья — на Волгу. Участвуя в них, ребята собрали богатые гербарии и много семян засухоустойчивых дикорастущих растений. Все, что им удалось обнаружить, они передали Всесоюзному институту растениеводства.

Особо большое значение имела четвертая экспедиция. Она проводилась по заданию великого ученого И. В. Мичурина на Алтае. В результате этой экспедиции в Европейской части СССР и в особенности на Севере и Урале появились новые растения: 13 видов морозостойкого лука, 20 форм крыжовника, 27 форм красной смородины, 9 форм малины, ценнейшие сорта черемухи и ряд других полезных в хозяйственном отношении растений. Тепло отзывался об этой экспедиции И. В. Мичурин.

В связи с XVII съездом партии в адрес Центрального Комитета нашей партии пришло много писем. В их числе были письма и от пионеров. В этих письмах юные ленинцы сообщали о своих успехах в ученье и общественной работе, благодарили родную партию за счастливое, солнечное детство.

Стремясь правильно сочетать ученье с общественной работой, юные пионеры принимают посильное участие во многих трудовых делах, направленных на быстрейшее осуществление планов социалистического строительства, на укрепление могущества Родины.

В 1939 году открылась Всесоюзная сельскохозяйственная выставка. В специальном павильоне — юных натуралистов — около четырех тысяч пионеров показали всей стране, как они умеют совмещать успешную учебу с упорным трудом на колхозных полях, как учатся претворять в жизнь знания, полученные в школе. В 1940 году число юных натуралистов — участников Всесоюзной сельскохозяйственной выставки — возросло до 13 тысяч.

Активность пионеров в труде на благо своей Родины высоко ценится народом. Пионеры, показавшие образцы общественно-полезного труда, были отмечены правительственными наградами. Группа пионеров Таджикистана была награждена орденами и медалями за успехи, достигнутые в сборе хлопка. За работу по



**ОНА БЫЛА  
ПИОНЕРКОЙ**

Член подпольной организации «Молодая гвардия» Ульяна Громова перед войной окончила десятилетку.

С первых же дней оккупации Ульяна стала членом подпольной организации «Молодая гвардия». Жизнерадостная и энергичная, она участвовала в разработке всех операций. Она организовала помощь семьям советских воинов и замученных шахтеров, передачу посылок в тюрьму, побегу советских военнопленных.

Ульяна не изменила клятве молодогвардейцев.

Она стойко выдержала нечеловеческие пытки, которым ее подвергли фашисты; ни одним словом не выдала она товарищей, бывших еще тогда на свободе.

В ночь перед казнью Ульяна Громова передала по камерам телеграфной азбукой последний приказ штаба «Молодой гвардии»: итти на казнь с высоко поднятой головой и петь «Интернационал».

Ульяна Громова умерла, как героиня. Посмертно ей присвоено звание Героя Советского Союза.



выращиванию хороших скакунов для Советской Армии, за активную помощь колхозам в уходе за молодым пятачком пионеров были награждены орденом «Знак Почета», 29 пионеров — участников Всесоюзной сельскохозяйственной выставки — были награждены медалями выставки. Многие пионеры награждались ценными подарками, почетными грамотами.

Воспитанная и направляемая Коммунистической партией, комсомолом, пионерская организация на каждом этапе социалистического строительства активно помогала народу строить новую жизнь.

Великая Отечественная война советского народа против фашистских захватчиков явилась серьезным испытанием силы и жизнестойкости нашего общественного и государственного строя, моральных качеств и сил советского народа.

В период Отечественной войны Коммунистическая партия своей организаторской работой направила к общей цели все усилия советских людей, подчинила все силы и средства страны делу разгрома врага. Общей цели — участию в деле разгрома врага — была подчинена и деятельность советской школы, пионерской организации имени В. И. Ленина. Коммунистическая партия, направляя деятельность комсомола, пионерской организации, всегда воспитывала в детях чувство горячего советского патриотизма, беспредельную преданность Родине, умение преодолевать любые трудности и препятствия, способствовала воспитанию в детях лучших моральных качеств советского человека. Вот почему в трудные годы Великой Отечественной войны пионеры и школьники нашей страны оказались достойными своих отцов и матерей, старших братьев и сестер, отстоявших в боях и труде свободу и независимость своей социалистической Родины.

Военная обстановка требовала перестройки работы пионерской организации. Пионеры всеми своими силами стремились помочь советским людям в разгроме врага.

Пионеры готовили подарки для бойцов, посещали госпитали, читали раненым газеты, книги, организовывали для раненых воинов концерты художественной самодеятельности, окружали вниманием и заботой семьи фронтовиков. В летний период школьники собирали лекарственные травы, плоды и ягоды, необходимые для раненых. Во время налетов вражеской авиации помогали тушить зажигательные бомбы.

Сотни тысяч пионеров работали на колхозных полях, помогая взрослым собирать богатый урожай. Только за 1942—1944 годы они выработали на полях колхозов и совхозов 589 миллионов трудовых дней.

Все свои скромные сбережения, заработанные средства пионеры передавали на постройку танковых колонн и авиаэскадрилий. Шли в бой громить фашистов танки «Московский пионер», «Иркутский пионер», «Новосибирский пионер». Летали на боевые задания эскадрильи «Ташкентский пионер», «Пионер Коми АССР». Все они были созданы на средства, собранные юными пионерами.

Огромную помощь фронту оказали пионеры сбором металлолома. Была организована «Пионерская копилка» металлолома. Ежедневно отряды и дружины присылали в Москву свои донесения о сборе металла. «На пушки, на танки, на снаряды!» — было написано на конвертах донесений.

На полях сражений, в глубоком тылу врага пионеры также проявляли отвагу и мужество, свойственные советским людям. Они вписали немало героических страниц в великую летопись борьбы за освобождение своей Родины от иноземных захватчиков.

В славном списке имен героев Советского Союза — имена бесстрашных пионеров-партизан Саши Чекалина и Лени Голикова. Широко известны подвиги юных ленинцев: керченского пионера Володи Дубинина, Вани Андрианова, Коли Леонтьева и многих, многих других.

Воспитанные великой Коммунистической партией в духе беззаветной любви к Родине, пионеры, даже оказавшись в труднейших условиях фашистской оккупации, объединялись под руководством коммунистов и комсомольцев в подпольные пионерские отряды и организованно вели борьбу с врагом.

Пионеры, оказавшиеся на временно оккупированной территории, показали себя смелыми и ловкими разведчиками, связными,



### ОН БЫЛ ПИОНЕРОМ

В ночь с 6 на 7 августа 1941 года летчик-истребитель Виктор Талалихин поднялся на своем «ястребке» в воздух, чтобы защищать родную Москву от фашистских бомбардировщиков.

Смело дрались в воздухе наши «ястребники». Вот уже вражеские самолеты повернули назад, наспех отстреливаясь.

Сначала Виктор обрадовался: «Отогнали!» Но тут же решил: «Нет, мало отогнать врага, нужно его уничтожить!» И Виктор решил итти на таран: он догнал один из фашистских самолетов, поднялся выше него и пошел на таран. Объятый пламенем, с отрубленным хвостом, фашистский самолет рухнул вниз.

Смелость, настойчивость и задор во всяком деле отличали Витю. В школе он вступил в пионеры. С утра до вечера он с братьями мастерил летающие модели самолетов. «Я буду летчиком», — упрямо повторял он. И мечта сбылась. Комсомол направил Витю учиться в аэролуб. А потом началась война, в которой молодой советский патриот показал пример бесстрашия и мужества. Он был одним из первых советских летчиков, таранивших противника.



стойкими и мужественными помощниками славных советских партизан. Даже враги вынуждены были признать самоотверженность, смелость, отвагу советских ребят. Один из гитлеровских генералов, командовавший фашистскими войсками в прифронтовой полосе, напуганный действиями ребят в тылу немецких войск, вынужден был издать такой приказ:

«Всеми средствами следует препятствовать гражданским лицам двигаться по железным дорогам. Особенно нужно остерегаться повсюду снующих мальчишек советской организации «пионеров».

Двенадцать пионеров села Покровское Сталинской области создали подпольный пионерский отряд. Они укрывали от оккупантов попавших в окружение бойцов, прятали девушек, которых гитлеровцы хотели угнать в Германию. Ребята выпускали листовки, рвали вражескую телефонную связь. Когда часин Советской Армии выбили гитлеровцев из Покровского, пионеры встретили освободителей со своими пионерскими знаменами.

Группа пионеров г. Шахты во главе с Борисом Булатовым в период фашистской оккупации города повредила сотни вражеских автомашин, взорвала авторемонтную мастерскую, уничтожила 15 тонн горючего.

Партия и правительство высоко оценили героизм и мужество юных ленинцев в годы Великой Отечественной войны. Сотни пионеров были награждены орденами и медалями Советского Союза.

Центральный орган партии газета «Правда» в июне 1944 года писала в связи с награждением орденом Красного Знамени пионера, спасшего боевые знамена одной из воинских частей: «Подвиг киевского пионера войдет в летопись войны. По этому подвигу, так же как по бессмертному подвигу Зои Космодемьянской, потомки наши будут судить о поведении советского молодого поколения в момент тягчайшего военного испытания для Родины. Они будут знать, как в этот момент был велик даже юный человек, каким большим и глубоким был его душевный мир, каким благородным был его нравственный облик. Киевский пионер олицетворяет племя сталинских орлят, прославляющих свое поколение и век свой подвигами во имя Советской Родины. Пионерский отряд, к которому принадлежит киевский пионер, может считаться боевой единицей. Честь и слава этому пионерскому отряду».

Высоко был оценен партией и труд воспитателей юных ленинцев — учителей и пионерских вожатых, заботливо выполняющих наказ партии о воспитании достойных строителей коммунистического общества.

Вместе с тем и в период Великой Отечественной войны главными для пионерской организации оставались вопросы ученья. В трудные для Родины военные годы партия неослабно заботилась о воспитании и образовании детей. В это время Коммунистическая партия и Советское правительство приняли ряд важнейших постановлений, направленных на укрепление советской школы, на улучшение качества обучения школьников. Был принят закон о всеобщем обучении детей с семилетнего возраста, введены выпускные экзамены и экзамены на аттестат зрелости, установлена золотая и серебряная медали для награждения выпускников средних школ, показавших при сдаче экзаменов на аттестат зрелости выдающиеся успехи и имеющих отличное поведение. Была открыта Академия педагогических наук РСФСР.

В ответ на заботу партии о школе, о воспитании детей юные ленинцы, как бы трудно им ни приходилось, упорно учились, успешно овладевали знаниями.

Пионеры помогали родной школе: ремонтировали парты, учебно-наглядные пособия, заготавливали топливо, шефствовали над малышами, благоустроивали школьные интернаты.

\* \* \*

В послевоенные годы от советского народа потребовались огромные усилия для того, чтобы залечить тяжелые раны, нанесенные войной. Вдохновляемые Коммунистической партией, трудящиеся нашей страны в невиданно короткий срок восстановили

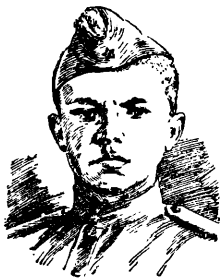

## ОН БЫЛ ПИОНЕРОМ

В боях за деревню Чернушки зимой 1943 года погиб гвардии рядовой Александр Матросов.

Это было 23 февраля. В этот день на привале состоялось комсомольское собрание батальона. Обсуждали, как лучше выполнить боевой приказ.

Саша Матросов, белокурый девятнадцатилетний юноша, оглядев товарищей, торжественно сказал:

— Мы выполним приказ! Я буду драться с немцами, пока мои руки держат оружие, пока бьется мое сердце. Я буду драться за нашу землю, презирая смерть!

Шел бой. Войны рвались вперед. Неожиданно пулеметный огонь из неприятельского дзота преградил им дорогу.

Время не ждет — боевой приказ должен быть выполнен.

Саша Матросов пошел вперед. Брошенными гранатами Матросову не удалось подавить пулемет. Тогда Саша бросился к дзоту и своим телом закрыл его амбразуру. Вражеский пулемет умолк. Деревня была взята.

Гвардии рядовой Александр Матросов зачислен навечно в списки полка. Его подвиг служит примером доблести и героизма.





народное хозяйство и двинули вперед все отрасли советской экономики, техники, культуры.

Восстанавливая разрушенное войной народное хозяйство страны, советские люди ремонтируют разрушенные и строят новые школы, увеличивают выпуск учебников и наглядных пособий для школьников. Широко разворачивается сеть внешкольных детских учреждений. В 1944 году, еще во время войны, сразу же после освобождения Крыма от фашистских захватчиков, грозилучал пионерский горн во всесоюзном пионерском лагере «Артек».

Из года в год в нашей стране увеличиваются расходы на строительство и ремонт школ, на организацию здорового отдыха детей. Только за послевоенные годы в нашей стране построено 23 500 новых школ. В 1952 году было создано 8 155 загородных и 6 тысяч городских пионерских лагерей, в которых отдохнуло более 4 миллионов пионеров. Для пионеров в стране создана огромная сеть детских учреждений: 1 269 дворцов и домов пионеров, 417 станций юных техников, 231 станция юных натуралистов и т. д. Работают 31 детский и 69 кукольных театров, 16 детских стадионов, 22 детские железные дороги.

Партия и правительство не жалеют сил и средств на воспитание юных граждан Советской страны.

Послевоенные годы характеризуются развитием во всех областях детской жизни разносторонней работы пионерской организации, направленной на удовлетворение интересов и запросов ребят.

В эти годы широкое распространение получили походы и путешествия пионеров и школьников по родной стране, они стали увлекательным, излюбленным видом отдыха. Путешествия пионеров и школьников по родному краю значительно обогащают содержание работы пионерской организации, способствуют воспитанию патриотизма, развитию любознательности детей, прививают детям навыки самообслуживания, походной жизни.

В 1947 году в пионерских путешествиях участвовало 3 миллиона детей, в 1948 году — более 5 миллионов, а в последующие годы уже более 8 миллионов ежегодно. В походах пионеры знакомятся с родным краем, обогащаются новыми знаниями, учатся применять на практике знания, полученные в школе.

Летом 1946 года состоялся 1-й Всесоюзный слет юных путешественников. В январе 1948-го года в Москве состоялся 2-й Всесоюзный слет юных путешественников. Слеты подвели итоги работы школьников по изучению родного края, призвали пионерские организации шире разворачивать походы и путешествия, учиться в походах выносливости, мужеству, умению преодолевать трудности, изучать природу и богатства родной страны.

По почину пионеров и школьников Чоботовской школы Московской области широко разворачивается в стране работа по закладке пришкольных садов, озеленению городов, сел, рабочих поселков. Пионеры дружины Чоботовской школы заложили на пустыре «Сад победы», в котором посадили около сотни плодовых деревьев, 550 кустов смородины и малины, 660 кустов различных декоративных деревьев и кустарников. Чоботовцы призвали пионеров всей страны последовать их примеру — украсить Родину садами.

ЦК ВЛКСМ одобрил почин чоботовских пионеров, призвал всех школьников страны поддержать эту инициативу и объявил всесоюзный конкурс на лучшего юного садовода.

Этот призыв нашел горячий отклик среди пионеров и школьников страны. В конкурсах участвовало: в 1947 году — 4,5 миллиона, в 1948 году — 6 миллионов пионеров и школьников, в 1950 году — 8 миллионов и т. д. Ими посажено 32 миллиона плодово-ягодных и декоративных деревьев и кустарников.

Только за два года пионерами и школьниками заложено при школах и детских домах 58 тысяч фруктовых садов. Итоги конкурсов на лучшего юного садовода подводились на всесоюзных слетах юных мичуринцев.

Участники 1-го Всесоюзного слета юных мичуринцев, состоявшегося в городе Владимире заложили фруктовый сад в честь 16 республик Советского Союза. Участники 2-го слета, собравшегося в Мичуринске, приняли обращение ко всем пионерам — заложить сады при всех школах и детских домах.

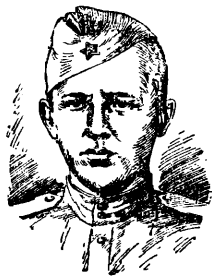

#### ОН БЫЛ ПИОНЕРОМ

...Бойца Юрия Смирнова, тяжело раненного в бою, гитлеровцы захватили в плен.

На все вопросы фашистских офицеров советский воин отвечал презрительным молчанием.

Гитлеровцы подвергли Смирнова чудовищным пыткам. Они били его, нанесли несколько ножевых ран. Но ни слова не сказал молодой солдат о своей воинской части.

И тогда изверги распяли израненного и избитого советского воина на кресте из двух досок, прибитых к стене блиндажа. Палачи вбили в лоб, в ладони, в ноги Смирнова гвозди.

Смертью героя погиб комсомолец Юрий Смирнов, молодой рабочий из города Марьяева Ивановской области.

...В детстве, вступая в ряды юных пионеров, Юра дал клятву честно служить Родине, быть ее достойным гражданином. И эту клятву Юрий Смирнов пронес через всю свою жизнь и не нарушил, несмотря ни на что.

Память о Юрии Смирнове живет в народе.

Комсомольцу Юрию Смирнову посмертно присвоено звание Героя Советского Союза.



Широкое распространение получает в послевоенные годы и детское техническое творчество.

В школах, при пионерских дружинах, возникают новые тысячи кружков юных техников, юных авиамоделлистов, радистов, электротехников.

По инициативе кружковцев Московского городского дома пионеров было организовано массовое изготовление детекторных приемников для села. В колхозах Калининского, Волоколамского районов были установлены сотни приемников, сделанных ребятами. В стране по почину дружины 28-й школы г. Горького широко развертывается движение по изготовлению в период летних каникул подарков для родной школы. Пионеры мастерят приборы, наглядные пособия, собирают для учебных кабинетов коллекции, гербарии. На Всесоюзной выставке физических приборов было выставлено более двух тысяч приборов, изготовленных пионерами и школьниками в различных уголках страны.

В послевоенные годы с новой силой развертывается художественное творчество детей. Ежегодно с 1946 года ЦК ВЛКСМ совместно с Министерством просвещения РСФСР и Главным управлением по делам искусств при Министерстве культуры СССР проводит всесоюзные выставки детского изобразительного творчества. Этим выставкам предшествуют выставки в школах, районные, городские, областные, республиканские выставки детского творчества.

Все шире развертывается художественная самодеятельность. В стране растет сеть внешкольных детских учреждений: домов пионеров, детских технических станций, станций юных натуралистов.

Постановления Центрального Комитета Коммунистической партии по идеологическим вопросам, принятые в послевоенный период, определяют направление всей идеологической работы. Во главу угла партия ставит задачу усиления коммунистического воспитания масс трудящихся как важнейшую задачу в период постепенного перехода к коммунизму.

Состоявшийся в октябре 1952 года XIX съезд Коммунистической партии Советского Союза подвел величественные итоги борьбы и побед советского народа и намечил грандиозную программу строительства коммунизма в нашей стране. Большое внимание уделил съезд образованию и воспитанию подрастающего поколения. В директивах XIX съезда по пятому пятилетнему плану поставлена задача поднять социалистическое воспитательное значение школы, осуществить в школе политехническое обучение, намечено к концу пятилетки завершить переход от семилетнего образования к всеобщему среднему образованию в столицах республик, городах республиканского подчинения, в областных, краевых и крупнейших промышленных центрах. Будут подготовлены условия для того, чтобы в следующей пятилетке повсеместно осуществить всеобщее среднее образование.

Следуя указаниям Коммунистической партии, комсомол направляет всю деятельность пионерской организации на выполнение поставленных партией задач по коммунистическому воспитанию подрастающего поколения.

Работа пионерских организаций находится в центре внимания комсомола. Вопросы улучшения воспитательной работы с пионерами в дружинах, отрядах обсуждаются в комсомольских комитетах, на пленумах ЦК ВЛКСМ, комсомольских конференциях, съездах комсомола.

XI съезд ВЛКСМ, состоявшийся в марте 1949 года и обсуждавший вопрос о работе комсомола в школе, уделил большое внимание работе пионерских организаций.

XII съезд ВЛКСМ, состоявшийся в марте 1954 года, специально обсудил вопрос о работе пионерской организации имени В. И. Ленина.

Вся работа пионерской организации имени В. И. Ленина, отмечалась в резолюциях XI и XII съездов ВЛКСМ, должна и впредь быть направлена на воспитание детей в духе советского патриотизма, дружбы между народами и пролетарского интернационализма, растить пионеров верными ленинцами, преданными Коммунистической партии, нашей социалистической Родине.



## ОН БЫЛ ПИОНЕРОМ

Это было в 1943 году. В полдень 23 января гитлеровцы окружили село Острая Лука, в котором находились партизаны. Разгорелся бой. В этом неравном бою с немецко-фашистскими захватчиками погиб пионер Леонид Голиков.

Леня Голиков родился в деревне Лукино Псковской области, где и провел свое детство. Там же он вступил в пионеры.

С первых дней войны, когда вражеская угроза нависла над родной страной, пионер Леня Голиков решил стать партизаном; он вступил в партизанский отряд, стал разведчиком и вместе с отрядом участвовал во многих боевых операциях.

За подвиги, совершенные в борьбе против немецко-фашистских захватчиков в тылу противника, Леониду Голикову присвоено звание Героя Советского Союза.

В селе Острая Лука, где похоронен Леня, пионеры приносят цветы на могилу Героя, и каждый из них хочет быть таким же смелым и отважным, таким же верным сыном Родины, каким был пионер Леня Голиков.



В решениях съездов комсомола особое внимание уделяется улучшению содержания пионерской работы. Вся работа пионерских дружин, отрядов, звеньев должна строиться на основе инициативы и самостоятельности самих пионеров, соответствовать возрастным особенностям детей, их запросам и интересам. Задача состоит в том, чтобы умело направлять активность пионеров, добиваться, чтобы в каждом звене, отряде и дружине пионеры были заняты конкретными практическими делами.

При организации работы дружин, отрядов, звеньев нельзя забывать стремления детей к романтике, игре, красочным и увлекательным занятиям.

XII съезд ВЛКСМ рекомендовал пионерским дружинам улучшить качество подготовки и проведения пионерских сборов, слетов, костров, шире организовать в отрядах и звеньях соревнования по спорту, развивать художественную самостоятельность, техническое и изобразительное творчество, юннатскую работу.

Огромное внимание уделили XI и XII съезды комсомола роли пионерских организаций в борьбе за глубокие и прочные знания учащихся.

Пионерская организация имени В. И. Ленина призвана воспитывать у пионеров добросовестное отношение к учению, стремление постоянно овладевать знаниями. Однако, как особо подчеркнул XII съезд ВЛКСМ, борьбу пионерских отрядов и дружин за знания учащихся следует вести методами, свойственными пионерской организации как самостоятельной организации детей.

Пионерская организация воспитывает у детей добросовестное отношение к учению, прививает интерес к знаниям через практические и увлекательные дела пионеров в различных кружках, на пришкольных опытных участках, в учебных кабинетах школ. Техническое творчество и юннатская работа пионеров способствуют политехническому обучению школьников. Следует активнее вовлекать пионеров 3—4-х классов в кружки «Умелые руки», для старших пионеров создавать различные технические кружки.

Съезд рекомендовал пионерским организациям чаще проводить выставки, конкурсы, детские праздники. Съезд призвал комсомольские и пионерские организации уделять значительно больше внимания воспитанию у пионеров любви к физическому труду, привлекать пионеров к самообслуживанию, к активному участию в оборудовании школьных кабинетов, благоустройству территорий школ, строительству спортивных площадок, к помощи родителям в домашнем хозяйстве.

Особо важно привлекать пионеров к посильному участию в сельскохозяйственных работах.

Съезд потребовал от комсомольских и пионерских организаций улучшить работу по физическому воспитанию пионеров. За время пребывания школьника в пионерской организации ему надо помочь овладеть навыками походной жизни, сдать нормативы комплекса БГТО.

Необходимо также улучшить художественное воспитание пионеров, шире знакомить их с лучшими произведениями литературы и искусства, регулярно проводить смотры художественной самостоятельности, праздники песни.

Учитывая, что успех в работе пионерской организации во многом зависит от уровня подготовки жогаго, от его умения работать с детьми, съезд обязал комсомольские комитеты проявлять больше заботы о жогагом, распространять опыт лучших пионерских жогагов, повседневно помогать им в работе.

XII съезд ВЛКСМ призвал юных пионеров Советского Союза упорно овладевать знаниями, активно участвовать в общественной работе и общественно-полезном труде, готовиться стать активными строителями коммунистического общества в нашей стране.

## ПОСТРОЕНИЕ ПИОНЕРСКОЙ ОРГАНИЗАЦИИ

Юные пионеры нашей страны состоят в единой всесоюзной пионерской организации имени Владимира Ильича Ленина.

Деятельность пионерской организации строится на основе



### ОН БЫЛ ПИОНЕРОМ

Родина Саши Чекалина — село Песноватское Лихвинского района Тульской области. Здесь Саша провел свои школьные годы, стал пионером.

В 1940 году Саша вступил в комсомол. Получая комсомольский билет, он пожелал быть верным Родине и, если понадобится, защищать ее до последней капли крови.

Осенью 1941 года, когда гитлеровцы оккупировали местность, где жил Саша, он ушел в партизанский отряд. Саша был смелым партизаном, отважным разведчиком.

В первых числах ноября Саша тяжело заболел, и партизаны отправили его в деревню. Но фашисты выследили и схватили мальчика. Долго мучили юного партизана, но добиться от него каких-либо сведений им не удалось.

6 ноября 1941 года гитлеровцы повели Сашу на казнь.

— Товарищи, бейте фашистов! Не брать им Москву! Не победить нас!.. — крикнул он собравшимся на площади советским людям и запел «Интернационал».

Юному партизану комсомольцу Саше Чекалину посмертно присвоено звание Героя Советского Союза.



широкой инициативы и самостоятельности пионеров, с учетом их возраста, уровня знаний, запросов и интересов.

Работа в дружинах, отрядах и звеньях ведется в соответствии с Положением о детской коммунистической организации юных пионеров имени В. И. Ленина, утвержденном ЦК ВЛКСМ.

В основе работы пионерской организации лежит принцип коллективизма — воспитание детей в коллективе и с помощью коллектива.

Основной ячейкой пионерской организации является пионерская дружина. Дружина создается при школе, детском доме и объединяет всех пионеров школы или детского дома.

На период летних каникул дружины создаются также в загородных и городских пионерских лагерях. Для сельских пионеров на лето создаются сводные пионерские дружины, куда входят пионеры, проживающие в одной или нескольких деревнях обслуживаемых этой дружиной.

Дружины делятся на отряды, а отряды, в свою очередь, на звенья. Во главе дружины или отряда стоит совет дружины отряда, избираемый самими пионерами. Пионерский вожатый направляет деятельность советов, помогает им наладить работу в пионерской организации.

### Пионерская дружина

Пионерская дружина создается в школе или детском доме при наличии там не менее трех пионеров. (Вопрос о создании каждой отдельной дружины решает райком, горком комсомола.)

Численный состав дружины может быть самый различный (это зависит от числа пионеров, обучающихся в школе, или воспитанников в детском доме).

Во главе пионерской дружины стоит совет дружины. Он избирается из числа лучших, активных, наиболее подготовленных пионеров на общедружинном сборе открытым голосованием в составе 3—15 человек.

Старший вожатый в совет дружины не избирается, но входит в его состав.

Следует особо сказать о пионерских дружинах, в которых насчитывается менее 10 пионеров. Такие дружины создаются, как правило, при начальных сельских школах. В такой малочисленной дружине избирается не совет дружины, а председатель дружины. Он вместе с вожатым и руководит всей ее повседневной деятельностью. Однако основные вопросы работы дружины активно обсуждаются всеми пионерами на сборах. Председатель дружины учитывается перед пионерами, избравшими его на этот ответственный пост.

Совет дружины на первом своем сборе избирает из числа членов председателя совета дружины и редактора стенной газеты. Председатель совета дружины под руководством старшего вожатого направляет работу совета дружины, контролирует выполнение пионерских поручений, помогает членам совета в их работе. Председатель совета дружины ведет сборы совета и сборы дружины, принимает рапорты на линейках.

Редактор общедружинной стенгазеты организует работу редколлегии, следит за выпуском газеты, вместе с редколлегией создает актив деткоров, помогает через газету обобщать и распространять лучший опыт работы отрядов, звеньев, отдельных пионеров, вскрывать недостатки, критиковать пионеров, недобросовестно относящихся к учению, общественной работе. В малочисленных дружинах редактор выбирается на общедружинном сборе.

Знаменосец дружины назначается советом дружины из числа наиболее активных пионеров. Он выносит дружинное знамя на сборах дружины, на парадах, шествиях и на других общедружинных мероприятиях.

Члены совета дружины, за исключением председателя и редактора, берут на себя отдельные поручения. При распределении поручений следует учитывать интересы и склонности каждого из членов совета. Например, один из членов совета любит спорт, сам

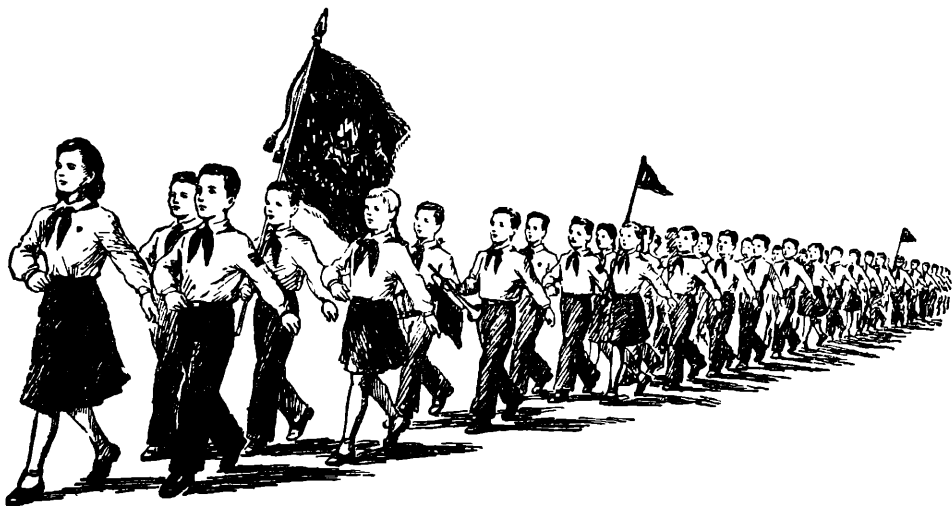

Дружина на марше.

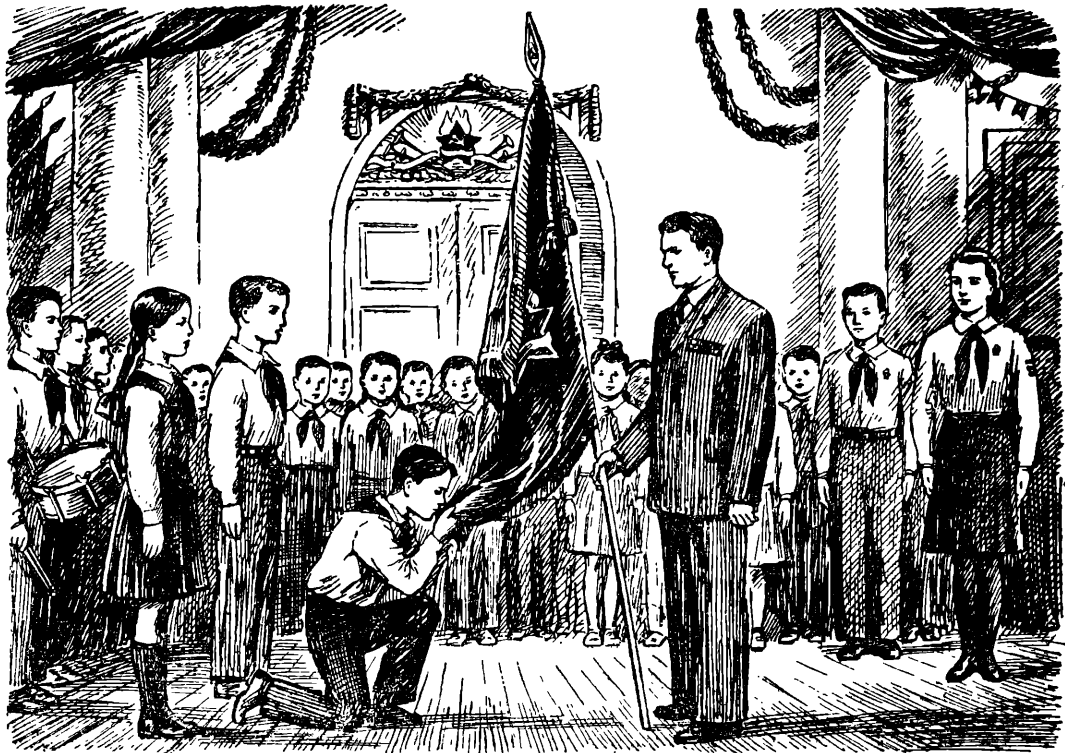

Торжественное вручение знамени пионерской дружине.

занимается в кружках, секциях. Совет дружины должен об этом знать и давать ему такие поручения, которые отвечали бы его стремлениям заняться любимым делом. Но это, конечно, ни в коей мере не означает, что такой пионер не может выполнять и других поручений, необходимых для дружины и не связанных с его склонностями. Члены совета по поручению совета присутствуют также на сборах отрядов, звеньев, принимают участие в массовых мероприятиях.

Совет дружины — организатор деятельности всей пионерской дружины школы, детского дома. Он составляет план работы дружины обычно на учебную четверть. В плане предусматриваются главные вопросы, над которыми будет работать дружина.

Сборы совета дружины проводятся по мере необходимости. На этих сборах обсуждаются дела, связанные с улучшением работы пионерской дружины и отрядов по борьбе за глубокое и прочные знания учащихся, с работой звеньев и отрядов, намечается проведение сборов, состязаний, соревнований, обсуждаются вопросы поведения пионеров. Совет дружины дает рекомендации пионерам для вступления в комсомол.

Многочисленны и разнообразны запросы детей. Чтобы удовлетворить их, дружина ведет разностороннюю воспитательную работу.

Главная задача пионерской дружины — воспитывать у пионеров любовь к учению и труду, помогать школе в воспитании высоко-

образованных, грамотных и культурных советских граждан, активных строителей коммунизма.

Совет дружины под руководством старшего пионерского вожатого, вместе с директором, классными руководителями и учителями школы добивается, чтобы пионеры хорошо учились, активно участвовали в труде и общественной работе.

Большое место в работе дружины занимает физкультура и спорт. Совет дружины с помощью преподавателя по физическому воспитанию проводит спортивные соревнования, смотры, создает спортивные секции, кружки, организует встречи с мастерами спорта, разрядниками.

Совет дружины устраивает также выставки работ пионеров по технике, труду, изобразительному творчеству, шестью юных пионеров по улицам города, села, поселка, парады, общедружинные костры, встречи с новаторами производства и передовиками сельского хозяйства. Привлекает пионеров к участию в общественно-полезных делах: закладке пришкольного сада, учебно-опытного участка, разбивке цветника, шефству над колхозным молодняком, озеленении рабочих поселков и городов.

С помощью родителей, учителей, специалистов шефствующего над школой предприятия совет дружины создает для пионеров младшего возраста кружки «Умелые руки», для пионеров старшего возраста — кружки юных тех-

ников, юных натуралистов, краеведов, ради- стов, авиамodelистов, хоровые, танцевальные и другие.

Пионеров, достигших четырнадцатилетнего возраста, дружина имеет право рекомендовать в члены ВЛКСМ.

Один раз в два-три месяца совет дружины проводит общедружинные пионерские сборы. На сборах дружины независимо от ее числен- ного состава должны присутствовать все пио- неры.

Дружина имеет красное пионерское знамя — символ чести и сплоченности юных пионеров, их беззаветной преданности социа- листической Родине, делу Коммунистической партии.

### Пионерский отряд

Пионерская дружина состоит из отрядов. Отряды, как правило, объединяют детей одно- го и того же возраста. В школе отряды созда- ются по классам, в загородном и городском лагере — по возрастным группам.

Таким образом, пионерский отряд — это ос- новной коллектив, объединяющий детей с уче- том их возраста, запросов и интересов.

Отряд создается в дружине, насчитывающей не менее 20 пионеров, и разбивается на 2—4 звена. В малочисленных дружинах отря- ды в виде исключения могут объединять и меньшее количество пионеров.

Всей работой отряда руководит совет от- ряда. Он избирается на сборе открытым го- лосованием, в составе 3—5 человек, сроком на один год. Вожатый отряда в совет отряда не избирается, но входит в его состав. Совет из своего состава выбирает председателя совета отряда. В отряде, насчитывающем менее 10 пионеров, выбирается только председатель.

Председатель совета руководит работой со- вета, ведет сборы отряда, совета отряда, при- нимает рапорты на линейках.

Совет отряда собирается один-два раза в месяц. На совете обсуждаются все важней- шие дела отряда. Совет решает, что сделать, чтобы все пионеры успевали, хорошо вели бы себя в школе, на улице, в общественных ме- стах. На совете заслушиваются отчеты звеньев, отдельных пионеров. Совет отряда высту- пает инициатором товарищеских встреч по спортивным играм с отрядами своей дружины, вызывает их на соревнование и по другим ви- дам пионерской работы. Совет отряда выраба-

тывает план работы обычно на месяц или на четверть, составляет и рассматривает маршру- ты походов, условия отрядных игр, соревно- ваний.

Отряд борется за то, чтобы все пионеры хорошо успевали, воспитывает у них под ру- ководством вожатого и педагога социалисти- ческое отношение к учению и труду, ответ- ственность за свое учение перед коллективом.

В отрядах следует проводить коллективные читки новинок художественной литературы, обсуждение прочитанных книг. В отряде органи- зуются физкультурно-спортивные, авиамодельные, судомодельные и другие соревнова- ния, экскурсии, походы, путешествия. Пионеры приобщаются к общественно-полезному труду, изготавливают учебно-наглядные пособия. Сборы отряда проводятся обычно один раз в ме- сяц. В подготовке и проведении их принима- ют участие все пионеры. Совет отряда заран- нее рассматривает план сбора, дает задание каждому звену.

Отряду дано право принимать школьников в пионерскую организацию.

### Пионерское звено

Пионерский отряд, объединяющий свыше 20 пионеров, делится на звенья. Звено состоит из 5—10 пионеров. Создаются звенья на добровольных началах, с учетом желания ребят. В них и протекает вся повседневная пионер- ская работа. Здесь лучше, чем где-либо, ребя- та знают достоинства и недостатки каждого, вс- время сумеют поддержать или поправить товарища. Здесь наибольшее возможности для проявления инициативы каждого пионера. Здесь больше, чем где-либо, каждый из пио- неров может заняться любимым делом.

Организует работу звена вожатый звена. Это наиболее активный и инициативный пио- нер, хороший ученик, отзывчивый и душевный друг. Его избирают пионеры на сборе звена открытым голосованием, сроком на один год.

Звено строит свою работу, исходя из поже- ланий ребят и отрядного плана работы. По мере необходимости, но не реже одного раза в 10—15 дней звено собирается на свои сборы.

На сборах звена пионеры обсуждают вопро- сы ученья и дисциплины пионеров, входящих в звено, определяют, кому надо оказать то- варищескую помощь. Звено организует трудо- вые дела пионеров, читки книг, газет, физ-

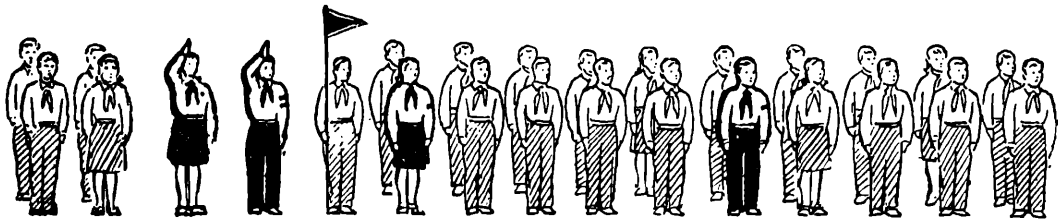

Вывос знамени перед

ультурные тренировки, экскурсии в кино, в театр, принимает участие в отрядных играх и соревнованиях.

От того, насколько интересно и содержательно работает звено, где каждый пионер может найти полное удовлетворение своих запросов и интересов, зависит успех работы отряда.

Вожакий отряда, классный руководитель и совет отряда оказывают звену всяческую помощь. Опираясь на помощь и совет классного руководителя и вожакого, пионеры стремятся к тому, чтобы их звено стало лучшим в отряде.

## РУКОВОДСТВО ПИОНЕРСКОЙ ОРГАНИЗАЦИИ

По поручению Коммунистической партии повседневное руководство практической деятельностью пионерской организации осуществляет комсомол.

Для повседневной практической работы с юными пионерами комсомол направляет в отряды и дружины пионерских вожаких из числа лучших активистов. В дружины, созданные при школах, где имеется не менее 10 комплектов классов, направляются освобожденные (штатные) пионерские вожакие. Они подбираются райкомом, горкомом комсомола и утверждаются на бюро обкома, крайкома комсомола, ЦК ЛКСМ союзных республик.

Во всех остальных пионерских дружинах работают неосвобожденные (нештатные) вожакие из числа учителей-комсомольцев, сельской интеллигенции членов ВЛКСМ — врачей, агрономов, избачей и т. д. Эту работу они выполняют в порядке комсомольского поручения. Работа в качестве неосвобожденного вожакого пионерской дружины рассматривается как основное и очень важное поручение комсомольской организации.

В пионерских отрядах вожакими работают комсомольцы из числа учащихся 7—10-х классов, а также комсомольцы шефствующего над школой предприятия, учреждения, колхоза, совхоза, МТС. Вожакий-производитель, имеющий определенный жизненный опыт, приносит в отряд много нового, интересного, важного для воспитания пионеров.



Построение на линейку.

Комсомольские комитеты осуществляют свое руководство пионерской организацией непосредственно через вожакого.

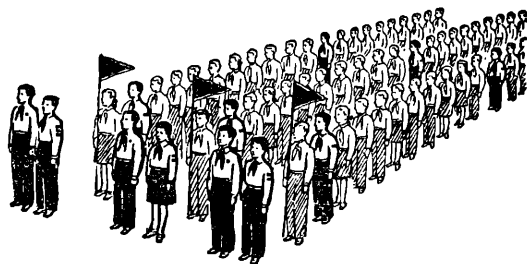

Построение дружины в колонну по отрядам.



Построение отряда в колонну по звеньям.



строим дружины.



Все пионерские дружины района, города составляют районную, городскую организацию юных пионеров.

Районная, городская организация юных пионеров имеет красное пионерское знамя.

Все районные, городские организации юных пионеров составляют окружную, областную, краевую, республиканскую организацию юных пионеров.

Все областные, краевые и республиканские пионерские организации составляют детскую коммунистическую организацию юных пионеров имени В. И. Ленина.

Райкомы, горкомы, обкомы комсомола направляют деятельность пионерских дружин. Они следят за тем, чтобы каждая из них жила интересной, полноценной жизнью. На бюро, пленумах, собраниях комсомольского актива систематически обсуждаются вопросы, связанные с воспитанием детей, с работой пионерской организации.

Для практической работы при райкомах, горкомах, обкомах, крайкомах и ЦК ЛКСМ союзных республик созданы специальные отделы по работе среди школьной молодежи и пионеров. Они помогают бюро райкомов, горкомов, обкомов комсомола более оперативно решать все вопросы работы с пионерами.

Возглавляют эти отделы в райкомах, горкомах комсомола заведующие из числа наиболее подготовленных комсомольских активистов, имеющих, как правило, законченное педагогическое образование; в обкомах и крайкомах комсомола, ЦК ЛКСМ союзных республик — секретари по работе среди школьной молодежи и пионеров.

Для постоянной связи со школами и помощи дружинам отделы имеют группу активных внештатных инструкторов, которые утверждают бюро соответствующего комитета ВЛКСМ. В состав актива отдела входят пионерские работники, директора школ, учителя, люди, знающие и любящие работу с детьми.

Отделы помогают бюро райкомов, горкомов, обкомов, крайкомов комсомола и ЦК ЛКСМ союзных республик глубже изучать и обобщать опыт работы пионерской организации, готовят различные массовые мероприятия: смотры дружин по физкультурно-спортивной работе, по участию пионеров в общественно-полезной деятельности, устраивают районные, городские, областные выставки работ пионеров по технике, изобразительному творчеству, олимпиады, смотры художественной самодеятельности, парады, шествия и т. д.

С целью обобщения опыта работы пионерских дружин, подведения итогов их деятельности за определенный промежуток времени комсомольские комитеты ежегодно проводят районные и городские слеты юных пионеров. С целью обобщения опыта работы вожатых проводятся совещания, методические конференции вожатых, регулярно проводятся семинары освобожденных и неосвобожденных пионерских вожатых.

Большую помощь в работе с пионерами должны оказывать комитеты комсомола промышленных предприятий, учреждений, высших учебных заведений, колхозов и совхозов. Одному из членов комитета комсомола обычно поручается работа среди детей. Члены комитета по работе с детьми постоянно поддерживают связь с подшефной школой, детским домом, пионерскими вожатыми, помогают им в работе с пионерами.

Комитеты комсомола из числа лучших комсомольцев выделяют в пионерские дружины руководителей кружков, беседчиков, организуют встречи пионеров с новаторами производства, учеными, артистами, писателями.

Всей деятельностью пионерской организации по поручению ЦК КПСС руководит Центральный Комитет комсомола. Он вырабатывает общее направление работы пионерской организации, контролирует местные комитеты комсомола, помогает им в руководстве пионерской работой.



Заветная мечта каждого советского школьника — стать пионером. Едва переступив порог школы, дети уже думают о том дне, когда они смогут повязать красный пионерский галстук, с гордостью ответить на призыв старших товарищей: «Всегда готов!»

Школьник, желающий вступить в пионеры, устно заявляет об этом председателю совета отряда или председателю совета дружины (там, где нет пионерских отрядов).

Члены совета отряда в яркой, доступной форме рассказывают новичку о целях и задачах пионерской организации, о том, какие обязанности накладывает на него принадлежность к детской коммунистической организации, знакомят его с текстом торжественного обещания.

Прием в пионерскую организацию не ограничивается никакими особыми условиями. От вступающего требуется только, чтобы он добросовестно относился к своим учебным обязанностям, был прилежным и дисциплинированным.

Но это ни в коей мере не значит, что к приему детей в пионеры можно подходить огульно, без всякого разбора. Надо принимать каждого в индивидуальном порядке, внимательно знакомясь с ним на совете отряда, в личной беседе.

День приема в пионеры должен быть особенно торжественным для каждого школьника, самым памятным в жизни.

Познакомив учащегося, желающего вступить в пионеры, с пионерской символикой, с текстом торжественного обещания, целями и задачами пионерской организации, отряд решает вопрос о приеме новичка на отрядном сборе открытым голосованием. Если вопрос решен положительно, то на этом же сборе перед знаменем дружины, перед всеми пионерами вступающий дает торжественное обещание юного пионера. Вожатый, приняв обещание, повязывает пионеру красный галстук, вручает нагрудный значок и обращается к новому пионеру с пионерским призывом: «К борьбе за дело Коммунистической партии будь готов!»

«Всегда готов!» — отвечает пионер и впервые отдает пионерский салют.

Вступающие в пионеры сдают вожатому письменные тексты торжественного обещания, которые хранятся в пионерской комнате.

При приеме в пионеры учащихся 3-го класса, где еще нет пионерского отряда, на помощь младшим ребятам должны прийти пионеры старших классов. По поручению совета дружины один из отрядов 6—7-го класса прикрепляется на этот период к третьеклассникам. Пионеры рассказывают вступающим о пионерской организации имени В. И. Ленина, разъясняют им текст торжественного обещания и на своем отрядном сборе принимают новичков в пионеры, организуют из вновь вступивших пионерский отряд.

Иногда бывает, что в школе, главным образом начальной, нет пионерской организации и ее надо вновь создать. В таком случае всю работу по приему учащихся в пио-



**Красное знамя —**  
напоминание о революционной  
борьбе наших отцов и дедов,  
символ объединения революционных  
сил России в борьбе за освобождение  
от капиталистического рабства,  
символ социалистической революции,  
борьбы советского народа за  
построение коммунистического  
общества.

неры и по созданию пионерской организации в школе ведет райком комсомола или, по его поручению, ближайшая комсомольская организация.

Представитель райкома комсомола или секретарь ближайшей к школе первичной комсомольской организации беседует с ребятами, желающими вступить в пионеры, и с их учителями.

После этого в торжественной обстановке представитель райкома, в присутствии учителей, комсомольцев местной организации, принимает от школьников, вступающих в пионеры, торжественное обещание, повязывает им галстуки, вручает нагрудные значки. Затем райком ВЛКСМ направляет в эту пионерскую дружину пионерского вожакого из числа наиболее подготовленных комсомольцев.

## МЕРЫ ПОощРЕНИЯ И ВзыскАНИЯ

Меры поощрения и взыскания в пионерской организации имеют большое воспитательное значение. Они учат пионера дорожить честью своей организации, аккуратно и добросовестно относиться к выполнению ее заданий, отвечать за порученное дело.

Для отличившихся пионеров установлены такие меры поощрения: благодарность перед строем звена или отряда — по решению совета отряда; благодарность перед строем дружины — по решению совета дружины; фотографирование пионера перед развернутым красным знаменем дружины. Лучшие пионеры награждаются почетной грамотой обкома, райкома комсомола, ЦК ЛКСМ союзной республики, ЦК ВЛКСМ.

Особо отличившиеся пионеры, пионерские отряды, дружины и пионерские работники заносятся в Книгу почета пионерской организации имени В. И. Ленина.

Надо, чтобы эти меры поощрения широко использовались в каждом пионерском отряде, в каждой дружине.

Иногда приходится прибегать и к мерам взыскания. Но ими нельзя злоупотреблять. Они должны применяться всегда как крайняя мера.

Для ребят, порочащих своим поведением звание юного пионера, введены такие меры взыскания: замечание или порицание совета отряда или дружины; обсуждение проступка на сборе звена или отряда; выговор перед строем звена или отряда по решению совета отряда; выговор по решению совета дружины.

Применять эти меры взыскания надо в каждом отдельном случае с учетом индивидуальных особенностей ребенка и обязательно по решению совета отряда или дружины, утвержденному пионерским сбором дружины или отряда. При обсуждении проступков пионеров должен быть обеспечен чуткий, внимательный подход к пионеру.

Взыскания, выносимые пионерам коллективом, должны рассматриваться при участии вожакого и классного руководителя. О них должны знать и родители этих пионеров.



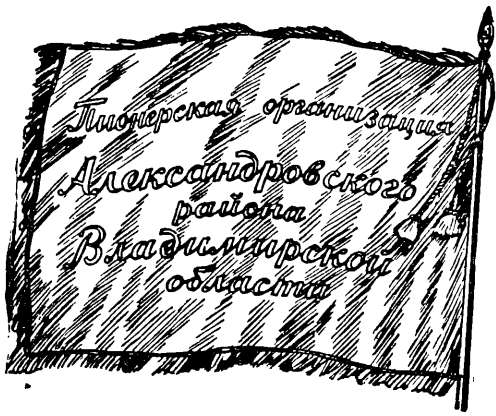

Знамя районной пионерской организации.



Знамя пионерской дружины.

## ПИОНЕРЫ — СМЕНА КОМСОМОЛУ

Каждый юный пионер стремится стать членом славного ленинского комсомола. С ранних лет всей своей работой и учебой они готовят себя к вступлению в ряды ВЛКСМ. В пионерских звеньях и отрядах с любовью произносятся имена питомцев комсомола, прославивших себя в труде и в бою: Александра Покрышкина и Ивана Кожедуба, Зои Космодемьянской и Олега Кошевого, Лизы Чайкиной и Александра Матросова — имена, являющиеся символом мужества и героизма, беззаветного служения своей Родине, олицетворением высоких моральных качеств советской молодежи.

Пионеры хотят походить на своих старших товарищей — комсомольцев, подражают им.

ЦК ВЛКСМ предоставил право пионерским дружинам рекомендовать в комсомол лучших пионеров, достигших четырнадцатилетнего возраста. Рекомендация дружины приравнивается к рекомендации одного члена ВЛКСМ. Этим решением комсомол оказал большое доверие пионерской дружине и в то же время возложил на нее большую ответственность. Рекомендация пионера в комсомол, дружина несет за него полную ответственность перед комсомолом.

Пионер, желающий получить рекомендацию для вступления в члены ВЛКСМ, заявляет об этом председателю совета отряда. Председатель совета отряда советуется с классным руководителем и вожатым отряда, а затем этот вопрос выносится на обсуждение сбора отряда. О решении сбора председатель совета отряда докладывает совету дружины в присутствии пионера.

Совет дружины записывает свое решение о рекомендации пионера в комсомол в анкету вступающего.

День вступления в комсомол остается в памяти пионера на всю жизнь. После вступления в комсомол пионер продолжает активно работать в пионерской организации, помогает вожатому в налаживании пионерской работы.

## ПИОНЕРСКАЯ СИМВОЛИКА

Огромное воспитательное значение имеют установленные в пионерской организации символы: красное пионерское знамя, пионерский галстук, значок «Всегда готов!», салют и призыв пионера.

Пионерская символика полна подлинной революционной романтики. Она способствует воспитанию у пионеров чувства пионерской чести; сплочивая коллектив, вносит романтику и красочность в жизнь пионерской организации. Идеинный смысл пионерских символов при умелой воспитательной работе вожатого становится понятен и близок каждому пионеру.

### ПИОНЕРСКОЕ ЗНАМЯ

Каждая районная и городская пионерская организация, каждая пионерская дружина школы, детского дома, пионерского лагеря имеет красное пионерское знамя.

Красное знамя — символ борьбы трудящихся за свое освобождение. Под красным знаменем боролся рабочий класс за свободу в годы царизма, под этим знаменем сражались бойцы Красной Армии против врагов молодой Советской республики в годы гражданской войны и иностранной интервенции. Под красным знаменем героически отстаивала честь и независимость своей Родины доблестная Советская Армия в годы Великой Отечественной войны 1941—1945 годов. Красное знамя осеняет советский народ в его движении к коммунизму.

Под красным знаменем живет, учится и работает пионерская организация имени В. И. Ленина. Знамя пионерской организации, так же как и все красные знамена нашей Родины, священно для юного ленинца.

Пионерская организация должна свято хранить и чтить свое знамя, воспитывать у пионеров глубокое уважение к нему. Под красным знаменем пионерские организации должны воспитывать юных граждан нашей страны культурными, знающими, умелыми

людьми, достойными строителями коммунистического общества.

Размер знамени пионерской дружины — 60×80 сантиметров. На лицевой стороне, в центре, изображен пионерский значок и призыв пионеров. На оборотной стороне знамени указывается наименование дружины, район, город или область.

Например: «Пионерская дружина 400-й школы Мологского района гор. Москвы», или: «Пионерская дружина Троекуровской средней школы Рязанской области». Знамя вручается дружине школы или детского дома на торжественном пионерском сборе дружины представителем райкома, горкома ВЛКСМ.

Хранится дружинное пионерское знамя в пионерской комнате. За его сохранность отвечают старший пионерский вожатый и совет дружины. Знамя выносится на сборы дружины, пионерские слеты, парады, в которых участвует дружина, и при приеме торжественного обещания.

Красные пионерские знамена имеют также и районные (городские) пионерские организации. Размер пионерского знамени районной (городской) пионерской организации — 90×120 сантиметров.

На лицевой стороне знамени, в центре, изображен пионерский значок и призыв пионеров. На оборотной стороне знамени указывается наименование районной или городской пионерской организации. Например: «Пионерская организация Александровского района Владимирской области», или «Пионерская организация города Иваново».

Красное пионерское знамя вручается районной, городской пионерской организации от имени ЦК ВЛКСМ представителем обкома комсомола на районном, городском пионерском слете.

Знамена районной, городской пионерской организации выносятся на районные слеты пионеров, на демонстрации, при проведении спортивных праздников, соревнований. Красное знамя пионерской организации района, города хранится в райкоме, горкоме ВЛКСМ. Ответственность за его сохранение несет персонально первый секретарь райкома, горкома комсомола.

### ОТРЯДНОЙ ФЛАЖОК

Каждый пионерский отряд имеет красный флажок. Форма флажка — прямоугольный треугольник с основанием в 30 сантиметров и

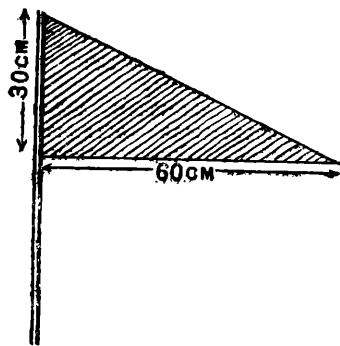

высотой в 60 сантиметров. Флажок надет на древко высотой 1—1,5 метра.

Флажок выносится на отрядные пионерские сборы, в походы, на спортивные соревнования. Носит его один из пионеров по поручению совета отряда. Хранится отрядный флажок в школе, в пионерской комнате вместе со знаменем дружины.

### ПИОНЕРСКИЙ ГАЛСТУК

Члены пионерской организации В. И. Ленина носят красный пионерский галстук.

Пионерский галстук имеет три конца — в знак нерушимой связи трех поколений: коммунистов, комсомольцев и пионеров.

Пионерский галстук — частица красного революционного знамени. Пионерский галстук ален на груди Павлика Морозова и Саши Чекалина, славных молодогвардейцев и Лизы Чайкиной, трижды Героев Советского Союза Александра Покрышкина и Ивана Кожедуба; красный галстук носили в детские годы миллионы самых честных, отважных, мужественных людей нашей Родины — членов нашей великой партии коммунистов.

«Помните, что красный галстук — не парадная форма. Красный галстук на вашей груди, — говорил товарищ Каганович, обращаясь к пионерам, участникам 1-го Всесоюзного пионерского слета, — пропитан кровью сотен и тысяч борцов...

...Носите же с честью этот красный галстук, крепко держите в руках красное знамя коммунизма».

Пионерские вожатые должны разъяснять пионерам, что поддерживать честь пионерского галстука — это значит поступать так, чтобы никто никогда не смог упрекнуть пионера в плохом поступке, в несерьезном отношении к учению и пионерским обязанностям. Поддерживать честь пионерского галстука — это значит дорожить высоким званием юного ленинца, носить галстук всегда, и не только в школе, но и дома, на улице, — словом, везде, где бывает пионер.

Дети нашей страны гордятся своей дружной пионерской семьей, высокой честью носить красный пионерский галстук; своим учением, трудом, общественной работой они стремятся оправдать имя юного ленинца.

В трудные годы Великой Отечественной войны пионеры свято хранили честь своего пионерского галстука, высоко пронесли звание



Пионерский значок.

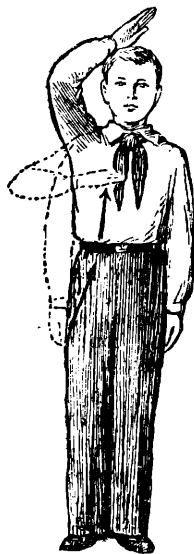

Салют.

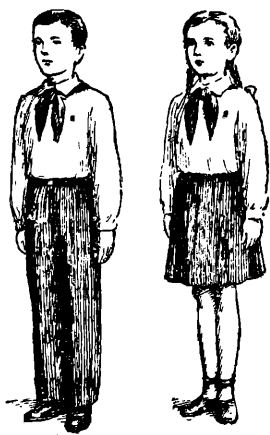

Пионерская форма.

советского пионера. В одно из украинских сел, в дом, где жила пионерка Галя Доценко, ворвался фашистский солдат. Он рылся в шкафах, сундуках, на полках. А в это время Галя Доценко держала в руках свой школьный портфель. Солдат вырвал портфель из рук девочки, а из портфеля вместе с учебниками выпал красный пионерский галстук.

— Кляни коммунист! — в бешенстве закричал фашист, схватив красный галстук. Он бросил галстук на пол и начал его топтать.

Галя кинулась на фашиста.

— Зачем топчешь мой пионерский галстук? — крикнула она и изо всех сил толкнула солдата. Солдат оторопел. А девочка тем временем, выхватив из-под ног фашиста галстук, выбежала из хаты и побежала в лес, несмотря на стрельбу и пулеметные очереди. Два года пробыла Галя в партизанском отряде. И когда в октябре 1943 года Советская Армия освободила ее родное село от немецких захватчиков, Галя пришла в школу в красном пионерском галстуке, который осенью 1941 года вырвала из рук фашистского солдата.

В селе Демьянково на Смоленщине фашисты расстреляли пионера Ваню Виноградова, у которого они нашли красный пионерский галстук. На казнь Ваня Виноградов шел мужественно и гордо. Он не запялтал чести своего галстука.

Пионерам следует рассказывать и о том, с каким уважением относятся к пионерскому галстуку их зарубежные товарищи, дети трудящихся всех стран мира.

Великая честь для школьников носить пионерский галстук. Долг вожатого — рассказывать пионерам о значении пионерского галстука, воспитывать чувство уважения к нему.

### ПИОНЕРСКИЙ ЗНАЧОК

В знак принадлежности к пионерской организации юный пионер носит нагрудный значок «Всегда готов!».

Нагрудный значок юного пионера представляет собой изображение красной пятиконечной звезды радиусом 1,5 сантиметра. Вверху пятиконечной звезды изображены серп и молот — эмблема Союза Советских Социалистических Республик. Над звездой поднимаются три языка пламени. Два нижних конца звезды обвивает белая лента с надписью: «Всегда готов!». Три языка пламени, так же как три конца пионерского галстука, говорят о нерушимой связи трех поколений — коммунистов, комсомольцев и пионеров.

Салют — это пионерское приветствие: пять пальцев правой руки, плотно сжатые, поднимаются над головой.

Пионеры отдают салют при исполнении Государственного гимна СССР, гимна партии коммунистов «Интернационал», гимнов союзных республик. Пионеры отдают салют при встрече с вожатым и с пионерами.

Когда пионеры находятся в строю, салют отдают только председатели советов отрядов и дружины, отрядные и старшие пионерские вожатые, так как они не находятся в рядах, стоящих по команде «смирно».

### ПРИЗЫВ ПИОНЕРОВ

Призыв юных пионеров: «К борьбе за дело Коммунистической партии будь готов!»

Ответ: «Всегда готов!»

Призыв пионеров провозглашается на пионерских сборах, парадах, слетах и в речах, обращенных к пионерам.

Пионерский призыв — это краткое обращение, раскрывающее основную задачу пионерской организации — воспитывать подрастающее поколение в духе готовности бороться за дело нашей Коммунистической партии — за дело коммунизма.

Обязанность вожатого — разъяснять ребятам значение пионерского призыва, его глубокий смысл.

### ПАРАДНАЯ ФОРМА ПИОНЕРА

Парадную форму пионер носит на пионерских сборах, слетах, парадах и демонстрациях, а также в других случаях по указанию совета дружины или отряда. Парадная форма пионера состоит из белой рубашки или блузки и темных брюк или юбки. На белую блузку под воротничок прямым узлом повязывается красный галстук, с левой стороны блузки прикрепляется нагрудный пионерский значок «Всегда готов!», а также другие пионерские значки.

### ЗНАКИ РАЗЛИЧИЯ В ПИОНЕРСКОЙ ОРГАНИЗАЦИИ

Для пионерского актива, избранного пионерами, установлены знаки различия.

Знаки различия представляют собой наши-

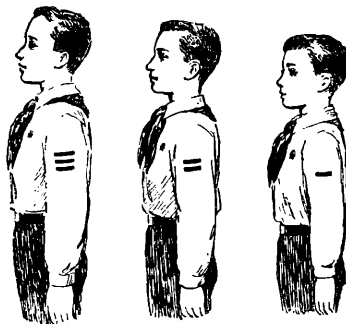

Пионерские знаки различия.

тые на левом рукаве, выше локтя, полоски красного цвета шириной в 1 сантиметр и длиной в 4 сантиметра. Председатель совета дружины носит три полоски, председатель совета отряда и члены совета дружины — две полоски, вожатые звеньев и члены советов отрядов — одну полоску.

### ГОРН И БАРАБАН

В каждой пионерской дружине должен быть горн и барабан. Горн служит для созыва пионеров и подачи различных команд. Горнист подает сигналы по указанию вожатого или председателя совета дружины, отряда, а также в тех случаях, когда сигналы заранее предусмотрены программой сбора, похода или ре-

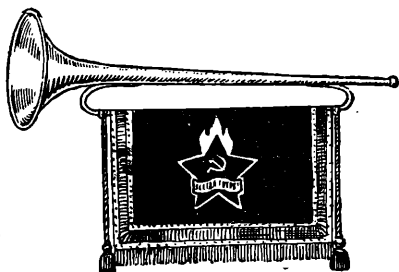

Горн.

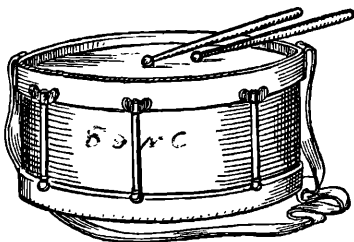

Барабан.

жимом пионерского лагеря. Горнист должен уметь подавать сигналы «внимание», «сбор», «подъем», «обед», «встреча», «тревога», «ко сну», «отбой», «подъем флага», «походный марш».

Барабан необходим в походах, шествиях и на демонстрациях.

Каждая пионерская дружина школы, детского дома, а в летний период — дружина лагеря, должна иметь пионерскую комнату. В пионерской комнате хранится пионерское знамя дружины, отрядные флажки, горн, барабан, отрядные дневники. В пионерской комнате должны находиться также материалы в помощь пионерскому активу, подшивки «Пионерской правды» и других детских газет, пионерские журналы, альбомы с вырезками из газет об опыте работы пионерских организаций, описание отдельных сборов, а также чертежи самоделок, песни, игры. Неплохо иметь в пионерской комнате и небольшую библиотечку книг.

Следует красиво оформить и расположить на видном месте текст торжественного обещания юного пионера; здесь же устроить стойку для знамени и отрядных флажков, горна и барабана. Стены комнаты украшаются плакатами и призывами. В пионерской комнате располагаются также щиты для пионерской стенной газеты, для объявлений о пионерских мероприятиях, витрины для размещения выставок самоделок, подарков родной школе, фотографий, рисунков ребят и т. д. Часть инвентаря для пионерской комнаты ребята могут изготовить сами: вышить шторы и занавески на двери, окна, смастерить скамейки, полочки. В пионерской комнате оборудуют уголки юннатов, юных техников, художников, авиамodelистов, физкультурников и другие.

Хорошо иметь в пионерской комнате рабочий уголок: небольшой верстак, рабочий столик, шкафчик с набором инструментов и ящик с различными материалами. Старший пионерский вожатый, совет дружины должны привлечь к участию в благоустройстве и оборудовании пионерской комнаты как можно больше пионеров, сделать помещение комнаты уютным, красивым.

Здесь должны проводиться сборы совета дружины, советов отрядов, занятия с активом, могут работать различные кружки. Пионерская комната должна быть открыта ежедневно.

Совет дружины составляет расписание дежурств в пионерской комнате. Дежурные следят за порядком в комнате, выдают пионерам книги, игры, ведут дневник, в который записывают свои впечатления о наиболее интересных делах, проведенных в комнате за день. Ответственность за состояние пионерской комнаты, за порядок в ней и выполнение обязанностей дежурными несут старший пионерский вожатый и совет дружины.



РУКОВОДИТЕЛЬ  
ВОСПИТАТЕЛЬ,  
ДРУГ





## ГЛАВА II

### РУКОВОДИТЕЛЬ, ВОСПИТАТЕЛЬ, ДРУГ

**В** этой главе мы хотим рассказать читателю о пионерском вожатом, о том, как он руководит юными пионерами, как направляет работу дружины, отряда, звеньев.

Руководство юными пионерами — важное и почетное поручение Коммунистической партии комсомолу.

Работа пионерской организации строится на основе самой широкой самостоятельности юных пионеров. Однако дети нуждаются в руководстве старших. В пионерской организации самостоятельность детей умело сочетается с направляющей и воспитывающей деятельностью их руководителей-комсомольцев.

Для практической работы с пионерами комсомол направляет в каждую пионерскую дружину старшего вожатого, в каждый пионерский отряд — вожатого отряда. Это активные комсомольцы, умелые организаторы, обладающие необходимой политической и общеобразо-

вательной подготовкой и стремлением работать с детьми.

Пионерский вожатый призван воспитывать детей пламенными советскими патриотами, отважными, бойкими, культурными людьми, готовыми преодолеть любые трудности в борьбе за победу коммунизма.

В своей деятельности вожатый руководствуется указаниями Коммунистической партии о коммунистическом воспитании подрастающего поколения.

Старший пионерский вожатый является ближайшим помощником директора школы в воспитании детей. Вожатый — общественный руководитель пионеров, полноправный член педагогического коллектива школы. Он руководит самостоятельной детской коммунистической организацией, опираясь на пионерский коллектив, всячески его укрепляя, развивая детскую инициативу и самостоятельность. Вожатый — умелый руководитель и воспитатель пионеров, их старший товарищ.



Своим первым долгом вожатый считает заботу о том, чтобы дети хорошо и прилежно учились, были трудолюбивы и дисциплинованны. Он воспитывает в детях коммунистическое отношение к учению и труду, интерес к технике, к юннатской работе, всячески развивает любознательность детей.

Вожатый с помощью учителей проводит пионерские сборы, расширяющие кругозор детей, способствующие их политическому воспитанию. Он организует с этой же целью экскурсии, походы, привлекает пионеров к работе в предметных и других кружках.

Пионерский вожатый совместно с учителями и комсомольской организацией школы ведет разностороннюю политико-воспитательную работу с детьми, знакомит пионеров в доступной для них форме с важнейшими событиями политической, хозяйственной, культурной жизни Советского Союза и международным положением.

Вместе с учителями школы, привлекая работников искусств, вожатый ведет работу по художественному воспитанию пионеров и школьников, всячески развивает детское художественное творчество.

Вожатый заботится и о физическом воспитании пионеров и школьников, организует разностороннюю физкультурно-спортивную работу среди учащихся.

Так вожатый помогает школе, учителю воспитывать юных патриотов нашей Родины, активных строителей коммунистического общества.

Быть вожатым пионеров — большая честь для комсомольца.

Только тот вожатый может хорошо справиться с порученным ему делом, кто отдает ему все свои силы и знания, весь юношеский пыл, кто неутомимо овладевает марксистско-ленинской теорией и педагогическим мастерством, стремится во всем служить примером для детей.

Комсомольские организации призваны оказывать пионерским вожатым всемерную помощь, воспитывать у комсомольцев и пионеров уважение к труду вожатого.

Лучшие вожатые награждаются почетными грамотами ЦК ВЛКСМ, республиканских, краевых и областных комсомольских организаций, а также значком ЦК ВЛКСМ «Лучшему пионерскому вожатому».

## ВОЖАТЫЙ — ПРЕЖДЕ ВСЕГО ВОСПИТАТЕЛЬ

Вожатый, вместе с учителем воспитывая юных пионеров, формирует их мировоззрение и нравственный облик. Эта ответственная обязанность требует от вожатого терпения, настойчивости, вдумчивого отношения к порученному делу.

Процесс воспитания пионера, формирования нового человека длительный и сложный. Он требует умелого подхода к детям, способности глубоко вникать в психологию ребенка и систематически влиять на него. Следовательно, не сводками о проведенных мероприятиях, не количеством бесед, экскурсий или сборов нужно оценивать работу вожатого, а прежде всего теми воспитательными результатами, которых он достиг.

Какие мысли унесли пионеры с беседы, какие знания получили на сборе и в процессе подготовки к нему, какие новые качества и навыки приобрели во время похода, как все это затем отразилось на их поведении, на их отношении к занятиям — вот что прежде всего должно интересовать вожатого. Вожатый обязан тщательно продумывать идейное содержание каждой беседы, экскурсии, сбора; задать себе вопрос, что ценного внесут они в коммунистическое воспитание пионерского коллектива; не случайны ли этот сбор или беседа, связаны ли они с жизнью класса, отряда, с предыдущими сборами или беседами, с пионерскими делами, отвечают ли этот сбор или беседа интересам и запросам пионеров, их возрастным особенностям, будут ли они развивать их инициативу и самостоятельность.

В таком ответственном деле, как воспитание, недопустимы случайность, поверхностный подход, формализм. Между тем именно формализм мешает некоторым вожатым развернуть глубокую воспитательную работу в звеньях, отрядах, дружинах. Таких вожатых интересует прежде всего показная сторона де-



### ОНА БЫЛА ВОЖАТОЙ

Клавдия Назарова родилась в городе Острове. По окончании средней школы Клава уехала учиться в Ленинградский институт физкультуры имени Лесгафта. Окончив институт, она вернулась в свою школу к своим ребятам, стала старшей пионервожатой. Клава всегда была окружена детьми. Физкультурница, затейница, она была душой пионерской Дружины.

Началась война. Гитлеровские войска ворвались в Остров. Клавдия Назарова, старшая пионервожатая школы имени В. И. Ленина, создала подпольную комсомольскую организацию. Члены этой организации по заданиям партизанского штаба наносили врагу удар за ударом.

В ноябре гитлеровцам удалось напасть на след юных советских патриотов. 12 декабря 1942 года фашистские палачи казнили Клавдию Назарову.

Комсомольцы, которых воспитала Клава, и после ее гибели продолжали вести героическую борьбу с врагом до прихода частей Советской Армии.

Советское правительство присвоило Клавдии Назаровой звание Героя Советского Союза.

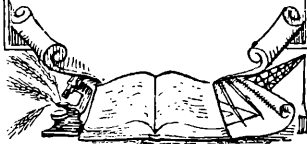

ты работы остаются у них на втором плане. Воспитательные же результаты работы остаются у них на втором плане.

Такие вожаки не продумывают вместе с учителями, как педагогически правильно организовать работу в отряде и звеньях. Процесс подготовки к сбору они зачастую сводят к «натаскиванию» детей, разучиванию «ролей», а самый сбор превращают в инсценировку.

Мы стремимся к тому, чтобы каждый сбор, поход, встреча были красочными и интересными, но мы против того, чтобы внешний эффект заслонил воспитательный смысл того или иного пионерского дела. Вот почему любому сбору или походу должна предшествовать кропотливая, повседневная воспитательная работа в звене и отряде.

Вожатый ведет воспитательную работу не только с пионерским коллективом дружины или отряда в целом, но и с каждым пионером в отдельности. Одному пионеру надо помочь развить волю, другому — найти свое место в детском коллективе, третьему — привить любовь к труду, четвертому — уважение к старшим и т. д.

В особенности это касается нравственного воспитания пионеров, составляющего важнейшую задачу пионерской организации. Под нравственным воспитанием мы понимаем воспитание у школьника коммунистической нравственности — коммунистических взглядов на труд, ученье, коллектив, на свое личное участие в великом деле строительства коммунизма, воспитание у пионера высоких моральных качеств советского человека — патриотизма, преданности делу коммунизма, пролетарского интернационализма.

Однако недостаточно лишь выработать у пионера те или иные правильные взгляды, — надо научить его поступать соответственно этим взглядам, чтобы слово у него никогда не расходилось с делом. А правильным поступком можно научить пионера, лишь систематически упражняя его в них, то-есть ставить его часто в такие условия, при которых он получил бы возможность применять на деле свои убеждения. Это не достигается с налета, одной встречей, беседой, сбором. Приведем такой пример. В отряде 7-го класса одной из школ удачно провели пионерский сбор, посвященный правам и обязанностям советского человека. Пионеры слушали беседу учителя, рассказывали о Конституции СССР, продекламировали несколько ярких стихотворений на тему сбора, спели песни. Ребята решили, что будут трудиться на благо Родины и беречь общественное добро, помогут летом колхозу в уборке урожая, примут участие в озеленении своего поселка. Цель сбора, казалось, была достигнута.

Но вот через некоторое время обнаружилось, что в этом же классе, недавно отремонтированном, в некоторых местах сбита штукатурка, повреждены парты. У многих мальчиков учебники оказались истрепанными.

Только тогда вожатый понял, что проведенный сбор не решил (и не мог сам по себе решить) поставленной воспитательной задачи. Дети обещали беречь общественную собственность и уважать труд, но не сумели претворить этого в своей повседневной жизни. Да они, вероятно, и не задумывались о том, что парта, за которой они сидят, и наглядные пособия, которыми пользуются, созданы общественным трудом и являются общественной собственностью.

И вожатому вместе с учителем пришлось снова вернуться к теме сбора, чтобы теперь уже на конкретных, близких детям примерах выработать у них сознание того, что здание школы, в которой они учатся, парты, за которыми они сидят, пособия, которыми они пользуются, есть такая же общественная, народная собственность, как и урожай на полях, машины, выпускаемые заводом, и т. д.

Но даже создав у пионеров правильное представление о том или ином вопросе, нельзя быть уверенным, что это сразу принесет необходимый воспитательный результат. Еще не раз вожатому и учителю приходится возвращаться к этому, с тем чтобы выработать у детей необходимые навыки и привычки поведения.

Значит, воспитание пионера не может сводиться к изложению детям общих моральных положений. Каждый случай из школьной жизни, каждый поступок пионера — хороший или плохой —



## ОН БЫЛ ВОЖАТЫМ

Ваня Земнухов был одним из лучших пионервожатых Краснодона. Он много занимался, читал, показывал своим пионерам пример, как надо овладеть знаниями.

Ваня пользовался большой любовью среди пионеров и комсомольцев родного города.

Когда в Краснодон вошли немецко-фашистские войска, Ваня Земнухов, Олег Кошевой, Сергей Тюленин и другие молодые герои Краснодона под руководством городской партийной организации создали подпольную комсомольскую организацию «Молодая гвардия». Ваня составил текст клятвы молодогвардейцев, разработал шифр и пароль для участников организации. Руководимые Олегом Кошевым и Ваней молодогвардейцы бесстрашно боролись с оккупантами.

Когда Ваню вместе с другими молодогвардейцами гестаповцы бросили в тюрьму, он стойко переносил все пытки. Крепкий и гордый духом стоял он перед врагами до самой последней минуты, бесстрашно смотрел в лицо смерти.

Так боролся и умер краснодонский комсомолец, вожатый пионеров Ваня Земнухов — Герой Советского Союза.



может и должен быть использован в воспитательных целях, как материал для воспитания у пионеров тех или иных моральных качеств.

И каждый вожатый должен стремиться в содружестве с учителем так поставить работу с пионерами, чтобы любая его встреча с детьми, любой сбор и занятие явились новой вехой в нравственном воспитании пионера, помогли бы прививать детям высокие моральные качества советского человека.

Сила пионерской организации состоит в том, что она помогает школе решать вопросы воспитания при активном участии самих детей, детского коллектива.

В 6-м классе одной из школ Кировоградской области перед уроком иностранного языка кто-то из учеников написал на краю доски карандашом шпаргалку — степени сравнения прилагательных, то, о чем должны были спрашивать в тот день на уроках. Были вызваны два ученика-пионера, и оба они воспользовались шпаргалкой. Учительница не заметила всего этого. Третьим был вызван пионер Владислав К. Он правильно ответил на вопросы, но когда учительница предложила ему написать степени сравнения на доске, замаялся. Некоторые из учащихся немедленно стали указывать на надпись, однако пионер не пожелал ей воспользоваться. Но теперь ее увидела учительница. Она поняла состояние мальчика, увидела немую сцену и сказала классу:

— Владислав поступил правильно, по-пионерски. Он проявил не только сознательность, но и силу воли. Очевидно, он подумал о том, как недостойно обманывать учителя. И я уверена, ребята, что если бы все вы как следует над этим подумали, надпись на доске не была бы сделана.

Об этом случае она рассказала классному руководителю и вожатой. Первым побуждением вожатой было узнать, кто из ребят сделал надпись на доске. Однако классный руководитель предложил отрядной вожатой использовать этот случай для обстоятельного разговора с пионерами о честности, силе воли, о стремлении пионера получить настоящие знания.

На пионерском сборе никто не говорил о виновнике происшествия, не пытались узнать и его имя. Он сам выступил и осудил свой поступок. Речь же на сборе шла о честности по отношению к учителю, о силе воли, которую проявил Владислав К., не пожелав воспользоваться шпаргалкой, о том, что никто из пионеров не нашел в себе мужества осудить шпаргалку или сказать о ней учителю открыто. Отряд поддержал Владислава и подчеркнул, что он поступил по-пионерски.

Так незначительный на первый взгляд случай, не такой уж редкий в школьной жизни, послужил вожатому и учителю поводом для того, чтобы создать у пионеров общественное мнение о честности, об умении преодолевать трудности в ученье, о силе воли.

Но ведь такие случаи происходят не только в классе. Сколько важных воспитательных проблем возникает в связи с поведением детей в школе, на улице, в семье! Некоторые активные в отряде пионеры дома не хотят помогать по хозяйству, считают для себя зазорным ухаживать за малышами или отлынивают от физической работы, перекладывая все на плечи матери, бабушки или старшей сестры. Другие пионеры плохо ведут себя в школе и на улице, лезутся, позволяют себе обманывать учителя.

Знает ли об этом их вожатый, совет отряда, товарищи по звену? Интересуются ли, насколько соответствует поведение и моральный облик пионера тем требованиям, которые предъявляет пионерская организация к тому, кто носит на груди красный галстук?

А если знают, то могут ли терпимо относиться к этим поступкам? Конечно, нет. Задача вожатого — создавать в отряде, дружине обстановку нетерпимости к поступкам, позорящим звание пионера, и, наоборот, поднимать на шит хорошие поступки ребят. Пионерская организация не может оставлять незамеченным все то, что касается нравственного воспитания пионера. Чем больше внимания уделяется вожатым воспитанию у пионеров коммунистической нравственности, тем плодотворнее влияние



### ОНА БЫЛА ВОЖАТОЙ

Лиза Чайкина родилась в деревне Руно Пенювского района Великопольской области. Она была первой комсомолкой в своей деревне и организовала первый в деревне пионерский отряд.

Когда гитлеровцы напали на нашу страну, Лиза вместе с товарищами встала на защиту своего народа, своей Отчизны. Она стала разведчицей партизанского отряда, сама выполняла самые опасные задания. С текстом доклада товарища Сталина о 24-й годовщине Великой Октябрьской социалистической революции пробиралась Лиза в села, захваченные врагом.

Гестаповцы старались захватить отважную девушку, но она была неуловима, как птица. Ее встречали, ждали, бережно и самоотверженно охраняли от врагов. Но в одном селе нашелся предатель, бывший кулак, который выдал Лизу немцам.

На допросе она молчала. Она заговорила только перед смертью. Еще раз повторила Лиза Чайкина те слова, которые были святыми для нее: «Я погибла за победу, за нашу партию, за наше великое дело».

Лизе Чайкиной посмертно присвоено звание Героя Советского Союза.

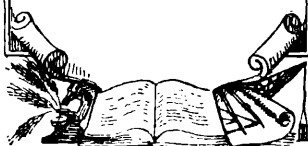

отряда, дружины, пионерской организации на формирование морального облика советского школьника.

Воспитывать пионеров, плодотворно влиять на них можно лишь при условии, если ты хорошо знаешь положительные черты характера и недостатки, интересы и запросы каждого пионера.

Частое общение с пионерами позволит вожатому хорошо узнать детей, постоянно оказывать на них влияние. Во время поданным советом, оценкой того или иного поступка, личным примером вожатый воспитывает в детях необходимые качества характера.

Вожатый направляет поступки и деятельность пионеров не как начальник или наставник, а как общественный руководитель, как старший товарищ. Это предполагает дружеское общение вожатого с детьми не только на сборе, но и в более интимной обстановке, которая располагает к задушевной беседе. Ребенок не доверит своих чувств, мыслей равнодушному, сухому руководителю, не раскроет своего сердца человеку, в котором он не чувствует друга. Пионерский вожатый — старший друг пионеров. Это необходимо помнить каждому комсомольцу, принимающему на себя руководство дружиной или отрядом.

### УЧИТЫВАТЬ ВОЗРАСТ, ИНТЕРЕСЫ И ЗАПРОСЫ ПИОНЕРОВ

Пионерская организация — организация детская. В нее входят и девятилетние ребята, только что вступившие в пионерские ряды, и четырнадцатилетние подростки, готовящиеся к вступлению в комсомол, иной раз к самостоятельной трудовой жизни. У них и интересы, и потребности, и знания различные. Значит, и руководить пионерами надо по-разному, с учетом их уровня развития и возраста.

В пионерской работе нетерпимы шаблон, одинаковый подход ко всем, пренебрежение к возрастным особенностям детей. Старший вожатый с помощью вожатых отрядов так строит свою работу в дружине, чтобы удовлетворять запросы, учитывать интересы и возможности различных возрастных групп пионеров. В этом ему помогает знание детской жизни, изучение основ педагогики и советы учителей, рука об руку с которыми он ведет работу в пионерской организации.

Сделать так, чтобы любое пионерское дело — сбор, поход, обсуждение книги, шахматный турнир — и по содержанию и по форме соответствовало возрасту и уровню знаний детей, — такова задача, стоящая перед вожатым. Особенно важно это в отряде, где пионеры объединены по возрастному принципу.

В отрядах 3—4-х классов вожатому приходится многое проводить в форме занимательных игр, давать детям несложные, легко контролируемые поручения, разучивать с ними песни, танцы и физкультурные упражнения, соответствующие младшему возрасту. Здесь вожатый чаще собирает отряд, чем звенья, так как детям этого возраста еще трудно работать самостоятельно — в звеньях. Терпеливо приучает вожатый пионеров к выполнению

поручений пионерской организации, к общественно-полезной работе.

Руководя пионерами — учащимися 5—6-х классов, вожатый уже не «покает» их так, как в отрядах младших классов. Здесь полноценно работают звенья. Усложняется содержание, меняются формы работы. В этом возрасте у пионеров уже появляются более устойчивые интересы, и это позволяет для учащихся этого возраста развернуть широкую сеть художественных, спортивных и технических кружков. Однако и здесь вожатый стремится вносить в работу пионерского отряда, звена игровые моменты, романтику, увлекательность.

Пионеры старшего возраста еще более самостоятельны и активны. Они готовятся вступить в комсомол, стремятся определить свою будущую профессию, привлекаются к работе с учащимися 1—2-х классов. Все это требует от вожатого особого подхода к пионерам-старшеклассникам и специальной работы с ними.

Однако учета возрастных особенностей детей еще недостаточно, для того чтобы правильно организовать их воспитание. Ведь в пионерской дружине одни только что вступили в пионерскую организацию, другие находятся там уже длительный срок; есть мальчики, есть девочки, есть пионеры, интересующиеся техникой, моделированием, а есть ребята, увлекающиеся спортом или работой в драматическом кружке.

Вожатый обязан учитывать и направлять все эти наклонности и стремления пионеров, давать каждому из них возможность проявить свои способности в том или ином деле.

Но у различных групп ребят возникают и некоторые общие интересы: желание совершить экскурсию или поход, вести тимуровскую работу, взять шефство над детским садом, устроить цветник и т. п.

Интересы и запросы пионеров учитываются вожатым при составлении плана работы, при распределении поручений, при организации сборов, экскурсий и бесед. Этой же цели служат различные кружки, создаваемые в дружине по желанию пионеров: фото, радио, связи, драматические, хоровые, художественной вышивки, «Умелые руки» и другие. Помогают в этом и смотрят художественной самодеятельности, выставки работ юных художников, юных техников, натуралистов, спартакиады, соревнования авиамodelистов.

### БЫТЬ УМЕЛЫМ ОРГАНИЗАТОРОМ, СЛУЖИТЬ ПРИМЕРОМ ДЛЯ ДЕТЕЙ

Каким же образом организует вожатый работу в отряде, дружине?

В дружине несколько отрядов, десятки звеньев, сотни пионеров. Как многообразны характеры, наклонности, стремления в этом бурлящем детском коллективе! На вожатого возложена обязанность сплотить пионеров, воспитать в них чувство коллективизма, умение работать сообща, готовность подчинить свои личные интересы интересам общественным.

Чувство коллективизма приобретает прежде всего в совместном труде, в совместной

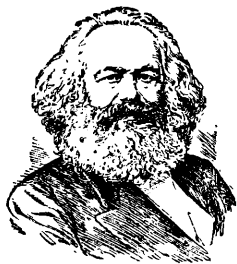

**В науке нет широкой столбовой дороги, и только тот может достигнуть ее сияющих вершин, кто, не страшась усталости, карабкается по ее каменистым тропам.**

**К. Маркс**

борьбе за достижение общей цели, которые приносят успех всему коллективу.

Сплотить пионеров в дружный, работоспособный коллектив одними общими указаниями или, скажем, постановлениями совета отряда невозможно. Сплотить детский коллектив можно только вокруг общих интересных, увлекательных и полезных дел.

Коллективные переживания детей, занятых общим делом, коллективный труд, общие интересы порождают подъем в работе, увлечение ею, создают детский коллектив, душой которого и должен быть вожатый.

Почему иной вожатый отряда тратит много сил, чтобы наладить работу в отряде, а у него ничего не выходит? И в то же время его пионеры добровольно объединяются вокруг какого-нибудь старшего школьника, увлекающегося, скажем, спортом или радио?

Получается это потому, что такой вожатый больше занимается «общими указаниями» и наставлениями, чем организацией интересных дел. Он не учит практически пионеров работать, не ведет их за собой. И пионеры, не имея интересных дел в отряде, объединяются вокруг того, у кого можно научиться интересному, увлекательному делу. А иной раз ребята начинают группироваться вокруг какого-нибудь великовозрастного «любителя приключений» или, что еще хуже, подпадают под дурное влияние.

Пионеры хотят заняться в дружине и отряде живым, увлекательным делом. Но одно — хотеть, а другое — уметь. Они не всегда знают, что нужно сделать, чтобы добиться лучших результатов, как преодолеть трудности, — они ждут совета, помощи от вожатого, своего руководителя и старшего товарища.

Несколько лет назад возле одной из средних школ Ленинградской области был пустырь. Директор школы вместе со старшим вожатым решил предложить пионерской дружине «освоить» этот пустырь, справедливо предполагая, что работа на участке увлечет пионеров. Силами пионерской дружины пустырь за сравнительно короткий срок был превращен в культурный пришкольный участок. Первое время здесь главным образом ставили свои опыты пионеры-юннаты. Но постепенно участок превратился в своеобразную зеленую лабораторию, где все пионеры по отрядам изучали биологию на практике. У каждого отряда теперь есть на этом участке своя грядка или несколько грядок. В минувшем году к обслуживанию участка уда-

лось привлечь членов кружка юных физиков. Случилось это так. Юннаты, работавшие на участке, обратились к директору школы с просьбой, чтобы в теплицу провели электричество. Кому поручить это дело? Электронным физикам. Руководитель кружка, преподаватель физики, согласился возглавить эту работу; охотно взялись за нее и юные пионеры.

Через некоторое время старший вожатый, побывав на занятии кружка юных химиков, посоветовал им помочь юннатам по своей специальности — провести на участке опыты с химическими удобрениями, произвести химический анализ почв и о своих наблюдениях рассказать на кружке юных натуралистов. Юные химики увлеклись этим делом.

Осенью на участок вышли юные математики. Они помогли перепланировать делянки перед осенней вспашкой. Члены столярного кружка к весне изготовили скворечни для пернатых сторожей урочая. Географы устроили на участке метеорологическую площадку, где круглый год ведут наблюдения за погодой.

Так, работая на участке, многие десятки пионеров получают разнообразные практические навыки. Создание и оборудование пришкольного участка стало общепионерским делом, которое на долгое время увлекло всех пионеров дружины, дав материал для работы пионерским отрядам и различным кружкам.

Задача вожатого — умело и своевременно выдвигать перед пионерами такие дела, сплачивающие отряд или звено. Это может быть и создание кукольного театра, и оборудование уголка «Умелые руки», и многое другое.

Вожатый руководит отрядом или дружиной, опираясь на пионерский коллектив и прежде всего на пионерский актив: председателя совета отряда, председателя совета дружины, членов совета отряда и совета дружины, звеньевых. Он ведет дело так, чтобы пионеры возможно больше делали сами, несли большую ответственность за работу звеньев, кружков и отрядов.

Таким образом, вожатый осуществляет лишь общее руководство дружиной или отрядом, не подменяя выборные пионерские органы, всячески развивая инициативу и самостоятельность пионеров. Под словом «самостоятельность» мы понимаем проявление инициативы, личного почину пионеров, умение коллективно решать и выполнять все дела звена, отряда, дружины, вкладывать и свой труд в общее дело. Пионерская самостоятельность —

**...Общество, организованное на коммунистических началах, дает возможность своим членам всесторонне применить их всесторонне развитые способности.**

**Ф. Энгельс**



это самодеятельность не одиночек, а детского коллектива.

Организуя выборы пионерского актива, помогая совету отряда или дружины составить план работы, распределить поручения, направляя подготовку пионеров к очередному сбору, вожатый должен помнить о том, что каждое из этих пионерских дел помогает ему повышать общественную активность детей, приучает пионеров самостоятельно работать, сообща преодолевать трудности, нести ответственность за порученное дело.

Вожатый не должен быть нянькой, бегать за детьми и уговаривать их, но он и не должен ими командовать. Вожатому следует строить свою работу так, чтобы пионеры знали: вожатый — это старший друг, старший товарищ, чуткий, но требовательный руководитель, который знает и умеет больше их; к нему всегда можно обратиться за советом, за помощью.

Долг вожатого — тактично и педагогически правильно подводить совет отряда или дружины, весь пионерский коллектив к тем или иным решениям.

Некоторые вожатые подавляют самодеятельность пионеров командами: «ты пойдй», «ты сделай», «ты выполни», «я тебе приказываю» и т. д., забывая, что есть совет отряда, председатель совета отряда, наконец, звеньевые — доверенные лица пионеров, ими избранные.

Такие вожатые считают, что если вожатый не распоряжается, не дает лично заданий пионерам, это ведет к умалению авторитета вожатого. Но ведь авторитет вожатого складывается вовсе не из умения командовать или приказывать. Свой авторитет вожатый завоевывает умелым подходом к детям, чутким отношением к ним, своими знаниями, умением и качествами руководителя.

Другие вожатые, наоборот, полагают, что раз всю работу следует проводить, опираясь на пионерский актив, значит можно ограничиться лишь тем, чтобы раз в неделю прийти в отряд и проверить, как идут дела. Такие вожатые также неправы. Развивая детскую самодеятельность, мы вовсе не собираемся устранять руководство взрослых. Но руководить самодеятельной организацией — это вовсе не значит регистрировать требования детей и их удовлетворять. Воспитывать — это значит активно влиять. Потому и задача вожатого заключается не только в том, чтобы учитывать то, что хотят ребята, но и систематически предлагать им решать определенные задачи, вытекающие из воспитательных за-

дач, стоящих перед пионерской организацией, из учета особенностей данного коллектива детей.

В руководстве детским коллективом немало значение имеет пример руководителя. Дети стремятся походить на старших, особенно на своих руководителей и воспитателей. Для них каждый комсомолец, тем более их вожатый, — это представитель комсомола, с которого надо брать пример во всем. Пусть подумает об этом каждый вожатый, приступая к работе с пионерами.

В самом деле, много ли сделает вожатый в отряде в борьбе за глубокие и прочные знания учащихся, если сам не учится плохо? Пионеры, к которым он обратится, подумают: «Что ж ты нас учишь, если сам не сумел добиться хороших отметок?»

Если вожатый требует от пионеров, чтобы они были аккуратными и точными, то и сам должен быть аккуратным и точным. Если он учит пионера быть хозяином своего слова, то не имеет права, назначив на воскресенье прогулку с пионерами, пойти вместо этого в кино с друзьями. Если он стыдит пионеров за то, что они плохо закаляются, то пусть сам не кутается до ушей в шарф.

Если вожатый отряда призвал пионеров очистить школьный двор или оборудовать спортивную площадку, то пусть сам первый возьмется за метлу или пилу, — через несколько минут с ним будет весь отряд.

Чтобы служить примером детям во всякой работе, нужно немало знать и уметь. Представьте себе положение вожатого отряда, который не может в походе быстро разжечь костер или правильно поставить палатку. Можно возразить: ведь вожатый не всезнайка, — нельзя же от него требовать, чтобы он сам умел делать все, чему учит своих пионеров. Вожатый, конечно, не всезнайка. И тем не менее, чем больше знает и умеет делать вожатый, чем больше может он объяснить и показать пионерам, как и что сделать на сборе, в походе, по благоустройству школы, на спортивном состязании, тем больше его будут уважать пионеры, тем выше будет его авторитет.

В «Книге вожатого» читатель найдет много полезных указаний и советов не только о том, что можно сделать в отряде и звеньях, но и о том, как это сделать. Воспользовавшись этими советами, вожатый сможет помочь пионерам и научить их многим интересным делам. Цель «Книги вожатого» и заключается в том, чтобы вооружить вожатого многими полезными знаниями и навыками, так необ-



**Любить свою родину — значит пламенно желать видеть в ней осуществление идеала человечества и, по мере сил своих, споспешествовать этому.**

**В. Белинский**

ходимыми в практической работе, в руководстве отрядами, звеньями, кружками, различными видами пионерской работы.

Мы хотели бы напомнить вожатому и о том, какое большое значение имеет в пионерской работе умело организованное товарищеское соревнование между пионерскими коллективами — звеньями, отрядами, дружинами. Соревнование коллективов оживляет пионерскую работу, подтягивает отстающих, вырабатывает драгоценное «чувство локтя».

Конечно, речь идет не о соревновании школьников на лучшие результаты в ученье. Хорошо учиться, самостоятельно и безупречно выполнять задания учителя — долг каждого ученика. Никакими соревнованиями и «буксирами» не восполнить пробелов в знаниях пионера, если эти пробелы появились из-за лени, нерадивого отношения к ученью.

Всякое соревнование в учебных делах ведет к подмену борьбы за глубокие и прочные знания погоней за высокими отметками, в которую некоторые незадачливые вожатые пытаются втянуть и учителя, стремясь, чтобы тот или иной отряд по отметкам и процентам «перегнал» другие, с ним соревнующиеся. Это вредит ученью.

Соревнование в ученье поэтому не следует проводить ни в классе, ни в пионерской организации.

Однако в других отраслях пионерской работы товарищеское соревнование помогает развивать инициативу пионеров, спланировать детский коллектив.

Каким интересным становится для детей любое пионерское дело, если они могут вести его соревнуясь: звено со звеном, отряд с отрядом.

Соревнование проявляется прежде всего в играх. Всякая игра предусматривает победу одной стороны над другой и вместе с тем неизбежно строится на взаимопомощи ребят внутри каждой группы, на стремлении выручить того, кто попал в беду. Коллективные игры пробуждают в каждом ребенке личную инициативу, выдумку для достижения победы.

Соревнование возможно и в трудовых делах: чье звено, отряд скорее и лучше прополет грядку, напилит дров для лагерной кухни, починит спортивный инвентарь.

Можно соревноваться и в других пионерских делах: чье звено скорее выстроится на линейку, чей отряд лучше подготовится к сбору, кто из пионеров лучше выполнит поручение

страда или звена, чья модель, самоделка, тетрадь лучше и т. п.

Стремление к общей победе — замечательная особенность и коллективных игр и коллективного труда, которая воспитывает у детей неприязнь к эгоизму, честолюбию, чванливости и в то же время развивает волевые качества и способности.

Возникшее и окрепшее во время коллективной игры и труда чувство товарищества не покидает ребенка и тогда, когда он один добивается какого-нибудь достижения: он чувствует, что его достижение — вклад в общее дело, что в случае необходимости товарищи, коллектив ему помогут, поддержат.

Соревнование тесно связано с поощрением. Ребенок хочет видеть результаты своего труда, своего прилежания. Поэтому очень важно, чтобы вожатый и совет дружины или отряда, руководя соревнованием, конкурсом, своевременно поощряли как пионерские коллективы, так и отдельных пионеров.

Получили звеня задание, выполнили его — не забудьте перед строем отряда отметить лучшее звено, скажите, что успеха звено добилося благодаря дружной работе, где «каждый отвечал за всех и все за одного». Готовится отрядный сбор. Дайте возможность звеньям независимо друг от друга подготовить свои выступления к сбору. И опять же отметьте то звено, которое проявит побольше инициативы и выдумки. Снимали пионеры карты местности — лучшую из них вывесьте в пионерской комнате, указав, какое звено ее выполнило. И так во всем.

## **СТАРШИЙ ВОЖАТЫЙ И ВОЖАТЫЕ ОТРЯДОВ**

Приступая к работе в дружке, старший вожатый прежде всего заботится о подборе вожатых отрядов. Еще не начались отчетные пионерские сборы, а старший вожатый, посоветовавшись в райкоме комсомола, совместно с секретарем комитета ВЛКСМ и директором школы намечают, кто из комсомольцев будет работать отрядным вожатым. Правильно подобрать вожатых отрядов — дело очень ответственное. Ведь от состава вожатых отрядов в значительной степени зависит успех всей пионерской работы в школе.

Кому же из комсомольцев поручить руководство отрядами? Конечно, это должны быть лучшие комсомольцы-активисты, хорошие ор-

**Лучше не развиваться человеку, нежели развиваться  
без влияния мысли об общественных делах.**

**Н. Чернышевский**



ганизаторы, выдержанные, инициативные, любящие работу с детьми. Большую часть отрядных вожатых можно подобрать в школьной комсомольской организации, часть привлечь из комсомольской организации шефствующего над школой предприятия, учреждения или учебного заведения. Это особенно важно иметь в виду старшим вожатым семилетних и начальных школ, где мало учащихся-комсомольцев.

Много вреда воспитанию пионеров приносит текучесть отрядных вожатых, работающих часто полгода, год, не больше. В некоторых школах комсомольские организации добились того, что вожатые из числа комсомольцев-учащихся ведут свои отряды по 2—3 года. Это дает большой воспитательный эффект, позволяет вожатому тесней связаться с детским коллективом и больше влиять на пионеров. Пусть старший вожатый добивается того, чтобы побольше отрядных вожатых закреплялось на пионерской работе на срок 2—3 года, и заботится о том, чтобы создать для этого необходимые условия.

Старший вожатый обязан регулярно собирать вожатых отрядов, беседовать с ними об их работе, инструктировать и обучать их. К сожалению, во многих дружинах вожатых отрядов собирают не столько для того, чтобы их учить, сколько для того, чтобы выдвинуть перед ними требования: «проведи», «организуй», «сделай». И отрядный вожатый проводит и организует, хотя для него часто остается неясным, как правильно поставить в отряде воспитательную работу.

Есть вопросы, которые надо обсуждать и решать с каждым вожатым отдельно, а есть темы и вопросы, одинаково важные и необходимые для всех отрядных вожатых дружины. Вот они-то и разрабатываются и обсуждаются на семинаре отрядных вожатых.

Семинары отрядных вожатых старший вожатый собирает регулярно, примерно один раз в месяц. Во многих школах участников семинара делят на две группы — вожатых отрядов 5—7-х классов и вожатых отрядов 3—4-х классов.

На первом занятии семинара старший вожатый во вступительной беседе рассказывает комсомольцам о почетной работе вожатого, о тех задачах, которые поставлены перед пионерской организацией на ближайший период, об обязанностях отрядного вожатого. Старший вожатый напоминает, что каждый вожатый будет руководить пионерами определенного возраста, и это определяет формы

и методы работы в отряде; он говорит о том, что успех работы вожатого зависит от дружной и совместной работы с классным руководителем и учителями. Пусть, прежде чем идти к пионерам, вожатые поговорят предварительно с классными руководителями, расспросят их о составе отряда, услышат их мнение об отдельных пионерах, узнают, какие трудности им предстоит преодолеть.

Следует подробно объяснить вожатым, как важно с самого начала взять с детьми правильный тон: не допускать панибратства, но и не отдаляться от ребят. Дисциплина и требовательность не должны мешать вожатому быть в отношениях с пионерами приветливым и чутким. Вожатый всегда обязан знать, чем живут пионеры его отряда, их настроения и переживания.

Далее следует рассказать вожатым отрядов, как организовать пионерские звенья, как провести в отряде отчеты и выборы пионерского актива, как составить план работы отряда на ближайший месяц, провести первый совет отряда и первый сбор отряда.

На следующих занятиях семинара желательно раскрыть вожатым значение пионерской символики; показать, как строить пионеров на линейку и проводить линейку, отдавать салют, рапортовать; научить командовать, соблюдать порядок проведения пионерского сбора. Следует посоветовать, чтобы вожатые начинали советы и сборы отрядов и звеньев точно в назначенное время. Это приучит пионеров к пунктуальности и точности.



**Роль вожатого не такая простая, а чрезвычайно ответственная, потому что он должен сочетать в своем лице и товарища, и друга ребят, и вместе с тем достаточно культурно образованного организатора, для того чтобы быть у ребят авторитетом; от него будет зависеть очень многое в определении поведения пионеров.**

**А. Андреев**







**Ничего не делается само собой, без усилий и воли,  
без жертв и труда.**

**А. Герцен**

В дальнейшем на семинаре вожатых обсуждаются наиболее актуальные вопросы организации работы в отряде: планирование различных пионерских дел, подготовка к сборам отряда и звена, пионерское поручение, руководство вожатого детской самодеятельностью, индивидуальный подход вожатого к пионерам и т. п.

Делается это чаще всего в порядке обмена опытом. Один вожатый отряда рассказывает, как он проводит в своем отряде воспитательную работу, другой — как он организует физическое воспитание, третий — какую работу ведет со вновь вступившими в пионерскую организацию, четвертый — о том, как в его отряде организована деятельность звеньев, и т. д. Происходит обмен мнениями, вожатые спорят, критикуют друг друга, вносят советы и предложения.

С сообщениями на семинаре выступают директор школы, опытные педагоги, старшие вожатые. Участие в семинаре не только повышает ответственность вожатых отрядов, но и делает их работу педагогически более целеустремленной.

На семинарах вожатые отрядов должны получить и некоторые педагогические знания. Организовать для них цикл лекций по педагогике трудно, однако о некоторых важнейших вопросах воспитания вожатым отрядов могут рассказать опытные педагоги школы и преподаватели педучилищ.

Значительную часть времени на семинаре уделяют практическим занятиям. Вожатые разучивают новые игры, песни, физкультурные упражнения, строевую подготовку, мастерят простейшие модели и наглядные пособия.

Само собой разумеется, что старший вожатый не может руководить всеми этими занятиями. Поэтому к инструктированию вожатых отрядов он привлекает учителей, специалистов, комсомольцев-старшеклассников, работников шефствующих над школой предприятий.

Активно помогают старшей вожатой в проведении семинаров отрядных вожатых учителя железнодорожной школы Свердловска. Каждый из педагогов выступает на семинаре по своей специальности. Так, например, преподаватель психологии провел с вожатыми отрядов несколько бесед о возрастных особенностях детей, об индивидуальном подходе к ребенку, о выдающихся русских и советских педагогах. Учителя русского языка, физики, математики, естествознания рассказали на семинаре, как пионерская организация может

помочь в повышении успеваемости по тем предметам, которые они преподают.

Преподаватель физического воспитания разучил с вожатыми комплексы гимнастических упражнений для различных возрастов, проводил лыжные тренировки вожатых, показал им много игр. Учитель пения познакомил слушателей семинара с основами нотной грамоты и дирижирования, с тем, как правильно разучить песню.

Однако старший вожатый не может ограничиться встречами с отрядными вожатыми лишь на семинарах. Он общается с ними ежедневно в процессе пионерской работы, направляя ее. Это дает ему возможность узнавать, с какими трудностями сталкивается тот или иной вожатый, и во-время придти ему на помощь, следить за его ростом, поддерживать его инициативу.

Особенно важно обеспечить преемственность в руководстве отрядом. Сколько раз бывает так, что один вожатый отряда уходит задолго до прихода нового и тот начинает как бы все сначала. Вожатые меняются, но отряд-то все время один. Если каждый раз начинать в отряде все сначала, то детям это быстро надоест. Они стараются избегать встреч с новым вожатым, быстро охладевают к работе отряда. Обязанность старшего вожатого — обеспечить преемственность в руководстве отрядом.

Помочь вожатому отряда составить план работы, наметить тему и программу сбора, правильно организовать подготовку к нему, посоветовать, как поступить в трудных обстоятельствах, также входит в обязанность старшего вожатого. С этой целью старший вожатый посещает сборы звеньев и отрядов, уроки, занятия кружков, спортивные занятия. На основе своих посещений старший вожатый дает отрядным вожатым советы, как лучше работать, обогащает свой собственный опыт, видит, как на практике осуществляются намеченные им планы.

Приходя на сбор звена или отряда, старший вожатый вовсе не обязан, если в этом нет нужды, вмешиваться в проведение сбора. Не следует старшему вожатому при посещении сборов или занятий кружков делать записей. Это может смутить вожатого отряда, а тем более пионеров.

Значит ли это, что старший вожатый присутствует на сборе лишь в качестве наблюдателя? Конечно, нет. Если это необходимо, он дает разъяснения, советует, выступает. Но делает это так, чтобы не подавлять детской

**Воспитание не только должно развить разум человека и дать ему известный объем сведений; но должно зажечь в нем жажду серьезного труда, без которой жизнь его не может быть ни достойною, ни счастливою.**

**К. Ушинский**



самодеятельности, не подменять председателя совета отряда или отрядного вожатого.

Лишь когда сбор закончится и пионеры разойдутся, старший вожатый может поговорить с вожатым отряда, с классным руководителем — вскрыть недостатки проведенного сбора, указать на ошибки, посоветовать, как их исправить. Сделать это надо тактично, чтобы у вожатого отряда не опустились руки, не пропал интерес к работе, а, наоборот, появилось бы желание работать лучше и в следующий раз заслужить одобрение старшего вожатого.

Старший вожатый всячески укрепляет авторитет вожатого отряда перед пионерами и оберегает его: он не делает ему замечаний в присутствии ребят, если это не вызвано особой необходимостью, не критикует его при ребятах, не допускает, чтобы пионеры злоупотребляли его слабостью или недостаточной опытностью.

Во всех этих случаях старший вожатый разъясняет пионерам-активистам, что они обязаны всячески помогать своему вожатому, а не ждать, пока он все за них сделает, напоминает им об их ответственности за работу отряда.

Старший вожатый терпеливо учит отрядного вожатого работать, воспитывает из него руководителя, организатора детей. В этом старшему вожатому помогают и учителя и в первую очередь классный руководитель того класса, отрядом которого руководит вожатый-комсомолец.

## **РАБОТА ВОЖАТОГО С ПИОНЕРСКИМ АКТИВОМ**

Сила вожатого — в сплоченном вокруг него активе, воспитанном им из наиболее энергичных и инициативных пионеров.

Без актива, опираясь на одних лишь отрядных вожатых, старший вожатый не сможет наладить в дружине интересную, разностороннюю работу.

Из кого же состоит пионерский актив? Это члены совета дружины, члены советов отрядов, вожатые звеньев, члены редколлегий стенной газеты, старосты кружков, капитаны команд, организаторы отдельных видов работы.

Обязанность старшего вожатого — чаще общаться с активом, следить за ростом каждого пионера-активиста, знать его слабые и сильные стороны, помогать советом, поощ-

рять добрым словом и систематически инструктировать и учить практическим делам.

Большое воспитательное значение имеет для пионеров доверие руководителя. Пионер-активист должен видеть и чувствовать, что вожатый верит в его силы. Доверие вожатого окрыляет пионера, придает ему сил и вместе с тем обязывает во что бы то ни стало выполнять порученное ему пионерской организацией дело. И наоборот, отсутствие такого доверия вызывает у пионера отчужденность, он теряет уверенность в своих силах, способностях, а иной раз и отрывается от организации.

Говоря о доверии к ребятам, о вере в их творческие силы и возможности, мы имеем в виду не искусственный прием воспитателя, а одну из важнейших отличительных черт нашей советской педагогики.

Учитывая силы и возможности детей, вожатый всячески их развивает, направляет, пробуждает в ребятах желание принимать самое активное участие в работе своей пионерской организации.

Чтобы хорошо организовать работу в дружине и отряде, вожатому необходимо правильно расставить силы, поставить перед пионерами увлекательные цели и задачи, вовлечь в работу весь пионерский актив и систематически его обучать.

Правильно расставить силы — это значит поручить каждому пионеру работу «по душе», сообразно его стремлениям и интересам.

Есть, однако, в дружине пионеры, которые еще ничем пока не проявили себя, но могли бы, по мнению вожатого, выполнять те или иные поручения совета дружины или совета отряда.

В дружине есть, например, рабочая комната или пионерская мастерская. Почему бы кому-нибудь из пионеров старшего возраста не поручить заведовать ею? Новый активист привлечет к работе других пионеров, и через некоторое время в мастерской появятся и выставки работ, и витрины, и набор инструментов для рабочего уголка, и т. д. Так можно поступить и в любом другом случае.

Выполняя отдельные поручения совета отряда или дружины, пионер становится более активным и опытным, и вожатый постепенно воспитывает из него хорошего пионерского активиста.

Все же выполнение поручений пионерской организации лишь активизирует пионера. Чтобы пионер-активист мог по-настоящему помогать вожатому в пионерской работе,





Государственный флаг Союза Советских  
Социалистических Республик



Флаг РСФСР



Флаг Узбекской ССР



Флаг Украинской ССР



Флаг Казахской ССР



Флаг Белорусской ССР



Флаг Грузинской ССР



Флаг Азербайджанской ССР



Флаг Таджикской ССР



Флаг Литовской ССР



Флаг Армянской ССР



Флаг Молдавской ССР



Флаг Туркменской ССР



Флаг Латвийской ССР



Флаг Эстонской ССР



Флаг Киргизской ССР



Флаг Карело-Финской ССР

**...Коммунистический Союз молодежи... объединяет широкие массы трудящейся молодежи, подготовляя из нее сознательную армию борцов за коммунизм...**

**Юношество — наш верный помощник в настоящем и наша надежда в будущем.**

**Я. Свердлов**



звеньев, — один раз в четверть или в полугодие.

План и темы занятия с активом следует тщательно продумать и разработать. К занятиям с активом следует привлекать учителей, комсомольцев, работников внешкольных учреждений, родителей пионеров.

В воспитании пионерского актива большую роль играет повседневная проверка исполнения. Каждый пионер-активист должен чувствовать ответственность перед пионерской организацией за порученное ему дело. В связи с этим следует чаще практиковать краткие отчеты активистов о проделанной работе на совете отряда или дружины, на сборе звена и отряда. Начинать совет отряда или дружины следует всегда с проверки выполнения предыдущих решений совета и поручений, данных советом отдельным пионерам. Это приучит актив к деловитости, требовательности друг к другу и к себе, к умению доводить до конца начатое дело.

Совет отряда и совет дружины, проверяя исполнение поручений, отмечает тех пионеров, кто лучше работал, кто наиболее добросовестно выполнил поручение пионерской организации, и поощряет их. И наоборот, совет отряда, дружины критикует и взыскивает с тех, кто плохо работал, кто пренебрег поручениями коллектива.

И поощрения и взыскания должны назначаться не лично вожатым, а звеном, советом отряда или советом дружины, то-есть тем пионерским коллективом, в который входит тот или иной пионер, иначе пионеры не будут чувствовать ответственности пионерского коллектива за каждого входящего в него пионера.

## **ВМЕСТЕ С КОМСОМОЛЬЦАМИ ШКОЛЫ**

Всю свою работу в пионерской дружине старший вожатый ведет в тесной связи с комсомольской организацией школы. Некоторые вожатые ограничивают эту связь лишь тем, что добиваются выделения вожатых отрядов и затем информируют школьную организацию ВЛКСМ о том, как эти вожатые работают. Это неправильно. Комсомольская организация также очень заинтересована в том, чтобы работа в дружине шла хорошо, чтобы пионерская организация воспитала будущих активных членов комсомола.

Забота комсомольской организации школы о пионерской дружине начинается в первую очередь с подбора вожатых отрядов из числа

передовых, активных комсомольцев. Однако не только вожатые, но и все комсомольцы школы, и тем более комсомольский актив, могут и должны помогать пионерской дружине. Среди старшеклассников-комсомольцев есть радиолюбители, фотолюбители, спортсмены, техники. Они могут руководить различными кружками, пионерскими походами, проводить беседы, тренировать спортивные команды.

С помощью комсомольской организации вожатый готовит пионеров старшего возраста к вступлению в комсомол. Он организует встречи пионеров с комсомольцами-отличниками, с молодыми новаторами заводов и колхозов, проводит беседы и пионерские сборы о комсомоле.

Все это приближает комсомольский актив школы к пионерской организации, знакомит с ее нуждами.

Если большинство комсомольцев школы активно помогает дружине, вожатым, тогда и обсуждение насущных вопросов пионерской работы и отчеты комсомольцев-вожатых, комсомольцев—руководителей кружков и команд будут органически включаться в повестку дня комсомольских собраний и зазвучат по-иному.

В последнее время некоторые школьные комсомольские организации стали практиковать своеобразное шефство — прикрепление комсомольских групп старшеклассников к пионерским отрядам. Комсомольская группа не только выделяет вожатого для подшефного отряда, но и оказывает отряду повседневную помощь во всей его работе.

Ценный опыт в этом направлении накопила комсомольская организация одной из школы Московской области по почину комсомольской группы 8-го класса. Здесь каждая группа шефствует над одним из отрядов.

Так, комсомольская группа 8-го класса «Б» не только выделила вожатую в один из отрядов 4-х классов, но и всячески помогает своему товарищу работать с пионерами. Комсомольцы этой группы помогли вожатой провести ряд пионерских сборов, поделились с пионерами своим опытом самостоятельной работы, организовали громкие читки. У комсомолки-вожатой большое сердце, и ей трудно вести с пионерами физкультурные занятия, особенно зимой. И здесь вожатой пришли на помощь товарищи комсомольцы. Они взялись обучить пионеров ходьбе на лыжах, организовали с ними лыжный поход. Надолго запомнили пионеры сбор «Что ты умеешь делать?». Подготовить и провести этот сбор также помогли комсомольцы.



**Пионерское движение увлекает детей. Пионерский закон для них все... Но нужно руководство, нужна постоянная большая забота, нужен кадр любящих и понимающих детей взрослых руководителей, нужно настоящее внимание и огромная работа — уметь найти сочетание самостоятельности детей... и разумного руководства старших.**

**Ф. Д з е р ж и н с к и й**

Комсомольская группа девятиклассников шефствует над одним из отрядов 5-х классов. Комсомольцы организовали помощь пионерам, отстающим в учебе, ведут с ребятами физкультурные занятия, помогают проводить отрядные сборы, походы.

Все это сблизило комсомольскую организацию школы с пионерской дружиной, позволило вожатым сделать работу в отрядах более содержательной и интересной.

Этот опыт стоит использовать и в других школах. Подобная работа поможет приблизить комсомольцев школы к отрядам, звеньям, положит начало еще более тесной дружбе между комсомольцами и пионерами.

### **ПРИ ПОМОЩИ УЧИТЕЛЕЙ**

Важная воспитательная задача пионерской организации — направить активность детей на борьбу за глубокие и прочные знания, всячески развивать любознательность детей, укреплять сознательную дисциплину среди учащихся.

Воспитание пионеров начинается на уроке, продолжается и углубляется во время пионерских сборов, экскурсий, походов, коллективного труда на пришкольном участке, в беседах вожатого с пионерами.\*

Но если учитель ведет воспитательную работу главным образом в процессе обучения, хотя и не только на уроках, но и во время внеклассной работы, общаясь с детьми после уроков, и т. п., то пионерский вожатый воспитывает детей в процессе их разнообразной общественной деятельности в пионерской организации. Проводя с пионерами беседы, сборы, организуя встречи со знатными людьми, различные трудовые дела, пионерский вожатый оказывает посильную помощь школе, учителю в коммунистическом воспитании учащихся. Работа вожатого и учителя, таким образом, дополняют одна другую и вместе составляют единый процесс коммунистического воспитания пионеров и школьников.

Интересно, содержательно, успешно работает пионерская организация там, где в ее деятельности принимают непосредственное и активное участие учителя, где старший вожатый и педагоги работают дружно, сообща.

Советский учитель горячо заинтересован в хорошей постановке пионерской работы. Учитель, особенно классный руководитель, отлично понимает, что сплотить учеников класса в дружный коллектив, развить активность

и любознательность детей, успешно решать задачи коммунистического воспитания учащихся он может, лишь опираясь на пионерскую организацию, как самостоятельную организацию советских детей, на ее актив, как ведущую общественную силу в классе и в школе. Чем более сплочен пионерский коллектив, чем содержательнее и интереснее работа в пионерском отряде и звеньях, чем выше активность и самостоятельность пионеров, тем лучше в классе и успеваемость и дисциплина.

Основная воспитательная работа с пионерами ведется вожатыми в отрядах, где налицо сплоченный детский коллектив определенного возраста. Вот почему учитель и классный руководитель в первую очередь стремятся оказать вожатому помощь в работе пионерского отряда и звеньев.

Что же нужно сделать старшему вожатому для того, чтобы привлечь всех учителей школы к активному участию в пионерской работе? Старший вожатый учитывает, что некоторые учителя еще недостаточно конкретно представляют себе, в чем именно должна состоять их помощь вожатым, каковы формы и методы работы пионерской организации. Старший вожатый детально знакомит учителей с работой звена и отряда, с методикой подготовки и проведения пионерского сбора, показывает, какими путями следует развивать самостоятельность пионеров, и т. д. Для тех педагогов, кто слабо знаком с формами и методами пионерской работы, можно также под руководством директора или завуча школы провести специальный семинар.

Старший вожатый прежде всего устанавливает правильные взаимоотношения с директором, который отвечает за постановку всей воспитательной работы в школе. Директор школы опирается на старшего вожатого, как на своего ближайшего помощника по воспитательной работе. Знания, педагогический опыт позволяют директору школы правильно руководить вожатым, постоянно и умело помогать ему. Чем теснее связь вожатого с директором и педагогическим коллективом, тем лучше идет работа в пионерской организации.

Планы работы дружины, программы сборов дружины вожатый разрабатывает с участием директора, который включает наиболее значительные пионерские дела в план воспитательной работы школы. Это не только повышает педагогический уровень пионерской работы, но и позволяет вовлечь в нее весь педагогический коллектив.

**Мы ждем от комсомола организации всесоюзной разведки недр одной шестой части мира.**

**Нужно увлечь этой мыслью миллионы молодых рабочих и колхозников, студентов, школьников и пионеров...**

**В. Куйбышев**



Чтобы обеспечить активное участие всех учителей школы в работе пионерской организации, вожатый с помощью директора организует дело так, чтобы на педагогическом совете школы регулярно обсуждались вопросы пионерской жизни.

На первом же после начала учебного года заседании педагогического совета старший вожатый рассказывает о плане работы дружины, о трудностях, которые предстоит преодолеть, чтобы наладить работу с пионерами. Обсуждая план, учителя могут внести и свои пожелания, каждый из них может решить, чем он сможет помочь в осуществлении этого плана.

Вопросы пионерской работы должны регулярно обсуждаться на методических объединениях, где более опытные товарищи рассказывают учителям-предметникам о том, как они помогают вожатым дружины и отрядов создавать технические кружки, подготавливать и проводить пионерские сборы, различные конкурсы, соревнования, выставки, походы и путешествия. Можно также заслушивать на методических объединениях сообщения педагогов о пионерских сборах, в подготовке и проведении которых они участвовали, о том, какие формы борьбы за знания они считают наиболее оправдавшими себя в практике работы звена и отряда.

Следует особо подчеркнуть, что старший вожатый является полноправным членом педагогического коллектива школы. Вожатый — это такой же воспитатель, как и другие педагоги. Он не может ограничиться только пионерской работой, а активно участвует в обсуждении всех вопросов воспитательной работы среди учащихся, ставит сам на обсуждение педагогического коллектива те или иные вопросы воспитательной работы школы и пионерской организации.

Изучая жизнь отрядов и звеньев, старший вожатый бывает на уроках, чтобы знать, как учатся пионеры. Он беседует с классными руководителями и учителями, советуется с ними, помогает им и вожатым отрядов в составлении плана работы, подготовке отрядного сбора, установлению правильных взаимоотношений между классным руководителем и вожатым отряда.

Если в работе старшего вожатого очень многое зависит от контакта с учителями, то не меньшее значение имеет тесное сотрудничество между классным руководителем и вожатым пионерского отряда. Педагогический опыт, специальные знания, тесный контакт с детьми

позволяют классному руководителю оказывать вожатому отряда, комсомольцу, большую помощь.

Однако, оказывая всестороннюю помощь вожатому отряда, классный руководитель не заслоняет вожатого, не подавляет его своим авторитетом, а всячески доверяет его силам и способностям. Классный руководитель, со своей стороны, обязан постоянно помнить о самостоятельном характере пионерской организации, учитывать разницу между уроком и отрядным сбором.

Вникая в детали пионерской работы, учитель вносит много нового, интересного в жизнь отряда и звеньев и прежде всего помогает вожатому отряда педагогически правильно планировать и вести работу в отряде. Он помогает и наметить программу сбора, и определить маршрут для похода, и выбрать книгу для обсуждения; помогает вожатому провести сбор, экскурсию, вечер математики, географическую игру и т. д.

Классный руководитель, помимо этого, знакомит вожатого отряда с составом класса, рассказывает вожатому о характере, достоинствах и недостатках каждого ученика, дает советы, как лучше организовать в отряде воспитательную работу.

Такая постановка дела позволяет вожатому и учителю успешно решать многие вопросы воспитания детского коллектива и своевременно ставить перед классом и отрядом новые, более сложные задачи.

Умело опираясь на пионерский коллектив класса, общественным руководителем которого является вожатый отряда, хороший педагог обеспечивает высокий уровень воспитательной работы в классе.

## **ВОЖАТЫЙ И СЕМЬЯ ПИОНЕРА**

Большое значение в воспитании пионеров имеет семья. Значительную часть своего времени дети проводят в семье и находятся под непосредственным влиянием родителей. Родители учащихся, так же как и школа, стремятся воспитать своих детей грамотными, культурными людьми, хорошими советскими гражданами. Следовательно, цель у семьи и школы одна. Результаты совместных воспитательных усилий школы и семьи будут тем лучше, чем больше школа и пионерская организация будут связаны с семьей. Воспитывая детей, учитель, вожатый и родители должны выступать единым фронтом.

Многое здесь зависит от старшего вожатого.





**...пионеры, это — смена, это — резерв, это — законнейшие наследники всего, что сделано и делается.**

**М. Горький**

Старший вожатый стремится почаще встречаться с родителями пионеров, беседовать с ними, наблюдать жизнь и поведение школьников в семье. Он рекомендует вожатым отрядов присутствовать на родительских собраниях, прислушиваться к советам, которые дают учителя родителям пионеров, а также к рассказам родителей о поведении детей дома.

Тесная связь с родителями поможет вожатому поговорить на сборе о том, как обязан вести себя пионер в семье, как он должен помогать родителям, младшим братьям, сестрам. Связь с родителями поможет ближе познакомиться с теми пионерами, которые ведут себя в семье по-пионерски. И вожатый сумеет поставить этих пионеров в пример их товарищам. А если возникнет необходимость, в пионерском отряде следует обсудить поведение тех пионеров, которые дурно ведут себя в семье, не помогают старшим, не подают пример другим детям.

Все это даст возможность вожатому разъяснить пионерам их обязанности перед семьей.

Пионерская организация внимательно относится к тому, что происходит у пионеров в семье. Заболела у мальчика мать, он это тяжело переживает. Очень важно в это время по-товарищески поддержать его, помочь, подбодрить. У другого пионера в семье произошло какое-нибудь радостное событие — товарищи по отряду поздравили его.

Очень полезно наталкивать пионеров на мысль чем-либо порадовать своих родителей. К праздничным датам ребята могут сами приготовить для них подарки, пригласить к себе на сбор. Однако внимание пионера к матери, к отцу, к престарелым и младшим членам семьи должно проявляться не столько в виде подарков, сколько в виде повседневной заботы о них, постоянной помощи им. И в этом деле инициатива должна также принадлежать вожатому и пионерскому коллективу.

Почему бы не посвятить сборы звена или отряда темам: «Как ты помогаешь матери?», «Твои младшие братишки и сестренки», «Пионер — всем детям пример». Эти и подобные им сборы и беседы помогут и нравственному воспитанию пионеров. Пионеры ближе заинтересуются бытом своих товарищей по звену и отряду, окажут помощь тем, у кого много работы по дому.

Для того чтобы и родители имели представление о работе пионерской организации, их следует приглашать на пионерские сборы. Кроме того, вожатый может выступить с сообщением о работе пионеров на собрании ро-

дителей и призвать их к оказанию практической помощи отряду и звеням.

Беседуя с родителями учащихся 2-х и 3-х классов, старший вожатый может посоветовать им поддержать стремление школьников вступить в пионерскую организацию, помочь им лучше подготовиться к этому важному для детей событию, сделать так, чтобы день вступления школьников в ряды пионеров стал семейным праздником.

Пионеры иногда собираются у кого-нибудь из своих товарищей, чтобы оформить отрядную стенгазету или альбом, выполнить заданье учителя или отряда — изготовить учебное пособие, вышить занавеску для пионерской комнаты, смастерить игрушки в подарок малышам. Вожатый может посоветовать родителям, чтобы они помогли пионерам возможно лучше выполнить эти поручения пионерской организации или учителя.

Не меньшую помощь могут оказать родители и пионерской организации в целом. Среди родителей есть квалифицированные рабочие, инженеры, краеведы, ученые, есть любители спорта, радио, фотографии, охотники и т. д. Многие из них могут помочь пионерскому отряду подготовить и провести сбор, вечер, экскурсию, спортивные соревнования, взять на себя руководство тем или иным кружком. В некоторых школах матери — домашние хозяйки — помогают девочкам овладевать навыками домоводства, руководят кружками рукоделия.

Тесный контакт учителей и вожатых с родителями позволит предъявлять детям единые воспитательные требования.

## **БЕСЕДЫ ВОЖАТОГО С ПИОНЕРАМИ**

Беседа — одна из универсальных форм работы вожатого с пионерами. Преимущество беседы заключается в том, что это непринужденный разговор. Каждый может высказать свое мнение, реагировать на мнение товарища и в результате обмена мнениями прийти к какому-либо общему выводу. Но для того чтобы беседа прошла удачно, ее нужно хорошо продумать и тщательно подготовить. Надо ясно представить себе характер и трудность темы, возраст участников беседы, степень их активности и, наконец, ту обстановку, в которой будет проходить беседа.

Некоторые вожатые предлагают, что нет легче дела, чем провести с пионерами беседу.

**Мы — сторонники активной большевистской педагоги, педагоги, создающей личность, создающей тип нового человека...**

**Воспитание в том и заключается, что более взрослое поколение передает свой опыт, свою страсть, свои убеждения младшему поколению.**

**А. Макаренко**



Эти товарищи глубоко заблуждаются. Плохо подготовленная, сухая, неинтересная беседа не взволнует пионеров, они будут безучастно сидеть, односложно отвечая на вопросы вожатого, и скоро о ней забудут. А вожатый между тем запишет в отчет еще одно проведенное «мероприятие», наивно полагая, что раз беседа прошла гладко, то тема ее хорошо усвоена пионерами.

Всякий ли разговор взрослого с пионерами должен вылиться в форму беседы? В том-то и дело, что не всякий. В этом и нет необходимости. В одном случае понадобится короткая, эмоциональная речь, в другом — сообщение. Искусство воспитателя в том и состоит, чтобы правильно выбрать не только тему, но и форму разговора с пионерами.

Беседа только тогда даст нужный результат, когда рассчитана на небольшой круг участников одного примерно возраста. В противном случае одни будут пассивны потому, что все, о чем говорится, им давно уже знакомо, другие — потому, что это им недоступно.

Уметь провести беседу — большое искусство. Как же построить беседу, как сделать, чтобы все пионеры отряда приняли в ней активное участие? Рецептов здесь быть не может, но каждому ясно, что даже пионеры-семиклассники воспринимают конкретное, близкое, виденное лучше, чем абстрактное, далекое, общее. Вот почему отправным пунктом для беседы может послужить разговор о недавнем опыте, проведенном на пришкольном участке, или об экскурсии на предприятие, очерк в журнале, выступление по радио. Отталкиваясь от известных детям ярких фактов, постепенно усложняя и расширяя круг вопросов, затронутых в беседе, обобщая сказанное, вожатый подводит пионеров к тем выводам, которые и явились целью беседы.

Для успеха беседы нужно подобрать и соответствующий материал: простые, но интересные факты, удачные сравнения, яркие цифры. Содержанию беседы должна соответствовать и форма изложения: непринужденный разговор, четкая, доступная детям постановка вопросов, стремление избегать в беседе общих мест, штампованных фраз, наконец терпеливое разъяснение сложных вопросов. Здесь более чем где-либо недопустима дидактичность, назидательный тон или излишнее упрощение. Дети не любят и сюсюканья, лакировки, скидок на возраст. Если вопрос поставлен, он требует полноценного и убедительного разъяснения. Для беседы поэтому следует ставить

только те вопросы, на которые можно дать детям этого возраста полноценный ответ, доступный их пониманию.

Отсюда вывод: каким бы ни был состав участников, беседа требует от вожатого серьезной подготовки. Дело не только в том, чтобы прочесть нужную литературу, — надо еще подобрать наглядные пособия, снимки, картины, карты и т. п.

Готовясь к беседе, вожатый должен посоветоваться со старшими товарищами — учителем, специалистом, опытным пропагандистом, чтобы вместе с ними тщательно разработать вопросы, которые в беседе следует поставить перед детьми.

Следует ли из этого сделать вывод, что всякая беседа вожатого с пионерами должна заранее планироваться, что ее надо вести обязательно со всем составом отряда? Конечно, нет!

Часто возникает необходимость беседовать только с небольшой группой пионеров, в два, три или четыре человека, не откладывая беседу на долгий срок. Представьте себе, что двое-трое пионеров в классе неправильно относятся к кому-либо из своих товарищей. Дело еще не зашло так далеко, чтобы этот вопрос требовал обсуждения на сборе звена или отряда. Почему бы вожатому не побеседовать только с этой группой пионеров, уединившись с ними на прогулке или в другом месте и не вызывая их для этого на совет отряда? Все это придаст беседе задушевный характер и позволит вожатому лучше выяснить причины неправильного отношения ребят к товарищу, даст ему возможность разъяснить пионерам их ошибку и помочь исправить ее. Многое здесь зависит и от такта вожатого, от его умения беседовать с детьми просто и убедительно.

А разве не может вожатый, если в этом есть необходимость, побеседовать по душам и с отдельным пионером? Не только может, но и должен! Такая беседа, пожалуй, достигнет цели скорее, чем многие другие формы воздействия на ребенка.

Старшая вожатая К. всегда беседует запросто с пионерами своей дружины и не только о делах отряда или кружка, но и о личных переживаниях и настроениях каждого из них, и многие привыкли делиться с нею своими радостями и горестями.

Как-то вечером, возвращаясь из школы, вожатая встретила Наташу В. — председателя совета отряда 6-го класса. Чувствовалось, что пионерка чем-то смущена. Разговорив-



**Многие ребята не ясно себе представляют, что такое общественная работа. Это работа, направленная на то, чтобы улучшить сообща окружающую жизнь.**

**Вот вы видите, например, что в доме, где вы живете, есть детский сад, а у ребят нет игрушек, малышам скучно, — организуйтесь несколько человек в кружок, сделайте ребятам-малышам несколько игрушек, по очереди ходите поиграть с ними.**

**Н. К р у п с к а я**

шись, Наташа рассказала о том, что ее смущало. У них будет отменен сегодня урок физики: учитель заболел. И так как это был последний урок, ребята настроились уйти пораньше и погулять на набережной. Однако в последнюю минуту оказалось, что свободным уроком решила воспользоваться учительница русского языка. Но дети все же сговорились убежать из школы до звонка, и урок был сорван.

— Неужели ни один голос не раздался против такого поступка? — спросила вожатая.

— Нет, все было согласны.

— И ты тоже?

— А что же я одна сделаю? Да к тому же это было бы не по-товарищески!

Как должна была поступить вожатая? Отругать Наташу? Вызвать активистов отряда на совет дружины? Но ведь дело вовсе не в том, чтобы взыскать с пионеров. Вожатой стало ясно, что Наташа и другие активные пионеры этого отряда неправильно понимают и свою роль в отряде и вопросы товарищества.

Вожатая рассказала девочке о том, какая разница между подлинным товариществом и круговой порукой. Она объяснила ей, что пионер-активист не может плестись в хвосте отсталых настроений, а, наоборот, должен вести за собой других. Вожатая сказала Наташе, что она на ее месте нашла бы в себе силы пойти против течения.

Никто из пионеров не узнал об этой беседе, но она не только имела большое воспитательное значение, но и сблизила пионерку со своей вожатой. У Наташи, осознавшей свою ошибку, появилось горячее желание поговорить по этому поводу с другими пионерами. По совету вожатой Наташа собрала назавтра совет отряда, чтобы сообща потолковать о допущенной активом ошибке и исправить ее. После этого состоялся сбор отряда, на котором пионеры сами дали оценку своему поступку.

Вожатый как воспитатель пионеров должен использовать для беседы любой подходящий случай из школьной жизни. Прочитали ребята книгу, появилось у них желание поделиться впечатлениями — вожатый, не ожидая сбора, собирает пионеров и беседует с ними о прочитанной книге. Побывали пионеры на спектакле, который вызвал у них споры, — это тоже хорошая тема для беседы. В «Пионерской правде» появились фельетон или корреспонденция, взволновавшие ребят, — хороший вожатый не пропустит и такой случай, чтобы потолковать с детьми, помочь им разобраться в прочитанном и прийти к правильному выво-

ду. Беседа может быть вызвана и любым другим поводом — хорошим или дурным поступком пионера, вопросом, заданным ребятами вожатому, случаем в классе, в семье и т. д.

Искусство вожатого как воспитателя и выражается в умении выбрать тему для беседы, определить круг участников, создать обстановку для дружеского, откровенного и непринужденного разговора.

### **КАК СОСТАВИТЬ ПЛАН РАБОТЫ**

Умело руководить детским коллективом — это значит выдвигать перед ним все усложняющиеся, но практически выполнимые задачи.

Ставя с помощью вожатого перед собой на тот или иной отрезок времени определенные задачи, отряд или дружина определяют очередность и порядок их выполнения, указывают, кто, как и что будет выполнять. Это и есть план работы дружины или отряда.

Планирование работы, ее учет и контроль за выполнением особенно важны в детской самодетельной организации, которая является первоначальной школой общественной деятельности, учит пионеров правильно и четко организовывать работу в детском коллективе, быть точными и исполнительными.

Работая с пионерами над планом, вожатый выявляет их интересы, стремления. Это помогает ему строить работу отряда или дружины, исходя из подлинных интересов пионеров, и направлять эти интересы по правильному пути.

Правильно, удачно спланировать работу звена, отряда или дружины, наметить программу отрядного сбора и т. п. — это не техническое дело, а важнейшая воспитательная задача пионерского вожатого.

При помощи содержательного, идейно насыщенного, хорошо разработанного плана вожатый направляет по определенному руслу работу отряда или дружины. Осуществляя разработанный советом план, пионеры учатся работать организованно, сообща, направлять совместные усилия на достижение поставленной перед собой цели.

Участвуя под руководством вожатого в составлении плана работы дружины или отряда, пионеры не только приучаются вносить свою инициативу в общее дело, но и берут на себя определенные обязательства перед товарищами по выполнению ими же намеченного плана.

Разрабатывая с пионерами план работы дружины, вожатый исходит из задач, стоящих

**Меня воспитал Ленинский комсомол, верный помощник партии...**

**...Мы в своей жизни старались быть похожими на тех изумительных людей, которые называются старыми большевиками, которые через героические бои привели нас к счастью жить в стране социализма.**

**Н. Островский**



в данный момент перед школой, перед пионерской организацией, перед данным детским коллективом. Возьмем для примера одну из таких задач и покажем, как она решается при планировании работ в дружине.

Перед школой встала задача — повысить культуру самостоятельного труда школьников, особенно ведение тетрадей, выполнение домашних работ.

Старший вожатый, обдумывая план работы дружины, учитывает это обстоятельство, стремится к тому, чтобы и пионерская организация своими воспитательными средствами помогла школе в решении этой задачи.

Вопрос этот обсуждается на совете дружины и в отрядах. В результате в плане работы дружины вносится пункт: провести по отрядам сборы, посвященные самостоятельному труду школьников, организовать общедружинный конкурс на лучшую тетрадь и выставку тетрадей, выпустить специальные номера стенгазеты.

В зависимости от этого в планах отрядов возникают уже конкретные темы сборов, бесед, других пионерских дел.

Так, например, в отрядах 3—4-х классов намечался сбор «Учись учиться», беседа «Твоя школьная тетрадь», отрядные смотры тетрадей; в отрядах 5—7-х классов — сбор «Как ты планируешь свой учебный труд», беседы и обмен мнений о порядке выполнения домашних заданий.

За этим следуют другие пионерские дела, которые завершаются лишь в конце учебного года. Их цель добиться, чтобы каждый пионер хорошо выполнял домашние задания и аккуратно, образцово вел записи в тетрадях.

В плане работы обычно учитываются и особенности данного отряда или дружины. Чтобы план отвечал всем этим требованиям, не был надуманным, оторванным от жизни, надо, приступая к его составлению, посоветоваться с пионерским активом, с учителями, с комсомольской организацией.

Кроме пионерских дел, помогающих повышать успеваемость пионеров, в плане предусматриваются и такие начинания, которые включают пионеров в общественно-политическую жизнь страны, развивают их политический и культурный кругозор, дают им возможность заняться общественно-полезным трудом, помогают физическому развитию, организуют их досуг.

План должен быть кратким, немногословным, а главное — четким, чтобы каждый от-

ряд, каждый пионер видел и знал, что ему следует сделать для выполнения общего плана пионерской работы.

План работы пионерской дружины составляется советом дружины на учебную четверть, то-есть на 2—3 месяца, или на полугодие. В план работы включается тема сбора дружины.

В план обычно включаются общедружинные дела: шахматный турнир, соревнования лыжников, конкурс на лучшего чтеца, выставка работ фотолюбителей и т. д., с указанием, где и когда будут проведены эти соревнования или выставки и кто отвечает за их организацию и проведение.

Работая с пионерами над планом, вожатый должен иметь в виду и то, что одна и та же тема, одно и то же задание может по-разному планироваться для отрядов различных классов. Обычно отряды при планировании, как и во всех других случаях, разделяются на две группы — 3—4-х, 5—7-х классов, что позволяет учитывать возраст детей.

Совет дружины одной из средних школ города Владимира составлял план работы на четверть. Пионеры — члены совета дружины внесли предложение, чтобы, помимо других пионерских дел, все отряды поработали над темой «Так трудятся строители коммунизма». Это позволило бы поближе познакомиться ребят с самоотверженным трудом старших, с работой социалистического предприятия, на конкретных примерах показать заботу Коммунистической партии о народном благе.

Прежде всего решено было провести экскурсии на предприятия. Их надо было организовать по-разному для пионеров различного возраста.

Для отрядов 3—4-х классов решено было провести экскурсии в сборочный цех тракторного завода и на склад готовой продукции. Это позволяло дать общее представление об изготовлении трактора, не перегружая ребят, к тому же не все производственные процессы были доступны пониманию пионеров младшего возраста.

Для пионеров старших классов решено было провести экскурсии по всему тракторному заводу, побывать и на других предприятиях; предположено было встретиться с передовыми людьми труда, побывать у их станков, в лабораториях, посмотреть, как обучается заводская молодежь.

Затем в плане было намечено провести сборы отрядов, посвященные труду советских

людей. Они должны были пройти особенно успешно после экскурсий.

Сборы пионеров 3—4-х классов намечено было провести в школе с приглашением беседчиков. Для того чтобы дети лучше представили себе достижения советских людей, решено было организовать выставку репродукций с картин, показывающих старый завод, дореволюционного времени, и новый, советский завод. Ребята готовились рассказать о том, что им больше всего запомнилось после экскурсии.

В отрядах 5—7-х классов совет дружины решил провести сборы, по возможности на предприятиях, с участием инженеров, новаторов производства. «Этого не было вчера, это будет завтра», — так решено было назвать такой сбор, посвященный не только труду советского человека, но и тем новым достижениям советской техники, которые облегчают труд и делают его более производительным.

Эти два примера показывают, как в плане может быть решен любой вопрос применительно к возрасту пионеров, их знаниям и интересам.

На основе плана председатель совета дружины вместе со старшим вожатым разрабатывает программу сбора дружины, а члены совета дружины составляют краткие программы конкурсов, соревнований, праздников, руководство которыми им поручено. Эти программы вывешиваются затем в школе на видном месте. Пренебрегать широким и своевременным оповещением пионеров не следует. Задача руководителя состоит не только в том, чтобы помочь активу составить интересный план работы, но и в том, чтобы довести его до сведения каждого пионера, сделать всех активными участниками его выполнения.

Значительно проще планируется работа пионерского отряда. План работы отряда составляется вожатым совместно с советом отряда, при ближайшем участии классного руководителя, на месяц или на четверть.

В план работы отряда включаются общеотрядные дела: сбор отряда, лыжная вылазка, просмотр пьесы, обсуждение книги, трудовые дела, а также то, что должен подготовить отряд к сбору дружины или сделать по поручению совета дружины. В плане работы отряда отражается и то, что должно проходить в звеньях, так как звенья своих звеньевых планов не составляют.

Например, отряд готовится провести вечер, посвященный творчеству А. Гайдара. Одному из звеньев поручено организовать выставку его книг, собрать отзывы школьников. Нужно ли звену для этого составлять свой специальный план? Конечно, нет.

Различные задания звеньям совет отряда дает и при подготовке к лыжной вылазке, к физкультурным соревнованиям, к отрядному сбору.

План работы отряда утверждается на собрании отряда вперед на месяц или на четверть. После того как отрядный сбор утвердил план работы, совет отряда указывает в плане даты тех или иных мероприятий, сообщает его всем звеньям и вывешивает в классе, чтобы все пионеры знали, кто, когда и что должен сделать.

Составляя с пионерами план работы, вожатый должен всегда помнить, что работа в звене, отряде, выполнение пионерских поручений не должны перегружать пионеров. Всю общественную работу следует строить разумно, педагогически правильно, так, чтобы дети имели достаточно времени для приготовления уроков и отдыха, так, чтобы общественная работа не нарушала учебного режима школьников.

Вместе с тем вожатый должен помнить, что план работы не догма. Если возникла необходимость, он может быть пересмотрен, сокращен, изменен. Ведь план не самоцель. Его назначение — помочь пионерам отряда лучше организовать свою работу. Поэтому вожатому не следует составлять больших, многословных планов, ограничиваясь лишь самым основным — намечающим вехи работы! Чем проще, короче и яснее план, тем более доступен он детям.

## ПРАВИЛЬНО ОРГАНИЗОВАТЬ СВОЙ ТРУД

Успешная работа дружины во многом зависит от личной организованности старшего вожатого, от его собственной подготовки. Все то, что предпринимается в дружине, в отряде, должно быть тщательно продумано, взвешено, заранее подготовлено. Вожатый предвзвешенно учитывает, что сможет сделать сам, а что с помощью комсомольцев, учителей, родителей пионеров; что надо сделать сегодня, завтра, а что через неделю; что можно выполнить силами одного отряда, а какое дело потребует участия в нем всей дружины.

Некоторые вожатые находятся в школе с раннего утра до позднего вечера. Они тратят много сил и энергии, но часто не видят результатов своего труда, так как работают неорганизованно, не сосредоточивают внимания на главном.

Как же складывается рабочий день у старшего вожатого, работающего в небольшой школе? Это мы покажем на примере вожатой П. из Брянской области.

Рабочий день у нее начинается в 9 часов утра беседой с директором школы. Они ежедневно встречаются в это время, чтобы посоветоваться, поговорить о неотложных делах.

Первые часы занятий старшая вожатая уходит для посещения уроков. Обычно ей удается побывать в двух классах. Остающиеся часы утренней смены вожатая посвящает подготовке к семинарам пионерского актива, к беседам, составлению планов, советуется с учителями.

На переменах вожатая беседует со звеньевыми, председателями советов отрядов, встречается с ребятами. Беседы с вожатыми отрядов, руководителями кружков проходят после уроков в пионерской комнате.

В перерыве между сменами у вожатой обеденный перерыв, а затем встречи с пионерским активом второй смены.

Между 3 и 5 часами старшая вожатая посещает сборы звеньев и отрядов, занятия кружков тех классов, которые занимаются

в первой смене, или уроки вечерней смены. В определенные дни недели вечерние часы отводятся для проведения семинаров вожатых отрядов. Три раза в неделю после 6 часов вечера старшая вожатая уходит на учебу. Другие вечера посвящает отдыху, встречается с друзьями, ходит в кино.

Вожатому нет необходимости круглые сутки находиться в школе. Продолжительность рабочего дня старшего вожатого — 8 часов. Значит, надо спланировать свою работу так, чтобы уложиться в это время. Определить, сколько времени посвятить посещению уроков, на какой смене кого собрать в пионерской комнате, с кем побеседовать, каких пионеров навестить на дому.

Часть времени необходимо посвятить чтению, самостоятельным занятиям, посещению соседней школы, чтобы ознакомиться с опытом работы других вожатых. Нужно побывать и в Доме пионеров, на детской технической станции, в детском театре.

Все это и должно найти отражение в личном плане работы вожатого. Личный план старшего вожатого — это не план работы дружины или отряда, известный всем пионерам и рассчитанный на детей, на пионерский актив. Личный план вожатого — это план педагога, воспитателя, где он отмечает, что, когда и как он, вожатый, должен сделать, чтобы осуществить то, что намечено в плане пионерской дружины или отряда.

Личный план старший вожатый составляет для себя на каждый день или на неделю. В плане указывает те дела, которые ему лично необходимо провести в течение ближайшего дня и недели в дружине, в школе, как контролировать их выполнение, с кем из учителей, вожатых отрядов и из пионеров хотел бы побеседовать, у кого побывать на сборе; какие инструкторные занятия с вожатыми, активом наметил провести в течение этой недели; на каких уроках, в каких классах хочет побывать и когда.

В личный план на неделю вожатый вносит также даты общерайонных занятий и собраний, которые он должен посетить, даты и часы школьных собраний или заседаний, в которых будет участвовать. Кроме того, в своем личном плане вожатому необходимо отвести определенные часы на самообразование, на спортивные занятия, чтение, отдых.

Вечером, перед тем как наметить расписание завтрашнего дня, вожатый подводит итоги своей работы за день: что сделал, что не успел, в чем отпала нужда, что появилось вновь. Это поможет правильно организовать свой труд на следующий день.

Имея личный план, вожатый всегда будет знать, что является наиболее важным в его работе на текущую неделю. Работая по плану, он не забудет поговорить с тем или иным учителем, вожатым или пионером, посетить занятия кружка, проверить, как выполнено поручение совета дружины.

Вот что рассказывает о планировании своего рабочего времени старшая вожатая одной из ленинградских школ, накопившая уже немалый опыт руководства юными пионерами:

«Школа наша работает с 9 часов утра. Я начинаю рабочий день в 8 часов 30 минут,

а иногда и раньше. Это дает мне возможность встретить детей до начала уроков, поговорить с теми из них, кому даны задания. В тот день, о котором идет речь, я пришла в школу ровно в 8 часов 30 минут. Вместе с дежурным по пионерской комнате — членом совета дружины — мы просмотрели, какими делами будут заниматься сегодня пионерские отряды, кто из членов совета дружины в каких отрядах побывает.

В 8 часов 45 минут поднимаюсь на второй этаж: надо посмотреть, как выйдет на зарядку 6-й класс «А», где прежде не очень хорошо обстояло дело с дисциплиной во время утренней гимнастики. До начала уроков успеваю еще зайти в 6-й класс «Б» и посмотреть новую отрядную газету.

Так ежедневно до начала уроков я занимаюсь текущими делами, требующими или контроля, или срочного решения.

Во время первого урока, как всегда, читаю газеты, выясняю, с какими статьями необходимо познакомить актив, какие прочитать в отрядах. Во время перемен я обычно встречаюсь с вожатыми отрядов, с председателями советов отрядов и дружины. Так и в этот день на первой перемене я встретилась с председателем совета дружины. Она передала мне план проведения сбора дружины. Вечером план будет обсуждаться на совете дружины.

Время от времени я посещаю уроки. В этот день я была на третьем уроке в 5-м классе «Б». Здесь последнее время пионеры начали получать двойки по немецкому языку. Я решила послушать, какой материал сейчас они проходят, как отвечают учащиеся, и посоветоваться с учителем, какую помощь может оказать пионерский отряд, чтобы поднять успеваемость по этому предмету.

На большой перемене в пионерской комнате член совета дружины проводит совещание санитаров 3, 4 и 5-х классов.

Четвертый урок проходит в беседе с заведующим учебной частью школы о ближайшем пионерском сборе отряда 7-го класса.

Во время пятого урока беседую с учительницей русского языка, с которой я договорилась накануне. Третьи, четвертые, пятые уроки я стараюсь посвящать учебным делам пионеров.

После пятого урока, который во многих отрядах бывает последним, начинаются занятия кружков, пионерского актива, различные сборы. В этот день я посетила сбор звена 5-го класса «В»: хотелось посмотреть, как справляется со своими обязанностями звеньевая, я еще плохо ее знала.

После шестого урока вместе с дежурным по пионерской комнате — членом совета дружины — мы подвели итоги дня, проверили, все ли сделано, что намечалось планом дружины на этот день, какие дела еще остались на вечер. Мы сделали это после шестого урока, так как я знала, что позже мне уже будет некогда. Дежурный все записывает в дневник дружины. После этого я иду обедать.

В 15 часов 30 минут я опять в школе. Это обычное время занятий с пионерским активом. В тот день, о котором я рассказываю, собирался совет дружины. Утвердили план проведения сбора дружины, а потом по-

ехали все вместе во Дворец пионеров имени Жданова. Там пионеры познакомились с тем, как надо оформлять пионерскую комнату.

В 19 часов 30 минут я дома и могу заниматься своими делами. А их немало. Вечером я читаю, отдыхаю, хожу в театр.

Иногда план рабочего дня приходится строить иначе. Но как бы ни складывался день, перемены в послеурочное время я провожу всегда с пионерами. Из школы утром и днем, по возможности, не отлучаюсь».

Будучи комсомольским активистом, старший вожатый повышает свой идейный уровень. Он понимает, что только глубокое знание законов общественного развития, серьезное знакомство с трудами классиков марксизма-ленинизма, с решениями партии позволит ему стать подлинным организатором коммунистического воспитания детей.

Как воспитатель пионеров, старший вожатый обязан неутомимо повышать свой идейно-политический уровень и деловую квалификацию: в вечернем или заочном педагогическом институте, в педучилище, учительском институте — это зависит от уровня подготовки и стремлений вожатого. В этом деле вожатому всегда пойдут навстречу и райком комсомола, и директор школы, и учителя. Они помогут наладить регулярные самостоятельные занятия, составить список необходимой литературы, при надобности проконсультируют. Но какую бы форму занятий ни избрал вожатый, он, помнит, что повышение идейного уровня — первейшая его обязанность.

Однако работа старшего вожатого требует не только педагогического образования, но и разносторонних знаний. Чтобы успешно руководить воспитанием пионеров, надо быть в курсе текущей политической, общественной и культурной жизни страны, знать выдающиеся произведения советских писателей и особенно детских, следить за новинками литературы, искусства. Не может быть так: дети спорят о вновь вышедшей книжке, а старший вожатый не знает ее содержания, не определил к ней своего отношения.

Пионерский вожатый — частый посетитель школьной и районной библиотек. Он регулярно читает газеты, журналы, знакомится с книжными новинками.

Чем больше будет вожатый учиться, чем глубже будет вникать в мысли и настроения детей, тем полнокровней потечет жизнь пионерской организации. Для успеха дела крайне важны самоорганизация, самодисциплина и настойчивость самого вожатого.

Повседневное общение с детьми, дружеские беседы с ними, прочитанные книги, статьи вызовут у вожатого, несомненно, много но-

вых мыслей, идей, впечатлений. Запомнить их, привести в систему поможет вожатому его личный дневник. Пусть в дневнике вожатого будет не только записи о проделанном за день, за неделю, не только итоги работы в дружине, но и личные наблюдения, мысли, выводы, к которым вожатый пришел в процессе воспитательной работы. Дневник будет способствовать росту вожатого как воспитателя, руководителя, организатора пионеров.

Правильной организации труда вожатого служит и его записная книжка. В нее он вносит не только свой личный план работы, но и другие записи. В записной книжке вожатой Н. есть, например, странички с общей надписью: «Предложения пионеров о работе и мои соображения». Там записано немало ценных советов, предложений, собственных мыслей. Эта вожатая тщательно записывает также разговоры, пословицы, меткие слова, интересные игры, загадки, шутки, ребусы.

Читает вожатый газету или журнал — пусть не надеется на свою память. Если понравился рассказ, очерк, эпизод, факт, пусть самое яркое, лучшее занесет в записную книжку.

Придя в Дом пионеров или к соседям на интересный сбор или вечер, вожатый старается сделать и для себя выводы. После каждого такого посещения его записная книжка обогащается новыми записями.

В записной книжке вожатого должен быть и адрес интересной выставки, музея, куда следует направить ребят. Может быть, неподалеку живет герой Отечественной войны, бывалый человек, агроном, изобретатель, садовод-опытник, старый рабочий, опытный охотник, которые не откажутся в свободные часы рассказать пионерскому звену о своем любимом занятии, о виденном и пережитом. Надо записать и их адреса.

Хорошо иметь в записной книжке календарь знаменательных дат, к которым можно приурочить проведение интересных бесед, адреса пионерских дружин и т. п.

Конечно, все сказанное нужно рассматривать как примеры. Вожатый может, скажем, вести не подробный дневник о своей работе, а некоторые впечатления о встречах и наблюдениях записывать в отдельной тетради или записной книжке. Важно одно: день за днем проверять свою работу, задумываться над увиденным, прочитанным и намечать к выполнению новые задачи.

\*

Вожатый пионеров посвятил себя прекрасному труду — коммунистическому воспитанию детей. Пусть же он будет достоин своего почетного призвания!



УЧИТЬСЯ УПОРНО,  
ТЕРПЕЛИВО







### ГЛАВА III

## УЧИТЬСЯ УПОРНО, ТЕРПЕЛИВО

**К**оммунистическая партия учит подрастающее поколение, что без овладения знаниями, наукой, культурой нельзя решить задачу построения коммунистического общества.

Культурный рост общества, всестороннее развитие всех умственных и физических способностей людей, широкое, всестороннее образование членов общества является одним из основных предварительных условий перехода от социализма к коммунизму.

Коммунистическая партия Советского Союза, Советское правительство проявляют постоянную заботу об образовании и воспитании подрастающего поколения нашей страны, о росте и развитии советской школы.

Под руководством Коммунистической партии советская школа добилась больших успехов. Она является самой передовой, самой прогрессивной школой в мире.

Грандиозные перспективы в области народ-

ного образования открываются в связи с задачами, поставленными пятым пятилетним планом развития СССР на 1951—1955 годы. Пятилетним планом предусмотрено завершить к 1955 году переход от семилетнего обучения ко всеобщему среднему образованию в столицах республик, городах республиканского подчинения, в областных, краевых и крупнейших промышленных центрах и подготовить условия для полного осуществления в следующей пятилетке всеобщего среднего образования в остальных городах и сельских местностях.

Количество учащихся в 8—10-х классах городских школ в 1955 году должно увеличиться по сравнению с 1950 годом в 4 раза и в сельских средних школах в 4,5 раза. Будет построено городских и сельских школ примерно на 70 процентов больше, чем в предыдущем пятилетии. Школа должна обеспечить политехническое обучение, подготовку уча-

**Коммунистом стать можно лишь тогда, когда обогатишь свою память знанием всех тех богатств, которые вырабатало человечество.**

**В. Ленин**

щихся к практической деятельности в промышленности и сельском хозяйстве.

Почетны и ответственны задачи советской школы. Она призвана помочь партии в коммунистическом воспитании подрастающего поколения, в деле всестороннего развития всех умственных и физических способностей советских детей, чтобы они, когда вырастут, могли стать активными деятелями общественного развития.

В 1954 году Коммунистической партией и Советским правительством приняты новые важные постановления о школе, направленные на поднятие воспитывающего значения школы, обеспечение успешной подготовки учащихся к практической деятельности. Начиная с 1954/55 учебного года, советская школа будет работать по новым учебным планам и программам, которые предусматривают основательную подготовку учащихся к практической деятельности и устранение существовавшей ранее перегрузки школьников учебными занятиями. Школы должны будут широко вести работу по воспитанию у учащихся уважения к труду, по привитию им трудовых навыков.

Большое значение для дальнейшего улучшения воспитательной работы в школе имеет постановление Советского правительства о совместном обучении мальчиков и девочек.

Некоторое сокращение учебной нагрузки учащихся, сокращение сроков учебных занятий в школах и продление сроков весенних каникул создают благоприятные условия для широкой организации разумного и здорового досуга учащихся, для развертывания массовой физкультурно-спортивной работы. Перед пионерскими организациями открывается широкое поле деятельности.

Качество работы школы оценивается прежде всего по тому, какова успеваемость школьников, насколько высоко качество их знаний, насколько дети сознательны и дисциплинированы.

И качество пионерской работы в школе должно также оцениваться в значительной степени по тому, насколько хорошо учатся пионеры и школьники, насколько активно пионерская организация помогает школе и учителю в борьбе за глубокие и прочные знания учащихся, за укрепление дисциплины и порядка в школе.

Центральный Комитет ВКП(б) в своем постановлении от 21 апреля 1932 года «О ра-

боте пионерской организации» указал, что в центре внимания пионерской организации необходимо «...поставить задачу выработки социалистического отношения к учебе, труду и общественно-практической работе как в своих пионерских рядах, так и среди детей» и «...в кратчайший срок добиться того, чтобы сознательное, добросовестное, аккуратное и точное исполнение каждым школьником своих учебных обязанностей, заданий по общественно-практической работе и правил внутреннего школьного распорядка стало бы делом его чести».

Ученые — большой и напряженный труд. И обязанность вожагого состоит в том, чтобы в тесном содружестве с учителем с детства воспитывать у пионеров сознательное, добросовестное отношение к учебе. Не подменяя учителя, используя методы работы, присущие детской организации, развивать у пионеров и школьников пытливость и любознательность, упорство и настойчивость в достижении знаний, добиваться, чтобы каждый пионер служил примером всем школьникам в учебе и дисциплине.

Пионерская организация накопила в этом деле немалый опыт.

Формы и методы работы пионерской организации по повышению успеваемости пионеров, по воспитанию у детей сознательного отношения к учебе чрезвычайно многообразны и интересны. Различные пионерские сборы, литературные утреники, встречи с учеными, передовиками промышленности и сельского хозяйства, беседы о цене времени, об организации учебного труда, экскурсии, читательские конференции, изготовление учебных пособий, работа в кружках, олимпиады юных физиков, химиков, математиков, организация разумного здорового отдыха пионеров и школьников — вот далеко не полный перечень форм и методов работы пионерской организации в борьбе за высокую успеваемость учащихся.

Чтобы с наибольшей пользой вести работу с пионерами по повышению их успеваемости, вожагому следует с начала учебного года хорошо изучить состояние дел с успеваемостью в каждом классе, в каждом пионерском звене. Побеседовав с классными руководителями, с учителями, надо выяснить, кто из учащихся оставлен на второй год, кто имел переэкзаменовку на осень и как с ней справился, насколько пионеры и школьники дисциплинированы.

Все это очень важно знать вожагому для того, чтобы разумнее распределить между пионерами общественные поручения, скомплектовать пионерские звенья, выдвинуть актив. Надо учитывать при этом, что лучший способ поднять отстающих учащихся — включить их в активную жизнь коллектива, заставить их поверить в свои силы, а иногда и предъявить к тому или иному пионеру требования коллектива: «не ленись, учись прилежнее».

Подобное знакомство с учебными делами каждого пионерского отряда поможет вожагому правильно определить главную воспитательную задачу, отобрать наиболее разумные и эффективные формы и методы помощи пио-

нерской организации в борьбе за глубокие и прочные знания учащихся.

Немаловажное значение для успеха работы вожатого с пионерами имеет учет особенностей обучения детей в тех или иных классах.

Возьмем, к примеру, пионерские отряды 5-х классов. Работа в этих отрядах несколько сложнее, чем в остальных, так как в самой системе учебной работы в 5-х классах по сравнению с 4-ми происходят существенные изменения. В 4-м классе дети учились у одного учителя, в 5-м классе с ними занимается уже несколько учителей, увеличивается количество учебных предметов, усложняется учебная программа. Нередко успеваемость в 5-х классах снижается по сравнению с 4-м классом. Кроме того, в некоторых школах, особенно сельских, 5-е классы комплектуются из учащихся, окончивших 4-е классы в разных школах. Поэтому здесь особо остро встает проблема сплочения детского коллектива, кропотливой воспитательной работы с каждым пионером и школьником.

Когда старший вожатый имеет ясное представление об успеваемости в каждом классе, о детском коллективе класса, а вожатый пионерского отряда, кроме того, об особенностях того или иного пионера и школьника, о его достоинствах и недостатках, тогда и перспективы работы ясны и легче наметить для каждого звена и отряда наиболее подходящие и интересные формы работы.

Воспитательная работа в пионерской организации только тогда приносит нужные плоды, когда она проводится с учетом возраста, уровня знаний и интересов пионеров. Очень важно поэтому, чтобы, планируя работу в том или ином пионерском отряде, определяя содержание этой работы, вожатый опирался на те знания, которые пионеры получили в школе. Это поможет избежать «овзреления» пионерской работы, с одной стороны, а с другой стороны, может способствовать воспитанию у пионеров интереса к учебным занятиям, к тому, что изучается в школе, на уроке. Так, например, на уроках по чтению в 3-м и 4-м классах учащиеся знакомятся с некоторыми произведениями великих русских поэтов и писателей — Пушкина и Толстого, Некрасова и Тургенева, Лермонтова и Крылова, Горького и Чехова.

Чудесные басни Крылова, отрывки из повестей Тургенева, рассказывающие о судьбе крепостных крестьян, увлекательные сказки и рассказы Максима Горького — все это в руках учителя и вожатого становится мощным средством воспитания. Какие интересные, красочные, запоминающиеся детям беседы о народной мудрости, о борьбе добра со злом можно провести в отрядах младших классов по сказкам А. С. Пушкина! С каким увлечением будут дети на сборе звена читать стихи Некрасова, рассказы и сказки Горького, посвященные трудовому человеку! С каким интересом будут смотреть пионеры кинофильмы «Сказка о рыбаке и рыбке», «Сказка о мертвой царевне и о семи богатырях» и многие другие.

С помощью школьного библиотекаря можно организовать выставку книг, подобрать

**...Наша школа должна давать молодежи основы знания, давать умение вырабатывать самим коммунистические взгляды, должна делать из них образованных людей.**

**В. Ленин**

иллюстрации к ним. Силами самих детей можно инсценировать на школьной сцене сказки Пушкина и басни Крылова. Все это будет еще больше пробуждать у детей интерес к литературе, к книге, к чтению.

Пионерская организация может оказать значительную помощь преподавателям русского языка в том, чтобы учащиеся грамотно писали и говорили.

В одном из своих писем к школьникам великий русский писатель Алексей Максимович Горький писал:

«Любя свою родину, свой народ, нельзя не любить свой родной язык. Он — достояние народа, его гордость. А любить язык, значит изучать его, изучать неустанно, вдумчиво, глубоко».

Опыт показывает, что в пионерской организации создалось большое многообразие форм и методов работы по воспитанию у пионеров любви и интереса к изучению русского и родного языков. Большое воспитательное и познавательное значение имеют сборы и утренники на такие темы, как «Великий и могучий русский язык», «Великий язык великого народа», «Родная речь», «Я русский бы выучил только за то, что им разговаривал Ленин».

Но такой сбор или утренник только одна из форм пропаганды русского языка среди пионеров, ознакомления их с сокровищами русской классической и советской литературы. Они не заменяют повседневной, кропотливой работы.

Огромное значение в изучении пионерами русского языка имеет книга. Чтение обогащает словарный запас ученика, приучает его мыслить и говорить грамотно, прививает ему вкус к литературе. Поэтому очень важно вести в пионерской организации систематическую работу с книгой. Вопросам руководства детским чтением в «Книге вожатого» посвящается специальная глава.

В школах есть много учащихся, которые ищут грамотно, любят русский язык и настойчиво его изучают. Об этих пионерах можно рассказать в стенных газетах, в школьных радиопередачах; в звене или отряде они могут рассказать товарищам, как добились высокой грамотности. Полезно также устраивать в дружине выставки тетрадей и лучших сочинений.

В нашей школе введен единый орфографический режим. Учителя добиваются того,

**Чтобы строить, надо знать, надо овладеть наукой. А чтобы знать, надо учиться. Учиться упорно, терпеливо.**

**И. Сталин**

чтобы школьники писали грамотно, красиво. Но заботиться об этом обязан не только учитель русского языка, но и пионерский вожатый.

Пионеры пишут дневники, готовят различные альбомы, выпускают стенные газеты. Вожатый обязан следить за тем, чтобы там не было ошибок, не нарушались элементарные правила чистописания. Все, что дети видят в школе, все, что они читают, должно быть написано грамотно, красиво, правильно.

Многое из того, что узнают школьники на уроках, их знания могут быть использованы при организации воспитательной работы в отряде и звене.

В 7-х классах, например, изучается Конституция Советского Союза. Задача этого предмета состоит в том, чтобы познакомить учащихся с основами советского строя, чтобы воспитать у подрастающего поколения нашей страны чувство советского патриотизма, уважение к законам социалистического государства, понимание неизмеримого превосходства советской социалистической системы, советского государственного строя над строем капиталистическим.

Учитель рассказывает на уроке о столице нашей Родины Москве. В руках у него пачка снимков. Вот величественные колонны вестибюля метро на площади имени Маяковского, уходящая вдаль перспектива широких магистралей, сотни машин, чудесный Дворец науки на Ленинских горах — высотное здание Московского университета. С волнением рассматривают ученики фотографию Московского Кремля, строгие очертания Мавзолея, древние зубчатые стены, рубиновые звезды на башнях.

Но вот в руках учителя уже другие снимки. Древняя Сухаревская башня, старое купеческое Замоскворечье, маленькие домики, немощные грязные улицы, унылый извозчик на одной из вокзальных площадей, дребезжащая конка, полуразвалившиеся домишки рабочих кварталов. Это дореволюционная Москва, совершенно не похожая на Москву сегодняшнего дня, ставшую красивейшим в мире городом.

Время урока ограничено. Невозможно рассказать пионерам и школьникам о Москве все, что они хотят услышать. Помочь детям в этом может пионерская организация. Заочное путешествие в Москву, выставку книг, изготовление фотовитрины, сбор на тему

«Москва — столица нашей Родины», вечер песни о Москве, просмотр документальных кинофильмов о столице нашей Родины и многое другое можно провести в пионерском отряде, чтобы пионеры больше узнали о Москве.

Семиклассники изучают избирательную систему Советского Союза. Как много интересного может внести и эта тема в жизнь пионерского отряда! Пионеры неоднократно сами были свидетелями всенародных выборов в нашей стране, они работали на избирательных участках, выступали перед избирателями с самодельностью. Они знают депутатов райсовета, горсовета, всегда могут пригласить их на сбор, попросить рассказать об избирательной системе Советского государства, об ответственности депутата перед избирателями. Какую интересную беседу могут провести с ребятами депутаты райсовета, горсовета о работе этих организаций!

Много интересных сборов, заочных путешествий, бесед и читок можно провести в пионерском отряде, звене на одну только тему о великой русской реке Волге. Здесь и прошлое Волги, и новая, Большая Волга наших дней, Волго-Донской судоходный канал, Куйбышевская гидроэлектростанция, город Ульяновск — родина великого Ленина, и героический Сталинград, город славы русского оружия. Все это содержательный и яркий материал для проведения с пионерами большой воспитательной работы.

Он тем более ценен, что пионеры 4-го класса, например, уже изучили тему «Волга — великая русская река» в классе на уроках географии. Они уже многое знают, их интересуют многие вопросы, о которых не шла речь в школе, и любое мероприятие на эту тему в отряде вызовет большой интерес ребят, разбудит их инициативу и в ученье им поможет.

Изучая историю СССР, пионеры знакомятся с основными этапами Великой Отечественной войны советского народа.

И опять для пионерской организации широчайшее поле деятельности. Экскурсии по местам боев Великой Отечественной войны, знакомство с историей городов-героев, встречи с участниками Отечественной войны, пионерские сборы, посвященные великим битвам за Москву, Сталинград, Ленинград, Севастополь, Одессу, сборы памяти прославленных героев войны Александра Матросова и Юрия Смирнова, Зои Космодемьянской и Лизы Чайкиной, Олега Кошевого и его славных друзей — вот далеко не полный перечень интересных для пионеров и школьников дел, которые не только помогут расширить и закрепить получаемые на уроках знания, но и будут способствовать воспитанию у учащихся чувства гордости за свою страну, за свой народ.

XIX съезд Коммунистической партии Советского Союза поставил задачу введения в школе политехнического обучения. В связи с осуществлением этой задачи особенно остро стоят вопросы изучения школьниками таких предметов, как математика, физика, химия, черчение, вопросы руководства детским тех-



## АКАДЕМИК ИВАН ПЕТРОВИЧ ПАВЛОВ- МОЛОДЕЖИ

«Что бы я хотел пожелать молодежи моей родины, посвятившей себя науке?

Прежде всего — последовательности. Об этом важнейшем условии плодотворной научной работы я никогда не смогу говорить без волнения. Последовательность, последовательность и последовательность. С самого начала своей работы приучите себя к строгой последовательности в накоплении знаний.

Изучите азы науки прежде, чем пытаться взойти на ее вершины. Никогда не беритесь за последующее, не усвоив предыдущего. Никогда не пытайтесь прикрыть недостатки своих знаний хотя бы и самыми смелыми догадками и гипотезами. Как бы ни тешил ваш взор своими переливами этот мыльный пузырь — он неизбежно лопнет, и ничего кроме конфуза у вас не останется.

Приучайте себя к сдержанности и терпению. Научитесь делать черную работу в науке. Изучайте, сопоставляйте, накапливайте факты.

Как ни совершенно крыло птицы, оно никогда не смогло бы поднять ее в высоту, не опираясь на воздух. Факты — это воздух ученого. Без них вы никогда не сможете взлететь. Без них ваши «теории» — пустые потоги.

Но изучая, экспериментируя, наблюдая, старайтесь не оставаться у поверхности фактов. Не превращайтесь в архивариусов фактов. Пытайтесь проникнуть в тайну их возникновения, настойчиво ищите законы, ими управляющие.

Второе — это скромность. Никогда не думайте, что вы уже все знаете. И как бы высоко ни оценивали вас, всегда имейте мужество сказать себе «я невежда».

Не давайте гордыне овладеть вами. Из-за нее вы будете упорствовать там, где нужно согласиться, из-за нее вы откажетесь от полезного совета и дружеской помощи, из-за нее вы утратите меру объективности.

В том коллективе, которым мне приходится руководить, все делает атмосфера. Мы все впряжены в одно общее дело, и каждый двигает его по мере своих сил и возможностей. У нас зачастую и не разберешь — что «мое», а что «твое», но от этого наше общее дело только выигрывает.

Третье — это страсть. Помните, что наука требует от человека всей его жизни. И если у вас было бы две жизни, то их бы нехватало вам. Большого напряжения и великой страсти требует наука от человека. Будьте страстны в вашей работе и в ваших исканиях!»

*Из письма великого русского ученого И. П. Павлова к молодежи*

**Товарищи, у меня не может быть других желаний, как и у всех вас, кроме того, чтобы вы учились хорошо.**

**Это общее желание, желание отцов и матерей, желание правительства, педагогов, старшего поколения.**

**М. Калинин**

ническим творчеством, воспитания у учащихся практических трудовых навыков.

Тяга к техническим знаниям у наших школьников очень велика. С огромным интересом пионеры слушают беседы о новейших достижениях науки и техники, внимательно следят за технической популярной литературой, с увлечением смотрят научно-популярные фильмы, посещают технические выставки.

Среди пионеров очень много юных авиамodelистов, кораблестроителей, радиолюбителей, электротехников.

Проводимые пионерскими организациями соревнования юных авиаконструкторов, судомodelистов, радиотехников привлекают массу участников, выявляют много способных юных техников.

Пионерские организации в школе могут и должны взять на себя инициативу в проведении вечеров физики, химии, техники, в устройстве выставок различных моделей и приборов, в развертывании работы предметных и технических кружков, в проведении соревнований юных техников (см. главу «Умелые руки»).

В большинстве наших школ стало славной традицией участие пионеров и школьников в изготовлении и ремонте приборов и пособий для учебных кабинетов школ. Центральный Комитет ВЛКСМ и Министерство просвещения РСФСР провели в Москве выставку физических приборов, изготовленных учащимися семилетних и средних школ. На этой выставке экспонировалось около 700 лучших приборов. Выставка показала, какими большими возможностями располагают наши школы в деле организации технического творчества пионеров и школьников.

Надо добиваться, чтобы в каждой семилетней и средней школе выставки технического творчества пионеров, выставки приборов и пособий, изготовленных школьниками для учебных кабинетов, олимпиады юных физиков, математиков, химиков устраивались ежегодно.

В каждом районе есть промышленные предприятия, железнодорожные депо или мастерские, электростанция, радиоузел. Экскурсии на эти предприятия также помогут в воспитании у пионеров и школьников интереса к технике, к производству. В плане пионер-

ской работы такие экскурсии должны занять почетное место.

Изучение в школе основ дарвинизма, ботаники, зоологии, анатомии и физиологии человека, знакомство с новейшими достижениями мичуринской биологии, с успехами социалистического сельского хозяйства закладывают прочный фундамент материалистического мировоззрения у учащихся. У учащихся воспитывается творческое отношение к природе, стремление вырасти активными ее преобразователями.

Первое, на что водителю следует направить силы пионеров в школе,—это помощь преподавателю биологии в создании пришкольного опытного участка, живого уголка, в обогащении биологического кабинета новыми учебными пособиями. Привить детям интерес к сельскому хозяйству, к изучению естественных наук можно только путем активного их привлечения к опытнической работе, к уходу за растениями и за животными, к активному наблюдению за явлениями природы. Приведем только один пример. В одной из школ многие учащиеся 5-го класса имели плохие оценки по естественному знанию. Ребята откровенно заявляли, что не любят этот предмет, что он им не интересен. Директор школы, пионерская вожатая, преподаватель биологии решили организовать в школе кружок юных натуралистов, чтобы пробудить у школьников интерес к предмету. При биологическом кабинете, с участием нескольких пионеров-активистов из 5-го класса, был создан живой уголок. Ребята с увлечением стали ухаживать за животными. Вскоре пионеры заинтересовались растениеводством. Преподавательница биологии дала каждому задание по выращиванию растений и наблюдению за ними. Кружок стал работать очень активно. На помощь кружковцам пришли родители учащихся. Они помогли им достать семена редких растений, смастерить клетки для птиц, создать небольшую библиотечку популярных книг по ботанике и зоологии.

Весной работа кружка была перенесена на пришкольный участок, который до того времени представлял собою пустырь. Учащиеся сами вскопали грядки, посадили цветы, овощи, декоративные кустарники. Пионеры ухаживали за посадками, наблюдали за ростом и развитием растений. На следующий год весь школьный двор был засажен плодовыми деревьями. Возник школьный сад — «зеленая лаборатория». В результате активной работы в саду, в биологическом кабинете, на пришкольном участке у детей возник глубокий интерес к биологии, к сельскохозяйственному производству.

Изучать современную мичуринскую биологию в отрыве от практики социалистического сельского хозяйства нельзя, поэтому школа должна быть тесно связана с колхозным производством, с агрономами, садоводами, с передовиками колхозных полей. Пионерские вожатые городских школ должны подумывать над тем, как лучше обеспечить знакомство школьников с сельскохозяйственным производством. Помочь дружине в этом могут научно-исследовательские учреждения, сельскохозяйственные институты и техникумы.

Огромные возможности самого широкого ознакомления школьников с колхозным производством представляются в период летних каникул в пионерских лагерях, в туристских походах.

Жизненные интересы нашей страны настоятельно требуют, чтобы школа воспитывала у подрастающего поколения глубокий интерес к сельскому хозяйству, к агрономической науке, к практической опытнической работе. Опираясь на знания, полученные учащимися при изучении в школе естественных наук, пионерская организация должна обеспечить в самых широких масштабах развитие движения юных натуралистов и опытников сельского хозяйства.

## ВОСПИТЫВАТЬ У ПИОНЕРОВ СОЗНАТЕЛЬНОЕ, ДОБРОСОВЕСТНОЕ ОТНОШЕНИЕ К УЧЕЬЮ

В правилах для учащихся записано, что каждый школьник обязан упорно и настойчиво овладевать знаниями, для того чтобы стать образованным и культурным человеком и принести как можно больше пользы Советской Родине.

В пионерских дружинах проводится большая и интересная работа по воспитанию у пионеров и школьников глубокого интереса к знаниям, сознательного, добросовестного отношения к учебе.

Основной формой учебной работы школы является урок. Для ученика урок — основной источник знаний. Качество урока, его содержание зависит, конечно, от учителя, но немалая роль в успешном проведении урока принадлежит и пионерской организации. Пионеры призваны помогать учителю в том, чтобы уроки в школе проходили организованно, чтобы ученики внимательно слушали объяснения учителя, были активны на уроках и аккуратны в выполнении домашних заданий.

Воспитанию у пионеров и школьников интереса к знаниям, добросовестного отношения к учебе способствуют встречи с учеными, изобретателями, беседы о новейших достижениях науки и техники, экскурсии на производство, сборы на темы «О значении знаний в жизни человека», «Урок — источник знаний», «Береги минуту», а также статьи в стенной газете, обсуждение в звене и отряде поведения отдельных пионеров и школьников на уроке, их отношения к занятиям.

В одной из школ Ленинграда вожатый, посоветовавшись с учителем и пионерским активом, пришел к выводу, что в отряде полезно провести сбор на тему «Береги минуту». Он подал эту мысль ребятам. У пионеров явилась хорошая идея пригласить на сбор гостей — передовых рабочих с шефствующего над школой завода. «Они хорошо работают, умеют ценить время и нас этому научат, много интересного расскажут», — говорили пионеры. Посетившие сбор передовики производства просто и увлекательно рассказали пионерам, что значит одна минута времени на производстве, как важно организовать свой труд так, чтобы ни секунды рабочего времени не пропадало даром.

**Дружным коллективом, под руководством своих учителей овладевайте знаниями. Настойчиво, с пионерским упорством изучайте математику, физику, химию, историю, родной и иностранные языки.**

**...Крепите дисциплину в школе. Берегите школьное имущество и учебные пособия.**

**Окружайте презрением лентяев, прогульщиков, опаздывающих на уроки, портящих парты, столы, стены, desks.**

**С. Киров**

Рабочие рассказывали ребятам, как они экономят рабочее время, как стремятся к тому, чтобы их станки всегда были в порядке, чтобы необходимый инструмент был заранее подготовлен, рассказали и о том, как минуты сэкономленного времени помогают давать стране тысячи деталей сверх плана. Пионеры на сборе узнали, что за одну минуту заводы, фабрики, шахты страны дают десятки, сотни новых машин, десятки тысяч метров ткани, тысячи тонн угля. Этот сбор помог ребятам понять, как следует ценить время, как разумно нужно его расходовать.

Повседневная, кропотливая работа по воспитанию у пионеров и школьников сознательного отношения к учебе проводится в одной из пионерских дружин Ульяновска. Пионерские вожатые, вся пионерская организация настойчиво борются за то, чтобы каждый пионер, каждый учащийся был внимательным, активным и дисциплинированным на уроке. В пионерских звеньях и отрядах проводятся сборы и беседы на темы «Дорожи временем», «Учись учиться», «О внимании», «Об упорстве и настойчивости в учебе». Большой популярностью пользуется в школе стенная газета, где есть специальный раздел «Советы учителя». Через газету учителя дают советы о том, как лучше готовиться к уроку, как правильно организовать свой учебный труд. В пионерских отрядах и звеньях стало правилом заботиться о том, чтобы к уроку были приготовлены необходимые наглядные пособия, чтобы каждый ученик до начала урока приготовил книги, тетради, ученический дневник. Постоянная будничная, кропотливая работа коллектива благотворно сказалась на успеваемости учащихся.

В повседневной школьной жизни очень много «мелочей», на которые некоторые пионеры и школьники подчас не обращают внимания, а именно эти «мелочи» часто сказываются на успеваемости учащихся. Нередки еще факты, когда в классе уже в ходе урока обнаруживается, что нет мела, не при-

**Дисциплина и организованность — вот те слова, которые должны пронизать всю нашу жизнь насквозь. Дисциплина и организованность в труде, в быту, в учебе, во взаимоотношениях между собой, в поведении на улице, в общественных местах, на отдыхе — везде и всюду дисциплина и организованность. Они нам нужны, как воздух.**

**К. Ворошилов**

готовлена карта, нет указки. На то, чтобы достать все это, учитель и ученики затрачивают драгоценное учебное время. А между тем очень просто устранить возможность таких неполадок. Пионерский отряд, совет отряда могут установить, например, общественный контроль за организацией дежурств в классе, помочь старосте класса в этом деле.

Кроме добросовестности и дисциплинированности, от ученика требуется, чтобы он работал систематически, изо дня в день, был внимательным на каждом уроке, выполнял каждое домашнее задание, соблюдал определенный режим дня.

Однако есть еще пионеры, которые думают, что с начала года можно заниматься без особого напряжения, что впереди много времени и что его всегда хватит, чтобы наверстать упущенное. Эти настроения и порождают неуспеваемость: ученик один-два раза не приготовил домашнего задания, невнимательно слушал на уроке, не повторил своевременно наиболее трудного раздела — и отстал. Постепенно образуется пробел в знаниях, появляются плохие оценки, и ученик попадает в число неуспевающих.

Пионерская организация может помочь пионерам в правильной организации их распорядка дня, вместе с учителем научить пионеров и школьников работать систематически, повседневно. В этом отношении очень интересен опыт пионерской дружины Троекуровской средней школы Рязанской области. Школа находится в сельской местности. Мно-

гие учащиеся живут в соседних деревнях на расстоянии 2—3 километров от школы. Поэтому вопрос о разумном использовании времени школьников и правильной организации их учебного труда стоит здесь особенно остро.

Комсомольская и пионерская организации школы оказали учителям большую помощь в том, чтобы научить учащихся правильно распределять свое время.

В каждой классной комнате вывешен примерный распорядок дня; секретари комсомольских организаций старших классов и вожатые отрядов проследили, чтобы каждый ученик записал этот распорядок в свой дневник.

Кроме того, комсомолы и пионеры организовали товарищеский контроль за выполнением учащимися режима дня. Многих пионеров активисты дружины посещали дома.

Директор школы, учителя, старший пионерский вожатый выезжали в окружающие деревни, собирали родителей, проводили с ними беседы о значении режима дня школьника в учебной работе. Через местный радиоузел было организовано несколько радиопередач, посвященных этому вопросу.

Рекомендованный школоу режим постепенно стал для пионеров и школьников привычкой, необходимостью и дал свои положительные результаты: успеваемость в школе значительно повысилась. Такая работа может быть проведена в каждой пионерской организации.

Успешное овладение знаниями требует упорства и терпения. Важно, чтобы пионеры и школьники с первых лет пребывания в школе приучались относиться к учебе как к серьезному труду, стремились преодолеть все трудности на пути к знаниям.

Насыщенная богатейшими событиями, осыщенная героическим трудом советских людей, наша советская жизнь дает вожатому неисчерпаемый материал для воспитания у пионеров и школьников сильной воли, твердого характера, настойчивости в достижении цели, умения и готовности преодолевать трудности в учебе.

Надо больше рассказывать детям о том, как, не страшась препятствий, шли к вершинам науки такие выдающиеся отечественные ученые, как М. В. Ломоносов, Д. И. Менделеев, А. С. Попов, П. Н. Яблочков, И. И. Мечников, К. Э. Циолковский, И. П. Павлов, И. В. Мичурин.

В борьбе пионерской организации за высокую успеваемость учащихся большое значение имеет товарищеская помощь отстающим ученикам. Однако нередко еще этот вопрос решается в отряде неправильно, без участия учи-





теля, классного руководителя. В некоторых отрядах во время не оказывают товарищеской помощи отстающим ученикам, а в других отрядах прикрепляют отличников к тем, кто ленится, и тем самым воспитывают у лентяев безответственность, легкомысленное отношение к учению.

Вожатый должен помочь пионерам правильно организовать товарищескую помощь отстающим. Бывая на уроках, беседуя с учителями, с родителями, вожатый имеет возможность изучить каждого пионера, его прилежание в ученье и вместе с учителем определить, какие меры необходимо принять, чтобы ликвидировать отставание в ученье того или иного пионера. За одним надо установить товарищеский контроль, напомнить о необходимости аккуратно выполнять домашние задания, время от времени проверять, как ученик подготовился к уроку. Другому надо помочь по-иному: позаботиться, чтобы сильный ученик временно позанимался с ним. В третьем случае надо добиться, чтобы родители более тщательно контролировали выполнение учеником домашних заданий, и т. д.

Отношение пионеров к учению должно всегда быть в поле зрения звена и отряда.

Важно, чтобы в детском коллективе, в классе, в пионерском отряде и звене было создано непримиримое отношение к проявлениям недисциплинированности отдельных учеников, неаккуратности и лени.

Общественное мнение — одно из самых действенных средств воспитания. Обязанность вожатого учить пионеров правильно оценивать поступки товарищей, строго осуждать дурные поступки и по-товарищески помогать исправлять недостатки.

В этом деле надо, однако, соблюдать строгий педагогический такт, прибегать к общественному обсуждению только в том случае, если трудно воздействовать на пионера без вмешательства коллектива.

Очень интересен в этом отношении отрывок из дневника одного пионерского отряда, в котором описывается сбор на тему «Как мы учимся». Здесь очень убедительно показано, как пионерская организация борется за то, чтобы каждый пионер, каждый школьник учился лучше.

Звеньевой первого звена Виктор заявил на собрании отряда:

— У нас в звене все благополучно. Двоек нет.

Вожатый заметил в ответ на это:

— Но зато у вас, к сожалению, много троек.

Мальчик смутился:

Все дается знанием, победа — тоже.

М. Горький

— Да, тройки, конечно, есть.

— Так почему же ты говоришь, что в твоём звене все благополучно?

И звеньевой задумался.

В самом деле, почему ему кажется, что в звене все хорошо, когда есть такие пионеры, у которых по всем предметам тройки и которые, конечно, могут учиться значительно лучше? Вот, например, Толя Р. Почему он учится только на тройки?

Виктор ответил:

— Толя учится только на тройки потому, что мы не помогаем ему. Нужно заниматься с ним, и мы это обязательно сделаем. Мы поможем ему учиться лучше.

Виктору возразил вожатый второго звена Слава К.:

— Зачем же ему помогать? Если он захочет, то без всякой помощи будет хорошо учиться. Толя просто ленится. Не всем ребятам, которые учатся только на тройки, нужно помогать; многих из них надо заставлять работать самостоятельно, а то они совсем разленились, разучатся заниматься.

— Как же можно не помогать? Это не товарищески, — говорили пионеры.

Тогда слово взял Миша О. Он согласен со Славой. Нужно, чтобы каждый готовил уроки самостоятельно, а не надеялся на товарищей. Тогда в отряде все пионеры будут успешно учиться.

Разве мало ребята занимались с Шурой И. и Толей В., а они все равно учились плохо! Лишь когда они стали самостоятельно работать, у них появились пятерки и четверки.

— Вот Слава в классе лучший ученик, — говорит Миша. — Слава умеет и любит работать самостоятельно. Я знаю, например, что ему трудно дается геометрия, и для того чтобы доказать теорему, он иногда испишет почти целую тетрадь, докажет много других теорем, которые мы раньше проходили, но все-таки выполнит задание, добьется своего.



**Помните, что наука требует от человека всей его жизни.**

**И. Павлов**

Другое дело, если кто-нибудь много пропустил по уважительной причине, например болел. Таким ребятам, конечно, обязательно надо помочь.

В заключение на сборе выступила классный руководитель Галина Григорьевна. Ребята слушали ее очень внимательно. Галина Григорьевна напомнила им о жизни Николая Островского. Вот у кого нужно учиться упорству в ученье. Прикованный к постели, он по радио слушал лекции, а потом самостоятельно готовился к зачетам и блестяще сдавал их.

— Женья С. как-то признался мне, — сказала Галина Григорьевна, — что раньше, когда у него не выходили задачи, он просто списывал их перед уроком у товарища. К сожалению, такие случаи и сейчас бывают в нашем классе. Очень плохо делают эти ребята. Ведь дело не только в том, что у них не будет прочных, систематических знаний, но и в том, что они не воспитывают в себе волю, упорство, умение самостоятельно работать, привыкают жить на готовеньком, и им очень тяжело придется в жизни.

Галина Григорьевна сказала, что ей понравилась выступление Миши. Миша прав. Вожакие звеньев не должны нянчиться с ленивыми учениками и прикреплять к ним лучших учеников. Надо воспитывать у самих этих пионеров настойчивость, любовь к самостоятельной работе, — это и будет настоящей пионерской помощью в борьбе за прочные знания.

Описанный сбор, несомненно, принес большую пользу и многих пионеров заставил задуматься над отношением их к учению.

Хорошо, когда пионеры обсуждают такие вопросы, как «Секрет отличной отметки», «Как готовить уроки, чтобы хорошо учиться», «Режим дня — хороший помощник в ученье». Перед ребятами обычно выступают пионеры-отличники, которые рассказывают о том, как

они организуют свой учебный труд дома, как выполняют домашние задания; тут же показывают свои тетради, домашние работы, дневники.

Коммунистическая партия и Советское правительство облекли учителя огромным доверием, поручили ему благородное и ответственное дело обучения и воспитания подрастающего поколения.

Сложен и благороден труд учителя.

Надо иметь большие знания, опыт, педагогический такт, чтобы увлечь учащихся, привить им интерес к предмету, помочь каждому школьнику успешно учиться. Провести хороший урок — это большое искусство. К каждому уроку учитель много и тщательно готовится, изучает методические материалы, знакомится с новинками литературы. Учитель внимательно следит за развитием науки и техники, за новейшими достижениями научной мысли, из года в год совершенствует приемы преподавания.

Пионерский вожатый, пионерская организация обязаны воспитывать у детей глубокое уважение к труду учителя, чуткое, внимательное к нему отношение, желание всегда и во всем помочь учителю.

Многие вожатые проводят в пионерских отрядах беседы о благородном труде учителя, о том, какую заботу об учителе проявляют Коммунистическая партия и Советское правительство. Нередко на пионерских сборах проводят беседы с детьми старейшие учителя. Большой популярностью у пионеров и школьников пользуется кинофильм «Сельская учительница». Просмотр, обсуждение этого фильма помогут в воспитании у детей любви и уважения к учителю, к его благородному труду.

Однако в жизни школы все еще встречаются попытки обмануть учителя — списывание, подсказывание, отражающие стремление некоторых нерадивых учеников прожить чужим трудом, незаслуженно получить хорошую оценку.

Пионерская организация обязана резко выступать против подобных фактов. Ведь если ученик в школе привыкнет жить чужим трудом, он войдет в жизнь человеком беспомощным, ленивым, не любящим труд. Воздействие коллектива — могучая сила, и когда в пионерской организации, в школе создано нетерпимое отношение к фактам подсказывания, списывания, к фактам недобросовестного отношения к учению, даже самые нерадивые ученики становятся перед необходимостью добросовестно учиться, самостоятельно преодолевать трудности в ученье.



М. И. Калинин на собрании учащихся старших классов Бауманского района Москвы в апреле 1940 года говорил:

«Допустим, что вы пишете сочинение и при этом часто прибегаете к «услугам» более успевающих учеников или просто «сдираете» со шпаргалки. Это, товарищи, гиблое дело; так вы никогда и ничему не научитесь. Лучше написать хуже, но обязательно самому. Пусть вам при этом придется тысячу раз переделать и переписать то, что вы сочините сами, но вы не страшитесь этого и не шадите своих сил; это приучит вас к самостоятельной работе, в этом-то и выражается самостоятельность».

Почаще надо напоминать школьникам этот мудрый совет М. И. Калинина.

В пионерских отрядах и звеньях полезно проводить беседы и сборы о честности, об упорстве и настойчивости в овладении знаниями, о подлинной дружбе. Коллективное воздействие на нерадивых учеников и личный пример активистов (не давать списывать задания, не подказывать!), выступления по этим вопросам в стенной газете также помогут изжить отрицательные явления школьной жизни.

Важнейшим условием успешной работы школы является сознательная дисциплина учащихся и строгое соблюдение правил внутреннего распорядка школы. Правилами для учащихся определено, что ученик обязан аккуратно посещать уроки, не опаздывать к началу занятий, беспрекословно подчиняться распоряжениям директора школы и учителей, внимательно слушать объяснения учителя, не разговаривать во время урока, не мешать учителю и товарищам. Правила для учащихся дают вожатому большой материал для повседневной воспитательной работы. Но было бы ошибочно думать, что задача сводится только лишь к воспитанию у пионеров и школьников послушания и умения хорошо вести себя на уроках.

Выдающийся советский педагог А. С. Маркренко писал о воспитании дисциплины у детей: «...простое послушание нас удовлетворить не может...»

От советского гражданина мы требуем гораздо более сложной дисциплинированности. Мы требуем, чтобы он не только понимал, для чего и почему нужно выполнять тот или другой приказ, но чтобы он и сам активно стремился выполнить его как можно лучше».

Воспитание дисциплинированности — процесс сложный, кропотливый. Воспитатель всегда обязан помнить о том, что школа готовит молодежь к жизни, к труду и к дисципли-

**Все школьники должны помнить, что только тот человек будет иметь какое-нибудь значение в общественной и государственной жизни, на любом полезном поприще, кто умеет работать систематично, со знанием дела.**

**...Школа выковывает людей нашего будущего, достойную смену старому поколению. Она должна стать для вас вторым родным домом, а борьба за хорошую учебу — борьбой за честь своей школы.**

М. Калинин

нированность, организованность, умение подчинять свои интересы интересам коллектива являются неотъемлемыми чертами характера советского человека. Пионерская организация не может поэтому сводить свою деятельность лишь к борьбе за хорошее поведение пионеров и школьников на уроке. Пионер везде должен подавать пример дисциплинированности и порядка. С первого дня работы в пионерской дружине вожатый повседневно приучает пионеров к дисциплине, предупреждает случаи ее нарушения, помогает создавать обстановку нетерпимости к нарушениям порядка в школе, дома и на улице.

В одной из школ Владимирской области, например, нередки были случаи, когда учащиеся забывали дома необходимые учебники, опаздывали на первые уроки.

По рекомендации совета дружины звенья и отряды заинтересовались тем, как пионеры подготавливаются к уроку; выяснилось, что некоторые ученики приносят в школу вещи, отвлекающие от занятий (игрушки, открытки, художественную литературу). На сборах отрядов специально обсуждался этот вопрос, и было решено, что в класс можно приносить только те книги, тетради и учебные пособия, которые нужны на уроках. Все это дисциплинировало учащихся, приучило их к аккуратности.

В воспитании дисциплинированности и организованности большую роль играет весь распорядок школы, общий уклад пионерской



жизни, вся окружающая детей обстановка. Вот почему важно, чтобы в школе было чисто и уютно, чтобы весь коллектив школы боролся за чистоту и опрятность. Это невольно заставит детей подтянуться, приходиться в школу во-время, опрятно одетыми. Если в школе, в пионерской организации установлен строгий распорядок, все мероприятия проводятся в точно назначенное время, то это нагляднее всего будет убеждать пионеров и школьников в необходимости правильно организовать свой самостоятельный учебный труд, точно соблюдать режим дня.

Одним из показателей дисциплинированности учащихся является регулярное посещение школы. Пионерская организация должна заботиться о том, чтобы пионеры и школьники без уважительных причин не пропускали занятий.

Пионерский коллектив может оказать школе большую помощь в предупреждении отсева учащихся из школы, в борьбе за всеобщее обязательное обучение.

Долг вожакого с помощью пионерского актива держать в поле зрения тех пионеров, кто нерегулярно посещает школу, выснять причины пропусков. Пионеры могут оказать таким ученикам своевременную помощь, снова вовлечь их в школу, а если нужно, то поставить этот вопрос перед сельсоветом, колхозом, родителями школьника.

Дети, особенно учащиеся младших классов, устают во время занятий. Поэтому, чтобы обеспечить дисциплину, хорошее усвоение материала на очередном уроке, надо уметь организовать отдых детей в перерыве. На переменах дети должны отдохнуть, размяться, но не утомляться. Сделать это можно с помощью малоподвижных и других игр, дающих разрядку, но не переутомляющих ребят.

Весной и осенью следует организовывать игры детей во время перерывов на открытом воздухе.

## УСТРАНИТЬ ПЕРЕГРУЗКУ ПИОНЕРОВ И ШКОЛЬНИКОВ ОБЩЕСТВЕННОЙ И ДРУГОЙ НЕУЧЕБНОЙ РАБОТОЙ

Центральный Комитет Коммунистической партии Советского Союза своим постановлением «О мерах по устранению перегрузки школьников общественной и другой неучебной работой» осудил существующую еще в некоторых школах практику перегрузки учащихся, особенно пионеров и комсомольцев, общественными поручениями.

Центральный Комитет партии потребовал от комсомольских организаций покончить с перегрузкой пионеров и школьников, строить всю общественную и внешкольную работу так, чтобы она не нарушала учебного режима школы, была хорошо организована, насыщена глубоким содержанием и не отнимала у школьников много времени, чтобы школа больше заботилась об отдыхе учащихся, об их физической закалке.

Правильно организовать работу в пионерском звене, отряде, дружинке, разумно ее спланировать, отобрать для плана только самое главное, самое необходимое, — это большое искусство. Пионеры часто чрезмерно увлекаются общественными делами. Ребятам хочется и в художественной самодеятельности участвовать, и на пришкольном участке работать, и в авиамодельном кружке заниматься. Вожатый обязан помочь детям правильно организовать свою общественную работу. Нельзя допускать, чтобы небольшая часть актива пионерской организации была перегружена поручениями, в то время как основная масса пионеров к активной повседневной работе в организации не привлечена. Это отрицательно сказывается на воспитании детей и вредно отражается на успеваемости учащихся.

Но ведь учащиеся бывают перегружены не только за счет частых и продолжительных сборов или неравномерного распределения общественных поручений. Причиной перегрузки учащихся часто бывает неразумная организация пионерских дел, ненужное усложнение выполняемых детьми общественных поручений. Возьмем, например, практику выпуска школьных стенных газет. В некоторых школах все еще выпускают по несколько стенных газет большого формата, которые, по существу, дублируют друг друга, мало приносят пользы, а времени отнимают много. Нередки еще факты, когда учителя и вожатые требуют, чтобы стенная газета была написана обязательно одним почерком, а это значит одним человеком. В ряде школ члены редколлегий много времени тратят на сложное и не всегда нужное оформление стенных газет.

Надо избегать подобной перегрузки детей. Следует использовать опыт лучших школ, где по отрядам для выпуска общешкольных газет созданы сменные редакции. Это дает возможность привлечь к работе большое количество активистов, равномерно распределить между ними обязанности.

В пионерских звеньях и отрядах пионеры нередко, без особой необходимости, по собственной инициативе изготавливают большое ко-



личество различных альбомов, оюллетеи, плакатов, фотомонтажей. На сбор материалов, на оформление этих альбомов и плакатов уходит много времени, а ими часто никто в школе не пользуется. Вожатому следует критически относиться ко всяким затеям ребят по выпуску плакатов, диаграмм, бюллетеней, изготовлению альбомов и уметь направлять инициативу детей, не допуская ненужной работы.

Многие пионеры и школьники занимаются в кружках и студиях домов и дворцов пионеров, на станциях юных техников, юных натуралистов, в детских спортивных школах. Эта работа также должна быть организована разумно; не следует допускать перегрузки пионеров занятиями в кружках, а особенно участием в различных концертах, показах, приветствиях, репетициях. Правильно будет, если каждый пионер и каждый ученик будет заниматься не более чем в 1—2 кружках.

Приказом министра просвещения РСФСР для школьников установлен единый порядок посещения зрелищных предприятий. Однако нередко этот порядок нарушается и учащиеся посещают кино и театры в вечерние часы. Писнерская дружина, пионерский вожатый обязаны заботиться о том, чтобы каждый пионер, каждый школьник выполнял установленные для него правила посещения кино и театров. Во многих школах учителя, пионерские вожатые проводят беседы с родителями по этому вопросу; на пионерских сборах проводят беседы о «Правилах для учащихся». Это дисциплинирует пионеров.

Вожатый всегда обязан помнить о необходимости устранить перегрузку школьников общественной и другой неучебной работой и исходить из этих указаний, составляя свой личный план работы и план работы дружины. Перегрузки легко избежать, если тщательно продумать, как подготовить и провести сбор, слет, поход, экскурсию, спортивные соревнования, если поработать над тем, чтобы все эти пионерские дела были организованы четко, прошли содержательно и интересно.

При организации массовых мероприятий в школе следует советоваться с директором школы, а в районе — с райкомом ВЛКСМ и районным отделом народного образования.

## ПИОНЕРСКИЕ СБОРЫ, ПОСВЯЩЕННЫЕ НАУКЕ И ТЕХНИКЕ

В «Книге вожатого» имеется специальная глава, посвященная пионерским сборам. Поэтому мы остановимся здесь лишь на тех сборах, которые воспитывают у пионеров созна-

тельное отношение к учению, интерес к знаниям. Такие сборы рекомендуется проводить не в дружине, а главным образом в пионерском отряде и в звене, так как каждый такой сбор должен отвечать уровню знаний учащихся определенного возраста.

Проведение таких сборов — сложное и ответственное дело. Важно не только выбрать тему для сбора, а продумать до мельчайших подробностей форму проведения его, чтобы он был интересным, содержательным, но не повторял урока. Поэтому неправильно, когда в некоторых отрядах и звеньях пионерские сборы посвящаются отдельным разделам учебной программы: «правописание частичек «не» и «ни», «глагол», «двигатель внутреннего сгорания», «Марафонская битва» и т. д. Такие сборы неизбежно будут похожи на урок. Сбор, посвященный науке и технике, полезен и интересен лишь тогда, когда они подчинены главным образом целям воспитания у пионеров интереса к науке, когда они способствуют расширению кругозора детей, знакомят их в доступной, яркой и образной форме с достижениями современной науки и техники, с успехами социалистического строительства в нашей стране. Так, например, сборы, посвященные нашей Родине («На просторах Родины чудесной», «Широка страна моя родная», «Россия — родина великих открытий и изобретений», «Союз нерушимый республик свободных»), будут способствовать воспитанию у пионеров любви к нашей социалистической Родине, гордости за наш народ, за успехи социалистического строительства в нашей стране.

Сборы, посвященные вопросам науки и техники («Техника пятой пятилетки», «От обушка до угольного комбайна», «От лучины до лампы дневного света», «Русские электротехники», «Ленинский план электрификации страны», «А. С. Попов — изобретатель радио», «Советские ученые — лауреаты Сталинской премии»), пробудят у ребят интерес к истории отечественной науки и техники, к новейшим ее достижениям.

Работа пионерской организации строится на основе самостоятельности, инициативы, активности пионеров под руководством вожатых и учителей. Важно поэтому, чтобы в подготовке и проведении каждого сбора все пионерские звена, отряды принимали самое активное участие, чтобы сбор был результатом, итогом разносторонней, интересной работы самих пионеров.

Приведем некоторые примеры проведения таких сборов, посвященных науке и технике. В пионерском отряде 7-го класса одной из



школ Харькова было решено провести сбор, посвященный ленинскому плану электрификации нашей страны. Совет отряда с помощью преподавателя физики и старшего пионерского вожатого разработал план подготовки сбора. Все пионеры готовились к сбору: одни подготавливали опыты для демонстрации на сборе, другие нарисовали карту электрификации СССР, третьи подбирали книги об электрификации нашей страны, четвертые ездили пригласить на сбор научных сотрудников Политехнического института. С большим интересом слушали пионеры увлекательные рассказы работников института о развитии электрификации в нашей стране, о перспективах применения электричества в различных отраслях народного хозяйства.

После сбора завязалась оживленная беседа о применении электричества в сельском хозяйстве. И у пионеров появилось новое предложение — пойти на экскурсию в колхоз. Пионеров поддержали учителя, вожатый. Через несколько дней отряд отправился на колхозную электростанцию. Пионеры увидели там, как применяется электричество в колхозном производстве при молотье, сушке зерна, при дойке коров и т. д.

В отряде 6-го класса одной из средних школ Москвы возникла мысль провести пионерский сбор на тему «От лучины до лампы дневного света». Эта тема увлекла учащихся, и они с большим интересом взялись за подготовку сбора. В школьной библиотеке пионеры подбирали необходимые книги, вывесили их список, оформили небольшую книжную выставку. Под руководством учителя пионеры начертили схемы, таблицы. Подготовлены были все приборы для демонстраций опытов. Начался сбор выступлениями пионеров. Одна пионерка рассказала о светильниках, лучинах, о керосиновой и газокалийной лампах, вторая — о свече П. Н. Яблочкова и об изобретении А. Н. Лодыгина, третья — о применении электричества в современном сельском хозяйстве, четвертая — о современных источниках света. Каждое выступление сопровождалось показом карт, моделей, цветных диапозитивов или опытов.

У пионеров возникло много вопросов, на которые ответил учитель физики. После сбора многие ребята стали активными участниками физического кружка, у них появился живой интерес к истории науки и техники; книги о великих русских ученых-изобретателях стали пользоваться в школьной библиотеке большим спросом.

Увлекательно и интересно проходят в отрядах пионерские сборы, посвященные жизни и

деятельности великих русских ученых М. В. Ломоносова, Н. И. Лобачевского, И. М. Сеченова, И. И. Менделеева, А. С. Попова, П. Н. Яблочкова, И. П. Павлова, И. В. Мичурина, и другие. Воспитательное и образовательное значение этих сборов огромно.

Как много нового узнали, например, пионеры одной из школ Ленинграда на сборе, посвященном выдающемуся русскому математику Софье Ковалевской. Этому сбору предшествовала большая подготовительная работа. Пионеры подобрали книги о Софье Ковалевской, организовали чтение этих книг в звеньях. Были оформлены красочные плакаты. К сбору вышла специальная стенгазета, где помещен был портрет С. В. Ковалевской, краткий очерк о ее жизни и деятельности, статья о значении математики в жизни человека и рассказы пионеров-отличников о том, как они изучают математику. Был в газете и специальный раздел математических задач, кроссвордов, ребусов.

С рассказами о жизни и научной деятельности С. В. Ковалевской, о ее неустанной борьбе за право на научную деятельность выступали на сборе сами пионеры. Сбор имел большое воспитательное и познавательное значение. Перед детьми встал светлый образ ученого, всю жизнь посвятившего науке. Пионеры узнали о том, как мало заботилось царское правительство о процветании русской науки, как гибли таланты в затхлой атмосфере крепостнической России. Софья Ковалевская, математик с мировым именем, доктор наук, не нашла на родине применения своему таланту, ибо по варварским законам царской России женщинам запрещалось преподавать в университетах и институтах. Огромен был талант Ковалевской, ее вклад в мировую науку неосцидим, но тяжела была судьба ученого, вынужденного жить и работать за границей, вдали от любимой родины.

В заключение учительница рассказала пионерам о том, какой огромной заботой Коммунистической партии, государства окружены ученые в нашей стране, какие благоприятные условия созданы им для научной работы. Затем она порекомендовала пионерам, которые интересуются математикой, вступить в математический кружок. Сбор вызвал большой интерес к истории науки.

Подобные сборы — интересная и полезная форма работы. Чем лучше они будут проводиться, чем разнообразнее будет тематика, тем большую помощь окажет пионерская организация школе в деле повышения успеваемости учащихся. Однако злоупотреблять проведением таких сборов нельзя. Вожатый должен

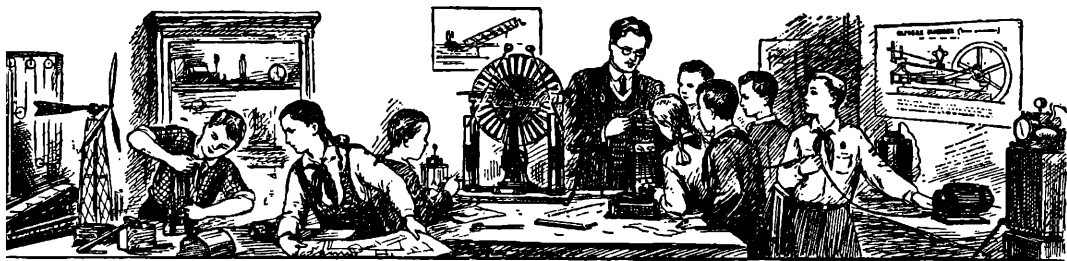

помнить, что сбор лилея одна из многочисленных и разнообразных форм пионерской работы.

## ПРЕДМЕТНЫЕ КРУЖКИ В ШКОЛЕ И РОЛЬ ПИОНЕРСКОЙ ОРГАНИЗАЦИИ В ИХ РАБОТЕ

Одной из самых распространенных форм внеклассной работы, направленной на воспитание у школьников интереса к знаниям, являются предметные кружки. Они способствуют развитию у учащихся пылкости и любознательности, прививают им навыки самостоятельной работы. Практика показывает, что в школах, где хорошо работают предметные кружки, отстающих учащихся меньше, ответы школьников на уроках полнее и содержательнее. В кружках юных физиков, математиков, географов, историков, астрономов, натуралистов, в литературных кружках пионеры и школьники расширяют свой кругозор, закрепляют знания, полученные на уроках, приучаются мастерить, моделировать, наблюдать, делать выводы, вести опытническую работу.

Всей работой по созданию кружков руководит директор школы. Директор, заведующий учебной частью вместе с учителями и старшим пионерским вожатым определяют, исходя из имеющихся в школе возможностей, какие следует создать кружки, кто будет ими руководить, рассматривают тематические планы кружков.

Пионерская организация обязана активно участвовать в создании предметных кружков, в организации их занятий. Долг вожатого вместе с пионерами-активистами рассказать учащимся, насколько интересна и полезна работа в предметных кружках. Особенно убедительным является показ результатов работы кружков. Литературный утренник, вечер техники, выставка технического творчества, соревнования юных авиамоделлистов и судомоделлистов, выставка цветов и плодов, выращенных на пришкольном участке, — все эти мероприятия, как правило, возбуждают у школьников живой интерес к работе в кружках.

Интересен и поучителен опыт работы кружков и участие в этом деле пионерской организации в одной из школ Минской области. В этой школе большинство пионеров являются активными участниками того или иного кружка. Пятьдесят два школьника, например, занимаются в кружке юных физиков, который делится на секции радиотехники, электротехники, телефонной и телеграфной связи. На

занятиях кружка учащиеся изготовили 90 детекторных радиоприемников для подшефного колхоза. Юные физики провели с учащимися школы много бесед об истории развития отечественной физики, о новейших достижениях науки и техники, организовали интересный вечер занимательной физики.

Совет пионерской дружины школы и комитет комсомола внимательно следят за работой кружка, оказывают ему помощь.

Плодотворно работает в школе кружок юных мичуринцев. На пришкольном участке школьники высадили плодовые деревья. Юнаты проводили наблюдения за ростом и развитием ветвистой пшеницы, голозерного ячменя. Около школы руками юных мичуринцев разбит цветник.

Интересно работают в школе и другие кружки.

Ежегодно в школе проводится итоговая выставка работы кружков. В организации этой выставки активное участие принимает совет пионерской дружины.

Предметный кружок, как бы он ни был многочислен, не может охватить всех учащихся, а между тем очень важно, чтобы те знания, которые пионеры получили в кружке, широко пропагандировались среди учащихся. Совет пионерской дружины вместе с директором школы, учителями — руководителями кружков, активистами-кружковцами может решить, какие массовые мероприятия в течение года должен провести тот или иной кружок, как он покажет результаты своей работы всем школьникам, какую помощь окажет совету дружины в пионерской работе.

Кружок юных математиков, например, может стать инициатором и организатором проведения в школе математической олимпиады; юные физики и химики проведут интересные вечера занимательной физики и химии, вечера, посвященные выдающимся русским ученым. Литературный кружок поможет в подготовке литературного вечера.

Полезно проводить ежегодные смотры работы кружков, сопровождаая их выставками приборов и моделей, изготовленных в кружках.

Занятия в кружке не заинтересуют школьников, если они по форме своей будут повторением урока. Очень важно поэтому, чтобы в работе кружков широко практиковались самостоятельные небольшие выступления учащихся, экскурсии, практические работы в пришкольном саду, в кабинете или лаборатории, встречи с учеными, писателями, новаторами производства.



Вожатому надо знать, в чем нуждается тот или иной кружок, особенно на первых порах, и оказать ему необходимую помощь. Внимательно надо следить за тем, чтобы занятия в кружках не перегружали пионеров и школьников. Кружки в школе должны работать 2—3 раза в месяц по расписанию, утвержденному директором школы.

Важен вопрос и о том, кто должен заниматься в кружке. Среди некоторых вожатых существует мнение, что учащиеся, отстающие в учебе, не могут состоять в предметных кружках. С этим нельзя согласиться. Если ученик отстает по математике или физике, то неразумно запрещать ему заниматься в кружке юных математиков или физиков. Ведь работа в кружке дисциплинирует школьника, воспитывает у него интерес к предмету, учит школьника преодолевать трудности, расширяет его кругозор. Занятия в кружке наверняка помогут ученику ликвидировать отставание в учебе. Если чрезмерно увлекшись занятиями в том или ином кружке, ученик начинает хуже учиться по другим предметам, не обязательно отстранять его от работы в кружке, следует лишь не давать ему некоторое время трудоемких заданий, может быть, разрешить не присутствовать на 1—2 занятиях, чтобы ученик мог усиленно позаниматься.

## ПОМОГАТЬ ШКОЛЕ И УЧИТЕЛЮ В ОБОРУДОВАНИИ УЧЕБНЫХ КАБИНЕТОВ

Одним из основных принципов обучения в советской школе является наглядность. Советское правительство затрачивает огромные средства на оборудование учебных кабинетов школ, на изготовление учебно-наглядных пособий. В большинстве наших школ оборудованы прекрасные кабинеты физики, химии, биологии, что создает все условия для политехнической подготовки учащихся. Большую помощь школе в укреплении ее учебной базы всегда оказывали и оказывают комсомол и пионерская организация. Руками учащихся в кружках, на детских технических станциях, в пионерских лагерях изготавливается много наглядных пособий — макетов, моделей, схем, муляжей, гербариев, физических приборов.

Изготовление учебно-наглядных пособий силами учащихся — это не только и не столько средство пополнения учебных кабинетов школ, это прежде всего разносторонняя воспитательная работа. Изготавливая пособия,

школьники приобретают трудовые навыки, учатся моделировать, читать чертежи, составлять гербарии и коллекции. Опыт многих школ показывает, как широко можно организовать привлечение школьников к изготовлению учебно-наглядных пособий.

В одной из школ Баку пионеры под руководством учителя оборудовали кабинет физики. Целый год изготовляли они приборы, монтировали и устанавливали щиты. В кабинете созданы 13 отделов. С помощью приборов, собранных здесь, можно продемонстрировать более 300 опытов

Интересной и поучительной была выставка изготовленных учащимися учебно-наглядных пособий по биологии, проведенная ЦК ВЛКСМ и Министерством просвещения РСФСР. На эту выставку было представлено свыше 5 тысяч экспонатов. Выставка показала, насколько активно участвуют школьники в оборудовании учебных кабинетов.

Во многих школах стали хорошей традицией ежегодные выставки учебно-наглядных пособий, изготовленных учащимися. На выставках экспонируются пособия по физике, биологии, истории, географии, русскому языку. Учащиеся, представившие лучшие пособия, поощряют. Используя на уроке наглядные пособия, изготовленные учащимися, учитель обязательно скажет, кто из учеников сделал это пособие.

Все это повышает интерес школьников к работе, связанной с пополнением учебных кабинетов школ. Задача вожатого — поддерживать этот интерес, широко развернуть в пионерской дружине изготовление учебно-наглядных пособий.

Особенно большие возможности для изготовления учащимися учебных пособий для школьных кабинетов предоставляются в летний период, в пионерских лагерях. Но чтобы эта работа была плодотворной, вожатому следует заранее позаботиться о том, чтобы перед каникулами пионеры и школьники получили от учителя подробный инструктаж, какие пособия можно и нужно летом приготовить, как их лучше сделать и оформить.

Вожатые пионерских лагерей также должны следить за тем, чтобы пионеры изготавливали в лагерях те пособия, которые прежде всего нужны школе, чтобы гербарии и коллекции были изготовлены грамотно и действительно могли быть использованы на уроках в качестве наглядных пособий. Лучшим советчиком вожатого в этом большом и важном деле является учитель.





## ПИОНЕРСКАЯ ДРУЖИНА В ПЕРИОД ПОДГОТОВКИ И ПРОВЕДЕНИЯ ПЕРЕВОДНЫХ И ВЫПУСКНЫХ ЭКЗАМЕНОВ В ШКОЛЕ

Переводные и выпускные экзамены являются ответственным этапом в жизни школы. Они подводят итоги работы школы и учащихся за год. Работа пионерской организации по подготовке к экзаменам должна проводиться так, чтобы не было излишней шумихи, нервозности, чтобы и в период подготовки к экзаменам и в период самих экзаменов в школе с классами была спокойная, деловая обстановка и пионеры и школьники шли на экзамены уверенными в своих знаниях. С 1953/54 учебного года сроки проведения переводных и выпускных экзаменов в школе несколько сокращены. Это требует во всей работе школы по подготовке и проведению экзаменов еще большей организованности.

Направляя работу по подготовке к экзаменам, важно учитывать своеобразия задач, условий каждого класса, каждого пионерского отряда.

Возьмем, к примеру, пионерские отряды 4-х классов. Учащиеся 4-х классов впервые держат экзамены. Они еще не знают, как проходят экзамены, волнуются, порой преувеличивают трудности. Поэтому в пионерских отрядах 4-х классов подготовка к экзаменам должна проводиться несколько в ином плане, чем в старших классах. Здесь прежде всего надо хорошо разъяснить пионерам, что собою представляют экзамены, как они проходят в советской школе, как лучше к ним готовиться. Вожатый должен внушить детям, что если они будут заниматься в течение года настойчиво и добросовестно, то экзамены не представят для них особой трудности.

Во многих школах в отрядах 4-х классов проводятся в середине года специальные беседы на темы: «В этом году мы будем сдавать переводные экзамены», «Как готовиться к экзаменам». На собраниях звеньев учителя беседуют с пионерами о предстоящих экзаменах. Старшие товарищи — комсомольцы — рассказывают четвероклассникам, как они готовятся, что помогло им в прошлые годы сдать экзамены успешно. В стенных газетах помещаются советы учителей «Как готовиться к экзаменам». Такую работу можно провести в каждом отряде.

Нередко в отряде разговор об экзаменах начинают лишь в последнюю четверть учебного года. Это неправильно. Подготовка к экзаменам не кампания, это завершение учебного процесса. Поэтому вопрос об экзаменах,

об участии пионерской организации в подготовке к ним должен беспокоить вожатого с первых же дней учебного года. Совсем не обязательно широко обсуждать этот вопрос в дружине, но, посоветовавшись с учителями, следует своевременно организовать подготовку к экзаменам в каждом пионерском отряде.

Большая работа по оказанию помощи учащимся в подготовке к выпускным экзаменам за курс семилетней школы предстоит пионерским отрядам 7-х классов. Эти отряды требуют более внимательного отношения к себе со стороны вожатого. Пионер — учащихся 7-х классов желательно заранее ознакомить с Положением об экзаменах. Вместе с классным руководителем, с советом отряда надо продумать мероприятия, которые помогли бы школьникам в повторении наиболее сложных разделов учебной программы.

Во время подготовки к экзаменам во всех классах очень важно разумно, правильно организовать учебный труд школьников.

Обычно задолго до экзаменов школьники получают на руки экзаменационные билеты. Это облегчает подготовку. Но нередко повторение по билетам ведется неправильно. Учащиеся механически заучивают один за другим ответы на вопросы, поставленные в билетах. Такое «повторение» не дает учащимся твердого знания курса, и нередко случается, что дополнительный вопрос на экзамене, поставленный несколько иначе, чем в билете, приводит ученика в замешательство. Поэтому правильно поступают те вожатые, которые организуют беседу учителя с пионерами «Как повторять материал по билетам», заботятся о том, чтобы в стенной газете появились статьи на эту тему.

В период подготовки к экзаменам на учащихся ложится дополнительная нагрузка: они изучают то, что идет в школе по учебной программе, и одновременно повторяют ранее пройденное. В этих условиях особенно важно помочь детям правильно распределить свое время, установить строгий режим дня. Большую пользу могут принести беседы в отряде о режиме дня школьника в период подготовки к экзаменам, советы учителей, школьного врача.

При повторении пройденного за год материала школьникам необходимы не только учебники. Им нужны карты, схемы и другие наглядные пособия, требуется повторить опыты и лабораторные работы по физике, химии, биологии. Некоторые учащиеся нуждаются в помощи учителя, в постоянной консультации. Поэтому на время подготовки к экзаменам



нам хорошо иметь в школе рабочую комнату. Пионеры могут помочь оборудовать такую комнату, подготовить и привести в порядок необходимые приборы и пособия, попросить директора школы организовать в рабочей комнате дежурства учителей.

Большую помощь школам в подготовке к экзаменам оказывают шефствующие предприятия и культурно-просветительные учреждения. В районной библиотеке школьники пользуются литературой, в клубах для них организуются беседы и лекции, показ научно-популярных кинофильмов, в лабораториях и кабинетах вузов и техникумов — показ опытов. Пионерскому вожатому следует заранее условиться с райкомом ВЛКСМ о том, какую помощь могут оказать школе клубы, библиотеки и другие культурные учреждения.

В период подготовки к экзаменам нужно так организовать всю общественную жизнь

школы, чтобы она способствовала успешным занятиям, чтобы учащиеся имели как можно больше времени для самостоятельных занятий. Поменьше проводить различных заседаний, совещаний, массовых мероприятий, отнимающих у учащихся много времени.

Однако было бы совершенно неправильно, если бы пионерская организация в предэкзаменационный период прекратила свою работу. Наоборот, пионерская работа должна вестись, но с учетом того, что дети много занимаются. В этот период пионерский отряд организует такие дела, которые помогают пионерам хорошо отдохнуть, повеселиться в перерывах между напряженными занятиями. Одна-две прогулки, физкультурный сбор, спортивные игры — словом, все, что можно провести на открытом воздухе, все это организуется отрядом в специально отведенные для этого дни и часы.



К Н И Г А -  
Д Р У Г П И О Н Е Р А





#### ГЛАВА IV

### КНИГА — ДРУГ ПИОНЕРА

**К**нига — могучее орудие коммунистического воспитания.

Книги раскрывают перед нами сложный мир жизненных явлений, учат разбираться в них. Книги рассказывают нам о Коммунистической партии, о нашей Родине, о лучших ее людях, об их творческом труде, о беззаветном служении интересам народа. Книги помогают нам овладеть теми богатствами науки и культуры, которые накопило человечество за многие тысячелетия своего существования. Книги обогащают наш ум, помогают преодолеть трудности, воспитывают в себе качества борца, строителя коммунизма.

Книга — наш помощник в труде. Рабочий читает литературу по технике, чтобы лучше управлять станком; колхозник — по агрономии, чтобы собрать богатый урожай; врач — по медицине, чтобы лучше лечить; учитель — по педагогике, чтобы лучше учить и воспитывать детей.

Нельзя стать коммунистом, говорил Владимир Ильич Ленин, не усвоив того, что накоплено человеческим знанием. И сам он всю жизнь упорно учился и очень много читал.

Многим революционерам книги указали правильный жизненный путь, путь борьбы за народное дело.

В далекие дореволюционные годы в царской России тайно собирались рабочие, чтобы читать запрещенные царским правительством книги, в которых марксисты раскрывали перед трудовыми людьми всю несправедливость власти капитала, призывали к борьбе и учили бороться.

Из рабочих кружков слова большевистской правды расходились по фабрикам и заводам, проникали в деревню. Они глубоко западали в сознание людей, готовили их к грядущим боям за власть Советов.

В музее Николая Островского в Москве

**Чтение — вот лучшее учение.**

**Следовать за мыслями великого человека — есть наука самая занимательная.**

**А. Пушкин**

## РАБОТА С КНИГОЙ

хранятся экземпляры книги «Как закалялась сталь». Они пробиты пулями, осколками фашистских снарядов, обгарены кровью защитников Родины. Бойцы и офицеры Советской Армии читали их в окопах, у походных костров, учась мужеству и стойкости у своего любимого героя — Павла Корчагина.

Особое значение приобретает книга в деле воспитания молодого поколения.

Кто из школьников не знает книгу А. Гайдара «Тимур и его команда»? Прекрасное патриотическое дело подказала она пионерам. Тысячи тимуровцев в годы Великой Отечественной войны, подобно героям произведения А. Гайдара, заботились о семьях бойцов и командиров Советской Армии. Эту славную традицию и сейчас продолжают многие пионерские отряды.

Советские писатели создали много ценных художественных произведений, воспитывающих наших детей и подростков в духе беззаветного служения интересам народа. Большое воспитательное значение для детей имеют также многие произведения классической русской и западной литературы. Надо, чтобы пионеры читали и глубоко понимали эти книги.

Но книга не только воспитывает, она помогает детям учиться, расширяет и укрепляет знания, полученные ими в школе, будит интерес к наукам, рассказывает об их применении в жизни, помогает ребенку лучше понять явления природы и общественной жизни.

Нередко книга, прочитанная в детстве, определяет дальнейший трудовой и творческий путь человека. Знаменитый русский ученый К. Э. Циолковский однажды сказал, что мечта о межпланетном сообщении впервые зародилась у него в детстве, когда он прочел книгу Жюль Верна о полете на Луну. Величайший ученый И. П. Павлов твердо решил стать физиологом, когда в шестнадцать лет прочел книгу по физиологии.

Чтение книг обогащает словарь ребенка, учит его ясно и образно выражать свои мысли, повышает культуру его устной и письменной речи. Литературные произведения с детских лет прививают детям любовь к родному языку, помогают понять его красоту и выразительность.

Кто же руководит в школе чтением детей? Прежде всего учитель. Задача вожатого — стать активным помощником учителя в этом деле.

Обязанность вожатого — всячески способствовать тому, чтобы пионеры прочли все луч-

шее, что есть в классической и советской литературе, все, что доступно их пониманию. Вожатый должен знать, что читают пионеры. С помощью учителя и библиотекаря он рекомендует пионерам нужные и интересные книги, помогает разобраться и глубоко осмыслить прочитанное, прививает им любовь к литературе и интерес к чтению.

Книга может послужить поводом для серьезной беседы в отряде, помочь в решении многих вопросов пионерской и школьной жизни.

Для того чтобы вести среди пионеров работу с книгой, вожатый прежде всего сам должен много читать, хорошо знать литературу, в особенности ту, которую читают пионеры, следить за статьями и рецензиями о детской литературе в газетах и журналах. И кроме того, ясно представлять себе читательские интересы и особенности детей разного возраста.

Укажем на некоторые из этих особенностей, которые надо учитывать при руководстве детским чтением.

Ученики 1-го и 2-го классов — будущие пионеры. Эти дети еще совсем недавно научились читать. В классе они читают учебник, первую и затем вторую книги для чтения, но самый процесс чтения им еще труден.

Дай такому ребенку книгу, он начнет ее читать, но чтение идет так медленно, ребенок так часто запинается на «трудных» словах, что устает, прежде чем успеет заинтересоваться ее содержанием. И вот книга отложена в сторону, и ребенок бежит играть со своими сверстниками. У него не хватило терпения, он не мог преодолеть трудности техники чтения. Картинки же в этой самой книге он будет разглядывать с большим увлечением и еще с большим увлечением будет слушать, если ему прочтешь книгу вслух.

Занятия в школе постепенно приучают детей младшего школьного возраста к чтению, воспитывают у них любовь к литературе. Вожатый может этому способствовать, читая детям книги вслух. Если рассказ заинтересует ребенка, он охотно прочтет его самостоятельно, а затем начнет читать и другие книги. С детьми этого возраста можно разучивать стихи и басни, организовывать выступления маленьких чтецов на утренниках. Это также помогает развитию у них интереса к чтению.

Младшие школьники воспринимают чтение непосредственно, эмоционально и очень активно, но критически отнестись к содержанию книги они еще не умеют. Если книга для них трудна, они просто не станут ее слушать.

Стремясь заинтересовать ребят книгой и приохотить их к чтению, воспитатель не может не учитывать особенности их восприятия. Произведение, которое он им читает, должно быть просто по форме, увлекательно по содержанию, а герои его наделены ярко выраженными чертами характера.

Самостоятельно выбрать книгу для чтения ученик 1, 2 и даже 3-го класса не может, так как не представляет себе, какие книги существуют. Учитель и вожатый зна-

комьят его с книгами, близкими его интересам, доступными его пониманию и способствующими его развитию.

Какие же это книги?

Окружающий мир живо интересует ребят. Как живут дети у нас и за рубежом, как трудятся взрослые люди на заводах и в колхозах, какие машины помогают им в труде — обо всем этом они хотят знать. Их интересуют также явления природы, жизнь животных, птиц, насекомых. Важно рекомендовать им такие книги, которые не были бы им трудны и вместе с тем расширяли бы их кругозор. К таким книгам относятся: «Что я видел» Б. Житкова, «Как автомобиль научился ходить» М. Ильина, «Приключения Травки» С. Розанова, «Первоклассница» Е. Шварца, «Чук и Гек» А. Гайдара, рассказы М. Пришвина, В. Бианки, Е. Чарушина, «Стихи детям» В. Маяковского, стихи С. Маршак, С. Михалкова, А. Барто и другие<sup>1</sup>.

Положительный пример, благородный поступок, описанный в книге, находит живой отклик у детей и часто вызывает у них стремление подражать герою литературного произведения. Вот почему следует рекомендовать ребятам доступные их возрасту книги о борьбе нашего народа за лучшую жизнь, такие, как «Р. В. С.» А. Гайдара, «В Музее В. И. Ленина» С. Михалкова, «Метелица» А. Фадеева, «О смелых и умелых» Н. Богданова, «Храбрый партизан» Н. Тихонова и другие.

Большое место в чтении ребят этого возраста занимают сказки. Почему дети так их любят? Мир, полный чудес и приключений, раскрывается перед ними в сказке. В этом мире все понятно: добрые и храбрые герои борются против злых и коварных и побеждают в этой борьбе. Драматизм сказки захватывает ребят, каждый герой, награжденный яркими чертами характера, хорошо запоминается. Простой, ясный язык, традиционное начало, концовка и повторы внутри сказки помогают детям легко воспринимать прочитанное.

Сказка учит ребенка понимать, что такое добро и зло, показывает борьбу этих двух начал не только в моральном, но и в социальном разрезе. В большинстве народных сказок зло воплощается в образах купцов, попов, богатеев, а добро — в образах народных героев, и, конечно, дети всегда на их стороне. Читая сказку, ребенок узнает о вековых чаяниях и мечтах народа. Образный, простой и чистый язык сказки учит ребенка прекрасному, родному языку. Сказки развивают у ребят фантазию.

Такое же неотразимое впечатление производят на детей и лучшие литературные сказки, написанные по мотивам народных сказок.

В числе любимых книг для чтения ребят этого возраста можно назвать прежде всего гениальные сказки А. С. Пушкина, а также сказки П. Ершова «Конек-горбунок», А. Аксакова «Аленький цветочек», некоторые сказки Г. Андерсена, В. Гауфа, братьев Гримм.

Из произведений классиков младшим школьникам вполне доступны рассказы Л. Толстого (из книг для чтения), басни

**Прочсть как следует произведе-  
ние... вовсе не безделица: для этого  
нужно долго его изучать.**

**Н. Гоголь**

И. Крылова, рассказы А. Чехова «Ванька Жуков», «Белолобый» и повесть «Каштанка», И. Тургенева «Перелепка», рассказы К. Ушинского из хрестоматии «Родное слово», стихи Н. Некрасова «Генерал Топтыгин», «Дедушка Мазай и зайцы», «Дядюшка Яков», «Школьник».

Ученики 3-го класса уже давно овладели техникой чтения. Они умеют не только рассказать содержание прочитанного и отметить, что им понравилось, но при помощи учителя определить основную идею произведения. В классе третьеклассники начинают читать короткие рассказы и статьи географического, природоведческого и исторического содержания, значительно расширяющие их кругозор. Работа в пионерской организации, чтение «Пионерской правды» вызывают у них интерес к общественной жизни.

В круг чтения этих школьников обычно включают такие книги, которые готовят их к пониманию предметов, изучаемых в 4-м классе — истории, естествознания, географии. Например, М. Лермонтов «Бородино», С. Маршак «Быль-небылица», К. Бадигин «Седовцы», М. Пришвин «Кладовая солнца», В. Бианки «Рассказы» и другие.

Еще более разнообразны читательские интересы учеников 4-го класса. Они начинают читать исторические повести, описания путешествий и приключений. Многие дети этого возраста, прочтя книгу, уже умеют дать краткую характеристику действующих лиц. У них появляется стремление следовать примеру полубившегося им героя. В играх они часто воображают себя персонажами прочитанных произведений.

В выборе книг дети этого возраста руководствуются нередко советом товарища или собственными представлениями о книге. Это иной раз приводит к несистематическому чтению, одностороннему увлечению каким-либо видом книг. Внимательно должен следить воспитатель за тем, что читают дети, какими книгами они увлекаются, где получают литературу для чтения.

Читательские интересы учащихся 5-х и 6-х классов в большой степени определяются изучением в этих классах новых предметов, работой в кружках, где дети учатся применять полученные знания на практике. Многие пионеры этого возраста охотно читают научно-популярные книги, биографические повести об ученых и изобретателях, книги о технических самоделках. Активное участие в работе пионерской организации вызывает у них

<sup>1</sup> См. указатель литературы «Что читать детям».



**Любите книгу — источник знания, только знание спасительно, только оно может сделать нас духовно сильными, честными, разумными людьми, которые способны искренно любить человека, уважать его труд и сердечно любоваться прекрасными плодами его непрерывного великого труда.**

**Во всем, что сделано и делается человеком, в каждой вещи — заключена его душа; всего больше этой чистой и благородной души в науке, в искусстве, всего красноречивее и понятнее говорит она — в книгах.**

**М. Горький**



интерес к книгам о жизни народов нашей страны и других стран, о делах пионеров и комсомольцев, об их помощи взрослым.

Многие школьники этого возраста умеют не только понять идейное содержание книги и дать характеристику героев, но уже пытаются дать оценку художественным достоинствам произведения. По примеру любимых героев они стремятся воспитывать в себе лучшие черты характера советского человека.

Однако не у всех детей этого возраста читательские интересы достаточно разнообразны. Например, некоторые мальчики увлекаются только приключениями или научной фантастикой.

Что привлекает детей к приключенческой книге? Динамически развертывающийся сюжет: преодоление препятствий, подвиги и благородные качества героев. Однако чтение только таких, даже хороших книг ограничивает кругозор ребят, делает их развитие односторонним. Если в отряде есть такие пионеры, вожатый должен постараться расширить круг их чтения и рекомендовать любителям приключенческой литературы реалистические произведения, в которых есть элементы фантастики или приключений.

Можно им порекомендовать, например, такие книги, как «Дерсу Узала» В. Арсеньева, «Грач — птица весения» С. Мстиславского, «Белеет парус одинокий» В. Катаева, «Жизнь и приключения Максима Горького» И. Груздева, «На краю Ойкумены» И. Ефремова, «На краю земли» Н. Дубова и другие. В них тоже есть приключения, но как много нового и интересного узнает пионер из таких книг! Постепенно у него разовьется вкус к художественной и познавательной литературе независимо от того, есть ли в ней приключения или нет.

Среди пионеров есть и такие, которые хоть и очень любят читать, но из-за нетерпеливого

желания как можно скорее узнать судьбу героев произведения, пропускают с их точки зрения «неинтересные» места — описания природы, душевного состояния или размышления героев и т. п. Они следят только за развитием сюжета. При таком поверхностном чтении ребята не могут понять идейного содержания книги. Душевный мир и переживания героев не заставляют их задумываться над многими вопросами жизни, доступными их восприятию. Больше того, все, что составляет особенность произведения художественной литературы — своеобразный язык писателя, яркие образы, подмеченные глазом художника детали, — мимо всего этого проходит поверхностный читатель.

Надо научить такого школьника читать меньше, но больше вникать в прочитанное.

Некоторые пионеры читают книги не по возрасту. Есть такие дети, которые в двенадцать лет уже читали «Анну Каренину», «Войну и мир» и «Братьев Карамазовых». Несомненно, такое чтение ничего, кроме вреда, не приносит. Как бы внимательно пионер ни читал, понять мысли и идеи, заложенные в этих произведениях, он не в состоянии. А между тем он долгие годы будет считать, что эти книги им прочитаны и, следовательно, возвращаться к ним не стоит. Руководя чтением ребенка, необходимо следить, чтобы он читал книги, доступные его пониманию.

И наконец, есть пионеры, — правда, их не так уже много, — которые редко заглядывают в книгу для чтения. Все свое свободное время они отдают другим занятиям — спорту, играм, поделкам, а иногда и попросту бездельничают.

Помочь учителю подружить таких пионеров с книгой, заинтересовать их чтением — прямая обязанность вожатого. Если пионер увлекается физкультурой, то наверняка с удовольствием прочтет очерки в «Пионерской правде» и детских журналах о победах наших спортсменов, о юных физкультурниках. Если пионерка играет в драмкружке, можно дать ей книгу Л. Тыняновой «Повесть о русской актрисе». Это первые шаги. От такта и умелого подхода вожатого будет зависеть развитие интереса у таких пионеров и к другим книгам. Нельзя при этом забывать, что интересы ребят в этом возрасте далеко не устойчивы. Если сегодня пионер увлекается сбором марок, то через месяц его внимание может привлечь авиамоделирование. Тем легче повлиять на них, заинтересовать и увлечь чтением разнообразных книг.

Работа с книгой среди детей этого возраста особенно интересна и плодотворна еще и потому, что книгу они воспринимают не только эмоционально, но и критически. Они предъявляют к произведению свои требования, отмечают его недостатки и достоинства. Правда, не всегда их суждения правильны и обоснованы, но тем лучше должен быть подготовлен вожатый, чтобы помочь им разобраться в прочитанном.

В этом возрасте, когда пионер знакомится в школе с золотым фондом современной советской литературы и значительной частью классической, особенно важно ввести его чтение в определенную систему, которая сочеталась

бы с системой школьного обучения, расширяла его кругозор и вместе с тем не перегружала бы его ни количеством прочитанных книг, ни сложностью их содержания.

В первую очередь следует рекомендовать те книги, которые помогут пионерам глубже усвоить знания, получаемые в школе. Возьмем, к примеру, историю. Чтобы помочь учащимся лучше представить себе ту или иную историческую эпоху или отдельные события истории, можно рекомендовать такие книги, как «Финникийский корабль» В. Яна, «Спартак» Р. Джованьоли, «Квентин Дорвард» В. Скотта и другие.

Руководствуясь школьными программами и рекомендательными списками, можно совместно с учителем и библиотекарем подобрать книги для внеклассного чтения по всем предметам.

Кроме того, рекомендуют пионерам и такие книги, которые удовлетворяют их интересы в какой-либо специальной области техники, естествознания, искусства.

Зная особенности характера того или иного пионера, следует подбирать для него такие книги, которые помогут воспитателю развить лучшие черты его характера и преодолеть недостатки.

В читательских интересах учащихся 7—8-х классов есть много общего со школьниками 6-х классов, но надо отметить и ряд особенностей.

Многие школьники этого возраста уже умеют самостоятельно выбрать книгу, причем значительно большее место в их чтении начинает занимать общественно-политическая и научная литература. Одному надо подобрать и прочесть книгу, чтобы лучше написать сочинение на заданную тему; другому надо выступить на пионерском собрании; третий готовится к вступлению в комсомол; четвертый уже задумывается над выбором профессии и читает литературу по специальным вопросам. Для выбора книг пионерам — учащимся старших классов уже приходится пользоваться разделами критики и библиографии в газетах и журналах, обращаться к библиотечному каталогу и т. д. Задача вожатого — рассказать пионерам о том, как пользоваться всеми этими источниками.

Пионера-старшеклассника при чтении художественной литературы интересует, как формировался характер героя романа или повести, какой жизненный путь он прошел, прежде чем стать героем. Пионер ищет в книгах ответы на волнующие его вопросы: как воспитать в себе сильную волю, как стать человеком, достойным уважения коллектива. Вот почему так любимы в этом возрасте книги Н. Островского «Как закалялась сталь», А. Фадеева «Молодая гвардия», Б. Полевого «Повесть о настоящем человеке», В. Каверина «Два капитана» и другие произведения, раскрывающие высокие моральные качества советского человека.

В этом возрасте подростки начинают глубоко задумываться над различными явлениями жизни. Их волнуют проблемы любви, дружбы, долга, общественных взаимоотношений людей. Отсюда интерес к психологической повести, роману, причем размышления героев, их внут-



Помните, любите, изучайте Ильича, нашего учителя, нашего вождя, Боритесь и побеждайте врагов. внутренних и внешних. — по Ильичу, Стройте новую жизнь, новый быт, новую культуру — по Ильичу. Никогда не отказывайтесь от малого в работе, ибо из малого строится великое, — в этом один из важных заветов Ильича.

И. Сталин

*Кто из вас еще не читал этой книги, прочтите и изучайте ее. В ней заветы Ленина всей нашей молодежи.*

ренний мир, отношение к окружающему привлекают особое внимание юного читателя. Он делает выписки, записывает в своем дневнике те мысли и чувства, которые вызвало в нем прочитанное, выписывает изречения, крылатые выражения.

Если два-три года назад у того же читателя книга вызвала только непосредственные чувства — гнев на обидчика, жалость к обиженному, восторг перед подвигом, то теперь он старается глубже разобраться во взаимоотношениях и характерах действующих лиц и сделать выводы, пригодные для его собственной жизненной практики. Пионер этого возраста способен уже критически проанализировать книгу, у него ярко проявляется понимание художественных достоинств и недостатков произведения.

Характерная особенность читателя этого возраста — большая требовательность к автору.

Круг чтения школьников 7—8-х классов широк. Они читают большинство произведений советских писателей, лучшие произведения классической, русской и иностранной литературы и могут по достоинству оценить их идейное и художественное богатство.

Изучение в школе таких предметов, как физика, химия, естествознание, Конституция СССР, участие в подготовке пионерских сборов, работа в кружках юных техников, юннатов вызывают у подростков особый интерес к научно-художественной литературе.

Уменьше пионеров этого возраста самостоятельно разобраться в содержании книги, проанализировать ее и сделать определенные выводы облегчает вожатому работу с книгой в отрядах 7-х и 8-х классов. Вожатый может помочь пионерам советом в выборе книг, подсказать формы работы с книгой, направить ход обсуждения книги и т. д. Но всю подготовительную и организационную работу к обсуждению книги, к литературному вечеру пионеры этого возраста могут провести самостоятельно. Кроме того, они могут стать первыми помощниками вожатого в работе с книгой среди ребят младшего возраста.



# ВЫБЕРИ СЕБЕ КНИГУ ДЛЯ ЧТЕНИЯ

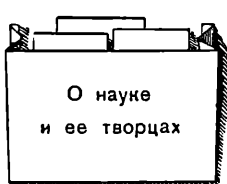
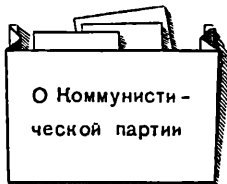

Как же работать с книгой?  
Как вести эту работу в дружине, отряде, звене?

На каждый случай жизни готовой формы работы указать нельзя. Если вожатый инициативен и изобретателен, то он будет находить все новые и новые формы пропаганды и углубленной работы с книгой. В этом поможет ему педагогический коллектив школы.

Многие вожатый может почерпнуть из опыта учителей других школ, библиотекарей и пионервожатых, воспитавших не одно поколение юных читателей и любителей книги. На этом опыте, накопленном за многие годы существования пионерской организации, и основываются те формы и методы работы с книгой, о которой говорится в настоящей главе.

## ПРОПАГАНДА КНИГИ

Пропагандировать книгу можно различными способами. Учитель на уроке называет произведение и рекомендует его прочесть; библиотекарь устраивает выставку новинок, чтобы привлечь к ним внимание читателей. Вожатый и пионеры тоже многое могут сделать для пропаганды книги в дружине и в отряде.

Еще до начала учебного года надо взять у учителей рекомендательные списки книг для внеклассного чтения. Поручить пионерам красиво оформить их и вывесить в классах и пионерской комнате.

Одновременно с помощью учителя и библиотекаря можно составить списки книг и статей к знаменательным датам и по определенным темам, исходя из плана работы пионерской организации, например: «На страже

мира», «Широка страна моя родная», «Советской страны пионер», «Что читать о комсомоле», «О дружбе и товариществе» и другие.

**Рекомендательные плакаты.** Чтобы привлечь внимание школьников к тем или иным книгам, пионеры могут с помощью библиотекаря сделать рекомендательные плакаты. Одни плакаты посвящены творчеству писателя, другие — одной какой-либо книге, третьи — книгам по определенному вопросу. Вот, например, какой плакат, посвященный творчеству А. Гайдара, был сделан учениками 5-го класса. На плакате крупными буквами было написано: «А. П. Гайдар — любимых детских книг творец и верный друг ребят». Затем под портретом А. Гайдара в бумажный карманчик были положены статьи из газет о жизни и творчестве писателя, а под карманчиком крупными буквами написано:

Прочти гайдаровский рассказ  
И оглянись вскруж:  
Живут сегодня среди нас  
Тимур, и Гек, и Чук.

С. Михалков

На плакате живописно расположены рисунки обложек книг А. Гайдара и под заголовком «Что написал Гайдар» аккуратно сделан их список. К плакату прикреплен блокнот «Отзывы читателей о книгах А. Гайдара». Заканчивается плакат строками стихотворения С. Михалкова:

Страницы честных, чистых книг  
Стране оставил в дар  
Боец, Писатель, Большевик  
И Гражданин Гайдар.

Теме борьбы народов за мир был посвящен плакат для школьников 6—7-х классов. Вместо заголовка были написаны слова товарища Сталина: «Мы стоим за мир и отстаиваем дело мира». Под ними приведены строки из Гимна демократической молодежи мира: «Каждый, кто честен, встань с нами вместе против огня войны!» Ниже нарисованы обложки книг «Об Америке» В. Маяковского, «Друзья и враги» К. Симонова, «Молодая Германия» П. Павленко, «Слово перед казнью» Ю. Фучика, «Дети горчичного рая» Н. Кальмы, «Рассказы о Пакистане» Н. Тихонова.

«Прочтите эти книги» — призывал плакат. Удачный плакат, рекомендующий книгу «Дерсу Узала» В. Арсеньева, сделали ученики 6-го класса. Они достали в библиотеке портрет автора, вырезали из старого журнала фотографии уссурийской тайги, нарисовали карту Уссурийского края и все это расположили на плакате. Затем крупными буквами написали: «Где находится Уссурийский край? Чем он богат? Обо всем этом рассказывает книга «Дерсу Узала». На этом же плакате, рядом с обложкой книги, пионеры поместили отзывы читателей и привели цитату из письма М. Горького В. Арсеньеву: «Подумайте, какое прекрасное чтение для молодежи, которая должна знать свою страну». Эту цитату они нашли в предисловии к книге.

Можно сделать рекомендательные плакаты книг для внеклассного чтения по различным предметам и разделам программы. На каждом таком плакате должен быть крупными буквами написан заголовок, определяющий основную тему плаката. Под ним изображаются обложки рекомендуемых книг. Хорошо поместить на плакате портрет автора и наиболее удачные рисунки и отзывы ребят, прочитавших книгу. Текстом для плаката могут служить отрывки из рекомендуемых книг, краткие аннотации или вопросы, ответ на которые читатель получит в книге. При этом надо стремиться к тому, чтобы иллюстрации и текст не загромождали плаката. В специально наклеенный бумажный карманчик можно вложить список статей о творчестве автора и рецензий на его книги. Такие списки можно сделать и в виде альбома. Иллюстрации и текст для плаката вожатый подбирает и составляет совместно с библиотекарем.

Плакаты следует вывешивать в классах, коридорах и пионерской комнате, чтобы о рекомендуемых книгах узнало как можно больше пионеров и школьников.

**Выставки** являются одним из самых наглядных методов пропаганды книги. Выставка не только показывает детям, какие книги следует прочесть по тому или иному вопросу, но и определяет систему в их чтении. Работа по подготовке выставки обогащает пионеров новыми знаниями.

Устраивать выставки книг лучше всего в школьной библиотеке или в пионерской комнате. Учитель вместе с вожатым и библиотекарем определяет тему выставки, исходя из планов учебной и пионерской работы, учитывая тематику пионерских сборов. К организации выставки вожатый привлекает пионеров старшего возраста. Они помогают младшим



**Лучше поменьше прочесть книг, но больше подумать над их содержанием, над характером людей, выведенных в этих книгах, постараться самостоятельно оценить книгу — хороша ли она, чем хороша, записать о ней у себя в записной книжке.**

**М. Калинин**



ребятам составить план выставки, поручают подобрать книги, журналы, иллюстрации, отрывки из рецензий и отзывы школьников. Когда материал собран, пионеры распределяют его по разделам и с помощью школьных художников оформляют выставку.

Для учеников 6—7-х классов будет интересна выставка книг на тему «Кем быть?». Первый раздел, рассказывающий о людях науки, открывается сборником «Рассказы о русском первенстве». Сюда же могут войти такие книги, как «Преобразователь природы» В. Лебедева, «Жизнь побеждает» А. Шарова, «Климент Аркадьевич Тимирязев» А. Югова, «Родина трактора» Л. Давыдова, «Мастера техники» Л. Гумилевского и другие.

Во второй раздел выставки, показывающий передовых людей труда, можно включить книги: «Современники» Б. Полевого, «Люди колхозных полей» П. Ангелиной, «Чудесная сила» (сборник), «Покорение природы» М. Ильина, «Рассказы из жизни» А. Яковлева и другие книги, рассказывающие о самоотверженном труде строителей коммунизма.

Такую выставку можно оформить портретами людей науки и социалистического труда, иллюстрациями из журналов, показывающими различные производства. Хорошо также подобрать и поместить на выставке высказывания ученых и рабочих о своей профессии.

Книжные выставки могут быть самые разнообразные: например, по школьным предметам — физике, химии, географии, истории и другие. При этом очень важно не только подобрать книги по истории той или иной науки, но также и такие, которые рассказывают о ее развитии и применении в наше время.

Так, для 7-го класса по географии можно сделать выставку на тему «Арктика». На выставке поместить книги А. Лебедева «К ледяному сердцу Арктики», М. Муратова «Первые разведчики великого пути», Т. Семушкина «Чукотка», Г. Кублицкого «По материкам и океанам», Н. Шундика «На севере дальнем», сборник «Седовцы». Портреты исследователей Арктики, рисунки и фотографии, изображающие деятельность полярников, природу, растительный и животный мир Арктики, повысят интерес пионеров к такой выставке.

В помощь юным техникам, радиолюбителям,



**Книга — это духовное завещание одного поколения другому, совет умирающего старца юноше, начинающему жить, приказ, передаваемый часовым, отправляющимся на отдых, часовому, заступающему на его место. Вся жизнь человечества последовательно оседала в книге: племена, люди, государства исчезали, а книга оставалась. Она росла вместе с человечеством, в нее кристаллизовались все учения, потрясавшие умы, и все страсти, потрясавшие сердца; в нее записана та огромная исповедь бурной жизни человечества, та огромная автография, которая называется всемирной историей. Но в книге не одно прошедшее: она составляет документ, по которому мы вводимся во владение настоящим, во владение всей суммой истин и усилий, найденных страданиями, облитыми иногда кровавым потом; она — программа будущего. Итак, будем уважать книгу.**

**А. Герцен**



авиамоделю и юным мичуринцам можно время от времени устраивать выставки книг и брошюр, дающих пионерам практические указания и советы — как провести опыт, построить модель, организовать работу на пришкольном участке и другие. В таких книгах учащиеся найдут чертежи, карты, схемы, необходимые им для работы.

Хорошо, если один из отрядов старших пионеров возьмет на себя организацию и наблюдение за выставкой книжных новинок.

**Рекомендательные беседы.** Чтобы заинтересовать детей книгой, часто недостаточно только показать ее на выставке или в плакате, надо и рассказать о ней. В отрядах можно провести рекомендательные беседы на тему «Что читать?». Готовясь к беседе, надо узнать у пионеров, какие книги они читали. Затем с помощью библиотекаря подобрать книги, которые в первую очередь следует рекомендовать пионерам этого возраста.

Проводя беседу по этим книгам, вожатый рассказывает их содержание, читает из них отрывки. Затем сами пионеры могут поделиться с товарищами своими впечатлениями о прочитанных книгах, продекламировать стихи, разыграть инсценировку рассказа или сказки. Малышам можно показать с помощью эпидиаскопа иллюстрации к различным литературным произведениям.

Можно удачно сочетать рекомендательную беседу с выставкой книг. Ставя, например, перед собой задачу рекомендовать пионерам книги, сравнивая жизнь детей в Советском Союзе с тяжелой жизнью детей трудящихся в капиталистических странах, вожатый организует выставку книг на эту тему. Выставка может быть названа, так же как и беседа, «Два детства».

Рассказав пионером содержание книг «Дом на горе» А. Мусатова, «Степное солнце» П. Павленко, «Военная тайна» А. Гайдара, «Огненный ручей» И. Дика, вожатый обращает внимание ребят на то, какой отеческой заботой народа окружены герои этих книг — советские дети, как содержательна и интересна их жизнь.

Раскрывая одну за другой книги — «У них нет детства», «Маленькие мстители» О. Гукасына, «Снежок» В. Любимовой, «Твои ровесники» Г. и Н. Комаровских, вожатый рассказывает пионерам о безрадостном детстве героев этих книг, о миллионах детей в капиталистических странах, которые лишены возможности нормально жить и учиться.

Народы мира не хотят войны, не хотят войны и дети. Они помогают своим отцам и матерям бороться за мир. Об этом рассказывают книги «Дети горчичного рая» Н. Кальмы, «Повесть о корейском мальчике» Г. и Н. Комаровских, «Рассказ о греческом мальчике» Ф. Канонидаса и многие другие, а также рассказы и статьи в детских журналах.

Такие рекомендательные беседы не только помогут ребятам выбрать книгу, но и лучше разобраться в прочитанном.

Рекомендовать книги можно также через школьные стенные газеты. Вожатый должен посоветовать редколлегиям стенных газет ввести постоянный отдел «Что ты читаешь?», «Среди книг» или «Книжная полка». В этом отделе можно помещать аннотации, советы, что прочесть по тому или иному вопросу, сообщения о поступивших в библиотеку новых книгах. В отделе «Прочти эту книгу» можно публиковать отзывы пионеров о прочитанных книгах, заметки о том, как книга помогла в учебе, в работе над технической моделью, в общественной работе и прочее.

Стенная газета может выступить и организатором работы с книгой, например объявить конкурс на лучший рисунок по прочитанной книге, призвать школьников провести обсуждение той или иной книги. В газете надо освещать опыт пионерских отрядов по работе с книгой. На страницах газеты можно помещать литературные игры. «Кто это сказал и в каком произведении?», «По рисунку узнай героя произведения», «Когда появились в нашем языке эти слова и выражения?» и другие (см. «Литературные игры»). Фамилии пионеров, ответивших на все вопросы литературной игры, помещаются в следующем номере газеты.

## **УЧИ ЧИТАТЬ**

Заинтересовать пионеров книгой, рекомендовать им лучшие произведения, сделать так, чтобы все пионеры записались в библиотеку и посещали ее, — задача серьезная, требую-

шая от вожатого инициативы и живой работы. Но важно не только дать ребятам книгу, — важно научить их внимательно и вдумчиво читать, хорошо разбираться в художественных достоинствах произведения, научить их правильно пользоваться книгой.

Учитель, вожатый, библиотекарь прививают детям основные навыки культурного чтения, воспитывают у пионеров любовь и уважение к книге.

В библиотеке нужно вывесить щит с заголовком «Правила чтения»: «Береги книгу: не рисуй на ней, не загибай углов, перелистывая, не слюни пальцев», «Прочитанную книгу возвращай в срок, — ее ждут другие читатели» и т. п. Библиотекарь обращает внимание ребят на каждое из этих правил. Вожатый может попросить библиотекаря провести беседу с новичками; рассказать им о том, сколько книг в библиотеке, какие это книги, как люди придумали собирать в одно место много книг, чтобы каждую могло прочесть побольше читателей. Он может рассказать детям о том, что Владимир Ильич Ленин, где бы он ни был, всегда посещал библиотеку. «В библиотеку хожу ежедневно, — писал Владимир Ильич из Сибири матери, — и так как она находится в 2-х верстах от окраины города, то мне приходится проходить верст 5 — около часа пути». Новички-читатели узнают из беседы о том, что Владимир Ильич никогда не задерживал книг, всегда помнил, что книга нужна

**Наука — в книгах и в личном самостоятельном труде над приобретением знаний из книг и из жизни.**

**Н. Чернышевский**

и другим читателям. Во Всесоюзной Государственной библиотеке имени В. И. Ленина хранится письмо Владимира Ильича, в котором он просит выдать ему на ночь несколько книг и делает приписку, что обязуется вернуть их утром, так как днем их могут потребовать читатели.

Ученик прочел книгу. Библиотекарь спрашивает, что ему в ней понравилось, просит кратко рассказать содержание и в то же время перелистывает книгу. Нельзя оставить незамеченной ни одной помарки, ни одной кляксы, ни одного следа пальца на страницах. «Мой руки перед чтением!», «Не читай во время еды», «Оберегай книгу!» — эти и другие правила должны стать законом юного читателя.

Так, с первого же дня маленький читатель проникается уважением к библиотеке и узнает библиотечные правила. С помощью учителя и библиотекаря вожатый в отряде или звене может провести беседу о том, как делают книги, как трудится писатель, художник, редактор, печатник, рабочие на бумажных фабриках, чтобы книга появилась в свет. На эту тему можно подготовить и пионерский сбор.

Можно провести беседу на тему «Береги книгу». В библиотеке всегда найдутся два экземпляра одной и той же книги — один новый, другой рваный, потрепанный. Плакат, к которому прикрепляются эти книги с подписями: «Такой я была» и «Такой я стала», обычно приводит на ребят большое впечатление. Здесь же ребята могут прочесть в лицах стихи С. Маршак «Книжка про книжки».

Если есть возможность, следует провести экскурсию пионеров в типографию. Там они узнают, сколько человеческого труда требуется для изготовления книги, и лучше поймут и запомнят правила бережного обращения с книгой, о которых они узнали в библиотеке. Не раз и не два придется библиотекарю и вожатому побеседовать с пионерами о том, как нужно читать книгу.

Вожатый может научить ребят переплетать и ремонтировать книги, обертывать их бумагой, делать красивые закладки, мастерить полочки для книг (см. главу «Умелые руки»).

Старшие пионеры могут принять участие в работе школьной библиотеки. Они дежурят в библиотеке, помогают выдавать книги, беседуют с малышами о прочитанном. Пионеры следят, чтобы читатели во-время возвращали

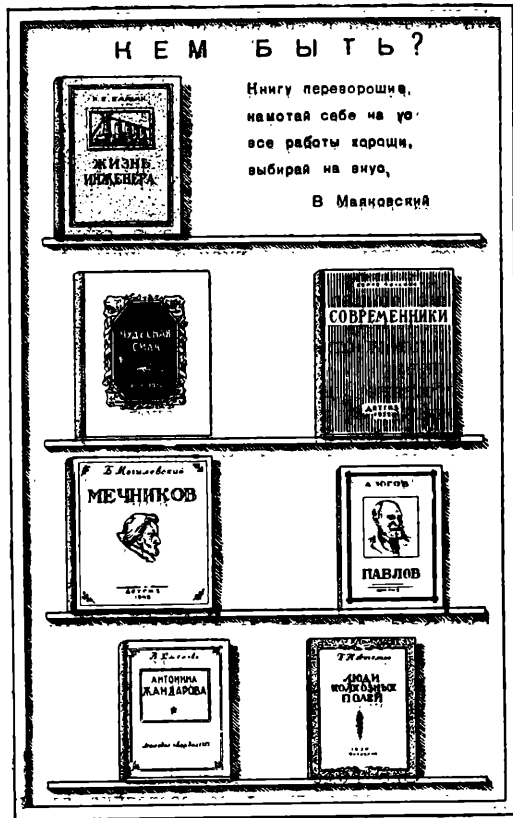

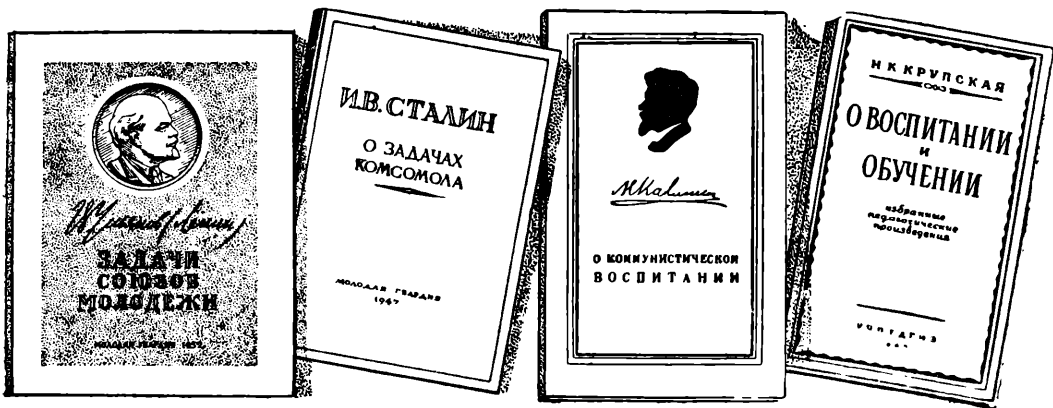

книги, ремонтируют растрепавшиеся экземпляры и наблюдают, чтобы в читальне было всегда чисто, уютно и тихо.

Детей надо учить не только бережно относиться к книге, но и вдумчиво вникать в ее содержание. В этом деле большую роль играют читательские дневники и отзывы о книгах. Во многих школах со 2-го класса учащиеся под руководством учителя начинают вести дневники чтения. В дневнике этом всего четыре графы: число и месяц, автор, художник, название книги. Но эти четыре графы имеют большое значение в воспитании навыков культурного чтения. Часто ребята, прочитав книгу, не могут вспомнить ни ее автора, ни названия книги.

В 3-м классе к четырем графам в дневнике прибавляется пятая: содержание книги. Пусть оно будет изложено очень кратко, например: «В этой книге рассказывается, как русские матросы спасли негритянского мальчика и стали заботиться о нем», однако и по такой короткой записи можно судить, что ребенок прочел книгу К. Станюковича «Максимка» и понял ее содержание.

В 4-м классе некоторые школьники уже могут записывать в дневник характеристики героев прочитанной книги и те места, которые им особенно понравились.

С 5-го класса школьники делают свободные и более подробные записи в дневнике: тут и краткое содержание книги, и характеристика героев, и мысли, вызванные прочитанным, и цитаты из произведения, и мнение о книге.

Если в школе ученики ведут дневники чтения, вожатый может организовать в отрядах смотр или выставку этих дневников.

Пионеры вслух читают записи, обсуждают оформление дневника, рисуют в нем. Сразу становится видно, кто читал внимательно, а кто торопливо, «глотя» книгу. В таких дневниках содержание записано неточно, мыслей о прочитанном вовсе нет. Учитель подводит итоги обсуждения дневников и делает свои замечания. Такое обсуждение поможет ребятам читать более внимательно и вдумчиво.

Так, постепенно пионеры приучаются читать систематически и серьезно вдумываться в содержание книги.

Но не только в этом заключается умение читать. Мы стремимся, чтобы дети научились критически оценивать, анализировать книгу, правильно подмечать ее достоинства и недостатки, понимать ее основную идею и делать для себя определенные выводы. Один из путей достижения этой цели — отзывы о книгах.

Даже самый коротенький отзыв третьеклассника: «Книжка «Чук и Гек» мне очень понравилась, особенно когда ребята подрались», подскажет вожатому, о чем надо поговорить с читателем, на какие другие стороны произведения обратить внимание пионера.

Желание написать отзыв заставляет читателя вернуться к авторскому тексту, еще раз продумать прочитанное, чтобы точнее определить свое отношение к книге. Отзывы приучают детей формулировать свои мысли и излагать их в письменной форме.

Из отзывов пионеров о прочитанных книгах можно составлять альбомы. Таким альбомом вожатый может пользоваться для рекомендации книг другим ребятам.

Надо подсказать детям, что в отзыве не следует излагать содержание книги, важно высказать свое мнение о ней, указать, что особенно понравилось или не понравилось, чьему примеру хотел бы следовать читатель. В остальном отзыв должен быть совершенно свободным.

Постепенно дети научатся разбираться в прочитанном, критика их станет более обоснованной, они будут писать не только о том, что им понравилось или не понравилось, но и почему не понравилось. Читая отзывы пионеров, вожатый может прийти к выводу, что это произведение надо прочитать вслух в звене, отряде или обсудить его с пионерами.

## ГРОМКОЕ ЧТЕНИЕ И РАССКАЗЫВАНИЕ

Чтение вслух — одна из самых доходчивых форм работы с книгой, особенно среди пионеров младшего возраста.

Даже те дети, которые давно читают самостоятельно, охотно слушают выразительное чтение. Оно помогает им глубже понять содержание книги, душевное состояние героев, отношение к ним автора. При чтении вслух

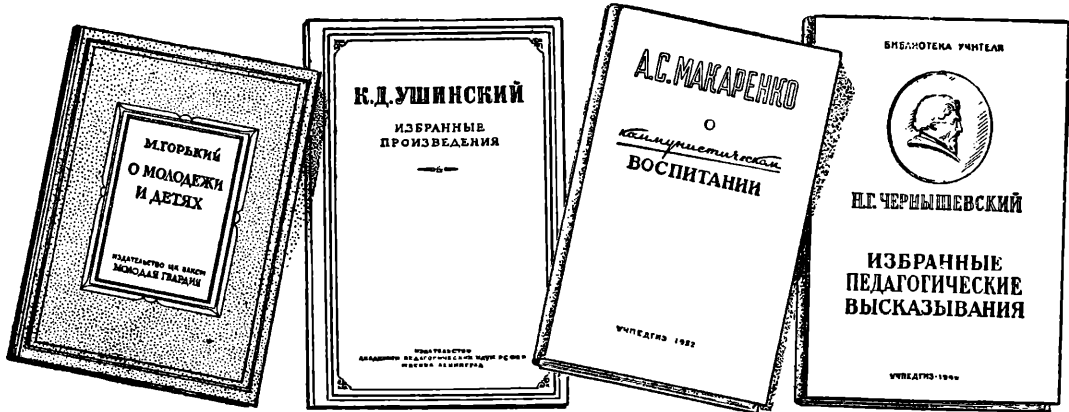

ярче выявляются достоинства стиля и языка писателя.

Во многих школах среди учащихся старших классов есть хорошие чтцы и рассказчики. Таким пионерам можно поручить громкое чтение в отрядах пионеров младших классов.

Вместе с вожатым и учителем учащиеся выбирают материал для чтения вслух. Чаще всего это стихи, сказки, короткие рассказы, иногда отрывки из повестей. Пионеры старательно готовятся, несколько раз громко читают произведения, намечают вопросы к слушателям.

Если предстоит какая-либо знаменательная дата — годовщина Великой Октябрьской Социалистической революции, годовщина Советской Армии, книга выбирается на эту тему. Так, пионеры 7-го класса одной из московских школ прочли в отрядах несколько рассказов: А. Кононова «Рассказы о Ленине», «Сон» В. Катаева, «Гудок» — отрывок из романа Н. Островского «Рожденные бурей», «Метелица» отрывок из романа А. Фадеева «Разгром» и другие.

Рассказ для громкого чтения обычно выбирают короткий, а отрывок — из большой вещи такой, чтобы он звучал как самостоятельный рассказ. Чаще всего это наиболее яркий эпизод из жизни героев, например: прием Радика Юркина в комсомол из романа «Молодая гвардия», «Борьба за минуты» из книги М. Прилежаевой «Над Волгой» и другие.

Перед началом чтения пионеры рассказывают ребятам об авторе произведения, о том периоде, к которому относится действие рассказа. Для этого они пользуются предисловием к книге, справками из энциклопедии, биографиями писателей в отдельных изданиях. Если чтцы читают отрывок из большой вещи, они коротко излагают ее содержание.

Чтение продолжается 25—30 минут, затем пионеры-чтцы задают ребятам вопросы, например: «Кто такой Метелица?», «Зачем он пришел в село?», «Как отнесся пастушок к Метелице?», «Как бы вы поступили на месте пастушка?»

Вопросы помогают выяснить, поняли ли ребята содержание прочитанного, могут ли дать они оценку поступкам действующих лиц, кому из героев хотели бы подражать.

В заключение беседы чтцы просят ребят

нарисовать то, что им больше всего понравилось в произведении, и рекомендуют другие книги на ту же тему.

Еще лучше воспринимают дети художественное рассказывание, но для этого чтец должен выучить произведение наизусть.

Если в пионерской дружине есть рассказчики, то в лагерях, особенно в дождливые дни, они с успехом займут ребят, напомнят им прочитанные книги, познакомят с новыми.

## ОБСУЖДЕНИЕ КНИГ

Начиная с 4-го класса, в пионерском отряде можно один-два раза в учебную четверть проводить обсуждение книг.

Какую книгу выбрать для обсуждения?

Прежде всего такую, которая вызвала у пионеров большой интерес, различные мнения, такую, в которой ставятся и разрешаются волнующие пионеров вопросы морали, чести, любви, дружбы, воспитания воли и характера, то-есть книгу, которую пионеры охотно прочтут и захотят высказать о ней свое мнение.

Часто бывает так, что книга волнует ребенка, вызывает у него сочувствие к герою, но разобраться в событиях, в том, всегда ли правильно поступает герой, он самостоятельно не может. Во время обсуждения, в спорах и высказываниях выясняется основная идея произведения, оцениваются поступки, мысли и переживания действующих лиц, возникает стремление подражать герою в жизни. Обсуждая книгу, дети еще раз коллективно переживают прочитанное и приучаются к точной и четкой формулировке своих мыслей.

Успех обсуждения книги обеспечивает подготовка. Прежде всего надо рекомендовать всем пионерам в отряде прочесть книгу. Затем с помощью учителя вожатый обдумывает вопросы, которые помогут ему направить ход обсуждения по правильному руслу.

Как же определить, какие вопросы следует задать детям?

Прочтя книгу, вожатый должен уяснить себе ее основную идею. Например, в книге В. Осеевой «Васёк Трубочев» (1-я часть) решается важная для детей проблема дружбы и товарищества: какой должна быть настоя-

ники у Сани Емельянова эгоистические черты характера?» («С тобой товарищи» М. Прилежайевой).

Своими вопросами вожатый не должен скрывать свободное и непосредственное обсуждение книги. Его задача — проследить, чтобы самое существенное в произведении не ускользнуло от внимания ребят.

Вот как было проведено обсуждение книги В. Катаева «Сын полка» в 5-м классе одной из московских школ.

Вожатая коротко рассказала о том, что В. Катаев написал немало книг для детей: «Белеет парус одинокий», «Я — сын трудового народа», «За власть Советов», «Сын полка» и другие. Затем вожатая задала вопрос: «О чем рассказывает писатель в книге «Сын полка» и что в ней понравилось ребятам?»

Так как вопросы были общего характера, пионеры, отвечая на них, рассказывали и краткое содержание всей книги и отдельные, поразившие их эпизоды.

Направляя ход обсуждения, вожатая спросила: «Изменила ли Ваню жизнь на батарее и почему? В чем выразилась любовь бойцов к Ване Солнцеву?»

Эти вопросы вызвали разнообразные ответы. Одни пионеры говорили о том, как изменился характер Вани под влиянием бойцов и командиров; другие рассказывали, как разведчики и артиллеристы заботились о своем названном сыне. Все пришли к выводу, что иначе и не могло быть, потому что советские люди всегда заботятся о детях.

Желая обратить внимание пионеров на художественные достоинства произведения, вожатая спросила: «Как выглядел Ваня, когда его нашли бойцы, и для чего так подробно об этом рассказывает автор?»

Вопрос: «Хорошо ли поступил Ваня, составляя план местности во время разведки?» — заставил пионеров поспорить, потому что некоторые из них считали, что Ваня поступил правильно, желая принести как можно больше пользы своему полку.

«Кто из взрослых в книге больше всего вам понравился?» — спросила вожатая. Отвечая на эти вопросы, пионеры говорили об образе Ахунбаева, Енакиева, Биденко, Горбунова и Ковалева, об их подвигах в борьбе с гитлеровцами.

Однако тут же выяснилось, что некоторые из пионеров, читая книгу, пропустили описание лунной ночи, когда разведчики нашли Ваню Солнцева. Тогда вожатая задала вопрос: «Как вы думаете, ребята, в чем заключается работа разведчика и каким опасностям он подвергается?» Этот вопрос заставил пионеров обратить внимание на описание лунной ночи, когда луна мешала разведчикам пробраться к своим, когда каждый промерзший сучок, хрустнувший под ногой, мог выдать их врагам. Ребята поняли, насколько описание природы неразрывно связано с сюжетной канвой произведения; им стало понятно и состояние разведчиков в ту холодную лунную ночь. Одна девочка так выразила свои чувства: «Когда я читала это место, мне стало даже холодно».

Так умело заданный в ходе обсуждения вопрос помог направить внимание детей на

**Чтение и письмо открывает человеку новый мир — особенно в наше время, при нынешних успехах разума.**

**Обращение с книгами prepares к обращению с людьми. И то и другое равно необходимо.**

**Н. Карамзин**

щая дружба? Чтобы ребята правильно разобрались в этом, можно задать им такие вопросы: «Из-за чего поссорились Саша с Васьком?», «Кто из ребят оказался настоящим товарищем?» В книге «Четвертая высота» Е. Ильиной рассказывается о том, как пионерка Гуля Королева упорно закаляла свою волю, преодолевала свои недостатки и те трудности, с которыми встречалась. По этой книге можно задать такие вопросы: «Почему книга называется «Четвертая высота»?», «Благодаря чему Гуля преодолевала одну высоту за другой?»

В книге Л. Воронковой «Алтайская повесть» показана дружба алтайских и русских школьников. Вопросы: «Какие народы живут на Алтае и как они относятся друг к другу?», «Как отнеслись русские школьники к алтайской девочке Чечек?» — подскажут ребятам мысли о дружбе народов нашей страны.

Идея произведения, в основном, раскрывается в образах действующих лиц. Чтобы правильно поставить вопросы, вожатый должен проанализировать характеры героев книги. Например, по книге В. Каверина «Два капитана» можно задать вопросы: «Какие черты характера Сани Григорьева вас привлекают?», «Какие вы видите в нем недостатки?», «Что общего в характерах Ромашова и Николая Антоновича Татарнинова?» Такие вопросы обычно помогают читателям высказать свое отношение к героям произведения.

Стремясь воспитать у детей художественный вкус, вожатый может также задать вопросы, которые обратят внимание ребят на художественную форму произведения. Так, при обсуждении «Кладовой солнца» М. Пришвина вопросы: «Как описано в книге утро?», «Как ты представляешь себе «Блудово болото»?», «Как выглядят Митраша и Настя?» — обычно вызывают разговор о стиле, изобразительных средствах и языке писателя.

В каждом произведении могут быть спорные положения, обсуждение которых поможет пионерам прийти к правильным выводам.

Обсуждая книгу со старшими пионерами (7-е классы), можно ставить вопросы, наталкивающие ребят на критику произведения. Например: «Достаточно ли внимания уделил автор образу Пети Девяткина?» («Стожары» А. Мусатова), «Показал ли автор, откуда воз-

картины природы, дал им возможность оценить мастерство художника слова. Обсуждение приняло еще более оживленный характер.

Но вот пионеры ответили на вопросы, высказали свои мнения, паспорили. Наступает самый ответственный для вожатого момент — заключительная беседа. К ней нужно также тщательно подготовиться. Мало подвести итоги высказываниям ребят, отметить, кто из них прав, кто не прав, — надо еще раз остановить их внимание на основных мыслях произведения, образах и характерах героев, подчеркнуть, чему ребята должны у них учиться.

В подготовке и проведении таких обсуждений большую помощь вожатому могут оказать учитель и библиотечкарь. Они подскажут вожатому, какую книгу выбрать, помогут ее проанализировать, определить вопросы и подготовить беседу. Иной раз учитель сам может взяться за проведение обсуждения книги. В этом случае вожатый берет на себя всю организационную работу.

## ЛИТЕРАТУРНЫЕ УТРЕННИКИ И ВЕЧЕРА

Пионеры младшего возраста охотно участвуют в литературных утренниках. Подготовка к утреннику может с успехом включить все виды углубленной работы с книгой. Приведем для примера утренник, посвященный народным сказкам, проведенный с помощью учительницы русского языка.

Задолго до утренника в библиотеке школы открылась выставка сказок. В ней было два раздела: один — «Сказки народов СССР» и другой — «Мы рождены, чтоб сказку сле-

**Кто много читает, тот много и знает.  
Книга подобна воде, дорогу пробьет  
везде.**

**Ум без книг, как птица без крыл.  
С книгой жить — век не тужить.**

**Русские народные пословицы**

лать былью». В этом разделе рядом со сказками, где говорится о ковре-самолете, семи-мильных сапогах, наливном яблочке на золотом блюдецке, были помещены рисунки — самолета, поезда, парохода, телевизора и т. п.

Здесь же говорилось о книгах, в которых ребята могли прочесть о том, как воплотилась в жизнь мечта народа: «Рассказы о том, что тебя окружает» М. Ильина, Е. Сегал, «Пароход» Б. Житкова и другие. На стенах появились рисунки из сказок: Иванушка летел на ковре-самолете, Емеля с топором в руках шел за ведрами, баба Яга сидела в ступе... Тут же были развешаны репродукции с картин известных художников на сюжеты народных сказок. На небольших плакатах были написаны народные загадки: «Маленький, беленький, по лесочку прыг-прыг, по снежочку тык-тык», «Над бабушкиной избушкой висит хлеба краюшка» и другие.

## ЗА СТРАНУ ИЗОБИЛИЯ



К. А. Тимирязев



В. Р. Вильямс



И. В. Мичурин

Крутой подъем сельского хозяйства — крупный шаг нашей страны по пути к коммунизму.

Тот, кто сумел бы вырастить два колоса там, где прежде рос один, две былинки травы, где росла одна, заслужил бы благодарность всего человечества.

К. А. Тимирязев







## Книга есть жизнь нашего времени.

**В. Белинский**



В звеньях младших классов проводилось громкое чтение сказок. Ребята слушали, отвечали на вопросы, в беседе выясняли, чему учит та или иная сказка, а потом под руководством отрядных вожатых разыгрывали ее в лицах.

Маленькие читатели нарисовали все, что им понравилось в сказках. Из этих рисунков они с помощью вожатой составили несколько альбомов.

Утренник открыла бабушка Арина. Ребята не сразу узнали в старушке с вязаньем в руках знакомую всем вожатую. Ее окружали рассказчики. «В некотором царстве, в некотором государстве...» — начала бабушка, но от старости забыла, что дальше, и сказку «Иванушка-дурачок» досказал один из пионеров. Затем ребята рассказали сказки «Медведь и собака», «Хаврошечка», «Мальчик с пальчик» и другие.

По знаку бабушки вбегали зайцы и лиса, Красная шапочка и волк, козлятки и коза и разыгрывали перед ребятами свои роли.

Потом начались литературные игры. Бабушка Арина спрашивала: «Откуда это?» — и читала: «Поднялся ковер-самолет выше облака, полетел быстрее сокола, и был Иванушка уже к вечеру в тридесетом царстве...», или: «По щучьему веленью, по моему хотенью ступай-те, ведра, сами домой». Ребята называли сказки, из которых взяты эти строки. А вожатая продолжала вопросы: «Кто скажет, есть ли у нас теперь ковер-самолет?», «Ходили ли вы в семимильных сапогах?», «Как приходят теперь ведра к вам домой?»

Утренник этот удался на славу, но, конечно, не обязательно проводить его именно так, как он прошел в этой школе. Здесь многое зависит от инициативы и изобретательности вожатого, самих пионеров.

Утренники посвящаются также и творчеству одного или нескольких писателей. Вот как можно, например, провести утренник, посвященный творчеству С. Михалкова. С помощью учителя вожатый отбирает те произведения, которые могут быть исполнены на утреннике, и составляет его программу. В подготовке к утреннику принимают участие юные чтецы, хоровой и драматический кружки школы. Открыть утренник лучше всего краткой беседой учителя или вожатого о жизни и творчестве писателя. Материал можно взять из книги «Сергей Михалков» (Библиография. Госкультпросветиздат, 1950 г.). Затем хор исполнит песню на слова С. Михалкова «Сторонка родная». Чтецы прочтут стихи «Карта», «Мой друг», «Посылка», «Хрустальная ваза», басни «Медвежий зарок», «Слон-

живописец» и другие. Драмкружок может исполнить сцены из пьес «Красный галстук» или «Веселое сновидение». В заключение все ребята споют «Песню пионеров Советского Союза», написанную С. Михалковым.

Литературные утренники — очень важная форма пропаганды книги. Они предполагают самое разностороннее участие детей.

Как видно из примеров, утренник требует большой подготовительной работы (рекомендация книг, громкое чтение, сбор отзывов, подготовка выступлений художественной самодельности и т. д.).

Составляя программу утренника, вожатый стремится сделать ее как можно более разнообразной как по форме подачи, так и по содержанию. Если утренник посвящен писателю, надо выбрать из его произведений стихи, рассказы, отрывки из пьес, песни и прочее, раскрывающие перед слушателями многообразие его творчества. Если утренник посвящен творчеству нескольких писателей или сказкам, лучше отобрать произведения на разные темы. Кроме того, эти произведения должны быть различны по своей эмоциональной окраске.

При составлении программы вожатый может использовать сборники «Пионерский театр», «Школьная эстрада», а также сборники произведений писателей, которым посвящен утренник.

## ЛИТЕРАТУРНЫЕ ИГРЫ

Мы уже несколько раз упоминали о литературных играх. Они очень полезны. Игры эти не только развлекают ребят, но и заставляют внимательно читать книги, закрепляют в памяти литературные тексты, расширяют кругозор.

Наиболее распространенные игры — «Кто больше назовет произведений одного и того же автора?» (например: А. С. Пушкина, Л. Н. Толстого, Н. А. Некрасова или современных детских писателей С. Михалкова, С. Маршак, А. Барто для игры с младшими ребятами); «Какие сказки вы знаете?», «Какие знаете стихи о природе?» Пионеры называют произведения, читают стихи. Выигрывает тот, после кого никто уже не может назвать ни одного произведения.

Для игры «По отрывку узнай автора и назови произведение» выбираются цитаты из наиболее популярных среди ребят произведений и читаются вслух.

Например:

Слава нашей стороне!  
Слава русской старине!  
И про эту старину  
Я рассказывать начну,  
Чтобы дети знать могли  
О делах родной земли.

(Н. Кончаловская, Наша древняя столица)

или: «...все вместе люди знали и понимали, что надо честно жить, много трудиться и крепко любить и беречь эту огромную сча-

стливаю землю, которая зовется Советской страной» (А. Гайдар, Чук и Гек).

Выигрывает тот, кто быстрее назовет автора и произведение.

Вожатый, открывая новую игру, читает:

Зима!.. Крестьянин торжествуя  
На дровнях обновляет путь;  
Его лошадка, снег почуя,  
Плетется рысью как-нибудь...

«Кто помнит продолжение стихотворения?» — спрашивает вожатый. В этой игре пионеры могут сами прочесть начало того или иного стихотворения и предложить товарищам продолжить его. Выигрывает тот, кто прочтет стихотворение до конца без ошибок.

Игра «Из предложенных слов составить рассказ» развивает творческие способности детей. Вожатый подбирает 10—12 слов, которые записывает на доске. После нескольких минут размышления играющие начинают рассказывать придуманные ими рассказы, в которых обязательно упоминаются все эти слова. Победителем будет тот, чей рассказ больше других понравится присутствующим.

По заданным рифмам можно сочинять стихи. Например: заката, ребята, костер, простор, лето, согрето, тепло, легко. На сочинение стихов дается 15—20 минут, после чего ребята читают их вслух. Стихи обычно получаются самые разнообразные.

Можно провести игру «Продолжи рассказ». На привале, в лагере вожатый начинает рассказывать придуманную им историю. Оборвав рассказ на самом неожиданном месте, он предлагает кому-либо из пионеров продолжить его. Затем рассказ продолжает второй, третий, пока все звено не примет участия в сочинении рассказа. Каждый старается внести в рассказ как можно больше выдумки и остроумия.

Такие игры лучше всего проводить в звене.

Если литературная игра проводится на отрядном сборе, каждое звено может внести в нее что-нибудь свое. Так, в одной из московских школ отряд 6-го класса провел литературную игру. Каждое звено отряда втайне от другого подготовило вопросы.

«Кто они? — с таким вопросом обратилась на сборе к девочкам пионерка из первого звена: — Без смеха вы не можете на них смотреть... оба низенькие, толстые, очень любопытные и чрезвычайно похожи друг на друга... Оба говорят скороговоркою и чрезвычайно много помогают жестами и руками». По характеристике девочки узнали Бобчинского и Добчинского из комедии Гоголя «Ревизор». Другая пионерка рассказала о герое, который скуп и жаден. Его комната вся завалена хламом, в ней и поломанный стул и часы с остановившимся маятником. «Это Плюшкин, Плюшкин!» — сразу же узнали все скрягу, изображенного Гоголем в «Мертвых душах». Пионеры второго звена потребовали, чтобы девочки ответили на вопросы: «Где учился Пушкин?», «За что Лермонтова сослали на Кавказ?», «Где провел свое детство Горький?» Девочки ответили на вопросы, показав, что хорошо знают биографии писателей. Затем

## Обширность наших стран измерьте, прочтите книги славных дел.

М. Ломоносов

пионерки третьего звена читали вслух отрывки из произведений. Остальные девочки должны были назвать произведения и их авторов.

Готовясь к игре, пионерки повторили то, что они учили в классе по литературе, перечитали произведения писателей и по совету учителя и вожатого прочли дополнительно такие книги, как «Максим Горький» А. Роскина, «Александр Сергеевич Пушкин» И. Новикова, «Жизнь Лермонтова» И. Андронникова. Игра помогла пионеркам проверить свои знания по литературе.

Литературные игры не только расширяют кругозор детей, но и помогают воспитывать у школьников культуру речи, способствовать обогащению их словаря.

К таким играм можно отнести «Кто так говорит?».

Проводя эту игру, вожатый читает отрывок из монолога или диалога героев той или иной знакомой детям книги, например: «Что там придумывать?.. Ушли бы мы с тобой в горы, в леса. Собрали бы отряд, и всю жизнь, до самой смерти, нападали бы мы на белых и не изменили, не сдались бы никогда» (Владик из повести А. Гайдара «Военная тайна»); или: «...что это за штуковина у тебя в газету завернута?» — «Это не штуковина. Это книги. Одна книга для чтения, другая книга — арифметика. Я уже третий день с ними хожу к Ивану Михайловичу. Читать-то я умею, а писать нет, и арифметику нет. Вот он меня и учит. Хочешь, я тебе сейчас задам арифметику?» (разговор Васьки и Петьки из повести А. Гайдара «Дальние страны»).

«Крылатыми словами» называют литературные выражения, которые прочно вошли в разговорную речь, например: «Свежо предание, а верится с трудом», «Ай, Моська, знать она сильна, козь лаает на Слона» и другие. Игра заключается в том, что вожатый спрашивает, откуда эти слова, либо просит ребят назвать как можно больше крылатых фраз или слов.

Такую же игру можно провести и по пословицам. «Назовите все пословицы, которые вы знаете», — предлагает пионерам вожатый, или: «Что говорит народная мудрость о труде, о дружбе, об ученье?» Побеждает тот, кто вспомнит больше пословиц.

Игра «Почему мы так говорим?» («красная строка», «ни зги не видно», «сколько воды утекло» и т. п.) заставит пионеров заинтересоваться историей отдельных слов и выражений.

Вожатый может предложить пионерам называть слова, появившиеся после Октябрьской

глубже понять и оценить содержание и художественные достоинства произведения.

**Сравните успешность учебы детей, много читающих, с успешностью учебы детей, не берущих в руки никакой книги, кроме учебника. Вы увидите очень большую разницу в грамотности. Читающие дети привыкают самостоятельно учиться из книг, лучше ориентироваться в них, находить в них ответы на интересующие их вопросы. Книга нужна подрастающему поколению не меньше, чем школа.**

**Н. Крупская**

революции, или слова, которые сейчас исчезли из разговорной русской речи, например гривна, армяк, камергер и другие; слова, имеющие несколько значений или получившие новое значение — дружина, бригада, стан.

Очень оживленно проходит игра, когда, усевшись в кружок, пионеры один за другим быстро произносят слова, причем каждое последующее слово должно начинаться с последней буквы предыдущего (город, дождь, дорога, амбар, ракета и т. д.). Можно называть слова, начинающиеся с одной определенной буквы (мешок, мох, мел, медведь и т. д.). Такие игры развивают находчивость у ребят и обогащают их словарь.

Вожатый может предложить ребятам и такую игру: из букв одного слова составить другие слова. Например, из слова «электрификация»: акция, фита, калиф, кефир, риф и т. п. Слова эти записываются на бумажке. В конце игры каждый читает составленный им список, и выигрывает тот, у кого больше никем не повторенных слов.

Литературные игры можно проводить на утренниках и вечерах, на сборах отрядов и звеньев, на привале в походе, в дождливую погоду в лагере. Они помогут пионерам интересно и полезно провести свой досуг.

## **ВСТРЕЧИ С АВТОРАМИ КНИГ**

Обсуждение книги, литературный утренник или вечер, посвященный творчеству писателя или какой-либо книге, пройдут особенно интересно, если есть возможность пригласить автора произведения. У пионеров возникает много вопросов, на которые может ответить только автор: «Что натолкнуло писателя на мысль написать эту книгу?», «Существуют ли на самом деле герои книги или они вымышлены?», «Как в творческом процессе создавался образ героя?» и многие другие. Ответы на эти вопросы раскрывают перед пионерами творческую лабораторию писателя, помогают

глубже понять и оценить содержание и художественные достоинства произведения.

Приезд писателя Б. Полевого и героя его книги летчика А. Маресьева на конференцию читателей в Серпуховской детской библиотеке взбудоражил всех подростков города. Писателю и летчику было задано множество вопросов: все ли в книге точно, как было в жизни, что чувствует летчик, поднимаясь в воздух, как Маресьев учился в детстве, закалял ли свою волю, думал ли когда-нибудь, что сможет совершить такой подвиг, и т. д.

В свою очередь, критика и вопросы детей помогают писателю ближе узнавать читательские интересы, определять, что в произведении непонятно читателю, что вызывает его возражения.

Особенно ценно общение писателя с детьми при чтении и обсуждении рукописи — еще не напечатанного произведения; такое непосредственное участие в творческой работе писателя повышает интерес пионеров к книге, воспитывает у них сознание того, что литература в нашей стране — дело общенародное, что каждый советский человек должен, чем может, помогать ее процветанию, живо интересоваться ее успехами и достижениями.

К сожалению, далеко не всегда и не повсюду есть возможность организовать встречу пионеров с автором книги. Но зато почти всегда можно привлечь к обсуждению книг преподавателя литературы, ученого, специалиста в той или иной области. Например, если в отряде обсуждается книга по сельскому хозяйству, можно пригласить местного агронома; если о полезных ископаемых — геолога; о путешествии — учителя географии и т. д. Специалист, конечно, не заменит автора, но сможет полнее раскрыть перед детьми авторский замысел, показать, что в книге заслуживает особого внимания читателя.

## **ЭКСКУРСИИ**

Чтобы закрепить в памяти пионеров прочитанное, дать им более полное представление о творчестве писателя, о той эпохе, в которую он писал, об исторических событиях, раскрытых в произведении, можно организовать экскурсии отряда или звена в музей, картинную галерею, по историческим местам, связанным с творчеством писателя или с событиями, описанными в его книгах.

Посещение дома, где жил писатель, экскурсия к месту исторической битвы, на завод, в колхоз, на стройку также расширит представление пионеров о явлениях и событиях, о которых они узнали из книг. Члены исторического кружка Московского дома пионеров, прочтя художественные произведения о Бородинском сражении, совершили поход в Бородино. Это им позволило ясно представить себе всю обстановку боя. Пионеры одной из школ Свердловска, прочитав книгу С. Голубева «Из искры — пламя», побывали на том месте, где была пересыльная станция, на которой останавливались декабристы, сосланные в Сибирь.

Посещение театра, кино в связи с прочитанной книгой также помогает пионерам ярче представить себе образы героев книг, обстановку и эпоху, в которой они жили.

## НЕДЕЛЯ ДЕТСКОЙ КНИГИ

Ежегодно в весенние каникулы у советских ребят бывает большой праздник — Неделя детской книги.

Цель ее проведения — привлечь внимание детей к книге, приучить их к внеклассному чтению, внедрить в практику школ и внешкольных учреждений разнообразные формы и методы работы с книгой.

Пионеры разных школ и разных классов готовятся к Неделе детской книги по-разному. Одни проводят обсуждения прочитанных книг, другие устраивают литературные утренники и вечера, организуют встречи с писателями, проводят литературные игры. Школьники пишут письма в Детгиз, посылают свои отзывы по книгам, свои требования к писателям.

В празднике Неделя детской книги принимают участие пионеры всех классов; поэтому план проведения этого праздника должен быть тщательно продуман советом дружины и утвержден директором школы.

К Неделе детской книги можно приурочить и проведение конференции читателей, пионерских сборов, посвященных книге, и т. п.

Конференция — это большое массовое мероприятие, в котором принимает участие большое количество пионеров — ученики параллельных классов, педагоги, работники библиотек, участники школьных кружков.

Обычно конференция проводится по творчеству одного писателя либо посвящается книгам, написанным на определенную тему, например книгам о труде молодежи («Строители мира» В. Курочкина, «Звездочка» И. Василенко, «Малышок» И. Ликстанова), школьной повести («Дом на горе» А. Мусатова, «Над Волгой» М. Прилежаевой, «Мой класс» Ф. Вигдоровой), героям пионеров («Пионер Павлик Морозов» В. Губарева, «Улица младшего сына» Л. Кассиля и М. Поляновского, «Партизан Леня Голиков» Ю. Королькова.)

## КНИГА — ПОМОШНИК ВО ВСЕЙ ПИОНЕРСКОЙ РАБОТЕ

Мы рассказали о том, как можно поставить работу с книгой в пионерском отряде и дружине. Но и во всей остальной пионерской работе надо постоянно опираться на книгу.

Книга широко используется в подготовке и проведении самых различных пионерских сборов.

В 6-м классе, например, по плану намечен сбор «Творцы растений». В подготовке этого сбора значительную роль играет кружок юных натуралистов и его руководитель — учитель ботаники. Вместе с ними вожатый составляет список тех книг, которые следует рекомендовать прочесть пионерам отряда, что-

**Нужно стремиться к тому, чтобы каждый видел и знал больше, чем видел и знали его дед и отец.**

**А. Чехов**

бы все они могли принять активное участие в сборе.

Чтобы углубить и расширить знания пионеров об основах мичуринской науки, можно порекомендовать им прочесть «Преобразователь природы» В. Лебедева и «Мичурин — основоположник советской агробиологии» И. Глушенко.

О работах и опытах по сельскому хозяйству советских ученых и передовых колхозников пионерам расскажут такие книги, как «Покорение природы» М. Ильина, «Исполненные мечты» В. Елагина, «Хозяева зеленого мира» К. Меркулевой.

На таком сборе можно устроить выставку книг, чтение которых окажет практическую помощь начинающим мичуринцам: М. П. Веддингауз «Засушивание растений с сохранением естественной окраски», М. Григорьева «Ботаническая экскурсия». Н. Мельнико-



ва «Задания ученых юным растениеводам», В. Ветлина «Рассказы о цветах» и другие.

К каждому пионерскому сбору вожатый с помощью учителя может подобрать книги, интересующие ребят.

Вожатый широко привлекает произведения художественной литературы и при подготовке сбора на общеполитическую тему, скажем о дружбе народов СССР.

Чтобы подготовиться к выступлению на этом сборе, пионеры одного звена по совету вожатого прочли книги Н. Шундика «На севере дальнем», Т. Семушкина «Чукотка». Пионеры другого звена рассказали на сборе о дружбе советских детей разных национальностей, прочитав для этого книги: А. Иванова «У синих гор», Н. Громыко «Дойна о Мариоре» и Л. Воронковой «Алтайская повесть». Книги Б. Полевого «Мы — советские люди», А. Бека «Панфиловцы на первом рубеже» дали материал третьему звену для рассказа о борьбе советских воинов разных национальностей с фашистскими захватчиками.

На сборе отряда, посвященном участию детей в борьбе за мир, можно обсудить такие книги, как «Рассказы об Африке» И. Валентинова, «Юные патриоты» В. Гончарова, «В рядах борцов» С. Гансовского, «Человек в джунглях» А. Морозова, «Современники» Б. Полевого.

Книга помогает пионерам и в их общественно-полезной работе.

Если ребята организуют в школе живой уголок, в брошюре Н. Иванченко «Как сделать аквариум и террариум» они найдут интересующие их сведения. Если они хотят сделать для физического кабинета весы, барометр, телефон, гальванометр, электромотор и другие приборы, о том, как их изготовить, они узнают из книги Б. Рихтера «Самодельные приборы для физических опытов». Об устройстве гербария расскажет им книжка Н. Верзилина «Как сделать гербарий».

Дружина сельской школы может организовать работу с книгой среди населения. В одном из сельсоветов Московской области многие пионеры стали книгоношами. Не всегда у колхозника есть время сходить за два-три

километра в библиотеку, чтобы обменять книгу. Сначала ребята только приносили колхозникам книги и уносили прочитанные, но потом решили проводить в домах колхозников громкое чтение художественной литературы. Летом они читали вслух книги и газеты в бригадах во время обеденного перерыва. В подборе книг и статей для громкого чтения пионерам помогали вожатый и библиотекарь.

Для того чтобы использовать книгу в разнообразных пионерских делах, вожатому недостаточно руководствоваться списками для внеклассного чтения детей: он может привлекать книги и серии брошюр, выходящие в специальных издательствах. Так, в издательстве «Молодая гвардия» выходят серии книг «Агронические беседы», «Рассказы о хорошем опыте», «Молодые строители коммунизма», «Библиотека путешествий», «Жизнь замечательных людей». В издательстве Машгиз — серия «Из истории техники», в Гостехиздате — серия «Люди русской науки» и «Научно-популярная библиотека». Интересны серии Трудрезервиздата «Рассказы о профессиях», издательства ДОСААФ — «Библиотека юного конструктора», «В помощь радиолюбителям» и т. д. Подобные же серии книг по различным вопросам выпускают и другие издательства.

Не всегда эти книги имеются в школьной и даже районной детской библиотеке. Вожатый должен поддерживать связь с районной или городской библиотекой для взрослых, где он получит сведения о вновь выходящих книгах, доступных для детей. В том случае, когда в библиотеке для взрослых вожатый не сможет получить консультацию по книгам, ему следует обратиться в методический кабинет областной библиотеки и выписать необходимые книги по межбиблиотечному абонементу.

Внеклассное чтение детей является составной частью учебно-воспитательной работы школы. Правильно организованное и повседневно направляемое педагогами и пионервожатыми, оно играет огромную роль в деле коммунистического воспитания подрастающего поколения.



---

# ПИОНЕРСКИЙ СБОР

---





## ГЛАВА V

# ПИОНЕРСКИЙ СБОР

Сколько хороших воспоминаний пробуждает долгие годы в душе каждого советского человека звук пионерского горна, зовущего на сбор: на душевную беседу с друзьями, на горячий спор, к веселым играм, к трудовым делам.

Сбор играет большую роль в жизни пионерской организации. Он является одной из важнейших форм коллективной деятельности пионеров.

### О СОДЕРЖАНИИ ПИОНЕРСКИХ СБОРОВ

Тщательно продуманный и подготовленный сбор воспитывает у пионеров высокие моральные качества, прививает детям любовь к науке, к книге, способствует закалке воли и здоровья ребят, учит нужным в жизни трудовым навыкам. На пионерском сборе школьники воспитывают в себе черты будущих коммунистов,

любовь к нашей социалистической Родине, расширяют свой кругозор.

Ознакомление с замечательными делами Коммунистической партии Советского Союза — руководящей и направляющей силы нашей страны, с великой стройкой, которую ведут советские люди во всех концах нашей Родины, беседы о героях гражданской и Великой Отечественной войны, о героях труда — рабочих, колхозниках и ученых, информации о жизни трудящихся в капиталистических странах, об их борьбе с угнетателями, об их борьбе за мир, за улучшение условий своей жизни делают пионерский сбор важным средством воспитания пионеров.

На сборе пионеры принимают в свою среду новых членов, на пионерском сборе звено, отряд и дружина подводят итоги своей работы между сборами, выбирают звеньевых и советы отрядов и дружин.

На сборах отрядов и звеньев, начиная с мо-



советского патриотизма. Знакомство с природой и богатствами нашей необозримой Родины, с героическим прошлым нашего народа, разговор о нашей могучей Советской Армии, о нашем воздушном и морском флоте, о преобразовании советским человеком природы, о стройках, которые мы ведем, — все это воспитывает в детях любовь к своей Родине, гордость за наши успехи.

Примером сбора, воспитывающего в пионерах чувство советского патриотизма, может служить сбор, проведенный дружиной детского дома, находящегося в пригороде Одессы, на Золотом берегу. Сбор этот назывался «Дети двух берегов». Тему сбора подсказала сама жизнь. Над детским домом уже много лет шефствуют моряки китобойной флотилии «Слава». Каждый раз, возвращаясь из далекого плавания, шефы рассказывают ребятам о том, что видели на чужих берегах, в странах, где у власти стоят капиталисты. Были однажды моряки на африканском побережье в английской колонии Золотой Берег. О том, как живут дети на Золотом берегу вблизи Одессы, на советском берегу, и о том, как живет детям трудящихся на Золотом Берегу в Африке под игом капиталистов, и пошла речь на сборе, когда в гости к ребятам пришли китобой. Гордость за свою чудесную Родину звучала в выступлениях ребят, когда они рассказывали об уходе, об отдыхе, о своем будущем. Еще сильнее ощутили советские пионеры свое счастье, когда послушали рассказы моряков. Пионеры узнали о том, что маленький негритенок, родившийся на Золотом Берегу в Африке, где выращивают растение какао, никогда не пробовал шоколадных конфет. Моряки рассказали и о том, как в южноафриканском городе Кейптауне дети собирают милостыню, чтобы заплатить за учебу в школе, о том, что в английской колонии любой английский моряк может дать затрещину черному мальчику — продавцу газет. Пионеры повняли: не тот золотой берег, где растут пальмы и бананы, а наш, на берегу Черного моря, согретый ласковым советским солнцем.

мента выступления школьника в пионерскую организацию, старшие товарищи рассказывают ему о Коммунистической партии, о комсомоле, о пионерской организации, раскрывают перед пионерами понятие советского патриотизма, долга и чести советского человека, воспитывают пионеров в духе коммунистической морали, социалистического отношения к учению и труду.

Вожатый на сборах рассказывает пионерам о могуществе нашей социалистической Родины, о ее богатствах, о нерушимой дружбе народов СССР, о героической борьбе советских людей на фронте и в тылу в годы Великой Отечественной войны; раскрывает перед пионерами величие советского человека — творца и создателя; показывает, как человек, вооруженный научными знаниями, перестраивает и подчиняет себе природу; знакомит пионеров с новейшими достижениями отечественной науки и техники, с достижениями советской социалистической культуры; показывает развитие ведущих отраслей промышленности и сельского хозяйства страны, бурный рост ее производительных сил в годы пятилеток.

Пионеры очень интересуются жизнью своих сверстников за рубежом, положением трудящихся в странах капитала и в странах, где у власти стоит народ, борьбой народов за мир во всем мире. Помимо бесед и политинформации, пионеры готовят сборы на эти темы. Знакомство с жизнью трудящихся за рубежом вызывает у ребят еще большую гордость за свою великую социалистическую Родину.

Чувство патриотизма воспитывают в детях и сборы, раскрывающие приоритет наших ученых в различных областях науки и техники, в географических открытиях, рассказы о древности нашей культуры, об успехах советских спортсменов на международных состязаниях.

«Открытия русских путешественников» — на такую тему проводил сбор пионерский отряд одной из школ Москвы. О сильнейших в мире советских спортсменах шел разговор на пионерском сборе шестиклассников пионерской дружины Орехово-Зуева.

Успехам нашей отечественной науки и техники в области транспорта, достижениям советской техники был посвящен сбор «На водных, стальных и воздушных путях», проведенный пионерами-семиклассниками средней школы города Саратова. На этом сборе шла речь о замечательных изобретениях, сделанных русскими людьми.

Сбору предшествовала длительная, серьезная подготовка. Одна группа пионеров побывала в затоне и побеседовала с речниками парохода «Надежда Крупская». Ребята увидели

## СБОР — ВАЖНЕЙШАЯ ФОРМА ВОСПИТАТЕЛЬНОЙ РАБОТЫ С ПИОНЕРАМИ

Пионерская организация накопила богатый опыт проведения разнообразных сборов, содействующих коммунистическому воспитанию пионеров и школьников.

Но на какую бы тему ни проводился сбор, он должен содействовать воспитанию в детях



сложную корабельную технику. Еще более совершенной машиной, чем паровая, оказался двигатель внутреннего сгорания, установленный на теплоходе, на который пионеры пришли, осмотрев пароход. Машина теплохода по размеру меньше, но значительно сильнее паровой.

Несколько пионеров познакомились с паровозным депо, другие — с автомобильным хозяйством, третьи читали книги по авиации. Подготовка к сбору, организованная по отрядам и звеньям, вызвала активность всех пионеров. По предложению вожатого ребята мастерили модели машин, приборы, макеты — все, что могло сделать выступления пионеров на сборе убедительными и наглядными.

Перед началом сбора открылась выставка этих работ. Тут был и красивый белый теплоход с трубой, палубой и капитанским мостиком, и маленькая, заткнутая пробкой стеклянная пробирка, которую все называли «пушкой». Рядом с моделью блестящего стройного реактивного самолета поместилась другая — с широко раскинутыми крыльями — модель первого в мире самолета А. Ф. Можайского.

Все с интересом разглядывали модели. После торжественной линейки, когда пионеры уселись по местам, к столу вышел председатель совета отряда 7-го класса и представил слово Воле Торгашову. Вова рассказал о самом древнем транспорте — водном. Из этого сообщения пионеры узнали о том, как был построен у нас в России первый теплоход — судно с двигателем внутреннего сгорания.

О пионерах отечественного автомобилестроения говорил на сборе Боря Ковтунов. Он рассказал и о «самокатке» Кулибина.

Юра Леонов рассказал отряду о том, как развивалось в СССР самолетостроение. Мальчик показал модель аэроплана А. Ф. Можайского, который создал свой аппарат на двадцать один год раньше, чем американцы братья Райт.

Гордые за отечественную науку, за нашу могучую советскую технику, расходились ребята со сбора.

Пионерский сбор помогает воспитывать пионеров и школьников в духе дружбы между народами и пролетарского интернационализма. Вожатый повседневно должен знакомить пионеров с жизнью и делами их сверстников

в братских союзных и автономных республиках, используя для этого периодическую и художественную литературу, кино, театр, радио. Итогом такой повседневной работы могут быть пионерские сборы, посвященные дружбе советских народов.

Такой сбор накануне Дня Конституции провели пионеры одного из отрядов средней школы г. Львова.

На свой сбор пионеры пригласили гостей: доктора сельскохозяйственных наук, работника обувной фабрики и офицера Советской Армии.

Председатель совета отряда первое слово представил ученому, который рассказал пионерам о великом творческом содружестве советских людей.

Обувная фабрика, где работает второй гость пионеров, выступавший на сборе, соревнуется с Московской обувной фабрикой имени Парижской Коммуны. Соревнование это вылилось в большую дружбу между рабочими фабрик, а эта дружба и тем и другим помогает лучше трудиться.

В гости к львовчанам приезжала знатная московская обувница Лидия Корабельникова. Она научила своих львовских друзей экономно раскраивать кожу, и благодаря этому комсомолки местной фабрики сумели ежемесячно экономить стране несколько десятков тысяч рублей.

Об этой дружбе и рассказал пионерам передовик производства. А потом он повел рассказ о Москве, куда он ездил в гости к друзьям-обувщикам.

— Москва!

Слово попросила «Украина» — девочка в украинском национальном костюме — Люда Шамутило. Она рассказала о том, как любят свою столицу все советские люди, про Красную площадь, по которой плывет бесконечный поток людей. Они приходят сюда отовсюду, из разных республик. Прибывают поездами, пароходами, прилетают на самолетах. Как бы хотела сама Люда побывать в Москве!

Один за другим выступали пионеры. Они рассказывали о столицах союзных республик, о культуре различных национальностей, о стройках, которые ведут республики с помощью своих братьев-соседей — других народов. Пионеры читали стихи о трудовых и боевых подвигах советских людей, отстаивавших в годы войны свое социалистическое Отечество.





Естественным продолжением этого разговора был рассказ офицера о дружбе советских людей в бою. Офицер вспомнил о годах войны, о тех днях, когда он и его подразделение участвовали в освобождении Львова.

«Плечом к плечу со мной, — вспоминал офицер, — храбро сражались грузин Джимбадзе, киргиз Юнсалиев и азербайджанец Мамаржамбаев. Люди разных национальностей, они освобождали от врага братский город Львов».

Офицер кончил говорить, и сначала тихо, а потом все громче и громче в комнате зазвучал Гимн Советского Союза. Потом пионеры устроили концерт художественной самодельности. Ребята исполнили грузинские песни, прочитали казахские стихи, исполнили молдавские танцы. Громко звучали стихи о великой дружной семье советских народов.

На груди пионерского вожакого — комсомольский значок. С уважением и гордостью относится к вожакому пионер, потому что знает: вожакий — представитель ленинского комсомола. Еще с раннего пионерского возраста пионер мечтает о вступлении в ряды ВЛКСМ, готовит себя к этому. Велик интерес в пионерском отряде к комсомолу. И долг вожакого — всемерно удовлетворять этот интерес.

Пионерские сборы о комсомоле, о героях комсомольцах, о моральном облике члена ВЛКСМ — любимые сборы пионеров.

Дети любят героическое. И когда речь заходит о сборе, посвященном комсомолу, пионе-

ры, как правило, предлагают такие темы, как «Молодогвардейцы», «Комсомольцы-партизаны» и т. п. Здесь вожакий, прислушиваясь к мнениям детей, должен подходить к выбору темы продуманно. Знакомство с делами и славным путем, пройденным комсомолом, надо вести планомерно, чтобы одна тема естественно вытекала из другой. Цикл сборов о комсомоле можно строить и в хронологическом порядке, скажем, поговорить сначала о том, за какие заслуги перед Родиной комсомол был награжден первым орденом — орденом Красного Знамени, затем вторым и т. д. Можно поступить и по-иному, проведя сборы о моральных качествах комсомольца, например: «Комсомольцы — помощники коммунистов», «Комсомольцы — герои труда», «Комсомольцы на страже Родины» и т. д.

Большое воспитательное значение имеют сборы о пионерской организации. Разговор о пионерском знамени, о красном галстуке, о чести и слове юного пионера всегда вызывает у детей большой интерес и оказывает на них сильное воздействие. Такие сборы надо практиковать по возможности чаще, связывая их с событиями, происходящими в самом коллективе, строя на местном конкретном и близком для школьников материале. Особенно важны такие сборы в отрядах новичков.

Примером такого сбора может служить пионерский сбор в одной из средних школ Ленинграда. По совету вожакой на этот сбор пионеры пригласили бывших учащихся школы.

В школьном зале выстроились пионеры: одни совсем маленькие, в белых блузах и еще без галстуков, другие постарше, с алыми галстуками. У самых старших на груди уже блестящие новенькие комсомольские значки.

В ряды юных ленинцев на сборе принимали новичков. Малыши очень волновались: сейчас им повяжут долгожданный пионерский галстук. И чтобы этим двадцати малышам галстук был еще дороже, чтобы они знали, к чему он их обязывает в жизни, старшие пионеры решили после торжественного обещания рассказать новичкам о чести пионера.

Сначала говорила гостья — одна из самых первых пионерок дружины, теперь медицинская сестра.

«В этом зале и я когда-то давала торжественное обещание, — начала гостья. — Это было очень давно. Те, кто был тогда вместе со мной, теперь уже взрослые, уважаемые люди. Многие я и сейчас встречаю. Это инженеры и врачи, учителя и передовые рабочие, руководители больших цехов, и многие из них коммунисты. Это особенно радостно. Ведь все мы, вступая в пионерскую организа-



цию, мечтали стать коммунистами, когда вырастем».

Гостья напомнила, как недавно пионеры повязали почетный галстук дважды Героем Советского Союза Василию Николаевичу Осипову, бывшему пионеру этой школы, как он взволнованно говорил о своем торжественном обещании, данном много лет назад.

«Я клялся тогда верно служить любимой Родине и исполнил клятву, — сказал Герой, — и на этот раз я обещаю вам высоко держать честь советского пионера».

Внимательно слушали пионеры рассказ бывшей пионерки дружины, в которую их только что приняли. «Вот бы вырасти поскорее, — думали многие из них, — тогда бы все увидели, как мы выполним данное сейчас торжественное обещание».

Тон, заданный взрослыми; настроил маленьких слушателей на высокие мысли о Родине, о том, какая широкая и светлая дорога у каждого пионера. Выступления пионеров-семиклассников явились естественным продолжением мыслей старших товарищей. Одна из них, например, рассказала новичкам, что с того дня, как ей повязали красный галстук, она учится только на пятерки.

Говорили на этом сборе пионеры и о том, как юный ленинец ведет себя дома, в школе и на улице, как относится к товарищам, к старшим.

Новички поняли, что красный пионерский галстук носят не для парада, а что он налагает на советского школьника большую ответственность.

Организуя этот сбор, вожатая рассчитывала оказать воспитательное воздействие не только на новичков, но напомнить о пионерском долге всем пионерам. Расчет оказался правильным. После этого сбора заметно повысилась успеваемость и улучшилась дисциплина.

Однако поводом для сбора, особенно в звене, может послужить и факт из школьной жизни, тот или иной поступок пионера, на который звено, отряд должны реагировать немедленно, выразить свое отношение к этому факту.

Допустим такой случай: к старшему пионерскому вожатому пришли двое мальчиков. Вожатый знал, что эти пионеры неразлучные друзья, но теперь они пришли врагами. Что же произошло?

Оказалось, что причина ссоры серьезная. Один из них во время контрольной работы не дал другому списать задачу. Пионер получил двойку в самый для него ответственный момент: он подал заявление о приеме в комсомол. Мало того, товарищ сказал ему, что, дав

списать, поступил бы нечестно по отношению к комсомолу, членом которого и он сам мечтает со временем стать. Он не хочет быть соучастником обмана.

Вожатому решить этот спор нетрудно. Но, может быть, не стоит его решать самому? Может быть, в отряде есть еще такие пионеры, которые считают, что отказ дать списать задачу — это нетоварищеский поступок.

— Каждый из вас уверен в своей правоте? — спросил тогда вожатый обоих товарищей.

— Уверен! — горячо отвечал каждый из них. — А вы не побойтесь, если вам отвечу не я, а все ребята?

— Нет, — отозвался один.

— Не боюсь, — сказал другой.

— Тогда берите по листку бумаги и каждый пишите заметку в стенную газету, — предложил вожатый. — Недаром она называется «Дружба».

«Дружба» вышла. Под заметками рассорившихся друзей от редакции была сделана приписка, предлагавшая пионерам хорошенько подумать и высказать свое мнение на сборе отряда.

Правильно ли поступил в данном случае вожатый? Правильно. То, чего он хотел добиться: горячего, хорошего разговора о пионерской чести, о принципиальности, о трудолюбии, он добился. На сборе отряда безучастных не было, хоть подготовка к сбору и не велась целый месяц. Речь ведь шла не о каких-то отвлеченных, никому не знакомых мальчиках, а о товарищах по отряду, о людях, среди которых протекает их жизнь. Вожатому в данном случае нужно было лишь дать направление сбору.

При подготовке и проведении любого сбора, тем более посвященного вопросу о моральных качествах пионера, вожатый должен опереться на помощь педагога, особенно классного руководителя.

## СБОРЫ, СОДЕЙСТВУЮЩИЕ ВСЕСТОРОННЕМУ РАЗВИТИЮ ПИОНЕРОВ

Выше мы показали, как пионерский сбор помогает решать вопросы воспитания коммунистической морали, патриотического воспитания пионеров, помогает раскрывать перед детьми силу знания, роль науки в преобразовании природы и общества.

Несомненно, сбор, как наиболее универсальная форма пионерской работы, может сыграть



немалую роль и в деле всестороннего развития пионеров, их эстетического воспитания, привития им трудовых навыков, в деле физического воспитания.

Круг вопросов, которые могут быть разрешены на пионерском сборе, очень широк. Некоторые вожатые всю свою работу по воспитанию пионеров сводят к сборам на политические и моральные темы, пренебрегая такими вопросами, как привитие детям чувства красоты, художественного вкуса, интереса к искусству — литературе, музыке, театру.

А между тем жизнь требует этого, и опыт показывает, что сами пионеры такими вопросами очень интересуются. Нередко можно увидеть в залах картинных галерей группы пионеров, которые вместе с вожатым внимательно рассматривают полотна знаменитых художников. Помимо того, что дети развивают свой художественный вкус, они видят, как воплощены в творчестве художников картины русской природы, история нашей Родины. Эти полотна рассказывают и о положении трудящихся до революции, и о борьбе народа за свое освобождение, и о многом другом. Учтя все это, вожатый всегда найдет много интересных и важных для воспитания пионеров тем сборов. То же самое можно сказать и о коллективном просмотре спектаклей. Надо всем отрядом разобраться в поведении героев пьесы, жизненные ли ситуации, конфликты в спектакле или надуманы автором, сумели ли актеры воплотить замысел драматурга и т. п.

Сбор отряда или звена может быть посвящен отечественной музыке, народному песенному творчеству, деятельности выдающихся художников, композиторов, актеров. Мы хотим показать эту возможность на примере одной из семилетних школ Воронежа. По совету вожатой семиклассники этой школы провели интересный сбор, посвященный искусству русского народа. Конкретной темой было взято музыкальное наследие М. И. Глинки. В подготовке к сбору и вожатый и пионеры столкнулись со многими трудностями: большинство пионеров не было широко знакомо с классической музыкой, не знали музыкальной терминологии и творчества великого композитора. Ребята решили, что не может быть сбора о музыке, если эта музыка сама не прозвучит на сборе. На помощь пришла граммофонная запись. Но как спланировать сбор? Посоветовавшись с преподавателем русского языка и литературы, пионервожатая и совет отряда решили так: через весь сбор пройдет популярная беседа о жизни и творчестве композитора, которую по этапам подготовят отдельные пионеры и звенья, а беседа по мере необходимо-

сти будет проиллюстрирована музыкальными произведениями Глинки.

После линейки пионеры уехали по местам, а пионерка Зоя Зенина взяла вступительное слово, чтобы объяснить цель и порядок сбора. Потом началась беседа. Вожатая очень волновалась за этот первый в ее практике сбор на такую своеобразную тему: «Не превратится ли этот сбор в обычный музыкальный утреник, в обычный концерт художественной самодеятельности?»

Однако обстановка, в которой шел разговор о Глинке и его гениальных творениях, была такая, какая свойственна именно пионерскому сбору. Этот сбор подвел итог работы детей за продолжительный период времени. Так это было и в этом случае. Сбор проходил на основе пионерской самодеятельности и очень увлек ребят. Это было настоящее пионерское дело.

Ребята, рассказывая о творчестве Глинки, обращались к примерам из истории, к литературе, объясняли значение музыкальных терминов. Участники сбора, прослушав музыку, тут же на сборе узнали, что такое увертюра, ария, оперный хор и т. д. Вожатая видела, что все эти новые познания радуют ребят, вызывают в них желание ближе познакомиться с музыкой.

На сборе, в граммофонной записи зазвучала знакомая пионерам ария Ивана Сусанина «Чуют правду». Дети уже познакомились с сюжетом оперы, и героическая, мужественная ария взволновала по-настоящему ребят. Вожатую радовало, что сбор, казалось бы проведенный на такую узкую тему, как музыкальная, получил к тому же яркую патриотическую окраску.

Сбор этот, безусловно, достиг цели, поставленной вожатой. Сразу же после сбора пионеры предложили еще ряд тем для музыкальных сборов: о творчестве «Могучей кучки», о произведениях П. И. Чайковского, о народной песне.

Таким же путем можно подготовить и провести сборы о творчестве русских и советских художников, об искусстве народов СССР и ряд других.

Пионерский сбор, особенно в звене, может проходить не только в наиболее распространенной словесной форме. Можно также проводить сборы и в виде трудовых дел, различных соревнований, практических работ.

Такие сборы сплачивают ребят, разнообразят круг деятельности звена и отряда.

Примеры различных и по тематике и по формам проведения сборов мы привели не случайно. Это мы сделали для того, чтобы на-



чинающий вожатый смелее ставил на обсуждение пионерского сбора насущные вопросы пионерской жизни, чтобы он учился решать с пионерами сложные воспитательные задачи на доступном, конкретном материале. Само собою разумеется, что приведенные примеры не должны служить трафаретами. Это лишь примеры того, как творчески следует подходить к выбору темы, к форме сбора. Больше всего вожатый должен опасаться всяческих сценариев, театрализации, ложной занимательности. Сборы — это своеобразное красочное собрание пионерской организации, и говорить с пионерами на сборе вожатый обязан открыто, серьезно, на самые жизненно важные темы.

## ВЫБОР ТЕМЫ ДЛЯ ПИОНЕРСКОГО СБОРА

Широк круг вопросов, которые можно и нужно решать на пионерских сборах. Какие же из них наиболее важные, как выбрать самую нужную и самую злободневную тему для сбора?

Выбор темы сбора зависит в первую очередь от самих пионеров: они выдвигают на обсуждение то, что их особенно волнует. Однако самостоятельный характер пионерской организации не только не исключает, а наоборот, предусматривает руководство со стороны вожатого. Поэтому вожатый и учитель помогают совету отряда или дружины в выборе темы сбора, учитывая при этом не только пожелания ребят, но и назревшие вопросы воспитательной работы.

Бывает и так, что у ребят рождаются темы случайно, под влиянием одной какой-нибудь наспех прочитанной статьи или незначительного спора. Если вожатый видит, что эта тема в данный момент не так уж важна, если она не окажет на ребят большого воспитательного воздействия, вожатому следует употребить свое влияние, чтобы ребята сами, без особого нажима, отказались от своего предложения. Здесь надо быть очень терпеливым и веско доказывать свои соображения.

Темы пионерских сборов подсказывает часто сама жизнь. Скажем, в одном из отрядов пионеры недооценивают значение физкультуры. Разве не целесообразно посвятить пионерский сбор вопросам физического воспитания, поговорить о том, какое большое значение оно имеет для здоровья человека, как занятия физкультурой и спортом помогали советским людям в труде, в бою?

Но на «физкультурном» сборе можно не

только говорить по поводу физического воспитания, а и продемонстрировать умение отдельных пионеров или звеньев провести подвижную игру, разучить упражнения утренней зарядки. Все это разнообразит сбор, делает его более интересным для детей, дает выход их энергии.

Разнообразные начинания пионерского коллектива, события в стране и за рубежом, календарные даты дают материал для отрядных и звеньевых сборов. Случай в классе, поступок пионера, письмо от ребят из другого города — все это также может послужить отправной точкой при выборе темы сбора.

Самое важное при этом — исходить из жизни, потребностей коллектива, злободневных вопросов пионерской работы и не брать темы с потолка, не навязывать ребятам надуманные темы сборов. Здесь не обойтись без совета с учителями, другими вожатыми и, конечно, с самими пионерами, с активом отряда или дружины.

Каждый пионерский сбор является звеном в общем воспитательном процессе, поэтому должен быть серьезно обдуман старшим пионерским вожатым. Будет ли это сбор самого маленького пионерского коллектива — звена, будет ли это сбор одного из отрядов или всей дружины, он должен быть хорошо подготовлен вожатым отряда и самими пионерами.

Тема пионерского сбора, даже если она подсказана течением жизни и возникла неожиданно, как правило, не может быть случайной.

Возьмем для примера пионеров младшего возраста, недавно вступивших в пионерскую организацию. Их надо хорошо познакомить с правами и обязанностями юного пионера, с историей красного знамени, значением пионерского галстука и т. п. Младших пионеров надо приучать к регулярному занятию гимнастикой, прививать трудовые навыки, учить работать сообща. Все это достигается путем проведения сборов, бесед, практических занятий в определенной последовательности и в тесной связи одного с другим.

Учитывая эти обстоятельства, вожатый пионерского отряда младших классов и подходит к выбору темы сбора отряда или звена.

Наряду с этим вожатый стремится, чтобы темы сборов были тесно связаны с общественной жизнью страны, с важнейшими событиями в жизни советского народа. Это особенно относится к пионерам старшего возраста.

Сейчас советские люди упорно работают над дальнейшим укреплением и развитием нашего социалистического сельского хозяйства.

Жизнь советской деревни — богатый источник тем для пионерских сборов. Большим пре-



имуществом колхозных ребят является то, что они близко стоят к природе, любят и хорошо знают ее. Умело организованные сборы о природе, о перестройке ее интересны всем ребятам и приносят им большую пользу.

Знакомство с колхозным производством, изучение сельскохозяйственной техники, разговор о подъёме сельского хозяйства в нашей стране и упадке его в странах, где у власти находятся капиталисты, — таковы подсказанные самой жизнью темы для пионерских сборов в дружине сельской школы.

Очень многообразной и интересной может быть тематика пионерских сборов колхозных ребят. Сбор на колхозном ГЭС, на машинно-тракторной станции, в агролаборатории, сбор-экскурсия на радиозузел, сбор в гостях у знатного колхозника — трудно перечислить все темы сборов, которые подсказывает сельским пионерам жизнь советской деревни. К пионерам на сбор может прийти колхозный столяр и научить ребят мастерить. Иногда не откажутся помочь ребятам и работники МТС. Мастера высоких урожаев охотно научат пионеров успешно выращивать различные сельскохозяйственные культуры на пришкольном участке.

Сельские пионеры любят родной колхоз и неразрывно связывают с ним свое будущее. Укреплять эту любовь к родному колхозу — важнейшая задача сбора сельской пионерской дружины и отрядов. Примером этого может служить сбор, проведенный пионерской дружиной Сиверской средней школы Ленинградской области. Сбор этот пионеры посвятили жизни своего объединенного колхоза имени И. В. Сталина и назвали его «Наш родной колхоз».

Сбору предшествовала некоторая подготовка. Отряды семиклассников познакомились с колхозной агротехникой, с организацией труда, с будущим своего колхоза, отряды шестиклассников — с животноводством, пятиклассники отправились в гости к полеводам и овощеводам.

Ребята коллективно побывали на участках, с которыми им поручил познакомиться совет дружины, побеседовали с лучшими людьми колхоза, пригласили их к себе в школу. Подготовили пионеры и выставку фотографий, зарисовок, чертежей.

Для каждого отряда сбор был не только знакомством с родным колхозом, но и ярким подтверждением всего, что они узнали на уроках Конституций, географии, зоологии и ботаники.

Но воспитательный результат сбора «Наш родной колхоз» состоял не только в этом.

Сбор привил пионерам ещё большую любовь к своему колхозу, уважение к труду старших, стремление приобрести как можно больше знаний, познакомиться с новой сельскохозяйственной техникой, чтобы в будущем заняться трудом в сельском хозяйстве, чтобы благодаря этому труду жизнь родной деревни стала ещё зажиточнее, ещё культурнее.

### КАЖДЫЙ СБОР ДОЛЖЕН СООТВЕТСТВОВАТЬ ВОЗРАСТНЫМ ОСОБЕННОСТЯМ ПИОНЕРОВ, ИХ ЗАПРОСАМ И ИНТЕРЕСАМ

Намечая и готовя тот или иной сбор, вожакий должен учитывать возрастные особенности пионеров.

В чем же состоит учет возрастных особенностей? В первую очередь в выборе темы. Непосильно, например, третьеклассникам на пионерском сборе говорить о русском приоритете в области электротехники, а на сборе семиклассников наивно инсценировать басни или сказки, рассчитанные на малышей.

Другая сторона учета возрастных особенностей — это форма проведения пионерского сбора. Сбор на одну и ту же тему может быть проведен в разных по возрасту пионерских отрядах по-разному.

Правильно решил этот вопрос старший пионервожатый одной из школ г. Иваново.

«Мужество и героизм советских воинов, проявленные ими в борьбе с врагами» — сборами на такую тему решили отметить День Советской Армии пионеры этой дружины. Каждый отряд решил тему по-своему. Семиклассники, например, совершили летом поход по местам боев в годы Великой Отечественной войны. Пользуясь собранными в походе сведениями, пионеры на сборе попытались воссоздать картину боя, рисовали схему сражения, рассказывали отдельные боевые эпизоды.

Столь же интересно было и на сборе шестиклассников, которые с затаенным дыханием слушали рассказы гостя, Героя Советского Союза, о подвигах летчиков на фронтах Великой Отечественной войны.

Увлекательной формой сбора для третьеклассников оказалась игра «Разведчики», а ученики 5-х классов охотно разыграли маленькую пьеску «Два корабля». И те и другие перед сбором прослушали рассказы о советских воинах из детских журналов.

Несколько сложнее дело обстоит с учетом возрастных особенностей при планировании сборов дружин.

Учитывая большую разницу в возрасте стар-



ших пионеров, которые готовятся к выступлению в комсомол, и младших, которые только недавно пришли в дружину, Центральный Комитет комсомола рекомендовал наряду с общешкольными сборами дружин в необходимых случаях проводить отдельные сборы для пионеров 3—4-х и 5—7-х классов.

Это указание особенно важно для дружин с большим числом пионеров.

Умение разнообразить форму пионерских сборов неразрывно связано с пионерской романтикой.

Дети любят романтику и видят ее во многих явлениях окружающей жизни. Воображение детей настолько богато, что достаточно даже небольшого толчка, чтобы они размечтались, расфантазировались и сразу же взялись за осуществление своей мечты. Внести в сбор элементы романтики и этим увлечь пионеров — задача каждого вожакого. Пусть ребята окружают привычные стены класса, пусть трещит мороз на дворе, но ребята «путешествуют». И верится им, что пробираются они в прибрежных зарослях Аму-Дарьи, что стоят у опаленных зноем соленых вод Кара-Богаз-Гола, что плывут на большом корабле из Красноводска в Баку мимо леса нефтяных вышек.

Элементы романтики хорошо вводить в каждый сбор. Без этого отрядные сборы будут проходить скучно, шаблонно и не запомнятся пионерам.

Цель всякого сбора — достичь наибольшего воспитательного эффекта. Путь к этому — глубокое продумывание каждого сбора, умелый выбор интересной и увлекательной формы.

Забывая об этом, некоторые вожатые зачастую засушивают и, по существу, обедняют пионерские сборы. Лишение сборов красочности, романтичности, пренебрежение внешней стороной дела ведет к тому, что сборы делаются похожими на плохо подготовленное собрание взрослых. Напрасно удивляются такие вожатые, что ребята скучали. Разве интересно десяти-двенадцатилетнему ребенку вместо живой и увлекательной беседы слушать длинный, скучный доклад, а вместо того чтобы взволнованно рассказать о своих чувствах, думах и мечтах, выступать по бумажке в заранее подготовленных вожатым «выступлениях»?

Но бывают и другие крайности. Есть такие вожатые, которые недооценивают возможности пионеров и серьезный разговор на волнующие ребят темы подменяют развлекательством, превращают сбор в пустую забаву. Нет спору, игра или элементы игры в пионерском коллективе очень важны. Но вожатый всегда должен помнить о том, что у подростка много

неразрешенных вопросов, много мыслей, ответов на которые он хочет получить и высказать на пионерском сборе.

На своих сборах пионеры могут обсуждать, например, вопросы коммунистической морали, знакомиться с достижениями нашей социалистической Родины или говорить о тяжелом положении детей трудящихся в странах, где у власти стоят капиталисты. Но и на таком пионерском сборе не должно быть места длинному, сухому докладу, прениям и резолюциям. Короткое сообщение или беседа вожакого, выступление приглашенного на сбор передовика производства, инженера, героя или ученого, рассказы самих ребят об интересных эпизодах, почерпнутых из книг, газет, журналов, в одном случае просмотр диафильмов, в другом, в зависимости от темы сбора, исполненная хором песня, игры, физкультурные упражнения делают сбор в корне отличным от классного собрания. Никогда нельзя забывать также о воспитательном значении сбора, о его результатах.

Сбор может быть полноценным лишь в том случае, если глубокое идейное содержание сбора будет умело, педагогически правильно сочетаться с интересной, увлекательной формой, соответствующей возрасту детей.

Как мы уже говорили, сборы по своей форме могут быть самыми разнообразными. Как правило, форма сбора вытекает из его содержания, его темы. С темой и содержанием тесно связан также и вопрос о выборе места проведения сбора. Например, отряд сельских пионеров решил поговорить о будущем своего колхоза. Как организовать сбор на эту тему, где собраться отряду? Конечно, не за партами в классе, в отрыве от жизни. Такой сбор лучше всего провести в форме экскурсии по колхозу. Приглашенный вожатым председатель колхоза может рассказать о планах артели на будущее, показать колхозное хозяйство. Но и ребята на этом сборе не должны быть пассивными. Какие новые машины для колхозных полей готовит сейчас наша промышленность, над какими проблемами работают ученые-агрономы, чего добились юнаты на пришкольном участке, кто из односельчан учится в эти дни в институтах, техникумах страны, чтобы, получив специальность, вернуться в свое село? По совету вожакого живо и интересно обо всем этом могут рассказать на сборе пионеры.

Где, как не в цехах завода или в мастерских МТС, провести сбор по применению физики в технике? Как говорить на сборе о героических делах комсомола, не встретившись с самими комсомольцами: участника-



ми Великой Отечественной войны, строителями, передовиками производства, колхозниками? Сама жизнь подсказывает форму и место проведения сбора.

Пионерская дружина работает круглый год, но в летнее время формы ее работы существенно меняются.

Сборы дружин в загородных лагерях, как правило, посвящаются открытию и закрытию лагеря. На первом сборе происходят выборы пионерского актива, на заключительном подводятся итоги работы за смену. Однако короткий период пребывания пионеров в загородном лагере не исключает проведения еще одного-двух общедружинных сборов-костров на общеполитические темы. Это могут быть сборы, посвященные нашей родной Коммунистической партии, дружбе народов СССР, комсомолу, борьбе народов за мир, встрече с передовиками производства, колхозниками.

В летний период страна отмечает ряд праздников: День физкультурника, День Военно-Морского Флота, День авиации, День железнодорожника. Интересными пионерскими сборами можно отметить эти даты в загородном лагере.

Условия лагерной жизни открывают перед пионерским вожатым широкие возможности разнообразить формы сборов, вносить в них больше романтики. Сбор у костра в лесу создает обстановку особой задумчивости, располагает пионера высказать самые сокровенные мысли. Сборы в загородном лагере, как правило, надо проводить на свежем воздухе. Сбор в лесу, в поле, на берегу речки может быть более продолжительным, чем обычные сборы.

Сборы пионеров городского лагеря тоже можно проводить за городом, в парке, в саду.

## ПОРЯДОК ПРОВЕДЕНИЯ СБОРОВ

Рассматривая сбор как одну из основных форм пионерской работы, мы пока говорили о сборе вообще, о тематике сборов, о форме их проведения, о характере сборов пионеров разных возрастов в различных условиях. Теперь рассмотрим сборы с точки зрения их организации. Мы отметим три вида пионерских сборов: сбор дружины, сбор отряда и сбор пионерского звена.

Сбор пионерской дружины проводится обычно раз в два-три месяца и бывает приурочен ко всенародным праздникам. Но дружинный сбор может быть посвящен также и значительным событиям в жизни школы или пионерской организации.

На сбор пионеров обязательно приходится в пионерской форме.

Начинается сбор с торжественной линейки, на которую выстраиваются все пионеры дружины. На правом фланге стоят отряды старших классов, затем последовательно выстраиваются другие отряды. Вожатые, председатели советов отрядов и пионеры, держащие отрядные флажки, стоят на правом фланге своих отрядов.

Когда дружина построена, председатели советов отрядов по очереди сдают рапорты председателю совета дружины:

— В отряде столько-то пионеров. Присутствуют все.

Если в отряде есть отсутствующие, то в рапорте надо сказать, по какой причине не явились на сбор пионеры.

Председатель совета дружины, приняв рапорты от председателей советов отрядов, рапортует затем старшему пионерскому вожатому.

Приняв рапорт председателя совета дружины, старший пионерский вожатый дает команду:

— Дружина, смирно! На знамя равняйся!

С левого фланга на правый мимо строя пионеров проходят со знаменем дружины знаменосец и его ассистенты. Знаменосца и ассистентов сопровождают горнист и барабанщик.

По команде вожатого знамени относится на видное место, где оно находится под охраной сменных знаменосцев и ассистентов. После окончания линейки пионеры переходят в помещение, где будет проводиться сбор, и дружина начинает работу по заранее намеченному плану.

Знамя уносят в пионерскую комнату.

Сбор заканчивается.

Старший пионерский вожатый обращается к пионерам с пионерским призывом.

Пионеры отвечают:

— Всегда готовы!

Затем пионеры организованно, поотрядно выходят из помещения.

Сборы пионерского отряда проводятся, как правило, раз в месяц. Чему будет посвящен сбор, как к нему должны готовиться звенья, вожатый или председатель совета отряда сообщает пионерам на предыдущем сборе. Не позже чем за неделю до сбора совет отряда еще раз, дополнительно, извещает пионеров о предстоящем сборе.

Пионеры на сбор должны явиться в пионерской форме.

Когда все ребята собрались, горнист игра-





ет «сбор» и председатель совета отряда дает команду:

— Отряд, становись!

Ребята выстраиваются на линейку, держа равнение на правофлангового пионера, который стоит с отрядным флажком. Пионеры строятся по звеньям, а в звене по росту. Место пионера на линейке всегда постоянное. Между звеньями делается интервал в один шаг. На правом фланге каждого звена стоит звеньевой.

Горнист и барабанщик стоят на два-три шага перед строем справа.

Когда отряд построен, председатель совета отряда командует:

— Вожатые звеньев, сдать рапорты!

Скомандовав звену: «Смирно!», звеньевой четким шагом направляется к председателю совета отряда. В трех шагах от него звеньевой останавливается, отдает пионерский салют и рапортует:

— В звене столько-то пионеров. Присутствуют все.

Если на сбор пришли не все пионеры звена, звеньевой должен сказать, по какой причине.

Вожатый звена и председатель совета отряда отдают друг другу салют.

Возвратившись к звену, звеньевой дает команду «вольно».

После приема рапортов от звеньевых председатель совета отряда командует:

— Отряд, смирно! — и рапортует вожатому отряда о готовности пионеров к сбору.

Сдав рапорт, председатель совета отряда дает команду «вольно», а сам отправляется на правый фланг.

После линейки отряд начинает работать над темой сбора.

Сбор заканчивается также линейкой.

На заключительной линейке сообщается о мерах поощрения или взыскания, вынесенных советом отряда в отношении отдельных пионеров.

После информации вожатый обращается к пионерам с пионерским призывом.

Пионеры отвечают:

— Всегда готовы!

Затем пионеры организованно покидают помещение.

Сбор пионерского отряда продолжается обычно около полутора-двух часов.

Самый маленький пионерский коллектив — звено — собирается на свой сбор чаще, чем отряд или дружина, два-три раза в месяц. Это, конечно, не исключает совместных прогулок, бесед, игр пионеров одного звена в перерывах между сборами. Звено — это в первую

очередь маленький коллектив друзей, и поэтому его жизнь — это и его работа.

По тематике, а тем более по форме, сборы звеньев еще более разнообразны, чем отрядные сборы. Собравшись, дети могут учиться мастерить, шить, вышивать, штопать. На сборе звена можно почитать новую книгу и обсудить ее, разучить песню или танец, поиграть. Звено может собраться и для коллективного посещения кино или театра, отправиться на экскурсию или в поход по родному краю.

В отличие от сбора отряда, а тем более дружины, проведение которых требует достаточно просторного помещения, звеньевой сбор может быть устроен всюду: в рабочей комнате школы, в библиотеке, на спортивной площадке, в музее, на предприятии.

## ПОДГОТОВКА К СБОРУ

Успех всякого сбора и, в конечном счете, его воспитательный результат зависят в первую очередь от того, как подготовлен сбор.

После того как тема сбора выбрана, вожатый вместе с пионерами — советом отряда или дружины — распределяет между ребятами работу по подготовке к сбору. С точки зрения педагогической правильнее всего к отрядному сбору готовиться по звеньям, к дружинному — отрядами. Но могут даваться поручения и отдельным пионерам, открывающие широкий простор для самостоятельности детей. Эти поручения должны быть серьезными, хорошо продуманными. Мелкие, случайные поручения, данные пионерам, инициативу пионеров сковывают. Разве может увлечь ребенка, к примеру, такое задание, как принести из дому нужную для подготовки к сбору книгу или переписать на белом листке заметку в стенную газету?

Все поручения должны быть интересными, важными для детей, требующими от пионеров инициативы, настойчивости и смекалки. Выполнение этих поручений укрепляет работу в звеньях, активизирует их.

Пионерский сбор — это зачастую итог работы звеньев за целый месяц. Поэтому на сборе, особенно на сборе дружины, пионерам интересно увидеть результаты своего труда. Добиться этого нетрудно. К сбору пионерской дружины можно подготовить выставку работ пионеров. Особенно важны такие выставки на выборных сборах дружин и отрядов. Пионеры многих московских школ на выставках, подготовляемых к отчетно-выборным сборам, показывают работы отрядов, кружков, отдельных



пионеров. Здесь можно увидеть коллекции, альбомы, стенные газеты, приборы, наглядные пособия, изготовленные пионерами в подарок школе, макеты, рисунки, скульптуры и многое другое.

Готовятся к сбору пионеры, готовится к нему заранее и вожатый. То, с чем знакомятся пионеры по звеньям и отрядам, вожатому надо заблаговременно изучить самостоятельно: прочесть книги, посоветоваться со специалистами, побывать на предприятиях, разучить новые песни, игры, с тем чтобы в процессе подготовки к сбору ни один вопрос пионеров не остался без ответа.

В подготовке сбора дружины большую помощь может оказать директор школы и учителя. Педагогическая подготовка, большой опыт, знание детей, их стремлений и наклонностей делает помощь учителя желательной и необходимой в подготовке к пионерскому сбору.

Выбор темы, места и времени сбора, подготовка помещения, приглашение шефов, обеспечение порядка во время сбора дружины или нескольких отрядов параллельных классов — все эти вопросы одному вожатому решить не под силу. Помощь директора школы, учителей, комсомольцев в этих случаях необходима.

Особенно сложна подготовка к сбору, который намечено провести вне стен школы: на заводе, фабрике, на стройке, в музее или в клубе. Если не будет четкой договоренности с руководством этих предприятий и учреждений, сбор может пройти неорганизованно.

В решении этих вопросов велика роль и школьной комсомольской организации. Если в каких-то вопросах возникают затруднения, то в помощь вожатым выделяют членов комитета или опытных активных комсомольцев.

---

Комсомольская группа, член которой, работа вожатым пионерского отряда, готовит сбор, также не может оставаться в стороне, потому что этот сбор не личная забота одного комсомольца, а дело всей комсомольской группы. В этом случае необходима помощь всей группы как советом, так и делом.

В подготовке и проведении каждого пионерского сбора необходимо учитывать, что ребята в данном случае не просто школьники, а члены детской коммунистической самостоятельной организации, в которой все вопросы сообща решают сами пионеры или выбранные ими же самими руководители: вожатые звеньев, члены советов отрядов и дружин.

Вожатый — активный участник и душа каждого пионерского сбора. Это вовсе не значит, что он должен вести сбор, постоянно указывать детям, что делать дальше, — это дело пионерского актива. Но внимательно слушать, как развивается разговор, если нужно, умело вмешиваться и направлять его, делать обобщения — прямая обязанность вожатого. Активное участие в сборе, умение непринужденно вести себя в детской среде повышает авторитет вожатого, сближает его с коллективом.

Сбор пионерского отряда или звена окончен, но вожатый не имеет права о нем забыть. Во-первых, необходимо проследить, какое воспитательное воздействие сбор оказал на коллектив; во-вторых, надо приложить все старания, чтобы последующая работа пионеров усиливала это воздействие; в-третьих, как мы уже говорили, отталкиваясь от уже проведенного сбора, надо искать тему следующего, наметить пионерские дела между сборами.

Сбор, как важная форма коллективной деятельности пионеров, играет большую роль в воспитательной работе пионерского вожатого.

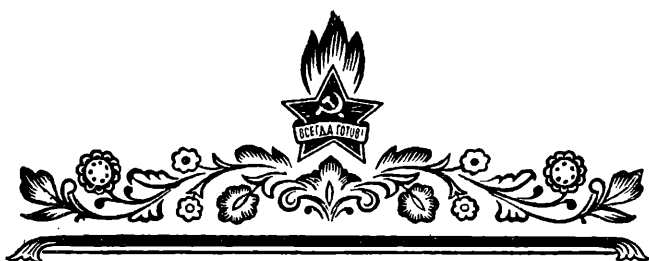

РАСТИТЬ ВЕРНЫХ  
СЫНОВ СОВЕТСКОЙ  
РОДИНЫ





## ГЛАВА VI

# РАСТИТЬ ВЕРНЫХ СЫНОВ СОВЕТСКОЙ РОДИНЫ

**В** своей речи на третьем съезде комсомола, в 1920 году, Владимир Ильич Ленин говорил: «Надо, чтобы все дело воспитания, образования и учения современной молодежи было воспитанием в ней коммунистической морали».

Моралью мы называем правила, которые должен соблюдать человек в своей повседневной жизни, во всех своих поступках как в отношении других людей, так и в отношении своих обязанностей к обществу. Под коммунистической же моралью мы понимаем такие правила, такие нормы поведения, которые помогают нам строить коммунизм — самый справедливый и самый счастливый общественный строй. «В основе коммунистической нравственности, — учит Ленин, — лежит борьба за укрепление и завершение коммунизма».

Первой заповедью, первейшим правилом коммунистической морали является честный

труд для родной страны, активное участие в строительстве коммунистического общества.

Строя коммунизм, наш народ, вдохновляемый и руководимый Коммунистической партией, создает колоссальные богатства: воздвигает новые города, сооружает заводы и электростанции, распахивает и орошает неграбные земли, сажает новые леса и сады.

Пройдет восемь-десять лет, нынешние пионеры станут взрослыми людьми, и народ вручит им эти общественные богатства. Вручит не только для того, чтобы они пользовались ими, но и для того, чтобы продолжали эти богатства умножать.

Наши дети с малых лет, с той самой поры, как они начинают понимать окружающее, привыкают к тому, что Родина предоставляет к их услугам детские сады и парки, стадионы и летние лагеря, школы, библиотеки и театры. Детство их ничем не омрачено, они

не знают нужды. Они могут, не боясь за свой завтрашний день, спокойно учиться до семнадцати лет и дольше. Но в жизни бывает и так, что в отдельных случаях некоторые дети, если не придать их воспитанию должного направления, могут вырасти беззаботными, беспечными, превратиться в белоручек, которые надеются, что жизнь всегда будет даваться им легко, без труда и борьбы.

Трудно человеку вступить на самостоятельный жизненный путь, если он не приучился к труду, если он не поставил себе ясную цель в жизни и не выработал в себе твердый характер, чтобы неуклонно идти к этой цели.

Поэтому уже с ранних лет пионера, школьника надо неустанно приучать к мысли, что все, чем он пользуется, создается коллективным трудом всех членов общества, что для того, чтобы жизнь советских людей всегда была радостной, счастливой, каждый человек должен трудиться для общей пользы. А эта мысль станет близкой, понятной пионеру лишь в том случае, если он сам с малых лет начнет, в меру своих сил, делать что-нибудь полезное для общего дела. Это и является одной из самых первых и самых важных задач коммунистического воспитания.

Ясность общей цели, твердость характера и умение трудиться необходимы человеку, которому предстоит стать активным строителем коммунизма.

Строитель коммунизма — это горячий патриот, человек, беззаветно любящий свою Советскую Родину, готовый проявить свое бесстрашие и доблесть, когда она этого потребует, а если понадобится, то и отдать за нее свою жизнь.

Но пионеру, естественно, знакомо далеко не все, что мы вкладываем в понятие «служение Родине».

В силу особенностей своего возраста дети ярче всего воспринимают то, что овеяно романтикой. Поэтому пионеры хорошо представляют себе все величие бессмертных подвигов Зои Космодемьянской, Юрия Смирнова, героев-молодогвардейцев.

Но понимают ли они с той же глубиной все значение подвигов, которые повседневно совершают в нашей стране люди труда? Воспринимают ли они романтику, красоту той будничной, кропотливой, порой неприметной работы миллионов простых людей, о которой Владимир Ильич Ленин говорил, что это самый трудный героизм?

Пионеру надо постоянно внушать мысль, что у настоящего патриота любовь к Родине проявляется и в исключительных условиях, как, например, на поле боя и в повседневных его делах, в труде. Безграничная преданность социалистической Родине, своему народу движет поступками наших людей.

Пионер легко поймет героизм человека, который жертвует своей жизнью, защищая Родину на войне. С такой же ясностью пионер должен усвоить, что интересы Родины защищает и тот человек, который, пропалывая, например, колхозное поле, делает это с большой тщательностью и любовью, стараясь не оставлять в почве ни одной сорной травинки.

Пионеру нужно объяснять, что интересы Родины отстаиваешь и тогда, когда не даешь

хулигану ломать дерево в парке, или разбивать фонарь на улице, или портить школьную парту.

Все великое в жизни складывается из малого, подобно тому, как здание строится из множества отдельных кирпичей. Только тот, кто с детства будет воспитывать в себе неугасимое чувство патриотизма, повседневно совершая большие и малые дела на пользу Родины, сумеет в час суровых испытаний совершить великий подвиг.

Наверное, готовясь к беседе или к сбору о героях Родины, о беспримерных победах советского народа, вожатый задумывается над тем, что лежит в основе этих больших дел. Вот на сборе вожатый рассказывает пионером о том, какие чувства владели воином-комсомольцем Александром Матросовым, когда на решающий момент боя он первым бросился на вражеский дот и закрыл своим телом амбразуру со смертоносным оружием. Любовь к своей великой Родине и неистребимая ненависть к врагу безраздельно владели Матросовым.

«За честь, свободу и независимость Родины!» — с этими словами шли советские воины в бой и побеждали врага. С этим благородным призывом самоотверженно работали в дни войны советские люди. И где бы ни был, где бы ни трудился советский человек, мысль о Родине, о своем народе, о Коммунистической партии никогда не покидает его.

Ради своей социалистической Отчизны, которую наши люди любовно называют матерью-Родиной, они готовы на преодоление любых трудностей и препятствий, на любой подвиг.

Значит, в основе беспримерных боевых и трудовых подвигов нашего народа лежат великие идеи Коммунистической партии, могучая сила советского патриотизма. Советский патриотизм порожден всей обстановкой жизни нашего народа, советским общественным и государственным строем. Советский патриотизм основан на крепчайших и нерасторжимых узах дружбы братских народов, населяющих нашу страну, на глубоком сознании нашим народом своей священной обязанности — защиты Отечества, борьбы за его процветание, за укрепление могущества Советского государства, за выполнение великой цели — построения коммунизма в нашей стране.

Пионеры, следуя примеру старших, также хотят быть строителями коммунизма. Их делами и мыслями руководит безграничная любовь к своей социалистической Родине. Помочь пионерам в осуществлении их заветной мечты — быть такими, какими их ждет Родина, — это значит с юных лет воспитывать в них качества, присущие передовым людям нашего общества.

В период постепенного перехода от социализма к коммунизму особо важное значение приобретает коммунистическое воспитание трудящихся, преодоление пережитков капитализма в сознании людей и борьба с враждебными идеологическими влияниями. Чем выше сознательность людей, тем крепче Советское государство, тем успешнее идет коммунистическое строительство.

Центральный Комитет Коммунистической партии в своих решениях о пионерской организации неоднократно подчеркивал необходимость так поставить воспитание пионеров, чтобы сделать понятными и близкими для детей великие цели борьбы за дело коммунизма, пробуждать в детях стремление принимать активное участие в этой борьбе, в труде народа, по мере сил участвовать в общественной жизни страны. Эти указания партии нашли живое воплощение в деятельности пионерской организации.

Пионерская организация под руководством партии и комсомола помогает советской школе готовить всесторонне развитых членов коммунистического общества, воспитывать подрастающее поколение бодрым, жизнерадостным, уверенным в своих силах, готовым преодолевать любые трудности в борьбе за процветание нашей Родины, за победу коммунизма.

Наша первейшая обязанность — помочь выработать у каждого пионера социалистическое отношение к учению и труду, возбуждать в детях стремление обогащать себя новыми знаниями, чтобы принести больше пользы Родине.

Опытный, умелый вожатый на конкретных примерах сумеет показать пионерам силу знаний. Идет ли он с пионерами на прогулку в колхозное поле, совершает ли экскурсию на завод или на машинно-тракторную станцию, знакомит ли их в походе с героическими подвигами нашего народа в годы Великой Отечественной войны или в мирный период — везде и всюду он рассказывает пионерам, обращает их внимание на то, какое значение имеют в жизни советского человека знания, обретенные на благо Родины.

Чтобы обеспечить высокий уровень политико-воспитательной работы в пионерской организации и правильно определить ее содержание, формы и методы, каждый вожатый должен уяснить, что базой идейно-политического воспитания пионеров служат те знания, которые они приобретают в школе.

Излагая историю, географию, Конституцию СССР, естествознание, литературу, математику и другие предметы, педаго-

ги шаг за шагом раскрывают перед детьми закономерности природы и общества, знакомят их с историей нашей Родины и революционной борьбой трудящихся, с успехами в строительстве коммунизма в нашей стране. Политическое, идейное воспитание школьников проходит прежде всего на уроках. Поэтому пионерская организация и строит политико-воспитательную работу, опираясь на знания детей, полученные в школе.

Формируемые у детей коммунистические взгляды и убеждения находят дальнейшее свое развитие и закрепление в их поступках, в пионерской работе, в ходе выполнения пионерами и школьниками полезных общественно-полезных дел. Таким путем в пионерской организации ребята проходят первоначальную школу политического воспитания.

Каково же содержание политико-воспитательной работы в пионерской организации, в каких формах и какими методами она проводится в пионерских дружинах и отрядах?

## ВОСПИТЫВАТЬ У ПИОНЕРОВ БЕЗЗАВЕТНУЮ ЛЮБОВЬ

### К КОММУНИСТИЧЕСКОЙ ПАРТИИ

Вступая в пионерскую организацию, дети дают торжественное обещание готовить себя к борьбе за дело Коммунистической партии, за победу коммунизма. Этот глубокий смысл торжественного обещания раскрывается перед детьми в процессе всей пионерской работы.

Беседы на пионерских сборах о героической борьбе нашей партии за счастье народа, о ее вдохновляющей и руководящей роли в жизни советского общества — важное средство идейного воспитания детей.

Из этих бесед пионеры узнают, как под руководством Коммунистической партии, ценой огромного напряжения и жертв, в жесточайшей борьбе наш народ пришел к победе Великой Октябрьской социалистической революции, положившей начало новой эре в истории человечества — эре социализма. Нужно рассказывать школьникам, что все, что их окружает, создано народом под руководством Коммунистической партии, поведать детям,



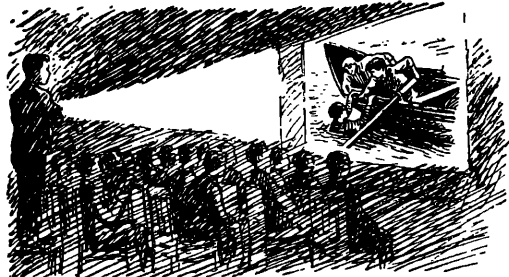

как наш народ, вдохновляемый Коммунистической партией, построил социализм и твердой поступью идет к своей заветной цели — коммунизму.

На доступных, запоминающихся примерах необходимо показать пионерам, что самые сознательные, самые передовые, самые смелые борцы за дело трудящихся организованы в Коммунистическую партию. Непокоримое единство ее рядов и неразрывная связь с народом являются источниками силы партии и ее великих побед. Сплоченный вокруг партии народ представляет собою непобедимую силу.

Главные задачи Коммунистической партии и советского народа состоят в том, чтобы построить коммунистическое общество путем постепенного перехода от социализма к коммунизму; непрерывно повышать материальный и культурный уровень общества, воспитывать членов общества в духе интернационализма и установления братских связей с трудящимися всех стран, всемерно укреплять активную оборону Советской Родины от агрессивных действий ее врагов.

Все богатства, все чудеса техники, достижения науки и культуры обращаются в нашем обществе на благо советского человека.

Коммунистическая партия и Советское правительство делают все необходимое, для того чтобы еще более мощной и развитой была тяжелая индустрия нашей страны, что позволит сделать нашу социалистическую Родину еще более могучей и непреступной, в короткие сроки осуществить программу подъема сельского хозяйства. На основе дальнейшего развития тяжелой промышленности и подъема сельского хозяйства растет производство предметов народного потребления, растет выпуск продукции легкой и пищевой промышленности, повышается благосостояние народа.

Грандиозная программа дальнейшего раз-



вития промышленности, подъема сельского хозяйства, повышения уровня благосостояния советского народа, выраженная в постановлениях XIX съезда КПСС, сентябрьского Пленума ЦК КПСС и последующих решениях партии и правительства, вдохновляет советский народ на новые трудовые подвиги. Советские люди видят в этой системе мер партии и правительства конкретное выражение политики Коммунистической партии, направленной на дальнейшее непрерывное развитие социалистической экономики и обеспечение счастливой и зажиточной жизни трудящихся нашей страны.

Всем, что было и есть у нас хорошего, всеми своими успехами в борьбе за коммунизм, за счастье жить и творить в стране, свободной от капиталистического гнета, советский народ обязан мудрому, дальновидному руководству Коммунистической партии, ее указаниям, научно обоснованной программе действий, которой партия вооружила трудящихся.

Самым неординарным, самым благородным материалом для вожатого, когда он стремится воспитать в пионерах чувство советского патриотизма, любовь к знаниям, к труду, настойчивость и дисциплину, служат вдохновенные страницы из истории нашей партии. Опыт Коммунистической партии, духом ее борьбы обогащается наше молодое поколение.

На пионерских сборах могут быть рассказаны отдельные волнующие эпизоды революционной борьбы Коммунистической партии. Опыт работы многих пионерских дружин и отрядов выработана тематика таких сборов и бесед. Большое воспитательное значение имеют сборы и беседы на темы: «Партия — наш рулевой», «Бери с коммунистов пример!», «Великая забота партии о благе народа», «Быть коммунистом — значит отдавать свои силы на благо народа» и другие.

Рассказывая детям о Коммунистической партии, о ее героической борьбе за освобождение трудящихся, за построение коммунизма, вожатый должен раскрыть перед ними светлый образ великого вождя трудящихся В. И. Ленина, создавшего Коммунистическую партию, закалившего ее в огне революционной борьбы, и его верного ученика и продолжателя его великого дела И. В. Сталина. Образы В. И. Ленина и И. В. Сталина всегда будут служить пионерам примером самоотверженного служения народу.

Интересный сбор, посвященный Коммунистической партии, провела дружина школы № 2 города Орехово-Зуево.

Пионерские вожатые и педагоги этой школы стремились в доступной форме раскрыть перед пионерами руководящую роль Коммунистической партии в жизни Советской страны, показать детям примеры беззаветного служения коммунистов делу народа. Сбор этот был назван «Бери с коммунистов пример!».

Совет дружины помог отрядам выбрать темы сборов, посоветовал, как лучше провести встречи с коммунистами — передовиками производства. Учителя помогли организовать экскурсии на заводы, по историческим местам города, связанным со знаменитой Морозовской стачкой, с борьбой коммунистов в царском подполье. Были организованы также коллек-



тивные просмотры кинофильмов, рисующих героические этапы борьбы нашей партии. В отрядах 7-х классов прошла читательская конференция на тему «Образ коммуниста в художественной литературе».

Совет дружины наметил немало интересных дел и для звеньев, которым на своих сборах посоветовали посмотреть диафильмы, прочитать книги, разучить песни о нашей партии и подготовить свои работы к выставке, которая приурочивалась к сбору дружины.

Группа пионерского актива вместе со старшей вожатой дружины побывала в горкоме партии. Там пионерам помогли связаться с предприятиями, куда намечались экскурсии, предложили руководителя для экскурсии по местам, где происходили революционные события, к памятнику организатора знаменитой Морозовской стачки 1885 года Петру Моисеенко.

За несколько дней до экскурсии по местам, знакомым с деятельностью коммунистов города до революции, была проведена встреча пионеров со старым коммунистом, участником знаменитой стачки тов. Абакумовым.

Во время экскурсии пионеры по-новому смотрели на знакомые места. Вот здесь собирались уполномоченные от рабочих и выработывали свои требования фабриканту. Вот здесь стояли бедные хижины текстильщиков. Сейчас на их месте новые, просторные дома для рабочих. А в этих светлых корпусах, в которых работают их отцы, матери, братья и сестры, ничего не осталось от проклятого прошлого, — все здесь новое. Самые совершенные машины дала Родина текстильщикам, по-другому и люди трудятся, по-социалистически. От прошлых времен остались только революционные традиции рабочего класса.

В другом отряде этой дружины пионеры решили встретиться с коммунистами — передовиками производства. Вот что рассказывает об организации этой встречи классный руководитель, помогавший вожатому отряда:

— Пионеры моего класса, готовясь к сбору дружины, взяли себе тему «Коммунисты — в первых рядах строителей коммунистического общества». Во время этой подготовки мы и решили познакомиться ребята с коммунистками-ткачихами, передовиками





производства. Хотелось, чтобы за обыденным обликом скромных ткачих дети увидели, почувствовали то постоянное душевное горение, которое побуждает этих женщин-коммунисток непрерывно повышать свою квалификацию, добиваться новых успехов в труде, показывая пример всем рабочим.

Именно на эти качества попросила я обратить внимание в беседе с пионерами членов партии, которые рассказали ребятам о передовой роли коммуниста на производстве.

Простой рассказ коммунистки о том, как она перешла работать с одного станка на двенадцать, как непрерывно училась мастерству, произвел на пионеров большое впечатление. Они узнали, что беседовавшая с ними коммунистка учится в школе передовых методов труда, чтобы в будущем работать еще лучше.

— Раз я стала коммунисткой, значит должна всегда стремиться вперед! — сказала она в заключение. Обе ткачихи пожелали пионерам учиться так, чтобы вырасти знающими, умелыми работниками.

Встречались пионеры и с другими коммунистами. Узнали, как самоотверженно трудятся рабочие на благо своей социалистической Родины, познакомились с многочисленными примерами ведущей роли коммунистов в общественной и производственной жизни города.

Эта работа, длившаяся около двух месяцев, заметно оживила все звенья пионерской организации. У ребят пробудился живой интерес к пионерским делам, интереснее стала работа в отрядах, улучшилась дисциплина среди учащихся, серьезнее, вдумчивее стали пионеры относиться к учению.

На сбор дружины пришли рабочие-коммунисты, учителя. Начался сбор необычно: всех пригласили ознакомиться с выставкой пионерских работ. Пионеры 6-го класса рассказали, как они собирали материал, характеризующий самоотверженный труд коммунистов в годы пятилеток, работу коммунистов — рационализаторов производства, коммунистов-ученых. Затем, когда все заняли свои места, пионеры — представители трех наиболее хорошо подготовивших свои выступления отрядов — познакомили собравшихся с яркими эпизодами из истории борьбы нашей партии, рассказали о подвигах коммунистов и советского народа в Великой Отечественной войне, о том, как сегодня коммунисты сплачивают советский народ на борьбу за победу коммунизма.

С горячим волнением слушали пионеры выступления делегата XIX съезда партии, секретаря городского комитета КПСС, участни-

ка гражданской войны тов. Генералова, героя Советского Союза тов. Токмакова, коммунистку-текстильщицу тов. Бойко.

Сбор много дал ребятам. Он показал им, что коммунисты — это люди особого склада, беззаветно преданные делу коммунизма, проникнутые глубокой верой в народ, в революционную энергию трудящихся. Велико было познавательное значение сбора дружины, но еще большее значение он имел для воспитания ребят.

Через всю политико-воспитательную работу пионерской организации красной нитью должна проходить мысль о руководящей, направляющей роли нашей партии как источнике всех побед советского народа, о том, что именно народ является творцом истории. Примеры, взятые из нашей жизни, лучше всего помогут детям уяснить и прочувствовать это.

При проведении политико-воспитательной работы вожатому следует всегда помнить о том, что великие вожди рабочего класса Маркс, Энгельс, Ленин и Сталин, подчеркивая определяющую роль народных масс в истории, решительно выступали против вредного культа личности. Коммунистическая партия учит, что не отдельные личности, а рабочие и крестьяне, создающие все блага жизни, — настоящие творцы истории. Только тот победит и удержит власть, учил Ленин, кто верит в народ, кто окунется в родник живого народного творчества. В своем решении о постановке партийной пропаганды в связи с выпуском «Краткого курса истории ВКП(б)», принятом в 1938 году, Центральный Ксмитет партии подчеркнул вред антимарксистских взглядов на роль личности в истории. В решении говорится, что историю партии необходимо излагать не вокруг отдельных лиц и их биографий, а на базе разрывания основных идей марксизма-ленинизма, на основе исторических фактов.

Задача пионерского вожатого заключается в том, чтобы в практике нашей политико-воспитательной работы всесторонне показывать решающую роль народа — творца истории и роль Коммунистической партии как руководящей и направляющей силы советского народа в борьбе за коммунизм.

## ВОСПИТЫВАТЬ ПЛАМЕННЫХ СОВЕТСКИХ ПАТРИОТОВ

Воспитать в детях пламенную любовь к своей социалистической Родине, чувство советской национальной гордости — важнейшая задача политико-воспитательной работы пионерской организации.



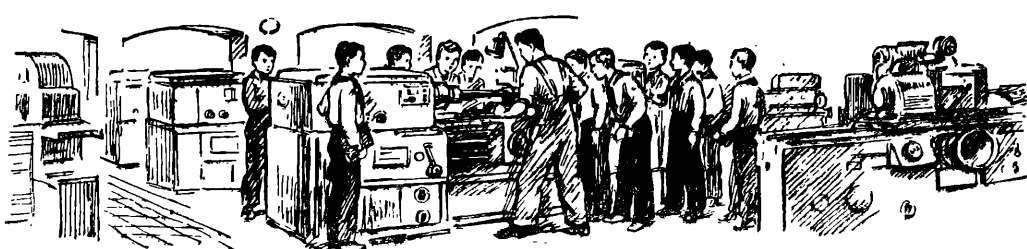

Чтобы сознательно и горячо любить свою Родину, надо хорошо знать ее. Воспитание патриотизма у детей, говорил М. И. Калинин, начинается с углубленного познания своей Родины, где у власти находится трудовой народ.

Действенным средством патриотического воспитания пионеров являются сборы, экскурсии и путешествия, посвященные родной стране. Они расширяют знания детей, помогают учащимся лучше познать Родину, ее могущество, созидательный труд советских людей, природные богатства страны.

Пионерские организации имеют значительный опыт в проведении сборов, посвященных новому пятилетнему плану, его крупнейшим стройкам, преобразованиям, совершаемым советскими людьми в сельском хозяйстве, заботе Коммунистической партии и Советского правительства о народном благе. Примером удачного использования обширного материала о строительстве, развернувшегося на Волге и Днестре, является сбор отряда 7-го класса одной из школ Москвы.

На совете отряда вместе с вожатой и преподавателем географии был разработан план сбора и подготовки к нему. В отряде все пионеры деятельно готовились к сбору. Звенья собирали очерки, интересные статьи и снимки о Куйбышевской и Сталинградской ГЭС, о Волго-Донском канале и Каховской ГЭС. Во время подготовки к сбору дети сделали макеты и электрифицированную карту строек, приготовили альбомы и диаграммы, показывающие ход строительства.

Сбор показал детям гигантские успехи в коммунистическом строительстве нашей страны и помог организовать работу отрядов вокруг главного вопроса — воспитания пионеров в духе советского патриотизма.

Но не только в рассказах о стройках пятилетки можно показать детям успехи строительства коммунизма в нашей стране. В отряде можно широко использовать темы, показывающие замечательные успехи социалистической промышленности и сельского хозяйства на примере своего района, города, села. Большое значение для познания Родины имеет также изучение родного края. Пионеры, изучая свой город, село, район, свою область, край или республику, знакомятся с богатствами природы, с сельским хозяйством, с жизнью трудящихся своего края.

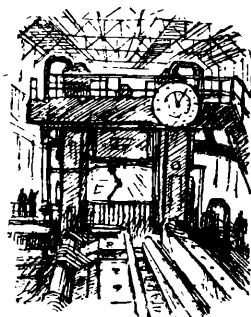
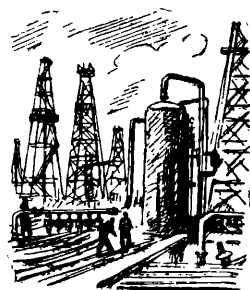
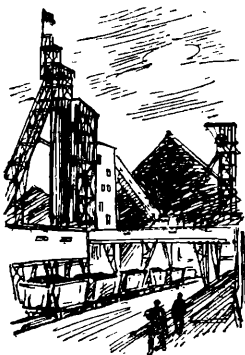

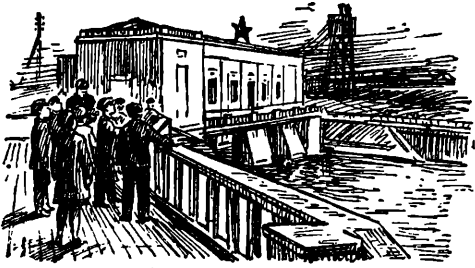

Что можно сделать в этом направлении, показывает опыт старших вожатых города Щербакова Ярославской области.

«Мы понимали, — пишут они в своих заметках о воспитательной работе, — что после исторических решений XIX съезда Коммунистической партии необходимо особенно наглядно и доходчиво показать пионерам успехи советского народа, борющегося за досрочное выполнение пятилетнего плана, показать, как меняется лицо нашей страны, идущей к коммунизму.

Как это лучше сделать? Долго беседовали мы с секретарем горкома ВЛКСМ и решили, что ознакомление пионеров с успехами в деле осуществления пятилетнего плана следует организовать на примере нашего района, чтобы затем перейти к более широким обобщениям. Ведь достижения, которые пионеры видят, посещая колхозы и предприятия, характерны для всей Советской страны. Надо только умело обобщить факты, с которыми мы познакомим ребят.

Из горкома мы вышли с твердым решением: в основу нашей политико-воспитательной работы с пионерами в лагере мы положим тему «Наш район — в новой пятилетке».

...И все же немного мы волновались. Ведь за последние годы походы и экскурсии по изучению родного края стали традицией. Пионеры уже основательно познакомились с районом лагеря, побывали в колхозах, на фабриках, на гидростанции. Что же нового покажем мы пионерам в этом году? Не окажется ли, что детям уже все знакомо?»

И вот вожатые сами решают познакомиться с предприятиями и колхозами, где затем побывают ребята.

На бумажной фабрике установлены новые отечественные машины, перестроены и расширены цехи. Новая продукция будет выпу-



саться на фабрике, и план ее увеличивается в два с половиной раза.

Председатель колхоза имени Куйбышева пригласил посмотреть новую межколхозную ГЭС, а ближе к осени посмотреть и электромототбук, электродоение и электрострижку овец.

— Зайдите на новую Щербаковскую МТС, — посоветовал он вожатым.

И так было всюду. Везде виден был огромный размах, рост хозяйства, широкая механизация трудоемких работ.

Многие районы, предприятия, колхозы дают богатую пищу для политико-воспитательной работы с пионерами, — были бы только творчество, умение, настойчивость вожатого.

Когда дружины и отряды пионерской организации Ленинграда начали свое «Путешествие в пятилетку», они пригласили на сборы отрядов и звеньев рабочих-новаторов, инженеров, депутатов районных Советов, которые рассказывали им о том, как их заводские коллективы трудятся над выполнением и перевыполнением государственных планов, какое место занимает их завод в общенародном труде. После этого отряды посещали предприятия. Они видели героический труд своих отцов и матерей, братьев и сестер.

Такие сборы, экскурсии и беседы, посвященные родной стране, значительно обогащают содержание и формы пионерской работы, способствуют привитию пионерам чувства любви к Родине.

В воспитании у пионеров советского патриотизма большую роль играют путешествия пионеров по родной стране. Совершая походы и экскурсии, ребята знакомятся с грандиозными преобразованиями, которые совершаются в стране под руководством Коммунистической партии, с передовыми предприятиями, совхозами, колхозами; знакомятся с далеким прошлым страны, видят памятники революционной борьбы народа и героических сражений и побед Советской Армии; изучают богатства недр своего района, лучшие образцы народного творчества.

Многие дружины побывали в местах, где происходили важнейшие события из истории партии, где жили и работали Ленин и Сталин. Увлечательными были походы по историческим местам гражданской войны и Великой Отечественной войны. Московские пионеры побывали, например, в походах, маршруты которых пролегли по переднему краю обороны наших войск, сражавшихся в 1941 году на подступах к Москве. Павловские пионеры и школьники прошли по следам партизанской армии Ковпака, много узнали о борьбе партизан с немецко-фашистскими захватчиками. Они прошли по партизанским тропам, побывали на местах боев Советской Армии и стоянок партизан. Ребята проходили мимо братских могил славных защитников Советской Родины, мимо памятников героям Отечественной войны. Надолго запомнятся юным путешественникам дни походов, огромно их воспитательное воздействие!

История Советского государства богата событиями, в которых ярко проявились замечательные черты рабочего класса нашей страны.

Пионеры с уважением относятся к знатным советским людям, к героям нашей страны, прославившим Родину в бою и в труде. Без конца могут слушать они рассказы о славных русских людях прошлого и настоящего времени — ученых, воинах, изобретателях, деятелях искусства, видя в их жизни и деяниях пример для себя.

И каждый раз, когда вожатый знакомит пионеров с жизнью и деятельностью кого-либо из этих людей, он должен показывать им не только, так сказать, «готовый результат», то есть он должен представить этого выдающегося человека не только таким, каким он стал, каков он есть теперь. Нужно показать, как человек формировался, как он достиг своего мастерства, своего совершенства.

Великий русский писатель Алексей Максимович Горький советовал тем, кто пишет для детей книги о достижениях науки:

«Прежде всего наша книга о достижениях науки и техники должна не только давать конечные результаты человеческой мысли и опыта, но вводить читателя в самый процесс исследовательской работы, показывая постепенное преодоление трудностей и поиски верного метода».

Это мудрое правило должен всегда помнить вожатый, когда он знакомит пионеров с нашими передовыми людьми, с нашими героями, с теми, кому дети должны подражать. Нужно показывать самый процесс достижения результата и развития человека, пройденный им путь. Ибо жизнь каждого такого человека — это прежде всего история его упорного многолетнего труда, умения преодолевать трудности ради блага человечества.

Приобретаемые детьми в школе и в процессе политико-воспитательной работы вожатого сведения об истории нашей Родины, о ее экономическом и политическом развитии, о величайших завоеваниях Октября и успехах наших пятилеток дают возможность убедительно раскрыть перед пионерами неизмеримое превосходство нашего общественного и государственного строя над капиталистическим строем. Чтобы это было более наглядным, важно сопоставлять жизнь нашей страны, где навсегда устранена всякая возможность эксплуатации человека человеком, с тяжелейшими условиями жизни трудящихся в капиталистических странах, где царит самая жестокая эксплуатация, где попираются всякие права и свободы человека.

Империалисты ради получения максимальной прибыли и стремления установить свое господство над миром бросают огромные средства на гонку вооружений, на подготовку новой войны, обрекая народы многих стран на обнищание и полуголодную жизнь. Вожатый должен рассказывать обо всем этом пионерам, неутомимо разъяснять школьникам, что миллионы детей в капиталистических странах не могут учиться прежде всего потому, что им некогда ходить в школу. Уже с малых лет они вынуждены заниматься тяжелым, непосильным, изнуряющим трудом, чтобы не умереть с голоду. Шесть миллионов американских детей, например, не учатся по этим причинам в школах.

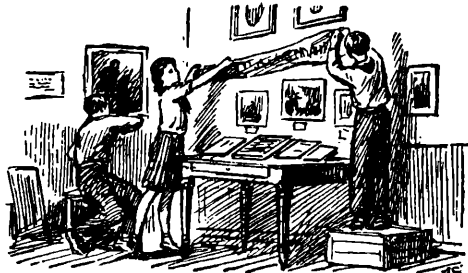

В нашей стране дети навсегда избавлены от этой страшной участи. Они имеют счастливое и радостное детство и уверенно глядят в свой завтрашний день.

### ВОСПИТЫВАТЬ ПИОНЕРОВ В ДУХЕ ДРУЖБЫ НАРОДОВ, В ДУХЕ ПРОЛЕТАРСКОГО ИНТЕРНАЦИОНАЛИЗМА

В нашей повседневной жизни вожатый найдет множество волнующих и ярких фактов, отражающих нерушимую дружбу народов Советской страны. Рассказать об этом пионерам, вызвать у них горячий отклик — такова задача вожатого.

Так, например, знакомя пионеров с борьбой украинского народа за свое освобождение, следует рассказать школьникам о той большой братской помощи, которую великий русский народ всегда оказывал украинскому народу. В трудные годы, когда украинский народ жестоко терзала султанская Турция, угнетала польская шляхта, русский народ оказал украинскому народу огромную поддержку. Триста лет назад произошло воссоединение Украины с Россией, имевшее огромное прогрессивное значение. Украинский народ, совершив этот исторический шаг, спас себя как нацию.

В октябре 1917 года украинский народ вслед за своим братом — русским народом и с его помощью сбросил цепи капиталистического рабства, отстаивая свою независимость от иностранных интервентов, стал на путь социалистического строительства и достиг больших успехов во всех областях экономики и культуры. Важно показать детям, что в преобразовании Украины в крупную индустриально-колхозную республику участвовал как рус-





ский, так и другие братские народы СССР. В свою очередь, украинский народ помогал другим советским республикам в подъеме промышленности и сельского хозяйства. В этом находит свое яркое выражение нерушимая дружба народов нашей страны.

Делу воспитания пионеров в духе дружбы народов содействует переписка между пионерами братских республик. Пионеры обмениваются своими работами, моделями, рисунками, фотоснимками, альбомами, во время каникул посещают друг друга. Весьма поучителен в этом отношении опыт пионерской дружины поселка Куреневка на Украине.

В пионерской комнате этой дружины висит большая карта Советского Союза. Она нарисована старательными детскими руками. На карте яркой пятиконечной звездой обозначена столица Советской Украины — Киев. А от звезды, как яркие лучи, разошлись в разные стороны разноцветные нити. Они идут на север и на юг, на запад и восток — к городам и селам всех братских республик. Много городов и сел отмечено на карте. И в каждом из них есть школа, с пионерами которой крепкой дружбой связаны украинские пионеры.

За несколько лет куреневцы получили от ребят из разных республик много фотографий, коллекций, альбомов. Все это бережно хранится в дружине.

Началась переписка с пионерского сбора в одном из звеньев дружины. На сборе завязалась беседа о том, кто и с кем ведет переписку. Во время этой беседы одна пионерка прочитала письмо, полученное ею от подруги из города Кокчетавы Казахской ССР; другая девочка рассказала о своем знакомстве с грузинской пионеркой. Рассказы очень заинтересовали всех. Тут же было решено начать переписку с пионерами всех шестнадцати союзных республик. Пионеры послали свое первое коллективное письмо в Таллин.

Вскоре в отряд пришел пакет. В нем были пионерские журналы на эстонском языке и ответное письмо от пионеров дружины одной из школ Таллина.

«С радостью принимаем предложение вступить с вами в переписку, — сообщали эстонские пионеры. — Как приятно сознавать, что где-то далеко-далеко, за сотни километров, в Советской Украине, находятся наши товарищи, которые всегда думают о нас. Ваши советы нам необходимы и полезны. Хотя наш отряд является передовым в школе, мы хотим, чтобы он был первым в городе и в республике. Мы надеемся, что вы нам в этом поможете.

Пишите нам чаще, дорогие товарищи, рассказывайте, как вы проводите сборы. Мы будем у вас учиться работать».

В этом начинании отряда вожатая дружины увидела действенное средство воспитания пионеров в духе дружбы народов. Пионерский актив дружины поддержал инициативу отряда. Во всех отрядах пионеры стали готовить подарки, чтобы послать их вместе с письмами.

На сборе совета дружины возникла мысль о создании витрины «У наших друзей — пионеров братских республик». В витрине стали помещать письма, полученные дружиной, рассказы, очерки о жизни республики, опубликованные в газетах и журналах. Потом пионеры предложили сделать карту, на которой было бы видно, с кем ведут переписку отряды.

— А мы хотим, — сказал председатель совета пятого отряда, — провести сбор, посвященный Эстонской республике. В журналах, которые нам приехали пионеры Таллина, много интересных материалов для этого сбора.

Совет дружины поддержал это начинание и посоветовал всем отрядам провести сборы о тех республиках, с которыми эти отряды были связаны перепиской.

Как-то в пионерскую дружину, в числе других писем, пришел ответ от пионеров города Гори. Грузинские ребята писали своим друзьям-украинцам:

«Как хорошо бывает, когда люди могут оказать друг другу помощь. А как хорошо будет, если мы когда-нибудь встретимся и поговорим друг с другом обо всем и вспомним, как в далекие годы детства мы начинали свою дружбу в пионерской семье».

Прошло два года после того, как было получено это письмо, и мечта, высказанная в письме грузинских пионеров, осуществилась. Встреча произошла у большого пионерского костра — костра дружбы, зажженного на слете пионеров Украины в честь приезда к ним дорогих гостей — делегатов пионерских дружин Москвы, Ленинграда, Грузии, Латвии и других республик и городов Советского Союза.

Опыт работы этой дружины показывает, что правильно поставленная переписка дружины с пионерами других республик СССР является прекрасным средством интернационального воспитания пионеров, но, конечно, не единственным.

Составной частью содержания политико-воспитательной работы в пионерских отрядах является систематическое ознакомление пионеров с жизнью стран народной демократии, с ростом сил лагеря мира, с борьбой советского народа за мир и дружбу между народами.

В плане работы отряда, дружины могут появиться темы: «Народы мира в борьбе за мир», «В демократической Германии», «Успехи народного Китая», «Борьба народов колониальных и зависимых стран за свою свободу и независимость».

Пионеры горячо радуются успехам стран народной демократии в строительстве социализма. И вожатому следует ярко показать детям,



что в строительстве новой жизни народы этих стран опираются на богатейший опыт социалистического строительства в СССР, на поддержку и братское сотрудничество нашей Родины. Советский Союз оказал и оказывает большую помощь в возрождении Китая, успешно развивается экономическое сотрудничество между Китаем и СССР. Советский Союз помогает залечивать раны, нанесенные интервентами героическому корейскому народу. Всестороннюю поддержку и помощь наша страна оказывает Германской Демократической Республике и другим демократическим странам.



Воспитанию чувства пролетарского интернационализма служат сборы, посвященные странам народной демократии, где у власти стоят рабочие и крестьяне. Интересно был проведен такой пионерский сбор в отряде 6-го класса одной из средних школ Ленинграда. Он назывался «Болгария—страна народной демократии». Живо откликнулся на это предложение совета отряда преподаватель географии. Активную помощь пионерам оказали комсомольцы 9-го класса. Подготовка к сбору заняла почти месяц. За это время пионеры прочитали книги о прошлом и настоящем Болгарии, которые рекомендовал учитель, разучили стихи и песни болгарских поэтов и композиторов.



С огромным вниманием слушали дети чтение отрывка из статьи о том, как учатся и работают болгарские пионеры. Затем пионерки рассказывали, что они узнали о жизни болгарского народа во время подготовки к сбору. На сборе выступил участник Великой Отечественной войны, который сражался за освобождение Болгарии.



Много нового о народно-демократической Болгарии узнали школьники на сборе, поняли, какие большие шаги по пути к социализму сделала за последние годы Болгария. Воспитательный итог всей работы сказан в том большом интересе, который стали проявлять пионеры к жизни стран народной демократии.



Слушая такие беседы, читая книги, журналы и статьи в газетах на эти темы, участвуя в переписке со школьниками братских республик, пионеры еще глубже поймут, что идеи пролетарского интернационализма, дружбы народов — это огромная сила в борьбе трудящихся за мир, демократию и социализм.



## ВОСПИТЫВАТЬ У ПИОНЕРОВ КОММУНИСТИЧЕСКУЮ СОЗНАТЕЛЬНОСТЬ

Пионерская организация строит политико-воспитательную работу, исходя из важнейших принципов коммунистического воспитания. Учащиеся воспитываются в духе коммунистической нравственности в процессе всей учебно-воспитательной работы школы. В ней органически сливается обучение и образование с воспитанием у школьников коммунистической морали. Важную роль в этом играет также пионерская организация. Требуя от каждого пионера быть примером для всех детей в учебе, общественном труде, поведении, пионерская организация повседневно воспитывает в своих членах коммунистическую сознательность, убежденность. Вся воспитательная, повседневная творческая, общественно-полезная деятельность, организуемая отрядом, дружиной, служит практической школой нравственного воспитания пионеров.

Коммунистическая мораль — это мораль воинствующая, всем своим содержанием направленная против пережитков прошлого, мешающих делу строительства коммунизма. Надо, чтобы каждый пионер не только сам примерно учился и хорошо вел себя, но и решительно выступал против каждого отрицательного явления, дурного поступка.

Пионерская организация развивает в детях чувство подлинного товарищества, силу воли, мужество, умение подчинять свою деятельность, личные интересы интересам коллектива, общества. Надо научить пионеров и школьников тому, чтобы у них слово не расходилось с делом, чтобы их поведение никогда не противоречило коммунистическим убеждениям. Пионерская организация учит пионера быть в каждом своем поступке честным и правдивым, скромным и вежливым, настойчивым и смелым. Все это содействует воспитанию у детей стремления поступать всегда и везде по-пионерски, в соответствии с теми взглядами и убеждениями, которые они усваивают в школе, в отряде, в дружине.

Этим важнейшим задачам воспитания должна быть подчинена работа пионерских организаций в школе в области нравственного вос-

питания школьников и организации их общественной работы.

Пионерские организации должны воспитывать у всех учащихся сознательное отношение к учебе, прививать школьникам упорство и настойчивость в овладении знаниями, создавать в каждой школе общественное мнение, что учеба — это труд, дело чести.

И само собой разумеется, что первейший долг вожакого — терпеливо, настойчиво воспитывать во всех пионерах трудолюбие, внутреннюю дисциплину. Незачем доказывать, что одними нравочениями тут цели не достигнешь. Вся работа пионерского отряда, каждый сбор, каждая экскурсия и прогулка, каждая игра и каждое маленькое поручение, которое дается пионеру, должны быть построены так, чтобы они воспитывали в детях любовь к труду, настойчивость, дисциплинированность.

Точно так же нужно разъяснять пионерам, что положительные качества, например сильная воля, не приходят к человеку сами собой, а что эти качества нужно в себе постоянно воспитывать. Алексей Максимович Горький говорил, что даже маленькая победа над собой делает человека намного сильнее.

Пионеры объединены в отряды и дружины для того, чтобы они уже с детства приучались жить в коллективе, чтобы они с детства привыкали жить и работать в коллективе, трудиться для общей пользы.

Пионервожатый должен помогать формированию общественного мнения в отряде, используя для этого коллективные и индивидуальные беседы с пионерами, сборы о долге и чести пионера, о дружбе и товариществе, о честности и правдивости и нетерпимости ко всякого рода отрицательным явлениям.

Вот в класс одной ярославской школы пришел новый ученик, Костя Н. Он нехорошо повел себя, отделился от ребят, ябедничал. Школьники невзлюбили его, нет, нет, да и побьют на улице. Вожатый поговорил с пионерами: «Он ведь ваш товарищ, ребята, надо ему помочь исправиться. А вы его еще хуже портите». И пионеры поняли упрек вожакого, они перестали обижать мальчика. Решили на него воздействовать хорошим отношением, провожали его домой, не давали его обижать. Но они не только заступались за Костю, но и помогли ему выработать правильное отноше-





ние к товарищам. Костя стал хорошим пионером. У него появилось много друзей.

Советские люди сильны своей высокой, сознательной дисциплиной. Без крепкой трудовой дисциплины советских людей немислимы были бы всемирно-исторические победы советского народа.

Весь распорядок школьной и пионерской жизни должен исключать расхлябанность, распушенность, недисциплинированность. Законом для пионеров и школьников должно быть соблюдение «Правил для учащихся», беспрекословное выполнение указаний директора и учителя. Пионеры обязаны укреплять порядок в школе, быть образцом дисциплинированности, исполнительности, подтянутости, аккуратности для всех остальных школьников. Надо развенчивать еще имеющие место среди школьников факты ложного героизма, ухарства, грубости, попыток обмануть учителя, добиваться глубокого внутреннего осознания учащимися значения крепкой дисциплины в советской школе.

Смелая, прямая, товарищеская критика недостатков характеризует сознательность пионеров, пионерского коллектива, воспитывает школьников принципиальными.

В одном пионерском отряде г. Иваново проходила беседа «Почему пионеры должны показывать пример в ученье и дисциплине?». Пионер Петя Б. почему-то на следующий день не явился в школу. Товарищи по звену подумали, что он заболел, и решили зайти к нему, чтобы узнать, как он себя чувствует. Оказалось, что он вовсе не был болен, а прогулял весь день с каким-то мальчиком. Когда ребята узнали об этом, то решили немедленно обсудить на пионерском сборе поступок Пети. Сразу же состоялся сбор пионерского отряда. «Ведь какой позор! — говорили ребята на сборе. — Все скажут, что в нашем отряде пионеры не умеют держать своего слова и что мы потакаем прогульщикам». Петя, краснея перед товарищами, извинился и сказал, что так больше поступать не будет.

Очень хорошо сделал отряд, что сразу же проверил, как пионеры выполняют то, о чем только что говорили на сборе.

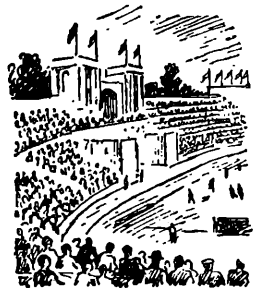





Пионеров и школьников нужно воспитывать в духе борьбы за честь своего класса, своей школы, чтобы каждый из них гордился не только своими успехами, но и успехами своих товарищей и чтобы каждый испытывал стыд не только за свое отставание, но и за отставание класса, школы.

Если кто-либо из пионеров не выучил урока или совершил нехороший поступок, это не должно оставаться делом только одного этого школьника. Каждый такой случай должен обсуждаться звеном или отрядом, и сами товарищи должны подействовать на провинившегося. Нужно создать в отряде, звеньях такую обстановку, такую атмосферу, чтобы лентяю, нарушителю дисциплины было стыдно за свое поведение и перед учителем и перед своими же товарищами.

Правило коллектива «Все — за одного, один — за всех» должно стать непреложным правилом пионерского отряда, пионерской дружины.

Хорошие вожатые не твердят прямо, что называется, «в лоб», пионерам о том, что нужно хорошо вести себя, а умело построенными беседами, целым рядом других мер создают в отряде такое настроение, такую атмосферу, при которой нерадивый и недисциплинированный школьник сам, без прямого напоминания ему начинает исправлять свое поведение и подтягиваться в ученье.

Таков, в частности, опыт вожатой белозерской дружины Кировской области. В дружине были проведены беседы о пионерах-героях Павлике Морозове и Гене Шукине, погибших в борьбе с врагами народа, о пионерах села Покровского, которые во время Великой Отечественной войны вели подпольную борьбу против фашистских захватчиков. Во время этих бесед пионеры горячо обсуждали мужественные и бесстрашные поступки ребят. Такие обсуждения оставляют в сознании детей глубокий след.

Вожатая умело использовала каждый подходящий случай, чтобы побеседовать с пионерами о моральном облике пионера и школьника.

В пионерской дружине села Дюзджирхан-Таузского района Азербайджанской ССР в одном из отрядов поссорились два пионера. Вожатая посоветовала провести сбор отряда на тему «Какой должна быть настоящая дружба».

Воспитанию коммунистического сознания способствуют общественная деятельность пионеров, игры, экскурсии, походы, лагерная жизнь. Идут, например, пионеры в поход. Как они отнесутся к колхозному добру, пройдут ли мимо неисправного мостика, охотно ли будут браться за физический труд, в каком виде оставят место привала, как поступят со случайной находкой в пути, — все это интересуется вожатого. Каждый такой случай может сослужить службу в деле воспитания моральных качеств пионера.

Прекрасной школой воспитания моральных качеств является разумно организованная общественно-полезная деятельность пионеров. В процессе общественной работы дети практически усваивают, что самое главное для советского человека — это умение подчинять личные интересы интересам нашей великой социалистической Родины.

Важную роль в воспитании нравственных качеств у пионеров играют беседы о коммунистической морали. Это прежде всего беседы об общественной, социалистической собственности, о социалистическом отношении к труду, о сознательной дисциплине, о чувстве долга и чести, о сильной воле и мужестве советского человека. Эти беседы должны строиться на конкретных примерах нашей советской жизни.

Беседы на моральные темы должны иметь действенный, практический характер. От больших, ярких фактов беседа должна вести мысль детей к их собственной жизни, ученью, труду.

И не обязательно, конечно, ждать, когда по плану представится возможность провести беседу на ту или иную тему.

Пионеры одной из дружин сажали деревья в саду. Некоторые пионеры, не желавшие принять в этом участие, говорили: «Зачем нам работать, все равно не дождешься, пока они вырастут». Вожатый не пропустил этого случая. Он напомнил ребятам о замечательной жизни великого ученого-садовода И. В. Мичурина. Вожатый сказал: «Мичурин не думал о том, придется ли ему самому насладиться плодами своей работы. Он трудился для своего народа и в этом находил для себя огромное удовлетворение. Американцы приглашали Мичурина к себе, предлагали ему много денег. Но Мичурин не согласился, хотя ему жилось тогда, в царское время, очень трудно. Мичурина не прельстило золото, для него важнее всего было дать своему народу, своей Родине лучшие плодовые деревья, свои научные достижения. В этом видел он цель всей своей работы».

Воспитательное значение данной беседы заключалось в том, что вожатый на живом примере сумел показать пионерам, что высшая радость человека не только в удовлетворении личных желаний, а в служении Родине, своему народу.

Пламенно любя Родину и гордясь ею, пионер стремится в своем ученье, труде, в своих



подступкам быть достойным ее сыном. Он стремится оправдать делами звание пионера. Практически это воспитывается на простых повседневных фактах жизни и работы пионеров, направленных к тому, чтобы поддерживать честь школы, честь пионерской организации.

Пребывание детей в течение 4—5 лет в пионерской организации, их разнообразная творческая деятельность в звене, отряде, дружине оказывают глубокое влияние на формирование у них коммунистического мировоззрения.

На основе изучения в школе естественнонаучных дисциплин, а также литературы, истории, Конституции СССР у школьников постепенно развивается материалистическое понимание развития природы и общества.

Религиозные верования, вера в судьбу, предначертанную каким-то сверхъестественным существом, богом, всякого рода суеврия и предрассудки являются весьма живучими пережитками прошлого в сознании людей. Ведя неустанную борьбу против религиозных верований, против всяческих суеверий, вожатый тем самым будет способствовать воспитанию детей в духе социалистического оптимизма, в духе могучей веры в силы человека — строителя коммунизма и непоколебимой уверенности в свершении величественных планов строительства коммунизма.

Пионерская организация в этих целях ведет разностороннюю воспитательную работу: поощряет и развертывает деятельность юных натуралистов-мичуринцев, проводит в отрядах историко-краеведческую работу, ведет антирелигиозную пропаганду, помогает школе воспитывать у детей материалистическое понимание действительности.

Опираясь на знания детей, полученные в школе, привлекая к этой работе учителей, следует организовать для пионеров беседы, экскурсии в музеи, проводить специальные киносеансы научно-популярных фильмов, объясняющие вздорность религиозных верований и суеверий.

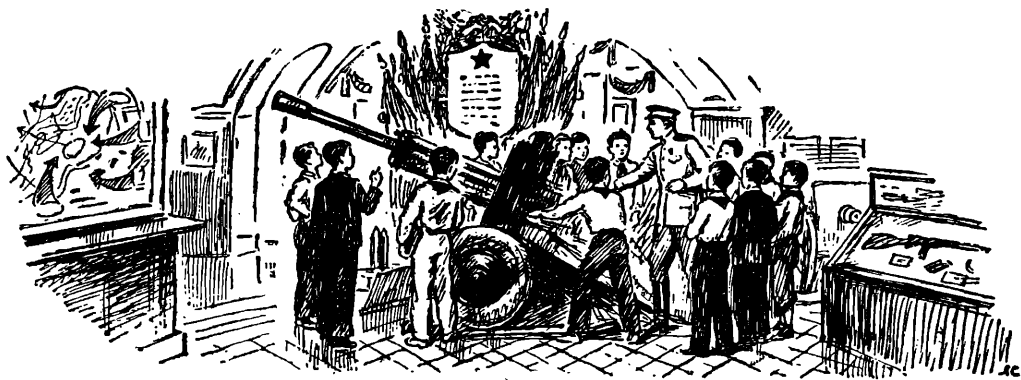

Доступные для понимания детей беседы и лекции о происхождении Земли и жизни на Земле, о вселенной, с демонстрацией диапозитивов, приборов, наглядных пособий надо также широко применять в работе дружин и отрядов. Это поможет популярно объяснить пионерам происхождение различных явлений природы, прививать им правильные взгляды на развитие животного и растительного мира.

Встречаются еще в жизни отрядов случаи, когда пионеры под влиянием иных бабушек, тетушек, матерей посещают церковь, верят в разные приметы. Пионерская организация не может проходить мимо подобных явлений. Вожатый с помощью учителя должен, не оскорбляя религиозных чувств верующих, убедительно разъяснять детям сущность, происхождение и вред религиозных пережитков и суеверий, помочь таким пионерам преодолеть свои отсталые убеждения.

Во многих пионерских отрядах 6-х и 7-х классов при участии учителей успешно проводятся на сборах беседы о преобразовании природы. Пионеры — юные мичуринцы рассказывают на пионерских сборах о научных и практических достижениях последователей Мичурина, показывают, что не сверхъестественные силы, а человек, познав законы природы, вызывает к жизни новые сорта растений, выводит новые породы животных, преобразует и самую природу. Такие пионерские сборы имеют большое значение для антирелигиозного воспитания школьников.

На сборах звеньев полезно познакомить пионеров с отрывками из произведений советских писателей, в которых показан вред религиозных пережитков; с помощью преподавателя истории отдельные пионеры могут подготовить небольшие сообщения о борьбе науки с религиозными предрассудками. Нужно также рассказать пионером старшего возраста, как католическая церковь и ее центр Ватикан используют армию попов и монахов в целях усиления лагеря империализма, для борьбы против СССР и стран народной демократии.

Все это поможет пионерам освободиться от вредных суеверий и предрассудков и правильно представить себе, как пользуются религиозные эксплуататоры, для того, чтобы держать в повиновении трудящихся.

## ПИОНЕРАМ О КОМСОМОЛЕ И ПИОНЕРСКОЙ ОРГАНИЗАЦИИ ИМЕНИ В. И. ЛЕНИНА

Пионеры — смена комсомолу. Беседы и сборы о славных революционных традициях и деятельности верного помощника и надежного резерва Коммунистической партии — комсомола, об отдельных эпизодах его истории, о лучших людях комсомола должны занять важное место в политико-воспитательной работе с пионерами. Особенно необходимо это в работе отрядов 7—8-х классов, где пионеры уже готовятся к вступлению в ряды ВЛКСМ.

Интерес пионеров и школьников к героической борьбе и труду комсомола пионерские дружины и отряды могут и должны удовлетворить проведением специальных сборов, по-

священных ВЛКСМ, путем бесед и рассказов вожатых и комсомольцев о комсомоле. Во всей этой работе надо показывать беззаветную преданность комсомольцев Коммунистической партии, социалистической Родине, их любовь к труду и знаниям, упорство в преодолении трудностей, честность, прямоту, смелость, волю к победе.

Вот несколько тем для бесед с пионерами о комсомоле:

«Коммунистическая партия — создатель и руководитель комсомола» — беседа о руководстве Коммунистической партии комсомолом как самом важном и самом главном условии успехов во всей его работе.

«Верный помощник партии» — беседа о целях и задачах ВЛКСМ как активного помощника и надежного резерва Коммунистической партии.

«Герой комсомола» — беседа о жизни и борьбе героев-комсомольцев.

Беседы об успехах комсомола в коммунистическом строительстве, в борьбе за дальнейший подъем сельского хозяйства нашей Родины и всей экономики и культуры страны, за осуществление грандиозной программы подъема материального благосостояния советского народа помогут пионером представить себе роль комсомола в общественной жизни страны.

Этой же цели должны служить встречи пионеров с комсомольцами — передовиками производства и сельского хозяйства. Многие дружины собирают документы о подвигах героев-комсомольцев, воспитанных в их школе или районе. В пионерских отрядах обсуждаются книги, кинофильмы и постановки, посвященные комсомолу, разучиваются комсомольские песни.

Подготовка пионеров к вступлению в комсомол занимает важное место в жизни пионерской дружины. У пионеров с каждым годом их пребывания в организации растет стремление вступить в ряды комсомола. Поддержать и укрепить его должны пионерская и комсомольская организации школы.

Надо широко использовать право дружины давать старшим пионерам рекомендации для вступления в комсомол.

Хорошо подготовленные пионерские сборы на темы «Молодая гвардия», «Комсомольцы — герои Великой Отечественной войны и мирного труда», «Ты на подвиг зовешь, комсомольский билет», «Четыре ордена комсомола» и другие вызовут большую активность пионеров.

Комитет комсомола школы помогает пионером старшего возраста организовать изучение Устава ВЛКСМ, знакомит их с практической деятельностью комсомольской организации, дает общественные поручения старшим пионерам, приглашает их на открытые комсомольские собрания.

Вступление старших пионеров в комсомол — значительное событие в жизни пионерской дружины.

Большое воспитательное значение имеет также ознакомление пионеров с возникновением, развитием и деятельностью пионерской организации СССР. Вожатый всегда должен увлекательно рассказывать детям о величайшей заботе и безграничной любви Коммунистиче-



ской партии и Советского правительства к подрастающему поколению. Наши дети должны знать, что ни в одной стране капиталистического мира юное поколение не окружено такой заботой и любовью, как у нас.

Каждому пионеру необходимо разъяснить, что он является не только пионером своего отряда, но и членом большой пионерской семьи — всесоюзной организации юных пионеров имени В. И. Ленина. Во всех городах и селах нашей страны есть юные пионеры. Ежедневно они совершают маленькие, но нужные дела на благо любимой Родины. Пусть каждый пионер знает о патриотических делах всесоюзной пионерии! Надо использовать для этого не только беседы на звеньевых и отрядных сборах, но и чтение сообщений из газет, очерков и рассказов, публикуемых в пионерской печати и передаваемых по радио. Каждый такой факт воздействует на пионера, поднимает в нем чувство законной гордости за свою организацию.

Среди бесед, которые раскроют детям историю развития, традиции и задачи пионерской организации, можно выделить такие, как «Пионерская организация носит имя великого Ленина», «О красном пионерском знамени», «Так поступают пионеры», «Они были пионерами». Следует хорошо познакомить пионеров с Положением о пионерской организации имени В. И. Ленина.

Если с пионерами провести беседу о том, что нового внесло в жизнь каждого из них пребывание в пионерской организации, то и здесь найдется много тем для содержательного разговора с детьми о большом воспитательном значении организации юных пионеров.

Все это явится серьезным вкладом в дело коммунистического воспитания детей.

### ИСПОЛЬЗОВАТЬ МНОГООБРАЗИЕ ФОРМ И МЕТОДОВ ПОЛИТИКО- ВОСПИТАТЕЛЬНОЙ РАБОТЫ

Успешное разрешение задач политико-воспитательной работы в пионерской организации требует от вожакого глубокого понимания педагогических требований к политическому воспитанию детей. Но что в связи с этим требуется от писнерского вожакого?



Вся работа в звене, отряде, дружинке должна показать пионерам общественное, политическое значение каждого дела, которое они выполняют для пионерской организации, для нашей Родины, вырабатывать у них общественную активность, настойчивость в достижении цели.

В пионерской дружинке объединяются школьники различных возрастов. Это обязывает вожакого при выборе форм и методов идейно-политического воспитания пионеров учитывать уровень их развития и возрастные особенности.

Политико-воспитательную работу в пионерской организации нельзя сводить лишь к беседам на политические темы. Вся деятельность пионерских дружин, отрядов, звеньев надо пронизать глубоким идейным содержанием. Яркий, увлекательный рассказ, интересная беседа у пионерского костра, экскурсии и походы, чтение книг и газет, разнообразный общественно-полезный труд — все это должно служить воспитанию высоких моральных качеств в наших детях. При этом следует помнить, что воспитательная сила каждого приема не только в нем самом, но и в широкой связи его со всеми другими методами воспитательной работы, в глубоком идейном содержании работы, в ярких, увлекательных формах раскрытия этого содержания.

### Беседа с пионерами

Беседы с пионерами на общественно-политические и моральные темы не должны носить отвлеченного характера. Шаблонные, холодные слова; сухие книжные формулировки не найдут отклика у детей. Высокая идейность, эмоциональность, образность, связь с жизнью, с непосредственной деятельностью пионеров — таковы обязательные требования к любой беседе.

Иные неопытные вожакие думают, что все дело воспитания пионеров заключается в том, чтобы без конца твердить пионеру: «Учись хорошо!», «Учись хорошо!», «Учись хорошо!» Каждый из нас в недавнем прошлом сам был пионером и знает, как неприятна бывает такая назойливость вожакого. Она не только не достигает цели, но, наоборот, отталкивает пионера от вожакого.

А сколько пользы принесла бы тут простая, но хорошо подготовленная, доступная пониманию пионеров задушевная беседа! Сколько забываемых впечатлений остается у пионеров от такой беседы, проведенной на привале в походе или у лагерного костра. И какое удовлетворение получит сам вожакий, когда он увлечет пионеров своей беседой или рассказом! Так умело, например, построил свой рассказ для пионеров старший вожакий одной из школ Московской области. Он стремился донести до сознания пионеров меры, которые наметила Коммунистическая партия для дальнейшего подъема сельского хозяйства нашей страны.

«Коммунистическая партия и Советское правительство, — рассказывал на сборе вожакий, — постоянно заботятся о том, чтобы у нас росла, развивалась каждая отрасль сельского хозяйства.

За годы советской власти наше сельское хозяйство добилось замечательных успехов.

Пословица говорит: «Один в поле не воин». Один человек часто бывает не в силах справиться с трудностями. А когда за дело принимается целый коллектив, тогда оно идет на лад. Так и в сельском хозяйстве. Когда крестьяне у нас были единоличниками, когда каждый работал на своем маленьком поле, вспахивал и засеивал свой отдельный клочок земли, ему трудно было получить хороший урожай. Машин у него не было, правил агрономической науки он не знал. Перед стихийными бедствиями — засухой, сельскохозяйственными вредителями, болезнями растений, суховеями и т. п. — он был совершенно бессилён.

А в колхозе, где все дружно трудятся на общей земле, крестьянин обрел большую силу. Государство дало ему чудесные машины — тракторы, комбайны, косилки с мотором и многие другие. На помощь колхозникам пришли агрономы. Если на посевах напали вредители, колхоз может вызвать самолеты сельскохозяйственной авиации, летчики быстро опрыскают насекомых ядовитыми веществами и уничтожат.

Все это помогает нашим колхозам снимать теперь урожай более высокие, чем те, которые снимали раньше крестьяне-единоличники. А во многих случаях нынешние урожай в колхозах даже в пять и шесть раз выше, чем они были на единоличных полях.

В колхозах наши крестьяне получили возможность жить культурной и зажиточной жизнью, строить себе хорошие дома, завести электричество, радио, библиотеки, покупать хорошую мебель, одежду, обувь.

Но наши колхозники могли бы иметь еще лучшие результаты, если бы все колхозы, до одного, вели свое хозяйство так, как ведут его лучшие, передовые колхозы. Это тем более необходимо, что нашей стране с каждым годом требуется все больше и больше хлеба, овощей, сахара, мяса, молока, хлопка, льна, шерсти, кож.

До революции, когда власть в нашей стране находилась в руках помещиков и капиталистов, в городах у нас было намного меньше населения, чем в деревнях. Тогда у нас было мало фабрик и заводов, и в городах поэтому большому количеству людей нечего было и делать.

При советской же власти наш народ под руководством Коммунистической партии переработал все хозяйство страны. В городах у нас построены тысячи новых заводов, фабрик, шахт, рудников, электростанций. Чтобы строить их и затем работать на них, миллионы людей переселились из деревень в города. Благодаря этому население наших городов выросло в три раза. Это как раз помогло поднять и сельское хозяйство. Эти-то люди в городах и делают для колхозов тракторы, комбайны и все другие машины, добывают горючее для этих машин, вырабатывают искусственные удобрения для полей, изготавливают для колхозников ткани, шьют для них одежду и обувь, делают бумагу, печатают книги.

А выросшему населению городов потребовалось гораздо больше продуктов питания



и сырья для заводов и фабрик, чем раньше.

С каждым годом потребности народа во всем этом будут расти все больше и больше.

Наша родная Коммунистическая партия, Советское правительство добиваются, чтобы жизнь всех советских людей — и в городе и в деревне — день ото дня улучшалась, чтобы каждая советская семья могла лучше питаться, лучше одеваться, полнее удовлетворять все свои потребности. Вот, например, производство товаров, которые мы покупаем в магазинах, с 1925 года выросло к 1953 году в 12 раз. Выпуск, к примеру, шелковых тканей увеличился по сравнению с довоенным 1940 годом в 1953 году в 8 раз и достиг 400 миллионов метров.

А наше сельское хозяйство, хотя оно тоже растет, не удовлетворяет еще всех этих потребностей.

Вот почему Коммунистическая партия и Советское правительство решили принять такие меры, которые помогли бы быстро поднять сельское хозяйство, чтобы оно могло в изобилии снабжать страну всеми продуктами питания, а фабрики и заводы — сырьем.

В большинстве наших колхозов снимают теперь пшеницы с одного гектара по 70 — 80 пудов. А вот есть в Чувашской республике, в Вурнарском районе, колхоз имени Сталина, где с одного гектара снимают по 212 пудов пшеницы. Это значит, что в колхозе имени Сталина одно поле дает столько же хлеба, сколько в других колхозах три поля такого же размера. Таких хороших, передовых колхозов, как чувашский колхоз имени Сталина, у нас много.

Но у нас имеется еще и много отсталых колхозов.

И если в этих отсталых колхозах дело пойдет так же хорошо, как и в передовых, сбор пшеницы в них увеличится в два и даже в три раза.

Или вот еще пример. Обычно в колхозах снимается у нас с одного гектара по 140 — 150 центнеров картофеля. Есть же у нас сотни передовых колхозов, где с одного гектара снимают картофеля по 200—300 центнеров, то-есть в полтора и два раза больше, чем обычно. А такой замечательный мастер высоких урожаев, как украинская колхозни-

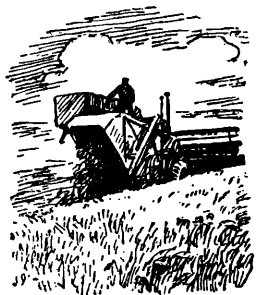
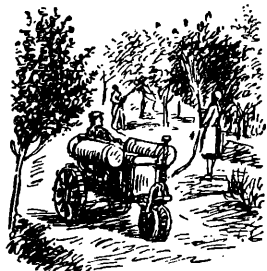

ца Марта Худойли, например, выработала даже по 800 центнеров картофеля на каждом гектаре — в пять с лишним раз больше, чем обычно.

Если бы все колхозы стали у нас снимать даже не по 800 а только по 200—300 центнеров картофеля, как это уже происходит в сотнях передовых колхозов, то количество картофеля в стране сразу бы увеличилось в полтора-два раза. Для того чтобы увеличить производство картофеля, в колхозах вводится квадратно-гнездовой способ его посадки. Это позволяет всю обработку картофеля производить машинами, что облегчает труд колхозников и дает возможность расширять площади под картофель. Сейчас наш колхоз высаживает рассаду капусты в торфоперегнойных горшочках. Колхозу от этого большая выгода, так как получается большая прибавка урожая и овощей будет у нас больше, — больше будет доходов у колхозников. Город получит в изобилии картофель и овощи. Так сейчас наша партия поднимает силы колхозников для еще большего роста сельского хозяйства.

В колхозе «XII Октябрь» Костромской области каждая из коров благодаря тому, что их правильно кормят и хорошо за ними ухаживают, дает в год больше 5 тысяч литров молока. Такие удои не редкость теперь и в других передовых колхозах. Но есть у нас еще и много таких колхозов, где от каждой коровы получают только полторы тысячи литров молока в год и даже меньше. В таких отсталых колхозах три и даже четыре коровы не дают столько молока, сколько в передовых колхозах получают от одной коровы.

В каждом колхозе у нас ведь не три-четыре, а сотни коров. И если повсюду станут ухаживать за ними так, как это делают в передовых колхозах, то у нас молока, масла, мяса станет намного больше, чем сейчас.

И так со всеми остальными отраслями сельского хозяйства. Но если, например, в колхозе будут плохо заботиться о кормах, сажать мало картофеля, кормовой свеклы и других кормов для скота, колхоз не сможет увеличивать свои стада; даже тот скот, который у него имеется, он не сможет полностью прокормить. А когда в колхозе будет мало скота, он будет получать не только мало мяса, молока, кож, шерсти, но у него будет и мало навоза для удобрений полей, на которых он сеет и сажает различные культуры.

Как в часовом механизме одно колесико подталкивает другое, так и в сельском хозяйстве одна часть, одна отрасль как бы приводит в движение другую.

Центральный Комитет партии в своем постановлении поставил задачу помочь отстающим колхозам подняться до уровня передовых.

Сейчас в распоряжении колхозов имеется около миллиона тракторов, свыше четверти миллиона комбайнов и много других машин. А для того чтобы можно было еще больше механизировать все работы в колхозах, государство пошлет туда за три с половиной года еще сотни тысяч тракторов и других замечательных машин.

Наши химические заводы в ближайшие десять лет увеличат выпуск минеральных удобрений для колхозов и совхозов более чем в пять раз.

Чтобы научить колхозников правильному обращению с машинами и помочь им применять в сельском хозяйстве все новейшие достижения науки, в машинно-тракторные станции и колхозы выехали свыше 100 тысяч специалистов сельского хозяйства.

Для того чтобы готовить для сельского хозяйства умелых трактористов и машинистов, открылись специальные училища механизации. Их работа построена так же, как и в ремесленных училищах. Когда вы, ребята, окончите семь классов, то сможете тоже поступить в эти училища.

Все эти и другие меры, намеченные Центральным Комитетом Коммунистической партии Советского Союза, помогут нам быстро поднять наше сельское хозяйство.

Пройдет два-три года, и наши колхозы и совхозы начнут давать намного больше продуктов питания и сырья для фабрик и заводов, чем они дают сейчас. Это еще больше улучшит жизнь всех советских людей. Это поможет нашему народу успешно строить коммунизм — самый счастливый и самый справедливый строй на земле, — так закончил свою беседу вожатый.

Достоинство этой беседы в том, что ее изложение было доступным для детей благодаря простоте языка и удачно найденному педагогическому приему. От знаковых пионерам понятий — колхоз, удои коровы-рекордистки — беседчик сумел перейти к общим вопросам развития сельского хозяйства, к животноводству, овощеводству.

Каждая беседа должна оставлять глубокий след в сознании пионеров. Конечно, от вожаго зависит, чтобы беседа была идейно насыщена, чтобы она заинтересовала пионеров. Здесь все дело зависит от умения вести ее живо и увлекательно, насытить живыми, запоминающимися примерами. Беседа должна быть интересной, яркой, занимательной.

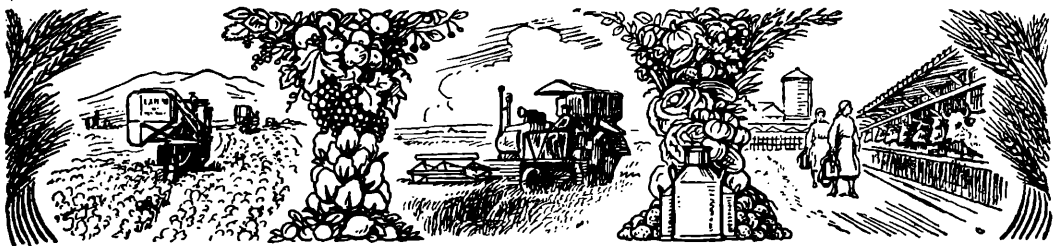

Вожатый как политический воспитатель детей должен уделять большое внимание работе с детской газетой, с журналом, с книгой.

Для чтения в звене вожатый отряда рекомендует самые яркие, интересные и небольшие по размеру заметки как информационного содержания, так и на наиболее важные темы текущих политических событий, школьной и пионерской жизни.

Некоторые отряды и дружины устраивают газетные витрины, рядом с которыми всегда повешена карта, имеются подборки интересных фотоснимков, иллюстрирующих самое важное событие.

Прочное место в воспитательной работе с пионерами среднего и старшего возраста занимают политические информации. Они проводятся 1—2 раза в неделю вожатым, классным руководителем или кем-либо из активных комсомольцев. Цель политической информации — в коротком, ярком сообщении раскрыть перед школьниками политическую сущность текущих событий, разъяснить политику нашей партии и Советского государства в том или ином конкретном вопросе, пробудить в пионерах старшего возраста интерес к газете, радио, политической литературе.

При выборе темы для информации лучше всего исходить из необходимости осветить наиболее важное и злободневное событие политической жизни. Стремление охватить все события за какой-то период времени приведет только к голому перечислению фактов или явлений и не даст детям яркого и глубокого представления об этих событиях.

Темы для политинформаций рождаются из животрепещущих вопросов современной действительности. Кратко рассказать детям о созидательном труде советских людей, о строительстве коммунизма, об успехах и достижениях советского народа в промышленности и сельском хозяйстве, о расцвете советской культуры, о событиях за рубежом, о жизни в странах народной демократии — такова задача вожатого, выступающего с политинформацией. Однако не следует превращать политинформацию в доклад. Ее продолжительность 15—20 минут, не больше. Если пионеры, прослушав политинформацию, заинтересовались каким-либо вопросом, для них можно организовать специальную беседу.

Одним из действенных средств формирования общественного мнения в коллективе является стенная газета дружины. Лучшие пионерские стенные газеты потому и пользуются авторитетом и уважением ребят, что они широко освещают жизнь отрядов и дружин, критикуют недостатки и в то же время показывают образцы сознательного отношения к учебе, упорства в преодолении трудностей, товарищеской взаимопомощи.

Все это и делает газету актуальной, повышает интерес пионеров к ней.

К сожалению, еще многие пионерские стенные газеты далеки от жизни ребят, трафаретны, не поднимают злободневных вопросов, интересующих школьников, готовятся к выпуску долго, устаревают еще до выхода, и у ребят пропадает всякий интерес к ним. Особенно неправильно поступают те редколлегии, которые переписывают из печатных газет или журналов частично или полностью различные статьи и другие материалы. Такая газета не сможет заинтересовать детей, содействовать развитию самостоятельности пионеров.

Стенная газета должна ярко отражать пионерскую жизнь, писать о делах, волнующих всех школьников. Отряд побывал в походе — стенная газета должна немедленно рассказать о том, как этот поход прошел, о приключениях юных путешественников. На ее страницах не должно быть статей и заметок с общими рассуждениями, в них должны содержаться рассказы о злободневных событиях и фактах школьной жизни, вызывающих общественный интерес.

Правильный отбор материала позволил редколлегии стенгазеты одной из минских школ сделать газету острой, злободневной, а ее выступления актуальными, действенными. В газете были созданы отделы: «Как ты учишься?», «Пионерская жизнь», «Книга — друг пионера», «Каждый пионер — физкультурник», «Наше творчество», «В свободный час» (ребусы, шарады, головоломки, юмор).

Правильная организация труда в редколлегии внесла в ее работу дух творческого соревнования. Каждый член редколлегии был ответственным за свой отдел в газете, поэтому и стремился сделать его содержательнее, ярче по оформлению, привлечь широкий актив детков.

В отделе «Пионерская жизнь» освещался опыт работы звеньев и отрядов, новые интересные начинания, обсуждались волнующие





пионеров вопросы. В этом отделе помещались заметки о наиболее интересных пионерских делах, о встречах пионеров со знатыми людьми, о коллективных посещениях отрядами кино и театров, об экскурсиях и походах. Много места занимали в газете темы дружбы и товарищества, обсуждение отдельных поступков пионеров (и не только плохих, но и хороших!), к которым необходимо было привлечь внимание всех пионеров и школьников. Эта стенгазета хорошо помогала вождям и совету дружины.

Оперативность, злободневность — вот качества стенгазеты. Пионерский отряд завязал дружбу с сельскими пионерами — газета помогает сделать это начинание достоянием всей дружины. Отряд вышел работать на пришкольный участок — и стенная газета должна рассказать об этом. Сегодня на уроке ребята пытались обмануть учительницу, передавая шаргалку на контрольной. Стенная газета не проходит мимо этого факта, рассказывает о случившемся, разоблачая провинившихся. Каждая заметка или статья меньше всего должна повторять общие фразы. Она должна рассказывать о каком-нибудь случае, факте школьной, пионерской жизни, давая ему оценку.

Стенная газета — пропагандист передового опыта пионерской работы. Об этом опыте, о начинаниях и писать надо увлекательно, интересно. Ясно, что такую задачу может выполнить лишь та стенная газета, которая делается любовно, с задором, в которой все материалы облечены в яркую, увлекательную форму. Здесь нужно использовать и фельетон, и стихи, и дружеские шаржи, и заметки, написанные так, чтобы через читателем возникла картина события, о котором пишется в газете. Нужно, чтобы газета каждым своим материалом будила мысль читателя, вызвала у школьников дружеские споры, дискуссии, живой отклик.

Самое главное качество стенной газеты — это не только уметь информировать своих читателей о школьной жизни, не только расширять их кругозор, но и организовывать, сплачивать пионерскую организацию и всех учащихся на решение наиболее важных задач школьной и пионерской жизни.

Успех стенной газеты зависит от того, как работает редколлегия. Как бы ни был способен редактор, его усилия будут тщетны, если все другие члены редколлегии будут работать вяло, без огонька. Но и хорошая редколлегия не достигнет сколько-нибудь заметных успехов в своей работе, если ее не будет окружать и поддерживать широкий детсковский актив.

## ИСПОЛЬЗОВАТЬ КИНО И РАДИО

Широко следует использовать в работе пионерской дружины и отрядов кино и радио. Коллективные просмотры кинокартин дают богатый материал для воспитательной работы вождя. Большое значение для воспитания пионеров имеет демонстрация кинофильмов о Коммунистической партии. На конкретных

примерах ее борьбы за освобождение трудящихся, за построение коммунистического общества, запечатленных в ярких художественных и документальных картинах, таких, как «Владимир Ильич Ленин», «Ленин в 1918 году», «Человек с ружьем», «Независимый 1919 год», «Великое зарево», «Юность Максима», «Выборгская сторона», «Великий гражданин» и другие, дети увидят гигантскую революционную работу Коммунистической партии.

Такие фильмы, как «Красный галстук», «Тайнственная находка», «Неразлучные друзья», «Алеша Птицын вырабатывает характер» и другие, воспитывают у детей высокие моральные качества. Они помогут вождю начать в отряде интересный разговор о поведении пионера в коллективе, в семье, на улице, в общественных местах, могут вызвать интерес к какой-либо большой теме общественной жизни.

Большой интерес вызывает у пионеров демонстрацию в отряде диафильмов. Для обслуживания киноаппарата или фильмоскопа в отряде можно создать группу пионер-любителей кинодела.

Сильным средством воспитания пионеров и школьников является также и радио. Надо позаботиться о том, чтобы на видном месте в дружинке были вывешены радиопрограммы на неделю. В часы детских радиопередач в пионерской комнате следует установить такой порядок, чтобы пионеры и школьники могли спокойно послушать радио. В некоторых дружинах и отрядах есть хороший опыт использования радио. На сборе звена и отряда пионеры рассказывают о том, что они узнали нового из «Пионерской зорьки» и что следовало бы им позаимствовать в своей работе из услышанного.

Большое поле деятельности для пионерской дружины представляет школьный трансляционный узел. В московской школе № 155 во-круг радиоузла работает целая группа школьников-радиолюбителей. Они обслуживают его, ведут трансляцию, на школьных вечерах и в большую перемену передают специально подобранные программы музыки. Большим событием являются передачи узла, посвященные школьной жизни, под названием «Хорошие вести», в которых рассказывается о лучших учениках, об интересных делах пионеров, о примерных поступках школьников, разыгрываются живые юмористические сценки, критикующие нерадивых учеников. Для составления и передачи таких материалов под руководством учителей и вождя создана редколлегия радиоузла, которая организует свою работу примерно так же, как и редколлегия стенной газеты.

\* \* \*

Политическое воспитание пионеров требует от вождя непрерывного повышения его идейно-теоретического уровня. Являясь руководителем детского коллектива, вождь обязан повседневно показывать личный пример сознательного, коммунистического отношения к выполнению своего комсомольского долга. Этим он окажет положительное влияние на поведение самих пионеров.

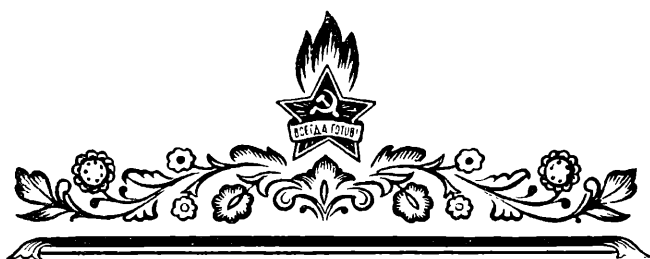

ВОСПИТАНИЕ  
В ТРУДЕ





## ГЛАВА VII

### ВОСПИТАНИЕ В ТРУДЕ

#### ТРУД — ОСНОВА ЧЕЛОВЕЧЕСКОГО СУЩЕСТВОВАНИЯ

Без труда невозможна жизнь людей, невозможно развитие человеческого общества. Вот почему труд в нашей стране — священная обязанность каждого гражданина СССР.

В Конституции Советского государства записано: «Труд в СССР является обязанностью и делом чести каждого способного к труду гражданина...»

В нашей социалистической стране труд превратился из тяжелого бремени, каким он является в капиталистическом обществе, в дело чести, в дело славы, в дело доблести и геройства. Лучшим людям труда в нашем государстве присваивается высокое звание Героя Социалистического Труда.

Труд советских людей, свободный от эксплуатации, является источником экономического и

культурного роста страны, ее могущества, дальнейшего улучшения материального благосостояния советского народа, строящего коммунизм.

С огромным патриотическим подъемом трудятся рабочие, колхозники, ученые, интеллигенция нашей страны, двигая вперед хозяйство и культуру своей социалистической Родины по пути к коммунизму.

Быстрое развитие производительных сил нашей страны на основе самой передовой техники требует от людей, управляющих этой техникой, больших знаний и всесторонней подготовки.

Стране нужны люди, владеющие глубокими знаниями основ науки и техники, понимающие научные принципы индустриального и сельского производства, обладающие практическими умениями и навыками. Таких всесторонне развитых людей должна готовить



советская школа, перед которой XIX съездом Коммунистической партии Советского Союза поставлена задача осуществить переход к политехническому обучению.

Политехнический принцип обучения предполагает ознакомление юношей и девушек с основами современной индустрии и сельского хозяйства, дает учащимся основные понятия об электричестве и применении его в промышленности и сельском хозяйстве, обеспечивает связь учебных предметов с практикой жизни. Политехническое обучение осуществляется прежде всего в процессе преподавания физики, химии, биологии, математики, черчения. Оно знакомит школьников с применением этих наук в промышленности и сельском хозяйстве, связывает изучение основ наук с общественно-полезной работой учащихся. В осуществлении политехнического обучения большое значение приобретает внеклассная и внешкольная работа. В кружках, на приходском участке, в пионерских мастерских пионеры учатся мастерить, изготавливать наглядные пособия, приобретают многие трудовые навыки. Эта работа воспитывает у них любовь к физическому труду.

Политехнический принцип обучения поможет учащимся по окончании школы сознательно выбрать себе профессию, с которой они начнут свою трудовую деятельность.

Труд в СССР является важным средством коммунистического воспитания в отличие от капиталистических стран, где труд используется лишь в целях эксплуатации и наживы.

Воспитательное значение труда состоит в том, что в нашей стране он подготавливает детей к активной общественно-полезной трудовой деятельности.

В процессе трудовой деятельности формируются лучшие качества советского человека, советских юношей и девушек: трудолюбие, дисциплинированность, коллективизм, товарищеская взаимопомощь, социалистическое отношение к общественной собственности, настойчивость в преодолении трудностей.

Любовь и привычка к труду не возникают стихийно. Они формируются в процессе вос-

питания. Владимир Ильич Ленин звал нас воспитывать всех с молодых лет, с двенадцати лет, в сознательном дисциплинированном труде.

Этот завет Ленина неуклонно выполняет общеобразовательная советская школа, комсомольская и пионерская организации.

Воспитание школьников в труде является неотъемлемой частью воспитательной работы школы, одной из ее важнейших государственных задач. Школа совместно с комсомольской и пионерской организациями, с семьей осуществляет трудовое воспитание детей, подготавливает их к практической деятельности как будущих граждан СССР — сознательными, высокообразованными, разносторонне развитыми людьми, борцами за коммунизм.

Пионерская организация помогает школе решать задачу трудового воспитания детей своими, присущими самодетельной детской организации средствами. Пионерский вождь приобретает детей к общественно-полезному труду, воспитывает у школьников коммунистическое отношение к труду, готовит их к будущей производственной и общественной деятельности, помогает пионерам правильно организовать свой учебный труд, сочетая его с посильным физическим трудом. Политехническое образование требует связывать преподавание основ наук с практикой, с производством. Пионерская организация и здесь оказывает школе и учителю большую помощь: организует посещение пионерами предприятий и колхозов, встречи с людьми труда, общественную работу пионеров.

Работу по трудовому воспитанию пионеров вожатому необходимо начать с разъяснения пионерам смысла труда в жизни человека, чтобы каждый пионер глубоко осознал необходимость трудиться и стремился по окончании школы пойти на производство или в сельское хозяйство.

## ФОРМЫ ПИОНЕРСКОЙ РАБОТЫ, ПОМОГАЮЩИЕ ВОЖАТЫМ ВОСПИТАВАТЬ У ПИОНЕРОВ ТРУДОЛЮБИЕ

Опыт работы пионерской организации подсказывает много различных форм воспитательной работы, помогающих вожатым выработать у пионеров представление о труде как основе человеческого существования, воспитывать у детей коммунистическое отношение к труду, прививать им трудовые навыки, пробуждать у них желание вырасти знающими, полезными для своего народа людьми. Беседы и встречи с передовыми людьми труда и науки, пионерские сборы, экскурсии и походы, работа на приходском участке, занятия в кружках «Умелые руки», в кружках технического творчества, общественно-полезный труд — все это пути трудового воспитания пионеров и школьников.

Задача вожатых — увлечь пионеров романтической созидательного труда, обогатить его духовную жизнь детей, подготовить пионеров и школьников к посильному участию в великой общенародной стройке. Здесь очень важно не только рассказывать детям о трудовых

подвигах советских людей, но и на конкретных примерах показывать пионерам и школьникам значение самоотверженного труда советских людей для строительства коммунистического общества.

Тогда пионеры поймут, что и колхозное поле, которое лежит неподалеку от их школы, и электростанция, зажигающая «лампочку Ильича» в соседнем колхозе, и МТС, и завод, и стройка — все это результат мирного созидательного труда советского народа на благо своей Родины. И самоотверженный труд советских людей, о котором пионеры младшего возраста знают по рассказам педагогов, вожатых, родителей, станет для детей реальной и осязаемой действительностью. Каждый вожатый может совершить со своим пионерским отрядом в течение учебного года и во время летних каникул несколько экскурсий на производство, строительство, в колхозы, на электростанции и т. д.

Непосредственное ознакомление пионеров и школьников с общественно-трудовой деятельностью советских людей на заводах, фабриках, электростанциях, строительствах, в колхозах и совхозах поможет вожатому показать школьникам значение труда в жизни человека, необходимость трудиться на общую пользу, воспитать в детях уважение к труду. Над 96-й школой Москвы шефствует вагоноремонтный завод «Памяти революции 1905 года». Это завод с большим революционным прошлым. На заводе есть рабочие, которые были активными участниками революционных боев на баррикадах Красной Пресни. Следует ли доказывать ту воспитательную пользу и познавательную ценность, которую дают школьникам тесное общение с коллективом завода, экскурсии на производство, постоянные беседы с рабочими.

Изучение школьниками истории завода, его революционного прошлого помогает педагогическому коллективу школы в идейно-политическом воспитании детей. Старые кадровые рабочие рассказывают школьникам на пионерских сборах о том, в каких условиях жили и трудились рабочие в царской России, как боролись они с царским самодержавием за счастье народа, за то, чтобы их сыновья и дочери могли учиться в школе, как учатся сейчас все советские дети.

Затаив дыхание, слушают обычно школьники рассказы старых подпольщиков-коммунистов. Сколько благородных чувств и стремлений вызывают у них эти беседы! А потом школьники идут в просторные, светлые, оснащенные социалистической техникой цехи завода. Рабочие рассказывают им, как преобразился завод за годы советской власти, как изменились теперь условия их труда, как из подчиненных они стали хозяевами завода. Педагоги школы проводят со школьниками также и учебные экскурсии на завод, чтобы увязать их знания с практикой жизни, наглядно показать, как используются законы физики и химии в современной технике.

Встречаясь с передовиками производства, с рабочими, пионеры и школьники убедятся, что управлять первоклассными советскими машинами могут только люди, хорошо знающие основы наук, умеющие делать сложные



математические расчеты, вычисления, чертежи, то-есть люди, имеющие глубокие и прочные знания, хорошо потрудившиеся за школьной партией. Общаясь с передовиками труда, пионеры поймут, как в СССР постепенно начинают стираться грани между физическим и умственным трудом, убедятся, что труд рабочего на производстве не менее необходим и почетен, чем труд ученого в лаборатории.

Тема и план каждой экскурсии должны быть серьезно продуманы и тщательно разработаны. Вожатому лучше всего разрабатывать их совместно с классным руководителем, чтобы путем экскурсий расширить знания, которые дети приобретают в школе. Так, например, пионеры-третьеклассники изучают тему «Домашние животные», и вожатый может включить в план работы отряда проведение экскурсии на колхозную животноводческую ферму и на маслобойный завод. В 4-х классах на уроках естествознания пионеры изучают темы «Вода», «Воздух», и вожатый планирует экскурсию на водную и ветряную мельницы, на местную гидроэлектростанцию. Каждая из таких экскурсий не только закрепляет учебный материал, содействует политехническому обучению учащихся, но и знакомит пионеров с трудом советских людей на социалистическом производстве, пробуждает у пионеров желание приобщиться к труду на общую пользу, помогает школьникам определить свою будущую профессию.

Тема и цель каждой экскурсии, которую будет проводить пионерский вожатый, должны соответствовать возрасту пионеров и тем знаниям, которыми дети того или иного возраста располагают. Поэтому к каждой экскурсии вожатому с помощью классного руководителя следует хорошо подготовиться: определить ее цель и в зависимости от нее отобрать все факты и явления, которые в процессе экскурсии будут наблюдать пионеры.

Важным воспитательным моментом экскурсии будет ознакомительная, хотя бы и короткая, встреча с руководителями и передовиками данного производства. И здесь очень важно заранее договориться о том, что будут рас-

сказывать инженеры и рабочие детям, подсказать им, что именно показывать на заводе, как вести беседу, чтобы экскурсия дала наилучший воспитательный и познавательный результат.

Полезную и интересную экскурсию на фабрику книги провел вожатый с пионерами отряда 4-го класса 35-й школы Харькова. Пионеры увидели, как делаются учебники, по которым они учатся, наблюдали, как в цинкографском цехе фабрики рисунки и чертежи превращаются в металлические клише, как работают гигантские печатные машины, как брошируются книги. Эта экскурсия продолжалась всего полтора часа, но сколько нового и ценного узнали пионеры за это время! Вожатый решил закрепить впечатление от экскурсии беседой с рабочими фабрики и посоветовал пионерам пригласить на очередной сбор отряда лучших производственников предприятия.

Работница фабрики рассказала пионерам на сборе о том, какой большой труд затрачивается на изготовление необходимых школьнику тетрадей, учебников, карандашей, различных учебных пособий и как поэтому к ним бережно следует относиться. О необходимости уважать чужой труд, бережно относиться к школьному и личному имуществу пионеры слышали уже не раз. Однако только теперь, после посещения фабрики, все это приобрело для них иной, осязаемый смысл. Может быть, впервые в жизни они серьезно задумались над тем, какой большой труд вложен в изготовление всех тех предметов, которыми они повседневно пользуются.

Много интересных экскурсий совершили под руководством своих вожатых пионеры отрядов 6—7-х классов этой школы. Они побывали на тракторном заводе и увидели, как каждые семь минут с конвейера завода сходит готовый трактор. Это заставило их серьезно задуматься о цене времени. Посетили старшие пионеры и Меревинский стекольный завод и кондитерскую фабрику «Красный Октябрь», побывали на заводе подшипников, на строительстве высотного дома. Экскурсии повысили интерес пионеров к технике, к научно-популярной литературе, что было отмечено школьным библиотекарем; заставили многих пионеров-семиклассников задуматься о выборе будущей профессии. Повысился у ребят интерес к техническому творчеству. Пионеры потянулись в школьные мастерские, технические кружки.

Походы и путешествия по родному краю проводят в дни летних и зимних каникул с пионерами и школьниками многие пионерские вожатые. О целях, задачах и возможных

маршрутах летних пионерских походов и путешествий вожатым подробно рассказывает глава «По родному краю». В данном случае мы будем говорить о походах и путешествиях юных пионеров как об одной из форм пионерской работы, помогающей вожатому воспитывать пионеров трудолюбивыми людьми, прививать им уважение к труду взрослых.

Организуя походы по родному краю с той или иной целью, вожатый должен использовать их для ознакомления пионеров с трудом рабочих и колхозников, с организацией их труда на производстве или в колхозе. Учитывая возрастные возможности детей, надо использовать походы, чтобы показать, как колхозники добиваются рекордных урожаев, познакомить пионеров с передовиками колхозного труда, с тем, как они организуют свой коллективный труд, как используют электричество и технику для того, чтобы облегчить свой труд в сельском хозяйстве.

Не только красоты природы, памятники старины и полезные ископаемые должны привлекать внимание юных путешественников. Славный труд советских людей, коммунистическое строительство, широко развернувшееся по всей нашей стране, должны быть связующим звеном каждой экскурсии и похода, их неотъемлемой воспитательной целью.

Помогают трудовому воспитанию пионеров также встречи и беседы их с новаторами производства и сельского хозяйства во время экскурсий и походов, на пионерских сборах и школьных вечерах, у вечерних костров в пионерских лагерях. Знакомство и беседы с людьми различных профессий воспитывают у пионеров уважение к любому труду, в том числе к физическому, вырабатывают у детей коммунистическое отношение к труду — желание стать полезным человеком для своего народа, для своей Родины.

Как-то на отрядный костер в пионерский лагерь минского детского дома № 8 пришел бригадир колхоза имени Молотова, награжденный орденом Трудового Красного Знамени. Много интересного рассказал он пионерам и о квадратно-гнездовых посадках картофеля, и о борьбе с сорняками, и об электричестве и водопроводе, проведенных на колхозные животноводческие фермы, и о рекордных урожаях, которые колхозники собирают ежегодно со своих полей.

Говорил бригадир пионерам и о том, что колхозники добились богатства и изобилия только благодаря дружному коллективному труду, что только коллективный труд помог крестьянам быстро оправиться от разоре-



ния, которые принесли им немецкие фашисты, до основания разрушившие колхозное хозяйство. Знатный бригадир закончил свой рассказ сообщением о том, что Советское правительство высоко оценило упорный труд членов колхоза имени Молотова, наградило сорок колхозников орденами и медалями Советского Союза.

Пионеров так увлек рассказ бригадира, что они решили пойти в колхоз и познакомиться с колхозным производством и замечательными людьми — передовиками сельскохозяйственного труда, о которых он рассказывал.

Побывали пионеры и в других близлежащих колхозах, осмотрели и их хозяйства. И в результате посещения колхозов и знакомства с сельскохозяйственным трудом, встреч и бесед с колхозниками пионеры поняли, что и колхозный труд требует знаний, что колхозным хозяйствам нужны люди самых различных профессий: и полеводы, и животноводы, и трактористы, и комбайнеры, и электротехники, и люди многих других профессий. Многие пионеры решили в будущем стать мастерами высоких урожаев.

Вот как велико воспитательное значение встреч и бесед пионеров с людьми труда!

Воспитывая у пионеров трудолюбие, коммунистическое отношение к труду, вожатый должен использовать в своей работе чтение и коллективное обсуждение научно-популярных и художественных книг — по труду, технике, промышленности и сельскому хозяйству, книг, которые отражают славные трудовые дела советских людей, пробуждают в детях гордость за творческий труд, рассказывают им о различных профессиях. Эти книги выводят детей далеко за пределы школы и в красочной, увлекательной форме повествуют им о трудовых подвигах советских людей на фабриках и заводах, в колхозах и совхозах, на полях и в лесах, на стройках и в шахтах.

У вожатых есть также и другие возможности знакомить пионеров с трудом советских людей и с лучшими людьми труда: просмотры спектаклей, кинофильмов, диапозитивов, посещение районных и областных сельскохозяйственных выставок и многое другое.

### УЧЕБНЫЙ ТРУД

Главный и основной труд школьников — это учебный труд в школе, а также дома, когда они выполняют задания учителей. Упорное и настойчивое изучение основ наук — вот что является отличительной чертой советского пионера. Воспитывая у пио-

неров эти качества, вожатый должен рассказать детям, что величайшие ученые мира всю свою жизнь настойчиво овладевали знаниями, усидчиво занимались, не жалели труда ради достижения поставленной перед собой великой цели. Свои объяснения вожатые могут подкрепить примерами из жизни таких великих корифеев науки, какими являются Маркс, Энгельс, Ленин и Сталин.

Великие вожди рабочего класса уже с ранних лет упорно трудились, непрерывно совершенствовали свои знания. Энгельс в 19 лет мог свободно разговаривать и писать на многих языках, причем большинство иностранных языков он изучил самостоятельно, без какой-либо посторонней помощи.

К. Маркс и Ф. Энгельс, создавая свои классические научные произведения, проявили огромное трудолюбие и настойчивость. Работая над первыми двумя главами первого тома «Капитала», К. Маркс сделал 4 тысячи страниц предварительных выписок из огромнейшего количества изученной им литературы.

В. И. Ленин уже в детстве проявлял много настойчивости в учебном труде. Когда Володе Ульянову задавали на дом письменное сочинение, он считал своим долгом прочесть много книг, относящихся к теме сочинения, отшлифовывал и переписывал сочинение до тех пор, пока не достигал глубокого содержания и отличного стиля изложения. С юношеских лет Ленин глубоко и всесторонне изучал марксизм и впоследствии неутомимо трудился над своими гениальными произведениями. Так, например, работая над своим трудом «Развитие капитализма в России», Ленин проконспектировал 583 книги.

Иосифа Виссарионовича Сталина в юношеские годы за революционную деятельность исключили из семинарии, где он учился. Однако товарищ Сталин самостоятельно, упорным трудом овладел многими науками в совершенстве, стал образованнейшим человеком, развил и продолжил учение Маркса, Энгельса и Ленина.

Вожатые могут также привести пионерам многие примеры того, как неутомимо трудились над своими открытиями и изобретениями наши русские и советские ученые. Научное творчество академика Ивана Петровича Павлова стало национальной гордостью советского народа. Свои научные открытия Павлов сумел сделать не только благодаря гениальному дарованию ученого, но и благодаря упорной черновой работе в науке. Прежде чем прийти к какому-либо новому выводу, Иван Петрович Павлов проделывал тысячи

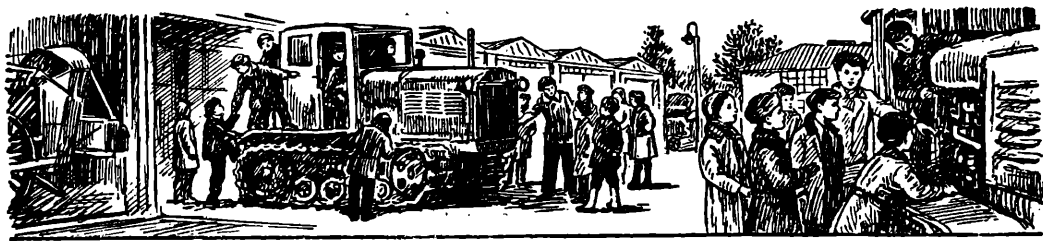



сложнейших хирургических операций, ставил десятки тысяч опытов. Каждое открытие добывалось с бою, после упорного труда. 50 тысяч опытов над животными пришлось проделать Павлову, чтобы установить законы угашения временной связи; механизм действия брома на живой организм был изучен им только после 10 тысяч различных экспериментов.

Так же упорно трудился в течение всей своей жизни, не гнушаясь черновой работы, другой выдающийся советский ученый — Иван Владимирович Мичурин. Великий преобразователь природы вывел за свою жизнь свыше 300 новых сортов плодовых деревьев и ягодных кустарников и растений. Хирургию растений (прививку, кронирование, срезку на шип и просто обрезку растений) он производил с той же подготовкой и тщательностью, с какой врач-хирург делает операцию больному. Его руки, так же как и перевязочный материал, были всегда хирургической чистоты, ножи — острые, замазка — высокого качества. Пинцеты, лупы, пробирки, изоляторы и все необходимое для своих опытов Иван Владимирович Мичурин готовил еще зимой, чтобы, когда пробуждается природа, не терять ни одной минуты для своих опытов над растениями.

Многие эксперименты ученого над растениями длились десятки лет. Тридцать с лишним лет ждал он плодов от одного гибрида, хранил и оберегал от вредителей, оканывал и поливал это подопытное дерево. После одиннадцати лет наблюдений Мичурин перевез его на новое место и снова ждал, когда же оно, наконец, зацветет и принесет плоды. И вот весной 1929 года 30-летняя яблоня-гибрид вдруг покрылась впервые в своей жизни пышными белорозовыми цветами и в конце лета принесла красивые крупные долгожданные плоды, вознаградив ученого за многолетний упорный труд.

Гений великого русского писателя Льва Николаевича Толстого соединялся с величайшим трудолюбием. Писатель переделывал и обрабатывал свои произведения по пять, по десять, по двадцать раз. Целое десятилетие

упорного труда отдал Лев Николаевич роману «Воскресение». Много раз переписывал Толстой «Анну Каренину», совершенствуя это произведение. Повести, романы и рассказы Толстого занимают около 40 тысяч печатных страниц. Как же смог он столько написать? Писателю помог в его колоссальном труде строгий распорядок дня.

У Толстого был дневник. В нем среди важных записей мы читаем и о том, как Лев Николаевич распределял свое время. Вставал он не позже 5 часов утра и много работал, чередуя занятия с отдыхом и физическими упражнениями. Это надолго сохраняло его работоспособность.

Все эти примеры подлинно трудовой жизни помогут вождям воспитать у пионеров и школьников сознательное отношение к учебному труду, упорство в овладении знаниями.

Дети любят слушать рассказы и читать книги о воинских и трудовых подвигах, увлекаются чтением биографий общественных деятелей, ученых, художников, писателей, артистов, летчиков, выдающихся людей труда. Вожакие при этом не должны допускать, чтобы дети главное свое внимание сосредоточивали на внешней стороне научного или трудового подвига или на его результатах — на успехе, славе, наградах. Их задача — неутомимо объяснять детям, что без упорной учебы, без настойчивого, систематического труда и подготовки никакая победа, никакой подвиг или научное открытие невозможны. Путь к подвигу всегда лежит через упорный труд.

Многие пионеры слышали об одном из передовых строителей Волго-Дона, командира шагающего экскаватора Анатолия Уськова. Некоторые пионеры старшего возраста мечтали о том, чтобы их послали на Волго-Дон и позволили бы работать на таком же шагающем экскаваторе, на каком работал Анатолий Уськов.

Но вот на сборе одной дружины, посвященном Волго-Дону, старший пионервожатый рассказал ребятам о том, что Герой Социалистического Труда Анатолий Уськов потому смог так отлично овладеть сложной машиной, что с детских лет много и упорно учился. Закончив успешно среднюю школу, а затем и институт и получив диплом инженера, Уськов продолжает учиться и дальше. Пионерам стало ясно, что только упорство и настойчивость в ученье, умение доводить начатое дело до конца помогли Анатолию Уськову достигнуть больших трудовых побед.

Вскоре после этой беседы двое пионеро-семиклассников признались вожакому, что они задумали было бросить школу и уехать на стройку, чтобы там работать по примеру Уськова, но после сбора передумали и решили закончить среднюю школу, получить высшее техническое образование и только потом уже ехать работать на какое-нибудь большое строительство.

Одним из решающих условий успехов учебного труда пионеров и школьников является воспитание у них чувства ответственности за свое ученье, чувство долга за свой учебный труд, умение этот труд организовать. Пра-



# ПИОНЕРСКОЕ ЗНАМЯ

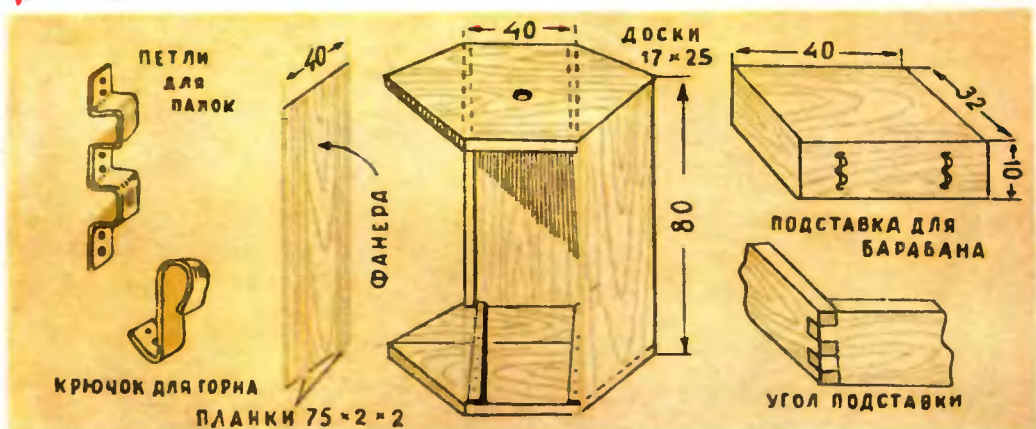



вильно организовать учебный труд пионеров помогут вожатым и пионерские сборы, и беседы с детьми, и встречи ребят с людьми труда, и общественное мнение пионерского коллектива, направленное против лодырей, лентяев и недисциплинированных учеников. Большое значение в организации учебного труда имеет правильный режим дня, повседневное внимание пионерской организации к «мелочам» школьной жизни, сберегающим ценные минуты урока.

Проследим это на примере пионерского отряда 5-го класса 446-й школы Москвы. Все началось с того, что на занятиях семинара отрядных вожатых 5—6-х классов 446-й школы учителя рассказали вожатым о том, как из-за неорганизованности пионеров, слабой дисциплины на уроках пропадает много драгоценного учебного времени. Учителя рассказали вожатым, каким образом пионерская организация может помочь учителю полноценно использовать каждую минуту урока.

Вожатая отряда 5-го класса побывала на нескольких уроках, и уже на первом из них ей стало ясно, как правы были учителя, когда на семинаре вожатых поставили вопрос о цене времени. Урок начался, а дежурный не позаботился приготовить мел, не составил списка отсутствующих; одна из пионерок опоздала на урок и, войдя в класс, на несколько минут отвлекла внимание учащихся от урока; когда учительница предложила спрятать учебник в парты, другая пионерка была до того невнимательна, что учительнице пришлось трижды повторить ей то, что сразу же услышали все, и на это ушло еще несколько минут урока.

После уроков вожатая собрала пионеров на короткую беседу. Она подсчитала, что на одном только этом уроке из-за своей неорганизованности учащиеся из 45 минут потеряли 7 минут.

— Если вы и на других уроках теряете столько же времени, — сказала она, — то получается, что за один день у вас пропадает сорок две минуты — целый урок. Значит, за год вы теряете около двухсот уроков. Подумайте, как много учебного времени вы незаметно потеряете, если и дальше будете так же неорганизованны! Давайте подумаем, что нам делать, чтобы избежать потерь времени.

Подсчеты вожатой произвели на пионеров большое впечатление. Пионерский актив класса и прежде всего совет отряда решили следить за порядком в классе и строго разыскивать с нарушителей дисциплины. Теперь уже если пионер опаздывал на занятия, болтал на уроке или как-нибудь иначе отвлекал товарищей от ученья, его поведение вызывало осуждение пионеров и они разъясняли, сколько учебного времени потерял коллектив из-за его неорганизованности и болтовни. Следили пионерские активисты и за тем, чтобы староста и дежурные по классу хорошо выполняли свои обязанности: еще до начала урока готовили список отсутствующих, наглядные пособия, мел, чисто вытирали доску и т. д.

Вскоре все педагоги отметили, что занятия в классе стали проходить более организован-



но. Однако вожатая не удовольствовалась этим и посоветовала пионерам включить в план работы отряда проведение сбора на тему «Минута час бережет». Пионеры пригласили на сбор одну из работниц текстильной фабрики, расположенной невдалеке от школы. Работница рассказала пионерам о том, как она экономит свое рабочее время, как в результате этого ей удается в течение одной минуты проконтролировать работу пяти станков. Вслед за гостьей стали выступать сами пионеры. Начался разговор о подготовке к уроку, и тут выяснилось, что многие небрежно готовят домашние задания и тем самым отнимают на повторные объяснения время у учителя и у всего класса. Когда стали выяснять, что мешает пионерам хорошо готовить уроки дома, обнаружилось, что многие ребята плохо соблюдают режим дня, а некоторые даже не знают, какого режима дня следует придерживаться. Все это подсказало отряду практические дела.

На другой день пионеры написали большой плакат «Твой режим дня» и повесили его в классе. Если кто-либо не выполнял домашних заданий, вечером того же дня ему приходилось выслушивать на совете отряда горькие упреки пионеров. И случаи невыполнения уроков стали редким явлением в классе.

Сбор отряда 5-го класса «Минута час бережет» закончился просмотром диафильма «Растрченное время». Фильм был очень веселый, и пионеры много смеялись, а некоторым из них было очень стыдно, так как злоключения героя этого фильма напоминали им собственную неорганизованность.

Успешное выполнение домашних заданий во многом зависит от того, как пионеры выполняют режим дня. Вот почему необходимо позаботиться о том, чтобы в каждом классе висел плакат, рекомендуемый школьнику распорядок его дня. В самом начале учебного года вожатым следует провести в отряде беседу о режиме дня и с помощью пионерского актива сделать так, чтобы этот распорядок выполняли все пионеры.

«Пионерская правда», отвечая на вопросы пионеров: «Как удлинить свой день?», «Как сделать так, чтобы времени хватало на все: и на учебу, и на общественную работу, и на отдых?» — предлагает всем, кто хочет хорошо учиться и хорошо отдыхать, следовать такому распорядку дня.

Вставать в 7 часов утра, проветривать комнату, делать зарядку, убирать постель, умываться, завтракать, не спеша идти в школу.

В 8.30 начало занятий. На уроках быть внимательным.

В 2 часа дня — время возвращения из школы домой. Обед, прогулка и игры на воздухе, необходимая помощь дома по хозяйству.

В 4 часа дня — садиться за уроки. После каждого часа занятий делать на 10 минут перерыв, не отвлекаясь, однако, посторонними делами.

Кто учится в 4—5-м классах, заниматься около 2 часов; тому, кто учится в 6—7-м классах, заниматься 2½—3 часа.

Приготовил уроки — отдыхай, читай, занимайся любимым делом, спортом, исполняй пионерские поручения.

В 10 часов вечера — ложиться спать, предварительно проветрить комнату, умываться, почистить зубы.

Тем, кто учится во вторую смену, вставать также в 7 часов утра, а спать ложиться в 10 часов вечера.

Уроки делать обязательно утром, на свежую голову, с 8.30 утра.

Вожатому необходимо позаботиться, чтобы пионеры, прежде чем сесть за выполнение домашних заданий, хорошенько отдохнули — побыли на свежем воздухе, занялись каким-либо физическим трудом.

Успех самостоятельной работы учащихся зависит и от того, как организовано дома рабочее место школьника. Надо позаботиться, чтобы каждый пионер по возможности имел дома свой постоянный рабочий столик или хотя бы небольшую книжную полку, на которую он мог бы складывать свои учебники, тетради и учебные принадлежности. И столик и полку совсем не обязательно покупать. Каждый пионер может ее смастерить с помощью руководителя в кружке «Умелые руки» или в техническом кружке. Постоянное рабочее место будет дисциплинировать пионера, поможет ему сосредоточиться, приучит его к аккуратности и порядку, а это пригодится ему не только в учебном труде, но и в будущем, при любой избранной им профессии.

Учебный труд пионеров необходимо сочетать с посильным физическим трудом. Только при сочетании умственного и физического труда можно правильно решать задачу коммунистического воспитания подрастающего поколения. Если дети не занимаются физическим трудом, они растут изнеженными, практически не подготовленными к жизни, лишенными самой необходимой физической и нравственной закалки. Замечательный советский педагог Антон Семенович Макаренко писал, что дети, которые не имеют трудового опыта, не могут получить хорошей квалификации, их постигают различные неудачи, они выходят плохими работниками.

Воспитывать в детях уважение и любовь к физическому труду, навыки самостоятельной трудовой деятельности — один из важнейших принципов коммунистического воспитания, осуществляемого советской школой и пионерской организацией.

Задача пионерской организации — помочь пионерам и школьникам приобрести вкус к физическому труду еще в стенах школы; воспитать у них стремление по окончании школы пойти работать на производство, в МТС, в колхоз, чтобы своим трудом участвовать в создании материальной базы коммунизма.

Первую трудовую подготовку в рядах пионерской организации дети получают в кружках «Умелые руки», которые организуются для пионеров и школьников 3—4—5-х классов, и в кружках юных натуралистов, выполняющие различные работы на школьном опытном участке и в живом уголке школы. Физическим трудом пионеры занимаются и на своих пионерских сборах и в пионерских лагерях.

Вожатым — организаторам кружков «Умелые руки» — следует учитывать, что у пионеров младшего возраста интересы еще очень неустойчивы. Поэтому работа в кружке «Умелые руки» должна быть очень разнообразной и давать пионерам возможность широко знакомиться с самыми различными доступными им работами, приобретать различные трудовые навыки. Разнообразная работа в кружках «Умелые руки» поможет пионерам выбрать себе дело по душе, чтобы затем продолжать занятия в кружке технического творчества.

Так, например, пионерам 3-х классов — членам кружков «Умелые руки» — можно предложить выполнять в основном работы из бу-



маги и картона. Пионеров, которые учатся в 4-х классах, следует обучать в кружке уже переплетным работам, более сложным моделям из картона и папье-маше, а также различному рукоделю. Пионеры этого возраста обычно работают лобзиком, с помощью ножа, ножовки и рубанка мастерят самоделки из дерева, жести и проволоки.

Пионеры 5-х классов и более старшего возраста в различных кружках технического творчества и мастерских дружины учатся работать основными столярными инструментами: пилой, рубанком, стамеской, обучаются выжиганию и резьбе по дереву, плетению из лозы и бересты. Они могут изготавливать различные модели и самоделки из проволоки, жести, органического стекла. Таким образом, они уже могут участвовать в изготовлении наглядных учебных пособий, в ремонте и переплете книг, в оформлении различных коллекций, в изготовлении инвентаря для юннатской работы, для мастерской или для пионерской комнаты.

Естественным продолжением трудового воспитания пионеров и школьников 6—7-х классов, приобщения их к посильному физическому труду является их работа в различных кружках технического творчества. В технических кружках пионеры получают возможность изучать интересующую их область техники: радио, судостроение, авиацию, кино-механику, моделирование, изучать такие машины, как трактор, автомобиль, электродвигатель, различные сельскохозяйственные машины.

С каждым днем все больше и больше сельскохозяйственных машин включается в работу на колхозных полях. Обилие техники вокруг сельских школ создает благоприятные условия для организации школьных кружков по изучению сельскохозяйственных машин. Это не только полезно, но и необходимо, так как основные кадры механизаторов сельского хозяйства черпаются из юношей и девушек, окончивших семилетние и средние общеобразовательные сельские школы.

Кружки по изучению тракторов, автомобилей, комбайнов, электродвигателей работают уже во многих сельских школах. К руководству кружками привлечены работники школ и техникумов механизации сельского хозяйства и МТС. Многим кружкам предоставлена возможность проводить практические занятия в машинном парке МТС.

Юные техники не только изучают сельскохозяйственные машины, но во время каникул и работают на них, помогая родным

колхозам. Ежегодно участвуют в уборке зерновых на комбайнах пионеры и школьники — юные техники Орловской школы Ростовской области, юные техники средней школы при совхозе «Гигант» Сальского района.

Лауреат Сталинской премии токарь Н. Чирков вспоминает о своих пионерских годах: «Однажды вожакий предложил нашему отряду подготовить выставку, рассказывающую о наших любимых профессиях. Каждый из нас мечтал стать летчиком, мореплавателем, инженером. Но почти все пионеры очень неясно представляли себе сущность этих профессий. Теперь нам открывалась возможность уже не в одиночку, а вместе с товарищами узнать много интересного о профессии, которая влекла к себе.

Наше звено подготовило стенд об инженерах — новаторах производства. Меня эта работа очень увлекла: я сам мечтал стать инженером.

Часто мы оставались в школе после уроков, и наш классный руководитель рассказывал нам о русских умельцах, о знаменитых уральских мастерах — предках наших славных сталеваров и машиностроителей, о наших современных героях труда...

Только после этого я понял, что значит для советского человека быть хорошим производителем! Мне захотелось и самому много узнать, чтобы стать потом инженером-новатором. Я стал разыскивать в газетах и журналах статьи о работе лучших мастеров производства. Начал интересоваться техникой. Полюбил труд.

На пионерских сборах, орудя лобзиком и молотком, мы мастерили рамки, полочки, а потом в технических кружках и более сложные вещи — модели и физические приборы...

Как я стал токарем, за что был удостоен высокого звания лауреата Сталинской премии, рассказывать долго. Конечно, всеми своими успехами я обязан родному заводу, комсомолу, партии. Но не прошли бесследно и мои пионерские годы. Именно в те годы родилась у меня мечта, подсказанная вожаками и учителями, стать инженером, быть новатором производства. Именно в пионерском отряде пробудился у меня интерес к технике. Теперь я мастер цеха и учусь в вечернем машиностроительном институте. Так воплощается в жизнь моя пионерская мечта.

Учитель физики одной из школ города Чапаевска Куйбышевской области пишет о своей работе с юными техниками:

«Многие мои бывшие юные техники стали



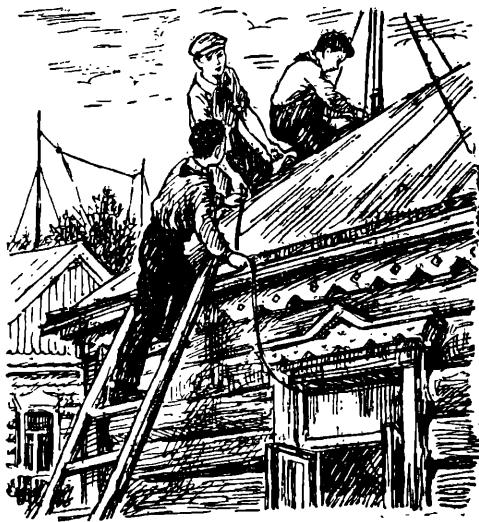

теперь студентами авиационных, промышленных, строительных институтов, институтов связи и т. д.

Наклонность к этим профессиям зародилась у них в школе.

Вот, например, как вспоминает о своих занятиях в школьном кружке юных физиков бывший ученик этого учителя:

«В техническом кружке я работал около четырех лет. Кружок давал мне возможность применять на практике законы физики. Работа в кружке помогла мне выбрать специальность. Сейчас я учусь на факультете точной механики».

Как вожатым организовать работу кружков «Умелые руки» и юных техников, подробно рассказывает глава «Умелые руки». Мы же коснулись этой темы, лишь желая показать, как вожатый может использовать кружки «Умелые руки» и юных техников в целях воспитания у пионеров трудолюбия, приобщения их к физическому труду.

Физическим трудом пионеры могут заниматься и на отрядных и звеньевых пионерских сборах. Так, например, один из пионерских сборов вожатый может посвятить изготовлению оборудования для пионерской комнаты или пионерской игротеки. На сборе можно заняться ремонтом спортивного инвентаря, ремонтом книг школьной или отрядной библиотеки. Пионеры могут отправиться всем звеном и напилить дров одинокой старой женщине или семье погибшего фронтовика. Они могут посвятить сбор звена изготовлению птичьих домиков ко Дню птиц и т. д.

Звеньевые сборы на тему «Что я умею делать», приобщающие пионеров к физическому труду, провели пионеры отряда имени Павлика Морозова одной из средних школ города Краснодара. Каждый пионер этого отряда сделал своими руками какую-нибудь вещь и принес ее на звеньевой сбор, чтобы показать товарищам.

Пионеры, готовясь к сбору, выпиливали, строгают, клеили, шили, рисовали, перепле-

тали книги, вышивали. Кто-то принес на сбор полочку, кто вышивку, кто переплетенную им книгу. Один пионер смастерил раму для отрядной стенной газеты, другой — самодельный киноаппарат. Третий пионер принес на сбор неисправный выключатель, тут же на сборе его починил и товарищей этому научил.

Огромное влияние на трудовое воспитание детей оказывает работа пионеров на пришкольном опытном участке или в школьном саду. Здесь пионеры не только практически применяют знания, полученные на уроке, осознают необходимость неразрывной связи между наукой и практикой, но и получают полезные трудовые навыки, приучаются к физическому труду.

Юннатская работа помогает пионерам и школьникам усваивать навыки культурного труда, приучает их планировать свою работу, хорошо ее организовать, содержать в порядке орудия труда и правильно применять их в работе, систематически сочетать умственный труд с физическим трудом. Работой этой руководит обычно учитель биологии. Но пионерским вожатым следует помочь учителям вовлечь в юннатскую работу возможно большее число пионеров и школьников, не допуская, однако, их перегрузки.

Уже много грузовиков с цветочной рассадой выехало со школьного двора 32-й школы города Костромы. Рассадку выращивают на своем пришкольном участке пионеры. Они хотят превратить свой город в цветущий сад. 52 вида растений выращивают юннаты. Пионеры города Костромы не ждут, чтобы кто-то озеленил улицы, на которых они живут. Они считают это своим кровным делом. Под руководством опытного садовода они разбивают клумбы на городских улицах и высаживают цветочную рассадку. Пионерский цветник разрастается, переходит с одной улицы на другую. Только в одном 1953 году пионеры вырастили 25 тысяч кустиков цветочной рассадки, которую высадили в городских скверах.

Всюду в нашей стране советские люди закладывают сады, озеленяют поселки, города, дороги. Пионеры и школьники принимают в этом самое деятельное участие. По призыву петрашевских пионеров из Телпиковского района Винницкой области на Украине начался мичуринский поход пионеров по озеленению дорог. Школьники средней школы села Ерковцы Переяслав-Хмельницкого района совместно с соседними школами озеленяют дорогу, что идет из Киева на Днепропетровск. Они посадили вдоль дороги уже более 34 тысяч декоративных и более 11 тысяч фруктовых деревьев. Пионеры не только сажают деревья, но и повседневно ухаживают за ними: окопывают, поливают, подстригают, оберегают от вредителей — грызунов и насекомых.

Пионеры Гавришовской школы Винницкой области посадили по обочинам шоссе Гавришовка — Малые Крушинцы 1 000 декоративных деревьев, которые будут оберегать проезжих от пыли и солнечного зноя.

Так пионеры и школьники под руководством своих учителей и вожатых не

только делают общественно-полезное дело, но и приучаются к посильному физическому труду.

Многие вожатые и педагоги, приобщая детей к посильному для их возраста физическому труду, направляют их трудовые усилия на благоустройство своей родной школы. Прекрасную спортивную площадку оборудовали своими руками пионеры и старшие школьники 13-й школы станции Люботин Харьковской области УССР. Они сделали ее на поляне за школой: расчистили площадку, хорошенько ее укатали катком, врыли столбы для волейбольной сетки, смастерили футбольные ворота, баскетбольные щиты, скамейки для зрителей. Немало потрудились пионеры и комсомольцы, а зато и спортплощадка у них получилась на славу.

Хорошо заботятся о своей школе пионеры и школьники 26-й школы Калининского района Ташкентской области Узбекской ССР. Под руководством секретаря комсомольской организации они изготовили 10 тысяч штук сырцового кирпича, который пошел на ремонт школы. А когда в школу завезли дрова, помогли комсомольцам распилить и убрать их.

Физическим трудом пионерам следует заниматься и у себя дома, в своей семье. В советской семье имеются все условия для трудового воспитания детей. Миллионы советских людей трудятся в социалистическом хозяйстве, являются участниками коммунистического строительства. Вместе с тем дети видят, как родители и другие члены семьи трудятся у себя дома по хозяйству, заботятся о нуждах семьи и особенно о детях и престарелых.

Посильную работу в семье должны выполнять и дети. С ранних лет у них необходимо вырабатывать привычку к самообслуживанию, к аккуратности и порядку. Обычно у каждого члена семьи есть свои обязанности по хозяйству и самообслуживанию. Они должны быть и у детей. Детей младшего возраста следует приучать содержать в порядке свои книги и игрушки, убирать за собой постель, поливать комнатные растения и т. д. Дети постарше обязаны помогать отцу и матери по хозяйству: сходить в магазин, напилить дров, помыть посуду, подмести пол, пришить младшему братишке или сестренке пуговицу.

Ведь бывает так, что пионер слышит в школе очень трудолюбивым. Он с удовольствием трудится в техническом кружке и на пришкольном участке, охотно выполняет трудовые поручения совета отряда, вожатого и учителя. Но вот когда мать попросит его напилить дров, сходить за водой или прополоть грядку на огороде, этот пионер придумывает различные отговорки и уклоняется от работы.

Выполнение различных трудовых обязанностей в семье приучит детей уважать будничной, необходимый для семьи труд, заставит их глубоко ценить труд домашней хозяйки, матери, отца, старшей сестры или брата.

Об этом надо побеседовать не только с самими пионерами, но и с их родителями и разъяснить им, что у школы, пионерской организации и семьи одна цель: вырастить



детей трудолюбивыми людьми, полезными членами общества; что трудовое воспитание в семье неотъемлемая часть большого сложного процесса трудового воспитания детей, осуществляемого школой; что именно в воспитательных целях дети и в семье должны выполнять по заданию родителей различную посильную для их возраста работу, иначе они вырастут белоручками.

Хорошо, если вожатый вместе с учителем организует для родителей специальную лекцию о трудовом воспитании в семье, на которой опытные педагоги дадут родителям полезные советы, подскажут им, как педагогически правильно осуществлять в семье трудовое воспитание детей.

Время от времени полезно проводить пионерские сборы звеньев на тему: «Как ты помогаешь своей маме?», «Как ты выполняешь свои обязанности в семье?», на которых пионеры должны будут рассказать товарищам, как они помогают своим родителям, какие обязанности выполняют дома, чтобы облегчить домашний труд матери и отца.

Но важно, чтобы пионеры не только рассказывали, но и показывали то, чему научились. На звеньевых сборах ребята могут продемонстрировать свои навыки по самообслуживанию и передать их своим товарищам, показать, как они умеют штопать чулки и ремонтировать одежду, пришивать пуговицы и воротнички к форменным платьям и костюмам, готовить, гладить и т. д. Показ трудовых навыков можно провести и в форме соревнования: кто лучше и скорее наложит штопку, пришьет пуговицу и т. д.

Пионерский вожатый совместно с родителями должен приучить пионеров охотно выполнять любой труд, если он необходим пионерскому коллективу, школе, семье, обществу, и в таком будничном труде находить удовлетворение. Так, рука об руку, учитель, пионерский вожатый и семья, помогая друг другу и дополняя друг друга, осуществляют

трудоое воспитание детей, достиг их с ранних лет в сознательном, дисциплинированном труде.

## ОБЩЕСТВЕННО-ПОЛЕЗНЫЙ ТРУД

Общественно-полезный труд — это труд на пользу коллективу, на пользу обществу. Он включает в себя как умственный, так и физический труд пионеров. Общественно-полезный труд советских школьников — новое явление в практике воспитания подрастающего поколения. Ни буржуазная современная школа, ни дореволюционная русская школа не знали и не знают такого вида труда.

Необходимость общественно-полезного труда вытекает из задач, стоящих перед советской школой и пионерской организацией, призванных воспитывать всесторонне развитых людей, активных строителей коммунистического общества, из патриотического стремления советских пионеров посылить помогать взрослым в строительстве коммунизма.

Общественно-полезный труд оказывает благотворное влияние на формирование коммунистического сознания детей, помогает воспитывать у пионеров высокие моральные качества советского человека и прежде всего коммунистическое отношение к труду.

Для того чтобы правильно организовать общественно-полезный труд детей, важно развить у них чувство общественного долга за порученное дело перед школой, перед своим пионерским коллективом. Поэтому, выдвигая перед пионерами ясную цель их труда, вожатым необходимо подчеркивать при этом ту общественную пользу, которую он принесет.

Известны примеры, когда некоторые дети в семье считаются трудолюбивыми: они убирают свою постель, свой рабочий уголок, приводят в порядок одежду, старательно переплетают свои книги, с интересом мастерят для собственного развлечения игрушки-самоделки и т. д. Но если такого ученика товарищ по школе попросит помочь ему в чем-нибудь, он отказывается, говоря, что у него и своих собственных дел достаточно.

В одном пионерском лагере проводил летние каникулы Юра Т. Он следил за аккуратностью своей одежды, но на просьбу пионера из младшего отряда пришить ему пуговицу ответил отказом. Пионеры в этом лагере ежедневно подметали и приводили в порядок территорию лагеря, а Юра Т. обычно только делал вид, что принимает участие в коллективном труде, а в действительности ходил с места на место, болтал, критиковал работу других, а сам ничего не делал. Юра Т. не

умел трудиться в интересах коллектива, не умел трудиться на общую пользу.

Критика товарищей и повседневное воспитательное воздействие начальника лагеря, вожатого и педагогов помогли Юре постепенно втянуться в коллективный труд, научиться его находить в коллективном труде радость и потребность.

По содержанию общественный труд пионеров и школьников должен быть разнообразным, давать им разносторонний опыт участия в общественной деятельности. Он может выражаться в работе по благоустройству школы, поселка, города, в изготовлении учебных пособий, в заботе о семьях погибших фронтовиков, инвалидах и престарелых, в сборе лекарственных и полезных дикорастущих растений, в сборе металлолома, в помощи по электрификации и радиофикации колхозов, в помощи колхозам по выращиванию и сохранению урожая и т. п.

Трудно переоценить воспитательное значение общественно-полезного труда детей. В процессе труда у детей воспитываются такие качества, как находчивость, распорядительность, инициативность.

Пионеры деревни Старое Ильдеряково Татарской АССР отправились в поход — изучить реку Уйж. Ребята дошли до места, где река берет начало, и увидели, что часть родников, питающих речку, засорена.

— Давайте, ребята, очистим родники, поможем речке! — предложил вожатый.

Закипела работа. Пионеры очистили источники, и вода из них забила ключом, пополняя мелеющую речку.

Именно так и должен поступать настоящий хозяин: увидел беспорядок — не проходи мимо!

Возле кишлака Гукур Узбекской ССР находится небольшое озеро. Оно замечательно тем, что в нем живут живородящие рыбки — гамбузии. Одна рыбка за несколько часов может съесть до четырехсот личинок комара. Узнали об этом от своего учителя пионеры дружины 19-й школы Китабского района Кашка-Дарьинской области и, взяв сачки и ведра, отправились к озеру. Они наловили много полезных рыбок гамбузий и пустили их в колхозные водоемы своего района. Если теперь в водоемах появляются личинки малярийного комара, то рыбки гамбузии быстро их уничтожают.

Какие же виды общественно-полезного труда знает пионерская организация? На первое место встает общественный труд пионеров, направленный на заботу о своей школе. У советских школьников есть славная традиция: возвращаясь осенью после летних





каникул, приносит в школу подарки — коллекции, гербарии, чучела птиц, животных и другие наглядные пособия. Пионерским вожатым следует всячески поддерживать эту славную традицию и, посоветовавшись с учителями, подсказывать писнерам, какие учебные пособия необходимо сделать за лето, в подарок родной школе.

Пионеры и школьники подавляющего большинства школ Советского Союза уже в течение продолжительного времени занимаются таким общественно-полезным трудом, как изготовление в кружках «Умелые руки», технического творчества, в лагерных мастерских различных приборов и оборудования для школьных учебных кабинетов.

В кружках «Умелые руки» пионеры могут сделать много полезных подарков своим младшим товарищам — первоклассникам: верстатки для букв и цифр, часовой демонстрационный циферблат, пеналы, указки, папки и другие. Простейшие геометрические фигуры (куб, параллелепипед), самодельные ручные, рычажные весы, модель фонтана, водяное колесо, воздушное колесо, модель ветряного двигателя, флюгер и другие учебные пособия понадобятся учащимся более старших классов, так же как и угломеры, теллурии, солнечные часы.

В 5-м классе школьники начинают изучать ботанику. С этого года они особенно увлекаются юннатской работой. Самодельный инвентарь, необходимый юннатам, — носилки, мотыжки, совки, ботанизирки, гербарные прессы, сачки, расправилки, птичьи домики и кормушки — можно легко сделать в кружке.

Эта работа приобретает для пионеров особый смысл, если они знают, что дружина или отряд один из пионерских сборов посвятит смотру их творчества, что на сборе они сумеют продемонстрировать перед товарищами все, что они сделали своими руками: различные модели, приборы, макеты, самоделки и т. д.

Вожатым очень важно проследить за тем, чтобы труд детей не пропал даром. Изготовленные пионерами чучела птиц и животных, коллекции и гербарии, различные учебные приборы, полезные вещи должны быть использованы учителями как наглядные пособия на уроках при прохождении учебного материала, а потом могут быть выставлены в пионерской комнате или в школьном музее. Общественно-полезная работа пионеров в помощь своей школе будет иметь воспитательное значение лишь в том случае, если ребята увидят результат своего труда, почувствуют, как их труд помогает товарищам улучшать

свои знания, как он облегчает учителям изложение учебного материала.

Работы по благоустройству школы хватит на всех. Расчистить и посыпать песком дорожки школьного участка, разбить клумбы и посадить цветы, сделать для вьющихся растений, каркасы беседок и арок, смастерить садовые столики, скамейки, оборудовать спортивную площадку, помочь отремонтировать школьную мебель и помещение, электрифицировать и радиофицировать школу — дела, посильные для пионеров. Конечно, всю эту работу пионеры будут выполнять под руководством вожатых, педагогов в школьной мастерской, в различных технических кружках. Вожатым лишь следует подсказать пионерам на совете отряда или на сборе отряда все эти общественно-полезные дела по благоустройству школы.

Благодарность за заботу о родной школе получили от областного радиоклуба ДОСААФ пионеры — члены школьного радиокружка Дубровинской школы Мотковского района Новосибирской области. Юные радиолюбители своими силами сделали радиоприемник, оборудовали школьный радиоузел и радиофицировали несколько домов колхозников села.

Юные техники Дубровинской школы не ограничились только этой работой по благоустройству своей школы. Под руководством гидротехника, строящего межколхозную ГЭС, они построили школьную электростанцию, которую назвали «Комсомолец».

Школьные ветроэлектростанции были построены также кружками юных техников Верхне-Свечниковской средней школы и Егорлыкской средней школы Ростовской области. В этой области юные техники построили 36 школьных ветроэлектростанций, которые служат не только хорошим учебным пособием по курсу физики, но и обеспечивают школы электричеством.

Радиофицировали свою школу юные радиолюбители 11-й школы города Усть-Каменогорска Казахской ССР, а также юные радиолюбители миллеровской школы № 5 Ростовской области. Пионеры и комсомольцы школы № 12 города Шахты построили мощный 40-ваттный школьный радиоузел.

Пионеры могут позаботиться и о благоустройстве пионерской комнаты. Необходимое оборудование для пионерской комнаты смогут смастерить юные техники: стойку для знамени пионерской дружины, щит для стеной газеты, полочки и подставки для книг, папки для подшивки «Пионерской правды», проекционный фонарь для демон-



стражи диапозитивов и многие другие полезные предметы.

Кружки «Умелые руки» и технического творчества могут помочь создать пионерскую игротеку, помочь отрядам организовать «Театр теней», «Настольный театр», «Театр кукол», взяв на себя изготовление ширмы, декораций, кукол, бутафории, пошивку костюмов и т. д.

Эти трудовые задания пионерской организации, само собой разумеется, могут выполнять не только юные техники и члены кружков «Умелые руки», но и все желающие пионеры дружины под руководством своих товарищей — юных техников или пионеринструкторов.

Общественно-полезный труд предполагает и такую коллективную работу пионеров, как ремонт книг школьной или отрядной библиотеки, помощь библиотекаря по приведению в порядок каталога, составлению и оформлению рекомендательных списков книг, плакатов.

С целью вовлечь как можно больше пионеров в кружки «Умелые руки» и технического творчества вожатые могут провести сбор отряда на тему «У каждого пионера — умелые руки». На этом сборе — после беседы вожатого или учителя о том, как необходимы всем умелые руки, — пионеры — члены кружков могут рассказать своим товарищам о том, какие учебные пособия они сделали, как эти пособия помогают им лучше учиться, и продемонстрировать свои самодельные учебные пособия. Юные техники могут поделиться на сборе с товарищами своими творческими планами на будущее. А пионеры, заслушав творческие отчеты юных техников, могут, в свою очередь, дать им заказ на изготовление тех или иных вещей, необходимых отряду.

Сбор «У каждого пионера — умелые руки» хорошо закончить каким-либо практическим делом, которое даст пионерам полезные трудовые навыки. Совет отряда может объявить на этом сборе о конкурсе на лучшую модель или самоделку. Конкурс поможет совету отряда вовлечь в техническое творчество еще больше пионеров.

Вожатому необходимо позаботиться о том, чтобы и работа юных натуралистов также носила ярко выраженный общественно-полезный характер. Пришкольный участок должен стать центром творческой работы пионеров и школьников, включая их в труд на общую пользу. Учась выращивать растения, юннаты должны позаботиться об озеленении школы, поселка, города. Проводя опыты на пришкольном участке, юные натуралисты должны пропагандировать новейшие достижения агробиологии, способствовать выращиванию высоких урожаев, внедрению в жизнь новых сельскохозяйственных культур.

Практические работы на пришкольном участке не только способствуют лучшему пониманию законов природы, более глубокому усвоению всех разделов курса биологии — ботаники, зоологии, анатомии, физиологии, но и приобщают школьников к сельскохозяйственному труду, пробуждают любовь к нему. Работая в кружках, юннаты убеждаются, что

сельскохозяйственная деятельность является интересной, творческой деятельностью, она связана с наукой, с широкими увлекательными перспективами. Юннатская работа помогает школьникам также выявить свои склонности и способности, а нередко и определить свою будущую профессию.

Многочисленные факты свидетельствуют о том, что сельские юннаты по окончании школы работают в колхозе или поступают в учебные заведения по той специальности, которой увлекались в школьном юннатском кружке. Окончив учебное заведение, они возвращаются в родные колхозы высококвалифицированными специалистами сельского хозяйства и трудятся на родных полях.

Апнерскую семилетнюю школу Вурнарского района Чувашской АССР наметили кандидатом на Всесоюзную сельскохозяйственную выставку. Чем же прославились юннаты этой школы?

Апнерская школа расположена между двумя оврагами. Раньше вокруг нее не было зелени. Шесть лет тому назад на южном склоне одного оврага пионеры под руководством своей учительницы заложили школьный сад площадью в 0,7 гектара. Они огородили участок, вскопали его, удобрили и высадили 45 яблонь. Пионеры хорошо ухаживали за яблонями: защищали от вредителей и болезней, подкармливали почву вокруг них, рыхлили ее, и все яблони прижились.

Потом они посадили на участке еще 25 плодовых деревьев и так же заботливо их выращивали.

И вот прошло шесть лет. Уже вторую осень апнерские юннаты снимают в своем школьном саду отличные урожаи яблок различных сортов.

В 1953 году в Неделю сада пионеры посадили на своем участке еще 100 фруктовых деревьев.

А другой овраг пионеры запрудили. В нем уже четвертый год размножается карась. Но его пока не ловят — пусть размножается!

Общественно-полезная направленность работы пионерской дружины выводит пионеров далеко за стены школы. Юные пионеры становятся инициаторами самых различных общественно-полезных дел.

Во время летних каникул пионеры оказывают колхозам посильную помощь по выращиванию и уборке колхозного урожая. Этот общественно-полезный труд пионеров и школьников распространен повсеместно, и вожатым следует его всячески поощрять и развивать. При организации работ пионеров на колхозных полях вожатый должен следить, чтобы дети выполняли только посильную для них физическую работу. И в этом случае ему необходимо, конечно, почаще советоваться с врачом.

Пионеры из пионерского лагеря «Ленинские искры» (Ленинград) только за один день выполнили на прополке овощей десятидневную норму колхозного звена. Во время уборки урожая старшие пионеры этого лагеря с помощью своих друзей — сельских пионеров — связали 85 и поставили 450 снопов. За свою помощь колхозу пионеры получили благодарность от правления колхоза.

А вот как помогают колхозникам беречь

колхозных урожай ферганские пионеры. По дорогам веренищей движутся арбы и машины, доверху груженные хлопком. Нет-нет, да и упадет с машины несколько хлопьев «белого золота». Но не пропадает ни один клочок ценного промышленного сырья. В свободное от занятий время на дороги выходят пионеры. Они собирают оброненный хлопок и складывают его в специальные ящики. Такие ящики расставлены по всем дорогам. Уже много хлопка собрали и сберегли ферганские пионеры.

Трудолюбивыми растут пионеры и школьники в колхозе имени Калинина Алма-Атинской области Казахской ССР. За много километров от аула, на цветущих высокогорных лугах все лето пасутся колхозные отары овец. Летом на пастбище приезжают пионеры, чтобы помочь чабанам да заодно и отдохнуть. Многие пионеры сделались заправскими чабанами: они и напоят овец, и всегда во-время заметят отбившуюся овцу, и пригонят ее в стадо. Колхозные животноводы не нахвалятся своими юными помощниками.

Но не только на пастбищах, а и на других участках обширного колхозного хозяйства помогают пионеры своему родному колхозу. Многие мальчики трудились вместе с колхозниками на сенокосе, а девочки в колхозном саду. Правление колхоза уже не раз выносило пионерам благодарность за хорошую трудовую помощь колхозу.

Уважают пионеров за их умелые руки, за их трудолюбие, за ту трудовую помощь, которую оказывают они взрослому, рабочие совхоза имени Крупской Минского района БССР. Пионеры помогают старшим и в поле, и в саду, и в огороде; зимой ребята собирают удобрения, а как придет весна, ремонтируют домики для кур и хорошо справляются с этой работой.

15 юных техников Милютинской средней школы Ростовской области, изучавшие в течение зимы в техническом кружке трактор и комбайн, работали во время уборочной кампании штурвальными на комбайнах: с их участием убрано много гектаров пшеницы и ячменя. И это не единственный факт. Штурвальными на комбайнах работали во время уборки юные техники Мечетинской школы, Базковской средней школы Ростовской области и многих других школ.

Забота о семьях погибших фронтовиков, об инвалидах Отечественной войны и труда, об учителях, оставивших работу в школе по болезни или старости, также является общественно-полезной работой, которую выполняют отряды и звенья.

Все мы очень дорожим благородной патриотической деятельностью пионеров-тимуровцев, которая особенно широко развернулась в дни Великой Отечественной войны и продолжается и по сей день. Вожатым следует всячески поощрять тимуровскую работу юных пионеров, разъясняя детям ее патриотический смысл. Пусть пионеры окружают еще большей любовью и заботой семьи бойцов и офицеров, отдавших жизнь за нашу Родину, инвалидов Отечественной войны, одиноких старых людей, нуждающихся в помощи.

Напилить и наколоть дров, собрать урожай

с приусадебного участка семье погибшего фронтовика; принести воды, вскопать, прополоть огород, выполнить необходимую работу по хозяйству инвалиду Отечественной войны или старой одинокой учительнице — дела, вполне посильные для пионеров.

Многие пионерские отряды и звенья заботятся о могилах павших воинов, мастеров игрушки для детей, потерявших родителей, помогают многодетным матерям.

Тимуровская работа помогает вожакам воспитывать пионеров настоящими ленинцами, людьми большой душевной доброты и благородных стремлений.

Большое общественное значение имеет и труд пионеров по сбору металлолома, по сбору лекарственных растений, поиски во время походов месторождений полезных ископаемых. Можно привести десятки примеров того, как найденные пионерами полезные ископаемые: торф, глина, мел и другие, использовались потом местной промышленностью и колхозами в своем хозяйстве. Осознать важность этой работы помогут пионером сообщения вожакого о том, как используются их находки и собранные ими материалы в нашем социалистическом хозяйстве.

## НЕКОТОРЫЕ СОВЕТЫ ПО ОРГАНИЗАЦИИ ТРУДА ПИОНЕРОВ И ШКОЛЬНИКОВ

Вожатым, осуществляющим трудовое воспитание детей, всегда следует помнить о том, что формы и методы трудового воспитания определяются возрастом детей, их трудовой подготовкой, их особенностями. Чтобы избежать ошибок, вожакому следует возможно чаще советоваться по этому поводу с классным руководителем и директором школы, школьным детским врачом, заглядывать в учебники по педагогике.

Если пионер малоподвижен, ему следует поручить работу, которая требует от него движения. Пионеру рассеянному нужно дать трудовое задание, требующее сосредоточенного внимания: например, тщательно прополоть от сорняков грядку лагерного огорода, перебрать лекарственные травы и составить из них гербарий и т. д. Детям, которые не привыкли трудиться, следует поручать работу, которая дала бы довольно быстрый результат и, следовательно, заинтересовала бы их и вызвала у них трудовой подъем.

Вожатым необходимо следить за тем, чтобы всякую порученную работу пионеры тщательно доводили до конца, а не оставляли ее при первой же трудности или неудаче.

Неправильно будет, если вожатый совершенно отстранит от работы физически слабых пионеров. Им также необходимо поручать небольшую посильную работу, такую, которая способствовала бы укреплению их здоровья. В этом случае на помощь вожатым опять-таки придет врач, который поможет определить, какой именно труд следует выполнять тому или иному физически слабому ребенку.

Если каждый пионер получит работу по душе, то не будет в дружине и отряде «вас-

**Сивных»** пионеров и весь детский коллектив будет охвачен интересной творческой работой соответственно своим склонностям и интересам.

Однако правильно ли будет, если пионеры будут выполнять только ту работу, которая им интересна? Дружине, отряду, звену или отделению пионеру придется выполнять порой и «неинтересную», но необходимую работу. И вожатому следует воспитывать у пионеров сознание общественного долга, ответственное отношение к любой порученной коллективом работе.

Одним из сильнейших стимулов детской трудовой самостоятельности является успех в работе. Ощущение первых трудовых удач вызовет у пионеров еще больший интерес к труду, желание трудиться еще лучше. Помочь пионерам и школьникам завоевать трудовой успех — важная педагогическая задача.

Пионеры и школьники обычно охотно берутся за такую работу, с которой, они уверены, справятся. Если же им поручают трудную работу, для выполнения которой у них нет еще необходимых навыков и они не чувствуют перспективы, возможности ее успешного завершения, они могут остановиться на полпути.

Вот почему очень важно помогать детям так организовать труд, чтобы порученная работа являлась для них посильной, чтобы они видели перед собой перспективу.

Организуя труд пионеров, вожатый должен использовать такой социалистический метод труда, как соревнование в работе. Трудовое соревнование поможет пионерам проявить в работе выдумку, полностью развернуть свои творческие возможности, чтобы выполнить порученную работу лучше и быстрее, чем товарищи, с которыми они соревнуются.

Выдающийся советский педагог Антон Семенович Макаренко указывал на необходимость учить детей творческому труду, который возможен только тогда, когда человек относится к работе с любовью, когда он сознательно видит в ней радость, понимает пользу и необходимость труда, когда труд делается для него основной формой проявления личности и таланта.

За порученную и выполненную работу пионеры обязаны отчитываться перед тем, кто поручил им эту работу: перед отрядом, ве-

ном, советом дружины, советом отряда, вожатым и т. д.

Чтобы достигнуть лучших результатов в работе, вожатому следует поощрять труд пионеров, отмечать их хорошие дела и делать их достоянием всего пионерского коллектива. Это поднимет активность пионеров и воодушевит их на новые трудовые дела.

Однако во всех случаях поощрения пионера вожатый должен не превозносить его личные качества, а указывать на ту пользу, которую пионер принес всему пионерскому коллективу, школе или стране, добросовестно выполнив порученное ему дело.

Нельзя забывать вожатому и о силе личного примера. Воспитывая у пионеров трудолюбие, вожатый должен во всем показывать им личный пример и сам должен быть трудолюбивым. Вожатые, зная силу личного примера, должны добиться того, чтобы и их руки были умелыми, должны всячески расширять круг своих знаний и трудовых навыков.

\* \* \*

Пройдут года. Распахнутся двери школы. На широкие просторы жизни выйдут из нее юноши и девушки с комсомольскими значками на груди. Каждый из них изберет себе профессию, пойдет своим трудовым путем, включится в общий труд советского народа, создающего под руководством Коммунистической партии коммунизм.

Кто будет искусно выращивать колхозный урожай; кто возьмется за штурвал самолета; кто спустится в шахту добывать уголь; кто продолжит свое ученье; кто встанет у ткацкого станка. Но всех их будет роднить одно стремление — умножать своим трудом мощь и славу Советского государства.

И не раз вспомнят юноши и девушки добрым словом родную школу, своих учителей и пионерских вожатых. Это они дали им первые трудовые навыки, научили доводить до конца начатое дело, упорно преодолевать встречающиеся трудности, трудиться на общую пользу. Здесь, в школе, в пионерских отрядах, родились у многих из них первые робкие мечты о будущей профессии, пробудилось желание вырасти полезными для Советской Родины людьми, чтобы когда Родина призовет творить и строить, отдать ей все свои знания и силы.



**СИЛЬНЫЕ, ЛОВКИЕ,  
СМЕЛЫЕ**





## ГЛАВА VIII

### СИЛЬНЫЕ, ЛОВКИЕ, СМЕЛЫЕ

**Ф**изическое воспитание является неотъемлемой частью коммунистического воспитания детей.

Благодаря постоянной заботе Коммунистической партии и Советского правительства о всестороннем развитии трудящихся нашей страны в СССР созданы все условия для правильного физического воспитания подрастающего поколения.

Ведущая роль в решении задач физического воспитания детей принадлежит школе. Активно участвует в этом ответственном деле и пионерская организация, отводя в своей деятельности работе по физкультуре и спорту одно из важнейших мест.

Пионерская организация содействует разностороннему физическому развитию и закаливанию детей, помогает пионерам активнее усваивать школьную программу по физическому воспитанию, способствует успешной подготовке пионеров к сдаче норм БГТО.

Спортивные занятия в звеньях и отрядах

усиливают интерес пионеров к физкультуре и спорту, способствуют более внимательному отношению детей к содержанию уроков физкультуры, дисциплинируют учащихся.

Работа по физическому воспитанию в пионерской дружине проводится под непосредственным руководством пионерских вожатых. За советом и помощью пионерские вожатые обращаются к школьному преподавателю физического воспитания, к мастерам спорта и спортсменам-разрядникам, к учащимся старших классов. Совместно с преподавателем физического воспитания пионерский вожатый организует в пионерской дружине игры, состязания по отдельным видам спорта, спартакиады. Гимнастикой, играми, спортом пионеры могут заниматься и на звеньевых и отрядных сборах.

Пионерская организация вовлекает пионеров, наиболее заинтересованных занятиями физкультурой и спортом, в секции школьного физкультурного коллектива.

## ОСОБЕННОСТИ РАБОТЫ ПО ФИЗИЧЕСКОМУ ВОСПИТАНИЮ ПИОНЕРОВ

*Правильная постановка работы по физическому воспитанию с пионерами младшего возраста (детьми 9—10 лет, учащимися 3—4-х классов) — ответственное и серьезное дело.*

С первого же года пребывания детей в пионерской организации необходимо заинтересовать их утренней зарядкой, играми и разнообразными физическими упражнениями, организовать эти игры и упражнения так, чтобы они помогали пионерам лучше заниматься физкультурой.

При этом необходимо учитывать особенности в ходе развития организма ребенка. У детей этого возраста костно-связочный аппарат еще довольно гибок и мягок. Силовые данные еще невелики.

Разнообразные движения благоприятны для нормального физического развития ребенка, улучшения осанки, для предупреждения неправильного формирования позвоночника. В этом возрасте совершенствуются способности к точным, быстрым и ловким движениям.

Под влиянием воспитания и обучения у детей укрепляются волевые качества. Ребенок приучается быть более сдержанным, проявляет достаточную настойчивость в освоении новых упражнений и игр. Повышается общая организованность в действиях, укрепляются навыки поведения в коллективе. Особый интерес проявляют дети к сравнению своих сил и умений со сноровками товарищей.

В упражнениях на силу и скорость отмечается некоторое превосходство мальчиков перед девочками этого же возраста. У девочек же наблюдается склонность к свободным ритмичным движениям под музыку и пение, большой интерес проявляют они к мелким, ловким, ритмичным упражнениям. Эти склонности и интересы совпадают с задачами разностороннего физического воспитания детей и поэтому должны соответствующим образом учитываться.

В занятиях с пионерами этого возраста значительное место отводится подвижным играм. Кроме игр, с детьми надо заниматься гимнастикой, проводить упражнения в ходьбе и беге на лыжах.

В летнее время в пионерских лагерях необходимо проводить с детьми игры на воде глубиной по пояс, по грудь. С этих игр начинается обучение плаванию.

Для того чтобы занятия проходили более организованно, надо приучать детей, когда это необходимо, быстро и четко выполнять простейшие команды для построения и перестроения звена и отряда.

*Работа по физическому воспитанию с пионерами среднего возраста (детьми 11—12 лет, учащимися 5—6-х классов) является преемственным продолжением занятий предыдущих лет, но должна быть более развернутой, широко опираться на самостоятельность и инициативу самих пионеров.*

Занятия эти должны помочь пионерам лучше овладеть требованиями программы по физическому воспитанию для 5—6-х классов.

Воспитанная у пионеров устойчивая привычка заниматься по утрам зарядкой, полезные игры дома, после приготовления уроков, должны способствовать поддержанию у пионеров бодрости, энергии, закалять их физически.

В возрасте 11—12 лет усиливается рост тела в длину, особенно у девочек. Точно так же у девочек резче, чем у мальчиков, выражается прирост в весе. Костно-связочный аппарат крепнет, но все еще отличается значительной пластичностью. Мышцы растут, особенно в длину. Увеличивается мускульная сила.

В упражнениях и играх действия детей 11—12 лет становятся более осмысленными, ловкими, точными.

В этом возрасте для девочек, по сравнению с мальчиками, необходимо снижать требования в упражнениях на скорость, силу и выносливость. Точно так же надо принимать во внимание и использовать в воспитательных целях стремление мальчиков к показу своей силы и ловкости, а у девочек растущий интерес к художественным формам движений.

В работе с пионерами этого возраста большое место отводится гимнастическим и легкоатлетическим упражнениям. Проводятся игры, подготовительные к спортивным.

Занятия с детьми лыжной подготовкой, тренировки, эстафеты, игры на местности и обучение пионеров плаванию служат хорошим дополнением к урокам физкультуры в школе.

*Работа по физическому воспитанию с пионерами старшего возраста (подростками 13—14 лет, учащимися 7-8-х классов) открывает юным физкультурникам дорогу к самостоятельным занятиям спортом.*

Возраст 13—14 лет характеризуется большим ростом тела в длину (преимущественно за счет роста конечностей); у девочек рост тела идет быстрее, чем у мальчиков. Быстрый рост скелета и мышц, неустойчивость нервной системы могут нередко служить причиной ухудшения координации движений. У подростков значительно увеличивается мускульная сила. Сердечно-сосудистая система подростка неустойчива. Это иногда выражается в учащенном сердцебиении, головокружении. Нервная система может легко возбуждаться и быстро утомляться: поэтому нередко наблюдается резкая смена настроения подростка (то бурное проявление чувств, то переход к апатичному состоянию). Ускоренное физическое развитие и увеличение мышечной силы часто вызывает у подростков переоценку своих сил. Все эти явления, связанные с «переходным» возрастом, не исключают, а, наоборот, предполагают необходимость систематических, правильно организованных занятий физическими упражнениями и играми.

У многих мальчиков и девочек начинает проявляться интерес к занятиям определенным видом спорта.

Учитывая особенности развития девочек это-

го возраста, следует уменьшать им количество и трудность упражнений в сопротивлении, лазании, перелезании, в преодолении препятствий, поднимании и переноске тяжестей. Необходимо также ограничивать дистанции в беге на выносливость и передвижении на лыжах. Нельзя допускать чрезмерного увлечения девочек акробатикой; надо осторожнее, чем на занятиях с мальчиками, применять прыжки в глубину. В те дни месяца, когда девочки чувствуют себя не совсем здоровыми, их надо освобождать от участия в упражнениях, подвижных и спортивных играх.

Основным содержанием занятий физическими упражнениями с подростками 13—14 лет являются требования значка «БГТО».

Однако занятия с пионерами не ограничиваются только теми упражнениями, которые надо «сдать» для того, чтобы получить значок «БГТО».

Для разностороннего физического развития пионеров и успешной подготовки к овладению нормами и требованиями БГТО очень важно широко использовать разнообразные гимнастические и легкоатлетические упражнения, подвижные и спортивные игры, проводя их на площадке, в лесу и на пересеченной местности.

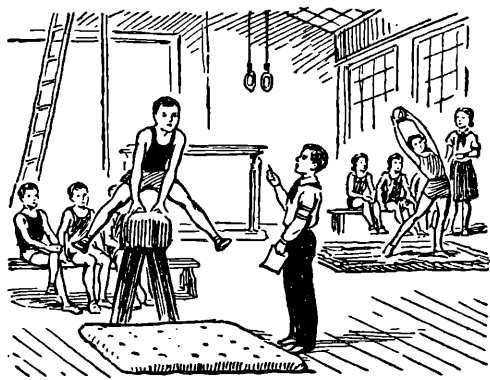

Нужно также вести неослабное наблюдение за строгим режимом участия пионеров в спортивных состязаниях; обеспечить организованное и четкое их проведение.

Большое значение имеет закрепление у пионеров привычек самостоятельно заниматься физическими упражнениями. Пионеры старшего возраста могут стать активными помощниками вожатого при проведении массовых мероприятий по физкультуре в школе.

## ЗАКАЛИВАНИЕ В СВЯЗИ С ЗАНЯТИЯМИ ГИМНАСТИКОЙ, ИГРАМИ, СПОРТОМ

Закаливание — существенная сторона работы по физическому воспитанию пионеров. Закаленный человек быстро и без вреда для здоровья применяется к различным условиям климата, температуры и погоды, сохраняет свою работоспособность при любых обстоятельствах.

Закаливание детей надо проводить осторожно, с учетом особенностей климата, сезона, характера занятий и возраста учащихся.

Пионерскому вожатому надо стремиться к тому, чтобы занятия играми и физическими упражнениями по возможности проводились на воздухе.

В зимний период на школьной площадке дети могут заниматься играми и физическими упражнениями в повседневной верхней одежде. Предельной температурой для проведения занятий на воздухе зимой следует ориентировочно считать — 12 градусов (для учащихся 3—4-х классов) и — 15 градусов (для учащихся 5—7-х классов). В северных зонах и в Сибири, где дети более привычны к холоду, нормы эти могут быть снижены на 5 градусов, а в южных местностях повышаться на 5—7 градусов.

Длительность занятий играми и физическими упражнениями на воздухе зимой может быть 30—60 минут (для учащихся 3—4-х классов) и 60—90 минут (для учащихся 5—7-х классов). Для катания с гор достаточно 45—60 минут.

При сильном резком ветре указанные нормы должны соответственно снижаться. Те или иные отклонения от норм могут допу-

скаться с учетом состояния верхней зимней одежды и обуви детей.

Не следует проводить занятия зимой на воздухе при большом снегопаде, резком ветре, метели, сильной оттепели.

В помещении надо приучать ребят заниматься в легкой спортивной одежде, не стесняющей движения.

В зале, комнате, коридоре, где проводятся занятия, надо открывать форточки, регулируя при этом температуру воздуха и не переохлаждая его. Нормальная температура для занятий в помещении 13—14 градусов Ц.

Осенью и весной при проведении занятий на площадке пионеры могут сначала заниматься в обычной одежде, затем в облегченной, снимая излишние теплые и мешающие движениям верхние вещи, и, наконец, в майках, а в теплое время года (мальчики) и без рубашек.

При свежей погоде ребята должны привыкать переносить некоторое ощущение холода в начале занятий, зная, что после первых же упражнений, игр, которые разогреют их, неприятное ощущение холода проходит, сменяясь приятной теплотой.

В свежую погоду занятия надо проводить без длительных перерывов, во избежание переохлаждения детей и простуды. Нельзя также допускать полный отдых в разгоряченном состоянии, особенно на ветру.

В дождливую, ненастную погоду можно заниматься играми, упражнениями на открытых верандах, террасах, просторных балконах, а то и просто под навесом.

Летом, в жаркие солнечные дни, следует вначале ограничивать пребывание детей под



солнечными лучами. Непрерывное пребывание на солнце в жаркую безоблачную погоду не должно продолжаться больше 10—20 минут.

Заниматься на открытом воздухе в жаркие дни дети должны в легких головных уборах, например в белых панамках. В теплые, но не солнечные дни играть и заниматься на площадке лучше с открытой головой.

Постепенно увеличивая время пребывания на солнце, не следует, однако, допускать вредного действия солнца на организм, что может выражаться в появлении вялости, головной боли, уменьшении внимания, резком покраснении лица.

Для детей с повышенной чувствительностью к солнечным лучам следует сокращать время пребывания на солнце.

Во время загородных прогулок и экскурсий в теплое время года с мальчиками можно проводить ходьбу в одних трусах, а с девочками в трусах и майках. Отправляться на пешеходную прогулку, экскурсию желательно утром, до наступления жары. При жаркой погоде привалы и отдых проводить в тени.

Купанье обычно сочетают с обучением детей плаванию, с играми на воде. Нельзя проводить купанье сразу после длительной ходьбы или игр. Надо дожидаться, пока у детей успокоится дыхание и пульс.

Учить плаванию надо начинать при температуре воды +18 градусов Ц, для ребят 9—12 лет при температуре воздуха на 4—6 градусов выше. Первое купанье в начале сезона должно длиться не больше 5 минут. В дальнейшем длительность пребывания в воде может постепенно увеличиваться (доходя до 25 минут для пионеров 13—14 лет, до 20 минут для детей 11—12 лет и до 15 минут для 9—10-летних ребят). В безветренную жаркую погоду можно проводить купанье при температуре воды +17 градусов. В этом случае время пребывания в воде снижается на 5 минут против обычного.

Перед купаньем, по указанию врача, могут проводиться солнечные или воздушные ванны.

Солнечные ванны дети могут принимать лежа или сидя, попеременно подставляя солнечным лучам различные стороны тела; голова должна быть покрыта полотенцем, панамой или носовым платком.

Полезно, чтобы врач побеседовал с пионерами о том, как надо, закаляя организм, пользоваться солнцем, воздухом и водой. Надо поддерживать интерес детей к закаливанию. Большое значение приобретают рассказы вожатого о случаях из жизни, когда физическая закалка играла решающую роль в условиях трудовой и боевой жизни.

## КАК ОРГАНИЗОВАТЬ И ПРОВОДИТЬ ЗАНЯТИЯ

### ПОДГОТОВКА ВОЖАТЫХ ОТРЯДОВ И ПИОНЕРСКОГО АКТИВА

Подготовка вожатых отрядов к руководству физкультурной и спортивной работой включается в программы занятий с ними.

С вожатыми звеньев, физкультурными организаторами, капитанами команд практические инструктивные занятия по играм и физическим упражнениям проводятся на сборах вожатых звеньев и сборах актива.

Подготовку вожатых и пионерского актива старший вожатый организует с помощью преподавателя физического воспитания. Иногда для проведения занятий можно приглашать мастеров спорта, спортсменов-разрядников, комсомольцев — учащихся старших классов, членов спортивных секций физкультурного коллектива.

На занятиях пионерским вожатым и пионерскому активу всегда надо давать немного больше того, что желательно проводить с ребятами. Надо добиваться, чтобы все хорошо усвоили предлагаемый практический материал.

Вожатых отрядов и звеньев надо научить четко и правильно командовать, чтобы они обучали правильному выполнению команд всех пионеров и организовали в звеньях строевую подготовку.

Вожатые пионерских отрядов должны показывать наглядный пример ребятам умелым выполнением упражнений.

На семинарах надо не только практически показывать, какие именно упражнения и игры можно проводить с пионерами, но и объяснять, каким образом наиболее правильно и интересно организовать такие занятия.

Инструктивные занятия по физкультуре с вожатыми отрядов и с пионерским активом можно чередовать с занятиями по труду, технике и другими.

### ЗАНЯТИЯ НА СБОРАХ ЗВЕНЬЕВ, ОТРЯДОВ И ДРУЖИНЫ

Проведение игр и физических упражнений на сборах приобретает особое значение, так как пионерские сборы проходят обычно с постоянным составом детей и здесь возможна систематическая и последовательная органи-

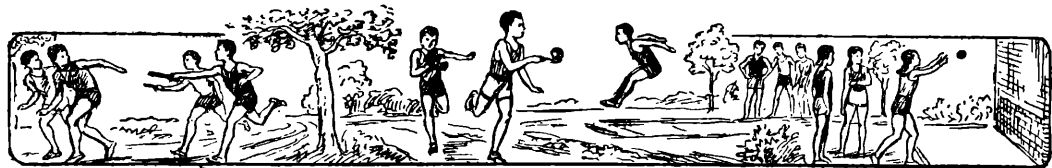

зация игр и упражнений, а также своевременная проверка результатов физкультурной и спортивной работы звена, отряда в целом и достижений отдельных пионеров.

Не менее важно и то, что пионеры, активно участвуя в подготовке и проведении сборов, проявляют инициативу и творчество в выборе и организации рекомендуемых игр и упражнений. У детей вырабатываются привычки к самостоятельным занятиям физкультурой и спортом.

### На сборах звена

Подбор игр и упражнений для сбора звена может быть связан с поручениями совета отряда (например, разучить зарядку, научиться хорошо маршировать и делать повороты, провести отборочное состязание для составления команды звена на общепотрядном турнире). Сбор может быть проведен и по инициативе самого звена. Например, пионеры решают устроить каток-дорожку и провести игры на коньках или организовать товарищескую встречу с другим звеном по лапте и т. п.

Некоторые звеньевые сборы могут полностью посвящаться гимнастике, спорту, а также прогулкам — пешеходным или на лыжах.

На этих сборах пионеры изучают новые упражнения, игры и проводят тренировки. Как правило, занятия играми и физическими упражнениями на сборах звеньев надо проводить на свежем воздухе.

Для сбора звена, полностью посвященного физкультуре и спорту, нельзя строго установить какие-либо схемы или образцы порядка проведения занятий. Можно, однако, порекомендовать, чтобы в начале сбора разучивались новые упражнения, требующие относительно большой затраты внимания, точности выполнения, но не связанные со значительной подвижностью.

Сборы могут включать разнохарактерный материал. Например, на одном сборе пионеры могут разучить утреннюю гимнастику, провести эстафету с бегом, сыграть в волейбол. На другом сборе организуются 2—3 разнообразные игры (например, одна — с упражнениями на слух и наблюдательность, вторая — с бегом, третья — с метанием).

Продолжительность таких сборов для детей 9—10 лет обычно 30—40 минут, для пионеров более старшего возраста — один час и больше.

Кроме того, на любом сборе звена гимнастике, играм или спорту можно отводить по 10—20 минут в начале сбора, между другими занятиями или в виде «концовок».

Подбор упражнений и игр, включаемых составными частями в сборы звена, разнообразен и зависит от основной задачи сбора, от обстановки, в которой он проводится.

### На сборах отряда

Отрядные сборы могут быть посвящены подготовке к общедружинным выступлениям и мероприятиям, а также проводиться по самостоятельному плану отряда: встреча с мастером спорта, поход на лыжах, с игрой на местности, подведение итогов физкультурной работы звеньев, проведение состязаний между командами звеньев на лучшее выполнение зарядки, показ достижений звеньев и отдельных пионеров в различных играх и спортивных упражнениях и др.

Ряд сборов отряда, особенно летом, может частично посвящаться занятиям гимнастикой, играм, спорту, походам с играми на местности, работам по оборудованию физкультурных площадок, по изготовлению спортивного инвентаря и т. д.

Сборы отряда, посвященные физкультуре и спорту, могут быть построены на одном, двух или нескольких разнохарактерных видах занятий. Можно, например, весь сбор посвятить игре на местности. В другом случае на сборе может быть проведена беседа врача о режиме пионера, а затем отдельные звенья могут показать результаты своей работы: одно звено — зарядку, другое — новую игру, третье — игры-минутки, четвертое — простейшие составительные упражнения и т. д.

Такие сборы лучше всего проводить на спортивных, игровых площадках, лужайках в лесу. Только по необходимости (плохая погода, ненастье) сборы эти можно проводить в помещении.

Не ограничиваясь сборами отряда, специально посвященными физкультуре и спорту, надо отводить определенное время физическим упражнениям и играм на каждом сборе. При этом желательно учитывать условия и обстановку, в которой проходит сбор, а также основное содержание работы отряда на данном сборе.

Упражнения и игры лучше проводить в виде состязаний между звеньями с участием всех пионеров отряда.

### На сборах дружины

По ходу сбора дружины возможны выступления звеньев, команд, групп и отдельных пионеров с показом достижений в области физкультурной и спортивной самостоятельной работы за истекший период.

Но, кроме этого, на больших традиционных школьных праздниках устраиваются смотр-парады дружины, которые являются проверкой всей физкультурной, спортивной и туристской работы дружины за длительный промежуток времени. В году устраивают не более двух таких смотров.



В программу смотров-парадов включаются соревнования между отрядами по самым разнообразным видам физкультуры и спорта.

Смотр может проводиться по следующему примерному плану:

1. Открытие смотра (10—15 минут). Вынос знамени. Рапорты отрядов старшему вожатому. Торжественный марш.

2. Показ работы (20 минут). Выступления отрядов, звеньев.

3. Спортивные состязания (40—60 минут). Финальные игры на первенство отрядных команд.

4. Массовая часть (до 40 минут). Массовые игры. Награждение победителей в состязаниях, премирование лучших отрядов и звеньев.

Общая длительность смотра — от 1½ до 2 часов.

## **ЗИМНИЙ И ВЕСЕННИЙ ПРАЗДНИКИ С ФИЗКУЛЬТУРНЫМ СОДЕРЖАНИЕМ**

Программа праздника и план подготовки к нему составляются заблаговременно. Программа должна соответствовать сезону, учитывать возраст и подготовленность пионеров, быть достаточно разнообразной и интересной.

Зимний праздник может быть организован во время школьных каникул и проведен в разные дни для пионеров и школьников 3—4-х, 5—7-х классов.

**Примерное содержание праздников в зимние каникулы.** 3—4-й классы. Сбор в помещении школы. Приветственное слово. Выступления отрядов или гимнастической секции коллектива физической культуры. Переход на площадку. Массовые игры на снегу, катанье на коньках; катанье на салазках и на лыжах с гор в виде простейших соревновательных игр. Общее время — 90—120 минут.

5—7-е классы. Праздник-карнавал на площадке и на школьном катке-дорожке. Открытие карнавала. Карнавальное шествие. Показательные выступления мастеров-разрядников конькобежцев или по фигурному катанью на коньках. Массовые подвижные игры (хоккей на снегу, перетягивание каната, музыкальные «змейки» под аккомпанемент баяна и др.). Спортивные развлечения (зимняя карусель, катанье на салазках, снежный тир). Общее время — 120—150 минут.

## **ПРИМЕРНОЕ СОДЕРЖАНИЕ ПРАЗДНИКОВ В КОНЦЕ УЧЕБНОГО ГОДА**

3—4-е классы. Шествие участников к месту праздника, на площадку. Краткое приветственное слово. Массовые выступления с вольными упражнениями. Показ работы секций коллектива физической культуры. Соревнования команд 3—4-х классов по бегу со скалкой и по метаниям мяча в цель. Массовые подвижные игры. Игры-состязания в ловкости и меткости с премиями победителям. Пляски и хороводы. Общее время — 120 минут.

5—7-е классы. Приветствия. Массовое выступление с вольными упражнениями и общей

пирамидой. Выступление школьного коллектива физкультуры. Соревнования команд 5—7-х классов на первенство школы (пионерской дружины) по бегу на скорость, метаниям гранаты и прыжкам в длину с разбега. Финалы по волейболу или городкам. Массовые пляски. Спортивные развлечения. Объявление итогов соревнований.

## **СПАРТАКИАДЫ**

Спартакиады можно организовывать как самостоятельные мероприятия, например, провести осеннюю спартакиаду в начале учебного года или итоговую спартакиаду в конце смены лагеря. Кроме того, спартакиады можно совмещать с зимним и весенним смотрами физкультурно-спортивной работы.

Каждая спартакиада является проверкой достижений юных физкультурников за истекший период занятий по физкультуре и спорту.

Спартакиада может состоять из комплексных многоборий, в содержание которых включаются состязания по нескольким видам физических упражнений и по подвижным или спортивным играм.

## **ЗАНЯТИЯ В КОЛЛЕКТИВЕ ФИЗИЧЕСКОЙ КУЛЬТУРЫ**

Пионерская организация следит за тем, чтобы все пионеры были хорошими физкультурниками. Поэтому вожатый, не ограничиваясь теми физкультурными занятиями, которые проходят в отрядах и звеньях, рекомендует пионеру активно участвовать в работе физкультурного коллектива школы.

Пионеры 9—10 лет (учащиеся 3—4-х классов) и более старшие — 11—12 лет и 13—14 лет (учащиеся 5—7-х классов) могут вступать в секции школьного физкультурного коллектива.

Пионеры 9—10 лет занимаются в секциях наиболее излюбленными играми и физическими упражнениями в дополнение к тем, которые проводятся на уроках физкультуры. Кроме того, с ребятами этого возраста проводятся прогулки и экскурсии с играми на местности, организуются гимнастические выступления для школьных утренняя и праздников. Большое внимание отводится выработке навыков проведения игр и отдельных упражнений с товарищами. Члены секции обучаются судейству подвижных игр.

Пионеры 11—12 лет и 13—14 лет, занимаясь в секциях школьного физкультурного коллектива, повышают свои достижения в излюбленных видах спорта, в возрасте 13—14 лет сдают нормы БГТО. Наиболее распространенные спортивные секции школьного физкультурного коллектива для ребят этого возраста: гимнастическая, легкоатлетическая, спортивных игр, лыжного спорта.

Занятия в каждой секции с учащимися 5—6-х классов и 7-х классов ведутся таким образом, что спортивная подготовка сочетается с разносторонними упражнениями и особым подбором игр, включаемых в тренировки. Из членов спортивных секций, в основном, комплектуются школьные команды для уча-

ствия в межшкольных (районных) спортивных соревнованиях. Одной из задач спортивных секций является подготовка физкультурного актива. Члены спортивных секций готовятся стать помощниками преподавателя физического воспитания, вожатого в проведении игр и физических упражнений на сборах звеньев и отрядов и в порядке массовой работы по физкультуре и спорту. Руководит занятиями секций обычно преподаватель физического воспитания.

## ЗАНЯТИЯ В ДВОРЦАХ И ДОМАХ ПИОНЕРОВ

Дворцы и дома пионеров уделяют физкультурно-спортивной работе большое внимание. Пионерский актив может получить там со-

веты и практические указания по организации физкультурной и спортивной работы; в дворцах и домах пионеров проводятся физкультурные праздники, массовые игры, турниры, экскурсии; работают кружки по гимнастике, легкой атлетике и другим видам спорта, в которых пионеры могут заниматься соответственно возрасту.

Вожатому следует использовать помощь дворцов и домов пионеров в работе по воспитанию физкультурного актива и в организации содержательного и здорового досуга детей.

Намечая план мероприятий по физическому воспитанию в пионерской дружине на период учебного года, на полугодие (или на смену лагеря), старший вожатый советуется по этому вопросу с преподавателем физического воспитания.

## СОДЕРЖАНИЕ ЗАНЯТИЙ

В этом разделе раскрывается содержание занятий по физкультуре в пионерском отряде и звене. Учитывая возраст пионеров, их физическую подготовку и тренированность, вожатый отряда выбирает из всего комплекса упражнений, скажем по гимнастике, то, что больше подходит для данной группы пионеров. Этот материал он по частям дает на занятиях, постепенно усложняя его и комбинируя с другими упражнениями и играми.

### ГИМНАСТИКА И ЛЕГКАЯ АТЛЕТИКА

**Элементы строя и гимнастические построения.** Эти упражнения дисциплинируют пионеров, вырабатывают у них хорошую осанку, помогают быстро, четко и красиво размещать пионеров для совместных действий, организовано начинать и заканчивать занятия.

Пионерам надо прививать интерес к четкому выполнению строевых приемов и порядковых упражнений. Надо, чтобы ребята испытывали чувство гордости за свое звено и отряд, умеющий хорошо пройти по улице, продемонстрировать образцовую стройность рядов на линейке, быстро и точно перестроиться.

**Передвижение в строю.** Обучать пионеров правильной ходьбе в строю надо сначала в колонне по одному, затем в колонне по два. Двигаясь строевым шагом, пионеры вытягивают носок и ставят ногу твердо на всю ступню, попеременно размахивая руками. При походном шаге ногу выносят вперед свободно, ставят ее сначала на каблук, как при обычной ходьбе.

Ходьба строевым шагом — утомительное упражнение для ребят. Поэтому маршировки (особенно с младшими пионерами) не должны занимать более 5—6 минут.

На экскурсиях и в походах надо приучать ребят ходить ровным, широким шагом, с равномерной скоростью. Средняя скорость передвижения в час может быть до 3 километров

(9—10 лет), до 4 километров (11—12 лет) и до 4,5 километра (13—14 лет). Если идти неравномерно — то быстрее, то медленнее, ребята скорее устанут. Привычка к походному шагу приобретает постепенно в результате систематических тренировок. Вначале переходы устраивают на небольшие расстояния (для младших пионеров 1—2 километра, для более старших 3—4 километра), затем постепенно увеличивают длину пути, с учетом рельефа местности. В среднем длина переходов не должна превышать 4—5 километров для пионеров младшего возраста и 7—8 километров для старших.

Пионеров 13—14 лет надо научить ходить не только обычным походным шагом, но и ускоренным шагом. Частота шагов равна при этом 135 шагам в минуту. Двигаясь так, можно пройти в час около шести километров.

Тренировку в передвижении ускоренным шагом следует начинать в обычных условиях. Повышать скорость ходьбы лучше в конце похода, проходя ускоренным шагом сначала около 0,5 километра и постепенно увеличивая это расстояние до 2—3 километров.

Когда пионеры будут достаточно тренированы, можно устраивать специальные ускоренные переходы на расстоянии от 3 до 4 километров. Для девочек дистанции ускоренных переходов снижаются примерно на две трети пути.

### Утренняя гигиеническая гимнастика (зарядка)

Старший вожатый вместе с отрядными вожатыми должны добиваться того, чтобы все пионеры в дружине делали утреннюю гимнастику — зарядку.

Во многих школах гимнастика проводится перед первым уроком. Но она не может заменить той зарядки, которую проделывают тотчас же после сна, до утреннего туалета и завтрака.

Гимнастика перед уроками в школе имеет по преимуществу организующее, воспитательное значение. Утренняя же зарядка и после-

дующие за ней обтирание (или душ) прежде всего укрепляют здоровье и закаливают ребят. Утренняя зарядка способствует бодрому самочувствию, повышению работоспособности и тем самым помогает детям лучше воспринимать учебный материал на уроках.

Упражнения утренней гимнастики разучиваются со звеньевыми. Вожатые звеньев, в свою очередь, обучают этим упражнениям пионеров на звеньевых сборах. В зависимости от возраста упражнения должны быть различной трудности.

На сборах звеньев полезно проводить соревнования на лучшее выполнение упражнений зарядки. Надо подсказать звеньевым, чтобы они почаще проверяли, как проделывают ребята зарядку дома.

Пионеров младшего и среднего возраста может заинтересовать зарядка, выполняемая в виде специально подобранных упражнений со скакалкой, с палкой.

Пионеры, достигшие 13 лет, разучивают и проделывают утреннюю гигиеническую гимнастику БГТО (зарядку).

Примерно через каждые 10—15 дней упражнения можно менять. Первые комплексы должны быть легкие, менее сложные, чем последующие. При подборе упражнений надо советоваться с преподавателем физического воспитания. Можно использовать также материал зарядки, передаваемой по радио.

По окончании зарядки переходят к утреннему туалету. Надо приучать детей по утрам мыть не только руки, лицо и шею, а обтирать все тело губкой или тряпочкой, смоченной в воде комнатной температуры. После обтирания тело растирают сухим полотенцем.

Зарядка не должна быть утомительной. Если после зарядки у занимающегося будет ощущаться усталость, головокружение, головная боль или появляться вялость вместо ожидаемого приподнятого, бодрого состояния и хорошего самочувствия, то в таком случае ему необходимо посоветоваться с врачом.

Надо разъяснять детям, чтобы они не беспокоились, если почувствуют болевые ощущения в мышцах. Это часто бывает у начинающих заниматься зарядкой. При дальнейших систематических занятиях неприятные болевые ощущения вскоре исчезают.

### Как организовать утреннюю гимнастику в пионерском лагере

Утренняя гимнастика в пионерском лагере обязательна. Она проводится ежедневно до утреннего туалета, не позже чем через 5 минут после сигнала горна на подъем.

Гимнастика проводится на постоянном месте, лучше всего на травяной площадке, на расстоянии не более 30—40 метров от спален.

В дождливую погоду гимнастика проводится при открытых окнах, на террасах, в помещениях клуба или в спальнях.

Упражнения желательно проводить под музыку. И мальчики и девочки должны заниматься в трусах и майках.

Для каждой возрастной группы детей проводятся по два комплекса утренней гимнастики в каждую смену. Один комплекс заменяется другим через 10—15 дней.

Продолжительность утренней гимнастики для пионеров 11—12 лет — не более 10 минут, для старших ребят — до 15 минут. Для проведения гимнастики отряды можно объединять по возрастам, с подразделением старших ребят по полу. Например, отряды, в состав которых входят дети в возрасте от 11 до 14 лет, объединяются в две отдельные группы: одна группа в возрасте 11—12 лет, другая — 13—14 лет. Если же в отряде есть дети старше 14 лет, то мальчики образуют одну самостоятельную группу, а девочки — другую.

Можно проводить упражнения и поотрядно. Проводит гимнастику преподаватель физического воспитания или вожатые.

Окончив упражнения, отряды во главе с вожатым под пение организованно уходят с площадки.

Упражнения зарядки можно включать в программы лагерных спортивных соревнований и выступлений на лагерных праздниках.

### Примеры утренней гимнастики (зарядки)

#### Утренняя гимнастика со скакалкой

**Упражнение 1.** Встать ноги вместе, держать свободно перед собой за концы сложенную вдвое скакалку. Поднять руки вперед и затем вверх, натянув скакалку, как будто «потгиваясь» (со вдохом). Свободно опустить руки вниз (с выдохом). Повторить шесть раз.

**Упражнение 2.** Встать ноги вместе, держать свободно перед собой за концы сложенную четверо скакалку. Перейти через скакалку одной, потом другой ногой. Опять перейти через скакалку, но теперь уже назад. Переходить так через веревочку то вперед, то назад восемь раз.

**Упражнение 3.** Встать, расставив ноги пошире плеч, держать свободно за спиной за концы сложенную вдвое скакалку. Наклонить туловище влево и, натянув скакалку, одной рукой дотянуться до колена сбоку, другую закинуть за голову. Выпрямиться, опустив руки. Прodelать то же, но в другую сторону. Наклоняться так то в одну, то в другую сторону по шесть раз, не спеша и не задерживая дыхания.

**Упражнение 4.** Встать так, как для предыдущего упражнения. Быстро наклониться вперед и натянуть скакалку у ног как можно ниже (с выдохом). Выпрямиться, перекинуть скакалку через голову за спину (со вдохом). Повторить упражнение 6—8 раз.

**Упражнение 5.** Встать, расставив ноги пошире, держать свободно перед собой за концы сложенную вдвое скакалку. Повернуть туловище влево, левую руку вытянуть влево-назад, правую согнуть перед грудью, натянуть скакалку (смотреть на кисть левой руки). Выпрямиться, опустив руки. Прodelать

# ГИМНАСТИКА СО СКАКАЛКОЙ

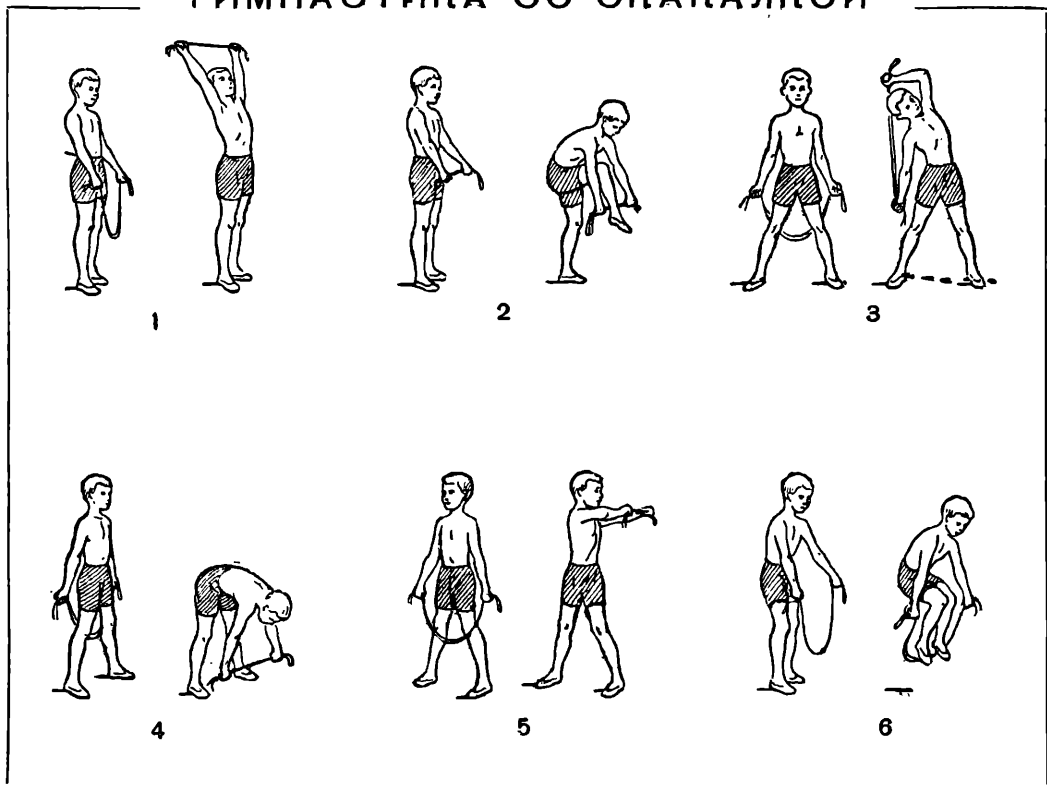

то же, но в другую сторону. Поворачивать так туловище то в одну, то в другую сторону попеременно по шесть раз. Движения делать энергично, не задерживая дыхания.

**Упражнение 6.** Встать ноги вместе, немного наклонившись вперед. Держать свободно перед собой за концы сложенную вдвое скакалку. Перепрыгнуть через скакалку двумя ногами одновременно. Отпустить из одной руки конец скакалки, перехватить веревочку так, чтобы она опять была перед телом. Так перепрыгнуть через скакалку 25 раз. После прыжков свободно походить, сделать 3—4 глубоких дыхания.

## Утренняя гимнастика с палкой

**Упражнение 1.** Взять палку (длиной 1 метр) двумя руками и, подняв ее над головой, встать ноги вместе. Быстро наклонить туловище вперед (с выдохом), почти касаясь палкой пола. Медленно выпрямиться, подбросить палку горизонтально над головой (со вдохом) и поймать ее двумя руками. Повторить 3—4 раза.

**Упражнение 2.** Заложить палку горизонтально двумя руками за плечи так, чтобы лопатки сходились. Затем, перенося палку через голову вперед, коснуться до нее ступней левой согнутой ноги (с выдохом), после чего опять заложить палку за плечи (не задевая палкой затылка) и приставить левую ногу к правой (со вдохом). При этом не

сходить с места. Повторить каждой ногой попеременно по четыре раза.

**Упражнение 3.** Поставить палку одним концом вертикально на два пальца правой руки. Балансируя палкой, постараться сесть и встать так, чтобы палка не упала. Дыхание не задерживать. Повторить три раза.

**Упражнение 4.** Встать ноги врозь, шире плеч, руки вытянуть в стороны, палку держать в левой руке, вертикально. Выпустив палку из руки, быстро повернуть туловище влево и, не сдвигая ног с места, поймать палку на лету правой рукой. Выпускать палку то из левой, то из правой руки попеременно шесть раз. Дыхание не задерживать.

**Упражнение 5.** Держать палку двумя вытянутыми руками горизонтально перед грудью. Выпустив палку из рук, быстро наклонить туловище вперед и поймать палку прежде, чем она упадет на пол. Повторить шесть раз (каждый раз подхватывая палку все ближе к полу). Дыхание не задерживать.

**Упражнение 6.** Поставив палку вертикально одним концом на пол, присесть (с выдохом), вытянув руки в стороны. Встать и, пока палка не упала, успеть подхватить ее (со вдохом). Повторить шесть раз.

**Упражнение 7.** Встать ноги вместе, держать палку горизонтально двумя руками перед телом. Перенести правую ногу снаружи через правую руку и через палку; затем, глубоко сгибаясь, перенести палку левой ру-

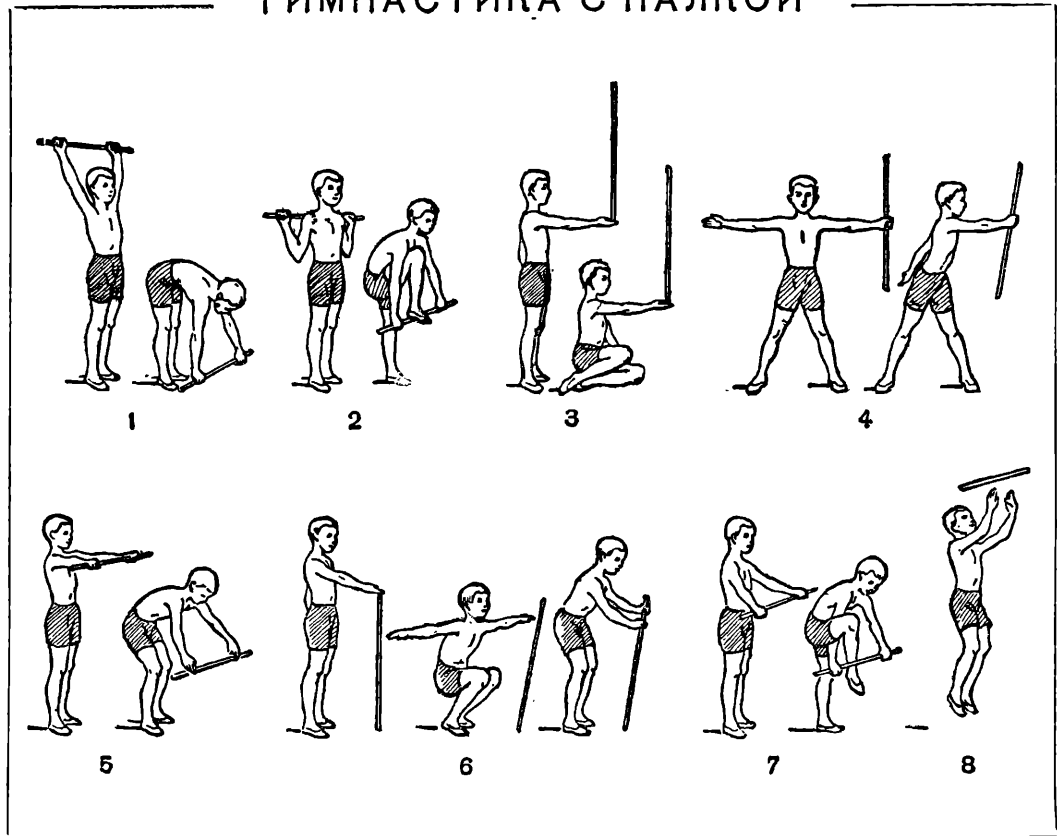

кой через голову спереди назад и, не выпуская палку, провести ее сверху вниз по спине к левой ноге, после того переступить левой ногой спереди назад (палка опять оказывается впереди, удерживаемая в руках). Не выпуская палки, вернуться в обратном порядке в прежнее положение.

**Упражнение 8.** Встать ноги вместе и поддерживать палку горизонтально двумя руками перед телом. Прodelать, не задерживая дыхания, 30—40 небольших прыжков на месте, на двух ногах, подбрасывая палку вверх до уровня головы и лояя ее руками через каждые два прыжка.

После прыжков свободно походить, проделав 3—4 глубоких дыхания.

Разученные упражнения утренней гигиенической гимнастики могут быть сданы в зачет норм БГТО.

## ХОДЬБА, БЕГ, ПРЫЖКИ, МЕТАНИЯ, УПРАЖНЕНИЯ НА УСТОЙЧИВОСТЬ И В ПЕРЕНОСКЕ ТОВАРИЩЕЙ

Занимаясь этими упражнениями, пионеры овладевают навыками и умениями технически правильно, с наименьшей затратой сил и энергии бегать на короткие и средние дистан-

ции, прыгать в высоту и длину, метать в цель и на дальность, преодолевать различные преграды в разнообразных условиях. Все это развивает ловкость, силу, выносливость, закаляет волю.

Проводить упражнения надо, как правило, на площадке и на местности, и лишь некоторые из них в гимнастическом зале или в приспособленных для занятий помещениях.

Очень важно сочетать упражнения в ходьбе, беге, метаниях и другие с дополнительными задачами на наблюдательность, ориентирование, слух и т. д.

**Бег по пересеченной местности** — кросс выбатывает выносливость, настойчивость, быструю ориентировку, уверенность в своих силах.

Кроссы — хорошая подготовка к летним путешествиям и походам, а для пионеров 13—14 лет, кроме того, и тренировка к сдаче норм БГТО на 500 метров. Начинать бегать кроссы можно ранней весной, когда подсохнут дороги, тропинки. Когда почва совсем просохнет, бег проводится по бездорожью.

Пионерам надо разъяснять, что кроссы можно проводить звеньями, небольшими группами по 3—4 человека, а также в порядке личной самостоятельной тренировки в свободное от учения и других дел время, в выходные дни, на загородных прогулках. Бега

кроссы, пионеры готовятся к завершающей эту тренировку эстафете-кроссу, которую можно провести с пионерами через месяц-полтора после начала тренировок (примерно после 10—12 тренировок каждого пионера).

Вначале надо бегать небольшие кроссы: 200—300 метров пионерам 11—12 лет и 300—500 метров пионерам 13—14 лет. Постепенно дистанции кроссов следует увеличивать до 500 метров для младшей группы, до 1 километра для девочек старшего возраста и до 2—3 километров для старших мальчиков. Надо инструктировать пионеров, чтобы они во время кросса не бегали быстро, не особенно растягивали шаг и ставили ногу с пятки. При беге пионеры должны следить за тем, чтобы все их движения были свободными, не напряженными, а дыхание ровным и глубоким. Следует предупредить, что ни в коем случае кроссы-тренировки нельзя превращать в бег наперегонки.

В один из погожих весенних выходных дней для подготовленных пионеров, участвовавших в 10—12 тренировочных кроссах, устраивается кросс-эстафета на дистанции 500 метров. Участники делятся на команды по 5 человек. Маршрут эстафеты делится на этапы. По жребию каждый участник данной команды становится на определенный этап. Во время прохождения одного этапа даются упражнения на наблюдательность, на втором этапе надо суметь определить на глаз то или иное расстояние, на третьем — «прочитать» оставленные дорожные знаки или следы и т. п. Команда, быстрее других доставившая эстафету к финишу и получившая большее количество очков за выполнение заданий по этапам, побеждает.

Участвуя в кроссе-эстафете, можно бежать в полную силу, но и здесь надо рассчитывать свои возможности и вести бег в ровном темпе.

**Бег на скорость.** Этот вид бега проводится с пионерами 9—10 лет в виде игр и состязаний на расстояние от 25 до 40 метров.

Можно бегать наперегонки с короткой скалкой, подгоняя палочкой обруч, парным бегом, соединившись скакалкой («лошадки»), бегать с подбиванием о землю мяча (для девочек), с ведением волейбольного мяча ногой (для мальчиков), по полоске шириной 30 сантиметров с бумажным змейком (не отпустить его на пути) и т. д.

С пионерами в возрасте 11—12 лет можно проводить бег на скорость на расстоянии 40—50 метров. Со старшими ребятами (13—14 лет) — на 60 метров (норма БГТО).

Тренировки в беге на скорость проводят так. Пионеров строят в ряды по трое. По команде первые трое бегут сначала медленно, а потом все быстрее и быстрее. При беге каждый должен стараться бежать правильно, а вожатый следит за движением

бегущих, подмечает ошибки и, когда бег окончен, указывает бегунам их недостатки. После этого бежит следующая тройка и т. д. Бег с ускорением проводится на расстоянии от 60 до 120 метров. За одно занятие можно повторить пробежки 2—3 раза.

**Метание** — одно из ценнейших физических упражнений для ребят, начиная с младшего школьного возраста. Оно помогает выработать точные, ловкие движения, укрепляет мышцы, связки и суставы верхних конечностей.

Метание на дальность и в цель — упражнения, одинаково полезные как для мальчиков, так и для девочек.

Метание включается в школьные уроки физкультуры, где ученики знакомятся с правильными приемами движений, необходимыми при различных метаниях. Дополнительную тренировку по этим важным упражнениям пионеры получают на занятиях в звеньях и отрядах.

С детьми 9—10 лет лучше всего заниматься метанием легких, небольших предметов (весом 100—200 граммов); метание слишком тяжелых предметов без предварительной подготовки может повредить им руки в кисти, локте или в плече.

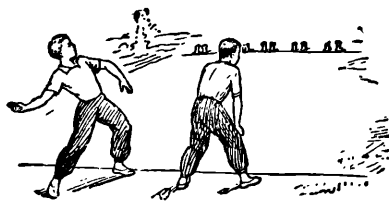

Метание.

Метания лучше всего проводить в виде состязаний-турниров, выявляя лучших метателей — отдельных пионеров и команды-победительницы.

Полезно и интересно проводить метания самых различных предметов и в разных условиях.

Например, можно устраивать состязания в метаниях на дальность и в цель из различных положений: во время бега, из-за укрытий еловых шишек, камешков, палочек, прутьев-«копий», бумажных стрелок, резиновых и самодельных мячиков, тряпичных «гранат», снежков.

Пионеры 11—12 лет могут метать на дальность в цель хоккейный мяч, дротики — короткие копы длиной 1 метр, волейбольные мячи, мешочки с песком и деревянные чурки весом 250—400 граммов.

Пионеры 13—14 лет, готовясь сдавать нор-

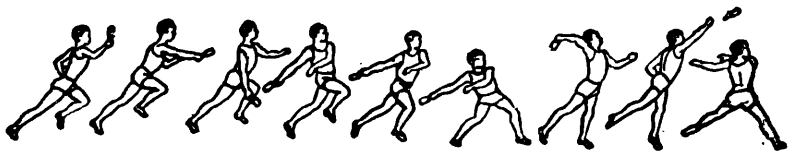

Метание гранаты.



мы БГТО, занимаются метанием учебной полкилограммовой гранаты.

Метать гранату на дальность можно с небольшого разбега (8—10 шагов). Разбег начинается медленно и ускоряется к концу. На последних трех шагах метатель отводит руку с гранатой назад и, повернувшись левым боком вперед, приговляется к броску.

Бросая гранату, он поворачивается грудью вперед и пронсит руку с гранатой над плечом. После броска, чтобы не переступить черту, от которой бросается граната, следует прыжком выставить правую ногу вперед.

Пионеров, научившихся метать гранату с разбега, можно упражнять в метании с колена и из положения лежа.

**Стрельба из лука.** Стрелковый спорт — один из увлекательных видов спорта. В массовой работе с детьми спортивная стрельба из ружей может быть опасна. Хорошая замена спортивного ружья для пионеров — простой самодельный лук. До изобретения пороха и ружей лук был сильным оружием.

Занятия стрельбой из лука вырабатывают у пионеров твердость руки и верность глаза.

В обращении с луком, хотя и самодельным, надо всегда соблюдать осторожность. Пионеры должны относиться к луку как к предмету спортивного оружия и заниматься стрельбой из лука только в порядке организованных тренировок и участия в состязаниях.

В школе, пионерском лагере могут быть отведены и оборудованы поодаль от площадок специальные места — тир для стрельбы из лука. Оборудование такого тира несложно. Делается ограда из нескольких колышков и натянутой тесемки, обвешанной для лучшей видимости флажками. Внутри ограды устанавливают 2—3 различных мишени.

Для стрельбы из лука становятся перед мишенью, ступни ног на расстоянии 30—40 сантиметров друг от друга.

Лук держат вертикально, охватив рукоятку левой рукой. Стрела накладывается на тетиву и приставляется к большому пальцу левой руки; наконечник стрелы выходит за деревянную часть лука.

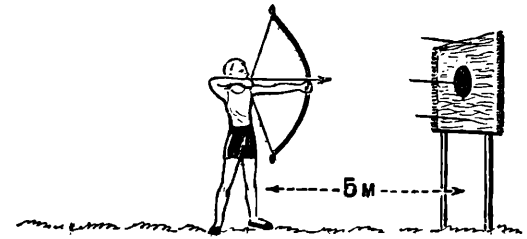
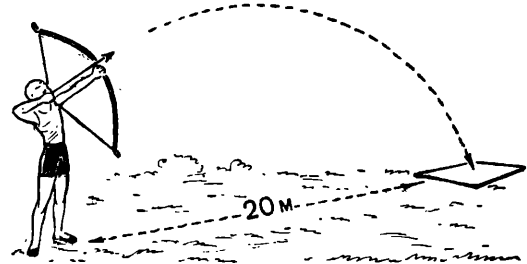
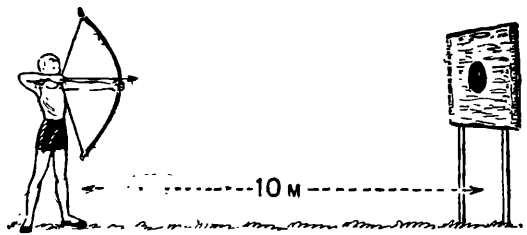

Стрельба из лука.

Первыми суставами указательного и среднего пальцев правой руки стрелок беретса за пятаку стрелы и поднимает эти два пальца до высоты подбородка. Затем, выдвигая левую руку вперед, постепенно натягивает тетиву, причем плечо и предплечье правой руки остаются в горизонтальном положении. Выпускают стрелу спокойно, без рывка разжимая пальцы.

При прицеле необходимо делать поправки, учитывая силу и направление ветра, расстояние от мишени (отклонить наконечник стрелы от точки прицеливания в сторону ветра; при дальних мишенях больше приподнимать наконечник стрелы). Слишком тугой лук, который оказывается не по силам стрелку, может стать причиной неудач в стрельбах.

Вот несколько упражнений для тренировки и состязаний по стрельбе из лука:

1. Стоя за 10 метров от вертикальной цели, сделать не менее 3 попаданий из 5 стрел в «яблочко» мишени (диаметр «яблочка» 50 сантиметров).

2. Стоя за 20 метров от нарисованного на земле квадрата (сторона квадрата 4 метра), попасть в площадь квадрата не менее чем 3 стрелами из 5.

3. Стоя за 5 метров от вертикальной цели, «уложить» не менее 8 стрел из 10 в «яблочко» мишени диаметром 50 сантиметров, затратив на это не более 3 минут.

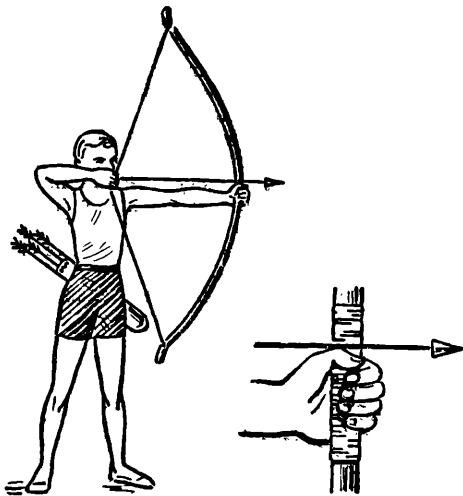

Лук.

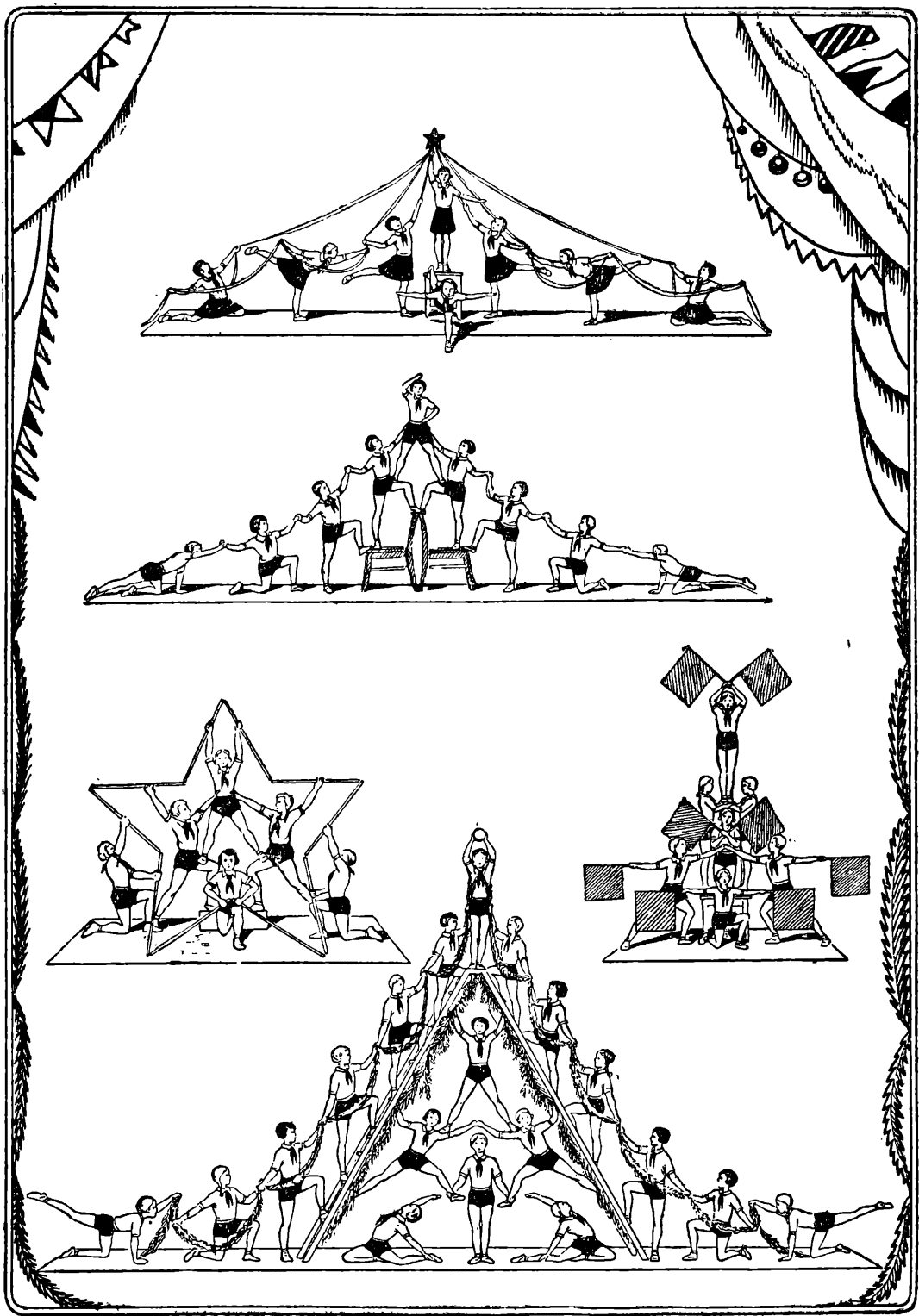

Пирамиды.

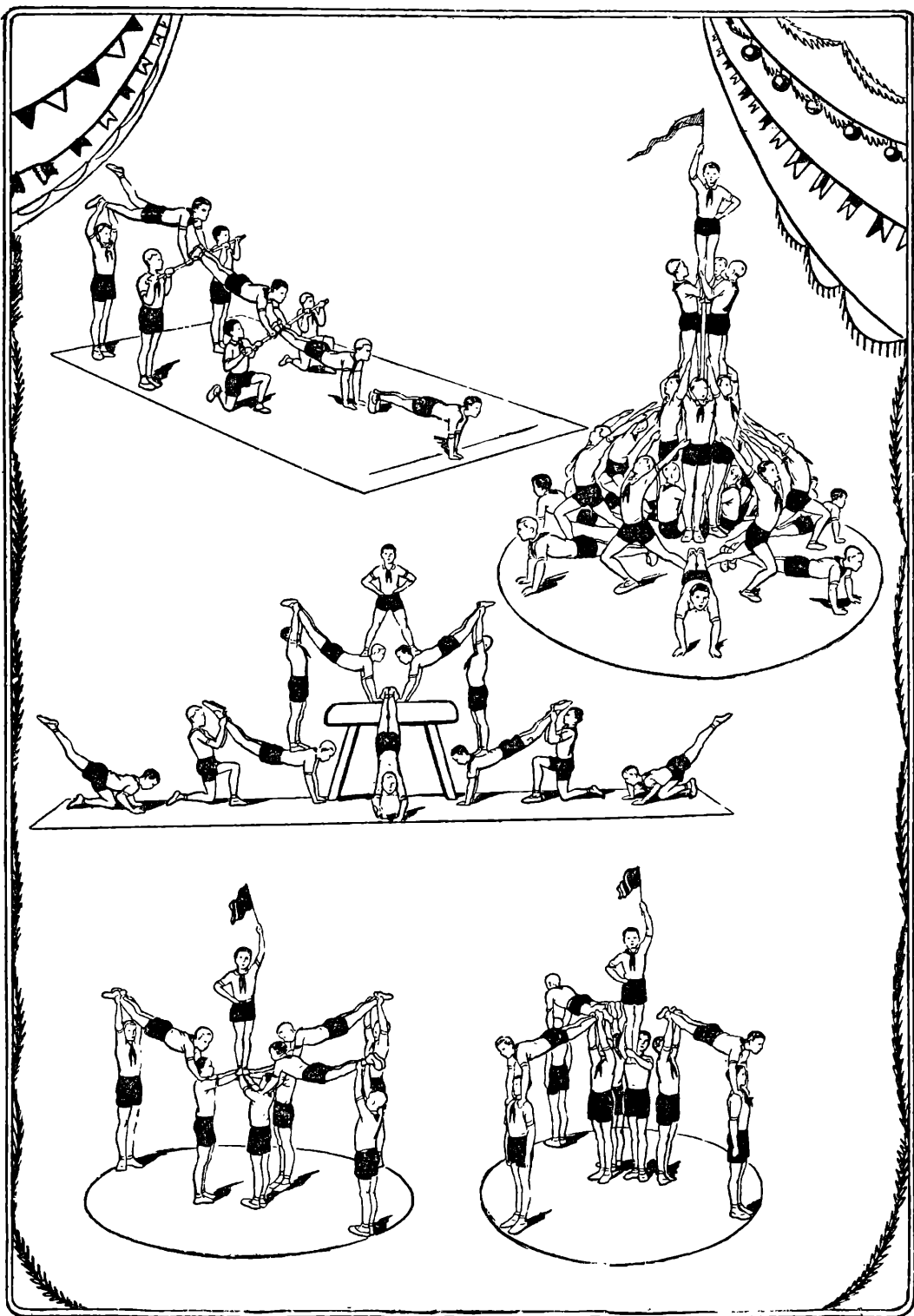

Пирамиды.

Самодельный лук можно изготовить из твердой, крепкой и в то же время упругой деревянной палки длиной в один метр.

На тетиву идет обыкновенный шпагат, натертый воском. Стрелы лучше всего изготовить из прямослойного елового или соснового полена. Вырезав стрелу, надо тщательно отполировать ее шкуркой или куском стекла. Длина стрелы 70—75 сантиметров. На заднем конце (пятке) вырезается щель в 0,5 сантиметра глубиной для тетивы. Клеем и суровыми нитками к пятке стрелы надо прикрепить перья. Они помогут точности и прямизне полета стрелы. Стрелы лучше окрасить в яркий цвет



Прыжок в «окошко».

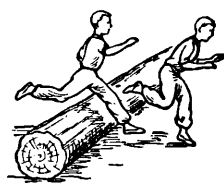

Прыжки «шагом».

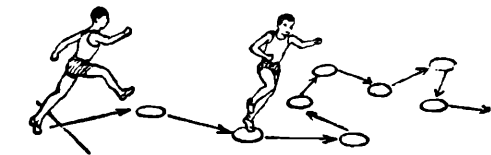

Прыжки по «кочкам».

(чтобы скорее их находить) и натереть воском (чтобы не коробились от сырости).

**Прыжки.** В школе на уроках физкультуры прыжки проводятся обычно в зале или на площадке. Дети знакомятся только с некоторыми основными разновидностями прыжков. Поэтому очень важно дополнить эти занятия на сборах звеньев, в массовой самодеятельной физкультурной работе и в порядке самостоятельной личной тренировки пионеров.

**Прыжок в высоту через веревочку с прямого разбега** доступен ребятам 9—10 лет. Пионер становится на место для разбега за 6—8 метров от веревочки. Затем делает разбег и энергично отталкивается одной ногой (как удобнее); другую ногу резко выбрасывает вперед через веревочку, делая при этом взмах руками. Приземляется на обе ноги на носки, сгибая колени.

**Прыжок в высоту через веревочку «перешагиванием».** Пионеры старшего возраста любят прыгать способом «перешагивания», то есть с косо разбега (справа или слева от веревочки, кому как удобнее). Так можно выше прыгнуть, чем с прямого разбега.

Прыгун делает небольшой разбег по дорожке, которая направлена к месту прыжка под углом 30—40°. Он отталкивается от земли дальней по отношению к веревочке ногой и одновременно резко выбрасывает вверх почти выпрямленную другую ногу, переносит ее через веревочку и на нее же первую приземляется.

**Прыжки в длину с разбега** можно проводить с пионерами, начиная с 10 лет. Пионер бежит, все ускоряя разбег, и энергично оттолкнувшись одной ногой, делает взмах руками вперед, сгибает ноги к груди и в таком положении «пролетает» препятствие. При приземлении обе ноги, выпрямляясь, становятся на землю одновременно — сначала на пятки, затем на всю ступню.

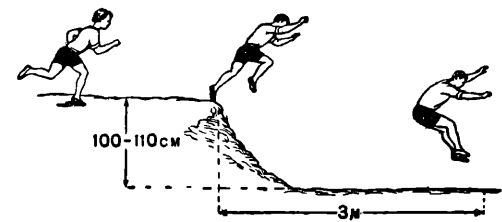

Прыжки в глубину.

удобнее прыгать способом «наступая». С разбега оттолкнувшись одной ногой, ставят другую на препятствие и, удерживая на ней тяжесть тела, переносят вперед ту ногу, которой оттолкнулись. Опустив ее на землю, продолжают бег.

Если нужно преодолеть препятствие очень быстро, то лучше прыгать «шагом».

**Лазание и перелезание** развивают силу, ловкость, воспитывают настойчивость и смелость.

На школьных уроках физкультуры для лазания и перелезания используются исключительно гимнастические снаряды. Поэтому для

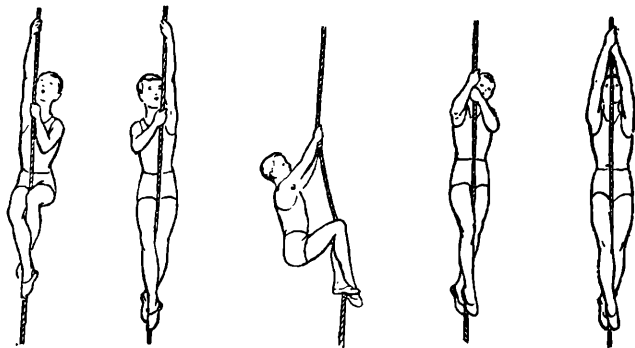

Лазание по канату.

проведения этих упражнений с пионерами в качестве снарядов следует использовать естественные препятствия. С материалом по этому разделу ученики справляются сравнительно легко. Исключение представляет трудное, особенно для девочек, упражнение: лазание по вертикальному канату. Занятия в отрядах и звеньях должны помочь пионерам среднего и старшего возраста успешнее овладеть способами лазания по канату, которое входит в число обязательных норм БГТО. Для тренировки в лазании по канату можно использо-

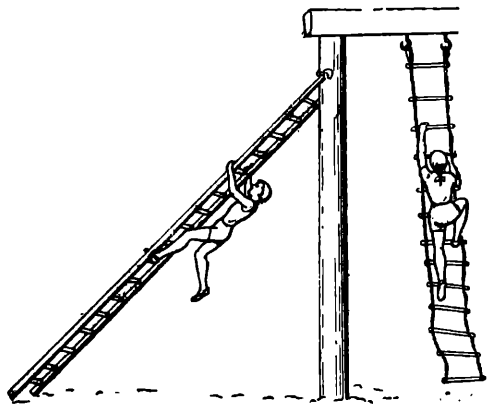

Лазание.

вать гимнастический городок в пионерском лагере, снаряды гимнастического зала в школе.

Упражнения в лазании и перелезании связаны с большой затратой мышечной энергии. Поэтому нельзя проводить их на скорость. Соревнования в этих упражнениях лучше проводить «на качество» исполнения заданий, учитывая ловкость выполнения, целесообразность применяемых приемов.

Ребят 9—10 лет можно учить перелезанию через учебный забор, через поваленное дерево, устойчивое бревно, влезанию на дерево с низко расположенными ветвями на высоту до 2,5 метра, так, чтобы ветви не качались.

Для пионеров 11—12 лет также следует подбирать такие виды лазания и перелезания, при которых не приходится удерживать всю тяжесть тела на одних руках. Для девочек следует облегчить упражнения по сравнению с теми, которые предлагаются мальчикам.

Пионерам старшего возраста (13—14 лет) доступны упражнения, при которых приходится короткое время висеть или подтягиваться на одних руках. Например, захватив высокий сук дерева, подтянуться и взобраться на него. Дальше влезать по сучьям.

Очень полезное упражнение — влезать на стенку или на дерево с помощью закрепленной веревки.

Лазание по вертикальному канату или шесту — трудное упражнение. Надо учить ребят зажимать канат ногами так, как показано на рисунке (стр. 171). Канат сжимается не только ступнями, но и коленями. Ноги при этом перекрещиваются. Пользуясь этим способом «зажима», поднимается по канату и тот, кто не может подтянуться.

Когда пионеры научатся лазать по вертикальному канату или шесту, можно провести проверку: сумеют ли девочки взлезть на 3 метра, считая от того места на канате, где

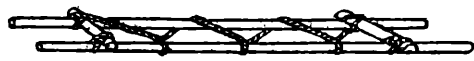

Носилки.

они держатся руками, стоя на земле, а мальчики — на 5 метров.

**Упражнения на устойчивость и равновесие.** Каждому пионеру надо научиться смело, уверенно и быстро преодолевать препятствия, требующие умения сохранять устойчивость и равновесие.

Для этого можно использовать бревна, заваленные на буреломах дерева, переходы из камешков через ручейки и другие естественные препятствия. Это послужит хорошим дополнением к школьным занятиям.

Кроме того, на школьных и лагерных спортивных площадках надо оборудовать снаряды для упражнения в равновесии: скамейку, бревно, канавки и ровики с перекинутыми через них досками и бревнами.

Трудность упражнений должна возрастать постепенно. Усложнять упражнения следует прежде всего не за счет увеличения высоты препятствия, а давая дополнительные задания, например: пройти бревно, перешагнуть через сучок, разойтись на бревне с товарищем, перенести кружку, не пролив воды во время перехода, попасть мячом в мишень и т. д. Высота бревна для равновесия должна быть различной, от 50 сантиметров до 1 метра 20 сантиметров.

Упражнения станут более интересными, если проводить их в форме простейших игр-соревнований между звеньями.

Если упражняющийся станет терять равновесие, вожатый обязан во-время оказать ему поддержку.

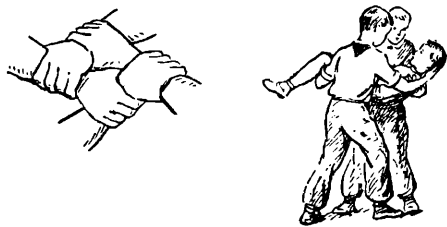

Переноска пострадавшего.

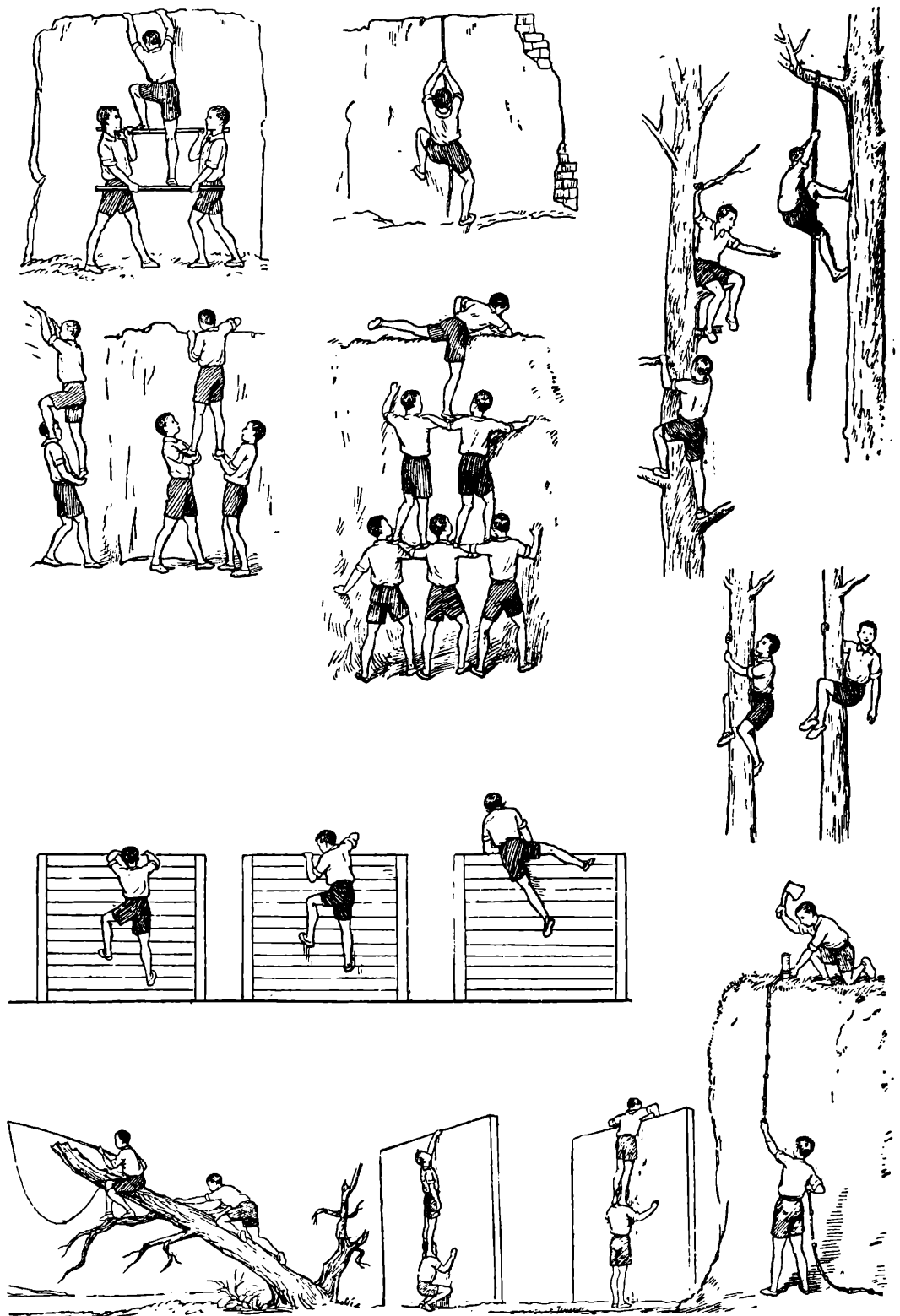

Преодоление препятствий. Лазание и перелезание.



Преодоление препятствий. Равновесие.

Такую поддержку вожатый должен оказывать пионерам как бы невзначай, чтобы не приучать ребят надеяться на постороннюю помощь, а воспитывать в них решительность, самообладание, привычку полагаться на свои собственные силы.

**Переноска товарищей.** Надо научить пионеров способ переноски товарищей. Это умение может пригодиться при оказании первой помощи при несчастных случаях.

Пионеры младшего возраста должны уметь переносить вчетвером, втроем, а старшие — вдвоем и в одиночку одного из пионеров, избравшего пострадавшего. Но проще и легче переносить товарища на носилках. Их трудно сделать. Надо взять два прочных ше-

ста, положить на них две поперечные палки длиной около 50 сантиметров и туго привязать их к шестам веревкой; затем шесты соединить другой веревкой, как показано на рисунке.

Поднимать и опускать носилки пострадавшим надо одновременно, по команде. При переноске следует идти не в ногу, тогда пострадавшего не так сильно трясет.

Приемов переноски вдвоем существует несколько. Человека, находящегося в обмороке, удобнее переносить способом «носилки», не потерявшего сознания несут на «табуретке» или в «кресле».

В одиночку легче всего переносить товарища на спине, труднее — на плечах.

## ПОДВИЖНЫЕ И СПОРТИВНЫЕ ИГРЫ

На пионерских сборах и в массовой работе по физкультуре важно проводить такие игры, которые помогут пионерам быстрее бегать, ловко прыгать, метко попадать в цель, увереннее передвигаться на лыжах. К их числу относятся подвижные игры с небольшим количеством участников, игры на местности, спортивные игры, эстафеты с бегом и преодолением разнообразных препятствий, игры с метанием на дальность и в различные мишени и игры на лыжах.

Полезно при творческом участии самих детей создавать варианты известных подвижных игр. Такие игры с видоизмененными правилами и новыми условиями преодоления препятствий заинтересовывают пионеров, вырабатывают у них сноровку, ловкость, подвижность, интерес к спорту.

Особое воспитательное значение приобретает использование в занятиях с детьми лучших народных подвижных игр.

### ВОЖАТОМУ НАДО ПРАВИЛЬНО РУКОВОДИТЬ ИГРАМИ ДЕТЕЙ

Прежде всего приучить пионеров играть дружно. Для них должно стать обычным соблюдение взаимного уважения к товарищам по игре. Играющие, полавшие в затруднительное или «опасное» положение, должны быть уверены, что им будет оказана помощь товарищами по команде. Детей надо приучить к тому, чтобы они ставили спортивную честь команды, за которую играют, выше своих личных интересов в игре.

Очень важно, чтобы пионеры привыкли соблюдать установленные правила игр, а следовательно, играли дисциплинированно, осознавая ответственность за свои действия перед коллективом.

Надо проводить и поощрять такие игры, в которых участникам приходится, добиваясь поставленной цели, победы своей команды, обнаруживать инициативу, настойчивость.

Дружные, полные спортивного задора, правильно организованные игры вырабатывают у

пионеров стойкость и бодрость, сильную волю и твердый характер, приучают ребят к честности и правдивости.

Не зазнаваться при победе, не унывать в случае неудач — этому надо учить детей во всех, хотя бы самых простейших играх.

В играх надо растить актив организаторов, которые могли бы оказывать посильную помощь пионерскому вожатому, вовлекая своих товарищей в разнообразные содержательные занятия играми.

Вожатый обязан следить за тем, чтобы занятия подвижными и спортивными играми не переутомляли и не перевозбуждали участников. Составления по играм должны проходить в дружеской, спокойной обстановке, без явного нездорового азарта.

Следует практиковать коллективные посещения соревнований по спортивным играм с участием лучших советских команд; приглашать на пионерские сборы мастеров-тренеров и разрядников по спортивным играм для проведения консультаций, показа техники и проведения тренировочных занятий; проводить просмотры кинофильмов с показом соревнований по баскетболу, футболу, городкам и другим играм.

### ИГРЫ-МИНУТКИ

Это доступные всем пионерам короткие состязания на скорость, ловкость, меткость и силу, с быстрым выявлением победителей. Ими можно заняться в звене, дома в кругу товарищей и на больших переменах в школе. Подойдут игры-минутки и как интересные спортивные развлечения на школьных утренниках. На площадке в свободное время, как летом, так и зимой, можно устраивать турниры сразу по 3—4 различным играм-минуткам.

**Бегуны.** 1. Подбросив мячик повыше, выбежать из кружка, положить возможно подальше от кружка камешек на землю и, вернувшись в круг, успеть поймать мячик на лету. Тот, кто сумеет положить камешек дальше других (поймав мячик по возвращении в круг), выигрывает. 2. Бросить обруч по дорожке дли-



ной 25 метров и, когда он пересечет шестой метр, скорее догнать его. За пойманный обруч на восьмом метре игрок получает 8 очков, на девятом — 9 очков, на десятом — 10 очков и т. д. Тот, кто получит меньшее количество очков, побеждает. Дорожка расчерчена поперечными линиями через каждый метр с отметками расстояния. 3. Стоя за один метр перед веревочкой, натянутой на стойках на высоте 2,5 метра, перебросить мяч через веревочку и, выбежав вперед, поймать мяч по другую сторону от стоек за веревочкой. То же — стоя за 1,5, 2, 2,5 метра и т. д. Побеждает тот, кто выполнил задание, выбежая с наибольшего расстояния от веревочки. 4. Два пионера становятся один напротив другого на расстоянии 2 метров. Каждый ставит справа от себя вертикально палку длиной 1 метр, придерживая ее верхний конец пальцем. По сигналу игроки, отпуская палку из рук, перебегают один на место другого, стараясь подхватить палку товарища, прежде чем она упадет на землю. Затем расстояние перебежек все увеличивается. Побеждает пара, которой удается совершить такую перебежку с подхватыванием палки на наибольшей дистанции. 5. У концов веревочки, длиной 5 метров, становятся, спиной один к другому, два пионера; впереди каждого из них на расстоянии 15 метров ставится по флажку. По сигналу бегуны выбегают вперед, оббегают флажки и, подбегая к веревочке, стараются один скорее другого схватить конец веревки, отдернув ее к себе. Тот, кому удастся это сделать, выигрывает.

**Метатели.** 1. Каждому из двух участников дается по 10 бумажных или тряпичных маленьких мячей одного цвета, но иного, чем у «противника». По сигналу каждый старается быстрее израсходовать все свои мячи, бросая их в поставленную вперед, за 10 метров, большую корзину или ящик. Тот, кто скорее и с лучшим результатом закончит состязание, побеждает. 2. Попасть шишкой в подброшенную вверх фанерную «тарелочку». 3. Выбить меньшим количеством бит из кружка столбик, составленный из трех круглых чурок, поставленных одна на другую, с расстояния 6 метров. Сперва сбивается верхняя чурка, затем следующая и, наконец, выбивается из кружка чурка, стоящая на земле. Тот, кто меньшим количеством бит последовательно, начиная с верхней, выбьет все чурки из кружка, побеждает. «Развалившийся» столбик уступает очередь играть следующему. Чурки — отрезки круглого полена, высотой 13 сантиметров, диаметром 10 сантиметров. 4. Стоя за 4 метра от качающейся корзины, суметь забросить в нее большее количество мячей из 10 возможных.

Забрасывать в корзину мячи можно из положения стоя, с колена, лежа, с различных расстояний, на условное число качаний корзины (например, успеть бросить все мячи, пока корзина качнется три раза в одну и другую стороны) и т. д.

**Прыгуны.** 1. Спрыгнуть с пенька или скамейки точно в кружочек, начерченный на земле в 1—2 шагах. 2. Спрыгнуть с пенька или скамейки, успев взмахнуть скакалкой и пропустить ее один или два раза под ногами во

время полета. 3. Перепрыгнуть веревочку на высоте 60 сантиметров, успев поймать во время прыжка брошенный навстречу волейбольный мяч. 4. Разбегавшись, толкнуть головой качающийся, подвешенный на бечевке, волейбольный мяч. 5. Вбежать под кружащуюся длинную скакалку и проделать 10 прыжков через веревочку, каждый раз то подбрасывая, то ловя маленький мячик.

**Борцы.** 1. Присев на носках один против другого, постараться столкнуть «противника» ударами ладоней. Побеждает игрок, сохранивший равновесие. 2. Двое встают один против другого на пеньки или на чурки (на расколоте надвое круглые поленья). Расстояние между каждым 2—3 метра. Игроки держат за концы крепкую веревку. Каждый старается заставить «противника» сойти с пенька. Воспрещаются резкие рывки за веревку или умышленное, неожиданное для товарища отпускание веревки из рук. Оставшийся на пеньке побеждает. 3. Поставив локти правых (или левых) рук на стол и соединив ладони, пригнуть кисть руки «противника» к столу. 4. Сидя один против другого, упершись носками о носки находящегося напротив, держать палку (длиной 80 сантиметров) за концы вытянутыми вперед руками и горизонтально. Каждый пытается, перетягивая палку на свою сторону, заставить «противника» подняться и встать. Побеждает тот, кому удастся это сделать. 5. Два «противника», стоя в круге диаметром 5 метров, беруся за крепкую палку длиной 2 метра. Каждый закрепляет конец палки над правым локтем и крепко захватывает палку руками. Задача — вытолкнуть «противника» из круга, не отпуская палки из рук. Тот, кому это удастся сделать, побеждает (для мальчиков).

## ПОДВИЖНЫЕ ИГРЫ В ЗВЕНЕ И ОТРЯДЕ

Игры для занятий в пионерских звеньях должны быть настолько доступны и просты, чтобы их смог самостоятельно проводить вожатый звена. Кроме того, эти игры должны соответствовать числу игроков в составе 5—10 человек.

Более сложные игры, с составом участников до 30—40 пионеров, могут проводиться с отрядом под руководством вожатого отряда. По многим играм с разделением на команды можно проводить состязания между командами звеньев и отрядов.

### Игры для звена

На прогулку. Играющие, расположившись в разных местах на площадке, встают в очерченные каждым маленькие кружки. Один из игроков назначается водящим и остается без кружка. Водящий подходит к любому игроку и говорит: «На прогулку». Приглашаемые игроки идут вслед за водящим в колонне по одному. Когда все игроки будут вызваны «на прогулку» и сойдут со своих мест, водящий отводит их на некоторое расстояние от кружков. В это время вожатый произносит: «По местам». Все пионеры стараются скорее занять любые кружки. Игрок, оставшийся без

# УПРАЖНЕНИЯ ДЛЯ ДЕТЕЙ 9—10 ЛЕТ

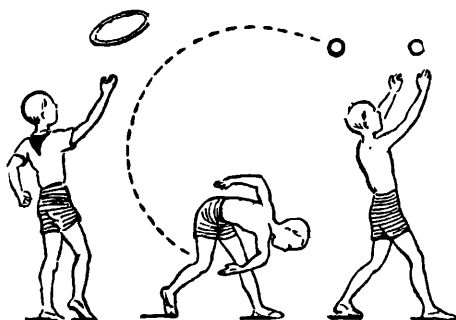
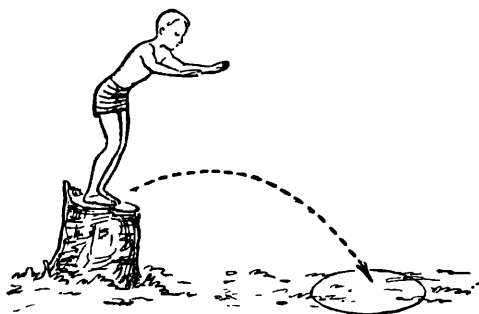
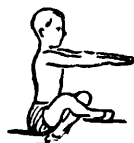
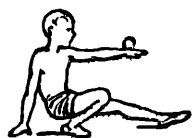
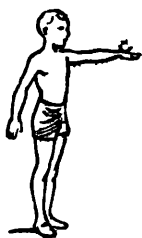

места, водит. Выигрывает тот, кто за время игры ни одного раза не был водящим (или побывал водящим меньшее количество раз по сравнению с другими). При учете результатов игры роль первого водящего в расчет не принимается. Игру можно проводить и на лыжах, вместо кружков вставляя в снег лыжные палки.

**Пятнашки с ленточками.** Играющие, кроме пятнашки, имеют за воротником по ленточке. Пятнашка, догнав убегающего, вытягивает ленту и засовывает ее себе за воротник; оставшийся без ленты становится пятнашкой. Второй вариант: ленточку за воротниками имеют все игроки; бегая друг за другом, каждый из них старается набрать больше ленточек, сохранив свою. Игроки без ленточек выбывают из игры.

В первом варианте выигрывают участники, которые за время игры ни одного раза не были пятнашкой (или побывали пятнашкой меньшее количество раз по сравнению с другими).

Во втором варианте побеждают игроки, набравшие за время игры большее количество ленточек.

**Летающий мешочек.** Пионеры становятся в круг. Водящий выходит на середину круга. Игроки начинают перебрасывать небольшой мешочек, не туго наполненный опилками (или зернами), кто кому хочет. Водящий старается поймать мешочек или хотя бы коснуться его на лету или в руках игрока.

Если водящему удастся это сделать, он становится на место игрока, неудачно бросившего мешочек или задержавшего его в руках. Такой игрок идет водить, прежний же водящий встает в общий круг.

Если мешочек вылетит из круга, за это отвечает игрок, который последним коснулся мешочка; он сменяет водящего.

Игру можно проводить одновременно с двумя и даже с тремя водящими.

**Стой.** Пионеры становятся в круг и перебрасывают волейбольный или маленький мяч один другому по разным направлениям, не давая водящему, находящемуся внутри круга, коснуться мяча. Водящий старается отбить мяч так, чтобы он упал на землю. Как только это случится, все стоящие в кругу разбегаются; водящий поднимает с земли мяч и говорит:

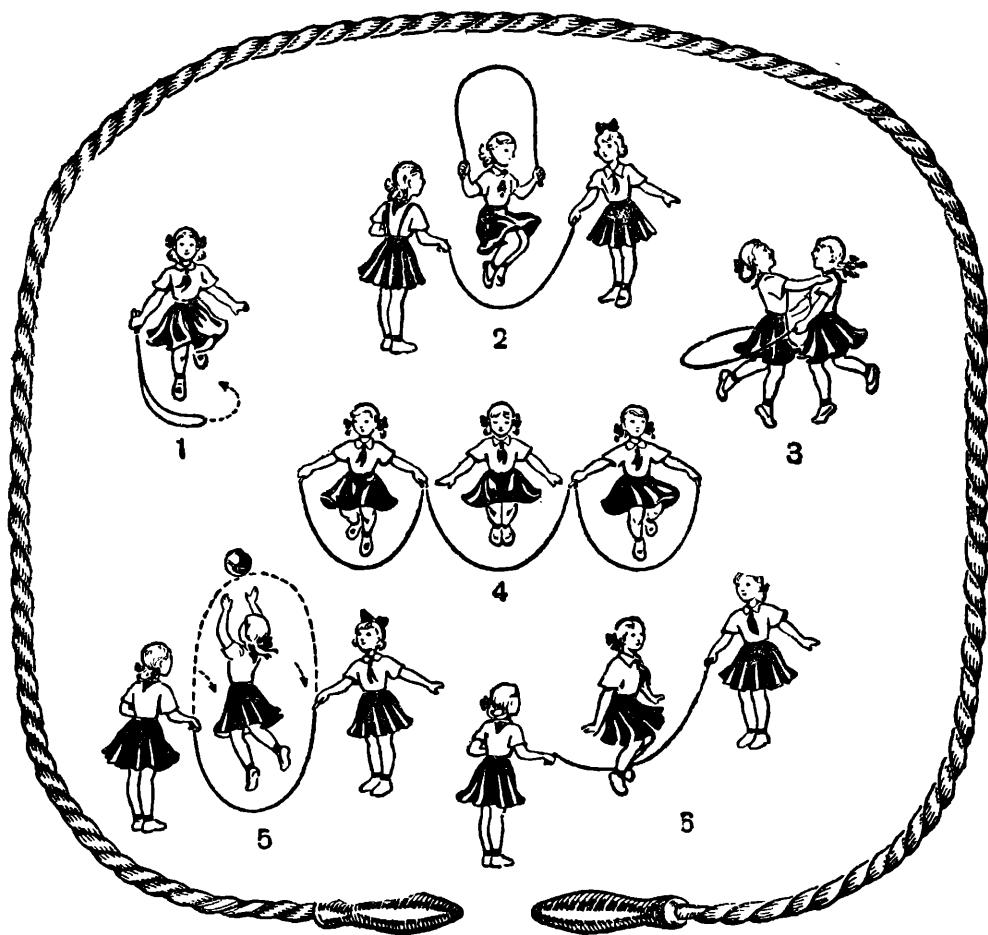

Скакалки.

«Стой». После этого слова никто не должен передвигаться.

Водящий бросает мяч в любого игрока. Если это ему удастся, то водящим при повторении игры становится тот, в кого попал мяч; если же попадания не было, игра начинается снова с прежним водящим. Выигрывают те участники, которые ни разу не были водящими (или побывали водящими меньшее количество раз по сравнению с другими).

Борьба в квадратах. На площадке чертятся три квадрата с промежутками один метр между каждым. Размер первого квадрата 3×3, второго 2×2 и третьего 1×1 метр. В большой квадрат входят четыре самых высоких по росту пионера. Подпрыгивая на одной ноге, заложив руки за спину, они стараются толчками плечом заставить «противника» выйти из квадрата. Вытолкнутые из первого квадрата переходят во второй, где продолжается такая же борьба. Игроки, вытолкнутые из второго квадрата, уходят в третий, где в результате борьбы остается кто-нибудь один. Игрок, оставшийся в первом квадрате, получает 4 очка, во втором — 3, в третьем — 2 очка. Выбывшему из третьего квадрата начисляется одно очко. Затем выходит следующая группа борцов, и так далее, пока все не примут участия в игре.

Соответственно полученным очкам борцы занимают первые, вторые, третьи и четвертые места в состязании.

### Игры для отряда

Эстафеты с бегом и преодолением препятствий. Отряд делится на 3—5 команд. Они становятся за стартовой чертой, в колонне по одному, на расстоянии 2—3 метров одна от другой. Против каждой команды, за 10—20 метров, намечается поворотный пункт (устанавливается городок, поле, флаг и т. п.). По команде вожатого бегут первые номера команд. Каждый обегает свой поворотный пункт, возвращается бегом к своей команде, передает эстафету (палочку длиной 30 сантиметров) следующему игроющему, а сам становится в хвост колонны. Принявший эстафету бежит в свою очередь и т. д. Побеждает команда, первой окончившая передачу эстафеты.

Варианты: а) на пути играющих против каждой команды устанавливается 1—2 препятствия, преодолеваемые прыжком без опоры (высота препятствия 40—60 сантиметров), опорным прыжком (высота 90—110 сантиметров), перелезанием (высота до 120 сантиметров), подлезанием (высота 60—80 сантиметров);

б) на поворотных пунктах против каждой команды чертят кружок и в нем ставят булаву или городок. Головные играющие каждой команды держат в руке по одной булаве (городку). Добежав до поворотного пункта, головной играющий хватает стоящую в кружке булаву и ставит на ее место принесенную с собой. Так же поступают остальные играющие. Если булава упала, то играющий должен вернуться и снова ее поставить;

в) каждый играющий бежит с мячом малым и большим; добежав до намеченной черты,

метает мяч в цель на стене или в basketбольный щиток, ловит отскочивший мяч (двумя или одной рукой — по условию) и, возвратившись к своей команде, передает мяч в руки очередному игроку.

С пионерами 13—14 лет, изучившими технику преодоления полосы препятствий БГТО, можно проводить эстафеты с преодолением одного или нескольких препятствий этой полосы. Нельзя забывать и о том, что можно организовать эстафеты на лыжах и на коньках.

За флажком. Играющие размещаются на площадке так, как указано на рисунке.

Одна команда защищает флажок, другая охотится за ним.

Защищающие могут задерживать (салить) охотников, за исключением капитана команды охотников и сторожей. Задержанные уходят за черту города защищающих, но их могут выручать товарищи по команде. Защищающие могут задерживать (салить) только капитан и два сторожа охотников; капитан на всей площадке между городами, а сторожа — только на полосе пригорода, откуда они не имеют права выбегать. Защищающие, задержанные капитаном и сторожами, обложены уходить в город охотников.

Игроки защищающей команды, так же как и охотники, могут выручать задержанных товарищей, перебегая для этого через полосу пригорода охотников, где выручающие сами подвергаются опасности быть задержанными сторожами. Побеждают охотники, если им удастся перенести флажок в свой город, или защищающие — в том случае, если они задержат всех охотников, кроме капитана, который, оставшись один, без своей команды взять флажок не может. В игре соблюдаются следующие правила: 1. У охотника, задержанного с флажком, флажок отбирается, сам же охотник отправляется в город защищающих. 2. Отобранный у задержанного охотника флажок ставится на прежнее место. 3. Круг, в котором стоит флажок, можно только перебежать, останавливаться же в нем нельзя никому.

Прыжок за прыжком. Две равные команды становятся в две колонны по два, параллельно и на расстоянии 4—6 шагов одна от другой. В каждой колонне все пары играющих держат за концы короткие скакалки на расстоянии 50—60 сантиметров от пола. По сигналу первая пара каждой команды быстро кладет скакалку на землю, и оба пионера бегут снаружи своей колонны в конец ее, оттуда последовательно перепрыгивают через скакалки всех пар, стоящих в колонне. Достигнув своих прежних мест, эти игроки останавливаются, берут скакалку опять за концы. Как только первая скакалка поднята с земли, игроки второй пары кладут свою скакалку на землю, прыгают через первую скакалку, бегут снаружи колонны в конец ее, затем перепрыгивают через все скакалки до своего прежнего места и т. д. Таким же образом прыгают и все остальные пары. Выигрывает команда, раньше другой закончившая прыжки. Игру можно видоизменять и усложнять: например, раскачивать скакалками, опустив их почти до земли, и прыгать через них; кружить веревочки и подбегать под ве-



За флажком.

речочки; держать веревочки низко натянутыми над полом и проползать под ними и т. д.

Городки гонять. На площадке чертятся прямоугольник — 24 метра в длину и 12 метров в ширину. Посредине чертится линия кона, а по обе ее стороны обозначается по четыре параллельные линии загона, каждая на расстоянии одного метра от другой. Вдоль линии кона расставляют 10 городков. Каждая из двух команд располагается за своей чертой метания.

Команды поочередно (залпом) метают маленькие палочки или мешочки с песком в городки. Сбитые городки ставятся на одну линию ближе к команде, игроки которой в них попали. Команда, сбившая городок со своей четвертой линии загона, выигрывает.

Борьба за городки. Игроки одной команды становятся в круг спиной к центру, на расстоянии друг от друга немногим больше, чем на вытянутые в стороны руки. Глаза каждого из этих игроков повязываются отрезком марлевого бинта, под который подкладывается чистый листочек бумаги. В середине круга, образованного игроками, чертится небольшой кружок, в который ставится 10—15 городков. Вторая команда становится поодаль; вожатый поочередно вызывает из этой команды по тройке игроков. Вызванные стараются осторожно проникнуть к городкам, взять по одному городку и принести их вожатому. Сделать это надо так, чтобы игроки, стоящие по кругу, не коснулись рукой проникающих в круг и из круга. Охраняющие городки не сходят со своих мест: однако им разрешается наклоняться, приседать, делать различные движения руками.

Тот, кто задел рукой любого из стоящих по кругу, отходит временно в сторону. Благополучно вернувшиеся из круга передают вожатому взятые городки и становятся на свои прежние места. Затем вожатый вызывает следующую тройку и т. д. Когда все тройки будут вызваны, вожатый разрешает охраняющей команде снять повязки с глаз. Команды меняются ролями, взятые городки ставятся обратно на свои места, и игра продолжается. Побеждает команда, игроки которой принесли

водящему большее количество городков (городок, вынесенный из круга игроком, который был задел рукой, в зачет не принимается).

## ИГРЫ НА МЕСТНОСТИ

В играх на местности встречаются ходьба, бег, прыжки, лазание и другие способы передвижения и преодоления препятствий. Во многих случаях они сочетаются с упражнениями на развитие наблюдательности, глазомера, слуха и требуют от участников проявления инициативы и сметки. Игры эти можно проводить во время экскурсий, походов, в лагере, на сборах звена и отряда.

### Игры для звена

Фотоглаз. Цель этой и следующей за ней игры — воспитание наблюдательности. Пионеры по очереди пробегают по тропинке и, возвращаясь к вожатому, сообщают, что ими было замечено справа (или слева) по пути. Пионер, составивший наиболее подробное и правильное донесение, побеждает.

Что здесь было? Один или двое пионеров, ушедших вперед, продвигаются на песчаном или рыхлом грунте 2—3 таких физкультурных упражнения, после которых могли бы остаться какие-нибудь отпечатки следов (прыгают, кувыркаются, борются и т. п.).

Остальные по приходе на это место определяют по следам, что здесь было. Побеждают наиболее находчивые и догадливые игроки.

Тихая нога. Тихо подкравшись к водящему, у которого завязаны глаза, надо дотронуться до него рукой так, чтобы он не услышал приближающегося. Водящий, услышав подозрительный шум, указывает рукой по направлению источника шума. Обнаруженные водящим выбывают из игры. Сумевший неслышно подкрасться к водящему и коснуться до него рукой побеждает. Игру хорошо проводить на месте, где много опавших листьев, валежника.

Будь настороже. Одному из пионеров звена, занятого каким-нибудь делом, на при-

вале вожатый предлагает скрыться незаметно для остальных. Всем должно быть известно, что кто-то «исчезнет», но кто именно, этого никто не должен знать. Если через установленное время (через 5—10 минут) получившему задание удастся незаметно уйти, то он считается победителем.

По следам. Играют на лыжах. Звено делится на две группы. Одна группа лыжников выходит с места сбора на 15 минут раньше другой в неизвестном для оставшихся направлении, оставляя за собою через каждые 10 шагов условные отметки или знаки (начерченные на снегу стрелки, вбитые в снег ветки и т. п.). Пионерам, вышедшим первыми (секретно от второй группы), вожатый дает указание: пройдя петлеобразным маршрутом, прибыть обратно к месту выхода и здесь, в помещении, ожидать остальных. Вторая группа, выходящая на 15—20 минут позже, получает задание найти первую, потратив на это не более 45 минут. Если вторая группа совсем не сумеет найти первую или же обнаружит ее позже назначенного срока, она признается побежденной. Повторяя игру, следует менять роли групп.

Таких и подобных игр, развивающих наблюдательность, ловкость, есть много. Более подробно о них рассказано в сборнике «Игры пионеров».

### Игры для отряда

Через лес. Отряд делится на две равные по количеству команды: «синих» и «оранжевых». Команда «синих» располагается цепочкой недалеко от опушки леса. Игроки команды «оранжевых» находятся в начале игры в скрытых местах, перед цепью «синих».

У каждого из игроков команды «оранжевых» надето по цветной нарукавной повязке.

По свистку вожатого игра начинается. «Оранжевые» стараются незаметно пробраться через цепь «синих», проникнуть вглубь леса и выйти на условленное место — на тропинку или на полянку. «Синие» задерживают или салют проникающих в лес игроков и отбирают у них при этом нарукавные повязки. Побеж-

дает команда «синих», если им удастся задержать более половины «оранжевых»; в противном случае победителями оказываются «оранжевые». При повторении игры роли команд меняются. Проводя игру на лыжах, надо, чтобы выбывающие из игры уходили в теплое помещение, находящееся за расположением «синих». Лыжник считается задержанным, если до пятки его лыжи коснулся палкой один из игроков команды «противника». Перед повторением игры надо дать пионерам отдохнуть в теплом помещении.

Флажки в лесу. Играют в лесу. Отряд делится на две равные по числу игроков команды. Каждый пионер должен иметь отличительную нарукавную повязку цвета своей команды.

Поперек участка для игры словно определяется граница.

На каждой стороне, на расстоянии 200 метров от границы, бумажными ленточками, повешенными на деревьях, отмечается круг диаметром 25 метров, в котором поодаль один от другого ставится по 10 флажков. Флажки пронумерованы от 1 до 10. Каждая команда для охраны своих флажков выставляет по пять сторожей, один из которых — капитан. Остальные игроки отправляются за флажками другой команды, стараясь доставить большее количество флажков на свою сторону. Выгоднее брать флажки с крупными номерами. Игрок, перешедший через границу, может быть задержан (осален) любым из игроков другой команды. Задержанный игрок обязан остановиться, снять свою нарукавную повязку и передать ее задержавшему игроку; после передачи повязки задержанный игрок выбывает из игры. Игрок, задержанный с флажком, передает задержавшему его игроку флажок и нарукавную повязку. Отобранный флажок ставится на прежнее место, в круг, задержанный игрок выбывает из игры. В круг, где стоят флажки, сторожа входить не имеют права, за исключением капитана, который может задерживать игроков другой команды как вне, так и внутри круга. Каждый игрок за один заход на чужую территорию может взять только один флажок. Захваченные флажки и повязки

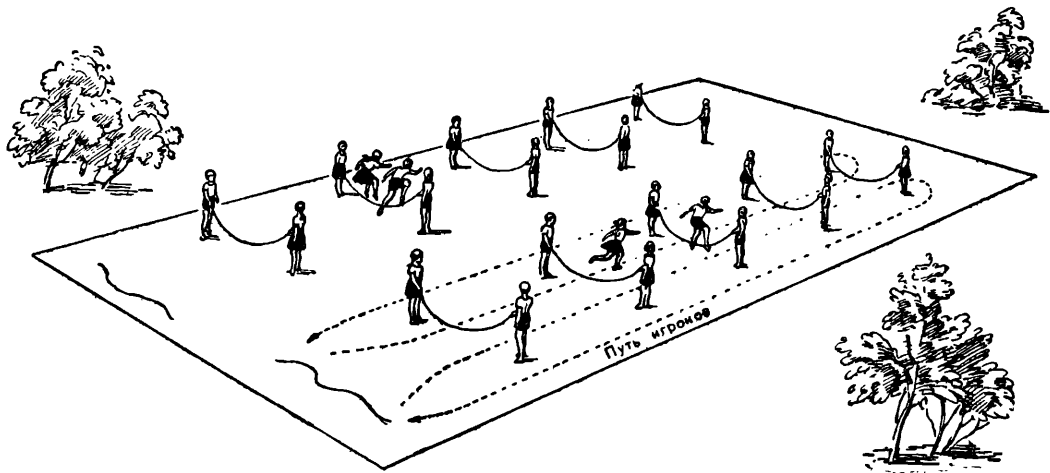

Игра «Прыжок за прыжком».

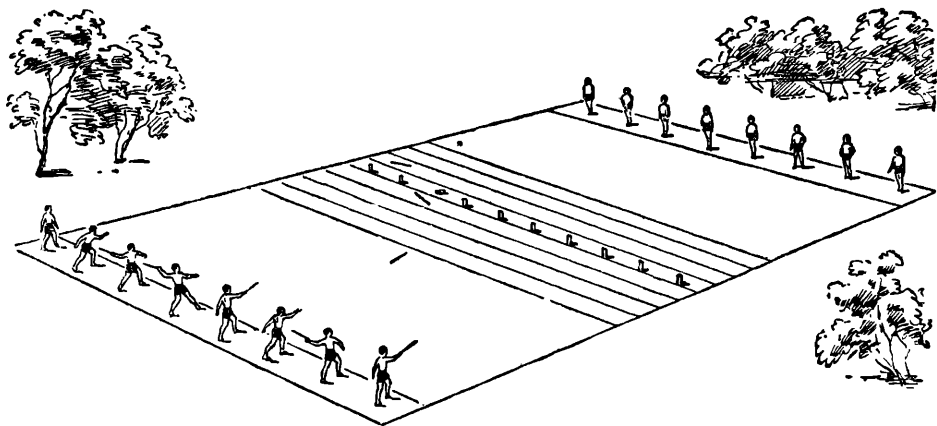

Городки гонять (игра).

оцениваются очками: за каждый флажок с тем или иным номером засчитывается соответствующее количество очков (за флажок с № 3 — три очка и т. п.), за каждую снятую повязку засчитывается по пяти очков. Игра продолжается в пределах условленного времени, но не более часа.

Победившей считается команда, набравшая к концу игры большее количество очков за флажки и за повязки.

**Охотники.** Игруют в лесу, разделившись на четыре команды. В командах выделяются капитаны. Каждая из команд получает по одному луку со стрелами (количество стрел соответствует численному составу команды) и по компасу. Одна команда идет на север, вторая — на восток, третья — на юг, четвертая — на запад. Каждая команда должна пройти по указанному направлению 600 шагов, и в районе остановки на конце пути быстрее найти мишень, которую с указанного специальной чертой расстояния надо поразить наибольшим количеством стрел из всех имеющихся в запасе.

Мишень — укрепленный на дереве обруч, поперечником 60 сантиметров, заклеенный бумагой. Неподалеку от каждой мишени находится по одному спрятавшемуся посреднику. Стреляют все по очереди. После того как все стрелы выпущены в цель, команда возвращается обратно к месту начала игры. На выполнение задания должно быть затрачено 25 минут.

Результаты игры учитываются очками. За каждую попавшую в мишень стрелу соответствующая команда получает 1 очко. За своевременный (точно через 25 минут) приход обратно засчитывается 20 очков; за каждую минуту опоздания (или за каждую минуту прихода ранее установленного срока) сбавляется по одному очку. Например, одна команда поразила мишень 5 стрелами, но вернулась через 25 минут. Она получает за 5 стрел 5 очков и за опоздание  $20 - 6 = 14$  очков, всего  $5 + 14 = 19$  очков. Побеждает команда, получившая большее число очков.

**Правила игры.** 1. В найденную мишень каждый из игроков команды выпускает по одной стреле с отмеченного места. Луком пользуются поочередно, по указанию капитана.

2. Попаданием стрелы в мишень считается, если стрела пробьет отверстие в любой точке бумажного круга. 3. Команда считается вернувшейся в тот момент, когда игроки в полном составе, построившись перед вожатым в одну шеренгу, дружно и внятно произнесут слово: «Есть». 4. Вожатый засекает время одновременного ухода команд и возвращения каждой из них по часам с секундной стрелкой (как по секундомеру). 5. Посредники, после ухода команды от мишени, прежде чем возвращаться к месту сбора, подбирают выпущенные стрелы, а затем снимают и уносят с собой мишень как доказательство результатов стрельбы.

## СПОРТИВНЫЕ ИГРЫ ПИОНЕРОВ

Спортивные игры взрослых увлекают и пионеров. Однако не все эти игры доступны для большинства детей среднего пионерского возраста (9—12 лет). Проводить спортивные игры с пионерами возможно в несколько упрощенном виде, по правилам, доступным силам и физической подготовленности детей.

В лапту и городки могут играть пионеры младшего, среднего и старшего возраста.

С пионерами 11—12 лет и 13—14 лет можно, кроме того, организовать игры в футбол, хоккей, баскетбол и волейбол (в облегченных вариантах).

**Лапта.** Поле для игры в лапту может быть  $40 \times 30$  метров. За одной из коротких линий поля отводится место для города, а за другой — для кона. Играющие делятся на две команды, по восемь человек в каждой. Одна команда становится за линией города, отмеченной флажками, другая размещается на поле, между линиями города и кона. Игрок из команды города бьет лаптой по мячу и выбегает вперед, стараясь перебежать черту кона и вернуться в город.

Игроки поля стремятся поймать брошенный мяч и занятые перебегающего, пока он находится в поле.

Если игрокам поля не удастся запятнать перебежчика, мяч возвращается команде города, а перебежчик, не успевший вернуться

в город, остается за линией кона. Теперь броса-ет мяч и выбегает следующий игрок, а первый перебежчик может возвращаться в город. Так игра идет и дальше. Игрок, вернувшись за черту города, получает одно очко. Как только кто-нибудь из команды поля запянает любого перебежчика, тот может, в свою очередь, подобрать мяч и попасть им в любого игрока другой команды. Но если это сделать не удастся, тогда команды меняются местами. Быть командой города выгоднее, так как только эта команда набирает очки. Игра продолжается 20 минут. Побеждает команда, набравшая за это время большее количество очков.

**Городки.** Играть в городки можно вдвоем, троим или командами (две команды, по 4—8 человек в каждой). Команды выбирают капитанов, которые тянут жребий на право первого забоя. Затем в обоих городах ставят из городков первую фигуру — «пушку». Первый игрок команды начинает игру с линии кона. Если бита попала в цель и хотя бы один из городков фигуры выброшен за пределы города, то остальные городки добиваются с полукона. Если вся фигура выбита с одной биты, ставится следующая фигура, и т. д. Исключением является десятая фигура — «закрытое письмо», при выбивании которой в первую очередь должна быть выбита «марка» (городок, расположенный в центре), после чего все остальные городки этой фигуры выбиваются с линии кона. Если «марка» будет выбита вместе с другим городком, то выбитые городки ставятся обратно, а удар считается потеряннм. Фигуры городков изображены на рисунке.

После того как все игроки правой команды сделают по два удара (пробьют по две биты), начинает игру левая команда, затем вновь правая и т. д. В такой очередности игра протекает до конца первой партии, то-есть до выбивания всех 10 фигур городков. После этого команды меняются местами. Команда, выбившая все фигуры меньшим количеством бит, считается победительницей партии. Победительницей игры считается команда, выигравшая две партии подряд или набравшая большее количество очков в трех партиях. Очки засчитываются так: победа дает 1 очко, ничья —  $\frac{1}{2}$  очка, поражение — 0. Удар считается неправильным, то-есть потеряннм для команды:

а) если игрок во время броска наступит на одну из линий, окаймляющих кон или полукон, до момента падения биты в город;

б) если игрок пробьет вне очереди;

в) если бита коснется грунта до штрафной линии или заденет ее.

**Футбол.** Длительность игры для детей 11—12 лет — 40 минут, с перерывом между двумя половинами игры 10 минут; для участников 13—14 лет — 60 минут, также с десяти-минутным перерывом.

Наиболее простой вариант игры — командами по шесть человек в каждой (вратарь, двое защитников и трое игроков нападения).

Играют на любой небольшой ровной лужайке, соблюдая основные правила футбола.

Задача каждой команды — забить мяч в ворота «противника». Побеждает команда, которая забьет больше мячей.

Запрещается: ударять игрока ногой, руками, ставить подножку, толкать в спину, прыгать на игрока, толкать его руками, задерживать руками и ногами. За грубую игру, а также за умышленные прикосновения к мячу руками назначается штрафной или свободный удар, в зависимости от характера допущенной ошибки.

Касаться руками мяча может только вратарь, находясь при этом в пределах своей штрафной площадки.

Штрафной одиннадцатиметровый удар можно производить с девяти метров.

**Хоккей.** Игра продолжается 40 минут с десятиминутным перерывом после 20 минут игры. В игре участвуют две команды по шесть человек: один вратарь, два защитника, три нападающих. Играют на любой ровной площадке, соблюдая основные правила хоккея. Посередине лицевых сторон площадки ставятся передвижные ворота из легких реек. Для игры необходимы клюшки (по числу участников) и твердый маленький мяч (или шайба).

Задача каждой команды — забить мяч в ворота «противника». Побеждает команда, забившая большее количество мячей в ворота другой команды. Особенно необходимо помнить следующие правила:

1. Мяч не должен взлетать над площадкой выше, чем на один метр. Мяч может быть остановлен клюшкой, руками, ногами или туловищем. Ударять, передвигать или переносить мяч можно только клюшкой.

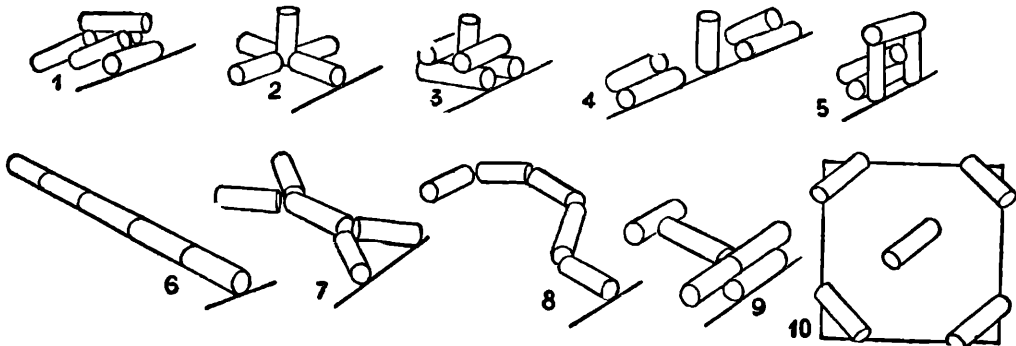

Фигуры городков.



2. Вратарю разрешается выбрасывать мяч рукой, отбивать мяч лежа, стоя, на коленях, защищать ворота без клюшки.

3. За нарушение правил игры одной из команд другой команде дается право свободного удара с места, где была замечена ошибка.

4. За грубость мяч подают с шестиметровой отметки. За мяч, прошедший в ворота с шестиметрового удара, бьющая команда получает одно очко. В это время все игроки, кроме бьющего, должны находиться вне штрафной площадки.

**Баскетбол.** Продолжительность игры для пионеров 11—12 лет и 13—14 лет — 24 минуты, с 10-минутным перерывом после первой половины игры. В игре участвуют две команды, по пять человек в каждой: двое защитников, один центровой и трое нападающих игроков, из них два крайних. Игра заключается в том, что игроки каждой команды, перебрасывая мяч, стараются приблизиться к щиту «противника» и попасть в кольцо мячом. Игроки другой команды стремятся перехватить мяч и, в свою очередь, передавая его друг другу, подойти к чужому щиту и забросить мяч в кольцо. Каждое попадание в кольцо дает команде два очка. Если судьей назначен штрафной бросок и мяч попал в кольцо, такое попадание дает одно очко. Побеждает команда, набравшая в течение игры больше очков.

Игроки могут ловить, перехватывать, перебывать, бросать и отбивать мяч одной и двумя руками. Можно вести мяч, ударяя его о площадку одной или попеременно (но не одновременно) двумя руками, и катить мяч по площадке толчками руки; разрешается выбивать и вырывать мяч из рук противника, но не прикасаясь к игроку, владеющему мячом.

Судья назначает штрафной бросок за следующие ошибки: а) если игрок коснулся своего щита, кольца или стоек, когда мяч находился на кольце или ударился в щит (2 штрафных); б) если игрок приблизился ближе чем на один метр к линии, из-за которой игрок противоположной команды вводит мяч в игру; в) если игрок кричит, разговаривает с товарищами, спорит с судьей во время

игры; г) если игрок умышленно затягивает игру; д) если игрок задерживает, ударяет или толкает другого игрока, делает ему подножку.

**Волейбол.** Игра ведется на площадке, разделенной сеткой. Заключается она в том, что игроки одной команды, отбивая руками мяч, стараются перебросить его через сетку на противоположную сторону с таким расчетом, чтобы игроки другой команды не могли его принять и мяч коснулся земли.

Одна команда оказывается подающей, другая — принимающей. Каждая команда составляет игроков на своей площадке в две линии. Подает мяч дальний игрок (номер первый), стоящий на правой половине площадки. Мяч должен перелететь через сетку на половину «противника». Отбивая мяч, игроки «противника» могут передать его друг другу, однако на передачу и окончательный отбив не должно затрачиваться более трех ударов.

Так отбивают мяч, пока какая-нибудь команда не сделает ошибки. Если ошибку допустила принимающая команда, то она проигрывает одно очко. Если же ошибка допущена подающей командой, то она теряет право на подачу, но очков не проигрывает. В этом случае право на подачу мяча переходит к другой команде.

Когда право на подачу снова перейдет к первой команде, подает мяч новый игрок, стоящий во втором ряду, с левой стороны площадки (номер второй). Он переходит при этом на место первого номера, его место занимает третий номер и т. д. Таким образом игроки меняются местами.

Играют команды до тех пор, пока одна из них не наберет 15 очков. Эта команда выигрывает партию. Если у одной команды будет 15 очков, а у другой 14, то игра продолжается, пока на чьей-нибудь стороне не будет перевес на два очка (например, 16 и 14, 22 и 20 и т. п.).

После первой играют вторую партию. Команды при этом меняются площадками. Если каждая из команд имеет по одной выигранной партии, то проводится третья партия, которая и решает победу.

## ЛЫЖНАЯ ПОДГОТОВКА

Пионерская дружина является застрельщиком лыжного спорта в школе. Каждый пионер должен научиться хорошо ходить на лыжах — вот лозунг, под которым вожакий организует эту работу с пионерами. Ходьба на лыжах пионеры частично учатся во время урока физкультуры. Однако основное должна дать тренировка, проводимая по звеньям и отрядам, участие в лыжных походах и состязаниях, организуемых пионерской дружиной.

Совершая прогулки и проводя игры на лыжах, пионеры знакомятся с природой родной страны, сочетают занятия на лыжах с проведением общественно-полезной работы. Между отрядами пионеров города и села завязываются знакомства, пионеры делятся своим опытом работы.

Таким образом, занятия лыжной подготовкой в пионерских звеньях и отрядах не только обеспечивают тренировку к сдаче норм БГТО и соревнованиям, но и сочетаются с проведением других видов работы с детьми.

Ниже мы помещаем краткие советы вожакому о том, как обучать новичков лыжному делу.

### ПЕРВЫЕ ШАГИ НА ЛЫЖАХ

**Ходьба без палок.** Занятия с новичками начинают со ступающего шага без палок, а затем со скользящего шага по заранее проложенной лыжне, опять-таки без палок.

Сперва надо самому вожакому показать пионерам, как правильно ходить. Потом по лыжне проходят пионеры также без палок.

Вожатый следит, чтобы пионеры при каждом шаге целиком переносили вес тела на выдвигаемую вперед ногу. Надо скользить то на одной, то на другой полусогнутых ногах, выпрямляя колено, когда нога производит толчок. Туловище при ходьбе на лыжах слегка наклонено вперед. Слегка согнутые руки делают энергичные попеременные размахи вперед и назад. Все движения выполняются без излишнего напряжения.

После такой тренировки можно проводить соревнование: кто быстрее с разгона пройдет расстояние в 25—50 метров. Это соревнование повторяется 2—3 раза. Затем снова надо пройти с пионерами 1—2 круга по лыжне.

Ходьба без палок поможет ребятам быстрее научиться соблюдать равновесие и ходить на лыжах. Поэтому с нее и полезно начинать первые занятия.

**Попеременный ход.** Новичок часто пользуется палками неправильно. Они служат ему как бы подпорками, предохраняющими от падения. А ведь палки предназначены не для сохранения равновесия, а для того, чтобы увеличить скорость передвижения. Чтобы научить ребят правильно отталкиваться, надо предложить им идти на лыжах, волоча палки по снегу и лишь слегка отталкиваясь то левой, то правой палкой.

При выносе левой ноги одновременно производится толчок левой палкой, а с выдвижением правой ноги — правой палкой. Корпус немного наклонен вперед, ноги согнуты в коленях. Шаг широкий, накатистый. Этот способ передвижения на лыжах называется попеременным ходом.

**Одновременный ход.** Через 3—4 занятия можно заняться тренировкой в одновременном ходе, который дает большую скорость при передвижении по равнине и при спусках с небольших холмов. При одновременном ходе лыжник выносит обе палки вперед и в то же время делает 1—2 скользящих шага вперед, затем резко отталкивается палками назад. При двухшажном одновременном ходе на первый шаг выносятся обе палки вперед, во второй шаг делается толчок обеими палками и подтягивается оставшаяся сзади нога.

Одновременно тренируйте ребят в поворотах

на лыжах, спусках с гор, торможениях и подъемах.

Так называемый поворот через ногу показан на рисунке.

Поворот на месте переступанием можно сделать, переставляя лыжи носком.

Пионеры должны учиться элементам горнолыжной техники: уметь подниматься, спускаться с гор, делать повороты, тормозить.

**Спуск по склону.** Во время спуска лыжник стоит на полусогнутых ногах, наклонив туловище вперед и расставив ноги чуть шире, чем при ходьбе по ровному месту, одна нога впереди. Палки держать всегда кольцами позади себя.

При спуске нельзя напрягаться: излишнее напряжение сковывает движения лыжника.

Ноги должны пружинить. Если на склоне попался бугорок, лыжник плавно сгибает ноги в коленях, приседая ниже, чем на ровном спуске. Благодаря этому движению его не подкинет на бугорке, и он легко сохранит равновесие. Въезжая в выбоину, лыжник, напротив, несколько разгибает ноги в коленях, а поднимаясь на ее противоположный скат, низко приседает. Эти движения также помогают сохранить равновесие.

**Торможение** при спуске с горы достигается упором на одну из лыж или на обе лыжи.

В том случае, когда в сторону отводится пятка одной лыжи, получается торможение «полуплугом».

Следует также упражнять пионеров в приеме торможения «плугом». Лыжник слегка приседает и после этого равномерно разводит



Поворот.

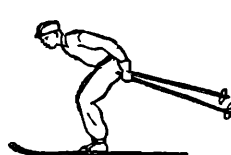
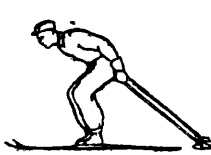
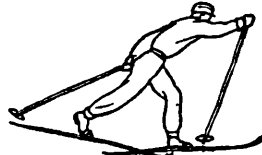
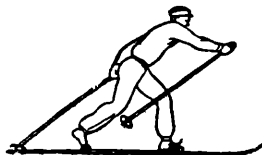
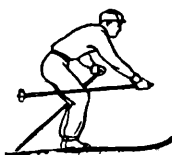

Попеременный и одновременный ход на лыжах.

пятками концы лыж в разные стороны, носки лыж держит вместе. Вес тела распределяется на обе лыжи.

Степень торможения будет зависеть от того, насколько круто будут поставлены лыжи на ребро: чем круче, тем сильнее будет торможение.

В случае крайней необходимости можно тормозить и падением. При этом надо вытягивать руки и палки вверх к скату и возможно плотнее прижиматься всем телом к снегу.

**Подъемы.** Если скат небольшой крутизны, на него можно подняться зигзагом. На более крутые склоны взбираются наискось — «полуелочкой». При этом одну лыжу передвигают по прямой линии, а другую ставят более горизонтально. Крутой склон можно взять подъемом «елочкой». Если же и этим способом невозможно подняться, то применяют подъем «лесенкой».

Занятие на лыжах не должно продолжаться более 1—1½ часа, иначе пионеры утомятся. Кроме изучения техники передвижения на лыжах (что надо делать в начале занятия), следует проводить игры на лыжах или разрешать пионерам свободное катание на лыжах с горы.

Лыжные прогулки можно проводить на расстояние 1—2 километра с пионерами 9—10 лет, до 3—4 километров с 11—12-летними пионерами и до 5—6 километров с пионерами 13—14 лет.

Вначале следует ходить только по накатанной лыжне. Итти без лыжни тяжелее, особенно головному лыжнику. Поэтому его надо сменять через каждые 100—200 метров. По снежной целине можно пройти расстояние от 200 метров и до 2 километров. Чем глубже снег и менее подготовлены пионеры, тем меньше должна быть дистанция перехода.

На лыжных прогулках надо вести пионеров ровным, спокойным ходом. Под гору можно ускорить передвижение, при подъемах и по тяжелой дороге замедлять. В хвосте колонны

обычно идет умелый лыжник — пионер, который следит, чтобы не было отстающих. Если среди пионеров имеется несколько хороших лыжников и несколько новичков, то лучше разделить ребят на две команды. Перед прогулкой намечают место, где обе команды встретятся. Более сильных пионеров вожатый направляет к нему длинной дорогой, слабых — короткой.

В пути пионеры должны учиться преодолевать препятствия: спускаться с горок, делать подъемы, пробираться через густой кустарник или проходить под деревьями с низко нависшими ветвями так, чтобы не стряхнуть с них снега, и т. д. Усложняют маршруты прогулок надо не сразу, а постепенно. Тогда ребята лучше и более основательно осоятся с трудностями передвижения на лыжах. По ходу занятий полезно знакомить пионеров с навыками следепыта-лыжника.

Например, можно показывать пионерам, как определять направление, по которому шел лыжник. От кольца и наконечника лыжной палки остается круглая вмятина с примыкающей к ней черточкой — следом наконечника. Эта черточка находится с той стороны от следа кружка, откуда шел лыжник.

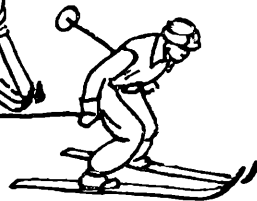
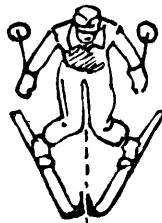

Торможение «плугом».

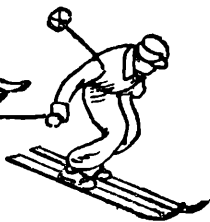
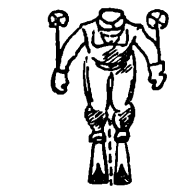

Торможение «полуплугом».

Обучение катанию и бегу на коньках не включается в уроки физкультуры. Регулярные занятия на коньках возможны в кружке физкультуры, в секции школьного физкультурного коллектива. Но ограничиваться этим не следует.

Коньки — один из любимых пионерами видов зимнего спорта.

Пионерский вожатый, опираясь на актив пионеров и комсомольцев-конькобежцев, должен развернуть в отрядах и звеньях спортивную работу по конькобежному спорту. Это дело чести дружины.

Как же вести подготовку?

Для занятий лучше всего составлять отдельные группы: из новичков и умеющих кататься на коньках. Группы новичков не должны превышать 8—10 человек на 1—2 обучающихся (старших ребят-конькобежцев).

Лучше всего обучать на остро отточенных коньках. Лучшие коньки для обучения — «снегурочки».

Новички-конькобежцы часто падают. Это неизбежно и не страшно. Все же рекомендуется сначала поучиться стоять, балансировать и передвигаться на коньках по утопанному снегу и только после этого переходить на лед. Новичок скорее научится кататься, если его поддерживает за руки опытный конькобежец. Группам по 3—4 человека можно давать длинную палку, с тем чтобы они держались за нее и делали вначале редкие удлиненные шаги. Хорошо использовать для этого вертушку — ледяную карусель.

Чтобы ребята хорошо бегали, надо научить их делать сильные толчки и долго скользить на одной ноге («длинные шаги»). Сделав толчок, расслабить мышцы, тогда нога успевает отдохнуть до следующего толчка. Громкими шагами бегают наши заслуженные мастера спорта. Они нередко скользят на одной ноге 14—16 метров.

Обучая ребят поворотам, на льду чертят

круг радиусом в 20—25 метров, а метрах в тридцати от окружности, перпендикулярно ее диаметру, проводят прямую черту. У этой черты дается старт. Пионер должен подбежать к кругу справа, сделать петлю и с левой стороны круга вернуться к старту.

Техника работы рук несложна: ими поочередно энергично размахивают вперед-вниз и назад-вверх. Для увеличения скорости надо особенно резко и сильно проделывать движения рук назад и вверх.

При беге на большую дистанцию помощь рук не пужна; их можно держать спокойно сложенными за спиной.

С научившимися кататься на коньках можно проводить различные игры и упражнения соревновательного характера: например, бег наперегонки с катанием обруча, бег с объездом поставленных на лед горошков, парный бег на скорость, соединившись руками крест-накрест, встречные эстафеты, бег на дистанции в 50, 80, 100, 200, 300, 400, 500 метров.

Наиболее умелые конькобежцы дружины организуют команды для игры в хоккей, любители составляют группы фигурного катания, тренируются в беге на коньках, подготавливаясь к сдаче норм БГТО.

Мальчишкам в возрасте 11—12 лет разрешается соревнование на дистанции не свыше 1 000 метров, в возрасте 13—14 лет — не свыше 1 500 метров. Для девочек тех же возрастов предельная дистанция соответственно 500 и 1 000 метров.

Длительность пребывания на катке в среднем не более одного часа. В течение часа можно 2—3 раза отдохнуть в теплушке (поодаль от горячей печки).

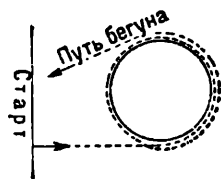

Путь конькобежца.

## ПЛАВАНИЕ

Плавание приносит большую пользу здоровью: развивает мышцы, укрепляет важнейшие внутренние органы — сердце и легкие. Разница температуры при входе и выходе из воды закаливает организм, тренирует его способность регулировать теплооблачу. Умение плавать ограждает от многих несчастных случаев на воде.

Научиться плавать должны все пионеры.

В основном обучение плаванию возможно в летнее время, совпадающее со школьными каникулами, с пионерскими лагерями. Преподаватель физического воспитания укажет, как выбрать место для купанья и плавания, как проводить обучение и тренировки. Занятия проводятся с небольшими группами ребят — по 10—15 человек, раздельно с не умеющими держаться на воде и умеющими плавать. Необходимо принять все меры, чтобы обеспечить

безопасность детей. На берегу надо оставлять 2—3 дежурных — лучших пловцов, на обязанности которых лежит наблюдение за купающимися и оказание помощи. При занятиях на воде пионеры должны соблюдать строгую дисциплину и порядок.

Проводить занятия можно не позже чем за полчаса до еды (обеда, завтрака) и не раньше чем через 1½—2 часа после еды. Входят в воду по команде. Надо приучить пионеров входить в воду быстро и решительно. Из воды выходят все одновременно — по сигналу или по команде.

Продолжительность пребывания в воде увеличивают постепенно. Начинать надо с 3—5 минут. Купанье до озноба и головной боли недопустимо.

Место для обучения плаванию следует огрaдить. Ограду делают из жердей, связывая их

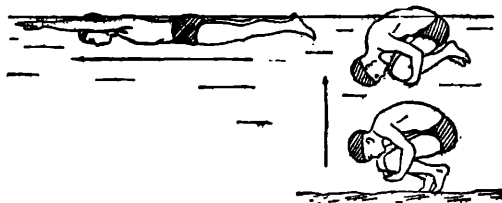
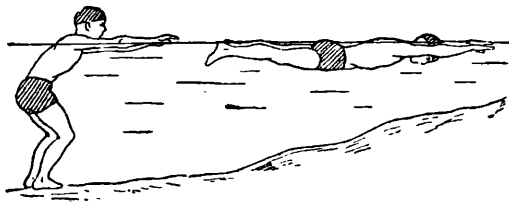
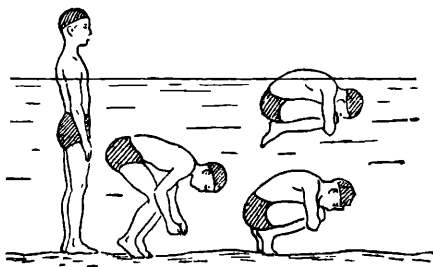

Подготовительные упражнения к плаванию

концами и укрепляя на месте при помощи якорей — больших камней с привязанными к ним промасленными веревками или концами толстой проволоки. За границу, отмеченную плавающими на якорях жердями, никто из новичков не должен выходить. Начальник лагеря, вожатые, воспитатели строго за этим следят.

## ИГРЫ НА ВОДЕ И ПОДГОТОВИТЕЛЬНЫЕ УПРАЖНЕНИЯ К ПЛАВАНИЮ

На рисунках показано несколько игр и упражнений, занимаясь которыми ребята привыкнут к воде, перестанут ее бояться, почувствуют, что она отлично поддерживает тело

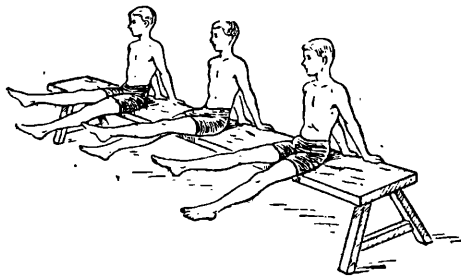
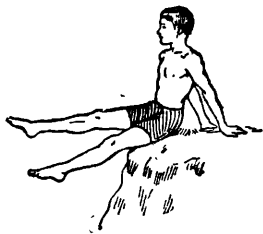

Обучение плаванию, Подготовительные упражнения.

человека. После таких игр и упражнений легче переходить к обучению различным способам плавания.

## ПЛАВАНИЕ СПОСОБОМ КРОЛЬ

Кроль — самый быстрый способ плавания. Он с успехом применяется и на короткие и на длинные дистанции.

Посадив обучающихся на скамейку так, чтобы не было тесно, вначале показывают им движения ног.

Движения рук изучают стоя, расставив ноги шире плеч и немного наклонив туловище вперед. Одна рука из положения вытянутой вперед

опускается вниз и назад, доходя до бедра; затем, закончив это движение

гребка, рука сгибается в локте и вытягивается вперед.

Пока одна рука делает движение гребка, другая вытягивается вперед (см. рис.).

При этом дыхание производят через рот следующим образом: вдох делают во время движения гребка одной рукой, выдох — при гребке другой.

Затем те же заученные движения можно проделывать в воде. Войдя в воду на мелком

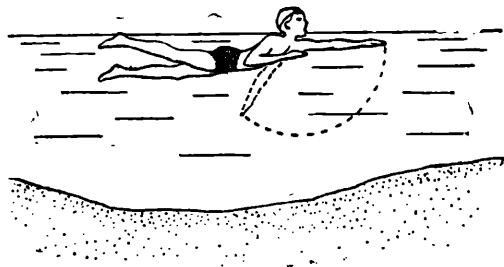
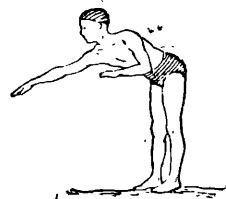

Плавание способом кроль.

месте, занимающиеся ложатся на грудь, упираясь руками о дно или держась за натянутую вдоль берега вровень с поверхностью воды толстую веревку, и проделывают ногами те движения, которые разучивали на суше.

Войдя в воду по грудь, расставив ноги шире плеч и наклонив туловище вперед настолько,

# ИГРЫ НА ВОДЕ



„Морской конь“



„Лягушка“



Какая команда скорее переправится на другой берег?



Какая команда скорее построится в шеренгу?



Перекинуть мяч на берег противника



Не замочить тапочки

чтобы подбородок касался воды, повторяют ранее разученные движения рук, наблюдая за равномерным, без задержки, дыханием.

После 2—3 таких занятий, по 5—10 минут каждое, обычно переходят к попыткам плавания кролем «на груди без выноса рук». К этому времени ребята хорошо усваивают движения ног и рук в отдельности, привыкают дышать равномерно, без задержки через рот.

«Скользнув» по поверхности воды, пловец принимает горизонтальное положение, грудью вниз, не опуская в воду лица (вода доходит до губ); ноги свободно вытянуты. Движения рук и ног согласованы: на каждые два гребка ру-

ками приходится шесть движений ногами. Перед гребком рука вытягивается вперед под водой, как бы «протыкая» ее. Пловец дышит через рот, над водой.

С обучившимися плаванию способом «кроль» на груди без выноса рук можно переходить к разучиванию более трудного способа с выносом рук, к освоению стартовых прыжков и тренировок в плавании на дистанции 25 метров (9—10 лет), 50 метров (11—12 лет) без учета времени, на 25 метров (13—14 лет) в порядке тренировок и сдачи нормы БГТО по плаванию с учетом времени (мальчики — 27 секунд, девочки — 30 секунд).

## СПОРТИВНАЯ ПЛОЩАДКА

Спортивная площадка должна служить главным местом для развертывания физкультурной и спортивной работы с пионерами как в теплое время года, так и зимой.

Строительство спортивной площадки — дело всей школы, всего пионерского лагеря. Как показал опыт, лучшие результаты достигаются в том случае, если к организации спортивной площадки привлекаются родительская общественность, шефствующие организации, мастера спорта, спортсмены-разрядники, учащиеся старших классов — комсомольцы. Посильное участие в работах по оборудованию спортивной площадки должны обязательно принять и пионеры.

Задача пионерского вожатого — совместно с преподавателем физического воспитания объединить усилия всех привлеченных к строительству спортивной площадки как взрослых, так и ребят.

Работы по оборудованию площадки и по необходимому ремонту различных устройств и сооружений на ней ведут заблаговременно, без лишней спешки. Пионерскому вожатому надо правильно организовать труд пионеров, распределить между звеньями и отрядами обязанности по участию в строительстве площадки равномерно, с учетом сил и способностей пионеров.

Но оборудовать спортивную площадку в школе или в лагере — лишь полдела. Надо сделать так, чтобы полностью использовать ее для организации разносторонней физкультурно-спортивной работы. Площадка не должна пустовать ни на переменах, когда погода и температура благоприятны, ни в выходные дни, ни тем более во время каникул. Об этом обязаны позаботиться комсомольская и пионерская организации, старший вожатый.

Потрудившись на строительстве спортивной площадки, ребята будут охотно собираться на ней в свободное время для самостоятельных игр, тренировок. Когда площадка «оживет», надо наладить на ней дежурства старших для педагогического наблюдения за занятиями детей. В этом важном вопросе помогут учителя-комсомольцы и родители учащихся.

Особое значение в организации содержа-

тельного и здорового досуга детей приобретает работа на спортивной площадке в выходные дни, в период зимних и летних каникул.

### Как подготовить площадку к занятиям осенью, весной и летом

Для площадки надо выбрать ровное место, защищенное деревьями или зданиями от ветров. В жаркие дни деревья или стена высокого дома будут задерживать пыль и дадут тень.

Поблизости не должно быть выгребных ям, мусорных свалок и т. п. В жаркие дни во избежание пыли участок надо перед занятиями поливать.

Следует разметить и оборудовать на площадке: 1) площадку для подвижных игр и футбола, 2) площадки для волейбола и баскетбола, 3) площадку для городков, 4) дорожки для бега на короткие и средние дистанции, 5) полосу препятствий БГТО, 6) место для прыжков в высоту и в длину с разбега, 7) место для метаний, 8) гимнастический городок.

### Площадка для подвижных игр и футбола

Эта площадка может быть размером 35 × 70 метров.

Размер футбольных ворот для детских команд: длина 6 метров, высота 2 метра 25 сантиметров.

Поверхность поля должна быть травяной или ровной землей. Поле располагают длинной стороной с севера на юг, чтобы вечером солнце не мешало игрокам.

Разметку площадки надо производить разведенным мелом, известью, опилками или светлым песком. Выкапывать канавки для обозначения границ поля. Это может привести к несчастным случаям.

### Площадки для волейбола и баскетбола

Размеры волейбольной площадки для ребят пионерского возраста — 6 × 12 метров. Столбы для сетки вкапываются на расстоянии

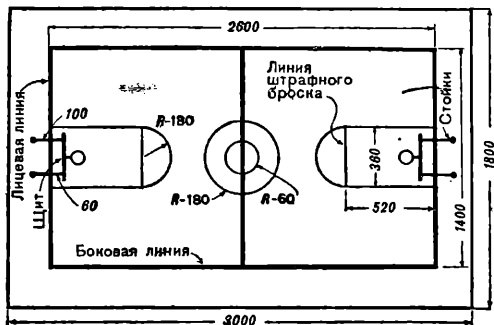

Площадка для баскетбола.

50 сантиметров от боковых линий. Ширина сетки — 90 сантиметров.

Верхний край сетки натягивается на разной высоте: для мальчиков и девочек 12—13 лет — 2 метра 10 сантиметров; для девочек 14—15 лет — 2 метра 20 сантиметров; для мальчиков 14—15 лет — 2 метра 30 сантиметров.

Разметку баскетбольной площадки для ребят пионерского возраста смотри на рисунке.

Площадку нужно хорошо выровнять и утрамбовать. Здесь не должно быть травы, потому что на траве можно поскользнуться, особенно после дождя.

Перед игрой баскетбольную площадку надо слегка обрызгать водой и тщательно подметать.

### Площадка для городков

Разметка площадки для городков показана на рисунке. А — концы на расстоянии 8—10 метров от лицевых линий «городов»; Б — полуконы на расстоянии 4—5 метров от лицевых линий «городов»; В — «города», размером для пионеров 9—10 лет —  $1 \times 1$  метр, 11—12 лет —  $1,5 \times 1,5$  метра, 13—14 лет —  $2 \times 2$  метра; Г — штрафная линия на расстоянии 1 метра 25 сантиметров от лицевых линий «городов»; Д — «пригороды».

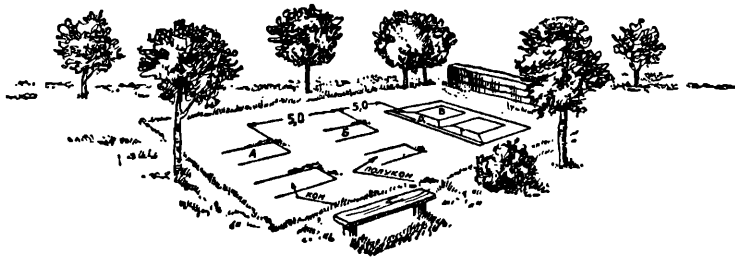

Площадка для городков.

Пионеры до 13 лет могут играть в городки без штрафной линии и «пригородов».

Площадка для игры должна быть ровной. Травяной покров надо срезать ровным слоем, а затем хорошенько утрамбовать.

Чтобы биты далеко не забрасывались, позади площадки хорошо сделать плетень или насыпать земляной вал.

### Дорожки для бега

Длина дорожки для бега на короткие дистанции (40, 50 и 60 метров), ширина от 3 до 6 метров. На ней отмечают линии старта и финиша на дистанции в 50, 60 и 100 метров.

Для бега на 500 метров можно воспользоваться ровными тропинками, аллеями сада или парка (старт и финиш в одном месте).

### Место для прыжков

Глубина ямы для допрыгивания — 30 сантиметров, ширина — 3 метра и длина — 6 метров. На дно ямы кладут слой гравия, а поверх насыпают смесь опилок (30 процентов) и песка (70 процентов) в уровень с поверхностью земли.

Если нельзя достать опилок и песка, место для прыжков взрыхляют.

К короткой стороне ямы подводят прямую твердую дорожку длиной в 20—30 метров. Она служит для разбега прыгающему в длину. Поперек дорожек, отступая на 50—70 сантиметров от ямы, врывают в уровень с поверхностью земли доску ( $20 \times 120$  сантиметров), от которой отталкиваются при прыжке.

У длинного края ямы врывают две стойки для прыжков в высоту, одна от другой на расстоянии 3—6 метров. Начиная с 50 сантиметров от земли стойки имеют через каждые пять сантиметров отверстия или зарубочки; их надо делать со стороны, обращенной к яме; на них подвешивается веревка, имеющая по концам небольшие мешочки с песком.

### Место для метаний

Площадку выбирают в стороне от движения, размечают линию, от которой пионеры будут метать гранаты, мячи, палки. Длина



этой линии — 10 метров. Перпендикулярно к ней флажками размечают полосу («коридор») шириной в 10 метров и длиной в 50—60 метров. Флажки ставят на время упражнений, а затем убирают.

### Гимнастический городок

Гимнастический городок может иметь следующие снаряды: 2 наклонные лестницы, 2 горизонтальные лестницы, 3 вертикальных каната, пару колец, одно бревно, устанавливаемое на разной высоте (80, 100, 120 сантиметров), горку для взбегаания и прыжков в глубину (крутизна ската 45°, ширина 150—200 сантиметров и высота до 120 сантиметров с отвесным обрывом).

Для подвешивания канатов, колец и установки лестниц можно использовать стойки качелей. Количество снарядов и их расположение определяют в зависимости от размера площадки, возраста ребят, наличия материалов.

О том, как проектировать и оборудовать гимнастический городок, надо посоветоваться с преподавателем физического воспитания.

Упражнения на снарядах гимнастического городка можно проводить только под наблюдением старших.

На ночь и в плохую погоду с гимнастического городка надо снимать кольца и канаты, чтобы они не портились.

### Как подготовить площадку к зиме

Для занятий на зимней площадке следует подготовить: 1) площадку для подвижных игр и хоккея на снегу; 2) каток или каток-дорожку; 3) снежную горку; 4) снежный тир; 5) ледяную карусель.

При возможности надо осветить площадку, каток и горку.

### Площадка для подвижных игр и хоккея на снегу

Примерный размер этой площадки — 35 × 70 метров. Размер ворот для игры в хоккей — ширина 2 метра и высота 1 метр. Площадка должна быть ровной, с утопанным



Зимняя площадка.

снегом. Обледенелые места засыпаются песком или золой. Площадка ограничивается снежным валиком. Разметку площадки для различных игр можно производить золой, песком или разведенной синькой.

### Каток

Каток устраивается рядом с площадкой для игр (если позволяет место). В другом случае можно проложить вокруг площадки каток-дорожку.

Место для катка необходимо очистить от снега, мусора, остатков травы, по возможности выровнять, ямы засыпать, возвышенности снять, а мелкие неровности утрамбовать снегом и сгладить, иначе над впадинами лед будет пузыриться. Снятый с поверхности будущего катка снег идет на устройство невысоких насыпей, обрамляющих каток или дорожку.

Заливку катка начинать при морозе 4—10 градусов, в безветренную погоду. Подготовленное для катка место поливают водой из леек или брандспойта так, чтобы вода падала на землю дождиком. Когда обрызганный участок хорошо промерзнет, лед еще раз наращивают. Так продолжают заливку, пока слой льда на катке не достигнет 2—3 сантиметров. Случается, что после заливки в некоторых местах вода уходит в землю, остается лишь тонкая ледяная корочка. Ее надо проломить и вновь залить эти места. Когда каток залит, его тщательно шлифуют. Неровности на поверхности катка очищают скребком.

Если поблизости есть речка или пруд, то проще устроить каток на естественном льду. Когда лед достигнет толщины 6—7 сантиметров, надо расчистить снег на будущем катке и подождать несколько дней, чтобы толщина льда увеличилась до 10—12 сантиметров. После этого каток можно открыть для массового катания, приняв меры к тому, чтобы дети не оставались на катке одни, без взрослых.

Чтобы в сильные морозы на льду не образовались трещины, надо прорубить топором или ломом вокруг катка (за снежным валом) проруби на расстоянии 20—25 метров одна от другой. Проруби нельзя пробивать до воды. В них оставляют ледяное дно толщиной

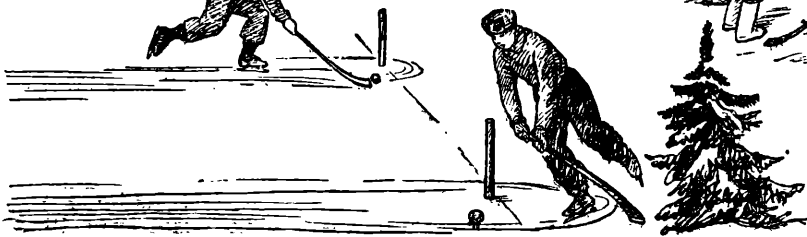
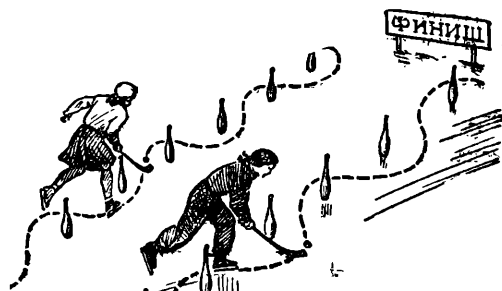
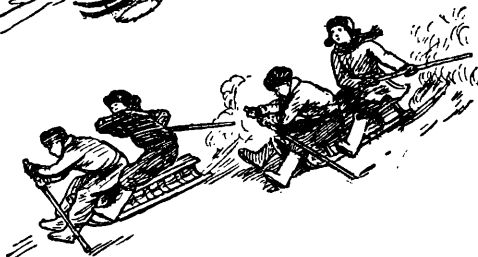

Игры на снегу и на льду.



в пять сантиметров и доверху засыпают снегом. Проруби надо тщательно огородить во избежание несчастных случаев.

## Каток-дорожка

Следует разметить каток-дорожку овальной формы длиной в 200 метров. При соревнованиях один конькобежец сначала бежит по внешней дорожке, а другой — по внутренней. Пробежав круг, конькобежцы меняются дорожками.

Границы дорожек размечаются линиями с помощью синьки или краски. После разметки беговую дорожку поливают водой, и тогда нанесенные линии оказываются подо льдом.

Очищают снег с поверхности льда широкими лопатами (движками) и метлами.

## Снежная горка

Снежная горка на площадке устраивается в том случае, если поблизости нет естественных холмиков, горок для упражнений в спусках и подъемах на лыжах, для катания на санках.

Для того чтобы ребятам не приходилось, съехав с горки, проделывать с санками долгий обратный путь пешком, лучше построить две снежные встречные горки.

Встречные горки устраиваются одна против другой, но не на одной линии, а так, чтобы между прокатами оставался небольшой снежный вал шириной около 2 метров и высотой 50—70 сантиметров. Расстояние оснований горок надо рассчитать так, чтобы санки, скатывающиеся с одной горки, подъезжали к основанию другой (на каждый метр высоты горки длина горизонтального проката санок обычно достигает 25 метров). Каждая горка делается из больших шаров снега. Желательно, чтобы основание снежной горки было расположено около глухой стены, забора или дерева. Высота горки может быть 2 метра, ширина 1,5 метра. Тогда длина проката будет 50 метров. После того как с помощью лопат горке будет придан нужный профиль, у осно-

вания горки устроена лестница со ступеньками, вырезанными на снегу, а по бокам ската сделаны снежные барьеры высотой 50—75 сантиметров, ее заливают сверху водой. Сначала воду льют «дождиком», брызгами. Когда образуется корочка льда, воду можно пускать с верха горы наливом.

Верхняя площадка посыпается золой или песком. Толщина льда, намороженного на скате, 2—3 сантиметра. После нескольких дней катания на горке образуются «рельсы» — накаты. Эти испорченные места нужно время от времени засыпать снегом и утрамбовывать.

Скатываться с горок можно не только на санках, ледянках, но на самых различных самодельных приспособлениях. На санках катаются сидя (ногами вперед) и даже на животе или на боку (головой вперед). При катании сидя не рекомендуется ставить ноги на полозья саней. Их надо держать полусогнутыми на случай неожиданных ударов и столкновений. Во всех положениях санями можно управлять с помощью ног, рук и туловища. При управлении ногами опустить на лед ногу с той стороны, в какую хотят повернуть сани. При управлении туловищем крепко сжимают коленями сани и слегка наклоняют корпус назад и в ту сторону, в какую желают повернуть. Для торможения опускают на лед ноги и одновременно резко поднимают руками переднюю часть санок.

На естественной горе можно устроить различные препятствия и проводить соревнования, например: проезд под воротами различной высоты, устроенными из легких лыжных палок; проезд со сбором воткнутых в снег флажков и т. п.

## Снежный тир

Для бросания снежков устраивают деревянные щиты размером 1 × 1 метр с начерченными на них кругами (один в другом) величиной 30, 60 и 90 сантиметров в диаметре. Круги эти окрашивают яркими красками. Внутри кругов цифры: единица — в самом большом, а наибольшее число — в самом маленьком. Щиты на подпорках устанавливают на снегу или ве-

шают на глугую стенку или забор. Круги можно нарисовать также на стене или на заборе.

### Ледяная карусель

Столб, верхний конец которого обтесан или имеет металлический стержень, вмораживают в лед. Затем на столб насаживают старое колесо. К колесу прикручивают проволокой и прибавляют гвоздями длинные шесты, а к ним подвязывают санки.

Место у колеса, где ходят ребята, вертящие карусель, надо утоптать и посыпать песком или золой. Дорожку, по которой катятся санки, очистить от снега и полить водой.

### Грелка

В вестибюле школы можно устроить грелку, где следует поставить 2—3 скамейки и бак с кипяченой водой.

## ФИЗКУЛЬТУРНЫЕ СОРЕВНОВАНИЯ И СМОТРЫ-КОНКУРСЫ

Пионерские дружины широко организуют среди детей массовые физкультурные соревнования и смотры-конкурсы.

Участвуя в физкультурных соревнованиях, пионеры дружно борются за победу еще не как спортсмены, а как увлеченные игрой дети. Соревнования для ребенка 8—12 лет, а порой и 13—14 лет прежде всего — увлекательная игра. Соревнуясь, пионеры действуют с детской непосредственностью и относятся к своим победам и поражениям так же сравнительно легко, как к победам и поражениям в играх. В соревновании ребенка больше увлекает сама деятельность, чем практический результат в исполнении того или другого упражнения.

Примерно с 13 лет под воздействием окружающей среды и воспитания у многих пионеров пробуждаются спортивные интересы, стремление к тренировке в определенных видах спорта, серьезное отношение к спортивным соревнованиям. Резко повышается интерес к спортивным результатам.

Участие в соревнованиях является серьезным испытанием для нервной системы ребенка, создает значительную, а порой и очень большую нервную нагрузку. Эта нагрузка неизмеримо возрастает, когда пионер относится к соревнованию как к очень важному испытанию его физической подготовленности, воли, характера, упорства в борьбе за победу.

Поэтому не следует преждевременно воспитывать у пионеров повышенный интерес к своим результатам на соревнованиях.

Лишь систематическое участие в разнообразных по содержанию соревнованиях, включающих интересные для детей игры, физкультурные развлечения, упражнения с мячом, скакалками, гимнастическими палками и т. п., подготавливает нервную систему ребенка к большим нервным нагрузкам спортивного соревнования.

Четкая организация соревнований снижает возбуждение участников, предохраняет их нервную систему от чрезмерных напряжений.

В соревнованиях нужно воспитывать у пионеров сдержанность, учить не унывать при поражениях, гордиться не столько своими личными успехами, сколько достижениями своей команды, отряда, дружины.

При проведении конкурсов, в которых ребята выступают с плясками, акробатическими этюдами, самостоятельно придуманными вольными упражнениями, пирамидами и т. п., необходимо внимательно следить за тем, чтобы у участников не развивалась склонность к позерству, самолюбанию.

Программы соревнований и условия конкурсов изменяются в зависимости от возраста, подготовленности ребят и времени года. Кроме того, есть различия в подборе упражнений и игр для мальчиков и девочек.

**Соревнования.** Соревнования могут быть личными, когда определяются места, занятые каждым участником; командными, когда устанавливаются места, занятые командами; лично-командными, когда определяются места и команд и отдельных участников.

В зрене проводятся преимущественно личные соревнования. Выявив на этих соревнованиях наиболее подготовленных пионеров, составляют команду для участия в отрядных соревнованиях.

В отряде могут быть лично-командные и командные соревнования между командами звеньев.

В дружине организуются лично-командные и командные соревнования между командами отрядов.

Программа соревнований может включать одно, два и более упражнений или игр.

Наиболее просто провести соревнование по одному упражнению (например, по прыжку



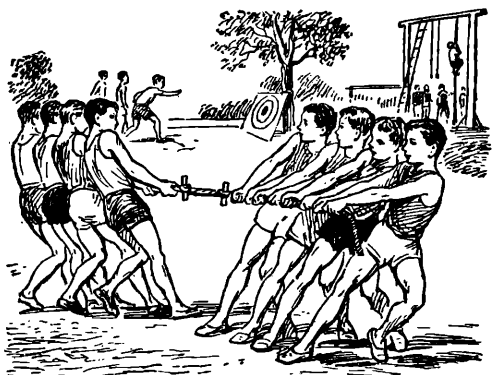

в высоту с разбега) или игре (например, по городкам). Поэтому вначале, когда в дружине еще нет опыта, лучше соревноваться по одному упражнению или игре.

В дальнейшем можно перейти к соревнованиям по нескольким упражнениям и одной игре, причем каждый участник выступает не более чем в двух видах программы (одно упражнение и игра). Количество упражнений в программе таких соревнований зависит от возраста и подготовленности участников, от сложности упражнений (для младших пионеров достаточно 3—4 упражнений, для старших пионеров количество упражнений можно увеличить до 5—8).

**Соревнования-многоборья** отличаются тем, что каждый участник выполняет все упражнения программы. Многоборье для младших пионеров (8—10 лет) составляется не более чем из трех упражнений. Для пионеров среднего и старшего возраста (11—12 и 13—14 лет) — из 3—5 упражнений. Если многоборье включает более трех упражнений, то 1—2 из них не должны давать большой физической нагрузки: глазомерное определение высоты деревьев, ширины реки, крутизны ската, распознавание следов, передача слов флажками по азбуке Морзе и т. п.

Места участников в многоборье определяются суммами мест, занятых ими в отдельных упражнениях программы. У кого сумма этих мест меньше, тот впереди.

В соревнованиях можно участвовать только с разрешения врача.

В соревнованиях по упражнениям, дающим большую нагрузку (например, ходьба на лыжах, бег на значительное расстояние и т. п.), можно участвовать только после длительной (не менее одного месяца) и систематической (не реже двух раз в неделю) подготовки.

Общая длительность не должна превышать: для младших пионеров (9—10 лет) — 1 часа;

для пионеров средней возрастной группы (11—12 лет) — 1½ часов; для старших пионеров — 2 часов. В это время включаются ожидание очереди на старте и промежутки между отдельными упражнениями и играми, входящими в программу.

Нельзя участвовать в соревнованиях натощак, а также с полным желудком. До начала соревнования должно пройти не менее ½ часа после завтрака и 1½ часов после обеда.

Не рекомендуется проводить соревнования в сильную жару, особенно на солнцепеке. Также опасно устраивать соревнования при сильном морозе и холодном ветре. В первом случае возможны солнечные и тепловые удары, во втором — обморожения и простуды.

Необходимо позаботиться о том, чтобы место, где проводится соревнование, было хорошо подготовлено: помещению чисто убрано, площадка подметена, посыпана песком и полита водой, ямы для прыжков перекопаны лопатой, взрыхлены и выровнены граблями, весь необходимый инвентарь и оборудование приведены в исправный вид и их прочность проверена.

Надо так расставить участников соревнования на площадке, чтобы они не мешали друг другу выполнять упражнения. Для зрителей следует отвести особые огороженные места. Это можно сделать хотя бы веревкой, натянутой на вбитых в землю кольях. Зрители не должны ходить по площадке, чтобы не столкнуться с бегущими и прыгающими участниками и не получить ушибов хоккейными мячами гранатами и т. п.

## СОРЕВНОВАНИЯ И КОНКУРСЫ ДЛЯ ПИОНЕРОВ МЛАДШЕГО ВОЗРАСТА (9—10 лет)

Соревнования для младших пионеров состоят из физкультурных развлечений и игр, которые в общей сложности дают очень незначительную физическую нагрузку. Так, соревнования в беге ограничиваются дистанциями 30—40 метров, для метания применяются только мячи (а не гранаты); в пирамидах нельзя одному или двоим ребятам поднимать третьего.

Лучше всего проводить соревнования и конкурсы на свежем воздухе. Зимой — по катанию на санках и лыжах с небольшой горки, по метанию снежков в цель, по изготовлению снежных чучел, хижин, макетов самолетов, различных животных и т. п. Если при школе имеется каток, то в программу соревнований включается бег на коньках (до 50 метров), эстафеты. Проводятся также конкурсы на лучшего фигуриста.



Летом на площадке и зимой в помещении обязательно следует проводить соревнования по бросанию и ловле мячей, метанию в цель, прыжкам в высоту и длину с разбега и по подвижным играм с мячом и без него. Летом, кроме игр, можно провести соревнования по бегу наперегонки, бегу с обручем, по переноске мяча в ложке, а также соревнования туристов и авиамоделлистов.

Примерная программа соревнований на площадке может состоять из следующих упражнений:

1. Бег на 30 метров с обручем по гладкой дорожке. Для каждого бегуна отводится половина дорожки шириной один метр. Побеждает пионер, первым закончивший бег и не уронивший обруча (см. «Судейство соревнований по бегу»).

2. Метание в цель маленьких мячей, смоченных водой или натертых мелом, чтобы остался след на мишени и участникам были видны их результаты. Побеждают участники, выбившие их трех бросков больше очков. Побеждает команда, набравшая больше очков.

3. Соревнование по русской лапте. Соревнование может проводиться по круговой системе или по системе с выбыванием команд после первого поражения и разыгрываться в течение нескольких дней. Розыгрыш должен начинаться с таким расчетом, чтобы последние (финальные) игры проходили в один день с другими упражнениями, включенными в программу соревнований.

## СОРЕВНОВАНИЯ И КОНКУРСЫ ДЛЯ ПИОНЕРОВ СРЕДНЕГО ВОЗРАСТА (11—12 лет)

В программу входят упражнения более сложные, чем на соревнованиях пионеров младшего возраста.

При построении пирамид разрешается двоим участникам поднимать третьего, ввольные упражнения включаются простейшие элементы акробатики (кувырки в сторону, вперед).

Дистанция бега на скорость доводится до 60 метров; бега на выносливость — до 500 метров для мальчиков и 300 метров для девочек; по скоростному бегу на простых коньках — до 100 метров. Соревнования в ходьбе на лыжах проводятся на дистанции до двух километров для мальчиков и одного километра для девочек, соревнования по плаванию — на 25—50 метров.

Летом в программы соревнований включают упражнения туриста.

Приводим примерную программу соревнований.



1. Эстафета 4×50 по кругу или 10×50 встречная.

2. Бег с мячиком в ложке на 20—30 метров. Надо первым добежать до финиша, не уронив мячика с ложки.

3. Прыжки в длину с разбега.

4. Соревнование «силачей» для мальчиков проводится по перетягиванию каната с поднятием городка или по выталкиванию шестом из круга и т. п.

На соревнованиях отряда встречаются друг с другом победители звеньевых первенств, затем — занявшие вторые места, оставшиеся — на третьих местах и т. д. В таком же порядке разыгрывается первенство дружины.

5. Соревнование туристов состоит из двух упражнений:

а) определить ширину реки или высоту дерева, здания и т. п. Пионер, проделавший измерение точнее (ошибка не превышает 50 сантиметров), получает 5 очков; при ошибке в пределах 1 метра — 4 очка; 2 метров — 3 очка; 3 метров — 2 очка; 4 метров — 1 очко. Ширина реки или высота дерева заранее точно измеряются организаторами соревнований;

б) найти по условным знакам предмет, спрятанный на местности. Условные знаки располагаются на пути, не превышающем 500 метров. Команду сопровождает судья. Участники, обнаружив условные знаки, а также спрятанный предмет, не имеют права прикасаться к ним. На поиски спрятанного предмета дается 15 минут. Побеждает команда, затратившая на поиски меньше времени. Команды, не обнаружившие спрятанного предмета в течение 15 минут, занимают последнее место (если участвовало 12 команд, то не уложившиеся в 15 минут становятся на 12-е место).

Места, занятые командами туристов по первому и второму упражнениям, складываются, и таким образом устанавливается команда-победительница.





## СОРЕВНОВАНИЯ ДЛЯ ПИОНЕРОВ СТАРШЕГО ВОЗРАСТА (13—14 лет)

Мальчики и девочки этого возраста могут сдавать испытания на физкультурный значок «Будь готов к труду и обороне». Принимаются нормы комплекса БГТО преимущественно на соревнованиях.

Приводим примерную программу одного из соревнований дружины для пионеров 13—14 лет во время летних каникул.

### А. Программа массовых соревнований с лично-командным зачетом

1. Бег на 60 метров.
2. Эстафета 4 по 60 метров.
3. Прыжки в длину с разбега.
4. Метание гранаты весом 500 граммов.
5. Соревнование авиамоделестов в беге на 200 метров. Каждый участник соревнования запускает свою авиамодель на старте и бежит вслед за ней. С того места, где авиамодель приземлится, ее снова запускают по направлению к линии финиша. Побеждает тот, кто первый, вслед за своей авиамоделью, добежит до линии финиша.
6. Волейбол или городки.
7. Соревнования юных туристов состоят из двух упражнений:

а) определить с помощью эклиметра крутизну склона. Турист, допустивший ошибку, не превышающую  $2^\circ$ , получает 5 очков, при ошибке в пределах  $4^\circ$  — 4 очка,  $6^\circ$  — 3 очка,  $8^\circ$  — 2 очка,  $10^\circ$  — 1 очко. Крутизна склона измеряется заранее организаторами соревнования;

б) пройти один километр, держа направление по заданному азимуту. Побеждает турист, допустивший наименьшую ошибку при выходе к конечному пункту. Отклонение, не превышающее 10 метров, дает 5 очков, 20 метров —

4 очка, 30 метров — 3 очка, 40 метров — 2 очка, 50 метров — 1 очко.

В соревновании побеждает турист, набравший больше очков по обоим упражнениям.

### Б. Программа личных соревнований для пионеров, занимающихся в спортивных секциях

1. Бег на 200 метров.
2. Прыжки в высоту с разбега.
3. Метание диска (1,5 килограмма для мальчиков и 1 килограмма для девочек).
4. Толкание ядра (5 килограммов для мальчиков и 4 килограмма для девочек).
5. Метание копья (600 граммов для мальчиков и девочек).

В завершение соревнований организуются встречи лучших команд по баскетболу и футболу.

### СУДЕЙСТВО И ВЫЯВЛЕНИЕ ПОБЕДИТЕЛЕЙ

Соревнования в звене проводит вожатый звена с помощью пионеров, наиболее заинтересованных спортом.

Отрядные соревнования и смотры-конкурсы проводит судейская группа дружины. Она назначает судей и их помощников, которые и судят соревнования в отрядах и в дружине.

Судейскую группу дружины возглавляет ее председатель, избираемый из числа школьников-комсомольцев, хорошо знающих спортивное судейство и пионерскую работу.

Судейская группа ведет свою работу под контролем старшего вожатого и при систематической консультации преподавателя физического воспитания.

Непосредственно руководит соревнованием его главный судья. Он составляет график соревнования, расписывая по минутам время на проведение соревнований по отдельным упражнениям, играм между командами пионеров младшего, среднего и старшего возраста. Он же проверяет готовность мест соревнований, следит за работой судей и их помощников — словом, руководит всем ходом соревнования.

### СУДЕЙСТВО СОРЕВНОВАНИЙ ПО БЕГУ

Судья-стартер распределяет по жребью, по какой дорожке бежать каждому бегуну, и устанавливает соревновующихся в порядке, определенном жеребьевкой, за линией старта. Если бегунов много, то стартер пускает их со старта по забегам. Стартер дает три команды: «на старт» — бегуны занимают исходное положение к бегу, не переступая через линию старта и не наступая на нее; «внимание» — бегу-



ны изготавливаются к бегу, и «марш» — бегуны начинают бег. Если кто-либо из бегунов сорвался со старта ранее команды «марш», то стартер громко кричит «назад», соревнующиеся возвращаются и снова готовятся к бегу. Участника, вырвавшего старт, судья отставляет назад на один метр от линии старта. Если тот же участник вырвет старт вторично, то стартер снимает его с соревнования.

Прежде чем подать команду «на старт», стартер ждет сигнала флажком судьи на финише.

Судья на финише определяет время первого бегуна по секундомеру или по часам. Время остальных бегунов он устанавливает вместе со своими помощниками по тому количеству метров, на сколько участники отстали от первого: за каждый метр отставания добавляется одна десятая секунды. При беге на дистанцию 300 и более метров можно устанавливать время каждого бегуна по часам или секундомеру, не останавливая его в момент прихода победителя в беге.

При беге на короткие дистанции (20—200 метров) для каждого бегуна намечают особую дорожку шириною 1,25 метра: для этого проводятся ясно видимые линии (раствором извести, желтым песком и т. п.) Забегать на чужую дорожку нельзя. Нарушитель этого правила снимается с соревнования.

Место финиша обозначают поперечной чертой, над которой на высоте 1,1 метра для младших ребят и 1,2 метра для старших протягивают на двух стойках финишную ленточку.

Если бегунов немного, то их пускают бежать одновременно. На короткую дистанцию можно дать старт одновременно 4—6 бегунам (соответственно количеству размеченных дорожек), на дистанции 300 метров и более — 10—16 бегунам.

При большом количестве участников их распределяют по забегам. Забеги составляются из пионеров различных отрядов (на отрядных соревнованиях — различных звеньев).

Выявление личного первенства в беге на короткие дистанции не ограничивается такими забегами. Победители забегов участвуют в финальном забеге, а если участников много, то предварительно проводятся полуфиналы. Между предварительными и финальными (также полуфинальными) забегами должен быть перерыв для отдыха участников в 30—45 минут.

Таким же образом разыгрываются и личные первенства в плавании на короткие расстояния (25—100 метров), в беге на коньках по прямой дорожке.

В соревнованиях по бегу на средние дистанции места, занятые ребятами, бежавшими в различных забегах, определяются показан-



ным каждым участником временем: кто пробежал быстрее, тот побеждает.

Командное первенство выводится на основе личного. Команда получает такое количество очков, которое будет равно сумме мест, занятых ее участниками. Например, шесть пионеров первого отряда в беге на 60 метров заняли 2, 4, 7, 8, 11 и 14-е места; их команда получает 46 очков. Побеждает команда отряда, набравшая меньшее количество очков.

Соревнования по эстафетам проводятся так же, как и по бегу: при небольшом количестве команд (4—6) можно ограничиться одним забегом, при большом количестве — предварительными и финальными забегами. Для определения очков, заработанных отрядом по этому виду соревнования, принято места, занятые командами, перемножить на два. Например, четвертый отряд занял 1-е место, он имеет 2 очка и т. д.

## СУДЕЙСТВО СОРЕВНОВАНИЙ ПО ПРЫЖКАМ

Судья следит за правильностью выполнения правил прыжков, вызывает очередных прыгунов и записывает результаты; двое помощников под его контролем измеряют длину или высоту прыжков и разравнивают песок на месте приземления.

Участники соревнования прыгают по очереди, в порядке записи. При прыжках в высоту сначала дается наименьшая высота, заранее известная участникам. В дальнейшем планка поднимается каждый раз на пять сантиметров. Участник имеет право сделать три прыжка на каждой высоте по очереди с другими соревнующимися. Если высота взята с первой попытки, то участник прыгает лишь после того, как планку поднимут выше. Он имеет также право пропустить высоту и прыгать, когда ее повысят. Если все три попытки на одной высоте





## СУДЕЙСТВО МЕТАНИЯ

были неудачными (планка сбила), то участник выбывает из соревнования. Побеждает прыгун, взявший наибольшую высоту.

Результаты соревнования по прыжкам в высоту записываются так:

знаком + (плюс) отмечается удачный прыжок (планка не упала);

знаком — (минус) фиксируется неудачная попытка;

знаком 0 (ноль) — пропуск высоты по желанию участника.

Командные результаты засчитываются по сумме мест, занятых участниками команды. Побеждает команда, имеющая меньше очков.

В длину с разбега прыгают, отталкиваясь от доски, врытой на расстоянии 80—150 сантиметров от края ямы с песком. Если прыгающий переступит через доску, то результат прыжка не засчитывается. Чтобы точно установить, не заступил ли прыгун через доску, вплотную к ее краю насыпают полоску влажного песка шириною 10 сантиметров и высотой 1 сантиметр, где остается ясно видимый след.

Судья по прыжкам в длину с разбега говорит: «Не считать», если прыгун переступил доску, и громко произносит: «Есть!», если прыжок исполнен правильно. Один из помощников судьи втыкает колышек в ближайшую к доске точку следа, оставленного прыгуном на песке. От этого места он вдвоем с другим помощником натягивает перпендикулярно переднему краю доски рулетку. Результат прыжка записывает судья.

В соревновании по прыжкам в длину с разбега пионеры младшего возраста (9—10 лет) могут прыгать не с доски, а непосредственно от края ямы. Место для отталкивания следует обозначить двумя яркими флажками и победить известью.

Запись результатов соревнования по прыжкам в длину с разбега производится так:

№ пл.	Фамилия участника	Отряд или звено	Результаты попыток			Место
			1-я	2-я	3-я	
1	Иванов	1-й	—	385	391	3

Знаком «минус» отмечают неудачные прыжки, результаты которых не измеряются.

Командное первенство определяется так же, как и при прыжках в высоту.

Судья следит за правильностью метания. Если пионер не переступил во время или после броска границы (укрепленной на земле планки и т. п.), от которой производится метание, то судья говорит: «Есть», если же участник соревнования переступил границу, то говорит: «Не считать».

В поле, куда кидают гранаты или какие-либо другие метательные снаряды, находится помощник — измеритель. Он отмечает место падения гранат колышками с номерами. Колышек следует втыкать в ближайшую к метателю точку следа, оставленную на земле гранатой, диском и т. п. Каждый соревнующийся метает три раза подряд. Измеряется лучший бросок.

Когда все участники закончат метания, судья вместе с помощником измеряет результаты от границы метания до колышков и определяет, какие места заняли участники соревнования.

Запись результатов соревнования производится так:

№ пл.	Фамилия участника	Отряд или звено	№ колышка	Результат	Место
1	Иванов	1-й	43	28 метров 46 сантиметров	2
2	Сидоров и т. д.	1-й	18	34 метра 52 сантиметра	1

Места между командами распределяются по количеству очков. Побеждает команда, имеющая меньше очков.

При метании в цель побеждает команда, участники которой сделали больше попаданий или выбили больше очков.

## ВЫЯВЛЕНИЕ ОТРЯДА-ПОБЕДИТЕЛЯ НА СМОТРЕ ДРУЖИНЫ

Отряды-победители выявляются отдельно у пионеров младшего, среднего и старшего возраста.

Чтобы определить отряд-победитель, нужно сложить места, занятые его командами по всем упражнениям программы. Отряд, имеющий меньшую сумму мест, и будет победителем соревнования.

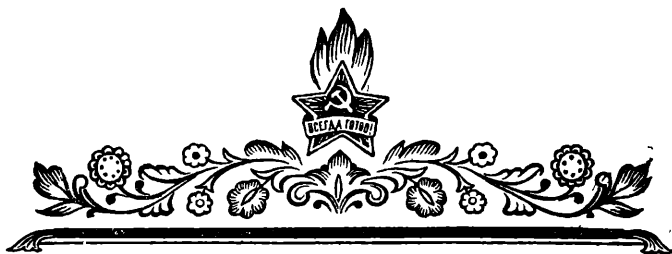

ПО РОДНОМУ  
КРАЮ





## ГЛАВА IX ПО РОДНОМУ КРАЮ

Беспредельно широка наша Советская страна. На две части света раскинулась она, занимая половину Европы и треть Азии. От восточной до западной границы нашей Родины около 10 тысяч километров. Когда на нашей восточной границе — на Курильских островах — восходит солнце, на западной границе — в Калининграде — наступает ночь. Курильские острова и Калининград находятся на разных полушариях земного шара, но принадлежат они Советскому Союзу. И там и тут живут советские люди.

Нет в мире страны обширнее, могущественнее и прекраснее нашей Родины. Безмерно разнообразна природа Советского Союза, повсеместно развита в стране мощная индустрия и социалистическое сельское хозяйство; многочисленны города и села; величественна история народов, населяющих СССР, плодотворен их труд, высока культура свободного народа, его вдохновенное творчество.

Познать и изучить родную страну — благороднейшая задача и патриотический долг каждого пионера, каждого школьника. Лучший путь познания Родины — экскурсии, путешествия, походы по родному краю.

Пионеры мечтают во время этих походов познакомиться с историческим прошлым родной страны, с теми преобразованиями, которые осуществлены в СССР после Великой Октябрьской социалистической революции, с тем, как идет строительство коммунизма. Их интересует завтрашний день Родины. Они хотят быть полезными своему социалистическому Отечеству, совершать важные открытия, разведывать залежи полезных ископаемых, разыскивать новые виды лекарственных трав и других полезных растений.

Ребята хотят ночевать в шалашах у костра, ловить рыбу, собирать грибы и ягоды, купаться, преодолевать трудности, бороться с силами природы, — жить полной приключе-

## ПРАВИЛА, КОТОРЫЕ НУЖНО ПОМНИТЬ В ПОХОДЕ

1. Если промок в пути, немедленно переоденься. Если другой одежды нет, завернись в одеяло и высуши все мокрое у костра.

2. В походе не всегда встретится чистая родниковая вода, поэтому пей только на привале и только кипяченую воду. Старайся пить меньше — легче будет идти.

3. Дыши через нос — меньше будешь испытывать жажду.

4. Ешь только из чистой посуды. Ложку держи завернутой в чистый платок.

5. Плохи те туристы, у которых зубы не чисты. Поход не причина, чтобы перестать чистить зубы.

6. Не лишай себя в походе горячей пищи. В походе можно очень вкусно пообедать, для этого нужны только умелые руки.

7. Бери в поход разношенную обувь и крепкие, лучше нештопанные, носки, чтобы не натереть ноги.

8. Если придешь к ночлегу усталым, не бросайся тотчас же в постель, а отдохни, потом вымойся, иначе встанешь наутро разбитым.

## КАК ВЯЗАТЬ УЗЛЫ

Уметь правильно и быстро завязать и развязать узел — очень необходимый навык в походе и на привале. Для того чтобы свя-



Незатягивающаяся петля

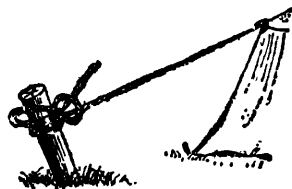

Привязка за ног

ний жизнью. Они хотят в походах закалить свои мускулы и волю, чтобы стать инициативными, смелыми и решительными, ловкими, сильными и выносливыми, наблюдательными и отважными.

Вечерами, в беседе у костра, им хочется послушать рассказы бывалых людей — воинов и производственников, охотников и рыбаков, поделиться с колхозными ребятами впечатлениями о своих путешествиях и приключениях.

Мы обязаны помочь пионерам осуществить их желания!

Несомненно, в походах встретятся и трудности. Преодоление их поможет спаять любой отряд в крепкий пионерский коллектив, закалить волю ребят, укрепить дисциплину, выработать выносливость, привить им крепкое чувство товарищества. Тем из них, кто успешно участвовал в нескольких походах и овладел туристскими навыками, совет дружины может присудить значок «Юный турист».

В этой главе даны советы вожатому — с чего начать подготовку к путешествию, куда идти в поход, что с собой взять, помещены и другие сведения, необходимые для организации, подготовки и проведения походов по родному краю.

## КУДА ПОЙТИ В ПОХОД?

Для того чтобы своими глазами увидеть героический труд народа, строящего коммунизм, познакомиться с естественными богатствами Родины, с ее героическим прошлым, совсем не обязательно совершать длительное путешествие в отдаленные районы страны. А ведь многим пионерам, да и вожатым кажется, что только в далеких путешествиях, экспедициях — на Кавказ, в Среднюю Азию, в Арктику, на Дальний Восток — можно увидеть что-либо интересное. Ребята даже не подозревают, сколько замечательных открытий они могут сделать во время походов по своему району или области, сколько нового узнают, с какими интересными людьми встретятся.

Следует поддерживать в пионерах стремление путешествовать и помочь им выбрать наиболее интересный, содержательный маршрут похода по родному краю.

Выбирая маршрут похода, вожатый и учитель стремятся так его построить, чтобы он имел ценность не только в смысле приобретения пионерами навыков походного быта, но чтобы он имел определенное познавательное значение.

## ПОХОДЫ, ЗНАКОМЯЩИЕ ПИОНЕРОВ С ТРУДОМ СОВЕТСКОГО НАРОДА, СТРОЯЩЕГО КОММУНИЗМ

Нет такого уголка в нашей необъятной Советской стране, где каждый день не приносил бы новых побед на фронте труда, где не чувствовалось бы, как благодаря заботе Коммунистической партии повышается благосостояние народа, его культурный уровень, имеющие такое исключительное значение в период постепенного перехода от социализма к коммунизму. Радио и печать каждый день сообщают о строительстве новых предприятий, электростанций, МТС, о расширении существующих, оснащении их современной социалистической техникой. Газеты сообщают все новые имена передовиков промышленности и сельского хозяйства. С каждым днем все больше становится Героев Социалистического Труда, знатных людей нашей Родины. И разве не поучительно для ребят посетить колхозный участок, где самоотверженно трудятся колхозники — Герои Социалистического Труда, последователи великого Мичурина, дающей стране высокие урожаи, посетить колхоз-миллионер, совхоз, машинно-тракторную станцию или молочную ферму?

Разве не представляет большого интереса для пионеров посещение ткацкой или швейной фабрики, сахарного завода, спичечной фабрики или хлебозавода? Такие походы и экскурсии дают пионерам представление о том, как изготавливаются простые вещи, как осуществляются решения партии, направленные к то-

му, чтобы добиться изобилия товаров народного потребления и сельскохозяйственных продуктов. Вместе с тем эти походы и экскурсии знакомят пионеров с трудом старших, содействуют политехническому образованию пионеров и школьников, закреплению знаний по физике, математике, химии и многим другим предметам, преподаваемым в школе.

В этом свете не меньший интерес представляет посещение пионерами промысловой артели, фабрики или завода местной промышленности, промколхоза рыбаков, делянок с лесными посадками, мелиоративных работ, научно-исследовательских станций, институтов, колхозных лабораторий, биологических и других научных станций.

Также ценны и поучительны посещения отдельных участков транспорта — железнодорожной станции, трамвайного депо, автобусного парка, речной (озерной) пристани, канала и т. д.

Такие экскурсии и походы по родному краю не только расширяют круг знаний участников, но и, в зависимости от возраста, дают наглядное, конкретное представление о труде на общую пользу, о достигнутых нашим народом победах, о ближайших и дальнейших перспективах развития экономики района и края по пятилетнему плану развития народного хозяйства СССР.

### ПОХОДЫ, СВЯЗАННЫЕ С ИЗУЧЕНИЕМ ИСТОРИЧЕСКОГО ПРОШЛОГО НАШЕЙ РОДИНЫ И ПО ИСТОРИЧЕСКИМ МЕСТАМ КРАЯ

В школе на уроках истории, географии, Конституции СССР и литературы пионеры знакомятся с историческим прошлым нашего народа, с историей борьбы трудящихся за свое освобождение, с тем, как под руководством Коммунистической партии наш народ победил в октябре 1917 года и, преодолевая многочисленные трудности, построил социалистическое общество, а сейчас уверенно осуществляет постепенный переход к коммунизму.

Славные страницы летописи оживут при посещении пионерами исторических мест, связанных с прошлым Родины, революционной борьбой трудового народа.

Нет в нашей стране уголка, где не было бы материала для такого похода или экскурсии, содействующих патриотическому воспитанию пионеров и школьников.

В любом городе, деревне названия улиц, площадей, памятники напоминают о том, как жили люди в старину, какие важные исторические события совершались в этих местах.

Во многих местах можно найти бывшие помещичьи усадьбы, старинные здания, старые предприятия. Посещая их и беседуя со старожилами, краеведами, старыми рабочими, пионеры могут представить себе, как угнетали трудовой народ крепостники — помещики, царские чиновники, как эксплуатировали трудовой люд кулаки, фабриканты, каким дурманом олутовала народ церковь, помогая эксплуататорам держать народ в подчинении и темноте.

Другие исторические памятники расскажут детям о том, как восставал народ, борясь за свою свободу, как сплывался в России рабочий класс, как под руководством великого Ленина создавалась Коммунистическая партия, возглавившая победоносную освободительную борьбу трудящихся нашей страны за свое освобождение.

Во время этих походов пионеры смогут посетить места, где под руководством партии развертывались классовые битвы пролетариата, где начинали и вели революционную работу В. И. Ленин и И. В. Сталин, организуя первые выступления партии рабочего класса.

Посещая места маеток, стачек, баррикад, рассматривая в музеях подпольные листовки, газеты, брошюры, беседуя со старыми рабочими, пионеры ярко представят себе, в каких трудных условиях боролась Коммунистическая партия в царском подполье.

зять два конца веревки, нужен специальный узел. Особым узлом привязывают к колу полотнища палатки, закрепляют лесу и т. п.

Вязание узлов не простое дело. Надо еще до похода научить пионеров хорошо вязать различные узлы.



Рифовый узел



Плоский узел



Рыбачий узел



Двойной плоский узел

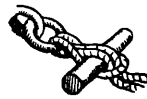

Узел с чечой



Заделка шпагатом



Связывание нрестовины

Для начала объясните пионерам, что хороший узел должен обладать двумя достоинствами: никогда

не распускаться и легко развязываться, когда это нужно.

Прежде всего надо показать пионерам, как завязывать рифовый узел. Он хорош тем, что совершенно плоский. Кроме того, рифовый узел легко развязывается и завязывается. Его употребляют, когда надо связать вместе два конца одинаковой толщины. Рифовый узел широко распространен в морской практике.

**Соединительный узел**  
(для связывания веревки разной толщины)

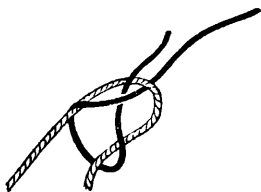

**Двойной штык**  
(закрепление концов)

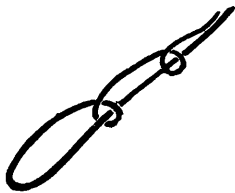

**Скользящая петля**  
(затягивание конца)



Для связывания двух концов одинаковой толщины употребляют еще так называемый плоский узел. Надо показать, как его вя-

Неизгладимое впечатление оставляют у ребят походы по местам боев гражданской и Великой Отечественной войны. Картины великих исторических битв, о которых они прежде только читали, живо возникают в их воображении, когда они проходят по местам недавних боев, осматривают окопы и остатки блиндажей, составляют топографическую карту местности, на которой происходили сражения, слушают рассказы очевидцев и участников боев.

С чувством гордости за советских людей, за Советскую Армию посещают ребята места героических подвигов, увековечивших имена героев Великой Отечественной войны, таких, как 28 гвардейцев-панфиловцев, как Александр Матросов, героев Советского Союза партизанок Зои Космодемьянской и Лизы Чайкиной.

Совершая походы по местам боев, пионеры могут узнать еще никем не описанные эпизоды борьбы нашего народа с фашистскими захватчиками. Имена множества самоотверженных, смелых, беспрдельно любящих свою Родину воинов, героев-партизан, их отвага и мужество, их подвиги известны часто только боевым товарищам или односельчанам, которые из уст в уста передают рассказы об их славных делах.

Благодарная и благородная патриотическая задача для пытливого исследователя — собрать такие материалы, быть может уже окутанные дымкой легенды, обнаружить имена и дела героев, чтобы весь советский народ знал и чтит их.

С далеким прошлым родной страны, с историей, культурой и бытом народов, ее населяющих и населявших, познакомятся пионеры, осматривая и изучая памятники материальной культуры.

Многие пионерские отряды под руководством учителей занялись в походах с археологическими раскопками, ведущимися нашими учеными. Другие, получив задание от местного краеведческого музея, сами участвовали в раскопках или собирали в походе для музея орудия труда человека доисторического периода — кремневые наконечники стрел, ножи, скрепки, а также древнюю утварь, старинные монеты. Сколько таких ценных экспонатов, найденных пионерами в походах, хранится в местных музеях.

Не меньший интерес для юных путешественников представляют и архитектурные памятники. Архитектурные сооружения, всевозможные мемориальные (памятные) плиты, обелиски, колонны, развалины крепостей древних оборонительных сооружений (валов, рвов), наконец древние курганы — все это памятники прошлого. Они могут много рассказать о событиях, свидетелями которых были в свое время. Надо только научиться понимать язык этих памятников. Помочь пионерам в решении этой задачи сможет в первую очередь учитель истории, местные краеведы-историки, работники музея.

### **ПОХОДЫ ПИОНЕРОВ В МЕСТА, СВЯЗАННЫЕ С ИМЕНАМИ ВЫДАЮЩИХСЯ ПИСАТЕЛЕЙ, УЧЕНЫХ, ХУДОЖНИКОВ, КОМПОЗИТОРОВ**

Каждая республика, каждая область, а подчас даже и район нашей страны связаны с именами людей, прославивших нашу Родину выдающимися открытиями, изобретениями или произведениями литературы и искусства.

Отыскать места, связанные с именами таких выдающихся людей, как М. В. Ломоносов, Д. И. Менделеев, Л. Н. Толстой, А. С. Пушкин, Н. В. Гоголь, Т. Г. Шевченко, А. П. Чехов, А. М. Горький, М. И. Глинка, Алишер Навои, П. И. Чайковский, И. Е. Репин, Я. Райнис, И. В. Мичурин, И. П. Павлов и многие другие, поможет любой местный краеведческий музей.

Посещение же мест, связанных с именами людей, прославивших свою Родину, будет ценно не только в познавательном, но и в воспитательном отношении. Такие посещения возбуждают у детей чувство законной патриотической гордости за свою страну, за передовую роль нашей отечественной культуры, наших ученых, изобретателей, новаторов в области науки, техники и искусства.

## ПОХОДЫ ПИОНЕРОВ С ЦЕЛЬЮ ИЗУЧЕНИЯ ГЕОГРАФИИ СВОЕГО РАЙОНА

Куда течет и впадает речка, протекающая недалеко от школы, от лагеря? Где она берет начало? Почему в некоторых местах образовались и увеличиваются овраги, а в других местах эти овраги уже давно затянулись дерном, превратились в хорошие, удобные для пастбищ пологие долины? Почему в одном месте берег реки обрывист и с каждым годом отступает от воды, постепенно обваливаясь, а от противоположного низкого пойменного берега река отступает все дальше, с каждым годом увеличивая пойму? Почему начало зарастать и без того небольшое лесное озеро, затягиваясь от берегов зыбкой подушкой сплавины? Почему в некоторых местах колодцы мелкие — в полутора-двух-трех метрах от поверхности уже начинается вода, а в других местах глубина колодца достигает десятков метров?

Но этих «почему» может быть бесчисленное множество. Надо только натолкнуть пионеров на то, чтобы увидеть интересное географическое явление, а затем помочь самим ребятам путем наблюдений попытаться найти правильный ответ. Учитель географии, естественная помощь водителю организовать подобные географические наблюдения.

Ведя такие наблюдения систематически и занося результаты своих наблюдений на самодельные, примитивные планы местности, можно на протяжении года составить карту интересных географических явлений своего района.

## ПОХОДЫ ПИОНЕРОВ С ЦЕЛЬЮ ИЗУЧЕНИЯ РАСТИТЕЛЬНОСТИ И ЖИВОТНОГО МИРА СВОЕГО КРАЯ

Разнообразен и богат растительный мир. В жизни человека растения играют огромную роль. Жилище, одежду, книги, топливо, лекарства и многое другое, без чего нельзя жить, — все это дают нам растения. Знать растения своего края должен каждый юный пионер. Если вожатый спросит своих пионеров, слышали ли они о растениях-хищниках, питающихся живыми существами, то едва ли многие ребята знают, что не где-то в тропических странах, а у нас на самых обычных болотах можно найти растение-хищника — росянку болотную, питающуюся живыми насекомыми. Еще меньше, вероятно, знают о том, что многие распухшие на болотах растения ведут жестокую борьбу за влагу, что низкорослый зеленый хвощ — это потомок огромных хвощей, достигавших десятков метров в высоту, покрывавших землю непроходимыми лесами в далекую доледниковую эпоху.

Знакомство с жизнью насекомых, зверей, птиц, населяющих леса, поля, водоемы, не менее увлекательное занятие для юных пионеров. Далеко не все знают, откуда в погожий весенний день вдруг появляется масса майских жуков или красненьких жучков — «божьих коровок». Где они были раньше — зимой, осенью? Где зимуют комары, бабочки? Где были стрекозы, неожиданно массами появившиеся в солнечные июньские дни?

Не все знают, почему большое дерево в лесу вдруг засохло на корню. Если подойти к нему и внимательно присмотреться, можно увидеть, что вся кора источена маленькими, словно про сверленными тонким буравчиком дырочками, из которых тянутся вниз по стволу тоненькие дорожки белого мучнистого порошка — мельчайших опилок. Кто же губит лес? Кто этот невидимый враг?

Чтобы бороться с врагом, надо его изучать, надо знать его повадки, его образ жизни.

Во время похода можно сделать много интересных наблюдений над жизнью зверей и птиц. Например, кто это наколот мертвую мышь на острый сучок? Или почему ястреб кружит над глухой зарослью леса? Как могла еловая шишка втиснуться в осиновую развилку? Кто ее сюда принес?

Такие безобидные, казалось бы, зверьки, как, например, зайцы, суслики, тушканчики, мыши, приносят большой вред че-

зать, и обязательно указать, в чем его сходство и отличие от рифового узла.

Рыбачий узел также служит для связывания между собой концов каната или веревки. Достоинство его в том, что он прочно удерживает концы даже тогда, когда они намокли или смазаны жиром. Это как раз то, что нужно рыбакам.

Надо научить пионеров делать различные петли, например: с чекой, незатягивающую петлю для привязывания к колу, а также научить заделывать размочалившиеся концы веревки шпагатом.

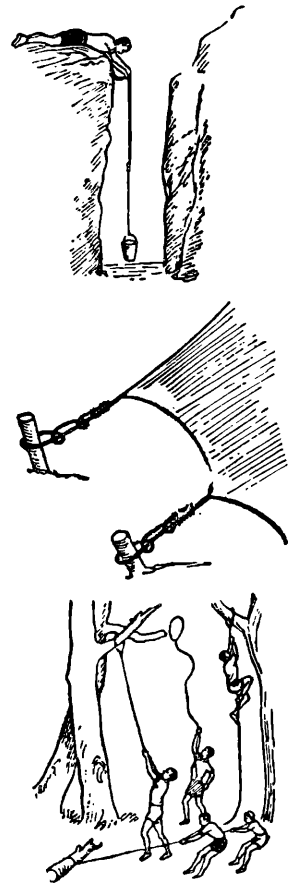

На рисунках: наверху — две веревки связаны с соединительным узлом; в центре — концы палочки прикреплены к кольцам узлом двойной штык; внизу — иногда набрасывают на сук веревку со скользящей петлей.

## СПОСОБЫ ПРИМЕНЕНИЯ ВЕРЕВКИ В ПОХОДЕ

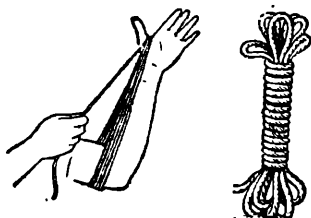

ловеку, уже не говоря о таких хищниках, как волки. А вот сова, хотя и хищник, приносит пользу, так как питается главным образом мышами. Многие птицы — друзья человека. Но знают ли об этом пионеры? Надо научиться их в походе вести наблюдения над жизнью животных.

В походах и путешествиях по родному краю можно собрать коллекции минералов, насекомых, растений (гербарий), сделать фотоснимки и зарисовки интересных живописных мест. Все эти коллекции, материалы и описания путешествий будут хорошим подарком школе, местному краеведческому музею. Подобные наблюдения расширят кругозор пионеров, разовьют их уменье и навык наблюдать явления природы, осмысливать их, делать выводы из наблюдений.

Помочь пионерам провести интересные наблюдения в природе помогут преподаватели естествознания и географии.

## НА ПОИСКИ ПОЛЕЗНЫХ ИСКОПАЕМЫХ

В тесной связи с походами и экскурсиями, описанными выше, стоят походы пионеров, знакомящие их с геологией страны, с месторождениями различных полезных ископаемых. Они позволяют пионерам вносить и свою долю труда в общий труд народа.

Такие походы, особенно в районах, отдаленных от железной дороги, от работающих предприятий, могут иметь и народно-хозяйственное значение. Предпринимать их можно главным образом с пионерами старшего возраста, под руководством опытных учителей или специалистов.

Несмотря на то, что каждый год тысячи геологов-разведчиков работают во всех уголках Советского Союза, многие богатства, скрытые в недрах нашей земли, еще не разведаны.

Юные туристы, знакомясь в походах с ископаемыми богатствами края, не раз находили месторождения угля, нефти, строительного камня и т. д. Но полезные ископаемые — это не только золото, медь, олово, нефть, каменный уголь. Это и такие минералы, как гипс, фосфориты, калийные соли и т. п. Большую ценность представляют для нужд местной промышленности песок, гравий, известняк и глина, торф и горючие сланцы, которые являются также полезными ископаемыми.

Можно привести десятки случаев, когда юные путешественники находили залежи ископаемого топлива там, где ранее о них ничего не было известно. Например, пионеры Чистопольского детдома во время похода по родному краю на речку Бахты обнаружили залежи торфа. Они сообщили о своей находке в местный райисполком.

Часто в летнее время пионеры организуют походы по течению малых рек, делая описания, съемки берегов, измеряя ширину русла и глубину реки, скорость течения. Эти сведения помогают местным органам решать вопрос об использовании малых рек для судоходства, определить возможности постройки на них гидроэлектростанций.

Задания для подобных походов вожатый может получить в исследовательских институтах, плановых органах, хозяйственных организациях и в краеведческих музеях.

## СИГНАЛЫ СВИСТКОМ

- Сбор но мне!     ••••• короткие свистки
- Внимание, смирно!     —     долгий свистон
- Шагом-марш!     ••••• короткий, длинный и опять короткий
- Стой!     —••••• один долгий и один короткий
- Ложись!     —••••• один долгий и два коротких





# НАЦИОНАЛЬНЫЕ КОСТЮМЫ НАРОДОВ СССР



Русские



Украинцы



Белорусы



Узбеки



Казахи



Грузины



Азербайджанцы



Литовцы



Молдаване



Латыши



Киргизы



Таджики



Армяне



Туркмены



Эстонцы



Карело-финны

Параллельно с выбором маршрута похода должна вестись подготовка пионеров к участию в походе, пионеры должны знать, что для участия в походе требуются определенные физические качества, уменье читать и чертить карту, ориентироваться на местности. Надо также предупредить ребят о трудностях всякого путешествия и похода и помочь подготовиться к преодолению их. Рассказать о том, что даже самые опытные путешественники, совершившие десятки сложных и трудных экспедиций, каждый раз тщательно готовились к предстоящим походам. Они подробно разрабатывали маршрут, заранее изучали литературу и опыт своих предшественников, не забывали ничтожных, на первый взгляд, мелочей; приучали себя переносить холод и жару, различные трудности. Громадное значение они придавали личной подготовленности, умению переносить лишения суровой походной жизни, правильно организовать походный быт.

Вот, например, как описывает известный исследователь Дальнего Востока нашей страны, путешественник В. К. Арсеньев, злключения и мытарства од ого из своих спутников по экспедиции, геолога С. Ф. Гусева: «...Этот переход показался всем нам очень утомительным. В особенности он трудно дался С. Ф. Гусеву, попавшему в тайгу впервые. Почтенный геолог совершенно не обладал чувством ориентировки, часто отставал, терял наши следы и уходил в сторону. Каждый раз надо было разыскивать его и напрасно тратить дорогое время... Самым же большим недостатком его была полная беспомощность... Не замечая, что одна лямка вытянулась, Гусев долгое время нес котомку на одном плече, отчего страдал физически. Однажды мы дали ему нести алюминиевый котелок. Гусев привязал его так, что крышка болталась и звенела. Я рассчитывал убить какого-нибудь зверя в пути, но Гусев своим звоном мешал охоте. Он шел впереди, а я производил съемку и немного отстал. Я попросил казака догнать Гусева и привязать его котелок как следует.

— Не надо, — ответил казак. — Пусть идет так. Если он потеряется, легче найти его будет в лесу.

...Пусть читатель не подумает, что Гусев был посмешищем моих спутников. Мы все относились к нему с уважением, сочувствовали его неспособности и всячески старались ему помочь.

Больше всего был виноват я сам, потому что взял с собой человека, мало приспособленного, к странствованиям в тайге...»

Наряду с этим тот же В. К. Арсеньев, устами одного из своих героев — таежного охотника-следопыта Дерсу Узала, очень образно и ярко описал, каким должен быть настоящий исследователь-путешественник: «...То, что для меня было непонятно, ему казалось простым и ясным. Иногда он замечал следы там, где при всем желании что-либо усмотреть я ничего не видел. А он видел, что прошла старая matka изюбря и годовалый теленок. Они щипали листву таволжника, потом стремительно убежали, очевидно, испугавшись чего-то...»

«...Посмеиваясь надо мною, покачивая головой, Дерсу говорил: — Как тебя столько года в сопках ходи, понимаю нету?»

Гм! Все равно мальчик! Так ходи, головой качай.

Глаза есть, посмотри не могу, понимаю нету.»

...Когда спутники Арсеньева стали говорить о том, что надо поторапливаться, чтобы не попасть под дождь, Дерсу успокоил всех: «Торопиться не надо. Наша днем хорошо ходи, вечером будет дождь...»

Тебе сам посмотри, видишь, маленькие птицы туда-сюда ходи, играй, кушай... Дождь скоро — его тогда тихонько сиди, все равно спи...»

Так старый охотник и следопыт учил Арсеньева и его спутников читать книгу природы. Постепенно овладевали путешественники и походными навыками.

Какие же это навыки? Попытаемся перечислить их, а затем уж рассмотрим более основательно.

Вот они:

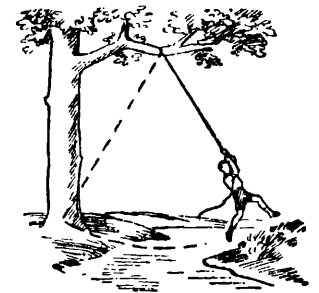

## СПОСОБЫ ПРИМЕНЕНИЯ ВЕРЕВКИ В ПОХОДЕ

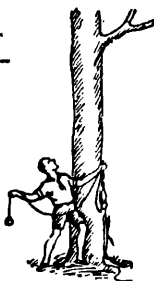
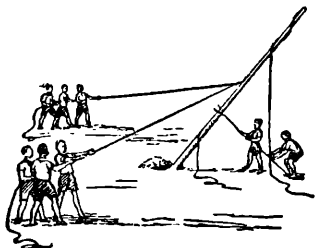
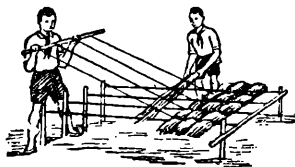

1. Быть наблюдательным, уметь запоминать пройденный путь и пользоваться дорожными знаками.
2. Плыть, управлять лодкой, ходить на лыжах.
3. Подготовиться и снарядиться для похода в зависимости от сезона, длительности предстоящего похода и способа передвижения (пешком, на лыжах, водой). Ничего не забыть, но и ничего лишнего в походе не иметь.
4. Читать топографическую карту, ориентировать ее на местности, пользоваться ее масштабом.
5. Ориентироваться на местности без карты (с компасом и без компаса).
6. Выбрать место для привала, оборудовать его простейшими укрытиями от дождя, на случай ночлега под открытым небом, расставить и оборудовать палатку.
7. Быстро разжечь костер (в любую погоду) и устроить очаг для приготовления пищи.
8. Приготовить на костре пищу, с использованием местных пищевых ресурсов (дичь, рыба, грибы, ягоды, травы).
9. Оказать неотложную медицинскую помощь в несчастных случаях и сделать перевязку при несложном ранении.
10. Собрать и обработать собранные во время похода коллекции минералов, растений, насекомых так, чтобы эти коллекции можно было использовать в школе как наглядные учебные пособия.

Эти навыки и умения не приходят сами собой. Их надо настойчиво прививать. Походные навыки лучше всего приобретать в небольших прогулках, во время тренировочных занятий и сборов.

С наступлением весны вожатый организует первые выходы звеньев и отрядов в поле и лес. Сначала пионеры учатся двигаться обычным шагом, затем немного ускоряют движение. В пути ведут наблюдения, учатся передавать сигналы и флажкограммы по телеграфной азбуке, читать следы, пользоваться дорожными знаками. Следующие выходы посвящаются отработке других навыков — строить шалаш, разводить костер, преодолевать препятствия, ориентироваться по карте, компасу, местным предметам. Такие прогулки и тренировки очень полезны для здоровья ребят.

Увеличивая постепенно продолжительность прогулок и тренировок, можно легко приучить пионеров быть в условиях природы целый день на ногах.

С каждым выходом в природу обогащается опыт пионеров, расширяется их кругозор, приобретаетась необходимая для двух-трехдневных походов по родному краю тренировка, увеличивается круг умений и навыков.

Убедившись, что пионеры с этой точки зрения вполне подготовлены к походу, вожатый совместно с учителем определяют цель, задачу похода, разрабатывают маршрут, подготавливают совместно с пионерами необходимое индивидуальное и групповое походное снаряжение.

## МАРШРУТ И ПЛАН ПОХОДА

Поход может быть тренировочным, чтобы научить пионеров правильно ходить, укладывать снаряжение, оборудовать привал, ориентироваться на местности. Перед отрядом может быть поставлена и более сложная задача, например исследовать русло реки на определенном участке или собрать коллекции минералов, насекомых, растений.

Целью похода может быть также сбор материалов об историческом прошлом района, ознакомление с трудом рабочих и колхозников, посещение предприятий, исторических памятников.

Но при всех обстоятельствах вожатый всегда помнит, что любой поход имеет два назначения: с одной стороны, он содействует физической подготовке его участников, с другой — расширяет их кругозор.

В зависимости от поставленной задачи разрабатывается маршрут и детальный план похода пионеров по родному краю.

# СДЕЛАЙ К ПОХОДУ!



КОТЕЛОН



КОМПАС

## ПОХОДНАЯ СУМКА

пришить ремешок для застёжки  
пришить ремешок плечевой  
пришить пряжку

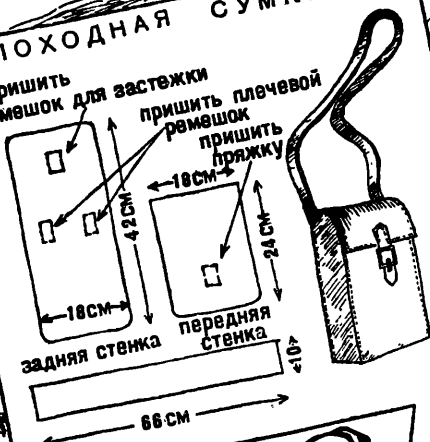

## ВЕЩЕВОЙ МЕШОК



Рис. 1.

Телеграфная азбука применяется во время походов и игр на местности. С ее помощью, вооружившись флажками (днем) или карманными фонарями (в темноте), можно передавать на довольно значительные расстояния различные сообщения. Это не код, не условное обозначение, а обыкновенная азбука, в которой каждой букве алфавита соответствует определенная комбинация точек и тире.

Для сигнализации по этой азбуке, как мы уже указывали, пользуются двумя флажками красного цвета либо красным и желтым (рис. 2—3).

Оба флажка, поднятые вверх, означают тире, поднятый вверх один флажок означает точку.

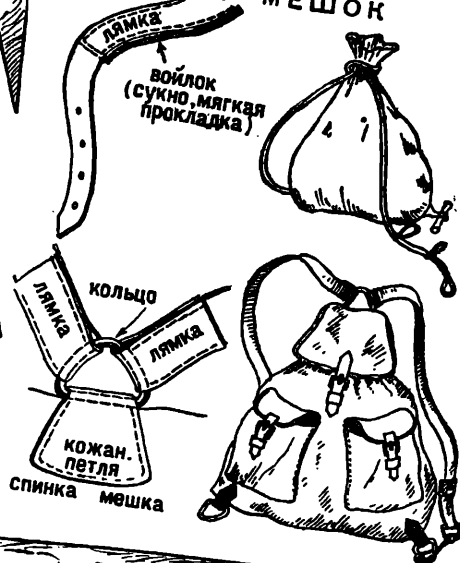
На телеграфной ленте буквы отделяются друг от друга промежутками; при передаче слова флажки буквы отделяются друг от друга горизонтальным отмахом справа налево, следовательно одним флажком. А когда передано все слово, делается перекрестный горизонтальный отмах двумя флажками, хотя бы это слово и состояло из одной буквы.

Расстояние между передающим и принимающим флажкограмму не должно превышать  $\frac{1}{2}$ — $\frac{3}{4}$  километра.

Можно вести передачу свистками, вспышками карманного электрического фонарика, солнечным «зайчиком», отраженным от зеркала. Пользуясь этими средствами сигнализации, передают знак «точка» коротко, на один счет (считая про себя «раз»), а знак «тире» — длинно, на три счета (считая про себя «раз», «два», «три»). Между знаками (точками и тире) в одной букве надо делать выдержку в один счет. Паузу между словами надо растягивать на три счета («раз», «два», «три»).

Сигнальный пост обычно состоит из двух человек: один следит за передачей, другой записывает под его диктовку.

Конечный пункт маршрута установлен уже самим заданием, целью похода. Но надо наметить и все промежуточные пункты, в которых предполагаются остановки, а также путь возвращения, который не всегда совпадает с дорогой к цели похода.

Нет необходимости обязательно прокладывать маршрут по большим проезжим дорогам, тем более, что эти дороги и без того хорошо знакомы. Пионеры всегда стремятся находить новые пути, стирая «белые пятна» с карты своего района. Можно, например, поставить себе как одну из задач похода поиски самого короткого пути к тому или иному пункту.

К составлению маршрута нужно привлечь самих пионеров — будущих участников похода. Пусть они вначале совершат путешествие по карте, потом им во много раз интереснее будет осуществить его в действительности.

Маршрут надо рассчитать в километрах и по времени. Средняя скорость движения для школьников 5—8-х классов, мальчиков и девочек, 3,5—4 километра в час. Поэтому надо рассчитать, сколько времени займет движение на каждом отрезке пути, а также большой и малые привалы. Небольшие десятиминутные привалы следует делать после каждых 3—4 километра пути. Большой 2—3-часовой привал должен быть предусмотрен примерно в середине пути или ближе к концу второй трети.

План похода надо составить так, чтобы выйти рано поутру, пока не жарко. На самое жаркое время намечаются часы большого привала, с тем чтобы продолжать поход, когда спадет полуденный зной.

Протяженность однодневного похода может составить от 12 до 16 километров, в зависимости от возраста пионеров.

Т а б л и ц а  
допустимых норм для пеших переходов  
по среднепересеченной местности

Длительность походов	5-й и 6-й классы			7-й и 8-й классы			9-й и 10-й классы			
	Километр	Скорость движения в 1 час (в км)	Носимый груз (в кг)	Километр	Скорость движения в 1 час (в км)	Носимый груз (в кг)	Километр	Скорость движения в 1 час (в км)	Носимый груз (в кг)	
									для девочек	для мальчиков
Одноднев.	12	3,5	4	16	4	5	20	4—4,5	8	9
Двухднев.	22	3,5	4	30	4	5	36	4—4,5	6	8
Трехднев.	28	3,5	4	40	4	5	50	4—4,5	6	8
Многоднев.	45	3,5	4	120	4	5	250	4	6	8
	В течение 6 дней			В течение 12 дней			В течение 20 дней			

Эти нормы даны для умеренно пересеченной местности при благоприятной погоде. Если поход намечено провести по местности с более сложным рельефом или он проходит при неблагоприятных метеорологических условиях (в ненастье), то нормы, указанные в таблице, надо уменьшать.

Теперь познакомимся с тем, как составляется план похода или экскурсии. Предположим, что на совете отряда 6-го класса было намечено совершить поход в колхоз «Победа». Цель похода — ознакомиться с вырабатываемой в колхозе продукцией, с жизнью и бытом колхозников, а также с ролью этого колхоза в экономике района.

О намеченном походе, его цели и маршруте вожатый на сборе отряда рассказывает всем пионерам.

К разведке маршрута похода можно привлечь старших пионеров, с которыми в разведку пойдет вожатый. Цель ее уточнить маршрут, места привалов, источники питьевой воды, районы наблюдений и сбора коллекций. Одновременно отметить места, интересные в геологическом отношении, например обрывы

берега или обнажения, на которых отчетливо видны напластования слоев осадочных пород.

Разведывательная группа во главе с вожатым предварительно разведывает маршрут похода. Вожатый, побывав в правлении колхоза, договаривается о том, кто именно покажет пионерам колхозное производство, кто расскажет о севообороте, о борьбе колхозников за повышение урожайности. На основе своей разведки группа составляет затем план похода. Приводим его:

## ПЛАН ПРОВЕДЕНИЯ ОДНОДНЕВНОГО ПОХОДА ПО РОДНОМУ КРАЮ В КОЛХОЗ «ПОБЕДА» С ПИОНЕРАМИ 6-х КЛАССОВ, НАМЕЧАЕМОГО НА 21 ИЮЛЯ,

*по маршруту: ст. Дмитров—Рогачевское шоссе —  
колхоз «Победа» — ст. Яхрома.*

Сбор в установленном месте — 7.00.

Проверка готовности участников — до 7.30.

Выход по маршруту — 7.35.

Первая остановка для подгонки снаряжения — 7.50.

Движение по Рогачевскому шоссе. Первый малый привал — 8.40.

(В пути до первой остановки на привал — закрепление навыков по определению расстояний до 200 метров на глаз.)

Продолжение маршрута, поворот на дорогу к колхозу, ознакомление с доской социалистического соревнования колхоза «Победа», прибытие в колхоз, беседа с колхозниками — до 11.00.

Завтрак в колхозе «Победа» — до 12.00.

Ознакомление с хозяйством колхоза, осмотр, беседа с колхозниками, записи, зарисовки, фотографирование, заключительная беседа с колхозником, показывавшим колхоз, — до 15.00.

Большой привал. Обед, отдых — до 16.50.

Уборка места привала, сборы, укладка снаряжения, выход — 17.00.

Переход на ст. Яхрома с остановкой на горе и наблюдением панорамы местности (остановка 10—15 минут) — до 18.30.

Посадка на поезд, обратный переезд, роспуск по домам — до 21.00.

Такой план можно составить, лишь точно зная маршрут и все то, что можно на протяжении этого маршрута наблюдать, а этого можно достигнуть лишь после тщательной разведки.

## РАСПРЕДЕЛЕНИЕ ОБЯЗАННОСТЕЙ СРЕДИ УЧАСТНИКОВ ПОХОДА

Группа участников похода комплектуется еще до разработки маршрута и составления плана.

Число участников похода по родному краю не должно превышать 12—15 пионеров на, одного взрослого руководителя-педагога или вожатого. Вопрос о том, все ли пионеры могут идти в поход, должен решить врач. Врач дает также руководителю похода указания насчет тех пионеров, которые хотя и допущены к участию в походе, но по состоянию своего здоровья требуют особого наблюдения. Обязанности в группе участников похода распределяются обычно следующим образом:

**Начальник отряда** — помощник вожатого (руководителя) в походе. Следит в походе и на привале, чтобы все пионеры были налицо. Распределяет дежурства и наряды на работу (сбор топлива, мытье посуды, уборка места привала и т. д.). В походах с ночлегом назначает очередность ночных вахт.

**Кашевар** — составляет меню, руководит выделенными ему в помощь дежурными, готовит и раздает готовую пищу.

**Старшина** — ведает общим снаряжением, продуктами, их укладкой и переноской. Делает необходимые закладки по указанию вожатого. При уходе с малого или большого привала

## Телеграфная азбука

<b>I группа</b>
Е     •
И     ••
С     •••
Х     ••••
5     •••••
точка ••••••
<b>II группа</b>
Т     —
М     — —
О     — — —
Ш     — — — —
нуль — — — — —
<b>III группа</b>
А     • —
У     •• —
Ж     ••• —
4     •••• —
запятая •••• — • —
<b>IV группа</b>
Н     — •
Д     — ••
Б     — •••
6     — ••••
<b>V группа</b>
Р     • — •
П     • — — •
К     — • — —
<b>VI группа</b>
Я     •• — • —
Ц     — • — • —
Ю     • — • — •
3     — • — • —
<b>VII группа</b>
В     • — — —
И     •• — — — —
1     — — — — —
Г     — — — •
4     — — — — •
9     — — — — ••
<b>VIII группа</b>
Л     • — ••
Ф     •• — ••
Ы     •• — — —
Щ     — • — —
<b>IX группа</b>
2     •• — — —
3     ••• — — —
7     — — — ••
8     — — — •••

# НАН ПЕРЕДАВАТЬ СИГНАЛЫ

Буква		Телеграфная азбука		Семафор		Буква		Телеграфная азбука		Семафор	
<b>А</b>											
<b>Б</b>											
<b>В</b>											
<b>Г</b>											
<b>Д</b>											
<b>Е</b>											
<b>Ж</b>											
<b>З</b>											
<b>И</b>											
<b>И</b>											
<b>К</b>											
<b>Л</b>											

Цифры передаются по буквам



<b>М</b>			<b>7</b>			<b>Литры и знаки передаются по буквам</b>
<b>И</b>			<b>8</b>			
<b>О</b>			<b>9</b>			
<b>П</b>			<b>.</b>			
<b>Р</b>			<b>,</b>			
<b>С</b>			<b>:</b>			
<b>Т</b>			<b>!</b>			
<b>У</b>			<b>?</b>			
<b>Ф</b>				<b>Конец буквы</b>		
<b>Х</b>				<b>Конец слова</b>		
<b>Ц</b>				<b>Вызов</b>		
<b>Ч</b>				<b>Готов к передаче</b>		
<b>Ш</b>				<b>Разговор окончен</b>		

Рис. 3

## ЧТО ВЗЯТЬ В ОДНОДНЕВНЫЙ ПОХОД

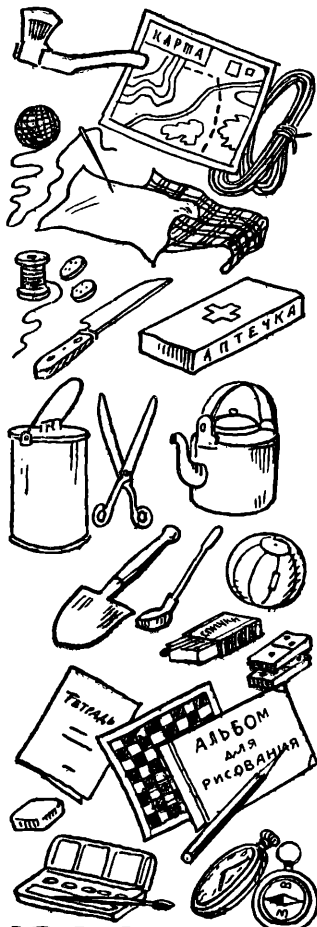

Групповое снаряжение



просматривает, все ли имущество отряда и каждого пионера в целости, не забыл ли кто чего-нибудь. Распределяет в пути общий груз походной группы.

**Санитар** — несет походную аптечку, ведает ею, оказывает неотложную медицинскую помощь. Следит, чтобы в пути и на привале все участники похода соблюдали санитарно-гигиенические правила. На привалах указывает, где брать питьевую воду, воду для мытья и мытья посуды. Определяет места для уборных мальчиков и девочек. Присутствует при закладке пищи для варки и при раздаче пищи, обеспечивая соблюдение чистоты. Следит, чтобы место привала после ухода отряда оставалось чистым, прибранным.

**Костровой** — выбирает место для костра, соблюдая закон об охране леса от огня; оборудует кострище, разводит костер, следит за поддержанием огня в нем; гасит огонь, накрывая его дерном. Имеет спички, топор и малую саперную лопатку.

**Корреспондент** — ведет записи в дневнике отряда, записывая не только маршрут и экскурсионные наблюдения, но и все события в пути.

**Проводник** — умеет обращаться с компасом и картой, знает маршрут и ведет отряд до указанного ему вожаемым пункта. Идя впереди, задает ровный, неторопливый темп хода.

Обязанности проводника должен уметь выполнять каждый пионер — участник похода.

**Замыкающий** — идет последним, замыкая колонну отряда. Следит, чтобы никто не отстал в пути, не потерял чего-либо. В случае происшествия останавливает отряд сигналом, установленным заранее.

## ЧТО ВЗЯТЬ С СОБОЙ В ПОХОД

### В ОДНОДНЕВНЫЙ ПОХОД

**Одежда:** майка с рукавами или рубашка, трусики из немаркой материи, поясной ремень, кепка или панамка; на случай холодной, мокрой погоды — легкий пиджак, куртка или плащ.

**Обувь:** туфли или ботинки — просторные, непременно разношенные. Носки без грубой шпотки (во избежание потертостей).

**Индивидуальное снаряжение:** кружка, котелок (можно один на двоих), ложка, нож, салфетка, фляжка или полулитровая бутылка в чехле, плотно закупоренная пробкой.

Каждый участник похода должен непременно иметь блокнот или тетрадь, карандаш, резинку, линейку.

**Групповое снаряжение:** пионерский горн, 1—2 топора (в чехлах), 1—2 малые саперные лопаты (в чехлах), веревка, компас, часы, походная аптечка, ведра с крышкой (в зависимости от числа участников 1—3 ведра для варки пищи и кипячения чая), разливательная ложка, консервный нож, коробка спичек, клеенка-скатерть, карта района (или схема маршрута), альбом для зарисовок и принадлежности для рисования (карандаши, краски), тетрадь в переплете для путевого журнала,

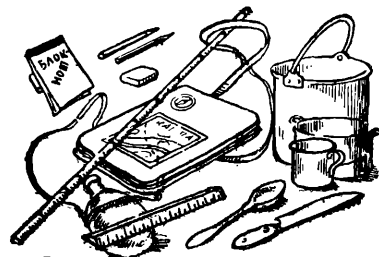

Индивидуальное снаряжение

Рис. 4.

# ЧТО ВЗЯТЬ в двух- трехдневный поход

волейбольная сетка и мяч, шашки (шахматы), ножницы, иголки, нитки, несколько пуговиц и лоскутков (на случай ремонта одежды), моток тонкой проволоки, 2—3 куска шпагата и несколько английских булавочек.

На случай дождливой погоды надо взять растопку для котла — промасленную бумагу, бересту, несколько сухих сосновых лучинок, свечной нагар (или огарки свечей).

Каждому пионеру следует вооружиться легкой, но прочной прямой тростью (ореховой, можжевелевой, кленовой) не короче 1 метра. Размеченная на дециметры и сантиметры, трость может служить также для всякого рода измерений.

В зависимости от цели похода в групповое снаряжение включают: папку и газетную бумагу для сбора и прокладки растений, лупу, коробки для собранных насекомых, сачки, геологический молоток, мешочки для образцов минералов, стеклянные банки с притертыми пробками и другие предметы по указанию руководителя похода.

## В ДВУХ-ТРЕХДНЕВНЫЙ ПОХОД

К индивидуальному снаряжению добавляют: полотенце, мыло (в металлической или пластмассовой мыльнице), зубную щетку (завернутую в чистую тряпку), зубной порошок, запасную смену белья, два носовых платка, простыню, легкое одеяло, наволочку или чистый мешочек для походной подушки, тряпку для вытирания ног. Следует также взять теплую рубашку или свитер. Обычно летом такие вещи не носят, но в походе с ночлегом они пригодятся.

К групповому снаряжению добавляют: палатки, фонарь «летучая мышь» или несколько свечей, тару для продуктов (мешочки, жестяные коробки из-под консервов), легкую сковородку, кусок хозяйственного мыла, 1—2 кухонных полотенца, сапожную и платяную щетки, мазь для обуви, зеркало.

## ПРОДУКТЫ ПИТАНИЯ

На каждого участника двухдневного похода надо иметь примерно следующие продукты:

- 1 килограмм черного хлеба,
- 500 граммов белого хлеба,
- 1½—2 стакана крупы,
- 1 банку мясных или мясо-овощных консервов,
- 100 граммов сливочного масла или сала,
- несколько картофелин,
- луковицу,
- морковку,
- 150—200 граммов сахара,
- щепотку чая,
- ложку соли.

Остальные продукты можно закупить на месте.

## КАК УКЛАДЫВАТЬ СНАРЯЖЕНИЕ

Групповое снаряжение старшина распределяет между участниками похода. Каждый из них должен заранее знать, какую вещь из общего снаряжения он будет нести.

### Индивидуальное снаряжение



Рис. 5.



Групповое снаряжение

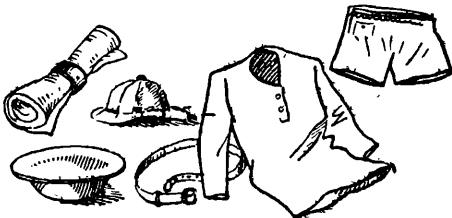
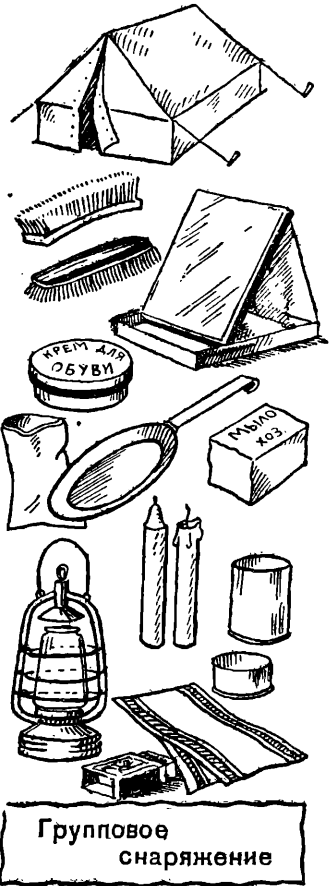
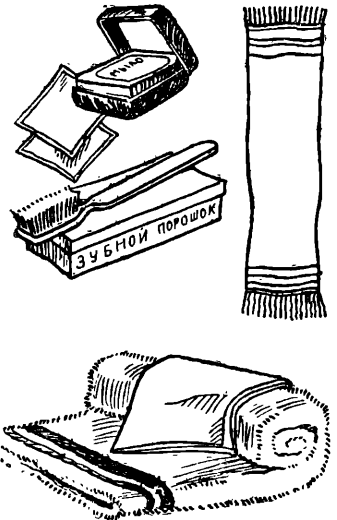

## КАК ПРИГОТОВИТЬ ПИЩУ В ПОХОДЕ

Во время похода пионерам придется самостоятельно готовить себе пищу на костре, причем иногда и без подходящей для этого посуды. Что же и как можно приготовить при этих условиях?

Лепешки можно испечь следующим образом. На чистое полотенце насыпать конусообразно кучку муки, сделать в ней углубление, в которое налить воды. Затем замесить тесто и посолить его. Можно испечь из этого теста тонкие сочные или лепешки.

Приготовленные дичь, рыбы на вертеле. Дичь ошпаривают, потрошат, моют, слегка натирают солью изнутри и снаружи и, надев на длинную палочку (вертел), помещают над горячими углями. Изредка вертел поворачивают, чтобы дичь обжаривалась равномерно со всех сторон. Свежепойманную мелкую рыбу также жарят на вертеле. Для этого нечищеную рыбу протыкают прутиком, всунув его в рот рыбы, и в пламени костра или над горячими углями поворачивают, пока чешуя и плавники, чуть обгорев, не станут топорщиться в стороны. Тогда легко сдирают кожу с чешуей, потрошат рыбу и, присолив по вкусу, едят.

Супы. При варке супа надо сначала закладывать в котел мясо, а затем, когда мясо готово, в кипящую воду класть картофель.

При варке супа из рыбы сперва варится картофель, затем кладется рыба, иначе рыба сильно разварится и потеряет вкус.

Заправляют готовый суп поджаренной мукой или луком, мелко накрошенным и поджаренным.

Зеленые щи варятся из молодой крапивы или щавеля. Щавель или крапиву хорошо моют, обрывают и выбрасывают толстые и жесткие стебли. Затем мелко крошат, солят и кипятят в воде минут десять. Когда зелень станет совсем мягкой, воду сливают, размивают зелень ложкой и до-

Все личное походное снаряжение и продукты укладываются в вещевой мешок.

Мягкие вещи — одеяло и белье — следует укладывать вдоль задней стенки мешка, чтобы они прилипли к спине.

Чтобы не мялось белье, надо научить ребят скатывать вещи в трубку и укладывать в мешок вертикально, вдоль задней стенки.

Тяжелые вещи кладут вниз, а легкие — сверху.

Продукты, особенно сыпучие (крупу, соль), надо укладывать в середину мешка, а хлеб завернуть в салфетку и положить сверху, чтобы он меньше крошился.

Умывальные принадлежности надо класть сверху, а еще лучше — в боковой карман вещевого мешка.

В боковой же карман укладываются те предметы, которые нужно будет доставать на ходу, не развязывая мешка (нитки, иголки, ложку, ножик). Надо следить, чтобы ложка с котелком не «ссорились», не бились друг о друга. Можно обернуть их бумагой или разложить в разные места вещевого мешка.

Снаряжение должно быть исправно и подготовлено к походу. Неподготовленный к походу пионер — обуза для своих товарищей. Поэтому следует провести тренировочный сбор и проверить наличие и состояние снаряжения, тщательно осмотреть укладку и пригонку вещевых мешков.

## СМОТР ПЕРЕД ПОХОДОМ

Перед походом надо провести смотр пионеров. Заранее предупредить, что на смотр ребята должны прийти с вещевыми мешками, в которые уложено все снаряжение. Лично проверив каждого пионера, пригнать лямок и укладку снаряжения в вещевых мешках, состояние одежды и обуви, надо предупредить еще раз, что в поход следует идти в головных уборах.

Окончив осмотр, надо назначить помощников на предстоящий поход и отдать распоряжение о заготовке продуктов. Каждому пионеру указать его недочеты в подгонке и укладке снаряжения и научить, как исправить эти недочеты.

Перед самым выходом надо снова проверить снаряжение. Обязательно опросить каждого — здоров ли он. Тех ребят, которые себя плохо чувствуют, оставить дома. Только убедившись в готовности каждого, можно дать сигнал к выходу.

## В ПОХОДЕ

Итак, отряд отправился в поход.

С момента подачи сигнала вожатый старается не вмешиваться в действия и распоряжения своих помощников — начальника отряда, старшины и других. Надо следить только за тем, чтобы они выполняли свои обязанности, или, в затруднительном случае, помочь им советом.

## ПОРЯДОК, СКОРОСТЬ ДВИЖЕНИЯ

На улицах города, на вокзалах или пристанях, а также в местах с большим движением — на шоссе, на мосту и т. д. — отряд должен идти строем, в колонну по одному или по два, — впереди обычно направляющий, сзади — замыкающий.

Посадку в поезд, на катер, в трамвай, автобус следует производить строем, в колонну по одному.

Этот же порядок движения в колонне по одному надо соблюдать в густом лесу, в заболоченной местности, на переправах, в темное время суток, иначе отдельные пионеры могут отбиться от отряда, отстать.

На открытой местности, в редком лесу, в поле можно передвигаться растянутой в глубину колонной по одному и не придерживаться равнения в затылок. Такое движение без строя можно разрешать при обязательном условии, что впереди идет направляющий (проводник), а в хвосте — замыкающий.

Направляющий регулирует темп движения всего отряда в зависимости от рельефа местности: например, начался подъем — он замедляет шаг. Он же выбирает наиболее удобную дорогу.

Направляющих (проводников) надо сменять на малых привалах. Желательно, чтобы они принимали участие в предварительной разведке маршрута.

Замыкающий следит, чтобы никто не отстал от группы. Бывает, что кто-либо из пионеров устал, натер ногу или ему потребовалось переложить вещи в вещевом мешке. В этих случаях замыкающий подает сигнал, который передается по колонне к направляющему. Тот замедляет шаг либо вовсе останавливает отряд.

Если два-три наиболее выносливых и физически развитых пионера тяготеют к медленности движения отряда и не прочь идти быстрее, можно использовать избыток их энергии, давая им дополнительные поручения, например разведку малого или большого привала, проверку шагами расстояния, определяемого глазомерно и т. д.

## ОРИЕНТИРОВАНИЕ НА МЕСТНОСТИ

Ориентироваться — значит определить направление сторон горизонта и представлять себе направления дорог и расположение населенных пунктов по отношению к той точке, где мы находимся. Эта точка называется точкой стояния. Ориентироваться приходится, когда идешь по незнакомой местности, чтобы определить, по той ли дороге движешься, что нужно; не сбился ли с пути, скоро ли пункт, назначенный для привала, и т. д. Ориентирование облегчается, если есть карта местности или хотя бы маршрутная лента.

Ориентировать карту — значит придать ей в горизонтальной плоскости такое положение, при котором направления изображенных на ней дорог, линий связи, рек, лесных просек совпадут с направлениями самих дорог, линий связи, рек, лесных просек на местности.

Ориентировать карту можно:

**По местным предметам.** Осмотрев местность и наметив на ней выдающиеся, хорошо заметные местные предметы — ориентиры (колокольня, заводская труба, отдельное дерево), отыскать на карте изображение замеченных на местности ориентиров. Поворачивая карту, привести ее в такое положение, при котором направления на местные предметы совпадут с направлениями на изображениях этих предметов на карте.

**По компасу.** Ориентировать компас, то-есть поворачивать его на ладони до тех пор, пока темный (северный) конец незакрепленной магнитной стрелки не остановится против буквы «С» на дне компаса. Ориентированный компас положить на меридиан карты так, чтобы северное его направление (север—юг) совпало с направлением меридиана карты. Для этого придется поворачивать до нужного положения карту.

Ориентироваться можно и без компаса, определив точно — по часам, по солнцу или по звездам — направление сторон горизонта. В этом случае — повернуть карту верхним обрезом в направлении севера, и карта ориентирована.

**По солнцу.** Летом в 6 часов утра солнце находится приблизительно на востоке, в 3 часа пополудни — на юго-западе, в 6 часов пополудни — приблизительно на западе. Места восхода и захода солнца изменяются в зависимости от времени года: зимой солнце восходит на юго-востоке и за-

бавляют немного крупы или картофеля. Снова заливают кипятком, солят и затем варят, пока не разварится крупа или будет готов картофель. Заправляют ши ложкой муки, поджаренной в масле или сале, или поджаренным луком.

Санитар должен проследить за тем, чтобы дежурный кашепар закрывал крышкой котелок с супом, поставленный на костер.

**К а ш а.** Любая каша дает большой приварок. Поэтому на двоих пионеров вполне достаточно стакана крупы. При варке каши надо следить, чтобы она не пригорела к дну кастрюли (ведра). Для этого надо почаще помешивать кашу мешалкой и два-три раза опускать горячий котелок (ведро) с кашей в холодную воду, после чего вновь ставить его на костер.

**К а р т о ф е л ь.** При варке картофеля в кожуре надо ставить его на огонь в холодной воде, иначе в кипятке картофель сделается жестким, задуবেет. Лучше всего варить очищенный картофель в подсоленной воде.

Пекут картошку, зарывая сырые картофелины в горячую золу. Как только шипящие струйки пара и выбитые паром облачки золы начнут выбиваться из кастрюли — картошка готова.

Внутую из золы печеную картошку нужно на несколько минут завернуть в тряпку или газету, чтобы она слегка отмякла.

**М о р с** из ягод. Очищенные и вымытые ягоды кипятят в воде, после чего процеживают через чистую тряпочку или марлю. Выжимки выбрасывают, а ягодный сок разводят кипяченой водой — получается приятный, кислый на вкус, ароматный напиток. Заправив кипящий морс разбавленной в холодной воде картофельной мукой и подсластив по вкусу, можно приготовить кисель.

**З а в а р к а** ч а я. Заваривать чай надо в крутой кипяток. После этого дать закипеть воде один-два раза, а затем снимать посуду с огня.



Рис. 6.

## МЕНЬШЕ ПИТЬ ВОДЫ

Приучите пионеров поменьше пить воды во время похода.

Для воды у каждого пионера должна быть фляжка или обшита материей бутылка на ляжке, перекинутой через плечо. Пить из реки, а тем более из лужи нельзя. От такой воды можно заболеть.

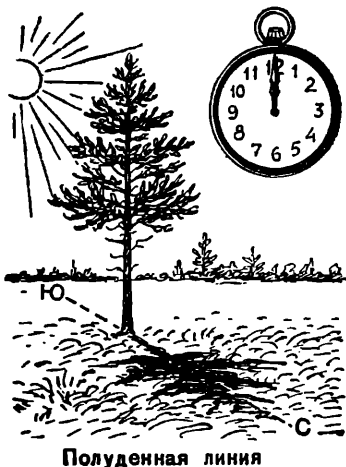
Утолять жажду следует на малых привалах, делая два-три глотка. На большом привале можно напиться более основательно, до утоления жажды.

## СОЛЬ СОХРАНЯЕТ СИЛЫ В ПОХОДЕ

Опытные путешественники хорошо знают, что небольшое количество соли, принятое перед походом, помогает сохранять силы в походе.

Между тем распространено ошибочное мнение о том, что как перед походом, так и в походе следует избегать соленой пищи, якобы вызывающей жажду.

Как же обстоит дело в действительности? В походе, да еще в жару, перегретый организм охлаждается путем выделения пота. Но для того чтобы имеющуюся в организме влагу превратить в испарину, требуется огромная работа сердца.

Попутно с потерей влаги в виде испарины организм настойчиво требует ее пополнения, поэтому чем больше человек потеет, тем сильнее испытывает жажду. Утоление жажды водой немедленно заставляет сердце, которое получает дополнительную работу.

Таким образом, утоляя жажду водой, человек в походе тратит много сил, устает.

Если в организм введена соль, то она связывает воду, удерживая ее в необходимом количестве, и тем самым облегчает работу сердца.

Организм же, сохранивший силы, легче переносит чувство жажды, нежели организм обессиленный.

ходит на юго-западе; весной и осенью восход солнца на востоке, заход на западе. Тень вертикально поставленной палки указывает север ровно в полдень по местному времени. Направление тени в полдень называют полуденной линией (см. рис. 6).



Рис. 7.

По луне. Во время первой четверти луна в 18 часов находится на юге, в 24 часа — на западе; в полнолуние она находится в 18 часов на востоке, в 24 часа — на юге и в 6 часов — на западе, в последней четверти луна находится в 24 часа на востоке и в 6 часов на юге.

В способах ориентирования по солнцу и по луне указано местное время. При пользовании поясным временем надо везде прибавлять один час.

По звездам. Найти на небе созвездие Большой Медведицы. Соединив мысленной линией две крайние звезды ее ковша и продолжив эту линию, как показано на рисунке 7, увидим на этом направлении не очень яркую звезду. Это и будет Полярная звезда.



Рис. 8.

Если стать к ней лицом, то прямо перед тобой будет север, направо — восток, сзади — юг, слева — запад.

По часам. Повернуть часы в горизонтальной плоскости так, чтобы часовая стрелка была направлена на солнце. Расстояние между цифрой «12» и часовой стрелкой разделить на циферблате

цасов пополам соломинку или спичку. Продолжим мысленно полученную линию в обе стороны — это и будет полуденная линия, указывающая юг и север (см. рис. 8).

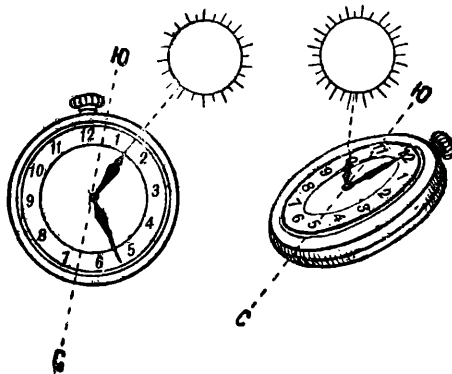
**По местным предметам и перелетам птиц.** Вот некоторые приметы, по которым можно ориентироваться. Весною перелетные птицы — дикие гуси, журавли и т. д. — летят на север, осенью — на юг; северная сторона камней и деревьев больше обрастает мхом с северной стороны; муравейники лесных муравьев, как правило, расположены к югу от древесных стволов; на одиноко выросшем дереве ветви и листья с южной стороны растут гуще, чем с северной; зимой снег налипает на деревья и строения больше с северной стороны; снег в оврагах тает быстрее на склоне, обращенном к югу; на срезе пня видны кольца годового прироста древесины, — эти кольца у пня одиноко выросшего дерева толще с южной стороны, тоньше с северной (см. рис. 9).

Все эти способы позволяют определить направление сторон горизонта лишь грубо приблизительно. Так, густая листва у дерева или более утолщенные кольца годового прироста на пне могут образоваться не только на южной стороне, но и на стороне, свободной от соседних деревьев. Поэтому такими приметами надо пользоваться осторожно. В частности, для определения линии юг—север по густоте листвы или годичным кольцам брать обязательно одиноко выросшее дерево или пенёк дерева, которое росло отдельно, в стороне от других. Установить это нетрудно. Стоит лишь внимательно посмотреть вокруг: нет ли рядом пней срубленных деревьев.



Рис. 9.

Так определяются стороны горизонта. Но юному путешественнику надо не только уметь находить заданные направления, но и итти по ним и сохранить эти направления в движении, или, как говорят, сохранять направления по заданному азимуту.

### КАК ИТТИ ПО АЗИМУТУ

Что же такое азимут и как итти, держа направление по азимуту?

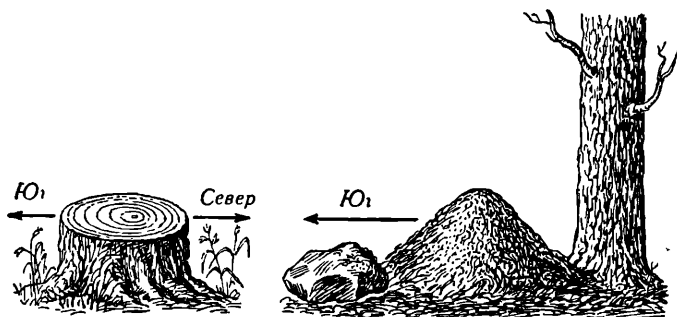
Угол, образуемый направлением на север и заданным направлением (на местный предмет), называется азимутом. Величина азимута измеряется в градусах от 0 до 360 в направлении движения часовой стрелки (см. рис. 10).

Чтобы определить азимут какого-нибудь виднеющегося вдали предмета, например дерева, стоящего на вершине холма, надо ориентировать компас, то-есть повернуть его в горизонтальной плоскости так, чтобы буква «С» стала против вороненого конца свободной магнитной стрелки. Затем взять соломинку (спичку или маленькую прямую палочку), положить ее на ориентированный компас так, чтобы она пересекла его центр, и, держа компас перед глазом, прицелиться концом соломинки в дерево (рис. 11). Не сдвигая с места соломинку, надо проверить еще раз, верно ли ориентирован компас, после этого надо взглянуть, через какое деление лимба проходит (соломинка, спичка, палочка).

На рисунке 12 она проходит через деление 45. Следовательно, азимут дерева на вершине холма равен 45 градусам. Помня это

### СУХОЕ ТОПЛИВО В МОКРОМ ЛЕСУ

Казалось бы, во время или после дождя найти в лесу сухое топливо — задача нелегкая.

Как же отыскать топливо?

Действительно, если искать топливо на земле, то сухого не найдешь. Надо искать сухой и сухие, отмершие, но еще не обломившиеся сучья и ветви деревьев. Даже во время продолжительного и сильного дождя такие отмершие сучья и ветви бывают сухими.

Но такие сучья легко обнаружить при свете днем.

Ночью надо разыскивать сухой. Погибшее, высушенное на корню, но еще не упавшее на землю дерево — самое хорошее топливо, особенно ольха и кустарник орешника (лещины). Высохший ствол остается в кусте 2—3 года; таким образом с нескольких кустов орешника можно очень быстро набрать вполне достаточное количество сухого топлива для костра.

Сухая растопка всегда под руками, если есть береза, — это береста. Если же лес хвойный, то самые нижние веточки елей — мелкие, отмершие, но еще не отвалившиеся.

Эти веточки обламываются с характерным треском, а если не обламываются сразу, значит недостаточно высохли, надо обламывать другие.

### ИЗМЕРЕНИЕ РАССТОЯНИЙ ШАГАМИ

Если отмерить на местности расстояние в 100 метров, пройти его ровным, обычным, неторопливым шагом три раза, каждый раз подсчитывая шаги (а еще лучше пары шагов, так как тогда и подсчет будет производиться под одну — правую или левую — ногу), а затем сумму трех измерений разделить на три, то получится число пар шагов шагомерщика в ста метрах.

Зная число пар своих шагов в ста метрах, можно довольно точно измерять расстояния в походе, промеряя их парами шагов.

## ПРОСТЕЙШИЕ СИГНАЛЫ СВЯЗИ В ПУТИ

Во время похода часто много времени теряется на розыски разошедшихся в разные стороны или ушедших вперед (оставших) ребят. Во избежание таких потерь времени надо установить несколько простых звуковых или зрительных сигналов (см. рис. 21).

Такими сигналами юные путешественники могут переговариваться, находясь на незначительном расстоянии друг от друга. Надо, чтобы пионеры постарались хорошенько запомнить эти сигналы.

«Внимание!» — поднять согнутую в локте руку на высоту головы.

«Вижу, слышу!» — поднять руки, согнув их в локтях, на высоту головы и опустить.

«Повтори, не понял!» — поднять руки, согнув их в локтях, на высоту головы и размахивать ими крест-накрест перед лицом.

«Сбор!»; «Ко мне!» — поднять одну руку вверх, покружить ею над головой и резко опустить ее вниз.

«Стой, ложись!» — поднять руку вверх и быстро ее опустить, повторяя это движение, пока все пионеры не исполнят команды.

«Продолжай движение!» — поднять одну руку, согнув ее в локте, на высоту головы, а другой рукой сделать несколько энергичных размахов в том направлении, куда надо двигаться.

«Вправо, влево, вперед, назад!» — поднять руку над головой и несколько раз опустить до высоты плеча в желаемом направлении.

«Путь свободен!» — несколько раз поднять руку в сторону и опустить ее вниз.

«Местность непроходима!» — поднять одну руку вверх, держа в ней головной убор (если его нет, то пионерский галстук).

число, даже в темную ночь можно суметь найти направление, которого следует держаться, чтобы прийти от данной точки к дереву на вершине холма.

Если имеется карта той местности, где предполагается прове-



Рис. 10.

сти занятия с пионерами, то азимуты можно определить заранее. Для этого на карте через точку, откуда начинается путь, надо прочертить две взаимноперпендикулярные линии, параллельные линиям рамки карты. От пересечения этих линий про-

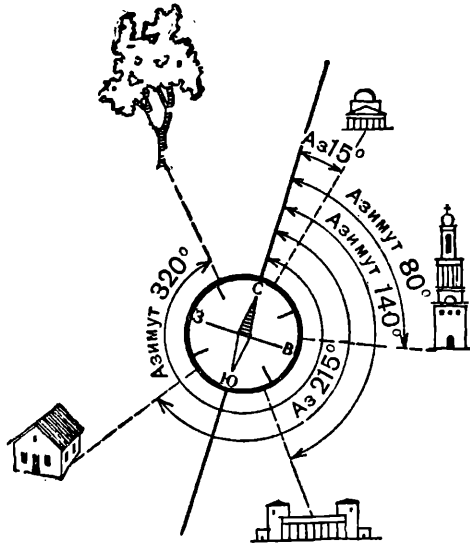

Рис. 11.

вести черту на ориентир, азимут которого следует установить. Затем наложить компас центром на пересечение этих линий так, чтобы диаметр СЮ компаса совпал с линией СЮ карты, то-есть чтобы и компас и карта были ориентированы. После этого по-



Рис. 12.

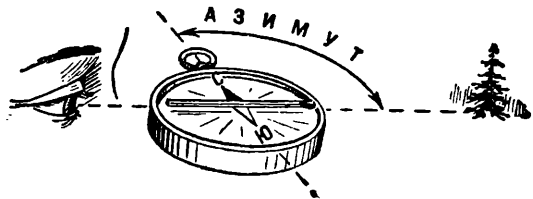

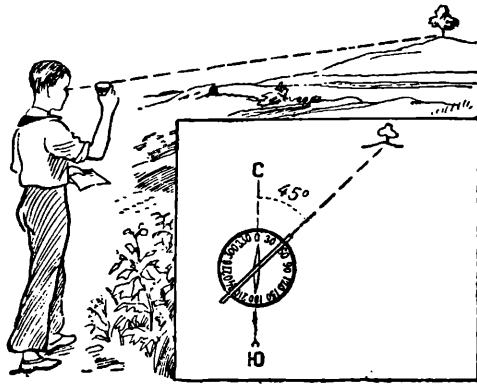

Рис. 13.

смотреть, под каким делением лимба компаса проходит черта на ориентир. Это деление лимба и будет величиной азимута заданного ориентира (см. рис. 13).

Для движения на местности в направлении заданного азимута надо:

1. Ориентировать компас.

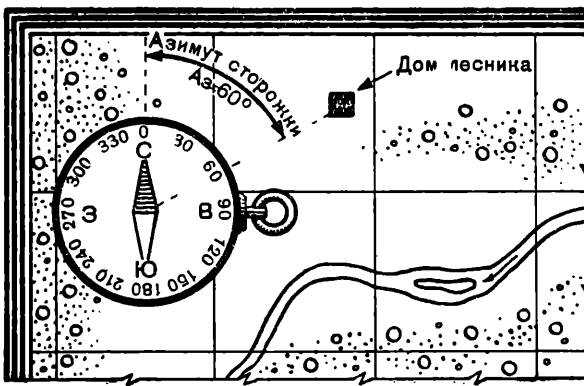

Рис. 11.

2. На ориентированном компасе соломинкой или прутиком поверх стекла отложить нужный азимут.

3. Провизировать (просмотреть глазами) направление соломинки на местности и заметить на этом направлении, или, как говорят, в створе заданного направления, несколько ориентиров и запомнить их.

4. Итти от одного ориентира к другому, время от времени проверяя по компасу направление движения (рис. 14).

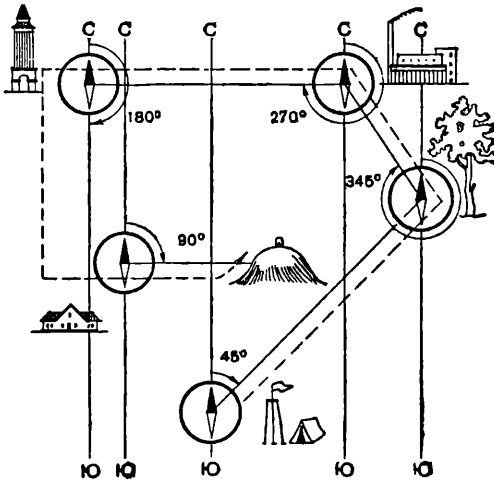
### УМЕНИЕ ЗАПОМИНАТЬ ДОРОГУ

Если попробовать припомнить хорошо знакомую лесную дорогу, то можно скоро убедиться в том, что в памяти сохранились далеко не все подробности пути. Ясно вспоминаются лишь те особенности, которые чем-то отличались от общего фона местности, выделялись на нем и привлекли внимание.

Как уберечься от потертостей ног и не намаять себе плечи вещевым мешком?

Вещевой мешок прилаживать за спину надо на широких лямках. Узкие лямки натрут плечи. Не следует натягивать лямки слишком коротко. Мешок должен свободно лежать на поясице.

Надо следить, чтобы ребята отравлялись в поход с хорошо вымытыми ногами. Грязные ноги быстро натираются обувью, носками, портянками. На коже образуются водяные пузыри, которые затем лопаются и причиняют боль.

Причиной потертостей иногда является сильное потение ног. Ребятам, страдающим потливостью ног, следует посоветовать чаще мыть ноги, а также следить, чтобы ногти на ногах были коротко обрезаны, а носки и портянки были чистые и не рваные. Порванные носки и портянки надо аккуратно заштопать.

В большой поход нельзя итти босиком. Как бы ребята ни были привычны к ходьбе без обуви, они набьют себе подошвы и не смогут продолжать похода.

Летом можно итти в поход в легких тапочках, подбив к ним набойки и вторую подошву. Нельзя надевать тапочки на босую ногу. Обязательно надеть прочные толстые носки, чтобы ноге было мягче.

Осенью или весной следует надевать в поход ботинки или сапоги. Они должны плотно облегать ногу, но нигде не давить. Не годится чрезмерно свободная обувь — ею легко можно вызвать потертости.

Перед походом обувь следует привести в порядок. Починить ее; если нужно, просушить. Сушить не у печки или у костра, а подальше от огня, чтобы кожа не сохлась. Лучше всего сушить обувь на сквозняке, на ветерке. Перед сушкой набить в ботинок сухой травы или бумаги, хорошенько смазать обувь мазью, применяемой для охотничьих сапог.

Такие местные предметы, которые бросаются в глаза и легко запоминаются, называются ориентирами.

Ориентирами могут быть отдельные строения, фабричные трубы, излучины ручья, реки, изгиб дороги, группа деревьев. Условные обозначения наиболее часто встречающихся ориентиров есть в этой же главе книги.

Чем однообразнее местность, тем больше привлекают внимание имеющиеся на ней местные предметы, хотя бы они были так невелики или обычны, что не запомнились бы в другой обстановке. Например, на ровной, как стол, поверхности степи ориентирами могут служить небольшой участок, покрытый почерневшим прошлогодним бурьяном, чорка степного грызуна — суслика — с возвышающимся вокруг нее бугорком вырытой земли, солончаковая плешина, имеющая причудливую форму, и т. п.

Юный путешественник должен всегда внимательно приглядываться к местности и запоминать встречающиеся на ней ориентиры. Если он крепко держит в памяти ориентиры, то никогда не забудется, возвращаясь по раз пройденному пути.



Рис. 15.

Умение узнавать местность и находить на ней пройденную дорогу называется ориентированием по памяти.

Однако не всегда приходится ходить по знакомым местам. Как же ориентироваться на местности, которую никогда не видел? Тут поможет умение определять стороны горизонта (север, восток, юг и запад).

Еще до похода надо познакомиться пионеров с компасом и добиваться, чтобы пионеры знали хотя бы восемь основных направлений горизонта, запомнили их названия, умели определять по компасу эти направления и знали наизусть азимуты этих направлений.

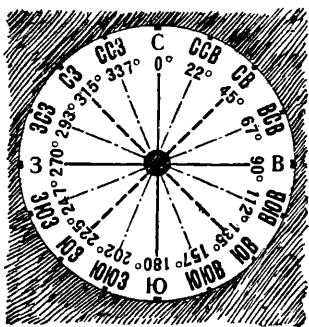
Вот эти направления, их названия и азимуты (рис. 15).

Вороненый (темный) конец незакрепленной стрелки компаса показывает север. Азимут севера — 0 (или 360) градусов. Светлый конец магнитной стрелки обращен к югу. Азимут юга — 180 градусов. На доньшке компаса, называемом лимбом, прочерчены два пересекающихся диаметра, а на их концах

обозначены буквами стороны горизонта: С — север, В — восток (азимут востока — 90 градусов), Ю — юг, З — запад (азимут запада — 270 градусов). Если поворачивать осторожно коробку компаса в горизонтальной плоскости до тех пор, пока вороненый конец стрелки не станет против буквы С, то компас будет ориентирован и диаметр СЮ совпадет с направлением север—юг на местности, а диаметр ЗВ точно будет расположен по линии запад—восток.

Между направлениями С и В точно посередине находится направление СВ — северо-восток. Азимут направления СВ — 45°, между В и Ю находится направление ЮВ — юго-восток. Азимут направления ЮВ — 135°. Точно так же между Ю и З и З и С находятся направления ЮЗ — юго-запад и северо-запад, азимуты которых 225° и 315°. Эти азимуты: 0(360), 45, 90, 135, 180, 225, 270 и 315, и соответствующие им направления надо запомнить.

## СПОСОБЫ ЗАПОМИНАНИЯ ДОРОГИ

Умению запоминать пройденный путь надо обучать пионеров практически, во время походов. Вот несколько упражнений, которые помогут ребятам научиться этому.

«Кто лучше помнит». Идя по незнакомому пути, обращать внимание пионеров на находящиеся на местности ориентиры. Указывать ориентиры на поворотах дороги или тропинки, по которой совершается путь. Если же путь прямой, то надо искать ориентиры на пересечениях и разветвлениях дорог, на лесных опушках — там, где легко сбиться с дороги.

На первый раз добиться запоминания шести-восьми ориентиров на протяжении 2—3 километров пути.

Следует посоветовать пионерам, чтобы они запоминали ориентиры и характер не только вперед лежащей местности, но время от времени оборачивались назад и запоминали вид пройденного участка местности. Ведь пейзаж при этом будет другой. Приучившись запоминать местность «вспять», пионеры лучше научатся быстро находить обратную дорогу.

«По отметкам». Когда опытный бывалый охотник идет без дороги по однообразному лесу, он оставляет на своем пути искусственные ориентиры: надломит сучок, свяжет концы двух тонких веточек, сорвет часть мха со ствола дерева и т. п. По этим отметкам он находит обратный путь.

Можно провести с пионерами игру во время прогулки по лесу без дороги. Сделать на пути ряд отметок и сказать пионером, чтобы они их запомнили. Пройдя 1—2 километра, остановить группу и предложить ребятам найти обратную дорогу.

«Найти предмет». Двое-трое пионеров уходят на 500—600 метров вперед и прячут какой-либо предмет. На пути они оставляют разные дорожные знаки: стрелки на земле, заломленные веточки, узлы на пучках травы и т. п. Эти знаки помогут отряду найти спрятанный предмет.

## ОПРЕДЕЛЕНИЕ РАССТОЯНИЙ ПРИ ПОМОЩИ ГЛАЗОМЕРА

Умение определять на глаз расстояние на местности и высоту местных предметов необходимо, чтобы установить, сколько метров до цели, какова ширина реки, достаточно ли высоко дерево и, если его срубить, ляжет ли оно поперек глубокого оврага, заменив мост, и т. п.

**Проверка шагами.** На прогулке или в походе наметить впереди хорошо заметный предмет — дерево, куст, столб — и предложить пионерам на глаз определить до него расстояние в метрах. Можно записать в блокноте против фамилии каждого пионера названную им цифру. Потом проверить расстояние шагами.

Вначале тренировать пионеров в определении расстояния до предметов, находящихся не далее 100 метров. Когда ребята научатся довольно точно определять расстояние в этих пределах, намечать более удаленные предметы.

**Таблица глазомера.** В ясный солнечный день на ровном поле или обочине дороги можно поставить одного из пионеров, а с остальными идти от него, считая шаги и все время поглядывая на оставшегося. Сначала будет четко видно его лицо. Затем уже нельзя будет различить лица, но еще видны будут очертания головы и плеч. Пусть каждый пионер запишет, сколько шагов он прошел.

Некоторые ребята будут видеть лицо товарища на расстоянии около 150 метров, большинство же будет различать лицо лишь с расстояния ста и менее метров.

Двигаясь дальше, можно заметить, что у оставшегося пионера нельзя уже различить очертания головы и плеч.

При дальнейшем движении вперед фигура пионера превратится в небольшую черную палочку и, наконец, в едва различимую точку.

Каждый пионер должен составить себе таблицу, которая поможет ему при глазомерном определении расстояний. В таблицу надо записывать не только то, каким ему представляется более или менее далеко находящийся от нас человек, но и как выглядят с различных расстояний местные предметы, строения, телеграфные столбы и т. д.

Составляя таблицу, надо иметь в виду, что при слабом освещении (вечером, в туман и т. п.) расстояния будут казаться больше, чем в солнечный день.

Вот примерная таблица глазомера для пионера со средним зрением:

на 50 метров видны глаза, нос и рот на лице человека;

на 100 метров лицо кажется белым пятном; ясно различается линия, где кончается лоб и начинаются волосы;

на 120 метров видны черепицы на крышах домов;

на 200 метров видны очертания головы и плеч, они кажутся темным силуэтом.

Пользуясь такой таблицей, можно более или менее точно определять расстояния на глаз.

**Ширина реки.** Наметив на противоположном берегу какой-нибудь ясно видимый предмет (А), расположенный у самой воды (см. рис. 16), надо стать точно против этого предмета и отметить точку своего стояния (Б), положив на землю камень или воткнув ко-



Рис. 16.

лышек. Теперь, идя вдоль берега по линии, перпендикулярной к направлению между предметом на другом берегу и колышком, надо отсчитать 30 шагов и воткнуть в землю палку (В). Пройдя в том же направлении еще столько же шагов — снова сделать отметку (Г) на земле и, идя от нее, повернувшись спиной к реке, считать шаги, время от времени поглядывая на намеченный на другом берегу предмет. Когда палка, воткнутая на берегу (В), окажется на одной линии с предметом (А) за рекой, то расстояние (ДГ) от последней отметки и до места конечной остановки (точка Д) будет равно ширине реки.

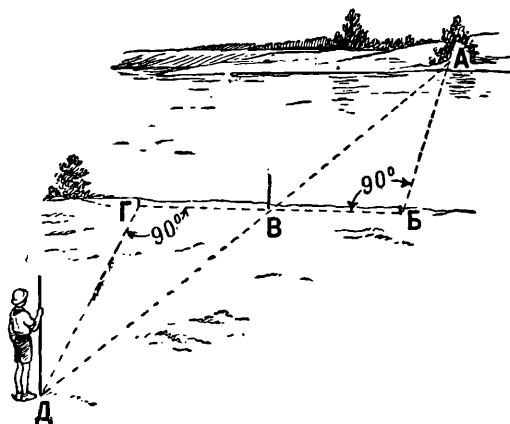

Рис. 17.

Можно определить ширину реки и не отходя от воды. Для этого надо идти вдоль берега до тех пор, пока между направлением движения и линией, мысленно проведенной на замеченный на противоположном берегу предмет, образуется угол в 45 градусов. Как видно по рисунку 17, в этом случае получается равнобедренный треугольник, и поэтому отрезок АБ будет равен ширине реки. Угол в 45 градусов можно определить по компасу, пользуясь тем же приемом с соломинкой, что и при нахождении азимута.

**Крутизна склона.** Есть два простых способа определения крутизны склона.

**Первый способ.** Поднять блокнот или фанерную дощечку до уровня глаз и, держа ее горизонтально, посмотреть вперед. Заметив точку на склоне, идти к ней, считая шаги парами (см. рис. 18). Если разделить число

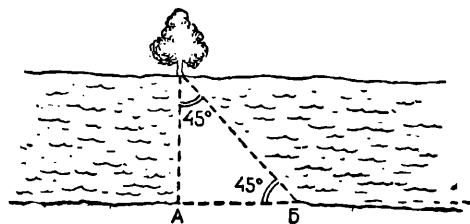

Рис. 18.

60 на число сделанных пар шагов, то частное от деления покажет, сколько градусов крутизны имеет склон. Например, оказалось 3 пары шагов. Делим 60 на 3 и получаем 20. Значит, крутизна склона равна 20 градусам.

**Второй способ.** Более точен, но чтобы пользоваться им, надо приготовить несложный прибор — эклиметр. На гладко остроганной дощечке размером с небольшую книжку начертить циркулем полукруглость и разметить ее черточками с цифровыми обозначениями. Разметку можно сделать с помощью транспортера. В точке А вбить в дощечку гвоздик и прикрепить к нему прочную нитку или тонкий шнурок с грузиком (рис. 19).

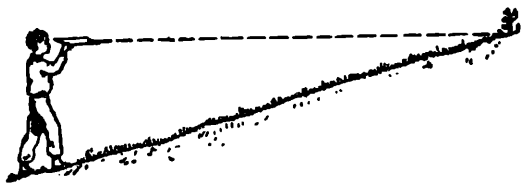

Рис. 19.

Определяя крутизну склона, надо воткнуть на его вершине палку высотой в свой рост. Затем опуститься к подножию склона и, подняв эклиметр, прицелившись вдоль верхнего ребра эклиметра в верхний конец палки. Осторожно прижав пальцем нитку с грузиком к дощечке, взглянуть, на какое деление эклиметра она пришлась. Это деление и будет обозначать число градусов крутизны склона.

Еще лучше работать вдвоем: один пионер нацеливается эклиметром, а его помощник смотрит, на какое деление легла нитка с грузиком.

**«Высоко ли дерево?»** Высоту дерева можно определить с помощью только что описанного прибора — эклиметра. Став лицом к дереву и прицелившись по верхнему ребру эклиметра в его вершину, надо понемногу отходить назад до тех пор, пока нитка с грузиком не

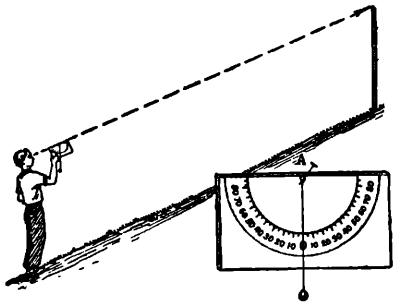
окажется высией против деления 45 градусов. От точки остановки измерить расстояние до дерева шагами, перевести шаги в метры и прибавить к полученному числу высоту своего роста от земли до уровня глаз. Сумма этих двух чисел будет равна высоте дерева.

Совершенно так же можно измерить высоту крутого обрыва, дома, телеграфного столба и т. п.

## КАК ЧИТАТЬ СЛЕДЫ

**Умение читать следы, определить по ним, например, когда прошел человек, оставивший эти следы, что он нес, давно ли он шел и т. д., — большое искусство. Надо много и упорно развивать свою наблюдательность и зоркость, чтобы овладеть этим искусством.**

По некоторым признакам можно приблизительно определить время, когда оставлен след. На легком песчаном грунте в сухую погоду след очень быстро утрачивает свою свежесть, особенно при ветре. Значит, если след еще виден, то он сделан недавно. На сырой земле, а также на вязкой глинистой почве след долго сохраняет свою форму. Ясно, что полуразмытый след сделан или во время дождя, или до него (надо вспомнить, когда шел дождь). Если в данный момент нет ветра, а на следах есть ветряной нанос (пыль, семена растений, пух), то, значит, след оставлен до того, как прекратился ветер (надо вспомнить, когда был ветер). Чтение следов — дело довольно сложное и требует навыка.

Прямая трава выпрямляется не сразу. По степени примятости травы можно также более или менее точно определить, когда оставлен след.

По следам, оставленным на месте привала (пепел костра, остатки еды и т. д.), можно с приблизительной, конечно, точностью установить, когда и сколько человек было здесь.

Для того чтобы научиться читать следы, нужно развивать в себе наблюдательность и способность делать выводы из своих наблюдений.

Чтобы развивать у пионеров умение разбираться в следах, можно проводить с ними игры на местности. Сначала пионеры могут двигаться по ясно заметным дорожным знакам, а потом по едва уловимым следам.

Полезны также игры, при проведении которых приходится отыскивать на местности какой-нибудь спрятанный там предмет.

**«Кто прошел по дороге?»** Эту игру надо проводить тогда, когда небольшой летний дождик приберет дорожную пыль и на дороге будут ясно отпечатываться следы людей и животных.

Звено или отряд идет по дороге, каждый пионер внимательно вглядывается в следы. Кто найдет особенно ясный след ноги человека или животного, тот указывает на него остальным ребятам, и все вместе запоминают особенности следа: его размеры, форму; если шел человек, то особенности подошвы его ботинок: есть ли вдалина от подковы на каблуке, острые или тупые носки обуви и т. п.

Потом все отправляются дальше по дороге,



# ДОРОЖНЫЕ ЗНАКИ юного путешественника

	Заметки мелом или углем на дереве	Рисунки на земле на снегу	Знаки из палок	Знаки из камней	Знаки из веток
Иди прямо (в этом направлении)					
Сверни вправо влево					
Осторожно! Впереди опасность					
Стоп! Дальше идти нельзя					
Здесь питьевая вода					
Воду пить нельзя!					
Письмо в 4 шагах					
Здесь письмо (приказ, инструкции)					
Там лагерь					
Здесь привал					
Здесь переправа (брод, мост)					

Рис. 20.

# СЛУШАЙ КОМАНДУ!



Внимание!

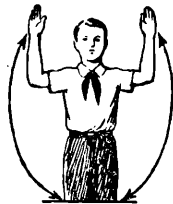

Вижу,  
слышу



Повтори,  
не понял,



Ко мне!

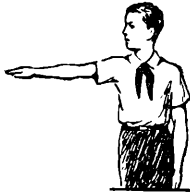

Вижу!

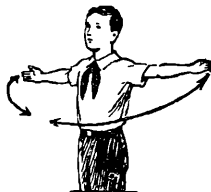

Развернись!



Стой, ложись!



Продолжай  
движение!

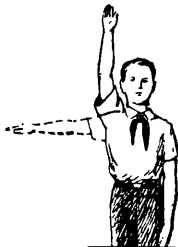

Вправо, влево,  
вперед, назад!

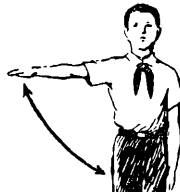

Путь  
свободен!



Местность  
непроходима!

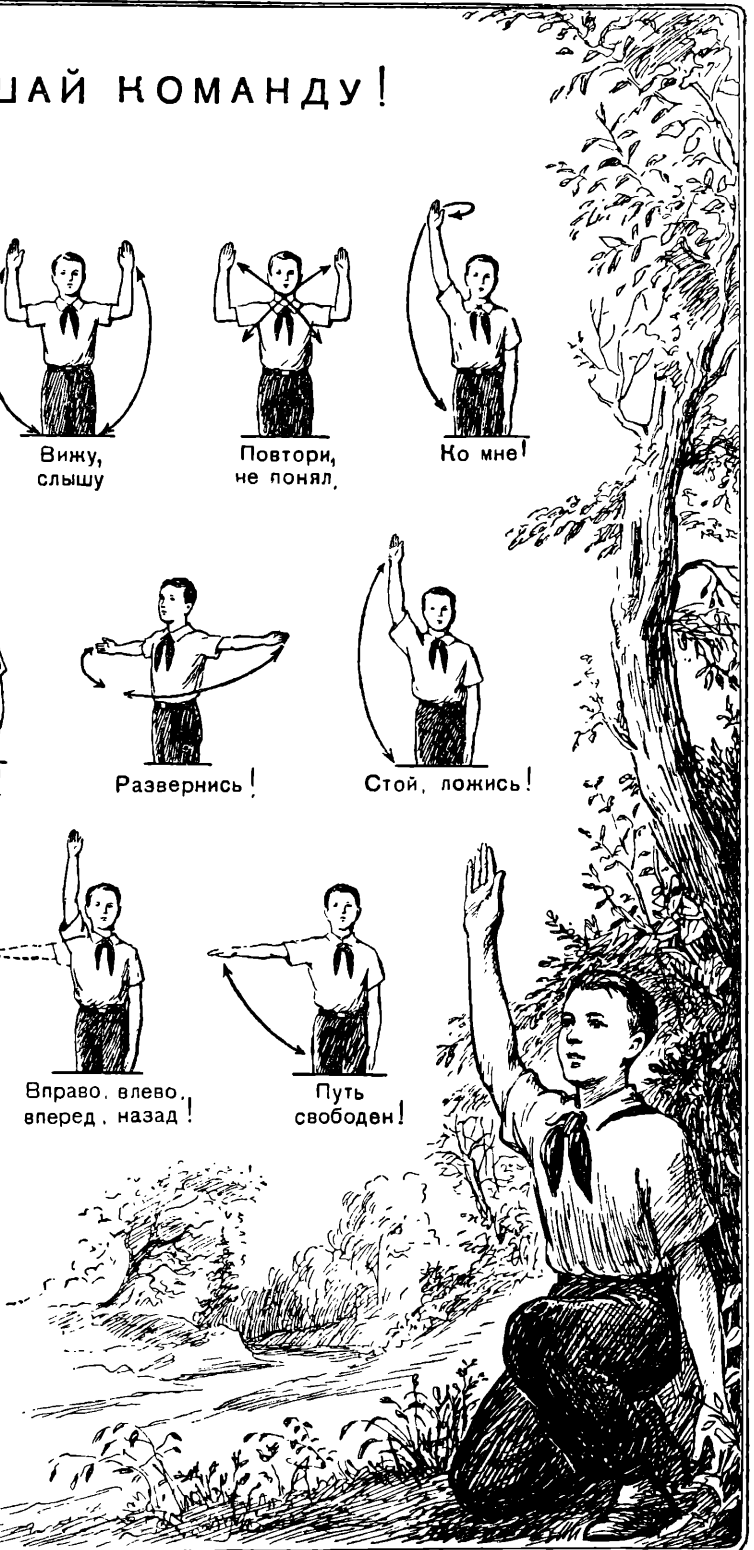

стараясь не потерять следов и узнать по ним возможно больше об оставившем их человеке. А узнать можно многое. Нетрудно различить по размерам и форме отпечатка обуви, кто здесь прошел — мужчина или женщина. Можно установить, быстро или медленно шел человек: при быстрой ходьбе у мужчин длина шага равна 75—85 сантиметрам (считая от сле-

да пятки одной ноги до следа пятки другой ноги), при медленной — 50—60 сантиметрам; у женщин и детей длина шага будет на 10—15 сантиметров короче. Если человек останавливается, то на одном месте будет натоптано много следов. Иногда нетрудно установить, для чего была сделана остановка: например, по остаткам пищи, следам костра и т. п.

## ЧТЕНИЕ ТОПОГРАФИЧЕСКОЙ КАРТЫ

Во время подготовки к походам и в походах надо научить пионеров читать топографическую карту.

На карте при помощи условных топографических знаков в уменьшенном виде изображена местность: населенные пункты, леса, дороги, реки, луга, болота и др. Научиться читать топографическую карту — это значит запомнить, какими условными знаками изображены разные местные предметы, суметь разбираться в сокращенных надписях, научиться определять по карте расстояния, высчитать высоту и крутизну скатов и подъемов.

### МАСШТАБ

Чтобы узнать, во сколько раз уменьшена местность, надо посмотреть на масштаб в нижней части карты. Он написан цифрами или изображен в виде линейки, разделенной на сантиметры.



Рис. 22.

Масштаб, выраженный цифрами, называется численным.

Численный масштаб данной карты показывает, что местность изображена в  $1/50000$  часть натуральной величины, то-есть все линии на местности уменьшены в 50 тысяч раз. Значит, 1 сантиметр на карте соответствует 50 тысячам сантиметров, или 500 метрам, на местности.

Изображенный в виде линейки масштаб называется линейным. Он служит для определения расстояний по карте. Отложив на бумажной полоске нужное нам расстояние между двумя точками на карте и приложив полоску к линейному масштабу, мы узнаем нужное нам расстояние (см. рис. 22).

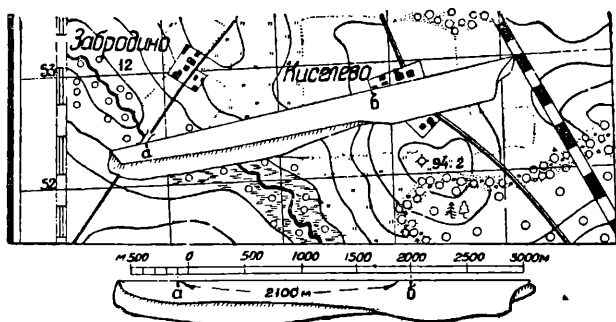
### УСЛОВНЫЕ ЗНАКИ

Передать точно в масштабе величину всех местных предметов на карте нельзя. Например, отдельный дом, колодец, мостик через ручей на карте масштаба 1:100000 изобразить просто невозможно. Поэтому такие местные предметы, независимо от их величины, обозначаются всегда одинаковыми по рисунку и размеру знаками. Такие условные знаки на картах называют масштабными.

Контурные же таких местных предметов, как лес, луг, болото, пашня и др., имеющие значительное протяжение, в масштабе наносятся на карту мелким точечным пунктиром. Внутреннюю часть контура равномерно заполняют рисунками, обозначающими тот или иной местный предмет. Такие знаки называют контурными условными знаками. Маленький населенный пункт изображается масштабным условным знаком; для более крупного населенного пункта вычерчивается его контур. Тогда внутри такого контура изображают улицы, кварталы и отдельные строения и местные предметы — каждый своим условным знаком. Около такого контура пишется название населенного пункта. Цифрой под серединой надписи названия обозначают число домов в этом пункте.

### РЕЛЬЕФ

Холмы, овраги, канавы, складки и неровности местности — все это носит общее название «рельеф».

На крупномасштабных картах рельеф изображают горизонталями.

Что такое горизонталь?

Представим местность, заливаемую медленно прибывающей водой. Посмотрим на эту местность сверху. Мы увидим четкие контуры границ суши и воды (см. рис. 23).

Зарисуем эти контуры.

Уровень прибывающей воды поднялся на несколько метров. Небольшие возвышенности затоплены совсем, а более высокие напоминают островки. Вода поднялась еще выше, а контуры ее границ и суши вновь изменились. Островки уменьшились в размерах, а некоторые совсем скрылись под водой (рис. 24).

Уровень воды еще и еще раз поднялся. Контуры границ воды и залитых водой высот

все уменьшаются, пока самая высокая не скроется под водой (рис. 25).

Мы несколько раз зарисовали контуры границ суши и воды; в результате мы получили чертеж ряда замкнутых, равновысотных кон-



Рис. 23.

туров, постепенно уменьшающихся и заключенных один в другой. Вот такие замкнутые, равновысотные линии, образовавшиеся в ре-



Рис. 24.

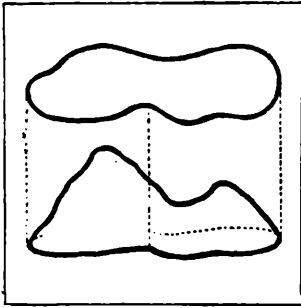

Рис. 25.

зультате сечения рельефа горизонтальными плоскостями, называются горизонталями (см. рис. 26).

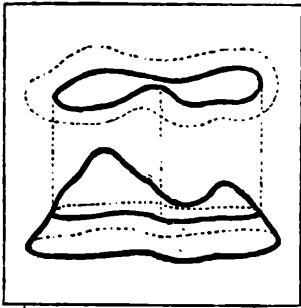
Расстояние между горизонталями в вертикальном направлении называется высотой сечения рельефа, а расстояние между горизонталями на карте называется заложением.

Чем меньше высота сечения, тем гуще горизонтали, тем точнее передается ими характер рельефа.

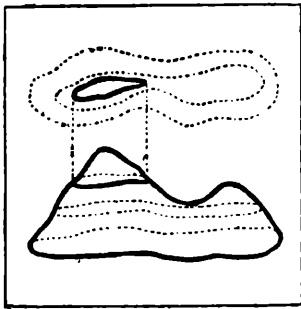
Чем меньше заложение, тем больше в этом месте крутизна ската.

Счет высоты всех горизонталей в СССР ведется от уровня Балтийского моря. Высота каждой горизонтали над уровнем моря пишется



Рис. 26.

на ней цифрами (см. рис. 27). Цифры высот горизонтали называются ее отметками и всегда обращены головой к вершине.

Чтобы показать направление понижения ската, выраженного на карте горизонталями,

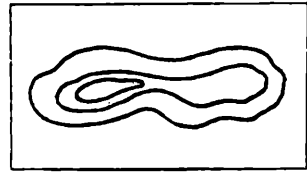

Рис. 27.

на одной из горизонталей ставится маленькая черточка. Направление черточки показывает направление понижения склона (рис. 28).

Натуральные линии и точки рельефа. Вершина, котловина, лощина, водораздел и сед-

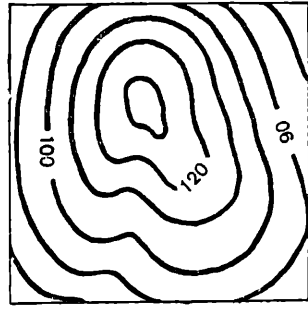

Рис. 28.

ловина называются натуральными линиями и точками рельефа (см. рис. 29).

Линию, проходящую по дну лощины, называют в о д о с л и в о м, или водосоединительной линией.

Линию, проходящую по ребру или отрогу, по хребту, делящему падающую сверху воду на два ската, обращенных в противоположные стороны, называют л и н и е й в о д о р а з д е л а.

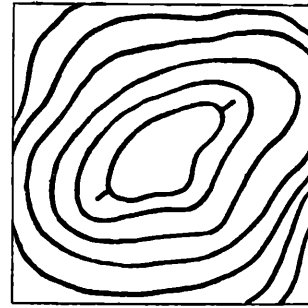



Рис. 29.

Вершина — высшая точка горы, холма, возвышенности.

Котловина — впадина, яма, воронкообразное углубление на местности.

Котловина обозначается рядом замкнутых горизонталей, на одной из которых показана черточка, показывающая направление скатов внутрь впадины. Котловина — это точка, расположенная глубже, ниже всех точек ямы, впадины.

Седловина — точка между двумя рядом расположенными вершинами. С двух сторон (со сторон двух вершин) падающая сверху вода будет стекаться к точке седловины, а в две другие стороны эта вода будет стекать с точки седловины.

## СЪЕМКА МАРШРУТА

Если надо заснять отрезок какого-либо пути, производится маршрутная съемка. Съемщик, идя по дороге, зарисовывает условными знаками местность, расположенную на 200—250 метров справа и слева от линии своего движения на всем протяжении маршрута.

Крутые подъемы и спуски съемщик обозначает обрывками горизонталей, показывая черточками направления понижения скатов.

В тех пунктах маршрута, откуда далеко видны местные предметы, съемщик делает перспективные рисунки (рис. 30).

Готовая маршрутная съемка имеет вид бумажной ленты (полосы), на которой посреди разнообразных условных знаков и отдельных рисунков показан путь съемщика.

Такие отрезки ленты, показывающие часть маршрута походной группы, затем склеивают, получается длинная бумажная лента, которую называют «маршрутная лента». Она служит вместо карты.

К съемщику предъявляются следующие требования:

- быстрота работы;
- нанесение большинства необходимых (в зависимости от задачи данной съемки) подробностей маршрута;
- умение изобразить рельеф пути;
- возможно большая точность.

Чтобы хорошо и быстро заснять намеченный маршрут, съемщик должен уметь сразу выделить самое важное — основные особенности рельефа местности и наиболее характерные местные предметы, не упуская при этом мелких, но подчас важных деталей.

Для ускорения и облегчения съемки маршрута съемщик предварительно срисовывает с имеющейся у него карты скелет местности. Скелет — это сеть дорог, ручьев и рек, оврагов и других местных предметов.

На скелете нет подробностей — только протяженность и направления местных предметов. Из рельефа на скелет наносятся только некоторые высоты и отдельные горизонталей.

Скелет увеличивается с карты до масштаба маршрутной съемки.

## Глазомерная съемка участка местности

При съемке плана местности съемщик по ходовой линии обходит весь снимаемый участок, начиная с исходной точки и делая остановки в точках поворота.

Ходовую линию съемщик старается по возможности спрямить, то-есть сделать как можно меньше поворотов (чем их меньше, тем меньше ошибок в направлениях при переходе с одной остановки на другую).

Во время обхода участка съемщик подсчитывает пары шагов и в заданном масштабе откладывает пройденные расстояния на планшете.

Внимательно изучая участок, съемщик условными топографическими знаками наносит на планшет изображения тех местных предметов, которые в данном случае имеют значение (в зависимости от задачи съемки).



Рис. 30.

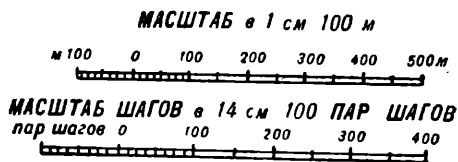

Планшет.

Расстояния до различных местных предметов съемщик определяет путем промера парами шагов или на глаз. Если предмет удален или отдален каким-либо препятствием, съемщик применяет способ прямой засечки (подробнее об этом способе сказано ниже). Высчитать потом расстояние до этого предмета по плану при помощи масштаба не представляет трудности.

Из элементов рельефа съемщик наносит на свой план лишь наиболее выдающиеся высоты, ямы, овраги, пользуясь для этого условными горизонталями.

### Подготовка к съемке

Надо сделать из фанеры или картона для предстоящей съемки планшет. Отмерив во дворе 100 метров и пройдя несколько раз этот отрезок ровным, неторопливым шагом, надо подсчитать число пар своих шагов. Среднее арифметическое из всех промеров будет для съемщика постоянным числом пар шагов в 100 метрах.

После этого надо высчитать масштаб пар шагов, взяв за основу заданный масштаб съемки.

Например, заданный масштаб 100 метров в 1 сантиметре, а пар шагов съемщика в 100 метрах — 70. Составляется пропорция: 70 пар шагов соответствуют 1 сантиметру,

а 100 пар шагов соответствуют  $x$  сантиметрам.

Очевидно,  $x = \frac{100}{70} = 1,4$  сантиметра

(округленно). Значит, в 1,4 сантиметра, при заданном масштабе съемки, будет 100 пар шагов съемщика.

После всего этого на планшете строится линейный масштаб пар шагов съемщика.

Теперь можно начинать съемку.

### Порядок работы съемщика

Прежде всего надо намстить на местности ходовую линию и исходную точку, от которой съемщик начнет свою работу. С исходной точки должен быть виден почти весь участок, так что к выбору этой точки надо отнестись внимательно.

В исходной точке надо ориентировать планшет по компасу и нанести исходную точку на планшет. Следует учесть при этом, что если исходная точка находится в юго-западной части снимаемого участка, то и на планшете она должна быть расположена в его юго-западном углу.

На ориентированный планшет надо положить визирную линейку так, чтобы ребро одного ее конца легло на исходную точку. Другой конец линейки надо направить вдоль первого отрезка ходовой линии на точку ее поворота и провизировать (прицелиться глазом) вдоль гребня линейки, чтобы проверить, совпадает ли направление линейки с направлением первого отрезка ходовой линии (рис. 31). Если направления совпали, надо провести карандашом линию от исходной точки вдоль линейки в направлении точки № 1.

Не меняя положения ориентированного планшета, надо провизировать направления от исходной точки на два-три ориентира (вы-



Рис. 31.

деляющихся местных предметов) и также прочертить их карандашом. Чтобы не перепутать направления, надо надписать названия предметов вдоль направлений на них, напри-



Рис. 32.

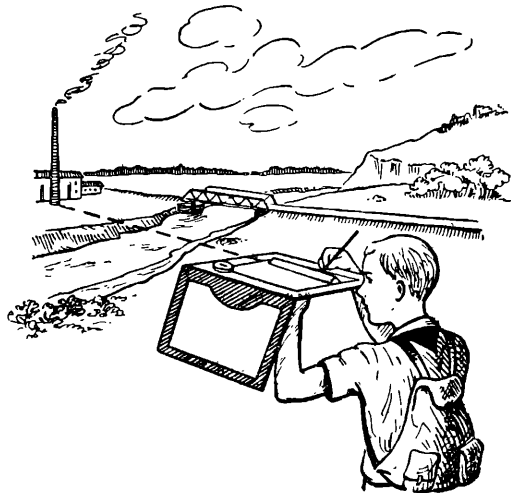

Рис. 33.

мер: «На точку № 1», «На палатку», «На кусты» (рис. 32).

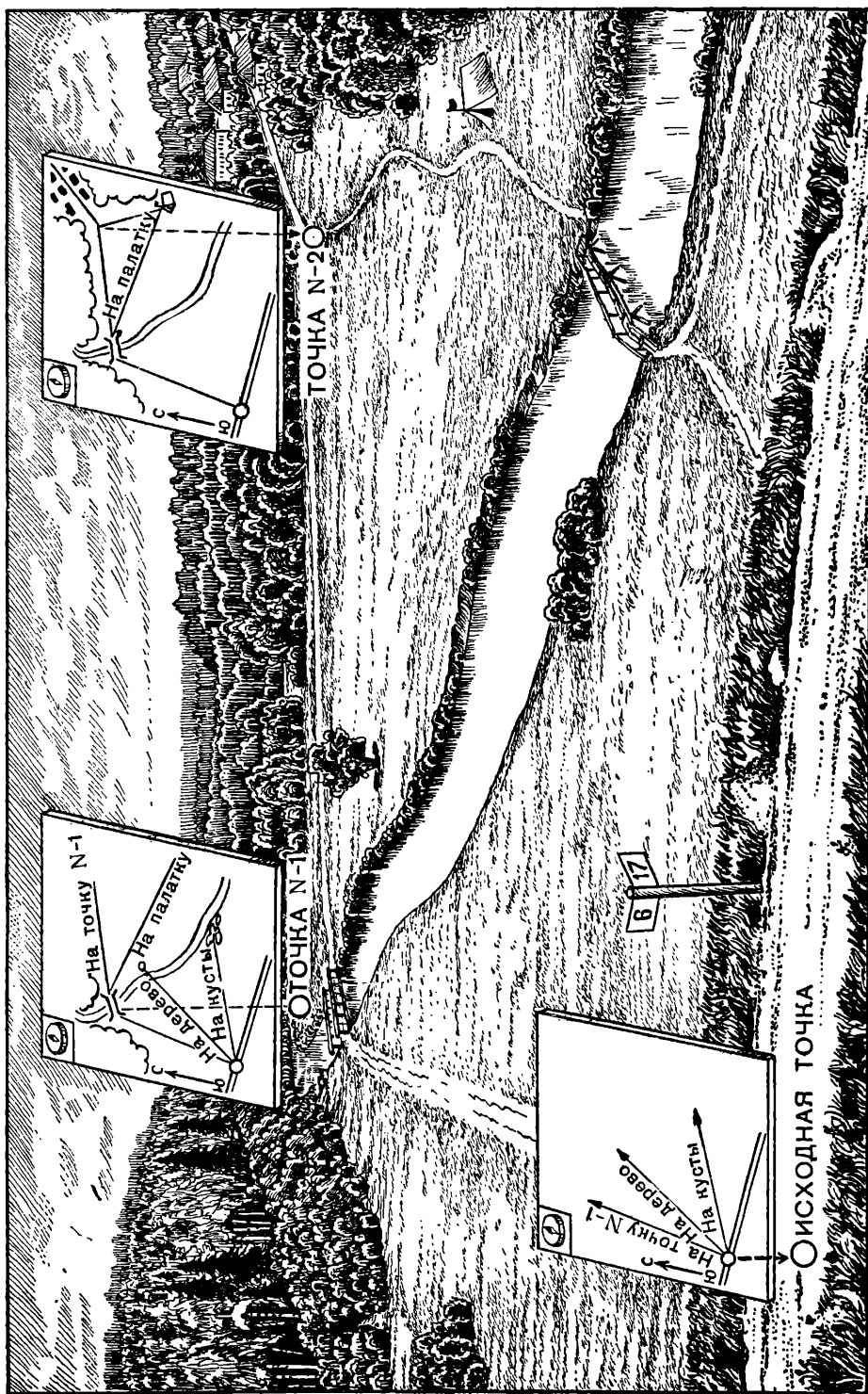
Проделав все это, надо закрепить тормоз стрелки компаса, опустить планшет и идти по ходовой линии на точку № 1, отсчитывая пары шагов. Дорогой следует внимательно наблюдать по сторонам и, заметив какой-либо ориентир, который следует нанести на план, надо остановиться, отложить по масштабу пар шагов расстояние, пройденное по ходовой линии, и из точки остановки провизировать направление на этот ориентир. Затем можно продолжать движение и подсчет шагов до точки № 1.

Придя в точку № 1, надо отложить в масштабе пар шагов пройденное до нее расстояние и обозначить на планшете положение этой точки. Имеющийся в этой точке местный предмет (мостик, куст, развилку дороги и т. д.) надо обозначить сразу же соответствующим топографическим условным знаком.

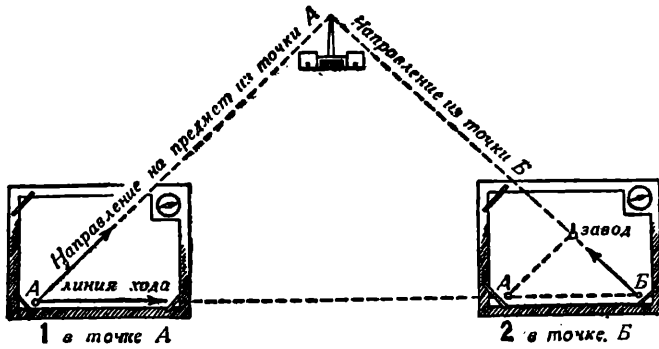
Затем надо провизировать направления на те предметы, на которые прочерчены направления с исходной точки. Делать это надо лишь в том случае, если хорошо видишь те же предметы из точки № 1. Пересечение двух направлений на предмет, провизированный на ориентированном планшете из двух точек, покажет положение этого предмета на планшете. Этот способ называется прямой засечкой.

Чтобы понять сущность этого способа, надо разобраться в рисунке 33.

Тут же, на точке № 1, надо проставить условные знаки тех местных предметов, которые были видны в пути от исходной точки.

Расстояния до отдельных местных предме-

тов надо приучаться определять на глаз.

По окончании всей этой работы надо ориентировать планшет и провизировать направление вдоль следующего отрезка ходовой линии на точку № 2.

Надо провизировать, кроме того, направления на интересные съемщика предметы так же, как это было сделано в исходной точке. После этого можно идти к точке № 2 и отсчитывать пары шагов.

Так же, как и на первом отрезке ходовой линии, надо отмечать на плане положение

местных предметов.

На всех последующих отрезках повторяются те же действия. Лишь придя в последнюю точку ходовой линии, надо провизировать последнее направление прямо на исходную точку. Не следует смущаться, если на планшете последнее направление не совпадет с направлением на исходную точку по компасу. Это так называемая «невязка».

Если невязка не превышает  $\frac{1}{50}$  части пройденного по ходовой линии расстояния, то смело можно проводить последнее направление в исходную точку — невязкой можно пренебречь. Если же величина невязки превышает  $\frac{1}{50}$  пройденного по ходовой линии расстояния, то надо равномерно разверстать такую невязку между всеми отрезками ходовой линии.

На последней (она же исходная) точке съемки надо тщательно обработать полученный план, проставить все условные знаки, провести горизонтали высот. Без промера, на глаз можно обозначить границы таких угодий, как луг, пашня, огород, роща (лес), кусты, и поставить соответствующие этим местным предметам условные топографические знаки.

Лишь после этого надо стереть мягкой резинкой все лишнее и раскрасить полученный план участка: лес — зеленым, ручей (реку, озеро, пруд, канаву) — голубым цветом. Вдоль левого края планшета начертить стрелку и обозначить буквами «С» и «Ю».

В нижнем правом углу планшета пишется час и день начала, час и день окончания съемки. Разборчиво указывается имя и фамилия съемщика. Сверху надо четко написать: «Глазомерная съемка участка местности».

## ПРИВАЛ

Небольшие прогулки — на 2—3 километра для младших пионеров и на 4—5 километров для старших — можно проводить без остановок и привалов. При более продолжительных выходах через каждые 45—50 минут движения надо устраивать для отдыха малые привалы на 5—10 минут. Когда движение длится более 4 часов, надо сделать большой привал примерно в середине пути.

Для малого привала выбрать сухое место, защищенное от ветра и от прямых солнечных лучей, проследить, чтобы ребята на малом привале отдохнули, порекомендовать им положить ноги повыше, например на вещевой мешок.

Большой привал устраивается на 2—3 часа в самое жаркое время дня, чтобы избежать ходьбы под палящим солнцем. Надо тщатель-

но разведать место для большого привала. На привале должна быть проточная, лучше ключевая, вода, топливо для костра, укрытие от ветра и солнца.

Отличное место для привала — берег реки, пологий склон сухого оврага, опушка леса.

На привале следует прежде всего распорядиться, чтобы все сняли свои вещевые мешки и сложили их в одном месте, а затем занялись оборудованием привала. Все дела на привале распределить так, чтобы каждому нашлось занятие. Одни пойдут собирать топливо, другие будут готовить площадку для костра, третьи готовить продукты и т. д.

Когда все готово для приготовления пищи на костре, можно разрешить ребятам выкупаться (если поблизости есть хорошее, разведанное ранее, место для купанья). На привале оставить только дежурных. После купанья — обед, а затем — отдых.

## КАК БЫСТРО ОБОРУДОВАТЬ ПРИВАЛ

На привале каждый из участников походной группы занимается своим делом.

Санитар обследует питьевую воду, указывает место, где брать воду для питья и варки пищи, для умывания, для мытья посуды. Воду следует брать выше места привала, по течению ручья или реки.

В 100—150 шагах от привала в сторону ветра в укрытом месте санитар оборудует ровик-уборную. Если в походе участвуют девочки, надо оборудовать в другом месте отдельный ровик для девочек.

Санитар следит также за чистотой общей и личной посуды и продуктов, из которых готовится пища, напоминает всем о том, что надо мыть руки перед едой. Следит, чтобы после привала были убраны отходы и отбросы пищи, мусор, чтобы ровики-уборные были зарыты.

Костровой расчищает кострище (место для костра), вырубает рогульки, вбивает их, делает навеску для ведер и котелков, разводит костер, следит за огнем. В случае надобности разводит сигнальные костры.

На привале с ночлегом костровой разводит ночной костер и сдает его на ночь ночной вахте.

Когда приходит время, костровой тушит костер: угли и золу заливает водой, а кострище закладывает вынутым ранее дерном или засыпает землей. Остатки топлива, рогульки и навески оставляет на месте костра.

Начальник отряда назначает дежурных, которые собирают топливо для костра, готовят (чистят, моют) продукты, подготавливают посуду, оборудуют «стол» и выполняют другие текущие хозяйственные работы. Назначает очередных кашеваров, которые варят пищу и раздают ее. Следит за оборудованием и уборкой привала. На привале с ночлегом распределяет участников по палаткам (шалашам, землянкам). Составляет список ночной вахты. Следит за тем, чтобы своевременно делались записи в полевом журнале.

Старшина ведет учет расходования продуктов, выдает их в необходимом количестве кашеварам для приготовления пищи. Следит

за укладкой общего имущества и продуктов после привала. Распределяет для переноски общее имущество отряда. Уходит с привала последним, тщательно осматривая место привала — не осталось ли забытым что-либо из имущества и снаряжения.

По указаниям вожатого делает необходимые закупки; является помощником вожатого по всем хозяйственным вопросам.

## КАК РАЗВЕСТИ КОСТЕР

Каждый пионер должен уметь быстро разжечь костер в любую погоду (зимой при снегопаде, летом во время или после дождя). Для этого нужны навык и сноровка.

Не следует разводить больших костров. Костер должен быть таким, чтобы огонь не был виден издали и в то же время на нем можно было сварить пищу и вскипятить воду для чая, чтобы около него можно было обогреться и просушить одежду.

Выбор места для костра. Костер надо разводить не ближе чем в 5 метрах от деревьев, чтобы огонь не портил зелени и не вызвал лесного пожара.

Расчистка кострища (места костра). Прежде всего надо убрать вокруг выбранного для костра места легко воспламеняющийся мусор, сухие листья, выдергать сухую траву. Затем разметить лопаткой площадку размером 1 на 1 метр, снять с нее дерн, вырыть вокруг площадки канавку или обложить кострище снятым дерном вниз травой. Топливо надо укладывать на обнаженную землю.

Как разжечь костер. Чтобы быстро разжечь костер, надо собрать сухой валеж-



Рис. 34.

# КОСТРЫ



Рис. 35.

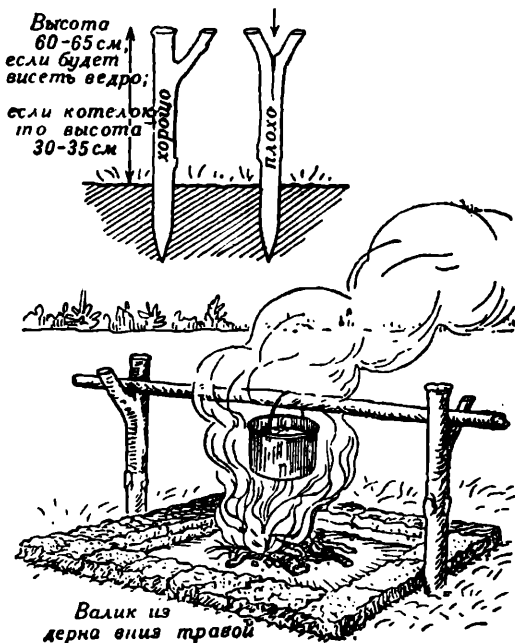

Рис. 36.

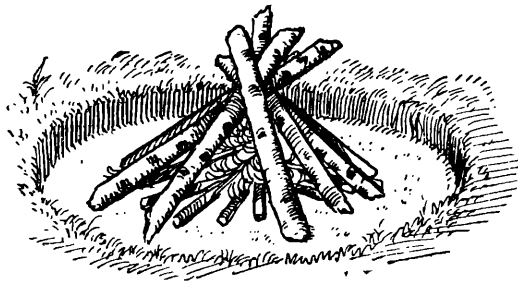

Рис. 38, 39, 40.



Рис. 37.

ник, бересту, наломать мелких сухих веточек ели, можжевельника, сосны, чтобы сухая растопка была под рукой.

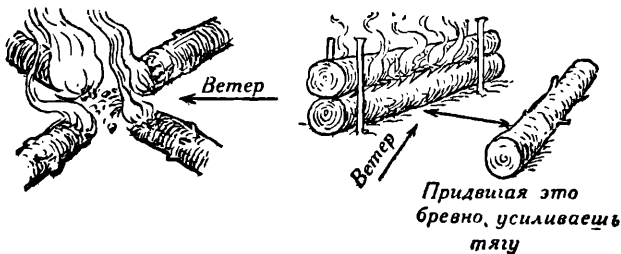
Затем надо отобрать немного сухой бересты, старого, высохшего мха, пучки сухой травы и сложить все это на земле рыхлой кучкой, шалашиком. Если растопку приходится делать из мелких сухих сучьев, надо уложить их клеткой, как складывают дрова в сарае, но свободнее, чтобы между сучьями были небольшие просветы. Эту растопку надо обложить в виде шалашика мелкими сучьями.

Когда костер сложен, вбить по его сторонам рогульки. Рогульки вбивать с таким расчетом, чтобы ветер не относил пламя костра на одну из них, иначе может случиться, что рогулька подгорит и обвалится. На рогульки положить поперечную навеску-перекладину из сырой ветки. На нее кашевар будет вешать котелки, ведра для варки пищи (рис. 34).

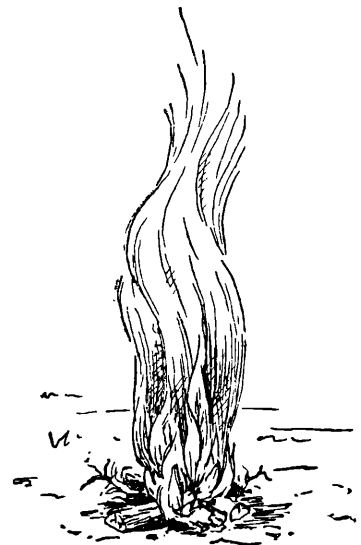
Поджигать костер надо снизу и с той стороны, откуда дует ветер. Направление ветра проще всего определить, намочив палец в воде и подняв его кверху. С какой стороны почувствуется холодок, оттуда и тянет ветер. Затем надо ввести пламя горячей спич-

ки внутрь растопки. Как только пламя займется, сразу же подкладывать сперва мелкие, а затем и более крупные ветки и хворост, но тоже сухие, сохраняя форму шалашика-пирамидки. Жар тогда будет в центре, и костер не потухнет (рис. 35).

Когда пламя станет достаточно сильным, появится гряда раскаленных углей, тогда можно подкладывать любые, даже сырые дрова. Не следует увеличивать костер больше, чем позволяет приготовленное для него кострище.

В сырую погоду для растопки надо искать сухостой в густых кустах орешника, в ольшанике, собирать мелкие сухие хвойные отжившие веточки под нижними густыми ветвями елей, сосенок. Можно воспользоваться взятой с собой растопкой — закатать в комок газетной бумаги свечной нагар и зажечь бумагу. Расплавившись, стеарин (парафин) пропитает бумагу, и она вспыхнет ярким пламенем. От бумаги загорится и оставшая растопка, а от растопки и костер.

**Земляной очаг.** Очень удобен очаг, выкопанный в земле. Он состоит из канавки такой ширины, чтобы поперек нее можно было поставить котелок или чайник. Одну из сторон канавки надо сделать отвесной и с помощью ножа прокопать в ней на длину руки отверстие, выходящее на поверхность земли. Это отверстие будет служить дымовой трубой. Противоположную сторону канавки сделать пологой в ту сторону, откуда дует ветер. Топливо, горящее в таком очаге, отдает почти все свое тепло стоящим наверху котелкам. Огонь в очаге мало заметен издали. Очаг особенно удобен при ветре. Тогда получается сильная тяга в трубу и дым не ест глаза костровым и кашеварам (рис. 41).

**Топливо.** Лучшее топливо — сухой, негнивший хворост — валежник дуба, березы, орешника (лещины), можжевельника, ольхи. Это топливо дает очень мало дыма, горит ярким и жарким пламенем, а после сгорания его образуется много жарких углей.

Смолистая древесина сосны, ели, кедра дает много густого черного дыма и искр. Чтобы готовить на таком костре пищу, надо подождать, пока нагорят угли, иначе пламя костра из таких дров сильно закоптит посуду.

Негодное топливо — осина. Жар небольшой, а от костра во все стороны на несколько метров «стреляют» угольки. Особенно опасен ночной костер из осины, так как «стреляющие» из костра угольки могут прожечь одежду, палатку и даже причинить ожоги спящим.

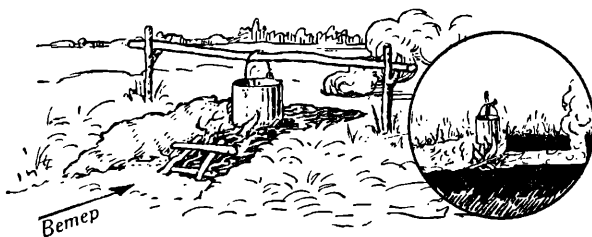

Земляной очаг

Рис. 41.



Раздвижная тренога

Рис. 42.

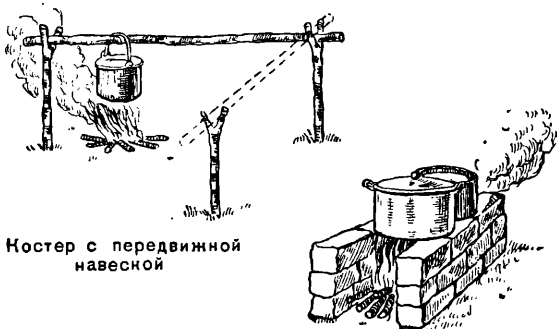

Костер с передвижной навесной

Очаг из дерна и камней

Рис. 43.



Рис. 44.

Сигнальные костры. Днем можно давать сигналы белым и черным дымом костра. Для черного дыма набросать в костер сухих хвойных смолистых ветвей. Белый дым дает свежая трава, которую накладывают в костер поверх топлива.

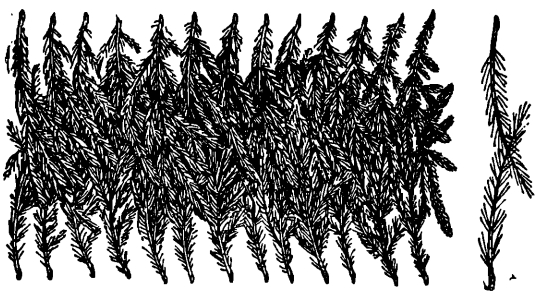

Рис. 45.

Для ночного сигнала в костер набрасывают побольше смолистых хвойных ветвей. Высокий столб яркого пламени и искр будет виден далеко. Чтобы не поджечь лес, такой костер разводят на открытом месте (рис. 37).

Ночной костер. На ночь разводят костер из толстых бревен или выкорчеванных пней. Категорически запрещается класть в ночной костер осину.

Если дерево очень длинное, надо положить его на огонь серединой. Вскоре оно перегорит пополам, тогда можно класть в огонь оба полена.

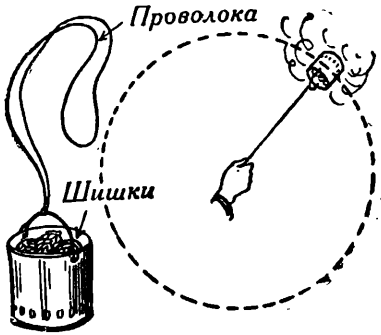
На рисунках 38, 39, 40 изображено несколько типов ночных костров.

### КАК ОБОРУДОВАТЬ НОЧЛЕГ

Лучшее место в походе для ночлега — хвойный лес на пригорке с песчаной почвой, у реки или озера. Выбрав такое место, его оборудуют так же, как место большого дневного привала. Кроме того, для каждого звена отводят участки, на которых пионеры строят

шалаша или ставят палатки. Каждый пионер должен уметь приготовить ночлег в походе: поставить палатку, построить шалаш или укрытие от дождя, соорудить постель.

**Палатка.** Место для палатки должно быть защищено со стороны ветра лесом или кустами. Вокруг палатки делают канавку для стока воды на случай, если пойдет дождь.

Палатку ставят либо на ровном месте, либо на пригорке, задней стенкой к ветру, так, чтобы ветер не сбивал палатку в сторону и не задувал во вход.

**Шалаш из ветвей** при сухой теплой погоде — отличный ночлег. Как соорудить шалаш или навес, показано на рисунке 48.

При постройке шалашей пригодится умение вязать морские узлы, которые крепко держат и легко развязываются.

**Походная постель.** На голой земле спать нельзя, потому что она всегда, даже в сухую погоду, влажна. Надо непременно сделать подстилку из любого подручного материала — сухой листвы, папоротника, сухого валежника, покрытого сухой травой. Но лучше всего «пружинный» матрас из хвойных ветвей-лап. Этот естественный «пружинный» матрас достаточно мягок и хорошо предохраняет от сырости (рис. 44).

Подушкой может служить вещевой мешок, набитый сухими листьями или травой.

**Сушилку** для мокрой одежды можно сделать из тонких жердей. Вбить их в землю полукругом у костра с подветренной стороны, а мокрую обувь набить сухой травой или листьями и повесить на ветру (рис. 46).

**Борьба с комарами.** Чтобы выгнать комаров из шалаша, палатки или землянки, можно смастерить из жестяной банки курильницу с дужкой. Зажженный клочок бумаги бросить в курильницу и осторожно, чтобы не загасить, заложить сухими еловыми, сосновыми или пихтовыми шишками. Затем, взяв за дужку, размахивать курильницей до тех пор, пока густыми белыми клубами не повалит



Сушилка для сушки промоченной одежды

Рис. 46.



# КАК ПРАВИЛЬНО УСТАНОВИТЬ И ЗАКРЕПИТЬ ПАЛАТКУ



Рис 47.

КОГДА НЕТ ПАЛАТКИ  
КАК УСТРОИТЬ ШАЛАШ  
И НАВЕС ДЛЯ НОЧЛЕГА

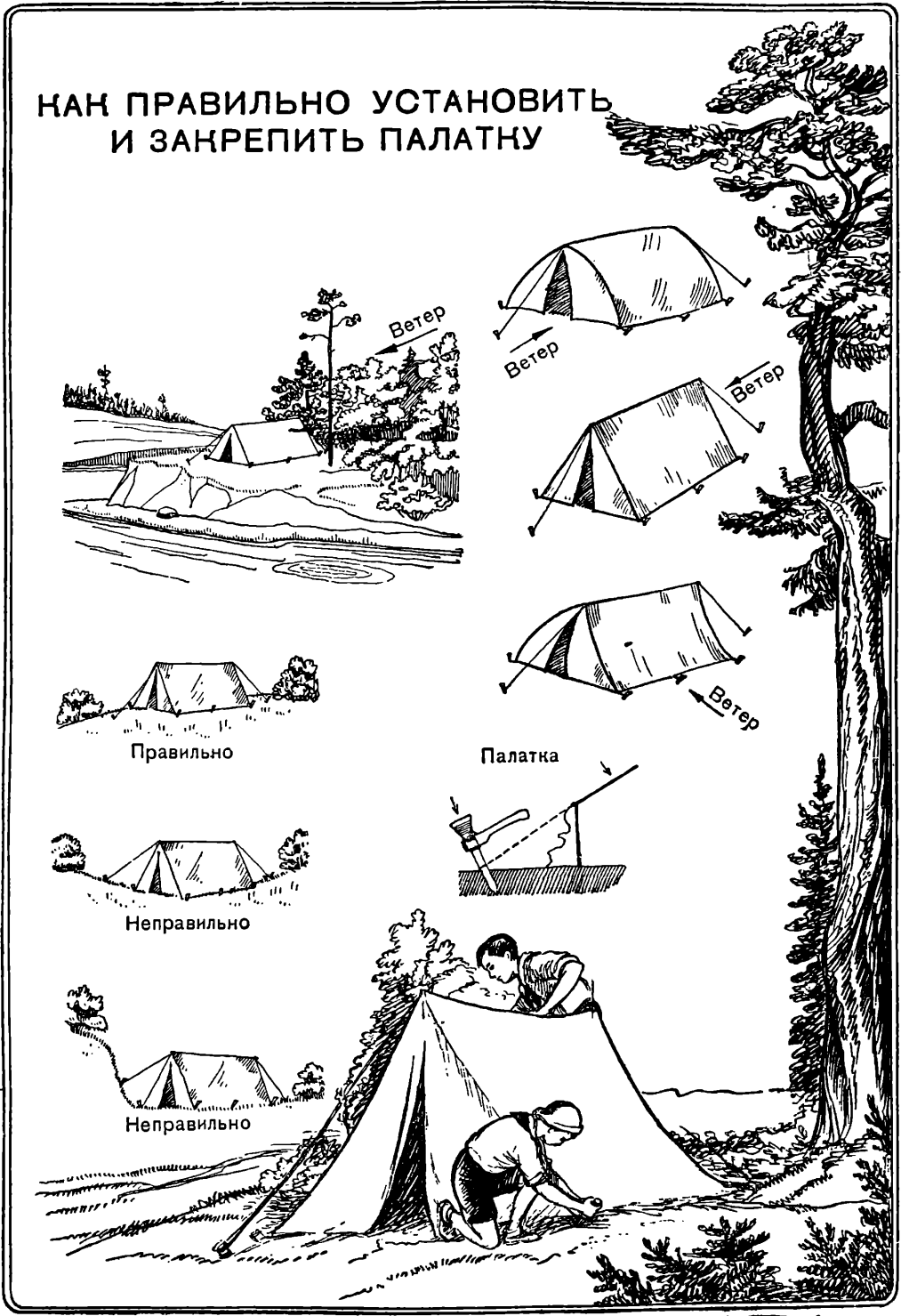

Рис. 48.

## Однофлажные сигналы



1

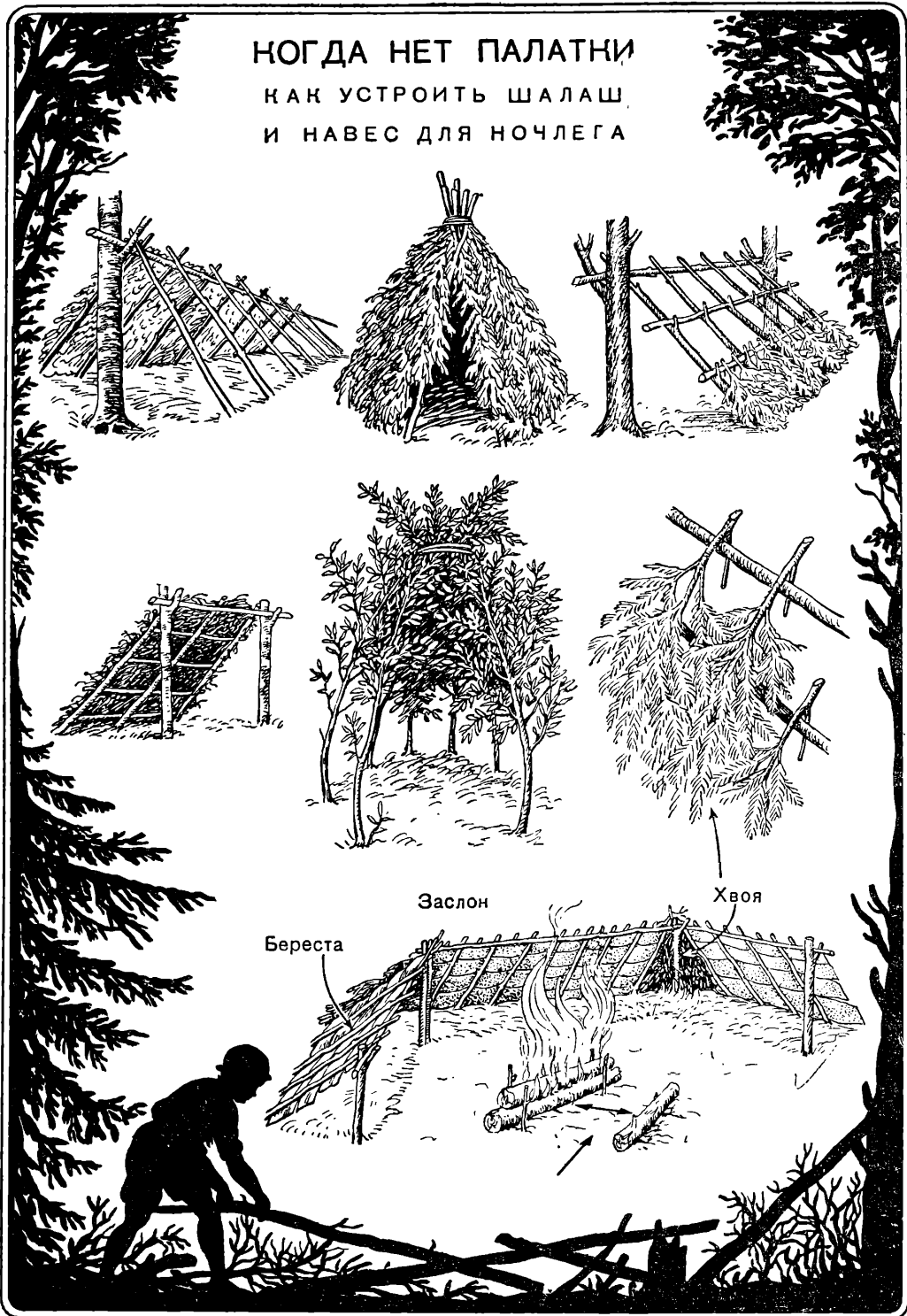

2



3



4



5



6



7



8



9



10



11



12



13



14



15



16



17



18



19



20



21



22



23



24



25

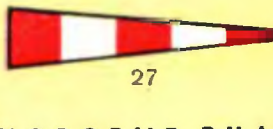

27



26

## ЦИФРОВЫЕ ЗНАКИ

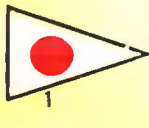

1

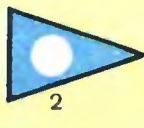

2

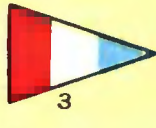

3



4

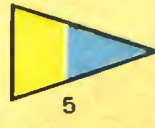

5

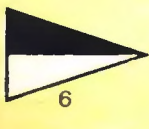

6

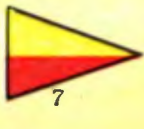

7



8



9



0

1. Я произвожу испытание на скорость. 2. Я грузу (выгружаю). 3. Мое судно не заражено. 4. В гавани. Флаг отхода. 5. Да. (Утвердительный) 6. Держитесь в стороне от меня. Я управляю с трудом. 7. Мои машины работают полным ходом назад. 8. Мое судно не имеет хода, вы можете осторожно пройти мимо меня. 9. Я направляю свой курс вправо. 10. Я не управляю. Держите связь со мной. 11. Вы идете к опасности. 12. Не пересекайте моего курса. 13. Мне нужен лоцман. 14. У меня есть на борту лоцман. 15. Остановитесь, у меня есть важное сообщение. 16. Нет. (Отрицательный ответ.) 17. Мне нужна медицинская помощь. 18. Мне нужна помощь. 19. Я направляю свой курс влево. 20. Я собираюсь сделать сообщение по семафору. 21. У меня на борту врач. 22. Человек за бортом. 23. Я везу почту. 24. Приостановите выполнение ваших намерений и наблюдайте за моими сигналами. 25. Остановите немедленно свое судно. 26. Употребляется лишь как предупредительный сигнал вызова при вступлении судна в переговоры с береговыми сигнальными станциями. 27. Вымпел свода. Означает, что сделанный одновременно с ним или вслед за ним сигнал должен разбираться по своду сигналов. Этот вымпел, поднятый под клотинком или на ином видном месте, отдельно от сигнала, означает ответ „ясно вижу“.

# НАУЧИТЕСЬ СОСТАВЛЯТЬ КАРТЫ

## Основные топографические знаки



смолистый белый дым. Комары и мошки не выносят такого дыма и улетают. Окуришь шалаш, палатку, землянку, плотно закрыть все отверстия, чтобы мошки и комары больше не набивались (рис. 45).

**Грунтовой фильтр.** Если на привале нет хорошей проточной питьевой воды, то можно недалеко от имеющегося водоема (в 0,5—1,5 метра) вырыть неглубокую ямку. Через некоторое время в ямке соберется просочившаяся (профильтрованная через грунт) вода. Сперва вода будет мутная — ее надо три-четыре раза вычерпать, затем дать отстояться. Полученная таким образом вода будет гораздо чище.

## НОЧНОЕ ДЕЖУРСТВО

Назначенные начальником отряда ночные дежурные дежурят по двое. Задача дежурных — охрана покоя отдыхающих и поддер-

жание огня в ночном костре. Каждая смена вахтенных дежурит 2 часа.

В случае каких-нибудь происшествий — появление посторонних лиц, сильный дождь, гроза — дежурные будят начальника отряда, докладывают ему о происшедшем и поступают по его указаниям.

Последняя смена дежурных перед общим подъемом начинает готовить завтрак для всей группы. Для этого старшина еще с вечера инструктирует этих дежурных, что и как готовить к завтраку, и выдает им продукты.

В установленное начальником отряда время дежурные производят побудку всего отряда.

Целесообразно поручить ночным дежурным вести ночные наблюдения за состоянием погоды (направление ветра, облачность, температура воздуха, туман и т. д.). Для этого следует завести отдельную тетрадь, которая будет передаваться от смены к смене.

## ПОСЛЕ ПОХОДА

В походе вожатый и пионеры узнали много нового, усвоили ценные практические навыки, приобрели опыт.

Надо подробно разобрать с пионерами результаты похода.

Что нового узнали пионеры в походе, какие были недочеты, кто серьезно подготовился к походу и выполнил свои задачи отлично, кто плохо подготовился и в чем это выразилось? Сразу же поставить перед пионерами задачу значительно лучше подготовить свои звенья к следующему походу.

Можно предложить пионерам выпустить специальный номер отрядной газеты, посвященный походу. В газете можно поместить схему маршрута похода, зарисовки, выдержки из путевого журнала, дружеские шаржи из тех ребят, которые «заблудились в трех соснах», или на старшину, который взял в поход много лишних вещей, но забыл соль.

Обычно после похода ребята горят нетерпением поскорее поделиться своими впечатлениями о виденном, пережитом с товарищами, прочитать сделанные в походе записи, показать зарисовки, фото, собранные коллекции, сочиненные в пути стихи, загадки и т. п. Каждый юный путешественник ведет у себя в блокноте путевые заметки, записывает свои впечатления, наблюдения, находки,

а иногда и новые мысли, которые возникли под впечатлением увиденного.

Некоторые дневники ребят настолько интересны и ярки, что выдержки из них стоило бы прочитать на сборе отряда или дружины.

Если в походе сделаны интересные находки, которые могут быть использованы в научных целях, их следует сдавать в научные учреждения, в краеведческие районные или областные музеи, сообщить о них в местной печати и по радио. Это послужит лучшей агитацией и пропагандой походов по родному краю. Но, в первую очередь, оценить работу юных путешественников должен свой пионеротряд, своя школа. Если в школе в качестве учебных пособий используются собранные в походе гербарии или коллекции, рисунки или описания, то уже одно это делает честь юным путешественникам: их работа принесла пользу, она важна и ценна.

Чтобы о походе и его результатах узнала вся дружина, вся школа, следует устроить выставку в школе, в Доме пионеров, в рабочем клубе. На выставке показать не только дневники, но и карты маршрутов походов, собранные коллекции, рисунки, фотоснимки, а также образцы самодельного снаряжения.

## ЛЫЖНЫЙ ПОХОД

При подборе группы для лыжного похода учитываются не только здоровье и возраст пионеров, но и их умение ходить на лыжах. С неумеющими ходить на лыжах в поход идти нельзя.

Один неумеющий ходить на лыжах свяжет движение всей группы, и поход может сорваться.

Выбор цели похода, разработка маршрута, составление плана и ряд других организационных вопросов сходны с подготовкой летнего пешего похода и описаны выше.

Особенно тщательно перед походом надо проверить и подогнать инвентарь. Из наиболее умелых лыжников назначается лыжный техник. Его обязанности — на привале (оста-

## НА КАКОМ РАССТОЯНИИ НАХОДИТСЯ ПРЕДМЕТ

Определить расстояние до какого-либо предмета нетрудно, если знать, на каком расстоянии зоркий человек может разглядеть отдельные ориентиры или их детали.

Запомни, что человек обычно видит: колокольню и большую башню за 16—20 километров, ветряную мельницу за 11 километров, деревяню и большой дом за 9 километров, отдельный домик за 5 километров, окна в домах за 4 километра, трубы на крышах за 3 километра, отдельные деревья и одиночных людей за 2 километра, километровые и другие столбы за 1 километр, переплеты в окнах за 530 метров, черепицу и доски на крышах за 210 метров, пуговицы и металлические украшения на одежде человека за 170 метров, лица людей за 160 метров, выражение лица за 110 метров, глаза за 60 метров, белки глаз за 20 метров.

## СРАВНИТЕЛЬНОЕ ИЗМЕРЕНИЕ И ВЗВЕШИВАНИЕ

Для того чтобы быстро определить примерную высоту и вес предметов, расстояние между предметами, пользуются примерными величинами других часто встречающихся предметов. Так, например, известно, что:

Высота железнодорожного вагона 3,5 метра.

Высота железнодорожной будки 4 метра.

Высота леса 6 метров.

Высота телеграфного столба 6,4 метра. Расстояние между телеграфными столбами 65 метров.

Длина спичечной коробки 50—52 миллиметра.

Ширина спичечной коробки 34—38 миллиметров.

Толщина спичечной коробки 15—17 миллиметров.

Длина спички 43—45 миллиметров.

Толщина спички 2 миллиметра.

Толщина граненого карандаша 7—8 миллиметров.

Диаметр двугривенного 22 миллиметра.

Толщина двугривенного 1,5 миллиметра.

Диаметр 15-копеечной монеты 20 миллиметров.

Диаметр 10-копеечной монеты 17,5 миллиметра.

Диаметр 5-копеечной монеты 25,5 миллиметра.

новке) осмотреть лыжный инвентарь, провести предупредительный ремонт и смазку лыж, в пути — мелкий ремонт (при поломке палок, колец, повреждении креплений лыж и др.).

Лыжный техник имеет при себе техническую аптечку и набор разных лыжных мазей.

Остальные обязанности распределяются между пионерами, как и в пешем походе.

## РАЗВЕДКА МАРШРУТА И СОСТАВЛЕНИЕ ПЛАНА

При разведке маршрута особое внимание надо обратить на те места, где есть небольшие горки. Составляя план лыжного похода, надо так наметить маршрут, чтобы по пути чередовались подъемы и спуски. Пусть пионеры потренируются в спуске с горы и подъеме в гору.



Если есть хорошо защищенный от ветра участок и местность достаточно холмиста, можно предусмотреть в плане похода 20—30 минут для катанья с гор.

Особенно внимательно следует выбирать места для привалов в пути под откры-

тым небом. Эти места должны быть хорошо защищены от ветра (стеной леса, стогом сена или скирдой соломы в открытом поле). Следует помнить, что разгоряченные в пути лыжники при остановке на ветру, даже ненадолго, могут простудиться.

При разведке ночлега (в помещении школы, колхозном клубе или ином помещении) надо внимательно осмотреть, целы ли окна, исправны ли печи и дымоходы, в каком состоянии уборные, нет ли насекомых-паразитов; договориться о топливе и соломе (для постелей на ночлег) и об уборке помещения к приходу и после ухода отряда.

После разведки маршрута посоветоваться с врачом и физкультурником о том, как распределить время движения, отдыха и питания в походе. После этого можно приступить к составлению плана похода. Вот как примерно он будет выглядеть:

## ПЛАН ЛЫЖНОГО ПОХОДА ПО МАРШРУТУ: ГОРОД — ИВАНОВСКИЙ ЗАВОД

Сбор, проверка снаряжения и лыжного инвентаря участников, выход . . . . .	8.00—8.30.
Движение по намеченному маршруту (для проверки подгонки снаряжения и лыж) . . . . .	8.30—9.00.
Движение по намеченному маршруту . . . . .	9.00—9.40.

Катанье с гор, обучение лыжным приемам (спуск, подъем, повороты)	до 10.00.
Малый привал-остановка, сухой завтрак	до 10.15.
Движение (с пяти-десятиминутными привалами для отдыха)	до 11.30.
Привал (под открытым небом или в помещении), горячая пища, отдых	11.30—13.00.
Экскурсия (осмотр, беседа, ознакомление с предприятием)	13.00—14.30
Построение, проверка снаряжения, лыжного инвентаря, выход в обратный путь	14.30—15.00.
Движение (возвращение домой)	до 17.00.

Если пионеры начали лыжную тренировку с первого снега, то к зимним каникулам можно подготовить двух-трехдневный лыжный поход.

Такой поход потребует еще более тщательной подготовки и подбора лыжников. Разведывая маршрут многодневного лыжного похода, особое внимание уделяют санитарной разведке: нет ли по пути следования эпидемических заболеваний, проверяют санитарную пригодность мест отдыха и ночлега, записывают адреса всех имеющихся поблизости санитарных учреждений — аптек, больниц, амбулаторий и т. д.

План двухдневного похода после разведки маршрута может выглядеть примерно так:

## ПЛАН ДВУХДНЕВНОГО ЛЫЖНОГО ПОХОДА ПО МАРШРУТУ: ГОРОД — ИВАНОВСКИЙ ЗАВОД

### Первый день (дата)

Сбор, проверка снаряжения, лыж, выход	8.00—8.30.
Движение, первая остановка (подгонка снаряжения)	8.30—9.00.
Далее (см. план однодневного похода до момента прибытия на ночлег)	16.00—17.00.
Осмотр, приведение в порядок (мелкий ремонт, смазка) лыжного инвентаря, обуви, снаряжения, подготовка помещения для ночлега	до 18.00.
Горячая пища, чай	19.00—19.30.
Беседы с местными пионерами, игры (комнатные)	до 20.30.
Запись, зарисовки, приведение в порядок собранных за день материалов	до 21.00.
Подготовка ко сну (туалет), сон	с 22.00.

### Второй день (дата)

Подъем, зарядка, умывание	7.00—7.30.
Завтрак, чай	до 8.00.
Сборы, подготовка к выходу, смазка лыж, построение, осмотр снаряжения, выход	8.45.

Толщина большого пальца 22—25 миллиметров.

Толщина указательного пальца 19—22 миллиметра.

Толщина мизинца 16—18 миллиметров.

Две монеты в 20 и 10 копеек или в 1 и 5 копеек, положенные рядом, занимают в длину ровно 40 миллиметров.

Четыре 5-копеечные монеты занимают в длину 100 миллиметров.

Пять 20-копеечных монет, положенных рядом, занимают в длину 110 миллиметров.

Вес монет равен:  
 копеечной 1 грамму,  
 2-копеечной 2 граммам,  
 3-копеечной 3 граммам,  
 5-копеечной 5 граммам.

Объем граненого стакана равен 200 кубических сантиметрам.

Объем пяти граненых стаканов равен 1 литру.

Чайная ложка вмещает 3—4 кубических сантиметра, то есть 3—4 грамма воды.

Столовая ложка вмещает 12—15 кубических сантиметров воды.

### СКОРОСТЬ ДВИЖЕНИЯ

Улитка двигается со скоростью 5 метров в час.

Пешеход делает (в среднем) 5 километров в час.

Орел летает с быстротой до 125 километров в час.

Ласточка летит с быстротой до 350 километров в час.

Электropоезд движется со скоростью до 200 километров в час.

Звук в воздухе пролетает 333 метра в секунду.

### СЛЫШИМОСТЬ И ВИДИМОСТЬ

В ночной тишине можно услышать:  
 гул самолета — за 40 километров,  
 стрельбу из отдельных орудий — за 5 километров,  
 шум большого города — за 3 километра.

движение танков и автомашин — за 2 километра.

ружейный выстрел — за 1 километр,  
 цоканье лошадиных копыт — за 0,5—1 километр.

Костры видны за 6—8 километров,  
 яркие вспышки одиночных орудий — за 3—4 километра.

отблеск ружейных или пулеметных огней — за 1,5—2 километра,  
 свет от карманного фонаря заметен за 1,5 километра.

огонек папиросы можно разглядеть за 0,5 километра.

Движение, первая остановка (подгонка снаряжения, лыж, креплений) . . .	9.00— 9.10.
Движение, совершенствование приемов лыжной техники, наблюдения в пути, игры	12.00—13.00.
Большой привал (в помещении или под открытым небом), горячая пища . .	13.00—14.30.
Движение (с пяти-десятиминутными остановками), наблюдения в пути, возвращение домой . . . . .	14.30—17.00.
По прибытии в помещение— краткий разбор похода.	

## СНАРЯЖЕНИЕ ЛЫЖНИКА В ПОХОДЕ

В лыжный поход надо одеваться теплее, чем на прогулку или занятие, организуемое вблизи лыжной станции. Каждый пионер должен взять вещевой мешок и положить в него запасные теплые носки, портянки, варежки, теплую куртку, немного провизии, металлическую кружку и обязательно принадлежности для ремонта лыж: шило, несколько мелких гвоздиков, ремешок, кусочки кожи, жести, веревочки.

Самые сильные пионеры-лыжники несут по два-три котелка, термометр для измерения температуры воздуха и техническую аптечку, в которой надо иметь: запасные кольца и ремешки для починки палок и креплений, клещи (или плоскогубцы), гвоздики, молоток, куски жести (латуни), кусок мягкой проволоки, ремешки, лоскутки кожи и набор разных мазей для лыж. В запасе рекомендуется иметь одну пару креплений на случай аварии в пути.

В медицинской аптечке следует, кроме обычных медикаментов, иметь флакон спирта-денатурата и вазелин для растирания помороженных мест.

## ПОРЯДОК ДВИЖЕНИЯ

Весь путь пионеры должны идти ровным, спокойным шагом. Не следует позволять пионерам бегать наперегонки и ускорять ход. В начале похода всем будет казаться, что передвижение слишком медленное, но затем пионеры почувствуют, что если бы им пришлось идти быстрее, то они слишком бы утомились.

При движении целиной вести весь отряд по одной лыжне в колонну по одному и внимательно следить за тем, чтобы не было отстающих. На каждой остановке непременно проверять, все ли пионеры налицо.

Направляющим надо ставить более сильного и умелого лыжника и почаще (через 5—10 минут) его менять, так как прокладывать лыжню, особенно в рыхлом, глубоком снегу, очень тяжело. За направляющим идут сильные лыжники, которые будут укачивать проложенную лыжню и сменять направляющего. Более слабых лыжников ставят в середине колонны. Им будет легче идти по хорошо накатанной лыжне, а замыкающий — также сильный, умелый лыжник — не позволит никому отстать.

Вожатый следит за соблюдением промежутков между лыжниками. Не следует допускать наездов друг на друга, особенно при спусках. При спусках надо увеличивать дистанцию между лыжниками — пусть пионеры съезжают с горы не по одной, а по нескольким лыжням. Если спуск крут, нельзя позволять следующему спускаться, прежде чем предыдущий съедет с горы.

## ПРЕДУПРЕЖДЕНИЕ ОБМОРОЖЕНИЯ

Вожатый должен следить сам и приучить всех пионеров следить за тем, чтобы никто в походе не поморозился.

Надо запомнить следующие правила предупреждения обморожений:

Одежда должна быть тщательно пригнана, так, чтобы ничто нигде не давило и не стесняло движений. Надо заранее починить рукавицы, пришить оторванные пуговицы, привести обувь и одежду в порядок.

Следует научиться правильно обертывать ноги портянками, особенно когда их две пары. Портянки не должны сбиваться при надевании обуви. В сильный мороз ноги обертывают сначала легкой портянкой, затем газетной бумагой, а поверх нее — зимней теплой портянкой.

Обморожению способствуют влажность портянок, одежды и обуви. Перед выходом в поход и на большом привале надо просушить одежду и обувь. В поход брать с собой запасные чистые портянки.

В обувь рекомендуется положить стельку (суконовую, войлочную или самодельную соломennую).

Не следует перетягивать слишком туго ногу шнурками ботинок или тесьмой обмоток.

В сырую погоду или при мокром снеге после просушки обувь смазывают жиром (рыбий, ворвань, говяжий салом, смешанным с дегтем, или специальной мазью для обуви).

При ветре и сильном морозе посоветуйте защищать нос и скулы лица шитком из кука фланели или сукна. К шароварам пришивают матерчатый шиток, прикрывающий передний разрез, или надевают поверх кальсон трусы из байки или фланели.

Первые признаки обморожения — помороженное место на холоде белеет, становится нечувствительным, в тепле припухает, краснеет, появляется зуд.

Сразу же на улице, не заходя в помещение, надо осторожно, но энергично растереть об-



Рис. 49. Зимний шалаш.



мороженное место шерстяной варежкой, рукавом куртки или чистым снегом, пока побелевшее место не покраснеет и в нем не восстановится чувствительность. Затем поверх накладывают повязку с вазелином или толстым слоем несоленого жира. Это можно делать в теплом помещении.

При более сильных обморожениях накладывают повязку и немедленно доставляют пострадавшего на ближайший медпункт.

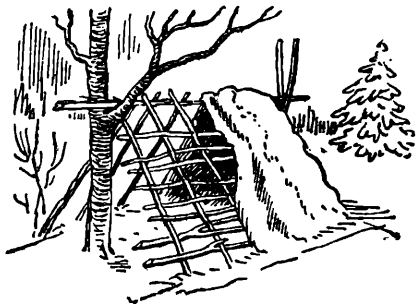
Во время похода руководитель следит, чтобы пионеры не пили холодной воды и не ели снега.

### ПРИВАЛ ПОД ОТКРЫТЫМ НЕБОМ

Пройдя немного больше половины пути, устраивают большой привал. Если мороз сильный, то привал следует делать в теплом помещении. При мягкой безветренной погоде и если пионеры не промокли, можно расположиться на отдых в лесу. Выбрать укрытое место, расчистить вместе с пионерами небольшую площадку от снега и развести на ней костер, который следует оборудовать заслоном из полотнищ, одеял или хвойных ветвей (рис. 50). Такой заслон даст возможность и обогреться и даже приготовить пищу. Вокруг костра надо утрамбовать снег ногами и застелить его хвоей. Окончив приготовления к отдыху, усадить пионеров вокруг костра на перевернутые вверх скользящей поверхностью лыжи, на которые постелить хвою.

Если кто-либо из пионеров очень вспотел,



Рис. 50.

путь достанет из вешегого мешка запасную теплую одежду и наденет ее.

Напившись чаю и закусив, можно двигаться в дальнейший путь. На морозе нельзя долго оставаться без движения, поэтому продолжительность привала должна быть не более получаса.

### Нормы лыжных походов

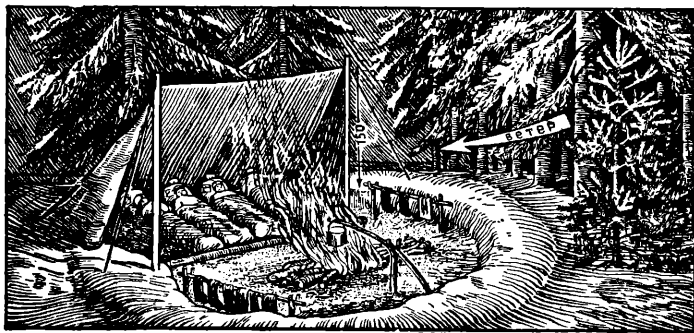
	10—11 лет			12—13 лет			14—15 лет		
	Километ- раж	Скорость движения в час (в км)	Носимый груз (в кг)	Километ- раж	Скорость движения в час (в км)	Носимый груз (в кг)	Километ- раж	Скорость движения в час (в км)	Носимый груз (в кг)
Одно- дневные	6 6	3,5 3,5	3 3	12 8	4 3,5	4 3,5	18 12	5 4	6 4
Двух- дневные	—	—	—	—	—	—	28 20	5 4	6 4
Трех- дневные	—	—	—	—	—	—	35 0	5 0	6 0

Здесь указаны примерные нормы. В числе даны нормы походов для мальчиков, в знаменателе — для девочек. Если пионеры — участники похода — хорошо тренированы в ходьбе на лыжах, то нормы переходов для них могут быть увеличены (по согласованию с врачом). Следует помнить, что нормы, приведенные выше, рассчитаны на жителей средней полосы СССР.

Для мало тренированных ребят эти нормы следует уменьшить.

Двух-трехдневными походами обязательно должен руководить специалист — опытный лыжник или преподаватель физической подготовки.

### ВОСПРЕЩАЮТСЯ ЗИМНИЕ ПОХОДЫ:

Для детей 10—11 лет при ветре и температуре ниже 12—13 градусов.

Для детей 12—13 лет при ветре и температуре ниже 15 градусов.

Для пионеров 14—15 лет при ветре и температуре ниже 18 градусов.

Уроженцы и жители местностей с более суровым климатом могут совершать походы при более низкой температуре. Точно так же допускаются для них при более низких температурах и короткие лыжные прогулки.

## ПЕРВАЯ ПОМОЩЬ

Научите пионеров оказывать первую помощь в несчастных случаях. Это умение может пригодиться в походах, во время работы и на занятиях физической подготовкой.

**Ранения и порезы.** Смазать кожу вокруг раны и пореза йодной настойкой, наложить на рану кусок в несколько раз сложенной стерильной (то-есть обеззараженной действием горячего пара в течение 30 минут) марли так, чтобы он прикрыл не только рану, но и окружающую кожу; прикрыть марлю ватой и забинтовать.

Для перевязки лучше всего пользоваться индивидуальным пакетом, состоящим из двух марлевых подушечек, прикрепленных к бинту. Индивидуальный пакет рассчитан на перевязку сквозного ранения: при перевязке одна подушечка накладывается на входное, а другая — на выходное отверстие раны.

Перевязочный материал пакета после стерилизации заворачивается в пропитанную парафином бумагу, затем в резиновый и, наконец, в полотняный чехол.

Извлекая из пакета бинт, не следует касаться руками внутренних поверхностей марлевых подушечек, чтобы не занести на них микробов. Точно так же нельзя касаться пальцами середины куска стерильной марли, не заключенной в индивидуальный пакет. Рану надо предохранить от возможного проникновения в нее микробов. Поэтому ни в коем случае не следует мыть ее водой, или вытирать сочащуюся кровь бинтом или марлей, так как, протирая рану, можно втереть микробы в ее глубину.

**Остановка кровотечения.** Если из раны или пореза кровь течет толчками и с большой силой, то, значит, повреждена какая-либо артерия. Артериальное кровотечение наиболее опасно. Раненый может погибнуть от потери крови, если не остановить своевременно кровотечения.

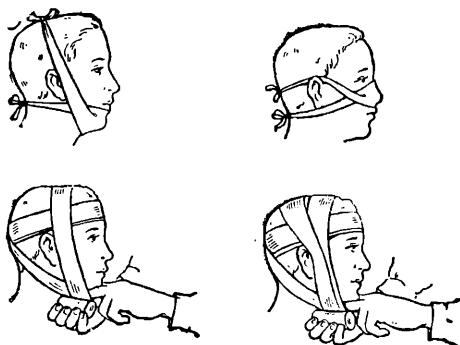

Наложение повязки на различные части головы.

Чтобы остановить артериальное кровотечение, надо прижать артерию пальцами выше ранения. На человеческом теле артерии во многих местах проходят неглубоко, и их легко нащупать пальцами и прижать.

Раненую ногу или руку надо поместить выше, чтобы уменьшить напор крови. При очень сильном кровотечении туго претягивают конечность выше места ранения с помо-



Рис. 1



Рис. 2



Рис. 3

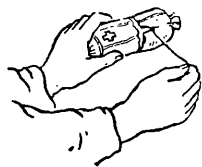

Рис. 3

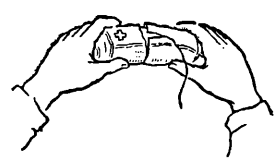

Рис. 3

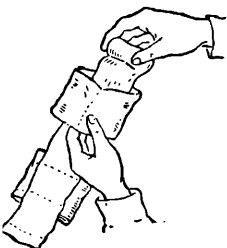

Рис. 4



Рис. 5



Рис. 6

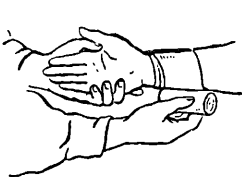

Рис. 7

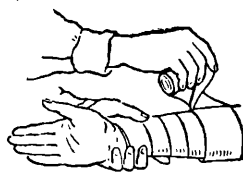

Рис. 8

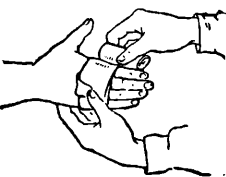

Рис. 8

Рис. 1. Перевязочный пакет. Рис. 2. Как вскрыть перевязочный пакет. Рис. 3. Наложение повязки. Рис. 4. Бинт для перевязки. Рис. 5, 6, 7, 8. Наложение повязки на кисти рук и стопы.

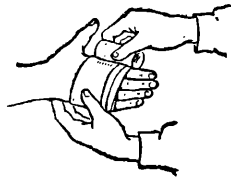
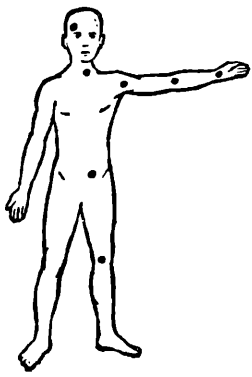

На рисунке показаны точки на теле человека, где удобнее зажимать артерии.

стью «закрутки» из подручного материала (полотенца, пояса, веревки и т. д.), затем немедленно доставляют пострадавшего к врачу. Закрутку нельзя оставлять затянутой на конечности более 2 часов — это грозит омертвлением тканей тела.

Менее опасно венозное кровотечение, кровь вытекает из раны медленнее, без толчков. Чтобы остановить венозное кровотечение, поврежденную конечность кладут выше и накладывают повязку на ранение. Если повязка медленно пропитывается кровью, то, не снимая ее, надо намотать поверх еще несколько слоев бинта. В редких случаях, когда поражены очень крупные вены и кровь течет обильно, прибегают к закрутке, как при артериальном кровотечении.

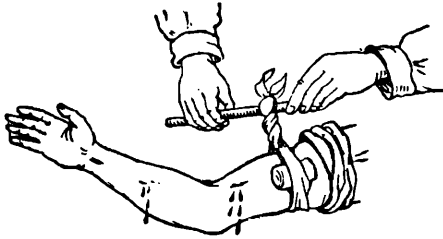

Наложение жгута на руку.

Легче всего справиться с капиллярным кровотечением: кровь сочится из мельчайших сосудов — капилляров. Достаточно положить конечность выше и наложить тугую повязку.

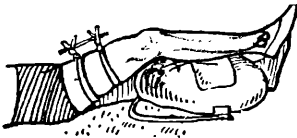

Наложение жгута на ногу.

**Ссадины.** Помощь та же, что и при капиллярном кровотечении. Если ссадины загрязнены землей, то разрешается промыть их перед перевязкой перекисью водорода, чтобы удалить частицы сора и земли с их поверхности.

**Потертости.** При образовании потертости происходит как бы втирание микробов в кожу. Поэтому нередко получается воспаление, припухают лимфатические железы, а иногда даже повышается температура.

Оказывая первую помощь, следует осторожно промыть кусочком стерильной марли, смоченной в эфире или чистом бензине, окружающую потертость кожи и наложить стерильную повязку.

**Ушибы.** Ушибленную конечность поднять выше и наложить на ушибленное место чистое полотенце, носовой платок и т. п., смоченный в холодной воде. Холодные примочки сменять по мере их нагревания от тепла тела. Через 3—4 дня разрешается слегка растирать (массировать) ушибленное место. Растирать следует в одном направлении — к сердцу. Существенное облегчение принесут также согревающий компресс, горячие примочки и ванны.



Проверка пульса.

**Растяжение связок и мышц.** Положить выше поврежденную конечность и прикладывать пузырь со льдом или делать холодные примочки.

**Вывихи.** Наложить на поврежденный сустав слегка давящую повязку, придав конечности такое положение, при котором пострадавший меньше испытывает боль. Направить пострадавшего к врачу. Не следует самим пытаться вправлять вывих.

**Переломы.** Прибинтовать к сломанной конечности две палки или дощечки (см. рису-

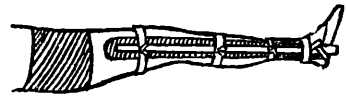

нок), чтобы не сдвигались и не терлись друг о друга обломки кости. Положить выше сломанную конечность и пригласить врача.

**Обморок.** При обмороке кровь отливает от мозга, лицо бледнеет, выступает холодный пот и пострадавший теряет сознание. Пострадавшего надо положить так, чтобы ноги были немного выше головы, расстегнуть одежду, стесняющую дыхание, обрызгать лицо холодной водой, натереть виски спиртом или одеколоном, дать понюхать ватку, смоченную в нашатырном спирте, выпить горячего чая, кофе.

Если пострадавший не приходит в себя, сделать искусственное дыхание и немедленно вызвать врача.

**Тепловой и солнечный удары.** Тепловой и солнечный удары происходят от перегрева тела на солнце, в тепле, если погода жаркая и влажная, а кроме того, в тесном помещении, где много народу.

Предвестники солнечного и теплового ударов: сильная головная боль, головокружение, подавленное состояние, сердцебиение, тошнота. Лицо багровеет. Язык сухой. Кожа сухая, не потная.

Пульс мелкий, частый. Дыхание затруднено. Температура повышена. В дальнейшем может наступить обморок (потеря сознания).

Первая помощь при тепловом и солнечном ударе: вывести из рядов, облегчить от тяжести (в походе), расстегнуть и снять всю лишнюю одежду. Положить в тень с приподнятой головой, поить прохладной водой (часто, небольшими порциями). Грудь поливать холодной водой, к голове прикладывать холодные примочки. Растирать мокрыми простыня-

ми. Сделать прохладную клизму. Дать гофманские капли. В тяжелых случаях делать искусственное дыхание.

**Ожоги.** При ожогах первой степени, когда кожа лишь покраснела, делать примочки пятипроцентным раствором марганцевокислого калия. Если нет калия, то можно делать примочки из крепкого настоя чая, примочки с содой или присыпать обожженное место картофельной мукой.

При ожогах второй степени появляются пузыри, наполненные желтоватой жидкостью. Наложить сухую стерильную повязку и отправить пострадавшего к врачу.

Так же поступать и при ожогах третьей степени, при которых кожа приобретает беловато-серый или черный цвет и становится нечувствительной.



Искусственное дыхание по способу Сильвестра.



Искусственное дыхание по способу Шеффера.

**Помощь тонувшему.** Снять с пострадавшего одежду, положить его лицом вниз, поперек своего колена (стоя на одном колене) так, чтобы голова и грудь свешивались вниз. Нажимать руками на грудную клетку с боков, чтобы изо рта и носа тонувшего вытекала вода, наполнившая легкие. Затем очистить рот и нос пострадавшего от ила, слизи и делать искусственное дыхание.

Когда дыхание у пострадавшего восстановится, надо растереть его тело полотенцем докрасна, укутать, обложить бутылками с горячей водой, напоить горячим чаем, кофе.

**Искусственное дыхание.** Пионеры должны знать два способа искусственного дыхания.

**Первый способ (см. рисунок).** Не торопясь, по счету «раз, два, три» поднять руки пострадавшего вверх, отвести их за голову и удерживать в этом положении (рис. а). По счету «четыре, пять, шесть» опустить руки пострадавшего и прижать их к бокам грудной клетки (рис. б). Затем повторять те же движения сначала. Этот способ применяется при солнечном ударе и обмороке.

## КАК ВЫНУТЬ СОРИНКУ ИЗ ГЛАЗА



Второй способ (см. рисунок). Положить пострадавшего вниз грудью, согнуть ему одну руку и уложить на нее голову, немного повернув ее лицом в сторону. На счет «раз, два, три» энергично нажимать ладонями на нижнюю часть грудной клетки (рис. а), на счет «четыре, пять, шесть» прекратить давление и сделать выдержку (рис. б).

При всех способах применения искусственного дыхания действовать не торопясь. В одну минуту надо проделать 16—18 дыхательных движений, считая вдох и выдох за одно движение.

**Укусы животных.** Выдавить кровь из раны или, еще лучше, поставить на рану на 5 минут кровососную банку. Если банки нет, использовать вместо нее чисто вымытый стакан или рюмку. Отняв банку от раны, поставить ее через 3—4 минуты снова на 5 минут. Повторить этот прием четыре-пять раз. Тщательно обмыть укушенное место крепким раствором марганцевокислого калия, спиртом или водкой, а затем смазать иодной настойкой. После оказания первой помощи немедленно доставить пострадавшего к врачу, так как животное могло оказаться бешеным и пострадавшему необходимо сделать предохранительные прививки.

**Укус змеи.** Прежде чем обезвредить рану, наложить выше места укуса жгут.

Хорошо сразу высосать кровь из ранки и сплюнуть. Вместе с кровью таким образом высасывается большая часть змеиного яда. Высасывать кровь можно только в том случае, если у того, кто за это берется, нет испорченных зубов и царапин во рту. После того как кровь высосана, ранку надо прижечь раскаленной иглой, гвоздем или углем, после чего снять жгут.

Затем немедленно отправить пострадавшего к медицинскому работнику.

**Укус пчелы.** Выдавить попавший в ранку яд. Прикладывать к месту укуса примочки из теплой воды. Можно налить на укушенное место 1—2 капли нашатырного спирта, затем положить компресс (влажная марля, клеенка и вата).

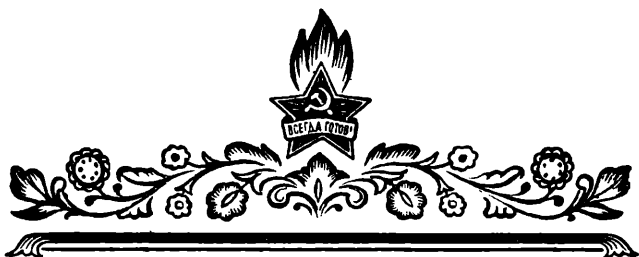

# Ю Н Ы Е НАТУРАЛИСТЫ





## ГЛАВА X ЮНЫЕ НАТУРАЛИСТЫ

С каждым годом все больше и больше расцветает наша страна, с каждым днем становится она все богаче и краше.

Значительных успехов в своем развитии добилось социалистическое сельское хозяйство.

Осуществление грандиозной программы развития всех отраслей сельского хозяйства СССР, которую наметил сентябрьский Пленум Центрального Комитета Коммунистической партии, позволит решить насущную задачу создания в нашей стране обилия сельскохозяйственных продуктов, явится новым крупным шагом вперед по пути строительства коммунистического общества.

Советские люди под руководством Коммунистической партии и Советского правительства, применяя на практике мичуринскую биологическую науку, становятся подлинными преобразователями природы и сельского хозяйства.

Вместе со взрослыми в любом уголке страны можно встретить пионеров и школьников, которые принимают посильное участие в великом деле покорения и преобразования природы. На школьных учебно-опытных участках и на колхозных полях выращивают они различные сельскохозяйственные культуры, разводят домашних животных, внимательно изучают многие явления природы.

Работа на школьном участке прививает пионерам любовь к сельскому хозяйству. Проводя опыты и наблюдения, пионеры и школьники стремятся проникнуть в тайны природы, разведать природные богатства, научиться выращивать самые урожайные и ценные культуры, заставить растительный и животный мир служить человеку.

Особое значение приобретает натуралистическая работа в осуществлении решения XIX съезда партии о политехническом обу-

чени учащихся. Она придает пионерам и школьников сознательно применять в практической работе теоретические знания, полученные в школе, вырабатывает у детей прочные трудовые навыки и умения.

Юннатская работа в пионерской дружине проводится в течение всего года. Лежит ли за окном пушистый белый снег и трещат зимние морозы, или, наоборот, ласково греет весеннее солнце, и под живительными лучами его распускаются и зацветают растения — пионеры одинаково успешно могут заниматься натуралистической работой. Только формы и методы этой работы будут различны. Летом — это увлекательные походы и экскурсии в природу, опытническая работа на школьном участке, в колхозном саду, в поле. Зимой — работа, связанная с исследованиями, проводимыми в уголке живой природы, в школьном биологическом кабинете и в природных условиях.

Отмечая важность организации натуралистической работы в пионерских дружинах, XII съезд комсомола обязал комсомольские организации помочь создать учебно-опытные участки при тех школах и детских домах, где таких участков еще нет. Пионерским дружинам съезд порекомендовал устраивать конкурсы на лучшего садовода, цветовода, ово-

щевода, проводить День птиц, День леса, Неделю сада, праздники урожая, День цветов.

Пионерам, активно участвующим в натуралистической работе, совет дружины присуждает значок «Юный натуралист».

Непосредственным руководителем всей натуралистической работы в пионерской дружине как летом, так и зимой является учитель-биолог. Помогает ему вожатый. Вместе с ним намечает он интересные натуралистические дела, включает их в план работы пионерской дружины, организует проведение этих мероприятий и стремится привлечь к участию в них как можно больше пионеров.

В организации и проведении натуралистической работы принимает участие не только биолог школы, но и другие учителя. Так, в создании метеорологической станции поможет учитель-географ, а в подготовке к празднику, к слету, в организации художественной самостоятельности — учителя, преподающие литературу.

Продумывая план юннатской работы в пионерской дружине вместе с учителем биологии, вожатый должен стремиться к тому, чтобы эта работа проводилась с учетом возрастных особенностей пионеров и способствовала бы углублению и расширению знаний, получаемых детьми в школе.

## НА ШКОЛЬНОМ УЧАСТКЕ

Теперь, когда школы нашей страны приступают к осуществлению решения XIX съезда Коммунистической партии о политехническом обучении учащихся, трудно представить школу без учебно-опытного участка. Работа по созданию хорошего школьного учебно-опытного участка — дело не только администрации и учителей биологии, но и всех общественных организаций школы и в том числе пионерской дружины. Выбор места для участка, планировка участка, размещение растений на его территории, проведение уроков ботаники, занятий кружка юннатов — это обязанность учителя-биолога. Большую помощь биологу в этой работе окажет пионерский вожатый.

Так, например, весной или осенью, когда на участке необходимо провести работы по обработке почвы и внесению удобрений, вожатый может организовать пионеров для очистки территории участка, перекопки почвы, посадки деревьев и кустарников живой изгороди.

Посаженные на участке зеленые насаждения пионеры берут под свою охрану, организовывают пионерские посты дозорных.

Отдельные разделы школьного участка могут закрепляться за пионерскими отрядами дружины. Например, одному из отрядов поручен участок сада. За другими отрядами можно закрепить участки полевых культур, овощей, цветник школы.

Проявляя заботу о школьном участке, пионеры под руководством вожатого организуют сбор золы и птичьего помета как ценного удобрения, нужного для получения высоких урожаев растений. Вожатый может

организовать среди пионеров и конкурс на лучшее выращивание растений.

Примером хорошей работы пионерской дружины на школьном участке может послужить работа пионеров Петровской школы Ярославской области. При этой школе организован хороший пришкольный учебно-опытный участок.

На участке заложен сад, посажены ягодни-ки, разбит цветник, создан овощной участок и участок полевых культур. Под непосредственным руководством учителя биологии на участке проводятся уроки; учащиеся учатся правильно сеять, сажать и выращивать различные сельскохозяйственные растения; юннаты ведут здесь интересные опытные работы. Пионерская дружина этой школы организовала шефство пионеров над участком полевых культур. На нем пионеры выращивали новую для этого района полевую культуру — голозерный ячмень. Выращивание ячменя совет дружины поручил отряду 7-х классов — в отряде много юннатов. По просьбе отрядного вожатого этому отряду прислали несколько зерен голозерного ячменя из Академии сельскохозяйственных наук имени В. И. Ленина.

Размножив голозерный ячмень на школьном участке и получив более трех килограммов его семян, пионеры торжественно передали семена новой ценной культуры своему колхозу на одном из общих собраний колхозников. При этом пионеры рассказали на собрании колхозников о проведенной работе, сообщив о том, как они выращивали голозерный ячмень, и дали обещание распростра-

# ПОСАДКА ДЕРЕВА

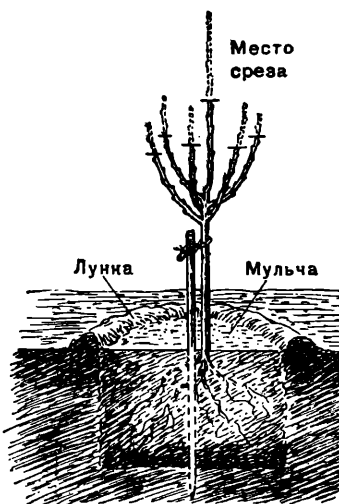
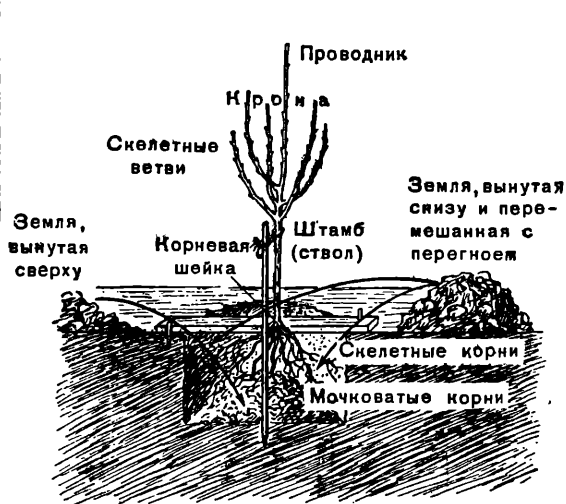
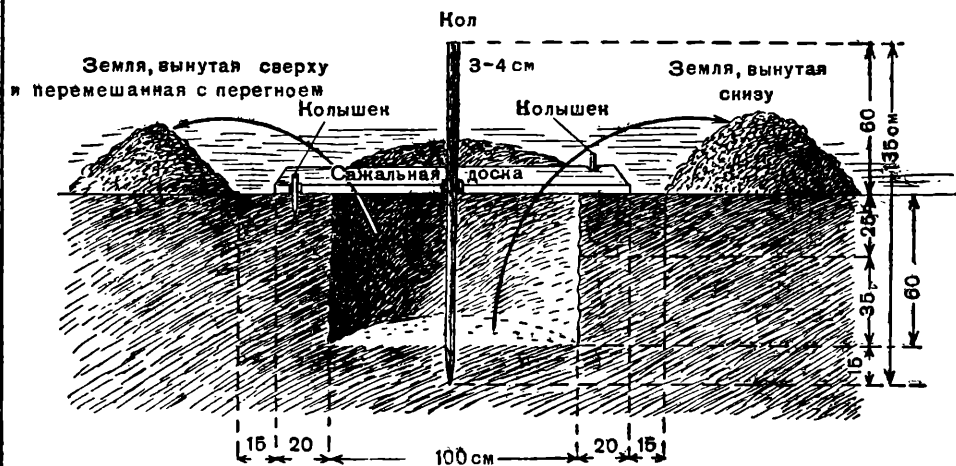

нить этот вид ячменя по школам своего района.

За проведенную работу правление колхоза вынесло пионерам благодарность.

Другим таким примером может служить работа пионерских дружин многих школ Орловской области, которые взяли пионерское шефство над плодово-ягодными насаждениями школьных участков. В этой области в школах, где на школьных участках не было садов, делом чести пионерской дружины стала посадка плодового сада. Там, где сады были

заложены, но содержались плохо, пионерские дружины взялись по-пионерски шефствовать над посадками: ухаживать за растениями, обрабатывать почву, во-время проводить меры борьбы с вредными насекомыми. И сады, окруженные пионерской заботой, быстро поднялись, подросли, хорошо вступили в пору плодоношения.

Многие пионерские дружины городских лагерей теперь уже каждый год проводят летние выставки цветов, выращенных на школьных участках. На таких выставках пионеры



# ПРИВИВКА ПЛОДОВЫХ ДЕРЕВЬЕВ

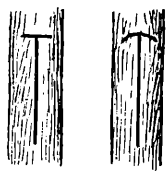

Надрезы на коре подвоя для вставки глазка



Как резать глазок с черенка

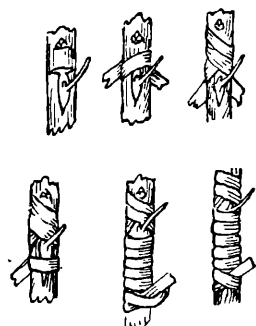

Окулировка и обвязка глазка

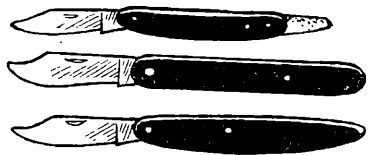

Ножи для окулировки

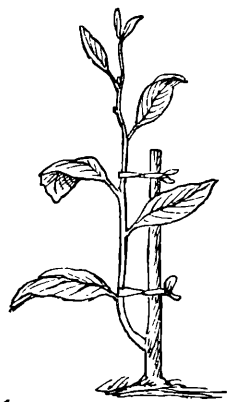

Подвязка привитого побега к шпигу



Прививка с "язычком"

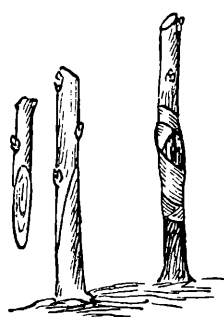

Простая прививка черенком

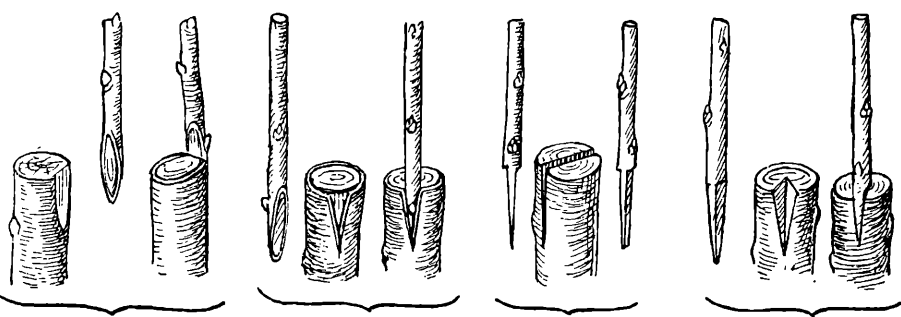

Разные способы прививки черенком

не только показывают красивые цветы, выращенные ими, но и организуют распространение семян цветов и посадочного материала.

Пионерские выставки цветов охотно посещают не только дети, но и взрослые.

Такие выставки являются живой наглядной агитацией за выращивание цветов и декоративных растений при школах и во дворах домоуправлений, где летом работает городской пионерский лагерь.

Часто вожатый может помочь учителю в проведении с виду незначительной, но очень важной работы. Примером такой работы может стать ведение дневника юных натуралистов школы.

Пионеры — юных натуралистов, ведущих опытническую работу на школьном участке, учитель биологии приучает систематически вести записи своих наблюдений в дневнике. Для новичков-юннатов это совсем нелегкое дело. А записи наблюдений особенно важны при проведении какого-либо опыта. Запись в дневнике дает возможность проследить, правильно ли поставлен опыт, избежать ошибок в следующий раз. Регулярное заполнение дневника многим пионером кажется хотя и нужным, но скучным, неинтересным занятием. Но вот в дружине объявляется конкурс на лучший дневник, лучшую запись, лучший рисунок или фотографию, помещенные в дневнике. Сразу отношение к дневникам изменяется. Пионеры, ведущие работу на участке, конечно, захотят принять участие в конкурсе и начнут с особой старательностью и вниманием записывать свои наблюдения в дневнике, тщательно зарисовывая выращенные растения или животных. А в помощь пионером — участникам такого конкурса — можно устроить небольшую доску-витрину, на которой красиво разместятся образцы лучших записей из дневников, формы учета работы и наблюдений, хорошо оформленные обложки дневников, правильные и неправильные зарисовки и фотографии, сделанные пионерами.

## ОРГАНИЗАЦИЯ РАБОТЫ НА УЧАСТКЕ

Каким должен быть пришкольный учебно-опытный участок? Его можно спланировать по-разному. Многое при этом будет зависеть от района, местных условий и возможностей, которыми располагает школа.

Земельный участок, отведенный школе, должен быть огорожен и обсажен живой изгородью из кустарников и деревьев.

На участке семилетних и средних школ сельской местности и городских школ с земельной площадью не менее 0,5 гектара желательно иметь следующие разделы:

- участок для работы учащихся начальных классов,
- участок овощных культур,
- участок полевых культур,
- коллекционный участок многолетних овощных и полевых культур,
- плодово-ягодный сад с питомником,
- участок цветочно-декоративных растений,

участок дикой флоры; медоносы, лекарственные растения, кормовые травы, красиво цветущие и имеющие хозяйственное значение растения.

Кроме растениеводческих разделов, на учебно-опытном участке, если позволяют условия, нужно иметь зоологический раздел. В клетках, вольерах и других сооружениях здесь будут содержаться животные и размещаться ульи с пчелами.

На участке удобно устроить парники, желательны также теплица, метеорологическая площадка, беседка или площадка для занятий, сарай для хранения сельскохозяйственного инвентаря.

Работа, которая выполняется учащимися на участке, должна проводиться на высоком агротехническом уровне и в соответствии с требованиями учебных программ по биологии. При этом следует добиваться того, чтобы урожай сельскохозяйственных культур на участках был выше, чем в лучших окружающих школу колхозах и совхозах.

Нужно сделать так, чтобы во всех весенних и осенних работах по обработке почвы участка участвовали пионеры дружины.

Обычно весной, после того как стает снег и можно уже приступить к обработке почвы, учитель биологии вместе с вожатым организует выход пионеров дружины на участок.

Работу, которую будут выполнять пионеры, надо умело организовать. Каждому отряду поручается определенное дело. Например, пионеры 3-го класса сгребают опавшую прошлогоднюю листву, на носилках уносят с участка и складывают ее в компостную кучу; пионеры 4-го класса, пользуясь ручными цапками, рыхлят грядки с многолетними декоративными растениями или с земляникой и обрезают сухие листья.

Пионеры 5-го и 6-го классов подносят удобрение, раскладывают его по всему участку и перекапывают почву. Старшие пионеры по шнуру прокладывают дорожки, чистят их, выравнивают и по бокам каждой дорожки устраивают ратки для посадки цветов.

Организуя работу пионеров на участке, вожатый вместе с учителем биологии следит за правильностью обработки почвы участка. Нужно, чтобы пионеры приносили на участок примерно по одному ведру удобрения — навоза или компоста на каждый квадратный метр площади. Удобрение должно равномерно распределяться по всей площади и немедленно заделываться лопатой при перекопке почвы.

Только после этого участок разравнивается граблями и разбивается на разделы, помеченные планом. Каждый раздел участка отделяется от другого дорожкой шириною в  $1\frac{1}{2}$ —2 метра (в зависимости от размера участка). Дорожки нужно окаймлять длинными ратками шириною в 40—50 сантиметров, на которые позже высаживаются цветочно-декоративные растения. Внутри каждого раздела делаются прямоугольные деланки, размеры которых зависят от того, какие растения на них будут высажены или высеяны.

Участок, отведенный под сад, на деланки не разбивается, так как деревья и кусты размещаются в саду ровными рядами.

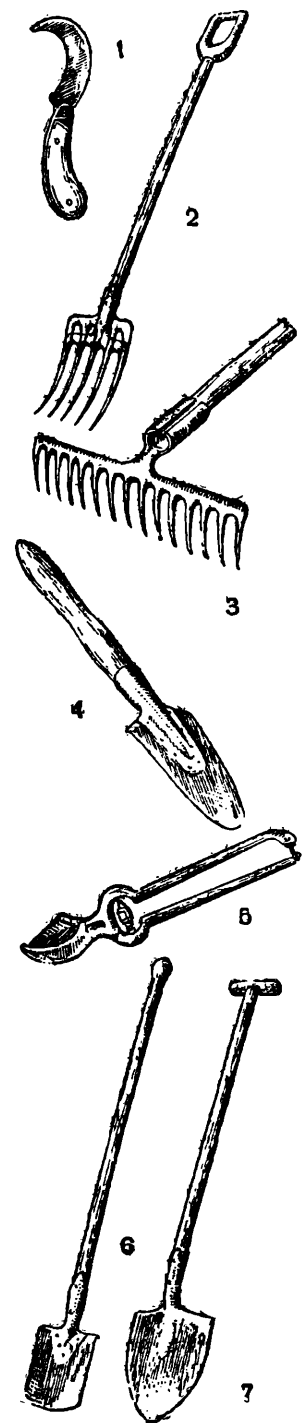

1 — саловый нож, 2 — вилы; 3 — грабли; 4 — ручной совок; 5 — секатор; 6, 7 — лопаты.

Размеры делянок зависят от общей площади участка. Если участок мал, то делянки на нем можно разбить размером в 1 квадратный метр каждая. При этом надо иметь в виду, что для учащихся младших классов делянки желательно сделать шириною в 80 сантиметров при длине в 2—3 или 4 метра.

Делянки овощных и полевых культур, на которых будут работать учащиеся 5-х классов и старших, можно иметь следующих размеров: ширина — 1 метр, длина — 3—4 метра или ширина — 2 метра, длина — 5 метров.

Дорожки между делянками устраивайте для детей младших классов в 40—50 сантиметров ширины; для учащихся среднего и старшего возраста — в 35—40 сантиметров ширины.

В районах средней полосы нашей страны, для того чтобы почва меньше пересыхала, делянки опытного участка делаются на ровной поверхности, грядок не делают.

В северных же районах, а также на излишне увлажненных почвах нужно делать грядки высотой в 7—10 сантиметров. Размеры грядок такие же, как и размеры делянок.

Разные растения по-разному относятся к удобрениям, вносимым в почву: одни культуры приносят больший урожай при удобрении свежим навозом, другие предпочитают перегной, третьи — минеральные удобрения. Поэтому все овощные и полевые культуры на большом пришкольном участке размещаются в системе травопольного севооборота. Как это лучше сделать, посоветует специалист местного отдела сельского хозяйства или колхозный агроном.

Для работы на опытном участке потребуется сельскохозяйственный инвентарь: лопаты, грабли, кошки-рыхлители, мотыги, ручные совки, носилки, ведра, лейки и др.

Инвентарь для работы на участке должен соответствовать возрасту учащихся. Так, например, лейки для поливки растений на пришкольном участке надо приобретать не обычные десятилитровые, а небольшие — емкостью в 4—6 литров; лезвия и рукоятки детских лопат должны быть также меньше обычных.

Некоторые образцы сельскохозяйственного инвентаря показаны на рисунке.

## ОПЫТНАЯ РАБОТА

Не только в обработке учебного участка может заключаться общественно-полезная работа пионеров, проводимая в помощь школе. Вожатому надо развивать у пионеров своей дружины интерес к опытничеству.

Разве не заманчиво вырастить ветвистую пшеницу с крупным колосом, получив по килограмму зерна такой пшеницы с каждого квадратного метра площади, или получить рекордный урожай моркови, капусты, или вырастить сорокакилограммовую тыкву! Собрать урожай картофеля в 2—3 раза больше обычного, получить по 2 килограмма плодов земляники с каждого квадратного метра — все это очень интересные дела, какими могут заняться юннаты.

## КВАДРАТНО-ГНЕЗДОВАЯ ПОСАДКА КАРТОФЕЛЯ

Сентябрьский Пленум ЦК партии поставил задачу увеличения производства картофеля и овощей.

Многие передовые колхозы собирают урожай картофеля по 200—300 центнеров с гектара. Выдающихся результатов при выращивании картофеля добились многие передовики колхозного производства. Так, например, украинская колхозница Марта Худолый получила 800 центнеров картофеля с гектара, а колхозницы Московской области товарищи Дианова и Кожуханцева более чем по 500 центнеров с гектара.

Особенно высоки урожай картофеля при квадратно-гнездовом способе его посадки, позволяющем механизировать посев, обработку и уборку картофеля. В пропаганде квадратно-гнездового способа посадки картофеля многие могут сделать пионеры сельской дружины. Примените новый способ посадки картофеля и получив высокий урожай этой культуры, пионеры могут рас-

сказать о своей работе колхозникам. Желательно, чтобы юннаты пригласили соседей на школьный участок и показали им квадратно-гнездовой способ посадки.

На участке, где пионеры решили вырастить картофель квадратно-гнездовым способом, желательно еще зимою как можно больше накопить снега, применив снегозадержание, а весной задержать талые воды. Таким участком для картофеля явится участок, где в прошлом году росли озимые зерновые или овощные культуры.

Нельзя выращивать картофель на одном и том же месте несколько лет подряд, так как это снижает урожай.

Осенью, обрабатывая участок для весенней посадки картофеля, нужно внести навозное удобрение в количестве 3—4 центнеров на 100 квадратных метров. Ранней весной поверхность участка необходимо пробороновать или разделать граблями, а затем перекопать лопатой, но так, чтобы не вывернуть навоз, внесенный осенью. После перекопки участок снова следует разровнять граблями. При весенней перекопке в почву участка желательно внести минеральное удобрение в количестве 3—4 килограммов суперфосфата, 1—2 килограммов калийной соли и 2 килограммов сульфата аммония на 100 квадратных метров. При посадке картофеля желательно внести в каждую лунку по 0,5 килограмма перегной или компоста или по столовой ложке золы, тщательно перемешивая удобрение с землей. Посадку клубней производят в лунки, высаживая их на расстоянии 70 сантиметров друг от друга в ряду. Расстояние между рядами

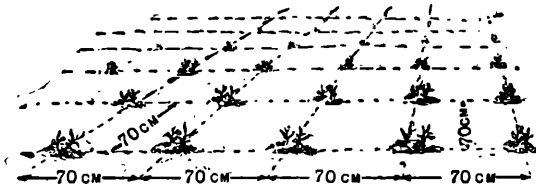

Квадратно-гнездовая посадка картофеля.

дается также в 70 сантиметров. В каждую лунку при этом кладется по 2 клубня картофеля.

Чтобы показать преимущества квадратно-гнездового способа посадки картофеля, пионеры должны рядом с участком картофеля, посаженного квадратно-гнездовым способом, заложить участок, на котором картофель посажен обычным способом, то-есть на расстоянии 60 сантиметров между рядами и 40 сантиметров в рядах, с одним клубнем в каждой лунке. Осенью при уборке урожая юннаты покажут картофель, выращенный разными способами, родителям. Глубина заделки клубней картофеля на участках с легкой песчаной почвой должна быть 10—12 сантиметров, а на глинистых тяжелых почвах — не глубже 7—9 сантиметров.

Уход за картофелем заключается в многократном рыхлении почвы, прополке и подкормке растений.

Первое рыхление почвы мотыгами проводится после высадки клубней, при образовании корки на поверхности почвы участка. Через 7—10 дней, когда появятся всходы картофеля, проводится прополка растений и рыхление почвы мотыгами.

В июне и июле почву на участке с картофелем рыхлят еще 2—3 раза, а когда кусты картофеля достигнут высоты 18—20 сантиметров, производят окучивание стеблей землей. Окучивание растений способствует образованию подземных стеблей картофеля — столонов — и повышает урожайность. Последний раз картофель окучивается перед началом цветения.

Хорошо влияет на картофель подкормка. Первую подкормку — азотными удобрениями в количестве 1—1,5 килограмма сульфата аммония на каждые 100 квадратных метров земли — применяют через 10 дней после появления всходов. Вторая подкормка золой (по полгорсти золы под куст) применяется перед цветением. В засушливое лето картофеля желательно поливать раз в 7—10 дней. Особенно необходима поливка картофеля в июле — августе, в период образования клубней.

## СЕЛЬСКОХОЗЯЙСТВЕННЫЙ РУЧНОЙ ИНВЕНТАРЬ

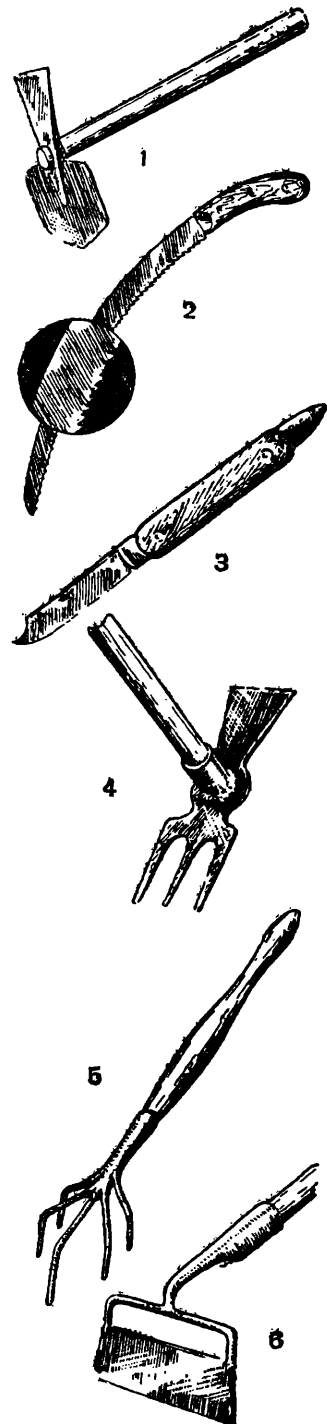

1 — мотыга; 2 — пила; 3 — нож для прививки; 4 — вило-мотыга; 5 — ручной рыхлитель «скошк»; 6 — мотыга.

## ПОСАДКА РАССАДЫ НА КЛУМБЫ

Рассадку цветов высаживают в цветник только после того, как кончатся последние весенние заморозки. Для средней полосы Союза — это 9—12 июня.

Высаживая рассаду цветов, нужно соотносить рост и окраску цветов растений. В середине клумб помещайте только высокие цветы, за ними более низкие, а по краям самые низкие — бордюрные. Например, в середину клумбы можно посадить ярко-красные циннии, затем бледно-розовые астры и, наконец, голубой агератум или синюю звездочку. Цветы надо подбирать не только по высоте, но и по окраске.

Хорошо, когда красный цвет на клумбе сочетается с белым и синим, синий — с желтым и т. д. Очень красивы клумбы, сплошь засаживаемые такими растениями, как петуния, вербена, флокс однолетний, львиный зев, астры, анютины глазки.

На клумбах цветы сажают рядками на расстоянии 12—20 сантиметров рядок от рядка. На рабатках цветы высаживают в 2—3 рядка.

Рассадой обычно высаживают астры, львиный зев, левкой и другие летники. Рассада этих растений может быть приобретена в оранжереях и магазинах Госзеленхоза, на станциях юных натуралистов.

## ПОСЕВ ГАЗОНА

Почва участка, отведенного под цветник, должна быть удобрена перегноем или старым навозом и перекопана на глубину 18—22 сантиметра. Перекопать почву надо еще осенью. Если же с осени землю вскопать не удалось, перекапывайте цветник весной как можно раньше.

После того как почва участка подготовлена, высевают семена газонных трав в тех местах участка, где по плану намечен газон. Для газона можно брать семена таких трав, как овсяница луговая, лисохвост, мятлик луговой, костер безостый. Можно также засеять газон клевером.

## КВАДРАТНО-ГНЕЗДОВАЯ ПОСАДКА ОВОЩЕЙ

Если посадить помидоры и огурцы не по одному растению в каждом рядке, а гнездами, то урожай с площади будет намного больше урожая растений, посаженных обычным способом.

Сажать помидоры и огурцы квадратно-гнездовым способом рекомендует Грибовская овощная селекционная станция. При квадратно-гнездовой посадке особенно хорошие урожаи дают помидоры. Для посадки помидоров по этому способу на хорошо обработанном участке нужно прочертить ровные ряды на расстоянии 70 сантиметров друг от друга. Поперек прочерченных рядов делают другие ряды, проходящие друг от друга на таком же расстоянии, как и первые. В местах пересечения рядов, в гнездах, высаживается рассада помидоров по 2 растения в каждом гнезде на расстоянии 10 сантиметров друг от друга.

При высадке рассады в каждое гнездо вносится по одной лопате перегноя, хорошо перемешанного с фосфорно-калийными удобрениями, взятыми из расчета 2—3 грамма на каждое гнездо.

Чтобы выяснить, намного ли увеличится урожай помидоров, посаженных квадратно-гнездовым способом, пионеры среднего возраста для сравнения на отдельной, точно такой же делянке высадят помидоры, посаженные обычным способом.

## РАССАДА В ТОРФОПЕРЕГНОЙНЫХ ГОРШОЧКАХ

Одним из важных средств повышения урожайности овощных культур является выращивание рассады в торфоперегнойных горшочках. Там, где применяют выращивание рассады в торфоперегнойных горшочках, добиваются чудесных результатов, увеличивают урожайность, получают ранние урожаи.

Есть под Москвой совхоз имени Горького, в нем работает агроном тов. Филатов. Это подлинный энтузиаст своего дела. Выращивая рассаду в торфоперегнойных горшочках, он добился высокой урожайности ранних овощей. Благодаря выращиванию рассады в горшочках в совхозе обычно собирают и сдают государству цветную капусту с 10—12 июня, а раннюю кочанную капусту — с 25 июня. При этом в совхозе имени Горького урожай цветной капусты в среднем составляет 240 центнеров с гектара, а ранней — 298 центнеров с гектара.

Пользуясь методом торфоперегнойных горшочков, в условиях средней полосы Союза можно успешно выращивать и получать высокие урожаи не только капусты и помидоров, но и таких пока еще мало распространенных ценных культур, как баклажаны и перец.

Торфоперегнойные гор-

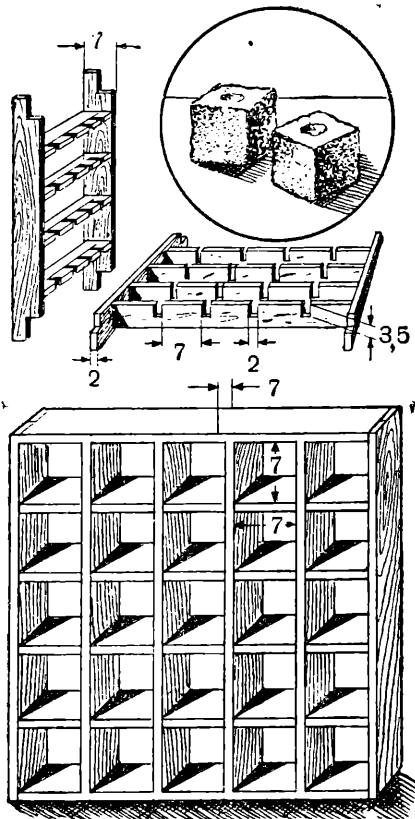

Станок для изготовления торфоперегнойных горшочков.

шочки легко сделать с помощью специальной жестяной формы с поршнем или деревянного станка, который может быть изготовлен пионерами старшего возраста.

Жестяная форма напоминает собою обычный глиняный горшок высотой в 8—10 и диаметром в 5—7 сантиметров.

В донышке жестяной формы проделывается небольшое отверстие. Такой же формы готовится деревянный поршень диаметром на 3 сантиметра меньше, чем жестяная форма. Поршень прикрепляется к длинной деревянной ручке.

Деревянный станок делается из двух секций. При накладывании одной секции в вырезы второй получается ящик без дна с 25 ячейками для формовки кубиков. Длина, глубина и ширина каждой ячейки — по 7 сантиметров. Каждая секция представляет собою 6 планок толщиной в 1,5 сантиметра, длиной в 65 сантиметров и высотой в 7 сантиметров. Край планок врезаны на расстоянии 7 сантиметров друг от друга в доски толщиной в 2 сантиметра.

Чтобы секции легко можно было накладывать и вынимать одну из другой, вырезы на планках устроены глубиной в 3,5 сантиметра и шириной в 2 сантиметра на расстоянии 7 сантиметров друг от друга, соответственно размерам приготавливаемых питательных горшочков.

Чтобы приготовить горшочки с помощью станка, сначала заготавливают торфоперегнойную массу. Для этого три объемные части хорошо разложившегося и тщательно размятого торфа смешивают с одной объемной частью опилок. К каждому килограмму такой смеси добавляют 300 граммов коровяка, разбавленного двойным количеством воды, 3 грамма суперфосфата, 1 грамм сульфата аммония, 1 грамм калийной соли и 15—20 граммов извести. Смесь тщательно перемешивают и добавляют в нее столько воды, чтобы получилась такая масса, из которой легко было бы слепить нерассыпавшийся влажный комок. Для приготовления горшочков из массы с помощью жестяной формы на дно ее сначала кладут жестяной кружок, а затем до половины наполняют форму массой.

После этого в форму с массой погружают поршень, надавливая им на массу, получают горшок. Чтобы вытолкнуть горшок из формы, нужно нажать пальцем или палочкой (через отверстие в дне формы) на жестяной кружок, положенный на дно перед наполнением формы массой.

Для приготовления горшочков с помощью станка последний ставят на ровный пол, и ячейки его заполняют приготовленной массой, пользуясь при этом лопатой. Чтобы вынуть горшочки из станка, следует слегка приподнять сначала верхнюю, а затем нижнюю секции и постучать по боковой планке, отчего горшочки выпадают.

Изготавливать горшочки надо в период, когда требуется пикировать всходы капусты, помидоров или других растений, посеянных в ящики. В изготовленные, еще влажные горшочки высаживают по одному растению, после чего горшочки с растениями выносятся в парник, теплицу или оставляются в комнате на светлом окне. Сушить горшочки не следует — это ухудшает их качество.

При посадке рассады на участок растения высаживаются вместе со своими питательными торфоперегнойными горшочками.

Сделав своими силами деревянный станок, пионеры дружины могут оказать большую практическую помощь колхозу в изготовлении торфоперегнойных горшочков и тем самым принять участие в выращивании ранних овощей.

## 102 ЦЕНТНЕРА С ГЕКТАРА

Пионерам Загорской школы № 6 пришло необычное письмо: внутри письма был вложен плотный бумажный пакетик с семенами ветвистой пшеницы. Это письмо пионерам прислали из Академии сельскохозяйственных наук имени В. И. Ленина.

«Дорогие ребята! — было написано в письме. — Посылаем вам с этим письмом семена ветвистой пшеницы и краткие указания по ее выращиванию. Желаем вам хороших успехов в ва-

## КЛУМБЫ И ДОРОЖКИ ЦВЕТНИКА

Дорожки в цветнике желательнее иметь шириною от 50 сантиметров до 2 метров, в зависимости от общей площади цветника. Дорожки окаймляются рабатками — длинными узкими клумбами, шириною в 50—100 сантиметров и длиною в зависимости от длины дорожки.

Клумбы лучше делать круглые, овальные и четырехугольные, диаметром от 1 до 5 метров. Если площадь под цветник отведена большая, клумбы и рабатки с цветами можно красиво расположить по газону.

После того как клумбы и рабатки готовы, их перекапывают еще раз и разравнивают граблями. Бока клумбы и рабаток при этом нужно «отбить» тыльной стороной грабеля.

Затем высейте семена цветов, которые не требуют предварительного выращивания рассады. К числу таких цветов в первую очередь относятся ноготки, бархатцы, настурция, душистый горошек, мак и др.

Дорожки в цветнике нужно содержать в чистом виде, посыпая их желтым песком или толченым кирпичом, иначе цветник не будет выглядеть нарядно и красиво.

## КУДА ОБРАЩАТЬСЯ ЗА СОВЕТОМ

Консультацию по всем разделам юннатской работы (плодоводство, овощеводство, цветоводство, животноводство и т. д.) можно получить на ближайшей к вам станции юных натуралистов: областной, краевой, республиканской или на Центральной станции юных натуралистов (Москва, Ростокинский проезд, 3).

Через станции юннатов можно выписать семена интересующих вас культур. Можно обмениваться семенами с кружками юных натуралистов других областей и республик, завязав с ними дружескую переписку.

## КОРМУШКИ ДЛЯ КУР И ЦЫПЛЯТ

Корм цыплятам нужно обязательно засыпать в кормушку. Первые три дня лучшая пища — круто сваренные яйца, смешанные с истолченной скорлупой. С четвертого дня дают витаминные корма: нежную, свежую, мелкопорубленную зелень, тертую морковь. Нужно давать и дробленое зерно.

В кормушках всегда должны быть мел, уголь и гравий. Они нужны цыплятам для укрепления костяка и перетирания пищи. До двухмесячного возраста цыплят кормят 6 раз в день, потом 4 раза в день. После каждого кормления посуду чистят, моют и сушат на солнце.

## ПОЙЛКИ ДЛЯ КУР И ЦЫПЛЯТ

От края глиняного горшка осторожно откалывается клянышек в 1,5—2 сантиметра длиной. Налитый водой, горшок прикрывается миской, окружность которой немногим больше окружности горшка. Придерживая миску, переверните горшок вверх дном. Чрез отколотый краешек вода будет выливаться в миску, и цыплята будут пить чистую воду.

Можно сделать цыплячью поилку и из бутылки, укрепленной на деревянной подставке.

## ЗОЛЬНАЯ ВАННА ДЛЯ ПТИЦ

Сколотите из досок ящик длиной 70 сантиметров, шириной 60 сантиметров, высотой 10—12 сантиметров. Доски должны быть хорошо выстроганы. Насыпьте в ящик золь, прибавив в нее немного мелко-го сухого песка, и поставьте в курятник. Такой ящик будет служить птицам для купанья в зимнее время. Пропуская золь сквозь перья, птица освобождается от паразитов.

Такая зольная ванна может обслужить 10—12 кур. Маленькие зольные ванны ставятся в клетки птиц.

шей учое и работе — опытах по выращиванию ветвистой пшеницы».

Ветвистая пшеница — ценная перспективная культура — была известна еще в древности. Народ прозвал ее «богатырской» и «семиколоской». Эта пшеница очень светолюбива, требует много влаги и питательных веществ. При благоприятных условиях она способна давать урожай до 100 центнеров и выше с гектара. Один колос ветвистой пшеницы содержит 110—125 и больше зерен. В колосе же простой пшеницы всего 30—35 зерен.

До самого последнего времени никто не знал, как выращивать ветвистую пшеницу. Ее высевали, как простую пшеницу (на расстоянии 15 сантиметров ряд от ряда), и так же ухаживали за ней. В результате через 1—2 года эта пшеница теряла свое ценное свойство — ветвистость колоса. Академик Т. Д. Лысенко разработал агротехнику ветвистой пшеницы. Ребята применили в своей работе методы Т. Д. Лысенко и получили хороший урожай. Семена пшеницы они посеяли 29 апреля на пришкольном участке, на хорошо удобренной и рыхлой почве. Вот что рассказали они о своей работе:

«Посев произвели широкорядным способом с расстоянием между рядами в 40 сантиметров, а в рядах (зерно от зерна) — 20 сантиметров. Вскоре появились всходы. Когда они достигли 10—15 сантиметров, мы тщательно прорыхлили почву, полили ее и посыпали растения порошком «ДДТ», чтобы их не повредила шведская мушка.

Летний уход за пшеницей заключался в тщательной прополке, рыхлении почвы и поливке растений. В течение лета мы провели 6 рыхлений и 3 раза посыпали растения порошком «ДДТ».

К концу мая пшеница сильно кустилась, а в июне заколосилась. С большим вниманием мы следили, как изо дня в день из пазух широких листьев появлялись чудо-колосья, чуть ли не с детскую ладонь.

У большинства этих колосьев соломина у основания колоса спирально изогнута. Некоторые кусты ветвистой пшеницы давали до 30 колосьев от одного зерна. Первый наш опыт с ветвистой пшеницей показал, что не все колосья созревают одновременно. Из 30 колосьев 7 имели полную спелость, 8 колосьев восковую, 5—6 молочную спелость, а остальные были еще совсем зелеными.

С этой пшеницей нужно еще много работать, чтобы она созревала одновременно.

Среди многих кустов нашего поля мы наметили несколько кустов, на которых в основном зерна на всех колосьях имели уже восковую спелость. Эти кусты мы убрали и обмолотили отдельно, чтобы сохранить на семена одновременно созревшие зерна. С 4 квадратных метров мы получили урожай 4 100 граммов, что в пересчете на гектар составляет 102 центнера. В каждом колосе пшеницы было от 118 до 146 зерен. Таким образом, мы перевыполнили задание академика Т. Д. Лысенко — получить с каждого квадратного метра посева ветвистой пшеницы 1 килограмм, а в пересчете на гектар — урожай в 100 центнеров».

Пусть выращивание ветвистой пшеницы на школьном участке и внедрение этой ценной культуры в посевы на колхозных и совхозных полях района станет одной из первых задач опытнической работы пионеров старшего возраста.



Ветвистая пшеница.

Пионеры, которые учатся в 5-м классе, хорошо знают, что клубни картофеля есть не что иное, как подземный видоизменившийся стебель картофельного растения. Рассматривая клубень, можно заметить на кожуре углубления, а в них глазки — почки. Больше всего глазков на одном конце клубня — на верхушке. А на противоположном конце клубня — пуповине, где клубень прикрепляется к материнскому кусту, глазков нет. Каждая почка картофельного клубня может дать начало новому картофельному растению.

Пользуясь этим, картофель можно размножать не только обычным способом — посадкой целыми клубнями, но и вот какими еще тремя способами.

При первом способе срежьте верхушку картофеля и сажайте ее в землю, а остальную часть клубня употребляйте в пищу. Этот способ очень выгоден тем, что из верхушки вырастет большой куст картофеля, приносящий хороший урожай, общий же вес верхушек картофеля, нужного для посадки, на одном гектаре земли, в несколько раз меньше веса картофеля, высаженного на ту же площадь целыми клубнями.

Особенно хороший урожай картофеля, посаженного верхушками, получается тогда, когда в каждую лунку при посадке кладется не одна, а 2—3 верхушки картофеля.

Чтобы вырастить ростковой картофель, примерно за 6 недель или не позднее чем за месяц до обычных сроков посадки картофеля отберите клубни размером с крупное куриное яйцо. Лучше взять картофель таких сортов, как «лорх», «смысловский», «народный», «берлихинген», «корневский». Не годятся клубни ранних сортов картофеля, таких, как «ранняя роза», «эпрон», «эпикур» и др. Отобранные клубни раскладывают в один слой на подоконнике жилой комнаты и держат там 3 недели. Солнечный свет вызовет позеленение клубней, — ведь клубни — видоизмененные стебли, из их глазков-почек разовьются короткие ростки. Тогда возьмите деревянный ящик длиной в 35—40, шириной в 20—25 и высотой в 10 сантиметров и наполните этот ящик хорошей огородной землей слоем в 6—7 сантиметров. Затем все клубни с помощью острого ножа разрежьте на четвертинки двумя продольными, взаимно перекрестными разрезами. Нарезанные дольки клубней разложите в ящике на поверхности почвы в один слой почти вплотную друг к другу и засыпьте слоем земли в 3—4 сантиметра.

Ящик с посаженными дольками поливают водой и ставят в теплое место. Как только в ящике появятся всходы — ростки картофельных долей, ящик надо поместить на самое светлое место. Землю в ящике поливают так же, как обычно поливают все комнатные растения.

В теплые дни ящик выносят на улицу и оставляют на весь день где-либо на солнечном пригреве.

Через 2—3 недели в ящике вырастет много крепких зеленых ростков с хорошо развитыми корнями. Высадив каждый окоренившийся картофельный росток в землю, вы получите через 9—10 дней завязи быстро растущих клубней.

Урожай картофеля, выращенного ростками, можно собрать в июне, а в южных районах даже в конце мая.

Ростки картофеля высаживают рядами в обычные сроки посадки. Ряд от ряда размещается на расстоянии 50 сантиметров. В ряду ростки находятся на расстоянии 20 сантиметров друг от друга.

Третий способ посадки картофеля дает возможность получить несколько килограммов клубней с одного куста. Для посадки отбирают здоровые крупные клубни и держат их на подоконнике до тех пор, пока из глазков не разовьются крепкие короткие ростки. Сажать такие клубни нужно не в обычные лунки, а в довольно большие ямки глубиной примерно в 35 сантиметров. Каждая такая ямка наполняется хорошей парниковой землей, смешанной с перегноем и горстью золы. Клубень сажают в ямку и на 6—7 сантиметров засыпают землей. Как только всходы картофеля достигнут 5—8 сантиметров высоты, их надо окучить — пригresti к стеблям землю так, чтобы на поверхности остались только верхушки стеблей. Окучивание

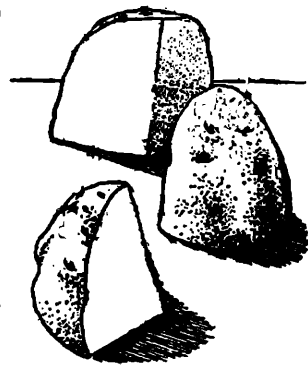
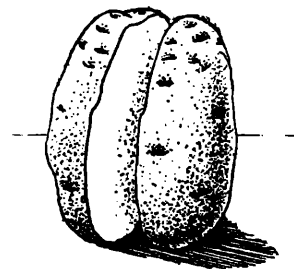
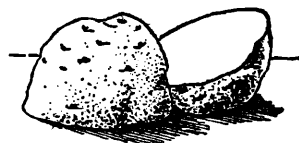
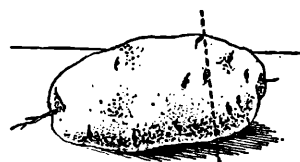



## КАЛЕНДАРЬ НАБЛЮДЕНИЙ

### СЕЛЬСКОХОЗЯЙСТВЕННЫЕ НАБЛЮДЕНИЯ

Выставка ульев.

Первая весенняя пахота.

Начало посева ранних яровых.

Первый выгон скота на пастбище.

Появление всходов ранних яровых.

Цветение плодовых деревьев (яблонь, груш, вишен, слив).

Кущение яровых хлебов.

Начало посадки картофеля.

Высадка капусты.

Посев огурцов.

Высадка рассады томатов.

Цветение зерновых.

Созревание вишен.

Начало сенокоса.

Наступление молочной спелости зерновых.

Восковая спелость зерновых.

Начало созревания летних сортов яблони.

Начало уборки озимых.

Начало уборки яровых.

Начало уборки картофеля.

Начало посева озимых.

Созревание зимних сортов яблони.

Начало уборки капусты.

### НАБЛЮДЕНИЯ ЗА РАСТЕНИЯМИ В ПРИРОДЕ

Начало движения сока у остролистого клена.

Начало движения сока у березы.

Начало цветения ольхи.

Начало цветения орешника (лещины).

Начало цветения красной вербы.

Начало цветения осины.

Начало цветения ивы-бредины.

Начало цветения бородавчатой березы.

Начало цветения тополя.

Начало цветения черемухи.

Начало цветения желтой акации.

Начало цветения лиловой сирени.

Начало цветения рябины.

Начало цветения конского каштана.

Начало цветения мелколистной липы.

производят после поллики или, что еще лучше, после дождя. Окучивание повторяется несколько раз в лето, до тех пор, пока ямка не будет засыпана до краев и над нею не будет возвышаться небольшая холмик земли. Осенью при уборке урожая пионеры увидят, что под каждым кустом развилось большое количество клубней, вес которых в некоторых районах может достигать 12—16 килограммов.

Пусть пионеры младшего возраста попробуют вырастить картофель разными способами, сравнивая урожай, полученный от посадки целыми клубнями, с урожаем, выращенным при посадке картофеля одним из указанных трех способов.

## ЗЕЛЕНЕЕ ЧЕРЕНКОВАНИЕ ПЛОДОВО-ЯГОДНЫХ РАСТЕНИЙ

Дело чести для каждой пионерской дружины, имеющей школьный сад, размножить лучшие сорта плодово-ягодных растений, выращиваемых в школьном саду, и распространить эти сорта среди местного населения и школ района.

Работу по размножению растений можно поручить пионерам — юным натуралистам, ученикам 4—5—6-х классов. Осенью, когда в школьном саду подрастут молодые растения, молодые саженцы можно передать соседним школам, пионерским дружинам, детским домам и жителям своей местности. Чтобы получить молодые саженцы, в начале июня юнаты должны нарезать с лучших растений винограда, актинидии, крыжовника, смородины, шиповника, розы, жасмина, сирени, жимолости, рябины молодые зеленые побеги, разрезать их на черенки (небольшие отрезки молодых, еще зеленых побегов с 2—3 листьями) и посадить их для окоренения.

Зеленые черенки нужно срезать только с самых лучших сортов и вполне здоровых растений. Окореняются зеленые черенки примерно в середине июня, когда молодые побеги, выросшие на растениях, достигнут высоты 18—20 сантиметров.

Для черенкования обычно требуются деревянные ящики. На дне такого ящика просверливается несколько отверстий для стока воды, а снизу к дну ящика прибиваются 2 планки, на которые он и ставится. В ящик насыпается слой хорошей огородной или садовой земли (толщиной в 3—4 сантиметра), а поверх нее, слоем в 2—3 сантиметра, чистый крупнозернистый песок. После этого берется остроотточенный нож и с помощью его нарезаются молодые зеленые побеги. Черенки нарезают рано утром или к вечеру, когда спадет жара. Верхний срез делается над листом, а нижний — как можно ближе к листу, но так, чтобы не задеть его черешка.



Черенок, подготовленный к посадке.

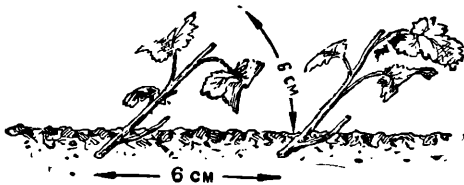

Посадка черенков.

Черенки с большими листьями будут испарять большое количество воды, поэтому срежьте часть нижних листьев или укоротите их, обрезав до половины.

Нарезанные черенки должны быть сразу же посажены в подготовленный ящик. При этом нужно следить, чтобы черенки не теснили друг друга и были посажены не прямо, а под углом

в 45°, так, чтобы их нижние концы чуть касались земли, но не падали, а держались крепко.

Посаженные черенки поливают водой из лейки сочень мелким ситечком или опрыскивают из пульверизатора. После этого ящик накрывают куском оконного стекла и ставят в теплое место, где температура держится в 22—25 градусов С. Поверх стекла положите лист белой бумаги. Он защитит черенки от прямых лучей солнца.

Ухаживать за черенками очень просто. Два раза в день их надо опрыскивать водой и, по мере надобности, поливать. Необходимо следить за тем, чтобы песок не пересыхал и не был увлажнен чрезмерно.

Через 2—3 недели после посадки, когда черенки окоренятся, стекло снимают. А еще через 2—3 дня юннаты могут пересадить окоренившиеся черенки в маленькие бумажные, торфо-навозные или глиняные горшочки (диаметром в 5—6 сантиметров). Осенью все прижившиеся черенки высаживаются на отдельную грядку, а через год — на постоянное место, отведенное для них в саду.

## ОПЫТЫ С ЗЕМЛЯНИКОЙ

Одной из замечательных пород плодово-ягодных растений является садовая крупноплодная земляника. Земляника — первая ягода сезона. Сочные, сладкие и красивые ягоды<sup>1</sup> ее часто



Посадка земляники.

А — неправильная (слишком глубокая); Б — неправильная (слишком высокая); В — правильная.

бывают настолько крупны, что в одном стакане их помещается не больше 3—4. Хороша земляника еще и тем, что она уже на другой год после посадки начинает давать плоды. В саду, где работают юные садоводы, землянике должно быть отведено специальное место, да и размножать ее для распространения надо в возможно большем количестве.

Пионеры и школьники могут провести множество разнообразных опытов с этой культурой. Вот один из них: существует несколько способов посадки земляники. Пусть юннаты посадят землянику тремя способами и выяснят, какой же из них дает большее количество плодов и усов, с помощью которых размножается земляника.

Для этого в конце июля нужно заготовить усы земляники какого-либо хорошего сорта, наиболее распространенного в вашей местности. Усы подбираются, по возможности, одинаковой силы и развития.

Заготовленные усы высаживают на трех одинаковых по площади и рядом расположенных делянках. Ширина каждой делянки — метр. На первой делянке земляника сажается в 1 рядок, на второй — в 2, а на третьей — в 3 рядка. Расстояния между растениями во всех рядках одинаковы: 25—30 сантиметров. Уход за растениями на всех 3 делянках тоже должен быть одинаковым.

На следующий год, когда созреет урожай, следует учесть, сколько килограммов плодов будет собрано с каждой делянки и сколько усов образовалось на каждом растении.

<sup>1</sup> Ягоды земляники не являются собственно плодами, так как развиваются из цветоложа цветка. Это ложный плод в виде ягоды с расположенными на его поверхности семенами, которые и являются настоящими плодами земляники.

## НАБЛЮДЕНИЯ ЗА ПТИЦАМИ

Прилет грачей.

Прилет жаворонков (первая песня).

Прилет скворцов.

Прилет зябликов.

Прилет белых трясогузок.

Прилет гусей.

Прилет журавлей.

Первое кукование кукушки.

Прилет деревенских ласточек.

Прилет городских ласточек.

Первая песня соловья.

Прилет стрижей.

Первый крик коростелей.

Первый крик перепелов.

Первые стаи журавлей осенью.

Массовый отлет журавлей.

Появление снегирей осенью.

## НАБЛЮДЕНИЯ ЗА НАСЕКОМЫМИ

Появление первых бабочек-крапивниц.

Первый вылет пчел.

Вылет майских жуков.

Появление первых бабочек-капустниц.

## МЕТЕОРОЛОГИЧЕСКИЕ НАБЛЮДЕНИЯ

Первые проталины в поле.

Исчезновение снежного покрова в поле.

Начало вскрытия реки (взломан лед).

Ледоход.

Вода вышла из берегов.

Вода вошла в берега.

Первая гроза.

Последний заморозок весной.

Первый осенний заморозок.

Первый ледок на водоемах.

Ледостав.

Установление снежного покрова.

## РЕЦЕПТЫ ПОДКОРМКИ

Очень часто на вопрос: «Как вы добились высокого урожая?» — передовики-овощеводы отвечают: «Мы подкармливали растения». Корни растений могут взять из земли только растворенные вещества. Медленно разлагается внесенный в землю навоз. Жди месяц, пока обогатится земля. Но если тот же навоз растворить в воде, то полученный питательный раствор сразу будет выпит корнями. Растение окрепнет, наберется сил, оплатит за уход высоким урожаем.

Подкармливать растения можно птичьим пометом, коровьим навозом, навозной жижей, минеральными удобрениями.

Вот как надо приготовить подкормку жидким удобрением. Ведро до половины наполняют птичьим пометом, доверху наливают водой и, хорошенько размешав жижу палкой, оставляют на 1—2 суток. Кружка раствора разбавляется 12 кружками воды. Коровий навоз (коровяк) разбавляется водой в 10 раз, то-есть на кружку коровяка берут 10 кружек воды, навозная жижа — в 3—4 раза. При подкормке золой 1—1,5 стакана золы размешивается в ведре воды.

Вечером после дождя или после поливки на расстоянии 6—8 сантиметров от растений проводят бороздки в 4—6 сантиметров глубиной. Раствор выливают в бороздки и засыпают землей. Томатам и капусте нужно 1,5 литра раствора на каждое растение, огурцам и луку — 1,5 литра раствора на погонный метр рядка.

Томаты и капусту подкармливают первый раз через 10—16 дней после посадки, огурцы — после того, как у рассады появится третий лист. Через 2—3 недели проводят вторую подкормку. Растение успело подрасти, глубже пустить в землю корни, поэтому и бороздки теперь надо рыть поглубже: в 8—12 сантиметров глубиной, проводя их по середине междурядий.

Земляники можно сажать не только в июле—августе, когда бывают готовы ее усы, выросшие в течение лета. Если остались прошлогодние усы, то юннаты могут высадить землянику и весной. Посаженные весной растения хорошо окореняются и к концу лета приносят свои первые плоды и развивают новые молодые усы.

## РАЗМНОЖЕНИЕ ЯГОДНЫХ КУСТАРНИКОВ

Из плодово-ягодных растений в школьном саду пионерам легче всего размножить ягодные кустарники.

Особенно легко размножается малина. Стоит только отделить молодые побеги — отпрыски — от маточного куста, и посадочный материал готов. Отдельные отпрыски малины отделяются от маточных кустов осенью, после того как молодые побеги разовьются и окрепнут. Отпрыски должны иметь корни не менее 10—15 сантиметров в длину и одну или несколько почек около корневой шейки<sup>1</sup>. Отпрыски отделяются от кустов малины



Отпрыски малины.

с помощью лопаты и затем высаживаются на постоянное место в школьном саду или передаются соседней школе, детскому дому, местным жителям. Смородину можно размножать разными способами: отводками, делением куста, зелеными и деревянистыми черенками.

Легче всего размножить смородину деревянистыми черенками. Для размножения смородины этим способом надо брать однолетние вызревшие побеги не тоньше 5—8 миллиметров в диаметре, с хорошо сформировавшимися почками. Тонкие побеги срезать не надо: из них разовьются слабые растения.

Заготавливать черенки и высаживать их для окоренения лучше всего осенью, во время или после листопада. У черной смородины черенки можно срезать в течение всей зимы и даже в самом начале марта. Срезанные с кустов смородины однолетние побеги надо разрезать на черенки длиной в 20—25 сантиметров и сразу же посадить на специально отведенную делянку. Если осенью черенки посадить не удастся, их следует связать по 50—100 штук и прикопать во влажный песок в подвале или в саду на высоком сухом месте, где не застаивается вода, а весной долго не тает снег. Для прикопки черенков выкапывается канавка глубиной в 12—18 сантиметров. В эту канавку в наклонном положении укладываются черенки и засыпаются

<sup>1</sup> Корневой шейкой называется место, где стебель растений переходит в корень.

землей. Если черенки высаживаются весной, то делать это нужно как можно раньше, иначе почки черенков начнут распускаться раньше, чем разовьются корни, и тогда черенки могут засохнуть.

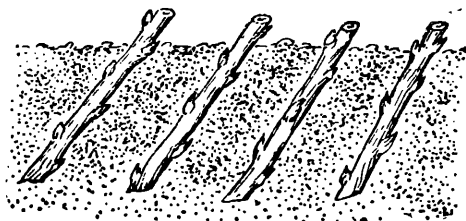

Размножение смородины черенками.

Делянка, на которую высаживаются черенки, должна быть глубоко перекопана и удобрена перегноем, которого нужно вносить по 2 ведра на каждый квадратный метр.

Черенки принято сажать четырехстрочными рядками, так, чтобы строчка от строчки располагалась на расстоянии 20 сантиметров, а после 4 строчек проходила бы дорожка шириною в 60—70 сантиметров. В каждой строчке черенки высаживаются на расстоянии 20 сантиметров один от другого.

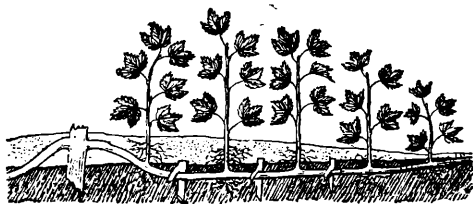

Размножение крыжовника отводками.

И осенью и весной черенки высаживаются одинаково. Для того чтобы рядки посаженных черенков были прямые, на делянке натягивают шнур. По шнуру черенки аккуратно наклонно втыкаются в почву таким образом, чтобы почти весь черенок был погружен в почву; на ее поверхности остается только незначительная часть черенка с 1—2 почками. К осени при хорошем уходе черенки смородины развиваются в молодые кустики, которые можно посадить в саду.

## ГРУНТОВЫЕ ПОСЕВЫ И ПОСАДКИ

Юные натуралисты Центральной станции юннатов своими опытами показали, что многие цветы, рассада которых обычно выращивается в парниках, могут развиваться из семян, посеянных прямо в грунт. К числу таких цветов надо отнести летники: львиный зев, астры, левкой, резеду, алиссум, гвоздику «геддевига», циннию, душистый табак; двулетники: анютины глазки, незабудки, гесперис, турецкую гвоздику и даже такие многолетники, как дельфиниум, многолетние флоксы, люпин, мак восточный, аконитум, гипсофила, лихнис, рудбекия, аквилегия и др. Пусть пионеры 5—6-х классов, которые будут проводить лето в городском лагере при школе, вырастят рассаду цветов из семян, посеянных сразу в грунт.

Для того чтобы посеять семена цветочно-декоративных растений не в парнике или теплице, а в открытом грунте, на участке выбирается солнечное, защищенное от ветра место. После оттаивания почвы выбранный участок перекапывается, хорошо удобряется перегноем, и на участке разбиваются делянки шириною в 1 метр. Поперек делянок проводятся бороздки на расстоянии 6—7 сантиметров одна от другой, в которые высеваются семена. В каждый рядок надо высеивать семена только одного сорта. Сверху семена засыпаются перегноем или просто

Для опыта часть растений оставьте без подкормки и осенью сравните полученный урожай.

## ПАСЫНКОВАНИЕ ТОМАТОВ

Осматривая высаженную на грядку рассаду томатов, вы заметите, что в том месте, где черенок листа соединяется со стволом — в пазухе листа, торчит верхушка бокового побега — пасынка. Томат, особенно на жирной и влажной земле, пышно кустится, все новые и новые кисти цветов будут распускаться на боковых ветвях. Но в средней полосе для южного растения томата лето коротко, на кусте успевает налиться и вызреть только пятая часть плодов. Выходит, что боковые ветви зря отнимают у растения силы. А раз так, значит их надо удалить.

Не давая пасынкам вырасти больше чем на 5—7 сантиметров в длину, срежьте их ножом или выломайте пальцами. Эту операцию придется повторить несколько раз за лето. А когда на стебле на пятой по счету кисти начнут округляться небольшие плоды, срежьте верхушку стебля или отщипните пальцами, оставив над кистью 2 листа. Так прищипываются томаты всех сортов, кроме рано созревающего сорта «бизон».

Ранний урожай крупных томатов — вот результат вашей операции.

## ПРИЩИПКА ОГУРЦОВ

У огурцов не выламывают боковые побеги. У огурцов в боковых побегах вся сила, от них зависит будущий урожай. Большая часть женских плодородных цветов, имеющих завязь, располагается именно на боковых плетях.

Значит, надо добиться лучшего развития боковых плетей, а для этого прищипнуть верхушку главной плети. Прищипывать нужно, когда у огуречной рассады появится 4—5-й лист.

Прищипка намного повышает урожай огурцов.

Чтобы собранные растения сохранить на долгий срок, их надо засушить под некоторым давлением (в ботаническом прессе). Работа эта нетрудная, но требующая аккуратности и внимания. Пресс делают из двух рамок, к которым прибиты либо металлические сетки, либо листы фанеры с рядами отверстий, просверленных коловоротом.

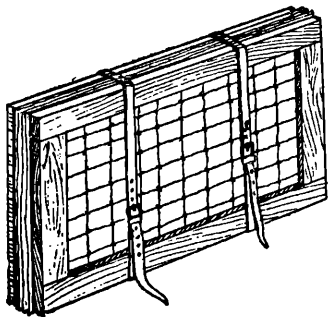

Ботанический пресс.

Следует сделать два прессы: один — побольше (50×40 сантиметров), основной, для засушивания собранных растений, другой — поменьше (40×30 сантиметров), его можно брать в поход вместо ботанической папки.

**ПРАВИЛА УКЛАДКИ РАСТЕНИЙ ДЛЯ СУШКИ**

Растение для гербария надо выкапывать из земли вместе с корнем. Отряхнув с корней землю, начинают укладку.

Растение еще свежее, упругое. Никак его не уложши. Это не страшно. При очередной перекладке растение провянет и будет более послушным.

Основные правила укладки: концы корня, стебля, листьев растения не должны доходить до самого края бумаги, на один и тот же лист укладываются растения одинаковой толщины; если стебель толще листьев, на листья накладываются кусочки бумаги, если стебель очень толст, его разрезают вдоль; на расплывающиеся цветы кладут кусочки сухого мха или ваты.

землей слоем от 0,5 до 2 сантиметров. Чем интереснее семена, тем мельче их надо засыпать землей при посеве. Высеваются семена негусто и, по возможности, более равномерно. Как только у всходов растений появятся второй настоящий листочек, нужно применить подкормку жидким удобрением. Если всходы очень густые, то их надо проредить. Растения, вынутые при прореживании, не нужно выбрасывать: их следует пересадить на другую делянку или раздать желающим.

Когда у растений разовьется четвертый настоящий лист, их вынимают и высаживают на постоянное место в клумбы или рабатки.

Выращивая цветочно-декоративные растения из семян, посеянных прямо в грунт, юные цветоводы должны отметить в своих дневниках: когда появились всходы, когда растения были высажены в клумбы, когда начали цвести, как долго цвели и, наконец, когда у растений созрели семена.

Посадкой прямо в грунт можно размножить некоторые многолетники. Многолетние флоксы — очень красивые цветы. Если в середине июня срезать молодые побеги флоксов, разрезать их на черенки с двумя листьями каждый и посадить в хорошо перекопанную и удобренную землю, то черенки окоренятся и дадут начало новым растениям.

Юные цветоводы Ярославской областной станции юннатов, размножая многолетний флокс черенками, посаженными прямо в грунт, окоренили 500 штук таких черенков, которые к концу лета уже зацвели.

Еще лучше окоренять черенки флокса в ящике, наполненном хорошо промытым влажным песком. Ящик с черенками покрывают стеклом и на 4—5 дней помещают в полутень, следя за тем, чтобы песок в ящичке был постоянно влажным. Как только черенки окоренятся, их высаживают на постоянное место на расстоянии 25 сантиметров друг от друга. Через год флоксы нужно проредить, чтобы расстояние между оставшимися экземплярами было равно 50 сантиметрам.

Крупноцветные махровые георгины, красавцы гладиолусы и множество многолетних флоксов можно вырастить из семян, также посаженных сразу в грунт. Уже в год посева они зацветают, украшая своими чудесными цветами пришкольный участок.

Высевать семена многолетников в грядки надо не позднее 20—25 апреля.

Семена георгинов, гладиолусов и флоксов высевают в конце марта — начале апреля. Посев делается в ящики с хорошей садовой землей. В ящичках семена высеваются рядками на расстоянии 6 сантиметров ряд от ряда. Ящики ставят в комнате на солнечное окно.

Как только у всходов появятся листочки, их нужно распикировать, то-есть рассадить в другой ящик на расстоянии 10—12 сантиметров друг от друга и рядок от рядка. Можно также пикировать растения и в бумажные или торфоперегнойные горшочки, посадив по одному растению в каждый горшочек.

Выращенные из семян георгины высаживают в цветник на расстоянии 60—75 сантиметров друг от друга, флоксы — на расстоянии 25—30 сантиметров, гладиолусы — на расстоянии 15—18 сантиметров ряд от ряда и друг от друга.

**СТАВИТЬ ОПЫТЫ, НАБЛЮДАТЬ, ИССЛЕДОВАТЬ**

Школ, которые организуют с учащимися интересную опытную работу по выращиванию различных сельскохозяйственных культур, с каждым годом у нас в стране становится все больше. Опытническая работа на школьном участке закрепляет и обогащает знания учащихся, полученные на уроках по биологии.

Выполняя опыты на школьном участке, пионеры и школьники на практике узнают единство растений с условиями жизни, приобретают необходимые навыки по размножению, управлению ростом и развитием растений и переработке природы растений на основе их воспитания. При этом в опытной работе, организуемой учителем в классные часы, участвуют все учащиеся 5-х и 6-х классов. Они выращивают на пришкольном участке важнейшие для своего района культуры. Кружки же юных натурали-

## СООРУЖЕНИЯ ИЗ ЗЕЛЕНИ.

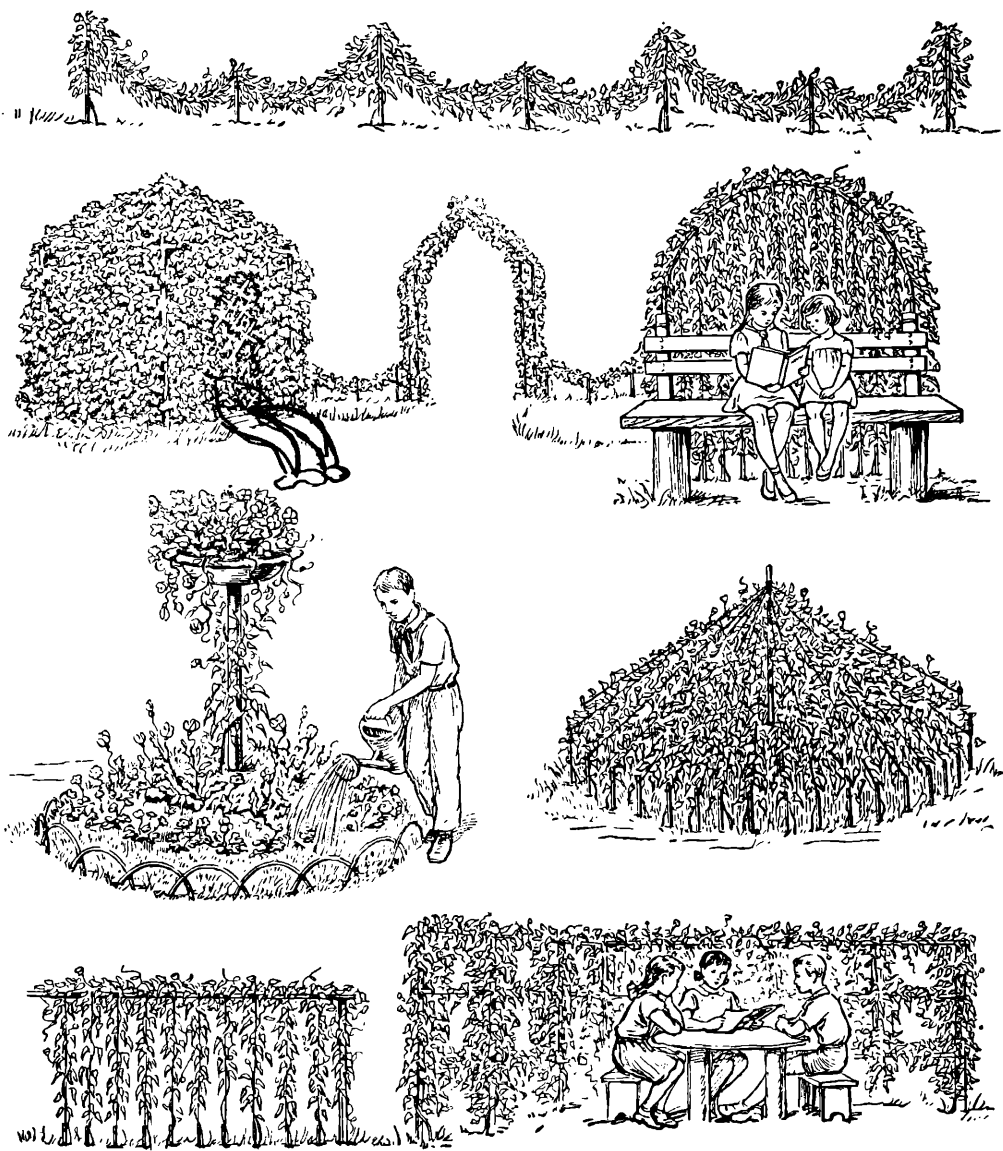

стов на пришкольном участке ставят опыты и наблюдения не только с важнейшими сельскохозяйственными культурами своего района, но и с наиболее хозяйственно-ценными малораспространенными растениями.

При этом ученики 5-х классов проводят главным образом опыты с овощными культурами, а учащиеся 6-х классов ведут опытную работу с полевыми культурами и плодово-ягодными растениями.

Вот какой может быть тематика опытных работ пионеров на школьном учебно-опытном участке<sup>1</sup> для учащихся 5-х и 6-х классов:

1. Выяснение влияния крупности семян на повышение урожайности. Особенно это важно для капусты, так как при выращивании этой

<sup>1</sup> Тематика разработана старшим научным сотрудником Академии педагогических наук РСФСР С. В. Жукиным.

## СООРУЖЕНИЯ ИЗ ВЬЮЩИХСЯ РАСТЕНИЙ

**Тенистая беседка.** Сделайте остов беседки из брусков, к верхней средней перекладине прикрепите шест. От его вершины к углам крыши протяните веревки. Цепляясь за них, плети хмеля доползут до верха, и получится зеленая беседка с остроконечной крышей.

**Трельяж** — это решетка из брусков или прутьев, обвитая цветами. Трельяжи, как ширмы, могут разгораживать сад на разные участки. Можно отделить площадку для молодой трельяжем, увитым настурциями. Малыши любят эти яркие цветы.

**Зеленая скамейка.** К спинке обыкновенной скамейки прививаются дугообразные изогнутые ивовые или орешниковые гибкие длинные прутья. Их обвивают плети вьюнков или садовых бобов.

**Пирамида из хмеля.** Если в вашем саду нет кустов, их зелень заменят пирамиды. Вычертите окружность. Вбейте в центре высокий кол, по кругу — маленькие. От вершины большого кола к маленьким колышкам протяните веревки и направьте по ним плети хмеля, дикого винограда или цветущих вьющихся растений. Расправляя плети по опорам, помните, что все растения вьются слева направо и только один хмель справа налево.

**Висячие гирлянды.** Между двумя колыями посажен кустик дикого винограда или другого вьющегося растения. Перед ним маленький колышек, от которого в обе стороны к большим колыям протянуты веревки. Поднимаясь по ним, плети растений пышными гирляндами повисают в воздухе.

**Коридор в цветах.** Вдоль дорожки по обеим сторонам вбиваются колья. От вбитых в землю маленьких колышков к перекладинам, соединяющей два крайних высоких кола, как струны, натянуты веревки.

культуры обычно не обращают внимания на посев крупными семенами.

2. Управление ростом и развитием растений путем яровизации семян. Опыты с яровизацией овощного гороха и картофеля (5-й класс) и яровизацией ржи (6-й класс).

3. Управление ростом и развитием растений путем изменения сроков посева, способов посева, норм высева семян. Опыты с квадратно-гнездовой посадкой некоторых сортов помидоров, картофеля, земляники, обеспечивающей значительное ускорение плодоношения и повышение урожайности (5-й класс). Опыты с гнездовым посевом подсолнечника, кукурузы (в соответствующих районах), с широкорядными посевами ветвистой пшеницы и люцерны на семена (6-й класс).

4. Управление ростом и развитием растений путем изменения режима питания. Влияние подкормки на крупность кочанов и урожайность капусты, на сроки созревания и урожайность помидоров, декоративных растений, садовой земляники, ягодных кустарников и т. д. (5-й класс). Опыты с внесением гранулированных удобрений и подкормкой зерновых, технических культур, а также опыты с подкормкой плодово-ягодных растений (6-й класс).

5. Управление ростом и развитием растений путем выращивания рассады в торфо-навозных и бумажных горшочках, пасынкования, прищипки и чеканки. Прищипка огурцов и тыквы, пасынкование и прищипка помидоров и семенников двухлетних овощных растений (5-й класс). Чеканка хлопчатника и винограда (6-й класс).

6. Повышение урожайности семян и выращивание более урожайных семян путем дополнительного опыления. Дополнительное опыление риса, клевера, подсолнечника, кукурузы. Внутрисортное и межсортовое скрещивание помидоров и других культур (6-й класс).

Поскольку опыты в 5-х и 6-х классах направлены главным образом на выявление эффективности того или иного метода управления ростом и развитием растений, необходимо для их проведения иметь по две делянки. На одной делянке, опытной, применяется тот или иной изучаемый прием (например, подкормка или гнездовая посадка, или посев крупными семенами), на другой, контрольной, делянке те же растения выращиваются без применения изучаемого приема (например, без подкормки или при обычном рядовом способе посева, или с посадкой из неотборных семян).

Каждый юннат, ухаживающий за растениями, должен вести дневник. В дневнике прежде всего записывается тема опытной работы, цель опыта, план проведения работы, а также приводятся главные сведения о подопытных растениях. Дальше в дневнике записываются наблюдения.

Очень важно, чтобы наблюдения за ростом и развитием растений велись постоянно в течение всего периода выращивания растений. При этом нужно проследить, как различные условия жизни растений на опытной и контрольной делянках влияют не только на рост и развитие, но и на урожай этих растений. Например, наблюдая за ростом и развитием садовой земляники на опытном, контрольном участках, нужно отметить время распускания почек; появление зеленых листьев, образование бутонов, начало цветения, конец цветения, созревание плодов и осеннее пожелтение листьев.

При выращивании пшеницы, ржи, ячменя, овса и других зерновых культур в дневниках отмечают время посева, появление всходов, появление третьего листа, кошение, выход в трубку, колошение, цветение, наступление молочной и восковой спелости.

Кроме наблюдений за ростом и развитием подопытных и контрольных растений, желательно измерять высоту растений,

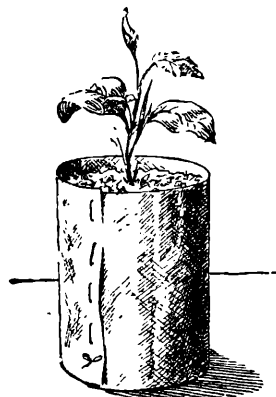

Рассада в бумажном горшочке.

делать зарисовки, засушивать отдельные экземпляры растений в разное время их роста и развития.

Дневник, засушенные гербарные образцы растений, семена, плоды, снопки зерновых культур, а иногда и живые растения, высаженные с опытного участка в цветочные горшочки, являются прекрасным наглядным пособием на уроках ботаники в школе.

Надо, чтобы каждая пионерская дружина помогла своей школе создать хороший учебно-опытный участок и организовала бы на нем проведение опытов.

Выбрать нужную тему для опыта пионерам помогут местные специалисты-агрономы, передовики социалистического сельского хозяйства. При выборе темы нужно стремиться к тому, чтобы результаты опыта имели большое хозяйственное значение для местного колхоза или совхоза — если опыт поставлен на школьном участке в сельской местности, или важное хозяйственное значение в работе хозяйств госзеленхоза, научно-исследовательского сельскохозяйственного учреждения или других организаций города — если школа городская.

Опытную работу подобного рода надо поручать пионерам — юным натуралистам, любящим это дело. За проведенный опыт юннат должен отвечать перед отрядом. Желательно, чтобы совет отряда обсудил темы хозяйственно ценных опытов, поручаемых пионерам, и доверил ведение этих опытов лучшим из них. Нужно, чтобы пионеры, ответственные за проведение опытов, постоянно держали в курсе своей работы пионеров своего отряда. И если пионерам-опытникам понадобится помощь в работе по посеву, прополке, уборке урожая, им всегда помогут пионеры своего отряда или дружины. О работе юннатов должна писать стенная газета и рассказывать школьное радио. Время от времени пионеры отряда должны осматривать опытные делания, на которых юннаты проводят хозяйственно-ценный опыт. Во время таких осмотров ответственные за опыт юннаты рассказывают своим товарищам о проведенной ими работе, показывают состояние подопытных растений.

Осенью юннаты отчитываются о проделанной работе перед советом дружины или на сборе отряда.

## В ПРИРОДЕ И СЕЛЬСКОМ ХОЗЯЙСТВЕ

### ЭКСКУРСИИ В СОЦИАЛИСТИЧЕСКОЕ СЕЛЬСКОЕ ХОЗЯЙСТВО

Работа на учебно-опытном участке позволяет учащимся лучше понять материал, изучаемый в школе на уроках ботаники, приобрести практические навыки и умения по выращиванию сельскохозяйственных культур.

Но только эта работа не может обеспечить политехнического обучения учащихся, дать им полное представление о применении мичуринской агробиологической науки в условиях крупного социалистического сельского хозяйства.

Обеспечить политехническое обучение — значит вооружить учащихся прочными знаниями основ наук, раскрыть перед ними научные принципы производства, научить учащихся применению полученных знаний в жизни и практической деятельности, привить им навыки в обращении с необходимыми орудиями труда. Вот поэтому-то натуралистическая работа, организуемая пионерской дружиной, должна быть направлена на то, чтобы пионеры, приобретая знания основ биологической науки на уроках ботаники и зоологии в школе, могли на практике познакомиться с общими научными принципами и организацией сельскохозяйственного производства, приобрести навыки сельскохозяйственного труда непосредственно в колхозе, МТС, совхозе.

Именно там пионеры и школьники увидят работу трактора, комбайна, посевных и уборочных машин и орудий, познакомятся с применением электричества в социалистическом сельскохозяйственном производстве.

У нас сейчас немало уже таких пионерских дружин, которые

по ним вьется душистый горошек.

**В а з а.** В центре круглой клумбы вкопайте в землю столбик и прибейте на него старый, ненужный таз. Насыпьте в таз земли, посадите в центре какое-нибудь крупное растение (например, кохию), потом растения понижее ростом (астры, львиный зев), а по краям настурции. Свисая, плети, усыпанные цветами, закроют края таза. Столбик можно покрасить или закрыть вьющимися растениями.

Две вазы из маленьких тазиков или деревянных кадочек можно сделать на столбах ворот. Они украсят вход в сад.

### СБОР ЛЕСНЫХ ДРЕВЕСНЫХ СЕМЯН

Узнайте в местном лесничестве, в семенах каких пород лесных деревьев оно особенно нуждается, и организуйте среди пионеров своей дружины сбор лесных древесных семян.

Вот примерный календарь сбора семян различных пород деревьев:

Январь, февраль, март, апрель — сосна, ель, липа.

Май, июнь — осина, ива, тополь.

Июль — береза, вяз, желтая акация.

Август — лещина (орешник).

Сентябрь — лещина, пихта, ясень, ольха, рябина, боярышник.

Октябрь — кедр, дуб, ясень, ольха, клен, липа, рябина, гледичия.

Ноябрь — кедр, дуб, ясень, ольха, клен, липа, лиственница, гледичия.

Декабрь — сосна, ель, лиственница, липа, ясень, рябина, гледичия.

Семена собирают со здоровых и взрослых деревьев и кустарников. У ели, сосны, лиственницы, ольхи семена собирают до опадения, но в ту пору, когда они окончательно созреют и готовы отделиться от дерева. У березы, осины, вяза и пихты семена собирают на деревьях до созревания. Семена дуба, бука, каштана и липы собирают опавшими, с земли.



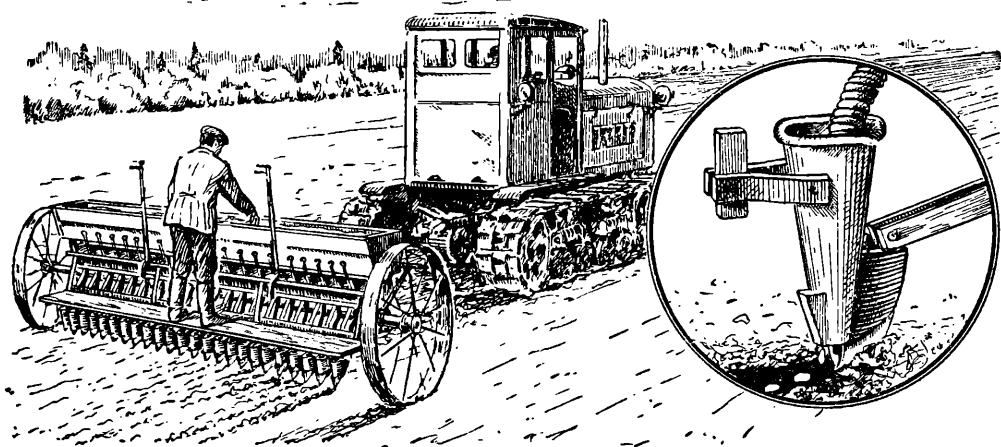

Тракторная сеялка.

### ЗАСУШИВАНИЕ РАСТЕНИЙ

По возвращении из похода надо переложить растения в основной пресс. На сетку кладут от 4 до 5 листов газеты, потом лист с растением, затем снова прокладку из 2—3 газетных листов, опять лист с растением, 4 или 5 газетных листов и сверху накладывают вторую рамку. Пресс туго стягивают веревкой и вешают вертикально (тогда сушка идет быстро) на солнце или у горячей печи.

Чтобы засушенное растение сохранило свой естественный цвет, надо ежедневно (а первые 2 дня по 2 раза в день) заменять увлажнившиеся листы бумаги сухими. Вынутые из пресса листы сушатся на солнце.

### КАК ЗАСУШИТЬ РАСТЕНИЯ В ПЕСКЕ

Засушивание растений в песке — трудная, кропотливая, но очень интересная работа.

Цветок, засушенный в песке, выглядит совсем как живой: он не сплющивается, а сохраняет свою естественную объемную форму и окраску.

Для засушивания растений в песке возьмите цве-

принимают посильное участие в производительном сельскохозяйственном труде. Так, пионеры участвуют в работах по сортировке, очистке семян и подготовке их к посеву. В летний период времени пионеры участвуют в сеноуборке, помогают ухаживать за сельскохозяйственными культурами: участвуют в прополке сорняков, рыхлении почвы и подкормках растений. Старшие пионеры часто помогают взрослым в работе на сельскохозяйственных машинах.

Такой труд при правильной организации дает детям ценные практические навыки в обработке почвы, подготовке семян к посеву, выращивании растений и уходе за ними. Он содействует коммунистическому воспитанию детей, развивает у них любовь к сельскому хозяйству, помогает готовить кадры будущих работников сельского хозяйства.

Большое значение имеют экскурсии пионеров в социалистическое сельскохозяйственное производство.

При проведении экскурсий пионеров в колхоз, совхоз, МТС вожатому необходимо обращать внимание на организацию хозяйства, знакомя пионеров с Уставом сельскохозяйственной артели, строениями и полями колхоза или совхоза, в который пионеры прибыли на экскурсию. Очень важно также познакомить пионеров с основными сельскохозяйственными машинами и механизацией сельского хозяйства.

Много интересного узнают пионеры в беседе с передовиками сельского хозяйства. К каждой экскурсии следует заранее подготовиться. Прежде всего нужно вместе с пионерами составить план экскурсии, определить ее цель и задачи.

Если на экскурсии предполагается осмотреть не один какой-либо объект, а несколько, то при составлении плана лучше наметить вопросы, которые следует выяснить при осмотре электростанции, птицефермы, плодового сада и т. д.

Желательно, чтобы тема экскурсии, так же как и практические работы пионеров, была по возможности связана с учебным материалом, изученным пионерами в школе на уроках ботаники. Так, пионеры 7-го класса, изучающие по курсу зоологии тему «Сельскохозяйственные животные», с интересом посетят молочно-товарную ферму. При ее осмотре внимание пионеров надо обратить на то, какие породы животных содержатся на ферме, каково содержание и уход за животными, как и чем кормят животных и какова получаемая продукция. Во время осмотра МТФ желательно, чтобы пионеры посетили скотный двор, те-

лятник, кухню для приготовления корма животным, силосную башню. Во время других экскурсий желательно осмотреть конюшню, свинарник, птичник и другие строения, в которых содержатся животные.

Пионерам 5-х и 6-х классов интересно познакомиться с посевами полевых культур, овощей и плодовым садом хозяйства. На экскурсиях пионеров этого возраста особое внимание обращается вот на какие вопросы: 1) какие культуры выращиваются в полях севооборота, как они чередуются; 2) каков уход за выращиваемыми растениями и какова получаемая урожайность.

Во время осмотра надо, чтобы пионеры познакомились с работой трактора, комбайна и других сельскохозяйственных машин, применяемых колхозом в тот период, когда ребята осматривают хозяйство.

Темы экскурсий могут быть разнообразны. В качестве приезда можно привести такие:

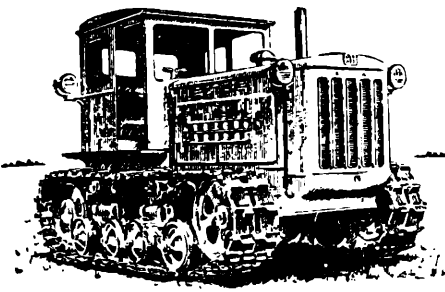

Гусеничный трактор.

«Знакомство с зерноочистительными и сортировочными машинами». Машины желательно показать во время работы.

«Знакомство с теплично-парниковым хозяйством и выращиванием рассады».

«Знакомство с весенними полевыми работами и применением сельскохозяйственных машин на пахоте при бороновании и посевах».

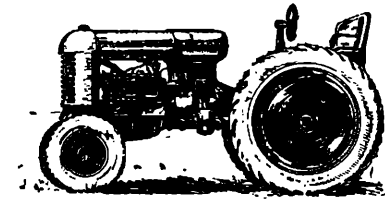

Колесный трактор.

«Экскурсия в колхоз или совхоз для ознакомления с системой земледелия и важнейшими сельскохозяйственными культурами».

«Знакомство с рациональным кормлением сельскохозяйственных животных и их содержанием».

«Знакомство с опытом выращивания кукурузы на зерно, силос и зеленый корм».

«Знакомство с плодово-ягодными культурами».

«Знакомство с главнейшими овощными культурами».

«Сортовой участок колхоза и выращивание семенников овощных культур».

«Выведение цыплят в инкубаторе и выращивание молодняка домашней птицы».

Общественно-полезным трудом в колхозе или совхозе пионеры могут заняться летом.

Летом для пионеров в колхозе найдется много разных посильных дел. Они могут помочь колхозу принять участие в прополке сорняковых трав, в сборе урожая, сушке и уборке сена, в сборе колосков на полях во время уборки урожая хлебов и во многих других работах. Работа по сбору семян кормовых трав, обследование картофельных посевов на зараженность колорадским жуком, борьба с насекомыми-вредителями также являются действенной помощью пионеров колхозу или совхозу.

## БОРЬБА С ВРЕДНЫМИ НАСЕКОМЫМИ

В ряде районов большую помощь взрослым в борьбе с вредителями сельского хозяйства оказывают пионеры и школьники. Они помогают своим колхозам своевременно выявлять появившихся насекомых, собирают гусениц на капусте, накладывая ловчие пояса на стволы плодовых деревьев, вылавливают клейвыми флажками земляную блошку.

ток, который вы хотите засушить, положите его в коробку и осторожно засыпьте мелким сухим песком. Песок плотно облегает все части цветка и вбирает в себя из него влагу.

Засыпать растение песком надо очень медленно и тщательно, так как неаккуратно насыпанный песок может испортить форму цветка. Чтобы растение лучше сохло, слой песка должен быть тонким.

Коробку с растениями поставьте в теплое, сухое место и не трогайте ее в течение нескольких дней.

Внимать растение из песка нужно дней через 8—9 и с большой осторожностью. Для этого сначала ссыпьте песок у краев коробки; у вас получится как бы горка песка, закрывающая растение. С такой горки песок начинает медленно стекать, постепенно освобождая растение.

Вывуш растение, сдуйте оставшиеся на нем песчинки и положите его в отдельную коробку, подложив под растение немного ваты. Еще лучше, если растение, засушенное в песке, юные натуралисты сейчас же поместят в коллекцию на предназначенное для него постоянное место. Растения, засушенные в песке, нужно хранить в сухом темном месте, так как от сырости лепестки их опускаются и теряют окраску, а от солнца окраска выцветает.

## ИЗГОТОВЛЕНИЕ САЧКА

Сачок для ловли насекомых легко сделать самим. Из стальной проволоки толщиной в 4—5 миллиметров сгибают обруч 30 сантиметров в диаметре, концы которого выгибаются и закрепляются на палке. Толщина палки около 2 сантиметров в диаметре, длина ее не должна превышать 100—110 сантиметров. Длина мешка в 2½ раза больше диаметра обруча, а дно мешка закругленной формы. Материалом для сачка может служить марля, кисей или тюль.

# ЭТО - ВРАГИ НАШИХ САДОВ И ОГОРОДОВ

Медведка

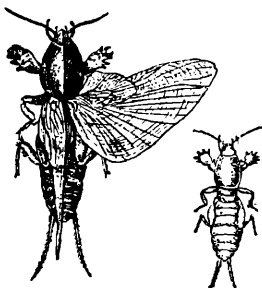

Яблонная плодожорка



Луковая муха



Озимая совка



Напуганная совка

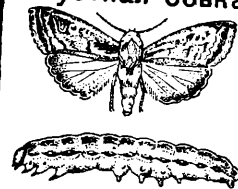

Напуганная белянка



Яблонный цветоед



Напуганная тля



Зеленая тля



Слизень



Земляные блохи



Каждая пионерская дружина может принести большую пользу сельскому хозяйству, организовав дозорные посты защиты урожая. Такой пост объединит небольшую группу пионеров старшего возраста, которые будут систематически осматривать ближайшие парки, сады, колхозные поля или школьный участок, чтобы узнать, не заражены ли растения вредными насекомыми, и в случае необходимости сообщать об этом в правление колхоза, агрономам или в местный Совет. В тех же случаях, когда для борьбы с появившимися насекомыми-вредителями потребуется большое количество людей, пионеры могут пойти в поле, в парк или в сад всей дружиной. Так, например, было в Куйбышевской области, когда на деревьях различных пород в Безенчукском районе в массовых количествах появились бабочки кольчатого шелкопряда. На концах тонких ветвей деревьев бабочки отложили громадное количество яичек. Пионеры многих школ Безенчукского района под руководством учителей и вожатых организовано вышли в сады, парки и на лесные посадки, чтобы уничтожить яйцекладки вредителя. Пионеры срезали и сжигали веточки, зараженные яичками кольчатого шелкопряда, и таким образом очистили от прожорливого вредителя многие сотни деревьев.

Насекомых, повреждающих растения, очень много. Растения им служат пищей. Питаясь растениями, насекомые повреждают все без исключения органы растений: корни, стебли, листья, цветы и плоды. На каждом виде растений может жить большое количество вредных насекомых. Так, например, плодовые деревья яблони часто повреждаются более 120 видами различных вредителей сельского хозяйства. Одни из них высасывают соки, другие грызут растения.

Помогая взрослым в борьбе с насекомыми-вредителями сельского хозяйства, вожатый и пионеры могут руководствоваться таблицей, помещенной ниже.

### ЭКСКУРСИЯ В ПРИРОДУ

Не только экскурсии в сельское хозяйство интересны и полезны пионерам. Экскурсии в природу развивают у детей наблюдательность, приучают пионеров и школьников к самостоятельности, обогащают их знания, прививают им полезные практические навыки.

Экскурсии пионеров в природу и сельское хозяйство может провести как учитель, так и вожатый.

Организуя походы и экскурсии пионеров в природу, вожатый строго учитывает их возраст.

Какой может быть прогулка в ближайший лес для пионеров младшего возраста?

Перед прогулкой вожатый собирает пионеров и говорит им, что цель прогулки — познакомиться с деревьями и кустарниками леса и посмотреть, кто живет в лесу. С собой пионеры берут ботаническую сетку, небольшие корзиночки для сбора ягод, грибов или растений; пригодятся также жестяные кружки, воздушный сачок для ловли насекомых и небольшое ведерко. В лес все идет обутыми, в панамках или других шапочках.

До леса лучше идти строем. В лесу строй нарушается, и пионеры идут группой, в центре которой руководитель.

Остановившись на поляне леса, руководитель обращает внимание детей на растущие в лесу деревья и кустарники.

Пусть пионеры укажут знакомые им растения и назовут их, сломив небольшие веточки. Теперь можно расположиться на траве и рассмотреть ветки, сорванные пионерами. Вот веточки ели и сосны, чем отличаются они друг от друга? Хвонники у ели короткие, а у сосны длинные. А шишки, наоборот, длинные у ели и небольшие, округлые у сосны. Вожатый указывает на сосну и ель, растущие неподалеку, предлагая сравнить стволы этих деревьев. Ребята рассматривают и определяют, что у сосны ствол снизу свободен от ветвей, а у ели покрыт ветвями, что ствол ели более темный, а ствол сосны светлее и имеет красноватый оттенок.

Веточки ели и сосны пионеры берут с собой, чтобы засушить их вместе с другими собранными растениями, кустарниками леса.

Пойманное для коллекции насекомое надо заморить. В качестве морилки может быть использована любая банка с широким горлом и пробкой. На дно морилки кладут стружки или обрезки бумаги.

К нижней стороне пробки булавкой прикалывают кусочки ваты. Накапав на вату несколько капель серного или уксусного эфира, или валерьяновых капель, надо быстро наглухо закрыть банку пробкой. От паров этих жидкостей насекомые задохнутся.

Жуков и большинство насекомых после этого накапывают на булавки, засушивают и помещают в коробки. Бабочек предварительно нужно расправить.



Морилка.

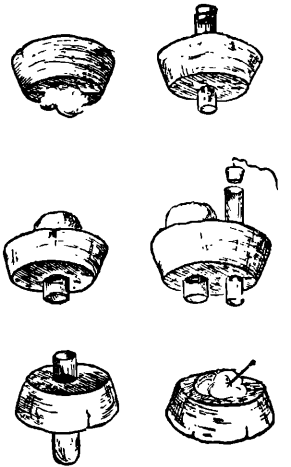

Пробки для морилки.

### КАК ОГЛУШИТЬ БАБОЧКУ

Чтобы пойманная бабочка не билась и не стряхивала пыльцу с крыльев, ее надо оглушить: взяв двумя пальцами, осторожно сдавить грудку (у ночных бабочек грудку сдавливать нельзя — бабочка портится).

Кто враг	Как распознать	Чем вредит	Как с ним бороться
Медведка — земляной рак	Растение неожиданно желтеет и погибает. Корни растения как бы подрезаны	Подгрызает корни	Там, где медведка проложила ходы, вкопайте в землю банку или горшок. Ночью, выйдя на кормежку, медведка попадет в него. Осенью выкопайте канаву в полметра глубиной, набейте ее навозом. В нее заберутся медведки. Когда начнутся заморозки, наберите и уничтожьте медведок
Земляная блоха	Листья изъедены мелкими сквозными дырками	Может начисто уничтожить всходы репы, редьки, свеклы, рассаду капусты и брюквы	Высевайте репу в апреле или в июне. Уничтожайте сорняки. Рано утром посыпайте растения золой или дорожной пылью
Луковая муха	Желтеют, вянут листья лука. В луковиче копошатся белые личинки	Личинки портят луковичи	Уничтожайте зараженные мухой растения. Не сажайте луковичу глубоко в землю
Капустная белянка	От листа капусты остаются одни жилки. Вся мякоть съедена	Гусеницы могут погубить всю капусту	На нижней стороне листьев помещаются яички капустной белянки. Давите их руками. Взрослых гусениц собирайте и скармливайте курам
Озимая совка (ночная бабочка)	Гусеница поражает хлебные злаки, свеклу, лук, огурцы, подсолнечник и табак. Въедается в клубни картофеля	При массовом появлении может опустошить огороды и поля	Собирайте гусениц и уничтожайте их
Пепельница (капустная тля)	Листья капусты, репы, редьки, шпината точно посыпаны пеплом	Высасывает соки из растений	Обтирайте листья от тлей тряпочкой, смоченной раствором мыла. Сильно зараженные листья уничтожьте. Осенью уберите с огорода гнилые листья, кочерыжки, мусор
Слизень	Оставляет блестящие следы (дорожки) на листьях	Грызет листья овощей. Кормится ночью. Особенно много слизней появляется в дождливое лето. Животное погибает, если лишить его тело слизи	Посыпайте грядку свежегашеной известью (200 г на 1 кв. м земли) или золой, нафталином. Все эти вещества впитывают влагу, в том числе и слизь, которой покрыт слизень
Капустная совка (ночная бабочка)	В прогрызенных кочанах ходы запачканы зеленым пометом: кочан гниет	Гусеница может погубить урожай капусты, салата, свеклы, гороха, бобов	Уничтожайте взрослых гусениц и яички. Осенью перекопайте грядки

Кто враг	Как распознать	Чем вредит	Как с ним бороться
Яблонная плодо-жорка	По погрызенным плодам	Опадают попорченные гусеницами яблоки	В начале лета наденьте на ствол ловчие пояса из соломы или стружек. Через каждые 8—10 дней уничтожайте собравшихся под поясами гусениц, ежедневно собирайте и выносите из сада червивую падалицу.
Боярышница, златогузка	На ветвях деревьев можно найти гнезда из побуревших листьев, заплетенных паутиной	Весной гусеницы повреждают почки, летом до основания съедают листья	Осенью после листопада осмотрите деревья, соберите и сожгите зимние гнезда боярышницы и златогузки.
Яблонный долгоносик	Бутоны яблони буреют и, не раскрываясь, опадают	Личинки жука-долгоносика губят цветы и завязь плодов	Ранней весной, до распускания почек, отряхивайте жуков. Расстелите под деревом полотнище и ударяйте по веткам колотушками, обмотанными тряпками. Опавших жуков соберите и сожгите. Осенью наденьте на стволы ловчие пояса на высоте 50—75 сантиметров от земли. Перед наступлением морозов пояса снимите и сожгите.
Тля	Листья сворачиваются в комки, отмирают верхушки побегов	Высасывает соки из листьев, почек, побегов, бутонов, цветов	Обмывайте листья, пораженные тлей, мыльной водой. Нижние веточки опускайте в таз целиком.
Крыжовниковая огневка	Ягоды окутаны паутиной	Поврежденные ягоды загнивают и засыхают	Собирайте и уничтожайте ягоды, содержащие гусениц. Осенью и ранней весной рыхлите землю, окучивайте кусты.
Малинный жук	Цветы и ягоды гибнут	—	Рано утром или в пасмурную погоду отряхивайте жуков в ведро с водой, в которую добавьте немного керосина.

## РАСПРАВИЛКА

Расправилку для бабочек делают из двух гладко выстроганных дощечек мягкого дерева — липы, осины. На дощечках укладывают крылья бабочек. В желобок — щель между дощечками — помещается брусок — помешается бабочки. От размеров бабочки зависит размер расправилки. Ко дну же-

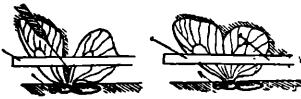
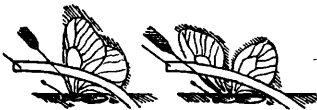
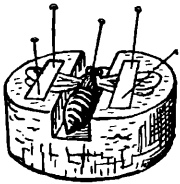
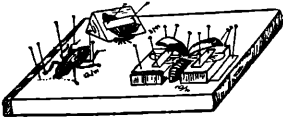
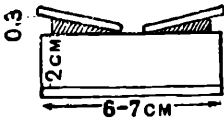
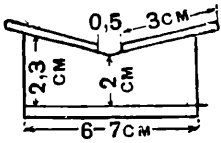

Расправилка.

лбка приклеивают торфяную пластинку, пробку или кусочек сосновой коры, чтобы втыкать булавку с накалотой бабочкой.

Подходя вместе с вожатым то к одному, то к другому дереву и различным кустарникам, пионеры осматривают их ветви, стволы, листья, цветы, а если есть, то и плоды, и определяют название, не забывая срезать небольшие веточки для составления альбома.

В травянистой растительности леса детям встречаются такие ягоды, как земляника, костяника; в тени, под развесистыми густыми еловыми ветвями — кислица с нежными тройчатыми листьями и белыми цветочками, листья ландыша, а по полянам или на вырубке часто можно увидеть заросли малины и кипрея — высокого растения с красными цветами.

На эти растения также нужно обратить внимание детей, выкопать их и положить между листами газетной бумаги в ботаническую сетку.

Любая экскурсия или прогулка для пионеров младшего возраста на луг, в поле, в лес не должна быть только ботанической. Пусть дети всегда знакомятся как с растениями, так и с животными своей местности.

Во время прогулки в лесу часто можно услышать кукование кукушки, гук дятла, вытаскивающего с помощью длинного тонкого клюва и языка личинок, живущих под корой деревьев. Иногда можно увидеть белку, перепрыгивающую с ветки на ветку, и, конечно, множество самых разнообразных насекомых.

Со всеми встреченными животными нужно коротко познакомиться детей. С помощью сачка хорошо поймать насекомых для составления коллекции.

## Ботанические экскурсии

Особенно много интересных экскурсий и походов в природу можно провести с пионерами и школьниками среднего возраста, посещая лес, поле, луг, берег реки или водоема. Вот примерные темы экскурсий для пионеров среднего и старшего возраста. Эти экскурсии познакомят пионеров с жизнью растений в природе.

Экскурсии на луг. Для знакомства с видовым разнообразием луговой растительности, кормовыми травами из числа бобовых и злаковых, растущих на лугу, и определения хозяйственной годности обследуемого луга интересно устроить экскурсию на луг пойменный (луг, который заливается весенними водами при разливе) и на луг суходольный (расположенный на водоразделе рек). Видовой состав растений пойменных и суходольных лугов резко различен. Установите разницу в составе растений этих лугов и определите, какой луг дает более ценное по питательности сено. Соберите гербарий луговых трав.

Экскурсии на берег реки или водоема проводятся для знакомства с прибрежными и водяными растениями, с особенностями их жизни и размножения.

Экскурсии в поле и на огород — для знакомства с сельскохозяйственными культурами, а также с сорной растительностью.

Экскурсии в лес проводятся для изучения местных дикорастущих плодово-ягодных растений и грибов.

На первой экскурсии в лес пионерам среднего возраста следует показать и назвать отдельные виды деревьев и кустарников, определить возраст спелых деревьев, посчитав число колец на пне или бревне. Нетрудно определить также возраст молодых сосенок, подсчитав число мутовок (количество мутовок соответствует возрасту молодой сосны). Следует познакомить детей с ягодами и грибами, научить их отличать съедобные от ядовитых. Надо показать пионерам землянику, чернику, малину, ежевику, бруснику, костянику и рябину; из ядовитых растений — волчье лыко, жимолость или волчьи ягоды, вороний глаз и другие. При этом детей предупреждают о том, что ядовитые ягоды пробовать нельзя.

Вернувшись с экскурсии в лагерь, пионеры готовят таблицы: «Ядовитые ягоды нашего леса», «Съедобные ягоды нашего леса». Не все пионеры знают, как происходит рассеивание семян ягодных растений, и об этом надо рассказать. Птицы, склевывая ягоды, вместе с пометом роняют их семена на землю и рассеивают тем самым зерна.

Многие растения размножаются без семян: земляника — усачи, малина — молодыми отпрысками.

Дети должны также знать, что ягоды богаты витамином «С», предупреждающим заболевание цынгой, что в ягодах много сахара и других веществ, необходимых для организма человека.

Вторую экскурсию можно посвятить специальному знакомству со съедобными и ядовитыми грибами, показав детям, в каких местах растут те или иные грибы, как они растут: кучками или в одиночку, на земле или на пнях и т. д. Найдя гриб, нужно показать пионерам его форму и окраску шляпки и ножки, обратить внимание на отличительные признаки гриба, например: у рыжиков на оранжевую с прозеленью шляпку, у белого гриба на каштаново-бурую шляпку и белый пенек, вздутый у основания, и т. д.

Собирая грибы, пионеры делают вывод: разные грибы растут в разных местах, и успешно собирать грибы можно, только зная их излюбленные места. Так, белые грибы встречаются в еловом лесу или в сухом березняке, где есть одиночные ели и сосны. Подберезовики растут в молодых березовых рощицах или на болотистых участках. Маслята — на сухих лесных опушках и на полях вблизи лесных зарослей. Сыроежки — обычно в еловых, сосновых и березовых лесах. Волнушки — в глухих еловых зарослях, а грузди — там, где ель растет попеременно с березой.

После сбора грибов интересно проверить, запомнили ли ребята названия грибов. Для этого кто-либо из пионеров, хорошо знающий грибы, поочередно вынимает их из корзинки и спрашивает товарищей, как они называются. А вернувшись в лагерь, можно будет провести с пионерами викторину, пользуясь самыми простыми вопросами<sup>1</sup>.

Следует разобраться в том, есть ли у гриба корни. Пусть пионеры осторожно разгребут листья и верхний слой земли в том месте, где растет гриб. Они найдут в почве белые нити — это грибница, а отнюдь не корни, как иногда думают. Корней у грибов нет. Размножаются грибы спорами, которые находятся на нижней стороне шляпки трубчатого гриба (например, белого) и пластинчатого (например, сыроежки).

Оплетая молодые корни дерева, грибница проникает внутрь клеток. Образуется грибокорень, или, как говорят ученые, микориза. Обоим растениям от такого сожительства польза: проникая внутрь клеток и густо оплетая их снаружи, нити грибницы служат корню дерева как бы добавочными корневыми волосками. Через них поступают в корень из почвы вода и минеральные соли. В то же время гриб получает нужные ему для жизни органические вещества от дерева. Различные грибы селятся около деревьев определенных пород, с которыми они образуют микоризы.

Зная, что подберезовик образует микоризу с березой, подосиновик — с осиной, маслята и рыжики — с елью и сосной, пионеры быстро сумеют отыскать грибные места.

Старшие пионеры могут сделать коллекцию съедобных и несъедобных грибов, поместив грибы в наглухо закрывающиеся банки со спиртом или двухпроцентным раствором формалина.

На экскурсиях и в походах пионеры научатся собирать наиболее интересные растения, а затем составлять из них гербарий.

Во время сбора растений нужно приучить пионеров соблюдать такие правила: небольшие растения выкапываются целиком со стеблем, листьями, плодами и корнем. При сборе древесных и кустарниковых пород берут только отдельные веточки с цветами и плодами.

Собранные растения необходимо сейчас же вкладывать в ботаническую папку, но так, чтобы между двумя листами газеты поместилось одно растение. Вкладываемые в папку растения следует хорошо расправлять. Если стебли не помещаются в папку, их надо разрезать на 2—3 части и под толстые мясистые

<sup>1</sup> Вот примерный перечень таких вопросов: «Что такое грибокорень? Как размножаются грибы? Какие грибы ядовитые? Какие грибы сушат? Какие грибы солят? Какие грибы называются пластинчатыми и какие трубчатыми? Какой гриб называется «мушкетерской смертью»? Чем отличается шампиньон от ядовитой бледной поганки? Где растут белые грибы? Где растут рыжики и маслята? Где растут подберезовики и подосиновики?» и т. п.

Расправилкой для мелких насекомых может служить спичечная коробка или пробка от широкогорлой банки.

На расправилке у бабочки осторожно расправляют крылья и усики (см. ри-

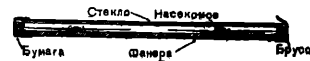
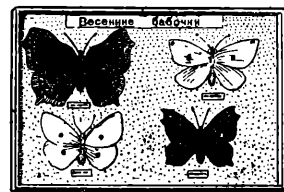

Смонтированная коллекция бабочек.

сунки), прикрепляя крылья к расправилке с помощью узких полосок бумаги, закрепленных кнопками или булавками. Бабочка сохнет от 10 до 15 дней.

#### ПАМЯТКА СБОРЩИКА ЛЕКАРСТВЕННЫХ РАСТЕНИЙ

**Общие правила сбора:**  
в поход за лекарственными травами отправляются в сухую солнечную погоду. Надо собирать растения в то время, когда в них содержится больше всего целебных веществ:

почки — весной перед распусканием;

кору — с молодых стволов и ветвей деревьев и кустарников весной во время сокодвижения;

листья и травы — перед цветением или в начале цветения растения;

цветы — в начале цветения;

ягоды и плоды — когда они достигнут полной зрелости;

корни, клубни и корневища — осенью или весной.

Сборщикам нужно взять с собой корзины, лопатки для выкапывания корней, ножи, ножницы. Некоторые лекарственные растения (например, белена, дурман) ядовиты. Собирая ядовитые растения, нельзя прикасаться руками к глазам, губам, к еде. После сбора растений надо тщательно вымыть руки.





Наперстянка.



Ландыш.

части, так же как и под цветы, подкладывать кусочки гигроскопической ваты.

По возвращении из экскурсии нужно точно определить собранные растения и засушить их в ботаническом прессе, не забывая при этом положить в пресс и этикетку, которой снабжается каждое растение.

На этикетке пишется: название растения, семейства, место сбора, дата сбора, фамилия пионера, собравшего растение.

Растения, положенные в пресс для сушки, следует ежедневно просматривать, перекалывать новыми листами газеты, заменяя ими отсыревшие листья. Высохшим растение считается тогда, когда оно не сгибается, если его взять в руки за один конец.

Когда растения высушены, составляется гербарий. Каждое растение с помощью узеньких полосок бумаги прикрепляют к листу бумаги размером 25×35 или 25×40 сантиметром.

В правом нижнем углу наклеивается этикетка. Листы гербария укладываются в папку, на которой пишется название гербария, например: «Деревья и кустарники смешанного леса» или «Кормовые травы суходольного луга» и т. д.; затем составляется оглавление гербарных листов — и гербарий готов. Такой гербарий хорошо передать осенью в биологический кабинет своей школы.

### Экскурсия на водоем

Тематика зоологических экскурсий обширна и разнообразна. Можно провести экскурсии на такие темы, как «Жизнь водоема», «Вредители леса, сада, поля», «Полезные насекомые», «Муравьи, ужи и ящерицы», «Птицы — друзья человека» и многие другие.

Большим успехом у пионеров пользуются экскурсии на пруд. Пресноводная фауна, несмотря на немногочисленность своих представителей, чрезвычайно разнообразна и по биологическим особенностям представляет большой интерес. На поверхности воды скользят быстрые водомерки, небольшие жуки вертячки то появляются на поверхности, то крутятся, скрываются в глубине водоема.

Над водой весело порхают стрекозы. В больших количествах встречаются пиявки, моллюски и другие животные.

Не менее интересен и растительный мир пруда. Вот как, например, была организована экскурсия пионеров на пруд в одном подмосковном пионерском лагере. Отправляясь на экскурсию, вожатый предложил пионерам выяснить, каково происхождение пруда. Сам ли пруд образовался, или его люди выкопали? Ответить на вопрос вожатого пионеры сумели только после тщательного осмотра пруда.

Прежде всего пришлось сравнить правый и левый берега проточного пруда. Одинаковы ли берега пруда по высоте? Оказалось, что один берег высокий, другой низкий. Ребята обратили внимание на ров, вырытый на низком берегу пруда, и заметили, что земля, вынутая из рва, служит вторым берегом пруда. Пруд, таким образом, оказался искусственным по происхождению. Затем приступили к знакомству с растительным и животным миром пруда. Во время экскурсии вожатому пришлось убедиться, что многие дети очень плохо знают природу, затрудняясь правильно ответить на самые простые вопросы. Так, при знакомстве с водорослями, населявшими пруд, вожатый спросил пионеров: «Чем покрыта поверхность пруда?», «Почему вода его как бы окрашена в зеленый цвет?»

Пионеры в один голос заявили, что зелень — это лягушечья икра. Только внимательное рассматривание пробы воды, взятой в стеклянные пробирки, убедило пионеров в том, что зеленая окраска воды зависит от многочисленных зеленых водорослей.

На вопрос вожатого: «Кто из вас видел когда-нибудь икру лягушки?» — отозвалось несколько человек. Один из них попробовал по памяти описать икринку. Он рассказал, что икринка состоит из маленького черного шарика и слизи, покрывающей его. Таким образом, лягушечья икра оказалась никак не похожей на водоросли.

Около берега пруда ребята поймали несколько лягушек, рассмотрели их; попытались ответить на вопросы вожатого о том, на каком расстоянии видят лягушки, чем они питаются, пользу или вред приносят.

Ответы на вопросы уточнялись здесь же, на пруду, путем наблюдений и опытов.

Например, для того чтобы ответить на вопрос, какими насекомыми питаются лягушки, ребятам пришлось немало потрудиться. Они проделали такой опыт: взяли удилщца, привязали на нитку листочек растения и попробовали удить. Если листочек лежал на поверхности воды без движения, лягушки на него не обращали внимания. Стоило только листочек при помощи удилщца привести в движение, напоминающее порхающую бабочку, как лягушки наперебой старались схватить его. Отсюда пионеры могли сделать вывод, что лягушки питаются насекомыми, притом не сидячими, а летающими, чаще всего косаками. Значит, лягушки приносят человеку пользу.

Чтобы убедиться, на каком расстоянии видят лягушки, листочек за нитку, привязанную к нему, постепенно удаляли и приближали к лягушкам, сидевшим на листьях кувшинок.

Наблюдая за поведением лягушек, группа пионеров — участников экскурсии — выяснила, что лягушки видят на расстоянии 1,5—2 метров.

Для того чтобы узнать, могут ли лягушки распознавать цвета, ребята повторили опыт, только листочки заменили тряпочками различных цветов.

Такие непосредственные наблюдения на экскурсии содействовали прочному закреплению приобретенных знаний.

Каждая экскурсия в природу имеет большое воспитательное значение, она развивает у детей живой интерес к окружающему. Дети приучаются видеть и замечать в знакомых предметах и явлениях новые стороны.

Отправляясь с пионерами на экскурсию к водоему, нужно вооружиться водяными сачками и маленькими ведерками, куда пионеры будут класть пойманных ими обитателей водоема.

Водяной сачок просто сделать и самим — на экскурсии без него не обойдешься. Для сачка сгибается кольцо диаметром в 25—40 сантиметров из туго сгибающейся проволоки. Затем на кольцо надевается мешочек, сшитый из прочной, но хорошо пропускающей воду материи. Сачок прикрепляется к деревянной ручке длиной в 1—1,5 метра.

Дети должны уметь правильно пользоваться сачком. При ловле обитателей водоема возьмите сачок и резко, с силой проведите им по воде. Затем сачок быстро выньте, выверните и содержимое его осторожно переложите в ведро или в стеклянную банку с прудовой водой.

На этой же экскурсии пионеры знакомятся с рыбами водоема. В июле лещи, караси, карпы, сазаны мечут икру. В это время они настолько неосторожны, что почти не замечают приближения человека и легко могут быть обнаружены в водоеме. После экскурсии пионеры составляют список пойманных в водоеме животных, рыб и насекомых, отмечая, часто или редко они встречаются и в каких условиях, когда и в какой стадии развития пойманы. По возвращении из экскурсии рыб, животных и насекомых, пойманных в водоеме, помещают в аквариумы живого уголка, чтобы юннаты могли использовать их для своих наблюдений и коллекций.

### Экскурсия на овощной участок

Интересна экскурсия на овощной участок, например на капустное поле. Пусть пионеры попробуют осмотреть капустные растения и определить, не пострадала ли капуста от каких-либо насекомых-вредителей. Особенно внимательно нужно осматривать листья капусты, полулежащие на земле. Они часто оказываются проеденными вредителями насквозь.

Ученые считают, что капусту повреждают до 40 различных беспозвоночных видов животных, из которых большинство насекомые. Пионеры — участники экскурсии — легко отыщут некоторых из них. Приподнимая нижние листья капусты, можно найти голых слизней; недаром и земля и продырявленные листья покрыты тончайшими пленками подсохшей слизи.

Некоторые капустные листья сильно скручены. На их нижней поверхности обнаруживаются колонии тлей — маленьких зеленовато-серых насекомых, сосущих сок из листьев капусты.



Крушина.



Шиповник обыкновенный.

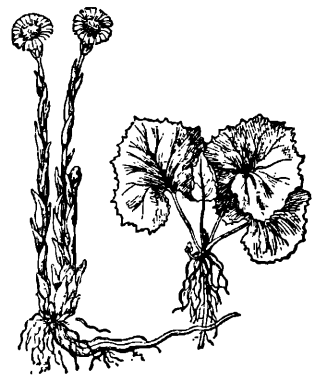

Мать-и-мачеха.

## ЛЕКАРСТВЕННЫЕ РАСТЕНИЯ



Пастушья сумка.



Можжевельник.

## ПРАВИЛА СУШКИ

Ни в коем случае нельзя сушить лекарственные растения на солнце: они теряют свои целебные свойства. Сушить можно в тени под навесом или на хорошо проветриваемом чердаке

Некоторые листья капусты повреждены гусеницами капустной белянки — белой бабочки с черными пятнышками на крыльях. Эта бабочка дает несколько поколений в год. К началу августа ее можно обнаружить в природе почти во всех стадиях развития, начиная от кладки яиц и кончая куколками.

Осматривая нижнюю поверхность капустных листьев, легко обнаружить яйцевые кладки капустной белянки: яички этой бабочки яркого желтого цвета и имеют в длину не более 1—1,25 миллиметра при ширине в 0,5 миллиметра. Яички легко найти, так как белянка откладывает их кучками. Тут же на нижней поверхности листьев можно увидеть молодых гусениц, которые держатся вместе. Взрослые гусеницы капустной белянки перед окукливанием расползаются. Незадолго до окукливания взрослые гусеницы уползают далеко от капусты и превращаются в куколочек, которых можно обнаружить на заборах, в кучах хвороста, на потолках сараев и т. д.

С помощью сачка поймите несколько бабочек белянок для коллекции насекомых — вредителей огорода. Чтобы пойманная бабочка не билась и не стряхивала с крыльев пыльцу, ее оглушают, осторожно нажав двумя пальцами грудку.

Для наблюдения за развитием капустной белянки интересно собрать несколько кладок яиц и взрослых гусениц, которых помещают в садки живого уголка. Обеспечивая гусениц свежим кормом, меняя по мере надобности листья капусты, поставленные в воду, можно проследить, как происходит отрождение гусениц из яиц, как часто проходит линька гусениц, как гусеница окукливается. Собирая на капусте, помидорах и других овощных растениях насекомых-вредителей и помещая их в стеклянные пробирки, с тем чтобы по возвращении из экскурсии перенести собранных насекомых для наблюдений в садки живого уголка, пионеры познакомятся с их развитием и превращением.

В экскурсии по изучению насекомых в первую очередь должны принять участие пионеры 6-го и 7-го классов, так как им в школе приходится изучать членистоногих, из числа которых программа по зоологии особое внимание уделяет классу насекомых.

## Экскурсия по изучению птиц

Интересна работа по изучению птиц своей местности. Экскурсии в природу дадут возможность научиться распознавать птиц по внешнему виду и по их голосам, выяснить их биологические особенности.

К июлю большинство птиц уже выводит птенцов. Только такие птицы, как бекасы, козодои, вальдшнепы, береговые ласточки, продолжают кладку яиц. Зеленушки же, зорянки, черные дрозды, лесные жаворонки в это время кладут яйца и выводят птенцов во второй раз.

Ничто так не развивает зоркость, не изошряет слух, как наблюдения за птицами. Птица не будет ждать, пока ее рассмотри. Иногда в распоряжении наблюдателя только секунда.

Во время путешествия по лесу удобно разделить отряд на группы от 3 до 4 человек, так, чтобы пионеры шли гуськом, не отставая далеко друг от друга. Каждую группу должен возглавить пионер, который лучше других знает птиц.

Заметив птицу, нельзя идти прямо на нее: наблюдатель должен свернуть немного в сторону и заходить так, чтобы солнце было у него за спиной, иначе не рассмотреть окраску птицы.

Нельзя идти в лесной поход для наблюдения за птицами в ярком платье. Нельзя кричать, петь, громко разговаривать. Кто хочет побольше увидеть и услышать в лесу, тот должен быть незаметным.

Ребята увидели в лесу незнакомую птицу. Никто из них не знает ее названия. Как быть? Надо постараться запомнить характерные приметы незнакомой птицы.

Особенности окраски: общий тон, яркие пятна на грудке и голове — «манишка», «шапочка» и др.

Общий облик: хохол, форма и величина клюва, хвоста, характер полета. Голос птицы: пение, крик.

Величина: при определении величины незнакомку надо сравнивать с хорошо знакомыми птицами — воробьем, скворцом, галкой, вороной, голубем, курицей, уткой (больше, меньше).

Эти приметы записываются в походный дневник и временно птице-незнакомке дается условное название: «хохлач», «красногрудка», «черношляпка» и т. д.

Если пионеры и школьники сумели уловить характерные особенности, опытный охотник, краевед, просмотрев эти записи, сумеет определить птицу, скажет правильное ее название.

Хорошим определителем лесных птиц является книга А. Н. Промптова «Птицы в природе».

Очень важно научиться определять птиц по голосу.

Надо узнать, кто из местных специалистов или жителей-старожилос умеет определять птиц по их голосам, и попросить его провести лесную экскурсию с пионерами.

Иногда бывает достаточно одной характерной детали, чтобы не только опознать птицу, но и установить, что эта птица делает. Знатоки птиц могут определить летящую птицу по ее силуэту, а если птицы летят стаей, то по форме стаи и характеру полета.

Знакомство с птицами, наблюдения за их жизнью — не простая забава. Многие птицы уничтожают насекомых-вредителей сельскохозяйственных растений и тем самым приносят пользу человеку. При этом прожорливость некоторых птиц, например

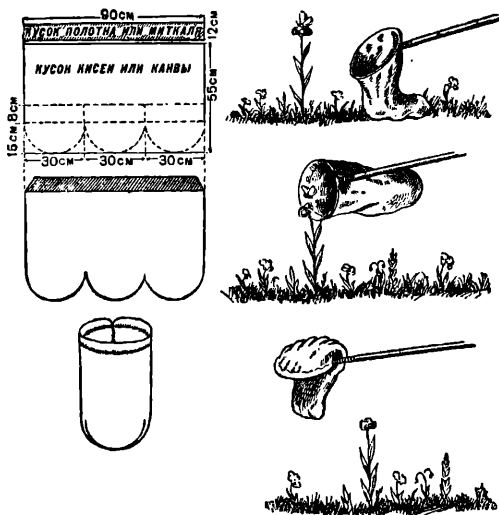

Изготовление воздушного сачка.

синицы, такова, что в сутки она может съесть столько насекомых, сколько весит сама. Благодаря такой прожорливости парочка синичек, поселившихся в плодовом саду, полностью очистит почти сорок плодовых деревьев от всех насекомых-вредителей.

Особенно много истребляют насекомых птицы во время гнездования, когда они кормят своих птенцов. Интересны цифры, показывающие количество поедаемой птицами пищи. Эти цифры удалось установить при содержании птиц в неволе. Так, синица лазоревка съедает до 1500 яичек насекомых в день. Розовый скворец съедает в день до 120 штук крупной саранчи и около 200 штук мелкой. Королек уничтожает от 8 до 10 миллионов самых мелких насекомых в год. Ласточка за лето ловит от полу-миллиона до миллиона мошек, комаров и тлей. Если сложить в одну линию насекомых, которых съедает стрижа за лето, то эта линия растянется на километр. Наблюдая за птицами, пионеры не только познакомятся с различными птицами и научатся различать их по внешнему виду, но и узнают, какие птицы уничтожают насекомых-вредителей, принося тем самым пользу человеку, и примут участие в охране этих птиц и их привлечении в окрестные сады, парки, на поля и в леса.

под железной крышей. Растения раскладывают на мешковине или листах фанеры; листья полагается класть черенками в одну сторону.

Перед сушкой надо перебрать растения, очистить их от случайно поврежденных частей растений. Корни надо вымыть в холодной воде щетками и разрезать пополам.

Сушат корни до тех пор, пока они не станут хрупкими; листья, цветы и травы — пока они не будут легко растираться в порошок. Ягоды считаются сухими, если при легком сжатии не сжимаются в комочек, не окрашивают пальцы.

#### ЧТО ЧИТАТЬ ПО ВОПРОСАМ НАТУРАЛИСТИЧЕСКОЙ РАБОТЫ

«Школьный опытный участок». Сборник. Изд-во «Молодая гвардия», 1953 г.

Корчагина В., Школьный сад. Изд-во «Молодая гвардия», 1952 г.

Макарова И., Пионерский цветник. Изд-во «Молодая гвардия», 1952 г.

Баранова А. и Корчагина В., Живой уголок в школе и лагере. Изд-во «Молодая гвардия», 1953 г.

«Юным натуралистам». Сборник. Детгиз, 1952 г.

Корчагина В., Юные натуралисты летом. Изд-во «Молодая гвардия», 1951 г.

Плавильщиков Н. Н., Юным любителям природы. Изд-во «Молодая гвардия», 1953 г.

Щукин С., Юным мичуринцам-растениеводам. Детгиз, 1952 г.

Щукин С., Кружки юных опытников-растениеводов. Учпедгиз, 1952 г.

Мельникова Н., Пришкольный участок. Детгиз, 1952 г.

Мельникова Н., Задачи ученых. Детгиз, 1952 г.

Григорьева М., Ботанические экскурсии. Детгиз, 1952 г.

# ЮНЫЕ БОТАНИКИ, ОТВЕТЕТЕ!



Где листья у этого растения?

Отчего эти сосны разные?

Пионерам каждой пионерской дружины надо позаботиться о привлечении и охране полезных птиц. Ежегодно у нас в стране в феврале — марте проводится традиционный праздник пионеров и школьников — «день птиц».

Но еще до праздника водителю надо рассказать пионерам о пернатых друзьях человека — птицах.

В конце зимы нужно начать постройку

птичьих домиков-гнездовий, чтобы рано весной развесить сделанные скворечники и домики на школьном участке, в саду, на территории пионерского лагеря.

В скворечниках поселятся птицы и помогут человеку защищать урожай от насекомых-вредителей. Между отрядами дружины можно организовать соревнование на лучшее изготовление скворечен.

## ОХОТА БЕЗ РУЖЬЯ

В любое время года можно организовать интереснейшие наблюдения пионеров за жизнью животных, живущих в районе школы или лагеря.

Цель этих наблюдений — узнать, какие виды млекопитающих животных встречаются в районе, познакомиться с характером их жизни, повадками, питанием, выяснить, какую пользу или вред приносят наблюдаемые животные. Эта цель может быть достигнута не сразу, не за один поход или экскурсию, а в течение продолжительного времени: месяца, сезона, года, двух-трех лет.

Для изучения животных еще до экскурсии с пионерами надо провести занятия, познакомиться их с правилами наблюдений, научить читать следы животных.

Почему нельзя узнать все о животных своей местности за 1—2 экскурсии? Да потому, что зоологические объекты чрезвычайно разнообразны. Ученые подсчитали, что в мире имеется 200 тысяч разных видов растений и 1,5 миллиона видов животных, из которых

только одни насекомые составляют более 700 тысяч видов. Кроме того, при всем своем разнообразии животные очень подвижны. Если ботаники, занимающиеся изучением растений, обследовав местность, наверняка могут рассчитывать найти те или иные растения, то у зоологов, изучающих животных, такой уверенности нет: ранее замеченное здесь животное обязательно убежит, уплетет или улетит.

Наблюдать животных надо уметь. Плохой наблюдатель только спугнет животное и ничего не увидит.

Сначала пионерам надо показать следы различных животных; по следам они всегда смогут определить и самое животное.

Следом называются не только отпечатки лап, но и все оставленные животным знаки, перья или клочки шерсти, остатки пищи, помет, погрызы на коре дерева и т. д.

Ниже рассказывается о некоторых интересных наблюдениях за животными, которые можно проводить с пионерами и зимой и

# УЧИСЬ ЧИТАТЬ СЛЕДЫ

Медведь



Нуница



Мышь

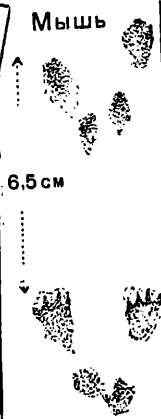

Барсун



Белка  
(4 лапки)

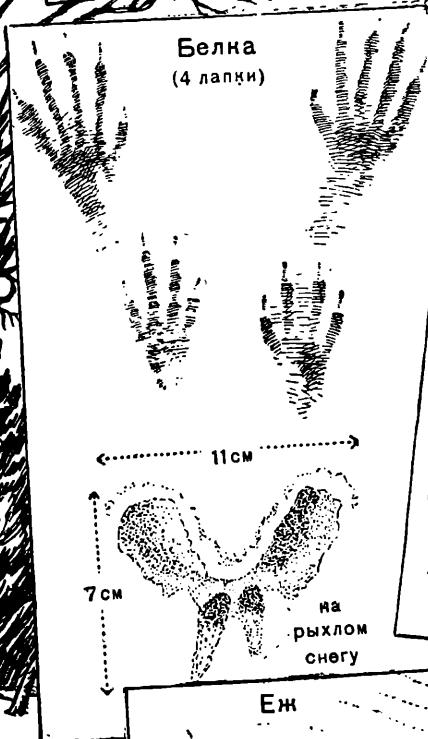

Черный хорь



Выдра

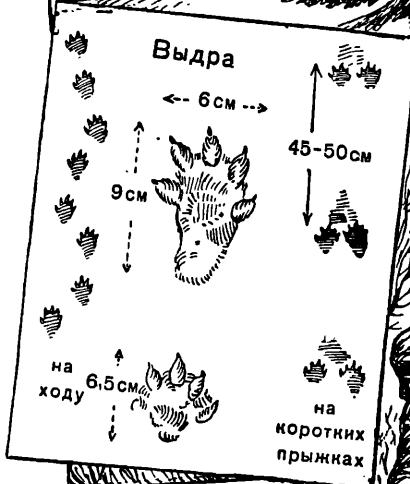

Еж

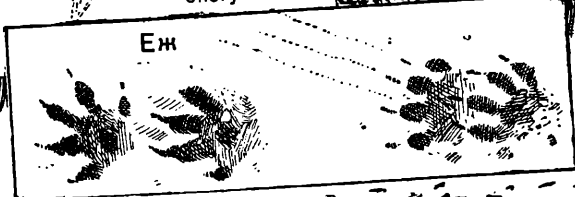

# УЧИСЬ ЧИТАТЬ СЛЕДЫ

Серый суслик



Тетерев-косач

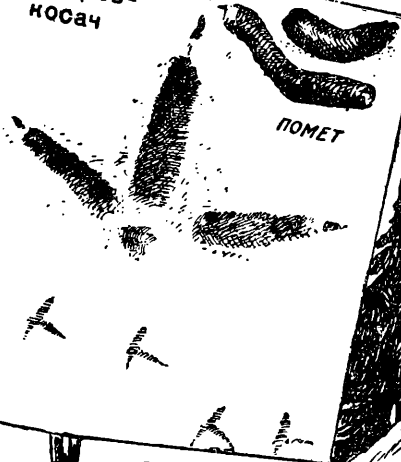

Глухарь

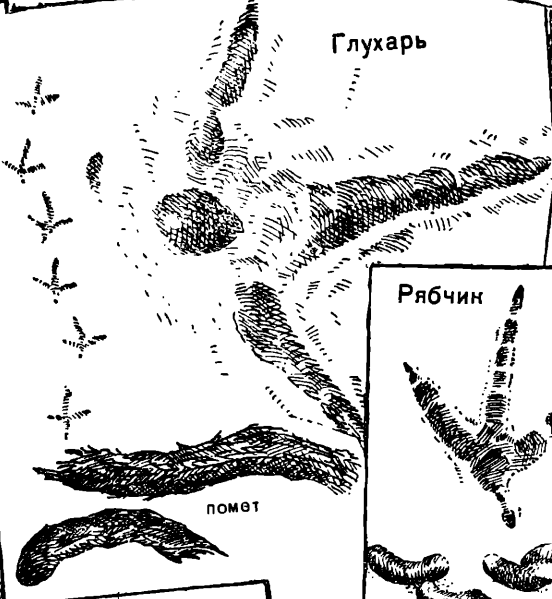

Серая куропатка



Рябчик



Заяц-русак



Нулик-сорона



Диная утка

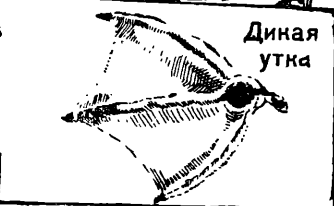

летом. Хорошую помощь в проведении работы такого рода вожатому окажет книга А. Н. Формозова «Спутник следопыта». Она будет лучшим советником и помощником вожатому в обучении ребят искусству следопытства.

## ПОЧЕРК ЗВЕРЯ

Зимой наблюдения над животными проще всего начать с изучения следов. Лучше всего читать следы по свежеснятому снегу — пороше. Снежный покров — это как бы «белая книга», в которой зверь «расписывается» в своем присутствии. У каждого зверя свои собственные, характерные следы, но они не всегда одинаковы. «Почерк» зверя, идущего шагом, иной, чем у зверя на рыси, на карьере, на галопе.

Первый урок следопытства можно провести во дворе, возле дома. Нужна будет только собака. Пусть ребята измерят линейкой, разделенной на сантиметры и миллиметры, отпечатки передней и задней лап собаки, проследят, как она ставит ноги, идя шагом. Подзаворив пса, надо заставить его пробежаться рысью. Если бросить палку, за ней собака побегит карьером. Ребята должны заметить и зарисовать, как изменились при этом ее следы. Следы собаки сходны со следами лисы и волка.

Дикие лесные родичи найдутся и у коровы, козы, свиньи, кошки, курицы, индейки, голубя. Кто знает следы домашних животных, тому легче разобраться в следах, замеченных в лесу.

## КАК ШЛА СОБАКА

Можно поставить перед ребятами задачу: выяснить, как изменятся след животного в зависимости от глубины и плотности снежного покрова, в каком направлении шло животное, например собака.

Перебегая опушку по уплотненному снегу, каждое животное оставляет поверхностные, но четкие следы. Но как только тот же зверек свернул в чащу, отпечатки его следов на рыхлом снегу становятся более глубокими, но менее ясными. Они расплываются, сближаются, будто лапы зверька стали шире.

«Опушкой» может быть двор, где снег лежит тонким и сравнительно плотным слоем, а «лесной чащей» — сад, где снегу намело по колено.

Вожатый может дать юным следопытам задание: пройти с собакой по двору и по саду и рассказать, какое отличие в следах они заметили.

На глубоком рыхлом снегу лапы собаки оставляют только ямки, отпечатков пальцев и когтей не различить. Следопыты должны определить, в каком направлении прошла собака. В таких случаях направление хода определяется по поволоке и выволоке. С одной стороны следа черта на снегу («хвостик») — поволока, с другой стороны мелкие комочки снега — выволока. Эти комочки выбросила собака, выдергивая из снега ногу.

Выволока всегда обращена в сторону хода зверя, поволока — в противоположную.

Если долго не было пороши, в лесу накопятся множество следов. На одной и той же снежной «странице» могут быть записаны и новости сегодняшней ночи и происшествия прошлой недели. Чтобы не запутаться, не наделать ошибок в чтении следов, надо уметь отличать старый след от нового, определять свежесть (возраст) следа.

Пусть ребята сделают во дворе, в саду на снегу разной глубины и плотности ямки и понаблюдают, как они изменяются в зависимости от погоды и давности.

Вот некоторые признаки, по которым можно определить возраст следа: у свежего следа дно тонкое, чуть подмерзшее, у старого дно льдистое, толстое; ветер искажает наветренный край старых следов, а в ямки следов сдувает снег; следы, проложенные в оттепель, отчетливее других.

## ОТПЕЧАТКИ НА ГРЯЗИ

В летнюю пору лучше всего наблюдать следы по берегам рек, озер, возле ручья, куда звери и птицы приходят пить и оставляют свои следы на влажном песке и на иле.

Если берег зарос травой, следы, оставленные животными, трудно заметить. Пусть юные следопыты устроят «грязевый альбом»: расчистят небольшую площадку и покроют ее грязью или илом. Для приманки можно положить рыбку, лягушку, семена, крошки хлеба.

Спустя день, осмотрев «подписи в альбоме» — отпечатавшиеся на грязи следы, ребята заглядают поверхность площадки мокрой веткой или покроют слоем свежего ила. Так в «грязевом альбоме» откроется чистая страница для новых подписей.

Обычно следопыты зарисовывают или фотографируют замеченные ими следы. Но еще любопытнее собрать коллекцию следов-подлинников. Четче всего отпечатываются следы на глинистой почве.

Самое удачное, если такой отпечаток встретится на чистом месте, где нет корней, камней, сору. Чтобы взять отпечаток следа, надо подрезать ножом поверхность земли так, чтобы отпечаток пришелся в центре надрезанного квадратика. Чем крупнее квадратик, тем глубже надрезы. Затем возле одной из сторон квадратика выкапывается канавка, после чего квадратик подрезается ножом снизу. Подрезанный квадратик со следом кладут на щепку и просушивают на солнце, а затем, чтобы он был прочнее, обжигают на огне костра. С боков затвердевший кирпичик выравнивается, а снизу лишняя часть глины соскабливается.

Таким способом можно приготовить коллекцию следов как маленькой землеройки, так и барсука и лисицы.

Кирпичики со следами мелких животных хранят в обыкновенных спичечных коробках.

Научившись определять следы животных, распознавать по следам события, происшед-



# СЛЕДЫ СОБАНИ И ЕЕ ДИКИХ РОДИЧЕЙ

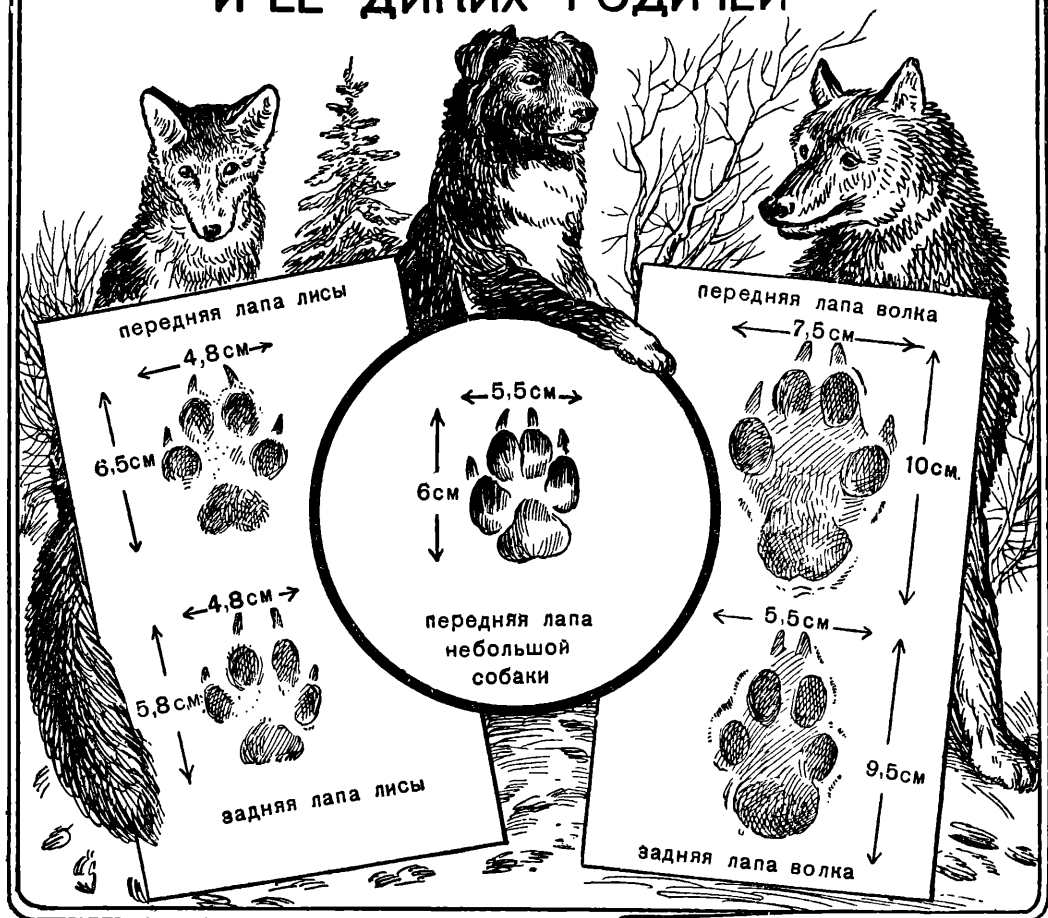

шие в лесу, на лугу или около водоема, пионеры должны составить список видового разнообразия животных, живущих в окрестностях школы или своего лагеря. Такой список лучше оформить в виде альбома, на обложке которого пионеры красиво надписывают: «Млекопитающие животные нашего района». В альбоме помещаются рисунки или фотографии встреченных животных и их следов, дается описание внешнего вида животного, указывается его местообитание,

рассказывается, где и при каких обстоятельствах животное было встречено. Здесь же отмечается, полезное животное или вредное. Такой альбом интересно будет прочесть и посмотреть всем пионерам, а на уроках зоологии он явится хорошим учебно-наглядным пособием. Если дружина имеет связь с местным краеведческим музеем или охотоведческим хозяйством, то альбом нужно показать специалистам-зоологам, рассказав им о работе, проведенной пионерами.

## РЫБНАЯ ЛОВЛЯ

Очень часто отряд или пионерский лагерь располагаются недалеко от речки или озера, водохранилища или старого пруда, заросшего тиной и водной растительностью.

И, конечно, в лагере среди пионеров всегда найдется немало любителей рыбной ловли. Но настоящих, умелых, наблюдатель-

ных рыболовов среди них найдется немного. Это и понятно. Для того чтобы быть хорошим рыболовом, надо не только быть зорким, внимательным и терпеливым, но и хорошо знать биологические особенности рыб, их повадки, питание, образ жизни.

Начинающий рыболов почти ничего не зна-



Рис. 1.

**Водяной змей** каждый может сделать сам. Подготовьте гладкую доску из сухого, легкого дерева (сосна, липа и т. п.) размером 50×20 сантиметров, толщиной — 1 сантиметр.

В концах доски сделайте три отверстия (А) и вставьте в них кольца из толстой проволоки. Затем доску желательно покрыть олифой или масляной краской и хорошо просушить.

Вдоль нижнего ребра доски укрепите киль из полоски тяжелого металла (Б). Изменяя его вес, отрегулируйте глубину погружения доски на 2/3 ее ширины.

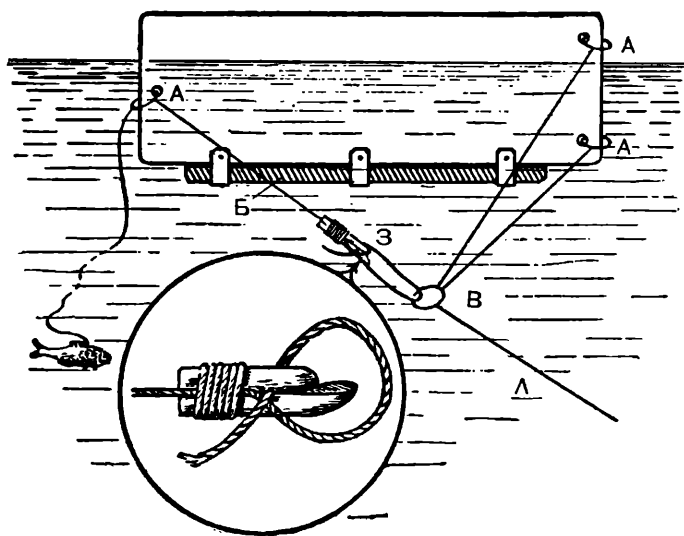
Три шнура — два головных, покороче, и один хвостовой, подлиннее — соединяют кольца в концах змея с средним кольцом (В), за которое привязывается шнур — леса для запуска змея (Л). На конце хвостового шнура укрепляется зажим (З). Эта важная деталь змея — из двух маленьких окрашенных планок дерева. В нем слегка зажимается конец хвостового шнура. При рывке он выдернется из зажима, и змей превращается в доску, легко плывущую обратно к берегу.

К хвостовому шнуру змея можно подвязать 3—4 метра тонкой прочной лески с крючком. Насадка — кузнечик, стрекоза или живец, на которые попадает крупная рыба (рис. 1).

Опустите змея в воду. Постепенно разматывая с дощечки запас шнура — леса, подергивайте змея. Он будет отходить все дальше от берега и может подойти к другой стороне реки или пруда. Со змеем можно также итти вдоль берега.

## ПЛОВУЧИЕ ЖЕРЛИЦЫ



Рис. 2.

Рис. 3.

ет о жизни рыб, у него еще нет собственных наблюдений и опыта. Поэтому начинающему рыболову надо прочесть специальную литературу или побеседовать с рыболовом-специалистом. В этом пионерам может помочь вожатый, организовав встречу с рыболовом-любителем. Из беседы юные рыболовы узнают много нового, полезного для рыбной ловли. Так, например, им станет понятно, что рыбы хорошо различают звуки, поэтому на рыбалке надо сидеть тихо, иначе спугнешь всю рыбу; выяснится, что рыба ловится не везде одинаково и что лучше ловить ее на определенные виды приманок — наживок. Юный рыболов узнает также о том, что рыбу лучше ловить в мягкие сумеречные, а не в ясные солнечные дни, и что южные и западные ветры — друзья рыболова, а восточные и северные — враги.

Не менее важно изучить и водоем, в котором ловится рыба. При этом надо помнить, что в широкой реке рыбу ловить лучше там, где есть более узкие места и протоки, а в мелкой, небольшой речушке, наоборот, надо отыскать наиболее глубокое и широкое место.

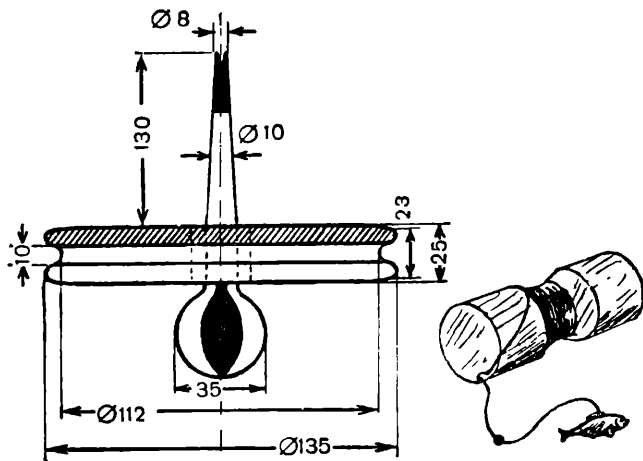
Около густой подводной растительности, вблизи затопленных коряг лучше ловится крупная хищная рыба, где,

**Кружок** (рис. 2) вытачивается из легкого дерева. Верх окрашивается красной краской, низ и палочка — белой. Палочка вставляется в центре кружка. По краю, в желобе, закрепляется и наматывается 10—12 метров лески. На конце ее — небольшой груз, карабин — вертложок, стальной поводок и крючок среднего размера. Насадка — живец, вьюн.

Насадка опускается на глубину, около 1 метра от дна. Леса закрепляется без зажима на кружке — через зарубку в верхнем крае кружка, затем два оборота кругом палочки, и через прорезь в вершине ее, после чего свободно идет к насадке. Рыба, схватив насадку, переворачивает кружок белой стороной кверху (сигнал — поклевка) и сматывает с кружка свободно нужный запас леса. Брать кружок и подсекать рыбу небольшим рывком надо не сразу, а через 2—3 минуты. Кружки ставятся с лодки, на водоемах без сильного течения.

**Рюшка** (рис. 3) делается из легкого сухого дерева. В середине, кругом, вырезается желоб для леса. Оснащается так же, как кружок. Леса слегка зажимается в расщелине, в торце рюшки, после спуска насадки до необходимой глубины. Запас леса наматывается по желобу кругом рюшки.

притаившись, ждет она свою добычу. В таких же водоемах, которые заросли сплошь, лучше искать прогалники и ловить там, иначе рыба не увидит наживку, да и крючок запутается в цепких водяных растениях.

Летом многие виды рыб ловятся на кузнечика, стрекозу, бабочек, личинок разных насекомых, кашу, хлеб, живца.

Место для ловли следует выбирать умело. Окунь, например, лучше всего ловится около обрывистого песчаного берега, особенно если на берегу есть кусты или деревья, у корней которых любит стоять рыба. К реке или пруду рыболовы должны подходить осторожно, стараясь не шуметь и не разговаривать.

Насаживая на крючок приманку, ребятам нужно помнить, что от того, как будет посажена насадка, зависит успех ловли. Червячка нужно насаживать, прокалывая его с головного конца таким образом, чтобы весь крючок был скрыт в теле червяка. Если вы ловите на хлеб, то скатывайте его шариком и надевайте на крючок так, чтобы крючка также не было видно. При ловле на муху используются мелкими крючками.

Забрасывать удочку следует осторожно, стараясь не плескаться поплавком по воде и не ударять по воде удильцем. Для того чтобы забросить удочку и не запутать леску, удили-

ще берется в правую руку, леска захватывается чуть-чуть повыше крючка пальцами левой руки, делается легкий взмах удильцем, и леска отпускается. По инерции она легко пойдет над водой и опустится в намеченном месте. Если все сделано правильно, рыболовам останется набраться терпения и ждать.

Вот уже кто-то тихо качнул поплавок, затем вдруг поплавок исчез под водой. Начинается клев. Каждая рыба клюет по-разному: чем больше рыба, тем осторожнее она клюет. Когда рыба начнет клевать, тащить еще нельзя. Надо ждать того момента, когда рыба возьмет приманку в рот или попытается ее проглотить. Как узнать об этом? После нескольких легких колебаний поплавок пойдет в воду или поплывет в сторону. В этот момент и нужно подсекать. Подсечь — это значит тихонько дернуть удильце вверх или в сторону, противоположную той, куда тянет рыба. Затем, на мгновение ослабив леску, вновь потянуть рыбу. Если попадается очень большая рыба, ее нужно осторожно притянуть к берегу, а у берега подвести под нее сачок и тогда уж выгаскивать.

Рыбу можно ловить не только на удочку, но и специальными приспособлениями, такими как жерлица, верша, сплетенные из ивовых прутьев, и другими. Некоторые из них изображены на стр. 287.

## ПИОНЕРСКАЯ МЕТЕОРОЛОГИЧЕСКАЯ СТАНЦИЯ

Программа естествознания требует, чтобы учащиеся, начиная с 1-го класса, вели систематические наблюдения над погодой и сезонными явлениями природы.

Систематические наблюдения над окружающей природой содействуют накоплению у детей разнообразных конкретных знаний о природе. Ведя наблюдения над погодой и явлениями, происходящими в природе в разное время года, учащиеся знакомятся с этими явлениями и предметами и в результате получают четкие, богатые конкретным содержанием представления о них. Вожатому надо всемерно поддерживать интерес, проявляемый пионерами к изучению природы и природных явлений.

Измерение температуры воздуха и почвы, выяснение количества осадков, выпавших в течение суток, определение направления и силы ветра, предупреждение наступления ночного заморозка — эти и другие вопросы могут увлечь многих пионеров.

На школьном участке или в пионерском лагере можно устроить самодельную пионерскую метеорологическую станцию, и тогда юным любителям изучения погоды представится возможность не только наблюдать погоду, но и довольно точно предсказывать ее, «нести службу погоды» — так иногда любят

называть свою работу юные метеорологи.

Организацию метеорологической станции можно поручить нескольким старшим пионерам, которые под руководством учителя-географа в школе или в лагере соорудят станцию и начнут вести наблюдения.

У входа в школу или на площадке, где пионеры лагеря выстраиваются на линейку, юные метеорологи могут вывесить доску предсказания погоды и щит, которому придадут форму большого термометра, имеющего передвижную шкалу, с помощью которой указывается температура воздуха. Внизу щита термометра устанавливается вращающийся круг, показывающий другие наблюдения за погодой. Над щитом пионеры, несущие «службу погоды», напишут: «Какая сегодня погода», — и будут рано утром вывешивать на щите результаты своих наблюдений за погодой.

Благодаря хорошо поставленной «службе погоды» в школе и в лагере заранее будет известно, стоит ли, например, собираться в поход, или погода испортится и с походом лучше повременить, будет ли ночью заморозок и нужно ли закрыть на школьном участке только что высаженную рассаду помидоров, или заморозка можно не опасаться.

# ЗАДАЧИ ЮНОГО СЛЕДОПЫТА

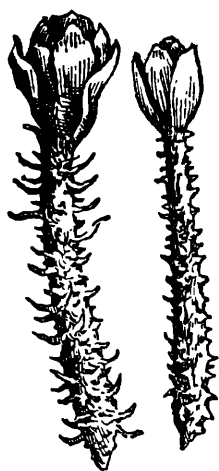

Кто пообедал в этой еловой столовой?

Как попали эти блята на высокую елку?



Кто и зачем наколот на сухой сучок эту землеройку?



Какой возница здесь саночки вез?



Чья эта кузница?



Кто и когда написал это письмо?

Кто обглодал кору на ивовой ветви?

# НАШИ ПЕРНАТЫЕ ДРУЗЬЯ



Ласточка



Мухоловка-пеструшка



Пищуха

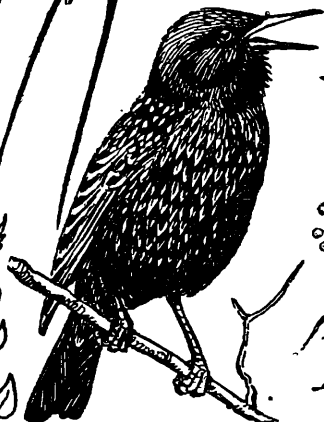

Скворец



Дрозд-рябинник



Пеночка-  
весничка

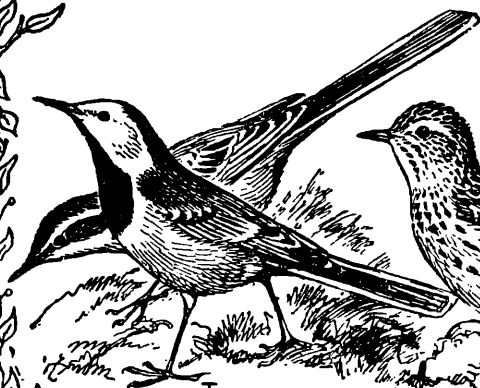

Трясогузки

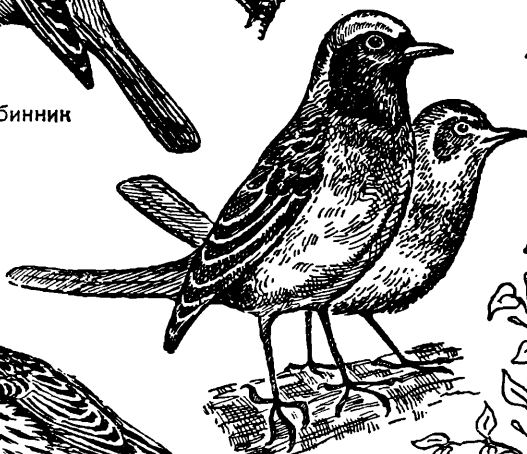

Горихвостки



Жаворонок полевой

Метеорологическую станцию удобно устроить в центре школьного участка, на свободном месте, не загроможденном деревьями или высокими кустарниками. В лагере станцию также надо расположить на открытом освещенном участке, на некотором расстоянии от деревьев и зданий.

Площадку, отведенную под метеорологическую станцию, пионеры сами загораживают невысоким деревянным или сетчатым заборчиком. Размеры площадки: ширина—6 метров, длина—6—7 метров.

На пионерской метеостанции достаточно иметь термометр для измерения температуры воздуха, флюгер для измерения силы и направления ветра, барометр для измерения давления воздуха и дождемер для измерения количества выпавших за лето осадков.

Термометр повесьте в тени на высоте 2 метров от земли и на расстоянии 1—1,5 метра от стен здания.

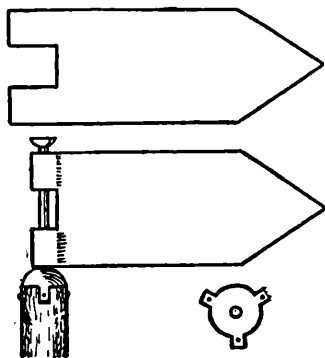

Самодельный флюгер.

Флюгер можно купить, а можно сделать и самим под руководством учителя физики. Флюгер позволяет измерять не только направление, но и силу ветра с помощью ветромера, который также может быть самодельным.

Оборудовав метеорологическую станцию, юннаты смогут вести ежедневные наблюдения за погодой: 3 раза в день отмечать температуру воздуха, направление и силу ветра, выпадение осадков.

Силу ветра можно определить и без ветромера, при помощи цифр по шестибальной системе.

- 0 — тихо: дым из трубы поднимается прямо вверх, листья на деревьях не шевелятся;
- 1 — слабый ветер: листья на деревьях слегка колышутся, дым из трубы немного отклоняется;
- 2 — умеренный ветер: качаются мелкие ветви деревьев;
- 3 — сильный ветер: качаются большие ветви и тонкие стволы деревьев;
- 4 — очень сильный ветер: качаются толстые стволы больших деревьев;
- 5 — буря: ломаются ветки, деревья гнутся к земле;
- 6 — ураган: деревья выворачиваются с корнем, срываются крыши домов.

Изучение ветра имеет большое значение в сельском хозяйстве, в технике и в военном

деле. Силу и направление ветра нужно учитывать также при строительстве больших зданий.

Изучать ветер — значит изо дня в день следить за его направлением и силой. Сила ветра определяется по таблице, которая приведена выше, а направление ветра, если нет готового флюгера, определяйте, ориентируясь по компасу.

В дневнике направление ветра юные метеорологи записывают сокращенно, например: если ветер северо-восточный, в дневнике пишутся две буквы—СВ, если южный—Ю, если же северо-западный—СЗ.

Организуя наблюдения за ветром, надо предложить пионерам составить в конце месяца «розу ветров».

Делается «роза ветров» следующим образом.

В конце месяца подсчитывают, сколько раз дул ветер каждого направления, то-есть северный, южный, восточный, западный, северо-восточный, юго-восточный, юго-западный и северо-западный. Подсчитав, берут лист бумаги и проводят на нем линии, показывающие направление стран света. Потом на каждой линии в определенном масштабе откладывают (по направлению от центра) столько отрезков, сколько раз на этой «линии» дул ветер в течение месяца. Например, в течение месяца северный ветер дул 6 раз, значит на линии, показывающей север, нужно отложить 6 отрезков. На юг ветер дул 12 раз—на «южной линии» откладывается 12 отрезков и т. д. Все полученные отрезки соединяются прямыми линиями, получается фигура, называемая «розой ветров».

Посмотришь на такую «розу ветров», и сразу становится ясно, какие направления ветра преобладали в течение месяца. Вычерченные «розы ветров» вывешиваются ежемесячно на видном месте в школе или в лагере.

Наблюдая за облачностью, юные метеорологи отмечают форму и характер облаков, а также степень облачности. Если небо чистое и облаков не видно, в дневнике погоды, в графе наблюдений за облачностью, следует записать «0». Если все небо покрыто облаками, надо поставить «10». Цифрами от «0» до «9» отмечается облачность тогда, когда часть неба покрыта облаками; при этом чем больше облачность, тем большую надо ставить цифру.

Предложите юным метеорологам, наблюдающим за облачностью, выполнить несколько заданий по определению высоты, на которой находится облака, скорости и направления их движения. Не все знают, например, что облака могут двигаться в направлении, прямо противоположном направлению ветра. Интересно также наблюдать за переходом одних форм облаков в другие при наступлении ясной, сухой погоды.

Форму и характер облаков записывают словами: например, перистые облака, кучевые, слоистые, слоисто-кучевые и т. д. Интересно установить, какой погоде соответствует тот или иной вид облаков. Действительно ли перистые облака появляются в тихие, ясные дни и предвещают ветер?

Желательно подробно описать, зарисовать,

а иногда и сфотографировать ярко выраженные, редко встречаемые формы облаков, обращая внимание также и на их окраску. В момент наблюдения нужно записывать состояние всех элементов погоды и последующие формы облаков в ближайшие дни.

Запись наблюдений над облаками рекомендуется вести по такой форме:

Год, месяц, число	Время в часах	Форма облаков	Количество облачности	Направление движения облаков	Сила ветра	Направление ветра	Примечание

Наблюдения над облаками следует вести всегда с одной и той же постоянной площадки. Площадка должна быть выбрана с таким расчетом, чтобы с нее можно было легко видеть большую часть видимого горизонта.

Количество выпавших осадков измеряется специальным прибором — дождемером.

Сделать дождемер довольно трудно; поэтому, если купить дождемер нельзя, организуйте наблюдения за осадками без прибора. Выпадение дождя отмечается условным знаком, который изображается кружочком с точкой по середине. Если дождь был сильный, то сверху значка ставится цифра «2», если слабый — «0»; дождь средней силы отмечается условным значком без цифры.

В конце месяца подсчитывается количество осадков, выпавших в течение месяца, и это количество сравнивается с обычным среднемесячным количеством.

Юным метеорологам интересно также наблюдать за ливнями, грозами, туманами, градом и его последствиями. Наблюдая за ливнями, следует записать район распространения ливня, время его выпадения, ветер и облака, ему сопутствовавшие.

Особенно интересно наблюдать грозы, так как многое в этом явлении еще не изучено.

Наблюдая за грозой, описывая условия, в которых она протекает, юные метеорологи своими наблюдениями помогут ученым. За-

пишите время первого грома (начало грозы), время последнего грома (конец грозы), каковы интервалы между молнией и сопровождающим ее громом (чем короче интервал, тем ближе гроза), заметьте направление и силу ветра, направление движения облаков и их форму в начале и в конце грозы, начало и конец грозового дождя; силу, форму и цвет молнии; поведение растений и животных перед грозой, во время грозы и по окончании ее.

Метеорологические наблюдения нужно обработать, сделав хороший альбом «Наши наблюдения за погодой».

Для юных метеорологов, несущих «службу погоды», а также и для всех других пионеров желательно побывать на городской или ближайшей местной метеорологической станции. Пусть ребята сравнят свои наблюдения с наблюдениями, проведенными специалистами-метеорологами. Если между теми и другими есть расхождения, попросите объяснить, какие ошибки были допущены.

Наблюдать за погодой надо 3 раза в день. Все метеорологические станции отметки наблюдений за погодой ведут в строго определенных часы: утром в 7 часов, днем в 13 часов и вечером в 21 час. Юные метеорологи должны проводить свои наблюдения за погодой в эти же часы. Если в эти часы наблюдать погоду неудобно, можно установить другое, но обязательно строго определенное время.

Все наблюдения за погодой нужно записывать в особую тетрадь. Такая тетрадь называется календарем погоды, вот она:

Дата	Часы	Температура	Осадки	Ветер		Облачность		Примечание
				сила	направление	степень	форма и характер	
	7 часов							
	13 "							
	21 час							

## КАЛЕНДАРЬ ПРИРОДЫ

Очень многие пионеры с интересом ведут фенологические наблюдения. Фенологическими называются наблюдения над временем наступления различных сезонных явлений природы.

Никогда ива-бредина не зацветет раньше вербы, а лиловая сирень раньше черемухи. Зацветание растений следует одно за другим в строгой последовательности, в определенных сроки. Наблюдая за растениями, вы сможете сами установить эти сроки, и, зная, когда зацветет ольха, заранее предсказать за-

цветание осины, вербы, тополя и других растений.

Фенологические наблюдения нужны в сельском хозяйстве. Так, например, зацветание орешника говорит о том, что пришло время выставлять ульи: через несколько дней после орешника зацветает первый медонос — «красная верба». Лучшим сроком начала сенокоса считается массовое колошение основных луговых злаков. Зацветание вишни для подмосковных огородников служит сигналом появления огородного вредителя — капуст-

ной мухи. Наблюдения за распусканием листьев из плодовых почек, за началом порозовения бутонов помогают установить сроки для борьбы с насекомыми — вредителями сада.

На основании фенологических наблюдений, которые ведутся метеорологическими станциями, определяется состояние сельскохо-

зяйственных культур, планируются сроки уборки.

Записи юных фенологов могут быть полезны метеорологической станции, краеведческому музею, колхозной лаборатории. От них юннаты могут получить указания, как вести наблюдения, какие записи их больше всего интересуют.

## РАЗВЕДЧИКИ ПОДЗЕМНЫХ БОГАТСТВ

Юные натуралисты изучают не только живую природу и ее явления. С немалым интересом они занимаются изучением неживой природы. Почти каждый пионер младшего возраста любит собирать коллекции цветных камешков, пионеры постарше увлекаются сбором образцов различных минералов и пород. А школьников более старшего возраста часто увлекают поиски полезных ископаемых, нужных для стройки, которая ведется в районе или в колхозе.

Работу по изучению неживой природы с пионерами, однако, надо начинать не с поисков полезных ископаемых, а с изучения вопросов общей геологии. Специалиста-геолога в школе почти не встретишь. Изучением неживой природы в школе чаще всего занимается учитель начальной школы, ведущий естественнонаучные занятия в 4-м классе, и учитель географии. Поэтому вожатый должен руководить работой пионеров, интересующихся изучением неживой природы. В этом ему помогут книги по отдельным вопросам геологии и советы учителей. Тематику работ для пионеров старшего возраста могут быть примерно такие:

Образование горных пород и знакомство с важнейшими горными породами.

Знакомство с образованием осадочных пород.

Процессы выветривания и образования почвы.

Геологическая работа ветра.

Геологическая работа рек.

Подземные воды и их деятельность.

Образование осадочных пород.

Наметив примерную тематику работы, вожатый может отправиться с юными геологами в поход, чтобы в условиях природы познакомить пионеров с интересующими их во-

просами. Первоначально можно отправиться на ближайшее почвенное обнажение, где изучить состав почвы, познакомиться с ее влагоемкостью, водопроницаемостью, а также с подпочвой и какой-нибудь горной породой, например песком, на которой залегают подпочвенный и почвенный слои.

После того как из рассказов вожатого или географа пионеры узнают об образовании горных пород и их разрушении в процессе выветривания и совершат несколько экскурсий на обнажения, можно будет заняться изучением полезных ископаемых района.

Для поисковой работы необходимо иметь карту района и специальное снаряжение. Снаряжение состоит из геологического молотка для разбивания твердых пород (он может быть заменен обыкновенным хорошим тяжелым молотком); зубила — для выбивки из пород кристаллов, окаменелостей и других ценных образцов; лопатки — для расчистки обнажений; рулетки или навошенной веревки, через каждые 10 сантиметров перевязанной узлами, — для измерения мощности пластов.

Необходимой частью снаряжения является также компас — обыкновенный и горный; рюкзак — мешок для складывания образцов; карманная лупа, увеличивающая в 10—15 раз, — для рассматривания мелкозернистых пород, окаменелостей и минералов; бутылочка с десятипроцентным раствором соляной кислоты — для определения в породе извести. Необходим и перочинный нож. Во время походов ножом или бронзовой монетой удобно пользоваться для определения твердости минералов.

Юным разведчикам подземных богатств, кроме всего перечисленного, нужно иметь записную книжку, простые и цветные карандаши, этикетки (бумажки размером 8×15 сантиметров), вату или паклю, коробочки, мешочки, бумагу для упаковки образцов.

### КАК ВЕСТИ ПОИСКИ ПОЛЕЗНЫХ ИСКОПАЕМЫХ

Маршруты следует намечать по долинам рек, оврагов, горных ущелий, по местам старых выработок — там, где обычно встречаются обнажения горных пород. В таких местах легче обнаружить выходы месторождений полезных ископаемых.

О наличии рудной залежи можно судить прежде всего по изменению цвета и мине-

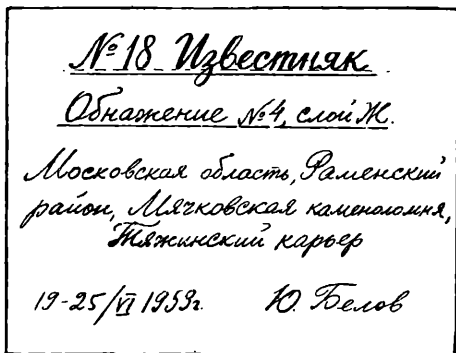

Этикетка.



рального состава в породах. Так, синие или зеленые потеки свидетельствуют о присутствии медных руд; обилие белой слюды говорит о возможных находках оловянного камня и вольфрамита; красно-бурая и охряно-желтая окраска доказывает наличие железных руд.

Для полезных ископаемых характерны следующие признаки: для каменного угля — окрашивание почвы в черный цвет и найденные в овраге или речной долине куски угля; для нефти — выходы газа, радужные пленки на поверхности воды; такие пленки при ударе о них прутиком разбиваются, но тут же сплываются вновь; для фосфоритов — округлые желваки черного или серого цвета; при трении друг о друга они издают характерный запах фосфора; для каменной и калийной соли — соляные источники, отложения соли на поверхности, солончаковая растительность: солянки, полынь черная, щавель морской; для известняка и мергелей — вскипание от капли соляной кислоты.

Следует не только изучать обнажения, но и внимательно рассматривать встречающиеся по берегам рек и на дне сухих долин валуны, гальку, обломки горных пород. Если, разбив молотком кусок породы, вы обнаружите в нем полезные минералы, отметьте на карте местонахождение каждого такого обломка. Из коренного залегающего обломка сносятся вниз по течению реки, и чтобы проследить за ними, надо идти от устья против течения.

Идя вверх против течения, надо брать пробы на песчаных косах, отмелях, со дна русла. Песок насыпают в ковш и, все время помещивая, промывают в текучей воде. Течение унесет легкие частицы, а тяжелые осядут на дно ковша.

При осмотре такого осадка тяжелых минералов (он называется шлахом) могут встретиться крупинки киновари, вольфрамита, платины и золота.

## РАЗВЕДКА СТЕКОЛЬНЫХ ПЕСКОВ

Нашим стекольным заводам нужно очень много сырья в виде чистых стекольных песков. Вести поиски таких песков нужно в устьях рек, по глубоким оврагам. Искать надо только светлый песок. Цветные пески — красные, яркожелтые — содержат железо и для производства стекла не годятся. Нежелательными примесями в песке являются также известь и глина. Количество глины в стекольном песке не должно превышать 3 процентов. Насыпав в стакан песок, разболтайте его и дайте ему отстояться. По мутности воды и толщине верхнего слоя (глина оседает позже песка) можно судить о количестве глины.

Рассматривая в лупу насыпанный на стеклянную пластинку песок, нетрудно заметить белые непрозрачные крупинки. Если на них капнуть разведенной соляной кислотой, они шипят. Это указывает на наличие в них извести.

При помощи соляной кислоты определяют, есть ли в песке железо. Для этого в стакан насыпают 5—10 граммов песку (5 граммов равны по весу пятикопеечной бронзовой мо-

нете) и наливают чет-верть стакана десятипроцентной соляной кислоты. От действия кислоты железо растворяется, окрашивая раствор в желтый цвет. По степени окраски можно судить о количестве железа.

Пески, не пригодные для стеклоделия, могут быть использованы в строительном деле.

## РАЗВЕДКА ОГНЕУПОРНЫХ ГЛИН

Сортов глины очень много. Они отличаются друг от друга своими свойствами, составом и цветом. По шоколадно-коричневому цвету глины можно судить о присутствии в ней марганца, а по зеленоватогрязному цвету — железа. Огнеупорные глины бывают сероватых и желтоватых тонов.

Важно выяснить, нет ли в огнеупорной глине вредных примесей, как, например, известняка и пирита — серного колчедана. Нетрудно заметить золотые блески пирита. Прокипятив кусочек такой глины в пробирке с десятипроцентной соляной кислотой, можно сразу почувствовать запах тухлых яиц. Это из пирита выделяется газ сероводород. Капнув на глину раствором соляной кислоты, определяют наличие извести в глине.

Огнеупорные глины нужны нашей металлургической промышленности. Из таких глин, способных выдерживать высокую температуру (около 1350 градусов), делают кирпич для внутренней облицовки домен и мартенов.

## РАЗВЕДКА ИЗВЕСТКОВЫХ ТУФОВ

Для колхозных полей нужно много минеральных удобрений. Пионерские геологические экспедиции могут обнаружить еще неизвестные залежи известковых туфов, гипсов и фосфоритов.

Удобрение полей известковыми туфами способствует уничтожению в почве вредной кислотности и повышает урожай. Известковые туфы имеют в своем составе фосфор, калий и в небольшом количестве азот. Их не нужно размалывать, как твердые известняки.



Коралл



Аморизма



Аммонит



Спирифер



Наутилус



Белемнит

В слоях глины можно найти различные окаменелости.

Залежи известковых туфов следует искать в так называемом «шлейфе склона» — там, где склон переходит в заболоченную долину или пойму реки. Часто в таких местах на глубине 60—80 сантиметров и глубже залегают пластами серовато-белый рыхлый известковый туф — болотная известь.

В заболоченных долинах можно найти фосфорные удобрения для колхозных полей — вивианиты. Вивианиты — фосфорно-кислые закали солей, серыми точками вкрапленные в слой сильно разложившегося торфа. О присутствии вивианитов можно судить по тому, что торф, в который они вкраплены, через 10—15 минут после раскопки из бурого становится голубым.

## ПРАВИЛА СБОРА ОБРАЗЦОВ

О своих находках юные разведчики сообщают райисполкому и сельсовету. Находками могут заинтересоваться и областные и центральные учреждения. Но для того, чтобы специалисты могли получить правильное представление о ценности сделанных пионерами находок, необходимо отмечать на карте найденные месторождения полезных ископаемых, точно и подробно описать в записной книжке место найденных, характер залегания породы, ее количество, взять от найденных пород образцы. Собирают образцы надо из коренного залегания горных пород, то-есть из геологических обнажений, а не из осыпей и отвалов. Кроме того, образцы собирают из свежих, невыветрившихся участков пласта, где все свойства (цвет, твердость,

блеск и т. д.) выражены хорошо и полно. Размер образцов должен быть не менее 7×9 сантиметров для минералов и 9×12 сантиметров для горных пород при толщине образцов в 2—3 сантиметра.

На каждый образец здесь же в поле заполняется этикетка. На ней обязательно простым карандашом пишутся номер и название образца (если его определили на месте), подробный адрес, номер обнажения, буквенное обозначение слоя, из которого взят образец. Внизу этикетки пишется фамилия сборщика и ставится дата.

Этикетка и записи в книжке должны быть под одним и тем же номером.

Надо хорошо упаковывать образцы, чтобы не попортить их и не перепутать. Этикетку складывают вчетверо, потом несколько раз заворачивают в уголок газетной бумаги, затем на этот уголок кладут образец, все вместе заворачивают в бумагу и перевязывают тонкой бечевкой. Сверху чернильным карандашом пишется номер образца, номер обнажения и буквенное обозначение слоя.

Хрупкие кристаллы, завернув в вату, кладут в коробки. Образцы рыхлых и сыпучих пород помещают в мешочки, сшитые из плотного материала.

В школе при раскладке образцов надо обязательно проверить записи о них в дневнике и заменить полевые этикетки новыми, написанными чернилами, а еще лучше — черной тушью.

Из собранных в походах образцов может составиться интересная коллекция для школьного музея.

## В УГОЛКЕ ЖИВОЙ ПРИРОДЫ

Интерес к живой природе, пробудившийся у пионеров во время экскурсий и походов, очень часто переходит в желание продолжать изучение природных явлений, растений и животных дома, в школе, в пионерском лагере.

В школе и пионерском лагере свои знания пионеры углубляют в уголке живой природы. Живой уголок в школе помогает учащимся в занятиях по ботанике и зоологии. Кроме того, живой уголок является местом работы кружка юннатов.

В пионерском лагере уголок живой природы не только место, где ведут свою работу юные натуралисты. В уголок приходят все пионеры лагеря.

В уголке помещаются и животные и растения. В аквариумах здесь содержат рыб и различных обитателей водоемов; в террариумах — земноводных и пресмыкающихся; в клетках и вольерах — птиц и млекопитающих животных.

Из растений в уголке живой природы всегда надо иметь как дикие, так и культурные, растущие в районе, где расположен лагерь. Увядавшие растения, принесенные в уголок живой природы в виде букетов, снопиков и отдельных экземпляров, надо заменять свежими.

Комнатные растения, имеющиеся в уголке, размножают с помощью отводков и черенков.

В уголке живой природы можно устраивать небольшие выставки, например, на такие темы: «Полевые культуры нашего района», «Деревья и кустарники смешанного леса», «Мхи», «Грибы», «Бобовые растения», «Насекомые—вредители сельского хозяйства», «Полезные насекомые», «Обитатели водоема» и т. д.

Все материалы такой выставки пионеры уносят с собой, чтобы осенью подарить биологическому кабинету своей школы.

Незаменим уголок живой природы в дождливую погоду. По расписанию, составленному старшим пионервожатым, в уголок живой природы как школы, так и лагеря могут приходиться все отряды по очереди, чтобы послушать расказа биолога о животных и растениях, живущих в уголке, посмотреть устроенную в уголке выставку.

Уголок удобно использовать и перед экскурсиями и походами в природу.

Помещением для уголка живой природы может служить любая комната с окнами, выходящими на солнечную сторону. Летом живой уголок можно также устроить во дворе под навесом, за небольшой изгородью, ко-

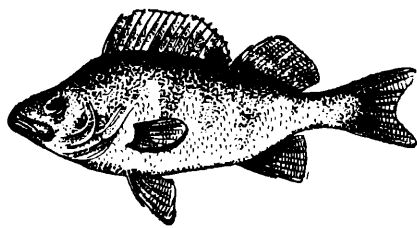

Окунь.

торая могла бы задержать животных, случайно выскочивших из клетки.

Растения и животные в живом уголке размещаются в аквариумах, террариумах, в различных клетках и садках.

Небольшие рыбы, жуки плавунцы, личинки

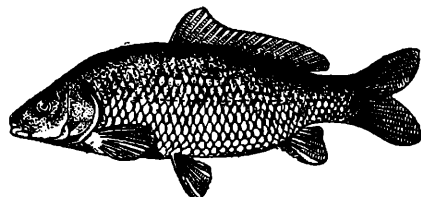

Сазан.

стрекоз, ручейников и другие обитатели водоемов помещаются в аквариумах. Аквариумы можно устроить из чайных стаканов, банок из-под варенья и другой посуды светлого стекла. Очень удобно иметь аквариумы

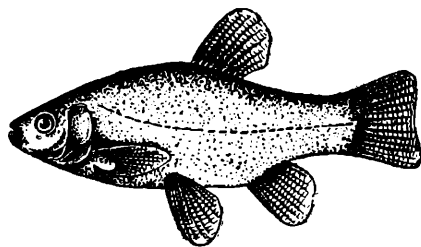

Линь.

емкостью в 4, 6 и 10 литров. Такие аквариумы продаются в зоологических магазинах и в магазинах учебно-наглядных пособий. Дно аквариумов засыпают небольшим слоем речного, хорошо промытого песка, в который



Щука.

сажают водяные растения: элодею, роголистник, валлиснерию и другие.

Крупные аквариумы интересно заселять рыбами. Самыми неприхотливыми из них будут караси, пескари, карпы, вьюны и другие. Карп, карась и пескарь хорошо перено-

сят неволю, быстро приручаются и могут жить в аквариуме годами.

Интересен в аквариуме вьюн. Хорошо живут гольцы, колюшки, золотые рыбки. Они наиболее распространенные обитатели школьных аквариумов.

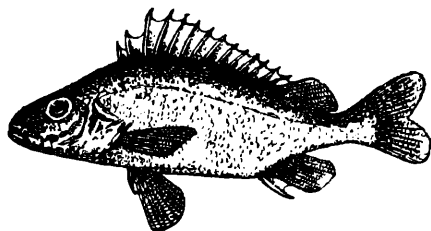

Ерш.

Ухаживая за рыбами в аквариуме, нужно знать, что частая смена воды вредно отражается на жизни рыб. Если аквариум правильно заряжен, имеет достаточное количе-

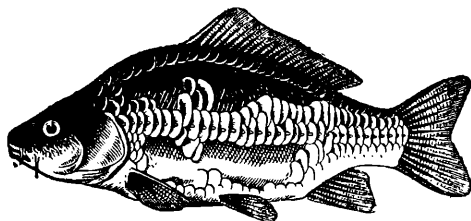

Зеркальный карп.

ство растений и достаточную емкость, то менять в нем воду следует не чаще одного раза в 2—3 месяца. Однако со дна аквариума надо во-время удалять остатки пищи, опав-

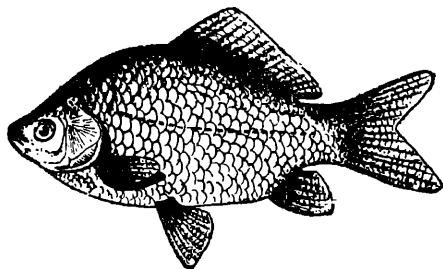

Карась.

шие листочки растений и все то, что загрязняет воду.

Для того чтобы стенки аквариума не зарастали «зелеными налетами», то-есть водорослями, нужно поместить в него улиток-кату-

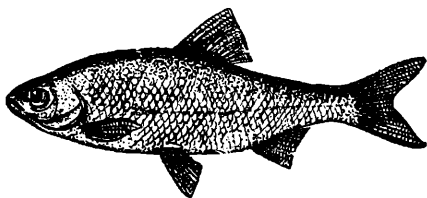

Плотва.

шек. Эти моллюски растительноядны. Они питаются главным образом водорослями, «счищая» их со стенок аквариума.

В аквариум вместе с рыбами не следует сажать прудовиков, так как они поедают не только водоросли на стенках, но и растения, населяющие аквариум, чем наносят большой вред.

Насекомые обычно содержатся в специальных садках, называемых инсектариями. Самодельные инсектарии представляют собой деревянные небольшой ящик, три стенки и верх которого обтянуты марлей, а четвертая стенка, стеклянная, служит дверкой.

Ягюшкам, ужам, черепахам, ящерицам для содержания их в живом уголке нужны террариумы. Террариум легко сделать из аквариума, приделав к нему крышку — деревянную раму, затянутую сеткой. Очень удобны покупные террариумы длиной в 50 сантиметров, шириной в 40 и высотой в 45 сантиметров. Дно террариума устилается мхом или засыпается влажным песком, в который высеваются семена овса или других злаков, вскоре дающие густые зеленые всходы. В углу или в середине террариума должно быть поставлено блюдце с водой, края которого замаскированы песком наподобие маленького озера.

Для птиц нужны клетки, которые старше пионеры могут сделать сами. Размеры клеток примерно такие. Для парочки птиц величиною с дрозда или скворца клетка должна иметь 47 сантиметров высоты и площадь 70×35 сантиметров. Для таких птиц, как снегирь и другие, равные им по размеру, потребуются клетки высотой в 45 сантиметров и площадью 50×30 сантиметров. Расстояние между проволоками у клеток — 10 миллиметров.

Клетки должны иметь выдвижное дно и быть чистыми.

Ухаживая за птицами, надо позаботиться о том, чтобы дно клетки было засыпано сухим песком. Время от времени жердочки должны заменяться другими, так как в них могут завестись насекомые-паразиты. Чистить кормушки, поилки, дно клетки нужно ежедневно.

Каких же птиц выбрать для содержания в уголке живой природы? Выбор достаточно велик, но для успеха дела стоит подбирать наиболее неприхотливых птиц. К таким птицам в первую очередь относятся чижьи, которые хорошо приручаются и хорошо переносят неволю, чечетки, клесты, снегирь, щеглы, зяблики. Хорошо иметь в уголке живой природы ворону серую, галку, грача. Этим птиц лучше всего брать в молодом возрасте, тогда они легко приручаются и долго живут.

К выбору кормов для птиц нужно относиться внимательно. Хлеба ни в коем случае давать не следует.

Для мелких зерноядных птиц рекомендуется просо, репейное семя, льняное семя, канареечное семя. Насекомоядные птицы требуют муравьиных яиц и мучных червей. Хорошо также всем птицам давать зеленый корм, для чего следует высевать в ящиках салат, овес, просо, а когда появятся всходы, ставить ящики в вольеры или клетки. Полезно также давать плоды рябины, калины, бузины, ясени, клена, а для клестов еловые шишки.

Перекармливать птиц не следует. Корм нуж-

но давать только свежий, в два приема — утром и вечером.

Животных млекопитающих лучше содержать не в клетках, а в вольерах. Вольеру легко устроить в одном из углов комнаты живого уголка, затянув угол сеткой и засыпав пол чистым песком.

Хорошо, если в живом уголке будут кролики, голуби и домашняя птица. Но клетки с кроликами и птицами лучше держать не в помещении уголка, а в специальном помещении на пришкольном участке. Если же этого сделать невозможно и животные находятся в помещении уголка, то необходимо как можно чаще менять подстилку в клетках, удалять помет, раз в 3—4 дня ошпаривать кипятком клетку и особенно дно клетки.

Интересны в живом уголке также белки, ежи, зайцы, бурундуки и другие мелкие зверьки, которые водятся в окрестностях школы.

## ОПЫТНАЯ РАБОТА В УГОЛКЕ ЖИВОЙ ПРИРОДЫ

Кроме животных, которых обычно наблюдают без приборов, в уголке живой природы<sup>1</sup> можно изучить и очень большое количество таких животных, которых можно увидеть лишь с помощью лупы и микроскопа. Такие животные встречаются во всех водоемах. Обычно их вылавливают с помощью планктонной сетки. Если посмотреть каплю такой воды под микроскопом, то в ней можно увидеть многих незнатных животных, например: водяных рачков, быстро скачущих в воде, водяных блох или дафний, циклопов, коловраток и др.

Тематика наблюдений и опытов над животными уголка живой природы может быть разнообразна. Из наиболее важных и доступных пионерам работ, которые может поставить не только педагог, но и вожатый, интересующийся биологией, являются: наблюдения с помощью микроскопа над туфельками — движение, отношение к свету и к теплу; опыты и наблюдения над гидрами — их передвижение, питание, почкование и регенерация; опыты с дождевыми червями: закапывание в землю, роль в образовании перегноя, регенерация и пр.

Наблюдения за пресноводными улитками и пластинчатожабными моллюсками: их передвижение, питание, влияние температуры на поведение моллюсков.

Наблюдения над насекомыми. Темы здесь могут быть самые разнообразные. Например: наблюдения над жуками плавунцами, их движение, дыхание, питание, влияние света, температуры и пр.

Наблюдения за личинками стрекоз: охота за пищей, передвижение за живой добычей, выход взрослой стрекозы, кладки стрекоз, развитие яиц.

Наблюдения за ручейниками: передвижение, постройка чехликов, питание.

Развитие бабочек: откладка яиц, появление гусениц, окукливание, выход бабочек из куколок.

<sup>1</sup> Тематика опытной работы в уголке живой природы и описание биологической экскурсии составлены сотрудником ЦСЮН М. И. Дружининой.

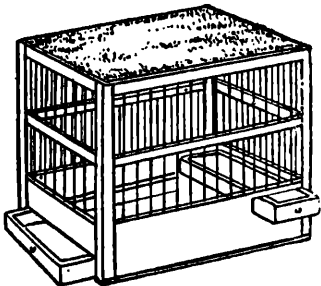
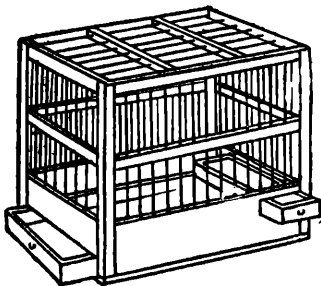
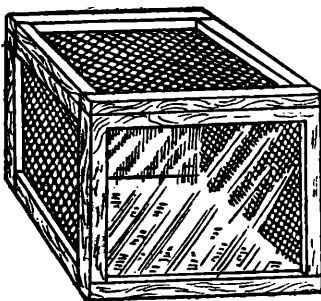
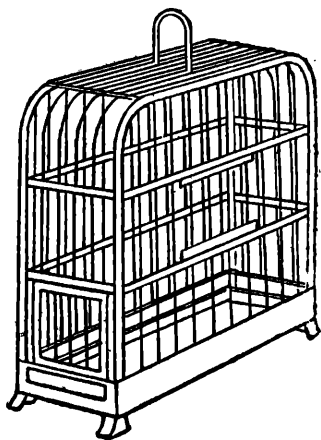

Садки и клетки.

Наблюдения и опыты над рыбами; особенности донных и свободно плавающих рыб, опыты с изменениями окраски рыб, наблюдения над кормлением рыб и т. д.

Наблюдения над лягушками в террариуме: их поведение, дыхание, питание, развитие органов чувств; откладка икры, условия, необходимые для развития головастиков.

Опыты с таким животным, как аксолотль: его движение, питание, размножение, регенерация утраченных органов; превращение аксолотля в амблостому путем кормления тиреоидином, изменениями условий жизни — постепенным уменьшением количества воды в аквариуме, повышением температуры воды и др.

Наблюдения над живородящими ящерицами в террариуме: поведение этих животных, передвижение, питание.

Воспитание молодняка домашних животных.

Наблюдения за птицами в неволе: поведение, влияние корма, света, температурных изменений, отношение друг к другу, способность к приручению.

Опыты и наблюдения над мелкими млекопитающими, находящимися в неволе: белыми мышами, крысами, морскими свинками, ежами, белками, кроликами и другими.

Выработка у них условных рефлексов на свет, звонок, пищу и другие раздражители. Поведение, передвижение, развитие органов чувств, отношение друг к другу, к человеку, способность к приручению, уход за потомством, например: воспитание крольчат при различных температурах, кормление разными кормами, получение наибольшего приплода крольчат путем улучшения содержания и кормления крольчихи.

Кроме животных, в уголке живой природы в летнее время и зимой нужно иметь комнатные растения. Растения удобно размещать на специальных подвесных и наколоченных полочках, сделанных из тонких планок. Растения расставляются и развешиваются соответственно их требованию к свету, но так, чтобы они в то же время украшали помещение уголка живой природы.

К числу тенелюбивых растений относятся аспидистра, бегония, пилоспорум, филодендрон, традесканция, циссус, папоротники и глокс.

В солнечном освещении нуждаются кактусы, абутилон, аралия, кринум, пеларгония, фуксия, цитрусовые растения: лимон, апельсин, мандарин и другие.

Многие полочки, нужные для растений, можно сделать самим. Особенно легко сделать подвесные полочки на веревках, проволоке или цепочках. Чтобы не задерживать свет, полочки и этажерки для растений делают не из сплошных досок, а из тонких планок.

Свою работу с комнатными растениями пионеры могут начать с общего знакомства с ними. Они должны познакомиться с внешними отличительными особенностями комнатных растений, выяснить точное название каждого из них, написать этикетки с названиями, узнать о происхождении, провести описание листьев, цветов, плодов. Работу такого рода в уголке живой природы ведут только дети среднего и старшего возраста. Они же проводят опыты по размножению растений различными способами.

Какую же опытную работу с комнатными растениями могут провести пионеры, выращивая эти растения в уголке живой природы? Легко и интересно размножать многие растения черенками. Для размножения черенкованием с растения нужно срывать веточку и разделить ее на части — черенки с 3—4 листьями. Каждый черенок, посаженный в горшок с землей, прикрывается стаканом или стеклянной банкой. В таком состоянии он окореняется и дает начало новому растению. Черенками размножаются бегония, герань, фикус, аукуба, плющ, традесканция, различные виды винограда, цитрусовые растения, розы и многие другие.

Интересно поставить опыты, позволяющие определить наилучшую длину черенков при окоренении. Пусть будут окорены в одинаковых условиях черенки разной длины таких растений, как роза, аукуба, лимон, традесканция, бегония.

Весною хорошо удаются опыты с размножением бегонии рекс окоренением листьев.

При этом один лист для окоренения кладется на песок и припиливается к песку маленькими палочками, а другой сажается вертикально. Пусть юннаты сделают вывод, каким способом лучше размножать бегонию рекс с помощью листа.

Можно поставить опыты с прививками комнатных растений, а также получить семена фуксии и примулы, применив искусственное опыление цветков этих растений.

Интересно вегетативно сблизить растения, привив, например, на пейрескию эпифиллум, на фуксию с красными цветками — черенок фуксии, имеющей белые цветы.

Вожатому следует поставить перед пионерами, работающими в уголке, цель: размножая комнатные растения различными способами, вырастить 2—3 экземпляра укоренившихся черенков хороших комнатных растений, чтобы использовать их для озеленения своей школы.

## КРУЖКИ ЮННАТОВ

Пионеры, особенно интересующиеся натуралистической работой, объединяются в кружок юных натуралистов. Кружок имеет для пионеров и школьников большое воспитательное значение. Занятия в кружке развивают у юннатов навыки самостоятельной работы, вырабатывают умение ориентироваться в природе, наблюдать природные явления. Юннаты проводят опытную работу, делают выводы, обобщения. Они учатся систематически учитывать результаты своей исследовательской работы, по-мичурински познавать особенности жизни растений и животных.

Руководит работой кружка учитель-биолог школы.

Как же организовать кружок? С чего начать?

Прежде всего надо выяснить, кто интересуется натуралистической работой. Нужно заинтересовать учащихся, проведя с ними беседы о работе юннатов. Пионеров, изъявивших желание заниматься в кружке, нужно записать и затем, если желающих много, распределить по секциям или создать 3 кружка: кружок юннатов младшего возраста — для учащихся начальных классов, кружок юннатов среднего возраста — для учащихся 5—6-х классов и кружок старшего возраста. При этом, начиная с 5-го класса, как кружки, так и секции кружка следует создавать отраслевого направления, например: юные цветоводы, ботаники, зоологи, овощеводы-полеводы, животноводы, метеорологи, геологи и т. д.

Отраслевых кружков или отраслевых секций не следует создавать для юннатов младшего возраста.

Организуя работу юннатов, необходимо учитывать местные условия и возможности. Так, например, там, где можно работать над разведением кроликов, домашней птицы, выращиванием молодняка сельскохозяйственных животных, целесообразно организовать кружок юных животноводов. Если у школы есть цветник и нет еще сада, то большую пользу принесет работа юных цветоводов, а не садоводов.

Оформление кружка происходит на собрании пионеров и школьников, записывающихся в кружок. На этом же собрании члены кружка разбиваются на секции или на возрастные кружки. В каждую секцию или в кружок входит примерно 12—15 человек. На собрании кружка или секции обсуждается основное содержание работы и проводятся выборы председателя и секретаря кружка или секций.

Председатель кружка проводит общие собрания юннатов, помогает руководителю в организации и проведении работы. Секретарь учитывает посещаемость на занятиях кружка, ведет общекружковой дневник учета работы.

Занятия кружка или секции юннатов летом проводятся 2—3 раза в неделю в определенные часы, назначенные руководителем. Зимой юннаты занимаются не чаще, чем один раз в неделю.

Юннаты устраивают уголок живой природы, готовят участок, делают клетки и садки для содержания животных, оформляют уголок, посвященный жизни и деятельности великого преобразователя природы Ивана Владимировича Мичурина, ведут опыт-

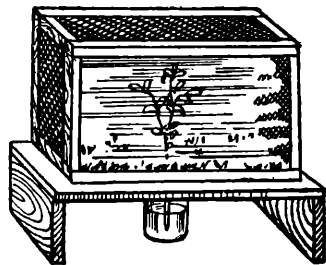
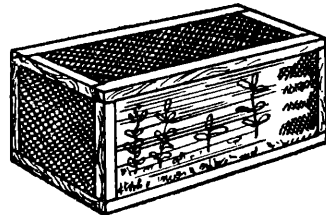
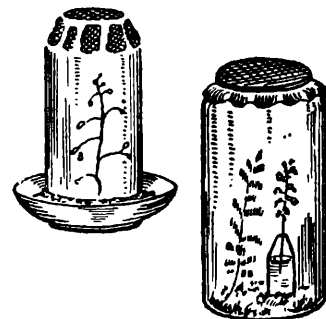
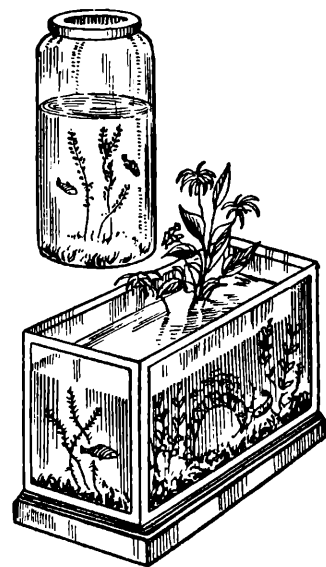

Аквариумы и террариумы.

## РАСТЕНИЯ ЖИВОГО УГОЛКА

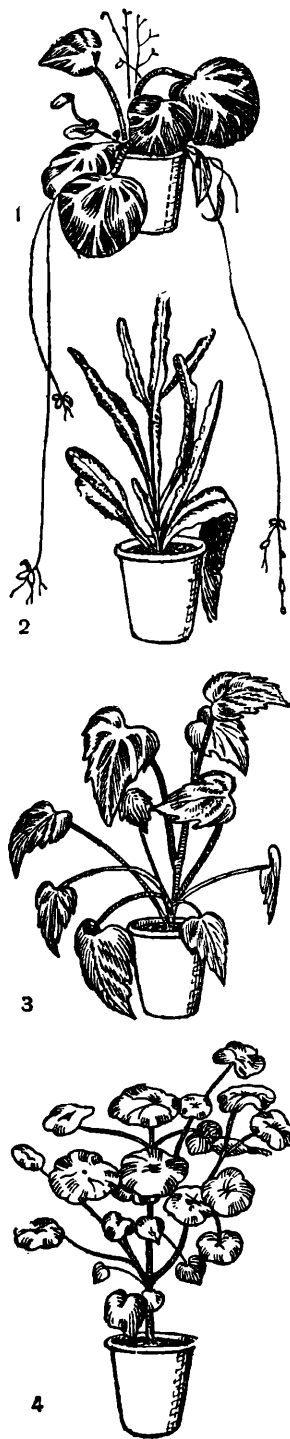

1 — камнеломка; 2 — филло-  
кактус; 3 — бегония рекс;  
4 — пеларгония.

ную работу на школьном участке, организуют изучение растений в живом уголке и в природе своего района.

Каждый юннат, независимо от возраста, должен иметь дневник своей работы в кружке. В нем он делает короткие записки о результатах опытной работы, зарисовки наблюдений, выписки из книг и т. д. Нужно приучить юннатов точно и систематически вести свои наблюдения.

По окончании выполняемой работы юннаты составляют письменные отчеты о проведенных опытах и наблюдениях, организуют отчетные конференции и выставки. Все занятия в кружке ведутся по программе и плану, составленному биологом.

Как проводятся занятия кружка?

В кружках юных натуралистов нужно применять самые разнообразные методы работы: практическую работу на земельном участке, экскурсии, работу учащихся с литературой, беседы, лабораторные занятия и др. Это поможет поднять активность детей, развить у них наблюдательность, заинтересованность их работой. Задачей руководителя кружка является также воспитание у учащихся таких качеств, как умение самостоятельно вести наблюдения, ориентироваться в природе, экспериментировать с живыми организмами, читать научно-популярную литературу, фиксировать свои наблюдения, самостоятельно работать.

Летом юннаты ведут практические работы на пришкольном участке, ходят на экскурсии, наблюдают, ставят опыты. Обычно задания кружка выполняются всеми членами его сразу, при этом работа проходит под руководством учителя. Однако необходимо давать юннатам и индивидуальные задания. Такие отдельные поручения-задания вырабатывают у детей навыки самостоятельной работы, пробуждают в них большую заинтересованность к опытной работе и наблюдениям, повышают активность.

Определенную тему или задание для работы каждый юннат или группа юннатов из 2—5 человек выбирает на одном из первых занятий. При этом начинающим и младшим юннатам даются очень простые и небольшие задания, выполняя которые дети познакомятся в первую очередь с главнейшими особенностями жизни животных и растений и научатся правильно ухаживать за ними. В кружке младшие юннаты знакомятся также и с тем, как вести элементарные наблюдения за погодой и сезонными изменениями природы.

Старшим юннатам даются более сложные темы и задания. Наблюдая за растениями, юннаты старшего возраста по возможности должны проследить весь цикл развития порученных им растений, познакомиться с биологическими особенностями их роста и плодоношения, выяснить влияние агротехники на урожайность, познакомиться с сортами и т. д.

Наблюдая за животными, юннаты этого возраста знакомятся с внешним видом и по возможности строением животного, изучают его повадки и образ жизни в единстве со средой обитания, проводят различного рода опытную работу.

Для ведения опытной работы по той или иной теме с помощью руководителя юннат или звено натуралистов составляет конкретный план работы. Руководитель кружка должен постоянно следить, как идут дела у каждого юного натуралиста, и в случае затруднений прийти к нему на помощь.

Закончив работу, юннат показывает свой дневник руководителю, оформляет результаты своей работы, составляет краткий отчет.

## ПОДАРКИ БИОЛОГИЧЕСКОМУ КАБИНЕТУ

Где бы ни проводили натуралистическую работу пионеры: в городском или загородном лагере, в школьном кружке юннатов, на пришкольном участке, на экскурсии в природу или в живом уголке, — всюду они могут собрать интереснейший материал, из которого затем можно сделать ценные учебно-наглядные пособия, нужные биологическому кабинету.

Такие учебно-наглядные пособия могут быть самыми различными. Можно, например, сделать гербарий растений, пригото-

вить коллекцию насекомых, вылепить модель цветка, изготовить влажный препарат какого-либо органа животного или даже целого животного, сделать скелет, чучело. Все это будут учебно-наглядные пособия. Такие учебно-наглядные пособия, изготовленные обычно в одном экземпляре, учитель показывает на уроке биологии сразу всему классу.

Но можно и нужно приготовить так называемый раздаточный материал. Раздаточный материал необходим для лабораторной работы; этот материал должен находиться в руках каждого ученика или во всяком случае лежать на каждом столе или парте, за которыми сидят учащиеся. Чтобы дать такой материал каждому ученику, его нужно заготовить в большом количестве.

Тематика как коллекций, гербариев, таблиц, так и раздаточного материала,готавливаемого пионерами для биологического кабинета, определяется программой по биологии и учебникам ботаники и зоологии, которые имеются у школьников.

Стоит только пионерам, ученикам 5—6-х классов, раскрыть учебник ботаники, а ученикам 7-го класса учебник зоологии, как сразу же, даже без помощи учителя-биолога, становится ясно, что в первую очередь можно приготовить для биологического кабинета своей школы в качестве учебно-наглядных пособий.

На первом уроке ботаники, изучая тему «Значение растений в народном хозяйстве», учащиеся 5-го класса знакомились с культурными и дикорастущими растениями, растениями леса и парка, сада, огорода и поля. Перелистав учебник и вспомнив первые уроки ботаники, пионеры могут собрать гербарий культурных и дикорастущих растений своей местности, например: «Растения нашего парка», «Деревья и кустарники леса», «Травянистые растения, растущие в лесу», «Наши полевые культуры», «Гербарий плодово-ягодных растений» и т. д.

Изучая растения летом в лагере, можно собрать и сделать гербарий лекарственных растений кормовых трав, сорных растений.

Интересно собрать такие растения, из которых потом можно приготовить ценные пособия по отдельным темам программы ботаники 5-х и 6-х классов.

О том, как изготавливаются такие пособия, рассказывается в книге «Для родной школы», выпущенной издательством «Молодая гвардия». В этой же книге сказано и о том, как и какие учебно-наглядные пособия можно приготовить по курсу зоологии, изучаемой в средней школе.

Самодельные учебно-наглядные пособия, сделанные пионерами, должны быть показаны на осенней выставке, организованной в школе. Лучшие учебно-наглядные пособия, так же как и другие материалы, накопленные пионерами в результате проведенной ими натуралистической работы, могут положить начало организации школьного краеведческого музея.

## «НЕДЕЛЯ САДА» И ОСЕННЯЯ ВЫСТАВКА

«Неделя сада» проводится осенью. В районах средней полосы Союза «неделя сада» повсеместно проводится в последнюю декаду сентября, на юге — в первую декаду октября.

«Неделя сада» — это важный производственный праздник, во время которого пионеры и школьники выполняют осенние работы на школьном участке: выкапывают молодые саженцы для пересадки их в сад, готовят растения к зимовке, подводят итоги летней работы на школьном участке.

В школьном помещении к концу «недели сада» открывается осенняя итоговая выставка работы на школьном участке. В последний день «недели сада» проходит общедружинный торжественный сбор, посвященный итогам летней работы на школьном участке.

Для проведения производственных работ в школьном саду и на опытном участке учитель биологии вместе с вожатым составляет



1 — алоэ; 2 — циперус;  
3 — фикус; 4 — плюц.



сначала перечен видов работ, которые должны быть проведены в Неделю сада учащимися, а затем расписание этих работ, которое вывешивают в школе на видном месте.

Таковыми видами работ будут: сгребание опавшей листвы, уборка различных органических остатков и закладывание компостной кучи, внесение удобрений, перекопка почвы, окучивание холмиками земли и обвязывание стволов молодых деревьев ветками ели для защиты от повреждения морозом и грызунами, выкапывание ям для посадки и посадка плодовых деревьев и ягодных кустов, а также посадка декоративных деревьев и кустарников для озеленения школьного участка.

Каждый отряд дружины выходит на школьный участок после уроков. Руководит работой отряда классный руководитель того класса, пионеры которого вышли работать на участок.

Одновременно с работами на участке ведется подготовка к итоговой выставке и к торжественному пионерскому сбору, посвященному Неделе сада. На сборе выступает биолог школы. Он рассказывает дружине о значении праздника Неделя сада, ежегодно проводимого у нас в стране, сообщает о результатах работы, проведенной отрядами на школьном участке летом и во время Недели сада.

С короткими рапортами могут выступить и представители тех отрядов, которые лучше всего поработали на участке. Торжественная часть сбора заканчивается премированием лучших отрядов и пионеров грамотами школы за хорошую работу, проведенную на участке как в течение лета, так и во время Недели сада.

После торжественной части сбора, которую надо закончить в течение примерно 40 минут, можно провести открытие выставки. Иногда открытие выставки проводят и на другой день, а сбор заканчивают выступлением художественной самодеятельности пионеров по специально составленной программе.

Какой же должна быть выставка?

Работы, представленные на выставку, готовятся заблаговременно. Под руководством учителя и вожатого пионеры монтируют плакаты, таблицы и гербарные образцы, оформляют дневники, письменные отчеты об опытной работе, пересаживают с участка в горшки цветочно-декоративные растения, например астры, и высаживают еще цветущие растения. Для выставки юннаты срезают лучшие кочаны капусты, приносят образцы картофеля, корнеплодов, тыквы и других овощей, устанавливают снопики полевых культур, монтируют коллекции и т. д.

Школьная выставка — это своего рода смотр работы учащихся. Такую выставку можно организовать в школьном зале, в биологическом кабинете, в пионерской комнате, в одном из наиболее светлых и просторных коридоров.

Прежде чем размещать экспонаты на выставке, необходимо посоветоваться с учителями школы, составить план размещения экспонатов. В плане надо предусмотреть и крупные фотографии или фотомонтажи, отображающие летнюю работу ребят на участке, и различные плакаты, альбомы, таблицы, в которых указано, сколько учащихся приняло участие в работах на участке, как были организованы эти работы, какой урожай получен на участке, и т. д.

Размещать экспонаты нужно в определенном порядке. Можно, например, на выставке иметь вводный отдел, затем отделы, показывающие работу учащихся с овощными, полевыми, плодово-ягодными растениями, работу в школьном цветнике.

Для того чтобы удобнее было разместить альбомы, дневники, растения в горшках, плоды, овощи, около стены нужно поставить столы, тумбочки, скамейки или устроить стеллажи.

Выставка должна быть открыта 1—2 недели. Пионеры, дежурные по выставке, во время перемен и после уроков следят за порядком и рассказывают учащимся о работе, проведенной на участке летом. Дежурных нужно назначать в первую очередь из числа юннатов среднего и старшего возраста.

После закрытия выставки все материалы, показанные на ней, нужно передать биологическому кабинету школы для использования их в качестве учебно-наглядных пособий.

## УЧАСТИЕ ПИОНЕРОВ ВО ВСЕСОЮЗНОЙ СЕЛЬСКОХОЗЯЙСТВЕННОЙ ВЫСТАВКЕ

В Москве открылась постоянная Всесоюзная сельскохозяйственная выставка, показывающая достижения социалистического сельского хозяйства нашей страны.

Наряду со взрослыми, в специально отстроенном красивом павильоне «Юные натуралисты», на выставке представлены работы пионеров и школьников.

Участвовать во Всесоюзной сельскохозяйственной выставке может каждая школа, пионерская дружина или кружок юннатов, хорошо организовавшие натуралистическую работу по выращиванию пионерами и школьниками сельскохозяйственных животных, полевых, овощных, плодово-ягодных и декоративных растений на школьном участке, в колхозе или совхозе. Могут участвовать на выставке также станции юных натуралистов и юных техников, дворцы и дома пионеров, детские дома, отдельные пионеры и школьники — лучшие юные натуралисты и юные техники.

Пусть борьба за право участия школы, кружка или отдельных юннатов во Всесоюзной сельскохозяйственной выставке станет делом чести каждого пионервожатого и пионерской дружины.

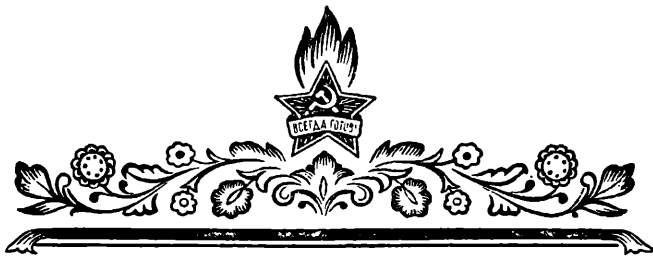

У М Е Л Ы Е  
Р У К И

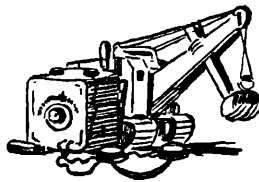



## ГЛАВА XI УМЕЛЫЕ РУКИ

В Советском Союзе за годы пятилеток создана могущественная техника. В любом уголке нашей великой Родины — в городах и селах, на заводах и фабриках, на полях и фермах, — всюду на помощь человеку приходит совершенная советская техника. Она облегчает труд рабочих и колхозников, помогает повышать материально-культурный уровень трудящихся. Управлять передовой советской техникой и совершенствовать ее — почетная задача. Многие пионеры и школьники еще на школьной скамье мечтают об этом, и пионерская дружина должна помочь им осуществить их заветное желание.

По решению XIX съезда Коммунистической партии Советского Союза наша школа переходит к политехническому обучению учащихся. Пионеры и школьники не только получают в школе прочные знания основ наук, но и учатся применять их на практике, знакомятся с основными принципами процессов произ-

водства, приучаются обращаться с простейшими орудиями производства. Получив в средней школе общее и политехническое образование, каждый юноша и девушка будет иметь возможность разносторонне развиваться, свободно выбрать себе профессию, быстро овладеть ею и плодотворно трудиться на пользу Родины.

Пионерская организация должна помогать школе в решении этой большой и важной задачи.

Для трудового воспитания и политехнического обучения пионеров и школьников большое значение имеет детское техническое творчество.

В каждой дружине есть пионеры, которые особенно увлекаются техникой и постоянно что-нибудь мастерят в свободное время. Обязанность вожатого — помочь юным техникам заниматься любимым делом: организовать технические кружки, вовлечь в них пионеров, вести среди учащихся пропаганду технических знаний.

Пионерские отряды и звенья могут организовать интересные экскурсии на фабрики и заводы, на стройки и железнодорожные станции, в МТС и на фермы, чтобы ознакомиться с совершенными станками и агрегатами, различными машинами и инструментами, применяемыми на производстве. Учащиеся могут увидеть во время работы такие машины, как комбайн, трактор, экскаватор, подъемные краны, паровоз и многие другие.

Волоколамск — небольшой город в сельскохозяйственном районе Московской области. Однако пионеры и школьники 1-й школы регулярно устраивают интересные производственные экскурсии. Не раз они бывали в МТС, посетили колхозные электростанции, осмотрели колхозную кузницу, зерносушилку на складе «Заготзерно», силосные башни, городскую водочаку. Летом побывали на поле, когда там испытывали новую льнотеребилку и впервые на уборку хлебов вышел самоходный комбайн. Комбайнер показал пионерам свою машину и рассказал им об устройстве и работе комбайна. Такие экскурсии обогащают пионеров и школьников новыми политехническими знаниями.

Экскурсии принесут большую пользу, если вожатый тщательно подготовит и продумает каждую из них, посоветуется с учителем о том, куда пойти. Ведь то, что увидят пионеры, должно быть им понятно и интересно, соответствовать их развитию, полученным в школе знаниям.

Пионерам 3—4-х классов полезно, например, побывать на небольшой стройке, в швейной мастерской, хлебопекарне или на хлебозаводе, в МТС, на механизированной животноводческой ферме, текстильной фабрике, мельнице, небольшой электростанции, в типографии, на кирпичном заводе, в кузнице, деревообделочной мастерской и на других предприятиях.

Пионерам старшего возраста полезно побывать в котельной жилого дома, на теплоэлектроцентрали, в литейном, кузнечном или прокатном цехе какого-нибудь завода, в автомобильном гараже, паровозном депо, МТС, на заводе, в мастерской или на стройке, где применяется электросварка, в трамвайном или троллейбусном парке и на многих других предприятиях.

Очень важно заранее четко определить цель экскурсии. Пионерам 3—5-х классов достаточно получить общее представление о том или ином производстве: как строят дом, как из нитей делают ткань, как печатают книгу и т. д. Не следует задерживать их внимания на деталях устройства отдельных машин и механизмов.

Другое дело — экскурсия пионеров 6—7-х классов. Для них важнее всего узнать, как устроена и действует машина или даже часть ее (например, двигатель), какие изменения претерпевает материал во время производственного процесса. Здесь необходим совет преподавателя физики или химии: что выбрать для осмотра, чтобы внимание экскурсантов не рассеивалось и чтобы они не пропустили самого важного в своих наблюдениях. Те-

мы производственных экскурсий для пионеров старшего возраста должны соответствовать тому учебному материалу, который они проходят по физике и химии.

На какое бы предприятие ни проводилась экскурсия, всюду можно увидеть характерные черты социалистического производства.

Из года в год, из месяца в месяц советская техника растет и совершенствуется. Все быстрее работают наши станки и машины, все больше продукции дают они за одно и то же время. Нелегко просверлить отверстие в металле, если пользоваться ручной дрелью. Да и времени на это уходит много. Но с помощью небольшой электрической дрели, затрачивая гораздо меньше сил, рабочий выполняет ту же работу в десять раз быстрее. В 40—50 раз быстрее дрели работает сверильный станок. Но еще быстрее пошла работа, когда на заводах появились автоматические станки с несколькими сверлами. Теперь конструкторы хотят соединить несколько таких станков вместе, чтобы управлять ими мог один человек. На таком агрегате производительность труда рабочего увеличивается в тысячу раз по сравнению с ручной дрелью.

Много ли сделаешь за день вручную конфет, например всем известного риска «Золотой ключик»? Станок-автомат на большой кондитерской фабрике за восемь часов вырабатывает полмиллиона таких конфет и каждую из них завертывает в две бумажки.

К концу пятой пятилетки колхозы и совхозы будут ежегодно вносить в почву около полумиллиарда тонн только органических удобрений. Если бы это количество удобрений вносить вручную, то на эту работу надо было бы затратить 50 миллионов человеко-дней. Чтобы ускорить эту работу и облегчить труд колхозников, созданы специальные машины. Так, например, одна машина — универсальный разбрасыватель удобрений — может рассыять за день различных видов удобрений на площади до 25 гектаров. Эта машина заменяет труд 20—30 человек.

Подобные примеры можно найти на каждом предприятии и в каждом колхозе. Всюду можно показать пионерам, как растет механизация, как машина помогает советским людям успешнее трудиться.

Надо рассказать пионерам и о том, как приводится в действие любая машина. Чтобы машина работала, ей необходим двигатель. Во время экскурсий пионеры смогут увидеть не только электрические двигатели, но и двигатели внутреннего сгорания, паровые машины. Пусть пионеры сделают для себя полезный вывод: чтобы управлять в будущем машиной, нужно хорошо узнать устройство и действие двигателей. А такие знания они получают прежде всего на уроках физики.

Простыми и сложными станками и машинами управляют люди. Во время экскурсий пионеры увидят, как трудятся рабочие: каждый занят своим делом, не теряет ни одной минуты, старается сделать как можно больше. Следует показать пионерам, какой порядок поддерживается на рабочих местах, как внима-

тельно рабочие проявляют каждое изделие, чтобы не выпустить брака.

Надо попросить работников предприятий в заключение экскурсии коротко рассказать пионерам о том, каких успехов добилось это предприятие, как трудятся передовые рабочие — новаторы производства.

Нельзя, однако, ограничиться только ознакомлением с местными предприятиями и с окружающей техникой. Пионеров интересует пусть пока недоступная им, но такая совершенная техника, о которой они читают в своей газете, слышат от взрослых. Они хотят знать, какие строятся новые гидростанции, как устроены и летают реактивные самолеты, как работает шагающий экскаватор и завод-автомат, какие новые машины выходят на колхозные поля.

Этим вопросам посвящаются сборы дружины и отрядов, вечера техники, встречи с учеными, изобретателями, обсуждения книг.

Технические вечера в школе могут состоять из коротких докладов учащихся по различным вопросам физики, химии и техники с показом действующих моделей, опытов.

Сборы и вечера по технике будут проходить еще интереснее и содержательнее, если на них показать научно-технические кинофильмы

или диафильмы. Узкоплеченные киноаппараты есть во многих школах. Фильмоскоп же сделают сами юные техники. В районной или городской фильмотеке можно взять, например, такие диафильмы: «История тетрадки», «Восемь великанов» (о высотных зданиях в Москве), «Достижения СССР в области механизации сельского хозяйства», «История автомобиля», «История паровоза», «Как возникли железные дороги», «Производство стекла», «Россия — родина трактора», «Что такое радио», «Электрификация страны социализма», «Циолковский» и многие другие. Еще больше выпущено узкоплеченных фильмов. Среди них: «История кусочка сахара», «Как рубашка в поле выросла», «Каменный уголь», «Баку — город нефти», «Жидкий воздух», «Завод-автомат», «Нефть и его применение», «Рассказ о магните», «Первые крылья» и т. д.

Техническая пропаганда, проводимая дружиной, помогает пионерам узнать много нового о достижениях техники в Советском Союзе, об открытиях выдающихся русских ученых и изобретателей, о самоотверженном труде советского народа. Вместе с тем эта работа содействует закреплению знаний пионеров и школьников, полученных ими на уроках.

## ТЕХНИЧЕСКОЕ ТВОРЧЕСТВО ПИОНЕРОВ

Есть немало дружин, отрядов и звеньев, где пионеры успешно занимаются общественно-полезным трудом.

Разве не по силам пионерам, например, отремонтировать порванные переплеты книг в школьной библиотеке, привести в порядок пособия для очередной лабораторной работы по физике, сделать десятки скворечников ко Дню птиц, изготовить разнообразные украшения для новогодней елки, смастерить хоккейные клюшки? Такими делами могут заняться все пионеры отряда.

Выполняя самые простые работы, пионеры приучаются владеть некоторыми инструментами, приобретают трудовые навыки. Одни удовлетворяются этим, другие стремятся к более сложным работам. Они сами конструируют модели.

Многие прославленные конструкторы, ученые, новаторы производства в детстве были юными техниками. Они с благодарностью вспоминают школу и пионерскую организацию, которые пробудили у них интерес к технике и стремление к творчеству.

Развивать детское техническое творчество — благодарная и важная задача вожатого.

Интересы пионеров к технике различны. Одни хотят строить радиоприемники, для других важнее всего корабли, для третьих — летающие модели. Поэтому и кружки юных техников могут быть разные. Организуя их, вожатому надо учитывать не только желание пионеров, но и их возможности, возраст.

Для пионеров и школьников 3—5-х классов, интересы которых еще неустойчивы, а знания в области техники небольшие, создаются кружки «Умелые руки». В них пионеры учатся

рукоделию, переплетают книги, изготавливают в основном из картона и дерева самые простые пособия и модели, различные полезные вещи

Для пионеров и школьников 6—7-х классов организуются кружки по отдельным отраслям науки и техники: физические, химические, электротехнические, радиотехнические, авиа-модельные, по изучению автомобиля, трактора и другие.

Приступая к организации кружков, вожатый выясняет, чем больше всего интересуются пионеры, в каких кружках они хотели бы работать, а также советуется с директором школы, с учителями, чем, по их мнению, следует заняться кружкам.

Заранее следует подумать о том, кто будет руководить кружками. Руководителями предметно-технических кружков (физического и химического) обязательно должны быть учителя — преподаватели соответствующих предметов. Может быть, учителя возьмутся вести и другие кружки — «Умелые руки», радиотехнический, фотографический и прочие. Руководителей авиа-модельного, судомодельного и некоторых других кружков можно найти среди комсомольцев старших классов или шефствующего над школой предприятия, в районном или городском комитете Добровольного общества содействия армии, авиации и флоту (ДОСААФ).

Вожатый заранее выясняет, какие кружки в условиях данной школы могут быть обеспечены помещением, инструментами и материалами, необходимыми для успешной работы.

Организация технической самодеятельности школьников — дело пионерской дружины. Во-

жаты и совет дружины обязаны следить за работой каждого кружка, помогать руководителю как можно лучше наладить занятия.

Вместе с руководителем вожатый проводит запись в кружок. Принимать можно всех желающих пионеров и школьников, но только из тех классов, для которых предназначен данный кружок. Работу в кружке удобнее всего проводить с 12—15 пионерами, так как для большого числа обычно не хватает рабочих мест и инструментов. Если желающих окажется больше, кружок следует разделить на 2—3 группы и практическую работу вести с каждой группой отдельно.

Занятия технического кружка (или группы) организуются один-два раза в неделю, не более двух часов каждый раз.

Вожатый вместе с учителем следит за тем, чтобы юные техники не были перегружены кружковой работой в ущерб учебе и здоровью.

В помощь руководителю кружок выбирает старосту, работу которого надо рассматривать как основное пионерское поручение.

План работы кружка составляется на весь учебный год и представляется на утверждение директору школы. Для большинства кружков имеются примерные программы, утвержденные Министерством просвещения РСФСР. Таких программ нет для кружков «Умелые руки» и

физических. Планы для этих кружков опытные руководители составляют самостоятельно.

Занимаясь в кружке, юные техники закрепляют полученные на уроках знания и учатся применять их на практике.

Модели, построенные юными техниками, помогают им ознакомиться с устройством и работой настоящих машин. Ведь не всегда пионеры и школьники имеют возможность осмотреть интересующую их машину. А модель машины хотя и проще настоящей по своему устройству, однако правильно передает основные части ее и принцип действия.

Постройка модели или прибора — это серьезный труд. Занятия в кружке надо поставить так, чтобы юные техники привыкали работать по плану, а не на глазок, по чертежам и расчетам, чтобы они усваивали правильные приемы работы.

О содержании работы отдельных кружков более подробно рассказывается дальше.

Юные техники, работающие в кружках, — первые помощники совета дружины в трудовых делах, в пропаганде техники.

Пионерам, активно работающим в технических кружках, присуждается по постановлению совета дружины значок «Юный техник». Работа в технических кружках прививает пионерам любовь к физическому труду, стремление по окончании школы пойти на производство.

## ВЫСТАВКИ, КОНКУРСЫ, СОРЕВНОВАНИЯ

Выставка технического творчества является хорошей формой общественного отчета и поощрения для юных техников, а у других пионеров и школьников она вызывает желание самим сделать такие же интересные вещи, заниматься техническим творчеством.

На выставку собирают все модели, приборы и другие вещи, сделанные учащимися в технических кружках школы, в отрядах и звеньях, внешкольных учреждениях и дома. На осмотр выставки приглашают родителей школьников, комсомольцев шефствующего предприятия, специалистов, представителей общественных организаций. Юные техники показывают им и всем школьникам свои работы.

В течение года рекомендуется провести две такие выставки: во время весенних каникул — по итогам зимней работы, и в сентябре — для показа летних работ.

В средней школе № 1 Пушкинского района Московской области установилась хорошая традиция: выставка работ юных техников здесь устраивается каждый год. Интересной была, например, выставка, организованная в дни зимних каникул 1953 года. Члены физического кружка показали на ней новые приборы. Юные радиолюбители выставили простые и сложные приемники. Пионеры-семиклассники смонтировали электрифицированную хронологическую таблицу по истории. Все посетители выставки любовались действующей моделью электрической железной дороги с автоматиче-

ски переключающимся светофором. Посетители с интересом рассматривали и составленные юными техниками альбомы на темы: «Новости науки и техники», «Электричество в сельском хозяйстве и в промышленности», «Электричество в быту».

Выставка будет богаче и обширнее, если совет дружины предварительно проведет один или несколько технических конкурсов. Лучше всего организовать два отдельных конкурса: для пионеров младшего и старшего возраста.

Для пионеров младшего возраста (3—5-е классы) конкурс проводится, например, на лучшее наглядное пособие (по арифметике, неживой природе, географии, ботанике и другим предметам), самодельные принадлежности ученика (пенал, папка для тетрадей, закладка для книг и т. д.), лучшую летающую или плавающую модель, лучшую настольную игру, лучшую вышивку и прочее.

Для пионеров старшего возраста (6—7-е классы) темы конкурсов могут быть такие: самодельный физический прибор, лучшая действующая модель, лучший детекторный приемник, лучший самодельный инвентарь для походов и сбора коллекций, лучший фотоснимок и т. д.

В конкурсе участвуют все желающие пионеры и школьники. Свои работы на конкурс они выполняют в школе или дома, индивидуально или коллективно — кружком, звеном, группой. В пионерской комнате организуются

практические консультации для участников конкурса; для этого привлекают учителей, руководителей кружков юных техников.

К заранее назначенному сроку собирают все готовые работы. Жюри конкурса с участием учителей и руководителей кружков определяет, какие работы лучше. Отмеченные работы показывают на очередной выставке.

## МАСТЕРСКАЯ ПИОНЕРСКОЙ ДРУЖИНЫ

Юным техникам требуется постоянное место для работы, некоторое оборудование, инструменты и материалы. Для этого необходимо иметь мастерскую или рабочий уголок.

Сейчас во многих школах есть такие мастерские. Вожатому надо позаботиться лишь о том, чтобы в общешкольной мастерской были отведены часы для работы кружка «Умелые руки» и других технических кружков, чтобы здесь было все необходимое для их работы.

Если же в школе нет мастерской, то ее нужно организовать. Вместе с директором и учителями школы вожатый продумывает, как и где создать такую мастерскую, чем ее оборудовать. Помочь пионерам в организации мастерской могут родители учащихся, комсомольцы шефствующего предприятия, учащиеся ближайшего ремесленного училища. Можно начать с небольшого — собрать наиболее простые инструменты и материалы, затем постепенно обогащать мастерскую более сложными инструментами и оборудованием, необходимыми для работы технических кружков.

Может случиться, что в школе не окажется отдельной комнаты для мастерской. В таком случае организуется рабочий уголок в пионерской комнате. Здесь могут заниматься кружки, для которых не потребуется сложного оборудования и приборов, — «Умелые руки», авиамодельный, судостроительный. Другие технические кружки, по договоренности с учителем физики, могут собираться в кабинете физики.

В мастерской или в рабочем уголке необхо-

димо соблюдать твердый порядок. Пусть пионеры приучаются вести строгий учет имеющихся инструментов и материалов, бережно относиться к ним, экономно расходовать любые материалы, избегать малейшей порчи оборудования. Все это имеет большое воспитательное значение.

Как провести эти соревнования, рассказано при описании работы кружков юных авиамodelлистов и судомodelлистов.

### ОБОРУДОВАНИЕ

В школьной мастерской желательно иметь хотя бы самые простые станки: токарный для работы по дереву, настольный сверлильный, электрическое или ножное точило.

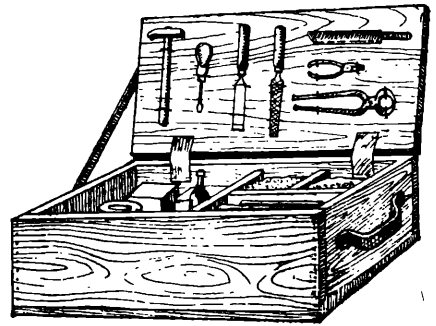

Ящик для хранения инструментов и материалов.

Для работы по дереву нужны столярные верстаки небольших размеров. Если верстаков достать не удастся, то их можно заменить обыкновенными скамьями или прочным столом с укороченными (по росту работающих) ножками. К скамье или столу прибавают приспособление — упор «ласточкин хвост»: для строгания досок или брусков. Для распиловки делают другой упор, к которому доску прижимают при горизонтальном пилении, и вырез, в который доску ставят вертикально.

Для работы с металлом необходимо иметь слесарный верстак. Он представляет собой прочный стол, к которому привинчены небольшие параллельные тиски. Край стола обивают железом, получается так называемый «уголок», необходимый для работы с жестью.

В мастерской должны быть также простые рабочие столы и стулья. Столы во время работы покрываются аккуратно вырезанными по размеру листами фанеры или картона.

Инструменты и материалы хранят в шкафу. Многие приспособления, требующиеся в работе, юные техники могут сделать сами. Некоторые из них здесь описаны.

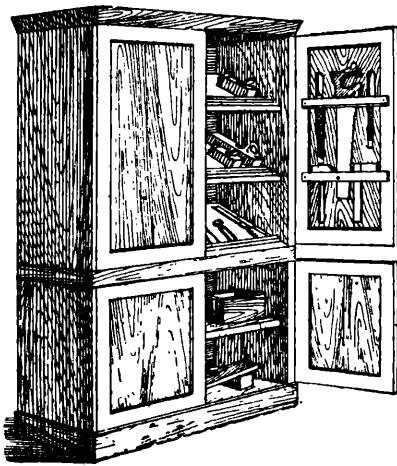

Шкаф для инструментов.

# ИНСТРУМЕНТЫ



Ножи



Ножницы



Стамеска

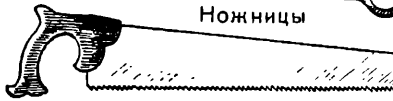

Ножовка

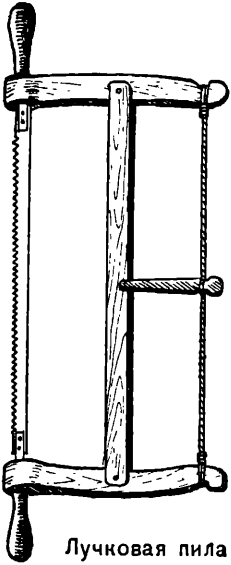

Лучковая пила

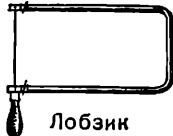

Лобзик

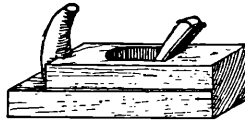

Рубанок



Топор



Молотки



Клещи

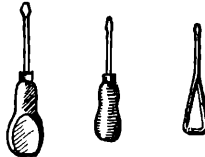

Отвертки



Напильники



Кусачки



Круглогубцы



Плоскогубцы

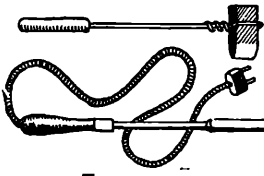

Паяльники



Кисти



На таблице изображены основные инструменты, которые желательно иметь в мастерской или в рабочем уголке.

Для работ с бумагой и картоном, в том числе для переплетных работ, требуются ножи, ножницы, деревянный молоток — киянка, шило, толстые иглы. Ножи лучше всего брать нескладывающиеся — переплетные или сапожные.

Всем кружкам нужны столярные инструменты: лучковая пила или ножовка, стамески, рубанок, фуганок, шерхебель, коловорот или дрель со сверлами, шило, рашпиль — напильник с крупной насечкой, молоток и киянка, клещи. Для выпиливания из фанеры нужен лобзик с пилочками, юным авиамоделистам для обработки реек — перочинные ножи и напильники.

Во многих кружках приходится работать с металлом. Для этого нужны: слесарная ножовка, зубило, молотки, разные напильники (драчевые — с крупной насечкой, личные — с средней, бархатные — с очень мелкой), кусачки, круглогубцы, плоскогубцы, большие ножницы, паяльник (простой или электрический), сверла.

Из мерительных и поверочных инструментов полезно иметь в мастерской: циркуль, деревянные и металлические линейки с делениями, ученический треугольник, столярный (деревянный) и слесарный (металлический) угольники, карманную рулетку, деревянный метр.

Для работы с клеем и красками нужны кисти — щетинные (жесткие) и волосные (мягкие) разных диаметров.

Для занятий рукоделием требуется набор игл, ножницы, вязальные спицы и крючки.

Инструменты лучше всего хранить в приспособленном для этого шкафу. Полки инструментального шкафа устанавливаются горизонтально, а наклонно, к переднему краю прибавляют планочки, чтобы получился невысокий барьер. Здесь раскладывают рубанки, паяльники и другие объемные инструменты. Плоские инструменты — стамески, напильники и прочие — можно разместить на внутренней стороне дверцы шкафа. Здесь прибавляют планку с вырезами для инструментов так, чтобы между нею и дверцей остался зазор. В этот зазор и вставляют инструменты. Они удерживаются на весу, опираясь своими рукоятками на планку. Лучковую пилу вешают на гвоздь на стене или на дверце шкафа.

В рабочем уголке инструменты можно разместить в приспособленном для этой цели чемодане или в специально сделанном ящике. Ящик делают из тонких дощечек или толстой фанеры. Примерные размеры его: длина 70 сантиметров, ширина 40 сантиметров, высота 30 сантиметров. К ящику приделывают крышку на петлях. Чтобы открытая крышка удерживалась наклонно, к ней прибавляют короткую тесемку, второй конец которой закрепляют на боковой стенке ящика.



На внутренней стороне крышки ящика укрепляют петли из проволоки и полосок жести. В них вставляют молоток, стамески, отвертки и другие инструменты. В ящике делают фанерные перегородки для рубанка, паляльника, дрели и прочих инструментов. Здесь же, в особых отделениях, можно хранить гвозди, шурупы и некоторые другие материалы.

Такую «мастерскую в чемодане» удобно брать с собой в пионерский лагерь, на площадку или переносить из одного помещения в другое.

## МАТЕРИАЛЫ

Каждому кружку требуются свои специальные материалы. Но некоторые материалы нужны всем юным техникам в любом кружке. Запас наиболее ходовых материалов всегда должен быть в мастерской или рабочем уголке.

К таким материалам относятся: бумага — газетная, писчая, чертежная, цветная (альбомная и гляцевая); картон — желтый, белый,

цветной; древесина — доски, бруски, рейки, фанера различной толщины; металл — полоски железа, стали и меди; кровельное железо, латунь, алюминий, жесть; проволока железная, стальная, медная; крепежный материал — гвозди, шурупы, болтики, гайки, осветительный шнур, звонковый провод, изоляционная лента и т. д.

Материалы хранятся в нижней части инструментального шкафа, в особых ящиках и на полках.

Древесину держат в сухом, но не жарком месте. Бумагу и картон не надо свертывать в трубки; листы бумаги укладывают стопкой между фанерой и прижимают грузом. Куски металла сортируют — отдельно помещают железо, медь и т. д. Проволоку сматывают в круги. Гвозди, шурупы, гайки и пр., рассортированные по размерам, складывают в коробочки. Краски и лак обязательно держат в хорошо закрытой посуде. Масляную краску сверху заливают олифой или водой.

## ПРИЕМЫ РАБОТЫ

Содержание занятий кружков различное. В каждом кружке применяются некоторые специальные приемы работы. Но в каком бы кружке юные техники ни работали, им обязательно придется иметь дело с бумагой и картоном, обрабатывать дерево и металл. Основные практические приемы — общие для всех технических кружков.

Чтобы изготовить любую модель, прибор или другую какую-нибудь вещь, юные техники должны научиться работать с бумагой и картоном, деревом и металлом. Особенно важно для них уметь владеть столярными и слесарными инструментами.

Различным приемам работы инструментами

юные техники учатся постепенно, по мере необходимости, в процессе изготовления моделей или других вещей. Руководителю нужно только так подобрать практические работы, чтобы члены кружка сперва усвоили более простые приемы, а потом переходили к более сложным. Например, для начала пусть кружковцы делают какие-нибудь вещи из фанеры и тонких реек, а затем уже из досок.

Простые столярные и слесарные инструменты, которыми пользуются юные техники, применяются и на производстве. Эти же инструменты, только в усложненном и усовершенствованном виде, являются необходимыми частями многих станков и машин.

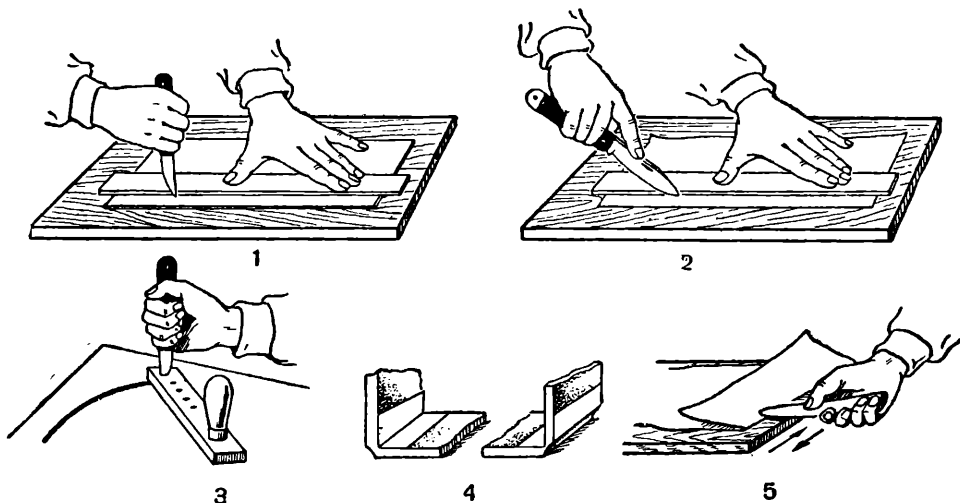

Резание бумаги и картона ножом:  
1 — резание картона; 2 — резание бумаги; 3 — вырезывание круга из картона с помощью кругореза; 4 — сгибание картона; 5 — сгибание бумаги и приглаживание гладилкой.

Из самых доступных материалов — бумаги и картона — можно сделать много наглядных пособий, игрушек и даже действующих моделей. Бумага и картон являются также основными материалами для переплетных работ.

Обрабатывать картон и бумагу легко, инструменты для этого требуются самые простые. Важно только, чтобы члены кружка усвоили правильные приемы работы.

Резать бумагу и картон приходится для каждой изготавливаемой вещи в соответствии с ее размерами. По прямым линиям бумагу и картон режут ножом. Закругления и выемки вырезают ножницами. Для вырезывания кругов делают специальное приспособление — кругорез.

Линии разреза предварительно намечают карандашом. Лист бумаги кладут на гладкую доску или на толстый картон. К линии разреза прикладывают линейку и крепко прижимают ее левой рукой. Правой рукой берут нож так, чтобы указательный палец лежал на его тупом ребре. Кончик лезвия прижимают к линейке, наклоняют рукоятку к себе и ведут ножом по бумаге в одном направлении.

Так же режут картон. Однако нож при этом держат почти вертикально, лишь с очень небольшим наклоном, рукоятку обхватывают всеми пальцами.

Сгибать картон по прямой линии под углом приходится в тех случаях, когда требуется сделать, например, геометрическую фигуру или коробку для коллекции. Чтобы линии сгиба получились ровными, по ним предварительно делают ножом по линейке надрез до половины толщины картона. На выкройках и чертежах линии сгиба обозначаются пунктиром. Сгибают картон в сторону, противоположную надрезу. Для прочности на сгиб наклеивают полоски бумаги. Бумагу просто складывают, а линию сгиба приглаживают линейкой или специальной гладилкой. Гладилку выстукивают ножом из твердого дерева. Ребра гладилки слегка заострены.

Клеить бумагу лучше всего клейстером. Клейстер готовится из картофельной муки (крахмала).

Картофельную муку заливают небольшим количеством холодной воды и размешивают деревянной палочкой, пока не исчезнут комки. Затем, продолжая размешивать, льют тонкой струей кипяток из чайника. Когда масса станет прозрачной и студенистой — клейстер готов. Клеят теплым, но не горячим клейстером. Хранить его можно не больше шести часов, затем клейстер становится непригодным.

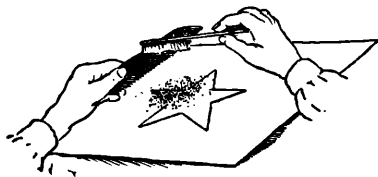

Окраска набрызгом.

Картон и бумагу можно клеить также декстриновым, жидким столярным и казеиновым клеем.

Декстрин бывает желтый и белый. Разводят его водой комнатной температуры, тщательно размешивая палочкой. На стакан воды достаточно 100 граммов декстрина. Белый декстрин затем нагревают на слабом огне и при этом снова размешивают, но до кипения не доводят. Желтый декстрин нагревать не надо. Готовый декстриновый клей продается под названием «фотоклей».

Крышки переплетов книг, сделанные из картона коробки и другие вещи обычно оклеивают цветной или белой бумагой. При этом клеем или клейстером смазывают только бумагу, а не картон. Бумагу, смазанную любым клеем, сейчас же приклеивают, а при пользовании клейстером смазанную бумагу предварительно выдерживают в течение минуты.

Наложив бумагу на картон, ее разглаживают ребром ладони от середины к краям, а затем кладут сушить в нежаркое место. На склеенные бумагой плоские картонные вещи (переплет, таблицы) следует положить доску или фанеру, а сверху — какой-нибудь груз. Чтобы оклеенный картон не коробился, его надо оклеивать бумагой одинаковой толщины с обеих сторон.

Окрашивать бумагу и картон можно акварельными, анилиновыми или гуашевыми (клевыми) красками. Разводят их водою или очень жидким клейстером (анилиновые — теплыми). Картон красят также масляными красками, покрывают лаком. Тонкую папиросную бумагу окрашивают, как ткань: разводят в воде анилиновую краску и палочкой погружают в нее листы бумаги. Часто бумагу окрашивают не сплошь, а крапинками — набрызгом. Для этого удобно пользоваться обломком расчески или металлической сеточкой и старой зубной щеткой. Краску набирают щеткой и проводят ею по гребенке или сетке, которую держат над бумагой. Мелкие брызги летят на бумагу.

При оформлении стенной газеты или плаката таким способом на бумаге можно изобразить звезду, пионерский значок и т. д. Для этого в нужном месте кладут вырезанную из бумаги фигуру, а после окраски набрызгом ее снимают.

Окраску набрызгом можно сделать разноцветной: сперва окрасить одним цветом, потом другим, третьим. При этом краски лучше разводить на жидком клейстере.

**Ок а н т о в к а.** Учебные таблицы, фотографии, репродукции картин для лучшей сохранности наклеивают на картон и окантовывают.

Прежде всего готовят картонную подкладку. Ее вырезают немного больших размеров, чем таблица или фотоснимок. Из темной ткани или цветной бумаги вырезают две полосы по длине картона и две по ширине. Полосы складывают по длине пополам и, обрезав уголки, наклеивают по краям картонной подкладки с обеих ее сторон.

На картон наклеивают таблицу или снимок так, чтобы по краям со всех сторон получился цветной кантик одинаковой ширины. С обратной стороны полоской ткани сверху приклеивают проволочное колечко (смотри рису-

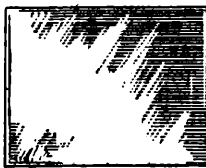
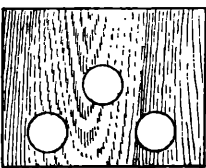
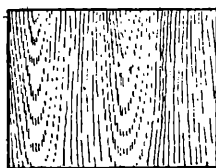
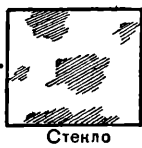
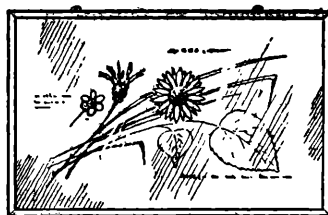
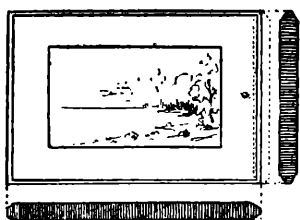

Картон или фанера

Стекло

Окантовка

Окантовка таблицы, панно из цветов и коллекции семян.

нок), а затем и эту сторону оклеивают плотной бумагой.

Окантовку можно делать под стекло. В этом случае к картонной подкладке сначала слегка (по уголкам) приклеивают снимок или таблицу, сверху накладывают стекло, а затем уже оклеивают картон вместе со стеклом по краям полосками материи, чтобы получились канты.

Таким способом оформляют иногда настенный гербарий — наглядные пособия по ботанике. Например, подбирают засушенные листья различных пород деревьев, раскладывают их на листе картона, слегка закрепляют клеем, делают аккуратные надписи, покрывают стеклом и окантовывают.

Из засушенных цветов и трав можно составить и окантовать под стекло плоский букет. Получится красивое панно для украшения пионерской комнаты.

Окантовать можно и некоторые учебные коллекции, например семян, почв, песков и т. п. Для этого берутся два одинаковых листа картона, в одном из них вырезаются отверстия. Склеив вместе оба листа, получают на подкладке углубления, в которые укладывают семена или образцы песка и других пород. Сверху коллекции покрывают стеклом.

практике применяют знания, полученные на уроках рисования, черчения и геометрии.

Прямые линии размечают карандашом по линейке. Сначала, поставив линейку на ребро делениями вниз, отмечают крайние точки. Потом линейку кладут плашмя и проводят между этими точками линию. Длинные линии, если линейки не хватает, размечают при помощи шнура. Наметив на доске крайние точки, в одной из них прокалывают шилом конец шнура. Рукой протягивают шнур к другой точке, натирают мелом. Одной рукой натягивают шнур, а двумя пальцами другой слегка при-

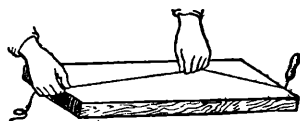
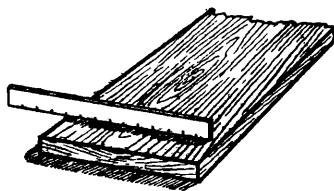

Разметка с помощью линейки и шнура.

## СТОЛЯРНЫЕ РАБОТЫ

Большинство моделей и других вещей юные техники делают из древесины — из фанеры, досок или брусков.

**Разметка.** Прежде чем вырезать из древесины какую-нибудь деталь (часть) модели или прибора, эту деталь надо разметить на доске или большом листе фанеры, перенести чертеж ее на дерево. При этом пионеры на

поднимают кверху и сейчас же отпускают. На доске остается четкая меловая линия.

Углы удобнее всего разметать и проверять специальными столярными угольниками, а окружности — циркулем.

Детали, имеющие сложные контуры, лучше предварительно нарисовать в полную (нату-

ральную) величину на бумаге, а затем перевести на дерево через копировальную бумагу.

Как пилить. Размеченную на доске деталь требуется отпилить. Доски и бруски пилят столярной ножовкой или лучковой пилой. Ножовкой работать проще, поэтому ею лучше пользоваться в кружке «Умелые руки». Более аккуратный распил получается при работе лучковой пилой. Начиная с 5-го класса, пионеры учатся работать этой пилой. Устройство лучковой пилы несложно.

Доску или брусок укладывают на верстаке или на скамье, прижимая к упору. Можно пилить и на обыкновенной табуретке, прижав к ней доску левым коленом. Отпиливаемый конец находится справа от работающего.

При налаживании пилы проверяют, ровно ли установлено полотно, не перекручено ли оно и достаточно ли туго натянуто. Полотно должно быть расположено под углом к станку пилы так, чтобы станок при работе был наклонен вправо. Полотно устанавливают в нужном положении, поворачивая ручки пилы. Чтобы лучше натянуть полотно, делают несколько оборотов закруткой, вставленной в тетиву.

Работающий, придерживая доску левой рукой, становится в свободной позе, выставляет левую ногу вперед, а правую слегка сгибает в колене. Туловище — прямое, с небольшим наклоном вперед. Пилу берут правой рукой за короткую планку станка, зубья полотна должны быть направлены вперед.

Полотно устанавливают на углу задней кромки доски, справа от линии разметки. Сперва производят запиливание: медленным движением пилы к себе надрезают доску. Когда зубья погрузятся в древесину, начинают

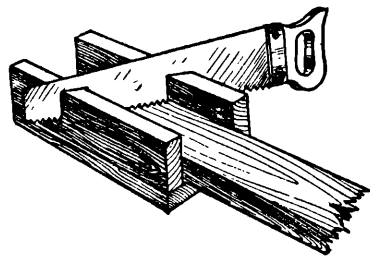

Распиловочный ящик — стусло.

пилить полным размахом — назад и вперед. Пилу все время держат наклонно, опуская передний конец ее книзу. Пила должна ходить свободно, без сильного нажима. Если пила идет туго, надо попросить опытного столяра наточить зубья и проверить их разводку (зубья поочередно должны быть слегка отогнуты в противоположные стороны).

Работая, следят за тем, чтобы полотно пилы не отклонялось от линии разметки. Когда распил подходит к концу, отпиливаемый кусок у противоположного конца придерживают левой рукой, чтобы он не отломился. При распиловке длинной доски полотно пилы часто зажимается в пропиле, что затрудняет работу. Во избежание этого в пропили вставляют небольшой деревянный клинышек.

Чтобы отпилить длинную рейку от доски, ее можно закрепить в верстаке или в вырезе рабочей скамьи вертикально и пилить «вразмажку» — сверху вниз. Станок пилы при этом особенно сильно отклоняется вправо, полотно

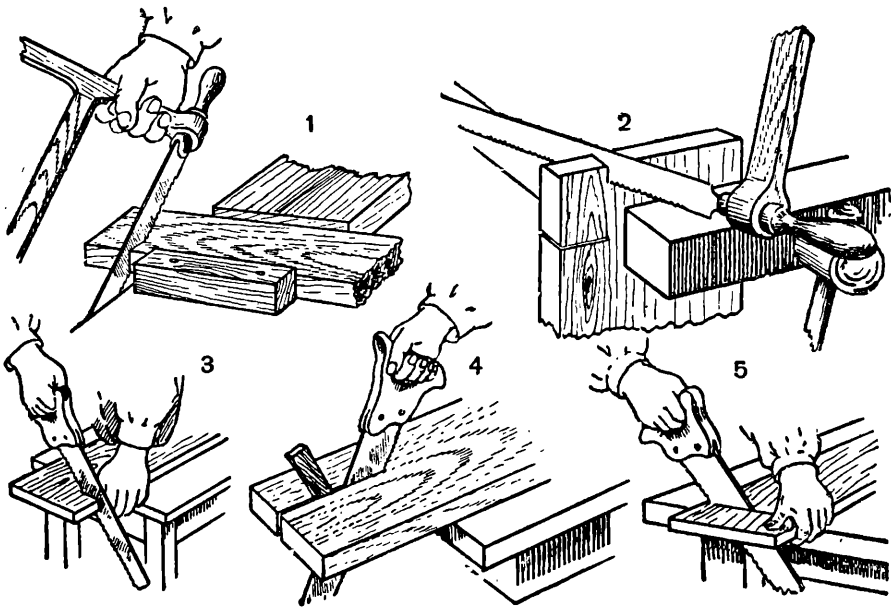

Работа лучковой пилой и ножовкой:

1 — распиливание доски поперек волокон; 2 — доска закреплена в верстаке, распиливают вдоль волокон; 3 — распиливание доски на табуретке; 4 — при распиливании длинной доски в пропили вставляют клин; 5 — когда заканчивают пилить, конец отпиливаемого бруска придерживают левой рукой.

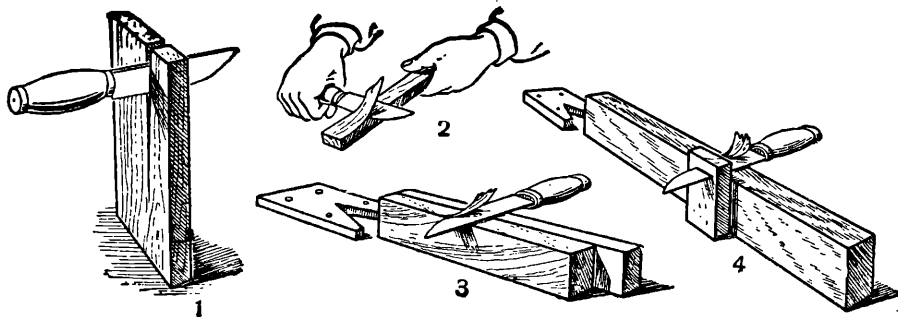

#### Работа ножом:

1 — вдоль волокон дощечка легко раскалывается ножом; 2 — конец рейки стесывают ножом; 3 — чтобы срезать одинаковый слой древесины по всей длине рейки, используют шаблон; 4 — на нож надет шаблон — ограничитель. Пользуясь им, авиамоделисты выстругивают ровные тонкие рейки нужных размеров.

устанавливают почти под прямым углом к станку.

Легче пилить вдоль волокон древесины. Больше опыта и физических сил требуется при распиловке поперек волокон.

После работы натяжение полотна слегка ослабляют, раскрутив закрутку на 2—3 оборота, и вешают пилу на гвоздь.

Так же работают ножовкой. Но полотно ее регулировать не приходится, так как оно закреплено в ручке неподвижно.

Для распиловки брусков, реек или дощечек точно под углом в 45 или 90° надо сделать специальный распиловочный ящик — стусло. Он представляет собой деревянный жолоб любых размеров, в боковых стенках которого сделаны пропилы под углом в 90 и 45°. Рейку или дощечку укладывают на дно жолоба, пилу или ножовку вставляют в соответствующий пропил и пилат. При помощи стусла удобно, например, сделать заостренные концы у дощечек для изгороди цветника в лагере.

Полезно организовать экскурсию пионеров на лесопильный завод, в столярный цех какого-нибудь завода или в деревообделочную мастерскую. Там они увидят лесопильные рамы, станки и пилы, которые приводятся в движение электродвигателями — циркулярные, ленточные, маятниковые.

#### Работа ножом и стамеской

Отпиленную от доски деталь часто требуется обработать — закруглить углы, сделать выемки и т. д. Для этого пользуются ножом и стамесками. Этими же инструментами вырезают из брусочков мелкие детали. С помощью ножа можно сделать кругорез — приспособление для вырезывания правильных кругов из фанеры, тонких дощечек, из картона. Для этого берут полоску фанеры или старую линейку, на одном конце ее прорезают несколько поперечных отверстий, в которые должен входить кончик ножа. На другом конце линейки делают небольшое круглое отверстие. Через это отверстие линейку закрепляют шилом или гвоздем в центре куска фанеры. В одно из поперечных отверстий вставляют кончик ножа и водят им, как циркулем, по окружности.

Ножом часто строгают тонкие рейки для летающих и других моделей. Чтобы получить ровную рейку нужного сечения, на кончик ножа насаживают ограничитель — кусочек фанеры. Нож кладут на стол и строгают ножом до тех пор, пока ограничитель не упрется в поверхность стола.

Стамеской режут дерево, когда надо сделать выемки, обработать углы или закругления. Остро отточенная стамеска легко режет древесину, если захватывать нетолстый слой ее. При работе стамеску устанавливают под небольшим углом, заточенной фаской лезвия вверх. Правой рукой нажимают на рукоятку, а левой придерживают и направляют стамеску.

В мягкой древесине (липа, сосна) стамеской можно долбить отверстия, ударяя по рукоятке деревянным молотком — киянкой. Но лучше пользоваться для этой цели специальным инструментом — долотом.

Стамески бывают различных размеров и формы: с широким и узким лезвием, плоские и полукруглые. Имея несколько разных стамесок, в кружке можно заняться резьбой по дереву: украшать деревянные изделия резными узорами. Сначала узор рисуют на бумаге, затем переводят на дерево. Места, где нужно сделать углубления, заштриховывают карандашом, чтобы не ошибиться во время работы. После этого начинают обрабатывать древесину по узорам стамесками.

Во время экскурсии на производство юные техники увидят токарные станки по дереву и металлу. Надо обратить их внимание на сходство резцов у этих станков со стамесками.

Как строгать. Поверхность необработанной древесины шероховатая. Чтобы сделать деревянную деталь гладкой, ее строгают рубанком. Устройство рубанка показано на рисунке. Он состоит из колодки и заточенной железки, которая удерживается в колодке деревянным клином. Лезвие железки должно немного выступать снизу из колодки и не быть перекошенным.

Доску или брусок, который надо выстрогать, укладывают на верстак или на скамью с упором. Работающий становится слева от доски и заднего конца ее, выставляет вперед левую ногу, слегка согнув ее в колене. Правая нога

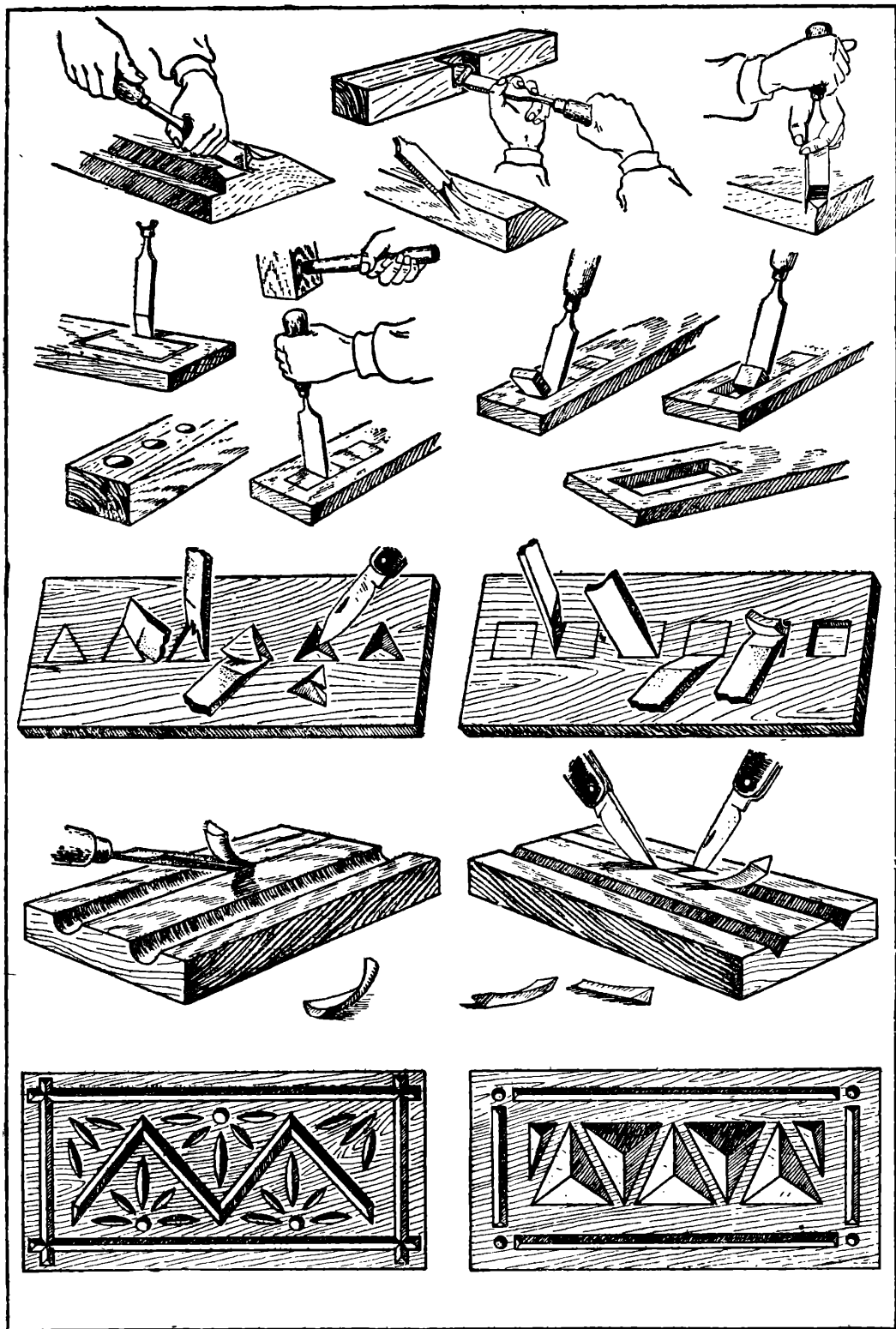

Ивучившись работать ножом и стамеской, можно заняться резьбой по дереву.

вытянута. Упор при работе приходится на левую ногу. Рубанок берут правой рукой за железку, упираясь ладонью в колодку.левой рукой рубанок придерживают за рожок впереди железки или за колодку, если рожка нет.

Строгают вдоль волокон, а не против них и не поперек, так как в этом случае железка рубанка будет задирает волокна и даже вырывать небольшие куски древесины. Рубанком двигают по прямой линии, полосу за полосой, не пропуская невыстроганных мест.

Начиная строгать полосу, сильнее нажимают левой рукой на перед (носок) колодки и ослабляют нажим правой руки. Посреди доски на колодку нажимают равномерно, а когда рубанок подходит к концу полосы, то сильнее прижимают заднюю часть колодки правой рукой, а нажим левой ослабляют. Иначе концы выстроганной доски получатся скошенными. Выстроганную поверхность доски проверяют, приложив к ней ребром линейку.

Если надо снять толстый слой древесины или удалить выпуклость, то сначала строгают шерхебелем. Он похож на рубанок, но имеет узкую и слегка закругленную железку, которая глубже срезает древесину и оставляет после себя желобки. После грубой стругки шерхебелем поверхность обязательно выравнивают рубанком.

Длинные доски или бруски после рубанка строгают еще фуганком, который имеет большую колодку с широкой железкой. Одним рубанком трудно добиться ровной поверхности по всей доске.

На деревообрабатывающих заводах применяются строгальные (фугочные) станки, электрические рубанки. На машиностроительных заводах пионеры увидят строгальные станки и для металла.

Сверление отверстий. Круглые отверстия в древесине сверлят при помощи коловорота или дрели. Еще удобнее пользоваться настольным сверлильным станком.

Отверстия небольшого диаметра прокалывают шилом, прожигают раскаленной проволокой или тонким гвоздем. Большие прямоугольные отверстия вырезают стамеской, долготом или в тонких досочках и в фанере выпиливают лобзиком.

На заводе, в мастерской имеются большие

сверлильные станки, электрические дрели. Применяются в них те же инструменты. Пионерам очень полезно познакомиться с такими станками.

Соединение частей. Деревянные части соединяют между собой различными способами: при помощи гвоздей, шурупов или клея. Часто для большей прочности детали склеивают, а потом скрепляют гвоздями или шурупами.

Проще всего сбивать деревянные части гвоздями, но такое соединение наименее прочно: сбитые части скоро расшатываются. Гораздо прочнее держат шурупы, имеющие винтовую нарезку. Шурупы заворачивают при помощи отвертки, предварительно просверлив или проколов в древесине отверстия для них.

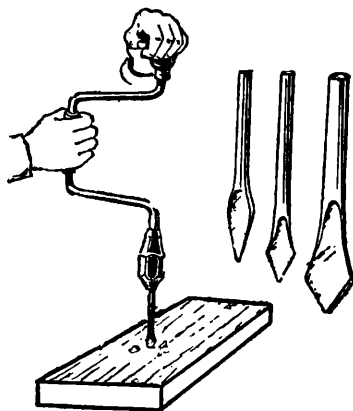

Сверление коловоротом.

При соединениях гвоздями и шурупами иногда применяют скрепляющие уголки и планочки из фанеры или жести. Способы таких соединений показаны на рисунках.

Чаще всего деревянные части склеивают. При этом их обычно подгоняют друг к другу, делая срезы или врезки. На рисунках изображены наиболее простые способы этих соединений, которыми можно пользоваться в кружках юных техников.

При соединении «на ус» на концах брусков или реек делают одинаковые косые срезы. Склеив их, соединение скрепляют гвоздем,

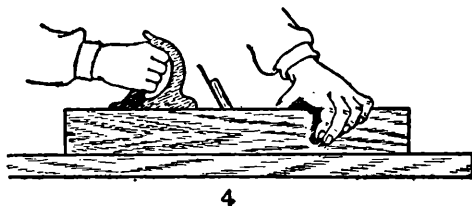
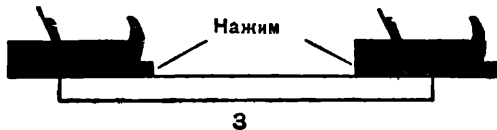
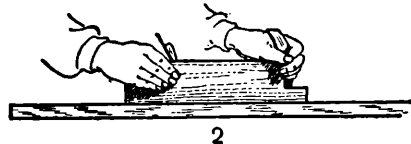
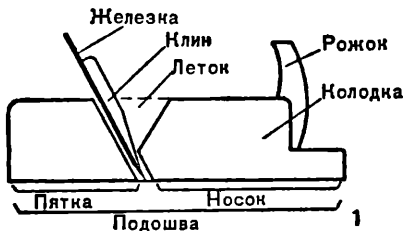

Как строгать:  
1 — устройство рубанка; 2, 3 — работа рубанком; 4 — работа фуганком.

а тонкие рейки обматывают в месте соединения нитками, которые потом также смазывают клеем.

При «накладке вполдерева» на соединяемых частях вырезают одинаковые уступы до половины толщины дерева. Уступы смазывают клеем и соединяют. Иногда их скрепляют еще шурупом.

Для соединения «прямым шипом» на одной из соединяемых частей вырезают шип (выступ), а на другой части выдалбливают соответствующее углубление по форме шипа. Шип смазывают клеем и вставляют в углубление. Гвозди и шурупы при таком соединении не нужны. Шипы можно делать прямоугольными и круглыми.

Клеем для дерева пользуются столярным. Клеем смазывают обе склеиваемые поверхности. Для прочности рекомендуется сделать их шероховатыми — провести по ним напильником с крупной насечкой.

Зачистка и окраска. Готовую деревянную вещь, особенно все места соединений, зачищают, чтобы сделать поверхность гладкой.

Ненужные выступы срезают стамеской или рубанком. Выемки, небольшие выступы, внутренние углы зачищают рашпилем или напильником.

Всю поверхность самоделки зачищают шкуркой. Она бывает с зёрнами разной величины. Сначала следует зачистить древесину крупнозернистой шкуркой, а потом — мелкозернистой.

Если в кружке имеется шкурка только одного номера, то сначала зачищают новой шкуркой, а затем уже шкуркой, бывшей в работе, стертой. Куском шкурки обматывают деревянный брусочек с закругленными краями и трут им по поверхности.

Чтобы предохранить деревянную вещь от загрязнения и сырости, ее смазывают олифой, красят масляной или нитрокраской, покрывают лаком.

### Выпиливание лобзиком

Многие модели, различные вещи или отдельные детали модели юные техники делают из фанеры. Это очень удобный, доступный и сравнительно легкий для обработки материал. Во всех случаях, когда требуется тонкая деревянная дощечка (а из толстой доски ее выстругать трудно), лучше пользоваться фанерой. К тому же она прочнее дощечки такой же толщины.

В кружке «Умелые руки» выпиливание из фанеры — одно из самых интересных занятий. Здесь пионеры могут выпиливать красивые узорчатые рамочки для художественных репродукций, полочки, шкатулки для рукоделия, накладные буквы для заголовка стенгазеты и множество других вещей.

Занятие выпиливанием приучает детей к точной, аккуратной работе, развивает у них художественный вкус. Уметь выпиливать важно

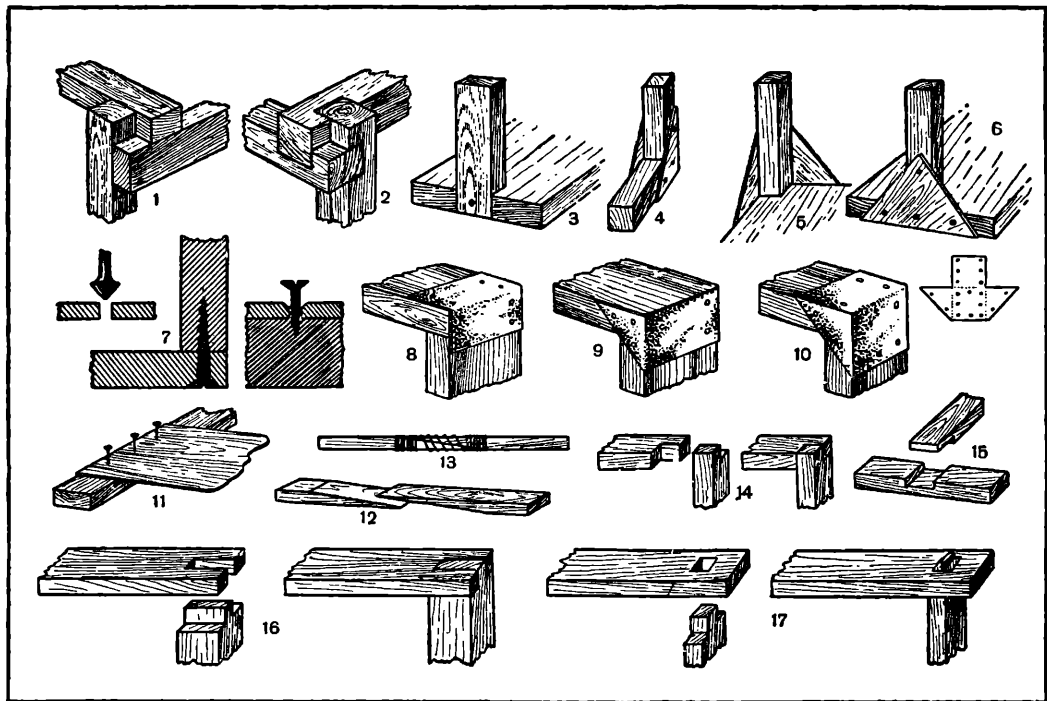

Соединение деревянных частей:

1 — соединение концов брусков вкладкой; 2 и 3 — врезка брусков; 4, 5, 6 — способы закрепления фанерными косыками (уголками); 7 — соединение шурупами. Чтобы головка шурупа не выступала, раззенковкой делают углубление для головки; 8, 9, 10 — закрепление уголков жестко; 11 — соединение на клею вкладку; 12, 13 — соединение на клею «на ус»; 14, 15 — соединение на клею вполдерева; 16, 17 — соединение на клею прямым шипом.



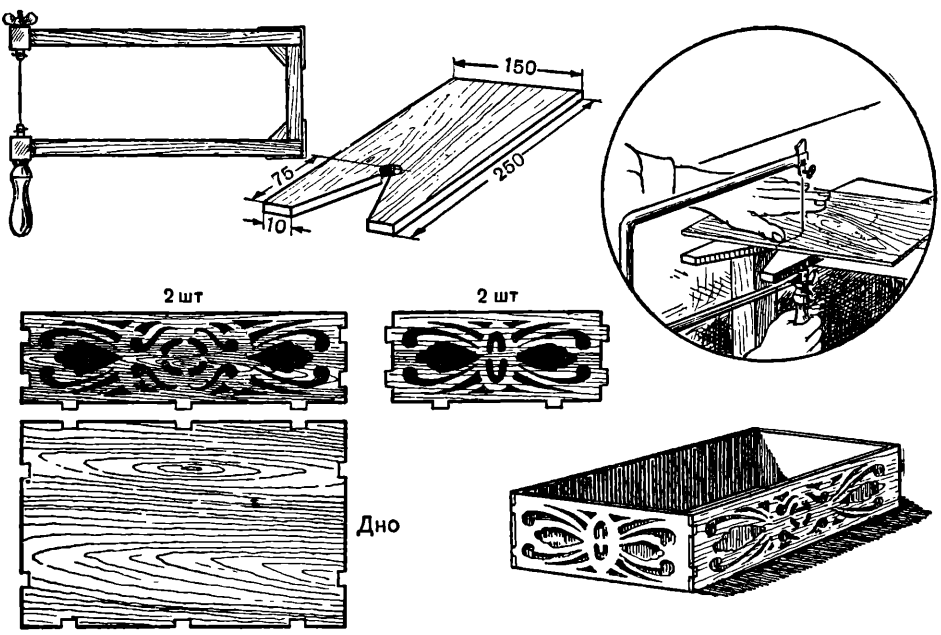

Выпиливание лобзиком.

для юных авиамodelистов и судостроителей. Это пригодится и в любом другом техническом кружке, особенно, когда приходится делать мелкие детали модели или прибора сложного контура.

Фанеру выпиливают лобзиком. Он представляет собой деревянную или металлическую рамку, в которой закрепляется тонкая стальная пилочка. Кроме фанеры, лобзиком можно пилить также тонкие дощечки и органическое стекло (плексиглас).

Контурные детали или узор, который хотят выпилить, рисуют на бумаге и через копировальную бумагу переводят на фанеру.

В зажимы лобзика вставляют пилочку. При этом проверяют, чтобы зубцы были наклонены вниз, к ручке лобзика. Пилочка должна быть туго натянута. Для этого в металлическом лобзике ее сначала закрепляют только в нижнем зажиме, у ручки. Потом конец рамочки лобзика упирают в край стола и нажимают грудью на ручку. Рамка слегка согнется. В таком положении закрепляют в верхнем зажиме свободный конец пилочки. Когда рамка будет отпущена, концы ее снова разойдутся и пилочка натянется. Деревянный лобзик не сгибают, у него сверху есть специальный натяжной винт.

Из дощечки делают подставку для выпиливания (см. рисунок) и прикрепляют ее струбциной или шурупами к краю стола. На подставку кладут фанеру с рисунком. Работающий садится перед подставкой, берет лобзик за ручку снизу, заводит пилочку в разрез подставки и начинает пилить, быстро двигая пилочку вверх и вниз. Пилочка должна ходить строго вертикально. Когда пилят по кривым линиям, то всегда поворачивают не лобзик, а фанеру.

Сначала выпиливают внутренние узоры (от-

верстия). Для этого в каждом таком отверстии делают шилом прокол. Освободив один конец пилочки из зажима, ее продевают в прокол и снова зажимают. Выпилив отверстие, пилочку таким же способом переставляют в следующее. Когда все отверстия готовы, выпиливают внешние контуры. После выпилки фанеру зачищают: поверхность — шкуркой, а ребра больших отверстий — напильником.

На рисунке показан выпиленный из фанеры ящик для рукоделия и даны узоры для отдельных частей его. Размеры ящичка могут быть любыми. Передняя и задняя стенки имеют одинаковые узоры, на боковых стенках лучше сделать несколько иной рисунок. Дно делают сплошным, без узоров. Стенки и дно скрепляют клеем при помощи выступов (шипов). При выпиливании надо точно подогнать шипы и выемки для них. Внутри ящичек оклеивают цветной бумагой или шелковой тканью, снаружи покрывают бесцветным лаком.

## СЛЕСАРНЫЕ РАБОТЫ

Некоторые физические приборы и действующие модели, например электромоторчик, паровая машина, можно сделать только из металла.

Металлические детали встречаются и во многих моделях, сделанных из дерева.

Обрабатывать металл значительно труднее, чем дерево. Поэтому в кружке «Умелые руки» пионерам можно давать для работы только жесть, тонкую листовую латунь или проволоку. Пионеры старшего возраста справятся с обработкой листового металла, прутьев и болванок небольшого сечения.

Для этого необходимо научить их некоторым приемам слесарных работ.

Рубка и распиловка металла. Металл рубят и пилат специальными инстру-

ментами, сделанными из твердой (инструментальной) стали. Легче обрабатывать более мягкие металлы — алюминий, латунь, красную медь. Труднее — железо и особенно сталь.

Металл можно сделать мягче, если его отжечь. Железо для этого раскаляют на огне до оранжевого или светлокрасного цвета, а затем дают постепенно остыть на воздухе. Так же отжигают латунь, нагрев ее до красного каления. Нагретую латунь опускают сразу в воду, она должна быстро остыть.

Железную деталь после обработки можно снова закалить, нагрев ее на огне до нужной температуры и сразу после этого опустив в воду или масло.

Для обработки кусков металла их зажимают в тиски. При зажиме мягких металлов (алюминий, латунь) и трубок к губкам тисков прикладывают кусочки картона или фанеры.

Разрубить кусок металла или сделать в нем углубление можно слесарным зубилом. Зубило крепко обхватывают левой рукой и устанавливают под углом в 30—35° на металле. Правой рукой берут за конец рукоятки молоток и сильно ударяют им по головке зубила. Работа требует навыка, поэтому нельзя допускать к ней неопытных ребят, которые могут разбить себе пальцы.

Пилят металл слесарной ножовкой с туго натянутым (при помощи натяжного винта) полотном. Правой рукой держат ручку ножовки, а левой придерживают рамку спереди. Зубья ножовки направляют вперед. Двигая ножовку вперед, на нее нажимают, а назад ведут без нажима, так как в это время зубья не пилят. Тонкие полоски и трубки пилят осторожно, чтобы не сломать зубья, ножовку держат наклонно — передним концом вниз. Чтобы пилить было легче, металл и зубья ножовки смазывают машинным или растительным маслом.

Рубкой и распиловкой металла могут заниматься только пионеры старшего возраста (7-го класса), так как эта работа требует значительных физических усилий. О свойствах обрабатываемых металлов они знают из физики и химии, а теперь проверят это на практике. Во время экскурсии на завод необходимо обратить внимание пионеров на то, в каких случаях там применяется отжиг металла, как рубят и режут большие куски металла.

Опиловка и шлифовка. Чтобы металлическую поверхность выровнять и сделать гладкой, деталь зажимают в тиски и опиловывают напильником — сперва драчевым (с крупной насечкой), потом личным. Напильники для этого нужны плоские, с деревянными ручками. Правой рукой напильник берут за ручку, левой за конец напильника и начинают водить им по поверхности металла. При движении вперед напильник прижимают к металлу: сперва сильнее нажимают левой рукой на конец напильника, потом правой — на ручку. Обратно, к себе, напильник ведут свободно, без нажима.

Чтобы опиленная поверхность стала более гладкой и блестящей, ее шлифуют. Для этого личной напильник берут обеими руками ближе к середине, кладут поперек куска металла и водят им взад-вперед. Затем то же самое делают бархатным напильником (с самой мелкой насечкой). Окончательную шлифовку производят шкуркой.

На заводе пионеры увидят, как производится опиловка и шлифовка металлических деталей на токарных, строгальных и шлифовальных станках.

Работа с жестью. Для изделий юных техников лучше всего брать жесьть от консервных банок, так как она покрыта тонким слоем олова (залужена) и потому не ржавеет. Вместо жести можно взять и тонкую листовую латунь.

Режут жесьть большими ножницами. Лучше всего обзавестись для этого так называемыми кровельными ножницами (ручными). Когда режут толстую жесьть, то ножницы устанавливают на доске, сделав в ней пропилов для одного конца, или зажимают его в тиски, а рукой нажимают на конец второго рычага.

Сгибают жесьть с помощью киянки в тисках, на деревянном бруске или на краю рабочего стола. Сгиб получится более аккуратным, если на край стола набить согнутую полоску кровельного железа.

Измятые куски жести выравнивают также киянкой. Жесьть кладут на гладкую поверхность и постукивают по ней киянкой.

Отверстие в жести можно пробить гвоздем, но лучше просверлить дрелью или на сверлильном станке.

Работа с проволокой. Проволоку режут (откусывают) кусачками — небольшими клещами с острыми зубцами. Кусачки сжимают рукой, молотком по ним бить нельзя. Толстую проволоку сначала надпиливают трехгранным напильником, а затем несколько раз сгибают и разгибают руками, пока она не сломается.

Сгибают проволоку под разными углами при помощи плоскогубцев. Проволочные колечки делают круглогубцами. Чтобы сделать пружин-

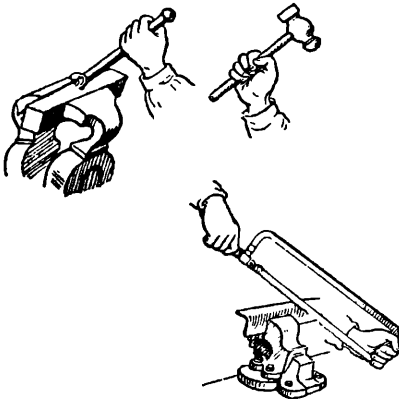

Рубка и распиловка металла.

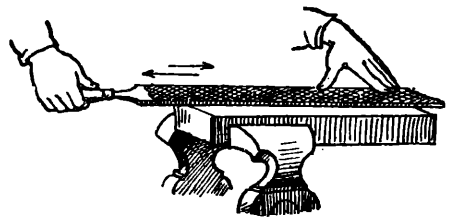

Опиловка металла.

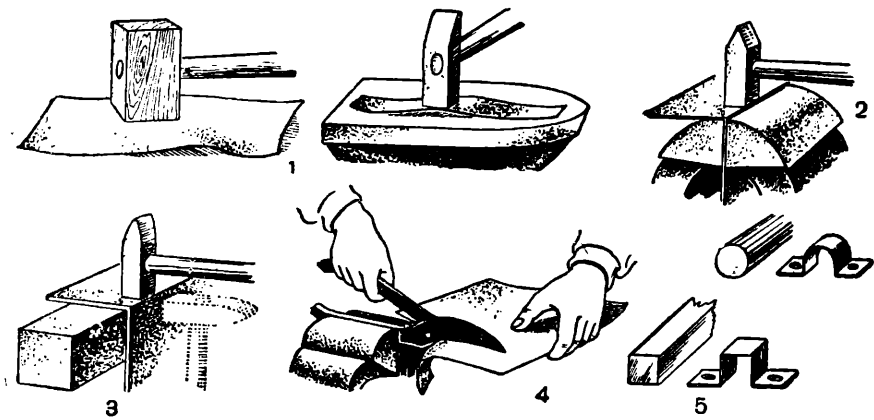

Работа с жестию:  
 1 — выпрямление жести; 2, 3 — сгибание под прямым углом; 4 — резание жести ножницами;  
 5 — изготовление скоб из жести.

ну из проволоки, ее наматывают на подходящий металлический прут или гвоздь.

Иногда стальная и железная проволока бывает очень твердой и ее трудно разрезать или согнуть. Такую проволоку надо предварительно отпустить — отжечь на огне и дать ей постепенно остыть. Проволока станет мягкой. Ее можно снова закалить. Для этого проволоку накаляют на огне и тотчас же, пока она не остыла, погружают в холодную воду.

Самая мягкая проволока — медная, самая твердая и упругая — стальная.

Неровную проволоку выпрямляют молотком или киянкой.

Как паять. Металлические части соединяют друг с другом различными способами: болтами, заклепками, пайкой, электросваркой. С этими способами пионеры познакомятся во время экскурсий на предприятия и стройки. Особенно часто применяется теперь электросварка, изобретенная русскими инженерами Бенардосом и Славяновым.

Мелкие детали в большинстве случаев скрепляют пайкой. Этим способом чаще всего пользуются и юные техники в своих работах.

Для этого нужен паяльник — электрический

или простой, нагреваемый на огне. Далее нужен припой, который служит для скрепления спаиваемых частей. Обычно в качестве припоя употребляют третник — сплав одной части олова с двумя частями свинца (посуду для пищи паяют только чистым оловом). Потребуется также паяльная жидкость (раствор цинка в соляной кислоте) и нашатырь в порошке или куском. Когда паяют электрические провода (осветительные или в радиоприемнике), то вместо паяльной жидкости и нашатыря берут канифоль. Для пайки проводов применяют также (вместо олова и канифоли) паяльную пасту — тиноль.

Металлические части в местах спайки зачищают до блеска напильником, шкуркой, а концы проводов — ножом. Зачищают и кончик паяльника. Зачищенные места смазывают паяльной жидкостью или канифолью, расплавленной паяльником. Надо следить, чтобы кислота не попала на руки.

Паяльник нагревают и трут острием о нашатырь или канифоль. Если при этом от нашатыря поднимается густой белый дым, а канифоль расплавляется — значит паяльник нагрет достаточно. Кончиком паяльника отделяют кусочек припоя, который расплавляется и превра-

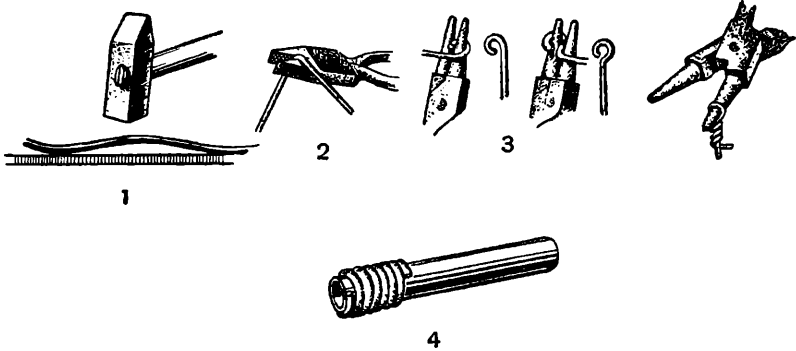

Работа с проволокой:  
 1 — выпрямление; 2, 3 — изгибание; 4 — намотка спирали.

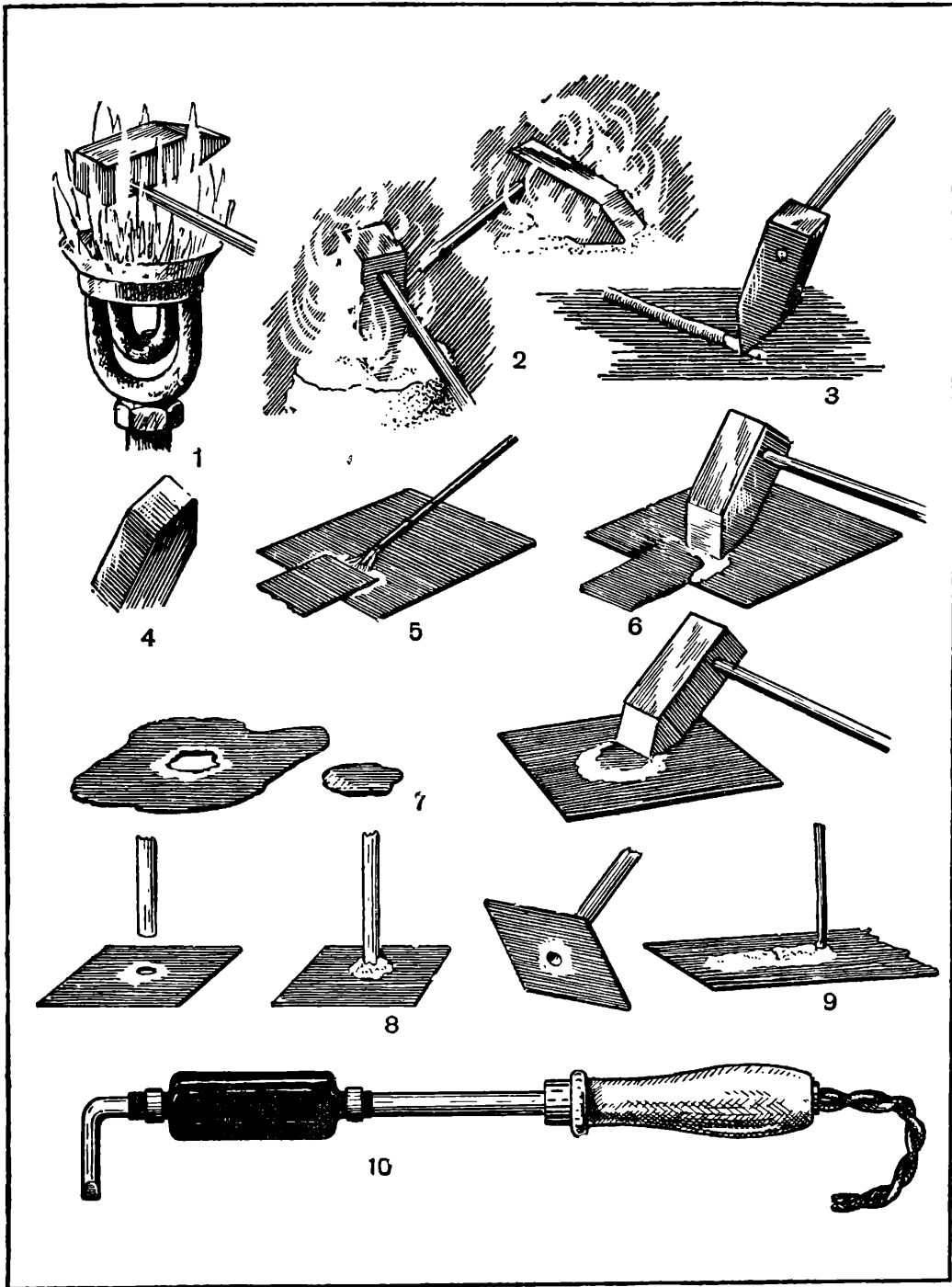

Пайка:

1 — при нагреве паяльника жало в пламя не помещают; 2 — нагретый паяльник трут о наштабель; 3 — паяльником захватывают припой; 4 — конец паяльника залужен; 5 — место спайки смазывают паяльной кислотой; 6 — спаивают два куска жести; 7 — чтобы запаять такое отверстие, кладут заплату, а потом ее припаяют; 8 — впаивание трубочки; 9 — проволока, припаянная к жести; 10 — электрический паяльник.

щается в каплю. Затем снова трут паяльник о нашатырь или канифоль, чтобы припой растекся по кончику и покрыл его слоем — залудил.

Залудить надо и место спайки. Для этого паяльником берут каплю припоя, переносят ее на спаиваемую поверхность и дают ей здесь растечься. Жесть от консервных банок залуживать не надо. Обе спаиваемые поверхности соединяют вместе, набирают паяльником одну каплю припоя за другой, дают им стечь на

место спайки и разравнивают. Если паяльник остынет, его подогревают и снова трут о нашатырь или канифоль.

Когда место спайки остынет, его промывают водой под краном, чтобы удалить остатки паяльной жидкости.

Так паяют железо, сталь, латунь, медь. Алюминий обычным припоем не паяют. При пайке проводов тинолем соединенные провода смазывают пастой и нагревают над огнем, пока паста не расплавится.

## КРУЖОК «УМЕЛЫЕ РУКИ»

Задача кружка «Умелые руки» заключается в том, чтобы помочь пионерам и школьникам 3—5-х классов приобрести простейшие трудовые навыки, научиться работать самыми распространенными ручными инструментами, делать полезные вещи.

Содержание работы кружка отличается большим разнообразием.

На уроках в 3—5-х классах учителя часто рекомендуют школьникам сделать самим те или иные наглядные пособия. Например, по арифметике требуется изготовить из бумаги или картона геометрические фигуры — куб, параллелепипед. Очень много всевозможных пособий школьникам приходится делать по естествознанию. В 4-м классе, изучая неживую природу, школьники должны сделать воздушное и водяное колесо, простейшие приборы для демонстрации движения нагретого воздуха, модель фонтана для демонстрации принципа сообщающихся сосудов. По ботанике в 5-м классе учащиеся оформляют гербарии, коллекции семян и образцов древесины, изготавливают муляжи фруктов и овощей, занимаются оборудованием живого уголка. Пионеры и школьники лучше усвоят первоначальные сведения по географии в 5-м классе, если они сами сделают (и будут пользоваться ими на практике) планшеты, угломеры и дальномеры для топографических съемок на местности и составления планов, солнечные и звездные часы.

Занимаясь изготовлением таких пособий в кружке «Умелые руки», пионеры и школьники расширяют и углубляют знания, полученные на уроках в школе, приучаются заниматься трудом и приобретают трудовые навыки. Но в кружке «Умелые руки» школьники занимаются не только изготовлением наглядных пособий, — они строят также различные модели и игрушки, переплетают и ремонтируют книги школьной библиотеки, мастерят простейший инвентарь для пришкольного участка, спортивный инвентарь.

Предметом особой заботы кружка «Умелые руки» является оборудование и оформление пионерской комнаты. Пионеры мастерят красивые стойки для знамени дружины и отрядных флажков, шит для стенной газеты и для фотовитрин, полочки для книг.

В некоторых московских школах кружки «Умелые руки» стали инициаторами создания пионерских игротек: они сами изготовили все-

возможные подвижные и настольные игры, головоломки.

Пионеры и школьники изготавливают в кружке различные вещи для личного пользования и домашнего обихода. Они делают себе пеналы, подставки для чернильниц, стаканчики для ручек и карандашей, папки для тетрадей, игрушки для малышей, учатся шить, вышивать и вязать.

Большое место в работе кружка занимает также изготовление простейших летающих и плавающих моделей. Строят члены кружка и упрощенные модели различных машин.

Последовательность изготовления различных вещей должна быть такой, чтобы кружковцы постепенно переходили от простых инструментов и приемов работы к более сложным.

При этом руководитель учитывает возрастной состав членов кружка, возможности учащихся разных классов.

Пионеры и школьники 3-х классов делают в кружке различные вещи, преимущественно из бумаги и картона.

Четвероклассников надо научить переплетать книги, склеивать различные вещи из размельченной бумаги и бумажной массы, а также изготавливать простые вещи из фанеры, деревянных реек и брусков. Пионеры этого возраста начинают выплывать лобзиком, работать ножовкой и рубанком. Девочки учатся шить самые простые вещи, вышивать и вязать.

Пятиклассники наряду с выполнением перечисленных работ строят и более сложные модели из дерева. Они работают основными столярными инструментами — пилой, рубанком, стамеской. Занимаются резьбой по дереву, делают вещи из проволоки и жести, учатся паять.

В кружке «Умелые руки» пионеры занимаются ручным трудом. Но их надо познакомить и с машинами и со станками. В плане работы кружка намечаются экскурсии на местные предприятия. Например, полезно повести кружковцев на экскурсию в типографию, на деревообделочный завод или в мастерскую, на механический завод, текстильную фабрику. в МТС. Во время этих экскурсий члены кружка увидят, как обрабатываются знакомые им материалы — дерево, металл, как известные им простые инструменты применяются в сложных станках и машинах. Следует обратить внимание детей на то, как вместо ручной пилы здесь работают ленточные или циркулярные пилы, приводимые в движение электродвигате-

лямя. Пусть пионеры посмотрят, что резец токарного станка очень похож на простую стамеску, что резальная машина в переплетном цехе типографии имеет ножи. Пионерам и школьникам надо рассказать, что техника непрерывно совершенствуется, но в основе ее лежат самые простые механизмы.

Вместе с руководителем вожатый добывается, чтобы кружок был тесно связан со всеми отрядами 3—5-х классов. Многому из того, чем занимается кружок, следует научить всех пионеров. Это могут сделать сами кружковцы.

Учитель советует школьникам изготовить какие-нибудь наглядные пособия. Кружок «Умелые руки» создает образцы необходимого пособия, разрабатывает наиболее простой способ изготовления. А затем члены кружка помогают своим товарищам в звеньях сделать такие же пособия.

Члены кружка вместе с товарищами из отряда мастерят елочные украшения, игрушки и т. д.

Составляя план, руководитель кружка советуется с учителями 3—5-х классов и выясняет у них, какие пособия рекомендуется изготовить ученикам каждого класса в течение учебного года. Затем он знакомится с планом работы пионерской дружины и намечает, в каких делах кружок может помочь отрядам и звеньям. Руководитель беседует с членами кружка, выясняет, какие работы их больше всего инте-

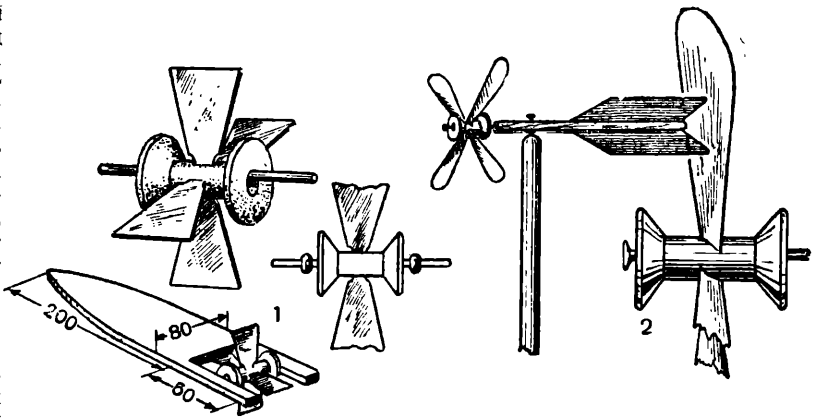

Водяное и воздушное колеса:  
1 — водяное колесо, установленное на лодочке; 2 — модель ветряного двигателя.

ресуют, какие модели они хотели бы построить.

После этого руководитель составляет перечень работ и намечаемых к изготовлению вещей, группирует их по наиболее типичным приемам работы и располагает по степени трудности.

В плане записывается: название выполняемой кружком работы и срок, какие приемы усвоят кружковцы при выполнении каждой работы, какая экскурсия или беседа будет проведена в связи с данной работой.

Ниже мы приводим описание некоторых вещей, которые можно сделать в кружке «Умелые руки» из бумаги, картона, дерева, жести и других доступных пионерам младшего возраста материалов.

## В ПОМОЩЬ УЧЕНЫЮ

### Геометрические фигуры

При изучении кубических мер в качестве наглядных пособий требуются модели куба и параллелепипеда. Их делают из плотной бумаги или из тонкого картона.

Карандашом по линейке чертят развертку (выкройку) фигуры необходимых размеров. По краям в некоторых местах развертки фигуры делают припуски — узкие полоски для склеивания. Развертку вырезают ножом, а на картоне, кроме того, по линиям ребер делают легкие надрезы для сгибов. Затем развертку сгибают и приклеивают припуски. Готовую фигуру можно оклеить цветной бумагой или окрасить.

Таким же способом изготавливаются более сложные геометрические фигуры. В 7-м классе ими можно пользоваться на уроках черчения.

### Водяное и воздушное колеса

В учебнике «Неживая природа» для 4-го класса школьникам рекомендуется сделать простейшие водяное и воздушное колеса. Эти модели служат наглядными пособиями для демонстрации силы движения воды и ветра.

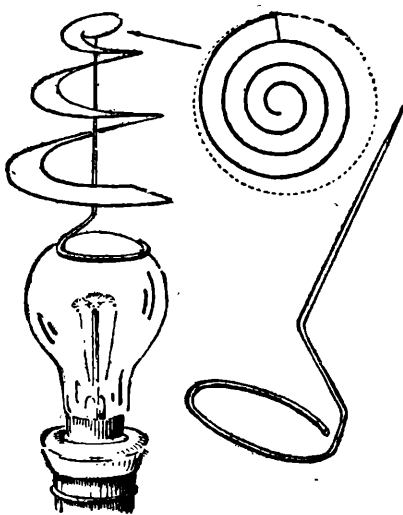

Вращающаяся спираль.

Для водяного колеса делают ножом четыре деревянные лопаточки. Их закрепляют в катушке от ниток, приколов ее кончиком ножа в четырех местах. Катушку надевают на проволоку. Из фанеры выпиливают пластинку в форме лодочки (по рисунку). Загнув концы проволоки, их продевают в выступы лодочки — так, чтобы катушка поместилась в вырезе между выступами, а лопаточки не задевали фанеру. Предварительно на проволоку между катушкой и выступами насаживают маленькие бусинки или две шайбы, чтобы катушка не терлась о фанеру. Модель желательно окрасить масляной краской.

Модель можно запускать на речке или в ручейке по течению. Действие водяного колеса можно также продемонстрировать, поместив его под струю воды из водопроводного крана.

Воздушное колесо представляет собою простейший ветродвигатель.

В катушке от ниток делают ножом четыре косых прокола. В них вставляют смазанные клеем кончики выстроганных из дощечки лопастей. Длина каждой лопасти — 4 сантиметра, ширина с одного конца — около 2 сантиметров, с другого — около 8 миллиметров.

Из прута или рейки толщиной в 8 миллиметров и длиной 20 сантиметров делают ось двигателя. Один конец ее выстрагивают ножом до такой толщины, чтобы на него свободно надевалась катушка. А чтобы она не соскакивала, на конце оси прикрепляют планочку. На другом конце оси клеют или гвоздиками укрепляют «хвост» — пластинку из тонкой фанеры или толстого картона. Размеры ее — приблизительно 3×10 сантиметров.

Модель устанавливают на проволоке или на лезвии ножа так, чтобы колесо и хвост были уравновешены. На рейке-оси делают отметку в том месте, где она соприкасается с проволокой, и сверлят отверстие, куда вставляют тонкий гвоздь. Гвоздь забивают в торец подставки — палочки любых размеров. Предварительно на гвоздь сверху и снизу рейки надевают жестяные шайбочки, чтобы уменьшить трение. Модель должна свободно поворачиваться на гвозде, когда ветер дует на колесо.

Для демонстрации движения нагретого воздуха на уроках естествознания в 4-м классе может служить простой прибор — вращающаяся спираль. Ее вырезают по рисунку из листа бумаги и верхним концом, сделав в нем углубление, надевают на проволочную подставку.

Подставку устанавливают на электрическую лампочку. Нагретый лампочкой воздух заставляет спираль вращаться.

### Модель фонтана

Модель фонтана демонстрирует принцип действия сообщающихся сосудов. Такую модель можно сделать в кружке

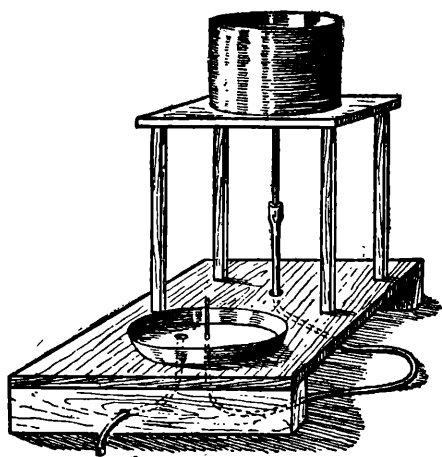

Модель фонтана.

«Умелые руки». Надо взять две жестяные консервные банки — одну побольше, другую поменьше. Вверху укрепить большую банку — это водонапорный бак, а внизу — маленькую, которая будет служить бассейном фонтана. В дне обеих банок пробиваются отверстия. В эти отверстия вставляют короткие резиновые трубки, а в них — стеклянные, чтобы вода не просачивалась. На выступающие снизу концы стеклянных трубок туго надевают длинную резиновую трубку, соединив таким образом бак с бассейном. В дне бассейна укрепляют еще одну трубку для отвода воды.

В верхнюю банку-бак наливают воду, а из трубки, установленной в бассейне, начинает бить фонтан.

Модель можно красиво оформить: бак и подставку закрыть вырезанными из картона или фанеры и раскрашенными силуэтами деревьев, башни или других построек.

### Оформление коллекций

Для хранения коллекций минералов, семян, насекомых нужно сделать коробки. На картоне чертят развертку, вырезают ее, сгибают картон и склеивают углы. Углы можно скле-

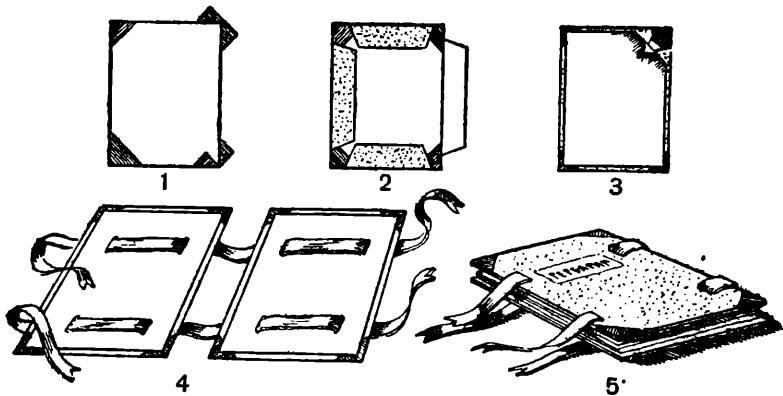

• Папка для гербария (последовательность изготовления папки обозначена цифрами).

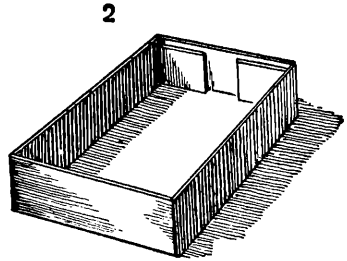
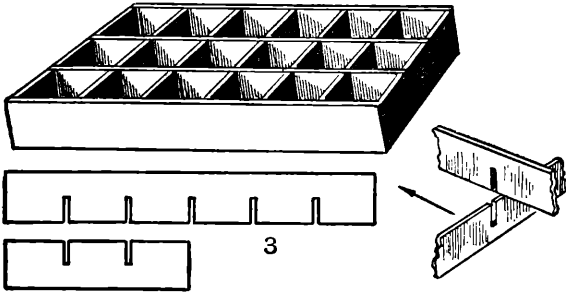
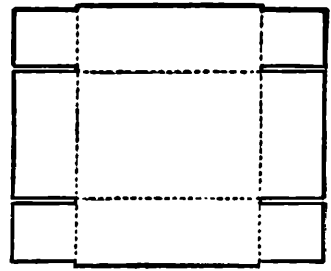
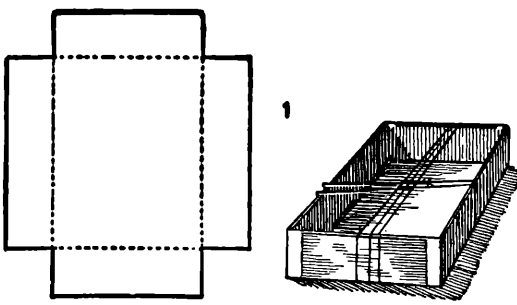

Коробки для коллекций:  
 1 — коробка с подклеенными углами; 2 — коробка с отогнутыми углами; 3 — коробка с перегородками для минералов.

ить, подогнув оставленные на развертке припуски. Но можно обойтись и без них, склеив борта коробки по углам полосками бумаги или ткани.

Внутри коробки устанавливают перегородки, чтобы получились отделения. Из картона вырезают полосы по длине и ширине коробки и чуть ниже ее бортов. На полосах размечают размеры отделений и в этих местах делают до половины полосы прорезы по толщине картона. Прорезами полосы соединяют крест-накрест. Соединенные перегородки устанавливают в коробке — на клею или без клея.

Сверху коробку можно покрыть стеклом. Его укладывают на перегородки, а к бортам приклеивают полосками бумаги или ткани.

В коробках для коллекций насекомых ко дну приклеивают пластинки из пробки, торфа или коры. В них втыкают булавки с насекомыми.

### Папка для гербария

Собранные пионерами гербария надо хранить в специальных папках. Их можно сделать в кружке.

Из картона вырезают две крышки папки размером чуть больше листа гербария. Углы крышек оклеивают тканью так же, как углы переплетов книг. Затем крышки с лицевой стороны оклеивают темной цветной бумагой. Углы листов бумаги срезают, чтобы они не закрывали склеенные тканью уголки крышек, а по сторонам оставляют широкие припуски. Эти припуски приклеивают к внутренней стороне крышек. После этого светлой бумагой заклеивают крышки с другой стороны — вместе с уголками. Листы бумаги должны быть на несколько миллиметров меньше крышек,

чтобы по краям остались незаклеенные узкие полоски.

Оклеенные крышки сушат, положив их под доску с грузом. Потом на обеих крышках, на равном расстоянии от верхних и нижних краев, ножом делают по четыре прореза. В них продевают тесемки. Так получается папка. Передвигая крышки на тесемках, объем папки можно увеличить или уменьшить.

Такую папку можно сделать и для тетрадей.

### Указка

Указка — простая вещь, но без нее не обходиться, например, на уроке географии. Члены кружка сами могут сделать красивые указки.

Вырезают рейку длиной 80—90 сантиметров, толщиной 2 сантиметра. Рубанком состругивают острые углы по всей длине рейки, чтобы она из квадратной превратилась в восьмиугольную, потом в шестнадцатигульную. После этого ее делают круглой и состругивают на конус так, чтобы один конец был приблизительно вдвое толще другого. Для этого на верхнем торце рейки предварительно намечают окружность, до которой надо срезать древеси-

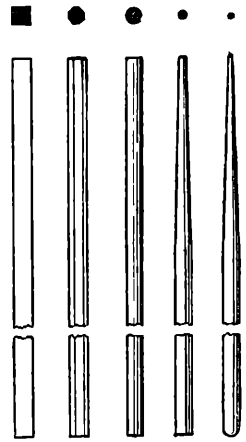

Изготовление указки.



ну. Верхний конек, кроме того, слегка заостряют, а нижний закругляют. Указку зачищают шкуркой и покрывают лаком.

## ДЛЯ ПИОНЕРСКОЙ КОМНАТЫ

### Полки для книг и моделей

Отпиливают и гладко выстрагивают две боковые доски (см. рисунок). На них размечают места полок. Здесь закрепляют гвоздями или шурупами деревянные брусочки — опоры для полок.

С задней стороны к доскам прикрепляют гвоздями или шурупами фанерную стенку. Вырезанные из досок полки кладут на брусочки и приклеивают к ним. Доски и полки тщательно зачищают и покрывают морилкой или лаком.

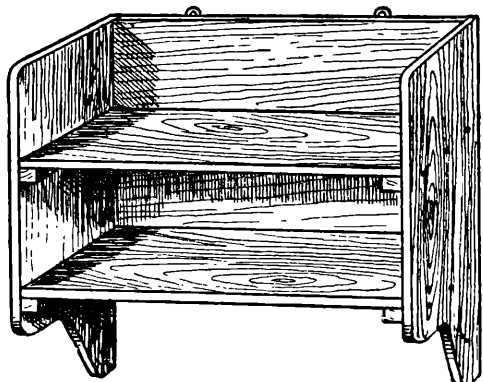

Полка для книг.

Полку можно сделать любых размеров. Чем больше размеры, тем толще надо брать доски. Полку устанавливают на столе или вешают на стене. В последнем случае к задней стенке привинчивают вырезанные из железа петли.

### Стойка для знамени дружины и отрядных флажков

Стойка делается в виде шестигранной тумбы высотой 80 сантиметров. Изготовить ее члены кружка «Умелые руки» могут с помощью пионеров старших классов.

Основание и верх тумбы делают из досок. Их сбивают в два шита. На шитах размечают правильные шестиугольники со сторонами, равными 40 сантиметрам. Лишние края отпиливают. Один шестиугольник — для верха тумбы — покрывают фанерой, приклеив ее к доскам или прибив по краям гвоздями. Ближе к заднему краю крышки делают круглое отверстие для древка знамени, перед ним прибивают две упорные планочки для подставки барабана, а по бокам, у краев крышки, делают отверстия для отрядных флажков. В другом шестиугольнике — основании тумбы — выдалбливают углубление, в которое будет упираться древко знамени. Углубление должно быть расположено точно под отверстием для древка в крышке тумбы.

Крышку и основание соединяют по углам планками длиной 80 сантиметров. Ребра полу-

чашеюгоя каркаса тумбы покрывают фанерой. Боковые фанерные стенки приклеивают и прибивают мелкими гвоздями к крышке, основанию и с одной стороны к планке. У основания тумбы к боковым стенкам приклеивают широкие полосы фанеры или тонкие доски — плинтус, а у крышки — такой же карниз. Между плинтусом и карнизом по углам приклеивают узкие вертикальные полоски — филенки.

Готовую тумбу тщательно зачищают и окрашивают масляной краской или покрывают лаком.

Подставку для барабана делают в виде ящичка: боковые стенки из тонких досок, верх из фанеры. Чтобы подставка не двигалась, ее устанавливают на распорные планки. Подставку также окрашивают, покрывают лаком или же обивают материей.

На передней стенке подставки прикрепляют шурупами скобы из жести для палок барабана. Две большие скобы укрепляют на карнизе передней стенки тумбы. В этих скобах крепятся горн (сма. цветную вклею).

## ДЛЯ ИГР И ПОХОДОВ

### Перископ

В играх и походах пионеры охотно пользуются перископом — простым прибором для наблюдения за местностью из укрытия. Для самодельного перископа требуются два одинаковых зеркальца.

Из газетной бумаги склеивают трубку по диаметру зеркалец и длиной 60 или более сантиметров. Для этого подбирают гладкую круглую палку соответствующей длины и диаметра, натирают ее мелом. Палку обертывают листом темной (или зачерненной тушью) бумаги. Края склеивают, но так, чтобы бумага нигде не приклеилась к дереву. Затем на столе расстилают газетную бумагу, смазывают ее клейстером и наворачивают туго на палку в 6—8 слоев.

Когда склеенная таким образом трубка хорошо просохнет, ее снимают с палки. Концы трубки срезают наискосок под углом в 45° так, чтобы срезы получились параллельными друг другу. Эти срезы прикрывают картонными крышками с приклеенными к ним изнутри зеркальцами. Крышки плотно приклеивают к трубке темной бумагой. Против каждого зеркальца в трубке вырезают круглые отверстия. Над одним отверстием приклеивают козырек из черной бумаги.

Перископ можно сделать из фанеры. В этом случае трубка склеивается четырехугольная, а не круглая. Зеркальца берутся квадратные.

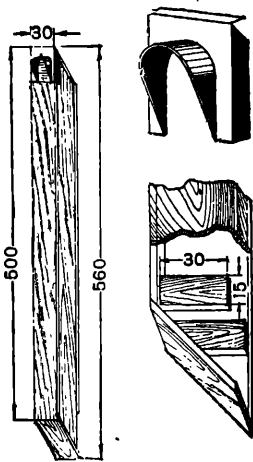

Перископ.

## КАК ПЕРЕПЛЕТАТЬ КНИГИ

Переплетные работы в кружке следует начинать с тонких брошюр, состоящих из одной тетрадки.

Брошюру расширяют: удаляют из ее корешка нитки или проволочные скрепки. Обложку снимают.

Вместо обложки брошюру вкладывают в двойной лист белой или цветной бумаги. Из марли или тонкой материи вырезают полосу по длине брошюры и шириной в 5—6 сантиметров. Полосу складывают по длине вдвое, вкладывают

Из картона вырезают две крышки переплета. Длина их такая же, как у обрезанной брошюры, а ширина — приблизительно на 1 сантиметр меньше. Из коленкора или другой плотной ткани вырезают полосу для корешка шириной в 4—5 сантиметров, а по длине на 2 сантиметра длиннее крышек. Жидким столярным клеем к корешку приклеивают обе крышки на расстоянии приблизительно в 23 миллиметра друг от друга. (Расстояние это определяется так: к 2 сантиметрам прибавляется толщина брошюры.) Свободные концы коленкоровой полосы сверху и снизу корешка обрезают или загибают и приклеивают с обратной стороны крышек. Затем на верхнюю крышку наклеивают клейстером обрезанную по размеру картона обложку брошюры, а на нижнюю — лист цветной бумаги.

Брошюру вкладывают в переплет. К корешку его и к краям крышек столярным клеем приклеивают пришитую к брошюре полосу марли, а затем клейстером к внутренней стороне крышек приклеивают пришитый к брошюре лист чистой бумаги.

Переплетенная брошюра помещается между двумя досками, прижатыми сверху грузом, и сушится.

вают в сгиб брошюры, которую сшивают прочными нитками в корешке.

Если листы брошюры не разрезаны или неровные по краям, брошюру обрезают. На полях первого листа карандашом по линейке намечают линии обреза. Брошюру кладут на лист фанеры или толстого картона, по линии обреза укладывают доску с ровным краем или линейку, крепко прижимают ее левой рукой, а правой берут нож и начинают резать. Не следует сильно нажимать на нож и стараться сразу обрезать много листов.

Толстые книги переплетают иначе. Листы каждой книги соединяются в тетрадки, которые скреплены вместе в корешке. Книгу, которую хотят переплести, прежде всего разброшюровывают — разъединяют на отдельные тетрадки. Для этого отгибают обложку книги или старый переплет, слегка смачивают водой корешок и счищают с него клей, удаляют из сгибов тетрадок скрепляющие нитки или проволочные скрепки.

Если переплетается старая книга, то каждую тетрадку внимательно осматривают. Отодрвавшиеся листы склеивают полосками писчей

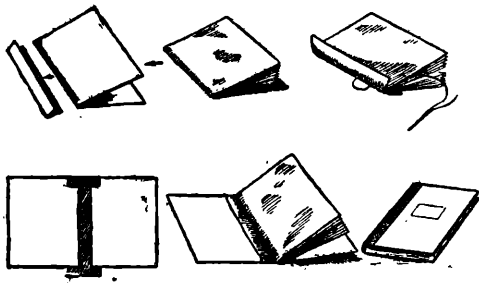

Переплет брошюры.

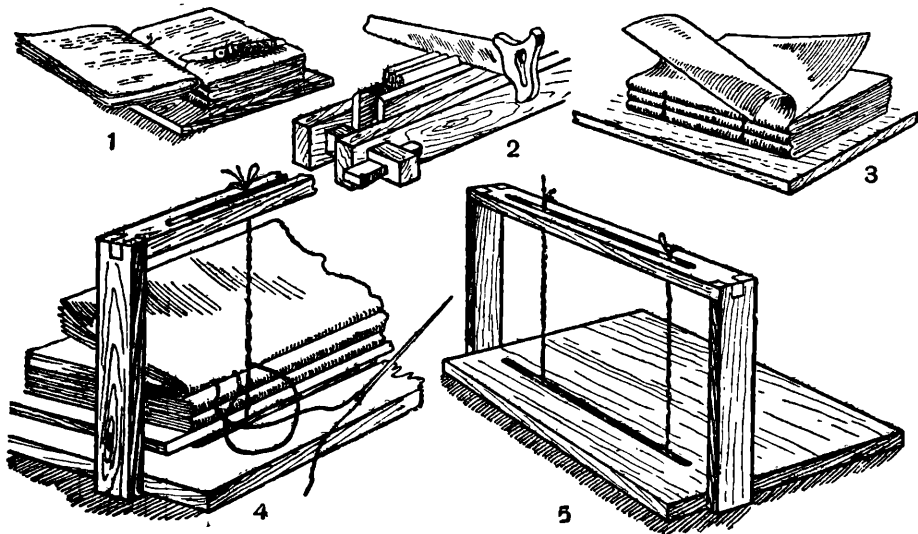

Подготовка книги к переплету:

1 — разброшюровка; 2 — в корешке делают прорез; 3 — подготовленная к сшиванию книга; 4 — сшивание книги; 5 — сшивальный столик.

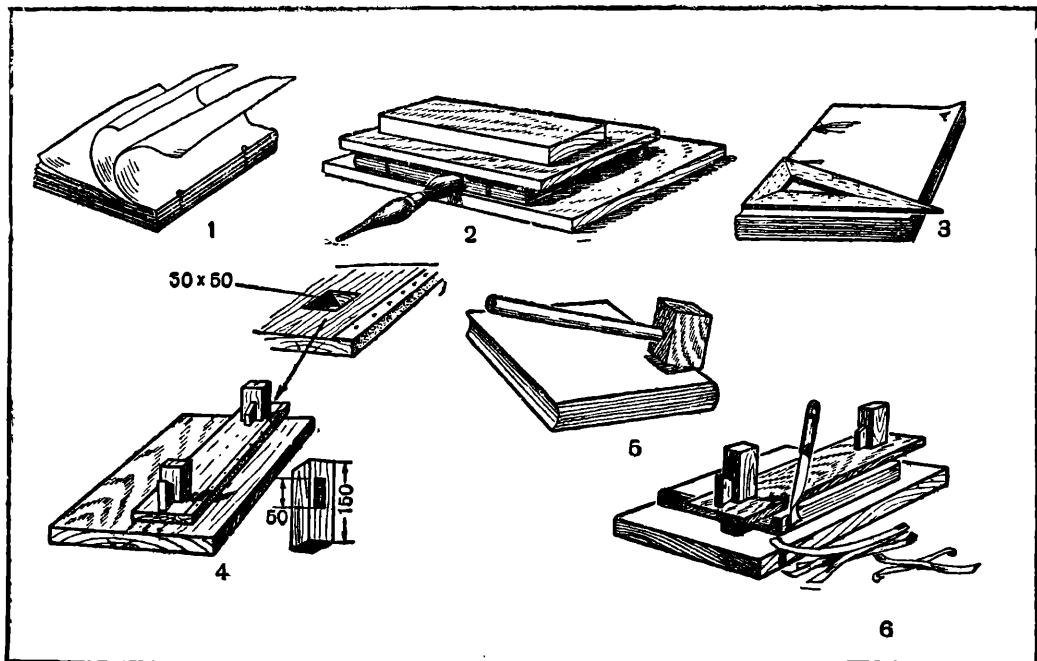

**Обрезка книги и обработка корешка:**

1 — укладка форзаца; 2 — прокладка; 3 — разметка линии обреза; 4 — самодельный пресс; 5 — круглые корешка; 6 — обрезка книги.

бумаги, этой же бумагой подклеивают оторванные уголки. Разорванные по тексту листы склеивают прозрачной папиросной бумагой.

Разъединенные тетрадки снова складывают по порядку страниц, выравнивают по корешку и по верхнему краю и укладывают между двумя досками так, чтобы корешок выступал из них на 3—4 миллиметра. Доски сжимают деревянными струбциками или кладут на табуретку и прижимают коленом. На расстоянии в 2—3 сантиметра от обоих концов корешка в нем делают острым ножом легкие надрезы так, чтобы прорезать сгибы всех тетрадок.

Между этими крайними прорезами пилой или ножовкой с мелкими зубьями на равном расстоянии друг от друга делают два или три (в зависимости от формата книги) пропила глубиной приблизительно в 2 миллиметра. Прорезы и пропила нужны для сшивания книги.

Из белой писчей бумаги вырезают два двойных листа по формату книги. Клейстером смазывают узкую полоску у сгибов листов (с одной стороны) и приклеивают один двойной лист к первой тетрадке книги — к титульной странице, а второй двойной лист — к по-

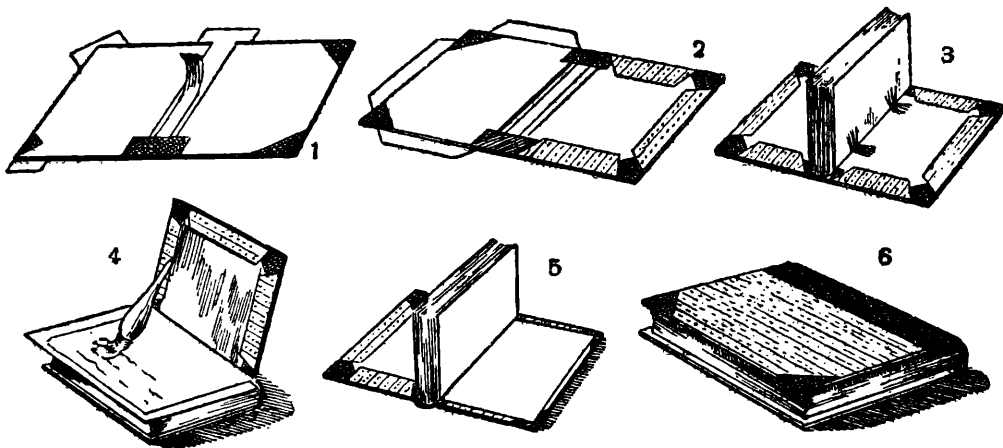

**Переплет книги.**

1 — приклеивание корешка к крышкам переплета; 2 — оклеивание крышек; 3 — приклеивание концов шнура к переплету; 4, 5 — приклеивание форзаца; 6 — книга в новом переплете.

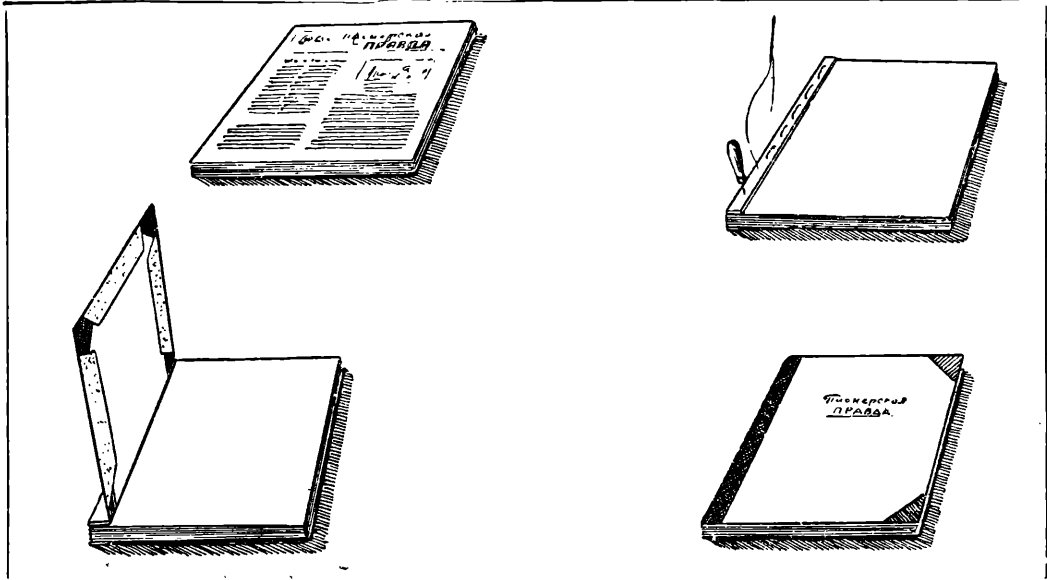

Переплет комплекта газет.

следней тетрадке. Эти чистые листы, отделяющие книгу от переплета, называются форзацами.

Затем книгу шивают. Для этого нужен самодельный шивальный станочек, устройство которого показано на рисунке. Он состоит из гладкой дощечки размером приблизительно  $30 \times 45$  сантиметров. Ближе к одному длинному краю дощечки укреплена рамка — две вертикальные рейки с верхней перекладиной между ними. В перекладине и в дощечке под нею сделаны продольные прорезы.

На рамку шивательного станочка натягивают две или три тонкие бечевки — по числу средних пропилов в корешке книги и на таком же расстоянии друг от друга. Их продевают в отверстие основания и перекладины. Концы бечевок завязывают. Приготавливают иглу с длинной суровой или белой катушечной ниткой (№ 10).

Разброшированную книгу кладут на стол справа от шивального станочка, первой тетрадкой вниз. Берут последнюю (верхнюю) тетрадку и укладывают на дощечку станочка так, чтобы натянутые бечевки вошли в пропилы на гребне тетрадки. Тетрадку раскрывают по середине и вкладывают в нее левую руку. Правой рукой продевают иглу в крайний прорез справа и протягивают нитку внутрь тетрадки. Оттуда иглу выводят обратно через соседний пропил рядом с бечевкой, а затем, схватив ниткой бечевку, продевают иглу снова внутрь тетрадки через тот же пропил. Точно так же прикрепляют к тетрадке через следующий пропил вторую бечевку, а затем — третью. После этого иглу выводят наружу через прорез слева и затягивают нитку.

На станочек поверх первой укладывают вторую от конца тетрадку книги и прошивают ее на этот раз слева направо. Третью тетрадку прошивают снова справа налево и т. д. Нитку каждый раз туго затягивают. Соединения

нитки делают так, чтобы узелки не попадали внутрь тетрадок.

Шитую книгу снимают со станочка, развязав бечевки. Их обрезают так, чтобы остались концы длиной в 3—4 сантиметра. Эти концы надо растрепать на отдельные нити и уложить веером на книге. Книгу зажимают между двумя досками, выпустив немного корешок, и смазывают его жидким столярным клеем.

Когда клей просохнет, книгу снова зажимают между досками и обрезают — сперва длинную сторону, потом верх и низ. Кончик ножа время от времени точат, так как тупой нож будет рвать бумагу.

В процессе работы переплетаемую книгу несколько раз приходится зажимать между досками. Поэтому в кружке надо иметь две гладко выструганные доски и несколько струбцинок. Лучше же всего пользоваться специальным переплетным прессом, в котором удобно и обрезать книгу. Устройство самодельного прессы показано на рисунке.

Корешок обрезанной книги протирают мокрой ваткой, чтобы немного размягчить клей. Затем киянкой (деревянным молотком) слегка закругляют корешок. Книгу снова укладывают в пресс или между двумя досками и начинают готовить переплет.

Из картона вырезают две крышки переплета — такой же ширины, как книга, но на 3—4 миллиметра длиннее ее. Из колленкура или другой плотной ткани вырезают полосу приблизительно на 4—6 сантиметров шире корешка книги и на 3—4 сантиметра длиннее его. К длинным краям этой полосы столярным клеем приклеивают крышки, чтобы получились корешок переплета. Ширина его — приблизительно на полтора сантиметра больше толщины книги. Выступающие сверху и снизу концы полосы загибают и приклеивают с обратной стороны крышек. Из плотной бумаги вырезают полосу немного короче книги, а по ширине

равную толщине книги. Бумажную полосу приклеивают клейстером к внутренней стороне корешка переплета — точно посредине. Прямоугольными кусочками ткани склеивают уголки крышек переплета, как показано на рисунке.

Корешок и уголки просушивают, уложив переплет между двумя досками. Затем крышки с лицевой стороны оклеивают цветной переплетной бумагой. Листы бумаги укладывают так, чтобы они захватывали только узкую полоску краев корешка. Углы бумажных листов обрезают, чтобы уголки крышек оставались незаклеенными. С трех сторон делают припуски — полосы шириной в 1,5—2 сантиметра. Припуски загибают и приклеивают к внутренней стороне крышек. Клеят бумагу клейстером. Оклеенный переплет снова сушат между двумя досками.

Книгу вставляют в готовый переплет. Распределенные концы бечевки отгибают на

крышки и приклеивают к ним старым клеем. Клейстером приклеивают к внутренним сторонам крышек переплета верхние листы форзацев. По лицевой стороне крышек, вдоль их краев у корешка, проводят тупой стороной ножа или гладилкой, чтобы здесь образовалась ровная канавка.

Книга переплетена. Ее укладывают для просушки под пресс или между двумя досками с грузом. Между переплетом и форзацами вкладывают листки чистой бумаги, чтобы предохранить книгу от клейстера, который может выступить по краям.

Так же переплетают комплекты журналов. Комплект газет сшивается иначе: по полям у корешка с двух сторон прикладывают узкие полоски картона, прокалывают их вместе с газетами в нескольких местах шилом и через эти отверстия сшивают нитками. Картонные полоски приклеивают к корешку переплета.

## МОДЕЛЬ ШАГАЮЩЕГО ЭКСКАВАТОРА

В разделах «Юные авиамоделисты» и «Юные судомоделисты» описаны простейшие летающие и плавающие модели, которые могут быть построены в кружке «Умелые руки». Здесь описывается простейшая модель шагающего экскаватора.

Конструкцию этой модели разработал Н. Митрофанов.

Для постройки модели сначала изготавливают все основные части ее, а затем соединяют их вместе. Корпус модели делают из фанеры по размерам, указанным на рисунке. Он состоит из боковых и задней стенок и основания. Стенки между собою и с основанием скрепляют клеем или гвоздями при помощи реек, уложенных по углам. Заднюю стенку устанавливают по окончании всего монтажа. К боковым стенкам прикрепляют раму, состоящую из стоек с перекладиной. Стойки и перекладину делают из реек сечением  $10 \times 10$  миллиметров и соединяют фанерными накладками (см. рисунок).

В корпусе устанавливают лебедки, управляющие движением стрелы экскаватора. Оси лебедок делают из стальной проволоки. Их продевают в отверстия в боковых стенках корпуса и в стойках рамы. Выступающие концы осей изгибают в виде рукояток.

Предварительно на ось, устанавливаемую у задней стенки корпуса, надевают маленький шкив, склеенный из трех фанерных или картонных кружочков. Шкив закрепляют на оси каплей масляной краски. Такой же шкив надевают на верхнюю ось.

На переднюю и заднюю оси, вставленные в бруски рамы, надевают барабан, который наматывают из смазанной клейстером полоски бумаги диаметром 10 миллиметров. К оси барабан прикрепляют масляной краской. По бокам приклеивают картонные щечки диаметром 20 миллиметров.

Основания башмаков вырезают из фанеры, к ним по длине прикрепляют рейки сечением  $10 \times 10$  миллиметров, а к рейкам — фанерные

планки. Из фанеры выпиливают два шатуна с пазами сверху. Нижний конец шатуна гвоздиком шарнирно прикрепляют к планке башмака, а верхний — к приклеенной к стенке корпуса фанерной подкладке. Главную ось механизма шагания вырезают из рейки сечением  $10 \times 10$  миллиметров. Длина оси — 190 миллиметров. Концы ее закругляют и плотно насаживают на них щеки кривошипов. Каждая щека состоит из соединенных вместе фанерных планочек размером  $30 \times 50$  миллиметров. Отверстие для оси делается на расстоянии 15 миллиметров от одного угла щеки. На таком же расстоянии от противоположного угла она крепится гвоздем к шатуну. Перед установкой оси на нее насаживают шкив. Он состоит из трех соединенных вместе фанерных кружков: боковых (они могут быть картонные) — диаметром 80 миллиметров, среднего — диаметром 70 миллиметров.

Боковые и поперечные балки стрелы делают из реек сечением  $10 \times 10$  миллиметров, раскосы — из реек сечением  $10 \times 5$  миллиметров. Скрепляют их на клею при помощи картонных накладок. Ширина нижнего конца стрелы 130 миллиметров, верхнего — 60 миллиметров. На верхнюю поперечную балку надевают блок, сделанный из трех фанерных кружков (диаметр наружных — 30 миллиметров, внутренних — 20 миллиметров). На расстоянии 15 миллиметров от нижних концов боковых балок прокалывают отверстия для оси. Этой осью стрела соединяется с корпусом.

Дно и заднюю стенку ковша делают по рисунку из тонких дощечек или пятимиллиметровой фанеры, боковые стенки — из тонкой фанеры. В стенки вбивают гвоздики для крепления тросов.

К основанию корпуса снизу прикрепляют фанерный круг диаметром 160 миллиметров. Центр круга должен находиться на расстоянии 90 миллиметров от переднего края основания. Из двух таких кругов, соединенных вместе, делают опорную плиту экскаватора. Поверх-

# МОДЕЛЬ ШАГАЮЩЕГО ЭКСКАВАТОРА

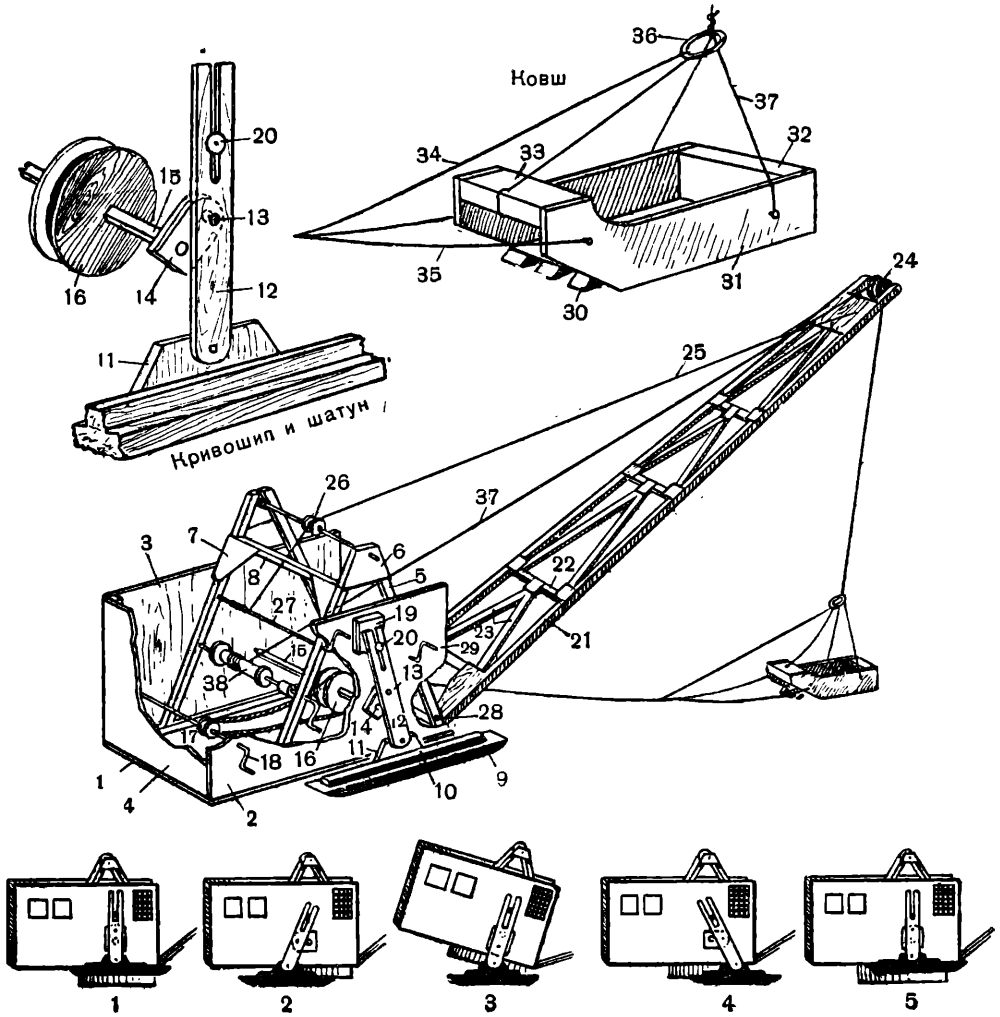

1 — дно корпуса модели; 2, 3 — боковые стенки модели; 4 — задняя стенка корпуса; 5 — бруски, прибитые к боковым стенкам (к брускам прикрепляют корпус и механизм лебедок); 6 — фанерные накладки, соединяющие верхние концы брусков; 7 — накладка (соединение бруска 5 с поперечным бруском 8); 9 — основание башмака; 10 — верх башмака; 11 — фанерная планка, соединяющая башмак с шатуном; 12 — шатун; 13 — крепление кривошипа; 14 — щеки кривошипов; 15 — главная ось механизма шагания; 16 — шкив, насаженный на ось 15; 17 — шкив; 18 — рукоятка, с помощью которой приводится в действие шагающий механизм; 19 — фанерные накладки; 20 — гвоздь, с помощью которого прикрепляют щеку к кривошипу; 21 — боковые балки стрелы. Они сделаны из деревянных брусков длиной 80 см; 22 — поперечные бруски; 23 — раскосы, сделанные из деревянных брусков; 24 — блок, сделанный из фанеры; 25 — канат, который поддерживает стрелу; 26 — блок, через который перекинут канат 25; 27 — ось, на ней закреплен канат; 28 — ось движения стрелы; 29 — ось, на ней укреплен конец каната 35; при вращении этой оси подтягивается ковш; 30 — дно ковша; 31 — боковые стенки ковша; 32 — задняя стенка ковша; 33 — планка, соединяющая боковые стенки ковша; 34, 35 — канаты, соединенные с ковшом; 36 — кольцо, к которому привязываются канаты; 37 — канат, служащий для подъема ковша; 38 — ось барабана. При ее вращении канат 37 будет наматываться или сматываться и ковш будет подниматься или опускаться.

Внизу показано, как шагает экскаватор: 1 — рабочее положение; 2 — башмаки встали на землю; 3 — экскаватор шагает назад; 4 — экскаватор остановился; 5 — башмаки подняты.

ности круга основания и опорной плиты тщательно зачищают шкуркой, смазывают маслом и в центре соединяют осью — гвоздиком. Экскаватор должен поворачиваться на плите.

Натягивают тросы, соединяющие стрелу, ковш и корпус экскаватора. Их делают из прочных ниток или тонкого шнура. В корпусе концы тросов закрепляют на шкивах и

барабанах осей лебедок. Тросы, поддерживающие ковш, прикрепляются над ним к проволочному колечку.

На боковых стенках корпуса рисуют окна, верх корпуса покрывают картонной крышей. Вращая рукоятку лебедок, управляют стрелой и ковшом, а также заставляют шагать экскаватор.

## ФИЗИЧЕСКИЙ КРУЖОК

Один из самых важных кружков юных техников, к организации которого прежде всего надо стремиться в каждой школе, — это физический кружок.

Физика — основа всей техники. Хорошее знание физики — одно из условий политехнической подготовки школьников. Они начинают изучать физику с 6-го класса. Вожатый должен помочь учителю создать для пионеров физический кружок.

Задача такого кружка — помочь пионерам и школьникам на практике закрепить свои знания по физике, понять, как физические законы используются в технике. Кружок занимается изготовлением физических приборов и моделей, изучает настоящие машины.

Прежде всего члены кружка конструируют и делают те приборы, которые требуются по программе для лабораторных работ и демонстрации опытов. Например, учащиеся 6-х классов могут сделать в кружке такие приборы: лабораторные штативы, весы, отвес и ватерпас, динамометры, различные блоки и рычаги, насосы, модели водопровода и фонтана (для демонстрации принципа сообщающихся сосудов), модель подъемного крана и многие другие приборы и модели.

Ученикам 7-х классов можно рекомендовать заняться изготовлением приборов для демонстрации теплового расширения тел, моделей парового котла, паровой машины и турбины, модели реактивной тележки, электромагнита, электрического звонка, телеграфного аппарата, электромоторчика, схем и макетов электрической проводки и т. д.

Самодельные приборы обогащают знания учащихся, дают возможность учителю использовать эти приборы на уроках физики как наглядные пособия. В одной только Семилукской средней школе Воронежской области юные физики своими руками сделали за последние годы более 600 приборов и полностью восстановили сгоревший во время войны физический кабинет.

Кружок, далее, занимается постройкой моделей различных машин. Эти модели также являются ценными наглядными пособиями: они показывают, как законы физики применяются на практике. Интересную работу в этом направлении проводит, например, физический кружок Волоколамской средней школы № 1 Московской области. Здесь пионеры и школьники построили действующие модели зерносушилки, электрогорна для колхозной кузницы, подвесной дороги для доставки кормов в стойла скотного двора, механического загрузителя силоса, водонапорной башни и многие другие. Конструкцию некоторых механизмов кружковцы заимствовали из окружающей их техники, а некоторые механизмы придумали сами, применив свои знания по физике.

Кроме практической работы, члены кружка готовят и делают доклады по вопросам науки и техники, организуют технические вечера и физические олимпиады.

Единой программы для физических кружков нет. План работы кружка составляет сам руководитель — учитель физики, учитывая состав

кружковцев, потребность в новых приборах и моделях, возможность ознакомления членов кружка с окружающей техникой в местных условиях.

Примером интересной и полезной работы физического кружка может служить кружок школы № 9 города Свердловска.

Когда на уроке в 7-м классе этой школы учитель рассказывает о паровой турбине, школьники тут же демонстрируют действующую модель. На столе устанавливается маленький паровой котел с электроподогревом. Включают провода в сеть, и через несколько минут в котле закипает вода, из отводной трубки вырывается струя пара. Струю направляют на лопасти турбины, и она начинает быстро вращаться. Всем становится более понятно, как устроена и работает турбина.

Модель турбины, десятки других приборов и моделей сделали пионеры в этом физическом кружке. В шкафах и на полках кабинета физики можно увидеть самодельные динамометры, телеграфный аппарат, электрические звонки и даже маленькую действующую модель электростанции. Многие лабораторные работы и опыты на уроках проводятся на самодельных приборах.

Члены кружка часто ходят на экскурсии — в деревообделочную мастерскую, МТС, на электростанцию, заводы. Там учитель знакомит их с разными машинными, наглядно показывает, как законы физики применяются в технике. Потом в кружке юные техники строят модели некоторых увиденных машин, чтобы лучше узнать их конструкцию. Так, на Уральском заводе тяжелого машиностроения юных физиков очень заинтересовал шагающий экскаватор. Ребята познакомились с его конструктором — лауреатом Сталинской премии Д. А. Ясеньевым, который помог им построить модель экскаватора.

На вечерах физики, которые часто устраивает кружок, всегда много школьников. Каждому интересно увидеть, как по столу растекается, тут же испаряясь, жидкий кислород, как становится тверже дерева опущенная в жидкий кислород резиновая трубка. Желаящие могут взвеситься на оригинальных гидростатических весах. Пионер становится на доску, лежащую на резиновой подушке с подкрашенной водой. Подушка сжимается, вода поднимается в стеклянную трубку. По шкале с делениями можно определить не только вес, но и площадь опоры взвешивающегося.

Школьники охотно участвуют в организуемых кружком олимпиадах юных физиков — решают интересные задачи. Члены кружка из бесед и книг узнают о замечательных русских ученых и их открытиях, о достижениях советской науки и техники.

Не менее интересно работают и другие физические кружки.

Ниже мы опишем некоторые простые приборы, которые могут быть изготовлены в кружке школьниками 6—7-х классов. Эти приборы были сделаны в разных школах, проверены и рекомендуются учителями. **Физический кружок**

## Штатив

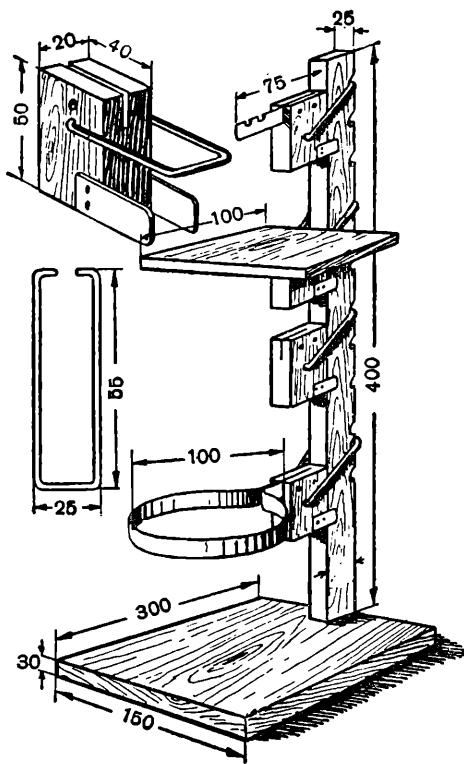

Лабораторный штатив.

может заняться постройкой и тех моделей, которые рекомендуются для электротехнического кружка.

## САМОДЕЛЬНЫЕ ПРИБОРЫ ДЛЯ ОПЫТОВ

### Лабораторный штатив

Для многих опытов на уроках физики и в кружке требуется устойчивый и удобный штатив. Сделать его можно из дерева и проволоки.

Из доски выпиливают подставку, стойку и четыре брусочка. На одном узком ребре стойки делают двенадцать пропилов на равном расстоянии друг от друга. Ширина каждого пропила приблизительно 3 миллиметра, глубина — 5 миллиметров. На нижнем конце стойки вырезают шип, а у заднего конца подставки выдалбливают отверстие, в которое и вставляют (на клею) стойку шипом.

В маленьких брусочках сверлят сквозные отверстия и закрепляют в них концы хомутиков, согнутых из проволоки диаметром около 2 миллиметров. Этими хомутиками брусочки укрепляются на стойку и удерживаются в пропилах на нужной высоте. Внизу к брусочкам прибивают гвоздиками щечки, вырезанные из жести. Щечки охватывают стойку. Сверху одного брусочка прибивают фанерную подставку. В трех других брусочках делают сверху

пропилы, в которые вставляют и укрепляют гвоздиками согнутую вдвое полоску жести с выемками для подвешивания различных тел, жестяной держатель для пробирок и кольцо для воронок и колб.

## Динамометр

В 6-м классе при изучении свойств твердых тел нужен динамометр — прибор для измерения силы. С динамометром школьники проводят лабораторную работу по градуированию шкалы. Поэтому в физическом кабинете должно быть не менее 14 одинаковых динамометров.

На деревянной подставке, продолбив в ней отверстие, устанавливают стойку в виде буквы Г. К ней прибивают фанерную планочку с двумя жестяными скобочками. В эти скобочки вставляется полоска чертежной бумаги для шкалы. Еще удобнее пользоваться динамометром, если планочку со шкалой сделать подвижной. Пусть пионеры сами придумают, как это сделать.

На верхнем колене стойки закрепляют пружинку. Ее делают из стальной проволоки (например, из балалаечной струны), навивая ее на гвоздь. К нижнему концу пружины шелковыми нитками или тонкой провололочкой подвешивают вырезанную из жести, органического стекла или толстого целлулоида пластинку — чашку для гирек. К пластинке прикрепляют стрелку, сделанную из проволоки или из жести. Конец стрелки должен находиться у верхнего края шкалы. На ней в этом месте ставят ноль. Затем на чашку кладут гиришки разного веса и соответственно на шкале отмечают цифры. Промежутки между цифрами можно разделить на равные части.

Всякие пружинные весы устроены по такому же принципу.

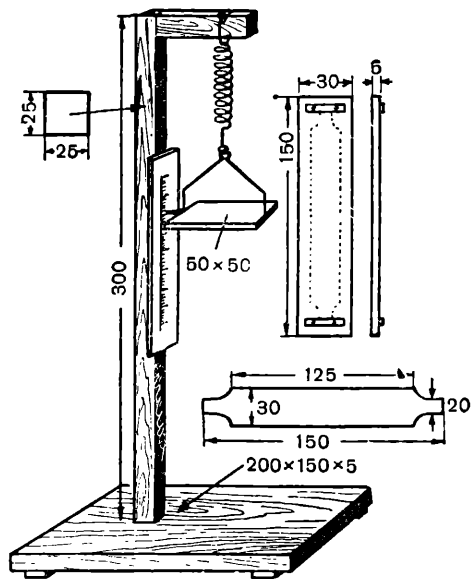

Динамометр.



## Пирометр

Пирометр — это прибор, наглядно показывающий линейное расширение тел при нагревании.

На подставке укрепляют два брусочка, к одному из них прибивают фанеру — основание для шкалы. На него наклеивают бумажную шкалу с делениями. Из толстой алюминиевой или медной проволоки делают стрелку. Конец ее сплющивают молотком и заостряют. Стрелку сплющивают еще в одном месте — ближе к нижнему концу. Здесь сверлят отверстие и прикрепляют гвоздем стрелку к фанере и брусочку, укрепленному с другой стороны фанеры. Стрелка должна свободно перемещаться по шкале. К нижнему концу стрелки привязывают резиновую нить, закрепленную другим своим концом на фанере. Резинка удерживает стрелку у правого края шкалы.

Тонкую проволочку прикрепляют одним концом к гвоздю, забитому на правом бруске, а другим — к стрелке. При нагревании спичкой проволоки она будет расширяться и толкать стрелку влево.

Такой пирометр сделали пионеры в физическом кружке школы № 4 Брикетного поселка в городе Ворошиловске Ворошиловградской области.

Можно сделать более совершенный прибор, который позволит подсчитать коэффициент линейного расширения разных металлов.

На деревянной подставке укрепляют три стойки — две у левого края и одну у правого. В левых стойках сверху вырезают полукруглые выемки. Здесь закрепляют жестяными хомутами небольшие шарикоподшипники. В них вставляют металлический стержень. Поверхность стержня делают шероховатой — обрабатывают драчевым напильником. На один конец стержня насаживают фанерную пластинку со шкалой и припаивают к стержню проволочную стрелку.

В правой стойке сверлят отверстие, в которое туго вставляют один конец металлической трубочки. Второй конец ее кладут на стержень. В трубочку пускают водяной пар. Нагреваясь паром, трубочка удлиняется, и от ее трения поворачивается стержень вместе со стрелкой. Подобрав несколько трубок одинаковой длины и диаметра, но из разных металлов, можно сравнить, какой металл больше расширяется при нагревании. При применении пара степень нагрева будет одинаковой.

Размеры обоих приборов можно изменять.

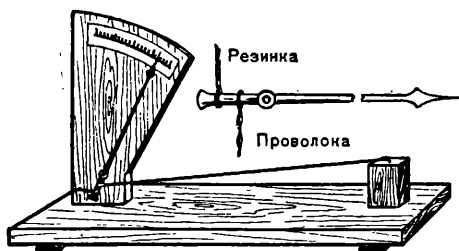

Пирометр.

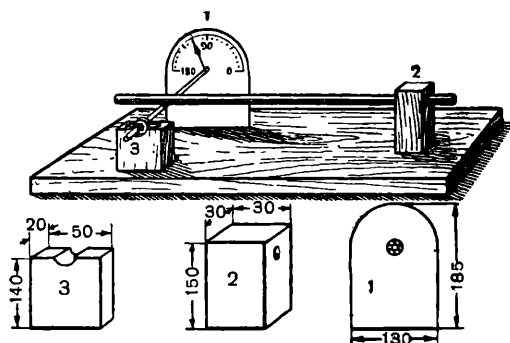

Прибор для измерения коэффициента линейного расширения.

## Сегнерово колесо из двух сифонов

Сегнерово колесо из двух сифонов можно сделать для демонстрации опытов в 6-м классе.

На дне стеклянного цилиндрического сосуда помещается деревянный брусок, в центре которого укреплен медный или латунный стержень.

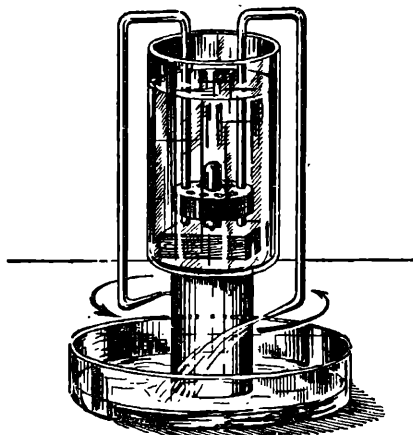

Сегнерово колесо.

На него надевается стеклянная трубка с запаянным верхним концом. На этой трубке закрепляют пробку с двумя изогнутыми стеклянными трубками. Прибор устанавливают на подставке, можно на перевернутом стакане, в большой неглубокий сосуд.

В верхний стеклянный сосуд наливают воду, струйки воды польются из согнутых трубок. Благодаря реакции вытекающей воды пробка с сифонами начнет вращаться. Подливая воду в сосуд, прибор можно заставить работать продолжительное время.

## Прибор для демонстрации центробежной силы

Для демонстрации действия центробежной силы и инерции делают модель, которую иногда называют «мертвой петлей». Подбирают

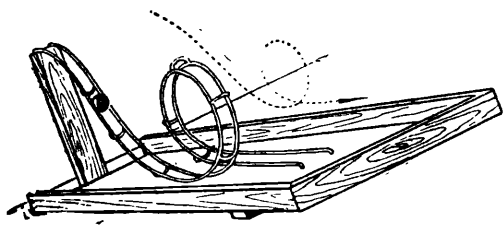

Прибор для демонстрации центробежной силы.

металлический шарик диаметром 3 или более сантиметров. На подходящем круглом предмете сгибают петлю из двух параллельных кусков толстой проволоки, расположенных друг от друга на расстоянии, равном  $\frac{2}{3}$  диаметра шара. Чтобы проволоки не расходились, к ним снизу припаивают поперечные проволочные дужки и выгибают так, чтобы шар их не задевал.

Из доски или из толстой фанеры делают основание прибора с бортиками, на одном конце его укрепляют вертикальную стойку. К ней прикрепляют один конец петли под углом в  $45^\circ$ . Другой конец петли закрепляют на основании. Высота верхнего конца петли должна быть равна 2,5 радиуса самой петли. Только в этом случае шарик, пущенный сверху, обогнет всю петлю и не упадет. Например, если закругление петли сделано радиусом 14 сантиметров, то конец петли надо укрепить на вертикальной стойке высотой 35 сантиметров.

В авиации одна из фигур высшего пилотажа носит название «петли Нестерова». Самолет при этом совершает полет по такой же траектории, как движется шарик в «мертвой петле». Впервые в мире такой полет совершил русский летчик Нестеров.

### Модель паровой турбины

Принцип действия паровой турбины можно показать на очень простой модели.

Из жести вырезают кружок диаметром приблизительно 5 сантиметров. Края круга надрезают по радиусам на одинаковую длину. Получившиеся лопасти изгибают. В центре колеса закрепляют деревянную втулочку, а в ней — металлическую ось из стальной проволочки или иголки. Из полоски жести сгибают по рисунку держатель с вилкой на одном конце. На концах вилки делают отверстия, куда вставляют ось колеса. Другой конец держателя закрепляют в прорезе деревянной колодки. Держатель насаживают на стеклянную пробирку с водой. Пробирку плотно закрывают пробкой. В центр пробирки вставляют согнутую

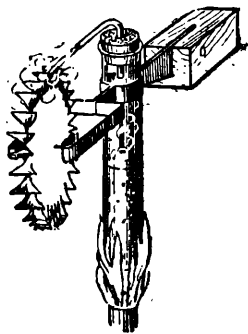

Модель паровой турбины.

колесом стеклянную или металлическую трубочку. Конец ее вытягивают (суживают) и направляют на лопасти колеса. Воду в пробирке нагревают, образующийся пар вырывается из трубочки и заставляет вращаться колесо.

Такие модели сделали пионеры во многих школах города Иваново.

### Реактивная тележка

Принцип реактивного движения, на котором основаны ракеты и реактивные самолеты, можно продемонстрировать при помощи пара.

Для этого делают тележку, изображенную на рисунке. Длина ее 100 миллиметров, ширина — 40 миллиметров, высота — 30 миллиметров. Тележка представляет собой фанерный ящик, по углам которого с двух сторон прибиты пластинки из жести. Два катка в виде катушек вырезают из дерева или вытачивают из легкого металла (алюминия). В центре каждого катка сверлят отверстие, продевают в него

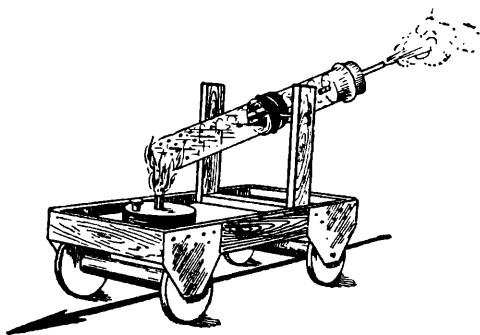

Модель реактивной тележки.

проволочную ось, концы ее вставляют в отверстия жестяных пластинок и слегка расклеивают. Тележка должна быть очень легкой.

На платформе тележки к двум деревянным стойкам наклонно прикрепляют проволокой пробирку с водой. Ее закрывают пробкой с маленькой трубочкой. Под другим концом пробирки ставят маленькую спиртовку или же на жестяной пластинке помещают кусочек свечи, брикетик сухого спирта.

Тележку надо пускать на очень гладкой поверхности (например, на стекле); ободы колес должны быть тщательно отшлифованы, чтобы уменьшить трение.

Когда вода в пробирке закипит и пар начнет вырываться из трубки, тележка силою отдачи сдвинется с места и поедет в обратном направлении.

### Модель четырехцилиндрового двигателя

При ознакомлении с двигателем внутреннего сгорания некоторые школьники с трудом усваивают четырехтактное действие этого двигателя и систему движения поршней в нескольких цилиндрах. Лучше понять это поможет простая модель четырехцилиндрового двигателя. На этой же модели школьники поймут, как в ав-

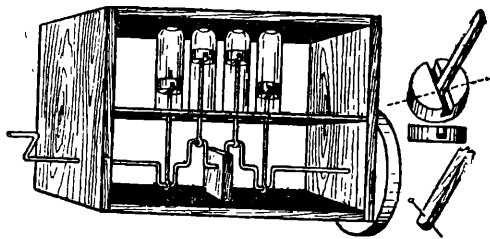

Модель четырехцилиндрового двигателя.

томobile возвратно-поступательное движение поршней двигателя превращается во вращательное движение ведущих колес. Размеры модели могут быть любые.

В качестве цилиндров для модели берут стеклянные пробирки. Поршни вырезают из пробок, из толстой древесной коры или торфа. Они должны легко входить в цилиндры. В нижней части каждого поршня делают поперечный пропи́л. Из тонких реек (лучше всего липовых) вырезают четыре шатуна одинаковой длины. Конец шатуна вставляют в пропи́л поршня и тонкой проволокой прокалывают поршень вместе с шатуном. Поршень будет качаться на шатуне.

Из проволоки сгибают по рисунку коленчатый (кривошипный) вал. В нижних концах поршней прокалывают отверстия, чтобы прикрепить поршни к коленам вала.

Цилиндры с поршнями и коленчатый вал устанавливают в деревянную рамку. В верхней дощечке рамки выдалбливают углубление для закругленных доньшек пробирок, а в средней дощечке — прорезают отверстия. Один выступающий конец вала изгибают в виде ручки, на другой конец насаживают фанерное колесо. Вращая ручку вала, можно видеть, как движутся поршни в цилиндрах и как их движение через вал передается колесу.

### Прибор для демонстрации конвекции

Конвекция — передача теплоты путем перемещения слоев жидкого или газообразного вещества. Для демонстрации этого явления можно изготовить различные приборы, один из которых здесь описывается.

В центре деревянной подставки закрепляют патрон с электрической лампочкой, а над

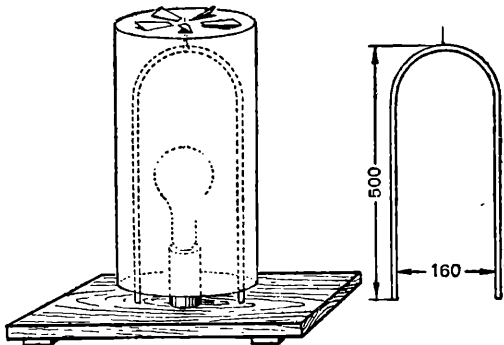

Прибор для демонстрации конвекции.

нею — проволочную дугу. В середине изгиба дуги укрепляют кусочек стальной проволоки или патефонную иглолку (можно ее припаять). Из плотной бумаги склеивают цилиндр, который устанавливают на острие дуги. Для этого точно в центре верхнего основания (крышки) цилиндра выдавливают маленькое углубление. На этом же основании цилиндра, еще до его склейки, размечают по радиусам одинаковые четырехугольники. Прорезав три стороны каждого четырехугольника, основание отгибают вверх по четвертой стороне, чтобы получить лопасти, направленные все в одну сторону.

Когда зажигают лампу, воздух в цилиндре нагревается, тепловой поток выходит в верхние отверстия и давит на лопасти. Цилиндр начинает вращаться.

### Прибор для демонстрации движения проводника с током в магнитном поле

Под влиянием электрического тока проводник, помещенный в магнитное поле, приходит в движение. Это очень важный принцип, на

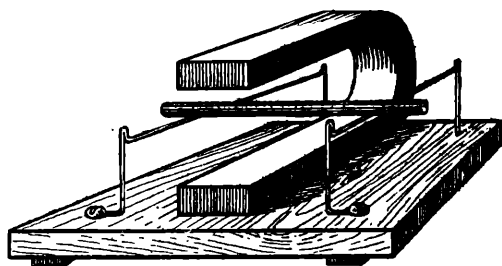

Прибор для демонстрации движения проводника с током в магнитном поле.

котором основано действие электрических двигателей, динамомашин и многих приборов. Наглядно в таком взаимодействии тока и магнитного поля семиклассники могут убедиться на сделанном ими приборе.

На деревянной подставке укрепляют подковообразный магнит, а с обеих сторон его — проволочные скобы, соединенные с одного конца с источником постоянного тока (батареей или аккумулятором). На скобы кладут латунную или алюминиевую (но не стальную) трубочку или легкий стержень. Когда включают ток, то трубочка, замыкающая цепь, начинает двигаться — по правилу левой руки.

Другие пособия по электричеству, которые могут быть сделаны в физическом кружке, описаны в разделе «Юные электротехники».

### Телескоп

В 7-м классе пионеры знакомятся со свойствами света и получают некоторые сведения по оптике. Свои знания они могут применить на практике, конструируя оптические приборы. Одним из таких приборов, интересным и полезным для всех школьников, является самодельный телескоп.

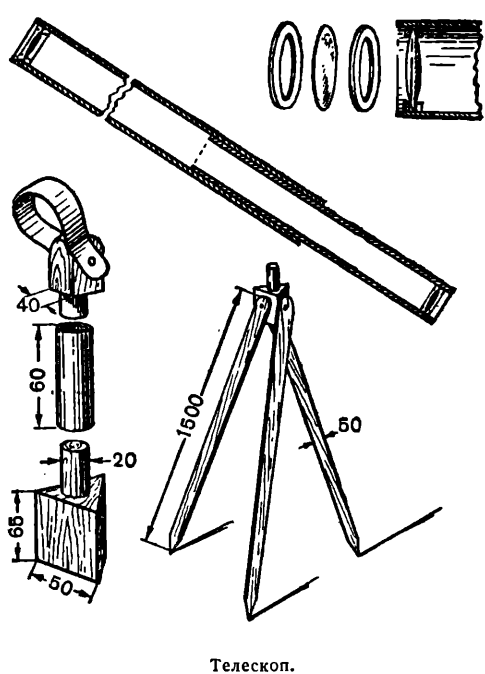

Телескоп.

Для постройки телескопа нужны две двояковыпуклые (увеличивающие) линзы. Для объектива можно взять очковое стекло от плюс 2 диоптрии (то-есть с фокусным расстоянием в 50 сантиметров) до плюс 1 диоптрии (фокусное расстояние 100 сантиметров). Для окуляра подойдет очковое стекло с плюс 12,5 диоптрии (фокусное расстояние 8 сантиметров), а еще лучше маленькая лупа, увеличивающая от трех до десяти раз (то-есть от плюс 12 до плюс 40 диоптрий или с фокусным расстоянием от 8,3 до 2,5 сантиметра). Диоптрия—это оптическая мера. Величина линзы в диоптриях равна числу 100, разделенному на фокусное расстояние в сантиметрах.

Из бумаги склеивают две трубки—для объектива подлиннее, для окуляра короче. Трубка окуляра должна плотно входить в трубку объектива и передвигаться в ней. Внутри трубки надо зачернить. Общая длина обеих трубок должна быть примерно на 10 сантиметров больше сложенных вместе фокусных расстояний обеих линз.

При помощи картонных колец, как показано на рисунке, объектив и окуляр вставляют в трубки. Меньшую трубку вдвигают в большую. По рисунку делают штатив, на котором трубу телескопа можно устанавливать под нужным углом и поворачивать в стороны. Наведя объектив на какой-нибудь предмет, смотрят в окуляр. Передвигая взад и вперед трубку окуляра, добиваются наиболее отчетливого изображения. Степень увеличения (точнее — приближения) можно определить, разделив фокусное расстояние объектива на фокусное расстояние окуляра.

Для пионерских игр и похожих таким же образом можно сделать подзорную трубу. Только линзы для нее берут другие: для объектива — приблизительно в плюс 5 диоптрий, а для окуляра в минус 20 диоптрий.

Эпидиаскоп делают из фанеры, жести и картона, с двумя лампами. Такой эпидиаскоп можно использовать на сборах отряда, а также на уроках для показа на экране картинок из книги.

По размерам, указанным на рисунке, из фанеры делают ящик — корпус эпидиаскопа. Крышка ящика должна быть съемная. На передних углах крышки (под ними будут расположены электрические лампы, которые сильно нагревают корпус) сверлят по кругу отверстия для вентиляции. А чтобы через них не пробивался свет, снизу к рамке крышки прибавляют фанерные уголки — тоже с отверстиями, расположенными так, чтобы они не совпадали с отверстиями в крышке.

На дне ящика, у передних углов, устанавливают два патрона для ламп. Патроны лучше взять открытые — иллюминационные. Шнур от патронов выводится через дно. Вокруг патронов сверлят вентиляционные отверстия. Количество их должно быть меньше, чем в крышке. Снизу дна прибавляют рейки — спереди, по бокам и две посередине. На передней стенке вырезают квадратное отверстие, а против него на задней стенке — прямоугольное. Центры этих отверстий должны быть на одном уровне со светящимися нитями ламп. В передних углах ящика устанавливают полукруглые жестяные отражатели, которые будут направлять свет ламп на заднюю стенку. Их можно сделать из разрезанной пополам консервной банки.

Из толстого картона делают коробочку — приставку, которую приклеивают к отверстию на передней стенке ящика. В круглое отверстие приставки вклеивают короткую картонную трубку — тубус, а в нее вставляют вторую трубку с объективом. Диаметры трубок зависят от линзы объектива. В качестве линзы можно взять очковое стекло, выпукло-вогнутое (мениск) или плоско-выпуклое от плюс 3,5 до плюс 4,5 диоптрии (то-есть с фокусным расстоянием от 29 до 22 см). Линзу закрепляют в трубке при помощи картонных колец.

У задней стенки ящика устанавливают прижимную приставку для рисунков. Размеры ее должны быть больше отверстия, прорезанного в стенке. Приставку спереди оклеивают сукном или байкой. Стойку приставки прикрепляют к выступающим концам средних реек дна гвоздем или проволокой шарнирно (подвижно), чтобы приставку можно было отклонять назад. Так же подвижно укрепляют на задней стенке жестяную скобочку, которая будет прижимать приставку.

Корпус эпидиаскопа надо сделать так, чтобы в нем нигде не было щелей. Заднюю стенку корпуса, приставку, тубус и трубку объектива изнутри окрашивают в черный цвет, а переднюю и боковые стенки, дно и крышку — в белый.

В патроны ввинчивают лампы по 100 ватт, ставят на место розетку, шнур включают в штепсельную розетку, к заднему отверстию прикладывают перевернутый «вверх ногами» рисунок и наводят объектив на экран. Передвигая в тубусе трубку объектива, добиваются четкого изображения.

# ЭПИДИАСКОП

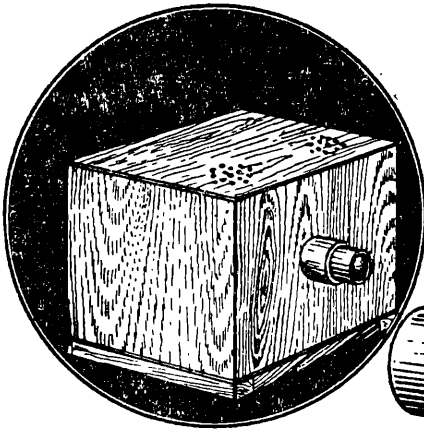

По диаметру линзы

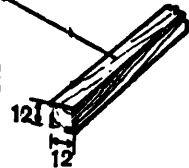
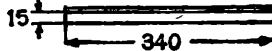
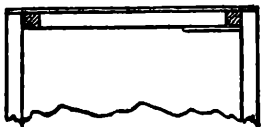
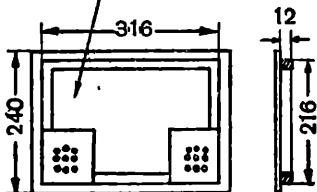
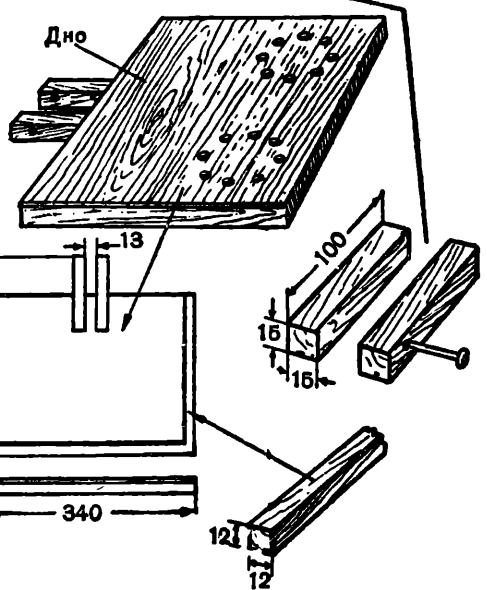
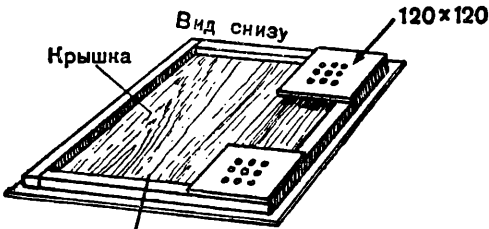
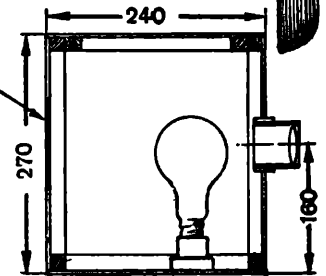
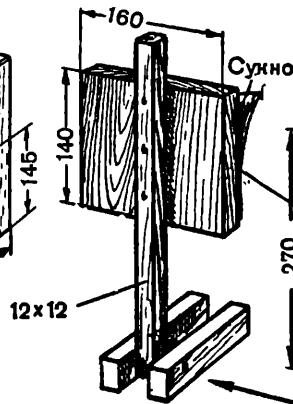
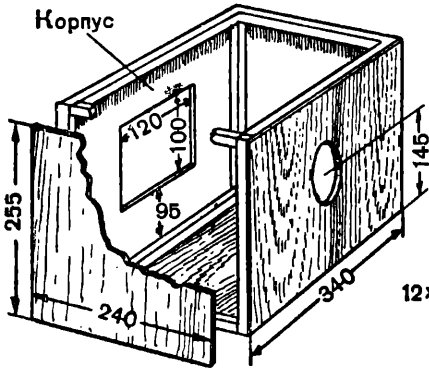
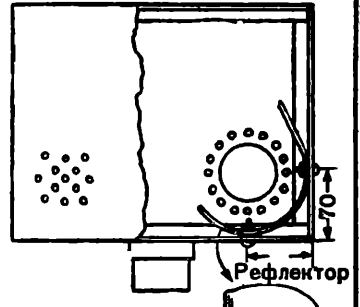
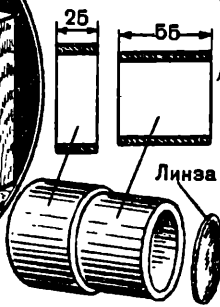

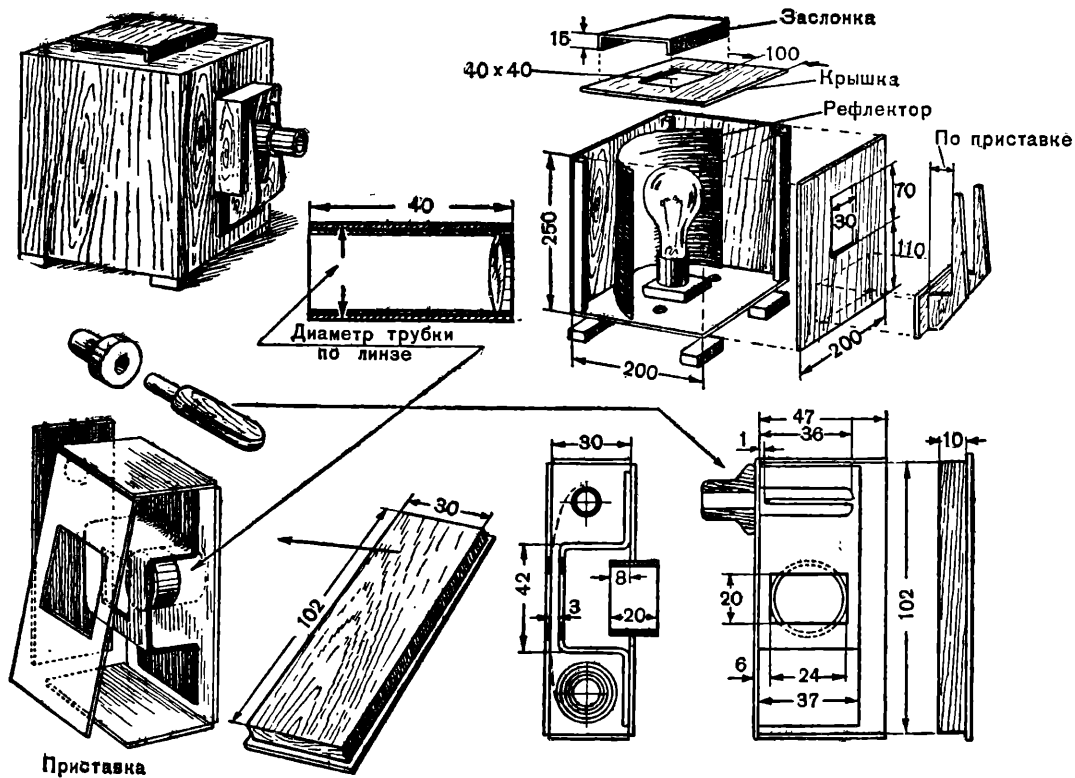

Фильмоскоп.

Этот эпидиаскоп имеет один недостаток. Правая сторона рисунка на экране получается левой и наоборот. Поэтому надписи при помощи такого эпидиаскопа показывать нельзя.

### Фильмоскоп

Пионеры младшего возраста охотно смотрят диафильмы — диапозитивы на пленке. Для демонстрации их в кружке «Умелые руки» можно сделать проекционный фонарь — фильмоскоп, конструкция которого была описана в журнале «Техника — молодежи». Устройство и размеры его показаны на рисунках.

В ящике, выкрашенном внутри белой краской, устанавливают патрон для электрической лампочки и рефлектор из жести. В крышке и дне ящика делают отверстия для вентиляции, верхнее отверстие прикрывают козырьком.

Приставку для пленки склеивают по рисунку из картона. Одну из боковых стенок не приклеивают. На нее наклеивают дощечку,

которая вставляется в приставку. Внутри приставка имеет перегородки. Задней стенкой с прямоугольным отверстием приставку прикрепляют к ящику. В круглом отверстии на передней стенке закрепляют короткую картонную трубку — тубус, а в нее вставляют подвижную трубку — объектив — с линзой. Диаметры трубок делают по диаметру линзы.

Внутри приставки укрепляют катушку для пленки — деревянный стерженек с продольным пропилом, в который вставляется конец диафильма. Катушка вращается ручкой, приделанной к ней снаружи. Рулон пленки находится в нижнем отделении приставки.

В качестве линзы для объектива лучше взять лупу — небольшое увеличительное стекло с фокусным расстоянием в 5 сантиметров (или в плюс 20 диоптрий). Можно поставить и стекло от очков в плюс 20 диоптрий, но оно дает менее четкое изображение. Лампу надо взять мощностью в 100 ватт. Ее устанавливают так, чтобы светящаяся нить лампы приходилась точно против центра линзы.

## ЮНЫЕ ЭЛЕКТРОТЕХНИКИ

Знание законов электричества и умение пользоваться ими на практике — важнейший элемент политехнического образования школьников. Занимаясь в электротехнической кружке, учащиеся закрепляют свои знания и учатся применять их на практике.

В кружке юных электротехников могут работать пионеры и школьники, начиная с 6-го класса. Руководит кружком учитель физики, специалист-электротехник шефствующего предприятия, колхозной электростанции или знающий это дело ученик старшего класса.

Занятия кружка лучше всего проводить в физическом кабинете: там имеются необходимые приборы и пособия.

На занятиях кружка юные электротехники узнают, как развивается электрификация Советского Союза, какие новые электростанции сооружаются в нашей стране, какое применение имеют электрические машины в промышленности, сельском хозяйстве, на транспорте. В частности, члены кружка знакомятся с электрификацией своего района, организуют экскурсии на электростанцию, завод, в электрифицированный колхоз.

Члены кружка также узнают о русских ученых-электротехниках, обогативших мировую науку своими открытиями и изобретениями. Наша страна по праву считается родиной электротехники.

Великий русский ученый М. В. Ломоносов первый доказал, что грозовые явления — это электрические разряды. Первая электрическая дуга, первая электрическая лампочка зажглись в России. Первый электродвигатель также был построен в нашей стране. Знакомясь с открытиями и изобретениями замечательных русских электротехников, члены кружка могут построить модели электрической дуги Петрова, первого электродвигателя Якоби, первого электрического телеграфа Шиллинга, свечи Яблочкова и многие другие модели.

Практические работы начинаются с первых занятий кружка.

Члены кружка учатся простейшим приемам электромонтажных работ: соединять провода, делать и ремонтировать проводку, устанавливать штепсельную розетку и выключатель, заменять перегоревшую пробку в предохранителе, чинить нагревательные приборы и т. д. Эти приемы кружковцы усваивают, монтируя наглядные пособия (щиты со схемами проводки), устанавливая новые штепсельные розетки и выключатели в физическом кабинете, оборудуя электрифицированный щит для стеной газеты, электрифицируя новогоднюю елку.

Члены кружка строят различные приборы. Например, для наглядной демонстрации действия электромагнита делают электрический звонок, строят модель телеграфного аппарата и другие приборы.

После этого учащиеся могут перейти к постройке более сложных моделей — генератора и электродвигателя.

Завершением работы кружка является постройка сложных моделей, действующих от электрического тока, с применением электрических двигателей: электрифицированной железной дороги, трамвая, электростанции, электротрактора и т. п. Кружок может построить школьную ветроэлектростанцию.

Примерная программа кружка юных электротехников издана Министерством просвещения РСФСР. Исходя из этой программы, руководитель составляет конкретный план работы кружка с учетом пожеланий кружковцев.

Очень важно, чтобы кружок своими силами выполнял какую-нибудь общественно-полезную работу: следил за исправностью школьной электропроводки, электрооборудованием физического кабинета, помогал электрифицировать дома колхозников, в случае необходимо-

сти построил школьную ветроэлектрическую станцию и т. д.

Можно привести много примеров успешной работы юных электротехников. В школе № 2 города Чапаевска Куйбышевской области пионеры в техническом кружке построили десятки электрифицированных моделей. У них исправно действуют маленькие модели электрического подъемного крана и молота, по рельсам бегают миниатюрный трамвай. На технических вечерах юные техники с помощью самодельных приборов демонстрируют искусственную молнию и гром. А при изготовлении этих моделей и приборов они пользуются самодельными электропаяльниками и электролобзиками.

В тех случаях, когда в некоторых сельских школах еще нет электричества, юные техники тоже находят выход. Пионеры и комсомольцы семилетней школы села Сильницы Шпиковского района Винницкой области построили ветроэлектрическую станцию, которая дает ток в физический кабинет и заряжает аккумуляторы.

Юные техники Поповской семилетней школы Вешенского района Ростовской области сами отремонтировали старый двигатель «Л-3», приспособили к нему небольшую динамомашину, сделали электропроводку и осветили школу. А школьники семилетней школы села Быстрица Богородчанского района Станиславской области под руководством учителей построили небольшую гидроэлектростанцию на реке в 300 метрах от школы.

### Приемы электромонтажных работ

Еще в кружке «Умелые руки» надо научить пионеров некоторым приемам электромонтажных работ (не под током!): соединять провода, заряжать штепсельную вилку, применять в своих моделях батарейки от карманного фонаря.

Члены кружка юных электротехников должны хорошо овладеть всеми простейшими приемами электромонтажных работ.

Некоторые электромонтажные работы (ответвление проводов, установка выключателя или штепсельной розетки, зарядка патрона) могут производиться на действующей электропроводке. В таких случаях ее надо предварительно обесточить — вывернуть предохранители на групповом щитке.

**Электрические провода.** Лучший проводник электрического тока — серебро, но этот металл дорогой. Поэтому обычно электрические провода делают из меди или алюминия. Для нагревательных приборов требуются провода с большим удельным сопротивлением. Таким сопротивлением обладают многие сплавы металлов. Поэтому для нагрева пользуются проводами из никелина, нихрома, константана и других сплавов.

Осветительный шнур состоит из двух переплетенных проводов. Каждый из них имеет медную жилу, состоящую из нескольких тонких проволочек. Жила изолирована, она покрыта слоем резины и заключена в хлопчатобумажную или шелковую оплетку — «чулок». Провода для сырых помещений и наружной проводки изолируют особым способом обрабо-

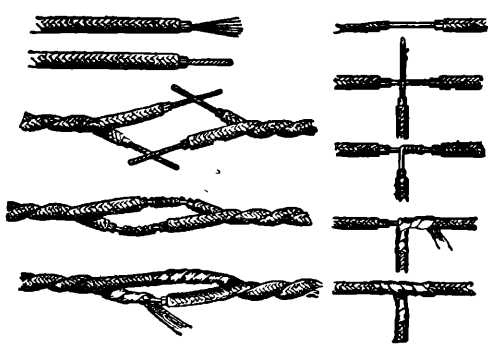

Сращивание и ответвление проводов.

танной резиной и пропитанной хлопчатобумажной изоляцией. Сейчас провода выпускают также в прозрачной хлорвиниловой изоляции, без наружной оплетки.

Как сращивать и ответвлять провода. Часто случается, что в шнуре нагревательного прибора или настольной лампы перекручивается и переламывается медная жила. Электрическая цепь прерывается, и прибор не работает. Чтобы устранить неисправность, надо соединить провод. Для этого шнур расплетают, перерезают оплетку в месте обрыва и сдвигают ее, оголяя медную жилу. С обоих концов провода ножом счищают резиновую изоляцию на 30—40 миллиметров, медную жилу зачищают ножом или шкуркой до блеска. Затем концы провода скручивают, потом паяют канифолью без кис-

лоты или тинолом. Надвинув оплетку, место соединения плотно в два слоя обматывают изоляционной лентой. Таким же способом удлиняют шнур.

При установке новой штепсельной розетки или лампочки надо сделать параллельное ответвление проводов (смотри схему). Ответвление делается обязательно от ролика. В местах ответвления зачищают провод, а затем присоединяют новый шнур. Сначала делают присоединение одного конца к одной жиле, а потом другого конца ко второй жиле. При установке выключателя ответвление делается от одного провода, то-есть выключатель присоединяется последовательно.

Шнур привязывают к роликам тесемкой, а провода — железной мягкой проволокой.

Как заделывать концы проводов. Для того чтобы присоединить провода к патрону или выключателю, к штепсельной розетке или вилке, концы проводов заделывают «тычком» или «петелькой». Если провод присоединяют к контактному винту с гайкой, то его заделывают петелькой. Тычком заделывают провод тогда, когда его присоединяют к зажиму в виде трубочки с боковым винтом.

Для заделки конца тычком оплетку сдвигают на 20—25 миллиметров и очищают ножом резиновую изоляцию на 15—20 миллиметров от конца. Медную жилу зачищают до блеска. Проволочки жилы скручивают так, чтобы ни одна из них не отделялась. Скрученную жилу пропаивают. То место провода, где кончается изоляция, обматывают изоляционной лентой.

При заделке петелькой концы провода также зачищают, но делают их длиннее. На подходящем гвозде или круглогубцами скручивают петлю, место скрутки пропаивают и обматывают изоляционной лентой.

Как зарядить штепсельную вилку. Любой прибор, действующую модель, настольную лампу обычно присоединяют к электрической сети через штепсельную розетку. Для этого в нее вставляют вилку, укрепленную на конце шнура. Зарядить вилку — это значит присоединить ее к шнуру. Делается это так.

Отвертывают контактные ножки вилки, прокладку между ними снимают, через отверстие колодки продевают конец шнура. Концы проводов зачищают и заделывают петельками. Оголенный конец до петельки изолируют. Петельки укладывают над отверстием для ножек, прижимают прокладкой и ввинчивают на место контактные ножки. При этом следят, чтобы петельки плотно обжимали контактные ножки, чтобы не торчали отдельные проволочки жилы провода, а оголенные концы проводов не касались друг друга. Иначе может получиться короткое замыкание.

Если вилка слабо держится в гнездах штепсельной розетки, то лезвием ножа слегка расширяют прорез в контактных ножках.

Как зарядить патрон для лампы. Патроны для лампы бывают разных видов. Устройство их показано на рисунке.

При зарядке настенного патрона заделанные тычком концы провода подводят к патрону снизу или сбоку и закрепляют контактными

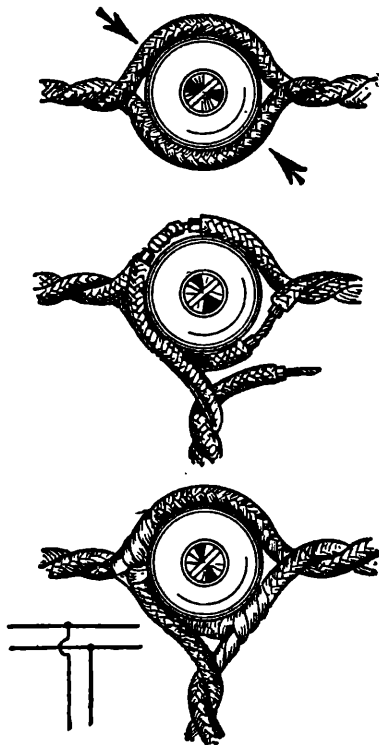

Параллельное ответвление проводов.



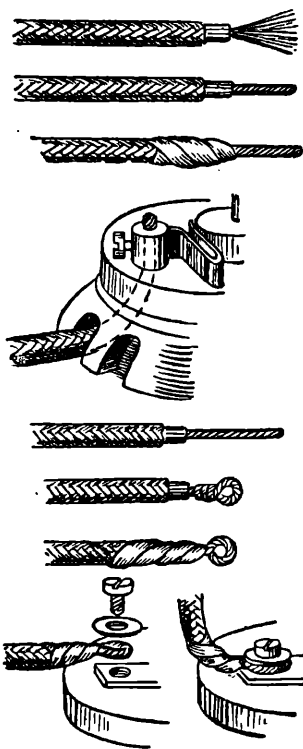

Заделка концов у провода тычком и петелькой.

винтами. На стене или щите патроны укрепляют двумя шурупами.

Чтобы зарядить подвесной металлический патрон, его разбирают: отвертывают сперва фарфоровое кольцо (4), а потом металлическое с нарезкой (3) и вынимают из крышки (1) патрон (2). Заделывают оба конца шнура тычком, продевают их в крышку патрона, обматывают изоляционной лентой и присоединяют к патрону. Присоединения делают аккуратно, чтобы оголенные концы не могли прикоснуться друг к другу и к металлической крышке. Патрон вставляют в крышку, а шнур слегка подтягивают. Навинчивают металлическое и фарфоровое кольцо. Патрон заряжен.

Патрон из пластмассы заряжают так же, как и металлический. В крышку вставляют патрон, а сверху навинчивают чехол.

Как установить штепсельную розетку. Штепсельные розетки бывают разных видов: фарфоровые и из пластмассы. Наиболее распространены розетки из пластмассы.

При установке розетки ее

разбирают: отвертывают винт и снимают крышку. Основание розетки привинчивают шурупами к подрозетнику — деревянному кружочку, укрепленному на стене. Конец одного провода, заделанный петелькой, надевают на винт клеммы, поверх петельки надевают шайбу (металлический кружочек с отверстием) и навинчивают гайку. Сквозь петельку второго конца провода продевают винт с шайбой и заворачивают его в контактное гнездо второй клеммы. Потом надевают крышку и закрепляют ее винтом.

Присоединение проводов к другим штепсельным розеткам (например, фарфоровым) отличается только заделкой концов и в подводе провода — сверху или снизу основания штепсельной розетки.

У некоторых штепсельных розеток имеются предохранители — один или два. Это тонкая медная проволочка или картонная пластинка, обернутая станиолью. Укрепляется предохранитель под крышкой розетки между двумя контактными зажимами. Часто штепсельная розетка не действует, потому что перегорел предохранитель. Починить ее просто. Надо снять крышку, укрепить в зажимах новую проволочку (взять одну проволочку из жилы шнура) и снова закрепить крышку.

Как поставить выключатель. Выключатели, при помощи которых зажигаются и гасятся электрические лампочки, бывают из пластмассы и фарфоровые, с перекидным или поворотным рычагом (головкой). Устройство их показано на рисунках.

В выключателе из пластмассы с перекидным рычагом подвижный контакт — фигурная пластинка — при помощи рычага и пружинки плотно прижимается к двум другим неподвижным контактам — пластинкам, соединенным с проводами. Так замыкается цепь. Если подвижный контакт отвести от неподвижных, то цепь разомкнется, ток будет выключен.

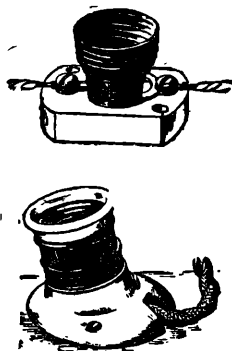

Зарядка иллюминационного и настенного патронов.

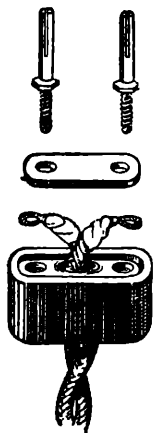

Зарядка штепсельной вилки.

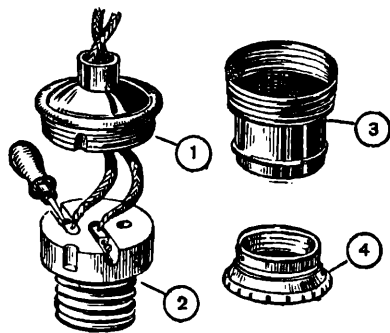

Зарядка подвесного металлического патрона:

1 — крышка; 2 — патрон; 3 — металлическое кольцо с нарезкой; 4 — фарфоровое кольцо.

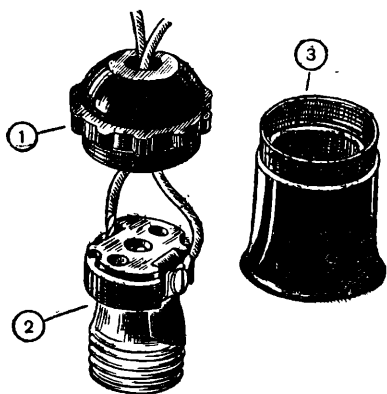

Зарядка патрона из пластмассы:  
1 — крышка; 2 — патрон; 3 — чехол.

чен. Передвигают подвижный контакт при помощи перекидного рычага.

Чтобы установить такой выключатель, сначала отвертывают винт и снимают крышку. Концы проводов, заделанные петелькой, закрепляют контактными винтами, прикрепляют выключатель к деревянному кружочку на стене, крышку ставят на место.

Выключатель с поворотной головкой имеет стержень, укрепленный снизу гайкой в центре основания. На стержне неподвижно укреплена квадратная пластинка из изоляционного материала, а на ней — латунная пластинка. На основании выключателя помещены две пружинящие латунные пластинки, к которым подвешены провода. Если повернуть головку выключателя на четверть оборота, то латунная пластинка на стержне коснется пружинящихся контактов и электрическая цепь будет замкнута. Если стержень повернуть головкой еще на четверть оборота, то контакта между пластинками не будет и цепь разомкнется.

При установке такого выключателя отвертывают винт, которым закреплена головка, затем снимают ее и крышку. Концы проводов, заделанные тычком, пропускают через контактные зажимы и закрепляют винтами. Осно-

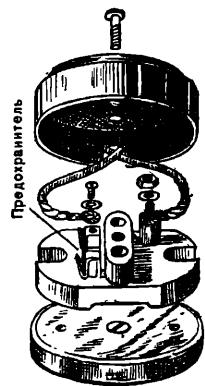

Штепсельная розетка.

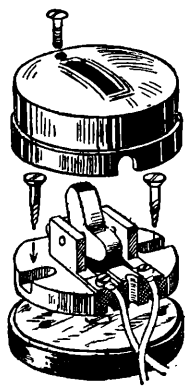

Выключатель из пластмассы с перекидным рычажком.

вание выключателя укрепляют двумя шурупами. Крышку и головку ставят на место.

Во время экскурсий на электростанцию и на завод юным электротехникам надо показать, как производится включение и выключение тока высокого напряжения и силового тока: при помощи рубильников, масляных выключателей, реле.

Как сменить предохранитель. В школе и в каждой квартире жилого дома установлены групповые щитки с предохранителями. В небольшой квартире на щитке всего два предохранителя. От них идут провода к лампочкам. Предохранитель — это тонкая проволока, заключенная в фарфоровую «пробку». Иногда в квартире гаснет свет, хотя рядом в других квартирах свет горит. Значит, на щитке расплавился предохранитель (как часто говорят, перегорела пробка). Чаще всего это происходит от короткого замыкания в каком-нибудь приборе. Перегоревшую пробку легко обнаружить по копоти и разрыву проволоочки, проходящей внутри пробки. Такую пробку надо вывернуть и заменить новой.

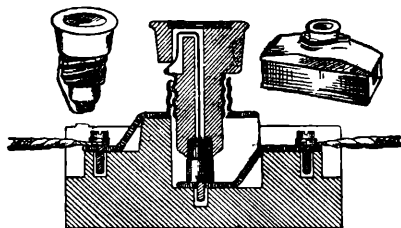

Пробковый предохранитель.

Прежде чем ставить новую пробку, надо выключить все нагревательные приборы и лампы и проверить, исправны ли они. После замены пробки включают подвесные лампы. Если они будут гореть, то, очевидно, неисправность была в настольной лампе или в нагревательном приборе. Надо тщательно осмотреть их: не соединились ли где-нибудь обнаженные провода. Иногда предохранители могут перегореть и от длительного срока службы.

Если в запасе не окажется нового предохранителя, то перегоревший можно починить: взять тонкую проволочку из медной жилы шнура и припаять к донышку и металлической нарезке предохранителя. Нельзя просто накручивать проволочку без пайки.

### Как починить электронагревательные приборы

Электронагревательные приборы все чаще и чаще встречаются в нашем быту. Электрические плитки, чайники, утюги можно встретить везде, где есть электричество. Юные техники должны уметь починить такой прибор.

Во всех нагревательных приборах основной частью является проволока с большим удельным сопротивлением.

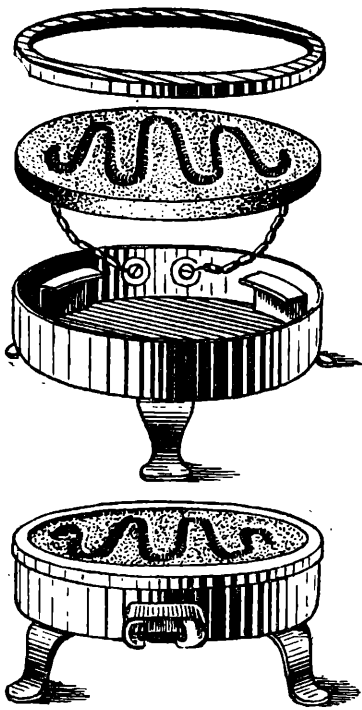

Электрическая плитка.

В плитках проволока намотана в виде спирали. Когда спиралька перегорает, иногда бывает трудно обнаружить место обрыва проволоки. Тогда берут карандаш и кончиком его проводят по спирали выключенной плитки. Обрыв быстро обнаруживается. Спираль можно починить самим. Концы проволоки в месте обрыва зачищают и туго скручивают, место скрутки обертывают кусочком тонкой латуни и плотно обжимают плоскогубцами. Если спираль перегорит и в другом месте, то ее надо заменить новой. Новую спираль надо ровно растянуть по длине канавок плитки, чтобы витки улеглись на одинаковом расстоянии друг от друга. Для этого берут нитку или тонкую бечевку и измеряют длину канавок плитки. Нитку продевают внутрь спирали и по ее длине растягивают спираль. Концы спирали плотно прикрепляют к контактам плитки изнутри.

Прикосновение спирали к металлическому корпусу плитки может вызвать короткое замыкание. Поэтому надо тщательно изолировать концы спирали, присоединяемые к контактам. Последние также изолируются друг от друга и от корпуса плитки.

Нагревательные элементы у чайника и утюга сделаны иначе: проволока намотана на слюдяную пластинку. Концы проволоки подводятся к контактному штифтам.

Юные электротехники, научившись приемам монтажа, к Новому году могут сами электрифицировать елку в школе или на катке.

Большую елку освещают электрическими лампочками мощностью до 25 ватт, рассчитанными на напряжение тока 120 или 220 вольт. Лампочки укрепляют в подвесных патронах, которые соединяют между собой параллельно в гирлянды. На одну гирлянду берут не более 12—15 таких лампочек.

Для маленькой елки гирлянды составляют из лампочек от карманного фонаря или автомобильных. Они соединяются в гирлянды последовательно. Поэтому все лампочки должны быть одинаковыми по мощности и рассчитаны на одно и то же напряжение и ток. Количество лампочек для каждой гирлянды берется в зависимости от напряжения тока в электрической сети и от напряжения, на которое рассчитаны лампочки.

Если напряжение тока в осветительной сети равно 120 вольтам, а лампочка рассчитана на 6 вольт (автомобильная), то надо соединить последовательно 20 таких лампочек ( $120 : 6 = 20$ ).

Маленькие лампочки можно соединять в гирлянды и параллельно, но тогда гирлянду присоединяют к осветительной сети только через понижающий трансформатор.

Если патроны для маленьких лампочек не удастся достать, то эти лампочки можно припаять к проводам. Места пайки вместе с цоколем лампочки обертывают изоляционной лентой. Чтобы составить гирлянду из разноцветных лампочек, их окрашивают, погружая в спиртовой лак различных цветов.

Огни на елке можно сделать мигающими. Для этого лучше всего воспользоваться патефоном или электропроигрывателем. Из фанеры вырезают круг диаметром 32 сантиметра. Около края на круг прививают тонкую жестяную или латунную полоску. В центре диска сверлят отверстие, чтобы круг туго надевался на ось диска патефона. К диску патефона прикрепляют латунные щетки (см. рисунок), а к ним присоединяют провода от гирлянды. Когда фанерный круг будет вращаться вместе с диском патефона, скользя-

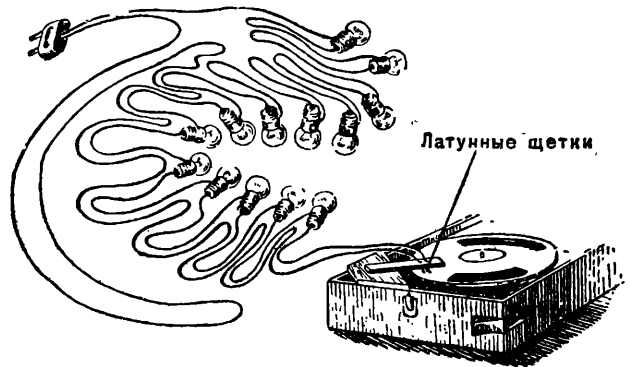

Устройство для переключения гирлянд на елке.

щие латунные щетки то будут касаться металлической полоски, то скользить по фанере. Одновременно лампочки в гирляндах на елке будут то загораться, то гаснуть. Количество щеток делается в зависимости от количества электрических гирлянд. Можно сделать так, что будут загораться одновременно две гирлянды.

В это же время можно проигрывать и пластинки, поставив их на фанерный круг.

Можно обойтись и без патефона, установить фанерный круг на стержне, прикрепить к кругу ручку и вращать его рукой.

### Электровыжигатель

Для кружка «Умелые руки» юные электротехники могут сделать электровыжигатель.

Из сухого дерева вырезают круглую ручку выжигателя длиной 12—15 сантиметров и диаметром 3—4 сантиметра. Ручку тщательно зачищают, а внутри нее по всей длине сверлят или прожигают толстой раскаленной проволокой отверстие диаметром приблизительно 1 сантиметр. В это отверстие продевают электрический шнур.

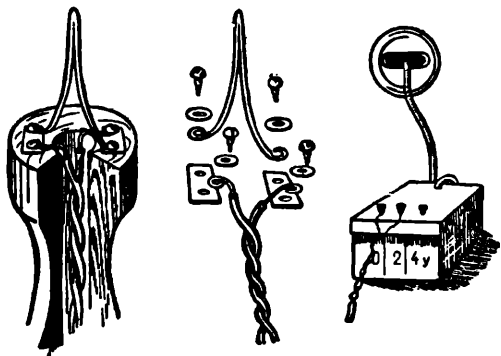

Электровыжигатель.

Оголенные концы проводов шнура укрепляют на верхнем конце ручки. Для этого здесь привертывают маленькими шурупами две клеммы — их можно взять от старого патрона для электролампочки. Концы проводов заделывают петельками и туго зажимают шурупами в клеммах. Клеммы можно заменить латунными или медными пластинками.

Нихромовую или никелиновую проволочку длиной 7—8 сантиметров сгибают и концы ее закрепляют в клеммах.

Шнур электровыжигателя присоединяют к понижающему трансформатору — к зажимам «2 вольта» или «4 вольта». Нагретой докрасна проволокой водят по дощечке, на которой нарисован узор для выжигания.

### Электрический моторчик

Почти все станки на заводах, очень многие машины сейчас приводятся в действие электрическим током. Для этого на станках и ма-

шинах устанавливают электрические двигатели. Они бывают огромных размеров и совсем маленькие, быстроходные и тихоходные, работающие на переменном и постоянном токе. Но принцип работы всех электродвигателей одинаков.

В физическом кабинете модель самодельного электрического двигателя может служить ценным наглядным пособием.

Первый в мире электрический двигатель, выполнявший полезную работу, создал в 1837 году русский ученый Борис Семенович Якоби. Летом 1838 года этот двигатель был установлен на большой лодке, которая плавала по Неве.

С принципом действия электрического двигателя школьники ознакомятся на уроках физики в 7-м классе. Делая модели, они на практике изучают устройство двигателя. При помощи таких двигателей можно приводить в действие различные модели и приборы.

Модель двигателя, как и настоящего, состоит из электромагнита (статора) и якоря (ротора). Чтобы моторчик мог работать и от переменного и от постоянного тока, его лучше сделать с коллектором.

Якорь в этой модели — трехполюсный. Собирают его из 12 железных полосок, которые изгибаются на деревянной болванке по форме, указанной на рисунке. Из таких полосок собирают три части якоря — по четыре полоски в каждой. Затем все три части складывают вместе, а в середине пропускают и пропаявают ось — стальную спицу. Каждый полюс якоря получается составленным из двух половинок. Чтобы они составляли одно целое, их скрепляют пайкой. Кроме того, полюса сверху скрепляют еще полосками жести длиной 28 миллиметров и шириной 20 миллиметров. Ось якоря должна быть припаяна точно в центре, чтобы якорь при круговом вращении не «бил».

Для электромагнита из кровельного железа или толстой жести вырезают восемь прямых полос, выпрямляют их, зачищают от ржавчины и сгибают, придав форму, показанную на рисунке. Согнутые пластинки плотно складывают вместе и с боков пропаявают. Внутреннюю, круглую часть соединенных пластинок выравнивают на круглой деревянной или железной болванке диаметром 40 миллиметров. Железо оклеивают двумя-тремя слоями парафиновой бумаги или обматывают изоляционной лентой.

Для катушки электромагнита вырезают из картона щетки с прорезями по бокам. Щетки укрепляют на железе. Получается каркас катушки. На него наматывают в несколько слоев 230 витков провода диаметром 0,47 — 0,5 миллиметра в эмалевой изоляции. Наматывать провод надо плотно, виток к витку, между слоями можно сделать прокладку из папиросной бумаги. Сверху готовую катушку обматывают изоляционной лентой, дерматином или плотной бумагой. Оба конца провода от катушки длиной по 70—80 миллиметров закрепляют в щечках и выводят наружу. Выводы лучше сделать гибким многожильным проводом.

На каждом полюсе якоря тоже делают каркасы катушек. Железо оклеивают бумагой,

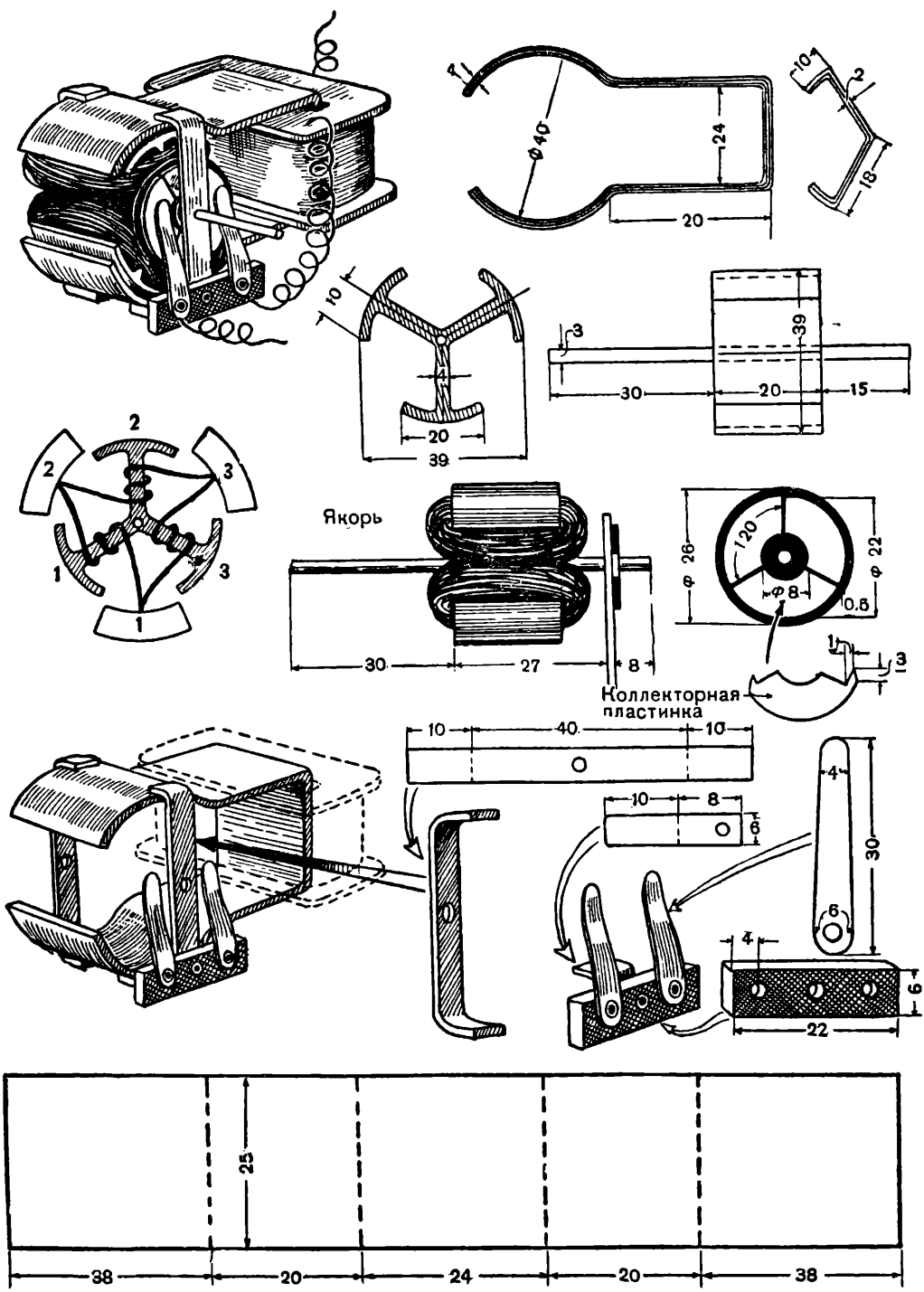

Модель электромоторчика. Внизу на рисунке показана разметка пластинок для электромагнита.

а щетки вырезают из картона. На якорь наматывают провод диаметром 0,41 миллиметра по 180 витков на каждую катушку. На все полюса якоря катушки наматывают обязательно одинаковое количество витков и в одну сторону.

Начальный конец провода длиной 25—30 миллиметров оставляют для присоединения к первой коллекторной пластинке (см. рисунок). Наматывают первую катушку, провод, не обрывая, зачищают, делают петлю, подводят ее ко второй коллекторной пластинке, затем наматывают вторую катушку. Когда будет намотана вторая катушка, провод снова зачищают, делают отвод к третьей коллекторной пластинке и наматывают последнюю катушку. Конец провода присоединяют к первой коллекторной пластинке вместе с началом обмотки. Катушки оклеивают бумагой.

При намотке катушки электромагнита и катушек якоря надо следить, чтобы провод нигде не прикасался к железу. Иначе получится короткое замыкание и моторчик работать не будет.

Коллектор плоский, его размеры указаны на рисунке. Три пластинки коллектора вырезают из красной меди и закрепляют на кружочке из пергидроксида или плотного картона.

Пластинки можно приклеить к кружочку или же сделать в нем отверстия, в которые продевают специально сделанные у пластинок выступы и загибают их с другой стороны. В центре кружочка сверлят отверстие для оси.

Готовый коллектор надевают на ось и приклеивают густым столярным клеем или эмалитом (после того как якорь будет намотан). Можно укрепить коллектор и другим способом. На ось наматывают изоляционную ленту, а потом насаживают коллектор так, чтобы



Схема соединения обмоток электромоторчика.

он не прокручивался. При креплении коллектора проверяют, чтобы зазоры между коллекторными пластинками оказались точно между полюсами якоря, а сам коллектор при вращении совершал правильное круговое движение.

Когда коллектор будет прикреплен, отводы от катушек якоря припаивают к пластинкам коллектора.

Стойки подшипников лучше сделать из полочки меди или латуни толщиной в 1,5—2 миллиметра. Если не найдется толстой латуни, то можно сделать стойки и из железа. Ось желательно укрепить в маленьких шарикоподшипниках, которые вплавляются в отверстия в стойках.

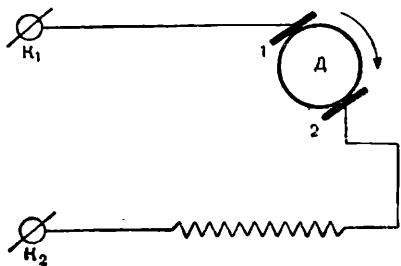
Щетки вырезают из упругой латуни толщиной 0,5—0,7 миллиметра и изгибают. Если нет упругой латуни, то берут обыкновенную латунь и гартуют ее (отбивают молотком на железе). Щеткодержатель делают из эбонитовой или картонной пластинки. По краям пластинки укрепляют щетки, а с другой стороны посередине — латунный или медный угольник, который потом прикрепляется к одной из подшипниковых стоек, как показано на рисунке.

Затем мотор собирают. Сначала припаивают к электромагниту одну подшипниковую стойку и пропускают ось якоря. Потом ставят вторую стойку, выверяют положение якоря и только после этого ее закрепляют. При сборке надо проверить, чтобы зазоры между полюсами электромагнита и якоря были одинаковыми — не более 0,5 миллиметра.

Щетки не должны слишком сильно прижиматься к коллекторным пластинкам. Если же, наоборот, щетки слабо прилегают к коллектору и сильно искрят, их надо немного подогнуть. Подшипники время от времени смазывают машинным маслом или вазелином.

Соединение обмоток сделано последовательное. Один конец обмотки электромагнита соединяют с одной из щеток, а к батарейке или к клеммам понижающего трансформатора подводят свободный конец обмотки электромагнита и вывод от щетки, не соединенный с обмоткой электромагнита.

Модель электромоторчика может работать от постоянного тока напряжением в 6—8 вольт и от переменного — в 12 вольт (через понижающий трансформатор).

## Ветроэлектрическая станция

Кружок юных электротехников может построить свою школьную ветроэлектрическую станцию. Конструкций ветродвигателей очень много. Мы помещаем здесь рисунок ветроэлектростанции мощностью 80—100 ватт, описание которой напечатано в журнале «Техника — молодежи» № 6 за 1953 год.

Генератор надо взять готовый, лучше всего тихоходный (на 800—900 оборотов). Если достать такой генератор не удастся, то можно поставить более быстроходный генератор типа «ГБФ-4600» или тракторный «ГБТ-4541». Но обмотку полюсных катушек у этих генераторов рекомендуется доработать. Для этого отвинчивают полюса генераторов, снимают катушки возбуждения, надевают их на приготовленные шаблоны, к концу обмотки припаивают провод в эмалевой изоляции диаметром 1 миллиметр (место пайки хорошенько изолируют) и наматывают 40—50 витков. Провод мотают в том же направлении, в каком была намотана катушка.

Работа ветродвигателя будет зависеть от точности изготовления винта. Его делают из 4 досок, склеенных вместе. При обработке лопастей винта сначала делают пять «ручек» — сечений нужных размеров. На рисунке показаны шаблоны для этих сечений. Потом обрабатывают всю лопасть и придают ей нужный профиль.

1. Винт
2. Генератор
3. Бруски головки
4. Хвост
5. Опорная труба головки
6. Подшипник (подпятник)
7. Бруски опоры головки
8. Столб
9. Провод
10. Площадка

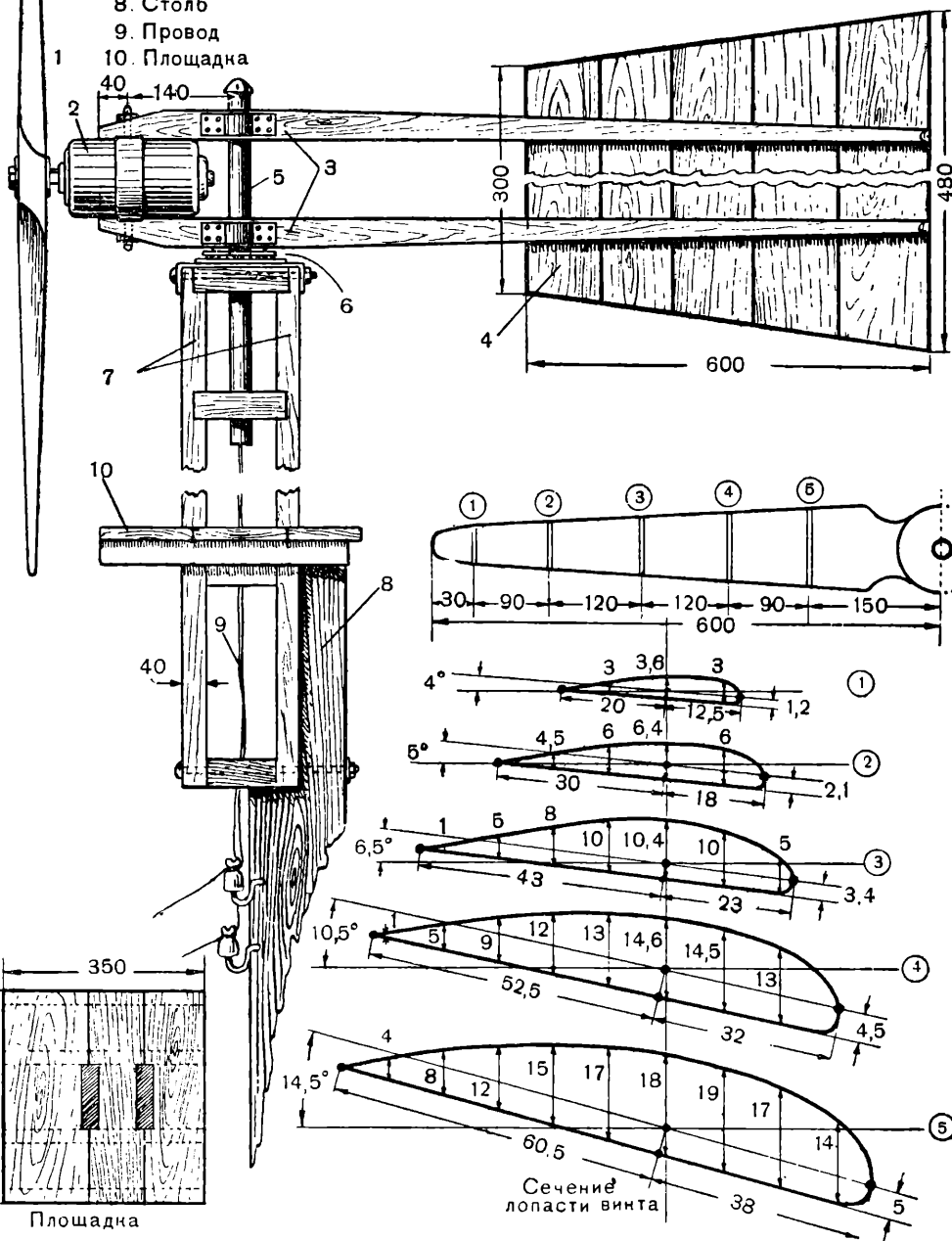

Ветроэлектростанция.

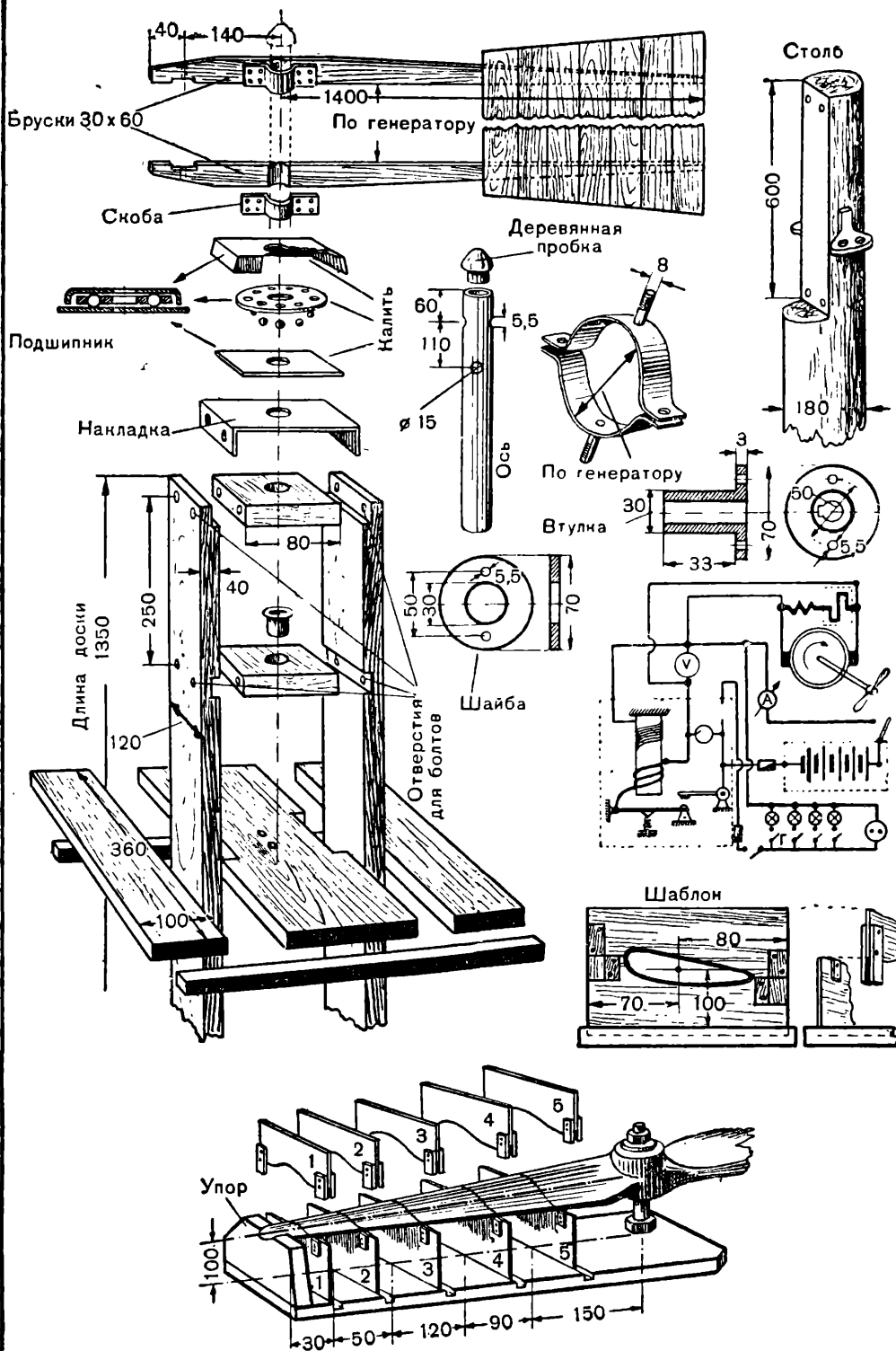

Детали ветроэлектростанции.



Наша страна — родина радио. Это великое изобретение подарил миру русский ученый Александр Степанович Попов. За годы советской власти радио проникло в самые отдаленные уголки нашей страны. За тысячи километров от Москвы миллионы людей каждый день узнают по радио последние новости, слушают лекции и доклады, концерты мастеров искусства. По радио поддерживается связь с плавущими далеко в морях кораблями и с летающими высоко самолетами, с зимовщиками на островах Ледовитого океана и с изыскательскими партиями в пустынных горах, с машинистами мчащихся поездов и с трактористами, работающими на полях.

Наша страна — родина телевидения. На огромные расстояния по радио также передаются фотоснимки, рисунки, чертежи.

С каждым днем радио все шире входит в нашу жизнь. Радиолокационные станции позволяют за сотни километров в темноте обнаружить летящий самолет или плывущий корабль. При помощи радиоприборов астрономы изучают небесные светила и открывают звезды, невидимые в самые сильные телескопы. Приборы, установленные на воздушных шарах — радиондах, на огромной высоте автоматически записывают сведения о состоянии атмосферы. Другие радиоприборы помогают отыскивать полезные ископаемые в глубине земли. С помощью радиоприборов управляют механизмами на расстоянии, закачивают металлические изделия, записывают звук, заставляют звучать кино.

Нашей стране нужно много радиоспециалистов.

С большим увлечением пионеры старшего возраста работают в радиокружках.

Кружки юных радиолобителей расширяют и углубляют знания школьников по физике, помогают им на практике овладеть основами радиотехники, содействуют расширению политехнического кругозора.

Радиокружки организуются для пионеров и школьников, начиная с 6-го класса. Руководить кружком может учитель физики или опытный радиолобитель из родителей школьников, специалистов шефствующего над школой предприятия, учащихся старших классов. В подборе руководителя поможет и местный комитет ДОСААФ, радиоклуб.

Министерство просвещения РСФСР издало примерные программы кружков начинающих юных радиолобителей. В этих кружках пионеры и школьники знакомятся с историей изобретения радио А. С. Поповым, с развитием радиотехники. Они узнают, где применяется и какое значение имеет сейчас радио в общественной и культурной жизни, в науке и технике. Члены радиокружков изучают, как происходит радиопередача и радиоприем, как устроена и действует радиолампа.

Практическая работа юных радиолобителей начинается с изготовления детекторных приемников, устройства антенны и заземления для них. В этой работе члены кружка знакомятся с приемами монтажа, устройством и назначением различных радиодеталей.

Затем юные радиолобители приступают к более сложным конструкциям, монтируют усилитель для детекторного приемника или простейший ламповый приемник. Попутно кружковцы узнают, как пользоваться фабричным приемником, устанавливать его, настраивать, устранять мелкие неисправности.

Кружки занимаются также изготовлением наглядных пособий по физике — строят аппараты для изучения телеграфной азбуки, монтируют различные приборы, необходимые для школы. Члены кружка устраивают экскурсии на радиоузел или в студию местной радиостанции.

Получив необходимую подготовку в кружке начинающих радиолобителей, юные техники могут приступить к более сложным работам: монтажу многоламповых приемников, школьного радиоузла, конструированию звукозаписывающего аппарата или радиоуправляемой модели, изготовлению сложных пособий по радио для физического кабинета.

Юные радиолобители в своих кружках строят приемники для колхозников, выполняя важную общественно-полезную работу.

На многих домах колхозников в большом селе Славки Решетилковского района Полтавской области высятся антенны. В этих домах исправно работают радиоприемники — где детекторные, а где ламповые. Сделали эти приемники и установили антенны пионеры и школьники Славковской семилетней школы — члены радиотехнического кружка.

За три года кружок проделал большую работу. Юные радиолобители смонтировали и установили в домах колхозников 120 детекторных и 30 ламповых приемников, радиофицировали колхозный клуб, оборудовали радиоузел в школе, изготовили 115 различных пособий для физического кабинета. Пионеры заботливо следят за работой всех приемников, когда надо — ремонтируют их.

Таких примеров можно привести много. Тысячи самодельных приемников установлены в колхозных домах. Сотни школ уже имеют собственные радиоузлы, выпускают радиогазеты.

### Радиосхемы и условные обозначения

Чтобы разобраться в устройстве и действии любого радиоприемника или другого аппарата, юные радиолобители должны научиться читать радиосхемы.

Эти схемы бывают двух видов: принципиальные и монтажные.

Принципиальная схема — это чертеж, на котором условными обозначениями показано, из каких деталей состоит радиоприемник и в какой последовательности они соединяются между собой проводами. Обычно рядом с условным обозначением каждой детали ставится и ее буквенное обозначение. А если деталей одного названия в приемнике установлено несколько, то к буквам присоединяют порядковые цифры. Например, буквенные обозначения  $L_1$ ,  $L_2$ ,  $L_3$  показывают, что

в приемнике должны быть три радиолампы. Иногда на схемах цифрами также указывают электрические данные деталей: емкость конденсаторов и величину сопротивлений. Вот как, например, читаются такие обозначения:

$C_{45}$  — конденсатор емкостью 45 пикофард (или микро-микрофард),

$C_{2000}$  — конденсатор емкостью 2 000 пикофард,

$C_{5,0}$  — конденсатор емкостью 5 микрофард,

$R_{1400}$  — сопротивление величиною 400 ом,

$R_{3500}$  — сопротивление величиною 3 500 ом,

$R_{1,0}$  — сопротивление величиною 1 мегом.

Монтажная схема — это рисунок, на котором показано, как расположены детали в радиоприемнике, куда присоединяются провода и как они проложены между деталями. Если в монтажной схеме есть несколько деталей одинакового внешнего вида и названия, то прямо на рисунке или рядом с ним дается буквенное обозначение детали и ее порядковый номер.

На нашей таблице даются условные и буквенные обозначения основных радиодеталей, которыми приходится пользоваться начинающим юным радиолюбителям.

### Детекторный приемник

Детекторный приемник — первая конструкция юных радиолюбителей. Он прост по своему устройству. Большим преимуществом детекторного приемника является то обстоятельство, что для его работы не требуется источника электрического тока: приемник не надо присоединять к осветительной сети или батарее. Значит, детекторный приемник удобен в тех местах, где еще нет электрического освещения. Основным же недостатком детекторного приемника заключается в том, что на него можно принимать не слишком отдаленные станции и только на телефоны (наушники), а не на громкоговоритель.

Для работы приемника требуется наружная антенна. Чем выше поднята антенна и чем она длиннее, тем лучше работает приемник.

Когда радиоволны, посылаемые в пространство радиостанциями, встречаются на своем пути антенну, они вызывают в ней очень быстрые колебания слабых токов. Эти токи передаются в приемник и заставляют его работать.

В пространстве одновременно распространяются радиоволны от многих радиостанций. Все они действуют на антенну и вызывают в ней токи различной частоты. Но слушать несколько радиостанций сразу нельзя. Чтобы выделить ток, возбуждаемый радиоволнами одной какой-то станции, в приемнике есть колебательный контур, состоящий из катушки индуктивности и конденсатора. Катушку наматывают обычно на картонном цилиндре — каркасе — тонким проводом в изоляции: эмалевой (провод марки ПЭ), шелковой (ПШ) или хлопчатобумажной (ПБ). Диаметр провода — от 0,2 до 0,6 миллиметра.

Электромагнитные волны, которые посылаются радиостанцией, несут с собой произведенные перед микрофоном звуки. Но с помощью микрофона звуковые волны превращаются в колебания электрического тока. Колебания электрического тока звуковой частоты, получаемые от микрофона, накладываются на ток высокой частоты, вырабатываемый для создания радиоволн. Чтобы выделить звуковой ток, в приемнике ставят детектор.

Детекторы бывают различные. Простейший детектор, например, состоит из особого кристалла — галена, вставленного в металлическую чашечку, и стальной пружинки. Переставляя заостренный кончик пружинки на кристалле, находят чувствительную точку.

Фабричные детекторы теперь выпускаются двух видов. Первый детектор имеет вид шпательной вилки, внутри которой спрятаны чашечка с кристаллом и латунная пружинка. Чувствительная точка установлена заранее, ее

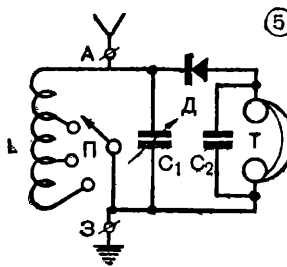
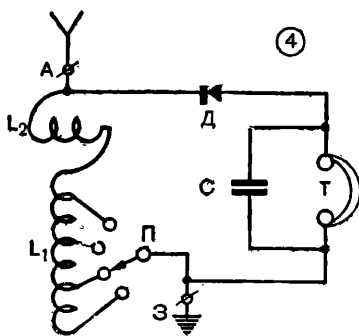
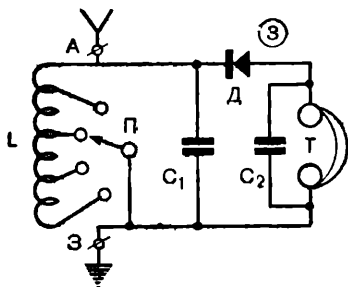
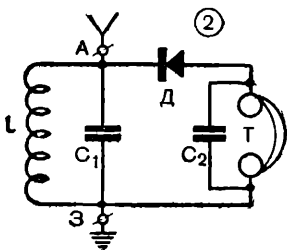
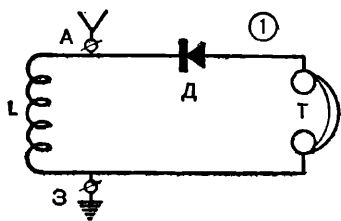

Схемы детекторных приемников: 1 — схема простейшего детекторного приемника; 2 — в схему простейшего детекторного приемника включены постоянные конденсаторы; 3 — детекторный приемник, на который можно принимать несколько станций, от катушки сделаны отводы; 4 — приемник с варномером; 5 — приемник с переменным конденсатором.

# У С Л О В Н Ы Е   О Б О З Н А Ч Е Н И Я

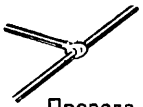

Провода соединяются

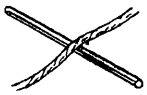

Провода не соединяются



Зажим



Штепсельное гнездо



Лампочка накаливания



Выключатель  
одинарный



Выключатель  
двойной

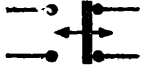

Антенна



Заземление



Гальванический  
элемент

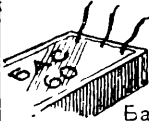

Батарея элементов  
или аккумуляторов

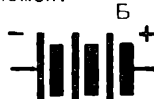

Постоянные  
сопротивления

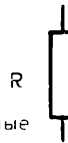

Переменное  
сопротивление

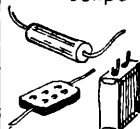
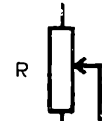

Постоянный конденсатор



Электролитич.  
конденсатор

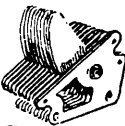
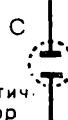

Переменный конденсатор

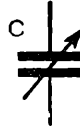

Катушка одинарная

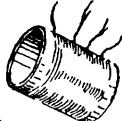
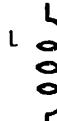

Катушка с отводами

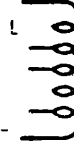

Вариометр

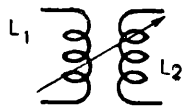

Силовой  
дрессель

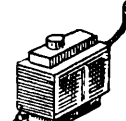
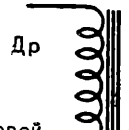

Силовой  
трансформатор

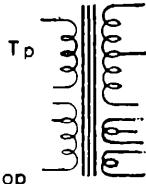

Переключатель



Детектор



Телефоны

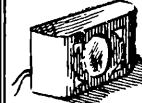

Громкоговоритель



Динамик с  
подмагничиванием

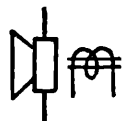

Звучосниматель

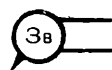

# ОБОЗНАЧЕНИЕ РАДИОЛАМП



Двойной диод или  
двуханодный нектрон с  
разделенными катодами

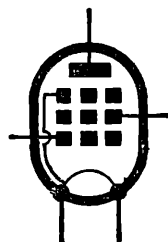

Пентод пальчиковый

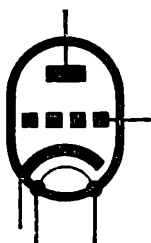

Триод

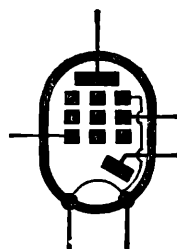

Диод - пентод пальчиковый

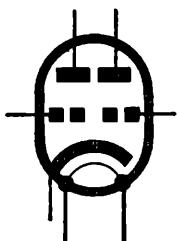

Двойной триод с общим  
катодом

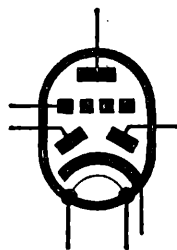

Двойной диод-триод

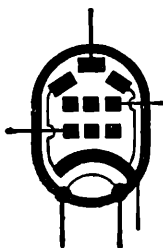

Лучевой тетрод



Неоновая лампа



Гептод

не нужно находить его. Если же от сильного толчка пружинка немного сдвинется, то ее можно отрегулировать, повернув отверткой винт на вилке. Детектор другого вида называют цветектором. У него чувствительная точка постоянная, никакой регулировки не требуется.

Чтобы токи звуковой частоты, выделенные детектором, превратить в слышимые звуки, в приемник включают телефоны — радио-наушники. Они бывают электромагнитные и пьезоэлектрические. Последние дают более громкий прием, но требуют бережного обращения: их надо предохранять от жары, сырости и ударов.

Наконец к приемнику надо присоединить заземление. Для этого в землю закапывают какой-нибудь железный предмет и соединяют его проводом с приемником.

Для монтажа всех перечисленных частей на панели приемника устанавливают металлические гнезда. Их соединяют между собой проводом в любой изоляции диаметром от 0,8 до 1,5 миллиметра.

На рисунке изображен простейший детекторный приемник и его схема. На схеме видно, что антенна соединяется проводом с катушкой и детектором, детектор — с телефоном, а телефон и другой конец катушки — с заземлением.

Если близкую станцию такой приемник принимает слабо, а дальняя станция иногда «пропадает», то улучшить работу приемника можно, поставив в нем конденсаторы постоянной емкости. Чаще всего ставят два постоянных конденсатора: один (контурный) между гнездами антенны и заземления; другой (он называется блокировочным) — у самого телефона, параллельно ему. Иногда присоединяют еще третий конденсатор (антенный) — между антенной и приемником. Если наушники (телефоны) применяются пьезоэлектрические, то вместо блокировочного конденсатора ставят сопротивление величиной в 100 000 ом (0,1 мегома).

Контурный конденсатор позволяет принимать радиостанции на более длинных волнах, блокировочный — усиливает громкость приема. Антенный конденсатор дает возможность лучше отстроиться от мешающих станций, но громкость приема при этом уменьшается.

Приемник, построенный по этой схеме, будет принимать только одну станцию, для приема которой рассчитана катушка. Но гораздо интереснее слушать передачи разных станций, по выбору. От катушки можно сделать несколько отводов: например, после 100, 150, 200 витков и т. д. К проводу, идущему к заземлению, присоединяют подвижную металлическую пластинку — переключатель (или ползунок). Переключатель можно установить на любом отводе. При этом часть витков катушки ниже этого отвода закорачивается — выключается из приемника, ток по ним не пойдет. На такой приемник можно принимать

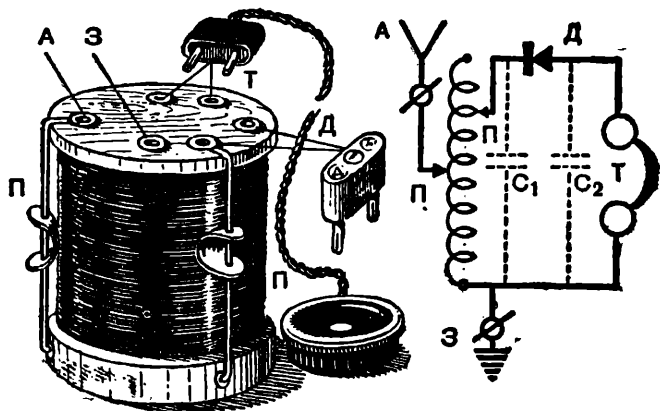

Детекторный приемник с двумя переключателями.

несколько станций. Иногда устанавливают два переключателя.

Настройку детекторного приемника на разные станции можно производить, если поставить в приемнике две катушки, из которых одна должна перемещаться внутри другой. Неподвижная катушка, кроме того, может иметь отводы. Такая пара катушек, соединенных между собой, называется вариометром. Рисунок на странице 356 показывает устройство приемника с вариометром.

Наконец настройку на разные станции производят при помощи переключателя (при одной катушке) и конденсатора переменной емкости. Настройка получается самая точная.

По одной из приведенных схем чаще всего и монтируют детекторные приемники.

Приемник можно построить и с двумя ползунками. Такой приемник прост по устройству.

Из сухого дерева или толстого картона делают каркас катушки высотой около 130 миллиметров и диаметром 100 миллиметров. Каркас покрывают лаком, а после просушки на него наматывают без отводов 250 витков провода диаметром 0,3—0,5 миллиметра в эмалевой изоляции. Витки должны плотно прилегать друг к другу. Конец и начало обмотки закрепляют небольшими гвоздиками на краях каркаса.

Из фанеры вырезают круг диаметром 110 миллиметров. В нем сверлят шесть отверстий, устанавливают в них гнезда из жести или латуни. Гнезда обозначают буквами: А (антенна), З (земля), Т (телефон — два отверстия), Д (детектор — два отверстия). Этот круг приклеивают сверху каркаса.

Из толстой, диаметром около 3 миллиметров, проволоки (лучше — медной) делают два направляющих стержня длиной 140 миллиметров. На каждый стержень насаживают ползунок — изогнутый дугой жестяной кружочек диаметром около 20 миллиметров. Верхние концы стержней сгибают. Один стержень этим концом припаивают к гнезду антенны, а второй — к первому гнезду детектора. Нижние концы стержней прикрепляют к каркасу — можно гвоздиками. Стержни устанавливают так, чтобы ползунки касались обмотки.

Перед закреплением стержней катушку под ними зачищают шкуркой, чтобы здесь получились очищенные от изоляции полосы шириной приблизительно 10 миллиметров. Зачищать провода надо только сверху, чтобы соседние витки оголенными частями не прикасались друг к другу. Ползунки должны скользить по этим зачищенным проводам. Такое устройство заменяют отводы катушки и переключатель.

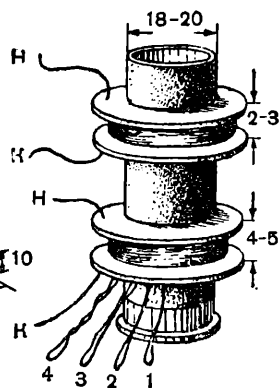
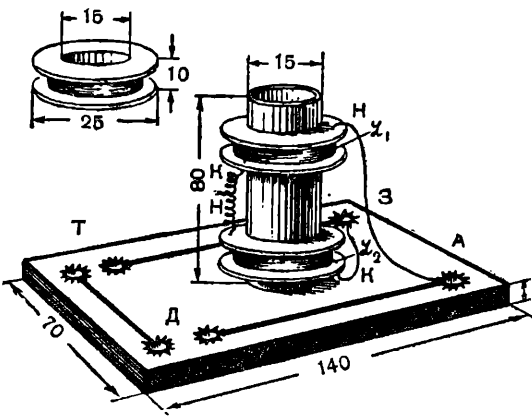

Детекторный приемник с простейшим вариометром.

Проводом соединяют одно гнездо телефона с гнездом заземления, а второе гнездо телефона — с одним гнездом детектора. Верхний конец катушки присоединяют к гнезду заземления (нижний остается прикрепленным только к каркасу). Концы проводов зачищают от изоляции и припаивают к гнездам. Для улучшения работы приемников можно установить конденсаторы постоянной емкости. Контурный конденсатор  $C_1$  емкостью от 200 до 350 пикофард (пф) одним концом присоединяют к гнезду детектора, соединенному со стержнем, а другим — к гнезду заземления. Блокировочный конденсатор  $C_2$  емкостью от 600 до 800 пикофард (или сопротивление, если наушники пьезоэлектрические) присоединяют к гнездам телефона.

Для настройки приемника сперва двигают по стержню ползунок, присоединенный к антенне. Услышав нужную станцию, начинают передвигать второй ползунок, соединенный с детектором, пока передача не станет четкой.

По схеме 4 делают приемник с двумя катушками, верхняя из них подвижная (вариометр). Здесь вариометр упрощен. На деревянной дощечке любого размера (например, 140×70 мм) сверлят шесть отверстий для гнезд и укрепляют деревянный или картонный каркас для двух катушек. Высота каркаса — 80 миллиметров, диаметр — 15 миллиметров. На каркас надевают две картонные шпульки: нижняя укрепляется неподвижно, а верхняя туго передвигается по каркасу.

На каждую шпульку наматывают (как нитки на катушку, внавал) от 100 до 250 витков провода в любой изоляции диаметром 0,2 или 0,3 миллиметра. Для радиостанций с длиной волны от 200 до 500 метров достаточно наматывать по 100 витков, для длинных волн от 100 до 1300 метров — по 200 витков, а для более длинных волн — по 250 витков. Концы проводов продевают в отверстия в щечках шпулек. Конец верхней катушки соединяют с началом нижней, начало верхней катушки присоединяют к гнезду антенны, а конец нижней — к гнезду заземления. Затем по схеме соединяют проводами гнезда.

Для настройки приемника передвигают верхнюю катушку, пока не будет услышана станция. Если станция не слышна, переворачивают верхнюю катушку другой стороной (меняя местами начало и конец обмотки) или увеличивают число витков на катушках.

Для настройки на несколько станций конструкцию приемника надо изменить. На верхнюю шпульку наматывают 60—80 витков, а на нижнюю — 250 витков с отводами в виде петель после каждых 50 витков. Концы отводов зачищают от изоляции, раскладывают веером на панели (дощечке) приемника и припаивают к контактам, закрепленным на панели. Перед этими контактами укрепляют переключатель, соединенный проводом с гнездом заземления. Настройка такого приемника производится переключателем и передвижением верхней катушки. Между гнездами антенны и заземления можно включить конденсатор постоянной емкости от 200 до 500 пикофард.

### Антенна и заземление

Для детекторного приемника лучше всего установить так называемую Г-образную антенну, сделанную из медного оголенного провода диаметром 1,5—2 миллиметра или из специального антенного канатика.

Горизонтальную часть антенны длиной от 15 до 25 метров подвешивают на двух мачтах на высоте около 4 метров от крыши. Концы антенны не должны прикасаться к мачтам. Поэтому их укрепляют на фарфоровых изоляторах или на роликах. С каждого конца делают цепочку из двух-трех изоляторов. Антенну не натягивают туго, середина ее должна провисать на 50—75 сантиметров.

У конца антенны, закрепленного ближе к окну, спускают вниз вертикальную часть ее — снижение. Горизонтальную часть и снижение лучше делать из одного куска провода. Снижение не должно касаться крыши и стен.

Конец снижения — ввод — вводится в комнату через отверстие в раме окна. В это отверстие вставляют резиновую трубку с фар-

форовыми или стеклянными воронками на концах. Внутри комнаты к вводу припаивают изолированный провод и укрепляют его на роликах.

Конец ввода антенны присоединяют к грозопереключителю, укрепленному на стене у окна, а грозопереключитель соединяют проводом с приемником (с гнездом антенны) и с заземлением. Переключатель состоит из согнутых из латуни или меди зажимов и самодельного рубильника с деревянной ручкой. Эти части укреплены на деревянной дощечке. Когда рубильник вставлен в верхний зажим, то антенна соединяется с приемником. Если же рубильник переключают на нижний зажим, то антенна отключается от приемника и соединяется с заземлением. При приближении грозы и во время ее антенну нужно обязательно заземлять, выключив тем самым приемник.

Для устройства заземления нужен какой-нибудь металлический предмет: лист оцинкованного железа, старое оцинкованное ведро. К нему крепко прикручивают или припаивают толстую проволоку. Железо закапывают в землю под окном, на глубину не менее метра, а свободный конец провода через отверстие в раме окна подводят к грозопереключителю. Если заземление закопано в сухом слое почвы, то в жаркую, сухую погоду это место надо поливать водой.

### Самодельный детектор

Кристалл галенового детектора можно изготовить из чистого свинца и серы (серный цвет). Чистым напильником стругают мелкие опилки свинца, а серу измельчают в порошок. В стеклянную пробирку всыпают одну щепотку серы и три-четыре такие же (по объ-

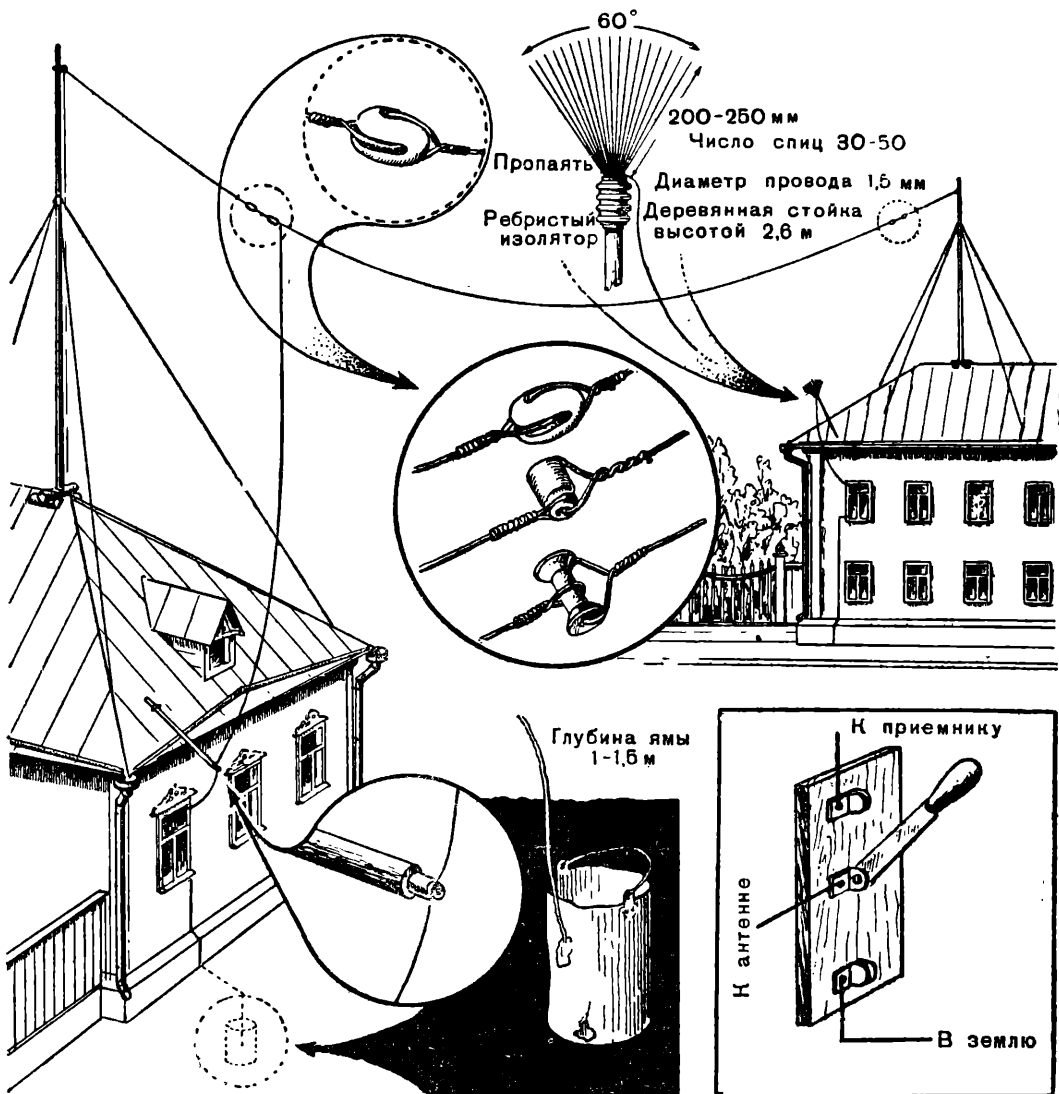

Антенны: Г-образная и метелочная; заземление; грозопереключитель.

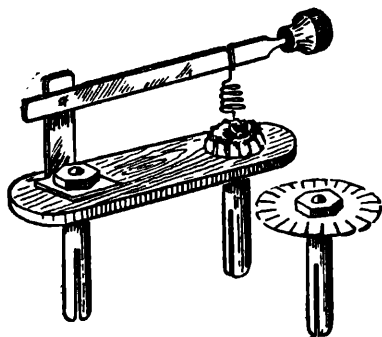

Самодельный детектор.

ему) части свинцовых опилок, тщательно перемешав их. Не закрывая пробирки, ее нагревают на огне. Когда сера расплавится и смесь воспламенится, пробирку снимают с огня, дают смеси остыть.

Затем пробирку разбивают. Спекшуюся массу дробят на кусочки величиной с горошину. Самый блестящий из них берут для детектора.

Из жести делают чашечку для кристалла: вырезают кружочек, надрезают и сгибают края. Чашечку, пробив в ней отверстие, насаживают на ножку штепсельной вилки и припаивают.

Кристалл, не закрывая его сверху, обертывают кусочком фольги и туго вставляют в чашечку. Следует избегать прикасаться пальцами к открытой поверхности кристалла, чтобы не загрязнить его.

Из балалаечной струны или другой тонкой стальной проволоочки на гвозде свивают пружинку. Нижний конец ее заостряют напильником, а верхний закрепляют на рычажке, сделанном, как показано на рисунке, из жести или латуни. Рычажок припаивают ко второй ножке штепсельной вилки, обе ножки соединяют вместе картонной или другой не металлической пластинкой.

## Ламповые приемники

Научившись строить детекторные приемники, юные радиолюбители могут монтировать более сложные и совершенные — ламповые приемники. Такое название они получили потому, что неперменной частью их являются радиолампы.

Радиолампы бывают разной величины и различных конструкций. Они применяются не только в приемниках. Без специальных радиоламп не может работать радиостанция, они нужны в телевизоре, в звукозаписывающем аппарате, в аппарате звукового кино и в бесчисленном множестве других аппаратов и машин. Чтобы радиолампа действовала, необходим электрический ток.

Всякая радиолампа имеет стеклянный или металлический баллон, укрепленный на цоколе из пластмассы. Воздух из баллона выкачан. В цоколь лампы снизу вставлены несколько (до восьми) металлических стерженьков — штырьков. Они являются контактами.

В некоторых лампах один из контактов помещается на верху баллона.

Самую простую радиолампу называют диодом, потому что внутри ее баллона находятся два электрода: катод (или нить накала) и анод. Они присоединяются к штырькам. Когда лампа включается в электрическую цепь, то катод нагревается, во многих лампах он при этом слабо светится. Из нагретого катода вылетают электроны, которые притягиваются анодом. Так внутри лампы появляется поток электронов — электрический ток. Поэтому радиолампы называют также электронными лампами.

Между анодом и катодом во многих лампах находится третий электрод — управляющая сетка. С ее помощью можно управлять потоком электронов: усилить, ослабить или даже совсем закрывать путь электронам к аноду. Эти лампы называют триодами.

В радиоприемниках применяются лампы и с двумя сетками (тетроды) и с тремя (пентоды). Каждая сетка имеет свое назначение. Вот почему и число штырьков на цоколе бывает различное. Есть лампы, предназначенные для работы от батарей. Другие лампы рассчитаны на переменный ток осветительной сети. Поэтому и ламповые радиоприемники бывают батарейными и сетевыми.

Чтобы установить лампу, в приемник помещают специальную ламповую панельку, гнезда которой соединены проводами с другими частями приемника. В панельке восемь гнезд для штырьков. Иногда лампа имеет меньше штырьков. При монтаже надо не ошибаться: каждый штырек вставить только в предназначенное ему гнездо панельки. Для этого в центре цоколя лампы есть ключ — круглый выступ с отрезком. В центре панельки сделано отверстие такой же формы. Когда ключ поставлен на место, то все штырьки войдут в нужные гнезда. Принято каждое гнездо и штырек обозначать постоянными номерами. Если смотреть на цоколь лампы и на панельку снизу, то нумерация начинается слева от выступа ключа и идет по движению часовой стрелки. Нумерацию иногда проставляют и на схемах приемников. Цоколевкой лампы называется специальная для каждой лампы схема, на которой показано, к каким штырькам присоединены электроды лампы и в какие отверстия панельки эти штырьки вставляются.

Радиолампы обладают замечательными свойствами. Одни из них заменяют кристаллические детекторы; другие — усиливают колебания тока, проходящего в приемнике, и поэтому увеличивают громкость приема; третьи — выпрямляют электрический ток, то есть превращают переменный ток в постоянный, и т. д. Есть лампы, которые могут одновременно служить и детектором и усилителем.

Ламповые приемники делают с разным количеством радиоламп — от одной до десяти и больше. Мы описываем здесь двухламповые приемники — простой батарейный и с питанием от сети переменного тока.

Двухламповый батарейный приемник. Там, где нет электричества, строят



ламповые приемники с питанием от гальванических элементов и батарей. Самый простой ламповый приемник, который принимает на громкоговоритель местные и мощные иногородние радиовещательные станции, работающие в диапазонах длинных волн (700—2 000 м) и средних волн (250—550 м), имеет 2 лампы.

Конструкции приемников могут быть различными. Здесь описывается очень простой двухламповый приемник, собранный по схеме 0-V-1.

Для этого приемника нужны две одинаковые, так называемые пальчиковые лампы типа 1К1П.

Первая лампа приемника —  $L_1$  — используется как детекторная, а вторая —  $L_2$  — для усиления низкой частоты.

Для питания нитей накала ламп приемника достаточно иметь элемент типа «ЗС», а для питания анодных цепей — батарею «БАС-60» или «БАС-80». Анодную батарею можно заменить 10—15 батарейками для карманного фонаря, соединив их последовательно.

В приемнике устанавливают четыре сопро-

тивления:  $R_1$  и  $R_4$  — от 0,5 до 1 мегом,  $R_2$  — от 50 до 100 тысяч ом,  $R_3$  — от 1 до 1,5 мегом. Нужны также пять конденсаторов постоянной емкости:  $C_1$  и  $C_2$  — емкостью от 50 до 100 пикофард;  $C_3$  — от 0,1 до 2 микрофард (мкф),  $C_4$  — от 5 000 до 20 000 пикофард,  $C_5$  — от 1 000 до 2 000 пикофард.

Каркас катушки склеивают из картона. На нем в один слой плотно наматывают 210 витков изолированного провода ПЭ — диаметром 0,4—0,7 миллиметра. Начало и конец провода закрепляют в каркасе, сделав в нем проколы. Полукруглым напильником или крупнозернистой шкуркой вдоль всей катушки зачищают узкую полоску, оголяя провод.

Приемник монтируют на угловой панели, сделанной из дощечек или фанеры. Она состоит из открытого снизу ящика и вертикальной панели. На горизонтальной части панели сверху закрепляют катушку. Зачищенная полоска должна быть сверху. Над нею на вертикальной панели укрепляют три гнезда. Ближе к переднему краю на горизонтальной панели закрепляют две ламповые панельки.

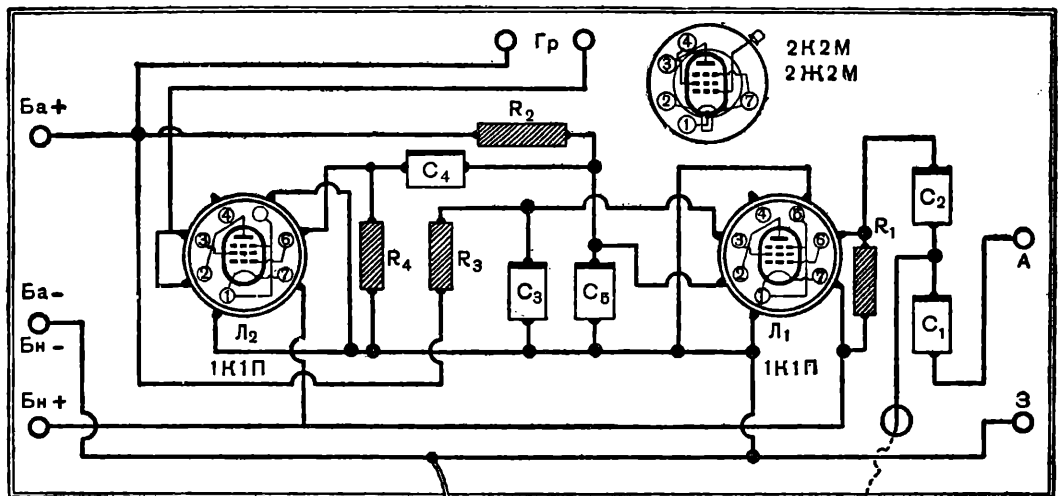
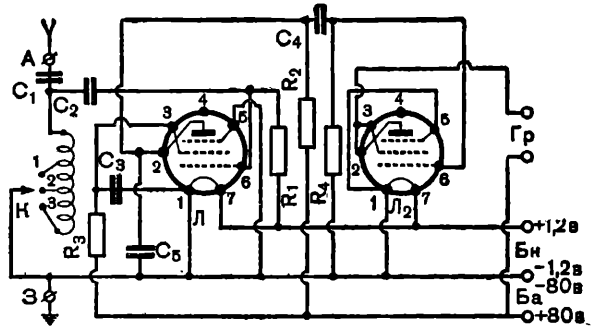
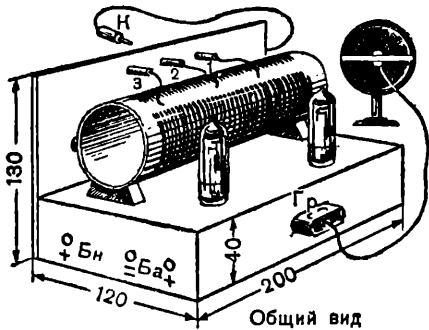

Гнездо и его крепление

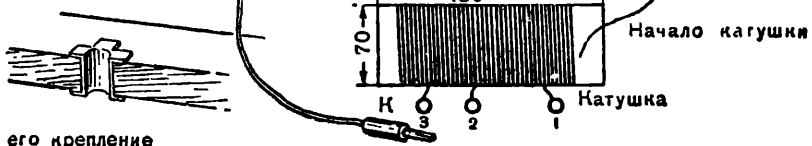

Двухламповый батарейный приемник.

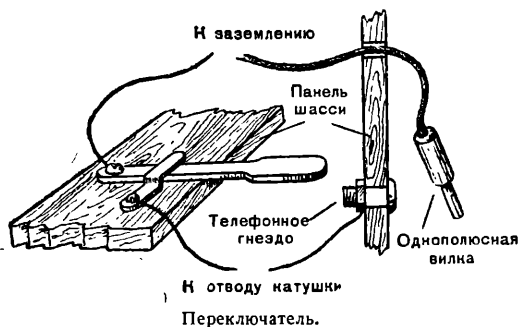

так как напряжение накала для этих ламп нужно 2 вольта.

Сетевой двухламповый приемник. Сетевые ламповые приемники получают питание для ламп от осветительной сети переменного тока напряжением 120 или 220 вольт. В кружке юные радиолюбители вначале строят простые двухламповые приемники. Они собираются по схемам, обозначаемым в радиотехнике 0-V-1 (приемники прямого усиления).

Приемники называются двухламповыми, но на самом деле в них, кроме двух основных работающих ламп, есть еще третья. Она называется выпрямительной. Дело в том, что переменный ток из осветительной сети может питать только нити накала (катоды) ламп приемника. Для питания анодов нужен постоянный ток. Чтобы получить постоянный ток, в приемниках устанавливают выпрямитель (на схеме он изображен справа). Главной частью выпрямителя является выпрямительная лампа — кенотрон.

Двухламповые приемники можно монтировать по разным схемам, в зависимости от того, какие лампы в них применяются. Здесь описывается сетевой приемник, на который можно принимать радиостанции со средними (от 250 до 550 м) и длинными (от 700 до 2000 м) волнами.

Для приемника нужны радиолампы: Л<sub>1</sub>-6К7, Л<sub>2</sub>-6Ф6С и кенотрон Л<sub>3</sub>-5Ц4С.

Катушка приемника имеет три обмотки: Л<sub>1</sub> — для средних волн, Л<sub>2</sub> — для длинных, Л<sub>3</sub> — обратной связи. Из картона склеивают цилиндрический каркас катушки диаметром 30 миллиметров и длиной приблизительно 90 миллиметров. В верхней части каркаса, немного отступая от края, наматывают катушку Л<sub>1</sub>, в один слой укладывают 140 витков изолированного провода диаметром 0,2—0,3 миллиметра. Ниже, с небольшим интервалом, тоже в один слой наматывают катушку Л<sub>3</sub> проводом 0,15—0,2 миллиметра из двух секций (разделенных между собой интервалом). Верхняя секция состоит из 25 витков, нижняя — из 35 витков. Внизу каркаса укрепляют две картонные щечки на расстоянии 10 миллиметров друг от друга. Между этими щечками наматывают внавал (один слой на другой) обмотку Л<sub>2</sub>. Она состоит из 217 витков провода диаметром 0,1—0,12 миллиметра.

Высокочастотный длинноволновый дроссель Д<sub>1</sub> можно взять готовый или сделать самим. Самодельный дроссель (без сердечника) наматывают на деревянном каркасе с четырьмя пазами (см. схему). В каждый паз наматывают от 500 до 600 витков провода диаметром 0,08—0,12 миллиметра.

Второй дроссель — Д<sub>2</sub> — называется дросселем фильтра выпрямителя. Фабричный дроссель выбирают с омическим сопротивлением не выше 1500 ом. У самодельного дросселя железный сердечник должен быть сечением около 6 квадратных сантиметров. Обмотка состоит из 5000 витков провода диаметром 0,16—0,18 миллиметра. Дроссель Д<sub>2</sub> можно заменить сопротивлением в 2000—3000 ом. Лучше взять два сопротивления вдвое большей величины и соединить их параллельно.

В боках ящика сверлят отверстия и закрепляют в них гнезда для подключения батарей (слева), антенны и заземления (справа) и громкоговорителя (спереди).

Монтаж приемника — соединение всех деталей — делают снизу горизонтальной панели. Здесь же устанавливают сопротивления и конденсаторы. Соединять детали между собой можно тем же проводом, которым наматывали катушку.

Как соединить ламповые панели, гнезда, катушку, конденсаторы и сопротивления, показано на монтажной схеме. При присоединении провода к детали или гнездам концы проводов зачищают и припаивают.

Устанавливают лампы в ламповые панели и подключают батареи. В гнезда «Гр» включают телефонные трубки — наушники. В них должен послышаться громкий шелчок. Если при включении наушников шелчка не слышно, значит, неправильно включены батареи или небрежно сделан монтаж. Неисправность надо устранить.

К приемнику подключают антенну и заземление, надевают наушники, берут изолированный провод с контактом «К» (смотри монтажную схему) и концом его медленно проводят по зачищенной полоске катушки, пока не станет слышна одна из радиостанций. Находят такое место на катушке, когда слышимость будет наилучшей. Здесь к одному витку катушки припаивают конец проводника, а второй конец его припаивают к одному из гнезд, укрепленных в панели над катушкой (например, к гнезду 1). Затем таким же способом, передвигая контакт «К» по катушке, настраивают приемник на вторую и третью радиостанции. Соответствующие витки катушки соединяют с гнездами 2 и 3. Следовательно, приемник получается с постоянной (фиксированной) настройкой на три радиостанции. Чтобы принимать передачу любой из этих станций, достаточно включить в соответствующее гнездо на вертикальной панели контакт «К».

Для нормальной работы приемника необходимы наружная антенна длиной 20—25 метров и хорошее заземление.

Включив в гнезда «Гр» громкоговоритель типа «Рекорд», можно слушать громкие радиопередачи. Если пальчиковые лампы «1К1П» достать не удастся, то можно заменить их лампами типа «2К2М» или «2Ж2М». Схема и все детали остаются без изменения. Только придется заменить батарею накала,



На горизонтальной панели монтируют лампы, катушки и дроссель высокой частоты. Ламповые панельки закрепляют в прорезях горизонтальной панели. На вертикальной панели, выше горизонтальной, укрепляют переменный конденсатор настройки, а ниже горизонтальной панели — переменный конденсатор обратной связи и переменное сопротивление. Детали выпрямителя располагают под горизонтальной панелью или в прорезях. Постоянные конденсаторы и сопротивление можно закрепить и под панелью и над ней. Их припаивают к монтажным проводам или к контактам других деталей.

При монтаже внимательно следят за тем, чтобы металлические части деталей нигде не соприкасались с металлом шасси.

Все детали соединяют монтажным проводом диаметром не менее 0,6 миллиметра. Соединения нужно делать как можно более короткими, особенно между обмотками катушки, переменным конденсатором настройки, дросселем  $D_r$  и контактами панельки лампы  $L_1$ . Смонтированный приемник помещают в ящик. Там же помещают и динамик. Снаружи на оси переменных конденсаторов насаживают ручки со шкалами и указателями. Самодельную ручку можно сделать из катушки от ниток (см. рисунок).

Для нормальной работы приемника необходима наружная антенна длиной 10—15 метров. Чтобы увеличить дальность приема, делают заземление.

Если сборка и монтаж выполнены правильно, то налаживание приемника сводится лишь к установке нормального рабочего режима для ламп и к подбору величины обратной связи.

При настройке приемника слышится характерный свист. Если же его нет, то необходимо поменять местами концы катушки обратной связи  $L_a$ .

## Школьный радиозузел

Юные радиолюбители, которые научились монтировать ламповые приемники, могут заняться устройством школьного радиозузла. С помощью такого узла можно транслировать по всей школе передачи радиостанций, выпускать школьную радиогазету, передавать выступления учащихся и учителей, а также граммофонную музыку и выступления кружков художественной самодеятельности.

Для оборудования школьного радиозузла необходимо иметь: ламповый приемник (фабричный или самодельный), усилитель низкой частоты, микрофон (динамический или угольный) и электропроигрыватель граммофонных пластинок.

От усилителя прокладывают провода в разные помещения школы, где устанавливаются громкоговорители. В помещении радиозузла также устанавливается контрольный громкоговоритель и имеются радионаушники для контроля хода передачи и настройки.

Основная часть радиозузла, которую нужно смонтировать юным радиолюбителям, — усилитель низкой частоты.

Здесь описывается усилитель мощностью в 10 ватт. Его конструкция была разработана

Б. Сметаниным. К этому усилителю можно присоединить не только громкоговорители типа «Рекорд» или небольшие динамические громкоговорители, но и мощный громкоговоритель «Октава» или «Р-10», установленные в зале или во дворе.

В усилителе устанавливаются пять радиоламп: пентод «6Ж7», двойной триод «6Н7С», две лампы «6П3С» и выпрямительную лампу «5Ц3С» или «Во-188».

Усилитель состоит из двух ступеней предварительного усиления и оконечной. В ступенях предварительного усиления работает лампа «6Ж7» и левая триодная часть лампы «6Н7С». Оконечная ступень работает на двух лампах «6П3С», включенных по двухтактной схеме.

Правая триодная часть лампы «6Н7С» служит для перехода с предварительного усиления к оконечной ступени. Для регулировки громкости при работе от микрофонов в цепь управляющей сетки лампы «6Ж7» включают переменное сопротивление  $R_1$ , а для регулировки громкости при проигрывании граммофонных пластинок ставят переменное сопротивление  $R_2$ . Сопротивления  $R_5$ ,  $R_6$ ,  $R_7$  служат для создания напряжений, необходимых для нормальной работы первой усилительной ступени.

С анодной нагрузки лампы «6Ж7» (сопротивление  $R_4$ ) усиленное напряжение низкой частоты подается на сетку лампы «6Н7С». Сопротивление  $R_4$  в этой цепи служит регулятором тона. Для нормальной работы лампы «6Н7С» в схему включены сопротивления  $R_9$ ,  $R_{10}$ ,  $R_{11}$ ,  $R_{12}$ ,  $R_{14}$  и конденсаторы  $C_6$ ,  $C_7$ ,  $C_8$ ,  $C_9$ ,  $C_{10}$ .

С лампы «6Н7С» напряжения звуковой частоты подаются на управляющие сетки ламп «6П3С». В анодную цепь этих ламп включают трансформатор  $Tr_1$ .

Для нормальной работы оконечной ступени поставлены сопротивления  $R_{17}$ ,  $R_{18}$  и  $R_{19}$ . Величина сопротивлений и конденсаторов указана на схеме.

Выпрямитель собирается по двухполупериодной схеме.

Трансформатор выпрямителя мощностью не менее 100 вольтампер должен давать выпрямленное напряжение до 300 вольт при силе тока 100—150 миллиампер.

Выходной трансформатор  $Tr_1$  собирают из железа Ш-20, толщина набора 30 миллиметров. Обмотка I состоит из 3 800 витков провода ПЭ диаметром 0,15 миллиметра с отводом от середины. Между слоями обмотки прокладывают тонкую пропарафиненную бумагу.

Обмотка II состоит из трех секций, каждая из них имеет 300 витков провода ПЭ диаметром 0,5—0,6 миллиметра.

Силовой трансформатор собирают из железа Ш-30 или Ш-40, толщина набора пластин 40 или 50 миллиметров. Сетевая обмотка трансформатора, рассчитанная на напряжение 127 вольт, состоит из 370 витков провода ПЭ диаметром 0,6 миллиметра. От 340-го витка делают отвод на 110 вольт. Повышающую обмотку делают из 1 820 витков провода ПЭ диаметром 0,3 миллиметра с отводом от середины. Обмотка накала кенотрона состоит

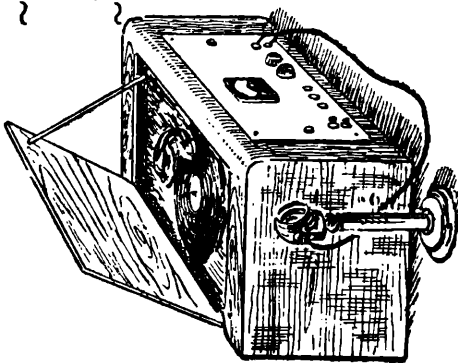
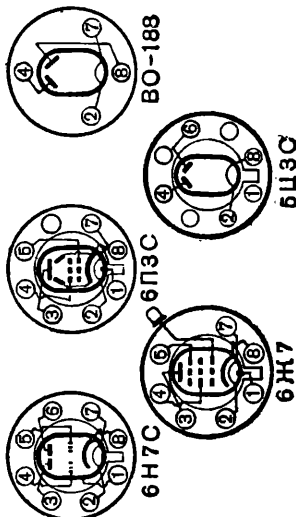
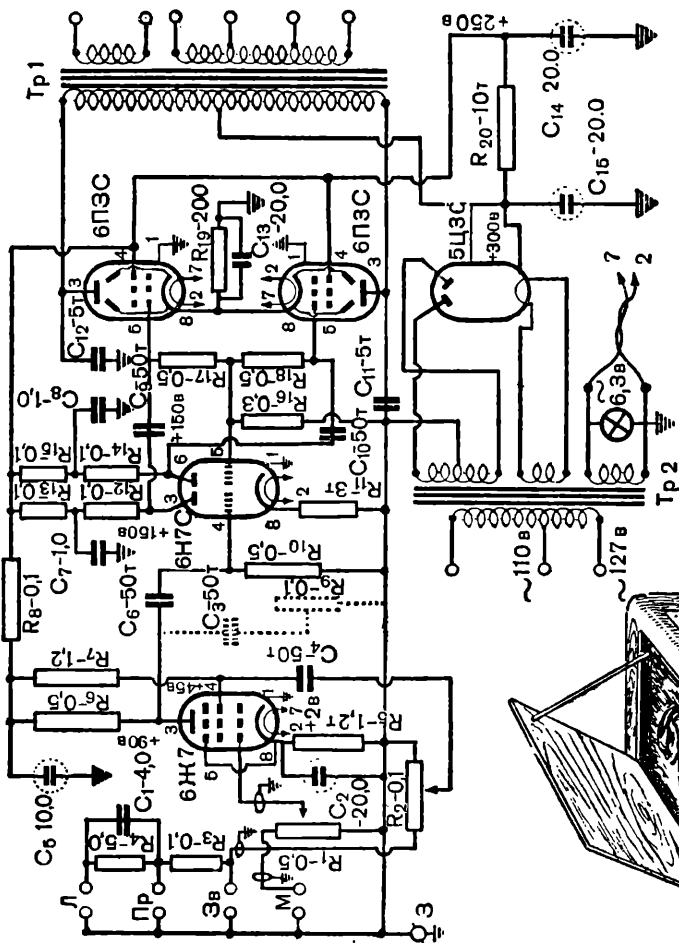
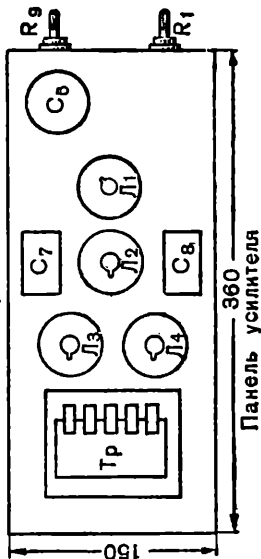
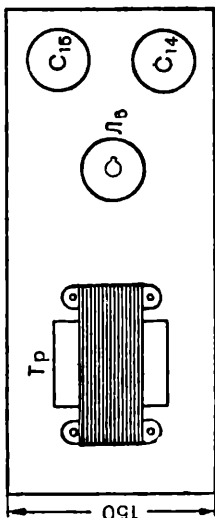
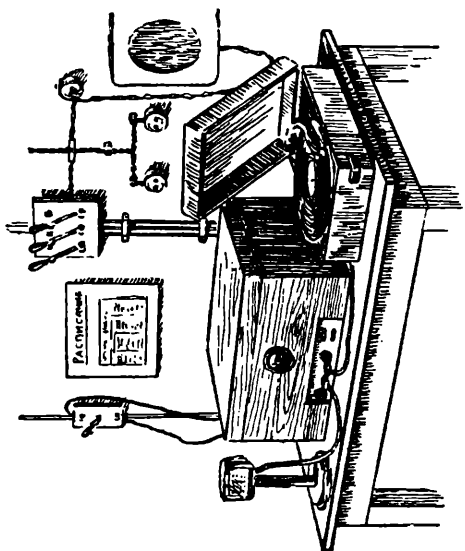

Общий вид усилителя

Школьный радиоузел.

из 20 витков провода ПЭ диаметром 1,0 миллиметра, обмотка накала ламп — из 24 витков провода ПЭ диаметром 1,2 миллиметра.

Конденсаторы  $C_9$  и  $C_{13}$  — электролитические, рабочее напряжение 50 вольт. Конденсаторы  $C_7$ ,  $C_{15}$ ,  $C_{14}$  — тоже электролитические, но рабочее напряжение их 450 вольт.

Конденсаторы  $C_6$ ,  $C_9$ ,  $C_{10}$ ,  $C_{11}$  и  $C_{12}$  лучше взять слюдяные.

Сопrotивление  $R_{19}$  — проволочное, допускающее мощность рассеивания до 5—7 ватт.

Вольтметр со шкалой до 400 вольт включают между плюсом и минусом высокого напряжения. Он служит индикатором — контролем высокого напряжения.

Усилитель монтируют на двух шасси. Их лучше сделать металлическими, в крайнем случае — фанерными. На первом шасси размещают выпрямитель, на втором — усилитель. Размеры шасси и размещение деталей указаны на рисунке.

Все детали укрепляют на панелях, а затем соединяют с помощью пайки. Соедини-

тельные провода прокладывают по возможности кратчайшим путем. После монтажа усилитель и выпрямитель соединяют проводами, налаживают работу усилителя, а затем помещают оба шасси в ящик.

Снаружи на передней стенке ящика устанавливают ручки регуляторов громкости, гнезда микрофона и контрольного громкоговорителя, три тумблера для включения радиолитий и индикатор. Наверху ящика под откладной доской устанавливают проигрыватель и регулятор громкости при работе от звукоснимателя  $R_9$ .

Закончив монтаж, его проверяют по монтажной схеме. Затем проверяют режим работы ламп. Если имеется несколько одинаковых ламп, выбирают из них те, с которыми усилитель работает наиболее чисто и громко. Добиваются хорошей работы усилителя от звукоснимателя, затем — от микрофона. Подбирают желательный тембр звучания.

При испытании усилителя подключают громкоговорители.

## ЮНЫЕ АВИАМОДЕЛИСТЫ

Пионеры и школьники проявляют огромный интерес к авиации. Они с увлечением строят различные летающие модели и испытывают их в полете. Это полезное и интересное дело заслуживает всяческой поддержки школы и пионерской организации.

Работу юных авиамоделлистов надо организовать в каждой дружине.

Простейшие летающие модели из бумаги пионеры младшего возраста строят в кружке «Умелые руки». Для пионеров и школьников 6—7-х классов следует создать авиамоделльный кружок. Руководить таким кружком может работник Дома пионеров или станция юных техников, инструктор ДОСААФ, авиамоделлист — школьник старших классов.

Кружок может работать в любой комнате, для постройки моделей требуются самые простые инструменты и материалы. В местных организациях ДОСААФ можно приобрести недорогие авиамоделльные посылки — наборы всех необходимых материалов для моделей планеров и самолетов.

Практическая работа кружка начинающих заключается в изготовлении воздушных змеев и шара, бумажных моделей парашютов, планеров и самолетов, схематических моделей планера и самолета с резиновым мотором. Строя и запуская эти модели, члены кружка во время занятий узнают, как устроены настоящие летательные аппараты, как и почему они летают. При первой возможности кружку следует провести экскурсию на ближайший аэродром или в аэроклуб. В своем кружке юные авиамоделлисты знакомятся также с историей авиации.

Приобретая необходимые навыки на постройке простых моделей, юные авиамоделлисты переходят потом к конструированию более сложных.

Летом авиамоделлисты организуют соревнования с построенными моделями. Такие соревнования интересно устраивать с авиамоделлистами других дружин.

В нашей стране ежегодно проводятся районные, городские, областные, республиканские и всесоюзные авиамоделльные состязания. На них устанавливаются все новые и новые рекорды по разным классам моделей.

Советские авиамоделлисты добились больших достижений. Лучшие модели сейчас пролетают десятки и даже сотни километров, держатся в воздухе часами, забираются на высоту до 4 километров, летают со скоростью более 200 километров в час. К августу 1953 года авиамоделлисты СССР завоевали 55 мировых рекордов из 63, зарегистрированных Международной Авиационной Федерацией. А из 5 абсолютных мировых рекордов авиамоделлистом Советского Союза принадлежит 4. В числе мировых рекордсменов всегда были и советские школьники.

Свои занятия в авиамоделльном кружке юные техники начинают с постройки простых летающих моделей.

### Воздушный шар

Воздушный шар делается из папиросной бумаги. Шар склеивается из нескольких полос, которые вырезают по одному шаблону. Прежде всего надо приготовить такой шаблон.

Склеивают в длинную полосу несколько листов плотной белой или цветной бумаги. На этой полосе чертят выкройку шаблона. Воздушный шар можно сделать разных размеров. На рисунке показаны чертежи двух шаблонов. Для шара диаметром в 1,5 метра надо взять шаблон длиной в 2 метра 40 сантиметров, для шара диаметром в 2 метра шаблон

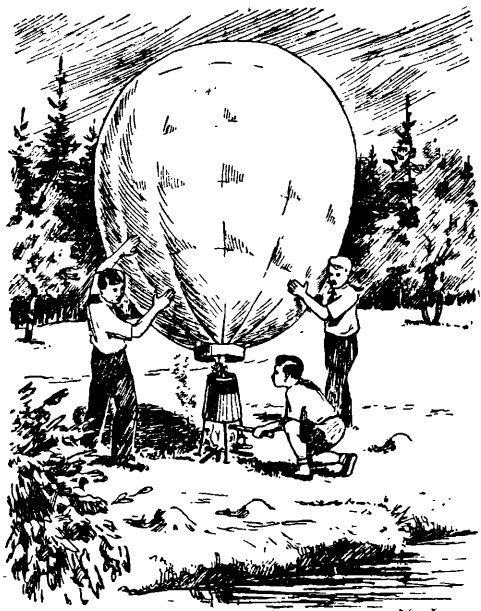

Запуск воздушного шара

должен быть длиною 3 метра 20 сантиметров. Приготовленную полосу бумаги сгибают по длине вдвое. От линии сгиба по линейке проводят вспомогательные горизонтальные линии. На них откладывают отрезки, размеры которых указаны на чертеже. Концы отрезков соединяют одной плавной кривой линией и по ней образуют полосу. Сложенный вдвое готовый шаблон разворачивают.

Затем из папиросной бумаги склеивают полосы нужной длины. Для шара диаметром в 1,5 метра надо приготовить 12 полос, для шара в 2 метра — 16 полос. Приготовленные полосы складывают стопкой, сверху кладут шаблон и все это скалывают двумя булавками или кнопками. Ножницами обрезают по шаблону сразу все полосы, оставляя припуск в 10 миллиметров.

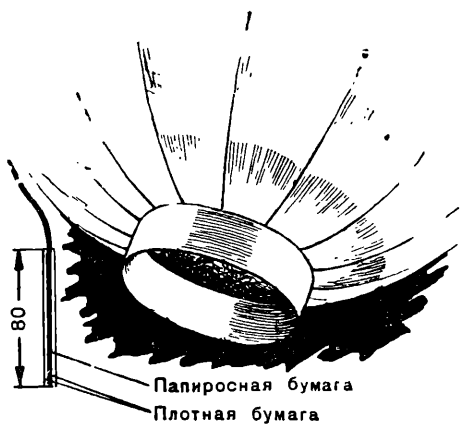

Оклейка нижнего отверстия шара.

С одной стороны у всех полос отгибают кромку шириной приблизительно в 1 сантиметр. Смазав эту кромку клеем, начинают склеивать полосы. Клеить папиросную бумагу лучше всего жидким столярным клеем. Сначала склеивают полосы попарно в виде «лодочки». Затем все лодочки склеивают между собой. Перед заклейкой последнего шва оболочки шара ее вывертывают и только после этого заклеивают шов. Если шар диаметром более двух метров, то для прочности следует вклеить в швы нитки.

Отверстие сверху шара заклеивают кружком из папиросной бумаги. Внизу к шару приклеивают двойное кольцо из плотной бумаги: складывают полосу бумаги вдвое и в сгиб вкладывают края бумажных полос шара.

Склеенный шар просушивают и проверяют, нет ли в нем где-нибудь отверстий. Для этого разводят маленький костер и наполняют шар горячим воздухом. Обнаруженные дырочки заклеивают кусочками папиросной бумаги.

На готовом шаре акварельными красками можно нарисовать красную звезду, пионерский значок или сделать какую-нибудь надпись.

При запуске шара из сухих щепочек, бумаги или стружек разводят костер и прикрывают его старым ведром без дна или согнутой из листа железа воронкой, чтобы горячий воздух направлялся в шар. Двое держат шар над костром за нижнее кольцо, а еще 3—4 человека придерживают его по бокам. Постепенно шар будет наполняться нагретым воздухом и подниматься. Когда шар начинает подниматься вверх, стремясь вырваться из рук, его отпускают по команде. Запускать воздушный шар надо в безветренную погоду, лучше всего под вечер.

Еще в 4-м классе на уроках естествознания пионеры узнали, что нагретый воздух становится легче, он сильно расширяется и поднимается вверх. Поэтому-то и летит воздушный шар. Пионеры, которые перешли в 7-й класс, изучали по физике закон Архимеда. Пусть они вспомнят этот закон и сами попробуют объяснить, почему большой шар поднимается выше и будет держаться в воздухе долго, а маленький бумажный шарик, наполненный нагретым воздухом, летать совсем не будет.

### Бумажные модели планеров и самолетов

Свои первые модели планеров и самолетов пионеры делают из бумаги. Эти модели хорошо летают.

Из листа писчей или плотной бумаги размером с лист тетради вырезают самую простую модель планера. Листок складывают по длине пополам, графят, как на рисунке, на клетки, а по клеткам делают чертеж половины модели. Ненужную бумагу обрезают. Складывают носовую часть модели, отгибают крыло, шасси и стабилизатор. Модель готова. Эта простая модель имеет основные части всякого планера и самолета: крыло, фюзеляж, стабилизатор и киль. Она может лететь по задан-

# ИЗГОТОВЛЕНИЕ ПОЛОС ДЛЯ ВОЗДУШНОГО ШАРА

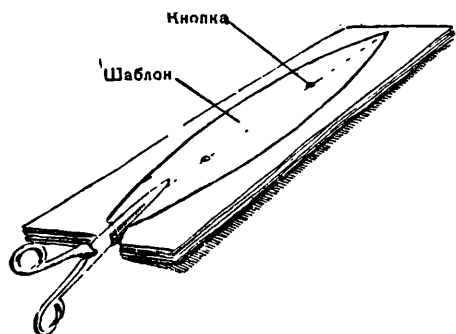

Вырезание по шаблону полос.

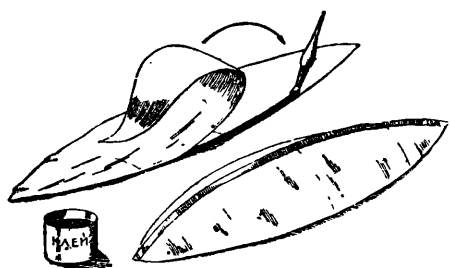

Склеивание по ос.

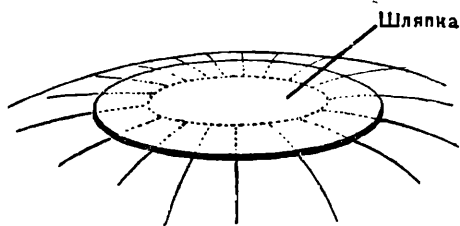

Закленка отверстия сверху шара.

ному направлению, делать некоторые фигуры в полете (например, петлю Нестерова).

Можно сделать более сложную бумажную модель планера. С такой моделью еще в 1938 году на всесоюзных состязаниях юных авиамоделистов киевские пионеры установили всесоюзный рекорд. (см. стр. 368).

Делают модель из плотной бумаги. Чертят и вырезают две одинаковые боковые части фюзеляжа, нижние края их склеивают вместе. В носовую часть вставляют два бумажных треугольника, чтобы верхние края боковых сторон фюзеляжа разошлись. Сверху наклеивают полоску бумаги. Фюзеляж в разрезе получится треугольной формы. В хвостовой части внутрь фюзеляжа вставляют и приклеивают стабилизатор, как указано на рисунке.

Затем изготавливают две половинки крыла. Вырезав из бумаги выкройку одной половины крыла, складывают ее по длине вдвое. Смазывают клеем край узкой половины консоли и приклеивают этот край к широкой половине

так, чтобы крыло получилось выпуклым, или, как говорят авиастроители, профилированным. Широкая сторона крыла — это верхняя поверхность крыла, а более узкая — нижняя.

Обе части крыла соединяют вместе, в одно крыло, при помощи бумажной полоски — лонжерона. Вырезают по чертежу полоску бумаги, складывают ее по длине вдвое, а затем надрезают посредине, потом склеивают так, чтобы лонжерон получился слегка изогнутым. Таким же изогнутым будет крыло. Изгиб крыла называют «углом поперечного V». В этой модели «угол V» равен  $160^\circ$ . Смазывают клеем края лонжерона и консолей, вставляют концы лонжерона внутрь правой и левой половинок крыла и приклеивают их. Затем полоской бумаги прочно приклеивают крыло к фюзеляжу.

Очень важно правильно установить центр тяжести модели — произвести центровку ее. Если мысленно разделить крыло линиями по ширине на три части, то центр тяжести модели должен располагаться на линии, которая отделяет одну треть крыла спереди. Такое расположение центра тяжести чаще всего применяется на летающих моделях, так же

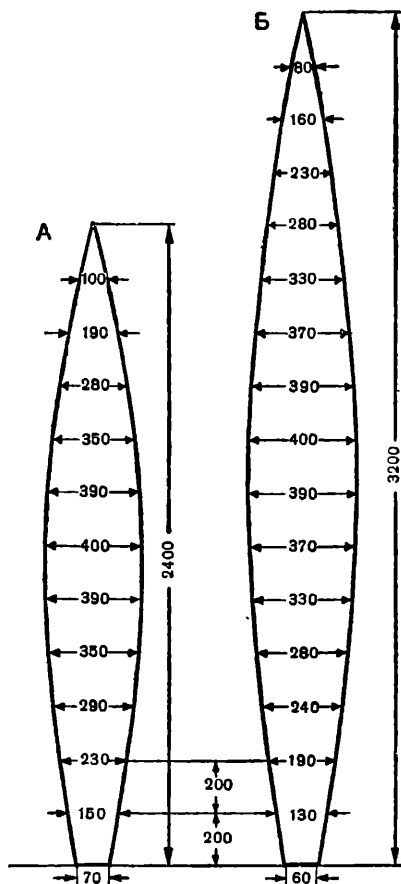

Чертежи двух шаблонов:  
А — для шара диаметром 1,5 м; Б — для шара диаметром 2 м.



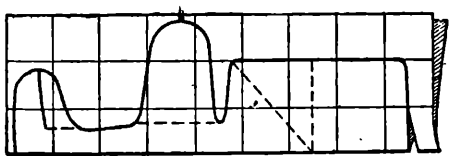

Простая бумажная модель планера. Разметка на бумаге.

как и у настоящих планеров и самолетов. Модель перед испытанием устанавливают на два пальца в том месте, где находится центр тяжести, и она должна быть уравновешена: ни носовая, ни хвостовая части не должны перевешивать друг друга.

Чтобы добиться правильной центровки такой модели, обычно требуется утяжелить ее носовую часть. Для этого отклеивают верхнюю полоску фюзеляжа, вкладывают внутрь его груз (бумагу, кусочек дерева), проверяют центровку и снова заклеивают.

Из бумаги можно сделать модель самолета, не пользуясь даже клеем.

Для модели берут плотную (например, чертежную) бумагу. На ней вычерчивают по клеткам со сторонами, равными одному сантиметру, и вырезают выкройку фюзеляжа с хвостовым оперением, крыла, «мотора» (на самом деле модель никакого мотора не имеет, «мотором» в ней называют груз в передней части фюзеляжа) и воздушного винта. Части фюзеляжа и хвостового оперения сгибают по рисунку. «Мотор» вкладывают в сгиб носовой части фюзеляжа. Острым концом ножниц в ней прокалывают сбоку два отверстия, куда вставляют и туго затягивают свернутые из бумаги штырьки; выступающие концы обрезают ножницами. Таким же штырьком скрепляют нижнюю часть хвостового оперения. Крыло осторожно надевают прорезями на стойки фюзеляжа, концы их сгибают.

При запуске бумажной модели планера или самолета ее берут двумя пальцами правой руки снизу за фюзеляж (сзади крыла) и выпускают с легким толчком вперед. Нельзя сильно бросать модель.

С бумажными моделями можно провести много соревнований и игр. Запускают модели с одного места, а расстояние измеряют шагами или шпагатом по прямой линии от места запуска (старта) до посадки. Запускать модель можно три раза, засчитывается результат лучшего полета.

Проверяют, чья модель лучше делает в полете петлю Нестерова. Можно провести также игру: «Чья модель лучше садится на аэродром?» На земле чертят прямоугольник или круг и запускают модели с таким расчетом, чтобы они здесь приземлились. Выигрывает тот, чья модель большее число раз сядет точно на «аэродроме».

Можно устроить «воздушный бой» — «таран»: один из играющих запускает модель, а другие стараются запустить свои модели так, чтобы они столкнулись.

### Схематическая модель планера

Основные модели, которые строят в кружке начинающие авиамodelисты, — это схематические модели планеров и самолетов. Они называются схематическими потому, что лишь в общих чертах (по своей схеме) передают устройство планера и самолета, не копируя всех их частей. Конструкции схематических моделей бывают различные. Для примера здесь описывается одна модель планера и одна модель самолета.

Схематическая модель планера имеет такие же основные части, как и настоящий планер: фюзеляж, крыло, стабилизатор и киль. Для постройки модели на большом листе бумаги прежде всего чертят в полную величину рейку-фюзеляж с килем и грузом на носу, половину крыла и половину стабилизатора.

Для фюзеляжа вырезают сосновую рейку сечением 10×10 миллиметров и длиной 920 миллиметров. Начиная с середины, рейку постепенно сострагивают, чтобы задний конец ее получился сечением 7×7 миллиметров. Из дощечки или фанеры толщиной 10 миллиметров по чертежу вырезают грузик, клеем и двумя гвоздиками его прикрепляют к переднему концу рейки.

Из рейки сечением 6×2,5 миллиметра вырезают две прямые кромки стабилизатора длиной по 290 миллиметров. Закругления стабилизатора сгибают из бамбука или сосновых реек длиной по 200 миллиметров и сечением 2×1,5 миллиметра.

Удобнее взять рейку сечением 2×3 миллиметра, согнуть ее, а затем кончиком ножа расколота на две части. Концы закруглений и кромок срезают «на ус», складывают вме-

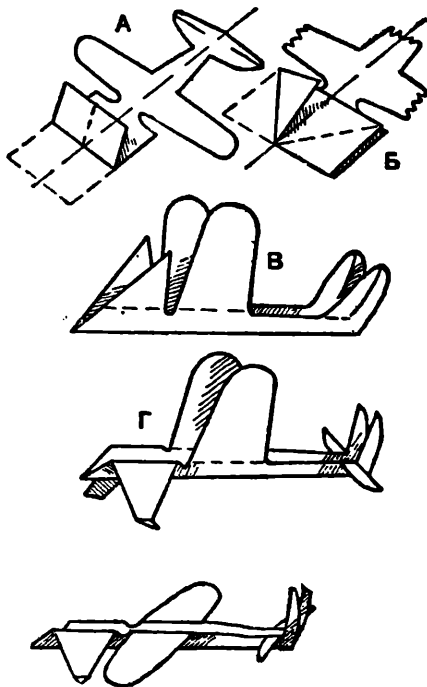

Буквами обозначена последовательность сборки простейшей модели планера.

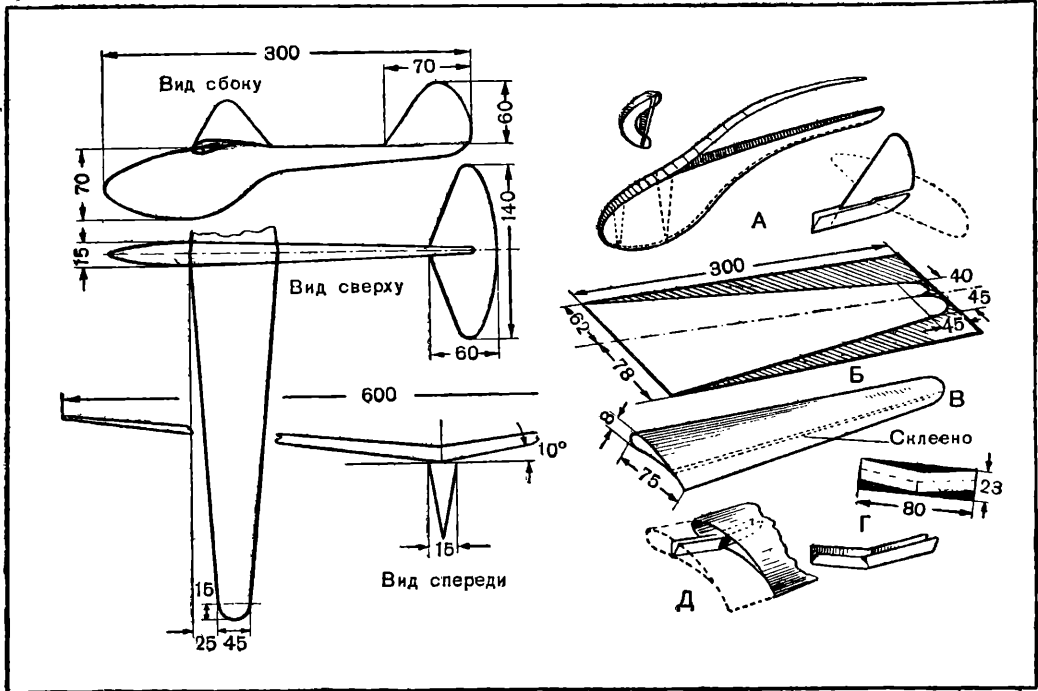

Более сложная бумажная модель планера:

А — изготовление фюзеляжа. Пунктиром показаны бумажные треугольники, которые укрепляются внутри фюзеляжа. Сначала вклеивают киль внутрь фюзеляжа, а потом крепят стабилизатор; Б — изготовление одной половины крыла; В — половинка крыла готова; Г — лонжерон; Д — соединение обеих половинок крыла.

сте и соединяют клеем и нитками. Общая длина стабилизатора должна получиться равной 300 миллиметрам, а ширина 100 миллиметрам. Киль состоит из прямой нижней рейки длиной 120 миллиметров и сечением  $6 \times 3$  миллиметра, двух боковых реек, каждая длиной 120 миллиметров и сечением  $5 \times 2$  миллиметра, закруглений сечением  $2 \times 1,5$  миллиметра. Общая высота киля 140 миллиметров, а ширина: внизу 100 миллиметров, сверху (у начала закругления) 60 миллиметров.

Боковые рейки прикрепляют к нижней нитками с помощью жестяных угольников.

Концы нижней рейки киля привязывают нитками к рейке-фюзеляжу и кромкам стабилизатора.

Для кромок крыла берут две рейки сечением  $7 \times 4$  миллиметра и длиной по 880 миллиметров. Рейки посредине смачивают водой, нагревают над огнем и сгибают под углом в  $156^\circ$ . Такой изгиб (под разными углами) имеют и крылья настоящих планеров и самолетов. Он называется «углом поперечного V» (читается «углом поперечного «вз»).

Из бамбука или сосновых реек длиной 150 миллиметров изгибают 11 одинаковых поперечных креплений крыла — нервюр — сечением  $4 \times 2$  миллиметра, а также два закругления крыла (длина их — 300 мм, сечение —  $3 \times 1,5$  мм). Нервюры и закругления изгибают по чертежу попарно из реек шириной вдвое больше обычной, а затем раскалывают кончиком ножа. Закругления соединяют с кромками «на ус», как и при сборке стабилизатора. Кончики нервюр заостряют «лопаточкой»,

в нужных местах кромок кончиком ножа делают проколы. В них вставляют на клею заостренные концы нервюр. При этом следят, чтобы изгиб всех нервюр был одинаковый и они располагались бы на одной линии сверху. Общая длина крыла — 940 миллиметров, ширина — 120 миллиметров.

Из фанеры или дощечки толщиной 3 миллиметра вырезают планочку длиной 170 миллиметров и шириной 9 миллиметров. К ней прикрепляют нитками с клеем спереди центральную стойку крыла. Переднюю кромку крыла привязывают нитками с клеем к отогнутым концам стойки, а заднюю кромку — к концу планочки. Стойку выгибают так, чтобы передняя кромка устанавливалась выше задней на 10 миллиметров и крыло приобрело угол атаки, что необходимо для полета и способствует образованию подъемной силы.

Каждую половину крыла в отдельности оклеивают сверху папиросной или тонкой писчей бумагой, смазав для этого клеем кромки, закругления и нервюры. По краям бумаги оставляют узкие припуски, которые подвертывают и приклеивают к низу крыла.

Благодаря изогнутым нервюрам крыло получается не плоским, а выгнутым, профилированным. Русский ученый Н. Е. Жуковский научно доказал, что такие крылья — наилучшие для полета, и разработал наиболее выгодные профили (сечения). С тех пор крылья планеров и самолетов делают профилированными.

У настоящих самолетов и планеров, а также у больших фюзеляжных моделей делают

утолщенные профилированные крылья. Такое крыло имеет обтекаемую форму, профиль его похож на растянутую каплю: он толще спереди и тоньше у задней кромки. При движении в воздухе у всякого тела обтекаемой формы развивается меньшая сила лобового сопротивления, чем при движении тел других форм. Поэтому обтекаемую, каплеобразную форму придают всем деталям самолета и планера, расположенным снаружи. Благодаря этому уменьшается сила лобового сопротивления, действующая на самолет или планер, а тем самым улучшаются их летные данные.

Кроме того, утолщенное, каплевидное крыло лучше образует подъемную силу. У тонкого, плоского крыла, как и у змея, подъемная сила образуется только за счет угла атаки.

Когда запускают воздушный змея, на змея, как и на крыло самолета и планера, действует сила воздушного сопротивления. Она оттягивает назад и вверх. Эту силу по правилу параллелограмма сил можно разложить на две. Сила, направленная назад,—это сила лобового сопротивления. Сила, направленная вверх,—подъемная, которая и заставляет змея летать. Подъемная сила змея больше веса змея вместе с леером. Благодаря избытку подъемной силы леер натягивается.

Так, на примере змея пионеры получают некоторое представление о подъемной силе и о значении угла атаки. Под углом атаки работает крыло самолета и планера.

Когда же утолщенное каплевидное крыло рассекает воздух, встречный поток разделяется на две струи. Одна струя проходит сверху крыла, другая—снизу. Но эти два пути не одинаковы: благодаря утолщенной форме профиля крыла сверху путь получается длиннее, чем снизу. Поэтому струя воздуха сверху крыла движется быстрее. А из физики известно, что при быстром движении газа он становится реже. Более плотный воздух снизу давит сильнее и поджимает крыло кверху.

Все это надо объяснить пионерам при постройке модели.

Оклеив крыло, оклеивают затем стабилизатор и киль: один лист бумаги наклеивают на половину стабилизатора и прилегающую к нему сторону киля, другой лист—на вторую половину стабилизатора и на противоположную сторону киля. Киль получается склеенным с двух сторон, стабилизатор—только сверху. Лишнюю бумагу обрезают.

Киль и стабилизатор модели, как и у настоящих планеров и самолетов, создают устойчивость полета в вертикальном и горизонтальном направлениях. У настоящих планеров и самолетов задние кромки стабилизатора и киля делают подвижными. На стабилизаторе расположен руль высоты, на киле—руль направления. Пилот из своей кабины может отклонять эти рули и тем самым изменять положение самолета в воздухе. Подвижные рули (элероны) есть и на концах кромки крыла. У моделей элеронов не делают.

Для правильного полета модели надо, чтобы центр тяжести ее находился в определенном месте относительно крыла. У самолетов, планеров и у моделей, как уже говорилось, он чаще всего располагается под крылом на расстоянии одной трети от передней кромки.

Рейку-фюзеляж с прикрепленным к ней грузиком и стабилизатором уравнивают на лезвии ножа. Когда рейка уравновешена в горизонтальном положении, на ней делают отметку в том месте, где ее подпирает нож. Здесь и привязывают ниткой или тонкой резинкой или прикрепляют жестяным хомутиком планку центральной стойки крыла. Отметка должна приходиться под крылом на расстоянии одной трети от передней кромки.

Готовую модель осматривают спереди и сверху, проверяют, одинаковы ли ее правая и левая стороны. Они должны быть строго симметричны. Замеченные недостатки устраняют. Затем модель регулируют. Правой рукой ее берут за рейку под крылом, немного

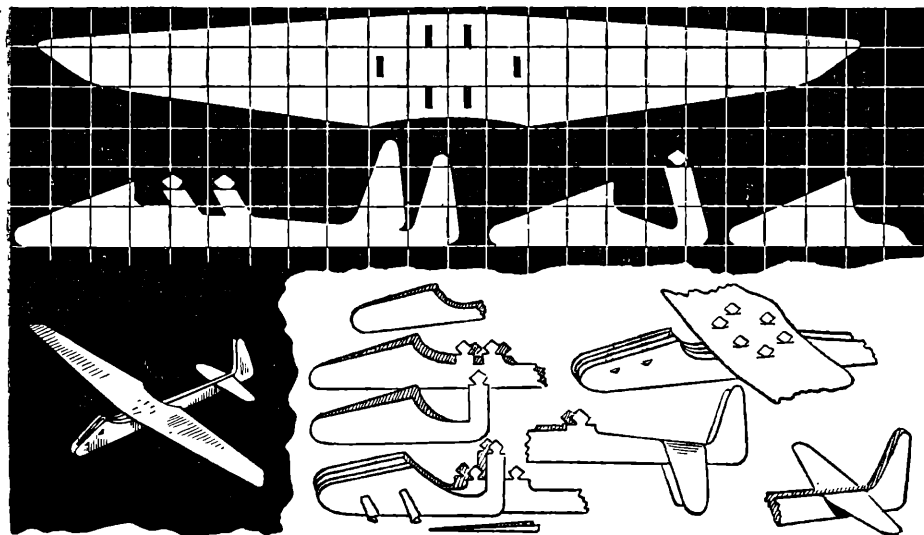

Бумажная модель самолета.

СХЕМАТИЧЕСКАЯ МОДЕЛЬ ПЛАНЕРА

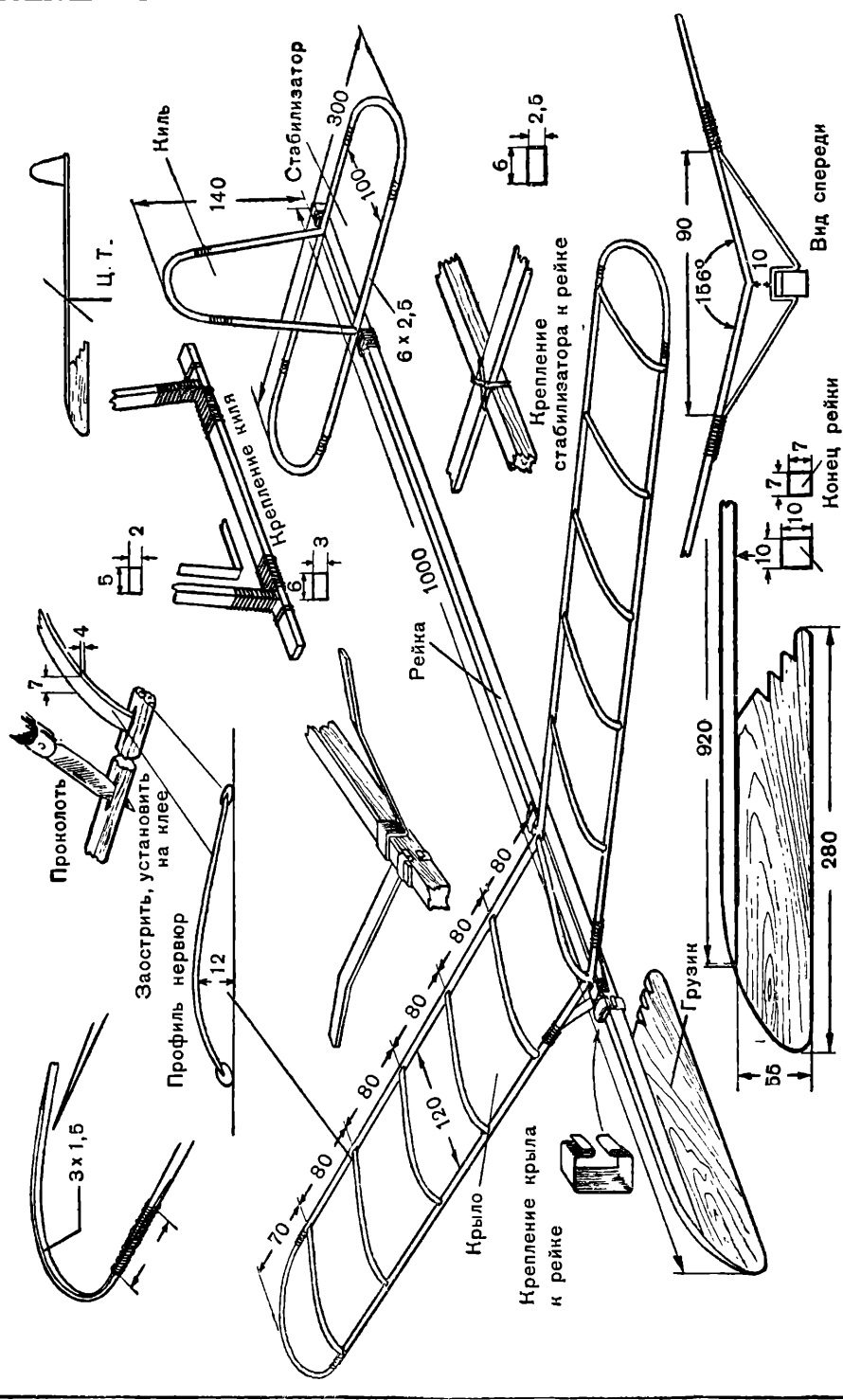

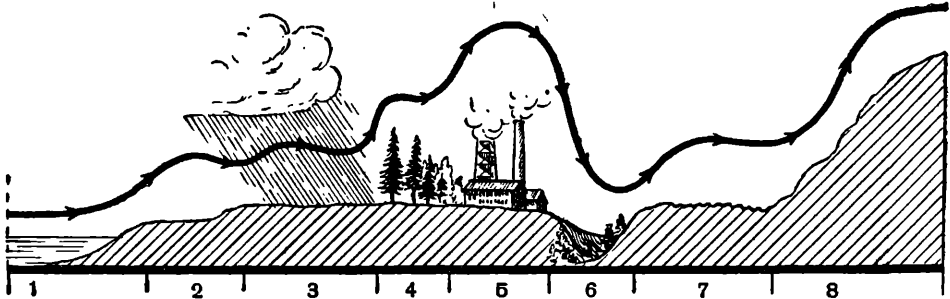

- |                  |                                  |                    |                      |
|------------------|----------------------------------|--------------------|----------------------|
| 1. Вода          | ----- слабый нагрев воздуха      | 5. Крыши           | ----- сильный нагрев |
| 2. Песчаный пляж | ----- сильный нагрев             | 6. Овраг           | ----- нет нагрева    |
| 3. Тень          | ----- нет нагрева                | 7. Вспаханное поле | ----- сильный нагрев |
| 4. Деревья       | ----- восходящий поток обтекания | 8. Крутой склон    | ----- восход. поток  |

Тепловые потоки воздуха.

наклоняют вниз нос модели и плавно толкают ее вперед (но не вверх). Модель должна пролететь по прямой не менее 10 метров. Если она повернет в полете в сторону, то, значит, у нее перекошено крыло, косо расположен киль. Надо их выпрямить. Если модель зависает, а потом падает на нос, надо подвинуть крыло немного назад. Если модель круто и с большой скоростью опускается вниз, крыло надо передвинуть вперед.

Таким образом центр тяжести перемещается. После тщательной регулировки модель можно запускать.

Планеры — это летательные аппараты без моторов. Когда от поверхности земли, нагретой лучами солнца, поднимаются потоки теплого воздуха, планеры могут летать, не снижаясь, и даже забираться в высоту.

Планер поднимают с земли разными способами: увлекают его вперед на буксире самолета или тянут за трос, наматываемый на барабан, который вращает мотор автомобиля, трактора или мотоцикла. Иногда планер запускают в полет с помощью резиновых шнуров. Такие шнуры называются амортизаторами. Взлетев над землей, пилот отцепляет буксирный трос или сбрасывает амортизатор. Планер попадает в восходящий поток воздуха и парит. Управляя рулями, пилот может изменять положение планера в воздухе.

Так же летает модель планера, хотя в полете ею управлять нельзя.

Первая забота авиамоделю — найти такое место для запуска, где имеются хорошие восходящие потоки воздуха. В жаркий день они, например, сильнее над пашней, над лугом, над песчаной местностью и слабее над лесом и водой. Когда в небе появляются кучевые облака, это всегда показывает, что восходящие потоки особенно усилились.

Чтобы заставить модель подняться вверх, ее запускают так же, как воздушный змей, — при помощи леера. К прочной нитке длиной от 50 до 100 метров привязывают проволоочное кольцо и маленький флажок возле него. В рейку-фюзеляж модели снизу забивают наклонно два гвоздика без шляпок: один — под передней кромкой крыла, второй — сан-

тиметром на 5 ближе к грузику. Кольцо леера надевают на передний гвоздь. Запускающий уходит против ветра, держа конец леера в руке, а его помощник поддерживает планер. Затем запускающий бежит вперед, модель поднимается. Вверху кольцо соскальзывает с гвоздя, леер падает на землю, и модель начинает парить или планировать. Если при запуске модель взлетает плохо, не натягивая леер, то кольцо переносят на задний гвоздик.

Со склона холма модель планера можно запускать и без леера. Когда ветер дует против склона, возникают так называемые восходящие потоки обтекания: встретив холм, движущийся воздух обтекает его и направляется снизу вверх. В таких потоках обтекания модель также может парить.

### Схематическая модель самолета

От модели планера схематическая модель самолета отличается тем, что имеет воздушный винт, резиновый мотор. Остальные части у обеих моделей одинаковые.

Рейку-фюзеляж делают длиной 900 миллиметров и сечением 8×6 миллиметров, задний конец ее постепенно состругивают до сечения 6×6 миллиметров.

К переднему концу рейки-фюзеляжа снизу прикрепляют нитками подшипник, согнутый из полоски жести длиной 50 миллиметров и шириной 5 миллиметров. В подшипник вставляют деревянный вкладыш, в центре коротких сторон подшипника сверлят отверстия, а во вкладыше делают желобок для оси воздушного винта.

Крыло, стабилизатор и киль делают так же, как для модели планера, но по размерам, указанным на рисунке.

Кромки крыла длиной 710 миллиметров и сечением 4×3 миллиметра, нагревая над огнем,гибают посредине под одним углом в 160°, чтобы получились «угол V». Из сосновой реечки или из бамбука делают два закругления крыла. Сначала эту реечкугибают над огнем по форме закруглений, затем кончиком ножа осторожно раскалывают на две части

СХЕМАТИЧЕСКАЯ МОДЕЛЬ САМОЛЕТА

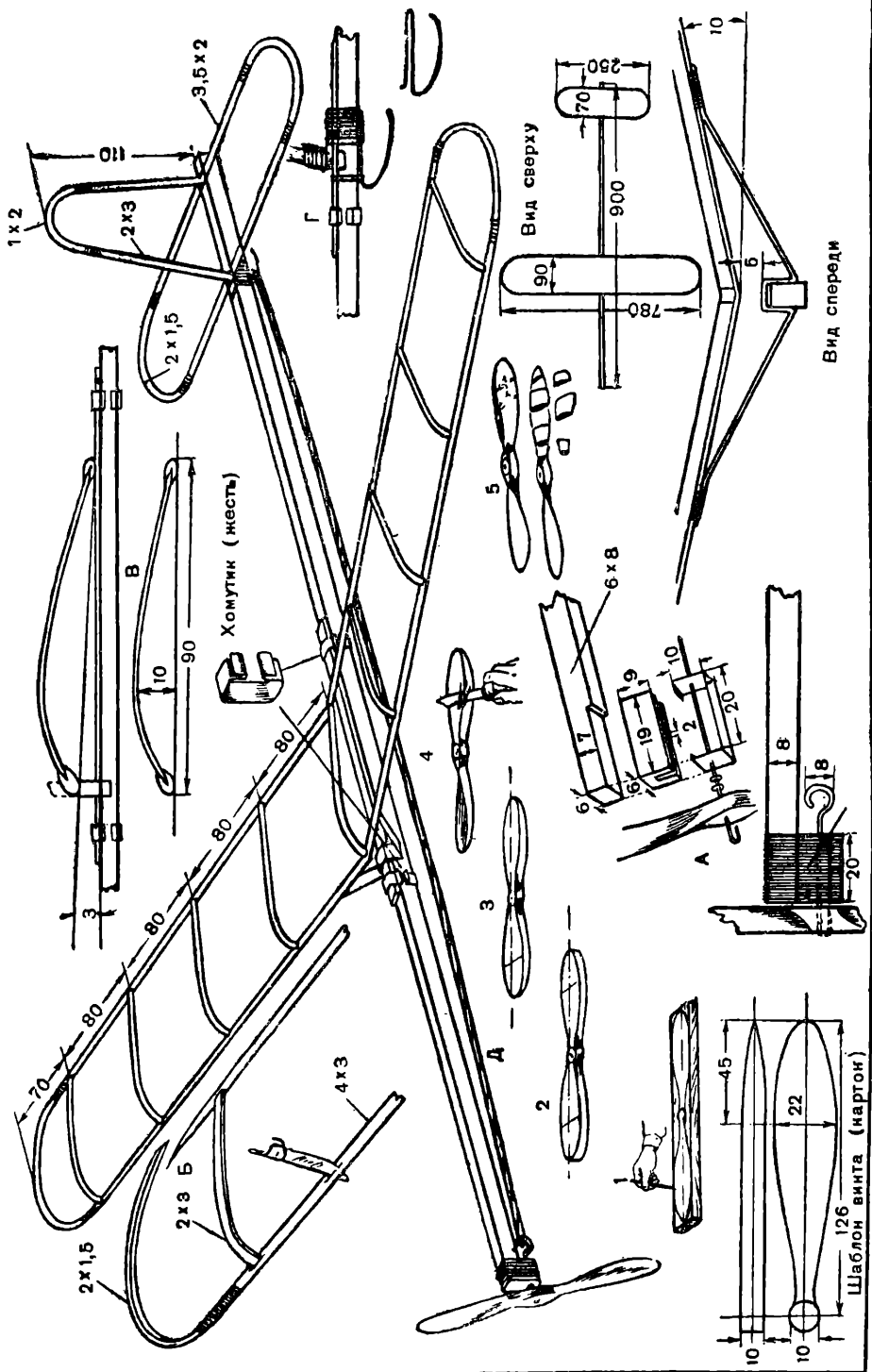

На рисунке обозначены основные части модели: А — крепление винта; Б — соединение закругления крыла; В — крепление пернор; Г — крепление кила и стабилизатора; Д — резиновый мотор. Порядок изготовления винта обозначен цифрами.

и каждую из них обрабатывают до сечения  $2 \times 1,5$  миллиметра. Концы кромок и закруглений срезают «на ус» и соединяют клеем и нитками.

Нервюры сгибают, как показано на чертеже, из сосновых или бамбуковых реечек, затем раскалывают их надвое и концы заостряют «лопаточкой». Всего нужно девять нервюр. В кромках крыла ножом делают проколы и вставляют в них нервюры: сначала среднюю, потом одну справа от нее, другую — слева, третью — снова справа и т. д. Места соединений смазывают клеем.

Чтобы установить крыло с углом атаки, к нему под средней нервюрой привязывают центральную стойку, сделанную так же, как для модели планера, но высотой всего 5 миллиметров.

Стабилизатор делают из сосновых реечек указанного на чертеже сечения, посредине него привязывают поперечную планочку кия сечением  $2 \times 3$  миллиметра. Киль делают и укрепляют так же, как у модели планера. Все изгибы (крыла, стабилизатора, кия) проверяют, прикладывая детали к рабочим чертежам, сделанным в натуральную величину.

Крыло и стабилизатор обтягивают папиросной бумагой сверху, а киль — с обеих сторон.

Из бруска липы (лучше всего) или сосны вырезают воздушный винт. Брусок размечают по рисунку, вырезав для этого шаблоны из плотной бумаги. В центре бруска на пересечении двух диагоналей сверлят отверстие. Затем ножом срезают древесину. Обе лопасти должны быть одинаковыми по размерам и форме, верхние поверхности их — выпуклые, нижние — плоские. Винт зачищают напильником и шкуркой, надевают на проволоку и уравнивают. Если одна из лопастей окажется тяжелее другой, то ее еще зачищают.

Винт насаживают на ось из проволоки длиной 80 миллиметров, диаметром в 1 миллиметр. Конец оси загибают и туго закрепляют в центральной части винта. Затем на ось надевают две жестяные шайбочки, свободный конец продевают в отверстие подшипника и загибают крючком. Крючок должен иметь правильную круглую форму. Второй такой проволочный крюк привязывают нитками с клеем к заднему концу рейки-фюзеляжа. На эти крючки впоследствии надевается резиномотор.

Остается сделать резиновый мотор. Он состоит из шести лент сечением  $2 \times 2$  миллиметра или  $4 \times 1$  миллиметр. Резиновые ленты, не растягивая, наматывают на два гвоздя, забитые в доску на расстоянии 800 миллиметров друг от друга. На концах сложенных нитей делают петли, закрепив их тесемками и нитками. С помощью этих петель мотор и надевают на крючки.

Приготовленные части модели соединяют. Стабилизатор вместе с килем привязывают к рейке-фюзеляжу нитками. Находят центр тяжести модели и устанавливают здесь крыло, прикрепив резиновыми нитями или жестяным хомутиком к рейке-фюзеляжу центральную стойку. На крючки надевают резино-

мотор. Проверяют, не перекошены ли какие-нибудь части, симметричны ли правая и левая стороны всей модели.

Модель самолета сначала регулируют, как планер, без мотора. Затем надевают мотор, закручивают его, вращая винт, и запускают против ветра. Если модель плохо взлетает, то увеличивают число оборотов мотора или прибавляют число лент в нем. Если же она плохо взлетает и после этого, то крыло надо подвинуть на рейке немного вперед. И наоборот, крыло надо передвинуть назад в том случае, если сейчас же после взлета модель резко идет вверх, а затем падает на хвост. Если взлетевшая модель сразу поворачивает в сторону, надо выправить перекошенные крыло или киль.

Регулировку и запуск модели производят в тихую погоду или при слабом ветре.

Перед запуском модели в полет мотор закручивают приблизительно на 450 оборотов. Для этого один из пионеров держит модель в руке, а второй снимает резиномотор с заднего крючка, растягивает резину по длине в два-три раза и придерживает конец мотора. Затем первый пионер начинает вращать винт. После заводки мотор снова надевают на крючок. Модель отпускают.

Планер летает без снижения — парит лишь в восходящих потоках воздуха. Самолет в таких потоках не нуждается. Тяга воздушного винта, вращаемого мотором, дает возможность самолету летать без снижения со скоростью, достаточной для образования подъемной силы, которое происходит благодаря профилированному крылу, установленному под углом атаки.

Резиновый мотор модели самолета работает недолго. Он служит только для того, чтобы модель поднялась в высоту. Там мотор останавливается, и винт перестает вращаться. Модель при этом может попасть в восходящие потоки воздуха, и тогда она будет парить продолжительное время, летая без снижения.

### Как гнуть рейки

Чтобы согнуть тонкие сосновые рейки (например, для закруглений крыла), их предварительно вымачивают в горячей воде около часа. Вымоченные рейки сгибают над пламенем спиртовки или свечи, все время передвигая их над пламенем и постепенно, плавно изгибая.

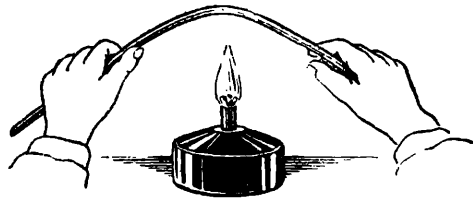

Изгибание реек.

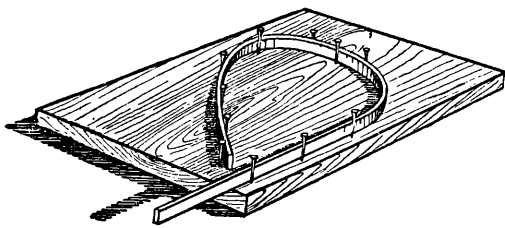

Приспособление для изгибания рейки.

Можно сгибать рейку без пламени на подходящем круглом предмете (на бутылке, трубе и т. д.).

Иногда рейки изгибают с помощью простого приспособления. На доске чертят форму изгиба, по этой линии забивают ряд гвоздей. Прижимая к гвоздям рейку, ее изгибают. Концы рейки до высыхания привязывают. Можно забить гвозди в два ряда и поместить рейку между ними. Такой способ удобен для изгибания нервов.

Бамбук изгибают над пламенем, держа глянцевой поверхностью кверху.

### Над чем работать юным авиамodelистам дальше

Постройка описанных здесь моделей — это только первая ступень авиамodelизма. В дальнейшем юные авиамodelисты занимаются изготовлением более сложных моделей.

От схематических моделей авиамodelисты переходят к фюзеляжным. Эти модели более похожи на настоящие планеры и самолеты, они имеют вместо рейки объемный фюзеляж. Некоторые фюзеляжные модели по внешнему виду совсем похожи на те или иные советские самолеты, их так и называют моделями-копиями.

Фюзеляжные и схематические модели самолетов разделяются на сухопутные, запускаемые с земли, и гидромодели, запускаемые с воды. У последних вместо колес на шасси устанавливают поплавки.

Часто авиамodelисты делают воздушные винты складывающимися, потому что как только мотор модели перестает работать, а самолет продолжает лететь, как планер, воздушный винт только мешает полету. Как только мотор останавливается (резина перестает раскручиваться), лопасти складывающегося винта отгибаются назад и прижимаются к фюзеляжу. Чтобы уменьшить сопротивление встречного потока воздуха, шасси моделей иногда делают убирающимися в полете, как и у настоящих самолетов.

После моделей с резиномоторами авиамodelисты переходят к постройке фюзеляжных моделей с механическими двигателями. У нас изготавливаются специальные авиамodelные моторчики маленьких размеров. Они называются микролитражными, потому что объем цилиндров у них очень маленький, и бензиновыми, потому что горючим в них служит бензин. Моторчики представляют собой двигатели внутреннего сгорания мощностью около 0,2 лошадиной силы, имеют один цилиндр, дают по 4 500 оборотов в минуту.

Авиамodelные моторчики выпускаются двух видов. Бензиновый моторчик «АММ-4» работает так же, как обычный авиационный или автомобильный двигатель. Зажигание горючей смеси в цилиндре мотора производится искрой от электрической свечи. Электрический ток поступает от батареек для карманного фонаря. Чтобы образовалась искра, напряжение тока сильно повышается при помощи обмотки — маленькой индукционной катушки. В последние годы авиамodelисты чаще устанавливают на своих моделях компрессионный двигатель «К-16», который работает, как дизель, — без электрозажигания. Применяется также совсем маленький компрессионный двигатель

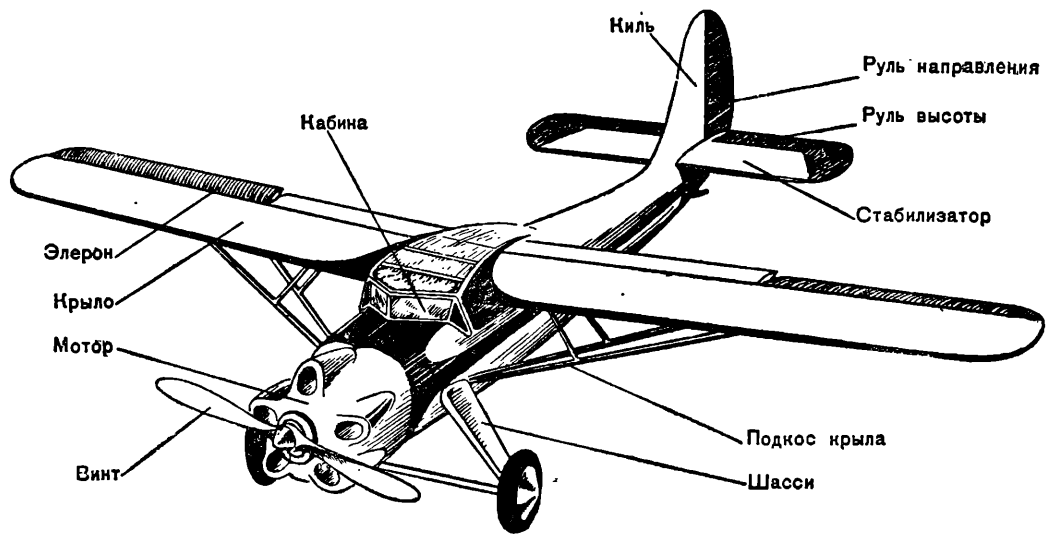

Общий вид самолета и названия основных его частей.



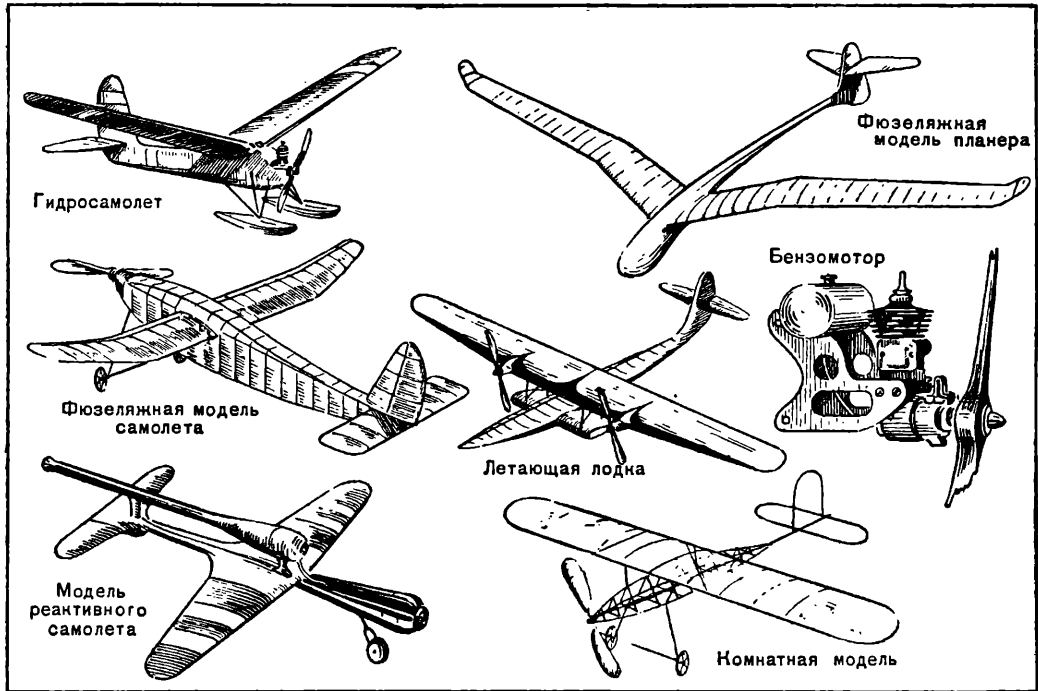

Типы моделей.

«ЦАМЛ-50» мощностью всего 0,06 лошадиной силы.

Рекордные полеты моделей с механическими двигателями длятся целыми часами, модели пролетают до 200 и более километров, поднимаются на несколько километров вверх.

Уже несколько лет опытные советские авиамodelисты строят модели самолетов и с реактивными двигателями. На таких моделях устанавливается похожий на ракету двигатель, работающий чаще всего на бензине.

При состязаниях на скорость полета модели с механическими и реактивными двигателями запускают по кругу на привязи — на корде. Кордовые модели иногда делают и с электрическими двигателями.

Иногда модели с механическими двигателями делают радиоуправляемыми. Такая модель взлетает, управляется в воздухе и совершает посадку по сигналам, посылаемым с земли маленьким радиопередатчиком. Сигналы принимает приемник, установленный на модели.

Кроме моделей обычных планеров и самолетов, авиамodelисты строят летающие модели других типов: бесхвостки («летающие крылья»), вертолеты, орнитоптеры (модели с машущими, как у птицы, крыльями) и другие.

Зимой соревнования с летающими моделями проводятся в закрытых помещениях — в спортивных залах. Для этого авиамodelисты строят очень легкие — весом в несколько граммов — комнатные модели. Их каркасы (фюзеляж, крыло, хвостовое оперение, винт) делают из высушенных травинки или соломинок, которые обтягивают тонкой прозрачной пленкой,

изготавливаемой из авиационного лака, налитого на поверхность воды.

Различные типы моделей приведены на рисунках.

### Как проводить авиамodelьные соревнования в группе

Вожатому приходится выступать в качестве судьи на соревнованиях, которые устраивают юные авиамodelисты в школе или в пионерском лагере. Поэтому ему нужно знать основные правила проведения таких соревнований.

Соревнования со схематическими моделями планеров и самолетов в кружке лучше всего проводить только на продолжительность полета, так как дальность полета трудно измерить без специальных приборов и карт. Результаты соревнований засчитываются отдельно по моделям планеров и отдельно по моделям самолетов.

Все модели планеров, участвующие в соревнованиях, запускаются с лееров одинаковой длины — не более 100 метров, а модели самолетов — с рук или с земли.

Судья должен иметь секундомер или обычные часы с секундной стрелкой. Отсчет времени начинается с того момента, когда модель планера отрывается от леера, а модель самолета — от земли или от рук. Вместе с судьей на старте находятся его помощники — наблюдатели.

Полет считается законченным, когда модель садится на землю, на дереве (или другой предмет) или же скрывается с глаз наблюдателей. Можно заранее условиться, имеют ли право наблюдатели пользоваться биноклями и

передвигаться за моделью или они должны находиться все время на старте. Судья также заранее устанавливает, сколько раз каждый участник соревнований имеет право запустить свою модель (например, 3 раза). Засчитываются результаты одного, самого успешного полета.

Фамилии победителей вывешиваются в пионерской комнате.

На городских, областных, республиканских и

всесоюзных состязаниях соревнования проводятся на продолжительность, дальность, скорость и высоту полета моделей.

В воздухе за моделями следят с самолетов, а с земли наблюдают в бинокли или стереотрубы и другие дальномеры. При запуске на высоту полета на моделях устанавливают миниатюрные барографы — автоматически записывающие приборы. Дальность полета обычно высчитывают по картам.

## ЮНЫЕ КОРАБЛЕСТРОИТЕЛИ

Для пионеров и школьников, начиная с 6-го класса, организуется специальный судомодельный кружок. Практическую работу в кружке учащиеся начинают с изготовления моделей простейших конструкций, которые рекомендуются также и для кружка «Умелые руки». Приобретая необходимые навыки, юные судомоделисты переходят затем к постройке более сложных моделей.

В кружке можно строить модели различных типов. Это, например, парусные суда — яхточки, многопарусные исторические корабли древних новгородцев и поморов и другие. Интересно построить модели с резиновыми моторами, катеры, глассеры, эсминцы, крейсера, речные суда, подводные лодки. Затем юные судостроители переходят к постройке еще более сложных моделей судов (военных кораблей, пароходов, глассеров и пр.) с паровыми машинами, электрическими и бензиновыми моторчиками.

При постройке моделей пионеры и школьники на практике убеждаются, какое большое применение находят в технике законы физики. Так, например, при расчете веса и размеров модели применяется закон Архимеда, с которым учащиеся познакомились в 6-м классе.

Наряду с постройкой моделей юные судомоделисты знакомятся в кружке с историей мореплавания и русского флота, с достижениями советского судостроения. Если есть возможность, кружку следует организовать экскурсии на ближайшую пристань, на верфь или в затон, в порт, на пароход. Там пионеры познакомятся с устройством настоящих судов.

Руководить кружком юных судомоделистов могут взрослые или школьники старших классов, знающие это дело. Помощь в подборе руководителя окажут местные организации ДОСААФ.

### Лодочка с парусом

В кружке «Умелые руки» из чертежной бумаги школьники могут сделать модель парусной лодочки. Бумагу графят на клетки со сторонами в 10 миллиметров. По клеткам чертят контуры деталей и линии сгибов (пунктирными линиями). Затем детали вырезают.

Корпус лодки вырезают из сложенного вдвое листа бумаги. После этого его сгибают по рисунку и в нужных местах склеивают. Затем вырезают кормовое сидение, отгибают его края с двух сторон и приклеивают их к корме снаружи. Таким же образом, но только изнутри приклеивают поперечную перекладину. В центре ее делают прорез, в который вставляют мачту. Она представляет собою сложенную вдвое полосу с заостренными краями. Внизу мачта упирается в дно. На мачту надевают парус, в котором для этого сделано отверстие. Нижние концы паруса приклеивают к корме. На дно лодочки насыпают балласт — песок — и прикрывают его бумагой.

Лодочка должна погружаться в воду до ватерлинии, отмеченной на корпусе. Для склеивания лодочки лучше всего пользоваться казеиновым клеем. Чтобы модель дольше не размокала, ее покрывают масляным лаком, олифой или эмалитом, подводную часть можно окрасить масляной краской или нитрокраской.

### Контурные модели кораблей

Научившись выпиливать лобзиком, члены кружка «Умелые руки» могут заняться изготовлением плоскостных (контурных) моделей кораблей.

Корпус корабля и основание расчерчивают на клетки по рисунку. Такую же сетку, но

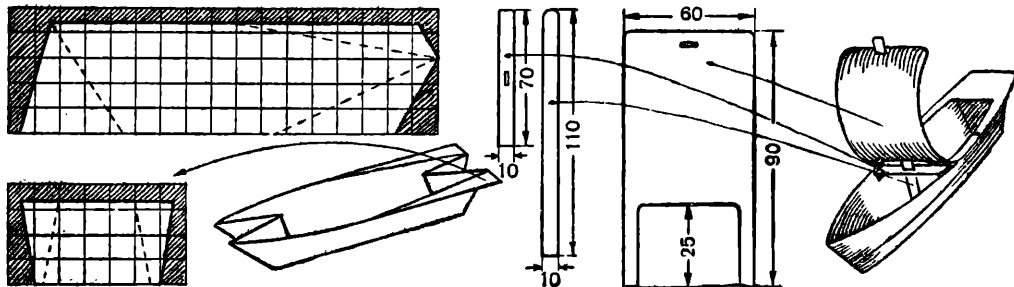

Лодочка с парусом.

в увеличенном виде, чертят на бумаге, по ней рисуют контуры корабля, а затем переводят их на фанеру и выпиливают.

Размеры модели небольшие: так, длина не должна превышать 20—25 сантиметров. Контур корпуса корабля выпиливают из трехслойной фанеры, основание — из пятислойной или еще лучше из тонкой дощечки. Контур и основание соединяют на шипах при помощи казеинового клея. Всю модель тщательно окрашивают два или три раза масляной или нитрокраской, предохраняющей фанеру от размокания.

Когда члены кружка научатся работать с проволокой и жестью, они могут поставить на эту модель резиновый мотор и руль.

Подшипники для гребного винта и для заводной ручки мотора сгибают из жести. Можно сделать их и из деревянных чурок, а отверстия для проволоки прожечь или проколоть шилом строго параллельно верхнему краю. Деревянные подшипники окрашивают масляной краской и приклеивают казеиновым клеем к основанию модели снизу: подшипник для ручки мотора — у носа модели, подшипник для винта — у кормы, оставив перед ним место для руля.

Из жести вырезают гребной винт, лопасти его сгибают приблизительно под углом в 45°. Винт насаживают на конец гребного вала; сделанного из проволоки. Винт припаивают к проволоке. На вал, к винту, надевают две жестяные шайбочки или стеклянные бусинки. После этого вал вставляют в отверстие подшипника, смазав предварительно проволоку каким-нибудь жиром или машинным маслом, чтобы в отверстие не проникала вода. Другой конец вала сгибают крючком.

Из проволоки сгибают заводную ручку, вставляют ее в передний подшипник и на конце изгибают крючком.

Мотор делают из резиновых нитей. Достаточно взять две нити сечением 2×2 миллиметра или четыре нити сечением 1×1 миллиметр. На концах нитей делают петли, которыми мотор надевается на крючки заводной ручки и гребного винта.

Руль модели вырезают из жести, один край его сгибают в трубочку по гвоздю, на гвоздь надевают шайбочки и забивают его в основание у кормы.

Для запуска модели мотор заводят приблизительно на 120—160 оборотов, оттянув завод-

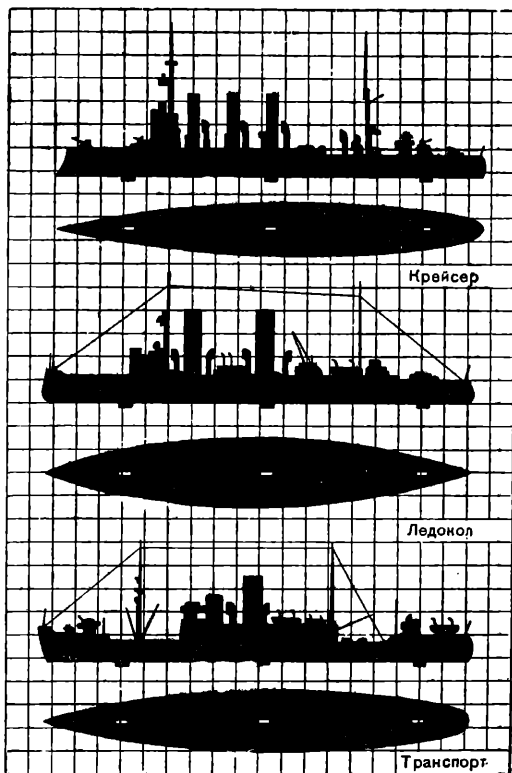

Контурные модели.

ную ручку вперед и придерживая рукою винт. Затем модель ставят на воду и отпускают ручку и винт.

### Модель яхты

Кружок юных судомоделистов обычно начинает свою работу с постройки моделей яхт.

Парусная яхта, как и всякое судно, имеет корпус. Передняя часть его называется носом, задняя — кормой. Остойчивость яхты достигается понижением центра тяжести при помощи киля, который укреплен снизу корпуса. Носовую часть киля называют форштевнем, кормовую — ахтерштевнем.

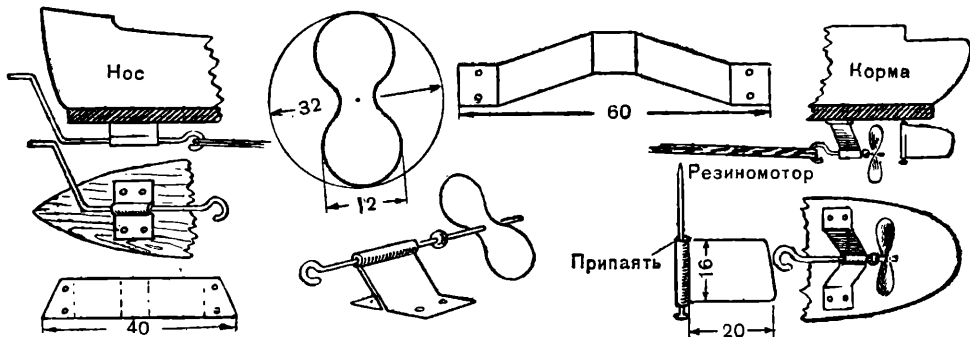

Крепление резинового мотора к контурным моделям.

# ПАРУСНАЯ ЯХТА

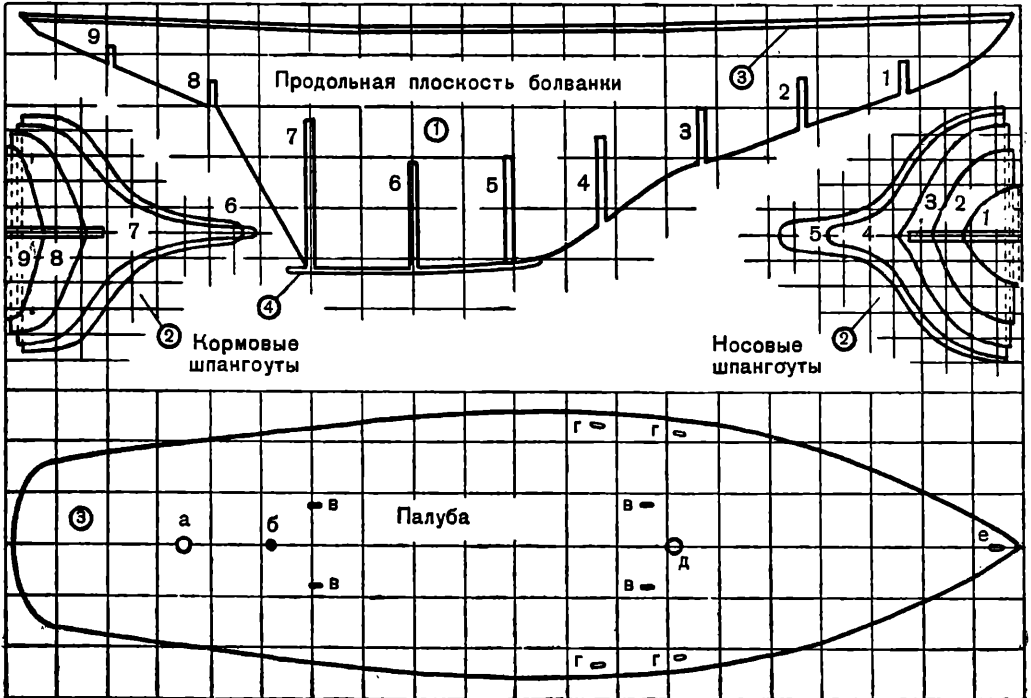
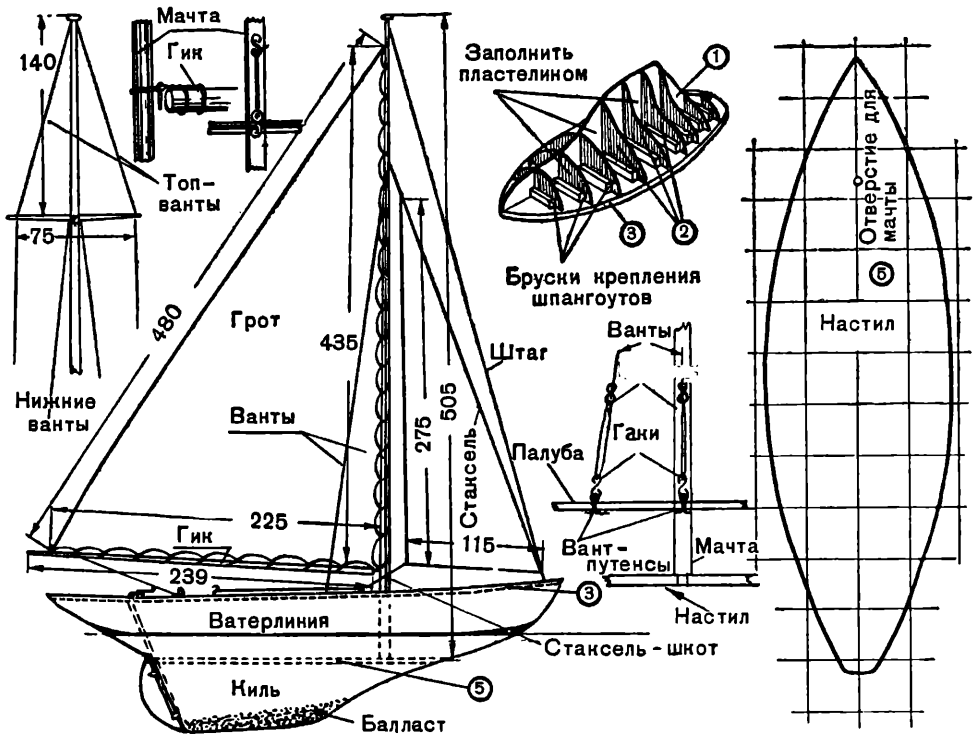

Модель яхты:

1—продольная плоскость болванки; 2—кормовые и носовые шпангоуты; 3—палуба, в ней сделаны отверстия: а) для трубки руля, б) для обушка гик-шкота, в) для обушков стаксель-шкотов, з) для вант-путенсов, д) для мачты, е) для носового обушка; 4—жестяная полоска; 5—настил.

Поперек корпуса яхты, в верхней части его, укрепляют бимсы — перекладины. На них настилается палуба. На корме укреплен доска — транец.

На ахтерштевне и корме установлен руль. Он состоит из вертикальной оси — балера, к которому внизу, под килем, прикреплено плоское перо. Верхняя часть балера на палубе имеет румпель — рукоятку для управления.

На палубе установлен рангоут. Так называются деревянные части для крепления парусов: мачта, краспица и гик. К мачте прикрепляют длинную боковую сторону паруса, а к гыку — нижнюю сторону.

На большинстве яхт имеются два паруса.

Основной — большой — парус называют гротом. Он прикрепляется к мачте со стороны кормы. Со стороны носа установлен меньший парус — стаксель.

Мачты и паруса закрепляются тросами и канатами, которые имеют общее название такелажа. Неподвижный такелаж, поддерживающий мачты, называют стоячим. А такелаж, который служит для управления парусами (подъема и спуска), получают название бегучего. Такелаж прикрепляется к палубе, рангоуту и парусам с помощью крючков — гаков, а также петель — восьмерок или талрепов, обушков, путенсов.

Рангоут, паруса и такелаж вместе называют вооружением яхты.

Самое сложное и трудоемкое дело при постройке плавающей модели — изготовить ее корпус. Он должен иметь правильные, точно рассчитанные очертания. Теоретические расчеты корпусов очень сложны. Юные судомodelисты пользуются готовыми чертежами.

Корпуса моделей изготавливают тремя способами. Самый сложный из них, когда корпус вырезают целиком из одного деревянного бруска, выдалбливая его. Размеры и контуры проверяют при помощи сделанных по чертежам шаблонов.

Второй способ — каркасный. Им очень часто пользуются судомodelисты. По чертежам они выпиливают шпангоуты, стрингеры, а затем собирают из них каркас корпуса. Каркас обшивают полосками тонкой фанеры, иногда оклеивают картоном.

Начинающим судомodelистам лучше всего пользоваться третьим способом: сделать болванку корпуса и с ее помощью выклеить корпус из нескольких слоев бумаги. Этот способ удобен и тем, что, имея одну болванку, можно изготовить сколько угодно одинаковых корпусов. Работа по постройке моделей значительно облегчается и ускоряется.

При постройке моделей яхт рекомендуется именно этот способ. Корпуса, сделанные из бумаги, получаются очень легкими, что имеет большое значение для парусных моделей. Болванку можно вырезать из целого куска дерева, но проще изготовить ее каркасным способом.

Большой лист бумаги графят на квадраты со сторонами 20 миллиметров. На этих квадратах по рисунку чертят палубу, продольную плоскость и шпангоуты болванки. Второй лист бумаги графят на квадраты со сторонами 10 миллиметров. По этим квадратам чертят кормовые и носовые шпангоуты болванки. По-

лученный рабочий чертеж через копирвальную бумагу переводят на фанеру и выпиливают лобзиком все части. В вырезы продольной плоскости вставляют шпангоуты, руководствуясь нумерацией на рисунке, а к ним при помощи деревянных брусочков мелкими гвоздиками прикрепляют палубу. Промежутки между шпангоутами заполняют гипсом, пластилином или жирной промытой глиной. Поверхность болванки приглаживают и смазывают растительным маслом или вазелином (кроме палубы).

На болванку накладывают в один слой слегка смоченные кусочки газетной бумаги. Эти кусочки могут быть любой формы, размером меньше ладони. Необходимо следить, чтобы края одного кусочка накладывались на края соседних, чтобы нигде не оставалось просветов. Второй слой бумаги накладывают поверх первого, но теперь каждый кусочек смазывают клеем, в который добавляют немного столярного клея и олифы — приблизительно полторы ложки на стакан клея. Края бумаги у бортов отгибают на палубу. Так же наклеивают третий слой. Затем на киль накладывают узкую полоску жести с отверстием для оси руля и продолжают оклейку, наложив еще четыре слоя бумаги.

Выклеенный корпус, не снимая с болванки, оставляют сушиться в теплом, но не жарком месте. Потом поверхность его зачищают шкуркой. Обрезав края корпуса у палубы, его снимают с болванки, покрывают снаружи и изнутри олифой. В киль наклонно (см. рисунок) укладывают 285 граммов балласта — мелких кусочков металла. Балласт прикрывают полоской картона и оклеивают бумагой.

В корпус вместо поперечных перекладин (бимсов) клеивают фанерный настил с отверстием для мачты. Из фанеры же выпиливают палубу — таких же размеров, что и палуба болванки. По рисунку в ней сверлят все отверстия. На своих местах закрепляют вант-путенсы и обушки — петли из тонкой проволоки.

Палубу клеивают в корпус вровень с бортами. В корме корпуса у киля прокальвают отверстие, в которое плотно вставляют металлическую трубочку для оси руля. Верхний конец трубочки проходит в отверстие палубы, немного выступая над ней. На концы трубочки насаживают и припаивают фланцы — жестяные шайбочки, плотно прилегающие к палубе и корпусу. Под фланцы капают несколько капель масляной краски.

Ось руля делают из стальной проволоки, к нижнему концу которой припаивают три полоски жести, а к ним гвоздиками прикрепляют фанерное перо руля. Ось продевают снизу в трубочку, нижний конец ее вставляют в отверстие металлической полоски на киле, а верхний конец сгибают, чтобы получился румпель (рукоятка).

Модель окрашивают четыре или пять раз очень тонкими слоями масляной краски: надводную часть до ватерлинии — белой, подводную часть с рулем — красной или синей, палубу — желтой. Краску хорошо просушивают после каждой покраски, затем красят снова.

Из сосновых реек делают мачту, гик и краспицы. Их протирают два раза тряпочкой, смо-

ченной в олифе, в которую добавлено немного желтой краски. Мачту устанавливают на место и привязывают к ней ванты и штаг из прочных ниток. Из проволоки сгибают четыре восьмерки (тадрепы) и пять крючков (гаков). Нижний конец каждой ванты продевают сквозь обе петли восьмерки и сквозь петлю крючка и затем привязывают к нижней петле восьмерки. Нижний конец штага закрепляют крючком к обушке на носу палубы.

Из легкой материи выкраивают два паруса. Большой парус — грот — прикрепляют к мачте и гикку ниткой, гик соединяют с мачтой петлей и крючком. Для управления парусом к гикку и обушке на палубе прикрепляют нитку — гика-шкот. Передний парус — стаксель — пришнуровывают к сделанному из нитки стаксель-дееру, который привязывают к мачте и к петле на носу модели. Для управления из нитки делают стаксель-шкот. Концы его привязывают к обушкам у бортов, а середину — к заднему углу паруса.

Путем соответствующей установки парусов и руля достигают того, что яхты могут двигаться не только по ветру, но и под любым углом к направлению ветра (только не прямо против ветра). Каждый курс яхты по отношению к ветру обозначается специальным морским термином. Судомоделист должен знать,

что курс яхты изменяется в зависимости от того, как поставлен большой парус при одинаковой установке руля и при ветре, дующем в одном направлении.

Таким же образом управляется модель яхты. Тренируясь в управлении, юные судомоделисты смогут точно определить направление ветра.

### Модель катера с резиновым мотором

Многие модели юных кораблестроителей приводятся в движение резиновым мотором. Примером такой модели может служить модель катера, чертежи которой здесь даются.

С двух сторон тонкой дощечки проводят точно посредине продольные линии и делят их поперечными линиями на десять равных частей. По рисунку на поперечных линиях отмечают точками нужные размеры, точки соединяют плавными кривыми линиями. Сплошная линия на рисунке обозначает нижний контур дощечки, а пунктирная — верхний. По этим линиям ножом обрезают дощечку, ребра ее получаются косыми. Дощечка будет служить днищем и подводной частью модели. Корму и нос обрабатывают по рисунку, слегка закругляют и нижнюю острую кромку. Днище и

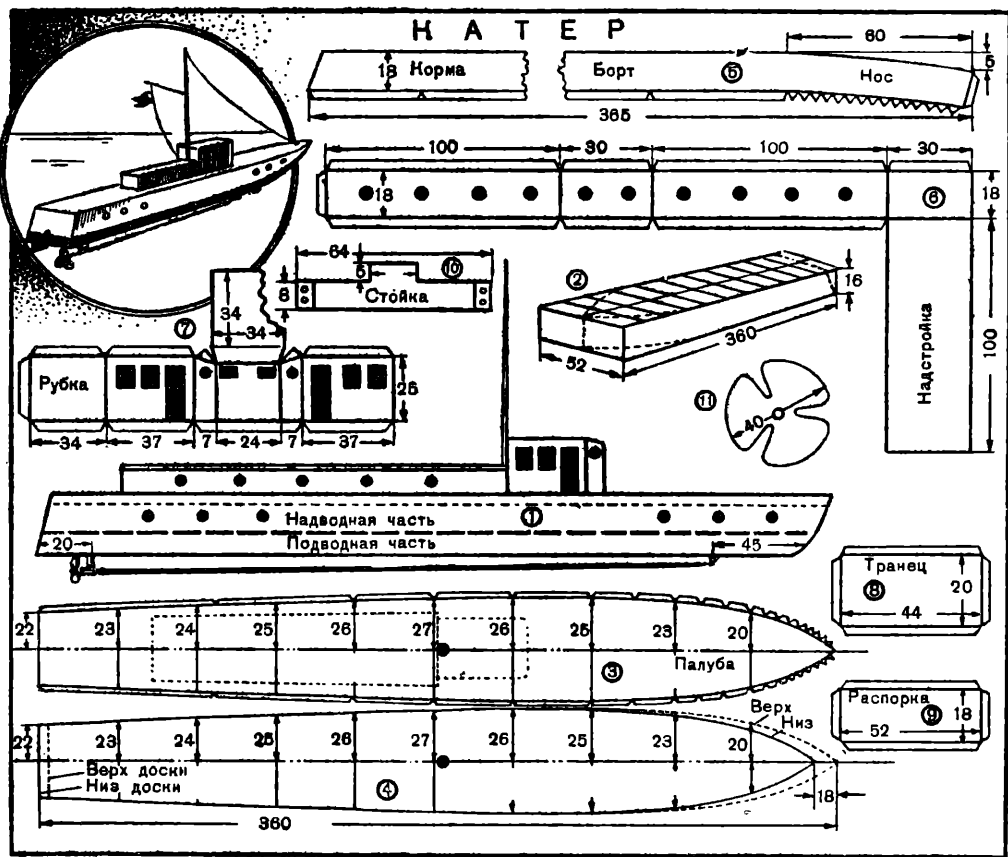

Модель катера.

## ПОДВОДНАЯ ЛОДКА

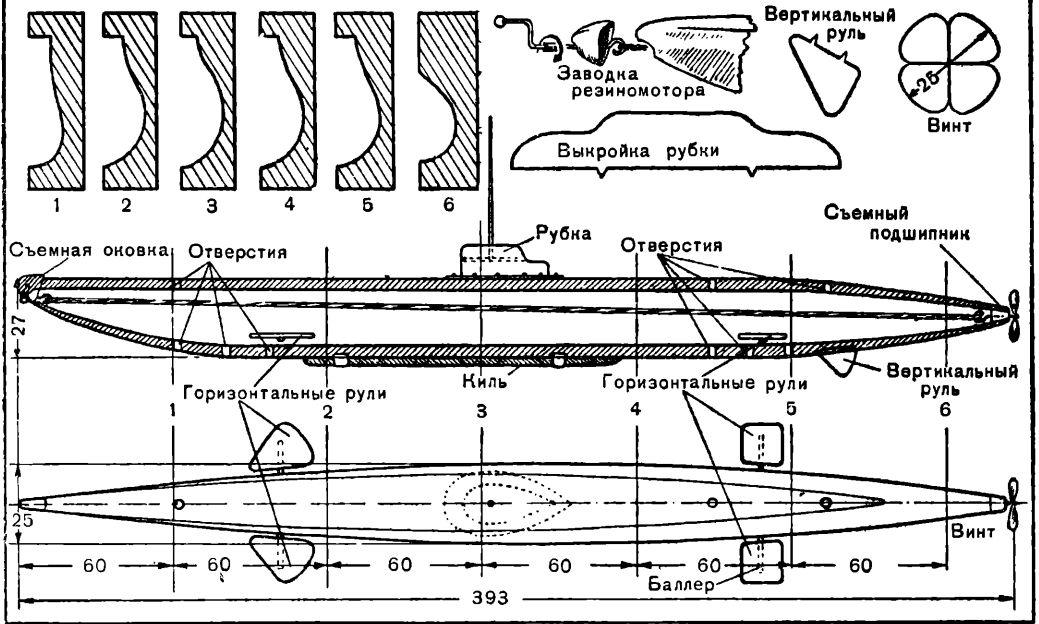

Модель подводной лодки.

борта окрашивают два раза масляной краской. Сверху выдалбливают углубление для мачты.

Из чертежной бумаги вырезают палубу, борта надводной части, палубную надстройку и рубку, а из картона — транец (кормовую часть борта) и распорку. Для соединения все эти части делают с припусками или зубцами. Клеить надо казеиновым клеем.

Борта приклеивают зубцами к дощечке с боков, на носу концы бортов склеивают вместе. Транец отогнутыми припусками приклеивают изнутри к бортам и к дощечке. Так же приклеивают посредине дощечки распорку, отгибая зубцы боковых припусков поочередно в разные стороны. Надстройку и рубку приклеивают к палубе, а палубу — к отогнутым верхним припускам распорки и транца. Зубцы палубы приклеивают снаружи к бортам.

Узкими полосками бумаги заклеивают зубцы на бортах — внизу и вверху. Верхняя полоска выступает на 8 миллиметров над палубой и служит фальшбортом. В отверстие палубы устанавливают деревянную мачту.

Из полоски жести на тонком гвозде сгибают стойку гребного винта. Концы стойки отгибают и прибавляют у кормы к днищу. Из жести же вырезают гребной винт, лопасти его сгибают под углом в 45°. Винт насаживают на ось из стальной проволоки и припаивают к ней. Надев на ось жестяную шайбочку, ось вставляют в стойку, а конец ее сгибают крючком. Второй проволочный крючок укрепляют в носовой части днища. На эти крючки надевают резиновый мотор. Он состоит из 4—6 резиновых нитей сечением 2×2 или 1×4 миллиметра. Концы нитей связывают петлями.

К корме модели неподвижно прикрепляют руль из жести.

Модель окрашивают масляной или нитрокраской, на рубке и надстройке рисуют окна, двери и иллюминаторы.

Чтобы запустить модель, резиновый мотор, вращая винт, закручивают приблизительно на 300 оборотов.

### Модель подводной лодки

Модель подводной лодки с резиновым мотором плывет по воде, погружается в нее и снова поднимается на поверхность. Конструкция модели разработана Центральной морской модельной лабораторией ДОСААФ СССР.

Из липы или другого мягкого дерева делают корпус лодки. Он состоит из двух половинок и внутри выдолбленный. Вырезав два брусочка длиной по 400 миллиметров и сечением 30×15 миллиметров, их складывают вместе и временно скрепляют деревянными шпильками, для которых в брусочках прокалывают сбоку отверстие. На соединенных брусочках со всех сторон проводят шесть поперечных линий, а также размечают палубу, нос и корму.

Острым ножом обрезают брусочки по линии палубы, обрабатывают корму и нос. Для обработки бортов из картона вырезают шесть шаблонов, изображенных на рисунке и обозначенных цифрами 1—6. (На рисунке они уменьшены в полтора раза.) Шаблоны и соответственно поперечные линии на брусках нумеруют. При обработке бортов каждый шаблон для проверки будет прикладываться к линии под тем же номером. Сперва обрезают борта по линии № 3 — по форме шаблона № 3,

а потом по следующим линиям до тех пор, пока шаблоны не будут плотно прилегать к корпусу.

Корпус защищают ножом и шкуркой, разедняяют бруску и внутри каждого по всей длине выдалбливают углубление для резинового мотора. Стенки корпуса должны быть толщиной около 5 миллиметров. В днище корпуса сверлят шесть отверстий для прохода воды, а в палубе — три отверстия для выхода воздуха. Диаметр каждого отверстия — 5 миллиметров.

Из жести сгибают съемный колпачок — носовую оковку, к ней припаивают проволоочный крючок. Второй колпачок с отверстием для гребного винта надевается на корму.

Из кусочка жести диаметром 25 миллиметров вырезают гребной винт с четырьмя лопастями, которые сгибают под углом в 30°. Винт припаивают к гребному валу, сделанному из проволочки. Вал пропускают сквозь отверстие в кормовом колпачке. Конец вала сгибают крючком. Крючок делают такой, чтобы он при вращении не задевал стенок корпуса.

Корпус внутри окрашивают 2—3 раза масляной или нитрокраской. Затем обе половинки склеивают казеиновым клеем вместе, зажав при этом вертикальный руль. Его вырезают из жести и закрепляют изнутри корпуса острыми отогнутыми лапками.

Из жести сгибают рубку с отверстиями для затопления водой и выхода воздуха. Швы рубки спаивают или скрепляют острыми зубчиками. Рубку устанавливают на палубе к прибитой жестяной пластинке. На палубе рубки закрепляют стерженек — перископ.

Из жести же вырезают четыре горизонтальных руля, к каждому припаивают кусочек проволоки — баллер. Концы баллеров туго вставляют в проколотые в корпусе отверстия. Снаружи модель окрашивают 2—3 раза, не заливая краской отверстия.

Двумя жестяными хомутиками к днищу прикрепляют киль — свинцовую полоску такого веса, чтобы модель погрузилась в воду почти до палубы и корма и нос были на одном уровне. Концы гвоздей, крепящих хомутики, не должны выступать внутрь корпуса.

В корпус продевают резиновый мотор — одну резиновую ленточку сечением 1×4 или 2×2 миллиметра. Концы ее завязывают петлями и надевают на крючки. На выступающий наружу конец носового крючка надевают проволочную заводную ручку.

Перед запуском модели с корпуса снимают носовую оковку и растягивают резиномотор вдвое. Придерживая рукой гребной винт, ручкой закручивают мотор на 350—400 оборотов, ставят на место оковку и спускают модель на воду.

Сперва модель испытывают на поверхности, поставив горизонтальные рули прямо перпендикулярно корпусу. Если модель пойдет не прямо, а будет отклоняться в сторону, то вертикальный руль немного отгибают в противоположную сторону. Если корпус модели наклоняется в сторону, противоположную вращению винта, то этот крен устраняют, установив горизонтальные рули противоположной стороны под большим углом.

После такой регулировки модель запускают, поставив горизонтальные рули под углом в 15—20°. Пока мотор будет раскручиваться, модель погружается в воду. Когда винт остановится, модель сама всплывет на поверхность.

### Над чем работать дальше судомоделистам

В дальнейшем, приобретая необходимый опыт, юные судомodelисты могут заняться постройкой более сложных моделей различных видов. Некоторые из них изображены здесь на рисунках.

Модели яхт, как и настоящие яхты, бывают различных типов в зависимости от количества и расположения парусов. Например, яхта типа «Тендер» имеет на гроте, кроме основного паруса, еще один небольшой сверху, а вместо одного переднего паруса — три.

Строят юные судомodelисты и более сложные модели старинных трехмачтовых парусных судов. На таких судах устанавливается множество парусов, каждый из которых имеет свое название. Такие корабли бывают с прямыми и косыми парусами.

На соревнованиях судомodelистов можно часто встретить модели глиссеров с бензиновыми моторчиками. Эти модели развивают очень большую скорость.

С большим увлечением юные судомodelисты строят модели судов Военно-Морского Флота — эсминцев, крейсеров, линкоров. На этих моделях обычно устанавливают электрические, паровые или бензиновые двигатели. Иногда на моделях ставят пружинные двигатели (патефонную или часовую пружину). С пружинными и электрическими двигателями строят и модели подводных лодок.

Вместе с радиолюбителями судомodelисты строят радиоуправляемые модели кораблей. Двигатели их запускаются по сигналам радиопередатчика, находящегося на берегу. По таким же сигналам модель поворачивается на ходу в сторону, идет назад, на ней зажигаются прожектора, поднимается флаг. Для этого на модели устанавливается маленький радиоприемник сигналов и реле, которое приводит в действие нужные механизмы.

Нередко в судомodelельных кружках строят модели морских и речных судов, пассажирских, грузовых, танкеров для перевозки нефти, буксиров. Чаще всего эти модели передают устройство новых судов, плавающих по морям и рекам Советского Союза. На рисунке показана модель красивого речного дизельэлектрочода «Волго-Дон», которая хорошо плавала на московских городских и всесоюзных соревнованиях в 1952 году. Модель приводится в действие двумя электрическими моторчиками, на ней загораются маленькие электрические лампочки. Длина модели около метра.

На всесоюзных состязаниях демонстрировались модели земснарядов — судов, которые углубляют русла рек. Грунт, смешанный с водой (пульпа), выбрасывается по трубам на берег. Земснаряды сейчас широко применяются у нас на строительстве каналов, гидроэлектростанций, водохранилищ.



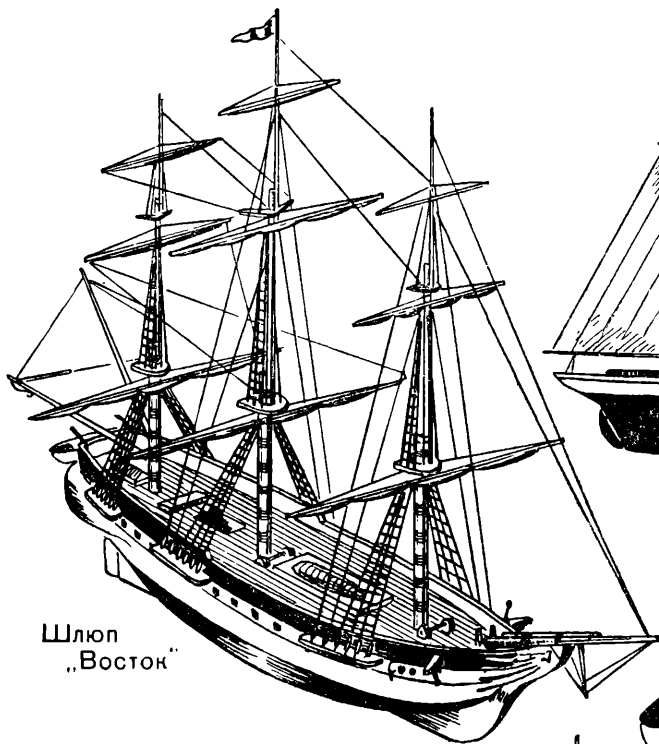

Шлюп  
„Восток“

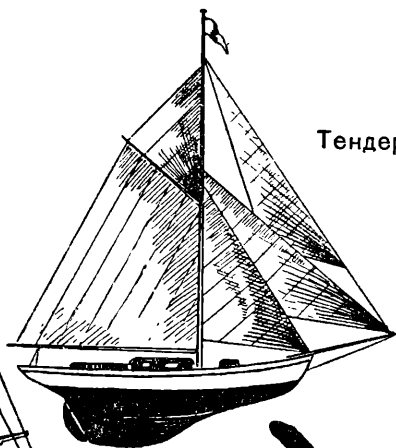

Тендер

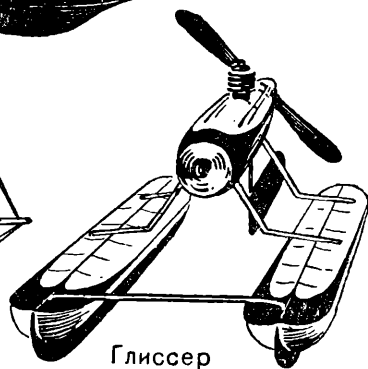

Глиссер

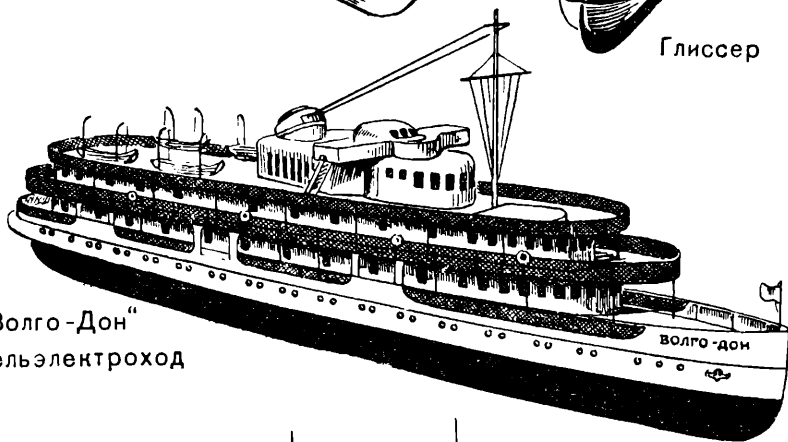

„Волго-Дон“  
Дизельэлектроход

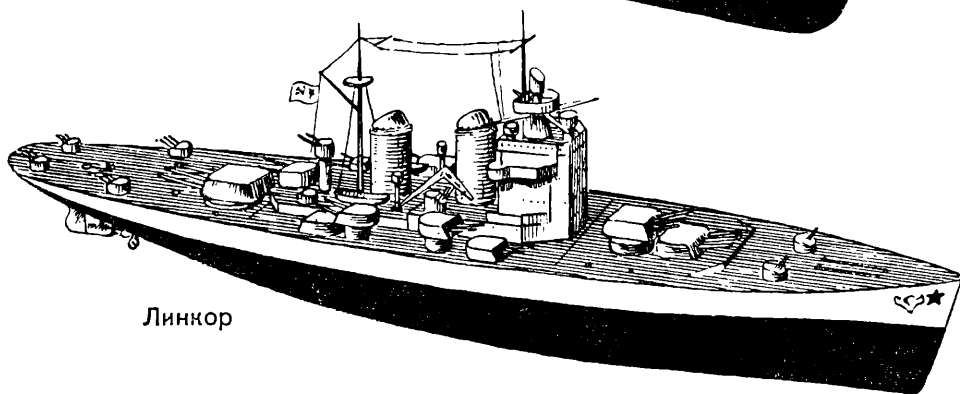

Линкор

Плавающие модели различных типов.

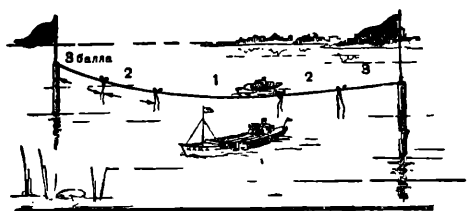

Линия финиша.

### Как провести соревнования с плавающими моделями

Соревнования с плавающими моделями проводятся на неглубоком месте с очень слабым течением — на пруду, в спокойной заводи реки или озера. Здесь в десяти метрах от старта намечают линию финиша: в дно на расстоянии 3 метров друг от друга вбивают две палки, между ними на поверхности воды протягивают бечевку, перевязанную через каждые полметра красными лентами.

Соревнования проводятся на скорость хода и на правильность курса. По каждому виду моделей (яхты, катера и т. д.) результаты подводятся отдельно. Каждую модель можно запускать условленное число раз (например, 3 раза). Засчитывается один, самый лучший заплыв.

Скорость хода модели измеряется с помощью секундомера или часов с секундной

стрелкой. Начало заплыва считается с того времени, когда модель выпущена из рук, а конец — когда она коснулась бечевки на финише.

Если скорость модели с резиновым мотором слишком мала, надо попробовать изменить угол изгиба лопастей гребного винта или обрезать немного их — сделать короче.

Участнику соревнований, чья модель пройдет от старта до финиша быстрее всех, засчитывается 1 балл, модели, занявшей второе место, — 2 балла и т. д.

Баллами оценивают и правильность курса. Если модель на финише коснется бечевки на одном из двух средних участков, ограниченных цветными ленточками, участнику соревнований засчитывается 1 балл. Если модель коснется второго участка бечевки справа или слева, засчитывается 2 балла, а если одного из крайних участков — 3 балла. Если модель совсем не касается бечевки, проходит в стороне от линии финиша, засчитывается 4 балла.

Модель подводной лодки должна погрузиться в воду. Если она всплывает на поверхность дальше линии финиша, то надо уменьшить число оборотов резинового мотора.

Баллы, засчитанные по каждой модели за скорость хода и за правильность курса, складываются вместе. Победителем признается тот участник, кто получит наименьшее число баллов; на последнем месте окажется тот, у кого будет наибольшее число баллов.

## ЮНЫЕ ФОТОЛЮБИТЕЛИ

В фотографическом кружке могут работать пионеры и школьники, начиная с 5-го класса. Руководителя кружка нетрудно найти среди знающих это дело учителей, родителей, старших школьников. Вожатому самому полезно научиться фотографировать и обрабатывать снимки. Примерные программы фотокружков изданы Министерством просвещения РСФСР. В кружке юные фотолюбители знакомятся с устройством фотографического аппарата, учатся пользоваться им, проявлять негативы, печатать и увеличивать снимки. Лучшие снимки можно помещать в стенную газету, в альбомы. Многие снимки могут служить наглядными пособиями на уроках.

Занимаясь в кружке, пионеры и школьники узнают, как фотография используется в науке, технике и искусстве, как средствами фотографии создаются кинофильмы, фотографируются невидимые глазом далекие звезды и мельчайшие частицы вещества, как обнаруживаются изъяны внутри металлических изделий, снимаются планы местности и т. д. Юные фотолюбители организуют экскурсии в ближайшую фотографию, цинкографию типографии, киностудию, рентгеновский кабинет.

Пионеры и школьники 7-х классов, занимаясь фотографией, лучше усвоят такие разделы физики, как свет и оптику. Занятия в кружке помогут им уяснить и некоторые химические явления.

Интересную работу проводят, например, фотографические кружки и в пионерских дружинах и на станции юных техников Орехово-Зуевского района Московской области. Так, юные фотолюбители составили фотоальбом на тему «Весна в Дрезне». Предварительно они встретились со старыми рабочими Дрезненской текстильной фабрики, которые рассказали ребятам, как 50 лет тому назад строилась эта фабрика, как жили тогда рабочие и какой вид имела Дрезна. Потом члены кружка обошли почти весь небольшой городок, побывали на фабрике, сравнили все увиденное с тем, что слышали от старших. После такой подготовки легко составить тематический план съемки. По этому плану кружковцы сфотографировали интересные здания города, запечатлели на своих снимках, что происходит в советском городе весной: ремонтируются старые и строятся новые дома, разбивается новый сквер, высаживаются деревья на улицах и т. д.

Некоторые кружки составили содержательные альбомы из снимков, сделанных во время экскурсий на фарфоровый завод, на стройки, в пожарное, паровозное депо. Пользуясь консультацией инженера-строителя на одной изстроек, они сфотографировали весь процесс бетонных работ. Такие снимки были полезны для всех пионеров и школьников, а сами юные фотолюбители, делая их, узнали много нового.

Приведем еще несколько примеров полезной и интересной для школы и пионерской дружины работы юных фотолюбителей в разных городах.

В одной дружине фотолюбители в течение месяца фотографировали работу звена. Они засняли сбор звена, встречу с новатором производства — отцом одного из пионеров, подготовку подарков малышам детского сада, коллективное чтение «Пионерской правды», лыжную вылазку, момент разучивания звеном новой песни. Потом в пионерской комнате устроили выставку. Получился очень интересный и наглядный показ, чем может заниматься звено.

В другой дружине, где фотографией увлекаются десятки пионеров, совет дружины объявил конкурс на лучшие снимки по теме «Самое интересное в нашем отряде и звене». В результате конкурса в пионерской комнате появился новый шит, отражающий лучший опыт работы всех отрядов и звеньев.

В третьей дружине завели хорошее правило: на протяжении ряда лет здесь в специальном альбоме собирают и бережно хранят все снимки, отражающие работу пионеров. Пионеры-новички с огромным интересом рассматривают альбом — наглядную летопись своей дружины.

Такие формы работы можно применять в любом кружке юных фотолюбителей.

### Фотография без фотоаппарата

Без аппарата на фотобумаге можно получить отпечатки листьев растений или силуэты различных плоских предметов. Таким способом можно составить фотогербарий.

При красном свете в темной комнате на стол или в копировальную рамку кладут эмульсионным слоем вверх лист фотобумаги, на который укладывают листок растения (или какой-нибудь другой плоский предмет) и покрывают его чистым, не матовым стеклом. Затем бумагу освещают дневным или электрическим светом, можно от карманного фонаря. Через несколько секунд (выдержка определяется опытным путем) отпечаток будет готов. Его проявляют, закрепляют и промывают как обычные фотоснимки. Такие отпечатки лучше делать на бромосеребряной глянцевой фотобумаге № 3 (нормальной).



Фотографирование без фотоаппарата.

Отпечатки листьев можно окрасить. Для этого их протирают ваткой, смоченной в зеленых чернилах.

На занятиях кружка «фотографию без фотоаппарата» применяют для того, чтобы наглядно ознакомить кружковцев со свойствами фотобумаги.

### Как фотографировать

У нас в Советском Союзе сейчас выпускается много отличных фотоаппаратов. Среди них есть узкоплечные: снимки в них получаются на киноплёнке. Это аппараты «ФЭД», «Зоркий», «Киев». Для того чтобы работать с этими аппаратами, необходимо иметь некоторые навыки. Начинать учиться фотографировать надо с более простыми аппаратами, рассчитанными на широкую плёнку: «Комсомолец», «Любитель», «Москва-1», «Москва-2». Фотоаппараты, в которых съёмка производится не на плёнку, а на стеклянные пластинки, применяются реже. Но пионеры могут учиться фотографировать и с помощью таких аппаратов. Лучшие из них — «Фотокор-1» и «Москва-3».

Действие всех аппаратов одинаковое; устройство же аппаратов отличается только некоторыми деталями.

Здесь мы описываем работу с фотоаппаратом «Любитель», который в первую очередь следует рекомендовать пионерам.

Фотоаппарат «Любитель» по внешнему виду и конструкции напоминает фотоаппарат «Комсомолец». Отличаются эти аппараты тем, что у «Любителя» имеется двухобъективная зеркальная камера. «Любитель» представляет собою небольшой ящик (камеру) с откидной задней стенкой и поднимающейся крышкой. На передней стенке камеры находятся два объектива: основной (внизу) и видоискатель (вверху). Аппарат заряжается катушкой плёнки, которая даёт возможность сделать двадцать снимков размером 6×6 сантиметров.

Как снимать. Прежде всего надо зарядить аппарат — вставить в него катушку с плёнкой. Для этого приподнимают защёлку замков и откидывают заднюю стенку камеры. Внутри ее, внизу, есть углубление для катушки.

Берут катушку с плёнкой, срывают с нее узенькую бумажную клейку и сматывают конец бумажной ленты длиной в 10—12 сантиметров. Эта лента намотана на катушку вместе с плёнкой и защищает ее от света. Поэтому аппарат можно заряжать при дневном или электрическом свете.

Катушку ставят на место, а конец бумажной ленты вытягивают кверху камеры, где укреплена вторая пустая катушка, на которую во время съёмки будет перематываться плёнка. Кончик ленты вставляется в шель этой катушки. На боковой стенке камеры снаружи есть круглая головка для вращения катушки. Ее поворачивают несколько раз, чтобы бумажная лента натянулась. Аппарат снова закрывают, защёлкивают замок.

На задней стенке камеры есть круглое отверстие, прикрытое красным целлулоидом. Повернув камеру к свету, смотрят в это отверстие и медленно вращают наружную головку катушки. В отверстии сначала покажутся три маленьких треугольника, а затем цифра 1.

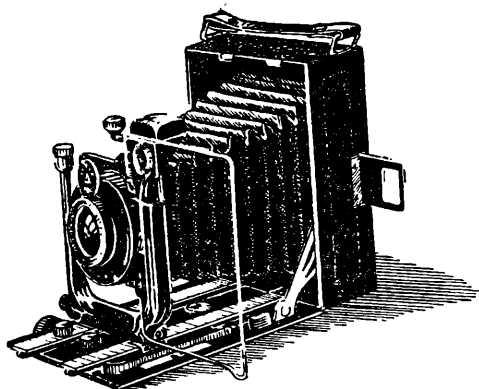

„Фотокор -1“

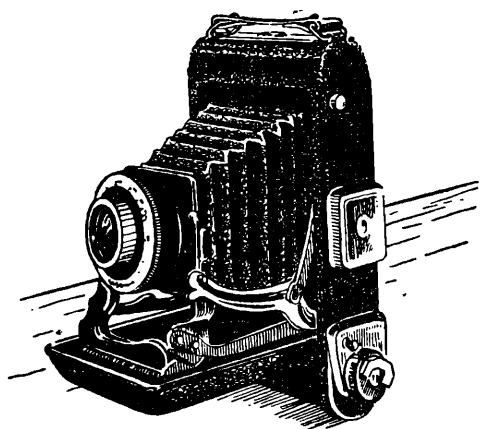

„Москва-1“

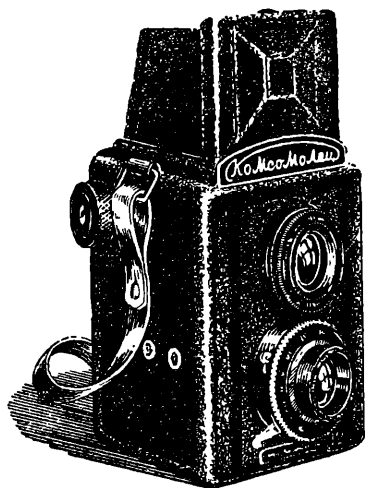

„Комсомолец“

Советские фотоаппараты

Пленка установлена для первого снимка, и головку катушки поворачивать больше не надо.

Аппарат наводят на резкость — устанавливают так, чтобы изображение фотографируемого предмета получилось четким. Для этого чуть приподнимают крышку камеры. Под действием пружины она вместе с боковыми заслонками сама поднимается, образуя четырехугольную ширмочку. Камеру направляют объективом на снимаемый предмет и смотрят сверху внутрь ширмы. Там расположен видоискатель — выпуклое стекло с матовым кружочком в центре и лупа на откидной ножке. На стекле ясно видно изображение фотографируемого предмета. Сквозь лупу смотрят на матовый кружок и рукой медленно поворачивают на передней стенке камеры линзу видоискателя, пока изображение не станет очень четким. Аппарат надо установить так, чтобы главная часть изображения попадала на матовый кружок.

Теперь надо определить выдержку: на какое время следует открыть объектив аппарата и осветить пленку, чтобы получился хороший снимок. Выдержка зависит от места съемки и снимаемого предмета, от времени съемки, погоды, чувствительности пленки, диафрагмы.

Чувствительность пленки обозначается цифрами (градусами) на ее упаковке.

Диафрагма—это приспособление для изменения отверстия объектива. Основной объектив «Любителя» состоит из трех линз. Внутри между ними расположены тонкие металлические лепестки, которые и называются диафрагмой. Поворачивая рычажок диафрагмы (он расположен на камере возле затвора), фотограф заставляет диафрагму сходиться к центру или расходиться к краям, уменьшая или увеличивая отверстие объектива. Положение диафрагмы влияет на резкость изображения. Наводя на резкость, устанавливают не только объектив видоискателя, но и диафрагму. Следует помнить, что чем больше диафрагма прикрывает объектив, тем меньше света он пропускает и выдержка увеличивается, и наоборот. При съемке движущихся предметов, когда выдержка должна быть очень короткой, диафрагму открывают больше, при съемке неподвижных предметов — меньше. Если хотят, чтобы резким получилось только изображение переднего плана, диафрагму увеличивают, то-есть отверстие расширяют. Если требуется резкость всего изображения (и переднего и заднего плана), диафрагму уменьшают.

Стрелка рычажка диафрагмы движется по делениям с цифрами. Чем больше цифра, на которой устанавливается рычажок, тем больше прикрыт объектив и тем большая потребуется выдержка, но зато снимок получится резче. Пусть пионеры сделают несколько одинаковых снимков с одинаковой наводкой на резкость, но с разными диафрагмами: им яснее станет ее значение.

Для определения выдержки на стр. 389 помещены таблицы. На первых пяти даны необходимые цифры, отвечающие условиям съемки. Эти цифры складывают и по сумме на шестой таблице находят величину выдержки. Например, пионеры снимают в лагере пейзаж —

пешку леса. Объекту съемки по таблице I соответствует число 4. Съемка производится в июле, в 11 часов утра; по таблице II находят число, отвечающее этому времени, — оно равно 0. День солнечный, безоблачный, — на таблице III это соответствует цифре 1. Чувствительность пленки, которой заряжен аппарат, равна 1000°, по таблице IV это соответствует 0. (В таблице IV для пленок чувствительностью свыше 1000° условные цифры показаны со знаком минус. Значит, эти числа не прибавляются, а вычитаются из общей суммы.) Наконец, диафрагма установлена на деление «6» (по таблице V — число 5). Складывают все полученные числа:

$$4+0+1+0+5=10.$$

В таблице VI числа 10 нет. Берется следующее за ним число 11. Требуемая выдержка равняется  $\frac{1}{500}$  секунды.

Рядом с затвором аппарата есть регулятор. Цифры на нем показывают доли секунды (например, цифра 50 означает  $\frac{1}{50}$  секунды и т. д.), а буква «Д» — выдержку больше секунды.

В соответствии с вычисленной выдержкой устанавливают регулятор, поворачивая поводок его на нужное деление. Затем, повернув заводной рычаг, направляют объектив на фотографируемый предмет и смотрят в видоискатель. Как только в видоискателе изображение будет четким, плавно, без рывка нажимают на спусковой рычаг. Затвор откроет объектив точно на то время, которое определено выдержкой. Луч света попадет на подготовленную пленку, на которой отразится перевернутое изображение предмета.

Сейчас же после этого пленку переводят на один кадр: поворачивают головку катушки, пока в красном глазке не появится цифра 2 (после второго снимка — цифра 3 и т. д.).

Проявление негатива. Фотографическая пленка покрыта особым светочувствительным слоем, главной составной частью которого является бромистое серебро. Пленки делятся на несколько сортов. Юным фотолюбителям лучше пользоваться пленками под названием «ортохром» или «изоорто», которые не чувствительны к красным лучам, и их можно обрабатывать при красном свете. Пленки же «панхром» и другие проявляют только в полной темноте, что неудобно для начинающих.

На катушке пленка полностью закрыта от света. Стоит только повредить светонепроницаемую упаковку, как пленка потемнеет и придет в негодность (засветится). Только в фотоаппарате, когда открыт объектив, плен-

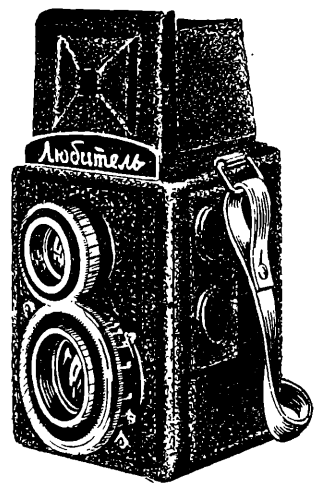

### Видоискатель

Передняя линия видоискат.

Заводной рычаг

Объектив

Спусковой рычаг

Поводок регулятора

Затвор

Рычажок диафрагмы

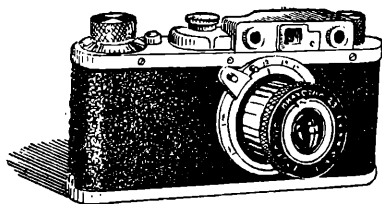

„Зорний“

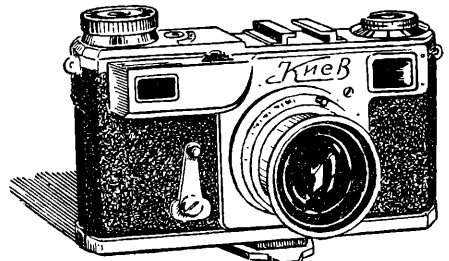

„Киев“

Советские фотоаппараты.

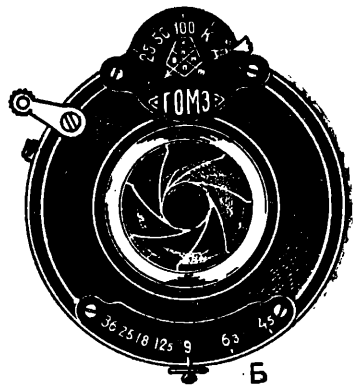
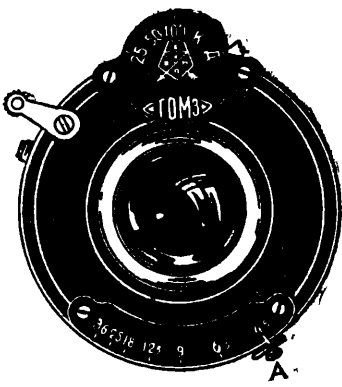

Диафрагма:  
 А — отверстие диафрагмы полностью открыто; Б — отверстие уменьшено.

ка попадает на короткое время выдержки под луч света и на ней образуется невидимое глазом изображение.

Теперь пленку необходимо проявить — сделать изображение видимым. Для этого нужен специальный бачок из пластмассы.

В темноте или при красном свете (в зависимости от сорта пленки) из фотоаппарата вынимают катушку с заснятой пленкой. Пленку перематывают на другую катушку, которая находится в бачке. Основание этой катушки имеет спирали, по которым и располагается пленка. В некоторых бачках такой спирали нет. Тогда применяются специальные ленты из целлулоида — коррексы. По краям этой ленты имеются бугорки. Пленку наматывают вместе с коррексом и помещают в бачок с проявите-

лем. Бугорки на коррексе не дают пленке плотно прилегать к ленте, и между ними получается зазор. Это способствует лучшему проявлению пленки.

Бачок с пленкой закрывают и в отверстие крышки наливают разведенный проявитель. Юным фотолюбителем следует пользоваться готовым проявителем, который продается в виде порошка под названием «нормального» или «универсального» (метологидрохиноновый). Коробочка или трубочка с проявителем состоит из двух отделений. В одном из них помещается порошок из проявляющих веществ (метола и гидрохинона), в другом — ускоряющих проявление (поташ, сода), сохраняющих проявитель (сульфит) и других веществ. В теплой воде сначала растворяют порошок из первого отделения (проявляющие вещества), потом из второго. Количество воды и порядок приготовления раствора указываются на упаковке. Раствору дают остыть до комнатной температуры.

Пленку держат в бачке с нормальным проявителем 5—6 минут, а с мелкозернистым — 15 минут, после чего на ней появляется видимое изображение. В одном и том же растворе проявителя можно проявлять три рулона пленки. Но проявление второго рулона должно продолжаться на 2—3 минуты больше, а третьего — еще на несколько минут больше.

После проявления проявитель выливают из бачка в стеклянную бутылку и ополаскивают бачок и пленку чистой водой. Затем бачок заливают новым раствором — закрепителем (фиксаж). Этот раствор делает проявленное изображение нечувствительным к свету, стойким.

Фиксаж продается в кристаллах. Можно приготовить его и самим, растворив 250 граммов гипосульфита в 1 литре воды.

В фиксаже пленку держат 10—12 минут. Затем ее промывают (25—30 минут) в проточной воде, снимают с коррекса и вешают сушить, прихватив пленку бельевой прищепкой. Теперь пленка уже не боится дневного света, однако сушить ее на прямом солнечном свете и в жарком месте нельзя, потому что эмульсия расплывется, на снимке появятся пятна.

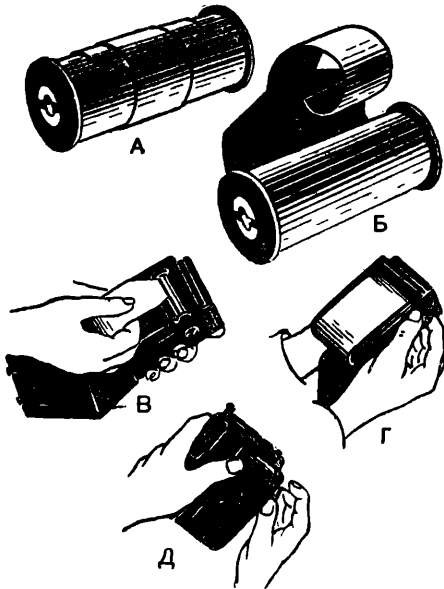

Как заряжать фотоаппарат:  
 А — катушечная пленка; Б — оклейка с катушки сорвана. В, Г, Д — так заряжают фотоаппараты «Комсомолец» и «Любитель».

При проявлении пленки необходимо соблюдать два обязательных условия: не прикасаться руками к эмульсионной стороне пленки (матовой, где проявляется изображение) и не смешивать проявитель с фиксажем. Растворы последних держат в отдельных бутылках, бабок тщательно промывают.

Получившееся на пленке изображение называется негативом: на нем все темные места получаются светлыми и наоборот.

Получение фотоснимка. С негативов снимки печатают на специальной фотографической (светочувствительной) бумаге. Чаще всего пользуются так называемой бромосеребряной бумагой № 2 и 3 (нормальной). Работать с нею надо в темной комнате при красном свете.

На столе перед фонарем с красным стеклом устанавливают копирующую рамку и в ряд три ванночки. В левую наливают раствор проявителя, в среднюю — чистую воду, в правую — раствор фиксажа. Комнату затемняют и включают красный фонарь. При его свете открывают пакет с фотобумагой.

В копирующую рамку закладывают негатив эмульсионной стороной вверх и покрывают его листком фотобумаги (эмульсией вниз). Рамку закрывают, крышку прижимают пружинами и поворачивают стеклом в сторону белой электрической лампочки, расположенной на расстоянии 25—30 сантиметров. На 5—7 секунд зажигают эту лампочку и снова гасят.

Чтобы определить лучшее время выдержки, делают пробные отпечатки на маленьких кусочках фотобумаги.

На фотобумаге получается невидимое изображение. Его надо проявить при красном свете.

Лист фотобумаги вынимают из копирующей рамки и кладут в ванночку с проявителем. Очень быстро на бумаге начинает появляться изображение и через 2—3 минуты становится совсем четким. Отпечаток переносят в ванночку с чистой водой, споласкивают и кладут в ванночку с фиксажем. Здесь отпечаток находится не менее пяти минут. Теперь его можно вынести на свет. Снимок промывают в чистой воде в течение 15 минут и кладут или подвешивают на просушку.

Так получают контактные отпечатки — такого же размера, как негатив. Для увеличения снимков применяют увеличитель. Для широкой пленки имеется специальный увеличитель.

Негатив вставляют в рамку увеличителя (пленку можно не разрезать на кадры) эмульсионной стороной вниз. В комнате гасят свет и включают лампу увеличителя. На подставку (экран) кладут лист писчей бумаги, на которую проектируется изображение. Перемещая объектив, делают наводку на резкость. В крышке увеличителя ослабляют гайку и регулируют лампу, чтобы освещение было равномерным, после чего гайку снова закрепляют. Под

## ТАБЛИЦЫ ВЫДЕРЖКИ

### I. МЕСТО И ОБЪЕКТ СЪЕМКИ

ОТКРЫТОЕ МОРЕ, ОЗЕРО	МОРСКОЙ БЕРЕГ, ПОЛЕ	ПЕЙЗАЖ	ПЛОЩАДИ	ШИРОКИЕ УЛИЦЫ	УЗКИЕ УЛИЦЫ	СВЕТЛЫЕ, БЕЛЫЕ ЗДАНИЯ	ТЕМНЫЕ ЗДАНИЯ	ПОРТРЕТЫ И ГРУППЫ НА ОТКРЫТОМ ВОЗДУХЕ	ПОРТРЕТЫ И ГРУППЫ В САДУ	ПОРТРЕТЫ И ГРУППЫ В ЛЕСУ	ПОРТРЕТЫ В КОМНАТЕ У САМОГО ОКНА	ПОРТРЕТЫ В КОМНАТЕ 1 МЕТР ОТ ОКНА	ПОРТРЕТЫ В КОМНАТЕ 2 МЕТРА ОТ ОКНА
1	2	4	5	6	8	4	8	7	10	12	10	14	17

### II. МЕСЯЦ И ЧАС СЪЕМКИ

ЧАСЫ ДО ПОЛУДНЯ	ЯНВАРЬ ДЕКАБРЬ	ФЕВРАЛЬ НОЯБРЬ	МАРТ ОКТАБРЬ	АПРЕЛЬ СЕНТЯБРЬ	МАЙ АВГУСТ	ИЮНЬ ИЮЛЬ	ЧАСЫ ПОСЛЕ ПОЛУДНЯ
5	—	—	—	—	9	9	7
6	—	—	—	9	8	7	6
7	—	—	8	8	6	5	6
8	—	8	7	5	3	2	4
9	8	7	5	3	2	1	3
10	7	5	3	2	1	1	2
11	5	4	2	1	1	0	1
12	4	3	1	1	0	0	12

### III. ПОГОДА

СОЛНЦЕ, ОБЛАКА БЕЛЫЕ	СОЛНЦЕ, ОБЛАКА ЧЕРНЫЕ	ЛЕГКИЕ СЕРЫЕ ОБЛАКА	ГУСТЫЕ СЕРЫЕ ОБЛАКА	ОЧЕНЬ ПАСМУРНО	ТЕМНЫЕ ГРОЗОВЫЕ ТУЧИ
0	1	2	3	4	6

### IV. ЧУВСТВИТЕЛЬНОСТЬ ПЛЕНОК

400 500	600 700	800 900	1000	1500	2000	3000
2	1	0	0	-1	-2	-3

### V. ДИАФРАГМА

4-5	5-6	8	11	16	22	32
4	5	7	9	11	13	15

### VI. ВЫДЕРЖКИ

СУММА ЧИСЕЛ								
9	11	14	16	18	20	22	24	27
1/1000	1/500	1/200	1/100	1/50	1/25	1/10	1/6	1/2
ДОЛИ СЕКУНДЫ								

СУММА ЧИСЕЛ													
29	31	32	33	34	35	36	37	38	39	40	41	42	
1	2	3	4	6	8	12	15	25	30	50	1	1 1/2	
СЕКУНДЫ												МИНУТЫ	



Оборудование фотолaborатории.

объектив подводят красный светофильтр, на подставку кладут лист фотобумаги. Красный светофильтр отводят на время выдержки в сторону, а затем снова прикрывают им объектив. Отпечаток проявляют и фиксируют, как пленку.

### Как оборудовать фотолaborаторию

Для практических занятий фотокружка в школе оборудуется фотолaborатория. Ее можно разместить в любой комнате. Необходимо только полностью затемнить ее: закрыть окно, когда идет проявление негативов и печатание снимков, ставнями, деревянными щитами без щелей или плотными шторами. Комната должна хорошо проветриваться. Желательно, чтобы здесь был водопроводный кран с раковиной, а если его нет, то бачок с красным и ведро.

В лаборатории устанавливают рабочий стол, освещаемый красным фонарем, а над ним прикрепляют шкафчик или полки для фотопринадлежностей. Рабочий стол окрашивается масляной краской или покрывается клеенкой. Из фотопринадлежностей, кроме аппаратов, должны быть еще такие: увеличитель, штатив к фотоаппарату, копировальная рамка или станок, бачки для проявления пленки, ванночки (не менее трех), две мензурки, посуда для растворов.

На рисунке показано, как можно разместить оборудование в фотолaborатории, если для нее выделена маленькая комната.

Некоторое оборудование для своей лаборатории юные фотолюбители могут сделать сами.

Фонарь красный лучше сделать двойной — с красным и оранжевым стеклами, так как иногда приходится работать только при красном или оранжевом свете. Стекла нужно купить в магазине, где они продаются под назва-

нием фотографических фильтров. Внутри ящик делят перегородкой на два отделения, в каждом из которых устанавливают патрон для электрических лампочек. В фонаре с одним красным светом патрон лучше закрепить на боковых стенках, чтобы лампочки располагались горизонтально. Выключатель для лампочек удобнее всего поместить на крышке ящика. Передняя стенка фонаря — откидная. Она прикрепляется на двух петлях.

Если в лаборатории нет электричества, то красный фонарь можно устроить от дневного света. В ставнях или щите, закрывающем окно, делают прорез, с трех сторон его набивают планки — пазы, в которые задвигают красное стекло.

Копировальная рамка. Изображенную на рисунке копировальную рамку делают из дерева по размерам негативов. В рамке, предназначенной для стеклянных негативов, делают выступы, на которые укладывают негатив. В рамках для пленочных негативов вставляют стекло, на которое укладывается пленка.

Крышка рамки состоит из двух половинок, соединенных петлями. Петли поставлены так, чтобы половинки крышки откидывались вверх. Снизу крышку оклеивают бархатом, байкой или сукном. Сверху посередине каждой крышки шурупами прикрепляют упругую стальную (толщиной в 1 мм или латунную толщиной в 1,5 мм) пластинку с отогнутыми вверх концами.

Копировальный станок. Для контактной печати удобен копировальный станок. Ящик станка делают из тонких досок или из фанеры. Одну из стенок укрепляют на петлях, чтобы ею можно было пользоваться как дверцей при смене ламп.

Сверху на ящике вырезают отверстие, куда вставляют матовое стекло размером 9×12 сантиметров. Стекло прикрывается крышкой. Она прикреплена к ящику петлями с таким расчетом, чтобы между нею и стеклом оставался зазор для укладки негатива и фотобумаги. Крышка состоит из двух половинок, также соединенных друг с другом петлями, и снизу обита бархатом, сукном или байкой. Она прижимает фотобумагу к негативу и одновременно включает белую лампу, нажимая на кнопку пружинного выключателя.

На дне ящика устанавливают иллюминаци-

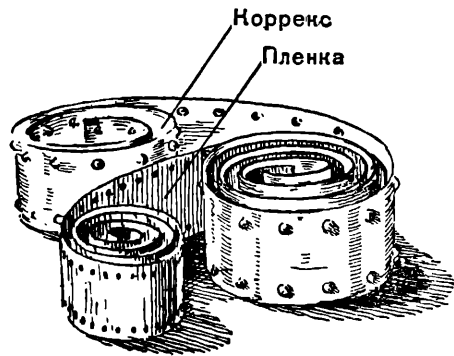

Пленка с лентой «Коррек» свертывается в рулон.



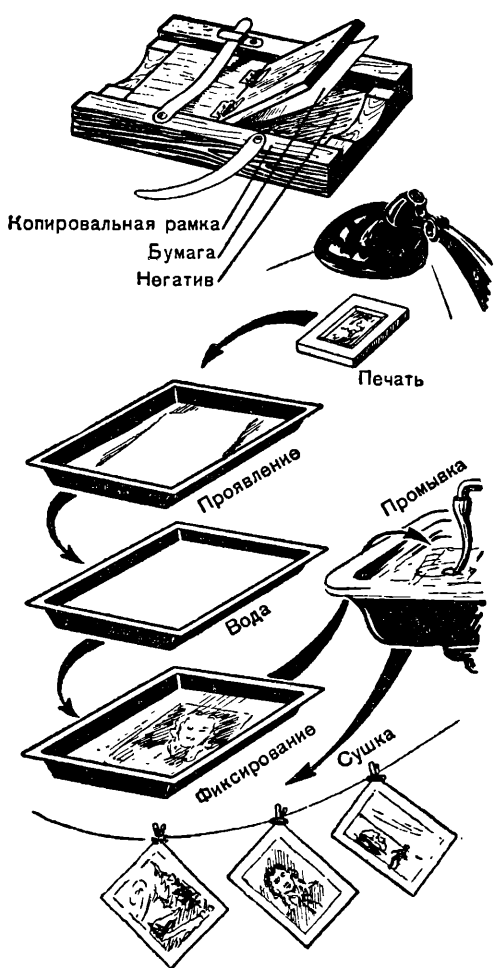

Печатание снимков.

онный или настольный патрон и соединяют его проводом с пружинным выключателем на верхней доске ящика. Второй патрон для красной лампы устанавливают на стенке ящика и помещают в футляр, прикрытый красным стеклом.

Лампочку для белого света можно взять мощностью в 40—60 ватт, для красного — в 25—40 ватт.

Если в переднюю стенку ящика вставить красное стекло, то станок может служить и лабораторным фонарем. Внутри ящик окрашивают белой клеевой краской, снаружи — масляной любого цвета.

Ванночки. Ванночки можно сделать из размельченной бумаги (папье-маше). Для этого из доски выпиливают шаблон по форме ванночки. На шаблон накладывают лист бумаги. Края его загибают и слегка приклеивают или прикалывают кнопками. В углах делают разрезы и аккуратно загибают уголки.

Сверху бумагу смазывают клейстером или казеиновым клеем и накладывают на нее небольшие кусочки газетной бумаги. Всего вы-

клеивают 10—15 слоев бумаги, просушивая через каждые 4—5 слоев. После окончательной просушки верхний слой зачищают шкуркой, подвернутые края бумаги подрезают и снимают с шаблона ванночку. Края ее ровно подрезают и оклеивают бумажными полосками. Ванночку внутри и снаружи окрашивают 3—4 раза масляной краской или нитрокраской.

Весы. Для взвешивания фотохимикалиев нужны простые весы. Их можно сделать и самим.

Для весов коромысло вырезают из фанеры или тонкой рейки. Длина его примерно 20 сантиметров. На коромысле на равном расстоянии от его концов, ближе к верхнему краю, прокалывают отверстие, в которое продевают стержень (например, булавку без головки). На этот стержень надевают подвеску с ручкой, сделанную из проволоки.

Такие же стержни с подвесками укрепляют у концов коромысла. К ним на шелковых нитках или шнурках подвешивают чашечки, сделанные из картона, фанеры или целлулоида. Весы уравнивают, подрезая плечи коромысла или подклеивая снизу чашечки.

Для пружинных весов на устойчивой деревянной подставке укрепляют стойку. К концу верхнего колена подвешивают пружинку из стальной проволоки. Ее можно навить, например, из балалаечной струны на гвозде. К нижнему концу пружинки подвешивают на шелковых нитках чашечку и припаивают проволочную стрелку — указатель. Стрелка своим концом должна доходить до бумажной шкалы,

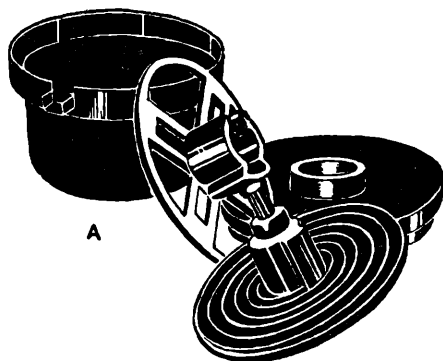

A

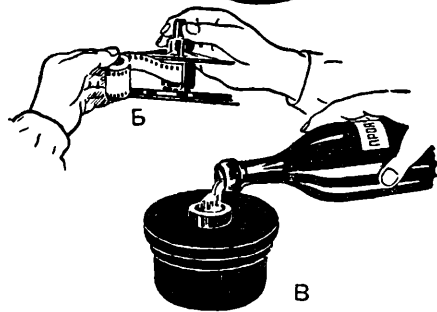

B

Бачок для проявления:  
A — бачок для проявления киноплёнки; B — укрепление конца плёнки в катушке бачка; B — наполнение бачка раствором.

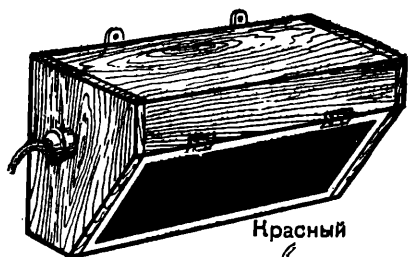

Красный



Оранжевый

Красный

Фонарь одинарный и двойной.

наклеенной на стойке. Шкалу градуируют, кладут на чашечку различные разновески и отмечают показание стрелки.

В качестве разновесок для самодельных весов можно пользоваться монетами: копейная монета весит 1 грамм, двухкопеечная — 2 грамма, трехкопеечная — 3 грамма, пятикопеечная — 5 граммов.

### Самодельный фотоувеличитель

Для самодельного фотоувеличителя используют обычный фотоаппарат. Приводим описание двух фотоувеличителей с различными аппаратами.

Конструкция фотоувеличителя с аппаратами «Москва-1» или «Москва-2» несложная.

Из консервной банки или листовой жести делают фонарь длиной 240 миллиметров и

диаметром 170 миллиметров. Фонарь прикрепляют полосками жести горизонтально к деревянным подставкам. В задней стенке фонаря укрепляют патрон, в который ввертывают матовую электрическую лампочку мощностью в 100 watt.

Спереди фонаря устанавливают деревянную кассету. В стенке кассеты, прилегающей к фонарю, укрепляют матовое стекло. В одну из прорезей кассеты вставляют пленку — негатив. Прорези сделаны на различных расстояниях от объектива фотоаппарата, для того чтобы увеличение получилось в 1,5; 2; 2,5 и 3 раза. Спереди к кассете присоединяют фотоаппарат, установленный на специальной подставке.

Увеличитель с аппаратом «Любитель» или «Комсомолец» сконструировал Н. Митрофанов. Этот увеличитель можно использовать также для репродукции.

Фотоувеличитель состоит из основания и стойки, по которой перемещается столик. Сверху на столике имеются пазы для кассеты с матовым стеклом и гнездом для фотопластины или пленки, а на вертикальной части столика в пазах закреплен угольник, в котором укрепляется фотоаппарат. Аппарат своей кадровой рамкой прижат к горизонтальной

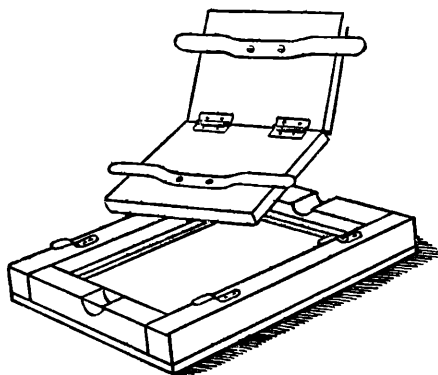

Самодельная копировальная рамка.

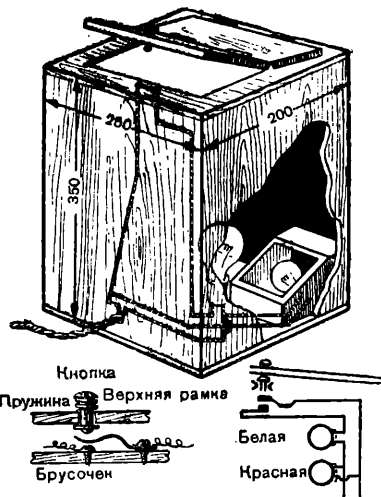

Копировальный столик.

части угольника резинками. Передвижением рычага можно производить наводку «на резкость» (фокусировку) по матовому стеклу кассеты при репродуцировании и по кадрирующей рамке на основании прибора — при увеличении с негативов.

При увеличении снимков на столике устанавливают фонарь. При репродуцировании он снимается, и на стойке крепится осветитель из двух электрических ламп с экранами — отражателями. Он нужен для равномерного освещения.

Основание и стойку делают из 4—5-миллиметровой фанеры и брусков сечением 2×1 сантиметр. Все соединения делают при помощи клея и гвоздей или шурупов. Концы средних брусков основания выходят за пределы задней кромки основания, к ним будут крепиться распорные угольники стойки. Сзади стойки к вертикальным брускам прибавляется фанера.

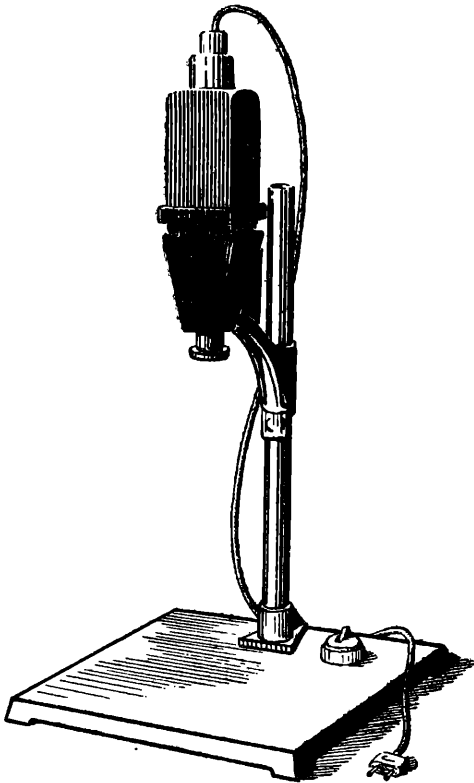

Фотоувеличитель.

Стойка получается в виде коробки. Такая конструкция стойки придает ей больше устойчивости, и стойка получается довольно прочной.

Столик состоит из вертикальной и горизонтальной частей. У вертикальной части столика сделаны пазы из фанерных полосок. С помощью пазов столик укрепляется на стойке. Спереди пазы короче задних. Это делается для того, чтобы оставить место для крепления горизонтальной части столика.

Горизонтальная часть (площадка) столика имеет квадратное отверстие, около него сделаны пазы для кассеты. Обе части столика соединяются брусками.

Снизу к площадке столика прибиты два параллельных бруска, а к ним — угольники. С другой стороны угольники прикрепляются к торцам вертикальной части.

Столик закрепляется на стойке с помощью проволочного стержня, который вставляется в одно из отверстий, сделанных в стойке.

Кассета, сделанная из фанеры, имеет два отверстия. Левое отверстие закрыто матовым стеклом (матовой стороной вниз), которое приклеено бумажными полосками. Около правого укреплен фанерная рамка для установки пластинки при репродуцировании. Крышка кассеты склеена из двух фанерок: нижняя плотно входит в отверстие (рамку), верхняя кладется на рамку так, чтобы через зазоры не проходил свет. Внутреннюю часть рамки и нижнюю поверхность крышки окрашивают черной краской.

Кассета должна легко передвигаться в пазах столика.

Для установки фотоаппарата сделан угольник. Вертикальная стенка его входит в пазы передней стороны столика. К этой стенке с помощью брусков и фанерных угольников прикреплен горизонтальная площадка с отверстием, которая своей поверхностью прикасается к горизонтальной части столика. Отверстия должны совпадать.

С нижней стороны площадки угольника сделано из трех брусков гнездо для аппарата. Аппарат удерживается в гнезде двумя прочными резинками.

Угольник вместе с аппаратом перемещается в пазах столика. Чтобы удобнее было наводить аппарат на фокус, сделан рычаг. С его помощью можно опускать угольник с аппаратом вниз — на 3—4 сантиметра от площадки столика.

Чтобы при этом наружный свет не попадал в шель, делают из черной бумаги «гармошку» из 4—5 складок. Ее приклеивают к верхней стороне столика.

Для освещения негатива при увеличении сделан фонарь. В верхней крышке его фанерной коробки закрепляют патрон для лампы и сверлят вентиляционные отверстия, прикрытые козырьком. Лампу лучше взять матовую. Отверстие внизу фонаря также прикрывают матовым стеклом.

При репродуцировании пользуются осветителем. Он закреплен на задней стороне стойки и имеет две лампы, патроны для которых установлены на концах бруска. Здесь же сделаны фанерные отражатели, оклеенные внутри белой бумагой или фольгой.

На стойке устанавливают штепсельную розетку и выключатель.

Пользуются установкой так. При увеличении негатив (пленку) кладут в гнездо кассеты между двумя стеклами 6×9 сантиметров. Совмещают отверстия кассеты и столика, ставят на столик фонарь, включают лампу. Открывают затвор аппарата, перемещая его вверх и вниз,

устанавливают на желаемое увеличение, наводят на резкость. Выключив свет, вкладывают в рамку бумагу и освещают негатив.

При репродуцировании в кассету при красном свете закладывают пленку или пластинку, совмещая ее с отверстием столика. Переснимаемый рисунок кладут на основание, наводят аппарат, включают лампы осветителя и производят экспозицию с помощью затвора аппарата.

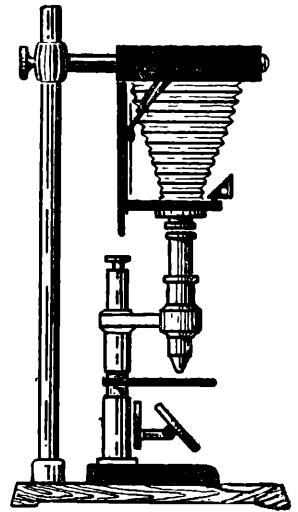

Установка для микросъемки.

При изготовлении увеличителя любой конструкции надо следить, чтобы в нем не было щелей. С этой целью подвижные части покрывают бархатом, сукном или фланелью. При пользовании увеличителем с фотоаппаратом в последнем полностью раскрывают диафрагму, а рычажок на шкале выдержки устанавливают на деление «В».

### Микрофотография

На уроках ботаники и зоологии школьники часто рассматривают в микроскоп срезы листьев, пыльцу растений, мельчайших животных в капле воды, крылышки мух, кровяные тельца и т. д. Эти сильно увеличенные изображения можно сфотографировать — получатся полезные наглядные пособия.

Для такого фотографирования фотоаппарат соединяют с микроскопом.

На штативе, который можно взять в физическом кабинете или сделать самим, закрепляют аппарат «Фотокор» мехом вниз, а под ним устанавливают микроскоп. Объектив фотоаппарата при раскрытом мехе должен находиться на расстоянии 1—2 миллиметров от окуляра микроскопа.

На предметный столик микроскопа кладут препарат, при помощи зеркала регулируют освещение, делают наводку на резкость, как обычно при работе с микроскопом. Затем опускают мех фотоаппарата. По матовому стеклу аппарата проверяют наводку на резкость, которая делается при помощи микрометрического винта микроскопа. После этого открывают затвор. Заснятую пластинку проявляют обычным способом.

Изображение на снимке получится такое же, как в микроскопе, если мех фотоаппарата установлен на двойное растяжение. При

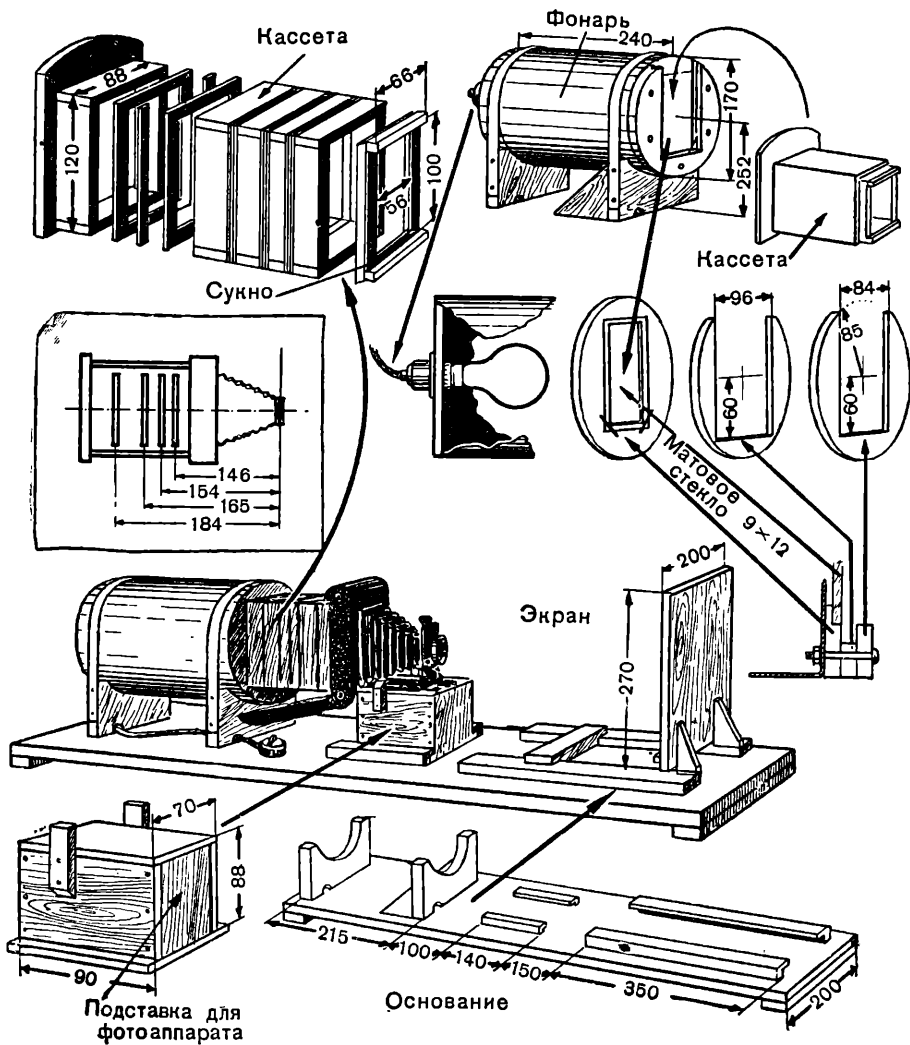

Фотоувеличитель с аппаратами „Москва-1“ и „Москва-2“.

# ФОТОУВЕЛИЧИТЕЛЬ С АППАРАТАМИ „КОМСОМОЛЕЦ“ и „ЛЮБИТЕЛЬ“

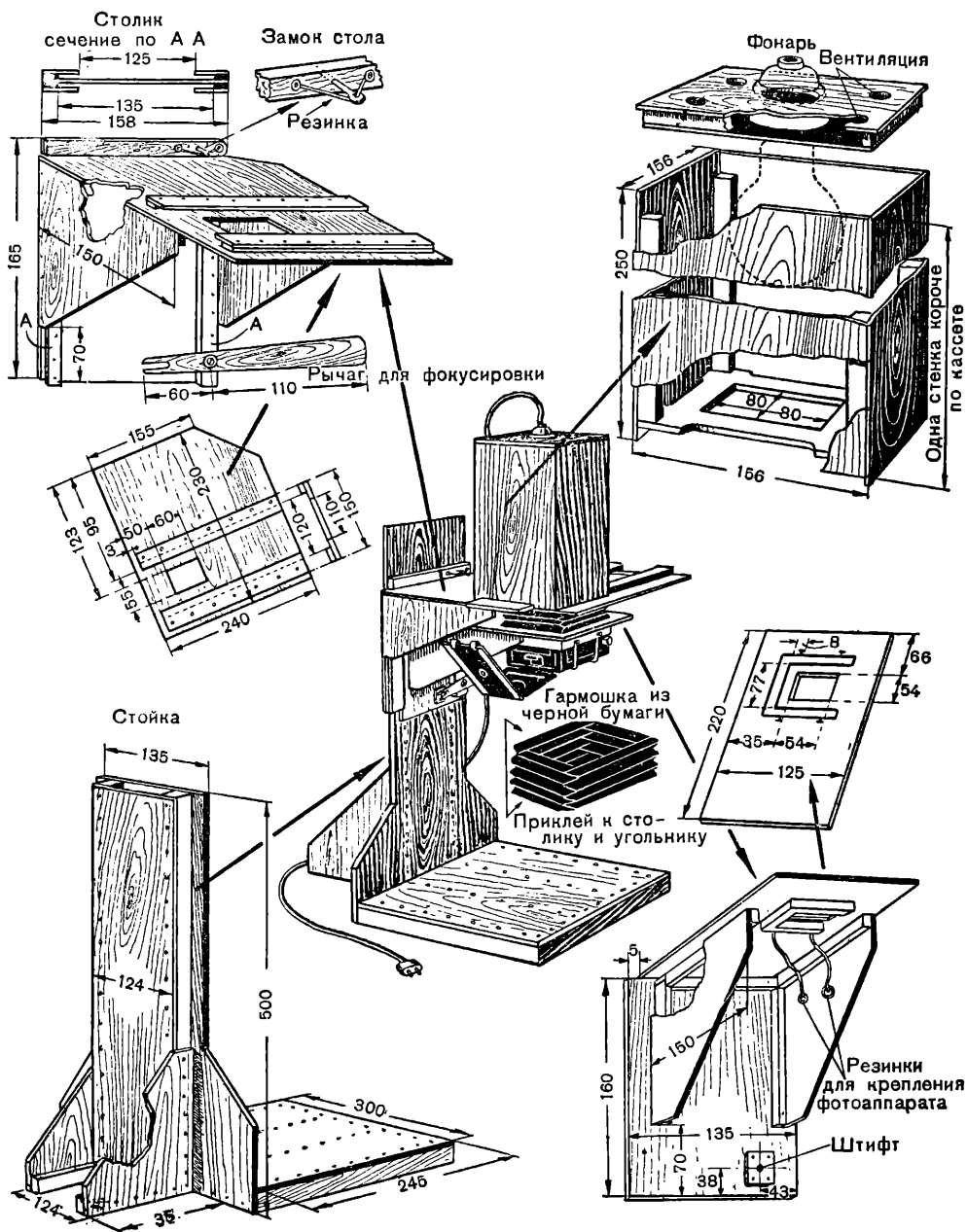

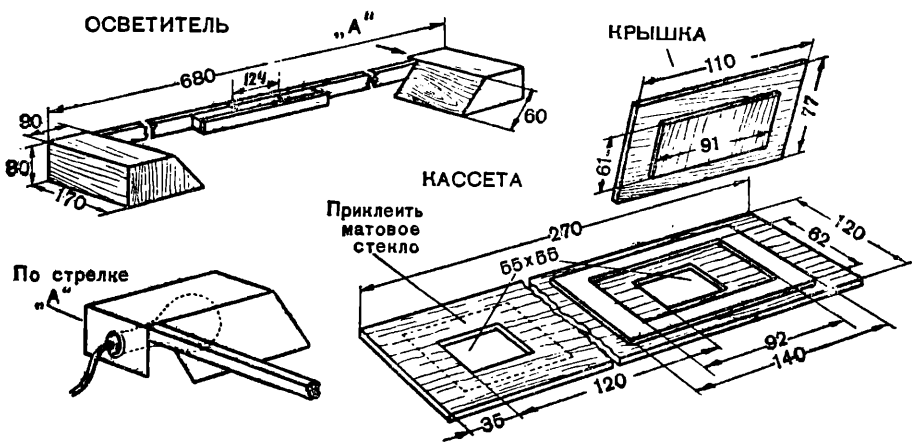

Осветитель и кассета к фотоувеличителю.

одинарном растяжении увеличение будет вдвое меньше.

Для микрофото съемки с помощью аппаратов «Любитель» и «Комсомолец» можно приспособить описанный выше увеличитель конструкции Н. Митрофанова. Надо лишь на основании

увеличителя поставить микроскоп и совместить его окуляр с объективом фотоаппарата. При освещении предмета, положенного на столике, на матовом стекле кассеты появится его изображение. Наводку на фокус производят кремальерой микроскопа.

## МОДЕЛИ СЕЛЬСКОХОЗЯЙСТВЕННЫХ МАШИН

На необъятных полях нашей Родины работают тысячи разнообразнейших сельскохозяйственных машин. Эти машины очень интересны по своему устройству.

Многие пионеры и школьники давно интересуются сельскохозяйственными машинами. Они внимательно изучают их работу и строят модели этих машин. Постройкой моделей учащиеся занимаются или самостоятельно, или в различных технических кружках, которых с каждым днем становится все больше в наших школах.

Постройка моделей помогает пионерам и школьникам подробнее изучить устройство и работу сельскохозяйственных машин, способствует углублению знаний, полученных на уроке физики в школе. Занимаясь постройкой моделей, учащиеся приобретают сведения по машиностроению: по деталям машин, по кинематике механизмов, по черчению и прочее.

В процессе работы пионеры знакомятся с разными материалами, инструментами.

Здесь описывается несколько моделей сельскохозяйственных машин. Все модели действующие. Хотя они сделаны и упрощенно, но по своему устройству очень похожи на настоящие машины и дают полное представление об их работе.

Для постройки моделей понадобятся куски древесины, фанеры, любой листовой металл, проволока и инструменты: нож, шило, пила, молоток, напильник, рубанок, плоскогубцы. Детали скрепляются гвоздями, шурупами, клеем.

Все детали моделей, как деревянные, так и металлические, по форме очень простые. Изготовить их просто.

Во многих моделях встречаются круглые деревянные детали: колеса, втулки, шкивы и другие. Эти детали лучше выточить на токарном станке. Но если такой возможности нет, их можно обработать старательно по циркулю. Брусочки, планки, доски постарайтесь выстругать рубанком, но их можно обработать и ножом.

Дерево подбирается сухое и не суковатое. Все детали следует обрабатывать как можно чище. Особенно гладкими должны быть трущиеся места. При сборке моделей нужно старательно подгонять детали, чтобы каждая из них правильно встала на свое место. Особое внимание следует уделить регулированию и налаживанию готовой модели. При этом нужно добиться, чтобы все двигающиеся части модели ходили легко.

Готовую модель окрасьте краской. Трущиеся места старайтесь не окрашивать. Если же на них попадет краска, снимите ее. Съемные части лучше красить отдельно, а части, соединенные наглухо, вместе. Чтобы модель ходила легко, все трущиеся места смажьте тальковым порошком. Маслом смазывать не следует — от него деревянные части разбухнут и затормозят движение.

Устройство модели легко понять по рисункам и описанию.

На рисунках показаны общий вид модели, сборка и узлы, а также все детали, их форма и размеры. Каждая деталь имеет свое наименование и номер. Этим номером она обозначается и в узлах и на общем виде. Номера, поставленные на деталях, упоминаются и в описании. Таким образом, деталь нетрудно отыскать на рисунке.

По сравнению с настоящими машинами модели уменьшены примерно в десять раз. Все размеры на рисунках даются в миллиметрах.

Если неподалеку от школы находится машино-тракторная станция, колхоз, совхоз или завод сельскохозяйственных машин, сходите туда и посмотрите настоящие машины. Это очень поможет вам при изготовлении модели.

### Модель тракторной 24-рядной сеялки

Тракторная 24-рядная сеялка предназначена для посева зерновых культур.

Настоящая сеялка устроена следующим образом. На двух колесах установлена стальная рама с деревянным ящиком для семян. Крышка ящика прикреплена на шарнирах.

Под ящиком расположены в ряд 24 дисковых сошника.

Ко дну ящика прикреплен высевной аппарат, представляющий собою литые коробки с зубчатыми катушками. Эти катушки, вращаясь, и подают семена из ящика. Катушки вращаются при помощи передаточного механизма от ходовых колес.

От коробок высевающего аппарата к сошникам идут гибкие семяпроводы.

Сошники сеялки состоят из двух плоских дисков. Диски вставлены в вилку и сидят на оси наклонно, касаясь друг друга с передней стороны. Сошники установлены в раме шарнирно и могут при надобности опускаться и подниматься.

Подъем и опускание сошников производится особым устройством, которым можно одновременно включать или выключать высевной аппарат.

Для того чтобы диски уходили в почву, имеются нажимные пружины. Регулируется нажим специальным приспособлением. Для заделки семян и выравнивания рядка к сошникам прикреплены волочащиеся цепные шлейфы.

Спереди рамы, к дышлу, прикреплен тракторный прицеп. Сзади рамы имеется опорная доска для рабочих-сеяльщиков.

Ширина прохода сеялки — 3,6 метра, глубина заделки семян — 4—7 сантиметров.

Работает сеялка таким образом. При движении сеялки сошники проделывают бороздки. В них из ящика по семяпроводам падают семена, которые подаются высевным аппаратом. Бороздки с зернами заделываются шлейфом.

В транспортном, нерабочем, положении высевной аппарат выключается, сошники поднимаются и идут над поверхностью почвы.

По своему устройству модель очень близка к настоящей. У нее могут подниматься и опускаться сошники, есть регулятор высева и ось, подающая семена. На рисунках можно хорошо видеть устройство модели.

Из дерева сделана рама (1). Она скреплена из продольной планки, поперечного бруса — дышла с прицепом — и двух раскосов, выгнутых уголком из жести.

К концам продольной планки прибиты боковые брусья с отверстиями, в которые вставлена ось (2).

Боковые брусья несут 4 подвески. В две подвески входит сошниковый стержень (3).

Продольная планка рамы служит одновременно и дном ящика (4). Ящик сколочен из продольных боковых и торцовых конусных стенок.

Сверху ящик закрывается откидной крышкой на шарнирах. Крышка закрывает половину ящика. Остальная половина забита доской.

Деревянная ось (2), вставленная в боковые рамы, вращается вместе с колесами (5), которые плотно насажены на нее.

Колеса сделаны так: в деревянной ступице по радиусу высверлены сквозные отверстия; в них вбиваются спицы, которые сверху обтягиваются жестяным ободом, прикрепленным гвоздями. Спицы колеса могут быть и проволочными. В этом случае их припаивают к ободу.

Ось проходит внутри ящика и в этой части имеет продольную рифленность — зубцы. Этими зубцами и подаются семена в отверстия, находящиеся в дне ящика и имеющие вид воронки.

Число отверстий равно числу сошников, то есть 24.

От отверстий к сошникам идут трубки — семяпроводы (6). Они прикреплены к дну ящика при помощи поперечных планочек (7), к каждой по две трубки. Трубки можно сделать из жести или скленть из плотной бумаги.

Для очистки колес от грязи к раме прикреплены жестяные скребки.

Каждый сошник состоит из проушины (8), двух жестяных дисков (9), тяги с колодкой (10), нажимной пружины (11) и шлейфа (12). Диски вращаются в проушине на оси и установлены под углом, образуя клин. Семяпровод входит между дисками.

Проушины берутся короткие и длинные и делаются из жести цельными или склепанными. На стержень они надеваются чередуясь.

Таким образом, собранные сошники располагаются не в один ряд, а в два (если посмотреть сбоку); один ряд спереди, второй сзади. Диски второго ряда проходят между следами передних.

Крепление семяпроводов таково, что проушины могут свободно качаться на стержне при подъеме и углублении сошников.

Сзади дисков в проушину вделана колодка с тягой. К колодке прикреплен цепной шлейф, состоящий из 3—4 проволочных колец.

Подъем и опускание сошников производится колесчатым поворотным валом (13) с рычагом (14).

Вал вставлен сзади ящика в боковые брусья рамы. К выгнутой части вала при помощи обоймы (15) прикреплены тяги сошников. Обойма согнута из жести в виде буквы П и по концам имеет отверстия. Обойма огибает вал, в отверстия пропускается тяга сошника, и конец ее загибается. На тягу перед этим надевается нажимная пружина (11). При переменном пожатии сошника тяга свободно может скользить в ушках обоймы. Чтобы обоймы не цеплялись, между ними надеваются шайбы.

# ТРАКТОРНАЯ 24-РЯДНАЯ СЕЯЛКА

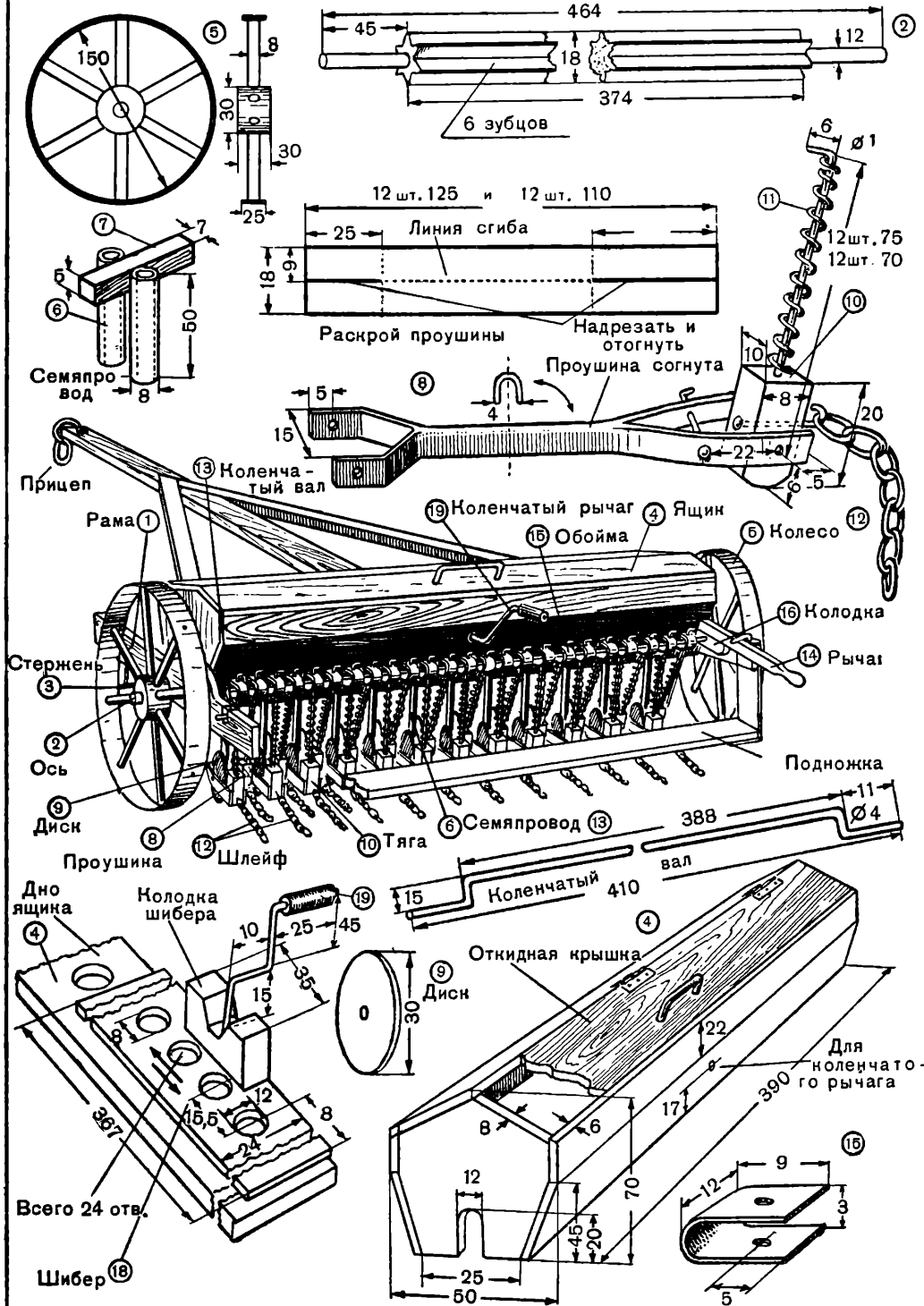

Модель тракторной 24-рядной сеялки.





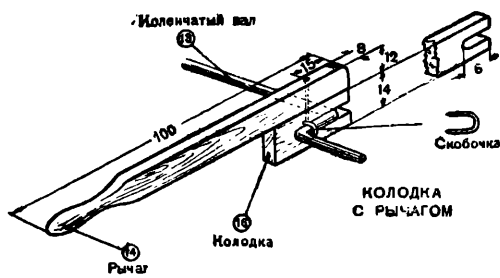

Передаточное устройство.

планки опускаются на платформу, движутся по ее поверхности и поднимаются почти вертикально, когда сходят с платформы.

Так действуют механизмы модели.

Изготовление модели нужно начать с платформы.

Платформа выпиливается из доски толщиной 10—12 миллиметров. Волокна доски должны идти поперек хода модели. В платформе, сверху вниз, высверливаются три отверстия — одно для оси грабельного устройства, а два — для крепления грабельной доски. Сбоку высверливается еще одно отверстие, в которое вставляется конец коленчатой оси.

К одному углу платформы крепится дышло (оно выстругивается из сосновой планки длиной в 400 мм), а к другому — боковина (12), кусочек доски с вырезом для пальцевого бруса и скосом для клина.

Отделяющий клин (13) можно вырезать из тонкой фанеры или плотного картона; он приклеивается или прибивается к скосу боковины мелкими гвоздиками. Платформа ограничена бортиком (14). Бортик — полоска жести или картона длиной в 175 и шириной в 32 миллиметра — прибивается к закругленной части платформы.

К платформе прибивается и полевое колесо (6) диаметром в 40 миллиметров. Его можно выпилить из 6—8-миллиметровой фанеры.

Ходовое колесо и барабан зубчатого колеса выпиливаются лобзиком из доски толщиной около 16 миллиметров; диаметр первого колеса 75 миллиметров; второго — 22 миллиметра. В них просверливаются сквозные отверстия такого диаметра, чтобы с трудом вбивалась проволока, из которой изготавливается коленчатая ось. Для коленчатой оси лучше всего использовать железную проволоку толщиной в 3 миллиметра; длина куска проволоки — около 95 миллиметров. Ось изгибается с помощью плоскогубцев по рисунку. По окружности барабана, предназначенного для зубчатого колеса, в шахматном порядке в два ряда забивают 16 мелких гвоздиков, а шляпки их спиливают или обкусывают кусачками; гвоздики должны выступать не более чем на 2,5—3 миллиметра. Расстояние между рядами гвоздиков 6—8 миллиметров.

Ходовое и зубчатое колеса насаживают на коленчатую ось, предварительно надев на нее петельку шатуна. Чтобы колеса не поворачивались вокруг оси, в них можно сделать небольшие углубления для закруглений колена оси: дополнительно их можно прибить скобочками.

Шатун и рычаг делают из 1—1,5-миллиметровой железной проволоки. Петли сгибают на гвозде или круглогубцами. В местах соединения рычага с шатуном, а также шатуна с коленчатой осью не должно быть заеданий. Для уменьшения трения по бокам колес на ось надевают шайбочки.

Пальцевый брус можно выстругать из сосновой планочки или выпилить из 6-миллиметровой фанеры. Вдоль широкой стороны пальцевого бруса, посредине, на равном расстоянии друг от друга забивают до самой шляпки 18 гвоздиков; длина гвоздиков 35 миллиметров. Выступающие с другой стороны концы гвоздей загибают вверх, чтобы образовались одинаковые петли. Это лучше всего делать с помощью оправки — металлической полоски длиной 200, шириной 12—13 и толщиной 3 миллиметра. Оправку кладут на край стола, а на нее планку с вбитыми гвоздями. Сначала загибают легкими ударами молотка все гвозди вниз, а потом окончательно загибают их в виде крючков с другой стороны оправки. Оправку удаляют. Готовый пальцевый брус прибивают к передней кромке платформы крючками вверх.

Из листового металла, лучше алюминия толщиной 0,5 миллиметра, вырезают полоску для ножа. На ней нужно нарезать 18 зубьев. Расстояние между зубьями должно быть такое же, как и между гвоздиками пальцевого бруса, — 7,5 миллиметра. На одном конце ножа просверливают отверстие для рычага.

Нож надо вложить в пальцевый брус, в отверстие которого вставляют конец рычага. Под средний виток рычага подкладывают шайбочку и через нее вбивают в дышло небольшой гвоздик.

Затем проверяют работу режущего устройства. Потяните за дышло платформу. Она должна легко катиться, а нож легко скользить из стороны в сторону.

Теперь из сухого липового или березового брусочка выстругивают головку, а из 5-миллиметровой фанеры выпиливают круг грабельного устройства. Головку и круг сбивают или склеивают и просверливают сквозное отверстие для оси. На головке с четырех сторон накалывают шилом небольшие отверстия для шурупов, которыми крепятся ножки грабельных планок. К нижней плоскости круга прибивают кусок резины толщиной в 3—5 миллиметров, а его края, выступающие за круг (22), обрезают. Это будет резиновый диск (21), через который вращение зубчатого колеса передается грабельному устройству.

Из картона вырезают четыре планки и с одной стороны делают трехгранные зубья. Длина планок — 120 миллиметров, ширина — 20 миллиметров. Затем выстругивают четыре ножки сбрасывающих граблин. Три из них — прямые, шириной по 9 миллиметров; четвертая, шириной в 13 миллиметров, с закруглением с одной стороны и вырезом с другой (см. отдельный рисунок).

Планка, которая укреплена на ножке с вырезом, является сбрасывающей. Первые три граблины, не доходя до края платформы, поднимаются вверх, четвертая же должна до-

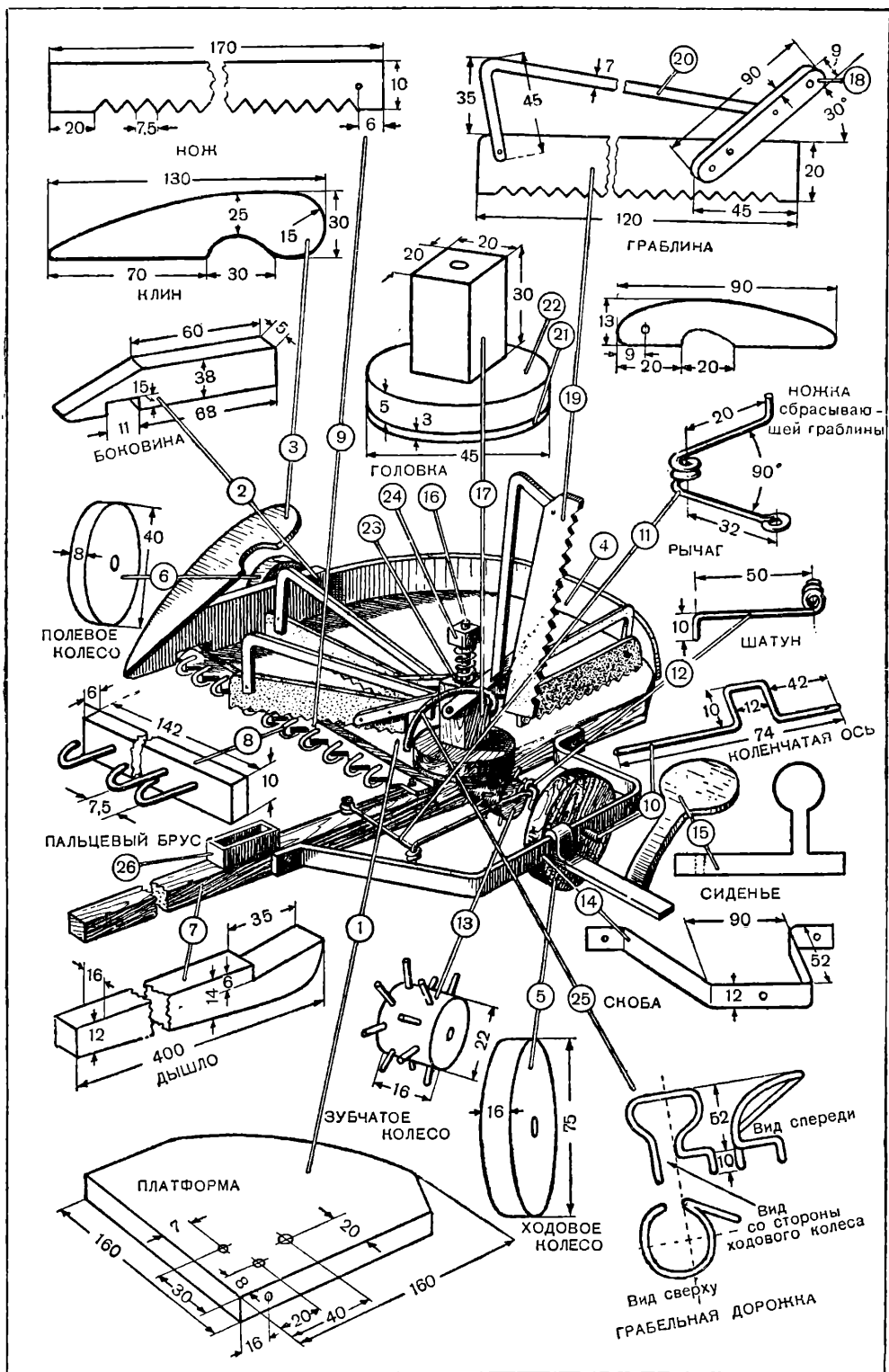

Модель жатки-самосброски.

# МОДЕЛЬ ТРАКТОРА

Общий вид

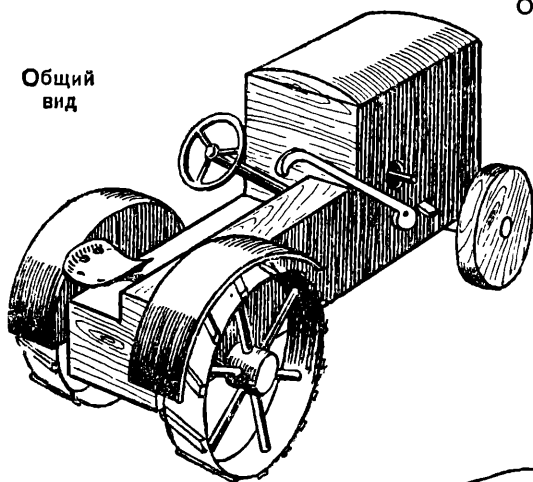

Отверстие по винту

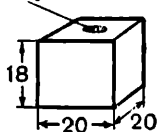

③

Отверстие по оси двигателя

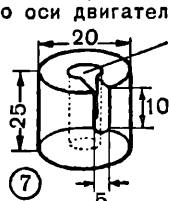

⑦

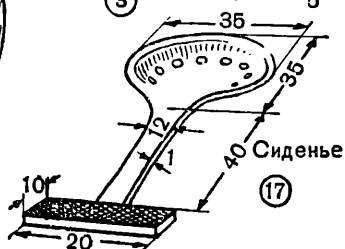

Сиденье

⑰

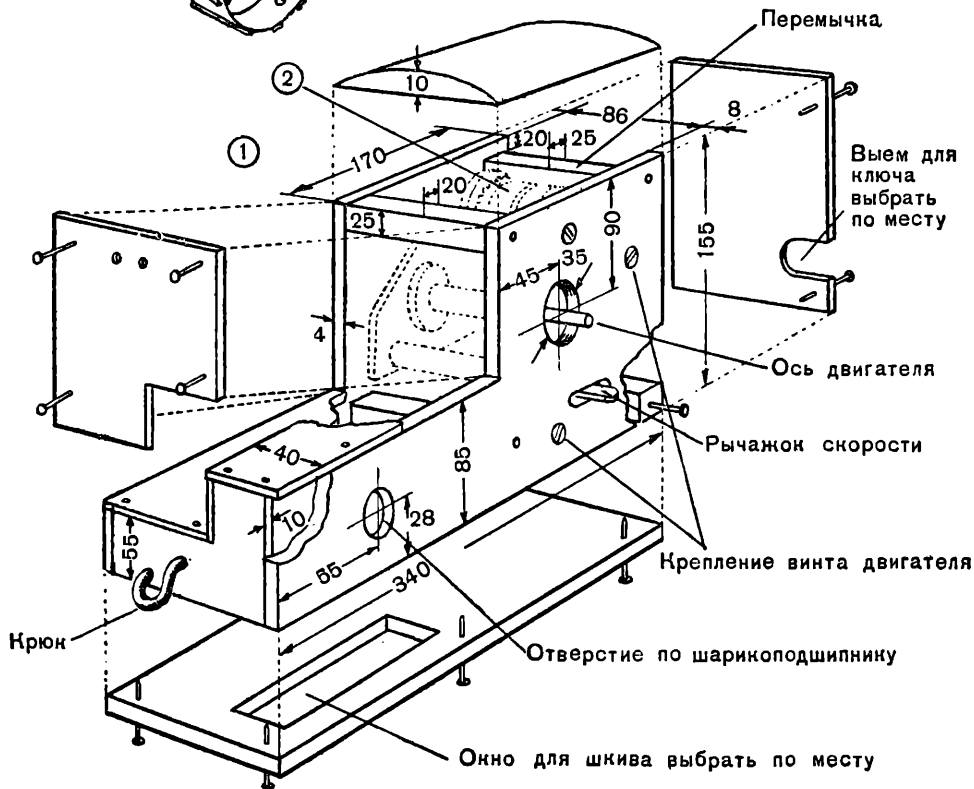



по ровной поверхности: по полу, ровному асфальту и т. п. Если же трактор работает с патефонным электрическим моторчиком, то тяга его будет несколько сильнее.

Трактор с моделью может пройти расстояние в 20—30 метров, а без модели — до 40 метров.

Устроена модель следующим образом. Две фанерные боковины прибиваются к торцам пяти деревянных перемычек и образуют открытый ящик — корпус трактора (1). Горизонтальная дощечка в заниженной части корпуса служит как бы рабочей площадкой. Внутри ящика помещается двигатель (2). Его приводная ось выходит вправо — в отверстие боковины. В эту же сторону, в щель, выходит и рычажок скорости двигателя. Отверстие для завода (ключа) размещается спереди модели, в правом углу.

Двигатель крепится к правой боковине корпуса четырьмя винтами. Между плитой двигателя и боковиной в местах крепления подкладываются опоры (3). Таких опор две. Третьей опорой двигателя является утолщенная часть втулки под ключ. Для лучшего прилегания втулки в боковине сделана канавка. Для жесткости правая боковина ящика взята толще левой; она крепится к перемычкам наглухо. Левая боковина прибивается не очень прочно и является съемной при сборке и разборке модели. Задние колеса (4) ведущие. Ось (5) колес вращается на двух шарикоподшипниках (6), установленных в боковинах корпуса. На ось колеса насажены неподвижно и вращаются вместе с нею.

Чтобы ось не проворачивалась, колеса скрепляются сквозной шпилькой. Задние колеса подобны колесам сеялки и изготавливаются точно так же. По ободу колеса даны шипы. Они представляют собой резиновые полоски, прибитые или приклеенные по всему кругу.

Вращение колес производится ременной передачей. На вал двигателя и на заднюю ось насажены деревянные шкивы (7 и 8), на которые перекинут ремень (9). От проворота на оси ведущий шкив удерживается при помощи паза. При надевании паз попадает на шпильку и этим закрепляет шкив. Шкив плотно насаживается на ось через окно боковины. Задний шкив крепится на оси сквозной шпилькой.

Передняя ось (10) имеет вид бруска, в концы которого вбиваются оси колес (гвозди). Колеса (11) могут быть установлены на шарикоподшипники или без них.

К перемычке корпуса ось привернута шурупом и поэтому может поворачиваться вправо и влево. Поворот оси производится рулем, установленным в отверстие средней перемычки, под углом 30° к вертикали.

В брусок оси вставлена проволочная петля (12), руль на конце выгнут кривошипом. Кривошип входит в петлю и при повороте руля отводит ее; этим он проворачивает колесную ось. Руль спаян из проволочных частей: стержня (13), штурвала (кольца) (14) и спиц (15). Для упрощенности весь руль может быть согнут из одного куска проволоки.

С правой стороны корпуса прикреплен рычаг включения (16), сделанный из жести.

При опускании рычага за рукоятку вниз его эксцентрическая часть отводит рычажок скорости и включает трактор. При подъеме рычага вверх трактор выключается. Ось рычага служит шуруп. Им рычаг туго привертывается к боковине и удерживается при отводе в нужном положении. Рычаг прикрепляется по месту, сообразуясь с размещением рычажка скорости.

На рабочей площадке, сзади руля, устанавливается сиденье (17). Лучше всего его сделать из алюминия, выколов чашечкой.

Колеса ограждаются жестяными крыльями. Размер крыльев и пригонка их делаются по месту.

Задн корпуса укреплен крюк для прицепа.

Все открытые места коробки — корпуса — после окончательной сборки и наладки обшиваются тонкой фанерой или картоном.

Чтобы модель хорошо ходила, ее вес должен быть небольшим, а колеса легко вращаться, без торможений.

При установке двигателя нужно следить, чтобы его плита располагалась параллельно плоскости боковины. Оба шкива обязательно вытаскиваются на станке. Отверстия в них просверливаются точно в центре. Шкивы должны вращаться без большого биения.

Ремень шьется из мягкой тонкой кожи. Подходящим будет ремень от часов. Сшивается ремень аккуратно, без грубых швов и рубцов. Ширина ремня 8—12 миллиметров, толщина 1—1,5 миллиметра. Ремень надевается на шкивы внутренней шероховатой стороной.

Для лучшего сцепления с ремнем поверхности шкивов обклеиваются или обиваются слоем резины толщиной 1,5—2 миллиметра. Ремень на шкивы следует натягивать не очень туго и не слабо.

Двигатель нужно оберегать от пыли и загрязнения.

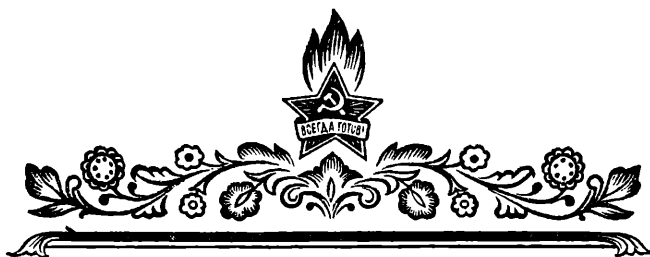

ХУДОЖЕСТВЕННОЕ  
ВОСПИТАНИЕ  
ПИОНЕРОВ





## ГЛАВА XII

### ХУДОЖЕСТВЕННОЕ ВОСПИТАНИЕ ПИОНЕРОВ

Искусство, как и художественная литература, служит могучим средством коммунистического воспитания советских людей.

Советское искусство, высокоидейное и высокохудожественное, основанное на принципах социалистического реализма, помогает партии воспитывать всесторонне развитого человека — гражданина и борца, беззаветно преданного советскому социалистическому строю, Коммунистической партии, советскому народу.

Поэтому в воспитании детей искусство имеет огромное значение и играет большую роль. В самых разнообразнейших формах оно прочно вошло в жизнь детей, в жизнь пионерской организации.

Трудно представить сейчас сбор, костер, поход пионеров без песни, без музыки. Нет такой школы, пионерской дружины, где бы не было кружков художественной самодея-

тельности. В любой дружке, отряде, звене есть свои певцы, танцоры, музыканты, художники, чтецы-декламаторы. С каждым годом растет число участников детской художественной самодеятельности, повышается уровень исполнения произведений.

Но неправильно было бы сводить художественное воспитание лишь к участию детей в самодеятельных художественных коллективах. Прежде всего потому, что не все дети в равной мере могут и в действительности принимают участие в художественной самодеятельности. Неправильно еще и потому, что художественное воспитание предполагает прежде всего ознакомление пионеров и школьников с богатствами отечественной музыкальной культуры, изобразительного искусства, с театральной культурой, что достигается слушанием музыки, посещением театров, выставок, концертов, картинных галерей.



Поэтому художественное воспитание, имея перед собой задачу научить детей воспринимать прекрасное в природе и в общественной жизни, понимать и ценить искусство, развивать у детей творческие наклонности, воспитывать у них художественный вкус, предполагает два направления.

Одно из них несомненно связано с развитием художественной самостоятельности.

Другое же имеет в виду широкое знакомство всех детей, всех пионеров и школьников с различными произведениями, с разнообразными формами профессионального искусства.

Именно поэтому в главе «Художественное воспитание» рассказывается не только о том, как организовать хоровой коллектив или оркестр народных инструментов, но и о том, как научить детей слушать, любить и понимать музыку, какие сборы на музыкальные темы может провести отряд или звено. В главе вожатый найдет материал не только об организации кружка рисования или лепки, но и о том, как подготовить и провести сбор, посвященный живописи, как подобрать репродукции лучших картин, как научить пионеров понимать произведения изобразительного искусства, как использовать эти произведения во всей воспитательной работе.

Вожатый должен помнить, что воспитание средствами искусства будет приносить желаемые результаты только в том случае, если весь художественный материал, отбираемый для работы с детьми, будет обладать подлинной идейно-воспитательной ценностью.

Наши дети должны работать над классическими и современными произведениями, они должны знакомиться с такими пьесами, картинами, музыкальными произведениями, которые повышали бы их культурный уровень, обогащали их знания, воспитывали их пат-

риотами, сильными, бойкими, жизнедеятельными людьми. На лучших образцах советской литературы, музыки, искусства пионеры и школьники должны почувствовать моральное величие советского человека, неизмеримое превосходство коммунистического общества, коммунистической морали над буржуазной моралью.

В работе с детьми следует учитывать и то, что художественный материал должен всегда соответствовать тому возрасту, для которого он предназначается.

Надо помнить и другое — вся обстановка, в которой проходят художественные занятия, должна способствовать воспитанию высоких моральных качеств советского человека и не создавать условий для развития у детей таких свойств, как зазнайство, тщеславие, индивидуализм.

Организатор работы по художественному воспитанию пионеров — прежде всего вожатый. Он же часто является и руководителем самостоятельных художественных коллективов. Но вожатый не сможет справиться с работой, если будет полагаться только на свои силы. Его долг — привлечь к работе по художественному воспитанию детей преподавателей литературы, пения, деятелей искусств, родителей, учащихся музыкальных училищ, старшеклассников, занимающихся музыкой, изобразительным или театральным искусством и т. д.

Но какую бы роль ни пришлось выполнять самому вожатому в работе по художественному воспитанию детей, она всегда будет требовать от него высокой культуры — серьезного знакомства с литературой и искусством во всех его многообразных формах. Это еще больше обязывает вожатого постоянно заботиться о своем образовании, о расширении своего кругозора.

## ТЕАТРАЛЬНАЯ РАБОТА С ПИОНЕРАМИ

Театр — могучее средство коммунистического воспитания. И этим средством нужно умело пользоваться в работе с детьми.

Посещение театра там, где это возможно, нужно обязательно внести в план работы пионерского звена, отряда, дружины.

Важно, чтобы просмотр любого спектакля не проходил для учащихся бесследно. Поэтому полезно устроить обсуждение его в виде беседы или конференции. Не ограничивая ребят, не мешая им высказываться, надо направить обсуждение спектакля так, чтобы от внимания ребят не ушло главное — идея пьесы, ее содержание. Если возможно, надо связать события, происходившие в спектакле, с похожими фактами и случаями из жизни коллектива. Хорошо также, если пионеры, просмотревшие спектакль, напишут о нем отзыв в школьную стенную газету. Полезно и интересно организовать встречу пионеров с работниками театра, которые смогут рассказать ребятам о самом главном — об общественном значении театрального искусства,

об огромном труде, которым достигается мастерство, о постоянном изучении жизни, которое необходимо актеру.

Пригласите на эту встречу не только ведущих работников театра, но и тех, кого зритель обычно не видит на сцене, но чей труд помогает создавать спектакль и обеспечивает ему успех: художника, костюмера, заведующего осветительной частью и т. п.

На таких встречах интересно поговорить о том, какими средствами коллектив театра добивается раскрытия содержания спектакля, воздействия его на зрителя.

Еще шире в работе с детьми надо использовать кино, поскольку оно является более доступным, чем театр. И здесь можно использовать такие формы, как организованные походы в кино, обсуждения просмотренных фильмов, выступления в стенной печати, встречи с работниками кино.

Все это поможет пионерам разбираться в фильмах, закрепит то хорошее влияние, которое оказывают на них наши лучшие ки-

нокартины. Очень важно оратить внимание детей на те художественные средства, которые помогли творческому коллективу наиболее полно раскрыть содержание кинокартины, донести идею сценария до зрителя.

В работе по художественному воспитанию детей можно также использовать такие радиопередачи, как «театр у микрофона», театрализованные тематические концерты, инсценировки. Вожатый должен заранее познакомиться с программой радиопередач и, посоветовавшись с ребятами, решить, какую передачу звено или отряд будет слушать коллективно. После прослушивания полезно организовать обсуждение. При выборе передачи вожатому надо больше прислушиваться к предложениям пионеров.

## РАБОТА ДРАМАТИЧЕСКОГО КРУЖКА И КРУЖКА ХУДОЖЕСТВЕННОГО СЛОВА

Детскую художественную самостоятельность следует рассматривать не как случайные занятия по подготовке номеров и программ для очередных вечеров и сборов, а как средство художественного воспитания, как одну из форм коммунистического воспитания детей.

В драматических кружках и в кружках художественного слова занимаются тысячи пионеров и школьников. Эти занятия должны давать детям не только увлекательный отдых, зарядку для учебной работы, но воспитывать их как в идейном, так и в художественном отношениях.

Поэтому работа в кружках должна вестись над такими классическими и современными произведениями, которые повышали бы идейный и культурный уровень детей, воспитывали их сильными, жизнелюбивыми людьми. Бессодержательному, пошлому репертуару не место в пионерских отрядах.

Организатор художественной самостоятельности пионеров — вожатый. Но это не значит, что вожатый должен все делать сам и один. Конечно, лучше всего, чтобы в школе работал художественный руководитель-специалист, режиссер или актер. Если же школа такого

руководителя не имеет, его обязанности должны разделить между собой люди, хотя и не имеющие театрального образования, но любящие и понимающие искусство и литературу. Руководить драматическими кружками могут преподаватели литературы, классные руководители, помогать им в работе будут учителя рисования и пения. Среди родителей школьников могут встретиться актеры и другие работники театра — им также можно предложить вести кружки. Следует привлечь к руководству детской художественной самостоятельностью студентов театральных училищ. Можно привлечь и школьников старших классов, занимающихся в кружках и студиях домов художественного воспитания.

Руководить драматическим кружком или кружком художественного чтения, наверное, придется и вожатому. Чтобы успешно справиться с этим, ему следует неустанно повышать свою общую культуру, развивать художественный вкус, смотреть лучшие образцы театрального искусства, внимательно следить за литературой, постараться овладеть хотя бы элементарной сценической грамотностью.

В каждой школе может работать несколько драматических кружков, организованных по возрастному принципу: драмкружок старшеклассников, пионерский драмкружок 6—7-х классов, пионерский драмкружок школьников 3—5-х классов.

Наличие в школе одного или нескольких драмкружков вовсе не означает, что работа по драматизации должна вестись только в кружке. Любой отряд может также подготовить и поставить инсценировку басни, рассказа или небольшую пьесу.

При организации драматических кружков нужно принимать во внимание не только исполнительские способности отдельных ребят, но и их заинтересованность, увлечение театральным искусством, так как школьному драматическому кружку нужны не только исполнители, но и декораторы, осветители, помощники режиссера, костюмеры и т. д.

В драматическом кружке необходимо создать дружный, сплоченный коллектив, добиваться сознательной дисциплины ребят на репетициях и спектаклях. В каждом кружке

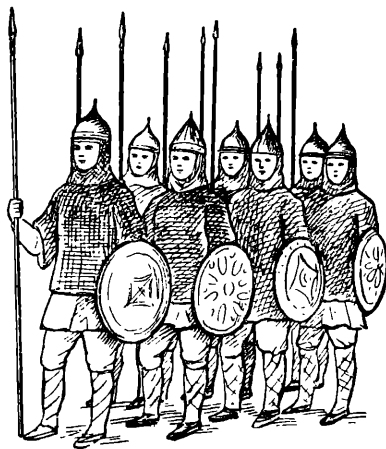

Костюмы к «Сказке о мертвой царевне и о семи богатырях» А. С. Пушкина.

необходимо выбрать старости, который будет подготавливать помещение для занятий, обеспечивать располагающую к работе обстановку — чистоту, уют, порядок, наличие необходимых для репетиций вещей.

Занятия в кружках надо вести по точному расписанию, четко продуманному плану, без спешки и «кампанейщины», репетиции начинать точно в назначенное время. Нельзя допускать пассивного присутствия ребят на занятии. Пока руководитель репетирует с одной группой, другим ребятам, не занятым в этой сцене, он должен обязательно дать задание работать над своими отрывками самостоятельно.

Художественным чтением можно заниматься с пионерами в драматическом кружке. Но можно организовать и самостоятельные кружки художественного слова. Участие в них повышает общую культуру пионеров, развивает их художественный вкус, любовь к литературе, память, терпение, сознательную дисциплину. Такие кружки доступны каждой школе, так как не требуют ни особого помещения, ни оборудования, ни оформления. Руководить кружками могут учителя литературы, школьные библиотекари, вожатые.

В каждой школе может быть несколько кружков художественного слова. Так же как и драматические кружки, они работают по плану, занятия проводятся по расписанию обычно один раз в неделю. Руководитель кружка должен уметь сочетать коллективные занятия и индивидуальную работу с каждым участником кружка.

Результатом работы кружков должно явиться высокое качество исполнения в любой постановке — будь это большая пьеса или инсценировка маленького стихотворения. Без высокой культуры и качества исполнения невозможно взволновать зрителей, воздействовать на них, пробудить в них определенные мысли, чувства. А такая встреча со зрителем совершенно обязательна для любого кружка художественной самодеятельности, она является итогом работы кружка над тем или иным сценическим произведением.

### Работа над художественным словом

И в большой пьесе, и в коротком рассказе и в маленьком стихотворении главное — это содержание, мысль, идея, ради которой автор написал произведение. И выразить эту идею автор иначе, как словами, не может.

Вот почему в театральном искусстве так велико значение слова. Вот почему в драматических кружках и в кружках художественного чтения в первую очередь надо работать над тем, чтобы исполнители говорили культурно, выразительно, в тончайших оттенках передавали неисчерпаемые богатства своего родного языка, точно доносили до слушателей содержание и мысли, заложенные в произведении. В связи с этим большое значение имеет работа над словом, художественное чтение, которое приучает ребят проникать вглубь текста, анализировать его, ценить каждое слово произведения, совершенствовать свое произношение.

Задача чтеца состоит в том, чтобы передать настроения, заложенные автором в произведении. Поэтому первое, с чего исполнитель должен начать свою работу, — это глубоко проникнуть в замысел автора. Для этого нужно порекомендовать чтецу несколько раз перечитать стихотворение про себя, вдуматься в каждую строчку, в каждое слово, проследить, как развивается мысль автора, прочитать другие произведения поэта, познакомиться с критическими высказываниями по поводу выбранного для чтения стихотворения.

По радио часто выступают мастера художественного слова — чтецы и рассказчики. Мы имеем возможность слушать в звукозаписи выступления таких замечательных, ныне умерших мастеров театра, как Качалов и Москвин. На их исполнении можно и нужно учить юных чтецов.

Но нельзя допускать, чтобы ребята копировали профессиональных исполнителей, механически передавали их репертуар, интонации, манеру чтения. Слепое подражание никогда не бывает истинно-художественным, не доставляет удовольствия по-настоящему требовательным слушателям.

Материал для чтения всегда должен соответствовать возрасту детей. Не каждое, даже очень хорошее, произведение можно включать в репертуар ребенка. Неприятно, например, когда мальчик или девочка выступают с басней С. Михалкова «Заяц во хмелю» и изображают пьяного зайца, хотя, возможно, это и имеет «успех» у некоторой части слушателей.

Как бы глубоко ни чувствовал стихотворение исполнитель, он прочтет его хорошо только в том случае, если будет следовать некоторым обязательным правилам чтения стихов.

Надо учить детей читать стихи отчетливо,



Старик и старуха из «Сказки о рыбаке и рыбке» А. С. Пушкина.



«Кукушка и Петух» из басни И. А. Крылова.

ясно, без крика, но так, чтобы слышно было каждое слово. Нужно, чтобы тчецы обращали внимание на знаки препинания, расставленные автором, и при исполнении следовали им, соблюдали ритм стиха, его размер, в конце каждой стихотворной строчки выдерживали короткую паузу (остановку). Эти паузы служат для сохранения стихотворного размера и для того, чтобы слушатель уловил рифму, которой заканчивается строчка. Не следуя этим правилам, нельзя передать особенности стиха, его музыкальность.

В каждой строчке стихотворения есть самое главное, важное для понимания смысла слово. Его выделяют голосом, делают на нем ударение. Иногда бывает трудно сразу найти это ударное слово. Тогда пробуют переставить в строчке слова: это помогает определить логическое ударение. Возьмем пушкинскую строчку из стихотворения «Осень»: «Октябрь уж наступил...» Большинство ребят при чтении делает ударение на слове «наступил». Попробуйте переставить слова, скажите: «наступил уж октябрь», и вы увидите, что ударение придется сделать на слове «октябрь», и это будет правильно, так как Пушкин и хотел сказать о наступлении именно октября. Значит, надо читать это стихотворение, делая ударение на первом слове: «Октябрь уж наступил...»

Произведения, написанные в прозе, так же как и стихотворения, читаются обязательно наизусть. Исполнителю нужно предложить внимательно прочесть рассказ с начала до конца: запомнить последовательность всех событий, которые в нем происходят, проникнуться его общим настроением и затем разделить рассказ на отдельные части, составив как бы план рассказа. Над каждой частью нужно работать отдельно. Интересно, увлекательно человек рассказывает о том, что он видел сам, собственными глазами. Поэтому нужно помочь исполнителю представить себе, как бы увидеть «внутренним зрением» все то, что происходит в произведении. Тогда и слушатели вместе с ним станут как бы свидетелями описываемых событий.

Для детского исполнения рекомендуются рассказы и отрывки не слишком длинные, с интересным, занимательным сюжетом. Интересный, но длинный рассказ можно поручить читать двум или нескольким пионерам, которые выходят все вместе и читают рассказ чередуясь.

Надо учить ребят, выступающих с художественным чтением, держаться на сцене свободно, но не развязно. Каждое произносимое со сцены слово должно быть слышно и понятно публике.

У некоторых пионеров плохая дикция, то-есть неразборчивое и неясное произношение. Одно из средств, при помощи которого можно исправить плохую дикцию, — скороговорки. Используйте их в работе с тчецами. Делается это так. Вначале скороговорку произносят очень медленно и отчетливо, особенно те места, на которых язык «спотыкается». Потом скороговорка произносится быстрее, наконец очень быстро, несколько раз подряд.

Речь ребят часто бывает растянутой, в ней попадают лиш-

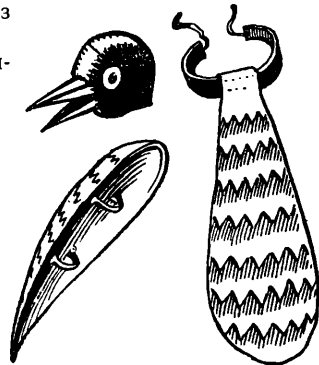
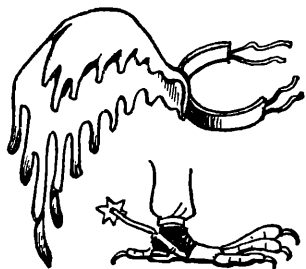

Инсценировка басни Крылова «Квартет». Соловей на ветке бутафорский. Его текст исполняют за сценой.

Маски и детали костюмов «Кукушки» и «Петуха».

ние слова, вроде «значит», «ну вот», «то-есть», «конечно», и т. д. Речь вожакого должна стать образцом для пионеров. Следите за своей речью, произносите все слова правильно, не употребляйте грубых, некультурных выражений, не засоряйте ее лишними, бессмысленными словами.

Нельзя ограничивать работу по художественному слову только кружками. Все пионеры и школьники, независимо от способностей, должны уметь грамотно, осмысленно читать и говорить. Организуйте в школе смотры и конкурсы на лучшего чтеца. Проводите их в несколько туров, чтобы охватить как можно больше пионеров: сначала проведите смотр в звене, потом в отряде и, наконец, организуйте общешкольный конкурс. Конкурсы могут быть «свободными», когда каждый пионер выступает с чтением любого произведения по своему выбору. А можно провести конкурс на лучшее исполнение произведений какого-нибудь одного автора — Пушкина, Гоголя, Маяковского, Гайдара, или же произведений, объединенных одной темой, например: «Советской страны пионер», «Миру — мир!», «Комсомолы — беспокойные сердца», «Весна в русской поэзии» и т. д. О теме и дне конкурса объявите заранее, за 3—4 недели до него.

**МАЛЫЕ ТЕАТРАЛЬНЫЕ ФОРМЫ**

Пьеса и инсценировка крупного произведения относятся к большим театральным формам и под силу кружку, уже имеющему опыт. Но есть много так называемых малых театральных форм — маленькие одноактные пьески, инсценировки рассказов, басен, стихотворений, театральные литературные композиции, монтажи, которые вполне доступны и начинающему кружку. Они не сложны, не требуют длительной подготовки, не нуждаются ни в громоздком оформлении, ни в специальных костюмах. Малые театральные формы позволяют кружку быстро откликаться на все важнейшие события жизни и тем самым помогать идейно-политическому воспитанию пионеров средствами театрального искусства. Художественное воспитание в пионерских отрядах, то-есть массовую художественную самодеятельность пионеров, лучше всего начинать, пожалуй, именно с этих малых форм.

**Инсценировки**

Простейший вид инсценировок — это чтение по голосам стихотворений, написанных в форме диалогов, то-есть в форме разговора двух действующих лиц. В классе на уроках литературы так, например, читаются иногда стихотворения Некрасова, басни Крылова. Из этого «чтения в лицах» можно сделать постановку, превратив «читающих лиц» в «действующих лиц», найдя выразительные мизансцены, смастерив детали костюмов, введя музыку. В инсценировках стихотворений нельзя перекраивать текст и заменять или переставлять отдельные слова или досочинять отдельные строчки. Поэтому в большинстве стихотворных инсценировок приходится прибегать к помощи чтеца, читающего «от автора». Иногда, как, например, в русских народных или пушкинских сказках, чтецов можно превратить в рассказывающих «деда», «бабушку», «няню», одев их в соответствующие ко-



Маски и детали костюмов «Вороны» и «Лисицы».



«Ворона».



«Козел»

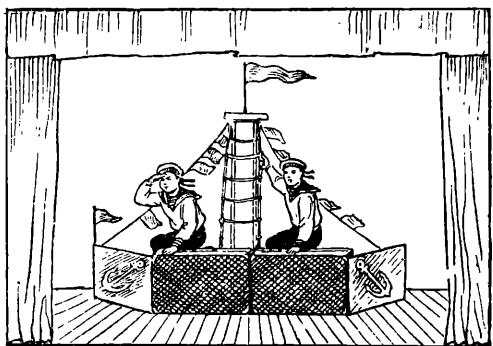
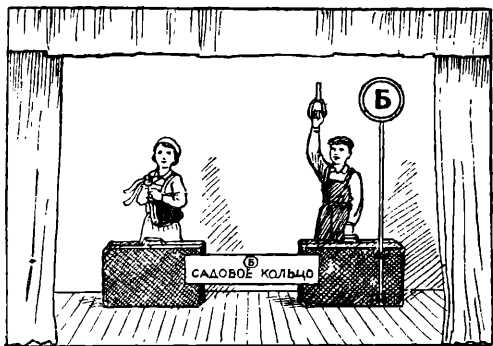

Оформление сцены для инсценировки стихотворения В. Маяковского «Кем быть?» В в е р х у — «трамвай», в н и з у — «корабль».

сцены. Иногда текст от автора можно поручить читать одному из действующих лиц. Так, например, в басне Крылова «Квартет» весь текст от автора может читать Соловей, который в басне участвует лишь в конце, но в инсценировке может присутствовать на сцене с самого начала. Иногда авторский текст могут читать и сами действующие лица. Например, играющий Ворону сам рассказывает публике: «Вороне где-то бог послал кусочек сыру» и т. д., и, рассказав, тут же надевает маску, вытягивает руки, как крылья, и, превратившись в «Ворону», усаживается на «ель» (в такой инсценировке ель успешно заменит спинка обыкновенного стула). Некоторые стихотворения как будто специально написаны для инсценирования, и первое среди них — замечательное стихотворение Маяковского «Кем быть?», в инсценировке которого каждую профессию будущего работника можно не только рассказать, но и показать. Для инсценировки хорошо использовать также стихотворение Введенского «А ты?», состоящее из монологов шести мальчиков, мечтающих о своем будущем.

В инсценировках могут участвовать и такие действующие лица, которые в произведении не имеют собственного текста и лишь упоминаются в нем. Например, в стихотворении Маршак «Старше моря, выше леса» текст даи лишь трем пионерам, которые по очереди рассказывают о новом море, молодом лесе, недавно родившемся городе. Но так как

разговор ведется у пионерского костра, то можно ввести в инсценировку целый отряд пионеров, которые будут слушать рассказы своих товарищей, обращенные непосредственно к ним, а не к зрителям.

Интересные инсценировки получаются из таких стихотворений, в которых есть сюжет, какое-нибудь событие. Приведем для примера уже инсценированное стихотворение Б. Чалого «Баллада о живом манекене».

Посреди сцены (сценой условно назовем любое место, предназначенное для выступления) стоит стол, изображающий витрину магазина. На столе стоит нарядно одетый мальчик. Он неподвижен, как кукла, он «манекен». Вокруг него разложены разные красивые вещи.

Чтец: В Лондоне, на улице широкой,  
Где самый модный детский магазин,  
Стоит в витрине мальчик

синеокий —  
Забава для гуляющих разинь.  
Как неживой, не шелохнется даже  
Тот разодетый мальчик за стеклом.  
Он манекен безмолвный; для  
продажи —  
Костюм, пальто и шапочка на нем.

*(Выходят сэр Ласки с сыном Беном; они нагружены красивыми, заманчивыми покупками. Бен подбегает к витрине, разглядывает мальчика.)*

Бен: Гляди, отец! Нарядное пальто!  
Купи такое! Посмотри, вон то!

Сэр Ласки: Куплю, куплю, конечно, милый Бен!

С тебя он ростом, этот манекен.  
Захочешь ты — и нам покупку тут  
Хоть вместе с манекеном завернут.

Бен: Гляди, отец, какой на нем берет!  
Мальчишка этот — кукла или нет?  
Стоит — не движется, совсем как  
неживой,  
Не покачает даже головой.



Инсценировка стихотворения Б. Чалого «Баллада о живом манекене».



Инсценировка стихотворения С. Михалкова „Ребята“.

Я, папа, сколько надо заплачу,  
Но эту куклу за нос ухвачу.

*(Тянется к лицу мальчика, но тут же с визгом отскакивает.)*

Ой! Что это такое?! Папа, ой!  
Моргает он глазами, как живой!  
*(Поднимает рев.)*

Манекен: Да не реви ты, злой и глупый  
Бен.

Я мальчик! Я совсем не манекен.  
Убит отец фашистами в бою...  
За корку хлеба я в окне стою...

*(Чья-то рука сзади стаскивает мальчика со стола. Чтец подбегает к витрине, но мальчика уже не видно.)*

Чтец: И что-то он еще сказать хотел,  
Но продавец, как ястреб, налетел,  
И начал бить ребенка, словно  
зверь,  
И выставил потом его за дверь.

*(Сэр Ласки уводит сына. Из-за витрины выходит мальчик-манекен, уже не нарядный, в тряпье, без шапки.)*

Чтец *(подходя к нему)*: Куда же ты пойдешь? Ведь скоро ночь!

Манекен: Домой... Жаль, маме я не смог помочь...

*(Доверчиво.)*

Ты никому не скажешь? Нет? Ты чей?

Я вырасту, — побью всех богачей!

Чтец в этой инсценировке не беспристрастный наблюдатель; он активно участвует в действии, возмущаясь и сочувствуя, и под конец, не выдерживая, заговаривает с маленьким манекеном.

А вот пример инсценировки, в которой можно обойтись вовсе без чтеца, хотя в стихотво-

рении половина всего гекста ведется от автора. Его текст говорят сами действующие лица. Это стихотворение С. Михалкова «Ребята».

На сцену выходят три пионера. У одного в руках модель самолета, которую мальчики разглядывают.

Пионеры *(весело напевают)*:

В зеленых киосках  
Пионы цвели.  
Три пионера  
По улице шли...

Олег: Петя сказал..

Петя: Я летать хочу,  
И летчиком буду я.  
Вырасту, выучусь, полечу,  
И в этом мечта моя.

Олег: Мне быть инженером!

Женя: Олег сказал.

Олег: Я выстрою город  
И свистлый вокзал,  
Мосты над рекой перекину!

Женя: Я буду художником!

Петя: Женя сказал.

Женя *(подтверждает)*:

И я напишу этот светлый вокзал  
И выставлю в клубе картину!

*(Все трое с веселой песенкой обходят сцену. Вдруг они останавливаются, настороженно отбегают в сторону и наблюдают за тем, что происходит дальше. А на сцену, крадучись, выходят три бедно одетых мальчика. У одного чемоданчик в руке. Они остановились. Один из них отделился, всматривается куда-то, жестом предупреждает товарищей об опасности. Те нарочито принимают позы отдыхающих на улице ребят. Один садится на чемоданчик.)*

Петя: По улицам города  
Дальней земли  
Три пионера  
Без галстуков шли...

Олег: Первый сказал.

1-й мальчик: Ребята, во сне  
Я часто вижу Москву.  
Когда же, ребята, придется мне  
Увидеть ее наяву?

2-й мальчик: Отец был уволен...

Петя *(прислушиваясь)*: Ответил второй.

2-й мальчик: За то, что в больнице  
Он бредил Москвой  
И тем, кто лежит в Мавзолее...

*(В это время стоящий на страже мальчик подает рукой сигнал. 2-й мальчик быстро достает из чемоданчика большую листовку с изображением голубя мира и с надписью «За мир!», взбирается на плечи товарища и прикрепляет листовку так, чтобы она была видна зрителям. Раздается полицейский свисток. Мальчики мгновенно скрываются.)*

Женя *(восхищенно)*:

А третий, всех старше,  
Тринадцати лет,

Удивев, вблизи полицейского нет,  
Листовку к забору приклеил.

*(Принимается аплодировать, Олег и Петя присоединяются к нему. Все шестеро участников постановки выходят вперед и, взявшись за руки, обращаются к зрителям.)*

Все: Мы знаем, что с нами  
По разным дорогам  
Шагают все шестеро  
В ногу!

В тексте этого стихотворения не изменено при инсценировании ни одного слова, за исключением того, что пионерам даны имена: Петя, Женя, Олег; в стихотворении же о них говорится: «первый сказал», «второй сказал», «третий сказал». Имена даны для того, чтобы сделать пионеров более живыми, а всю инсценировку тем самым — правдивей и жизненней.

Театральная работа с детьми должна воспитывать в исполнителях и зрителях высокие моральные качества советского человека, патриотизм и творческую активность, необходимые им как будущим строителям коммунизма. Понятно поэтому, насколько тщательно должен быть отобран репертуар, который помогает вожакому воспитывать коллектив.

Имеющиеся в распоряжении вожакого пьесы не всегда удовлетворяют потребности театральных школьных кружков в злободневном, остром и доброкачественном репертуаре. В таких случаях вожакий может обратиться к инсценировкам хороших детских и юношеских книг, многие из которых, кстати, уже инсценированы. Вожатые могут и самостоятельно инсценировать литературное произведение, выбрав из современной детской литературы именно ту книгу, которая по тематике наиболее нужна и интересна в данный момент кружку, а может быть, и всей школе.

Для инсценировки следует выбирать произведения с интересным, быстро развивающимся сюжетом, с четкими характеристиками персонажей, с диалогами. Трудно поддаются инсценированию произведения с очень сложным, запутанным сюжетом, с большим числом действующих лиц, с частой сменой мест действия.

Выбрав произведение, необходимо составить сценарий, то-есть план будущей пьесы: разметить, сколько в ней будет актов и картин,

в каких местах будет происходить действие, сколько будет в пьесе действующих лиц. Текст инсценировки пишется в форме пьесы. Необходимо бережно и с уважением относиться к тексту автора, не следует вводить в текст «отсебятину»; иногда можно использовать текст, написанный автором в третьем лице для прямой речи. Во всех произведениях, не написанных специально для сцены, есть текст «от автора». Если без этого текста нельзя обойтись без ущерба для инсценировки, его нужно поручить чтецу-рассказчику. Чтец облегчит и упростит инсценировку: отдельные эпизоды он будет связывать в одно целое, поясняя то, что происходит на сцене, или рассказывая о том, что происходило за сценой.

Если трудно инсценировать полюбившуюся книгу целиком, можно брать для инсценировки отдельные отрывки из нее или несколько связанных между собой отрывков.

По всем вопросам инсценирования советуйтесь с преподавателями литературы и с другими знающими людьми.

### Литературные композиции и монтажи

Можно взять несколько инсценировок, песен, стихотворений на одну определенную тему и составить из них программу тематического концерта. Если же связать их в одно целое, в одну постановку, в которой отдельные номера не объявляются, а как бы вытекают один из другого, развивая и углубляя данную тему, получится литературно-музыкальная композиция или монтаж.

Можно построить литературную композицию на каком-нибудь одном большом стихотворении, в которое вкрапливаются мелкие инсценировки, развивающие и углубляющие основную тему. Например, инсценированное стихотворение М. Максимова «Матрос с «Авроры» можно дополнить картинками, рисующими жизнь детей в зарубежных странах и не только упомянутых в стихотворении, но и в других — Франции, Италии, Англии, Корее, Индонезии...

Интересный юмористический концерт или композицию можно составить из произведений, в которых высмеивается неправильное отношение отдельных пионеров к учению,



Этюд „Превращения“ линейки.



труду, общественной работе, недостойное поведение в коллективе, семье и т. д. Подходящий материал для композиции можно найти в фельетонах «Пионерской правды», в школьных стенных газетах, в подписях под карикатурами и т. д.

Подбирать литературный материал и составлять тематические программы концертов нужно вместе с пионерами.

Лучше, когда монтаж состоит не из множества коротеньких отрывков, вырванных из разных произведений, — это производит всегда пестрое, «лоскутное» впечатление, — а из немногих, но законченных произведений. Чтобы монтаж был интересный, в него следует включить и инсценировку, и песню, и коллективную декламацию, и рассказ, и танец, и ритми-

действовать на сцене как одному, так и с партнерами; выразительную речь; умение хорошо и легко двигаться и т. д.

Мы опишем здесь несколько упражнений, которые вожатые могут развивать, дополнять,

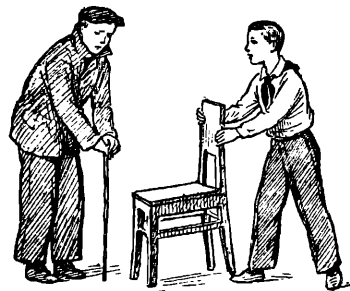

Этюд с воображаемым «стариком».

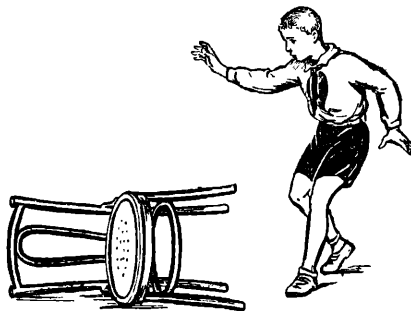

Этюд «Злая собака».

ческую сценку, и живые картины. Закончить монтаж лучше всего массовым, подъемным выступлением — песней или пляской.

## УЧЕБНАЯ РАБОТА В КРУЖКЕ

Развивать свои способности, овладевать элементами актерского искусства, стать театрално-грамотными людьми обязаны все участники самодеятельных кружков. Это нужно для того, чтобы поведение исполнителей в спектакле было правдивым, верно отражающим жизнь. Вот почему очень важно наряду с подготовкой к выступлениям заниматься в кружке и учебной работой.

Существует целая система воспитания актера, созданная великим мастером русского театра К. С. Станиславским. Без квалифицированного руководителя-специалиста кружок, конечно, не сможет заниматься ею в полном объеме. Но зато участники любого кружка могут проделывать некоторые упражнения, развивающие необходимые для актера качества: сценическое внимание — умение полностью сосредоточиться на самом важном в данный момент по пьесе; творческое воображение, фантазию, позволяющую относиться к происходящему на сцене с полной верой; умение правдиво и целесообразно

комбинировать, придумывать на их основе новые. Многие из этих упражнений похожи на игру, и это понятно: ведь актеры на сцене тоже играют. Но относиться к этим театральным играм следует серьезно, не превращая их в веселую забаву. Не нужно также торопиться, работая над ними. Дело ведь не в том, чтобы поскорее проделать все упражнения, а в том, чтобы вдумчиво проработать каждое из них, добиваясь правдивости, не допуская отклонения от правды. Ребята внимательно наблюдают за действующими товарищами и учатся критически оценивать работу друг друга. Они начинают понимать разницу между правдивым и фальшивым, глубоким и поверхностным в театре.

Вот несколько театральных игр-упражнений, над которыми мы рекомендуем поработать с пионерами.

**«Превращение фразы».** Словами человек выражает свои мысли, чувства, желания, воздействует на других людей. И не только словами, но и тем, как они сказаны, с каким выражением, с какими интонациями, с каким внутренним смыслом.

В каждой фразе есть одно главное слово, которое мы выделяем, усиливая на нем голос, делаем на нем «логическое ударение». Смотря по тому, какое слово мы выделяем, меняется и смысл фразы.

Возьмем самую простую фразу, например:

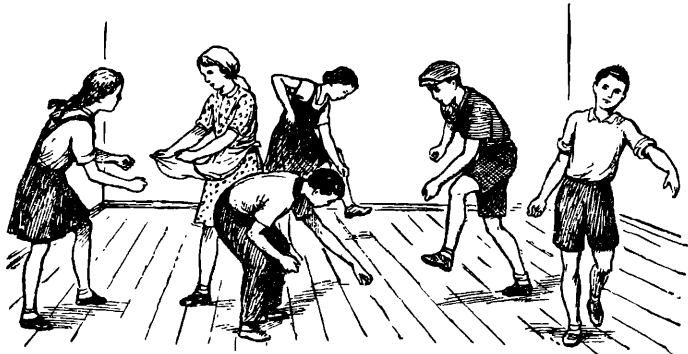

Этюды с предметами «невидимками».

«Дай мне эту книгу!» Повторите эту фразу несколько раз, ставя ударение сначала на первом слове, потом на втором, на третьем, на четвертом. Вы увидите, как в зависимости от ударения меняется смысл фразы.

Но смысл изменяют не только ударения, но и интонации. Возьмем фразу: «Я сегодня уезжаю». Повторите ее несколько раз, причем ударение все время делайте на третьем слове, на слове «уезжаю». Но в первый раз скажите эту фразу для того, чтобы поделиться своей радостью по поводу предполагаемой поездки; во второй — чтобы похвастаться и поддразнить товарищей, которых не берут в поездку; в третий — пожалуйтесь на неизбежность поездки, поищите сочувствия у товарищей; в четвертый — объясните этой фразой, почему вы не сможете выполнить данного вам поручения, оправдайтесь ею.

Возьмите слово: «Здравствуйте!» Двое ребят из противоположных углов комнаты идут друг другу навстречу и при встрече здороваются. Как по-разному будет звучать в каждом случае это слово у разных ребят в зависимости от того, что они придумают. У первой пары — это радостная случайная встреча старых

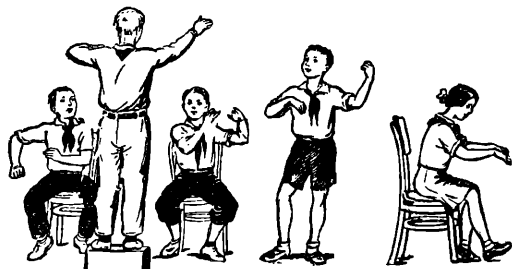

Игра на «невидимых» инструментах

друзей; второй случай — тоже встречаются старые друзья, но эта встреча подготовлена ими; в третьем — произошло недоразумение: один принял другого за своего старого приятеля, а тот его и знать не знает; в четвертом — встречаются двое повздоривших, и тут между ними происходит примирение и т. д.

**«Для чего, зачем, почему?»** Совсем не так просто проделывать на сцене то, что человек делает в жизни без малейшего затруднения. Предложите одному из ребят подняться на сцену и несколько раз пройти из угла в угол. Такое простое, привычное действие — знай себе, шагай! Но вызванный не будет чувствовать себя легко и свободно, он растеряется, движения его будут связаны. Почему? А потому, что задание — ходьба по сцене — бессмысленно. Как только вы поставите перед исполнителем четкую цель, например проверить, в порядке ли сцена, нет ли за кулисами лишних людей, он сразу почувствует себя свободно и уверенно. Заставьте человека встать на стул и поднять руки вверх. Он почувствует себя глупо и смешно. Но если он сделал это для того, чтобы вывинтить перегоревшую лампочку, поправить криво висящую картину, открыть форточку и т. п., — он встанет на стул и поднимет руки деловито, точно зная, для че-

го он это делает, и его действия станут естественными, правдивыми.

В каждом случае, когда вы предлагаете проделать какое-либо действие, ставьте перед ребятами четкие задачи — для чего, зачем,



Катанье на «невидимых» коньках.

почему они должны проделать то или иное действие.

**«Представьте себе».** На сцене актер с усилием отодвигает громадный камень, закрывающий вход в пещеру. И зритель верит, что актеру тяжело и что он обладает богатырской силой. А на самом деле камень сделан из выкрашенной фанеры и сдвинуть его сможет ребенок.

Почему же зритель верит, что камень тяжелый? Потому, что актер относится к нему, действует с ним так, как если бы он был настоящий. Вот это умение относиться к вещи на сцене, как к настоящей, необходимо воспитать в себе и каждому участнику самодеятельного спектакля, тогда и зритель будет ему верить.

Положите на стол какой-нибудь предмет, например линейку, предложите кому-нибудь из ребят взять ее и пройти с ней по комнате, как с тросточкой. А если бы это была не линейка, а винтовка? Как тогда мальчик стал бы с ней действовать? А если бы это была удочка? Малярная кисть? Сачок для бабочек? Ядовитая змея? Флейта?

Посреди комнаты стоит скамейка. Предложите ребятам действовать на ней так, как если бы это был мостик через речку. А если бы это была лодка? Ледяная горка? Канат, по которому ходят цирковые актеры? Мотоцикл и еще несколько задуманных самими ребятами предметов? Пусть ребята не говорят заранее, что они задумали. Товарищи должны сами догадаться об этом по их действиям.

Так же можно «обыгрывать» платок, стул, шапку, карандаш и всевозможные другие предметы.

**«Отношение».** Возьмите карандаш. Не «превращайте» его на этот раз ни в ножик, ни в гребенку, ни в термометр, как в предыдущих этюдах. Пусть он останется карандашом. Но попробуйте относиться к нему по-разному: сначала — как к обыкновенному старому карандашу, ничем не примечательному; потом — как к очень красивому новому карандашу, о котором вы давно мечтали; потом — как к старинному музейному карандашу, принадлежавшему, скажем, какому-нибудь великому человеку; как к карандашу, который дорог вам как память о любимом товарище, и т. д.

Представьте себе, что ваш товарищ Сережа как будто уже вовсе не Сережа, а Сергей Ива-

нович, и у него седая борода, и лет ему не меньше, чем шестьдесят. Отнесите к нему, как к старику, помогите ему подняться со стула и перейти в другой конец комнаты.

Проведите с ребятами такие упражнения. Поделите роли между всеми пионерами — пусть каждый будет не мальчиком или девочкой, а той личностью, которую вы для него придумали. Войдите и поздоровайтесь с каждым из них за руку так, как это подскажет вам ваше отношение к каждому из них: с одним — вежливо, с другим — особенно почтительно, с третьим — небрежно, с четвертым — насмешливо, с пятым — свысока и т. д. Вы можете не произнести при этом ни одного слова, и все же до каждого дойдет ваше отношение к нему. Кое-кто даже обязательно «подыграет» вам, то-есть ответит на ваше рукопожатие именно так, как и должно было ответить придуманное вами лицо. Затем предложите то же самое проделать поочередно всем членам кружка.

**«Вещи-невидимки».** Бывает в театре и так, что актеру приходится действовать совсем без вещей. Когда актер по ходу действия умывается, никакая вода, конечно, не льется. Но актер ведет себя так, как если бы вода лилась. Когда актер на сцене удит рублю, то у него есть удилице с леской, но нет ни крючка, ни червей. Когда актер отмахивается от пчел или комаров, никаких насекомых, конечно, на сцене нет. А между тем зритель верит и как бы видит несуществующие на самом деле вещи.

Предложите ребятам игру в «невидимки». Кто-нибудь будет «портной». Он должен взять в руки тяжелый горячий утюг и разгладить только что сшитый костюм. Ни утюга, ни костюма на самом деле нет, но «портной» дол-

жен действовать так, чтобы все могли догадаться, что вот сейчас он подошел к плите, взял тряпку, обернул ею ручки утюга, поднял утюг, попробовал, достаточно ли он горячий. Вот сейчас он несет его к столу, ставит на подставку, расправляет костюм, начинает гладить. Все ребята должны внимательно следить за «портным» и отмечать его ошибки.

Предложите пионерам внимательно наблюдать и запомнить, как действуют в жизни с иглой, молотком, пилой, как играют в мяч, как читают книгу, моют посуду. После этого пусть каждый исполнит одно из этих действий, вернее целый ряд мелких последовательных действий, на которые расчленяется та или иная работа.

Поставьте стул на стол, — это елка. Есть и игрушки, но игрушки эти — «невидимки». Предложите ребятам украсить елку. Каждый должен повесить на елку украшение, и по тому, как он возьмет его в руки, как будет держать, как повесит, остальные должны догадаться, что это — стеклянный шарик или бусы, флажки или свечи, снежок или нитки и т. д.

А вот игра в «магазин». Покупатель говорит название товара продавцу на ухо. Продавец отпускает товар, а все остальные должны догадаться по его действиям, что это за товар.

**Перемены.** Представьте себе, что в комнате «катоки», и действуйте на деревянном полу так, как если бы он был ледяной. А вот пошел снег, завалил каток глубокими сугробами. Проберитесь по этим сугробам из одного конца комнаты в другой. А вот солнце растопило сугробы и превратило их в лужи; вы сможете узнать, кто из ребят любители шлепать босиком по лужам, а кто побоятся замочить ноги и будет пробираться остороженько.



Живая картина «Письмо запорожцев».



Живая картина «Нашли!».

Поглядите вверх, условьтесь с ребятами, что над ними не белый потолок, а темная туча: вот сейчас пойдет дождь. Каждый из ребят поступит по-своему: кто убежит, кто постарается укрыться от дождя тут же, кто накроет голову рубашкой, кто разуется, а кто-нибудь умоется дождевыми струйками.

Предложите ребятам «мороженого», «газированной воды», «холодной простокваши». Пусть каждый возьмет от вас воображаемый стакан, ложечку, ест или пьет и постарается вспомнить настоящий вкус того или иного напитка.

«Живые картины». Разделите ребят на две группы. Каждая группа выбирает художника. Придумав тему, он расставляет свою группу ребят так, чтобы получилась живая картина. Обе группы показывают свои работы друг другу и отгадывают названия картин.

Темы для картин можно брать самые разнообразные: «Торжественное обещание», «Партизаны», «Завод», «Прием в комсомол», «Каток», «Улица», «Купанье», «Скоро экзамены», «Пожар» и т. д. Очень интересно таким же образом делать живые иллюстрации к сказкам, книгам, кинофильмам.

Темы можно также брать с репродукций хороших картин, со скульптур. Можно, например, предложить ребятам воспроизвести в движении такие близкие им по содержанию картины, как «За мир!», «Опять двойка!» художника Решетникова.

Некоторые живые картины получаются настолько интересными, что их можно даже показывать со сцены зрителям. Для этого нужно прорепетировать их несколько раз, с тем чтобы ребята научились быстро и организованно перестраиваться, принимать нужные позы и делать соответствующие костюмы. Очень хорошо показывать живые картины под музыку или под художественное чтение.

Живые картины можно показывать и как отдельные номера в концерте и как составную часть большого музыкально-литературного монтажа.

**Игра в шарady.** Есть слова, которые можно разделить на несколько самостоятельных слов. Например: пар-ус, кар-ус-ель, перс-ень, семья. Загадывание такого слова называется шарадой. Шарady можно разыгрывать. Участники кружка делятся на две группы, и каждая из них на основании загаданных ими слов разыгрывает представление.

Перед разыгрыванием придумывается план

каждого действия. А действии будет столько, сколько в слове слогов вместе с загаданным словом. Интересней, если все действия будут связаны одним сюжетом. Тогда шарada превратится в маленькую пьеску. В качестве костюмов и декораций для шарad можно использовать все: столы, стулья, шляпы, шарфы, одеяла, горшки с цветами, ветки. Иногда шарada может получиться такой интересной, что ее полезно будет показать на школьном вечере. В этом случае ее необходимо несколько раз прорепетировать, ввести в нее подходящие стихи, музыку, танцы. Перед показом нужно объявить, что будет разыграна шарada и что зрителям нужно будет догадаться, какое слово задумано, и назвать его после окончания всего представления. Вот, к примеру, как можно разыграть шарadu «семья»:

**Первое действие** (слог «семь»). В город возвращается солдат, несколько лет не бывший дома. Он разыскивает дом № 7, но не находит его на прежнем месте; расспрашивает прохожих, милиционера. Оказывается, дом № 7 был разрушен во время войны, а теперь отстроен заново, поэтому солдат и не узнал его — он он стоит, дом № 7.

**Второе действие** (слог «я»). Комната в новом доме. Старики вспоминают о сыне, которого не видели несколько лет. Стук в дверь. «Кто там?» — «Это я!» — входит боец.

**Третье действие** (целое слово «семья»). Та же комната. С работы, из школы, с прогулки возвращаются остальные члены семьи. Как все выросло, изменилось! Радостная встреча. Вот и собралась, наконец, вместе вся семья!

## ПОСТАНОВКА ПЬЕСЫ

Выбирая пьесу для постановки в кружке, подумайте, с какой целью ставится спектакль: нужна ли школе классическая пьеса, связанная с учебной программой или юбилеем писателя; или пьеса, отражающая большую общественную тему, например международную борьбу за мир; или в данный момент школе важнее всего пьеса на моральную тему — о дружбе, о пионерской чести. Основа театральной работы — это репертуар, несущий в себе идейное начало и определяющий воспитательное значение всей работы.

В течение учебного года театральный кру-



Живая картина «Летит!».

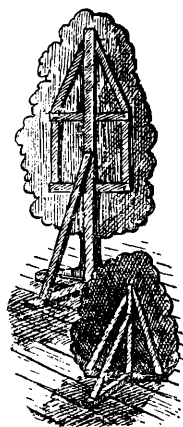
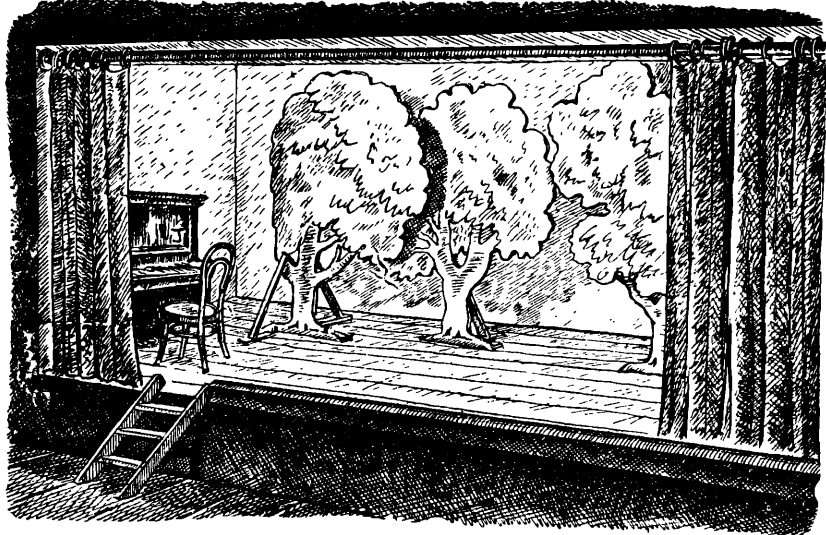

Заново изготовлять такие „настоящие“ декорации не следует. Но во многих клубах они есть, и их можно использовать для спектакля.

жок может поставить не больше двух больших спектаклей.

При выборе пьесы надо учитывать возможности ребят-исполнителей. Ведь главное в театре — это человек, его судьба, жизнь, борьба, мысли, чувства, переживания, события, в которых он участвует. Зрители хотят верить происходящему на сцене, переживать вместе с героями пьесы. В драматическом кружке это во многом будет зависеть от удачного подбора исполнителей. Поэтому, если для главных действующих лиц пьесы не найдется подходящих исполнителей, лучше над этой пьесой и не работать. Невозможно, например, поставить пьесу М. Алигер «Сказка о правде», если в кружке нет девочки, могущей справиться с ролью Зои Космодемьянской.

Для исполнения ролей взрослых лучше всего привлекать старшеклассников.

Нельзя давать девочкам играть роль мальчиков и тем более мужчин, и наоборот. В их исполнении роль прозвучит фальшиво и вызовет у зрителей несерьезное, ироническое отношение к спектаклю.

Пьеса должна обязательно соответствовать возрасту пионеров. Самые хорошие пьесы, написанные для взрослых, хотя и будут по содержанию понятны ребятам, тем не менее в детском исполнении потеряют свои достоинства. Пионеры не могут сыграть, как бы ни старались, ни «Любовь Яровую», ни «Голос Америки», ни «Маскарад». Кроме вреда для пьесы и для самих исполнителей, из этого ничего не выйдет.

Если для постановки пьесы остается мало времени, не старайтесь «успеть» сделать ее целиком. При спешке, работе под суфлера нельзя будет добиться хорошего качества, которое является непременным требованием во всякой работе. Лучше поставьте несколько небольших отрывков из пьесы, это даст гораздо больше художественного удовлетворения и вам и зрителю.

**Работа над пьесой.** Когда пьеса принята к постановке и прочитана коллективу кружка, проведите с ребятами одну, а то и несколько бесед. Определите общую идею пьесы, основную мысль, которую автор вложил в пьесу, ради которой она была написана. Если пьеса историческая, сходите вместе с пионерами в музей или иным путем познакомьтесь с бытом того времени. Если пьеса современная, то постарайтесь из газет, журналов, из встреч с людьми узнать побольше о событиях и людях, показанных в пьесе.

Затем распределите роли, обсудив с ребятами, кому какая роль больше подходит. Над каждой ролью могут работать два исполнителя. Каждый участник переписывает свою роль в тетрадь на одной стороне листа, оставляя другую сторону свободной для записей и замечаний, которые возникнут в процессе работы.

Еще не приступая к репетициям, проделайте такую работу: перескажите коротко самому себе содержание пьесы. При этом пьеса у вас как бы разделится на несколько основных частей, которые часто совпадают с актами и картинами, на которые разделил пьесу сам автор. В каждом акте выделите главные, узловые события, определяющиеся взаимоотношениями действующих лиц, их поведением.

По этим событиям разделите каждый акт на куски; дайте им названия, например: «ожидание», «ссора», «встреча», «соры», «прощанье», «прием гостей» и т. п. Верно найденное название поможет исполнителям определить свои задачи в каждом куске, найти правдивое поведение, действие, соответствующее задаче.

Сначала работа над текстом пьесы происходит за столом: все читают свои роли, сидя на местах. Исполнители действуют пока только словами; при этом они должны знать, для чего и зачем они говорят каждую фразу, какую цель они ею преследуют.

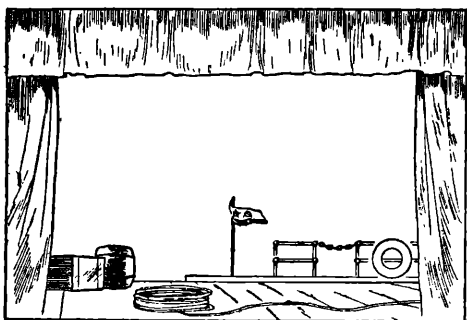

Вот какими несложными деталями можно изобразить на сцене пристань.

Следите за тем, чтобы исполнители внимательно слушали друг друга и говорили бы (если они уже могут оторваться от тетрадок с ролями) не поверх головы товарища, а обращаясь непосредственно к нему, чтобы между ними возникало общение и им захотелось уже не только разговаривать, но и двигаться, вставать с мест, подходить друг к другу. Это и будет началом новой стадии работы — репетицией с движениями, уже не за столом, а на площадке, где все вещи расставлены так, как они будут стоять на сцене.

Переходить на площадку можно только тогда, когда текст освоен. И если первое действие вы можете репетировать уже с движениями, то над вторым вы работаете, еще сидя за столом.

Вначале ребята действуют на площадке так, как каждому удобно, как каждому хочется. Вместе, с ними вы постепенно уточняете и закрепляете найденные действия и мизансцены (мизансцена — это расположение на сцене действующих лиц).

Вся обстановка на сцене должна помогать правдивому поведению действующих лиц. Поэтому мизансцены и все передвижения действующих лиц на сцене не должны быть случайными. Каждый переход исполнителя с места на место должен быть мотивирован, оправдан.

Особенно тщательно нужно работать над массовыми сценами. Масса состоит из людей, и каждый из них такой же живой человек, как и главный герой спектакля. Поэтому участвующий в массовой сцене не должен думать, что его в толпе все равно не будет видно и слышно. Он должен не «присутствовать» на сцене, а активно, заинтересованно участвовать в тех событиях, которые происходят.

Вот несколько советов, которые вам пригодятся. Все действующие лица должны быть видны зрителю. Следите, чтобы исполнители не загороживали друг друга. Не допускайте, чтобы действующие лица долго лежали или сидели на полу, иначе задние ряды зрителей непременно встанут, чтобы лучше видеть, и от этого в зале начнется шум. Если по ходу действия нужно лежать на земле, устройте на сцене какое-нибудь возвышение, например пригорок. Не загромождайте сцену лишними вещами. На сцене должны быть только те вещи, которые помогают исполнителям действовать. Не допускайте споров во время репети-

ций. Все должно безусловно подчиняться режиссеру. Однако используйте всякое интересное предложение, сделанное ребятами: чем больше будет поступать творческих предложений, тем лучше.

Не прерывайте репетиций по всякому поводу, записывайте свои замечания и в перерыве объясняйте допущенные исполнителями ошибки, с тем чтобы во время следующей репетиции все было исполнено как нужно.

Никогда не репетируйте без необходимых по ходу пьесы вещей. Если они еще не готовы, замените их на репетициях какими-либо подходящими предметами. Это поможет исполнителям держаться более естественно.

Готовьте оформление для спектакля параллельно с репетициями. Назначьте ответственных за декорации, костюмы, реквизит (вещи, необходимые в спектакле), шумовые эффекты. Каждый ответственный подбирает себе помощников и вместе с ними готовится к спектаклю.

Выберите и помощника режиссера, он будет

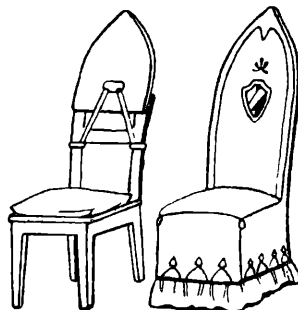
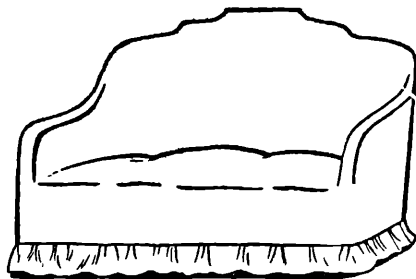
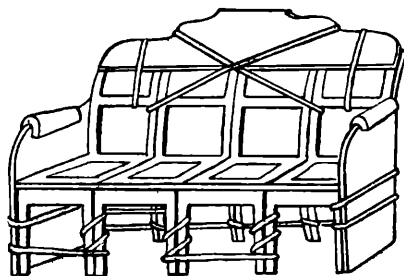

Из стульев и табуретов можно сделать диван, кресло, или другую мебель для постановки.

# КАК ИЗГОТОВИТЬ ОФОРМЛЕНИЕ СПЕКТАКЛЯ

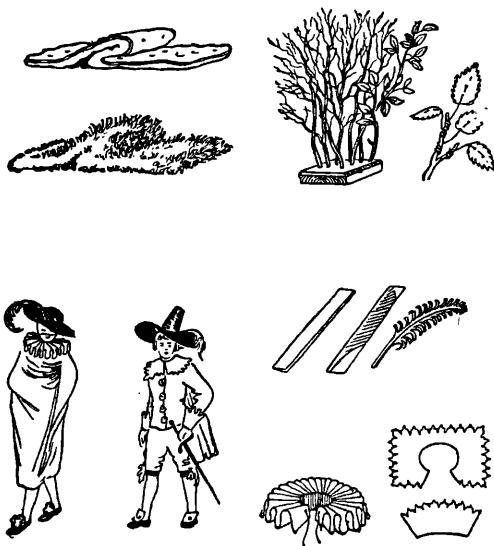
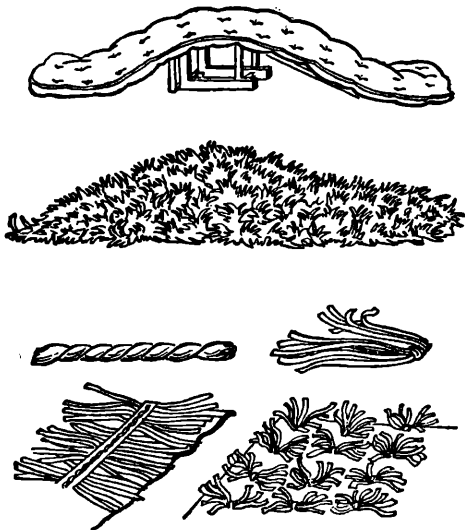

следить за тем, чтобы для каждой репетиции все было приготовлено.

Когда спектакль приближается к выпуску, устройте несколько репетиций без остановок и поправок. Сначала сделайте это по актам, а потом устройте репетицию целиком всего спектакля. При этом вы увидите, что некоторые эпизоды идут, может быть, в замедленном темпе, некоторые — слишком быстро, что иногда мелочи заслоняют главное. Вы, режиссер, должны смотреть спектакль из зала. Оттуда вам виднее будут недостатки и недоделки. Уяснив эти недостатки, исправьте их. После

этого проведите без текста репетицию всех перестановок, которые будут в спектакле по ходу действий и в антрактах, со светом, музыкой и шумами, со всеми необходимыми вещами. На генеральной репетиции все должно быть так, как на спектакле.

После каждого показа спектакля обсуждайте его вместе с участниками. Добивайтесь, чтобы каждый следующий спектакль был сыгран лучше предыдущего, чтобы у исполнителей не только при первом показе спектакля, но и во время каждого представления было хорошее, праздничное настроение.

Независимо от темы пьесы спектакль как результат работы театрального кружка может быть показан на сборе дружины, на школьном вечере, на собрании родителей, в любой праздничный или просто выходной день. Удачный спектакль, на который потрачено много времени и труда, имеет право на длительное существование. Поэтому показывайте свой спектакль в других школах, а также в детском доме, в большом домоуправлении, в ближайшем совхозе, колхозе, в клубе. Для одних и тех же зрителей больше двух раз играть пьесу не следует.

## ОФОРМЛЕНИЕ СПЕКТАКЛЯ

Прежде чем приступать к оформлению спектакля, надо точно установить место действия, где происходят события пьесы. Художники — взрослые или ребята — должны хорошо познакомиться с помощью книг, рисунков, фотографий с данной эпохой, ее бытом, костюмами, утварью. Для каждой картины пьесы нужно сделать эскизы, на которых нарисовать не только декорации, но и все предметы, необходимые в этой сцене. Хорошо сделать макет — точную маленькую модель сцены со всеми декорациями и вещами. Макет помогает не только строить декорации, но и разрабатывать мизансцены.

В условиях школы не всегда возможно сделать «настоящие» декорации. Но это и не обязательно. Нужное впечатление можно создать самыми экономными средствами — хорошо отобранными деталями, разнообразно и находчиво использованными простыми вещами.

Можно играть спектакль на фоне кулис и задника (полотно, закрывающее заднюю часть сцены), а если их нет, просто на фоне стены. Если действие происходит в лесу, достаточно поставить на сцену 2—3 дерева, несколько пеньков, поваленный ствол, бугорок, покрытый зеленой или белой тканью (в зависимости от того, лето в пьесе или зима), и это может получиться даже лучше, чем целый нарисованный лес. Ведь вокруг этих деревьев можно будет бегать, на пеньки садиться, за бугорок прятаться.

Действие происходит на улице, перед домом, — нет никакой необходимости изображать весь дом, достаточно одного крыльца, забора, фонаря, урны, вывески, афиши на заднике. Нужно изобразить вокзал, — повесьте часы, расписание поездов, радиорупор, впечатление добавят носильщики в белых фартуках, дежурный по станции, сложенный

на полу багаж. Всегда 2—3 деталями можно охарактеризовать место действия.

Если есть материальная возможность сделать декорации, используйте эти средства на то, чтобы сделать 3—4 ширмы, несколько прочных деревянных ящиков разных размеров, несколько лесенок из двух и трех ступенек. Эти вещи послужат вам не для одного спектакля, а для всех ваших постановок. При помощи ширм можно будет выгораживать комнаты: между двумя ширмами укрепить оконную раму с занавеской, если нужно — печку, на ширмы повесить картины, вешалку, телефон, карту.

Из стульев и табуреток можно делать диваны, кресла, кровати. Из маленького стола при помощи крышек разных форм и размеров можно сделать большой стол — круглый, овальный и т. д.

Из грубой ткани и пучков мочалки, окрашенных в зеленый цвет, делают траву. Покрыв таким ковриком опрокинутую табуретку, мы получим бугорок. Подвязывая и подтягивая кулисы, занавес и задник, можно делать навесы, палатки.

Ну, а если вы не имеете возможности пользоваться сценой? В лагере, например, не бывает не только сцены, но иногда даже достаточно большой комнаты или террасы. В лагере легко обойтись и без помещения: можно сыграть спектакль на подходящей лесной полянке.

## ПАРИКИ И ГРИМ

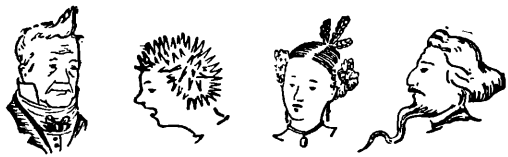

## КОСТЮМЫ

Внешний рисунок образа в большой степени зависит от костюма, прически и грима. Костюмы, даже самые несложные, например для современной пьесы, тем не менее надо хорошо продумать. О них надо заботиться не в последний день, а заранее, чтобы все — и платья, и головные уборы, и обувь — соответствовало бы ролям. Следует учесть, как отдельные костюмы будут выглядеть в массовых сценах. Даже если костюмы самые обыкновенные, современные, надо заранее договориться, кто в каком платье будет играть, а то может получиться так, что все девочки, например, наденут платья одинакового цвета.

Готовя костюмы для исторических пьес, внимательно изучите иллюстративный материал (книги, журналы, старые фотографии). Делая костюмы для исторических пьес, можношивать отдельные детали на обыкновенные платья: девочкам — оборки из легкой материи на рукава и на юбку, завязывая крест-накрест брошенную на плечи косынку; кринолины делаются с помощью проволоки, укрепленной под юбкой. Фрак делается из обыкновенной куртки, к которой пришиваются лацканы, высокий воротник, а сзади расходящиеся фалды. Из куртки легко сде-

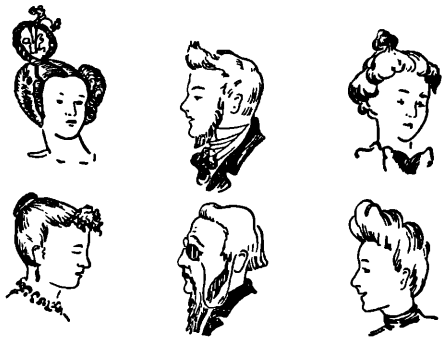



# КАРНАВАЛЬНЫЕ



# КОСТЮМЫ

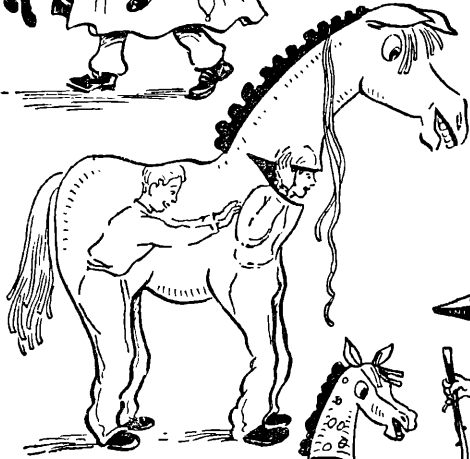

ладь и мундир, пришит к ней манжеты, карманы и воротник из материи яркого цвета.

Различные детали костюмов — воротники, банты, плащи, чалмы, оборки — делаются из обрезков ткани, разноцветных тряпок, марли, рогожи, кусочков меха или бумаги.

Добавляйте к каждому костюму характерную деталь: трость, веер, зонтик, портфель, чемоданчик, очки, серьги, подвешенные на ниточках, и т. д. Они не только дополняют характеристику действующего лица, но и помогут играть.

Не допускайте, чтобы костюмированный исполнитель производил смешное впечатление (за исключением тех случаев, когда это нужно по роли).

## ОСВЕЩЕНИЕ

Большую роль в спектакле играет свет. Некоторых световых эффектов можно добиться и в самодеятельном спектакле. Вставьте электрическую лампочку в жестяной рупор. Направьте этот самодельный прожектор на исполнителя снизу, выключив в это время все остальное освещение. На заднике и на стене появится большая тень, и вся сцена примет тревожный, мрачный вид. Направьте прожектор на публику, и зритель перестанет видеть происходящее на сцене. В это время можно быстро переменить декорации. Возьмите прожектор в руки и водите световым лучом по сцене. Луч будет выхватывать из темноты то одну, то другую фигуру. Такое освещение интересно для массовых сцен, для сцен боя. Прожектор можно сделать цветным, затягивая широкое отверстие рупора целлофаном нужного вам цвета.

Если в вашем распоряжении имеется экран (простыня достаточных размеров), можно использовать его для показа теней в отдельных местах спектакля. За простыней помещаются играющие ребята. Сзади ребят — источник света — волшебный фонарь, или прожектор. На экране можно представить все, что угодно — сказочные чудовища, волшебное превращение, полеты по воздуху, внезапное исчезновение и т. д.

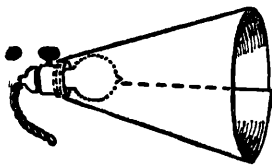

Самодельный рефлексор.

Тенями можно показать в окне проходящий поезд. Свет на сцене выключается, окно становится как бы экраном, за ним зажигается лампочка, и между ними «проносится поезд» — пропускается широкая лента (обои) с прорезанными в ней окошечками.

## МУЗЫКАЛЬНОЕ И ШУМОВОЕ ОФОРМЛЕНИЕ СПЕКТАКЛЯ

В спектакли можно вводить музыку. Она помогает создавать настроение. На музыке можно строить целые театральные куски: пантомимы — сценки без слов, выходы, шествия, торжественные церемонии.

Однако к подбору музыки для спектакля надо отнестись очень вдумчиво.

При помощи музыки можно изобразить и шум боя за сценой, и ветер, и дождь, и грохот приближающегося поезда.

Шумовые эффекты можно делать и при помощи очень несложных приспособлений. Насыпьте пригоршню сухого гороха в большое, натянутое проволочной сеткой сито или большую плоскую коробку и медленно наклоняйте сито то в одну, то в другую сторону. Получится звук, очень похожий на звук дождя.

Скрутите из толстой длинной проволоки жгут с петлей на одном конце, согните его в виде буквы «Г», оберните короткий конец бумагой, возьмитесь за него руками и начните быстро вращать жгут перед собой — образуется звук, похожий на вой и свист ветра.

Встряхните большой железный или фанерный лист за один из углов — получится отдаленные раскаты грома. Если резко ударить хлыстом в середину фанерного листа, приставленного наклонно к стене, зрители услышат звук выстрела.

Достаньте деревянный шар, подвесьте его на веревке к короткой палке и ударьте им в дно опрокинутого ящика — получится звук пушечного выстрела.

Бросьте с силой на пол несколько металлических пластинок — получится впечатление звона разбитого стекла.

А вот как можно изобразить шум поезда: положите на пол три деревянных бруска, накройте их листом фанеры, возьмите метлу и водите ею по фанере взад и вперед. Этот звук похож на шипенье пара. Если к этому прибавить свистки, гудки и топот — будет похоже на грохот поезда.

Ударяя одной половинкой деревянного шарика или яйца о другую, можно изобразить стук лошадиных копыт. Вместе с ребятами вы сумеете и сами изобрести много интересных звуковых эффектов.

## НАСТОЛЬНЫЙ ТЕАТР

Художник-рисовальщик, любитель вырезать, выпиливать, клеить может проявить свое искусство в создании настольного театра.

Московский Художественный театр впервые ввел, как обязательное правило, делать для оформления каждой новой постановки предварительный макет. Макет, собственно, и есть настольный театр, в котором в мельчайших подробностях сделаны в уменьшенном виде декорации будущего спектакля. На макете проверяется, как будут выглядеть декорации на настоящей сцене, устанавливается освещение.

В настольном театре можно разыгрывать целые пьесы. Точнее говоря, проводить чтение пьес и рассказов, иллюстрируя их декорациями и вырезанными из картона или фанеры фигурками.

Для настольного театра необходимо соорудить ящик (модель сцены) с кулисами, зана-

# ЗА КУЛИСАМИ



„Ветер”  
на привязи



„Дождь” в решете



„Гром”  
из жести



„Огонь”



„Поезд  
идет”

весом и колосниками — несколькими перекладинами, вставленными в верхнюю крышку ящика. При демонстрациях театра следует поместить его так, чтобы зрителям была видна только сцена, а пространство над ящиком и с боков нужно завесить. Декорации меняются сверху. Они подвешены к колосникам на проволочках. Действующие лица передвигаются по сцене параллельно заднику. Каждая фигурка прикреплена к длинной палочке, которую передвигают по полу ящика.

В настольном театре, как и в настоящем, можно добиться разнообразных эффектов при помощи освещения. Обыкновенно лампочка

помещается непосредственно над колосниками, с тем чтобы декорации и фигурки не отбрасывали тень. Но если поместить лампочку сзади прорезных декораций, можно добиться эффекта заходящего солнца, ночного неба с луной, звездами и т. д. Если вместо занавеса настольного театра натянута белый экран и показывать фигурки тенями, получится теневой настольный театр.

Ясно, что настольный театр трудно показывать большой аудитории. Но для выступления в детских садах, в классах малышей, на сборах отрядов и звеньев настольный театр очень интересен.

«Театр теней» — один из видов кукольного театра, только куклы-фигурки в нем не объемные, а плоскостные, и показывают их в виде силуэтов на освещенном экране.

Специальные пьесы для этого театра необязательны. Можно иллюстрировать теневыми картинками сказки, небольшие рассказы, стихи, басни, и пока читается текст, на экране показывают тени-иллюстрации.

На «театр теней» так и надо смотреть, как на картину-иллюстрацию.

Чтобы устроить представление, нужно иметь экран, источник света, набор декораций и фигур, сделанных специально для того текста, который инсценируется.

Самый простой экран — это небольшая простыня, натянутая в дверях двух смежных комнат. Вплотную к двери сзади экрана приставляют стол, который служит как бы сценой. Если потратить время на устройство специального экрана, хотя бы маленького (см. рис.), это позволит делать более сложные постановки с самыми разнообразными декорациями. Стол желательно завесить чем-нибудь до пола, чтобы снизу ничего не было видно.

И, наконец, хорошо бы иметь занавес, прикрывающий экран. Он может быть в виде куска фанеры или картона, которые прилегают к экрану, или из легкой цветной ткани, как обычный театральный занавес, поднимающийся или раздвигающийся. Это немножко сложнее, но зато интереснее.

Основой для всей сцены «театра теней» пусть будет тот же небольшой прямоугольный стол. Размер экрана лучше всего сделать 60×40 сантиметров, оставив на столе еще место для боковых заслонов. При указанном размере экрана (60×40 см) фигурки будут около 6—8 сантиметров в высоту.

Экран — это рамка из легких деревянных планок, затянутая куском гладкой белой ткани или копировальной калькой. С трех сторон — с боков и наверху — к экрану приделываются заслоны из фанеры, картона или натянутой на деревянные рамки темной плотной материи. Заслоны обрамляют экран в виде портала (см. рис.) и скрывают от зрителей всю «кухню» театра. Кроме того, к заслонам прикрепляются декорации.

Экран с заслонами надо укрепить на столе, приделав к нему устойчивые откосы.

При первых постановках следует ограничиться 3—4 картинками. Для этой цели лучше брать вещи покороче: инсценировать басни, стихи. Когда исполнители станут опытнее, можно взять более сложную постановку из 7—8 картин.

Выяснив, где происходит действие каждой картины, можно приступить к поделке декораций и теневых фигур. Декорации делаются из плотной бумаги, а фигурки — из тонкого картона. И те и другие со стороны, обращенной к экрану, надо зачернить. Это увеличит их светонепроницаемость и поможет отличить лицо от изнанки. Крупные фигуры лучше выпиливать из фанеры.

Проекционный фонарь

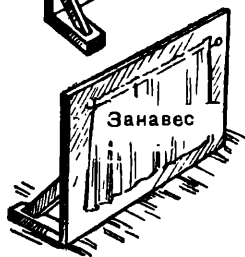
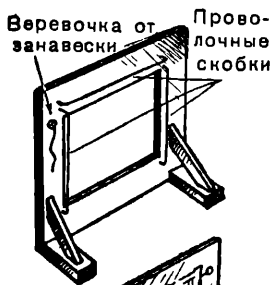
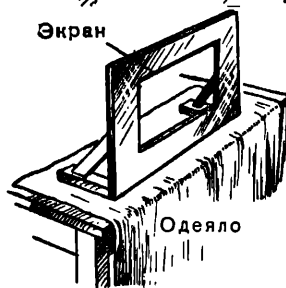
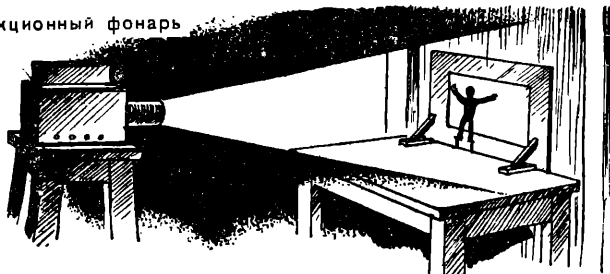

Устройство экрана для «театра теней».



Декорации располагаются главным образом по бокам, частично наверху экрана и составляют как бы рамку, внутри которой движутся фигуры. Они должны занимать немного места и быть четкими по силуэту. В середине экрана можно давать только небольшие декоративные детали: дерево, куст, мостик, бугорок и т. п. или часть комнатной обстановки. Надо помнить, что силуэт фигурки, попадая на силуэт декорации, пропадает. Рекомендуется к каждой декорации сделать сперва эскиз, продумав его с точки зрения действия, которое разыгрывается на фоне этой декорации.



Фигурки могут двигаться только вдоль экрана; поэтому их надо делать в профиль. Прямо — анфас — можно делать только фигуры, которые будут стоять или сидеть неподвижно на протяжении всей картины. Надо заранее знать, с какой стороны появится фигурка, чтобы она была повернута профилем в нужном направлении.

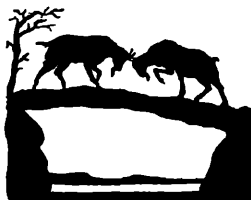

Декорации крепят кнопками, подвешивают на гвоздиках, вбитых в рамку экрана, или задвигают в проволочные скобки, укрепленные на экране. Они должны плотно прилегать к экрану.



Фигурки укрепляют на деревянных чурочках, высота которых равняется ширине нижней планки экрана. Рекомендуется делать эту планку пошире — 6—8 сантиметров, чтобы она прикрывала руку исполнителя, который будет водить фигурку, придерживая ее за чурочку. Если требуется быстро провести фигурку вдоль экрана или если нужно, чтобы проехал экипаж, пробежал какой-нибудь зверек, то к чурке прикрепляется нитка, за которую тянут фигурку.

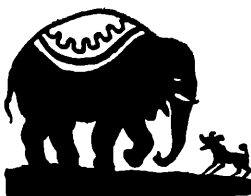

Очень удобно сделать специальный станочек для укрепления и передвижения фигурок. Станочек делают из фанерной дощечки, которая сантиметров на двадцать длиннее экрана. Дощечку прибавляют к двум ножкам-чурочкам. В фанере прорезают щель. Фигуры укрепляются на проволочках с грузиками внизу. Проволока с грузиком продевается в щель через круглые вырезы, пропускающие свободно грузы. Щель имеет несколько «разъездов», куда можно заводить фигурки, если их нужно по ходу пьески провести навстречу друг другу.



Фигурки можно сделать подвижными, заставить их шагать, переставляя ноги, кланяться, поднимать и опускать руки и т. д. Но это уже более сложно.

Чем интереснее по контуру фигурки и декорации, тем эффектнее спектакль. Тонкие прорезанные ветви деревьев, листья, цветы, узорные детали архитектуры, прорезы в одежде фигурок, показывающие фасон одежды, орнамент, кружевные занавески на окнах, бахрому



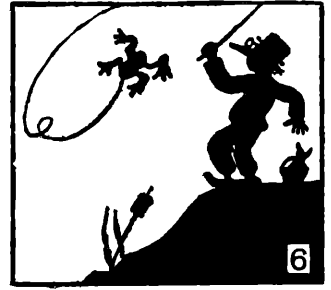
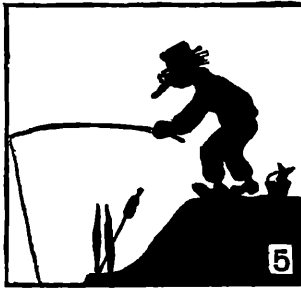
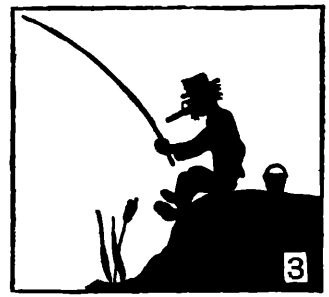
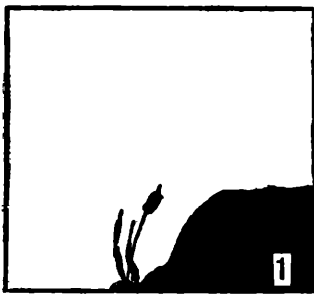

Сценарий теневого спектакля „Рыболов-неудачник“.

на скатерти — все это может красиво получиться в тенях. Можно наклеить цветную папиросную бумагу на окна дворца или дома, сделать красные звезды на силуэте Кремля и т. п. Это оживит и украсит декорации.

Можно бросить на экран цветной свет, например синий (для изображения ночи) или красный (как отблеск пожара), затянув отверстие проекционного фонаря цветным целлофаном.

## ТЕАТР КУКОЛ

Театр кукол — распространенная форма детской художественной самодельности.

Практика показывает, что работа над кукольными спектаклями может быть интересна и привлекательна для детей и подростков самых различных возрастов; в одинаковой мере она интересна и для мальчиков и для девочек.

Это происходит потому, что в кружке театра кукол пионеры и школьники находят применение своим самым различным склонностям. Пионеры и школьники, проявляющие художественные, артистические и музыкальные наклонности, работают над созданием художественной части спектакля. Любители строить, клеить, мастерить, рукодельничать создают материальную часть: лепят кукол, шьют костюмы, делают ширму, выпиливают декорации.

Спектакль театра кукол всегда основан на выдумке, изобретательности, дающих возможность осуществить самые разнообразные сценические положения и сложные действия кукол. Постановщикам всегда приходится думать о различных технических приспособлениях как в самих куклах, так и в устройстве ширмы.

Поэтому в работе над созданием кукольного представления находят себе применение одновременно и режиссер, и художник, и музыкант, и конструктор, и механик. Усилия многих людей самых разных специальностей слагаются в одном деле, которое объединяет их в один творческий коллектив.

Работа самодельного театра кукол принимает обычно характер общественно-полезного труда. Кукольные спектакли показываются на пионерских сборах, на школьных праздниках, в подшефных детских садах, в колхозах и т. д.

Простейшие кукольные представления можно готовить в любом пионерском отряде, где есть любители этого дела. Достаточно сделать небольшую ширму, за которой будут стоять 1—2 кукловода, и несколько кукол, чтобы иметь возможность давать интересные представления.

Но только такая работа не сможет в полной мере удовлетворить ребят. Поэтому было бы желательно дать возможность ребятам, особенно интересующимся кукольным театром, объединиться в кружок театра кукол. Организаторами кружков в школе чаще всего бы-

вают пионерские вожатые, которые привлекают потом к руководству кружками преподавателей литературы, рисования, рукоделия и с их помощью создают интересные, увлекательные спектакли. Однако если есть возможность привлечь в качестве руководителя кружка специалиста, сделайте это.

Занятия в кружке театра кукол необходимо проводить систематически. Следует установить точные дни и часы занятий, не более 2 раз в неделю, по 2 часа в каждое занятие.

Необходимо выбрать старосту, который будет руководить всей внутренней жизнью коллектива.

Работа за ширмой ограничивает количество участников спектакля. Поэтому, пока кружок еще молодой, он может иметь группу не более чем в пятнадцать ребят.

После показа спектакля необходимо проводить его обсуждение, на котором выясняются все неточности исполнения, причины различных непредвиденных случаев и т. п.

Опыт показывает, что работа кружка театра кукол сплачивает детский коллектив, воспитывает в детях дружбу, товарищескую взаимопомощь. Слаженная, дружная работа кружка объединяет ребят.

## ВЫБОР ПЬЕСЫ

Работу самодеятельного театра кукол нужно начинать с более простых форм представления, которые не требуют сложного оформления. Не рекомендуется переходить к постановке больших спектаклей до тех пор, пока дети не овладели простыми, короткими формами представления.

Существуют пьесы, написанные специально для театра кукол. К этим пьесам и нужно обращаться в первую очередь. Найти их можно в специальных сборниках, в старых номерах журнала «Затейник»; кроме того, их издают отдельно.

Если берется пьеса, написанная не для кукольного театра, необходимо посмотреть, отвечает ли она средствам и формам театра ку-

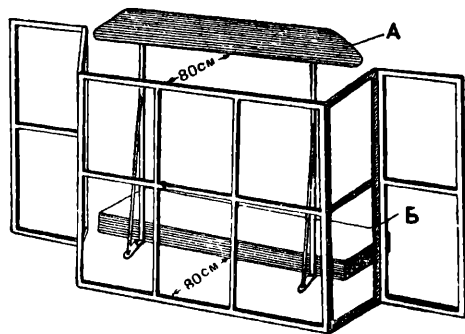
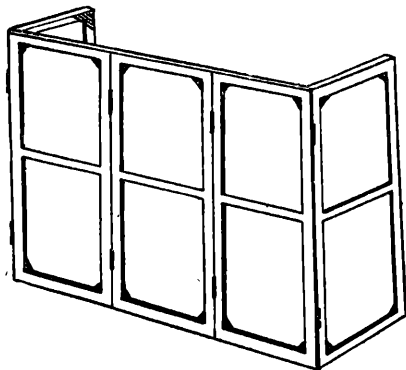
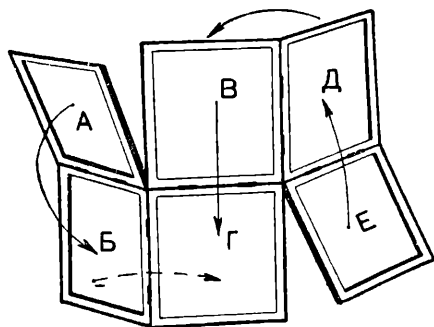

На верхнем рисунке показана складная ширма для эстрадных выступлений, и ниже — разборная ширма для спектакля. Под ними — ширма с двумя планами. При устройстве второго плана учитываются углы зрения зрителей. Поэтому второй план всегда устраивается выше рядки ширмы. Для игры за ним ставится подставка, равная по высоте второму плану.

Внизу: ширма-театрик.

А — занавес, Б — боковые створки (на рисунке с правой стороны снята ткань, чтобы было видно устройство внутри), В — арлекин, Г — падуга, Д — задник, Е — второй план, Ж — троп.

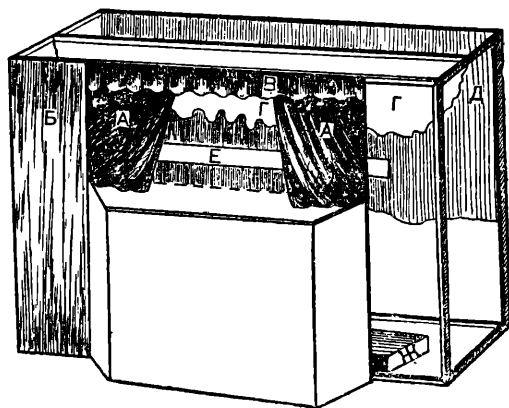
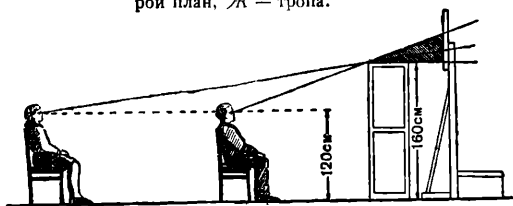



кол, можно ли все персонажи пьесы воплотить в куклах. Это условие станет понятным, если представить себе театральную куклу, петрушку или тростевую с ее внешностью, устройством, жестами и движениями. Театральная кукла изображает человека в присущей ей условной форме. Поэтому и персонажи пьесы для театра кукол должны быть написаны несколько упрощенно. Кроме того, необходимо принять во внимание, что по техническим условиям многие физические действия трудно выполнимы в театре кукол. Так, например, много выдумки, приспособлений потребуется хотя бы для того, чтобы «заставить» куклу на сцене снять пальто или платок с головы, взять в руки ложку и т. д.

Надо учитывать также степень сложности постановки и технические возможности кружка и брать лишь такие пьесы, с которыми справятся дети.

При этом надо помнить, что незатейливый сюжет не всегда оказывается простым для постановки. Так, например, всем знакомая сказочка «Репка» чрезвычайно сложна для театра кукол. Такие действия, как «посадил дед репку», «выросла репка большая-пребольшая», «тянет-потянет — вытянуть не может» и т. п. очень трудно исполнить с помощью кукол так, чтобы это было интересно.

В некоторых случаях может явиться необходимость инсценировать какое-либо понравившееся литературное произведение. Лучше всего инсценировать сказки и сатирические произведения: образы тех и других во многом отвечают образам театра кукол. Подробно об инсценировании рассказано в предыдущем разделе главы.

В инсценировке сказки возможно объединение сказочных сюжетов и привлечение персонажей других сказок.

При инсценировании особое внимание следует обратить на язык персонажей. По возможности надо сохранить его таким, каков он в сказке или в другом избранном вами литературном произведении.

Кружок театра кукол может создавать сценки из жизни отряда, школы, лагеря и т. д., главным образом юмористического характера:

Процесс работы над созданием литературного текста сенок на местные темы может быть такой же, как и при инсценивании.

## ШИРМА ТЕАТРА КУКОЛ

Для театра кукол обязательно нужна ширма, которая будет скрывать кукловода от зрителей. Простейшую ширму соорудить очень легко и вполне под силу самим ребятам. Достаточно перекинуть через горизонтально закрепленную палку в дверном проеме полотнище ткани, как вы получите примитивную кукольную сцену, которую вполне можно использовать для представления на пионерском сборе. Положите горизонтальную палку на два воткнутых в землю шеста, перекиньте через нее ткань — и ширма готова. Такие ширмы хороши в пионерских лагерях, когда спектакли устраиваются прямо на воздухе.

Нетрудно сделать и специальную ширму, разборную или складную, конечно, самого простого устройства. Для небольших эстрадных выступлений делают ширму, складывающуюся таким образом, что ее легко переносить в руках.

Верхний край ширмы, на котором показываются куклы, называется «грядкой». Если ставится большой спектакль, который требует сложных расположений кукол, необходимо построить второй план, как бы вторую ширму, которая должна быть примерно на 35—40 сантиметров выше первого плана. Иногда делают и третий план. Второй и третий планы оформляют в соответствии с оформлением всего спектакля. Позади второго и третьего планов ставятся подставки, или, как их называют, «тропы», по которым ходят исполнители. Но для начала рекомендуется только одна планная ширма.

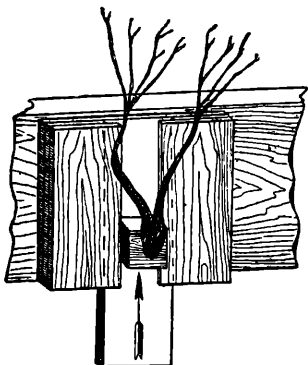
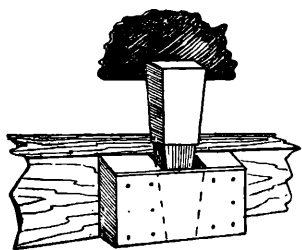
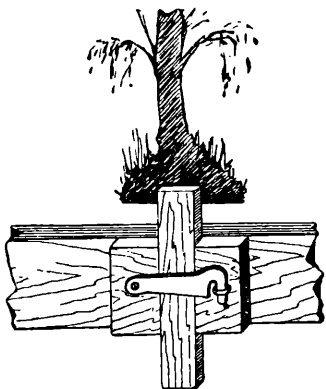

Основные типы крепления декораций. Внизу показан движок, посредством которого можно поднимать на ширму декоративную деталь на глазах у зрителя. Изготовляется из фанеры.

Очень часто на ширме устанавливается рамка с занавесом, а за ней кулисы и задник: получается как бы небольшой театрик. Но такое устройство ширмы сужает видимость и так небольшой сцены. Поэтому верх ширмы лучше оставлять открытым. Устанавливать декорации и закрывать занавес можно снизу. Для декораций устраиваются крепления на рейках ширмы с задней ее стороны. Примерные образцы креплений смотрите на рисунках.

Необходимо подумать о фоне для спектакля. Можно, конечно, разыгрывать представление на фоне ровной, гладкой стены или занавеса сцены. Но можно сделать и особый задник, в зависимости от содержания спектакля.

Высота ширмы определяется ростом наиболее высокого исполнителя. В многопланной ширме высота верхнего края каждого плана по отношению к уровню тропы остается такой же. Исполнителям маленького роста сделайте на ноги «котурны», которые уравнивают их рост с остальными пионерами. Котурны делаются из вышедшей из употребления обуви, к подошвам и каблукам которой прибиваются деревянные бруски. Однако в детских самодеятельных кружках изобретают другие, более удобные способы увеличить рост исполнителя: подставляют скамеечки и кирпичи, а иногда сооружают и специально тропы, которые, после того как исполнитель отыграл свой кусочек, убираются.

Ширина ширмы может быть различной. Для эстрадного выступления достаточно, чтобы ширма скрывала одного или двух человек и давала бы им необходимый простор для действия. Для спектакля ширина грядки должна быть равна примерно 1,5—2 метрам. По бокам ширмы следует повесить занавески, чтобы скрыть за ними от зрителя всю подготовительную работу по ходу действия.

Ширму ставьте прямо на пол, а не на эстраду, чтобы край ширмы не оказался очень высоко и не срезал видимость кукол и декораций.

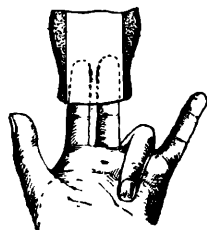
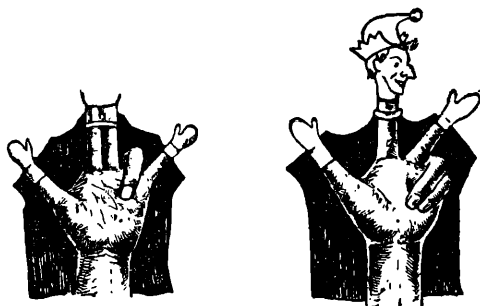

## КУКЛЫ

Для каждого представления, большого и маленького, создаются куклы. Театральная кукла приспособляется к тем действиям, которые необходимы персонажу по ходу пьесы. Кукла должна обладать характером. Это достигается воспроизведением в кукле самых типичных и характерных черт персонажа, роль которого она исполняет. Самые простые жесты и движения куклы должны иметь большой смысл и значение.

В этом отношении театральная кукла оказывается сродни карикатуре. Так же как и в карикатуре, зритель видит в кукле самое основное в характере и поведении персонажа. Но театр кукол, в отличие от карикатуры, не замыкается в сфере смешного и отрицательного. Куклы с успехом воспроизводят красивое и благородное в человеке, бывают мягкими и лиричными. Таковы, например, образы многих русских сказок — Аленушка («Аленький цветочек»), Дашенька («Морозко») и другие.

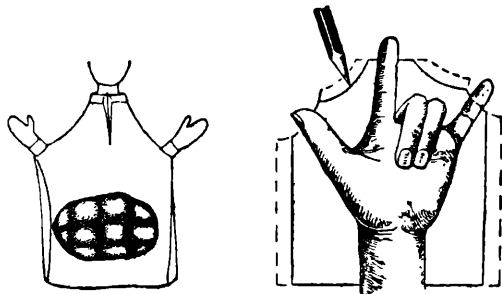

Вверху показано, как кукла надевается на руку кукловода и как его пальцы вставляются в патронку головки куклы.

Внизу: раскройка чехла куклы, к которому крепятся голова и ручки, а также нашиваются ватнички для изображения толщины, сутулости или других характерных форм фигуры персонажа.

## ИЗГОТОВЛЕНИЕ РУЧЕК КУКОЛ

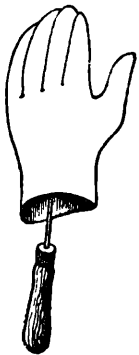
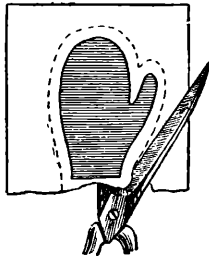
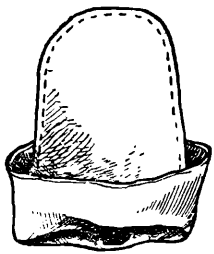
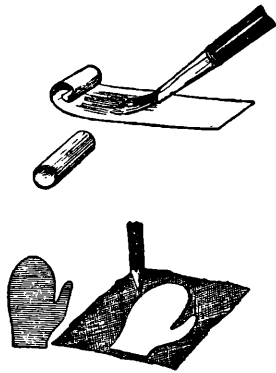

Патронки для ручек изготавливаются в виде трубочек из смазанной столярным клеем полоски бумаги. Они пригоняются к пальцам, как показано на рисунке. На ткани по шаблону, изготовленному из картона, обводят карандашом форму ручки и затем вырезают ножницами с запяском на шов. Сшитую из двух половинок варежку выворачивают швом внутрь, набивают ватой и наклеивают на патронку.

Театр кукол изображает не только людей. Во многих случаях действующими лицами выступают животные, в образах которых перед зрителями, как и в баснях, раскрываются человеческие черты и поступки.

Самая простейшая театральная кукла — петрушка. Она, как перчатка, надевается на руку и приводится в движение непосредственно пальцами руки. Наиболее распространен, особенно в практике детской самодеятельности, следующий порядок распределения пальцев в частях куклы: большой и мизинец вставляются в руки куклы, безымянный подгибается к ладони, а указательный и средний вставляются в голову. При таком распределении пальцев кукла сидит на руке ровно, движения куклы кажутся плавными, два пальца в головке дают возможность осуществлять повороты ее влево и вправо.

Правда, некоторые кукловоды располагают свои пальцы иначе: большой и средний вдевают в руки, указательный в голову, а мизинец и безымянный подгибают к ладони. Этот способ расположения пальцев дает возможность тверже брать предметы руками куклы, но фигурка куклы будет несколько косая, ее плечи окажутся на разных уровнях.

Устройство кукол петрушек простое. Вначале шьется рубашка, которая выкраивается так, как показано на рисунке. Она примеряется на руке и шьется на определенный порядок расположения пальцев. К рубашке прикрепляются патронки-трубочки, склеенные столярным клеем из плотной бумаги в несколько слоев. В трубочки и вставляются пальцы. Патронки-трубочки должны плотно сидеть на пальцах кукловода. Руки куклы шьются из ткани и набиваются ватой, а затем приклеиваются к патронкам. Следует помнить, что рука куклы-петрушки не имеет сгибов в локте и делается в укороченной пропорции по сравнению с рукой человека. Патронки-трубочки для шеи куклы делаются с таким расчетом, чтобы вставленные в нее два пальца имели между собой небольшой промежуток. Это даст возможность поворачивать голову куклы вправо и влево.

На рубашку нашиваются из ваты всяческие толщинки на спине, животе и груди для того, чтобы фигура куклы приобрела задуманный характерный вид. Сверху рубашки надевается костюм. Голова куклы делается из папье-маше; волосы — из меха, ниток, шелка, льна, только не из настоящих волос.

Кукла-петрушка, как правило, не имеет ног. Но ноги иногда бывают необходимы по ходу действия. В этих случаях и они пришиваются к рубашке. В них вдеваются патронки, куда исполнитель вставляет пальцы и производит необходимые движения ног.

Размер куклы-петрушки не превышает 40 сантиметров. Голова ее имеет величину от 7 до 10 сантиметров. Высота куклы обычно определяется запястьем руки кукловода. Запястье должно совпадать с поясницей куклы, это дает возможность делать выразительные наклоны. Поэтому в детском коллективе куклы бывают обычно меньшего размера, чем в коллективе взрослых актеров.

Точный размер головки выясняется следующим образом. На лист бумаги надо положить руку кукловода, расположив при этом пальцы так, как это должно быть во время игры с куклой. Положенная на лист бумаги рука обрисовывается карандашом. А потом вокруг рисунка руки кукловода намечается контур задуманной куклы в натуральную величину. С этого чертежа и следует брать точный размер головки и всей куклы.

Наиболее трудным процессом в изготовлении куклы является лепка ее головы. Эту работу желательно поручить ребятам, обладающим скульптурными способностями и некоторым умением лепить. Вначале следует вылепить яйцевидную форму. Широкая часть яйца будет соответствовать затылку, а узкая подбородку. Шея должна быть вылеплена около узкого места. Ось, проходящая через широкий и узкий концы, приобретает наклонное положение. На этой схематической головке наклеивают нос, лоб с лобными буграми и надбровными дугами, щеки, вылепляют рот и подбородок. Работа ведется путем наклеивания кусочков глины или пластилина и путем выемки их из головки.

Вылепленная из глины или пластилина головка отформовывается из папье-маше. Процесс изготовления папье-маше описан в разделе «Изобразительное искусство».

Помимо кукол-петрушек, делают еще так называемые тростевые куклы. Устройство тростевой куклы показано на рисунках.

Эти куклы имеют длинные пропорциональные руки, которыегибаются в локтях и подвешиваются к плечикам, выпиленным из дерева или фанеры. Посредине плечика просверливаются отверстия, в которые продевается средняя трость, на которой укрепляется голова куклы. При управлении куклой плечико лежит на руке кукловода. Размер тростевых кукол может быть до 60 сантиметров и больше. Распространено крепление тростей непосредственно к кистям рук куклы. Художник, изготовляющий куклу, должен изобрести способ маскировки трости: он может превратить трость в палку, в копьё, если это соответствует персонажу, или спрятать трость в широких складках костюма, плаща или платка. В некоторых случаях, когда костюм не дает возможности замаскировать трость, ее оставляют открытой, но стараются придать незаметный вид: например, делают из толстой проволоки, а не из дерева, и окрашивают под цвет костюма и т. д.

В практике театров кукол управление тростевыми куклами непрерывно совершенствуется. Так, например, средняя трость снабжается движком, который под нажимом большого пальца кукловода опускается вниз, наклоняя голову куклы вперед. Возвращение головы в прямое положение осуществляется резиной или пружиной, приделанной с противоположной стороны. Головы кукол устраиваются с опускающимися и поднимающимися глазами, с открывающимся ртом и т. д. Но сделать такие куклы детям будет трудно. Поэтому мы рекомендовали здесь лишь наиболее простые системы.

Куклы животных делают и петрушками и тростевыми из плюша, меха или тканей

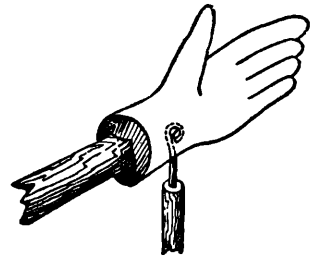
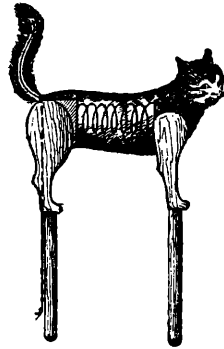

Устройство куклы состоит из средней трости, к которой прикреплена голова, плечек, к которым прикреплены руки, состоящие из двух брусочков, соединенных сырым ремешком. Кисти рук вырезаются из дерева. К ним прикреплены трости, посредством которых кукловод управляет руками куклы.

Внизу слева: тростевое устройство куклы-животного.

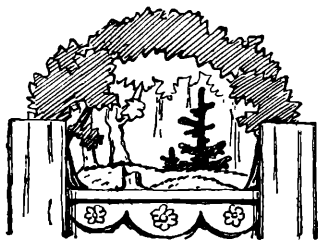
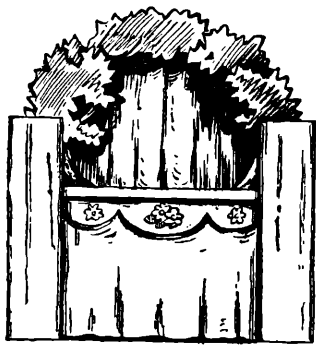

Здесь дано примерное оформление спектакля „Девочка и Медведь“. Общий вид ширмы и картины „Лес“, „У избушки Медведя“, „Внутри избушки“ и „Дома у родителей девочки“ (см. текст на стр. 439). Смена картин может проходить на глазах у зрителей. Часть „леса“ опускается вниз, открывая стоящую за ней избушку Медведя. Избушка так же раскрывается, обнаруживая внутренний вид. Елочка, пенечки и прочие детали проносятся через грядку, выражая движение Девочки и Медведя по лесу.

с большим ворсом. Очень оживят кукол животных подвижные хвосты, уши, открывающиеся рты и т. д. На рисунках показано устройство тростевых кукол животных.

## КУКЛОВОЖДЕНИЕ

Игра исполнителя с куклой называется кукловождением. Исполнитель с куклой на руке, смотря на нее, ведет ее на ширме; производит ее движения, передвигается с ней и говорит те слова, которые должна говорить кукла.

Исполнитель, взявшийся за куклу, должен всемерно стремиться к тому, чтобы слово и поведение куклы сливались в одном действии.

Работа исполнителя с куклой начинается еще в процессе ее изготовления. В то время, когда кукла шьется и собирается из отдельных частей, исполнитель (поскольку в кружках изготовление куклы часто производится самими исполнителями) добывает нужных ему движений, различных оттенков движения. Взяв в руки уже готовую куклу, он должен тщательно изучить ее характер и поведение. Лучше всего эту работу проделать перед зеркалом.

Кукловод за ширмой не всегда верно улавливает движения и поступки куклы. Поэтому управление куклой должно проходить под наблюдением режиссера, который все время контролирует работу кукловода из зрительного зала.

Правильная, хорошая игра с куклой требует некоторых специальных навыков.

Вот некоторые обязательные требования и правила кукловождения, которые надо усвоить юным кукловодам.

Прежде всего кукловод должен выработать навык водить куклу на одном уровне. Исполнитель должен постоянно смотреть на нее, чтобы она все время находилась под контролем его глаз.

Все движения куклы должны быть осмысленными, болтаться в руках кукла не должна, а ведь так часто бывает у неопытных кукловодов. Выразительный жест всегда связан со словом, которое подкрепляет основную мысль фразы.

При всяком обращении куклы к кукол-партнерам она должна смотреть на них.

Сложные действия (например, упал, встал, подошел, нагнулся, посмотрел и т. д.) необходимо отработать сначала медленно, а затем уже добиваться выполнения их в нужном для спектакля темпе.

При изготовлении куклы следует предусматривать все действия, которые она должна выполнять в спектакле.

Если по ходу спектакля необходимы сложные переодевания куклы или кукле требуется придать какое-нибудь своеобразное положение, например положить ее в постель, заставить подняться по лестнице, совершить прыжок и т. д., делают вторую куклу, которая подменяет основную. Подмена обычно делается за кулисами или за каким-нибудь предметом, который находится на сцене.

Роль режиссера в процессе работы над спектаклем велика. Он является организатором и руководителем всей работы, начиная от выбора пьесы и кончая выпуском спектакля. В самодеятельном театре режиссером, как правило, является руководитель кружка.

Режиссер должен суметь в работе над спектаклем объединить весь коллектив — и исполнителей, и художников, и конструкторов.

Работа над кукольным спектаклем, как и над обычным спектаклем, начинается за столом.

За столом читается пьеса. Потом идет коллективный разбор ее, выяснение ее идеи, выяснение образов персонажей, распределение ролей. В спектакле кукол допустимо исполнение мужских ролей девочками и, наоборот, женских — мальчиками. Следует только подбирать голоса, гармонирующие с видом куклы. За столом разбираются все положения спектакля, а также способы осуществления их на ширме, проверяется и уточняется текст — вычеркиваются длинноты, добавляются слова там, где их явно не хватает.

Художественный и технический замыслы спектакля сливаются в один образ спектакля, и ни одна из этих половинок не может претендовать на какое-либо превосходство.

Для примера возьмем русскую народную сказку «Девочка и Медведь». Она инсценирована для кукольного театра многими авторами.

Собирая грибы, Девочка заблудилась в лесу. Долго блуждала она по лесу и, наконец, попала в домик Медведя. Вернувшийся из леса Медведь застаёт Девочку спящей на скамье. Девочка понравилась ему, и он оставляет ее жить у себя, несмотря на ее просьбу проводить домой к Мамае и Папе. Девочка, видя непреклонность Медведя, решает на хитрость. Она просит Медведя отнести домой в подарок родителям пирожки, которые она испечёт. Медведь соглашается. Тогда Девочка, оставшись одна, печёт пирожки, которые укладывает в короб, а сама прячется на дно его и укрывается сверху пирожками. По дороге из леса в деревню Медведь хочет съесть один пирожок, думая, что Девочка его не увидит. Девочка из короба подает голос: «Высоко сижу, далеко гляжу! Не садись на пенек, не ешь пирожок!» Медведь удивляется и идет дальше. Думая, что он отошел настолько, что теперь его Девочка уже наверное не увидит, вновь хочет съесть пирожок. Повторяется та же сцена. Наконец Медведь приходит в деревню к Папе и Мамае, которые плачут, думая, что девочка пропала. Медведь передает им короб. В заключительной сцене все разъясняется. Медведь вначале обижается на свою любимицу, но в конце концов понимает, что Мама и Папа для Девочки дорожат всего на свете, и уходит обратно в лес, обещая ее навестить.

В этой сказке действие все время переносится с места на место: блуждания по лесу

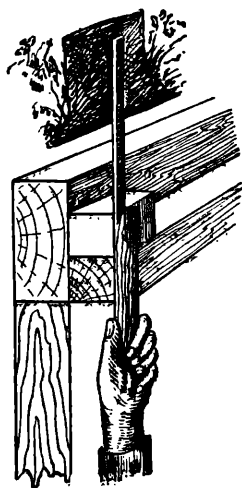
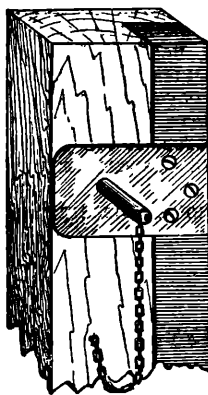
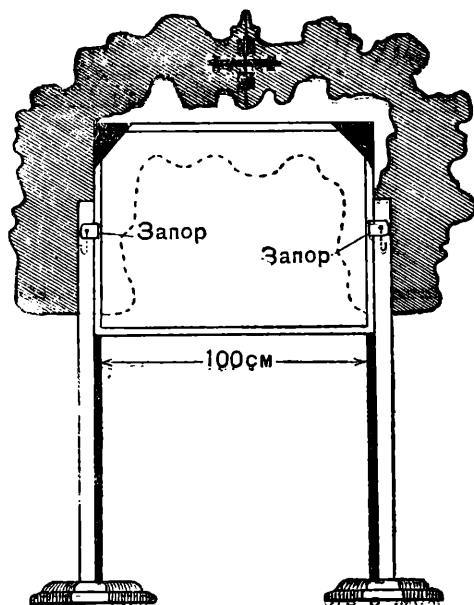

Здесь показано техническое устройство деталей оформления спектакля «Девочка и Медведь». Вверху: крепление «леса», его неподвижная и опускающаяся части, укрепленные на двух стойках. Внизу у: запор подвижной части «леса» и способ проноса декораций (пеньков, елочек) по ширме.

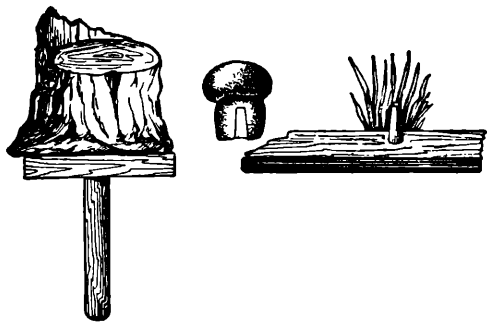

Устройство деталей декорации для спектакля «Девочка и Медведь».

Девочки, приход ее к домику Медведя, сцена внутри домика, путь Медведя из леса в деревню и, наконец, приход к родителям.

Безусловно, что небольшой, длящийся минут тридцать спектакль, не может прерываться антрактами для перемены декораций. Весь ход событий должен быть показан как непрерывное сценическое действие. Но показать непрерывный путь Девочки и путь Медведя возможно только упрощенно, только намеком, а это, в свою очередь, потребует крайне упрощенных форм для изображения дремучего леса, домика и всего, что будет на сцене. Так намечается внешняя художественная форма спектакля. Чтобы сделать действие непрерывным, необходимо придумать такое техническое решение спектакля, которое даст возможность осуществлять все перемены декораций на глазах у зрителя путем их подъёмов или поворотов. А это потребует и соответствующего музыкального оформления.

Далее режиссер совместно с коллективом

может решать, что куклы Девочки, Папы и Мамы лучше сделать петрушками, куклу же Медведя придется снабдить тростью от головы, так как ему нужно в спектакле поворачивать голову, хотя бы в сцене, когда он отыскивает Девочку. Здесь же встает вопрос и о коробе, в который прячется Девочка и из которого подает голос, немного высовываясь и приподнимая крышку. Коллектив кружка и режиссер могут принять решение сделать два короба: один без задней стенки и дна, в который Девочка прячется, и другой, который Медведь несет на спине, с прикрепленными к крышке головкой и рукой Девочки, которые будут приводиться в движение тростью.

Так, разбирая шаг за шагом пьесу, уточняется общий художественный и технический замыслы спектакля.

Работа за столом ограничивается разбором пьесы. Как только это проделано, следует перейти к изготовлению кукол, а затем и к репетициям на ширме.

Поэтому репетиции могут носить двоякий характер. Во-первых, репетиции, на которых все положения и действия ищутся, отбираются, выучиваются. На этих репетициях режиссер останавливает исполнителей, делает замечания, дает советы.

Вслед за этим идут репетиции «прогоны», на которых исполнитель привыкает к непрерывному течению действия в нужном темпе и ритме. На этих репетициях не рекомендуется прерывать исполнителя, а все возникающие замечания записывать на бумажке и делать их после исполнения сцены, акта, спектакля.

Исполнители во время репетиций легко утомляются. Следует регулярно давать им отдых, прерывая репетицию и собирая участников для режиссерских указаний, чтобы отдых не прерывал рабочей атмосферы занятий.

## МУЗЫКАЛЬНОЕ ВОСПИТАНИЕ

Музыкальное воспитание, как часть художественного воспитания, подчинено целям коммунистического воспитания детей.

Воспитание хорошего художественного вкуса, то-есть умения понять подлинное художественное произведение, отличить реалистическое, правдивое от плохого, малохудожественного, также одна из важнейших задач музыкального воспитания.

Решению этих задач помогает правильно подобранный, идейно насыщенный музыкальный материал.

Дети должны узнать и полюбить произведения классиков русской и мировой музыкальной культуры, лучшие произведения советских композиторов, замечательное искусство народов нашей Родины, а также стран народной демократии, Китайской Народной Республики и других народов зарубежных стран.

Музыкальный материал всегда должен соот-

ветствовать возрасту детей и быть доступным им по восприятию. Правильно подобранный музыкальный материал поможет нам воспитать детей жизнерадостными, бойкими.

Ничто так не помогает музыкальному воспитанию детей, как непосредственное участие их в творческом исполнительском процессе. Преодоление трудностей во время занятий музыкального кружка вырабатывает у детей такие качества, как настойчивость, упорство в достижении цели. Коллективный характер занятий, несомненно, помогает воспитывать у детей чувство коллективизма и дружбы.

Поэтому надо как можно больше детей вовлекать в различные музыкальные коллективы: тех, кто любит петь, — в хор, любителей музыки — в оркестры народных инструментов или, если есть такая возможность, в кружки по обучению игре на тех или иных музыкальных инструментах.

Но надо помнить, что музыкальное вос-

питание ведется не только путем специальных концертов или только в музыкальных коллективах. Музыка и песня должны присутствовать на любом пионерском сборе, они помогут сделать каждый сбор более красочным, эмоциональным.

Чем разнообразнее будет организована работа по музыкальному воспитанию детей, тем лучше будут ее результаты.

## ЗНАКОМСТВО С МУЗЫКАЛЬНЫМ ТВОРЧЕСТВОМ

Организация специальных сборов, вечеров, утренников, посвященных музыке, знакомству с творчеством отдельных композиторов, с народным творчеством, несомненно, во многом поможет музыкальному воспитанию детей.

Цель таких сборов — научить пионеров и школьников понимать содержание исполняемой музыки, воспитывать у них художественный вкус, умение отличить подлинно художественное музыкальное произведение от низкопробного, привить им любовь к музыке.

Музыкальное произведение, какое бы простое оно ни было, только тогда дойдет до слушателя, когда оно будет внимательно прослушано с начала до конца. Как нельзя понять недочитанного или плохо прослушанного рассказа или стихотворения, так нельзя понять и недослушанного или плохо прослушанного музыкального произведения.

Вот почему водителю необходимо добиться, чтобы пионеры слушали музыку с полным вниманием и при полнейшей тишине. Нужно научить детей слушать музыку.

Начать слушать музыку лучше с 1—2 несложных, небольших произведений. После прослушивания полезно провести с детьми беседу: помочь им разобраться в характере музыки, уяснить, в какой форме оно написано — в форме вальса, марша, песни. Обратить внимание слушателей на основное в музыке — на мелодию. При этом надо помнить, что когда мы отмечаем те или иные черты, характерные для данного произведения, разбираем форму его построения, характер мелодии, то это лишь для того, чтобы лучше понять содержание музыкального произведения.

Хочется предупредить водителей, чтобы они не превращали прослушивание музыки — это приятное и полезное занятие — в урок. Беседа, разбор музыкального произведения должны быть очень простыми. Не надо бояться непосредственных и, конечно, непрофессиональных высказываний пионеров о прослушанной музыке. Можно, например, взять для прослушивания два небольших произведения из детского альбома П. И. Чайковского: «Французскую песню» и «Польку». Чаще всего ребята сами определяют, что по своему характеру эти две пьесы различны, и тут же обычно говорят, кому какая пьеса понравилась больше. Во время беседы водителю может обратиться внимание ребят на то, что в «Польке» крайние части — пер-

вая и третья — одинаковы по мелодии, надо сказать при этом, что такая форма в музыке называется трехчастной. Слушая с пионерами произведения П. И. Чайковского «Времена года» (например, «Апрель», «Октябрь»), которые обычно легко воспринимаются, можно показать, как в зависимости от содержания меняются средства выразительности.

Прослушанные произведения через некоторое время можно повторить, чтобы восстановить их в памяти ребят, и сравнить с другими. Так постепенно можно приучить пионеров и школьников серьезно слушать музыку, глубоко понимать ее содержание. А это, в свою очередь, будет развивать слух ребят и способствовать их дальнейшему музыкальному развитию.

Прослушивание музыки, о котором только что говорилось, может быть организовано как для нескольких отрядов вместе, так и для одного отряда или какой-либо его части. Исполнителями могут быть сами пионеры, их родители, водителю, учитель. Можно также использовать грамзаписи, радиопередачи. Как уже говорилось вначале, лучше брать 1—2 произведения и после прослушивания проводить беседу.

Когда же дети приучатся слушать музыку, полезно организовывать коллективные посещения концертов, заранее знакомясь с программой и определяя, какую музыку хотят пионеры послушать — классическую, советскую и т. д. Кроме того нужно организовывать вечера, сборы, посвященные какой-либо музыкальной теме. Такие сборы лучше проводить в отряде, а вечера и утренники — общешкольные или, скажем, для 1, 2, 3-го классов, 4, 5, 6-го и 7-го или для 6—7-го классов.

Такие сборы и вечера могут состоять из небольшого доклада или вступительного слова и концерта, подобранного соответственно теме. Иногда можно готовить специальную, тематическую опять же, литературно-музыкальную композицию, где чтение текста чередуется с исполнением музыкальных произведений.

Темы сборов и вечеров могут быть самыми различными, и проходить они также могут по-разному.

Так, например, на сборе, посвященном народной песне, водитая или кто-либо из пионеров могут рассказать о том, как рождается народная песня, о характере песен. После этого может быть исполнено несколько песен как русских, так и других народов, хорошо бы различных по характеру.

Пионеры отряда или звеньев специально к сбору могут подготовить наиболеелюбившие им песни. Можно пригласить на сбор школьный хор, неплохо также использовать патефоны с пластинками. Дальше на сборе можно продолжить рассказ о народной песне, а именно о влиянии ее на классиков, об использовании композиторами народной песни в своем творчестве. Музыкальное сопровождение этой части беседы может состоять из прослушивания пластинок с такими произведениями, как хор из 1-го действия «Евгения Онегина» П. И. Чайковского, «Камаринская» М. И. Глинки, «Высота ль, высота поднебесная» из оперы «Садко» Н. А.



Римского-Корсакова, хор посвящен из оперы «Князь Игорь» А. П. Бородина.

По такому же принципу можно подготовить сбор, посвященный советской песне.

Можно посвящать сбор заена истории музыкальных инструментов. На этом сборе надо постараться показать самые различные музыкальные инструменты с исполнением на них музыкальных произведений. Хорошо бы привлечь к участию в этом сборе в качестве рассказчиков и исполнителей, если есть такая возможность, учащихся и педагогов музыкальных школ и училищ, а также самих пионеров и их родителей, занимающихся музыкой. На таком сборе пионеры узнают о творческом труде создателей инструментов, лучших исполнителей, могут сравнить звучание различных музыкальных инструментов.

Возможен и сбор, посвященный творчеству выдающихся отечественных композиторов, например М. И. Глинки, П. И. Чайковского, Н. А. Римского-Корсакова и др.

Музыкальные сборы могут проводиться и на такие темы, как «Тема Родины в музыке», «Нам песня строить и жить помогает», «Героическая тема в музыке».

Специальный вечер может быть посвящен и такой теме, как «Танец в музыке». К этому сбору надо подобрать материал, показывающий различные танцевальные формы в музыке: вальс и полку из детского альбома П. И. Чайковского, танцы из оперы «Руслан и Людмила» М. И. Глинки, вальс из оперы «Евгений Онегин» П. И. Чайковского, танцы из балета «Гаяне» А. И. Хачатуряна и др. Многие произведения исполнить своими силами будет трудно. Поэтому такой вечер можно готовить, если вы сможете подобрать произведения, отвечающие данной теме, в грамзаписи.

Уже говорилось о том, что исполнителями на таких сборах и вечерах могут быть и сами пионеры, играющие на музыкальных инструментах, участники школьного хора и оркестра народных инструментов, могут привлекаться силы из музыкальных учебных заведений, а также родители пионеров. Широко можно использовать патефон, а еще лучше радиолу.

Во всех случаях важно одно; исполняться репертуар должен всегда на высоком уровне.

Для подготовки к сборам и вечерам можно использовать многие биографические книги, изданные Музгизом, посвященные классикам, а также ведущим музыкантам и композиторам.

Полезным пособием для вожатых могут служить и курсы истории русской и западной музыки издания Музгиза 1952 и 1953 годов.

Одной из форм знакомства пионеров и школьников с музыкальным творчеством и повышения у них интереса к музыке могут быть музыкальные викторины.

Викторину можно провести в форме концерта-загадки. На таком концерте слушатели отгадывают авторов и названия исполняемых музыкальных произведений. При организации концертов-загадок можно широко использовать грамзапись.

## ОРГАНИЗАЦИЯ ХОРА

Наиболее доступной и массовой формой музыкальной работы, самостоятельного музыкального творчества детей в школе и в лагере является хоровое пение.

Хороший хор во многом поможет музыкальному и общему развитию детей. Сколько замечательных песен на самые различные темы могут разучить дети в хоре: народные русские песни, песни братских советских республик, лучшие советские песни о Родине, о партии, о комсомоле, пионерские песни. Лучшие образцы хоровой культуры классиков также доступны для исполнения детскому коллективу.

Надо сделать так, чтобы школьный или лагерный хор в результате упорной и настойчивой работы руководителя и его участников стал гордостью всего коллектива школы, пионерской дружины. Надо стремиться к тому, чтобы хор стал центром музыкальной жизни в школе, а его участники своими песнями агитировали бы за хоровое пение, пропагандировали бы на пионерских сборах, на вечерах, в походах лучшие песни.

С чего же начинать организацию хора?

Всю работу по организации хора вожатому следует проводить в тесном контакте с руководителем хора, которому помощь вожатого будет очень необходима.

В хор следует вовлечь возможно больше пионеров, и в первую очередь тех ребят, которые имеют хороший голос.

Если хором руководит кто-либо из педагогов школы или старший вожатый, им следует возможно чаще консультироваться с опытными специалистами-хоровиками дома пионеров, клуба или музыкальной школы. Ведь в задачу хора входит не только разучивание песен, но и повышение общей хоровой культуры: пение на 2—3 голоса и т. д. Поэтому подготовка и квалификация руководителя имеют большое значение.

В самом начале организации хора необходимо продумать его работу до мельчайших подробностей. Прежде всего надо решить, какой хор возможно организовать в данных условиях: будет ли это хор девочек или мальчиков младших, 3—4-х классов или совместный хор девочек и мальчиков среднего возраста, 5—7-х классов. Может быть, целесообразнее организовать два совместных хора девочек и мальчиков младшего и старшего возраста? Следует учитывать, что там, где нет хора учащихся старших классов, в хор для среднего возраста привлекаются обычно девочки старшего возраста. У мальчиков, как правило, в возрасте от 14 до 17 лет меняются голоса, и занятия в хоре в этом возрасте могут принести им вред.

Хоры детей младшего возраста, как правило, работают над двухголосным пением, а хоры среднего возраста переходят от двухголосного к трехголосному, а иногда и четырехголосному пению.

Определив тип хора, наметьте его примерный количественный состав.

Не следует увлекаться особенно большим количеством участников.

Зная количественный состав хора, необхо-

димо подготовить чистое, хорошо проверенное помещение для его занятий и музыкальный инструмент (рояль, пианино, фисгармонию или баян), позаботиться, чтобы он был хорошо настроен; доску с нотным станом. Все участники хора должны иметь свои определенные места и сидеть так, чтобы всем был виден руководитель, а руководителю были бы видны все участники хора.

Хор лучше рассадить полукругом, в несколько рядов, лицом к руководителю и сразу же по голосам: слева от руководителя — высокие голоса, справа — более низкие. Если же хор трехголосный, то слева от руководителя размещаются вторые голоса, не очень высокие, в середине — первые, самые высокие, и справа — третьи, низкие голоса.

Запись в хор лучше проводить в начале учебного года. Прием в хор в середине учебного года можно делать только как исключение.

Всех записавшихся в хор пионеров и школьников надо прослушать, чтобы определить их голоса.

Прослушивать детей следует небольшими группами, чтобы не отнимать у них понапрасну времени и оградить их от излишнего волнения. Лучше всего попросить ребят спеть какую-нибудь знакомую песню, постепенно повышая или понижая ее тональность. Таким образом можно проверить и слух, и характер, и качество голоса.

В хор нельзя принимать детей с больным голосовым аппаратом, так как занятия в хоре им повредят. В хор не следует также принимать детей с недостаточно развитым музыкальным слухом, так как это будет тормозить работу хора.

Неправильно было бы не принимать в хор ребят со слабым голосом. Опыт показывает, если у ребенка есть желание петь и есть хороший слух, то голос в процессе регулярного пения развивается.

## СОДЕРЖАНИЕ РАБОТЫ ХОРА

Успешная работа хора во многом зависит от хорошей организации занятий, от хорошо подобранного репертуара. Первая песня должна быть особенно содержательной и интересной для детей, такой, чтобы всем захотелось разучить ее и хорошо петь.

На первой половине занятий лучше разучивать новый материал; вторую половину занятий следует посвящать работе над уже разученными песнями, совершенствуя их исполнение.

Специфика хоровой работы требует обязательного присутствия на каждом занятии хора всех его участников, поэтому надо строго и настойчиво бороться за аккуратное посещение занятий всеми участниками хора.

Репертуар хора лучше всего подбирать по трем разделам:

I — детские песни советских композиторов: песни о Родине, о партии, о мире, о школе, о пионерах, о комсомоле;

II — песни народов СССР и стран народной демократии;

III — произведения классиков.

Сочетание этих трех разделов наиболее правильно способствует воспитанию и музыкальному развитию участников хора.

Надо стараться репертуар подбирать из песен, которые были бы контрастны по своему характеру и различны по трудности исполнения. Это даст возможность при разучивании сменять трудные песни более легкими, и наоборот, а также чередовать песни по характеру их: торжественные, напевные, лирические, шуточные, плясовые и т. д.

Первое выступление хора может состояться только тогда, когда все намеченные к исполнению песни хорошо разучены.

Участники хора должны быть активными запевалами у себя в отряде, на сборах, в походах, активными помощниками вожатого в организации Праздника песни и других музыкальных мероприятий в школе.

## РАЗУЧИВАНИЕ ПЕСНИ

Разучивание песни следует начинать с ее показа (то-есть исполнения) перед хором или отрядом.

Как показывает опыт, бывает убедительнее, если исполняет песню сам руководитель, хотя бы и не обладающий хорошим «певческим» голосом. Но можно поручать исполнение песни и кому-либо из ребят, имеющих звонкий голос. При показе надо исполнить песню так, чтобы дети уловили ее мелодию, поняли содержание песни, почувствовали характер исполняемого произведения.

Если песня маршеобразная, то петь ее надо, как марш, если песня лирическая, напевная, то и петь ее следует также напевно, подчеркивая этим ее характер.

Перед исполнением песни руководитель коротко рассказывает о том, кто ее написал (называет автора музыки и автора текста), какой теме она посвящена, каков характер песни. Если песня народная, надо сказать, каким народом она создана.

Само собой разумеется, что прежде чем разучивать песню с хором, руководитель предварительно хорошо разучивает ее сам.

При разучивании песни разбирают по частям, так, чтобы каждая из них имела законченную музыкальную фразу. Обычно это бывает мелодия на первые две строчки запева, а потом — на последующие слова запева, до припева. Если припев большой, он также делится на две части. Бывает и так, что запев или припев делится на большое количество частей, но принцип деления остается тот же: каждая часть — законченная музыкальная фраза.

Расскажем для примера, как разучить песню «Наш край» — музыка Д. Кабалевского, слова А. Пришелеца. После «показа» песни руководитель читает ее текст. Затем заучивает с хором слова первой половины запева, то-есть первые две строчки:

То березка, то рябина,  
Куст ракиты над рекой...

После того как ребята запомнят текст и будут четко произносить слова, ясно выговаривая согласные, руководитель предлагает

ребятам еще раз внимательно прослушать мелодию на эти слова. Если песня разучивается в сопровождении какого-либо музыкального инструмента, то после исполнения этой части мелодии со словами она исполняется только на музыкальном инструменте без голоса, а потом надо уже спеть эту часть запева всем хором. Сначала вместе с руководителем, а при повторении песни — самостоятельно, без руководителя.

Когда эта часть запева выучена, можно переходить к следующей части:

Край родной, навек любимый,  
Где найдешь еще такой!

Бывает так, что в песне встречается трудный оборот мелодии, как, например, во второй части запева песни «Наш край» на слова «Где найдешь еще такой!» На это место следует обратить особое внимание хора, дать возможность еще раз прослушать мелодию и потом спеть несколько раз всем хором, проверяя иногда исполнение по отдельным группам.

Затем запев исполняется от начала до конца. Припев в песне «Наш край» небольшой и нетрудный, поэтому его можно при разучивании не делить на части.

Когда выучен и припев, соедините его с запевом. Надо добиваться того, чтобы сразу же после музыкального вступления хор дружно начинал пение. Если это не получается, пусть хор послушает запевалу или ту группу хора, которая вступает правильно.

Если хорошо выучен первый куплет, остальные куплеты разучиваются быстро и легко, так как мелодия песни уже знакома.

При разучивании песни надо сразу же добиваться нужного характера ее исполнения. Содержание и характер музыки песни «Наш край» требует легкого звучания. Так она и должна исполняться. Иногда исполнение песни можно разнообразить введением переключки, как это указано в припеве песни М. Старокадомского «Молодые садоводы». А песню «По долинам и по взгорьям», которую особенно любят мальчики, можно спеть так, будто издалека приближается отряд, вот он поравнялся с вами и снова уходит вдаль. Другие песни потребуют иных средств выразительности, надо только помнить, что характер исполнения песни всегда должен сочетаться с ее содержанием.

Необходимо добиваться не только красивого звучания песни, но и следить за четким произношением слов.

Песни, которые необходимо исполнять быстро, сначала лучше разучивать в умеренном темпе и по мере усвоения приближаться к нужному темпу. Даже когда песня уже выучена и хорошо исполняется, очень полезно повторить ее на репетиции в медленном темпе, так как быстрое исполнение может вызвать небрежное пение.

Песни же напевные, исполняемые медленно, требующие большого дыхания, лучше разучивать сначала в более быстром темпе.

Большое значение при пении имеет правильное дыхание. Вот почему на занятиях дети должны удобно и прямо сидеть и дышать всей грудью, не поднимая плеч.

Руководитель должен взмахом руки показывать хору, когда надо брать дыхание, начинать петь и прекращать звук. От этого зависит одновременное начало и окончание песни, а также точное исполнение мелодии. Нельзя позволять детям брать дыхание в середине слова или музыкальной фразы.

Полезно при разучивании спеть песню без музыкального сопровождения. Это укрепляет чистоту интонации и строя хора.

Песни на два голоса разучиваются тем же методом, что и одногласные, с той лишь разницей, что часть песни разучивается сначала с группой первых голосов, а потом с группой вторых голосов. Если мелодия вторых голосов очень похожа на мелодию первых, имеет тот же ритмический рисунок и голоса идут параллельно, разучивание песни лучше начинать со вторых голосов. Если же вторые голоса как бы дополняют мелодию первых, как, например, в песне «Слава советской державе» (музыкальная обработка В. Захарова), разучивать песню следует начинать с первыми голосами. Разучив с каждой партией голосов часть песни, соедините их для совместного пения. Если пение нестройное, попросите первые голоса петь с закрытыми ртами, а вторые пусть поют со словами. Вторым голосам так будет легче привыкнуть к исполнению своей мелодии при одновременном пении с первыми голосами, а руководителю легче будет проверить вторые голоса и найти ошибку. Разучив на два голоса одну часть песни, переходят к разучиванию следующей части, а потом, как и при разучивании одногласной песни, разученные части соединяют и поют все вместе.

Разучивание двухголосных песен требует уже известного навыка пения как у самого руководителя, так и у участников хора. Поэтому пение на два голоса лучше применять в специально организованном хоре. В массовом пении, как правило, песни разучиваются на один голос. Если припев легче, чем запев (например, в песне «Молодые садоводы» — музыка М. Старокадомского), начинать разучивать песню можно с припева. Запев песни может исполнить сам руководитель или запевала, припев подхватят все участники хора. Исполнив песню несколько раз, ребята незаметно для себя выучат запев ее. И затем хор будет исполнять песню уже всю целиком.

В массовом пении применяют плакаты с написанным на них текстом песен. Плакаты пишутся на плотной бумаге, наклеенной для прочности на фанеру или на склеенную в несколько слоев газетную бумагу. Вверху и внизу плакат закрепляют деревянными планками — растяжками. К верхней планке прикрепляют шнур, для того чтобы плакат можно было повесить на гвоздь или сук.

Пользоваться плакатами на занятиях хора не стоит, так как это затянёт заучивание текста наизусть.

## ПЕСНЯ В ОТРЯДЕ

Помимо организации школьного (или лагерного) хора, постарайтесь сделать так, чтобы каждый отряд хорошо умел петь песни, ис-

полный их на сборах, при выходе на линейку, на кострах, в походах и т. д.

Развитию хорового пения в отрядах будут способствовать конкурсы, праздники песен. Руководителем-организатором хорового пения в отряде может стать вожатый, сами пионеры, занимающиеся музыкой, пением.

Работе отрядного хора может помочь систематическая консультация вожатого отряда у руководителя-специалиста — преподавателя пения, руководителя школьного хора или руководителя хора дома пионеров.

О конкурсе на лучшее исполнение песен обычно оповещают заранее. Надо помоч каждому отряду подобрать песню, которая понравилась пионерам, с учетом их исполнительских сил.

Конкурс на лучшее исполнение песен отрядами проводится в торжественной обстановке. При исполнении присутствуют все участвующие в конкурсе. Намечается специальная комиссия — жюри.

При определении качества исполнения следует учитывать не только хорошее и сильное звучание отрядного хора, которое бывает иногда просто от удачного подбора звонких голосов, но и точное музыкальное, выразительное исполнение.

Иногда песня, не имеющий особенно звонких голосов, исполняет песню с большой любовью, выразительностью и заслуживает большего одобрения, чем другой отрядный хор, имеющий лучшие и более звонкие голоса, но небрежно исполняющий песню.

Надо добиваться, чтобы все ребята знали лучшие пионерские песни и умели их петь. Поэтому нужно всячески развивать хоровое пение в отрядах, в дружинке.

## ПРАЗДНИК ПЕСНИ

Праздник песни — это массовый общешкольный праздник. Он способствует развитию хоровой культуры и является наглядным итогом всей певческой работы в школе за год. Праздник песни лучше проводить в конце учебного года. И чем лучше поставлена работа в школьном хоре, чем лучше разучиваются песни в отрядах, тем интереснее и разнообразнее будет праздник, тем больше на нем будет пионеров — активных участников.

Работа по подготовке Праздника песни — большая и длительная, и ее надо начинать еще в начале учебного года. Главное внимание при подготовке к празднику следует обратить на подбор репертуара и тщательное разучивание песен. Репертуар должен отвечать требованиям как общего, так и художественного воспитания. Исполнение песен на празднике должно проходить на высоком художественном уровне.

В процессе подготовки к Празднику песни необходимо будет проделать большую организационную работу по оформлению помещения, установлению порядка выступлений и т. д. Лучше всего, если для подготовки и проведения Праздника песни будет создана комиссия, в которую войдут: директор школы, старшая пионервожатая, музыкальный руководитель или опытный в этих вопросах педагог,

представитель комсомольской организации, представитель пионерской организации, кто-либо из ребят — активных участников хора.

Комиссия отберет песни для разучивания их всеми участниками и всеми присутствующими на празднике. Это должны быть массовые, нетрудные для разучивания произведения, наиболее популярные среди пионеров и школьников. После уточнения списка песен, предназначенных для массового исполнения, все отряды могут начать их разучивать на вечерах, сборах и в специально отведенное для разучивания песен время.

Определив программу праздника, надо установить возможное оформление некоторых песен, кто какую песню исполняет, порядок их исполнения.

Некоторые песни можно разучить и с небольшой группой детей. Сольные выступления, дуэты, трио также внесут разнообразие в программу праздника.

Перед праздником проверьте, как подготовились к выступлениям отряды, звенья, группы, солисты, и окончательно уточните программу, включив в нее только хорошо подготовленные номера.

Праздник песни можно проводить в школьном зале, в близлежащем клубе или доме пионеров, а если хорошая погода — на открытом воздухе, например в школьном саду. Так как все участники праздника будут одновременно и исполнителями и слушателями, разместить их следует так, чтобы на выход для выступления и на возвращение на свои места тратилось как можно меньше времени. Участников обычно рассаживают по отрядам и по голосам, если будет двухголосное пение. Каждый участник должен быть готов к выходу для выступления за два номера.

Обычно Праздник песни в школе открывает директор, а в лагере — начальник лагеря. После короткого вступительного слова начинаются выступления хоровых коллективов. Хор, выступающий первым (лучше, если это будет объединенный хор), должен быть выстроен на сцене еще до начала праздника.

После массового исполнения объединенным хором Гимна Советского Союза выступают отрядные хоры младших классов, последовательно переходя к старшим.

Выступление хоров сменяют сольные выступления и массовое исполнение песен всеми присутствующими. В заключение выступает хор пионерской дружины или общешкольный хор, который исполняет 2—3 лучшие песни из своего репертуара. Закончить Праздник песни хорошо опять массовым пением.

## ОРКЕСТР НАРОДНЫХ ИНСТРУМЕНТОВ

Организация оркестра народных инструментов в школе, без сомнения, расширит работу по музыкальному воспитанию детей, особенно мальчиков, так как с четырнадцати лет у них обычно начинает меняться голос и они петь не смогут. Игра в оркестре на каком-либо музыкальном инструменте для мальчиков-подростков является, пожалуй,

единственным видом музыкального самодельного творчества.

Все участники оркестра, помимо изучения музыкальной грамоты и игры по нотам, знакомятся с произведениями классиков, с народным искусством, с произведениями советских композиторов. Любой сбор, вечер, концерт самодельности пройдет живее и красочнее, если в нём примет участие оркестр народных инструментов.

Надо стремиться к тому, чтобы школьный оркестр народных инструментов, так же как и хор, стал гордостью пионерской дружины и всего школьного коллектива.

Какую же помощь может оказать оркестру пионерский вожатый? В основном только организационную. Позаботиться о приглашении педагога-специалиста, а если такой возможности нет, попросить руководить оркестром кого-нибудь из педагогов, старших учеников школы или родителей.

Далее вожатому вместе с пионерскими и комсомольскими активистами следует позаботиться о том, чтобы был приведён в порядок весь музыкальный инвентарь, а недостающий, в зависимости от типа оркестра, приобретен.

Оркестр народных инструментов может быть следующих видов: домровый — четырехструнный или трехструнный домр; домробалалаечный, куда входят домры и балалайки; смешанный оркестр народных инструментов, куда войдут домры, балалайки и баяны.

Можно организовать музыкальные кружки и по самостоятельному, индивидуальному обучению игре на музыкальных инструментах. И в этом случае вожатый должен позаботиться о помещении, о руководителе, консультанте, о приобретении музыкальных инструментов, нотных станов. Может быть, некоторые школьники уже имеют собственные музыкальные инструменты, это облегчит вожатому его заботы.

Принцип подбора репертуара остается тот же, что и для хора.

В школе возможна организация таких музыкальных кружочков, как кружки по обучению игре на рояле, скрипке, гитаре, балалайке и других инструментах. Но организация таких кружков возможна лишь при наличии квалифицированного педагога-специалиста.

## ТАНЦЫ

Искусство танца — одно из самых массовых и любимых нашим народом. В танце человек в художественных образах выражает свои мысли и чувства. Участие в исполнении танцев развивает эстетическое восприятие, формирует художественный вкус, повышает общую культуру. Танцы развивают человека физически, делают его более стройным и ловким, помогают приобрести легкость, свободу и грацию движений, повышают культуру поведения.

Поэтому в системе художественного воспитания детей танцы имеют большое значение.

Танцевальному искусству пионеры обучаются в кружках, которые создаются в школах. Но учиться танцевать, готовить танцевальные выступления можно и нужно в каждом пионерском отряде. И помочь в этом деле ребятам должен пионерский вожатый.

В основу занятий с детьми следует положить народный танец. Изучая народные танцы, школьники познакомятся с богатейшим танцевальным творчеством народов нашей страны, с разнообразием образов, движений, танцевальных мелодий, народных костюмов.

Народные танцы имеют различное содержание. В одних танцах изображаются трудовые процессы, характерные для данного народа. Таковы: русский хоровод «Уж я сеяла, сеяла лен», белорусский танец «Бульба», в котором отражены моменты ухода за картофелем и сбор его урожая, узбекский танец «Сбор хлопка» и другие. Многие танцы исполняются обычно на праздниках и в часы отдыха — это русские хороводы, русские кадрили и переплясы, украинский гопак, грузинский танец «Картули» (лезгинка) и другие. Есть народные танцы воинственные, в которых мужчины показывают свою силу, ловкость, отвагу. Та-

ков старинный грузинский танец «Хоруми», изображающий разведку, засаду, бой, радость победы, и танец с саблями воинственного горного народа беллуджей.

В народных танцах почти всегда отражаются положительные, благородные черты человеческого характера, поэтому изучение и исполнение этих танцев имеет особенно большое воспитательное значение.

Интересны и разнообразны народные танцы стран народной демократии. Наша молодежь с увлечением разучивает и танцует грациозную чешскую польку, изящные и горделивые польские танцы и стремительные, темпераментные народные танцы румын и венгров. Свообразны и интересны народные танцы Китая и Кореи, которые пока еще у нас недостаточно изучены и поэтому не имеют, к сожалению, широкого распространения.

Кроме народных танцев, которые, как правило, исполняются перед зрителями, необходимо научить детей танцевать массовые танцы.

Танец сопутствует обычно всем праздничным и радостным событиям в нашей стране. Молодежь танцует на улицах и площадях в дни праздничных демонстраций, в дни отдыха, по вечерам танцует в клубах и дворцах культуры. Наши школьники танцуют вокруг елки в дни новогодних каникул, на своих школьных и пионерских праздниках.

В массовых танцах могут принимать участие все собравшиеся на праздник, даже если они и не знают их. Ведь обычно массовые танцы составляются из несложных танцевальных движений, которые руководитель тут же объясняет и показывает.

Ниже приводится описание двух нетрудных

по исполнению народных танцев, а также двух массовых танцев.

К занятиям по танцу необходимо отнестись серьезно и ответственно. Танец хорош только тогда, когда он правильно, красиво и выразительно исполняется, когда танцор стройно держится и все движения исполняет отчетливо, легко.

Очень внимательно следует подходить к подбору репертуара. В первую очередь надо разучить те танцы, которые пионеры будут танцевать во время сбора или праздника для собственного удовольствия, а затем уже те, которые исполняются для зрителей.

Подбирая танцевальный репертуар, необходимо считаться с возрастом танцующих. Для пионеров младшего возраста больше подходят массовые танцы, наиболее легкие народные танцы, в основном такие, где изображаются трудовые процессы. Школьники среднего и старшего возраста могут разучивать уже более сложные по исполнению танцы.

Танцам можно обучать не только в кружке, но и в звеньях. Надо принять все меры к тому, чтобы втянуть в эти занятия мальчиков, особенно старшего возраста; ведь сейчас на вечерах в школах танцуют преимущественно девочки, большинство же мальчиков, стесняясь или не умея танцевать, теснятся у стенок.

Нельзя также допускать, чтобы девочки переодевались в мужской костюм и танцевали «за мальчика». Движения и характер исполнения мужской и женской партий в танце различны, и исполнение девочкой партии мальчика (и наоборот) исказит рисунок танца. Есть много народных танцев, которые могут исполняться только девочками или только мальчиками. Девочки могут исполнять русские девичьи хороводы, такие народные танцы, как «Булба», «Вязанка» (белорусские), «Семь девушек» и «Бишбармак» (башкирские), «Сбор хлопка» (узбекский) и т. д. Мальчики могут разучить русский перепляс, матросские танцы, украинский гопак, башкирский танец «Джигиты», румынский танец «Табакаряска» и т. д.

Занятия с пионерами по танцу пионервожатые могут организовать различным образом: например, пригласив специалиста-хореографа или кого-нибудь из педагогов или родителей, имеющих необходимую подготовку. Вожатый может и сам проводить занятия, что чаще всего и бывает при разучивании танцев в отрядах. В каждом из этих случаев важно, чтобы занятия были правильно поставлены и разученные танцы исполнялись пионерами точно, грамотно и красиво. Пионервожатому при организации танцевальных занятий всегда полезно посоветоваться с педагогами, с руководителем танцевального коллектива в Доме пионеров. Очень важно с первого же раза сделать занятия интересными.

Занятия должны проходить в чистом, хорошо проветренном помещении. Перед занятием пол следует протереть сырой тряпкой. Нельзя заниматься в помещении с каменным полом.

Заниматься следует в легких платьях и костюмах, в носках и тапочках. Необходимо следить за тем, чтобы костюм танцующих был опрятен.

Организуя танцевальные занятия, необходимо позаботиться и о хорошем музыкальном сопровождении, пригласить аккомпаниатора или обратиться за помощью к комсомольцам или родителям, умеющим играть на каком-либо музыкальном инструменте.

Некоторым ребятам не удается сразу согласовать свои движения с музыкой. В этом случае полезно похлопать в ладоши в такт музыке или посчитать вслух — это поможет уловить ритм музыки. Вообще же разучивать танцы под счет не рекомендуется, нужно приучить детей слушать музыку и следовать ей.

Занятия лучше начинать с маршировки под музыку. Надо добиваться, чтобы ребята ходили легко, стройно, отводя слегка носок ноги в сторону. Во время маршировки делаются различные перестроения: из колонны по одному можно расходиться вправо и влево и перестроиться в колонну по парам; потом опять разойтись — пара вправо, пара влево; при встрече одна колонна пропускает другую в ворота, поднимая соединенные руки. При встрече пары могут соединиться в четверки и остановиться, подравнивая ряды, и т. д. Такие перестроения при маршировке помогут легче освоить перестроения в танце: круги, змейки, движения парами вперед и назад, всевозможные переходы, встречи и расхождения.

Фигурные перестроения можно проводить не только на марше, но и на танцевальных шагах: русском переменном шаге, движении польки или галопа и т. д. Это будет служить еще лучшей подготовкой к танцу.

Очень полезно после маршировки проделать подготовительные танцевальные упражнения. Это займет немного времени, а польза принесет большую. Вот описание трех упражнений.

## ПОДГОТОВИТЕЛЬНЫЕ ТАНЦЕВАЛЬНЫЕ УПРАЖНЕНИЯ

**Выдвижение ноги в сторону и вперед.** Исходное положение: руки на бедра, ноги в первой позиции, то-есть пятки сомкнуты, носки разведены в стороны.

Это упражнение исполняется под музыку в  $\frac{2}{4}$ , например под польку. Каждое движение делается на начало каждого такта.

На первый такт выдвинуть правую ногу на носок в сторону, на второй такт вернуть ее в исходное положение. При выдвигании ноги ступня скользит подошвой по полу, затем нога слегка поднимается, пальцы вытягиваются и носок ноги касается пола.

Повторить это движение 8 раз правой ногой, затем 8 раз левой ногой. Нога выдвигается точно по линии плеча, пятка не должна выходить назад.

Следующее упражнение — выдвигание ноги вперед и возвращение ее точно в исходное положение — также проделайте 8 раз правой и 8 раз левой ногой. Когда это движение будет исполняться правильно, следует делать его из третьей позиции, то-есть из исходного положения: одна нога стоит впереди другой, закрывая наполовину ступню ноги, стоящей сзади. Носки разведены в стороны.

**Полуприседания по первой и третьей позициям.** Руки на бедрах.

Это упражнение выполняется под вальс (размер  $\frac{3}{4}$ ), в медленном темпе.

На два такта музыки присесть, не отделяя пяток от пола, колени раскрываются по линии плеч, спина прямая. На два такта музыки так же медленно вернуться в исходное положение. Повторить это движение 4—8 раз.

**Прыжки.** Выполняются под музыку в  $\frac{2}{4}$  (полька).

Прыжки на месте по первой и третьей позициям. Перед прыжком слегка присесть. Во время прыжка в воздухе вытянуть ноги в колене и в подъеме; опускаясь на землю, снова слегка присесть. Все движение занимает один такт; начинаясь из затакта, оно заканчивается на «раз».

Выполнив эти упражнения, можно перейти к разучиванию танца.

## РАЗУЧИВАНИЕ ТАНЦЕВ

Хорошо, если вожатый или руководитель кружка предварительно разучит танец с 2—3 пионерами и с их помощью покажет детям весь танец, а затем уже приступит к разучиванию отдельных движений, входящих в него. Наиболее распространенные танцевальные движения — переменный русский шаг, па польки, галопа, вальса и другие — следует повторять почаще, добиваясь наилучших результатов.

При разучивании танец исполняется сначала в медленном темпе и лишь после твердо го усвоения можно танцевать его в установленном темпе.

Вот несколько танцев, с которых можно начать занятия.

«Танец с флажками», музыка А. Хачатуряна.

Этот простой и веселый танец могут танцевать все дети, присутствующие на празднике: на первомайском утреннике или на открытии пионерского лагеря и т. д. Танец можно исполнять и без флажков.

Прежде всего следует познакомить детей с музыкой танца, сказать им, что написал ее советский композитор Арам Хачатурян, отметить, что музыка эта веселая, бодрая, энергичная, что состоит она из двух частей, каждая из которых повторяется по 2 раза.

Движения танца настолько несложны, что их можно разучивать сразу же в построении танца.

Исходное положение: пятки сомкнуты, носки врозь. У каждого два флажка, которые следует держать стоямй перед грудью, прижав руки, сжатые в кулаки, к поясу и отведя флажки к плечам. Если танцуют без флажков, положить руки на бедра. Дети стоят попарно по кругу. Если



Рис. 1.

## ТАНЕЦ С ФЛАЖКАМИ



в танце участвуют мальчики и девочки, мальчик стоит в каждой паре с левой стороны (рис. 1).

Первая фигура танца. На первую часть музыки танцующие делают следующие движения: шаг вправо правой ногой, приставить левую ногу к правой, притопнуть 3 ра-



Рис. 2.

за: правой, левой, правой ногой. Повторить эти движения влево, с левой ноги (1—4-й такты музыки). Затем танцующие повертываются вправо и идут по кругу вправо, начиная

с правой ноги. Одновременно с поворотом быстрым движением разводят руки в стороны, как показано на рис. 2. Сделав шесть шагов, на притопе правой, левой, правой ногой поворачиваются к центру лицом, руки ставят в исходное положение (5—8-й такты).

При повторении первой части музыки повторяют все движения, начиная с левой ноги и двигаясь влево по кругу.

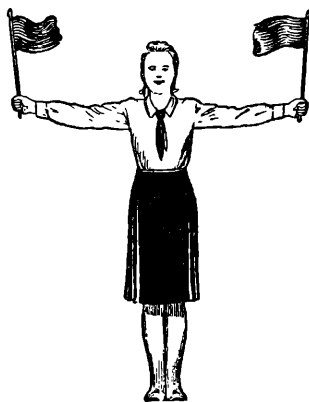
Движения с флажками делаются быстро, четко, ритмично, чтобы флажки, точно огньки, вспыхнули по всему кругу.

На вторую часть музыки танцующие делают прыжок на месте на двух ногах, затем такой же прыжок с поворотом через левое плечо (теперь они оказываются спиной к центру). Затем все поднимают флажки перед собой на высоте лица и 3 раза хлопают в ладоши, снова прыгают 2 раза с поворотом через правое плечо и постукивают палочками (1—4-й такты). Далее танцующие делают два шага к центру, начиная с правой ноги; на притопе правой, левой, правой ногой поднимают флаги вверх. Затем все отступают назад (два шага и притоп), приводя флажки в исходное положение (5—8-й такты).

При повторении второй части музыки все движения повторяют еще раз.

Вторая фигура танца. Музыка повторяется сначала. Вторая фигура повторяет последовательно все движения первой фигуры, но при ином расположении танцующих на площадке. Теперь дети стоят лицом к своей паре и боком к центру круга (рис. 3). На первую часть музыки танцующие делают шаг вправо, притоп, шаг влево, притоп, держа руки у пояса. Затем, раскрывая руки в стороны, поворачиваются правым плечом к товарищу и соединяют вверх правые руки с флажками, отведя левые руки в сторону. Шестью шагами, начиная с правой ноги, обходят друг друга и поворачиваются на притопе один к другому лицом, приводя флажки в исходное положение. Далее те же движения



Рис. 4.

повторяются в левую сторону, начиная с левой ноги, и т. п. На вторую часть музыки первый прыжок танцующие делают лицом к товарищу, а после второго, сделанного с поворотом через левое плечо, оказываются лицом к товарищу из соседней пары и 3 раза постукивают палочками. Затем снова делают два прыжка, постукивая палочками, стоя лицом к своей паре. Высоко поднимая флаги, делают два шага навстречу друг другу и притоп. Отступают назад, приводя флажки в исходное положение, притоп. Еще раз повторяется вторая часть музыки, еще раз повторяются те же движения.

Третья фигура танца. Музыка в третий раз проигрывается сначала. Эту фигуру танцуют лишь в том случае, если детей достаточно, чтобы образовать два круга. Стоящие во внутреннем круге повертываются спинами к центру, во внешнем стоят лицом к внутреннему кругу (рис. 4). Во внутреннем круге детей примерно на одну треть меньше, чем во внешнем.

Третья фигура танцует так же, как первая. Так как круги повернуты в разном направлении, получается новый рисунок движения: внутренний круг движется в одну сторону, внешний — в другую. Во второй половине танца оба круга движутся навстречу один другому и танцующие сближают вверх свои флажки.

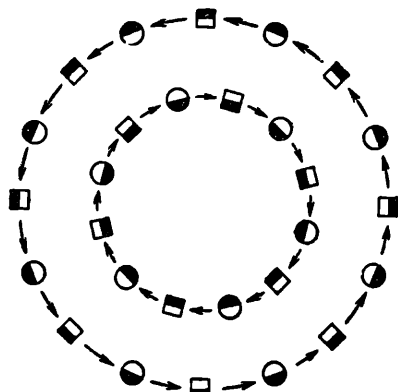
В конце танца дети останавливаются и поднимают флажки вверх — в стороны, так, чтобы они скрещивались с флажками товарищей. Этот танец исполняется в пионерской форме, в белых носках и тапочках.

Размер флажка — 20×30 сантиметров, длина палочки — 30 сантиметров. Флажки лучше делать из легкой материи, шелка или подкрахмаленной марли.

### «Полька тройками»

Этот танец можно начать разучивать тогда, когда пионеры уже знают па польки и галопы. Танец этот простой по своему построению, но требует от танцующих известной



Рис. 3.



ловкости в момент быстрых поворотов во второй фигуре танца.

Танец исполняется под музыку польки ( $\frac{2}{4}$ ), имеющей две части. Его можно танцевать под первую и вторую часть «Детской польки» М. И. Глинки, под первую и вторую часть «Итальянской польки» С. В. Рахманинова и другие польки. Каждая часть музыки исполняется по одному разу.

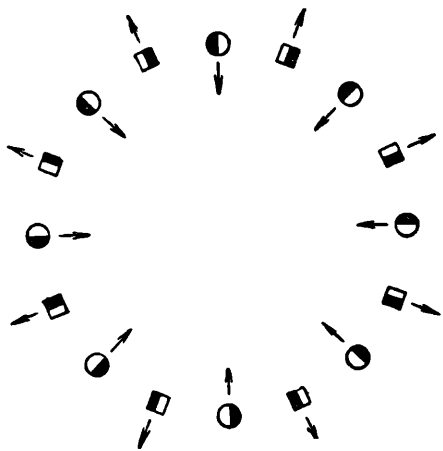
Описание движения польки (музыкальный размер —  $\frac{2}{4}$ ). Исходное положение: ноги в третьей позиции, правая нога впереди. Мальчики кладут руки на бедра, девочки берутся за платье. Из затакта делается легкий подскок на левой ноге, правая нога вытягивается вперед и слегка приподнимается над полом. На «раз-и-два» — делаются три переступания на полупальцах с продвижением вперед, на правую, левую и опять правую ногу.



Рис. 5.

Затем это же движение повторяется, но с левой ноги. Оно начинается из затакта подскоком на правой ноге.

Описание движения галопа с продвижением в сторону (музыкальный размер —  $\frac{2}{4}$ ). На счет «раз» — сделать скользящий шаг правой ногой вправо и слегка присесть на двух ногах. На «два» — подтянуть левую ногу к правой, при соединении пяток обеих ног слегка подпрыгнуть. Снова скользящий шаг вправо и т. д. Таким образом получается продвижение вправо.

Для продвижения влево нужно начинать



Рис. 6.

движение скользящим шагом левой ноги влево, подтягивая к ней правую, и т. д.

Описание танца «Полька тройками». Танцующие становятся по кругу тройка за тройкой, держа друг друга сзади за талию (рис. 5). Крайние в каждой тройке кладут свободную руку на пояс, если это мальчики, и берутся за платье, если это девочки. Ноги в третьей позиции, правая впереди. Танец состоит из двух фигур.

Первая фигура. Исполняется на первую и вторую часть музыки.

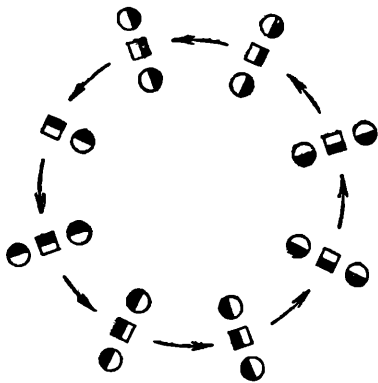
Первая часть музыки. Все танцующие выставляют правую ногу вперед на носок, слегка наклоняясь к ней. Приставляют ногу на место, выпрямляются (каждое движение делается на одну долю такта). Затем повторяют то же движение с левой ногой. Делают вперед два движения польки с правой, затем с левой ноги. Движение начинается сначала. Заканчивая первую фигуру, танцующие берутся за руки и образуют кружок.

Вторая часть музыки. Кружки вертятся вправо движением галопа, начиная с правой ноги. Танцующие делают шесть движений галопа, притопывают на месте правой, левой, правой ногой. Затем кружки вертятся так же влево, начиная движение левой ногой (рис. 6).

Заканчивая первую фигуру, танцующие занимают исходное положение для второй фигуры: они поворачиваются лицом к центру. Ближний к центру кладет руки на бедра (если это мальчики) или берет за платье (если это девочки), другие двое становятся за ним в затылок и кладут руки на плечи впереди стоящего (рис. 7).



Рис. 7.

Вторая фигура исполняется также на первую и вторую части музыки.

Первая часть музыки. Танцующие двигаются к центру, исполняя те же движения, что и в первой фигуре: выставляют вперед правую и левую ноги, делают два движения польки. Заканчивая движение, они поворачиваются через правое плечо. Теперь первым становится тот, кто раньше был третьим. Танцующие повторяют те же движения в на-

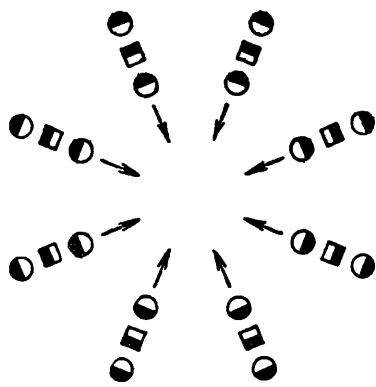

правлении от центра. Заканчивая движение, вновь образуют кружок.

Вторая часть музыки. Танцуют так же, как первую фигуру.

Танец начинается сначала.

Этот веселый народный латвийский танец хорошо танцевать на празднике всем вместе, но можно подготовить его и для показа со сцены. При исполнении движения польки в народных танцах не следует вытягивать ногу, первый шаг вперед исполняется с слегка присогнутым коленом.

Исходное положение: танцующие

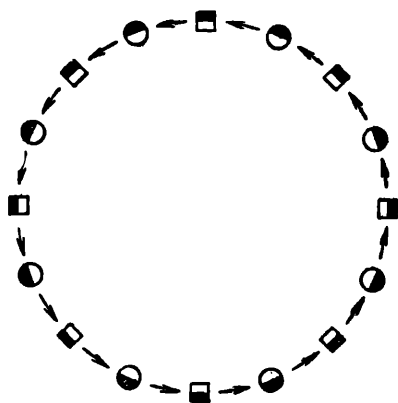

■ → Мальчики  
● → Девочки

Рис. 8.

стоят попарно по кругу, держась за руки, образуя общий круг (рис. 8). Ноги в третьей позиции, правая нога впереди.

На первую часть музыки идут вправо движением польки, начиная с правой ноги. Сделав шесть движений польки, берутся под правую руку со своей парой и кружатся на месте, исполняя два движения польки (рис. 9).

При повторении музыки повторяют те же движения, но идут влево по кругу, начиная с левой ноги, а кружась на месте, берутся под левую руку.

На вторую часть музыки правые в паре двигаются к центру круга. Они делают три шага, начиная с правой ноги, затем 3 раза ударяют в ладоши, стоя на месте. Еще раз делают то же, поворачиваются через правое плечо, двумя движениями польки возвращаются к своей паре и кружатся с ней, держась под правую руку.

Во время движения товарищей к центру левые в паре исполняют на месте движение польки, с легким поворотом вправо и влево. При повторении второй части музыки к центру



Рис. 9.

уходят левые в паре, а правые исполняют движение полки на месте. Левые начинают движение с левой ноги и кружатся со своей парой, держа под левую руку.

На третью часть музыки пары двигаются полкой по кругу, держа под руку, пара за парой. На 7-й и 8-й такты они кружатся, взявшись под правую руку.

При повторении музыки делают еще раз эту фигуру, двигаясь в том же направлении. Свободные руки танцующие кладут на бедра. Заканчивая танец, кланяются друг другу.

### Русский танец «Пойду ль, выйду ль я»

Этот танец может быть подготовлен к исполнению только девочками или и девочками и мальчиками.

В этом танце есть моменты общего движения, есть также отдельные выходы пар или групп танцующих. Это оживляет танец, вносит в него элемент соревнования: каждая группа старается как можно выразительнее и красивее исполнить свой отрывок.

Танец можно исполнять в пионерских костюмах, но лучше, если девочки оденутся в белые кофты и сарафаны, а мальчики в цветные рубашки-косоворотки.

В танце участвуют двенадцать человек. Движения, входящие в танец «Пойду ль, выйду ль я», несложны. Но все же над отдельными движениями танца следует предварительно поработать.

Описание движения: русский переменный шаг. Музыкальный размер —  $\frac{2}{4}$ . Исходное положение: пятки вместе, носки врозь, руки на бедрах.

На «раз» — шаг вперед правой ногой, на «и» — небольшой шаг вперед левой ногой, на «два» — небольшой шаг вперед правой ногой, на «и» — пауза. Затем то же движение исполняется с левой ноги.

Описание движения «припадание». Музыкальный размер —  $\frac{2}{4}$ . На каждый такт движение исполняется 2 раза.

На «раз» — шаг правой ногой вправо с небольшим приседанием на правую ногу. Левая нога отделяется от пола и подводится сзади к правой ноге; на «и» — переступить левой ногой на полупальцы, снова сделать шаг вправо и т. д. Припадание влево начинается левой ногой.

Отчетливой отработки требует также движение, описанное в шестой фигуре танца.

Описание танца «Пойду ль, выйду ль я». Первая фигура. Выход. (Музыка проигрывается 2 раза.) Цепочкой, держа за руку, танцующие выходят из правого дальнего угла русским переменным шагом, обходят площадку и выстраиваются полукругом, лицом к зрителям.

Вторая фигура. Выход двух танцующих. (Музыка проигрывается 1 раз.) Двое танцующих, стоящих в середине полукруга, выходят вперед, исполняя следующие движения: два удара правой ногой об пол, один пе-

ременный шаг с правой ноги вперед. То же движение с левой ноги. Повернувшись в разные стороны, переменным шагом возвращаются на свои места. Остальные танцующие в это время хлопают в ладоши на начало каждого такта, стоя на месте.

Третья фигура. Выход четырех танцующих. (Музыка проигрывается 1 раз.) Две пары, стоящие с двух сторон центральной пары, двигаются к центру площадки, держа руки на поясе. Они делают шаг правой ногой вправо, несколько вперед, приставляют левую ногу. Такой же шаг влево с левой ноги, еще раз вправо, еще раз влево. Отступают назад, на свои места, двигаясь переменным шагом, раскрыв руки в стороны, пониже плеч.

Остальные танцующие в это время исполняют приставной шаг вправо и влево.



Рис. 10.

Четвертая фигура. Выход шести танцующих. (Музыка проигрывается 1 раз.) Танцующие, стоящие по концам полукруга, берутся по трое за руки и переменным шагом идут тройка тройке навстречу. Дойдя до середины, берутся за руки, встают в кружок и продолжают двигаться вправо тем же шагом. Сделав один круг, разъединяются, и каждая тройка переменным шагом возвращается на свое место.

Остальные танцующие в это время кружатся на месте с припаданием в правую, затем в левую сторону, руки — в стороны.

Пятая фигура. Переход в линию. (Музыка проигрывается 1 раз.) Повернувшись вправо, в затылок друг другу, положив руки на бедра, все танцующие переменным шагом идут по кругу и выстраиваются в одну линию в глубине сцены, лицом к зрителю.

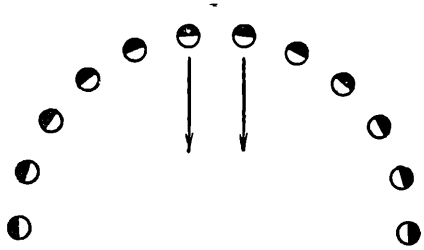
Шестая фигура. Концовка. (Музыка проигрывается 1 раз.) Положив левую руку на пояс и опустив правую руку свободно вниз, танцующие двигаются всей линией вперед, на зрителя, делая следующие движения: начиная с правой ноги, два быстрых шажка вперед (на «раз-и») и удар правой ногой об пол (на «два») (рис. 10). Это движение исполняется 4 раза, всякий раз с правой ноги. Затем его исполняют еще 4 раза, поворачиваясь на месте через правое плечо. При этом музыка немного ускоряется, а удары об пол делаются с большим акцентом и задором — это движение является концовкой танца.

Заканчивая танец, все останавливаются, раскрыв руки в стороны.

Работа вожатого с пионерами по изобразительному искусству решает часть общей задачи художественного воспитания юных пионеров.

Задача состоит в том, чтобы широко знакомить пионеров с произведениями живописи, скульптуры, графики, архитектуры, с образцами народного декоративного творчества, с прикладными и другими видами изобразительного искусства. Вместе с тем необходимо всячески развивать художественную самостоятельность пионеров и школьников в области изобразительного творчества путем организации кружков рисования, лепки, художественной вышивки, проведения конкурсов, смотров детского рисунка и других произведений художественного творчества пионеров. С этим же связана работа по повышению художественного уровня оформления пионерских праздников, сборов, вечеров, утренников, проводимых пионерской организацией в дружине, отряде, в школе, в лагере.

Вся эта работа требует специальных знаний, навыков и хорошего вкуса. Поэтому во всех случаях вожатому, которому принадлежит главным образом организаторская роль, необходимо привлекать специалистов — преподавателей рисования, черчения, рукоделия, специалистов по лепке, постоянно советоваться с ними, опираться на их знания и опыт.

Ниже даются некоторые советы и указания, расширяющие практическую сторону работы вожатого по изобразительному искусству в пионерской организации.

## ОЗНАКОМЛЕНИЕ ПИОНЕРОВ И ШКОЛЬНИКОВ С ИЗОБРАЗИТЕЛЬНЫМ ИСКУССТВОМ

Широкое ознакомление пионеров и школьников с русским классическим и советским изобразительным искусством, а также с художественным творчеством народов СССР имеет большое воспитательное значение.

Знание произведений классического и современного советского изобразительного искусства необходимо детям так же, как чтение книг. Знакомство с картинами, скульптурой, произведениями графики, архитектурой расширяет кругозор, дает новые знания, развивает зрительные представления о различных явлениях жизни и природы, воспитывает чувства и восприятия так же, как и литература. Наше классическое искусство поможет пионерам яснее осознать и представить себе прошлое России — быт, нравы, природу, исторические события. В картинах советских художников дети увидят отображение многогранной жизни Советского государства, творческого труда советских людей.

Картины выдающихся художников прошлого и настоящего времени во множестве издаются в открытках и художественных репродукциях. Хорошие воспроизведения картин можно найти также в некоторых иллюстрированных журналах.

Вожатый может организовать с пионерами сбор художественных репродукций с дальнейшей их систематизацией и оформлением. В результате получится интересная и разнообразная коллекция, которая может быть использована в работе пионерской организации и школы. Чем полнее будет она по содержанию, тем больше будет возможностей использовать ее.

Пионеры могут заняться разработкой этикетажа этой коллекции. Этикетаж называют в музейной практике пояснительные подписи и надписи, которые помогают зрителю разобраться в материале и усвоить его. В одном случае можно давать пояснения содержания целого отдела. Это будет «вводный этикетаж». В другом случае делаются описания отдельных экспонатов — картин, при этом даются сведения о художнике, характеристика самой картины, отмечается значение, которое она имеет. Составляются и более простые этикетажы, в которых сообщается лишь наименование картины, фамилия автора, дата создания (если это картина) или дата и место находки (если это предмет материальной культуры) и т. д.

Разработка этикетажа к коллекции художественных репродукций — интересное и полезное занятие. В процессе этой работы потребуются консультации преподавателей рисования, истории, литературы и других предметов, которые помогут пионерам более точно и глубоко понять содержание каждой картины.

Хорошо подобранная, систематизированная коллекция будет являться как бы школьным музеем. Она даст возможность создавать разнообразные выставки. Можно будет проводить викторины, которые будут выявлять знакомство ребят с произведениями живописи, картины этой коллекции могут использоваться на уроках истории и литературы. Постоянное знакомство пионеров и школьников с картинами явится большим и серьезным вкладом в воспитательную работу школы и пионерской организации.

Особенно эти коллекции необходимы для проведения сборов, которые будут целиком посвящены живописи. А такие сборы проводить можно и нужно, — они помогут пионерам разбираться в живописи, понимать содержание картины, ее своеобразный художественно-образный язык.

Интересным, полезным может оказаться отдельный сбор на тему «Родной пейзаж в картинах выдающихся художников».

Для начала вожатый может подобрать несколько хороших и по возможности крупных репродукций картин наших крупнейших художников и провести по ним беседу. Если вожатый сам будет вести беседу, то ему надо очень хорошо подготовиться к ней, посоветоваться с преподавателями, почитать книжки.

Беседа может идти примерно в таком плане. Вожатый говорит, что наши великие художники видели в пейзажах родной страны отражение типичных черт существования, жизни народа. И дальше можно предложить пионерам посмотреть несколько картин.

Одной из них может быть картина Шишкина

«Полдень в окрестностях Москвы» (1869 г.), проникнутая чувством бодрости и праздничности. Большую часть картины занимает небо. Оно кажется высоким, широко раскинувшимся над землей, которая лежит узкой полосой в нижней части картины. Глаз зрителя проникает в бесконечную холмистую даль, где он видит утопнувшее в зелени село, берега небольшой речушки, далекий лес, заливные луга и что-то неясное, уже скрывающееся от взора вдаль. Все это художник вместил в узенькую полоску, пересекающую картину слева направо. На ближнем плане прямо в глубину уходит проселочная дорога, по обеим сторонам которой зреет тучная, упавшая от тяжести своего колоса рожь. Все залито полдненным солнцем. В небе причудливо грозоздятся куцевые облака. Легкий фиолетовый тон их сулит дождичек, который в этот жаркий день будет отрадой и для людей и для природы. Под этим высоким небом на фоне бесконечного простора художник изобразил фигуры людей, идущих по дороге навстречу взгляду зрителя. Благодаря их присутствию широкий простор подмосковной природы не кажется пустынным. Жизнь природы и жизнь людей гармонически слиты в картину. Так воспринимал Шишкин родной ему русский пейзаж. И вожатый должен помочь пионерам все это понять и почувствовать.

Следующей картиной может быть «Проселок» (1873 г.) художника Саврасова. Несмотря на то, что содержание этой картины другое, композиция ее имеет много общего с картиной Шишкина. На ее полотне так же высоко раскинулось небо, занимая, по крайней мере, две трети высоты картины, так же грозоздятся облака, и, как у Шишкина, верхнее темное облако срезано краями картины. И здесь уходит вдаль проселок, и те же придорожные травы и цветы растут по его обочинам. Так же узкой полосой желтеет спелая рожь. Те же типичные черты русской природы, русского пейзажа. Но эта картина вызывает совсем другие чувства. Те же просторы родной земли здесь пустынно и печальны. Дорога, не просохшая после дождя, лежит размытая, непроезжая. Одиноко стоят вдоль нее несколько ветел. Смоченная дождем, блестит в пробивающихся лучах солнца прибитая к земле рожь. Темные уходящие тучи и темная мокрая земля красиво оттеняют гряду освещенных солнцем, темных по цвету полей и полоску ржи. Художник тонко и поэтично разработал это сложное освещение. Пейзаж, несомненно, красив по передаче состояния природы. Художник любит им, но вместе с тем ему грустно видеть эту бездорожную глушь и безлюдный простор. Могучие силы природы безраздельно властвуют здесь над землей. На фоне темного облака две парящие птицы. И от этого еще пустынее и глуше кажется этот кусок земли.

Если вожатый сумеет помочь ребятам разбраться во всем этом, то они поймут, что в этой картине, в едином поэтическом образе русской природы, отразилась опромная любовь художника к родному краю, а также чувство тоски и надежда на лучшее будущее. Может быть, даже кто-нибудь из ребят вспомнит в связи с этой картиной слова Н. А. Некрасова:

Ты и убогая,  
Ты и обильная,  
Ты и забитая,  
Ты и всеильная,  
Магушка-Русь!

Третьей картиной хорошо бы взять известнейший пейзаж Левитана «Владимировка — большая дорога», тоже с уходящей вдаль дорогой. Картина изображает печальный, холодный день. Небо сплошь затянато тяжелыми свинцовыми тучами, на фоне которых мчатся разорванные облака. Широкая дорога на первом плане чуть-чуть спускается вниз, а затем ровной полоской чуть поднимается кверху и скрывается в туманной дали. Вокруг все печально: и канавка, заросшая травой, и перелесок с силуэтами отдельных деревьев, и деревянный крест при дороге, и одинокая фигура на ней, и синюшная даль, и чуть заметная убогая деревушка. По Владимировке в годы царизма шли, гремя кандалами, на каторгу, в Сибирь, тысячи лучших людей — революционеров, борющихся за свободу для народа.

Художник ничем не скрасил безрадостного пейзажа, нигде не позволил пробиться лучу света. Чувство шемящей тоски, овладевшей художником, — вот основной мотив картины. Знакомство с этой картиной тем более интересно, что дорога, изображенная на ней, существует и поныне. Но теперь она превращена в благоустроенное шоссе; в память людей, отдавших свою жизнь народу, она названа шоссе Энтузиастов.

А после этого полезно предложить пионерам такую, например, картину, как «С колхозных полей», написанную в 1951 году молодым советским художником Подляским.

Осенний день. Те же серые тучи покрывают небо. Слева направо пролегает широкое асфальтированное шоссе. Оно уходит вдаль, поднимаясь в гору среди густо обступивших его деревьев. На картине много подробностей — телеграфные столбы, дорожные знаки, молодые посадки деревьев. Они создают впечатление благоустроенности, удобства. По шоссе мчатся машины, груженные овощами. Однообразие красок серого осеннего дня оживлено яркими красными платком одной из девушек, сидящих в машине. Художник не случайно, конечно, поместил это красное пятно на фоне серого неба. Осень, изображенная на картине, воспринимается нами как время уборки урожая, поэтому пейзаж не вызывает чувства грусти, тоски. Эта картина будит у зрителя большие мысли о природе, о созидательном труде человека, о подчинении природы человеку.

Возможно, что для многих пионеров такая беседа явится первым толчком, который заставит их задуматься над содержанием картин, в частности пейзажных.

Сборы, посвященные живописи, можно проводить и на другие темы, например «Выдающиеся русские люди XIX века» по портрету Перова, Крамского, Репина. На этом сборе пионеры будут знакомиться не только с произведениями живописи, но и с русскими деятелями XIX века.

Темой сбора может явиться жанровая (бытовой) живопись. Интересна, например, тема «Жизнь детей прежде и теперь». За основу можно взять картины «Тройка» Перова, «Свидание» Маковского и картины советских художников, например Григорьева и Решетникова. Можно также взять темы и из области исторической живописи.

## ХУДОЖЕСТВЕННАЯ САМОДЕЯТЕЛЬНОСТЬ ЮНЫХ ПИОНЕРОВ В ОБЛАСТИ ИЗОБРАЗИТЕЛЬНОГО ТВОРЧЕСТВА

Дети любят рисовать и лепить. Однако, когда они не имеют руководства, они рисуют бессистемно, главным образом перерисовывают картинки из книг или с открыток и совсем не рисуют с натуры. В результате они забывают рисование, так как, идя неправильным путем, не приобретают необходимых знаний и развитие их останавливается.

Между тем рисование — очень полезное занятие. Оно воспитывает зрительные восприятия, развивает глаз человека, его наблюдательность и зрительную память, воспитывает цветовосприятие, понимание красивого, развивает вкус. Занятия рисованием, так же как и занятия музыкой и литературой, делают человека духовно богаче, вооружают его средствами художественного познания действительности.

Поэтому творческая изобразительная деятельность детей должна получать всяческую поддержку и педагогическое руководство.

Организация же широкой самодеятельности пионеров и школьников по изобразительному творчеству, в свою очередь, будет повышать интерес пионеров и школьников к урокам рисования, лепки, рукоделия.

Массовая работа по развитию детской художественной самодеятельности выливается в самые разнообразные формы. Это прежде всего выставки, конкурсы.

Выставки могут быть самого различного характера и содержания. Можно организовать выставку самостоятельных домашних рисунков без ограничения тем. Выставка может состоять из иллюстраций к прочитанным книгам. Декоративное творчество: самостоятельные композиции школьников для художественной вышивки, эскизы украшений новогодней елки, карнавальных костюмов и т. д. — также может явиться интересным предметом выставки. Выставка может быть посвящена итогам работы кружка рисования, лепки. Очень полезно также регулярно устраивать выставки лучших рисунков, выполненных на уроках рисования, зарисовок по предметам, например по ботанике, зарисовок, сделанных с натуры в туристических походах.

О выставке пионеры должны знать заранее, чтобы иметь возможность подготовиться к ней. В некоторых школах установилась традиция давать пионерам и школьникам задания по рисованию на лето, когда имеются особенно большие возможности рисовать с натуры. В рисунках можно отразить природу, архитектурные памятники, исторические места, которые пионеры посетят во время летних походов.



Этюдник.

При определении заданий надо учитывать возрастные возможности детей, а также их интересы и желания.

Можно также провести в школе или в лагере конкурс на лучший рисунок или скульптуру. Прежде всего следует разработать положение о конкурсе, в котором определить темы, сроки подачи рисунков, скульптур, а также где и как эти рисунки и скульптуры должны быть выполнены: дома, в кружке, на уроках. Об организации конкурса и его условиях необходимо широко и своевременно оповестить всех школьников через школьное радио, печать и объявления. Иногда конкурс проводится исключительно на литературные темы, например на иллюстрации к тому или иному произведению.

В процессе подготовки и проведения конкурса следует оказывать пионерам необходимую педагогическую помощь: организовать доклады по темам конкурса, демонстрировать фильмы, показывающие детям природу, быт, производственные процессы и т. д. В библиотеке или пионерской комнате подобрать соответствующую литературу, журналы. Наконец желательно организовать для участников конкурса систематические консультации, на которых педагоги и специалисты своими советами помогут пионерам довести свои рисунки и скульптуры до более высокого художественного уровня.

В заключительной части конкурса должна быть организована выставка. Лучшие работы рекомендуется премировать.

Основным требованием при оценке работ должно быть самостоятельное решение композиции, хотя это требование и не исключает педагогического руководства. При оценке надо учитывать возрастные возможности детей.

Выставляемые работы должны быть снабжены этикетками, на которых, помимо фамилии и имени автора, должны быть указаны класс и возраст.

При организации выставок каждый рисунок лучше оформлять отдельно, наклеив его на

# КАРНАВАЛЬНЫЕ МАСКИ

лист плотной бумаги белого или светлого серого тона. Для сохранности, а также и для лучшей подачи рисунков их можно, окантовав, застеклить.

## КРУЖКИ ИЗОБРАЗИТЕЛЬНОГО ТВОРЧЕСТВА

Кружковая работа по изобразительному искусству является важнейшим звеном в художественном воспитании пионеров и школьников. В школе могут быть созданы кружки рисования, лепки, художественной вышивки, резьбы по дереву и т. п.

**Кружки рисования.** Обычно в кружки рисования организуется три группы: младшая (дети 9—12 лет, или 3—5-х классов), средняя (дети 12—14 лет, или 6—7-х классов) и старшая (подростки 15 лет и старше, или учащиеся 8—10-х классов). Каждая группа занимается 2 раза в неделю по 2 академических часа. Руководят кружками, как правило, преподаватели рисования, черчения. Программа занятий кружков рисования имеет в виду следующие работы.

**Рисунок** — овладение изображением формы предмета, изучение законов перспективы, передача формы предмета посредством светотени. Навыки рисования карандашом, углем и другими материалами.

**Работа в цвете (живопись)** — овладение передачей в красках характерного цвета предмета. Ставится задача научить детей работать акварельными красками, а учащихся старшего возраста, может быть, и масляными красками.

**Тематическая композиция** — умение конкретно представить себе событие, действие, обстановку и наиболее выразительно расположить все элементы композиции на листе. Эта работа развивает воображение учащихся, их творческие и композиционные способности, учит понимать типичное в явлениях действительной жизни, в природе. Занятия кружка строятся на рисовании с натуры. Работа в кружке сочетается с экскурсиями на улицу и в природу, где в больших открытых пространствах проводятся наблюдения над явлениями перспективы, над изменением цвета, влиянием состояния воздуха и света на видимость предметов и т. д.

Работа в различных возрастных группах имеет свои особенности. Так, работа младшей группы характеризуется более элементарными требованиями в области построения формы, передачи явлений перспективы и цвета. Поэтому задания детям этой группы даются более легкие: количество предметов в группах (натюрмортах) дается небольшое, исключается глубокое пространство, перспектива прямоугольных предметов, цвета предметов подбираются простые, ясные и отчетливые. Фон, на котором стоят предметы, предлагается ровный, светлого цвета. Много времени в младшей группе уделяется рисованию растительных форм — цветов, листьев, веточек.

Пейзаж дети младшего возраста рисуют не непосредственно с натуры, а по памяти, после предварительных наблюдений. В связи с этим и количество часов на задание по пейзажу отводится небольшое — 4 часа.

В средней и старшей группах сложность заданий последовательно возрастает. Рисуются более сложные по формам и цвету предметы, появляются различного цвета фоны, усложняются задачи по перспективе, вводятся гипсовые орнаменты, фигура человека. Усложняется по сюжету тематическая композиция. В связи с этим на выполнение задания отводится значительно больше времени — иногда по 10 часов и больше.

Учебная работа кружков рисования ведется по специальным программам, утвержденным Министерством просвещения. Кружок должен быть обеспечен постоянным помещением, чтобы учащиеся могли продолжать работать в тех же условиях, что и на предыдущих занятиях.

**Кружок лепки.** Цель кружка — развить у пионеров навыки в работе над скульптурой.

Работа ведется в основном в глине или пластине. В кружке лепки пионеры и школьники лепят преимущественно с натуры, но, так же как и в кружке рисования, педагог дает им задания по тематической композиции.



Дети, занимающиеся в кружке лепки, должны обязательно рисовать, так как рисунок в скульптуре совершенно необходим. В младшей группе дети лепят преимущественно небольшие статуэтки, используя в качестве моделей чучела птиц и животных.

В средней и старшей группах кружка работа последовательно усложняется. В качестве моделей берется уже фигура человека. А в связи с этим возникает необходимость подготавливать каркас, который строится из толстой проволоки, в зависимости от размера статуэтки.

В кружке лепки работа строится так же, как и в кружке рисования, на основе наблюдений типичного и характерного в фигуре животного или человека. Дети учатся точно передавать пропорции модели, ее формы, движения.

Работа скульптурного кружка нуждается в оборудовании — необходимо иметь ящик, обитый оцинкованным железом, или бочки для хранения глины, специальные подставки для лепки высотой по груди в виде табуретов. Верхнюю крышку табуретов хорошо устраивать вращающейся, чтобы иметь возможность поворачивать скульптуру во все стороны. Необходимо иметь также плотные доски, на которых можно было бы крепить металлический каркас. Для выполнения небольших статуэток дощечки могут быть фанерные.

Работа скульптурного кружка проводится 1—2 раза в неделю, по 2 академических часа.

Для лепки лучше всего иметь специальные сорта чистой, незасоренной, без примеси песка, пластичной под пальцами глины. Обычно пригодную к лепке глину называют жирной.

Лепят в основном руками, пальцами. Для проработки тонких деталей применяют так называемые стеки — небольшие деревянные лопаточки. Их можно легко выстругать из дерева. Чтобы глина не высыхала после занятия, работу укрывают мокрыми тряпками и следят за тем, чтобы они не пересыхали.

В пластинке скульптуры хорошо сохраняются, поэтому он для работы удобнее, чем глина.

## ПРИКЛАДНЫЕ ФОРМЫ РАБОТЫ

Знания и навыки, приобретенные пионерами и школьниками в кружках рисования и лепки, могут быть использованы ими при выполнении различной общественно-полезной работы, там, где потребуются художественное оформление. Так, например, отрядная стенная газета будет тем интереснее, чем лучше она будет оформлена. Школьные самодеятельные спектакли, выступления пионеров на вечерах, концертах, утренниках также нуждаются в оформлении и костюмах. Убранство школы и класса в праздничные дни, в дни каникул должно быть выполнено с подлинно художественным вкусом. Оформление пионерских сборов, пионерской комнаты, всевозможных выставок потребует много художников-оформителей. Летом в лагере в такой же степени возникает необходимость широко использовать различные формы изобразительного искусства для оформления лагерной территории и лагерных помещений, стенной газеты, дневников туристических походов и т. д.

Оформительская работа, если она организована с учетом желаний и возможностей пионеров, может стать интереснейшим делом, развивающим художественные способности и трудовые навыки пионеров. Так, например, при оформлении стенной газеты, дневников можно применить различные виды печатных работ: печатание с растительных форм, трафареты, картонный штамп и т. д.

При оформлении помещений, в особенности в праздничные дни, очень эффектно можно применять различные световые транспаранты и панорамы на окнах.

Оформительская работа чрезвычайно разнообразна, она всегда основывается на изобретательности и выдумке. Преподать рисования, сгруппировавший вокруг себя актив из юных художников, может интересно и очень разносторонне направить их деятельность.

## КАРНАВАЛЬНЫЕ МАСКИ

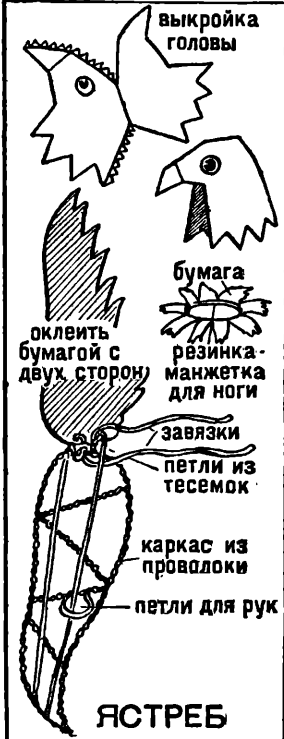



## СВЕДЕНИЯ О МАТЕРИАЛАХ И ИНСТРУМЕНТАХ, ПРИМЕНЯЕМЫХ В ИЗОБРАЗИТЕЛЬНОЙ РАБОТЕ

**Краски.** Существуют различные краски, из которых наиболее употребительны в художественных работах акварельные, гуашевые и масляные, реже — клеевые. Краски состоят из пигмента (собственно краски) и связующего вещества, на котором пигмент растерт.

Акварельные и гуашевые краски разводятся водой; масляные краски, у которых связующим веществом является льняное масло, разводятся маслом, скипидаром, очищенным керосином или бензином.

Акварельные краски отличаются особой прозрачностью. Поэтому их применяют главным образом на белой бумаге с несколько шероховатой поверхностью. Белый цвет бумаги повышает их яркость и чистоту тонов. На темной и серой бумагах акварельные краски будут темными, неяркими.

Гуашевые краски, как и акварель, главным образом употребляются для работ на бумаге, но могут быть применимы и на других грунтах: ткани, картоне, дереве. В отличие от акварели они покрывают грунт более плотно, непрозрачно. Для создания светлых тонов применяются белила.

Гуашевую краску можно наносить не только кистью, но и другими способами, например разбрызгивать через пульверизатор или с помощью жесткой щетки (лучше всего зубной), что дает очень ровный бархатистый тон.

Масляными красками на бумаге пишут редко. Обычно ими пишут по холсту. Холст предварительно натягивают на деревянную рамку, прибивая его гвоздями. Натянутый холст должен быть загрунтован. Грунт составляют из жидкого столярного клея с добавлением небольшого количества льняного масла, в который замешиваются сухие цинковые белила или тонко размолотый мел. Это



Работа с трафаретом.

наиболее простой состав грунта, употребляемый в самодеятельной работе. Существует очень много рецептов грунта для масляной живописи, познаться с которыми следует при более углубленных занятиях. Бумага под масляную краску предварительно покрывается жидким слоем столярного клея или промасливается, затем наклеивается на картон или фанеру.

Для работы масляными красками требуется некоторое оборудование: набор кистей разных номеров — от крупных до мелких, палитра.

Наряду с живописными существуют масляные краски для малярных работ, для покраски стен, окон, мебели. Они продаются в жестяных банках в густотертом виде. Их разводят олифой.

**Трафарет.** Для выполнения орнаментов употребляется трафарет. В листе промасленной бумаги вырезается узор таким образом, чтобы красочное пятно совпадало с отверстием. Для каждого цвета вырезается свой трафарет. Краска наносится щеточкой или трафаретными кистями на окрашиваемую поверхность через прорези узора. Когда один цвет высыхает, прикладывается трафарет, вырезанный для другого цвета, и снова наносится краска и т. д. В результате получается отпечаток узора в целом.

Для работы через трафарет употребляются масляные и гуашевые краски. Применять трафарет можно в самых разнообразных случаях и на бумаге, и на ткани, и на стекле, и на оштукатуренной стене.

**Окраска стекла.** При работе на стекле масляную краску наносят мягким тампоном (тряпочка, набитая ватой). Наносить краску нужно короткими ударами. Этим способом можно разровнять масляную краску настолько, что на просвет стекло будет равномерно окрашено. Наносить на стекло узоры можно через трафарет.

**Печатные формы.** С помощью фотографического валика на древесный лист, свежий или засушенный, наносится тонкий слой масляной краски. При этом все выпуклые части листа окрасятся значительно больше, чем все остальное. Если на такой лист наложить бумагу (желательно непроклеенную,

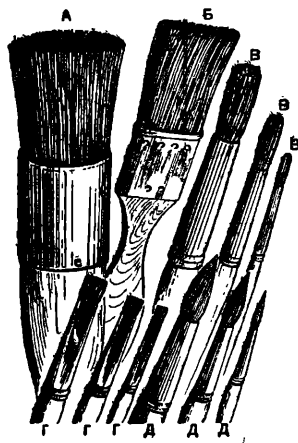

Различные кисти:

А — трафаретная кисть, Б — флейд, В — круглые щетинные кисти, Г — плоские щетинные кисти, Д — круглые белильщи или колонковые кисти.

которая впитывала бы в себя краску) и протереть ее, на бумаге получится оттиск смазанного краской листа. Таким образом лист явится естественной, найденной в природе печатной формой. Этим способом вы можете составлять интересные узоры, подбирая различные рисунки листьев и цвета красок.

Печатную форму можно изготовить и из других материалов, например из картона, линолеума. Вырезанные из картона рисунки и орнаменты наклеиваются затем на фанерку.

Работа на линолеуме называется гравированием, а полученные оттиски — гравюрой. Для гравирования нужно иметь специальные инструменты — стамесочки очень мелкого размера, имеющие полукруглую форму. Их можно сделать из прутиков сломанного зонта. Прутик 10—12 сантиметров длиной вколачивают в деревянную рукоятку, а затем его затачивают, делая на передних краях фаску, как это бывает у стамесок. Эти стамесочки позволяют вырезать на линолеуме очень тонкие печатные формы.

Для печатания пользуются типографской краской или несколько обезжиренной посредством промакательной бумаги масляной краской, в которую можно добавить небольшое количество лака.

**Изготовление мраморной бумаги.** В широкий таз или противень до края наливается вода. На блюдечках керосином разводятся масляные краски и затем выливаются. Лист бумаги кладется на воду, по поверхности которой растекутся вылитые краски. Когда лист будет снят с воды, у него будет красивый мраморный цвет.

**Отливки из гипса.** Законченные скульптурные работы можно отлить в гипсе, а небольшие — подвергнуть обжигу.

Отливка из гипса требует определенного навыка. Вначале могут быть и неудачи. Эту работу следует начать с отливки простых форм.

Процесс отливки заключается в том, что с глиняного оригинала снимают гипсовую форму, то-есть вогнутый негативный отпечаток рельефного предмета, а затем заливают эту форму разведенным гипсом. Когда гипс затвердевает, получается точная копия глиняного оригинала, который после отливки уничтожается. Затвердевание происходит очень быстро. Во время этого процесса гипс нагревается, расширяется в объеме и, остывая, снова возвращается к прежнему объему. В связи с этим и хранить гипс следует в сухих помещениях, избегая его увлажнения. Раз употребленный гипс становится негодным для дальнейшего использования. Разводится гипс в обыкновенной холодной воде. В ведро или кастрюлю насыпают нужное количество гипса и заливают водой. При этом из гипса начинает выходить воздух и на поверхности воды возникают пузыри. Когда гипс отпущится, его размешивают лопаточкой до равномерной густоты. Густота разведенного гипса должна быть равна густоте жидкой сметаны. Разведение гипса — это один из моментов, где требуется личный опыт и сноровка.

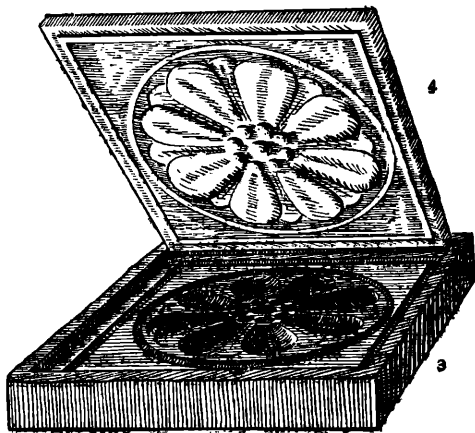

Процессы отливки из гипса рельефа.

Глиняные оригиналы могут быть различны по форме: односторонние рельефы (орнаменты, употребляемые для украшения стен или потолков, в художественной скульптуре — барельеф) и круглые скульптуры (игрушки, головы кукол, статуэтки).

Форма для отливки поэтому может быть также или односторонней, или обнимающей изделие со всех сторон, замкнутой. Скульптура может отливаться как в одном экземпляре, так и во многих. Если необходимо отлить только одну скульптуру, делается так называемая черная форма, которая при выемке готового отлива из нее уничтожается путем постепенного раскалывания. Во втором случае изготавливается чистая, или кусковая, форма, которая состоит из кусков, благодаря чему ее можно разобрать и собирать по частям, что дает возможность беспрепятственно извлекать из нее готовый отлив.

Изготовление кусковой формы — сложный процесс, требующий большого навыка. Поэтому мы опишем здесь лишь два способа формовки, которые могут найти себе применение в практике пионерской работы.

Рассмотрим наиболее простой способ отливки из гипса. Пусть наш оригинал представляет собой односторонний рельеф, с плоской задней стороной и без так называемых подрезных деталей, то-есть выступающих частей, которые мешали бы выходу отлива из формы. Это условие предусматривается при лепке, и рельеф оригинала строится так, чтобы он мог свободно выходить из формы



Процесс отливки из гипса круглой скульптуры.

в готовом, отлитом виде (это возможно при лепке орнамента, головок кукол и т. д.).

Вылепленный оригинал, представляющий собой односторонний рельеф с плоской задней стороной, кладется на ровную доску, на расстоянии 5—6 сантиметров окружается бортиками из глины. Высота бортиков должна превышать самую высокую точку оригинала. Оригиналу должен оставаться той же влажности, что был и во время лепки.

Затем разводится гипс, которым заливается пространство между бортиками и оригиналом. Надо внимательно проследить, чтобы гипс хорошо обтек оригинал, залил все его впадинки. Когда гипс затвердеет, его освобождают от глиняных бортиков и снимают с доски. Глину из затвердевшего гипса вынимают по частям. На месте вынутой глины образуется углубление, точно воспроизводящее в обратном виде рельеф оригинала. С помощью жесткой кисти и струи воды надо освободить форму от остатков глины. Полученная форма пригодна и для папье-маше.

При отливках из гипса могут возникнуть затруднения при выемке готового изделия из формы. Поэтому одну стенку лучше делать отъемную, это даст возможность легко извлекать готовый отлив из формы. Делается это так.

Когда гипс застынет, будет освобожден от бортиков и снят с доски, ножом вырезают у формы одну сторону. Загладив и выровняв вырезанное место, смазывают его мазью (смесь стеарина с керосином) и снова заливают гипсом. По затвердении гипса получается кусок, который будет вставляться и выниматься, так как вновь залитый гипс благодаря смазке застынет отдельным куском, не соединившись с остальной массой формы.

Процесс отливки прост. Форма с помощью шетинной кисти смазывается внутри тончайшим ровным слоем мази. Затем в смазанную форму наливается гипс, который затвер-

девает в ней и вынимается в виде готового отлива.

При отливке круглой скульптуры процесс формовки протекает иначе. Прежде всего следует тщательно разглядеть оригинал и наметить, как будет делиться на части гипсовая форма. Так при отливке бюста (голова и плечи) форма может состоять из двух частей — передней и задней, линия их стыков пройдет по боковым частям головы и плеч.

Наметив границы частей, следует изготовить перегородки из кусочков тонкой жести, которые втыкаются прямо в сырую глину по линиям намеченных границ.

Подготовив таким образом оригинал, приступают к отливке формы. Разведенный в подкрашенной воде гипс наносят на одну сторону фигуры путем оплескивания ее рукой. Первый слой наносится жидким, чтобы гипс хорошо обтекал оригинал. Оплескивание ведется шлепками, чтобы поверхность слоя была неровной. Это скрепляет спайку последовательно нанесенных слоев. Постепенно гипс начинает густеть и верхний слой выравнивается.

Когда одна сторона закончена и затвердела, перегородки осторожно удаляют, обнажая тем самым боковые части изготовленного куска. В них проделывают небольшие углубления — впадины замков. Затем смазывают боковые части мазью и ведут закладку второго и третьего кусков формы. Куски формы благодаря тонкому слою мази, нанесенной на их боковые части, или торцы, как их называют, не сращиваются. Но гипс, затекая во впадины замков, образует на торцах второго куска выступы. Выступы и впадины вместе образуют замок, который дает возможность точно собирать куски формы.

Готовые куски обрабатываются и промываются так, как это было описано в первом способе. При отливке форма также смазывается мазью. Сложенная форма крепко связывается веревками, чтобы гипс, расширяясь, не раздвинул куски ее и не сместил их относительно друг друга.

При отливке в тонкие части скульптуры закладываются металлические пруты, заменяющие каркас. Форма заполняется гипсом, причем, в зависимости от фигуры, заполнение формы гипсом ведется не одновременно, а частями.

Когда гипс затвердеет, форму разбирают с помощью долота, по которому ударяют деревянным молотком. Так раскалывают слой за слоем, до готового отлива, заключенного в форму.



Процесс изготовления кукольной головки из папье-маше:

1 — глиняный оригинал, 2 — наклейка кусочков бумаги, 3 — разрезание склеенной головки, 4 — две половинки головки после выемки глиняного оригинала, 5 — склеенная головка, 6 — отделанная и окрашенная головка.

# ПИОНЕР ВОЖАТЫЙ лагерь поход ЛЕТО

Образцы шрифтов.

Здесь дается лишь самое общее представление об отливах в гипсе, но вполне достаточное для того, чтобы осуществлять несложные работы, которые после приобретения опыта и навыков можно будет усложнять.

## ИЗДЕЛИЯ ИЗ ПАПЬЕ-МАШЕ

Папье-маше называется бумажная масса, смешанная с каким-нибудь клеем. Высохшая и затвердевшая, она становится довольно прочным материалом и сохраняет приданную ей форму. Существует много рецептов приготовления папье-маше. Наиболее простой способ — это обклеивание какой-либо формы небольшими кусочками бумаги, смоченными мучным клейстером, жидким столярным клеем или клейстером с добавлением в него небольшого количества столярного клея. В первом случае папье-маше прочно, но несколько рыхло; во втором случае несколько хрупко, при ударе может треснуть, зато поддается тонкой обработке напильниками и ножом. Для изготовления папье-маше употребляются рыхлые бумаги, например газетная, оберточная, промакательная. Не годятся проклеенные, твердые бумаги.

Форму можно обклеить снаружи. Это может быть любой предмет, например стакан, кринка, ваза. Предмет необходимо смазать жировой прослойкой, например техническим вазелином или любым маслом. После этого форма обкладывается кусочками (нарванными, но не нарезанными) бумаги, смоченными только в воде. Нужно достигнуть равномерного слоя; со второго слоя кусочки бумаги смачиваются в клее или клейстере и накладываются на первый слой равномерно, без

просветов. Кусочки притираются к форме кругообразными движениями пальцев до образования однородности слоев.

Так выклеиваются 10—20 и более слоев бумаги, в зависимости от размера предмета и той прочности, какую предмет должен иметь. Для правильности обклейки и счета слоев бумагу лучше употреблять двух цветов. С каждым новым слоем цвета бумаги чередуйте.

Обклеенное и просушенное папье-маше разрезается ножом на две половины. Снятые половины снова склеиваются. После этого изделие грунтуется и окрашивается. Этим способом можно изготовлять декоративные вазы для украшения, стаканы для карандашей и перьев, театральную бутафорию. Но не только готовые предметы могут служить формой для изделия. Форму можно лепить из глины. Так, например, при изготовлении головок кукол форму приходится всегда лепить, создавая нужный тип и характер головы.

Обклейка снаружи простых форм не отражается на качестве изделий. Более тонкие формы, с массой деталей, при наложении на них десяти и более слоев смягчаются, становятся невыразительными. Лучше применять метод обклейки изнутри формы. Для этого с глиняного оригинала снимается гипсовая форма, как это было описано раньше. Обклейка изнутри формы ведется тем же способом, но особенно тщательно.

**Варка клея.** Столярный клей перед варкой должен быть промыт в воде не менее 2 часов. Намоченный и набухший клей подогревается затем на огне. Лучше всего варить клей в водяной бане, с помощью клееварки. Можно использовать большую кастрюлю. В воду, налитую в кастрюлю, помещают банку с клеем. Вода в кастрюле доводится до кипения. В этой кипящей воде и будет разогреваться банка, в которой варится клей. Этот способ дает возможность поддерживать клей горячим в процессе работы. Клей не должен кипеть.

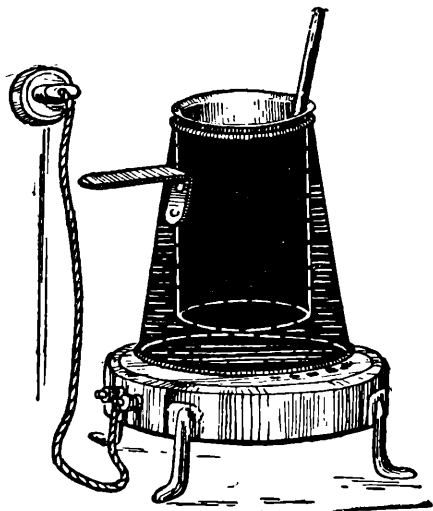

Клееварка.

Для грунтовки, для клеющих красок и для папье-маше клей надо варить очень жидко.

**Наклейка бумаги на картон или фанеру.** Бумага, наклеенная на картон, при высыхании садится, отчего последний коробится. Для того чтобы этого не происходило, картон сушат с двух сторон под прессом. Такой картон останется ровным. То же самое делают при наклейке бумаги на фанеру.

## ШРИФТ

Шрифт делится по рисунку букв на несколько групп. Вот основные из них.

Шрифты с отсечками, так называемые антививы, имеют основной штрих — более широкий, дополнительный — тонкий и отсечки разных форм. Соотношение толщины широкого, основного, и тонкого, дополнительного, штрихов придает строке ту или другую цветовую насыщенность.

Шрифты без отсечек с более или менее ровными штрихами, основными и дополнительными, так называемые гротески, или гротесковые шрифты. Эти шрифты очень

декоративны — их хорошо использовать в заголовках, плакатах, призывах.

Рукописные шрифты отличаются от предыдущих тем, что имеют более свободные рисунки букв, воспроизводящие рукописную работу. Предыдущие же группы шрифтов имеют характер напечатанной буквы.

При написании шрифта необходимо стремиться равномерно распределить штрихи и пробелы между ними так, чтобы строчки не производили впечатления рваных или пятнистых. Равномерность цветовой насыщенности достигается путем расстановки букв в строке, приближением их одна к другой в одном случае (если в рисунках самих букв содержится большой пробел) и отдалением одна от другой в другом случае (если подряд идут плотные буквы). Мы приводим несколько образцов шрифтов.

Писать и рисовать шрифты можно кистью, пером, специальными плакатными перьями, обводить по линейкам рейсфедером и заливать краской или тушью (крупные буквы заголовков), а также плоской щетинной кистью (крупные плакаты, призывы), делая ширину штрихов в ширину кисти.

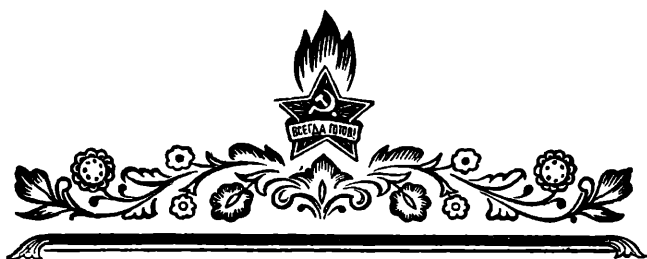

ПИОНЕРСКОЕ  
ЛЕТО





## ГЛАВА XIII ПИОНЕРСКОЕ ЛЕТО

Лето! Чудесная пора отдыха пионеров и школьников, пора увлекательных походов, экскурсий, бесед у пионерского костра, интересных, насыщенных разнообразными событиями лагерных дней.

В течение учебного года дети напряженно учатся, овладевают знаниями. Упорной учебой они заслужили право на хороший отдых. В нашей стране для этого созданы такие условия, о которых не могут даже мечтать дети трудящихся в странах капитала. Более пяти миллионов пионеров и школьников ежегодно отдыхают в пионерских лагерях и на детских оздоровительных площадках. Свыше восьми миллионов пионеров и школьников путешествует по родному краю. Из года в год увеличивается сеть пионерских лагерей, санаториев, туристских лагерей. Детям предоставлены сады, парки, стадионы и водные станции, спортивные площадки.

По окончании учебного года сотни тысяч пионеров и школьников выезжают в загородные пионерские лагеря, расположенные в самых живописных уголках страны. Опытные вожатые и педагоги организуют в лагерях с детьми походы и экскурсии, знакомят пионеров с растительным и животным миром родного края, проводят игры, спортивные встречи и состязания. Под наблюдением врачей и медицинских сестер дети закупаются: принимают солнечные и воздушные ванны, купаются, занимаются физкультурой.

Для пионеров и школьников, остающихся на лето в городе, организуются городские пионерские лагеря, которые обеспечивают разумную организацию летнего отдыха детей в городе.

Значительная часть детей посещает летом оздоровительные площадки. Эти площадки создаются, как правило, за счет

бюджета местных Советов с привлечением средств родителей. Дети на оздоровительных площадках обеспечиваются питанием. Вся работа на площадках проводится в соответствии с установленным режимом дня, с учетом возраста детей и состояния их здоровья.

В сельской местности летом создаются сводные пионерские дружины при школах, а также межколхозные и колхозные пионерские лагеря. С помощью комсомольских организаций, сельской интеллигенции, работников культурно-просветительных учреждений в сводной сельской дружине организуется работа кружков, проводятся различные культурно-массовые и физкультурно-спортивные мероприятия.

Работа в межколхозных и колхозных лагерях строится таким же образом, как и в загородном лагере, с учетом того, что сельские пионеры в силу особых условий могут более активно участвовать в сельскохозяйственных работах своего колхоза или района. Разумеется, речь идет о посильном коллективном труде пионеров.

Большое оздоровительное и воспитательное значение имеют походы и путешествия пионеров и школьников по родному краю. Тысячи пионеров и школьников ежегодно путешествуют по историческим местам родного края, знакомятся с новыми предприятиями, колхозами, с трудом советских людей, строящих коммунизм. Участвуя в походах и экскурсиях, дети обогащаются новыми знаниями, закаляются физически.

Для пионеров старшего возраста и учащихся старших классов организуются специальные туристские лагеря, где юноши и девушки, отдыхая, приобретают навыки походной жизни, многие трудовые навыки, физически закаляются.

Организация летнего отдыха пионеров и школьников является важным делом комсомола и всей общественности. Эта работа связана с воспитанием миллионов детей, с интересами каждой советской семьи.

Отправляя ребенка в лагерь, в поход, на оздоровительную площадку, вверяя его вожатому — чуткому и заботливому воспитателю, старшему другу и товарищу, — родители ребенка знают, что он возвратится домой окрепшим, закаленным, обогащенным новыми знаниями, с яркими, незабываемыми впечатлениями.

Дело чести каждого пионерского работника — оправдать доверие страны, школы, семьи. Работа среди пионеров и школьников летом должна отвечать задачам воспитания их бодрыми, жизнерадостными, здоровыми,

активными и сознательными строителями коммунистического общества, беззаветно преданными социалистической Родине, Коммунистической партии.

Вся воспитательная работа с детьми летом должна проводиться в соответствии с требованиями советской педагогики, с учетом возрастных особенностей детей. Это в первую очередь следует иметь в виду при комплектовании пионерских отрядов в лагерях и сводных пионерских дружинах.

В некоторых лагерях чрезмерно увлекаются проведением различных массовых мероприятий, в которых одновременно участвуют дети разного возраста. Это не приносит пользы, так как такие костры, сборы, праздники бывают скучны для старших и утомительны для младших школьников. При проведении общественно-полезной и физкультурной работы также надо учитывать возраст детей и их физическое развитие, чтобы не допустить перегрузки неокрепшего детского организма и переутомления детей.

Не во всех пионерских лагерях вожатые и педагоги умеют учитывать здоровые запросы и интересы детей, а это наносит огромный ущерб делу воспитания. Нередко можно встретиться с фактами, когда руководителями уже все заранее запланировано, предусмотрено и распланировано по дням и часам. Детям остается только добросовестно выполнить то, что за них решили педагог и вожатый. О какой творческой инициативе и самостоятельности детей здесь может идти речь? Вожатому следует постоянно учитывать пожелания и предложения пионеров, советоваться с активом лагеря, почаще поручать пионерам подготовку тех или иных лагерных дел. Мы часто стремимся дать пионерам все в готовом виде и мало способствуем тому, чтобы приучить их самих вглядываться в жизнь, определять свое отношение к событиям и явлениям и добиваться поставленной перед ними цели. Задача вожатого — всемерно развивать инициативу пионеров, воспитывать в детях самостоятельность.

Летняя работа с пионерами должна быть особо увлекательной, интересной, должна вестись в занимательных формах. Игровые моменты являются составной частью большинства начинаний, проводимых с пионерами в загородном или городском лагере.

Организовать работу с пионерами с учетом всех этих требований вожатому поможет учитель, роль которого в летней работе с пионерами исключительно велика.

Богатые возможности предоставляются летом для закрепления на практике знаний, по-





# ГЕОГРАФИЧЕСКАЯ ПЛОЩАДКА

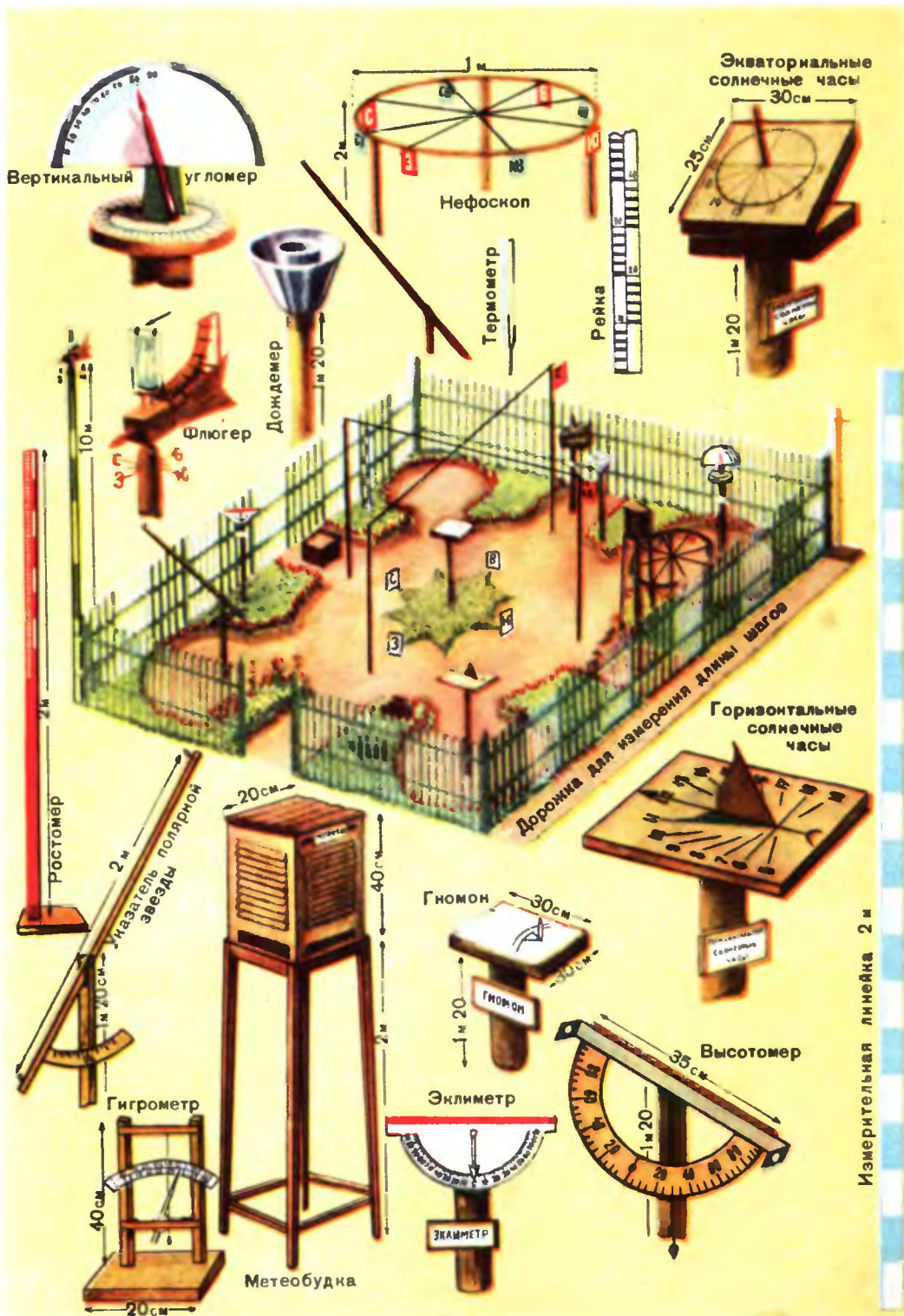

НЕ ПУТАЙ!



Эти грибы ядовитые: 1. Бледная поганка. 2. Мухомор. 3. Мухомор серый. 4. Ложный опенок. 5. Сатанинский гриб. 6. Желчный гриб. 7. Ложная лисичка. А эти грибы съедобные: 8. Шампиньон. 9. Опенок. 10. Лисички. 11. Белый гриб.

лучших учащихся учащимися на уроках, для организации наблюдений в природе, изучения растительного и животного мира родного края. С помощью учителя вожатый может вовлечь пионеров в интересную, увлекательную работу на учебно-опытном участке, организовать наблюдения за ростом и развитием растений, ознакомить учащихся с достижениями социалистического сельского хозяйства. Учителя помогут провести интересные походы и экскурсии, организовать в лагере работу различных кружков: предметных, технических, физкультурно-спортивных, художественной самодеятельности и других. Под руководством учителя дети могут взяться за изготовление учебно-наглядных пособий для родной школы. Учитель всегда даст полезный совет, как лучше использовать книгу в работе с пионерами, поможет провести обсуждение книги, выставку работ юннатов и другие интересные дела.

Большую помощь вожатым в организации летнего отдыха детей могут оказать общественные организации. С помощью местной организации ДОСААФ можно создать кружки авиамodelистов, судомodelистов, испытания моделей, провести игру на местности, устроить встречи с летчиками, парашютистами, участниками Отечественной войны. Добровольные спортивные общества помогут вожатому лучше организовать физкультурно-спортивную работу с детьми, выделить своих спортсменов для работы со школьниками в секциях и командах, предоставят для занятий свою спортивную базу и спортивный инвентарь, а также окажут помощь в подготовке и проведении спортивных праздников и соревнований. Профсоюзные организации и работники культурно-просветительных учреждений профсоюзов — домов культуры, парков, клубов, туристских баз — окажут вожатому помощь в проведении культурно-массовой работы с детьми летом, помогут подготовить и провести детские гуляния, праздники, карнавалы, организуют встречи со знакомыми людьми города, оборудуют площадки для игр и развлечений.

Комсомольская организация предприятия или учреждения, шефствующего над школой, примет активное участие в ремонте и оборудовании городских и загородных пионерских лагерей, в создании при крупных домоуправлениях спортивных площадок, в изготовлении инвентаря. Среди комсомольцев и молодежи предприятий и учреждений найдется и много хороших специалистов-любителей, которые могут научить ребят строить модели, мастерить различные вещи, организовать фотокружок или спортивную команду.

Большую помощь в проведении летней работы с детьми могут оказать также родители пионеров. Во многих городских лагерях и на оздоровительных площадках они руководят кружками, помогают организовывать массовые мероприятия, подготавливать и проводить походы и экскурсии.

Работа с детьми летом сложна и многогранна. Естественно, что вожатый встретится с неясными вопросами и трудностями в ходе подготовки к летнему отдыху детей и в процессе работы с детьми в лагере. Здесь на помощь вожатому приходят детские внешкольные



ные учреждения и прежде всего дворцы и дома пионеров. Детские внешкольные учреждения располагают материалами об опыте работы городских и загородных пионерских лагерей и оздоровительных площадок. С этими материалами вожатому следует ознакомиться, — они помогут организовать работу с детьми с учетом опыта прошлых лет и не допускать повторения ошибок прошлого.

При дворцах и домах пионеров организуются семинары для учителей и вожатых по вопросам летней работы, проводятся совещания по обмену опытом.

Дома пионеров, станции юных техников и юных натуралистов могут оказать практическую помощь вожатым на месте — в лагере, на оздоровительной площадке, в сводной пионерской дружине. В каждом внешкольном учреждении составляется на лето график посещения лагерей и площадок. Бывая часто в лагерях, особенно городских, работники внешкольных учреждений помогут вожатому лагеря в развитии технического творчества, художественной самодеятельности, юннатской работы. При дворцах и домах пионеров создаются «передвижные клубы» в составе беседчика, коллектива художественной самодеятельности и масовиков-затейников. Эти «клубы» выезжают в пионерские лагеря и организуют там культурно-массовую работу с детьми. Детские внешкольные учреждения могут на летний период создать передвижные мастерские набор инструментов для работы по технике, а также игротеки — набор игр и развлечений, — предназначенные для городских и загородных пионерских лагерей.

Летом не прекращается массовая и кружковая работа и непосредственно при детских внешкольных учреждениях. Изменяются лишь формы работы с детьми. Если в зимний период кружки работают по программе, рассчитанной на 1—2 года, то летом работа

строится по системе коротких заданий. Каждое такое задание рассчитано на 2—3 занятия.

Станции юных техников и отделы техники дворцов, домов пионеров устраивают летом состязания и смотры работы авиамоделлистов, юных радиолюбителей, кораблестроителей, юннатов, а также встречи с деятелями науки и техники, передовиками промышленных предприятий, проводят экскурсии.

Дворцы и дома пионеров проводят летом детские праздники и гулянья, спортивные встречи и соревнования.

Детские секторы профсоюзных клубов, сады и парки устраивают для детей демонстрацию научно-популярных и учебных кинофильмов, загородные прогулки на пароходах или автомашинах, проводят детские утренники, концерты художественной самодеятельности.

## ЗАГОРОДНЫЙ ЛАГЕРЬ

### ЗАДАЧИ ПИОНЕРСКОГО ЛАГЕРЯ

Задача пионерского лагеря — разумно организовать летний отдых детей, создать необходимые условия для укрепления их здоровья. Этой задаче должна быть подчинена вся проводимая в лагере политико-воспитательная, культурно-массовая, физкультурная и краеведческая работа.

Какие же условия, способствующие организации отдыха детей и укреплению их здоровья, должны быть созданы в пионерском лагере?

Назовем наиболее важные из них.

Во-первых, точное соблюдение установленного распорядка лагерного дня, разработанного с учетом педагогических и санитарно-гигиенических требований

Во-вторых, соблюдение строгой дисциплины, значение которой в условиях лагерной жизни особенно возрастает.

В-третьих, проведение всей воспитательной работы по плану, разработанному применительно к возрастам, к уровню знаний ребят, к их здоровым стремлениям и запросам. У каждого отряда должен быть свой план, вызванный к жизни интересами пионеров этого отряда.

План работы каждого отряда надо составлять так, чтобы исключалась возможность перегрузки ребят в ущерб их нормальному отдыху. Из этого не следует, конечно, что в лагере должна быть создана обстановка «тепличного» ухода за детьми, оберегающая их от излишних движений и физического труда и порой обрекающая пионеров на несвойственный им неподвижный образ жизни под надзором вожатых.

Руководители и воспитатели некоторых лагерей еще склонны впадать в эту крайность, забывая, что пионерский лагерь не санаторий и не дом отдыха, что это оздоровительное учреждение особого типа. В лагерь, в большинстве своем, едут здоровые дети, для которых проблема «наращивания веса» отнюдь не является первостепенной и которые вовсе не нуждаются в том, чтобы для них в лагере создавали тепличные условия.

В лагере разумно сочетаются труд и отдых. Физкультурные упражнения, игры, походы способствуют физической закалке, развивают в них самостоятельность. Не белоручек и неженюк призван воспитывать пионерский лагерь, а крепких, ловких и выносливых ребят, с открытым лицом встречающих трудности, умеющих хорошо бегать, прыгать и плавать,

владеть молотком и пилой, способных сварить обед на костре или устроить себе ночлег под открытым небом.

Организация здорового отдыха детей — важнейшая, но не единственная задача пионерского лагеря. Много новых знаний, почерпнутых из наблюдений окружающей природы и жизни, много полезных практических навыков могут приобрести пионеры за лагерный период. И кому же, как не вожатому, позаботиться о том, чтобы этих знаний и навыков ребята приобрели побольше, усвоили их лучше.

В лагере можно научить пионеров плавать, грести на лодке, познакомить их с новыми спортивными играми, подготовить к сдаче норм на значок «БГТО». Нередко именно в пионерском лагере ребята начинают увлекаться каким-либо определенным видом спорта, впервые принимают участие в розыгрыше личного и командного первенства.

Участвуя в туристских, краеведческих походах в окрестности лагеря, пионеры приобретут и усовершенствуют многие навыки самостоятельной походной жизни, будут учиться наблюдать природу пытливыми глазами натуралиста, исследователя. В лагере многие ребята смогут овладеть первичными юннатскими навыками, ознакомившись с правилами и техникой собирания и обработки коллекций. А какое раздолье в лагере юным техникам, рыболовам, фотографам, художникам!..

Нужно иметь в виду и еще одну очень важную сторону лагерной жизни — участие пионеров в труде на общую пользу. Уборка лагерной территории, уход за цветами, посаженными своими руками, устройство отчетной выставки, участие в сельскохозяйственных работах, дежурства по лагерю — все это воспитывает в ребятах чувство коллективизма, чувство товарищества, содействует трудовому воспитанию пионеров.

### ОБОРУДОВАНИЕ ЛАГЕРЯ

Многие лагеря имеют свои постоянные помещения и оборудованные участки лагерной территории. В этом случае заботы руководителей лагеря главным образом сводятся к тому, чтобы своевременно произвести необходимый ремонт помещений и инвентаря, пополнить и улучшить оборудование лагеря.

Задача значительно усложняется, когда предстоит создавать лагерь на новом месте.

**Выбор местности.** Пионерский лагерь должен быть расположен в сухой, высокой мест-

# ФЛАГ ПОДНЯТЬ!

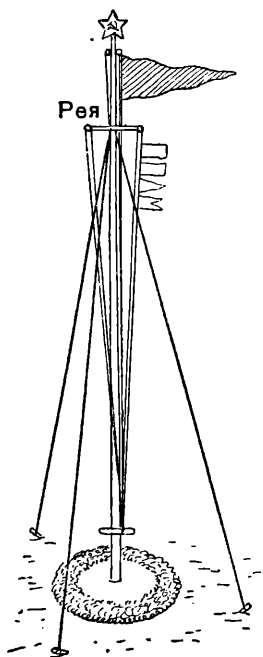

Мачта для флага

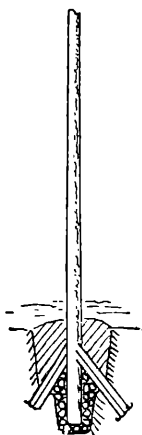
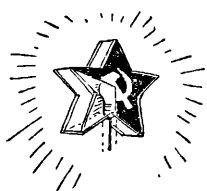

Крепление мачты

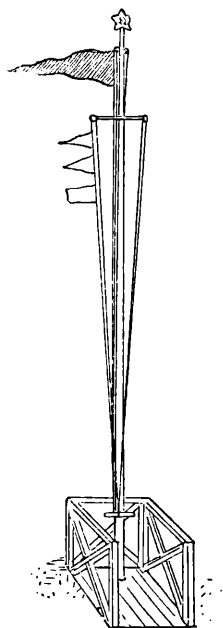

Мачта с трибуной

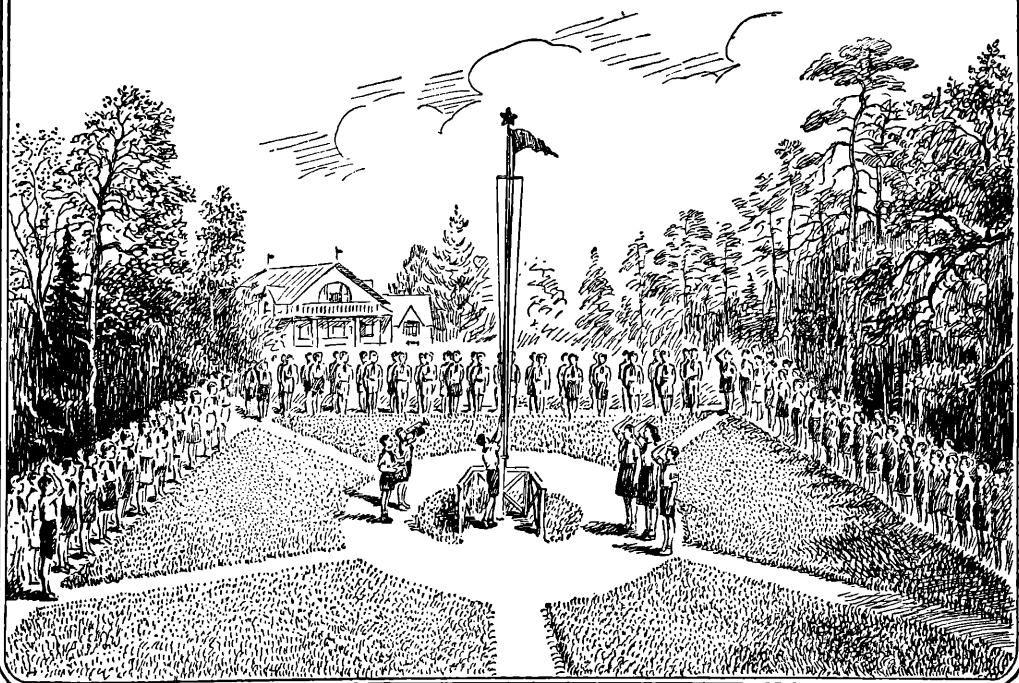

ности, недалеко от зеленых массивов и водоёмов с чистой проточной водой. Наилучшее место для лагеря — опушка соснового леса с песчаным, быстро просыхающим после дождей грунтом. Следует избегать низко расположенных мест, тем более, если в них преобладают глинистые почвы, а также близкого соседства с заболоченными участками.

Личные наблюдения при выборе места для лагеря необходимо подкрепить санитарной разведкой местности и, в частности, ближайших источников питьевой воды. Качество воды проверяется лабораторным способом. Это надо сделать заблаговременно, до вывоза детей, в специальной санитарно-бактериологической лаборатории. Санитарно-эпидемиологическую характеристику района нужно получить в местном райздравотделе.

**Помещения.** Правильная организация лагерной жизни во многом будет зависеть от того, насколько удобно расположены все находящиеся в лагере помещения и площадки. Кухня, столовая и хозяйственные помещения лагеря по возможности должны быть изолированы от спальных комнат, игровых и спортивных площадок лагеря, так же как и места общего пользования — умывальные, уборные, душевые, баня и прачечная. Помещения, отведенные для детей, — спальни, клубная, веранда, пионерская комната, мастерская, — должны находиться недалеко одно от другого. Чрезмерная разбросанность их по лагерной территории может привести к тому, что надзор за детьми будет ослаблен; в какой-то мере это может отразиться и на точном соблюдении режима лагерного дня.

Помещения лагеря должны быть сухими, светлыми, с несколькими (не менее двух) выходами в каждом из них.

Лучшие комнаты отводятся под спальни для ребят. Размещая детей в спальных комнатах, нужно исходить из расчета три квадратных метра на каждого пионера. Расстояние между кроватями — не менее 60 сантиметров. Спальни должны хорошо проветриваться.

Спальни следует устраивать в первом этаже. Размещение спален во втором этаже допускается только с разрешения пожарной охраны.

В зависимости от климатических условий и состояния погоды для спален могут быть ис-

пользованы веранды, а для старших пионеров и брезентовые палатки.

Столовую следует расположить рядом с кухней. Если нет специального помещения для столовой, столовую устраивают на открытом воздухе, под легким тесовым навесом. Земляной пол нужно хорошо утрамбовать, выровнять и посыпать песком.

Кухня должна быть благоустроена: иметь отдельные варочное, заготовительное и моечное помещения, а также погреб со льдом.

Умывальные обычно устраиваются недалеко от спален, на открытом воздухе, под навесом. Над рукомойниками должны быть полочки для мыла и зубного порошка, а вдоль стенки с рукомойниками, над головами ребят, — гладкие шести или веревки для полотенца и платья. Пол делается покатым к месту стока воды. Перед умывальниками кладутся на землю деревянные решетки. Чтобы ребята успевали умываться в отведенное для этого время, рукомойников должно быть не менее чем один на 10 человек.

Уборные строятся в стороне от спален, столовой и других лагерных помещений, где собираются дети. Место это должно быть укрыто живой зеленой изгородью — густо посаженным кустарником.

Отдельное помещение отводится для медицинских нужд: комната для врачебного осмотра детей, комната под изолятор для заболевших (исходя из нормы — 3—4 койки на 100 человек), а также небольшая изолированная комната с одной койкой (бокс).

Все помещения к приезду ребят должны быть тщательно вымыты и продезинфицированы.

Необходимо проверить и привести в порядок противопожарное оборудование. Огнетушители должны находиться в спальных комнатах, в изоляторе, в кухне и кладовой. Okolo каждого здания надо поставить бочки с водой, ведра и ящик с песком. Должен быть разработан подробный план проведения практических мер при малейшей угрозе возникновения пожара, специальные правила, известные всем взрослым и детям, находящимся в лагере, по которым каждый из них должен знать, что ему делать и как вести себя при пожарной тревоге.

Все эти требования к лагерным помещениям — обязательные нормы. Вожатый дол-



жен хорошо их знать и настаивать на точном их соблюдении.

**Комната для пионерской работы.** Распределяя помещения, нужно предусмотреть пионерскую комнату.

Оборудуя пионерскую комнату, не следует загромождать ее излишней мебелью. Вот перечень примерного оборудования комнаты: один большой или несколько маленьких столов, стулья или табуретки, шкаф с книгами (лагерная библиотечка), щит-витрина с журналами, газетами и книжными новинками, фильмоскоп и экран для показа диафильмов, игротека с настольными играми и различного типа головоломками, шкаф для хранения музыкальных инструментов, рабочий уголок, если в лагере нет для этого специального помещения.

В пионерской комнате будет собираться совет лагеря: она должна быть приспособлена и для проведения инструктивных занятий с пионерским активом и вожатыми отрядами и для других пионерских дел. Здесь хранится знамя лагерной дружины, здесь же и постоянное место для отрядных флажков.

Стены пионерской комнаты обычно используют для лагерной выставки, которая устраивается к концу каждой смены.

**Мачта и флаг.** Мачту для флага устанавливают на центральной площадке лагеря.

Для мачты выбирают стройное гладкое дерево, лучше всего сосну, высотой 15—20 метров. Если дерева такой высоты не найдется, можно нарастить верхушку, закрепив ее в хорошо пригнанных пазах. Дерево очищают от ветвей и коры. На верхушке мачты укрепляется блок для шнура, с помощью которого поднимается и опускается флаг. Блок можно заменить обыкновенным дверным кольцом (или, для прочности, парой параллельно поставленных колец), укрепив его на специально прибитом к мачте бруске.

На самой верхушке мачты принято ставить клотик — украшение обычно в виде пятиконечной звезды или пионерского значка. Клотик должен быть легким, поэтому лучше всего сделать его из фанеры. Он может быть простым, плоскостным, и более сложным, объемным. Объемный клотик хорош тем, что внутри него можно поместить электрическую лампочку. Рисунок, выпиленный на боковых стенках клотика, покрывается изнутри цветным стеклом.

На расстоянии 1,5—2 метров от клотика укрепляют на мачте рею, на концах которой ввертывают кольца. Через кольцо продеваются веревки для подъема декоративных флажков.

В нижней части мачты, примерно в 1,5 метра от земли, а если вокруг мачты есть настил — трибуна, то несколько выше, прибивают небольшой брусок, на который наматывают веревку для подъема флага, а также веревки, идущие от концов реи.

Когда все это сделано, можно приступить к установке мачты. Нижний конец ее закапывают не менее чем на 1,5 метра в землю. Для большей устойчивости мачты яму утрамбовывают сперва камнями, щебнем, а потом засыпают землей и вновь утрамбовывают.



Кроме того, укрепляют 3—4 растяжками из толстой проволоки.

Устанавливают мачту обязательно взрослые.

Материалом для флага может служить обыкновенный кумач; форма флага — равнобедренный треугольник с основанием, равным одной трети его высоты. Длина флага относится к высоте мачты, как 1:5, то-есть на мачту высотой 15 метров делают флаг в 3 метра длиной.

Поднимать флаг надо в развернутом виде. Поднимают его быстро, опускают медленно.

Так как на ночь флаг убирается, его не нужно наглухо закреплять на подъемной веревке. Обычно на подъемной веревке укрепляют 2—3 колючка, к которым и подвешивают утром флаг перед подъемом его на мачту.

**Лагерная линейка.** Так называется расположенная перед мачтой или вокруг нее узкая дорожка шириной в 30—40 сантиметров, на которой выстраиваются пионеры.

Лагерная линейка должна быть гладкой, ровной. Длина линейки зависит от количества пионеров в лагере; на каждого пионера должно приходиться примерно полметра. Чтобы линейка была прямой, ее размечают туго натянутой по земле веревкой, вдоль которой неглубоко и ровным слоем снимают дерн на ширину 30—40 сантиметров. После того как весь дерн будет снят, линейку засыпают чистым песком. Хорошо, если передний край линейки, обращенный к мачте, будет обложен белыми камешками.

Чтобы после дождя не застаивалась на линейке вода, по краям ее прорывают через 2—3 метра неглубокие ровники с отводом в сторону.

Лагерные линейки бывают различной формы. Если площадка, где установлена мачта, достаточно велика и на ней могут выстроиться все пионеры в один ряд, линейку можно сделать в форме прямоугольника или неполного (в виде буквы «П») квадрата. На небольшой площадке делают прямую линейку в 2—3—4 ряда, чтобы на ней можно было разместить все отряды лагеря.

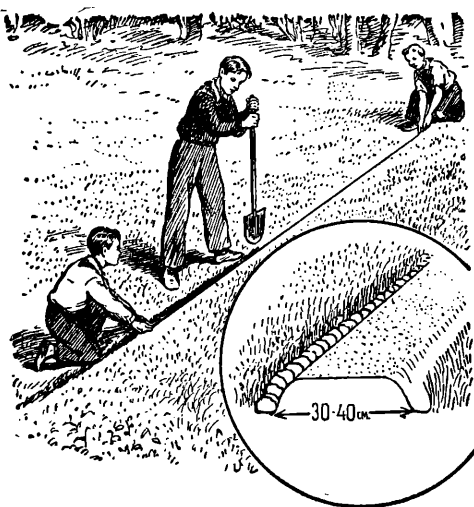

Оборудование лагерной линейки.

**Спортивные площадки.** Физкультура и спорт занимают видное место в жизни лагеря. Старший вожатый и руководитель физкультуры должны своевременно позаботиться, чтобы к приезду пионеров лагерь был обеспечен необходимым спортивным инвентарем.

Как бы ни была мала лагерная территория, на ней всегда найдется место для устройства основных спортивных площадок — для игры в волейбол, в городки, для занятий по легкой атлетике (бег, прыжки, метание). Немного места потребуется и для гимнастического городка. Турник, шест и канат для лазания, горизонтальное бревно для упражнений на равновесие — все эти снаряды можно разместить, на крайний случай, и в разных частях лагеря, хотя лучше, конечно, расположить их, да и вообще все спортивные площадки, в одном месте. При этом следует руководствоваться планировкой типовой школьной спортивной площадки.

В каждом лагере должны быть оборудованы беговая дорожка для тренировок в беге на короткие дистанции и полоса препятствий БГТО.

Беговую дорожку лучше всего устроить на широкой прямой аллее. Ее можно проложить и вдоль прямой, хорошо протоптанной тропинки, несколько расширив ее и счистив дерн по краям. Желательная ширина дорожки для бега на короткие дистанции — четыре узких коридорчика, четыре полосы, в пределах которых будут бегать участники соревнования — каждый по своей дорожке.

Разметку таких коридорчиков легко произвести при помощи длинного шеста, по длине которого в один ряд вбивают торчащие наружу гвозди. Расстояние между гвоздями должно быть не менее метра. Привязав к концам шеста веревку и положив шест поперек беговой дорожки, нужно протащить его по всей длине дистанции. Гвозди процарапают прямые бороздки, которые потом, не-

сколько углубив, можно засыпать белым речным песком или залить разведенным в воде мелом.

Несложная по своему устройству, полоса препятствий БГТО может быть сооружена силами самих ребят под руководством вожатого или преподавателя физкультуры. Выбирая для нее место на лагерной территории, следует исходить из того, что прокладывать ее можно как по прямой, так и по ломаной и даже замкнутой линии со стартом и финишем в одном месте. Повороты делаются на промежуточных этапах.

Полосу препятствий БГТО составляют: 1. Горизонтальное бревно длиной 6 метров и диаметром 20—25 сантиметров, поднятое на высоту одного метра над землей и снабженное с одного конца наклонно поставленной доской. 2. Гладкий палисад высотой 80 сантиметров. 3. Изгородь высотой 135 сантиметров, состоящая из трех жердей. 4. «Кустарник», сооружаемый из прутьев высотой 80 сантиметров, воткнутых в землю на полосе шириной 50 сантиметров. 5. «Ров» шириной 1,5 метра, условно обозначаемый флажками или поперечными чертами.

**Географическая площадка.** Назначение географической площадки — помочь пионерам в усвоении различных практических навыков, связанных с наблюдениями в природе. Для устройства такой площадки в лагере необходим ровный, без деревьев и кустарников, участок земли размером 10 × 10 метров. На нем устанавливаются различные самодельные приборы.

Коротко расскажем о каждом из них.

Участок огораживается палисадом, стороны которого (или одна из них) выкрашены двумя перемежающимися через один метр красками. Это забор-измеритель, своеобразная мерка, помогающая определять на глаз небольшие расстояния. Пользуясь забором-измерителем, легко определить среднюю длину своего шага, а зная ее, можно довольно точно определить любое пройденное расстояние.

Возле забора-измерителя, снаружи, возвышается 10-метровый столб-высотомер, на верхушке которого установлен флюгер — прибор, определяющий направление ветра. Как и забор-измеритель, столб-высотомер выкрашен двумя перемежающимися красками, разделяющими его на десять равных частей, каждая шириной один метр. Этот прибор предназначен для упражнений в глазном определении высоты различных предметов.

У другого конца забора установлен всем хорошо знакомый прибор для измерения роста — ростомер. Высота планки, по которой скользит планшетка, — два метра; на верхнюю половину планки нанесены сантиметровые деления.

В центре площадки, на столбе, помещен гномон — прибор, позволяющий определить направление местного меридиана. Высота столба (от уровня земли) — 1,2 метра. Сверху к поперечнику столба горизонтально прибито гладко выструганная дощечка размером 30 × 30 сантиметров. Дощечка покрыта белой масляной краской. На дощечке, в 5 сантиметрах от края, в неглубокое отверстие встав-



лен стальной стержень (спица) высотой 10 сантиметров с заостренным наверху концом.

Пользуются этим прибором так. Часа за два до полудня нужно отметить на дощечке точку, на которую падает конец тени, отбрасываемой стержнем, и прочертить через эту точку полукругность, имеющую центром основание стержня. Следуя за движением тени, прочертите до полудня еще две таких полукругности. Радиусы их будут уменьшаться. В полдень тень от стержня будет наиболее короткая, а затем вновь начнет возрастать. После полудня конец тени, падающей от стержня, отмечают точками уже на вычерченных полукругностях. Точки, которые находятся на одной и той же полукругности, соединяют прямой линией (хордой) и каждую линию делят точно пополам. Через середины этих линий проводят прямую, проходящую через основание стержня. Эта прямая, так называемая полуденная линия, показывает направление местного меридиана на северный географический полюс.

По полуденной линии легко определить все стороны горизонта. На рисунке столбик укреплен в центре остроугольной клумбы. Восемью своими лучами клумба указывает направление на восемь основных точек горизонта: север, северо-восток, восток, юго-восток, юг и т. д.

Четыре двухметровых шеста врыты в землю вокруг гномона и попарно соединены туго натянутой проволокой. Направление одной проволоки — с юга на север, направление другой — с востока на запад. К первой подвешивается дощечка с указанием местного меридиана в градусах; ко второй подвешивается дощечка с указанием местной параллели в градусах.

Что еще мы видим на географической площадке?

Солнечные часы — горизонтальные и экваториальные.

Конструкция горизонтальных солнечных часов, изображенная на рисунке, не нуждается в пояснениях. Фигурный стержень, дающий более четкую «теньевую» стрелку, может быть заменен обыкновенным тонким стержнем. Размечая циферблат солнечных часов, наносят деления по обыкновенным часам, причем надо иметь в виду, что солнечный (астрономический) полдень соответствует в СССР 13 часам. В полдень (то-есть в 13 часов по местному времени) тень от стержня солнечных часов будет наиболее короткой. В течение 2—3 дней необходимо выверять разметку циферблата, чтобы достигнуть наибольшей точности показываемого времени.

Экваториальные солнечные часы, как видно из рисунка, имеют наклонно расположенный циферблат. (Плоскость экваториальных часов параллельна плоскости экватора — отсюда и название.) Угол наклона неодинаков для различных широт. Чтобы практически определить его, нужно вычислить разницу между 90 градусами и широтой данной местности. Если местность, где ставятся такие часы, расположена, скажем, на 60-й параллели, то угол наклона циферблата должен составлять 30 градусов. Стержень устанавливается пер-

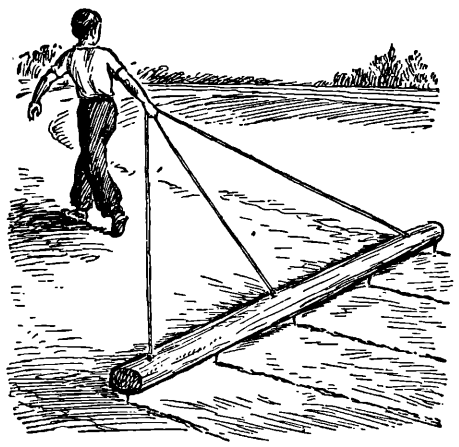

Разметка беговой дорожки.

пендикулярно к плоскости циферблата и должен быть направлен на Полярную звезду.

Для ориентирования экваториальных часов в дневное время на географической площадке устанавливается несложный прибор — указатель Полярной звезды. У этого прибора есть и другое назначение: пользуясь им, можно определить местную широту: ей соответствует величина угла (в градусах), под которым видна Полярная звезда.

Здесь же, на географической площадке, могут быть установлены и различные метеорологические приборы для наблюдения за погодой: дождемер, нефоскоп (прибор для измерения скорости и направления движения облаков), барометр, гигрометр и пр. Все это тоже может быть сделано силами самих ребят.

**Живой уголок.** Помещение для уголка живой природы должно быть просторным и светлым, с окнами, выходящими на солнечную сторону. Можно расположить живой уголок на застекленной веранде или под навесом на открытом воздухе, но в этом случае место живого уголка надо огородить, чтобы его обитатели не могли убежать. О заселении живого уголка позаботятся сами ребята, оборудовать же его — обязанность лагерной администрации. Нужно, чтобы к приезду пионеров в помещении живого уголка для зверьков и птиц были заготовлены клетки, террариум для земноводных и пресмыкающихся, аквариум для рыб. Комнату необходимо оборудовать полками и столиками для размещения банок и застекленных коробок с содержащимися в них насекомыми. Здесь же, на столах и стенах, могут храниться собранные и обработанные пионерами коллекции растений и насекомых, чучела мелких зверей и птиц.

**Лагерная мастерская.** В лагере для нужд технических кружков и кружка «Умелые руки» должна быть создана небольшая мастерская, оборудованная в специальном помещении или под навесом, примыкающим к стене одного из лагерных зданий.

2—3 стола, сколоченных из досок, несколько скамеек или табуреток, шкаф для инструментов и набор различных материалов для

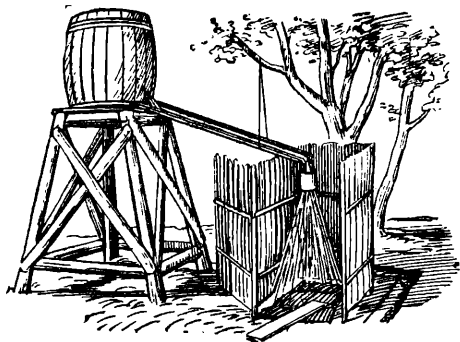

Самодельный душ в лагере.

столярных, электротехнических и картонных работ — вот в основном оборудование мастерской.

Один стол следует покрыть листовым железом, укрепить на нем тиски; это рабочее место для всякого рода слесарных поделок. Другой стол должен быть отведен для столярных работ. Обыкновенный дощатый стол с ножками, врытыми в землю, может быть приспособлен для выполнения различных работ по дереву.

Отдельное помещение (темный чуланчик) должно быть отведено для лагерной фотолaborатории.

**Опытный участок.** Натуралистической работой занимаются в лагере не только юннаты, но и все пионеры. Поэтому часть лагерной территории обычно отводится под опытный участок. Здесь пионеры смогут получить элементарные навыки по выращиванию цветов и овощей, по уходу за плодовыми деревьями, смогут проводить опыты и наблюдения за жизнью растений, ознакомятся со способами борьбы с вредителями садов и огородов.

Полезно поставить в саду хотя бы один улей; чтобы дать возможность пионерам наблюдать за жизнью пчел, а отдельным любителям и получить некоторые навыки пчеловодства.

Для работы на опытном участке дети должны быть обеспечены необходимым рабочим инструментом в таком количестве, чтобы одновременно здесь могло быть занято по меньшей мере десять человек — пионерское звено.

**Место для купанья.** Ребятам в пионерском лагере разрешается купаться только в установленные расписанием дня часы и в определенном, специально оборудованном для купанья месте. Старший вожатый и вожатые отрядов должны принять все необходимые меры, чтобы исключить несчастные случаи и прежде всего поддерживать во время купанья строжайшую дисциплину.

Выбор места для купанья — важное и ответственное дело, в котором вместе с преподавателем физкультуры обязательно должен принять участие и старший вожатый лагеря.

Лучшее место для купанья — река или озеро с чистой проточной водой, с отлогом песчаным дном. Дно необходимо тщательно обследовать, очистив его от камней, коряг и т. п.

Если дно у берега вязкое или спуск в воду неудобен, надо соорудить мостики. Сделать их легко при помощи двух опорных столбиков с рогульками на концах, перекладки, соединяющей оба столбика, и настила из жердей.

На больших и глубоких реках с сильным течением и неровным дном (а также на прудах и озерах с круто понижающимся дном) место, выбранное для купанья, должно быть огорожено. На определенном расстоянии от берега (в зависимости от глубины) устанавливаются поплавки — чурбаки с подвешенным грузом, опущенным на дно. Чурбак будет держаться на грузиле, как на якорю. Поплавки (см. рисунок) соединяются веревкой, концы его протянуты к берегу. Веревка будет указывать границы участка с промеренной глубиной, за пределы которого выплывать нельзя.

Возле места купанья обязательно должны быть спасательные круги. На больших водоемах около пляжа должна дежурить спасательная лодка с хорошим пловцом.

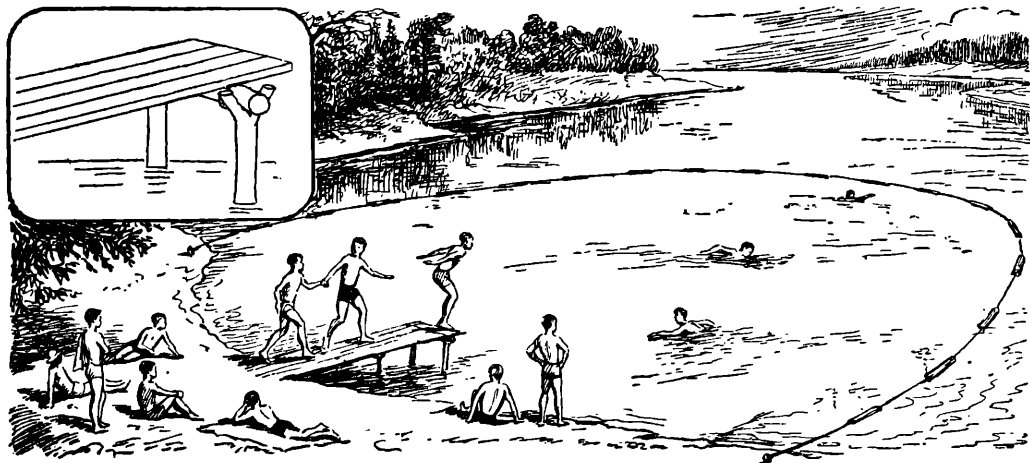

Место для купанья.

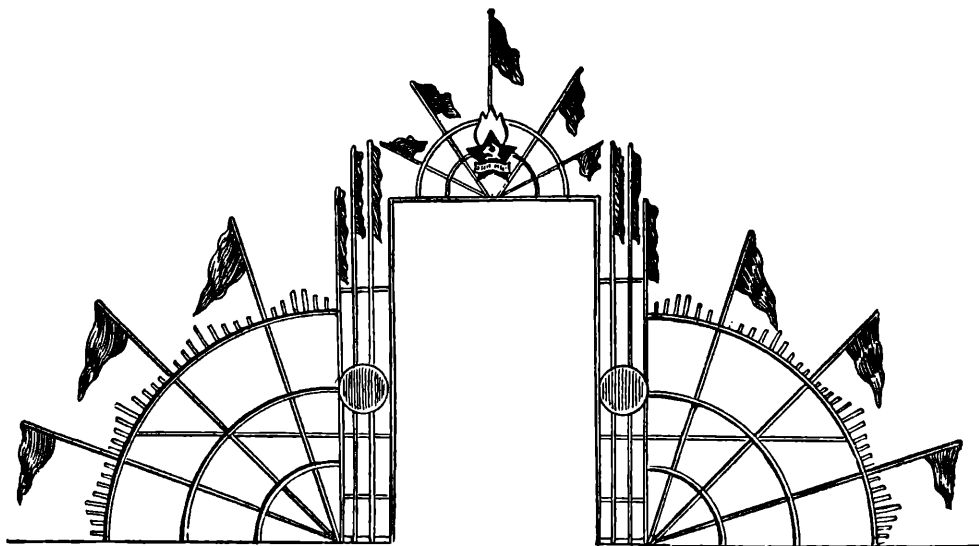

Входная арка.

**Лагерный пляж.** Не в каждом лагере есть хороший пляж, подходящий для солнечных и воздушных ванн. При отсутствии естественного пляжа его можно соорудить своими силами. Выбранное для пляжа место нужно вспахать, разрыхлить и очистить грунт от камней и мусора, затем хорошо утрамбовать. После этого пляж засыпают песком. Если берег ровный, луговой, достаточно снять травяной покров и также засыпать песком.

Берег, где проводится купанье, и место, выбранное для принятия солнечных ванн, желательно огородить.

После солнечных ванн необходим непродолжительный отдых в тени. Для этой цели, если вблизи нет естественной тени от деревьев, на пляже должен быть построен специальный навес со скамейками.

**Лагерный душ.** В жаркий день, а тем более, если место купанья расположено не близко, хорошо освежиться под прохладным душем. Если лагерь присоединен к водопроводной сети, устройство душевых кабин не встречает затруднений. Но и там, где нет водопроводов, сооружение простейшего душа — дело вполне осуществимое. Надо сколотить вышку высотой в 2,5 метра и установить на ней большую бочку. Вышку снабдить лесенкой. В бочке снизу делается небольшое отверстие, плотно закрывающееся деревянной пробкой. К нему подводят длинный узкий жолоб с небольшим наклоном к душевой кабине. На конец жолоба подвешивается ведро, дно которого изрешечено мелкими дырочками.

Для лучшего рассеивания воды доньшко ведра следует немного выгнуть наружу.

Отверстие в бочке делается такой величины, чтобы струя не была очень сильной и лишь поддерживала бы постоянный (примерно на три четверти) уровень воды в ведре.

Общий вид такого самодельного лагерного душа показан на рисунке. Конструкция его,

несомненно, может быть усовершенствована на месте силами юных техников лагеря.

Подача воды в бочку производится вручную (ведрами) или насосом.

**Благоустройство лагерной территории.** Все в лагере, начиная от входной арки или входных ворот, должно быть хорошо, со вкусом оформлено, все должно бодрить, веселить глаз. Многое в благоустройстве и оформлении лагеря может быть сделано самими ребятами или при их ближайшем участии.

Парадный вход в лагерь может быть сооружен из прутьев или реек и фанеры, декорирован флажками. На фанерных кругах, выкрашенных в яркий цвет, можно написа́ть



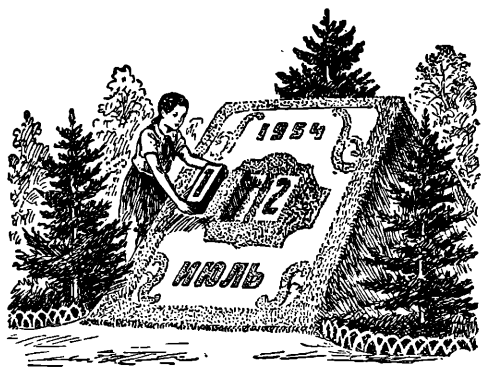

Клумба-календарь.

обращенные к пионерам призывы или строки из популярных пионерских песен. Приняв эту конструкцию за основу, лагерные художники и «архитекторы» смогут разработать много других не менее интересных проектов.

Оригинальная беседка — садовая скамья, укрытая в зеленом шатре вьющихся растений, — делается настолько просто, что за сооружение ее может приняться любое пионерское звено. Каркас возводится из ивовых прутьев, которые своей утолщенной частью укрепляются в земле. Верхушки прутьев связывают бечевкой. Бечевкой же и более тонкими и гибкими прутьями проплетается и каркас беседки. В сущности, строительные работы на этом и заканчиваются, остальное доделают сами вьющиеся растения, посаженные вокруг. Цепляясь за переплеты каркаса беседки, они постепенно поднимаются до самого верха. Живой зеленый ковер, задерживая солнечные лучи, создаст здесь желанную прохладу в знойные дни.

Клумба-календарь не только украсит лагерную территорию, но и окажется, как всякий календарь, практически полезной. Клумба представляет собою земляную горку, окантованную дерном. В середине, на лицевой стороне клумбы, также из дерна выкладывается зеленый квадрат с окошками для двух небольших прямоугольных ящичков. Вся остальная площадь, ограниченная дерновой рамкой (а еще лучше цветочной рамкой, более соответствующей клумбе), засыпается чистым песком. Песок насыпают и в ящички. По песчаному полю мелкими камешками (лучше белыми или окрашенными в какой-либо яркий цвет) выкладывают буквы, составляющие название месяца, и цифры — год и число месяца. Для тех, кому поручено будет вести наблюдения за клумбой-календарем, больших трудов не составит раз в день переставлять камешки, меняя число месяца.

Вожатый может предложить ребятам, используя принцип клумбы-календаря, разработать свои проекты оформления такой клумбы и представить их на рассмотрение совета лагеря.

Устраивается также доска для лагерной газеты с ящичком, куда можно опускать заметки. Доску следует снабдить небольшим

навесом и боковыми шторками, чтобы укрыть газету от дождя и ветра.

Интересно может быть оформлен и шит «Распорядок дня в пионерском лагере».

## ПОДГОТОВКА К ВЫЕЗДУ В ЛАГЕРЬ

**Личная подготовка вожатого.** В горячую лагерную пору отрядные вожатые почти весь день заняты с ребятами. В их распоряжении остается не так уж много времени для подготовки к очередным занятиям с пионерами, предусмотренным планом работы лагеря. Чем лучше и разностороннее подготовится вожатый к выезду в лагерь, тем легче ему будет работать потом с пионерами.

В еще большей степени это важно для старшего вожатого лагеря, которому придется руководить работой отрядных вожатых, инструктировать их, помогать им. Все, что требуется от вожатого отряда, он должен знать и уметь делать сам.

Надо ознакомиться со списком книг, которые рекомендованы пионерам и школьникам для чтения в летнее время. Конечно, нужно знать не только названия, но и содержание важнейших книг, указанных в этом списке, иначе трудно будет руководить детским чтением, принимать участие в обсуждении заинтересовавших ребят книг.

Физкультура занимает большое место в жизни лагеря. Значительная часть физкультурной работы проводится через отряды и звенья, то-есть вожатыми. Поэтому требуется, чтобы каждый вожатый в лагере умел проводить утреннюю гимнастику с пионерами, знал нормативы БГТО, мог руководить тренировочными занятиями, подготавливая пионеров к сдаче норм; умел проводить состязания по легкой атлетике; знал правила спортивных игр (волейбол, футбол, баскетбол, городки) и умел судить их.

Желательно, чтобы вожатый сам был значком ГТО, что, несомненно, повысит его авторитет в глазах ребят, с которыми он занимается спортом.

Лето — наилучшее время года для пионерских игр и, в частности, традиционных в каждом лагере игр на местности. Пионеры их особенно любят. Однако и самая увлекательная игра может пройти вяло, не возбудив интереса у играющих, если проводится она неумело и наспех. Умение проводить игры — один из важнейших навыков вожатого, особенно необходимый в лагере. И чем сложнее игра, тем большей подготовленности требует она от руководителя.

Где бы ни находились пионеры — в поле, в лесу, на реке, в поезде по дороге в лагерь или в клубной комнате в ненастный день, — у вожатого всегда должна быть в запасе подходящая к случаю игра, которую он хорошо знает и умеет проводить.

Полезно некоторые из игр, которые вы отберете для лагеря, провести сначала (если этого не было сделано раньше) в каком-нибудь отряде или звене — на сборе, на загородной прогулке, в походе. Это позволит проверить новую игру в действии, внести в нее

свои поправки, овладеть техникой ее проведения.

Элементарные знания и навыки должны быть у водителя и в краеведческой работе, в походной практике. Умение сделать предварительную разведку местности и составить маршрут похода, пользоваться картой и компасом, разбираться в топографических знаках, сигнализировать флажками, строить шалаш, готовить пищу на костре — все это нужно знать не только теоретически, но главным образом практически.

Таким же путем готовится водитель и к проведению бесед, костров, сборов, экскурсий.

**Подбор водителей.** Отрядные водители подбираются в лагерь районным комитетом ВЛКСМ и утверждаются на бюро райкома комсомола, пройдя предварительное утверждение в местной профорганизации. Старший водитель лагеря, поскольку ему придется непосредственно руководить отрядными водителями, принимает деятельное участие в подборе их.

Среди отобранных для лагеря водителей могут оказаться комсомольцы, имеющие недостаточный опыт работы с пионерами в пионерском лагере. Хорошо, если старший водитель проведет с ними несколько инструктивных занятий, которые помогли бы им основательно подготовиться к работе в лагере.

В один из выходных дней старшему водителю рекомендуется устроить со своими отрядными водителями поездку на место пионерского лагеря, чтобы познакомить их с помещением и с оборудованием лагеря, с примыкающей к нему территорией, а также с окружающей местностью. Важно, чтобы каждый из водителей имел более или менее ясное представление о месте, где ему предстоит работать с пионерами. Вместе надо обсудить, что еще нужно сделать до приезда ребят, проверить пригодность спортивного инвентаря, учесть, чего в нем недостает, обследовать пляж и место для купанья и т. п.

**Сбор перед выездом в лагерь.** Последние 2—3 недели перед выездом в лагерь самые горячие. К этому времени должны быть собраны точные сведения, какие пионеры из каких школ и отрядов поведут лето в лагере. Вряд ли старший водитель почерпнет нужные, интересующие его сведения из списка отъезжающих в лагерь пионеров. Список никак не заменит водителю живого знакомства с пионерами.

Можно посоветовать отрядным водителям собрать своих пионеров в ближайший воскресный день и побеседовать с ними. Еще лучше, если водители организуют прогулку за город. День, проведенный вместе, сблизит ребят, а водителю отряда позволит лучше к ним присмотреться, узнать, что каждый собой представляет, чем интересуется, что умеет делать.

Нужно поговорить и о личной подготовке к отъезду каждого пионера, о том, что обязательно и что желательно взять с собой.

Вот список необходимых вещей, которые должен взять с собой каждый пионер, выезжающий в лагерь:



Посадка пионеров в автобус.

Нательное белье . . . . .	1 смена
Чулки или носки . . . . .	2 пары
Трусики . . . . .	2 смены
Верхняя рубашка (под галстук) . . . . .	1
Майка . . . . .	1
Теплая рубашка . . . . .	1
Полотенце . . . . .	2
Носовые платки . . . . .	2
Легкие туфли или тапочки . . . . .	1 пара

Кроме того, каждому нужно взять с собой мыло и мочалку, зубную щетку и зубной порошок в металлической коробке, походную фляжку и металлическую кружку. У кого нет специальной походной фляжки, тот может сделать фляжку сам из бутылки с широким горлышком, изготовив для нее мягкую войлочную прокладку и обшив снаружи плотной материей.

Отправляясь в лагерь, пионер должен иметь на себе крепкую разношенную обувь и головной убор (лучше панаму). Нужно взять с собой легкое пальто или куртку; в случае холодной или ненастной погоды эти вещи окажутся далеко не лишними.

Каждому надо взять с собой катушку ниток с иголкой, карандаш с наконечником, писчую бумагу и конверты с марками.

Кроме перечисленных вещей, обязательных для всех, каждый, очевидно, постарается захватить то, что ему, безусловно, понадобится в лагере. Так, например, рыболовы-любители захватят с собой удочки и прочие необходимые для рыбной ловли предметы, фотографы запасутся пленкой и фотобумагой, юные натуралисты — сачками, баночками, коробочками — всем тем, что потребуются им для собрания коллекций, и т. д. Тем, у кого есть музыкальные инструменты — балалайка, домра, гитара, можно посоветовать взять их с собой в лагерь.

Все вопросы, связанные с личной подготовкой пионеров, следует обсудить сообща, предупредив пионеров, чтобы они не брали с собой ничего лишнего. Вероятно, многое из того, что может быть, захотят ребята взять с собой, найдется в лагере: книги для чтения, бумага, краски и кисти, ножницы, клей, некоторые инструменты и предметы оборудования отдельных кружков и т. п.

В лагере могут оказаться пионеры, которым предстоит осенние переэкзаменовки. Таких ребят надо своевременно предупредить о том, чтобы они взяли с собой нужные учебники и тетради.



Выезд в лагерь обычно проводится в торжественной обстановке. Старший вожатый дает команду дружине выстроиться на линейку поотрядно. Рассчитав ребят, вожатые отрядов докладывают старшему вожатому о количестве присутствующих пионеров. Приняв рапорт от старшего вожатого, начальник лагеря разрешает начать посадку в машины или же маршем отправить колонну на вокзал, если переезд совершается по железной дороге, а путь до вокзала недалек.

При длительном переезде вожатые должны организовать питание в пути. Завтрак дети могут взять из дому, а о кипятке или питьевой воде руководители должны позаботиться заранее.

## ЛАГЕРНАЯ ДРУЖИНА

В первый же день лагерной жизни во всех отрядах (состав их обычно намечается заранее, применительно к возрасту ребят) должны быть сформированы звенья, если это не было сделано до отъезда в лагерь. Разумеется, такой важный организационный вопрос — кому в каком быть звене — не может решаться без активного участия в нем самих пионеров. Проводя разбивку пионеров по звеньям, вожатый отряда в основу ее должен положить принцип добровольности. Но при этом может случиться, что в одном звене окажется значительно более 10 человек, а в другом — всего 5—6. Такое неравномерное распределение пионеров по звеньям отразилось бы на работоспособности звеньев и затруднило бы работу отряда. Количество пионеров в звене поэтому должно быть приблизительно одинаковым — по 8—10 пионеров.

Когда отряды и звенья укомплектованы, можно приступить к выборам пионерского актива: в звеньях выбираются звеньевые, на отрядных сборах — советы отряда, на общелагерном сборе — совет дружины лагеря.

В совет дружины избирается от 7 до 15 пионеров, в зависимости от количества отрядов. Из своего состава совет дружины избирает по общему положению председателя совета дружины и редактора общелагерной стенной газеты. В состав совета дружины входит старший вожатый лагеря.

Каждому отряду в лагере и каждому звену в отряде присваивается порядковый номер.

В отличие от пионерской дружины школы или детского дома лагерная дружина, как организация временная, не пользуется правом приема в пионеры или правом давать рекомендации пионерам, вступающим в комсомол.

К выборам пионерского актива в лагере вожатые должны отнестись особенно внимательно. Ведь здесь собрались пионеры из разных дружин, многие из них незнакомы друг с другом. Умело и тактично охарактеризовать наиболее активных пионеров, проявивших себя летом прошлого года или в школе, помочь пионером разобраться в достоинствах и недостатках каждого кандидата — такова задача вожатых.

**План работы лагерной дружины.** Совет дружины под руководством старшего вожатого составляет и утверждает план работы лагеря

**Родительское собрание.** Перед отправкой пионеров в лагерь нужно собрать их родителей. Собрание проводит начальник лагеря совместно со старшим вожатым. На собрании должны присутствовать и вожатые отрядов.

Многих родителей будет интересовать и местность, где расположен лагерь, и помещения, в которых предстоит жить ребятам, и чем они будут заниматься в течение дня, и как их будут кормить. На все эти вопросы родители должны получить обстоятельные ответы.

Желательно, чтобы родительское собрание не носило только информационный характер. Для руководителей пионерского лагеря полезно выслушать замечания, советы и пожелания родителей. Некоторые родители захотят поговорить с вожатыми, и в частности со старшим вожатым, о своих детях, их характерах и наклонностях. Следует внимательно прислушаться к их словам: родительские характеристики ребят очень ценны для вожатого.

На родительском собрании нужно сообщить точный почтовый адрес лагеря, подробно объяснить, как пройти в лагерь со станции железной дороги или автобусной остановки. Объяснить, в какие дни и часы разрешается навещать в лагере детей.

Список вещей, которые каждый пионер должен взять с собой в лагерь, следует напечатать на машинке и раздать родителям.

**Выезд в лагерь.** Пионерам нужно явиться на место сбора в точно назначенный час. Личные вещи, которые каждый возьмет с собой, следует аккуратно уложить в рюкзак (заплечный мешок), чтобы руки были свободны.

Вожатый кратко напоминает пионерам, что без разрешения вожатых они не должны отлучаться, все распоряжения выполнять точно и немедленно. При посадке в вагон поезда или автобус каждый должен занять место, указанное ему вожатым. В пути нельзя выходить из вагона или машины без разрешения вожатого. Нельзя выходить из походной колонны при пешем передвижении.

сразу на всю смену, исходя из основных задач, поставленных перед лагерем. О том, каковы эти задачи, мы уже говорили в начале главы.

Еще до выезда пионеров в лагерь у старшего вожатого должен быть намечен в общих чертах предполагаемый перечень всех основных пионерских дел, которые намечены коллективом воспитателей лагеря. Одновременно вожатый изучает и предложения пионеров, особенно тех, которым приходилось уже жить в пионерских лагерях. Каждый из них, очевидно, расскажет о том, что запомнилось ему как наиболее интересное из лагерных дел. И, конечно, все они охотно выступят инициаторами, застрельщиками таких дел в лагере.

Подготавливаясь таким образом, вожатый может не беспокоиться о том, что он как бы предопределяет заранее план работы лагерной дружины, ущемляя этим детскую инициативу. Этого не случится. Ведь каждый лагерь создается в особой, характерной для него обстановке, в условиях, неповторимых даже для каждой смены: сезонные явления в природе, состояние погоды, возможности для участия в сельскохозяйственных работах и т. п. И, конечно, во многом по-разному сложится в различных лагерях план пионерских дел. Предусмотреть его во всех подробностях невозможно, — это может быть сделано только на месте и при ближайшем участии самих пионеров. Но многие пионерские дела будут для всех лагерей общими. Так, например, в каждом лагере состоится праздник, посвященный его открытию, будут проведены дружинный костер, однодневный (или двухдневный) поход, лагерная спартакиада, игры на местности и т. п.

Заранее учитывая все эти мероприятия, вожатый сможет лучше подготовиться к ним.

Но это еще не план, а только его стержневая основа. Чтобы она превратилась в план, ее нужно конкретизировать. Вот тут-то и предоставляется простор пионерской инициативе, активному участию самих детей в разработке плана всех их лагерных дел. Что будет на открытии лагеря, какие выступления? Какие соревнования составят программу лагерной спартакиады? Какие игры на местности проведут отряды? Все эти вопросы решаются на совете лагеря, а перед этим подробно обсуждаются в отрядах и звеньях. Роль вожатых и педагогов будет состоять в том, чтобы подготовить мнения ребят: одним что-то посоветовать, других поддержать, конкретизировать их замыслы, быть может не продуман-

ные до конца, недостаточно ясно выраженные, но правильно найденные.

Так, в широком коллективном обсуждении, в котором примет участие весь лагерный коллектив, возникнет рабочий план дружины с его конкретными, живыми делами, отражающими интересы пионеров.

План лагерной дружины должен быть календарным. Главная задача совета лагеря — следить за тем, чтобы все предусмотренное этим планом выполнялось хорошо и в намеченные сроки.

Не следует, как это иногда бывает, превращать совет лагеря в громоздкий аппарат с многочисленными отделами в лице членов совета, персонально отвечающих за тот или иной участок работы. Обычно это приводит к тому, что вся тяжесть организационной работы падает на плечи 2—3 активистов, а остальные ограничиваются тем, что «заседают». И то и другое одинаково плохо. Следить за выполнением плана лагерных дел — это значит прежде всего помогать его выполнять в своем отряде, в своем кружке. Возникающие в связи с этим вопросы, требующие обсуждения, должны решаться коллегиально.

Отдельные задания, поручения, разумеется, допустимы, а в ряде случаев и необходимы, но их нужно равномерно распределять между всеми членами совета лагеря. Старший вожатый должен следить за тем, чтобы никто из пионерского актива не был перегружен общественными поручениями в ущерб своему отряду.

**План работы отряда.** Руководствуясь общелагерным планом, строит свою работу и каждый отряд, учитывая вместе с тем и отдельные выпавшие на его долю поручения совета дружины лагеря.

Из чего же в основном складывается план работы отряда в лагере?

В первые дни по приезде дружины какого-то времени, очевидно, придется уделить благоустройству лагерной территории. Каждому отряду в лагерном плане найдется определенное задание: вскопать клумбу, посадить цветы, расчистить дорожку, привести в порядок садовые скамейки, построить зеленую беседку, оформить входную арку в лагерь, заняться вообще украшением лагеря и т. п.

Другой пример: дружина готовится к открытию лагеря. После торжественной части намечено провести физкультурный парад и гимнастические выступления ребят, — в них должны участвовать некоторые, а может быть, и все отряды. К этим выступлениям надо подготовиться. Затем на открытой площадке будет устроен самодеятельный концерт.



Желательно, чтобы в этом конкурсе участвовали также пионеры от всех отрядов.

Через несколько дней будет проведен дружинный костер. Что внесет отряд в программу этого костра? Пусть вклад будет невелик: скажем, выступить завесалами новой песни, припев которой подхватят все собравшиеся у костра, — но ведь и к этому надо подготовиться, выбрать песню, разучить ее.

Возьмем еще пример: участие в большой общелагерной игре на местности. От участников этой игры потребуются умение маскироваться, скрытно передвигаться, ползать по-пластунски, сигнализировать флажками и т. п. Все ли в отряде умеют это делать? Пусть проверят себя ребята на небольших играх-упражнениях, которые можно провести на любой прогулке в окрестности лагеря.

То же самое и в отношении похода или лагерной спартакиады. Хотя они будут проводиться позднее, но к ним также надо заблаговременно подготовиться.

Вопросов такого рода возникнет немало. Их нужно обсудить на совете отряда, распределить задания между звеньями, установить сроки. Так составится план работы отряда.

**Задания звеньям.** На основе плана отрядных дел строится работа пионерских звеньев.

Вожатый отряда должен быть в курсе всех дел, которыми занимаются его звенья. Ежедневно вечером вместе с председателем совета отряда он собирает вожатых звеньев, чтобы совместно с ними установить, чем будет завтра заниматься каждое звено в утренние, дневные и вечерние часы, и если за пределами лагеря, то где именно. В результате совместного обсуждения и на основе отрядного плана уточняются задания звеньям на день. Например:

Утренние часы (9.00—10.30).

1-е звено. Работа на огороде.

2-е звено. В лагерной мастерской. Изготовление флажков для оформления входной арки.

3-е звено. Прогулка в соседнюю рощу. Сбор коллекционного материала по заданию биолога.

4-е звено. На лугу. Практическое знакомство с приемами сигнализации флажками.

Дневные часы (16.30—18.30).

1-е звено. Тренировка по прыжкам в длину.

2-е звено. Волейбольная тренировка.

3-е звено. Обработка собранных коллекций.

4-е звено. Занятия по глазомерному определению расстояний.

Вечерние часы (20.00—21.30).

Отрядный конкурс на лучшего чтеца (каждое звено выступает со своими чтецами и со своей программой). Место сбора — костровая площадка.

Однодневные задания — наилучшая форма планирования звеньевой работы в условиях лагеря. Она помогает вожатому конкретизировать различные пионерские дела, равномерно распределять их между звеньями, регулировать объем работы, выполняемой пионерами в течение дня.

Твердый распорядок дня — закон лагерной жизни. Всем свое время — отдыху, сну, пионерским делам и играм.

Вожатый допустит непростительную ошибку, если с первого же дня не потребует от пионеров строгого выполнения установленного в лагере режима дня.

**Подъем.** Ровно в 7.00 утреннюю тишину лагеря нарушает труба горниста. Распорядок лагерного дня требует, чтобы в 7.05 пионеры уже построились на зарядку.

«Пять минут — как мало!» — говорят иногда ребята.

Пять минут — это немало. Этого более чем достаточно, чтобы подняться, не убирая постели, выбежать на площадку, где проводится утренняя зарядка. Все дело в том, чтобы не залеживаться в постели: проснулся по сигналу — сразу вскакивай на ноги!

**Зарядка.** Зарядка проводится ежедневно до утреннего туалета. Для зарядки должно быть отведено каждому отряду определенное и постоянное место (лучше всего травяная площадка), расположенное недалеко от спален. В дождливую погоду упражнения утренней гимнастики можно делать на верандах и даже в спальнях, но обязательно при открытых окнах.

Обычно в больших лагерях зарядку с пионерами проводят отрядные вожатые, специально пронинструктированные и допущенные к этому делу преподавателем (инструктором) физкультуры. Устанавливаются три возрастные группы: младшая (9—10 лет), средняя (11—12 лет) и старшая (13—14 лет). Для каждой группы разрабатывается отдельный комплекс гимнастических упражнений.

Длительность утренней гимнастики: для младшей группы — 8—10 минут; для средней и старшей — 12—15 минут.

Мальчики занимаются в трусиках, девочки — в трусиках и майках или легких кофточках-безрукавках.

Зарядку желательно делать под музыку, например под баян.

Через 7—10 дней один комплекс зарядки заменяют другим.

На зарядку не обязательно строиться по росту. Можно завести такой порядок: кто раньше выбежит, тот станет в шеренгу ближе к правому флангу. Опоздавшие окажутся тогда на левом фланге (если вообще кто-нибудь опоздает). Вожатому легче будет установить, кто точен и исполнительен, а кто ленится.

Первое время вожатый проводит зарядку с ребятами сам, а потом привлекает к этому делу и физкультурный актив отряда, выбирая себе помощников из числа звеньевых и тех пионеров, которые правильно и отчетливо делают упражнения. Поручая им иногда проводить зарядку, вожатый должен внимательно наблюдать за их работой, поправляя возможные ошибки своих помощников, но делая это так, чтобы не уронить их авторитета, — ведь они в данный момент выступают как инструкторы! Побеседовать с ними и сделать все необходимые замечания вожатый может и после зарядки.





# РАСПОРЯДОК ДНЯ

Подъем	7.00
Зарядка	7.05 — 7.20
Уборка постелей, туалет	7.20 — 7.50
Линейка, подъем флага	7.50 — 8.00
Завтрак	8.00 — 8.30
Свободное время	8.30 — 9.00
Работа отрядов, звеньев, технических и юннатских кружков	9.00 — 10.30
Солнечные ванны, купанье	10.30 — 12.00
Свободное время	12.00 — 13.00
Обед	13.00 — 14.00
Послеобеденный отдых	14.00 — 16.00
Чай	16.00 — 16.30
Общественно-полезная работа, физкультурные соревнования, игры	16.30 — 18.30
Свободное время	18.30 — 19.30
Ужин	19.30 — 20.00
Массовая работа — занятия кружков, вечера художественной самодеятельности, костры.	20.00 — 21.30
Линейка, спуск флага	21.30 — 21.40
Приготовление ко сну	21.40 — 22.00
Сон	22.00

При наличии в лагере достаточно большой площадки, можно объединять для проведения утренней гимнастики по 2—3 отряда одной возрастной группы. Проводить зарядку в этом случае должен преподаватель физкультуры, и вожатые объединенных отрядов — находиться возле своих пионеров. Их задача — наблюдать, как выполняют ребята упражнения, поправлять тех, кто делает их нечетко.

**Уборка постелей. Туалет.** После зарядки пионеры возвращаются в спальные комнаты. Каждый сам заправляет свою постель по определенному, с первого дня установленному

образцу. Все лишние вещи убираются в тумбочку.

Пионеры идут умываться в том costume, в каком они делали зарядку.

**Утренняя линейка. Подъем флага.** Горнист играет сигнал «сбор» в 7.45. Через пять минут дружина должна быть выстроена на лагерной линейке к подъему флага.

Каждый отряд строится на линейке в отведенном для него месте по звеньям — одной, двумя или четырьмя шеренгами, в зависимости от установленного в данном лагере порядка. Звеньевые становятся в общий строй,



на правом фланге своих звеньев. Вожатые и председатели советов отрядов — на правом фланге своих отрядов, на два шага перед линией фронта. У мачты — назначенный к флагу пионер, горнисты и барабанщики.

Пионеры становятся на линейку в пионерской форме, опрятно одетые, причесанные. Пионеры, явившиеся без рубашки, без галстука или в майке, в строй не допускаются. Вожатый отряда должен настойчиво требовать от председателя совета отряда и звеньевых, чтобы они строго следили за выполнением этого правила.

Сейчас же, как только отряд построится, вожатые звеньев докладывают своему председателю совета отряда, сколько пионеров присутствует на линейке и причины отсутствия остальных. Это делается без общей команды. — Отдать рапорты! — приказывает старший дежурный по лагерю.

Каждый председатель совета отряда, когда приходит его очередь отдавать рапорт, подает своему отряду команду «смирно».

Подойдя к старшему дежурному, председатель совета отряда останавливается в трех шагах от него, отдает салют и после этого докладывает, сколько пионеров отряда присутствует на линейке, по каким причинам отсутствуют остальные. Отдав рапорт, он снова салютует и, получив ответное приветствие старшего дежурного, делает четкий поворот в сторону своего отряда. Вернувшись к отряду, он подает команду «вольно».

Когда рапорты всех отрядов приняты, старший дежурный отдает рапорт за всю дружину начальнику лагеря, а в его отсутствие — старшему вожатому лагеря, после чего подает команду:

— Дружина, смирно! На флаг!

— Есть на флаг! — отзывается пионер у флага.

— Флаг поднять!

Горнисты и барабанщики играют специальный сигнал к подъему флага. Вожатые отрядов и председатели советов отрядов, а также все присутствующие при подъеме флага, носящие форму, но не находящиеся в строю,

отдают салют, сохраняя это положение до команды старшего дежурного «вольно».

Когда флаг поднят, старший дежурный кратко сообщает, какие мероприятия (по плану работы) будут проведены сегодня в лагере, и ведет дружину в столовую на завтрак.

В больших лагерях, где много отрядов, председатели советов отрядов могут не рапортовать на линейке, чтобы не затягивать церемонию поднятия флага (за исключением особо торжественных дней). Старший дежурный сам обходит отряды и получает необходимые ему сведения.

**Питание.** После подъема флага отряды со своими вожатыми строем направляются в столовую. Если в столовой дружина вся поместиться не может, устанавливается очередность. В этом случае соответствующее изменение вносится и в лагерный распорядок дня.

Пионеры дежурного звена при входе ребят в столовую осматривают, у всех ли чисты руки, опрятен ли костюм.

Каждое звено, каждый отряд занимают отведенные для них столы. Вожатый завтракает, обедает и ужинает вместе со своим отрядом. Он следит за тем, чтобы во время еды не было шума.

Столовая должна быть чистой и уютной. Последнее во многом будет зависеть от самих ребят. Они могут украсить столовую гирляндами из зелени, поставить на столы вазы с цветами, посыпать песком площадку, прилегающую к столовой, разбить вокруг цветники, газоны.

В лагере установлено точное и постоянное время приема пищи. Нужно устранять все причины, которые могут вызвать опоздания ребят к завтраку, обеду или ужину. Находясь с отрядом на экскурсии или проводя с пионерами игру за пределами лагеря, вожатый должен так рассчитать время, чтобы не нарушить лагерного распорядка дня и вовремя вернуться. Даже в походе надо стараться придерживаться установленного режима: обедать и отдыхать пионеры должны в те же часы, что и в лагере.

От 9.00 до 10.30 — время отрядных и звеньевых дел. У каждого отряда и звена свой план, свои пионерские дела.

**Солнечные и воздушные ванны. Купанье.** Солнечные ванны и купанье закаляют организм человека, укрепляют здоровье. Но солнцем и водой нужно умело пользоваться. Тому, кто сидит в воде до озноба и «загорает» до ожогов на теле, солнце и вода принесут только вред. Вожатому надо почаще напоминать об этом ребятам, а еще лучше — организовать беседу врача.

Солнечные ванны и купанье проводятся в лагере по назначению врача. Солнечным ваннам должны предшествовать воздушные ванны в течение 3—4 дней. Их следует начинать в безветренную погоду при температуре воздуха не ниже 19 градусов по Цельсию.

Продолжительность солнечных ванн вначале не более 4—5 минут. Постепенно (через 1—2 дня) увеличивая дозировку на 3—4 минуты, можно довести продолжительность солнечных ванн до 40—50 минут. Лучам солнца надо поочередно подставлять спину, грудь,

правый и левый бок. Голову обязательно повязать белым платком, защитить панамой или даже колпаком, свернутым из белой бумаги. Солнечную ванну можно принимать только один раз в день — не натощак и не сразу после еды. После солнечных ванн необходим непродолжительный отдых в тени или под навесом.

Если в лагере нет возможности организовать купанье, то после солнечных ванн надо производить обтирание или принимать душ. Вода для этих процедур должна быть нагрета до 18—20 градусов.

Если во время солнечных ванн или вскоре после них кто-либо из ребят пожалуется на слабость или головную боль, его нужно немедленно показать врачу.

Во время солнечных ванн и купанья вожатый отряда должен находиться со своими пионерами. Он следит за тем, чтобы ребята не пережигивали на солнце больше положенного времени; по его команде ребята входят в воду и выходят из воды.

В каждом отряде пионеров следует разделить на группы: хорошо плавающих, плохо плавающих и вовсе не умеющих плавать. Времени, отведенного для купанья, вполне достаточно, чтобы каждая группа купалась отдельно. Когда купается весь отряд, то и ребятам удовольствия мало — тесно, да и руководителям, проводящим купанье ребят, трудно уследить сразу за всеми, не говоря уже о том, что заниматься с пионерами подготовкой к соревнованиям по плаванию с большим количеством ребят просто невозможно. Вожатый должен поставить себе за правило: одновременно под его надзором в воде должно находиться не более 10 пионеров.

Кроме вожатых отрядов, на берегу во время купанья должны находиться: начальник лагеря или старший пионервожатый, врач или медицинская сестра и физкультурный руководитель.

Нужно установить такой порядок, чтобы пионеры отлично плавающие (а такие найдутся в каждом отряде) поочередно «несли вахту» на берегу в часы купанья. У них должны быть наготове спасательный круг или багор и веревка. Нужно научить всех ребят пользоваться этими предметами в случае необходимости. Бывает, что кто-нибудь из неопытных пловцов пойдет слишком глубоко, растеряется и не сумеет выбраться на берег без посторонней помощи. Во время протянутой вахты или брошенная с берега веревка выручат его из беды.

В исключительных случаях — в походе, во время экскурсии или прогулки, когда пионеры в установленные часы купанья находятся далеко от лагеря, — купанье может быть разрешено и в другом, не специально отведенном и оборудованном для этой цели месте. Руководители похода или экскурсии обязаны принять все меры предосторожности, исключающие возможность несчастного случая. Прежде чем разрешить пионерам войти в воду, старшие должны тщательно обследовать глубину и дно водоема и не позволять детям заходить или заплывать за границы намеченного ими для купанья участка. Предельная глубина его не должна превышать одного метра, — глуби-

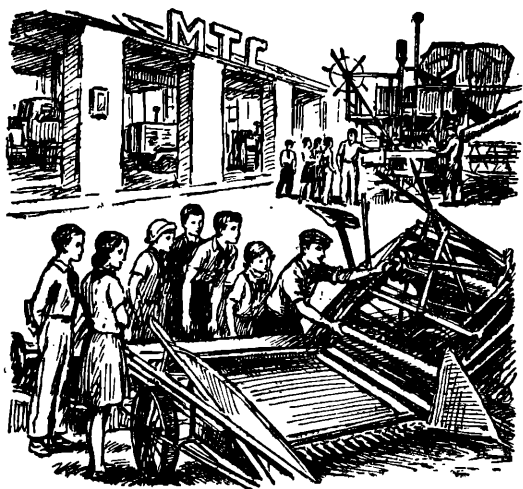

на совершенно достаточная для купанья в незнакомом месте. Руководители обязаны неослабно вести наблюдение за купающимися детьми и в случае нарушения дисциплины хотя бы одним из них, немедленно прекращать купанье всей группы. Пионеры должны знать это «жесткое» правило коллективного купанья в незнакомом месте, обязательное для всех — и хорошо и плохо плавающих.

Правила проведения оздоровительных процедур (купанье и солнечные ванны) разрабатываются с учетом местных условий лагерных врачей и преподавателем физкультуры. Это официальный документ, утверждаемый начальником лагеря. Каждый вожатый должен хорошо знать правила проведения оздоровительных процедур и точно их выполнять.

О том, как учить технике плавания тех пионеров, которые не умеют плавать или плавают плохо, рассказывается в главе «Сильные, ловкие, смелые».

Послеобеденный отдых. В лагере почти целый день ребята находятся в движении. К середине дня, после солнечных ванн и купанья, и особенно после еды, организм требует покоя. Поэтому и введен в лагерный распорядок дня обязательный двухчасовой послеобеденный отдых. В эти часы полагается спать, — только при таком условии отдых будет действительно полным.

Если в первые дни лагерной жизни не все ребята смогут днем спать, то, во всяком случае, все должны находиться в постелях, и в эти часы в спальнях должна быть полная тишина. Не разрешайте читать книги в постели или разговаривать, хотя бы и шопотом. Строго выдерживая такой порядок, можно приучить всех ребят засыпать в часы послеобеденного отдыха.

Свободное время. В лагерном распорядке дня трижды упоминается так называемое «свободное время», в общей сложности составляющее два с половиной часа. В эти часы вожатый не должен занимать пионеров какими бы то ни было общественными поручениями или коллективными мероприятиями. Ведь у каждого пионера найдутся и свои

личные дела. Один хочет написать письмо, другой — почитать книжку, третий — поиграть в шахматы или прогладить свой костюм. Предоставьте ребятам в эти часы полную самостоятельность. Это не значит, конечно, что они могут оставаться без надзора со стороны руководителей. «Свободное время» предусматривается лагерным распорядком дня для пионеров, но отнюдь не для вожатых, которых не может не интересовать, чем пионеры заполняют свой досуг.

**Вечерняя линейка. Спуск флага.** Вечерняя линейка проводится в точно определенное время — от 21.30 до 21.40. Как и утром, дружина выстраивается на линейку по сигналу. Председатели советов отрядов проводят в отрядах поверку. В своих рапортах старшему дежурному по лагерю они, кроме сведений о наличии пионеров в строю, предельно кратко докладывают о проделанной в этот день отрядом работе.

Приняв рапорты, старший дежурный по лагерю или старший вожатый, если это вызывается необходимостью, выступает перед ребятами с краткими сообщениями, а также объявляет, какой отряд будет на следующий день дежурить.

После этого подаются команды «на флаг» и «флаг спустить». Церемониал спуска флага такой же, что и при подъеме флага на утренней линейке.

Как только старший дежурный распустит отряды с вечерней линейки, подается сигнал «отбой».

**Приготовление ко сну.** Перед сном пионеры умываются, чистят зубы, моют ноги. За этим следят вожатые звеньев.

В указанный распорядком дня час ребята должны находиться в постелях.

В 22.00 протяжно и спокойно звучит над лагерем сигнал «ко сну», после чего лишний свет гасится и наступает полная тишина до утра.

## ДЕЖУРСТВА В ЛАГЕРЕ

В пионерском лагере ведется суточное дежурство. Обычно на дежурство назначается отряд. В небольших лагерях, объединяющих менее трех отрядов (до 100 пионеров), для несения дежурства выделяют 1—2 звена.

Пионерам разрешается нести дежурство только в дневное время.

Вожатый отряда, несущего дежурство, назначается старшим дежурным по лагерю. В этот день он правая рука начальника лагеря, его заместитель.

Каждое звено дежурного отряда получает определенный участок работы. Один из пионеров назначается к флагу. Подъем и спуск флага — почетная обязанность. По указанию старшего дежурного к флагу выделяется лучший пионер дежурного отряда или же председатель совета этого отряда.

Звено, дежурящее на кухне, помогает чистить овощи и мыть посуду (дежурство на кухне устанавливается лишь в случае необходимости.) Звено, которое дежурит по столовой, помогает накрывать на стол, разносить кушанья, убирать со стола, следит за порядком в столовой.

Для охраны лагеря в дневное время разрешается выставлять дежурных, если лагерная территория обширна и не огорожена: одного — у входа в лагерь, и двух — для обхода территории лагеря. Задача дежурных — следить, чтобы на лагерную территорию никто не проходил без разрешения старшего дежурного. Если же лагерная территория велика и огорожена, достаточно поставить одного дежурного у входной арки. Смена дежурных через каждые два часа.

В лагерях, насчитывающих менее 160 пионеров, а также в лагерях, большинство пионеров которых относится к младшей возрастной группе, дежурства по охране лагерной территории не устанавливаются.

Организуя дежурства, старший вожатый заботится о том, чтобы не перегружать ими детей, чтобы не заставлять пионеров стоять на солнцепеке длительное время и т. п. Не следует устанавливать посты там, где нет серьезной необходимости, например у флага, у знамени в пионерской комнате и т. п.

Старший дежурный — ответственное лицо в лагере. В любое время он должен знать, сколько у него налицо пионеров, есть ли больные, кто из ребят находится вне лагеря и где именно. Ему должно быть известно, какие отряды или звенья ушли в поход или проводят экскурсию. Вожатый отряда, прежде чем увести ребят за черту лагеря, докладывает об этом старшему дежурному, сообщая, сколько пионеров уходит, куда и с какими заданиями, а вернувшись, доводит до его сведения, все ли в порядке и не было ли каких происшествий. Должно строго соблюдаться правило: никто из ребят не может отлучаться из лагеря без ведома старшего вожатого, а также дежурного по лагерю.

Старший дежурный следит за точным соблюдением распорядка дня. В его распоряжении находится горнист, подающий установленные сигналы.

После окончания вечерней линейки вновь назначенный старший дежурный принимает от прежнего дежурного лагерь, совместно с ним совершая обход лагерной территории. При сдаче дежурства требуется, чтобы помещения столовой, кухни, пионерской и клубной комнат, а также лагерные площадки были прибраны, чтобы хозяйственный и спортивный инвентарь был собран и находился на месте. Обход завершается осмотром спален.

В специальном «Журнале лагерных дежурств» оба старших дежурных, старый и новый, расписываются — один в сдаче, другой в приеме дежурства. При этом отмечают обнаруженные при обходе недостатки.

Новый дежурный с вечера получает от старшего вожатого лагеря или от председателя совета дружины сводный план работы для всех отрядов на следующий день. В зависимости от намеченных дел старший дежурный по лагерю должен позаботиться обо всем, что необходимо для их проведения: подготовить площадки для соревнований, проследить, чтобы во-время были выданы продукты для отряда, отправляющегося в поход, распорядиться о сборе топлива для вечернего костра и т. п.

# ПИОНЕРСКИЕ СИГНАЛЫ



МЕДЛЕННО

ВНИМАНИЕ!



Слу - шай - те все! Слу - шай - те все! Слу - шай - те все!

СНОРО

СБОР



Слы-шишь, сбор труба тру-бит, со-би-рать-ся всем во-лит, со-би-рай-тесь, со-би-рай-тесь, собирайтесь все!

ТЕМП МАРША НА ЛИНЕЙКУ: МАРШ



На ли ней - ку во - се - лей - ка, на ли - ней - ку ша - гом марш!

ТОРЖЕСТВЕННАЯ ВСТРЕЧА /ВЫНОС ЗНАМЕНИ/

ТОРЖЕСТВЕННО



СНОРО

ТУШ



ПОХОДНЫЙ МАРШ „ПИОНЕР“



# ПОДЪЕМ /ПОБУДНА/



Вста - вай! Вста-вай! Сог-лас-но рас-по-рядка, бе-ги на зарядку. Вста-вай! Вста-вай! Вста - вай!

# ПОДЪЕМ ФЛАГА

ТОРЖЕСТВЕННО



# НА ОБЕД (ЗАВТРАН, УНИН)

СКОРО



Бе - ри лож - ку, бе - ри хлеб, со - би - рай - ся на о - бед!

БЫСТРО

# ТРЕВОГА



То - ро - лись, торолись, по тревоге становись, торолись, торолись, по тревоге становись, по тревоге становись, по тревоге становись, по тревоге становись, по тревоге становись

(Дробь)

# ОТБОЙ



От бой. От бой. От бой.

# НО СНУ

УМЕРЕННО

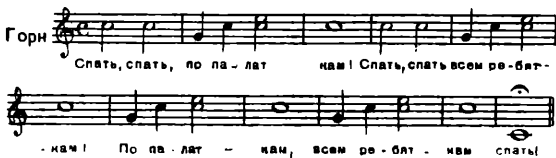

Спать, спать, по па - лет нам! Спать, спать всем ре - бит -

- нам! По па - лет - нам, всем ре - бит - нам спать!



В «Журнале лагерных дежурств» ежедневно отмечается: 1. Количество пионеров в лагере. 2. Фамилии пионеров, находящихся во временной отлучке из лагеря. 3. Чем занимался в этот день каждый отряд. 4. Спортивные соревнования между отрядами, звеньями, командами и их результаты. 5. Общелагерные мероприятия, проведенные в этот день: костер, концерт художественной самодеятельности отрядов, спартакиада, отрядный поход и т. д. 6. Различные происшествия лагерной жизни. 7. Сдача и прием дежурства.

«Журнал лагерных дежурств» ежедневно просматривается начальником лагеря или старшим вожатым.

Очередность несения дежурств отрядами составляется в начале лагерной смены и утверждается начальником лагеря.

**Сигналы горном.** В соответствии с порядком дня в пионерском лагере приняты следующие ежедневные сигналы, подаваемые горном:

- 7.00 — «подъем» (побудка)
- 7.45 — «сбор» (на утреннюю линейку)
- 8.00 — «подъем флага»
- 13.00 — «сбор» (на обед)
- 16.00 — «подъем» (окончание послеобеденного отдыха)
- 19.30 — «сбор» (на ужин)
- 21.25 — «сбор» (на вечернюю линейку)
- 21.40 — «спуск флага», затем «отбой»
- 22.00 — «ко сну»

Сигналы «подъем флага» и «спуск флага» играют одинаково. Подача каких-либо других сигналов горном, кроме перечисленных, разрешается лишь по указанию старшего дежурного по лагерю. Это может быть сигнал «сбор», созывающий пионеров на линейку в неурочное время в связи с каким-нибудь экстренным мероприятием.

## ПОЛИТИКО-ВОСПИТАТЕЛЬНАЯ РАБОТА

Вожатые ведут в отрядах лагеря разностроннюю политико-воспитательную работу с пионерами. Условия для этого в лагере исключительно благоприятны. Находясь целый день в непрерывном общении с детьми, вожатый может часто беседовать с ними, полнее ознакомиться с индивидуальными особенностями каждого из них, что для него очень важно.

Содержание, формы и методы политико-воспитательной работы с пионерами разнообразны. Подробно об этом рассказывается в главе «Растить верных сынов Советской Родины». Хорошо ознакомившись с материалом главы, вожатый должен положить его в основу своей работы в лагере.

Однако в условиях лагеря некоторые формы политико-воспитательной работы приобретают особое значение. К ним следует отнести беседы, лагерные костры, экскурсии в колхозы и т. п. О них мы и хотим рассказать более подробно.

**Беседы.** Жизнь нашей страны подсказывает множество тем для увлекательных бесед с пионерами. Всякий, кому приходилось бесе-

довать с ребятами, знает, с каким огромным интересом слушают они рассказы о нашей великой социалистической Родине, о ее неисчерпаемых природных богатствах, о героическом прошлом нашего народа, о величии дней, в которые мы сейчас живем, о международном положении.

У пионерского костра, на большом привале, после посещения колхоза, МТС или после похода по историческим местам края, создается особо благоприятная обстановка для проведения таких бесед, знакомящих пионеров с борьбой Коммунистической партии Советского Союза за освобождение трудового народа, за построение коммунизма, за мир между народами. Такие беседы должны строиться на ярких примерах из прошлого и настоящего нашей Родины, показывающих, что сила партии всегда была и есть в неразрывной связи с народом, с трудящимися массами, в гуще которых она родилась, а сила народа — в его сплоченности вокруг родной партии, впитавшей в себя все лучшее его качества. Полувековая история Коммунистической партии Советского Союза изобилует примерами героического, беззаветного служения народу. Этой теме могут быть посвящены увлекательные беседы вожатого, построенные на отдельных ярких эпизодах революционной борьбы нашего народа под руководством Коммунистической партии.

Наша страна — страна героического труда на общую пользу, смелого новаторства, интересных исследований. Рассказывать детям о лучших людях нашей страны — это говорить о мужестве, о стойкости, об упорстве в достижении поставленной цели, о моральном облике советского человека.

В лагерных условиях беседы на эти темы могут сочетаться с экскурсиями в расположенные поблизости музеи, в места памятных исторических событий.

В круг тем, намеченных вожатым для бесед с пионерами в лагере, должна войти и тема о комсомоле, особенно важная для старших ребят. Пионеры — будущие комсомольцы, и кто же, как не вожатый, должен рассказать им о славном пути четырежды орденоносного ленинского комсомола.

Большое место в тематике бесед вожатого с пионерами займут беседы на морально-этические темы: о дружбе и товариществе в пионерской среде и о том, как эти понятия порой ложно истолковываются ребятами, о воспитании твердой воли, о правдивости, товарищеской чуткости, вежливости. Многие из таких тем вожатому подскажет сама жизнь. Иногда поводом для проведения беседы может послужить какой-либо поступок пионера, поведение отдельных ребят.

Выбирая тему и материал для беседы, вожатый обязан учитывать возраст ребят, с которыми он собирается беседовать, и пройденный ими учебный материал по литературе, истории, географии.

Место и время для проведения беседы вожатый всегда выберет по своему усмотрению. В условиях лагерной жизни это не составит для него больших затруднений. На привале во время похода, на прогулке, в перерыве между спортивными тренировками, а в дождли-

выи день в помещении всегда придется за полчаса для того, чтобы провести небольшую беседу. В специально же отведенные для клубуно-массовой работы часы беседы могут быть и более продолжительными; для проведения их можно приглашать ученых, писателей, новаторов производства, передовиков сельского хозяйства — всегда желанных гостей в лагере.

**Политинформация в лагере.** Каждый день приносит с собой много важных новостей, сообщений о крупнейших событиях в жизни нашей страны и во всем мире.

Пионеры проявляют большой интерес к жизни нашей страны и зарубежных стран, и обязанность вожатых — в доступной форме знакомить их с политическими событиями.

Старший вожатый должен позаботиться о том, чтобы пионеры, посещая пионерскую комнату, всегда находили там разложенные на столе свежие газеты и журналы. Наиболее важные статьи, очерки и заметки полезно читать вслух. Чтецами, кроме вожатых и педагогов, могут выступать и старшие пионеры, обладающие хорошей дикцией. О проведении таких читок необходимо оповещать пионеров заранее, чтобы в назначенное время могли собраться все желающие.

Надо, однако, иметь в виду, что не все пионеры и не каждый день посещают пионерскую комнату лагеря и читают сами газеты. Поэтому в работе с пионерами старшего возраста большое значение приобретает другая, более массовая форма — политинформация: живое слово рассказчика — вожатого или педагога. Политинформации проводятся два-три раза в неделю, главным образом с пионерами старшего возраста.

В часы, когда собирается весь отряд, — перед купаньем, после вечернего чая, перед ужином, — вожатый рассказывает пионерам о наиболее важных сообщениях, опубликованных в этот день в газетах. При этом лучше не ограничиваться сухим пересказом газетного сообщения, а подобрать дополнительный материал, обобщить сказанное. Так, например, сообщая о пуске новой электростанции, уместно напомнить пионерам и о других крупных энергетических сооружениях, воздвигнутых советским народом за последние годы и даже месяцы, и тем самым показать неуклонный рост промышленной мощи нашей страны. Материал политинформации от этого только выиграет, станет ярче и конкретнее.

Если в лагере имеется радиоузел, в программу еженедельных передач рекомендуется включать читку «Пионерской правды» и наиболее важных сообщений из газет.

В отдельных случаях, когда в стране происходят особо важные события, им должна быть посвящена специальная беседа у костра.

**Пионерские костры.** Кому не памятли тихие летние вечера на опушке леса, яркое пламя костра и молчаливые, задумчивые лица пионеров, тесно сидящих вокруг него и слушающих рассказ вожатого. Но вот окончена беседа, кто-то заводит песню, и летит она, подхваченная хором дружных голосов, над притихшей рекой, над лугами, над рощей...

Трудно представить себе лагерь без традиционного пионерского костра!

Особенно торжественны дружинные, общелагерные костры. Они устраиваются не часто и обычно бывают посвящены какому-нибудь значительному событию в лагерной жизни — открытию или закрытию лагеря, празднованию какой-либо знаменательной даты, встрече со знатными людьми, посетившими лагерь. Здесь место и содержательному докладу, и оживленной беседе с гостями, и веселой хоровой песне. На открытой площадке у костра отряды могут показать гимнастические упражнения, пирамиды, танцы, разыграть небольшую пьеску.

Иное дело — отрядный костер.

В вечерний час, до отбоя, отряд собирается у своего костра, чтобы в тесном товарищеском кругу обменяться впечатлениями проведенного дня, потолковать по душам. Здесь можно обсудить план предстоящего отрядного похода, а попутно вспомнить о тех интересных происшествиях, которые остались в памяти от прошлых походов. Здесь можно обсудить и разобраться в поступке товарища, затрагивающем честь отряда. Пospорить о новой книге, заняться разучиванием новой песни, провести конкурс между звеньями на лучшего в отряде чтеца, затеять коллективную игру-викторину, в которой ребята могли бы посостязаться: кто больше знает, кто лучше помнит.

В лагере можно завести такой порядок, чтобы каждый вечер на костровой площадке один из отрядов по очереди разжигал свой отрядный костер.

**Стенная газета.** В лагере не рекомендуется выпускать отрядные и звеньевые стенные газеты, обычно отнимающие у ребят много времени. Газета должна быть общелагерной, и выпускать ее следует не больше двух-трех раз в смену.

Выпуском газеты руководит редактор, избираемый из членов совета дружины лагеря. В помощь ему выделяется редколлегия, задача которой — организовать и собрать мате-





риал по отрядам, оформить его красочными заголовками, рисунками, фотографиями.

Редколлегия может быть сменной, то-есть не иметь постоянного состава. Так, например, в некоторых лагерях за выпуск общелагерной стенной газеты отвечает поочередно тот или иной отряд, выделяющий для этой цели в помощь редактору свой состав редколлегии. Преимущество такого метода в том, что он создает почву для соревнования между отрядами: кому из них удастся выпустить газету интересней и разнообразней по содержанию, красочней по оформлению. В конце номера должно быть указано, что он выпущен сменной редколлегией такого-то отряда.

При сменных редколлегиях газета может выходить чаще, поскольку на долю каждого отряда приходится выпуск только одного номера.

Успех газеты в ее злободневности. Она должна строиться исключительно на местном материале, давая свою оценку различным событиям лагерной жизни. А событий в лагере всегда много. Инициатива, проявленная каким-либо отрядом или звеном в общественно-полезном деле, должна быть отмечена газетой как пример для других. Критикуя недостатки отрядов, звеньев и отдельных ребят — бездеятельность, расхлябанность, недобросовестное отношение к порученному делу, четоварищеские поступки, зазнайство и т. п., — газета будет способствовать их искоренению. Вести из похода (а может быть, и отрывок из походного дневника), победа на спортивном поле, успех какого-либо кружка — все это интересный материал для лагерной стенной газеты. Нужно стремиться к тому, чтобы в номере было побольше мелких материалов, фотоснимков, веселых рисунков, чтобы она пестрела непохожими один на другой заголовками, была бойкой и жизнерадостной.

**Книга в лагере.** В каждом лагере должна быть библиотечка. Если недостает своих книг, нужно связаться с городской или районной библиотекой, чтобы организовать передвижку. При комплектовании ее следует руководствоваться списком книг, которые рекомендуются пионерам и школьникам для чтения в летнее время.

Удовлетворяя спрос ребят на книжки для самостоятельного чтения, не следует упускать из виду и такую форму работы с книгой, как коллективное чтение нового рассказа или повести для детей с последующим обсуждением прочитанного. Такие коллективные читки хорошо проводить в сравнительно небольшом коллективе — у отрядного костра или на звеновой прогулке.

Детским чтением необходимо руководить. Это обязанность не только вожатых, но и главным образом педагогов, работающих в лагере. Они должны помогать пионерам в выборе книги, активно участвовать в организации коллективных читок, литературных вечеров, посвященных творчеству отдельных писателей. (Подробнее об этом см. в главе «Книга — друг пионера».)

Вожатый должен всегда помнить, что политико-воспитательная работа не может быть



ограничена рамками перечисленных выше форм, что она неотделима от повседневных пионерских дел в дружине, в отряде, в звене. В любом из этих пионерских дел — и в большом и в малом — вожатый должен воспитывать у детей общественное самосознание, коммунистическое отношение к труду, ответственность пионера перед своим коллективом за выполнение порученного ему дела, стремление выполнить его как можно лучше. Все это ставит перед вожатым важную задачу — повседневно проводить воспитательную работу с каждым пионером отряда, учитывая склонности и интересы отдельных ребят, увлечения их тем или иным делом, общий уровень их развития.

## КУЛЬТУРНО-МАССОВАЯ РАБОТА

Летний день на исходе. Горн зовет ребят на ужин. Еще час, другой — и на лагерь опустятся мягкие летние сумерки... Но до вечерней линейки еще добрых полтора часа.

По лагерному расписанию дня время от 20.00 до 21.30 предназначено для культурно-массовой работы: вечеров художественной самодеятельности, различных смотров и курсов, научно-популярных бесед и чтения с демонстрацией кинофильмов и диафильмов. В эти же часы работают лагерные кружки художественной самодеятельности — хоровой, литературный, драматический, оркестр народных инструментов.

Формы культурно-массовой работы, доступные пионерам в условиях лагеря, весьма разнообразны. Это позволяет вожатым и педагогам пионерского лагеря интересно и плодотворно организовать творческую активность большинства ребят.

**Кружки художественной самодеятельности в лагере.** В лагере могут быть организованы почти все кружки художественной самодеятельности, которые обычно создаются в школах, домах пионеров, в детских секторах профсоюзных клубов. В работе лагерных кружков есть, однако, некоторое своеобразие, связанное с тем, что лагерная смена длится всего 26 дней.

Допустим, что в лагере есть домы и балалайки и нашлись ребята, которые умеют играть на этих инструментах. Так возникает кружок. Какие можно поставить перед ним задачи? Что может сделать такой кружок за три недели пребывания в лагере? Для систематических занятий по программе, хотя бы и сокращенной, у ребят не будет времени, а вот подготовить 2—3 номера для лагерного концерта художественной самостоятельности кружковцы, конечно, смогут. Большого от них и не нужно требовать.

Задача вожакого — подготовить почву для организации лагерных кружков, узнать, кто в каком кружке занимался до приезда в лагерь. Сделав это, уже нетрудно будет, опираясь на инициативу отдельных активистов, организовать и кружки.

Хорошим стимулом к организации кружков послужит смотр художественной самостоятельности, который можно провести в первые же дни по приезде в лагерь. Записывая ребят для участия в смотре, вожатый должен попросить их показать номера, с которыми они собираются выступать. Уже одно это первоначальное знакомство с ребятами и их репертуаром позволит установить, какие кружки могут возникнуть в лагере и на кого из пионеров можно рассчитывать как на активных участников этих кружков.

**Лагерный хор.** Одним из таких кружков должен быть пионерский лагерный хор, который объединяет всех любителей пения, и уж, конечно, в первую очередь тех ребят, которые пели в школьных хорах или проявили себя в лагере в качестве запевал массовых песен. Если в лагере находятся ребята разных возрастов, то следует создать по крайней мере две хоровые группы, выделив в каждой первые и вторые голоса.

Хоровое пение — большая объединяющая сила. Песня роднит, сближает, укрепляет чувство коллективизма. Нужно, чтобы в каждом отряде были свои любимые песни и свои запевалы. Можно, например, устроить в лагере конкурс на лучшее исполнение отрядом массовых пионерских и молодежных песен. Победителям — выдать приз. Этот приз может быть переходящим, если межотрядные соревнования на лучшее исполнение песни проводить в каждой смене.

О том, как организовать хор и руководить им, как вести работу по художественному воспитанию пионеров, рассказано в главе «Художественное воспитание». Руководитель лагерного хора или другого кружка, не имеющий достаточного опыта в этой работе, найдет в указанной главе ряд практических советов.

**Театр под открытым небом.** Участники школьных драматических кружков, осуществляя свои постановки, нередко испытывают большие затруднения, когда встает вопрос об оформлении спектаклей. Для иной пьесы сделать декорации куда сложнее, чем выучить роли, подыскать костюмы. В лагере проблема оформления спектакля может быть разрешена значительно проще, если спектакль этот ставится не в закрытом помещении (такого помещения в лагере может и не оказаться), а под открытым небом. Постановщики спек-

такля смогут тогда обойтись без декораций: они их найдут в окружающей природе уже в готовом виде.

Вместо привычной сцены мы видим на рисунке несколько щитов, сплетенных из прутьев и травы. Каждый щит — это своеобразный «театральный занавес», за которым находится небольшая сценическая площадка (см. рис.). Щиты расставлены в разных местах лужайки, где расположены зрители. Сколько щитов, столько и сценических площадок. Такое устройство лагерного театра позволяет легко переносить действие с одной сценической площадки на другую. Каждая из них уже «оформлена», представляя собою уголок живой природы: здесь кустарник, там лужайка с живописным пейзажем на заднем плане или угол дома, изгороди, беседки и т. п.

Техника опускания и поднимания щита несложна и понятна из рисунка.

Лагерный театр под открытым небом будет, таким образом, передвижным. Зрителям по ходу спектакля придется не раз повертываться в сторону очередной сценической площадки, а иногда и переходить с одного места на другое, если сценические площадки придется расположить в разных местах. Но это, конечно, не послужит препятствием, если спектакль интересен.

**Лагерный карнавал.** Для многих пионерских лагерей проведение карнавального праздника стало традицией. Готовясь к выезду в лагерь, ребята уже подумывают о масках и костюмах, о веселых карнавальных играх и аттракционах, о различных сюрпризах, которые до карнавального дня будут держаться в строгом секрете. Заранее нужно подготовиться к карнавалу и руководителям лагеря: составить сценарий, запастись необходимыми материалами для оформления отдельных номеров намеченной программы. В сценарии карнавала учитывается место и время проведения праздника, последовательность составляющих его элементов: начало, выступления участников карнавала с различными номерами художественной самостоятельности, хороводные игры, комические состязания костюмированных участников праздника и т. д.

Большим успехом пользуются у ребят карнавалы, персонажами которых являются герои народных сказок и популярных басен. Красочны и живописны карнавалы цветов, позволяющие широко использовать танец, песню и художественную гимнастику.

Образы различных карнавальных костю-

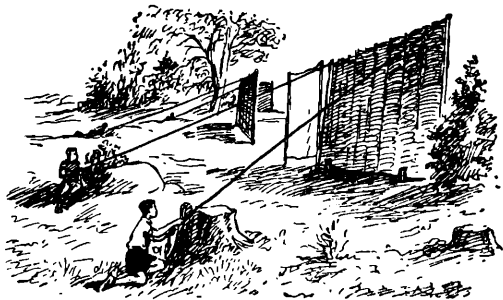

Подъем щита в лагерном театре.

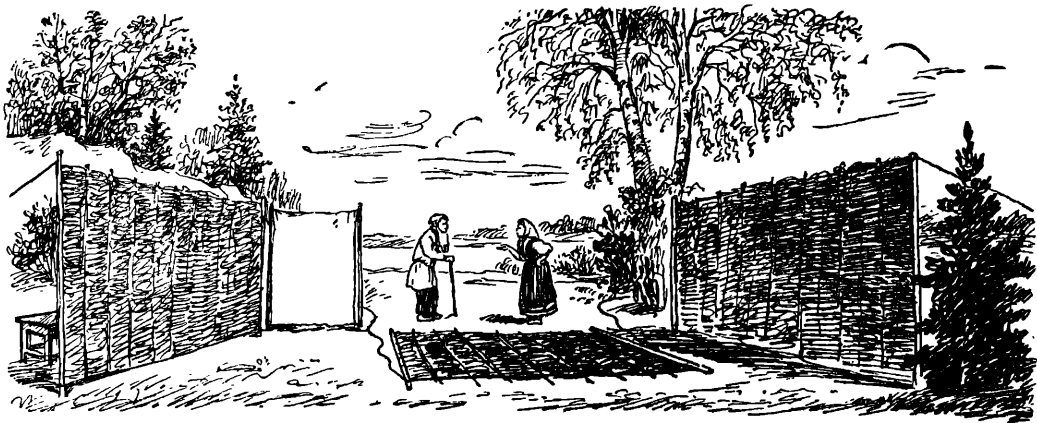

Сценическая площадка под открытым небом.

мов и советы о том, как их изготовить, читатель найдет в главе «Художественное воспитание».

**Научно-познавательные вечера и беседы.** Приезжая в лагерь, пионер попадает в новую, не совсем обычную для него обстановку. Он полон свежими впечатлениями, в том числе и впечатлениями от близости к окружающей его природе родного края. Купается ли он в реке, собирает ли на лугу цветы, прислушивается ли к голосам птиц, наблюдает ли звездное небо, множество вопросов возникает перед ним. Эту обычно возрастающую в лагере любознательность ребят необходимо всесторонне поощрять, устраивая для пионеров познавательные беседы, вечера занимательной науки, популярные лекции с показом диафильмов, а если есть возможность, то и кинофильмов.

Сделав заявку в местное отделение «Главинопроката», лагерь может получить учебные фильмы по различным темам: географические, научно-популярные, физкультурные (техника овладения спортивным мастерством) и т. д., в том числе и фильмы с пионерской тематикой — о юных путешественниках, юных натуралистах и пр.

Желательно, чтобы за время пребывания в лагере пионеры получили возможность познакомиться с современным сельским хозяйством. Для этого следует устраивать экскурсии в ближайший колхоз, указывая пионерам на те коренные изменения, которые произошли в деревне после того, как она стала на социалистический путь развития. Нужно, чтобы ребята побывали на колхозных фермах, наблюдали за работой различных сельскохозяйственных машин, познакомились с системой организации труда в колхозном хозяйстве, с новыми, характерными для современного сельского хозяйства профессиями. Материал экскурсии должен быть разносторонним. Пусть пионеры посетят колхозный клуб, столовую, агролабораторию. Во время уборки урожая экскурсию можно организовать в район полевых работ.

В каждом лагере найдется немало ребят, особенно увлекающихся какой-либо наукой — физикой, астрономией, геологией. Таких ребят следует объединять в отдельные кружки,

возглавляемые учителями, а также и вожаками, имеющими опыт в такой работе.

Интересную работу можно развернуть на географической площадке лагеря, проводя практические занятия с пионерами по ориентированию при помощи простейших самодельных приборов, по наблюдению за погодой. На той же площадке можно проводить астрономические вечера-беседы, знакомящие пионеров с картой звездного неба, научить их различать созвездия и находить наиболее значительные звезды, пользуясь созвездием Большой Медведицы и Полярной звездой как ориентирами.

В лагере ежедневно совершаются прогулки в поле, в лес, на реку. Воспитательная ценность такой прогулки значительно возрастет, если ее соединить с беседой об окружающей природе, со сбором коллекций.

В дождливый день пионеров лагеря можно привлечь к участию в затаенном конкурсе на быстрое решение ребусов, различных головоломок, шарад. Чтобы в конкурсе участвовало больше ребят, вожатым рекомендуется провести такие состязания в смелаке сначала по отрядам, а затем для победителей устроить финальную встречу, подобрав для нее задачи сложнее.

Интересные опыты и фокусы, в основе которых лежат законы физики, — любимое развлечение ребят, так же как и различные арифметические фокусы, демонстрирующие «мгновенный счет» и «необычайную память». Если каждый вожатый отряда подготовит со своими пионерами хотя бы по одному такому «номеру», то составится большая и разнообразная программа вечера, который можно провести на открытом воздухе, а в случае ненастной погоды — в клубе или на веранде. Материал для такого вечера вожатый в достаточном количестве найдет в журнале «Вожатый», «Знание — сила» и «Техника — молодежи».

**Шахматный турнир.** Многие пионеры играют в шахматы. В клубной комнате лагеря должно быть достаточное количество шахматных досок и комплектов фигур к ним, чтобы можно было провести турнир между юными шахматистами лагеря.

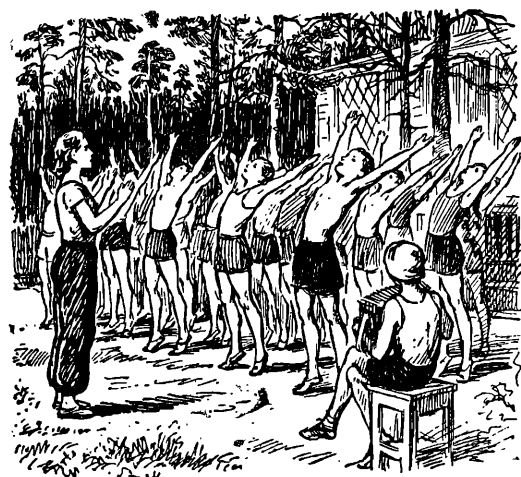

Турнир может быть квалификационным, то-есть дающим право на получение низшего спортивного разряда — пятой шахматной категории. Чтобы завоевать это право, надо набрать не менее 50 процентов из возможного количества очков, причем каждый участник такого турнира должен сыграть 10 партий.

Квалификационный турнир можно проводить при одиннадцати участниках — тогда каждый должен сыграть со всеми остальными по одной партии, при шести участниках — тогда каждый должен сыграть со всеми остальными по две партии.

Таблицу результатов турнира, заверенную начальником лагеря или старшим вожатым, нужно зарегистрировать в местном отделе физкультуры или в местном отделении какого-либо добровольного спортивного общества, где по итогам проведенных в лагере шахматных соревнований ребятам будут присвоены спортивные разряды.

## ФИЗИЧЕСКОЕ ВОСПИТАНИЕ В ЛАГЕРЕ

В системе воспитательной работы с пионерами в лагере физкультуре отводится ведущая роль, что естественно вытекает из главной оздоровительной задачи пионерского лагеря. Руководство этой работой в лагере возлагается на инструктора физкультуры. Он проводит ее в тесном контакте со старшим вожатым и вожатыми отрядов. Вожатые должны быть активными помощниками инструктора физкультуры, поскольку большинство физкультурных мероприятий проводится в лагере через отряды и звенья. В обязанности инструктора физкультуры входит поэтому постоянное инструкторование пионервожатых, и прежде всего по вопросам организации и методики проведения физкультурных занятий с пионерами: как проводить зарядку в отрядах младшей, средней и старшей возрастной группы, с чего начинать подготовку к лагерной спартакиаде, какие тренировочные занятия и состязания должны быть проведены по отрядам и т. д.

Физкультурные занятия в лагере должны проводиться в строгом соответствии с возрастными особенностями детей.

**Содержание физкультурных занятий.** Программа физкультурных занятий в лагере обширна и разнообразна. Кроме ежедневной утренней гимнастики, в отрядах (по звеньям) проводятся занятия легкой атлетикой (бег, прыжки в длину и высоту, метание), занятия по плаванию; организуются различные игры, главным образом пионерские игры на местности и тренировочные игры, в которых дети приобретают и совершенствуют навыки игры в волейбол, баскетбол, футбол. Пионеры практически усваивают правила, которые соблюдаются при проведении спортивных соревнований.

Каждый вожатый должен быть подготовлен к тому, чтобы проводить все эти занятия у себя в отряде. Как уже отмечалось, необходимую методическую помощь в этом деле он всегда может получить от инструктора физкультуры.

Для пионеров старшего возраста, тяготеющих к тому или иному виду спорта и нуждающихся в специальной тренировке, могут быть организованы группы по отдельным видам легкой атлетики и гимнастики. Из старших пионеров (13—14 лет) составляются и спортивные команды — волейболистов, футболистов, баскетболистов, городошников. Эти группы и команды могут объединять пионеров из разных отрядов. Занятия в них ведет инструктор физкультуры и под его руководством те вожатые, которые будут им назначены.

**Календарь спортивных соревнований.** Все виды физкультурных занятий в отрядах, отдельных группах и командах должны быть положены в основу составления общелагерного календаря спортивных соревнований.

Составить такой календарь — это значит разработать подробный план проведения пионерской спартакиады в лагере, то-есть план, в котором будут учтены все намеченные состязания в звеньях, отрядах, командах и группах.

Календарь спортивных соревнований в лагере составляется инструктором физкультуры совместно со всеми вожатыми. Каждый вожатый после этого знакомит своих пионеров с планом и порядком проведения предстоящих состязаний. При коллективном обсуждении план этот уточняется самими пионерами.

Наилучший метод вовлечения всех пионеров в общелагерные спортивные соревнования — это пионерское многоборье.

**Пионерское многоборье** включает в себя четыре вида легкоатлетических соревнований: бег, прыжки в длину, прыжки в высоту и метание. Каждый пионер, выступая в составе своего звена или звеньевой команды, участвует во всех четырех видах соревнований. В пионерском многоборье учитываются и лучшие личные достижения и лучшие достижения команд. Нормы и оценка в очках личных и командных достижений приведены в специальной таблице (см. главу «Сильные, ловкие, смелые»).

К соревнованиям допускаются только те пионеры, которые получают разрешение врача.

Пионерское многоборье проводится в два этапа. Первый этап — внутриотрядные состязания, в результате которых определяются лучшее звено и лучшие физкультурники отряда. Второй этап — состязания по тем же видам между сборными командами отрядов на первенство дружины. Состязания первого этапа проводятся примерно в середине лагерной смены — спустя 10—12 дней по приезде в лагерь; состязания второго этапа лучше всего провести в конце лагерной смены, на заключительном физкультурном празднике, одновременно с состязаниями по плаванию и с финальными играми спортивных команд.

На состязаниях в отрядах старшей возрастной группы пионерам засчитываются выполненные ими нормы БГТО.

Чтобы все пионеры в лагере могли следить за ходом соревнований, следует время от времени вывешивать на доске объявлений или на специально предназначенном для этой цели щите новые сведения: какое место на данный день занимает каждый отряд и каковы его показатели, а также наилучшие результаты, достигнутые отдельными пионерами.

### ЛАГЕРНЫЕ ИГРЫ

В лагере вожатый может широко использовать разнообразный игровой материал.

**Игры на местности.** Так называются массовые пионерские игры, проводимые на пересеченной местности — в поле, в лесу. Цель каждой такой игры — предоставить пионерам возможность применить в действии различные практические навыки и знания, полученные ими на пионерских сборах и в походах, для того чтобы одержать победу в игре. Игры на местности — традиционные лагерные игры.

В основу игры на местности обычно всегда заложен какой-либо игровой сюжет. Победа в таких играх во многом будет зависеть от смекалки, тактической находчивости и организованности играющих, от их практической подготовленности к решению возникающих в ходе игры задач. Умение разбираться в следах, пользоваться топографической картой и планом местности, разбираться в пионерских дорожных знаках, умение ползать по-пластунски, подкрадываться, лазить на деревья, сигнализировать флажками и т. д. — все это включается в игру на местности как ее составные элементы.

Подготовка к игре проводится на звеньевых занятиях, что должно быть учтено при составлении отрядного плана работы.

В зависимости от содержания игры, ее сюжетной схемы в ней может быть занято от 20 до 100 и даже больше пионеров, то есть до 2—3 отрядов одновременно.

Игры на местности нередко проводятся на довольно обширной территории — на площади до 1,5—2 квадратных километров. Выбранный для игры участок должен быть четко ограничен со всех сторон какими-либо местными предметами, например: полотном железной дороги с одной стороны, шоссе или проселочная дорога — с другой, лес или пахотное поле — с третьей, берег реки или озера — с четвертой и т. п. Играющим разрешается

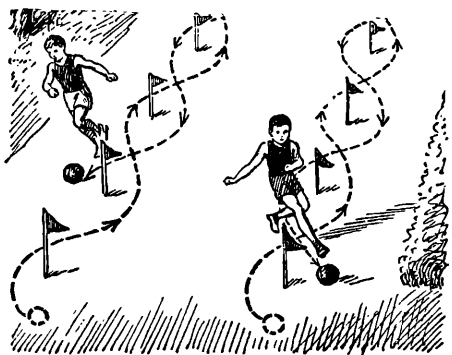
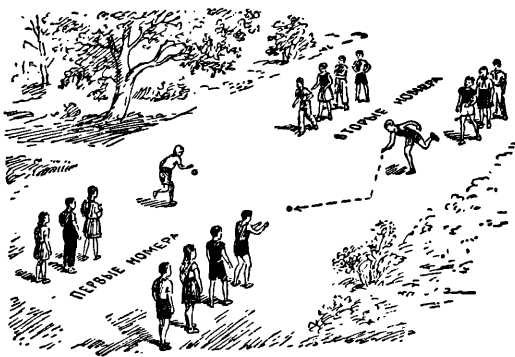
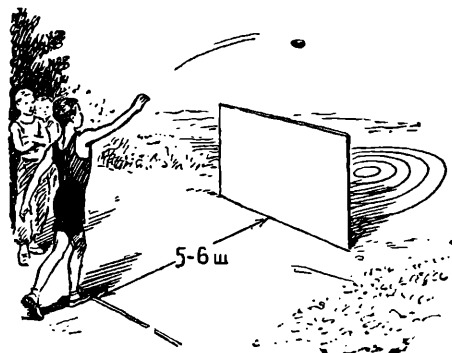
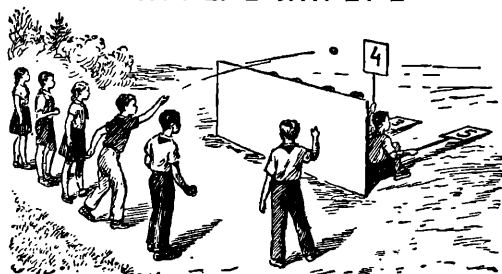

В разделе «Лагерные игры» рассказывается о некоторых играх, которые можно провести в лагере. Эти игры показаны на рисунках.

Вверху две игры на метание — «Снайперы» и «Невидимая мишень». Внизу игры с мячом — «Гонка мячей» и «Дорожка футболистов».

действовать только в пределах указанной зоны игры.

Чтобы излишне не утомлять ребят переходами и не затягивать игру, место для ее проведения подыскивается недалеко от лагеря, в ближайших его окрестностях. Ребятам заранее знакомят в кратких чертах с содержанием игры и с выбранным для нее участком местности. Заранее готовится, приводится в порядок и необходимый игровой инвентарь.

Игры на местности — в большинстве своем длительные игры. Продолжительность любой такой игры не должна, однако, превышать двух-трех часов для пионеров среднего возраста и трех-четырех часов для старших пионеров. Длительные игры на местности для пионеров младшего возраста (8—10 лет) не рекомендуются.

**Игры-упражнения.** В пионерской практике игры-упражнения получили широкое распространение. Они нередко входят в содержание звеньевых сборов.

Пионерские игры-упражнения представляют собою короткие состязания между отдельными пионерами в ловкости, меткости и сноровке, в наблюдательности, зрительной памяти, глазомере и т. п.

Примером игр-упражнений, проводимых на площадке, могут служить игры «Невидимая мишень», «Снайперы», «Капризный спутник». В первой игре от участников требуется поразить мишень, начерченную на земле и загороженную от метателя шитом. Метание (накидывание на мишень) производится плоскими камешками или мешочками, набитыми песком. Во второй игре — метание мячей по появляющимся и вскоре же (через 3—4 секунды) исчезающим мишеням. В третьей игре, которая проводится вдвоем, ставится задача: пройти 10 шагов с палкой, держа ее стоймя на кончике пальца (жонглирование); не поддерживая палку другой рукой, дойти с нею до финиша первым.

Для игр-упражнений не потребуется много времени. Проводить их можно в перерыве между любыми занятиями, спортивными играми и тренировками, на пляже после купания, на экскурсии и в походе.

На экскурсии в лес можно провести познавательную игру «Листья растений», в которой наибольшего успеха добьется тот, кто лучше различает породы деревьев по внешнему виду и форме листьев.

Описание упомянутых и других игр — подвижных, настольных, комнатных — смотри в книге «Игры пионеров» («Молодая гвардия», 1951).

**Тренировочные спортивные игры.** Это также весьма важный игровой раздел, о котором не должен забывать в лагере вожатый.

Так, например, игры «Гонка мячей» — задача: провести на короткой дистанции быстрее всех мяч, ударяя его о землю, — и «Первый бег с мячом» — пробежать ту же дистанцию вдвоем, отбивая мяч друг на друга, — могут послужить хорошим тренировочным упражнением для basketболистов и волейболистов. А игра «Дорожка футболиста», проводимая как парное состязание, поможет начинающим игрокам в футбол освоить элементарную технику проводки мяча.

Тренировочные спортивные игры следует проводить на звеньевых занятиях в часы, отведенные по расписанию дня для физкультурных состязаний и тренировок.

## ТРУД В ЛАГЕРЕ

Важнейшая задача пионерского лагеря — организовать разумный отдых детей, укрепить их здоровье. Но отдыхать — это вовсе не значит предаваться безделью. Понятие разумного организованного отдыха как раз исключает безделье, всегда ведущее к дезорганизации и скуке.

Сама жизнь в пионерском лагере, в дружном самодетельном коллективе приводит ребят к мысли о необходимости общественно-полезного труда, самообслуживания, трудовой взаимопомощи. Потребность в повседневной трудовой деятельности органически близка нашим советским детям. Задача вожатого — организовать трудовую деятельность ребят, дать ей верное направление, ввести ее в русло всей воспитательной работы с пионерами.

В каком же направлении должно строиться трудовое воспитание в пионерском лагере? На что должно быть обращено внимание вожатого?

**Самообслуживание.** С первого дня пребывания пионеров в лагере надо требовать от них выполнения обязательных для всех норм самообслуживания. Каждый пионер должен аккуратно заправлять свою постель, следить за чистотой и опрятностью своей одежды и обуви, содержать в порядке свои личные вещи.

Кроме личного самообслуживания, в круг обязанностей каждого пионера входят также и обязанности по самообслуживанию в коллективе: очередные дежурства по спальне (проветривание, наблюдение за чистотой и порядком в комнате), дежурства по столовой (помочь накрыть столы, собрать грязную по-



суду, сменив в вазах цветы и т. п.), различные дежурства по лагерю.

Трудовая нагрузка в пионерских дежурствах должна быть различной для разных возрастных групп, и во всех случаях не должна быть утомительной. Пионерские дежурства в лагере служат целям трудового воспитания, и как бы ни была мала и незначительна выполняемая пионером работа, нужно, чтобы он относился к ней с уважением, выполнял ее добросовестно, как общественно-необходимое дело.

**Воспитание трудолюбия.** Всякий труд становится для детей привлекательным, когда они убеждаются в его полезности для коллектива, для общества. И чем яснее, чем нагляднее польза от проделанной работы, тем большее удовлетворение доставляет труд.

В пионерском лагере таких общественно-полезных дел хоть отбавляй. В одних лишь работах по благоустройству лагерной территории можно занять всех без исключения пионеров различными делами, полезность которых будет для ребят очевидна.

Аллеи в саду заросли травой и местами размыты дождем — там застаивается вода. Привести аллеи в порядок, выровнять, посыпать песком, — разве это не нужное дело? Поручить его можно 1—2 звеньям из отрядов средней возрастной группы. И если двум звеньям, так уж лучше из разных отрядов, чтобы могли соревноваться в работе, а вместе с тем и в творческой инициативе. Ведь задание (обычно несложное), которое получают звенья от вожатого или совета лагеря, не предел. Любое дело, если к выполнению его отнестись любовно, творчески, приложить к нему свою изобретательность и сноровку, — любое такое дело может перерасти в другое. Ту же самую аллею, о которой шла речь, можно привести в еще более совершенный вид: посадить по краям цветы, поставить скамейки.

Если вожатому удалось так организовать труд ребят, что они работают с увлечением, испытывая радость от достигнутых успехов, у него не меньше оснований радоваться и своему успеху — успеху организатора и воспитателя.

**Самodelки.** Многие вещи, необходимые в лагерном обиходе, могут быть сделаны руками ребят. Для этой цели в лагере оборудуется мастерская с необходимым набором инструментов и наиболее ходовыми материалами для доступных ребятам работ. В этой же мастерской смогут работать и те технические кружки, которые будут созданы в лагере.

Надо стремиться к тому, чтобы участие пионеров в изготовлении различных предметов лагерного благоустройства шло от них самих, а не в результате распределения заданий между отрядами и звеньями. Задача вожатого — поддерживать хорошую инициативу, раскрыть перед ребятами возможности осуществления затеянного дела, а иногда и подсказать его.

Скажем, выбрано отличное место для купанья, но берег высок, спуск в воду неудобен. Хорошо бы сделать ступеньки, соорудить мостки. Нет ли охотников взяться за такое



Лагерный «музей в природе».

дело? Охотники на эту работу, конечно, найдутся. Разумеется, она будет по силам только старшим пионерам. Вожатый должен помочь им в разработке «технического проекта», посоветовать, где достать необходимые строительные материалы.

Нужно, чтобы в лагере было побольше вещей, которые ребята сами сделали. Разбивка цветника и грядок, устройство нарядной входной арки, сооружение каркаса для зеленой беседки, увитой вьющимися растениями, оборудование лагерной линейки, изготовление различных приборов для географической площадки, дощечек-этикеток для лагерного «музея в природе», террариумов для живого уголка и т. п. — перечень таких работ, нужных для лагеря и полезных для ребят, может быть значительно увеличен самими пионерами.

## НАТУРАЛИСТИЧЕСКАЯ РАБОТА В ЛАГЕРЕ

Лето — плодотворная пора для юных натуралистов. Выезжая в лагерь, они мечтают об осуществлении многих своих замыслов: о том, чтобы понаблюдать за жизнью животных в естественной для них обстановке, на воле; о том, чтобы пополнить свои коллекции, изготовить наглядные пособия.

Но разве натуралистическая работа в лагере — дело одних лишь юннатов? Совершая ближние и дальние прогулки и экскурсии в окрестности, ухаживая за питомцами живого уголка, участвуя в коллективном труде на лагерном огороде, в лагерном саду или в соседнем колхозе, наблюдая окружающую природу, каждый пионер тем самым укрепляет и расширяет полученные в школе знания по биологии. И нередко именно в лагере многие ребята впервые увлекаются натуралистической работой, активно включаются в разнообразные юннатские дела.

Руководство всей этой работой обычно возлагается на педагога-биолога. Само собой разумеется, что если в лагере всего лишь один биолог (а в большинстве случаев именно так и бывает), то без активной помощи

вожатых он не сможет вести работу во всех отрядах. Натуралистическая работа входит в круг повседневных практических дел вожатого в лагере.

Так, например, вожатые отрядов младшей (9—10 лет) и средней (11—12 лет) возрастных групп должны уметь проводить с пионерами экскурсии в природу, знать, как собирается гербарий, как составляются коллекции насекомых и минералов, показать пионерам, как обрабатываются взятые для коллекций образцы. У педагога-биолога вожатый всегда сможет получить совет о том, как проводить такие экскурсии применительно к возрасту ребят, уровню их знаний.

Экскурсия должна проводиться по определенному плану и по предварительно намеченному маршруту. В пути, стремясь удолетворить свою любознательность, ребята нередко готовы забросать руководителя десятками вопросов. Разумеется, вопросы пионеров не должны оставаться без ответов, однако задача вожатого не ограничивается ответами на различные, часто случайные вопросы ребят об окружающей природе. Придерживаясь намеченной темы экскурсии, он должен помнить, что главное в ней — научить ребят элементарным приемам наблюдения в природе.

Пионеры пришли в лес. Они здесь впервые. Их интересует, есть ли в этом лесу грибы или ягоды? Какие грибы, какие ягоды? Вожатый уже ждет этих вопросов, он готов к ним, они в теме намеченной им беседы: как по внешнему виду леса предугадать, какие ягодные растения, какие грибы здесь можно будет найти. Собирая грибы и ягоды, ребята станут замечать, в каком месте что ими найдено, а вожатый поможет им сделать правильный вывод из их наблюдений.

Полезно до того, как пионеры пойдут на экскурсию, поставить перед ними ряд вопросов, ответы на которые они должны найти сами путем личных наблюдений над жизнью растений и животных, с которыми они встретятся на экскурсии в лес, в поле, на реку.

**«Музей в природе».** В одном из подмосковных лагерей был проведен интересный опыт натуралистической работы. На территории лагеря и в прилегающей к нему местности пионеры создали своеобразный «ботанический сад», разместив возле отдельных растений — деревьев, кустарников, трав — этикетки с названием и описанием каждого растения. Этикеткой служила деревянная дощечка. Надпись на ней делали масляной краской, чтобы не смыл дождь. Дощечка прибавлялась к колышку, который устанавливали возле растения.

Дело это увлекло всех пионеров лагеря. В результате они не только приобрели много полезных знаний об окружающем их растительном мире, но и по-настоящему заинтересовались ботаникой, принимая деятельное участие в расширении созданного ими «музея в природе». Ведь для того, чтобы дать тому или иному растению «паспорт», надо было собрать об этом растении необходимые сведения, заглянуть в книжку, побеседовать с учителем или с кем-либо из знающих людей.

Такой «музей в природе» можно организо-

вать в любом лагере. По совету вожатого и с его помощью положить начало «музею» ребята смогут в первые же дни своей лагерной жизни. Пионеры, которые придут во вторую смену, охотно продолжат начатое дело.

В конце лагерного сезона большая часть экспонатов «музея в природе» может быть собрана для гербариев по различным темам.

**Юные натуралисты.** Содержанию работы юных натуралистов, в том числе и работы в летних лагерных условиях, посвящена отдельная глава в этой книге. Готовясь к выезду в лагерь, вожатый должен внимательно прочитать эту главу.

Как уже говорилось, юннаты должны быть деятельными помощниками вожатого и педагогов в той части натуралистической работы, которая проводится со всеми пионерами лагеря. Но у юннатов появится немало и других забот, связанных с заданиями, которые они получат в кружке.

В зависимости от намеченного плана в кружке юннатов могут быть созданы отдельные группы, работающие в какой-либо определенной области юннатской практики. Так, например, могут быть группы цветоводов, огородников, зоологов и т. п. В ведении первых будут находиться все имеющиеся в лагере цветочные насаждения, в ведении вторых — лагерный огород, в ведении третьих — живой уголок лагеря. Все это, конечно, не исключает того, что в перечисленных видах работ могут и должны принимать участие все пионеры лагеря. Как показывает практика, вокруг юннатских кружков вскоре группируются ребята-любители, проявляющие особый интерес к юннатской работе. Многие из них станут активными членами кружка юных натуралистов.

## ТЕХНИЧЕСКИЕ КРУЖКИ В ЛАГЕРЕ

Детское техническое творчество, широко распространенное в пионерской среде, занимает свое особое место в работе лагеря. Для юных техников — авиамоделистов, радиолюбителей, электротехников, фотолюбителей и других — в лагере найдется немало интересных дел. А чтобы работа их была более плодотворной, всех таких пионеров следует объединить в кружки по различным видам технического творчества. Организацию технических кружков можно поручить наиболее опытным из юных техников. Они же в отдельных случаях смогут и вести те кружки, для которых среди вожатых и педагогов не найдется руководителей.

Еще до выезда в лагерь, при первом знакомстве со своими пионерами вожатый должен выяснить, кто из них каким видом технического творчества занимался в школьных кружках. Надо предупредить этих ребят, что в лагере они смогут продолжать заниматься своим любимым делом, посоветовать им взять в лагерь свои модели, у кого они есть, в том числе и незаконченные, так как работа над ними может быть завершена в лагерной мастерской.

В лагере юных техников ожидает широкое поле деятельности.



Начнем с авиамodelистов. В один из лагерных праздников они могут устроить состязание летающих моделей, которые привезут с собой, а может быть, успеют сделать и в лагере. Состязания можно проводить и с бумажными моделями самолетов, изготовление которых значительно проще, а следовательно, доступно большему кругу ребят.

А где же, как не в лагере, приняться за изготовление воздушного шара! Весь авиамodelный кружок сможет принять участие в этой работе. Воздушный шар склеивают из папиросной бумаги и перед запуском наполняют горячим воздухом над небольшим, специально приспособленным для этой цели костром. Полет бумажного воздушного шара над лагерем — интереснейшее зрелище, которое привлечет в кружок авиамodelистов немало новых членов.

Увлекательное и в условиях лагеря легко осуществимое дело — запуск воздушных змеев, изготовлением которых могут заняться юные авиамodelисты лагеря.

Немало интересных состязаний сулит лагерь и юным судостроителям. На реке, на пруду смогут они пустить в первое плавание сделанные в лагерной мастерской простейшие контурные модели кораблей с резиновыми моторчиками. А у кого умения больше, тот и посложней модель соорудит — парусную яхту и даже подводную лодку.

На небольшом ручье вблизи лагеря юные конструкторы и электротехники могут построить действующую модель гидроэлектростанции. Пусть мощность ее будет невелика — всего несколько ватт, этого все же будет достаточно, чтобы зажглась лампочка от карманного фонаря, чтобы заработал небольшой моторчик. А главное — то в том, что всем ребятам можно наглядно показать, как энергия движения воды преобразуется в электрическую энергию. Ради этого стоит потрудиться.

Много интересных дел ожидает и фотолюбителей. Потребуется снимки и для стенной газеты лагеря, и для итоговой выставки, и для различных альбомов, отображающих работу отрядов и кружков. Многие пионеры придут в лагерь со своими фотоаппаратами, среди них окажутся и такие, которые только начинают заниматься фотолюбительством. Более опытные товарищи должны помочь им овладеть техникой фотографирования.

Наиболее распространенный из технических кружков — кружок «Умелые руки». В каждом лагере найдется много желающих заниматься в этом кружке. Не связанный с какой-либо определенной областью техники, этот кружок призван удовлетворять разносторонние запросы ребят. В этом-то кружке и должна быть налажена работа по изготовлению различных самоделок для лагерного обихода, а также ремонт спортивного и игрового инвентаря, в чем всегда ощущается нужда.



Рабочий уголок в лагере.

зидательным трудом советских людей, развивают пылкость и наблюдательность.

Элементарная походная практика, которую может дать пионерам жизнь в лагере, облегчит им в дальнейшем участие в более сложных и длительных путешествиях по родной стране.

По плану дружины лагеря каждый отряд должен провести однодневный или двухдневный поход в окрестности лагеря. Протяженность и длительность похода, а также задачи, которые ставятся перед его участниками, устанавливаются в соответствии с возрастом пионеров и их подготовленностью к выполнению таких задач. В походе принимают участие все пионеры отряда, за исключением тех, кому это не разрешено врачом по состоянию здоровья.

При составлении календарного плана работы лагеря следует исходить из того, что походу должна предшествовать подготовительная работа в отряде. Поэтому отрядные походы рекомендуется планировать на вторую половину лагерной смены. Желательно, чтобы походы отрядов не совпадали во времени, то есть не проводились в один день, так как не во всяком лагере найдется в достаточном количестве необходимое походное снаряжение, чтобы обеспечить сразу несколько отрядов.

Во многих лагерях пионерские походы проводятся по методу так называемой «лагерной кругосветки», позволяющему ребятам более широко и полно исследовать окружающую их местность.

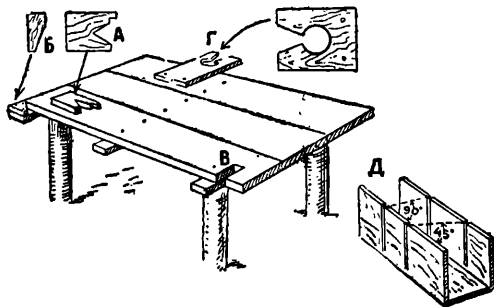

Стол-верстак в рабочем уголке.

## ПОХОДЫ В ОКРЕСТНОСТИ ЛАГЕРЯ

Походы в окрестности лагеря расширяют знания пионеров об окружающей их природе родного края, знакомят с многообразным со-

Каждый такой поход требует характера, своеобразной экспедиции в неисследованную область, что создает всегда желанную для ребят романтику путешествий.

«Лагерная кругосветка». В первые же дни лагерной жизни в клубной или пионерской комнате вывешивается весьма необычная карта окрестностей лагеря. Необычность ее состоит в том, что это «белая карта», на ней почти ничего нет, кроме изображенного в центре особым значком (например, контуры палатки и мачты с флагом) месторасположения лагеря да 2—3 ближайших населенных пунктов, помеченных соответствующими топографическими знаками. Эта карта будет заполняться по мере осуществления плана намеченных походов.

Если теперь из точки, где находится лагерь, как из центра будущей карты прочертить две окружности, — одну радиусом, соответствующим 2 километрам местности, а другую радиусом, соответствующим 10 километрам, — то получатся две зоны. Одна из них — малый круг — зона ближних маршрутов: для экскурсий и прогулок, для небольших, рассчитанных на 3—4 часа, походов пионеров младшего возраста. Большой круг — зона для походов пионерских отрядов среднего и старшего возраста. В этой зоне можно проложить маршруты протяженностью до 25—30 километров, рассчитанные на двухдневные походы с ночлегом в пути.

Нужно выбрать масштаб карты. Наиболее удобным и подходящим к намеченным размерам карты будет масштаб 1 : 20 000 (1 сантиметр = 200 метров). 20 километров на местности будут соответствовать одному метру на карте.

Помеченные на карте ближайшие населенные пункты, находящиеся в 20-километровой зоне окрестностей лагеря, будут служить ориентирами для разработки маршрутов предполагаемых походов. Остальные топографические знаки будут наноситься на карту по мере осуществления плана «лагерной кругосветки»: вот «открыто» озеро, исследована речка, установлено, куда она впадает, куда ведут проходящие возле лагеря дороги и т. п. Не беда, если карта получится не очень точная. Назначение у нее особое: на эту карту, как в дневник, будут заноситься результаты походов, — разумеется, не текстом, а особыми условными значками (их ребята придумают сами), по которым можно было бы судить, чем примечательно то или иное место, где, когда и какие интересные находки и «открытия» были сделаны участниками похода.

Проведение походов по плану «лагерной кругосветки» и последующее заполнение карты окрестностей лагеря — дело очень увлекательное. Ведь ребята не знают как следует мест, которые их окружают. Вот лес в пяти километрах от лагеря... Далеко ли он простирается и чем он интересен? Луг, поле, река... Что можно о них сказать? Все это для ребят пока еще «белые пятна», — места, которые должны быть разведаны.

Совершая прогулку, звено набрело на богатое «месторождение» земляники или дикой малины. Пусть ребята запомнят это место и найдут его на своей карте, а потом поставят

соответствующий условный значок: здесь земляника! Найден интересный минерал, обнаружен торф, попали на выход бурых углей, горячих сланцев и т. п. — пусть и эти находки оставят свой след на карте. Встретился еж в лесу, заяц, змея, нашли целебные травы, попали в грибное место — и об этом пусть расскажет карта окрестностей лагеря.

Закончится срок лагерной смены, приедут другие ребята. Они тоже пойдут в походы, будут уточнять карту: у них тоже будут находки, заслуживающие того, чтобы их отметить на карте. Все меньше и меньше будет оставаться на ней «белых пятен». И когда их совсем не останется, ребята с полным правом смогут сказать: «Да, мы знаем, что за места находятся вокруг нас. Мы всюду побывали, а наша карта подробно расскажет вам о том, где и что мы увидели!»

О том, как подготовиться и провести поход, и о тех элементарных навыках и знаниях, которыми должен овладеть каждый участник похода, рассказывается в главе «По родному краю».

## ОТКРЫТИЕ И ЗАКРЫТИЕ ЛАГЕРЯ

Открытие и закрытие лагеря — традиционные лагерные праздники, отмечаемые каждой сменой.

Праздник открытия лагеря проводится обычно в первый же воскресный день. К этому дню вся лагерная территория должна иметь праздничный, торжественный вид, начиная от входной арки и кончая всеми пометениями лагеря.

С утра по одному звену от каждого отряда посылают в поле за цветами.

Программа праздника открытия лагеря составляется из трех отдельных частей. Первая часть — торжественная, посвященная первой лагерной линейке: впервые поднимается флаг. Вторая часть проводится на спортивном поле лагеря и включает в себя парад, гимнастические выступления, спортивные соревнования отрядов. Третья часть — художественная самодеятельность.

Праздник открытия лагеря нужно организовать так, чтобы установленный режим и в этот хлопотливый день не нарушался. До обеда должны быть проведены первая и вторая части праздника. После обеда и часов отдыха (то-есть от 16.30 до 18.30) проводится заключительная часть праздника — концерт художественной самодеятельности.

Церемония первого поднятия флага в основном проводится по правилам утренней линейки: отряды занимают свои места, располагаясь влево от дружинного знамени (оно выносится на линейку только в особо торжественных случаях). Затем, как обычно, производится отдача рапортов и т. д., но перед поднятием флага начальник лагеря обращается с кратким приветственным словом к пионерам и призывает их дружно, организованно провести лагерный сбор. Флаг поднимает пионер дежурного отряда. — обычно это поручается председателю совета отряда или одному из вожатых звеньев. Подъем флага сопровождается барабанным боем (трелью) и



1. Алтай. 2. Крушина. 3. Спорынья. 4. Толокнянка. 5. Липа. 6. Шиповник.



1. Ромашка аптечная. 2. Первоцвет. 3. Горизцвет. 4. Ликоподий. 5. Можжевельник. 6. Валериана.



установленным сигналом горниста. Если же на праздник к пионерам приехал духовой оркестр, то он играет туш. Как только флаг достигнет вершины мачты, исполняется Гимн Советского Союза.

Пионеры уходят с линейки организованно. Если вторая часть праздничной программы следует непосредственно за первой, то пионеры, уходя с линейки, выстраиваются поотрядно в дружинную колонну и под барабан (или под оркестр) проходят маршем мимо гостей, прибывших на праздник, прямо на площадку, где будут проводиться физкультурные выступления.

За 2—3 дня, предшествующих открытию лагеря, пионеры не смогут провести большую подготовку к физкультурным выступлениям и концерту художественной самодеятельности. Да в этом и нет необходимости. Составляя программу праздника, надо исходить из того, что ребята уже умеют делать, ориентируясь при этом главным образом на пионеров старшего возраста.

...Праздник закрытия лагеря проводится накануне дня отъезда ребят. Содержание его — подведение итогов, прощание с лагерем. Хорошо к этому дню организовать выставку, экспонаты которой показывали бы, каких успехов добились ребята за короткое, но насыщенное многими интересными делами время пребывания их в лагере. Тут найдут себе место коллекции, собранные во время экскурсий и походов, различные самоделки, изготовленные ребятами в лагере, дневники, стенные газеты, таблицы и фотоснимки, из которых можно узнать о рекордах, достигнутых на лагерной спартакиаде, афиши, извещающие о лагерных концертах художественной самодеятельности, маршруты проведенных походов и т. п.

Праздник можно закончить прощальным костром, у которого соберется вся дружина. «С чем мы уезжаем из лагеря? Чему мы здесь научились?» — так, очевидно, назовет старший вожатый лагеря тему своей заключительной беседы. Но пусть и сами ребята ответят на эти вопросы. Если пионер за время, которое он провел в лагере, научился плавать, играть в волейбол, разбираться в следах животных; если он испытал прелесть путешествий по родному краю и овладел хотя бы несколькими навыками походной жизни; если он стал здесь впервые вожакom звена, капитаном команды, организатором интересных пионерских дел и если он, наконец, хорошо отдохнул, прибавил в весе, набрался новых сил и укрепил здоровье, — пусть скажет на этом последнем сборе у костра похвальное слово лагерю, горячее, душевное спасибо своей Советской стране и родной Коммунистической партии за отеческую заботу о нем.

...Догорает костер. Спеты в последний раз любимые лагерные песни. Звучит горн, созывая ребят на вечернюю линейку.

Прощаясь с пионерами, пожелайте им успехов в новом учебном году. А если это не последняя лагерная смена, напомните ребятам, что пионерское лето еще в полном разгаре и что, вернувшись в город, они смогут успешно продолжать многие интересные дела, которыми увлекались здесь в лагере: заниматься спортом и участвовать в соревнованиях, совершать походы в окрестности своего города, проводить большие пионерские игры на местности.

Под звуки горна и частую дробь барабана председатель совета дружины опускает флаг. Лагерь закрыт.

## ГОРОДСКОЙ ПИОНЕРСКИЙ ЛАГЕРЬ

Выше мы рассказали о том, как строится работа загородного лагеря. Теперь мы познакомим читателей с тем, как организовать досуг пионеров и школьников, которые остаются на летний период в городе.

Многие ребята поедут в лагери, на дачи, к родственникам в другие города. Но немало

пионеров останется на лето в своем городе, поселке. Да и те, кто отправится в лагерь, через месяц снова будут дома. А ведь каникулы продолжаются почти три месяца. Надо помочь пионерам, остающимся на лето в городе, провести каникулы организованно, интересно. Пионерские организации должны

охватить своим влиянием каждого школьника, помочь ему правильно, разумно организовать свой отдых, укрепить здоровье.

Летнюю работу с пионерами и школьниками в городах и поселках организует комсомол совместно с органами народного образования и профсоюзами.

Центром такой работы летом, как и зимой, чаще всего является школа, коллектив ее педагогов и вожатых, ее пионерская дружина.

## ЛЕТНЯЯ ДЕТСКАЯ ПЛОЩАДКА

За последние годы отчетливо выявились те организационные формы, в которые облекается летняя работа с пионерами и школьниками. Простейшая из них — игровые площадки, устраиваемые при некоторых школах и в скверах. Работа на такой площадке несложна, здесь по очереди дежурят работники парка или воспитатели, они выдают детям игры, играют с малышами, следят за порядком, за сохранностью аттракционов.

На игровой площадке нет и постоянного контингента посетителей. Школьник приходит сюда провести весело час-другой.

Одна из таких площадок работала минувшим летом в саду керамиков города Боровичи. Детский сектор клуба предоставил для ребят настольные игры, крокет, скакалки, мячи. В отдельном павильоне помещалась выставка книг, читальня. Площадку ежедневно посещали около 100 детей рабочих керамического завода и железнодорожников.

Содержательной была работа и на площадке при семилетней школе № 66 во Владивостоке. Здесь ребята младшего возраста обслуживались отдельно. Выделенные школой воспитатели проводили с малышами игры, рассказывали им сказки, ходили с ними на прогулки. Для пионеров устраивались киносеансы, экскурсии на предприятия, беседы о прочитанных книгах. К их услугам были на площадке настольные игры, спортивный инвентарь. Пионеры и школьники охотно посещали площадку.

Существуют во многих городах и оздоровительные площадки для ослабленных детей. Здесь установлен специальный распорядок. Вся работа ведется под наблюдением врачей. Школьники, посещающие площадку, получают ежедневно горячие завтраки и обеды.

С детьми на этих площадках регулярно ведется и культурно-массовая работа, с учетом возможностей детей и оздоровительных задач этой площадки.

Опыт показал, однако, что гораздо больше пользы делу воспитания пионеров и школьников принесет не просто игровая площадка, а та площадка, сад, парк, где и в летние месяцы продолжается пионерская работа.

В отличие от зимы и осени летом пионерская организация может значительно больше времени и внимания уделять физическому воспитанию пионеров, краеведению, натуралистической работе. В летние месяцы пионеры получают возможность отдать много времени любимому делу: фотографии, рисованию, сбору минералов для коллекции, выращиванию цветов, вышиванию, моделированию и т. д.

Правильно учесть запросы и интересы детей, дать возможность каждому заняться на летней площадке тем, что его интересует, а в определенные дни и часы собирать всех вместе для участия в интересном пионерском сборе, беседе, экскурсии, игре — такова задача вожатого.

## ГОРОДСКОЙ ПИОНЕРСКИЙ ЛАГЕРЬ

Из всех форм летней работы пионерской организации в городе наиболее удачной и распространенной, наиболее правильно помогающей организовать досуг пионеров и направлять его по руслу многообразной пионерской работы является городской пионерский лагерь.

Название «городской пионерский лагерь» получили те пионерские дружины, которые свою летнюю работу построили по образцу загородных пионерских лагерей.

Понятие «лагерь» можно применить к дружине, работающей летом в городе, лишь условно. Ведь нельзя механически переносить в городские условия весь опыт работы загородного лагеря.

Однако многое из того, что практикуется в загородных лагерях, удалось применить и в условиях городского пионерского лагеря. И в первую очередь — построить работу дружины летом по определенному распорядку дня, схожему с режимом дня загородного лагеря.

Это позволило подвести под летнюю работу с пионерами в городе ту же оздоровительную и воспитательную основу, что и в лагере загородном. Поэтому многое, о чем рассказы-



вается в предыдущем разделе главы, посвященном загородному лагерю, относится и к работе городского лагеря.

В некоторых городских лагерях силами шефов, профсоюзных организаций удается организовать для пионеров не только отдых, но и питание. Так, например, в городском пионерском лагере при клубе рабочих завода «Каучук» в Москве дети получали горячие завтраки и обеды. Горячие завтраки получали пионеры и во многих других городских лагерях.

Городской пионерский лагерь позаимствовал из практики загородных лагерей и существующую форму работы с детским коллективом.

Построенная пол-летнему работа лагерной дружины позволяет организовать детей, даже если они зимой учатся в разных школах, в сплоченный пионерский коллектив. В рядах этого коллектива пионер продолжает находиться все лето. Это ставит его поведение и летом под контроль пионерской организации, помогает пионеру хорошо отдохнуть, заняться любимым делом. Работа в городском лагере — закономерное продолжение той пионерской работы, которая ведется в дружине в течение учебного года.

Создание лагеря, как показывает опыт, должна предшествовать серьезная подготовительная и организационная работа комсомольских организаций, органов народного образования и школ.

## ОРГАНИЗАЦИЯ ЛЕТНЕЙ РАБОТЫ

### Своевременно начать подготовку к лету

Еще задолго до начала летних каникул районная лагерная комиссия совместно с райкомом комсомола и районным отделом народного образования собирают работников школ, внешкольных учреждений, представителей общественности района и обсуждают с ними план летней работы с детьми, намечают в районе пункты, при которых летом будут созданы городские пионерские лагеря.

Городские лагеря создаются при школах, домоуправлениях, рабочих клубах и парках — словом, в тех местах, где можно на лето сгруппировать, объединить детей, обеспечить их кадрами воспитателей, создать нормальные условия для разносторонней воспитательной и оздоровительной работы.

Не каждая школа района сможет послужить базой для летней работы. В одной на лето остается мало учащихся, в другой нет школьного двора, в третьей не хватает кадров руководителей. В этом случае райком ВЛКСМ совместно с органами народного образования объединяет 2—3 школы для совместной организации летнего отдыха пионеров и школьников. Такое объединение происходит на базе одной из школ. Это чаще всего крупная школа, где хорошо работает пионерская дружина, есть опытные кадры воспитателей, имеется спортивная площадка, пришкольный участок или большой двор. В такой

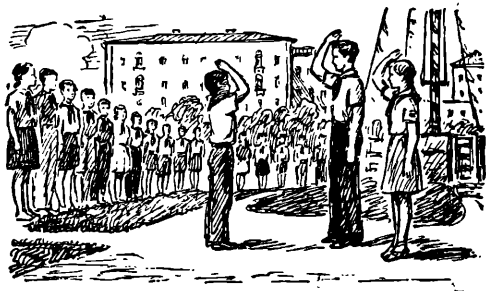

школе на лето обычно создается городской пионерский лагерь.

Если ни в школе, ни в окружающих ее домах нет подходящего двора или площадки для летней работы, школа может создать свой городской пионерский лагерь в близлежащем парке, при соседнем рабочем клубе, получив на это разрешение районных организаций.

Минувшим летом один из таких лагерей был создан при кремлевском парке Новгорода. Сотни пионеров нашли себе здесь полезные и интересные дела.

Лагерный день начинался утренней линейкой. Потом пионеры отправлялись на экскурсии по историческим местам города, в походы по родному краю. За время каникул ребята посетили озеро Ильмень, ездили на пароходах по реке Волхов, были в колхозе, совершили много других походов и экскурсий. На площадке городского лагеря работала библиотека, проходили литературные вечера, беседы о нашей Родине, об истории Новгорода. Для ребят в лагере были созданы различные кружки: авиамodelный, стрелковый, сигнальщиков, морского моделирования, фото, «Умелые руки», хоровой, хореографический и другие. В распоряжение физкультурников лагеря была предоставлена спортивная площадка парка. Здесь работали спортивные секции, проходили соревнования пионеров по отдельным видам спорта, лагерная спартакиада. Часть работы велась на стадионе «Динамо», который в определенные часы обслуживал пионеров. Два раза в месяц пионеры бесплатно смотрели художественные и научно-популярные фильмы в кинотеатре «Родина».

Работа в этом городском лагере строилась так, чтобы удовлетворить разнообразные запросы детей.

Таким же образом должна быть построена работа в каждой школе. Для этого необходимо своевременно начать подготовку к лету.

Подготовка к лету в школе обычно начинается с последней четверти учебного года. Директор и старший вожатый выясняют, какие улицы, домоуправления будут охватывать летом своим влиянием городской лагерь, устанавливают контакт с соседними школами, с внешкольными учреждениями, домоуправлениями. Одновременно они выясняют, на какую помощь могут рассчитывать при развертывании летней работы с детьми в том случае, если на лето придется объединиться 2—3 дружинам. Старший вожатый выясняет в райкоме комсомола, какие дружины будут на лето прикреплены к лагерю. Встретившись со



старшими вожатыми этих дружин, он намечает вместе с ними общий план подготовки к лету.

В этот же период директор школы собирает совещание шефствующих организаций, представителей соседних домоуправлений, родителей. На совещании обсуждается план летней работы с детьми, решается вопрос о средствах, о том, кто из взрослых будет работать летом в лагере.

Чтобы привлечь к работе лагеря актив из взрослых, целесообразно создать при лагере совет лагеря из числа педагогов, представителей профсоюзных и комсомольских организаций, шефствующих предприятий, учреждений, учебных заведений, родителей.

При помощи совета лагеря начальник лагеря организует себе в помощь родительский актив. Родители пионеров и школьников смогут взять на себя благоустройство и озеленение двора, оборудование спортивной площадки, уголка для малышей, помочь вожатому и учителям в организации питания детей.

Успех летней работы с пионерами и школьниками зависит прежде всего от кадров воспитателей, от того, какое участие примут в работе городского пионерского лагеря учителя.

Поэтому, готовясь к лету, директор школы планирует график отпусков учителей так, чтобы часть преподавателей, особенно по географии, биологии, физическому воспитанию, по очереди оставалась при школе для помощи вожатым в проведении летней работы с детьми. Присутствие в городском лагере учителей помогает повысить уровень воспитательной работы.

Директор школы и старший вожатый совместно разрешают и все организационные и хозяйственные вопросы, связанные с летней работой дружины: оборудование площадки, библиотеки-передвижки, строительство спортивного городка, приобретение различных настольных и других игр, спортивного инвентаря и т. д.

Желательно, чтобы во всей подготовительной работе к открытию лагеря активно участвовал и будущий начальник городского лагеря.

### Оборудование площадки

Площадка для летней работы — это та территория, на которой будет протекать основная работа городского пионерского лагеря. Здесь

проводится построение на линейку, подъем флага, здесь ежедневно пионеры делают утреннюю зарядку, проводят сборы, мастерят, играют, устраивают физкультурные состязания.

Подготовкой площадки для будущего лагеря надо заняться еще с начала весны. Если школьный двор мал и для такой цели непригоден, то лагерь создается в одном из соседних дворов, где достаточно места, много зелени, куда не заезжают автомашины. Для площадки следует подыскать ровное место, защищенное деревьями или зданиями от северных и северо-восточных ветров. В жаркие дни эти деревья или стена будут задерживать пыль и дадут тень. В такие дни во избежание пыли участок надо почаще поливать, особенно перед физкультурными занятиями. Выбирая место для площадки, необходимо также учесть, чтобы поблизости не было мусорных ящиков, выгребных ям и т. п.

На территории лагеря размещают пионерскую комнату, летнюю читальню, уголок для малышей, игротеку, рабочий уголок, опытные грядки, обеспечивают место для махачи и лагерной линейки. Большую часть территории следует оставить для спортивной площадки, на которой продумать: а) площадку для массовых игр; б) площадку для волейбола и баскетбола; в) место для прыжков в высоту и длину; г) небольшой гимнастический городок; д) беговую дорожку.

Желательно также создать в лагере географическую площадку и лагерную метеостанцию. О том, как их оборудовать, смотри раздел «Загородный лагерь».

Школа, шефствующие организации, домоуправление заботятся о сооружении гимнастического городка, покупке книг, выписке на лето детских газет и журналов, сооружении аттракционов, приобретении спортивного инвентаря, музыкальных инструментов, культурного инвентаря и оборудовании мастерской для работы технических кружков (рабочего уголка). Все это предусматривается и готовится еще до открытия лагеря.

Необходимо позаботиться и о пионерской комнате. Лучше всего, если под пионерскую комнату на лето будет отведен класс в первом этаже школы, комната в рабочем клубе или красный уголок домоуправления. Здесь будут храниться знамя пионерской дружины, отрядные флажки, горн, барабан, дневники, коллекции, спортивный инвентарь. В пионерской комнате обычно вывешивается и расписание дежурств членов совета, календарь работы дружины, отрядных кружков, нормы на значок «БГТО».

В городском лагере или сводной дружине необходимо создать на лето небольшую библиотечку. Часть книг для нее выделит библиотека школы или клуба, часть можно получить в виде передвижки из районной детской библиотеки. Немало книг может быть собрано и самими пионерами.

Заблаговременно надо позаботиться и о детских журналах и газетах. Некоторые издания получает школа и может их летом предоставлять лагерю. Недостающие журналы помогут выписать шефы, домоуправления, районные организации.



Созданной таким образом библиотекой и летней читальней может заведовать кто-либо из учителей или комсомолец-старшеклассник. Ему в помощь совет дружины лагеря выделяет и нескольких пионеров. Они помогают выдавать книги, дежурят по читальне. Группа пионеров, знающих переплетное дело, или кружок «Умелые руки» могут взять на себя ремонт книг летней читальни.

Следует оборудовать и игротеку городского лагеря. Игротека — это набор настольных игр и различных аттракционов. Настольные игры лучше сделать в нескольких экземплярах, по числу отрядов, создаваемых на лето в городском лагере.

Настольные игры, витрину для газет, доски политинформации, витрины книжных новинок и многое другое могут изготовить сами пионеры в мастерских, кружках школы, детской технической станции, дома пионеров. В изготовлении витрин, аттракционов, в оборудовании площадки, озеленении ее, устройстве цветочных клумб, оборудовании летней читальни большую помощь школе могут оказать родители пионеров, шефы и комсомольцы соседних предприятий. Так, например, при создании одного из городских пионерских лагерей г. Курска комсомольцы-железнодорожники помогли оборудовать лагерь: изготовили столы, скамейки, витрины, полки, помогли приобрести спортивный инвентарь, собрали много книг для лагерной библиотеки. В дальнейшем они помогали и во всей работе лагеря.

Само собою разумеется, что комсомольцы и пионеры школы в любом из этих дел должны быть самыми активными участниками и показывать пример всем учащимся.

Заблаговременно разрешив все организационные и хозяйственные вопросы, начальник лагеря и старший вожатый смогут сразу же после окончания занятий в школе приняться за развертывание воспитательной работы с детьми. Им не придется растрчивать дорогое время летних каникул на решение хозяйственных дел, на подыскание средств и изготовление инвентаря.

### Подготовка работников лагеря

Уровень воспитательной работы в городском пионерском лагере зависит прежде всего от наличия в лагере хорошо подготовленных, знающих свое дело вожатых, воспитателей, руководителей кружков. Об их подборе и подготовке должны заблаговременно позабо-

титься и райком комсомола, и директор школы, и старший вожатый.

Каков же должен быть состав работников городского пионерского лагеря? На это можно ответить лишь приблизительно, так как количество работников лагеря зависит от количества пионеров, которые в нем отдыхают, и от возможностей школы или, скажем, дома культуры.

В городском лагере должны быть: начальник лагеря — желательно опытный педагог (если в лагере насчитывается 100 и более пионеров, должность начальника городского лагеря — платная); старший вожатый — один из старших вожатых объединяемых на лето дружин или студент педагогического института, имеющий опыт работы с пионерами; вожатые отрядов (один на 20—25 пионеров) — из числа комсомольцев шефствующего над школой учреждения или предприятия; руководитель физического воспитания и 3—5 руководителей различных самостоятельных кружков из числа учителей, специалистов, родителей и старшеклассников.

Подобрать всех этих работников желательно еще в течение последней четверти. Начальник лагеря и старший вожатый утверждаются горкомом комсомола, вожатых отрядов утверждают в районном комитете ВЛКСМ, педагогов оформляют специальным приказом директора школы и утверждают в отделе народного образования; с родителями пионеров, шефами следует заранее условиться, кто в чем сможет помочь.

Выделенные товарищи проходят предварительную подготовку на специальных семинарах.

С капитанами спортивных команд, руководителями различных кружков также следует провести короткие семинары. Лучше, если эти семинары будут созданы при райкоме комсомола или районном доме пионеров. Но семинар можно провести и при школе, где намечено создать городской лагерь с разрешения райкома ВЛКСМ, который не только утвердит план и программу занятий, но и окажет помощь лекторскими силами.

Чтобы работа в лагере, в его сводной дружине шла успешно, нельзя ограничиться только тем, что работники лагеря пройдут предварительную подготовку на семинарах по летней работе. Начальник лагеря и старший вожатый должны регулярно собирать работников, инструктировать их. Опыт показал, что ежедневно по окончании лагерного дня вос-



питателям следует собираться на 20—30 минут, чтобы обсудить итоги дня, уточнить планы на следующий день, решить неотложные вопросы, возникшие в процессе работы.

Кроме этих совещаний-летучек, начальник лагеря собирает 2—3 раза в месяц вожатых, педагогов, инструкторов и других воспитателей лагеря, чтобы сообща обсуждать вопросы воспитательной работы, обмениваться опытом, рассматривать планы массовых мероприятий и т. п. Такие совещания помогают всем работникам лагеря вести свою работу на высоком педагогическом уровне.

Старший вожатый вместе с начальником лагеря своевременно принимают меры к тому, чтобы происходящая в июле смена педагогов и других воспитателей не привела бы к ухудшению работы в лагере, к прекращению работы кружков и т. п., чтобы в руководстве лагеря существовала преемственность.

Каковы же примерно обязанности коллектива воспитателей городского пионерского лагеря?

Начальник лагеря несет ответственность за организацию и бесперебойную работу лагеря. Он направляет всю жизнь городского лагеря, связывает с районными организациями, внешкольными учреждениями, родителями пионеров, с шефствующими предприятиями и организациями. Вместе с тем он вникает во все вопросы жизни лагерного коллектива, в постановку воспитательной работы в лагере, за которую он отвечает прежде всего.

Старший пионервожатый — это заместитель начальника лагеря и помощник его по воспитательной работе. Он руководит работой совета дружины и отрядных вожатых. Под его руководством организуются все беседы, сборы, массовые мероприятия, экскурсии, походы, спортивные соревнования. Старший вожатый работает в тесном контакте с учителями.

Педагоги, работающие в лагере, руководят кружками, работой на пришкольном участке, проводят с пионерами беседы, походы и экскурсии, организуют обсуждение книг, кинокартин, театральные постановки. Вместе с тем они принимают активное участие в подготовке и проведении отрядных и общелагерных мероприятий, оказывают методическую помощь вожатым всех отрядов.

Вожатые отрядов руководят всей работой в отрядах, помогают вожатым звеньев, проводят с пионерами сборы, беседы, походы и

другие занятия с помощью учителей, родителей, специалистов.

Инструктор физкультуры организует в лагере работу по физическому воспитанию пионеров и школьников.

Кроме того, лагерь обслуживают врач и медицинская сестра — из расчета один медицинский работник на 2—3 лагеря.

Вожатые и учителя ведут работу в лагере так, чтобы сплотить детей в дружный пионерский коллектив, помочь им хорошо отдохнуть, содействовать развитию самостоятельности и инициативы пионеров и школьников, отдыхающих в лагере. Всю свою работу они строят с учетом возраста и интересов детей.

## Формирование лагерной дружины

Еще до начала экзаменов старший вожатый может с разрешения директора школы собрать совет дружины, а затем пионерский актив, чтобы обсудить, как дружина будет работать летом. Вожатые отрядов вместе с председателями советов отрядов выясняют тем временем, кто из ребят останется в городе на лето и кто на какой срок уедет. Таким образом составляются списки пионеров дружины, остающихся на лето в городе. Вожатому следует своевременно выяснить, кто из звеньевых, членов советов отрядов, совета дружины останется на лето в городе, кого из них придется заменить.

Если городской лагерь создается на лето заново при одной из школ или в парке, при клубе, то и дружину обычно формируют заново и избирают на летний период вожатых звеньев, совет дружины лагеря и советы отрядов.

Сводная пионерская дружина лагеря объединяет на лето всех пионеров, проживающих на территории, обслуживаемой лагерем. Дружина делится на отряды, состоящие из 15—30 пионеров, а отряды, в свою очередь — на звенья, по 5—10 пионеров в каждом. В лагерной дружине отряды и звенья могут быть смешанными, то есть могут объединять и мальчиков и девочек. Отряды комплектуются с учетом возраста детей и их местожительства. Если лагерь небольшой и трудно сформировать отряды из пионеров одного возраста, то по возрасту комплектуются звенья. Скажем, в одно звено могут войти пионеры-учащиеся 3—4-х классов, в другое — пятиклассники, в третье — пионеры-учащиеся 6—7-х классов.



На первом своем сборе — звеню избирает вожатого звена, а отряд — совет отряда.

На сборе лагерной дружины из числа пионеров-активистов избирается совет дружины лагеря из 3—15 человек. Совет дружины лагеря выбирает из своего состава председателя совета, утверждает знаменосца, редактора стенгазеты и назначает из числа пионеров лагеря горниста и барабанщика.

Совет дружины лагеря пользуется теми же правами, что и совет дружины в школе, кроме права приема в пионерскую организацию и рекомендации в комсомол. Как и в дружинке школы, совет дружины лагеря имеет право объявлять поощрения пионерам или накладывать на них взыскания.

Совет дружины ведет учет всех пионеров лагеря и общелагерный дневник.

Знаменем городского лагеря обычно является знамя пионерской дружины той школы, которая этот лагерь организовала.

На сборе дружины избирается и редколлегия общелагерной стенгазеты из 5—7 пионеров.

## План летней работы дружины

План работы дружины лагеря составляется на весь летний период и рассматривается райкомом или горкомом комсомола.

Разрабатывая с пионерским активом план работы лагерной дружины или отряда, вожатый должен помнить об особенностях летней работы. План нужно составить так, чтобы не перегружать детей всякого рода массовыми мероприятиями, ненужными церемониями, построениями, дежурствами. Ведь городской пионерский лагерь создается для того, чтобы помочь пионерам хорошо отдохнуть.

До обсуждения плана члены совета беседуют с пионерами, выясняют, чем они хотели бы заняться в лагере, в каких кружках хотят работать летом, куда хотели бы отправиться в поход, какие книги прочитать. При этом выясняется, кто из ребят любит радио, фото, кто из них рыболов, есть ли среди них юннаты, футболисты. Это поможет решить на совете, какие кружки и спортивные команды надо создать при дружинке.

В плане работы лагерной дружины в первую очередь следует наметить такие мероприятия, как открытие городского лагеря, пионерские сборы, дни всенародных праздников,

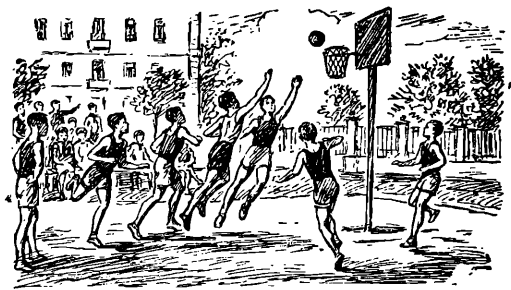

походы пионеров, физкультурный праздник, выставки и смотры работы кружков, общелагерные костры и, наконец, закрытие лагеря.

Затем планируются состязания, утренники, встречи с пионерами других дружин, наконец указывается, какие кружки, секции и спортивные команды будут созданы и как часто они будут собираться. После этого вожатый вместе с председателем совета дружины или лагеря составляет календарь всех массовых мероприятий.

В план работы отряда, помимо массовых мероприятий, включаются темы сборов отряда, намечаются ориентировочные даты сборов отряда и сборов звеньев.

В заключение надо составить расписание дежурств по лагерю звеньев и членов совета дружины.

Чтобы отдых ребят прошел лучше, план должен быть построен так, чтобы у пионеров оставалось достаточно свободного времени для любимых занятий или отдыха. Большую часть времени пионеры должны проводить по своему желанию: мастерить, работать в кружке, читать книги, удить рыбу, проводить наблюдения и опыты. Кружки, отряды дают пионерам лишь толчок к самостоятельной работе. Кружок вышивания или технический строит работу так, чтобы пионер мог что-либошить или мастерить и дома. Во время беседы вожатому следует заинтересовать пионеров новой книгой, которую пионер потом достает в библиотеке или у товарищей и прочитает. Астрономический или юннатский вечер в городском лагере вызовет интерес к наблюдениям, исследованиям, опытам; пионеры по собственной инициативе строят во дворе солнечные часы, записывают часы восхода и захода солнца, время появления звезд. У них появляется желание наблюдать различные метеорологические явления, вести календарь природы и т. д.

## Распорядок дня

Большое значение при организации работы городского пионерского лагеря имеет определенный распорядок дня: правильное чередование физических упражнений с трудовой деятельностью, с играми, с умственными занятиями при регулярном питании и отдыхе.





Вот примерный распорядок дня в городском лагере, близкий к режиму загородного пионерского лагеря. Он применяется в обычном городском лагере. Если лагерь обслуживает детей с питанием, этот порядок можно соответственно изменить.

- 10.15 — 10.30 — утренняя линейка, подъем флага, рапорты звеньев, или отрядов, объявления о распорядке дня
- 10.30 — 14.00 — работа по плану: экскурсии, прогулки, работа пионеров по отрядам и звеньям, трудовые дела
- 14.00 — 16.30 — обед, послеобеденный отдых, выполнение домашних работ
- 16.30 — 19.00 — проведение сборов, работа кружков, игры, вечера самодеятельности, спортивные встречи
- 19.00 — — вечерняя линейка, спуск флага

Младшие школьники могут начинать свой день на час позднее и заканчивать на час раньше.

После спуска флага начальник лагеря, старший вожатый и председатель совета дружины лагеря в течение получаса заслушивают сообщение дежурного по лагерю, подводят итоги дня, намечают распорядок следующего дня, дают задания отдельным активистам.

Этот распорядок дня, как мы уже указывали, примерный. Вовсе нет необходимости его в точности копировать. В одном лагере можно начинать работу раньше и кончать раньше, в другом, наоборот, — позже. Изменения в распорядок дня можно внести и в связи с длительной экскурсией, походом или спортивными соревнованиями. Все это зависит от местных условий и обстановки, в которой работает дружина летом.

## СОДЕРЖАНИЕ РАБОТЫ ГОРОДСКОГО ЛАГЕРЯ

Каким же должно быть содержание работы городского пионерского лагеря? Наша задача при организации летней работы с пио-

нерами обеспечить детям полноценный, здоровый отдых. Но бесцельно проводя день за днем, школьник не сможет по-настоящему отдохнуть. Вот почему мы и стремимся помочь пионерам и школьникам провести свои каникулы в городском лагере в разумных занятиях и полезных развлечениях, где физические упражнения чередуются с чтением книг, работа в кружках — с участием в интересных экскурсиях и походах.

Все это есть и в загородном лагере, но там нет многих возможностей городской дружины: музеев, предприятий, спортивных стадионов, водных станций, парков культуры. Опираясь на их помощь, вожатый может сделать работу городского лагеря содержательной и интересной, помочь пионерам весело провести свои каникулы.

В летнюю работу с пионерами нужно вносить много красочности, изобретательности, строить ее так, чтобы она велась главным образом на открытом воздухе, чтобы ребята больше находились среди природы, закалялись, занимались посильным физическим трудом.

Праздники, карнавалы цветов, выставки работ пионеров, посещение музеев и предприятий, увлекательные походы, спортивные встречи с командами соседних городских лагерей — вот что должно наполнять интересным содержанием деятельность пионерской дружины в летнее время. Однако все это должно даваться детям в меру.

Старший вожатый совместно с воспитателями, учитывая интересы и возможности пионеров, организует в лагере разнообразные массовые игры; проводит физкультурные соревнования пионеров с соседними лагерями, устраивает вечера музыки, обсуждения прочитанных детьми книг, шахматные турниры, вечера самодеятельности, встречи с писателями, композиторами, передовиками производства; с помощью специалистов-внешкольников проводит конкурсы на лучшую модель, на лучший рисунок, на лучшего чтеца и т. д.

Городской лагерь помогает организовать свой досуг и натуралисту, и рыболову, и юному технику, и филателисту, и фотобиблиофилю. Нужно только, чтобы вожатые не пытались охватить всех сразу одним делом, а помогали активу сообразно возрасту и стремлениям детей создавать хоть небольшие, но жизненные самодеятельные группы и кружки, привлекая в помощь им взрослых товарищей — родителей, шефов.

Юные фотобиблиотечники могут провести в лагере конкурс на лучший фотоснимок: кто лучше отобразит в снимках поход, экскурсию, игру на местности, работу площадки. Фотографии могут быть затем использованы для итоговой фотовыставки. Радисты могут радиофицировать летнюю площадку, организовать трансляцию детских передач в определенные часы, изготовить приемник-передвижку в чемодане с питанием от батарей и использовать его во время походов. Голубеводы могут устроить совместно с пионерами соседних школ соревнования или выставку голубей и т. д.

Руководя всей этой разносторонней работой дружины и отрядов, старший вожатый не должен, однако, допускать перегрузки, которая ведет к переутомлению ребят. А добиться этого можно, лишь обеспечив выполнение пионерами лагерного распорядка, вдумчиво планируя массовую работу в лагере и следя за тем, чтобы вожатые отрядов не перегружали пионеров всякого рода заданиями, поручениями в ущерб нормальному отдыху детей.

### Политико-воспитательная работа в городском лагере

В городском лагере, так же как и в школьной дружине, мы большое внимание уделяем вопросам политического воспитания пионеров.

Однако политико-воспитательная работа в городском лагере должна вестись с учетом условий летних каникул, в своеобразных формах и по возможности на открытом воздухе.

В лагере можно устроить витрины для газет, доски политинформации, где в заметках, записках и снимках лагерных фотолюбителей будет отражена не только текущая жизнь лагеря, но и жизнь района. Интересный материал для этой витрины доставят пионеры, возвращаясь из экскурсий по району.

Подробно о том, как ведется политико-воспитательная работа, рассказано в главе «Воспитывать верных сынов Советской Родины» и в первом разделе настоящей главы, посвященной загородному лагерю. Здесь же мы ограничимся лишь описанием тех форм политико-воспитательной работы, которые характерны для городского пионерского лагеря.

С пионерами младшего возраста в лагере с помощью родителей, комсомольцев проводятся громкие читки «Пионерской правды», статей из детских журналов, отрывков из художественных произведений, краткие беседы по вопросам пионерской жизни.

С пионерами старшего возраста — политинформации, обсуждение статей из детских и молодежных газет и журналов, беседы и сборы, посвященные Коммунистической партии, комсомолу, народным праздникам, которые страна отмечает в летние месяцы.

Пионеры во время учебного года не всегда могут посетить предприятие, встретиться

с изобретателем, провести экскурсии по историческим местам своего города, побеседовать со старожилками. Летом у них есть для этого и время и возможности.

Вот почему в плане работы каждого городского лагеря должны быть намечены экскурсии на предприятия, в музеи, картинные галереи, а также походы по городу и его окрестностям для ознакомления с достопримечательностями, с памятниками старины, с архитектурными сооружениями, с планами развития.

В сопровождении архитектора пионеры могут отправиться в интересное путешествие «Наш город в 1960 году». В сопровождении работника краеведческого музея провести экскурсию на тему «О чем рассказывают названия наших улиц». Кто-либо из лекторов райкома партии может на экскурсии рассказать о том, как рос город в годы пятилеток.

А какой интерес вызовет поход в пригородный совхоз, на птицеферму, на МТС! Такие походы удобнее всего проводить летом.

Экскурсии на предприятия, встречи с конструкторами, инженерами, передовиками труда раскрывают перед пионерами историю создания простых вещей — тканей, обуви, мыла, сахара, спичек, металлических изделий, несложных машин, — что содействует их политехническому образованию.

Все это вместе с тем благодарный материал для политического воспитания пионеров. Во время таких экскурсий, посещений музеев, бесед со специалистами пионеры узнают много нового о своем городе, о жизни трудящихся в дореволюционные годы, об исторических событиях прошлого, о том, как Коммунистическая партия заботится о повышении благосостояния народа.

**Политинформации.** Политинформация — важная форма политико-воспитательной работы с пионерами старшего возраста, с которой читатели уже познакомились в разделе о загородном лагере. Политинформация приобретает большое значение в городском лагере в связи с тем, что пионеры летом не всегда регулярно читают.

Возможностей для проведения политинформации в городе гораздо больше, чем в загородном лагере. Здесь можно к проведению политинформаций привлечь не только учителей, но и политически развитых комсомольцев-старшеклассников, родителей, пионеров и шефов.



Так как в городе пионеры имеют возможность слушать регулярно радио, читать не только газеты, но и журналы, то не следует превращать информации в развернутые беседы. Они должны быть краткими — не более 15—20 минут, но в то же время интересными, насыщенными фактическим материалом.

Во время информации беседчик сообщает о самых важных событиях в жизни страны и за рубежом, о борьбе советского народа за мир, об успехах советских ученых, новаторов производства, спортсменов.

В заключение беседчик указывает старшим пионерам, в каких газетах и журналах они могут прочесть обо всем рассказанном более подробно.

Возможно, что после политической информации у ребят возникнут вопросы или появятся интерес к какой-нибудь из тем внутренней или международной жизни. Скажем, пионеры пожелают побольше узнать о странах народной демократии, о борьбе народов Вьетнама за свою независимость, об успехах советских спортсменов. В таком случае следует посвятить теме, заинтересовавшей пионеров, специальную беседу или лекцию.

**Пионерские сборы.** В течение лета каждый из отрядов городского лагеря будет проводить отрядные сборы, участвовать в сборе пионерской дружины лагеря. Каждый из этих пионерских сборов должен быть идейно насыщенным, красочным, содержательным. При планировании таких сборов на лето вожатый учитывает, что он не начинает все сначала, а продолжает в летних условиях работу, начатую в дружине еще в течение учебного года. Следовательно, наряду со сборами, посвященными текущим политическим событиям, можно проводить сборы, посвященные пионерским темам, таким, например, как «Пионер — всем ребятам пример», «Они носили красный галстук», «Слово и честь пионера» и т. д. Наконец некоторые сборы можно посвятить народным праздникам, отмечаемым летом: Дню физкультурника, Дню Военно-Морского Флота, Дню Воздушного Флота СССР, Дню железнодорожника.

При этом следует учитывать условия летнего времени и возможности города. Зимой трудно собраться на сбор на открытом воздухе, посетить предприятия, познакомиться с архитектурными сооружениями или историческими памятниками. Летом в городском лагере это сделать легче.

К подготовке и проведению таких сборов

широко привлекают родителей пионеров, представителей общественности шефствующих предприятий, добровольных обществ.

Содержательные пионерские сборы проводились с помощью шефов и родителей пионеров в городском пионерском лагере одной из школ г. Химки. С пионерами — учащимися 3—4-х классов был проведен сбор «Они носили красный галстук», который показал им роль пионерской организации в коммунистическом воспитании подрастающего поколения.

С пионерами старшего возраста вожатые этого городского лагеря провели сбор на тему «Кем быть?». Ко дню сбора в лагере была устроена выставка книг о разных профессиях. Пионеры на свой сбор, проходивший в городском саду, пригласили инженеров, рабочих, офицеров Советской Армии, научных работников. Получился увлекательный разговор на тему о различных профессиях, о том, что всякий труд в нашей стране почетен.

В этом же лагере в одном из отрядов пионеров старшего возраста был проведен еще один интересный сбор, также связанный с той работой, которая проходила в отряде зимой и весной. Он называется «Моя любимая книга». В процессе подготовки к сбору пионеры собрали отзывы юных читателей о любимых книгах, организовали выставку книг, пригласили для выступления на сборе библиотекарей, родителей пионеров. Сбор помог выявить, как и что читают пионеры в часы досуга, лучше руководить детским чтением.

Такие продуманные, хорошо подготовленные и соответствующие возрасту пионеров сборы являются хорошей школой политического воспитания пионеров и школьников.

Большое воспитательное значение имеют также сборы и другие мероприятия дружины, посвященные народным праздникам, отмечаемым в летнее время. В период работы городского лагеря таких праздников можно провести несколько.

**День физкультурника.** Подготовку ко Дню физкультурника используют для широкого развертывания физкультурной работы в дружине.

О Дне физкультурника следует рассказать пионерам еще задолго до его наступления, в самом начале летней работы, и предложить отметить этот день спартакиадой — большими спортивными соревнованиями пионеров. Совет дружины лагеря обсуждает это предложение, намечает план подготовки к празднику и начинает его осуществлять: одни ребята разучи-



вают волновые движения, другие готовят красивые пирамиды, третьи — выступления на сцене и т. д.

Созданные в дружине физкультурные секции и команды тренируются, затем вызывают на соревнования команды соседнего городского лагеря или даже другого района.

Однако вожатый и здесь прежде всего должен иметь в виду воспитательную сторону дела. Пионером будет интересно узнать о том, как Советское правительство заботится о развитии физкультуры и спорта в стране, каких успехов достигли советские спортсмены. Следовательно, на эти темы нужно провести беседу. Для проведения беседы о пользе утренней гимнастики, о личной гигиене пионера можно пригласить врача.

Хорошо также пригласить в лагерь кого-либо из выдающихся спортсменов города. Мастер спорта расскажет ребятам о том, что надо делать пионерам и школьникам, чтобы вырасти сильными и ловкими. Он даст пионерам много полезных советов. Встреча, несомненно, еще более повысит у них интерес к физической культуре и привлечет в физкультурные секции школы много новых ребят.

Незадолго до праздника по всем звеньям или отрядам проходят соревнования на первенство отряда или дружины по различным доступным детям видам легкой атлетики, а также встречи спортивных команд. Победители соревнований выступят потом на спартакиаде в День физкультурника, а затем, возможно, и на общегородских соревнованиях.

Для того чтобы сбор, посвященный Дню физкультурника, прошел более интересно, стоит объединиться с соседними дружинами или устроить физкультурный праздник в районном детском парке, пригласив на него пионеров из соседних городских лагерей, комсомольцев, родителей.

**День Военно-Морского Флота.** Так же интересно можно отметить и День Военно-Морского Флота. Сколько пионеров мечтают о море, стремятся стать моряками, хотят поступить в нахимовские училища! Они-то и составляют актив, на который вожатый сможет опереться в подготовке и проведении Дня Военно-Морского Флота. Поможет вожатому в этом и местная организация ДОСААФа.

Начать подготовку к празднику можно с подбора литературы о флоте, о наших славных советских моряках, об их боевых делах. Этим займется вместе с группой пионеров библиотекарь. Книги следует выставить в специальной витрине задолго до праздника. Пусть лучшие чтецы отряда приготовят ко Дню Военно-Морского Флота отрывки из художественных произведений, стихи, хор разучит песни о моряках, пионеры-художники нарисуют картины, на которых изобразят славные морские битвы русского флота, а моделисты изготовят модели кораблей и самолетов морской авиации.

Можно организовать несколько коллективных просмотров фильмов о Военно-Морском Флоте, таких, как «Адмирал Нахимов», «Адмирал Ушаков», «В мирные дни», «Счастливого плавания» и другие.

Сбор, посвященный Дню Военно-Морского Флота, можно провести с помощью родителей,

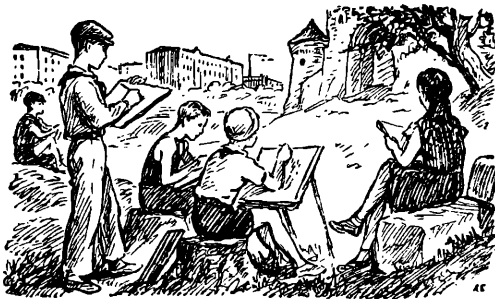

комсомольцев, моряков — участников Великой Отечественной войны, при активном участии всех пионеров. В начале сбора кто-либо из старших товарищей или вожатый коротко расскажет собравшимся о значении Дня Военно-Морского Флота, о том, как Коммунистическая партия заботится об укреплении морской мощи нашей Советской страны, являющейся не только великой сухопутной, но и великой морской державой. Приглашенные на праздник моряки поделаются воспоминаниями о своих боевых делах, расскажут о славных традициях русского флота. Затем пионерские звенья могут соревноваться на лучшую передачу сигналов по семафорной азбуке, морскому коду. Вслед за этим самодельный кружок устраивает соревнования моделей кораблей.

Если дружина работает в приморском городе или поблизости находится река или озеро, то День Военно-Морского Флота можно отметить большим водным праздником. Для этого заранее следует договориться с водной станцией об устройстве для старших пионеров состязаний по плаванию и гребле под руководством опытных инструкторов и с соблюдением необходимых мер предосторожности.

Можно также организовать с пионерами экскурсию в морской музей, в порт или на один из кораблей ДОСААФа.

**День Воздушного Флота СССР.** Не менее ярко и увлекательно может пройти в городском лагере и День Воздушного Флота.

Вожатый обращается в местную организацию ДОСААФа и на детскую техническую станцию с просьбой выделить товарищей для подготовки к празднику, проведения бесед с пионерами и организации авиамodelьного кружка.

Затем вожатый объявляет пионерам об организации авиамodelьного кружка и о том, что в День Воздушного Флота СССР состоится состязание летающих моделей. На состязания будут приглашены родители, летчики, пионеры соседних школ. Конечно, желающих работать в авиамodelьном кружке и готовиться к предстоящим состязаниям окажется немало, и работа закипит.

За 2—3 недели до праздника — открыть витрину книг, посвященных советской авиации, нашим славным летчикам, организовать громкие читки отдельных глав из книг о летчиках.

В порядке подготовки ко Дню Воздушного Флота со старшими пионерами можно провести несколько бесед, например об отце русской авиации, профессоре Жуковском, об изо-

бретале самолета Можайском, о великом ученом Циолковском, о реактивных самолетах, о межпланетных путешествиях и т. д.

На пионерском сборе, посвященном Дню Воздушного Флота, вожатый или кто-либо из взрослых товарищей рассказывает пионерам о мощи советской авиации, о ее боевых действиях в годы Великой Отечественной войны. Пионеры дополняют беседу рассказами о перелетах советских летчиков в США через Северный полюс, о славных русских летчиках Нестерове, Чкалове, Гастелло, Талалихине, о трижды Героях Советского Союза летчиках Покрышкине и Кожедубе.

После беседы могут состояться состязания авиамodelей, а затем выступление участников художественной самодеятельности.

**Стенная газета в городском лагере.** Хорошая стенная газета — большая организующая сила. Поэтому летом в городском лагере, так же как и в загородном, следует обязательно продолжать выпуск стенгазеты, которая поможет вожатому в его воспитательной работе с пионерами.

Подробно о работе стенгазеты и ее редколлегии рассказано в предыдущих главах книги, поэтому здесь мы коснемся лишь особенностей ее выпуска в условиях городского лагеря.

Стенная газета в лагере не освещает вопросов учения, но зато она может подробно рассказать о проведенном походе, организовать обсуждение новой книги, сообщить о новом фильме, о спортивных новостях, подвести итог проведенной недавно спартакиаде, рассказать об интересных опытах метеорологов, о собранных юннатами коллекциях, об успехах лагерных кружков и т. д.

Летом в дружине работают различные самодеятельные кружки и группы. Стенгазета должна освещать и этот участок пионерской жизни. Все пионеры охотно прочтут заметки о достижениях юннатов, юных техников, спортсменов, фотолюбителей.

Отряды ведут переписку с сельскими пионерами, со знатными людьми, с детскими писателями. Редколлегия должна помещать эти письма в стенной газете.

Многие пионеры увлекаются сочинением стихов, рассказов, любят рисовать, составлять задачи, ребусы. В лагерной стенгазете нужно отвести место и их творчеству.

На страницах своей лагерной газеты ребята могут обсуждать и волнующие их вопросы пионерской жизни. Почему, например, не поговорить по душам на такие темы: «О дружбе и

товариществе», «Честное слово пионера», «Как лучше читать книги», «О моем и Нашем», «О культуре речи» и т. д., особенно в связи с происшествиями лагерной жизни. А их ведь бывает немало.

В газете можно поместить ответ отряда, звена или отдельных ребят на ту или иную анкету редколлегии, например: «Как я провожу день», «Кем я хочу быть», «Мои любимые герои», «Мои любимые книги», «Какую музыку я люблю» и т. д.

Выходит стенгазета в городском лагере обычно два раза в месяц.

**Руководство детским чтением.** В плане воспитательной работы городского лагеря большое внимание должно быть уделено руководству детским чтением.

Задача вожатого и учителя — повысить интерес пионеров к чтению, помочь им разобраться в прочитанном. А возможности в городском лагере для этого большие: книжки есть в лагерной библиотеке; к услугам ребят детские библиотеки района, пионеры и сами охотно обмениваются друг с другом прочитанными книгами.

При подборе литературы для лагерной библиотеки старший вожатый учитывает, сколько пионеров в лагере и какого они возраста, знакомится с составленными классным руководителем списками книг, которые пионеры должны прочесть во время каникул. Эти списки следует положить в основу при комплектовании передвижной библиотеки. Лагерную библиотечку следует пополнить специальными книгами о спорте, туризме, книгами в помощь юным техникам и натуралистам. Вожатый учитывает также знаменательные даты, которые страна будет отмечать в летний период, и подбирает соответствующую литературу.

Выдавать книги следует в определенные, установленные распорядком лагеря часы.

В руководстве детским чтением самое важное — помочь пионерам правильно понять прочитанное. С этой целью хорошо устраивать обсуждение книг, выбирая для этого произведения, которые разрешают такие вопросы, как воспитание воли, характера, пионерской чести и другие воспитательные проблемы, волнующие детей и подростков.

Ребята любят литературные игры. Игры эти лучше проводить в вечерние часы или в ненастную погоду, когда нет экскурсий и походов. Наиболее распространенные литературные игры: «Кто больше назовет произведений и героев одного и того же автора»,

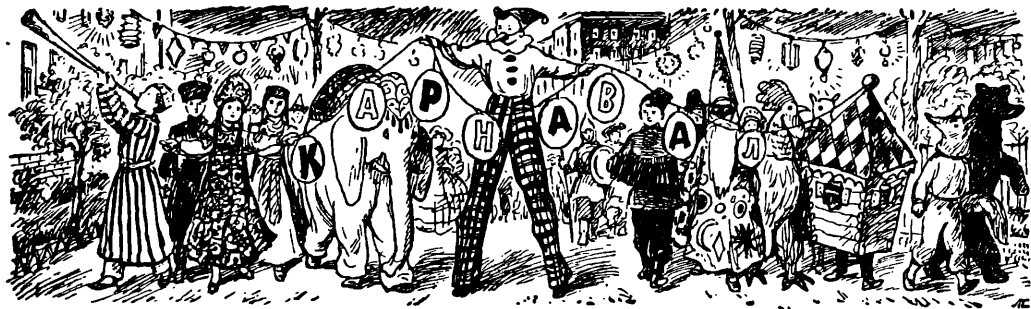



«По отрывку узнай автора, назови произведения и героя», «Кто помнит продолжение произведения?», «По характеристике угадай героя», «Продолжи рассказ товарища» и другие. Литературные игры закрепляют в памяти прочитанные книги.

Вожатый может выбрать один или несколько эпизодов из книг и инсценировать их с пионерами.

С инсценировками, чтением стихов, литературными играми пионеры смогут выступить на сборах отрядов, пионерских кострах и праздниках, посвященных открытию и закрытию лагеря, а также знаменательным датам.

О том, как вести в лагере работу с книгой, подробно рассказано в главе «Книга — друг пионера».

**Дружба с сельскими пионерами.** Правильно поступит вожатый, если поможет городским пионерам подружиться с пионерами одного из ближайших колхозов. А когда же, как не летом, это лучше всего сделать!

В дружине есть физкультурные кружки и команды. Почему бы им не встретиться на спортивной площадке с физкультурными кружками и командами сельских пионеров? Встречи городских и сельских пионеров можно организовать не только спортивные. Пионеры могут встретиться, чтобы продемонстрировать достижения технических кружков, чтобы совместно провести сбор, показать пьесу, модели, рассказать о своей работе.

Пионерские активисты, приехав к сельским пионерам, помогут им организовать кружки, встретятся с пионерским активом сельской школы. Городские пионеры могут привезти в подарок сельской дружине библиотечку, модели, наглядные пособия. В свою очередь, пионеры сельской школы приготовят подарки для своих городских друзей: гербарии, чучела птиц, коллекции.

Эта дружба поможет городским пионерам ближе узнать жизнь колхозов, с помощью сельских пионеров лучше познакомиться с сельским хозяйством. И как будут рады их приезду сельские пионеры и колхозники, когда они привезут с собой новые книги, фильмоскоп, диафильмы, проведут вместе с учителем лекцию на научно-популярную тему, покажут веселую инсценировку или концерт художественной самодеятельности!

Вскоре отряд сельских пионеров приедет к своим новым друзьям в город. И эти встречи сделают пионерскую работу в обеих дружинах еще более интересной и содержательной.

### Труд на общую пользу

Летом есть много больших и малых дел, которые ждут умелых и трудолюбивых рук пионеров.

Какие полезные дела могут выполнить юные пионеры?

Прежде всего принять посильное участие в оборудовании спортивно-игровых площадок и благоустройстве городского лагеря, проявлять повседневную заботу о пришкольных учебно-сытных участках и садах.

Пионерам надо рассказать о значении зе-



леных насаждений, неустанно воспитывать у них любовное, бережное отношение к зелени, учить их сажать и ухаживать за растениями. За каждым звеном или отрядом закрепить определенные грядки, клумбы, посадки, за каждым пионером — 1—2 дерева или куста.

Первейшая обязанность пионеров — забота о малышах. Пусть они смастерят для своих младших товарищей игрушки, оборудуют во многих дворах уголки для малышей, позаботятся о качелях и песочницах, о глине и песке. Из числа старших пионеров надо выделить специальных дежурных, которые будут проводить с малышами игры, читать им интересные книги.

Летом школы готовятся к новому учебному году, чтобы осенью ребята пришли в светлые, чистые и хорошо оформленные классы. В этом деле пионеры могут оказать своим школам большую помощь. Можно организовать в городском лагере встречу пионеров с директором школы. Пусть он даст задания ребятам: поручит пионерам привести в порядок книги школьной библиотеки, отремонтировать учебные пособия, подготовить коллекции и гербарии для кабинетов школы, для школьного музея.

Кружок радиолюбителей возьмется изготовить простейшие детекторные приемники для радиодиффузии колхоза, школы, избы-читальни, сельсовета, детского сада.

Если разъехались пионеры, которые зимой заботились о семьях воинов Советской Армии и инвалидов Отечественной войны, на их место выделите других ребят. Тимуровская работа не должна прерываться из-за летних каникул.

\* \* \*

В летний период, когда пионеры находятся все вместе в лагере, на площадке, на экскурсиях, когда их вожатые часто общаются с ними, создаются благоприятные условия для проведения разносторонней воспитательной работы с детьми, для усиления нравственного воспитания пионеров.

Воспитание пионеров в городском лагере осуществляется не только во время экскурсий, читок газет или бесед с пионерами. Каждое мероприятие, проводимое в городском лагере с детьми, должно иметь четкую направленность и явиться своеобразным вкладом в дело коммунистического воспитания детей.

Поход, экскурсия, участие в озеленении, в благоустройстве своего поселка или улицы, встреча с мастерами урожая — все это содействует коммунистическому воспитанию пионеров. Но для этого каждое из этих мероприятий должно быть тщательно подготовлено руководителями — вожатыми лагеря и педагогами. Только в этом случае оно даст необходимый воспитательный эффект.

Успешно воспитывать пионеров, прививать им высокие моральные качества советского человека можно лишь при близком общении, при частых встречах, душевных беседах вожатого с детьми. В городском лагере есть для этого все условия.

Чтобы правильно руководить воспитанием пионеров, надо знать их положительные и отрицательные черты характера, их стремления и настроения. Это даст вожатому возможность правильно построить воспитательную работу в городском пионерском лагере и умело воздействовать на каждого пионера, входящего в лагерную дружину.

### Пионеры-физкультурники

Летнее время нужно использовать для всестороннего физического развития пионеров и школьников и прежде всего организовать в городском лагере ежедневное проведение утренней гимнастики, прием солнечных и воздушных ванн. На площадке городского лагеря можно устроить также душ или места для обливания.

Побольше надо проводить с ребятами подвижных и спортивных игр. Выезды за город со старшими ребятами можно использовать для проведения игр на воде, занятий и соревнований по определению расстояния на глаз, по ориентировке на местности, по умению пользоваться картой, ходить по дорожным знакам.

В дружине и отрядах пионеров старшего возраста вожатый вместе с руководителем физкультуры организует футбольные, волейбольные и городошные команды, шахматно-шашечные соревнования, легкоатлетические и гимнастические группы, помогает пионерам подготовиться и сдать нормы на значок «БГТО» по летним видам спорта.

В качестве одной из важных задач по физическому воспитанию пионеров в городском лагере надо поставить задачу — обучить ребят плаванию. Эту работу надо вести совместно с водной станцией или спортивным обществом, привлекая специалистов-спортсменов и тщательно соблюдая необходимые меры предосторожности.

В середине или перед окончанием летних каникул в лагере нужно провести физкультурно-спортивные соревнования на первенство дружины по гимнастике, легкой атлетике, спортивным играм, шахматам и шашкам. Это

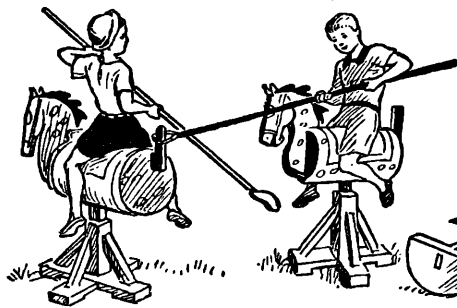
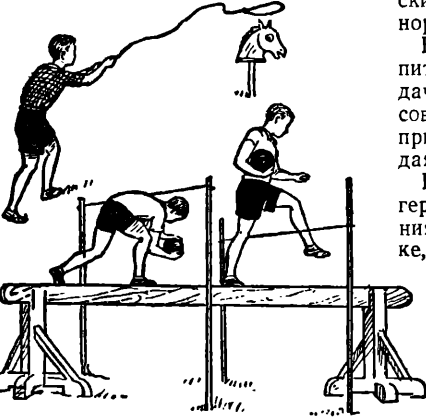
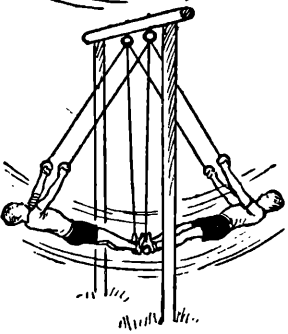
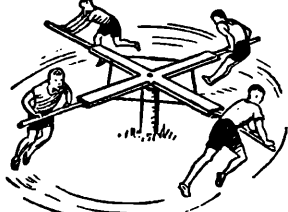
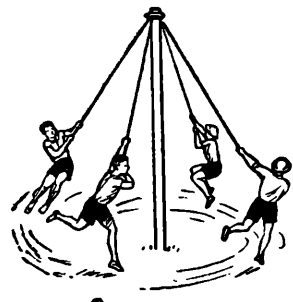

Лагерные аттракционы.

позволит дружине лагерь подготовиться к участию в летней районной или городской спартакиаде.

Все физкультурно-спортивные мероприятия должны проводиться под систематическим контролем врачей. Не следует допускать ребят, не прошедших медицинского осмотра, к различным соревнованиям и занятиям физкультурой и спортом.

Вожатый вместе с тем стремится почаще выезжать с ребятами на прогулки и экскурсии за город. С пионерами младшего возраста устраивает прогулки в близкие пригородные места — для ознакомления с живой природой, за ягодами, грибами и другими растениями для составления гербариев. Старшие ребята особенно любят провести ночь в палатках или шалашах у костра. С ними можно пойти в поход с ночевкой, на рыбную ловлю, поехать в колхоз.

Выехав за город со старшими ребятами, можно посетить пионерский лагерь или сельскую дружину, чтобы «сразиться» в футбол, волейбол и городки, провести вечер у лагерного костра.

Среди родителей пионеров найдутся рыболовы, охотники. Они охотно согласятся поехать с ребятами под выходной день за город на рыбалку, за ягодами, грибами, орехами, за материалами для гербариев и коллекций.

Подробные указания по вопросам физкультурной работы можно найти в главе «Сильные, ловкие, смелые». Как провести однодневный поход, поход с ночевкой, рассказано в главе «По родному краю».

### Художественное воспитание пионеров в городском лагере

Учителю и вожатому представляется летом возможность широко развернуть в городском лагере культурно-массовую работу и, в частности, работу по художественному воспитанию пионеров и школьников.

Цель ее — привить детям художественный вкус, расширить их кругозор, научить детей понимать и ценить лучшие образцы музыкального и художественного творчества, познако-

мить их с классической русской музыкой, с творчеством советских композиторов, с лучшими произведениями народного творчества. Работа эта ведется как продолжение того, что начато в школе еще в зимний период.

Разве нельзя при содействии дворца культуры или дома пионеров организовать в лагере несколько концертов-лекций, посвященных творчеству выдающихся русских и советских композиторов? Провести вечер любимой песни, прослушивание граммофонных пластинок, музыкальных радиопередач и т. д.?

Городской лагерь может организовать коллективные посещения ребятами киносеансов, театров, постановок кукольных театров, а затем обсудить эти постановки, пригласив на обсуждение режиссера и актеров. Родители помогут провести экскурсии в картинную галерею, на передвижную выставку местных художников, организовать сбор репродукций с художественных картин.

С помощью специалистов, студентов музыкальных училищ надо популяризировать среди пионеров наши советские песни, лучшие произведения народного песенного творчества, организовать в лагере хоровое пение. В звеньях и отрядах вожатый может организовать разучивание новых пионерских песен; создать под руководством опытного педагога, при содействии дома пионеров, общелагерный хор, устроить в лагере праздник песни. Надо добиваться, чтобы каждый пионер за лето разучил несколько новых песен, особенно походных, лагерных.

Старший вожатый, учитель могут создать в городском лагере музыкальный и театральный кружки, кружок изобразительного искусства.

Кружки эти работают ограниченный срок — летние месяцы. Поэтому перед ними не следует ставить непосильных задач, доступных лишь кружкам при доме пионеров или школе и рассчитанных на 2—3 года непрерывной работы.

Летом хоровой кружок ставит себе ограниченную задачу — подготовить выступление, разучить с детьми несколько новых песен; театральный — подготовить пьесу к лагерному

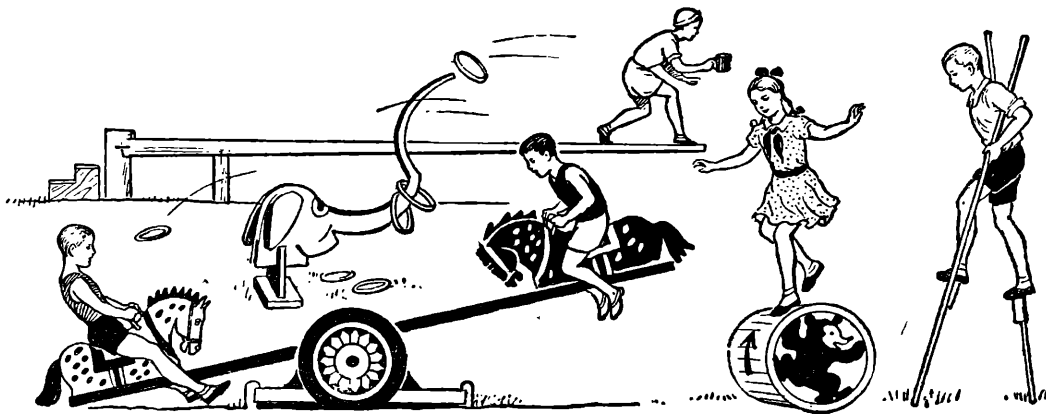

Лагерные аттракционы.

празднику; музыкальный — разучить несколько номеров к вечеру самодеятельности и т. п.

В лагере можно регулярно устраивать встречи пионеров с художниками, композиторами и другими работниками искусства, при их помощи проводить экскурсии в картинные галереи, музеи, места, связанные с жизнью и творчеством наших великих писателей, художников, композиторов и музыкантов.

Все это, как мы указывали, должно быть продолжением работы по эстетическому воспитанию детей, проводимой пионерской дружиной школы и детскими внешкольными учреждениями в течение учебного года. О ней подробно рассказано в главе «Художественное воспитание пионеров».

## Кино в городском лагере

В воспитательной работе городского лагеря наряду с другими мероприятиями надо широко использовать кино и диафильмы.

Можно организовать посещения пионерами киносеансов в городских летних кинотеатрах, устраивать тематические просмотры кинофильмов, диафильмов на лагерных площадках.

Кино позволяет сделать более увлекательными сбор, беседу, лекцию. Просмотр диафильма в сочетании с разъяснительной беседой, выставкой рисунков, фотографий, чтением книг, помогающих лучше познакомиться с темой будущего сбора, повысит качество проведения пионерского сбора.

Во время зимней учебы пионеры не всегда имеют возможность посмотреть все учебные фильмы. Этот пробел можно восполнить в городском пионерском лагере, опираясь на школу и получая через нее кинокартины.

При проведении бесед и сборов, посвященных нашей Родине, можно показать пионерам фильмы о союзных республиках, о самоотверженном труде советских людей, киножурналы.

Пионерам, интересующимся техникой, можно показать технические и научные фильмы, журнал «Наука и техника».

Деятельности юных натуралистов городского лагеря во многом помогут фильмы «Работы И. В. Мичурина», «Прививка плодовых деревьев», «Выращивание растений в парниках», «Выращивание растений в теплицах», «Обработка и удобрение почвы школьного огорода», киножурналы «Новости сельского хозяйства» и другие.

Каждый городской лагерь может получать на прокат в фильмотеке отдела народного образования художественные, документальные, учебные и научно-популярные звуковые и немые фильмы. Там же можно получить и списки кинокартин и диафильмов, которые рекомендуются для показа пионерам и школьникам.

## Руководство техническим творчеством пионеров и юннатской работой

В городском пионерском лагере должны быть созданы, соответственно возрасту детей, различные технические кружки и любительские группы: авиамоделлистов, радистов, кораблестроителей, юннатов, фотолюбителей, «Умелые руки» и другие. Они ставят перед детьми несложные задачи, выполнимые за короткий срок пребывания пионеров в лагере.

В городском лагере ведется разнообразная массовая работа, содействующая развитию технического творчества детей: экскурсии на предприятия, состязания моделей, выставки изготовленных в лагере наглядных пособий, конкурсы на лучшую самодельку для малышей.

Все это позволяет построить работу в лагере так, что летом пионеры, кроме участия в сборах отрядов и звеньев, могут заняться каждый своим любимым делом. В кружках или в группах, а то и в одиночку будут работать юные натуралисты, фотолюбители и радиолюбители, краеведы, юные кораблестроители, филателисты. И эта работа приобретет для них особый смысл, если они узнают, что один из сборов или вечеров дружина городского лагеря посвятит смотру их творчества. Авиамоделисты смогут тогда продемонстрировать свои модели, юные географы проведут вечер астрономии, продемонстрируют изготовленные ими простейшие приборы для наблюдения. То же самое могут сделать и юные техники, юные натуралисты и т. п.

Вечера самодеятельных кружков, если их хорошо подготовить, могут превратиться в интересные детские праздники. Пусть на вечер юных любителей астрономии придет кто-либо из взрослых астрономов и проведет беседу, сопровождающую ее показом диафильма. Такая беседа запомнится надолго. Юные натуралисты могут пригласить на свой вечер селекционера, садовода, работника агрономического института или опытной лаборатории. И тогда пионеры узнают много нового из области агрономической науки, мичуринского садоводства.

Не менее интересно может пройти смотр творческой работы литературного кружка. Литературный кружок не ограничится тем, что инсценирует какой-нибудь отрывок из любимой книги. Его руководитель, да и сами ребята могут рассказать всем пионерам о вновь вышедших книгах, прочесть вслух главу из новой повести, поговорить с пионерами о прочитанном, обменяться мнениями. Таким образом может подвести итоги своей работы и любой другой кружок в городском пионерском лагере.

Материал о работе юных техников, натуралистов, физкультурников можно найти в соответствующих главах «Книги вожатого».

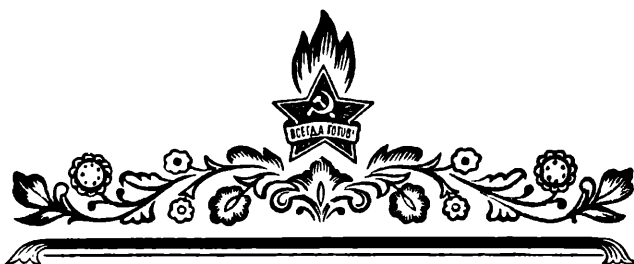

# И Г Р Ы



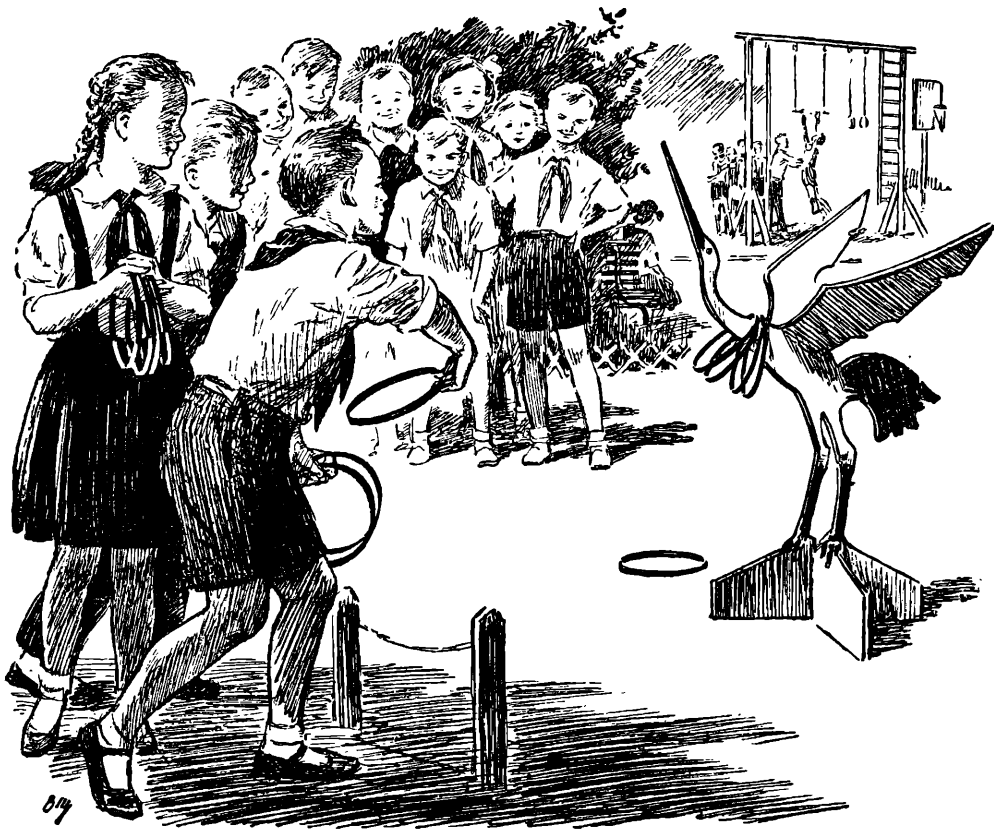

## ГЛАВА XIV ИГРЫ

### ПИОНЕРСКАЯ ИГРОТЕКА

**В** работе пионерских отрядов и звеньев, во внеклассной работе с учащимися игра занимает большое место. С увлечением играют ребята в различные игры на пионерских сборах, без игр редко обходятся школьные вечера и праздники, играм ребята посвящают многие часы своего досуга.

Игра не только развлекает, она является важным средством воспитания детей. В игре развиваются физические силы ребенка, приобретаются полезные навыки, развиваются сообразительность, находчивость, инициатива, интерес к знаниям.

По своему характеру игры весьма разнообразны. Наряду с подвижными играми, имеющими у детей наибольшее распространение, существует много различных познавательных игр, занимательных задач, ребусов, кроссвордов, настольных игр, аттракционов, головоломок и пр.

Пионервожатый должен знать эти игры, уметь их проводить с различными группами детей.

Чтобы играть во многие игры, необходим специальный инвентарь. Обычно он сосредотачивается в пионерской игротке. В нее должны войти игры, которые можно приобрести в магазинах или изготовить своими силами. Игротеки создаются при каждой пионерской дружине, в каждой школе.

Созданием игротки должен заняться совет пионерской дружины.

Первая и самая трудная задача состоит в том, чтобы накопить необходимый для игротки фонд игр. Часть игр пионеры могут изготовить сами в школьной мастерской, в Доме пионеров, в кружках «Умелые руки».

Наиболее простые игры можно изготавливать непосредственно на сборах пионерских звеньев. Если каждое звено изготовит по заданию

**Совета, допустим, пять или десять игр,** это позволит быстро создать игротеку. К изготовлению игр можно широко привлечь и отдельных пионеров и школьников, знакомых с различными видами труда — со столярным, слесарным или картонажным делом, умеющих выпиливать лобзиком, рисовать, чертить и т. п.

Более сложные игры, для изготовления которых нужны некоторые специальные навыки и умения, можно поручить сделать кружку «Умелые руки» или кружкам юных техников.

Далеко не все игры, необходимые для игротеки, пионеры смогут изготовить своими силами, особенно в тех школах, где отсутствуют мастерские. Поэтому кое-какие игры придется закупить. Другие помогут изготовить комсомольцы шефствующего предприятия, родители пионеров.

Ниже помещены чертежи и описания ряда игр, которые могут быть изготовлены для игротеки. Однако ограничиваться только этими чертежами не следует. Описания многих игр (в том числе самодельных) помещаются в различных детских журналах или специальных сборниках, откуда их можно заимствовать.

В пионерской игротеке можно собрать игры по таким разделам:

**Настольно-печатные игры.** По своему содержанию и игровым принципам их можно разбить на две группы: игры, в которых успех зависит от случайных обстоятельств, от удачи, например «Вверх и вниз», и игры, основанные на сообразительности, расчете. Если первая группа игр служит главным образом целям отдыха и развлечения, то игры второй группы развивают у ребят такие полезные качества, как умение логически мыслить, настойчиво добиваться поставленной цели.

Для того чтобы печатные игры сделать более прочными и удобными для длительного использования, можно картонки, на которых обычно напечатано игровое поле, наклеить на фанеру и окантовать под стекло, заменить коробки, сделанные из картона, деревянными, снабдить их запасными частями — кубиками, фишками, карточками и т. п.

Некоторые из печатных игр могут быть изготовлены своими силами. Купив один экземпляр такой игры или взяв на время у одного из пионеров, можно затем по этому образцу изготовить несколько самодельных экземпляров.

**Познавательные игры.** К числу познавательных игр относятся: лото (литературное, географическое, математическое и т. п.), «квартеты» писателей или композиторов, викторины и электровикторины, разрезные географические карты и пр. Все они призваны содействовать лучшему усвоению или углублению знаний, получаемых в школе.

К этому же разделу можно отнести и некоторые специальные игры на развитие внимания, зрительной и слуховой памяти, сообразительности, для которых нужны таблицы с рисунками, геометрическими фигурами, загадочными картинками и пр.

Познавательные игры на различные темы могут быть составлены и изготовлены самими учащимися под руководством учителей.

**Комплекты ребусов, занимательных задач, загадок и кроссвордов.** Во многих пионерских журналах и газетах систематически помещаются ребусы, загадки, занимательные задачи и головоломки, кроссворды и чайнворды. Их необходимо собирать, вырезать, наклеивать на картонные карточки и комплектовать по темам. Карточки эти можно затем выдавать так же, как и настольные игры.

Наряду с этим можно создать в школе специальный уголок «На досуге». В этом уголке повесить витрину или 2—3 щитка, на которых постоянно помещать новые ребусы, головоломки и задачи.

**Головоломки.** Существует очень много разновидностей головоломок. Они отличаются от других игр прежде всего тем, что каждый может играть самостоятельно, без партнера. Все они основаны на сообразительности и требуют от играющих решения той или иной головоломной задачи: разместить или передвинуть в определенной последовательности детали, найти правильный путь для какой-либо фишки, соединить между собой или разделить замысловатые фигуры и т. п.

Большинство головоломок отличается исключительной простотой изготовления. Можно поэтому изготовить для игротеки много головоломок, различных по форме и содержанию. Несколько разнообразных самодельных головоломок описано в этой главе.

**Настольно-спортивные игры и аттракционы.** Многие спортивные игры — такие, как футбол, хоккей, баскетбол, крокет, теннис, кегли, — могут быть превращены в настольные игры. Некоторые из них могут быть изготовлены силами самих учащихся.

Все эти игры являются командными, они основаны на соревновании и поэтому для достижения победы требуют от играющих совместных, согласованных усилий, ловкости, быстроты, точности движений, находчивости и сообразительности.

Широко могут быть использованы также всевозможные аттракционы — игры с волчком, набрасывание колец, метание мешочков, «рыболовы» и др.

**Инвентарь для подвижных и спортивных игр.** Для многих подвижных игр нужен такой несложный инвентарь, как веревочка, эстафетные палочки, флажки, кегли или булавы, резиновые мячи разных размеров. Этот инвентарь для игр тоже должен постоянно храниться в игротеке.

В игротеке можно хранить и инвентарь для спортивных игр — волейбольные мячи и сетки, городки, ракетки для игр с малым мячом, серсо, обручи для эстафет и пр.

Не обязательно открывать игротеку только тогда, когда будут изготовлены и собраны все необходимые игры. Игротека может начать работу с небольшого количества игр, преимущественно самодельных, и понемногу увеличивать и пополнять свой фонд.

Игры должны бережно храниться. Нужно завести инвентарную книгу для записи всех имеющихся и приобретаемых игр. Каждая выдача игр должна записываться в особую тетрадь.

Работа игротеки должна проходить под руководством учителя или старшего пионерво-

# ЛОТО ЗАГАДОК

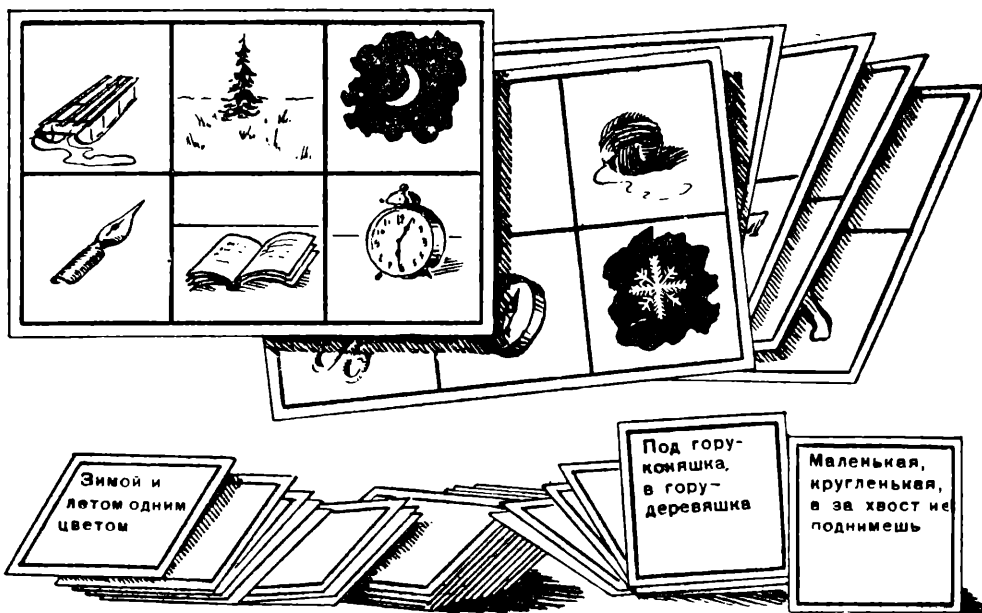

# КВАРТЕТ ПИСАТЕЛЕЙ





жатою школы. Совет дружины выделяет пионеров, ответственных за работу игротеки, определяет место, где будут храниться игры, часы работы игротеки.

Игротека может помочь пионервожатым в подготовке и проведении сборов, организовать выдачу школьникам игр в свободные от занятий часы, а также на различных вечерах и праздниках. Летом игротека дружины может быть использована в городском пионерском лагере.

Игротека может быть инициатором в организации различных конкурсов на лучшую самодельную игру, на придумывание новых игр.

Можно, опираясь на игротеку, во время зим-

них каникул или весенних каникул организовать в школе «день любимых игр», разработав программу широкого использования разнообразных игр — подвижных, спортивных, игр с эстрады, аттракционов, настольных игр и пр., — распределив их по всем свободным помещениям школы.

Если в игротеке собрано много повторных экземпляров некоторых игр (печатных игр, головоломок и др.), можно организовать выдачу игр отдельным пионерам и школьникам на дом на 2—4 дня, создав для этой цели особый обменный фонд.

Ниже мы помещаем описание некоторых из настольных игр, которые могут быть изготовлены для игротеки пионерской дружины.

## НАСТОЛЬНЫЕ ИГРЫ

### ДЕТСКОЕ ЛОТО

Среди различных видов настольных игр детское лото занимает особое место, так как игровой принцип, положенный в основу этой игры, дает возможность приспособлять ее содержание к различному возрасту играющих.

Состоит лото обычно из комплекта больших и малых карт. На маленьких карточках помещаются вопросы, а на больших картах — ответы к ним в той или иной форме, чаще всего в виде раскрашенных рисунков.

Возьмем для примера лото загадок, которое очень любят малыши. Для этой игры нужно подобрать тридцать шесть загадок и написать каждую из них на маленькой карточке. Ответы на загадки в виде рисунков помещаются на больших картах по 6—9 рисунков на каждой (см. рис. на стр. 517).

Играть могут от двух до шести человек. Играющие получают по одной или по две большие карты. Маленькие карточки передаются ведущему. Он перемешивает их и, вынимая по одной, зачитывает вслух помещенные на них загадки. Играющие должны отгадать загадку, и тот, у кого на большой карте имеется ответ (если он отгадал загадку правильно), забирает маленькую карточку себе и накрывает ею соответствующий рисунок на большой карте. Выигрывает тот, у кого раньше окажутся закрытыми все клетки с рисунками. Точно так же может быть построено лото литературное, ботаническое, зоологическое и т. д.

На маленьких карточках, допустим, помещаются коротенькие отрывки из различных сказок Пушкина, а на больших картах, в соответствующих клетках, названия этих сказок или рисунки, являющиеся иллюстрациями к ним. Можно поместить на маленьких карточках наименование растений или животных, а на больших картах изображения их и т. п.

Карточки для лото вырезаются из картона и оклеиваются или окантовываются цветной бумагой. Для больших карт удобен размер 16 × 26 сантиметров, для маленьких —

7 × 8 сантиметров. Рисунки для лото, а также все тексты выполняются на отдельных кусочках рисовальной бумаги и затем наклеиваются на лицевой стороне карт.

При изготовлении лото могут возникнуть затруднения с рисунками. Однако очень часто можно найти рисунки в готовом виде, заимствуя их из книг, журналов, различных печатных таблиц и плакатов. Можно для лото использовать переводные или вырубные картинки, если они подходят к избранной теме.

### «КВАРТЕТ ПИСАТЕЛЕЙ»

Эту интересную игру очень любят школьники среднего и старшего возраста. Ее цель — проверить, как знают ребята основные произведения выдающихся писателей, композиторов, драматургов.

«Квартет писателей» состоит из сорока восьми карточек, которые подразделяются на двенадцать «квartetов». В каждом «квартете» по четыре карточки, посвященные одному писателю.

«Квартет писателей» может быть построен по произведениям классической или современной литературы. Для игры нужно отобрать по четыре наиболее значительных и известных произведения двенадцати авторов. Наименования этих произведений каждого автора пишутся на четырех карточках. На этих же карточках помещается портрет писателя, его фамилия, имя, отчество. Все четыре карточки, входящие в «квартет», совершенно одинаковы и отличаются только тем, что на каждой из них наименование одного из четырех произведений выделяется другим цветом или другим шрифтом (см. рис. на стр. 517).

Играть могут от двух до четырех человек. Все карточки перемешиваются и раздаются поровну всем участникам игры, лицевой стороной вниз.

Играющие рассматривают оказавшиеся у них карточки и откладывают в сторону полные «квартеты» (комплекты из четырех карточек) из произведений одного писателя лицевой стороной вниз. Оставшиеся карточки каждый

# БОРЬБА ЗА ПЕРВЕНСТВО

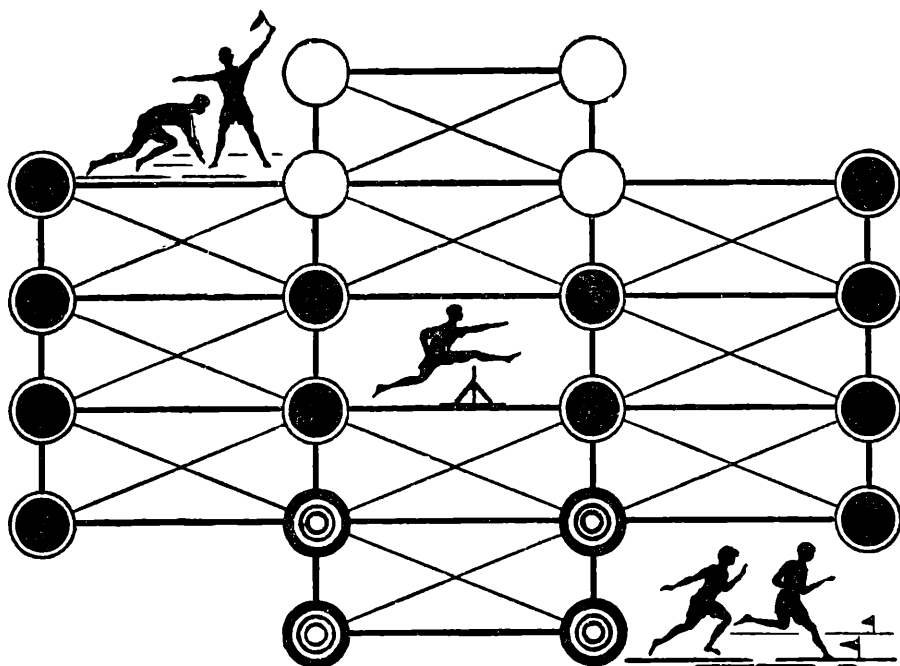

# ИГРА В СТО

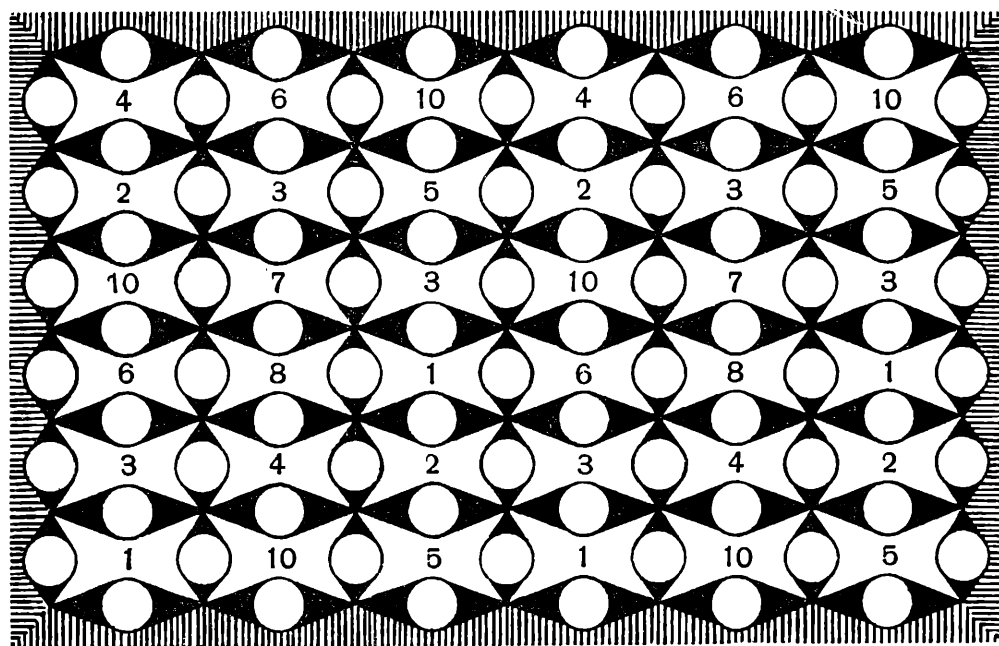

# ВЕРТОЛИНА

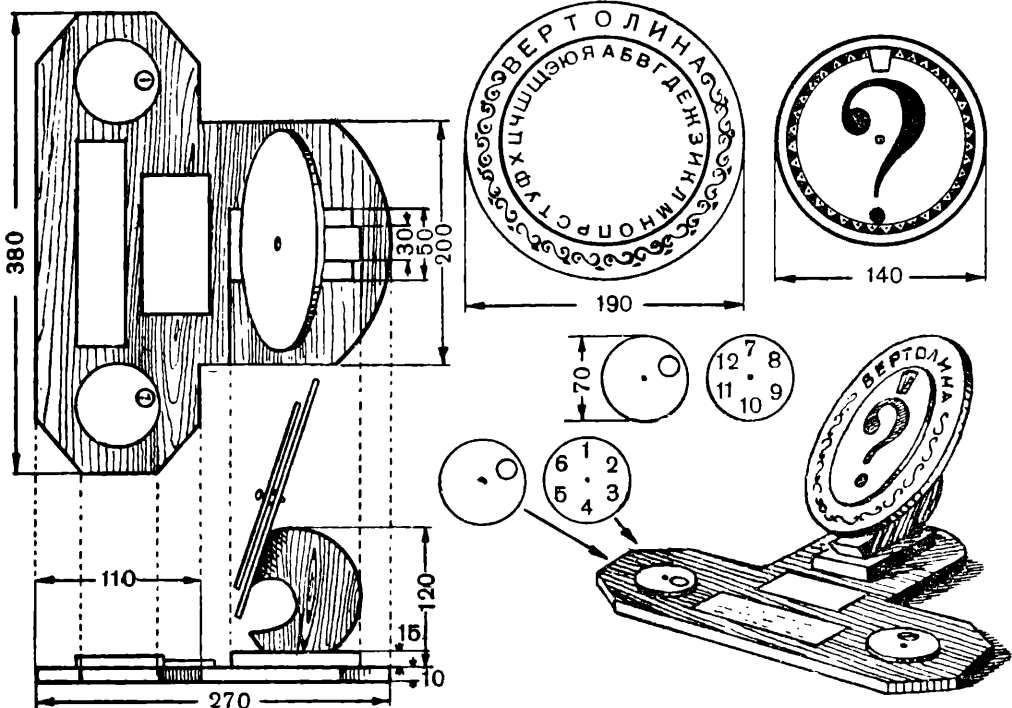

# ЭЛЕКТРО-ВИКТОРИНА

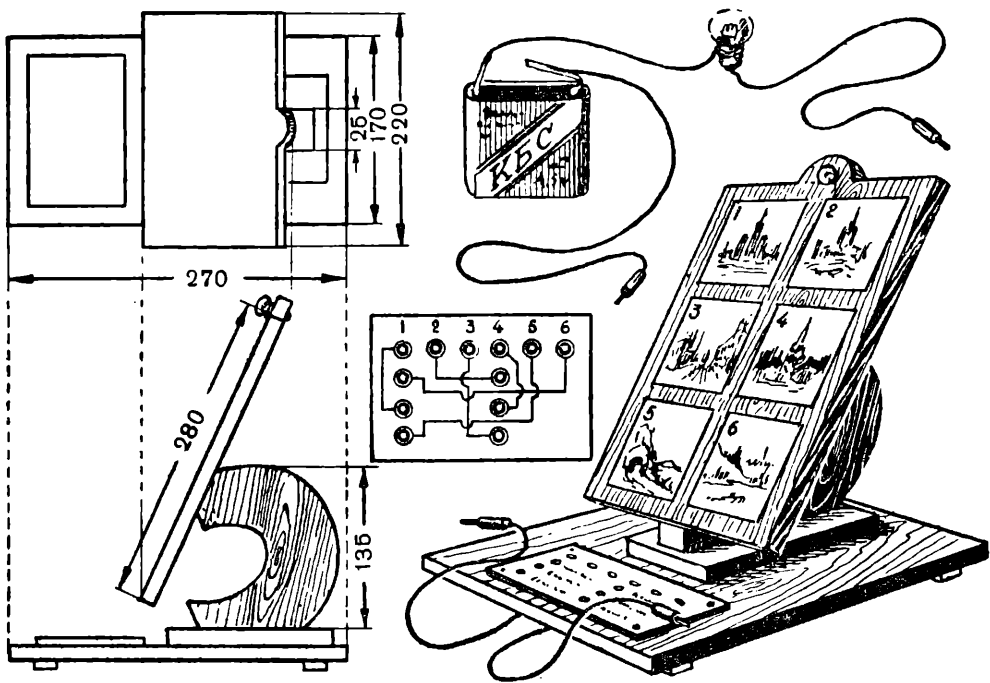

из играющих предвывает, лицевого стороной вниз, соседу слева, а последний вытягивает одну карточку наугад. Если в результате этого у играющего образовался «квартет», он откладывает его в сторону. Игра продолжается до тех пор, пока все «квартеты» будут укомплектованы.

Выигрывает тот, у кого оказывается больше «квартетов».

Возможен и другой вариант игры. Отложив в сторону укомплектованный «квартет», все играющие по очереди требуют у любого из участников игры карточку того или иного писателя с недостающим до «квартета» произведением. Если требуемая карточка имеется у того, к кому обратились, он отдает ее, а спрашивающий получает право потребовать еще одну карточку.

Так игра продолжается до полного укомплектования всех «квартетов».

По образцу «квартета писателей» может быть создан «квартет композиторов» и др.

## ВЕРТОЛИНА

Устройство этой игры показано на чертеже (см. рис. на стр. 520). Она состоит из фигурной подставки, сделанной из фанеры и реек, на которой укреплен деревянный угольник. К нему, под небольшим углом к подставке, привинчен фанерный кружок, на котором свободно вращается другой кружок меньшего диаметра. На большом кружке по окружности написаны буквы алфавита, а в маленьком кружке сделано отверстие («окошечко»), через которое может быть видна одна из букв.

Два маленьких фанерных кружка вращаются на самой подставке. В них также сделаны «окошечки», через которые проглядывает одна из цифр, написанных под ними (слева — от трех до шести, справа — от семи до двенадцати). Эти номера соответствуют наименованиям тем, написанным на табличке между кружками.

Играть могут от двух до шести человек.

Играющие по очереди вращают сначала левый (или правый, по желанию) кружок на подставке и громко называют тему, которая соответствует тому номеру, на котором кружок остановился. Вслед за этим вращается кружок, под которым написаны буквы алфавита. Все играющие внимательно следят за тем, на какой букве кружок остановится, и стараются как можно скорее назвать любое слово, начинающееся с этой буквы и относящееся к объявленной теме. Тому, кто подберет нужное слово первым, засчитывается очко. Выигрывает тот, кто в условленное время наберет больше очков.

Темы для этой игры, по которым можно подбирать слова, могут быть, например, такие: 1) писатель или поэт, 2) композитор или музыкант, 3) ученый или изобретатель, 4) название литературного произведения, 5) герой литературного произведения, 6) название кинофильма, 7) название страны или города, 8) название растения, 9) название животного, 10) принадлежность, необходимая школьнику, и т. п.

В числе познавательных игр очень часто применяются викторины на различные темы, состоящие из серий занимательных вопросов, на которые играющие должны ответить. Интересной разновидностью таких викторин являются электровикторины, где правильность ответов проверяется с помощью контрольной электролампочки. Они могут быть настольными и настенными, разными по форме и по содержанию.

На рисунке на стр. 520 показано устройство настольной электровикторины, удобной тем, что таблички с рисунками и текстами, содержащими вопросы и ответы, могут в ней заменяться другими, в зависимости от необходимости, без нарушения конструкции игры.

К прямоугольной деревянной площадке, являющейся основанием, прибит полукруглый кронштейн, выпиленный из доски, к которому прикреплен почти вертикально, под небольшим углом к площадке, фанерный щиток. В верхней части щитка сделано отверстие для патрона маленькой электролампочки (от карманного фонарика). Под лампочкой, сзади щитка, прикреплена батарейка.

На листке картона, немного меньшего размера, чем щиток, наклеиваются рисунки, составляющие содержание вопросов электровикторины, например: портреты писателей или ученых, изображения каких-либо машин, растений или животных, которые играющие должны назвать, и т. п. Все рисунки должны быть пронумерованы. Карточка, на которой наклеены рисунки, прибивается к щитку.

На подставке, в передней ее части, прибивается табличка с ответами. На этой табличке повторены все номера, соответствующие рисункам, и возле них вставлены металлические контакты. Под ними помещаются ответы (в разбивку), возле которых также вставлены контакты. Их обычно делают из мелких заклепок, винтов с круглой головкой, обойных гвоздиков и т. п. Каждая пара контактов, относящаяся к номеру того или иного рисунка с вопросом и к соответствующему ответу, соединяется под табличкой звонковым проводом (как показано на рисунке).

Электрическая лампочка сзади щитка с помощью тонкого провода соединена с батарейкой, как указано в приводимой на рисунке схеме. Два конца провода выпускаются наружу; если их соединить, зажжется лампочка. Эти концы служат играющим для проверки правильности ответов. Одним концом провода играющий должен дотронуться до контакта с номером рисунка, а другим — до контакта, помещенного возле соответствующего этому номеру ответа, и посмотреть на лампочку, — если она зажглась, значит ответ правильный.

## БОРЬБА ЗА ПЕРВЕНСТВО

Рисунок этой игры (см. стр. 519) следует увеличить до удобных для ее использования размеров (например, 18×24 см). Выполнив его можно на рисовальной бумаге, наклеить бумагу на картон и раскрасить акварельными красками, либо перевести рисунок на фанеру и

окрасить масляными красками. Различные виды штриховки на рисунке обозначают различные цвета красок.

Играют двое. Для игры требуется восемь фишек (четыре — одного и четыре — другого цвета).

Играющие получают по четыре фишки одного цвета и устанавливают их с двух сторон доски на кружках этого же цвета; ходят по очереди. Один из играющих предвигает свои фишки только по сторонам прямоугольников, другой — только по диагоналям. Фишки могут двигаться вперед, назад и в стороны, от одного кружка к другому. На занятое место фишка стать не может. В один ход можно передвинуть только одну из своих фишек. Если фишки одного из играющих окажутся в таком положении, что он не сможет передвинуть ни одну из них, то противник делает еще один ход.

Задача каждого играющего — занять своими фишками все четыре кружка противника. Выигрывает тот, кто первым сумеет сделать это. Игра кончается и в том случае, если один из играющих запрет фишку противника на старте.

## ИГРА В СТО

Играют двое. Для игры нужны восемьдесят четыре фишки одного цвета (по количеству кружков на игровом поле).

Каждый из играющих по очереди ставит одну из фишек на любой из кружков, которые расположены по сторонам клеток. В каждой клетке цифра, обозначающая количество очков, которые засчитываются тому, кто закроет эту клетку (см. рис. на стр. 519).

Клетка считается закрытой в том случае, если на каждой ее стороне находится по фишке. Очки засчитываются тому из играющих, кто поставит свою фишку последним (независимо от того, кому принадлежат первые три фишки). Иногда одной фишкой можно одновременно закрыть две смежные клетки. Если, например, в клетках с цифрами десять и три закрыты все кружки, кроме одного, разделяющего их, то закрывший этот кружок своей фишкой получает тринадцать очков, и т. д. Выигрывает тот, кто раньше наберет таким способом сто очков.

Так как в игре возможна масса интересных комбинаций, то не надо торопиться ставить свою четвертую фишку. Нужно посмотреть, не даст ли это противнику возможность закрыть находящуюся рядом клетку с большей цифрой, и, наоборот, давать противнику возможность закрыть клетку с малой цифрой, чтобы поставленная им фишка была третьей в соседней клетке с большей цифрой.

## ПОПРОБУЮ СЛОЖИ!

На наклонном щитке, сделанном из фанеры, набитой на подрамник, к одной стороне которого приделана фанерная подставка, укрепляется рамка, состоящая из тонких реек. Она разделена на шестнадцать клеток (см. рис. 1 на стр. 523) и прикреплена к щитку столярным клеем или мелкими гвоздями.

Для игры нужно приготовить шестнадцать фанерных квадратиков, к которым приклеиваются выпиленные из фанеры фигуры: четыре ромба, четыре прямоугольника, четыре треугольника и четыре круга. Каждая из четырех фигур должна отличаться от другой такой же фигуры по цвету; например, ромбы могут иметь цвета: красный, синий, желтый и зеленый. Такую же расцветку должны иметь и остальные фигуры.

Задача играющих заключается в том, чтобы разместить все шестнадцать квадратиков с фигурами по клеткам так, чтобы ни по горизонтали, ни по вертикали не встречались фигуры одной формы и цвета.

Как это сделать, показано на рисунке справа.

## СУВОРОВСКАЯ ЗАДАЧА

Эту задачу Суворов предлагал офицерам, проверяя их сообразительность. На рисунке изображен план крепости, которая охраняется часовыми, обозначенными на плане колышками. Комендант крепости, проверяя посты, выходил из центрального помещения и, обойдя посты, возвращался обратно. Суворов обычно спрашивал:

— Как ты, дружок, думаешь: как комендантов путь лежал, ежели комендант по одному и тому же реду не разу дважды не проходил и у всех часовых побывать всякий раз ухитрялся?

Для изготовления этой игры-головоломки нужно сделать прямоугольный щиток (подрамник, к которому прибитая толстая фанера). План крепости нужно перерисовать на кусочке фанеры и выпилить все его части, изображающие крепостные стены и здания, лобзиком. Затем все эти части смонтировать на фанерном щитке, как показано на рисунке 2 на стр. 523. В тех местах, где должны быть размещены часовые, нужно вставить деревянные колышки или вбить гвозди. К центральному колышку, с которого начинается маршрут коменданта, нужно привязать шнурок.

Играющий должен с помощью шнурка, ведя его от колышка к колышку, наметить весь маршрут коменданта. Выйдя из главного здания, он должен вернуться в него, обойдя все посты так, чтобы не проходить мимо одного и того же поста два раза.

Как решается эта задача, показано на рисунке слева.

## ЧЕТЫРНАДЦАТЬ КОЛЫШКОВ

Из фанеры вырезается шестиугольник с ручкой, напоминающий ракетку (см. рис. 4 на стр. 523). На нем нужно начертить фигуру, указанную на рисунке, и просверлить в фанере пятнадцать отверстий в местах пересечения линий.

Для игры нужны четырнадцать колышков. Их нужно разместить во всех кружках треугольника, кроме кружка с цифрой 1. Задача играющего заключается в том, чтобы, снимая колышки последовательно, один за другим, оставить на доске только один колышек, который должен оказаться на кружке 1.

# ГОЛОВОЛОМКИ



Рис. 1



Рис. 2

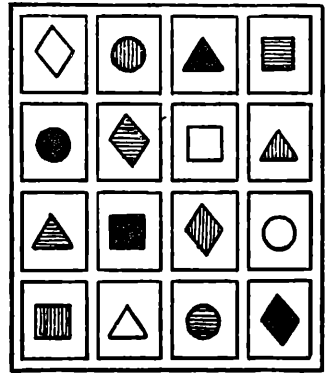
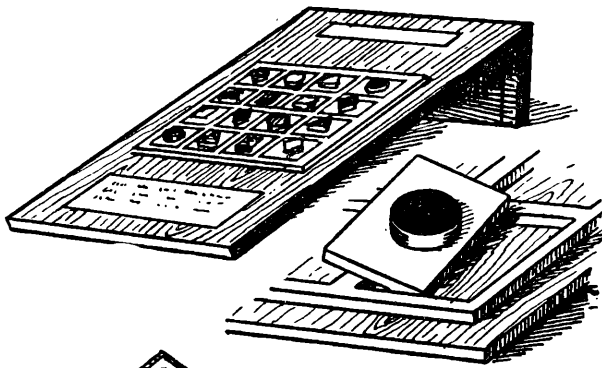

Рис. 3

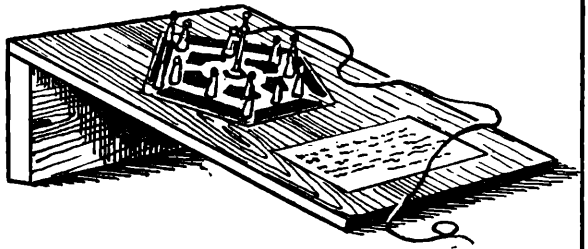
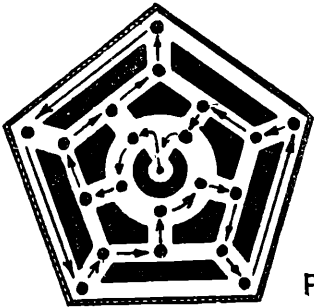

Рис. 4

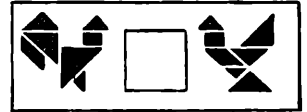
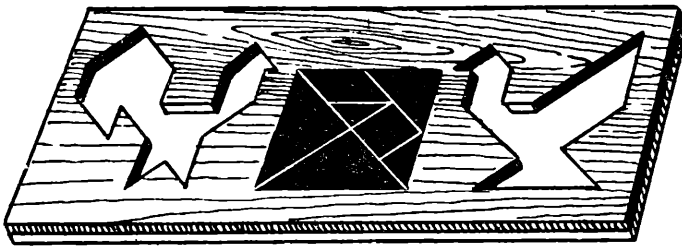

Рис. 5

# ГОЛОВОЛОМКИ

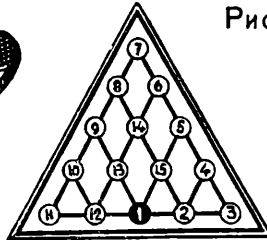
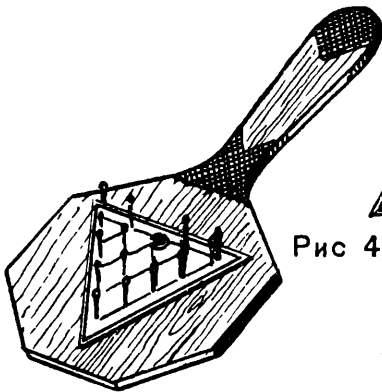

Рис. 1

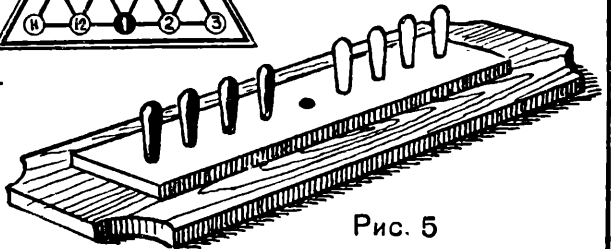

Рис. 2

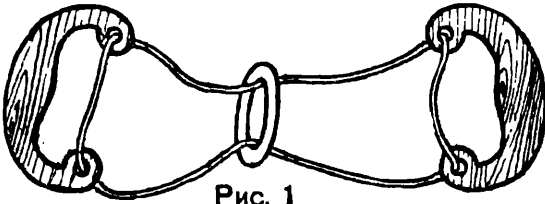

Рис. 3

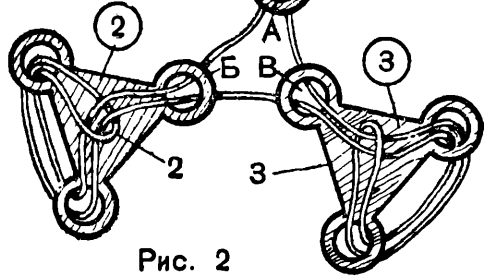
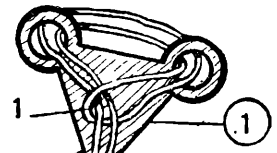

Рис. 4

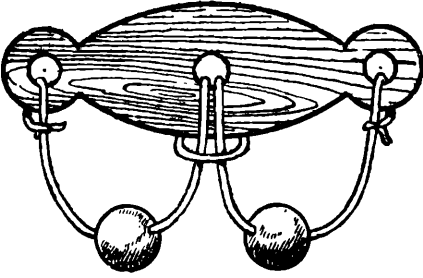

Рис. 5

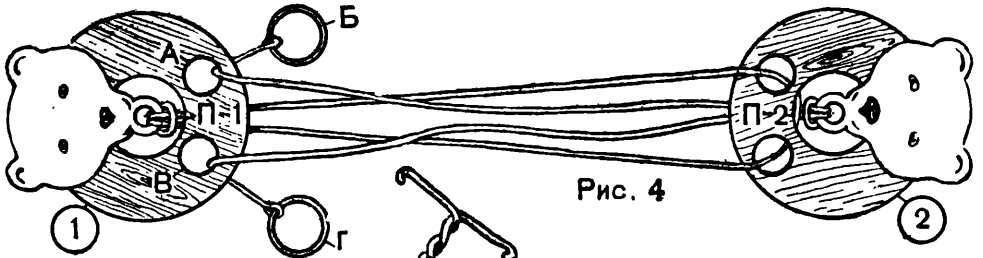

Рис. 6

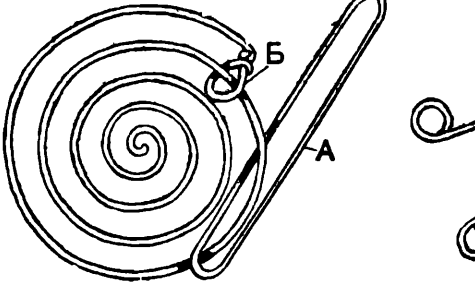

Рис. 5-а

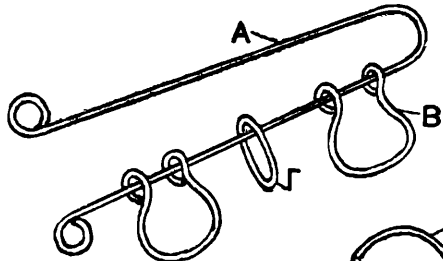

Рис. 6-а

Кольшек можно переставлять лишь в том случае, если он может перепрыгнуть через другой кольшек на свободное место (как в шашках). Тот кольшек, через который перепрыгнули, снимается с игры.

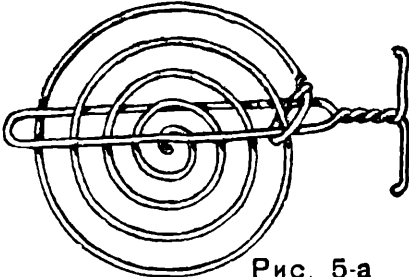
Задачу нужно постараться решить при наименьшем числе ходов.

### Решение

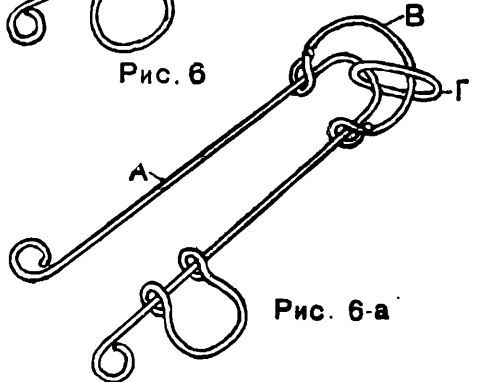
1-й прыжок с	5	на	1
2-й »	7	на	5
3-й »	8	на	15
4-й »	4	на	6
5-й »	1	на	5
6-й »	6	на	4
7-й »	3	на	5
8-й »	12	на	14
9-й »	10	на	8
10-й »	8	на	15
11-й »	5	на	1
12-й »	2	на	12
13-й »	11	на	1

### КИТАЙСКИЕ ГОЛОВОЛОМКИ

Для изготовления этой головоломки нужно выпилить из фанеры правильный квадрат и распилить его на семь брусочков, как показано на рисунке 3 на стр. 523. Из этих семи частей головоломки составить фигуру петушка (слева), а затем курочки (справа).

Квадрат и обе фигуры нужно выпилить в полоске фанеры, вынуть оттуда эти фигуры и полосу эту приклеить к другой такого же размера. Решая задачу, нужно семь частей головоломки укладывать в одно из образовавшихся углублений так, чтобы они заполнили его полностью, образуя заданную фигуру.

По этому образцу можно изготовить и много других фигур для складывания.

### ВОСЕМЬ КОЛЫШКОВ

Вырежьте две полоски фанеры такой формы, как показано на рисунке 5 на стр. 523, и наклейте меньшую фанерку на большую. Просверлите в верхней фанерке девять отверстий и расположите в четырех отверстиях слева четыре синих, а в четырех отверстиях справа четыре красных кольшка. Центральное отверстие должно остаться свободным. Задача состоит в том, чтобы поменять кольшки местами, соблюдая следующие правила: 1) кольшек можно переставлять только в соседнее свободное отверстие, 2) кольшек может перепрыгивать на свободное место через занятое отверстие, 3) красные кольшки могут двигаться только справа налево, а синие — только слева направо.

Головоломку можно решить в 24 хода.

**Решение.** Условно обозначим кольшки начальной буквой их цвета — К (красные) и С (синие), а те кольшки, которые будут перепрыгивать через одно занятое гнездо, обозначим К<sub>1</sub>, С<sub>1</sub>.

Порядок ходов: К, С<sub>1</sub>, С, К<sub>1</sub>, К<sub>1</sub>, К, С<sub>1</sub>, С<sub>1</sub>, С<sub>1</sub>, С, К<sub>1</sub>, К<sub>1</sub>, К<sub>1</sub>, С, С<sub>1</sub>, С<sub>1</sub>, С<sub>1</sub>, К, К<sub>1</sub>, К<sub>1</sub>, С, С<sub>1</sub>, К.

Для изготовления этих головоломок (см. рис. 1, 2, 3, 4 на стр. 524) нужны кусочки фанеры и шнур толщиной в 2—3 миллиметра. Вместо фанеры можно использовать отходы оргстекла или пластмассы, а вместо шнура — сутаж разных расцветок.

Рисунки приведенных здесь головоломок нужно увеличить до удобных размеров, перевести на кусочки фанеры или пластмассы и выпилить лобзиком, отверстия просверлить сверлом соответствующего диаметра. Мелкие детали — кольца и шарики — нетрудно достать или сделать самому. Можно в крайнем случае кольца заменить пуговицами, а шарики — роликами (фарфоровыми изоляторами), на которых подвешивается электрошнур. Все соединения отдельных фигур и деталей шнуром нужно сделать очень тщательно, точно следуя рисункам.

В головоломке № 1 задача заключается в том, чтобы снять кольцо, не отвязывая шнур. Головоломка эта решается очень просто. Нужно сблизить обе дуги, ослабить шнурок и затем одну из дуг пропустить сквозь кольцо. Кольцо окажется снятым.

В головоломке № 2 требуется освободить от шнура все три треугольника. Решается головоломка следующим образом: петлю № 1 первого треугольника нужно пропустить через отверстие А поверх шнура; пропустить затем сквозь петлю треугольники 2 и 3 и потянуть шнурок назад доотказа. Треугольник 1 окажется освобожденным.

Петлю № 2 второго треугольника нужно пропустить через отверстие В, пропустить сквозь нее треугольник 3 и шнурок, ставший свободным после снятия треугольника 1, и оттянуть петлю назад доотказа. Треугольник 2 окажется освобожденным.

Петлю № 3 третьего треугольника нужно пропустить через отверстие В и пропустить сквозь нее весь свободный шнурок, потянуть шнурок назад доотказа, и третий треугольник окажется освобожденным.

В головоломке № 3 на двух петлях слева и справа надето по шарик. Нужно один шарик с левой стороны перевести на петлю справа. Задача эта кажется невыполнимой. Однако решается сравнительно просто. Нужно оттянуть немного среднюю петельку и пропустить сквозь нее левый шарик, потом, взявшись рукой у среднего отверстия за две веревочки сразу, тянуть их, пока не протянется на наружную сторону вся петля. В эту двойную петлю нужно пропустить шарик и протянуть петлю назад — оба шарика окажутся на одной веревочке.

В головоломке № 4, не отвязывая колец и не развязывая узлов, нужно разъединить медведей.

Сделать это нужно так: оттянуть петлю П-2, прикрепленную ко второму медведю, по шнуру до отверстия А, продеть петлю в отверстие А и пропустить сквозь нее кольцо Б. Оттянуть петлю назад, продеть петлю в отверстие В, пропустить в нее кольцо Г и оттянуть петлю назад доотказа. Петля П-2 окажется свободной.



Теперь нужно петлю П-1 оттянуть вдоль шнура до второго медведя и пропустить в нее всего второго медведя, потянуть петлю назад, и медведи свободны.

Монтируя шнурковые головоломки, нужно иметь в виду, что шнуры должны быть достаточной длины, чтобы иметь возможность производить с ними все те манипуляции, которые необходимы (на рисунках не везде это возможно было отразить).

## ПРОВОЛОЧНЫЕ ГОЛОВОЛОМКИ

Проволочные головоломки изготавливаются из проволоки толщиной 2—2½ миллиметра. Вначале нужно увеличить рисунок головоломки до необходимых размеров и вычертить каждую часть отдельно. Затем с помощью плоскогубцев выгибать проволоку, добиваясь точного совпадения всех частей головоломки с рисунком.

В головоломке № 5 нужно снять челнок со спирали. Чтобы выполнить это, нужно продеть часть челнока А через колечко Б, повернуть его, как показано на рисунке 5-а, и пропустить сквозь него завитки спирали.

В головоломке № 6 нужно снять кольцо Г с фигуры А; как это сделать, показано на рисунке 6-а. Нужно отвести дугу В к верхнему концу фигуры А и затем провести колечко Г по кольцу В и одновременно вдоль фигуры А. Кольцо окажется снятым.

## НАСТОЛЬНЫЙ ФУТБОЛ

Число играющих — восемь человек. Для игры нужен деревянный шарик (мяч).

Игра представляет собой ящик, в стенках которого закреплены металлические прутки, свободно вращающиеся в специальных углублениях и передвигающиеся слева направо и справа налево (см. рис. на стр. 527). К пруткам прикреплены плоские фигурки футболистов. Фигурки окрашены в два разных цвета и размещены на поле игры следующим образом: темные фигурки (слева направо) на 1-м прутке — 1, на 2-м — 2, на 4-м — 3, на 6-м — 4; светлые фигурки на 3-м — 4, на 5-м — 3, на 7-м — 2 и на 8-м — 1.

К коротким стенкам ящика приделаны ворота.

Играющие разбиваются на две команды, по четыре человека, и становятся по обе стороны игры. Команды выбирают ворота и цвет фигурок, после чего каждый становится у одного из прутков с фигурками своего цвета.

В начале игры шарик кладется на центр поля, и один из игроков производит первый удар. Вслед за этим шарик отбивается другими игроками. Передвига прутки влево или вправо и вращая их, играющие могут перехватить шарик ударом фигурки в любом месте игрового поля и толкнуть его по направлению к воротам противника, стараясь забить противнику гол.

**Правила игры.** 1. Право первого удара определяется по жребию.

2. Каждый из играющих может действовать только своим прутком, к которому прикреплена одна или несколько фигурок.

3. Год, забитый собственной фигуркой, также засчитывается.

4. Продолжительность игры 20—30 минут (по уговору). Через 10—15 минут объявляется перерыв, после которого команды могут поменяться сторонами.

5. Выигрывает та команда, которая забьет противнику больше голов в условленное для игры время.

**Замечания к изготовлению.** Ящик для игры изготавливается из дерева, желателен твердой породы, дно — фанерное — окрашивается анилиновой краской в зеленый цвет, расчерчивается белой масляной краской, как обычное футбольное поле.

Фигурки футболистов вырезаются из фанеры толщиной в 10—12 миллиметров (можно склеить из нескольких слоев) и раскрашиваются масляными красками. Фигурки крепятся заклепками к металлическим пруткам (железным, медным или латунным) диаметром в 8 миллиметров. На концы прутков можно надеть металлические или деревянные шарики. Вместо прутков могут быть использованы и трубки такого же диаметра, если они обладают достаточной прочностью. Ворота затягиваются металлической сеткой. Для того чтобы шарик не закатывался в углы ящика, откуда его не может достать фигурка вратаря, углы отгораживаются невысокой планкой или треугольной площадкой.

## НАСТОЛЬНЫЙ ХОККЕЙ

Число играющих — шесть человек. Для игры нужны шесть фигурок хоккеистов с клюшками (три фигурки одного цвета и три — другого) и один шарик.

Игра представляет собой ящик с невысокими бортами. Дно ящика имеет несколько прорезей, в которые вставляются проволочные держатели фигурок хоккеистов. Благодаря ножкам дна ящика приподняты над крышкой стола, и играющие имеют возможность управлять фигуркой хоккеиста, держа руки под донышком игры (см. рис. на стр. 528).

Играющие разбиваются на две команды, по три человека в каждой. Команды выбирают себе ворота и цвет фигурок. Фигурки размещаются на поле игры, чередуясь в цвете (через одну).

В начале игры шарик кладется в центре поля, и один из игроков клюшкой своей фигурки ударяет по шарiku по направлению к воротам противника. Остальные играющие стараются перехватить шарик, придав ему нужное для своей команды направление.

**Правила игры.** 1. Бить по шарiku можно только клюшкой.

2. Если шарик выскакивает из игры, его кладут вновь в центре поля.

3. Продолжительность игры 20 или 30 минут, в зависимости от возраста играющих. Через 10—15 минут делается перерыв на 5 минут. После перерыва команды могут поменяться местами.

4. Для наблюдения за игрой желателен избрать судью.

5. Выигрывает та команда, которая забьет противнику больше голов в условленное время.

# Ф У Т Б О Л

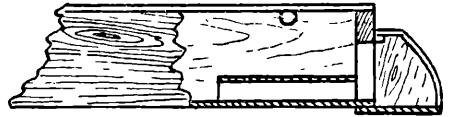
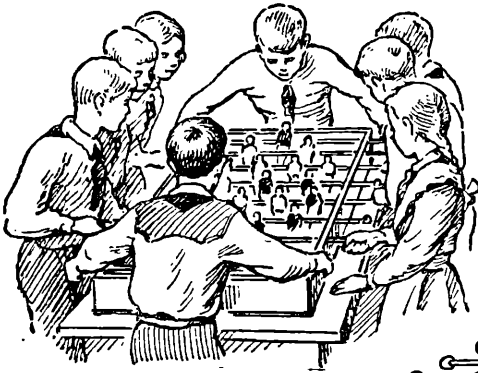

Разрез по М К

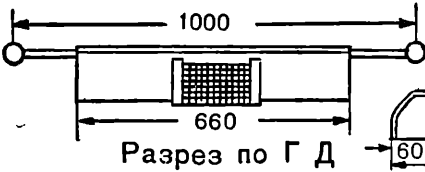
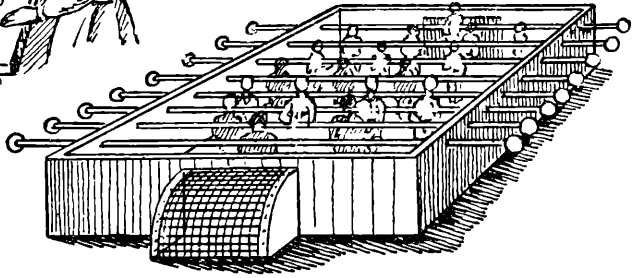

Разрез по Г Д

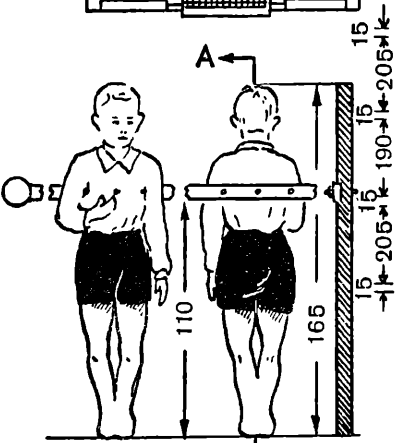
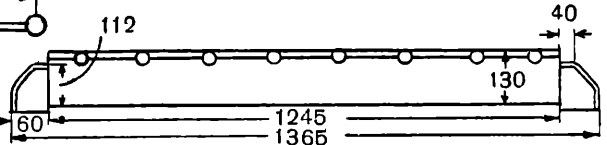

Б ← Разрез по А Б

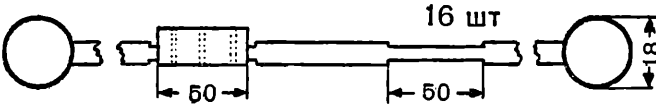
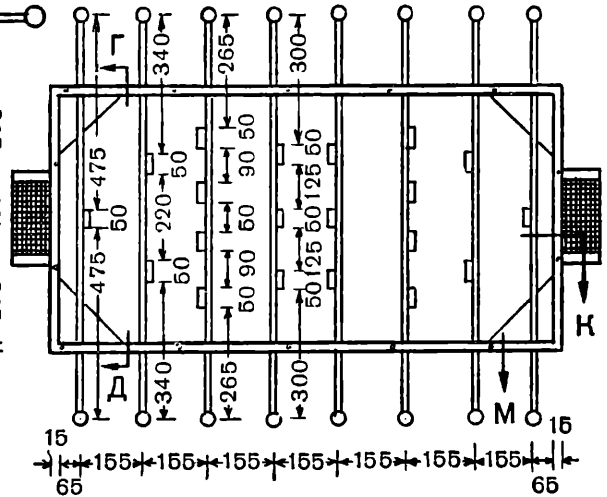

# ХОККЕЙ

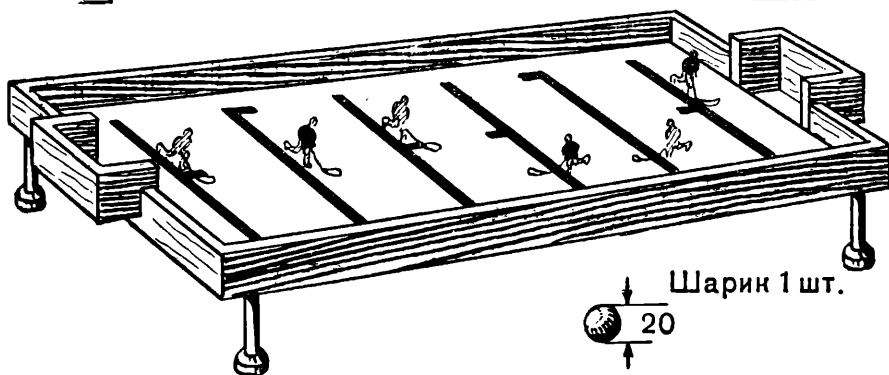
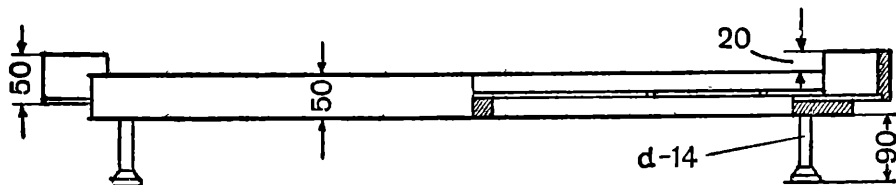
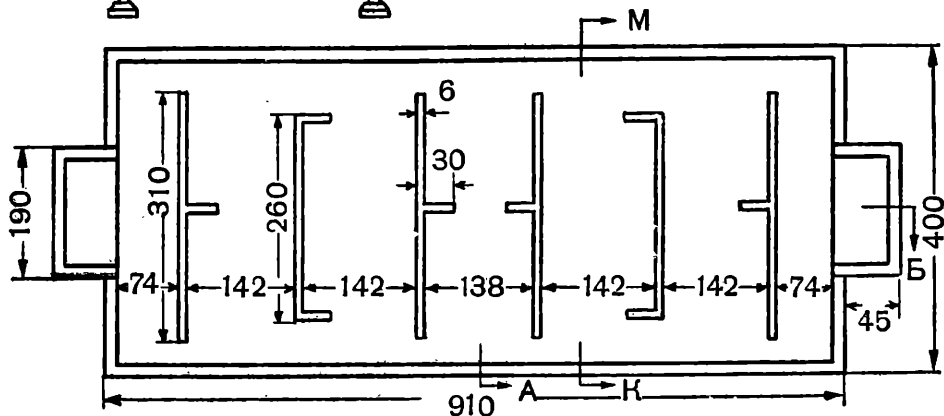
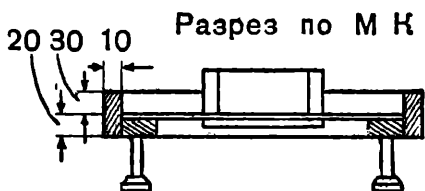
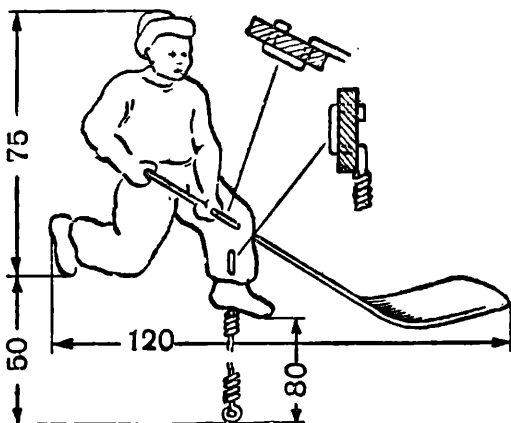

**Замечания к изготовлению.** Для удобства хранения и переноски игру иногда делают складной, со съёмными ножками и воротами. Ящик перерезается на две половины и складывается, как шахматный ящик. Все детали игры укладываются в ящик. Дно изготавливается из фанеры толщиной 4 миллиметра и окрашивается анилиновой краской в голубовато-зелёный цвет.

Фигурки хоккеистов выливаются из фанеры толщиной 6 миллиметров. Ключики изготавливаются из проволоки, к которой припаиваются кусочки жести (лопатки). Фигурки раскрашиваются масляными красками. На рубашках вратарей делаются отличительные полоски. Ручки — держатели к фигуркам — изготавливаются из проволоки толщиной 1,5—2 миллиметра, которая затем обматывается мягкой проволокой в 0,5 миллиметра (чтобы их удобнее было вращать).

## БИЛЛИАРД-РИКОШЕТ

Играют двое. Для игры нужны семь металлических шариков и два кия (рис. на стр. 530).

**Описание игры.** Семь шариков разбрасываются на поле игры. Каждый из играющих по очереди бьет кием по одному из шариков так, чтобы тот, ударившись о противоположную стенку, отскочил от нее и попал в одну из луз на своей стороне игры (лузами называются прорезы в боковых стенках). Тот из играющих, кто раньше загонит к себе четыре шарика, считается выигравшим.

Прицеливаясь кием по шарiku, нужно иметь в виду, что он отразится от противоположной стенки под тем же самым углом, под каким произведен удар (в соответствии с законом механики: «угол падения равен углу отражения»). При ударе по шарiku нужно всегда об этом помнить.

**Правила игры. 1.** Каждый из играющих имеет право на один удар. Если же он загонит шарик в свою лузу, то получает право на второй удар.

2. Если шарик, вместо того чтобы оттолкнуться от стенки противника, попадает в его лузу (вследствие неверного удара), то противник вынимает шарик и кладет его на поле игры в любом месте, удобном для своего удара.

3. Выигрывает тот, кто первым загонит на свою сторону 4 шарика. После этого игру повторяют. Победителем в игре считается тот, кто из трех игр выигрывает не менее двух.

**Замечания к изготовлению.** Стенки с лузами выливаются из толстой фанеры.

Донышко игры затягивается сукном, байкой или фланелью.

Шарики в игре применяются металлические, от шариковых подшипников диаметром 18—20 миллиметров.

Кии вытачиваются из дерева твердой породы.

## ИЗБАВЬСЯ ОТ ШАРИКОВ

Число играющих — двое. Для игры нужны шесть шариков (рис. на стр. 533).

**Описание игры.** Каждый из играющих получает по три шарика. Играющие становятся с противоположных сторон ящика и одновременно

начинают катить свои шарики вверх по наклонной плоскости, стараясь загнать шарики в лузу на своей стороне. В случае попадания шарик по жолобу (находящемуся под крышечкой ящика) выкатывается к противнику и тогда у одного из играющих остается только два шарика, а у другого — четыре. Задача каждого из играющих — избавиться от всех своих шариков, перегнуть их на сторону противника. Тот, кому удастся это сделать раньше, выигрывает.

**Правила игры. 1.** Играющие закатывают шарики в лузы одновременно и независимо один от другого; шарики, прибывающие по жолобу от противника, вынимаются из углубления и поступают в игру.

2. Нельзя забрасывать шарики непосредственно в отверстие рукой. Необходимо прокатывать их по доске от нижнего края, давая им нужное направление и добиваясь того, чтобы они попали в лузу.

3. Если шарик от слишком сильного толчка перекатывается через планку на сторону противника, противник немедленно возвращает его обратно.

4. Когда у одного из играющих не остается шариков, он прикрывает рукой лузу противника и объявляет — «закончил».

**Замечания к изготовлению.** Внутреннее устройство игры показано на чертеже. Желоба состоят из донышка (дощечка толщиной 8 мм) и фанерных бортов (4 мм). Желоба крепятся к средней стойке. Наклонные крышки ящика при сборке игры устанавливаются в шпунт.

Для игры нужны металлические шарики от шариковых подшипников диаметром 18—20 миллиметров.

## ВОЛЧОК, СБИВАЮЩИЙ КЕГЛИ

Число играющих — от двух до шести человек (рис. на стр. 534).

Для игры нужны волчок, шнурок для запуска волчка и пятнадцать деревянных кеглей.

**Описание игры.** Играют по очереди. Каждый из играющих расставляет кегли по местам, отмеченным кружками на донышке игры. После этого играющий берет волчок и наматывает на его ножку (в средней его части) тонкий шнурок. Затем представляет волчок к колодке так, чтобы шляпка его оказалась над колодкой, а ножка примыкала к вырезу в ней. Конец шнурка пропускается через прорез в колодке и в передней стенке игры. Энергичным движением играющий дергает за шнурок (слегка придерживая волчок одним пальцем другой руки за головку). Волчок получает быстрое вращательное движение и начинает передвигаться в разных направлениях по дну игры, проходя ворота в перегородках и забираясь иногда в самые далекие углы. Двигаясь по дну игры, волчок сбивает попадающиеся ему на пути кегли. Под каждой кеглей написано число очков, которое и засчитывается за сбитую кеглю тому играющему, который залускал волчок.

Вслед за первым играющим то же проделывает второй, третий и т. д., предварительно устанавливая кегли по местам.

# БИЛЛИАРД - РИКОШЕТ

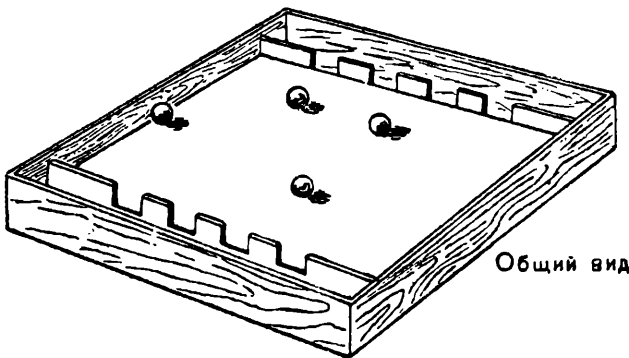
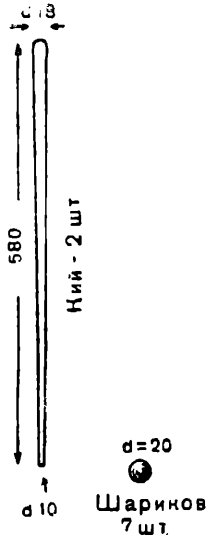
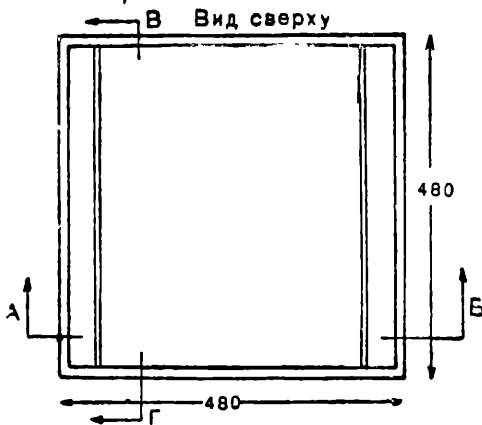
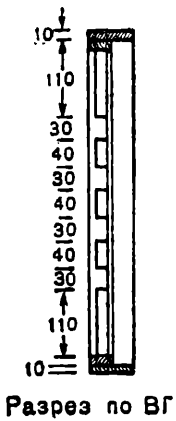
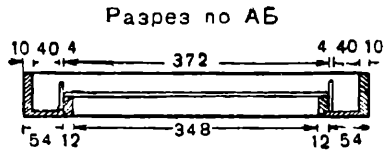
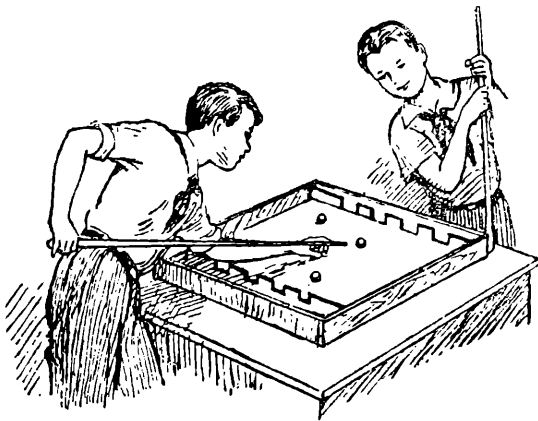

Выигрывает тот, кто первым наберет условленное число очков (например, пятьсот).

Количество очков пишется или выжигается на донышке игры в местах, где расставляются кегли (десять, двадцать, тридцать, пятьдесят очков, в зависимости от того, как далеко от передней стенки расположена кегля).

**Замечания к изготовлению.** Ящик для игры и перегородки в нем изготовляются из дерева твердой породы либо из толстой (10 мм) фанеры. Для перегородок в стенках ящика делаются прорезы (пазы).

Волчок состоит из двух частей: диска и палочки. Каждая часть вытачивается отдельно. Основание палочки должно быть плоским и гладким.

Донышко ящика делается из фанеры, которую следует предварительно окрасить (анилиновыми красками) в зеленый или красный цвет. Кружки, на которых ставятся кегли, прочерчиваются циркулем. Их желательнее окрасить в другой цвет, а цифры написать масляной краской или, еще лучше, выжечь.

### КТО БЫСТРЕЕ?

Число играющих — двое. Для игры нужны две деревянные лопатки и тринадцать шариков.

**Описание игры.** В центральное отделение ящика вкладывается тринадцать шариков.

Играющие берут каждый по лопатке и одновременно начинают перекачивать лопаткой шарики из центрального отделения через отверстия, сделанные в перегородках, в последнее, среднее, отделение на своей стороне игры (где на чертеже стоит № 2) (см. стр. 536). Задача играющих — перекачать возможно скорее наибольшее число шариков на свою сторону игры.

**Правила игры.** 1. Игру начинают одновременно и действуют независимо один от другого.

2. Перекачивать можно только по одному шарiku, и до тех пор, пока он не будет загнан в последнее, среднее, отделение, нельзя приступить к следующему шарiku.

3. Выигрывает тот, кто больше загонит шариков на свою половину.

4. Когда играющие наловчатся, игру следует повторять по 3 раза. За каждый шарик засчитывается по одному очку. Выигрывает тот, кто наберет наибольшее число очков.

**Замечания к изготовлению.** Ящик для игры и перегородки изготовляются из дерева твердой породы или из толстой фанеры — 8—10 миллиметров. Донышко — из 4-миллиметровой фанеры. Стенки ящика вяжутся на шип, а перегородки вставляются в прорезы (пазы) и прибиваются снизу к донышку мелкими гвоздями.

## КОМНАТНЫЕ ИГРЫ

### ИГРЫ С КАРАНДАШОМ

Вооружитесь листами бумаги и карандашами. Это необходимые принадлежности для ряда литературных игр с небольшим количеством участников.

«Сто слов». У многих школьников запас слов сравнительно невелик. В этом можно убедиться, когда начинаешь игру. Запас слов надо всячески расширять. Помогает этому чтение. Чем больше читаешь, тем богаче становится твой словарь. Обыкновенно в быту человек обходится запасом в 1 500—2 000 слов. Словарь известных писателей не превышает 12—14 тысяч слов. Между тем запас слов в живой народной речи исчисляется сотнями тысяч.

Устройте состязание: кто напишет больше существительных, начинающихся на одну и ту же букву? Первый, написавший сто слов, громко объявляет об этом. Все играющие тут же прекращают запись. Каждое слово засчитывается за одно очко.

Написать сто слов на одну букву не просто. Вот почему для младших ребят число это можно сократить до пятидесяти или двадцати пяти слов. Сокращать количество слов разрешается и в таких случаях, когда слова начинаются на такие, например, буквы, как «е», «я», «щ». На эти буквы набрать сто слов трудно.

Игру «Сто слов» можно ограничить временем. Например, дается 10 минут, и тот, кто за это время напишет больше слов, выигрывает

«Соревнование гласных». Это тоже игра с карандашом. Ребята состязаются: кто за 3 минуты напишет больше слов с наибольшим количеством одинаковых гласных? Слова, в которых есть другие гласные, писать нельзя. Так, если проводится состязание на букву «о», надо подобрать такие, например, слова:

1. Обороноспособность
2. Золотонос
3. Оборот
4. Долото
5. Обмолот
6. Коловорот
7. Водоворот
8. Колокол
9. Носорог
10. Водоросль.

Когда время истекло, подсчитывают количество гласных в каждом слове. Каждая гласная буква в тех словах, которые не повторяются ни у кого из участников, засчитывается за два очка. Если слова встречаются у других играющих, каждая гласная дает одно очко.

Проводить эту игру лучше всего на гласные: «а», «о», «е», «и». Брать гласные «я», «ю», «у» менее интересно, так как число слов с такими буквами ограничено. Выигрывает тот, кто наберет большее количество очков.

Орфографические ошибки штрафуются: у сделавшего ошибку зачеркивают не только

неправильно написанное слово, но и следующее.

**«Наборщики».** Выбирается какое-нибудь длинное слово. Из букв этого слова в течение 5 или 10 минут каждый старается составить как можно больше различных слов. Каждая буква слова может повторяться в разных словах, но в каждом слове должны быть только те буквы, которые есть в основном слове. Если в основном слове есть только одно «а», то слово с двумя «а» писать уже нельзя.

Когда прошел назначенный срок, все читают свои слова и одинаковые слова вычеркивают. Выигрывает тот, у кого составлено больше слов, не попадающих у других.

В словах не должно быть менее четырех букв, и писать можно только имена существительные в именительном падеже единственного числа.

Взять, например, слово «картофель». Из букв, входящих в него, можно составить слова: торф, фрак, фетр, кора, токарь, факт, кефаль, кефаль, лекарь, лето и другие.

**«Сто возможных».** Это одна из наиболее распространенных литературных игр. В зависимости от подготовки ребят играющие уславливаются, на сколько понятий они будут отвечать, начиная каждый ответ с какой-либо одной буквы. Можно, скажем, взять такие десять понятий:

1. Писатель
2. Поэт
3. Композитор
4. Ученый
5. Название литературного произведения
6. Растение
7. Животное
8. Явление природы
9. Город
10. Река.

Этот список понятий пишут крупными буквами на большом листе бумаги. Один из участников игры называет букву, и по его сигналу играющие записывают на своем листе ответы на перечисленные вопросы. Допустим, условились писать на букву «м»; каждый старается как можно быстрее заполнить все десять строк. Вот как заполнил свой листок один из играющих:

1. Мамин-Сибиряк
2. Маяковский
3. Мусоргский
4. Мечников
5. «Мать»
6. Мимоза
7. Морж
8. Метель
9. Москва
10. Миссисипи.

Тот, кто первым написал ответы на все десять вопросов, говорит «стоп». Все должны положить карандаши и, не приписывая больше ни одного слова, по очереди прочитать свои ответы. Одинаковые ответы зачеркиваются (потому можно заранее писать по несколько ответов на каждый вопрос, с тем чтобы иметь запасные слова).

После первого тура так же играют на вто-

рую заданную букву, потом на третью и т. д., всего 10 раз. Таким образом, каждый играющий имеет возможность набрать сто очков.

Очки подсчитываются после окончания игры на последнюю, десятую, букву.

**«Сколько «к»?»** Осмотрите комнату, в которой вы сидите. В комнате много разных предметов. Нужно записать возможно больше названий предметов, начинающихся на ту или иную букву, например на букву «к». Записывать можно названия не только целых предметов, но и деталей.

Выигрывает тот, кто первый напишет определенное число названий.

**«Рассказ на одну букву».** Попробуйте сочинить маленький рассказ, в котором все слова начинались бы на одну букву.

В рассказе должно быть не меньше пятнадцати слов. Вот, например, рассказ на букву «п»:

«Папа пришел поздно. Поцеловал Павлика, погладил по плечу Петю. Подумал, попробовал пирог. Поужинал. Поднялся, постелил постель, потянулся. Присел, поправил подушку. Прилегло спать».

Кто из вас напишет быстрее всех рассказ на букву «с»?

**«Литература и числа».** Знаете ли вы такие литературные произведения, которые в своем заглавии содержат числа? Таких названий довольно много, например: «Три пальмы» Лермонтова, «Двадцать шесть и одна» Горького, «Четыре дня» Гаршина, «Два капитана» Каверина, «Двенадцать» Блока, «Тысяча и одна ночь», и т. д.

Устройте состязание: кто скорей напишет определенное число таких названий? Выигрывает тот, кто напишет больше названий за 2—3 минуты.

**«Писатели и их произведения».** Играющие пишут на бумаге столбиком ряд фамилий писателей, например: Пушкин, Гоголь, Лермонтов, Тургенев, Некрасов, Толстой, Чехов, Горький, Маяковский.

Каждый должен против фамилии писателя записать не менее пяти его произведений. Выигрывает тот, кто раньше других напишет большее количество произведений писателей. Учите, что название, повторяющееся у нескольких играющих, вычеркивают.

**«Буримэ».** Каждый из участников игры должен написать стихотворение на заданные рифмы.

Рифмы или выписывают заранее из малоизвестных стихотворений, или же придумывают коллективно.

Изменять рифму во время игры нельзя. Тему можно выбрать любую. Стихотворение может быть серьезное или шуточное.

Напишите стихи на рифмы, которые даны здесь:

...паровоз	...леса	...река
...спрятать	...лето	...четко
...колес	...голоса	...далека
...ребята	...согреты	...лодка

Когда стихотворения будут написаны, каждый автор читает свое произведение вслух.

# ИЗБАВЬСЯ ОТ ШАРИКОВ

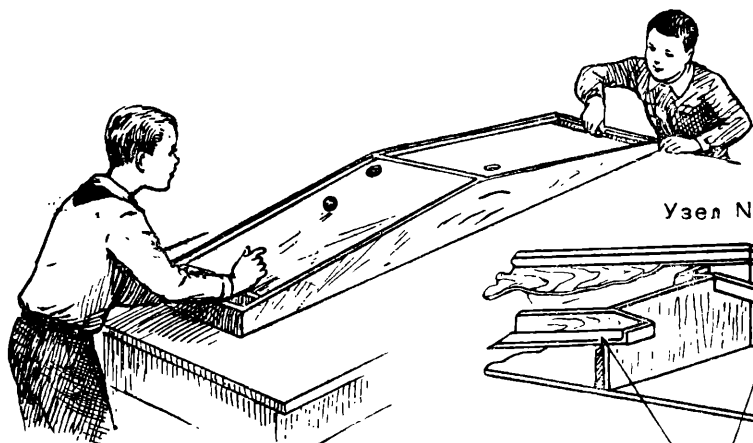

Узел № 1

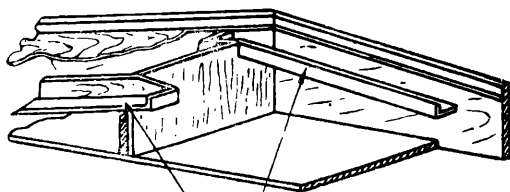

Желобки для  
снята шариков

Вид сбоку

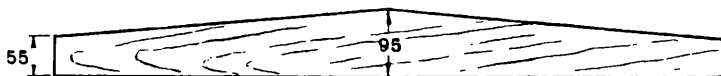

Разрез 1 по АБ

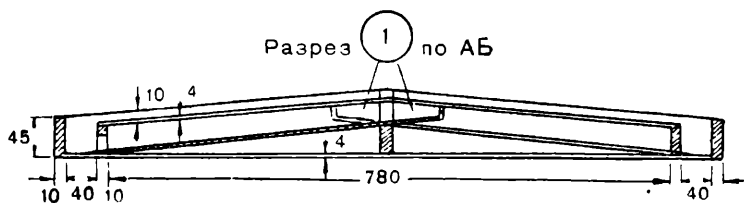

Вид сверху

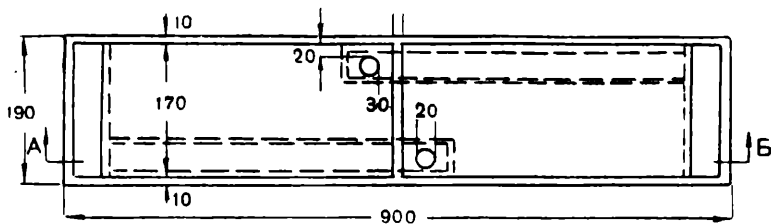

Общий вид

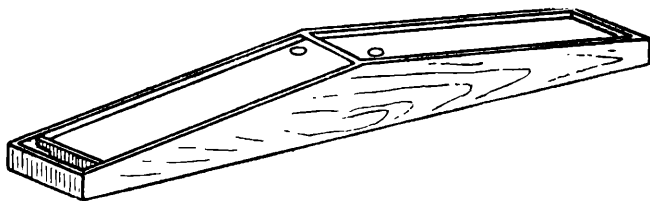

$d = 18$



Шариков  
металлически  
6 шт.



# ВОЛЧОК, СБИВАЮЩИЙ КЕГЛИ



Вид спереди

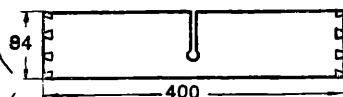

Вид сверху

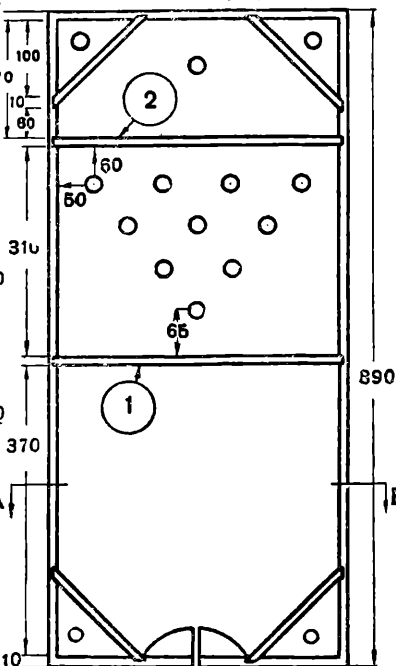

Угловая перегородка

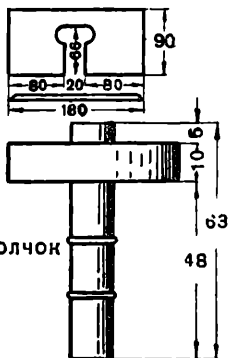

Волчок

Перегородка № 2

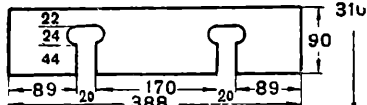

Перегородка № 1

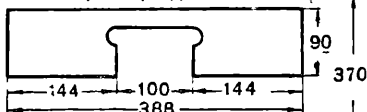

Общий вид

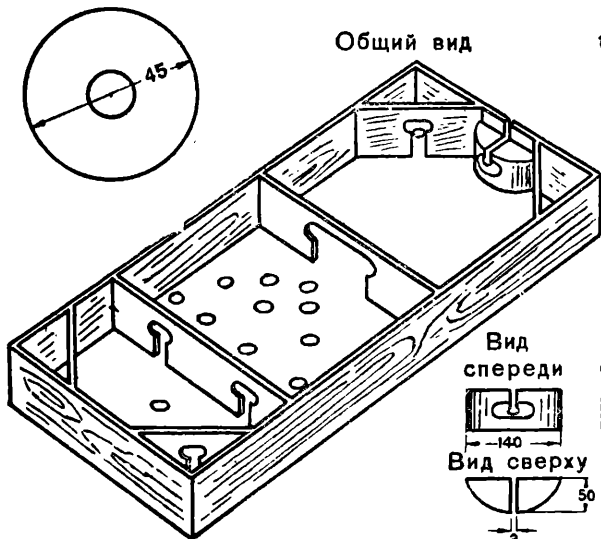

Разрез по АБ

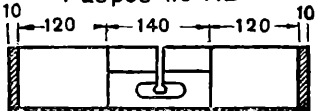

Вид спереди

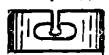

Вид сверху

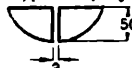

Вид сбоку



Колодка для волчка со шнурком

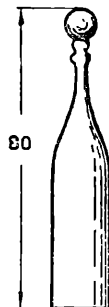

Кегля - 15 шт.

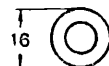

## ВСПОМНИ И ОТГАДАЙ

Есть интересные игры и без применения карандаша.

**«Аукцион».** Водящий называет фамилию писателя. Кто-либо из играющих должен сразу же назвать произведение, принадлежащее этому писателю. После этого вожатый медленно считает: «Раз... два...» Прежде чем он скажет «три», кто-нибудь должен назвать еще одно произведение. Так игра продолжается до тех пор, пока никто не сможет назвать ни одного произведения. Водящим становится последний из назвавших.

Дважды называть одно и то же произведение нельзя.

«Аукцион» может быть не только литературным, но и географическим. В этом случае нужно называть моря, или острова, или горы и т. п.

**«Что он написал?»** Играющие сидят в кругу. Водящий называет фамилию писателя и бросает кому-нибудь из ребят платок. Поймавший платок должен быстро назвать произведение этого писателя. Затем, в свою очередь, он называет имя писателя и бросает платок другому пионеру. Перебрасывать платок нужно быстро и неожиданно. Бросать можно через круг, крест-накрест, сидящему рядом, через одного и т. д.

Ответивший неверно или вовсе не ответивший платит фант. В конце игры все фанты разыгрываются.

**«Круглое».** Играющие стоят в кругу и перебрасывают один другому мяч. Поймавший мяч должен назвать что-нибудь круглое и сейчас же бросить мяч другому.

Кто запнется и не сможет быстро назвать круглый предмет или ошибется, тот должен «замереть» в том положении, в котором он был при ловле мяча. «Оживает» он лишь после того, как правильно ответит в следующий раз.

Круглыми предметами могут считаться, например, следующие: мяч, шар, обруч, колесо, бочка, глобус, часы, земной шар, бескозырка, арбуз, вишня, кольцо, блюдце, абажур и т. п.

Таким же образом можно провести игру и на другую тему, например острое, тяжелое и т. п.

**«Отгадайте».** Один из ребят — водящий. Он выходит из комнаты, а остальные в это время загадывают какой-нибудь предмет, находящийся в комнате. Водящий возвращается, подходит по очереди к каждому играющему и задает вопросы, которые помогают ему отгадать задуманный предмет. Играющие могут отвечать «да» и «нет» и иногда еще «отчасти». Каждому играющему можно задать только один вопрос. Если водящий, опросив всех, не отгадает предмет, он снова идет водить. Если отгадает, водящим становится тот, кому был задан последний вопрос.

**«Задуманная буква».** Один из играющих загадывает какую-нибудь согласную букву, все остальные должны ее отгадать. Для этого каждый по очереди произносит какое-нибудь слово. Если в слове имеется задуманная буква,

то загадавший говорит «есть», если этой буквы в слове нет, то отвечает «нет». Слов, содержащих меньше пяти букв, говорить нельзя.

Например, задумана буква «в». Один играющий говорит «костер», загадавший говорит «нет». Второй — «виноград», загадавший — «есть». Играющие соображают, что загадана одна из следующих букв: «в», «н», «г» или «д», и дальше уже называют только такие слова, в которых попадают эти буквы, например «ванна». Загадавший говорит «да», и, таким образом, буквы «г» и «д» отпадают. Остается выбрать между «в» и «н». Играющий говорит «ученик», загадавший отвечает «нет». Значит, остается только буква «в».

**«Отгадай пословицу».** Водящий выходит из комнаты. Остальные ребята выбирают какую-нибудь пословицу или известную стихотворную фразу и распределяют слова пословицы или стихотворения по одному между собой в том порядке, как они сидят. Отгадчик подходит к первому играющему и задает ему любой вопрос. Тот должен дать связный, правильный ответ и вставить в него без изменения первое слово стихотворения. Сделать это надо искусно и ловко вплести в ответ свое слово, не делая на нем никакого ударения, чтобы водящий не отгадал, какое слово задумано.

После этого отгадчик задает вопрос второму, третьему, четвертому и т. д.

По ответам отгадчик должен догадываться, какая пословица загадана, какое стихотворение приведено. Кто первый навел отгадчика на правильный путь, то-есть помог отгадать, сам, в свою очередь, становится водящим.

**«Отгадай знаменитость».** В отсутствие отгадчика ребята называют какого-нибудь знаменитого человека. Отгадывающий входит и по порядку задает ребятам определенное число (скажем, 8—10) вопросов о том, кто задуман. Ребята отвечают вместе хором «да», «нет» или «отчасти», иначе отвечать нельзя.

Задавать вопросы надо толково, не повторяясь. Например: мужчина ли? Жив? Русский? Политический деятель? Ученый? и т. д.

Называть отгадку можно только 3 раза. Ошибившийся 3 раза считается проигравшим.

Можно загадывать не только знаменитых людей, но и названия городов, животных и т. д.

**Слова с разными значениями.** Один из играющих выходит. Остальные придумывают слова, которые имеют несколько значений (такие слова называются омонимами). Например: коса — волосы, сельскохозяйственное орудие, песчаная отмель. Каждый играющий выбирает для себя какое-нибудь одно значение задуманного слова.

Отгадчик задает играющим по очереди вопросы, не более трех каждому. Спрошенный отвечает, имея в виду только одно значение слова, причем ответы даются наводящие, не открывающие сразу задуманного слова. Например, задумано слово «ключ».

- Где находится этот предмет?
- В кармане.
- Из чего он делается?
- Из металла.

# КТО БЫСТРЕЕ?

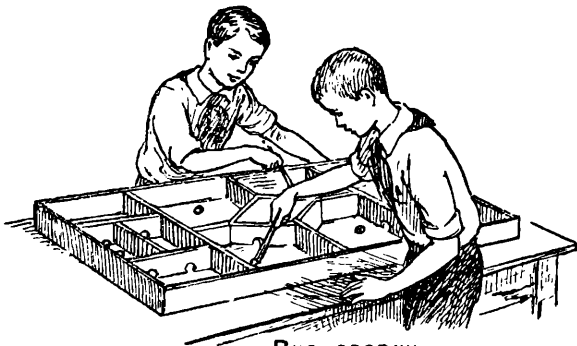

Вид сверху  
754

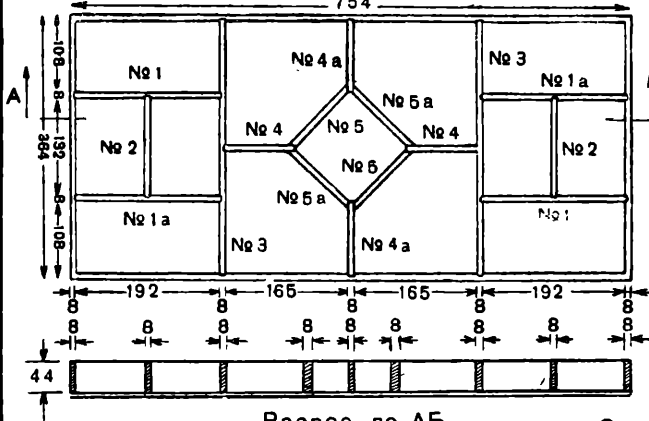

Разрез по АБ

Общий вид

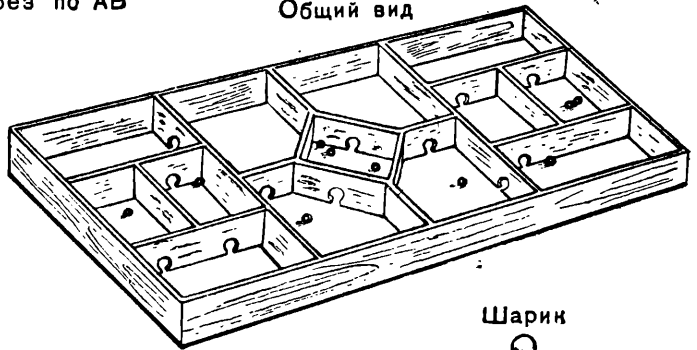

Шарик  
d = 15

Лопатка - 2 шт

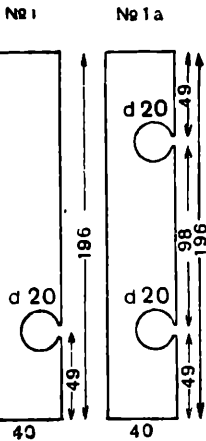
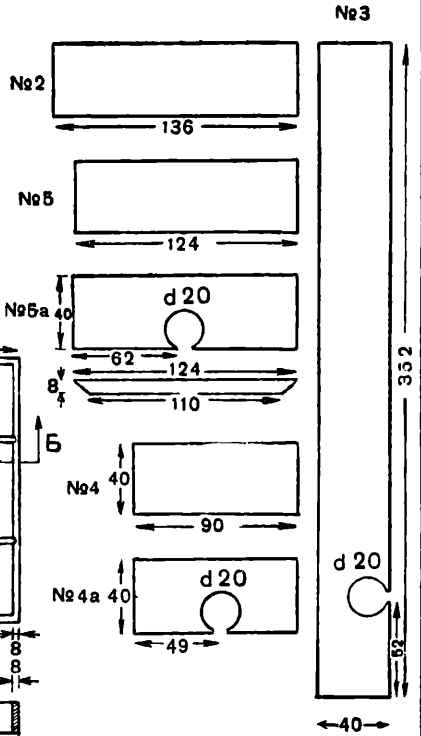
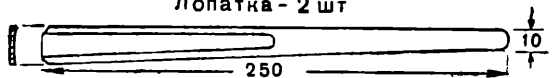

— Для чего он предназначен?

— Для двери.

Другой играющий на те же вопросы может ответить так: «В горах. Из воды. Для утешения жажды». Третий отвечает на те же вопросы: «На бумаге. Из краски. Для игры» и т. д.

После того как слово отгадано, уходит тот, чей ответ позволил отгадать задуманное слово.

Примеры омонимов: лук, перо, линейка, челнок, полотно, чашка и т. д.

«**Цепочка городов**». Все сидят в кружке. Один из играющих называет какой-нибудь город. Его сосед сейчас же должен назвать другой город, начинающийся на последнюю букву первого. Затем третий называет, в свою очередь, город, начинающийся с той буквы, какой кончалось название предыдущего города, например: Харьков, Воронеж, Жлобин, Нарва, Астрахань.

Повторять уже названные города нельзя. Если слово кончается на «ь» или на «й», то следующее слово начинается с предпоследней буквы, например: Астрахань, Новгород и т. д.

Можно эту игру разнообразить, составляя цепочку из названий животных, растений, фамилий писателей и т. д.

«**Путешественники**». Играющие стоят или сидят по кругу. Первый говорит правому соседу:

— Я поеду в Архангельск.

Сосед спрашивает следующего по кругу:

— Зачем?

Отвечает третий по кругу. Ответ должен начинаться с той же буквы, с которой начинается название города, например, в данном случае «Арктику изучать».

Дальше называется город на букву «б». Так перебираются города в порядке алфавита. Игра ведется быстро, и ненаходчивый платит фант.

**Коллективный рассказ-импровизация.** Руководитель или один из играющих начинает рассказывать какой-нибудь эпизод. Сказав 2—3 фразы, он останавливается. Второй подхватывает нить рассказа и продолжает рассказывать. Нужно останавливаться на особо интересном месте, чтобы обязательно хотелось узнать, что же будет дальше. Играющие должны внимательно следить за нитью рассказа, чтобы умело продолжить. Можно облегчить игру, наметив заранее тему и общие контуры рассказа.

**Соображай быстро, отвечай метко.** Очень увлекательны игры, требующие от ребят быстроты ориентировки, умения сразу же выполнить, в зависимости от условий игры, то или иное движение, дать тот или иной ответ. Вот несколько таких игр.

«**Где вы были?**» Один из играющих — отгадчик. Остальные, отойдя в сторону, сговариваются, что именно они будут изображать. Затем подходит к отгадчику. Тот говорит им:

— Здравствуйте, товарищи!

— Здравствуйте!

— Где вы были?

Ребята отвечают знаками, жестами, движениями, изображая пилку дров, сбор яблок, занятия в классе, шитье и т. п. Если отгадчик угадает, все играющие быстро разбегаются, а он должен поймать кого-нибудь из них. Не угадает, — ребята продолжают прежние

движения. После трех неправильных догадок ребята сами кричат, что они сделали, убегают и сговариваются о новой работе.

«**Мастерская**». Все усаживаются вокруг длинного стола. Руки кладут на край стола ладонями вниз. Водящий сидит в конце стола на видном месте. Он поручает каждому из играющих выполнять какой-нибудь процесс работы: шить, кроить, вязать, распарывать, чистить, примерять, складывать.

По гудку мастерская начинает работать: включают моторы, все ребята стучат пальцами по столу. Водящий тоже стучит. Внезапно он начинает изображать какую-нибудь работу. Кому эта работа была поручена, должны немедленно подхватить. Остальные ребята продолжают стучать по столу. Через некоторое время водящий переходит к другой работе. Ее подхватывают новые ребята и т. д.

«**Рыбы, звери, птицы**». Играющие стоят по кругу. Внутри круга ходит водящий и громко, не спеша говорит: «Рыбы, звери, птицы. Рыбы, звери, птицы». Неожиданно водящий останавливается перед кем-нибудь и, указывая на него, говорит: «Птицы!» (или «Звери!» или «Рыбы!») и считает до пяти.

Вызванный должен назвать птицу. Если он не сумеет в течение счета «пять» назвать птицу, то платит фант.

«**Кто летит?**» Играющие сидят вокруг стола. Каждый кладет на стол указательный палец. Водящий называет разных птиц и насекомых. При каждом названии играющие поднимают пальцы вверх. Неожиданно водящий называет вещь, которая летать не может. Те из играющих, которые не спохватятся вовремя и поднимут пальцы вверх, платят фанты.

«**Стук-обманщик**». Все сидят вокруг стола, положив на него руки. Водящий говорит: «Стучать!», сам стучит по столу пальцами, и все играющие стучат. «Спокойно!» — все прекращают стучать и кладут руки на стол. «Стучать!» — все снова стучат. «Вниз!» — все прячут руки под стол.

Водящий говорит вперемежку эти три слова («стучать», «спокойно», «вниз») и делает соответствующие движения. Затем он старается сбить ребят: говорит «Спокойно!», а сам прячет руки под стол; стучит, а говорит «Вниз!». Играющие должны делать то, что говорит водящий, а не то, что он делает.

Ошибившийся 3 раза платит фант.

«**Невпопад**». Все стоят по кругу. В центре — водящий. Он обращается к кому-нибудь с вопросом. На этот вопрос должен ответить не тот, к кому обратился водящий, а стоящий справа от него. Оповедший с ответом или ответивший не в свою очередь становится водящим.

Вопросы задаются самые разнообразные в самых различных направлениях по кругу.

«**Ветер и флюгера**». Играющие стоят шеренгами. Они — «флюгера». Перед ними — водящий. Он напоминает им, где находятся страны света: север, юг, восток и запад. Потом начинается игра.

Водящий говорит: «Ветер дует с востока!» — все «флюгера» должны повернуться лицом к западу. «Ветер дует с севера!» — все «флюгера» обращаются к югу. Водящий говорит:

«Буря!» — все кружатся на месте. Объявляет: «Штиль!» — все замирают на месте.

Неправильно двигавшиеся «флюгера» платят фант.

## ЛОВКИЕ РЕБЯТА

Много веселых минут принесут ребятам игры, требующие ловкости. Попробуйте разыграть такие игры.

**«Понимаем, понимаем!»** Все играющие становятся по кругу. Водящий — в центре. Он задумывает какое-нибудь животное или птицу, движениями и мимикой передает различные признаки, показывает, какого оно роста, как ест, какие у него уши, изображает его походку и т. д. Он показывает 5—6 таких признаков. Каждый раз играющие говорят хором: «Понимаем, понимаем!»

Закончив показ, водящий выходит за круг. Все играющие поворачиваются спиной к центру и вытягивают руки вперед. Водящий обходит круг. Кого он хлопнет по руке, тот должен сказать, какое существо было загадано. Если дан правильный ответ, водящий кричит: «Есть!» — и бежит, огибая круг. Тот, кто дал правильный ответ, бежит в обратном направлении. Кто первый добежит до пустого места, тот становится в круг. Опоздавший становится водящим.

**«Почта идет».** Все сидят на стульях по кругу. Каждый берет себе название какого-нибудь города. Посредине круга — «почтальон».

Он объявляет, что везет «письма» из Ленинграда в Ташкент или из Минска в Тбилиси. Названные города быстро меняются своими местами. «Почтальон» в это время старается занять пустое место.

Оставшийся без места становится «почтальоном», а занявший оставленный стул принимает название того же города.

**«Убегающее место».** Стулья составлены в круг. На всех, кроме одного, сидят играющие. Водящий — посреди круга. Начиная игру, он старается сесть на пустое место, но все играющие, быстро пересаживаясь влево, мешают ему занять место. Место все время «убегает» от водящего. Если водящий сумеет сесть, то водить идет сосед слева.

**«Морской проход».** Двое из играющих — «часовые». Они стоят с завязанными глазами у открытых дверей двух смежных комнат по бокам друг против друга. Остальные ребята поочередно стараются бесшумно проскользнуть из одной комнаты в другую. Им разрешается нагибаться, ползти по полу. «Часовые», услышав подозрительный шорох, поднимают руки, преграждая дорогу. Держать руки все время протянутыми «часовые» не имеют права. Задержанные отходят без напоминания и споров в сторону до окончания игры.

**«Горячие руки».** Играющие стоят тесным кругом. В середине круга — водящий. Играющие протягивают обе руки вперед ладонями вверх. Водящий старается ударить кого-нибудь из ребят по ладони. Чтобы избежать удара, надо быстро отдернуть руки. Кого водящий ударит по ладони, тот водит.

Игру нужно вести в быстром темпе.

**«Колечко».** На длинную веревку надевают кольцо. Концы веревки завязывают. Играющие становятся в круг, растягивая веревочку. Водящий — в середине круга. Ребята, держась руками за веревку, незаметно передвигают колечко, передавая его соседу, часто меняя направления и обманывая водящего ложными движениями. Водящий ищет кольцо. Он ударяет рукой по передвигающим рукам; тот, кого ударили, обязан сразу отнять руки от веревки. Застигнутый с кольцом становится водящим.

**«Бубенчики».** Ребята стоят тесным кругом. Они передают друг другу сзади несколько связанных вместе бубенчиков. Водящий, стоящий посредине, старается по звуку определить, у кого находятся бубенчики. Определив, он указывает на играющего и говорит: «Руки». Названный должен сейчас же показать обе руки. Если бубенцы действительно у него, то он становится водящим, если нет, игра продолжается.

**«Щетка».** Ребята стоят тесным кругом, заложив руки назад. Водящий находится посреди круга. Играющие передают сзади друг другу платяную щетку. Время от времени они проводят щеткой по спине водящего и быстро передают ее дальше. Водящий должен найти щетку. Он имеет право искать ее, просунув руки за спины ребят, в то время как щетка, перебегая из рук в руки, чистит его спину. У кого найдена щетка, тот будет водить.

**«Телефонисты».** К двум концам бечевки длиной 3—4 метра привязано по катушке. Посредине бечевки укреплена цветная контрольная тесемочка. Два «телефониста» становятся по концам бечевки, натянув ее и держа в руках по катушке. По сигналу «телефонисты» начинают наматывать «провод» на катушки как можно быстрее.

Тот, кому удается быстрее смотать на катушку свой отрезок бечевки до контрольной тесемочки, побеждает.

\* \* \*

Не показывайте ребятам сразу несколько новых игр. Для одного раза достаточно 2—3 новые игры.

Конечно, здесь приведены далеко не все литературные и малоподвижные игры.

У хорошего вожатого-организатора должно быть собрано много таких материалов. Вырезайте, переписывайте их из журналов, газет, специальных сборников.

# ОГЛАВЛЕНИЕ

## Глава I ЮНЫЕ ПИОНЕРЫ (стр. 9—34)

Построение пионерской организации (23). Руководство пионерской организацией (27). Прием в пионеры (29). Меры поощрения и взыскания (30). Пионеры — смена комсомолу (31). Пионерская символика (31). Пионерское знамя (31). Отрядный флажок (32). Пионерский галстук (32). Пионерский значок (33). Салют пионера (33). Призыв пионеров (33). Парадная форма пионера (33). Знаки различия в пионерской организации (33). Горн и барабан (34). Пионерская комната (34).

## Глава II РУКОВОДИТЕЛЬ, ВОСПИТАТЕЛЬ, ДРУГ (стр. 37—58)

Вожатый — прежде всего воспитатель (38). Учитывать возраст, интересы и запросы пионеров (41). Быть умелым организатором, служить примером для детей (41). Старший вожатый и вожатые отрядов (44). Работа вожатого с пионерским активом (47). Вместе с комсомольцами школы (49). При помощи учителей (50). Вожатый и семья пионера (51). Беседы вожатого с пионерами (52). Как составить план работы (54). Правильно организовать свой труд (56).

## Глава III УЧИТЬСЯ УПОРНО, ТЕРПЕЛИВО (стр. 61—78)

Воспитывать у пионеров сознательное, добросовестное отношение к учебе (67). Устранить перегрузку пионеров и школьников общественной и другой неучебной работой (72). Пионерские сборы, посвященные науке и технике (73). Предметные кружки в школе и роль пионерской организации в их работе (75). Помогать школе и учителю в оборудовании учебных кабинетов (76). Пионерская дружина в период подготовки и проведения переводных и выпускных экзаменов в школе (77).

## Глава IV КНИГА — ДРУГ ПИОНЕРА (стр. 81—98)

Работа с книгой (82). Пропаганда книги (86). Учи читать (88). Громкое чтение и рассказывание (90). Обсуждение книг (91). Литературные утренники и вечера (93). Литературные игры (94). Встречи

с авторами книг (96). Экскурсии (96). Неделя детской книги (97). Книга — помощник во всей пионерской работе (97).

## Глава V ПИОНЕРСКИЙ СБОР (стр. 101—112)

О содержании пионерских сборов (101). Сбор — важнейшая форма воспитательной работы с пионерами (102). Сборы, содействующие всестороннему развитию пионеров (105). Выбор темы для пионерского сбора (107). Каждый сбор должен соответствовать возрастным особенностям пионеров, их запросам и интересам (108). Порядок проведения сборов (110). Подготовка к сбору (111).

## Глава VI РАСТИТЬ ВЕРНЫХ СЫНОВ СОВЕТСКОЙ РОДИНЫ (стр. 115—136)

Воспитывать у пионеров беззаветную любовь к Коммунистической партии (117). Воспитывать пламенных советских патриотов (120). Воспитывать пионеров в духе дружбы народов, в духе пролетарского интернационализма (123). Воспитывать у пионеров коммунистическую сознательность (126). Пионерам о комсомоле и пионерской организации имени В. И. Ленина (130). Использовать многообразие форм и методов политико-воспитательной работы (131), беседы с пионерами (132), работа в отряде с газетой, политические информации (135), стенная газета (135). Использовать кино и радио (136).

## Глава VII ВОСПИТАНИЕ В ТРУДЕ (стр. 139—154)

Труд — основа человеческого существования (139). Формы пионерской работы, помогающие вожатым воспитывать у пионеров трудолюбие (140). Учебный труд (143). Физический труд (146). Обще-ственно-полезный труд (150). Некоторые советы по организации труда пионеров и школьников (153).

## Глава VIII СИЛЬНЫЕ, ЛОВКИЕ, СМЕЛЫЕ (стр. 157—200)

Особенности работы по физическому воспитанию пионеров . . . . . 158  
Закаливание в связи с занятиями гимнастикой, играми, спортом . . . . . 159

<b>Как организовать и проводить занятия</b>	160	<b>В походе</b>	218
Подготовка вожатых отрядов и пионерского актива (160). Занятия на сборах звеньев, отрядов и дружины (160). Зимний и весенний праздники с физкультурным содержанием (162). Примерное содержание праздников в конце учебного года (162). Спартакиады (162). Занятия в коллективе физической культуры (162). Занятия в дворцах и домах пионеров (163).		Порядок, скорость движения (218). Ориентирование на местности (219). Как идти по азимуту (221). Умение запоминать дорогу (223). Способы запоминания дороги (224). Определение расстояний при помощи глазомера (225). Как читать следы (226).	
<b>Содержание занятий</b>	163	<b>Чтение топографической карты</b>	229
Гимнастика и легкая атлетика (163). Ходьба, бег, прыжки, метания, упражнения на устойчивость и в переноске товарищей (166).		Масштаб (229). Условные знаки (229). Рельеф (229). Съёмка маршрута (231). Глазомерная съёмка участка местности (231).	
<b>Подвижные и спортивные игры</b>	175	<b>Привал</b>	234
Вожатому надо правильно руководить играми детей (175). Игры-минутки (175). Подвижные игры в звене и отряде (176). Игры на местности (180). Спортивные игры пионеров (182).		Как быстро оборудовать привал (235). Как развести костер (235) Как оборудовать ночлег (238). Ночное дежурство (241).	
<b>Лыжная подготовка</b>	184	<b>После похода</b>	241
<b>Коньки</b>	187	<b>Лыжный поход</b>	241
<b>Плавание</b>	187	Разведка маршрута и составление плана (242). Снаряжение лыжника в походе (244). Порядок движения (244). Предупреждение обморожений (244). Привал под открытым небом (245).	
Игры на воде и подготовительные упражнения к плаванию (188). Плавание способом кроль (188).		<b>Первая помощь</b>	246
<b>Спортивная площадка</b>	190		
<b>Физкультурные соревнования и смотр-конкурсы</b>	195		
Соревнования и конкурсы для пионеров младшего возраста (9—10 лет) (196). Соревнования и конкурсы для пионеров среднего возраста (11—12 лет) (197). Соревнования для пионеров старшего возраста (13—14 лет) (198). Судейство и выявление победителей (198). Судейство соревнований по бегу (198). Судейство соревнований по прыжкам (199). Судейство метаний (200). Выявление отряда-победителя на смотре дружины (200).			
		<b>Глава X</b>	
		<b>ЮНЫЕ НАТУРАЛИСТЫ</b>	
		(стр. 251—302)	
		<b>На школьном участке</b>	252
		Организация работы на участке (255). Опытная работа (256). Квадратно-гнездовая посадка картофеля (256). Квадратно-гнездовая посадка овощей (258) Рассадка в торфоперегнойных горшочках (258) 102 центнера с гектара (259). Размножение картофеля (261). Зеленое черенкование плодово-ягодных растений (262). Опыты с земляникой (263). Размножение ягодных кустарников (264). Грунтовые посевы и посадки (265). Ставить опыты, наблюдать, исследовать (266).	
		<b>В природе и сельском хозяйстве</b>	269
		Экскурсии в социалистическое сельское хозяйство (269). Борьба с вредными насекомыми (271). Экскурсия в природу (273). Ботанические экскурсии (276). Экскурсия на водоем (278). Экскурсия на овощной участок (279). Экскурсия по изучению птиц (280).	
		<b>Охота без ружья</b>	282
		Почерк зверя (285). Как шла собака (285). Отпечатки на грязи (285).	
		<b>Рыбная ловля</b>	286
		<b>Пионерская метеорологическая станция</b>	288
		<b>Календарь природы</b>	292
		<b>Разведчики подземных богатств</b>	293
		Как вести поиски полезных ископаемых (293). Разведка стекольных песков (294). Разведка огнеупорных глин (294). Разведка известковых туфов (294). Правила сбора образцов (295).	
		<b>В уголке живой природы</b>	295
		<b>Кружки юннатов</b>	299
		<b>Подарки биологическому кабинету</b>	300
		<b>«Неделя сада» и осенняя выставка</b>	301
<b>Г л а в а IX</b>			
<b>ПО РОДНОМУ КРАЮ</b>			
(стр. 203—248)			
<b>Куда пойти в поход?</b>	204		
Походы, знакомящие пионеров с трудом советского народа, строящего коммунизм (204). Походы, связанные с изучением исторического прошлого нашей Родины и по историческим местам края (205). Походы пионеров в места, связанные с именами выдающихся писателей, ученых, художников, композиторов (206). Походы пионеров с целью изучения географии своего района (207). Походы пионеров с целью изучения растительности и животного мира своего края (207). На поиски полезных ископаемых (208).			
<b>Тренировка участников похода</b>	209		
<b>Маршрут и план похода</b>	210		
<b>Распределение обязанностей среди участников похода</b>	213		
<b>Что взять с собой в поход</b>	216		
В однодневный поход (216). В двух-трехдневный поход (217). Продукты питания (217). Как укладывать снаряжение (217). Смотр перед походом (218).			

**Глава XI**  
**УМЕЛЫЕ РУКИ**  
(стр. 305—404)

Пропаганда технических знаний . . . . .	306
Техническое творчество пионеров . . . . .	307
Выставки, конкурсы, соревнования . . . . .	308
Мастерская пионерской дружины . . . . .	309
Принемы работ . . . . .	311
Работа с бумагой и картоном (312). Столярные работы (313). Слесарные работы (319).	
<b>Кружок «Умелые руки» . . . . .</b>	<b>323</b>
В помощь учению (324), геометрические фигуры (324), водяное и воздушное колеса (324), модель фонтана (325), оформление коллекций (325), папка для гербария (326), указка (326). Для пионерской комнаты (327), полка для книг и моделей (327), стойка для знамени дружины и отрядных флажков (327). Для игр и походов (327), перископ (327). Как переплести книги (328). Модель шагающего экскаватора (331).	
<b>Физический кружок . . . . .</b>	<b>333</b>
Самодельные приборы для опытов (334), лабораторный штатив (334), динамометр (334), пирометр (335), Сегнерово колесо из двух сифонов (335), прибор для демонстрации центробежной силы (335), модель паровой турбины (336), реактивная тележка (336), модель четырехцилиндрового двигателя (336), прибор для демонстрации конвекции (337), прибор для демонстрации движения проводника с током в магнитном поле (337), телескоп (337), эпидиаскоп (338), фильмоскоп (340).	
<b>Юные электротехники . . . . .</b>	<b>340</b>
Приемы электромонтажных работ (341), как починить электронагревательные приборы (344), огни на елке (345), электровыжигатель (346), электрический моторчик (346), ветроэлектрическая станция (348).	
<b>Юные радиолюбители . . . . .</b>	<b>351</b>
Радиосхемы и условные обозначения (351), детекторный приемник (352), антенна и заземление (356), самодельный детектор (357), ламповые приемники (358), школьный радиоузел (362).	
<b>Юные авиамоделисты . . . . .</b>	<b>364</b>
Воздушный шар (364), бумажные модели планеров и самолетов (365), схематическая модель планера (367), схематическая модель самолета (371), как гнуть рейки (373), над чем работать юным авиамоделистам дальше (374), как проводить авиамоделные соревнования в дружке (375).	
<b>Юные кораблестроители . . . . .</b>	<b>376</b>
Лодочка с парусом (376), контурные модели кораблей (376), модель яхты (377), модель катера с резиновым мотором (380), модель подводной лодки (381), над чем работать дальше судомоделистам (382), как провести соревнования с плавающими моделями (384).	
<b>Юные фотолюбители . . . . .</b>	<b>384</b>
Фотография без фотоаппарата (385),	

как фотографировать (385), как оборудовать фотолабораторию (390), самодельный фотоувеличитель (392), микрофотография (394).

<b>Модели сельскохозяйственных машин . . . . .</b>	<b>396</b>
Модель тракторной 24-рядной сеялки (397), модель жатки-самосброски (399), модель трактора (403).	

**Глава XII**

**ХУДОЖЕСТВЕННОЕ ВОСПИТАНИЕ ПИОНЕРОВ**  
(стр. 407—460)

<b>Театральная работа с пионерами . . . . .</b>	<b>408</b>
Работа драматического кружка и кружка художественного слова (409), работа над художественным словом (410). Малые театральные формы (412), инсценировка (412), литературные композиции и монтажи (415). Учебная работа в кружке (416). Постановка пьесы (419). Оформление спектакля (422). Костюмы (423). Освещение (426). Музыкальное и шумовое оформление спектакля (426). Настольный театр (426).	
<b>«Театр теней» . . . . .</b>	<b>428</b>
<b>Театр кукол . . . . .</b>	<b>430</b>
Выбор пьесы (431). Ширма театра кукол (432). Куклы (433). Кукловождение (436). О режиссере (437).	
<b>Музыкальное воспитание . . . . .</b>	<b>438</b>
Знакомство с музыкальным творчеством (439). Организация хора (440). Содержание работы хора (441). Разучивание песни (441). Песня в отряде (442). Праздник песни (443). Оркестр народных инструментов (443).	
<b>Танцы . . . . .</b>	<b>444</b>
Подготовительные танцевальные упражнения (445). Разучивание танцев (446), «полька тройками» (447), «колесико» — латвийский народный танец (449), русский танец «Пойду ль, выйду ль я» (450).	
<b>Изобразительное искусство . . . . .</b>	<b>451</b>
Ознакомление пионеров и школьников с изобразительным искусством (451). Художественная самодеятельность юных пионеров в области изобразительного творчества (453). Кружки изобразительного творчества (454). Прикладные формы работы (455). Сведения о материалах и инструментах, применяемых в изобразительной работе (456). Изделия из папье-маше (459). Шрифт (460).	

**Глава XIII**  
**ПИОНЕРСКОЕ ЛЕТО**  
(стр. 463—512)

<b>Загородный лагерь . . . . .</b>	<b>466</b>
Задачи пионерского лагеря (466). Оборудование лагеря (466). Подготовка к выезду в лагерь (474). Лагерная дружина (476). Лагерный день (478). Дежурства в лагере (482). Политико-воспитательная работа (485). Культурно-массовая работа (487). Физическое воспитание в лагере (490). Лагерные игры (491).	



## ИГРЫ

(стр. 515—538)

Труд в лагере (492). Натуралистическая работа в лагере (493). Технические кружки в лагере (494). Походы в окрестности лагеря (495). Открытие и закрытие лагеря (496)

497

**Городской пионерский лагерь** . . . . .  
 Летняя детская площадка (498). Городской пионерский лагерь (498). Организация летней работы (499), своевременно начать подготовку к лету (499), оборудование площадки (500), подготовка работников лагеря (501), формирование лагерной дружины (502), план летней работы дружины (503), распорядок дня (504). Содержание работы городского лагеря (504), политико-воспитательная работа в городском лагере (505), труд на общую пользу (509), пионеры-физкультурники (510), художественное воспитание пионеров в городском лагере (511), кино в городском лагере (512), руководство техническим творчеством пионеров и юннатской работой (512).

**Пионерская игротека** . . . . . 515  
**Настольные игры** . . . . . 518

Детское лото (518). «Квартет писателей» (518). Вертолина (521). Электровикторина (521). Борьба за первенство (521). Игра в сто (522). Попробуй сложи! (522). Суворовская задача (522). Четырнадцать колышков (522). Китайские головоломки (525). Восемь колышков (525). Шнурковые головоломки (525). Проволочные головоломки (526). Настольный футбол (526). Настольный хоккей (526). Биллиард-рикошет (529). Избавься от шариков (529). Волчок, сбивающий кегли (529). Кто быстрее? (531).

**Комнатные игры** . . . . . 531  
**В часы досуга** . . . . . 535

**СОСТАВ АВТОРОВ:**

**Т. МАТВЕЕВА, Е. ШАЦКАЯ (I глава), А. СТРОЕВ (II, XIII главы),  
М. КОЛМАКОВА (III глава), А. ЕЛАГИНА, Н. МЕДВЕДЕВА (IV глава),  
В. ВЕЛИКАНОВ (V глава), В. СЕМЕНОВ (VI глава), Л. ХОТИЛОВ-  
СКАЯ (VII глава), В. ЯКОВЛЕВ, М. ЧЕРЕВКОВ (VIII глава), В. НИ-  
КОЛЬСКИЙ (IX глава), В. КОРЧАГИНА (X глава), А. ШМАКОВА,  
В. ГАРШЕНИН (XI глава), А. ГРОССМАН, Е. КОНОРОВА, В. ЩЕР-  
БАКОВ, В. ЛОКТЕВ (XII глава), Н. СТУДЕНЕЦКИЙ, З. ПЕЧНИКОВА  
(XIII глава), Е. МИНСКИЙ (XIV глава)-**

**РЕДКОЛЛЕГИЯ:**

**И. АВРАМЕНКО, П. АНДРЕЕВ, Н. ДЫХНОВ, Т. МАТВЕЕВА,  
З. ПЕЧНИКОВА, С. ПОТЕМКИН, В. СТЕПАНОВ, А. СТРОЕВ,  
З. ТУМАНОВА.**

**Рисунок на переплете и заставки художника В. ЩЕГЛОВА.**

**Титул и шмуцтитуды С. СЕРГЕЕВА.**

**Рисунки в тексте Л. СМЕХОВА, С. НАУМОВА.**

*Издание 5-е, переработанное и дополненное*

Редактор *А. Стрѣв*  
Худож. редактор *Н. Коробейников*  
Техн. редактор *А. Бодров*

---

А07339 Подписано к печати 16/XI 1954 г.  
Бумага 70 × 108<sup>1</sup>/<sub>16</sub> = бум. л. 17 = печ. л.  
4<sup>3</sup>/<sub>58</sub> + 10 вклеек. Уч.-изд. л. 61,8.  
Тираж 160 000 Цена 21 р. 80 к.,  
в лидерине 22 р. 30 к. Заказ 2151.

---

Типография «Красное знамя»  
изд-ва «Молодая гвардия»,  
Москва, А-55, Сушевская, 21.