



**FUTURE**

Евгений Гершман

**Социо  
Психо  
Парадигмы  
в дискретном формате**

Научная основа консерватизма

 **LAMBERT**  
Academic Publishing

### **Impressum / Выходные данные**

Bibliografische Information der Deutschen Nationalbibliothek: Die Deutsche Nationalbibliothek verzeichnet diese Publikation in der Deutschen Nationalbibliografie; detaillierte bibliografische Daten sind im Internet über <http://dnb.d-nb.de> abrufbar.

Alle in diesem Buch genannten Marken und Produktnamen unterliegen warenzeichen-, marken- oder patentrechtlichem Schutz bzw. sind Warenzeichen oder eingetragene Warenzeichen der jeweiligen Inhaber. Die Wiedergabe von Marken, Produktnamen, Gebrauchsnamen, Handelsnamen, Warenbezeichnungen u.s.w. in diesem Werk berechtigt auch ohne besondere Kennzeichnung nicht zu der Annahme, dass solche Namen im Sinne der Warenzeichen- und Markenschutzgesetzgebung als frei zu betrachten wären und daher von jedermann benutzt werden dürften.

Библиографическая информация, изданная Немецкой Национальной Библиотекой. Немецкая Национальная Библиотека включает данную публикацию в Немецкий Книжный Каталог; с подробными библиографическими данными можно ознакомиться в Интернете по адресу <http://dnb.d-nb.de>.

Любые названия марок и брендов, упомянутые в этой книге, принадлежат торговой марке, бренду или запатентованы и являются брендами соответствующих правообладателей. Использование названий брендов, названий товаров, торговых марок, описаний товаров, общих имён, и т.д. даже без точного упоминания в этой работе не является основанием того, что данные названия можно считать незарегистрированными под каким-либо брендом и не защищены законом о брендах и их можно использовать всем без ограничений.

Coverbild / Изображение на обложке предоставлено: [www.ingimage.com](http://www.ingimage.com)

Verlag / Издатель:

LAP LAMBERT Academic Publishing

ist ein Imprint der / является торговой маркой

OmniScriptum GmbH & Co. KG

Heinrich-Böcking-Str. 6-8, 66121 Saarbrücken, Deutschland / Германия

Email / электронная почта: [info@lap-publishing.com](mailto:info@lap-publishing.com)

Herstellung: siehe letzte Seite /

Напечатано: см. последнюю страницу

ISBN: 978-3-659-77279-5

Copyright / АВТОРСКОЕ ПРАВО © 2015 OmniScriptum GmbH & Co. KG

Alle Rechte vorbehalten. / Все права защищены. Saarbrücken 2015

Новые парадигмы завершат  
Век безумных obsessions и откроют  
**Эру разумности**

## Содержание

В данный сборник вошли пять работ, объединённых принципами дискретности знания, соответствия требованиям эпистемологии и естественнонаучных обоснований социологических и психологических теорий.

**Дискретный формат знания** **4**

**Начала теории Социогенеза** **7**

Теория **Социогенеза** ( Исторического процесса ) основана на естественнонаучных знаниях. Эта теория составит основу будущих социальных наук.

**Теория преобразования общества** **102**

Эта теория описывает естественный оптимальный процесс превращения социализма в капитализм, причины распада СССР и кризисов стран экс-СССР и возможный путь их эффективного развития.

**Кибернетические аспекты психофизиологии** **166**

Эта теория описывает механизмы творческой деятельности, а также уважения, воспитания, совести, любви, красоты, юмора.

**Бифуркация Цивилизации** **206**

В этой статье описаны факторы и механизмы разрушения современной Цивилизации и единственно возможный путь восстановления её продуктивного состояния.

Автор приветствует научную критику этих работ.

**A 5 Q 1 Z 7 @ y a h o o . c o m**

**w w w . 5 W 5 W 5 . c o m**

## **Дискретный формат знания**

Знание есть информация, описывающая свойства объектов. То есть знание состоит из структурированного множества описаний отдельных свойств объектов.

**Поэтому знание – дискретно и структурно.**

Основная функция научной деятельности есть составление описаний отдельных свойств изучаемых объектов.

Чем более дискретировано и структурировано знание, тем выше его качество.

Современные естественнонаучные знания дискретированы и структурированы в некоторой степени.

Чем сложнее наука, тем эта степень традиционно меньше. В химии меньше, чем в физике. В биологии меньше, чем в химии.

Современные гуманитарные и общественные знания, как правило, представлены в формате текстового потока.

Степень их дискретности и структурности минимальна.

Причём настолько минимальна, что эти знания нельзя считать научными.

**Дискретная структура есть необходимый признак научного знания.**

Научное знание, научное мышление и научное общение должны быть дискретны и должны оперировать отдельными свойствами объектов.

**Игнорирование принципа дискретности знания и других принципов эпистемологии причиняет низкий уровень культуры и эффективности научной деятельности.**

Основная функция научного общения есть выявление ошибок в описаниях отдельных свойств объектов – неопределённых понятий, логических противоречий и несоответствий фактам.

**Поэтому предметами научных дискуссий должны быть отдельные, конкретные описания свойств объектов.**

Анализ и обсуждение текстов, в которых недостаточно чётко выделены описания отдельных свойств, существенно затруднены и неэффективны вплоть до фактической их бесплодности или вообще невозможности.

В научных текстах описание каждого свойства должно быть явно отделено от описаний других свойств.

**Описание элементарного свойства должно составлять микротезис, как правило, из 1-3 предложений.**

Предпочтительно визуально разделять микротезисы (пустыми строками уменьшенной высоты) и присваивать им уникальные имена для удобства и точности ссылаясь на них.

**Применение научным сообществом микротезисного формата научных текстов увеличит эффективность научной деятельности: в физике и инженерии – в 1,5-2 раза, в химии – в 3-4 раза, в биологии и медицине – в 7-10 раз, в психологии – в десятки раз, в социологии – в тысячи раз.**

Общество есть сверхсложная система. Продуктивное проектирование его изменений невозможно на основе риторики, как правило, демагогической. Оно возможно только на основе научного знания, которое может быть только дискретным.

Можно предположить следующую причинно-следственную последовательность :

игнорирование научным сообществом дискретности знания –  
представление научных текстов в потоковом формате –  
уменьшение эффективности научной деятельности ( вплоть до огромной вредоносности социальных псевдонаук) –  
ошибочность социальных проектов –  
ухудшение функционирования социальных систем.

**Все социальные катастрофы Человечества от начала 20-го века до наших дней есть результаты действия этой трагической последовательности.**

Если эта гипотеза верна, то можно осуществить альтернативную причинно-следственную последовательность: признание дискретной природы знания – представление научных текстов в микротезисном формате – увеличение эффективности научной деятельности – благотворность социальных проектов – оптимальность функционирования социальных систем.

**В результате применения принципа дискретности знания, без существенных затрат, эффективность науки будет значительно повышена, и социальные системы будут качественно оптимизированы .**

Поэтому целесообразно и необходимо создать в Интернете просветительские центры пропаганды принципа дискретности знания.

## **Начала теории Социогенеза**

В работе описаны основные механизмы развития Цивилизации.

Показано развитие наиболее важных свойств общества :  
способов стимулирования работников,  
прав членов общества,  
способов владения основными богатствами общества,  
способов управления обществом,  
видов взаимоотношений обществ.

Определены причины и условия изменения этих свойств.  
Доказано причинение этих свойств технологиями,  
доминирующими в экономике в соответствующие периоды  
Истории.

На основе представленной теории развития общества,  
спрогнозировано развитие Цивилизации в будущем.

### **Преамбула**

Полтора века прошло после открытия К. Марксом  
парадигмы исторического материализма.

Её первый принцип — «Свойства общества объективны».  
Второй принцип — «Свойства экономической системы  
общества определяют свойства его политической системы».  
Третий — «Тип основной технологии экономики определяет  
тип общественных отношений».

Несмотря на давность открытия К. Маркса, историко-  
материалистическая парадигма, практически, до сих пор не  
признана Цивилизацией.

Она также была фактически отвергнута марксистско-ленинской  
доктриной, утверждавшей определяющую роль классовой  
борьбы и социальных революций в истории Человечества.

Парадигму исторического материализма эта доктрина заменила утопическим волюнтаризмом.

Предлагаемая теория Социогенеза развивает историко-материалистическую парадигму и основана на естественно-научных знаниях.

Цель настоящей работы – описание основных факторов и механизмов, причиняющих исторические изменения основных свойств общества.

Основные свойства общества есть следующие :

Преобладающий способ стимулирования работников к труду.

Права большинства членов общества.

Вид владения основными богатствами общества.

Вид системы управления обществом.

Вид отношений общества с другими обществами.

Например, в эпоху капитализма :

Преобладающий способ стимулирования работников – денежное поощрение.

Права членов общества – на жизнь, неприкосновенность личности и имущества, участие во влиянии на систему власти.

Вид владения основными богатствами общества – частная собственность.

Вид системы управления обществом – республика.

Вид отношений общества с другими обществами – мирное сосуществование.

Общественные, в том числе, экономические отношения суть процессы управления.

Их свойства зависят от основных технологий экономики.

Наиболее вероятно, что властвующая общественная группа устанавливает такие свойства процессов управления, при которых богатства этой группы максимизируются.



Механизмы влияния технологий в эпоху капитализма на :  
способ стимулирования работников описаны в разделе **3.3.1**,  
права граждан описаны в разделе **4.4.1**,  
владение богатствами общества описаны в разделе **5.2**,  
систему управления обществом описаны в разделе **5.2.3.1**,  
отношения между обществами описаны в разделе **9.5.1**.

**Теория Социогенеза** представлена в микротезисном формате.  
Каждый тезис описывает элементарное свойство общества.  
Все тезисы пронумерованы, чтобы оппонентам было удобно  
ссылаться на них в своих комментариях.

## **Содержание работы**

<b>Диаграмма Социогенеза</b>	<b>13</b>
<b>1. Технологическая эволюция</b>	<b>25</b>
Первый переход	
Второй переход	
Третий переход	
Этапы технологической эволюции	
<b>2. Стимулирование</b>	<b>27</b>
Общие свойства	
Виды стимулирования	
Целесообразность стимулирования	
Предпочтительность поощрения	
Гарантии неприменения наказаний	
<b>3. Влияние технологий на способы стимулирования</b>	<b>33</b>
Стимулирование в мускульных технологиях	
Стимулирование в технологиях использования скота	
Стимулирование в технологиях преобразования энергии	

<b>4. Влияние технологий на права людей и на степень удовлетворения их потребностей</b>	<b>36</b>
В эпоху мускульных технологий	
В эпоху технологий использования скота	
В эпоху технологий преобразования энергии	
<b>5. Историческое изменение способов осуществления власти и владения основными богатствами общества</b>	
<b>5.1 Авторитаризм и самодержавие</b>	<b>38</b>
Определения и постулаты	
Свойства господствующей группы	
Функции Верховного Правителя	
Детерминант авторитаризма	
Централизованное владение	
Наделительное владение	
Государство фараонов	
Феодализм	
Абсолютизм	
<b>5.2 Республика</b>	<b>45</b>
Детерминант республики	
Система власти	
Партийная система	
Детерминанты правовой системы	
<b>5.3 Историческое установление Республики</b>	<b>49</b>
Свойства нормального процесса	
Политическое преобразование	
Революционные отклонения	
<b>6. Оптимальная Республика в эпоху машинных технологий</b>	
Система власти	<b>52</b>
Источники государственного бюджета	
Судебная система	

Ранжирование жителей	
Буржуазная республика	
<b>7. Типы республик, отличных от оптимальных</b>	<b>56</b>
Создание идеологии демократии	
Пороки демократии	
Налоги и повинности – рудименты авторитаризма	
Порочная правовая парадигма	
Концепция разделения властей	
Результаты демократии в 20-м веке	
<b>Социал-демократия</b>	<b>63</b>
Социал-демократическая экономика	
Общество потребления	
Насаждение демократии в малоразвитых странах	
Ресурсы социал-демократии	
Перспектива социал-демократии	
<b>8. Авторитаризм в эпоху машинных технологий</b>	<b>71</b>
Возможные сценарии	
Свойства централизованного управления	
Стимулирование предприятий	
Стимулирование государственного аппарата	
Вероятность авторитаризма	
Псевдоавторитаризм	
<b>Тоталитаризм в эпоху машинных технологий</b>	<b>78</b>
Психологические механизмы тоталитаризма	
Режим власти фанатиков	
Естественное прекращение тоталитаризма	
<b>9. Принципы отношений между обществами</b>	<b>81</b>
Эволюция целей войн	
Маловероятность войн в эпоху машинных технологий	
Сепаратизм	

<b>10. Историческое изменение статуса религии</b>	<b>83</b>
Шаманизм и теократия	
Установление монотеизма	
Разделение государства и церкви	
<b>11. Эпоха X</b>	<b>87</b>
Свойства компьютерной технологии	
Свойства интеллектуальной деятельности	
Эра научного сознания	
Искусственный мировой язык	
Психофизиологические механизмы творчества	
Права людей в эпоху компьютерных технологий	
Исчезновение института частной собственности и феномена эксплуатации людей	
Исчезновение института авторского права	
Возникновение общественного сектора экономики	
Установление общественного управления экономикой	
Сетевая политическая система	
Международные отношения	
Новый регионализм	
<b>12. Эпоха Y</b>	<b>97</b>
Искусственный распознаватель объектов	
Свойства научной деятельности	
Исчезновение товарно-денежной системы	
Возникновение Демократии	
Объединение Человечества	
<b>13. Эпоха Z</b>	<b>100</b>
<b>Диаграмма Социогенеза</b> графически отображает эры и эпохи в историческом развитии общества, а также свойства общества в соответствующие эпохи.	
Она даёт возможность наглядно соотнести эры, эпохи и свойства общества во времени.	
<b>Диаграмму</b> следует смотреть в двустраничном режиме.	

## Диаграмма

Ряды Диаграммы отражают эры и эпохи

Эпоха собираательства и охоты	Эпоха мускульных технологий	Эпоха технологий использования скота	Эпоха машинных технологий
Эра природных производств	Эра искусственных производств —		
Эра естественных производственных процессов			Эра искусственного
Эра естественного преобразования			
Эра использования работников как основного источника силы (энергии)		Эра использования отделения от работников	
Эра использования человека как средства обработки информации			
Эра естественного Эра			
(* Эра Свободы есть Эра искусственного интеллекта и отделения от			
Отсутствие эксплуатации людей	Использование людей как работников. Присвоение продуктов производств руководителями, распоряжающимися средствами и ресурсами производства и стимулирования		
Большая эффективность наказательного стимулирования Основной способ стимулирования — наказание		Малая эффективность Основной способ Право на	
Функционирование системы товарно-денежных			

## Социогенеза

в историческом развитии общества.

Эпоха компьютерных технологий	Эпоха технологий с искусственным распознавателем	Эпоха технологий с искусственным интеллектом
— искусственного преобразования природных объектов		
искусственных производственных процессов — преобразования энергии и вещества		
информации	Эра искусственных биологических устройств преобразования информации	
специальных источников силы (энергии) и функции основного источника силы (энергии)		
Эра использования искусственных устройств обработки информации и отделения от работников функции управления производственными процессами		
интеллекта Необходимости	Эра Свободы	
человека необходимости участия в процессах достижения целей )		
Присвоение продуктов производств работниками		
наказательного стимулирования стимулирования — поощрение		
жизнь		
отношений	Отсутствие товарно-денежных отношений	

Возможность наказательного стимулирования Его возможная эффективность		Принципиальная Запрещение Права на	
Большая эффективность стимулирования Основной механизм целеустремления — стимулирование			
Возможная эффективность			
Основные богатства общества — природные ресурсы Авторитарное управление Самодержавное владение		Основные Общественное Публичное	
Основные богатства общества — материальные объекты Персональная собственность Власть меньшинства членов общества			
Эпоха собираательства и охоты	Эпоха мускульных технологий	Эпоха технологий использования скота	Эпоха машинных технологий
<b>Племя</b>	<b>Автократия</b>	<b>Аристократия</b>	<b>Буржуакратия</b>
* Автократия — Централизованное владение основными богатствами * Аристократия — Наделительное владение основными богатствами * Буржуакратия — Частное владение основными богатствами общества			
Антагонизм обществ Захват территорий и богатств		Мирное	
Уничтожение и/или изгнание соседних племен	Порабощение населения Захват территорий	Поглощение территорий	Торговля между странами

<p>неэффективность наказательного стимулирования наказательного стимулирования неприкосновенность личности и имущества</p>		
<p>Малая эффективность стимулирования Основной механизм целеустремления — психофизиологические творческие установки Права на удовлетворение физиологических потребностей и образование</p>		
<p>стимулирования</p>	<p>Принципиальная неэффективность стимулирования Право на удовлетворение всех нормальных желаний</p>	
<p>богатства общества — искусственные продукты владение управление</p>		
<p>Основные богатства — информационные модели Коллективная собственность Власть большинства членов общества</p>		
<p>Эпоха компьютерных технологий</p>	<p>Эпоха технологий с искусственным распознавателем</p>	<p>Эпоха технологий с искусственным интеллектом</p>
<p><b>Технократия</b></p>	<p><b>Демократия</b></p>	
<p>* Технократия — Коллективное владение основными богатствами общества * Демократия — Общечеловеческое владение основными богатствами</p>		
<p>сосуществование обществ</p>		
<p>Кооперация и объединение стран</p>	<p>Общечеловеческое объединение</p>	



Политеизм		Монотеизм	
	Теократия	Светская	
	Церковь есть часть государства	Раздельность государства и церквей	
Эра верований			
Эра потребительства			
Эра обыденного сознания			
Эра естественных языков			
Эпоха собирательства и охоты	Эпоха мускульных технологий	Эпоха технологий использования скота	Эпоха машинных технологий
<b>Племена</b>	<b>Фараонизм</b>	<b>Феодализм</b>	<b>Капитализм</b>

В колонке «**Эпоха собирательства и охоты**» приведены основные свойства общества, присущие ему в эту эпоху :

- Природные производства
- Естественные производственные процессы
- Естественное преобразование информации
- Использование работников как основного источника силы
- Отсутствие эксплуатации людей
- Основные богатства общества — природные ресурсы

Атеизм		
власть		
Эра атеизма		
Эра творчества		
Эра научного сознания		
Эра искусственного мирового языка		
Эпоха компьютерных технологий	Эпоха технологий с искусственным распознавателем	Эпоха технологий с искусственным интеллектом
<b>X-Формация</b>	<b>Y-Формация</b>	<b>Z-Формация</b>

Власть меньшинства членов общества

Антагонизм обществ

Захват территорий и богатств

Уничтожение и/или изгнание соседних племен

Политеизм

Религиозные верования

**Эта совокупность свойств присуща племенам.**

В колонке «**Эпоха мускульных технологий**» приведены основные свойства общества в эту эпоху :

Искусственные производства — искусственное преобразование природных объектов

Естественные производственные процессы

Использование работников как основного источника силы

Использование людей как работников

Присвоение продуктов производств руководителями

Большая эффективность наказательного стимулирования

Основной способ стимулирования — наказание

Возможность наказательного стимулирования, его возможная эффективность

Основные богатства общества — природные ресурсы

Авторитарное управление

Власть меньшинства членов общества

Автократия

Централизованное владение основными богатствами общества

Антагонизм обществ

Захват территорий и богатств

Порабощение населения

Политеизм

Теократия

**Эта совокупность свойств присуща государству фараонов.**

В колонке «**Эпоха технологий использования скота**» приведены основные свойства общества в эту эпоху :

Искусственные производства — искусственное преобразование природных объектов

Естественные производственные процессы

Использование специальных источников силы (энергии) и

отделение от работников функции основного источника силы

Использование людей как работников

Присвоение продуктов производств руководителями  
Малая эффективность наказательного стимулирования  
Основной способ стимулирования — поощрение  
Право на жизнь  
Возможность наказательного стимулирования  
Возможная эффективность наказательного стимулирования  
Большая эффективность стимулирования  
Основной механизм целеустремления — стимулирование  
Возможная эффективность стимулирования  
Основные богатства общества — природные ресурсы  
Авторитарное управление  
Самодержавное владение  
Основные богатства общества — материальные объекты  
Персональная собственность  
Власть меньшинства членов общества  
Аристократия  
Наделительное владение основными богатствами общества  
Антагонизм обществ  
Поглощение территорий  
Монотеизм  
Светская власть  
Церковь есть часть государства  
Религиозные верования  
**Эта совокупность свойств присуща феодализму.**

В колонке «**Эпоха машинных технологий**» приведены основные свойства общества в эту эпоху :  
Искусственные производства — искусственное преобразование природных объектов  
Искусственные производственные процессы — искусственное преобразование энергии и вещества  
Естественное преобразование информации

Использование специальных источников силы (энергии) и отделение от работников функции основного источника силы (энергии)  
Использование человека как средства обработки информации  
Использование людей как работников  
Присвоение продуктов производств руководителями  
Малая эффективность наказательного стимулирования  
Основной способ стимулирования — поощрение  
Право на жизнь  
Принципиальная неэффективность наказательного стимулирования  
Запрещение наказательного стимулирования  
Права на неприкосновенность личности и имущества  
Большая эффективность стимулирования  
Основной механизм целеустремления — стимулирование  
Возможная эффективность стимулирования  
Основные богатства общества — искусственные продукты  
Общественное владение  
Публичное управление  
Основные богатства общества — материальные объекты  
Персональная собственность  
Власть меньшинства членов общества  
Буржуакратия  
Частное владение основными богатствами общества  
Мирное сосуществование обществ  
Торговля между странами  
Монотеизм  
Светская власть  
Раздельность государства и церковей  
Религиозные верования  
Потребительство  
**Эта совокупность свойств присуща капитализму.**

В колонке «**Эпоха компьютерных технологий**» приведены основные свойства общества в эту эпоху :

- Искусственные производственные процессы — искусственное преобразование энергии и вещества
- Естественное преобразование информации
- Использование специальных источников силы (энергии) и отделение от работников функции основного источника силы (энергии)
- Использование искусственных устройств обработки информации и отделение от работников функции управления производственными процессами
- Присвоение продуктов производств работниками
- Малая эффективность стимулирования
- Основной механизм целеустремления — психофизиологические творческие установки
- Права на удовлетворение физиологических потребностей и образование
- Возможная эффективность стимулирования
- Основные богатства общества — искусственные продукты
- Общественное владение
- Публичное управление
- Основные богатства общества — информационные модели
- Коллективная собственность
- Власть большинства членов общества
- Технократия
- Коллективное владение основными богатствами общества
- Кооперация и объединение стран
- Атеизм
- Творчество
- Научное сознание
- Искусственный мировой язык

**Эта совокупность свойств присуща будущей общественной формации, условно названной X-Формацией.**

В колонке «**Эпоха технологий с искусственным распознавателем**» приведены основные свойства в эту эпоху :

Искусственные производственные процессы — искусственное преобразование энергии и вещества

Использование искусственных биологических устройств преобразования информации

Использование искусственных устройств обработки информации и отделения от работников функции управления производственными процессами

Присвоение продуктов производств работниками

Права на неприкосновенность личности и имущества

Малая эффективность стимулирования

Основной механизм целеустремления работников — психофизиологические творческие установки

Принципиальная неэффективность стимулирования

Право на удовлетворение всех нормальных желаний

Отсутствие товарно-денежных отношений

Основные богатства общества — искусственные продукты

Общественное владение

Публичное управление

Основные богатства общества — информационные модели

Коллективная собственность

Власть большинства членов общества

Демократия

Общечеловеческое владение основными богатствами общества

Общечеловеческое объединение

**Эта совокупность свойств присуща будущей общественной формации, условно названной Y-Формацией.**

В колонке «**Эпоха технологий с искусственным интеллектом**» приведены основные свойства в эту эпоху :

Использование искусственных биологических устройств преобразования информации

Использование искусственных устройств обработки информации и отделения от работников функции управления производственными процессами

Эра Свободы — Эра искусственного интеллекта и отделения от человека необходимости участия в процессах достижения целей

Присвоение продуктов производств работниками

Малая эффективность стимулирования

Основной механизм целеустремления работников — психофизиологические творческие установки

Принципиальная неэффективность стимулирования

Право на удовлетворение всех нормальных желаний

Общественное владение

Публичное управление

Основные богатства общества — информационные модели

Коллективная собственность

Власть большинства членов общества

Демократия

Общечеловеческое владение основными богатствами общества

Общечеловеческое объединение

**Эта совокупность свойств присуща будущей общественной формации, условно названной Z-Формацией.**



## 1. Технологическая эволюция

### 1.1

В процессе развития цивилизации её технологическая основа совершила несколько основных качественных переходов.

#### 1.2.1

Первым был переход от использования природных продуктов посредством собирательства и охоты к искусственному производству.

#### 1.2.2

Человечество перешло к преобразованию природных объектов.

#### 1.2.3

На этом переходе произошло превращение человека из пользователя природы в элемент производства.

#### 1.2.4

Возникла экономическая целесообразность привлечения тем или иным способом людей к труду в производствах и их эксплуатации.

### 1.3.1

Вторым был переход от использования мышц работников в качестве основного источника энергии (силы) к иным источникам энергии (силы).

#### 1.3.2

Основной функцией работника стало управление потоками энергии (силы).

#### 1.3.3

Функция источника энергии (силы) была отделена от работника.

### 1.4.1

Третьим был переход от естественных процессов производства к искусственным процессам.

#### 1.4.2

До этого перехода преобладающей частью экономики были

аграрные производства.

#### 1.4.3

Основа аграрных производств есть естественные процессы – жизнедеятельность растений и животных.

#### 1.4.4

После этого перехода, преобладающей частью экономики стали промышленные производства, основа которых есть искусственные процессы преобразования энергии и вещества.

#### 1.4.5

Основным фактором третьего перехода был переход от использования естественных источников энергии (силы) – мышц работников и скота к искусственному преобразованию энергии из одного вида в другой.

#### 1.5.1

В результате этих переходов, цивилизация прошла три этапа технологической эволюции.

#### 1.5.2

На первом этапе, т.е. от первого перехода до второго, господствовала мускульная технология. В ней мускулы работников есть основной источник силы (энергии).

Примеры мускульной технологии – мотыжное земледелие, переноска грузов, копание земли.

#### 1.5.3

На втором этапе, т.е. от второго перехода до третьего, господствовала технология использования скота. В ней основной источник силы (энергии) есть скот. Примеры технологии – упряжное земледелие, перевозка грузов, скотоводство.

#### 1.5.4

На третьем этапе, начавшемся после третьего перехода и продолжающемся в настоящее время, господствует технология

преобразования энергии.

#### 1.5.5

Основной элемент этой технологии есть Машина — искусственное устройство, преобразующее энергию одного вида в энергию другого вида и направляющее её поток в определённом направлении.

#### 1.5.6

Примеры машин – паровая машина, электрический двигатель, атомный реактор, огнестрельное оружие, термоядерная бомба.

#### 1.5.7

Основная функция большинства работников в этой технологии – управление соответствующим фрагментом производственного процесса.

## 2. Стимулирование

### 2.1

Наиболее вероятно применение того способа стимулирования работников, который обеспечивает наибольшую эффективность производственного процесса.

#### 2.2.1

Управление работником включает в себя следующие функции :  
сообщение работнику описания требуемых от него действий и/или описание результатов фрагмента Производственного Процесса (**ПП**), который он должен осуществить;  
контроль действий работника и/или результатов **ПП**;  
стимулирование работника.

#### 2.2.2

Цель стимулирования работника есть увеличение интенсивности его желания трудиться, т.е. осуществлять действия и/или достигать результатов **ПП**, которые нужны руководителю.

#### 2.2.3

Стимулирование включает в себя :

сообщение работнику описания стимула и условий его применения;

применение стимулирующих воздействий согласно результатам прямого контроля **ПП** и/или его результатов.

#### 2.3.1

Стимулирование может быть двух видов – наказательное и поощрительное.

#### 2.3.2

Наказательное стимулирование включает в себя угрозы наказания при условиях недостаточной старательности и/или недостижения требуемых результатов **ПП** и осуществление наказания.

#### 2.3.3

Наказание есть действия руководителя, увеличивающие мучительные и/или уменьшающие приятные эмоции у работника.

#### 2.3.4

Поощрительное стимулирование включает в себя обещание поощрения при условиях осуществления требуемых действий с большой интенсивностью и/или достижения требуемых результатов **ПП** и осуществление поощрения.

#### 2.3.5

Поощрение есть действия руководителя, увеличивающие приятные и/или уменьшающие мучительные эмоции у работника.

#### 2.3.6

Стимулирование во время **ПП** с прямым контролем трудовых действий работника обеспечивает, как правило, наибольшую его старательность в течение всего **ПП**.

#### 2.4.1

Страх перед наказанием, в большинстве случаев, вызывает

большую старательность, чем ожидание поощрения.

#### 2.4.2

Привыкание к наказанию, вызывающее уменьшение чувствительности к стимулированию, формируется у работника в значительно меньшей степени, чем привыкание к поощрению.

#### 2.4.3

Затраты руководителя на осуществление наказания, в большинстве случаев, меньше затрат на поощрение.

#### 2.4.4

Поэтому, при прочих равных условиях, наказательное стимулирование, как правило, более эффективно, чем поощрительное.

Кроме того, наказательное стимулирование вызывает у руководителя приятную эмоцию злости и сознание своей власти над работником.

#### 2.4.5

Поэтому руководитель, как правило, предпочитает наказательное стимулирование поощрительному.

### 2.5

Если контроль за действиями работника проблематичен, руководитель может косвенно контролировать его старательность по результатам **ПП**. При этом контроль по промежуточным результатам более эффективен, чем контроль по конечному результату **ПП**, так как позволяет обеспечить наибольшую старательность в течение всего **ПП**.

#### 2.6.1

Желание работника трудиться принято в политэкономии называть субъективным фактором.

На **ПП** влияет множество факторов, не зависящих от воли работника. Их принято называть Объективными Факторами (**ОФ**). Например, погода, климат, плодородие, свойства

технологии и т.д.

Здоровье и сила работника, свойства его психики, его способности, навыки и квалификация также есть **ОФ**.

#### 2.6.2

Если все **ОФ** благоприятствуют получению требуемых результатов **ПП**, то эти результаты зависят только от старательности работника.

При этом условии руководитель может оценить старательность по результатам (промежуточным и/или конечным) **ПП** и согласно этой оценке стимулировать работника.

#### 2.6.3

Если какие-то **ОФ** не позволяют получить требуемые результаты **ПП**, то они не могут быть получены независимо от старательности работника и от его стимулирования. При этом условии, стимулирование бесполезно и бессмысленно.

#### 2.7.1

Если работник интенсивно трудился, но из-за **ОФ** требуемые результаты **ПП** не получены, а руководитель всё же наказал работника, то работник понимает, что интенсивный труд не обеспечивает отсутствие наказания.

Поэтому в дальнейшем вероятны отказ работника от работы, его бегство от места работы и возможно даже ответное нанесение ущерба руководителю и его имуществу.

#### 2.7.2

Чтобы предотвратить такую конфликтную ситуацию, руководитель должен контролировать все **ОФ**, существенно влияющие на **ПП**.

#### 2.7.3

Если руководитель не может контролировать все **ОФ**, то он не может с достаточной достоверностью косвенно контролировать старательность работника по результатам **ПП**.

При этом условии возможна ошибочная оценка старательности, и есть риск возникновения конфликта с работником.

#### 2.7.4

Чтобы исключить этот риск, руководитель вынужден отказаться от применения более эффективного наказательного стимулирования и применять менее эффективное, но бесконфликтное поощрительное.

#### 2.7.5

Таким образом, если руководитель не может контролировать действия работника и все **ОФ**, он вынужден отказаться от наказательного стимулирования и применять поощрительное.

#### 2.8.1

При условии долговременного действия неконтролируемых постоянных **ОФ**, многократное выполнение одинаковой работы позволяет руководителю косвенно контролировать **ОФ**.

Например, он устанавливает наличие у работника необходимой квалификации. Поэтому при последующих выполнениях работы того же вида, руководитель может перейти от поощрительного стимулирования к наказательному.

#### 2.8.2

Работник, как правило, предвидит такую возможность. Поэтому в такой ситуации он, как правило, имитирует вредное влияние **ОФ**, например, своё неумение и невозможность удовлетворительного выполнения задания.

#### 2.8.3

Чтобы избежать пассивного саботажа, руководитель должен представить работнику гарантии неприменения наказаний в будущем.

#### 2.8.4

**Вывод.** Если работник может имитировать вредное влияние **ОФ**, руководитель вынужден гарантировать работнику неприменение наказаний.

### 2.9.1

Если выполняемая работа подобна работам, которые выполнялись ранее многократно, руководитель знает среднестатистические время и параметры качества, с которыми подобную работу может выполнить средний работник. Он также знает стоимость рабочей силы нужной квалификации. Исходя из этого, он знает, за какое поощрение, то есть плату, средний работник согласится выполнять эту работу.

### 2.9.2

Если работа оригинальная, то есть подобные работы ранее не выполнялись, то статистические сведения о её выполнении отсутствуют.

Руководитель не может с достаточной вероятностью предположить время и параметры качества выполнения работы.

Он также не знает величину поощрения, за которую средний работник согласится выполнить эту работу.

### 2.9.3

Работник, как правило, знает об этих обстоятельствах. Поэтому при заключении трудового договора он может установить повышенное время и заниженные параметры качества выполнения работы и потребовать плату, значительно большую объективной стоимости трудозатрат. Выполнение работы на таких условиях значительно уменьшает полезный результат для руководителя, например, прибыль.

### 2.9.4

**Вывод.** Если работа оригинальная, то стимулирование работника, как правило, малоэффективно.

### 2.10

Если руководитель не может установить, выполнена или не



выполнена работа, то стимулирование работника, в принципе, неэффективно и практически бессмысленно.

### **3. Влияние технологий на способы стимулирования**

#### 3.1.1

В Производственном Процессе (**ПП**), основанном на мускульной технологии, (**ППМ**) руководитель, как правило, может легко наблюдать и контролировать трудовые действия работника и по ним определять его старательность.

#### 3.1.2

Поэтому в таких **ПП** согласно (2.3.6) и (2.4.5), как правило, применяется наказательное стимулирование во время **ПП**.

#### 3.2.1

Производственные Процессы, основанные на технологиях использования скота, (**ППС**) в несколько раз более производительны, чем **ППМ**.

#### 3.2.2

Зона труда работника в **ППС** во много раз больше зоны труда работника в **ППМ**. Поэтому прямой контроль трудовых действий множества работников и их старательности в **ППС** весьма проблематичен и требует чрезмерно большого аппарата надсмотрщиков.

#### 3.2.3

Поэтому согласно (2.5), в **ППС**, руководитель вынужден преимущественно применять косвенный контроль старательности и стимулирование работников по результатам **ПП**.

#### 3.2.4

На **ППС** действует множество **ОФ**, в том числе, свойства и поведение скота, погода и т.д.

#### 3.2.5

Контроль всех **ОФ** требует чрезмерно больших затрат. Поэтому согласно (2.7.5), руководитель применяет в **ППС** преимущественно поощрительное стимулирование.

### 3.2.6

В эпоху технологий использования скота, наиболее распространенная форма стимулирования следующая. Руководитель предоставляет работнику участок земли (воду для орошения) и разрешает выращивать на нём урожай и содержать скот.

При условии выполнения определённых работ в хозяйстве руководителя (барщина) и сдачи руководителю определённого количества продуктов или денег (оброк), руководитель разрешает работнику присвоить себе остальную часть урожая и продуктов скотоводства, полученных на предоставленном участке.

### 3.2.7

Чтобы лишить работника возможности использования иного источника удовлетворения потребностей, руководитель и государство под угрозой наказания запрещают ему изменять место проживания, т.е. закрепощают его.

### 3.3.1

В **ПП**, основанных на технологиях преобразования энергии, (**ППЭ**) трудовые действия возможны только при наличии у работников соответствующих специальных квалификаций. Наличие или отсутствие такой квалификации есть **ОФ**. (Приобретение квалификации определяется желанием работника – субъективным фактором.)

### 3.3.2

Квалификация работника определяется содержанием его памяти.

Руководитель, в принципе, не может контролировать

содержание памяти работника.

### 3.3.3

В то же время работник может легко имитировать отсутствие квалификации.

Поэтому согласно (2.8.4) руководитель вынужден гарантировать работнику невозможность наказательного стимулирования и принуждения его к труду вопреки его воле.

### 3.3.4

В эпоху господства технологий преобразования энергии, в обществе развиты товарно-денежные отношения. Поэтому, в подавляющем большинстве случаев, поощрение работников осуществляется выплатой денег.

Наказание осуществляется, как правило, посредством уменьшения обещанной платы.

### 3.3.5

В **ППЭ** работники трудятся, в большинстве случаев, на своих рабочих местах и выполняют определённые технологические операции. Это позволяет руководителю достаточно эффективно контролировать их действия и их старательность.

### 3.3.6

Чем проще и определённее трудовые операции, тем эффективнее их контролирование и, согласно (2.3.6), тем эффективнее стимулирование во время **ПП**.

### 3.3.7

В ряде случаев прямой контроль действий работника может быть проблематичен. Например, в сложных операциях, состоящих из множества разных действий, в многовариантных операциях, в которых выбор того или иного варианта определяется в процессе производства, например, при ремонте, наладке, и т.д., при удалённом месте работы, при дорогостоящей технологической процедуре контроля и т.д.

В этих случаях согласно (2.5) предпочтительно контролировать

старательность работника по результатам **ПП**.

3.4

В **ППМ** работник, в большинстве случаев, исполняет внешние команды.

В **ППС** работник действует согласно собственной модели производственного процесса.

В **ППЭ** модель производственного процесса в памяти работника формируется в результате специального обучения.

#### **4. Влияние технологий на права людей и на степень удовлетворения их потребностей**

4.1

Право члена общества есть установленная законом, государственная гарантия удовлетворения соответствующей потребности членов общества.

4.2.1

В экономиках, в которых господствуют мускульные технологии, согласно (3.1.2), в основном, применяется наказательное стимулирование работников во время **ПП**. Руководители наказывают их побоями, истязаниями и умерщвлением.

4.2.2

Свобода работников физически ограничена.

Потребности работников удовлетворяются минимально, не более, чем нужно для поддержания их работоспособности.

4.2.3

Таким образом, господство в экономике мускульной технологии причиняет наличие в обществе рабства.

4.3.1

В **ППС**, из-за большой зоны труда работника, физическое ограничение его свободы, например, цепью или забором весьма проблематично.

#### 4.3.2

В **ППС** трудовые действия, как правило, менее изнурительны и мучительны, чем в **ППМ**. Поэтому в **ППС**, столь сильное стимулирование страхом смерти не требуется.

#### 4.3.3

Страх от ожидания возможной смерти уменьшает в психике работника стремление к получению конечного продукта и увеличивает его желание убежать из хозяйства и отомстить руководителю.

#### 4.3.4

Чтобы увеличить производительность работников и уменьшить вероятность их побегов из хозяйств и агрессивных действий против руководителей, государство обеспечивает им право на жизнь.

#### 4.3.5

Это право реализуется посредством закона, согласно которому человек, убивший человека без законных на то оснований, в том числе, руководитель, убивший раба, подлежит наказанию.

#### 4.3.6

Таким образом, господство технологий использования скота определяет право на жизнь всех членов общества.

#### 4.3.7

В результате поощрения, степень удовлетворения потребностей работника в **ППС** оказывается, в большинстве случаев, несколько больше физиологического минимума.

#### 4.4.1

Согласно (3.3.3) в **ППЭ**, руководитель должен гарантировать работнику неприменение наказательного стимулирования. Эта гарантия реализуется посредством законов о праве людей на неприкосновенность личности и собственности.

#### 4.4.2

Таким образом, господство технологий преобразования энергии причиняет права людей на неприкосновенность личности и собственности.

#### 4.4.3

Один из основных факторов, определяющих величину зарплаты работника некоторой квалификации, есть его предположение о будущих заработках, устремлявшее его к приобретению квалификации в процессе его обучения.

#### 4.4.4

Поэтому, чем сложнее квалификация, и чем больше затрат и усилий необходимо в процессе её приобретения, тем более высокими должны быть доходы и степень удовлетворения потребностей работника данной квалификации.

## **5. Историческое изменение способов осуществления власти и владения основными богатствами общества**

### **5.1 Авторитаризм и самодержавие**

#### 5.1.1.1

Власть есть способность управлять людьми.

#### 5.1.1.2

Эта способность причиняется возможностью распоряжаться средствами и ресурсами стимулирования.

#### 5.1.1.3

Поэтому власть принадлежит той политической силе, которая распоряжается большей частью средств и ресурсов стимулирования, имеющихся в обществе.

#### 5.1.1.4

Государство есть система осуществления власти в обществе.

#### 5.1.1.5

Власть над обществом причиняет владение его основными

богатствами.

#### 5.1.1.6

Богатства есть средства стимулирования.

#### 5.1.2

Наиболее вероятно существование того способа владения основными богатствами общества, который обеспечивает наибольшую эффективность увеличения богатств людей, владеющих властью.

#### 5.1.3.1

Если в экономике основной процесс, причиняющий получение богатств, есть распределение наличных ресурсов, то за обладание ими борются разные общественные группы.

#### 5.1.3.2

Господствующая группа обладает большей частью этих ресурсов.

#### 5.1.3.3

Господствующая группа использует эти ресурсы для оснащения и стимулирования государственного аппарата, и сама составляет его основу.

#### 5.1.4.1

Процесс борьбы с конкурирующими группами и процесс распределения ресурсов причиняют иерархическую структуру управления господствующей группы.

#### 5.1.4.2

Верховный Правитель (фараон, шах, монарх) управляет господствующей группой и распределением наличных ресурсов.

#### 5.1.4.3

Посредством передачи части основных богатств общества членам господствующей группы и остального государственного аппарата, Верховный Правитель стимулирует их и управляет

ими в своих интересах.

#### 5.1.4.4

Верховный Правитель может произвольно, по собственному желанию наносить ущерб любому члену общества, наказывать и принуждать его.

#### 5.1.5.1

Политическая система, в которой один человек или, в редких случаях, небольшая группа людей осуществляет власть над обществом посредством государственного аппарата, называется **«авторитарная»**.

#### 5.1.5.2

Владение основными богатствами общества одним человеком или, в редких случаях, совместно несколькими людьми называется **«самодержавное»**.

#### 5.1.5.3

Таким образом, если основной процесс, причиняющий получение богатств, есть распределение наличных ресурсов, то в таком обществе авторитарное управление и самодержавное владение основными ресурсами наиболее вероятны.

#### 5.1.6.1

Основные богатства общества есть природные ресурсы – земли, водоёмы, леса, полезные ископаемые и т.д., и продукты искусственных производств – машины, здания, заводы, сооружения, технологии, продовольствие, средства оперирования и преобразования информации, компьютерные программы и т.д.

#### 5.1.6.2

Если основные богатства общества есть природные ресурсы, распределение которых причиняет получение богатств членами общества, то согласно (5.1.5.3) в таком обществе авторитарное управление и самодержавное владение



основными ресурсами наиболее вероятны.

#### 5.1.7

Самодержавное владение может быть двух видов – централизованное и наделительное.

#### 5.1.8.1

При централизованном владении, государственный аппарат управляет производственными процессами в большинстве экономических хозяйств общества и присваивает большую часть продуктов общества в своё владение.

#### 5.1.8.2

В качестве стимулов, Верховный Правитель передаёт полученные продукты членам государственного аппарата и членам общества.

#### 5.1.8.3

Централизованные присвоение, владение и распределение общественных продуктов позволяют Верховному Правителю стимулировать всех членов общества и, следовательно, управлять ими.

#### 5.1.8.4

Политическая система, в которой Верховный Правитель посредством государственного аппарата управляет всеми членами общества, называется **«автократия»**.

#### 5.1.9.1

Если государственный аппарат не может достаточно эффективно управлять производствами в большинстве хозяйств общества, Верховный Правитель может осуществлять наделительное владение.

#### 5.1.9.2

При этом способе владения Верховный Правитель наделяет членов государственного аппарата, в первую очередь, воевод природными ресурсами в форме феодалов.

Те, в свою очередь, передают части своих наделов членам своих дружин.

Те предоставляют часть наделов крепостным крестьянам.

#### 5.1.9.3

В результате такого распределения, феоды делятся на наделы меньших размеров, на которых действуют самостоятельные хозяйства.

Малые размеры позволяют управлять ими с наибольшей эффективностью.

#### 5.1.9.4

Наделители называются **«сюзерены»**, получатели наделов – **«вассалы»**.

Наделы есть средства стимулирования. За предоставленный надел, вассал обязан подчиняться управлению сюзерена, служить и отдавать ему часть продукта (возможно в денежной форме), полученного в результате эксплуатации надела.

Описанные политико-экономические отношения называются «вассалитет».

#### 5.1.9.5

Вассалы отдают сюзерену только часть полученных ими продуктов.

Остальная часть остаётся в их владении.

Это позволяет вассалу содержать свой аппарат управления и насилия и управлять членами общества, находящимися на его наделе.

Аппарат вассала не подчиняется прямому управлению аппарата Верховного Правителя, который может управлять им опосредованно, через вассала.

#### 5.1.9.6

Политическая система такого вида называется **«аристократия»**.

#### 5.1.10.1

Если в экономике общества преобладают мускульные технологии, например, плантационное мотыжное земледелие, ручная добыча камня, то в силу относительной простоты такой экономики централизованное управление ею оказывается оптимально эффективным.

#### 5.1.10.2

В мускульных производственных процессах, в основном, трудились рабы.

Большинство их было добычей армии и принадлежало государству.

#### 5.1.10.3

Поэтому в таком обществе наиболее вероятны централизованное владение и автократическое управление.

#### 5.1.10.4

Такое политико-экономическое устройство общества (по аналогии с понятием «феодализм») можно называть «фараонизм».

#### 5.1.11.1

Если в экономике общества преобладают технологии использования скота, то согласно (3.2.5) в ней преимущественно применяется поощрительное стимулирование.

#### 5.1.11.2

В разных случаях виды и величины поощрений могут быть различными.

В благоприятных условиях, работник может работать за треть урожая, а в трудных условиях он может согласиться только за девять десятых урожая.

#### 5.1.11.3

Оперативное установление миллионов оптимальных по

эффективности поощрений при централизованном управлении требует передачи и переработки огромных объёмов информации.

В эпоху технологий использования скота, необходимых для этого технических средств нет. Поэтому централизованное владение не может обеспечить управление экономикой с приемлемой эффективностью.

#### 5.1.11.4

При надельном владении функции управления в значительной степени децентрализованы и осуществляются руководителями хозяйств.

Это обеспечивает оптимальную эффективность производства.

#### 5.1.11.5

Доля национального продукта, присваиваемая Верховным Правителем при надельном владении, значительно меньше, чем при централизованном, так как большая его часть присваивается вассалами и крестьянами.

Однако из-за увеличения объёмов национального продукта, абсолютный объём присваиваемых Верховным Правителем богатств оказывается больше, чем при централизованном владении.

#### 5.1.11.6

Поэтому в эпоху технологий использования скота, наиболее вероятны надельное владение и аристократическое управление.

Такое политико-экономическое устройство общества называется **«феодализм»**.

#### 5.1.12.1

Во время перехода из Эры естественных производственных процессов в Эру искусственных производственных процессов увеличивается количество богатств купцов и владельцев

мануфактур, цехов, мельниц и т.д.

#### 5.1.12.2

Эта часть общества, часто называемая «третье сословие», стремится ограничить и ослабить власть феодалов.

Для этого оно мобилизует часть своих богатств и передаёт их монарху.

#### 5.1.12.3

Монарх использует получаемые от этого сословия богатства и увеличивает государственный аппарат и армию, подчинённые ему непосредственно.

Относительная доля отрядов феодалов в армии уменьшается. Власть монарха усиливается.

Монарх устанавливает законы, ограничивающие и регламентирующие власть феодалов.

#### 5.1.12.4

Монарх устанавливает налоговую систему, уменьшающую доходы феодалов и увеличивающие доходы его казны.

#### 5.1.12.5

Экономико-политический режим, обладающий этими свойствами, называется **«абсолютизм»**.

## 5.2 Республика

### 5.2.1.1

В эру искусственных производственных процессов, в странах, развитие которых достаточно близко к нормальному, основные богатства общества составляют продукты искусственных производств – машины, здания, заводы, технологии, компьютерные программы и т.д.

### 5.2.1.2

Их совокупная цена значительно больше совокупной цены природных ресурсов.

### 5.2.1.3

В малоразвитых странах большую часть богатств составляют природные ресурсы. Согласно (5.1.6.2) в таких странах авторитарное управление и самодержавное владение основными ресурсами наиболее вероятны.

#### 5.2.2.1

Любой член развитого общества, имеющий необходимые ресурсы, может посредством производства товаров и услуг создавать, присваивать и накапливать новые богатства. Для этого **не** требуются желание и содействие государства.

#### 5.2.2.2

Поэтому множество членов общества владеет большей частью искусственных богатств, составляющей основную часть богатств общества.

#### 5.2.2.3

Таким образом, в отличие от эры естественных процессов, в которой имеет место самодержавное владение, в эру искусственных процессов существует общественное владение основными богатствами общества.

#### 5.2.2.4

В эпоху машинных технологий, общественное владение существует в виде частной собственности граждан на искусственные продукты и общенациональной собственности на природные ресурсы.

#### 5.2.3.1

Часть своих богатств граждане через политические партии направляют на стимулирование государственного аппарата.

#### 5.2.3.2

Согласно (5.1.1.3), это причиняет публичную (общественную) власть множеству членов общества.

#### 5.2.3.3

Политическая система, в которой множество членов

общества сообща управляет государственным аппаратом, называется «**республика**».

#### 5.2.3.4

Традиционная форма участия граждан в стимулировании государственного аппарата есть уплата налогов.

#### 5.2.3.5

Традиционная форма участия граждан в управлении есть выборы депутатов представительных органов.

#### 5.2.3.6

Каждый гражданин делегирует свой голос тому или иному депутату и уполномочивает его управлять государственным аппаратом от имени этого гражданина.

#### 5.2.3.7

Представительные органы устанавливают законы, назначают и контролируют руководителей государственного аппарата.

#### 5.2.4.1

Политические цели и интересы граждан различны. Граждане с общими интересами объединяются в политические партии, которые есть основные субъекты политической деятельности.

#### 5.2.4.2

Цели партий, как правило, не совпадают. Ресурсы общества ограничены. Поэтому достижение целей одной партией, как правило, наносит ущерб интересам остальных партий.

#### 5.2.4.3

В эру естественных процессов, когда основными богатствами были природные ресурсы, а оружие было холодным, противоречия между партиями разрешались часто посредством войн.

В эру искусственных процессов, основные богатства есть искусственные продукты, которые легко разрушаются огнестрельным оружием.

Поэтому насильственное разрешение политических конфликтов наносит чрезмерно большой ущерб их участникам. Поэтому оно маловероятно и случается весьма редко.

#### 5.2.4.4

Наиболее влиятельные партии договариваются и устанавливают правила формирования общих представительных органов общества, принятия ими решений, установления законов и назначения руководителей государства, а также правила формирования и деятельности органов разрешения споров — судов.

Эти правила обычно составляют содержание основного Закона — Конституции.

#### 5.2.5.1

Влиятельность партий меняется. Властвующие партии через некоторое время могут утратить власть, а оппозиционные могут приобрести её.

#### 5.2.5.2

Поэтому надежды на будущее законное приобретение власти сдерживает оппозиционеров от незаконного нанесения ущерба властвующим партиям и государству.

#### 5.2.5.3

Понимание возможности утратить власть в будущем удерживает властвующие партии от установления законов, которые дискриминируют оппозиционные партии.

#### 5.2.6.1

Так как сами граждане осуществляют власть, то один из основных конституционных принципов республики устанавливает следующее :

«Общество запрещает органам государства наносить ущерб гражданам и принуждать их к каким-либо действиям, кроме тех случаев, когда суд решает, что действия граждан нарушили



законы и нанесли или могли нанести ущерб другим гражданам или обществу».

#### 5.2.6.2

Из этого принципа следует классический принцип права республики — «Разрешено всё, что не запрещено законом».

#### 5.2.6.3

Из этого принципа также следует, что органы власти могут запрещать гражданам только такие действия, которые могут нанести прямой ущерб другим гражданам или обществу.

### **5.3 Историческое установление Республики**

#### 5.3.1.1

Исторический переход общества от авторитарной системы к публичной происходит в результате перехода от эры естественных производственных процессов в эру искусственных процессов.

#### 5.3.1.2

Так как этот переход причинён распространением машинных технологий, то, следовательно, публичная система устанавливается в результате распространения и доминирования этих технологий.

#### 5.3.2.1

Нормальный, естественный процесс преобразования авторитарного общества в публичное есть эволюционный.

#### 5.3.2.2

Определяющее свойство эволюции есть одновременное сосуществование качественно старых и новых систем при постепенном сокращении деятельности первых и увеличении вторых.

#### 5.3.3.1

В результате развития и распространения производств,

основанных на паровых машинах, а затем также и на других преобразователях энергии, буржуазия накапливает большие капиталы.

#### 5.3.3.2

Как правило, монарх и аристократия предпринимают действия, ограничивающие обогащение буржуазии. Это вызывает сокращение производства, что, в свою очередь, сокращает ресурсы государства.

Страна отстает от соседних стран. Её обороноспособность уменьшается.

#### 5.3.3.3

Это вынуждает монарха и аристократию предоставить буржуазии определённую свободу и даже некоторое содействие.

#### 5.3.3.4

В какой-то момент, совокупные богатства буржуазии превосходят богатства монарха и аристократии.

#### 5.3.3.5

Самодержавное владение основными богатствами общества сменяется общественным владением.

#### 5.3.4.1

Часть своих богатств буржуазия объединяет в политических партиях и направляет на стимулирование государственного аппарата и его членов.

#### 5.3.4.2

Политические партии создают общественные представительные органы.

Влияние каждой партии в таком органе определяется размерами её взносов в казну представительного органа.

#### 5.3.4.3

Эти органы финансируют определённые государственные

потребности и получают за это установление выгодных для буржуазии законов.

#### 5.3.4.4

По мере роста богатств буржуазии и относительного уменьшения богатств монарха и аристократии, буржуазия перекушает государственный аппарат.

#### 5.3.4.5

Постепенно функции стимулирования госаппарата и управления государством полностью переходят от монарха к общественным представительным органам. В результате этого, авторитарная система сменяется публичной.

#### 5.3.5.1

В некоторых странах, естественный процесс эволюционного преобразования авторитарного общества в публичное нарушался революционными преобразованиями.

#### 5.3.5.2

Определяющее свойство революции есть разрушение существующих систем и создание вместо них качественно новых систем.

#### 5.3.5.3

Общественные революции, как правило, осуществляются посредством массового насилия, вызывают множество жертв и разрушений, наносят огромный ущерб обществу и задерживают его развитие на десятилетия.

#### 5.3.5.4

Если революция совершалась в момент, когда : буржуазия уже накопила ресурсов больше, чем имел монарх, уже имела свою мощную политическую систему, подкупила достаточную часть членов госаппарата, в первую очередь, офицерства, то эта революция имела шансы завершиться переходом к устойчивой республике.

#### 5.3.5.5

Если же указанных условий не было, революции, как правило, завершались реставрацией авторитаризма.

### **6. Оптимальное устройство Республики в эпоху машинных технологий**

#### 6.1.1

Каждая политическая партия вносит деньги в государственный и местные бюджеты.

#### 6.1.2

Фундаментальное свойство социальных систем (5.1.1.3) причиняет основной принцип оптимальной республики — **«Влияние каждой партии на осуществление власти пропорционально её взносу в государственный бюджет»**.  
Осуществление этого принципа обеспечивает власть буржуазии.

#### 6.1.3

Лидеры основных политических партий составляют Верховный орган власти.

#### 6.1.4

При принятии решений Верховного органа власти, вес голоса каждого его члена равен размеру взноса его партии в государственный бюджет.

#### 6.1.5

Верховный орган власти устанавливает законы, издаёт указы, назначает и контролирует министров и Генерального Прокурора, представляет кандидатов в члены Верховного Суда.

#### 6.1.6

Аналогично устроены и функционируют региональные и местные органы власти.

#### 6.1.7

Органы власти контролируют исполнительные органы и

органы власти нижних уровней посредством прокуратуры.

#### 6.2.1

Государственный и местные бюджеты получают деньги из двух основных источников – платы за природные ресурсы и загрязнения природы и взносов политических партий.

#### 6.2.2

Государство может взимать плату за природные ресурсы потому, что они принадлежат всему обществу.

#### 6.2.3

По поручению Верховного органа власти общества, государство предоставляет их гражданам в пользование за плату.

#### 6.2.4

Взимание больших плат за природные ресурсы вынуждает беречь их, что естественно и эффективно решает проблемы экологии.

#### 6.2.5

Согласно принципу (5.2.6.1), республиканское общество запрещает государственным органам взимать налоги с граждан и налагать на них повинности.

#### 6.3.1

Споры в обществе разрешаются судами.

#### 6.3.2

Разрешение споров не есть функция управления. Поэтому суд в республике не есть орган власти и, в отличие от авторитарной системы, не входит в состав государства. Верховный орган власти обязывает государственные органы исполнять решения судов.

Публикация материалов судебных процессов обеспечивает контроль общества над судебной системой.

#### 6.3.3

Разрешение спора состоит в принятии решений о

достоверности фактов, заявляемых сторонами спора, и в квалификации признанных достоверными фактов, то есть признании их соответствующими определённым пунктам законов и договоров.

#### 6.3.4

Судебная система состоит из специализированных судов, разрешающих споры разных категорий – между гражданами и государством, между гражданами, между предприятиями, семейные, патентные, страховые и т.д.

#### 6.3.5

Судьи избираются городскими или региональными сообществами адвокатов.

#### 6.3.6

Судьи, разрешающие споры между государственными органами и жителями, избираются городским или региональным сообществом адвокатов из числа кандидатов, предложенных органом власти города или региона.

#### 6.3.7

Так как региональные суды и Верховный Суд должны, в основном, решать методологические проблемы, то члены региональных судов должны избираться судьями регионов из числа кандидатов, предложенных региональными органами власти, а члены Верховного Суда – членами региональных судов из числа кандидатов, предложенных Верховным органом власти.

#### 6.4.1

Такая система власти создаёт наилучшие правовые условия для предпринимательства и оптимально регламентирует деятельность предприятий.

Поэтому экономика такой республики максимально эффективная и растёт на 10% и более в год..

#### 6.4.2

Обладающая властью буржуазия чувствует свою ответственность за свою страну и способствует её долгосрочному оптимальному развитию.

#### 6.4.3

Республика запрещает органам власти регламентировать частную жизнь граждан.

#### 6.5.1

Права, обязанности и ответственность разных жителей неравны и определяются их категориями, критерии принадлежности к которым устанавливаются национальными, региональными и локальными законами.

#### 6.5.2

Принадлежность жителя к той или иной категории зависит от его гражданства, места и сроков жительства, членства в той или иной партии и общине и статуса в них, пола, возраста, языка, здоровья, в первую очередь, психического, судимостей, типа культуры, профессии, семейного статуса, расы, национальности, образования, религии, имущества.

#### 6.5.3

Категория жителя определяет ставки его платежей за природные ресурсы и общественные услуги, тяжесть наказаний за возможные преступления, степень доверия к его свидетельствам.

#### 6.5.4

Игнорирование естественной ксенофобии и искусственное, насильственное установление равенства жителей причинили нацизм в Германии в 1920-40 годы, усиливают межкультурные и этнические конфликты в современной Западной цивилизации и способствуют развитию нового нацизма.

#### 6.6.1

Описанную политическую Систему можно называть «**буржуазная республика**» или «**буржуакратия**».

#### 6.6.2

Соответствие принципов её устройства имманентным свойствам социальных систем обеспечивает оптимальные эффективность функционирования и скорость развития общества в эпоху машинных технологий.

#### 6.6.3

Чем более реальные политические системы отличаются от оптимальной Системы, тем меньше эффективность функционирования и скорость развития соответствующих обществ.

### **7. Типы республик, отличных от оптимальных**

#### 7.1.1

Для ведения революционных гражданских войн против авторитарных режимов, буржуазия была вынуждена привлекать большие массы населения.

#### 7.1.2

Одно из основных средств этого привлечения было обещание дать большинству граждан право на равное участие в избрании органов власти.

#### 7.1.3

Это право было реализовано в Законах о демократическом устройстве созданных республик.

#### 7.2.1

Эволюционное преобразование авторитаризма в республику, которое происходит под действием имманентных механизмов общества, есть самопроизвольный, естественный процесс.

#### 7.2.2

Революционное преобразование есть искусственный процесс.



### 7.2.3

Идеологи создания республики придумывали её концепцию при полном отсутствии научных знаний об имманентных свойствах социальных систем.

### 7.2.4

Они использовали политическую систему древних городов-республик как основу этой концепции.

Большинство населения этих городов было ремесленниками и торговцами с приблизительно одинаковым имущественным и социальным статусом.

Размеры этих городов были малы по сравнению со средневековыми и более поздними государствами.

Поэтому свойства их обществ принципиально отличались от обществ в эпоху машинных технологий.

Вопреки этому обстоятельству, демократический принцип их политического устройства был использован для создания республик.

### 7.2.5

Для его обоснования был придуман "неоспоримый" постулат — «Бог создал всех людей равными».

В массовом сознании был насажден миф о том, что демократия есть единственная форма республики и лучшая политическая система для всех времён, стран, условий и обстоятельств.

### 7.3.1

Буржуазия финансировала политические партии и использовала манипуляторов массового сознания – СМИ, шоуменов, клерикалов и т.д.

### 7.3.2

Посредством избирательных цензов – имущественного, национального, гендерного, образовательного, возрастного – большая часть нелояльного населения отстранялась от

участия в выборах.

### 7.3.3

Этими средствами буржуазия обеспечивала избрание своих представителей в органы власти и, таким образом, получала власть.

### 7.3.4

Республики, в которых большинство граждан имеет право на равное участие в избрании органов власти, и в которых буржуазия приобретает власть посредством финансирования политических партий, называются **буржуазно-демократическими**.

### 7.3.5

Эффективность буржуазно-демократических республик была меньше, чем буржуазных, но достаточно высокой.

### 7.4.1

Равное избирательное право противоречит фундаментальному принципу социального управления (5.1.1.3), состоящему в том, что обществом управляют силы, распоряжающиеся большей частью средств и ресурсов стимулирования.

### 7.4.2

Общество достигает максимальную скорость развития при максимальной экономической активности и оптимальном (т.е. небольшом) общественном потреблении.

### 7.4.3

В эпоху машинных технологий, накопление производительных ресурсов буржуазией причиняет развитие общества.

### 7.4.4

Поэтому долгосрочные, стратегические интересы общества, в основном, соответствуют интересам буржуазии.

### 7.4.5

Интересы подавляющего большинства населения состоят в

уменьшении интенсивности труда и увеличении потребления, что противодействует долгосрочному развитию общества.

#### 7.4.6

Поэтому участие большинства граждан в политическом управлении посредством выборов замедляет развитие общества и наносит ущерб его будущему.

#### 7.4.7

Это подтверждается, например, тем, что в демократических республиках – США, Канада, Европа, Япония, Австралия – рост ВВП составляет 0-2% в год.

А в странах, в которых политические системы близки к буржуазным республикам, – Сингапур, Тайвань и другие «азиатские тигры» – рост ВВП составляет 10% и более.

#### 7.4.8

Для получения голосов избирателей, власти демократических стран дотируют и льготируют нерентабельные отрасли экономики. Например, сельское хозяйство, металлургию.

#### 7.4.9

Это уменьшает ресурсы для развития передовых отраслей и наносит ущерб природе. ( Аграрное производство – одно из наиболее экологически вредных )

#### 7.4.10

Это уменьшает экспорт капиталов в слаборазвитые страны, развитие там производств, в том числе, перенос аграрных производств из холодных стран в солнечные, где их эффективность в несколько раз больше.

#### 7.4.11

Медленное развитие отсталых стран сохраняет в них социальную конфликтность, чрезмерную рождаемость и высокую смертность.

#### 7.5.1

В большинстве случаев, рядовые избиратели не имеют необходимую информацию, квалификацию и достаточное желание для правильного выбора даже в собственных интересах. Множество граждан игнорирует политические процессы и не участвует в выборах.

#### 7.5.2

Политические силы, обладающие необходимыми ресурсами и средствами, манипулируют массовым сознанием граждан.

#### 7.5.3

Большинство избирателей способно осознанно принять решение только в случаях устранения от власти партии, которая долгое время наносила очевидный ущерб обществу.

#### 7.6

В случае распространения в обществе веры в какую-то религию или идеологию в форме массового фанатизма, как показано ниже в разделе 8, демократические процедуры, как правило, причиняют установление тоталитарного режима.

#### 7.7.1

Революционное преобразование авторитарного общества в публичное осуществлялось, как правило, авторитарными силами и методами.

#### 7.7.2

Революционные силы принудительно взимали налоги и устанавливали принудительные повинности, например, воинскую.

#### 7.7.3

Налоги и повинности стали традиционными и были установлены законами после создания республик.

#### 7.7.4

Налоги и повинности есть рудименты авторитарной системы.

#### 7.7.5

Они нарушают фундаментальный принцип республики (5.2.6.1), устанавливающий невозможность нанесения государством ущерба гражданам и принуждения их, порождают постоянный конфликт между гражданами и их государством, способствуют коррупции, а также причиняют огромные затраты на системы контроля и на уклонение от них.

#### 7.8.1

В демократических республиках, господствует правовая парадигма, в значительной степени противоречащая принципам (5.2.6.2) и (5.2.6.3) и реализующая авторитарный принцип – «Разрешено только то, что разрешено!»

#### 7.8.2

Законодательства содержат много законов, вопреки принципу (5.2.6.2) регламентирующих действия граждан и вопреки принципу (5.2.6.3) запрещающих им действия, не наносящие прямой ущерб другим гражданам или обществу.

#### 7.8.3

Кроме прямого ограничения свободы и прав граждан, эта правовая парадигма многократно усложняет законодательство. Это вызывает множество внутренних противоречий в нём и несоответствий реальным общественным процессам, а также существенно затрудняет применение законов.

#### 7.9.1

Чтобы уменьшить ущерб, который органы власти могут нанести обществу, идеологи демократии придумали концепцию «разделения властей с механизмами сдержек и противовесов».

#### 7.9.2

Согласно этой концепции, органы власти разделяются на законодательный (парламент) и исполнительный (президент). Парламент, ещё к тому же, разделяется на две палаты.

#### 7.9.3

Каждый из этих органов избирается населением и есть отдельный центр власти.

#### 7.9.4

Формально их властные функции разделены. В реальности же разделить функции власти в достаточной степени невозможно.

#### 7.9.5

Поэтому президент и парламент всегда в той или иной степени конфликтуют между собой. Даже тогда, когда президент возглавляет правящую партию.

#### 7.9.6

Согласно общей теории управления, наличие в системе двух и более управляющих центров неизбежно причиняет конфликты между ними и нарушает функционирование системы.

#### 7.9.7

Поэтому действие нескольких центров власти нарушает процессы управления и значительно уменьшает эффективность функционирования общества.

#### 7.10

Создатели идеологии демократии руководствовались наилучшими стремлениями облагодетельствовать Человечество. Но *"благими намерениями дорога в Ад вымощена..."*

В 1917 году демократическое правительство России было не способно предотвратить коммунистическую революцию из-за несоответствия его идей реальным социальным процессам. В 1933 году, демократические выборы в Германии причинили власть нацистов.

После Первой Мировой войны 1914-18 г., почти все войны и революции были прямыми или косвенными следствиями принципиальных пороков демократии.

Человечество потеряло сотни миллионов жизней, потерпело

огромные разрушения, замедлило развитие на десятки лет в 20-м веке из-за демократии, искусственно и преждевременно насаждённой в эпоху машинных технологий.

#### 7.11.1

До 1960-х годов, Западные республики были буржуазно-демократическими.

Крупный бизнес свободно финансировал политические партии. Избирательные цензы действовали.

#### 7.11.2

В 20-м веке, буржуазные элиты Западных стран были испуганы социализмом. Спекулируя угрозой экспансии коммунизма, идеологи социал-демократии убедили бизнес элиты согласиться с :

ограничением частного финансирования политических партий, государственным субсидированием партий, устранением избирательных цензов, регламентированием предпринимательства, высокими налогами.

#### 7.11.3

Осуществление этих обстоятельств значительно уменьшило политическое влияние бизнес элит, установило доминирование социал-демократических кланов и во второй половине 20-го века **превратило Западные буржуазно-демократические республики в социал-демократические.**

#### 7.11.4

В социал-демократических республиках , власть принадлежит группировкам манипуляторов массового сознания, которые насаждают социал-демократическую идеологию.

#### 7.11.5

Они отменили избирательные цензы и привлекают к выборам малоимущие и малообразованные слои населения и молодёжь,

массовым сознанием которых легко манипулировать. Это укрепляет власть манипуляторов и ещё более ослабляет политическое влияние бизнес элит.

#### 7.11.6

Социал-демократы законодательно запрещают буржуазии финансировать политические партии и, тем самым, отстраняют её от власти.

#### 7.11.7

Отстранение буржуазии от власти отчуждает её от общества и прекращает её ответственность за будущее своей страны. Предприниматели мало способствуют развитию своей страны, инвестируют капиталы в других странах с лучшими условиями для бизнеса.

#### 7.12.1

Один из основных принципов социал-демократии — **Государство вправе отнимать имущество граждан в форме больших налогов и регламентировать деятельность частных предприятий и отдельные аспекты частной жизни граждан.**

#### 7.12.2

Государство изымает капиталы у предприятий и принуждает их к большим непроизводительным расходам.

Эти действия значительно уменьшают эффективность экономики, скорость её роста и накопление капиталов.

#### 7.12.3

Большие налоги препятствуют установлению достаточно высоких платежей за использование природных ресурсов и загрязнение среды. Поэтому ресурсы чрезмерно расточаются, и природа разрушается.

#### 7.12.4

Информационные свойства системы государственного аппарата



таковы, что он не способен, в принципе, эффективно контролировать ресурсы и осуществлять проекты в больших масштабах.

#### 7.12.5

Поэтому огромные налоги, отнятые у граждан, расточаются без достаточной пользы обществу и частично расхищаются.

#### 7.13.1

Одно из основных средств манипулирования массовым сознанием – пропаганда культа потребления.

#### 7.13.2

Социал-демократическое государство пропагандирует образ жизни в долг и принуждает банки выдавать необеспеченные кредиты.

#### 7.13.3

Оно удешевляет кредиты избыточной кредитной эмиссией и стимулирует избыточное кредитование предприятий и населения.

#### 7.13.4

Оно ослабляет ответственность граждан, в том числе, владельцев и менеджеров компаний за возврат кредитов.

#### 7.13.5

Это причиняет всеобщее расточительство и способствует массовым банкротствам и разрушению экономики.

#### 7.14.1

Западные идеологи и политики насаждают демократию по всему миру, в том числе, в малоразвитых странах, в которых согласно (5.1.6.2) авторитарное управление и самодержавное владение основными ресурсами оптимальны и наиболее вероятны.

#### 7.14.2

Во многих случаях, демократия насаждается посредством

переворотов и войн.

#### 7.14.3

Властное распределение природных ресурсов есть основной способ получения богатства в этих странах.

Основная часть населения, отстранённая от этого распределения, имеет низкий уровень жизни.

Поэтому политические группы ожесточённо борются между собой за власть, в большинстве случаев, насильственными способами.

#### 7.14.4

Демократические законы и процедуры лишают государство возможности эффективно подавлять оппозиционные группировки в условиях гражданских войн.

Поэтому осуществляется один вариант из двух возможных : или правящая партия устанавливает свой авторитарный режим, или какая-то оппозиционная партия свергает республику и устанавливает свой режим.

#### 7.14.5

Через некоторое время, в результате борьбы за власть, искусственно насаждённые демократии в малоразвитых странах, как правило, явно или неформально возвращаются в авторитарное состояние.

#### 7.14.6

Они формально считаются демократическими, имитируют выполнение демократических процедур и являются псевдореспубликами.

#### 7.14.7

Если эти режимы недостаточно эффективно подавляют оппозиционные партии, то с высокой вероятностью, в этих странах распространяются массовые фанатические движения, которые могут захватить власть и создать тоталитарные режимы.

#### 7.14.8

К концу 20-го века информация о технологиях оружия массового уничтожения стала доступной. Тоталитарные режимы имеют возможность получить эту информацию и создать оружие массового уничтожения или приобрести его.

#### 7.14.9

Оптимальный путь развития отсталых стран есть постепенное накопление частных капиталов и создание предприятий в условиях устойчивых прозападных диктатур.

Когда суммарный объём капиталов превысит стоимость природных ресурсов в стране, буржуазные партии установят в ней буржуазную республику согласно (5.3.4.1).

#### 7.15.1

Фундаментальный Закон Природы — Свойства и поведение индивида способствуют развитию вида, но не наоборот.

(Если искусственно создать комфортные условия популяции животных, снабжать их большим количеством переработанной калорийной пищи, оградить их от хищников и природных воздействий, не селектировать их, через несколько поколений эта популяция вырождается и вымирает.)

#### 7.15.2

Вопреки этому Закону Природы, идеологи социал-демократии установили приоритет интересов личности над интересами общества и насадили демагогические доктрины “прав человека” и “высших гуманитарных ценностей”.

#### 7.15.3

Социал-демократические государства создают комфортные условия для жителей, обеспечивают их едой, жильём, лечением, защищают от работодателей и кредиторов.

#### 7.15.4

В результате этого, ресурсы этих государств исчерпались, экономики стагнируют, их развитие прекратилось, **здоровье, генотип и фертильность** населения существенно ухудшились, рождаемость драматически снизилась, коренное население уменьшается на четверть-треть с каждым поколением.

7.15.5

**Социал-демократические общества вырождаются и вымирают.**

**Социал-демократия постепенно уничтожает Человечество как биологический вид.**

7.15.6

Социал-демократические идеологи насаждают идею независимости индивида от общины и бесполезности общин.

7.15.7

Общества с сильными общинными традициями – азиатские, а также иммигрантские общины в Западных странах показывают значительно большую долгосрочную эффективность, чем Западные общества. Общины сдерживают пороки людей. Они помогают своим членам преодолевать их беды. Общины есть основа структуры эффективного общества.

7.16.1

Расходы социал-демократической республики превышают её доходы.

Социал-демократическое государство растрчивает ресурсы, в течение столетий накопленные его более эффективной предшественницей – буржуазно-демократической республикой.

Этих ресурсов хватает на несколько десятилетий благополучного расточительства.

Затем государство набирает кредиты, оплачивать которые

будут вынуждены следующие поколения.

Ещё через несколько десятилетий кредиты исчерпываются. Растранив наследство предков и заработки потомков, социал-демократическая республика становится банкротом.

#### 7.16.2

В начале 3-го Тысячелетия в мире сложились следующие обстоятельства.

СССР и его социалистические сателлиты исчезли.

Влияние коммунистической идеологии прекратилось.

Поэтому исходная причина существования социал-демократических республик исчезла.

#### 7.16.3

Западные социал-демократические общества растратили имевшиеся ресурсы и набрали кредиты в совокупности на сотни **триллионов** долларов.

#### 7.16.4

Новые буржуазные республики и страны, приближающиеся к этому устройству, – Китай, Индия, Бразилия, Тайвань, Сингапур и другие успешно конкурируют с Западными республиками и отнимают у них ресурсы.

#### 7.16.5

**Нарастающее разбалансирование экономик и усиливающаяся конкуренция с более эффективными странами разрушают социал-демократические республики и обанкротят их через 10-20 лет.**

#### 7.16.6

Утверждение апологетов социал-демократии, что она есть единственный вид республики и лучший способ устройства общества, – ложное.

Как доказывает теория Социогенеза, и подтверждает история 20-го и уже 21-го веков, социал-демократия есть : **не** единственно возможный вид республики;

**не** лучший способ устройства общества;  
**не**жизнеспособный вид общества в обозримом будущем.

#### 7.16.7

Политическое исчезновение социал-демократических республик завершит эпоху социалистического отклонения от естественного развития Мировой Цивилизации, которая началась в 1917 году.

#### 7.16.8

Единственная возможность у Западной цивилизации избежать экономической, а затем и политической катастрофы – вернуться к буржуазно-демократическому, а лучше, к буржуазному устройству.

#### 7.16.9

Только при этом устройстве Западные страны смогут поднять эффективность своих экономик, сбалансировать потребление и производство, отдавать долги, выигрывать конкуренцию с молодыми буржуазными странами, энергично развиваться, улучшить здоровье населения и восстановить его рост.

#### 7.17

Эволюционный процесс восстановления буржуазных республик может быть следующим.

Бизнес элиты создадут сетевые ассоциации нового типа.

Чтобы они действовали эффективно, они должны принимать решения на основе принципа **«Вес голоса равен взносу»**.

Эти бизнес ассоциации будут активно пропагандировать **принцип дискретности знания и теорию Социогенеза**.

Затем эти ассоциации будут формулировать научно обоснованные законопроекты, пропагандировать их и лоббировать в парламентах.

Основной способ пропаганды – сетевые, модерируемые, экспертные дискуссии в микротезисном формате.

## **8. Авторитаризм в эпоху машинных технологий**

### 8.1

В некоторых случаях в результате переворота в республике какая-то политическая группировка может прекращать власть Верховного органа общества над государственным аппаратом и осуществлять власть лидера этой группировки – диктатора.

### 8.2.1

Если диктатор и его хунта присваивают себе малую долю национального продукта, то основная часть стимулирующих ресурсов остаётся в распоряжении их производителей и владельцев.

Через некоторое время их политические объединения стимулируют (подкупают) членов госаппарата и постепенно вновь подчиняют госаппарат Верховному органу общества.

### 8.2.2

Возможен также, но менее вероятен процесс, при котором гражданские объединения, используя имеющиеся у них богатства, создают общественные вооруженные силы и ведут гражданскую войну с диктаторской хунтой.

Эта война наносит огромный ущерб обществу и, в том числе, членам диктаторской хунты.

### 8.2.3

Если диктатор и его хунта присваивают себе большую часть национального продукта, то прекращается желание предпринимателей производить новые богатства.

Общественное производство значительно уменьшается.

В результате богатства, присваиваемые хунтой, значительно уменьшаются.

### 8.2.4

Чтобы восстановить заинтересованность предпринимателей,

через некоторое время диктаторская хунта может уменьшить присваиваемую ею долю национального продукта.

В результате затем происходит процесс по (8.2.1) или (8.2.2).

### 8.3

Диктатор и его госаппарат могут оказывать на предприятия управляющие воздействия различных интенсивностей и видов – от налогообложения и регламентации товарно-денежных отношений до полной экспроприации и директивного управления.

#### 8.4.1

Система общественного управления имеет иерархическую структуру.

#### 8.4.2

Каждый элемент системы имеет определённые полномочия, в границах которых он может принимать решения.

В случае самостоятельного принятия решений, выходящих за эти границы, чиновник может подвергнуться наказанию.

#### 8.4.3

В случаях решений, превышающих полномочия, чиновник должен сообщить соответствующую информацию в вышестоящий элемент системы, получить от него указания и на их основании принять решение.

#### 8.4.4

Наиболее важные решения принимает Верховный Руководитель.

Для этого по всей системе управления обрабатывается, преобразуется и передаётся соответствующая информация.

Информация о решении Верховного Руководителя передаётся вниз по системе.

#### 8.4.5

Каждый чиновник на основании решения вышестоящего



чиновника принимает собственное решение и сообщает его нижестоящему элементу системы.

#### 8.4.6

Чем меньше полномочия элемента системы, тем больше информации он должен сообщать в вышестоящий элемент и получать от него.

#### 8.4.7

Промышленная экономика производит товары и услуги десятков миллионов видов. Она состоит из миллионов предприятий. На них используются технологии десятков тысяч видов. Между предприятиями действуют сотни миллионов связей. Экономика есть сверхсложная, динамическая, постоянно меняющаяся система. На неё действует бесконечное множество факторов.

В ней возникает огромное множество проблем. Они требуют принятия огромного множества решений.

#### 8.4.8

При условии малости полномочий руководителей предприятий, они не могут сами принимать решения по большинству этих проблем.

Они сообщают о них вышестоящим чиновникам и получают от них основания для своих решений.

#### 8.4.9

В результате этого в такой системе управления должны передаваться и перерабатываться огромные потоки информации.

#### 8.4.10

Технологии оперирования информацией, существующие в эпоху машинных технологий, принципиально не способны обеспечить передачу и переработку даже мизерной части таких потоков информации.

#### 8.4.11

Поэтому решения практически никогда не принимаются оперативно, в реальном времени. Время принятия решений составляет месяцы и даже годы.

К моменту принятия решений, проблемы изменяются, и возможно правильные ранее решения часто оказываются ошибочными.

Большинство необходимых решений не принимается вообще никогда. Поэтому проблемы не разрешаются.

#### 8.4.12

Вследствие этих обстоятельств эффективность управляемой экономики оказывается весьма малой.

#### 8.4.13

Чем больше полномочия руководителей госаппарата по управлению предприятиями, и чем меньше полномочия руководителей предприятий, тем меньше эффективность экономики в целом.

#### 8.5.1

Для управления предприятиями, госаппарат должен стимулировать их.

#### 8.5.2

Для эффективного стимулирования, госаппарат должен контролировать функционирование предприятий и действующие на них объективные факторы.

#### 8.5.3

Среднее и, тем более, крупное предприятие есть система большой степени сложности. На него действует большое множество объективных факторов.

#### 8.5.4

Для достаточно эффективного внешнего контроля над ним должна быть создана система, в которой количество контролеров, как правило, должны обладать высокой

квалификацией, сравнимо с количеством работников этого предприятия.

#### 8.5.5

Эту контрольную систему также нужно стимулировать и, в свою очередь, тоже контролировать. Это требует еще одну систему контроля.

#### 8.5.6

Для контроля миллионов предприятий, составляющих экономику, должна функционировать огромная специальная система. Количество контролеров в ней почти такое же как количество работников в экономике.

#### 8.5.7

Содержание такой системы требует огромных затрат. Это наносит соответствующий ущерб госаппарату.

#### 8.5.8

Если достаточно мощная контрольная система отсутствует, то госаппарат не может достоверно определить добросовестность предприятий и их руководителей.

#### 8.5.9

Поэтому согласно (2.7.5) госаппарат не может эффективно принуждать их к производству.

#### 8.6.1

Без такой системы госаппарат не может достоверно определить объективно необходимые производственные затраты.

#### 8.6.2

Так как отношения между предприятиями существенно ограничены, рыночные цены товаров не формируются.

#### 8.6.3

В таких условиях, руководители предприятий, как правило, фальсифицируют обоснования высоких затрат и объективные причины низкого качества их продуктов.

#### 8.6.4

При этом условии, согласно (2.9.4) поощрительное стимулирование также малоэффективно.

#### 8.6.5

Таким образом, стимулирование предприятий в такой системе малоэффективно.

#### 8.7.1

Подавляющее большинство членов госаппарата есть нормальные люди с нормальными человеческими пороками – ленью и алчностью, присущими им в той или иной степени.

#### 8.7.2

Для их эффективной деятельности, в большинстве случаев, также необходимо эффективное их стимулирование. Возникающие при этом проблемы аналогичны проблемам стимулирования предприятий.

#### 8.7.3

Поэтому стимулирование членов госаппарата, участвующих в управлении экономикой, как правило, малоэффективно. Поэтому подавляющее большинство их плохо работает и много ворует.

#### 8.8.1

Таким образом, вследствие принципиальной технологической неэффективности процессов управления и стимулирования предприятий и госаппарата, эффективность управляемой, в том числе, регулируемой экономики значительно меньше, чем эффективность свободной экономики, основанной на принципах неприкосновенности частной собственности и свободы деятельности.

#### 8.8.2

Через несколько лет режима государственного управления экономикой, страна значительно отстаёт в развитии от

стран со свободными экономиками.

#### 8.8.3

Уровень жизни членов диктаторской хунты и госаппарата оказывается ниже уровня жизни чиновников в соседних странах.

#### 8.8.4

Вследствие этого, поддержка диктатора хунтой и государственным аппаратом уменьшается.

#### 8.8.5

Чтобы увеличить эффективность экономики, диктатор уменьшает присваиваемую им долю национального продукта, предоставляет новым предприятиям возможность свободной деятельности и уменьшает своё воздействие на старые предприятия.

Затем постепенно происходит процесс по (8.2.1).

#### 8.9.1

**Выводы.** В эру искусственных производственных процессов уровень жизни большинства членов госаппарата значительно выше при публичной системе, чем при авторитарной.

#### 8.9.2

Вследствие этого обстоятельства, в эру искусственных процессов существование в обществе авторитарной системы маловероятно.

#### 8.9.3

В случае её возникновения, через некоторое время она устраняется и сменяется публичной системой.

#### 8.10.1

В ряде индустриальных стран, стабильно существуют политические режимы, имеющие форму авторитарных, как, например, в Сингапуре.

#### 8.10.2

В действительности же их госаппараты сотрудничают с

буржуазными политическими объединениями и реализуют их политическую волю.

#### 8.10.3

Поэтому эти политические режимы есть **псевдоавторитарные** и близкие к буржуазным республикам.

#### 8.10.4

Их госаппараты ограничивают контрпродуктивные политические процедуры, основанные на принципе равного участия всех граждан в управлении обществом и принятые в традиционных демократиях.

#### 8.10.5

Поэтому эти страны функционируют более эффективно и развиваются быстрее, чем демократические.

#### 8.10.6

Страны с малоразвитой промышленностью и большими природными ресурсами, согласно (5.1.6.2), с большой вероятностью имеют авторитарные режимы, которые имеют свойства феодализма и могут существовать вплоть до исчерпания или удешевления их природных ресурсов.

#### 8.10.7

При этом эти страны могут формально называть себя республиками и имитировать демократические процедуры – выборы, заседания эрзац-парламентов, судебные процессы.

### **Тоталитаризм в эпоху машинных технологий**

#### 8.11.1.1

Одно из основных свойств человеческой психики есть способность верить в мифы.

#### 8.11.1.2

Религии и идеологии есть мифы, которые вызывают действие соответствующих **обсессивных ситуативно-эмоциогенных установок** в психиках верующих людей.

#### 8.11.1.3

Вера может быть активной и пассивной.

#### 8.11.1.4

Пассивная вера возбуждает в психике эмоцию страха в ситуациях нарушения запретов, установленных мифом и его толкователями и проповедниками.

#### 8.11.1.5

Активная вера есть действие комплекса навязчивых идей и ситуативно-эмоциогенных установок, которые возбуждают в психике её носителей :

эмоцию злости, устремляющую наносить ущерб врагам мифа,

эмоцию радости, устремляющую осуществлять идеи мифа, эмоцию горя в ситуациях ущерба предметам, идеям и проповедникам мифа.

#### 8.11.2.1

Люди, имеющие активную веру, называются фанатики.

#### 8.11.2.2

Цели, установленные мифом и его проповедниками, есть наиболее важные для фанатиков. Эти цели для них важнее их жизни, телесных потребностей, личных отношений.

#### 8.11.2.3

Фанатики одного мифа объединяются в организации.

#### 8.11.2.4

Муссолини уподобил организации фанатиков связкам веток – фашинам. Поэтому он назвал организованных фанатиков **фашистами**.

#### 8.11.2.5

Когда количество фанатиков одного мифа в обществе, в том числе, в государственном аппарате превосходит 15%, их организация приобретает способность захватить власть в обществе посредством насилия или иными способами.

#### 8.11.2.6

Организация фанатиков, захватившая власть, направляет все ресурсы общества на достижение целей веры, в том числе, на распространение веры и на уничтожение адептов иных мифов, атеистов и диссидентов.

#### 8.11.2.7

Фанатический режим игнорирует необходимость долгосрочной эффективности экономики.

#### 8.11.2.8

Режим власти фанатиков называется **«тоталитарный»**.

#### 8.11.2.9

Тоталитарные режимы всегда осуществляют террор внутри своих стран и агрессии против других стран.

Фанатичное стремление к целям веры подавляет жалость и гуманизм в психике фанатиков.

Тоталитарные режимы обращают большую часть населения в рабство, беспощадно эксплуатируют и убивают людей.

#### 8.11.2.10

Разные группы фанатиков одного мифа поддерживают разные толкования этого мифа и вероучения. Эти группы борются между собой за власть и ресурсы.

#### 8.11.2.11

Политический режим, основанный на каких-то массовых мифах, называется **идеократия**.

В случаях, когда массовый миф есть религия, режим называется **теократия** – частная версия идеократии.

#### 8.11.3.1

Массовая активная вера в некоторый миф продолжается в обществе в течение 15-25 лет.

#### 8.11.3.2

Войны усиливают и продлевают массовый фанатизм.

#### 8.11.3.3



Затем массовая активная вера в течение 10-15 лет угасает. Количество фанатиков и интенсивность их эмоций уменьшаются.

#### 8.11.3.4

Массовая вера в миф переходит в пассивную форму.

#### 8.11.3.5

В результате этого, тоталитарный режим превращается в авторитарный.

#### 8.11.3.6

В течение следующих 15-25 лет в обществе происходят процессы, описанные в разделе 8.

#### 8.11.3.7

Чем меньше страна имеет природных ресурсов, которые присваивает правящая хунта, тем быстрее общество переходит в состояние республики.

## **9. Историческое изменение принципов взаимоотношений между обществами**

### 9.1

В эру природных производств общество имеет общинно-племенное устройство. Каждое племя конкурирует с соседними племенами за природные ресурсы. Поэтому оно стремится изгнать их с занимаемых территорий или уничтожить.

### 9.2

В эру искусственных производств существует возможность эксплуатации работников. Поэтому изгнание или уничтожение населения соседних стран не есть, как правило, цель войн.

### 9.3

В эпоху мускульных технологий в обществе существует рабство.

Поэтому одна из целей войн между обществами, наряду с захватом территорий и богатств, есть захват рабов.

#### 9.4

В эпоху технологий использования скота захват рабов не есть основная цель войн.

#### 9.5.1

В эпоху машинных технологий основные богатства общества есть сооружения и машины. Они легко разрушаются посредством огнестрельного оружия. Поэтому посредством войны нельзя присвоить основные богатства соседнего общества.

В то же время война наносит огромный ущерб самому обществу-агрессору.

#### 9.5.2

В развитых обществах с высоким уровнем удовлетворения потребностей, широко распространён гуманизм, продуцирующий жалость к жертвам войн.

#### 9.5.3

Поэтому в эпоху машинных технологий войны маловероятны. По мере развития, вероятность войн между развитыми обществами уменьшается, практически, до нуля.

#### 9.5.4

Вероятность колониальных войн также весьма мала, так как затраты и потери страны-колонизатора превосходят затраты на приобретение необходимых ресурсов посредством добровольного товарно-денежного обмена.

#### 9.6

Практически все войны 20-го века (после Первой Мировой войны 1914-18 г.), в которых участвовали развитые страны, были прямо или косвенно вызваны влиянием СССР, который был исторической флуктуацией.

#### 9.7

Общества содержат армии, мощность которых достаточна,

чтобы причинить значительный, неприемлемый ущерб потенциальным агрессорам.

9.8

Вследствие невыгодности войн в эру искусственных процессов, границы между странами, как правило, не изменяются.

9.9.1

Государство обеспечивает целостность своей территории посредством насилия и борьбы против внутреннего сепаратизма.

9.9.2

Если затраты на борьбу с сепаратистами и другие издержки превышают выгоды от удерживаемой территории, государство может отказаться от неё и предоставить обществу на этой территории суверенитет.

## **10. Историческое изменение функций религии**

10.1.1

Проблемность и опасность текущей жизни верующих людей определяют силу пассивной веры, т.е. религиозного страха.

10.1.2

В благополучных обществах, которые устраняют основные причины страхов, большинство населения есть атеисты.

10.2.1

Первобытные люди верили в божества, которые олицетворяют соответствующие природные явления.

10.2.2

Племенные шаманы есть источники и толкователи веры.

10.2.3

В эпоху фараонов, люди были очень уязвимы, страдали и часто умирали. Поэтому их религиозные страхи были очень

сильные. Поэтому влияние системы культов (церкви) было сильнее, чем стимулирование.

#### 10.2.4

Государственный аппарат и армия подчинялись фараону по велению Совета Верховных Жрецов.

#### 10.2.5

Поэтому такое государство и его Верховный Правитель – фараон были подчинены церкви.

#### 10.2.6

Поэтому религия тогда была основой власти и государства.

#### 10.2.7

Такая политическая система есть **теократическая**.

#### 10.2.8

В СССР и других коммунистических странах, коммунистические партии имели системные свойства и функции правящих церквей.

#### 10.2.9

Идеократическое (в том числе, теократическое) государство направляет большую часть национального продукта на цели церкви – строительство пирамид, мировую коммунистическую революцию, создание всемирного халифата.

#### 10.3.1

В эпоху феодализма, уязвимость, страдания и смертность людей были меньше, чем в эпоху фараонизма.

Поэтому, религиозные страхи людей были слабее, чем в эпоху фараонизма.

В большинстве случаев, их воздействие на поведение людей было слабее, чем воздействие стимулирования.

#### 10.3.2

Феодалы накапливали большую часть богатств общества. Они составляли государственный аппарат и армию.

Поэтому их влияние на Верховного Правителя было сильнее, чем влияние церкви.

#### 10.3.3

В процессе перехода от эпохи фараонизма к эпохе феодализма, Верховный Правитель использовал ресурсы и поддержку феодалов и устанавливал свою власть над обществом.

#### 10.3.4

Верховный Правитель уничтожал правящую церковь, запрещал её религию, насаждал новую религию и создавал проповедующую её новую церковь.

#### 10.3.5

Посредством своих средств стимулирования, Верховный Правитель, как правило, осуществлял свою власть над церковью и управлял ею.

#### 10.3.6

Верховный Правитель использовал церковь как идеологический инструмент государственного управления обществом.

#### 10.3.7

Церковь была частью государственного аппарата.

#### 10.3.8

Верховный Правитель и его аппарат подавлял все негосударственные церкви, потому что они ослабляли идеологическое действие государственной церкви на общество, поддерживали оппозиционные политические группировки, внушали населению враждебность против действующей власти и отнимали ресурсы у государственной церкви.

#### 10.3.9

Таким образом, в процессе перехода от эпохи фараонизма к эпохе феодализма, власть церкви над обществом заменялась светской властью.

#### 10.4.1

Для Верховного Правителя, монотеистическая религия предпочтительнее политеистической. В ней он представляет на Земле единственного Бога, а не одного из многих.

#### 10.4.2

Управлять одной церковью существенно легче, чем множеством конкурирующих церквей, проповедующих культы разных богов и агитирующих за разные политические группировки.

#### 10.4.3

Кроме того, абстрактный Бог не вызывает у людей того чрезмерного страха, который вызывают боги – природные стихии, и который обеспечивал их церквям чрезмерно сильное влияние на население.

#### 10.4.4

Таким образом, доминирование в экономике технологий использования скота причиняет насаждение в обществе монотеистической религии.

#### 10.5.1

В эру искусственных процессов и республик, люди имеют право исповедовать любую религию в любой церкви или не исповедовать никакую религию.

#### 10.5.2

Общество запрещает государству ограничивать эту возможность и поддерживать какую-либо религию и церковь.

#### 10.5.3

Поэтому институт государственной церкви отсутствует, и церкви отделены от государства.

#### 10.5.4

В эпоху технологий преобразования энергии, в обществе исповедуются многие религии, и действует множество церквей.

#### 10.5.5

В эту эпоху, в силу высокого уровня жизни и образования большинства граждан, религиозная вера не есть активный стимулятор, направляющий их деятельность, но в сознании многих она остаётся в пассивной форме как ряд морально-нравственных запретов.

Религиозные общины выполняют воспитательные, культурные и коммерческие функции.

#### 10.5.6

По мере развития и изменения общества, церкви приспособливают свои религии и ритуалы к текущим экономическим, политическим и культурным условиям.

#### 10.5.7

В последние 20-30 лет, в Западных странах, идеология социал-демократии в форме доктрины «политической корректности» приобрела свойства и функции государственного культа, а политические партии, СМИ и университеты приобрели функции правящей церкви и инквизиции этого культа. Его адепты подвергают отступников и диссидентов остракизму.

## 11. Эпоха X

### 11.1.1

В настоящее время происходит переход от эпохи машинных технологий в эпоху компьютерных технологий.

К середине 21-го века можно прогнозировать доминирование информационных технологий.

С этого времени начнётся Эра информационных технологий.

### 11.1.2

Её первым этапом будет эпоха технологий оперирования носителями информации.

### 11.1.3

Устройство, оперирующее носителями информации согласно

записанной в его памяти программе, называется компьютер. Поэтому эта эпоха называется эпохой компьютерных технологий.

#### 11.2.1

В компьютерных технологиях, функция управления разделена на две функции, осуществляемые в разные времена. Первая функция есть создание работником управляющей программы, которая записывается в память компьютера. Вторая функция есть непосредственное управление производственным процессом, осуществляемое компьютером согласно записанной в нём программе.

#### 11.2.2

Таким образом, при переходе в эру информационных технологий, функция продуцирования управляющей информации, осуществляемая работником, отделяется от функции управления производственным процессом, осуществляемой техническим устройством – компьютером.

#### 11.3.1

Большинство многократно повторяющихся производственных операций и процессов будет автоматизировано и роботизировано. Непосредственно в производстве будет работать мало людей.

#### 11.3.2

Большая часть работников будет заниматься интеллектуальной деятельностью – программированием, проектированием, конструированием, управлением, врачеванием, воспитанием.

#### 11.3.3

Сущность этой деятельности, как правило, есть создание новых моделей каких-то объектов, систем, процессов и т.д., например, программ, технологий, проектов, конструкций, планов.



#### 11.3.4

В большинстве случаев, каждый раз создаётся новая модель, в большей или меньшей степени отличающаяся от аналогичных моделей. Поэтому каждый раз выполняется в той или иной степени оригинальная работа.

#### 11.3.5

Согласно (2.9.4) стимулирование такой деятельности малоэффективно.

#### 11.4.1

Преобладание в обществе интеллектуальных работников и повсеместное применение компьютерных технологий причинят наличие научного сознания у большинства членов общества.

#### 11.4.2

Таким образом, эпоха компьютерных технологий причинит переход из Эры обыденного сознания в Эру научного сознания.

#### 11.5.1

В будущем, эффективность межнационального сотрудничества будет выше эффективности политики национальной изолированности. Политики прекратят использовать языки как фактор идентификации и агитации национальных групп населения. Поэтому политики прекратят препятствовать развитию интернациональных языков.

#### 11.5.2

Вначале искусственные языки будут создаваться для общения с компьютерами.

#### 11.5.3

Естественные языки не могут достаточно эффективно обеспечивать научные мышление и общение.

#### 11.5.4

Поэтому развитые искусственные языки будут использоваться

для общения в интеллектуальной деятельности.

#### 11.5.5

Постепенно лучший искусственный язык будет использоваться для интернационального общения, а затем заменит естественные языки в бытовом общении.

#### 11.6.1

В процессе интеллектуальной деятельности, в большинстве случаев, определённые психофизиологические механизмы – ситуативно-эмоциогенные установки участвуют в целеустремлении человека.

#### 11.6.2

Эти установки генерируют в психике человека эмоцию фрустрации, когда он переживает или воображает ситуацию недостижения поставленной цели, и эмоцию радости, когда он переживает или воображает ситуацию достижения цели.

#### 11.6.3

Фрустрация мучительна. Радость приятна. Человек стремится уменьшить фрустрацию и максимизировать радость.

#### 11.6.4

Поэтому человек действует так, чтобы прекратить ситуацию недостижения цели и, в результате этого, прекратить фрустрацию и создать ситуацию достижения поставленной цели, в которой, как он надеется, его радость будет максимальной.

#### 11.6.5

Ситуативно-эмоциогенные установки есть основной целеустремляющий фактор творческой деятельности.

#### 11.7.1

Чем сильнее целеустремляющие эмоции, тем более интенсивно человек действует.

#### 11.7.2

Одновременно действующие в психике человека целеустремляющие механизмы оказывают друг на друга тормозящее воздействие.

#### 11.7.3

В том числе, эмоции, вызванные неудовлетворёнными потребностями, заботами о семье, о быте и т.д., уменьшают интенсивность эмоций, устремляющих человека к достижению профессиональных целей.

#### 11.7.4

Поэтому руководитель, желающий максимизировать интенсивность труда интеллектуальных работников, вынужден платить им высокие доходы, обеспечивать достаточное удовлетворение их потребностей, а также обеспечивать комфортные условия их деятельности.

#### 11.8.1

Создание нового содержит в себе риск. Поставленная цель может быть не достигнута. Большинство начатых новационных проектов не завершается получением прибыли или иным признанием общества.

#### 11.8.2

Опасение лишиться источника дохода из-за недостижения новых целей уменьшает интенсивность целеустремляющих эмоций, что уменьшает эффективность интеллектуальной деятельности.

#### 11.8.3

Чтобы устранить это опасение, общество будет обеспечивать удовлетворение физиологических и, в некоторой степени, социальных потребностей всех членов общества. Тем самым будет установлено право человека на удовлетворение физиологических потребностей.

#### 11.9

Интеллектуальная деятельность требует наличие высокой квалификации.

Так как большинство граждан будет заниматься этой деятельностью, общество обеспечит возможность обучения всем своим членам.

Тем самым будет установлено право человека на образование.

#### 11.10.1

В Эру информационных технологий, информационные продукты интеллектуальной деятельности будут составлять большую часть богатств общества.

#### 11.10.2

Они имеют большую потребительскую стоимость, потому что, в отличие от материальных предметов, они могут быть дешево размножены и проданы множеству потребителей.

#### 11.10.3

В материальном производстве, амортизация средств производства и стоимость природных ресурсов составляют большую часть затрат.

В отличие от этого, в интеллектуально-информационном производстве, большую часть затрат составляет зарплата работников, а затраты на средства производства относительно малы.

#### 11.10.4

Это обстоятельство позволит кооперативам работников за свой счёт организовывать производства интеллектуальных продуктов.

Поэтому эти продукты и доходы от их продаж будут принадлежать самим работникам и их объединениям. Эти объединения будут постепенно объединяться до общенациональных и международных.

#### 11.10.5

Таким образом, в Эре информационных технологий, основные богатства общества **не** будут частной собственностью. Поэтому в этой Эре, как правило, **не** будет эксплуатации одних людей другими.

#### 11.11.1

Необходимое условие эффективности материального производства есть стимулирование работников. Стимулирование возможно только тогда, когда интересы владельцев предприятий и их работников противоположные.

#### 11.11.2

В интеллектуальном производстве, стимулирование **не** есть условие эффективности. Поэтому владение работниками своими предприятиями будет не уменьшать, а увеличивать их эффективность.

#### 11.12.1

Согласно (11.3.5) и (11.7.5) основной целеустремляющий фактор творческой деятельности, в большинстве случаев, есть не финансовая заинтересованность, но ситуативно-эмоциогенные установки.

#### 11.12.2

Поэтому работники и кооперативы, как правило, не будут скрывать от коллег свои результаты, методы, ноу-хау и т.д. и не будут стремиться к установлению своих авторских прав на исключительное использование своих продуктов. Это увеличит степень сотрудничества между работниками и между кооперативами.

#### 11.12.3

Увеличение степени сотрудничества значительно увеличивает эффективность интеллектуальной деятельности.

#### 11.12.4

В условиях интеллектуальной деятельности большинства

членов общества, защита большого количества их авторских прав будет весьма проблематичной.

#### 11.12.5

Подавляющее большинство интеллектуальных работников будет членами общенационального ( или международного ) объединения.

#### 11.12.6

Поэтому общество не будет обеспечивать права авторов на исключительное использование своих интеллектуальных продуктов.

#### 11.13.1

Функционирование общенациональной информационной системы и компьютеризация большинства процессов материального производства обеспечат высокую эффективность централизованной плановой части экономики.

#### 11.13.2

Её эффективность будет в несколько раз больше, чем эффективность рыночной экономики.

#### 11.13.3

Поэтому большая часть заводов, фабрик, агрохозяйств, транспорта, связи, энергетики и т.д. будет принадлежать общенациональному ( или международному ) объединению работников.

В частной собственности будет небольшое количество предприятий.

#### 11.14.1

Из (11.13.1) следует, что рыночная конкуренция, как механизм, усиливающий производительную мотивацию, утратит своё значение.

#### 11.14.2

Параллельное создание несколькими кооперативами

аналогичных информационных продуктов в несколько раз менее продуктивно, чем создание ими различных продуктов.

#### 11.14.3

Поэтому кооперативы будут координировать свою деятельность посредством общенационального и международного планирования.

#### 11.14.4

Общенациональные и международные объединения интеллектуальных работников будут основными заказчиками интеллектуальных продуктов.

#### 11.14.5

В эпоху компьютерных технологий, основная часть богатств общества будет принадлежать общенациональному ( или международному ) объединению работников.

#### 11.15.1

В условиях преобладания общественной собственности, творческой деятельности большинства работников и их высокого, примерно равного уровня жизни, потребительские цели у подавляющего большинства членов общества будут минимальны.

#### 11.15.2

Минимизация потребительских целей и максимизация творческих целей у большинства членов общества причинят переход из Эры Потребительства в Эру Творчества.

#### 11.16.1

Большие доходы работников, малый объём частного сектора экономики, отсутствие права авторов на исключительное использование своих продуктов причинят примерно одинаковое имущественное положение подавляющего большинства работников.

#### 11.16.2

Информационные сети, социальное равенство и достаточная интеллектуальность граждан устранят необходимость деятельности политических партий и представительных органов власти и обеспечат прямое участие граждан-работников в принятии основных политических решений.

11.16.3

Такую политическую систему можно называть «технократия».

11.17.1

Национальные объединения работников разных стран будут координировать деятельность своих экономик и создавать международные экономические системы.

11.17.2

Страны будут образовывать федерации.

11.18.1

Автономность регионов и местных самоуправлений будет расширена.

11.18.2

Так как общенациональное объединение работников будет иметь политическую власть и будет иметь собственную экономику, обеспечивающую доход национального бюджета, региональные и местные власти будут иметь право присвоения платежей за природные ресурсы.

11.18.3

Так как регионы утратят свою ценность как источники платежей за природные ресурсы в национальный бюджет, их насильственное удержание в составе страны не будет давать пользу.

Поэтому регионы будут иметь право выхода из страны.

11.18.4

Однако реализация этого права будет маловероятной и весьма редкой, так как выход региона из страны, скорее всего,



уменьшит эффективность его экономики и других социальных систем.

11.19

Благополучие и интеллектуальность населения причинят отсутствие у него религиозности – всеобщий атеизм.

## 12. Эпоха Y

12.1.1

При наблюдении материального объекта, происходит передача информации о его физических свойствах – структуре, форме, цвете и т.д. Эту информацию можно называть **физической**. Природная форма физической информации есть аналоговые сигналы.

12.1.2

Компьютеры измеряют, дискретизируют и кодируют аналоговые сигналы. В результате этого, физическая информация преобразуется из аналоговой формы в цифровую.

12.1.3

Объекты и классы аналогичных объектов обозначаются соответствующими символами – словами, иероглифами и т.д. Символы есть семантическая (смысловая) информация. Символ, обозначающий объект, т.е. его название или имя, есть его простейшая семантическая модель.

12.1.4

Определение названия наблюдаемого объекта есть распознавание.

12.1.5

Распознавание преобразует физическую информацию в смысловую.

12.2

В будущем (возможно, в 22-м веке), наступит эра биологических

технологий.

#### 12.2.1

На основе биологических нейронных структур будет создан искусственный распознаватель объектов.

#### 12.2.2

Он будет анализировать наблюдаемые и проектируемые объекты и их части, сопоставлять их свойства с моделями, хранящимися в его памяти, и выбирать из них модели, соответствующие объектам.

#### 12.2.3

Посредством определения моделей объектов, распознаватели будут преобразовывать физическую информацию в смысловую.

#### 12.3.1

Распознаватели многократно увеличат эффективность интеллектуальной деятельности людей.

#### 12.3.2

В результате этого, количество специалистов – программистов, инженеров, архитекторов, менеджеров, врачей и т.д. значительно уменьшится.

#### 12.3.3

Вследствие ускорения выявления закономерностей с помощью распознавателей, продуктивность научной деятельности многократно увеличится.

#### 12.3.4

Поэтому большая часть работников в обществе будет заниматься наукой.

#### 12.4.1

Научная работа есть создание качественно новых моделей объектов изучения.

#### 12.4.2

Научная модель, в принципе, может быть только относительно

истинной.

То есть она может соответствовать моделируемому объекту в той или иной степени.

В будущем может стать известным некоторый факт, не соответствующий созданной модели и, следовательно, опровергающий её истинность.

#### 12.4.3

Поэтому установить точно факт создания истинной научной модели, в принципе, невозможно. То есть принципиально невозможно установить, выполнена ли работа.

#### 12.4.4

Согласно (2.10) при этом условии, стимулирование, в принципе, невозможно.

#### 12.4.5

**Вывод.** Стимулирование научной деятельности, в принципе, невозможно.

#### 12.4.6

Таким образом, в эпоху  $Y$  стимулирование большинства работников будет невозможным.

#### 12.5.1

Вследствие большой продуктивности коллективов специалистов стоимость их продуктов – программ, конструкций, проектов, технологий и т.д. будет небольшой.

#### 12.5.2

Основные богатства общества будут составлять научные знания.

#### 12.5.3

Научные знания не могут быть чьей-то собственностью. Все члены общества могут пользоваться ими без ограничений.

#### 12.5.4

В условиях изобилия продуктов, творческой деятельности

подавляющего большинства членов общества и невозможности стимулирования их, система товарно-денежных отношений, на которую общество расходует много ресурсов, не будет нужна.

#### 12.5.5

Поэтому этой системы не будет. Люди будут свободно удовлетворять свои потребности.

Тем самым, право людей на удовлетворение любой нормальной потребности будет реализовано.

#### 12.6.1

Равное имущественное положение причинит равную возможность всех полноправных граждан участвовать в управлении обществом.

#### 12.6.2

Такая политическая система называется **«демократия»**.

#### 12.7

Научные знания могут быть использованы любым жителем Земли. Научные знания, созданные в одном обществе, есть достояние всего Человечества.

#### 12.8.1

Так как основные богатства всех обществ будут общими, то основная причина их разделения исчезнет.

#### 12.8.2

Человечество будет единым обществом.

## 13. Эпоха Z

### 13.1

На основе искусственных биологических нейронных структур будет создан Искусственный Интеллект.

### 13.2

Основной функцией человека будет постановка целей.

### 13.3

Человек сможет отделить функцию постановки целей от функции их достижения.

## **Заключение**

Науки об обществе пребывают в зачаточном состоянии. Политические силы действуют на основе эмоций, интуиции, обыденного сознания и, в лучшем случае, здравого смысла. Отсутствие научных знаний об обществе, с одной стороны, и отсутствие потребности в них политиков, с другой стороны, определяют порочную политическую практику.

Несоответствие искусственных свойств реальных обществ их имманентным свойствам наносит ущерб Человечеству в десятки **триллионов** долларов в год.

Особенно большие ущербы наносятся в революциях.

Миллионы людей погибают. Развитие обществ задерживается на десятки лет.

Самые большие и вредоносные нарушения нормальных свойств обществ были в 20-м веке, в попытках осуществить коммунистические, шовинистические и социал-демократические утопии.

**Теория Социогенеза** есть основа будущих наук об обществе. Научно обоснованные изменения свойств обществ согласно их имманентным свойствам оптимизируют процессы в них, максимизируют их экономическую продуктивность, экологическую комфортность и скорость развития.

## **Теория преобразования общества из социализма в капитализм**

0.1

В бывших социалистических странах происходят процессы преобразования обществ из состояния социализма в состояние капитализма.

0.2

Как в 1917-м и в последующие годы, устройства обществ качественно реформируются при отсутствии знания и понимания свойств происходящих процессов.

0.3

Несостоятельность знаний и методологии реформаторов причиняет огромные потери, которые несут эти страны, за исключением Китая и Вьетнама, элиты которых интуитивно и мудро угадали основные адекватные принципы преобразования.

0.4

Модели известных в Истории реформ, например, в Германии и Японии после Второй Мировой Войны, не соответствуют преобразованию социализма в капитализм. Поэтому методы, использованные в других реформах, не могут быть применимы в этом процессе.

0.5

Адекватная и продуктивная модель преобразования может быть построена только на основе естественнонаучной методологии.

0.6

Интегральным критерием оптимизации модели выбран объём национального продукта, который экономика страны будет создавать спустя несколько десятилетий.

0.7

Историческая практика показывает, что объём национального продукта в нормальных обществах, как правило, коррелирует с условным параметром «совокупного количества счастья в обществе».

0.8

Предлагаемая модель содержит описания основных свойств общества в состоянии советского социализма, в состоянии буржуазной республики и в процессе его естественного, эволюционного преобразования из исходного состояния в целевое.

0.9

В работе также описаны: основные свойства преобразований, осуществленных в Китае и в СССР; модели постсоветской экономики при минимальном влиянии государства и при значительном его регулировании; будущий процесс выведения стран экс-СССР из спада.

## **Содержание работы**

<b>1. Эволюционное и революционное преобразования</b>	
Сущность эволюции	<b>104</b>
Сущность революции	
<b>2. Основные свойства социалистического общества</b>	
Свойства экономической системы	<b>108</b>
Свойства политической системы	
<b>3. Основные свойства буржуазной республики</b>	<b>111</b>
Свойства экономической системы	
Свойства политической системы	
<b>4. Свойства эволюционного преобразования</b>	<b>114</b>
Свойства эволюционирующей экономической системы	
Первый этап преобразований	
Второй этап	

Третий этап	
<b>Свойства эволюционирующей политической системы</b>	
Первый этап преобразований	122
Второй этап	
Третий этап	
<b>5. Преобразования в Китае и в других странах</b>	125
<b>6. Основные свойства общества СССР в 1986-91 г.</b>	128
Преобразование политической системы	
Попытка осуществления демократического централизма	
Передача власти Советам	
<b>Преобразование экономической системы</b>	133
Осуществление концепции хозяйственного расчёта	
Последствия хозяйственного расчёта	
<b>7. Свойства политической системы России в 1990-е</b>	138
<b>8. Свойства экономики России в 1990-е годы</b>	141
Революционная сущность либерализации	
Основные факторы и механизмы разрушения экономики	
Последствия либерализации экономики	
<b>9. Управляемость постсоветской экономики</b>	150
Макрорегулирование	
Микрорегулирование	
<b>10. Реализации моделей экономики в 1990-е годы</b>	154
<b>11. 30 лет спустя</b>	160

## **1. Эволюционное и революционное преобразование общества**

### 1.1

Процесс эволюционного изменения любой сложной системы, преобразующий её из одного качественного состояния в другое, включает в себя постепенное количественное развитие её качественно новых подсистем и постепенное уменьшение



функционирования каких-то существующих подсистем.

#### 1.2

В течение эволюционного преобразования, качественно новые, развивающиеся подсистемы, и старые, отмирающие подсистемы, выполняющие, как правило, аналогичные функции сосуществуют и одновременно функционируют в системе.

#### 1.3

Традиционное представление об эволюции системы как о последовательном возникновении и накоплении количественных и качественных изменений в ней и в её существующих подсистемах ошибочно.

Оно основано на вульгарном понимании Закона Диалектики «О переходе количественных изменений в качественные изменения».

#### 1.4

В процессе преобразования рабовладельческого общества, возникали и развивались латифундии и колонаты, составлявшие экономическую основу формирования феодального общества. В процессе преобразования феодального общества, возникали и развивались цехи, мануфактуры и пролетариат, составлявшие экономическую основу формирования капиталистического общества.

#### 1.5

Новые социальные подсистемы развиваются в интересах и по воле политических структур, обладающих властью.

#### 1.6

Эволюционное преобразование общества происходит в течение относительно долгого срока, во время которого на основе ресурсов и продуктов старых подсистем естественно развиваются новые подсистемы до приобретения ими достаточной экономико-политической мощности и причинения ими качественно новых свойств всей системы.

### 1.7

Процесс революционного преобразования системы включает в себя искусственное, относительно быстрое устранение существующих подсистем и создание вместо них новых подсистем.

### 1.8

Во время этого процесса многократно уменьшается выполнение функций, ранее выполнявшихся старыми подсистемами.

### 1.9

Как правило, сохраняемые подсистемы функционально соответствовали устранённым подсистемам и недостаточно соответствуют новым. Поэтому возникает необходимость замены многих из них также качественно новыми подсистемами.

### 1.10

Попытки качественного изменения подсистем способом постепенных модификаций их, замены их элементов, связей и т.д., как правило, разрушают их.

Поэтому такой способ преобразования также есть революционный.

### 1.11

При революционном преобразовании общества, существующие подсистемы устраняются вопреки интересам и воле политических структур, обладающих властью и управляющих этими подсистемами.

Это обстоятельство причиняет противодействие между существующей государственной системой и силами, осуществляющими революцию.

В подавляющем большинстве случаев, это причиняет массовое насилие, гибель множества людей и огромные разрушения.

### 1.12

В случаях уничтожения сил, защищающих существовавшее

государство, и захвата власти революционными силами, возникает борьба за власть между различными группами революционеров.

#### 1.13

Победившая в процессе борьбы группа, как правило, устанавливает свою диктатуру над обществом.

#### 1.14

Новые социальные подсистемы создаются искусственно, форсировано, согласно каким-то идеологическим доктринам, не соответствующим объективным свойствам общества. Это причиняет их низкую продуктивность и длительные и многократные изменения.

#### 1.15

Вопреки очевидной разрушительности и контрпродуктивности революционного способа преобразования общества, его популярность причинена :  
отсутствием теории социальных систем и их развития;  
объективными свойствами психики людей.

#### 1.16

Нормальный средний человек желает как можно быстрее и легче приобрести благополучие.

Революция создаёт иллюзии возможности этого.

Человеку приятно побеждать что-либо.

Ему приятно чувство агрессии и злобы к кому-либо.

Он ощущает радость в ситуации достижения цели.

А так как основная цель революции есть разрушение существующей системы, то она относительно легко и быстро достигается.

Человеку приятна принадлежность к массе соратников.

Всё это революция даёт ему с избытком.

#### 1.17

После революции, спустя какой-то срок, который может

составить годы или даже десятилетия, вследствие экономической непродуктивности причинённых революцией процессов, общество, как правило, возвращается в состояние эволюционного преобразования.

#### 1.18

Вопреки субъективным ощущениям и надеждам, революции объективно замедляют скорость социально-экономического прогресса.

При прочих равных условиях, максимальная скорость прогресса достигается при эволюционном преобразовании.

#### 1.19

По масштабам прямых и косвенных потерь, ущербов, разрушений и жертв, социальные революции есть одно из основных зол Человечества.

## **2. Свойства социалистического общества в 1980-е годы**

### **Свойства экономической системы**

#### 2.1.1

Основные богатства общества, в том числе, средства производства, природные ресурсы и валютные ценности были собственностью государства.

#### 2.1.2

Государство централизованно управляло предприятиями согласно своим планам.

#### 2.1.3

Экономика была разделена на две финансово изолированные части – производство и потребление.

#### 2.1.4

В сфере производства, реальные товарно-денежные отношения между предприятиями отсутствовали.

Действовавшие в этой сфере так называемые «безналичные

рубли» не выполняли функции денег и не были настоящими деньгами.

#### 2.1.5

Основным видом стимулирования была угроза наказания. Поощрение применялось редко и имело вспомогательное значение.

#### 2.1.6

Вышестоящее руководство оценивало деятельность предприятий и, в зависимости от этих оценок, оно стимулировало предприятия и их руководителей.

#### 2.1.7

На заключительном этапе существования социализма, коммунистическая вера перестала быть активной в массовом сознании и утратила свою стимулирующую функцию целеустремления работников к достижению поставленных Партийно-Государственным Аппаратом целей.

#### 2.1.8

Для уменьшения объёмов контрольно-управленческой информации и упрощения процедур и процесса централизованного управления, социалистическая экономика состояла, в основном, из больших предприятий. Поэтому большинство типов промышленной продукции производилось 1-3 предприятиями.

#### 2.1.9

Государство запрещало ввоз и вывоз ценностей через государственную границу частным лицам и предприятиям. Импортно-экспортные функции осуществляли только специальные государственные учреждения.

Государство запрещало операции с иностранными валютами.

#### 2.1.10

Реальные деньги существовали, действовали и имели экономическую силу только в сферах оплаты труда, розничной

торговли и личных взаимоотношений.

#### 2.1.11

Взаимоотношения между работниками и предприятиями, включая правила оплаты труда, регламентировались государством.

#### 2.1.12

Большая часть национального продукта производилась для военных целей и для обеспечения потребностей Аппарата.

#### 2.1.13

Качество продукции гражданского назначения, как правило, было низким.

### **Свойства политической системы**

#### 2.2.1

На последнем этапе существования социализма, вера в коммунизм утратила свою активность и стала пассивной у подавляющего большинства населения и функционеров Аппарата .

Пассивная вера есть ряд фиксированных в памяти запретительных психофизиологических установок – «табу». Например. Нельзя хулить Партию и Государство. Нельзя заниматься коммерцией. Нельзя считать за границу лучше своей Родины.

#### 2.2.2

Основу политической власти составляла уже не идеология, а государственная собственность на основную часть ценных ресурсов общества.

#### 2.2.3

Власть распределялась среди высших функционеров Партийно-Государственного Аппарата и концентрировалась у администраторов по кадрам, распорядителей ценных ресурсов и региональных руководителей.

#### 2.2.4

Правосудие в определённой степени существовало в сфере регулирования отношений между гражданами.

В конфликтных случаях, когда затрагивались интересы функционеров Apparata, действовало не правосудие, а административное управление, как правило, в форме так называемого "телефонного права".

Судьи, фактически, не избирались населением, а назначались Apparatom и были его функционерами.

#### 2.2.5

Apparat управлял обществом, в основном, средствами принуждения, тотального запрещения, персональных разрешений и поощрений.

### **3. Основные свойства буржуазной республики**

#### **Свойства экономической системы**

##### 3.1.1

Основная часть богатств общества, в том числе, средства производства есть частная собственность его членов.

##### 3.1.2

Природные ресурсы, в том числе, земельные территории есть достояние общества, от имени и по поручению которого государство за плату предоставляет права на их использование жителям и предприятиям.

##### 3.1.3

Пользователи природных ресурсов владеют правами на их использование и могут распоряжаться этими правами, в том числе, продавать, наследовать, дарить и т.д.

##### 3.1.4

Государство не определяет отношения между частными лицами, в том числе, товарно-денежные и трудовые.

### 3.1.5

Основные источники доходов государственного и местных бюджетов есть платежи за использование природных ресурсов и за нанесение ущерба природе, а также взносы политических партий.

### 3.1.6

Налоги и пошлины малы или отсутствуют.

### 3.1.7

Собственники экономических ресурсов – буржуа выполняют две основные социальные функции – распределение производительных ресурсов и стимулирование работников к труду.

### 3.1.8

Основной фактор, обеспечивающий эффективность экономики, есть конкуренция между предприятиями.

### 3.1.9

Важные факторы обеспечения роста экономики есть минимизация потребляемой доли национального продукта и максимизация инвестиций.

## **Свойства политической системы**

### 3.2.1

Распределённость богатств общества, а, следовательно, стимулирующих ресурсов среди множества его членов причиняет распределённость политической власти, т.е. право каждого гражданина воздействовать на деятельность политической системы в законодательно установленных процедурах и формах.

### 3.2.2

Распределённость политической власти причиняет публичность установления законодательства – запретов и ограничений для всех членов общества и правил для органов власти.



### 3.2.3

Степень политического воздействия конкретного гражданина зависит от его вклада в деятельность политической системы, как правило, в форме денежного взноса в фонд той или иной партии.

Это обстоятельство причиняет политическое доминирование буржуазии.

### 3.2.4

Граждане делегируют своё право на участие в управлении обществом лидерам их партийных организаций.

Лидеры партийных организаций составляют органы общенациональной, региональных и местных властей.

### 3.2.5

Орган общенациональной власти устанавливает законы, в том числе, правила и компетенции региональных и местных властей, и назначает Правительство.

### 3.2.6

Правительство управляет органами, которые обеспечивают соблюдение законов жителями, предприятиями, общинами, гражданскими объединениями и т.д.

### 3.2.7

Государство управляет обществом законодательно установленными средствами наказаний и поощрений.

### 3.2.8

Государственные органы не могут произвольно наносить ущерб членам общества, их объединениям и предприятиям. Нанесение такого ущерба возможно только по решению суда, констатирующему и квалифицирующему нарушение закона.

### 3.2.9

Судьи избираются региональными и местными сообществами адвокатов.

Судьи судов, разрешающих споры между жителями и органами власти, избираются региональными и местными сообществами адвокатов из кандидатов, предложенных соответствующими органами власти.

Судьи избирают членов Верховного Суда.

#### 3.2.10

Государство есть унитарная система.

Представители Правительства действуют в регионах и городах.

#### 3.2.11

В регионах, городах и посёлках формируются соответствующие органы власти, назначающие руководителей своих исполнительных органов.

#### 3.2.12

Региональные органы уточняют правила и компетенции властных органов городов и региональных районов.

### **4. Свойства теоретической модели эволюционного преобразования социализма в капитализм**

#### **Свойства естественно эволюционирующей экономической системы**

##### 4.1.1

Два основных фактора причиняют желание функционеров Apparata изменить свойства социалистического общества – ослабление коммунистической веры и усугубляющееся экономическое отставание от капиталистических стран.

##### 4.1.2

Два основных фактора причиняют желание Apparata сохранять социализм – его авторитарная власть в обществе и остаточная коммунистическая вера.

##### 4.1.3

Вера в коммунизм, как во всём обществе, так и в Apparate,

ослабела и стала пассивной.

Тем не менее, она сохраняется и остаётся основным фактором сдерживания развития капитализма.

#### 4.1.4

Основные идеи пассивной веры в коммунизм :

1. Нельзя заниматься коммерцией.
2. Нельзя допускать бесплановое производство в экономике.
3. Нельзя не исполнять приказы Apparata.
4. Нельзя одним людям эксплуатировать других людей.
5. Нельзя жителям владеть средствами производства.
6. Нельзя допускать деятельность иностранных капиталистов.

#### 4.1.5

Apparatus постепенно и последовательно отказывается от этих остающихся идей веры.

Преобразования начинаются с отмены Apparatus первой и второй идей.

#### 4.1.6

Apparatus продолжает централизованно и директивно управлять экономикой, но разрешает государственным предприятиям распоряжаться по своей воле сверхплановой продукцией.

#### 4.1.7

Часть получаемого при этом дохода Apparatus изымает в государственный бюджет, часть разрешает руководителям предприятий присвоить себе, часть – выплатить трудовым коллективам, часть – направить на развитие производства.

#### 4.1.8

Apparatus разрешает мелкое частное предпринимательство.

#### 4.1.9

Специальные государственные органы продают часть государственных ресурсов коммерсантам на публичных аукционах.

#### 4.1.10

Для развития инфраструктуры снабжения населения, государство способствует ( в первую очередь, пропагандой и законодательным обеспечением ) формированию и деятельности объединений потребителей, а также сбытовых крестьянских кооперативов.

#### 4.1.11

Торговля сверхплановой продукцией госпредприятий и товарами и услугами мелких предпринимателей создаёт начальные элементы рынка.

#### 4.1.12

В результате этих процессов, продуктивность национальной экономики увеличивается на несколько процентов.

#### 4.1.13

Руководители госпредприятий опасаются произвольного повышения государственных заданий Аппаратом. Поэтому они продолжают скрывать резервные ресурсы и потенциальные возможности своих предприятий и существенно не увеличивают объёмы производств.

#### 4.1.14

Аппарат не удовлетворён малым увеличением продуктивности национальной экономики.

#### 4.1.15

Поэтому через 3-4 года после начала преобразования, Аппарат вынужден отменить третью и четвёртую коммунистические идеи и отказаться от принуждающего, директивного управления предприятиями.

#### 4.1.16

Для прекращения опасений руководителей государственных предприятий и предоставления им гарантий прекращения директивного управления, в том числе, повышения государственных заданий, Аппарат передаёт госпредприятия

в аренду командам своих доверенных функционеров, как правило, директорам предприятий и членам партийных комитетов .

#### 4.1.17

Каждый договор аренды включает следующие обязательные условия :

1. Арендатор продолжает плановые производства, передаёт плановую продукцию государству и отгружает её по плановой адресации, а также сохраняет плановое количество рабочих мест.
2. Государство обеспечивает поставки на предприятие энергии, сырья, материалов и комплектующих частей для плановых производств.
3. За нарушение поставок сырья, материалов и комплектующих частей для планового производства, государство несёт перед арендатором финансовую ответственность, объёмы которой предусмотрены договором.
4. За нарушение плановых поставок арендатор несёт перед государством финансовую ответственность, объёмы которой предусмотрены договором.
5. Арендатор может использовать ресурсы предприятия для своего коммерческого производства.
6. Часть получаемого коммерческого дохода, предусмотренную договором, арендатор отдаёт государству.
7. В случае банкротства арендатора, Аппарат прекращает договор с ним и передаёт предприятие другому арендатору.

#### 4.1.18

Переход к аренде госпредприятий составляет второй этап преобразования.

#### 4.1.19

Передача всех госпредприятий в аренду происходит за 2-3 года.

#### 4.1.20

По согласованию с сообществом арендаторов и частных коммерсантов, Аппарат устанавливает коммерческое законодательство и декларирует своё обязательство его соблюдать.

#### 4.1.21

Для обеспечения соблюдения арендных и коммерческих договоров, Аппарат создаёт относительно независимую систему арбитражей.

#### 4.1.22

Арбитры избираются соответствующими сообществами арендаторов и коммерсантов из кандидатов, представленных Аппаратом, и увольняются решениями соответствующих сообществ арендаторов и коммерсантов или решениями Аппарата.

#### 4.1.23

Арендованные госпредприятия функционируют аналогично частным.

Они быстро увеличивают внутреннюю эффективность до максимальной.

#### 4.1.24

Аппарат создаёт специальные экономические зоны, как правило, около границ страны.

Они физически, экономически и административно отделены от территории и экономики страны.

В этих зонах действует специальное законодательство.

Оно разрешает свободную коммерческую деятельность, в том числе, иностранным предприятиям.

В них работают местные рабочие и иностранные специалисты.

#### 4.1.25

Аппарат разрешает частные внешнеторговые и валютные

операции, прекращает установление цен и регулирование трудовых отношений.

#### 4.1.26

Продукты конечного потребления (промышленного и личного), получаемые государством от арендованных предприятий, специальные государственные органы продают на публичных аукционах.

#### 4.1.27

В результате коммерческой деятельности арендаторов госпредприятий и частных коммерсантов развивается Рыночная система.

#### 4.1.28

Государство приобретает нужные ему товары и ресурсы на внутреннем и внешнем рынках.

#### 4.1.29

Инвестиционные ресурсы для развития рыночной части экономики производятся, в основном, на арендованных госпредприятиях.

#### 4.1.30

Государство продолжает создавать новые предприятия и технологии и также передаёт их в аренду.

#### 4.1.31

Таким образом, в течение процесса преобразования, экономика состоит из двух частей – Базового Сектора и Рыночного Сектора, функционирующих по разным правилам и финансово изолированных одна от другой.

#### 4.1.32

Плановые производства и поставки, осуществляемые арендаторами госпредприятий согласно арендным договорам, составляют Базовый Сектор.

#### 4.1.33

В Базовом Секторе товарно-денежные отношения отсутствуют.

#### 4.1.34

В нём действуют только договора аренды.

#### 4.1.35

Так как арендованные предприятия остаются собственностью государства, арендаторы не направляют на их восстановление и развитие достаточные части своих доходов и слишком много денег тратят на потребление.

#### 4.1.36

Из-за высокой концентрации производств в социалистической экономике, большинство арендованных предприятий есть монополисты.

#### 4.1.37

Из-за низкого качества продукции большинства гражданских предприятий, объём их экспорта малый. Поэтому мал объём иностранных валют, поступающих на внутренний рынок. Из-за этого объём импорта малый.

#### 4.1.38

По причинам монополизма национальных производителей и недостаточности импорта, конкуренция в развивающемся Рыночном Секторе слабая.

Это препятствует максимизации эффективности коммерческой деятельности предприятий.

#### 4.1.39

Для устранения этих обстоятельств, на 7-8 год второго этапа преобразования, Аппарат :

отменяет последние идеи коммунистической веры;  
прекращает ограничения частного предпринимательства;  
разрешает частные, в том числе, иностранные инвестиции;  
ограничивает сроки аренды до сроков амортизации основной части производственных фондов предприятий с последующим переходом предприятий в собственность арендаторов;  
постепенно уменьшает плановое производство.



#### 4.1.40

Возникновение частной собственности на средства производства начинает третий этап преобразования экономики.

#### 4.1.41

В результате увеличения частных инвестиций, новые предприятия создаются, и качество продукции старых предприятий повышается.

#### 4.1.42

Вследствие этого, конкуренция усиливается, и механизмы рыночного саморегулирования начинают действовать.

#### 4.1.43

Для ускорения развития предприятий, Аппарат минимизирует налоги на прибыль.

#### 4.1.44

Основные источники доходов государственного и местных бюджетов есть :

выручка от продаж продукции Базового Сектора,  
платежи за аренду государственных предприятий,  
платежи за природные ресурсы и ущербы природе,  
акцизы на потребительские товары.

#### 4.1.45

С самого начала преобразования, рост ВВП ускоряется. После разрешения частных инвестиций, он может достичь 15% в год.

#### 4.1.46

Благоприятные условия привлекают крупные иностранные инвестиции.

#### 4.1.47

В течение третьего этапа преобразования, Базовый Сектор постепенно, с сохранением материальных балансов, уменьшается и исчезает.

#### 4.1.48

Когда объём продукции Рыночного Сектора превосходит объём продукции Базового Сектора, можно констатировать переход экономики из планового состояния в рыночное состояние.

#### 4.1.49

С прекращением действия договоров аренды, госпредприятия переходят в частную собственность арендаторов.

#### 4.1.50

После перехода большей части экономики в частную собственность, можно констатировать установление капиталистической экономики.

#### 4.1.51

В течение каждого этапа и в течение всего естественного преобразования, старые и качественно новые подсистемы одновременно действуют в экономике.

#### 4.1.52

Поэтому естественное преобразование и его части суть эволюционные процессы.

#### 4.1.53

Общая длительность естественного эволюционного преобразования составляет 15-20 лет.

### **Свойства естественно эволюционирующей политической системы**

#### 4.2.1

Соответственно процессу преобразования экономики, политическая система также проходит три стадии преобразования.

#### 4.2.2

На первом этапе, пока рыночная часть экономики только зарождается, продолжает действовать тоталитарная система.

#### 4.2.3

Для развития экономики Аппарат существенно модифицирует коммунистическую веру.

Он отменяет некоторые идеи веры – запреты личного обогащения и предпринимательства.

#### 4.2.4

Осуществление концепции арендной экономики требует отмены идеологических и правовых запретов неподчинения Аппарату и эксплуатации наёмных работников.

#### 4.2.5

Массовое установление договорных отношений между частными лицами, предприятиями и государством требует функционирования действенной правовой системы.

#### 4.2.6

Будучи заинтересованным в развитии экономики, Аппарат : принимает на себя обязательство подчиняться судебным решениям, устанавливает формирование составов судов путём избрания адвокатами судей из числа кандидатов, представленных Аппаратом, законодательно устанавливает ресурсное обеспечение Судебной системы.

#### 4.2.7

Установление реальной правовой системы означает переход от тоталитарной к авторитарной политической системе.

#### 4.2.8

Переход к третьему этапу преобразования экономики требует отмены идеологического и правового запрета частной собственности на средства производства и деятельности иностранных капиталов.

#### 4.2.9

После отмены последних идей коммунистической веры, Аппарат прекращает её пропаганду.

Она исчезает из массового сознания и утрачивает политическое значение.

Идеологическая часть Apparata утрачивает влияние.

#### 4.2.10

Единственной основой политической власти становятся государственная собственность на основные богатства общества и возможность Apparata распоряжаться ими.

#### 4.2.11

В результате бурного развития Рыночного Сектора экономики, постепенно в совокупной собственности множества жителей оказывается основная часть богатств и, следовательно, стимулирующих ресурсов общества.

#### 4.2.12

Часть этих ресурсов жители передают в свои политические объединения – партии, которые аккумулируют их и используют для политических целей.

#### 4.2.13

Партии подкупают функционеров Apparata и стимулируют их к деятельности в интересах своих членов.

#### 4.2.14

Часть функционеров Apparata явно или скрыто участвует в коммерческой деятельности и заинтересована в развитии публичного общества.

#### 4.2.15

На очередном съезде Apparata, его участники избирают в Верховный орган власти лиц, определённых гражданскими партиями.

#### 4.2.15

Новый Верховный орган власти, большинство в котором составляют ставленники партий, отменяет процедуру формирования Верховного органа функционерами Apparata и устанавливает Закон, согласно которому состав Верховного

органа власти образуют лидеры гражданских партий.

#### 4.2.16

Гражданские партии передают в распоряжение Верховного органа власти ценные ресурсы, в основном, в форме денег. Эти ресурсы составляют одну из основных частей государственного бюджета.

#### 4.2.17

При принятии решений Верховным органом власти, каждый его член обладает голосом, решающий вес которого пропорционален размеру взноса возглавляемой им партии в государственный бюджет.

#### 4.2.18

Формирование Верховного органа власти гражданскими партиями завершает переход политической системы из авторитарного состояния в публичное состояние – республику.

## **5. Преобразования в Китае и в других странах**

### 5.1

Китайская стратегия преобразования есть эволюционная. Это обеспечивает её высокую эффективность.

### 5.2

В то же время она имеет существенные отличия от теоретической модели оптимального преобразования.

### 5.3

Китайский Партийно-Государственный Аппарат продолжал централизованное директивное управление госпредприятиями и не передавал их массово в аренду.

### 5.4

Из-за этого эффективность госпредприятий низкая.

Большинство их убыточно.

Государственный сектор экономики требует дотаций.

## 5.5

Часть дотаций обеспечивается за счёт высокого налогообложения частных предприятий. Это значительно замедляет развитие их и всего Рыночного сектора.

## 5.6

Производственные фонды госпредприятий недостаточно восстанавливаются и развиваются.

## 5.7

Аппарат постепенно ослабляет централизованное директивное управление госпредприятиями и сохраняет только некоторое регулирование их деятельности.

## 5.8

При сохранении государственной собственности, заводы и фабрики превращаются в самостоятельные коммерческие предприятия и включаются в рыночные процессы.

## 5.9

В результате этого, происходят следующие процессы (относительно теоретической оптимальной модели) :

- Уменьшение производительности, ухудшение и удорожание продукции госпредприятий, особенно, монополистов.
- Увеличение легальных выплат денег работникам госпредприятий и, особенно, их администрациям.
- Увеличение коррупции и расхищение имущества госпредприятий.
- Уменьшение ресурсов, направляемых на восстановление и развитие их производственных фондов.
- Уменьшение спроса, производства и сбыта средств производства.
- Увеличение государственных дотаций госпредприятиям.
- Увеличение инфляции.
- Повышение налогообложения частных предприятий, уменьшение их эффективности и замедление развития.

#### 5.10

Отрицательные последствия стратегических ошибок в проведении преобразований экономики увеличивают политическое влияние ортодоксальной части Аппарата и её противодействие реформированию общества.

#### 5.11

Эволюционные преобразования проводились на Тайване. Стратегия, в основном, аналогичная Китайской, реализуется во Вьетнаме.

#### 5.12

Важнейший фактор эволюционных преобразований в Тайване, Китае и Вьетнаме есть специальные экономические зоны. Они расположены на побережьях. На начальных этапах реформ они были физически, экономически и административно отделены от основных территорий этих стран.

За счёт государственных ресурсов в них были созданы базовые инфраструктуры. В них были приглашены иностранные инвесторы, которые создали в них экспортные производства. Их основой была дешёвая местная рабочая сила.

#### 5.13

Эволюционное преобразование начиналось в СССР в 1986-87 годах.

Но оно было прекращено революционной “Перестройкой”.

#### 5.14

Основные элементы эволюционного преобразования, в первую очередь, двухсекторность экономики были реализованы в Югославии в 1960-80 годы, в Венгрии в 1970-80 годы и в Польше в 1980-е годы.

#### 5.15

Эволюционные преобразования на разных этапах происходят в Белоруссии, Казахстане, Узбекистане, Кубе и Северной Корее.

## **6. Основные свойства общества в СССР в 1986-91 годах**

### **Преобразование политической системы**

#### 6.1.1

Значительное падение мировых цен на нефть в середине 1980-х годов вынудило политическое руководство СССР начать эволюционное преобразование политической системы.

#### 6.1.2

В 1986-87 годах политическая система оставалась тоталитарной, что соответствует теоретической модели первого этапа эволюционного преобразования.

Режим был гуманизирован в некоторой степени.

#### 6.1.3

С 1987 года команда Генерального Секретаря КПСС объявила “ускорение” реформ и начала качественное реформирование политической системы в целях повышения эффективности управления обществом и гуманизации режима до уровня современных цивилизованных норм.

#### 6.1.4

Концептуальной основой реформирования была выбрана ленинская идея “демократического централизма”.

#### 6.1.5

Доктрина реформирования включала пять основных принципов:

- Демократическое избрание партийных комитетов всех уровней.
- Установление реальной правовой системы и соблюдение Аппаратом прав и свобод граждан.
- Разрешение публичной критики Аппарата и его идеологии.
- Увеличение полномочий региональных и местных партийных комитетов.
- Приобщение общества к мировой цивилизации.

#### 6.1.6



Централизованное управление Apparata обществом должно было быть сохранено.

Соответственно, в его распоряжении должны были оставаться основные богатства общества, и, следовательно, стимулирующие ресурсы.

Это сохраняло способность Apparata в любой момент восстановить жёсткий авторитарный режим.

#### 6.1.7

Если бы модель демократического централизма была осуществлена, такое состояние общества всегда зависело бы от доброй воли руководства Apparata.

Оно всегда сохраняло бы возможность восстановить директивное формирование парткомов вышестоящими органами Apparata.

#### 6.1.8

Обеспечение реальной правовой системы и соблюдение прав и свобод граждан тоже зависели бы от доброй воли Apparata, так как общество по-прежнему не имело бы ресурсов для стимулирования системы власти.

#### 6.1.9

Политическая система, основанная на принципах “демократического централизма”, внутренне противоречива.

Её основное противоречие состоит в том, что : масса избирателей ( прямо или посредством делегатов ) формально определяет генеральные цели системы и формирует состав её органов управления, но основной массой стимулирующих ресурсов системы и средствами манипулирования массовым сознанием распоряжаются её высшие функционеры.

Функционирование такой системы основано не на объективных факторах, в первую очередь, экономических, но на субъективных – волях её высших руководителей и массы

избирателей.

Поэтому она принципиально неустойчива и может легко переходить из состояния псевдодемократии в одно из двух состояний – авторитаризма или охлократии.

Охлократия вследствие её хаотичности и непродуктивности также неустойчива.

Через некоторое время она, с большой вероятностью, преобразуется в диктатуру.

#### 6.1.10

Региональные власти всегда стремятся уменьшить своё подчинение общегосударственной власти.

В условиях преобладания частной собственности и публичного общества, доминирующие гражданские политические силы, заинтересованные в существовании более эффективного, большого государства, принуждают региональные власти подчиняться общенациональной власти. В условиях же преобладания государственной собственности, центральная власть подчиняет региональные власти стимулирующими ресурсами, которыми она распоряжается.

#### 6.1.11

Увеличение полномочий и ресурсов региональных властей и уменьшение полномочий и ресурсов центральных властей, осуществлённые согласно Доктрине реформирования, увеличили политические силы регионов (республик) и, соответственно, уменьшили политическую силу Центрального Аппарата, что многократно увеличило сепаратизм регионов.

#### 6.1.12

Как указано в пункте 1.10, качественное реформирование существующей политической системы, вопреки заявлениям реформаторов о его постепенности и эволюционности, в действительности есть революционное преобразование. Это обстоятельство, в основном, причинило разрушительность

проведенных реформ.

#### 6.1.13

Большая часть Apparata противодействовала проводимым реформам.

Личными причинами этому были не только корыстные и властные мотивы, но также понимание их ошибочности и вредоносности для общества, что уже демонстрировали их первые результаты.

#### 6.1.14

Демократизация и "гласность" были для команды Генсека КПСС не только и не столько целевыми задачами реформ, сколько основными средствами ослабления Apparata.

Демократизация должна была удалить из него противников реформ и ввести сторонников их.

Роль "гласности" состояла в дозированном афишировании преступлений и пороков Apparata и его высших функционеров, преимущественно, прошлых, в целях его дискредитации в массовом сознании общества.

#### 6.1.15

В результате массивной критики коммунистического режима и узнавания зарубежной цивилизации, пассивная вера населения в коммунизм быстро и значительно ослабела.

#### 6.1.16

Темпы обновления Apparata не удовлетворяли команду Генсека КПСС.

Более того, многие "демократические" выдвиженцы, заняв новые посты, становились противниками развития реформ.

#### 6.1.17

Придя к выводу о "неисправимости" Apparata, команда Генсека КПСС решила прекратить его власть и, согласно другой ленинской идее, создать новую систему политической власти – систему Советов.

Генсек КПСС стал Президентом СССР.

Власть в значительной степени была передана Советам.

#### 6.1.18

Аппарат оказался жертвой собственной традиционной демагогии о "власти народа и служении его интересам".

Он не смог ничего противопоставить демагогической пропаганде "демократизации".

Его деморализовали понимание неизбежности реформ и непонимание их сущности и механизмов осуществления.

Несмотря на своё активное недовольство, Аппарат не смог устранить Генсека-Президента из-за отсутствия у него альтернативных лидеров и концепций преобразований.

#### 6.1.19

Замена политической системы сделала очевидной революционность процесса, который с 1987 года прервал начавшуюся в 1985 году естественную эволюцию.

Как всякая революция, он был обречён на разрушительность.

#### 6.1.20

Политическая система Советов реализовала принцип "демократического централизма".

Поэтому утверждения в пунктах 6.1.7 – 6.1.11 в равной степени справедливы для системы Советов.

#### 6.1.21

Наспех созданная, концептуально ошибочная, не соответствующая имманентным свойствам общества, новая политическая система не смогла обеспечить управление государством и экономикой и нормальное функционирование общества.

#### 6.1.22

Последующие события доказали, что :

и цель – реализация модели демократического централизма,

и способ преобразования – революция были выбраны принципиально порочные.

#### 6.1.23

По мере ухудшения состояния экономики, уменьшалась политическая сила Генсека – Президента и усиливалась борьба между двумя основными противодействующими политическими группировками.

Группировка, в которую входили аппаратные ортодоксы и прагматики, осознавшие ошибочность концепции перестраивания социализма, требовала временного прекращения реформ, частичной реставрации разрушенных элементов социализма и выработки альтернативной концепции реформирования.

Группировка, в которую входили социал-демократы и регионалы, требовала ускорения разрушения социализма.

#### 6.1.24

Непонимание происходящих процессов и их последствий причинило нерешительность и разобщённость первой группировки в ходе открытого конфликта в августе 1991 года, её поражение и организационно-политическое уничтожение.

#### 6.1.25

Происшедшие вследствие этого значительное ослабление высшей, центральной власти государства и усиление региональных властей причинили распад СССР.

### **Преобразование экономической системы**

#### 6.2.1

В 1985-87 годах естественное эволюционное преобразование экономической системы началось в СССР.

#### 6.2.2

Централизованное директивное управление продолжалось, что соответствует теоретической модели первого этапа

естественного преобразования.

### 6.2.3

Госпредприятия получили разрешения распоряжаться по своей воле их сверхплановой продукцией.

Вследствие этого, рост ВВП в этот период увеличился до 4,5% в год.

### 6.2.4

Под влиянием радикалов, желающих форсировать преобразование, с 1987 года команда Генсека КПСС начала качественное реформирование экономической системы.

### 6.2.5

Основные идеи доктрины реформирования экономики, получившей название "хозяйственный расчёт", были :

- прекращение административного принуждения руководителей госпредприятий,
- замена его экономическим поощрением предприятий – предоставлением госзаказов,
- введение товарно-денежных отношений между предприятиями,
- предоставление производственных фондов и ресурсов предприятий в распоряжение их трудовых коллективов,
- избрание руководителей предприятий трудовыми коллективами,
- предоставление региональным (республиканским) властям прав присваивать в своё распоряжение и оставлять в регионах часть продукции предприятий.

### 6.2.6

Аналогичная доктрина "кооперативного социализма" была реализована в коммунистической Югославии в 1960-е годы.

### 6.2.7

Эта доктрина имеет следующие принципиальные пороки :  
Аппарат централизованного управления не может эффективно

управлять производством большого количества видов продукции посредством предоставления госзаказов, в первую очередь, из-за чрезмерной сложности и коррупциогенности процедуры установления цен на заказанную продукцию.

В условиях монополизированной промышленности отсутствует конкуренция. Поэтому отсутствуют механизмы устремления предприятий к эффективной деятельности.

Трудовые коллективы, в первую очередь их руководители, потребляют чрезмерно большую часть ресурсов предприятий. Поэтому предприятия не только не развиваются и не восстанавливаются, а в большинстве случаев из-за растрат оборотных капиталов и расхищений других ресурсов утрачивают способность действовать.

Воздействия региональных властей на плановую деятельность предприятий нарушают общегосударственное централизованное управление и ещё более уменьшают его эффективность.

#### 6.2.8

В процессе реализации доктрины хозрасчёта, а также вследствие происходящего разрушения существовавшей политической системы, административное принуждение руководителей предприятий и региональных и местных властей значительно ослабело.

Вследствие этого, централизованное директивное управление, которое было одним из основных механизмов существовавшей экономической системы, практически утратило действенность.

#### 6.2.9

Прекращение действенности директивного управления причинило значительное уменьшение интенсивности труда и производства на предприятиях, уменьшение объёмов и ухудшение качества производимой ими продукции.

#### 6.2.10

Действия региональных властей ещё более уменьшали плановые поставки.

#### 6.2.11

Уменьшения объёмов и нарушения сроков плановых поставок нарушили функционирование действовавших производственно-технологических цепей, что, в свою очередь, ещё более уменьшило производство.

#### 6.2.12

Возможность восстановления директивного управления сохраняла у руководителей госпредприятий традиционные опасения произвольного увеличения государственных заданий. Поэтому предприятия продолжали скрывать свои резервные ресурсы и потенциальные возможности и не увеличивали объёмы производства даже в тех случаях, когда это могло быть им выгодно.

#### 6.2.13

Возможность предприятий распоряжаться своими доходами, а также зависимость администраций от трудовых коллективов причинили многократное увеличение выплат и, следовательно, общей массы наличных денег в экономике.

**Каждое предприятие стало источником произвольной эмиссии наличных денег.**

#### 6.2.14

В результате реализации регионального хозрасчёта и разрушения политической системы, региональные власти посредством региональных банков независимо от ГосБанка СССР стали эмитировать безналичные деньги, которые через предприятия и учреждения конвертировались в наличные. Это значительно увеличивало денежную массу.

#### 6.2.15

Увеличение денежной массы и уменьшение производства причинили большую инфляцию ( в скрытой форме ) и,



соответственно, обесценили денежные сбережения населения.

#### 6.2.16

По политическим и идеологическим причинам, государство продолжало сохранять фиксированные, установленные цены на плановую продукцию и на товары в государственной торговле.

#### 6.2.17

В условиях многократного увеличения денежной массы и значительного уменьшения производства, неизменность цен причиняла разрушение системы государственной розничной торговли, тотальный товарный дефицит, прекращение функций денег и разрушение государственной финансовой системы.

#### 6.2.18

Указанные обстоятельства, в свою очередь, причинили социально-политические последствия – массовое недовольство населения, резкий рост коррупции, преступности и расхищения государственных ресурсов, значительное ослабление политической силы Верховных органов власти.

#### 6.2.19

Фиксирование цен государством и скрытая инфляция препятствовали установлению товарно-денежных отношений между госпредприятиями.

Поэтому они были вынуждены вести натуральный обмен товарами – бартер, что ещё более и значительно уменьшало эффективность экономики.

Кроме того, бартер уменьшает величину денежных доходов, что препятствовало взиманию налогов и вынуждало государство ещё более увеличивать эмиссию.

#### 6.2.20

Очевидно, что реализация доктрины хозрасчёта разрушила существовавшую экономическую систему и была направлена на создание вместо неё новой экономической системы.

Вопреки заявлениям об эволюционности и постепенности, это свидетельствует о революционности осуществлённых реформ.

#### 6.2.21

Результаты этих реформ доказали, что :

и цель – установление “хозяйственного расчёта”,  
и способ преобразования – революция были выбраны принципиально порочные.

#### 6.2.22

Этот выбор стал основной причиной распада СССР.

#### 6.2.23

В 1989-92 годах, в СССР около дюжины экспертов, в том числе, автор этой работы выступали в СМИ с идеями эволюционных реформ, в частности, «двухсекторной экономики». Но политические элиты тогда разделились на два лагеря. Реформаторы хотели быстрой революции. Коммунисты хотели сохранить социализм. Эволюционные преобразования никому в СССР не были нужны.

## **7. Свойства политической системы России в 1990-е годы**

### 7.1

Постсоциалистическая политическая система была создана в результате разрушения существовавшей тоталитарной системы и искусственного установления формальных демократических институтов и процедур.

Это свидетельствует о революционности этого преобразования политической системы.

### 7.2

В постсоциалистическом обществе граждане не владели его основными богатствами.

Поэтому их объединения не могли эффективно действовать, в том числе, стимулировать государственный аппарат.

Следовательно, постсоциалистическое общество не было публичным обществом, которое основано на частной собственности множества граждан на основную массу богатств.

### 7.3

Основными богатствами общества владело государство. Поэтому высшее руководство государства было способно по собственной воле стимулировать государственные органы, в первую очередь, силовые и пропагандистские, и основную часть общества, в том числе гражданские объединения, СМИ и представительные и судебные органы.

### 7.4

Следовательно, даже при формальном установлении демократических институтов и процедур, фактически, реальная власть принадлежала, в основном, государственному Аппарату, но не обществу в лице представляющих его структур и органов.

### 7.5

Поэтому Аппарат мог игнорировать законы, решения судебных и представительных органов, требования гражданских объединений, выступления прессы и общественное мнение. Аппарат мог произвольно или, как правило, принудив к определённому решению суд, нанести ущерб любой гражданской организации и даже представительным органам вплоть до полного устранения их.

### 7.6

В процессе критики коммунизма, группы гуманитарной интеллигенции приобрели значительное влияние на население.

Их члены, как правило, не участвуют в функционировании экономики и потому не обладают адекватными экономическими представлениями и критериями оценки и оптимизации деятельности государства и общества.

В то же время, гуманитарии по природе их психики склонны

к вульгарному идеологизаторству и демагогической риторике.  
7.7

В условиях возникшего идеологического вакуума, группы гуманитарной интеллигенции по заказам правящего режима и его отдельных фигурантов и при их материальном и политическом обеспечении насаждали в массовом сознании новые идеологические мифы.

Как правило, это – мифы националистические, религиозные, о скором и лёгком достижении рыночно-демократического рая. В результате возникновения у части населения веры в эти мифы, их проповедники приобретали политическое влияние.

7.8

Для усиления идеологического воздействия на население, Аппарат также привлекал клерикалов различных конфессий, а его функционеры, ещё недавно агрессивные атеисты, демонстрировали осенившую их набожность.

7.9

Бюрократия объединилась с новой идеократией. Образовался Аппарат новой системы авторитарной власти.

7.10

Таким образом, в постсоциалистическом обществе сформировался авторитарный по своей природе режим, который имел псевдodemократическую форму.

7.11

Существование такого режима подтверждает тезис о том, что пока постсоциалистическое общество не эволюционирует до публичного состояния под воздействием экономических факторов, никакое революционное преобразование его политической системы не может создать реальную, устойчивую республиканскую систему.

7.12

В условиях дальнейшего распада экономики и ухудшения

жизни населения, не имеющий реальной экономической основы, эрзац-демократический режим должен был быть заменён одним из режимов следующих видов :

Авторитарная диктатура существующего Аппарата.

Социал–клерикал–шовинистическая тоталитарная диктатура, вероятно установленная посредством демократических процедур.

Множество авторитарных государств, образовавшихся в отделившихся регионах, в первую очередь, с большими природными ресурсами.

Режим гражданской войны между различными политическими группировками и/или регионами.

Прагматический режим, реализующий продуктивную доктрину эволюционного преобразования общества.

7.13

Множество различных, в первую очередь, экономических факторов определяло реализацию того или иного варианта.

Значительный рост мировых цен на нефть в 2000-е годы причинил установление авторитарного режима.

## **8. Свойства экономики России в 1990-е годы**

8.1

Доктрина либерализации предполагала самопроизвольное формирование рыночной экономики и минимальное воздействие на неё государства.

8.2

В результате одномоментной либерализации экономики, государственная регламентация деятельности предприятий, в первую очередь, ценообразования, была, в основном, прекращена.

Предприятия получили правовую возможность внешней торговли.

### 8.3

В результате этого, система планового централизованного управления экономикой была полностью разрушена.

### 8.4

Следовательно, либерализация экономики была революционным процессом и поэтому, в принципе, должна была оказаться разрушительной и контрпродуктивной.

### 8.5

Подавляющее большинство советских предприятий состояло в достаточно жёстких производственно-технологических связях, образующих единый хозяйственный комплекс – своего рода один гигантский завод.

### 8.6

В подавляющем большинстве случаев, каждый производитель какой-то комплектующей части был монополистом для её потребителя.

### 8.7

Организация производств у альтернативных поставщиков требует большого времени и огромных капиталовложений и поэтому в реальном времени весьма маловероятна.

### 8.8

Поэтому большинство предприятий получило возможность практически неограниченно увеличивать цены на свои продукты.

### 8.9

Это обстоятельство было усугублено психологическими факторами.

В 1988-1991 годы директора госпредприятий возмущённо наблюдали за свободой цен, разрешённой частным коммерсантам-кооператорам. Это психологически усилило их желание увеличивать свои цены.

Советские директора весьма смутно представляли «кризис

перепроизводства» из школьной политекономии капитализма. Их главной задачей всегда было отгрузить продукцию – неважно какого качества и по какой цене.

#### 8.10

После либерализации, директора предприятий стали покупать сырьё, комплектующие части и материалы по произвольно увеличившимся ценам, включали эти цены в свои издержки и произвольно увеличивали свои цены.

#### 8.11

Большинство продукции отгружалось без оплаты в качестве товарных кредитов.

#### 8.12

В результате этого, каждый получатель такой продукции был эмитентом кредитных квазиденег.

Поэтому недостаток настоящих денег у потребителей не прекращал рост цен.

Поэтому сумма цен продукции значительно превысила массу настоящих денег.

Цены на товары конечного потребления оказались намного выше платёжеспособного спроса на внутреннем рынке.

#### 8.13

Из-за низкого качества, большинство отечественных товаров не могло конкурировать на зарубежных рынках.

Отечественные предприниматели практически не имели механизмов и инструментов экспорта.

Система государственного экспорта была разрушена.

#### 8.14

Поэтому продажа товаров конечного потребления уменьшилась в несколько раз.

#### 8.15

В производстве товаров промышленного потребления, превышение цен над платёжеспособным спросом было

особенно большим.

Из-за большой длительности и большого количества переделов в технологических цепях производства большинства таких товаров, сигналы с рынка конечного потребления об отсутствии достаточного платёжеспособного спроса доходили до производителей комплектующих и переделов очень долго. За это время они успевали значительно увеличивать свои цены.

8.16

В результате превышения цен над спросом, большое количество товаров оказывалось не проданным.

Из-за этого в большинстве случаев, предприятия были неспособны оплачивать товарные кредиты.

8.17

При реальном значительном уменьшении натуральных результатов производства, в экономике парадоксально возникло состояние перепроизводства.

8.18

В отличие от естественных кризисов нормальных рыночных экономик, это состояние было искусственным, причинённым революционной либерализацией экономики.

8.19

Утверждения реформаторов о кратковременности кризиса, о быстром включении механизмов рыночного регулирования и об увеличении отечественного производства под их воздействием были заведомо ложными.

8.20

В нормальных рыночных экономиках, кризисы происходят в условиях действия сложнейшей и огромной системы рыночного саморегулирования, а также большего или меньшего государственного регулирования.

Эти механизмы устраняют дисбалансы и диспропорции в экономиках в периоды кризисов и восстанавливают в них



сбалансированное, продуктивное состояние.

8.21

В отличие от нормальных экономик, либерализованная постсоветская экономика действовала при отсутствии механизмов рыночного регулирования производственной сферы.

Эти механизмы не могли сформироваться, потому что скорость их формирования была многократно меньше скорости системного разрушения производственной части экономики.

8.22

Поэтому данное состояние перепроизводства было не преходящим кризисом, но коллапсом.

8.23

Системное разрушение производственной части экономики усугублялось также следующими основными факторами.

8.24

Механизмы государственного контроля за расходованием ресурсов предприятий прекратили действовать.

8.25

Руководители предприятий стали беспредельно расхищать их имущества.

8.26

Самый естественный и распространённый способ хищений есть приобретение потребляемых ресурсов по завышенным ценам и продажа производимой продукции по заниженным ценам через контролируемые частные фирмы.

Побочный результат этой деятельности есть существование огромной инфраструктуры многочисленных паразитирующих посредников, изымающих из экономики и бесполезно транжирующих огромные богатства.

8.27

Отсутствие похищенных ресурсов, в первую очередь,

оборотных капиталов, а также наиболее ликвидных ресурсов – ГСМ, металлов и т.д., ещё более уменьшало производства на предприятиях.

#### 8.28

В результате разрушения административно-командной системы, принуждение руководителей госпредприятий прекратилось.

Поэтому государственное стимулирование прекратилось, а рыночные механизмы стимулирования, в первую очередь, угроза банкротства, были слабые.

Хищения были гораздо больше и легче возможных прибылей. Таким образом, действенных стимулов к эффективной деятельности у руководителей госпредприятий не было.

Поэтому интенсивность труда и эффективность производства на них значительно уменьшились.

#### 8.29

Уменьшение производства на крупных предприятиях, технологически предназначенных для больших объёмов производства, причиняло уменьшение их эффективности, что дополнительно увеличивало цены.

#### 8.30

Сокращение производства уменьшало зарплаты и инвестиции. В результате платежеспособный спрос ещё более уменьшался, и, следовательно, сбыт уменьшался, и производство ещё более уменьшалось и т.д.

#### 8.31

Постсоветское государство было обременено объективно необходимыми высокими расходами: на оплату долгов, гипертрофированную армию, на социальную инфраструктуру, на бюрократический аппарат и т.д.

Значительное уменьшение доходов от госпредприятий вынуждало государство устанавливать высокие налоги и

эмитировать новые деньги.

Это наносило большой ущерб предприятиям, уменьшало инвестиции и увеличивало инфляцию.

8.32

В результате либерализации внешней торговли, внутренний рынок был заполнен импортными товарами, которые в большинстве случаев предпочитались потребителями. Это также существенно уменьшило сбыт отечественных производителей.

8.33

Экспорт сырьевых продуктов увеличил их цены на внутреннем рынке почти до уровня мировых.

Отечественные предприятия во многих случаях не могли покупать сырьё по мировым ценам, так как из-за своей низкой эффективности не могли окупить эти затраты выручкой от произведенной из этого сырья продукции.

8.34

Если экономическая неопределённость проектов превышает 25%, и они не обещают сверхвысокие прибыли, инвесторы, как правило, не финансируют такие проекты из-за чрезмерности их коммерческого риска.

Из-за хаотичности революционных процессов, прогнозировать рыночную конъюнктуру через несколько лет невозможно с достаточной достоверностью.

Поэтому из-за экономической неопределённости, частные инвестиции весьма малы и направляются, в основном, в экспортные сырьевые производства.

8.35

Социальная, политическая и правовая нестабильности, инфляция, большие налоги, коррупция, произвол чиновников, преступность и т.д. ещё более уменьшают объёмы инвестиций.

8.36

Указанные выше имманентные свойства постсоветской экономики были инвариантны относительно форм собственности на составляющие её предприятия. Поэтому их приватизация не могла существенно улучшить свойства и состояние экономики.

8.37

Процесс реформирования экономики в Восточной части Германии показал, что даже в условиях инвестирования огромных ресурсов (что подорвало мощь Германии, и что в других странах было практически невозможно), либерализация причиняет большой спад производства и безработицу в течение длительного срока создания новой экономики.

8.38

Структура и качество производства, при которых механизмы рыночного регулирования действуют эффективно, могут быть достигнуты только в результате создания новых производств, что требует гигантских ресурсов и нескольких десятилетий. Практически, нужно построить вторую, качественно новую экономику.

Это может осуществиться только на основе эффективного функционирования существующей экономики, что при её разрушительной либерализации принципиально невозможно.

8.39

Таким образом, в результате либерализации, постсоветская экономика перешла в тупиковое состояние, типичное для слаборазвитой страны, называемое "инвестиционная ловушка", в котором для развития производства необходимы инвестиционные ресурсы, но их нет из-за низкого производства.

8.40

В последующие годы, экономика функционировала за счёт эксплуатации советского производственного фонда. Физический износ технологического оборудования и

недостаточное его восстановление из-за отсутствия денег у предприятий причинили уменьшение его производительности, ухудшение качества, повышение аварийности и на многих заводах полную амортизацию и прекращение эксплуатации. В результате этого процесса деиндустриализации, через несколько лет большая часть промышленности прекратила существование.

#### 8.41

Современные города в северной стране не могут, в принципе, существовать без инфраструктуры обеспечения – транспорта, энергоснабжения, водоснабжения, канализации и удаления мусора.

Износ и недостаточное восстановление этой инфраструктуры ведёт к параличу жизни в городах.

#### 8.42

Многочисленные объекты повышенной опасности в атомной энергетике, химической промышленности, в армии и т.д. требуют постоянного восстановления ресурсов их работоспособности.

Недостаточность финансовых и технологических ресурсов повышает вероятность аварий на этих объектах, которые могут вызвать катастрофические последствия на больших территориях с большими количествами жертв.

#### 8.43

**Выводы.** Как всякая революционная идеология, доктрины либерализации и приватизации профанируют сложнейший процесс создания рыночной системы.

Хотя цель либерализации и приватизации – создание капиталистической экономики – была правильная, способ её достижения – революционное преобразование – был принципиально порочен и нанёс обществу огромный ущерб.

## **9. Управляемость постсоветской экономики**

### 9.1

Монетаристская доктрина устанавливает минимальное влияние государства на экономику.

Революционная реализация её в России причинила значительные социально-экономические ущербы.

Поэтому оппозиционные идеологи предлагали множество моделей экономики, регулируемой государством.

### 9.2

Вопреки их заявлениям о постепенности и эволюционности создания регулируемой экономики, её модели также предписывали разрушение существовавшей экономической системы и замену её новой системой, что подтверждает революционность предлагаемых преобразований.

### 9.3

Идеологи регулирования предлагали следующие механизмы :  
регламентирование рентабельности, прибыли, цен, доходов и зарплаты;

высокие налоги, большая эмиссия, субсидирование населения и предприятий;

таможенные тарифы и лицензии, экспортные и импортные квоты, изменение учётной ставки, валютные интервенции, регламентирование валютных операций;

платежи за природные и трудовые ресурсы, льготы по кредитам, налогам и платежам;

госзаказы и госзадания.

### 9.4

Методы регулирования разделяются на два типа :

макрорегулирование всей экономики, её отраслей и регионов;

микрорегулирование отдельных конкретных предприятий.

### 9.5

Цели регулирования были сдерживание роста цен, повышение

эффективности производства и ускорение развития.

Средства стимулирования предприятий есть предоставление или изъятие денег и материальных ресурсов, прекращение деятельности.

#### 9.6

Косвенными формами предоставления денег можно считать льготы по налогам, кредитам и платежам.

Косвенные формы изъятия денег есть эмиссия денег и отказ государства от своих финансовых обязательств, в том числе, конфискационная денежная реформа.

#### 9.7

В случаях макрорегулирующего изъятия денег, например, налогообложения, предприятия–монополисты компенсируют свой ущерб путём увеличения цен на свою продукцию, т.е. изъятие денег переносится на потребителей.

В случаях макрорегулирующего предоставления денег потребителям в целях активизации спроса, предприятия–монополисты также увеличивают цены и таким образом присваивают государственные субсидии, предоставленные потребителям.

При этом предприятия, как правило, не увеличивают, а уменьшают производство, так как из-за увеличения цен сбыт уменьшается.

#### 9.8

Высокие экспортные тарифы вместо уменьшения цен на внутреннем рынке вызывают уменьшение объёмов производства экспортируемой продукции, что вызывает рост цен на неё.

Высокие импортные тарифы, установленные для улучшения сбыта отечественных товаров, уменьшают конкуренцию.

В результате этого, цены ещё более увеличиваются и даже иногда превышают мировые цены, качество продукции ещё

более ухудшается.

Из-за этого сбыт ещё более уменьшается.

9.9

**Вывод.** Монополизированная экономика реагирует на макрорегулирование противоположно целям, поставленным государством.

Вместо роста производства и снижения инфляции, макрорегулирование причиняет увеличение цен и уменьшение производства, что, в свою очередь, вызывает дальнейшее уменьшение инвестиций.

9.10

Отрицательные результаты макрорегулирования обусловили предложение различных способов микрорегулирования деятельности отдельных предприятий.

9.11

Данный тип регулирования предполагает определение количеств денег, которые следует отнять или предоставить конкретным предприятиям для обеспечения их деятельности, желаемой государством.

9.12

Для этого специальный государственный орган должен установить :

количества и цены необходимых для каждого производства ресурсов,

количества, квалификации и зарплаты работников, стоимости ремонта, восстановления и замены изношенного оборудования,

виды и количества потребляемых природных ресурсов, а также рыночные цены производимой продукции.

9.13

В социалистической экономике все эти сведения определялись на основе установленных технологий, нормативов, тарифов,



цен и т.д.

Неэффективность данного способа, как и всего централизованно-стоимостного метода управления была доказана исторической и экономической практикой.

В постсоциалистических политико-экономических условиях, данный способ вообще не применим.

9.14

Некоторые предлагаемые способы предусматривают определение регулируемых параметров на основе показателей, реально имевшихся в предыдущий период, например, "замораживание" цен, зарплат и т.д.

В результате использования такого метода, сохраняются и продолжают существовать ранее и возникают новые экономические диспропорции и дисбалансы, не позволяющие достичь сбалансированности и эффективности экономики, возможности управления внутри предприятий существенно ухудшаются.

9.15

Некоторые способы предусматривают определение регулируемых параметров на основе фактических расходов и доходов предприятий.

Очевидно, что такой метод поощряет предприятия к расточительству и иждивенчеству, т.е. к максимизации затрат и минимизации усилий по получению прибыли, и, следовательно, значительно уменьшает эффективность экономики в целом. Государственные органы получают сведения от предприятий, которые, как правило, фальсифицируют их в своих интересах.

9.16

Как правило, администрации предприятий реагируют на регулирование их деятельности следующим образом.

Сначала они стараются использовать дефекты механизмов регулирования и контроля и стремятся правовыми средствами

нейтрализовать их действие или извлечь из них выгоду. Если это не удаётся, они подкупают или запугивают государственных чиновников, которые контролируют и регулируют работу предприятий.

В случаях невозможности избежать вредоносных для них процедур, предприятия сокращают свою деятельность. Случаев существенного повышения эффективности в результате регулирующих воздействий почти не бывает.

9.17

Сложность контроля механизмов и процессов регулирования причиняет высокую коррупционность органов регулирования. Значительная часть дотаций расхищается, а льготы, квоты и т.д. даются без законных оснований за взятки (“откаты”).

9.18

**Вывод.** Применение любых способов регулирования не может существенно увеличить эффективность либерализованной постсоциалистической экономики, но ещё более уменьшает её в результате создания весьма коррупциогенных условий и механизмов.

## **10. Реализации различных моделей экономики в 1990-е годы**

10.1

Монетаристская модель была реализована в Прибалтийских странах. Состояние их экономик, в общем, подтверждало предполагаемые в теории свойства.

10.2

Реализация монетаристской модели в этих странах оказалась политически возможной по причине действия достаточно сильной националистической идеологии в сознании большинства населения.

10.3

С течением времени и ухудшением жизни, эта идеология из активной формы перешла в пассивную, и её интенсивность уменьшилась.

Усиление социал-демократических партий демонстрировало прекращение поддержки населением монетаристской политики и его отказ терпеть её последствия.

#### 10.4

Несколько большая, чем по данной теории, эффективность Прибалтийских экономик в 1990-е годы произошла, в основном, из-за трёх следующих факторов.

Получение доходов от транспортирования и реэкспорта российских сырьевых товаров и от выведенных туда легально и нелегально российских капиталов.

Наличие созданных при социализме по национально-политическим причинам предприятий с импортным оборудованием, производящих потребительские товары достаточно высокого качества.

Предоставление Западными странами по политическим причинам больших кредитов Прибалтийским странам и режима наибольшего благоприятствования их экспортёрам.

#### 10.5

Модель управляемой либерализованной экономики была реализована в Украине.

В соответствии с данной теорией, её эффективность оказалась ещё гораздо меньше, чем эффективность монетаристской модели.

Произошла гиперинфляция.

Значительно уменьшилось производство.

Инвестиции были малы.

Уровень жизни населения значительно понизился.

В государстве господствовала очень сильная коррупция.

Усилилась социально-политическая и межрегиональная

конфликтность.

#### 10.6

В России была реализована модель, более регулируемая, чем Прибалтийская, но менее, чем Украинская.

Правящие в 1990-е годы политические силы стремились перейти к реализации модели, аналогичной Прибалтийской.

Основные оппозиционные силы требовали перехода к реализации модели, аналогичной Украинской.

#### 10.7

В политических элитах и в экспертной среде, понимание принципиальной порочности любого революционного преобразования с любыми механизмами и степенями регулирования отсутствовало.

#### 10.8

Основные идеи экономической доктрины правившего в России в 1990-е годы режима были следующие :

Свобода коммерческой деятельности.

Минимальное государственное регулирование экономики.

Минимально необходимая эмиссия денег.

Быстрая приватизация государственного имущества – предприятий, земельных и природных ресурсов.

Использование массированных иностранных инвестиций.

#### 10.9

В зависимости от текущего соотношения различных политических сил, эмиссия и регулирование экономики увеличивались или уменьшались.

В периоды их увеличения, инфляция увеличивалась, и платёжеспособность предприятий поддерживалась.

В периоды их уменьшения, инфляция уменьшалась, и платёжеспособность предприятий ухудшалась.

Во время перехода от одной политики к другой, достигались кратковременные состояния экономики, при которых инфляция

была не очень велика, и платёжеспособность предприятий была достаточна для их деятельности.

Правящий режим приурочивал моменты этих переходов к важным политическим событиям – выборам, референдумам, разгромам оппозиции и т.д.

#### 10.10

В условиях снижения уровня жизни населения, желая избежать социальных конфликтов, правящий режим реализовал в 1993 году две дополнительные идеи :

Преимущественная передача прав собственности на предприятия их трудовым коллективам.

Раздача населению приватизационных чеков (ваучеров) и продажа за них части акций предприятий.

#### 10.11

По мнению идеологов режима, реализация этих идей должна была предотвратить претензии населения к правящему режиму о его ответственности за ухудшение жизни и создать у людей иллюзии социальной справедливости и сознание собственной ответственности за свою судьбу.

#### 10.12

Идеологи режима понимали, что реализация этих идей "кооперативного социализма" и "народного капитализма" ухудшит эффективность предприятий и всей экономики. Но они предполагали, что из-за неэффективного управления трудовыми коллективами, предприятия обанкротятся в течение нескольких лет и будут скуплены частными собственниками, а акции, полученные за ваучеры, также сконцентрируются у крупных собственников.

После этого они предполагали повышение эффективности экономики.

#### 10.13

Последствия реализации первых трёх идей этой доктрины

режима описаны в разделе 8.

10.14

По мнениям апологетов этой доктрины, реализация идеи приватизации должна была обеспечить следующие результаты: Оптимизация управления внутри предприятий и эффективности производства.

Оптимизация деятельности предприятий в макроэкономической системе.

Увеличение инвестиций.

10.15

Согласно (8.36), либерализованная постсоветская экономика, в принципе, не могла сбалансировано и эффективно функционировать и развиваться независимо от формы собственности предприятий.

Поэтому приватизация, в принципе, не могла существенно увеличить эффективность экономики.

10.16

Вопреки данному объективному обстоятельству, в развитие революционной либерализации, правящий режим осуществил революционную приватизацию экономики.

10.17

Приватизация не увеличила существенно эффективность большинства предприятий.

Приватизация не увеличила существенно инвестиции, в первую очередь иностранные, потому что частная форма собственности, при всей её огромной важности, есть только один из многих факторов, определяющих инвестиционную привлекательность предприятий.

По этой же причине, а также из-за коррупции, приватизация не дала значительные поступления в государственный и местные бюджеты.

10.18

Руководители государственных предприятий стремились приобрести максимальные пакеты акций своих предприятий. Чтобы не привлекать покупателей и уменьшить цены акций, руководители старались уменьшить инвестиционную привлекательность своих предприятий и для этого саботировали их деятельность.

Руководители отвлекали значительные ресурсы из производства и направляли их на приобретение акций.

10.19

По указанным причинам, приватизация не только не увеличила, но даже уменьшила производство.

10.20

Приватизация усугубила коррупцию и преступность. Общественные ресурсы и имущество были присвоены, в основном, не добросовестными и квалифицированными собственниками, но наиболее алчными и агрессивными, возможно, в большинстве случаев, ворами и бандитами.

10.21

Легко доставшиеся богатства легко растрачиваются. Новые собственники предпочитали не вкладывать присвоенные ресурсы в развитие предприятий.

Они приобретали дорогую недвижимость, драгоценности, суперлимузины, яхты, спортивные клубы и т.д.

10.22

Любой раздел имущества, как правило, причиняет конфликты. Приватизация не только не предотвратила недовольство населения, но она значительно усилила его, потому что государственное имущество было передано за взятки отдельным лицам, которые употребили его на роскошества и обрекли большинство населения на нищету.

10.23

Большая часть постсоветской коммерции состояла не в

производстве, но в присвоении государственного имущества и ресурсов.

Присваивать легче, чем производить. Поэтому рентабельность этой деятельности часто составляет десятки и даже сотни процентов.

Сверхвысокую рентабельность также обеспечивает монопольность предприятий.

Соответственно устанавливается общественная норма прибыли в десятки процентов.

Сверхвысокая прибыльность развращает коммерсантов.

Из-за этого они не хотят работать и рисковать за нормальные для нормальной рыночной экономики 5-10% прибыли.

10.24

Пятая идея российских реформаторов – новый «план Маршалла» – показала свою полную несостоятельность.

Иностранные государства и банки не имели ни свободных сотен миллиардов долларов, ни желания инвестировать их в Россию.

10.25

Провал революционных реформ дискредитировал капитализм в массовом сознании населения и общественных элит в странах экс-СССР.

## **11. 30 лет спустя**

11.1.1

К моменту данного издания, прошло 30 лет с начала преобразований в СССР и в европейских социалистических странах.

Относительное благополучие достигнуто только в Восточной Германии в результате огромных инвестиций из ФРГ.

В распавшейся Югославии прошла кровопролитная, разрушительная война.



Во всех бывших социалистических странах – глубокий экономический спад.

#### 11.1.2

Разрушительность революционных преобразований была усугублена ошибочным выбором цели политических реформ. Вместо экономически оптимальных буржуазных республик, были созданы социал-демократические республики, которые принципиально экономически неэффективны.

Неэффективность социал-демократии доказана **теорией Социогенеза** и практикой современной мировой экономики.

#### 11.1.3

Революционные преобразования и социал-демократия в России в 1980-90-е годы разрушили её промышленность.

Разрушение промышленности, с одной стороны, и рост мировых цен на ископаемые ресурсы в 2000-е годы, с другой стороны, привели к тому, что природные ресурсы стали основными богатствами России.

#### 11.1.4

Согласно **теории Социогенеза**, в обществах, основные богатства которых есть природные ресурсы, действуют авторитарные режимы.

Мировая история полностью подтверждает этот полит-экономический феномен.

#### 11.1.5

Таким образом, революционные преобразования и социал-демократия в 1980-90-е годы причинили установление авторитарного режима в России.

**Поэтому истинный создатель современного Российского авторитаризма есть не ГБистская хунта, но российская либеральная интеллигенция, как и в 1917-м, насадившая революционные идеи социал-демократии в обществе в 1980-90-е годы.**

### 11.2.1

Разрушение Западной цивилизации причинило уменьшение потребления сырьевых товаров на мировом рынке и значительное падение цен на них.

Это причинило экономический спад в России и в других странах с сырьевыми экономиками.

### 11.2.2

По мере усугубления экономического спада в России и в других реформируемых странах, их политические режимы будут усиливать шовинистические и клерикальные механизмы с той или иной степенью тоталитарности.

По мере уменьшения субвенций бедным регионам и увеличения федеральных налогов, сепаратизм будет усиливаться.

В этих условиях, федеральные власти не будут иметь ресурсы для борьбы с сепаратизмом в нескольких регионах.

### 11.3.1

Основная причина ошибочных политических и экономических преобразований есть отсутствие научных знаний о социальных системах и принятие политических решений на основе эмоций, интуиций, демагогической риторики.

### 11.3.2

Основная причина отсутствия знаний есть игнорирование принципа дискретности знания и других эпистемологических принципов интеллектуальными элитами.

### 11.3.4

Поэтому выведение обществ из состояния усугубляющегося распада должно начаться с насаждения этих принципов в сознании общественных элит.

### 11.3.5

Применение этих принципов покажет элитам контрпродуктивность традиционной политической риторики и ложность псевдонаучных знаний и расчистит информационное пространство для создания научных знаний об обществе.

#### 11.4.1

Единственное сословие, способное осуществлять продуктивные стратегические реформы, есть национальное бизнес сообщество.

Поэтому на втором этапе выведения общества из состояния распада, должны создаваться сетевые бизнес объединения нового типа. Чтобы их деятельность была эффективной, они должны принимать решения на основе принципа **«Вес голоса равен взносу»**.

#### 11.4.2

Консолидированное бизнес сообщество будет способствовать реформированию ключевого элемента продуктивного общества – эффективной Судебной системы.

#### 11.4.3

Консолидированное бизнес сообщество будет формировать и лоббировать научно обоснованное, эффективное, буржуапатристическое законодательство.

Это законодательство создаст благоприятные условия для предпринимательства и эффективного функционирования общества.

Через 1,5-2 года, скорость развития экономики достигнет 10% в год.

#### 11.5.1

Авторитарные режимы, которые распоряжаются огромными природными ресурсами, всегда притесняют и гнобят коммерсантов.

Поэтому при таких режимах капиталы не инвестируются, и экономики сокращаются и не развиваются.

#### 11.5.2

При таких режимах, экономические и политические преобразования должны осуществляться следующим эволюционным способом.

#### 11.5.3

Консолидированное несырьевое бизнес сообщество должно предложить политическим элитам заключить общественный **Договор о разделении компетенций**.

По этому **Договору**, правящая хунта будет распоряжаться природными ресурсами и обеспечивать общественную безопасность и оборону.

Также хунта должна будет принять на себя обязательства не воздействовать на суды и исполнять судебные решения.

#### 11.5.4

В компетенцию публичного общества будут постепенно переходить судебная система, несырьевая часть экономики, СМИ, налогообложение, денежная эмиссия, таможня, региональные и местные органы власти, образование, здравоохранение, социальное обеспечение, охрана природы, культура, наука.

#### 11.5.5

Правящая хунта может создать пилотные зоны, в которых этот переход будет ускоренный.

#### 11.5.6

В России такие зоны могут быть созданы в Кёнигсберге, Крыму, Приморском крае, на Сахалине и Камчатке.

#### 11.5.7

Защищённое этим **Договором**, свободное бизнес сообщество привлечёт огромные инвестиции, разовьёт промышленность и экономику до мирового уровня.

Через 10 лет суммарная стоимость промышленности и технологий превысит стоимость сырьевой части экономики. Согласно **теории Социогенеза**, при этом условии армия и бюрократия хунты поддержат публичное общество из-за его большей выгоды и эффективности. Авторитарный режим будет заменён республикой.

### **Заключение**

Осуществлённые в СССР и в европейских социалистических странах революции в очередной раз показали Человечеству вредоносность этого способа преобразования общества.

Распространение **принципа дискретности знания и теории Социогенеза** даст возможности этим странам выйти из состояния спада и предотвратит будущие ошибочные политические проекты.

**Теория преобразования общества** может быть применена для преобразований на Кубе и в Северной Корее, а также для пропаганды нормального капитализма в странах экс-СССР при выведении их из спада.

## **Кибернетические аспекты психофизиологии**

Эта работа была написана для теоретического обоснования психологических аспектов **теории Социогенеза**.

В ней описаны некоторые свойства механизмов управления поведением высших животных и человека, рассматриваемых в качестве целеустремленных систем.

В работе приведены определения понятий **«цель»**, **«свобода»**, **«степень свободы»** и других.

Предложены классификация физиологических потребностей и модель эмоционального стимулирования нормализации параметра гомеостаза.

Рассмотрены схемы систем управления рецептогенным поведением и рефлексогенным поведением.

Введены понятия **«ситуативно-эмоциогенная установка»** и **«ситуативно-волевая установка»**, и описаны их механизмы.

Определены шесть ситуативных эмоций.

Рассмотрены также механизмы **«фиксированной установки»**, угасания рефлекса, функции привыкания, обеспечения гибкости управления.

На основе предложенных понятий и моделей описаны механизмы **уважения, воспитания, совести, любви, красоты, юмора**.

Рассмотрены механизмы творческого целеустремления и управления сексуальным поведением.

Предложенные модели систем управления поведением могут быть использованы в системах с искусственным интеллектом.

### **Указатель акронимов и обозначений**

**ВОВ** – волевая область возбуждения

**Е** – вектор погрешности достижения цели

**ИВ** – интенсивность возбуждения  
**НЭ** – негативная эмоция  
**ОВ** – область возбуждения  
**ОЭИ** – отрицательное эмоциональное изменение  
**ПДЦ** – процесс достижения цели  
**ПЭ** – позитивная эмоция  
**ПЭИ** – положительное эмоциональное изменение  
**СЭУ** – ситуативно-эмоциогенная установка  
**Т** – время достижения цели  
**ЦОВ** – целеустремляющая область возбуждения  
**ЦуС** – целеустремленная система  
**ЭИ** – эмоциональное изменение  
**ЭОВ** – эмоциональная область возбуждения  
**I** – величина интенсивности возбуждения  
**dlэ** – величина эмоционального изменения  
**dQэ** – количество эмоционального изменения

### Содержание работы

<b>1. Целеустремленные системы</b>	<b>168</b>
<b>2. Эмоции</b>	<b>171</b>
<b>3. Воля</b>	<b>173</b>
<b>4. Удовлетворение физиологических потребностей</b>	<b>175</b>
Типы физиологических потребностей	
Процесс нормализации параметра гомеостаза	
Взаимовоздействие эмоциональных областей возбуждения	
<b>5. Система управления рецептогенным поведением</b>	<b>179</b>
<b>6. Функция привыкания</b>	<b>185</b>
<b>7. Обеспечение оптимальной приоритетности целей</b>	<b>187</b>
<b>8. Механизмы рефлексогенного поведения</b>	<b>190</b>
Фиксированная установка	
Ситуативно-эмоциогенная установка	

Схема системы управления рефлексогенным поведением	
<b>9. Ситуативные эмоции</b>	<b>196</b>
<b>10. Некоторые психологические механизмы</b>	<b>197</b>
Чувство    Уважение    Любовь	
Совесть    Воспитание    Красота    Жалость	
Психотерапевтические процедуры	
<b>11. Механизмы творческого целеустремления</b>	<b>200</b>
<b>12. Феномен юмора</b>	<b>201</b>
<b>13. Механизмы сексуального поведения</b>	<b>204</b>

## 1. Целеустремлённые системы

### 1.1

Цель настоящей работы есть описание некоторых психофизиологических механизмов управления поведением высших животных.

### 1.2

Животные есть целеустремлённые системы.

### 1.3

В данной работе понятие «**Целеустремлённая Система**» (**ЦуС**) обозначает систему, осуществляющую достижение целей, которая входящая в неё целеполагающая подсистема определяет.

### 1.4

Средство достижения цели целеустремлённой системой есть осуществление ею определённого поведения.

### 1.5

Цель поведения **ЦуС** есть приведение некоторой системы, называемой далее **целевой системой (ЦС)** или **объектом**, из исходного состояния в определённое, качественно новое состояние, называемое далее **целевым состоянием**.

### 1.6



В случаях, когда **ЦуС** стремится изменить своё собственное состояние, она сама есть целевая система.

В этих случаях **ЦуС** есть одновременно объект и субъект целеустремлённого поведения.

1.7

**Процесс достижения цели (ПДЦ)** есть сложный, если он включает в себя последовательные достижения промежуточных целей, необходимые для достижения главной цели.

1.8

Промежуточные цели называются **подцели**.

1.9

Целевая система, приведение которой в целевое состояние есть главная цель, называется **главная ЦС** или **ЦС нулевого порядка**.

Её подсистемы есть «**целевые системы первого порядка**».

Подсистемы системы **N**-ого порядка есть «**целевые системы (N+1)-ого порядка**».

1.10

Приведение **ЦС N**-ого порядка, в том числе и нулевого, в сложном процессе достижения цели в определённое промежуточное состояние есть достижение подцели **N**-ого порядка.

1.11

Графической моделью сложного процесса достижения цели может быть древовидный ориентированный граф.

Узлы графа обозначают различные состояния целевых систем различных порядков.

Узел, обозначающий целевое состояние главной **ЦС**, есть корень графа.

Последовательность рёбер графа, соединяющих узлы, которые обозначают состояния главной **ЦС**, образует ствол графа.

Последовательность рёбер графа, соединяющих узлы, которые

обозначают состояния целевой системы **N**-ого порядка, образует ветвь **N**-ого порядка.

Узлы в концах ствола и ветвей обозначают начальные состояния целевых систем соответствующих порядков.

1.12

Во многих случаях при рассмотрении процесса достижения какой-то подцели можно абстрагироваться от процесса достижения главной цели.

1.13

Состояние **ЦС** может быть описано вектором в некотором многомерном пространстве.

Разность между вектором, описывающим целевое состояние, и вектором, описывающим реальное состояние **ЦС** в момент окончания **ПДЦ**, называется «**погрешность достижения цели**» и обозначается буквой **Е**.

Количество времени осуществления **ПДЦ** обозначается буквой **Т**.

1.14

**Свобода** есть способность целеустремлённой системы достигать поставленных ею целей.

1.15

**Ограничение свободы Целеустремлённой Системы** относительно какой-то цели есть действие какого-то фактора, уменьшающее степень свободы **ЦуС** относительно этой цели.

1.16

Относительно разных целей **ЦуС** обладает разными степенями свободы.

1.17

Свобода **ЦуС** относительно определённой цели количественно характеризуется случайной векторной функцией **С (А)**, где **А** – интенсивность стремления **ЦуС** к

данной цели.

$C = [ E T dlэ dQэ ]$ , где  $E$  и  $T$  – погрешность и время достижения данной цели,  $dlэ$  и  $dQэ$  – максимальное **ОЭИ** и количество **ОЭИ** (Отрицательное эмоциональное изменение), возникающие у индивида во время и после **ПДЦ**.

## 2. Эмоции

### 2.1

Эмоции есть основной тип психических механизмов управления поведением **ЦуС**.

### 2.2

Эмоция есть ощущение индивидом возбуждения, охватывающего некоторую область в определённых структурах его головного мозга.

### 2.3

Область возбуждения, ощущение которого есть эмоция, называется **эмоциональная область возбуждения (ЭОВ)**.

### 2.4

Можно предположить, что интенсивность эмоции пропорциональна интенсивности возбуждения в **ЭОВ**. Величина интенсивности возбуждения обозначается буквой  $I$ .

### 2.5

Первая основная функция **ЭОВ** есть активизация **центральной нервной системы (ЦНС)** индивида для достижения целей.

### 2.6

Вторая основная функция **ЭОВ** есть стимулирование целеполагающих и управляющих механизмов психики индивида к постановке и достижению целей.

### 2.7

Эмоциогенные структуры **ЦНС** можно отнести к двум группам.

Ощущение **ЭОВ**, возникающей в структурах первой группы, приятное для индивида, а ощущение **ЭОВ**, возникающей в структурах второй группы, мучительное для индивида.

Ощущение **ЭОВ** в структурах первой группы называют **позитивной эмоцией (ПЭ)**.

Ощущение **ЭОВ** в структурах второй группы называют **негативной эмоцией (НЭ)**.

#### 2.8

При условии ощущения **ПЭ**, индивид стремится максимизировать интенсивность этого ощущения.

При условии ощущения **НЭ**, индивид стремится прекратить это ощущение или хотя бы минимизировать его интенсивность.

#### 2.9

Эмоциональные механизмы организованы так, что интенсивность ощущаемой эмоции зависит от состояния соответствующей целевой системы, которое должно измениться в результате осуществления индивидом соответствующего поведения.

#### 2.10

Поэтому для того, чтобы изменить интенсивность ощущаемой эмоции, индивиду необходимо изменить соответствующим образом состояние соответствующей целевой системы, т.е. достичь определённой цели.

Таким образом, эмоциональные механизмы стимулируют постановку и достижение индивидом целей.

#### 2.11

В случае, когда цель есть приведение целевой системы из определённого вредного или нежелательного состояния в одно из множества других возможных состояний, **ЭОВ**, создающая ощущение **НЭ**, стимулирует поведение индивида.

В случае, когда цель есть приведение целевой системы в

определённое, желательное состояние, **ЭОВ**, создающая ощущение **ПЭ**, стимулирует поведение индивида.

2.12

Целеустремление индивида эмоциональными **ОВ** есть эмоциональное целеустремление.

2.13

**Отрицательное эмоциональное изменение ( ОЭИ )** есть увеличение интенсивности **НЭ** и/или уменьшение интенсивности **ПЭ**.

**Положительное эмоциональное изменение ( ПЭИ )** есть увеличение интенсивности **ПЭ** и/или уменьшение интенсивности **НЭ**.

2.14

Величина эмоционального изменения обозначается **dlэ** .  
Количество эмоционального изменения обозначается **dQэ** .  
Оно вычисляется как интеграл **dlэ** за соответствующее время.

В тех случаях, когда различия между зависимостью процессов целеустремления от величины **dlэ** и зависимостью от величины **dQэ** несущественны для рассмотрения, применяется общее для этих величин обозначение **dЭ**.

### 3. Воля

3.1

Возможно, волевые функции организованы в областях возбуждения, возникающих в коре головного мозга.  
Они называются **волевые области возбуждения (ВОВ)** .

3.2

Возникновение **ВОВ** не вызывает эмоциональные ощущения у индивида.

Основная функция **ВОВ** есть активизация интеллектуальных

механизмов, памяти и всей **ЦНС** индивида для достижения поставленной цели.

### 3.3

Чаще всего **ВОВ** возникают в результате воздействия на кору головного мозга соответствующей **ЭОВ**, о чём написано ниже.

### 3.4

**ВОВ** может возникать под воздействием интеллектуальных механизмов.

Способность психики под воздействием интеллекта создавать в коре головного мозга **волевые области возбуждения** обозначают понятием «**сила воли**».

### 3.5

Можно предположить, что эта способность свойственна только человеку.

Развитость этой способности у конкретного индивида обусловлена его генотипом, тренированностью этой способности и текущими физиологическими параметрами.

### 3.6

Когда индивид прогнозирует в некотором будущем возникновение **ОЭИ** или **ПЭИ**, он планирует достижение цели, которое должно минимизировать **ОЭИ** или максимизировать **ПЭИ**.

**ЭОВ**, которая целеустремляет и активизирует психику индивида, может не существовать в этот момент.

При этом условии, под воздействием интеллектуальных механизмов, возможно возникновение **ВОВ**, которая активизирует психику индивида для достижения рационально поставленной цели.

Такой вид целеустремления в отличие от эмоционального называется **рациональное целеустремление**.

## **4. Удовлетворение физиологических потребностей**

### **4.1**

Рецептогенные эмоции устремляют индивида к удовлетворению нормальных физиологических потребностей. Эти потребности делятся на три типа.

### **4.2**

Удовлетворение потребностей первого типа приводит организм индивида из определённого нежелательного или вредного состояния в произвольное состояние, одно из множества возможных.

В этих случаях, негативные эмоции, которые возникают вследствие воздействия вредоносных факторов на организм и его рецепторы, устремляют индивида.

Это – болевые ощущения, плохие вкус, запах и т.д.

### **4.3**

Удовлетворение потребностей второго типа приводит организм индивида из определённого нежелательного состояния в другое определённое желательное состояние.

Это – потребности в поддержании гомеостаза организма.

При отклонениях параметров гомеостаза от нормы возникают негативные эмоции, а в процессах нормализации этих параметров возникают позитивные эмоции.

### **4.4**

Удовлетворение потребностей третьего типа приводит организм индивида из текущего, произвольного состояния в определённое желательное состояние.

К этому типу относится половая потребность.

Неудовлетворение таких потребностей не вызывает рецептогенные эмоции, но в процессе их удовлетворения возникают позитивные эмоции.

### **4.5**

Условно, к третьему типу можно отнести квазипотребности

– потребности в комфорте, наслаждениях и т.д.  
Потребности в психотропных веществах можно отнести к третьему или второму типу в зависимости от степени их включённости в обмен веществ конкретного индивида.

#### Процесс удовлетворения потребности второго типа 4.6

Пусть к моменту рассмотрения, нарушение гомеостаза по одному из регулируемых параметров произошло в организме индивида. Например, концентрация в крови вещества А уменьшилась.

Для упрощения, прочие параметры гомеостаза при этом есть близкие к норме.

Рецептор, реагирующий на дефицит вещества А, сигнализирует об этом в соответствующие структуры **ЦНС**. Это причиняет возникновение негативной **ЭОВ** в этих структурах.

#### 4.7

Можно предположить, что график зависимости интенсивности возбуждения  $I_{\text{возб}}$ , вызванного отклонением параметра гомеостаза от нормы  $P_n$ , от величины этого параметра  $P$  имеет вид, изображённый на рисунке 1.

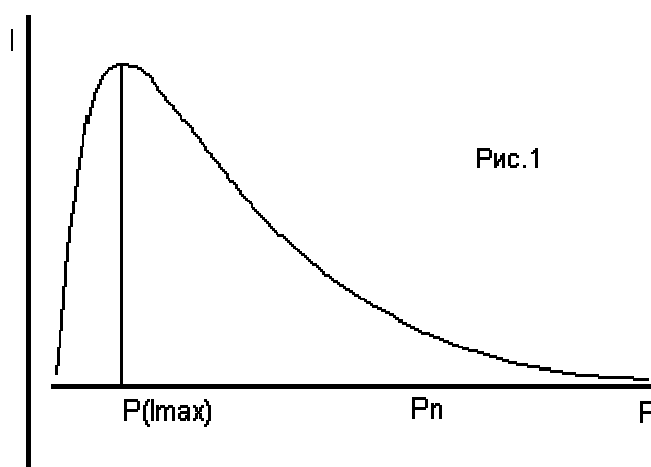



#### 4.8

(Участок графика слева от точки  $P(I_{max})$  отражает нарушение функционирования эмоциональных механизмов, возникшее из-за чрезмерного отклонения  $P$  от нормы  $P_n$ . Например, потеря сознания.)

#### 4.9

Ощущая негативную эмоцию, индивид стремится прекратить это мучительное ощущение, т.е. изменить состояние рецепторов, сигналы которых причиняют эмоцию, т.е. достичь некоторой цели.

#### 4.10

Процесс достижения этой цели будет включать достижения следующих подцелей :

поиск объекта, содержащего вещество  $A$  и потенциально пригодного к потреблению,  
приведение этого объекта в состояние, в котором возможно его поглощение,  
поглощение объекта.

#### 4.11

В результате поступления сигналов об обонятельной и вкусовой рецепции объекта, содержащего вещество  $A$ , в соответствующие структуры **ЦНС**, в них возникают позитивные **ЭОВ**.

#### 4.12

Желая максимизировать позитивные эмоции, индивид поедает пищу.

Таким образом, негативная эмоция, вызванная дефицитом вещества  $A$ , например, голод устремляет индивида к поиску пищи, а позитивные эмоции, вызванные рецепцией объекта потребления, устремляют его к поеданию.

#### 4.13

Чувствительность эмоциогенных структур **ЦНС**, обозначаемая

буквой **k**, есть первая производная функции интенсивности возбуждения этих структур  $I = f(P)$  по величине информационного параметра возбуждающего сигнала **P**, т.е.  $k = dI/dP$ .

4.14

Интенсивность возбуждения в обонятельной и вкусовой **ЭОВ** зависит от чувствительности структур **ЦНС**, в которых они возникли, к сигналам рецепторов.

4.15

Эта чувствительность увеличивается под воздействием сигналов, исходящих из негативной **ЭОВ** в структурах **ЦНС**, реагирующих на дефицит в крови вещества А.

4.16

В то же время обонятельная и вкусовая **ЭОВ** воздействуют на структуры, реагирующие на дефицит вещества А, и увеличивают их чувствительность.

4.17

Можно предположить, что аналогичные взаимовоздействия соответствующих структур **ЦНС**, влияющие на их чувствительность к сигналам рецепторов, происходят в процессе удовлетворения любой потребности второго типа.

4.18

По мере поглощения индивидом объекта потребления, концентрация вещества А в крови увеличивается. Когда она становится избыточной, рецепторы, реагирующие на избыток вещества А, сигнализируют об этом в соответствующие структуры **ЦНС**.

В результате, в них возникает позитивная **ЭОВ**, например, ощущение сытости, интенсивность возбуждения в которой пропорциональна концентрации вещества А.

4.19

С увеличением интенсивности, эта **ЭОВ** оказывает

тормозящее воздействие на обонятельную и вкусовую **ЭОВ**.

4.20

Эта же позитивная **ЭОВ** вызывает увеличение чувствительности тех структур **ЦНС**, в которых поступление сигнала о рецепции пищи вызывает возникновение негативной **ЭОВ**.

Если индивид продолжает поглощать пищевой объект, он ощущает негативную эмоцию ( отвращение, оскороину, тошноту), которая стимулирует индивида к прекращению рецепции объекта, а значит, к прекращению его поедания .

4.21

В отличие от теории «двух центров» Ананда-Бробека, данная модель предполагает устремление индивида к нормализации каждого параметра гомеостаза четырьмя «центрами» – **ЭОВ**.

## 5. Схема системы управления рецептогенным поведением

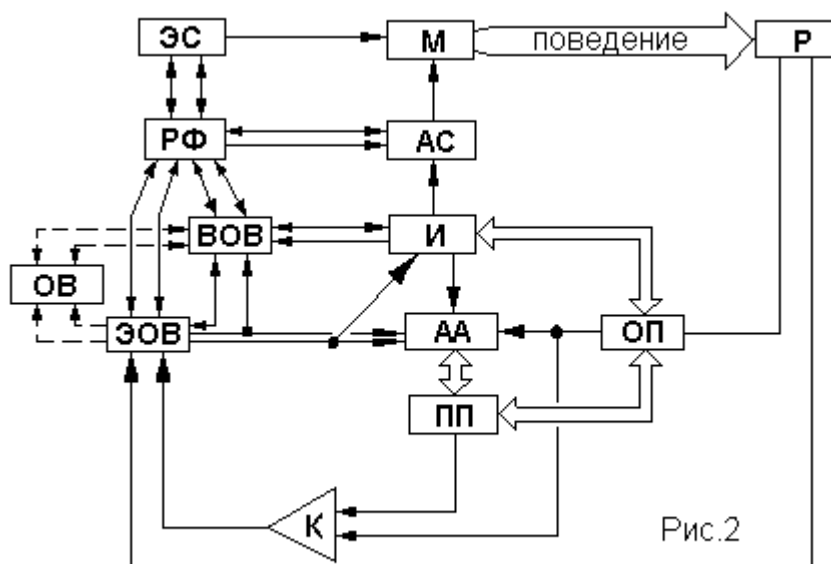

На схеме приняты следующие обозначения.

**Р** – рецепторная подсистема ( Кроме рецепторов, в неё включены проводящие нервные пути и центральные анализаторы.)

**ПП** – постоянная память

**ОП** – оперативная память

**АА** – ассоциативный активатор образов, хранимых в памяти

**К** – компаратор

**И** – интеллектуальные механизмы

**ЭОВ** – эмоциональная область возбуждения

**ВОВ** – волевая область возбуждения

**РФ** – ретикулярная формация

**ЭС** – эндокринная система

**М** – мышцы

**АС** – анимальная нервная система управления мышцами

**ОВ** – конкурирующие области возбуждения

Стрелки обозначают передачи сигналов.

Пунктиры обозначают взаимодействия с конкурирующими **ОВ**.

### 5.1

Поведение, цель которого есть изменение состояния некоторой рецепторной подсистемы, называется «рецептогенное».

### 5.2

Согласно схеме система действует следующим образом. Сигнал о рецепции объекта передаётся из рецепторной подсистемы **Р** в **ЦНС**.

Этот сигнал записывается в оперативную память и принимается интеллектуальными механизмами.

### 5.3

Также **Р** генерирует сигнал, поступление которого в соответствующие структуры **ЦНС** вызывает возникновение в них **ЭОВ**.

Интенсивность возбуждения в **ЭОВ** зависит от содержания сигнала, а также от чувствительности этих структур.

5.4

Величина чувствительности структур, в которых возникают **ЭОВ**, к содержанию соответствующих сигналов определяется, в значительной степени, генотипом индивида.

5.5

Также она зависит от многих текущих факторов :  
интенсивности возбуждения в данной **ЭОВ**,  
тонуса ретикулярной формации,  
концентрации соответствующих гормонов,  
степени истощённости нейронов,  
воздействий других **ОВ** и других.

5.6

Психические механизмы привыкания, рассмотренные ниже, также влияют на чувствительность.

5.7

**ЭОВ** вызывает возникновение в коре **ВОВ**.

5.8

**ВОВ** активизирует интеллектуальные механизмы и память.

5.9

Сигнал об **ЭОВ**, т.е. эмоция, поступает из **ЭОВ** в  
**Ассоциативный Активатор** хранимых образов и в интеллект.

5.10

**АА** активизирует в **ПП** образы, описывающие соответствующую программу поведения, модели окружающих объектов и другое.

5.11

Информация образов поступает в **ОП**, а оттуда в интеллект.

5.12

Интеллект планирует поведение, которое должно привести к уменьшению **Іэ**, если ощущение **ЭОВ** мучительно, или к

увеличению **Iэ**, если ощущение **ЭОВ** приятно.

5.13

В процессе планирования, интеллект обращается к **АА** и обменивается с памятью необходимой информацией.

5.14

При планировании поведения, интеллект оценивает степень свободы индивида относительно поставленной цели, т.е. прогнозирует вероятность достижения этой цели к определённому моменту времени.

С учётом этой оценки, а также вероятностного прогноза интенсивностей негативных эмоций, возникающих в процессе достижения цели, индивид выбирает программу поведения.

5.15

Выбор программы зависит от разности

**(Iст x Pц – Сумма (Inэi x Pнэi) )**, где:

**Iст** – интенсивность стимулирующей эмоции,

**Pц** – оценка вероятности достижения цели,

**Inэi** – предполагаемая интенсивность i-й негативной эмоции,

**Pнэi** – предполагаемая вероятность возникновения i-й негативной эмоции.

5.16

При достаточно неблагоприятном прогнозе, индивид может отказаться от достижения цели.

5.17

В процессе планирования возможна активизация воспоминаний о вредоносных воздействиях, которые возникали ранее в аналогичных ситуациях.

Эти воспоминания могут вызвать у индивида возникновение негативных **ЭОВ**, которые могут оказать тормозящее воздействие на целеустремляющую **ЭОВ**.

5.18

Под воздействием **ЭОВ** и **ВОВ**, активизируются

ретикулярная формация и другие глубинные структуры **ЦНС**, которые активизируют эндокринную систему.

Организм мобилизуется для осуществления запланированного поведения.

(Для упрощения схемы, на ней не отражено активизирующее воздействие **ЭС** на **ЭОВ**, **ВОВ** и **АС**, которое играет очень важную роль в функционировании системы.)

5.19

Интеллект выдает управляющее сообщение в **АС**.

**АС** непосредственно управляет мышцами индивида.

Происходит осуществление запланированного поведения.

В результате этого, состояние определённой группы рецепторов изменяется, т.е. достигается поставленная цель.

5.20

Сигнал об этом из **Р** передаётся в **ЦНС**.

Поступление сигнала изменяет интенсивность возбуждения в **ЭОВ**.

На основании сигнала из **ЭОВ**, т.е. эмоции, интеллект продолжает управлять поведением.

5.21

**ЭОВ** может возникать не только в результате поступления сообщения из **Р**, но также в результате поступления образа аналогичной рецепции из памяти в процессе воспоминания.

5.22

В случаях, когда процесс достижения цели сложный и длится достаточно долгое время, система управления работает следующим образом.

Вначале система функционирует так, как описано выше.

5.23

Через некоторое время после возникновения **ЭОВ** и **ВОВ** и определения цели интеллектом на основе сигнала из **ЭОВ** (эмоции), торможение **ЭОВ** происходит вследствие

привыкания.

5.24

В дальнейшем, интеллект управляет поведением согласно ранее определённой цели.

5.25

В этих случаях **ЦНС** активизируется, в основном, волевыми механизмами.

5.26

Периодически и также в момент достижения цели, в результате поступления сигналов из **P**, **ЭОВ** может повторно возникать.

5.27

Основываясь на законе Йеркса-Додсона, можно описать характер взаимодействия **ЭОВ** и вызванной ею **ВОВ**.

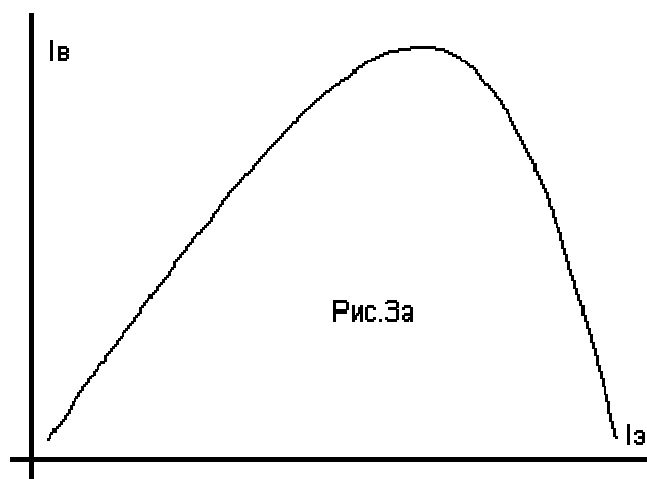

5.28

Как изображено на рис. 3а, при небольших значениях интенсивности возбуждения в **ЭОВ**  $Iэ$  и в **ВОВ**  $Iв$ , увеличение  $Iэ$  причиняет увеличение  $Iв$ .

5.29

При достаточно больших значениях  $Iэ$ , **ЭОВ** оказывает на **ВОВ** тормозящее воздействие, интенсивность которого пропорциональна  $Iэ$ .

5.30

В результате этого, возбуждение в **ВОВ** ( $Iв$ ) уменьшается.



Вследствие этого уменьшается деятельность интеллекта.  
Например, при очень сильной боли.

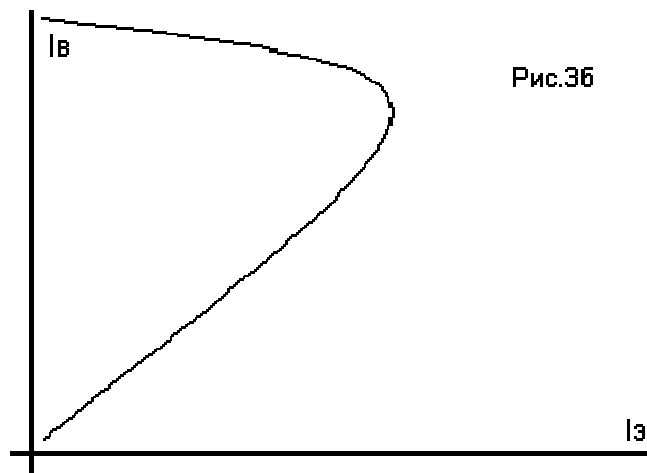

5.31

В некоторых случаях, вследствие действия волевых или некоторых иных психических механизмов, интенсивность возбуждения в **ВОВ** может значительно увеличиться.

5.32

Если **Iв** становится больше **Iэ**, то **ВОВ** оказывает на **ЭОВ** тормозящее воздействие, интенсивность которого пропорциональна **Iв**.

5.33

Как изображено на рис. **36**, в результате этого, интенсивность возбуждения в **ЭОВ** уменьшается.

Вследствие этого интенсивность эмоции уменьшается.

## 6. Функция привыкания

6.1

Из **Р** сигнал о рецепции поступает в **АА** и в **Компаратор**. Образ, несущий психоинформационную модель аналогичной рецепции, активизируется в **Постоянной Памяти**. Эта модель также передаётся в **Компаратор**.

6.2

**Компаратор** сравнивает сигнал о реальной рецепции с хранимой моделью и генерирует сигнал, поступающий в соответствующие структуры **ЦНС** и уменьшающий их чувствительность.

### 6.3

Величину информационного параметра сигнала можно считать функционально зависящей от разности  $1 - (I_p - I_c) / I_p$ , где :

**I<sub>p</sub>** – количество информации в сигнале о рецепции,

**I<sub>c</sub>** – количество информации, совпадающей в сигнале и в хранимой модели рецепции.

Чем больше совпадающей информации, тем сильнее сигнал **Компаратора**, и тем меньше чувствительность эмоциогенных структур и интенсивность эмоции.

### 6.4

При повторении рецепции, её хранимый в памяти образ уточняется и всё более совпадает с сигналом о рецепции.

### 6.5

Вследствие этого, сигнал **Компаратора** вызывает дальнейшее уменьшение чувствительности соответствующих структур.

Интенсивность эмоции от этого уменьшается.

Так функция привыкания организована у высших животных.

### 6.6

Согласно гипотезе О.С. Виноградовой, структуры в области гиппокампа выполняют функции **Компаратора**.

### 6.7

Привыкание к негативным эмоциям большой интенсивности действует слабо.

Возможно, при возникновении в соответствующих структурах негативных **ЭОВ** большой интенсивности, передача сигнала **Компаратора** в эти структуры блокируется, или процесс фиксирования модели рецепции ухудшается.

6.8

Показатели функции привыкания, в первую очередь, определены генотипом индивида.

Её основной параметр есть скорость привыкания.

Она зависит от чувствительности **Компаратора** к различиям между хранимой моделью и сигналом о рецепции, от скорости уточнения модели, т.е. от запоминания, от полноты активизации образа, т.е. от воспоминания.

6.9

Устойчивость привыкания во времени зависит от скорости утраты (забывания) информации в модели рецепции, хранимой в памяти.

## **7. Обеспечение оптимальной приоритетности достижения целей**

7.1

Как известно, всякая **целеустремляющая область возбуждения (ЦОВ)** оказывает тормозящее воздействие на другие структуры **ЦНС**, в которых возможно функционирование **ЦОВ**.

7.2

В результате этого, их чувствительности к возбуждающим сигналам и интенсивность возбуждения в них уменьшаются.

7.3

Интенсивность тормозящего воздействия **ЦОВ** пропорциональна интенсивности возбуждения в ней.

7.4

У нормального индивида при нормальных условиях, структуры **ЦНС**, в которых возникают **ЦОВ**, обладают следующим свойством.

Чувствительности этих структур к возбуждающим их сигналам и интенсивности возникающих в них возбуждений пропорциональны объективным значимостям для индивида

достижений тех целей, к которым возникающие в этих структурах **ЦОВ** устремляют индивида.

#### 7.5

Пусть в результате поступления сигналов из нескольких инициирующих механизмов, три области возбуждения (**ОВ**) возникли в **ЦНС**. Они обозначены индексами **k**, **l**, **m**.

Эти **ОВ** могут устремить индивида к достижению целей **K**, **L** и **M**. В их числе могут быть удовлетворение различных физиологических потребностей, осуществление каких-то инстинктивных программ поведения и т.д.

Пусть в текущий момент объективная значимость для индивида достижения цели **K** наибольшая, а цели **M** – наименьшая. Согласно (7.4), интенсивности возбуждений в этих **ОВ** –  $I_k > I_l > I_m$ .

#### 7.6

Каждая из этих **ОВ** оказывает на две другие тормозящее воздействие, интенсивность которого пропорциональна интенсивности возбуждения (**ИВ**) в ней.

#### 7.7

Следовательно, **ОВ<sub>k</sub>** испытывает наименьшее тормозящее воздействие, а **ОВ<sub>m</sub>** – наибольшее.

В результате этого, возбуждение в **ОВ<sub>k</sub>** увеличивается, а в **ОВ<sub>m</sub>** и **ОВ<sub>l</sub>** уменьшается, возможно, вплоть до прекращения возбуждения в них.

**ОВ<sub>k</sub>** с наибольшей **ИВ**, так называемая «доминанта», устремляет индивида к цели **K**, достижение которой наиболее значимо для индивида в текущий момент.

#### 7.8

Пусть в результате достижения цели **K**, изменился сигнал из **k**-ого инициирующего механизма.

Вследствие этого, **I<sub>k</sub>** уменьшилась, и тормозящее воздействие **ОВ<sub>k</sub>** тоже уменьшилось.

Это причинило увеличение чувствительности и возбуждения в **ОВI** и **ОВm** и установление нового соотношения –  $II > Im > Ik$ .

В результате взаимного торможения, новой доминантой становится **ОВI** и устремляет индивида к достижению второй по значимости цели **L**.

7.9

**Доминанта** подавляет чувствительности других структур **ЦНС** к возбуждающим сигналам.

Пусть **ОВm** с большой **ИВ** действует в **ЦНС** в текущий момент. Возбуждающий сигнал поступил в структуру **N**.

Так как доминанта **ОВm** подавляет чувствительность **N**, возбуждение в **N** есть слабое или даже не возникает.

7.10

Уменьшение чувствительности структур **ЦНС** вследствие тормозящего воздействия доминанты уменьшает вероятность её замены новой доминантой и, следовательно, уменьшает вероятность постановки индивидом новой цели до достижения ранее поставленной цели.

Это свойство **ЦНС** причиняет "жесткость" системы управления поведением **ЦуС**.

7.11

Если же сигнал в структуру **N** есть достаточно сильный, и структура **N** очень важна, например, возникла угроза жизни индивида, то **ОВn** генерирует большое возбуждение, например, сильный страх, затормаживает другие структуры **ЦНС** и, в том числе, действующую доминанту **ОВm**, и сама становится доминантой.

**ОВn** устремляет индивида к достижению новой цели **N**.

Например, путём убегания.

7.12

Способность системы управления изменять приоритетность

целей согласно значимости их достижения причиняет её "гибкость".

В каждый момент времени, индивид стремится к той цели, достижение которой наиболее значимо для него, и к которой **ЦОВ** с наибольшей **ИБ** – доминанта устремляет его.

7.13

**Вывод.** Действие системы управления поведением на основе конкурирующих эмоциональных и волевых областей возбуждения обеспечивает способность ЦуС к гибкому управлению, т.е. обеспечивает адекватную, близкую к оптимальной в текущий момент приоритетность постановки и достижений целей.

## **8. Механизмы системы управления рефлексогенным поведением**

8.1

В памяти индивида хранятся психоинформационные образы различных объектов, которыми могут быть фрагменты окружающей среды, окружающие объекты, сам индивид и его части и т.д.

8.2

При отражении психикой индивида некоторого объекта, в его оперативной памяти формируется образ этого объекта.

Этот отражающий образ передаётся в **Активатор образов памяти**, который по ключевым признакам объекта активизирует хранимый образ аналогичного объекта.

На процесс выбора **Активатором** ключевых признаков влияет ощущаемая в этот момент эмоция.

8.3

Хранимый образ передаётся из постоянной памяти в оперативную память, где он накладывается на отражающий образ.

В результате совмещения образов в оперативной памяти, формируется рабочий образ объекта, которым психика индивида оперирует далее.

#### 8.4

Таким образом действует механизм, называемый в классической психофизиологии «фиксированной установкой».

#### 8.5

Во многих случаях, рабочий образ формируется обратным путём.

Под воздействием определённой эмоции или при поиске объекта определённого вида, Активатор активизирует хранимый образ объекта соответствующего вида, который пересылается в оперативную память.

При отражении ключевых признаков соответствующего наблюдаемого (ощущаемого) объекта, оперативная память сравнивает их с хранимым образом.

При достаточно точном совпадении, оперативная память формирует рабочий образ объекта на основе хранимого образа, который дополняется отражающим образом.

#### 8.6

Такое формирование рабочего образа увеличивает чувствительность перцептивных механизмов и ускоряет соответствующее реагирование индивида, но увеличивает вероятность ошибочного распознавания объекта.

#### 8.7

В памяти индивида могут храниться образы различных ситуаций.

#### 8.8

Образ ситуации может включать в себя, кроме образов объектов и обстоятельств, также образы эмоций, которые индивид ощущал в этой ситуации.

#### 8.9

Включение образа эмоции в образ ситуации – это механизм, который академик И.П. Павлов назвал “временной связью”.

8.10

При возникновении в окружении индивида некоторой ситуации, её отражающая модель передаётся в **Активатор** образов через оперативную память.

По ключевым признакам ситуации, **Активатор** активизирует образ аналогичной ситуации.

8.11

Сигнал об эмоции, содержащейся в образе аналогичной ситуации, передаётся в соответствующие эмоциогенные структуры **ЦНС** и вызывает в них **ЭОВ**.

8.12

Содержащий эмоцию образ ситуации, активизация которого причиняет возникновение **ЭОВ**, называется «**ситуативно-эмоциогенная установка**» (**СЭУ**).

8.13

Инстинктивные **СЭУ**, устремляющие индивида к осуществлению инстинктивных программ поведения, фиксируются в памяти индивида в эмбриогенезе и определяются его наследственностью.

8.14

Приобретённые **СЭУ** формируются и фиксируются в памяти индивида либо в результате отражения реальной ситуации и ощущения соответствующей эмоции, либо в результате внушения (самовнушения) индивиду пребывания его в определённой ситуации и возникающих при этом эмоций.

8.15

Способности фиксировать **СЭУ** различны у разных индивидов одной популяции.



Чувствительности структур **ЦНС**, в которых возникают **ЭОВ**, показатели памяти индивида, его суггестивность и т.д. влияют на эту способность

8.16

Если эмоция, входящая в **СЭУ**, причинялась "подкреплением" при формировании **СЭУ**, то при неоднократном повторении ситуации, но уже без "подкрепления", новая модель ситуации, в которой эмоция отсутствует, фиксируется у индивида.

Классическая психофизиология называет этот процесс "угасание рефлекса".

При этом прежняя **СЭУ** не исчезает из памяти, но теряет приоритет активизации.

8.17

**СЭУ** может активизироваться не только в результате отражения ситуации, но также в результате воображения ситуации.

В этом случае, интеллектуальные механизмы генерируют воображённый образ ситуации на основе образов ситуаций, объектов и систем, а также, возможно, внешней сигнальной и смысловой информации.

Если какая-то **СЭУ** соответствует воображённому образу ситуации, то она так же, как при отражении реальной ситуации, причиняет возникновение **ЭОВ**.

8.18

Образ эмоции описывает не только вид эмоции, но также её интенсивность.

8.19

Интенсивность возбуждения в **ЭОВ** может быть такой же, какая записана в вызвавшем её образе или меньше.

Информация о величине интенсивности определяется в зависимости от соотношения между количеством информации **I<sub>x</sub>**, содержащейся в хранимом образе ситуации, и количеством информации **I<sub>c</sub>**, совпадающей в хранимом и в

рабочем образах ситуации, т.е. это – функция  $F(I_c / I_x)$ . Возможно, "вычисление" этой функции выполняется механизмами памяти.

8.20

В предлагаемой схеме системы управления рефлексогенным поведением, специальный блок – **Определитель Степени подобия ситуаций (ОС)** вычисляет эту функцию.

8.21

Можно предположить, что наряду с **СЭУ**, модели ситуаций, включающие образы волевого возбуждения, также хранятся в памяти.

Такие модели ситуаций называются «**ситуативно-волевые установки**» (**СВУ**).

Активизация **СВУ** в соответствующей ситуации причиняет возникновение **ВОВ** без возникновения **ЭОВ**. (Ниже, на схеме это отражено пунктирной стрелкой).

8.22

**ВОВ**, вызванная **СВУ**, обеспечивает управление поведением индивида в ситуации, ранее многократно повторяющейся, цель поведения в которой ранее определялась и точно запомнена в памяти.

8.23

По сравнению с системой управления рецептогенным поведением, в схему управления рефлексогенным поведением дополнены Объект (**О**) и два новых блока – **Определитель степени подобия ситуаций (ОС)** и **Формирователь отражающих образов (Ф)**.

8.24

Основное отличие управления рефлексогенным поведением от управления рецептогенным поведением есть то, что возникновение **ЭОВ** причиняется не сигналами рецепторной подсистемы, но передачей образа эмоции из памяти.



Рис.4

Схема системы управления рефлексогенным поведением.

8.25

Компаратор в этой системе сравнивает не образы рецепций, а образы ситуаций.

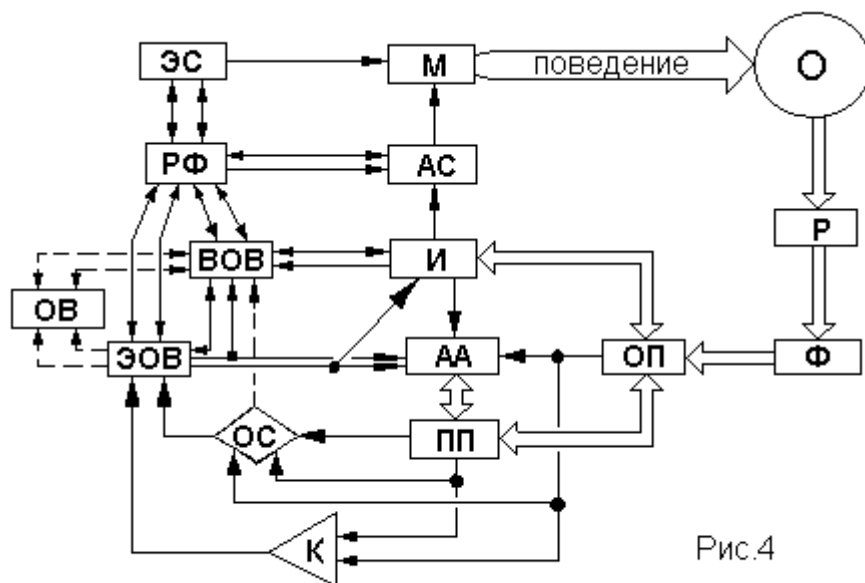
8.26

После возникновения **ЗОВ**, управление рефлексогенным поведением происходит так же, как управление рецептогенным поведением.

8.27

Прогноз степени свободы относительно поставленной цели и интенсивностей и вероятностей негативных эмоций, сопряженных с достижением этой цели, влияет на интенсивность целеустремляющей эмоции, вызванной **СЭУ**. То есть интенсивность этой эмоции есть функция

$F ( P_{ц}, I_{нэi} \times P_{нэi} )$ , где :

$P_{ц}$  – предполагаемая вероятность достижения цели,

$I_{нэi} \times P_{нэi}$  – интенсивность и вероятность  $i$ -й негативной эмоции, ожидаемой в процессе достижения цели.

8.28

Ожидание слишком больших проблем, длительности и

мучительности **ПДЦ** уменьшает интенсивность этой эмоции. Ожидание лёгкости и быстроты **ПДЦ** также уменьшает интенсивность эмоции, поскольку лёгкий **ПДЦ** не требует сильного устремления.

8.29

**Вывод. ЭОВ, вызванная СЭУ, целеустремляет индивида к рефлексогенному поведению.**

## 9. Ситуативные эмоции

9.1

Эмоции, устремляющие индивида к достижению целей, которые есть изменения состояний его рецепторных подсистем, могут быть вызваны как сигналами рецепторных подсистем, так и активизированными **СЭУ**.

Такие эмоции называются «**рецептивные**».

9.2

Эмоции, вызываемые только **СЭУ** и устремляющие индивида к достижению целей, которые есть изменения ситуаций, называются «**ситуативные**».

(Изменение ситуации есть изменение состояния целевой системы, которое определяет ситуацию.)

9.3

Ситуативные эмоции есть **страх, фрустрация, злость, радость, жалость, юмор**.

9.4

Страх и фрустрация есть негативные эмоции.

Злость, радость, жалость и юмор есть позитивные эмоции.

9.5

Злость отнесена к позитивным эмоциям, потому что объективно она выполняет функцию позитивной эмоции и субъективно приятна индивиду.

Злость устремляет индивида к приведению целевой системы

из текущего, произвольного состояния в определённое состояние – состояние получения ею ущерба.

9.6

Ключевой признак ситуации активизации **СЭУ** злости есть уменьшение неким объектом-противником степени свободы индивида относительно какой-то цели.

Например, хищник хочет есть, а его жертва убегает и сопротивляется съедению и, тем самым, ограничивает свободу хищника насытиться. Это причиняет злость у него.

## 10. Некоторые психологические механизмы

10.1

Чувство есть соответствующая эмоция определённой интенсивности, ощущаемая в определённых ситуациях (иногда совместное ощущение двух или трех эмоций).

10.2

Так, счастье, восторг, нежность, гордость есть эмоция радости разных интенсивностей, возникающая в соответствующих ситуациях, а горе, отчаяние, печаль, тоска, грусть есть фрустрация разных интенсивностей.

10.3

**Уважение** к кому-то есть два чувства, вызываемые двумя **СЭУ**.

Первая **СЭУ** вызывает у индивида фрустрацию, когда объект уважения плохо оценивает индивида.

Вторая **СЭУ** вызывает у индивида радость, когда объект уважения хорошо оценивает индивида.

10.4

**Любовь** есть чувства, вызываемые шестью **СЭУ**.

Первая **СЭУ** есть образ ситуации перцепции объекта любви.

Вторая – ситуации проявления объектом любви к индивиду. Эти **СЭУ** вызывают радость.

Третья **СЭУ** есть образ ситуации отсутствия объекта любви.

Четвёртая – ситуации проявления объектом отсутствия любви к индивиду.

Эти **СЭУ** вызывают фрустрацию.

Пятая **СЭУ** есть образ ситуации несения ущерба объектом любви и вызывает фрустрацию.

Шестая **СЭУ** есть образ ситуации благополучия объекта любви и вызывает радость.

10.5

Пятая и шестая **СЭУ** устремляют индивида к заботе об объекте любви.

10.6

Понятие «**совесть**» обозначает совокупность **СЭУ**, вызывающих фрустрацию ("угрызение совести") и отражающих ситуации, в которых действия индивида влияют на других людей, на какие-то объекты и обстоятельства.

10.7

**Воспитание** есть процесс формирования **СЭУ** и **СВУ**.

В детстве, функция формирования **СЭУ** и **СВУ** активно действует.

По мере взросления эта функция ослабевает.

10.8

**Красота** есть способность носителя красоты вызывать радость у индивида.

10.9

Эмоция **жалости** рефлекторно вызывает плач. Этот механизм предназначен природой для привлечения к индивиду внимания, защиты и заботы матери, мужа или опекуна.

Ситуация плача детёныша или самки вызывает активизацию

инстинктивной **СЭУ**, включающей фрустрацию, которая устремляет индивида к защите и заботе о детёныше или самке.

10.10

Необходимо уточнить, что в русском языке слово «жалость» обозначает два разных чувства – жалость к себе и жалость к другим.

В данной работе «жалость» обозначает эмоцию жалости к себе. Чувство жалости к другим индивидам есть фрустрация.

10.11

Некоторые психические заболевания причиняются действием патогенных **СЭУ**.

Например, **СЭУ** ситуации утраты близкого человека причиняет фрустрацию большой интенсивности – горе.

Сильная фрустрация может причинять различные психопатические процессы – утрату памяти, депрессию, раздвоение личности и т.д.

10.12

В нормальных случаях, человек постепенно осознаёт ситуацию утраты и фиксирует её в памяти.

**Компаратор** сравнивает наблюдаемую ситуацию отсутствия ушедшего человека и образ ситуации утраты.

Разность между ними уменьшается.

Поэтому согласно (6.5), сигнал **Компаратора** подавляет генерирование фрустрации. Человек свыкается с утратой.

Его горе со временем ослабевает.

В патологических случаях, сильная фрустрация блокирует осознание ситуации утраты и её запоминание.

Образ утраты не фиксируется в памяти человека, и образ существования близкого человека сохраняется.

**Компаратор** сравнивает наблюдаемую ситуацию отсутствия ушедшего человека и сохраняющийся образ его

существования. Это – совершенно разные ситуации. Информационная разность между ними очень большая. Поэтому согласно (6.5), **Компаратор** не генерирует блокирующий сигнал. Поэтому, **СЭУ** длительно генерирует сильную фрустрацию.

10.13  
Существует ряд психотерапевтических методов лечения таких страданий, основанных на задействовании следующего психического механизма.

Врач каким-то способом принуждает пациента осознавать патогенную ситуацию.

В зависимости от метода, осознание может происходить мысленно, в процессе рассказывания, в ходе разыгрывания театрализованных сцен, в ролевых играх и т.д.

В некоторых методах это осознание называется «**катарсис**». Для уменьшения фрустрации, генерируемой в процессе осознания патогенной ситуации, осознание может проходить под действием транквилизаторов, в состоянии транса, дремоты.

В результате постепенного осознания, образ ситуации утраты фиксируется в памяти пациента. Человек свыкается с утратой.

**Компаратор** сравнивает реальную ситуацию и образ ситуации утраты. Разность между ними уменьшается. Поэтому согласно (6.5), сигнал **Компаратора** увеличивается и подавляет генерирование фрустрации. Психопатический процесс прекращается.

## **11. Механизмы творческого целеустремления**

### 11.1

Цель творческой деятельности есть создание определённой, качественно новой ситуации, т.е. приведение некоторой



целевой системы (объекта) в качественно новое целевое состояние.

Эта деятельность включает в себя планирование процесса создания целевой ситуации и само создание, т.е. достижение цели.

#### 11.2

Активизация двух **СЭУ** устремляет человека к достижению главной цели творческой деятельности.

Первая **СЭУ** есть образ целевой ситуации и включает в себя радость.

Вторая **СЭУ** есть образ ситуации недостижения цели и включает в себя фрустрацию.

#### 11.3

Активизация аналогичных **СЭУ** устремляет человека во многих случаях также к достижению подцелей творческой деятельности.

#### 11.4

В тех случаях, когда **СЭУ**, которые могли бы устремлять человека к достижению соответствующих подцелей, отсутствуют в его памяти, или интенсивность вызываемых эмоций недостаточно большая в результате "привыкания" к соответствующим ситуациям, **ВОВ** может активировать устремление человека к достижению подцелей.

#### 11.5

Возникновение **ВОВ** может быть вызвано активизацией соответствующих **СВУ**, например, трудолюбия или специфическим действием интеллектуальных волевых механизмов.

## 12. Феномен юмора

### 12.1

Эволюция создала механизм юмора для устремления

детёнышей к играм, развивающим их силы и способности.

## 12.2

Образ эмоции юмора входит в инстинктивные и приобретённые игровые **СЭУ**.

## 12.3

Эти **СЭУ** описывают ситуации несения некоторого ущерба объектами юмора.

## 12.4

Степень понесённого объектом ущерба, при которой генерируется эмоция юмора, зависит от уровня симпатии или уровня неприязни индивида к объекту.

В случае приятного объекта, эмоция юмора генерируется в ситуациях его малых ущербов – лёгких оплошностей, мелких ошибок, забывчивости, опозданий и т.д.

Ситуации его больших ущербов – травм, потерь, поражений вызывают огорчение, сочувствие, горе, т.е. фрустрацию той или иной степени.

В случае объекта, вызывающего злость, эмоция юмора генерируется в ситуациях его большого ущерба – травм и даже гибели объекта.

## 12.5

Структуры **ЦНС**, генерирующие эмоцию юмора, имеют повышенную чувствительность к сигналам из **Компаратора**. По этой причине, чем более знакомы и известны наблюдаемые или описываемые ситуации, тем меньше интенсивность генерируемой эмоции юмора.

Поэтому "бородатые" анекдоты и банальные шутки не смешны.

## 12.6

Это свойство механизмов генерирования эмоции юмора предназначено эволюцией для устремления детёнышей к играм **разных** видов для развития их различных способностей.

## 12.7

Таким образом, эмоция юмора генерируется при наблюдении или воображении оригинальной ситуации несения ущерба некоторым объектом.

Причём величина этого юморогенного ущерба определяется степенью приятности или враждебности объекта индивиду. Смех при ощущении юмора есть сигнал партнёрам по играм о том, что действия индивида есть не нападение, а игра. Смайлики в электронных письмах выполняют функцию смеха и сообщают корреспондентам, что написанная фраза есть шутка, а не оскорбление.

#### 12.8

Остроумие есть способность придумывать оригинальные описания ситуаций, воображение которых генерирует эмоцию юмора.

#### 12.9

Для придания оригинальности описанию ситуации, автор шутки часто описывает несение ущерба объектом не прямо, а косвенно, чтобы аудитория додумала развитие ситуации до понимания несения ущерба объектом.

#### 12.10

Понятие «чувство юмора» обозначает способность индивида адекватно генерировать эмоцию юмора.

#### 12.11

Величина чувства юмора конкретного индивида определяется : его общей эмоциональностью, т.е. энергичностью его эмоциональных процессов; психической мощностью юморогенных структур его **ЦНС**; скоростью и прочностью запоминания ситуации; чувствительностью его **Компаратора**; интеллектуальной способностью понимать несение ущерба объектом юмора по косвенным описаниям или признакам.

#### 12.12

По мере взросления и старения индивида, его психические механизмы юмора, в первую очередь, юморогенные структуры, в той или иной степени ослабляются.

Атрофия этих механизмов существенно усугубляется жизненными проблемами, заботами и потерями индивида.

12.13

Содержание и величина ущербов и оригинальность / банальность ситуаций в различных культурных средах оцениваются по-разному.

Поэтому юморогенность шуток разная в разных культурах.

### **13. Механизмы управления сексуальным поведением**

13.1

Для осуществления индивидом сексуального поведения необходимы следующие условия.

Гомеостаз его организма должен быть близким к норме.

Чувствительность соответствующих структур **ЦНС** должна быть достаточно большой, что зависит, в первую очередь, от концентрации в крови половых гормонов.

В **ЦНС** не должно быть альтернативных **ОВ** большой интенсивности.

13.2

Программа сексуального поведения и образ абстрактного полового партнёра хранятся в памяти индивида.

**СЭУ**, вызывающая эмоцию радости малой интенсивности, активизируется в ситуации перцепции объекта, отражающий образ которого с достаточной точностью совпадает с хранимым образом абстрактного партнёра.

Эта эмоция устремляет индивида к осуществлению программы сексуального поведения.

В эту программу входят сексуальные игры, обонятельная и осязательная рецепции партнёра и другое.

В процессе сексуальных игр, под воздействием рецепций партнёра, интенсивность радости увеличивается, и чувствительность либидогенных структур **ЦНС** также увеличивается.

На определённом этапе сексуальных игр, индивид и его партнёр механически раздражают эрогенные зоны.

Обонятельная рецепция и раздражение эрогенных зон причиняют возникновение либидо.

Либидо устремляет индивида к осуществлению коитуса.

### 13.3

Возникновение либидо в ситуации перцепции полового партнёра причиняет включение образа либидо в образ этой ситуации.

В результате этого эротическая, т.е. либидогенная **СЭУ** фиксируется и вызывает либидо при возникновении или воображении соответствующих ситуаций независимо от рецепции партнёра.

### 13.4

В процессе перцепции партнёра, на основе его отражающего образа и хранимого образа абстрактного партнёра формируется рабочий образ конкретного партнёра, которым психика индивида оперирует.

### 13.5

Рабочий образ конкретного партнёра включается в описанные выше шесть **СЭУ**, которые составляют любовь.

**Предложенные модели могут быть применены в разработках устройств с искусственным интеллектом.**

## **Бифуркация Цивилизации : Интеллектуальная революция или коллапс**

Мы привычно думаем, что живём в эпоху эффективной науки – космос, компьютеры, Интернет. Но это – только одна часть науки – физика, в которой объекты исследований относительно простые. Эффективность наук о гораздо более сложных объектах – биологии, психологии, социологии во много крат меньше.

Слушая разглагольствования политологов, читая толстые книги экономистов, мы часто спрашиваем себя: «Почему подавляющее большинство их прогнозов и рекомендаций причиняет ущербы вместо пользы? Неужели эта маловразумительная, зачастую демагогическая риторика есть наука?»

Большая часть деятельности в этих “науках” нарушает классические научные принципы и не соответствует критериям научности. То есть по её сути она вообще не есть научная. Деятели этих “наук” просто впаривают нам пустоту !

Топ-менеджеры корпораций пренебрегают научными принципами и поэтому часто принимают ошибочные решения, из-за которых они теряют миллиарды долларов. Политиканы игнорируют научные принципы. Политические решения без научных обоснований, основанные на демагогии, как правило, причиняют вред. Поэтому демагогократии обречены на коллапс и вымирание. Они уже довели Западную экономику вместе с Россией и Украиной в состояние стагнации, рецессии и огромных долгов.

Возможно, Цивилизация ещё успеет совершить интеллектуальную революцию, чтобы предотвратить этот глобальный коллапс.

## **Научные принципы в бизнесе, в науке, в политике**

### **В бизнесе**

Простые решения менеджер принимает сам. Для принятия более сложных решений, менеджер использует советы специалистов. Принимать так решения менеджер может, если он знает свойства изменяемого объекта и может предвидеть результаты его изменений.

Так менеджеры действовали ещё с тех времён, когда менеджерами были вожди первобытных племён.

Современные топ-менеджеры часто принимают решения о реализациях изобретений, технологий, производств, инвестиционных и корпоративных проектов, которые изменяют очень сложные экономические и социальные системы. Эти системы имеют технические, организационные, финансовые, рыночные, конкурентные, правовые, рекламные, трудовые, психологические, логистические, экологические, политические и другие компоненты.

В подавляющем большинстве случаев, эти системы слишком сложные. Поэтому менеджеры не знают в достаточной степени их свойства и не способны предвидеть результаты их изменений.

Поэтому принятие решений, основанное на личных знаниях менеджеров, в большинстве таких случаев причиняет ошибочные решения, реализация которых уменьшает прибыли и увеличивает убытки.

В научной методологии давно известен так называемый «судебный» метод, который минимизирует вероятность

ошибок при принятии сложных решений. Он не требует от менеджера иметь специальные знания свойств изменяемых систем и детально изучать проекты. Его основной принцип – выявлять возможные ошибки проектов – неопределённые термины, логические противоречия и несоответствия фактам – в процессе обсуждения проекта между его проponentами (авторами) и оппонентами (критиками).

Оппоненты сообщают о предполагаемых ошибках проекта. Пропоненты сообщают об ошибках аргументов оппонентов. Менеджер изучает, в основном, только спорные тезисы обсуждения и делает выводы о наличии или отсутствии ошибок проекта. Проекты, содержащие ошибки, отклоняются. Таким образом, принятие решения состоит из трёх этапов – подготовка проекта, его обсуждение экспертами и оценка менеджером.

Материалы проекта и его обсуждения должны быть представлены в дискретном, микротезисном формате.

**Каждый тезис должен описывать одно элементарное свойство изменяемой системы или процесса её изменения.**

Проект должен содержать три обязательные части :  
Описание текущего состояния изменяемой системы с указанием проблемы, которую должен устранить данный проект;

Описание целевого состояния системы, которое должно быть достигнуто в результате реализации данного проекта, с указанием критериев устранения проблемы;

Описание процесса изменения системы из текущего её состояния до целевого состояния с указанием ресурсов, требуемых для реализации данного проекта.



Этот метод универсален и может применяться в управлении предприятиями, корпорациями и министерствами, для принятия решений в политических партиях, парламентах и правительствах.

В некоторой степени этот метод совпадает с известным «японским» методом менеджмента, в котором проекты решений подвергаются согласованиям со всеми причастными к ним подразделениями.

Чем сложнее проекты, тем больше этот метод уменьшает вероятность ошибочных решений. В корпоративных проектах эта вероятность уменьшается в несколько раз. В политических проектах – в десятки раз.

Несмотря на эффективность данного метода, он применяется в практическом менеджменте весьма редко. Какие-то менеджеры просто не знают его. Другие экономят на дорогостоящих экспертах. Третьи просто ленятся напрягать мозги на изучениях материалов дискуссий. Они предпочитают просиживать тысячи часов на малоэффективных совещаниях, упиваться там своей властью, принимать сложные решения за едой в ресторанах и игрой в гольф.

Из-за такого архаичного менеджмента, корпорации теряют миллиарды долларов каждый год, мировая экономика – триллионы долларов, а технологическое развитие Человечества задерживается на десятки лет.

Поэтому владельцы больших бизнесов должны нанимать только тех топ-менеджеров, которые умеют и хотят применять научные принципы при принятии сложных решений.

## **В науке**

Ещё мыслители древних цивилизаций открыли принципы научного познания. Научные работы не должны содержать неопределённые термины, логические противоречия и несоответствия фактам. Но вот горький парадокс современной науки – спустя почти три тысячи лет, в 21-м веке эти принципы по-прежнему в значительной степени игнорируются и даже отрицаются работниками научных институтов.

### **Научное знание состоит из описаний элементарных свойств изучаемых объектов.**

Каждое такое описание есть микропорция знания. В текстах такое описание представляется в форме отдельного микротезиса. Поэтому научные работы должны иметь дискретный, микротезисный формат.

Использование **феномена дискретности знания** по влиянию на цивилизацию может быть сопоставимо с изобретением книгопечатания.

Однако в реальности большинство научных работ представлено в формате текстового потока, в котором не выделены отдельные свойства изучаемых объектов. Это значительно затрудняет понимание их и, особенно, выявление ошибок в них.

Применение научных принципов существенно повышает продуктивность синтезирования нового знания. Нарушение этих принципов уменьшает эффективность научной деятельности, особенно, коллективной.

В физике и технике научные работники, в основном, интуитивно соблюдают эти принципы. Во-первых, потому что в этих областях науки объекты исследований относительно простые.

Во-вторых, при нарушении научных принципов, объекты экспериментов или проектов в лучшем случае не функционируют, а в худшем разрушаются или взрываются. Недостаточность соблюдения научной методологии в физике и технике уменьшает эффективность реальной научной деятельности в 1,5-2 раза, а в химии, где объекты исследований более сложные, – в 3-4 раза.

Нарушение этих принципов в биологии и медицине, где объекты исследований ещё сложнее на много порядков, уменьшает эффективность научной деятельности в этих областях в 7 и более раз. В частности, из-за этого остаётся непознанным феномен рака, а также множества других болезней.

Практическое игнорирование научных принципов в психологии уменьшает эффективность исследований в десятки раз. Ошибочные психологические опусы становятся основой ложных этических концепций, которые насаждаются в обществах. Из-за этого происходят кризис института брака, спад рождаемости, наркомания, неэффективность педагогики и образования.

Служители "социальных наук" принципиально отрицают применение научных принципов в этих науках из-за якобы специфики общественных систем. Они утверждают невозможность определения используемых в них терминов и широко используют неопределённые понятия. В качестве доказательств они часто применяют аналогии и метафоры.

Они представляют свои работы в формате обильного, малоструктурированного текстового потока. В нём практически отсутствуют конкретные описания отдельных элементарных свойств изучаемых объектов. Это очень затрудняет выявление логических противоречий между

тезисами и несоответствий объективным фактам в этих работах.

В давнем споре о том, что детерминирует исторический процесс – “воля народов и вождей” или объективные свойства социальных систем, большинство этих служителей поддерживает идею примата воли над природой общества. Они уверены, что общество можно произвольно конструировать по неким утопическим, демагогическим доктринам независимо от его имманентных свойств. Они сочиняют политические и юридические концепции, проекты законов и указов, не только не основанные на имманентных свойствах обществ, но противоречащие им.

Полное и даже агрессивное отрицание научных принципов лишает существующие социологические институты, их работников и издаваемое ими псевдознание оснований называться наукой. То есть традиционные "социальные науки" вообще не есть науки. Они имитируют интеллектуальную деятельность и профанируют науку. Служители социальных псевдонаук на своих уютных синекурах продают обществу пустоту, "высосанную из пальца". Хотя многие из них – милые интеллигенты, по сути их деятельности, подавляющее большинство их – демагоги и прохиндеи.

Они не просто бесплодны как создатели научного знания. Они и их предшественники создавали и распространяли демагогические доктрины – коммунизм, нацизм, маоизм и другие "измы" помельче, которые в последние 100 лет причинили локальные и глобальные катастрофы – войны и революции, уничтожившие сотни миллионов людей и богатства на сотни триллионов долларов, и создали угрозу глобальной термоядерной войны.

Эти доктрины также нарушили прогресс малоразвитых стран и причинили их деградацию.

Сегодня эти псевдоучёные обеспечивают идеологическую поддержку демагогократий, которые разрушают Западную цивилизацию. Они создают идеологические основы и демагогические средства новых политических и военных конфликтов.

Институт философии РАН, который по определению должен быть главным пропагандистом эпистемологии и научной методологии в России, в действительности в числе первых отрицает их принципы и издаёт опусы, игнорирующие их. В 1992-м году, после распада СССР, многие академики-естественники предлагали изгнать академиков Отделения «Общественные науки» из состава Академии за антинаучное идеологическое обеспечение Советского режима. Но у них не хватило решимости и силы воли добиться этого очищения. Поэтому прохиндиада от обществоведения в РАН продолжается.

Академик Лысенко умер, но "лысенковщина" живёт, а в социальных псевдонауках вообще господствует.

Традиционное социологическое лжезнание не только антинаучно, но оно аморально и злокачественно, так как его значительная часть предназначена для идеологического манипулирования массовым сознанием миллионов и миллиардов людей в интересах узких политических группировок.

**Общественный вред от пренебрежения принципами науки состоит в проблематичности установления ложности знания.** В социальных псевдонауках это установление оказывается практически невозможным. В

результате этого, реализуются ложные политические доктрины, основанные на демагогии.

### **Почему учёные игнорируют принципы науки ?**

Хотя и студенты, и аспиранты изучают гносеологию и научную методологию в университетах, но ценность этого знания для научной деятельности они, как правило, не понимают. Поэтому они забывают эти знания сразу после экзаменов.

Научные работники не любят советы методологов о том, как они должны делать науку.

Соблюдение научных принципов повышает эффективность научной деятельности, но существенно увеличивает её трудоёмкость. Люди стремятся избегать напряжения, которого можно избежать. И научные работники, и потребители научного знания, в той или иной степени (от 0 в математике до 100% в политологии) развращены возможностями не напрягать интеллект и подменять научную деятельность ложью и демагогией.

**Общественные элиты не стимулируют учёных соблюдать научные принципы для повышения эффективности науки.** Напротив, нарушение этих принципов затрудняет выявление лжи в заказных псевдонаучных работах.

Социальные науки скомпрометированы их демагогией и аморальностью. Из-за этого учёные, способные к научному мышлению, брезгуют социальными науками. Поэтому деловой и интеллектуальной элитам предстоит создать новое сообщество учёных социальных наук.

Оно должно будет насаждать новую культуру работы на основе научных принципов.

В первую очередь, это сообщество должно будет распространить принцип дискретности знания и установить академический стандарт микротезисного формата научных работ и их обсуждений.

**Применение научных принципов, как Архимедова «точка опоры», даст интеллектуальную возможность решить все основные проблемы современной Цивилизации.**

Поэтому учёные-естественники, осознающие важность научных принципов и огромный вред от пренебрежения ими, должны пропагандировать их.

Бизнес сообщество должно спонсировать только те ВУЗы и НИИ, которые применяют и пропагандируют принципы науки.

### **В политике**

До 1917 года Человечество развивалось естественным, эволюционным путём. Коммунистическая революция в России повернула это развитие на путь искусственных, революционных преобразований обществ. Основная причина этого глобального поворота была отсутствие научного знания о свойствах социальных систем и отрицание научных принципов в социальных науках.

Искусственный, революционный способ развития при отсутствии научного знания и отрицании научных принципов причинил множество локальных и глобальных военных конфликтов – катастрофических революций и войн по всему миру.

В 20-м веке было создано много государств в результате искусственного насаждения идеологий, которые противоречат объективным, имманентным свойствам обществ, –

коммунизма, социализма, нацизма, шовинизма, исламизма. Все они просуществовали какие-то времена.

Из-за противоестественности их устройств, эффективность их экономик была низкая. Постепенно их идеологии надоедали элитам и населению. Все они разрушались и превратились в капиталистические.

К настоящему времени интеллектуальные элиты по-прежнему игнорируют научные принципы в социальных науках. Это лишает их возможности адекватно оценить социальные теории.

Государственные чиновники и частные спонсоры не требуют от научного сообщества соблюдать научные принципы. Поэтому научное знание об обществе по-прежнему не создано. Вместо него применяются массированная демагогия и идео-политические доктрины.

Социал-капиталистическая революция в России, начавшаяся в 1987 году и продолжающаяся в данный момент, также не имеет научного обоснования, не соответствует свойствам социальных систем и потому наносит огромные ущербы России и практически всему миру.

До 1970-х годов Западные страны были буржуазно-демократическими республиками.

В 1970-е годы началась научно-техническая революция. Количество людей с университетским образованием превысило половину населения. Профессора-социалисты "промыли" им мозги и внушили социал-демократические идеи, в том числе, бизнес элитам.

**В результате этого, к 2000-м годам, Западные буржуазно-демократические республики трансформировались в социал-демократические.**



Бизнес элиты легкомысленно и малодушно отказались от своей политической ответственности и уступили власть. Её захватило самое аморальное сословие – политические кланы демагогов, интриганов и манипуляторов массового сознания. Они установили в своих странах режимы **демагогократии** с дефектными и неэффективными законодательствами.

Из политического инструмента демагогия превратилась в основу власти.

Нынешние политические элиты заинтересованы в том, чтобы не допустить создания социологического знания на основе научных принципов, потому что оно будет мешать им произвольно манипулировать обществами.

Из-за игнорирования научных принципов, подавляющее большинство принимаемых ими политических решений оказывается ошибочным, т.е. они причиняют ущербы вместо ожидаемых благ.

Западные правительства неспособны решить ни одну существенную проблему.

Все стратегические проблемы только усугубляются.

Вследствие этого, эффективность Западных экономик значительно уменьшилась.

Западные государства увеличивают свои долги.

В скором будущем экономическая продуктивность социал-демократических стран ещё значительно уменьшится вплоть до их банкротств и распадов.

Эти процессы будут усугублены поражением в конкуренции с Китаем и другими эффективными странами. Через несколько лет китайский юань приобретёт статус мирового резерва. После этого, падение Западных экономик резко ускорится.

Также, по мере ослабления Запада, его всё чаще и агрессивнее будут атаковать международные террористические движения.

Историческая практика есть критерий истинности идеологии. Глобальный эксперимент по социал-демократическому "улучшению" капитализма разрушил Западные экономики. Их эффективность снизилась до неспособности поддерживать существование обществ.

Происходящий экономический спад, неизбежное банкротство и демографическое вымирание Западной цивилизации однозначно доказывают ложность идей социал-демократии.

Гримаса Истории — "могильщиком" Западного капитализма оказался не пролетариат, а малодушная, трусливая и скудоумная буржуазия, совершившая политическое самоубийство.

**Коренная причина указанных глобальных процессов есть игнорирование принципа дискретности знания и других эпистемологических принципов.**

Оно причиняет архаичное политическое управление, основанное на демагогии и ложных доктринах.

В текущих обстоятельствах, вероятность сохранения Западной цивилизации можно оценить в **10%**. Эта вероятность может реализоваться только при условии срочного распространения научных принципов в большом бизнесе, в науке и в политике.

Западная цивилизация вошла в ситуацию бифуркации (невозможности продолжения прежнего состояния и неизбежности перехода в одно из двух новых состояний) : первый возможный путь — её элиты совершат интеллектуальную революцию и начнут соблюдать научные

принципы, что даст им возможность принимать адекватные решения, и тогда цивилизация восстановит своё эффективное развитие;

альтернативный путь — элиты продолжают пренебрегать научными принципами, принимать ошибочные решения, и цивилизация разрушится за 15-20 лет.

**То есть, всего лишь простое соблюдение элементарных научных принципов отделяет возможное процветание Западной цивилизации от её скорого разрушения.**

Только крупный бизнес заинтересован в улучшении политического управления в долгосрочных, стратегических интересах Западной цивилизации и способен распространить научные принципы. Поэтому бизнес сообщество должно создать просветительские центры пропаганды научных принципов и культуры научной деятельности.

На основе научных принципов, новая генерация учёных сможет показать элитам ложность господствующих идеологических доктрин, создать и распространить научное знание о социальных системах.

На основе этого знания деловые и интеллектуальные элиты эволюционно трансформируют правовые системы Западных стран в экономически оптимальное состояние.

Уже через 5-7 лет, Западные экономики достигнут роста 7-10% в год и обеспечат быстрое и устойчивое развитие своих стран и всего мира.

В этот сборник вошли пять работ, объединённых принципами дискретности знания, соответствия требованиям эпистемологии и естественнонаучности социальных и психологических теорий. Теория Социогенеза описывает факторы и механизмы Исторического процесса. Теория преобразования общества описывает естественный, оптимальный процесс превращения социализма в капитализм, причины кризисов стран экс-СССР и пути их развития. Психофизиологическая теория описывает механизмы творческой деятельности, а также уважения, воспитания, совести, любви, красоты, юмора. В заключительной статье, описаны факторы и механизмы разрушения современной Цивилизации и единственно возможный путь восстановления её продуктивного состояния

Образование автора – инженер-системотехник. Научные интересы – свойства социальных систем. Пропагандирует принципы эпистемологии



978-3-659-77279-5