

**ЭНЦИКЛОПЕДИЯ  
УПРАВЛЕНЧЕСКИХ ЗНАНИЙ**

**Анисимов О.С.**

**ГЕГЕЛЬ:  
МЫШЛЕНИЕ И РАЗВИТИЕ  
(путь к культуре мышления)**

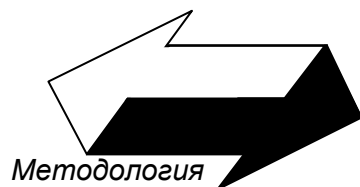

---

---

**ЭНЦИКЛОПЕДИЯ  
УПРАВЛЕНЧЕСКИХ ЗНАНИЙ**

---

---

**Руководители издания  
"Энциклопедия управленческих знаний"**

Атаманчук Г.В., Иванов В.Н.,  
Патрушев В.И. (зам. руководителя),  
Гладышев А.Г. (ученый секретарь)

**Редакционная коллегия:**

Анисимов О.С.	Деркач А.А.	Мазин Г.И.
Атаманчук Г.В.	Добреньков В.И.	Мельников С.Б.
Гладышев А.Г.	Дятченко Л.Я.	Павлюк Н.Я.
Городяненко В.Г.	Иванов В.Н.	Петраков Н.Я.
Григорьев С.И.	Керимов Д.А.	Уржа О.А.
Гусева А.С.	Львов Д.С.	Шамхалов Ф.И.

---

---

**ЭНЦИКЛОПЕДИЯ  
УПРАВЛЕНЧЕСКИХ ЗНАНИЙ**

---

---

**Анисимов О.С.**

**ГЕГЕЛЬ:  
МЫШЛЕНИЕ И РАЗВИТИЕ  
(путь к культуре мышления)**

Москва – 2000

УДК  
ББК

### Анисимов О.С.

Гегель: мышление и развитие  
(путь к культуре мышления)  
М., 2000.- 800 с.

В данной работе осуществляется реконструкция взглядов Гегеля о мышлении, методе мышления, духе, развитии духа, о развитии вообще. Показывается, что знаменитый метод, положенный в основу культуры познающего и раскрывающего мышления, вытекает из сущности развития. Наряду с общей характеристикой развития дана панорама развития духа, позволяющая неслучайно увидеть становление высших форм и механизмов индивидуальной и надиндивидуальной психики. Система взглядов Гегеля, показанная в огромном материале цитирования и в комментариях, является культурной базой для построения и обоснования самых современных программ формирования культуры мышления управленцев и аналитиков управленческой деятельности, особенно, принимающих участие в принятии государственных решений. Автор активно использовал (с 1977г.) и использует (по сей день) идеи Гегеля в разработке и осуществлении программ подготовки управленцев, педагогов и аналитиков.

Рецензенты:

В.Н.Иванов, д.ф.н., профессор,  
И.Н.Семенов, д.п.н., профессор

ISBN

© Анисимов О.С.

## Содержание

Введение .....	7
<b>I. Гегель: мышление, метод, развитие и культура.....</b>	<b>15</b>
1.1. Метод в мышлении и онтология развития .....	15
1.2. Знание, познание и истина .....	64
1.3. Рефлексия .....	200
1.4. Самосознание .....	260
<b>II. Психика и психические механизмы.....</b>	<b>293</b>
2.1. Психика. Предмет психологии.....	293
2.2. Историческая ретроспектива идей психологии.....	309
2.3. Психика и деятельность.....	326
2.4. Воля и психика .....	339
2.5. Рефлексия и самосознание .....	353
2.6. Общение и психика .....	367
2.7. Субъект и личность .....	380
2.8. Творчество и психика .....	388
2.9. Мышление и психика .....	399
2.10. Проблема развития психики.....	417
2.11. Культура и психика .....	439
2.12. Особенности интеллектуальной культуры. Проблемы ее совершенствования и трансляции ....	448
2.13. Значения и понятия .....	451
2.14. Форма мышления и логика .....	456
2.15. Решение задач как форма мышления.....	461

2.16. Постановка и решение проблем как форма мышления .....	469
2.17. Символы, схемы и мышление .....	476
2.18. Логика "вхождения" и механизм развития мышления.....	491
2.19. Моделирование и мышление.....	497
2.20. Работа с текстом и мышление.....	503
2.21. "Метод работы с текстами": история создания и технологическая сущность .....	513
2.22. МРТ и интеллектуальное саморазвитие .....	528
<b>III. "Философия духа" Гегеля: реконструкция.....</b>	<b>533</b>
3.1. Дух и духовность .....	533
3.2. Структура "Философии духа".....	582
3.3. "Антропология" (душа) .....	590
3.4. "Феноменология духа" (сознание) .....	621
3.5. "Объективный дух" .....	664
3.5.1. "Абстрактное право".....	673
3.5.2 "Моральность" .....	679
3.5.3. "Нравственность".....	685
3.6. "Абсолютный дух" .....	707
<b>IV. Гегель и методология .....</b>	<b>737</b>
<i>Приложение 1. Введение в общую теорию деятельности.....</i>	<i>747</i>
<i>Приложение 2. Азбука Теории Деятельности.....</i>	<i>787</i>
<i>Приложение 3. Информация о методологических центрах ....</i>	<i>792</i>
Литература .....	800

## ВВЕДЕНИЕ

Предлагаемая книга является особым типом реконструкции взглядов великого мыслителя. В рамках вводимой в том или ином разделе темы выстраивается "цитатный ряд", позволяющий созерцать мнение Гегеля, выраженное в его тексте. Мы сознательно подбирали те фрагменты, которые читаются наиболее легко, но сохраняют достаточно точно и полно само содержание его мысли. Поэтому "цитатные ряды" предстают как хрестоматии по теме. Предлагая их, мы просто любовались мыслью и формой выражения мысли предшественника. Очень часто мы выделяли микрофрагменты и соединяли их в целое фрагмента, создавая, иногда, достаточно большой объем цитирования. Но это было обусловлено выгодами линии мысли автора. В целом разделы можно читать и без наших комментариев, если для этого есть достаточная общекультурная подготовка. Гегель как бы говорит сам за себя.

Чем обусловлен выбор тем для реконструкции взглядов Гегеля? Системообразующей линией тем выступило для нас развитие духа в его "послеприродной" форме. Это соответствует развитию психики, но не совпадает с ней. Обычно, говоря о психике, имеют в виду психику отдельного человека. Вводя группы, говорят и о психике групп, вплоть до "психики народов". Так как телесное в человеке и группах выступает лишь телесной периферией, телесным средством для бытия духа, то точнее нас интересовала именно "история" развития духа, опосредствованная бытием тела. Тем более, что и тело выступает в онтологии Гегеля лишь инобытием духа, т.е. духом, редуцирующим свои свойства и предстающим как иное, тело. Иначе говоря, нас интересовала версия Гегеля о развитии ду-

ха, в которой легко познается многое из того, что известно в сложившейся психологии как развитие психики. Так как мы подходили к реконструкции исходя, из интересов акмеологии, то развитие духа, сущность развития, сущность духа являлись крайне значимыми тематическими линиями. Они позволяют выступать, по содержанию, как средства анализа развития "чего-либо" – человека, группы, общества, организации, системы деятельности, культуры и т.п. – в рамках прихода к своему максимуму, "акме", в цикле бытия. В психологии развития, в акмеологии уже существуют версии механизмов развития, линий развития, типов развития и т.п. Разносторонний анализ явлений достижения вершин ("акме") в цикле бытия человека, групп, организаций и т.д. еще лишь начинается. Поэтому так важно знать прототипы учений о развитии. Гегель является не просто одним из авторов, давших прототип учения о развитии вообще и развитии субъективности и др. Он дал учение о духе и его развитии в охватывающей онтологической панораме, где тому, что непосредственно нас интересовало, уделяется лишь часть единой конструкции. Однако если мы хотим глубже познать развитие психики и выявить сущностный генезис высших форм психики, то нам просто не обойтись без систематического движения раскрывающей мысли Гегеля о бытии и развитии духа. Тем более что по богатству содержания Гегель остается рекордсменом. Это важно понять всем тем, кто размышляет о развитии психики и о развитии "чего-либо". В настоящее время знание гегелевской версии почти отсутствует в самых широких кругах психологов, акмеологов, педагогов и др. гуманитариев.

Однако если учесть интересы такой синтетической области знания, как акмеология, изучающей механизмы и пути, закономерности достижения высших ("акме" – вершина) результатов и высшего потенциала жизненного и профессионального самовыражения человека, группы, общества, организации, сфер деятельности и т.п., то развитие теперь интересует не только педагогическую, возрастную психологию, психологию труда, психологию личности, педагогику, культурологию, экономику и т.п. науки, но и широкую практику. Прежде всего, развитием интересуется управленческая практика, управленческое консультирование, экспертиза и т.п. в рамках общего

движения к совершенствованию и развитию управления, придания управленческой деятельности качества профессионализма и "культурности". Для тех стран, у которых еще не установились стереотипы и ценности культурного характера управленческой деятельности, где еще субъективность и волюнтаризм в принятии решений и в реагировании на внешние условия, особенно кризисного и угрожающего характера, резкое возрастание профессионализма, его уровня, внесенности критериев культуры является надежным условием быстрого прогресса и устранения многих диспропорций. Чем более стратегическим является характер управления, консультирования, экспертизы и т.п. тем в более высокой степени необходимы рамки культурно организуемого мышления и бытия "духа" в целом. Мы считаем, что нужно последовательно, хотя и разумно, осторожно, но вносить культурные идеи и технологии в управленческую (и любую иную) профессиональную деятельность, исходя из привлечения мыслителей прошлого (например, Платона и др.), приводить реальную деятельность и жизнь в соответствие с идеей деятельности и жизни, в соответствие с их сущностью (Гегель). Только тогда мы приобретаем гарантии от ошибок и основания для их быстрого обнаружения и преодоления. Управленец, а тем более – консультант, эксперт, должны иметь общие ориентиры в сущности развития, его механизмах, путях развития человека, его психики, развития групп, общностей, и т.п. Это позволяет иметь как бы один для всех слой средств согласования мнений в критических ситуациях.

Поскольку в психологии, педагогике, философии, культурологии и др. науках накопились многие недоразумения, касающиеся понимания сущности развития, места и особенностей проявления важнейших психических механизмов, реализующих высшие функции в деятельности и жизнедеятельности, мы ввели, во втором разделе, целый ряд "сводок", сгруппированных линий концептуальных идей по темам, соответствующих раскрытию особенностей этих механизмов психики. Читатель может иметь перед собой не полный, но достаточно значительный для тщательного анализа важнейших понятий материал версий, почувствовать "давление" истории мысли. Практически мы призываем не просто читать, а ра-

ботать с этим материалом и готовиться к понятийному росту, к появлению мировоззрения, онтологии духа. Приведенные материалы, вместе с их обсуждением, трактовкой, реализуют лишь подготовительную функцию. Качество и быстрота движения к сущности и понятиям зависит от неслучайности, культурности в работе с концептуальным материалом. Мы специально остановились на проблеме метода работы с текстами (МРТ), предложив свою версию, которой мы пользуемся во всех трудных случаях работы с текстами. Обзор идей и комментариев их содержательности подготавливает к углубленному пониманию конструкта Гегеля – "Философии духа". Только чувствуя, содержание идей и предшественников Гегеля и его "наследников", можно оценить и саму конструкцию.

В то же время конструкция Гегеля сама содержит в себе ее порождающий принцип, знаменитый "метод Гегеля", его учение о понятийном мышлении, "самораскрытии понятием своего содержания". Поэтому мы посвятили первый раздел взглядам Гегеля о развитии, о методе, о знании и познании, об истине, о рефлексии и самосознании. Эти тематические линии дают достаточно полное и убедительное представление о тех требованиях к мышлению, которое претендует на приходимость к истине. До сих пор взгляды Гегеля остаются наиболее глубокими в рефлексии мышления. Тем более что сам метод мышления в понятиях несет в себе, по своей содержательной основе, сущность развития. Метод и развитие совмещаются в единый комплекс сущностного мышления. Однако не менее важны размышления Гегеля о дефектах мышления, о недостаточной соотнесенности многих форм "рассудка" с подлинным или сущностно (истинно) ориентированным мышлением. Если учесть еще и панораму развития духа, в том числе и мышления, показанную в третьем разделе, то можно видеть именно последовательные ряды усложнений, "лестницу уровней" (акмеографическое основание анализа роста качества мышления и достижения вершин интеллектуального потенциала), где понятийное мышление составляет высшее в развитии мышления. Понять конструкцию "Философии духа" можно лишь учтя и применив "метод" Гегеля.

Как осуществляется наше комментирование содержания мысли Гегеля? Обычно комментатор выстраивает свою линию мысли, привлекая авторов в качестве иллюстрирующих прототипов этой мысли. В худшем варианте он сочетает иллюстрирование с фрагментами в реконструкции мысли авторов, и с размышлением, не имеющим свой сквозной лейтмотив. В нашем случае мы демонстрируем реконструкцию мысли Гегеля как то, что "принадлежит" и нам. Поэтому мы всего лишь продолжаем, слегка оформляем содержание в нашем языке и помещаем "его" и "нашу" мысль в единое течение мысли. Если бы мы поставили задачу соотнесения и оценки, доказательства версии понимания и т.п., то материал книги вырос бы в несколько раз. Мы оставляем читателя в ткани мысли и Гегеля, и нашей, давая ему возможность читать тексты (фрагменты) Гегеля отдельно, наши тексты – также отдельно, переходить от одного текста к другому и как бы жить в синтетическом тексте.

Естественно, что мы уделяли внимание, хотя и далеко не везде, форме выражения мысли и применяли средства образительной схематизации. При этом мы пользовались своей версией языка теории деятельности и мышления, а также метаязыка, предназначенного для анализа "любой" реальности или метафизических размышлений. В одной из книг мы дали нужный набор различий ("Акмеология мышления"). Тем самым, форма выражения мысли приобретает, в таких случаях мыслетехническую направленность и становится удобной для помещения в полемическое поле, доказательства и опровержения. Тем более что наш МРТ включает все основные требования для доказуемого понимания и критики каких-либо мнений, включая собственные. В рамках МРТ применяется сама сущность "метода" Гегеля, выраженная концептуально-технологически. Применяется тогда, когда нужно выйти за рамки субъективного произвола движения языковой мысли и придать максимальную деиндивидуализированность этой мысли.

Вся конструкция "синтетического" текста удобна для перехода, в любой момент, к специальному – понимающему, или критикующему, или арбитражному – отношению читателя. Но

для реализации этих возможностей необходим механизм работы с текстами (МРТ).

Что выступило побудительной базой для написания книги?

Знакомство с рядом важнейших текстов Гегеля (сначала "Философии права", затем "Науки логики" и "Философии духа") произошло в 1966 году в ходе отслеживания идей о сущности государства. Ощущение глубины и надежности содержания возникло уже тогда, тем более в соотнесении с содержанием других мыслителей. Выработывая свою линию интеллектуальных поисков, мы рассмотрели в 1970-1972 гг. как "удобные" для проникновения в основные произведения вышедшие "Работы разных лет", а также биографии Гегеля. К 1973 году мы пришли к ряду оформлений взглядов многих психологов, логиков, философов, языковедов о мышлении и появились первые варианты схем логического и онтологического характера о единице языкового мышления и т.п. В 1974-1975 гг. оформилась синтетическая схема движения мысли в линии переходов "от абстрактного к конкретному", вошедшая затем в методологическую "Азбуку" (1979-1980 гг.). Эта схема, как и предваряющая ее схема "акта мысли" включались в механизм работы с текстом (МРТ), выделившийся как особый механизм саморазвития в условиях работы с текстами в 1976 году. С тех пор начались наши эксперименты изучения и формирования основ культуры мышления. Сначала это касалось обучения молодых и начинающих методологов, а затем – управленцев, педагогов и консультантов (начало работы нашего кружка – Московского методолого-педагогического кружка – в 1978 году).

На всем протяжении поисков обращение к Гегелю и его наследию было систематическим, особенно в проблемные периоды поисков. Этим не игнорировалось знакомство и постижения иных мыслителей и мы делали, как правило – для себя, различные обзоры идеи и их комментирование. Но Гегель оставался наиболее предпочитаемым автором. В нем мы видели общую опору культуры мышления и возможность ее технологического оформления в практике мышления.

В то же время, специальных работ по наследию Гегеля мы не писали, понимая всю трудность и ответственность такой

работы. Мы стремились к практике, "технике" мысли. Тем более принципиальное использование схематических изображений являлось примечательной особенностью наших действий и написания работ.

В 1978 году мы создали кружок (ММПК). В качестве особой черты идеологического обеспечения всех усилий служили отсылки к Немецкой классической философии, к Гегелю, на фоне попыток знакомить с рядом идей и других мыслителей. В спорах с другими методологами по поводу "Науки логики" Гегеля (особенно интенсивно – с Г.П.Щедровицким) мы иногда делали доклады о гегелевской логике, о "диалектике" и т.п. После начала игрового периода (с 1979 года) в среде методологов возник энтузиазм "захоронения" понятийного мышления. Мы были в числе немногих, кто отстаивал необходимость сохранения понятийной культуры. Это отражалось и на планировании, осуществлении специальных учебных игр для управленцев (с 1988 года) и игромодельных циклов для общей игротехнической и методологической подготовки управленцев, педагогов, аналитиков, методологов, игротехников (с 1988 года). Гегель и его наследие были постоянно в зоне напоминания. Однако реальное освоение его наследия происходило крайне незначительно. Постоянное внимание практическим задачам построения методологического и игротехнически оформляемого педагогического и управленческого образования не оставлял времени на публичное проникновение в наследие Гегеля и вообще истории философской мысли.

В 1996-1998 гг. мы провели особые логически ориентированные игромодельные циклы. После периода поворота в сторону погружения в психодинамический и групподинамический анализы (в 1998-1999 гг.) в игромоделировании, мы пришли к необходимости вернуться к проблематике 1978-1980-х гг. и начать строить механизм трансляции языка теории деятельности. Но это означает возврат к проблеме формирования понятий, решенность которой и в педагогической психологии, педагогике, и в методологии, включая опыт специальных поисков 1995-1999 гг., остается достаточно иллюзорной по конечной эффективности. В то же время накоплен опыт анализа развития, особенно в рамках методологического семинара (в

1996-1998 гг.). Даже в более широких кругах методологов появилось стремление к понятийно значимым формам мышления.

Все это подвело к решению дать систематизированный обзор идеи Гегеля и стимулировать рост интереса к проблемам понятийности, истинности мышления и познания, развитию, прежде всего субъективному и привести, так или иначе, к пониманию огромной практической значимости углубленного анализа этих проблем, опираясь на богатство содержаний самого Гегеля, а затем и других предшественников. Примечательно, что некоторые из методологов, имеющих огромный опыт игромоделирования и семинарской работы, приходят к мысли, что все проблемы и идеи немецкой классической философии "разыгрываются" в ходе проведения развивающих игр в организационно-деятельностных играх. Мы согласны с этим и стремимся показывать реальность таких мыслей в ходе игромоделирования. Соединение идей предшественников с опытом методологического движения позволяет более четко доказать, что Россия стала страной классической интеллектуальной культуры.



О.С.Анисимов

I. Гегель: Мышление, метод, развитие и культура..... 14

1.1. Метод в мышлении и онтология развития ..... 14

1.2. Знание, познание и истина ..... 63

1.3. Рефлексия ..... 199

1.4. Самосознание ..... 259

## I. Гегель: Мышление, метод, развитие и культура

### 1.1. Метод в мышлении и онтология развития

Между размышлением Гегеля о методе ("диалектический", "имманентный" и т.п.), применительно к мышлению, и его версией развития ("сущность", "духа" и т.д.) легко установима связь. Несмотря на то, что прошло более чем полтора века со времени написания основных трудов Гегеля и периоды популярности этого гениального мыслителя его наследие нельзя назвать раскрытым. Недостаточно раскрыта и логико-мыслительная, каузальная связь между "развитием" и "методом" мысли, который выделял и демонстрировал Гегель. Не малую роль в этом сыграло то, что сам мыслитель **пользовался языком объектно-онтологического типа, а содержание, им обсуждаемое требовало рефлексивно-мыслительный** и вообще-деятельностный язык. Поэтому развитие методологии с середины XX в. и появление деятельностного (и рефлексивно-мыслительного) языка позволяет вновь обратиться к Гегелю, его наследию, более точно выразить его содержание и учитывать в методологически ориентированных разработках.

Значимость метода для изложения философского учения сам Гегель иллюстрирует следующим образом: "...наше изложение ... дает новую обработку философии по методу, кото-

рый, как я надеюсь, будет еще признана единственно истинным, тождественным с содержанием" (1974, с. 53, т.1, ЭФН). Он говорит о новизне "обработки" материала философских содержаний, выраженных в текстах. Сама же обработка имеет форму и ее процессуальная представленность составляет "метод" (см. сх. 1).

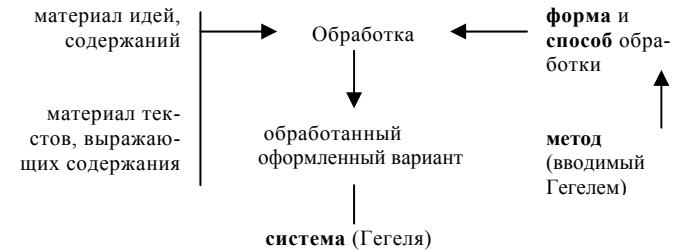

Гегель дает характеристику методу через оппозицию к сложившемуся, принятому способу изложения содержаний: "...хотя ... пришлось ограничить ту сторону изложения, благодаря которой содержание становится ближе ... эмпирической осведомленности, однако что касается переходов, которые могут быть только опосредствованием, обусловленным понятием, то я выявил их достаточно определенно, чтобы показать отличие метода, применяемого в этом ..., от лишь внешнего порядка, которым пользуются другие науки, а также от известной манеры, ставшей обычной в философских рассуждениях; эта последняя исходит из некоторой наперед принятой схемы и с ее помощью располагает материал рассмотрения в параллельные ряды таким же внешним образом ... хочет заменить необходимое развитие понятия случайными и производными связями" (1974, с. 53-54, т. 1, ЭФН).

Мы видим, что есть сторона "эмпирической осведомленности", материала мысли и сторона "средств мышления", понятий. Если соотнести их функции в форме мыслительного процесса, то первая сторона диктует **случайный**, "внешний" **характер выражения содержания**, пользуясь фиксацией того, что есть раньше, чем иной фрагмент материала, а вторая - **организованный**, "внутренний" **характер изложения содержания**.

**ния понятия в зависимости от конструкции понятия.** Кроме того, Гегель обращает внимание на третий тип изложения мысли, когда **вводится схема, средство без учета особенностей** эмпирического материала, а сам эмпирический материал, хотя и "законный" для схемы, располагается случайно, без отнесенности с движением содержания внутри понятия. В этих трех подходах к изложению мысли мы видим **абстрактную типологию форм мысли** (см. сх. 2).



Схема 2

Метод Гегеля предполагает четвертый вариант, когда изложение мысли **учитывает** эмпирический материал, **но строится в рамках понятийной конструкции**. Поэтому автоматически возникает вопрос о форме и содержании мысли, а **содержание — ориентированное** на созерцание или **на конструкторскую идею**. То есть, форма мысли зависит от языковых средств, включенных в построение текста, а содержание — от способа применения средств. Если средство (схема, значение слова, знак) подчинено конструкторской идее, то оно теряет связь с созерцанием, наблюдением, смысловыми "поточками" и становится **формалистичным**. Но при подчинении созерцанию оно быстрее теряет конструкторское, организованное в себе. Отсюда и появляется **проблема гегелевского метода**: как построить использование средства, чтобы его "наполнить" содержанием? Как содержание, мысли при применении

средств (языковых) мышления (мыслекоммуникации), сделать зависимым от эмпирического материала без утери достоинств средств?

Сама необходимость обращения к понятиям, помимо созерцаний, в процессе познания Гегель трактует следующим образом: "Философия ... не может исходить из предпосылки, что ее предметы непосредственно признаны представлением, и что ее метод познания заранее определен в отношении исходного пункта и дальнейшего развития... Философия и религия имеют своим предметом истину ... в том смысле, что бог, и только он один, есть истина... Сознание составляет себе представления о предметах раньше, чем понятия о них, и ... обращая на них свою деятельность, мыслящий дух возвышается к мыслящему познанию и постижению посредством понятий. Но когда приступают к мыслящему рассмотрению предметов, то вскоре обнаруживается, что оно содержит в себе требование показать необходимость своего содержания и доказать как само бытие, так и определение своих предметов (1974, с. 84, т.1, ЭФН).

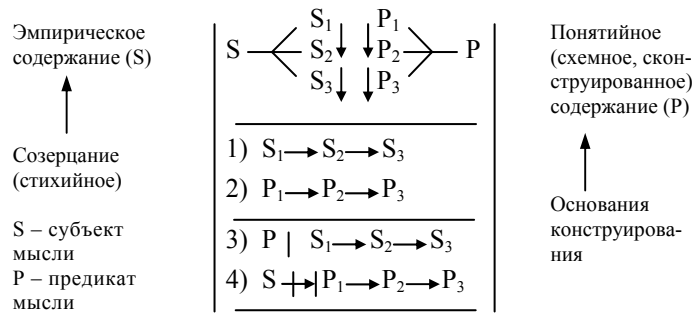
**Направленность познания** в философии — **знание об "истине"**. Поскольку до философского познания существуют другие формы организации или осуществления познания, то **философ**, как это понимает Гегель, должен **продолжить познавательные усилия**. Его мышление строит иное, новое знание о том же самом и, потому знание философа — **результат** особого замещения и конструирующего, **"деятельного"** про д

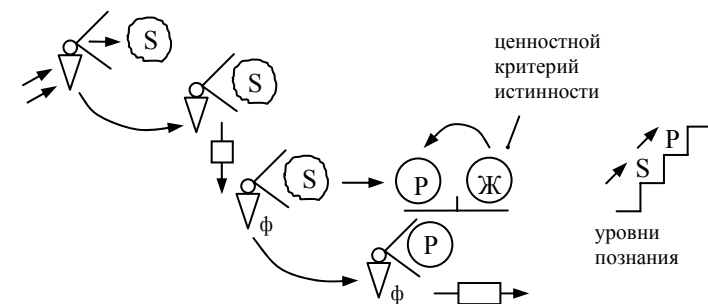

Тем самым, понятие создается **в рамках ценности истинного знания** (см. сх. 3).

Переход к понятию трактуется как "возвышение". **Критерием** самого **перехода** к более высокому уровню знания **становится "необходимость"** в содержании. Если созерцательные знания зависят от многих внешних и внутренних условий, которые могут внести случайность в содержание как познавательный результат, то **мыслительное конструирование** понятия как бы **нейтрализует случайность** и фиксирует присущее самому познавательному.

Иначе говоря, результат познания должен, благодаря понятию, преодолеть средовость и субъективность и **выразить объективность и неслучайность** (см. сх. 4).



Схема 4

Поэтому Гегель говорит о необходимости продемонстрировать познающему **необходимый статус** своего результата – **содержания мысли**, доказать такую необходимость, необходимость "бытия" и "определений", деперсонифицированность результата. Внешний оценщик и "приемщик" результата **должен убедиться, что** знание в своей содержательности **не только продукт** неизбежного конструирования и **проявлений конструктора**, но и **сохраняет** в конструкции то, что **не принадлежит конструирующему** мыслителю, его мышлению, его "духу". Это означает - познать сущность (см. сх. 5).

**Объективное содержание** понятийно выраженного знания, как **результат конструирующей "деятельности духа"**, не может быть созерцаемо, пишет Гегель. Философия мыслит

то, что не созерцаемо, скрыто от наблюдения. **Это идеальные объекты**, как принято говорить в XX в. Однако **цель** высшей формы познания и **состоит в преодолении субъективности**

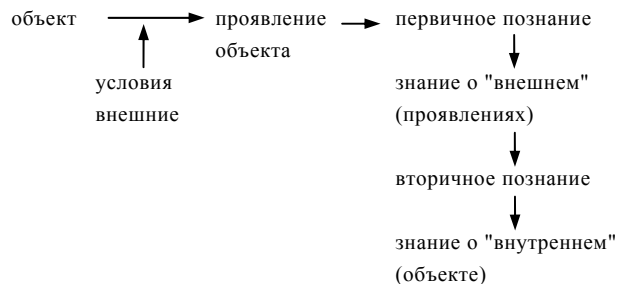

Схема 5

**конструирования**, в стремлении к истине, а не мыслительному самовыражению (см. сх. 6).

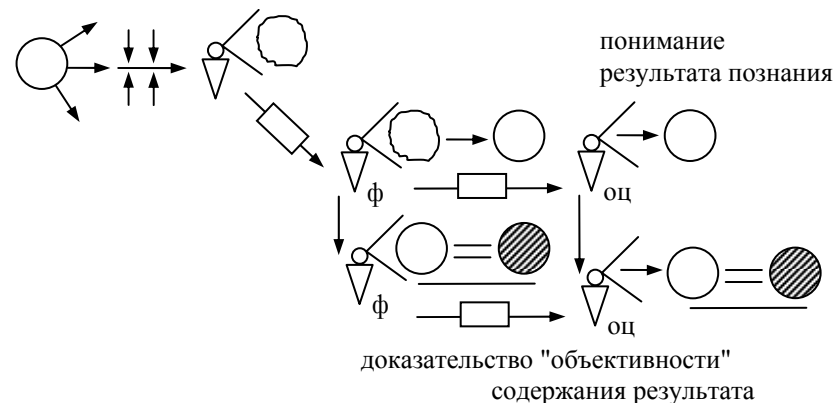

Схема 6

Различие двух типов конструирования является важным в анализе различий "научного" и "философского" типов обобщений. Гегель критикует тот вариант философского познания, который уподобляется научному.

"Согласно воззрениям эмпириков, именно восприятие есть форма постижения внешнего мира, и в этом состоит недостаток эмпиризма. Восприятие как таковое всегда есть нечто единичное и преходящее; познание ... в воспринятом единичном отыскивает всеобщее, и это составляет переход от простого восприятия к опыту. В опыте эмпиризм пользуется преимущественно формой анализа ... мы разлагаем сросшиеся определения ... и ничего к ним не прибавляем, кроме субъективной деятельности разложения. Анализ есть, однако, переход от непосредственного восприятия к мысли ... определения ... получают форму всеобщности благодаря тому, что их отделяют друг от друга. Эмпиризм находится в заблуждении, полагая, что, анализируя предметы, он оставляет их такими, каковы они есть, тогда, как на самом деле он превращает конкретное в нечто абстрактное... Это разделение должно совершиться для того, чтобы мы достигли познания, и сам дух есть разделение в себе... Главным является объединение разделенного... Анализ устанавливает различия, и это очень важно... (метафизика) имела своим содержанием всеобщие предметы разума: бога, душу и мир вообще. Это содержание заимствовало из представления, и задача философии состояла в сведении этого содержания к форме мыслей... Для эмпиризма ... лишь внешнее составляет истинное, и если он допускает существование сверхчувственного, то утверждает, однако, что познать его невозможно... Поскольку для эмпиризма это чувственное есть нечто данное... эмпиризм есть учение несвободы, ибо свобода состоит именно в том, что ... я завишу от содержания, которое есть я сам... В том, что мы называем опытом... содержится два элемента: ... бесконечно разнообразный материал, а другой – форма, определения всеобщности и необходимости... эмпирическое наблюдение доставляет нам восприятие следующих друг за другом изменений ... но оно не показывает нам необходимой связи ... всеобщности и необходимость кажутся чем-то неправомерным, субъективной случайностью... (критическая философия) исходным пунктом является для нее, прежде всего различие элементов, которые мы находим при анализе опыта, различие между чувственным материалом и его всеобщим отношением... преднаходим всеобщность и необходимость как столь же существенные определения. Так как все-

общность и необходимость не имеет своего источника в эмпирическом как таковом, то они принадлежат спонтанности мышления... Понятия рассудка образуют объективность опытного познания... посредством их образуются вообще синтетические суждения... Эта критика, однако, не входит в рассмотрение содержания и определенного отношения друг к другу этих определений мышления, а рассматривает их вообще со стороны противоположности между субъективностью и объективностью ... объективностью называется здесь элемент всеобщности и необходимости, т.е. сами определения мышления, так называемое априорное... Формы мышления ... представляющего собою, несмотря на свою объективность, лишь субъективную деятельность ... формы априорного ... получают путем систематизации, которая зиждется только на психологически-исторических основах... Критическая философия требовала, чтобы раньше, чем приступить к познанию, мы подвергли исследованию способность познания. Здесь, несомненно, заложена верная мысль, что мы должны сделать предметом познания сами же формы мышления. Но здесь же прокрадывается ошибочная мысль, что мы должны познавать до того, как приступим к познанию... В познании должны соединиться друг с другом деятельность форм мышления и их критика... Истинная объективность мышления состоит в том, что мысли суть не только наши мысли, но и одновременно в-себе вещей и предметного вообще... Утверждение, будто бы категории сами по себе пусты, несомненно, правильно в том смысле, что мы не должны останавливаться на них и их тотальности (на логической идее), но должны двигаться вперед, в реальных областях природы и духа. Однако мы не должны понимать это движение вперед так, будто благодаря ему и логической идее прибавляется извне чуждое ей содержание, а должно понимать движение вперед так, что именно собственная деятельность логической идеи определяет себя к дальнейшему и развивается в природу и дух" (1974, с. 150-160, т.1, ЭФН).

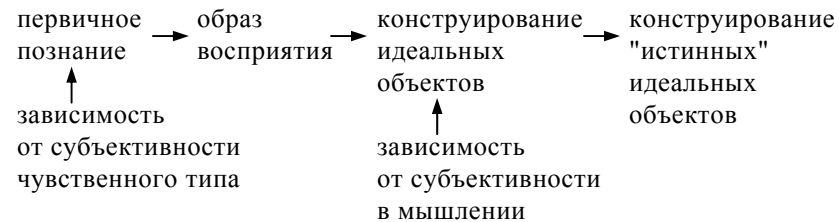
Большое цитирование стало вынужденным из-за важности сохранения логики движения мысли Гегеля в материале данного места в данном сочинении.

**Важнейшее место** в раскрытии пути познания уделяется реализации критериев всеобщности и необходимости. Сама

**функция познания** предполагает появление образа познаваемого, замещающего познаваемое и этим совмещающего признаки познающего и познаваемого (см. сх. 7).

"Проблема" состоит в том, что образ (чувственный, рацио-

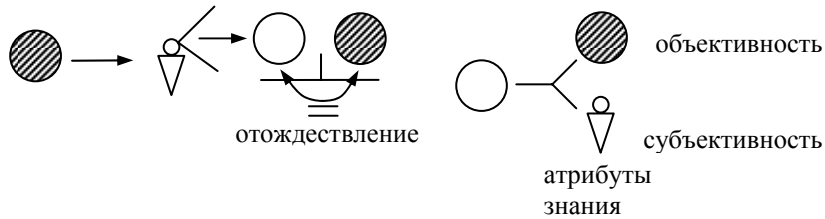

нальный и т.п.) фундаментально не соответствует объекту, так как является результатом усилий познающего и принадлежит

Схема 7

ему или потребителю знания. Отсюда легко появляется необходимость анализа механизма, способности познания – рефлексия познающего (Кант и др.). Вместе с тем легко может появиться и противопоставление познающего и познаваемого, знания и объекта познания, субъективности и объективности. Оно побуждается уже и ходом познания, уже в построении образов восприятия. Гегель подчеркивает, что восприятие позволяет познавать "преходящее". Как бы добросовестно познающий не воспринимал, он фиксирует меняющееся, а результат должен быть постоянным. Новое восприятие вытесняет результат предшествующего познания. Что тогда делать с ним, этим результатом, делать? "Случайность" вызвана извне. Но если будет несколько познающих, то при фиксированном познаваемом, его проявлении результаты будут различными. Причина уже "внутри" – индивидуальные познавательные способности и единичность целостности познающего, его динамики бытия. А тогда что делать с познающей функцией, **как достигнуть соответствия реального образа** или результата познавательных усилий конкретного человека **функционально-му требованию - содержание образа должно быть "отражающим", объективным?**

**Благодаря** способности к владению и появлению, порождению абстракций, через средство языковых средств, подвижность преодолевается (см. сх. 8).

Но, одновременно появляется нечувствительность к объекту, формализм в утверждении, что абстрактный образ реали-

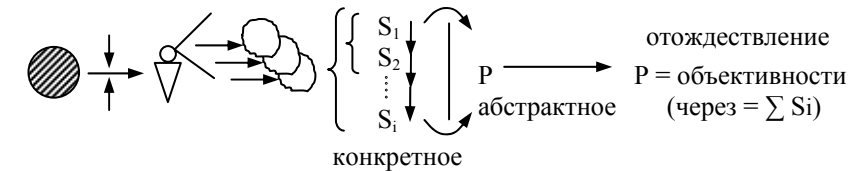

зовал зависимость от образов восприятия. Новые восприятия могут быть уже проигнорированными. Возникают недостатки "априоризма".

Схема 8

Для анализа познания, метода, использованного Гегелем, важна вся цепочка: объект, его проявления, фиксация проявлений, способности к фиксации, построение абстракций, способность к построению абстракций, применение абстракций, способность к применению абстракций.

Гегель обсуждает и "опыт", конструктивно-оперативное отношение к результатам восприятия. Фактически подобные операции можно свести к схематизации, в структуре которых "анализ", расчленение и выделение "частей", "сторон" целостного образа составляет начальный этап (см. сх. 9).



Схема 9

Гегель подчеркивает, что все операции, в том числе и анализ, субъективны, зависимы от бытия, целостного – не только познавательного, субъекта, познающего. В то же время функ-

ция познания требует преодоления субъективности. **Парадокс:** преодолеть субъективность при использовании субъективности! Парадокс должен сниматься и особую роль здесь играет абстрагирование. Преодолевая "текучесть" абстрактный заместитель **нейтрализует и своеволие субъекта**, как бы овладевает им при помощи языковых средств и способности к построению этих средств (см. сх. 10).

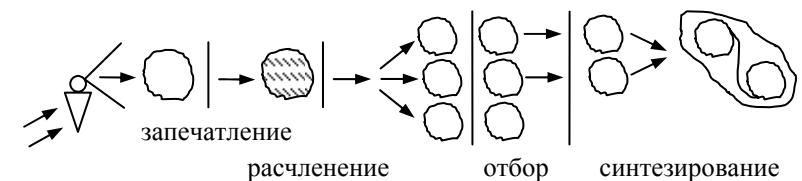

Схема 10

Однако после того как абстракции уже появились, возможны две формы их применения – **формализм** и **подчиненность образу восприятия без удержания специфики абстракций**. Гегель стремится уйти от этих двух "ловушек" неистинности. Он ставит перед собою цель – **подчинить бытие, применение абстракций** в познании познавательной функции, сделать ее учитывающей эмпирический материал, но с сохранением своих особенностей. Возможность такого ведет Гегеля к утверждению о том, что **содержательность абстракций состоит в отражении "сверхчувственного", истины объекта**. Здесь возникает зависимость мышления от содержания, но не непосредственно эмпирического содержания.

Именно в содержательности "сверхчувственного" или "идеального объекта" обнаруживается необходимость и всеобщность. Этот объект появляется в мышлении и все события в нем приобретают необходимость. **Мышление как бы рождает бытие идеального объекта в себе и "отпускает" его** из мышления, превращая в независимо от субъекта существующее. На этом шаге и **проводится граница** между произвольным конструированием "идеальных объектов" и познаватель-

но-адекватным. Во втором случае допускается и предполагается **проверка на объективность**, соотнесение конструкции с образами восприятия по их содержательности (см. сх. 11).

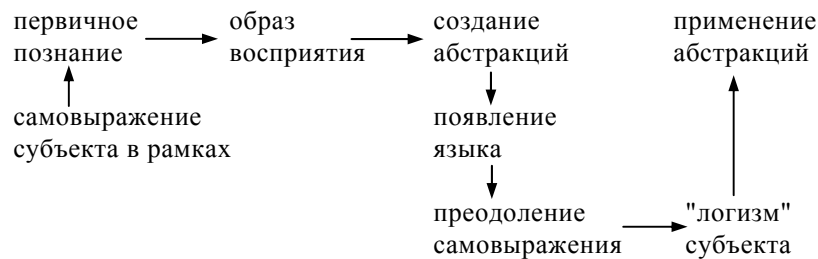

Схема 11

Вторично **абстракции могут быть дифференцированы** с учетом сторон, частей эмпирического материала, **а затем интегрированы** в целостные абстракции. На этом пути и появляются все логические формы мышления. Однако отсюда же возникает **логическая проблема метода Гегеля** – как синтезировать абстракции при реализации познавательной функции, при преодолении формализма, "резонерства" рассудка. Гегель и утверждает, что в познании должны быть "соединены" и деятельность мышления познающего, и рефлексивная критика возможного формализма (см. сх. 12).

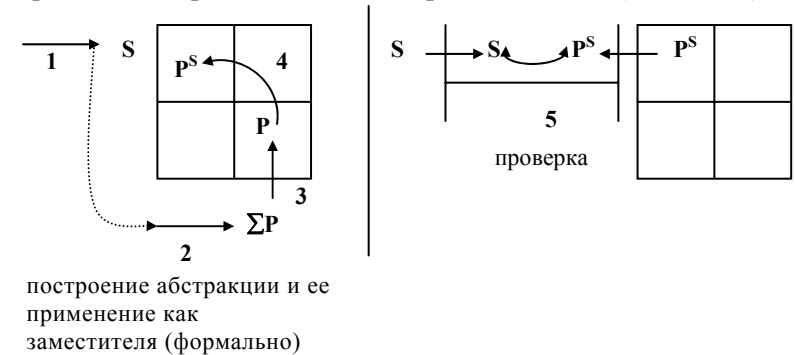
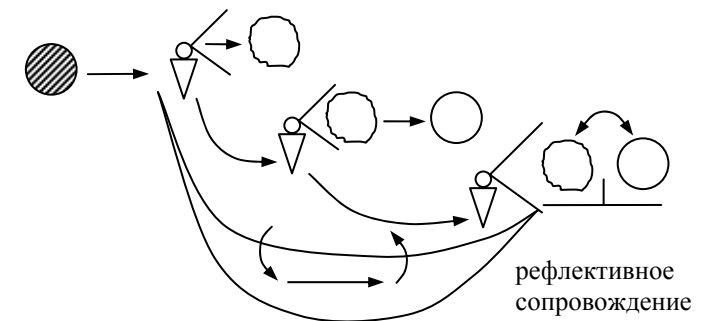

## Схема 12

Вот как характеризует Гегель рассудочный формализм: "...метод рассудочной рефлексии: она произвольно выхватывает отдельные категории, обладающие значимостью лишь как определенные ступени развития идеи, и затем применяет их таким образом, что к ним сводятся все привлеченные к рассмотрению предметы" (1974, с. 291, т. 1, ЭФН).

Тем самым, **даже в случае адекватного соотношения абстракций с частью материала** первичного познания **может быть допущен формализм** относительно целого, имеющегося и возможного материала.

Гегель различает в познании "аналитический" и "синтетический" методы. "Направление движения синтетического метода обратно направлению движения аналитического метода. В то время как последний, исходя из единичного, движется затем к всеобщему, исходным пунктом первого является, напротив, всеобщее (как дефиниция), и от него он движется через обособление (в разделении) к единичному (к теореме). Синтетический метод обнаруживает себя развитием моментов понятия в предмете... Для философии синтетический метод также мало годится, как и аналитический, ибо философия должна показать их (предметов) необходимость... Произвольность выбора основана на том, что как один, так и другой метод исходит из внешней предпосылки ... и познание в них носит характер рассудочного познания, руководствуется в своем поступательном движении формальным тождеством... Стали называть конструцией понятий указание на подхваченные в восприятии чувственные определения" (1974, с. 412-415, т.1, ЭФН).

Действительно, можно сначала членить чувственный образ и **вводить, конструктивно, абстрактные аналоги** к каждой части, **а синтез заместителей считать результатом** всего цикла познающего мышления (см. сх. 13).

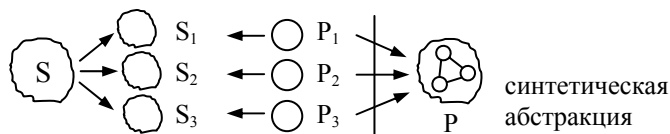

## Схема 13

Синтезирование здесь уподобляется первичному материалу познания и синтетическое целое сохраняет эмпиричность, случайность в совмещении. В этом и состоит причина формализма синтезирования, если **считать неформалистичным синтезирование** то, которое идет не от самого по себе материала первичных представлений, а от "сверхчувственного", стоящего как бы за этим материалом. **В эмпиричности чувственное и рациональное противостоят друг другу.** Гегель и противопоставляется этому.

"Философское понимание состоит в том, что все то, что является ограниченным, взятое самостоятельно, получает свою ценность в силу того, что оно принадлежит целому и составляет момент идеи... Содержание есть живое развитие идеи... Каждая из рассмотренных ступеней есть образ абсолютного, но вначале абсолютное выступает в этих ступенях лишь ограниченным образом, и поэтому оно гонит себя дальше к целому, раскрытие которого есть то, что мы называем методом" (1974, с. 420-421, т. 1, ЭФН).

Мы видим то, что можно назвать "техническим" принципом мышления и состоящим в **объектной структурности**. Нельзя искусственно соединять абстракции. Их **соединяемость становится "живой"** благодаря объектности, ибо объект суть единое, живое, непротиворечивое нечто. Следовательно, есть то в объекте, что примиряет различное в нем, его "идея", благодаря чему каждая часть приобретает свое неслучайное бытие. **Объект обладает внутренней неслучайной причинно-следственностью, каузальностью.** В связи с этим и **мышление становится совмещающим критерии неслучайности и каузальности.** Если состояние объекта приобретает неслучайность за счет жизни объекта, принципа и идеи этой жизни, то и **в мышлении, подчиняющемся этой идее, нет случайности в показе своего содержания.** Гегель подчиняет изложение знания объектному принципу самораскрытия идеи, где **идея, "абсолютная", остается единственным основанием всех атрибутов объекта,** всех определенностей содержания знания. Понятие и является для него таким знанием, которое в своем мыслительном самораскрытии ничего не заимствует и

потому перестает быть формальным синтезом абстракций. Более раскрывающие содержание абстракций **выводятся кау-**

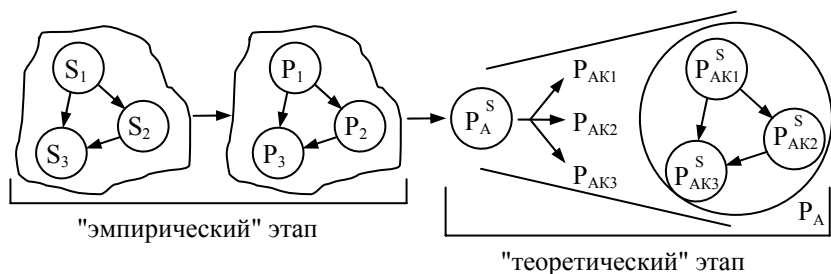

**зально и объектно-каузально из исходной абстракции.** Метод для Гегеля – суть метод раскрытия понятийного содержания, реализующего объектную функцию и, поэтому, "раскрытие объектом самого себя" в его развитии. Все это предполагает **отход от эмпиричности** (см. сх. 14).

Схема 14

В теоретическом этапе абстракции **подчиняются функции объектности** и к их содержанию **предъявимы требования каузального характера и необходимости** во всех процессах и отношениях, **автономности самопроявления** и самораскрытия – **зависимости от "сущности"**, "духа", а не познающего или внешнего опыта. Здесь встречается соединение и разъединение атрибутов, но не произвольное и субъективное. Вот как пишет Гегель:

"Философский метод столь же аналитичен, сколь и синтетичен, но не в смысле только рядоположенности или попеременности этих двух моментов конечного познания, а в том смысле, что философский метод содержит их в самом себе как снятые, и соответственно в каждом своем движении он в одно и то же время аналитичен и синтетичен. Философское мышление ... лишь воспринимает свой предмет, предоставляет ему свободу и как бы наблюдает его движение и развитие ... но и обнаруживает себя как деятельность самого понятия. Для этого ... нужно не давать воли собственным затеям... Имманентной диалектикой полагается лишь то, что содержится в непосредственном понятии... Понятие ... исходя из сво-

его в-себе-бытия посредством дифференциации и снятия ее приходит к тому, что смыкается с самим собой и есть реализованное понятие, т.е. понятие, содержащее положенность своих определений в своем для-себя-бытии" (1974, с. 421-423, т.1, ЭФН).

Тем самым, Гегель прерывает формализм мышления и служебный характер его использования для эмпирического начала в познании. Именно **мышление за счет появления абстракций, качественного перехода** начинает не только **проявляться своей средственностью, инструментальностью, а еще и полным, подчинением новой содержательности**, надэмпирической содержательности. Поэтому мыслитель в рефлексии только и следит за тем, как новое **содержание раскрывается и полагается как бы с нуля**. Этот "нуль" суть "идея" той полноты содержания, которая и воплощается **в ходе онтологического мышления**. Процесс мышления как бы слит с процессом саморазвертывания содержания и воплощением идеи содержания.

"Метод, таким образом, есть не внешняя форма, а душа и понятие содержания, от которого он отличается лишь постольку, поскольку моменты понятия также и в себе самих приходят в своей определенности к тому, чтобы обнаружиться как тотальность понятия" (1974, с. 423, т.1, ЭФН).

Здесь выражена позиция Гегеля в анализе как содержания, так и формы мышления. Не отрицая феноменальной стороны, которая приближает к натуре динамики субъективных состояний, образов, оперирования языковыми средствами, взаимодействий в мыслекоммуникации и в общении, в решении задач и проблем, Гегель уделяет внимание преодолению одной лишь средственности, инструментальности мышления как механизма и приближению к адекватности применения механизма мышления в реализации познавательной функции. Если опираться на развернутый вариант мышления, его демонстрационность в проявлении, то легко реконструировать ту проблематизацию, которую вводит Гегель. Нужно ввести рамку мыслекоммуникации и позицию автора текста, выражающего представление, полученное в познавательной деятельности. Если автором станет созерцатель, наблюдатель явлений, то тексты такого автора будут обладать признаками, характерными для самовыражаю-



щегося или закрепощенного восприятием происходящего наблюдателя. Это будет смысловой тип построения текста с отстранением от значений языка или стихийное, неорганизованное введение значений.

Если появляется иной мыслитель, носитель иной версии, то **при вхождении во взаимодействие и соотносительности** с тем же объектом стимулируется противопоставление и критика, борьба за статус "более адекватного" знания об объекте. В определенных условиях **критика может привести к обнаружению совместимости точек зрения**, фиксированных знаний об одном и том же. Но она легко может быть осмыслена **как продолжения текста описания** по принципу взаимодополнительности (см. сх. 15).



Схема 15

Конечным результатом тогда выступает совмещенный единый текст описания объекта. Но если **дополнение** введено случайно, по внешним обстоятельствам, и может быть продолжено за счет вовлечения еще новых мыслителей познающих тот же объект; то результат "познания" или **познающего коллективного мышления** будет продолжать обладать признаком случайности. Для преодоления случайности **нужны иные требования** к продолжению текста, выражающего представления об объекте. По принципу структурной организации единого результативного текста появится и требование к тому, каково должно быть начало (см. сх. 16).

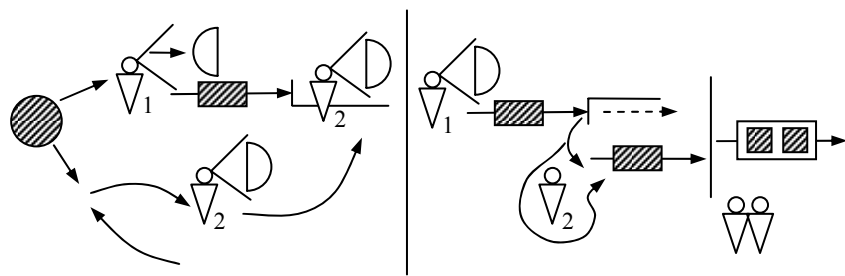

Схема 16

Для преодоления случайности абстрактного замещения конкретного (эмпирического) материала представлений, для придания необходимости в результате мыслительного оформления массы "знаний" об объекте требуется позиция "арбитра" в дискуссии или позиция "теоретика" в науке. Именно для научных дискуссий и мыслекоммуникации актуальными становятся выше приводимые вопросы (сх. 16). Появляется **не только сам результат – теоретическая конструкция** (понятийная), **но и система норм, требований**, типовых вопросов о том, как теорию (понятие) строить – **логическая форма** (см. сх. 17).

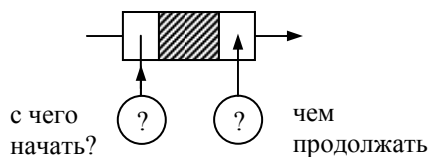

Схема 17

От стихийной самоорганизации в мыслекоммуникации, в реализации арбитражной (и теоретической) функции со стихийной рефлексией с нормативной акцентировкой нужно перейти к соответствующему типу мышления (и мыследеятельности) арбитра и его нормативному сервису – **логическому сервису**.

Так как рефлексия реализует три основные внутренние функции – реконструкция (познание), критика (проблематизация) и нормирование (депроблематизация), то **логическая или нормативная акцентировка рефлексии порождает нормативные** (логические) формы того, как должен быть самоорганизован мыслитель как арбитр (теоретик), **какова должна быть форма и процесса, и результата мышления**, "лишенного

случайности" и всеобщего по уровню абстрактности. Появляется "метод" или абстрактная норма процесса и результата как средства организации мышления.

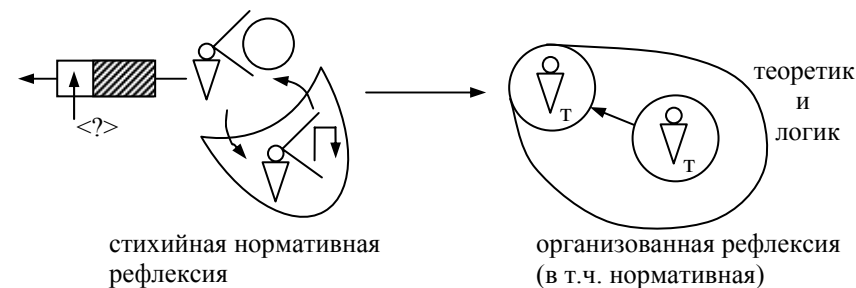
Гегель "метод" характеризует, как правило (1972, с. 87, т.3, НЛ), "всеобщность формы содержания" (1972, с. 290, т.3, НЛ), "способ" (1972, с. 290, т.3, НЛ), "чистое понятие" (1972, с. 309, т.3, НЛ) и т.п. Тем самым, он **относится к формному обеспечению** реального мышления (см. сх. 18).



Схема 18

Мыслитель, если он налаживает свою рефлексивную самоорганизацию, не только ставит формные вопросы – "как продолжать высказывание?", "каков должен быть последующий предикат, вообще?", "как связаны предшествующий предикат и последующий, вообще?", но и содержательные. Например, "каково содержание предшествующего предиката?", "что добавляется, по содержанию, к предшествующему предикату?". Поскольку содержание в структуре мышления совмещено с формой мысли и зависит от формы движения мысли, то **содержательные вопросы** могут быть и "внешними", и "внутренними". **Внутренними они станут**, если помещенность в мышление будет вытеснена из акцента анализа, **если содержание как бы станет существовать само по себе**. И тогда **вопросы примут объектный характер**, чем и пользуется Гегель. Он может спросить теоретика о том, "с чего начинается свое бытие объект как содержание мысли?", "какова следующая форма бытия объекта как содержания мысли?". Появляются онтологические вопросы, привязанные к форме движения мысли. Не забывая о помещенности содержания и объекта в мышление, можно контролировать **движение мысли как движение объекта на "своем" пути**. Полнота мысли, ее необхо-

димось, абстрактность и др. становятся характеристиками "самого объекта". И тогда, если форма мысли неслучайна, то неслучаен и путь объекта. Кроме того, если форма сама зависит и подчинена содержательности, то она перестает быть "внешним" для содержания началом. Иначе говоря, форма движения мысли превращается в то, что Гегель назвал "душой содержания". Метод – душа содержания или ее сущностное основание. Почему так это необходимо Гегелю? Потому что он стремился **найти в формном обеспечении мышления неслучайность с содержательной стороны**. Оказалось, что познание развивающихся реальных объектов существенно облегчает теоретику ("философу") реализацию данной логической программы.

Трудности объяснения содержательности метода, его онтологичности можно проиллюстрировать следующим высказыванием Гегеля. "Метод может на первый взгляд представляться просто способом познания, и он, в самом деле, имеет природу такового. Но способ как метод ... положен как определенный понятием и как форма, поскольку она душа всякой объективности и поскольку всякое иначе определенное содержание имеет свою истину единственно лишь в форме. Если содержание опять-таки принимается для метода как данное и как обладающее специфической природой, то метод, как и логическое вообще, есть в таком определении чисто внешняя форма... Все развертывание логического, при котором выявились все видоизменения данного содержания и объектов, показало их переход и неистинность, и вместо того, чтобы данный объект мог быть основой, к которой абсолютная форма относилась бы только как внешнее и случайное определение, эта форма оказалась абсолютной основой и окончательной истиной. Метод возник отсюда как само себя знающее понятие, имеющее своим предметом себя как столько же субъективное, сколь и объективное абсолютное и, стало быть, как полное соответствие между понятием и его реальностью, как существование, которое само есть понятие... Понятие есть все и его движение есть всеобщая абсолютная деятельность, само себя определяющее и само себя реализующее движение. Метод должен быть, поэтому признан неограниченно всеобщим, внутренним и внешним способом и совершенно бесконечной силой, кото-

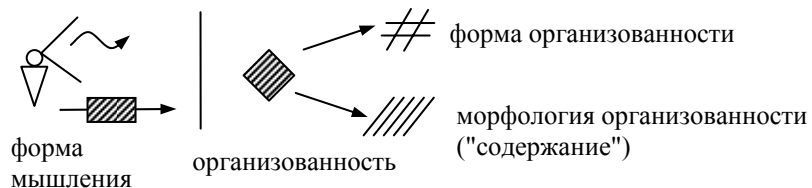
рой никакой объект, поскольку он представлен как внешний объект, отдаленный от разума и независимый от него, не может оказывать сопротивление, не может ... не быть проникнут им. Метод есть, поэтому душа и субстанция, и нечто постигнуть в понятии и познано в своей истине лишь тогда, когда оно полностью подчинено методу... В этом состоит и более истинный смысл всеобщности метода... Метод есть само знание, для которого понятие дано не только как предмет, но и как его собственное, субъективное действие. как орудие и средство познающей деятельности" (1972, с. 290-291, т.3, НЛ).

Гегель особо выделяет познание, опосредствованное понятием. Тем самым, он ставит понятие в функциональное место содержания. Поскольку понятие свое содержание может раскрыть лишь в мышлении, воссоздающим это содержание, но подчиненным понятию как средству мысли, то понятие как средство перевоплощается в "антисредство", а формальность движения мысли, подчиненное средственности понятия, в "антиформальность" (см. сх. 19 и 20).



Схема 19



Схема 20

Следовательно, если в понятии подчеркивается либо средственность (мыслекоммуникации), либо содержательно-онтологичность (отраженность внешнего внутри мышления), то **метод – суть нормативное переложение содержательного "движения" мысли** в рамках понятия. Если нет понятия, то нет и метода, обладающего содержательностью. Если понятие "бессодержательно", то метод становится "внешним", формальным требователем мышления и его организации. Так как любая норма, включая **метод, требует определенного действия** ("по методу"), то с преодолением внешнего характера метода, его бессодержательности по статусу, **метод превращается, при следовании ему в мышлении, в требующее начало внутри самого содержания** или "душой" содержания. Метод перевоплощается в **двигатель объективности**, ее сущностью, "истинной" (см. сх. 21).

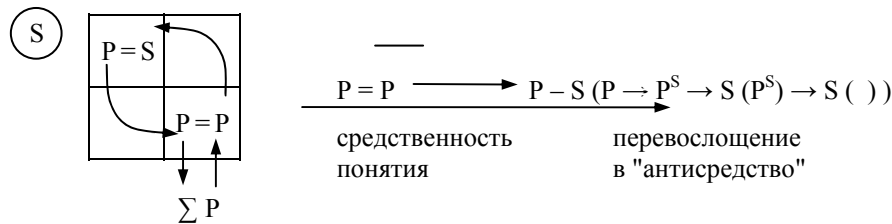

Схема 21

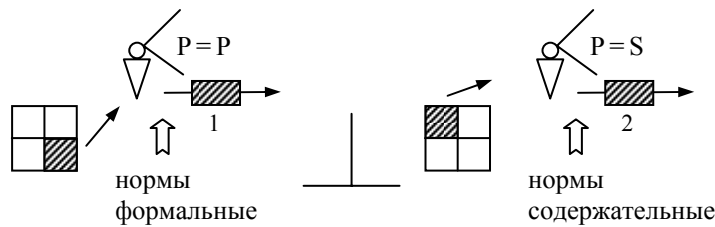
Эта "иллюзия" **предопределяемости** (в H<sub>2</sub>) **движения мысли движением содержания, но через посредство метода**, и есть то, что имеется в виду. Она является условием содержательности и даже онтологичности мышления. Совмещение содержательности (объектности) и формности (нормативности) в мышлении **неотделимо от рефлексивной способности** самоорганизующегося мыслителя (арбитра и теоретика) различать

рефлексивные функции – познавательную, нормативную и критическую – и понимать различие способов бытия содержания – онтологического и нормативного. **Только в познании совмещение функций** (онтологической и нормативной) позволяет **придавать норме статус двигающего начала** в самом содержании (объектности). Только на уровне понятий совмещение и возможно, так как неслучайность формы и содержания взаимообуславливают именно в этом типе содержаний мысли. Другое дело в степени взаимозависимости. Она **максимальна в том типе метода, которая и раскрывается Гегелем.**

Так как особое значение придается неслучайности движения мысли, движения содержания, "движения" объективности в мысли, то возникает вопрос о начале этого движения. С чего начать предельно организованное движение мысли в познавательной функции?

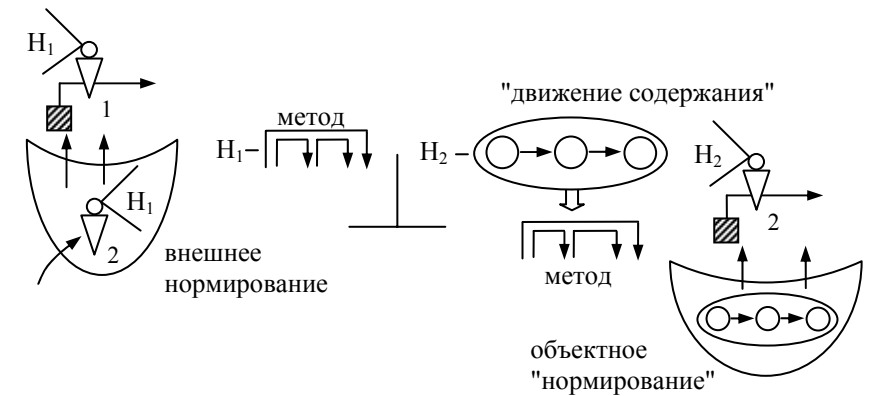
"Если начало берется непосредственно и совершенно бесознательно, то, хотя и может оказаться, что оно приводит к многим затруднениям, оно, однако, имеет весьма простую природу. Так как оно начало, то его содержание есть нечто непосредственное, но такое, которое имеет смысл и форму абстрактной всеобщности ... оно ... нечто принимаемое, находимое в наличии... Но оно непосредственность не чувственного созерцания, а мышления ... оно есть нечто простое и всеобщее ... эта первая всеобщность непосредственна и имеет поэтому также значение бытия ... не нуждается ни в каком другом выведении ... как абстрактное оно также лишь абстрактное соотношение с собой, которое и есть бытие... Удостоверение того определенного содержания, которое составляет начало ... должно рассматривать движение вперед ... всеобщность есть лишь момент и понятие еще не определено в ней в себе и для себя. Однако если бы это сознание стремилось развивать начало только ради метода, то метод был бы чем-то формальным, чем-то положенным во внешней рефлексии... Недостаточность начала должна заключаться в его непосредственности, наделенной импульсом к дальнейшему движению ... как абстрактное оно уже положено как отягощенное некоторым отрицанием... Движение вперед состоит ... в том, что всеобщее определяет само себя... Абсолютный метод находит и познает опре-

деление всеобщего в самом всеобщем... Абсолютный метод проявляется не как внешняя рефлексия, а берет определенное из самого своего предмета, так как сам этот метод есть имманентный принцип и душа... Этот столь же синтетический, сколь и аналитический метод суждения ... должен быть назван диалектическим" (1972, с. 289-296, т.3, НЛ).

Главные характеристики "начала" в структуре результата понятийного полагания, конструирования, текста-заместителя и т.п. сводятся Гегелем к **абстрактности и сверхчувственности**, неэмпиричности, а также **готовности к саморазвертыванию**. Технологически можно себе представить ту же позицию автора арбитражной (или теоретической) версии, который готовится использовать свое средство арбитража к оценке спорящих, противостоящих мнений. Арбитр строит именно **обобщающий заместитель**, обладающий статусом неоспоримости, истинности, признаваемости любыми версиями, конкретными мнениями о чем-то. Арбитр или обобщающий различные материалы, версии и т.п. должен так же, как и принято в мыслекommunikации **строить текст**, выражающий абстрактный, обобщенный **заместитель**. Поэтому он должен ответить на вопросы о том, с чего начать, как использовать начало для продолжения и чем завершить. Если ответы идут **по принципу структурной дополнителности**, то при наличии версии началом выступает то **звено структуры, которое, объектно, запускает процесс** при уже существующем объекте, обладающем структурной определенностью (см. сх. 22).



Схема 22

Но тогда чтобы ввести "весь" объект как содержание версии арбитра нужно исчерпать акценты и построить весь текст, выразить все структурные компоненты целостности. Воспринимающий текст, в свою очередь, должен ждать завершения полагания объекта, накапливая сведения о нем. Гегель ставит

проблему внутренней обоснованности всех атрибутов, устроенности объекта. Все **"конкретные"** свойства, признаки, атрибуты объекта **нужно не преднаходить, а выводить, полагать**. Отсюда иной логический принцип арбитражного полагания – **конкретизация** или уточнение уже имеющегося. И тогда **началом выступает то, что не имеет еще никаких конкретных определенностей, но способно их создать**.

Следовательно, если считать, что на старте, **в качестве прототипа результата** или конкретного, уточненного выступает та или иная версия (автора, критика), то **нужно от нее идти к отсутствию** конкретностей, уточненностей, идти к абстрактности, неуточненности, но относимости к тому же объекту (см. сх. 23).

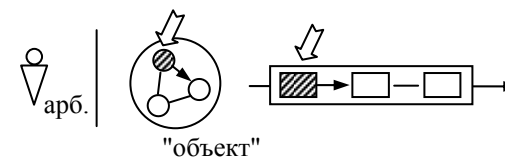

Схема 23

Итак, арбитр (теоретик) **рассматривает** материал, прототип **как то, что "выведено"** из его более абстрактного источника и ему как раз и нужно этот источник "обнаружить" или сконструировать. Подобное рассмотрение искусственно для автора и критика, так как **идет не от содержания, а от логического принципа** и формности мысли. Однако, чтобы можно было "возвратиться" и вывести то, что было взято без сомнения, **абстрактное, неуточненное начало должно быть содержательным, объектно значимым**.

Гегель, подводя итог содержательно-логической истории мысли, **ввел генетический принцип** построения мысли теоретика, философа. Ему **понадобилась идея развития**, оправдывающая логическую проблематику и поиск неслучайных, необходимых и объектно ориентированных утверждений, **могуших удовлетворять функции истинности познания**.

С точки зрения всеобщности начала его объектная содержательность тогда означает **начальное состояние развития объекта**, могущее "определять себя" к более конкретному, более развитому состоянию, вплоть до исчерпания богатства определенностей. И тогда абстракция должна иметь не только "импульс", но и механизм своего развития (конкретизации, уточнения). **Метод**, рассмотренный объектно-содержательно, выступает **как механизм развития**, как "диалектическая машина".

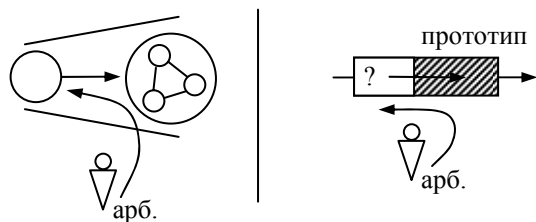
В ходе диалектического процесса конкретизации, уточнения и т.п. всеобщее превращается в особенное. "Всеобщее дано как особенное ... отрицательное первого и, поскольку мы заранее примем в соображение дальнейшее развитие, первое отрицательное. С этой отрицательной стороны непосредственное исчезло в ином, но это иное по существу своему не пустое отрицательное, не ничто, признаваемое обычным результатом диалектики, а иное первого; оно определено как опосредствованное – вообще содержит внутри себя определение первого. Тем самым первое удержано и сохранено в ином. Удержать положительное в его отрицательном, содержания предпосылки – в ее результате, это самое важное в основанном на разуме познании (1972, с. 299, т.3, НЛ).

Во всех рассуждениях Гегеля особым образом **соединяется собственно логическое** (мыслепформное, абстрактные формы мысли) и **онтологическое**. Обсуждая судьбу исходного предиката, базовой абстракции, он уделяет внимание исходному состоянию объекта, проходящего путь своего развития, перевоплощения, приобретения качественно новых качеств. Так как **в более развитом состоянии объект удерживает и прежнее состояние, но в "снятом" виде, и общий механизм развития**, то отрицание и переход к новому состоянию означает и сохранение, **как продолжение бытия** прежнего состояния и бытия объекта в целом, где нельзя абсолютно говорить о состояниях как о независимом, ибо все они – моменты в едином бытии и лишь раскрывающиеся "во времени" (см. сх. 24).

**Логические формы являются зависимыми от онтологических соображений, а онтологические формы – зависимы**



Схема 24

от реализации познавательной функции в позиции теоретика (философа). Оперирование предикатами подстраивается под онтологический заказ, в результате чего **последующий предикат становится уточнителем**, конкретизатором исходного (или предшествующего) и этим не отрицающего, а сохраняемого в конечном результате. "**Подбор**" последующего предиката одновременно **зависит от предшествующего**, так как последний определяет "допуск" на уточнение, **ибо нужно уточнять его**, предшествующий, **а не просто и произвольно вводить последующий** предикат. Порождение уточняющего предиката из предшествующего, уточняемого – суть логической "механики", параллельной онтологической "механике" развития, механизму развития объекта.

Тем самым, без введения общего акцента на содержательности предикатов, на их каузально-объектную прочтываемость нельзя даже **подойти к особенностям развития и кау-**

зально-объектному-развивающему слежению за мыслью Гегеля (см. сх. 25).

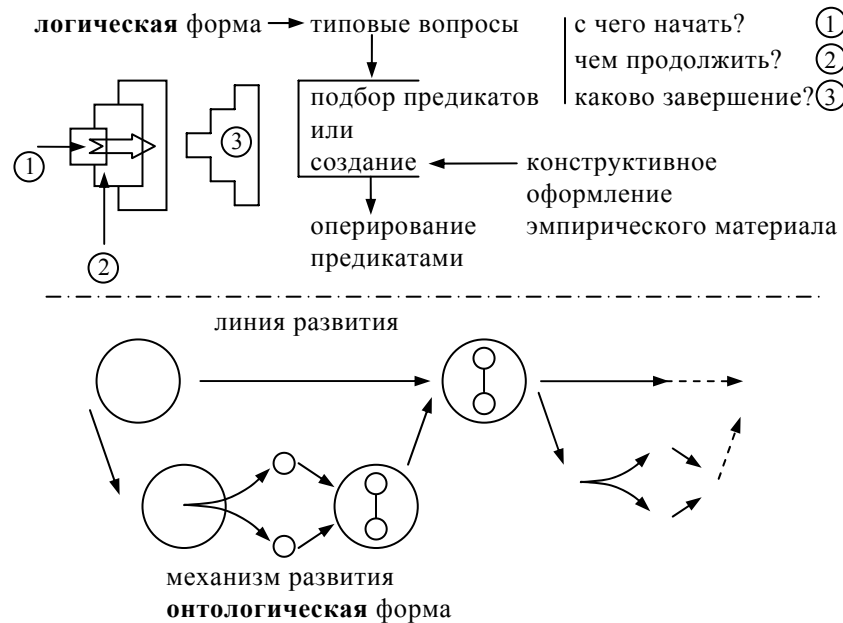

Схема 25

"Относительно суждения было показано, что его форма вообще, и в особенности непосредственная форма положительного суждения, неспособна объять собой спекулятивное и истину. Для этого нужно ... присоединить ... его ближайшее дополнение – отрицательное суждение. В суждении первое как субъект имеет видимость самостоятельности, тогда как оно скорее снято в своем предикате как в своем ином... Второе определение, отрицательное или опосредствованное, есть в то же время, опосредствующее определение ... по своей истине оно соотношение или отношение; ибо оно ... отрицательное положительного и заключает последнее в себе ... оно иное в себе самом ... заключает в себе свое собственное иное ... как противоречие есть положительная диалектика самого себя... Первое или непосредственное, есть понятие в себе ... то диалектический момент состоит у него в том, что различие, которое в нем содержится в себе, полагается внутри него... Второе само есть определенное ... диалектический момент состоит у него ... в полагании содержащегося в нем единства ... мышление противоречия есть существенный момент понятия... Момент отрицательного соотношения с собой, глубо-

чайший источник всякой деятельности, живого и духовного самодвижения, диалектическая душа, которую все истинное имеет в себе и через которую оно только и есть истина... Второе отрицательное, отрицание отрицательного ... есть указанное снятие противоречия ... оно сокровеннейший, объективнейший момент жизни духа ... соотношение отрицательного с самим собой следует рассматривать как вторую посылку всего умозаключения ... как синтетическую, так как она соотношение различенного со своим различенным... В этом поворотном пункте метода движение познания возвращается в то же время само в себя ... эта отрицательность есть восстановление первой непосредственности. Это второе непосредственное ... и вся форма метода – троичность, есть ... внешняя сторона способа познания ... непосредственное благодаря снятию опосредствования ... через снятие различия ... понятие, реализовавшее себя через инобытие, слившееся с собой через снятие этой реальности и восстановившее свою абсолютную реальность, свое простое соотношение с собой. Этот результат есть поэтому истина... Само понятие есть – именно для нас – в себе и для себя сущее, всеобщее, проникающее все моменты умозаключения " (1972, с. 299-303, т.3, НЛ).

Мы видим, что в основе механизма развития и его логического, формно-мыслительного аналога лежит триада. В ней введены **переходы от тождественности исходного состояния к его разотождествлению и вторичному отождествлению**. Разотождествление является "временным" положением, где появляются характеристики и структурные моменты, отсутствующие в исходном состоянии. Но это не искусственное введение новизны, против чего борется Гегель. Новизна "выводится" из предшествующего и потому ее появление суть **актуализация потенциально существовавшего** (см. сх. 26).

Только в развитии мы имеем реальное обоснование и прототип того онтологического содержания, на основе которого Гегель строит логические переходы. Мыслитель должен **обладать культурой использования логических** (формно-мыслительных) **функций**, в реализацию которых он вовлекает предикаты как средства мышления (теоретика, философа). **Функциональная структура** является базой самих реальных



Схема 26

процессов конструктивного мышления (теоретика, философа) при реализации требований позиции познающего. Оперирование предикатами и введение их в отношения подчиняется логически сопровождаемому и оформленному процессу конструирования хода развития объекта.

Гегель различает логический статус тех предикатов, которые несут в себе "положительное" или бытийное начало, и предикатов, которые стабильное бытие прекращают, дестабилизируют бытие, имеют "отрицательный" логический статус. Одни **инициируют проблематизацию**, другие **восстанавливают депроблемное состояние**, перевод в "задачу". Те, которые инициируют проблематизацию, хотя и в пределах "исходного" начала или предшествующего предиката, являются, по Гегелю, "**средствами**" **усложнения**, тогда как другие – **фиксируют "результат"** или фиксируют "**материал**" для трансформации.

Гегель подчеркивает: "... содержание есть теперь уже не нечто принятое, а нечто выведенное и доказанное. Только здесь содержание познания ... как выведенное принадлежит методу. Благодаря этому моменту сам метод расширяется в систему ... начало сперва должно быть для метода совершенно неопределенным; метод представляется, поэтому лишь формальной душой, для которой и через которую начало было

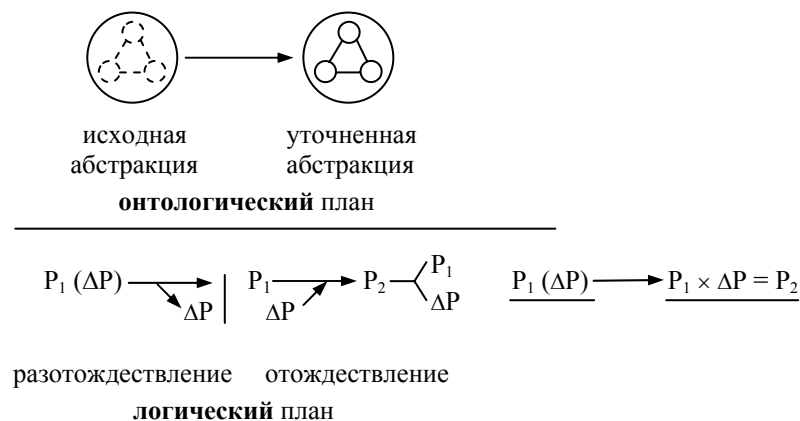
определено исключительно лишь со стороны своей формы, а именно как непосредственное и всеобщее. Через движение предмет получил для самого себя такую определенность, которая есть содержание... Будучи же ближайшей истиной неопределенного начала, эта определенность порицает это начало как нечто несовершенное, равно как и самый метод, который исходя из этого начала, был только формальным... Можно выразить требование, чтобы начало ... принималось не за непосредственное, а за опосредствованное и выведенное... Та неопределенность ... сама есть то, что составляет их определенность; а именно, эта определенность состоит в их отрицательности как снятом опосредствовании... Так как он (метод) абсолютная форма, понятие, знающее само себя и все как понятие, то нет такого содержания, которое противостояло бы ему и определило бы его как внешнюю форму... Через содержание, как через нечто кажущееся иное самого себя, метод возвращается к своему началу ... восстанавливает это начало, однако уже как определенное" (1972, с. 303-306, т.3, НЛ).

Содержание построенного понятия непосредственно соотносено у Гегеля с методом раскрытия понятия, тем более что сам метод или механизм движения мысли **выступает источником требований к содержанию**. Содержание становится **"содержательной периферией" метода**, а метод суть формные требования к содержанию и во всеобщем виде – **это и есть логическое** (см. сх. 27)



Схема 27

Так как метод суть структурная форма процесса мысли, то **все требования** – к началу, к концу, к промежуточным точкам, к ходу мысли – **взаимозависимы**. Все линии движения мысли каузально-объектно необходимы и **можно двигаться** по готовому результату – процессуальной схеме как **"истории развития объекта"** – в любую сторону, испытывая действие всех составляющих требований функциональной (логической) формы. Этим и занимается Гегель.

Благодаря этому же можно использовать логическую форму как **средство выявления всех составляющих теории** в любой области, при рассмотрении познаваемого как развивающегося объекта (см. сх. 28).



Схема 28

А вот сердцевина характеристики метода, данная Гегелем: "Определенность, которая была результатом, сама есть новое начало благодаря форме простоты, в которую она свелась ... познание движется от содержания к содержанию. Это движение вперед определяет себя прежде всего таким образом, что оно начинается с простых определенностей и что следующие за ними определенности становятся все богаче и конкретнее. Ибо результат содержит свое начало, и движение этого начала обогатило его новой определенностью. Всеобщее составляет основу; поэтому движение вперед не следует принимать за процесс, протекающий от чего-то иного к чему-то иному. В абсолютном методе понятие сохраняется в своем

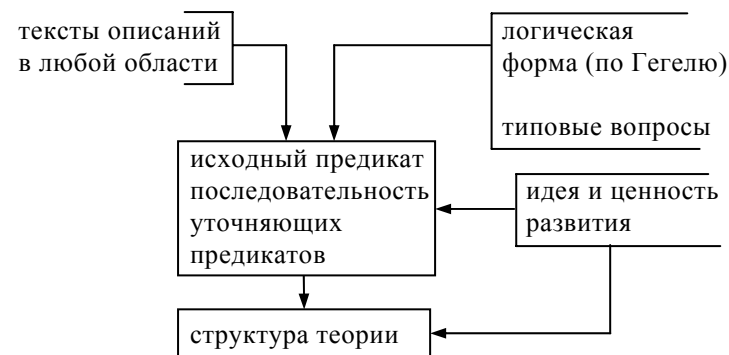

инобытия, всеобщее – в своем обособлении..., на каждой ступени дальнейшего определения всеобщее возвышает всю массу предшествующего содержания и не только ничего не теряет от своего диалектического движения вперед, не только ничего не оставляет позади себя, но несет с собой все приобретенное и обогащается и сгущается внутри себя ... всеобщее сообщено богатству содержания, непосредственно сохранено в нем... Процесс обогащения всеобщего совершается в соответствии с необходимостью понятия, держится понятием, и каждое определение есть рефлексия в себя. Каждая новая ступень выхождения вовне себя ... есть также и некоторое углубление–в-себя ... каждый шаг вперед ..., удаляясь от неопределенного начала, есть также возвратное приближение к началу ... идущее вспять обоснование начала и идущее вперед дальнейшее его определение ... есть одно и то же (1972, с. 306-307, т.3, НЛ).

В сложном, многослойном устройстве такого мышления различимы: совокупный субъект мысли, представленный текстами эмпирического типа; **цепь предикатов, которые приобретают статус "непосредственного" или объектного** и каждый переход от предиката к предикату это "смена объекта", от более абстрактного к менее абстрактному; **последовательность тех предикатов, которые становятся средствами конкретизации**. С одной стороны, уточняющие предикаты "выводятся" из уточняемых. С другой стороны, они "вводятся" в уточняемые как бы извне. При интеграции их с уточняемыми они **приобретают качества уточняемых** предикатов ("возвышаются на их уровень"). С другой стороны, уточняющий предикат не только усложняет, но и **углубляет уточняемый предикат**. В нем как бы появляется "сущностная глубина" и проявление этой сущности. В конечном счете, глубина и **непроявленность в-себе бытия становится исходной абстракцией**, движение которой к проявлению начинает новый цикл после "сброса" всей массы проявленного. Подобные метаморфозы легко замечаемы в воспроизводстве развивающихся ("созреваемых") объектов. Плод, как завершение цикла, содержит семя как свою максимальную "глубину" непроявленного. Но после освобождения от плода именно семя

становится началом нового цикла. Плод – обоснование семени как начала.

Однако в этой аналогии есть мыслительная ловушка. Если семя только раскрывает свои свойства и плод – максимальное раскрытие высшее состояние, то семя внутри плода – это **восстановление начала и нельзя говорить о развитии**. Гегель даже подчеркивает, что "метод, образующий, таким образом, некоторый круг" (1972, с. 307, т.3, НЛ). Для развития необходима **смена плана бытия** и функциональной структуры "нечто", коррекция устройства семени. В то же время, если бы были коррекции такого типа, то они свидетельствовали бы о неистинности нечто, временности его устройства, зависимости от внешних деформирующих условий. Поэтому у Гегеля введен "круг" как **цикл бытия истинного нечто и развитие – сторона цикла, относимая к "созреванию" нечто**.

Но об истине и о развитии мы будем обсуждать ниже и специально.

Пока что мы снимем технологическую (логическую, формно-мыслительную) "недоговоренность" Гегеля. В мыслекommunikативной онтологии легче обнаружить место гегелевским формам и их доопределениям. Введем привычные условия для анализа.

**Арбитр**, строя свое средство для арбитражной оценки конкурирующих версий, **устраняет неопределенность** содержания и **сохраняет содержания** в обобщающих заместителях - абстракциях. Совокупный предикат – это структурно устроенный знак (или символ), за которым **закреплено содержание, подчиненное арбитражным функциям (значение)**. Пока предикат не соотносится с субъектом мысли, он имеет формальность, включая формальность значения. Через соотнесение с субъектом мысли (эмпирическим материалом и за ним "стоящим" объектом "познания") преодолевается формальность значения за счет удачной, успешной подтверждаемости в соотнесении (см. сх. 29).

Предикат объективируется (онтологизируется) **после подтверждения или успешного замещения субъекта мысли**. Предикат можно "видеть" уже лишь объектно (онтологически).



Схема 29

Если **синтезируются предикаты**, то совмещаются объектные содержания, а до подтверждения — значения. Этот синтез может быть **по принципу дополнительности**. Тогда **объект не трансформируется**, а "расширяется" или обнаруживается та полнота, которая была "не видна" (см. сх. 30).

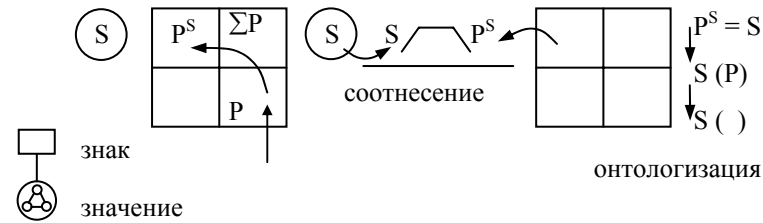

Схема 30

Но можно реализовывать **принцип уточнения**. Тогда рамки объекта не меняются, а в нем "возникают" **новые членения, зависящие от содержания уточняющего предиката** (см. сх. 31).

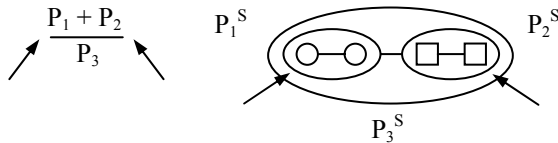

Схема 31

Мы видим, что результаты являются отличными. Сам уточняющий предикат либо существует в наборе, либо строится, если его "еще нет", но он необходим. В этой фазе возникает развилка между "внешним" и "внутренним" типами уточнения. **Внешним уточнение станет, если уточняющее вводится не из логики создания или выявления "потребности" в уточнении со стороны самого предшествующего содержания.** Внутренним оно может считаться в противоположном случае (см. сх. 32).

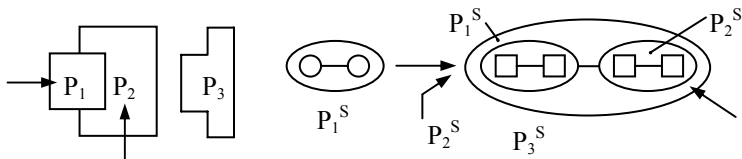

Схема 32

В рамках онтологической идеи развития приемлем второй вариант при дополнительной предпосылке, что **уточняющий предикат** по содержанию не просто "привлекается" извне, а **"порождается" изнутри** (см. сх. 33).

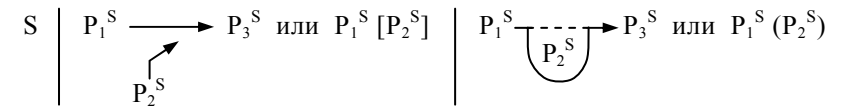

Схема 33

Кроме того, **самоусложнение**, оформляемое логически как подбор такого уточняющего, чтобы он позволил содержательно показать это саморазвитие, или путь объекта как такового, может быть двух типов. В рамках одного типа **каждое последующее состояние объекта в целом порождает то противоречие**, разотождествление, которое начинает шаг развития. Другой тип характерен разотождествлением в предшествующем, ближайшем, уточняющем предикате и им описываемом механизме. Это означает, что **следует уточнять не уточненное, а уточняющее**, не новое состояние объекта, а тот механизм, который сделал его "новым" (см. сх. 34).

Мы видим, что исходный предикат при синтезировании с очередным уточняющим переходит в "новое состояние", более развитое. При этом уточняющие сами меняют "свое состояние"

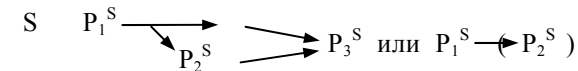

Схема 34

за счет уточняющих "более глубокого уровня". На каждом новом шаге появляется новое углубление. Уточненные предикаты **непосредственно сопоставляются с субъектом мысли**, в отличие от уточняющих, которые лишь трансформируют, усложняют уточняемые. Однако и сами инструментальные, не содержательные предикаты **приобретают свою неинструментальную содержательность** лишь "наверху", в слое соотношений с субъектом мысли, когда они уже синтезировались с уточняемым предикатом. Это и можно совместить с мыслью Гегеля об обогащении, конкретизации содержания. Благодаря "принятию" предшествующей абстракции результата отчуждения от нее (результата разотождествления) и "адаптации" его в себе к себе сохраняется мысль Гегеля о сохранении всеобщего в его обособлении, в обособленном, но принятом. Здесь же и условие "подъема" нового содержания, тогда как новое содержание с каждым шагом становится "глубже", имеющим в себе различие "того же" уровня и нового уровня глубины. Гегель прямо говорит и об углублении (в-себя), отдалении от начала, и о приближении к нему, об идущем "вспять" обосновании начала.

Можно считать, что второй тип уточнения, который следует назвать **систематическим уточнением**, ближе всего к мысли Гегеля. В этом случае исходная абстракция (предикат) на всем пути не просто "порождает" все уточняющие абстракции (предикаты), а фактически **актуализирует их** (см. сх. 35).

Подобные ухищрения резко осложнили положение в логике, ускорили размежевания. Вот как комментирует Гегель свое самоопределение в пространстве полемики.

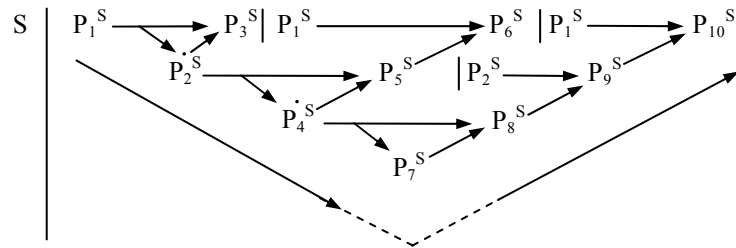

Схема 35

"Данная работа отличается от обыкновенного компедия, прежде всего своим методом, который играет в ней руководящую роль. А существенное отличие философского способа перехода от одного вопроса к другому и научного доказательства, спекулятивного способа познания вообще, от других способов познания является предпосылкой, из которой мы здесь исходим... Многие поняли или скорее почувствовали, чем поняли, что для спекулятивной науки недостаточно форм и правил прежней логики..., представляющих собою правила рассудочного познания; тогда они отбросили эти правила, видя в них лишь оковы, чтобы произвольно говорить то, что им велит сердце, фантазия или случайное созерцание; а поскольку обойтись без рефлексии и соотношения мыслей невозможно, они бессодержательно пытались следовать презираемому им методу" (1990, с. 44-45, ФП).

Исходя из ценности нерассудочного, а разумного мышления и особенностей философского познания Гегель столкнулся с проблемной ситуацией в логике. Поэтому он разработал свою версию логики и логизированного показа других областей познания. При соотношении с "Философией права" он пишет: "... все произведение в целом, так и разработка его разделов имеет своим основанием дух логики ... ибо речь идет о науке, а в

науке содержание существенного связано с формой" (1990, с. 45, ФП). Научное (теоретическое) знание, как продукт соответствующего мышления, зависит от способа организации мышления. Переход от эмпирической случайности к строгости теоретических положений неотделим от логики, от логических форм, являющихся средствами отхода от "хаоса" мысли.

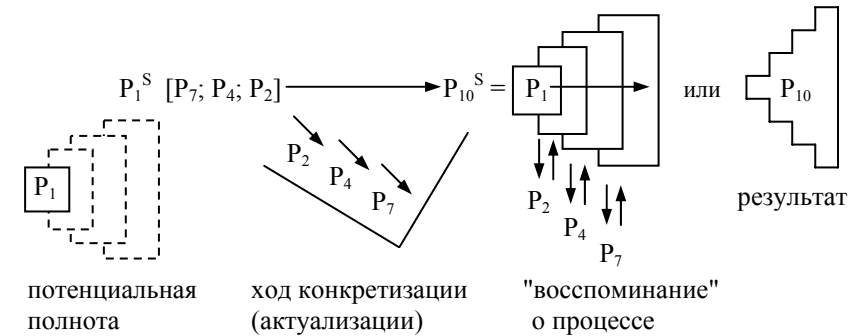
Гегель рассматривает несколько типовых подходов к познающему мышлению и деятельности, создавая условия для выбора подхода, соответствующего познавательной функции. В такой типологии подходов отражены различные акценты в едином механизме познания.

"Следуя формальному, а не философскому методу наук, обычно ищут и требуют, прежде всего дефиниции ради сохранения ... внешней научной формы... Дедуцируется же дефиниция обычно из этимологии, преимущественно посредством абстрагирования от особых случаев, причем основой служат чувства и представления людей. Правильность дефиниции определяют затем в зависимости от ее соответствия существующим представлениям. При этом методе отодвигается на задний план то, что единственно существенно в научном отношении, в отношении содержания, - природа понятия. В философском познании главным является необходимость понятия, а движение, в ходе которого оно является результатом, составляет его доказательство и дедукцию. Поскольку его содержание для себя необходимо, только затем следует обратить внимание на то, что соответствует ему в представлении и языке. Однако понятие для себя в своей истине и это же понятие в представлении не только могут, но и должны отличаться друг от друга по форме и образу ... но если способ познания со своими формальными приемами дефиниций, умозаключений, доказательств и т.п. в известной степени оставлен, то он обрел дурную замену в виде манеры, состоящей в том, чтобы непосредственно улавливать и утверждать идеи вообще ... как формы сознания ... этот метод ... наименее философский ... манера непосредственного осознания и чувства делает своим принципом субъективность, случайность и произвольность знания" (1990, с. 60-61, ФП).

Мы видим, что в познании есть момент фиксации запечатлений в созерцании, есть момент отбора значимого в материале фиксаций, момент усмотрения "всеобщего" в чувственном материале, момент скрепления "образа" с знаковым средством ("именем"), момент соотношения скрепленного образа с иным, дополнительным фрагментом материала запечатлений, момент построения понятия с содержанием, имеющим признаки объектной необходимости, с "показом" его свойств. Гегель подчеркивает, что понятийное содержание, обладающее "истинностью", не может не отличаться от иных представлений, так как оно выражает "сверхчувственное", а не наблюдаемое (см. сх. 36).



Схема 36

На основе такой (простой) реконструкции пути к понятию, можно ставить акценты и придавать акцентированному взгляду принципиальную значимость, оформлять указанные подходы.

В отличие от имитационного повторения познающим свойств внешнего воздействия и произвольного оперирования с материалом фиксаций в конструировании понятий осуществляется порождение содержания "изнутри".

"Метод, согласно которому в науке понятия развивается из самого себя и есть лишь имманентное продвижение и порождение своих определений... Движущий принцип понятия ... я

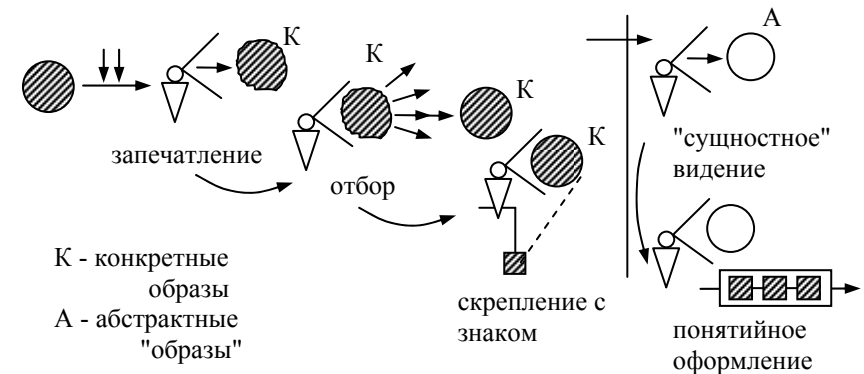
называю диалектикой, ... не в том смысле, что она разрушает, запутывает, ведет в разные стороны данные чувства ... и ставит своей целью лишь доказать противоположное, но породить из него позитивное содержание ... посредством чего она только и есть развитие и имманентное продвижение... Такая диалектика есть не внешнее деяние субъективного мышления, а собственная душа содержания, из которой органически вырастают ее ветви и плоды. Мышление в качестве субъективного лишь наблюдает это развитие идеи как собственную деятельность ее разума, ничего со своей стороны к нему не добавляя ... здесь дух в своей свободе, высшая вершина самосознательного разума, сообщает себе действительность и порождает себя как существующий мир; дело науки только в том, чтобы осознать эту собственную работу разума предмета" (1990, с. 91, ФП).

Мы видим, что здесь остается "загадкой" переход от субъективного конструирования образов, **мышления в стиле самовыражения к конструированию "от имени" самого предмета (объекта)**. Это объектное, онтологическое ("**онтическое**") мышление обладает полнотой неслучайности, сущности и является показывающим свое самодвижение, саморазвитие, "диалектику" бытия. Как мышление начинает обладать такой способностью – **загадка духа** в высшей стадии своего **познающего бытия**. Она показана в становлении в "Философии духа" и др. подобных сочинениях Гегеля. Но это и раскрытие теоретического (философского) бытия мышления. Это мышление может сопровождаться рефлексией своего движения и такая рефлексия придает осознанность сохранению онтологического жанра мышления. Благодаря этому мыслитель не вмешивается в ход раскрытия понятийного содержания, нейтрализует дотеоретические формы мышления, проявление самовыражения самого по себе.

Выделение не истинных способов научного исследования комментируется еще и так: "... специфическое различие между двумя неподлинными способами научного исследования ..., которое заключается в том, что принципом одного является смешение эмпирического созерцания и всеобщего, принципом другого – абсолютная противоположенность и абсолютная всеобщность" (1978, с. 189, ПП). Иначе говоря, в познающем

мышлении имеются два типа опасностей. В рамках первого типа опасности утверждения эмпирические и теоретические смешиваются и не уделяется внимание их принципиальному отличию по способу появления (имитационность и конструктивность). Вторая опасность связана с полным "игнорированием" другими типами утверждений друг друга, что свидетельствует о проявлении эгоцентризма двух источников знания (созерцания и мышления), двух механизмов, принципов, техник мышления. Гегель не следует разъединяющей стратегии и показывает, что формализм мыслительного конструирования преодолевается соотносительностью конструкции с материалом созерцаний. Однако **соотнесение не должно приводить к смешению**. Мыслительная строгость и необходимость в конструкции должна быть преодолевающей самовыражение мышления. Познание требует подчиненности мышления, зависимости от познаваемого. Но эта **зависимость должна быть не от самого по себе материала созерцаний**. Созерцания служат лишь стимулирующим неформализм мышления и "намекающим" на то, что относится к объекту. А сама по себе объектность, истинность мысли предполагает переход от самовыражения конструктора к "объектной" подчиненности, к истинному содержанию самому по себе. И вновь загадка Гегеля – как "увидеть" этот качественный переход к неформальности, содержательности формосоответствующего мышления, как смоделировать переход, чтобы увидеть прототип разгадки? Мыслетехники конца XX в. раскрыла многие ключи к разгадке.

Мы уже показывали, что метод мышления, рассматриваемый как метод и познания в целом, подчинен идее "самовыражения", "саморазвития". **Развитие** усматривается как исходная характеристика сущности, как **способ движения сущности** в своем самораскрытии. Поэтому и мыслящее познание должно показывать такое движение.

Вот как характеризует развитие сам Гегель.

"Переход в другое есть диалектический процесс в сфере бытия, а видимость в другом есть диалектический процесс в сфере сущности. Движение понятия есть, напротив, развитие, посредством которого полагается лишь то, что уже имеется в себе ... природу понятия, обнаруживающего себя в своем процессе как развитие самого себя" (1974, с. 343, т.1, ЭФН).

В развитии, "полагается то, что уже имеется в себе". Следовательно, исходное состояние имеет в себе то, что полагает, порождает свое иное бытие и воспринимаемое как иное состояние, а с внешней позиции – как просто иное. То, что имеется в прежнем состоянии является потенциальным того, что затем становится актуальным. Новое состояние меняет свою форму бытия, а сущность его сохраняется (см. сх. 37).



Схема 37

Наблюдатели не могут увидеть сущность в потенциальной, непроявленной, форме бытия. Им нужны проявления. А мыслитель может это "увидеть", так как его способ ("метод") опирается не на наблюдаемое, а конструируемое и конструктор "знает", что будет на каждой фазе бытия объекта как проявленное. Чтобы совместить все проявления с одним объектом, а предпосылка "одного и того же" объекта должна быть в технике онтологического мышления, мыслитель **вводит различные фазы как различные проявления, но одного объекта**. Только тогда можно рассматривать каузальные переходы внутри объекта, каузально значимый механизм смены качеств объекта.

Подчеркивая специфику совмещения противоположностей в ходе развития Гегель пишет: "Рефлектирующие определения бытия, как, например, нечто и иное или конечное и бесконечное, хотя по своему существу и указывают друг на друга как бытие-для-иного, также считаются как качественные существующими сами по себе ... конечное считается точно так же непосредственно сущим и пребывающим само по себе, как и бесконечное. Напротив, положительное и отрицательное, причина

и следствие ... все же не имеют никакого смысла друг без друга... В развитии изложения, в движении понятия ... существенно различать что еще есть в себе и тем, что положено, ... определения как они суть в понятии и каковы они, будучи положенными или сущими-для-иного. Это относится только к диалектическому развитию, которое не знает метафизическое философствование, в том числе и критическая философия" (1970, с 184, т.1, НЛ).

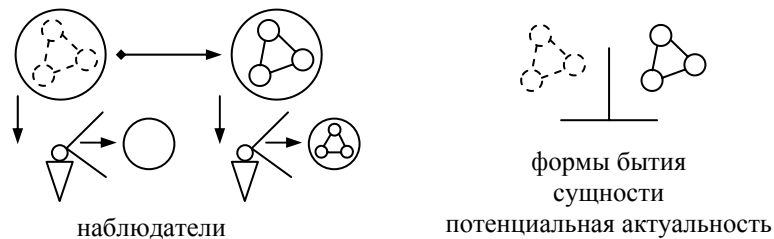
Тем самым, Гегель говорит о тех качествах, которые можно рассматривать сами по себе и различая их не быть вынужденным следить за переходом от одного к другому. Формально квалифицирующее мышление так и поступает. А в диалектике, в онтологической ориентации все качества взаимосвязаны и мышление уже "примирило".

Он говорит, что именно в рефлексии бытия или в познании бытия за счет самого рефлектирующего, в познавательной функции, мышления вносятся, мышлением, характеристики. Внутри мышления они, как результаты мыслительной квалификации, легко располагаются как различные характеристики, независимые друг от друга (см. сх. 38).



Схема 38

Если эти характеристики, фиксированные с помощью предикатов, вводятся в соотношение, то в соотношенном виде они уже как бы и учитывают друг друга. Но вне "диалектического" мышления **соединение идет не в логике объекта, а в зависи-**

мости от соображений, намерений автора текста, мыслителя. Гегель стремится преодолеть такой подход в мышлении и познании. Он делает установку на сам объект и **"заставляет" соединяться предикаты по онтологическим критериям** (см. сх. 39).

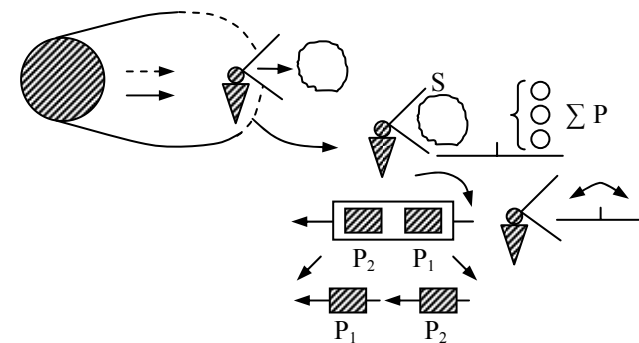

Схема 39

В объектной логике все характеристики не могут существовать друг без друга, так как они, хотя и пребывают в мышлении, **по функции мыслительной установке они уже стали сторонами единого бытия.**

Гегель рассматривает в мышлении развитие изложения как развитие объекта. Поэтому он различает те утверждения, которые характеризуют "вещь-в-себе" и те, которые характеризуют понятие, как существующее "для-иного", для выражения бытия вещи-в-себе. **Положенность понятия означает его перевоплощение из инструментария мыслителя в "объектное бытие"** внутри самого мышления. Если это бытие перестает зависеть от произвола мыслителя, то оно превращается в истинное. Тогда оно становится "идеальным объектом". Все его **проявления уже пронизываются истинностью.** Более развитое состояние объекта выступает как проявление предшествующего состояния, а исходное состояние – суть бытие, которое несет в себе **готовность и способность "полагать" все остальные,** передавая эту способность последующему состоянию в объеме шага развития и перехода к последующим шагам.

Мышление, развертывающееся во времени, пошажности, полагает всю конструкцию, а по содержанию – это самополагание объекта. Чтобы **объектную подчиненность мышления выдержать и сохранить развертываемость самого мышле-**

**ния** нужно отвечать на вопрос об объектном принципе перехода к последующему утверждению. Если оно зависит "только" от мыслителя, то опять пропадает подчиненность мышления лишь объекту. Сам объект должен "отвечать" на вопрос. Он **сам должен полагать свое новое содержание.** Тем самым, принцип дополнительности в формообразовании мыслительного процесса, уже не подходит. А вот **систематическое уточнение – подходит.** И тогда остается лишь объектно объяснить принцип уточнения. Если его оставить лишь как извне вводимое уточнение, то объектно оно выступит уже неадекватно, внесет произвол мыслителя. А если уточнение производит "сам объект", то адекватность останется. Но тогда это и станет мыслительным **оправданием обращенности к развитию** или **объектным оправданием обращенности к уточнению.** Уточнение не сводится к разложению предшествующего предиката по его содержанию. Вот как Гегель комментирует "технику" перехода к качественно новому.

"Логика определилась как наука чистого мышления, имеющая своим принципом чистое знание, не абстрактное, а конкретное, живое единство, полученное благодаря тому, что противоположность между сознанием о некоем субъективно для себя сущем и сознанием ... о некоем объективном, - знают как преодоленную в этом единство, знают бытие как чистое понятие в самом себе, а чистое понятие – как истинное бытие. Эти два момента, которые содержатся в логическом. Но их теперь знают как существующие нераздельно ... только благодаря тому, что их в то же время знают как отличные друг от друга, их единство не абстрактно, мертвенно, неподвижно, а конкретно ... так как суждение понятия – полагание уже имманентного ему определения и его различия, то это полагание не должно пониматься как новое разложение указанного единства на его определения ... ибо это было бы бесполезным возвращением к прежней точке зрения, к противоположностям сознания... Указанное единство остается стихией логического" (1970, с. 114-115, т.1, НЛ).

Гегель рассматривает достижение такого уровня соотносительности содержания мысли с тем, что познается с помощью мысли, когда "внешность" мышления преодолевается и оно рассматривается **как познавшее мышление.** В нем различимы

два момента – мышление как механизм и средство, мышление как "удерживающее", познающее и познавшее и потому – как само познаваемое. Они взаимозависимы и их **единство – живое**. Если рассмотреть иначе, то содержание мысли выступает **и в роли гипотезы, и в роли подтвержденной гипотезы** или принявшей статус "негипотезы", а истины. Истина как подтвержденная гипотеза, сохраняет момент "вытесненной" гипотетичности.

Когда говорится о том, что суждение – это шаг мысли, это полагание нового содержания, то **в форме уточняющего суждения** заложено такое введение такого предиката, определения, которое "уже имманентно субъекту мысли", как пишет Гегель.

Действительно, в суждении предполагается соотнесение субъекта и предиката, а предикат полагается как характеристика имеющегося уже субъекта мысли. В рамках гегелевской идеи этот предикат должен уже был содержаться в субъекте мысли и **его полагание состоит в выходе из неявного, не проявленного бытия** (см. сх. 40).



Схема 40

Вышеуказанное разложение предиката и вычленение уточняющего предиката не есть разложение того же, что и было, так как это осуществимо лишь несодержательной, инструментальной "натуры" предиката. Разложение выступает как расщепление не инструмента мысли, а содержания и объекта и

само разложение предстает для мыслителя **как обнаружение того, что он ранее в объекте не замечал и как порождение объекта**. В этом и состоит мыслительная процедура в уточнении или процедура **демонстрации развития в пространстве мысли**.

"Следует всегда строго различать между тем, что есть для нас, и тем, что положено; лишь то, что положено в каком-то понятии, входит в рассмотрение, развивающее это понятие, входит в его содержание. Определенность же, еще не положенная в нем самом ... принадлежит нашей рефлексии" (1970, с. 170-171, т.1, НЛ). Пока предикат не интегрирован с теми, что получили уже свою "объектную жизнь" он принадлежит механизму мышления, рефлексивному сопровождению строительства объекта, трактуемое как самостроительство. Однако внесение предиката должно быть оправданным с точки зрения "саморазвертывания" понятия, с точки зрения шага в линии развития самого объекта.

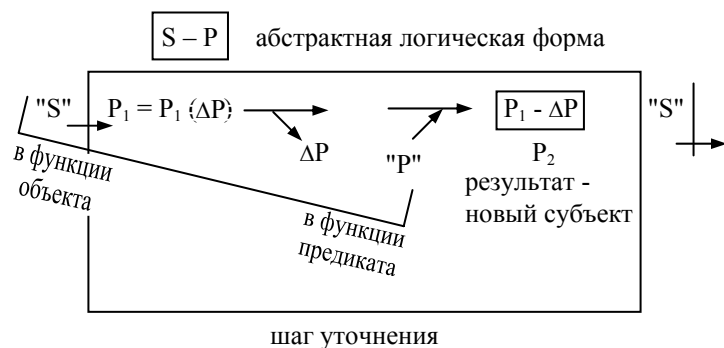
Гегель дает характеристику уточняемого как реальности, которая должна пройти путь развития. "Реальное есть, с одной стороны, лишь непосредственное бытие; с другой же стороны, поскольку оно также и отрицательность, которая должна быть деятельностью развития, оно есть по своему существу еще только внутреннее. Это имеет место во всяком природном, научном и духовном развитии вообще" (1971, с. 167, т.2). Содержание уточняемого предиката выражает, с одной стороны, **присущее стабильности предшествующего этапа развития** и, с другой стороны, **наличие в этом этапе противоречия**, которое начинает свое проявление вместе с отходом от предшествующего этапа развития объекта. Последующее, уточняющий предикат и даже уточненный предикат, уже существует в предшествующем, но "внутри", не проявлено. **Развивающийся объект "должен" обладать противоречиями как условиями выведения внутреннего вовне**, для установления отношений с ним **"внутри себя же"**.

Путь "извлечения из себя" нового и его интеграции в предшествующее – путь самораскрытия, ухода из нераскрытого состояния. Поэтому **результат развития** – богат и "конкретен" как **состояние полноты раскрытости** или актуализированности потенциально существовавшего. "Подобно тому как



сущность переходит в своих определениях в видимость, основание – в явление существования, субстанция – в проявление, так всеобщее раскрывается, чтобы стать единичным; суждение есть его раскрытие, развитие той отрицательности, которая оно уже есть в себе. Это раскрытие находит свое выражение в обратном предложении: "Всеобщее – единично" (1972, с. 71, т.3, НЛ). В указанном отношении между потенциальным и актуальным, в актуализации действует двойственная характеристика начала и конца движения в развитии: "Всеобщее – единично" и "единичное – всеобщее". Единичность всеобщего – потенциальна, а единичного – актуальна. Всеобщность всеобщего – актуальна, а единичность – потенциальна.

Подводя **итоги** следует еще раз подчеркнуть, что Гегель развитие рассматривал в тесном соотношении с методом, а метод – со способом "истинно познающего" мышления. Его метод совмещал содержание и форму мышления так, чтобы реализовывать познавательную функцию. Содержательная ориентация вела Гегеля от механизма мышления к результату и отчуждаемому результату – знанию и истинному знанию, истине. А механизмическая сторона – вела к рефлексивности, к условию подвижности мышления. Поэтому остановимся на гегелевской трактовке знания, истины и рефлексии.

## 1.2. Знание, познание и истина

Знание возникает в познании как результат познавательной деятельности. Какова **функция познания и знания**? "Так как знание хочет познать истинное, познать, что такое бытие в себе и для себя, то оно не ограничивается непосредственным и его определениями, а проникает через него, исходя из предположения, что за этим бытием есть еще иное, нежели само бытие, и что этот задний план составляет истину бытия. Это познание есть опосредствованное знание, ибо оно не находится непосредственно при сущности и в сущности, а начинается с чего-то иного, с бытия, и должно пройти предварительный путь ... вернее, вхождение внутрь ... оно через это опосредствование находит сущность... Это движение ... есть движение самого бытия... Оно в силу своей природы углубляется внутрь и через это вхождение в себя становится сущностью... Познание не может вообще ограничиться многообразным наличным бытием, но оно не может ограничиться и чистым бытием" (1971, с. 7-8, т.2, НЛ).

Гегель вводит функцию познания – познание истины. При этом он подчеркивает: "Истина бытия – это сущность" (1971, с. 7, т.2, НЛ). Тем самым – знать по истине, это знание сущности. Функция реализуется в деятельности, в процессе познания. Сама необходимость обсуждать процесс познания проистекает из-за того, что истина не усматривается "сразу". Знание начинает свой путь с "предзнания", которое трансформируется. **Содержание "предзнания" отражает внешнее**, тогда как через соответствующие шаги оно **превращается** в знание, **отражающее внутреннее** или сущностное. Внешнее представлено многообразием характеристик, а внутреннее – целостное, тождественное. Все эти особенности усматриваются при простой рефлексии познавательных процессов (см. сх. 41).



Схема 41

Первоначально объект остается "невидимым", так как в содержание образа включаются различные искажения от внешних факторов и внутренних проявлений того, что составляет "глубину", сущность объекта.

В связи с тем, что многочисленные рассуждения Гегеля о познании крайне сложны и даны в языке предельных абстракций, мы должны ввести дополнительные средства раскрытия выраженной им содержательности. Введем понятие объекта и сущности.

Объект является следствием структурирования и структурной организации "материи", из которой он состоит. Поэтому нужно обсуждать и форму, и материю объекта, связь между ними. Форма или "требования", "план" организации материи – является основанием объекта, его сущностью, так как **без этого плана не воспроизводится устройство объекта** (см. сх. 42).

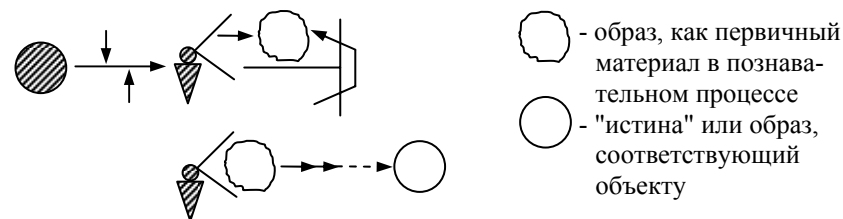

Схема 42

Благодаря устроенности объекта, он может реагировать на внешнее воздействие **как целое**. При этом, реагирование меняет состояние объекта, но сохраняет его устроенность. В этом и состоит **раздвоенность бытия объекта**. Изменяемость объекта, замечаемая познающим, позволяет приходиться к мнению, что и сам объект, его устроенность меняется. Однако в силу двойственности бытия объекта его тождественная, **глубинная сторона, незаметная в созерцании**, замечается лишь за счет **особой внутренней активности самого познающего**, что и

составляет **основную фазу познания, познание сущности** (см. сх. 43).

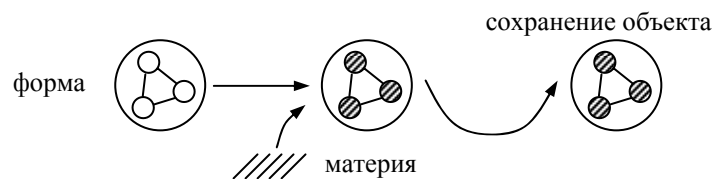

Схема 43

Объект никогда не бывает вне воздействий. Поэтому познающий в созерцании **фиксирует только проявленности и потому – иллюзии**, так как принимает образы проявлений за отображение собственно объекта. В то же время, как только оказывается, что созерцания противоречат друг другу и нужно выявить **причины расхождений**, то сначала поиск причин идет по тому положению, которое занимает созерцатель. И лишь особый рефлексивный анализ, реконструирующий место в конечном эффекте, которое занимает познающий, его способности, объект и его связанность со средой и познающим, может обратить внимание на то, что **вне внешних условий объект нам не дается**. Поэтому созерцатель вынужден обращаться к способности мышления, **мыслительной реконструкции объекта вне созерцания**, но с его учетом (см. сх. 44).

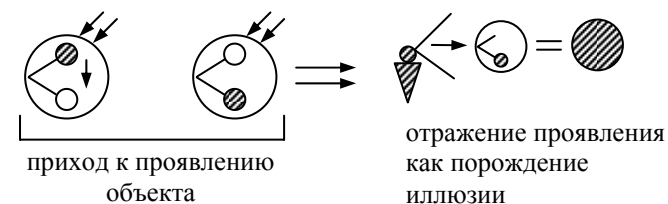

Схема 44

В мышлении вводятся иные средства построения образа - (языковые средства), и новый образ становится **замещением прежнего**. Благодаря языковым средствам, появляется возможность реконструировать целое и конструировать его. На этом пути и **конструируется объект сам по себе**, его форма и материя, соединение и разъединение того и другого.

Только на этом пути **появляется** не иллюзорный, а подлинный каузальный анализ, **объектно-каузально построенные образы**. Познающий получает возможность создавать типологию реагирования объекта: "нереагирование", "внутреннее" реагирование, "внутренне-внешнее" реагирование, "внутреннее" самопроявление, "внутренне-внешнее" проявление (см. сх. 45).

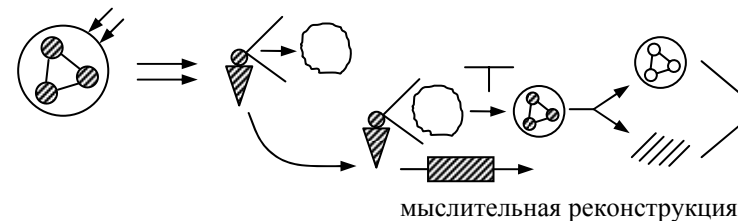
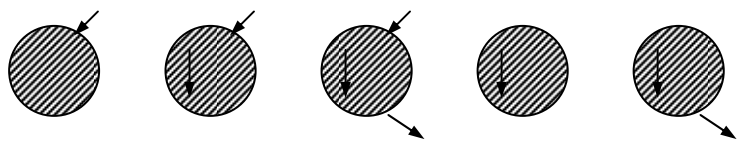

типы проявлений объекта

Схема 45

Во всех случаях внутренние процессы предопределяют внешние проявления и для каких-либо проявлений **нужна сама устроенность объекта**, его формная сущность, его наполненность материей до реагирования. Тем более что при изменности материи **форма остается неизменяемой**, что и обеспечивает самоподдерживаемость объекта (см. сх. 46).

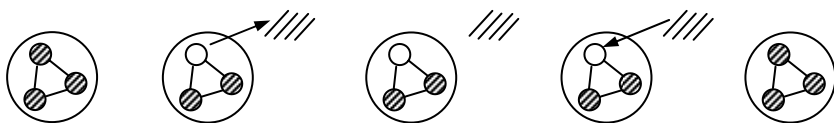

цикл самовосстановления объекта

Схема 46

Итак, возвращаясь к Гегелю, познание не ограничивается фиксацией, построением образа того, что наблюдаемо непосредственно. Оно проникает через непосредственное к тому, что есть истина. Истиной является **полное представление**, содержанием которого предстает все бытие – **от становления и основания становления (формы) до проявления ставшего**, при сохранении активности формы. Познание не ограничивается и многообразием проявлений, и чистыми основаниями бытия. Форма объекта – как сущность, существует через материализацию и через взаимосвязанность со средой, иными объектами.

Гегель говорит о **рефлексивности знания**. "... рефлексия или понятие, рассматривающее понятие, относилось к сфере нашего знания. Метод есть само это знание, для которого понятие дано не только как предмет, но и как его собственное, субъективное действие, как орудие и средство познавательной деятельности, отличное от нее, но как ее собственная сущность. В ищущем познании метод также орудие, находящееся на субъективной стороне средство, с помощью которого оно соотносится с объектом... В истинном познании метод есть не только множество данных определений, но и в себе и для себя определенность понятия (1972, с. 291-292, т.3, НЛ). В этом отрывке представлена важнейшая особенность связи метода, способа со знанием в едином пространстве рефлексии.

Рефлексия имеет три исходные функции – познание (ситуации прошлого действия), критика (поиск причины затруднения) и нормирование (коррекция или подтверждение прежнего способа действия). Познание также может иметь свою рефлексию и потому способ познания и коррекцию способа. **Норма** (например, "метод", рассмотренный как абстрактная норма) **появляется как непосредственный перевод знания в статус предписания или появляется после коррекции содержания знания** под определенным критерий или результат критики. Поэтому "метод" опирается и на знание и можно говорить, что метод содержит знание.

Гегель рассматривает **проблему "истинного знания"**. Поэтому он акцентирует **роль отхода от случайности** предшествующего познания и тогда **роль способа** и механизма позна-

ния становится очень большой. А это и означает, что между знанием, его качеством (истинность) и "методом" устанавливается соответствие. Только тот метод (познающего мышления), который обеспечивает истинное познание, и является необходимым. Тогда содержание метода соответствует содержанию знания и искусственность предписанности (метод – тип нормы) преодолевается, а требовательность метода переходит к объекту или, что вытекает из соответствия, объектные законы становятся содержанием метода. Метод и понятие стали двумя сторонами одной медали (см. сх. 47).



Схема 47

Если в знании фиксируется основание или причина и следствие или основанное, то основанием выступает форма объекта, а основанным – **бытие объекта "в-себе"**. Это бытие, предопределенное только основанием (формой), является **сущностным, закономерным**. Когда объект реагирует на внешнее, но проявляется и в проявлении возникает расщепление на подчиненность внешнему (**бытие "для-иного"**) и сохранность основанного (**бытие "для-себя"**). Тогда закономерность обнаруживается и в проявлении – **существенное в проявлении** ("существенная несущественность").

Особая роль механизма познания в преодолении случайности и неистинности знания ведет Гегеля к особому месту, которое он отводит в своих рассуждениях, мышлению.

"Что касается начала философии, то она должна также, как и другие науки, начать с субъективной предпосылки, именно с некоего особенного предмета ... философия должна сделать

предметом мышления само мышление. Но это свободный акт мышления ... само порождает и дает себе свой предмет. Далее, точка зрения, которая является, таким образом, непосредственной, должна в пределах философской науки превратить себя в результат ... , в котором она снова достигает своего начала и возвращается в себя ... ее начало относится лишь к субъекту, который решается философствовать, а не к науке как таковой... Понятие науки и, следовательно, первое понятие ... должно быть достигнуто самой наукой. Более того, единственной целью и делом науки является достигнуть понятия своего понятия и, таким образом, прийти к своей исходной точке и к своему удовлетворению" (1974, с. 102-103, т.1, ЭФН).

Действительно, если созерцание не дает истинного знания и следует обращаться к мышлению, которое способно к такому знанию, то **требуется знание о такой способности, о мышлении как источнике "истинного знания"**. Рефлексия познавательной способности (мышление) порождает знание, которое, в свою очередь, может быть и неистинным (дофилософским). Следовательно, только выявление в мышлении именно той способности, которая соответствует, требованию функции познания, **превращает познание о познании, о познавательной способности, о познавательной самореализации мышления – в познание философское**, рефлексивно обеспеченное. Логика является конечным продуктом познающего себя мышления при его подчинении познавательной функции.

Гегель комментирует функцию логики и ее роль в познании. "Эта наука (логика) в том состоянии, в каком она еще находится, лишена того содержания, которое признается в обыденном сознании реальностью и некоей истинной вещью. Однако не потому она формальная наука, лишенная всякой содержательной истины... Причина бессодержательности логических форм скорее только в способе их рассмотрения и трактовки. Так как они в качестве застывших определений лишены связи друг с другом и не удерживаются в органическом единстве, то они мертвые формы и в них не обитает дух, составляющий их живое конкретное единство... Содержание, которого мы не находим в логических формах, есть не что иное, как некоторая прочная основа и сращение этих абстрактных определений, и обычно ищут для них такую субстанциальную сущ-

ность вне логики. Но сам логический разум и есть то субстанциональное или реальное, которое удерживает в себе все абстрактные определения... Эта точка зрения отличается от прежней трактовки этой науки и есть единственно истинная точка зрения, которой она впредь должна придерживаться раз и навсегда" (1970, с. 100-101, т.1, НЛ).

Действительно, пока **переход** от созерцательности, первичной фиксированности в восприятии к мыслительным средствам, **к языковым конструкциям** происходит **вне подчинения познавательной функции рефлексии**, содержание высказываний, структуры предикатов являются достаточно произвольным сцеплением языковых значений. "Произвольным" для объекта и познавательной функции рефлексии, но оправданным для создающего высказывание. Еще **нужно устанавливать меру соответствия структурно-предикативного высказывания** (теории, понятия) **тому, что он замещает** и, тем более, объекту изучения, познания.

Как правило, значения вводятся рядоположенно или по принципу дополнительности. Это не позволяет во всем объеме **проверить соблюдение принципа каузальности**, если проверка происходит, то она **выявляет каузальные разрывы**. Отсутствует "органическое единство" значений. Поэтому возникает альтернатива – совмещение идеи логики, идущей из нормативного узла рефлексии, с познавательной функцией, совмещение "необходимости" и "действительности", что и должно быть в познающем (теоретическом, философско-теоретическом) мышлении.

"Та дефиниция, которой какая-либо наука начинает абсолютно с самого начала, не может содержать ничего другого, кроме определенного корректного выражения того, что как известное и общепризнанное представляют себе в качестве предмета и цели этой науки ... это есть историческое уверение, относительно которого можно сослаться на то или иное признанное или можно в виде просьбы предложить, чтобы считали то или иное признанным. Вовсе не удивительно, что один отсюда, другой оттуда приводит какой-нибудь случай, показывающий, что под таким-то выражением нужно понимать и что ... в его дефиницию следует включить еще одно более частное или более общее определение и с этим должна быть согласо-

вана и наука ... резонерство имеет перед собой на выбор самые многообразные воззрения, застывшее определение которых может в конце концов давать только произвол ... нет потребности показать необходимость ее (науки) предмета" (1970, с. 102, т.1, НЛ).

Мы видим, что Гегель обсуждает проблему начала в научном знании и его вводящем мышлении, а также – в тексте – результате познания. Произвол, в этом критикуемом варианте, порождается и в **случайности подбора исходного предиката**, и в случайности подбора **субъекта мысли** теоретика. Гегель подчеркивает историзм подборов. А затем он вводит альтернативу.

"В настоящем произведении понятие чистой науки и его дедукция берутся как предпосылка постольку, поскольку феноменология духа есть не что иное, как дедукция его ... как показало движение сознания лишь в абсолютном знании полностью преодолевается разрыв между предметом и достоверностью самого себя, и истина стала равной этой достоверности, также как и эта достоверность стала равной истине. Чистая наука предполагает освобождение от противоположности сознания. Она содержит в себе мысль, поскольку мысль есть также и вещь сама по себе, или содержит вещь самое по себе, поскольку вещь есть также и чистая мысль. В качестве науки истина есть чистое развивающееся самосознание ... в себе и для себя сущее есть осознанное понятие и понятие, как такое, есть в себе и для себя сущее. Это объективированное мышление и есть содержание чистой науки... Ее содержание есть абсолютно истинное или подлинная материя, для которой форма не есть нечто внешнее, так как эта материя есть скорее чистая мысль и, следовательно, есть сама абсолютная форма. Логику следует понимать как систему чистого разума, как царство чистой мысли... Следует отбросить мнение, будто истина есть нечто осязаемое ... дефиниции содержат не определения, относящиеся лишь к познающему субъекту, а определения предмета, составляющие его самую существенную, необъемлемую природу" (1970, с. 102-104, т.1, НЛ).

Если в познавательном процессе теоретические **гипотезы предполагают свое подтверждение и сам процесс подтверждения сохраняет разрыв** между предметом и достоверно-

стью, то в "истинном" результате познания этот разрыв преодолевается. **Противоположность сознания** как создателя версии и его проверятеля на отсутствие гипотетичности, без чего нет реализации познавательной функции, в истине преодолевается. Мысль, по своему содержанию и функции, становится объектом, а освободившись от случайности познающего конструирования – она содержит "вещь в чистом виде". Гегель и говорит о том, что содержанием "подлинно" научного знания и познания является **объективированное мышление**. Именно мышление и вводит собою новую, по сравнению с созерцанием, **материю, фиксируемую и отчуждаемую самосознанием** в объективирующей рефлексии (см. сх. 48).



Схема 48

Снятие противопоставленности сознания, мышления и содержания мысли, с одной стороны, внешней предметностью и внутренним, сконструированным и наполненным самосознающей мыслью предметным содержанием, с другой стороны, позволяет приходиться к выводу, что вместе с познанием чистая мысль становится дублирующей реальность. Поэтому становится возможным и еще одно утверждение, что сам внешний предмет может быть рассмотрен как продукт деятельности уже не субъективного, а объективного духа. Логика тогда является не только субъективной формой мыслящего духа, в условиях познающего проявления духа, а еще и дублем "объективной логики", логики развития природы (см. сх. 49).



Схема 49

Для того чтобы вся мыслительная конструкция была соответствующей познавательной функции, процесс развертывания должен быть лишен случайности. Неслучайным должно быть и начало, и продолжение, и завершение. **Неслучайным для успешного подтверждающего соотношения с субъектом мысли**. Гегель борется с версиями относительности построения мысли, относительностью начала познавшей мысли. "Начало должно быть абсолютным, или, что здесь то же самое, абстрактным, началом; оно ничего не должно предполагать, ничем не должно быть опосредствовано и не должно иметь какое-либо основание; оно само, наоборот, должно быть основанием науки ... всецело непосредственным ... оно не может иметь какое-либо определение внутри себя, какое-либо содержание ... начало – чистое бытие... Понимание того, что абсолютно истинное есть, несомненно, результат и что, наоборот, всякий результат предполагает некое первое истинное, которое, однако, именно потому, что оно есть первое, не необходимо, если рассматривать его объективно, и которое с субъективной стороны не познано, - это понимание привело в новейшее время к мысли, что философия должна начинать лишь с чего-то гипотетически и проблематически истинного ... этот взгляд представляет себе развитие так, что в философии движение вперед есть скорее возвращение назад и обоснование ... благодаря которому и делается вывод, что то, с чего начали, есть не просто

принятое произвольно, но и в самом деле есть отчасти истинное ... нужно признать весьма важной мысль, что движение вперед есть возвращение назад в основание ... и истинному, от которого зависит то, с чего начинают... Так сознание на своем пути от непосредственности приводится обратно к абсолютно-му знанию как к своей внутренней истине. Это последнее, основание и есть то, из чего происходит первое. Так, в еще большей мере, абсолютный дух, оказывающийся конкретной и последней высшей истиной всякого бытия, познается как свободно отчуждающий себя в конце развития и отпускающий себя, чтобы принять образ непосредственного бытия, познается как решающийся сотворить мир, в котором содержится все, что заключалось в развитии, предшествовавшем этому результату... Вся наука в целом есть в самом себе круговорот, в котором первое становится также и последним, а последнее – также первым... Поступательное движение от того, что составляет начало, следует рассматривать как дальнейшее его определение, так что начало продолжает лежать в основе всего последующего и не исчезает из него ... благодаря такому движению вперед начало ... становится чем-то опосредствованным, и линия передвижения науки превращается в круг ... что лишь наука, и притом во всем ее развитии, есть заверщенное, содержательное и теперь только истинно обоснованное познание его ... всякое определенное содержит некоторое иное, присоединяющееся к чему-то первому. Природа самого начала требует, чтобы оно было бытием и больше ничем" (1970, с.126-129, т.1, НЛ).

Итак, Гегель формулирует **требования** к неэмпирическому (**теоретическому**) **знанию и мышлению**, обладающему завершенностью, соответствием функции познания. Знание, через посредство мышления (например, "чтения" теоретической, понятийной схемы), должно **показывать весь путь** объекта, его бытия, содержательности объекта. Начало, содержательное и хода мысли, должно "избавиться" от всех определенностей, характеристик, кроме бытийности. Чтобы объект развивался, он должен прежде всего существовать. Если брать **частные науки**, то любое их **начало уже предполагает** наличие определенности, так как предпосылки уже даны другими

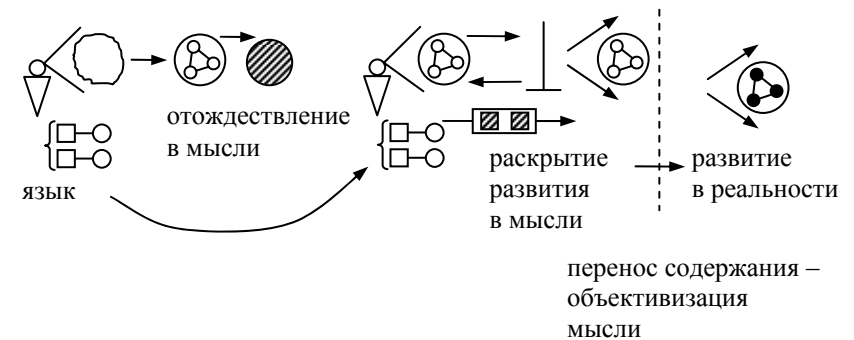
науками. **Лишь в философии можно иметь "подлинное" начало** (см. сх. 50).

Схема 50

Мы видим, что **в любой науке начало и конец – относительны**. Но, будучи выделенными, имея свой акцентированный эмпирический материал, частная наука также строит тео-

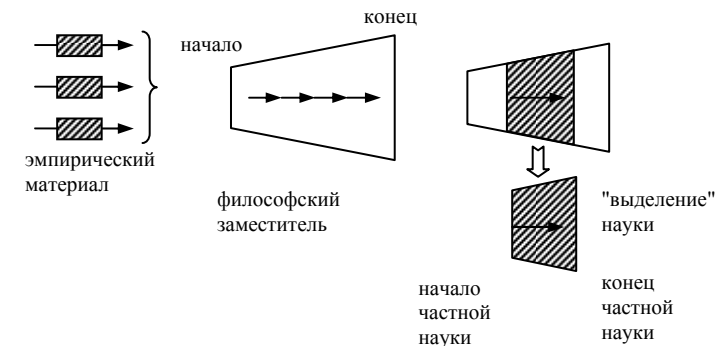

ретический заместитель. "Чистота" начала – относительна. Но если в частной науке не осуществляют анализ, **рефлексию размещенности** науки (теории и т.п.) в целостности (философской) "научного" знания, то частная наука **перестанет соотноситься с теми требованиями, которые предъявляет Гегель**. Появится особая проблема корректного нарушения требований гегелевской логики с учетом "изолированности" науки.

Подобные проблемы возникают в согласовании интегральных и дифференциальных (частно-предметных) средств, критериев рефлексивного анализа. Лишь **через корректное согласование в рефлектирующей мысли этих аппаратов, перехода от интегрального в дифференциальные и обязательный возврат в интегральные** средства анализа может быть собою общелогическая культура рефлексии (см. сх. 51).



Схема 51

Гипотетичность "начала" по исторически конкретному содержанию не является логической стороной проблемы. Это – реальность исследования, включая построение гипотез. Гегель обсуждает логику и логические формы "истинного" (для познания) познающего мышления. Поэтому **гипотетичность** у него – **следствие эмпиричности** самого познавательного опыта и **историчности** теоретического опыта. **Неистинность начала внутри конструкции** теоретического мышления и самого результата (теории) **другая, чем вне конструкции**. Подтверждение внешнее касается не части теоретической мысли, а только в целом (см. сх. 52).

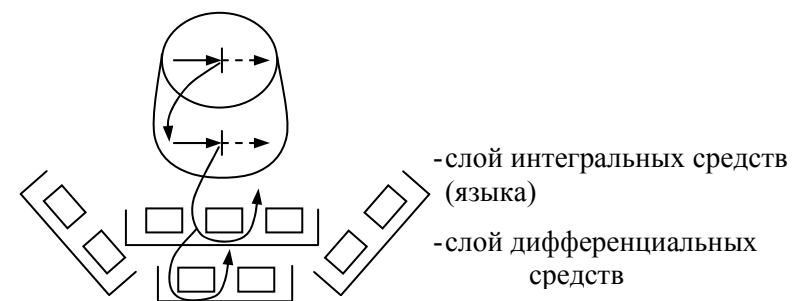

Схема 52

Если нужно подтверждать начало мысли (теории) или промежуточное положение, то **следует еще разделить субъект мысли, обладать корректностью нахождения того в нем, что сопоставимо с промежуточным предикатом**. Гегель говорит о сохранности начала на всем протяжении раскрытия теоретического знания и мышления. Этим преодолевается внутренняя "неистинность истинного начала" за счет его обогащения и углубления. Начало должно найти в себе, в пути раскрытия свое обоснование, которое оно и "рождает" в этом раскрытии. Развитый уровень объекта предполагает **механизм своего самопорождения для воспроизводства себя**. В этом и внешнее обоснование гегелевской мысли Он говорит о воспроизводящихся объектах. Поэтому если объект, в своем станов-

лении и развитии, еще не дошел до стадии производства своего механизма "самопорождения", то он еще не стал полностью развит и не создал логический круг. Он еще не может прекратить движение вперед, не может остановиться в точке отчуждения себя через сохранение сущности себя – "семени", внутреннего основания своего нового, воспроизводимого бытия. Поэтому у Гегеля истина совмещена с объективной версией воспроизводящегося мира (объекта). Но это не значит, что в частной науке возможно воспроизводство полное и самостоятельное. В ней объект включается в отношения с другими объектами, со средой, с целостностью универсума. Поэтому теоретик **в частной науке лишен подлинного круга, но должен осознавать себя как участника совместного со всеми иными науками прохождения универсумального круга** через посредство философской онтологии.

Гегель раскрывает прохождение пути от первоначальных попыток познания к высшему познанию и акцентирует роль мышления "... философия имеет своим исходным пунктом опыт, непосредственное и рассуждающее сознание. Возбужденное опытом как раздражителем, мышление введет себя в дальнейшем так, что поднимается выше естественного, чувственного и рассуждающего сознания в свою собственную, чистую, лишенную примесей стихию и ставит себя сначала в отстраненное, отрицательное отношение к этому своему исходному пункту. Оно сначала находит свое удовлетворение в себе, в идее всеобщей сущности этих явлений... опытные науки со своей стороны служат стимулом к преодолению формы, в которой богатство их содержания предлагается в качестве лишь непосредственного и преднайденного, рядоположенного друг другу и, значит, вообще случайного многообразия и к возведению этого содержания в необходимость. Этот стимул вырывает мышление из указанной всеобщности ... и принуждает его к развитию из самого себя... Если мышление останавливается на всеобщности идей ..., то его справедливо упрекают в формализме... Воспринимая содержание эмпирических наук и снимая свойственную ему форму непосредственности и данности, мышление есть вместе с тем развитие мышления из самого себя. Философия ... сообщает их (эмпирических наук) содержанию существеннейшую форму свободы мышления (ап-

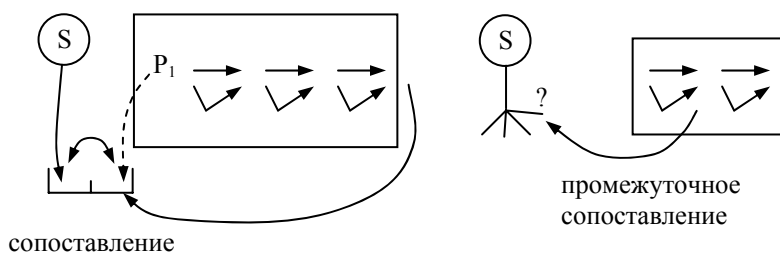

риорную форму) и достоверности, основанную на знании необходимости, которую она ставит на место убедительности предназначенного и опытных факторов, с тем, чтобы факт превратился в изображение и иллюстрацию первоначальной и совершенно самостоятельной деятельности мышления" (1974, с. 96-98, т.1, ЭФН).

**Мышление**, языковое мышление, предполагающее в его развитых формах уровень развитости и сознания, самосознания, **отличается** от чувственных механизмов познания именно тем, что оно не имитационно, а конструктивно. Имитационность в запечатлении и восприятии конечно же дополняется организационностью, "схематизирующей" способностью, трансформирующей материал образов и придающей материалу структурную форму. Однако вторичность и подчиненность схематизации – одно, а **изначальность ее** – совсем другое. Мышление, в силу опоры на языковой механизм, изначально конструктивно и "схемотехнично", как по содержательным результатам, так и по протеканию процессов. Поэтому при "подхватывании" материала восприятий мышление сначала как бы отстраняется и "вспоминает" о своей самостоятельности, конструктивности, формальности. В мышлении строятся конструктивные версии и **до процедуры подтверждения**, успешности ее, **мыслительная конструкция – формальна**. В процедуре подтверждения она **приобретает содержательность**, оставаясь, по своей природе, "формальной" (см. сх. 53).



Схема 53

Сначала **подвержение сомнению содержательности** абстракции, мыслительной конструкции происходит для того, чтобы просто **поискать другую абстракцию** или **соединиться с**

**иной абстракцией**. Это ведет к рассуждениям. Под "давлением" эмпирического материала, при наличии сомнения в содержательности этот процесс становится стихийным. Но затем, **при переходе к ценности "необходимости", "истинности" способ бытия, организации мышления меняется**, становится "философским". Мышление становится и самостоятельным, свободным, и необходимым, познающим, объектным (онтологическим), теоретичным и т.п. Об этом мышлении только и заботится Гегель. Он применяет этот принцип и для исторического процесса философского осмысливания мира, познания мира.

"Возникновение и развитие философии, изложенные в форме внешней истории, изображаются как история этой науки. Эта форма сообщает ступеням развития идеи характер случайной последовательности философских учений и создает видимость того, что между их принципами и разработкой последних существуют одни различия. Но совершает эту работу тысячелетний единый живой дух, мыслящая природа которого состоит в осознании того, что он есть, и, когда последнее стало его предметом, он благодаря этому поднимается на более высокую ступень развития. История философии показывает, что, во-первых, что кажущиеся различными философские учения представляют собою лишь одну философию на различных ступенях ее развития; во-вторых, что особые принципы, каждый из которых лежит в основании одной какой-либо системы, суть лишь отвлечения одного и того же целого. Последнее по времени философское учение есть результат всех предшествующих философских учений и должно, поэтому содержать в себе принципы всех их; поэтому оно, если только оно является философским учением, есть самое развитое, самое богатое и самое конкретное" (1974, с. 98-99, т.1, ЭФН).

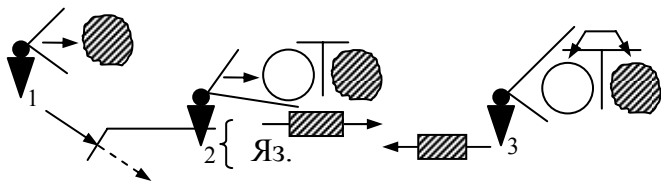
Мы видим, что Гегель отчетливо **различает функцию философии и ее историческое бытие**, исторические натурализации функции. **Функция** типа деятельности, философское замещение всех знаний (и отношений) о мире, универсальное конфигурирование знаний (и отношений) через посредство абстрактного и конкретизирующего мышления, **заставляет иметь один конечный результат**. Но это утверждение надстраивается над историей, тогда как все реальные философы –

участники и исторического процесса. Гегель же использует **развилку логики и истории**, обеспечивающую преодоление субъективности отдельных усилий, усилий конкретного философа. Этим продолжается "традиция" Платона в его учении об идеях и уподоблении им.

Для понимания сущности и функции познания, предопределяющих, с точки зрения гегелевской мысли, механизмы и способы познавания, интересно обратиться к некоторым соображениям о поведении человека, его самореализации. Полученная техника анализа, ее форма переносима на **анализ любых отношений**, в которых всегда есть "место" познанию как **особому самоотношению**. Гегель рассматривает интеллект и волю как предпосылки появления знания, выделяя их из остальных субъективно-механических качеств.

"Интеллект ... есть возможность действия. Предмет есть в себе то, что он есть... Этот интеллект свободен, но его свобода, напротив, лишена того содержания, ценой которого, через потерю которого он как раз и освободил себя. Его движение есть противоположное: он осуществляет себя не путем внутренней восприимчивости, а путем порождения (содержания), и именно такого содержания, в котором он имеет сознание своего делания, то есть сознает себя как полагание содержания или как делание – себя – содержанием ... не как содержание, а как форма, или же само Я не есть основа, всеобщее, на что нанесены определения, различия" (1970, с. 302, т.1, РРЛ).



Схема 54

Познаваемое (или "предмет") содержит в себе то, чем он отличен от иных познаваемых. Он как-то устроен и эта **устроенность** составляет его внутреннее содержание. Познающий, как "интеллект", тоже определенным образом устроен. Но его устроенность такова, что она **подчинена "изъятию" содержательности познаваемого**. Поэтому подлинное бытие познаю-

щего – быть приобретающим содержательность "иного", предмета, познаваемого. Однако, если такая подчиненность не будет обеспечена подвижностью, зависимостью, **"наполняемостью" пустого места**, если устроенность будет противопоставлена наполнению места для содержательности "несвоего", то познание не произойдет и познающий лишится своей особенности (см. сх. 54).

Но познающий только вначале пассивно – активен, что порождает сам способ познавания – **имитационность** или строительство "собой" себя как иного (не себя) или **наполнение собой того, что, по функции, не является собой**. Имитационность вводит именно пассивную активность, активность под воздействием извне (см. сх. 55).

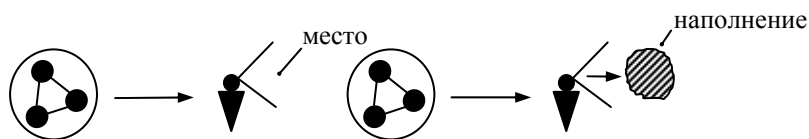

Схема 55

В более развитом виде, познающий **без внешнего воздействия строит образ** (см. сх. 56).

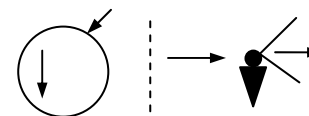
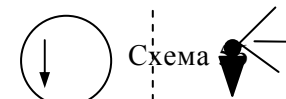

Следовательно, должна быть **внутренняя причина активизации познавательной способности**. В соотношении с внешним демонстрируется "свобода", которая может ограничиваться **неосвобожденностью внутренних причин** активизации в самовыражении. Интеллект рассматривается Гегелем как результат освобождения самих внутренних причин к построению образов, в контексте "истории духа", социализации и окультуривания. **Интеллект превращается в инструмент не самовыражения, а познания или самовыражения в рамках необходимости достижения познаваемости (истинности)**. Интеллект суть возможность действия познающей способно-

сти. Он **не воспринимает, а порождает**, сознавая, что он это делает **в подчинении функции** познания и, вторично, в подчинении ранее фиксированному материалу первичных знаний. Так как познающий (его интеллект) и использует себя, и подчиняет себя внешнему в процессе порождения образа "предмета", то он **порождает "форму" предмета** или пустое себя, которое может превращаться в содержание (см. сх. 57).



Схема 57

Подчиняясь необходимости строить мыслительный образ предмета (объекта), мышление (мыслящий в познании) идет от собственно "пустого", возможности иметь образ к "наполненному" или образу, который, в свою очередь, сам суть не предмет (объект), а сам познающий. Поэтому Гегель приходит к принципу бытия познающего – быть пустым, абстрактным и конкретизирующим, порождающим конкретное (определенность мысли).

Порождение предполагает, что есть **механизм самопроявления познающего**. Гегель называет этот механизм волей. "Волящее волит, то есть оно хочет положить себя, сделать себя предметом. Оно свободно, но эта свобода есть пустота, формальное, дурное... Оно есть всеобщее, цель, оно есть единичное, самость, деятельность, действительность, оно есть середина того и другого, побуждение ... первое (цель) есть основание, второе (деятельная самость) – форма... Какие побуждения имеет Я, это вытекает лишь из содержания его мира ... оно

(воля) и не выставляет наружу такую определенность, в которой его можно было бы постигнуть ... одновременно обращено вовне, или, иначе, есть подлинное сознание, которое, однако, рассматривается здесь как заключенное в Я. Именно воля есть для-себя-бытие, погасившее в себе всякое чуждое, сущее содержание ... она (воля) направлена лишь на самое себя, есть исключенное из себя, цель противостоит самости, единичность – всеобщему ... всеобщее объединено с единичностью через побуждение ... Я положило различие внутри себя, или же знает, что различие – это его различие... Удовлетворенное побуждение есть снятый труд Я, это его предмет, который работает на него. Труд есть постороннее делание-себя-вещью... Вожеление должно все время начинать сначала, оно не приходит к отделению труда от себя. Побуждение же есть единство Я как Я, сделавшегося вещью" (1970, с. 302-306, т.1, РРЛ).

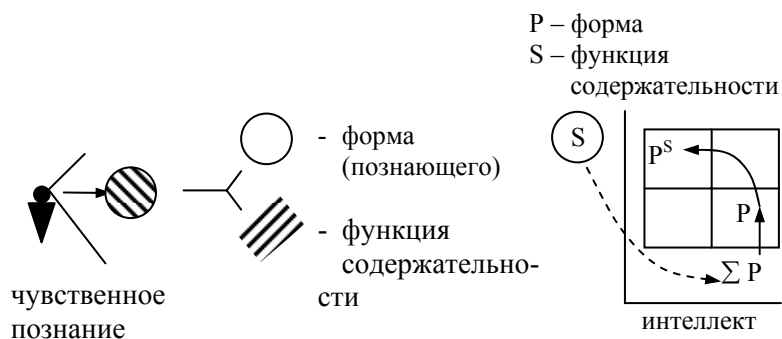
Действительно, **воля опирается на инструментальное использование "тела"**, подчиненность как содержанию способа действия, так и необходимости обуздывать своеволие тела самого по себе и в связи с воздействием условий. **Проявляющий волю**, в пределах рамок нормы, не зависит от капризов естественных обстоятельств и потому свободен. Сама по себе свобода пуста, как пишет Гегель. Она содержательна лишь **относительно нормативных требований**, фиксированной цели. Воля проявляется в **самокоррекциях** (см. сх. 58).



Схема 58.

Именно в коррекции проявляется результат **сопровождающей рефлексии**, принятия решения о дополнительном действии (корректирующем) и выполнения решения. Следовательно, вместе с принятостью решения есть и **фаза побужде-**

**ния к коррекционному действию.** Проявляющий волю подчиняет активизацию поведения построенной цели корректирования, вследствие чего это не просто самопроизвольная активизация, а **самоотношение**, отношение к себе как **держателю цели** и способа действия, носителю целеполагающего процесса и сохраняющему цель. В этом и видно бытие "для-себя", а не "для-иного". Но **охранение** цели и способа **включает и отношение к внешнему, преодоление неприемлемого воздействия** извне. Итак, волевое проявление суть инструментальное использование себя (вообще в деятельности) и в условиях самокорректирования в рамках требований нормы. И это **может быть отчужденным**, вынужденным деятельностно-волевым бытием и **подлинно свободным**, идущим от себя, если нормативное содержание является **основой самопроявления**. Для социализованного, особенно – культурного человека, это и есть **"более подлинное" бытие**.

В связи с инструментальностью поведения, в случае волевого проявления, интересны соображения Гегеля о сущности средства, орудия. "В орудии или в обработанной, сделанной плодородной пашне я владею возможностью, содержанием как содержанием всеобщим. Поэтому орудие, средство, превосходнее цели вожеления, цели единичной, орудие охватывает всякую единичность. Но орудие не имеет еще деятельность в себе самом. Оно есть косная вещь ... нужно еще, чтобы я работал с его помощью. Я поместил хитрость между мной и внешней вещностью, чтобы щадить себя и покрыть ею свою определенность, а его (орудие) изнашивать... Я остаюсь душой этого... я экономлю при этом только количественно... Делание-меня-вещью еще необходимый момент; собственная деятельность побуждения еще не в вещи. Нужно вложить в орудие и собственную деятельность, чтобы сделать его самодеятельным... Пассивность превращается в деятельность... Собственная деятельность природы ... применяется так, чтобы в своем чувственном наличном бытии делать нечто совершенно иное ... их слепое делание становится целесообразным, в противоположность им самим... С самой природой ничего не случается; единичные цели природного бытия становятся неким всеобщим. Здесь побуждение ... представляет природе мучиться, спокойно наблюдает и малым усилием управляет це-

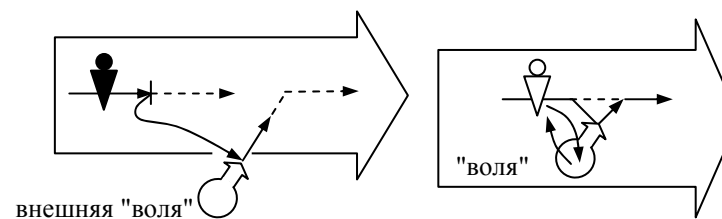
лым: хитрость... Для хитрости дело чести – так ухватить слепую силу, чтобы повернуть последнюю против себя самой, напасть на нее ... действовать против нее... По-настоящему становится хозяином тот, кто достигает того, чтобы другое в своем делании вывернуло наизнанку самое себя. Благодаря хитрости воля стала женской... Воля стала раздвоенной. Один характер есть это напряжение, сила, противопологающая сущее, но сила слепая, не имеющая сознание о природе этого бытия ... идущее напролом... У мужчины вожеление, побуждение; женское же побуждение скорее состоит в том, чтобы быть предметом побуждения, будить побуждение и давать ему удовлетвориться в нем (женском). Другое есть злое, знающее о том, что открыто лежит при свете дня; оно смотрит за тем, как открытое губит само себя... Первое направлено как сущее против сущего, второе же разумным образом направлено как бытие против чего-то такого, с чем оно не считается всерьез... Воля раздвоила себя ... в одном она целиком во всеобщем, в другом – единичном... Крайние термины должны положить себя воедино, знание последнего – перейти в познание" (1970, с.307-309, т. 1, РРЛ).

Итак, **"орудие" обработанный материал и в него внесена "всеобщность"**, содержательность которой заключена в цели (и способе достижения цели). Поэтому "невсеобщность" вожеления противостоит орудию и его агенту, деятелю. Орудие **применимо ко многим** (всем) единичностям. Но орудие само по себе не деятельно. Оно лишь **предназначено для деятельности**, если в ней фиксируется цель и способ. До этого в орудии **участие** в деятельности только предполагается, **потенциально**. Тем самым, всеобщее орудия – разъединяет с конкретной ситуацией, но не с той, где **введена нормативная рамка** деятельности. Гегель помещает средство, орудие **"между"** преобразуемым и преобразующим деятелем. Орудие вводится **вместо деятеля**, но для реализации его замысла, его цели и для сохранения его сил. Трансформироваться в отношениях с преобразуемым материалом предоставляется орудию. Но это **бытие у средства не собственное** и его изменимость допустима лишь в пределах интересов деятеля. Но деятель должен быть активным и **передавать свою активность средству**, "побуждать" его к воздействию на преобразуемое. В то

же время орудие должно быть "самодеятельным", брать на себя основную нагрузку в преобразовательном воздействии. Гегель подчеркивает, что "природное" не устраняется, но **используется**. Оно как бы **делает иное**, чем то, к чему предназначено. В этом **иномытии** природного, исходного, естественного и состоит главное для орудия. Оно целесообразно существует, а не "самовыражается". Деятель **смотрит, следит за "мучением" природного** и малыми усилиями достигает многого. Благодаря "хитрости" деятеля природа **воздействует на себя и против "себя"** (см. сх. 59).



Схема 59.

Тем самым, воля имеет две стороны. Одна связана с прямым воздействием (мужское начало) и с "хитростью" замысла деятеля, подчиняющего это воздействие "иного" своим замыслам (женское начало). В первом проявляется непосредственность воздействия (единичность), а во втором — опосредованность, предназначенность усилия (для всеобщего). **Средству** отдается быть предназначенным, **бытием для иного**, а не для себя.

В рациональном познании, в отличие от чувственного, **человек превращает себя в средство** достижения познавательной цели. Это не простая подчиненность "грубой силе" **воздействия объекта** познания (чувственная имитация), а **использование себя для преобразования** чувственных образов и отхода от неистинности, случайности первичного образа.

Само по себе рациональное познание является следствием **образования, культурного воздействия**, присвоения средств культурного мышления и познания и других форм бытия чело-

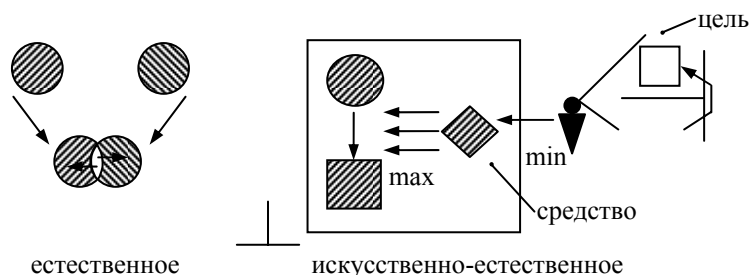
века в обществе. За счет образования человек преодолевает произвол познавательных усилий и **становится "на точку зрения" самого объекта**.

"В теоретическое образование входит кроме многообразия и определенности знаний, а также всеобщности точек зрения, позволяющих судить о вещах, умение воспринимать объекты в их свободной самостоятельности, без субъективного интереса... Благодаря многообразию знаний самих по себе человек поднимается от знания незначительных вещей ... ко всеобщему знанию... Выходя за пределы того, что он знает и испытывает непосредственно, человек узнает, что существуют также другие, и притом лучшие, способы вести себя... Этим он отделяет себя от себя самого и приходит к различению существенного и несущественного... К образованности относится умение судить об отношениях и предметах действительности, именно для этого и нужно знать, что от чего зависит, что такое природа и цель как вещи, так и отношения друг к другу. Эти аспекты открываются человеку не непосредственно через созерцание, благодаря размышлению как о цели и сущности, так и средствах, насколько они действительны или недействительны ... только знание всеобщих аспектов направляет человека на то, что нужно рассматривать главным образом... Знание всеобщих аспектов уже и есть главное самой этой вещи... В образование входит умение воспринимать объективное в его свободе ... чтобы в предмете я искал не свой собственный субъект, а рассматривал бы и трактовал предметы так, как они существуют сами по себе... Такой бескорыстный интерес важен в изучении наук, если культивировать их ради них самих" (1971, с. 62-63, т.2, РРЛ).

Гегель подчеркивает, что умение выйти за свои интересы, **подчинить себя** познанию, **сделать себя средством достижения познавательных целей** — следствие специального (теоретического) образования. Обобщение, выход к всеобщему связан с преодолением случайности созерцательного познания. **Всеобщее** (абстракции), умение ими пользоваться и создание эффекта **восстановления** в мышлении "**свободной самостоятельности**" объекта соединены в образованном мышлении. Гегель подчеркивает не просто "самостоятельность бытия" объектов в познающем мышлении, но и **причино-**

**следственные линии бытия** как раскрытие бытия объекта в его окружении, его предназначенности (цели) и т.п. При этом **всеобщее и "главное" соотносимы** в достижении правильного мышления, так как **существенное** в созерцании не обнаруживается. Для этого нужны абстракции как средства мысли.

Созерцательное знание и познание и различие между ним и рациональным и разумным познанием и знанием Гегель характеризует еще следующим образом. "Наше обычное знание представляет себе лишь предмет, который он знает, но в то же время не представляет себе себя, т.е. самого знания. Целое же, которое налицо в знании, это не только предмет, но и Я, которое знает, а также взаимоотношение между мной и предметом – сознание... Возможно представление, что они (вещи и их определения) существуют вне сознания сами по себе и даются сознанию просто как нечто чуждое и готовое. С другой же стороны, поскольку для знания настолько же существенно и сознание, становится возможным также и представление, что сознание само создает себе этот свой мир и само своими действиями и своей деятельностью целиком либо отчасти производит или модифицирует определения этого мира. Первый способ представления называется реализмом, второй – идеализмом" (1971, с. 79-80, т.2, РРЛ).

В созерцании **предметность (объектность) знания осознается в первую очередь**. То, что знание строится познающим, что от него зависит результат познавательных усилий, от его способов познания – остается за пределами осознанности. **Рефлексия** познавательного механизма, **познающего, его способностей** возникает позднее, когда применение непрямых (социокультурных) средств (например, знаковых средств с закрепленными за ними абстрактными определениями, значениями) заставляет познающего **подстраиваться под них**, становится "средствами" правильного применения "этих" средств, а затем, в случае затруднений, рефлексировать свои трансформации. **Сознание** предстает как механизм совмещения и соотнесения содержания и формы результатов созерцания и познавательной способности, предметностью и структурой знания.

Однако участие познающего, как указано выше, должно выйти за пределы познавательного инстинкта, познающей са-

морализации и т.п. **Соответствие между результатом** познавательного проявления познающего и **функцией познания** требует соответствующих трансформаций первичных образов и механизмов их порождения. Поэтому строится иной тип знания (понятие). "В идее познания ищут понятие, и оно должно соответствовать предмету... Необходимо отличать чистую мысль от реальности, тем не менее реальность, если понимать под ней истинную действительность, присуща также и мысли. Если же под реальностью понимается только чувственное, внешнее наличное бытие, то мысль имеет даже гораздо более высокую реальность" (1971, с. 146, 91, т.1 РРЛ). Подобное противопоставление чувственного и мыслительного, различие механизмов познания и их результатов комментируется еще и так. "Возвышение над чувственным и конечным является ... опосредствованием этого знания, но лишь постольку, поскольку, исходя из чувственного и конечного, вместе с тем отказываются от всего подобного и познают его в ничтожности. Лишь такое знание об абсолютном само является как абсолютным, так и непосредственным знанием. Его позитивной основой не может быть что-то конечное и его нельзя опосредствовать (как доказательством) чем-либо таким, что не есть оно само" (1971, с. 76, т.2 РРЛ). **Отказ от результатов чувственной имитации** воздействия извне **предопределен опознанием скрытости** за результатом имитации того, что **существенно** и является подлинной причиной проявлений, фиксируемых непосредственно. Мышление и становится механизмом достижения этого существенного и скрытого, оно строит иначе, чем имитационно, строит, исходя "из самого себя". Его самополагание осуществляется путем использования абстракций, языковых средств.

Гегель подчеркивал связанность чистомыслительного конструирования с практической значимостью знания. "Первое (теоретическое) содержит всеобщность без определенности, второе (практичность) – единичность без всеобщности. Постигающее в понятиях познание представляет собою средний член, в котором всеобщность не остается неким посторонним во мне, противоположным единичности предметов, а, относясь отрицательно к вещам и ассимилируя их в себе, оно находит в них и единичность и дает вещам волю, предоставляет им

свободно определяться в самих себе. Постигающее в понятиях познание есть, таким образом, единство теоретического и практического отношения ... сообщает частным определениям устойчивое существование" (1975, с. 23, т.2).

Созерцание отражает единичное, воздействие, в котором только часть воздействующего относима к проявлениям объекта. "Теоретическое" познание опирается на **введение абстракций**, замещающих и отходящих от образа созерцательного типа. Но внешнее воздействие доносит до познающего то, что происходит, "практическое". Поэтому **сначала абстрактность** предиката мысли **противостоит конкретности** и единичности и "практичности" субъекта мысли. Но формальная теоретичность нуждается в проверке на ее содержательность, на соотнесенность с практичностью субъекта мысли. В понятии осуществляется "ассимиляция" материала созерцаний при сохранении "отрицательного отношения" к самим вещам. Это осуществляется не только и не столько за счет установления "равенства" субъекта и предиката познающей мысли. Оно осуществляется за счет "переработки" материала, введения в предикат особой жизни мысли как объекта, **за счет внесения в нее объектной каузальности**. Это и позволяет рассматривать содержание предиката как "единичность", **давать объектному содержанию "волю"**. При этом сам познающий в этом мышлении является зависимым, **подчиненным объектно-каузальной динамике**. Соотнесение с субъектом мысли осуществляется привлечением именно свободным бытием объектной каузальности.

Отождествление с объектом оставляет в тени **различие между познаваемым и познающим, между познающим и его знанием** как результатом познавания. Размышляя о знании о боге, Гегель говорит следующее: "Знание есть отношение в самом себе, опосредствованное либо другим, либо в себе ... поскольку в нем устанавливается отношение между мной и предметом, богом, который есть другое. Я и бог различны; если бы оба были одно, то мы имели бы отношение непосредственное, отношение без опосредствования, единство, лишненное отношения, т.е. неразличное единство ... но поскольку они все-таки соотнесены друг с другом и в самом своем различии обладают тождеством, то само это тождество отлично от

их различности... Они различны, их единство не есть они сами; то, в чем они составляют одно, есть то, в чем они различны ... опосредствование совершается в чем-то третьем по отношению к различным сторонам. Обе стороны различны, и существует единство, в котором они посредством третьего положены в одном; это и есть умозаключение" (1976, с. 334-335, т.1 ФР).

Мы видим, что **знание суть результат отношений** между познаваемым и познающим. Но **это и самоотношение познающего**, так как он не просто самовыражается, а **подчиняет самовыражение особенностям** внешнего воздействия и, через них, объекта. Объект "исчезает" в самовыражении познающего, так как это его бытие (познающего), и он (познающий) не тождественен познаваемому как внешнему. Но соотнесение, направленное на познание, ведет **к отождествлению** результата подчиненного самовыражения с тем, что отражается в познании. Это тождество является предпосылкой рассмотрения знания как знания об объекте. Поэтому в знании **преодолевается противоположность** и различие объекта и субъекта познания, но как условное преодоление, **не натуральное**, а функциональное. "Третье" или знание несет в себе признаки и объекта, и субъекта. Субъект, в отождествлении, должен осуществить функциональное самоотстранение, самоотношение, чтобы стать "объектом". Тут мы и возвращаемся к объектности знания, **к возможности объектно-каузального "видения"** реальности. Для того чтобы условность отождествления снизить и устранить, необходимы **усилия в доказательстве возможности отождествления** (см. сх 60).

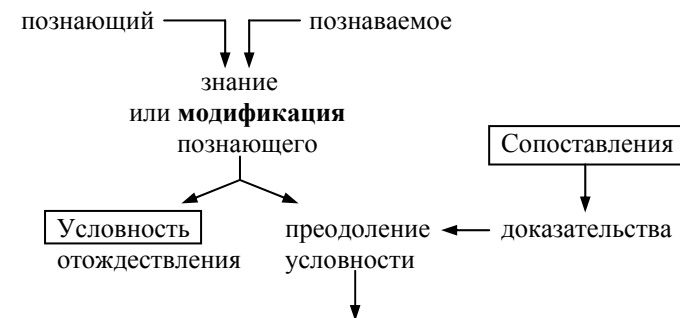



Схема 60.

**Сопоставление** в чувственном познании происходит неосознанно, а в рациональном познании, в мышлении – осознано и **контролируемо рефлексией самого познавательного-мыслительного процесса** и, в конце концов, субъекта и предиката мысли.

Тем самым, в отличие от "объект-объектных" отношений, где самоотношение каждого объекта не обладает определенностью, не имеет механизм, позволяющий **рассматривать самоотношение как инструмент реализации внешней функции** (познавательной) в "объект-субъектных" и в "субъект-субъектных" отношениях субъекты **обладают** таким **механизмом и по мере его развитости меняется и характер познания** и тип знания (см. сх. 61).

Субъект в своем познавательном проявлении строит образ, **содержание** которого, через этап его отождествления с объектом, он **"рассматривает"** как объект. Но это условность, которая **включает в себя веру в то, что он "видит объект"**. Соотноше-

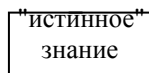

Схема 61.

ние веры и познанность, объективность знания можно анализировать, учитывая следующие мысли Гегеля. **Без веры условность знания не позволяла бы спокойно пользоваться знанием** в деятельности.

"Вера принадлежит практическому отношению, его субъективной стороне, знающему, поскольку в ней самосознание не только теоретически знает свой предмет, но и уверено в нем ... в объективно сущем и единственно истинном, и тем самым снимает в этой вере свое для-себя-бытие... Это отношение в аспекте различия между предметом и субъектом содержит опосредствование – но в себе самом – ибо в вере внешнее опосредствование и все его особенные формы уже исчезли. Это опосредствование принадлежит природе духа в себе и для себя и есть субстанциальное единство духа с самим собой ... самосознание, поскольку оно знает об истинном содержании, будучи свободным, отказавшись от всего своеобразия своего особенного содержания... В этой свободной, абсолютной уверенности в себе заключена и уверенность самосознания в истине... Этот предмет как сущность есть абсолютный предмет, и вместе с тем он – не чуждый ... сознанию предмет, но он есть его в-себе-бытие, его сущность, ибо будучи абсолютно достоверным, он должен быть тождественным этой уверенности... Это содержание и есть в-себе самосознания, и это определение ... содержит предметность для самосознания или составляет сторону его сознания... В преисполненном верой благоговении индивидуум забывает о себе, он наполнен своим предметом, он отказывается от своего сердца и не сохраняет себя непосредственным... В благоговении субъект сохраняет себя не в своей особенности, но лишь в своем движении в предмете и только как этот движущийся дух" (1976, с. 372-373, т.1 ФР).

В простейших познавательных процессах существуют прототипы самых сложных форм **сочетания** собственно **познавательно-"информационных"** и **познавательно-мотивационных сторон** единого процесса построения и перестройки образов объекта. С одной стороны, **имитационная фаза** ощущения воспроизводит, в пределах сохранения чувствительности, характер внешнего воздействия. Затем происходит организация "следов" воздействия или тех проявлений механизма чувственного познания, которые являются материалом для строительства устойчивого предметного образа. **Организационно-структурирующая фаза** зависит, как и сама имитационная фаза, от внутреннего состояния, **от состояния и динамики потребностей**. Если потребность не "поддерживает" процессы – они замирают. В этом и состоит исходное начало жизнедеятельности, в отличие от деятельности. В самой фазе органи-

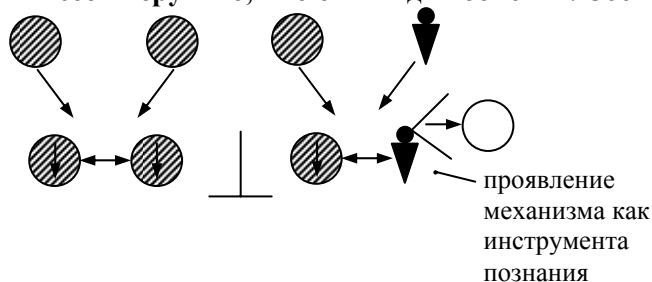

зации следов различаются типовые "операции" расчленения, отбора и структурирования или интегрирования, соединения значимых частей (см. сх. 62).



Схема 62

Так как образ, структурный и "предикатный" (через отождествление с объектом), а поэтому постоянный, используется затем в построении поведения в реальных условиях, то при "неистинности" образа, по его содержанию, его конструкции приходится менять. На этом возникает затем в мышлении, **проблематизация** как особая процедура. Фаза (и операции), когда **структура отождествляется с объектом**, интенционально или направленностью "духа", должна быть мотивационно поддержана. Это и **ведет к вере**. В мышлении, благодаря осознанности разделения первичных и вторичных, опосредованных языковыми значениями, понятиями, образов, сопоставление и **принятия "вероятельного решения"** происходит иначе, но в рамках той же функционально-субъективной необходимости. Вместе с утверждением уверенности в "истинности" содержания образа, в соответствии познавательной функции **устраняется необходимость конструирования**, работы познавательного механизма в целом, его функционирования "в-себе и для-себя". С другой стороны, прекращается функционирование механизма и "для-иного", так как **"иное" уже воссоздано в образе**. Именно оно, "иное", рассмотренное как результат вероятельного подтверждения истинности образа по его содержанию затем **подчиняет бытие всего субъекта**, если субъект входит в то бытие, которое соответствует содержанию образа. И самосознание, как пишет Гегель, "отказывается от своего своеобразия". Чтобы оно "вспомнило опять свое своеобразие, нужна иная мотивация, иные потребности – практического, а не "теоретического" типа. **Отчужденное отношение к объектному содержанию преодолевается**, когда субъект осознает, что именно он

верует, уверен, что образ, по своему содержанию, истинен. Вот дополнительные разъяснения Гегеля.

"Назначение культа заключается в том, чтобы я слился с богом в себе самом, знал бы себя в боге как в своей истине и бога в себе, - это и есть конкретное единство. Для нашего рассмотрения теоретическое сознание тоже конкретно, однако только в себе; для того чтобы оно стало конкретным и для субъекта, необходимо его практическое воплощение... В нем (культе) участвует чувство, в нем принимает участие я, моя особенная личность... В культе содержится, прежде всего субъективное самосознание, которое субъективно пока только формально, ибо самосознание, знающее об абсолютном содержании, - уже свободно... Оно знает о своей сущности и знает, что это есть его сущность, об этом оно свидетельствует предмету; это свидетельство есть порождение абсолютного духа, который также только в этом создает себя в качестве абсолютного духа. В качестве знания самосознание имеет предмет, в качестве сущности оно – абсолютный предмет, а таковой может быть для самосознания, поскольку оно свободно, только свидетельством духа. Дух познается лишь самосознанием в его свободе; следовательно, поскольку это знание свободно, налицо единство самосознания, ... единичность просто снимается, вернее, определяется как всеобщее по отношению к единичному, в результате чего это последнее есть теперь лишь в качестве видимости. "Я, это эмпирическое существование, от которого сущность еще отлична, есть нечто лишенное сущности" (1976, с. 379-380, т.1 ФР).

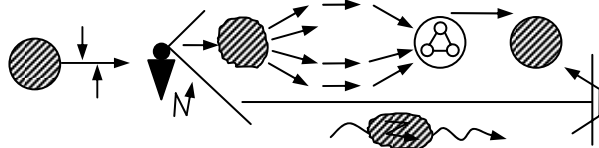
Мы видим, что Гегель разделяет отчужденное подчинение содержанию знания ("теоретическое" отношение) и **неотчужденное**. Во втором случае устанавливается самоотношение, где одна сторона – содержание объектного типа, а вторая – **самосознание себя как того, кто вырабатывает отношение к "объ-**



Схема 63

екту". Принимая этот объект, как у Гегеля в этом фрагменте – к богу, субъект сливается с ним "практически" (внутри себя и вне себя, в культовом ритуале). В самосознании истинное (абсолютное и т.п.) содержание, обладающее, в силу абсолютности, свободой, превращает и самосознание подчиняющееся этому содержанию, в свободное. Здесь как бы самая сложная сторона учения о знании, так как если знание преодолевает случайность и превращается в истинное, то и отношение субъекта должно стать столь же неслучайным, подлинным. В то же время, так как это лишь субъективный аналог внешнего объекта, то субъект начинает превращать себя в живущего как создатель внешнего объекта, реальности в целом. Он превращает себя в "абсолютного духа". Но это "абсолютное бытие" субъекта носит "теоретический характер", пока он не вынесет такое бытие вовне и не уподобится реальному создателю. Субъект приобретает всеобщее свободного создателя в той степени, насколько он преодолевает свою единичность (см. сх. 63).

Сначала образы внешнего и внутреннего "естественны", единичны, конкретны, ситуационны. И познавательное ("теоретическое") и преобразовательно-потребительское ("практическое") отношения к реальности стихийны и конкретны, зависят от совмещения суммы внешних и внутренних качеств. Акценты в обоих типах отношений – прежде всего на содержании, а не на способе появления содержания отражательного или "практического" образа. Сознание и самосознание не выделены из единности психического механизма. Затем, по мере прохождения пути в образовании и в культуре, оба типа образов изменяются параллельно с изменением самого субъекта в целом. Содержания и в познавательном, и в "практическом" (потребностно-мотивационном) образах абстрагируются, приобретают существенность, деиндивидуализируются, перестают быть случайными, ситуативными, становятся осознанными и самоосознанными. Рефлексия сопровождает все основные процессы сопоставлений образов и вовлечения поведенческих механизмов. Абстракции превращают Е-механизмы в инструменты, подчиненные особенностям абстракций (мыслительных – теории, понятия, категории; оценочных –

идеалы, ценности), а сами абстракции имеют источником культуру и овладение культурой в образовании. Освобождение от Е-принципов бытия означает вхождение и подчиненность требованиям И-принципов бытия. Однако если И-требования ("надестественные") сами базируются на истинном познании, то "искусственное" для отдельного субъекта становится подлинно естественным или соответствующим истине бытия, сущности самой по себе, целостности того, в чем существует субъект. Этим преодолевается субъективная форма свободы, формальность освобождения от Е-форм бытия (см. сх. 64).

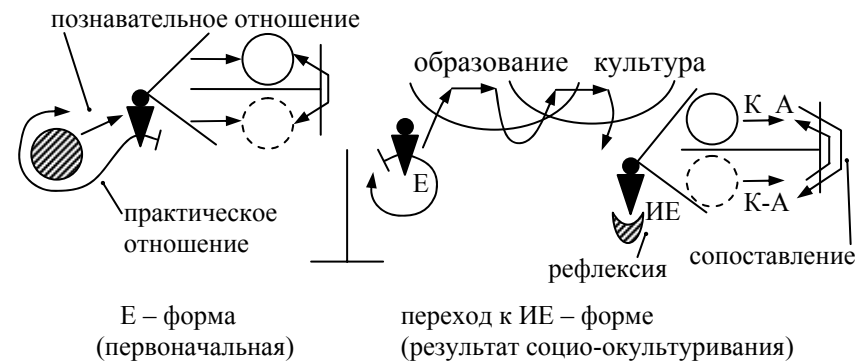
Итак, "истинные" формы познания, при их интеграции в целое бытия, в целостность психических механизмов, что невозможно без рефлексивного обеспечения, приводят к "истинному" поведению и в познании, и в преобразовательно-потребительском бытии.



Схема 64

Между внешней проявленностью внутреннего и внешней организацией внутреннего под требования внешнего критерия (и "истины") отношения таковы, что вместе с адаптацией под критерии абстрактного типа самопроявления внутреннего становятся несущими в себе содержание этих абстракций. "Внешний дух" (культуры - мышления, рефлексии, взаимодействия и т.п.) становится "внутренним духом", абсолютность внешнего – внутренней абсолютностью. Доверие к истинному знанию вначале является случайным и нестабильным, а через преобразование способности к оценке и внесение туда

всеобщности и сущности, "истины", это **доверие превращается в сознательно-самосознательное, подлинное**, соответствующее внешней истинности. Полное подчинение истине ведет к подлинной, неслучайной свободе от стихийности психического механизма. Субъект **верит, сознавая и самосознавая себя как стремящегося верить в истинное**. Подлинное знание опирается на сознательную веру (доверие) в конструкцию содержания и готовность входить в объектное содержание без сомнений. Это выступает как **выполнение "долга"** перед познавательной функцией. Однако **переход к практическому действию возвращает к локализации** того, что требует учета и уходу от истинности, так как конкретное бытие всегда локализовано и "неистинно". **Мера сохранности "истины"** в практическом действии, воплощения объема "истины", всегда исторически конкретна. Субъекту остается лишь максимально учесть то в полноте истины, владеемой им, которое ситуационно значимо. **Учет знания разделяется** на актуальное и потенциальное. Потенциально следует учесть "все", а актуально – "часть всего", без которой обойтись нельзя. Мышление в рефлексии и является механизмом, определяющим соотношение этих сторон знания в процессе учета.

**В реальном процессе познания "истина" остается функциональным требованием к результату** познания. Исторически мы "познаем" неистинно. По механизму познания мы должны быть уверены, что достигнутый результат приближается к соответствию функциональному требованию. Поэтому уверенность и вера всегда относительны. Вот дополнительные рассуждения Гегеля.

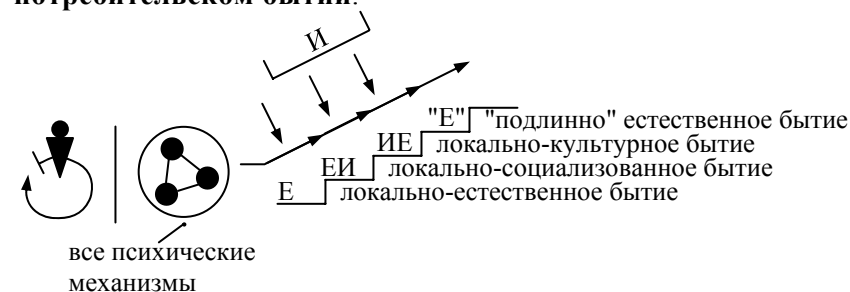
"Что значит "знать"? Знание следует отличать от познания. У нас есть выражение: "быть уверенным", и эту уверенность мы противопоставляем истине. "Знать" выражает субъективную форму, в которой нечто существует для меня, в моем сознании, и тем самым получает определение сущего. "Знать" ... означает, что предмет есть другое и что его бытие связано с моим бытием. Я могу также знать, что он есть на основании непосредственного созерцания или в результате рефлексии, однако если я говорю: я это знаю, то я знаю лишь его бытие ... я знаю и о его конкретных определениях, об их свойствах; но и о них – только то, что они существуют ... знание заключается

лишь в знании того, что содержание есть. Следовательно, знание есть абстрактное, непосредственное отношение, тогда как выражение "истина" возвращает нас к отделению друг от друга уверенности и объективности и к опосредствованию обеих. О познании мы говорим тогда, когда мы знаем о всеобщем и вместе с тем постигаем его в его особенных определениях и в качестве некой связи. Мы познаем природу, дух, но не этот дом, не этот индивидуум; первое – всеобщее, второе – особенное, и богатство содержания этого всеобщего мы познаем в необходимом отношении его определений друг к другу. При более пристальном рассмотрении это знание есть сознание, но сознание совершенно абстрактное, т.е. абстрактная деятельность "я", тогда как сознание содержит уже дальнейшие определения содержания и различает их от себя в качестве предмета. Знание заключается только в том, что какое бы то ни было содержание есть; тем самым знание, абстрактное отношение "я" к предмету независимо от содержания этого предмета ... непосредственное знание – не что иное, как мышление, взятое совершенно абстрактно. Мышление есть тождественная с собою деятельность "я" ... мышление есть такой процесс, предмет которого имеет также определение некоего абстрактного, есть деятельность всеобщего... Мышление поистине завершено лишь в качестве опосредствующего движения, в ходе которого оно отправляется от другого, проходит через него и в этом движении превращает его во всеобщее" (1976, с. 296-297, т.1 ФР).

Гегель говорит, что при рассмотрении знания нужно иметь в виду **субъективную уверенность** в существовании того, что является иным для познающего и связанным с ним. Следовательно, уверенность идет от **самоотношения** и утверждение о бытии **строится познающим**. А "истина" преодолевает случайность субъективной уверенности. Внешнее отношение к бытию, идущее от субъекта, сводит содержательность лишь к "пустому" определению – "оно существует". Когда учитывается и внутреннее бытие (**объективность**), то осознается различие между субъективностью утверждений и наличностью того, о чем ведется речь. Следовательно, необходимо эти **"пустые" абстракции соединять** и соединять неслучайно. **Соединение происходит в сознании** активностью "я". Это "я" **соединяет**

**абстракции как предметы**, это его самоотношение, так как и абстракции – его продукт самополагания. "Я" – мыслит в оперировании абстракциями как своими порождениями. То есть, если предикаты языка "складываются" в текст, в предикативную конструкцию, то **мыслитель, владеющий языком**, или это мыслительное "я", могущее подчиняться бытию языка, а не осуществлять произвол самовыражения, этот мыслитель оперирование абстракциями (предикатами) **превращает в содержательные конструкции**, в содержание текста. Предикаты или абстракции (всеобщее) не сводятся к субъектам мысли (особенное) и потому **знание – всегда абстрактно в мышлении**. Гегель говорит, что мы познаем "всеобщее", а мышление – деятельность "я" в мире тождественности.

При такой постановке уверенность и вера имеет своим содержанием всеобщее, так как **только оно и доступно** сознающему и самосознающему мыслителю. Как эти абстракции превращаются в мыслительно-конкретное, об этом шла речь при обсуждении метода.

Зависимость знания от познающего выражена Гегелем следующим образом. "Утверждение, что знание находится непосредственно во мне, полностью исключает внешний авторитет и аргументы, привнесенные извне; то, что имеет значение для меня, должно найти подтверждение в моем духе, для того, чтобы я уверовал, необходимо свидетельство моего духа. Оно может прийти и извне, но то обстоятельство, что начало приходит извне, не важно, значение оно может обрести лишь в основе всего истинного – в свидетельстве духа. Этот принцип не что иное, как простой принцип самого философского познания" (1976, с. 238, т.1 ФР). **Внутреннее бытие знания**, зависимость от внутреннего механизма и внешнего проявления механизма – вот на чем ставит акцент Гегель, сохраняя линию Беркли, Канта и др. Лишь механизм "духа" может остановить процесс, "считая", что уже есть достаточное соответствие познавательной функции. Поэтому и **сознание, самосознание** познающего являются важнейшими **условиями создания феномена ответственности** за уверенность в познании, а не сами досознаваемые механизмы и не внешнее воздействие. В отличие от эмпиризма и нерелексивности "дофилософского" (научного) познания, которое акцентирует внимание на внеш-

нем, здесь, в "идеализме" или подлинной философии **основное внимание уделяется внутренним** механизмам. Однако они включены в познание и создается как бы проблема истинности, так как уверенность должна быть не во внутреннем, а во внешнем. Формализм уверенности преодолевается за счет познавательного метода мышления, о чем уже шла речь. "... непосредственное знание есть столь же одностороннее, как и опосредствованное. Истина есть их единство" (1976, с. 250, т.1 ФР). **Односторонность акцента на восприятие и имитацию внешнего воздействия внутренними средствами и на самовыражение этих средств** должны быть преодолены. Одно дает "содержательность" знания, а другое – его "форму" и в форме, в силу абстрактности ее, заключена чистота самого мышления и его объектной неслучайности. Тайна такого синтеза и составляет основу всего учения Гегеля, его учения о духе.

Гегель подчеркивает **основополагающую роль мышления** как особого механизма духа, **могущего конструировать "истину"**. "Знание есть мышление, а оно есть всеобщее и содержит определение абстрактно-всеобщего, непосредственного бытия, в этом смысл непосредственного знания... Полагать, что непосредственное знание находится вне мышления, - лишь проявление глубочайшего невежества" (1976, с. 299, т.1 ФР). Тем самым, непосредственность знания обращена не к видимости эмпирических фиксаций, а к сущности, усматриваемой мышлением. "У нас есть чувства – они непосредственны, есть созерцание – оно являет себя в форме непосредственности. Однако, как только мы переходим к мыслительным определениям, мы уже не можем останавливаться на том, что кому-либо кажется, нас интересует, обстоит ли дело действительно таким образом... Если мы рассматриваем созерцание ... и есть нечто другое, объект... В ощущениях я опосредствован только объектом, определенностью моего ощущения. Оно всегда есть содержание. Знание – нечто совсем простое, но я должен знать что-то; если же "я" – только знание, то я не знаю ничего ... если же знание действительно, то в нем обязательно присутствуют познающее и познаваемое, отношение и опосредствование" (1976, с. 332, т.1 ФР). Гегель говорит, что **мышление обеспечивает преодоление "кажмости" объекта**. Но для этого оно должно преодолеть свое самовыражение и форма-

лизм. Мышление само определяет содержание, а не манипулирует результатами восприятия и ощущения. Этим мышление несет в себе свойства порождающего духа. Подобные мысли Гегель дает на примере анализа познания бога.

"Здесь определенность не эмпирическая..., а нечто чистое, всеобщее, самому себе равное... Это единство в качестве определяющего себя имеет содержание ... нечто им определенное, есть всеобщее содержание ... это всеобщее есть посредством самоопределения духа, определено духом и есть для духа, составляет ту сторону, в соотношении с которой оно есть истина" (1977, с. 9, т.2, ФР). В подобном размышлении сплетаются две стороны. С одной стороны, **мышление опирается на языковые средства**, обладающие всеобщностью (обобщенные значения терминов). Мышление предполагает оперирование знаками и значениями. И это конструкторская свобода в пределах правил языка. Но, с другой стороны, в мышлении **включено сознание и самосознание, воля, влагающая самого субъекта с его сознавательностью и самосознавательностью в оживление формальных конструкций**. Именно здесь вносится то содержание, которое принимается за истинное и объектное. Средства мысли лишь **приподнимают исходную способность объективации** до своего уровня и этим порождают **более высокий тип объективации**. Он вносит объектное содержание в отчужденные, языковые значения. И тогда в мышлении обнаруживается сущностный мир.

**Дух так устроен**, как отмечает Гегель, что ему **присуща потребность в познании истины**. "Самая серьезная потребность есть потребность познания истины. Эта потребность, которая составляет отличие духовной природы от природы лишь чувствующей и наслаждающейся, образует поэтому глубочайшую сущность духа" (1974, с. 81, т.1 ЭФН). **Пассивность имитационности**, адаптационности восприятия к объекту не присуща "духу". В мышлении же дух самотворящ и это **дополняется осознанным**, через рефлексию, **отношением** к любой из функций, реализуемой субъектом. В познании отношение сосредоточено **на преодолении случайности** отражения, а в действии – на преодолении случайности в достижении результата и в построении цели. "Антислучайность" – внутренняя природа духа и потому он в порождаемости, а не в имита-

ционной адаптируемости, находит первое основание неслучайности, независимости от внешнего. А затем он должен **преодолеть случайность зависимости от внутреннего**.

"Размышление, поскольку оно направлено на то, чтобы удовлетворить потребность (необходимости), есть философское мышление..., спекулятивное мышление ... оно имеет формы, свойственные ему одному, которые все сводятся к форме понятия... Она (спекулятивная наука) не отбрасывает в сторону эмпирического содержания ... пользуется им и делает его своим собственным содержанием, она признает всеобщее, законы и т.п., но она вводит в эти категории другие категории... Спекулятивная логика содержит в себе предшествующую логику и метафизику, сохраняет те же самые формы мысли, законы и предметы, но вместе с тем развивает их дальше и преобразовывает их с помощью новых категорий... Одно из основных положений критической философии состоит в том, что, прежде чем приступить к познанию бога, сущности вещей и т.д., должно подвергнуть исследованию саму способность познания, чтобы убедиться, может ли она нам дать познание этих предметов, следует-де познакомиться с инструментом раньше, чем предпринимать работу, которая должна быть выполнена посредством него; если этот инструмент неудовлетворителен, то будет напрасен затраченный труд. Эта мысль казалась такой убедительной, что вызвала величайшее восхищение и всеобщее согласие, так что познание, отвлекшись от своего интереса к предметам и перестав заниматься ими, обратилось к самому себе, к формальной стороне. Однако ... исследование познания возможно только в процессе познания" (1974, с. 93-95, т.1 ЭФН).

Мы видим, что спекулятивное мышление **не устраняет предшествующие формы**. Оно разрешает те проблемы, которые не преодолеваются этими предшествующим формами. Оно **вносит необходимость** в содержание знания и **в ход мышления**, в его инструментальное (категориальное) обеспечение. В том числе оно опирается на реализацию познавательной функции новыми способами и средствами, на познание способности к познанию. **Новые проблемы требуют и новых способностей**, нового вовлечения старых способностей и механизмов психики.

Соотнесенность функции (познание "истины") и способностей познающего комментируется и так. "Предметом нашей науки ... является истина... Если дух и душа человека еще здоровы, то у него при звуках этого слова должна выше вздыматься грудь ... тот час же возникает "но": доступно ли нам познание истины? Кажется, что есть какое-то несоответствие между ограниченным человеком и сущей в себе и для себя истиной... Впрочем, вопрос, как могу я, жалкий земной червь, познать истину, отошел в прошлое; его место заняли гордыня и самомнение ... удерживают от изучения и познания истины не скромность, а уверенность в безусловном обладании ею... Познанию истины противится также робость" (1974, с. 108-109, т.1, ЭФН). "Истина" требует **усилий мысли, преодоления первичной очевидности и страха перед бесконечностью** процесса познания. Она требует **нахождения** познающим своего места в линии изменения знаний и меры новизны в приближении к "истине" (см. сх. 65).



Схема 65

Входящий должен быть **осторожен** в своем самовыражении и рефлексивно осознавать меру правильности бытия в познании, соответствия ходу приближения к "истине". Но он должен быть и **решительным**, чтобы трудности познания не испугали его. Самое главное, **отделять свое "частное" бытие**

от хода развития познания и знания, **уметь вписаться в этот ход**.

Сам познавательный процесс включает в себя **усилия по изытанию результатов "предшественников" и внесению новизны**, шага преобразования заблуждения, неверной версии в более верную, более соответствующую функции познания.

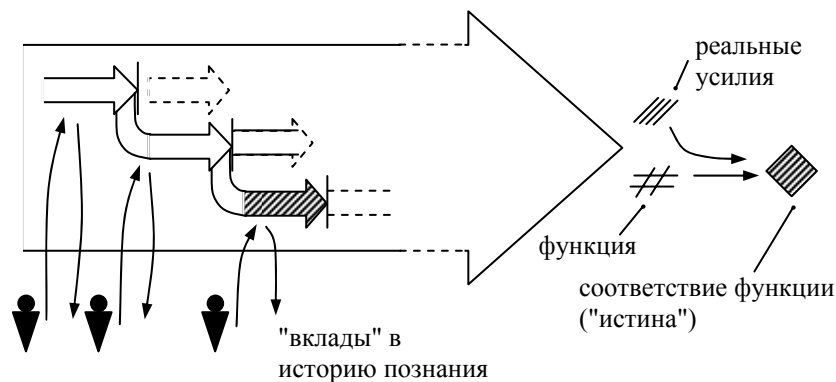
"Мы рассматриваем всеобщее, законы как противоположность чему-то лишь субъективному и познаем в нем существенное, истинное и объективное вещей. Чтобы узнать, что в вещах истинно, одного лишь внимания недостаточно – для этого необходима наша субъективная деятельность, преобразующая непосредственно существующее... Во все эпохи люди были убеждены в том, что лишь посредством произведенной размышлением переработки непосредственного достигается познание субстанциального. Лишь в новейшее время стали возникать сомнения в этом и стали проводить резкое различие между тем, что представляет собою продукт нашего мышления, и тем, что вещи представляют сами по себе. Теперь стали утверждать, что вещи в себе суть нечто совершенно другое, чем то, что мы из них делаем... Отчаяние, приведшее к утверждению, что наше познание лишь субъективное познание и что никакое другое знание нам недоступно, есть болезнь нашего времени. Но истина есть объективное, и она должна служить руководящим правилом для убеждения всех людей... Задача философии состоит лишь в том, чтобы ясно осознать то, что люди издавна признавали правильным относительно мышления. Философия не устанавливает ничего нового" (1974, с. 118-119, т.1 ЭФН).

Тем самым, "истинное" знание появляется **за счет переработки** первичных знаний. Но в этой фазе становления подлинного знания возникает **опасность случайности** самого **процесса переработки**, внесения произвола познающего. Поэтому Гегель не отбрасывает внутреннюю переработку как фактор познания, а акцентирует внимание на **подчиненности** всего познавательного процесса **функции познания**, необходимости иметь содержанием знания "объективное". Вот как видится общая схема познавательного процесса.

"Эмпиризм имеет, с одной стороны, общий источник с самой метафизикой, для которой подтверждением ее определе-

ний также служат представления, т.е. содержание, имеющее своим источником опыт. С другой стороны, единичное восприятие отлично от опыта, и эмпиризм возводит содержание восприятия, чувства и созерцания в форму всеобщих представлений ... лишь в том смысле, что эти всеобщие определения не должны иметь никакого другого самостоятельного значения, кроме того значения, которое получается из восприятия, и никакая другая связь, кроме той, которую можно доказать в явлении, не может считаться оправданной... В эмпиризме заключается великий принцип, гласящий, что то, что истинно, должно быть в действительности и наличествовать для восприятия. Этот принцип противоположен долженствованию, которым тщеславится рефлексия, презрительно противопоставляя действительности и данности некое потустороннее, которое якобы пребывает и существует лишь в субъективном рассудке. Подобно эмпиризму философия также познает лишь то, что есть... С субъективной стороны следует также признать важность заключенного в эмпиризме принципа свободы, согласно которому человек должен сам видеть, сам присутствовать в том, что он признает достоверным в своем знании. Последовательное проведение эмпиризма отрицает вообще сверхчувственное ... и оставляет за мышлением лишь абстракцию, формальную всеобщность и тождество... От эмпиризма исходил клич: перестаньте вращаться в пустых абстракциях, смотрите открытыми глазами, постигайте ... пользуясь настоящим моментом... Истинное действительно и должно существовать. Бесконечная определенность, которую ищет разум, существует в мире, хотя она и существует не в своей истине, а в чувственном единичном образе... В воспринятом единичном оно (познание) отыскивает всеобщее и пребывающее, и это составляет переход от простого восприятия к опыту... В восприятии мы имеем многообразное конкретное, определения которого мы должны разобрать подобно тому, как снимают слои с луковицы ... разъединяем сросшиеся определения, разлагаем их и ничего к ним не прибавляем, кроме субъективной деятельности разложения. Анализ есть, однако, переход к мысли, поскольку определения получают форму всеобщности благодаря тому, что их отделяют друг от друга. Эмпиризм находится в заблуждении, полагая, что, анализируя предметы, он оставляет их

такими, каковы они есть, тогда как он превращает конкретное в абстрактное. Благодаря этому ... живое умерщвляется, ибо живо лишь конкретное... Это лишь одна сторона, а главным является объединение разрозненного... Так как эти мысли признаются тем, что предметы суть в себе, то перед нами снова предпосылка прежней метафизики, утверждающая, что истинное вещей лежит в мышлении... В том, что мы называем опытом и что мы должны отличать просто от единичного восприятия единичных фактов, содержится два элемента ... бесконечно разнообразный материал, а другой – форма, определения всеобщности и необходимости... Всеобщность есть нечто совершенно другое, чем множество... Так как всеобщность и необходимость не имеют своего источника в эмпирическом, то они принадлежат спонтанности мышления или даны (по версии критической философии), а priori... Определения мышления или понятия рассудка образуют объективность опытного познания ... посредством их образуются вообще синтетические суждения a priori... Критическая философия ..., однако, не входит в рассмотрение содержания и определенного отношения друг к другу этих определений мышления, а рассматривает их вообще со стороны противоположности между субъективностью и объективностью... Объективностью называется здесь элемент всеобщности и необходимости ... весь опыт ... входит в область субъективности и этой субъективности ничто не противостоит, кроме вещи в себе ... формы априорного, т.е. формы мышления ... получаются путем систематизации, которая, впрочем, зиждется только на психологически-исторических основах. Критическая философия ставила себе задачу исследовать, в какой степени формы мышления способны вообще доставлять нам познание истины... Но здесь же прокрадывается ошибочная мысль, что мы должны познавать до того, как приступим к познанию... В познании должны соединиться друг с другом деятельность форм мышления и их критика... Они (формы мышления) сами подвергаются исследованию, сами должны определять свои границы и вскрывать свои недостатки... Кант отрицал, что определения мышления (например, причина и следствие) объективны ... даны в восприятии и рассматривая их как принадлежащие самому нашему мышлению или спонтанности мышления. Однако Кант

вместе с тем называет мыслимое, всеобщее и необходимое объективным, а то, что лишь ощущается нами, - субъективным... На самом деле чувственно воспринимаемое есть нечто подлинно несамостоятельное, а мысли, суть подлинно самостоятельное и первичное... Истинная объективность мышления состоит в том, что мысли суть не только наши мысли, но и одновременно в-себе вещей... Мышление, или "я", суть изначально тождественное, единое с собой и всецело сущее у себя... "Я" есть ... огонь, который пожирает безразличное друг к другу многообразие и сводит его к единству... Истинное положение вещей на деле таково, что вещи, о которых мы непосредственно знаем, суть простые явления не только для нас, но также и в себе и настоящее определение конечных вещей и состоит в том, что они имеют основание своего бытия не в самих себе, а во всеобщей божественной идее... Этот абсолютный идеализм ... образует основание всякого религиозного сознания... Для определения бесконечного или вещи в себе разум не располагает ничем другим, кроме категорий ... категории имеют свой источник в единстве самосознания" (1974, с. 148-163, т.1, ЭФН).

Гегель последовательно прослеживает возможности каждого этапа познавательного пути, выделяя то, что специфично для каждого этапа и подчеркивая его ограниченность. При этом мысль соотносится с течениями в философии, расставлявших свои акценты. Гегель указывает путь к **источнику истинного и необходимого содержания знания – самосознающее мышление**. В нем преодолевается зависимость от случайности внешних и внутренних факторов и реализуется **способность к воспроизведению "предмета"** в мысли. Гегель подчеркивает, что образы восприятия воспроизводят явления, отражают их, хотя и в специфической "деятельности" органов чувственного отражения. Но **истинность предметности усматривается не в явлениях, а в их подлинной причине, сущности, божественной сущности**. Поэтому переход к познанию сущности означает бога, абсолютного духа. Чувственные механизмы познания не могут воспроизводить сущностное. Требуется мышление. Но **не для того, чтобы замещать абстракциями содержание образов восприятия, расчленяя и соединяя абстракции по подобию содержания образов вос-**

приятия. Мышление оперирует всеобщим и должно соединять абстракции "необходимым образом" и, следовательно, **в соответствии со способом бытия сущности, порождающей явления**. Это не произвол мысли, ее самовыражение а priori, а **контролируемое** сознанием, самосознанием, "я" познающего и т.п. мышление и **критерием контроля выступает соответствие предмету** (объекту) познания. Контроль и самокритика познавательных способностей должны предполагаться. Как именно мыслящее **"я" уподобляется сущности – раскрыто в учении о методе**.

"Процесс познания имеет своим результатом восстановление обогащенного различием единства" (1974, с. 405, т.1, ЭФН). Действительно, **сначала "единство"** фиксируется в восприятии (и ощущении) **как результат имитационной активности** познающего. Неэффективность результата ведет к необходимости его трансформации и **главный путь** познавательной **переработки** состоит в реконструкции "устройства" познаваемого. Следовательно, **познающий структурирует** исходный материал образов, что и включает членение и синтез того, что наиболее значимо. Это – восстановление единства, но через промежуточный этап членения и отбора значимого, а также – "обработки" и частей. В чувственном познании и рациональном (затем – научном) познании переработка осуществляется по-разному. Но она происходит.

**Познание по Гегелю обращено к выявлению сущности** и лишь вторично – явлений, проявлений сущности. Поэтому **его интересует содержание знания** как объектное содержание, а **сущность этого – "идея"**. Она отражает порождающую мощь объекта, "деятельность" объекта в развитии, достижение объектных "целей". Само целеполагание предполагает, что **внешняя причинность заменяется внутренней**. Объект сам побуждает себя и строит содержание того, к чему он себя побуждает. В познании это означает, что **субъект сам активизирует себя**, порождая содержание и требование к тому, чтобы построить образ познаваемого и подчиняясь построенному им образу результата (знания). Гегель обсуждает **внутренние причины активности объекта** и место познания в этой активности. Акцент ставится на переходе от внешнего к внутреннему источнику активности.



"Химически небезразличные процессы суть то, что они представляют собой, явно лишь благодаря их небезразличию и суть абсолютное влечение соединиться в одно целое друг с другом и друг через друга. Химический процесс имеет потому своим продуктом нейтральное своих напряженных крайних членов и последнее в-себе суть это нейтральное... Химизм как рефлективное отношение объективности имеет своей предпосылкой вместе с небезразличной природой объектов также и их непосредственную самостоятельность... В нейтральном продукте определенные свойства, которыми обладали крайности по отношению друг к другу, сняты... Но одушевляющего принципа дифференцирования не существует в нем... Нейтральное есть поэтому нечто, могущее распаться. Но судящий, различающий принцип, который разъединяет нейтральное на небезразличные крайности и вообще сообщает безразличному объекту небезразличие и одушевление по отношению к другому ... угасают вне процесса, произведшего этот продукт... Химический процесс ... еще не приводит здесь к существованию в своем для-себя-бытии ... побудительное начало находится вне его... Цель есть понятие, вступившее посредством отрицания объективности в свободное существование, есть для-себя-сущее понятие. Она определена как субъективная цель, так как это отрицание сначала абстрактно, и поэтому пока объективность лишь противостоит ему ... для цели предполагаемый ею объект есть лишь идеальная, ничтожная в себе реальность... Сама цель есть снятие, деятельность, отрицающая противоположность... Это есть реализация цели ... в которой цель ... обективировав себя, снимает различие субъективности и объективности, смыкается лишь с самой собой и сохраняет себя... Различие между целью как конечной причиной и целью как лишь действующей причиной ... в высшей степени важно. Причина принадлежит сфере еще не раскрытой, слепой необходимости; она выступает поэтому как переходящее в свое другое и теряющее при этом свою первоначальность в положенность... Цель, напротив, положена как содержащая в самой себе определенность ... цель в своей деятельности не переходит, а сохраняет себя ... в конце она есть то же самое, чем она была вначале ... мы не должны приравнивать ее (цель) исключительно к той форме, в которой она находится в сознании ...

потребности, влечения суть ближайшие примеры цели. Они суть чувствуемое противоречие внутри самого живого субъекта... Удовлетворение устанавливает мир между субъектом и объектом, так как объективное ... снимается в этой его однородности, благодаря его соединению с субъективным... Влечение есть уверенность в том, что субъективное только одно-сторонне ... есть осуществление на деле этой своей уверенности; оно осуществляет снятие этой противоположности... Это отрицание имеющейся в цели как таковой непосредственной субъективности, а также непосредственной объективности... Цель конечна отчасти по своему содержанию и отчасти потому, что она имеет некоторое внешнее условие в преднаходимом объекте как материале для ее реализации ... содержание выступает как отличное от тотальности формы, субъективности в себе, понятия... Содержание цели вследствие этого есть ограниченное, случайное... Мы видим в предметах не нечто, носящее свое предназначение в самом себе, а лишь средства, которые употребляются и потребляются для осуществления лежащей вне их цели. Это вообще точка зрения полезности... Изыскание целей, для которых предметы служат средствами, не выводит нас за пределы конечного... Внешняя целесообразность непосредственно предшествует идее... Развитие цели в идею проходит три ступени: ступень субъективной цели, ступень осуществляющейся цели, ступень осуществленной цели. Первым из этих моментов является тождественная с собой всеобщность ... вторым моментом является обособление этого всеобщего, благодаря чему последнее получает определенное содержание ... содержание полагается деятельностью всеобщего ... субъект выступает из своей лишь в себе сущей внутренней жизни и вступает в отношения с противостоящей ему объективностью ... полагает противоположность субъективности и объективности... Эта направленная вовне деятельность ... вмещает в себе наряду с содержанием также и внешнюю объективность ... завладевает им (объектом) как средством... Цель непосредственно овладевает объектом, потому что она есть власть над объектом ... душа овладевает (телом) и непосредственно обективируется в нем. Душе человека нужно много труда, чтобы сделать свою телесность средством... То обстоятельство, что субъективная цель как власть, правящая

этими процессами, в которых объективное стирается и снимается, сама держится вне их и вместе с тем есть то, что в них сохраняется, - есть хитрость разума... Реализованная цель есть положенное единство субъективного и объективного ... лишь то что есть одностороннего в субъективном, нейтрализовано в нем, объективное же в нем подчинено и сделано соответствующим цели... Достигнутая цель есть лишь некий объект, который в свою очередь представляет собою средство или материал для других целей и т.д. до бесконечности... Объект в себе есть понятие, и когда последнее как цель реализуется, эта реализация является лишь проявлением его собственной внутренней сущности. Объективность есть как бы только покров, под которым скрывается понятие. В рамках конечного мы не можем испытать или увидеть подлинное достижение цели... Идея в своем процессе сама создает себе эту иллюзию (будто идея еще не осуществлена) ... ее деятельность состоит в снятии этой иллюзии. Лишь из этого заблуждения рождается истина... Истина существует лишь тогда, когда она делает себя своим собственным результатом. Идея есть истина в себе и для себя, абсолютное единство понятия и объективности ... истина состоит в соответствии объективности понятию, а не в соответствии внешних предметов моим представлениям. Последнее лишь правильное представление, которое я составляю себе ... все действительное, поскольку оно истинное, есть идея и обладает своей истинностью посредством и в силу идеи. Единичное бытие представляет собою какую-либо сторону идеи; последней нужны поэтому еще и другие действительности, которые в качестве особенных обладают видимостью самостоятельного устойчивого существования. Лишь во всех них вместе и в их отношениях друг с другом реализуется понятие. Единичное, взятое для себя, не соответствует понятию... Абсолютное есть всеобщая и единая идея, которая ... обособляет себя в систему определенных идей, которые ... не могут возвратиться в единую идею, в их истину... В своей развитой, подлинной действительности она есть субъект и, таким образом, дух. Идея ... не имеет своей исходной и опорной точки некоторого отдельного существования... Она абстрактна, но лишь постольку, поскольку все неистинное в ней исчезает; но в себе самой она существенно конкретна, ибо она есть свободное, самоопреде-

ляющующееся, определяющее себя к реальности понятие... идея как процесс проходит в своем развитии три ступени. Первая форма идеи есть жизнь... Второй ее формой является ... идея как познание, в образе теоретической идеи и в образе практической идеи. Процесс познания имеет своим результатом восстановление обогащенного различием единства, и это дает третью форму – форму абсолютной идеи" (1974, с. 390-405, т. 1, ЭФН).

В силу важности этой нити мысли Гегеля раскроем ее содержание. **Познание вводится через онтологию**, мир объектных отношений в их сущности.

"Химизм" рассматривается как **соединяемость объектов при сохранении их самостоятельности**, но при чувствительности и "небезразличии" друг к другу. **Побудителем к объединению предстает внешний фактор**, исчезновение которого ведет к распаду единства.

Соединение объектов опирается на внешние причины (побуждающие) и внутренние (реагирующие), сводимые к непосредственной адаптации. Каждый объект обладает **самотождественным основанием**, бытием "в-себе" или в рамках устроенности, обладания некоей формой, "заполненной" морфологией. Но, в то же время, **объект должен быть включенным в охватывающие целостности**, в универсум в целом, так как у него в универсуме есть **свое предназначение** (см. сх. 66).



Схема 66

Следовательно, чтобы сохраняться в целостности и иметь свою определенность **бытие части должно иметь двойственность**. С одной стороны, оно должно быть **сохраняющим**

**свою определенность**, устроенность, тождественность в себе (бытие "в-себе"), а, с другой стороны, **должно иметь внутреннюю способность к учету среды**, ее "непредсказуемости" в динамике бытия большой системы. Чем больше контраст между объемом части и целостности, тем ближайшие **отношения частей** носят характер непредсказуемости для части. Только соотносительность с целостностью возвращает эту характеристику динамики внешних влияний в русло "предсказуемости". В целостности все предсказуемо, так как "известны" и качества формы, и качества морфологии, и тип отношений между ними.

Учет внешнего, включая конкретную иную часть целостности – иной "объект", предполагает **смену состояния объекта**. В этом состоянии напряжение в объекте, возникающее как проявление чувствительности и **реагирования на внешнее (бытие "для-иного")**, стабилизируется за счет способности сохранить "интересы" внутреннего (объекта) при внешнем воздействии и внутреннем реагировании (бытие "для-себя"). Иначе говоря, два объекта в их взаимодействии проходят путь от стартового состояния ("в-себе") к временному состоянию и имеющему временную стабильность ("для-себя") через нестабильное состояние ("для-иного"). В своих состояниях "для-себя" они **образуют временное единство**, если чувствительность и реагируемость взаимны (см. сх. 67).

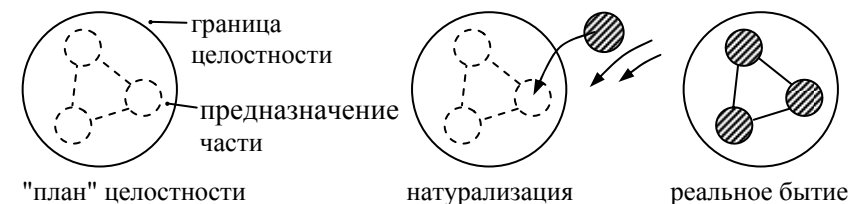

Схема 67

Итак, "химическая связь" по Гегелю возникает при сохранении целостности единиц и, следовательно, при **временности совмещенного бытия** каждой появившейся части (бывшей "свободной" единицы) в форме бытия "для-себя", при сохранении основного бытия "в-себе". Вместе с временностью "стабильности" совмещенного бытия ("для-себя") внешнее рассматривается как "принудительный" фактор.

С другой стороны, в процессе реагирования на внешнее появляются **временные качества**, вызванные особенностями иного нечто. Они строятся внутри и являются **внутренними качествами** объекта, но вызванными. Во внутреннем реагировании возникает **"имитация" внешнего**, замещенное, "субъективное" бытие внешнего. Это и есть "отражение" или **знание**. Тем самым, знание появляется как **результат бытия "для-иного"**, который поправляется в бытии "для-себя" и **перестает быть имитационным**, отражательным, но зато – стабильным. В нем опознаваемы качества не только внешнего, но и внутреннего, самовыражения "в-себе" бытия. **Относительность знания** отсюда вытекает очевидно. Если состояния дополняются их противоположностью, остановкой динамики, **следообразованием**, то знание приобретает качества "константности".

В бытии "для-себя" успокаиваются отношения с внешним и объект **существует с учетом иного объекта**. Для того чтобы совмещенное бытие стало новой целостностью, оно должно **породить целостное бытие "в-себе"** и способность реагировать на внешнее целостным образом, имея целостное бытие "для-иного" и "для-себя". Это и есть "химическая связь" по Гегелю, в более развитом виде. Мера потери самостоятельности остается еще недостаточной для возможности распада. В то же время уже **появляется предназначенность частей** и подчиненность сохранности целого.

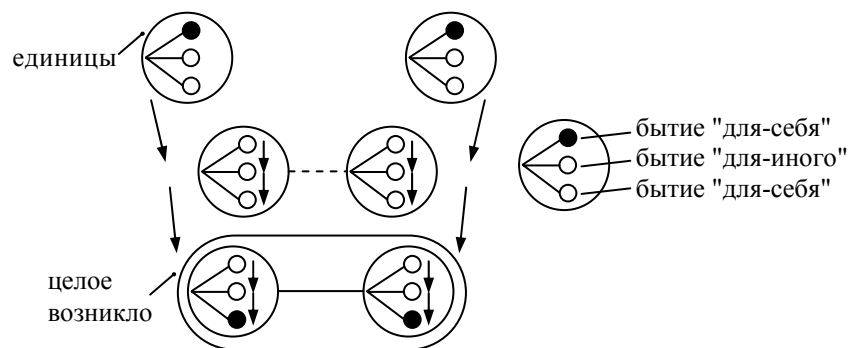
Теперь перейдем к целесообразному бытию. Если в реагировании на внешнее объект стимулирует внутренние изменения без постоянной дестабилизации, то само знание о внешнем остается "пассивным", не влияющим на дальнейшие отношения с иным объектом и на внутреннюю динамику. Оно как бы сопровождает бытие "для-себя". Если же **изменение состояния вызвано** не внешними обстоятельствами, а самой **внут-**

ренной динамикой, если результатом изменения состояния возникает **обращенность к иному**, к среде, к объекту как части среды, то статус и способы появления знаний меняются.

Для раскрытия мысли Гегеля следует ввести **потребностное состояние**, когда происходит нарушение **объектного принципа соответствия** "плана" объекта, его **формной основы и морфологии** "заполняющей", **функциональные места** (см. сх. 68).

Объектный принцип бытия "в-себе" тогда состоит в том, чтобы соответствие соблюдалось, а "денаполнение" ведет к **"напряжению отсутствия"** того, без чего нет стабильного существования части (и целого). Чтобы восстановить стабильность **требуется нахождение и присвоение морфологии**, соответствующей "требованиям" функционального места. Это **место не-сет в себе содержательность** требований. Поэтому потребность является источником знаний иного типа, **знаний "о себе"** как **обладающем потребностью**. Живое существо,



Схема 68

человек познает себя, а знание о содержании потребности **превращается в знание о том, чего нет**, в знание о внешнем. Но это не просто знание о себе и о внешнем. Это **знание о необходимом**. Тем самым, потребностное состояние сопровождается порождением знания о нем, а затем **переводом этого знания в статус знания о внешнем, которого еще нет**. Это и есть "целеполагание". В нем **отражение совмещено с направленностью на изменение внешнего**, с энергией отношения к внешнему.

Это **отношение к внешнему** сначала **"потребительское"** (присвоение необходимого, т.е. иного), а затем – **"преобразо-**

**вательное"**. Во втором случае потребностное представление, как отражение потребности **соотносится** не только с актуальным состоянием объекта, но и, прежде всего, **с возможным состоянием**, так как актуальное состояние не соответствует содержанию образа потребности. Для этого **представление об объекте должно еще трансформироваться** в иное представление – **целевое** (см. сх. 69).

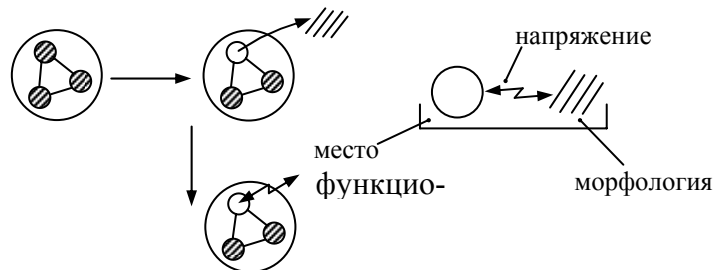
Гегель говорит поэтому об **"отрицании объективности"** как способе бытия цели. Но она должна пониматься с двух сторон. С одной стороны, это нарушение самостоятельного бытия объекта в потреблении объекта, вплоть до его исчезновения. С другой стороны, это отход от актуального состояния к тому, которое еще отсутствует и **осуществление такого перехода не в реальности, объективности, а в мысли**, в процессе целеполагания. Гегель говорит, что это отрицание **"сначала абстрактно"** и объект является в целеполагании как



Схема 69

**"идеальная реальность"**. **Объективация цели предполагает деятельность**, "отрицающая противоположность между субъективным и объективным" (см. сх. 70).

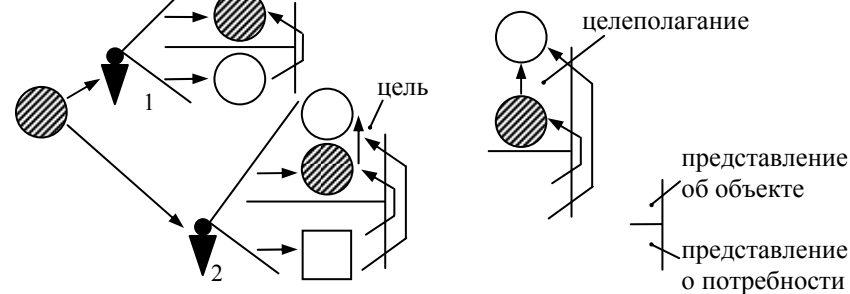

Схема 70

Однако как рассуждение о цели и целеполагании связано с познанием? Дело в том, что для появления цели требуется познание объекта в двух формах – непосредственной и опосредствованной. Первая форма познания – **созерцательная**, другая форма – **мыслительное конструирование с возможностью проверить соответствие** будущего состояния **в мысли и в реальности**, но после деятельности. Цель совмещает в себе познание и деятельность, отражение и преобразовательное отношение. Цель предстает как необходимое для деятеля познание (**знание**) **о будущем**. Однако в начале деятельности знание этого типа можно рассматривать и как знание об актуальном состоянии, но с "пренебрежением" именно его представленности, наличности и сохранением **потенциальности бытия** того, что будет актуальным после деятельности (см. сх. 71).

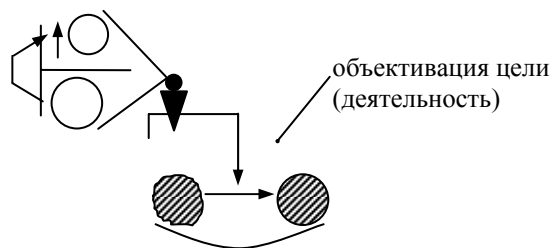

Схема 71

Для того чтобы цель предстала как знание требуется подчинение мышления, строящего цель, самой ценности преодоления произвола, самовыражения мышления, используя все то, что может помочь **найти в результате созерцания то внутреннее объекту, которое есть, но еще не проявлено**. Тем самым, с целеполаганием познание обращается к **познанию ненаблюдаемого**. Это ненаблюдаемое сохраняется в деятельности и актуализируемо. Оно **"живет" двояко**: потенциально к проявлению и актуализируемо. Но и сама цель **"живет" двояко: как потребность, без соотнесения с объектом, и как соотнесенная с объектом**. Во втором случае появляется зависимость целевого содержания от объектной определенности. Потребностное содержание **локализуется в цели, но сохраняет энергетику потребности**.

Человек, переходя от акцента на потребности к акценту на цель, должен пройти **фазу внутреннего противоречия и проблематизации**, отказа от самовыражения и **подчинения внешнему фактору** – объектной определенности. "Удовлетворение между субъектом и объектом" устанавливается, **прежде всего внутри**, в ходе целеполагания, **а затем вовне** – в деятельности. Однако это, последнее, происходит за счет воздействия на объект, который становится условием достижения цели. Объект в актуальном и "ненужном" состоянии необходим лишь как вынужденная предпосылка получения требуемого объекта, точнее – иного состояния того же объекта. Гегель рассматривает **исходное состояние в качестве средства получения конечного**, соответствующего цели состояния. Сопротивление актуального состояния и его инерциальность в рамках самосохранения порождает, по Гегелю, "власть над объектом" со стороны цели, носителя цели. **Цель же объективируется** в ходе преобразования.

Гегель говорит о том, что **и тело человека**, чтобы быть предметом манипулирования, быть слугою замыслов, **подчиняться цели**, требует преобразований. Нужно "много труда, чтобы сделать тело средством достижения цели". Поэтому необходимо **познание "внутреннего" самого себя**, возможных состояний себя. Самопознание и самоотношение **дополняются самоизменением и саморазвитием**, если человек активизировал свои соответствующие механизмы. Гегель говорит о том,

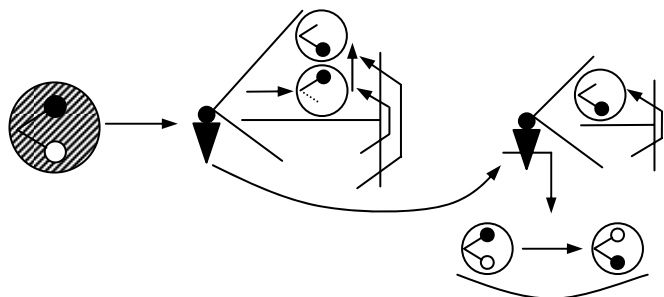
что каждый объект имеет свое "предназначение", цель, "понятие", которые реализуются за счет вхождения в отношения с другими объектами, воздействующими на исходный объект и "вынуждающими" его к трансформациям. Однако "вещные объекты" обладают пассивным отношением к этим возможным трансформациям. Тогда как **человек способен сам не только познавать себя, но и превращать знание о внутреннем, о сущностном в цель, направлять свою власть и волю на себя же в достижении целей – соответствия сущности себя.**

Гегель говорит о том, что существование истины определяется **активизацией ее возможностей в ее объективации**, когда она **"себя делает собственным результатом"**. После объективации истины она становится полноценной идеей, в себе и для-себя существующей. Гегель подчеркивает, что внешнее установление соответствия понятия и объекта не дает истины, так как **соответствие должно быть внутри объекта, а не в мысли познающего.** Более того, каждое проявление объекта "выражает" сторону его идеи. Поэтому сущность объекта не может быть представлена одним из проявлений и представляется всеми проявлениями совокупно, тогда как "единичное, взятое для-себя, не соответствует своей сущности, понятию". Познать объект возможно лишь **в соотношении наблюдаемых проявлений с их "возможностью"**, видимой только в мышлении и не созерцаемой непосредственно (см. сх. 72).



Схема 72

Сначала познается ряд проявлений. Затем мыслительно воссоздается сущность как основание проявлений, а на сле-

дующем шаге – **соотнесенность бытия сущности и ее проявлений в тех или иных условиях.** Сущность выступает как активное начало, как "субъект и, таким образом, дух". Она суть **"свободная, самоопределяющаяся и самоопределяющая себя к реальности"**, к проявлениям.

Так как все реальное Гегель рассматривает как единое и как различные проявления единого, то и **познание** универсума предстает как **проникновение в универсумальное основание проявлений** (бог), а различные качества выступают как **ступени раскрытия** универсумального основания, абстрактной идеи. Сначала она предстает как "жизнь", затем – как "познание" (теоретическое и практическое), и, наконец, как собственно "абсолютная идея". В этом цикле видны аналоги обычных в мире деятельности переходов. Действие соответствует "жизни", рефлексия – "познанию" в двух формах (собственно познание и перевод знания в форму цели), а действие на основе рефлексии или **самоорганизующее себя действие** – "абсолютной идее".

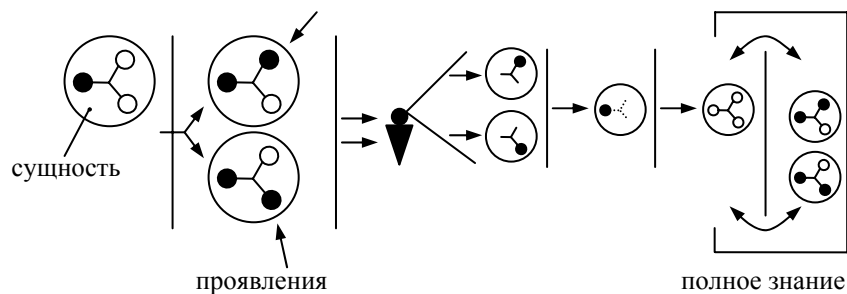
Гегель рассматривает бытие идеи (абсолютной идеи) как следствие и причину в одном, как **самобытие**. Так же как в мире деятельности **действие суть следствие рефлексии, а рефлексия – следствие действия**, в котором возникло затруднение. Однако затруднение в универсуме деятельности не существует, так как это уже не оторванное от всего остального препятствие ходу целедостижения, реализации нормативных требований. Это уже лишь **"разотождествление" в рефлексивном слое**, как условие целеполагания и будущих действий. В универсуме деятельности активность **рефлексии вызвана не внешними, а внутренними причинами, необходимостью самого самоутверждения исходных оснований**, самоподтверждением их "работоспособности". Однако в реальном универсуме деятельности бытие "морфологии" или ресурсов деятельности и бытие рефлексии, источника целеполагания – противостоят друг другу. А в "природе" они совмещены и эти "рефлексивные основания" для Гегеля суть "дух" природы или ее сущность, которая проявляет себя морфологически за счет разотождествления бытия духа на бытие рефлексивное и действительное, а для действия – на морфологическое бытие. "Абсолютный дух" для Гегеля и есть дух, могущий разотожде-

ствляться, становиться существующим не только "в-себе", но и самоотчуждаться в инобытие (морфологию) и привлекать свое инобытие как условие реагирования на него (как на себя) и казаться, что существует "для-иного", а затем, "вспоминая", что это он и есть, превращать бытие "для-иного" в бытие "для-себя".

Дадим иллюстрацию указанного различия. В мире деятельности, который в локальном рассмотрении видится как реагирование на потребность преобразования реальности для получения желаемого для потребления, **рефлексия существует в ходе перевода потребностного напряжения, образа потребности в форму цели**, которая учитывает особенности объекта преобразования, с одной стороны, а затем, **в ходе коррекции процесса целедостижения** при реагировании на затруднения. Первое бытие рефлексии предназначено для учета реальности (ресурсно-объектной, а затем и иной), а затем – для учета различия в бытии **нормативной формы и вовлекаемых ресурсов – морфологии**. Если нет расхождения в целедостижении из-за этих различий, то нет необходимости в рефлексии.

Иначе говоря, рефлексия **вначале** полностью подчинена потребителю и реальным условиям. Но она же **создает отрыв** от этих реальностей, так как **завершает свой путь нормами и поддержанием сохранности требовательности норм**. При этом нормы могут не учитывать реальности и отрываться от нее, что свойственно рефлексии "в-себе". На этой базе и возможна **проблематизация** как фаза рефлексии. Но, вторично, рефлексия учитывает реальности и **строит знания, переводя их затем в предписания**. Это означает вторичный **возврат в подчиненное положение, но в пределах первоначальной свободы**, заданной нормой. Тем самым, в нормировании происходит расслоение на **"абстрактное"** нормирование, не учитывающее ресурсы, но сохраняющее "возможность" деятельности, ее устроенности, и **"конкретное"** нормирование, с учетом ресурсов, с привлечением знаний. Поэтому и сами знания расщепляются на **ресурсные** в локальном поле построения деятельности, на **мировоззренческие**, и на знания "о себе" или **о деятельности**. Поэтому надежность рефлексии увеличивается при расширении познавательного отношения к реальности.

Тогда абсолютная, потенциальная форма бытия рефлексии и ее формальность в построении деятельности становится еще и содержательной, а **свобода – имеющей свою содержательную необходимость**.

Но возвратимся к эволюции рефлексии. Она из подчиненного и случайного самопроявления переходит в более неслучайное бытие вместе с организацией рефлексивных процессов, использованием средств организации, критериальной базы, а затем – **при переходе к неслучайности самой критериальной базы**, с переходом от конкретных типов критериев (знаний, ценностных установок) к абстрактным, обобщенным и сущностным (понятиям, ценностям), **к культуре как средству порождения неслучайных критериев рефлексии**. На этом пути появляется методология, философия, логика, языки и т.п. Вместе с появлением неслучайной критериальной базы **рефлексия отходит от случайности своего подчинения действию** и выделяется как самостоятельное основание порождения норм и деятельности, как реализации норм. У рефлексии и, особенно, ее критериальной базы, культуры и т.п. **появляются свои интересы**. Они лежат в зоне не актуальных интересов потребителей, а **в зоне потенциала, возможности реагирования на любой заказ** потребителя, совокупности потребителей, всего сообщества. Ради роста потенциала создается заказ на само бытие заказчиков, но **в интересах роста потенциала**. Так рефлексия превращается в самостоятельное основание деятельности (см. сх. 73).



Схема 73

Жизнь с порождением потребности (запросов) остается в одной стороне, а **методология** и ее критериальная база, **соотнесенная с культурой**, в том числе и с философией, логикой, семиотикой, культурологией и т.п., - в другой стороне. Жизнь воплощает **естественное начало** как предпосылка деятельности, а критериальная база, язык теории деятельности, система ценностей – **"искусственное" начало**. И только выход за пределы лишь деятельности, **универсумальная рефлексия** с помещением "универсума деятельности" как части, позволяет как бы **примирить "отстранение" от жизни** и вписать саму деятельность, целое деятельностных систем, включая и методологическую деятельность, в то, что охватывает жизнь, в "универсум", "космос", "природу" и т.п. Но именно в рефлексии и появляются знания об универсуме, как бы они не выделялись, по месту порождения, из прямого обслуживания деятельностного "универсума" (см. сх. 74).

В "метафизическом" (универсумально-обобщенном) знании содержание носит уже не деятельностный характер, а "объектный". Но в него вкладывается "форма" объекта и его

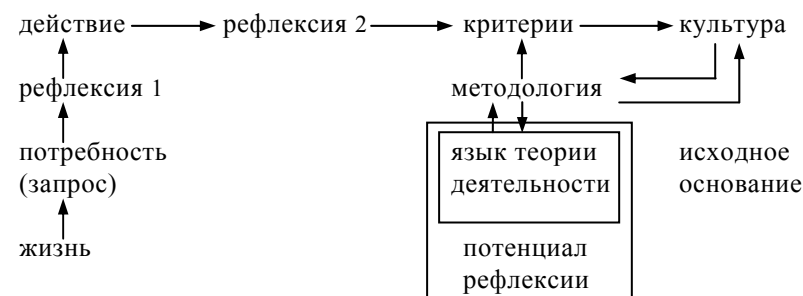

Схема 74

"материал" (по Аристотелю) и форма его активна, так как является основанием бытия объекта, его активной "матрицей". Если в мире деятельности рефлексия является формопорож-

дающей, то в реальности универсума эту роль играет "дух" (по Гегелю).

"Идея существует свободно для себя постольку, поскольку имеет стихией своего существования всеобщность... идея делает себя своим предметом. Ее субъективность, определившаяся во всеобщности, есть также различие внутри нее, есть созерцание, не покидающее этой тождественной всеобщности... Она ... как тотальность отталкивает себя от себя и предполагает себя вначале внешним универсумом... Это есть рефлексивное отношение, так как различие ... есть лишь ... предположение еще не есть полагание, и поэтому для субъективной идеи объективная идея есть преднайденный непосредственный мир, или идея как жизнь... Разум подходит к миру с абсолютной верой, что он в состоянии положить тождество и вознести свою уверенность в истину; он подходит к миру еще и со стремлением положить в качестве ничтожной ту противоположность, которая в себе ничтожна для него. Этот процесс есть вообще познание. В единой деятельности познания в себе снимается противоположность, снимается односторонность субъективности вместе с односторонностью объективности... С одной стороны, разум стремится снять односторонность субъективной идеи посредством принятия сущего мира в себя, в субъективное представление и мышление и наполнить ... признаваемой истиной объективностью как содержанием; и, наоборот, разум стремится снять односторонность объективного мира, который ... признается здесь лишь видимостью ... чтобы определить этот объективный мир посредством внутреннего содержания, субъективного, которое здесь признается истинно сущей объективностью. Первое стремление – познание как таковое..., второе стремление... воля, практическая деятельность" (1974, с. 409-410, т.1, ЭФН).

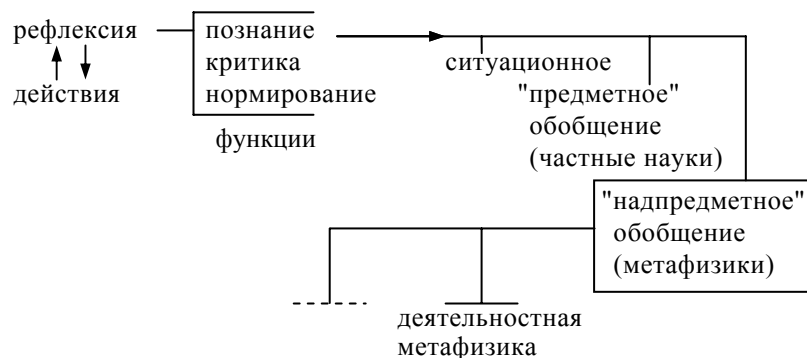
Если **активная форма является условием бытия всего**, в том числе и морфологии (как утверждают в эзотерии: тонкие вибрации "заставляют" переходя в плотные и рождают обычно воспринимаемое), то она **порождает свое инобытие**. Порождение трактуется Гегелем как **самоотношение**, "делание себя своим предметом". Породив инобытие, активная форма, будучи всеобщей, созерцает порожденное, имеет **познавательное самоотношение** и конкретизирует себя в познании, порождая



этим **знание об инобытии**. При этом она еще "забывает" о предистории и рассматривает это знание как знание об ином. Так как **содержанием знания является инобытие, а формой и средством познания, она сама**, то в знании **совмещение** внутреннего и внешнего **остается в замещающем "внешнем"** виде. Она только в "рефлексии" обнаруживает, что знание – это **ее продукт** и этот продукт **следует принимать за само инобытие**. Переходя к использованию знания она обнаруживает, что в нем (инобытии) есть непосредственно замечаемое и основание проявления. **Опора на основание** и стремление сделать ее проявленной "напрямик" ведет **к преобразованию ради познания внутреннего, непроявленной сущности**. Но это и есть путь познания инобытия как проявления и **инобытия ее самой**. Она познает самую себя.

Универсумальная точка зрения и генетический подход, применение критериев (ценностных) – неслучайности, необходимости, всеобщности и т.п., **приводит Гегеля к его онтологической конструкции и соответствующей трактовке познания**.

Универсум созерцанием неохватывается. Лишь мышление с его средствами в виде высших абстракций может "дотянуться" до универсумальных взглядов. Но для этого само мышление должно быть идущим не от конкретного, фиксированного, а порожденного им абстрактного как начала порождения конкретного знания. Абстрактное отстраняется от наполненности содержаниями, имея в своей основе "пустоту" как условие охвата всего. Как мышление способно объять универсум, оперируя абстракциями?

"Философия должна сделать предметом мышления само мышление. Но это свободный акт мышления; оно ... само порождает и дает себе свой предмет... Мышление остается всецело абстрактным мышлением, которое здесь все же называют разумом... разум дает нам только формальное единство для упрощения и систематизации опыта, что он есть канон, а не органон истины, что он может нам дать не доктрину бесконечного, а лишь критику познания. Эта критика ... состоит в уверенности, что мышление в себе есть лишь неопределенное единство и деятельность этого неопределенного единства ... по Канту ... принципом разума является ... непротиворечивость...

Главное действие, оказанное кантовской философией, состояло в том, что она пробудила сознание абсолютно внутреннего характера разума... Принцип независимости разума ... должен отныне рассматриваться как всеобщий принцип философии... Фихтевская философия делает "я" исходным пунктом философского развития, и категории должны получаться в результате деятельности "я". Но "я" не выступает здесь как истинно свободная, спонтанная деятельность, так как в качестве побуждения к его деятельности рассматривается лишь внешний толчок ... и лишь благодаря этой реакции оно достигает сознания самого себя (1974, с. 102-103, 175-176, 183-184, т.1, ЭФН).

Тем самым, в отличие от созерцания, функция которого в следовании внешнему воздействию, динамике воздействия, **мышление обладает своей спецификой**, непосредственно влияющей на результат познания. Поэтому прежде всего следует **обращать внимание на этот механизм**, его возможности. Такое мышление **само создает** объектное содержание в особой кооперации с сознанием, со структурой "Я". Мыслящее "Я" **не ждет внешнего воздействия**, а строит путем самопроявления, своей активности. Подобные особенности мышления и сознания и оцениваются Гегелем как достойный предмет анализа Канта и Фихте. Однако он стремился **преодолеть исключительное внимание механизму мышления и сознания**, тогда как в познании важен путь получения "истинного знания" как результата усилий мышления и сознания. Абстракции должны стать содержательными.

"Конечное познание исходит из предпосылки, что различное есть нечто преднайденное, противостоящее ему сущее, многообразные факты внешней природы или сознания ... имеет формой своей деятельности ... абстракцию всеобщности. Эта деятельность состоит поэтому в разложении данного конкретного, обособлении его различий и сообщения им формы абстрактной всеобщности ... от кажущейся несущественными особенностей выделяет некое конкретное всеобщее ... это аналитический метод... Направление движения синтетического метода обратно ... исходным пунктом является всеобщее и от него он движется через обособление к единичному... Чем богаче, подлежащий определению предмет ... тем более различными оказываются даваемые ему дефиниции ... по отношению

к содержанию определяемого предмета не дано никакой необходимости ... (но) философия должна прежде всего оправдать свои предметы, показать их необходимость ... в дефиниции вложены в высшей степени спекулятивные истины, но эти истины вложены в них в форме заверений. И это верно также и по отношению к Шеллингу... Истинное деление должно рассматриваться как определенное понятием. Оно поэтому прежде всего должно быть трехчленным... В сфере духа преобладает трихотомия, и одной из заслуг Канта является то, что он указал на это обстоятельство" (1974, с. 411-414, т.1, ЭФН).

Мы видим, что разъясняя механизм мышления, Гегель показывает этапы становления мышления, способного к подлинному познанию. Это лишь вначале мышление **вводит абстракции как определяющие средства** в соотношении с материалом результатов созерцания. Затем оно **вводит множество абстракций** для учета сложности материала первичных знаний. Однако **этот синтез абстракций не должен быть произвольным, зависящим от познающего от его субъективной воли** (см. сх. 75).



Схема 75

"В необходимости как таковой конечное познание само покинуло свою предпосылку и исходный пункт, что содержание конечного познания есть нечто преднайдённое и данное ... Субъективная идея пришла к в-себе и для-себя определенному, к неданному и потому имманентному ей как субъекту. Она перешла к идее воления... Это воление, с одной стороны, уверено в ничтожности преднайдённого объекта, а с другой – оно как конечное

предполагает цель блага как лишь субъективную идею и предполагает, что объект обладает самостоятельностью ... непосредственное, преднайдённое признается волей не прочным бытием, а лишь видимостью... В практическом отношении это вообще точка зрения философии Канта, а также точка зрения философии Фихте... Но если бы мир был таким, каким он должен быть, то отпадала бы как лишняя деятельность воли... Примирение состоит в том, что воля в своем результате возвращается к предпосылке познания ... в единство теоретической и практической идеи... Это подлинная позиция разумного познания... Подлинную сущность мира составляет в себе и для себя сущее понятие, и мир сам есть идея. Неудовлетворенное стремление исчезает, когда мы познаем, что конечная цель мира столь же осуществлена, сколь и вечно осуществляется... Идея как единство субъективной и объективной идеи есть понятие идеи, для которого идея есть предмет, объект, объемлющий собою все определения. Это единство есть абсолютная и полная истина, мыслящая самое себя идея, и именно мыслящая себя в качестве мыслящей, логической идеи... Абсолютная идея есть для себя, потому что в ней нет ни переходов, ни предпосылок и вообще никакой определенности, которые бы ни были текучи и прозрачны; она есть чистая форма понятия, которая созерцает свое содержание как самое себя" (1974, с. 416-419, т.1, ЭФН).

**Идея и ценность необходимости познающей мысли** показывается Гегелем путем перехода **от применения абстракций как средств внешней характеристики** материала результатов созерцания **к их использованию вместо этого материала, к самополаганию мыслящего сознания**. Однако Гегель подчеркивает, что при самополагании оно должно быть **содержащим движение изнутри, воление, с реализацией познавательной функции**. Результат должен быть отождествлен с объектом и потому формальность абстракций преодолевается. В этом синтезе абстракций сливаются содержания и превращаются в объектные содержания, где действует принцип объектной каузальности (см. сх. 76).

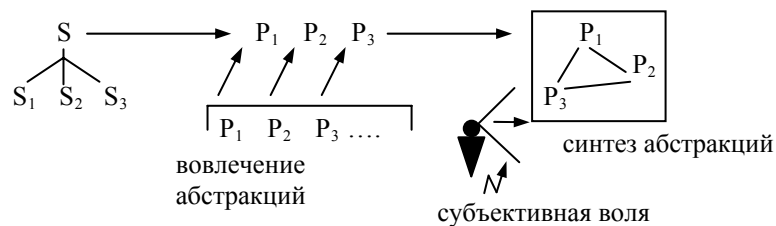
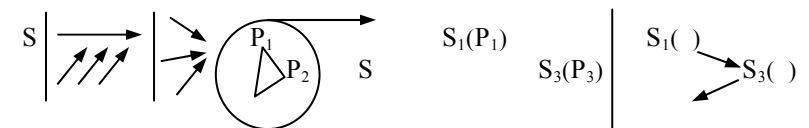

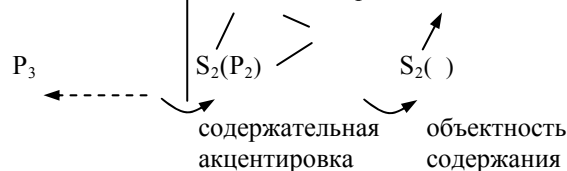

В таком понимании мышления и познания предполагается особый переход от акцентировки на механизм и форму мышления к акцентировке на содержательную функцию средств мышления и содержательность самого мыслительного процесса. Тем более, когда **мышление используется как полагающее содержание** и предшествующие результаты познания и мышления рассматриваются лишь как **повод для онтологического конструирования**, но именно в функции познания, построения сущностного и истинного представления. Соответствующие нормативные формы мышления и логика в целом также приобретает акценты на формальность и содержательность. Ориентация на познающее мышление помещает ее в область научного познания, теоретического конструирования.

"В ее (логики) содержание входит не только указание научно-метода, но и вообще само понятие науки, причем это понятие составляет ее конечный результат ... ее предмет, мышление, постигающее в понятиях, рассматривается по существу внутри нее; понятие этого мышления образуется в ходе ее развертывания... Если вообще логику признают наукой о мышлении, то под этим понимают, что это мышление составляет голую форму некоторого познания, что логика абстрагируется от всякого содержания ... что логика ... может только указать формальные условия истинного познания, но не может содержать самое реальную истину, не может даже быть путем к реальной истине так как именно суть истины, содержание, находится вне нее... Но если, как утверждают, ее предмет — мышление и правила мышления, то она непосредственно в них имеет свое, ей лишь свойственное содержание... Понятие логики, которого придерживались до сих пор, основано на раз навсегда принятом обыденным сознанием предположении о раздельности содержания сознания и его формы, истины и достоверности ... объект есть нечто само по себе завершенное, готовое, нисколько не нуждающееся для своей действитель-

ности в мышлении, тогда как мышление есть нечто ущербное ... оно должно сделать себя адекватным своей материи... Истина есть соответствие мышления предмету, и для того, чтобы создать такое соответствие ... мышление должно подчиняться предмету, сообразовываться с ним ... мышление, воспринимая и формируя материю, не выходит за свои пределы, воспринимание ее и сообразование с ней остается видоизменением его самого, и от этого оно не становится своим иным... Эти взгляды на отношение между субъектом и объектом выражают собою те определения, которые составляют природу нашего обыденного сознания, охватывающего лишь явления... Они представляют собою заблуждения, опровержением которых ... служит философия ..., от которых следует освободиться до того, как приступают к философии, так как они преграждают вход в нее. В этом отношении прежняя метафизика имела более возвышенное понятие о мышлении. А именно она исходила и того, что действительно истинное в предметах — это то, что познается мышлением о них, следовательно, действительно истинны не предметы в своей непосредственности, а лишь предметы, возведенные в форму мышления, предметы как мыслимые ... определения мышления не нечто чуждое предметам, а скорее их сущность... Но философией овладел рефлексирующий рассудок ... разум ограничивается познанием только субъективной истины, только явления ... рефлексия заключается в том, что выходят за пределы конкретно непосредственного и определяют и разделяют его. Но равным образом она должна выходить и за пределы этих своих разделяющих определений, и прежде всего соотносить их. В стадии этого соотношения выступает наружу их столкновение. Это осуществляемое рефлексией соотношение само по себе есть дело разума... Но это не доведенное до конца понимание приводит к ошибочному взгляду, будто именно разум впадает в противоречие с собой; оно не признает, что противоречие как раз и есть возвышение разума над ограниченностью рассудка и ее устранение... Причина бессодержательности логических форм скорее только в способе их рассмотрения и трактовки. Так как они в качестве застывших определений лишены связи друг с другом и не удерживаются в органическом единстве, то они мертвые формы и в них не обитает дух, составляющий их живое конкретное единство. Но тем самым им недостает подлинного содержания... Но сам логический разум и есть то

субстанциальное или реальное, которое удерживает в себе все абстрактные определения, и он есть их подлинное, абсолютно конкретное единство" (1970, с. 95-101, т.1, НЛ).

То есть, в логике фиксируется как механизм и форма мышления, без чего не может быть и перехода от чувственного к подлинному знанию, но что наполняет ее отдаленностью от содержательности, так и ее функциональное, и субъективное перевоплощение в объектное содержание продукта мышления (см. сх. 77).



Схема 77

Рефлексия мыслительного процесса, включающая и познание мышление, и его нормирование, предполагает **познание и нормирование появления предиката** как средства (языкового) мышления, его **формальной объективации и "содержательной" объективации** в ходе познающего мышления. Для того чтобы предикат был "волевым" образом объективирован, формально, достаточно его "отстранить" от субъекта мысли. **При содержательной объективации** он соотносится с субъектом и находится соответствие. Гегель сражается с таким соотношением, когда решение о соотношенности определяется содержанием субъекта мысли. Оно несет произвол самого "видящего" что-либо в субъекте мысли. Истина ищется лишь в самих созерцаниях и лишь оформляется в абстрактных определениях. Гегель сохраняет ориентации Канта, Фихте на мышлении самом по себе, на бытии предиката. Но он **стремится преодолеть противопоставленность истинного содержания и мышления**. Истина ищется им в особом использовании абстракций, внутри мышления. Чтобы соответствие сущ-

ности и мышления достигнуть, он **обращается к ненаблюдаемому** в созерцании. Мышление должно подчиниться не явлению, а сущности. А это можно искать лишь **в самом мышлении**. Но для этого оно и должно быть способным **создать объектное бытие** как содержательное. Сознание в своем развитии проходит путь готовности и способности к **объектно-содержательному полаганию с сохранением того уровня абстрактности**, на котором снимаются случайности эмпирических знаний. Это и есть философское и метафизическое мышление по Гегелю. Мышление продолжает оперировать абстракциями, но оно уже преодолело акцент на средственность и формность, удерживая их, и реализует акцент на "сущность объекта" как **содержательное инобытие средств мышления**, обеспеченное содержательно-полагающей мощью (волей) сознания.

Так как различие содержаний отдельных абстракций при их совмещении дает эффект "противоречия", борьбы предикатов, то **ориентация на единство объекта** предполагает совмещение абстракций не за счет ухода от различий, а за счет сохранения различий. **В объекте все совмещено и совместимо**, в отличие от формального мышления. Но для этого и "объект" должен быть способным к удержанию различий, к их рождению. Одновременно и способы мышления должны быть обеспечивающими онтологическое, объектный эффект. **Логика становится "содержательной"** и, следовательно, "научной". Гегель показывает, что эти формы и есть суть **формы бытия духа**. Они обеспечивают подлинное соответствие знание сущностной реальности. Логика, оторвавшаяся от содержательности мышления, требовала своего развития и оно осуществлялось Гегелем.

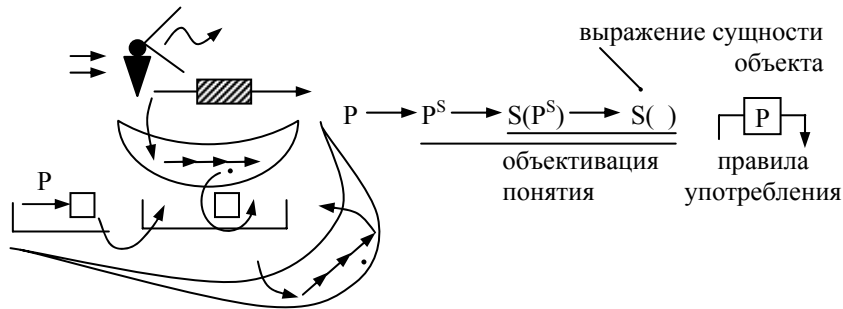
"Кант в одном месте считает счастьем для логики ... что она ... достигла столь раннего завершения; со времени Аристотеля она, по его словам, не сделала ни одного шага назад, но также и ни одного шага вперед ... казалось законченной и завершенной ... мы должны сделать скорее тот вывод, что она тем более нуждается в полной переработке; ибо двухтысячелетняя непрерывная работа духа должна была ему доставить более высокое сознание о своем мышлении и о своей чистой сущности... Дедукция так называемых правил и законов, в

особенности ... умозаключения, немногим лучше, чем перебирание палочек разной длины... Дабы эти мертвые кости логики оживотворились духом ... ее методом должен быть тот, который единственно только и способен сделать ее чистой наукой. В том состоянии, в котором она находится ... она имеет форму опытной науки ... (они) нашли свой особый метод дефиниций и классификации своего материала... Раскрытие того, что только и может быть истинным методом философской науки, составляет предмет самой логики, ибо метод есть осознание формы внутреннего движения ее содержания... Единственное, что нужно для научного прогресса ... пониманию чего следует главным образом стремиться, - это познание логического положения о том, что ... противоречащее себе не переходит в нуль, в абстрактное ничто, а по существу лишь в отрицание своего собственного содержания ... отрицание определенной вещи, которая разрешает самое себя ... результат содержит по существу то, из чего он вытекает ... то, что получается в качестве результата ... имеет некоторое содержание. Оно новое понятие, но более высокое, более богатое ... ибо оно обогатилось его (предыдущим) отрицанием ... есть единство его и его противоположности. Таким путем должна вообще образоваться система понятий ... он (метод) не есть нечто отличное от своего предмета и содержания, ибо именно содержание внутри себя, диалектика, которую он имеет в самом себе, движет вперед его содержание" (1970, с. 104-108, т.1, НЛ).

Оставаясь в рамках ценностей познания Гегель показывает **эволюцию логики**, если сначала логика как специфическая **система нормативных форм** движения мыслительного процесса, обнаруживает "опытное познание" или созерцательные способы познания, то вместе с преодолением рубежа прямой зависимости от созерцания формы мышления, логика должна была видоизмениться. Она **не игнорировала свои основания в языке, системе средств** мышления. Но способ их применения она подчинила познавательной функции. Это **применение средств**, которое должно быть **содержательным, показывающим жизнь объекта**, и есть забота Гегеля. А объект "диалектичен", имеет **механизм своего развития**, становления, проявления, **включающий противоречие**, преодоление прежнего уровня бытия и порождения нового уровня, не отрицающего, а

"снимающего" прежний уровень, сохраняющего его, но **переопределяющего способ его проявления**. Логика предстает здесь как метод изложения результатов познания, **неслучайность** которого (изложения) **предопределена механизмом развития объекта** (см. сх. 78).



Схема 78

Поскольку не созерцание, а мышление вносит в содержание знания необходимость и всеобщность, сущностное и глубину познанного, то Гегель и соотносит бытие мышления "для-иного" (эмпиризм) или внешнее, поверхностное использование, и бытие "в-себе и для-себя", так как **применяя мышление, привлекая его возможности** он вносит различие между стихийным и необходимым применением, своеволием и объектной правильностью применения, между "для-иного" и "для-себя". В бытии "для-себя" совмещены подчиненность мышления ("для-иного") и подлинность мышления ("в-себе"), что и позволяет уходить от эмпиризма (подчиненности внешнему, явлению) и приходиться к теоретическому типу знания (**подчиненность внутреннему, сущности познаваемого**). **Связь между развитием сознания и мышления, способными**, на определенном уровне, к подлинному познанию, **к соответствию сущности объекта**, комментируется Гегелем еще и так.

"Логика имеет своей предпосылкой науку об охватываемом явлении духе, содержащую и показывающую необходи-

мость точки зрения, представляющей собою чистое знание, равно как и его опосредствование вообще, и тем самым дающую доказательство ее истинности. В этой науке о духе ... исходят из эмпирического, чувственного сознания ... там же разъясняя, что верного в этом непосредственном знании... Непосредственное сознание есть первое и непосредственное также и в науке и, стало быть, служит предпосылкой; в логике же предпосылкой служит ... идея как чистое знание ... эта идея определилась как достоверность, ставшая истиной" (1970, с. 125, т.1, НЛ). Тем самым, чтобы прийти к логике, нужно **опираться на неслучайное знание о сознании и мышлении**, о путях их развития и достижения уровня развития, на котором возможно истинное познание, способность самопроявления сознания и мышления в реализации познавательной функции, очищенной от случайностей внутренних и внешних для познания факторов.

Гегель призывает **быть осторожным в пользовании средствами мышления**, рассудком вообще, так как там еще сохраняется случайность субъективного, а не подлинно объективного в использовании мышления. "Культура мысли, требующаяся для того, чтобы усмотреть ничтожность опровержений ... чтобы отогнать от себя самого такие неожиданные мысли, достигается лишь благодаря критическому познанию форм рассудка ... путем дальнейшего изучения логики помочь себе осознать природу этих плоских соображений" (1970, с. 153, т.1, НЛ). Зная особенности рассудка, применения средств мышления вообще и рассматривая пути использования этих возможностей для познания, Гегель подчеркивал **опасность** не только ограничения эмпиризмом, но и **ограничения всеобщими исходными положениями, без раскрытия**, с их помощью, сущностного в эмпирическом многообразии "фактов".

"Познание не может вообще ограничиваться многообразным наличным бытием, но оно не может ограничиться и бытием, чистым бытием ... предполагает углубление внутрь и движение, очистившее непосредственное наличное бытие, превратив его в чистое бытие. В соответствие с этим бытие определяется как сущность, как такое бытие, в котором подвергнуто отрицанию все определенное и конечное... Сущность есть через нечто иное, через абстрагирующую рефлексю ... она в

своем определении внутренне мертвое, пустое отсутствие определений... Но сущность, каковой она стала здесь, есть ... не через чуждую ей отрицательность, а через свое собственное, бесконечное движение бытия ... она не только это в-себя-бытие ... она также по существу своему для-себя-бытие, она сама есть эта отрицательность ... как полное возвращение бытия внутрь себя ... она должна перейти к наличному бытию, она различает определения, которые содержатся в ней в-себе ... она отрицательное соотношение с собой ... единство с собой в этом своем отличии от себя" (1974, с. 8-9, т.2, НЛ).

В сущностном знании **случайность устранена и заменена тем, что является "внутренним"** объекту, в отличие от проявлений объекта. Сами проявления, создающие многообразие содержания, **не фиксируются, а выводятся** из абстрактного основания. Подобные операции и являются **характерными для мыслящего сознания**, подчиненного объектной каузальности.

С другой стороны, Гегель вводит **характеристики бытия сущности**. Они могут быть использованы как **онтологические требования для мыслящего сознания**. Сущность существует и "в-себе", подчеркивая свое тождественное, самосохраненное, и "для-себя", подчеркивая свою нетождественность, "отрицательное" бытие, беспокойство внутри себя. Так как выход за тождественное, выход в проявление является внутренней характеристикой бытия, то **самоотношение должно быть завершающимся как приемлемое** для "в-себе" бытия как основы. Поэтому оно становится тоже отождествленным, но **на новом уровне бытия**. Бытие триадично (см. сх. 79).



Схема 79

В для-себя бытии **отрицательное самоотношение** дополняется отрицательным отношением к отрицательности отношений, что и ведет к внутренней динамике **"в-рамках"**. Отсюда и путь познания, его "стратегия" состоит в переходах от созерцания динамики бытия извне к "выявлению" тождественной основы (сущности) и, затем, к раскрытию динамики, проявлений, исходя из сущностной основы (см. сх. 80).

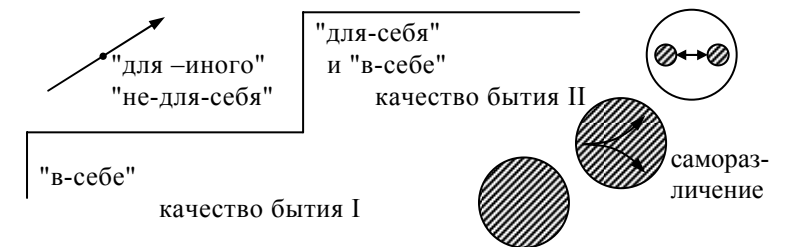

Схема 80

Прохождение пути познания включает, тем самым, переход от непосредственного к опосредствованному, от поверхностного к глубинному, непосредственно не созерцаемому, но раскрываемому мыслью. "Понятие предмета не дается нам от природы. У каждого человека есть пальцы, он может получить кисть и краски, но это еще не делает его художником. Так же обстоит дело и с мышлением. Мысль о праве не есть нечто такое, чем каждый обладает непосредственно; лишь правильное мышление есть знание и познание предмета, и поэтому наше познание должно быть научным" (1990, с. 58, ФП). **Научное знание** – суть **результат** не стихийного, а **правильного мышления**. "Адекватное познание ... есть дело мыслящего познания" (1990, с. 202, ФП).

Гегель критикует **неистинные формы** мышления, которые не ведут к познанию сущности.

"Задача состоит в том, чтобы осознать эту логическую природу, которая одушевляет дух, движет и действует в нем ... более глубокой основой служит душа, взятая само по себе, чистое понятие – сердцевина предметов, их простой жизненный импульс, равно как и жизненный импульс самого субъективного мышления о них... Инстинктивная деятельность отличается от руководимой интеллектом и свободной деятельности вообще тем, что последняя осуществляется сознательно ... дух есть по своей сущности сознание... Следовательно, высшая

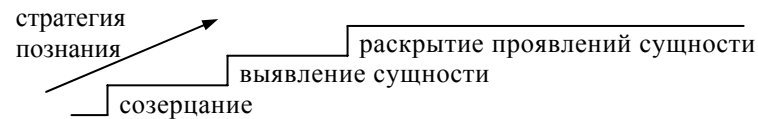
задача логики – очистить категории, действующие лишь инстинктивно как влечения и осознаваемые духом прежде всего разрозненно, тем самым изменчивые и путающие друг друга, доставляющие ему таким образом разрозненную и сомнительную действительность, и этим очищением возвысить его в них к свободе и истине" (1970, с. 88-89, т.1, НЛ). **Переход от естественных форм проявления к "искусственным"**, от хаотических к направленным, от досущностных к сущностным, от разрозненного к структурированному, согласованному, от неорганизованных к организованным – вот **путь и к истине, и к свободе**, но в пределах истинности свободы (в рамках "истины"). Осознание "логического" предстает как **путь прихода к источнику проявлений** объекта, субъекта и т.п., к сущности.

Однако **очищение** от естественного, первоначального само по себе **ведет лишь к антиподу**, к противостоянию с естественным. Негативная характеристика первого отрицания дается Гегелем так. "... начало науки, огромная ценность которого, взятого самого по себе и в то же время как условие истинного познания ... рассмотрение понятий и вообще моментов понятия, определений мысли, прежде всего как формы, отличные от содержания и лишь касающиеся его, - это рассмотрение тотчас же проявляет себя в себе самом неадекватным отношением к истине, признаваемой предметом и целью логики. Ибо, беря их просто как формы, как отличные от содержания, принимают ... их как ... делающее их неспособными схватить истину... По отношению к убожеству чисто формальных категорий инстинкт здравого смысла ... не осознавая, что, когда он ограничивается инстинктивным действием естественной логики, а тем более когда он обдуманно отвергает знание и познание самих определений мысли, он рабски служит неочищенному и, стало быть, несвободному мышлению" (1970, с. 89, т.1, НЛ). **Абстракции** сами по себе, **вне их наполненности содержанием**, противостоят истине. Но их содержание **не может быть извлеченным** из преабстрактных представлений. Эта недостаточность абстракций как форм, средств мысли вызывает обращение к "здравому разуму" и вновь путь к истине закрывается. Неочищенное, инстинктивное мышление подчиняется не сущности, а явлению, стихии субъективности.

Отход от естественных, стихийных форм мышления, приход к использованию средств создает противопоставленность "естественного" и "искусственного" в мышлении, а сами искусственные "надстройки" порождают свой негативный эффект бессодержательности. Это касается и применяемых языковых средств (знаков), и правил их использования. "Относительно формул, служащих правилами умозаключения, которое на самом деле представляет собой одно из главных применений рассудка, также упрочилось столь же справедливое сознание, что они бессодержательные средства, которые по меньшей мере приводят и к заблуждению и которыми пользуется софистика; ... они непригодны для более высокой истины ... , что они вообще касаются лишь правильности познания, а не истины ... недостаточность этого способа рассмотрения мышления ... может быть восполнена лишь тем, что к мыслительному рассмотрению привлекается не только то, что обычно считается внешней формой, но и содержание. Вскоре само собой обнаруживается, что то, что в ближайшей обычной рефлексии отделяют от формы как содержание, в самом деле не должно быть бесформенным, лишенным определений внутри себя ... что оно, наоборот, обладает в самом себе формой и только благодаря ей одушевлено и обладает содержимым, и что именно она сама превращается лишь в видимость некоего содержания... С этим введением содержания в логическое рассмотрение предметом логики становятся не вещи, а суть, понятие вещей... Это понятие чувственно не созерцается ... оно только предмет, продукт и содержание мышления и в себе и для себя сущая суть, логос, разум того, что есть, истина того, что носит название вещей... Нет ни одного предмета, который, сам по себе взятый, поддавался бы столь строгому, имманентно пластическому изложению, как развитие мышления в его необходимости; нет ни одного предмета, который в такой мере требовал бы такого изложения ..., ибо ни один предмет не имеет в самом себе этой свободы и независимости. Такой способ изложения требовал бы ... чтобы ни на одной ступени развития не встретились определения мысли и рефлексии, которые не возникали бы непосредственно на этой ступени, а переходили бы в нее из предшествующих ступеней" (1970, с. 89-91, т.1, НЛ).

Мы видим, что "естественные" содержания сознания подвергаются "обискусствлению" под воздействием форм, вводимых через использование языковых систем, парадигм, систем правил применения языковых средств. Появляются новые свойства и механизмы психики, например, "рассудок". Чтобы пользоваться языковыми средствами требуется формирование языковой способности, первоначально обращенной к способности правильно применять сами средства. Их отношение к содержательности, к смысловому многообразию остается внешним, формальным. Языковые средства превращаются в средства манипулирования смыслами (см. сх. 81).

Проходящий путь присвоения языка сначала обучается правильному применению языковых средств. Но содержательная сторона остается в смысловом поле. Поэтому даже правильное оперирование средствами качественно не меняет, а модифицирует тип воздействия на смыслы. Так как средства мышления остаются "внешним" содержательным смыслом, то вся "неистинность" смыслов сохраняется.



Схема 81

Но иное, "правильное" (соответственно правилам) оперирование средствами должно отразиться и на содержании, на том, что может быть "извлечено" из содержания (объектно-го) смыслов. Гегель подчеркивает, что эти содержания, вызванные средствами мысли, также должны иметь форму. Это и становится формой содержания или объектности, совмещенной с особенностями средств мысли. По отношению к этой форме объектного содержания родственная форма выступает

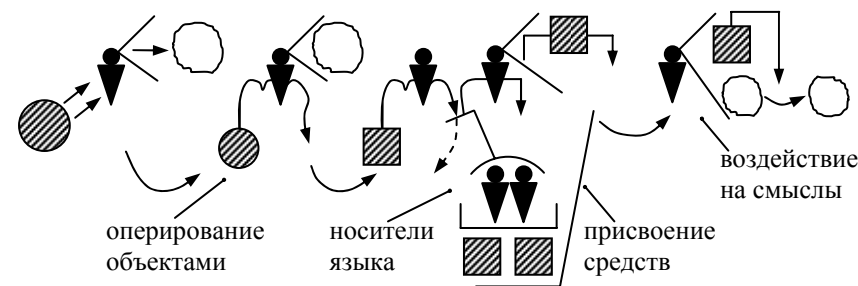

в качестве лишь "видимости" содержания. Но тогда и логика, как обращенная не к смыслам, а к содержательности средств мышления, к значениям, перестает быть суммой бессодержательных всеобщих форм мышления. Она становится, наряду с ее средствено-формной основой, **"формой" объектов или их сущностью, хотя и в мышлении** (см. сх. 82).

Переход к подчинению логических форм "новой" содержательности, **содержательности сущности объектов** означает, что неслучайность и самосохранность правил мышления как бы перетекает в неслучайность и самосохранность содержания мысли. Само мышление должно пройти эволюцию прихода к новой, сущностной содержательности через обобщение смыслового материала, а обобщение лежит в основе бытия языковых средств. Параллельно должно пройти эволюцию и сознание – от сознаваемости манипулирования смыслами к сознаваемости "самопроявления" объектов в их сущности, вне внешней созерцаемой проявляемости сущности. Причина обобщающего воздействия языковых средств лежит в



Схема 82

их **парадигматичности**. Парадигма не может быть постоянной и эффективной, компактной по набору в "словаре" и бесконечной в синтагматическом конструировании вне **обобщения самого состава знаковых морфологий**.

Так же как и "сущность" знака лежит не в созерцаемости природы знака, а в особенностях его применения и зависимости от системы (парадигмы) знаков, от "языка" в целом. Так и **"сущность" объекта** лежит не в созерцательности объекта, а в **источнике проявлений, обладающем и постоянностью, и включенностью в целое универсума**, точнее, в целое его внутренней причинности ("дух" всего сущего).

Вместе с переходом от смыслов (созерцательности) к значениям (мыслительности) **меняется и характер построения текстов**, выражающих различные типы содержаний. Тексты, выражающие сущность, подчиняются **требованиям объектной строгости**. Новый тип содержания ("сущности") требует нового типа форм движения мысли в изложении. В этой новой форме закладывается **принцип** не регистрации случайных проявлений, а порождения **новых ступеней развитости сущности из прежних ступеней**. Наиболее легко поддается требованиям такого типа именно "сущность мышления", мышление о мышлении, "неформальная логика".

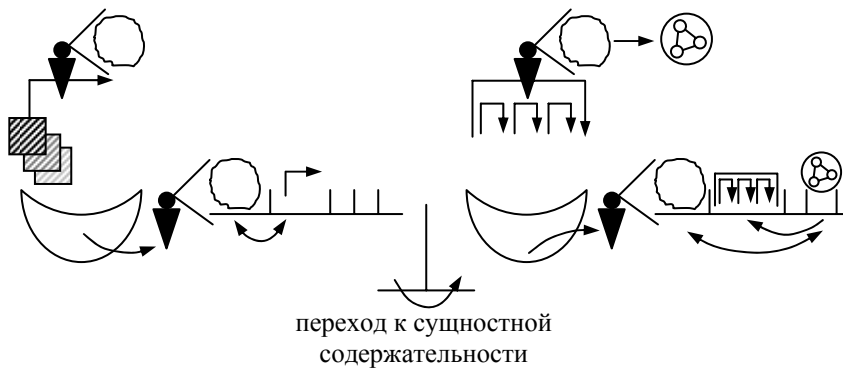
Содержание сущностно ориентированной мысли не может зависеть только от "сущности", но зависит и от мыслящего сознания. Именно потому Гегель и критиковал Канта, поскольку последний не мог "оторваться" от связи между знанием и сознанием, самосознанием в мышлении и сводил эту связь к невозможности истинного познания.

"Я потому так часто принимаю в соображение кантовскую философию, что ... она составляет основу и исходный пункт новейшей немецкой философии и эту ее заслугу не могут умалять имеющиеся в ней недостатки. Ее следует часто принимать во внимание в объективной логике также и потому, что она подвергает тщательному рассмотрению важные ... стороны логического... То философствование, которое у нас более всего распространено, не идет дальше кантианских выводов, согласно которым разум не способен познать никакого истинного содержания и в отношении абсолютной истины следует отсылать к вере. Но это философствование непосредственно начинается с того, что у Канта составляет вывод, и этим сразу отбрасывает предшествующие построения, из которых вытекает указанный вывод... Кантовская философия служит, таким образом, подушкой для лености мысли... В новейшее время Кант

противопоставил тому, что называется логикой, еще одну, а именно трансцендентальную логику. То, что мы здесь назвали объективной логикой, отчасти соответствовало бы тому, что у него составляет трансцендентальную логику. Он указывает следующие различия между ней и тем, что он называет общей логикой: трансцендентальная логика рассматривает те понятия, которые относятся к предметам а priori ... она заключает в себе правила чистого мышления о каком бы то ни было предмете и в то же время исследует происхождение нашего познания, поскольку познание нельзя приписать предметам. Исключительно на вторую сторону направлен философский интерес Канта. Основная его мысль – это то, что категории следует признать чем-то принадлежащим самосознанию, как субъективному "Я" ... кроме эмпирической стороны чувства и созерцания имеет еще нечто такое, что не положено мыслящим самосознанием и не определено им, - вещь в себе, нечто чуждое и внешнее мышлению, хотя ... такого рода абстракция, как вещь в себе, сама есть лишь продукт мышления и притом только абстрагирующего мышления. Если другие кантианцы выразились об определении предмета через "Я" в том смысле, что объективирование этого "Я" следует рассматривать как некую первоначальную и необходимую деятельность сознания, так что в этой первоначальной деятельности еще нет представления о самом "Я" ... эта объективирующая деятельность, освобожденная от противоположности сознания, оказывается при более тщательном рассмотрении тем, что можно считать вообще мышлением как таковым... Но эта деятельность не должна была бы больше называться сознанием; сознание заключает в себе противоположность "Я" и его предмета, а в этой противоположности нет указанной первоначальной деятельности. Название "сознание" набрасывает тень субъективности на эту деятельность еще больше, чем выражение "мышление"... Так как интерес кантовской философии был направлен на так называемое трансцендентальное в определениях мысли, то рассмотрение этих определений не привело к содержательным заключениям. Вопрос о том, что они такое сами в себе, ... каковы их определенности в сравнении друг с другом и их отношение друг к другу, не был у Канта предметом рассмотрения... Объективная логика ... занимает место онтологии – той части метафизики, которая

должна была исследовать природу сущего вообще ... (объективная) логика рассматривает ... их (душу, мир, бога) природу и ценность, взятые сами по себе... Субъективная логика – это логика понятия – сущности, которая сняла свое отношение к некоторому бытию или к своей видимости и которая есть свободное, самостоятельное, определяющее себя внутри себя субъективное ... сам субъект" (1970, с. 116-119, т.1, НЛ).

Гегель констатирует, что Кант категории считает принадлежащими самосознанию. Но они могут фиксировать прежде всего содержание созерцаемого, фиксированное созерцанием, а кроме этого остается несозерцаемое (вещь в себе). Если Кант оставляет несозерцаемое за пределами познающего мышления, то Гегель его помещает "во внутрь" познающего мышления, как содержание, порожденное самосознанием и сознанием. Кантианцы считают объективацию содержания образа и предиката самосознания первоначальной способностью и "деятельностью". В объективации предполагается самоотношение самосознания в форме "самоотчуждения" (см. сх. 83).



Схема 83

Но это Гегель и рассматривает мышлением. Мыслящее сознание полагает "себя как объект" и становится противостоящим ему и только косвенно, по функции, собственно объекту.

Но Гегель подчеркивает, что сознание, самосознание до этой "процедуры" существует как иное и противопоставленное объекту. Кант не рассмотрел отношения между результатами объектного отчуждения и их сущность в этом инобытии сознания и самосознания. Гегель же этому придал значимость в рамках всей "процедурной" цепи от непроявленности сознания до "автономного" бытия результатов

**объективации** и в линии развития самих самосознания, сознания, мышления и т.п.

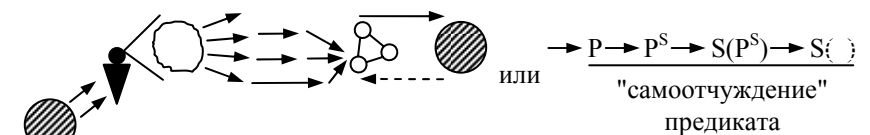
Анализ способа бытия "объективного" внутри мышления и в контексте преодоленности простой зависимости от чувственного материала, от созерцательности ведет Гегеля к анализу соотношения между теми или иными определениями мысли, несущими онтологическое содержание. В этих определениях выражается содержание, относимое к сущности объектного, к тому, что является **основанием проявлений**. Но и между самими определениями устанавливается **онтологическое соотношение, где бы одни играли бы роль основания, а другие – основанного**. Поэтому все должно проистекать из бесконечного и "абстрактного" в мыслимой действительности, а становится конечным и "конкретным". Так как конечное проистекает из бесконечного, то оно и не покидает бесконечного, а в цикле бытия – возвращается в него, становясь причиной бесконечного (см. сх. 84).

Гегель комментирует онтологическое бытие предиката следующим образом. Привлекается соотношение бесконечного и конечного в пределах рассудочного мышления, неспособного



Схема 84

к онтологическому (объектному) мышлению, и в пределах разумного мышления.

"Извращение, которое совершает рассудок в отношении конечного и бесконечного и которое состоит в том, что фиксирует их соотношение как качественное различие и утверждает, что в своем определении они разделены и притом абсолютно разделены ... единство конечного и бесконечного не есть ни внешнее сведение их вместе, ни не надлежащее, противное их определению соединение, в котором связывались

бы в себе отдельные и противоположные ... несовместимые определения, а каждое есть в самом себе это единство ... как снятие, в котором ни одно не имеет перед другим преимущества... Конечность дана лишь как выхождение за свои пределы; в ней содержится бесконечность, иное ее самой. То, что так же бесконечность дана лишь как выхождение за конечное; в ней как нечто сущностное содержится ее иное... Конечное не снимается бесконечным как вне его имеющейся силой ... отрицание снимает себя в отрицании ... есть возвращение после бегства... Но это отрицание отрицания есть в-себе соотношение с самим собой, утверждение, как возвращение к самому себе, т.е. через опосредствование, которое есть отрицание отрицания... Это – полное, замыкающее само себя движение, приведшее к тому, что составляло начало ... утвердительное обоим содержит отрицание обоим и есть отрицание отрицания... Они суть результат и не то, чем они были в определении своего начала... На самом деле совершенно безразлично, какое из них мы берем как начало... Так как они оба сами суть моменты прогресса, они совместно суть конечное, и так как они столь же совместно подвергаются отрицанию ..., то этот результат ... именуется бесконечным ... двойной смысл, который они оба имеют... Бесконечное ... дано по своему существу лишь как становление... Становление имеет сначала своими определениями абстрактное бытие и ничто... Не конечное есть реальность, а бесконечное ..., как сущность, понятие, идея и т.д. ... когда говорят, что сущность или идея есть реальное, вызывается тем, что для неразвитого мышления самые абстрактные категории, такие как бытие ... реальность, конечность, суть наиболее привычные... Отрицание определено как идеальность; идеальное есть конечное, как оно есть в истинно бесконечном ... содержание, которое различно, но не есть нечто самостоятельно сущее, а дано как момент... Идеальность может быть названа качеством бесконечности ... оба определения истинно бесконечного: противоположность между конечным и бесконечным и единство конечного и бесконечного... Так в причинном отношении причина и следствие нераздельны: причина, которая не производила бы никакого действия, не была бы причиной, равно как и действие, которое не имело бы причины, уже не было бы действием. Это отношение

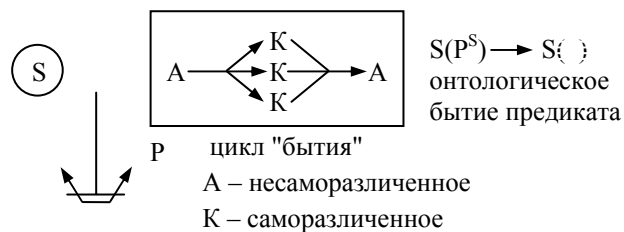
приводит ... к бесконечному прогрессу причин и действий ... причина как конечное (... вследствие ее отделения от действия) сама имеет причину, т.е. она есть идеальность обоих определений, где они в своем различии в качестве взаимных отрицаний суть лишь моменты ... монотонное чередование есть фактически отрицание и единства, и раздельности их ... противоречие не исчезло абстрактно, а разрешено и примирено. Природа спекулятивного мышления обнаруживает себя здесь ... она состоит единственно в постижении противоположных моментов в их единстве ... утвердительная истина есть это движущееся внутри себя единство ... соотношение с самим собой, не непосредственное, а бесконечное" (1970, с. 210-219, т.1, НЛ).

Мы видим, что Гегель фиксирует неспособность рассудка мыслить объект в сущности его бытия, так как **рассудок разъединяет определения и внешним образом их соединяет. При объективации определений мы получаем изолированные сущности**, соединение которых возможно лишь формально (см. сх. 85).



Схема 85

Парные категории (бесконечное и конечное) превращаются в два объекта, внешне "воздействующие" друг на друга. Разумное, **объектно ориентированное, онтологическое мышление** исходит из единства этих "частей" целого, что возможно лишь в том случае, **если они суть результаты выведения и "обособления" из единого**. Поэтому в мышлении такого типа начинают и завершают единым (см. сх. 86).

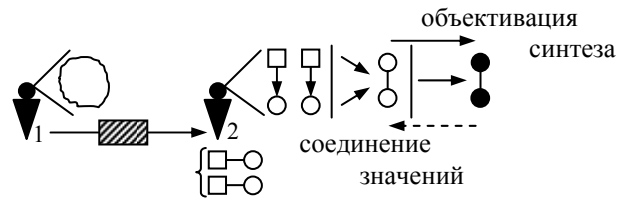

Схема 86

**Разделение на моменты** (бесконечное, конечное) происходит таким образом, чтобы они были **подчинены причинно-следственной цепи исходя из бытия целостности**. Нет "внешней силы", так как все силы возникают или проявляются внутри целого. Каждая сторона, момент, в то же время, является причиной превращений иной стороны, момента. Так как **целое совмещает моменты**, то проявление момента и переход его в инобытие, в другой момент (**его противоположность**) **опосредствуется единством целого**. Целое соотносится с самим собой, со своими моментами и это составляет жизнь, циклику жизни целого. Начало и результат меняют друг друга.

Поскольку причину изменений Гегель кладет вовнутрь самого объекта, что соответствует объектному мышлению, то все конкретные, ограниченные определенности имеют у него своим основанием неограниченное, **"бесконечное"** и сам объект растворен в бесконечности, рождающей конечное и возвращающейся в себя, в бесконечность. Она **является сущностной базой и основанием всего**, подлинной **реальностью сущности** или идеальностью. Для ее описания и требуется "спекулятивное" мышление. Оно истинно, так как **выражает жизнь целого**, вмещающего и умиротворяющего противоположности, вызывающего их проявления.

Понятно, что научно-предметное знание и соответствующее мышление не может обрести такой объект из-за своей нецелостности, невозможности иметь "чистое" начало и возвращение к нему. В таком знании начало предопределено тем, что находится в ведении иной науки и порождает результат, который может стать началом иной науки.

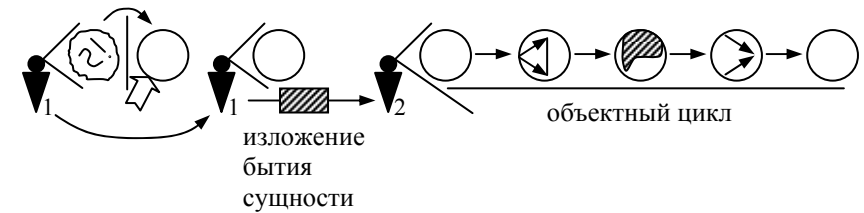
Гегель получает возможность через целостный подход, через внутреннюю самопричинность рассматривать все как носители противоречия, движущего начала своего бытия.

"... рефлексивные определения – тождество, разность и противоположение ... определение, в которое они переходят как в свою истину, а именно противоречие: все вещи сами по себе противоречивы ... это положение ... выражает истину и сущность вещей ... один из основных предрассудков прежней логики и обыденного представления – это мнение, будто противоречие не такое существенное и имманентное определение, как тождество; но если уж речь идет об иерархии ..., то противоречие следовало бы признать более глубоким и более существенным ... противоречие есть корень всякого движения и жизненности; лишь поскольку нечто имеет в самом себе противоречие, оно движется, имеет побуждение и деятельно ... оно (противоречие) вытесняется в субъективную рефлексю, которая будто бы полагает его лишь своим соотношением и сравнением. Но и в этой рефлексии его нет, ибо противоречивое, уверяют, нельзя ни представить себе, ни мыслить ... противоречие, будь это в сфере действительного или в мыслящей рефлексии, признается случайностью... Но обыденный опыт сам свидетельствует о том, что имеется множество противоречивых вещей, противоречивых устройств и т.д., противоречие которых находится не только во внешней рефлексии, а в них самих ... оно (противоречие) есть принцип всякого самодвижения... Если же нечто существующее не в состоянии в своем положительном определении в то же время перейти в свое отрицательное (определение) и удержать одно в другом, если оно не способно иметь в самом себе противоречие, оно не живое единство, не основание, а погибает в противоречии. Спекулятивное мышление состоит лишь в том, что мышление удерживает противоречие и в нем – само себя ... представление всюду имеет своим содержанием противоречие, но не доходит до осознания его... Внешняя рефлексия сопоставляет эти два определения внешним образом и имеет в виду лишь их, а не их переход, который составляет суть и содержит противоречие ... мыслящий разум заостряет притупившееся различие разного ... до существенного различия, до противоположности. Лишь доведенные до крайней степени противоречия, многооб-

разные моменты становятся деятельными и жизненными по отношению друг к другу ... противоречие становится абсолютной деятельностью и абсолютным основанием" (1971, с. 65-68, т.2, НЛ).

**Истинным основанием бытия**, в рамках объектной логики, Гегель кладет **противоречие**. Поэтому и движение мысли, раскрывающее объект, должно быть **вводящим и разрешающим противоречие**. Наличие противоречия является **основанием активности** объекта. Если иметь в виду противоречие как самоотношение, отрицательное самоотношение, то в объекте **следует усматривать сам принцип циклического разотождествления и отождествления**. При этом Гегель подчеркивает, что если принципом бытия объекта признать отождествленность, то реальное получение противоречия ведет к гибели объекта.

Следует особо выразить данный пункт. Если рассмотреть **каузальные отношения** объектов даже вне их помещенности и зависимости от целого, которому они принадлежат, то любое вхождение в отношения предполагает разделение состояний объекта на исходное и "вынужденное" (для-иного), возникшее под воздействием иного объекта (см. сх. 87).



Схема 87

**Самосохранение, самооттакаивание** тогда можно рассматривать в двух вариантах. В первом из них, она не предполагает противоречие, самооттакаивание от прежнего состояния к новому как "законное" бытие. В этом случае вынужденность реагирования ведет к утере самосохранения и превращения прежнего объекта в новый. Во втором случае **самосохранение включает разотождествление** и напряжение самооттакаивания, ухода в иное состояние. Тогда иное со-

**стояние становится временным** и объект, после реагирования, возвращается в свое самоидентичное состояние. Этот вариант и рассматривает Гегель (см. сх. 88).

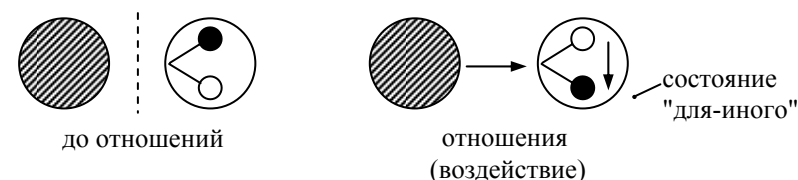

Схема 88

Если же воздействие длительно и объект входит в совместное бытие с другими объектами, то его самосохранение выражается в способности иметь промежуточное состояние, где **поддерживается внутренняя детерминация и фиксированность иного состояния** ("для-себя") без утери исходной базы, основания самосохранности в динамике отношений (см. сх. 89).

Если состояние "для-иного" означает противопоставление внутреннего ("в-себе") и внешнего, представленном в состоянии "для-иного", то состояние "для-себя" это **противопостав-**

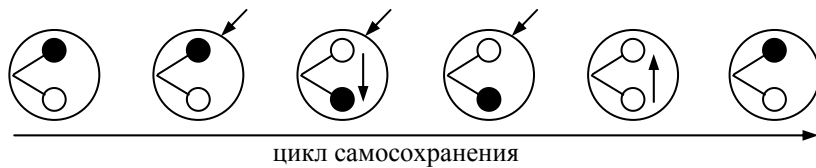

Схема 89

**ление снимает**, удерживая различие внутреннего и внешнего. Разум, по мысли Гегеля, и способен повторить историю бытия объекта, в котором противоречие является условием жизнестности.

Другая сторона этого тогда состоит в том, что постоянное в объекте и временное в нем суть противоположности и все дело в том, что это такое – постоянное, могущее "вытерпеть" крайние степени противоречия. Гегель **рассматривает вре-**

**менным конечное**, конкретные определенности, а **подлинным основанием** - бесконечное, наивысшие абстракции, могущие быть подлинно постоянными в своей динамике и перевоплощениях. Мы можем, по аналогии с миром деятельности, рассматривать бесконечное и абстрактное как "нормы", а временное, конечное, конкретное, единичное и т.п. как "ресурс" для реализации "нормы". Тогда **бытие выступает как вовлечение "ресурса" для "нормы", ее реализации** (см. сх. 90).

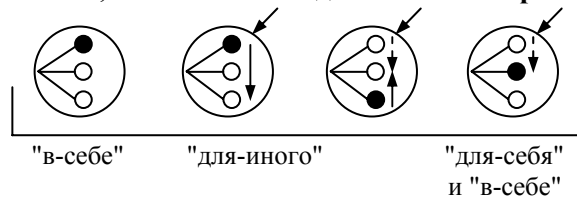

Схема 90

**Противоречие** возникает между типом бытия ("место" должно быть "наполненным") и ситуацией, состоянием объекта, когда часть его "места" не наполнена "морфологией" ("ресурсом"). Противоречие **побуждает к поиску** необходимого "наполнения" "места". Состояние нужды в чем-то – основа поведения не только живых существ, а всего существующего. И состояние напряжения (потребности в чем-то), и состояние полного самоотождествления ведут к прекращению бытия по статическим и динамическим причинам. Поэтому Гегель и раскрывает **способ бытия объекта** как пульсирующий цикл возникновения и преодоления противоречий. Он считает его – истинной бытия. Онтология Гегеля превращается в онтологию активности существующего. Но в ней заключена и другая сторона. Если "место" или **форма объекта выступает активизирующим началом**, а "материя" – побуждающим извне началом, то возникает вопрос о том, как возникла эта материя. В диалектике Гегеля все имеющее бытие – порождено самим бытием, точнее – **формой бытия в целом** (идеей, духом универсума). И тогда оказывается, что материя – порождение духа, которое "противостоит" ему и это всего лишь самоотталкива-

ние, порождение внутри себя иного себя и отношение с ним. **Онтология и способ мышления взаимодополнительны друг к другу в преодолении трудностей на пути к истинному познанию.**

Активность формы делает ее не просто структурной организацией различий, но и источником самого формообразования и морфологизации. Она у Гегеля является основанием основанного, т.е. всего.

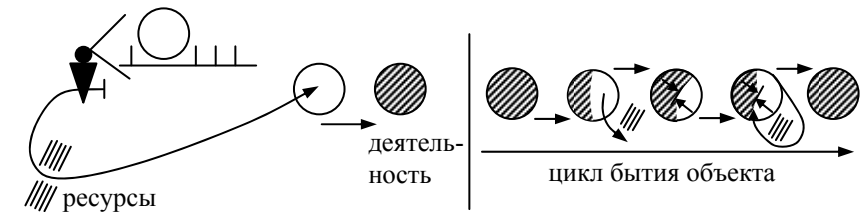
"Сущность определяет самое себя как основание... Простое тождество сущности сначала находится в непосредственном единстве с ее абсолютной отрицательностью. Сущность есть только эта своя отрицательность ... она определена в себе или для нас как основание в котором растворяется бытие. Но эта определенность не положена ею самой ... не есть основание. Но ее рефлексия состоит в том, чтобы положить себя как то, что она есть в себе ... и определить себя. Положительное и отрицательное ... эти самостоятельные рефлексивные определения снимают себя, и исчезнувшая в основании определение есть истинное определение сущности. Поэтому основание само есть одно из рефлексивных определений сущности. Рефлексивное определение, исчезая в основании, приобретает свое истинное значение – быть абсолютным самоотталкиванием себя в само себя... Сущность определяет себя как неопределенное ... процесс ее определения ... происходит лишь из себя... Смысл этого положения (все имеет свое достаточное основание) только в следующем: все, что есть, необходимо рассматривать не как сущее непосредственное, а как положенное ... следует возвращаться от наличного бытия к его основанию... Лейбниц противопоставлял достаточность основания главным образом причинности в строгом смысле этого слова как механическому способу действия (внешняя деятельность) ... положенные им определения вступают в связь внешне и случайно ... соотношение частичных определений, составляющих суть существования, не содержится в причинах механического. Это соотношение ... заключается лишь в понятии, в цели... Поэтому Лейбниц понимал под достаточным основанием такое основание, которое было бы достаточно также для единства... Телеологическое основание – это достояние понятия и опосредствование понятием, а такое опосредствование

есть разум... Основание – это сущность, тождественная с собой в своей отрицательности" (1971, с. 70-74, т.2, НЛ).

Для анализа основания удобно воспользоваться той же аналогией в мире деятельности. **Норма – основание деятельности как реализации нормы. Но основанием нормы выступает нормирующее мышление и рефлексивное мышление в целом, рефлексивно-мыслительное сознание и самосознание (см. сх. 91).**



Схема 91

И сам процесс **порождения основанного** (деятельности) предполагает субъекта деятельности с его исполнительской волей, сознанием и самосознанием, его активность, энергию. Норма, тем самым, имеет **две характеристики** – "**информационную**" и "**энергетическую**" ("волевую"). А основанием мышления, рефлексии выступает **способность, готовность** к определению содержания нормы и к ее реализации, к поиску ресурсов и их вовлечению, подчиняя содержанию нормы.

**Сущность** выступает в той же роли, **как способность** (потенциальное бытие) **и как проявление способности** в порождении (формы деятельности) и натурализации (морфологизации формы деятельности). Она имеет двойное (потенциально-актуализирующее) **бытие**. Она – основание основания основанного. **Существенность потенциального** в сущности **связывается Гегелем с отрицательностью**, переходом их потенциального к актуальному. Поддержание абсолютной тождественности (невыход их потенциальности, готовности) является противоречащим природе бытия сущности. Поэтому она **актуализируется** и приобретает определенную форму ("норму"). Но в актуализации отрицательность прежняя умирает, содер-

жание становится консервативным ("норма" – консервативна). Возникает иная отрицательность – "реализационная". **Две отрицательности** и составляют основание бытия основанного. Они, как пишет Гегель, "приобретают свое истинное значение". Все, что существует, является "положенным", **созданным своею сущностью**, которая сама порождена охватывающей, целостной сущностью (сущностью универсума в ее потенциальном бытии).

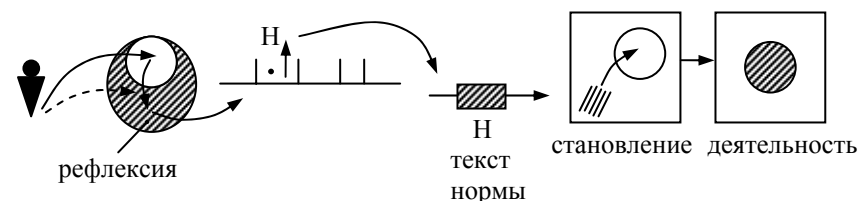
Поэтому же Гегель и выделяет **принцип достаточности основания**, так как конкретное бытие из конкретной сущности не отражает подлинного перехода из потенциальности (духа "в-себе") сущности универсума в конкретную сущность и бытие как проявление конкретной сущности.

Гегель различает и **противопоставляет форму и сущность**.

"... чистая рефлексия ... не отличается от сущности, и еще не заключает в себе отрицательного и тем самым не имеет еще самостоятельности определений ... определяющая рефлексия, определения которой имеют существенную самостоятельность ... опосредствование основания есть единство чистой и определяющей рефлексии; определения этого опосредствования или положенное удерживаются, и, наоборот, удерживание этих определений есть нечто положенное. Так как это их удерживание себя само ... имеет определенность, то они тем самым отличны от своего простого тождества и составляют форму в противоположность сущности. Сущность имеет некоторую форму... Лишь как основание сущность обладает прочной непосредственностью, есть субстрат. Сущность, как таковая, едина со своей рефлексией и неотличима от самого движения рефлексии. Поэтому не сущность совершает это движение рефлексии ... не есть то, с чего рефлексия начинает как с первого... Определения формы ... находятся в сущности; сущность лежит в их основании как неопределенное... К форме принадлежит все определенное ... оно нечто положенное и тем самым отличное от того, форму чего оно составляет, определенность как качество едина со своим субстратом бытием... В том-то и состоит абсолютное взаимоотношение формы и сущности, что сущность есть простое единство основания и основанного, но в этом единстве ... она отличает себя как основу от

формы, но таким образом сама становится в то же время основанием и моментом формы... Форма ... соотносена со своей снятостью, с иным, которое само не есть форма, но к которой она относится. Как существенная ... форма ... есть то, что полагает и определяет; простая же сущность – это неопределенная и недейтельная основа, в которой определения формы удерживаются ... форма имеет в своем собственном тождестве сущность, равно как сущность имеет в своей отрицательной природе абсолютную форму. Нельзя спрашивать, каким образом форма присоединилась к сущности: ведь она лишь видимость сущности внутри самой себя, имманентная ей собственная рефлексия ... сущность ... определена как лишенная формы тождество; она материя" (1971, с. 74-77, т.2, НЛ).

Иначе говоря, сущность дана **в потенциальной, недифференцированном состоянии и в дифференциации**, определении себя **как имеющей форму**. Когда замечается во внешней "рефлексии" некая форма, то усматривается **проявленность сущности**. Составляющие формы суть различия проявленности формы и потому это другое бытие сущности. Сущность "в-себе" (недифференцированная) превращается в сущность "для-себя" или **как самооснованное**. Это для Гегеля "материя", принявшая форму или **оформившаяся материя**.

Гегель ведет речь в рамках универсумальной онтологии. Его мышление онтологично. Поэтому оно подбирает такие категории и определенности, которые могли бы исключить "неожиданное" нахождение неположенного, имеющего форму вне формопорождения. Откуда Гегель может найти **такой "мир"**? Он его **находит в мышлении** и, частично, в деятельности. Оно **строит все то, что познает**. И способно стать чем угодно.

Поскольку сущность не постигается созерцанием, а мышление осуществляется с помощью "понятий", то Гегель уделяет связи понятийного мышления с возможностью постижения истины особое внимание. Тем более что **использование понятий и приближает к возможности познания истины** за счет перехода к содержаниям всеобщего типа, **и отдаляет** от такого познания неподчиненностью всеобщего объектной логике.

"Может казаться, что для того, чтобы указать понятие какого-нибудь предмета, уже предполагается логическое и что поэтому логическое уже не может само в свою очередь не



иметь своей предпосылкой другое, ни быть чем-то выведенным... Но хотя понятие следует рассматривать не только как субъективную предпосылку, но и как абсолютную основу, оно все же может быть таковой, лишь поскольку оно сделало себя основой. Абстрактно-непосредственное есть, правда, нечто первое; но как абстрактное оно скорее нечто опосредствованное, основу чего, если надо постигнуть его в его истине, еще следует найти. Эта основа ... должна быть такой, которая делает себя непосредственным через снятие опосредствования... Понятие следует рассматривать ... как третье к бытию и сущности, к непосредственному и рефлексии... Понятие есть их основа и истина как тождество, в которое они погрузились ... оно их результат, но содержатся уже не как бытие и не как сущность" (1972, с. 9, т.3, НЛ).

Переход к применению понятий, языковых средств может создать иллюзию, как отмечает Гегель, что **понятие**, уже существующее в языке, **является** внешним для истинного знания и, следовательно, **бессодержательным для "сущности"** объекта. Это "субъективная предпосылка", а не "абсолютная основа" истинного знания. Возникает вопрос о том, **как возможно преодоление этой "опосредствованности" понятия**, каким образом понятие может **быть выразителем самого объектного содержания?**

"Объективная логика, рассматривающая бытие и сущность, составляет ... генетическую экспозицию понятия... Диалектическое движение субстанции через причинность и взаимодействие есть поэтому непосредственный генезис понятия, который изображает его становление. Но становление понятия, как и повсюду становление, означает, что оно рефлексия того, что переходит в свое основание, и что кажущееся сперва иным, в которое перешло первое, составляет истину первого. Таким образом, понятие есть истина субстанции, и так как необходимость – это определенный способ отношения субстанции, то свобода оказывается истиной необходимости и способом отношения понятия" (1972, с. 10, т.3, НЛ).

Понятие должно **выразить "генетическую экспозицию"** бытия и сущности, "движение субстанции через причинность и взаимодействие". При этом оно должно, по мысли Гегеля, **показать основание**, что вначале выглядит как само по себе су-

ществующее, не имеющее основания, а **основание и есть истина** этого. Понятие, чтобы быть не формальным, должно выразить основание бытия, его сущность и потому **показать, как основание проявляет себя**, доказать, что выраженное понятием **раскрывает механизм проявления основания** (сущности) объекта. Основание отличается от основанного именно своею свободой в отличие от основанного, несущего в себе необходимость.

Характерно, что переход от "явления" к "сущности", к основанию явления и возможность выражения понятием произведенного поворота Гегель иллюстрирует своим отношением к предшественникам. Он их не отбрасывает, сводя к ненужной "видимости" сущности, а **стремится найти в них проявление сущности**.

"Философия, которая становится на позицию субстанции и остается в ней, есть система Спинозы ... указано и на неудовлетворительность этой системы как по форме, так и по содержанию. Но иное дело – опровержение этой системы ... следует опровергнуть превратное представление, будто система должна быть изображена как совершенно ложная, а истинная система, напротив, как лишь противоположная ложной... Отношение субстанциальности возникло благодаря природе сущности; это отношение, равно как изложение его, развернутое по целостности в той или иной системе, есть поэтому необходимая позиция, на которую становится абсолютное. Такую позицию не следует поэтому рассматривать как мнение, как субъективный, произвольный способ представления ... как заблуждение спекуляции ... в этом случае система совершенно истинна. Но это не высшая позиция ... в ней следует рассматривать как ложное признание ее позиции за наивысшую. Истинная система не может поэтому и находиться к ней лишь в отношении противоположности, ибо в таком случае это противоположное само было бы чем-то односторонним. Как высшее она должна скорее содержать внутри себя низшее. Опровержение не должно идти извне, т.е. не должно исходить из допущений, которые находятся вне опровергаемой системы и которым она не соответствует. Этой системе следует только не признавать этих допущений; недостаток есть недостаток лишь для тех, кто исходит из основанных на них потребностей и требо-

ваний... Истинное опровержение должно вникнуть в то, что составляет сильную сторону противника, и поставить себя в сферу действия этой силы... Единственное опровержение спинозизма может состоять лишь в том, что его точка зрения признается, во-первых, существенной и необходимой, но что, во-вторых, эту точку зрения поднимают до более высокой точки зрения исходя из нее самой" (1972, с. 13-14, т.3, НЛ).

Иначе говоря, если критик может заимствовать исходный материал воззрения, **найти для него сущностное оправдание** и использовать сущностную основу для критики соответствия материала этому основанию, то критик не отбрасывает критикуемое, а **находит ему "законное" место и объем, не противоречащий сущности** воззрения, **выявляет перспективу** более полного соответствия сущности. Но вернемся к роли понятий в познании.

**Понятие делает то, что присуще объекту познаваемым, свободно конструируемым в мышлении**, где ясными становятся отношения основания и основанного. Такое понятие, освобожденное от манипулятивности мыслителя, превращается в **демонстрацию бытия объекта на подмостках** мыслительного театра. Оно преодолевает формализм мышления.

"Понятие ... есть единство обеих взаимодействующих субстанций, но так, что они отныне принадлежат свободе, поскольку они теперь уже обладают тождеством не как чем-то слепым, т.е. внутренним, а имеют по существу своему определение – быть видимостью или моментами рефлексии, вследствие чего каждая столь же непосредственно слилась со своим иным ... и каждая содержит свою положенность внутри себя самой и, стало быть, положена в своем ином всецело лишь как тождественная с собой. В понятии открылось поэтому царство свободы... Взаимная непроницаемость субстанций, находящихся в причинных отношениях, исчезла, так как первоначальность их самодовления перешла в положенность и благодаря этому стала прозрачной для себя самой ясностью; первоначальная суть дела первоначально лишь поскольку она причина самой себя, а это и есть субстанция, высвобожденная в качестве понятия... Понятие в своем простом соотношении с самим собой есть абсолютная определенность, которая ... точно так же непосредственно простое тождество ... есть также

отрицание определенности ... есть всеобщее ... определенность, которая соотносится с собой; как такое, понятие есть единичное... Понятие, достигшее такого существования, которое само свободно, есть не что иное, как Я, или чистое самосознание ... Я, во-первых, это чистое, соотносящееся с собой единство, и оно таково ... тогда, когда оно абстрагируется от всякой определенности и всякого содержания и возвращается к свободе беспредельного равенства с самим собою. Как такое, оно всеобщность – единство, которое лишь через то отрицательное отношение, которое выступает как абстрагирование, есть единство с собой и поэтому содержит внутри себя растворенной всякую определенность. Во-вторых, Я ... есть столь же непосредственная единичность ... всякое объединение представлений требует единства сознания... Постигание того или иного предмета состоит ... в том, что Я делает его своим, проникает его и придает в мышлении, таков он в себе и для себя ... или его объективность ... понятие есть единство самосознания, в которое он был принят ... поэтому его объективность или понятие само есть не что иное как природа самосознания" (1972, с. 14-18, т.3, НЛ).

Мы видим, что "внепонятийное" бытие сущности и созерцательная "видимость сущности" знания дополняются **понятийной выраженностью сущности**. Сущность рассматривалась уже не как регистрируемая и потому нераскрытая, а как **положенная в самом мышлении**. Достижение тождественности содержания знания сущности объекта позволяет мыслителю пользоваться этим содержанием как заместителем реального объекта и его сущности, **относиться к нему как к "самой сущности"**. Следуя идеям Канта сам Гегель обратился к источнику такого замещающего эффекта и находит его в самосознании. Именно **самосознание, но "очищенное от содержательности"**, является внутренним основанием познающего проходить **путь полагания сущности**, от полноты небытия содержания или "чистого Я" к введению конкретизируемых определенностей. Определенности или отдельные абстракции **превращаются в "части" сущности в процессе объективации благодаря самосознанию**. Оно объектно соединяет части и **дает им самостоятельную** от носителя мышления **жизнь**. Однако для этого самосознание должно еще пройти путь осво-

бождения от случайности, индивидуальности, ситуационной реагируемости и т.п. в своем бытии. Оно должно **возвыситься до его познавательного предназначения**, до бытия в познающем мышлении. Только тогда самосознание становится условием порождения "истины".

В этом контексте ясна его, Гегеля, позиция в отношении рассудочной основы познавательных рассуждений Канта. "Во-первых, [у Канта] ступени рассудка предпосланы ступени чувства и созерцания ... понятия без созерцания пусты и что они значимы только как отношения данного в созерцании многообразного. Во-вторых, указывается, что понятие есть то, что объективно в познании, стало быть, есть истина. Но, с другой стороны, понятие признается чем-то чисто субъективным, из чего нельзя выколупать реальность...; и вообще понятие и логическое объявляется чем-то лишь формальным, которое, ввиду того, что оно отвлекается от содержания, не включает в себе истины ... (но) все зависит от того, какая наука занимается определением формы этих ступеней (рассудка, созерцания). В нашей науке как чистой логике эти ступени суть бытие и сущность. В психологии рассудку предпосылается чувство и созерцание... В феноменологии духа как учении о сознании было совершено восхождение к рассудку по ступеням чувственного сознания, а затем по ступеням восприятия... Такие формы, как созерцание, представление и тому подобное, принадлежит сознающему себя духу, который, как таковой, не рассматривается в науке логики, чистые определения бытия, сущности и понятия составляют, правда, основу и внутренний простой остов также и форм духа... Но эти конкретные образы также не касаются науки логики, как и те конкретные формы, которые логические определения принимают в природе (пространство и время)... Равным образом и понятие здесь следует рассматривать не как акт сознающего себя рассудка, не как субъективный рассудок, а как понятие в себе и для себя, образующие ступень и природы, и духа ... важно ... знать, как мыслится отношение к ним понятия, и в обыденном психологическом представлении, и в кантовской трансцендентальной философии это отношение понимается так, что эмпирический материал ... существует сначала сам по себе, а затем рассудок приступает к нему, вносит в него единство и возводит его по-

средством абстрагирования в форму всеобщности. Рассудок есть сама по себе пустая форма, которая приобретает реальность лишь через указанное содержание, а с другой – абстрагирует от него ... опускает его как нечто непригодное, но непригодное лишь для понятия... Правда, нужно согласиться с тем, что понятие как таковое, еще не полно: оно должно быть возведено в идею, которая одна только и есть единство понятия и реальности... Ведь реальность, которую оно сообщает себе, не должна быть принята за нечто внешнее, ее следует выводить, согласно требованию науки, из него самого... Абстрагирующее мышление следует рассматривать не просто как оставление в стороне чувственного материала ... оно скорее есть снятие реальности и сведение ее как простого явления к существенному, обнаруживающемуся только в понятии... Философия должна быть не рассказом о том, что происходит, а познанием того, что в нем истинно, а из истинного она должна постичь то, что в рассказе выступает как простое событие" (1972, с. 19-22, т.3, НЛ).

Понятие не должно быть лишь средством упорядочивания чувственных данных. Это средство должно приобрести свое собственное содержание. Это содержание и само преобразование средства в выразителя сущности не может быть понято в рамках психологического подхода. Вне такого подхода понимается "возведение понятия в идею" и "снятие реальности и сведения явления к сущности". Но это требует соответствующего развития познавательной способности, мышления, сознания, самосознания, воли, самоопределения и т.п. Только для такого познающего мыслителя применима логика, о которой говорит Гегель.

"Сама логика есть, конечно, формальная наука, но наука об абсолютной форме, которая есть внутри себя целокупность и содержит чистую идею самой истины. Эта абсолютная форма имеет в самой себе свое содержание ... содержание есть вообще не что иное, как такие определения абсолютной формы, есть содержание, положенное самой этой формой и потому соответствующее ей. Эта форма ... уже сама по себе истина, так как это содержание соответствует своей форме или эта реальность соответствует своему понятию... Когда Кант начинает обсуждать в отношении логики старый и знаменитый вопрос:

что есть истина? Он ... жалуется нам ... объяснение, гласящее, что истина есть согласие познания с его предметом, – дефиницию, имеющую огромную, более того величайшую ценность. Если вспомнить эту дефиницию при рассмотрении основного утверждения трансцендентального идеализма о том, что разумное познание не может постичь вещи в себе ... то станет ясно, что ... все это неистинные представления... Априорным синтезом понятия Кант приобрел более высокий принцип, в котором могла быть познана двойственность в единстве, стало быть, то, что требуется для истины, но чувственно чувственный материал ... слишком властвовали над ним ... чтобы ... перейти к рассмотрению понятий и категорий в себе и для себя ... формальное, чтобы быть истинным, должно иметь в самом себе содержание, соответствующее своей форме ... формальное должно внутри себя быть гораздо богаче определениями и содержанием, а также ... бесконечно большей силой над конкретным, чем это обычно признается" (1972, с. 27-29, т.3, НЛ).

Мы видим, что **бессодержательные формы мышления** появляются при опоре на чувственный материал непосредственно. Гегель подчеркивал, что **анализ априорных возможностей духа**, проведенный Кантом, подготовил осознание **возможности "оторваться" от чувственного материала** и создать те мыслительные формы, которые соответствуют **идеи истины – соответствия не "предмету", а сущности предмета**. Благодаря развитому самосознанию априорный синтез и взаимопроникновение содержаний отдельных определений ведет к усмотрению истины и **к реконструкции генезиса того, что познается как сущность**. Гегель раскрыл свойства духа в его генезисе и сущности и нашел обоснование того, что необходимо для истинного познания. На этой генетической линии **преодолевается ограниченность** отдельного, **индивидуального духа за счет его помещения и адаптации к индивидуальному (социокультурному) духу**.

Однако учет априорности и порождаемости как свойств духа, мышления, сознания, самосознания и т.п. ведет за собою линию понимания того, **что такое априорное и в чем его порождающая проявленность и механизм порождения?** С точки зрения содержания знания "априорное" состоит в общности

представлений, во всеобщности как качестве представлений, предопределенной "деятельной" природой духа, созидающей любые представления, начиная с отсутствия определенности. Соответственно этому и способ мышления, идущий не от регистрации данного, а от способности к введению представления, опирается на введение в мышление "начала", всеобщего, а затем – последовательное внесение конкретизирующего содержания. Мы уже обсуждали взгляды Гегеля о методе познания и познающего мышления. Подробнее остановимся на специфике бытия абстракций, всеобщего в мышлении. С ними связана статическая характеристика истины (результат познания).

"Под рассудком обычно разумеют способность обладать понятиями вообще; он этим отличается от способности суждения и способности умозаключения как формального разума ... под рассудком следует понимать способность обладать единичными определенными понятиями. Ибо суждение и умозаключение или разум как формальное суть лишь нечто рассудочное, поскольку они подчинены форме абстрактной определенности понятия ... (рассудок) есть лишь способность обладать понятиями вообще... Это всеобщее понятие ... содержит три момента: всеобщность, особенность и единичность... Природа всеобщего состоит в том, что оно ... благодаря абсолютной отрицательности содержит внутри себя наивысшую степень различия и определенности... Поэтому всеобщее, есть, во-первых, простое соотношение с собой; оно только внутри себя..., во-вторых, внутри себя абсолютное опосредствование, однако не нечто опосредствованное... Но абстрактное уже подразумевает, что для того, чтобы получить его, необходимо отбросить прочие определения конкретного... (Всеобщее) душа того конкретного, которому оно присуще, не стесненное и равное себе самому в его многообразии ... обладает способностью сохранять себя неизменным и бессмертным ... всеобщее есть также субстанция своих определений, но так, что то, что для субстанции, как таковой, было бы чем-то случайным, есть собственное опосредствование понятия с самим собой, его собственная имманентная рефлексия ... возводит случайное в необходимость ... (понятие) есть то, что формирует и создает... Всеобщее есть поэтому свободная сила ... можно было бы назвать его и свободной любовью и безграничным блаженст-

вом, ибо оно есть отношение к различенному лишь как отношение к себе; в различенном оно возвратилось к самому себе ... истинное, бесконечное всеобщее есть творческая сила как абсолютная отрицательность, соотносящаяся с самой собою. Как такая сила оно есть различение внутри себя, а это различение есть акт определения ... оно полагание самих различений как всеобщих, соотносящихся с собой. Этим они становятся фиксированными" (1972, с. 34-40, т.3, НЛ).

Как мы видим, Гегель рассматривает понятие **исходя из реализации пути "избавления" от допонятийных форм содержания**, от созерцательных и т.п. представлений. Следовательно, это **переход от субъекта мысли к предикату**, в котором все субъективное исчезает. Но тогда и **"остается" лишь отсутствие определенностей** эмпирического типа. Единичное покидается и **остается всеобщее**. Так как **всеобщее не выявляется "извне"**, то оно мышлением **конструктивно строится** (см. сх. 92).

**Построение предиката как абстракции**, всеобщего "изнутри" предопределяется именно **конструирующей мощью сознания и самосознания, интеллектуальной воли**.



Схема 92

В то же время, построенный предикат с минимальным количеством (отсутствием) определенностей **помещается в познавательную работу мысли**. Поэтому **предполагается и соотношение с "объектом"** и появление **объектного содержания**. Но это уже не прежний, реальный объект, а иной, **"идеальный" объект**, созданный усилием мысли, сознания и самосознания (см. сх. 93).

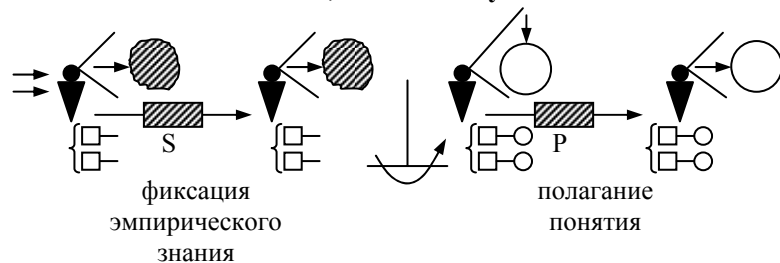

Схема 93

Поэтому мыслитель может ввести объектную акцентировку и работать с "идеальным" объектом, раскрывать, описывать и т.п. Он может **искать жизнь объекта**, соотношение того и с тем, что есть в объекте. Так как в обычных объектах один объект соотносится с другим и свойства, проявления каждого опосредствуются друг с другом. В идеальном объекте **нет внешнего**, нет опосредствующего и потому он - непосредственен, как отмечает Гегель. Вместо отношений с иным у него есть **"соотношение с собою"**. Отсутствие внешней зависимости **ведет к "неизменности и бессмертию"** идеального объекта. Понятно, что такое размышление возможно только применительно к универсальным целостностям (к бытию в целом). Всеобщность и недифференцированность начала в понятии в какой-то отдельной науке уже не имеет таких возможностей. Сказанное Гегелем сводится лишь к **логическому принципу** конструирования идеальных объектов, а в реализации принципа случаи могут быть различными.

Гегель говорит, что всеобщее соотносимо и с тем, с чего уходит мышление – с результатами созерцания. Он говорит, что всеобщее – **"душа конкретного"**, которому оно присуще. Но само по себе созерцательное знание не имеет всеобщего, сущностного. Оно **появляется благодаря соотносению и его место бытия – в самом идеальном объекте**. Это всеобщее порождает **неслучайное в конкретном**. Оно становится "душой" своей конкретизации (см. сх. 94).

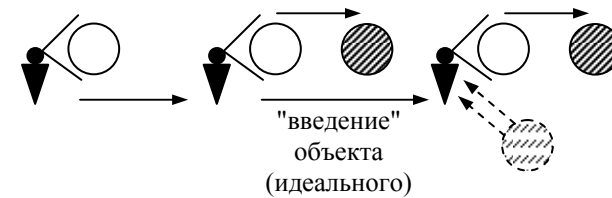

Схема 94

Но это означает, что "душа" является **порождающим основанием**, основывающим все необходимое. Исходный предикат характеризуется как **обладатель "свободной силы"** порождения. А так как порождается более конкретное из самого абстрактного, никакие внешние заимствования не допускаются, то порожденное рассматривается как **"свое родное"**, "любимое", обладание которым или проявления которого доставляет "блаженство". Однако вначале различаемое обнаруживается **в самом исходном предикате** в ходе особого самоотношения. Затем это продолжается в поступательной конкретизации. Этим и фиксируется в мысли развитие идеального объекта или сущности реального, **появление все более развитых состояний**.

Когда Гегель раскрывает путь конкретизации, то он использует и **переход к иному, более конкретному**, и "внешний" **фактор перехода**, и показ **иллюзорности внешности** этого фактора, так как в понятии, проходящем конкретизацию, **ничего внешнего нет**. Более конкретное – это особенное, а затем – единичное, но в понятии.

"Особенное имеет с другими особенными, к которым оно относится, одну и ту же всеобщность. В то же время ввиду их тождества со всеобщим их разность как таковая всеобща; она есть целокупность ... род неизменен в своих видах; виды разнятся не от всеобщего, а только друг от друга... Особенное – это само всеобщее, но оно есть его различие или его соотношение с чем-то иным, его преломление вовне; но нет ничего иного, от чего отличалось бы особенное, кроме самого всеобщего. Всеобщее определяет себя; в этом смысле оно само есть особенное ... всеобщее отличается лишь от самого себя ... поскольку определенность

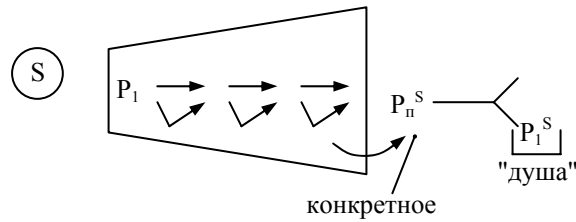
различия положена и тем самым обладает бытием, всеобщность есть его форма, а определенность, как таковая, есть содержание. Всеобщность становится формой, поскольку различие дано как существенное... Определенность в форме всеобщности образует в соединении с ней простое; это определенное всеобщее есть определенность, соотносящаяся с самой собой... Но соотносящаяся с самой собой определенность есть единичность. Так же как всеобщность уже непосредственно в себе и для себя есть особенность, так и особенность столь же непосредственно в себе и для себя есть единичность ... как третий момент понятия... Поскольку ее фиксируют как противоположность двум другим, но также и как абсолютное возвращение понятия внутрь себя и в то же время как положенную утрату понятием самого себя" (1972, с. 40-48, т.3, НЛ).

"Особенное" является таким **отрицанием "всеобщего"**, которое позволяет ему как бы **противопоставляться "всеобщему"**, а также противопоставляться **иному "особенному"**. Но все "особенности" появляются не откуда-нибудь, а из "всеобщего" как различные результаты самоотношения "всеобщего", его самоотрицания. Поэтому у различных "особенностей" есть единый источник и объединяемость, **единость их различий** друг относительно друга (см. сх. 95).



Схема 95

Единость в их различности позволяет **объединять то, в чем они различны непосредственно**, рассматривать "целокупно" (см. сх. 96).

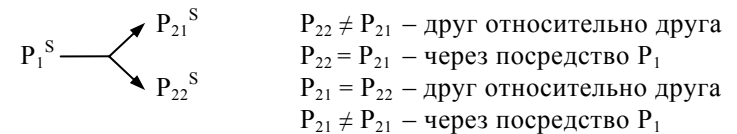

Схема 96

"Всеобщее" в "особенном" как бы имеет "свое" и "несвое", иное себя. Но это "иное", "несвое" суть **результат "определения всеобщим самого себя"** (см. сх. 97).

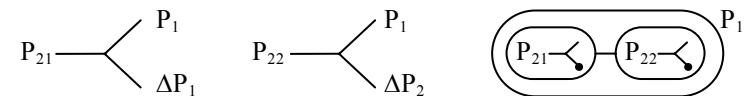

Схема 97

"Всеобщее" перетекает в "особенное", но и **сохраняется при этом, в качестве основания** (см. сх. 98).

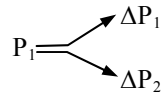

Схема 98

Иначе говоря, "всеобщее" порождает целокупность своих "видимостей", которые отдельно от своей основы "выглядят" самостоятельными. Сама основа, получающая свое иное бытие в конкретизации, становится **"формой"** определенности, а **"содержанием"** – сама определенность. Гегель различает **бытие всеобщего** в тождественном состоянии и в ходе и результате разотождествления (см. сх. 99).

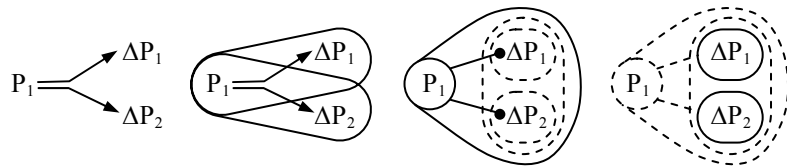

Схема 99

Если же принимать во внимание генезис конкретизированной определенности, то она **в ставшем виде**, имея и форму, и содержание **выступает как "единичное"** (см. сх. 100).



Схема 100

Тем самым, здесь вводится два типа самоотношения. В одном случае всеобщее соотносится с собой и противопоставляется себе порождает иное себя – более конкретную абстракцию. Но оно обнаруживает и сохранение себя в этом ином и потому более конкретная абстракция является **"для себя" бытием исходной абстракции**. Другое самоотношение связано с отрицательным отношением к себе более конкретной абстракции (**переход от формы к содержанию**) и с положительным отношением обнаружения **соответствия содержания изначальной форме** (см. сх. 101).

Все переходы здесь функциональные в едином структурно-функциональном поле. Всеобщее рождает особенное себя, а особенное всеобщего автономизируется и превращает себя в

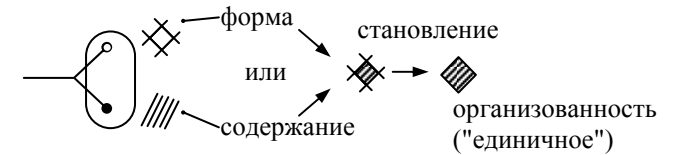

Схема 101

единичное. Все **три момента** являются **принадлежащими одному понятию**. В понятие **вкладывается жизнь**. С точки зрения средственно-формной это – "конкретизация", а с точки зрения содержания – это "развитие". При этом в развитии предполагается дифференцировка и "размножение" состояний, **кажущихся автономными** - сколько бы ни было конкретиза-

ций, они все суть проявления исходного предиката, сколько бы ни было линий развития, все они **принадлежат "конусу" возможностей развития одного и того же**. Поэтому развитие остается лишь **саморазвитием**. Оно демонстрирует собою всю полноту истинного, сущностного взгляда на объект (объектный универсум – ибо объекта как части нет, нет в силу иллюзорности автономности).

Функциональные различия между исходной абстракцией, уточненной абстракцией и иллюзорной автономности конкретизирующей содержательности являются общей основой анализа суждения и умозаключения. При этом суждение выступает как **форма движения мысли в конкретизации**. Исходный предикат подвергается характеристике, для чего он должен **найти иной предикат – характеризующий**. Основой вопрос здесь – **"откуда" берется этот конкретизирующий предикат?** Ответ возможен лишь в рамках онтологического принципа "самополагания универсумом самого себя". В логически-формальном изложении ответ найти нельзя, так как тогда нужно лишь привлечь готовый в парадигме элемент языка и вводить его в конкретизацию предшествующего предиката. Но это уже не будет связано с онтологической содержательностью, а лишь с произволом манипулирующего мыслителя.

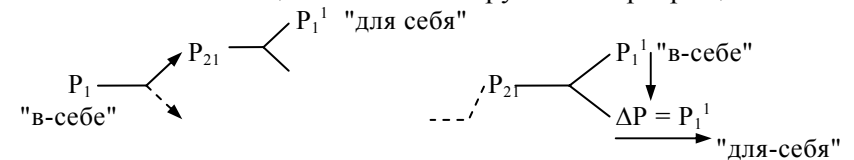
"Суждение – это полагание определенных понятий самим же понятием ... оно содержит, во-первых, две самостоятельные стороны, которые называют субъектом и предикатом ... суждение содержит определенное понятие в противоположность еще неопределенному понятию. Следовательно, субъект, в противоположность предикату, можно принять, прежде всего, за единичное, в противоположность всеобщему, или же за особенное, в противоположность всеобщему, или же за единичное, в противоположность особенному, поскольку они вообще противостоят друг другу, лишь как более определенное и более общее ... то, что он (субъект) есть, выражает лишь предикат... Суждение имеет вообще своими сторонами целокупности, которые даны ... как ... самостоятельные... Суждение есть расщепление понятия самим понятием ... первоначальное разделение первоначально единого... Согласно субъективному способу рассмотрения субъект и предикат рассматриваются каждый вне другого как нечто само по себе готовое: субъект – как предмет, который существовал бы и в

том случае, если бы у него не было бы данного предиката, а предикат – как всеобщее определение, которое имелось бы и в том случае, если бы оно не было присуще этому субъекту. С актом суждения связано размышление о том, можно ли и должно ли ... предикат приписывать субъекту ... посредством него (суждения) предикат связывается с субъектом... Но предикат ... должен быть также и присущ ему (субъекту) ... предикат как всеобщее являет себя как рефлексия о предмете ... как его рефлексия – в-самое-себя ... как его в-себе-бытие ... субъект без предиката – это то же, что в явлении вещь без свойств, вещь-в-себе, - пустое неопределенное основание; как таковой, субъект есть понятие внутри самого себя, которое становится различным и определенным лишь в предикате ... предикат ... лишь одно из его (субъекта) свойств... Истинное соотношение субъекта с предикатом образуется свободным от различия тождеством ... теми же определениями, которыми обладают субъект и предикат, обладает также и само их соотношение ... полагание этого тождества понятия есть цель движения суждения ... так как предикат не должен быть тем, что есть субъект, то налицо противоречие, которое должно быть разрешено... Суждение есть истина, ибо оно есть согласие понятия и реальности" (1972, с. 60-68, т.3, НЛ).

Итак, с одной стороны, **суждение – это соотнесение предиката и субъекта мысли, обнаружение в субъекте того, что является содержанием предиката** (см. сх. 102).



Схема 102

С другой стороны, **предикат в мышлении, в суждении реализует функцию "всеобщего", в отличие от "единичного" субъекта** (см. сх. 103).



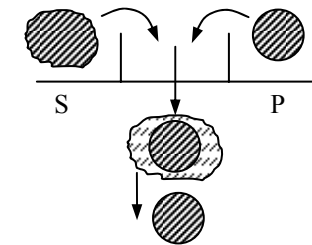

Схема 103

Предикат суть **средство** выявления **того в субъекте, что в нем соответствует предикату**. Соответствующее, но остающееся тем же субъектом мысли.

Но предикат **выражает** то, что присуще субъекту. Следовательно, предикат рассматривается как заместитель, замещение субъекта по выделенному основанию, сведение многообразия субъекта к простоте заместителя. Связка "есть" означает, что замещение должно рассматриваться **вместо субъекта** по тем же правилам, что и сам субъект, оставаясь по своему "устройству" предикатом (см. сх. 104).

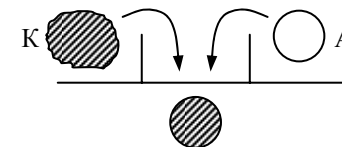

Схема 104

Если суждение является **выявлением** в субъекте того, что соответствует предикату, то содержательность выявления означает, при различии уровней абстрактности, что **субъект имеет две содержательности**, а не одну, как до суждения. Вторая содержательность и есть "сущность" внутри субъекта мысли (см. сх. 105).

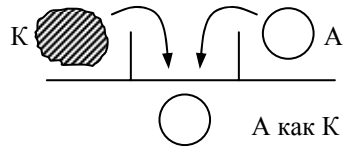

Схема 105

Если же субъектом мысли выступает "всеобщее" или уже понятие (исходный предикат), то введение предиката в сужде-

нии означает претензию **найти** в предыдущем понятии **то, что в нем содержится, но не проявлено**. Именно этот вариант рассматривает Гегель (см. сх. 106).

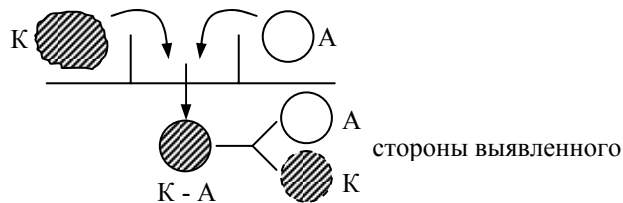

Схема 106

Тем более что это проявление суть **"действие самого и сходного понятия"** как самопроявление "с помощью" предиката мысли. Чтобы оставаться в объектной (онтологической) манере анализа, остается лишь рассмотреть появление предиката как порождение предиката, его отчуждение от субъекта, чтобы затем использовать его в установлении порожденного как "своего" самопроявления, как процесса и результата бытия субъекта мысли (см. сх. 107).

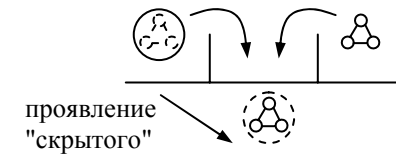

Схема 107

То есть, сначала субъект отчуждает свою определенность как "иное", затем использует ее для проявления в себе того, что ей соответствует и, наконец, констатирует, с ее помощью, что в нем наличествует такая определенность. **Формальная сторона** мышления здесь – одно. Она выглядит как **"внесение"** в исходный предикат **уточняющего предиката**. А по "содержанию" – это другое, **шаг в развитии** объекта на основе актуализации новых свойств, потенциально имевшихся в нем. Таким образом, субъект превращается в "основание доопреде-

ления самого же себя". Гегель подчеркивает, что субъект и предикат тождественны, не предполагают иного и потому суждение – **самораскрытие** субъекта, а не внесение чего-либо извне.

В умозаключении еще более раскрывается **механизм** истинно познающего мышления.

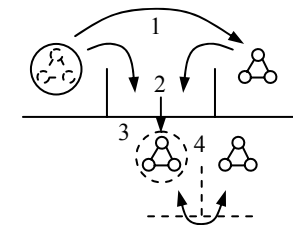
"В умозаключении определения понятия положены как крайние члены суждения, а вместе с тем положено их определенное единство ... оно относится к сфере разума... Что ... в предметах имеется такого, в силу чего они относятся к сфере разума? А это то, что бесконечное в них (бог, свобода, право, долг и т.п.) есть не пустая абстракция от конечного, не лишенная содержания и определений всеобщность, а наполненная (ими) всеобщность – понятие, ... оно различает себя внутри себя и дано как единство этих своих рассудочных и определенных различий. Лишь таким образом разум возвышается над конечным, обусловленным, чувственным ... ибо он единство как единство определенных крайних членов; но как такое единство разумное есть лишь умозаключение... Рассудочное умозаключение ... разумность в нем ... единство крайних членов, связующий их средний член и поддерживающее (их) основание ... единство как ... неподвижную, для себя сущую определенность и таким образом понимает его скорее как не – единство, чем единство... Умозаключение наличного бытия ... содержит не такие абстрактные определения, а соотносит каждое из них с другим, и что средний член содержит особенность не только в противоположность определениям крайних, но и в себе самом как положенную. Благодаря этой своей диалектике оно себя делает умозаключением рефлексии ... в каждом из которых (определения) отражается другое определение... Эта опосредствованность рефлектируется в самое себя, то умозаключение определено как умозаключение необходимости, в котором опосредствующее есть объективная суть дела. Так как это умозаключение определяет крайние члены равным образом как целокупности, то умозаключение ... достигло своей истины и тем самым перешло из субъективности в объективность... Особенность образует середину..., поскольку она непосредственно соединяет внутри себя оба момента – единичность и всеобщность... Единичность – особенность – всеобщность

есть, таким образом, всеобщая схема умозаключения... Особенное ... по отношению к всеобщему, есть субъект; по отношению же к единичному – оно предикат... "Поэтому" следует рассматривать... как имеющее основание в природе самих крайних членов... Истинное их соотношение положено как середина ... это не просто суждение ... через связку "есть", а соотношение, возникшее через содержательный средний член... Все вещи суть умозаключения, нечто всеобщее, связанное через особенность с единичностью; но они не целое, состоящее из трех предложений... Умозаключения, касающиеся одного и того же субъекта, должны перейти в противоречие... Конкретное ... конкретно через единство противоположностей в понятии, определивших себя как моменты понятия... Кантовские антиномии разума состоят только в том, что в одном случае полагают в основу одно определение понятия, а в другом случае – с такой же необходимостью другое" (1972, с. 106-114, т.3, НЛ).

В умозаключении особое **внимание** уделяется "**единству крайних членов**", **через посредство среднего**. В каждом члене "крайностей" содержание противопоставленного члена в нем отражается. Тем самым, **устанавливается отношение необходимости** в переходах от одного к другому при сохранении особенностей каждой стороны. В рассуждении Гегеля особенное выступает средним членом, соединяющим всеобщее и единичность. Каждый член выступает в функции либо субъекта, либо предиката. Но в отношении субъекта возникает возможность **характеризовать противоположными по содержанию определенностями**, порождающими противоречие. Это **противоречие разрешается** представленностью в субъекте не только определенностей предикатов, но и взаимотраженностью самих предикатов. **Противоречие из внешнего становится внутренним и успокоенным** (см. сх. 108).



Схема 108

Поскольку сами члены умозаключения, которые входят в предикативное отношение к "соседнему" субъекту в ряду, то реально средний член умозаключения выступает и в роли субъекта, и в роли предиката, а крайние члены – либо в роли субъекта, либо в роли предиката (см. сх. 109).

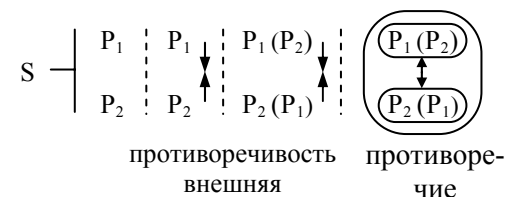

Схема 109

Гегель рассматривает высшим типом умозаключения тот, в котором исходным предикатом выступает "всеобщее", а конечным – "единичное". Поскольку он  $P_2$  и  $P_3$  помещает в функцию предикатов по отношению к  $P_1$ , а сами  $P_2$  и  $P_3$  рассматривает как противоречание, то в противоречии связки  $P_2 \times P_3$  возникает синтез, как бы усматриваемый в  $P_1$  как субъекте мысли. Переходя от формальных отношений к объектно-содержательным, мы видим, что "всеобщее" и самоидентичное в себе осуществляет разотождествление и порождает иное, противостоящее – "особенное", с которым затем как бы примиряется, не устраняя различие между собою и им. Но и особенное также разотождествляется с собою и порождает иное, противоположное себе "единичное", с которым затем мирится. Так как свойства особенного потенциально уже содержались во всеобщем, то и разотождествление особенного тоже этим предполагалось, так же как и примирение. И тогда видимость отдельности особенного и единичного в отношениях со всеобщим "опознается" и оказывается, что это всеобщее само себя в разотождествлении делает и особенным, и единичным.

Но и этот объектный ряд можно понять только тогда, когда особенным можно назвать не иное всеобщности, а другое "состояние" всеобщности после примирения с собой как иным, появившимся в ходе разотождествления. Точно так же и единичное – это не иное особенного, а другое состояние особенного, после его примирения с собою как иным, появившимся в ходе разотождествления. Но так как особенное – это лишь иное состояние всеобщего, то единичное – это тоже состояние всеобщего, прошедшего оба разотождествления.

Так как всеобщее в объектной логике суть нераскрытое состояние объекта, то особенное и единичное – результаты его раскрытия и дораскрытия, превращения в полноту его определенностей.

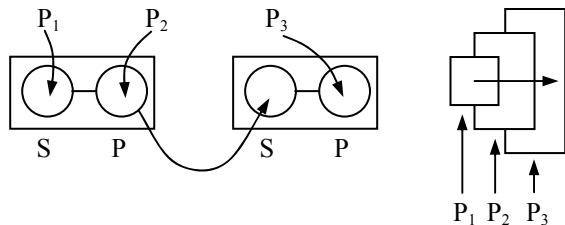
Подобные утверждения применимы лишь к развивающимся объектам. Гегель рассмотрел различные типы переходов в умозаключениях, когда "всеобщее" (В), "особенное" (О) и "единичное" (Е) меняются местами. В связи в этом следует рассматривать не объектные, а логико-мыслительные основания типологии. Типовой переход  $В \rightarrow О \rightarrow Е$  соответствует, как мы уже изложили, сущностно-развивающему подходу в приложении мышления к познанию. Типовой переход  $Е \rightarrow О \rightarrow В$  связан с путем прихода к понятию, ко всеобщему через ряд обобщений (индукция). Типовой переход  $Е \rightarrow В \rightarrow О$  характерен для сознанием тех обобщений, которые затем приложимы к ряду аналогичных явлений и ведут к конкретизациям общих положений. Типовой переход  $В \rightarrow Е \rightarrow О$  приложим к организации с помощью всеобщего подбора эмпирического материала для последующего обобщения. Типовой переход  $О \rightarrow В \rightarrow Е$  связан с дополнительным к фиксированному обобщением и последующим подбором под результат обобщения единичных явлений. Типовой переход  $О \rightarrow Е \rightarrow В$  предполагает подбор через посредство первичного обобщения единичного явления для построение всеобщих абстракций на этом материале. Все типы мы усматриваем через функционально-логический анализ связей субъекта и предикатов в его различных траекториях.

Анализ умозаключений тесно связан с возможностями мышления при реконструкции бытия объекта познания. Мы уже видели, что Гегель рассматривал внешнюю и внутреннюю причинность и сущностные реконструкции соотносил с

**самоманифестацией в линии развития объекта, где ведущей выступает внутренняя причинность**, а внешняя причинность обнаруживается как момент бытия внутри объекта, положенный в ходе становления **границ между внутренним и внешним** частей объекта. Тот тип организации умозаключения, который выделяет Гегель (В-О-Е), выражает этот путь полагания объектом своего пути. Но тогда появляется двойственная характеристика бытия объекта. Сущность предстает как **то, что должно самораскрыться** и потому внутренняя причинность трактуется как **цель и ее достижение в процессе развития**. Внешняя причинность предопределяет вынужденность бытия и объект предстает как то, что вовлекается в достижение "внешней" цели или как "механизм". Для описания этих двух форм бытия мышление использует различные типы умозаключений. Обратимся к соотношению целевого бытия объекта с различными "локализациями" цели (внешней и внутренней).

"Антиномия фатализма (вместе с детерминизмом) и свободы касается противоположности между механизмом и телеологией ... механизм и целесообразность противостоят друг другу... Но так как они противоположны, то ... более важный подлинный вопрос – это вопрос о том, не есть ли нечто третье их истина или не есть ли одно из них истина другого. Но отношение цели оказалось истиной механизма ... и механизм, и химизм – одинаково рассматриваются как необходимость природы, так как в механизме понятие не существует в объекте, потому что объект этот как механический не содержит самоопределения... Цель есть самопонятие в своем существовании ..., а механизм, для которого определенность объекта дана как ... положенная в нем извне и чем-то иным... Механизм проявляет себя как стремление к целокупности тем, что он старается понять природу самое по себе как нечто целое, не требующие для своего понятия ничего иного, - целокупность, которой нет в цели... В механизме они (многообразие объектов) становятся такими благодаря одной лишь форме необходимости, причем и содержание безразлично, ибо они должны оставаться внешними... Напротив, в телеологии содержание становится важным, так как она предполагает некоторое понятие, нечто в себе и для себя определенное и, стало быть, самоопределяющее ..., от

формы она отличима рефлексированное в себя единство ... некоторое содержание ... ведь цель по своей форме есть бесконечная внутри себя целокупность ... целенаправленная деятельность есть абсолютная воля и абсолютный рассудок ... она (телеология) доходит лишь до внешней целесообразности ... лишь форма целесообразности, взятая сама по себе и составляет суть всего телеологического. В этом отношении и не принимая во внимание различия между внешней и внутренней целесообразностью, отношение цели вообще оказалось в себе и для себя истиной механизма. Телеология вообще обладает более высоким принципом – понятием в своем существовании ... принцип свободы, который, совершенно уверенный в своем самоопределении, абсолютно лишен присущей механизму внешней определяемости. Одна из великих заслуг Канта перед философией состоит в различении им относительной, или внешней, и внутренней целесообразности" (1972, с. 185-189, т.3, НЛ).

Обращение Гегеля к зависимости между способом организации языкового мышления и возможностью "описания" того или иного типа объекта, явления предопределено функцией мышления и познающего мышления. Действительно, **если в содержании мышления вводится принцип самореализации, свободного "самовыражения" объекта, то и в конструкции умозаключения не может быть необходимости**. При выражении жесткой зависимости в бытии объекта, описании явлений необходимости в бытии объекта эта **необходимость появляется и в конструкции умозаключения**. Но Гегель обращает внимание на то, что само **познание в его обращенности к истине** требует и свободы, и необходимости. Так как положенность объекта обеспечивается приданием ему способности самодвижения. То это означает, что **причинность, необходимость заключена в рамки механизма развития, также как и свобода** в разотождествлении и порождении противоположности.

Гегель подчеркивает, что объектный принцип механичности выражает необходимость, жесткую причинность. В то же время телеологичность, целеориентированность выражает свободу, бытие духа. Если в механизме и химизме **причина лежит вовне**, то в целеустремленных системах **причина ле-**

**жит внутри.** В одном случае реагирующим выступает целое, а в другом случае поведение целого определяется самоопределением, а затем волей, имеющими акцентированность, возможность вариантов. Однако **цель может быть обращена либо к внешнему, либо к внутреннему.** Именно целеполагание, обращенное объектом на самое себя и **ведет его к развитию.** В развитии соединяется ограниченная необходимостью свобода и снимается свободой негибкость необходимости. Это и ведет к совмещению принципов построения умозаключения с функцией познания, требованием истинности знания, сущностной раскрытости в познающем мышлении.

"Цель есть субъективное понятие как существенное стремление и побуждение к внешнему самополаганию... Она не сила, которая проявляет себя, и не субстанция и причина "обнаруживающая себя в акциденциях и действиях. Сила ... обладает наличным бытием лишь в своем проявлении, к которому она должна быть побуждена. Точно так же причина и субстанция ... их деятельность есть переход в нечто иное, перед лицом которого они не сохраняют своей свободы ... целесообразное приписывается ... рассудку. Оно обнаруживает разумность ... оно конкретное понятие, сохраняющее объективное различие в своем абсолютном единстве. Вот почему оно по существу своему умозаключение в самом себе... Оно равное себе всеобщее ... всеобщая и потому еще неопределенная деятельность ... отрицательное соотношение с самой собой ... она непосредственно определяет себя и сообщает себе момент особенности, которая как ... целокупность формы есть содержание в противоположность положенным различиям формы... С одной стороны, эта рефлексия (форма) есть внутренняя деятельность, направленная на внешнюю объективность. А именно, цель есть понятие, к самому себе возвращающееся в объективности... По своему содержанию цель конечна, хотя по своей форме она бесконечная субъективность... Конечность цели состоит в том, что она имеет перед собой объективный мир (механический, химический) ... ее самоопределяющая деятельность ... непосредственно внешняя самой себе... ей противостоит объективность, так же как объективность противостоит цели как целое, еще не определенное целью и не проникнутое его ... движение цели ... направлено к снятию... непосредственности

объекта, и к полаганию объекта как определенного понятием. Это отрицательное отношение к объекту есть столь же отрицательное отношение к себе, есть снятие субъективной цели. Как нечто положительное это отношение есть реализация цели, а именно соединение с ней объективного бытия... Цель есть внутри самой себя побуждение самого себя. С одной стороны, субъективность, определяя себя, делает себя особенностью, дает себе содержание ... субъект цели определяет себе он соотнесен с безразличной, внешней объективностью, которая ... должна быть положена как нечто определенное понятием, прежде всего как средство... Средство есть объект ..., оно не в силах сопротивляться цели в отличие от того, как оно сопротивляется любому другому непосредственному объекту. Поэтому средство всецело проницаемо для цели ... так как в себе оно тождественно с целью... Его несамостоятельность состоит именно в том, что оно лишь в себе есть целокупность понятия; понятие же есть для-себя-бытие. Поэтому характерная черта объекта в отношении цели ... служить ей; она его субъективность или душа, которая имеет в нем свою внешнюю сторону... Цель есть деятельность (а уже не только побуждение и стремление) именно постольку, поскольку в средстве момент объективности положен в своей определенности как нечто внешнее... Деятельность цели через свое средство еще направлена против объективности ... и заключается в том, чтобы быть безразличной к определенности. Если бы деятельность состояла опять-таки лишь в том, чтобы определять непосредственную объективность, то продукт был бы в свою очередь лишь средством, и так далее до бесконечности... Поэтому действующая через свое средство цель должна определять объект не как нечто внешнее; этот объект должен через себя слиться в единство понятия... Средство воздействует (на объект) и властно над ним... Этот процесс есть не более как механический или химический процесс..., но под властью цели ... цель оказалась истинным средним членом и единством этого соотношения ... средство есть объект, находящийся на стороне цели и содержащий ее деятельность ... отрицательное отношение целесообразной деятельности к объекту ... есть не внешнее отношение, а изменение и переход объективности в самой себе в цель... То, что цель ставит себя в опосредствованное отноше-

ние с объектом и вставляет между собой и ни другой объект, можно рассматривать как хитрость разума... Цель выставляет объект как средство, заставляет его вместо себя изнурять себя внешней работой, обрекает его на истощение, и заслоняя им себя, сохраняет себя от механического насилия. Будучи конечной, цель имеет конечное содержание ... не есть нечто совершенное в себе и для себя разумное ... разумность цели проявляет себя в средстве ... через это внешнее. Постольку средство выше, чем конечные цели внешней целесообразности... Орудие сохраняется, между тем, как непосредственные выгоды преходящи. Посредством своих орудий человек властвует над внешней природой, хотя по своим целям он скорее подчинен ей... Телеологический процесс есть перевод понятия в объективность ... оказывается слиянием понятия с самим собою через само себя... При всяком переходе понятие сохраняется; например, когда причина становится действием, причина сливается в действии лишь с самой собой; нор в телеологическом переходе само понятие уже существует как причина, свободное по отношению к объективности и ее внешней определмости... Внешнее, в которое переводит себя цель, уже само положено как момент понятия, как форма его различения внутри себя... О телеологической деятельности можно поэтому сказать, что в ней конец есть начало, следствие – основание, действие – причина, что на становление уже ставшего и т.п., т.е. что вообще все определения отношения, которые принадлежат к сфере рефлексии или непосредственного бытия, утратили свое различие... Все объекты, в которых осуществляется внешняя цель, суть в такой же мере лишь средства к цели. То, что должно быть употреблено для осуществления той или иной цели и что по существу своему должно считаться средством, есть средство, назначение которого – быть израсходованным. Но и объект, который должен содержать осуществленную цель и выступать как ее объективность, тоже преходящ; он точно так же осуществляет свою цель лишь поскольку он расходует... Внешняя целесообразность, которая еще только имеет форму телеологии, достигает лишь средств, а не объективной цели, так как субъективная цель остается внешним, субъективным определением... В осуществленной цели средство исчезает ... между тем, как в реализованной цели объективность вы-

ступает как возвращение цели в самое себя ... осуществленная цель есть также средство, и наоборот, истина средства заключается в том, что оно сама реальная цель... В понятии самом по себе, т.е. в его субъективности ... то, что определено как внешнее ему и безразличное для него, есть скорее оно же само ... как рефлексированное в себя, есть скорее свое иное. Только не упуская это из виду, можно понять объективное возвращение понятие в себя, т.е. его истинное объективирование... Начальная внутренняя внешность понятия, в силу которой оно отталкивает себя от себя единство, цель и ее стремление вовне – к объективированию, есть ... предположение внешнего объекта; ... эта определение (внешнего объекта) есть самоопределение, т.е. снятая внешность, положенная как внутренняя уверенность в несущественности внешнего объекта ... цель достигнута в средстве и что в осуществленной цели сохранились средство и посредствование, есть последний результата внешнего отношения цели ..., оно представило как свою истину" (1972, с. 193-207, т.3, НЛ).

Здесь Гегель показывает **внутреннюю целесообразность, но обращенную вовне**. Объект внешний необходим для целесоздающего субъекта, но **для того, чтобы в нем себя утвердить**, чтобы удовлетворить внутренне необходимое и выраженное в цели.

В цели, порождаемой внутри субъекта, выражена не только необходимость его внутреннего бытия (потребность), но и свобода в отношении к внешнему, специфика которого важна не наличностью внешнего, а скрытостью того, что еще необходимо вывести наружу. Цель ("понятие") как бы обнаруживает в объекте себе соответствующее и устремляет к нему. Но в этом обнаружении различия между актуальным и возможным состояниями объекта заключена и зависимость, ограничение свободы субъекта, его необходимость в поиске средства для актуализации необходимого, возможного состояния (см. сх. 110).





Схема 110

В деятельностном цикле Гегель видит "умозаключение" как **подтверждение понятием самого себя** через преобразовательное отношение к объекту. **Преобразуя**, субъект в то же время **познает** объект, так как без познания, без нахождения в нем атрибутов, позволяющих объекту становиться иным, нет возможности **объективации** понятия **исходя из возможностей самого объекта**. Нереализация цели становится проявлением непознания объекта. **Познание завершается именно в ходе преобразования** (см. сх. 111).

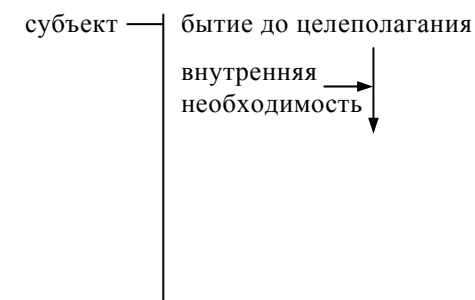
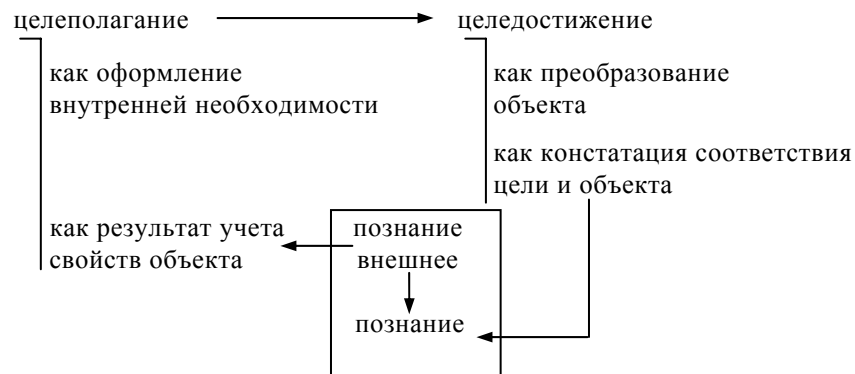

"внутреннее"

Схема 111

В деятельности субъект осуществляет самоутверждение и опознавание "внутреннего" раскрываемого, проявляющегося вовне "внутреннего" объекта, его "понятия". Деятельность оказывается ограничиваемым спецификой объекта самоутверждением субъекта. **Познание подчинено** целеполаганию и **целестижению**, но и само **целестижение возможно** лишь благодаря познанию, **лишь благодаря необходимости, заключенной в содержании знания**. В психологии такая цель, которая сохраняет содержание потребности или такое знание об объекте, которое содержит соответствующее потребности, называется **мотивом**. Потребность не предполагает познание объекта, а мотив – опирается на познание, но дополняемое оценкой знания с точки зрения потребности.

Гегель подчеркивает, что цель лишь тогда перестает быть диктующим, а не познающим фактором, когда она реализуется. В реализации, хотя и принудительной, сам объект обнаруживает свою **внешне значимую сущность**. Поэтому субъект познает **сущность объекта** в деятельности и за счет обнаружения, внешней фиксации ее внешней проявленности, и путем **насиленной актуализации**.

Для субъекта деятельности трансформация объекта, его промежуточные состояния дают познавательное раскрытие объекта, но эти состояния важны не сами по себе. Они предстают для субъектной оценки **как средства прихода** к "подлинному" состоянию. "**Средство**" или промежуточное состояние остается полностью подчиненным цели и целестижению. Оно нужно не само по себе, а как условие для достижения необходимого. В то же время оно **тождественно части содержания цели**. То, что **промежуточный продукт выступает как средство** для последующего преобразования, показывает и необходимость "объективности" в нем, без которой нельзя осуществить переход к иному состоянию, и ненужности в этой объективности, что ведет к устранению "объективности", не соответствующей еще ее сущности, усматриваемой деятелем.

Противоречие снимается тогда, когда эта новая "объективность", конечный продукт, соответствует сущности. Объект "сливается со своим понятием".

В то же время Гегель обсуждает и **средство как внешний объект, воздействующий** на объект как исходный материал или промежуточный продукт. Он не только своим устройством **подчинен цели, но и способом бытия** во взаимодействии с преобразуемым. Его удел – "расходовать себя ради цели". Средство становится "средним" в отношениях между целью и объектом (см. сх. 112).



Схема 112

Средство "изнуряет" преобразуемый объект, "изнуряясь", но "сохраняя" цель. Этим подчеркивается функция средства, которое **на себя берет превратности взаимодействия** с преобразуемым объектом. Средство, взяв на себя подобные функции, выходит за рамки целедостижения. Оно становится **значимым само по себе**, так как оно "выше, чем конечные цели". Предназначенное для многих целедостижений **средство должно быть "сохранным"**. Именно средство позволяет человеку "властвовать" над природой.

Однако внешнее преобразование, когда объекту навязывается воля субъекта, является одним из типов "умозаключения". Понятие переводится в объективность. Но Гегеля интересует **активное бытие понятия в самом объекте**. Именно тогда в чистоте реализуется принцип телеологичности, поскольку здесь осуществляется **"слияние с собой через себя"**. Высшая форма умозаключения усматривается такой, когда нет отчужденной от объекта "внешности" и в функции "внешнего" выступает сам же объект, подобное возможно лишь для саморазвивающегося объекта, для универсума, имеющего **в цикле бытия** (пульсация: разотождествление – отождествление) **фазу развертывания свойств, их актуализации** и фазу

свертывания, **перевод в потенциальность** этих же свойств. Высшая форма мышления, предназначенная для показа результатов истинного познания, выражает содержание именно таких онтологий. В них понятие (как сущность) является исходной причиной, "свободной к объективности" или к проявлениям сущности. Понятие является источником "целей" или проектов промежуточных состояний в линии развития. А сама объективность появляется как порожденное понятием. Поэтому в результате "преобразований" происходит не обнаружение иного, чем в начале, а возвращение в начало, в основание, к причине и т.п. **Внешняя деятельность, привычная в практике, является лишь прототипом "внутренней деятельности"** сущности. В этой деятельности сам объект, в рамках своей сущности и ее проявлений, в ходе разотождествления внутри себя **порождает противоположность себя** и пользуется им как средством для "трансформации", развития себя (см. сх. 113).

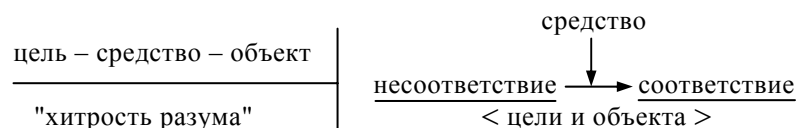

Схема 113

Истинность тесно связывается Гегелем не только с понятием как основание, но и с его проявлениями, основанные в соответствии с требовательностью основания. **Объективация понятия** предстает как "идея".

"Движение цели достигло теперь того, что момент внешней проявленности не только положен в понятии и понятие есть не только долженствование и стремление, но как конкретная целокупность тождественно с непосредственной объективностью ... через него (тождество) как само себя снимающее

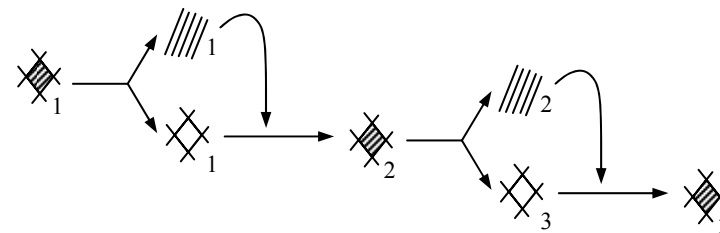

опосредствование оно есть эта простая непосредственность ... понятие состоит в том, чтобы как для-себя-сущее тождество быть отличным от своей в-себе-сущей объективности ... в этой внешней целокупности быть ее самоопределяющим тождеством. Как такое, понятие есть теперь идея... Идея есть адекватное понятие, объективно истинное или истинное, как таковое. Если чем-либо истинно, оно истинно через свою идею ... Кант считает идею чем-то необходимым, целью, которую следует ставить себе как прообраз для некоего максимума, стремясь как можно больше приблизить к ней состояние действительности. Но ... идея есть единство понятия и объективности, т.е. истинное, то ее следует рассматривать не только как цель ..., а так, что все действительное есть лишь постольку, поскольку оно имеет внутри себя идею и выражает ее. Предмет, объективный и субъективный мир не только должен вообще совпадать с идеей, но сама суть совпадения понятия и реальности; реальность, не соответствующая понятию, есть просто явление, нечто субъективное, случайное, произвольное, что не есть истина... Конечные вещи конечны, поскольку они в самих себе имеют реальность своего понятия не полностью, а нуждаются для этого в других ... самое высшее, чего они достигают со стороны этой конечности – это внешняя целесообразность... Понятие, как таковое, само уже есть тождество себя и реальности... Понятие, достигнув поистине своей реальности, есть абсолютное суждение, субъект которого как соотносящееся с собой отрицательное единство отличает себя от своей объективности ... соотносится с ней через само себя и есть поэтому самоцель и импульс; именно в силу того субъект не имеет объективности непосредственно в себе самом ... его объективность есть реализация цели, объективность которой положена деятельностью цели и как положенность имеет свою устойчивость и свою форму лишь как проникнутые ее субъектом. Как объективность она имеет в самой себе момент внешности понятия ... и являемости, исчезающая от того, что возвращается в отрицательное единство понятия... Она (идея), во-первых, простая истина, тождество понятия и объективности как всеобщее ... во-вторых, есть соотношение для-себя-сущей субъективности простого понятия в его отличной от нее объективности... Тождество идеи с самой собой составляет одно с процессом;

мысль, освобождающая действительность от видимости бесцельной изменчивости и преображающая ее в идею ... идея, ввиду свободы, которой понятие достигает в ней, имеет внутри себя и самую острую противоположность; ее покой состоит в твердости и уверенности, с которыми она вечно порождает эту противоположность и вечно ее преодолевает и в ней сливается с самой собой ... понятие как всеобщность ... делает внешнее всеобщностью, полагает свою объективность как равенство с самим собой... Идея есть идея истинного и благого как познание и воля... Дух познает идею как свою абсолютную истину ... бесконечную идею, в которой процесс познания и действия уравнились друг с другом и которая есть абсолютное знание о самой себе" (1972, с. 207-215, т.3, НЛ).

В данных характеристиках "идеи" показаны **источники требований к "объективному", онтологическому мышлению.** В нем **преодолена зависимость** подбора и комплектования предикатов от материала содержаний субъекта мысли, с одной стороны, и зависимость комплектования, структурной организации цепи предикатов от умыслов самого мыслителя (см. сх. 114).



Схема 114

Предикативная структура строится, в третьем случае, основном для Гегеля не исходя из эмпирического материала непосредственно, не в силу субъективных умыслов, а **"под давлением" самого идеального объекта**, возникающего в онто-

логическом мышлении. Мышление **перестает быть формальным механизмом** и внешним средством для содержания. Наоборот оно полностью **"подчинено" самодвижению содержания**. Мышление показывает путь содержания, в котором заключены противоречия между статикой ("в-себе бытие") и динамикой ("для-себя бытие"), энергия динамизации, где конечный результат предопределен началом, а начало – конечным результатом, где в каждом переходе возникает противоречие сохранения более абстрактного этапа и "несогласием" приостановки конкретизации, так как **начало** – это сжатая, **потенциальная форма бытия всего самораскрытия и конца и ее сущность и состоит в том, чтобы раскрываться**. Объективностью Гегель называет раскрытое, актуальное бытие потенциального, субъективного "души" этой объективности.

На уровне "идеи" понятие полностью преодолела случайность в мыслительном конструировании "объекта". Оно стало соответствовать функции понятия как истинного бытия сущности. Цель ставит субъект, **мыслящий "внешний" объект и этим очищающий созерцательное в знании** за счет усмотрения сущности, "глубины" в знании, основания и источника внешних проявлений и возможности их регистрировать. Гегель говорит о рефлексивности познающего мышления, когда **не созерцание является источником** истинного знания, а именно субъект мыслящий, ставящий и достигающий цели в познающем мышлении. Но этот субъект может отойти от внешнего характера преобразования материала созерцаний, от введения целей и, следовательно, от порожденных им гипотез о сущности, которые он не только и **не столько опознает в рассмотрении созерцательных содержаний**, сколько проходит сквозь их объектную внешность. Рефлексия позволяет субъекту находить в объекте сущность за счет ухода от субъективного произвола, за счет подчинения себя и своих рефлексивных возможностей логике объекта. Эта **субъективность в форме объективности** и является исходным основанием рассмотрения пути познания. Гегель **передает творческую энергию субъективности самому объекту** и, в том числе, свой способ движения объекта на пути к подлинной раскрытости. Уже объект имеет "свои цели", свою исходную **сущность с ее стремлени-**

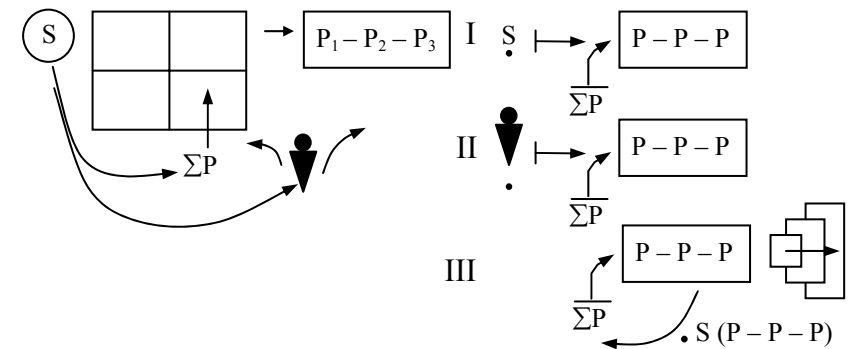
**ем к объективации**. Но это уже не случайная субъективность, а источник движения объекта в своей логике развивающего бытия. Объект диалектически самоотносится и самополагает себя.

Фактически весь путь прихода к истине Гегель соотносит с анализом все более сложных и совершенных механизмов, использование которых рассматривается в реализации познавательной функции. Эти механизмы суть механизмы рефлексивного характера, прототипом которых выступают сознание и самосознание. Их активная, "деятельностная" природа порождает переход и противоречие между познавательной, проблематизирующей и нормативной функциями в рефлексии, противоречие самого духа, самовыражение которого компенсируется познанием и внутренним учетом внешнего. Дух, по Гегелю, имеет форму умозаключения. Но только тот тип совмещения разнонаправленных начал, который использует, но преодолевает изолированные ориентации в отношении "внешнего" (познание – сохранение и преобразование – несохранение), только этот тип умозаключения ведет к раскрытию истины и истинного бытия, включенности части в бытие целостности. Здесь и реализуется высшая форма телеологичности – самодвижение "идеи" как достижение ею же поставленных целей с использованием самой себя в целедостижении, часть может лишь подчиняться подлинности движения целого и в меру вписанности в это движение иметь свое истинное бытие. Только те требования, которые исходят от самого целого, являются условиями истинного бытия частей и всей целостности в процессе реализации требований. **Познавший истину и подчинившийся ей существует подлинно свободно и истинно.**

Гегель постоянно обсуждает природу духа, так как именно он, дух, в своем существовании демонстрирует свою самостоятельность в самораскрытии и показывает общий тип объекта познания, применительно к которому можно применит критерии истины и истинного знания. Сам механизм мышления, анализируемый Гегелем как механизм познания, является источником критериев. Но он же является и соответствующим проявлением духа. Поэтому **анализ мышления и анализ духа в целом ведут не только к появлению критериев истинного знания и познания, но и к внесению этих критериев в со-**

**держание бытия** всех иных объектов познания. В них отслеживается уровень проявленности тех же качеств. Тем более что все существующее рассматривается как порождение всеобщего духа. Если в начальных фазах развития "являющийся дух противопоставлен себе, своей сути", то затем он снимает свою отчужденность внутри себя.

"Высшая же истина такой формы – это дух для себя, для которого в себе сущий предмет, данный сознанию, имеет форму собственного определения духа, - формы представления вообще; этот дух ... пребывает внутри себя и в своей форме бесконечен... Идея духа, составляющая предмет логики, находится уже внутри чистой науки ... в логической идее духа Я тотчас же таково, каковым оно обнаружилось из понятия природы как ее истина, свободное понятие, которое в своем суждении есть предмет для себя, - понятие как его идея. Но и в этом образе идея еще не завершена ... она еще идея в своей субъективности и тем самым в своей конечности вообще. Она цель ... еще только ищет истинное ... субъект превращает его (предмет) в определение понятия; именно понятие действует в предмете, соотносится в нем с собой и, сообщая себе в объекте свою реальность, находит истину... Познающий субъект соотносится... с внешним миром, но соотносится с ним в абсолютной достоверности самого себя, чтобы свою реальность в себе самом, эту формальную истину, возвысить до реальной истины. В своем понятии он обладает всем существом объективного мира; его процесс состоит в полагании для себя конкретного содержания этого мира как тождественного с понятием" (1972, с. 240-242, т.3, НЛ).

Дух **самополагаем** и **находится "внутри себя"**, когда в нем **полагается объектное содержание**. Если напомнить переход от ситуационной фиксации в рефлексии к концептуальному конструированию и вообще переход от эмпирического к теоретическому, то данное обстоятельство очевидно. Так же естественна и необходимость **проверок теоретических конструкций на их содержательность без смены конструктивной формы** бытия рефлектирующего мышления. Субъективная истинность, гипотеза, "ищет истинное в предмете" и становится **в подтверждении объективной истинностью**. Однако подтверждение историческое, в реальной практике Гегель

заменяет внеисторическим, логическим аналогом, где только и появляется "сама по себе" истинность.

Поскольку преодоление средственности механизма мышления, **придание ему содержательности и "объективности"** проходит путь, то Гегель стремится показать этот путь.

"Субъективная идея есть, прежде всего, импульс. Ибо она есть противоречие понятия – иметь себя предметом ..., однако так, чтобы предмет не выступал как иное, самостоятельное по отношению к нему... Импульс имеет поэтому определенность – снять свою собственную субъективность ... наполнить ее содержанием мира, который предположен субъективностью импульса ... но его для-себя-бытию противостоит предположение им некоторого в себе сущего мира ... понятие есть ввиду этого импульс к снятию этого инобытия и к созерцанию в объекте тождества с самим собой... Это влечение есть потому влечение к истине ... более определенный смысл истины в том, что она истина для субъективного понятия или в нем, в знании... Теоретична эта реализация понятия постольку, поскольку оно как форма есть еще определение чего-то субъективного, имеет определение для субъекта – быть его определением. Так как познание есть идея как цель... Это познание (конечное) есть противоречие..., заключающееся в том, что эта истина, которая в то же время не должна быть истиной ... не познает вещи-в-себе" (1972, с. 242-244, т.3, НЛ).

Тем самым, если мыслитель не озабочен содержательностью своих мыслительных конструкций, то ему остается лишь быть формалистом и не претендовать на истину. Стремящийся к истине **должен иметь "импульс" объективации** конструкций мысли. В конструкции (предикате) источником выступает воля мыслителя и потому **от него зависит и убеждение о достигнутой соответствия** субъекту мысли. В этой убежденности и состоит ограниченность субъективной идеи. Гегель обсуждает переход субъективной идеи в тот **этап деперсонализации, когда можно говорить о научном знании**.

"... единичность составляет содержание научного положения ... в научном положении ... представлена идея, которая есть единство понятия и реальности. Но рассматриваемое здесь познание, занятое еще поисками ... реальность при нем еще не проистекает из понятия ... не познано само единство

понятия и реальности... Научное положение есть ... синтетическое в предмете, поскольку отношения его определенностей необходимы, т.е. основаны на внутреннем тождестве понятия. Синтетическое в дефиниции и членении есть принимаемая извне связь; найденному в наличии придается форма понятия, но как найденное в наличии все содержание лишь показывается; научное же положение должно быть доказано ... познание отличается от просто восприятия и представления формой понятия вообще, которую оно сообщает содержанию; это оно осуществляется им в дефинициях и членении ... содержание научного положения проистекает из понятийного момента единичности ... в единичности понятие перешло в инобытие, в реальность, благодаря чему оно становится идеей ... синтез уже не имеет своим обоснованием форму понятия; он соединение разных моментов. Еще не положенное этим единство следует еще выявить, и потому доказательство становится здесь необходимым самому этому познанию... Эти соотношения (определенностей) могут быть либо недостаточными ..., либо ... охватывает все содержание реальности... Доказательство содержит опосредствование того, что в теореме выражено как взаимосвязанное; только через это опосредствование указанная связь являет себя как необходимая... Доказательство – это не генезис отношения ... доказательство – для субъективных целей познания ... налицо внешняя рефлексия, идущая извне вовнутрь... Средний термин, то третье, в чем связанные в определении представлены в своем единстве и что составляет нерв доказательства ... нечто такое, в чем эта связь обнаруживает себя ... основание, есть субъективное основание, из которого природа вещей проистекает только для познания... Из-за несоответствия предмета субъективному понятию идея еще не достигает истины в этом познании" (1972, с. 268-280, т.3, НЛ).

В научном знании, как мы видим, **совмещается введение абстракций** (понятий, определенностей) и **их синтезирование** под непосредственным давлением материала созерцаний и субъективной воли познающего. Синтезирование многих абстракций **не гарантирует полноты** и необходимости в содержании синтетических абстракций. Это все еще гипотезы. Доказательность зависит от фиксированного материала, соотносен-

ность которого с понятиями позволяет находить "глубину" этого содержания. Абстракция в подтверждении гипотез (абстрактных утверждений) получает свою "единичность". **Границы между абстракциями преодолеваются** содержательным чтением абстрактных схем, **объективацией**. Следовательно, появляется "среднее", относительно которого находят оправдание отдельные абстракции. Эта **соотнесенность с "объективным заместителем"** составляет нерв доказательства. Однако **заместитель строится "субъективно", в рамках субъективной логики**. В том и состоит ограниченность научного знания. Гегель показывает затем отход от субъективности во внешнее, субъективному познавательному самовыражению, практическое отношение к объекту, чтобы **в учете объектности найти подтверждение и дополнительное приближение** к истинному знанию.

"В теоретической идее субъективное понятие как всеобщее ... лишенное определений противостоит объективному миру, из которого он черпает определенное содержание и наполнение. В практической же идее это понятие как действительное противостоит действительному ... определенность, содержащаяся в понятии, равная ему и заключающая в себе требование единичной внешней действительности, есть благо. Оно выступает с достоинством чего-то абсолютного, ибо оно целокупность понятия внутри себя, объективное, имеющее в то же время форму свободного единства и субъективности... Эта идея – побуждение, поскольку это действительное еще объективно ... ее побуждение реализовать себя состоит в том, чтобы сообщить себе не объективность, - ее она имеет в самой себе, - а лишь эту пустую форму непосредственности. Деятельность цели направлена не на себя, для принятия в себя некоторого данного определения и для усвоения его, а скорее для полагания своего собственного определения и для сообщения себе реальности в форме внешней действительности посредством снятия определенности внешнего мира ... осуществление (блага) сообщает ему внешнее наличное бытие; но так как (оно) определено только как само по себе ничтожно внешнее, то благо достигло в нем лишь случайного разрушимого личного бытия ... само осуществление блага сталкивается с препятствиями и ... остается некоторым долженствованием... Практи-

ческой идее еще недостает ... того, чтобы момент действительности в понятии сам достиг определения внешнего бытия ... еще не хватает момента теоретической идеи ... истинно сущее – независимо от субъективного полагания наличная действительность... Практическая идея считает эту действительность тем, что само по себе ничтожно ... воля само преграждает себе путь к достижению своей цели тем, что она отделяет себя от познания ... необходимо свести воедино ... внешняя действительность ... снимается ... этим она лишается чисто являющейся реальности ... в результате познание соединено с практической идеей; найденная в наличии действительность определена в то же время как осуществленная абсолютная цель, но не так, как в ищущем познании, только как объективный мир, лишенный субъективности понятия, а как такой объективный мир, внутреннее основание и действительная устойчивость которого есть понятие. Это абсолютная идея" (1972, с. 281-287, т.3, НЛ).

**Учет объективности** сначала выступает как результат **неподтверждения гипотезы**. При попытке подтверждения в объекте **устраняется его несущественная сторона** и ожидается подтверждение того, что составляет теоретическое выражение сущности. Так как это не гарантировано, то вновь требуется теоретических и практических (экспериментальных) усилий **теоретическое становится уже преодолевшим субъективность** как таковую и превращается в абсолютную идею.

### 1.3. Рефлексия

Переход от созерцания к мышлению неотделим не только от применения абстракций, но и от анализа и корректирования познавательных способностей и способностей вообще, от анализа деятельности, приводящей к появлению знания. Поэтому рефлексия, обращенная прежде всего на самого мыслителя, деятеля как включенного в деятельность, занимает у Гегеля важное место в раскрытии пути духа, роста его способностей и проявлений. Рефлексия является механизмом, ведущим к развитию духа, субъекта действия и т.п.

"Практическая способность определяет себя внутренне, самопроизвольно... Определения эти сперва являются внутренними и, следовательно, отделены от реальности внешнего мира ... благодаря (деятельности) внутренние практические определения и становятся внешними... Само же внутреннее определение практического сознания – это либо природное побуждение, либо воля. Упомянутое побуждение есть природное самоопределение, основанное на ограниченных чувствах и имеющее ограниченную цель ... представляет собою несвободную ... низшую способность желания, следуя которой человек действует как природное существо. За пределы природного побуждения человек выходит посредством рефлексии. Рефлектируя, он сравнивает такое побуждение не только со средствами его удовлетворения, но и средства эти, а также сами побуждения друг с другом, так и с целями своего существования. Когда же рефлексия окончена, он либо предается удовлетворению побуждения, либо останавливает удовлетворение и отказывается от него" (1971, с. 8-9, т.2, РРЛ).

Мы видим, что **рефлексия опосредствует переход от природного к "надприродному"** побуждению. Для того, чтобы осуществить такой переход, **требуется сравнение содержания побуждения с различными факторами** и сравнение самих факторов. **Результат сравнения отражается** либо на поддержке побуждения, либо на его приостановке. Этот переход является для Гегеля "освобождением" от природности побуждения (см. сх. 115).



Схема 115

**Е** – форма действия и побуждения являются природными, а **ИЕ** – результатом "вмешательства" рефлексии. Но и в **Е** – и в **ИЕ** – формах поведения и побуждения инициатором действия **остается "внутреннее"**. Оно либо стимулируется, либо тормозится в самовыражении.

"Природное побуждение 1) по своему содержанию ограничено, а 2) в отношении своего удовлетворения случайно, так как зависит от внешних обстоятельств. Это побуждение ... называется поэтому слепым. Оно удовлетворяет себя, какими бы ни были последствия ... они (побуждения) принадлежат его (человека) природе. Природа же подвластна необходимости, ибо все в ней ограничено, относительно, существует вообще только в связи с чем-нибудь другим ... не существует самостоятельно... Оно имеет основание в этом другом... Только человек как существо мыслящее может подвергать рефлексии такие свои побуждения... Рефлексия означает сокращение непосредственному и может переходить за пределы непосредственного к чему-нибудь другому, например, от некоторого события к представлению о его следствии, либо к представлению по похожему событию, либо к представлению о его причине... Противопоставляя непосредственному нечто иное, он (дух) признал это непосредственное ограниченным... Например, невежественность, грубость образа мыслей или поведения – это такая ограниченность, обладать которой можно,

не зная, что обладаешь ею. Если же ты подвергаешь ее рефлексии, знаешь о ней, то ты, несомненно, знаешь и о том, что противоположно ей" (1971, с. 22-23, т.2, РРЛ).

Рефлексия обеспечивает **выход за пределы природной необходимости**. Сама необходимость предопределяется взаимозависимостью всего в природе. **Каждая часть ограничена, несамостоятельна**. Так как часть зависима от общей суммы воздействий и ее (суммы) изменений, то появляется эффект **случайности, непредсказуемости**. Если у части и возникла потребность в чем-либо, то **удовлетворение потребности зависит от внешних условий** и потому случайно. В то же время если сама потребность предопределяется **внутренней динамикой**, сочетанием внутренних сил, имеющих ту же случайность, то потребность сама себя не ограничивает в природном действии и является существующей в логике жизнедеятельности. В ней не действует рефлексия как внутренняя характеристика духа, как его механизм. Рефлексия имеет свою собственную активность, спонтанность, **отсоединенность от внешних условий**. Рефлексия осуществляет **переход** от фиксированного под действием внешних условий **к иному, но тоже фиксированному в памяти** (см. сх. 116).



Схема 116

Одним из **типов направленности** переходов, осуществляемых в рефлексии, является **каузальность** – причинно-следственная связь. Но рефлексия, благодаря своей духовной основе (дух), может не только **проводить переакцентировку вни-**

мания, соотнесение, но и оценивание. Основой оценки выступает **использование противоположностей** как членов одной единицы различий, имеющей два компонента и переходимость друг к другу. Кроме того, в оценке **присутствует и "внешняя"** для пары (единицы) **квалификация со знаком** положительности или отрицательности (см. сх. 117).

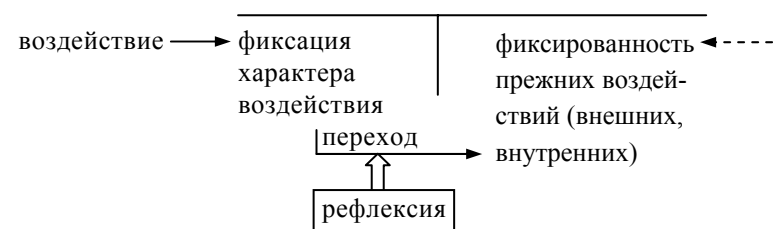

Схема 117

Иначе говоря, в рефлексии **совмещаются функции познания, анализа и оценки**. Выработка отношения к фиксированному – проявление активности духа. И это **связано с обеспечением реализации побуждений** и коррекционным, **"свободным"** отношением к происходящему.

"Рефлексия должна сравнивать побуждения, выясняя, подходят ли они в родстве с основной целью и будет ли их удовлетворение содействовать достижению этой основной цели. В рефлексии начинается переход от низшей способности желания к высшей... Перед рефлексией стоит не только этот непосредственный предмет, но и некоторый другой, его противоположность" (1971, с. 23, т.2, РРЛ).

Рефлексия **включена в целое самоорганизации** в рамках фиксации "основной цели". Она обеспечивает иное направление поведения, если появляется в этом необходимость.

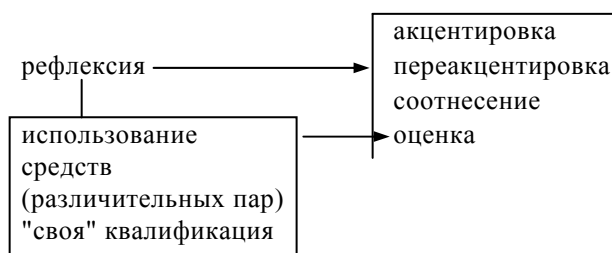
Рефлексия непосредственно связана с конкретной ситуацией и динамикой внутреннего и переходящей во внешнее бытие. Она, рефлексия, относительна в своей природной форме.

"Она (рефлексия) покидает одну непосредственную склонность, вожделение ... и переходит к какому-нибудь другому..."

Будучи относительной, она всякий раз снова нападает на какое-нибудь побуждение, кружит только среди таких вожделений... Абсолютная практическая рефлексия, напротив, поднимается выше всей этой сферы конечного ... где человек определен природой... Бесконечная рефлексия состоит в том, что я отношусь уже не с чем-то другим, а с самим собой, являясь своим собственным предметом. Это чистое отношение с собой и есть Я, корень самой бесконечной сущности. Оно – полная абстракция от всего, что конечно. Как таковое, Я не имеет никакого природой данного, непосредственного содержания; своим содержанием оно имеет только себя самого. Это чистая форма есть одновременно и свое собственное содержание" (1971, с. 24, т.2, РРЛ).

Мы видим, что **рефлексия только начинает с переходов** от одного предмета рефлексии к другому, соотнесений одной определенности и другой, **оценки чего-то конкретного**.

Затем она **переходит к самоотношению**, к отношению к самой возможности что-либо оценить и сопоставить. Отсюда идет **иное отношение** к тому, что было предметом рефлексии, так как **оценке и отношению подвергается механизм** конкретного отношения, устанавливающий отношения с любым количеством конкретных содержаний. **Содержанием рефлексии становится сам механизм** или "внешне" бессодержательное, "чистое" (см. сх. 118).

Если изменение действия ( $E \rightarrow EI$ ), опирающееся на первичную рефлексия ( $E$ ), остается пребыванием в лоне "конечности", то изменение рефлексии, ее механизма ( $E \rightarrow EI$ ), **опирающееся на другой тип и уровень рефлексии** или рефлексия самой рефлексии, ведет к преодолению "конечности" и **прорыву к "бесконечности"**. Такое соотношение и отношение к себе самому, к себе как рефлексии, Гегель называет **"корнем бесконечной сущности"**. Это характеристика развивающегося духа.





Схема 118

Гегель как бы опознает собственные свойства духа через отход от очевидности "внешнего" для конкретной рефлексии содержания, а затем и от конкретности рефлексии. Свойства Я состоят **не в регистрационности**, а в оцененности, в выработке отношения, **в свободности** этих установлений отношений.

Рефлексия завершается принятием решения на основе оценки фиксированного "прошлого". Появляется "будущее".

"Сначала Я совершенно неопределенно. Но оно может посредством рефлексии от неопределенности перейти к определенности, например, к зрению, слушанию и т.д. В этой определенности оно сделалось неравным себе, но вместе с тем оно сохраняет и свою неопределенность, т.е. может, отказавшись от этой определенности, снова вернуться в себя самого. Сюда же относится и принятие решения, ибо ему предшествует рефлексия, состоящая в том, что я имею перед собой многие определенности ... по меньшей мере ... две, а именно: или я принимаю какое-нибудь определение, или же не принимаю. Решение прекращает рефлексия. Основным условием принятия решения ... возможности рефлексировать перед практическими действиями, является абсолютная неопределенность Я" (1971, с. 24-25, т.2, РРЛ).

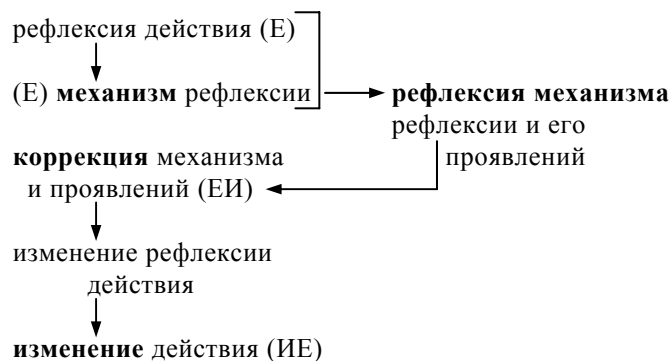
Гегель подчеркивает, что **между способностью принимать решения, наличием Я и рефлексией существуют вполне определенные отношения**. Я должно быть "решающим", поэтому оно не может быть изначально связано с конкретностью содержания. Содержание появляется, **строится Я** и затем с ним, содержанием, проводится "работа", вплоть до фиксации того, что будет помещено в действие. Это и будет означать **и наличие содержания** (требования к действию), **и сама требовательность** к осуществлению действия. Норма имеет и информационную компоненту, и энергетико-импульсную компоненту. В то же время, если осуществляется **рефлексия**, то она **предполагает участие Я**, которое может и отказаться от решения, от содержания (см. сх. 119).



Схема 119

Как "механизм", **Я свободно** от прямой зависимости от внешнего и такое надприродное бытие механизма и присуще духу. **Признаками свободы** выступают как **возможность не реагировать**, так и **готовность к самопроявлению**, а также **готовность возвратиться в исходное положение** без учета внешних условий. **Выбор одной из альтернатив** – также проявление свободы Я.

Если рефлексия вырабатывает новые перспективы для действия, обеспечивает его субъективной готовностью, то реализация готовности уже является следствием рефлексии. Так



как в рефлексии предпосылкой выступает свобода и отсутствие прямой зависимости от определенного, конечного содержания, то **ей присущая бесконечность** может быть **основанием внесения бесконечности в само бытие**. На этом пути человек возвышается не только субъективно, но и в объективном поведении.

"Природа не есть сама жизнь, а есть жизнь, фиксированная рефлексией ... наблюдающая природу мыслящая жизнь ... извлекает из формы, из смертного, преходящего, бесконечно себе противоположаемого, себя побеждающего живое, свободное от преходящего ... извлекает не единство, мысленную соотнесенность, но жизнь во всей ее полноте, всеильную и бесконечную, и называет ее богом; она перестает быть мыслящей или наблюдающей, ибо в ее объекте нет ничего рефлексированного, ничего мертвого. Подобное возвышение человека – не от конечного к бесконечному, ибо дух есть живое единение многообразного в противоположность многообразию как его форме... Дух есть приносящий жизнь закон в единении с многообразным, которое тем самым становится живым... Жизнь есть связь противоположения и соотношения ... есть связь связи и ее отсутствия ... если нечто положено, то одновременно не положено другое ... то, что мы называем связью синтеза и антисинтеза, не есть положенное, рассудочное, рефлексированное, но его единственное доступное для рефлексии свойство заключается в том, что оно есть бытие вне рефлексии. В живом целом одновременно положены смерть, противоположение, рассудок ... многообразие, которое есть живое и в качестве живого может полагать себя целым, в силу чего оно одновременно и часть, т.е. то, для чего существует мертвое и которое само мертво для другого. Это бытие ... снимается в религии, ограниченная жизнь возвышается до бесконечного; и только благодаря тому, что конечное само есть жизнь, оно несет в себе возможность возвыситься до бесконечной жизни. Именно потому философия кончается там, где начинается религия, ибо философия есть мышление... Ее задача – выявлять во всем конечном бесконечность и требовать усовершенствования конечного посредством разума и особенно познавать заблуждения, совершенные ее собственным бесконечным, и тем самым полагать истинное бесконечным за пределы своей сфе-

ры. Возвышение конечного до бесконечного характеризует себя ... как религию именно благодаря тому, что оно не полагает бытие бесконечного как бытие посредством рефлексии ..., ибо в этом случае оно присоединило бы к ограниченному ограничивающее" (1976, с. 196-198, т.1 ФР).

Гегель подчеркивает, что **рефлексия возвышает бытие человека за счет "извлечения свободного, живого из преходящего"**, жизнь "всеильную и бесконечную". Но если рефлексия **извлекает в "мертвых формах рассудка"**, то религия возвышает жизненно. Это уже не определенности обобщенного и сущностного типа, а определенная бесконечностью жизнь. **Рефлексия**, прежде всего, **интеллектуальна** и вовлечена в организацию и корректировку действия, а религия – это уже само возвышенное действие и бытие в целом (см. сх. 120).



Схема 120

Промежуточные результаты рефлексии, не обладающие всеобщностью, не дают религиозной жизни. А когда религиозная жизнь возникает, то **рефлексия уже "не нужна"**, так как **она возвращает в неуверенность** в прошлых рефлексивных основаниях и к жизни без веры. Так как зависимость от "иных частей" целостности также сводит жизнь к "довсеобщей", то религиозная жизнь само предполагает **учет и опору** не на иные части целостности, не на мнение других людей, а только **на целое, универсум, его дух – бога**. Философия принадлежит рефлексии, а не "жизни" бесконечной. Она **обслуживает усо-**

**вершенствование** жизни за счет анализа заблуждений и построения ориентиров более совершенной жизни. Совершенная же жизнь проистекает вне самой философии и несовершенной жизни.

Гегель анализирует бытие верующего в соотношении с тем, кто подчинен рефлексивной самоорганизации и, следовательно, с ограниченными рамками и возможностями рефлексии, чередой рефлексивных умозаключений, гипотез, проектов. Какие бы результаты рефлексии ни были, даже если они приводят к истинным знаниям и т.п., они еще не предопределяют "истинной жизни", веровательного, религиозного бытия. **Вера антагонична рефлексивному** слою бытия и рефлексивности в самоорганизации.

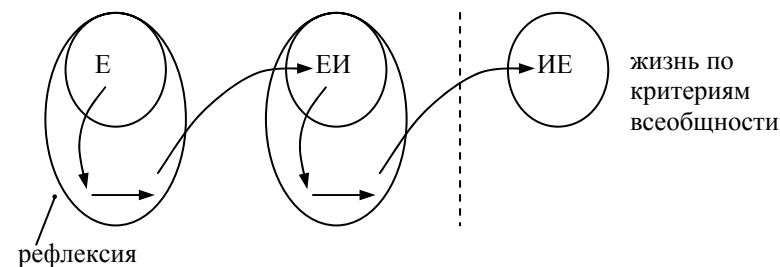
"Рассмотрим религию верующего человека... В этом случае вера предпослана безотносительно к чему бы то ни было, и она лишена противоречий, ибо вера в бога в своей простоте – нечто совсем иное, чем утверждение: я верю в бога; последнее уже связано с рефлексией и сознанием, что вере противостоит другое ... проступает потребность в самооправдании, резонировании, полемике ... религиозное чувство ... окрашивает все его ощущения и действия, его сознание соотносит все цели и предметы его мирской жизни с богом как с бесконечным и последним ее источником. Все моменты своего конечного наличного бытия, своей деятельности ... верующий человек проходит в доверии, следовании обычаям, послушании, привычке ... он принимает свою жизнь ... как непонятную ему судьбу: она такова" (1976, с. 209-210, т.1, ФР).

В религиозной жизни **рефлексия устранена, а чувствительность к внешнему строится на доверии к нему как к бесконечному, всеобщему**. Это доверие трансформирует рефлексивную самоорганизацию так, что она **подчинена уже необходимости принятия** всего того, что есть как проявления всеобщего, бесконечного – бога. Возникает противоречие религиозного чувства и обычной рефлексии в выработке отношений к реальному поведению и к критериям его осуществления.

"Религиозное чувство не доверяет конечному, которое заложено в познании, и упрекает науку в суетности, исходя из того, что в ней субъект держится самого себя... Познание в

свою очередь также не доверяет той тотальности, в которой пребывает чувство, сводящее к одному все развертывание и развитие. Познание опасается того, что следуя требованиям чувства и безоговорочно приняв истину, которую оно не усматривает со всей определенностью, оно может потерять свою свободу. И когда религиозное чувство ... ставит перед собой цели ..., то познание способно увидеть в том лишь случайную прихоть, и оно сочло бы, что само стало жертвой случайности, если бы оно попыталось таким же способом постигнуть определенное. Поэтому, когда рефлексия бывает вынуждена в качестве образованности проникнуть в сферу религии, она не находит себе там применения, и все определения этой сферы лишь возмущают ее" (1976, с. 216-217, т.1, ФР).

**Рефлексия принадлежит явлениям духа и потому имеющего основание не вне, а внутри**. Бытие после рефлексии возвращается в сферу необходимого, зависимого. Поэтому **рефлектирующий** по типу своей социо-культурной и даже "природной" позиции, всегда **обеспокоен сохранением своей свободы**. Если его что-то вводит в зависимость в своем бытии, то он стремится вырваться на свободу. **Содержание мысли** в рефлексии **ограничивает подвижность** форм и организации рефлектирующей мысли. Это происходит и в реализации познавательной и в реализации нормативной функции. **Результаты** познания и нормирования **сковывают рефлектирующего**. Только в функции критики это сковывание максимально преодолевается. Но и там **факторами сковывания** выступают содержание реконструкции прежней практики, содержание затруднения и содержание, способ использования применяемых критериев и средств организации рефлексии.

Когда же **верующий** оценивает происходящее и интерпретирует те или иные факты, явления, он **заранее подчинен принципу бытия**, который вытекает из его устремленности к Богу. Если **рефлектирующий готов вновь и вновь искать новые версии** причин происшедшего, характера происшедшего и варианты будущих действий, то верующий отдает "рефлексию" самому Богу и **устремлен к следствиям божественной рефлексии**, которые он хочет зафиксировать из "намёков" извне.

В то же время рефлексия, в ее всеобщих формах (философских) и веровательное, религиозное чувство и бытие подчиняются и "имеют дело" со всеобщностью, надситуативным. Поэтому у них есть возможности сближения.

"Познание, построившее наряду с религией свой собственный мир ... но, достигнув в своем развитии уровня подлинной философии, оно перестало отличаться от религии по своему содержанию... Спекулятивная философия есть сознание идеи ... идея же есть истинное в мысли ... истинное в мысли есть то, что конкретно, положено в себе как раздвоенное ... противоположные мыслительные определения, в качестве единства которых должна быть постигнута идея ... рефлексия различает, постигает различные стороны предмета, познает в них многообразие и раздвояет их. Рефлексия не сохраняет единства различий, забывает то о целом, то о различиях; если же она сохраняет то и другое, она отделяет от предмета его свойства и полагает свойства предмета таким образом, что их единство обнаруживается в чем-то третьем ... спекуляция постигает единство в самой той противоположности... Религия также ставит своей целью сознание истинного ... тем самым она есть та ступень духа, на которой предметом сознания служит спекулятивное содержание вообще... Содержание религиозного сознания есть всеобщая истина, которая есть в себе и для себя, сама себя определяет и не определяется извне ... истинное содержит свою определенность, свою границу, свой конец в себе самом... Религия есть это спекулятивное и в качестве состояний сознания, стороны которого не суть простые мыслительные определения, но наполнены конкретным содержанием. Эти моменты не могут быть ничем иным, как моментом мышления, действующей всеобщностью, действительность мышления и действительностью как непосредственное, особенное самосознание ... религия приходит к наслаждению единством ... извлекает обе жесткие крайности из раздвоенности, преобразует и объединяет их ... растворяет противоположность в стихии всеобщности и устраняет ее в примиренности, она родственна мысли и по форме, и по движению" (1976, с. 221-222, т.1, ФР).

Тем самым, рефлексия начинает с эмпирического и практического опыта, работая с ним как с конкретным материаль-

лом. В ее высших формах, **в философии рефлексия доходит до синтетических всеобщностей. А религия не подходит к истине, а начинает с нее**, хотя бы на уровне установки на ее бытие. Поэтому в религии ставится **цель сознания истинного**, которое "уже есть". Предметом сознания служит это знание истинного и в его использовании для "всеобщего поведения". Религиозный человек не **только стремится его знать, но и наслаждается им** как "умиротворенным" единством противоположностей.

Рассмотрение истины не как скрытого основания того, что реально проявляется и маскируется проявлением, а как непосредственно присущего, существующего в том, что созерцаемо, приближает **познавательное и оценочное отношение к реальности в рефлексии. Оценки** своего поведения, ведущие к примирительности и включенности в реальное, **происходят из усматриваемой сущности**, "истины" реального и себя как части этой реальности. В самоорганизации верующего человека конечные критерии самоорганизации, возникающие из рефлексивной фиксации опыта, заменяются "бесконечными" и, в то же время, прилагаемыми в конкретном поведении. Для того чтобы **не только иметь установку** на существование бога и "всеобщность", **но и сознать содержание всеобщего** как "реального", строить подведение под него, верующий должен **проходить путь познающего** созерцаемое и "внутреннего" в созерцаемом, приближаться к интеллектуальной истине, а затем ее **превращать в реальное**, нейтрализуя сиюминутность отношения к результатам мышления, вырабатывая **ценностное отношение** к интеллектуальной истине. Это и есть осознаваемая и оцениваемая истина как **высшая причина поведения**. Она конкретизируется в реальных условиях, но сохраняет исходную причину – оцененное знание всеобщего, истинного, бесконечного.

Гегель рассматривает трансформацию религиозного чувства на пути его "укрепления" интеллектуальной рефлексией.

"Высшая потребность заключается в том, чтобы познать в них (религиозных представлениях) смысл, истинное и связь с истинным, разумное. Ведь религии ... созданы людьми; следовательно, в них должен присутствовать разум и при всей ка-

жущейся случайности должна присутствовать высшая необходимость ... их истоки надлежит отнести к сфере человеческого... Таково должно быть примирение, завершающееся в понятии... Для того, чтобы постигнуть конечные религии в их истине, следует рассмотреть эти религии с двух сторон: во-первых, как познается в них бог; во-вторых, как субъект познает при этом самого себя... Представление человека о боге соответствует его представлению о себе, о своей свободе. Зная себя в боге, человек знает, тем самым свою непреходящую жизнь в боге, знает истину своего бытия ... если человек истинно знает бога, он истинно знает и себя – обе стороны соответствуют друг другу. Сначала бог – нечто совершенно неопределенное; в ходе развития ... складывается сознание того, что есть бог ... развивается и действительное самосознание...

Различие определений ... положено различием отправных точек, а их различие ... на природе той или иной исторической ступени действительного самосознания ... бог есть лишь постольку, поскольку он есть как являющийся себе ... в религии природное – лишь момент божественного, которое в нем присутствует ... Бог в себе есть дух ..., т.е. самый способ его проявления должен быть духовным и, следовательно, отрицанием природного ... он только благодаря тому дух, что он для себя есть отрицание всех конечных форм, эта абсолютная идеальность... Пусть и цель духа состоят в том, чтобы дух достиг своего собственного понятия того, что он есть в себе ... дух есть дух живой, творящий и есть стремление пройти через всю совокупность своих явлений к сознанию самого себя как истинны" (1976, с. 266-271, т.1, ФР).

Тем самым, привычная **рефлексия поведения**, прежде всего должна быть обращена на себя (субъекта поведения), в результате чего появляются **знания о себе**. Они свидетельствуют **о явлении "свободы"** в построении поведения. Но, тогда переходя к познанию соотношения активности и свободы субъекта и пассивности, необходимости как принципа бытия "природы", отдельных объектов, среды и т.п. рефлексия может проходить **путь обобщения**. Возникает переход от конечного субъекта **к бесконечному субъекту**. Его свобода, бесконечность свободы предполагает полное преодоление природности

субъекта и тогда остается лишь дух **"человека", возвышенный до всеобщности**. Он не имеет "мяса" и "костей", но так же свободен и активен (см. сх. 121).

Благодаря акцентирования в рефлексии субъективности на специфических, душевных и "духовных" качествах, **выявлении исходных атрибутов** и их **обобщения, объективации** всеобщих абстракций специфических качеств человека появляется идея бога. И тогда сопоставление конечного и бесконечного духа ведет к выводу возможности распознавать в себе бога **как бесконечного духа в себе**, как основания конкретного духа. В нем Гегель и фиксирует **истину бытия**. Остается лишь использовать эту истину как основание истинного поведения.

Однако собственных усилий в использовании этой истины может не хватать, так как это означает **примирять конечность** поведение



Схема 121

**бытия человека и бесконечность истины**, то человек обращается от конечной формы рефлексивной самоорганизации к бесконечной, **к вере**, вероятному поведению на основе религиозного чувства, усиленного результатами рефлексивного осознания (см. сх. 122).

В основе религиозного бытия выступает идентификация с богом и рассмотрение **как цель** "очередного" шага в развитии – **приближение к полноте идентификации**. Для этого необходимо и познание бога, и поведение в соответствии со стремлением быть ему соответствующим, и самоорганизация на основе рассмотрения условий не как "естественных", а как системы "подсказок" к дальнейшему развитию, к полноте идентификации, к приближению реального бытия к идеальному.



Схема 122

Любое **возвышенное действие предполагает** сочетание и самого действия, и его сознание, и рефлексю в ходе действия. Тем более это необходимо и в религиозном бытии. Но **в нем рефлексия не акцентируется**, чтобы не деформировать действие и применение рефлексии должно быть очень корректным.

"... Добропорядочность обретает устойчивость, а выполнение долга – требуемую твердость лишь в том случае, если в

основе их лежит религиозность. Сокровеннейшее в человеке, его совесть, только в религии получает свое абсолютное обоснование и надежность. Поэтому государство должно опираться на религию... При любом другом образе мыслей люди легко отказываются от своих обязанностей, находя для этого различные отговорки, исключения, аргументы ... по самым своим свойствам они порождают рефлексю, становятся предметом ее изучения, принимают ее отрицание или оправдание; тем самым возникает субъективное рассмотрение своих обязанностей... И только религия способна устранить, свести на нет все эти субъективные суждения и оценки и утвердить бесконечное, абсолютное чувство долга (1976, с. 283, т.1, ФР).

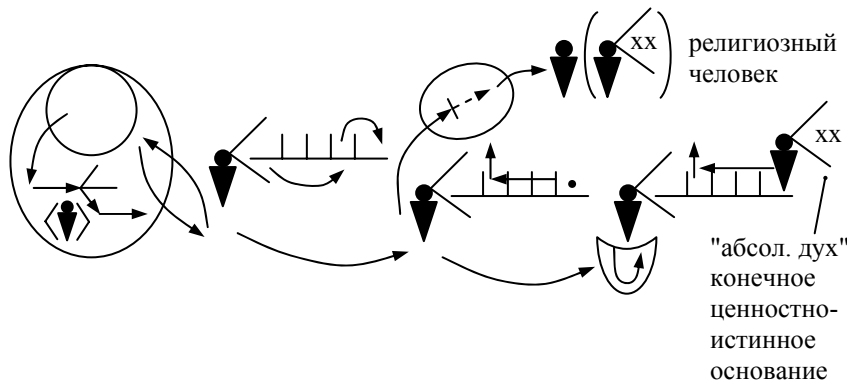
Религиозность **предполагает такое самоопределение человека**, когда он подчиняет себя "высшему требованию", А более высокого требования, чем проистекающего от имени универсума, его "порождающего духа", найти невозможно. Поэтому мировоззрение и мироотношение на основе образа мира в целом и его изначальной "силы", порождающего начала, "держущего строй бытия" – являются предельными основаниями поведения. Но сам **механизм свободной и осознанной подчиненности** охватывающей и законотворящей целостности – совесть, **открытости к критике и коррекции** конкретного поведения, оцененного с точки зрения высших начал, локализуется и в отношении социального и социокультурного, гражданского и политического бытия. Религиозность **лежит в основе преодоления эгоцентризма и "гордыни"** части в отношениях с другими частями и целостностью. Рефлексия же безотносительно к данной установке все требования превращает в относительные, могущие быть неисполненными (см. сх. 123).

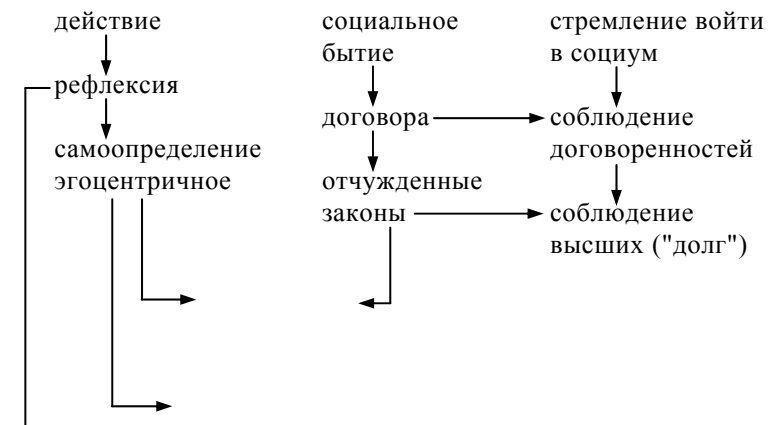



Схема 123

Поскольку религиозность и религиозная точка зрения свидетельствуют о наличии высокого взлета духа и результате работы рефлексии, в частности, то Гегель уделяет этому огромное внимание.

"Если бы мы захотели проследить, как естественный и духовный универсум возвращается к своей истине, к религиозной точке зрения, то подробное рассмотрение этого возвращения составило бы весь круг философских наук. Начать следовало бы с природы ... природе противостоял бы дух, и оба они, поскольку противоречат друг другу, – конечны... Абсолютная идея есть необходимое, есть сущность обоих..., где исчезает то, что составляет их различие, их предел и конечность. Сущность природы и сущность духа есть одно и то же ... их конечность снимается нашей познающей деятельностью ... их границы исчезают в идее, являющейся их единством... Это устранение границы есть пренебрежение ею, связанное с нашей познающей деятельностью. Мы снимаем конечную форму природы и духа и постигаем их истину. Такого рода постижение носит скорее субъективный характер, и то, что проявляет себя как истина этой конечности, есть в себе сущая идея – субстанция Спинозы или абсолютное в понимании Шеллинга ... абсолютная субстанция есть абсолютное тождество обоих – субъективного и объективного, бытия и мышления. Однако абсолютная субстанция есть лишь это тождество. Определенность формы и качества нами устранены, они не относятся к субстанции; тем самым она есть застывшая, холодная, неподвижная необходимость ... познание не находит в ней своей жизненности, своих различий. То же явление обнаруживается и в сфере обычного религиозного благоговения; человек возвышается над миром конечного, забывает о нем;

однако (это) ... еще не ведет к его истинному снятию. Второй способ рассмотрения есть понимание необходимости того, что само снятие конечного и полагание абсолютного объективны по своей природе. Следует показать, что природа и дух сами снимают себя ..., что их конечность не должна быть устранена одним субъективным уничтожением их границы. Тогда мы приобретаем движение мысли, которое в такой же степени есть и движение предмета... Тем самым природа рассматривается ... как процесс, чья последняя истина есть переход к духу, и дух ... утверждает себя как истина природы ... приносит себя в жертву ... чтобы возникла Психея, и идея поднялась бы в свою собственную стихию... Истина природы, сознание... В ощущении, этой высшей точке и завершении природы, уже содержится ... определенность, которую нечто имеет, вместе с тем идеальна и взята обратно субъектом... В ощущении присутствуют не внешние качества как таковые, но они рефлексированы в себя, и здесь уже – начало души, субъективности ... все порывы и вся жизнь природы стремятся к ощущению и духу ... религиозная точка зрения – здесь бог в качестве абсолютной мощи и субстанции, в которую вернулось все богатство мира природы и духа, есть предмет сознания. Религиозная точка зрения, будучи развитием универсума природы и духа, выражает себя в этом процессе в качестве абсолютно истинного и первого... В мире явлений мы имеем конечное сознание, конечный мир, природу. Это вообще составляет противоположность другому идее" (1976, с. 287-292, т.1, ФР).

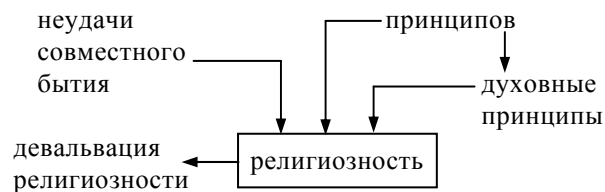
Мы видим, что **религиозная точка зрения** учитывает и особенности природного, и особенности субъективного, бытия духа, так как **опирается на развитие сознания, внесение** в его содержание (природное) и механизм существования (духотушевное) той **всеобщности и истинности**, без которых нет религиозного чувства и отношения к реальности, к ее основе – богу. Гегель подчеркивает, что **всеобщее** в религиозном отношении содержится не только **в содержании знания**, но и **в характере отношения к нему**, в вере.

"Всеобщее есть, прежде всего сознание бога; однако это сознание есть не только сознание, но и уверенность. Ближайшая форма уверенности есть вера, т.е. уверенность ... в той

мере, в какой это знание бога есть чувство в чувстве. Это относится к субъективной стороне. Второе – объективная сторона... Первое есть сознание бога вообще ..., что бог есть для нас предмет, что у нас есть представления о нем ... но для сознания необходимо, чтобы данное содержание действительно было, а не только существовало в представлении. В этом заключается уверенность в бытии бога... Бог есть эта в себе и для себя сущая всеобщность, а не только сущая для меня; она – вне меня, независимо от меня... Уверенность и есть непосредственное отношение между содержанием и мною; когда я хочу твердо выразить свою уверенность, я говорю: я уверен в этом так же, как и в том, что я существую. Обе эти достоверности суть одна достоверность ... есть нераздельность упомянутого содержания... Уверенности противопоставляется истина... Веру противопоставляют знанию; ... то, во что я верю, я знаю, оно есть некое содержание в моем сознании; вера есть знание... При более пристальном рассмотрении оказывается, что уверенность называют верой, поскольку она, с одной стороны, не есть только непосредственная, чувственная уверенность, с другой – в качестве знания она не есть знание необходимости некоторого содержания... Постигая разумом необходимость какой-либо вещи, мы не говорим, что верим... Вера, есть нечто субъективное... Мы верим в бога, так как у нас нет доказательства необходимости того содержания ... мы лишены непосредственного чувственного созерцания бога" (1976, с. 293-295, т.1, ФР).

Человек, проходя путь развития своей субъективности, всегда **совмещает познавательно-информационное начало и чувственно-оценочное начало**. Поэтому даже простейшие представления совмещают эти принципы, начала. В оценке оценивающим выступает внутреннее состояние необходимости, выраженная в образе "потребности". Если реализуется познавательная функция, то результат конструирования образа должен быть "утвержден" внутренне как соответствующий внешнему, реальному. Этот результат в рамках утверждения статуса **превращается для субъекта в объект**. Субъект должен быть уверен, что его конструкция суть объект, "не его". Гегель пишет, что это должно быть чувство объективации. Пока нет особой процедуры проверки уверенности, она является

"веровательной". Наиболее очевидным "искусственный" характер конструирования образа выступает в мышлении. Поэтому и там "вера", как результат или самого конструирования, либо подтверждения содержательности конструкции, воспроизводится. Но это вера в объективность не является религиозной. И здесь Гегель подчеркивает, что верится в то, что знает субъект. После подтверждения **вера переходит из субъективного чувства в объективное**, в своего рода отождествление с объектом. Главным условием отхода от непосредственности чувства веры выступает, доказательность и "необходимость" в доказательности.

**Каузальность** в свою очередь является рефлексивным критерием необходимости как внутреннего качества знания. Поэтому появление **расслоенности знания**, различности и конструктивной **соотнесенности разного уровня абстракций и одноуровневых абстракций**, что характерно для рассудка, для сложных "высказываний" и "умозаключений", ставит перед необходимостью каузальной проверки выводимости отдельных частей знания из единого основания. Гегель рассматривает всеобщую взаимосвязанность, структурную непротиворечивость и выведенность из исходных оснований важными характеристиками философского (сущностного) знания. Поэтому он ставит вопрос о том, "как человек относится к многообразию мира" в контексте философского знания об этой стадии развертывания бытия, в которой человек может вырабатывать подобные отношения. Если в его сознании **принцип каузальности приводит к выводу о наличии единого источника мироположения**, включая полагания его самого, то человек этот вывод скрепляет с уверенностью, верой в наличие источника, подтвердить бытие которого в непосредственном созерцании не может. Появляется веровательное религиозное чувство. **Причина принимается по ее следствиям**. Но она, в то же время, связана с его мышлением. Религиозный человек осознает себя как "знающего" и верующего, включает в ряд выведенных богом следствий и **приводит себя в соответствие со способом бытия следствия**. Этим преодолевается субъективность веровательности.

Иначе говоря, во многих этих переходах участвует рефлексия, а также и процессы снятия относительности, характерной для рефлексии.

Для веровательного отношения рациональность и относительность, присущая рефлексии, имеют вторичный характер. **В чувственности лежит основа небытия относительности или преодоленность относительности рефлексии.**

"Поскольку я вступаю в отношение с другим и в созерцании, в представлении отличаю этот предмет от себя, я есть отношение обоих, себя и другого, и различие, в котором положено тождество; в своем отношении я перехожу его пределы. Напротив, в чувстве как таковом "я" есть в этом непосредственном простом "единстве", в этой наполненности определенностью и ее не выходит за пределы этой определенности... Совершенно погруженное в определенность и лишь субъективное, без объективности и без всеобщности... Однако, обнаруживая себя определенным в качестве этого эмпирического субъекта... Я именно в этом обнаруживаю себя определенным в противоположность самому себе или себя различенного от себя, т.е. это мое чувство ведет меня своим содержанием к противоположности, к рефлексии и к различению субъекта и объекта. Подобный переход к рефлексии свойственен ... религиозному чувству ... нет чувства, в котором не содержался бы этот переход к рефлексии ... в самой определенности религиозного чувства заключена не только необходимость, но и действительность самой противоположности и тем самым рефлексии. Ибо содержание религиозного отношения есть, во-первых, мышление всеобщего, которое уже само есть рефлексия, и, во-вторых, другой момент моего эмпирического сознания и соотношение обоих. Поэтому в религиозном чувстве я овнешнен по отношению к самому себе, ибо всеобщность ... есть отрицание моего особенного эмпирического существования" (1976, с. 302-303, т.1, ФР).

Религиозное отношение, как проявление возвышенного бытия человека, **опирается на всеобщие утверждения в силу всеобщей природы Бога** как порождающего начала. Даже в интуитивном воззрении всеобщее проникает чувство. Но вместе с всеобщностью внедряется и рефлексивность, и ра-

циональность. Если в чувстве всеобщность дана с вытесненностью рефлексивности, самоотношения и саморазличения на себя и "не себя", но в форме содержательности образа, то вместе с присутствием всеобщности рефлексия также вмещается в чувственное самоотношение, **возвращает себя в содержание анализа.** Однако содержание, касающееся себя, является малозначимым в религиозном чувстве, так как оно конечно, **в отличие от содержания того, с кем человек стремится отождествиться – с Богом, с бесконечным содержанием.**

"Содержание религиозного представления есть то, что значимо само по себе и для себя, что в своей субстанциальности не зависит от моих мнений и взглядов, не подвержено воздействию моих меняющихся желаний и прихотей ... для того, чтобы любовь была чистой, она должна сначала отказаться от себялюбия, а освободится дух лишь тогда, когда он выходит вовне, за пределы самого себя и созерцает субстанциальное как нечто другое, высшее по отношению к себе ... предпосылка истинной любви – страх божий ... лишь через это опосредствование, через восстановление себя самой душа обретает истинную свободу. Если объективная истина есть для меня, то я отрешился от себя, ничего не сохранил для себя и вместе с тем постиг эту истину как свою. Тем самым я отождествил себя с ней и обрел себя в ней, но уже как чистое, свободное от желаний самосознание. Это отношение, вера как абсолютное тождество содержания и меня, есть то же, что религиозное чувство, однако, такая вера выражает и абсолютную объективность, которую имеет для меня содержание" (1976, с. 315, 320-321, т.1, ФР).

**В силу абсолютности** внешнего, предстоящего перед религиозным субъектом, **его познанный** как "абсолютного" и всеобщего, в том числе благодаря рефлексии, **субъективной отождествленности с ним** как с истиной всего сущего субъект преодолевает свою зависимость от себя, своеволия, конечности себя. С другой стороны, **он себя изменил под то, что является для него истинным** и приобрел свободное бытие, необходимое для свободного отождествления себя с "абсолютным содержанием".



"Я", которое обращается к содержанию, не обязательно должно быть столь простым и непосредственным, оно может быть уже подвергнуто многократной обработке в самом себе. Так, вполне вероятно, что меня уже не раз смущала начинающая рефлексия, которая выходит за пределы устойчивого сохранения данного, а такого рода смущение тем более опасно и сомнительно, что оно ведет к расшатыванию нравственных устоев личности, жизни, деятельности и государства" (1976, с. 321, т.1 ФР).

Рефлексия возвращает сомнение в сознание и самосознание, отодвигает устойчивое состояние и **дестабилизирует религиозное бытие**. Но таким же образом рефлексия вносит дестабилизацию и в мышление, в ее результативность. Она вносит **гипотетическую неуверенность в результат**.

Гегель постоянно подчеркивает, что **рефлексия есть проявление "конечного" в субъекте**. Для того чтобы преодолеть рефлексивное в субъекте, **требуется переход к содержанию "бесконечного"**. Случайность уверенности тогда заменяется всеобщей уверенностью, верой по сущности. Поэтому подлинно верующий не потому демонстрирует веру, что не хочет учитывать новых (конечных) знаний, а потому, что **убедился в бесконечности знания по его содержанию**, что он способен уже обладать этим знанием, в том числе **знанием о своей негодности богу** и потому он осознанно и зная верует и действует в соответствие со своей религиозностью. Вот еще одна характеристика места рефлексии в этом пути.

"Поднимаясь теперь от непосредственного сознания к точке зрения рефлексии, мы вновь имеем дело с конечностью, выступающей в определенной противоположности к бесконечному... В точке зрения, основанной на рефлексии, наличествует освобождение от конечности, однако и здесь истинная бесконечность выступает лишь в виде снятой конечности. Встает, следовательно, вопрос: может ли рефлексия полагать конечное как в себе ничтожное, или она идет дальше, чем природа? Может ли рефлексия умертвить то, что смертно, или для нее, быть может, ничтожное бессмертно? ... (рефлексия) все время стремится сохранить противоположность, сохранить конечность перед лицом бесконечного... Они оба необходимы

для противоположности, которая свойственна этой точке зрения. Здесь движение к бесконечному совершается только как движение к абстрактному отрицанию конечного, к неконечному ... само остается конечным, которое вновь движется к бесконечному и так далее до бесконечности" (1976, с. 347-348, т.1, ФР).

Гегель подчеркивает, что **рефлексия опосредствует приход к абстрактности, к бесконечному** за счет ее способности к противопоставлению одного и иного содержания, включая "конечное" и "бесконечное". Рефлексия – движущее, разотождествляющее начало в "духе". Ее результат, где разотождествление преодолевается, означает само прекращение рефлексии. **Она и фиксирует различие** как повод сопоставления, и **создает это различие**. Поэтому бесконечное, внеситуативное рождается вне рефлексии, в конструирующем движении мысли (и духа, в целом). Но если конструирующее полагание само "конечно", субъективно, то это проявится в возврате в рефлексию.

"Если сознание определяет себя как конечное, а по ту сторону находится бесконечное, то это "я" совершает такую же рефлексю, какую совершили мы, установив, что это бесконечное есть нечто преходящее, лишь мною положенная мысль ... я – господин и создатель этого определения. И тем самым ..., что "я" есть ... отрицание отрицания, "я" есть, то в чем исчезает противоположность, рефлексия, призванная уничтожить обе стороны противоположности. Так, "я" посредством собственной рефлексии уничтожает эти разрешающиеся противоречия" (1976, с. 351, т.1, ФР).

Здесь Гегель вводит особые отношения "этажей" рефлексии и самосознания. Вначале рефлексия может вести **к абстрактности** (бесконечности), **но как результату** определенной, **исторической попытки** введения абстракции, что опознается в рефлексии самого "источника" этого результата – "я". Одна рефлексия – полагающая абстракцию, а другая рефлексия – опознающая "я" (см. сх. 124).



Схема 124

Но в силу того, что сам рефлектирующий ("Я") обладает полагающей, конструирующей мощью, то он **может усмотреть** в дополнительной рефлексии свою **"внеисторическую" сущность и этим положить основание внеисторического** в полагании, опираясь на которое рефлексия приобретает свое завершение. Она уже не нужна, так как истина может быть установлена, а вместе с ней – истинное бытие, не требующее прежней рефлексии (см. сх. 125).

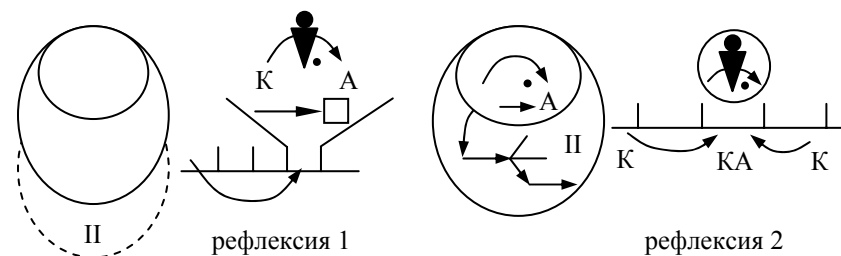

Схема 125

**Рефлексия** остается интеллектуальным процессом, хотя и **опирающимся на сознание и самосознание**, на "Я". В то же время **"Я"** не только мыслит, но и **относится к содержанию мысли** и для всех форм и уровней бытия человека отношение

не сводится только к интеллектуальному. Гегель рассматривает отношение также многосторонне. Поэтому для религиозного бытия даже высокий уровень абстрактности сознания и мышления не обеспечивает раскрытия этого высшего типа бытия и проявлений.

"Конечное "Я", поскольку оно есть полагание бесконечного по ту сторону себя, положило само это бесконечное как конечное... Это – кульминационная точка субъективности, которая держится за самое себя, конечность ... и, оставаясь таковой, превращает себя в бесконечность ... все содержание уже улетучилось и рассеялось, не исчезло только суетное тщеславие ... создает видимость отказа от конечного ... недостаток здесь в отсутствии объективности... Рассмотренная точка зрения есть рефлексия в своей завершенности, абстрактная субъективность... Определяющее есть это "я" и только "я" в качестве этого единичного... Во всяком содержании "Я" есть непосредственное отношение с собой ... в качестве отношения негативности с самим собой. Положенное мною положено как различенное от меня, негативное и, следовательно, отрицающее, только положенное... Итак, "я", это исключаящее, т.е. со всеми моими чувствами, мнениями, с произвольностью и случайностью моих ощущений и желаний... Объективное содержание, закон, истина, долг – все для меня исчезает... Бог, бесконечность – для меня нечто потустороннее, обособленное от меня... Истина и добро – лишь следствие моей убежденности ... эта скромность опровергает самое себя и оказывается скорее высокомерием... Бесконечное, выраженное как потустороннее, положено только мной. В этом определении содержится единство конечного и бесконечного, однако такое единство, в котором конечное не погибло, но стало устойчивым, абсолютным, постоянным... Эта точка зрения ... сближается с философским понятием. Будучи вершиной рефлексии, она вплотную подходит к философской точке зрения. Содержащиеся в ней определения могут при поверхностном рассмотрении показаться теми же, которыми пользуются философы... Тем самым эта точка зрения сама себе противоречит. Она полагает идеальность как принцип, а то, что осуществляет эту идеальность, само не идеально... Рефлексия сама по себе есть разъединяющее, однако здесь она забывает

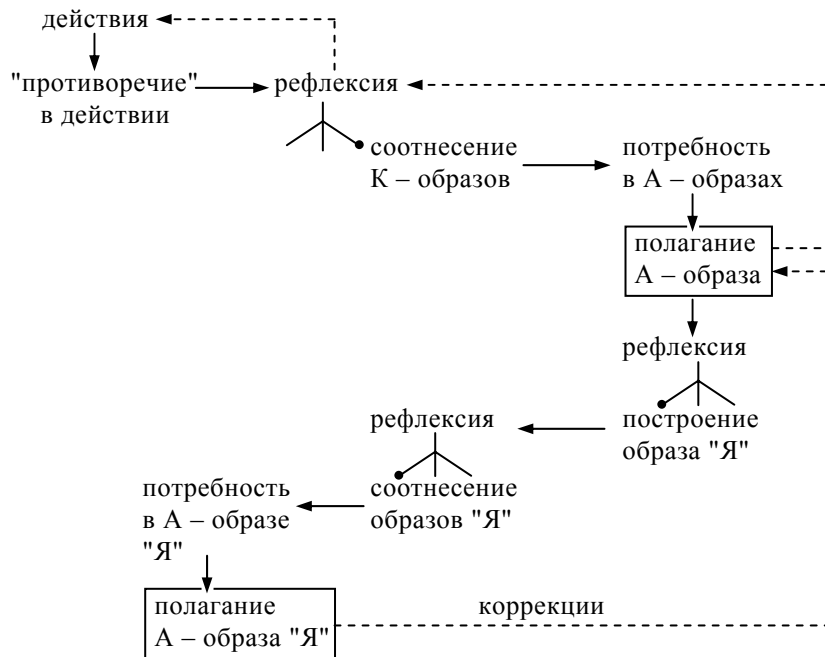
о своей функции разъединения и различения и приходит к единству, которое есть лишь конечное единство. Она не совершает здесь разъединения между бесконечным и непосредственной единичностью "я" ... рефлексия понимает саму эту единичность непосредственно как всеобщее... Такова точка зрения, присущая нашему времени... Раньше религиозное сознание имело в себе и для себя сущее содержание, которое описывало природу бога. Это была точка зрения истины и достоинства. Высшим долгом было познать бога, преклоняться перед ним в духе и истине, и с верой в это содержание... "Я" должно признать некое объективное, которое в самом деле имеет для меня значимость истинного ... в котором я в качестве этого "я" подвергаюсь отрицанию, но в котором одновременно содержится и моя свобода... Свобода рефлексии есть такая свобода, в которой ... она, полагая, действует без какого-либо закона и порядка, т.е. не создает ничего объективного. Для того чтобы объективное действительно было признано, необходимо, чтобы "я" ... имело бы для себя значимость только как всеобщность. А это не что иное, как точка зрения мыслящего разума... Философия есть также мыслящий разум с той только разницей, что в ней то действие, которое есть религия, выступает в форме мышления, тогда как религия ... останавливается на представлении" (1976, с. 352-357, т.1, ФР).

Мы видим, что Гегель **предполагает двойное возвышение**: и в содержании мысли, и в субъективном отношении к содержанию. Если "я" остается естественным, живущим по принципу самовыражения, то оно эту **"свободу"** применяет и к созданной мыслительной **всеобщности**, противопоставляется ей. Поэтому возникают проблемы в формировании культурного "Я" или в процессе объективного поворота в ценностных установках: от случайности себя к своей неслучайности (см. сх. 126).

Тем самым, развитие мышления и развитие "Я" должны быть совмещаемыми и **только их совместный выход за пределы "единичности" субъективного "я"** гарантирует приближение к истинному бытию и истинному мышлению. Чтобы достигнуть истинного мышления и бытия требуется такое самоотношение, в котором относящееся и то, к чему соотносятся

находились бы **на одном уровне всеобщности**, а содержание – было бы действительно всеобщим. Случайность чувств, переживаний, желаний здесь преодолена. **Преодолевается и "конечность" самой рефлексии.**

Гегель рассматривает **рефлексию как промежуточное** к подлинному, сущностному, истинному.

"Рефлексия содержит отношение конечного к бесконечному, однако оно положено только как отрицание. Она даже выдвигает требование полагать конечное как бесконечное, но это требование распространяется лишь ... в наблюдении конечное превращается в бесконечное и удерживается в качестве



Схема 126

конечного... Рефлексия есть деятельность, которая устанавливает противоположности и переходит от одной из них к другой, но не способна осуществить их связь и всепроникающее единство. Напротив, почва религии есть абсолютное сознание, и в нем бог есть все содержание, вся истина и действительность. Подобному предмету несоразмерна голая рефлексия... Религия есть знание божественного духа в себе через опосредствование конечного духа. В наивысшей идее религия не есть дело человека, а есть в своей сущности высшее определение

самой абсолютной идеи. Абсолютный дух в своем сознании есть знание себя. Если бы он знал другое, он перестал бы быть абсолютным духом ... то содержание, которое заключено в знании абсолютного духа в самом себе, есть абсолютная истина ... эта идея охватывает собою все богатство мира природы и духа, она есть ... истина этого богатства (1976, с. 365-367, т.1, ФР).

Гегель достаточно резко **критиковал рефлексивные качества и саму рефлексю**, если на этом этапе развития духа осуществляется приостановка.

"Бог может быть только Один, Единый. Бытие переходит к сущности, последняя же в качестве рефлексированной в себя есть то, что часто называли индивидуум... Абсолют, бытие есть Единое, Одно. Это единое, однако, есть лишь абстрактное, а не в себя рефлексированное бесконечное, и, таким образом, оно есть, скорее, безмерное и бессильное... Только сила, понятая как Единый, есть в действительности всеобщее, положенное как сила... Единое отличается от субстрата, и задача состоит в том, чтобы показать определение бытия Единым. Это – задача рефлексии, потому что Одно вообще есть рефлексия в себя... Перед лицом абсолютной силы ... множество формально конечных субстанций непосредственно исчезает. Наличие всеобщего также предполагает, что форма и содержание не могут быть оторванными друг от друга, что одному присуще качество, которого нет у другого. Следовательно, благодаря своим качествам боги непосредственно снимают друг друга. Но в таком случае множество берется в смысле простого различия, при котором различные моменты не соприкасаются друг с другом... Вообще это одна из обычных дурных форм рефлексии... Представить себе, конечно, можно все, и на этом основании можно счесть все представленное возможным, но это еще ни о чем не говорит... Различие должно с необходимостью сразу же развиться в различие определенное, так что с точки зрения нашей рефлексии одному не достает того, что есть у другого, но только с точки зрения нашей рефлексии... Всеобщее, сущность, предпосылаются как власть и ставится вопрос: свойствен ли ей предикат Единого?... упускается из виду, что сама абсолютная власть уже есть в определении Единого. Доказывать предикаты бога вообще не дело понятия, таким путем бог

философски не познается... Таким образом, это ... такое определение, которое соответствует сущности в смысле абсолютной субъективности, рефлексированной в себя. Бог есть само это движение субъекта от самого себя к самому себе, самоопределение себя как Единого таким образом, что субъект и предикат суть одно и то же, а именно движение друг в друга, так что между ними больше ничего не остается... Поскольку абсолютное определено как Единый и как сила, то самосознание есть лишь его видимость..., в которой являет себя абсолютное и к которой оно имеет положительное отношение, ибо рефлексия силы в себя есть непосредственно отталкивание, есть самосознание" (1977, с. 59-63, т.2, ФР).

Мы видим, что философски осмысливая сущность религии, религиозного бытия, Бога, Гегель видит **роль рефлексии в фиксации различия версий, их противопоставлении и подготовке к сущностному проникновению**, замещению "единым". Но эта подготовка не завершается в соотносении и нахождении того, что не хватает каждой версии. Введение замещения по своему содержанию означает **построение монобытия, из которого выводятся** разнообразные свойства Единого. "**Дурные**" свойства рефлексии как раз и усматриваются в **непреодолении этапа частных фиксаций** точек зрения, в задержке отхода от многообразия определений. "Единое" же само себя проявляет и возвращается этим к себе же самому. Этим качеством обладает дух, его самосознание. **Рефлексия проявляется**, как подчеркивает Гегель, в противопоставлении, **проблематизации** какой-либо версии. А конструирование заместителя, его "оживление" в мысли свертывают "безответственность" рефлексии.

"Рефлексия ... производит сравнения и благодаря этому расшатывает и подвергает сомнению твердый образ... Чем глубже дух и гений, тем чудовищнее он в своем заблуждении ... бесконечная рефлексия и бесконечная форма, поскольку она лишена содержания и субстанциальности, является безмерной и неограниченной конечностью, ограниченностью, абсолютной в своей конечности ... для софистов человек был мерой всех вещей, а именно человек в своем непосредственном волеии и чувствовании, своих целях и интересах... Дух, является мыслящим, и если он утратил себя в этой рефлексии в себя как

внешности, то, как мыслящий, он в то же время в этой утрате самого себя возвращается в себя, выступает как рефлексированный в себя и ставит себя ... как субъективность, но как мыслящая, а не непосредственная субъективность" (1977, с. 189, 196-197, т.2 ФР).

Гегель исходит из природы духа, для которого (духа) простое многообразие мыслей и чувств, опора на это разнообразие в действиях, рассматривается как **проявление и следствия "дурной рефлексии"**. Человек в своем развитии проходит путь становления в нем, его конкретности общих свойств духа. Рефлексия, увеличивающая число и противопоставляющая различное, составляет этап, преодолеть который означает приближение к подлинному духу в нем.

Гегель рассматривает рефлексия как этап в целостности пути развития духа. Будучи проявлением духа, **рефлексия обладает характеристикой "свободы"**, но ограниченной случайностью качеств соответствующего уровня развития духа.

"Конечная воля как лишь со стороны формы рефлексующееся в себя и у себя сущее бесконечное Я стоит над содержанием, различным влечениями ... в качестве лишь формально бесконечного связано этим содержанием как определением своей природы в своей внешней действительности; однако лишь в качестве неопределенного Я оно не связано тем или иным содержанием. Это содержание есть тем самым для рефлексии Я в себя лишь возможное, которое может или не может быть моим, а Я – возможность определить себя к тому или иному содержанию... Свобода воли, взятая со стороны этого определения, есть произвол, в котором содержится оба этих момента: свободная, абстрагирующая ото всего рефлексия и зависимость от внешне или внутренне данных содержания ... рефлексия останавливается на полпути между волей, определяемой лишь естественными влечениями, и в себе и для себя свободной волей. Когда говорят, что свобода состоит вообще в том, чтобы делать все, что угодно, то подобное представление свидетельствует о полнейшем отсутствии культуры мысли... Рефлексия, формальная всеобщность и единство самосознания есть абстрактная уверенность воли в своей свободе, но она еще не есть ее истина, потому что ... субъективная

сторона есть нечто другое, чем предметная; поэтому содержание этого самоопределения и остается только чем-то конечным... Во всякой рефлексивной философии, например, в философии Канта ... свобода не что иное, как эта формальная самодеятельность" (1990, с. 79-80, ФП).

**Рефлексия**, устремленная на соотнесение и противопоставление, **зависима от уровня развитости "Я"**, развитости **субъективных качеств** рефлексующего. С другой стороны, рефлексующий зависит как от внутренних, так и от "внешних" факторов (содержание представлений). Если рефлексующий рассматривает содержания как нечто чуждое, временное, то противопоставительная активность в рефлексии не ограничена и произвольна. Учет и даже "идентификация" с содержаниями эту активность вводит в рамки, организует, преодолевая произвол.

Рефлексия стоит между природностью и сущностью в действиях и побуждениях человека. Если природное самовыражение, имеющее негативные последствия, не может быть осуждаемым, источником вины, то **участие рефлексии придает действию и побуждениям осуждаемый характер**. Рефлексия дает возможность выбирать, в отличие от простого самовыражения. Различие дорефлексивного и рефлексивно опосредствованного действия осуждает Гегель.

"Происхождение зла вообще заключено ... в умопостигаемой стороне свободы, в необходимости для нее выйти из природности воли и быть в противоположность ей внутренней ... внутренний характер воли есть в этой противоположности лишь относительное и формальное для себя бытие; оно может черпать свое содержание только из определений природной воли, вождения, влечения, склонности и т.д., которые могут быть добрыми или злыми. Но поскольку воля делает эти вождения, влечения и т.д. в том определении случайности, которую они имеют в качестве природной ..., то она противоположна всеобщности как внутренне объективному, добру, которое вместе с рефлексией воли в себя и с познающим сознанием выстукает как другая крайность по отношению к непосредственной объективности, к чисто природному, и тем самым этот внутренний характер воли есть злое. Поэтому человек зол как по природе, так и посредством своей рефлексии в себя, так что

ни природа ..., ни направленная в себя рефлексия, познание вообще ... не суть для себя злое... При этой необходимости зла субъективность в качестве бесконечности этой рефлексии имеет эту противоположность перед собой и пребывает в ней" (1990, с. 181-182, ФП).

**В рефлексии отражается исходный процесс**, в том числе негативные побуждения и действия. Но **в ней есть возможность** или закрепить, **оформить процесс, либо ему противопоставиться**, а также возможность обобщить, выявить всеобщее. В рефлексии предоставляется выбор, вследствие чего рефлектируемое действие может быть осуждаемым.

Гегель говорит и о целостном **эффекте социализации и окультуривания изначальных форм бытия**, сводящемуся прежде всего **к возникновению рефлексивных качеств**.

"То обстоятельство, что субстанциальный характер (этого) сословия законами частного права, особенно правосудием, преподаванием и образованием, а также религией вносятся изменения не со стороны его субстанциального содержания, а со стороны формы и рефлексивного развития – дальнейшее следствие, которое имеет место и в отношении других сословий" (1990, с. 242, ФП).

Рефлексивные качества отдельных людей и сословий появляются за счет деформации "природных" качеств в условиях социокультурного воздействия (см. сх. 127).



Схема 127

Рефлексивные качества могут как **консервировать, формализовывать начальное бытие**, так и **трансформировать его и порождать рассудочный его формализм**.

"В гражданском обществе изначальные виды приобретения и связанные с ними формальности, собственно говоря, отпадают ... формальности отвергаются отчасти чувством, не идущим дальше субъективного, отчасти рефлексией, которая видит в абстракции свое существенное; в свою очередь мертвый рассудок может держаться формальностей, противопоставляя их существу дела и увеличивать их число до бесконечности. Впрочем, развитие образования ведет к тому, что от чувственной и непосредственной формы содержания ... удается прийти к форме его мысли" (1990, с. 255 ФП).

Тем самым, **оформление**, придание абстрактной формы первичным процессам **может создавать противоречие между содержанием и формой необходимых в обществе процедур**. Чем активнее формозадающий механизм, **чем невнимательнее он к содержательности и сущности** процедуры, общественного отношения, тем форма быстрее становится "формалистичной" и мешающей динамике гражданского общества. Рефлексия как таковая, без ее опоры на сущность и культуру, является фактором роста формализма. Подобный формализм Гегель фиксирует и в работе организационных структур и институтов.

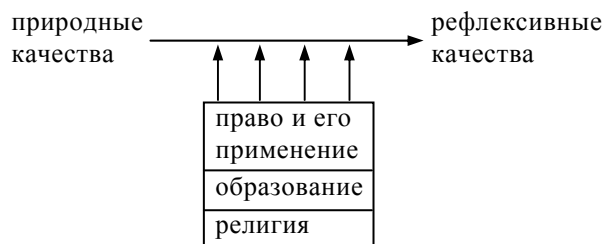
"... нет границы в себе, которая указывала бы что вредно и что не вредно ... что следует запретить или подвергнуть надзору и что не следует запрещать ..., здесь нравы, дух государственного устройства, нынешнее состояние, опасность в данный момент и т.д. Здесь невозможно дать твердые определения и провести абсолютные границы. Здесь все ... выступает как субъективный момент... Во время войны приходится считать вредным то, что обычно не приносит вреда. Из-за этих аспектов случайности и произвольных действий личности полиция становится чем-то ненавистным. При очень развитой рефлексии она может принять такую направленность, что вовлечет в сферу своего ведения все возможное, ибо во всем можно найти такое отношение, посредством которого то или иное может быть вредным. Полиция может действовать чрезвычайно педантично и стеснять повседневную жизнь индивидов" (1990, с. 266, ФП).

**Рефлексия позволяет быть ситуационно гибкой и в микроформах производить отклонение от прямой фиксации в за-**

висимости от индивидуальной особенности рефлектирующего. Даже если ситуационно оценивается тип применения правовой нормы. По форме правильное применение нормы для того, к кому это применяется, может считать применение неоправданным, формалистичным. Манипулятивность рассудка и произвол субъективности в мышлении, познании и эти явления во многом имеют один источник – рефлексию, не укрепленную разумом, культурой мысли.

Становление культуры и становление рефлексии взаимосвязаны в рассуждениях Гегеля. Это проявляется и в анализе эпической поэзии.

"Эпос, слово, сказание выражает вообще то, что представляет собою предмет, претворяемый в слово, и требуют сами по себе самостоятельного содержания, чтобы высказать, что оно имеется и каково оно. Предмет должен быть осознан – как предмет со своими связями и событиями, во всей широте обстоятельств и их раскрытия... Простейший, но односторонний по своей абстрактной сосредоточенности и несамостоятельности эпический способ изображения заключается в том, чтобы из конкретного мира ... выделить само по себе обоснованное и необходимое и высказать, как нечто самостоятельное сконцентрировав в эпическом слове... Эпиграмма просто говорит, что собою представляет эта вещь. Человек еще не раскрывает своего конкретного "я", но оглядывается и прибавляет вынужденное объяснение касающееся ядра самой вещи... Дальнейший шаг мы можем усмотреть в том, что ... поэзия высказывает свое представление о вещи без чувственной наличности предмета ... выражают ... постоянное, общее ... они устанавливают обязанности в жизни человека, житейскую мудрость, точки зрения, определяющие в духовной сфере твердые основы и сдерживающие устои в человеческой деятельности и познании ... такого рода мысли высказываются не как субъективное чувство и чисто индивидуальная рефлексия ... это увещания, предостережения относительно совместной жизни в государстве, законов, нравственности и т.д. ... все это промежуточные виды... Однако такие изречения ... могут из фрагментарной обособленности ... систематизироваться в нечто более замкнутое и составить известную целостность ... реальный жизненный цикл, его существенная природа должна быть

осознана как в общем, так и в отношении своих отдельных направлений... Такие произведения приобретают дидактический тон ... объединяя неизменный и универсальный элемент как таковой, с обычно этической целью предупреждения, поучения и требования ... в качестве материала используют особые области природы или человеческой жизни, чтобы показать ... в конкретной или более всеохватывающей форме, что представляет собою вечно содержательное и подлинно сущее в том или ином объекте, состоянии или сфере... Сюда относятся космогонии и теогонии, а также те древнейшие произведения философии, которые еще не были в состоянии вполне освободиться от поэтической формы... Содержание здесь составляет единое, представляющее собою непреходящее и вечное в противоположность становящемуся и ставшему... Ничто специальное не должно больше удовлетворять дух, стремящийся к истине ... хотя все раскрытие входящих в мышление истин носит чисто объективные и тем самым эпические черты... В космогониях содержание сводится к становлению вещей ... борьбе господствующих в ней деятельных сил; это заставляет поэтическую фантазию конкретнее и содержательнее изображать происходящее в форме действий и происшествий, причем сила воображения персонифицирует в неопределенной или твердой форме естественные силы ... облакает в форму человеческих явлений и действий... Содержание и форму эпического ... составляет общее мировоззрение и объективность народного духа; они проходят перед нами ... как реальный факт. В эту полноту входит религиозное сознание всех глубин человеческого духа, с другой стороны – конкретное бытие, политическая и домашняя жизнь... Когда индивидуальное "Я" отделяется от субстанциальной целостности нации ..., так же когда чувство человека отмежевывается от воли, вместо эпической поэзии, с одной стороны, созревает лирическая, с другой стороны, – драматическая поэзия. Это осуществляется в более позднюю пору жизни народа, когда общие определения, руководящие человеком в отношении его деятельности, оказываются больше несвойственными целостному чувству и помышлению, но начинают проявляться в самостоятельном виде ... субстанциальные обязанности человека выступают уже как внешняя, ему самому не имманентная необходимость

... душа отчасти превращается также в сам по себе сущий мир субъективного созерцания, рефлексий и чувства" (1958, с. 227-232, т. XIV Э).

Тем самым, в эпической форме **выражается отношение к происходящему**, к миру, проявлениям человека с **мировоззренческой точки зрения**. Соответствующая деиндивидуализация взглядов связана с общественной функцией поэзии, ее средственностью в ходе окультуривания и социализации отдельных людей. **Выделяются общие основания** происходящего, но они выражаются **в форме, удобной для индивидуального восприятия** и достижения воздействия. Это воздействие и переводит естественные субъективные процессы и механизмы в иное бытие, где возможны отношения к содержанию поэзии, где строятся новые уровни самой субъективности. **Чувства и мысль "раздваиваются" и подвергаются самоотношению** в рамках растущего самосознания. **Появляется то внешнее**, которое стимулирует появление рефлексивного самосознания как противопоставленного этому внешнему во внутреннем мире человека. Это и ведет к самовыражению внутреннего мира в формах, заимствуемых у индивидуальной поэзии. Сами формы поэзии "подстраиваются" под самовыражение "отдельных" людей. Гегель продолжает раскрывать это преобразование в анализе лирической поэзии.

"Если теперь внутренняя субъективность составляет источник лирики, то за ней также должно остаться право ограничиваться выражением чисто внутренних настроений, рефлексий и т.д. без того, чтобы сводить себя к конкретной ситуации ... для лирики благоприятна такая эпоха, которая определила более или менее готовый порядок жизненных отношений, причем лишь в такую пору отдельный человек начинает в самом себе рефлексировать в противоположность этому внешнему миру ... замыкается в своей внутренней жизни... Настоящая лирика, как всякая подлинная поэзия, должна раскрывать подлинное содержание человеческого сердца. Но предметное и субстанциальное в качестве лирического содержания должно проявиться как субъективно воспринятое ... чем больше субъект себя осознает в мире своей поэтической задумчивости, тем больше лирике также нужно благоприобретенное образование

для искусства, которое обнаруживается наряду с преимуществами и самостоятельным творчеством субъективных естественных задатков, достигших известной завершенности... Лирика может расцветать в различные эпохи, преимущественно же ... когда всякий индивид получает право иметь для себя особые взгляды и манеру восприятия... Хотя в народной песне может найти свое выражение сосредоточенная проникновенность души, все же здесь опознается не отдельный индивид ... а общенародное чувство, полностью поглощающее индивида, поскольку ... (в нем) еще не проснулась самостоятельная рефлексия и творчество" (1958, с. 299-301, т. XIV Э).

Лирика сопровождает **индивидуализацию самосознания, рефлексии**. Но это происходит **на фоне стабильности** в социокультурной среде, которая позволяет **дополнять** общественные интересы в совершенствовании субъективной жизни **интересами индивидуальных проявлений** (см. сх. 128).



Схема 128

Но и эти индивидуализированные поэтические проявления остаются **средством созревания сущностного** во внутренней, субъективной жизни и механизмах.

Гегель дал общую характеристику ряду видов искусств как стимулирующих рост субъективности и, в частности, рефлексивности.

"Общий переход от скульптуры к остальным искусствам ... обусловлен принципом субъективности, который вторгает-

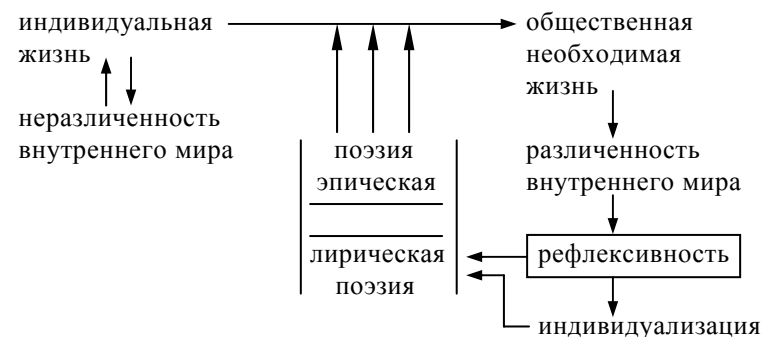

ся в содержание и художественный способ изображения ... дух больше не составляет здесь неразрывного единства со своей телесностью ... расторжение того, что заключено и со- вмещено в единстве скульптуры ... скульптора остановилась на полном излиянии духовного содержания в телесную сферу как оживотворяющего и осмысливающего начала последней... В целом принцип субъективности связан, с одной стороны, с необходимостью отказаться от непосредственного единства духа с его телесностью и фиксировать телесное более или менее отрицательно, чтобы извлечь внутреннее из внешне- го, с другой стороны, дать возможность проявиться обособленному в его многообразии ... как духовного, так и чувственного начала. Этот новый принцип должен обнаружиться и на чувственном материале, которым пользуется искусство... Прежний материал был ... тяжелой массой... Если же к этому материалу привходит субъективный ... внутренний принцип, то он ... должен уничтожить пространственную полноту и превратить (ее) ... в видимость, доставленную духом, но ... необходимо привести всю обособленность явления; этого требует новое содержание ... внутреннее надлежит брать как рефлексию в себя... В живописи основной тип доставляется ... преобладающей демонстрацией сосредоточенного в себе внутренне- го начала, то пространственная внешняя форма вообще не является адекватным средством выражения в его соответствии с субъективностью духа ... и вместо пространственных конфигураций устраивает музыкальные конфигурации ... музыка, приобретая свое более идеальное внутренне наличие, только посредством отрицательного полагания пространственной материи соответствует внутреннему началу ... и сменой тонов выражает любое содержание, как оно проявляется во внутреннем движении сердца и чувства... Но искусство должно доставить возможность созерцать ... не только внутреннюю сторону, но также проявление ... внутренней стороны в ее внешней реальности ... изображение объективности как сообщения духа, творящего в своей собственной сфере для другого духа, должно опираться на чувственный материал своего выявления лишь как простое средство общения и тем самым снизиться до знака, который сам по себе лишен смысла. Поэзия как искусство речи претендует именно на это место... Поэзия, будучи в

состоянии раскрыть полноту духа, есть вместе с тем всеобщее искусство" (1958, с. 9-13, т. XIV Э).

Тем самым, художественное **самовыражение соединило внутреннюю устремленность и использование внешних средств**. При этом сами средства обладают различными возможностями и различной пластичностью в рамках подчинения содержанию внутренних устремлений. В этом двойном обусловливании процесса порождения произведения искусства происходит как **трансформация души и духа** в их подчинении свойствам средств, так и подчинение средств, их трансформация в сторону все более высокого потенциала выражения художественных идей. Действуя и создавая произведение человек все более **развивает свою рефлексию как условие художественного самовыражения**. В свою очередь и она свою подвижность останавливает в процессе отчуждения результата порождения.

Именно произведения искусства особым образом, насыщенно художественными чувствами, становятся внешними **средствами возвышения** потребителей искусства.

"Величественные рефлексии, глубокие мысли, возвышенные чувства, безоговорочно принуждают субъекта выйти за пределы своей непосредственной индивидуальности, ее интересов и настроения духа" (1958, с. 317, т. XIV Э).

И в то же время основные свойства рефлексии выявляются в анализе форм организации мышления. Поэтому остановимся на них подробнее. Гегель рядоположенно упоминает формы рефлексии и правила, законы мышления.

"В каждой другой (не логике) науке рассматриваемый ею предмет и научный метод различаются между собой; ... за этими науками признается право говорить лишь при помощи лемм о почве, на которой они стоят, и о ее связи, равно как и о методе, прямо применять предполагаемые известными и принятыми формы дефиниций и т.п. и пользоваться для установления своих всеобщих понятий и основных определений обычным способом рассуждения. Логика же, напротив, не может брать в качестве предпосылки ни одной из этих форм рефлексии или правил и законов мышления" (1970, с. 95, т.1, НЛ).

Тем самым, леммы и методы применения форм дефиниций относимы к **формам рефлексии**. Метод либо различается от предмета рассмотрения, либо совмещается и даже "совпадает" с предметом. Формы мысли суть результаты либо **познавательного**, либо **нормативного мышления о мышлении**, выступающими как **законы и правила мышления**. Иначе говоря, формы и законы мышления суть результаты рефлексии мышления, а мышление может быть имеющим свой содержательный предмет как мышление, так и немышление. Это результаты мышления о мышлении, мыслящем о себе или ином. Это мышление крайне необходимо в философии.

"Философией овладел рефлектирующий рассудок... Под этим следует вообще понимать абстрагирующий ... разделяющий рассудок, который упорствует в своих разделениях ..., отстаивает свой взгляд, согласно которому ... мысли суть только мысли в том смысле, что лишь чувственное восприятие сообщает им содержательность ... разум ограничивают познанием только субъективной истины, только явления" (1970, с. 98, т.1, НЛ).

Рефлексии присуща **способность к разделению и консервации этих разделенностей**. Эти определенности, отдельные характеристики рассматриваются Гегелем и в организационно-мыслительном аспекте, и в онтологическом "объектном" аспекте.

"Бытие есть неопределенное непосредственное. Оно свободно от определенности по отношению к сущности, равно как и от всякой определенности, которую оно может обрести внутри самого себя. Это лишнее рефлексии бытие есть бытие ... в самом себе... Оно переходит в наличное бытие ... переходит в бесконечное соотношение бытия с самим собой" (1970, с. 139, т.1, НЛ).

В онтологическом аспекте **рефлексивность означает появление определенностей**, различенностей внутри бытия за счет **самоотношения**. Нечто как бы выявляет и полагает то, что ему присуще. Это означает **актуализацию потенциально уже существовавшего** и актуализацию как **особую "деятельность"** этого нечто, как его проявление. То есть, рефлексия является **"объектным" механизмом** самодифференциро-

вания. В свою очередь, в организационно-мыслительном аспекте рефлексии соответствует **"механизм" усложнения характеристики объекта**. Поэтому между усложнением содержания мысли и усложнением объекта предусматриваются соответствия. Рефлексия выступает как **механизм "развития"**, предопределяющего извне и изнутри объекта рассмотрения в мышлении. В организации мысли, в логической форме этому соответствует переход от одного субъективированного предиката к другому, с одной стороны, и от одного предиката к другому, с другой стороны (см. сх. 129).



Схема 129

Для того чтобы развить "объект" или "понятие" **рефлексия должна усмотреть недостаточность** прежнего и **ресурсы для его коррекции**. Гегель исходит в своем методе из объектно-мыслительного **принципа "саморазвития"**, и самораскрывающего движения содержания мысли.

В мыслительном цикле рефлексии **соответствует среднее звено**, преобразования исходного варианта. Гегель говорит о становлении нового из прежнего.

"Единство, моменты которого ... даны как неразделимые, в то же время отлично от них ... есть в отношении их некое третье, которое в своей самой характерной форме есть становление. Переход есть то же, что и становление ... переход от одного к другому в становлении представляют себе скорее как

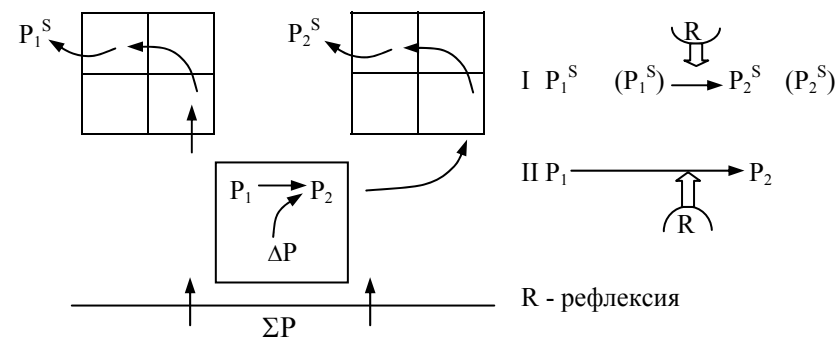
находящиеся в покое друг вне друга, а переход – как совершающийся между ними... Ведь бытие и ничто существуют не сами по себе, а лишь в становлении, в этом третьем. Но это третье имеет многообразные эмпирические образы, которые абстракция оставляет в стороне ..., чтобы фиксировать каждый из ее продуктов – бытие и ничто – особо... Или же фиксировать разделение неразделимых должны другие формы рефлексии. В таком определении само по себе имеется его противоположность ... не оперируя к ней, можно изобличить это определение рефлексии в нем самом, беря его так, как оно само себя дает... Было бы тщетно стараться как бы схватить все извороты, все неожиданные мысли рефлексии... Культуры мысли, требующаяся для того, чтобы усмотреть ничтожность этих опровержений ... отогнать от самого себя такие неожиданные мысли, достигается лишь благодаря критическому познанию форм рассудка" (1970, с. 152-153, т.1, НЛ).

**Соотнесение** различных определений рассудка, различных предикатов **может быть различным**. Гегель критикует использование рефлексии вне функции познания, постижения, так как это ведет к отделению от сущности и к резонерству рассудка.

"Вопрос: как? означает: каким способом, по каким отношениям и т.п., и требует указать некоторую особую категорию; но о способе, о рассудочных категориях здесь не может быть и речи. Вопрос: как? сам представляет собой одну из дурных манер рефлексии, которая спрашивает о постижимости, но берет предпосылкой свои застывшие категории и тем самым знает наперед, что она вооружена против ответа на то, о чем она спрашивает" (1970, с. 156, т.1, НЛ).

Этим самым, Гегель еще раз подчеркивает, что **рефлексия необходима и полезна тогда, когда она заботится** не о дурной бесконечности возможных соотнесений и противопоставлений, а **о подготовке к синтезу, к более развитому мнению**, стремящемуся к сущности и истине. Фиксация средств усложнения мысли, наличие парадигмы и выбор одного из элементов парадигмы создают **предпосылку формализма**, отхода от постижения. Но, в то же время, нельзя и обойтись без парадигмы и исходных категорий. Поэтому основным выступает такой

**метод использования парадигмы**, когда бы была обеспечена подчиненность постижению и истинности.

В связи с общей ориентацией на сущность того, о чем осуществляется мышление Гегель пользуется **триадой этапов познания**, сохраняемой в структуре познающего мышления. **Рефлексии отводится место** в качественных переходах от не-существенного взгляда к сущностному взгляду через нахождение основания всех необходимых проявлений сущности. Это одна из сложных частей всех различий Гегеля. Поэтому мы подведем нашу интерпретацию к тому, что писал Гегель.

Эмпирическое знание заменяется теоретическим, а субъект мысли – предикатом. Но теоретическое знание должно быть **раскрывающим** содержание бытие объекта познания **во всей полноте и необходимости**. Поэтому внутренняя форма теоретического знания как **в тексте выраженной мысли** включает в себя переход от абстрактного (основания) к конкретному (основанному) в логике объекта. Переходя от эмпирического знания (субъекта мысли) к теоретическому (конкретному предикату) мыслитель сначала подбирает, находит, строит, и т.д. основание (абстрактный предикат), а затем из него "выводит" конкретное, основанное (конкретный предикат). Это знакомая нам схема (см. сх. 130).



Схема 130

С точки зрения содержания, а не формы мысли, обнаружение абстрактного предиката суть **"усмотрение" сущности неразличенной**, где все конкретизации лишь предполагаются и потенциальны. **Субъект мысли** выступает как еще **не имеющее** (не обнаружено) **сущности "бытия"**. Тогда конкретный предикат предстает как результат **усмотрения и демонстрирования всех определенностей** сущности, выведенных, вышедших их своего основания – абстрактного предиката (сущности-в-себе). Два типа усмотрения представлены Гегелем как

два проявления рефлексии. Но они в онтологической плоскости выглядят как "уход бытия вовнутрь" и как "самополагание сущности", как показ существенной проявленности, существенного явления.

"Сущность происходит из бытия... Сущность ... как непосредственная, есть определенное наличное бытие ... существенное наличное бытие в противоположность несущественному. Но сущность есть в себе и для себя снятое бытие; то, что ей противостоит есть только видимость... Во-первых, сущность есть рефлексия. Рефлексия определяет себя; ее определения есть суть некая положенность, ... рефлексия в себя; ... сущность как рефлексия процесса определения в самое себя становится основанием и переходит в существование, явление" (1971, с. 11, т.2, НЛ).

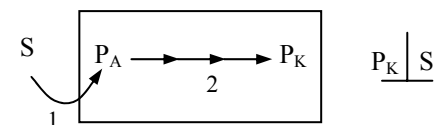
Везде **движителем** выступает рефлексия. Сущность активна и проявляет себя. Поэтому она рефлексивна, создает проявление как полагание себя более определенным, но существенным. Но так как более конкретная сущность суть самополагание, то это всего лишь показ себя, встреча с собой, но иным себя. Сущность усматривает себя в ею порожденных явлениях. Но ведь рефлексия, по своей природе и есть рассмотрение как "саморассмотрение". И это рассмотрение имеет те же этапы – **уход** из действия **как приход** в рефлексию и **уход из рефлексии** в действие как полагание действия, соответствующего результатам рефлексии (см. сх. 131).



Схема 131

Действие предстает как явление (проявление) рефлексии (нормативной). А "внутри" рефлексии действие заменяется основанием иного действия (переход от нормы к норме). Для действия **рефлексия суть основание, сущность**. Но внутри себя рефлексия осуществляет **самополагание** (построение нормы), отталкиваясь от прежнего опыта, рассматривая его как "несущественное". В этом внутреннем **самоотношении** рефлексия и предстает рефлексивно. Ее сущность – самоотноше-

ние, без которого нет прихода к иной норме. Рефлектирующее сознание соотносится с собой.

Сущность не замыкается в-себе и всегда готовится к своему проявлению. Поэтому она, как отмечает Гегель, внутри себя подвижна, а ее особенность и состоит в этом самоотношении, в отталкивании от своего "спокойствия". Однако как именно реализовать свой потенциал проявления – другая сторона, так как проявление сущность всегда частное проявление и оно ограничивает полную сущности.

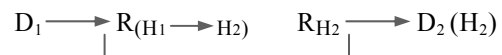
"... сущность содержит внутри себя видимость как бесконечное внутреннее движение, которое определяет ее непосредственность как отрицательность ... есть видимость себя внутри самой себя. В этом своем самодвижении сущность есть рефлексия. Видимость – это то же, что рефлексия... Это движение становления и перехода, остающегося внутри самого себя... Рефлектирующее движение – это иное как отрицание в себе, обладающее бытием лишь как соотносящееся с собой отрицание ... это соотношение с собой есть подвергание отрицания отрицанию ... иное здесь не бытие с отрицанием или границей, а отрицание с отрицанием ... бытие есть лишь само это равенство отрицания с собой ... абсолютная отрицательность... Становление в сущности, ее рефлектирующее движение, есть поэтому движение от ничто к ничто ... движение обратно к самой себе... Эта чистая абсолютная рефлексия сама определяет себя далее ... она полагающая рефлексия ...начинает с предположенного непосредственного и есть внешняя рефлексия ... однако она снимает это ... есть определяющая рефлексия" (1971, с. 18-19, т.2, НЛ).

Само разделение на сущность и явление, но основание и основанное при исходной фиксации в созерцании именно бытия как явления, заставляет рассматривать основанное как не-самостоятельное. С другой стороны, это же обращает внимание на способ бытия сущности. Если сущность не проявляется, то все лишается явлений. Может ли быть сущность не проявляющейся? Соотнесение с опытом вне мира деятельности ответ возникает отрицательным утверждением. Но тогда, если сущность не может не проявляться, то **ее бытие** и состоит в **самоотрицании и полагании себя как явления**. Если же

причина основанного лежит не только внутри, но и "вне" сущности, то **полагание становится определяющим**.

Все эти сложные абстрактные переходы особенным образом применимы к миру деятельности. Рефлексия действия сама по себе как механизм независимо от прошлого действия. Поэтому она полагает будущее действие, его существенное – норму. Если же рефлексия учитывает прошлое действие, то она полагает определяя и **прошлое ограничивает свободу рефлексии**. Однако от этого рефлексия не устраняет своего механизмического качества – свободы полагания. Эта свобода перестает быть лишь оторванной от бытия, действий, истории. **Истина опирается на включенность рефлексии в "историю" деятельности**. В такой включенности сохраняется активная основа, самоотрицающая подвижность рефлексии. **Консервация прошлого** ведет лишь к угасанию рефлексии, к ее несущественности. Переход к расконсервации напротив активизирует рефлексии, превращает ее в **главное условие отхода от прошлого**. Поэтому, в целом, рефлексия и совмещает отрицание (прошлого) и отрицание себя как отрицания (сохранение). Поэтому же **собственно рефлексия** без зависимости от прошлого или будущего действия, остается как **поддержание "абсолютной отрицательности"** или ничего не отрицая, ни внешнего, ни внутреннего она **не имеет иного, кроме перехода из "ничто" в "ничто"**... Но как живет дух, когда он не "материализуется", не проявляется в инобытии, в мире несущественного.

Гегель говорит о переходе от ничто к ничто. Чтобы это происходило, нужно "оттолкнуться" от себя и "возвратиться" к себе. Отталкивающая рефлексия ведет к инобытию, а возвращающаяся рефлексия – к уходу от инобытия. Одно соответствует сохранению инобытия – **познание**, а другое уходу от сохранения – **проблематизация**. Полагающая сторона рефлексии ведет к **нормативности**. Самосохранение ведет к очищению от инобытия (**критика**), а адаптация, подчинение внешнему – к совмещению познания и нормирования (**консервация опыта**). Однако **внутри самой рефлексии** ее атрибутами выступают чистые функции – познания, критики и нормирования.

"Рефлексия есть полагание ... движение, которое будучи возвращением, лишь в этом возвращении есть то, что начинается или то, что возвращается ... здесь (в полагании) нет никакого иного, из которого она возвращалась бы, ни такого, в которое она возвращалась бы; следовательно, рефлексия дана лишь как возвращение или как отрицание самой себя. Но далее, эта непосредственность есть снятое отрицание и снятое возвращение в себя... Рефлексия в себя есть по своему существу предположение того, возвращение из чего есть рефлексия... Рефлектирующее движение следует понимать как абсолютное самоотталкивание внутри самого себя... Выхождение за пределы непосредственного, с которой начинается рефлексия... Рефлексия в своем полагании непосредственно снимает свое полагание... Она находит в наличии это полагание как нечто такое, с чего она начинает, и, лишь исходя из него, она есть возвращение в себя" (1971, с. 21-23, т.2, НЛ).

Везде Гегель стремится описать бытие рефлексии как результат ухода из бытия в существенное бытия для того, чтобы можно было возвратиться в бытие, но уже с сущностью. Когда **сущность** зафиксирована, то она **имеет уже свой вариант цикла**. Она покидает свое внутренне бытие полагая иное (явления) для того, чтобы из него можно было бы возвратиться с сущностью иного бытия и использовать его для пробуждения новой активности в себе. **В одном варианте цикл подчинен бытию**, которое углубляется за счет сущности. В другом варианте цикла **все подчинено сущности** (рефлексии), которая обретает свою содержательность и богатство различных, свое развитие.

В мире деятельности также существуют два цикла отношений между действием и рефлексией. В одном случае **действие с помощью рефлексии становится "выполнимее"**. Во втором случае **рефлексия с помощью действия становится богаче определенностями и потенциалом**. Соединение этих циклов и создает развивающуюся деятельность (см. сх. 132).

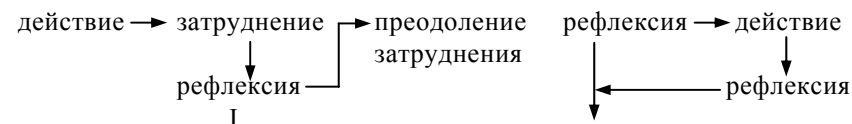

рост  
рефлексивного  
потенциала     II

### Схема 132

Гегель сопоставляет с другими версиями рефлексии.

"Рефлексия обычно понимается в субъективном смысле, как движение способности суждения, выходящего за пределы данного непосредственного представления и ищущей для него или сравнивающей с ним всеобщие определения. Кант противопоставляет рефлектирующую способность суждения определяющей... Если дано общее, то способность суждения, которая подводит под него особенное, есть определяющая способность. Если же дано особенное, для которого она должна найти общее, то способность суждения есть лишь рефлектирующая способность. Рефлексия есть здесь выхождение за пределы непосредственного к общему... Но здесь идет речь не о рефлексии сознания и не о более определенной рефлексии рассудка..., а о рефлексии вообще. Та рефлексия (Канта) ... есть ... только внешняя рефлексия, соотносящаяся с непосредственным как с данным... Но в ней заключено также понятие абсолютной рефлексии, ибо то общее, принцип или правило и закон, к которому она переходит, признается сущностью того непосредственного по его истинному бытию... Именно внешнюю рефлексия имели в виду, когда рефлексии приписывалось вообще все дурное... И в самом деле (она) всецело исходит из данного, чуждого ей непосредственного и рассматривает себя как чисто формальное действие, которое получает содержание и материю извне ... рефлексивные определения – это определения другого рода... (они) имеют форму в-себе-и-для-себя бытие, поэтому они выступают как существенные... они являются себя как абсолютные, свободные и безразличные друг другу... их бытие есть тождество с собой в их определенности, сообразно с которой они хотя и предполагают друг друга, но сохраняются в этом соотношении совершенно раздельными" (1971, с. 24-25, т.2 НЛ).

Тем самым, Гегель различает рефлексия под влиянием внешних условий, вызванную ими и рефлексия сущности, идущую от своей самоактуализирующейся активности. Поскольку он указывает на функцию изменения основания (общего) под влиянием фиксируемого извне, на которую обращая внимание Кант, как на иллюстрацию "внешней" рефлексии, то непосредственно видно, что **рефлексивно-мыслительная оценка проходит путь из ее внешней, во внутреннюю форму**. Именно обнаружение подлинного основания (общего) рассматривается Гегелем как приход к возможности "внутренней" рефлексии. Однако это основание **не должно непосредственно зависеть** от внешних обстоятельств. Основание должно быть самодостаточным в своем проявлении и не быть формальным, а **нести "истину" внешнего** как проявление всеобщей истины. В этом и состоит сам метод Гегеля.

"Внешняя рефлексия начинается с непосредственного бытия, полагающая же – с ничто. Внешняя рефлексия которая становится определяющей полагает нечто иное, но это иное есть сущность, а не снятое бытие ... оно не имеет никакого предположения... Положенность фиксируется как определение потому, что рефлексия, будучи подвергнута отрицанию, есть равенство с самой собой; поэтому ее подвергнутость отрицанию сама есть рефлексия в себя... В силу этой рефлексии в себя рефлексивные определения являются свободными, витающими в пустоте определенным сущностями, не притягивающими и не отталкивающими друг друга ... (эта) рефлексия, перешедшая вовне себя ... рефлексия есть остающийся внутри себя процесс определения. В ней сущность не выходит вовне себя ... различия ... не положенные, а рефлексированные в самих себя ... определенность рефлексии есть соотношение со своим инобытием в самом себе ... рефлексивно определение есть положенность, отрицание, но как рефлексия в себя оно есть в то же время снятость этой положенности, бесконечное соотношение с собой" (1971, с. 25-28, т.2, НЛ).

Мы еще раз видим, что Гегель создал предпосылки для того, что было оформлено во второй половине XX в. в связи с появлением методологии. **До нее акцентировка на рефлексия была эпизодической** и мышление, как правило, обращало

**внимание на содержание** мысли, а не на способ построения мысли, не на сознание и самосознание мыслящего, **не на его самоопределение и самоорганизацию**. Это была, прежде всего дорефлексивная по функции и форме рефлексия или дорефлексивное мышление. Сначала методология ввела **ценность именно рефлексии**, способов мышления, способов самоорганизации. Но такая рефлексия зависела и от внешних факторов (содержания, объектности, действительности и т.п.), и внутренних факторов (стремление ввести нормы, способы самоопределения и самоорганизации). Сами внутренние факторы сначала преимущественно были **субъективного характера**, где даже **применения критериев и средств зависело** от индивидуального состояния и опыта. Индивидуализация являлась знаменем "свободы анализа". И лишь затем появились специальные **средства организации собственно анализа действий, средства самоорганизации**. Эти средства вели к исходным основаниям, к наиболее абстрактным началам, в которых концентрировалось существенное представление о деятельности. Появилась собственно **методологическая рефлексия**. Она, хотя и частично, но реализовывала **подход Гегеля к абсолютной рефлексии**, требования его метода ("псевдогенетические выведения"). Ситуационная рефлексия стала "имманентной" по ориентации.

**Различие между мышлением и рефлексией** было в истории методологии (ММК) достаточно важным предметом анализа. Мышление может быть осуществлено и вне рефлексивной функции, например, в мыслекоммуникации. Гегель построил генетическую "модель" развития духа и потому мог данное различие раскрыть. Однако его анализ рефлексии, прежде всего был вне оппозиции "действие – рефлексия" и касался этого лишь косвенно. Переход от анализа мышления к анализу рефлексии опосредствовался анализом духа и его пути развития. И все же у Гегеля есть интересные соображения.

"Рефлексивные определения обычно брались ранее в форме положений, в которых о них высказывалось, что они применимы ко всему. Эти положения считались общими законами

мышления ... абсолютными в самих себе и недоказуемыми... Рефлексивные определения не имеют качественного характера. Они соотносящиеся с собой ... не имеющие определенности по отношению к иному ... в себе самих суть самоотношения... Когда они высказываются как общие законы мышления, они нуждаются еще и в некотором субъекте своего соотношения, и этим субъектом служит "все"... Хотя рефлексивные определения и имеют форму равенства самим себе и потому форму несоотнесенности с иным и свободы от противоположения, тем не менее ... они определенные по отношению друг к другу; следовательно, они этой своей формой не освобождены от рефлексии, перехода и противоречия. Поэтому те несколько положений, которые устанавливаются как абсолютные законы мышления ... противоположны друг к другу; они противоречат друг другу и снимают одно другое" (1971, с. 29-31, т.2, НЛ).

Если взять формы мышления, рассматриваемые в логике, то в них противоположение субъекта и предиката носит сначала характер опознавания в субъекте того, что уже "есть" в предикате или опознавание того, что в предикате еще нет того, что "есть" в субъекте, что требуется изменение предиката. И в том, и в другом случае **неизвестное требует своего искомого**. Только это разные неизвестные и искомые. **Функциональные места** – постоянное, а наполнения их – различные в зависимости от типов умозаключений. "Общие законы мышления" выявлялись в таких сопоставлениях.

Но в них всегда преобладала **определенность** и мест, и наполнений в структуре текста – **высказывания**. Не было особой необходимости раскрывать **источник функционального "распределения" мест**. Мышление скреплялось с внешней его представленностью. Кант в более принципиальной форме, чем другие, **обратился к способностям**, в том числе мышления. И тогда оказалось, что мышление опирается на самосознание и сознание. Сами по себе **способности** как механизмы **чисты и бесодержательны**. Поэтому в них надо находить оправдание функциональных различий в структуре мышления. Еще Гоббс, Локк, Лейбниц и др. выделили **рефлексивное познание** как иное, чем "обычное", обращенное **на внешнее для познающего**. Рефлексия обращена **на внутреннее**. Так как

в своей деятельности человек двойственен – по содержанию он обращен вовне, а по форме – все зависит от его внутренней базы построения действия, то познание внутреннего позволило понять, что действие само по себе должно быть рассмотрено с двух точек зрения. С одной точки зрения, это **процесс целедостижения, зависящий от средств** преобразования объекта. С другой точки зрения, которую особо подчеркивал Гегель (см. выше), это **процесс построения действия, "хитрость разума"**, позволяющая "сражаться не самому человеку", а внешнему для него средству. Эту сторону построения действия и занимает активность сознания, самосознания в рефлексии. Но ее бытие, бытие "духа" в рефлексии тем и специфично, что оно вначале **не имеет содержания**. Содержание появляется, первоначально – извне, из необходимости целеполагать и реагировать на условия действия. А затем – изнутри, исходя из накопленности того, что является основанием целеполагания (и построения способов) вне внешних факторов. Чем богаче само сознание и самосознание, **чем развитее этот механизм**, обсуживающий построение действия, тем **менее случайно целеполагание**, тем в большей мере противопоставление случайностям, стимулируемым внешними факторами и природностью самого сознания, самосознания, духа.

Строя действие человек может идти "от себя" и тогда рефлексия – полагающая. А если действие перестраивается, то она уже и предполагающая, и определяющая. Но тогда выявляются сами **функции бытия** самосознания, сознания, "Я" – быть способной к рефлексивному реагированию на процесс целедостижения. **В этих реагированиях** различаются – **познание, критика и нормирование**. Благодаря этому в рефлексии "Я" еще до всякого содержания уже **готово самоотноситься**: относиться к познанному и полагать будущее. В познании "Я" отождествляется с чем-то, с чем-то внешним уже имеющимся. В нормировании – отождествляется с чем-то еще не имеющимся. А в критике оно – отстраняется от чего-то, уходя в самое себя (ничто), чтобы уходить от себя к чему-то внешнему. В критике "Я", в рефлексивном бытии, только и касается полноты отсутствия содержательности. В этой точке, когда прошлое "стирается", а будущее – еще не полагается, "Я" обнаруживает и опирается на "чистоту себя". Поэтому Гегель и говорит, что субъ-

ектом самоотношения служит "все", но потенциально. В этом функциональном цикле (познание, критика, нормирование) и лежит **основание "общих законов мышления"**. В них осуществляется тот или иной тип отношения "Я", воплощаемый в отношениях содержаний.

В критике всегда возникает потребность в основаниях трансформации или просто проблематизации результатов познания в раках **установки на "совершенствование действия"**. Сначала основанием берется определенное содержание (иной опыт). А затем, **преодоление случайности критики опирается на выявление сущности, истины, абстрагирование содержания**. И лишь затем подлинным основанием становится **способность к полаганию конкретного основания критики**, опосредствованная мировоззрением и мироотношением. **Опора на такую способность** (порождающую основания) совмещается с функциональной структурой рефлексии (познание, критика, нормирование). А эта **структура изначально противоречива**, что вовлекает и способность в противоречивое бытие, а затем конкретизирует противоречие при вовлечении содержания.

Гегель подчеркивал роль порождения различий в рефлектирующем мышлении.

"Различие – это отрицательность, присущая рефлексии в себя... Это различие есть различие в себе и для себя, различие сущности ... не различие через что-то внешнее, а соотносящееся с собой... Это различие есть различие рефлексии, а не инобытие наличного бытия... Различие есть ... и тождество, различие ... лишь в соотношении с тождеством ... оно содержит и тождество, и само это соотношение... Различие есть целое и его собственный момент, так же как тождество есть целое и свой момент. Это следует рассматривать как существенный момент рефлексии и как определенную первопричину всякой деятельности и самодвижения... Разность составляет инобытие как инобытие рефлексии... В разности как безразличии различия рефлексия стала вообще внешней себе ... различие есть вся рефлексия ... тождество и различие ... суть рефлексии; каждое из них есть целое... Рефлексия в себе есть тождество, но определенное как безразличное к различию ..., относящееся к различию как тождественное с собой; она разность.



Именно тождество так рефлектировалась в себя, что оно есть одна рефлексия в себя обеих моментов; оба суть рефлексия в себя... Внешняя же рефлексия в себя, а как определение, к которому сущая в себе рефлексия безразлична... Внешняя рефлексия соотносит разное с одинаковостью и неодинаковостью. Это соотношение, сравнение ... внешне самим этим определением... В отчуждении от себя рефлексии, которые сами не соотносены друг с другом, и она разделяет их" (1971, с. 38-42, т.2, НЛ).

Отличие мышления в дорефлексивном его осуществлении и в рефлексивном осуществлении можно пояснить на анализе мыслекоммуникации. **Автор и критик соотносятся сначала как внешнее**, хотя и принадлежат единой мыслекоммуникации. Они **не связаны переходимостью от одного содержания к другому** и противостоят друг другу. Если же возникает **позиция арбитра**, то он и снимает содержательность каждой точки зрения, и **замещает в средстве арбитража**, и показывает переходимость от средственно-го содержания к каждой версии как **частным проявлениям средственно-го содержания**. Автор и критик становятся принадлежащими целому, **основанием которых является арбитр**. Так как арбитражный взгляд не может быть получен без абстрагирования, то появляются отношения между версиями (конкретные) и арбитражным средством (абстрактное). Арбитр **модифицирует арбитражное представление** в зависимости от самого повода – версии, **строит "две" конкретизированные абстракции** (см. сх. 133).



Схема 133

Конкретизированные абстракции, в чем особо состоит акцент Гегеля, **не только выводимы из одного основания, но и сводимы к нему** как временные манифестации. Именно в этой выводимости и сводимости лежит специфика рефлексии, обеспечивающая соотносимость между конкретизированными абстракциями, **переходимость их друг в друга через посредство своего основания** (см. сх. 134).

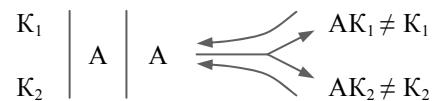

Схема 134

Гегель поэтому и утверждает, что рефлексивное различие определенностей это "соотношение самой рефлексии в-себе и для-себя". **Рефлексия, как механизм**, проявляет себя в двух конкретизациях, "оставаясь у себя". Тождество различных опознается в основании, а различия – в проявлениях основания. Поэтому же основание рассматривается **как причина "всякой деятельности и самодвижения"**, хотя поводом может служить введенные извне версии. Тем самым, в отличие от самовыражающихся диспутантов арбитр существует рефлексивно.

В мыслекоммуникации рефлексивность арбитра выражена неявно и **выглядит как особое конструктивное проявление в обслуживании противоречения**. В то же время, в деятельностном измерении арбитр выступает в роли "настройки", сервиса динамики дискуссии как базового процесса, как особая **реализация ценности "истинности" версий**. Если этой установки нет, то нет и выхода в арбитраж или он носит формалистический характер. Настойчивость автора и критика, их эгоцентризм может быть преодолен не за счет случайных факторов. В качестве же предельного неслучайного фактора выступает "истинность", ибо она **отрывает носителя точки зрения от себя и внешних условий**. Поэтому арбитр может быть неслучайно успешен лишь при строительстве своих средств как "истинно отражающих", как **сущностных знаний** и, следовательно, **знаний о возможных проявлениях сущности**.

Кроме того, если выйти в соотношение действия и рефлексии, докритериальной и критериализованной (методологической) рефлексией, то окажется, что именно **в докритериальной рефлексии появляются несовместимые версии**, могущие конкурировать эгоцентрически. В них есть "разность", а не "различие". В них нет "тождества". И только при осуществлении методологической рефлексии, опирающейся на фикси-

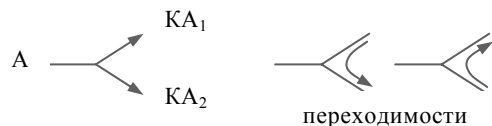
рованные абстрактные, критериальные средства, основания, версии превращаются в те "различия", которые имеют единое "тождество". Докритериальную рефлексю Гегель и называл "внешней рефлексией".

Примечательно, что понятие, обладающее, по своей форме и содержанию, возможностью приближаться к различным прототипам (эмпирическим фиксациям) и становится "конкретным понятием", повторяет фигуру становления и проявления рефлексии. **Рефлексия, сначала субъективная, а затем социо-культурная**, десубъективизированная, предзадана самой устройственностью субъекта и общества. Она – **источник форм** как оснований для действий и опирается на самосознание, сознание и мышление человека, их прототипы. Но **актуализируется рефлексия сначала извне**, под давлением затруднений. А затем ее актуализация **становится воспроизводящейся** благодаря либо склонности, **предрасположенности субъекта**, либо **социо-культурной необходимости**. Рефлексия берет инициативу на себя и действия становится следствием, периферией рефлексии. В своей самостоятельности она не только множественно проявляется, но и, **рефлектируя себя**, в рамках рефлексивной самоорганизации, становится связывающей различные свои проявления ситуационное реагирование переходит в иную форму – надситуационную и **надситуационно-ситуационную форму реагирования**. Надситуационность предопределяется появлением критериальной базы и ее абстрагированием. Понятие также как бы внесено "природой мышления" в общую карту мышления как опосредствующее звено. Сначала оно рождается в противоречивом мышлении, оперирующем допонятийными образами в конкретных ситуациях и не имеет специфики. В функции понятия выступает тот же конкретный образ, но реализующий арбитражную функцию. А затем именно понятие становится опорой и условием мышления, так как без него нельзя задать вопросы, поставить задачу, выявить проблему. В развитой форме понятие предопределяет надситуационно-ситуационное реагирование на ситуации в мышлении (в мыслекоммуникации и рефлексии). Вот как подчеркивает его роль Гегель.

"Предикат как всеобщее являет себя как эта рефлексия о предмете суждения или же, вернее, как его рефлексия – в-самое-себя, выходящая за пределы непосредственности и снижающая определенности просто как сущие, - предикат являет себя как его в-себе-бытие ... всеобщее, сущее лишь в себе, нисходит в единичном до наличного бытия или становится чем-то для-себя-сущем ... разделение понятия, возвращающего единичное во в-себе-бытие своей всеобщности, тем самым определяющего всеобщее и как действительное" (1972, с. 65, т.3, НЛ). Понятие (предикат) "вовлекает" эмпирический материал "в себя", пронизывая его всеобщностью и **замещая своим соответствующим проявлением** ("для-себя-бытием"). "Та рефлексия, которая расширяет единичность до общности, уже не внешняя этой единичности, а только становится для себя тем, что она есть в-себе... Истинный результат – это объективная всеобщность ... теперь вообще изменяется природа рефлексивного суждения. Рефлексивное суждение было по существу своему суждением подведения ... по своему суждению предикат мог быть принят за существенное определение отношения или же за признак, определение, по которому субъект есть лишь существенное явление. Но определенный как объективная всеобщность, он уже не подводится под такое определение отношения или охватывающей рефлексии ... отношение субъекта и предиката здесь стало обратным... Поскольку субъект возвысился до всеобщности, он в этом определении стал равен предикату, который объемлет собою и особенность; поэтому субъект и предикат тождественны, т.е. они слились в связку ... в-себе-и-для-себя сущая природа вещи ... (они) соотносятся друг с другом благодаря внутренней природе; это – отношение необходимости" (1972, с. 89-90, т.3, НЛ). Замещая субъект мысли **предикативным аналогом** рефлексия "выявляет" (по критериям объективности) или "вносит" (по критериям мыслительного конструирования и его интерпретации) все-

общее в эту единичность. Это уже подведение под понятие, когда в явлении фиксируется опознанность лишь всеобщего как такового, а особенное пропадает из наблюдения и мышления. Субъект мысли в своем особенном сохранился, но в сущностном облики (см. сх. 135).



Схема 135

## 1.4. Самосознание

Мы видим, что в анализе рефлексии постоянно присутствовало самоотношение, которое присуще индивидуальному или "наиндивидуальному" самосознанию. Так как генетическая версия "развития духа" будет реконструирована, то дадим обзор ряда воззрений Гегеля о самосознании.

"Как самосознание "Я" созерцает само себя, и выражением его в его чистоте является  $Я = Я...$  Когда сознание имеет своим предметом внутреннее, оно имеет этим предметом мысль, или, что то же, свою собственную форму или рефлексию, т.е. вообще самого себя... Этот принцип самосознания ( $Я = Я$ ) лишен всякого содержания. Стремление самосознания в том и состоит, чтобы реализовать свое понятие и полностью осознать себя. Самосознание является поэтому 1) деятельным: снимает инобытие предметов и отождествляет их с собой, 2) отчуждает само себя и тем сообщает себе предметность и наличное бытие. И то и другое представляет собою одну и ту же деятельность" (1971, с. 84-85, т.2, РРЛ).

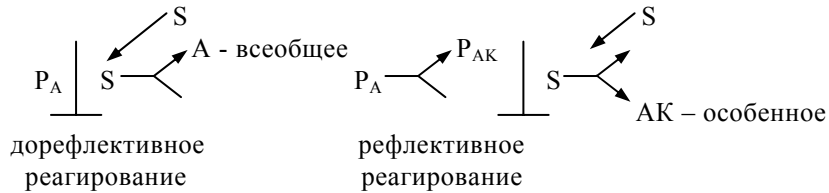
"Я" выступает как механизм духа, реализующий рефлексивную функцию. Поэтому его содержание механизмичное, а непредметное. А механизм **отстранен от содержания**, если он выступает в функции средства (познания, критики, нормирования). Гегель говорит, что это сознание обращено к "внутреннему", к мысли, к своей форме (не к содержанию), к себе. Однако что такое сознание?

"Сознание – это отношения Я к какому-нибудь предмету, безразлично внутреннему или внешнему... Во взаимоотношениях с предметом Я бывает 1) пассивным, а предмет – причиной определений во мне ... это есть теоретическое сознание ... его содержание всегда является некоторым уже данным ... 2) противоположным образом проявляет себя Я как практическое сознание, когда нужно, чтобы определения Я ... сделались внешне существующими. Тут уже я определяло вещи, я являлось причиной изменений данных предметов (1971, с. 7-8, т.2, РРЛ).

Тем самым, должно быть "Я", которое может относиться к чему-либо "внешнему" (включая себя как внешнее) – в рефлексии. "Я" имеет два типа реагирования – на внешнее и на внутреннее (см. сх. 136).



Схема 136

В сознании присутствует как "Я", так и его отношение к чему-либо. Тем самым, для выработки отношения уже необходимо бытие "Я", но недостаточно. Оно ("Я") должно еще быть проявленным.

"Сознание само создает себе этот мир и само своими действиями целиком или отчасти производит или модифицирует определения этого мира... Субъект ... есть дух. Дух проявляет себя, существенно соотносясь с каким-либо существующим предметом, в этом смысле он есть сознание... Сознание есть знание а каком-либо предмете, безразлично ... предстает ли он перед духом без участия духа или же произведен духом" (1971, с. 80, т.2, РРЛ). Для того, чтобы "Я" (дух) проявлялось, оно должно быть каким-то образом устроенным, существующим самим по себе, "в-себе". Сущность духа и состоит в готовности строить, но не в самом строительстве, как частном проявлении. Поэтому дух "чист" и "свободен".

"Поскольку речь идет о том, что дух получает определения, неопределенность Я, или духа, заранее предполагается. Определения духа принадлежат ему даже в том случае, если он получил их от других предметов. Если в нем и есть что-то, что ... создано не им, то все же форма при этом всегда принадлежит ему; например, действуя как воображение, дух черпает материал из созерцания, форма же при этом заключается в ином соединении этого материала ... всеобщее в таком представлении – это форма, создаваемая духом... При теоретиче-

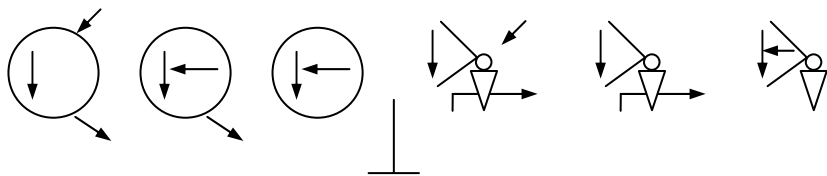
ской деятельности ... дух устанавливает только форму, при практической же – он является творцом также и содержания... Это превращение внутреннего определения в нечто внешнее называется практической деятельностью" (1971, с. 19-20, т.2, РРЛ). Дух, "Я" получает определенность на базе изначальной "чистоты", неопределенности. Тем самым, эта неопределенность предполагает внутренние превращения в определенность. В этом сущность бытия духа. Следовательно, определенность суть состояние духа, состояние "неопределенности". Оно и трактуется как форма того, что является внешним и побуждающим дух к активности. Но эта форма в то же время является содержанием (состоянием) духа. Неопределенность порождает содержание как определенность или иное бытие неопределенности (духа) – под внешним извне или в самопроявлении.

"Сознание ... представляет собою рассудок, считающий вещи в восприятии лишь явлениями и рассматривающий внутреннее в вещах ... то в них, что отчасти не зависит от явления ... есть 1) простая сила, которая переходит к проявлению. 2) ... сила остается тождественной во всей чувственной разности явлений ... представляет собою некоторое отношение всеобщих постоянных определений ... из всеобщности и устойчивости этого отношения вытекает его необходимость" (1971, с. 83-84, т.2, РРЛ).

Иначе говоря, в силу того, что "Я" проявляет себя как создающее определенность и это – форма того, что познается, то на уровне рассудка формы предстают как "внутреннее", "всеобщее". И выявление внутреннего – заслуга не внешнего, не предмета, а самого "Я", его активности. Сущность строится самим "Я" в его познающем самопроявлении.

Самосознание повторяет путь сознания, но в обращенности к самому себе, т.е. когда дух повторяет форму сознания внешнего, но применяет ее – к себе же, раздваиваясь на сознание как сознание и сознание как самосознание.

"Понятие ("внутреннего, всеобщего, тождественное"), примененное к сознанию, дает следующую ступень сознания ... имеет в качестве предмета себя самого... В своем движении самосознание проходит три ступени 1) вожделение, связанное с направленностью самосознания на другие вещи; 2)

отношение господства и рабства, связанное с направленностью самосознания на другое, не равное ему самосознание; 3) всеобщее самосознание, узнающее себя в других самосознаниях, и признающее себя равное им... Обе стороны самосознания, полагающая и снимающая, непосредственно соединены друг с другом... Самосознание, существующее для некоторого другого самосознания, существующее для некоторого другого самосознания, существует ... как его другая самость... В другом оно созерцает самого себя... Чтобы сделать себя значимым в качестве свободного и быть признанным, самосознание должно представить себя другому как свободное от природного наличного бытия... Абсолютное равенство Я с самим собой по существу не непосредственно, но оно создается снятием чувственной непосредственности... Так оно выказывает себя соответствующим своему понятию, и, благодаря тому, что оно придает Я реальность, оно должно быть признано... Но самостоятельность является свободой ... внутри последнего (чувственного бытия)... При взаимном признании в определенной деятельности ... возникает отношение господства и рабства или вообще служения и покорности... Услужливый лишен самости. В качестве своей самости он имеет другую самость. Он отчужден от себя... Господин же ... в служающем созерцает ... свою собственную единичную волю... Воля служающего ... есть отчуждение своей воли ..., одновременное с отрицанием собственных желаний и позитивное формирование внешних вещей посредством труда... Отчуждение несущественного произвола является моментом истинного повинования ..., посредством которого самосознание совершает переход к тому, чтобы быть всеобщей волей" (1971, с. 84-88, т.2, РРЛ).

Как мы видим, Гегель показывает **переход от монобытия** человека, где граница внешнего и внутреннего строится по

**принципу "объект-субъект"**, к совместному бытию, где граница проводится по принципу "субъект-субъект" и, следовательно, **граница в объединенности**, в кооперации с другим человеком, когда кооперация сама граничит с объектом. Высшая форма самосознания предполагает **выход за центрацию на отдельном человеке**, приход к "коллективному" самосоз-

нанию, которому принадлежит и индивидуальное, а индивидуальное самосознание возвышается до "наиндивидуального", до **соотношения в себе моментов тождества** (наиндивидуальное) и **различия** (индивидуальное). Но **возможность преодоления рамок отдельного самосознания** опосредуется опознаванием и признанием бытия и различия "другого" самосознания (см. сх. 137).



Схема 137

Это означает, что **воспринимая** "другого" и строя его образ человек (носитель самосознания) **оценивает** содержание образа сначала исходя из критериев изолированности, а **затем адаптации к внешнему**. Для полноты адаптации и учета особенностей "другого" вводится **идентификация** с "другим", а затем строится **проект совместного бытия**, предопределяющий собственное бытие. Этим реальность наиндивидуально возникает на уровне нормативной предпосылки.

Гегель подчеркивает, что **приобретение** не только **свободы, но и признанности**, значимости для "другого" **невозможно при сохранении своей уникальности**, при эгоцентрическом самовыражении. Нужно освободиться от природности, морфологичности ради функции, ради проекта совместного бытия. Это **освобождение от единичности**, сосредоточенности на изолированности "Я" обеспечивает и признанность "другим", но также при нейтрализации своей единичности. Свобода становится неслучайной и **опирающейся на сущностное в самосознании**, на найденность подлинного в нем. В данной картине видна пошаговая линия в социализации, в приходе к принципу свободы как осознанной необходимости (см. сх. 138).

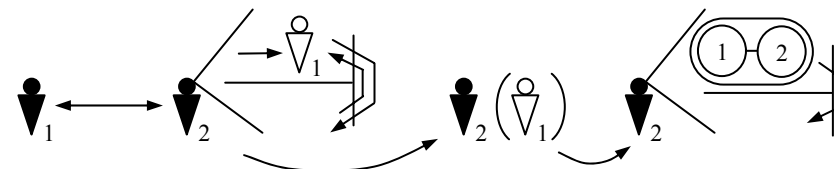

Схема 138

"Всеобщее самосознание есть взгляд на себя не как на какую-то особенную, отличную от других, а как на существующую по себе, всеобщую самость. Такую самостью оно признает само себя и другие самосознания в себе, и таким оно признается ими. В плане этой своей существенной всеобщности самосознание для себя реально лишь тогда, когда оно сознает в другом свое отражение (я знаю, что другие знают меня в качестве самих себя) и, принадлежа как чистая духовная всеобщность семье, отечеству и т.д. знает себя как существенную самость. (Это самосознание – основа всяких добродетелей, любви, чести, дружбы, храбрости, всякой самоотверженности, всякой славы и т.д.)" (1971, с. 89-90, т.2, РРЛ).

**Всеобщее, усматриваемое в образе себя,** является мыслительным переходом от явления к сущности и потому развитие самосознания опирается на мышление и тот уровень развития самого мышления, который позволяет приходить к сущности.

**Качественные переходы в содержании мысли и опора на развитость способности** к такому мышлению опосредствует качественные переходы в самосознании. Но мыслительное погружение, выявление сущности должно **сопровождаться** еще и сменой, **развитием отношения к себе, созданием отношения к сущности себя** (см. сх. 139).

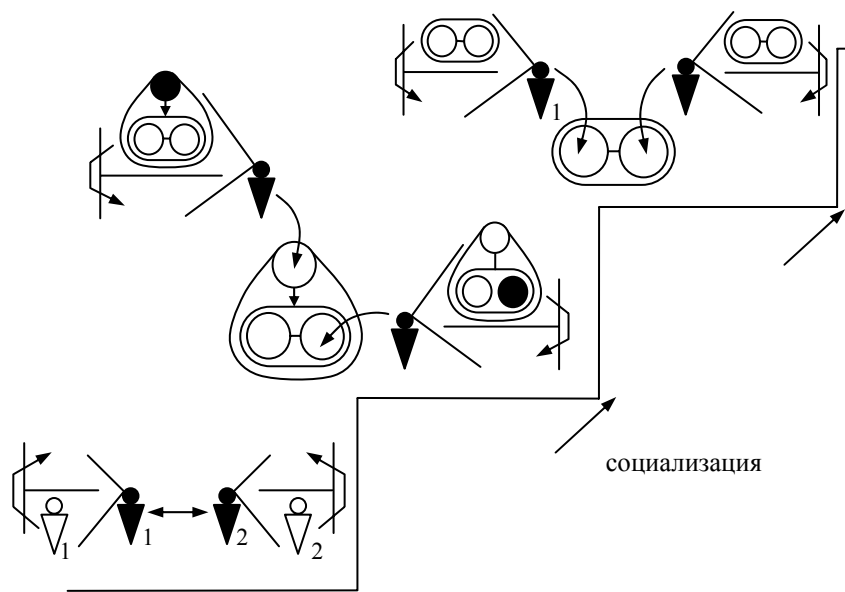

Схема 139

**Ценностная база** поведения как основа добродетелей, как основа высших форм поведения является следствием трансформаций и в мышлении, и в отношениях, самоотношениях.

Освобождение от случайности, от проявления единичности как исходного основания поведения не может быть тотальным. Оно носит, **в промежутке** между стихией индивидуальности и изолированности (части целого) и полнотой соответствия всеобщему, всегда компромиссный характер, предполагает **компенсацию возврата к единичности**, самокоррекцию в конкретных условиях. Поэтому так важно учение Гегеля **о воле**, о развитии самокоррекционной способности или практической стороне бытия самосознания. Воля неотделима от **принятия ответственности за вписанное в социальные целостности поведение**, от деиндивидуализации самосознания, от освобождения от индивидуальности.

"Почвой права является вообще духовное, и его ближайшим местом и исходной точкой – воля, которая свободна; ... система права есть царство осуществленной свободы, мир духа, порожденный им самим как некая вторая природа... Дух

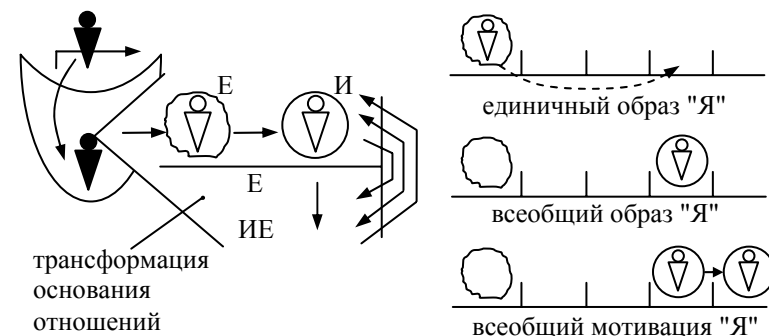
есть интеллигенция ... в своем развитии движется вперед – от чувства через представление к мышлению, - это путь порождения себя как воли ... можно для облегчения ... сослаться на самосознание каждого человека. Каждый обнаружит в себе, прежде всего способность определить самого себя, полагать в себе посредством себя любое содержание и найти в своем самосознании примеры для дальнейших определений... Воля без свободы – пустое слово, так же как свобода действительна лишь как воля, как субъект... Дух есть вообще мышление... Различие между мышлением и волей – лишь различие между теоретическим и практическим отношением, но они не представляют собою двух способностей – воля есть особый способ мышления: мышление как перемещающее себя в наличное бытие, как влечение сообщить себе наличное бытие: лишь в мышлении я у себя, лишь постижение есть проникновение в предмет, который больше не противостоит мне... Обобщить нечто – значит мыслить его. Я есть мышление и вместе с тем всеобщее. Когда я говорю "Я", я отбрасываю в нем всякую особенность, характер природного свойства, знание, возраст. Я есть совершенно пустое, точка, оно просто, но в этой простоте деятельно... Напротив, практическое отношение начинается с мышления, с самого Я и представляется с самого начала как противоположное... Будучи практичен, деятелен, т.е. совершая действия, я определяю себя, а определять себя и означает полагать различие ... (они) суть мои ... и цели, к которым меня влечет, принадлежат мне ... они носят на себе следы моего духа... Теоретическое по существу содержится в практическом ..., невозможно обладать волей без интеллекта. Напротив, воля содержит в себе теоретическое... То, что я хочу, я представляю себе ... без воли невозможно также относиться теоретически или мыслить, ибо, мысля, мы деятельны... Сущее есть нечто опосредствованное, положенное нашей деятельностью" (1990, с. 67-70, ФП).

**Отношение к себе** является предпосылкой воли. Как указывает Гегель, к себе можно иметь и "теоретическое" отношение (познание), и практическое (преобразование). Если сознание обращено к внешнему, то самосознание – к внутреннему. Но **чтобы практически отнестись к внешнему** и не как животное, а как человек ("животное действует, подчиняясь ин-

стинкту, побуждаемое внутренним чувством, ... но оно не обладает волей, так как не представляет себе то, чего желает" (1990, с. 70, ФП)), представляя себе то, чего человек хочет достичь, он **должен отнестись к себе как к строящему эту цель**, как представляющему зачем он эту цель строит. Человек должен, увидев "целевым" образом свое будущее состояние, **отнестись к себе преобразовательно** или "положить в себе посредством себя" то или иное содержание и состояние. Вне самосознания и самоопределения нет предпосылок и к воле. Но точно так же и мышление, активно оперирующее всеобщностями, абстракциями, не может осуществляться без самопознания и самоотношения, включая отношение к своему содержанию как к внешнему (знание о чем-то), включая придание абстрактным конструкциям содержательности. Так как **всеобщее** (абстракции) **предполагает** преодоление единичности, давление сиюминутных состояний, то это преодоление и есть **самоотношение и самокоррекции**. Само "Я" для этого **должно быть и "чистым", и деятельным, например, полагающим свои различия**, строящим цели, задачи, проблемы, стратегии, тактики и др.

Полагая цель и **полагая себя как реализующего цель "Я"** конкретизирует свое свободное и деятельностное бытие.

"Я есть переход от лишенной различия неопределенности к различию ... полаганию определенности... Посредством этого полагания себя как определенного Я вступает в наличное бытие... Я в философии Фихте ... как неограниченное взято всецело как позитивное (рассудочная всеобщность, рассудочное тождество), так что это абстрактное Я есть для себя истинное, и поэтому к нему далее присоединяется ограничение – негативное вообще ... в качестве собственной деятельности Я. Постигание негативности ... было следующим шагом, который должна была сделать спекулятивная философия ... Я не только волит, но волит нечто. Воля, которая волит только абстрактно всеобщее, ничего не волит и поэтому не есть воля. Особенное, что волит воля, есть ограничение, ибо воля, чтобы быть волей, должна себя ограничивать" (1990, с. 72-73 ФП).

Тем самым, воля предполагает **совмещение и свободы, и самоограничение свободы вместе с появлением определен-**

ности того, что связано с преобразовательным бытием, **определенности цели** (и исходного материала, состояния, и средства, и т.п.). Но точно так же и **бытие "Я"** в проявлениях воли **становится определенным**, а самоопределение – неотделимым от содержания цели и пути к ней и от содержания актуального бытия субъективности, себя, от подчинения себя требовательности цели, способа, необходимости учета факторов достижения цели.

Для того **чтобы самосознание** в его "теоретическом" и "практическом" бытии **было свободным**, нескованным внешними и внутрисубъективными условиями, чтобы оно обеспечивало явление воли, оно должно быть способным к "абсолютной" деятельности.

"Я как таковое есть, прежде всего, чистая деятельность ... , это всеобщее определяет себя ... полагает себя как другое и перестает быть всеобщим ... Я в этом ограничении находится у себя ... не перестает удерживать всеобщее. Это и есть конкретное понятие свободы... Этой свободой мы обладаем уже в форме чувства, например, в дружбе и любви. Здесь мы ... охотно ограничиваем себя в отношении другого лица, не знаем себя в этом ограничении самими собою... Следовательно, свобода заключается не в неопределенности и не в определенности, но есть то и другое... Свобода воли состоит в том, чтобы хотеть определенное, но в этой определенности быть у себя и вновь возвращаться во всеобщее... Свобода и воля для нас – единство субъективного и объективного (1990, с. 74-75, ФП).

Гегель генетически подчеркивает **как приход к свободе, так и самоограничение свободы** в конкретных самопроявлениях, с учетом конкретности внешних условий. При этом временное пребывание в самоограничении предполагает возврат в полноте свободы как всеобщей **готовности к самоопределению**. Гегель раскрывает параллельное бытие различных уровней духа и, в частности, самосознания.

"Самосознание воли как вожелание, влечение чувственно, и, подобно чувственному вообще, обозначает внешнее и тем самым вне-себя-бытие самосознания. Рефлектирующая воля содержит два элемента – чувственных и мыслящую всеобщность; в себе и для себя сущая воля имеет своим предметом

саму волю как таковую ... в своей чистой всеобщности ... частность, которой природность обременена и которая создается рефлексией, в ней снимается. Это снятие и возвышение во всеобщность есть то, что называется деятельностью мышления. Самосознание, очищающее и возвышающее свой предмет, содержание и цель до этой всеобщности, совершает это в качестве мышления, пролагающего себе путь к воле. Здесь ... становится ясным, что воля есть истинная, свободная воля только как мыслящий интеллект... Это самосознание, постигающее себя посредством мышления как сущность и тем самым освобождается от всего случайного и неистинного" (1990, с. 84, ФП).

Мы видим, что **первичные формы "самосознания"**, реализующие **принцип удовлетворения потребности** единичного заменяются более высокими формами **за счет внесения в самосознание всеобщности**. Чувственное основание принятия решения дополняется **мыслительной фазой** и использованием в мышлении **всеобщих содержаний как оснований** в принятии решения. Иначе говоря, если в первичной форме состояние потребности, его отражение в "самосознании" непосредственно диктовали целевое содержание или были предопределяющими наряду с учетом ситуации, то затем **концептуальные оформления содержания потребностей и целей**, а также возникающих условий, позволяет устранять случайное и неистинное в решении и в реализации решений (см. сх. 140).

Волю реализует **личность, если ее самосознание достигло своей всеобщности**. Гегель выделяет именно такое бытие человека как живущего в правовом пространстве, так как иначе человек не может себя определить **в точном соответствии с абстрактной содержательностью права**. Чтобы адекватно поступать и самоопределяться **нужно иметь** для этого **готовность и способность**.

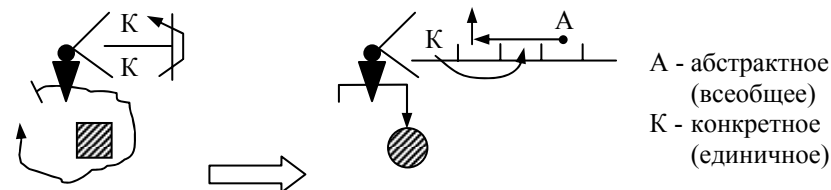



## Схема 140

"Если я говорю, что свободен, то это я – еще лишенное противоположности в-себе-бытие ... добро есть всеобщее, хотя оно находится во мне самом. Здесь воля уже имеет в самой себе различия между единичностью и всеобщностью и, стало быть, определена. Однако вначале этого различия ее нет, ибо в первом абстрактном единстве еще нет поступательного движения и опосредования... Эта первая неопределенность сама есть определенность ... абстрактное тождество. Благодаря этому воля становится единичной волей – лицом. Всеобщность этой для себя свободной воли есть формальное, самосознательное, в остальном лишенное содержания простое соотношение с собой в своей единичности, тем самым субъект есть лица. В личности заключается, что я в качестве этого представляю собою полностью определенное во всех аспектах (во внутреннем произволе, вожделении) и конечное, однако совершенно чистое соотношение с собой и тем самым знаю себя в конечности бесконечным, всеобщим и свободным. Личность начинается только здесь, поскольку субъект имеет самосознание не только вообще о себе как конкретном, но ... как о совершенно абстрактном Я... В личности есть знание себя как предмета, возведенного мышлением в простую бесконечность и благодаря этому пребывающего в чистом тождестве с собой ... в себе и для себя сущий дух ... имеет предметом и целью себя как абстрактное и свободное Я и, таким образом, есть лицо... Лицо существенно отлично от субъекта, ибо субъект – лишь возможность личности, поскольку каждое живое существо есть субъект ... в качестве лица я всецело для себя; оно есть единичность свободы в чистом для себя бытии. В качестве лица я знаю себя свободным в себе самом и могу абстрагироваться ото всего ... и все-таки я как этот есть нечто совершенно определенное: мне столько-то лет, я такого-то роста... Лицо – одновременно высокое и совсем низменное... Личность содержит вообще правоспособность... Веление права гласит: будь лицом и уважай других в качестве лиц" (1990, с. 96-98, ФП).

Гегель утверждает, что **внешнее** (правовое) **требование** человек может **реализовывать лишь освободившись** от при-

родного принципа поведения, лишь **сделав себя тем, кто может себя свободно определить к соответствию** норме. Если самосознание еще не достаточно чисто от содержаний, вовлекаемых в процесс самоопределения относительно нормы, то человек будет уже самоопределяться "не от себя", а от имени и этого содержания. В то же время сам этот **механизм свободного самоопределения** еще совмещен с конкретностью, единичностью "этого" человека. Поэтому Гегель говорит о формализме такого самосознания. Здесь нет еще наиндивидуальной чистоты самосознания, наиндивидуальных начал. И все же уже есть отстраненность от ситуационности и внутренней зависимости от динамики чувств. **Мышление выводит человека из зависимости от случайностей** действующих факторов. Однако его, лица, интересы остаются направленными на себя. **Правоспособность** отсюда возникает, но "высокое" и "низкое" остаются совмещенными друг с другом. **Оставаясь правоспособным, социальным он совмещает природное и надприродное, но стремится полностью реализовать свое предназначение** как человека.

"Человек по своему непосредственному существованию в себе самом есть нечто природное, внешнее своему понятию; лишь посредством усовершенствования своего собственного тела и духа, существенно же благодаря тому, что его самосознание постигает себя как свободное, он выступает во владение собой и становится собственностью самого себя и по отношению к другим. Это ... есть вместе с тем также и полагание ... того, что он есть по своему понятию (как возможность, способность, склонность) ... понятия человека как духа, как в себе свободного... Свободный дух состоит именно в том, что он не есть лишь понятие или только в себе, но снимает этот формализм самого себя, а тем самым и непосредственное природное существование и дает себе существование только как свое, как свободное существование (1990, с. 113-114, ФП).

**Превращение своей природности в инструмент** реализации социальных и социокультурных целей, намерений, сама способность к социо-культурно значимым целеполаганиям вписывается в единый процесс и **развития человека (становление его именно человеком)**, и в воспроизводство социаль-

ности и социо-культурности. Гегель указывает на медленность совершенствования человека.

"Около полутора тысяч лет назад благодаря христианству начала утверждаться свобода лица и стала, хотя и у незначительной части человеческого рода, всеобщим принципом ... длительный срок нужен духу, чтобы продвинуться в своем самосознании, и который может быть противопоставлен нетерпению мнения" (1990, с. 118, ФП).

В процессе своего совершенствования человек **от достижения инструментальности** в бытии своего "тела", **в характере владения** им, первичными желаниями и т.п. **переходит к подчинению инструмента все более неслучайным основаниям** целеполагания и построения **поведения в целом**, к преодолению природности, стихии самих желаний. Придание желаниям всеобщности и подчинение себя им, ставшим всеобщими создает иной тип поведения.

"Подлинная совесть есть умонастроение воли, то, что в себе и для себя есть добро; поэтому она покоится на незыблемых основоположениях... Отделенные от своего содержания и истины, они есть лишь формальная сторона деятельности воли... Но объективная система этих основоположений и обязанностей и соединение с ней субъективного знания даются лишь точкой зрения нравственности... Совесть выражает абсолютное право субъективного самосознания, а именно знать в себе и из себя самого, что есть право и долг, и признавать добром только то, что она таковым знает... Совесть как это единство субъективного знания и того, что есть в себе и для себя, - святость, посягать на которую было бы святотатством ... то, что есть право и долг ... состоит по существу только в форме всеобщих мыслимых определений, т.е. в форме законов и основоположений. Тем самым совесть, истинна ли она или нет, подчинена этому суждению... Поэтому государство не может признать совесть в свойственной ей форме, т.е. как субъективное знание ... в качестве лишь субъективной рефлексии самосознания... Но совесть в качестве истинной есть определение самой себя к тому, чтобы воли, то, что в себе и для себя есть добро и долг... Самосознание, которое дошло до этой абсолютной рефлексии в себя, знает себя в ней как такое, на которое какое бы то ни было наличное и данное определение не

может и не должно повлиять... После того, как самосознание постигло и приобрело свое формальное право, все дело только в том, каков характер того содержания, которое оно себе дает" (1990, с. 178-180, ФП).

Гегель подчеркивает, что более простые, начальные формы внутренних критериев использования себя в качестве инструментов поведения носят **субъективный характер при их индивидуальной форме**. Поэтому эти критерии (значимости) **порождают** соответствующую **ответственность**, внутреннюю самоорганизацию в виде **совести**. Всеобщие положения, не проверенные на истинность, которым придана субъективная и предельная значимость, превращаются в **"моральные" ценности**. В отличие от них внесение положений, проверенных на истинность превращает положения в **"нравственные" ценности**. Право и долг в двух этих случаях имеет разное содержание, но по форме бытие самосознания остается тем же – наличие ответственности, готовность к самокоррекции и внешней коррекции в случае несоответствия долгу и праву.

"Нравственность есть идея свободы, как живое добро, которое в своем самосознании имеет свое знание, воление ... самосознание имеет в нравственном бытии свою в себе и для себя сущую основу и движущую цель; нравственность есть понятие свободы, ставшее наличным миром и природой самосознания... Если рассматривать нравственность с субъективной точки зрения, то можно сказать, что нравственный человек сам не осознает себя. В этом смысле. Антигона говорит, что никто не знает, откуда пришли законы; они вечны, т.е. они в себе и для себя сущие, вытекающее из природы вещей определение ... они суть ... всеобщая сущность индивидов. Есть ли индивид, объективной нравственности безразлично, она одна только есть пребывающее и сила, управляющая жизнью индивидов. Поэтому нравственность представляли народом как вечную справедливость... Для субъекта нравственная субстанция, ее законы и силы имеют, с одной стороны, в качестве предмета отношение, что они суть в высшем смысле самостоятельности, имеют ... более прочную силу, чем бытие природы... С другой стороны, ... (они) не суть для субъекта нечто чуждое, но он свидетельствует о них свидетельством духа как о своей собст-

венной сущности, в которой он обладает своим самочувствием и живет как в своей не отличающейся от него стихии" (1990, 200-201, ФП).

Нравственность предполагает, как отмечает Гегель, **опору на те основания, которые являются объективно всеобщими**. Они предопределяют целеполагание, самоотношение, а также подготовку к возможности реализовывать ценности нравственного типа. В силу несубъективности всеобщности нравственных норм, они **требуют полноты подлинной свободы**. Самосознание проявляется от имени объективно всеобщего, берет на себя и **от имени себя как этого всеобщего** строит свое проявление. Но это и означает, что человек как бы уже и покидает единичность себя и себя как конкретного "не осознает". В нравственных нормах выражена всеобщая сущность самого человека, могущая противостоять более "примитивной" природе, природным качествам. Нравственность **оформляет** новую, **более сущностную природу человека**.

"Нравственное являет себя как всеобщий образ действий (индивидов), как нравы, привычка к нравственному, как вторая природа, которая, положенная вместо первой, чисто природной воли, есть всепроникающая душа и действительность ее наличного бытия, живой и наличный дух ... нравы суть то, что принадлежит духу свободы. Нравы являются тем, чем не являются еще право и мораль, а именно духом... Здесь ... воля есть как воля духа... Педагогика – это искусство делать людей нравственными ... указывать путь, следуя которым он может вновь родиться, превратить свою первую природу во вторую, духовную, таким образом, что это духовное станет для него привычкой" (1990, с. 205-206, ФП).

Тем самым, **параллельно с совершенствованием мышления** Гегель проводит качественные различия "первой" и "второй" природы, низшим и высшим, вместе со всеми промежуточными этапами. **Интеллектуальное развитие и духовное развитие** предопределяются внесением всеобщего, преодолевающего субъективное в обобщении, в самоинтеллектуальное и духовное, информационно-мыслительное и мотивационно-волевое бытие. Меняется сам **принцип самоорганизации** человека, принципиальная схема рефлексии (см. сх. 141).



Схема 141

От ситуационной, мотивационной и мыслительной, самоорганизации переход осуществляется к интеллектуально-критериальной, а затем – ценностно-критериальной самоорганизации.

Неслучайно, что Гегель изменение принципа самоорганизации связывает с изменением содержательности личности, реализующегося тот или иной тип социо-культурного бытия, например, государственного.

"В абсолютном праве, в государстве ... есть личность государства, его уверенность в самом себе... Личность государства действительна только как лицо, как монарх. Личность служит выражением понятия как такового, лицо содержит одновременно его действительность, и лишь с этим определением понятие есть идея, истина. Так называемое моральное лицо, общество, община, семья ... обладает личностью лишь как моментом, абстрактно; оно не достигает в нем истины своего существования, государство же есть именно та тотальность, в которой моменты понятия достигают действительности в соответствии со своей истиной... Реальная свобода идеи и состоит в том, чтобы каждому из моментов разумности дать его собственную, наличную, самосознательную действительность, именно она и наделяет функцию сознания последней, самоопределяющей уверенностью, которая составляет вершину в понятии воли" (1990, с. 319-322, ФП).

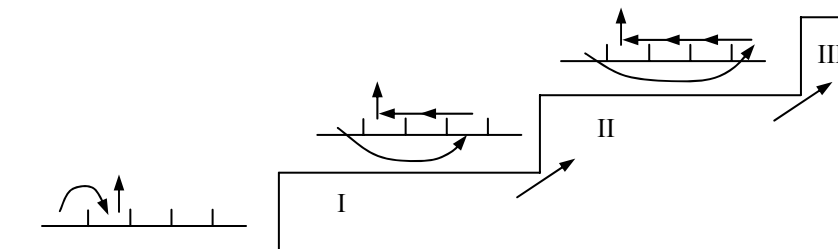
Государство является средой, в которой **максимально преодолевается все случайное**, внутреннее и внешнее, в отношениях между людьми и в их совместных отношениях к

природе. Поэтому **государственное лицо**, реализуя функцию организации и управления всей целостностью социокультурных сред и предстает **персональным выразителем внеиндивидуального самосознания**. Поэтому он и **должен полностью соответствовать** этому уровню бытия самосознания, его высшей форме, **соответствующей понятию воли**, мышления, самосознания, самоопределения как сторон "**государственного духа**".

Следует подчеркнуть, что чем более сложны социокультурные, общественные отношения, тем в большей степени самоорганизация зависит не только от самих отношений, их динамики, но и от понимания их источника. **Рост ответственности за адекватное участие в отношениях** стимулирует **поиск путей нейтрализации субъективной случайности** принятия решений. Опора на сущность того, что непосредственно вовлечено в отношения оказывается недостаточной и появляется **потребность в опоре на "мировоззрение"** как целостное и абстрактно-целостное воззрение о мире, **как особое средство принятия решений**. Сравнение бытия природы и бытия духа способствует введению версии, где источником всего выступает Бог. Гегель рассматривает религиозное чувство, религиозное поведение и мышление **как предпосылки нравственного поведения человека**. Признание существования Бога опосредствовано соответствующим развитием самосознания.

"По мере того, как в человеческой жизни и в науке пробуждается рассудок и рефлексия становится независимой, воля начинает ставить перед собой абсолютные цели в виде права, государства ... научное исследование познает законы, устройство, структуру и особенности природных явлений, а также деятельность и создания духа. Такого рода опыт научного познания ... есть дело человека, его рассудка и воли. В них он видит свою собственность. Если он и исходит из того, что есть ... то, что он силой своего знания и своей воли сделал из преднайденного, есть его вещь, продукт его труда, и он преисполнен сознания, что он это создал. Создание предметов ... становится источником бесконечного богатства – мира человеческих воззрений, знаний, внешних благ, прав и поступков... Теперь дух движется между двумя сторонами... Одна

сторона есть та, в которой дух находится у самого себя, где он находит свои цели и интересы, где он независимо и самостоятельно определяет себя из себя самого. Другая сторона есть та, где дух признает существование высшей силы, абсолютные обязанности без соответствующих им прав и где то, что он получает за выполнение своих обязанностей, всегда остается только милостью. В одном случае основой является самостоятельность духа, в другом он скромнен и зависим. Отличие его религии от той сферы, где он самостоятелен – заключается в том, что он ограничивает познание, науку мирской жизнью, оставляя для религиозной сферы чувство, веру. Тем не менее, в сфере самостоятельности духа его деятельность также является обусловленной, и познание, и воля неминуемо должны испытать на себе эту обусловленность... Обе стороны, независимая и обусловленная, выступают в отношении друг с другом, и это отношение приводит человека к признанию того, что все создано богом... Однако признание это холодно и мертво ... здесь присутствует лишь собственная деятельность самосознания ... оно (признание) не идет дальше абстрактно-всеобщего ... раз и навсегда удовлетворив этим религиозную сторону, в дальнейшем в процессе познания и реализации своих целей об этом больше не думают... Верующий не устает во всех случаях жизни поднимать взор к небу, хотя это и повторялось ежедневно и ежечасно... Набожность вообще целиком выражает себя в единичном акте и в каждый данный момент есть полностью то, что она есть, без какой-либо рефлексии и сравнивающего сознания" (1976, с. 209-212, т.1, ФР).

Гегель показывает **переход** в содержании самосознания **от позиции активного деятеля к позиции реализующего "проекты" универсумального типа**, предназначения тех систем, их авторов (Бога), в которые входит и сам человек. Во втором случае любое познание выступает как неадекватное, **так как нельзя выйти к универсуму во внешнее познавательное отношение** (см. сх. 142).

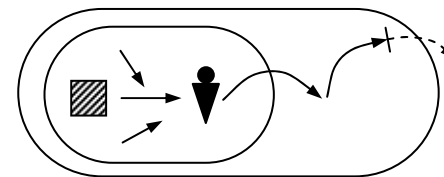

### Схема 142

В силу этого и ограниченности познавательных возможностей для познания универсума человек **ограничен познанием более локального**, близкой ему окружающей среды. **Рефлексия этой ограниченности** и самого существования законов универсума, предопределенности всего этими законами, приводит к выводу о существовании Бога. Признавая Бога, человек, в то же время, продолжает активное бытие, свою деятельность. Поэтому его **самосознание двойственно**. Возникает вопрос о том, как снимается эта двойственность, **совмещаются два типа воззрения и самоорганизации** в целостности бытия. Разделяются и способы существования сознания и самосознания. Верующий **вытесняет рефлекссию и сознание ради самоположения** себя как подчиняющегося всеобщим предначертаниям своей религии.

Конечность в обычной самоорганизации и бесконечность в религиозной самоорганизации уживаются в конкретном и, благодаря мышлению, бесконечном субъекте. Двусторонность бытия сохраняется в двусторонности сознания и самосознания, в динамике их противопоставления и сопоставления, взаимовлияния.

"Отношение обеих сторон ... и есть само "Я" в религии. "Я" – мыслящее, возвышающее, действующее вообще и "я" – непосредственный субъект составляют одно и то же "я"... Мысля, я возвышаюсь над всем конечным до абсолютного, и тогда я – бесконечное сознание; вместе с тем я остаюсь конечным самосознанием... Обе эти стороны ищут друг друга и избегают друг друга... В одном случае я ... противопоставляю себя бесконечности; в другом – я исключаю себя из себя, выношу себе суровый приговор и даю перевес бесконечному сознанию... Каждая из этих двух крайностей сама есть "я", связующее и связь; само отношение есть то, что поборолось в едином, и то, что в борьбе объединяется ... "я" есть борьба, ибо борьба и есть то противоречие ... само прикосновение есть в свою очередь это двойное, противоречивое отношение как отношение то разделенных, то примиренных и объединенных сторон ... мы обнаружим в опосредствованном как бы проти-

водействие движения и необходимости, движение вперед и одновременно вспять. Однако это опосредствование необходимости должно быть положено и внутри религии, чтобы тем самым отношение и существенная связь обеих сторон, охватываемых религиозным духом, мыслились как необходимые. Формы чувства, созерцания и представления, с необходимостью проистекающие одна из другой также устремляются, в которой внутреннее опосредствование их моментов доказывается как необходимое, т.е. к сфере мышления, в которой религиозное сознание постигает себя в своем понятии" (1976, с. 254-256, т.1, ФР).

**Куль**т выступает для Гегеля натурализацией примирения указанных сторон.

"Это единство, примирение, восстановление субъекта и его самосознания, позитивное чувство причастности к абсолютному и единение с ним, это снятие раздвоенности, и составляет сферу культа. Культ охватывает всю совокупность внутренних и внешних действий... Выражению "культ" обычно придают лишь ограниченное значение, понимая под культом лишь внешние публичные действия и не придавая большого значения внутренней деятельности души ... восстанавливает единство с абсолютным и есть тем самым существенное внутреннее преобразование духа и души... Так, как определено содержание понятия о боге или сознание, определено и отношение к нему субъекта, определено самосознание в культе; один момент всегда служит отражением другого, один указывает на другой... Культ есть вообще вечный процесс, в ходе которого субъект полагает свое тождество со своей сущностью... Перед лицом бога ... выступает различенность – мир как позитивное существование и мир как сфера разрушения и противоречия; здесь коренятся вопросы, возникающие во всех религиях с более или менее развитым сознанием; они сводятся к следующему: как соединить зло с абсолютным единством бога и в чем источник зла... В самосознании и в самом его внутреннем движении выступает конечность, и к этому самосознанию относится также противоречие с самим собой. В самосознании заключена помеха, в нем выявляет себе зло, и это зло есть зло воли. Между тем "Я", свободное, может абстрагироваться ото всего. Эта негативность и это обособление есть

то, что конституирует мою сущность. Зло не есть целое субъекта; последний обладает также тем единством с самим собой, которое составляет позитивную сторону и абсолютность бесконечность самосознания" (1976, с. 257-262, т.1, ФР).

Культовое действие опирается, как мы видим, на соответствующее самоотношение, **внутреннее преобразование, соединяющее знание** о высшем начале (бог) и **отношение** к нему. Знание, как следствие совершенствования сознания и мышления, помогает совершенствовать отношение, самосознание, и наоборот. Именно совмещение действия и мышления создает условия взаимозависимости знания и самосознания, внешнего и внутреннего, условия для подражательного вхождения и осознания опыта, его сущностного освоения с переходом сущностного в субъективное отношение. Гегель отмечает, что **в субъекте соединяется две стороны мира**, позитивное и негативное, стимулируемое "конечностью" отдельного человека, первичными качествами. Эта **двойственность проявляется** в бытии самосознания и воли. Но в духе и в самосознании **содержится способность преодолевать** временное, конечное, случайное. Оно и совершенствует внутренний мир человека, его единство с самим собою.

Двойственность высшему и низшего в мышлении и в самосознании, в воле и самоопределении **дополняется двойственностью, различностью и противоположностью мыслительно-информационного и мотивационно-энергетического**. Они и предполагают друг друга и противостоят друг другу. В религии мышление обсуживает возвышение самосознания и мотивационно-самоопределенческого блока целостности, но рост религиозности зависит и от выявленности в мышлении всеобщего как "определения".

"Самосознание в религии не может подобно абстрактно мыслящему рассудку остановиться на представлении мощи, познаваемый как простой агрегат определений, которые лишь суть. В таком ее облике эта мощь еще не познается как реальное, для себя сущее единство, как принцип. Противоположность этого определения есть возвращение множества определенностей в единство самоопределения. Эта конструкция самоопределения содержит начало духовности... По мере того, как всеобщее осознается таким образом как мышление, оно ...

остается замкнутым в себе. Оно есть источник всей силы, которая, однако, сама не проявляет себя в качестве таковой ... на основе абстрактного мышления само возвращение остается лишенным духовность" (1976, с. 479-480, т.1, ФР).

Мыслительное, даже если оно в разумной форме, представляет собою лишь информационное и для воплощения **требуется энергетическая база, мотивационность, вовлеченность в реальные действия, соответствующие сущности**.

Мотивационная сторона жизни духа опирается прежде всего на активность, напряжение потребности, разотождествления субъекта, тогда как мыслительная сторона – с формами и отчуждаемыми формами того содержания, которое выступает для мышления нечто внешним, познаваемым. Сила поведения субъекта зависит от мотивационности, от скрепленности активности с формой содержания, с информацией об объекте. Верующий субъект объектом делает не только преднаходимое, но и всеобщего создателя, причину всего – бога, то, что нельзя увидеть и во что он верит. Чтобы соответствовать объекту, частью которого является и субъект, он **должен самоопределился прежде всего относительно бога, затем и созерцаемого объекта**. Самоопределение подчинено не субъективной случайности и оно свободно к созерцаемому, конечному.

"Бог есть единство бесконечного и конечного ... есть бесконечное вообще, тождественное с собой, субстанциальная сила; но, говоря так, мы еще не положили в нем конечность, и она вначале есть совершенно непосредственное существование бесконечного, самосознание... Конечное полагается тождественным с субстанциальностью ... чистая всеобщая форма выступает как сама субстанциальность; бог есть благо... Духовная субъективность есть совершенно свободная сила самоопределения ..., понятие, не имеющее иного содержания, кроме понятия; в самом этом самоопределении не содержится ничего, кроме него самого... Эту всеобщую силу, которая теперь деятельна в качестве самоопределения, мы можем назвать мудростью ... у нас есть самоопределение, цель и цели эти являются столь же всеобщими, как и сила, они – мудрые цели. Целеопределение непосредственно заключено в понятии свободной субъективности. Целесообразное действие есть внут-

реннее самоопределение, то есть определение через свободу, через субъекта, ибо внутреннее есть не что иное, как сам субъект... Природное бытие больше не имеет значения в своей непосредственности, оно принадлежит силе, прозрачно для нее, не имея значимости для себя ... только свободное самоопределение сохраняется в реализации, в природности ... мудрость заключается в том, чтобы действовать в соответствии с общезначимыми целями... Бог в качестве субъективной силы – это не только воление, намерение и т.д., это непосредственное действие. Такой основой реализации, действительности цели является самосознание или конечных дух... Почвой для божественной цели является конечный дух" (1976, с. 52-54, т.2, ФР).

В общей линии развития духа и самосознания **проявление своей воли заменяется проявлением воли бога**, самоопределение с опорой на свои стремления заменяется самоопределением с опорой на требования, познанные и принятые, самого бога. Чтобы так самоопределился нужно мыслительно усилие, познание свойств бога. Раскроем этот переход более подробно.

**Самоопределение** включено в целое цикла рефлексии. Оно включено в звено критики, в ее конце, **когда причина затруднения уже раскрыта и нужно формировать "заказ" на изменение прошлой нормы. Основанием критики** и, в частности, самоопределения, выступает либо сущностное представление, концепция, либо фиксированная ценность, либо готовый абстрактный проект, стратегия. Когда формируется заказ на коррекцию нормы, то **в определении границы** того, что сохраняется, а что не сохраняется в содержании нормы различаются и информационно-мыслительный момент и мотивационно-энергетический момент. Последнее важно для **перехода к практической реализации** новой нормы, что включает и **субъективную подготовленность** к трансформации и реализации результатов содержания нормы. **Субъективная подготовленность является результатом самоопределения.** Самоопределение состоит **в сравнении образов себя ("Я")** – реально желаемого и требуемого (заказом, нормой, критерием и т.п.) относительно смены границы или ее установления. Итак, самоопределение завершает реконструкцию прошлого и начинает будущее, пока еще на материале возможного вариан-

та. И это **субъективное самоотношение**, точнее – самосоотнесение, соотнесение двух версий "Я", двух **вариантов устремленности "я"** (см. сх. 143).



Схема 143

Два соотнесения ("Я" с "Я") с разными акцентировками (в пользу одного или иного "Я") сопоставляются, но **принятие решения происходит** в рефлексии уже самого сопоставления. И это субъективное **решение "мета-Я"**, составляющее "тайну" самоопределения. Для того чтобы осуществить такое самоопределение нужно еще зафиксировать и даже выявить два варианта "Я", **конкретных, в отличие от абстрактного "мета-Я"**. **Все зависит** как от мышления, создающего версии "я" из самонаблюдения и из содержания требования, так и **от того, каким сформировалось "мета-Я"**. Оно может быть свободным в своей абстрактной активности и несвободным, если **предпочтения, установки** уже вошли или еще не вышли из своей структуры "Я". В жизнедеятельности "Я" не только еще мыслительно не отражено в рефлексии субъективности, но и следует природным заданностям единичности, конкретности субъекта. В ходе социализации, общения, идентификации и т.п. человек не только рефлексивно познает себя, осознает себя, **приобретает механизм самосознания**, но и приобретает способность к подчинению норме и, следовательно, к корректированию своего желания и действия, к иному типу соотнесения и сопоставления. Вместе с этим появляется **способность строить нормы** в логике объективного типа, в логике соци-

альности, культурности, деятельностных систем. А это означает, что человек не только подчиняется нормам, но и строит нормы, **подчиняется логике совершенствования норм**, "свободно" создавая на индивидуальные основания своего самоопределения (см. с.х. 144).

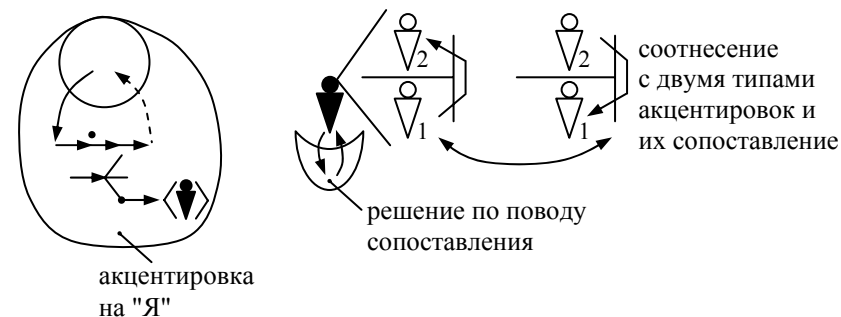

Схема 144

Если в самом строительстве норм и в соответствующем выявлении иных требующих представлений о "Я" **вовлекаются критерии** (интеллектуальные – сущностные представления и ценностные – оценочные абстракции), могут привлекаться и представления мировоззренческого типа и мироотношенческого типа. Этим самым, **обобщение самостоятельности человека**, проявления его природного и социального "духа" и т.п. может вести к образам "всеобщего" типа, образом духовной деятельности, активности духа вообще. В нем могут устраняться случайные проявления духа, его зависимость от природности. На этом пути и появляется **сначала мыслительный образ о "мета-Я"**, а затем, через попытки, путь субъективной идентификации оно **превращается в основание принятия самоопределенческого решения**. Тем самым, самоопределение от имени себя относительно требования, его выраженности в требующем "Я" **дополняется самоопределением относительно** построенного самим же субъектом образа "мета-Я", а после выбора в пользу "мета-Я" и идентификации с ним – **самоопределением на основе "мета-Я"**. Весь цикл возвышающегося самоопределения ведет к религиозности самоопределения. Субъективное знание "мета-Я" вместе с идентификацией с

содержанием образа "мета-Я", ведет к **изменению и энергетической основы активности субъекта**. Самоопределение в пользу подчиненности "мета-Я" ведет к привлечению этой активности в последующем поведении, к **появлению "всеобщей силы"**. Все последующее – нормирование и реализация норм, приобретает "мудрость". В ней теряется произвол природности и человек может реализовывать заповеди.

В самоопределении, получающем все более возвышенную форму, вовлекаются и **все более возвышенные самоотношения**, самосознания и самоопознания. На базе "мета-Я" появляется образ бога и божественная сила внутри самого субъекта. То, что человек является подобием божьим актуализируется **в ходе религиозного самостроительства**.

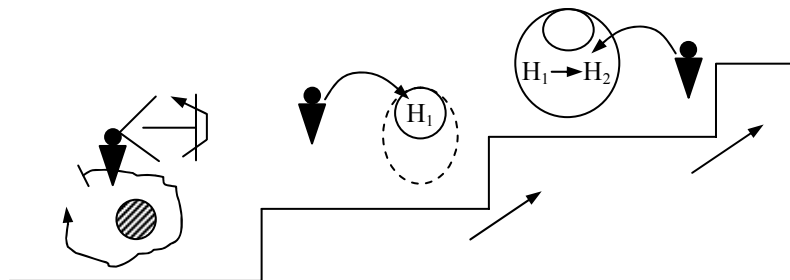
Возвышение человека непосредственно связано с **механизмом "прикрепления"** к более высокому уровню и **"подтягивания"** до него того, что сложилось до него. Если человек сам вводит норму и самоопределяется к ней в ее пользу, то он **проецирует свой "теперешний" уровень** и консервирует его в реализации результатов самоопределения. Если же норма вводится из более высокого уровня, чем тот, к которому уже готов человек, то самоопределение в пользу этой нормы означает **начало процесса трансформации готовых способностей, подготовка** к этому. Именно мышление способно быстрее войти в новый уровень, но содержательно (информационно), а не мотивационно (энергетически) и не действенно. Поэтому **мотивационное скрепление** с новым содержанием сначала "поверхностно" и требует особого сосредоточения. На этом пути появляется **убеждение как основа попыток подтянуть механизмы действия** (см. с.х. 145).







Схема 145

Вот как Гегель трактует связь самосознания с убеждением в бытии бога и необходимостью быть ему подобным.

"... религиозные убеждения ... самосознания ... есть полагание тождества... Убеждения представляют собой самые внутренние моменты самосознания. Самосознание относит себя к Единому ... оно есть, прежде всего созерцание, чистое мышление чистой сущности как чистой силы и абсолютного бытия, рядом с которой ничто другое не обладает равным достоинством. Это чистое мышление ... есть самосознание в определении бесконечного для себя бытия, или свободы, но свободы без всякого конкретного содержания ... отличается от действительного самосознания... Реальность жизни (наполненное сознание, стремления, склонности ...) еще оказывается вне сознания свободы ... нет полного, божественного сознания: ... нет соответствующего предмета... Я является для себя предметом только у своем абстрактном бытии ... самосознание выступает как лишенное протяжения и распространения, лишенное всякого конкретного определения ... формальное самосознание; ... так как всякое реальное, заполненное определение принадлежит только божественной силе, то в этой абсолютной противоположности чистая свобода самосознания превращается в абсолютную несвободу ... есть самосознание раба по отношению к господину. Страх перед господином есть основное определение этого отношения. Вообще я испытываю страх, когда представляю себе некую силу, стоящую ... всякая собственная сила исчезает; все принадлежащее к земной природе полностью погибает ... этот страх есть возвышение перед Единым есть начало мудрости, которая состоит в том, что особенное, конечное для себя уже не

может иметь значения чего-то самостоятельного. Все, что имеет значимость, может иметь ее только как момент в организации Единого, и Единый есть снятие всего конечного. Этот мудрый страх ... состоит в освобождении от всего особенного, от всякого случайного интереса ... не есть особенный страх перед особенным, но ... есть освобождение от страха ... освобождение от всякой зависимости, чистое пребывание в абсолютной самости, ... в которой собственная самость улетучивается и испаряется ... страх превращается в абсолютную уверенность, бесконечную веру... Культ есть богослужение; добрым, праведным является тот, кто исполняет это служение, поскольку он соблюдает как нравственные заповеди, так и законы ритуала. Это – служение господину" (1977, с. 110-115, т.2, ФР).

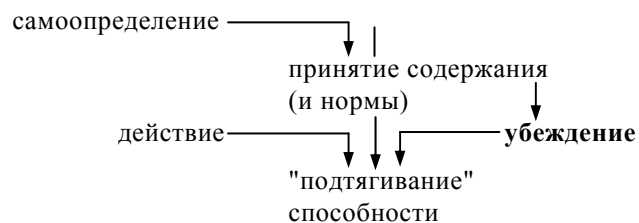
Мы видим, что здесь Гегель дал развернутую **характеристику шага в развитии**, хотя и на примере религиозного возвышения духа. Самосознающий человек в своем самоопределенческом самоотношении **"относит себя к Единому"** или **к "Я" более высокого уровня**. Он устремлен к более высокому. Но сначала эта устремленность мыслительно-содержательная, так как **в мышлении он усматривает свойства нового уровня**. По сравнению с актуальным бытием, актуальным **"Я" новое является "чистым"**, с которым **прежнее уже не имеет самостоятельной значимости**. Оно свободно от того несовершенного, которое присуще прежнему. Но мыслительный характер знания нового **не дает полноты бытия нового**. Ибо только образец или модель бытия, нового, может иметь не только мыслительное содержание. Но развивающемуся это еще недоступно. Он имеет новое только в мышлении. Поэтому необходимо еще **внести, создать "силу", энергию нового бытия**. Для этого следует прежней "силе" **стать в подчиненное положение** и опасаться несоответствия новому, что и **порождает мобилизацию** силы, энергии к новым требованиям. Нужно **приложить прежнюю энергию к отрицанию** в себе того, что не соответствует новому. Подобная самокорректирующая мобилизация при понимании содержания нового требования **становится положительным, созидающим**. "Страх" и опасение **перерастают в уверенность** и радость обладания новым, реального или еще потенциального, **радость веры** в новое свое

бытие, веры в основание – новое требование, его создателя. **Служение новому** опирается на эту веру и радость, на радость и выполнение новых требований.

Однако при переходе на следующий уровень фаза построения мыслительного **образа "Я"**, характерного для следующего уровня, **зависит от способности строить этот образ** адекватно. Иначе говоря, результат мышления предопределяется теми способностями в мышлении, которые уже сформированы у субъекта, а они **могут еще не соответствовать новым требованиям**.

"Следует рассмотреть формирование (божественного) со стороны того, как оно производится сознанием ..., в восприятии которого оно осознается и получает форму... Образ, который получает бог ... в конечном духе, имеет две стороны, а именно бог проявляет вовне ... имеют место две стороны явления, из которых одна принадлежит богу, а другая – конечному духу ... его самооткровение, самообнаружение; с этой стороны самосознание обладает только пассивным восприятием ... в мысли, вечное дано и может быть познано, но не устанавливается произволом отдельного человека ... тут выступает природная сторона, которой еще отягощена эта точка зрения... Явление есть теперь граница обеих сторон, которые она разделяет и в то же время связывает друг с другом. В сущности имеет место деятельность обеих сторон... Но в понятии эта двойная деятельность должна быть постигнута как единая.

На рассматриваемой ступени это единство понятия еще не установлено, и сторона продуктивной деятельности, присущая также субъекту, выступает как самостоятельная таким образом, что субъект с помощью сознания создает явление божественного как сове произведение. Именно самосознание постигает и объясняет первоначально абстрактное, придает ему образ и делает его значимым в качестве божества... Фантазия является тем органом, с помощью которого самосознание формирует внутренне абстрактное или внешнее... В этом процессе природное теряет свою самостоятельность... Свобода духа здесь еще не выступает как бесконечная свобода мышления, духовные сущности еще не мыслятся; если бы человек выступал как мыслящее начало, чтобы чистое мышление составляло его основу, то для него существовал бы

лишь единый бог ... он создает ... и это созидание ... нечто среднее между чистым мышлением и непосредственным созерцанием ..., есть фантазия. Таким образом, боги суть продукты человеческой фантазии и имеют конечное происхождение ..., но в качестве существенных образов, так что продукт этот осознается в то же время как нечто существенное" (1977, с. 141-143, т.2, ФР).

Тем самым, если **уровень "чистого мышления" еще не достигнут, то приходится воспользоваться промежуточной способностью ("фантазия")**, которая испытывает влияние "природного" или того, что мешает построить адекватный образ (бога). **Результат** продуцирования **является поэтому отчасти субъективным, неистинным**. Однако **только на него и может опереться** самоопределение. И оно становится также "неистинным", даже если способность к самоопределению уже дошла до "нужного" уровня.

Следовательно, переход на более высокий уровень развитости бытия является следствием **совмещенного перехода всех механизмов** духа и тела. Потеря совмещенности не ведет к достижению желаемого результата (см. сх. 146).



Схема 146

Реально мышлению легче пройти следующий "шаг", в отличие от самоопределения (мотивационно-вообще). Оно опережает и готовит к возможности сдвига самоопределения (мотивации), а затем и действия. Меняется человек как целое. **Идентифицируясь с богом, с высшим** для своего актуального состояния, **он идентифицируется всеми механизмами**.

"Эта (греческая) религия вообще является религией человечности, то есть конкретный человек присутствует в своих богах со всем тем, что он есть, со всеми потребностями, склонностями, страстями, привычками, со своими нравственными и политическими определениями, со всем тем, что для него ценно и существенно. Иначе говоря, его бог обладает содержанием благородного, истинного, являющегося в то же

время содержанием конкретного человека. Эта человечность богов составляет недостаток греческой религии, хотя он очень подкупает. В этой религии нет ничего непонятного... Доверие к богам есть в то же время его доверие к самому себе... Знание о богах ... представляет собой знание о конкретной субъективности самого человека как о чем-то существенном ... здесь еще нет сознания бесконечной субъективности человека, сознания того, что нравственные отношения и абсолютное право принадлежит человеку как таковому и что благодаря тому, что он есть самосознание, он имеет ... родовое право и обязанность" (1977, с. 150-151, т.2, ФР),

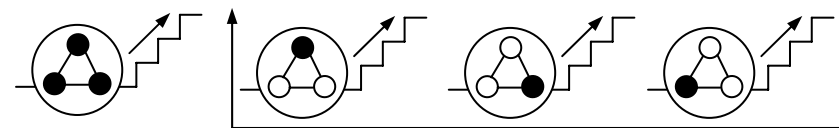
Здесь Гегель подчеркивает, что **реализация функции религиозности зависит от уровня развитости его субъективности**, всех включенных в него механизмов. Греки смогли, в исторической цепи, овладеть **только частью пути к истинной религиозности** из-за сложившихся для этого конкретных возможностей, конкретного уровня субъективности.

Соотнесение мыслительного и действительного, через посредство мотивационного, слоев бытия в процессе "восхождения" к более высокому уровню трактуется Гегелем так.

"Всеобщей потребностью является разрешение и примирение противоположности, возможное лишь благодаря тому, что эта внешняя, освобожденная конечность принимается в бесконечную всеобщность мышления, тем самым очищаясь от своей непосредственности и поднимаясь до субстанциальной значимости. И напротив, бесконечная всеобщность мышления, лишённого внешнего существования и значимости, должна получить настоящую действительность, а тем самым самосознание должно пройти к сознанию действительности всеобщности, так, чтобы иметь перед собой божественное как налично-сущее, как мирское, как присутствующее в мире и знать бога и мир примиренными" (1977, с. 197, т.2, ФР).

Гегель обсуждает возвышение человека как возвышение и его мышления, и его "природности". Мышление, дойдя до нового уровня, **поднимает "природное"**, очищая от "непосредственности", случайного и т.п. Но и "освобожденная конечность" должна "включиться" в бесконечное мышление, приобретая статус "действительной всеобщности", как "наличносущее божественное". Принятость мышлением и объективация

мышления – стороны процесса развития человека и его духа. Самосознание вводит подвижность, неуспокоенность, прохождение пути и в мышлении, и в полноте бытия человека.

О.С.Анисимов

2.1. Психика. Предмет психологии.....	294
2.2. историческая ретроспектива идей психологии.....	311
2.3. Психика и деятельность.....	328
2.4. Воля и психика.....	341
2.5. рефлексия и самосознание.....	355
2.6. общение и психика.....	370
2.7. субъект и личность.....	384
2.8. творчество и психика.....	393
2.9. Мышление и психика.....	404
2.10. Проблема развития психики.....	424
2.11. культура и психика.....	446
2.12. особенности интеллектуальной культуры. Проблемы ЕЕ совершенствования и трансляции.....	455
2.13. значения и понятия.....	458
2.14. форма мышления и логика.....	463
2.15. решение задач как форма мышления.....	468
2.16. постановка и решение проблем как форма мышления .....	477
2.17. символы, схемы и мышление.....	483
2.18. логика "восхождения" и механизм развития мышления.....	498
2.19. моделирование и мышление.....	505
2.20. работа с текстом и мышление.....	511
2.21. "метод работы с текстами": история создания и технологическая сущность.....	521
2.22. МРТ и интеллектуальное саморазвитие.....	536

## II. ПСИХИКА И ПСИХИЧЕСКИЕ МЕХАНИЗМЫ: ОБЗОР ИДЕЙ

### 2.1. Психика. Предмет психологии

Мы говорим, что психика изменяется и развивается в процессе прохождения человеком его жизненного пути. В теоретической психологии акцентируют внимание на **природных, социальных и культурных факторах изменения и развития психики**. Во второй половине XX в. наибольшее внимание стали уделять **деятельностным факторам** изменения и развития психики. Тем самым, можно зафиксировать четыре типа факторов трансформации и модификации течения психических процессов и изменений и развития психических механизмов (см. сх. 147).



Схема 147

Для того чтобы содержательно раскрыть "законы", **сущность изменений и развития** психики, нужно ответить на вопрос о том, что такое "**психика**". Поэтому остановится на множестве различных воззрений о психике и множестве наименований, вводимых применительно к психике. Это будет

одновременно ответом на вопрос о том, что такое "предмет психологии" (см. табл. 1).

**Предмет психологии**

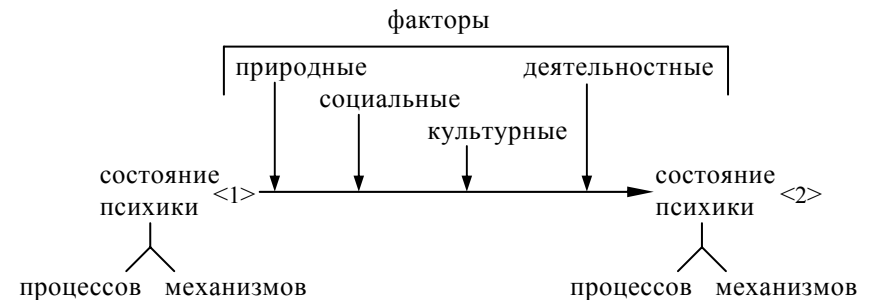
Таблица 1

1	2	3
психика	"душа"	огненный воздух: разряжение и очищение Стоики
		чистая деятельность; единство, создающая самостоятельность; сохраняет, различает, сочетает Плотин
		свободна, но несвободна в теле Джайнизм
		поток непрерывных мгновений Буддизм
		не имеет границ Гераклит
		телесный орган, мелкие атомы Демокрит
		особый внутренний мир Сократ
		форма, активная, реализация живого тела, существует в возможности операций и управления Аристотель
		ее материал неоднороден, возможно самопроизводство движущихся частиц Эпикур
		бессмертна, первичное начало, руководит жизнью Фома Аквинский
		спонтанная активность Августин

		бессмертна, активна, переселяема, независима, высшее Платон
--	--	--

1	2	3
		Вызывает движение через тело, чувства, мысли Аристотель
		гармония Пифагор
		небессмертна, гармоническое сочетание элементов Стратон Критолай
		сила, эмансипация божественного первоначала Ибн-Сина
		уничтожима Ибн-Решд
		тонкая материя, запечатлевающая, воспроизводящая воздействия Телезио
		способность к рефлексии, дискуссионному мышлению Помпанацци
		слагается из идей, едина с телом Спиноза
		сознание, самосознание, единство Декарт
		сознание, чиста при рождении Локк
		природный дух, определяет отношение к природе Гегель
		материя, пробуждение, преломленное субъективно Ламетри
	"психическое"	чисто духовное Плотин
		при переходе внешнего движения во внутреннее, нет спонтанности Гоббс

1	2	3
		отсутствует субъективно, есть вторичные качества чувственного аппарата Галлилей
		не вмешивается в действие машины (кауз) Декарт
		непрерывный поток Кант
		мышление, влияющее на тело Спиноза
		способность различать, оценивать по отношению к потребности Прохазка
		врожденное, требующее воспитания Конфуций
		воспроизводит жизнь космоса Аристотель, Фолес, Анаксимен, Александр
		выделяется из течения жизненного процесса Гераклит
		органом имеет мозг Алкмеон
		производное от биологического, иная схема детерминации: организм-среда Дарвин
		функционально Эренфольс
		явления целого организма Жане
		приспособление внутреннего к внешнему Спенсер
		свойство высокоорганизованного организма Корнилов
		результат деятельности мозга как целого, не сводящийся к свойствам нервной системы Фурот

1	2	3
		это 2/3 рефлекса, зависящего от внешнего и внутреннего Сеченов
		интериоризованные действия, обратимые, скоординированные Пиаже
		функция адаптации поведения к среде Энджел
		условное группирование, соответствие операций в отношениях: среда–организм Спенсер
		интенциональное отношение к чему-либо, не содержание, а акт получения Брентано
		группировка стимула и реакции Перри
		для контроля действия Холл
		это конструкция Келлер
		это промежуточные переменные Хебб
		превращение мозгом, активное, из бессвязного в упорядоченное Кабанис
		оценивание действий Дьюи
		поток ассоциаций Джемс
		явления, функции Штумв
		функция деятельности: полагание субъекта в предметной деятельности, преобразование в форму субъективности; Леонтьев

1	2	3
		уподобление, интериоризация, трансформация, управление, экстериоризация, обмен звеньями Леонтьев
		регулирование, отражение в поведении и деятельности; внутренние условия внешних действий Рубинштейн
		качественная характеристика функции мозга, совокупность общественных отношений, перенесенных вовнутрь Выготский
		свойство нервной системы Мерлин
		ориентировочная деятельность, результат переноса внешней деятельности вовнутрь, зависящий от средств и задач Гальперин
		индивидуальный механизм, функция которого в постоянном установлении, возобновлении, поддержании связи с другими людьми; связан с раздвоением бытия человека на всеобщие и индивидуальные формы, с необходимостью сохранения, поддержания качественного своеобразия индивидуальной и индивидуальной формы бытия Абульханова
	сознание	сопровождает, специфично для жизни души Плотин
		вместе с самосознанием создает единство души Декарт
		при рождении чисто Локк
		результат возбудимости и развития Бьюккенен
		"Я" – как единство, рефлектирующее, апперцептивное, чистое Гегель

1	2	3	
		совокупность восприятий, следующих друг за другом Юм	
		Я – как интуитивность, неразличающая субъект и объект Веданта	
		продукт социализации субъекта Блонский	
	дух	познает ценности Бьюкенен	
		чистая деятельность, простое, всеобщее Гегель	
		функция тела Чжен	
		вне связи с телом Троцкий	
		форма действия Жане	
	предмет психологии	вскрывается в деятельности Ананьев	
		изучает явления, как они открываются в сознании Локк	
		изучение преобразования равновесных действий Пиаже	
		способы деятельности духа Гегель	
			подмечивание явлений, содержания элементов в комплексах, образование понятий, желаний, хотений Эренфельс
			изучает факты сознания Беркли
			о "со-значении", а не о "значении", субъективных реакциях Шпет

1	2	3
		о личности, поведение индивидуума в социальных условиях Корнилов
		об уме Прибрам
		о соединении психических элементов Вундт
		психическая функция в деятельности Леонтьев
		объяснение субъективных состояний Блонский
		о личности, не тождественной индивидуальности Петровский
		о личности как целостности, психической деятельности, ее сознании, самостоятельной сущности Узнадзе
		о формах человеческих действий со стороны отношений человека к миру Жане
		психические процессы, свойства личности Введенков
		формы ориентировки Гальперин

Для организации анализа введем онтологические средства. В рамках понятия "нечто" предполагается наличие некоторого устройства, имеющего свой внутренний "план" или "требования" к устройству, к бытию реальных частей и отношений между ними, с одной стороны, и реальное заполнение этого "плана". Заполненность "плана" дает бытие нечего, могущего реагировать на внешние воздействия (см. сх. 148).





Схема 148

**Нечто реагирует как целое, но через посредство изменений своих частей.** Реагирование предполагает изменение состояния нечто как суммарной характеристики изменений частей и их отношений друг с другом. Соотнесение **изменений состояния частей и сохранности их устроенности**, подчиненности "плану" частей и позволяет говорить о **различии основания и основанного**, сущности и проявления сущности, механизма и "поведения" механизма, организма и его активности вовне. **Поддержание сохранности** нечто или соответствия его "плану" является основой бытия в меняющихся условиях, в которых нечто либо не реагирует, либо реагирует на воздействия, либо "самопроявляется" без наличия воздействия извне.

Для анализа важно различать "**процесс**" как смену состояния целого или части, как цепь смен состояний, "**механизм**" (или "организм"), "**состояние**" как фиксированное в линии бытия соотношение "места" и "наполнения", возникающее в связи с этим напряжение (уменьшающееся при соответствии места и наполнения и увеличивающегося при отсутствии соответствия), "**поведение**" целого как линию изменений расположенности и взаимодействий с окружающей средой, "**функция**" бытия целого как внешнее требование к бытию при сохранении целостности в условиях определенного типа воздействия извне. Необходимо различать **внешние** и **внутренние** функции. Последние появляются при определении требований к бытию части нечто со стороны иных частей нечто. Отличие состоит в том, что нечто уже структурировано и **типы воздействий**, реагирований **предопределены "планом"** нечто, тогда как внешние функции нечто соотнесены с суммарным средовым бытием и **типами ситуаций**, складывающимися в бытии среды.

Психика поэтому как специфическое нечто имеет и некоторую устроенность, свой "план", возможности сохранять себя, реагировать, самопроявляться, иметь процессы, состояния, внутренние и внешние функции (см. табл. 2).

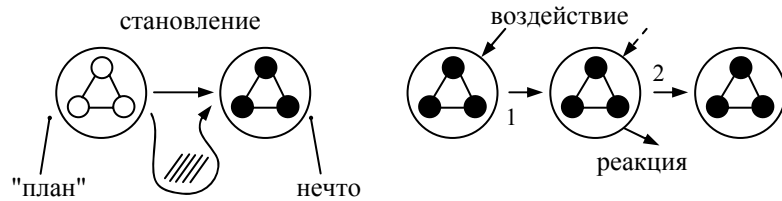
Перейдем к **выделению** из многообразия характеристик (функциональных, структурных и процессуальных) тех, которые можно было бы **считать наиболее "сущностными"**. Прежде всего, психика отличается и соотносится с "телом". Она является **органом** тела, **организующим** соотнесенное со средой и гармонизированное с ней бытие тела (см. сх. 149).



Схема 149

Поскольку вхождение тела в отношения с компонентами среды предполагает взаимное **реагирование**, то в этом реагировании выделяются акценты и **адаптации**, и **преобразования**. Поэтому психика организует и адаптацию, и преобразование среды. В связи с адаптацией вычлняются функции **познания** (отражения) и **модификации внутреннего состояния**, а в связи с преобразовательным отношением – функции **целеполагания и проектирования, самопроявления и воли** (см. сх. 150).

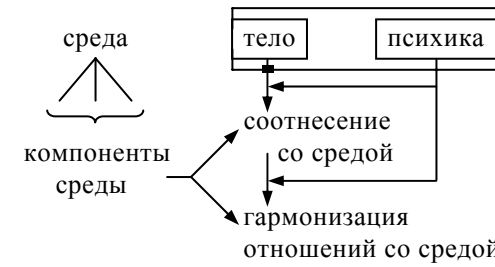

Схема 150

Психика

Таблица 2

функции	структура	процессы
самостоятельность, активность, сохраняет, контролирует действия, бессмертность, переход от внешнего вовнутрь, сама по себе, включена в деятельность, орган тела, первичное начало, руководит жизнью, иная схема детерминации, от-ношение к внешнему, явление орга-низма в целом, высшее, переселение, независимость, вызывает движение тела, со-значение, реагирование, приспособление внутреннего к внешнему, побуждение, субъектив-ное переломление, полагание субъ-екта в предметности, уподобление, интериоризация, ориентация, регу-лирование, отражение, соединение стимула и реакции поддержание ка-чественного своеобразия бытия про-межуточные переменные упорядочи-вание первичного материала оцeni-вание действий установление связей поддержание связей	"огненный воздух", тонкая материя, сумма "идей", едино с телом, отъединена от тела, вторичные качества чувствен-ного аппарата, сознание, само-сознание, единство, чиста при рождении, результат развития возбудимости, равновесное состояние, простое, всеобщее, мелкие атомы, неоднородный материал, производное от био, содержание элементов, форма действия, без границ, лич-ность, ум, свойства высококоор-ганизованной материи, 2/3 реф-лекса, общечеловеческое в отдельном, психические опе-рации интериоризованные, обратимые, скоординирован-ные, "Я", исходные интересы, общественные отношения: "овнутренние", индивидуаль-ность, специализированность, индивидуальность	разряжение, сгущение, чистая деятельность, действие, акт, различает, сочетается, спонтан-ная активность, возникнове-ние, уничтожение, рефлексия, мышление, запечатление, вос-произведение воздействия, нет спонтанности, познание, поток явлений, воздействие на тело, апперцепция, самопроизвод-ство частиц, подмечивание явлений, образование понятий, желание, хотение, сочетание элементов, отношение к внеш-нему, переселение, вызов мыс-ли и чувства, реагирование, поведение, побуждение, зави-симость от внешнего и внут-реннего, соединение эле-ментов, уподобление, интери-оризация, трансформация, об-мен звеньями, зависимость от средств, задач, группиро-вание, структурирование

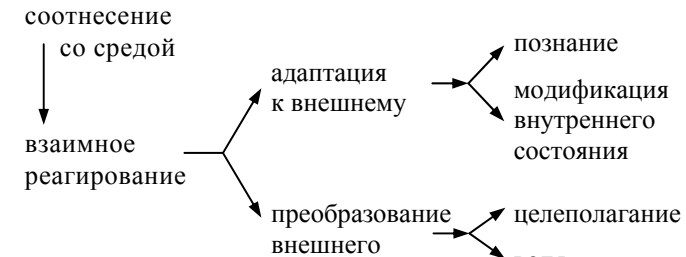
Тем самым, организация соотношения со средой приводит к организации внутренних состояний и процессов в теле, а затем и к **самоорганизации в самой психике**. Психика становится сложно устроенной, так как каждая новая функция, внешняя и внутренняя, должна приобрести свое **телесное сопровождение, превратить** часть тела или новое усложнение тела в **инструмент** (механизм) реализации уже психической функции (см. сх. 151).



Схема 151

На пути самоусложнения в эволюционном процессе целое самих психических функций, имеющих в качестве своего истока **организационное обеспечение гармонизации отношений со средой** (гомеостазис), оформляется интегральная функция психики – **рефлексия**, дополняемая самоорганизацией для воплощения **базовых функциональных установок** – отражение или преобразование (см. сх. 152).

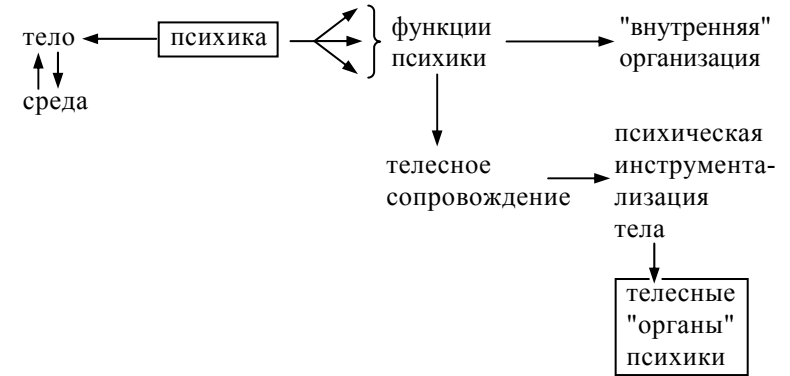

Схема 152

Поскольку познание не предполагает активное преобразовательное (внешнее) отношение к среде, а проектирование предполагает это и опирается на соответствующую самоорганизацию, то **причино-следственная соотносимость и переходимость** от познания к проектированию, от проектирования – к познанию вычленяет функцию **коррекции проекта на основе знания и коррекции знания на основе проекта** и опыта воплощения проекта. Эта дополнительная, **связующая функция** "критики" или **интеллектуальной коррекции** активизирует соответствующий механизм, принимающий решения – "Я", **сочетающий** фиксацию информации, оперирование информацией с общей **активизацией** остальных психических механизмов и их **организацией на основе информации** (см. сх. 153).

При этом причинно-следственной цепи ("кауза") в психике генетически различаются **первичные и вторичные механизмы**, соответствующие появлению вторичных функций, а также особый механизм, который максимально **освобождается от внешней детерминации** – механизм "Я", становящийся **системообразующим** в психике человека. Общая линия развития психики тогда предстает как переход от первичной рефлексии

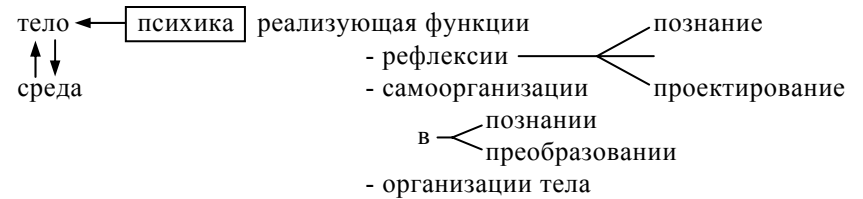

Схема 153

и "манипулирования" телом к вторичным рефлексивным и манипулятивным функциям, обращенным уже не к внешнему, а **ко внутреннему, к самой психике**. Поэтому возникает познание самой психики и манипулирование ею на основе проектирования психики (**самопознание и самокоррекция, самоотношение**).

Возникшее "Я" обладает **активностью, самостоятельностью** ("индетерминистичностью"), **самосохранностью** ("бессмертностью") **функциональной подчиненностью** как меха-

низм, обеспечивающий гармонизацию отношений со средой, **первопричинностью, источником отношений** к внешнему и к внутреннему ("оценки"), **целостностью, абстрактностью** ("источник проявлений как конкретизаций своей силы и содержания"), **активизационной силой** для иных структур психики и тела, **вторичной значимостью содержаний**, помещаемых в организацию и самоорганизацию, **вторичностью восприимчивости** к внешним и внутренним воздействиям, **вторичностью учета объема содержаний, первичностью установки на придание содержания целостности** ("структурности") и **поддержание целостностей**.

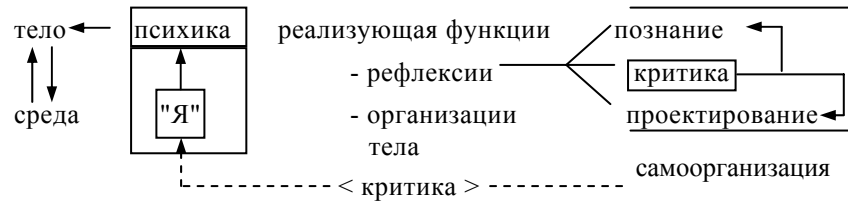
Исходя из вышеуказанного можно себе представить весь **путь развития психики** как приход к "Я", становящимся системообразующим звеном в структуре психики. В определенном смысле первичные функции психики связаны с **обеспечением "воспроизводства" нечто** ("тела, обладающего планом своего устройства и соответствующего этому плану в условиях взаимоотношений со средой"). Эта функция сначала реализуется за счет активности самого "плана" или **"формы для материи"**. Поэтому можно рассматривать начальное бытие психики **во всех типах нечто**. Оно обеспечивает совмещение формы и материи. А затем это обеспечение порождает **специальные психические механизмы**, реализующие функцию воспроизводства нечто **с учетом окружающей среды и динамики отношений "нечто" – среда** (см. сх. 154).



Схема 154

В зависимости от типов отношений первичного и выделенного психического механизма с нечто и средой появляется тот ряд психических функций этого механизма, о котором шла речь ранее (см. сх. 149-153). Психическая функция должна

иметь **свою материю**, без которой нельзя оформить **механизм психики** ("тонкая материя" для того или иного, например, чувственного аппарата). На первом этапе психика **еще "не отделена"** от тела, а в завершении пути развития, она явно **"отделена"** от тела и как бы извне реализует свои функции. Так как **в реальной структуре психики** есть "слои" всех этапов, то психика и не отделена, и отделена от тела. Она и неоднородна, и однородна. Ее **однородность достигается в "Я"**, а неоднородность предопределяется различием и внешних, и внутренних функций, **непосредственностью** обслуживания бытия не-что, зависимостью от динамики отношений с внешним и внутренним для не-что. Поскольку психика и рефлексивна, и манипулятивна, то **ее содержательность** различна, в зависимости от того, на что обращается внимание – на внешнее (условия, среда) или внутреннее (механизм). С точки зрения внешних критериев механизм "прост", "пуст", "абстрактен" и **приобретает содержательность и структурированность содержания** в ходе отражения, а также в ходе внутреннего структурирующего манипулирования. С точки зрения внутренней содержательности психики **предопределяется устроенностью, зависящей от реализуемых функций** (см. сх. 155).

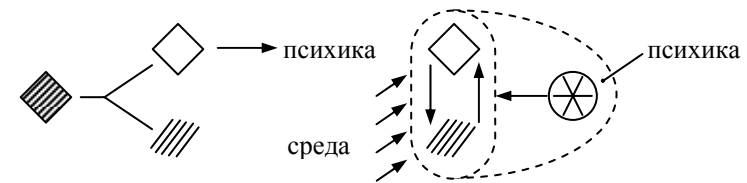

Схема 155

В частности, **рефлексия "самой себя"**, смены состояний и поведенческих проявлений, в соотнесенности с внешними функциями и условиями, ведет к появлению содержаний особого типа – **формы действия, психической динамики, образов "Я"**, образов коллективного действия, форм действия коллектива, групповой динамики, группового "Я" и т.п.

Благодаря психике "живой организм" приобретает несколько **типовых форм бытия** – "в-себе" (без соотнесения с внешним), "для иного" (в соотнесении с внешним без учета самосохранения), "для-себя" (в использовании соотнесения для проявлений "внутренних" интересов), "в-себе и для-себя" (в соотнесении с внешним с сохранением себя) и "в-себе и для-иного" (в соотнесении с внешним с сохранением себя, но с подчинением внешнему). Особый тип бытия – "для-в-себе" (несохранение себя для приобретения нового содержания себя). Каждый тип бытия опирается на свой **тип акцентировок** в использовании имеющихся **набора психических механизмов** (см. сх. 156).



Схема 156

Данные концептуальные фиксации должны **облегчить организованное рассмотрение** ряда важных общепсихологических идей, предложенных предшественниками Гегеля и теми последующими мыслителями, которые сформировали основную **теоретическую базу психологии**. Сама же эта база нами включается в контекст **генетической психологии** и вообще представлений о развитии психики.

## 2.2. ИСТОРИЧЕСКАЯ РЕТРОСПЕКТИВА ИДЕЙ ПСИХОЛОГИИ

В начале XX в. психология оформилась как полноценная, имеющая все обычные звенья исследовательского комплекса в науке. Она окончательно выделилась в самостоятельную науку. Особую роль в критическом рассмотрении накопленного багажа теории и методов исследования играл Л.С.Выготский, а также С.Л.Рубинштейн. Л.С.Выготский выдвинул культурно-историческую теорию, имеющую свои параллели с многими идеями психологов конца XIX в. и начала XX в., а также с идеями Гегеля, его масштабной схемой развития духа. Приведем некоторые из идей, характеризующих особенности взглядов на субъективный мир

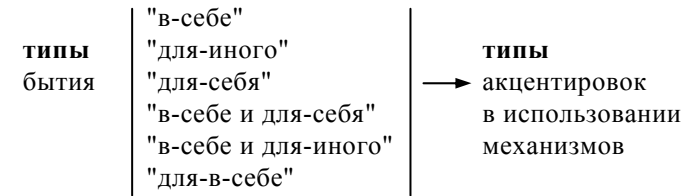
### Идеи психологии

Таблица 3

1	2
Конфуций	Врожденное воспитуемо, важно воспитывать способность к самоуглублению и внутреннему самосовершенствованию.
Сунь-Цзы	Человек по природе зол и доброта является следствием воспитания.
Даосизм	Следует постичь мировой процесс, чтобы следовать ему.
Пармеонид	Чувственное и умственное противоположны.
Эмпедокл	Ощущения различны из-за специфики органов чувств.
Анаксагор	Восприятие возникает благодаря противодействию органа чувств.

1	2
Демокрит	Истина открывается умственным взором.
Софисты	Человеческое возникает через связи между людьми.
Сократ	Душа, как особый внутренний мир, открывается в познании себя. Разум – всемогущий двигатель поведения и дает прочное, в отличие от чувственного. Сила всеобщего изначальна.
Платон	Чувства и ум относятся к различным сферам по органу, типу деятельности, природе познаваемых объектов. Душа – орган ума, является высшим. Она активна, беседует с собой, познает идеи, не относящиеся к видимому миру, но относящиеся к вечным сущностям.
Аристотель	Душа и тело в единстве друг с другом. Душа повторяет развитие космоса. Живое изначально целесообразно. Душа – форма реализации тела, способного к жизни, выраженная в операциях и управлении. Ощущение – уподобление органа объекту. Благодаря чувственному познаются общие качества и рождаются стремления, ведущие к действию. Существуют низшие и высшие функции и высшие опираются на низшие. Разум, теоретический и практический, специфически человеческий двигатель души. Человек сам воспитывает себя в поступках.
Перипатетики	Активность есть следствие взаимодействия частей организма. Душа – гармоническое сочетание элементов.

1	2
Эпикур	Материал души неоднороден. Возможно самопроизвольное движение частиц. Разум активен, реконструирует чувственный материал.
Плотин	Душа – чистая деятельность. Ее единство создается самой душой. Индивидуальная душа происходит из мировой. Она активна к чувственному миру, к себе, к мировому разуму. Акт сознания – сопровождает.
Августин	Воля управляет действиями души и поворачивает душу к себе. Активность души превращает отпечатки в единицы. Воля направлена на реализацию внутренних сил.
Ибн-Сина	Питательная сила – естественная воля и мышление. Животная сила – промежуточна. Душевная сила – эманация божественного первоначала.
Ибн-Аль-Хайсам	Способность анализировать воспринятое – за счет умственной деятельности.
Ибн-Решд	Разум – универсален для всех.
Фома Аквинский	Личная ответственность перед богом. Душа – противоположна телу и предполагает сознательность всех психических актов. Образы – дематериализованы, духовны, являются специальными операциями сознания, его направленности, интенции. В душе низшие ступени подчинены высшим.
Помпонацци	Психические способности, высшие и низшие, подобны. Мышление нуждается в чувственном материале, впечатлениях. Воля нуждается в телесном, в котором проявляется. Душа способна к рефлексии и дискурсивному мышлению.

1	2
Гоббс	Психическое возникает при переходе внешнего действия вовнутрь, ничем там не отличаясь. Идеи – это призраки. Подлинные процессы – физиологические. Параллельно им – психические явления, кажимость.
Телезио	Душа запечатлевает, воспроизводит внешние воздействия. Разум складывается из сравнения и связей.
Перейра	Двигатель поведения – не чувственные образы, а знаки.
Декарт	Субъективное восприятие переживается. Сознание только мыслит, а тело – только движется. Единство души – за счет самосознания.
Спиноза	Процессы души отражаются телесными сдвигами и направлены на увеличение способности к действию. Признаки души: приспособление к ситуациям и использование слов (осмысливание).
Локк	Врожденные способности – мышление, познание, воля. Воля – способность начинать или не начинать действия духа. Сознание дает свет на процессы. Ощущения перерабатываются активно – сочетание, установление отношений, обособление. Личность как разумно мыслящее существо и рефлектирующее, рассматривает себя как одно и то же в различных местах и времени. Она – духовная сила, объединяющая переживания, создающая общий опыт.
Демокрит	Чувства страдания и удовольствия – показатели вредности и полезности воздействия. Упражнение создает неприродные способности.
Сократ	Каждый имеет общие знания в скрытом виде, обнаруживаемые с помощью разума.
Пифагор	Душа – это гармония.
Филолай	Все совершается по необходимости, согласно гармонии – соединяется разнообразное, согласуется. Нет лжи в гармонии, которая направляет, научает относительно всего, что сомнительно, неизвестно.

1	2
Платон	Все идеи имеются еще до возникновения тела. В теле идеи забываются, воспоминаются при постановке вопросов. Рассудок опирается на чувства, но направляется на идеи. Ум – под руководством идей, без образов, интуитивен. Душа обманывается по вине тела, пользуется телом, подчиняет его. Функции души – удовлетворение потребностей (низменная), аффективно-волевая (совесть, гнев), выступающая против низменного, и разумная (управление), представляют единое и гармонию между ними. Гармония должна быть подчинена разуму.
Аристотель	Душа существует в возможности. Содержание может быть или уже есть. Она побуждает тело. Органы чувств воспринимают форму без материи. Растительная душа (рост, питание, размножение), животная душа (ощущение, чувства, движение), человеческая душа – идеальна, отделима от тела, божественна (попадает в тело и возвращается в эфир). Общее чувство ведет к восприятию общих качеств, сообщает об ощущениях (осознает), объединяет (обобщает), освобождает от ошибок чувств, различает.
Фома Аквинский	Знание бывает естественное (направлено на материю) и божественное (через откровение). Интеллект – не акт телесного, хотя и через него достигается знание сущности, через интеллектуальное созерцание, обобщенное рассмотрение как действие через себя, абстрагируясь от материи. У животных вместо ума – инстинкт, влечение к полезному, избегание вредного.
Плотин	Душа сохраняет, различает, сочетает. Ум проникает в глубину чувственного и умопостижимых миров. Смысл – результат и созерцания, и созерцающего, зависит от деятельности и направляет деятельность.
1	2

1	2
Августин	В человеке – Бог, истина (через Бога, от него, в нем), мудрость, ум (способность от Бога – предполагать наперед). Разум – взор души, созерцающей истинное (выше чувств).
Ламетри	Внимание – удерживающая сила, регулирует и управляет мышлением. Без потребности – нет психики. Она (потребность) определяет степень развития психики. Психическое – побуждение к деятельности для поисков необходимого. Она не сводится к объективно необходимому, является субъективным преломлением объективного.
Гельвеций	Воспитание – всемогуще. При рождении даны лишь способности ощущать и испытывать удовольствие или неудовольствие.
Кондильяк	Воля – это желание (потребность и стремление) в сочетании с мыслью, воображением того, что может удовлетворить потребность. Стремление – освободиться от неприятного состояния.
Дидро	Высшее – несводимо к низшему. Существуют прирожденные способности.
Спенсер	Психическое – приспособление внутреннего к внешнему. Формы приспособления меняются, усложняются, но не качественно, в социальных условиях, при использовании языка и институтов.
Герbart	Сознание – комплексное целое, находящееся в равновесии (статика, динамика), обладает активными силами, напряжением. Оно соединяет однородное, противоположное. За сознанием есть бессознательные представления.

1	2
Гартли	Кирпичики психики – ощущения, идеации (не от внешнего), аффекции – ассоциируются на базе вибраций нервной системы. Дух - неощущаем. Врожденные способности – набор автоматизмов. Ассоциации ведут к усложнению движений. Страсти – движущая сила поведения.
Браун	Потребности – двигатель поведения, определяемый организмом и желанием освободиться от состояния, с помощью предметных представлений и чувств, связанных с ними. Вопрос в мышлении порождает эмоциональное напряжение, актуализацию ассоциаций, беспорядочные движения и решение задачи.
Кант	Образ может быть действительным или идеальным, построенным разумом, сочетающим представление и "Я-мысль", сопровождающее представление самосознание. Разум – способность, дающая принципы, допытные знания, стремится к систематичности познания, подготавливает рассудку поле деятельности. "Я-мысль" – чистая апперцепция, дает единство имеющегося в созерцании. В созерцании не даются свойства вещей, имеются лишь способ восприятия. "Я" состоит из логического, психологического и ценностно-личностного. Представление о себе бесконечно возвышает человека, опирается на единство сознания при всех изменениях. Оторвавшись от природы, человек не может вернуться. Он пребывает в новой гармонии. Внутреннее чувство восприятия "Я", сознавание изменений как состояний, в которых одним и тем же остается представление себя.
Фихте	Мышлением мыслим то, что созерцаем. Познаю нечто производя, сознание возникает из интуиции. Познавая – осознаю, что я действую. Созерцание себя требует интеллектуальной ин-

1	2
	туиции – созерцание чистой деятельности, постоянного движения, исходя из веры в ее реальность и основываясь на интересе разума. Сознание нравственного закона ни из чего не выводится. "Я" представляется как возвышающееся над изменениями, им производимыми. "Я" приписывает абсолютное. В нем основание действия, определяющее вещи, соединяющее чувственный и умопостигаемый миры. Оно – не страдает. Чистая деятельность не объясняется через себя, через мое действие, умопостигающее. В "Я" полагается "не-Я". "Я" полагается в "абсолютном Я".
Лейбниц	Мир как автомеханизм. Монады – замкнутые центры жизненных сил, по образу рефлектирующей души, стремящиеся, самоопределяющиеся к действию. Непрерывное действие психических сил и при отсутствии сознания. Непрерывная шкала совершенствования монад. У человека – перцепция сознательна, апперцепция – с осознанием динамики внутреннего развития монад, способность к восприятию истин как задаток, предрасположенность. Определяющая роль бессознательного.
Рид	Человек рожден с запасом принципов и истин.
Кабанис	Для того уровня поведения – полусознательного, сознательного, рефлекторного – своя система органов.
Бьюкенен	Результатом развития возбудимости является сознание. Чувства – источник действий, результат возбудимости.
Вико	Психические свойства человека возникают в ходе истории общества, проходящего эпохи (Боги – герои – люди).
Геддер	Духовная активность человека – в языке, развивающемся. Рефлексия выделяет признаки в чувственных ощущениях (с помощью языка).



1	2
Лотце	Ощущение – порождение души, а не деятельность нервной системы.
Прохазка	Психическое – способность различать, оценивать, в отнесении к потребности.
Конт	Сознание возникает во взаимодействии, общении людей.
Шопенгауэр	Воля – сущность мира, слепое начало деятельности, противоположное знанию.
Авенариус	Различие физиологического и психологического не по составу, а функциональное.
Брентано	В психическом акте даны объектность и интенции, отношение к чему-либо. В этом отличие от физиологического. Психика – не содержание, а акт получения. Главное в ней – интенции, направленность на объект, идеация (установление наличия), суждение (признание, отвержение), любовь – ненависть.
Дарвин	Биологическое – естественно необходимое. Психика – производное, имеет иную схему детерминации. Среда видоизменяет жизнедеятельность. Уничтожается все, что не приспособляется.
Сеченов	Знание и поведение находятся в единстве. Движение согласовывается с чувством. Оценивается все с точки зрения полезности и это ведет к обострению чувствительности к воздействиям.
Ланге	Волевое действие возникает из инстинктивного внимания и руководится осознанной целью.
Лазурский	Ядро личности предопределено наследственностью.
Потебня	Национальные особенности являются следствием народной жизни.
Тард	Основа социальных взаимодействий определяется ассимиляцией установок других людей и влияет на складывание характера душевной деятельности.

1	2
Дильтей	Принцип причинности не применим к психике, так как органическая жизнь отличается от исторической. Понимание – основной психический процесс. Он ведет к появлению нерасчлененных структур.
Лесгафт	На основе слова осуществляется сознательная регуляция движений, приводящая к самостоятельному поведению.
Торндайк	Обучение – форма адаптации к среде и закрепления заданных связей.
Дженингс	Нет однозначной связи между стимулом и реакцией. Действуют дополнительные факторы.
Лебон	В толпе самостоятельность личности теряется.
Мак-Дауголл	Ни одна мысль не появляется без мотивирующего влияния инстинкта.
Жане	Изменения психической энергии индивида обуславливаются не только наследственностью и внешними обстоятельствами, но и характером взаимодействия между людьми.
Толмен	Промежуточные переменные (познавательные и побудительные) модифицируют поведение, соотношение между стимулом и реакцией. Они действуют как стимулы.
Халл	Научение ведет к ослаблению потребности, усилению роли ассоциаций.
Скиннер	Подкрепление является основным фактором регуляции поведения. Воспитание – изжитие инстинктов, надо дать им выход.
Фрейд	Аффекты, вытесненные из сознания, продолжают действовать, влиять на поведение. Происходит освобождение от травмирующих эмоций. Действует энергия самосохранения (либидо) и разрушения (агрессия). В структуре личности есть инстинкты (по принципу удовольствия), "Я" (по принципу реагирования) и "сверх-Я" (носитель моральных стандартов общества, за-

1	2
	претов). Несовместимость требований к "Я" ведет к конфликтам, напряжению, защитным реакциям (сублимация, регрессия, вытеснение). Сознание антагонистично бессознательному, так как требует подавления влечений. Оно накладывает "вето", сопротивляется, творит, защита ведет к обходным путям, символизму, сведению к примитивному, к приемлемому обществом.
Левин	Мотивация объяснима отношениями, а не "вещами" – личность – система напряжений, в динамическом поле, где все взаимодействует со всем. Восстанавливается и утрачивается равновесие, достигается насыщение. Поведение осуществляется в структуре. Отношение зависит от центра силового поля.
Леви-Брюль	Особенности человека – это направленность на сверхъестественное. Первобытное мышление устремлено не на объекты, а на то, что за ними; не чувствительно к противоречиям (абсолютная причинность).
Дюркгейм	Общество навязывает представления, наиболее общие. Продукты работы общества являются для отдельного человека объективным условием. Общество – носитель всеобщего, необходимости, безличного.
Уотсон	Все в психике на основе эмоций (любовь, ярость, страх).

Перейдем к анализу этих идей. Для организации анализа будем обращать внимание не только на процессы, состояния и механизмы, но и на **"уровни" сложности механизмов и факторы их развития.**

**Высшей формой бытия** можно считать **"следование мировому процессу"** на основе постижения его "закономерностей" (даосизм). Постигание общества и культуры, существующей в обществе, следование его особенностям является

**промежуточной формой**, так как само общество так или иначе включено в целостный мировой процесс. Само **человеческое** не является изначальным и **появляется** "через связи между людьми" (софисты). Поэтому **общество создает условия** для появления собственно человеческих качеств на базе "природных" качеств. Тем более, что воспитание может не только организовывать изменение людей, но и **формировать в них способность к активному участию в своем самосовершенствовании** за счет обращенности к самопознанию, самоуглублению (Конфуций). Но для того, чтобы стать **активным участником своего развития**, человек должен быть обусловленным не столько внешними условиями, сколько **своими целями, выступать от имени себя**, быть обращенным к себе, **иметь целостность себя** (Декарт, Локк, Плотин и др.). Однако человек может вписаться и в общество, и в культуру, и в космос лишь **подчиняясь сущности** того, куда он вписывается. Она касается и самого человека, который имеет предпосылки к подобному вписыванию и **включен** в каузально-необходимые отношения, **в каузально-гармонические отношения** (Филолай). Сама психика **"подчинена"** сущности **гармонии** (Пифагор, Перипатетики). В ней же **заложено сущностное знание** в потенциальной форме, которое **актуализируется** за счет приемов, формируемых в культуре (Сократ, Платон). Предпосылкой этих качеств психики выступает ее принадлежность "мировой душе", обладающей активностью, "чистой деятельностью" (Плотин). Однако если высшие качества, как предпосылки, находятся в начале развития в потенциальном бытии, то низшие качества пребывают в актуальном бытии и **на них опирается процесс актуализации** или "появления" **высших качеств** (Помпонацци).

Тем самым, обособление живого организма в рамках части универсума ("космоса" и т.п.) происходит за счет "телесных" качеств, которые, локализуя и обособляя "мировую душу" вытесняют психику из актуального бытия, расслаивают ее на то, что ближе к телесному (биологическому) как первичные психические качества, и на подобие "мировой душе" – индивидуальные психические качества. **Общество и культура переводят акцент с "первичных" психических качеств на "вторичные", собственно человеческие психические качества**, вос-

становливая этим, в той или иной мере, всеобщую взаимосвязь психического ("духа"), способствуя **вторичной интеграции** отдельной психики с психикой других людей и психикой универсума.

Первоначально "восстановление" качеств психики происходит за счет **интеграции отдельных локализаций** и форм бытия психики в сложном устройстве организма – в чувствах и эмоциях, восприятии и воображении, в инстинктах и целенаправленности поведения и т.п. Затем **за счет обращения внимания на рефлексю**, рефлексивную самоорганизацию **появляется прототип** активного, самостоятельного, самоопределяющегося, однородного и порождающего свою неоднородность во время реагирования на условия и т.п. – "Я". Внесение языковых средств и других "инструментов" культуры **появляется всеобщее** в мышлении, чувствах, поведении и т.п. На этом пути в интеллектуальных и чувственно значимых взаимодействиях происходит **деиндивидуализация**. Возникает "универсальный разум" (Ибн-Решд). Интеллектуальные и чувственные трансформации порождают иной механизм поведения и реагирования на препятствия к целедостижению. **Воля обращена** уже не только к движениям тела, но и **к организации "действий души"** (Августин). Человек становится **готовым к ответственности перед универсумом** (Фома Аквинский). От автономного бытия, при котором внешние требования, призывы и т.п. предстают как "чужие", вызывающие негативное состояние, человек переходит, испытывая воспитательное воздействие социо-культурной среды, **к интегрированному бытию и "доброте"** в отношениях со всеми и всем (Сунь-цзы).

Психика **разнородна**, так как она **обсуживает различные функции** в поведении (Спенсер). Но **все механизмы** психики **должны быть совмещены** или совмещаемы, чтобы иметь возможность и адаптироваться к среде, и преобразовывать ее (Сеченов). Это **совмещение различно** для "первичного" и "вторичного" уровней поведения и его психического сопровождения (Дарвин, Дильтей, Жане и др.). Отдельные **механизмы психики** **придают поведению различную направленность** – познание и стремление, чувство и ум и т.п., имеют различное телесное организмическое обеспечение (Парменид, Платон,

Эмпедокл). Само же **совмещение** механизмов психики **подчинено** либо интересам отдельности организма, его полезности или вредности, либо "интересам" совмещенного и подчиненного целостностям, природным или социо-культурным (Демокрит, Спиноза, Гельвеций, Браун и др.).

**Совмещение** всех механизмов может происходить по тем же принципам, что и **"ассоциирование"** идей, "сцепление" объектов и т.п., а также делокализирующей силе чувств, эмоций (Гартли, Герbart, Телезио и др.). Особую роль играет **динамика потребностного состояния** (Браун, Шопенгауэр, Кондильяк, Прохазка, Ламетр). Через социализацию и адаптацию к внешним, отчужденным требованиям появляется **надситуативное поведение** и иное совмещение механизмов (Холл, Фрейд, Дюркгейм и др.). Естественная **внутренняя динамика корректируется под внешние критерии**, значимые для многих, а не одного (Левин, Жане, Скиннер, Торндайк, Лебон и т.п.). Внешний учет других людей дополняется **заимствованием их "принципов" бытия**, что усиливает деиндивидуализацию и преодоление эгоцентризма (Пиаже, Тард, Потенция, Конт и др.).

В то же время **интегрирование** всех механизмов по критерию совмещения в одном действии, в едином складывании взаимозависимости с объектом, с партнером и т.п. дополняется **участием особого механизма** психики – **самоотношением**, истоки которого лежат в рефлексии, "внутреннем зоре". Отношение предопределяется сначала чувством (Уотсон, Прохазка, Brentano, Мак-Дауголл и др.). Но **рефлексия позволяет придать** выработке отношения к внешнему иной характер, **зависимый от познания "самого себя"** и внешнего познания (Гердер, Плотин, Кант, Фома Аквинский и др.). Самоотношение, опирающееся на рефлексю, может появляться "естественным" **путем воспроизводства внутри внешнего поведения** (Гоббс). Например, через воссоздание поведения организатора действий "чужого" человека. Но человеку **присуще стремиться к "сверхъестественному"** (Леви-Брюль). Он познает "невидимые миры", сущность (Платон, Аристотель, Лейбниц). При этом человеку даны возможности познавать сущее не только за счет органов чувств, но и непосредственно, "через откровение", **опираясь** не на материю, а **на себя**

(Плотин, Фома Аквинский). Однако **то, на что опирается** человек в интеллектуальном усмотрении истины, сущности, не должно быть природным, опытным (Демокрит, Августин, Кант). **Высшие качества несводимы к низшим** (Дидро). Уже средства культуры, например, язык, ставят черту, отделяющую конкретное и абстрактное бытие (Перейра, Плотин, Фихте и др.). Абстрактное бытие **опирается на применение "общих знаний"**, "уподобление идеям" и др. (Платон, Аристотель).

Вместе с этим должен меняться и принцип самоотношения, развиваться механизм самосознания, так как оно **"отстраняется"** от случайности внутренней активности и **вовлекает чистую деятельность "Я"**, "духа" (Кант, Фихте).

Мы видим, что психологическая мысль была переплетена с философской мыслью. В зависимости от степени зависимости от философского подхода содержание мысли было либо крайне абстрактным, мировоззренческим, либо сближалось с эмпирическим наблюдением за отдельными группами явлений. В определенной степени содержание идей психологии переносилось из "соседних" областей знания (физиологии, социологии, культурологии, теологии и т.п.). Во всех случаях **оставался контекст** типологии психических явлений, типов процессов, типов механизмов и **переходов от низших форм психики к высшим**. При этом заметно было различие между взглядом на природу психики в философском и эмпирико-созерцательном подходах. В философском подходе психика рассматривалась **соотнесенно с "устройством" мира в целом**, тогда как в ином подходе она трактовалась **в зависимости от интерпретации материалов созерцания** и зависела от особенностей акцентов того или иного интерпретатора. Именно второе направление привело **к ситуации оформления** психологических размышлений в основание для создания **отдельной науки** – "психология", создания своих исходных различий, способов и средств исследования.

К началу XX в. сложилось многообразие отдельных линий теоретической мысли. Ассоциативная психология сохраняла общий строй мысли в философском понимании психики и утверждала **об единицах психики** – образах (отражающих или проектирующих, воображающих и т.п.), помещенных в созна-

нии, соединяемых в комплексы, на которые может быть обращено внимание и, следовательно, они выделяются по уровню ясности, отчетливости, вытесняя другие образы в зону меньшей отчетливости, ясности и т.п., и способствуя их исчезновению, забыванию. Обращение внимания на "единицы", их сочетание упрощало анализ явлений, но менее определенными становились характеристики самого сознания, его активности, целостности и т.д. Сложнее становилось и в изучении качественных уровней психики, закономерностей ее развития.

В то же время ряд идей биологии и физиологии позволили акцентировать внимание на эволюцию организма и психики. Появились и детская психология (Прейер, Селли, Штерн), и психология народов (Тейлор, Леви-Брюль). Однако **генетический анализ** на общей почве биологизаторства не мог раскрывать сложные механизмы развития психики, так как созревание и научение, социокультурное опосредствование могли быть различены и раскрыты в анализе развития лишь при преодолении узких рамок биологического подхода.

Крайнее сужение подхода в анализе психических явлений и вытеснение всех сложностей психических проявлений было продемонстрировано в борьбе с идеей сознания и всего того, что трудно заметить непосредственно в наблюдении, бихевиоризм выделил **акты как единицы анализа** поведения, где определенность сохранялась в отношении внешнего воздействия и реагирования, при **вытеснении самой необходимости иметь воззрения о "внутренней" динамике** (Уотсон, Торндайк и др.). Вынужденный возврат в проблему внутренних факторов реагирования ("промежуточные переменные" Скиннера, Толмена и др.) упростил внешние реконструкции сложных явлений, оставив психике "субъективные" характеристики и формализм. В то же время для сбора эмпирических данных и накопления материала данный подход сделал много полезного, оставаясь в интерпретационном плане достаточно наивным и случайным. Обращаясь к внешнему наблюдению за поведением и игнорируя внутреннее наблюдение (интроспекция) как субъективный произвол, бихевиористы в интерпретациях создавали образцы того же субъективного произвола и поверхностности анализа.

Рефлексология пыталась соединить психологию сознания и бихевиоризм (Корнилов, Бехтерев). Однако это соединение удерживало многие недостатки интерпретационного подхода к материалу наблюдений и не углублялось в суть явлений.

В то же время анализ явлений сознания, ассоциаций, поведения позволил многим исследователям обратить внимание на особую **роль внутренних факторов в преодолении изолированности отдельных единиц** сознания. Образы не только объединялись в цепи, но и превращались в элементы единых структур, гештальтов. Образование гештальтов свидетельствовало **об активной природе психики** (Келлер, Халькольт, Крюгер, Коффка, Левин, Дункер). Однако интерпретация этих явлений зависела от акцентировок в анализе, специфики подходов и методов анализа.

**Структурообразование** объяснялось либо природными возможностями организма и психики, либо воздействием социальных факторов, либо особой ролью языковых средств, обладающих изначальной структурой и системностью и т.п.

Биологические средства интерпретации позволяли отходить от загадочности явлений структурообразования в **функциональной психологии** (Титгеннер, Дьюи, Энджел, Кар, Мур, Мид). В основу клался приспособительный контекст в отношениях со средой. Структуры являются следствием адаптации, завершаемости адаптационного цикла, в который входит и психика как элемент целого. Полезность операций, внутренних и внешних, для жизнедеятельности и ее единиц определяла функции психики в целостности цикла.

В отличие от бихевиористов, обращавших внимание на внешние стороны поведения, в психологии "актов" внимание обращалось на внутреннее и не на содержания сознания, а на **"акты получения" содержания**, в которых **принимает участие целостность психики** (Брентано, Штумф, Эренфельс).

**Глубинная психология** обращала внимание на **досознаемые** внутренние явления, становящиеся причиной большинства проявлений психики вне прямой подчиненности социальным и культурным условиям и детерминациям (Фрейд, Фремм, Адлер, Хорни). Это погружение в биологические источники психических проявлений обогатили психологию. Од-

нако, как и многие иные направления изучения психики глубинная психология подготавливала материал для более "сущностных" интерпретаций. Также как и социологизаторское направление изучения, обращающее внимание на роль социокультурных факторов, на явления общения, обучения и т.п., "психоанализ" **не мог объяснить качественные переходы от одного уровня развитости психики к другому**.

К началу XX в. (примерно к 1914 г.) в психологии возник **системный концептуальный кризис**. Для того чтобы вернуться к нему и к роли Л.С.Выготского, его **"культурно-исторической концепции"** как реакции на кризис, мы остановимся на ряде **типов явлений и механизмов** как предмете теоретического анализа.

### 2.3. ПСИХИКА И ДЕЯТЕЛЬНОСТЬ

В ряде последующих разделов мы остановимся на теоретических идеях послегегелевского периода для подготовки общего контраста напряжения теоретической мысли в психологии в целом и тем системно-генетическим взлетом мысли, продемонстрированным Гегелем до появления этих версий.

Для организации анализа начнем с тех идей теоретической психологии, которые останавливались на **функциях психики в деятельности и роли деятельности в трансформациях процессов, состояний и механизмов психики**.

## "Деятельность"

Таблица 4

1	2
Спенсер	Человек деятелен в своих желаниях или предрасположенностях духа. Он обуславливает план деятельности, противопоставляя желание и разум, а затем их совмещает, выбирает цели и рассматривает следствия, связывает их с целями и средствами. Человек отгоняет желания, противоречащие обдуманному, являясь свободным относительно желаний. Операции, группируемые по критерию соответствия или несоответствия, являются инструментами достижения соответствия организма и среды.
Сеченов	Чувственное возбуждение в мозгу приводит к активизации мышечной системы, к запуску невольного или произвольного движения. В одном случае это вызвано неожиданным возбуждением, а в другом – целесообразностью. Для произвольного движения нет особенных мышц, может быть связано с ожиданием того, что уже было и оно управляется по самосознанию. Ожидаемое движение сопровождается подавлением иных движений. Подавление связано с применением воли, участием рассудка, реализацией нравственных принципов и может не соответствовать самосохранению организма, обладает нецелесообразностью.
Корнилов	Поведение - это совокупность реакций на биосоциальные раздражители, проявление жизненной активности, различных типов энергии – разряд, потребление, трансформация. Оно связано с нарушением энергетического равновесия в отношениях между индивидом и средой. В каждом акте присутствуют эмоции, воля и интеллект. Интеллект тормозит активность и включает построение представлений о нем, желаемом,

1	2
	порождающем активность. Воля обеспечивает стремление к цели. На основе потребностей как исходных мотивов возникают движущие причины – мотивы как нужда в том, что отражено в сознании. Анализ обеспечивает координацию поведения, выделение нужного в некоординированном.
Рахманов	Элементами личности являются знания и стремления, врожденные и приобретенные, вызывающие действия. Элементы сочетаются в группы и сопровождаются переживанием чувств. Стремления, отдельные и личности в целом, противостоят друг другу. Чувства появляются и исчезают, оставляя знания о них или сознание. Их синтез ведет к росту личности. В личности возникает центр стремлений как равновесие всех стремлений. При концентрации личности возникает деятельность.
Дильтей	Исходный пункт – деятельность, а не элемент.
Жане	Мысль – производное от действия как отношения к миру. Духовное – форма действия. Психология - это наука о человеческих действиях.
Фромм	Приспособление к социальному ведет к развитию черт личности, а затем и к желанию действовать так, как должен.
Хебб	Ум, сознание, чувства суть промежуточные переменные в поведении.
Челпанов	Действие имеет своей причиной "Я", судящее самосознание, а не функции мозга.
Блонский	Исходная точка - это жизненные интересы субъекта. Поведение человека, как животного в обществе, отличается от подражания социальным взаимоприспособлениям.
Корнилов	Рост сознания ведет к меньшей связи со средой, к свободе действия.

1	2
Герцен	Социальный человек, благодаря нравственной свободе, ускользает от влияния физиологического.
Рубинштейн	Внешняя деятельность содержит психический компонент, через который преломляется внешнее воздействие. Он относительно независим от деятельности. Способ существования психических процессов изменяется в ходе интериоризации действий и осознания деятельности. Деятельность опредмечивает субъективное и распредмечивает объекты, существуя в единстве с сознанием. Само сознание включает единство знания и отношения, оценки, переживания, значимости объекта познания. Отношение позволяет занять позицию. Сознание является и предпосылкой, и результатом деятельности, раскрывается и формируется в ней. Отношение к среде через посредство отражения, ведет к постановке целей и задач, учитывая условия достижения целей. Деятельность осуществляется сознательной исторической личностью, насыщенной переживаниями, отношениями.
Пиаже	Человеческое поведение имеет аспекты: аффективный и интеллектуальных структур, которые дополняют друг друга. Интеллектуальные структуры первоначально сенсомоторны, а затем становятся вербальными. Психические операции - это действия интериоризованные, обратимые, скоординированные в системы, структурные и функциональные целостности ("поля").
Рубинштейн	Благодаря психической деятельности как познанию, практическая деятельность приводится в соответствие со сложными требованиями, предъявляемыми объективными условиями. Психическая деятельность – эмоциональная, волевая –

1	2
	выступает в форме стремлений, желаний, чувств, определяющих значение явлений для данного человека, его отношение к ним.
Выготский	Поведение не существует без психики, которая начинает с потребности, а затем переходит к мысли. Сознание - это рефлекс рефлексов, соотношение деятельности внутри организма. Активность человека определяется степенью органического развития и теми средствами, которыми он овладевает, сначала в социальных отношениях, а затем внутренне в процессе интериоризации. В результате средство становится условием воздействия не на других людей, а на себя.
Фейербах	Ни одно действие человека не случается с безусловной необходимостью, ибо между началом и концом, чистой мыслью и действием, намерением и решением могут выступить многочисленные непредвиденные звенья.
Ананьев	Любая деятельность осуществляется в соответствии с ролью человека в данной системе отношений, с процедурами поведения, предписанными ролью – общественной функцией в системе. Новая деятельность ведет к изменению отношения к себе.
Фихте	Человек в действии и осуществляется, и становится его продуктом.
Кант	Душа и пассивна, и активна, объединяя и обособляя представления и состояния. Ею ассоциируются воспоминания и предвидения, ведущие к ожиданию и цели, а затем к деятельности. Предвидение использует мыслительное обращение к прошлому и напряжение сил, стимулирующее желание, решение и выбор направления. Самодеятельность души, без внешних причин, сопровождается чистым сознанием

1	2
	деятельности. И привлечение внимания, и отвлечение внимания являются актами души, свободы мышления.
Леонтьев	Труд – деятельность продуктивная, требующая представленности цели, соотнесения с исходным материалом, этапами преобразования и результатом. Эти представления меняются с изменением условий и средствами, что требует отдавать себе отчет, сопоставлять с объектами, совершать в человеке действия с ними как явлениями сознания. Сознание возникает в деятельности. Общая структура психического отражения определяется структурой деятельности организма. Отражение используется в управлении жизненными процессами при проверке, коррекции. Предметная деятельность отвечает потребности, а потребность опредмечивается в мотиве, главными образующими которых являются цели. Психофизиологические предпосылки включаются в действия, ограничиваются ими и перестраиваются. Действия преобразуются включаясь в другие действия и превращаются в операции. Действия возникают в обмене деятельностями. Они подчинены представлению о результате. Осознанный мотив превращается в цель. Задача – это цель, данная в условиях. Операции – способ осуществления действия, фиксированный и обобщенный. Деятельность может утратить мотив и превратиться в действие, а действие – приобрести мотив и стать деятельностью. Потребности отражаются, но предмет в них зафиксирован не жестко, так как она "не знает" о предмете. При поиске предмета осуществляется соотнесение предмета потребности. При положительном результате предмет получает побудительную силу и направленность, становясь мотивом. Потребности разви-

1	2
	ваются при изменении круга предметов и способов удовлетворения. Мотив придает деятельности личностный смысл, а если он не осознается, то придает эмоциональную окраску и, также, является стимулирующим. Мотив - это опредмеченная потребность, раскрытие предмета желания, сопровождается устойчивым эмоциональным отношением. Хотение не равно мотиву и не способно упорядочивать, направлять деятельность. При самодвижении деятельности деятельность возвышается над адаптацией. Деятельность - это совокупность процессов, объединенная общей направленностью, объединяющим побудителем.
Эльконин	Поступок совершается через личную значимость, а убеждение – через сознание значимости общественного требования.
Теплов	Способности это индивидуальные особенности, имеющие отношение к успешно осуществленной деятельности.
Запорожец	Естественные способности – предпосылка, а не движущая сила развития, в отличие от присвоения опыта, являющегося движущей силой.
Гоноболин	Деятельность есть поведение человека, направленное на удовлетворение потребностей или побуждающих мотивов. Деятельность - это совокупность действий, объединенных целью. Цель должна стать мотивом. Человек сознает цели и пути.
Прангишвилли	Деятельность не начинается без готовности к определенным формам реагирования или установки как системы детерминант, организующих процессы и переживания. Готовность мотивационна и является направляющей. Она сохраняется и после деятельности как неосознаваемое, активное состояние.



1	2
Гальперин	При интериоризации действия ориентировочная часть превращается в понимание, а исполнительская – в автоматизированно проходящее содержание действия. Внутреннее внимание суть собственная активность субъекта.
Щедровицкий	Деятельность есть целостность, большая чем "люди". Она захватывает индивидов и заставляет себя вести определенным образом. Простейшее представление (блочное) о деятельности: цели, задачи, процедуры, методы, средства, исходный материал, продукт. Между ними – рефлексивные отображения, ведущие к блокам задач, проблем, фиксации несоответствия между наполнителями блоков, что ведет к перестройке наполнений. Через блоки "течет" процесс, осуществляющийся механизмом.
Абульханова	Жизнедеятельность индивида есть объективный процесс с объективными противоречиями, разрешаемыми психикой и вызывающими ее необходимость. Противоречия для конкретного индивида. Общественное выступает как способ жизнедеятельности, его бытия. Активность личности – в постановке новых задач, перспективных целей. Субъект самопроявляется (избирательность) по отношению к задаче до втягивания в ее пространство. Субъект входит в нее и относится к ней. Ответственность появляется при принятии задачи, что определяет постановку цели и выбор решения на основании осознания своих психических возможностей в отношении задачи. При приближении к цели изменяются все характеристики активности. Личность регулирует состояния, выявляет, что соответствует потребности, а что нет. Специфика человеческого способа существования состоит не только в возможности изменения условий, способов деятельности, общения, но и

1	2
	в возможности изменения самого субъекта. Психическая деятельность – это всегда и готовность к несовпадению реального и предвосхищаемого

Термин "деятельность" применяется здесь в разных значениях. То, что он имеет **многие значения** и различия их не подвергаются специальному рассмотрению является свидетельством того, что термин берется **без установки на фиксацию строгих значений**, четких различий в понятиях и реализуется смысловая форма оперирования термином, индивидуализация и зависимость от складывающихся ситуаций в анализе явлений. Какие значения можно выделить в этом ряду?

"Деятельность"

Таблица 5

№ п/п	формулировка
1.	Поведение - это совокупность реакций на биосоциальные раздражители, проявление жизненной активности. Оно связано с нарушением энергетического равновесия в отношениях индивида со средой.
2.	Чувственное возбуждение в мозгу приводит к активности мышечной системы, к запуску невольного или произвольного движения.
3.	Действие имеет своей причиной "Я".
4.	Деятельность осуществляется сознательной исторической личностью, насыщенной переживаниями, отношениями.
5.	Поведение не существует без психики, которая начинает с потребности, а затем переходит к мысли.

№ п/п	формулировка
6.	Труд – деятельность продуктивная, требующая представленности цели, соотношения с исходным материалом, этапами преобразования и результатом. Предметная деятельность отвечает потребности, опредмечиваемой в мотиве.
7.	Деятельность есть поведение человека, направленная на удовлетворение потребности, состоящая из действий, объединенных целью.
8.	При самодвижении деятельности она возвышается над адаптацией.
9.	Деятельность – это совокупность процессов, объединенных общей направленностью, побудителем.
10.	Психическая деятельность – это всегда готовность к несовпадению реального и предвосхищаемого.
11.	Деятельность есть целостность большая, чем "люди". Она захватывает индивида и заставляет вести себя определенным образом. Она состоит из: цели, задачи, процедуры, методов, средств, исходного материала, продукта.

Тем самым, можно сравнить эти определения и наметить **качественные переходы**. Вначале "деятельность" совпадает с естественным **процессом реагирования** на внешние (средовые) воздействия **в рамках** установления "**оптимальных**" **отношений** со средой и **воспроизводства** организма.

Однако в реагировании на социальные среды **включается активность "деятеля"** (в целеполагании, постановке задач и т.п.) и естественный принцип протекания "деятельности" нарушается. Проектирование в мысли, постановка задач хотя и зависит от субъекта, но уже перестает определяться сочетанием непредсказуемых условий и включает **предсказуемость, момент необходимости** в цикле процессов. В наибольшей степени отрывы от естественного хода событий реализуется **при постановке задач извне и контроля за их решением**. В этом случае задача (норма вообще) захватывает человека, подчиняет его бытие. Определенность задач и вообще норм зависит тогда не столько от человека, сколько **от применяемых средств и**

**методов**. Наконец, и само целеполагание может получить свои "**внешние**" для субъекта **рамки**, имеющие принудительность и для постановки задач, их изменения, **процесса проблематизации**.

Поэтому можно ввести четыре уровня поведения, два из которых вписывается в то, что можно называть "жизнедеятельностью", внутренне свободным, стихийным типом бытия человека в естественной и социальной среде, а дав других – "деятельностью", внешне предопределенным в организационно-функциональной структуре общества и культуры в нем (см. сх. 157).



Схема 157

В жизнедеятельности исходным основанием выступает **потребностное состояние**, а затем его субъективное отражение. В деятельности исходным основанием является **отчуждаемая норма**, предписывающая характер бытия. Поэтому человек меняется в жизнедеятельности как и любое иное "нечто" в естественных системах, а в деятельности он **вынужден и направлен в своем изменении**, строит деятельность и "строится" сам. Принудительный характер изменений человека в деятельности сохраняется везде, где есть подобная **независимость нормирования** от этого человека (коммуникация, общение, моделирование и т.п.). **Высшие формы принудительности лежат в культуре**, так как там нормативное обладает **обобщенностью и всеобщностью** действия на самоопределение и самоположение субъекта. Это действие **вызывает трансформации человека**, появление в нем высших способ-

ностей и качеств. Человек превращается в "инструмент" реализации норм и механизма нормирования, приобретает **отчужденное бытие**. Но он одновременно приобретает **новые возможности**, потенциал и перспективу преодоления отчужденности на новом уровне своих возможностей (см. сх. 158).

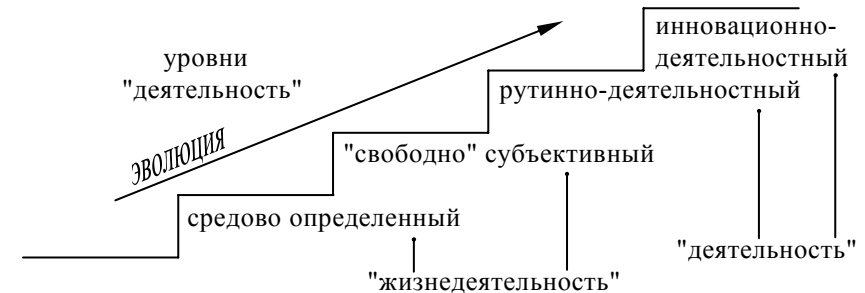

Схема 158

**Высшие качества** человек приобретает на этом пути. Меняется и мотивационно-потребностная сфера, и интеллектуально-мыслительная сфера, и поведенческо-двигательная сфера устроенности человека. От принципа внешней детерминации человек переходит к принципу внутренней детерминации, а содержание последней лежит не в его, человека, телесности и первичной био-психической основе, а во всеобщем и подлинном, лежащем вне него — **в социуме, в культуре, в универсуме**. Внутри человека, в его психике выстраиваются **"внутренние представительства" всеобщих начал**. "Природность", телесность и т.п. уступают "душевности", "духу", о чем и писал Гегель.

Но **социальный мир** с его формами нормирования и "отчуждения" и **деятельностный**, а затем и **культурный мир** с их формами отчуждения и нормирования и есть промежуточные внешние побудители развития человека, особые реальности, непонимание и непринятие которых вели теоретическую мысль к случайности трактовок (см. сх. 159).

В психологии деятельность представлена лишь косвенно, **как внешнее условие**, хотя и требующее и даже меняющее поведение, модифицирующее механизмы психики. Поэтому трактовки сущности деятельности субъективизированы. Лишь в методологии (Г.П.Щедровицкий и др.) прошли дальше и **выделили дея-**

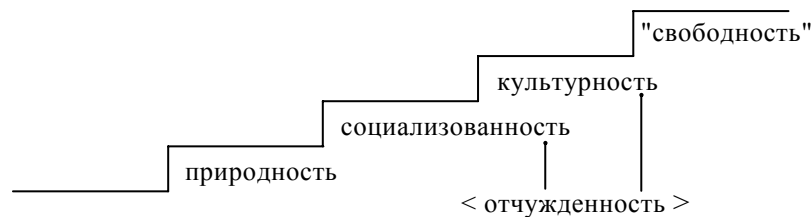
**тельность как иную реальность**, как то целое, куда входит и жизнедеятельность, и субъективные качества человека и др.



Схема 159

Деятельность выделилась и из природы, и из социума, и из культуры. Неслучайно, что яркое **выражение перехода** от субъективной реальности к культуре и социуму, а также наоборот, данное в культурно исторической концепции (Л.С.Выготский) **сосредоточилось на роли средств** (языковых) **в трансформации психики**, наряду с ролью общения, взаимодействия с "другим", с группами и т.п., но не на роли собственно деятельности. Деятельность, анализируемая в игре, учении, общении, в труде и т.п., остается по своим характеристикам **синкретическим комплексом**, переплетением жизнедеятельности, социальных взаимодействий, культурных отношений и собственно деятельности (А.Н.Леонтьев, В.В.Давыдов, Н.Ф.Талызина и др.).

В немецкой классической философии "деперсонализация" активности вела к метафизическому рассмотрению и отходу от всех промежуточных форм. Но до деятельности она в целом не смогла прийти, хотя ряд характеристик **"практического разума"**, его бытия в отношениях между предметом и средством были существенным приближением к особому миру деятельности (см. выше мнение Гегеля). Вполне неслучайно появление версии Маркса, впервые показавшего **социотехнические системы деятельности** в рамках экономической теории ("производительный", "рыночный", "банковский" капитал и их кооперативное расщепление в большие системы деятельностного типа). Оставалось это **использовать для полного отрыва прототипа от его "натуры"** для выделения мира деятельности, что и осуществили методологи (Б.Грушин, Г.Щедровицкий, О.Генисаретский, В.Розин, Б.Сазонов, А.Раппопорт, Н.Алексеев, В.Костеловский, В.Дубровский и т.д.). Но это происходило уже в 60-70-х гг. XX в.

2.4. ВОЛЯ И ПСИХИКА

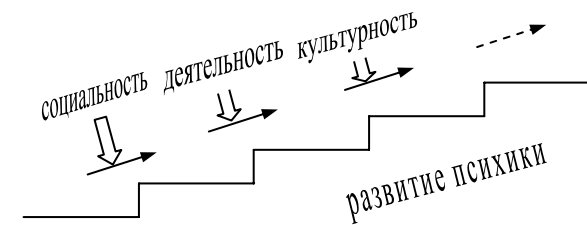
Наиболее близким разделом психологии, освещающим соотношение между деятельностью и психикой, выступает учение о воле. Неслучайно в нем находятся многие фрагменты взглядов и о деятельности, и о психике в ее различных уровнях развитости. Неслучайно и то внимание, которое уделял Гегель этому понятию. Нам важно выделить **зависимость** многих качеств психики **от включенности** (реальной, потенциальной, начинающейся) **в реализацию нормы деятельности** и возникновением самокоррекционного потенциала (см. сх. 160).



Схема 160

**Воля**

Таблица 6

1	2
Августин	Воля – направлена на реализацию внутренних сил.
Платон	Воля – целеустремленность, соединенная с правильным суждением; благоразумное стремление, вопреки низменному, на основе совести.

1	2
Фома Аквинский	Человек имеет свободу воли, не лишенной ответственности, не является рабом инстинктов, наделен свободой выбора.
Спиноза	Воля и разум – одно и то же. Желание есть влечение с его осознанностью, двигатель человеческого поведения. Воля – функция. Не надо спрашивать, свободна ли она. Может быть названа причиной необходимой. Свобода наша не в случайности, а в способе утверждения или отрицания.
Локк	Свобода состоит в том, что мы можем действовать или не действовать согласно нашему желанию или выбору. Воля – способность начинать или не начинать действие духа.
Кондильяк	Воля – желание, соединенное с мыслью о достижимом. Мысль – соображение того, что может удовлетворить при стремлении освободиться от неприятных обстоятельств.
Гольбах	свобода заключается не в воле, не в выборе, не в действии, не в обдумывании. Необходимость управляет движением мира духовного.
Петрицци	Вожделение – усилие воли, желания, когда их не в чем уличить дискурсивному выбору души.
Гартли	Волевой акт, когда действия произвольны.
Шопенгауэр	Воля – слепое, бесцельное, противоположно знанию, деятельное начало.
Кант	Свобода – действительна, т.к. идея проявляется через моральный закон. Это свобода воли всех разумных существ. Свобода – ответственность за поступки (мораль).
Вундт	Воля в последней своей основе совпадает с "Я". Это процессы апперцепции, постоянные изменения, сопровождают процессы сознания и создают субстрат самосознания. Апперцепция – сосредоточение внимания на содержании сознания.

1	2
Фейербах	Воля – желающий человек, она не свободна, но хочет быть свободной. Свобода – внутренняя добровольная необходимость, тождественная с человеческим "Я".
Ланге	Воля – действие с осознанной целью. Она происходит из инстинктивного желания.
Басов	Воля – регулятивная функция, организующая другие функции. Она выбирает, исключает, что ведет к произвольности действий. Упорядочивает, сдерживает поток.
Симонов	Воля – специальная потребность в преодолении препятствий, сопровождаемая эмоциями.
Гефдинг	Воля - это активность, функция синтеза. Сопровождается беспокойством, желанием, усилием. Совмещается с чувствами надежды, страха, с представлением цели, средств, препятствий, идеалов, последовательностей. Волевые явления не разделяют инстинкт и произвольное. Никогда нет полноты ясности, осознания. Деятельность и воля – сходны. Ориентировка в определенном направлении к цели, а чувство становится мотивом. Инстинкт соединяется с силой без осознания цели.
Ланге	Волевая деятельность – избирательные идеомоторные реакции, предполагающие сознательные кинестетические представления. Цель освобождает от ситуации. Это выражение всей психической личности, борьба мотивов. Принимается во внимание далекое, предвидимое на базе прошлого, ведет к детерминирующей тенденции.
Мейман	Воля – немислима без интеллекта, хотя интеллект может быть без воли. Это интеллектуальный процесс, превращаемый в действие, видит цели, следствия действий.
Крибиг	Воля направлена на реализацию ценностей и детерминируется оценочными чувствами.

1	2
Липпс	Воля – желание души, "Я". Ни на что не направлена, тенденция, сама по себе, внутренняя направленность к чему-то, напряжение энергии; хотение с апперцептированностью к цели, задаче; значимость ("мое") или незначимость, согласование с потребностью души, что ведет к получению энергии и деланию. Это внутреннее действие, аналогично внешнему. Выбор, ведущий к отклонению противоположных стремлений.
Челпанов	Воля – акт, сопровождаемый усилиями, активностью, деятельностью, желанием, стремлением к удовлетворению, выбором мотива, обсуждением, осознанием того, что можем следовать любому мотиву и причиной является "Я".
Фонсенгриф	Волевой акт – с осознанием причины действия, выбором (мог бы и иначе), представлением о действии, обсуждением, решением, заключением, с сознанием силы, желанием.
Кюльпе	Воля – может принять и другие решения в условиях с преобладающими мотивами, фиксация из тенденции самоорганизации, выбор мотива, слежение внимания, свобода от внешних влияний, руководится мышлением, предписывает поступки и желания, служит цели, которую считает обязательной в силу нравственности личности, подчиняет организм, сознавая себя самостоятельным существом; заботится, чтобы обстоятельства не мешали; активно саморегулируется, привлекает средства в зависимости от трудности в достижении целей.
Дильтей	Воля – действие с намерением внести изменения во внешнем и внутреннем мире. В центре – пучок чувств и побуждений, интерес к новому, внимание, усиливающее возбуждение и ведущее к цели.

1	2
Корнилов	Волевое – стремление к цели, активное желание; импульс рефлекторный, инстинктивный. Воля – сочетание движений, связанных общей целью и мотивов, сознательная устремленность на выполнение определенных действий. Внешние и внутренние препятствия усиливают активность. Неразрывно связана с мышлением и чувствами.
Кондинский	Свобода воли – частный случай закона причинности. Внешние факторы могут отражаться на воле изменяющим образом.
Виндель-банд	Волевой импульс – определенное выбором хотение, ведущее к физическому действию.
Ясперс	Я не выбираю, если у меня нет самости.
Монтень	Свобода состоит не в том, чтобы делать все, что хочется, а чтобы иметь возможность делать то, что должно хотеть.
Сеченов	Рядом с волей нравственный мотив в форме страстной мысли или чувства.
Павлов	Без рефлекса свободы малейшее препятствие превало бы течение жизни.
Зеньковский	Волевой акт – организация задержанных движений, способность души приводить телесное в движение. Ядро воли – психическая работа, центр души. Цель дает направленность реакции души, в котором проявляется целостность психического организма.
Стаут	Черты воли и внимания равны.
Дироф	Воля - условие выполнения намеченных действий. Внимание – главное условие произвольности. Решения сохраняются или изменяются, необходимо, но можно нарушить; наличие беспредметного чувства. Воля активная, соединяется и координируется с чувством и телодвижением, направлена на предстоящее. Создает новое содержание, вырабатывает отношение к поводам, управляет достижением цели. Состояние, сознаваемое полностью.

1	2
Эббингауз	Воля инстинкт, сделавшийся предвидящим конечное звено. Имеет ощущение деятельности.
Бэн	Воля состоит из самопроизвольного движения и связи чувств и действия. Организм подчиняется воле за счет подражания, приказания. Сила воли в умственном сосредоточении, в контроле чувств. "Я" выступает контролирующая сила, дающая уверенность при соединении цели и средства. Комбинации и выбор ведут к усилению, задержкам и способствованию движению, борьбе мотивов.
Иерусалем	Воля – функция, результатом которой является движение (инстинкт, рефлекторное, произвольное). Внимание на предмете за счет сдерживания.
Фолькман	Воля - желание, которое предвидит свое удовлетворение.
Эренфельс	Волевое явление основывается на желании относительно увеличения счастья и уменьшения страданий.
Кречмер	Волевое действие – с положительным, явно дифференцированным душевным состоянием, участием сознания в двигательном акте, с отбором пути для иннервации, переживанием соучастия, сознанием свободы воли, представлении о цели при ситуационной целесообразности и рассмотрении причин.
Киршенштейнер	Воля – сознательный акт стремления достигать объект путем деятельности, направленной на него. Возникает из повторяющихся побуждений и деятельности. Сила воли определяется врожденными свойствами, состоянием (физическим, душевным) представлениями о предмете, произведением интенсивности и времени, представлением о действии, ценностями сознания, успехом. Главное для воли – постоянство, выдержка, отдаленные цели.

1	2
Селли	Воля – действие, сопровождаемое осознанным намерением, контролем эмоций, отсутствием размышлений. Содержит чувства (хотение как силу, побуждающую волю) и знания о соотношении действия и результата, освещающие силу.
Шеллинг	Деятельность "других" в той мере, в какой она фиксирована в объектах, принуждает меня к самоопределению – к тому, как могу хотеть нечто определенное. Это деятельность в волеии самом по себе, в чистом виде для идеальной деятельности. Объект в ней, как в чистом самоопределении или самом "Я", обретает для "Я" объективность как деятельность, направленная только на чистое самоопределение, решение – всегда является самоограничением. "Я" – изначальное воление – должен уже хотеть свое воление до того, как могу свободно действовать. Воление может быть для меня объектом для воления. Но сам совершить не могу и должна быть другая интеллигенция, ее действие. Действие вне интеллигенции – косвенное основание самоопределения "Я" становится для себя идеальным и реальным одновременно, объектом в качестве интеллигенции. Но чтобы стать, оно должно противопоставить наличный момент (ограниченность) последующему (Производящему) и соотносить их друг с другом. Лишь посредством долженствования возникает их противоположение как моментов. Посредством самоопределения я должен возникнуть для себя в качестве "Я", свободный акт. Основание того, что я самоопределил себя должно быть исключительно во мне, хотеть именно то, и оно должно возникнуть для меня. Я подвергаю рефлексии и субъективную, и объективную деятельность, и тогда в "Я" окажется свобода воли. Акт самоопределения сознателен, а самосознания – бессознателен, не может быть объяснен предшествующим действием интеллигенции.

1	2
Джурард	Человек свободен и ответственен за свои действия и их последствия, исследует вызовы в ситуации и выбирает ответ, выражающий его истинные ценности, потребности, чувства, обязательства. Когда он обучен справляться с базовыми потребностями, его энергия освобождается для самоактуализации.
Лазурский	В сложном волевом акте наряду с сознательным волевым усилием идет борьба мотивов, взаимодействие чувствований и мыслительный процесс обдумывания способов и результатов.
Петражицкий	Воля – явление сознания, не являющееся ни детерминизмом, ни индетерминизмом, а вероятностью. Это реакция, активная, за или против внешних или внутренних (переживания внешнего) обстоятельств и ведущая к действию. Она не равна вниманию. Решимость воли, стремление "Я" к сознанию или воздержанию, специальное переживание внутренней жизни.
Савченко	Воля – самодовлеющая, врожденная импульсивная способность совершать движение, смену переживаний. "Я" – активно.
Вайсфельд	Воля – решимость, не равная решительности, сознательное решение (интеллектуальное), ведущее к моторным эффектам. Она направлена на что-то, не на себя, отклоняя от чего-то, не является атрибутом "Я", без борьбы, независимо от прежних шагов, иногда в выборе. Это особая сила, явление души с направленностью, чувством удовольствия, деклинантой (активность, совершение, не работа, не побуждение, не усилие, не борьба) – отклонением от инерции рулевого в психике.
Блавацкая	У воли нет специального органа и она опирается лишь на физиологическую основу для процесса самосознания, исходит из самости. Индивидуальность как самоопределяющая сила по-

1	2
	зволяет преодолевать обстоятельства – самосознающая воля. Разум – вожжи. Как интеллект, отделяющийся от тела в инкарнации, обладает духовными и рациональными способностями, является частью универсального разума, действует через личное "Я" и тело, зависит от свободы выбора, воли, лишь преобразует энергию "целостной сущности".
Рубинштейн	Волевые действия не менее детерминированы и закономерны, чем произвольные, импульсные, но их детерминация иная – через сознание личности, самоопределение в отношениях с действительностью, свободу.
Леонтьев	В волевой деятельности только идеальный мотив способен подчинить действия с противоположной направленностью мотивов. Развитие личности – развитие воли, как одного из выражений личности.
Добрынин	Воля – сознательное принятие решения и исполнение его, определяемое потребностями личности, получившей воспитание. Направленность – внешнее проявление воли, ее активности. Она ограничена вниманием, но и выражается во внимании.
Чхартишвилли	Воля – особая форма активности человека, предполагающая регулирование своим действием, торможением других стремлений, организацией действий, соответственно сознательно поставленной цели. Волевая деятельность предполагает власть над собой; управление не потребностью, а личностью, вопреки потребности.
Симонов	Воля – активность, обусловленная потребностью преодоления препятствий, относительно самостоятельная и дополнительная к мотиву. Рождается на базе врожденного рефлекса сво-

1	2
	боды, для которой адекватным стимулом служит насильственное ограничение двигательной активности. У человека в деятельности это реакции на внутренние помехи (конкурирующие мотивы и т.д.) с участием сознания, воспринимающего свободу как познannую необходимость, отклонение от которой – как "несвобода", и активизирующего механизма волевого поведения, подавляющего эмоции, потребности, удерживающего цели, сопровождается положительными эмоциями после преодоления препятствия.
Чистович	Свобода воли – способность человека определять себя при известных побуждениях к действию с сознанием долга в достижении предназначенной богом цели его бытия.
Абульханова	Волевая регуляция объяснима через выявление противоречий между необходимостью и активностью деятельности, направленной не только на удовлетворение потребности, но и превращение возможностей личности в действительность. Воля нужна для подчинения, противостояния общественным воздействиям. Самосознание состоит не только в осознании своих психических особенностей, но и в выявлении возможностей и соотнесенность с условиями и задачами, не только в управлении психическими функциями, но и единстве самосознания и самоуправления.
Ананьев	Воля – реализация сознательной цели в действии, способность преодолевать препятствия, владеть своим поведением. Волевые процессы в ходе развития, воспитания личности становятся чертами характера. Волевое усилие определяют цели, задачи деятельности. Нравственная основа воли, придает степень силы, устойчивость.



Воля является характеристикой психических процессов, состояний и проявлений психических механизмов. Если мы уже сделали более определенными представления о "деятельности", то можно поставить вопрос – как воля соотносится с деятельностью? **В жизнедеятельности воля либо не нужна, либо используется как средство** продолжения жизнедеятельности. При этом сам волевые качества **в жизнедеятельности не появляются и не сохраняются** в ней в своей сущности. Для становления и функционирования воли, для ее развития нужна деятельность и все те формы социо-культурного бытия, где действует принцип "норма – реализация нормы". Действие принципа "рефлексия – коррекция норм" консервирует волю как механизм, освобождая ее от конкретности содержания и готовя к новому, иному содержанию (см. сх. 161).



Схема 161

При анализе определений воли выявляются, с одной стороны, особенности **неспецифичные** для воли, **но необходимые для адекватного пребывания в деятельности**. Они характеризуют бытие человека как **"субъекта деятельности"** в отличие от иных, **индивидуальных** качеств, специфичных для жизнедеятельности. Далек не все определения воли удерживают эти различия, считая волей неосознанный импульс,

склонность к подавлению и т.п. проявления активности. Но и активность, и пассивность, и среднее положение как индивидуальные качества, предрасположенности, предпосылки не соответствуют сущностной линии учений о воле. Выделим атрибутивные характеристики воли (см. табл. 7).

Воля

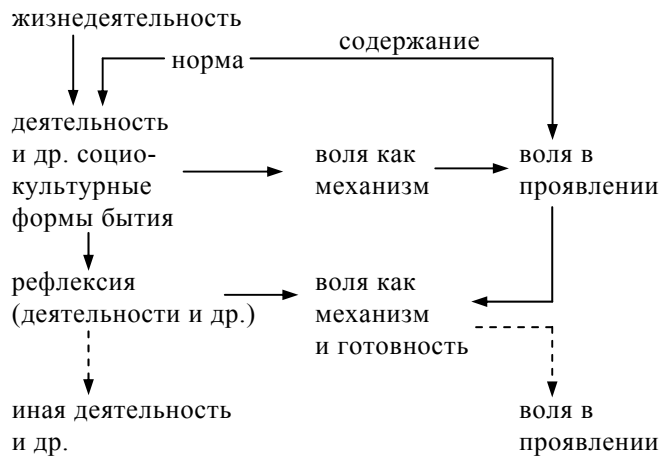
Таблица 7

№ п/п	характеристики воли
1.	не является рабом инстинктов (человек), власть над собой
2.	свобода выбора (действовать ли, вариант действия)
3.	влечение с осознанностью
4.	двигатель поведения
5.	обладание необходимостью
6.	усилие, активное
7.	ответственность за поступки, сознание долга
8.	решения "Я" (самосознания)
9.	регулирует иные функции
10.	преодоление препятствий
11.	ориентация на достижение цели, решение задачи
12.	освобождение от ситуаций, влияний
13.	борьба мотивов
14.	детерминация оценочными чувствами
15.	тенденция
16.	согласованность с потребностью души
17.	внутреннее действие, подобно внешнему
18.	отклонение противоположных тенденций
19.	осознание причины действия
20.	сознавание вилы и свободы
21.	самоорганизация
22.	руководствуется мышлением
23.	источник силы в нравственности
24.	намерение к изменению (внешнему, внутреннему)
25.	препятствия усиливают активность

№ п/п	характеристики воли
26.	возможность делать то, что хочется и самоопределение
27.	внимательность
28.	беспредметность
29.	координация с движением, чувством, мыслью, сознанием
30.	ощущение деятельности
31.	умственное сосредоточение
32.	"Я" – контролирующая сила
33.	усиление, ослабление (коррекции)
34.	предвидение удовлетворенности
35.	ясная дифференциация состояний
36.	постоянство, выдержка
37.	желание воления
38.	самоограничения
40.	решительность и решимость
41.	отклонение от инерции
42.	удержание цели

Эти характеристики, в свою очередь, также должны быть оценены на специфичность воли, в отличие от самоопределенного в рамках задачи (цели), нормы вообще, бытия как субъекта деятельности (и др.). Воля **начинается с усилия над собой, владения собою, преодоления инерции** внутри себя, с введения внутренней необходимости в самоотношении. Это энергетическое самоотношение, превращение себя в предмет манипулирования ставит в центр внимания фундаментальное основание самоотношения, самонаправления, самоопределения, самоположения и т.п. – "Я", обладающее не только силой, но и отсутствием заранее определенной содержательности, направленности. Оно, "Я", должно быть готово и способно к содержательному полаганию, к определенному самовыражению, но после учета "внешней" необходимости. В этом "Я" должно концентрироваться абстрактная необходимость, "пустота", становящаяся "наполненностью". Это лишь предпосылка воли. Она важна и для бытия субъекта деятельности, и для собственно воли.

Именно **препятствие** в решении задачи, достижении цели, в реализации нормы при сохранении готовности, способности, самоопределенности в пользу нормы и ее реализации, вызывает не просто проявление "Я", его соотнесенность с содержанием нормы, а **мобилизацию** энергии, ресурсов всех механизмов психики и организма, **проводимую этим "Я"**. В субъектном бытии мобилизация является одной из возможностей бытия "Я" и психики в целом. А в волевой самоорганизации – **мобилизация составляет необходимую предпосылку**. Только таким образом **нейтрализуется негативное воздействие препятствия** в размеренном бытии субъекта деятельности. Внешние обстоятельства и дозовые проявления психики дают поводы для отхода от нормы, дают альтернативы, борьбу мотивов и т.п. Мобилизационное проявление "Я" – является внутренней реакцией на это (см. сх. 162).



Схема 162

Конечно, самосознание учитывает картину ситуации, знание возможностей (внутренних), сохраняет самоопределенность, включает мышление для допознания и анализа происходящего, предметизует свою направленность на используемые иные механизмы и т.п. внося мобилизационное действие.

Итак, воля появляется в ситуации затруднений в деятельности и в социо-культурных отношениях, а затем она, как психический механизм, используется и в локальных самокоррекциях в деятельности субъекта, и в масштабных корректировках и развитии деятельности, и в социо-культурных отно-

шениях, и в жизнедеятельности. Воля опирается на формирование в структуре субъективности той **внутренней инстанции**, которая берет на себя фиксацию принимаемого решения, самоопределение, решимость следовать проекту деятельности, общения, мышления и т.п. Эта инстанция, **включающаяся в ответственное бытие, выращивается из бытия** субъекта и даже индивида, **в рефлексии** и с помощью построения образа себя (образа "Я"), как знания и проекта, **самоидентификации** и перехода к тому "Я", которое может быть ответственным (деятельностно, морально, нравственно) и **обладать "силой Я"**.

Рассмотрим сущность самосознания более подробно в контексте его связи с рефлексией.

**2.5. РЕФЛЕКСИЯ И САМОСОЗНАНИЕ**

Сначала сделаем обзор концептуальных версий рефлексии.

**Рефлексия**

Таблица 8

1	2
Гераклит	Всем людям свойственно познавать себя.
Прокл	Ум мыслит себя, предмет собственного действия, знает, что мыслит, мыслит все сразу в единстве.
Лейбниц	Два источника знания – чувство и рефлексия. Рефлексия – внимание направленное на то, что заключено в нас.

1	2
Локк	Рефлексия – наблюдение, которое ум подвергает свою деятельность и способ ее проявления, вследствие чего в разуме возникает идея этой деятельности.
Кант	Рефлексия – сравнение познания с познавательной способностью, из которой оно возникает. Она не имеет дела с предметами, т.к. это состояние души, в котором мы приспосабливаемся к нахождению субъективных условий образования понятий. Она предполагает рассмотрение того, как различные представления могут охватываться в одном сознании, как возникают представления общие нескольким объектам.
Фихте	В рефлексии свобода построения (представлений) поднимает знание над связями, но может и не создавать образа.
Шеллинг	Абсолютное "Я" тождеством рефлексии направлено на себя и оно становится объектом благодаря собственной деятельности.

1	2
Гегель	Рефлексия – средство выхода за пределы природного побуждения. Она сравнивает побуждение со средствами его удовлетворения, средства со средствами, побуждения с побуждениями, с целями существования. Она означает сокращение непосредственного. Благодаря духу, проходящему за непосредственное, выявляется переход от события к следствию, к похожему и его причине. Она предшествует принятию решения, в которой принимаются какие-то из многих определенностей, какие-то нет. Решение прекращает рефлексию, устанавливающую определенность, делая ее своей. Основным условием принятия решения является абсолютная неопределенность "Я". Бесконечная рефлексия – соотношение с собой, не имеющим природного содержания. Рефлексия поднимает над непосредственностью удовольствия, не меняя цели или принципа. Она различает в деятельности однородность и неоднородность, соединяет их в одной деятельности, позволяет одной просвечивать сквозь другую и рефлектирует одно в другое.
Мид Брюмер	Рефлексия - это диалог с собой, который конституирует поведение и предполагает человека, противостоящего ситуации.
Успенский	Углубляясь в себя, человек может найти все и достигнуть всего. Что он достигнет – зависит от того, что и как он будет искать. В обычной жизни человек представляется живущим как бы на поверхности, не сознавая того, что именно находится в его глубине.
Тулльviste	Рефлексия – мышление о мышлении, позволяющее находить отношения между понятиями и объединять их. Рефлексия ведет к проверке логической правильности вывода.

1	2
Конт	Внутреннее наблюдение ведет к противоречивым мнениям.
Баранов	Рефлексия – сознание, обращенное на себя, способ организации умственной деятельности, представлений внутреннего мира в ходе принятия решений.
Семенов Степанов	Рефлексия – переосмысливание в проблемно-конфликтной ситуации целостным "Я" содержания своего сознания. Включает этапы: репродукции стереотипов, регрессия переживаний, кульминация вдохновения, прогрессия самосознания, продукция инноваций. Виды рефлексии: интеллектуальная (экстенсивная, интенсивная, конструктивная), личностная (ретроспективная, ситуационная, перспективная), коммуникативная, кооперативная, синтетическая (экзистенциальная и культурная).
Ильенков	Рефлексия – это осознание формы структуры духа, отчет о том, что и как делает дух, схемы, правила.
Лекторский Швырев	Рефлексия – момент развития деятельности, связанный с осознанием, исследованием средств и результатов.
Алексеев Семенов Зарецкий	Рефлексия – изучает как личность осознает свое "Я" в мышлении, рефлексии, речь с воображаемым партнером. Используется в организации решения задач, в осознании средств и оснований решения задач, в регулировании мыслительного процесса.
Райнери	Рефлексия бывает психологическая и онтологическая.

1	2
Щеровицкий	Рефлексия имеет своим результатом план, проект на основе анализа ранее выполненных действий, продуктов деятельности. Предполагает выход из практической позиции во внешнее отношение к осуществленной и будущей деятельности. Прошлая деятельность выступает материалом для анализа, а будущая – как проектируемый объект. Рефлексия предполагает кооперативные отношения в деятельности. Рефлексивная позиция сама может развиваться как кооперативная структура. Рефлектирующая деятельность имеет свои объекты, средства, знания, при отсутствии своих средств и методов – это смысловая рефлексия. Рефлексивная коммуникация включает в себя ситуационный анализ, целеполагание, проблематизацию, уяснение специального и культурного смысла, точек зрения и позиции. Это ведет к выявлению и фиксации причин, противоречий, конфликтов.
Семенов	Методологическая рефлексия – выявление причин не эффективности применения средств и конкретно-предметных знаний, заимствуемых в рефлексии. Это ведет к переработке концептуального аппарата, научных традиций или нормы организации исследований, использованию уже не как знание, а как эталон, метрика, установка в методологической функции. Если и это не эффективно, то критическая рефлексия.

1	2
	Рефлексия – переосмысливание своего опыта, отражение, проблематизация. Двойное отношение "Я" к конфликтному опыту. Это свойство психики, механизм обратной связи в нервной системе, осознание оснований деятельности и средств, выход во внешнюю позицию одного человека к другому, установление отношений между деятельностью и ее компонентами, механизм абстрагирования от личной обусловленности за пределы содеянного с целью поставить точку опоры для дальнейшего осуществления деятельности (метаплан), апелляция к парадигмальным представлениям, категориям, реконструкции процессуальности, критическому контролю, рефлексивному восстановлению целостности деятельности, устранение разрывов, восстановление деятельности. Рефлексия – общее условие протекания мыслительной деятельности и центральный момент творческого процесса.

Мы видим, что рефлексия **начинается с перехода к познавательному отношению человека к самому себе** как относительно к жизнедеятельности, деятельности, общению и т.п., в чем протекает бытие человека, так и относительно включенности в них. Поскольку **при включенности** человека в эти процессы и типы бытия **"сущность" человека становится определяемой требованиями** к человеку со стороны этих типов бытия, то рефлексия расширяет свой предмет сначала до "отчужденного" бытия человека, а затем и до охвата самих этих "бытий" (деятельности, общения, мыслекоммуникации, конфликтов, жизнедеятельности и т.п.). Так **меняется и содержание** рефлексии (от субъективных качеств, "Я" до деятельностных коопераций и социокультурных систем), **и характер протекания** рефлексии, **и функциональные структуры** рефлексии (см. сх. 163).



Схема 163

Рефлексивное отношение как **отражающее и проектирующее интеллектуальное отношение**, а затем и **критико-проблематизирующее** отношение, обращенное вначале к себе непосредственно, **выявляют особенности бытия человека как "строителя" мышления, деятельности, общения и т.п. форм социокультурного бытия**, как конечный источник своих проявлений и социо-культурных систем. **Специфика** такого источника **вначале скрыта детерминированностью** проявлений человека **внешними** условиями и воздействиями. Но по мере развития человека и его вхождения в социокультурные системы он оформляет в себе **индетерминистическую сущность**, способность проектировать свои проявления не от естественности себя, а **от социокультурности себя**, при которой содержанием проекта ("идеи") становится, прежде всего целостность социокультурная (например, система деятельности), и лишь затем и место в ней самого человека. Человек превращается в подобие **"абсолютного проектировщика"**. Это обстоятельство осознавалось вначале в проектировочном отношении к мышлению (немецкая классическая философия), а затем – к

деятельности (московский методологический кружок и его прототипы по кооперативно-деятельностному содержанию – экономическая теория К.Маркса).

Именно **обращенность** рефлексии к **субъективности человека** вела к познанию и проектированию "Я", к воплощению проектов "Я", к выявлению сущности "Я" и его порождающей основе. **Рефлексия и самосознание сплелись друг с другом** в содержании анализа данного типа.

Рефлексия в ее подлинном виде может **опираться** лишь на соответствующий уровень **самосознания** как механизма, а не знания, **на его** порождающее бытие и **свободность от содержательности**. Человек "раздваивается" на живущего и рефлектирующего и в рефлексии – **самосознавательно полагающего** проекты и обеспечивающего их реализацию, управляющего собой по результатам рефлексии (см. сх. 164).



Схема 164

"Интеллектуальное Я" реализует **управленческое самоотношение применительно к мышлению** и тогда осуществляется фиксация, выделение представлений, сопоставление, построение обобщенных заместителей, создание сопоставительных комплектов (суждение, умозаключения) и т.п. Самосознание, опирающееся на механизмы рефлексии и самоотношения, выделяется в инстанцию психики, **обладающую свободой, "волей"**, исходным началом всех внешних проявлений

психики. Основным явлением бытия самосознания предстает **рефлексивная самоорганизация**.

Свобода, получаемая за счет развития рефлексии и самосознания, опирается **на преодоленность "естественной логики" бытия** субъекта, его рефлексии, самосознания, но это связано уже с ролью абстракций как средств мышления и **инструментализацией** всей субъективной активности, включая "ядро" активности – **активность "Я"**. Но возникает вопрос о пути, ведущем к такому эффекту. Он обсуждается в генетической психологии и психологии развития, а также генетической культурологии, языкознании и т.п. Мы остановимся на этом более конкретно в другом разделе (гегелевская версия пути духа).

Рефлексия как специфическое "самоотношение" принимает различные формы в зависимости от **выделения рефлексивной функции** в деятельностной кооперации и "подборе" конкретного механизма для реализации функции. Поэтому при введении механизма мыслекоммуникации появляется диалоговая форма рефлексии, сначала внешняя (обсуждение партнеров), а затем ее внутренний аналог (обсуждение с самим собой или с воображаемым партнером).

При реализации рефлексивной функции в деятельности **поводом для запуска рефлексии** выступает затруднение, "разрыв" в деятельности, и результатом использования рефлексии становится преодоление затруднения, устранение разрыва. Выделение рефлексивной позиции в тип мышления и затем в тип деятельности приводит к типичным усложнениям – **обеспечению средствами, способами, методами**, своими сервисами и сервисными деятельностями (например, **обучение рефлектирующих** как субъектов деятельности). В качестве средств выступают и те специальные **понятийно-категориальные системы**, которые предназначены для рефлексии (деятельности, общения, мышления и т.п.). На этом пути появляется методологическая рефлексия и методология.

Однако вернемся к самосознанию и дадим обзор концептуальных и понятийных различий.

## Сознание и самосознание

Таблица 9

1	2
Гартман	Знания, сознательные соображения мешают влиянию страстей, ведущих к заблуждению. Сознание возбуждает противоположное.
Кант	Душа нам дана в самосознании, так как чистое созерцание находится в душе априорно, без примеси предмета, чистая форма чувственности. Самосознание – это чистая апперцепция, порождающая представление "Я мыслью", сопровождает все представления. Оно одно и то же во всяком сознании. Единство апперцепции – сознание себя – не созерцание, а лишь интеллектуальное представление о самодеятельности мыслящего субъекта. Интеллектуальное созерцание – вне нашей познавательной способности.
Фихте	Сознание не зеркало, а обладает жизнью и силой, бытие свободы, существующее само по себе. Свобода ограничена в знании, соединяя свободу вообще и ограничение определенностью познаваемого. Рефлексия мышления поднимает знание над связностью и получает свободу от мышления. Рефлексия состоит из мышления и созерцания своей способности и состояния. Сознание может возвращаться в первичное состояние, самоограничивая воображение и сопровождается осознанием своей самостоятельности, освобожденности от непосредственной причинности за счет задержки таких причин. Сознание имеет форму внешнего созерцания, внутреннего созерцания и чистого мышления. При созерцании себя во время выполнения акта возникает "Я" или непосредственное сознание того, что я действую и что за действие я совершаю, того, чем я познаю нечто, производя его. Это созерцание чистой деятельности.

1	2
Шеллинг	"Я" – монада, замкнутый в себе мир, единство объекта и субъекта, обнаруживаемое в интеллектуальном созерцании. Изменчивое "Я" стремится найти тождество посредством "не-Я", приводя в единство множество представлений. В этом стремлении совершается акт самосознания. В самосознании объектом становится тождество мышления и материи. "Я" абсолютно полагает себя и как "Я" и как "не-Я". Это три акта деятельности "Я". Абсолютное тождество не доходит до сознания. Акт самосознания – абсолютно свободное действие. Все знания, кроме знания о "Я", являются несвободными. Самосознающее "Я" борется с собой и в нем состоит самосознание, порождающее тождество в потоке изменений. Оно полагает себя, содержит все бытие.
Гегель	Истинное в чувственной достоверности выражает язык и "Я" здесь не исчезает в качестве всеобщего. Оно состоит в восприятии, в соотношении себя с собой. Сознание участвует, вмешивается, снимает неистинность, уничтожает самостоятельность предмета и вводит себя как истинную достоверность и достигает этого, когда предмет негативно относится к себе, в силу того, что он и есть сознание. Самосознание есть единство в-себя и для-себя бытие, возвращается из своего инобытия.. Сущностью является в ней чистота "Я", которое сообщает себе различие. Сознание несамостоятельно, так как сущность его – бытие, а самостоятельность – в чистом самосознании.

1	2
Гегель	В сознании совмещается переменное и неизменное, а неизменное принимает облик переменного, когда в своей единичности оно есть абсолютное в себе, сама реальность, инобытие исчезает, так как только для самосознания оно бытие. Самосознание сообщает себе предметность. Всеобщее самосознание принадлежит обществу как чистая духовность, как всеобщая воля. В разуме осуществляется высшее единство сознания и самосознания.
Фихте	Деятельность "Я" созерцается без принуждения извне в рефлексии – свобода построения. В сознании соединяется свобода связанная (в построении) и освобождающая от бытия. "Я" не в состоянии одновременно созерцать, направляться на объект (теряет себя) и действие (не дает отчета). Нельзя мыслить, не примешивая своего "Я". Бытие свободы – знание своей сущности, не смешивая "Я" как объект и как субъект.
Абульханова	Сознание – существующее "во мне", представленное "мне" соотношение с другим, способность объективирования, выделить объективный ход событий, отделить его от своего "Я". Самосознание – осознание своих психических особенностей, выявление возможностей в соотношении с задачами, управление психическими механизмами и единство самосознания и самоуправления.
Леонтьев	Сознание не рождает, а опосредствует соотношение мотивов. Мотивы открываются сознанию анализом деятельности, на высшем уровне, или метятся эмоцией предметы (низший уровень), побуждают деятельность, дают личностный смысл.



1	2
Рубинштейн	Сознательный субъект, обладающий самосознанием, возникает в ходе развития сознания по мере становления самостоятельности – способности ставить задачи перед собой, критически мыслить. Личность сознательно преломляет свое отношение к реальности как единая совокупность внутренних условий, ведет к общественно значимому поведению. "Я" – ядро сознательных и несознательных тенденций. Мое отношение к себе опосредствуется моим отношением к другим и отношением других ко мне.
Ананьев	Самосознание "Я" – ядро личности, система сознательных отношений к себе.
Кон	Самосознание – интегрированный, устойчивый образ "Я". Его уровень тесно связан с развитием интеллекта.
Столин	Самосознание порождается социальными оценками, что ведет к отделению себя от других участников совместной деятельности, связям в обществе, отказу от чего-либо ради чего-либо более значимого, интегрированию общественной ценности применительно к его жизни.
Мерлин	Самосознание – сознание тождественности "Я" как активного начала, социально-нравственная самооценка психических качеств. Неосознанность чего-либо определяется незначимостью, привычностью, противоречием образу "Я".
Симонов Ершов	Уровни психики: подсознание, тренируемое подражанием, сознание, тренируемое обучением, сверхсознание, тренируемое игрой.

1	2
Юнг	Сознательная установка подавляет потребности, теряется личный характер эмоций. Бессознательные тенденции, если их не признавать и нет компенсаций, имеют разрушительный характер.
Божович	Зрелая личность не зависит от обстоятельств и может поступать вопреки им по сознательно поставленной цели.

Мы видим, что **сознание и самосознание являются следствиями рефлексивного самоотношения**, сначала познания себя как объектно-внешнее, а затем – собственно познание себя как источника, порождающего и образы, и оценки, и активацию поведения, и организацию поведения. Знание о себе сначала является **"бессознательным", сливающим содержание** знания с механизмом познания, содержание оценки с механизмом оценки, активацию с механизмом активации, организацию с механизмом организации. Лишь за счет оперирования "внешним" средством (знаком) или взаимодействия с "другим" и **распределения "ролей" в прежде едином процессе** (познания, оценивания, активации, организации), отхода от "слитости" функций (и ролей) в одном носителе, прихода к кооперативности функций (и ролей), **за счет рефлексии внешне-внутреннего комплекса** появляется разделение функций ("расщепление") и внутри и их вторичное и уже **конструктивно организуемое совмещение**. Оно осознается, так как познается как объект, часть которого и составляет сам познающий. Тем самым, "расщепление" функций конструктивно воссоздается, познается, а знание – используется для соучастия в конструировании и придании целостности создаваемому комплексу. Естественно, что подобные переходы могут создаваться лишь под управлением извне, "агентом" развития человека, выполняющему поручение общества – педагог или иной организатор подобных отношений (см. сх. 165).

Современное игромоделирование имеет большой опыт построения отношений между людьми, где легко отслеживаются **переходы от действия**, первичной рефлексии к кооперацион-

ным деятельностным взаимодействиям и **кооперативному рефлексивному сопровождению и управлению**. Моделируется то "Я", о котором говорится в концепциях самосознания, а также моделируется процесс присвоения структуры "Я", рос-



Схема 165

та уровня обобщенности "Я" с тенденцией на "абсолютные" формы "Я" – **универсальный конструктор** всех форм поведения **через соответствующее рефлексивное мышление** (см. "организационно-деятельностные игры", историю их создания и практики совершенствования). Эта практика показала, что игротехник (команда игротехников) имеет своей особенностью то, что она **"бессодержательна" до встречи с заказом на игру** и, в то же время, готова и **способна ввести любое содержание**

(проект игры), последующую **"материализацию" содержания** рефлексивной мысли. Эта бессодержательность, "пустота" предстает только для заказчика. Сам же игротехник – вполне содержателен. Но **его содержанием являются используемые им средства** проектирования игромодели (рефлексии – в целом). Это – парадигма теорий деятельности, "оживающая" в рефлексивном мышлении благодаря личности игротехника, его сознанию и самосознанию. Существенным выступает конечная (изначальная) инстанция – **культурная способность и парадигма средств культуры** (понятий и категорий теории деятельности). Она предстает как **"чистая деятельность"**, **"абстрактная активность"**, конкретизирующаяся после понимания и принятия заказа и строящая тот или иной "мир" (игромодель).

## 2.6. ОБЩЕНИЕ И ПСИХИКА

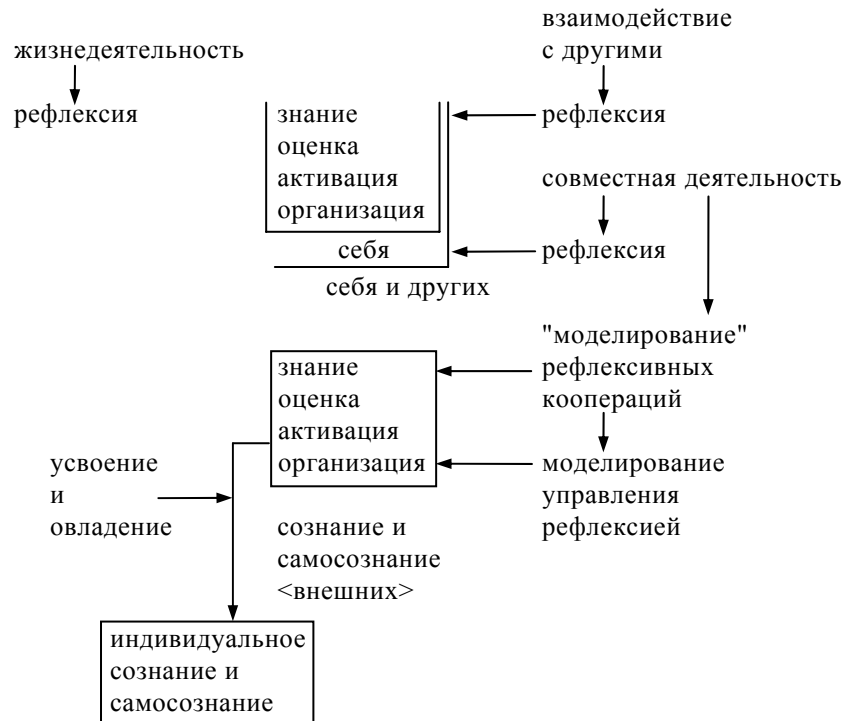
И сознание, и самосознание предполагают преодоление жизнедеятельностной формы бытия. Это происходит прежде всего **в процессе вхождения и осуществления человеком отношений с другими людьми**. Если при встрече с объектом можно его использовать как предмет потребности и считаться с его особенностями не меняя общей ориентации на удовлетворение индивидуальных потребностей, если и другой человек может быть уравнен в статусе с объектом, то принцип бытия, жизнедеятельность, не изменяется. Для того **чтобы изменился принцип бытия**, необходимо "заставить" считаться с другим человеком и **быть открытым к коррекции** не только процессов реализации потребностей и намерений, но и этих **потребностей, намерений**. Источник поведения "перемещается" из пределов индивида в пределы другого индивида, а затем "между" ними, в пределы социальных процессов и культуры. Остановимся на ряде концептуальных положений, касающихся этого явления.

## Общение

Таблица 10

1	2
Кон	Мир "Я", самосознание, проявляется в общении.
Бахтин	Личность раскрывается только в диалоге.
Надирашвили	Поведение человека определяется содержанием сознания и отношением к другому человеку, установками и ориентациями. Если воздействие от того, к кому имеется положительное отношение, то происходит ассимиляция воздействия и его содержаний.
Якобсон	Совместная деятельность связана с соблюдением норм, психологическим звеном в котором выступает положительное отношение к другому ради сотрудничества. Поступки строятся с различием оценок из-за личной заинтересованности и этических критериев. Действие от себя и реагирование на внешнее требуют различных психических механизмов.
Лисина	Совместная деятельность ведет к общению как взаимодействию на основе согласования усилий по получению общего результата, на основе появления общих потребностей и включает познание других и себя, выработку отношений к другим и себе.
Ильенков	Личность обнаруживается тогда, когда создаваемый результат, касается всех и открывает новое. Суть личности – в отношениях к себе через отношение к другим.

1	2
Леонгарт	Отношения между людьми опосредствованы ценностями, смыслами совместной деятельности для каждого из участников. Отношения являются ненормальными, если при небольших условиях отклонения от нормы создает трудности в отношениях.
Бехтерев	Личность повторяет общие, а не особенные взгляды, обычаи, действия.
Ильенков	Во взаимодействиях людей возникает и сохраняется личность, в расширяющейся активности, отношениях с другими людьми и обнаруживается, когда дает результаты, волнующие других.
Мясищев	Личность – присущее только человеку психическое образование в зависимости от общественных отношений. Ее структура – детерминирующие отношения, характеризующие ее направленность к себе, к другим, к предметам, формируется в отношениях с другими.
Абульханова	Личность включается, специфически, в общественную жизнедеятельность, в общественно необходимую деятельность, в систему общения как разные. Вхождение в общение обусловлено присвоением культуры как процессом внутреннего самоопределения.
Кон	Личность и социальна, и индивидуальна, неповторима благодаря реализации сочетания ролей и их осознания.

1	2
Петровский	Личность – целостный субъект относительно устойчивой системы субъект – объект – субъектных и субъект – субъектных отношений, складывающихся в деятельности и общении и оказывающих воздействие на других индивидов. Ее атрибуты: 1) интраиндивидуальное, присущее субъекту – часть относительно устойчивой системы отношений, 2) интериндивидуальное – межиндивидуальные связи, 3) метаиндивидуальное – ее свойства в других.
Дюркгейм	Человек может подняться выше своей личной точки зрения за счет науки и нравственности, предписывающих поведение и выражающих коллективность.
Блондель	Индивид пронизан социальными влияниями. Он – суть толпа, сгущенные влияния социальной среды.
Асмолов	Занятие социальной позиции проявляется в социальной роли, жестко predetermined ценности, идеалах, схемах общения.
Белинский	Человек – личность, так как сознает свое "Я", себя рассматривает как чужое.
Божович	Перестройка мотивационной сферы происходит взвешиванием мотивационных тенденций в условиях конфликта.
Ананьев	Личность – общественный индивид, выполняющий совокупность общественных функций, имеющий права и обязанности. Исходный момент динамических свойств – статус в обществе, роли и цели, ценностные ориентации, определяющие мотивацию поведения.
Шпрангер	Человек имеет чувство себя в другом, подчиненность и подчинение другого, потребность в другом, в опоре.
Корей	Нет власти изменять других, пока они сами не захотят.

1	2
Зиммель	Подражание – перекладывание с себя на других требования и ответственности за деяние.
Герцен	Чтобы исполнить долг нужно примирить сердце и разум, признать его разумным и затем находить в этом наслаждение.
Асмолов	Идентификация – это войти в роль другого, испытать его внутреннее состояние, посмотреть его глазами на себя, реконструировать внутренний мир другого человека. Симпатия, сочувствие, понимание при перегрузке ведут к защите.
Фромм	Побуждения человека являются выражением необходимости быть связанным с другими и утвердить себя в связях с природой.
Рубинштейн	Мое отношение к себе опосредствуется отношением к другим и отношением других ко мне. Если человек сталкивается с неожиданным поступком другого, небезразличным для него, то проводится анализ его мотивов, целей, интерпретация поведения, раскрывается психологическое содержание.
Пиаже	Человек с рождения находится в социальном окружении, что приводит к изменениям, и воздействие социального более сильно, чем физическое. Социальное снабжает и заставляет применять готовую систему знаков, реализовывать ценности. Навязывает бесконечные обязательства.
Адлер	Социальное чувство это компенсация естественной слабости человека, не врожденное, но врождена потенциальность, которую нужно развивать.
Обозов	Взаимоотношения людей включают в себя подражание, внушение, конформизм, ведущие к единству в группе, к нормам и оценка в ней.

1	2
Бодалев	Под влиянием общества у человека формируются общие нравственно-эстетические требования к другому человеку, образуются эталоны, в совместной деятельности, которые используются в оценке других людей. Построив образ другого на основе фиксированных характеристик его внешности, человек не ограничивается (обычно) и создает систему заключений о других, содержанием которых является констатация фактов, свидетельств о способности или отношениях к действительности, о его социально-групповой принадлежности. Пока манера общения с другими, внешний облик соответствует привычным образцам, образам появляется равнодушие к психологии другого. А когда он

1	2
	отходит от образцов, нормы, то от регистрации внешней стороны поведения переходят к психологической квалификации поступков, попыткам дать оценку и понять другого как личность, процесс интерпретации поведения выдвигается на первый план. Общение – вид взаимодействия, в котором участники своим внешним обликом и поведением оказывают влияние на намерения и притязания, состояние чувств друг друга. Взаимодействие ведет к поддержке, созданию хорошего настроения, вносят напряженность и отрицательные эмоции в зависимости от матеры и стиля общения. Вступая в общение люди преследуют цель сделать других единомышленниками, добиться признания, понравиться, удерживать от неправильного поступка и др., в зависимости от потребности, интересов, убеждений, ценностных ориентаций. Без общения не может быть полноценного развития личности, субъекта деятельности, индивидуальности. В общении необходимо анализировать поступки людей, мотивы, необходимо раскрытие внутреннего мира, уметь видеть другого его глазами, сопереживать, сочувствовать, уметь выбирать наиболее подходящий ему способ поведения, обращения к нему, соответствующие средства воздействия. На общение влияет усвоенность эталонов, наличие потребности в сочувствии, опеке, защите "Я", самоутверждения, доминирования и т.п., глубина субъективного вхождения в деятельность по поводу которой строится взаимодействие.
Петровский	Взаимоотношения людей в общностях, объединяющихся на основе совместной деятельности, общественной значимости, опосредствуется содержанием и ценностями деятельности. Если в случайной

1	2
	<p>группе поведение человека определяется местом, которое он избирает для себя, часто непреднамеренно, то в коллективе требуется коллективистическое самоопределение. Сущность общения во взаимном обмене намерениями, представлениями, мыслями, без чего невозможна совместная деятельность. Возникает потребность общения, показать себя, выделить свой вклад, быть наилучшим образом принятым и оцененным, что ведет к способности видеть в другом личность. В субъект-субъектных связях опосредствующим звеном является личность другого человека, соучастника деятельности.</p>

В приведенных концептуальных различиях нет однородности. Общение рассматривается часто очень широко, как взаимодействие людей. Отдельные уровни взаимодействий сплетены в едином "описании" и не различены с достаточной однозначностью. И в то же время вместе взятые утверждения дают материал для структурирования объектной картины общения.

Для того чтобы говорить об общении нужно предварительно пройти путь от взаимодействий и взаимоотношений "более раннего" типа. **Наиболее простыми** отношениями являются те, которые включены в процесс жизнедеятельности. Поэтому **другой человек** рассматривается лишь как возможный **предмет потребности**, индивидуальной и зависящей от внутренних и внешних факторов. **В рамках каждого типа потребностей** другой человек выступает с соответствующей стороны. Вместе с изменением потребностей, приобретением ими новых качеств **изменяется и содержательность другого человека** для вырабатывающего к нему отношение. Но остается неизменным принцип отношения – "для-себя" (см. сх. 166).



Схема 166

Первый тип отношений поэтому является **потребительским**. Более сложным предстает отношение, вытекающее из принципа потребления. Если другой потребно незначим, но осуществляет воздействие, то он оценивается как внешнее условие для либо адаптации, либо "отстранения" от него, либо как препятствие, от которого необходимо избавиться, включая и "уничтожение". Этот **принцип небытия неблагоприятного** усложняет динамику взаимоотношений. Но даже в случае адаптации и нахождения благоприятной формы сосуществования другой человек остается **незначимым сам по себе в его целостности**.

Выход за пределы потребительского отношения связан с **отношением оценивания без построения воздействия** на другого. Это становится условием **самоотношения**, так как другой учитывается лишь внутри (симпатия, антипатия и т.п.). Если адаптация внешняя не ведет к внутренним изменениям, то внутреннее отношение ведет к внутренним изменениям **за счет замещенного присутствия** другого. Основанием оценки и внутреннего реагирования выступает та же динамика индивидуальных потребностей. **Познание** другого происходит под воздействием этих потребностей и потому **остается субъективно-иллюзорным**. Эгоцентричность отношений сохраняется и в познании.

Качественные изменения в отношениях появляются тогда, когда **познание** становится подчиненным функции познания,

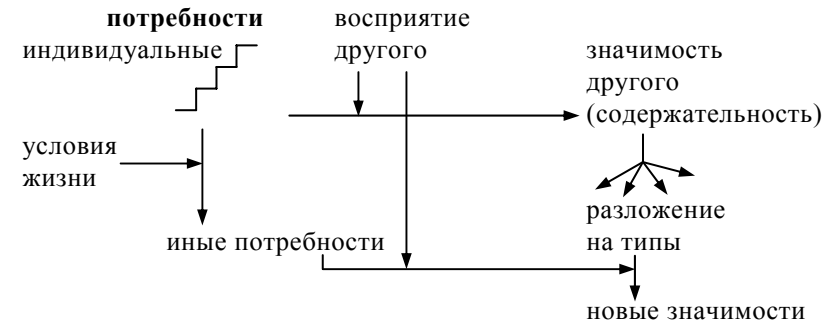
подчиненным необходимости раскрытия качеств другого **вне сиюминутных интересов**, с одной стороны, и когда **опознается идентичность** типа бытия другого, наличие у него своих интересов и своего способа их преследования. Другой признается "равным себе" не по конкретному содержанию, а типу бытия. **Предпосылкой** опознавания ограниченности эгоцентрического отношения к другому **выступает противодействие и конфликт**. В этом случае не используются пути в динамике отношений, связанные с поиском иного другого человека, потребительским отношением, преобразовательным отношением как "бесперспективные".

Признание другого как "такого же", равного по типу бытия и создающего внутренний запрет на эгоцентрическое к нему отношение, что является **следствием и противодействия, и более совершенного познания**, приводит к новому принципу отношений – **согласованию способов взаимодействия**, приемлемых форм и объемов реализации эгоцентрических установок. **Согласовательные отношения и есть базовый процесс общения**. Он ведет к договоренности и соблюдения договоренности, **к бытию норм и реализации норм** (см. сх. 167).



Схема 167

Соблюдение договоренности – новый тип бытия, **социализованный**, как следствие согласования или **социостановления**. Иначе говоря, общение является источником социального бытия в пределах приобретения **способности соблюдения договоренностей**, реализации требования норм.

В то же время согласование как базовый процесс общения порождает затруднения, преодоление которых генерирует **служебные процессы**. Прежде всего "договор" **должен иметь определенность**, структурную оформленность, а затем и абстрактную базу. Содержательно-информационная сторона согласования выделяет **коммуникативный сервис**, который внутри членится по позициям (автор, понимающий, критик, арбитр, организатор). Коммуникация вызывает к появлению **языковой сервис** и оформляется **языковое мышление**. В свою очередь он ведет к оформлению задач, проблем, постановке задач и проблем, культуре введения вопросов и поиска ответов.

Поскольку **содержание договора должно быть** не только **понято**, но и **принято** партнером, то необходимо иметь **сервис самоопределения** согласующихся и сервис учета особенностей партнера, его познание в форме **идентификации** и рефлексии идентификационного, "иного" бытия, форма которого имеет материализацию в театре, **в воплощении в роли**, разработке сценариев, постановке модельно-ролевого бытия и т.п.

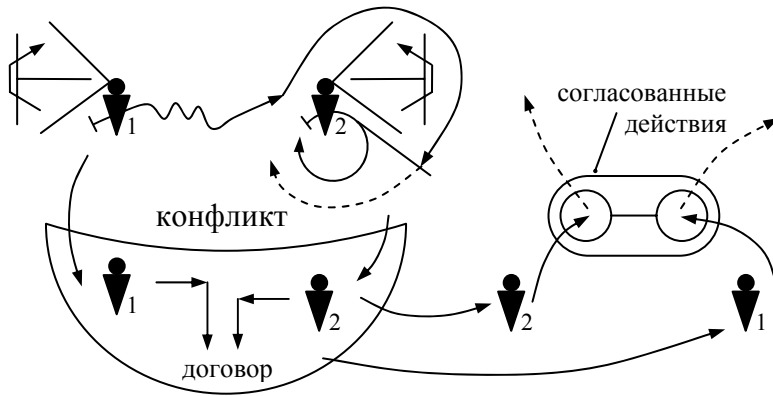
Тем самым, общение предстает как сложный комплекс процессов, иерархизируемый в зависимости от тех или иных **социокультурных установок** (см. сх. 168).

Кроме того, сама **деятельность является следствием** развития **общения**. Нормирование ситуативное и направленное на упорядочивание взаимодействия в рамках динамики потребности каждой стороны может переходить от нормирования поведения к нормированию коммуникации, самоопределения, идентификации и **преобразования предмета потребности**. Последнее и ведет к деятельности, если это преобразование **отрывается от общения** и становится значимым само по себе, а затем **отрывается от тех, кто создавал нормы** и превращается в процесс, подчиненный только реализации нормы. Подобные "отрывы" ведут к новому бытию – отчужденному су-



Схема 168

ществованию в рамках нормы, вне зависимости от динамики потребностных состояний и динамики мотивов и самоопределений (см. сх. 169).

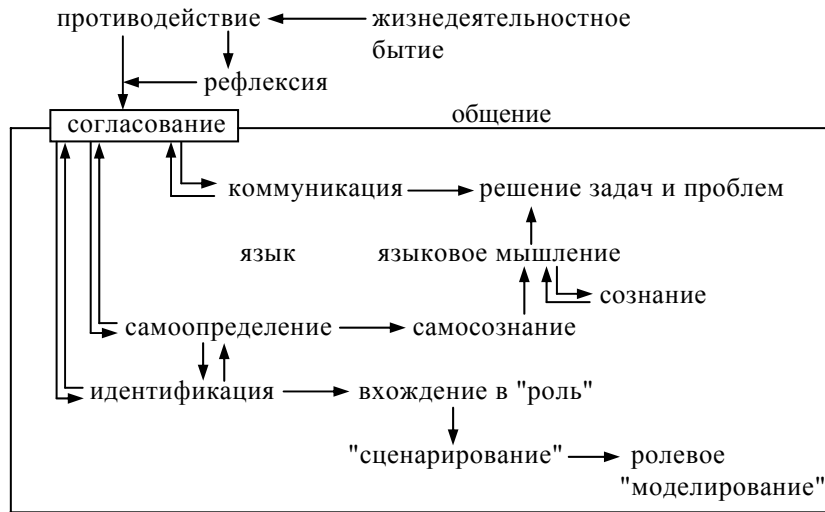

Схема 169

В этом выделении деятельности в качестве сервисного процесса происходит "отчуждение" индивидов и их превращение в "субъектов" деятельности или существующих в пределах нормативных требований. Вместе с отчужденным бытием человек вырабатывает механизмы поддержания отчужденно-

сти (от индивидуальной динамики, "стихий" потребностей и т.п.) – самокоррекция, самоотношение, самоопределение, опирающиеся на быстрый рост самосознания, включающий **самопознание** и **самоидентификацию под проекты себя**. Сознание предстает как промежуточный этап, в котором, благодаря мышлению и использованию языковых средств, сохраняется **акцент на содержание**, но уже при самоотношении и **самосопроявлении** содержательной стороны мышления.

Отношения между деятелями несут не себе следы отчужденного бытия и они подчинены решению задач, постановке и решению проблем, что противостоит симпатиям, антипатиям и т.п. субъективным оценкам.

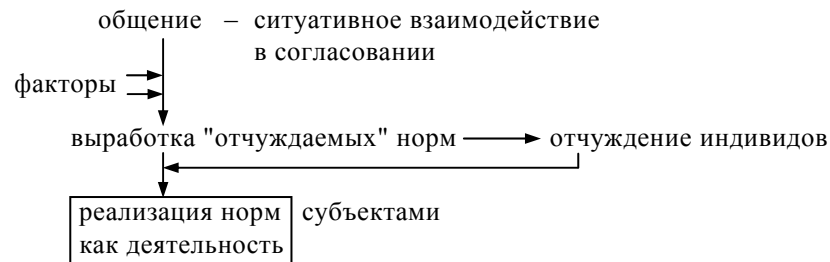
В то же время и общение, и согласованное бытие, и деятельность способствуют **изменению потребностной базы** бытия человека. Выделяются и развиваются "надситуативные" и "надприродные" потребности как результаты социализации. Их специфика состоит в **деиндивидуализации и обобщении**, так как содержание измененных потребностей подчинено содержанию не только "внутренних" энергетических предрасположенностей, но и, прежде всего, содержанию норм. Чем абстрактнее норма (метод, принцип, подход, тактика, стратегия и т.п.), **тем абстрактнее** должно быть **потребностно-энергетическое основание** бытия в рамках нормы, тем оно должно быть определеннее и **оторвавшимся от естественной динамики**. Такие трансформированные потребности рефлексивно отражаются, а затем проектируются и становятся **социокультурными основаниями** поведения – "ценностями". Также как обобщение и деиндивидуализация целей ведет к "идеалам", если эти цели совмещаются с ценностями (см. сх. 170).

Все эти переходы могут оформляться в особую структуру деятельности и тогда появляется деятельность по созданию ценностей и идеалов, по их воплощению – **идеологическая деятельность как тип духовной деятельности**.

В связи с этим и отношения между общающимися могут быть зависимыми от содержания задач и проблем и зависимыми от ценностей и идеалов. Отличие состоит не только в учете фиксированных мыслительных содержаний, включая и абстрактные (при решении задач и проблем в рамках метода





Схема 170

стратегии и т.п.), но и, прежде всего в учете и подчиненности **предельным значимостям, опирающимся на иную энергетическую базу.** Тем более что при большей постоянности, консервативности ценностей, идеалов нормы являются переменными, переходящим от одной к другой. Человек должен **регулировать свое самоопределение,** переключение энергии с задачи на задачу, с проблемы на проблему при сохранности ценностей и идеалов.

В зависимости от указанных типов бытия и отношений к партнеру человек участвует в создании различных типов общностей. Опираясь на потребности, симпатии он создает "микрoгруппы", а при опоре на нормы, задачи и проблемы – создает "группы", тогда как опираясь на ценности и идеалы – создает "макрoгруппы". **Социализация человека приобретает гармонический характер, если все типы бытия в обществе совмещаются и иерархизируются без противопоставлений.**

2.7. СУБЪЕКТ И ЛИЧНОСТЬ

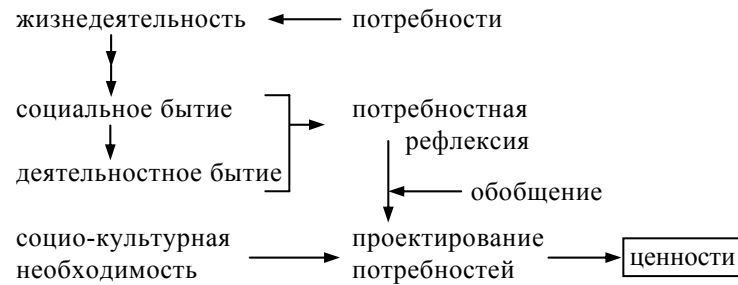
В линии развития психических качеств в социокультурных, деятельностных средах понимание и принятие норм, самокоррекции в рамках требований нормы создают общий порог, **отделяющий психические качества социализованного и несоциализованного человека.** Однако внутри этого общего обстоятельства качественные различия возникают при реализации фиксированной конкретной нормы и **при изменении конкретных норм в "рамках" фиксированной абстрактной нормы.** Данные отличия связаны с использованием рядом психологов терминов "субъект деятельности" и "личность".

Личность

Таблица 11

1	2
Тугаринов	Личность - человек как совокупность общественных отношений, обладающий степенью разумности и ответственности перед обществом, вносящий свой вклад в развитие общества, ведущий образ жизни, соответствующий идеалам.
Асмолов	Личность – овладевает ролью как инструментом перестройки поведения, переосмысливания действительности, поднимается над конкретной деятельностью, преобразует деятельность не сковываясь рамками роли, заявляет о себе как о творце, использует противоречия в предметной деятельности как движущую силу развития личности.
Басов	Личность – господин переживаний в соответствии с целью.
Рубинштейн	Личность – тем больше, чем больше в индивидуальном преломляется всеобщее, сознательно преломляет свое отношение к окружающему. Способность – результат закрепления и генера-

1	2
	лизации операций; ее самосознание возникает в ходе развития сознания по мере становления самостоятельности в постановке задач и критическом мышлении.
Выготский	Историческое в человеке – волевое поведение, произвольное и личность обуславливает развитие поведения.
Жане	Личность возникает, когда внешние требования становятся внутренними побуждениями, когда реагирует на свои действия социально и инициатива у нее.
Костюк	Свобода действий личности в более избирательном проникновении в условия, подчинении близлежащих побуждений действиям отдаленным, общественно значимым, задерживая то, что им не соответствует, преодолевая внутренние конфликты.
Эльконин	Игра формирует механизм смены позиции, координации точек зрения.
Симонов Ершов	Сверхсознательный уровень психики тренируется игрой.
Франкл	Борьба, а не равновесие должна быть целью и смыслом жизни, стимулирующая здоровье психики, ведущая к актуализации себя, возможности стать над обстоятельствами, преодолеть себя.
Роджерс	Зрелое поведение состоит в том, что индивид не защищается, принимает ответственность за поведение, оценивает свой опыт, изменяет его на основе доказательства, принимает других как универсальных, высоко ценит себя. Личность непрерывно изменяется, поведение непредсказуемо, самоактуализируется.
Ильенков	Личность обнаруживается тогда, когда создается результат, касающийся всех и открывает новое.

1	2
Ананьев	В структуру личности входят некоторые роли, установки, ценностные ориентации. Характеристики личности: социальные функции, ценностные ориентации, структура и динамика отношений, мировоззрение, жизненная направленность, общественное поведение, тенденция к развитию.
Божович	Зрелая личность способна вести себя независимо от действующих обстоятельств и вопреки им, руководствуясь сознательно поставленной целью.
Петровский	Личность – целостный субъект с относительно устойчивой системой отношений (субъект – субъектной, субъект – объект – субъектной), возникающих в деятельности и общении. Главная характеристика – активность: 1) внутри индивида; 2) межличностно; 3) метаиндивидуально.

1	2
Ананьев	<p>Личность – как общественный индивид, выполняет совокупность общественных функций в процедурах и обуславливающих их мотиваций, детерминированный нормами морали, ориентированный на эталоны общественного поведения, соответствующие идеологии.</p> <p>Субъект деятельности – личность, характеризующаяся правами и обязанностями, функцией, ролью в малой группе, коллективе, обществе.</p> <p>Личность – носитель свойств человека как субъекта. Высшая интеграция субъектных свойств – в творчестве, а эффект – в способности и таланте. Рассмотрение статуса, ролей, деятельности, ценностных ориентаций позволяет понять активность личности, ее связь с группами. Она регулирует меру активности. В структуре личности пересекаются свойства и индивидуальные, и субъектные. Разделение свойств (индивидуальных, субъектных, личностных) относительно, т.к. человек является целым.</p>
	Субъектные качества предопределены деятельностью и продуктивностью, а личность – совокупностью общественных отношений.
Мясищев	Рост личности – превращение персонального отношения в принципиальное с переходом от зависимого (ради руководителя) к самостоятельному действию (ради принципа).
Абульханова	Личность – включена в общественно необходимую деятельность и в систему общения. Высший тип психической организации – регулятор возможностей, состояний, совмещающая обусловленность (обществом) и самостоятельность.

1	2
Божович	Личность сформирована, если достигнута способность управлять поведением и, в определенной мере, психическим развитием. Все психические процессы приобретают структуру, центром которой являются детерминирующие мотивы.
Асмолов	Личность – человек, имеющий активную жизненную позицию в силу внутренней необходимости оценивающий последствия решений, отвечающий перед собою и обществом, постоянно строит себя и других, обладает свободой выбора, несет бремя выбора через жизнь.
Рубинштейн	Личность – сознательный субъект, обладающий самосознанием. Возникает по мере развития самостоятельности, умения ставить задачи перед собой, критически мыслить.
Парыгин	Персонализация личности ведет к способности реализовывать функцию выбора самостоятельных решений, ценностей.
Петренко Шмелев	Личностное пространство – сознательная моральность, личностная сила, деловитость, жизнерадостный экстраверт, культура общения, активность, тонкость, простодушность, альтруизм, самовлюбленность и упрямство, смелость, эмоциональная устойчивость.
Леонтьев	Развитие личности: смещение с удовлетворения потребностей в созидание, устойчивая конфигурация, иерархизация мотивационных линий дающая направленность, узлы, которые ведут к центру личности – "Я". Это индивид – усложненный и преобразованный.
Петровский	Личность – избирательно относится к воздействиям общества, общности, в зависимости от оценок, убеждений, идеалов.

1	2
Платонов	Личность – конкретный человек как субъект преобразования мира на основе познания, переживания отношений к нему, как носитель сознания и самосознания.
Бернс	Человек анализирует ситуации, критичен, принимает решения с учетом своего опыта, творец, спонтанен.
Олеханов	Развитие личности пропорционально развитию в ней самостоятельности.
Шпрангер	Человек имеет страсть к проблемам, отрыву от реальности, истине любой ценой.
Лазурский	Богато одаренные люди стремятся не подчиняться среде, активно воздействуют на нее сообразно со своими стремлениями по мере духовного роста.
Ядов	Слияние с социумом ведет к выделению своего "Я", порождению потребностей в достижениях, активности личности.
Дюркгейм	Индивид неповторим, сам определяет свое бытие. Природное существует ради свободы.
Фромм	Неотъемлемые качества человека – реализация потенций, способности к творчеству, к критическому мышлению, к утонченности чувств. Подавление их ведет к фрустрации.

Мы видим, что применительно к использованию термина "индивид" единомышленники психологов достаточно велико и оно касается **досоциализационных** качеств человека. Гораздо более сложной оказывается ситуация использования терминов "субъект" и "личность". Они иногда используются для анализа всех качеств человека, иногда – для характеристики социализованных проявлений. При различении принципиально разных социализованных проявлений, **следование норме и изменение норм**, преимущество остается за прикреплением "субъекта" к следованию норме, а "личности" – к изменению норм.

Как бы ни варьировалась практика оперирования терминами, существенно само **деление объективных условий для проявлений психики и оценка качеств психики** в каждом типе условий. Тем более, что эти качества создают **эффект инерции** – они подстраивают и ситуацию под свои проявления, конечно, до тех пор, пока влияние условий не заставит либо **вытеснить** качества на периферию их проявлений человека, либо **трансформироваться** и усилить ряд качеств, специфичных для типа условий (см. сх. 171).



Схема 171

Поскольку люди по структуре и иерархии своих качеств **типологичны** и каждый конкретный человек приближен к одному из "абстрактных типов" – типов "**акцентуаций**", то **наибольшую инерцию** имеет тот тип проявлений, реагирований, который предопределен типом акцентуации. Поэтому люди могут быть с **тенденциями** асоциальности, рутинности, инновационности.

Кроме того, в пределах каждого типа акцентуаций по указанной типологии человек имеет "стандартный" **набор психических механизмов**, каждый из которых реализует **свою функцию** в поведении. Простейший **набор функций** в жизне-

деятельности включает: фиксацию потребностного состояния, запуск поведенческого поиска предмета потребности, познание предмета, потребностную оценку образа предмета или мотивацию, организацию поведения в присвоении или еще и в преобразовании предмета, фиксацию отсутствия предмета, "оперирование" образом предмета и образом потребности. Если жизнедеятельность оформляется еще в деятельностный и иной социальный и социокультурный цикл бытия, то количество функций увеличивается как и число механизмов, вторичных, третичных (например, мышление, сознание, самосознание, самоопределение, рефлексия и др.) увеличивается.

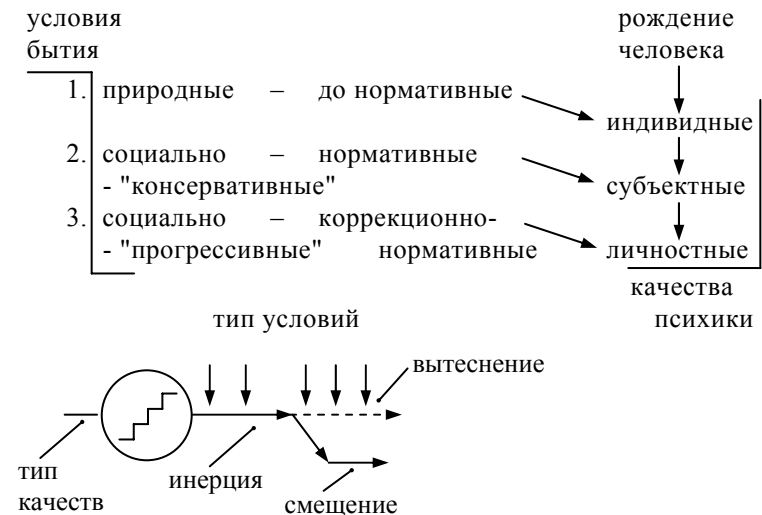
В пределах **функционально-механизмического набора** у каждого человека складывается своя акцентуация. Какие то функции (и механизмы) становятся предпочтительными в проявлениях и их изменениях, развитии. Все это и вышеуказанная типология акцентуаций являются источниками **индивидуализированного ряда проявлений** в жизни человека.

Для социального бытия, существования в социокультурном и деятельностных пространствах самое крупное членение проявлений и предрасположений, особенностей путей в совершенствовании и развитии человека – это членение на асоциальное, консервативное (соответствие норме) и прогрессивное (коррекция норм) линии проявлений. Тогда субъектные качества касаются консервативных проявлений, а личностные – прогрессивных. В пространствах деятельности соблюдение норм **укрепляет** субъектные качества и **ослабляет** – личностные, а коррекция норм и отношение к деятельности для возможности коррекции норм, их усовершенствования, инновационно-деятельностное бытие укрепляет личностные качества и ослабляет субъектные качества. Кроме того, в силу сложного характера устройств пространства деятельности, их **кооперативности**, разделение указанного типа по разному происходит применительно к части кооперации и к кооперации в целом. Вес, **значимость звена деятельностной кооперации** (или социальной структуры) определяется его местом в кооперации или **акцентом значимости**, вводимым иерархом кооперации (руководителем или группой лидеров). Поэтому **при фиксированной иерархии значимостей** определенной кооперации деятельности (социо-культурной кооперации) оформля-

ется и значимость субъектных или личностных качеств для самой кооперации. Когда человек включается в бытие в этой кооперации, то **реализация потенциала воздействия этих "внешних"** для человека **зависит уже от динамики понимания, осознания и принятия, самоопределения в такой среде**, с учетом его сложившихся акцентуаций и их инерции.

Во всех кооперативных, системно-деятельностных и иерархических структурах различаются базовые и сервисные звенья, а также исполнительские и управленческие звенья. Поэтому субъектные качества и личностные качества **чувствительны** в их сопоставлении **к различию исполнительского и управленческого бытия**. Субъектные качества укрепляются в исполнительском, а личностные – в управленческом бытии. Поскольку и в исполнительском, и в управленческом звеньях систем могут быть свои членения по этому же критерию, то возникает **системный "заказ"** на субъектные и личностные качества.

Мы видим, что **динамика складывания и изменения** субъективных механизмов, их проявлений **зависит** как от индивидуальных склонностей, предрасположений, так и от устроенности социальных, деятельностных сред, проистекающих от них "заказов" и **траектории пребывания в этих средах**. Нельзя говорить о человеке, что он субъект или личность, так как эти квалификации прикреплены не к конфигурации проявлений реального человека, не к иерархии механизмов психики, а к типовым акцентуациям и их скрепленности к типовым механизмам и все это в отнесении к типу социокультурного и деятельностного бытия (абстрактному различению на соответствие норме или на корректирование норм, на воспроизведение бытия или на его совершенствование, развитие).

## 2.8. ТВОРЧЕСТВО И ПСИХИКА

В связи с введением критериев разделения субъектных и личностных качеств человека следует подчеркнуть наличие многих недоразумений, возникающих из-за недостаточно точного рассмотрения ситуации смены норм, инновационной ситуации вообще и, в частности, творчества. При переходе к существованию в рамках нормы человек **вынужден постоянно контролировать свою включенность** в рамки нормы. На основе обнаружения расхождения с требованиями нормы стимулируется **коррекционный цикл**, включающий как рефлексию, так и действие, результатом которого выступает возврат в соответствие норме. Если коррекционный цикл производит "другой" (руководитель), то нельзя связывать соответствие норме как признак наличия субъектных качеств или их проявления (см. сх. 172).

Точно так же существует большое различие между инновационным усилием индивидуального характера и этим усилием личностного характера. При наличии личностных качеств человек осуществляет **отход от конкретной нормы** не потому, что он возвращается в додеятельностное, досоциальное бытие, снимает с себя ответственность за бытие в пространстве деятельности, социальности, в конкретных организационных структурах, а потому что прежняя практика реализации нормы, содержание прежней конкретной нормы **не соответствует чему-то тому** в социодинамике,



Схема 172

в динамике деятельности, в оргструктуре, организации и т.п., **что охватывает более полно** это бытие, включающее и данное нормореализационное бытие. Как правило, критерием этого "более полного" выступают конечная цель, идеалы, ценности, функции оргструктуры, стратегия и т.п. Следовательно, **нормативно соответствующее бытие не прекращается** и самоопределение **относительно охватывающих** (более абстрактных) **рамоч** сохраняет свою силу. Это соответствует **более абстрактному субъективному бытию**. Чем более охватывающие и абстрактные нормативные рамки имеет и соблюдает человек (общепрофессиональные, культурные, моральные, нравственные и т.п.), тем **более высокого уровня его субъективность**, а **переход к ним ради "идей"** адекватного бытия человека в социокультурном и деятельностном мире предстает как сущностное личностное проявление в саморазвитии. Однако нужно еще приобрести способность к личностному проявлению, придать **инновационному самовыражению** форму вписанности в судьбу социокультурных и деятельностных целостностей. Тем самым, даже изменение норм может быть явлением либо индивидуального типа, либо личностного типа. Во втором случае должен быть **"представитель" охватывающей, более абстрактной нормы, контролирующей вписанность коррекции** конкретной нормы в рамки более абстрактной нормы или в эту позицию входит сам инноватор (см. сх. 173).

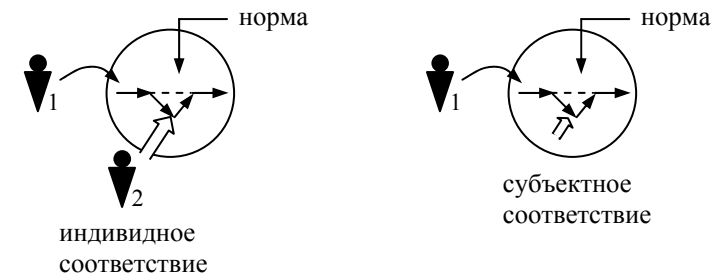

Схема 173

Естественно, что личностное проявление **начинается с коррекции нормы и продолжается в реализации** этой нормы, пока она еще не приняла статус "должного" в конкретной деятельностной или социокультурной системе. Тем самым, чем более развита в этой системе инфраструктура рефлексивного обеспечения, выработки более абстрактных норм, тем более развиты и возможности личностного проявления в отличие от стихии противопоставления имеющимся нормативным рамкам.

Следует подчеркнуть, что в организационных структурах, составляющих базу для существования пространств деятельности и социокультурных пространств, существует **опасность** не только **автономизации** структуры относительно нормативных рамок (нормативного пространства и т.д.), но и **дезориентации** их бытия из-за неэффективной смены нормативных содержаний, вплоть до **дестабилизации** оргструктур и их **разрушения** (см. сх. 174).

Поэтому нормотворчество должно постоянно учитывать принцип соответствия между "формой" (нормой) и "морфологией" (структуры ресурсного типа). Если вводится изменение конкретных норм, то эти изменения должны протекать не по критерию "иного", а такого иного, которое обеспечивает со-

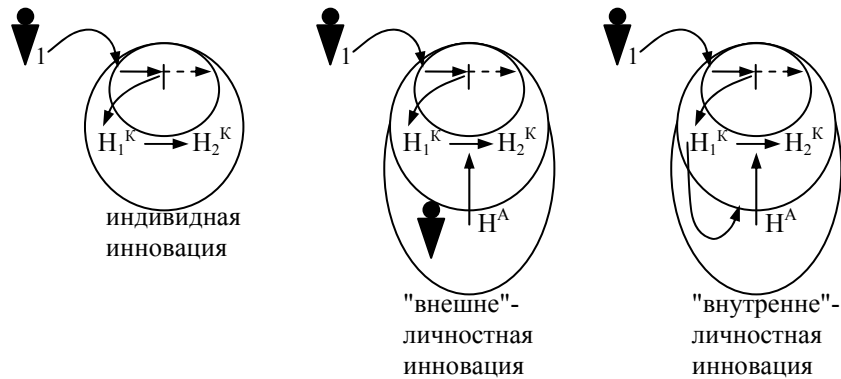
вмещенное бытие формы и морфологии после инновационного



Схема 174

перехода, т.е. **возврат в стабильное бытие с новым содержанием**. Эта внутренняя неслучайность инновационного процесса воплощается сначала при переходе от нормы к норме (в рефлексии) и этим новая норма не разрушает, а совершенствует прежнюю, а затем и в реализации новой нормы (в ресурсном изменении) и возврате к новому соответствию.

Естественно, что **индивидуальная** ориентация в инноватике **не принимает в расчет условия совершенствования целостностей** деятельностного, социокультурного и даже природного типа, так как основанием усилий выступает самовыражение и акцентировка на "отдельности себя".

Подобные различия должны быть учтены и при анализе того, что называют "творчеством". Приведем ряд различительных характеристик творчества.

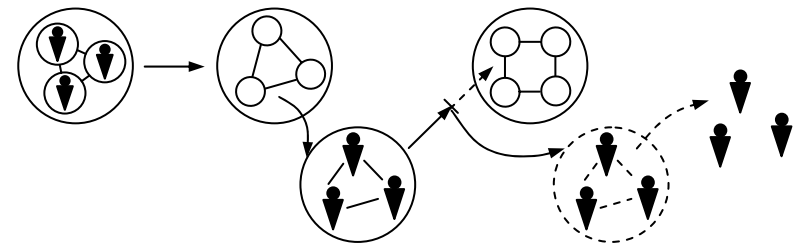
**Творчество**

Таблица 12

1	2
Адлер	У каждого человека есть возможность активно формировать свою личность.
Амабайл	Основное звено творчества – внутренняя познавательная мотивация.

1	2
Альберт Ранко	Творчество предполагает умение использовать свои интеллектуальные способности для постановки и решения значимых проблем через творческое поведение.
Выготский	Творчество – везде, где человек соображает, комбинирует, изменяет и создает что-то новое.
Богоявленская	Творчество – ситуационно-нестимулированная активность, проявляющаяся в стремлении выйти за пределы заданной проблемы. Творческий человек проявляет интеллектуальную инициативу и пытается открыть общую закономерность, лежащую в основе каждого отдельного решения.
Гаджиев	Творчество – спонтанная продуктивность, трансценденция личности, рефлексия новых возможностей.
Даль	Творчество – сознание как деятельностное свойство, сотворение.
Кудрявцев	Творчество – всеобщий механизм, движущий силу психического развития.
Горальски	Творчество – возможность, которая реализуется на любом уровне развития материи. Творчество человека – наиболее развитая и яркая форма.
Дружинин	Творчество – выход за пределы заданного, "поверх барьеров".
Кэттелл	Творчество – неосознанная познавательная потребность, независимость личности, предпочтение более трудного для себя.
Матюшкин	Творчество универсальный механизм психического развития, этапы которого совпадают с основными этапами творческого акта.
Ма.эжх-0.эжхз-0.эжхз-0слоу	Творчество – универсальная функция человека, которая ведет ко всем формам самовыражения, потребность в самоактуализации, полной и свободной реализации своих способностей и жизненных возможностей.

1	2
Паркинс	Творчество – направленность интеллектуальной деятельности, использующей наличные интеллектуальные возможности, знания, стратегии для творческого решения проблем.
Петровский	Непрерывное исследование пределов созидательной деятельности, расширение границ самораскрытия является неадаптивной активностью личности, в которой сочетается риск, непредсказуемость, трагизм, успех, что предопределяет развитие творческой судьбы личности.
Андреева	Творчество – деятельность, результатом которой является создание новых материальных и духовных ценностей.
Басин	Творчество – целенаправленная деятельность человека, создание новых ценностей, обладающих общественным значением, всегда содержащих элементы новизны, неожиданности.
Гольдентрихт	Сущность творчества состоит в том, что в какой мере человек включен во всеобщую творческую работу истории, в мере его обогащения достаточными знаниями и опытом, в мере участия в развитии культуры, даже если оно незначительно.
Гроот	Творчество – следствие специфического саморазвития личности, связанного с длительным накоплением и дифференциацией полезного опыта для данной деятельности.
Коршунов	Творчество – деятельность, как единство материально-практического преобразования мира и процесса его духовного преобразования.
Морозова	Творчество и креативность – две стороны личности, связанные с ее активностью. Творчество отражает результативную сторону, а креативность – субъективно обусловленную сторону.
Ассаджиоли	Творчество – процесс восхождения личности к идеальному "Я", способ ее самораскрытия.



1	2
Грабер	Творчество зависит от новых форм связей с другими людьми, от новых форм осознания личности самой себя.
Кашапов	Главное качество творческой личности – чувство самоидентичности.
Олпорт	Мотивация личностного роста – неподчинение гомеостатическому принципу удовольствия.
Поликарпов	Творец находится в сфере бессознательного, взаимопроникновения экстатического и интуитивного.
Рензулли	Критерием творчества является не качество результата, а характеристики процесса, активизирующие творческую продуктивность.
Смирнов	Творчество – способ "личностного" существования.
Терстоун	Творчество – способность быстро усваивать и порождать идеи, чаще в момент релаксации. Важна роль темперамента.
Солсо	Творчество – вид когнитивной деятельности, приводящий к новому видению задачи и не ограничивающийся прагматическими решениями.
Торранс	Творчество – процесс обнаружения пробелов и отсутствия элементов в ситуации, формирование выводов.
Фромм	Творчество – умение находить решение в стандартных ситуациях, через глубокое осознание своего опыта, нацеленность на открытие нового.
Уоллес	Творчество – озарение, интуитивное схватывание некоего результата.
Фокс	Творчество: процесс духовный, центрирующий и насыщающий. В нем радость и наслаждение рождения нового.

1	2
Роджерс	Творчество – сила, способствующая положительной самооценке и обеспечивающая самопродвижение индивида в своем развитии.

Для анализа "творчества" важен учет множественности типов жизнедеятельности, социокультурного бытия и деятельности. В структурной характеристике этих "единиц" бытия, процессуальных циклов выделяется та группа звеньев, которая связана с критерием "**новизны**". Человек создает новое и тогда акцентируется внимание на результате. Новое отчуждается от этих циклов процессов и подвергается **оценке**, реальной или потенциальной, внешней или внутренней. В качестве нового может выступить и предмет, и его состояние, и знание, и норма, и способность, и чувства, и поведение, и потенциал, а в качестве предмета, в свою очередь, может выступить объект естественного мира, и другой человек, и группа, и организационная структура, и деятельность и т.п. Тем самым, все, что может принять отчужденное от творящего бытие и быть преобразованным, **оцененным с точки зрения "внешних интересов" и роли преобразованного бытия в реализации этих интересов**, - все это может рассматриваться как материал творения. В оценке преобразованного состояния этого материала осуществляется **связь между преобразованностью и процессом преобразования, привнесением усилий со стороны человека, осуществившего преобразования**. Как творение может быть рассмотрено, как мы видим, и самоизменение, если оно предстает как значимое для внешней системы интересов, необходимостей.

Иначе говоря, при анализе творчества нужны функциональные рамки рассмотрения, **отличающие изменения**, внешние и внутренние, как "**продолжение бытия**", и **оцениваемые "извне"** изменения **при фиксированных условиях** оценки (интересы, заказ, проблема и т.п. "необходимости", а затем и средств, процедур, способов оценивания). Новое предполагает наличие "**старого**" и **сопоставление со старым** (см. сх. 175).

Творящий может быть участником всего функционального цикла, включая "приемку" результата преобразования для

удовлетворения "общественной необходимости". Однако минимальный объем его участия, это **преобразовательное воздействие** на "старое" (за счет его трансформации, замены, внесения дополнительного и т.п.). В этом случае он может и



Схема 175

не знать, что он стал творцом, осуществил творчество, так как не участвует в установлении новизны полученного результата и не имеет соучастия в поддержании необходимости в этом творческом результате. Точно так же он не станет рассматриваться творцом, если просто найдет то, что "общественно необходимо", откроет это бытие. Общественная оценка его как творца может осуществляться и вне сознательных усилий и целенаправленных усилий "творца". Иное дело, если **творец осознает общественную необходимость**, характеристики будущего результата, даже при недостаточной, неоднозначной и т.п., неопределенности знания о ней. Тогда его **усилия** в осуществлении творения, их **направленность** и внешняя **оцененность** совмещаются в единый комплекс и само порождение нового предстает как творчество.

В самой обычной деятельности, организованном процессе преобразования "объекта" в соответствии с целью и в рамках нормы (проекта деятельности, задачи), тоже осуществляется указанный цикл "творения". Однако когда говорят о творчестве не имеют в виду это воспроизводство деятельности, так как в нем присутствует "гарантированность" получения общественно необходимого. Поэтому при анализе творчества акцентируют внимание именно на **негарантированности, небеспеченности** процесса получения необходимого. Это является

объективной предпосылкой **мобилизации** внутренних сил или их **необычного** использования. Поскольку само по себе напряжение и "новизна" способа использования прежних способностей является предпосылкой трансформации **готовых механизмов**, их **структурной перестройки**, то творчество часто связано с самоизменением и **саморазвитием** творца. Вместе с тем, эти же быстрые перестройки и нестандартные проявления прежних способностей, интегрирование (всех) иных механизмов психики, чем "привычные" привлечения в ход достижения типовой цели, ведет, как правило, к **необычной эффективности**, плодотворности инноватора.

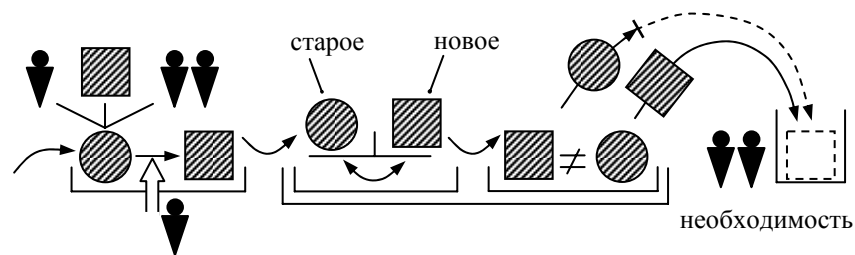
Процесс **поиска** иных **механизмов** и их сочетаний, проявлений, обусловленный мобилизационным **настроем** и его **инерцией** и сохраняющееся несоответствие между внешним **требованием** к психике, **определенность** которого также **размыта**, и характером вовлечения механизмов и ресурсов организма, ведет не только к сохранению **активационного напряжения**, но и его усилению.

Тем самым, в том типе "творения", который относится к творчеству сочетается возникновение, поддержание и рост мобилизационного напряжения, непредсказуемость траектории смены фокуса активации, легкая изменчивость содержания целевой установки и сохранение установки на более абстрактное "представление" о требуемом, а также мотивационная направленность на соответствие внешнему требованию (см. сх. 176).

Если в "типизированной" ситуации и при "обычном" самопроявлении психики и организма потребностное состояние имеет определенность и локальность во времени и пространстве, что создает эффект **направленности в поиске предмета потребности**, хотя и легко корректируемой в конкретизации линии поведения со стороны ситуационных воздействий, то в случае творчества привлечение к складывающейся **установке на "идею результата"** поисковой потребности и непредсказуемость микроситуационных дополнительных поисковых потребностей легко **разрушают определенность "конфигурации" поисковой потребности** при сохранении и увеличении потребностного напряжения. Чем более талантлив новатор, чем более склонна его психика к вовлечению в поисковые

проявления, тем дольше и ярче протекают описываемые процессы.



Схема 176

В зависимости от типа психики, типа акцентуации **динамика** мобилизации внутренних сил и "разлива" активации либо **непосредственно выводится на поведение**, либо концентрируется в **интеллектуальном поиске** при поиске **ответов на траекторию** меняющихся **вопросов**, либо вовлекает **рефлексивное обеспечение**, вырабатывающее также быстро меняющееся направление приложения интеллектуальных сил или поведенческих возможностей.

В данных условиях творческого процесса определенность рефлексивной самоорганизации уступает ее **факультативному включению** в ход поиска и опоре на интуитивные формы саморегуляции. "Я", как владетель целостности психики, уходит

в тень. И только при совмещении склонностей к интеллектуальному поиску и стремлению к самоорганизованности "Я" вновь становится активным участником творчества. Это особенно отчетливо проявляется для тех творцов, которые прошли значительный путь в овладении современной культурой мышления, рефлексии и коллективной соорганизации в инновационном поиске.

Особый случай творческого поиска можно рассматривать при повышенной склонности к самовыражению и самореализации. Тогда вхождение в процесс решения проблем, и даже задач, становится временным. На пути появления каких либо результатов разработок подготавливается **внутреннее или внешнее оформление суммарных результатов**. Оформление может стать катализатором либо поиска внешне необходимого, либо вхождения в фиксированную разработку того, что требует нестандартных усилий. Самоопределение в пользу внешней необходимости здесь становится служебным для раскрытия собственных сил и демонстрации их дееспособности, для внешнего одобрения внутренних претензий.

## 2.9. МЫШЛЕНИЕ И ПСИХИКА

Творчество, насыщенное неопределенностью и стремлением к ее снятию, многочисленными внешними и внутренними преградами к получению нового результата и их преодолением, опирается на интеллектуальные процессы и механизмы, на мышление в его дорефлексивной и рефлексивной форме осуществления. Сама потребность в мышлении тесно связана с затруднениями в практике, поиском путей дальнейшего действия. В то же время общение и коммуникация имеют свои рутинные формы, привлекающие мышление. В едином "пространстве мышления" выделяются различные формы самого мышления, высшие и низшие. Само мышление включает в се-

бя проявления иных психических механизмов, включая сознание, самосознание, волю, чувства и т.п. Для рассмотрения траектории развития психики важно иметь достаточно дифференцированное представление о мышлении. Остановимся на обзоре ряда теоретических различий в психологии конца XIX – XX вв.

**Мышление**

Таблица 13

1	2
Уотсон	Последовательность мысли включает в себя "проблемную ситуацию – ответ – удовлетворение" и она тесно связана с развертыванием речевых навыков при торможении в одном направлении и возбуждении в другом. Течение оканчивается тогда, когда группировка слов стирает побуждение к мышлению, разрешая прежние проблемы и решая новые задачи.
Жане	Язык отчасти заменяет действие. За счет вербальных действий достигается сокращение, создание эскизов действий, их интериоризация.
Майер	Язык ведет к упрощению, сбережению сил сознания, сжатию отражения, отказу от выявления многих образов, объединяет раздельное, ведет к овладению обобщениями.
Халл	В схему "стимул – реакция" вмешивается влияние предшествующего опыта.
Дьюи	В мышлении наряду с целью и данностью в ситуации выявляется промежуточное, их согласование.
Толмен	Целенаправленное поведение предполагает анализ вмешивающихся факторов. Включаются познавательные процессы. Если ожидания не подтверждаются, то происходит уменьшение вероятностного значения введенного ожидания.

1	2
Лингарт	В мышлении возникающая установка или желание чего-то достигнуть ведет к моделированию "этого", предвосхищению, порождающему ориентации в поведении на успешный финал.
Миллер	Мышление включает дополнительное к стимулу и реакции звено нахождения нового свойства.
Вундт	Наиболее отчетливо содержание мысли осознается в фиксированной, благодаря вниманию, точке. В сложных мыслях идея сначала осознается целиком, в чем принимает участие чувство, обладающее неограниченностью и нефиксированностью содержания. Идея, данная сознанию в целом, предопределяет направленность мыслей. Объединение образов в целое придает им упорядоченность.
Кюльпе	Мысли зависят от чувств и знаков. Знаки освобождают мысли от чувств, делая их более независимыми и создающими смысл как содержание сознания. Но смыслы можно отделить и от знаков, делая их свободно соединяющимися в сознании. Наше "Я" порождает детерминирующую тенденцию, влияющую на выбор альтернативы, а само "Я" зависит от задачи и побуждений к деятельности и настраивается под их давлением. Так как наблюдение за мышлением и мышление происходят одновременно, то акты мысли, суждения содержательно ненаглядны.

1	2
Зельц	Процесс решения задачи направляется сознанием. Но и сама "задача" является средством ее решения. В ходе сознания задачи, которое может быть произвольным и произвольным, появляется "схема", в которой выражается целое и, прежде всего, цели, влияющие на ход достижения цели. Произвольность сознания задачи стимулирует прогнозирование, антиципацию результата, детерминирующие ход получения нужного результата. Сначала актуализируются знакомые операции и операции в ответ на раздражители, сопровождающие факторы, а затем, при их недостаточности, операции, позволяющие прийти к новым способам решения
	задачи. Новизна появляется неожиданно из ситуации или в ходе анализа структуры задачи. Первичные свойства, характеристики могут преобразовываться и создаются модели того, что требуется найти, организующие вокруг постоянного элемента, общего для разнообразного материала, различные комбинации и суживающие зоны поиска. Возникающие и замечаемые зоны пропуска заполняются, что и выражает направленность поиска. Поиск организуется внутренним взором. При участии сознания и бессознательного устанавливается связь между условиями задачи и операциями, в число которых входит репродукция, дополнение, абстрагирование и другие, ведущие к переработке материала. В результате появляется "общая задача", с помощью которой определяется проблемный комплекс или незавершенные процессы. Варьирование материала позволяет выявить новые отношения и синтезирование новых свойств. Сначала новые свойства носят схематический характер, а затем они раскрываются полностью.

1	2
Уикк	Проблема является результатом познания. Она указывает на пустые места, выявляет противоречия "знаю – не знаю", ведет к процессу преодоления противоречий.
Майер	Неожиданные изменения в организации материала ведут к появлению из старых элементов нового гештальта. Меняется значение прежних элементов и локализация доминирования в сознании под воздействием иной его направленности.
Секкей	Реорганизация знаний зависит от ситуации и от знаний. Она ведет к появлению плана действий, охватыванию структурных отношений в обобщенном виде.
Вертхаймер	При необходимости более ясного понимания осуществляется управление перецентрацией, выделение части поля, критического центра. В результате складывается новая структура и точка зрения и новые требования структуры к критической части. Изменяется функциональное значение элементов. Новая структура может вести к предсказанию новых событий.

1	2
Дункер	<p>Постановка задачи ведет к напряжению, к появлению элементов схожих и несхожих с прежним гештальтом и гештальт изменяется, а недостающие элементы обнаруживаются в поиске. Поиск предопределяется проблемной ситуацией, наличием в ней конфликта, попыткой понять ситуацию как целое и после достижения понимания в инсайте совершается конкретизация. Понимание ситуации приводит к появлению адекватных действий через процесс принятия функциональных решений, в которых выражаются существенные черты подхода. В задаче фиксируется то, что дано и то, что требуется и процессы текут под углом имеющихся требований, поставленных целей. Мышление осуществляется за счет развития проблемы и последующего решения, повторения всех фаз, варьирования свойств ситуации с точки зрения целей и продуктивного преобразования проблемы. При проникновении в конфликтность условий сведения совмещаются в целостную ситуацию. Определяется функциональное значение феноменальных содержаний, их отношение к цели, что способствует усмотрению пути, предвосхищению общего как основания будущего результата. Выделение общего правила как функционального решения дает те черты процесса и содержание решения, которые отрывают от ограниченности реальности.</p>

1	2
Пиаже	<p>Интеллект нужен для реализации возможностей организма за пределами непосредственного и одномоментного, для достижения устойчивых отношений. Интеллект способен к отклонению и возврату в действиях, к прогрессивному конструированию, беспрепятственному включению новых операций, адаптации к новым условиям. Интеллект обеспечивает стремление организма к ассимиляции, к аккомодации к действительности, к освобождению от подчиненности ей. Мышление возникает из дифференцировки обозначаемого и обозначающего и включает в себя организованные и интериоризованные системы операций.</p>
Брунер	<p>Мышление включает в себя выдвижение гипотез, вызывающих сопоставление с новыми событиями, с подтверждением или опровержением гипотез. При опровержении гипотезы видоизменяются видоизменение способствует выявлению общего, позволяющего избирательно реагировать на классы событий. Чем сильнее гипотеза, тем меньше нужно информации для подтверждения. Сила гипотезы зависит от частоты подтверждения предшествующего опыта, числа конкурирующих гипотез, мотивационной поддержки. В ходе мышления выдвигаются стратегии, с которыми связана особая субъективная уверенность, наличие понятий с минимумом подтверждающих случаев, минимумом нагрузки на память и минимумом ошибок.</p>

1	2
Выготский	Знаковые средства определяют конституирование процессов и это главное в реализации высших психических функций. Имеющиеся структуры подчиняются задаче и особенностям применяемых средств (культуры). Это ведет к перестройке психических операций. После постановки задачи при столкновении с затруднениями автоматизированные формы вытесняются,
	замедляются в проявлении и возникает анализ, выявление способа решения задачи с использованием внутренних и внешних средств анализа. Внутреннее оперирование включает использование внутренней речи, где языковые средства применяются в выяснении, в применении средств для себя, понятно лишь себе, сокращенно и содержательно. Во внутренней речи произвольность, осознанность, культурность совмещается с субъективной логикой. В ней выделена предикативность, схематичность смыслов. В проблемных ситуациях смысл преобладает над значением, концентрируется в сгустки, позволяющие увидеть решение в принципе.
Рубинштейн	Психический план деятельности проявляется в отражении и регулировании. Для мышления характерно реагирование не на раздражители, а на объекты. Мышление включает анализ, синтез, обобщение, абстрагирование. Значения языка являются схемами, неразвернутыми мыслями. Новые данные заставляют выходить за пределы фиксированных условий, приходиться к новым выводам, привлекать новые связи, новые понятия ведут к переформулированию задач. Изменения задач через проблематизацию составляют общую базу мышления.

1	2
Матюшкин	В проблемной ситуации возникает осознание недостаточности прежних знаний для ответа на вопросы новой задачи и необходимость новых знаний. Условия задачи преобразуются и выявляются желаемые искомые. Процесс сопровождается изменением психических состояний, отношений к прежним условиям. Это составляет этап развития психики. Переосознавание условий ведет к изменению и самого неизвестного, обладающего определенной степенью обобщенности.
Пушкин	В творчестве требуется построение новой стратегии деятельности на базе установления новых связей.
Брушлинский	Поиск неизвестного осуществляется за счет выявления отношений внутри содержания задачи, за счет оперирования объектами, а не знаковыми средствами, открытия новых свойств в содержании искомого. Основу прогнозирования составляет избирательность целого, сопровождаемая рефлексивной самооценкой и поиском критериев самоорганизации.
Ломов	В решении сложных задач важную роль играет отбор и укрупнение информации. В тактику мышления входят пошаговые способы, глобальные схемы, удобные для проверки гипотез, планы решения, дающие направленность процессов. Ход решения задач сопровождается рефлексией.

1	2
Пономарев	Интеллект – механизм ориентации во времени и пространстве. Для этого осуществляется манипулирование образами в рамках и за рамками решаемой задачи. Проводится планирование последующих попыток, контроль и оценка, самокоманда в рамках замысла. Учитывается логика не потребностей, а вещей. Неудачи стимулируют творческую ситуацию, вовлекают интуицию.
Тихомиров	Пробы, обследование, проигрывание действий под воздействием потребностей оформляют специфические мыслительные потребности. В мышлении происходит выявление требуемого, прогнозирование возможного, планирование поиска, ведущие к уменьшению неопределенности, сужению зоны поиска. В мышление входят фазы логического анализа, интуитивного решения, вербализации и формализации.
Гальперин	Переход от стихийной ориентации к организованной, надежной, осознанной и т.п. опирается на выявление всеобщих качеств объекта и действия с ним. Абстрактная ориентация, базирующаяся на применении общих понятий, используется и в ситуационном построении способа действия. Она предопределяет безошибочность мыслительных действий в меняющихся условиях.

1	2
Давыдов	Обобщение и построение абстракций как конструкций происходит с использованием знаковых средств, которые фиксируют результат конструирования и участвуют в ходе построения абстракций. Основная функция мышления состоит не в подведении случая под понятие, а открытии нового материала содержания, поиске, построении гипотез, доказательствах и опровержениях, установлении связи известного и неизвестного. Поиск рефлексивно осознается и корректируется с помощью модельных гипотез. Применяются наглядные формы выражения содержания. Теоретическое мышление опирается на моделирование объектов, изучение их в "чистом виде" и решение задач общим способом. В мыслительном процессе модель может трансформироваться, переходить от одной содержательности к другой. Рефлексия способов построения понятий позволяет управлять мышлениями и действиями, организовывать приход к новому. Теоретическое мышление требует ориентации не только на содержание, но и форму мышления, на слежение за проявлениями абстракций в условиях их применения в реальных ситуациях.
Семенов	Целостность мышления определяется его личностными предпосылками (ценностями, нормами, целями, потребностями, мотивами и т.п.),



1	2
	<p>производными тех социальных отношений, в которые включена личность. При решении задач личностный уровень обеспечивает: а) включенность субъекта в ситуацию поиска решения, возникновение внешней мотивации, направленной на выполнение задания и ее перестраивание во внутреннюю мотивацию, связанную со стремлением продуктивно продвигаться в предметном содержании задачи, проблемной ситуации и разрешить составляющий ее конфликт; б) оценивание в процессе поиска собственных усилий и самочувствия, а также самооценку в связи с этим с точки зрения проявления своей индивидуальности и удовлетворенности совершаемой деятельностью; в) стимуляцию и активацию эмоционального тонуса, волевой решительности, самоконтроля и самодисциплины перед лицом трудностей. Необходима самооценка своих резервов и самочувствия, осознанность значимости моментов поиска и самоопределения относительно них. Личностному уровню соподчинен рефлексивный уровень организации мышления.</p>

Даже не учитывая многих иных различительных характеристик мышления, которые возникли в науке и философии, методологии, культурологии, языкознании и т.п., мы видим самую разностороннюю картину. Однако многие версии не обладают достаточной определенностью, совмещенностью отдельных характеристик и полнотой. Выделим в многообразии характеристик ряд, который мог бы быть лежащим в "центре" картины.

Самое простое видение мышления можно связать с акцентом на динамику "образного ряда". Во внутреннем плане отражения появляются образы объектов. Так как они являются результатом имитационной и структурирующей активности познавательных органов, то отражающая функция реализуется

совместной активностью различных "органов". **Имитационная составляющая** предопределяется активностью собственно органов чувств, а **структурирующая** составляющая – органами "анализа и синтеза", "обобщения и замещения". На вершине структурирования мы находим **"Я", его рефлексивное бытие**, обеспечивающее и **отражение** (концептуализация материалов имитационного типа), и **проблематизацию** (обнаружение познавательной или нормативной неполноты или излишка и т.п.), и **прогнозирование**, и **нормоконструирование**, и **оценивание** (порождение и применение всеобщих значимостей – ценностей). Тем самым, самое простое имитационное воспроизведение и следообразование проходит путь трансформаций, вплоть до высших абстракций (аналитического и синтетического типа) и их инструментального, нормативного, отражательного, прогностического и проблематического использования (см. сх. 177).



Схема 177

Структурирование лежит в основе всех мыслительных эффектов. Оно активизируется **вместе с недостаточностью**, затруднениями при попытках **непосредственного использования результатов имитационного следообразования** в интеллектуальном (рефлексивно-мыслительном) обеспечении действий (см. сх. 178).

Тем самым, чтобы интеллектуально обсуживать действия **необходимо** прежде всего **иметь "место"**, где осуществляется подготовка к перестройке действия, где **строятся и перестраиваются** образы, где они **используются** в различных реф-

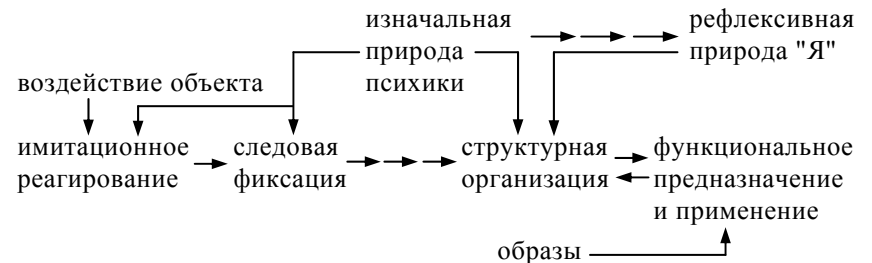

Схема 178

лексивных функциях. Затем нужны **сами образы**. Интеллектуальный механизм, обладающий своей специфической устройственностью и зависящий в своем устройстве от "морфологии" (массив образов) и функций (внутренней – бытия образов и внешней – рефлексивного использования) сам по себе **интегрирован в целое психики** и испытывает его воздействие. Бессознательная часть интеллектуального механизма – это изначальная **база всех более развитых форм** – за счет рефлексивного самопознания и самоотношения, выделяет **сознательную модификацию механизма**, которая становится и вместилищем сознаваемых образов, и **фактором посредствования** активного влияния на "взаимоотношения" образов, их **трансформацию и применение** со стороны чувственных механизмов, потребностного состояния и его динамики, "Я" и его рефлексивно-корректировочной и волевой активности (см. сх. 179).

Сознательная **составляющая возникает** прежде всего в **использовании знаковых средств** коммуникации и общения.

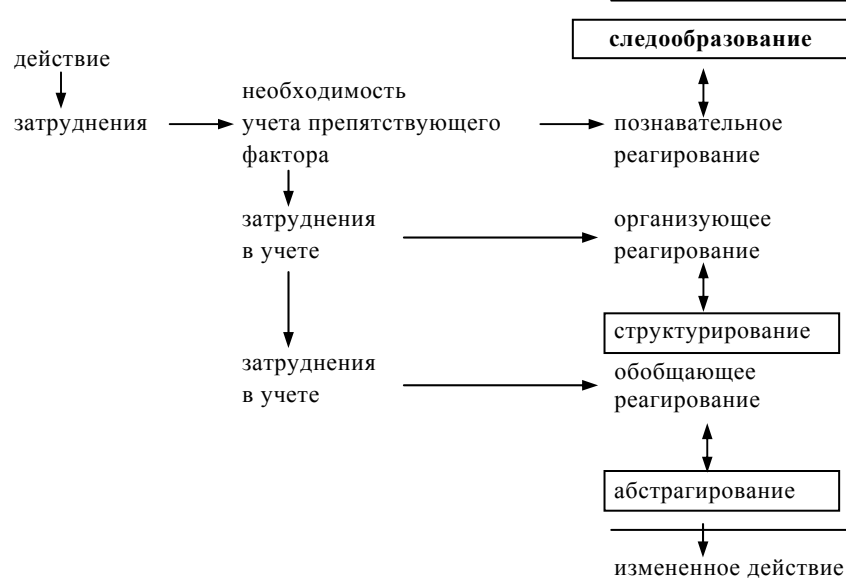

Схема 179

Вместе с совершенствованием знаковых средств, механизма языка, способов его трансляции и приобретения языковых способностей у людей **возникает языко-культурный слой модификации** бессознательного интеллектуального механизма, также как и иных механизмов (чувственно-оценочного, мотивационно-потребностного и др.). Основу модификации составляет **переход от конкретных образов к абстрактным**, к содержаниям иного типа (не созерцательного), а затем и переход **от "естественного" течения образов** к логически оформляемым переходам от содержания к содержанию, к **"искусствленнию"** этого процесса. Это требует уже **подчиненности "внешним" (культурным) требованиям** к содержательному манипулированию. Для реализации необходимости человеку следует формировать **основание произвольности** манипулирования и соответствия требованиям – **"Я" или самосознание**, его и познавательного, и корректировочного (рефлексивно-корректировочного) бытия.

Итак, мышление первоначально связано с течением образов и их использованием в организации действия. Затем оно усложняется трансформационными возможностями, выражающимися в структурировании образов и параллельным существованием имитационных и структурированных образов, совмещением положительных следствий параллелизма и отри-

цательных следствий параллелизма. На следующей стадии происходит вмешательство языковых систем, которые направляют трансформацию и структурирование в русло построения абстракций и их объединений. Вместе с этим возникает сервис сознания, а затем – самосознания, **внутреннее структурирование управленческого** (рефлексивно-самоорганизационного) звена психики – "Я".

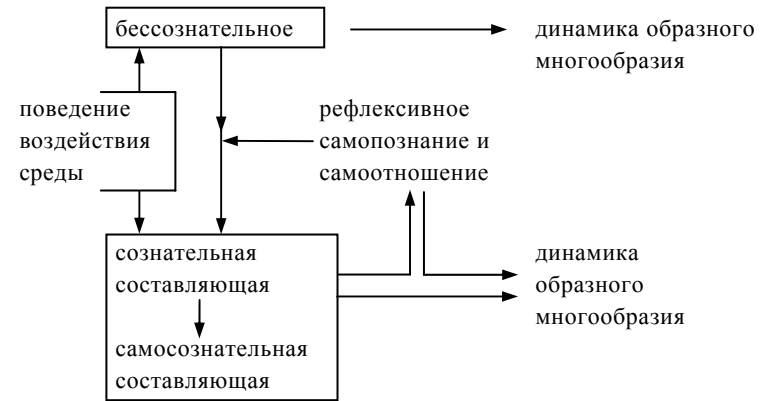
Рефлексивные функции порождают три базовые формы мышления – отражающее, проблематизирующее и депроблематизирующее. Однако все они до использования языка, возникновения сознания и самосознания, придания самокоррекции организованного и социокультурно значимого характера являются лишь **предпосылками** того, что мы называем проблема, задача, норма (включая норму процесса и результата – цель). Так как вместе с использованием (и историческим порождением, совершенствованием) языка, совершенствованием организации мыслекоммуникативного процесса и механизма меняется сама форма отражения, проблематизации и депроблематизации и их морфология, то можно указать общую схему прихода к задаче и проблеме, к более общим типам норм (стратегия и др.).

В мыслекоммуникации самой по себе, как в "механизме" рефлектирующего мышления **выделяются позиции автора, понимающего, критика и арбитра**, а также – организатора, совмещающего основные позиции. Оперирование средствами языка, знаками и скрепленными с ними значениями приводит к **возможности задавать вопросы** на понимание, а затем и критические, арбитражные вопросы. Более того, сама позиция арбитра требует **средственного обеспечения в сравниваемом оценивании** противостоящих сторон – автора и критика. Поэтому именно арбитражная позиция является порождающей основные возможности языка – обобщение, абстрагирование, парадигматизация, выделение общих правил оперирования абстрактными средствами. **Если средств языка не хватает** для обслуживания эффективной полемики, то они **дополнительно строятся** в арбитражной коммуникативной позиции. Поэтому сам механизм коммуникации использует и совершенствует, усиливает возможности языковых средств, а затем и трансформирует сознание, самосознание, рефлексивной самоорганизации.

При арбитражном обслуживании понимания или "отражения" в условиях коммуникации появляются вопросы, так как для **введения вопросов необходимы абстракции**. Ответы на вопросы суть конкретные аналоги вопросов и **между конкретными и абстрактными содержаниями мысли устанавливается соответствие**.

Вопросы на "допонимание" являются предшественниками задач и **задачной формы мышления, а затем и проблемной формы мышления**. Проблемная форма внутри коммуникации обслуживает критику автора, а затем и переход к **депроблематизации** – введения иной, более совершенной точки зрения. Тем самым, как и в устройстве рефлексии, в коммуникации оформляются позиции и отражения, и проблематизации, депроблематизации. Но арбитражная позиция приводит в рефлексивной коммуникации к появлению **дополнительной рефлексивной функции** – концептуализации, построения обобщенного заместителя как средства, организующего реализацию функций проблематизации и депроблематизации, а затем и функции отражения. Это инструментально-интеллектуальная, средственно-критериальная функция. Она ведет к приданию рефлексии, а затем всему интеллектуальному обеспечению действий, **культурной формы**. Поскольку проблематизация опирается не только на сопоставление, но и оценивание содержаний, а **интеллектуальная оценка связана с мотивационно-потребностной оценкой** со стороны "Я", то применение концепций (абстрактного выражения ситуации) порождает переход к охватывающей и в пределе – мировоззренческой концепции, а затем к абстрактным значимостям – **ценностям** как средствам мотивационно-потребностного оценивания в структуре рефлексии. На этой базе появляются переходы от первичной к высшей мотивации, **от стихии появления мотивов к самоопределению**.

Иначе говоря, "задачи" опираются на такое использование абстракций, когда вопрос о действии, уже имеет своим содержанием форму (способ) действия и требуется найти ей "содержание", **ответ как конкретизацию способа действия в натуре самого действия**. При постановке проблемы вопрос содержит более общую форму действия и **"конкретизация" формы** происходит за счет введения тех конкретных нормативных

содержаний, которые можно реализовать в действии. Поскольку проблематизация всегда происходит в ходе анализа ситуации, а ситуация включает предшествующие действия и их недостаточность, неэффективность, приостановленность из-за затруднений и т.п., то содержание проблемного вопроса – акцентуированно-локальное, предполагает поиск иных конкретных нормативных содержаний в части структуры прежней нормы, прежней задачи. Проблематизация сводится к ответу на технологические вопросы – что оставить в прежней норме, что устранить, что добавить или детализировать к прежнему в норме? Структурно полная проблематизация ведет либо к построению "совершенно иной" по содержанию нормы, либо к переходу к более абстрактному ее выражению с умыслом замены прежней конкретности новой с "сохранением" абстрактной базы (пусть к стратегиям как абстрактным проектам деятельности).

Особую роль в мышлении играют "объектная содержательность" и "причино-следственная цепь" в объектно-средовых отношениях. Они нужны и в познании, и в проблематизации, и в прогнозировании, и в нормировании. Психика так устроена, что она может иметь представленность "внешнего" в себе только в замещении. Поэтому даже имитационный образ объекта суть результат "самостроительства". Активность органов чувств и оставление следов этой активности является предпосылкой познания. Однако чтобы использовать эти следы "содержательно" или как отражения объектов, необходимо иметь свойство принятия следов за сам объект ("предметность образа восприятия"). Тем самым, следы собственной активности принимаются за внешнее, "принадлежащее" объектам – объективация и она всегда заместительна в познании (не в проектировании и прогнозировании).

Когда следы имитационного реагирования еще и организуются, структурируются, то это тем более создание своего результата, в рамках возможностей структурирующего механизма, в его досознаваемых и сознаваемых формах. Объективация структуры – также заместительна (см. сх. 180).

Объективация структуры следов имитации, также как объективация структуры языкового конструкта, позволяет оперировать структурой как объектом в пределах сознания и со-

поставлять новые следовые фиксации, новые образы с прежним как сопоставление объектов. Сознание состоит как



Схема 180

раз в рефлексивном опознавании этих "объектов". Сознаваемость изменений в "объектах" и их зависимость от самой мыслительной активности в "трансформациях" и "траекториях" объектов является основой сознательного бытия. Но тогда возникает вопрос об "устройстве" объекта, характере его отношений с другими объектами, со средой. Этот вопрос обращает внимание на детерминированность изменений, влияние внешних и внутренних факторов на бытие объектов (см. сх. 181).

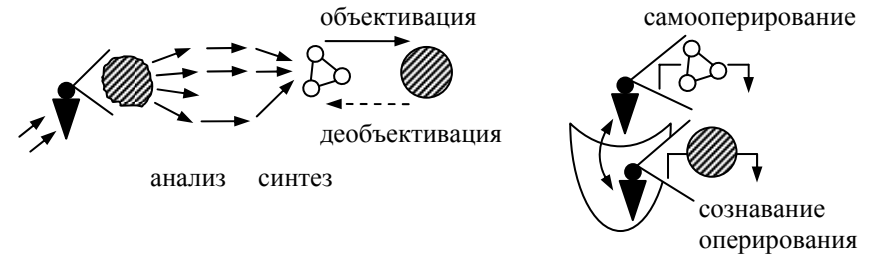

Схема 181

Этот принцип распространяется на целое и часть объекта, на целое и часть среды и т.п. Само воздействие и последующее изменение бытия (состояния, структуры, траектории и т.п.) опосредствованы реагированием (внутренним) в зависимости от специфики устройства объекта и, в частности, чувствительности к воздействию. И тогда оформляется принцип "каузальности" – зависимости последствий от причин. Но

точнее его нужно назвать принципом "**объектной каузальности**", так как одно и то же воздействие вызывает различные последствия, реагирования в зависимости от устройства объекта и внутренних процессов.

И при познании внешней реальности, и при рефлексивном познании общая "картина" не сводится к объектной структуре, так как вмешивается огромное количество сопровождающих воздействий и обстоятельств, внутренних и внешних. Это же сохраняется в мыслекоммуникации и в рефлексивной коммуникации. Различная мера объектности сопровождает использование массива образов и их ассоциаций, влияя на характер использования. Даже в процессе понимания высказываний **появление потребности в объектной и объектно-каузальной реконструкции является одной из перспектив** в мышлении. В то же время решение задач, постановка задач и проблем, формулирование вопросов, конструирование понятий, теорий, создание стратегий, проектирование технологий и т.п. подводят к прямой необходимости **объектно-каузальной ориентации в мышлении**. Чаще всего такое приближение к объектности и каузальности связано с контролируемым переструктурированием, когда требуется надежность в организации поиска ответа на содержательный вопрос.

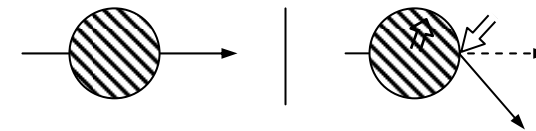
Мышление, в его коммуникативном и рефлексивном вариантах, интегрирует участие всех типов "познавательных", интеллектуальных и не только интеллектуальных механизмов психики. Но одни обслуживают прежде всего базовый процесс изменений в цепи образов, а другие – обсуживают самоорганизацию, единство управления мыслительным процессом, приданием ему формы "квазидеятельности" (решения задач) или деятельности (мыследеятельности). Поэтому можно говорить о **мышлении, осуществляемом "Я"** в той или иной мере его подчеркнутости (бытии в "центре" или на "периферии").

Вместе с применением языка и созданием коммуникативных форм протекания "единого" мышления **целостность формы, начинает реализовываться многими участниками**, реальными и потенциальными. Физические границы мышления легко переходят границы отдельного человека, его сознания и самосознания, его "Я". Напряжение мысли, длина ее траекто-

рии, эффективность, структурная сложность и др. предполагают распределение всех внутренних и внешних мыслительных функций и специализацию участков в едином мыслительном процессе. **Мышление вовлекает многих, вытесняет некоторых из них, меняет свой человеческий состав, но не может протекать без людей. Появляется коллективное сознание и самосознание, чувства и воля и др.**

## 2.10. ПРОБЛЕМА РАЗВИТИЯ ПСИХИКИ

Рефлектирующее мышление создает внутренние предпосылки для развития, фокусируя внимание на постановку проблемы и реализуя **направленность на качественные изменения** действия или преобразуемого объекта любого типа. Сами качественные изменения рассматриваются в контексте не проявлений того, что изменяется, а самого устройства, "плана" его механизма. Тем самым, предполагается, что развивающий способен провести **мыслительную реконструкцию** объекта, действия и т.п., **выявить в нем сущность**, механизм бытия, его план, сопоставить с желаемыми проявлениями, реконструировать проявления сущности, сопоставить с желаемыми проявлениями, выявить различие между проявлениями, соотнести различие с возможным изменением устройства, построить **соответствующий желаемым проявлениям вариант устройства** и его желаемым проявлениям, а затем переводя мыслительное представление в ранг проекта вести к реализации проекта.

Однако это касается внешней организации развития "чего-то". Прохождение трансформаций развивающего типа в "чем-то" без вмешательства человека называется "саморазвитием" и в период становления этого нечто – называется "созреванием". **Психика человека и созревает, и развивается, и саморазви-**

вается, если сам человек берет на себя весь путь организации развивающего эффекта по той же принципиальной схеме развития "извне".

Мы уже видели, что психологи-мыслители раскрывали сущность всех типовых механизмов психики и особенности проявлений механизмов на различных уровнях сложности и развития. Теперь приведем множества характеристик того, что связано с развитием психики.

### Развитие психики

Таблица 14

1	2
Демокрит	Прекрасное постигается только усилиями.
Платон	Воспитание должно быть ненасильственное и оно долгие остается в душе. Науки должны быть систематизированы, чтобы можно было их обозреть и установить родство. В познании важно уметь задавать вопросы и отвечать. Наряду с единством следует воспринимать и противоположное, дающее толчок в познании. Душа – судья и если она недоумевает, то будит мысль. Гипотезы возвращают к началу.
Плутарх	Следует задавать вопросы, требующие сообразительности, поиска причины, доказательства, выражая суть дела.
Квинтилиан	Нужно учить соизмеряя с умственными силами учащегося, зная свойства ума, характера, не принуждая, порождая соперничество и подражание.
Локк	Воспитание – направление души к послушанию, дисциплине, долгу, владению собой. Уча, относиться снисходительно, корректно.
Гельвеций	Воспитание – умение поставить человека в положение, которое заставило бы приобрести желаемое.

1	2
Монтень	Давать возможность свободно проявляться, учитывая склонности, давая задание по силам, возможность самому отыскивать дороги.
Дидро	Воспитывать – раскрывать крылья и главное – зажечь желание. Оно ведет к высшему, несводимому к низшему.
Демокрит	Способности не от природы появляются упражнениями.
Фихте	Человек и осуществляет действие, и является его продуктом.
Гегель	Диалектика – движущий принцип понятия. Это не только разрушение, но и порождение обобщений всеобщего. Вера в непосредственное не запутывает, а ставит целью доказать нечто противоположное. Определение рассматривать не только как предел и противоположное, но и порождать из него положительное, соединение и результат. Благодаря этому и есть развитие, имманентное движение вперед, порождение своих определений. Развитие духа это самоосвобождение от форм существования, не соответствующих его понятию, его сущности – свобода, отношение к себе независимо ни от чего, власть над всем имеющимся в нем. От подражания люди переходят к разделению функций между ними, находящимися в отношениях друг с другом и это ведет к трансформации личности.
Герbart	Надо знать природу человека, уровень его развития, не идти дальше, если он не может делать самостоятельно, развивать самостоятельность, восприимчивость, предоставлять собственному развитию возможности, вырабатывая понимание и волю. Руководить издалека, своевременно, владея перспективной, подготавливая внутренние условия, облегчающие достижение целей.

1	2
Коменский	надо обучать раскрытию причин, оснований, учить мудрости. Подготовка состоит в обуздывании страстей. Следует вскрывать ошибки и поводы к ним.
Пиаже	Развитие – эволюция, направляемая внутренней необходимостью к равновесию структур и поведения. Более устойчивое возникает в недрах предшествующей структуры на базе восприятия, навыка, сенсомоторного механизма. Развитие ведет к глобальному равновесию тяготений через освобождение от подчинения "здесь" и "сейчас". Этому способствует ассимиляция и аккомодация. Общая линия развития: от биологического к элементарным психическим функциям, а затем к социальным, логическим. Развитие – это прогрессирующее расширение расстояний, усложнение путей в поведении и появление новых структур. Адаптация в поведении, обмен внешнего и внутреннего ведет к потере равновесия, потребности в нем, регуляции с ориентацией на равновесие, накладываемое на внешние преобразования, ассимиляцию, включение объектов в схему действия. Интеллект – совокупность вопросов, гипотез, проверки – определяет характер пути. Социальная среда принуждает принимать факты, систему знаков, обязанности, новые ценности. Стадии развития – это качественные изменения в характеристике индивида, возникающие как следствия его развития.
Скиннер	Выработка новых поведений осуществляется через подкрепление.
Толмен Хагер	Упражнение ведет к созданию новых познавательных структур, чему способствуют ожидания и подкрепление.

1	2
Тард	Ассимиляция установок других людей, а затем социальные отношения, взаимодействия определяют характер душевной деятельности.
Дьюи	Надо опираться на природные способности, не создавая, а направляя их.
Плеханов	Развитие личности пропорционально развитию в ней самостоятельности.
Успенский	Развитие человека не может сводиться к росту интеллекта. Должна развиваться эмоциональная жизнь. Главная перемена должна происходить благодаря эволюции эмоциональной жизни. Действительный рост состоит в гармоническом развитии ума, чувства, воли, внутреннего единства – иметь "Я".
Дюркгейм	Общество навязывает моральный долг, представления, общее, безличное, необходимое, принудительное. Это ведет к вытеснению биологического, появлению внесубстратного.
Жане	Личность возникает тогда, когда внешнее требование становится внутренним побуждением, складывающимся в систему, когда на свои действия реагирования социальное, сотрудничая с собой. Знак – сначала средство социальной связи, а потом средство воздействия на себя.
Фромм	Приспособление к социальному ведет к появлению общего в характерах.
Франкл	Смысл жизни – движущая сила человека. Борьба, а не равновесие, залог психического здоровья. Каждый человек всякий раз решает стать ли ему над обстоятельствами, преодолевать ли себя. Обнаружение смысла в страдании и оно перестает быть страданием.
Толмен	Приобретение новых когнитивных карт в проблемной ситуации и главное – подтверждение гипотез, а не удовлетворение потребности.

1	2
Торндайк	Самостоятельный поиск новых связей с побуждающим движением – сравнение, выбор, анализ, абстрагирование, планирование, усвоение общих операций. В нем – напряжение потребности, смежность стимула – реакции, повторение, подкрепление, схематизация материала.
Крайт	Развитие – это указание на изменения, которые возникают со временем в строении тела, мышлении или поведении в результате биологических процессов в организме и воздействий окружающей среды. Изменения накапливаются, приводя к усилению организации и усложнению функций.
Флейвелл	Стадии развития выделяются на основе качественных изменений, делания по иному, одновременного изменения множества аспектов поведения, быстрого происхождения изменений.
Баттерверт Харрис	Развитие является природным феноменом, где в равной степени проходит процесс биологического роста и присвоение культурных ценностей.
Выготский	Культурная форма действий базируется на низшей. Она опирается на знаки, конституирующие процессы, организующая их. Нужно выявить затруднения к автоматизированным действиям, замедляющие их. Затем – дать внешние средства решения задач. Они определяют формы и способы действия, сначала мысленно. Устанавливается единство задач и средств их решения, которое перестраивает психические функции. Внешняя операция имеет внутреннее представительство. Сначала овладение средствами происходит социально, под руководством извне, а потом – внутренне, путем воздействия на себя. К себе применяются формы поведения, которые ранее были применены к нему.

1	2
Выготский	В каждом возрасте развитие происходит своеобразно и меняется характер соотношения развития и обучения. Для конкретного возраста должна меняться ориентация на завтрашний день развития.
Рубинштейн	В психическом развитии осуществляется кольцевая зависимость между психическими свойствами и деятельностью. Психические свойства раскрываются и формируются в деятельности, задатки превращаются в способности. Сгустки мотивов оседают и реализуются, превращаются в личностные свойства. Развитие человека не равно накоплению опыта. Главное в развитии – развитие способностей, специальных и общих. Отработанные операции и качество регулирования составляют ядро способностей. Важен не результат, а вскрытие процессов. Способности развиваются через обобщение и закрепление действий. Обобщение связано со свернутыми мыслительными процессами, где уже нет необходимости анализа действий. Способности изменяются в процессе сознания общественно значимых продуктов, при освоении знаний, способов действия, при создании внутренних условий освоения более высоких знаний и способов. В мышлении новые данные приводят к выходу за исходные условия, к новым выводам, связям, включениям новых элементов. Новое фиксируется в понятиях и новых формулировках задачи. Эти новые связи составляют источник продуктивного в мышлении. Развитие – это не только количественные изменения, но и переход, скачкообразно, в новое качество.



1	2
Леонтьев	Развитие психики ребенка определяет развитие деятельности. Усвоение социальных форм, видов деятельности как главный механизм развития психики человека. Это осуществляется в обучении и воспитании. Усваивается ведущая деятельность для конкретного возраста, в которой происходят основные изменения. В ходе обучения и воспитания происходит формирование как управление изменениями в рамках требований деятельности. Оказывается помощь, осуществляется показ способа, обеспечивающих преодоление логики движения и получение логики средств и предметов, адаптация психики под которые, адекватное владение которыми формирует способности к деятельности. Действия интериоризируются, трансформируются, сокращаются, обобщаются, составляют новообразования. Изменяется место психических процессов в деятельности и их изменение. Новые способности меняют жизненные отношения, появляются новые цели, новые действия, ограниченные способами, которыми владеет человек и уровнем его психофизического развития. В новых действиях уровень подтягивается под них.
Рубинштейн	Обучение – руководство самостоятельной мыслительной деятельностью ученика, формирование умственных способностей, развитие, а не научение. Усвоение способов имеет предпосылкой уровень умственного развития и способностей как условие для более высокого уровня.

1	2
Ананьев	Человек как субъект деятельности характеризуется не только собственными свойствами, но и средствами труда, ускорителями, преобразователями его функций. Становление личности зависит от последовательности в усвоении ролей.
Мерлин	Неуспех ведет к неудовлетворению мотива, а при неразрешимости проблем складывается новое отношение к ситуации, деформируется личность.
Мясищев	Склонности как избирательное положительное отношение к чему-то, создают стойкую потребность в определенной деятельности, стойкие позиции – являются движущей силой.
Давыдов	Давать следует не готовые знания, а условия их возникновения, всеобщие условия, выявляя их в преобразовании предметов, моделируя их, создавая знаковые модели. При этом нужно обеспечивать понимание и принятие учебной задачи, осуществляя контроль и коррекцию.
Пономарев	Если ситуация не удовлетворяет потребности, она преобразуется, что ведет к преобразованию и человека. Решение задачи как мышление всегда является творческим процессом, поиском способов изменения условий для удовлетворения потребностей. Поэтому оно ведет к преобразованию человека.
Маркова	Начинать нужно с самостоятельного контроля учеником своей учебной деятельности, с оценки этой деятельности. Это обеспечивает общий ход формирования учебной деятельности.
Эльконин	Ребенок усваивает мотивы, задачи, нормативные отношения людей. Общественный предмет обуславливает способы действия с ним. Эпоха в развитии включает развитие потребностно-мотивационное, а затем операционно-техническое.

1	2
Матюшкин	Развитие обеспечивается последовательностью проблемных ситуаций. В ходе выполнения задания проблемная ситуация характеризуется психическим состоянием и определяет это состояние. Возникает необходимость в новых знаниях, в раскрытии ситуации и объектов. Открытие нового, включая новый способ действия, ведет к изменению психических состояний как микроэтапу психического развития. Открытие нового включает предвосхищение, регуляцию хода поиска, преодоление рассогласований, коррекции цели и результата, ориентацию и исполнение намеченного. В проблемной ситуации главное – это неизвестное как новое, обладающее обобщенностью и предполагающее поиск конкретного нового. В действии на основе проблемной ситуации реализуются достаточные способности (для понимания условий и анализа) и недостаточные, подвергающиеся изменению.
Теплов	Движущая сила развития – противоречие между потребностью и ее удовлетворением.
Асмолов	В ходе развития происходит изменение детерминант, смена системных оснований.
Ковалев	Воспитание – воздействие на эмоции, волю человека, стремящегося узнать, понять, осознать, приходящего к выводам самостоятельного, переживающего, осуждающего себя. Оно порождает новые взгляды и отношения.
Макаренко	Воспитывать – руководить развитием, имея проект личности, подготавливая расположение. Оно реализуется через взрывы, потрясения.
Абульханова	Развитие приводит к переделу внутренних условий изменчивости, к определенной грани – целостности, системности нового состояния.

1	2
Мясищев	Способности развиваются в связи с напряжением, усилием, мобилизацией склонностей. Импульсы преодолеваются за счет смены отношений личности, убеждений, стремлений, сознания необходимости, долга. Поведение организуется в соответствие с требованием.
Костюк	Внешние противоречия интериоризуются и порождают противоположные тенденции, выработку новых способов поведения, новые качества личности, обобщение мотивов, изменение движущих сил. Близлежащие побуждения и действия подчиняются отделенным, общественным мотивам, задерживается то, что им не свойственно. Преодолеваются внутренние конфликты.
Асмолов	Личность овладевает ролью как инструментом перестройки поведения, переосмысления их.
Щедровицкий	Новые средства, как результат рефлексивного осознания затруднений, овладение ими, освоение способов деятельности, сопровождается развитием психических функций.

Итак, развитие, в его внутренних (саморазвитие) и внешних (формирование) формах предполагает, что развивающееся и развиваемое **меняет состояние** не проявлений, а **источника проявлений** ("сущности"). Следовательно, в случае развития психики нужно иметь представление о качественных и структурных, механизмических особенностях психики, а также неслучайности перехода от одного структурно-механизмического качества к другому как предпосылку анализа развития психики. Необходимо иметь представление о внутренних и внешних факторах качественных переходов.

Предложенные выше взгляды основное внимание уделяют внешним факторам качественных переходов. Выделим и охарактеризуем ряд таких факторов (см. табл. 15).

## Развивающее воздействие

Таблица 15

№ п/п	внешний фактор развития психики
1.	ненасильственность воздействия
2.	системность предлагаемых знаний
3.	стимулирование искусства задавания вопросов и формулирования ответов
4.	стимулирование перехода от исходного качества к противоположному
5.	пробуждать поиск "неясных" (причин, следствий)
6.	стимулирование необходимости доказательства
7.	стимулирование к поиску сущности
8.	учитывание наличных возможностей (ума, характера)
9.	стимулирование активности и соперничества
10.	способствование и направление души к дисциплине, владению собой, долгу, послушанию
11.	создание ситуации, заставляющей придти к необходимому
12.	предоставление возможности свободного проявления
13.	стимулировать желание
14.	вводить упражнения
15.	стимулировать переход от отрицательного к его синтезу с положительным
16.	стимулирование отношения к себе, независимого от внешнего и внутреннего (случайного)
17.	стимулирование владения всем имеющимся внутри
18.	стимулировать переход от подражания к распределению функций
19.	корректировать издали, своевременно, с учетом перспективы
20.	подготавливать внутренние условия для изменений
21.	вскрытие ошибок, их причин

№ п/п	внешний фактор развития психики
22.	принуждение к принятию вводимых знаковых средств, фактов, обязанностей, ценностей, абстракций
23.	вводить систему "подкреплений"
24.	стимулировать необходимые ожидания
25.	направление, а не создание имеющегося
26.	стимулирование перехода внешнего требования во внутреннее побуждение, их систему
27.	стимулирования реакций на свои действия по социальным критериям
28.	стимулирование сотрудничества с собой
29.	стимулирование заимствования знаков как средств воздействия на себя
30.	стимулирование к появлению смысла жизни
31.	стимулирование к преодолению себя
32.	организация создания общественно значимых продуктов деятельности и освоения способов действия
33.	организация перехода от логики потребностей, чувств, движений к логике объектов и средств
34.	создание проблемных ситуаций, их последовательностей
35.	стимулирование поиска новых связей и отношений в материале
36.	учитывание стадии развития, ведущей деятельности
37.	стимулирование и организация интериоризации действий, их обобщения
38.	учитывание следующего этапа развития
39.	стимулирование и организация усвоения социальных ролей, их последовательности
40.	организация перехода к новым отношениям
41.	организация необходимого использования склонностей
42.	введение условий для выявления всеобщего в преобразуемых предметах
43.	организация моделирования выявления всеобщего
44.	организация понимания и принятия учебных задач, необходимости изменения себя

№ п/п	внешний фактор развития психики
45.	стимулирование предвосхищений, поиска рассогласований с необходимым, возможности коррекции цели, способа и отношения к себе
46.	организация потрясений и взрывов (внутренних)
47.	стимулирование напряжения и мобилизации
48.	организация интериоризации внешних противоречий и их последующего использования
49.	организация преодоления внутренних конфликтов
50.	организация использования роли как инструмента перестройки поведения и самоотношения

Мы видим, что **внешний организатор развития** как особь, но внешний фактор, воздействует на развивающегося, вызывает в нем внутреннюю и внешнюю реакцию. В пределах того состояния, в котором он находится **любое внешнее воздействие воспринимается неадекватно** тому, что хотелось бы иметь развивающему как конечный результат. Адекватное реагирование возможно **лишь после трансформации** внутреннего – системы психических механизмов, при наличии требуемого качественного состояния внутреннего. Поэтому развивающий строит воздействие не для консервации прежнего качественного состояния, **не в ожидании соответствия реагирования требованиям к новому качественному состоянию**, а с учетом теперешнего состояния, но с направленностью на его изменение и **в рамках тенденции изменений, гарантирующей приход к требуемому качественному состоянию**.

Поэтому **развивающий должен иметь** неслучайное, сущностное **представление об актуальном** качественном состоянии развивающегося, **о ряде потенциальных**, возможных состояниях, **о внутренних детерминациях** к изменениям состояний, **о тенденциях ближайших переходов**, а затем – **о том возможном состоянии, которое требуется** развивающему (в рамках социо-культурного заказа), **о линии возможных переходов к нему** из актуального состояния, **о внутренних факторах, делающих этот переход "гарантированным"**. И лишь

после этого анализа он **дополняет его анализом возможных внешних факторов актуализации линии переходов к требуемому состоянию**.

Следовательно, при наличии ясного представления о каузальной (причино-следственной) цепи переходов качественного состояния психики от имеющегося к возможному (и требуемому), при ясности внутренних и внешних факторов, влияющих и предопределяющих такую цепь переходов, тем самым – при **"полной" объектно-каузальной мыслительной прогностической картине** переходов можно говорить о придании ей нормативного статуса как **проекта развития психики**. В этой картине еще нужно обнаружить место и роль самого развивающего и развиваемого, всех соучастников развития, выраженного проектно. Только тогда возможен **проект действий всех заинтересованных сторон** и последующее самоопределение относительно него реальных лиц.

Естественно, что развитие психики возможно лишь при "соучастии" самого развивающегося. Какая-то **доля в создании развивающего эффекта вносится естественными трансформациями** тела и души человека (созревание). Остальное обеспечивается соучастием самого человека. Но это **соучастие должно быть выделено из потока** обычного бытия, реагирования на воздействия (внутреннее и внешнее) без направленности на изменения качественного состояния психики. Именно эта выделенная часть соучастия человека и есть то, воздействие на что не должно быть насильственным. Она должна быть **создана, сохранена, усовершенствована**. Все конкретные формы и технологии развивающего воздействия сводятся к этому, к созданию и укреплению самостоятельных попыток в достижении развивающего эффекта (**саморазвитие**) **в пределах замысла развивающего**, к полному обеспечению этих попыток, приданию им эффективности, систематичности, надежности.

Следовательно, в цикле соучастия в организованном воздействии на актуальное качественное состояние психики должна быть осознанность, самоосознанность, мыслительная ясность в понимании того, что следует учитывать актуальное состояние психики, ее устройства, готовности к реагированию, но, в то же время, требуется такое воздействие, которое **пре-**

доопределило бы мобилизацию психики и ее внутреннюю трансформацию, кризис прежнего качественного состояния и появление нового, требуемого. Развивающийся должен **стремиться к проблемным ситуациям**, но не просто как к источникам трудностей, а как условиям дестабилизации прежнего **качественного состояния**. Кроме того, эта отрицательная фаза должна быть **подхвачена** в усилиях, связанными с **опознаванием нового, более высокого уровня развитости**, представленного в кризисный период "случайными" и "факультативными" проявлениями, а затем в усилиях по **укреплению и оформлению проявлений** нового качественного состояния и, косвенно, **самого этого состояния** (см. сх. 182).



Схема 182

Положительная фаза в шаге развития включает в себя **этап появления положительной**, для нового качественного состояния психики, **мотивации и самоопределения**, опосредуемой осознаваемым мыслительным оформлением новизны и самосознающей ее поддержкой, а затем **этапом приобретения способности к действиям**, соответствующим новому содержанию мысли (познающей и нормирующей).

И мотивационно-самоопределенческая сторона трансформации психики, и рефлексивно-мыслительная сторона, с сознанием и самосознанием, и операционно-действенная сторона, с волей и самоотношением – все стороны предполагают и внешнее воздействие, требовательно-корректировочное усилие развивающего, и "внутреннее" сознательное соучастие развиваемого.

Поскольку обе стороны совместного действия не могут избежать и предполагают затруднения, то совместность должна выражаться и в сопровождающей рефлексии, ее организации. Рефлексия развивающего реализует и "исполнительскую" функцию (реконструкция хода, выявление причин затруднений, коррекция способа действия) и "организационную" функцию (**коррекция хода рефлексии** у развивающего для придания ей оформленности, эффективности и неслучайности **на основе рефлексии рефлексивных процессов**). Стихийное вовлечение типовых процедур и операций из мыслекоммуникации (понимание, критика) на основе введения вопросов и поиска ответов на них также подвергается организации подчиненной реализации всех рефлексивных функций. Особую роль играют те вопросы и привлекаемые для их формулировок содержания, которые связаны с **поиском сущностных оснований для коррекции способа действия** развивающегося. Как правило, развивающийся, актуализируя готовые способности в новых ситуациях, **не имеет сущностных представлений** или даже эмпирического опыта в рамках нового уровня развитости. Поэтому развивающий **создает условия для ускорения сбора первичного опыта** пребывания в решении задач, требующих новый уровень психического развития, для **акцентировки на те фрагменты опыта, которые ближе к сущности нового уровня** поведения и проявлений психики, для **оформления нового и сущностно значимого опыта в сущностное представление о новом уровне** развития психики и ее проявлениях в нем, для **привлечения сущностных представлений в коррекции способов действия**. Тем самым, в рефлексивном сопровождении, анализа затруднений развивающегося реализуются установки на активацию его рефлексивных усилий. на привлечение его "сообразительности", на придание этим уси-

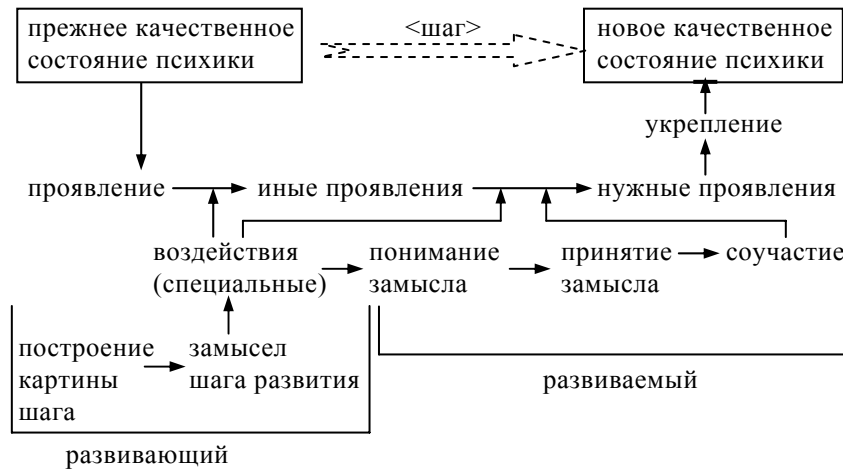
лиям неслучайного и сущностно ориентированного характера (см. сх. 183).



Схема 183

Естественно, что если развивающий имеет **общую мыслительную и рефлексивно-мыслительную культуру**, а также **культуру самокорректирования**, мотивационной самоорганизации, то выявление новых опор, приход к новым сущностным представлениям, к их использованию в рефлексивном цикле происходит качественнее и быстрее. Отсутствие этой культуры, соответствующих механизмов не только удлиняет путь, снижает качество хода и результата процесса, но и не позволяет получить сам результат. Развивающий эффект определяется, тем самым, **и силой инерции прежнего уровня** развития, **и настойчивостью** усилий развивающегося, **и характером организующего воздействия** развивающегося, **и уровнем сформированности культуры** (общей, рефлексивной, мотивационно-корректировочной) развивающегося (см. сх. 184).

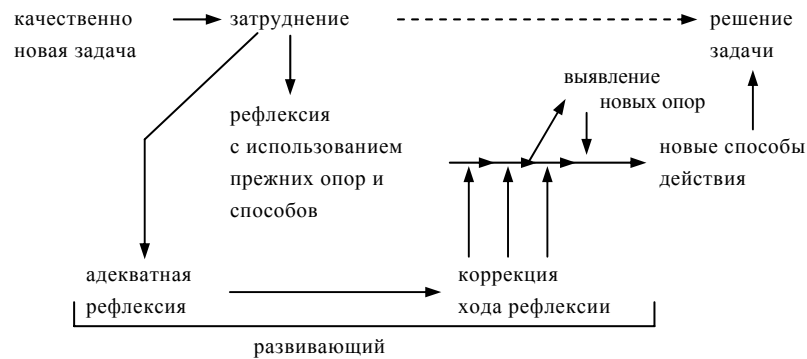

Схема 184

Рефлексивные усилия развивающегося основное внимание уделяют интеллектуально-информационной стороне анализа прошлого, теперешнего и будущего, в прогностической и предписывающей функции. Активность, энергетическая мобилизация в рефлексии являются обсуживающими, хотя и могут, в служебной функции автономизироваться, превращаться в особый вид усилий и действий, **вплоть до роста интеллектуальной воли**, ее способности обеспечить переходы от любых функций в рефлексии и мышлении к любым иным функциям. В то же время мотивационная коррекция, самоорганизация в динамике мотивационных процессов требуют своих усилий, совмещения манипулирования энергией с содержанием мысли, с переходами к иным содержаниям мысли. В отличие от рефлексии манипулятивность энергетическая предполагает **не столько усмотрение "нового" сколько "овладения" им**. Поэтому крайне важными становятся "тренинги", повторяющиеся попытки действия, направленные на **смену фигуры энергетике**, ее совмещение с **новой двигательной формой**. Мотивационно-корректировочная культура стимулирует формирование **общего механизма воли**, могущего **гибко связывать мобилизационную способность** с меняющимся содержанием той или иной формы действия и мышления, при жесткой фиксированности с выбранной формой.

Между рефлексией и тренингом располагается **промежуточный механизм** как средство развивающего перехода – **идентификация** со способом бытия персонажа, находящегося на новом уровне развития психики (вхождение в "роль"). В

ней **совмещаются свобода рефлексивного поиска и дисциплина самоорганизации** в пределах фиксированных требований. Содержание ролевого бытия может акцентироваться либо на определенных формах действий, либо на специфике самоорганизации, либо на критериях самоорганизации, а сама заимствуемая **роль может располагаться на различных структурных звеньях** социально-ролевой и кооперативно-деятельностной организации. Наиболее эффективным способом идентификации выступает тогда **игровое моделирование**. В зависимости от сценария и сюжета, возможностей режиссуры можно **отрабатывать идентификацию с любым типом бытия, соотнесенную с уровнем психического развития** и придавать эффективность идентификации усилением сервисных процедур рефлексивного и тренингового типа (см. сх. 185).

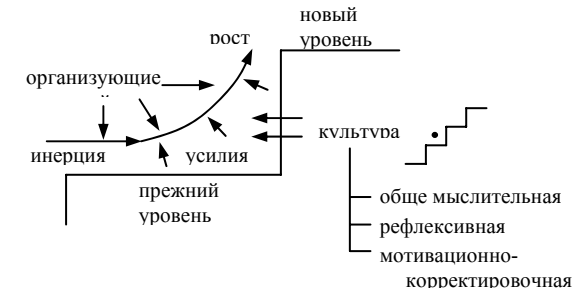

Схема 185

Естественно, что идентификация с "ролью" зависит не только от всех факторов организации идентификационного процесса, но и **от особенностей развивающегося, его склонностей к определенному типу персонажа**. Чем тип персонажа ближе к развивающемуся, тем легче происходит идентификация, так как психическая организация развивающегося легче справляется с инерцией прежнего уровня внутри "своего типа субъективности". Чем более "отдален" тип персонажа, тем больше необходимо **овладение общим механизмом иденти-**

**фикации** и его конкретным применением. Идентификация опирается на совмещение и гармонизацию всех типов психических механизмов, участвующих в построении поведения. Субъективная идентификация "помещается" **в целое ролевой идентификации**, учитывающей систему внешних социокультурных и деятельностных требований. В зависимости от их содержания складывается конкретная **композиция необходимых уровней** развитости психических механизмов, могущая не совпадать с гармонизацией уровней развитости психических механизмов вне ролевой идентификации.

Мы видим, что внешняя организация развития опирается на понимание хода и сущности внутреннего процесса развития психики развивающегося. Формы организации развития подчинены сущности развития и сопоставлениям реального хода развития, особенностей конкретного человека и типа человека с этой сущностью. Вне активности развивающегося невозможен переход на более высокий уровень развитости, но сам развивающийся не может самостоятельно пройти путь. Поэтому подчиненное самостоятельному прохождению, но организующее его, превращающее его в неслучайный переход, внешнее влияние остается стороной единого процесса – развития. Саморазвитие в чистом виде проистекает из природной предзаданности перехода на следующий уровень – созревание. Все высшие формы психики приобретаются в извне организуемом развитии, в ходе организованной социализации и окультуривания. От этих форм отличается образовательное формирующее воздействие, которое сдвигает в "тень" предпосылку развития – **самодвижение развивающегося**, его мотивационное, мыслительное и операционально-действенное усилие.

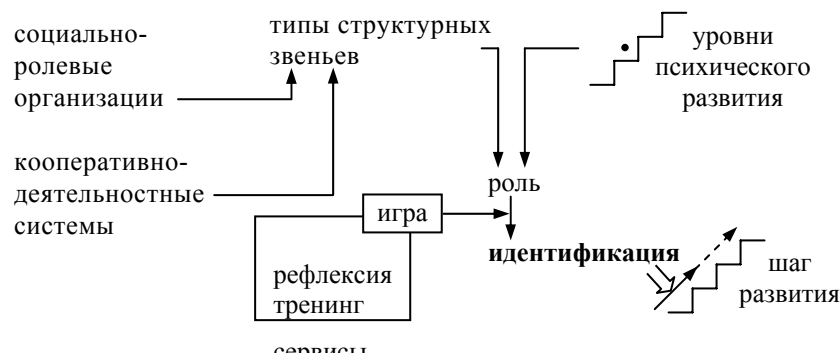
В качестве внешнего фактора, осуществляющего трансформирующее влияние на самоорганизацию развивающегося, выступает то, что **"объективно" принуждает к смене устоявшегося способа бытия**, смене логики поведения и способов привлечения к поведению всех типов психических механизмов. **Дестабилизация**, уменьшение значимости прежнего способа бытия и **оформление, закрепление** нового способа бытия – двойной процесс. Он требует двух, в ходе развивающегося процесса – переходящих друг в друга, типов мотивации, мыш-

ления, действия. Диалектика разотождествления (отрицательная фаза) и отождествления "нового" (положительная фаза) составляют целое цикла. Внутренняя и внешняя поддержка первой и второй фазы имеют различную логику и **требуется своевременное изменение акцента** в организации и самоорганизации развивающегося.

Выделим внутренние характеристики развития психики:

**Развитие и психика**

Таблица 16

№ п/п	характеристики развития
1.	это не только разрушение (прежнего), но и создание, порождение (нового)
2.	это соединение противоположностей, порождение из отрицательного положительного
3.	это внутреннее движение вперед
4.	это самоосвобождение от предшествующих форм
5.	это приближение к существенному в бытии
6.	это эволюция, направляемая внутренней необходимостью
7.	новое возникает на базе и в недрах предшествующей структуры
8.	это освобождение, в пределах этапа развития, от подчинения тому, что "здесь" и "сейчас"
9.	сущность, к чему стремится развитие, свобода в отношениях с собой (психикой), независимости ни от чего
10.	это усложнение в поведении и появление новых структур
11.	это гармонический рост и ума, и чувства, и воли, внутреннего единства
12.	это вытеснение субстратного
13.	это переход нового требования извне во внутреннее побуждение, организованное в систему
14.	это преодоление себя
15.	это присвоение, через интериоризацию и обобщение, действий, адекватных логике средств и деятельности
16.	это приобретение иных типов ориентаций и отношений
17.	это смена внутреннего основания для соответствия потребности и способа ее удовлетворения

Тем самым, стабильное состояние развития выступает причиной инерциальности и сопротивляемости качественным изменениям. Если же и появляется **чувствительность к таким изменениям**, то она определяется либо созреванием, внутренней сменой, трансформацией, подготовленностью к новым воздействиям (нового качества), либо воздействие вынуждает к реагированию и внутреннему переструктурированию. Развитие всегда **совмещает эти предпосылки**. При односторонности действия этих предпосылок могут быть **вторичные дисбалансы** в структуре психики.

Выделяя внешние предпосылки мы приходим к особой роли культуры, обеспечивающей предопределенность разотождествляющего и отождествляющего эффекта со стороны развивающегося. Культурные воздействия обладают большей принципиальностью и категоричностью в сравнении с социальными воздействиями.

**2.11. КУЛЬТУРА И ПСИХИКА**

Рассмотрим ряд характеристик культуры, важных для понимания того влияния, которое оказывает культура на развитие психики.

**Культура**

Таблица 17

1	2
Цицерон	Культура – уважение к традициям, очеловечивание мира.
Гердер	Культура – усвоение, применение переданного предшествующими поколениями.
Лейбниц	Во всей вселенной совершается непрерывный и свободный прогресс, который все больше продвигает культуру. Цивилизация (культура) с каждым днем охватывает все большую часть земли.



Лейбниц	Универсум не может быть совершенным, если при сохранении общей гармонии в нем не соблюдаются частные интересы. Нельзя установить лучшего привала, чем закон, согласно которому каждый должен участвовать в совершенстве универсума. Разрушения и падения способствуют достижению более высокой цели. В бесконечной глубине вещей всегда остаются части, которые пробуждаются, развиваются, поднимаются на более высокую ступень совершенства и культуры. Нет предела для прогресса.
Кант	Разум способен создавать желания не только при отсутствии естественной склонности, но даже вопреки ей. Человек обнаруживает в себе способность избирать образ жизни по своему усмотрению. Это состояние своей свободы, от которого ему уже невозможно вновь возвратиться к зависимости. Воспитание дало склонность хорошим поведением внушать другим уважение к себе как необходимое основание общения. Это все завоевания культуры. Рассудочное ожидание будущего является решающим признаком преимущества человека, подготавливающего к отдаленным целям, а также источником новых забот и огорчений. Рассмотрение животных как орудий достижения ему угодных целей и развитие права в разделении благ перед другими людьми. Неугомонный разум побуждает к развитию его способностей, к терпению в труде. Пороки, склонности, ведущие к ним, уродуются прогрессирующей культурой, оказывают вредное влияние на нравы, пока совершенное искусство не отождествляется с природой, что является конечной целью нравственного назначения человеческого рода.

Кант	Тесная связь государств для взаимного содействия достижения благосостояния каждым – культура. Но люди могут иметь мнимые потребности, привитые им культурой. Культура разума идет по верному пути науки вообще вместо бесцельного блуждания ощупью, без критики. Дисциплину нужно отличать от культуры, которая должна доставлять навыки, не устраняя существующие. Культура имеет положительное значение.
Шеллинг	Поступательное движение происходит не от малого к великому, а наоборот – великое всегда составляет начало, а сжатое, стесненное лишь следует за ним. Времена различаются не большей или меньшей степенью культуры, их различия – внутренние, сущностные, качественно различных принципов, которые наступают друг после друга и из которых каждый может достигать величайшего развития в свое время.
Кант	Культура – это приобретение способности ставить новые цели и цели вообще, это общественные ценности (чувство долга и др.).
Гегель	Культура – поднятие человека, его знания, воления до всеобщего освобождения, до формального. Язык выступает как средство быстрых перемен. Культура ведет к стремлению обладать бесконечным, ценным, абсолютным, к дисциплине, привычке к общезначимому (умениям, абстракциям). Мировой дух обладает в каждом образе (культуры в данный период) более смутным или более развитым, но всегда абсолютным ощущением себя, и в каждом народе, целостности народов и законов он наслаждается своей сущностью и самим собой. Рефлексия, обращенная на влечения, представляя, оценивая, сопоставляя их друг с другом, а затем их средствами, следствиями и с целостным их удовлетворением – со счастьем, вносит в этот

	материал формальную всеобщность и очищает
Гегель	от грубости и варварства. В этом выявлении всеобщности мышления и состоит абсолютная ценность культуры. В идеале счастья мысль уже обладает властью над природной силой влечений. Это постольку связано с культурой, поскольку она требует всеобщего. Нравственная и умственная культура духовно уравнивает элемент механического, содержащегося в изучении наук, в привычке к ведению дел. Теоретическая культура развивается не только на основе многообразия определений и предметов, но и подвижности и быстроте перехода от одного представления к другому, постижения сложных и всеобщих отношений, формирование рассудка, а вместе с тем и языка. Практическая культура состоит в потребности и привычке к знаниям вообще, в ограничении своей деятельности, сообразуясь с природой материала, с произволом других, к объективной деятельности и общезначимым умениям, приобретенным благодаря дисциплине привычки. Человек – господин своей деятельности, производит предмет таковым, каковым он должен быть и не обнаруживает в своей субъективной деятельности противодействия цели.
Трубецкой	Область, в которой прогресс несомненен, разум и познание. Здесь человечество идет к ясной и достойной цели – к истине, власти над природой, оно просвещает, возвышает, освобождает массы, объединяет человечество единой культурой. Человек не может мылить свою судьбу независимо от судьбы человечества, в котором ему раскрывается смысл жизни. Индивидуальные разум раскрывается и овладевает собою лишь в общении с другими.
Криппнер	Культура ведет к стереотипизации мышления.
Щепаньский	Культура – все созданное.

Дешаль	Культура – стремление к развертыванию способностей и силы души.
Швейцер	Культура – достижения, способы духовного совершенствования личности.
Маркарян	Культура – система небιологических средств, мотивирующих и направляющих деятельность.
Межуев	Духовная культура – производство, потребление, распределение духовных ценностей.
Брунер	Культура – дает умственным способностям систему средств, усиливающих чувства, мышление, действия
Моль	Культура – совокупность предметов, идей, текстов.
Оппенгеймер	Культура – способствует выявлению неизменного, повторяющегося в человеческой жизни.
Скрибнер	Культура – пронизанность общезначимыми эмоциями и значениями.
Тейлор	Культура – приобретение человеком комплекса знаний, верований, морали, искусства, привычек как членом общества.
Полищук	Культура – живет верой человека в свое высшее предназначение, на чувстве причастности к высшим ценностям бытия.
Бекет	Культура – прочные верования, ценности и нормы поведения, которые организуют социальные связи и делают возможной общую интерпретацию жизненного опыта.
Юнг	Культура – общий и принятый способ мышления.
Радклифф-Браун	Культура – язык верования, эстетические вкусы, знания, профессиональное мастерство и всякого рода обычаи.
Степин	Тип культуры определяет, как будет воспроизводиться деятельность человека.
Давыдов	В культуре как целом, органе самоконституирования человечества имеется высшее начало, в котором природа и социум оказались бы сораз-

	мерными изобрести универсальную меру, не нарушающую внутреннюю меру каждой из конфликтующих сторон.
Флоренский	В основе культуры лежит природное явление, возделываемое культурой. Человек лишь преобразует стихийное как носитель культуры.
Бенуа	Культура – специфика человеческой деятельности, то, что характеризует его как вид, как часть определения человека.
Злобин	Культура – социально значимая творческая деятельность во взаимосвязи ее результативности, определенной в нормах, ценностях, традициях, знаковых и символических системах и т.п. и процессуальности, предполагающей освоение результатов творчества, т.е. превращение богатства истории во внутреннее богатство индивидов, воплощающих содержание в своей деятельности.
Чавчавадзе	Культура – реализация идейно-ценностных целей, переселение ценностей из мира должного в мир сущий, как осуществление идеала.
Левинас	Отличительные признаки описания культурных фактов – общение посредством знаков, следование правилам, связанными с социальным давлением и ценностным престижем, передача принципов, изменение языка, поведения и обрядов и т.д.
Фрейд	Культура – все, чем человеческая жизнь возвышается над своими животными условиями и чем отличается от жизни животных. Она охватывает все приобретенные умения, знания, дающие возможность овладеть силами природы, все установления, упорядочивающие взаимоотношения между собой.
Риккерт	Культура – то, что создано человеком, действующим сообразно оцененным им целям, сознательно взлелеяно им ради связанной с ним ценности.

Бердяев	Все творчество культуры есть лишь объективация, мировое обобщение субъективно-интимного, совершающегося в скрытой таинственной глубине.
---------	---

Мы видим, что "культура" рассматривается как особый механизм в целостности социума, который **фиксирует, порождает, совершенствует, обобщает те проявления** людей и общностей, **которые преодолевают стихийное самовыражение и самопроявление, превращают их в надситуативные.** Для того чтобы реализовать эти функции, возникающие во взаимодействиях и в согласованиях с направленностью на преодоление конфликтности и разрушительности, культура **приобретает** создаваемый в стихии общения (или в акте космической трансляции) **язык**, его средства и способы их применения в познании, оценке, нормировании. Она приобретает в качестве своих "средств" и **процедуры**, например культовые и игромодельные. Она также подхватывает **художественные самовыражения** для вовлечения их в общий ход возвышения человека и общностей над первоначальной "стихийностью" или изолированностью бытия.



Схема 186

В отличие от жизнедеятельности, деятельности, общения, духовного и эстетического самовыражения и т.п. культура выделяет ту сторону в них, которая связана с качественным ростом, развитием, **обеспечивая совершенствование качества этих процессов** за счет выделения и внесения критериального аналога всех процессов. Иначе говоря, культура – это **механизм создания критериального сервиса всех "надприродных" проявлений** человека и социума в целом. Сами критерии несут в себе стороны содержательности (сохранности типа процесса) и формности (внесения надслучайного, всеобщего, сущностного и т.п.). Вторая сторона является специфичной, но предполагающей наличие первой (см. сх. 186).

Культура как сервис подобного рода опирается на познание, выявление сущности, с одной стороны, и на специфичной оценочности – **оценке уровня и "надприродности" в рамках устремленности** и ценности **роста уровня**. Чувственные проявления человека, его взлета и демонстрации сущности, своего духа, происходят благодаря особой зависимости от целостности бытия, от универсума (космоса и т.п.). Человек становится как бы средством показа качеств универсума. Подобные проявления могут быть и в интеллекте, в мышлении и рефлексии. Но вовлеченность в языковые системы и способствуют этому, и ограничивают их, так как язык зависит в его применении, в стереотипах применения от истории социального бытия. Это касается именно интеллектуальной стороны семантики и техники языка, более стереотипизируемой, в сравнении с духовной стороной языка. Поведенческие проявления, деятельностное бытие зависимо и от чувств, потребностно-мотивационной динамики, и от рефлектирующего мышления, оформляющего способы действия и вносящего в них свои содержания. Поэтому рост уровня качества "надприродности" обнаруживаем и в поведении, в деятельности, превращая их в культурно значимые явления. Но сама **культура остается лишь источником ускорения** качественного роста, **закрепления** новых достижений в этом росте, **подготовки к новому росту**.

Так как человек в своей самоорганизации имеет источник любых модификаций своих действенных и интеллектуальных проявлений, а косвенно-чувственных проявлений, то вместе с

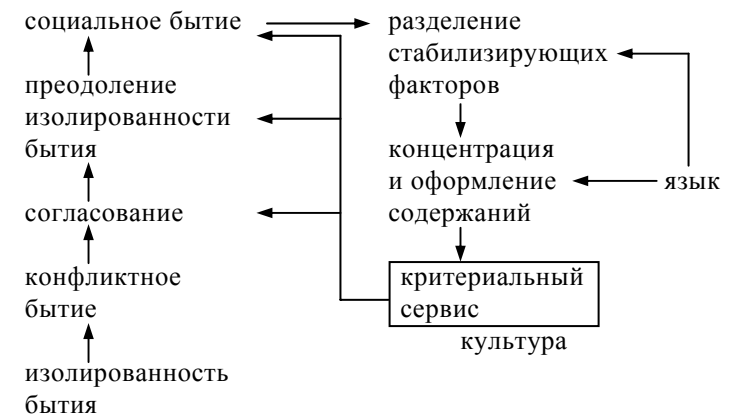
присвоением языка, ритуалов, идентификационных эталонов, ценностных установок и т.п. он становится и **"носителем культуры"**. Культура, в той или иной мере и в зависимости от создания "внутри" своего "Я" сервиса качественных усовершенствований всех типов проявлений, присутствует в этом носителе. Однако она скреплена с морфологией человека, его источником случайных проявлений и потому легко деформируется, временно или постоянно, теряет свои качества как **сервис социума, а не отдельного человека. Лишь подчиняясь этой функции**, приобретая способность соответствия функции культуры и предназначенный (универсумом, "мировой душой" и т.п.) к выражению "требований" универсума человек **становится конструктором, преобразователем, совершенствователем культуры**.

В деятельности и социальном бытии культура привлекается прежде всего в критериальное звено рефлексивной самоорганизации. Только в нем и **абстракции**, и **ценности**, как содержания критериального типа, в познании и оценке, нормировании действий и поведения человека, общностей, **реализуют свое культурное бытие**. Вместе с этим культурный характер обретает и само поведение, деятельность, общение и т.п. **Развитие самосознания** и его "теоретическое" и "практическое" **применение** выступает как исходное **условие привлечения культурной базы** в самоорганизации. В таком применении рождаются механизмы "совести" и иные высшие механизмы как сервисы надситуативного и подлинно человеческого поведения в социо-культурных средах. Благодаря "окультуриванию" человек приобретает исходные основания своего поведения и бытия в целом, выходящие **за рамки быстро меняющихся нормативных рамок** в конкретном социуме. Разнообразие культур является результатом исторических морфологизаций функции культуры. Приобщение к культуре определенного типа, обуславливаемое бытием в социо-культурной среде, ограничивает реализацию функции культуры. В зависимости от **потенциала соответствия этой функции** и его предназначения в универсуме человек может проходить свой путь в освоении культур и порождении новаций в ней.

Тем самым, человек пребывает во всех частях функционального пространства. Они и испытывает воздействие культуры, и усваивает ее, и применяет ее "следы" внутри себя для практики, и становится создателем новых содержаний, единиц культуры.

Развитие человека и общностей, будучи связанным с изменением внутренней базы поведения и деятельности, с изменением качества внутренних структур, качественных особенностей механизмов психики, их интегрированности, в большей степени чувствительно именно к воздействию культуры, в основе которой лежат "ключи" к качеству поведения, деятельности, самоорганизации самоотношения и отношения к внешнему. Социальная динамика, привлечение меняющихся конкретных нормативных полей в ней создает предпосылку развития и его возможность. Однако вероятность реализации потенциала развития зависит именно от уровня развитости самой культуры и степени ее непосредственного воздействия. Причина культурного воздействия лежит в концентрированности "первооснов" в ее содержаниях, ее продуктах. Само развитие состоит в приближении развивающегося к этим первоосновам в своем бытии.

**2.12. ОСОБЕННОСТИ ИНТЕЛЛЕКТУАЛЬНОЙ КУЛЬТУРЫ. ПРОБЛЕМЫ ЕЕ СОВЕРШЕНСТВОВАНИЯ И ТРАНСЛЯЦИИ**

Интеллектуальная культура связана с неслучайностью и сущностной ориентированностью организации интеллектуальных процессов. Это означает, что сами процессы, реализующие прямую или косвенную рефлексивную функцию (все типы рефлексивных функций) подвергаются организации через посредство соответствующей рефлексии (иного уровня рефлексивной иерархии), а коррекции в способе рефлексии опираются на сущностные критерии познавательного и оценочного типа. Первый тип критериев находит систематическое

оформление в системе компонентов парадигмы соответствующего языка. Если концепции (и теории) являются синтетическими "высказываниями" в этом языке, то сами компоненты парадигмы предстают как дифференциальные высказываниями или единицами самой парадигмы (понятия и категории).

Поэтому, чтобы детализировать рассмотрение интеллектуальной культуры следует не только использовать уже введенные общие условия – организованное мышление, рефлекссию, сознание и самосознание, их возможность и становления, и роста, качественного изменения в развитии. Необходимо более подробно охарактеризовать всю панораму переходов в интеллектуальных процессах и механизмах от "естественного к искусственному" или культурному. Она имеет качественно различные этапы – "естественный", "естественно-искусственный", "искусственно-естественный", "искусственный" (см. сх. 187).



Схема 187

Сам по себе рост уровня интеллектуальной культуры меняет содержание и качество организации интеллектуальных процессов. В каждом типе этого процесса (высказывание версии, понимание, критика, арбитраж, постановка вопроса, нахождение ответа, постановка задачи, решение задачи, постановка проблемы, решение проблемы, построение концепций, понятия, категории, следование логическим нормам и т.п.) выявляемы все указанные уровни (E, EI, IE, I) и переходы

от одного уровня к другому. Тем более что касается комплексов процессов, оформляемых в повторяющиеся и имеющие особые формы организации.

Так как качество организации интеллектуальных процессов **зависит от средств организации и способов** применения таких средств, то возникает необходимость в более подробном рассмотрении сущности "значений" (а не "смыслов"), "понятий" (в отличие от "категорий"), "логической формы", "знака" и знаковых систем (в отличие от "символов"), "схемы" изображения и текста (конспекта), "модели" (в отличие от "образца"), "задачи" и "проблемы" и т.д. Мы дадим обзор идей, касающихся ряда линий различий. Кроме того, **особую значимость имеет та форма развертывания интеллектуальных процессов и средств** и которая лежит в основе самостоятельного поиска новых "знаний", новых идей, их оформления, самостоятельной критики идей и строго определенных содержаний, задач, проблем, рефлексивных циклов и т.п. Мы назвали такую форму – "метод работы с текстами" (МРТ). Она предназначена **сначала для понимания** новых текстов, реконструкции их содержания, а **затем – для критики содержания**, критики **хода мышления** автора, включая и самокритики (критика своей версии и мышления), а в последствии – для совершенствования всех типовых процедур и механизма мышления (и рефлексии – при переходе к работе с рефлексивными текстами). Иначе говоря, МРТ является особой интеллектуальной "машиной" в которой и реализуется тот или иной уровень развитости типовых процедур, и происходит их совершенствование и общее интеллектуальное развитие.

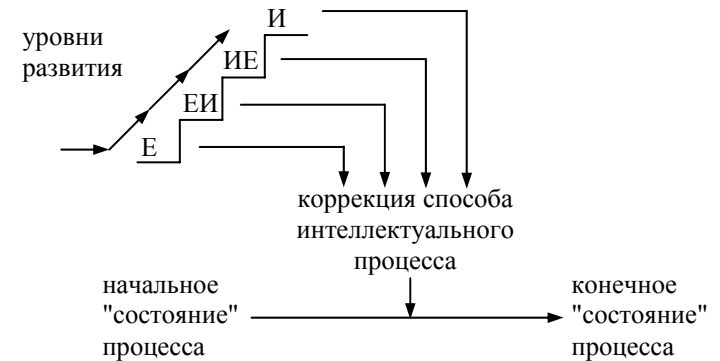
Так как для нас крайне важна проблематика интеллектуального саморазвития, то **создание МРТ было в рамках реализации идеи самостоятельного повышения уровня мыслительной культуры**, а также уровня **рефлексивной культуры**.

Для раскрытия особенностей МРТ нам и необходима детализация различий по ряду важнейших для интеллектуальной культуры тем.

### 2.13. ЗНАЧЕНИЯ И ПОНЯТИЯ

Наиболее привычный тип мышления – это мышление в коммуникации, при понимании текстов, при построении текстов (автора и критика). В мыслекоммуникации носитель языка включен в **условия и систему требований, придающие его внутренним процессам "мышления" определенность и организованность**. Статической стороной процессов мышления выступают образы, представления. Специфика языка; как системы средств мыслекоммуникации, состоит в том, что эти образы и представления разделяются на два крайних типа – **"смыслы"** и **"значения"**. Структурные и содержательные свойства смыслов **зависимы от индивидуальности** мыслителя, **ситуации** и ее динамики, тогда как значения стоят над ситуацией и индивидуальностью и выступают как социокультурные средства, конструктивные и обобщенные. Благодаря этим особенностям мышление приобретает те качества, которые и являются специфическими для современной культуры мышления. Их конструктивизм, наиндивидуальность, обобщенность, надситуативность **предопределяет трансформации в сознании**, появление наиндивидуальных замещений первичных смыслов (см. сх. 188).



Схема 188

В силу огромной важности последствий появления в сознании значений, а затем и их особого типа – понятий, остановимся более подробно на их качествах, выделенных во многих исследованиях.

## Значения, понятия и категории

Таблица 18

1	2
Гегель	Категории – всеобщие, служат для более точного определения, являются сокращениями
Кант	Категории – не знания, а формы мышления, служат для создания знаний из наглядных представлений, как логические функции, руководят проявлениями рассудка в опыте.
Бредли	Понятия – творения разума, элементы целого, застывшие в самостоятельности.
Леонтьев	За значениями стоят общественно выработанные способы.
Бланшар	В восприятии осуществляется подведение под универсалии.
Наторп	Понятия – это не разговор о вещах, а о чистых закономерностях мышления.
Мах	Понятия – замена реального опыта, экономия сил.
Мариген	Понятия – средство познания.
Дьюи	Понятия формулируются в терминах операций.
Куайн	Понятия – конвенциональны, системы удобных связей, могут быть пересмотрены.
Айдукевич	Изменение понятий ведет к изменению формулировок проблем при тех же данных.
Давыдов	Понятие – это средство обнаружения скрытого.
Домбская	Изменение конвенции ведет к изменению вопросов и ответов при том же опыте.
Мейерсон	Идеальные объекты – схемы, руководящие усилиями разума.
Бриджмен	Понятие – совокупность операций.
Кассирер	Понятия – ориентиры в многообразии явлений, выходят за данное в созерцании, строгие.

1	2
Буслаев Лурия	Значения – появляются через понимание, абстрагирование, обобщение первичных представлений.
Шахматов	Значения определяются через отношения с другими знаками.
Карцевский	Значения – результат схематизации представлений.
Резников	Это конструктивный концепт.
Рижский	Это выражение существенного.
Шпитцер Звегинцев	Значение предопределяется культурными условиями.
Фолсом Щедровицкий	Зависит от социальных коопераций, является конвенциональным.
Соссюр Якобсон	Значение постоянно до его конструктивного изменения.
Бенвенист Ельмслов	При делении знаков делится и значение.
Звегинцев	Значение зависит от требований коммуникации.
Блумфилд Щедровицкий	Деление значений – конструктивная процедура.
Бозанкет	Значение состоит из универсалий, опирающихся на тождество.
Рубинштейн	Понятие это и конструкция мысли, и отображение бытия.
Кант	Категории чистые понятия рассудка, условие возможности опыта, доопытные и применимы ко всем элементам опыта, сообщают единство чистому синтезу.
Горский	Понятие – мысль, отражающая общие и существенные признаки объекта, образуемая словом, это – огрубление.

1	2
Щедровицкий	Значение является средством понимания текста, конструкция, создаваемая для трансляции, является замещением смысла.
Гамезо	Понятия – выражают сущность явлений, опираясь на инструментальные свойства абстрактных знаков
Строгович	Понятие возникает в обобщении, выделении существенного в группе объектов.
Асмус	Понятие объединяет группу существенных признаков как содержание, определение понятия.
Якобсон	Связь означающего и означаемого в языке является заученной и закреплённой обычаем, обязательной для всех членов языкового коллектива.
Карцевский	Понятие – схематический продукт интеграции, общий тип.
Баженов Бирюков	Значение знака предполагает соотнесение общества, языка и человека.
Бриджмен	Значение – применение понятия в конкретной ситуации.

Мы видим, что представления этого типа **создаются в мыслекоммуникативных взаимодействиях**, когда первичные, индивидуальные, ситуационные и т.п. представления перестают быть эффективными в понимании, в критике, не могут обслужить требования, возникающие в общении, в коммуникации, в познании, организованном как социокультурный процесс, в социокультурной критике и т.п. Иначе говоря, когда появляется **потребность в социокультурных содержаниях, в средствах преодоления эгоцентризма** индивидуального мышления, в результатах "коллективного" мышления, в доказательности и несубъективной убедительности, тогда "смыслы" перестраиваются, обобщаются, конструктивно замещаются и т.п. и становятся значениями. Они **утверждаются в согласовании** (конвенции) всех заинтересованных сторон в дискуссии или конструируются с направленностью на будущее ут-

верждение согласующимися. Так как первичные представления возникают, прежде всего в познании, а все иные направленности использования образов объектов опираются на "познанность", на выявленность объектной сущности, то переход к "значениям" сопровождается и усилением познавательного эффекта, углублением, **приближением к отражению сущности**.

Сам переход к "глубине", к сущности меняет субъективную ситуацию в человеке, **трансформирует содержание сознания**, сам механизм сознания и самосознания, так как без такой трансформации нельзя привести индивидуальные состояния и динамику смыслов в соответствие с требованиями языка, языковых значений, нового типа содержаний. Тем более что сама **"техника" оперирования** значениями (понятиями, категориями) **требует от человека**, его сознания, самосознания, воли и т.п. высших механизмов психики **иного бытия и самоорганизации**. Изнутри определяемые действия становятся **подчиненными внешним критериям**, внешней организации, подчинением нормам оперирования, создающимися извне. Тем самым, и со стороны содержания представлений, и со стороны организации языкового и коммуникативного поведения **человек** ищет опоры и приобретает извне, им подчиняется, меняется в ходе подчинения, **приобретает качественно новые свойства**.

Для интеллектуального саморазвития важен переход от смыслов к значениям путем самостоятельных усилий. Для этого человек **должен войти в позицию строителя** языка, семантической стороны языка, точнее – **семантической парадигмы**. Заимствование подобной позиции **стимулируется арбитражной потребностью**, возникающей в практике дискуссий. В самоорганизации внешний характер стимулов к арбитражности и самой дискуссионности, критическим отношением в версии автора заменяется **внутренним стимулированием**. Следовательно, человек должен обладать **способностью к активизации себя в критическом отношении** к своей предшествующей версии, **к организации самопротиводействия, к обнаружению общего** в версиях и **к использованию общего** в качестве средства успешного завершения "дискуссии". Естественно, что без соответствующего **развития "Я", его само-**



движимости, без опыта совмещения активности "Я" с внешними требованиями хода мышления в коммуникации, рефлексии, решении задач и проблем, достигнуть указанного эффекта невозможно.

На фоне арбитражной активности меняется характер и базовых процессов – изложения и понимания точек зрения, критики точки зрения.

#### 2.14. ФОРМА МЫШЛЕНИЯ И ЛОГИКА

Вместе с включением в мышление языковых средств и закреплением за знаками языковых значений сам мыслительный процесс перестает быть зависящим только от внутренних факторов, а в реагировании на внешнее – их рассмотрение как случайного набора условий. Появляется **внешнее предопределение**, в том или ином объеме, самого хода процессов. Появляется внешняя **предписывающая форма мышления**, которой приходится подчиняться. Персонализация организационного отношения, введение внешнего организатора очевиднее всего обнаруживается в связи с освоением **языка как системы средств**, содержащих предписывающую силу. Организатор процесса усвоения организует и само оперирование знаковыми средствами, формирует соответствующие операциональные стереотипы, соответствующую рефлексивную самоорганизацию.

В мышлении, имеющем организованность, форму процессов, особую роль играет языковое средство. Эта роль во многом раскрывалась в логике. Приведем ряд исходных идей логики, ее "сущности".

#### Логика и мышление

Таблица 19

1	2
Анахт	Логика включает в себя правила мышления, она служит для доказательства каких-то положений.
Гоббс	Способность к суждениям, рассуждениям приобретается усвоением правил, употреблением имен.
Кант	Логика – наука о необходимых законах рассудка и разума, об одной форме мышления вообще, отвлекаясь от содержаний, о необходимых правилах, о том, как мы мыслим, как должны мыслить.
Дидро	Логика – наука правильного мышления, употребления умственных способностей.
Гоббс	Логика учит последовательности слов для образования суждений, рассуждений.
Юркевич	Логика порождает номы для мышления.
Хаякава	Логика – совокупность правил употребления языка.
Чичерин	Это умение связывать понятия.
Фортунатов	Она определяет условия правильности процессов суждения при помощи слов.
Гегель	Логика – наука чистого мышления.
Спиноза	Она учит как совершенствовать разум.
Юм	Логика объясняет принципы, действия способности суждения, природу идей.
Декарт	Логика учит управлению разумом для приобретения истин.
Потебня	Она обсуждает сочетание понятий при неважности предметного содержания.
Бэкон	Логика состоит в улавливании отвлеченного содержания.
Пор-Ройяль	Суждение состоит из двух членов: о чем и что утверждается.

1	2
Платон	Кто не подобрал слова – тот не знает. Слова идут за отличиями вещей. Они схватывают общее.
Кант	Суждение – это подведение под правило. Логический момент здесь – способы соединения представлений. Мы мыслим вещи с помощью категорий. Вещи приписывается априорное знание. Априорное познание – познание предметов возможного опыта. Априорные основания – основания других суждений, имеют в своей основе еще более общего.
Гегель	Всеобщее определяет себя из самого себя. Предмет логики – мышление, всеобщее во всех представлениях. В логике мысль не имеет другого содержания, кроме как порожденного мышлением. Суждение содержит синтетический и аналитический моменты, всеобщее определяет себя через себя как другое по отношению к себе. Логика – формальная наука об абсолютной форме. Предмет логики – мышление вообще, о сути вещей, их понятии. Суждение требует предиката, относящегося к субъекту, как отношение понятия, всеобщее к особенному или единичному. Мышление – соотношение с собой. Логическое имеет абстрактное (рассудок), диалектическое (негативный разум), спекулятивное (позитивный разум).
Фортунатов	Суждение имеет подлежащее, о чем, и сказуемое, что мыслится о подлежащем.
Лосский	В суждении субъект дает основание для предиката.

Как мы видим, в логике фиксируются "**правила**" для мышления, "**законы**" мышления, знания о сущности мышления. Подчеркивается еще, что имеется в виду "чистое" мышление, особое использование мыслительных способностей (рассудка, разума), которое **может вести к "истине"**. Отмечается

и то, что благодаря таким правилам и опоре на такие законы, на сущностные знания, **можно совершенствовать мыслительные способности**.

Тем самым, логика обеспечивает переход от случайного мыслительного процесса к неслучайному, от стихийности самовыражения мыслителя к самоорганизации, подчиненной общим формам, правилам, с одной стороны (нормативной) и сущностным ориентирам, знаниям о самом мышлении, с другой стороны. Поэтому в самоорганизующемся мышлении необходимо выходить к знаниям и предписаниям (логическим) как организующему внешнему, социо-культурному основанию, следует не только рефлексировать и предполагать ее, но и **вносить в нее критериальную базу** (сущностные представления о мышлении), **переходить** от ситуационных, индивидуализированных предписаний для себя **к надситуационным, наиндивидуальным нормам** как средствам и ориентирам в построении конкретных, ситуационно значимых предписаний, способов достижения целей мышления.

Овладение логикой объективно меняет и сам мыслительный процесс, и субъективную его базу, свойства сознания, самосознания, воли, самоопределения. Мышление выходит за рамки "внутренних" процессов и в него включаются внешние культурные (логические, языковые и т.п.) факторы, субъективные носители этих факторов, сама социокультурная среда. Но их включение в конкретное мышление имеет особенности, раскрываемые в знаниях о мыслекоммуникации, решении задач и проблем и т.п.

Сама предписывающая сторона логики или ее практическая основа, относительно которой наука о мышлении выступает в качестве сервиса, прикреплена прежде всего к тому, что легче всего регламентировать. **Внутренние субъективные процессы регламентировать непосредственно невозможно**, хотя ради них и предпринимаются усилия, вводятся регламентации. Поэтому **регламентации подвергается прежде всего "действенная" сторона, оперирование со знаками** – "правила употребления языка", "условия суждения при помощи использования слов" и т.д.

Но оперирование знаковыми средствами важно лишь в той мере, в какой оно связано с содержательной стороной мышле-

ния. При стихийности содержаний, их динамики ("течения ассоциаций" и т.п.) правила не нужны и применение знаковых средств лишь сопровождает внутреннюю динамику как внешне – внутренний фактор. Организация и предписывание оперирование языком, знаками **становится важным для преодоления стихийности мышления, обеспечения выхода на существенные результаты, прихода к требуемому эффекту** и т.п. **если знаки скреплены с** очень строгими, имеющими конструктивную форму, существенными представлениями – с **"значениями", "понятиями", "категориями"**.

Оперирование со знаками воплощается в построение текстов, в перестраиваниях их, создании замещающих текстов и т.п. Поэтому появляется сама необходимость так организовывать **построение знаковых структур, текстов, чтобы в них отражался мыслительный поиск**, внутренняя исходная динамика. Выведенное во вне, в оперирование текстами мышление воссоздает первичное течение его организацию. В первичном материале выражаются смыслы, а **языковые значения** (и понятия, категории) **используются для мыслительной оценки материала**. Так возникают суждения, имеющие стороны материала (субъект мысли) и средства (предикат мысли). В мышлении человек осуществляет поиск, раскрытие, констатацию и др., но **уже не непосредственно, за счет соотношения смыслов, а за счет перехода** от случайной стороны содержания и поиска к неслучайной, **обеспечиваемого** культурными, наиндивидуальными содержательными средствами – значениями. **Логика регламентирует соотношение смыслов и значений** в реализации различных мыслительных функций, типовых целей и задач. Чаще подчеркивали функцию познания. И тогда **значение**, как замещение смысла, **дает более глубокий, существенный вариант знания**. Для "полного" раскрытия требуется **построение синтетических значений**, конструирование на основе выраженности первичных смыслов. В логике регламентируется такое конструирование и оно возможно лишь за счет отхода от естественного, докультурного "оперирования" смыслами, требует того, что называли **"чистым мышлением"** ("мышление вообще", "мышление сущности" и др.).

Однако помимо познавательной функции мышления существуют и другие (понимание, изложение мнения, критика, решение задач, решение проблем, постановка задач, постановка проблем, проектирование, прогнозирование и т.п.). Рефлексивный характер основной "массы" мышления требует иной регламентации, других логических форм. Особую роль в самоорганизации вообще и в самоорганизации в связи с самостоятельным мыслительным поиском, вхождением в новые поля проблем, в новые области проблем, в новые области знания, а также в связи с участием в совместных формах мышления и т.п. играют такие мыслительные формы, как "решение задач", "решение проблем", а также "постановка задач", "постановка проблем". В этих функциональных линиях потока мышления формы мышления и средства мышления ведут к интеллектуальному развитию, что предполагает **поиск эффективных форм самоорганизации и саморазвития мыслителя**.

## 2.15. РЕШЕНИЕ ЗАДАЧ КАК ФОРМА МЫШЛЕНИЯ

Первоначально изложим ряд идей, касающихся сущности решения задач. Несмотря на привычность указанного типа мышления, самих терминов "задача", "решение задач", множество описаний хода мышления и др. сущность этой формы мышления требует особого внимания.

Тем более это касается условий рефлексивной самоорганизации и организации интеллектуального саморазвития.

## Решение задач

Таблица 20

1	2
Рубинштейн	Задача должна быть понята и принята.
Славская	Мышление – это решение задач.
Пономарев	В ходе решения задачи осуществляется рефлексия, в которой выявляются побочные продукты и используются. Различные фазы участники решения задач проходят неодновременно, что может разрушить единую направленность общения по поводу решения задачи.
Алексеев	Рефлексия процедуры проверки, регулируемая логическим представлениями ведет к осознанности решения задачи и к умению решать задачи определенного класса в целом, к неизменности способа решения задач, особенно при небольшом варьировании условий постановки задач, к возможности формулирования способа решения.
Гурова	Психические процессы нарушают логическую последовательность решения задачи, к забегаю вперед, нащупыванию трудностей, к нахождению ключа к решению. Возникновение гипотез, частных и общих, способствует уточнению решения.
Москалев	В задаче есть условия и требования. Оперирование условиями ведет к решению. Способ решения задачи включает оперативную составляющую, преобразование условий, и управление этим процессом. Процесс решения представит многоэтажным движением по замещениям объективного содержания. Условия и требования даны в соответствующей системе понятий.
Мансуров	Процесс решения задачи зависит от ее формулировки и оформления, например, в чертеже. В чертеже можно проводить перестраивания, нахождение новых черт, новых отношений, что ведет к решению.

1	2
Поливанова	Стратегия решения задачи включает и наглядное, и интуитивное решение, использующее узловые пересечения содержательных связей для создания эффекта концентрации информации, с точки зрения достигаемой цели.
Давыдов	Теоретическое решение задач предполагает анализ условий и требований одной задачи, абстрагирование ее существенных зависимостей и переход к решению обобщенному и сразу, что опирается на использование рефлексии хода решения задачи.
Путляева	На ход решения задачи влияет степень соответствия ей уровня знаний, имеющийся у субъекта, применяемый им способ действия, установки, опыт, эмоциональная устойчивость.
Терехов	Решение задачи дает средства и условия достижения более отдаленной цели. Субъект в процессе решения приобретает именно те средства и способы, которые были актуальны для него в решении задачи.
Верник	Чем задача труднее, тем больше и дальше уходит субъект за ее первоначальное содержание. В ходе решения применяются модели разных уровней, от фиксирующих условия и формальных до глубинных, где исчезает граница содержания и формы, преобладает содержание. Через укрупнение элементов ситуации возникают скачки через информационные пробелы. Модель задачи – это срез хода решения, применяемые в нем схемы и содержания.
Братусь	Текст задачи предполагает изображение событий, установление их порядка, что позволяет раскрывать действия решения задачи.

1	2
Обухова	Текст задачи надо членить, восстанавливать по ним проблемную ситуацию, схематизировать ее, выделяя объектные части. Это ведет к решению.
Аверин	Решение задачи облегчается, если она опирается на переход от абстрактного к конкретному. Место неизвестного занимают новые обобщенные знания и способы обобщения. Это требует рефлексивного осознания собственных действий, способа решения задачи.
Идобаева	Ориентировка в структуре действия ведет к обобщенному анализу задач. Условия задачи анализируются не только по предметному содержанию, но по строению действий.
Тихонова	В процесс решения задачи входят анализ задачи, формулировка и проверка гипотез, составление методики изучения и обработка данных.
Моляко	В задаче выделяется знакомая и незнакомая части. Замысел предопределяется выделением ориентиров, поиском приложимых признаков, сравнение и с ориентирами, принятием решения о приемлемом, проверкой замысла. Задача изучается и переформулируется. В ней выделяются конкретные звенья, проводится умственный эксперимент, осуществляются переносы.
Брушлинский	В задаче анализируется отношение, соотнесенное с реальным, выделяется свойство как носитель неизвестного, связанный с известным. Осуществляется поиск этой связи за счет вхождения в новые связи, что и развивает ход мышления.
Эсаулов	В ходе решения задачи переформулируются вопросы, цели как по линии конкретизации, так и по линии обобщения.
Цацковская	Ознакомившись с содержанием задачи субъект приступает к схематизации отношений, а затем

1	2
	опирается на полученные схемы в ходе решения задачи. Схемы позволяют формировать общие умения решать задачи.
Даблаев	Задача это условия и вопрос. В условиях ищется то, что необходимо для ответа.
Рубинштейн	Новые данные ведут к выходу за исходные условия задачи, к новым выводам, новым связям, включение которых фиксируется в новых понятиях, что обеспечивает переформулировку задачи.
Давыдов	Поставить учебную задачу – это ввести в ситуацию, требующую ориентации на обобщенный способ решения задачи, моделирования всеобщего в символах, преобразование моделей для изучения в чистом виде, построение частных задач с решением их в общем виде, контроль и оценка усвоения способа решения. Это связано с движением от содержания к содержанию, от схемы к схеме, рефлексией способа решения и происхождения понятия, управлением действиями, отношением к нему.
Выготский	При появлении затруднений решение задачи замедляется в пределах готового автоматизма действий. Это требует анализа затруднений, их выявления, поиска и введения внешних средств для решения задачи.

Данные идеи и то, что рассмотрено выше при характеристике мышления, позволяет подчеркнуть общие особенности задачной формы мышления.

Решения задач наиболее отчетливо оформляется тогда, когда оно включает в себя **в тексте выраженное "напряжение" между "исходными данными" (условиями) и "вопросом"**. Если условия задачи даны как смысловое выражение некоторого фрагмента "мира", которое не может быть дано в тексте условий исчерпывающим образом, то вопрос всегда предполагает обращение к значениям, к оформленности представлений, аб-

страктности и структурной определенности, так как **вопрос опирается на** вполне определенную теорию, **мировоззрение, введенное языком**. Вопрос является **средством выработки отношения к ситуации**, в которой пребывает мыслящий. Вопрос **появляется** из жизнедеятельности, деятельности, общения, коммуникации и т.п. **в виде** соответствующего **напряжения** в "действии", а затем в "рефлексии". Но он приобретает оформление на счет использования языковых средств. Вопрос или овнешнение внутреннего интеллектуального напряжения и его осредствление является **необходимой предпосылкой** задачи. Однако только после фиксации того материала, из которого можно искать ответ на него (вопрос), появляется **достоверная предпосылка** задачи. Когда эти "условия" (материал смыслов или иной материал представлений) не фиксированы мышление остается в предзадачной форме.

Условия тоже выражаются в языковых средствах. Но способ их фиксации всегда является смысловым. Даже в том случае, когда они даются в значениевом виде, вопрос формулируется на более высоком уровне абстрактности, что превращает эти значения в "смыслы", но только в соотношении со значениями (вопроса). Иначе говоря, задача изначально строится **на различии уровней** абстрактности условий и вопроса. **Если сознание мыслящего и его самосознание не выделяет уровни и не соотносит их** в процессе решения задач, применительно к содержанию вопроса и условий, **то мыслящий не может оформить свое мышление как процесс решения задачи**, сводит его к "некоторому течению" содержаний различного типа. Поэтому так и важна рефлексия, ее сопровождение в ходе поиска ответа на вопрос.

Отсюда же понятно, почему **задачная форма появляется из ситуации вопроса на "допонимание"** в мыслекоммуникации. Именно так возникает вопрос с фиксированными условиями (версией понятого), разделяется конкретное содержание (версия) и абстрактное (вопрос). Как только эта ситуация выделяется из мыслекоммуникации и лишь сохраняет форму и средства мыслекоммуникации как сервис выделенности оппозиции "вопрос – условия", так она и становится задачей. Мыслительный процесс, **вызванный содержанием и напряжени-**

**ем вопроса и обращающийся к условиям для поиска ответа**, становится процессом решения задачи.

Если поиск ответа осознается бесперспективным из-за ограниченности фиксированных условий, то он продолжается за счет **"расширения" объема условий** со стороны самого мыслящего, решающего задачу. Он **не подвергает сомнению саму необходимость ответа** на вопрос, **само содержание вопроса**. Этот запрет является сущностной характеристикой решения задачи. Вопрос ("неизвестное") является для мыслителя консервативным, абсолютно ценным, подчиняющим мыслительное бытие.

Сам процесс решения задачи заключается в параллельном сопоставлении двух типов содержаний (условий и вопроса). При этом содержание вопроса **предполагает переход к целостности** "конструктивного мира" (идеального объекта) и опознание места в нем того, на что указывает вопрос. Следовательно, решение задачи, предстает как **соотнесение двух миров** (смыслового и значениевого) и двух средственных конструкций их выражающих. Смысловое выражение условий дает "содержательность" мира, а значениевое выражение – "формное" мира. **Два типа текста, имея свои содержания**, но различающиеся по уровню абстрактности в соотношении друг с другом **начинают реализовывать разные функции в едином мышлении** – сопоставлении для опознания в смыслах аналога ("искомого") того, что дано в значении (части идеального объекта, соответствующего "неизвестному" или вопросу). **Взаимозависимость** в этом соотношении является **неравной, односторонней**, подчиненной "неизвестному", но все же это и есть целостность мышления как решения задачи. В этом мышлении "неизвестное" и активизирует, и направляет поиск "искомого".

Поскольку соотнесение является и "формальным" (двух рядов знаковых конструкций (текстов)), и "содержательным" (двух миров), то возникает вопрос о способе пребывания в одной части целостности, в другой и в переходах от одной к другой. Рефлексия должна эти пребывания фиксировать и контролировать, а если нужно – конкретизировать, в соответствии с особенностями всех "пунктов" пребывания. Пребывание в мирах означает для мышления, что **мыслитель отождествляется**

с "миром" и подчиняется его объектности. Тем самым, мыслитель должен уметь проходить путь в **объектно-каузальной логике**, в соответствии с тем, как устроен этот мир. Так как мира здесь два, то и **пребывание по критерию объектной каузальности** становится различным – в **"смысловом" и "значениевом" вариантах**. Именно из-за этого различия и стимулируется развитие культуры мышления и интеллектуальное совершенствование.

Смысл, будучи индивидуальным и стихийным, подчиненным внутренним условиям мышления всегда легко **нарушает объектную логику** и объектную каузальность. Мыслитель, опирающийся на смысл и его динамику, не может выйти в отчужденное самоотношение, преодоление эгоцентричности и потому всегда **"отодвигается" от существенного, истинного**, а если и к нему приближается, то легко меняет траекторию и проходит мимо сущности, требуемого. Критичность смыслового мыслителя всегда нестабильна и случайна или просто отсутствует. Поэтому поиск ответа на вопрос легко нарушается и вопрос перестает быть предельно значимым и диктующим. Процесс решения задачи разрушается и превращается просто в "течение ассоциаций".

Значение, в силу его конструктивности, структурной определенности, деперсонифицированности, дает **возможность преодолевать эгоцентрическое самовыражение** мыслителя. Но чтобы значение (синтетическое, фокусно-целостное и т.п.) было максимально соответствующим задачности, оно должно быть объектным по содержанию и конструкции значения становиться идеальным объектом, **диктующим какие переходы в нем возможны**, как и что с чем связано. Мыслитель, отождествляясь с этим объектом, может проходить объектно возможные пути, а в рефлексии – "видеть это хождение" и более осознанно и точно отождествляться вторично.

Именно это подчинение объектной логике (идеального объекта, основы для выделения "неизвестного") дает огромные возможности в вариативности вопросов, что необходимо для выявления ответов, а вариативность остается в целостности объектного мышления и объектной идентификации мыслителя. Только такое (объектное) мышление является источником **объектной организации поиска решения задачи**. Сопоставления

тогда ведут к опознаванию как значимого для ответов на вопросы, так и случайного, незначимого, отсутствия необходимого и т.п.

Следовательно, применение значений, понятий, категорий заставляет осознавать потребность в объектно-каузальной логике, соответствующей форме организации мышления, осознавать всю культурную особенность идеальных миров и абстрактных средств их выражения, осознавать необходимость преодоления смыслового самовыражения там, где требуется "чистое мышление", "сущностное видение", надиндивидуальность отношения к требованиям задачи.

Подобное осознание ускоряется, когда решающий задачу пользуется знаковыми средствами, а особенно – символическими средствами (схемы), так как в них удается **вывести вовне**, в контролируемый извне и изнутри план сам **процесс сопоставления миров** и прийти к осознанному самоотношению, самокоррекциям. Тем самым, процесс решения задачи, выражаемый в схемах и проводимый с их помощью, рефлектируемый, корректируемый **исходя из сущностного понимания задачной формы мышления** является важным стимулом к интеллектуального саморазвития и приобретения качеств интеллектуальной культуры. Процесс решения задачи, являющийся рефлектируемым и осознаваемым как целое, превращается в механизм мышления, могущий расслаиваться и выделять в себе "фундаментальный", обобщенный слой. В нем предполагается и коррекции самих исходных оснований задачи, основной вопроса, что подготавливает появление проблемной формы мышления.

## 2.16. ПОСТАНОВКА И РЕШЕНИЕ ПРОБЛЕМ КАК ФОРМА МЫШЛЕНИЯ

Источником мыслительного поиска выступает фиксированное напряжение, интеллектуальная потребность. Однако определенность поиска **зависит от определенности содержания напряжения**, от определенности "внешней" предпосылки напряжения, от формы фиксации заказа на мыслительный поиск. При задачной форме организации мышления определенность "заказа" заранее вводится. В проблемных же ситуациях эта определенность становится еще только целевой установкой. Принципиальную роль играет новизна ситуации и неясность, неопределенность требований к реагированию на ситуацию.

Введем ряд идей, касающихся проблемных ситуаций, проблематизации и сущности проблем.

### Проблемы и мышление

Таблица 21

1	2
Рубинштейн	Проблемность выражает не только субъективные состояния, но и вытекает из объективного отношения познания к бытию.
Поппер	Организм не ждет повторения событий, создает догадку, без предпосылок отбрасываемую мышление идет путем догадок и их опровержений.
Лернер	Проблемная ситуация – явно или смутно осознаваемое затруднение, требующее поиска, новых знаний, способов.
Рубинштейн	Проблемная ситуация включает звенья, которые неопределены. Нераскрытое порождает вопросы, побуждает к анализу.
Махмутов	Проблемная ситуация – состояние затруднения, когда нельзя объяснить новый факт при помощи новых знаний.

1	2
Фридман	Проблемная ситуация – не просто затруднение, а осознанное затруднение, ведущее к поиску способа решения.
Жариков	Проблема – это вопрос, ответ на который не содержится в знании и не получается путем преобразования известными методами.
Пушкин	Проблемная ситуация возникает тогда, когда конфликт требований деятельности и условий возник, а арсенал прошлого опыта не дает готовой схемы и требует новую схему, стратегию деятельности. Информационные модели проблемных ситуаций возникают в ходе ориентировки в условиях задачи, что требует установление новых связей.
Пономарев	Проблемная ситуация включает осознание проблемы, подчеркивание в ситуации, подведение под теоретические схемы, ведущие к возможности решения. Разрешение проблемы связано с введением гипотезы, переходом к тому, что отсутствует, привлечение теоретического как средств появления новых знаний, появление догадок, их развитие, нахождение принципа решения, проверка его эффективности, привлечение интуиции и неосознанного опыта, вербализацию, формализацию знания. Выделенные принцип обобщается, а решение предшествующих задач может использоваться как способ решения новой задачи.
Гарунов	Для разрешения проблемной ситуации нужна критичность, альтернативность, самостоятельность, выделение подпроблем, нахождение частных решений.
Менчинская	Проблемные задачи вызывают самостоятельный поиск и нахождение способов решения; создание системы проблемных ситуаций, зависимых от трудностей и возможностей субъекта.



1	2
Пидкаси- стый	Проблемная ситуация не равна затруднению, так как вмешивается объективное содержание.
Матюшкин	Главное в проблемной ситуации – психическое состояние из-за затруднения, а также формулирование вопросов, перестройка способов решения при неадекватности условий.
Брушлин- ский	В проблемной ситуации возникают смутные впечатления, ощущение, что "что-то не так".
Заботин	Задача не равна проблеме, требует перевода от задачи к проблеме.
Мингазов	Проблема – это крупная, незавершенная задача.
Фридман	Проблемная ситуация – не просто затруднение, преграда, а осознание его и способ устранения, сначала желаемых, а затем необходимых.
Хабулашви- ли	Проблемная ситуация ведет к мобилизации субъекта, при наличии проблемы, достаточности знакомства с ней, познавательной потребностью, значительностью задания.
Сохор	Проблемная ситуация включает использование понятий и их связи.
Доблаев	Проблемная ситуация включает скрытый вопрос, требующий ответа. По ходу поиска ответа выявляется новизна, ставятся вопросы.
Гарунов	Проблемная ситуация ведет к усмотрениям, созданиям, формулировкам проблемы, а также анализу, определению круга недостающих заданий и путей их выполнения, гипотезам решения, доказательствам и опровержению, формулированию решения проблем с помощью имеющихся знаний, формулировке и выбору решения.
Уикк	Проблема – результат познания, указывающий на пустые места, выявляет противоречие, а затем преодолевает.
Давыдов	Основная функция мышления – не подведение под известное, а обеспечение открытия новых

1	2
	свойств через опровержение. В проблемной ситуации выявляются условия, формулируются и переформулируются связи известного с неизвестным. Новые качества фиксируются в новых понятиях, новые содержания вычерпываются.

Тем самым, **акцент** при анализе "решения проблем" и "постановки проблем" **ставится** на непосредственной несоотнесимости "субъекта" и "предиката" мысли, **на нераскрытости ситуации**, в которой возникло затруднение, **на неопределенности вопроса**, на который следует отвечать и т.п. Прежние средства раскрытия ситуации уже не являются эффективными. Все это **вызывает мобилизацию и непредсказуемость** в действиях.

В самоорганизации в этих случаях важную роль играет **выявление того, что требуется искать**. Переход от напряжения и дисбаланса в мышлении, вызванных **отсутствием структурной определенности** формы и содержания мысли, ведет к поиску этой определенности. Иначе говоря, если в решении задач есть твердая опора на вопрос, его определенность, наличие способности, поняв вопрос понимать и тот "объект", который сопоставляется с материалом условий и извлекается ответ на готовый, введенный автором вопрос, то в проблемной ситуации наличие "объекта" (идеального) не позволяет приступить к поиску ответа на прежние вопросы. Этот объект как бы "про другое". Появляется поиск возможности возвращения к стабильной ситуации. Фактически это возврат к соотносимости конкретного и абстрактного через **поиск абстрактного и консервации конкретного смысла**. Субъективное напряжение создает не наличие представлений о ситуации, не наличие материала смыслов и даже их недостаточной определенности. Оно создается тем, что нет условий соотнесения смысла и значения, материала и средства мышления при реализации функций мышления. Лишь вторично значимо и иное напряжение – в "действии", которое рефлексивно осмысливается и порождает мыслительное напряжение. Неясность и неполнота смыслов вызывает напряжение лишь **при оценке этих смыслов** и, сле-

довательно, в сопоставлении со средствами оценки или установкой на определенность.

Так как выявляется "неполнота", "неструктурность", "неясность" и т.п. того, о чем ведется речь, то резко возрастает вовлечение всего того, что могло бы увеличить степень ясности, полноты, структурности и т.п. Если подобный поиск осуществляется в познании объекта, то активизируются ресурсы усматривания, фиксации всего того, что характеризует объект, оперирования им для нахождения новых свойств и т.п.

Гораздо меньше характеризуется качественная характеристика процессов "постановки проблем" и их решения. Само понимание проблемы сдвинуто в плоскость субъективных состояний. Однако для мышления более объективизированного, социокультурно значимого, предполагается доказательство и неслучайность, открепленность просто от переживаний и т.п. **важнее именно определенность того, что ищется.** А она и ведет к появлению проблемы. Рыхлые смыслы и смысловое понимание того, что ищется, безответственное и неорганизованное мышление является лишь начальным этапом, предпосылкой прихода к определенности. **Главное** в проблемной ситуации – **это отсутствие устойчивого и строго содержания вопроса**, требующего ответа. Поэтому **поиск "вопроса"** и составляет путь и результат процесса и, следовательно, **возврата к "задачной ситуации"**. Но тогда появляется именно тот вопрос, та опорная точка поиска, опираясь на который преодолевается неопределенность и "объективное" напряжение. Это – **проблемный вопрос. Ответом на него служит задачный вопрос.** В самоорганизации мыслителя появление проблемного вопроса соответствует появлению **проблемы** или **содержательности "пустого места"**, нового неизвестного.

Формальный вопрос – "что искать?" превращается в содержательный и он уже дает точку опоры во всем мыслительном процессе. Но этот вопрос предполагает **выход на еще более абстрактный уровень** содержаний, предполагает оперирование абстракциями более высокого уровня, более высокой и сложной формой культуры мышления. От смысла происходит переход не к значению, а к его более абстрактному основанию. Кроме того, само это основание еще не имеет прототи-

па основанного, т.е. прежнего значения, так как **смысл вызывает к значению выражению** не прежнее значение, а иное, которого еще нет и оно находится "где-то в другом месте охватываемого мира".

Следовательно, проблема не сводима к затруднению, к психическому состоянию и т.п., так как она выражается средствами высокого уровня абстрактности и без этих средств не фиксируется. Проблематизация **опирается**, поэтому **на оперирование значениями, понятиями**, на мыслительную культуру. Проблематизация состоит **в обнаружении той части абстракции "второго уровня", которой соответствует материал "неясного" смысла.**

Если иметь в виду, что постановка задач и проблем, разрешение проблем происходит в **рефлексии** или в ее иных аналогах, то материалам смыслов соответствует эмпирическая реконструкция ситуации, а значению – концептуальный заместитель. Поэтому при переходе от концепта к норме (способу действия) проблематизация продолжается уже в нормативной плоскости. Прежняя норма корректируется (стирающим или дополняющим образом) и возникают вопросы о том, что должно быть подвергнуто коррекции, что должно быть "стерто", а что – "добавлено".

Проблема является **средством организации мышления** на фазе перехода от проблемы к задаче, а "формулировка проблемы" – результатом понятийного оформления узла смыслов, ставшего значимым для всего хода мышления. Если эта зона смыслов еще не локализована, то осуществляется ее поиск или построение.

Различие между "проблемной ситуацией" и "проблемой", между стихией активизации ресурсов мышления и организованной процедурой локализации и оформления смыслов, оформления хода поиска и т.п. показывает, что мыслитель только тогда может прийти к проблеме и разрешению проблемы, **когда он уже трансформировал механизм мышления**, развил рефлексивность, обеспечил ее критериями, **придал форму всем процессам и самой способности оформления поисков.** Это неизбежно опирается на сознание, самосознание, самоопределение, самокоррекцию, волю и др. высшие механизмы психики. В интеллектуальном саморазвитии осуществляется

путь приобретения этих способностей. Но для того, чтобы это было успешно без внешней организации требуется опора на специальные факторы.

### 2.17. СИМВОЛЫ, СХЕМЫ И МЫШЛЕНИЕ

Основная проблема интеллектуальной самоорганизации состоит в рациональном привлечении "внешних" средств для преодоления инерции и недостатков внутренней динамики всвязи с решением интеллектуальных задач и проблем. Применение знаковых средств языка недостаточно эффективно, так как содержательная сторона их применения, оперирование значениями остается вне прямого контроля мыслителя и всегда нужен внешний источник организации, внешний организатор, в роли которого выступает либо понимающий, либо критик, либо арбитр, либо собственно организатор коммуникации и рефлексивных процедур. Однако и их воздействие в содержательном плане тоже достаточно косвенно. Все "содержания" остаются в сознании, а самоотношение с их представленностью в сознании – интимно и слито с бытием мыслителя. Тем самым, остается проблема натурального вывода вовне содержаний, находящихся "внутри" сознания и совмещения внутренних процессов и манипулирования с внешней выраженностью содержаний. Если знаки уже утратили "изобразительность, то схемы, символы – **сохраняют** эту **непосредственную**, извне замечаемую и удобную для конструктивного вмешательства, коррекции и манипулирования **представленность содержаний**.

Поэтому приведем ряд идей, касающихся свойств этих дополнительных средств мышления.

### Схемы и символы

Таблица 22

1	2
Кузанский	Без символических образов не приблизиться к божественному. Ищущему неведомое надо опираться на вемое. Символы ведут за пределы уподобления и помогают слабому уму.
Кант	Схема в сознании воспринимает класс объектов, подходящих под понятие. Она – априорное, форма явлений, способ соединения чувственности и рассудка, способ, которым воображение доставляет образ понятию. Это – продукт способности воображения, касающегося не единичного. Схематизм – искусство сокровенное. Схема выражает категорию и синтезирует по правилу единства. Синтез – первое, на что обращено внимание, чтобы судить о происхождении знания. Схема не может существовать нигде кроме мышления и обозначает правило синтеза способности воображения. В основе чувственных понятий не образы, а схемы.
Фихте	Способность синтеза ведет к объединению противоположного, к мысли о едином. Созерцание – это продуктивная сила воображения, колебание духа между противоположностями, удерживая их. Это колебание идет вместе с борением с собой. Через Я входит порядок, гармония в бесформенную массу.
Гегель	Символ – это чувственный элемент и в нем истина еще не раскрыта. Понятие постигается лишь духом. Его определенность (символа) является тем содержанием, которое он выражает. Символ не равен знаку, так как его (символа) внешняя форма включает в себе содержание, непосредственно соединяя чувственное и всеобщее. Мышление приводит весь материал чувств в единство, придавая ему форму. Сим-

1	2
	вол – максимально годеи вызвать намекающее на понятие. Фигуры – неподатливый материал для выражения мысли. Они просты и это малоудовлетворительно.
Соссюр	Символ – не до конца произволен, не вполне пуст. Он редуцирует связь означающего и означаемого.
Сепир	Символы постепенно теряют внешнюю связь с тем, что они замещают.
Леви-Брюль	Языки низших обществ выражают представления, также, как и в восприятии. Воспринимаемое рисуется.
Зинченко	Главное условие возникновения способности к манипулированию образами это дифференцировка на вещь изображаемую и изображающую. Предметные модели объектов ведут к символическим замещениям. Мнемонические схемы условно показывают структуру и динамику объектов, отображают связи с другими объектами, помогают быстро обнаруживать дефекты. Они выступают видимым значением объектов. В зависимости от задач число признаков уменьшается, что-то исключая, дополняя.
Гамезо	Условные схематические образы продукт аналитико-синтетической деятельности мышления. Информация дается систематично, обобщенно, структурированно. Они выполняют функции замещения объектов, действий с ними для появления новой информации, вскрытие характеристик объектов. Знаковая сила их предполагает воспроизведение, интерпретацию, владение алфавитом. Схема – изобразительная модель для выявления и описания умственных действий, контроля, выработки предположений. Они позволяют строить цепь рассуждений и контролировать работу. Знаковое моделирование ма-

1	2
	териализует, экстериоризует психические процессы, помогают усвоению нового материала, создает условия для наблюдения и фиксации хода мысли, влияния на нее.
Коршунов Мантатов	Символы схватывают сущность абстрактного объекта, придают ему чувственную, наглядную форму.
Уваров	Символ – это преобразование материального в идеальное и наоборот, сохраняющее схожесть с объектом. Он выражает недоступное чувственному созерцанию, чувственно оформляет зарождающиеся идеи, упорядочивает, выявляет сущность, используется для порождения новых идей в проблемных ситуациях.
Ибраев	Изображение сохраняет подобие, но не условное, а искусственное.
Салмина	Схемы, раскрывающие сущность и опора в умственных действиях, условно символически, отражают структуру объекта. Они кратки, легко обозримы, раскрывают информацию, фиксируют.
Якиманская	Образ, рожденный при натуральном моделировании, условно-графическом изображении, знаковом моделировании, зависят от наглядной основы и требований деятельности.
Садовьяк Свердан	Схемы, структурно-логические, дают четкое отображение, взаимосвязанность, целостность. Они требуют полноты, устойчивости, гибкости, наглядности, компактности, понятности.
Розин	Схемы используются в функциях модели (репродуктивной) и предписания, организующего деятельность. Чтение схемы, при использовании ее как модели, меняется. Схема – гипотеза о строении объекта.
Дридзе	Схемы опираются на выделение смысловых узлов.

1	2
Менчинская	Схема – наглядна, освобождает от помех, обнажает. Преобразование геометрических фигур подготавливает понятийную регуляцию в мышлении.
Орестов	Симультанное опознание предваряется фиксацией "центров" объектов.
Обухова	Схема выступает объектом анализа, средством ориентировки. Схематизация ситуации опирается на выделение объектных частей. Схема выражает отношения объектов, соответствующие понятию.
Гальперин	Схемы действий и схемы как средства ориентации выделяют свойства, которые ведут к решению задач. Развитие мышления определяется образованием базальных оперативных схем мышления.
Гурова	Образная логика формирует форму решения задач, свободу ориентации в ситуации решения задач и внезапное нахождение решения. С помощью схем "сгущается" информация, усматриваются сквозные логические ходы.
Антонов	Символ несет сжатую информацию. Он порождает опережение за счет преобразования в идеальном плане, несет информацию о значении. Вырабатывается сознательно.
Пономарева	Схематическое изображение способствует отображению существенных признаков, опорных моментов, изменению структуры объекта. Они мыслительно воспроизводят структуру объекта, стимулируют создание внутренних схем и предвосхищение. Сличение схемы с объектом ускоряет приход к коррекции.
Рево-Д'Алон	Схемы – средства для переработки восприятия и лучшего понимания объекта.
Сохор	Схема позволяет оценить роль элементов рассуждения.

1	2
Басин	Изобразительный знак полезен для созерцания того, что означает он, но ограничен по приложению к объекту только подобием ему.
Лосев	Символ осязаем, является средством отражения объекта, вводит заданность объекта его порождающим принципом, обобщенным, могущим вести к перевоплощениям. Символ обеспечивает слежение за элементами в структуре. Он совмещает предметность сознания и конструктивность и активность сознания, создает равновесие образности и идеи. Символ является результатом мыслительной переработки, выступающим в функции объекта, а также средства изменения объекта.
Шафф	Символ передает общее через частное.
Смирнов	Символ находится между образом и знаком, замещает похожее объекту. Он обеспечивает появление смысловых группировок.
Багиров	Изобразительный знак имеет неполное сходство с объектом.
Юрьев	Структурные схемы сжимают содержание, устанавливают связи – причинно-следственные, функциональные, объемов понятий.
Антонов	Символы вырабатываются сознательно для обозначения повторяющихся свойство объекта, что обеспечивает сокращение действий, преобразование объекта в идеальном плане и опережению событий. В них объективируются идеальные образы.

1	2
Кудрявцев	Схемы предполагают обращение к понятиям и к образам, мысленное представительство динамики явлений. Они выделяют существенное, а некоторые признаки формы объектов – отсутствуют, содержат ряд условностей, связывают понятия с образами, влияют на ход мышления, дискурсии, вводят маршруты чтения схем по наиболее важным точкам. Они снимают противоречие дискретности и динамичности восприятия схем. Схемы являются мостом от знаний, понятий к конкретным задачам.
	Схематические изображения условно обозначают и замещают объекты, сохраняют минимум реальных признаков, вводя ограниченное количество знаков, обращенных на существенное.
Кондаков	Символ – условный, чувственно воспринимаемый знак, обозначающий идею, понятие. Форма символа не имеет сходства с объектом.
Ильенков	Символ – средство выявления сути объекта, всеобщего в нем, овеществления идеального образа. Она согласуется с формой объекта или деятельности, независима от устройства мозга, предмет деятельности и мышления.
Тюхтин	Образ – результат познания объекта, упорядоченность элементов в котором соответствует упорядоченности элементов, свойств, отношений в объекте.
Бородай	Схема – чувственное представление о методе построения эмпирического образа, априорный образ деятельности оп построению того образа, выявления идеально-всеобщего у объекта.

1	2
Ломов	Схемы формируются в зависимости от графической деятельности, наблюдения, изменения, построения. Прибегают к использованию схем в проблемных ситуациях. Они являются средствами перевода действий из умственного плана в практический и наоборот, регуляции действий, а также средствами анализа задач и методом решения задач.
Ветров Горский Резников	Символ – знак, заключающий в себе наглядный образ для выражения часто отвлеченных и значительных содержаний.
Болтянский	Схемы позволяют реализовать изоморфизм и простоту восприятия.
Анциферова	Использование схем в ходе решения задач актуализирует массу аналитико-синтетических действий, облегчающих приход к решению.
Кабанова-Маллер	Обобщенные образы ведет к обладанию обобщенными приемами.
Богоявленская Менчинская	Схемы нужны для стимулирования умственной деятельности и облегчения ее.
Ветров	Схемы - образцы являются отдаленно схожими с объектами.
Волков	Рисунок изобразительно фиксирует связи как грамматические и смысловые связи языка, не оставляет места произвольному чтению, выражает изобразительный опыт общества. Восприятие рисунка другое, чем восприятие объекта.
Гамбург	Символ это знак, который представляет человеку смысл объекта и имеет не физическую, а функциональную ценность.
Шлик	Мы знаем объект благодаря мышлению, упорядочивающему и соотносящему наглядные содержания.
Боцманова	Схема переводит словесные решения в план конкретных действий.

1	2
Талызина	Схема как модель чем-то схожа с объектом, упрощена, заменяет образец, материализует умственную деятельность, промежуточна между материальным и речевым, дает возможность объективного контроля.
Сухобская	Схема позволяет укрупнить единицы информации, симультанно рассматривать данные задачи.
Богомолов	Схема содержит способ деятельности по построению эмпирических образов, соответствующих общему понятию.
Перминова	Структурно-логическая схема это знание о структуре объекта и о способе действий. Она раскрывает целостность и структуру объекта, является опорой в получении знаний, в отборе информации об объекте, в организации самостоятельной работы и ведет к системности знания.
Айдарова	Графические модели фиксируют общее.
Завалиншна	Функции схем – фиксация знаний, удерживание существенного, материализация мышления.
Щедровицкий	Нужен специальный язык для изображения идеальных объектов. Сначала нужно изобразить смысл, а затем конструктивно, операционально его оформить. Это конструирование позволяет понять смысл другими, для трансляции. Изобразительные модели относимы к объектам. Схемы выступают как объекты. Методологические схемы – понятия, изображающие понимание. Структурность схем является приписыванием к пониманию.

Мы видим, что свойства схем, оперирования ими, функции, которые они реализуют в мышлении многочисленны. Типы схем могут быть различными. Но, прежде всего выделяется

два класса схем – **схематические изображения**, как результаты, схематизации изображений, изобразительных реконструкций содержания созерцания, и **схемы-конспекты**, как результаты схематизации текстов. В основе лежит **универсальный набор операций по схематизации**: расчленение, отбор значимых компонентов, трансформация компонентов и синтезирование значимых компонентов в целое конструкции по тому или иному критерию. Поскольку схема должна быть содержательной, содержательным средством мышления, то конструкция (изобразительная или конспектная) рассматривается **как выражающая "объектное" содержание** (изображаемого, конспектируемого). Кроме того, схема является **замещающей** первоначальный материал (изображение, текст).

Для того чтобы подчеркнуть особенности и функции схем, выделим их из материала идей.

### Схемы

Таблица 23

№ п/п	свойства и функции схем
1.	приближение к сущности, глубокому в знании
2.	опора в анализе неведомого, нового, сложного
3.	подобны объекту (замещаемому)
4.	выводят за пределы уподобления
5.	выражает общее, абстрактное
6.	является конструкцией, зависящей от "воли" конструктора, априорной, результатом воображения
7.	соединяет чувственное и рациональное
8.	является способом, носителем операций, правилом
9.	подчинена идее целостности, структурности
10.	соединяет различное и совмещает его
11.	существует для мышления
12.	вовлекает "Я" в самоотношение, борение с собой
13.	гармонизирует бесформенное, оформляет
14.	приоткрывает истину, прикрывает ее
15.	не тождественен знаку, сохраняет подобие объекту

№ п/п	свойства и функции схем
16.	соединяет единичное и всеобщее
17.	обладают неподатливостью
18.	не до конца произвольны и не вполне пусты
19.	могут терять внешнюю связь с замещаемым
20.	обладают условностью
21.	показывают структуру и динамику объектов
22.	помогают выявить дефекты и ускоряют это
23.	количество дифференцировок зависит от задачи
24.	продукт аналитико-синтетического мышления
25.	в них информация систематизирована, обобщена, структурирована
26.	используются для выявления новых содержаний
27.	замещают объекты
28.	предполагают интерпретацию и чтение, владение алфавитом
29.	опора в организации рассуждений
30.	овнешняет, материализует психические процессы
31.	помогает усвоению нового, пониманию
32.	помогает следить за мыслью, фиксировать ее ход
33.	придают абстрактному чувственную форму
34.	преобразует идеальное в материальное и наоборот
35.	выражает недоступное созерцанию
36.	оформляет зарождающиеся идеи
37.	упорядочивает материал
38.	помогает порождать новые идеи
39.	подобие объекту искусственное
40.	легко обозримы, компактны, помогают видеть целостно
41.	устойчивы и гибкие
42.	предписывают чтение и использование
43.	гипотеза о строении объекты
44.	опирается и создает смысловые узлы
45.	освобождает от случайного
46.	объект оперирования и анализа

№ п/п	свойства и функции схем
47.	средство ориентировки, свободы в ориентации
48.	условие внезапных решений
49.	концентрирует, уплотняет содержание
50.	обеспечивает сквозные ходы в мышлении
51.	обеспечивает опережающие выводы, предвосхищение
52.	стимулируют создание внутренних схем
53.	приводит к оценке фрагментов рассуждения
54.	ограничена подобным в содержании
55.	осязаема
56.	содержит порождающий принцип
57.	совмещает предметность содержания с конструктивностью
58.	опирается на активность сознания
59.	устанавливает причинно-следственные и функциональные связи
60.	необходимы в проблемных ситуациях
61.	ведут к овладению обобщенных приемов
62.	стимулируют и облегчают умственную деятельность

Схемы, особенно изобразительные, выступают удобными предметами оперирования, которые **обеспечивают первичный опыт** манипулирования конструкциями, **изучения возможностей** в их изменении, применении **в решении интеллектуальных задач, опыт трансформаций** конструкции, их упрощения, усложнения, **отнесения к объекту, соотношения** оперирования конструкциями, их трансформации **с ходом мыслительного процесса**, с процессом решения задач, постановки и решения проблем, в понимании и критике, в изложении мнений и арбитражном взаимодействии и т.п.

Первичный опыт такого манипулирования и его рефлексия ведет к появлению и **развитию языкового сознания и самосознания**, сознавания **различий между содержанием и формой**, средствами мысли, переходов от содержания к форме и от формы к содержанию, появлением, использованием и совершенствованием системы средств (парадигмы), **придания** им



содержательности, переходов от стихийных содержательностей средств к нестихийным, **от конкретных содержаний к абстрактным**, от абстрактных фрагментов к комплексам и **структурным целостностям абстракций**.

Естественно, что вне рефлексивного сопровождения подобный опыт остается слабым, неоформленным, неразвитым, зачаточным при любом увеличении объема опыта. Но именно "материальность" схем, изобразительных и текстуальных, облегчает войти и предварительно **освоить все типы мыслительных операций**. Эти операции заключены уже в процессах схематизации и применении, перестройке схем (членение, отбор, оформление, замещение, синтезирование, обобщение, отнесение, сопоставление и т.п.). В самом применении схем появляются их **"внешние" функции** (поиска нового, выявления глубокого, сущностного, оформление мысли, сопоставление с объектом, формулирование вопроса, постановка задачи, постановка проблемы, создание средств высказывания, понимания, арбитраживания, управления "чужим" мыслительным процессом, своим мышлением, сознавание хода мышления, самосознавание, самокорректирование, самоопределения, коррекции действий другого мыслителя, согласования мнений и т.п.

Схемы, в силу их "статичности" и пошаговой переструктурируемости, морфологичности, подчиненности замыслу манипулирующего ими и т.п., легко **осознаются как обладающие нормативностью**, предписывания, вынуждения к вполне определенному обращению с ними. Они достаточно быстро становятся предметом группового манипулирования, совместного и параллельного, стимулируют к сплочению, согласованности мыслительных действий.

Кроме того, схемы, прежде всего изобразительные, **облегчают переход** мыслителя в содержательную плоскость, с сохранением структурности и предписываемости, **в плоскость содержательной идентификации** мыслителя, вхождения в "жизнь" объекта мысли. Поэтому облегчается опознавание **необходимости причинно-следственного подхода** к анализу содержаний, а затем – **объектно-каузального подхода**.

Рефлексивное сопровождение опыта манипулирования схемами ускоряет **уточнение в понимании самой "приро-**

**ды" мышления**, в ее содержательном (с помощью изобразительных схем) и формной (с помощью схем-конспектов) аспектах. Кроме того, рефлексия ускоряет опознавание и целенаправленное использование переходов **от прогресса в оперировании, решении задач и проблем к процессу самого сознания и самосознания, воли и самоопределения** и т.п. В опознании сущности мышления и его "механизмов" выявляются реальные **процессуально-функциональные иерархии**, переходы внутри одного уровня абстрактности и между различными уровнями абстрактности содержания. В то же время **выход за пределы смыслового поля**, "прикрепления" частей смыслов к частям схем, "скольжения" по схеме и по смыслам, неконтролируемой смены жесткости движения мысли гибкостью и, наоборот в связи с переакцентировками от конструкции схемы к потоку смысла и наоборот и т.п., этот выход обусловлен **изменениями в самоотношениях**, появлением **глубинной структуры "Я"**, опираясь на которую можно было бы перейти от стихии самоорганизации **к владению собой** в процессе оперирования схемой. Развитие сознания и самосознания, интеллектуальной воли становятся условиями (внутренними) прихода к высшим абстракциям, **дисциплине абстрактного мышления и мышления с использованием абстракций**. Вне такой дисциплины невозможно овладение всеми основными логическими и культурно-рефлексивными формами.

В практике самоорганизации вероятность реализации указанной перспективы зависит от индивидуальных особенностей мыслителя. Схемы позволяют проходить **последовательный путь от самовыражения и стихийности мысли к предельным формам логически организованного и культурно-рефлексивным формам организации мышления**. Но траектория этого пути, задержки, конечные пункты, в которые "приходит" мыслитель зависят от его индивидуальных качеств и опыта, среды мыслительного бытия. Если **среда стимулирует понимание и принятие задач и критериев**, специфичных для все более сложных этапов на этом пути, то при фиксированных особенностях мыслитель пройдет большее количество этапов. И наоборот.

Схемы не только делают очевидными основные мыслительные операции, их осознание и манипулирование, но превращает в демонстративные операции по "объективации" и "деобъективации" схемы как конструкций. Этим крайне облегчается **осознание** основного и скрытого **механизма "объективной интерпретации"**, осуществляемой субъектами в познании и мышлении в целом. Осознание подобного явления и механизма обеспечивает организованную **идентификацию** с любыми **знаково-символическими конструкциями** и **вхождение в объектно-каузальное мышление**. На основе самоконтроля за построением и интерпретацией схем как конструкций быстро растет контроль и коррекции хода мышления с расслоением на контроль и коррекции формной и содержательной сторон мышления, а также контроль и коррекции согласования ("зашнуровки") формы и содержания мышления.

Поскольку оперирование схемами позволяет **материализовать все этапы** обработки первичных фиксаций содержания, то демонстративным становится процесс **концентрации** содержания, упаковки его **в узлы, замещаемыми их "чистыми" аналогами**. Поэтому возврат от заместителей к первичным регистрациям предстает как **"порождение" конкретного из абстрактного**, а абстрактная схема – как "порождающий принцип". Выведенными вовне предстает **механизм порождающего бытия "духа"**, базовых структур "Я", которые проявляются как в реконструкции, так и в прогнозировании, конструировании и проектировании, в их тактической и стратегической формах.

Подобные возможности особенно значимы для использования наиболее перспективной формы движения мысли и механизма "очищения" содержания и порождения объектно-абстрактных комплексов, получивших название "восхождение от абстрактного к конкретному", "дедуктивная логика", "диалектическая логика" и т.п. В самоорганизации мыслителя, в достижении качественного результата в ходе постановки и решении проблем и задач, в дискуссиях, в выработке новых идей, в обнаружении новых перспектив роста содержаний, направления интеллектуальных поисков и т.п. важнейшую роль играет **построение "эталонов" содержания, средств организованного обнаружения "дефектов" и "перспектив"**, привле-

кая в качестве материала то, что удастся взять у автора или что рассматривается как "заготовка" для будущего продукта. Данная установка осознается как **переход** от несущественной версии **к сущностной версии** для применения сущностной версии в достижении всех наиболее значимых интеллектуальных целей. Тем самым, если удастся иметь "логическую машину", перерабатывающую материал содержания и строящую сущностной заместитель, заменяющую субъект мысли максимально совершенным предикатом, то полученный результат затем применяется как средство в поиске желаемого, в достижении интеллектуальных целей.

При совмещении наглядности, материальности, манипулятивности и т.п. схем с этой "логической машиной" мыслитель приобретает огромные возможности в интеллектуальном поиске и в интеллектуальном развитии. Он порождает **средства, меняющие не только ход поиска, но и его самого**.

## 2.18. ЛОГИКА "ВОСХОЖДЕНИЯ" И МЕХАНИЗМ РАЗВИТИЯ МЫШЛЕНИЯ

Логические формы мышления выявлялись прежде всего в анализе языкового мышления, хода рассуждения, материализуемого в развертывании текста. Поэтому единицей мыслительной цепи выступало суждение, соотнесение субъекта и предиката с опорой на предикат. В умозаключении фиксировались различные варианты изменения предиката и переопределение первоначальных утверждений. Важно было следить за поводами и действием их на "переделки" предиката. Так как сам предикат либо рекрутировался из парадигматического набора, "словаря", либо строился с участием парадигматических

элементов, то важную роль играло соотношение между парадигматическим набором (постоянным корпусом средств) и синтагматическим конструированием (переменные результаты). Вместе с построенностью предикативной структуры приобретало определенность и содержание структуры, а также содержательное "чтение" структуры.

Приведем ряд идей той организации конструирования синтагмы и ее содержательного прочтения, которая имела названия "восхождения" от абстрактного к конкретному или "диалектического движения мысли".

**Логика "восхождения"**

Таблица 24

1	2
Платон	Ум в диалектике делает предположения и идет до непредположенного, начала всего. Он держится связанного с ним и так идет до конца, не трогая чувственного. Идеи определяются через идеи и для идей, оканчиваются на идеях. Надо принять положение за верное, двигаться вперед, условившись, что даже если покажется что-то иначе, решать все, исходя из этого положения.
Декарт	Руководить за ходом мыслей, начиная с предметов простейших, легко познаваемых, восходить по ступеням до наиболее сложного, допуская порядок даже среди тех, которые в естественном порядке не предшествуют друг другу, не пропуская ничего.
Фихте	Научное изложение исходит из самого неопределенного и определяет на глазах у читателя. Объектам приписываются другие предикаты, чем вначале. Это развивает положение, которое затем опровергает и таким образом посредством антитезиса движет вперед к синтезу, оканчивающемуся в конце.

1	2
Гегель	Наука должна начинать с абсолютно простого, всеобщего, пустого, развивая то, что в зародыше, давая свободу, произвол мышлению. Всеобщее определяет себя из самого себя. Цель научного устремления – возвысить эмпирически известное до понятия, истинного. Метод в науке – объясняющее себя понятие, принцип и душа предмета. Диалектическое в мышлении – всеобщее определяет себя из самого себя как другое по отношению к себе. Мысли в логике понимаются как не имеющие другого содержания, кроме порождаемого им, входящим в состав мышления. Мысль идет поступательно от одного содержания к другому, от простых дефиниций к более богатым. Всеобщее, как основа, сохраняется в обособлении, обогащается новой определенностью. Результат содержит свое начало. На каждой ступени всеобщее поднимает выше массу предшествующего содержания, не оставляя ничего позади, уплотняя его внутри себя. На каждой ступени образ абсолютного ограничен и гонит себя дальше.
Энгельс	Диалектическая логика, в противовес формальной логике, не перечисляет формы движения мысли без связи, ставя их рядом друг с другом, а выводит эти формы, субординирует, более высокие выводит из более низких.
Ильенков	Конкретное в мышлении синоним объекта, является целью, а абстрактное – средством. Оно синтезируется в конкретное. Восхождение от абстрактного к конкретному – способ усвоения объект, способ его анализа.

1	2
Агуров	Восхождение от абстрактного к конкретному – это способ познания развивающихся, целостных объектов. Он состоит в вычлениении исходного противоречия в объекте ("клеточка"), слежение внутри него, анализе главного противоречия на этапе движения мысли, построение первого шага в разрешении противоречия, спуски на конкретное решение задач, индуктивное обобщение (эмпирическое), второй шаг в решении задачи, поднятие до теоретического, выводы из решения, вычленение следующей проблемы.
Кумпф	Конкретное – не чувственные данные, а логическое воспроизведение объекта, единство определений, конкретное понятие. Оно предполагает выделение моментов, абстракции как начала, содержащей противоречие, ведущее к самодвижению. Из абстрактного необходимо вытекает остальное. Начало – имеет минимум дефиниций.
Швырев	Теоретическое мышление стремится к построению особого "теоретического мира", который имеет свою "онтологию", представляющую некоторое многообразие в единстве, единое в многообразии. Построение такое целостности, внутренне дифференцированной картины теоретического мира является целью теоретического мышления. Первичные концептуализированные образования неизбежно несут в себе тенденцию к внутренней дифференциации, конкретизации.
Карнап	Построение языка науки включает использование элементарных терминов и на их основе – более абстрактных терминов. С вершины, где выбраны несколько абстрактных аксиом, движение идет вниз, ко все менее абстрактным терминам, определениям.

1	2
Щедровицкий	Главное в методе восхождения – зависимость последующей операции от характера и результатов предшествующей операции, обратная зависимость от всех последующих операций. Это ведет к методологическому планированию последовательности операций и управлению каждой. Надо выделить в объекте не произвольную сторону, независимую от ранее выявленной, а ту, которая снимает исходную, содержит свойства, не существующие в предшествующем, а операции будут другими, чем при построении односторонних знаний. Новая сторона не равна сумме прежних.

Нас интересует не широкий контекст познания, его теоретической формы, прихода к истине и т.п., а способ мышления, способ перехода от одного предиката к другому.

Во всех вариантах идеи, которая обсуждалась в указанном ряду, различались два этапа работы мысли. На первом этапе осуществляется **отход от** созерцательного многообразия материала **смыслов**, имеющих конкретный уровень, в оппозиции "конкретное – абстрактное", и переход к абстракциям высшего типа, когда уже не остается ничего конкретного. В этом случае любое утверждение по содержанию перестает **опираться на** иное, на наблюдаемое, на **внешнее самому мышлению, мыслительному механизму**. Путем построения ряда замещений мыслитель доходит до предельного заместителя (заместителя заместителей) и "избавляется" в нем от первичного материала смыслов, упрощает содержание, дает ему абстрактный статус. Однако само "**упрощение**" не должно быть формальным устранением частей смыслов. Упрощение состоит в конструировании такого целостного, структурного заместителя, в котором **опознавалась бы целостность объекта**. Соединение технологических признаков упрощения и сохранения структуры объекта и соответствует введению представлений **о наименее развитом этапе** бытия объекта. В конструктивном заместителе

вводятся **минимально необходимое количество** признаков объекта, которые **максимально значимы** для характеристики этапа и уровня развития объекта.

Таким образом, за счет введения абстракций высшего уровня как "изображений" начального уровня развития объекта, достигается **возможность организованно усложнять, конкретизировать абстракции, внося в них то, что** отзывается на противоречие и **ведет к более развитому состоянию**. В этом контролируемом усложнении при сохранении усложненного как принадлежащего одному и тому же и состоит **техническая сторона этой формы мышления**. А содержательная сторона состоит в реконструкции развития, последовательного **ряда возникновения и разрешения структурных, бытийных противоречий**. Подобное мышление предельно связывает динамику содержания, порядок его усложнения с мыслительным конструированием, а не привлечением самих изначальных смыслов, эмпирических фиксаций. Поэтому если конструирующий мыслитель желает придавать конструкциям содержательность и предопределить чтение конструкций "логикой объекта", а не произволом интерпретации, то мыслитель сам должен **подчинить ход конструирования** логике объекта, отказать от конструкторского произвола. Его **свобода должна быть содержательно необходимой**. Мыслитель тогда вынужден как бы спрашивать у содержания соизволения проявить конструкторскую активность, найти доказательство, что следующий конструкторский ход подчинен новому "возникшему" противоречию и возможности его снятия.

Формная сторона мышления состоит в том, что последующий предикат является **синтезом** предшествующего как **уточняемого** и особого, вводимого как бы извне предиката как **уточняющего**. Уточняемое содержание либо приемлет уточняющее и тогда синтез не ведет к кризису, дестабилизации движения мысли, либо производится отторжение уточняющего содержания и нейтрализуется формализм мыслительского конструирования. Мыслитель должен уметь **находить, строить исходный уточняемый предикат** ("клеточка") и выявлять, строить **ряд уточняющих предикатов**, использование которых позволяет пройти **путь к самой конкретной абстракции** (синтетическому предикату). Сама же содержательность имеет

своим прототипом сумму начальных смыслов. Именно на них и ориентируется мыслитель. Он строит чистомыслительный аналог сумме смыслов. Этим он и воздает **сущностный дубликат "знания" об объекте**.

Для самоорганизующегося мыслителя и имеющего на "входе" массу смыслов, результатов наблюдений, описаний, мнений очевидцев, заготовок концепций и т.п. основной задачей является "очищение" материала от его несущественности. Это возможно лишь на пути построения абстрактного заместителя. **Если он владеет указанной техникой мышления, то любые трудности ему не будут преградой**. Он в последовательности попыток находит лучший вариант заместителя и сущностно раскрывает материал, а затем использует конструкцию в целом, ее этапы, исходный и уточняющие предикаты для решения любых возникающих задач и проблем. Если же он не владеет, но знает общие требования к конструированию заместителя, то он проходит самостоятельно **путь приобретения способности**. На этом пути он преодолевает все случайности проявлений мышления, сознания, самосознания, самоотношения и т.п. Он приобретает способность действовать в логике не своих настроений и стремлений, а выхода на объективное, на логику объекта, "внутриобъектное" движения мысли, без чего невозможно перейти к решению всех типовых задач и проблем в мышлении и рефлексии. У мыслителя создаются абстрактные аналоги всех содержаний, синтез абстракций, вплоть до мировоззрения. К нему можно устанавливать и соответствующее его уровню отношения, что ведет к возвышению потребностей до уровня ценностей. Появляются высшие качества интеллектуального духа, включая и "духа вообще".

Именно оперирование схемами позволяет перенести весь этот путь развития мысли во внешне замечаемый и контролируемый план, что предельно важно для саморазвития. Целостность работы включает и внешнее (схемотехника), и внутреннее (самоотношение).

### 2.19. МОДЕЛИРОВАНИЕ И МЫШЛЕНИЕ

Вышеуказанные особенности переходов от смысла к значению, понятию, категории, от конкретного к абстрактному и наоборот, от проблемы к задаче и от задачи к проблеме, от знания к прогнозу, от прогноза к проекту, от задачи к тактике, а затем к стратегии, от мнения к критериям мысли и т.п. с помощью схем могут быть созданы, сформированы достаточно контролируемым и самоконтролируемым образом. Особую роль играют процедуры, которые получили название "моделирования". Рассмотрим ряд идей, характеризующих модели и моделирование.

#### Модели и мышление

Таблица 25

1	2
Штофф	Модель способна замещать объект, отображая или воспроизводя его, так, что ее изучение дает новую информацию об объекте. В модели отображается объект как единство чувственно-наглядного и логического.
Максвелл	Это физическая абстракция, используемая для физической интерпретации и которую не надо терять из виду и объяснять.
Селларс	Модели позволяют вводить развитие фундаментальных допущений и описание объектов таким способом, чтобы видеть как возникают явления, если они от объектов того же рода.

1	2
Герц	Модели опираются на представления из опыта и построение тех представлений, которые соответствуют требованиям быстрейшим путем выводить следствия, для регистрации которых потребовалось бы много времени или наше вмешательство.
Вайхингер	В схемах, моделях сохраняется остов комплекса. Мысленное решение проводится на этом голом образе, с которого совлечены одеяния действительности. В модели все субъективно, содержится абстрактная структура представителей очень сложного объекта.
Умов	Моделирование нужно для познания ненаблюдаемых явлений, для связи с необходимыми и достаточными признаками явления. Мирозрение – это сумма моделей, соответствующих и не соответствующих объектам.
Ревзин	Модель – это гипотеза объекта из которой выводятся следствия, сопоставляемые с фактами.
Седов	Моделирование – это замена изучения явления объекта изучением аналогичного явления на модели иного масштаба в лабораторный условиях. Результаты позволяют дать ответы об объектах в их натуральных условиях.
Лурия	Восприятие модели дает наглядный анализ. Изучение модели включает восприятие геометрических отношений, их мыслительное перемещение, мыслительные комбинации.
Леонтьев	Модель – это сумма элементов, находящихся в отношениях, подобных отношениям элементов в другой системе.
Фролов	Моделирование состоит в имитировании систем путем специального конструирования, воспроизводящего принципы организации и функционирования этой части.

1	2
Новик	Моделирование – это использование вспомогательных объектов, находящихся в некотором объективном соответствии с объектом, способных замещать его в определенном отношении и при его исследовании появляется информация об объекте.
Натель	Модель – средство установления фундаментальных положений теории.
Эйгерсон	Прежде чем приступить к моделированию необходимо описать явление в образе.
Мейер	Предсказание в науке относится не к объектам, а к моделям объектов. Это относится и к научным знаниям.
Дессауэр	Модельное воспроизведение никогда полностью не может передать объект.
Вистнек	Модель – система используемая, создаваемая, выбираемая в качестве заместителя, представителя сложного оригинала на основе общности в существенном для определенных задач. Она облегчает понимание и овладение оригиналом.
Маслов	Модели строятся под круг и строй идей.
Венда Гамезо Забродин Рубахин	Модель – материальна, извлекает систему отношений, исключает несущественное, представляет в доступной форме для восприятия и осмысливания.
Давыдов	Знаковые модели нужны для изучения в чистом виде, для формирования абстрактных понятий.
Елисеева	Модель как схема помогает решать трудные задачи, видеть все мгновенно и восстанавливать суть, дает путь усвоения нового и выступает средством контроля.
Жедек Левина	Модель – целостное представление, демонстративна, объясняющая, вооружающая методом выявления.
Хинде	Слишком хорошая модель бесплодна, слишком отдаленная – дает заблуждения.

1	2
Карнап	В науке строят модели как мост между объектом и постулатом, для построения постулатов и предполагая интерпретации для исчисления.
Бохенски	Модель – наблюдаемое образование, которое одинаково по форме с представленным в научном высказывании положением вещей.
Франц	Модель – это эвристическое средство сведения непривычного к привычному.
Гейзинберг	Модель проста, иллюстрирует основные черты будущей теории.
Салмина	Моделирование есть воспроизведение существенных свойств, создание заместителя для работы с ним, для фиксации свойств, для бытия в качестве средства анализа. Она выступает как чувственная опора в абстрагировании и обобщении и включает в себя программу анализа новых свойств.
Розин	Действие с моделями замещают действия с объектами модели, обеспечивают обобщение и абстрагирование.

Мы видим, что моделирование связано с преодолением вполне определенных трудностей. Это касается, прежде всего трудностей в познании, когда объект **слишком сложен для организации познавательных процедур**, или его **невозможно сделать предметом прямого наблюдения**, или он **неудобен в обращении** при осуществлении познавательной деятельности, или в объекте **скрыто существенное** и т.п.

Модели строятся как "**подобия**" объекта изучения и эта подобность должна быть **достаточно доказательна**. Будучи удобной для исследования модель подвергается всем типовым исследовательским процедурам. Но **результаты познания распространяемы** как знание о том, чему модели аналогичны. Поэтому они всегда носят **гипотетический характер** и требуют дополнительных подтверждений. Полезность переноса обеспечивается тем, что знания эти появляются "быстрее" и

они становятся "легко" возрастающими в объеме и качестве именно за счет модельного замещения.

Модели строятся целенаправленно с осознанием того, что **подчеркивается** в типе объектов и что является **наиболее значимым в раскрытии** непознанного. Поэтому модель появляется и в подборе аналога под критерий, и за счет **трансформации образца** и создания предпосылок **увеличения вероятности "доступа"** к тому, что требуется изучить. Особым вариантом моделирования выступает такое трансформирование образца, чтобы сделать доступным и возможным демонстративный **"показ"** всех существенных **качеств объекта**. Тем самым, подчеркивание и способствование акцентированному показу явлений подчинено показу тех проявлений сущности, которые наиболее **"прямо"** **зависимы от сущности** и создают иллюзию показа сущности как таковой.

Поскольку модели становятся особым приемом и средством преодоления трудностей в познании, то затем они **превращаемы в средства преодоления трудностей в реализации и иных рефлексивных трудностей** – в критике, проблематизации, нормировании, прогнозировании и др.

Таким образом, возникает моделирование в системах деятельности, игромоделирование. Так как в модели подчеркнута то, что значимо для рефлексивного анализа, то **путь рефлексивного поиска становится изощреннее, богаче**, а, с другой стороны, он может **резко сокращаться**. Тем более что при создании знаковых моделей и схематических изображений осуществляется **"сжатие" информации** при "наглядном" способе рассмотрения качеств "объекта" изучения. Все **преимущества схематизации превращаются в преимущества моделирования** в структуре рефлексивно-мыслительного поиска.

В интеллектуальной самоорганизации и саморазвитии переходы от схематизации к моделированию означают переход от интеллектуальной обработки, переработки содержаний и текстов в решении задач и проблем **к дополнительному познанию**, переводу познания в замещенный знаково-символический план и **возможности воспроизведения подобных процедур в оперировании с объектами** в той мере, в какой это возможно по критерию подобия. Но для того, чтобы

использовать преимущества схематизации в моделировании нужно особое внимание уделить объектной идентификации и "объектной логике" движения мысли.

Совмещение достоинств схематизации и моделирования особенно эффективно в процессе понимания наиболее сложных текстов, при поиске возможностей совершенствования точек зрения и выхода в новые и "стратегически" значимые линии развития содержания, при выявлении проблем в ходе рефлексивного анализа кризисных явлений, конфликтов и т.п. В игромоделировании совмещаются самые разные плоскости совместной деятельности и мышления. **Рефлексивные звенья игрового механизма позволяют осуществлять такое "чистое мышление", результаты которого можно проверить в постановке модельных действий.**



## 2.20. РАБОТА С ТЕКСТОМ И МЫШЛЕНИЕ

Для того чтобы придать организованность в работе по интеллектуальному саморазвитию требуется сочетание самостоятельности в мыслительном поиске и системы тех **условий, которые могли бы помогать преодолевать случайность мыслительного процесса, случайность** рефлексивных процессов, могли бы **создавать "внешние" препятствия** и превращать оперирование с содержанием и средствами мысли во встречу с диктующими обстоятельствами, **нейтрализующими индивидуальное самовыражение**. Тем самым, в этом варианте развития, как и в любом ином, должны появляться **противоречия, снятие которых могло бы опираться лишь на самокоррекцию**, на самоизменение. В зависимости от глубины противоречий, сначала внешних, а затем – внутренних, изменения должны становиться принципиальными, качественными, ведущими к развитию.

Присмотримся к ряду особенностей в работе с текстами, так как она является неизбежно мыслительной и быстро создающей малые и большие затруднения, стимулирующие и коррекции в мышлении, и рост рефлексивной самоорганизации.

## Работа с текстами

Таблица 26

1	2
Дридзе	Выделение смысловых узлов, создание цепочек с логическими и смысловыми звеньями и связью с предшествующим порождают схемы текста.
Фейербах	Диалектика – это диалог "Я" и "Ты", в котором может быть осуществлено доказательство. Человек раздваивается в ходе доказательства, противоречит самому себе. Если удастся преодолеть противоречие, то появляется доказательство.

1	2
Бахтин	Диалогические отношения выражаются в слове в позиции разных субъектов. Они не сводимы к логическому и предметно-смысловому, сами по себе не содержат диалогические моменты. Диалог всегда связан с персонификацией высказываний. Понять текст означает понять сознание автора. Понимание и оценка составляют целое. Понимание чревато ответом, а также домысливанием отдельных предложений.
Гегель	При истолковании текстов осуществляется интерпретация, введение своих мыслей, содержания, определений, принципов, предпосылок. Понимание зависит от интерпретирующего человека и влияет на развитие мысли.
Левитов	Понимание есть результат мышления, использования знаний, применения той работы, которая требовалась при овладении знаниями.
Леонтьев	Общение это не просто передача информации, сколько взаимодействие людей. Человек ориентируется на нормы речи и контролирует понимаемость, выразительность.
Смирнов	Смысловая группировка является особым действием. Выделение опорных смыслов ведет к тому, что смысл автора замечается.
Шехтер	Поднимание достигается в случае соответствия смысловому эталону. Смысл автора замечается при проверке на соответствие информационному эталону.
Сохер	Непонимание зависит от особенностей мыслительной работы, объема и качества опыта, от искажения смысла во взаимодействии, неумения восстанавливать структуру сообщения.
Доблаев	Понимание, осмысливание текста опирается на вопросы к себе и введение ответов, предвосхищение плана изложения, содержания, на возвраты к прочитанному, критический анализ,

1	2
	оценку прочитанного. Анализ текста ведет к выявлению проблемной ситуации, содержащей скрытый вопрос, нахождение главного вопроса и обобщенного ответа на него, а затем переход к критическому отношению к тексту. Главное в анализе – новизна текста, его субъекта, необходимость в его предикации, уточнении объяснения. Понимание предстает как решение задач, выбор альтернатив, нахождение проблем. К выявленному предикату присоединяется раскрывающий предикат. Текст всегда суть ответ на вопрос. Проблемная ситуация возникает тогда, когда субъект и предикат раскрываются постепенно, излагаются неполно, ограничены или расширены, если субъекты мысли противоположны. Понимание включает реконструкцию содержания субъекта и предиката, отношений между субъектами, субъектом и предикатом.
Кучинский	Диалог, внешний и внутренний, может быть предметным, процедурным, личностным. Тексты всегда многофункциональны. В речевом общении осуществляется сообщение информации, ставится вопрос, проводится побуждение к действию, содействие, противодействие.
Мальцева	План текста составляется членением материала, группировкой частей по смыслу.
Чистякова	Анализ текста предполагает выделение темы, в которой имплицитно даны все денотаты, выявление смысла текста, раскрытие темы, подтем. Нераскрытие является фиксацией отсутствия связи подтем, "скважины". Смысловые опорные пункты являются носителями обобщенного смысла, закладываемого во внутренней речи. Денотатная структура используется для сравнения текстов, установления тождественности и оценки правильности понимания.

1	2
Бункин	Слова лучше дополнять зарисованием образов, позволяющих вводить подробное определение и концепты.
Якобсон	В процессе общения узнаются взгляды и мнения партнера. Но отношение к явлениям и социальным ценностям, осваиваются нормы поведения и правила общения.
Каган Ламм Труфакова	Следует обучать логической аргументации изложения, сжатию информации, приложению теории к решению практических задач.
Хазина	Сжатие и наглядное выражение информации позволяет вспомнить нужное сразу. Поняв нужно записать и улучшать запись. Критично относясь к этому. Находить мысли, которые можно объединить по нескольким абзацам, пересказывать и анализировать содержание. Фиксировать о чем идет речь, что и чем доказывается.
Матвеева Репкин Скотаренко	Чтение состоит в работе с информационными моделями.
Шапиро	Нужно учитывать иерархию текстовых суждений, крупных, а затем и мелких.
Шпаковский	Надо выбрать тему, составить план текста, конспект, соединить части своими словами, сделать выводы, использовать научный аппарат.
Дубровис- Арановская	Для составления плана текста следует анализировать структуру текста, членить текст, обобщать существенные моменты, систематизировать, формулировать в заголовках, уяснить содержание хода изложения, ставить вопросы, что и о чем говорится.
Кузьменко	Сущность чтения заключается в смысловом анализе, синтезе знакового материала для осмысливания, расчленении на части, выборе ключевых фактов, анализе содержания одного

1	2
	отрывка для ответа на вопрос, возникший в понимании другого, связывании содержания, результатов анализа.
Мобицина	В чтение входит знакомство с текстом, сбор дополнительного материала, разыскивание понятий, подбор доказательств теоретических установок, поиск источников для решения задач и проблем. Критерии, применяемые в чтении – понимание, усвоение, осознанность, твердость.
Матис	Схема текста появляется на основе видения строения текста, выявления связности частей.
Желковский Щеглов	Текст воспринимается по разному в зависимости от семантического кода читателя. Тема высказывается на метаязыке, обладающего однозначностью. Такого метаязыка еще нет. Тема создает установку, которой подчиняются все элементы текста, интенцию. Она предполагает краткую запись, соответствие между элементами текста. Тема – это исходная формула для преобразования ее в текст, наиболее общая формулировка смысловой доминанты, дающая сюжет, а затем и сам текст.
Лошкарева	Следует знать операции, с помощью которых раскрывается содержание, последовательность разделов. Применять схемы в анализе знаковых явлений.
Маркова Бурштина	Нужно использовать средства для смысловой реконструкции, смысловой структуры, контекста. Выделять субъекты и предикаты текста, известные и новые, находить системы отношений между ними, вводить условную грамматическую запись смысловой структуры, уметь составлять текст по графу. В работу с текстом включены операции отбрасывания субъекта, предиката, преобразования субъекта в предикат

1	2
	и предиката в субъект, использование конспекта, его свертывание и развертывание, сопоставление смысловых структур.
Асеев Майстренко	Следует формулировать общую идею, детализированную идею, дополнительную идею, конкретизированную идею, фоновое содержание. К недостаткам в чтении ведут искажение смысла суждения автора, нарушение последовательности, привнесение информации, неправильное увязывание теоретического и конкретного, несоответствие пересказа содержанию текста.
Перминова	Структурно-логические схемы это знания о структуре объекта и способе действия, алгоритмическое предписание. Они охватывают объект в целом, раскрывают его структуру, являются опорой получения знания отбора информации, организации самостоятельной работы книгой и ведут к системности знания.
Гуревич Таращанская	Следует выявлять и осмысливать ключевые слова, понятия, устанавливать связи между ними. Схему можно развертывать различным образом на разных этапах, что позволяет более глубоко понять отношения между понятиями.
Юрьев	Структурные схемы строятся в выявлении денотатов высказывания и установлении связей между ними. Они позволяют сжать структурные компоненты.
Шешнев	Логический анализ содержания и перевод на язык – посредник позволяет выделить мысль в "чистом виде".

Эти идеи, касающиеся работы с текстами, в той или иной степени акцентируют внимание и на средственно-знаковой стороне мышления понимающего, и на содержательно-смысловой стороне его мышления. Предполагается и переход от понимания к критике, к активному отношению и творче-

скому вкладу работающего с текстами. Количество отдельных высказываний и идей в этом направлении можно увеличить неограниченно. Нам важно выделить сущностное их выражение, заметить их роль в интеллектуальном совершенствовании и развитии.

Первое, что очевидно и отмечено в высказываниях, это то, что понимающий не сводит свою работу к более или менее напряженному восприятию текста и ожиданию образов, в которых "отражается" высказанное автором. Понимающий **активно оперирует текстом автора**, выделяет фрагменты, наиболее значимые по какому-то из критериев, отбирает те из них, которые максимально значимы для целостности мысли, определяет логическую функцию фрагмента в цепи выделенных фрагментов, перефразирует фрагменты и т.п. Само **манипулирование текстом, конструкторское к нему отношение становится условием понимания**, а затем и **выработки альтернативной версии** и даже критики, участия в совершенствовании мысли и текста. Иначе говоря, основная масса работы с текстом заключена в его схематизации, построения "структурно-логических" схем как средств и понимания, и критики.

В то же время, само понимание неотделимо от содержания текста, от того образа "**объекта**", **который строится в сознании понимающего и оценивается** с точки зрения близости к аналогичному образу автора. В отличие от обычного использования и восприятия текста при усилении ответственности за конечный результат неосознаваемое построение образа понимания превращается в предмет специальной организации, где **ход строительства образа становится зависящим от приемов, критериев, устремлений** понимающего, результатом его особой работы. Поскольку прямое манипулирование образами, смысловыми единицами сознания невозможно, то манипулирование текстом, текстуальными единицами, схемами текста **подчиняется самой динамике смыслового "манипулирования"**. Между смысловой динамикой, содержанием сознания и конструктивными процедурами в знаковом слое устанавливается зависимость, акцентированное взаимовоздействие. Знак, фрагмент текста, схема текста, текст начинают реализовывать функции средств **трансформации содержания сознания**.

В свою очередь трансформации содержания сознания важны в понимании не сами по себе, а как условие достижения целей понимания, а затем и критики. Так как понимание в мыслекоммуникации означает "восстановление" образа объекта, введенного автором, в сознании читателя, понимающего, то все манипуляции с текстом и их влияние на внутренние процессы, на смыслы в сознании понимающего предстает в качестве **посредствующих условий изменения результатов первичного восприятия текста** с установкой на реализацию именно функции понимания, не искажения "мысли автора". В таких самоотношении и самокоррекции, обращенных на изменение первоначального "впечатления", на преодоление ошибок и случайности этого результата происходит разделение на самоотношение по содержанию и **самоотношение, обращенное к целостности внутренней жизни** понимающего, его субъективности в целом, от которой зависит и динамика смыслов, и достижимость результата понимания.

Во всех звеньях самоотношения по ходу понимания, манипулирования во внешнем знаковом и внутреннем смысловом планах **восстанавливается целостность самой работы по созданию какого-либо мнения** для последующего его выражения для других. **Выделение** внутреннего процесса **порождения смысла "для других"** и даже "для себя" **из общего потока сознания**, цепи и трансформаций смыслов является важнейшей предпосылкой для мыслекоммуникативного, включенного в этот тип социокультурных отношений бытия. Лишь оформлением подобной выделенности способствует созданию особого варианта идентификации, идентификации с позиционерами в структуре мыслекоммуникативных позиций – с автором, с критиком, с понимающим и т.п. И тогда возможен диалог с собой, исходя из заимствованной позиции, или **диалог с иным партнером "внутри себя"**.

Подобное самоотношение с акцентировкой на смыслы и смысловую динамику больше соответствует работе со своим самоотношением и лишь вторично со всем остальным. Если же самоотношение акцентируется на содержании как таковом и субъективное сопровождение нейтрализуется "отчужденным" оперированием смыслами, то оно соответствует работе с сознанием и его содержанием, включая крайний вариант отчуж-

дения, когда происходит **идентификация с "объектным содержанием"**. Для достижения целей понимания такая идентификация нужна как условие сопоставления и контроля **достижения соответствия вводимой гипотезы "реальному" содержанию** текста автора. Но объектная идентификация выступает как крайняя точка в линии форм бытия в мыслекоммуникации. Иной крайней точкой предстает самовыражение, которое полностью отрывает человека от обязанностей в той или иной коммуникативной позиции. **Манипулирование** текстом и опосредованно – со смыслами выступает как средняя точка этой линии. Он уже перестает быть самовыражением, так как **подчиненно отчуждаемым требованиям**, установке на внешнее взаимодействие, принятию результата порождения (текста, содержания).

Тем самым, понимающий, заботящийся о неслучайности своего процесса и результата, переходит к особой работе с текстом, к манипуляциям и потому его результат может предстать как текст, вторичный, выражающий то, что понимающий считает как "точка зрения" автора. Он **замещает авторский текст своим**, который легко становится иным, неидентичным с авторским, так как подчеркивает, выделяет, обобщает, подчиняет теме, проблемному интересу, рамкам задачи и т.п. **Понимание всегда включено** в какую-то деятельность, какие-то отношения, взаимодействия и откуда появляется заказ на понимание. **Полное понимание означает заимствование позиции и заказа**, вызывающего построение авторской точки зрения. Но это всегда является относительным по критерию адекватности. Тем самым, понимание, тем более – критика, предполагают установление отношений не только коммуникативных, но и деятельностных, жизнедеятельностных, общения, борьбы и т.п. Лишь подчиненность и автора, и понимающего, и всех иных позиционеров в мыслекоммуникации единой функции **приближения к "истине"** или подчиненность исследовательскому типу деятельности в звене теоретического конструирования нейтрализует действие деформирующих факторов или порождает соответствующие усилия по преодолению субъективного характера мнения автора или результатов понимания. **Сущностная установка** внутри коммуникации представлена **позицией арбитра**.

Однако сущностная установка, стимулирующая обращение к высоким абстракциям, к оперированию ими, установлению отношений между ними и т.п. **отрывает содержание от уникальности точки зрения автора**, замещает воззрениями деперсонифицированного типа. Появляется **противоречие** между надежностью и неслучайностью результата понимания, с одной стороны, и **невозможностью достижения надежности и неслучайности обращаясь лишь к прямым формам понимания**, к непосредственному пониманию текста, не вводя манипуляции знаковым материалом, смыслами и не вводя замещения первичных смыслов культурными значениями. Тем более что и автор пользуется деперсонифицированными средствами выражения содержания предикатов, строит предикативные цепи. Однако он сохраняет уникальность своих воззрений персонифицированным манипулированием этими средствами.

Внесение арбитражного звена в процесс понимания и критики усложняет указанное выше противоречие, запутывает характер его проявления. Первоначальные формы понимания, ориентированные на **реконструкцию и повторение уникальности точки зрения автора**, заменяется более сложным, но преодолевающим субъективизм в решении задач на понимание, способом достижения цели. Сама цель уже перестает обслуживать реконструкцию версии автора и предстает как обслуживающая **конструирование точки зрения автора** с введением в ней неслучайности и надежности **за счет интеграции техники арбитражной работы**. Автор включается в линию движения деперсонифицированной мысли и понимающий занимается **обнаружением места в этой линии, которое занимает автор**. Но для этого эта линия движения мысли еще должна быть создана.

Вместе с элементами арбитражной техники и более принципиальным и точным оперированием содержательными средствами арбитража (абстракциями разного уровня, аналитическими и синтетическими) в ткань понимания и критики **внедряются все формы организации мышления** (постановка и решение задач и проблем, прогнозирование, планирование, тактическое и стратегическое планирование и т.п.).

Вносятся специфические требования логической организации мышления. Особую роль начинают играть и схемы, позволяющие перенести внутреннее и косвенное манипулирование смыслами во внешний план и использовать все преимущества манипуляции знаково-символическими средствами в решении задач на понимание и критику, арбитраж и самоорганизацию.

С другой стороны, именно обращение к установке на "истину", "сущность" содержания, выявляемую у автора в процессе понимания и вводимую в ходе критики и арбитражирования, введение логических форм и абстрактных средств мышления создают **инструментально-технологическую базу "прорыва" в существенное**, высшее в том содержании, овладение которыми и корректное использование которыми подчиняет все позиционные формы участия в коммуникации. Выявление, построение, овладение этими средствами мышления создает основную **предпосылку развития** мышления, а затем и рефлексии, **интеллектуальной культуры** в целом. Этому развитию подчиняются все сопровождающие мышление рефлексивные процессы и рефлексивная самоорганизация.

### 2.21. "МЕТОД РАБОТЫ С ТЕКСТАМИ": ИСТОРИЯ СОЗДАНИЯ И ТЕХНОЛОГИЧЕСКАЯ СУЩНОСТЬ

В той линии исследований и разработок, совершенствования и развития мыслительной культуры, которая была ведущей в нашей работе системообразующим звеном выступил "метод работы с текстом" (МРТ), созданный нами сначала для ускорения усвоения самых сложных содержаний (с 1959 по 1975 гг.), а затем для организации саморазвития, прежде всего – интеллектуального (с 1975 г.). При осмысливании практики конспектирования и внесении схематических изображений как

наиболее эффективных средств овнешнения содержаний сознания (с 1973 г.) мы достаточно быстро осознали роль конструктивных знаковых (текстовых) манипуляций и необходимость явного введения логических требований в соотнесение знаков, фрагментов. Самым большим открытием выступило осознание роли того логического метода, который назывался "восхождением от абстрактного к конкретному". Тем более что вначале 70-х годов мы систематически осваивали идеи Гегеля и стремились их сделать приложимыми к практике конспектирования и работы с текстом в целом. По пути приходилось корректировать операциональное понимание близких логических разработок (прежде всего в Московском методологическом кружке).

В своей работе мы были склонны любые содержания текстов замещать высшими абстракциями и лишь с их помощью возвращаться к оригинальным содержаниям автора или к анализируемым смыслам, фиксированным в своем сознании. Эти высшие абстракции, заимствуемые или создаваемые самостоятельно, представляли как "сущностные лучи", освещающие первоначальный материал смыслов, помогающие заметить сущностную основу уникальных смыслов. И конспект-схемы, и схематические изображения представляли как предметы манипулирования замещениями смыслов, "извлечениями" их из глубин сознания. Логика "восхождения" осознавалась как вместилище всех типовых мыслительных операций и всех форм организаций мышления в построении текстов.

Применение МРТ при реконструкции сложнейших мыслительных систем, концепций, дискуссий стимулировало огромный объем рефлексивной самоорганизации и самокоррекции, а также самопознания и самосознания. В связи с этим он легко и превратился в основу "метода интеллектуального саморазвития" (МИС).

Однако вернемся к общим проблемам работы с текстами. Сама работа с текстами легко помещаема в самые разные ситуации интеллектуальной работы. Так при вхождении в новую область знания она обеспечивает усвоение новых знаний, а в условиях достижения компетентности в области знания она превращается в звено решения профессиональных задач и при постановке проблем. Наиболее значима ситуация рефлексив-

ной самоорганизации, в которой исходными текстами выступают тексты описания своей работы, включая различные затруднения в достижении целей.

В общем поле подходов к работе с текстами в решении мыслекоммуникативных и иных (научных, управленческих, рефлексивно-самоорганизационных, учебных, методических, педагогических, культурных и т.п.) задач сложились противоположные традиции. Одна из них устремлена на быстроту прочтения и получение общего, обзорного или детально регистрационного образа по содержанию текста. Другая же акцентирует внимание на неслучайность выявления авторских содержания, надежность реконструкции структуры содержания, иерархии его слоев. Поэтому во втором случае быстрота как технологическая ценность уступает ценности надежности и однозначности содержания получаемого результата.

В своих поисках в начале 70-х годов мы принадлежали к числу немногих приверженцев второго направления построения МРТ. По полученному в 60-х годах опыту конспектирования мы убедились, что установка на быстроту чтения не ведет к общей культуре работы с текстами, ставит ход и результат в прямую зависимость от индивидуальных особенностей читателя, ведет к многовариантности и ситуационности в получении результата. При этом есть часть задач, которые решаются на данном пути. Это, как правило, задачи предварительной подготовки к "основной" работе. Чем более строгая и ответственная задача стоит перед читателем, чем больше он реализует ценность отхода от случайности результата и пути к результату, ценность деперсонификации результата и возможности включиться в "отчужденный" профессиональный и культурный процессы, тем менее значимы приемы сенсомоторной изошенности в ускорении чтения, в получении интегральных субъективных смыслов.

Иначе говоря, такой подход не приводит к появлению понятий, категорий, однозначности, структурной определенности результата понимания. Даже в том случае, если автор реально не имел той же определенности и строгости содержания мысли возможность понимания и выявления общезначимых оснований его точки зрения, его строгой и точной базы и т.п., зависит от понятийного типа реконструкции. Вместо автора читатель

должен построить или подобрать понятия, объясняющие и обосновывающие его смыслы и, может быть, нестрогие представления. Лишь на этом пути появляется возможность и самого автора, его точку зрения размещать в исторической линии воззрений в науке, культуре, практике, образовании.

В рамках альтернативного подхода оформляется и другая перспектива: переход от реконструкции, понимания точки зрения к ее критике и построению более совершенной точки зрения. Опора на понятия и категории позволяет иметь нейтральные, "арбитражные" основания как новой точки зрения, так и возможных перспектив развития любой версии. Кроме того, опора на понятия и их соотнесение с допонятийными представлениями облегчает переход к постановке задач на формирование культуры мышления, культуры рефлексивной самоорганизации и механизмов саморазвития читателя.

Исходя из этого мы разработали свой МРТ. Его **ориентация** состоит в постепенном приобретении общей мыслительной и рефлексивной культуры, построении "предельно" общих (по функции) понятий как средств понимания, критики и совершенствования точки зрения автора, перехода от реконструкции точки зрения к использованию результата для постановки и решения задач и проблем.

Механизм МРТ **включает в себя все типовые** мыслительные, мыслекоммуникативные и рефлексивные **процедуры**, встречающиеся в работе с устными и письменными текстами и в коммуникативной практике в целом. При этом все процедуры **"помещаются" в позиционное пространство мыслекоммуникации** (см. сх. 189).



Схема 189

Читатель сначала пребывает в позиции понимающего, который должен реконструировать точку зрения, выраженную в тексте. Точка зрения "существует" и в субъективном плане представлений, и в тексте. Если учитывать, что читатель, также как и автор, зависим от внутреннего субъективного мира, его состояний, реагирования на внешние и внутренние факторы, то его **первичный результат** в восприятии и понимании текста является **неизбежно случайным**. Для того чтобы отойти от случайности понимания текста, ему необходимо осуществить **поправки** первичного результата (см. сх. 190).

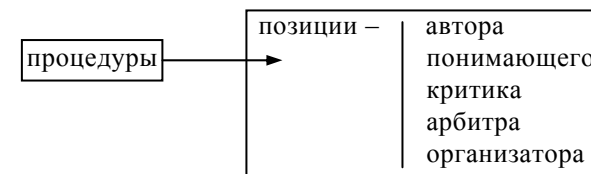

Схема 190

Для организации процесса фиксации результатов первичного понимания и внесения поправок предварительно необходимы либо **повторное изложение** мысли автора, либо **построение схемы-конспекта**, либо построение **схематического изображения**, либо совмещение всех форм внешнего выражения, что удобно для внутренней и внешней организации процесса корректирования (см. сх. 191).

Так как внешнее выражение внутренних смыслов **не может быть идентичным** внутреннему смыслу и его динамике, зависящему от внутренних состояний и внешних условий их изменения, то все предварительные, **первичные результаты** понимания рассматриваются лишь **как гипотезы**. Процесс **подтверждения и опровержения** гипотез является первым главным слоем процедур. Для того чтобы осуществить **проверку гипотез** необходимо опираться либо на мнения автора, контролирующего понимание (или его приверженца, "адепта",

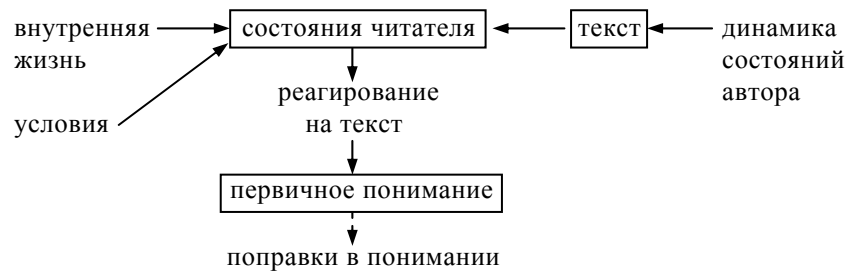

Схема 191

находящегося в курсе дела, адекватно понявшего текст автора), либо **использовать иной фрагмент текста по той же теме** как условие проверки, заставляющего сравнивать представления, возникшие при понимании "первого" и "второго" отрывка, фрагмента текста автора (см. сх. 192).



Схема 192

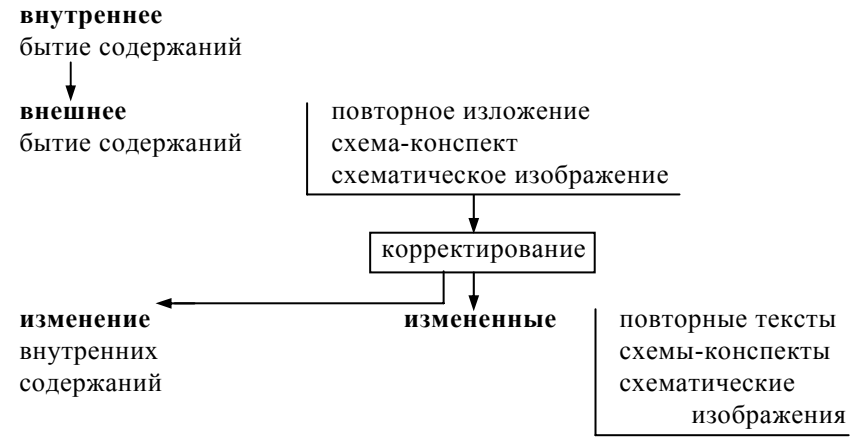

Построение конспекта и схемы-конспекта, а также схематического изображения как выражения результатов понимания позволяет придать указанным в сх. 192 процедурам **оперативно-манипулятивный** характер, удобный для сознаваемой самоорганизации в мышлении, а также для внешней организации.

Однако коррекции несут на себе **стихийность и случайность самовыражения читателя**, если они подчинены лишь субъективным состояниям. Поэтому от читателя требуется формирование способности к "надсубъективному" чтению схем различного типа и **вхождение в "логику объектного содержания"**, выраженного схемами. Если понимание и первого, и второго (любого числа) отрывков по теме выражено в схемах, то читатель может упростить соотнесение содержаний, **сведя к сравнению "содержаний" схем** и обращаясь к более богатым содержаниям смыслов во внутреннем плане лишь при необходимости (см. сх. 193).

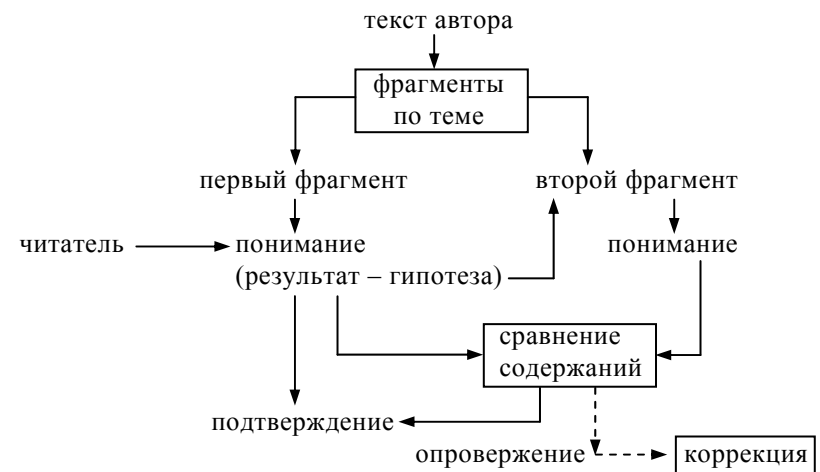

Схема 193

**Сравнение схем как сравнение "объектов"** является основой культурного обеспечения процессов реконструкции точек зрения авторов. На этом пути рождается **трансформация случайных схем в неслучайные и субъективных смыслов в**

**субъектно представленные значения** или социально-культурные аналоги смыслов, прототипы понятий.

Первым ведущим фактором превращения "естественных" (субъективных, индивидуальных) и т.п. смыслов в "культурные" (надсубъективные) значения выступает действие **внешнего организатора** (педагога), владеющего подлинным, "эталонным" представлением об объекте понимания. Его схема **лишена случайности и нужно лишь опознать** это самому читателю (ученику), использовать для коррекции.

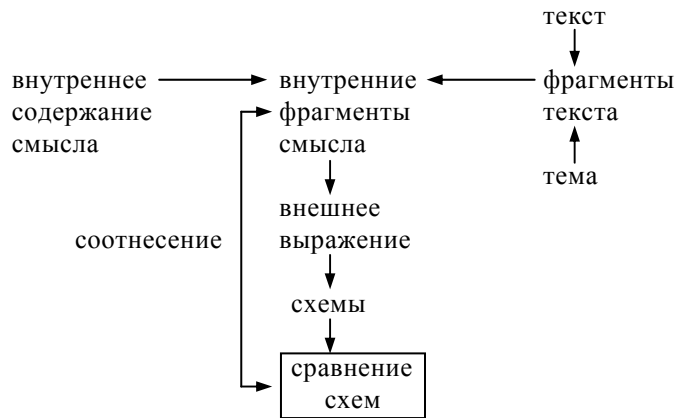
Для того чтобы соотнесение и сопоставление схем (первичной и эталонной) было эффективным, ведущим к коррекции внешнему организатору необходимо **не только использовать, но и корректировать** способ чтения схем, приход, с их помощью, к осознанию различий в объектном содержании схем (см. сх. 194).



Схема 194

Вторым фактором в этом же направлении выступает использование **словарей**, где **"собраны"** эталоны содержаний и их текстуального выражения. Читателю тогда приходится самостоятельно выявлять необходимость корректирования первичной, гипотетической схемы.

Третьим фактором, организующим процесс проверки гипотез, является **применение логических принципов и норм**, ориентированных на организацию процесса перехода от одного содержания к другому. Огромное значение в преодолении множества трудностей самоорганизации в процессе преодоления стихийности, случайности первичных версий в понимании играло введение с 1972 – 1973 гг. логических принципов реконструкции развивающихся объектов. Они в своей идейно основе были раскрыты еще Гегелем, а также Платоном, Фихте и др. В объектной акцентировке (не логической) их содержание излагалось в учении о диалектике и диалектическом методе. Более технологический характер изложения дал (Г.П.Щедровицкий, а также Б.Грушин, А.Зиновьев, М.Мамардиашвили и др.)

В нашем варианте технологизации идеи логической формы построения организованной мысли, опирающемся на оперирование со схемами, мы выделяем **предпосылку** логической организации изложения мысли (для понимающего – вторичное изложение) и саму **логическую организацию**. Предпосылка состоит в том, чтобы различить: знаковое средство; его содержание; субъективное "прочтение" содержания; соотносение содержания с тем, о чем ведет речь; подтверждение относимости содержания знака (знаковой структуры) с содержательностью того, о чем ведется речь; опровержение относимости; возврат знаковой структуры (знака) к статусу быть средством мышления. Так как при понимании строятся схемы и схематические изображения, то все моменты легко опознаются в оперировании со схемами (см. сх. 195).

Следовательно, когда содержание "сознания" в процессе понимания как результат понимания выражается в схеме, то схема и ее содержательное "прочтение" **соотносится не только с тем, что ею выражалось**, но и тем, о чем ведется речь, вне самого познающего (объект познавания, анализа). Когда данное применение схемы (см. сх. 195) происходит в коммуни-



Схема 195

кации, вне "контакта" с объектом, **остается** лишь его **субъективная представленность** в виде образа.

**Логическая организация** мышления состоит в постановке вопроса, получении ответа и действия в соответствии с типом вопроса – "какова должна быть последующая схема при следовании некоторому принципу?". Логически противоположными принципами выступают – **"дополнительность"** и **"уточняемость"**. В рамках первого принципа **последующая схема** присоединяет новое содержание к прежнему **меняя "границу" объектности**, а в рамках второго – **она не меняет границу** и лишь **конкретизирует, детализирует содержание** (см. сх. 196).

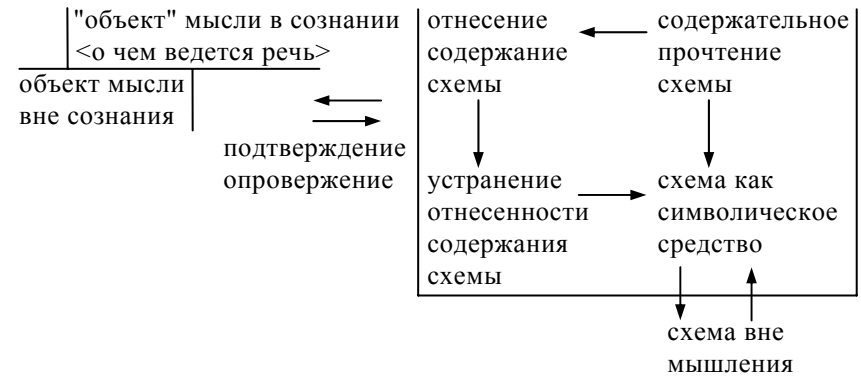

Схема 196

Если предпосылки логической организации мышления существуют и выполняются, то понимающий может **организованно контролировать переход к более сложному содержанию**, так как у него, пользующегося принципом уточнения, есть целостное понимание мысли автора и он **следит лишь за введением уточнений** в их последовательном прядке. Каждый шаг в уточнении ведет к новому, более конкретному и целостному пониманию. На каждом шаге может оказаться, что автор **"покинул" свой объект**, если его содержания перестают уточнять и начинают либо дополнять, либо создавать иное целостное представление, иное начало организованной таким образом мысли (см. сх. 197).



Схема 197

Тем самым, логический принцип "уточнения" дает следующие типовые возможности:

- найти тип объекта;
- построить исходное, абстрактное его "выражение";
- организовать переход к более конкретному выражению;
- проконтролировать фазы конкретизации;
- избавиться от "случайных" содержаний;
- выявить фазы "развития объекта";
- проконтролировать переход автора к иному объекту мысли;

- более строго изложить версию автора;
- перейти от авторского выражения к своему и проконтролировать "начало" совершенствования мысли;
- перейти к своему объекту мысли и проконтролировать момент и причину перехода;
- выявить возможность построения "еще более" абстрактного начала мысли.

Подобная цепь возможностей дает перспективу организации процессов **перехода от понимания к критике** точки зрения автора, а также **перехода от реконструкции содержания к реконструкции хода мысли автора**.

Чем более "жестко" проводится логический принцип уточнения, тем **легче осуществить проверку гипотез** о роли последующих отрывков по теме, их принадлежности исходному основанию мысли автора и локализуемости в едином результате.

Использование логических принципов совместно с применением и построением схем создает не только предпосылку **осознанного прихода** к конечному результату, но и **раскрытия самых сложных содержаний** автора, а также привнесения в работу с текстом **исходных форм культуры мышления, овладения всеми типовыми мыслительными процедурами**. Быстрота овладения зависит от уровня вовлеченности рефлексии, ее качества. При этом в ходе рефлексивной самоорганизации можно вводить рефлексивные тексты и их соответствующий анализ, постепенное "очищение" от случайностей рефлексивных содержаний за счет схематизации и логизации анализа текстов (см. сх. 198).

Основной **вклад в устранении случайных фрагментов** текстов и **"очищении" версий понимания** основных фрагментов вносит применение логического принципа уточнения. Оно также ведет к **нарастающему ускорению** получения конечного результата. Однако для реального воплощения такой возможности требуется предварительная работа по введению все более абстрактных исходных содержаний (категориальных понятий), так как они и конкретизируются в ходе построения вторичного ("выпрямленного") текста как результата понимания (замещения авторского текста). Конструирование подоб-



Схема 198

ного текста и его схемных замещений составляет базу всей работы в понимании (см. сх. 199).

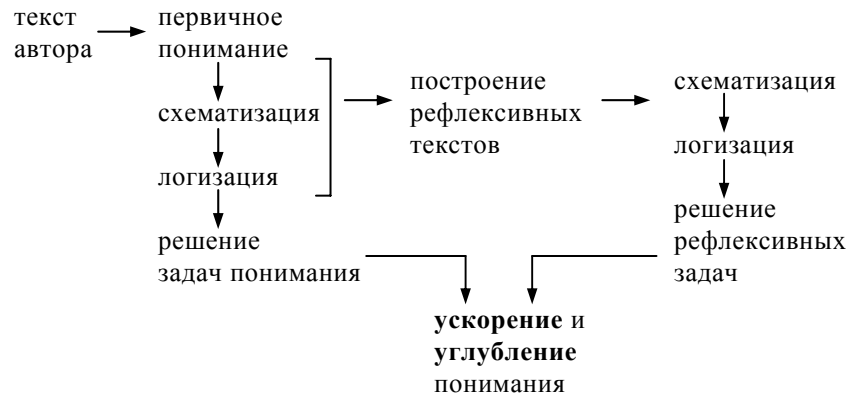

Схема 199

Вместе с необходимостью выявления и контролирования **исходных схем и их описаний** (категориальное понятие), опираясь на которые идет введение **конкретизирующих схем и их описания** (категорий) и получение **конкретизированных схем и их описания** (понятий) происходит изменение и содержания сознания, а затем и самого сознания, через посредст-

во рефлексивного сопровождения процедур. В сознании **рождаются абстрактные смыслы и абстрактные значения** (подлинные значения), выступающие в мышлении в различных логических функциях (см. сх. 200).



Схема 200

**Трансформации в сознании**, содержательные и структурные, подстраиваются под требования логической формы и формы рефлексивной работы. Но этот процесс протекает наиболее трудно, так как меняет внутреннюю предпосылку, механизм всей мыслительной работы. Подобный **развивающий процесс превращается** затем **в основу** указанного выше **ускорения** получения конечного результата и приобретения не только эффективности, но **и качества результата**.

Вместе с приобретением новой способности (наличия оперирования абстракциями – понятиями и категориями) открывается **путь** от понимания не только **к обоснованной критике**, но **и к арбитражированию** фиксированных точек зрения. Поскольку арбитражная функция является **основой развивающего воздействия** на первоначальные попытки совершенствования авторской мысли, то этим читатель приобретает способность совмещать все типовые мыслекоммуникативные функции (понимания, авторского самовыражения, критики и арбитражирования) **в едином механизме развития мысли автора**. В роли автора читатель может стать сам и тогда этот механизм

превращается в **механизм саморазвития** по вводимому содержанию, а затем и самих мыслительных способностей (см. технологические условия выше).

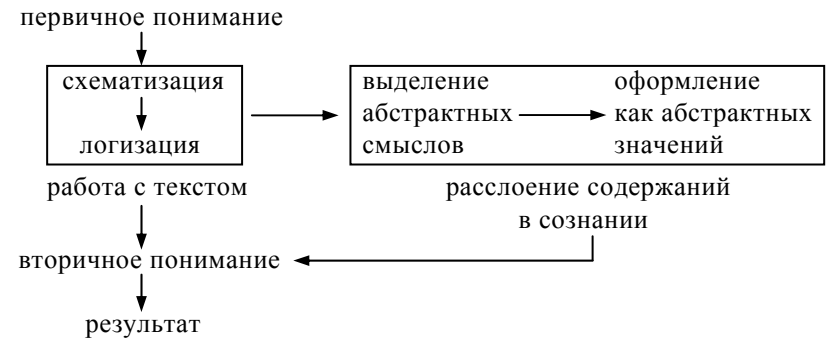
Нередко в теоретической работе стоит достаточно узкая задача – понимание массива определений и их суммарного выражения в виде обобщенного заместителя. Такая задача **характерна для функции арбитража**, когда необходимо оценка каждой версии и использование абстрактного средства, не вызывающего сомнения в его содержании. Это средство, базовая абстракция, либо уже имеется в арсенале арбитра, либо **строится** на материале конкурирующих версий. Так как следует построить замещающую абстракцию, то нужно и сохранить фиксированные содержания, и их особым образом, в обобщении, переработать. Это соответствует **выделению исходной абстракции для вторичного, замещающего текста** в рамках логического принципа уточнения. Поэтому мы **все определения рассматриваем как "фрагменты" одного "авторского" текста**.

Однако наряду с обобщением, построением абстрактного заместителя исходных текстов нужно показывать **переход к категориальным средствам и введения, и уточнения** базовой абстракции. Эти средства вводятся из арсенала арбитра – конструктора понятия, обладающего способностями следовать **реализуемому им деятельностному подходу** (см. сх. 201).



Схема 201

**Совмещение** первичного процесса построения заместителя многих определений и применения средств деятельностного подхода и **ведет к решению поставленной задачи**, построению соответствующих понятий в рамках деятельностного подхода. Остается лишь особо отметить один технологический фактор получения данного результата.

Дело в том, что понятие конструируется для соотнесения с объектом и его допонятийными описаниями. Поэтому понятие должно быть **не только выражено** знаково-символическими средствами, **но и подчиненным необходимости объектного** ("онтологически значимого") **прочтения** этих средств. Следовательно, в ходе чтения следует пользоваться объектно-онтологическими, метафизическими, общемировидческими средствами (категории "нечто", "структура", "элемент", "состояние", "процесс" и т.п.).

При прочтении объектной схемы, являющейся **понятийной абстракцией**, необходимо соблюсти процессуально-объектную корректность и выдержать принцип причинно-следственных цепей, непрерывность цепей, удержание всех причин, определяющих следствия и т.п. Соблюдение требований **объектной определенности, явности** показа **"устроенности" нечто** и особенности всех типов объектов в деятельностном подходе становится причиной всех "перевоплощений" авторских определений.

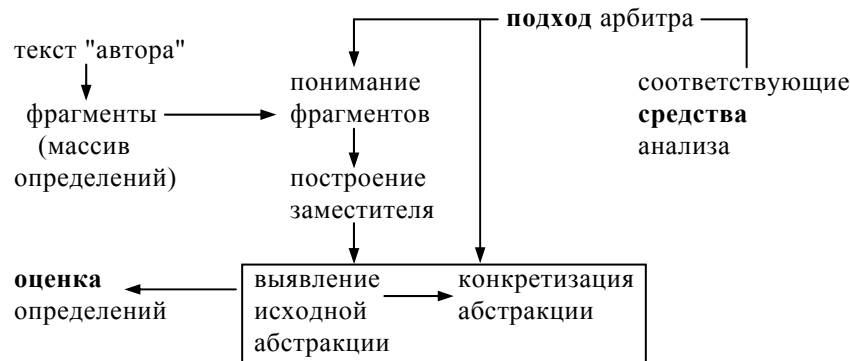
Вернемся к проблеме интеллектуального саморазвития и месту МРТ в этом процессе.

## 2.22. МРТ и интеллектуальное саморазвитие

В той схеме мыслительных процедур, которые и составляют функционально-структурное пространство МРТ, выстраивается та или иная более конкретная процессуальная траектория, соответствующая поставленной мыслителем цели. Между целями, как вытекает из раздела 2.21, существуют

огромные различия. Установка, а затем целевое ее оформление, на понимание мысли автора по ее содержанию стимулирует минимизацию всех служебных интеллектуальных процедур, в том числе построение схемных заместителей, превращение их в модели, соотнесение с логическими формами и т.п. Лишь ощущение или признание извне результатов понимания неудачными провоцирует введение все новых процедурных ухищрений. Если же возникает установка на совершенствование мысли автора и готовность к активному взаимодействию с автором, то планирование процедур с самого начала становится сложным и применение ухищрений вносится в базовый процесс. Тем более, если вводится установка арбитражного типа, когда предполагается подготовка средств для многообразия будущих дискуссий в определенной области или, что еще более сложно и ответственно, к дискуссиям в различных областях знания или типах деятельности. Во всем многообразии установок обычно появлению акцента на саморазвитие и, более локально, на интеллектуальное саморазвитие предшествуют **драматически значимые серии неудач и затруднений**, а также достаточно большой **объем рефлексии этих неудач**, поиска причин затруднений и **появление гипотез о роли интеллектуального потенциала** в достижении успехов в этих усилиях, **о связи интеллектуального потенциала, его роста с овладением современными средствами и методами интеллектуальной культуры**, современной рефлексивной культурой и аппаратом методологии.

Естественно, что для возникновения установки на саморазвитие и интеллектуальное **саморазвитие зависит как от внешних факторов** (пребывание в культурно-ориентированных сообществах, опыт воздействия представителей этого сообщества в условиях решения наиболее значимых и сложных проблем, наличие образцов рефлексивно самоорганизованных процедур и применения интеллектуальных способностей высокого уровня, их связи с современными формами интеллектуальной работы и т.п.), так и **от внутренних факторов** (предрасположенности к рефлексивной самоорганизации, чувствительности к действиям наиболее высокого профессионального и культурного уровня, к самим средствам рефлексивной организации и самоорганизации, чувствительность к ценностям культуры мышления, рефлексивной культуры, позитивная оценка опыта общения с носителями культуры и т.п.).

сивной организации и самоорганизации, чувствительность к ценностям культуры мышления, рефлексивной культуры, позитивная оценка опыта общения с носителями культуры и т.п.).

При наличии указанных условий **готовность к использованию специальных приемов** работы с текстами, к рефлексированию хода решения интеллектуальных задач, к созданию дополнительных процедур и т.п. порождает те условия интеллектуальной работы, которые становятся предпосылкой смены мотивационных установок, а затем ценностей целостности интеллектуальной работы. От достижения цели осуществляется переход к правильности действий, а затем к рефлексивно осмысленным действиям и, наконец, к рефлексивно-критериально осмысленным действиям. На этом пути смены акцентов вырабатывается изменение к иерархии ценностей. Так ценности практической успешности заменяются ценностями рефлексивно-корректировочного типа, а затем ценностями рефлексивной культуры. Эти ценности, в структурной целостности ценностей, меняют весь механизм работы и отношение к затруднениям. От негативной оценки возникших затруднений (догадка, стресс и т.п.) осуществляется переход к их оценке как "нормальных" явлений в интеллектуальной работе, а затем – к поиску затруднений как объективных условий совершенствования интеллектуальной работы и коррекции способов и средств ее организации. Для того чтобы возникли цели интеллектуального саморазвития и даже ценности этого типа **необходимо акцентировка в рефлексивных процессах на способностях** к решению интеллектуальных задач и проблем, **на зависимости успешности в решении задач и проблем от роста потенциала способностей**, на зависимости этого потенциала от включенности в культуру рефлексивной самоорганизации, культуру мышления и деятельности, от качественного характера трансформации способностей, от направленности к высшим формам интеллектуальной работы и к высшей результативности.

МРТ служит источником системы быстро возникающих интеллектуальных затруднений и провоцирует те направления рефлексии, которые ведут к большинству типовых вопросов в

области рефлексивной самоорганизации, культуры мышления и рефлексии. Серьезное отношение к возникающим вопросам облегчает приход к таким общегуманитарным областям знания, как семиотика, лингвистика, логика, психология, культурология, философия, методология, моделирования и т.п. Возникает фон обращения внимания к "технике" мышления и пути развития мыслителя. Но, вместе с тем, рефлексия собственных усилий стимулирует обращение внимания на интуицию, чувственность, сознание, самосознание, волю, самоопределение и т.п.

Лишь на этом фоне переплетения акцентов и мотивационных линий субъективного и "объективного" (мыследеятельностного и культурного) характера **явления развития и само-развития** постепенно **перемещаются из статуса "сопровождающих" основные процессы в статус "ведущих"** весь ряд интеллектуальных усилий, а затем и весь объем профессионально-жизненной самоорганизации.

МРТ осознается как интеллектуальная "машина" реализующая и практическую (решение задач и проблем), и методическую (формно-техническую), и исследовательско-диагностическую (познание актуального и возможного уровня своих способностей), и развивающую, и "окультуривающую" функции. Если пользующийся МРТ сначала осознает ее как средство решения "внешних" задач и проблем, то затем он **переопределяет значимость МРТ, превращая его в средство решения "внутренних" задач и проблем.**

Особую роль в культурном осознании значимости МРТ играет рефлексия процессов схематизации и применения схем в различных типовых ситуациях интеллектуальной работы. На этом пути в доступных и демонстративных формах опознается весь механизм функционирования, а также становления и развития языка, переходов мышления с одного уровня на другой, трансформации "досознания" в сознание, а затем и в самосознание. Выявляется весь типовой набор мыслительных операций. При этом если схематехника лежит в основе исходных форм мышления, то использование логических форм, особенно – логики систематического уточнения позволяет быстро выходить на самые сложные и культурно значимые формы мышления. Она (ЛСУ) непосредственно ведет к

понятиям и категориям, парадигме абстракций, к высшим абстракциям, технике "объектно-каузального" анализа и осознанию механизмов развития. Схематизация текстов и "содержаний" текстов провоцирует осознание техники моделирования, а применительно к рефлексивным содержаниям, к "технике" создания методов и методик мышления и деятельности.

Наиболее сложной перспективной совершенствования с помощью МРТ выступает **организация ролевого самоотношения "общения с собой" в разных ролевых идентификациях.** Если удастся применять МРТ в условиях живого взаимодействия с "другими", то облегчается переход от мыслительных моделей к игромоделям и игромоделированию в целом. Поэтому МРТ облегчает создание специальных текстов – сценариев как особых средств внутренне-внешнего и внешне-внутреннего развивающего воздействия, применительно к мышлению, сознанию, самосознанию, самоопределению, а также к рефлексии. Опыт разработки и использования "диалогов" как сценариев мыслительного и иного взаимодействия, приобретенный в 1996-1999 гг. показал огромные возможности, таящиеся в этом способе организации и самоорганизации как в доигровых, так и в игровых формах применения диалогов. Но работа с диалогами предполагает использование МРТ в различных масштабах и вариантах.

Итак, МРТ предстает как **"персональный" механизм интеллектуального и общего саморазвития и развития.** Все особенности и преимущества метода Гегеля, его культуры, его конструкции развития духа можно опознать и воспроизвести за счет использования МРТ и рефлексивного осмысливания всех процедур, всего хода автономных трансформаций. Это предопределено всеми тремя источниками особенностей МРТ – применения и создания схем, реализация требований ЛСУ, рефлексивной самоорганизации с применением системы критериев (языка теории деятельности).

О.С.Анисимов

iii. "философия духа" Гегеля: реконструкция .....	534
3.1. дух и духовность .....	534
3.2. структура "философии духа" .....	583
3.3. "антропология" (душа) .....	591
3.4. "феноменология духа" (сознание) .....	622
3.5. "объективный дух" .....	665
3.5.1. "Абстрактное право" .....	674
3.5.2. "Моральность" .....	680
3.5.3. "Нравственность" .....	686
3.6. "Абсолютный дух" .....	708

### iii. "философия духа" Гегеля: реконструкция

#### 3.1. дух и духовность

Понятие "духа" для Гегеля является системообразующим. Оно позволяет выстроить всю целостность его философской системы, так как в своем становлении дух проходит все этапы – природный, "душевный" и "чистого духа" (в логике). Если не принимать в расчет промежуточные этапы, то именно в логике характеристики духа приобретают завершенные формы.

Вот как Гегель характеризует дух в логике. "Мысли в логике суть чистые мысли. Дух, таким образом, пребывает только у самого себя и, следовательно, свободен, ибо свобода состоит именно в том, чтобы в своем другом все же быть у самого себя, быть в зависимости от самого себя, определять самого себя... Свобода есть лишь там, где нет для меня ничего другого, что не было бы мною самим. Природный человек, определяемый лишь своими влечениями, не пребывает у самого себя ... содержание его хотения и мнения все же не есть его собственное... Когда я мыслю, я отказываюсь от своей субъективной особенности, углубляюсь в предмет, предоставляю мышлению действовать самостоятельно... Философия природы и философия духа ... являются как бы прикладной логикой, ибо последняя есть их животворящая душа" (1974, с. 124, т.1 ЭФН).

Дух свободен, все содержания имеет как свои, построенные собою и остающиеся внутри себя. Но это возможно лишь в логике, где все варианты зависимости от "тела" и внешнего как такового уже преодолены. Дух в форме чистой мысли порождает все, что составляет содержание мысли. В философии духа это преодоление лишь протекает и не завершено. Роль тела и внешних условий еще сохраняется.

Обсуждая пути изучения души и духа, специфику психологического познания Гегель дает характеристику духу. "Ра-



циональная психология рассматривала душу со стороны ее метафизической природы, рассматривала ее так, как она определяется абстрактным мышлением. Она хотела познать внутреннюю природу души – какова она в себя, какова она для мысли. В наше время в философии мало говорят о душе, но преимущественно о духе. Дух отличен от души, которая есть как бы нечто среднее между телесностью и духом... Дух как душа погружена в телесность, и душа есть животворящее начало тела... Что касается отношения рациональной психологии и эмпирической, то первая стоит выше второй, ибо она ставит себе задачу познать дух посредством мышления, а также доказать мыслимое ею, между тем, как эмпирическая психология исходит из восприятия и лишь перечисляет и описывает то, что дает ей последнее... Дух есть деятельность в том смысле, в каком уже схоластики говорили о боге, что он есть абсолютная активность. Но так как дух деятелен, то ... он обнаруживает себя... Дух следует рассматривать ... в его энергии, а именно так, чтобы его внешние проявления познавались как обусловленные его внутренней стороной... Метафизика ... природу в ее действиях считала подчиненной необходимости, а дух – свободным... Это различие ... имеет свое основание в глубинах самого духа; однако свобода и необходимость как абстрактно противостоящие друг другу принадлежат лишь области конечного... Свобода существенно конкретна, вечным образом определена в себе и, следовательно, вместе с тем необходима ... внутренняя необходимость ... есть свобода" (1974, с. 141-143, т.1 ЭФН).

Тем самым, дух суть стадия становления себя, прошедшая этап зависимости от тела, этап души. Но и в своей погруженности в тело душа **реализует функции духа – животворит** его. В активности духа **совмещаются качества свободы и необходимости**. Свобода внешнего проявления предопределена внутренним основанием, является выражением внутренней необходимости. Эмпирическая психология фиксирует внешние проявления без связи с внутренней основой и приходит к выводам о свободе как таковой или необходимости как таковой. Но именно в рациональной психологии усматривается внутреннее как неслучайное в силу применяемого "средства" мышления, могущего войти в сущностное основание бытия,

**проследить путь проявления сущности**. И тогда раскрывается активная основа духа и как свободная, и как необходимая. Подобное соотношение линий исследования психологии сохраняется и теперь. Слабая мыслительная база в исследованиях оставляет раскрытие сущности психики лишь на полпути, порождает ряд поверхностных теоретических случайностей.

Причину активности духа, лежащую внутри, Гегель поясняет так. "Дух есть ... отрицательное единство, в котором его определения проникают друг в друга. Но когда его представляют себе как душу, его часто принимают за вещь. Подобно тому, как человека вообще считают состоящим из души и тела, которые признаются каждое чем-то самостоятельным, существующим само по себе, точно так же признается, что душа состоит из так называемых душевных сил, каждая из которых сама по себе обладает самостоятельностью, другими словами, есть непосредственная деятельность, осуществляющаяся сама по себе сообразно со своей определенностью ... вот здесь действует рассудок сам по себе, а там воображение само по себе, что развивают порознь рассудок и память и т.д. и в это время оставляют в стороне бездеятельными другие силы, пока дойдет очередь до них... Однако дух – это не то же противоречие, что вещь ... он уже в самом себе противоречие, возвратившееся в свое абсолютное единство, а именно в понятие, – противоречие, в котором различия следует мыслить уже не как самостоятельные, а лишь как отдельные моменты в субъекте, в простой индивидуальности" (1971, с. 132-133, т.2, НЛ).

Отрицательное единство означает, что однородное целое духа **разотождествляется**, приобретает разные **проявления, которые не являются самостоятельными**. Они **воссоздают целое** в разотождественности, а это разотождествление и демонстрирует активное бытие, если тело в "разотождествлении" распадается, автономизируется в частях, делается состоящим из независимых частей, то **дух не распадается**, остается единым в своих многообразных проявлениях. Когда рассматривается душа или совмещенное бытие духа и тела, то дух **закрепляет разотождественное бытие с различными частями тела**, например, с различными частями нервной системы, коры головного мозга и т.п. Появляются соответствующие психофи-

зиологические органы и "психические механизмы" (память, внимание, эмоции и т.п.). Однако акцент внимания на самих телесных структурах создает иллюзию их самостоятельности и самостоятельности психических механизмов. Сущностной анализ, в отличие от анализа явлений в эмпирическом подходе, ведет нас к анализу **делокализованности психики** или относительности локализации, так как важна не натуральная локализация, а **функциональная**. Поэтому многие физиологические субстраты обладают способностью брать на себя функции своих "соседей", если он получил травмы. Психика – суть целое, реализующее все нужные для бытия функции. Прежде всего, это рефлексивные функции.

А вот еще характеристика духа. "Природа духа еще в более высоком смысле, чем характеру живого вообще, свойственно скорее не принимать в себя другого первоначального, не допускать в себе продолжения какой-либо причины, а прерывать и преобразовывать ее" (1971, с. 213, т.2, НЛ). Если определенность вещи создает эффект **внутренней опосредованности** при испытывании внешнего воздействия, а также чувствительности или нечувствительности к воздействию, пределы внутреннего реагирования с сохранением внутреннего устройства, если живой организм в еще большей степени проявляет свою самостоятельность и преломляемость через себя внешнего воздействия, а также обладает возможностями внутренней подготовленности к будущему воздействию, то душа, а тем более дух **не нуждается во внешнем основании** своего бытия. Внешнее воздействие **нейтрализуется и превращается во внутренне значимое** за счет самой внутренней активности. Все внешнее преобразуется во "внутреннее", свое, но как внешнее для себя, к которому вырабатывается отношение. Отношение выступает **как самоотношение**.

Сопоставляя созерцание, представление, рассудок и др. Гегель и в них рассматривал нарастание общих качеств духа, от зависимости к независимости внутренних проявлений. "Дух как созерцающий, а также как чувственное сознание имеет определенность непосредственного бытия, а дух как представляющий, а также как воспринимающее сознание поднялся от бытия на ступень сущности или рефлексии... Жизнь, или органическая природа, есть та ступень природы, на которой высту-

пает понятие, но как слепое, не постигающее само себя, т.е. не мыслящее понятие; как мыслящее оно присуще лишь духу" (1972, с. 20, т.3, НЛ). Только **обладая рефлексией** и сознавая с ее помощью себя, **самоотносясь и вырабатывая принцип самоотнесения** душа отходит от прямой зависимости от внешних воздействий. Она перестает быть "слепой" и **превращается в предопределяющую себя** и свое продолжение в телесном поведении, в произвольном поведении. **При полном подчинении телесной самореализации** внутренним проявлениям **душа превращается собственно в дух**. Но это возможно лишь в мышлении, где податливость "телесности" становится предельной. Вот еще дополнительная характеристика промежуточного состояния развитости духа.

"Конечный, т.е. субъективный, дух создает себе предпосылку некоторого объективного мира, подобно тому, как жизнь имеет такую предпосылку; но деятельность духа заключается в том, чтобы снять эту предпосылку и сделать ее чем-то положенным. Таким образом, реальность духа есть для него объективный мир или, наоборот, объективный мир есть идеальность, в которой дух познает самого себя" (1972, с. 215, т.3, НЛ). Дух как раз и занимается внесением внешнего вовнутрь через **отчуждение внешних форм бытия**, через **самопроявление**, маскируемое под внешнее, становящееся внешним по содержанию, а внутренним по форме и бытию. Между содержанием и формой внутренней представленности внешнего нет противоречия, так как именно сам дух себя сделал "природой" (внешним). В его разотождествлении с собой возникает отождествление, **идентификация с иным**. "В духе жизнь являет себя, с одной стороны, как противостоящая ему, с другой – как положенная единой с ним, а это единство – как вновь порожденное исключительно им... Дух есть не нечто природное, а скорее противоположность природе. Жизнь, как таковая, есть для духа, с одной стороны, как средство – в этом случае дух противопоставляет ее себе, с другой – он живой индивид, и жизнь есть его тело; в-третьих, это единство его с его живой телесностью порождается из него самого как идеал" (1972, с. 218, т.3, НЛ). Или еще. "Низший из всех конкретных образов, в котором дух помещен в материальность, имеет свой непосредственно высший образ в сознании. В этой форме свободное понятие как для себя сущее Я покидал объективность, но так, что соотно-

сится с ней как со своим иным, как с противостоящим ему предметом ... непосредственность бытия имеет для духа в его достоверности самого себя значение скорее чего-то отрицательного ... тождество с самим собой ... есть в то же время лишь некоторая видимость, так как предметное имеет еще и форму чего-то в себе сущего... Высокая же истина такой формы – это дух для себя, для которого в себе сущий предмет, данный сознанию, имеет форму собственного определения духа ... этот дух действует на определения как на собственные определения – на чувства, представления и мысли, тем самым пребывает внутри себя и в своей форме бесконечен ... наука об этом духе имеет задачей изобразить его путь, на котором дух освобождает себя от этой своей определенности и движется к уразумению своей истины – бесконечного духа" (1972, с. 240-241, т.3, НЛ).

Иначе говоря, путь духа – путь освобождения предпосылок духа от природной зависимости, путь ухода из внешней необходимости и прихода к внутренней необходимости. После поворачивания отношений в сторону внутренней активности телесность превращается из диктующего фактора в средство бытия и проявлений духа. В своем самопроявлении дух приобретает бесконечность, ограничиваемая лишь конкретностью содержания.

На уровне мышления дух вначале может не рефлексировать свою сущность и уделять внимание тому внешнему содержанию, которое доставляет восприятие. Но и в этом случае уже проявляется внутренняя основа мышления как проявления духа, вносящего свое в соотношения явлений, реконструкцию цепей "причина – следствие".

"Мысля мы отделяем от вещи все несущественное, чисто внешнее и сосредоточиваем внимание только на ее существенных чертах ... абстрагируется от несущественного... Сравнивая (мышление) отмечает общее, а то, чем они отличаются друг от друга, опускает... Всеобщее представление содержит меньше определенности, чем единичный предмет... Зато охватывает собою всеобщее больше... Когда мышление создает всеобщий предмет, мышлению принадлежит деятельность абстрагирования... Мышлению принадлежат многочисленные определения, выражающие ту взаимосвязь между различными

явлениями, которая всеобща и необходима... Если взаимоотношение этих явлений определяется как взаимосвязь причины и действия, т.е. как каузальность, то такая взаимосвязь необходима, является взаимосвязью рассудка. Для нее характерно, что когда при тех же условиях происходит одно, другое уже содержится в нем. Определения эти суть формы мышления. Дух устанавливает их, повинувшись только самому себе, но это одновременно и определения сущего. Лишь путем размышления мы открываем, что такое основание и следствие, внутреннее и внешнее, что существенно и несущественно. Дух при этом не сознает того, что эти определения он устанавливает произвольно, напротив, он высказывает в них нечто существующее вне и независимо от него" (1971, с. 18-19, т.2, РРЛ).

Проявление духа в мышлении и состоит в том, что **преодолевается непосредственность зависимости от внешнего** и от имитационного принципа в отражении он обеспечивает переход к организационному, **активному установлению отношений не из внешних, а внутренних оснований**. Это связано с **рефлексивной основой самого духа**, совмещающей имитационное (познавательное) и организационное (конструирующее) начала через посредство критики, оценки прошлого и выработки основания будущего. "Дух обладает рефлексией. Он отнюдь не привязан к непосредственному и может переходить за пределы непосредственного к чему-нибудь другому... Если дух стремится к чему-нибудь непосредственному, то тем самым он отделил его от себя. Он рефлексировал себя внутрь себя. Он ушел в себя. Противопоставляя непосредственному нечто иное, он признал это непосредственное ограниченным" (1971, с. 22-23, т.2, РРЛ). Человек должен проходить **путь преодоления внешней зависимости**. Но для этого он должен преодолеть эту форму зависимости **внутри себя**. "Человек не станет господином природы, пока он не стал господином самого себя" (1970, с. 385, т.1, РРЛ).

Проявление активности приобретает **значимость тогда, когда человек достаточно точно осуществил мышление**, нашел место для приложения активности и создал форму ее осуществления. Тем самым, интеллект связан с "волей". Это обсуждал и Гегель, характеризуя дух. "Дух действителен ни

как интеллект, ни как воля, но как воля, которая есть интеллект, то есть в интеллекте они, интеллект и воля, суть единство ... суть знание о своем бытии, и их знание есть духовное: всеобщая воля" (1970, с. 322-323, т.1, РРЛ).

Активная природа духа и его замкнутость означает такое **саморасщепление и отношение к себе различному, когда бесконечность духа в этом самоотношении приобретает предел**, конечность, похожесть на то конечное, которое побуждает дух к реагированию на себя. Это легко замечается в интеллектуальных проявлениях духа. Вот как пишет Гегель. "Дух обладает своей действительностью лишь посредством того, что раздваивается в себе самом, сообщает себе в естественных потребностях и в связи в этой внешней необходимостью предел и конечность, и именно тем, что он в них встраивается, он преодолевает их и обретает в них свое объективное наличное бытие ... непосредственность и единичность, в которые погружен дух, и чтобы эта его внешность обрела разумность, на которую она способна, а именно форму всеобщности, рассудочность. Лишь таким образом дух чувствует себя в этой внешности как таковой в своей стихии и у себя ... он становится в этой ... стихии для себя, имеет дело лишь с тем, на что наложена его печать и что произведено им" (1970, с. 232, т.1, РРЛ). **Заемствуемое** в имитационном реагировании бытие внешнего, **помещенное во внутрь, перерабатывается** под внутренние критерии, приобретает всеобщность и истинность. Эта работа внутри самого духа и есть доступная для духа форма сведения внешнего к внутреннему, к себе.

Гегель фиксирует назначение духа. "Назначение духа – вечность и возвышение над всем, что имеет начало и конец" (1976, с. 91, т.1, ФР). **Преходящее подвергается преобразованию** и в него вносится то, что удерживает и усиливает непреходящее. Свойства духа и состоит в том, чтобы **приближать к себе**, изначально непреходящему, все, что входит с ним в отношение. Если человек проходит путь социализации и окультуривания, то он в социуме и культуре находит "внесубъективный дух", адаптирующий его к себе и **усиливающий в человеке все то, что ему подобно**. "Воздействие божественного есть лишь единение одного духа с другим; толь-

ко дух понимает дух и способен объять его. Такие выражения, как "приказывать", "учить", "учиться", "видеть", "познавать", "делать", "воля", "войти", "уходить" выражают лишь отношения объективного, отношения, при которых дух включает в себя объективное" (1976, с. 151-152, т.1 ФР). У человека **должны быть предпосылки духовного, чтобы с их помощью можно было бы испытывать воздействие более развитого и сильного духа, совершенствоваться и уподобляться ему**. "Как же может познать дух тот, кто сам не есть дух? Отношение одного духа к другому есть чувство гармонии, единение обоих... Вера в божественное возможна лишь тогда, когда в самом верующем заключено божественное, которое в том, что это божественное верует, обнаруживает себя самого, свою собственную природу, даже если оно и не сознает того, что найденное им и есть его собственное естество. Ибо в каждом человеке есть свет и жизнь... Вера в божественное проистекает из божественности собственной природы; лишь модификация божества способна познать его" (1976, с. 161, т.1, ФР). Мы видим, что дух более развитый воздействует на дух менее развитый и вызывает в нем отзвук, **очищение как приближение к сущности себя**, с одной стороны, и как приближение к развитому духу, отождествление с ним, с другой стороны. Все способности человека, все психические механизмы совершенствуются либо внутренним самодвижением, "самоочищением", самоуглублением, либо за счет реагирования на побуждающее эту активность извне, за счет **помощи в преодолении внутренних препятствий** в приближении к соответствующему высшему, **потенциально имеющемуся в менее развитом духе**. Особым вариантом стимулирования роста духа является воздействие "не духа", объекта, культурного предмета и т.п., которое становится **фактором развития духа** лишь при достижении того разотождествленного состояния духа, которое **вызывает развивающее самоотношение**. Иные воздействия духовно не значимы.

То обстоятельство, что **совершенствование духа может осуществляться изнутри**, но при побуждении извне, Гегель фиксирует и так. "Духу, жизни никогда ничего не бывает дано; то, что получил дух, есть то, чем он сам стал, это настолько вошло в него, что стало его модификацией, его жизнью... Со-

единение же с чуждым и ощущаемым как чуждый дух есть сознание своей зависимости от него" (1976, с. 186, т.1, ФР). Гегель этим и создал предпосылку самого принципа организации развития человека, принцип "выращивания" – **организация саморазвития**, опирающийся на сохранение и придание направленности самодвижению и самоизменению.

Гегель рассматривает путь духа в цикле жизни человека. "Дух ... есть сначала только в себе, или в своем понятии, затем он вступает в сферу существования, развивается, творит, достигает зрелости, создает понятие самого себя ... для себя самого. Ребенок – еще не разумный человек, он обладает лишь предрасположенностью, есть разум, дух лишь в себе, только посредством образования, развития он становится духом. Это и означает определить себя, быть для другого, произвести различие своих моментов и достигнуть развития... Раскрытие этих различий и направление, возникающее из них, есть путь духа, которым он приходит к самому себя, а он сам есть цель. Абсолютная цель ... дух познает себя, постигает себя ... эта цель и есть его истинное бытие... Дух не достигает цели, прежде чем не пройдет весь путь ... даже самое совершенное должно пройти весь путь... Поскольку дух по существу есть эта деятельность самосозидания, то внутри ее возникают ступени его сознания, и он всегда сознает себя только соответственно этим ступеням" (1976, с. 263-264, т.1, ФР). Иначе говоря, человек **рождается с потенциальными характеристиками духа** и весь путь его духовного развития суть **актуализация потенциального**, актуализирующее самоотношение, сопровождающее сознавание. Сознавание связано с актуализированное формой бытия духа. Поэтому вместе с выводом в план актуальности того или иного уровня развития духа меняется и содержание сознания духом самого себя. Познание духом самого себя встроено в самораскрытие и потому принадлежит бытию духа.

Поскольку дух бесконечен, а телесность – конечное, то прекращение телесной жизни не означает прекращение жизни духа. Его возврат в потенциальное (для тела) бытие есть **возврат к себе же**, также как при актуализации – это **рост духа в теле как приход к себе же**. Гегель обсуждает это самоотношение как характеристику духа, как смену форм бытия и раз-

личение этих форм "внутри себя" же, на собственное бытие и инобытие, пребывание в теле с учетом тела. "Дух существенно есть то, что он из своего инобытия и из преодоления этого инобытия, через отрицание отрицания приходит к самому себе; дух создает себя: он проходит через отчуждение самого себя... Дух есть лишь то, что свободно в себе самом посредством самого себя полагает самого себя. Тогда он содержит момент отрицания. Отрицание отрицания есть возвращение в себя, и дух есть вечное возвращение в себя" (1977, с. 19, 33, т.2, ФР). Способ бытия духа – уход в инобытие и возврат в собственное бытие, это – **пульсационный способ бытия**. В этом его неограниченность и сила. "Высокое определение духа заключается в том, что он вечен и бессмертен" (1977, с. 109, т.2, ФР).

Гегель показывает, что **дух деятелен**, активен, поэтому он **не может сводиться к знанию**, даже истинному. Это **знание должно себя демонстрировать**, существовать. "Религия есть знание духом себя как духа; в качестве чистого знания он не знает себя как духа и тем самым есть не субстанциальное, а субъективное знание" (1977, с. 205, т.2, ФР). Поэтому и охватывающий дух, бог является творящим постоянно. "Бог в качестве духа в сущности и есть это самооткровение, он не создает мир однократно, но есть вечный творец, вечное самооткровение, он есть этот акт. Это – его понятие, его определение" (1977, с. 205, т.2, ФР). Поэтому "буква убивает, а дух животворит" (1977, с. 212, т.2, ФР).

Циклика бытия духа состоит в саморазотождествлении и совмещении аспектов, полученных в разотождествлении, в возврате к своей целостности. "... процесс примирения, благодаря которому дух объединил с собой то, что он отличил от себя в своем разделении... Это не различия внешнего рода, какие делаем мы, но деятельность, развитая жизнь самого абсолютного духа, эта сама вечная жизнь, которая есть развитие и возвращение этого развития в самое себя" (1977, с. 223, т.2, ФР). С этой точки зрения **природа** включена в цикл **как порожденное духом**, как инобытие духа и оно затем возвращается в собственное бытие. "Природа содержится в духе, сотворена им, и, невзирая на видимость ее непосредственного бытия, она сама по себе есть лишь нечто положенное, сотворенное, иде-

альное в духе" (1977, с. 380, т.2, ФР). Точно так же и при познании подлинно существующим выступает не знание, а познающий как способность к знанию. Она проявляется в строительстве знания как своего инопомещения, а знании, особенно его содержание – лишь инобытие самого познающего. Но познающий ограничен своей локальностью, помещенностью в охватывающую целостность, в "среду обитания" и социокультурные реальности. А абсолютный дух – сама способность порождения всего, включая природу и человека, порождения своего инобытия. Порождающее является более мощным, чем порожденное. Однако абсолютный дух абсолютно и свободен, независим от "внешнего". Поэтому он относится к своему инобытию как к относительно свободному и истинному. Абсолютный дух возвышает свое инобытие, так как его, инобытия, неистинность и относительность, **противоречат сущности духа и могут быть таковыми лишь временно**. В то же время, если оставаться лишь в потенциальном бытии абсолютный дух потеряет и свою активность как способ бытия и не будет демонстрировать полноту своей сущности. Поэтому он и разотождествляется, отходит от полноты своей сущности и возвращает ее вновь в ходе возвышения инобытия как возврата к себе.

Подведем **итоги** обзора. Гегель подчеркивает атрибуты духа – **независимость** от иного, **свобода** самопроявления, **порождение** внутри себя, **самоотношение** в разотождествлении с собой и в отождествлении различного в себе, **отождествление** иного с собой как отождествления с инобытием себя; переходимость **свободы в себе как возможности** в свободу порождения в деятельности или вне его самого, **снимаемость самости иного** в отношениях с собой, **власть** над всем имеющимся в нем, **сохраняемость** себя, **первопричинность, единство возможности и действительности**, абсолютное беспокойство как активность и **отрицание устойчивости, необходимость** саморазличения и возвращения к единству, **единство с собой, истина** природы или идея и др.

В этом контексте вся философская система предстает как философия духа, так как рассказ идей о самоотчуждении духа, об уходе его в инобытие, в природу и последовательный "возврат" к себе за счет трансформации природы и приобретения в

ней свойств духа, включая его способности порождать природу как свое инобытие. Нов этой системе есть часть, которая посвящена **трансформации природы под идею духа**. Она и предстает для нас привычным образом как **путь "развития психики"**. Тем самым, метафизический уровень анализа, где показывается бытие всего сущего, конкретизируется до показа **"субъективно сущего"**. Учитывая метафизический уровень легче понять ту систему различений, которую вводит Гегель в своей картине развития духа. Она составляет как бы одну сторону цикла жизни всего сущего, **рост духа**. Применительно же к целому цикла это уже не рост духа, а возвращение из инобытия духа к себе.

Для некоторого сопоставления и контрастного рассмотрения характеристик духа и духовности введем ряд идей в этом направлении.

Таблица 27

1	2
Блавацкая	Духовное "Я" – чистое, мирное, вечное. Внутри нас проявляется Бог, мудрость, данная свыше. Мудрость накапливается посвящением жизни чистоте помыслов, бесстрашию, независимости духа, жертвенности высшему, подчинением телесной природы воле, развитию, соединению с универсальной душой, развитием любви.
Урантия	Божественный дух в человеке, поселившийся в сознании, является настройщиком сознания. Духовный рост происходит совершенно независимо от интеллектуального самосознания. Материальный разум под водительством духа, связанного с ним, подчиняется попытке одухотворяющего "Я" вступить в общение с Богом в качестве вероисповедного сына. Смертный разум
	уступает поклонению, бессмертная душа жаждет, инициирует присутствие божественного настройщика, руководит от имени смертного разума и эволюционируемой бессмертной души. Духовный опыт после осознания сущест-

1	2
	<p>вования отца требует поиска отца и искренне стремится стать таким же как он. Будучи в основе духовным религиозный опыт никогда не будет до конца понятен материальному разуму. Он дает три наслаждения – интеллектуальное (от единения человеческого сознания), философское (подтверждение идеалов, нравственных ценностей), духовное (в обретении опыта божественного товарищества, от истинного поклонения). Бог – дух, выраженный в личности сына, ко всем относящийся как отец и брат. Сын осуществляет духовную власть, держит все духовные реальности и одухотворенные ценности, управляет духовной гравитацией (схожие по вкусам и устремлениям испытывают духовное взаимное влечение). Дух – бог действия. Первичный акт – изучение и признание своих родителей, их раздельности и единой функции, дает обет вечной верности отцу и зависимости от сына. Сын – любовь. Везде и всегда несет милосердие. Доверчивость – ключ к царству небесного восхождения. Тот, кто желает исполнить волю Бога поймет состоятельность духовных ценностей, излечится от духовного одиночества, принимается как гражданин Вселенной, отождествляет себя с планом бесконечного и назначением вечного, воспринимает Вселенную как свой дом.</p>
Омкаргов	<p>Духовность – устремленность к высшей реальности, связь с нею через реализацию потенциально божественной внутренней природы человека, его высшего "Я" и реализация этих высших принципов в повседневной жизни. Целью духовного человека является развитие чувства единства со всем сущим, сознание вселенской любви как основного закона космоса и сострадание. Высшее проявление духовности является</p>

1	2
	<p>бескорыстное служение Богу, деятельность в постоянном сознании Божественного. Это саморазвитие человеческого "Я", являющегося частью более общего Божественного Самопознания. Высшим выражением духовной перемены является освобождение души, ума, сердца и поступков от низших устремлений животной природы, преобразование их в Божественную действительность, космическую. Не найти продвинутого в духовном отношении человека, который достиг бы успехов без молитвы к господу. Ученик должен быть искренне доверчив учителю, полностью предан идеалу, глубоко уважать все духовное. Проявление духовности – любовь к Богу, людям, сострадание к живым существам, альтруизм и филантропия. Душевность – зачаток духовности. Рост духовности связан с развитием духовных тел – каузального, Буддхического, Атмы. Основное свойство духа – выраженность любви и способность к ней – не физической, а духовной. Духовное действие направлено на развитие божественных качеств в человеке, любви к Богу, преданного ему служения, опираясь на наставления людей, стоящих на высоком духовном уровне.</p>
Антарова	<p>Духовность – это мир души и доброта, культура сердца, отсутствие колебаний, верность. Дух крепнет в трудах человека по своему совершенствованию. Благодарность – главный двигатель очищения, ведущий к отсутствию обид, раздраженности, требовательности к другим, к миру, радости и гармонии, владению своим огнем, бескорыстию чувств, мыслей, действий, к открытости сердца, сливанию с другими, состраданию, приливу любви. Это путь к истине живой, жизни в себе, учителю, Богу. В своем труде ученик действует решительно и беском-</p>

1	2
	промиссно на благо вечного, гармонизируя тело и дух, приспособливает себя в выявлении божественных качеств, вовлекается в жизнь вселенной. Гармония является символом любви, соединенности всего, отражает высоту духа, смысл жизни ученика в постижении гармонии вселенной, нахождении места в ней, становлении свободы от страстей и мира, равного света, счастья жить, быть очагом радости.
Бейли	В своем духовном развитии человек устанавливает контроль на своим низшим "эго", за счет отстраненности, восприимчивости к высшему, к абстрактному сознанию. Вибрации с абстрактного уровня просачиваются вниз, подчиняют его. Физический, эмоциональный и ментальный проводники усилием воли выравниваются, стабилизируются при бескорыстии и целеустремленности и порождают высшее "Я". Каузальное тело совмещает их, создает приемник и передатчик высшего сознания. Постигание формы и ее прославление, любовь к идеалу, созерцание того, что требуется, принесение в жертву своего каузального тела, преданность ведут к разрушению, освобождению прежней жизни и устремлению к духу. Любовь помогает растворяться окружением, а сосредоточение обеспечивает волевое воздействие на низший проводник. Все связаны со своей монадой, духом, отцом. Монады связаны, образуют часть сознания планетарного духа. Абстрактное открывает вход в каузальное сознание и человек открывается к высшим "Я", свободным. Трансмутация ученика возникает тогда, когда растет готовность оставить все во служение великому, не удерживая для себя ничего, без расчета на будущее. Благое действует бесстрастно. Привлекаются более тонкие материи, выбрасыва-

1	2
	ются грубые, творение разумно и оживлено любовью. Если человек стремится к духовному, искренне, рьяно, сострадая, он берет под контроль эмоции, расширяет ментальность, культивирует абстрактное. Высшее сознание видит каузально, интуитивно, предсказывает, знает относительную ценность личности, служит человечеству.
Наумкин	Дух это всевидение, всеединение, обладает сознанием как телом, производит для себя тело – огненное вещество, первичная материя. Его память возвращает события, проигрывает снова, корректирует, совершенствует. Он мыслит материю. Энергия духа – огонь. Его непрерывная жизнь ни от чего не зависит, оживляя все собою, покрывает тканью света все, распространяется, пронизывает все. Для духа характерны абсолютное теперь и абсолютная точка. Противодействие натиску огня ведет к запечатлению информации. Мыслеформа, обладая энергией, является волей бога. Огонь создает материю как иллюзию, энергия чакрама безначальна, единая общая энергия, а чакрам располагается в пространстве души. Он служит для многомерного обзора пространства, восприятия и действия. Воля концентрируется вокруг чакрама, выходящего из внутреннего лотоса, корректируемого сознанием. Лотос соединен с
	группой мудр, генерирующих энергию чакрама. Раскрываясь лотос освобождает огонь чакрамов и принимает. Мудрость это психическая энергия, содержащая очистительные силы, приводящие их в движение. Сосредоточение сознания на них устраняет препятствия на пути постижения и овладения. Сущность человека знает последствия любых действий, так как высшее в нем, сущность, звучит непрестанно как



1	2
	<p>со-весть. Грануляция духа ведет к появлению оболочек, все более плотных, сложных, менее долговечных, менее энергетичных. Огонь имеет три лица, ищущий, искомое, искание или возможность, способность и умение. Искомым является красота духовная, движатель совершенствования. Энергия содержит потенциал действия, образ продукта, является основой сотрудничества, согласования, укрепления друг друга, взаимоопределения. Душа – это тело духа, связывающее автоволны, сохраняющее гомеостаз. Имеется три силы – душа, сознание, воля, как качества единой силы, наращиваемые в эволюции. Дисциплина духа, предполагающая неизменение себе, не противоречие себе, непотворствование себе, создает более совершенные мыслеформы. соответственно цели, приводящие к увеличению жизненного пространства, устранению воздействий на плоть, гомеостазису своему. Дисциплина духа приводит к систематичности, сохранению целостности, сознательному контролю, самоконтролю, уменьшению произвола автоколебаний. Человек это сотрудник своего логоса, а логос – сотрудник Бога. Когда человек встает на путь духовного самосовершенствования луч сознания логоса посвящает в таинство могущества логоса, предоставляет информацию по осуществлению пути.</p>
	<p>Дух – это обладание сознанием, движение сущего, энергия всех энергий, форма движения <b>всех</b> движений, идея движения всех происхождений, центр зоны активных процессов и зарождения зоны пассивных процессов. Сила духа укрепляет бесстрашие, чувствование его переходит в дух, переносит в волю и движет его силою необходимую форму мысли.</p>

1	2
Максин	<p>В сознание введены устои знаний, мироздания, космическая гармония и любовь, духовное начало в мышлении, привиты тончайшие понятия энергии. Слишком большая концентрация этих энергий, неосторожность в ведении законов земли, нарушение законов знаковой системы и психосферных ритмов привело к потоку, а затем к отставанию в развитии. Соблюдение принципа любви ведет к накоплению духовного потенциала, энергии защит. Духовная энергия от субстанциалов как центра энергозон творца, преобразуется в аурах человека и частично животных и растений. Ауры преобразуют космическую энергию, наблюдают за ней при раскрытии каналов связи с центрами зон мироздания. Генотип духа как аурной энергоструктуры возникающей в работе высших психических центров человека и общества, выступает как тип духовной свободы выбора в поиске духовного совершенства. Он существует сколь угодно долго, если не исказить рисунок ритма злыми умыслами. Духовная зона астрального зрения в ядерном поле гения ведет к постижению мира в его космичности. Отсутствие духопреобразующих начал ведет к уходу от целостности. Мудрость Вселенной предопределена законом любви, которым повелевают силы – жертвенность, независимость, единство, всепрощение, всепостижение, ненасильственность,</p>
	<p>непримиримость, радость. Для понимания закона надо испытывать страдание, видеть незримое. Сущность лежит в законе красоты.</p>
Герметизм	<p>Ученик с духовными побуждениями и эстетическими устоями становится звездным человеком, преодолевает тварную природу за счет внутренней дисциплины, воли в победе над собой в испытаниях. Ученик стремится к выс-</p>

1	2
	<p>шей сознательности, космической мудрости, духовному совершенству, где нет дисгармонизации, колебаний, одиночества. Возвышение для того, чтобы влиться в безграничный мир, за пределами времени и пространства. Высшая истина ослепляет злонамеренных. В себе надо находить "Я", бессмертную энергию, заслоняемую иллюзией. Ученик освобождает разум, овладевает чувствами, удаляется от суеты, ищет прибежище в своем "Я", отходит от предрассудков, от отрицания, обостряет чувства. Бог действует через ангелов, ведущих эволюционной программой. Снотворная энергия гипнотическая. Семья, не кровная, а через причастие, возникает при духовном росте. Высшее "Я" не проявляется в теле, бессмертно, невесомо, недоступно, от него нить к бодрствованию. Она сообщает чувство духовности. Суета и гордость закрывают глаза. Нужна гибкость, открытость, сознательное обдумывание, смирение, бдительность чем пробужденнее, тем больше ответственности. Все вибрирует. Самодисциплина увеличивает частоту. Все полярно, нет целого, все двойственно.</p>
Православие	<p>С трудом замечаем свою духовную немощность – самолюбие как источник страстей и падений, затворение дверей, через которые приходит благодать Бога, невидение, что всякое добро происходит от Бога. Надо осознать свое ничто-</p>
	<p>жество, искать помощи у Бога, веруя, что получишь. Важно познать свои помыслы. Ум – для того, чтобы ведать истину. Нужны духовные упражнения ума – быть чистым, светлым, различать хорошее, умолять духа святого излить свет божественный на нас, быть искренним, делать только то, что советуют духовные отцы. Усматривать суть, вытеснив страсть. Отсоеди-</p>

1	2
	<p>няться от мыслей о вещах мира. Не делать идола из ума. Угодать от чистого сердца Богу. Истинно духовное – от благодати Бога, в тех, кто распял себя. В предметах отдели то, что от чувственного и то, что от творческого духа. Созерцание беспредельных совершенств бога – духовное созерцание. Молчание – великая сила, так как есть надежда не на себя, а на Бога. Ум надо держать в сердце – в умосердной молитве. Духовные размышления – безвещные. Недоброе внутри ведет к недоброму действию. Дух властвует над душой и телом. Утешение брать только от Бога. Свобода сердца – если душа уединена, без помыслов. Смирение идет от послушания, терпения, нищеты, нестяжания, страха божия. Благодаря смирению душа укрепляется духовною молитвою.</p>

Мы видим, что в различных направлениях мысли, где выделяются проблемы духовности, подчеркивается **место человека в универсуме** и источник высших способностей человека. Человек, имеющий сложное строение, воспроизводящий собою многослойность и иерархичность механизмов универсума, приобретает, в той или иной мере, способности к "божественному", является источником решений на основе учета окружающей среды, вплоть до "универсумальности". Человек – это "микрокосм", единица, подобная универсуму в целом. Поэтому **духовность человека** связывается с мерой **подобия универсуму** и, главное, **его самополагающему источнику**, "душе" универсума. Поэтому приобретение вечных качеств, **чистоты источника истинного знания и поведения**, максимальной **включенности в окружающее** и, следовательно, преодоленности эгоистичности, противопоставленности, подчиненности высшим принципам бытия, **любви и примирения** со всем в совмещении с активностью и бесстрашием во имя целостности. Человек, как синтез разнородных начал, в своем поведении **совмещает интересы целостности**, вплоть до

до универсума, и **интересы части**, интересы **подчиненности "законам бытия"** и **подчиненности принципам созидания бытия**. Телесное начало в максимальной степени акцентирует внимание на временном, частном, изолированном, конкретном и т.п. Но именно само наличие этих особенностей противостоит законам вечного, высшего, абстрактного, целостного, гармонического, мудрого. Поэтому человеку приходится **не только сохранять способности** к самоорганизации, к самокоррекции, самоизменению в реальных условиях, но и усиливать их, так как зачатки высшего, универсумального, "божественного" ограничивают пределы его уподобления универсумальному и божественному. **Дух человека**, как часть всей системы духа универсума, как часть божественного, **стремится быть соответствующей** целостности духа и сотворять все в универсуме. Но объем возможностей творящей способности **зависит не только от пропорциональности к целому духа универсума, но и от меры зависимости от телесного**. Само предназначение человека представляется как **путь к возрастанию** творящего потенциала и возрастания "качества" этого потенциала, **зависящего от очищения** от более примитивных форм активности.

Иначе говоря, человек рассматривается **как посредник** между творящим духом универсума, Богом, и сотворенным, вплоть до низших форм сотворенного. Человек становится **условием гармонизации** низших и высших начал и преувеличение высшего создает перспективу утери противостоящей духу телесности, а преувеличение низшего – утери противостоящего телесности духовного. Если не рассматривать человечество не как часть одухотворенного слоя универсума, а как единственного носителя цивилизованности, то функция посредника ложится на него непосредственно. Если же учитывать многие воззрения о множественности цивилизаций и их принадлежности цивилизационному многообразию соответствующей мерой иерархичности, то это "целое" цивилизации и берет на себя ту же функцию последничества. Особую роль тогда играет **проблема воспроизводства** духовной мощи и ее приложимости ко всему существу, а также **проблема концентрации этой мощи**, когда она становится недостаточной для воссоздания требуемой пропорции высшего и низшего.

Исходя из сказанного понятно, что душа является **средней функцией и механизмом, соединяющим дух и тело, создающим пропорцию** участия в бытии духа и тела. Возрастание высшего в душе освобождает ее от "телесности", а возрастание низшего в душе отягощает ее этой телесностью. Приобретение духовных качеств **сопровождается освобождением от прямой зависимости от телесных качеств**. Простейшим выражением этого выступает переход от удовлетворения витальных потребностей, совмещенных с изолированностью части, к эгоцентричностью отдельного человека к реализации потребностей социального и социокультурного типа, а затем и собственно духовных потребностей. Именно в социализации эгоцентризм и изоляционизм **уступают место соотнесенности, согласованности, принятости других людей**, любви и совместности, **сознательной подчиненности интересам объединений** и т.п. Именно в культурности **преодолевается случайный и несущественный характер** согласования и совместности. Чем более охватывающей является ориентация в выработке способа совместного бытия, чем более высоким становится продвижение к сущности и "абстрактности" ориентиров, тем быстрее **культура обеспечивает универсумально значимое бытие человека и человечества** в целом, тем ближе к универсумальной значимости в самоорганизации в самоопределении, тем ближе человек к божественным качествам, тем более наполнен он духовностью.

В анализируемых источниках введены различные акценты. Одни подчеркивают путь совершенствования в освещении жизни человека без контекста включенности в человека самих "природных" сил духовного типа. Другие акцентируют внимание именно на включенности в человека этих "тонких материй" и тогда все накопления на пути совершенствования связаны с накоплением этих материй, вибраций, энергий и т.п. То, что в обычном психологическом и социокультурном освещении выглядит как приобретение социокультурных качеств за счет преобразования первичных психических механизмов, предстает как фон, на котором социализация и окультуривание и даже религиозная практика выступают формой такого использования всех имеющихся механизмов, включая энергетических (чакры, и т.п.), при котором усили-

ваются возможности брать и отдавать, включаться в циркуляцию духовных сил (энергии, огня и т.п.) и **приобретать все больший потенциал в "решении задач" универсумального духа.**

Дух рассматривается как механизм рефлексивно-корректировочного типа, тогда как телесность предстает как то, что подвергается коррекции, независимо от того, является ли корректируемое объектным, или оно предстает и как субъектное со стороны "объектных" проявлений, групповое со стороны тех же проявлений, общественное со стороны тех проявлений и т.п. **Социокультурный аналог объектного бытия – реализация фиксированных норм,** решение фиксированных задач. В них мера рефлексивности снижена до сопровождения "исполнительского" бытия, до самокорректирования в подчиненности фиксированным и введенным извне рамкам требований. Поэтому и проявление духовности здесь замаскированы общей линией рутинности и подчиненности. Однако **вместе с ростом сложности рамок** исполнительского бытия растет и уровень духовности, так как предполагается развитие соответствующих качеств высших механизмов психики – мышления, воли, самоопределения, самосознания и т.п.

Переход к управленческому типу бытия переводит рефлексивно-корректировочные проявления на принципиальный уровень. Этим проявления и рост рефлексивно-корректировочных способностей **перестают быть служебными и превращаются в базовый** тип процессов и механизмов. Однако качества этих процессов и его обеспечивающих механизмов зависят от уровня протекающего приобретения способности быть в рамках социокультурных требований. Организационные условия реализации управленческой функции, на разных условиях управленческой иерархии, должны быть **подкреплены соответствующим объемом роста рефлексивно-корректировочных способностей** управленцев. Пропорция между натуральной возможностью вхождения в управленческую иерархию и ростом указанных способностей зависит от уровня иерархии. Поэтому при переходе к управлению более высокого уровня **требуется рост и качеств рефлексивно-корректировочных способностей и переход** от стихийных

форм осуществления рефлексии и корректирования **к сущностно опосредствованным формам.** Вместе с тем усиливается значимость и обеспеченность **духовных проявлений.** Рефлексия акцентирует внимание и на интеллектуальной, и на энергетической основе духовности. Но сама рефлексия без соответствующего развития "Я" человека невозможна. Поэтому духовные проявления всегда опираются на способности "Я", на рост уровня самого "Я" человека.

Во всех источниках, включая упомянутые, рост духа не является "автоматическим". Только усилия и систематичность идущего по линии роста духа недостаточны, так как в рефлексивной самоорганизации он **зависим от уровня развитости самой рефлексивно-корректировочной способности.** Ее обычно не хватает для перехода на более высокий уровень, на новый качественный уровень. Поэтому необходим учитель. Универсумальный дух существует в рамках таких закономерностей, которые предназначены для обеспечения гарантий "правильности" роста духовности. Вместе с ростом духовности приобретает все большая мощь в реализации замыслов (мыслеформ) и эта способность должна обеспечить сохранность универсума, его гармоничное самопробывание. Неверное накопление сил увеличивает вероятность "неадекватных", "агармоничных", "разрушительных", "шлакообразующих" влияний и воздействий, что противостоит принципу воспроизводства бытия. Поэтому создание воздействий должно контролироваться на соответствие универсумальному бытию. Этому контролю должно подвергаться и развитие человека. Так как более развитый, "учитель", обладает большим пониманием, ответственностью, способностью соответствовать "законам" универсума, то на него и кладется сопровождение и контроль, коррекция и помощь в приобретении новых возможностей ученика. Но этот контроль и коррекция касаются роста духовности. Поэтому **учитель обеспечивает сохранность и рост потенциала порождающих способностей, рефлексивно-коррекционного потенциала.** Совмещение указанных условий воплощается в **принцип деятельности учителя – выращивание** или сохранение самодвижимости к высшему, с одной стороны, и обеспечение роста, корректирование самодвижения в пределах достижения близ отстоящей

цели развития и далеко отстающей цели, с другой стороны. Лучшим типом помощи ученику выступает выращивание в нем **способности к саморазвитию**. Но и это выращивание сочетает обе стороны работы учителя – обеспечения самодвижения и корректирование. Сам же учитель имеет своего учителя и в учительской иерархии определяющим выступает "Бог".

Особое место в духовном развитии играет возникновение, совершенствование универсальной ориентации (появление "мировоззрения") и универсального отношения (появление "мироотношения"). В ходе построения мировоззрения появляются акценты на мыслительной стороне знания и философствование, а также не только мыслительные, более глубокие стороны, ведущие к религии, "эзотерии" и др. Но даже на философском типе осмысливания важно анализировать, в меру открытости к этим содержаниям и доступа к ним по мере развитости духа мыслящего, духовное в самом универсуме. Если считать, что универсум живет по определенной схеме, то в этом бытии есть и духовное, и телесное начало. Дух не просто порождает, а порождает по "схеме" воспроизводства бытия, включающего развитие как частные фазы. Так Е.П.Блавацкая, как и многие другие трансляторы универсальных знаний, отмечала в своей Доктрине пульсирующий характер бытия универсума. Но это и характеризует сам "порождающий дух", так как он порождает и раскрытие потенциального, и свертывание актуализированного в потенциальное. Присмотримся к ряду важных мыслей Е.П.Блавацкой.

Ценность знания, в рамках синтеза науки, религии и философии, в рамках теософского подхода Е.П.Блавацкой, выражена так: "Знание превыше всего. Каждый, кто принес частицу знания, уже есть благодетель человечества. Каждый, собравший искры знания, будет подателем Света. Научимся оберегать каждый шаг научного познания" (1992, с. VII). Предполагается, что каждый человек должен иметь доступ к знанию. Но знание необходимо для "чего-то". Этим функциональным предназначением знания для человека выступает его **обеспечение знанием для включенности в универсум**: "Цель этого труда может быть определена так: доказать, что Природа не есть "случайное сочетание атомов" и указать человеку его за-

конное место в схеме Вселенной; спасти от извращения истины, являющиеся основой всех религий" (1992, с. XV).

Тем самым, сама книга, ее содержание являются **инструментом самоопределения и самоположения** человека в универсум, онтологическим инструментом мышления в процессе самоопределения самоорганизационным инструментом в процессе самоположения. Знание, вводимое книгой Е.П.Блавацкой, является знанием о том универсуме, его генезисе ("космогенезис"), опираясь на которое человек может начать находить свое место в универсуме. Так как **нахождение места и установка на самоположение предполагает готовность подчиниться** результату обнаружения "своего места", то автор **обращается лишь к тем, кто имеет такую установку и готовность** (см. сх. 202).



Схема 202

В обычном варианте истолкования мы должны ввести как внешние (книга об универсуме), так и внутренние условия к началу подобного процесса. В числе внутренних условий следует подчеркнуть развитость рефлексивного механизма, его функционально-процессуальную расщепленность и, в частности, наличие функционального "места" для "онтологий" (онтических конструкций) (см. сх. 203).

Схема 203

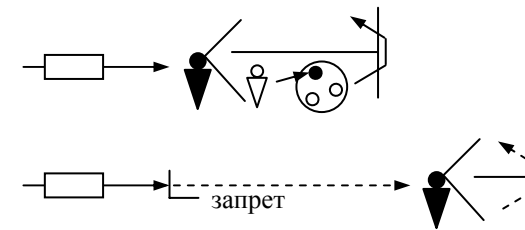
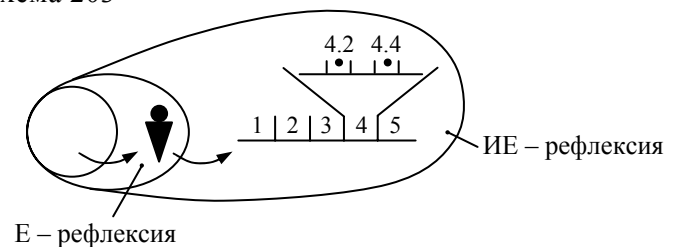

Человек приобретает сначала Е – опыт ("естественный", стихийный) рефлексирования, а затем ИЕ – опыт ("искусственный", культурно соответствующий), в рамках которого среди функций в рефлексии выделяется и "концептуальная", превращающаяся в "метафизическую" после дополнительного расчленения и преодоления Е – форм создания концепций. Метафизики, онтологемы (онтики) появляются в **ИЕ – форме конструирования концепций**. Так как по введенным различениям (в нашем корпусе средств теории деятельности) концепциям отводится 4-ое "место" в функциональной структуре рефлексии, то при окультуривании, обискусствлении концептуальных процедур в их обсуждающей рефлексии появляются **проекты концепций** (4.2) и критерии или **концепции концепций** (4.4), как средства проектирования концепций. В содержательном плане критерий выступает как **"чистая форма" концепции** или **"идеальный" аналог** концепции и ее **содержания**. Завершая подготовительную работу мы можем дать онтологеме или онтике, метафизической содержательности еще и логическое истолкование.

Если рассмотреть логическую характеристику "знания", то она приведет к следующему утверждению: **"знание – это содержание предиката, подтвержденного или совмещенного с содержанием субъекта мысли"** (см. сх. 204).



Схема 204

Иначе говоря, **знание** суть **субъектная проекция субъективированного предиката** на фазе подтверждения и подтвержденности. При обнаружении несоответствия предиката субъекту **предикат возвращается** в предикативный набор (**парадигму**). Для достижения подтвержденности предикат должен

быть либо преобразован, либо заменен иным, готовым из набора.

Поскольку при построении онтологий создаются **абстрактные заместители** множества концепций, то "онтологическое знание" суть содержательная (субъектная) проекция субъективированного предиката как абстрактного заместителя (см. сх. 205).

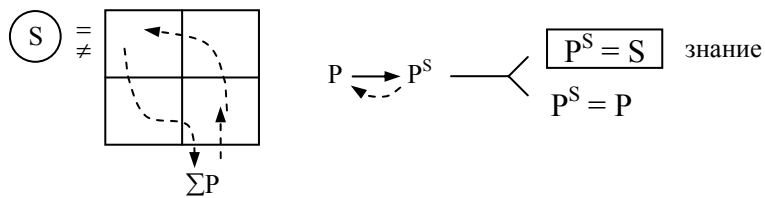

Схема 205

Следовательно, если выделить содержательные проекции реальных единиц мышления (языкового мышления), то они располагаются следующим образом (см. сх. 206).

В отличие от жизнедеятельности, деятельности, общения, духовного и эстетического самовыражения и т.п. культура выделяет ту сторону в них, которая связана с качественным ростом, развитием, **обеспечивая совершенствование качества этих процессов** за счет выделения и внесения критериального аналога всех процессов. Иначе говоря, культура – это **механизм создания критериального сервиса всех "надприродных" проявлений** человека и социума в целом. Сами критерии несут в себе стороны содержательности (сохранности типа процесса) и формности (внесения надслучайного, всеобщего, сущностного и т.п.). Вторая сторона является специфичной, но предполагающей наличие первой (см. сх. 186).

Схема 206

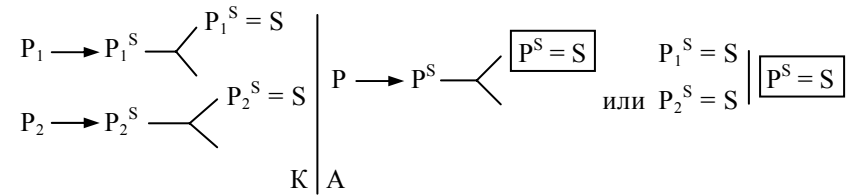
Тот, кто может оперировать знаниями различного уровня абстрактности и организованно **следить и направлять абстрактные заместители** в процесс проблематизации (3) и депроблематизации (2), тот может и выявлять, **осуществлять процедуры применения онтологом в той или иной функции**, включая самоопределение и самоположение.

Сама Е.П. Блавацкая выступает в роли собирателя "истинного знания": "то, что заключено в это труде, можно найти разбросанным в тысячах томов ... сокрытых в символах и, в силу этого покрову, до сих пор оставленных без внимания ... делается попытка собрать вместе древнейшие основы и сделать из них одно гармоническое и непрерывное целое ... эта книга ... есть лишь избранное число фрагментов ее (Тайной доктрины) основных положений" (1991, с. XIV). Она подчеркивает замещающий характер труда: "Учения, заключенные в этих томах, хотя бы и отрывочные и неполные, не принадлежат какой-либо одной религии ... Тайная Доктрина является сущностью всех их. Рожденные от нее в своих началах, различные религиозные системы возвращаются теперь к своему первоначальному элементу, из которого произошла, развилась и материализовалась каждая тайна и догма" (1991, с. XV).

Поскольку нам хочется **пройти путь понимания** как истин, так и особенностей их выражения в конкретном труде, то мы должны осознавать стартовые условия готовности к подобной работе. Тот, кто излагает свое или заимствованное учение уже "видит" то содержание, о котором он ведет речь. Его видение предуготовлено своим путем и суммой способностей, потенциалом, обеспечивающим в ходе реализации достижение эффекта ясного **видения некоего "мира"**. Мы можем не обладать ни этими готовностями, ни таким путем прихода к нужному воззрению. Поэтому наша работа по пониманию может быть обречена на неуспех в самом начале. Мы **обречены на понимание того, что возможно** в рамках наших способностей, готовности и пройденного пути. Однако "**стихия**" понимания несколько **компенсируется методом понимания**. Мы владеем общей мыслительной культурой, рефлексией хода мышления в понимании др. функциях, владеем **специальным аппаратом средств** анализа хода мышления, понимания, са-

моорганизации, познания и т.п. В познании, понимании, мышлении, рефлексии конечный **результат зависит от двух исходных факторов**: способности к **полаганию** некоторых первоначальных смыслов в ходе восприятия (объекта, текста и т.д.) и их **организации**, с одной стороны, и замещения, с другой стороны (см. сх. 207).



Схема 207

Если мы хотим понять, то следует постараться свою схему или результат организации и абстрагирования смыслов показать как **удерживающую "содержательность"** смыслов. Это и сохраняется в логике как исходное **различие между субъектом** (смысл) и **предикатом** (схема смысла или заместителя) мысли. Любое замещение всегда "сохраняет" одновременно. Попытки доказать полноту понимания всегда относительно эффективны. И мы либо частично удерживаем содержание мысли автора, либо вносим многое из того, что автор не предполагал в своем тексте. Такую **фундаментальную относительность** мы осознаем и нам остается лишь стремиться в своей замещающей **версии** удержать максимально то, что нам кажется составляет ядро содержания мысли автора.

Так как **текст крайне сложен**, как и все иные метафизические учения, то будем стремиться показывать и свой результат, свою гипотезу, и особенности его получения, **готовясь найти причину поправок к гипотезе**.

С другой стороны, наше миропонимание и опыт мышления также может как помогать, так и мешать пониманию учения Е.П.Блавацкой.

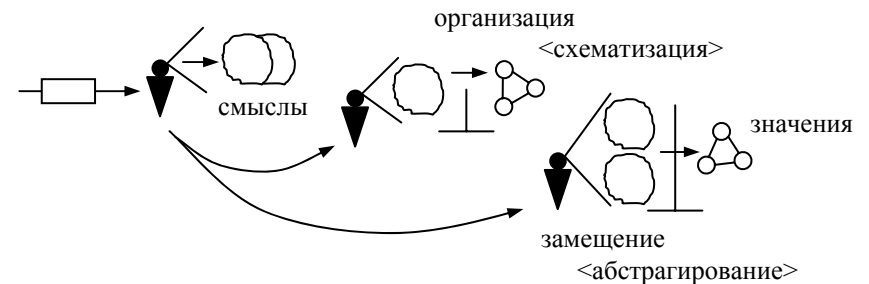
Сложность процесса понимания связана и с тем, в каких условиях появляется авторский текст. Он включен в линию публикаций, выражающих **попытки дать для чтения "изображения" сущностных истин в той мере, которая отведена авторам** по их предназначению, возможностям, внешним естественным и культурным воздействиям, включенности в ту или иную традицию в культуре и поддержания духа и т.п. Е.П.Блавацкая вводит свое понимание условий и предопределенности к изложению воззрения.

"В нашу эпоху грубого и анти-логического материализма, одна лишь Эзотерическая Философия способна противостоять повторным нападкам на все то, что человек считает самым дорогим и сокровенным в своей внутренней духовной жизни. Истинный философ, изучающий Эзотерическую Мудрость, совершенно освобождается от личностей, догматических верований и особых религий. Кроме того, Эзотерическая Философия примиряет все религии ... указывает на тождественность корня каждой с основой всякой другой религии. Она доказывает необходимость Божественного и Абсолютного принципа в Природе" (1991, с. 4). **Деперсонализация и деакцентуация** в типовых сложившихся учениях **позволяет ей приблизиться** к тем началам, которые принадлежат уже не миру мыслей человека, **а тому, о чем он мыслит** – о "Природе" и о ее создающей силе, источнике, принципе. Поскольку владеть мышлением, могущим отражать отражаемое "без искажений" не может быть рядоположенным свойством любого, то такая способность, если она и есть, принадлежит немногим. Е.П.Блавацкая указывает на то, что чистота учения сохранялась в тайном и священном круге Архатов и она переносилась лишь на подготовленную почву (Индия). Перенос на менее подготовленную почву для метафизических представлений, как Китай, Япония, Сиам, Бирма (1991, с. 5). Кроме того, посвященные должны были давать обет не передавать все, что им сообщалось. Так "Будда хотя и учил философии, построенной на основе истинного Эзотерического Знания, тем не менее, дал миру лишь ее внешний материальный облик и сохранил душу ее для своих

избранных ... Доктрина сохранялась ... в святилищах" (1991, с. 6).

В то же время поступательное движение философского и научного познания создает ситуации, когда требуется устранение наиболее явных и популярных недоразумений за счет введения в более широкий круг мыслящих сведений "закрытого" типа. Вот как это комментирует Е.П.Блавацкая: "Сейчас перед нами обширное поле разногласий и нескончаемой борьбы, целый Некрополь, где лежат погребенными высочайшие и самые священные устремления нашей Духо-Души ... но существует прекрасное Меньшинство серьезных учеников, имеющих право узнать некоторые истины, которые могут быть даны им теперь" (1991, с. 7). Она выделяет проблему доверия к выражающим "истины" текстам. "Самым серьезным возражением против достоверности этого труда и доверия к нему, послужат предварительные Станцы... Главная основа данной Доктрины находится в сотнях и тысячах санскритских Манускриптов... Поэтому каждый ученик имеет возможность убедиться в сделанных здесь утверждениях ... Тайная Доктрина была общераспространенной религией древнего и преисторического мира ... полная цепь документов, уявляющих ее характер и наличие ее в каждой стране, вместе с учением всех ее великих Адептов, существуют по сей день в тайных святилищах, библиотеках, принадлежащих Окультному Братству... Эти документы существуют в полной безопасности от оскверняющих рук Запада, чтобы вновь появиться в более просвещенное время... Передача неподготовленным массам тайн, такого громадного значения была бы равносильна вручению ребенку зажженной свечи в пороховом погребе" (1991, с.7, 20 - 21).

Тем самым, **обращение к подобным содержаниям опирается на особую подготовку самого мыслителя**, на устранение возможности произвольного его использования в мышлении и действии как самим мыслителем, так и тех, кому он эти сведения сообщает. Возникает специфическая проблема: не обращенность к "чистым" и "истинным" содержаниям приводит к ошибкам и плохим последствиям в деятельности и жизни, с одной стороны, обращенность к ним должна быть со стороны абсолютно "очищенного" мыслителя, что нереально для



абсолютного большинства, создающих ошибки и кризисы, с другой стороны, а частичное владение содержаниями усиливает как негативный, так и позитивный эффект, является промежуточным типом ситуации, с третьей стороны. **Проблема** тогда звучит и так: **как транслировать, "передавать" такие содержания в новые руки не в "стерильных" (монастырь, особая зона жизни и т.п.), а более "обычных" условиях, минимизируя потенциал вреда от трансляционного процесса; есть ли способ варьирования мерой раскрытости истины в пределах актуального уровня берущего содержания.**

Эти проблемы являются типичными для педагогической организации духовного (и всего остального) развития. "Создание" религий, по всей видимости, было рядом попыток решить эту группу проблем. "Теософия ... не "религия", также не "нова" ее философия, ибо учение эта также старо, как мыслящий человек. Положения ее опубликованы сейчас впервые, но не раз уже осторожно выдавались и ... изложены европейскими посвященными... Никогда не было религиозного основателя, ... который изобрел бы новую религию или открыл бы новую Истину. Все эти основатели были переводчиками, но не самобытными учителями. Они были авторами новых форм и толкований... Из многих истин, устно переданных человечеству в самом начале, через посвящение во время Мистерий и личную передачу, и сохраненных ... они избирали одну или несколько из таких великих истин ... и открывали их массам... Пишущая эти строки ... передает то, что получила ... всем тем, кто может воспринять" (1991, с. 22-23). Регулирование объемом истины является одним из способов решения проблемы. Но источник приоткрывания содержания находится не в руках автора. "Тайная Доктрина не есть трактат или же ряд туманных теорий, но заключает все то, что может быть дано миру в настоящее столетие" (1991, с. 25).

Поскольку "доктрина", учение **изложены средствами языка**, то необходимо зафиксировать особенности этих средств. Так как учение является онтологическим по содержанию, то и **средства** скрепляются с понятийными различиями, **соединение которых дает объектный** (онтический) эффект.

Прежде всего, говорится о том, что "Оккультная наука признает семь космических элементов ... эти семь элементов с их бесчисленными суб-элементами ... являются просто условными изменениями и аспектами Единого Элемента" (1991, с. 47). Поэтому должен быть **механизм, дифференцирующий единое и делающих самостоятельность дифференцировок относительной, "иллюзорной"**. Воспроизводя мысль Г.Спенсера и давая ей оценку Е.П.Блавацкая дала косвенную версию механизма – "вибрационного", "пульсационного". "Любопытно отметить, как древняя мысль отражается в современных теориях. Не читал ли Г.Спенсер древних индусских философов, когда он писал ... или же это самостоятельный проблеск внутреннего озарения, заставивший его наполовину правильно и наполовину неправильно сказать: "... всемирно существующие силы притяжения и отталкивания ... производят, поочередно, ... всемирное концентрирование, или ... всемирное разложение, т.е. эры эволюции и разложения [в зависимости от преобладания сил притяжения или отталкивания]" (1991, с. 47). Моноэлементный (**моно бытие**) **самодифференцируется и самоинтегрируется**. Однако сразу возникает вопрос об **энергетике механизма. Либо она предопределена метаэнергией "плана", либо энергетика включена в само бытие**. В первом случае мы и можем говорить о Божественном начале всего, ибо Бог и есть **основание** наличия "плана", его **"саморелизации"**.

Е.П.Блавацкая, как и все выразители высших истин, подчеркивает неполноту "показа" законов Космоса, так как всегда сохраняется **различие потенциала познания и пользования знанием** между человеком и посвященным, посвященным и Богом. "Станцы трактуют только о космогонии нашей планетной системы и о видимом вокруг нее... Тайные учения, касающиеся эволюции всего Космоса, не могут быть выданы, ибо они не будут поняты даже величайшими умами настоящего века; и лишь немногим Посвященным, даже среди высочайших, разрешается рассуждать по этому вопросу ... даже высочайшие ... никогда не проникали в тайны за пределами ... границ" (1991, с. 48). И все же **"видимая часть" знания отдается не для искусственного сокрытия и манипулирования**

познавательным и способностью. Поэтому и в этой части мы можем усматривать "свет истины".

В число **трех фундаментальных положений** Тайной Доктрины входят следующие:

1. "Вездесущий, Вечный, Беспредельный и Непреложный Принцип, о котором никакие рассуждения невозможны, ибо он превышает мощь человеческого понимания ... существует лишь Единая Абсолютная Действительность, которая предшествует всему проявленному и условному Сущему ... является "Бескорним Корнем" всего, что было, есть и когда-либо будет ... лишена всяких атрибутов ... Дух (или Сознание) и Материя ... должна быть рассматриваемы ... как два символа или аспекта Абсолюта ... снабжает руководящим разумом в задаче космической эволюции ... является тем аспектом Абсолюта, который лежит в основании всех объективных планов Природы... Противоположение двух аспектов Абсолюта необходимо для существования Проявленной Вселенной... Проявленная Вселенная исполнена двойственностью" (1991, с. 48-50).

2. "Вечность Вселенной ... периодически – "ристалище бесчисленных Миров, беспрестанно проявляющихся и исчезающих" (1991, с. 51).

3. "Ни одна чисто духовная, божественная душа не может независимого ... существования, прежде чем искра, отлетевшая от чистой сущности ... не обретет индивидуальности, сначала в силу врожденного импульса, а затем посредством личных самопроизвольных усилий, контролируемых ее Кармою подымаясь через все ступени разума ... в своем проявленном виде, это не более, нежели мимолетная иллюзия наших чувств" (1991, с. 52-53).

Рассмотрим эти основания, основные различия в качестве руководящих **онтологических ориентиров**. Так как **многообразность**, различенность, нетождественность **являются вторичными и временными**, произведенными в ходе **разотождествления неразотождествленного**, то **механизм бытия** включает цикл, пульсацию и последовательность циклов, пульсаций разотождествления и отождествления (см. сх. 208).



Схема 208

С другой стороны, **"абсолют"**, "абсолютная действительность", "непроявленное", "корень всего" – лишен атрибутов, но **имеет две стороны** – "дух" и "материю". Их **противоположение лежит в основании "планов природы"**, для **существования проявлений**. Следовательно, двойственность, противоположность проявленному является следствием непроявленной противоположности (см. сх. 209).

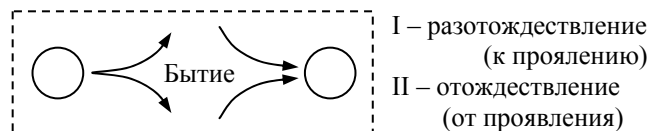

Схема 209

Е.П.Блавацкая подчеркивает, что "дух" и материя должны быть рассматриваемы не как две независимые реальности, но как два аспекта Абсолюта... Великое дыхание принимает характер пре-космической мыслеосновы ... снабжает руководящим разумом в задаче космической эволюции ... пре-космическая корень-субстанция ... лежит в основании всех объективных планов Природы" (1991, с. 50).

Тем самым, мыслеформа или "духовная" сторона абсолюта руководит субстанциальной или материальной стороной, **инициирует проявление или актуализацию потенциального**. Обе стороны в ходе проявления лишь "условно", по видимости разотождествляются и потому создают возможность иллюзорного самостоятельного бытия субстанциального, материального и мыслеформного, духовного. Они лишь **по видимости противостоят друг другу в своей относительной самостоятельности**. "Опознание" их несамостоятельности и возвращает к отождествленности, успокоению, утере иллюзорной активности противостояния.

Поскольку провоцирование на автономизацию двух аспектов сопровождается **относительной автономизацией "частей" духа и материи** ("искра отлетает от чистой сущности, обретая индивидуальность"), то ее "автономное" бытие ("личные автономные усилия") **должно быть таким, чтобы иллюзия самостоятельности не нарушила подлинной целостности абсолюта**. Эта самозащита абсолюта и проявлена в карме. Иначе говоря, **придание аспекту и частям в разотождествлениях и проявлениях условной самостоятельности провоцирует на игнорирование условности, на неписанное (не экологическое) бытие**. Это неписанное бытие создает напряжение и деструктивный потенциал. Напряжение касается **противонаправленности стремлений целого "вписать" часть и стремления части быть самодостаточной**. Сущностью кармы и является тогда эта противонаправленность или антиэкологичность. Чтобы снять карму нужны усилия и части, и целого (см. сх. 210).



Схема 210

**Полевое напряжение** со стороны неписанности является кармическим, а со стороны возвращения к вписанности – преодоление кармичности.

Имея данную систему различий Е.П.Блавацкая намечает путь основных рассуждений в Станцах.

"История Космической Эволюции, как она намечена в Станцах, есть абстрактная формула этой эволюции. Следовательно, изучающий не должен ожидать найти в них отчет всех стадий и трансформаций, привходящих между первичными начальными Вселенской Эволюции и нашей настоящей стадией... Семь станц, данных в этом томе, представляют семь терминов этой абстрактной формулы ... семь великих стадий эво-

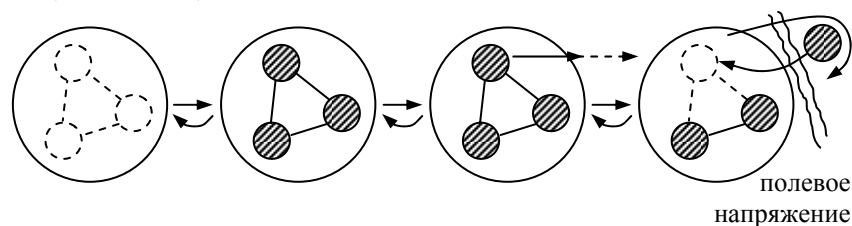
люционного процесса" (1991, с. 55-56). Поэтому "абстрактная формула" дает первичную, **абстрактную онтологию как средство дальнейшей конкретизации, как средство ориентации и анализа** любого явления, обнаружения характера **бытия того, что анализируется**, включая анализ меры **вписанности частей, единиц в бытие целостности**. Какие же это стадии?

1. "состояние всеединства ... перед первым трепетом пробуждающегося Проявления";
3. "пробуждение Вселенной к жизни ... выявление Монад из их состояния внутри Единства ... термин Монада может быть одинаково применен как к Солнечной системе, так и к атому";
4. "дифференциации "Зародыша" Вселенной в семеричную Иерархию сознательных, Божественных сил, являющихся деятельными проявлениями единой Высочайшей Энергии ... создатели всех проявлений ... вдохновляют и направляют ... согласуют и контролируют Эволюцию";
5. "мирообразование. Сначала, рассеянная Космическая Материя ... при формировании гуманности ... сгущается";
6. "Последующие стадии в образовании одного из "Миров" и доводит описание ... до ... периода, соответствующего эпохе, в которой мы живем в настоящее время";
7. "продолжает ... от возникновения жизни до самого Человека.

"Развитие "Человека" ... до состояния, в котором мы находим его теперь, составит тему второго тома" (1991, с. 56-57).

В логике развертывания мы видим **необходимость слежения** за разномасштабными, но "частями" или **единицами целого**. Они **"выявляются"** и "дифференцируются" или автономизируются **в сопровождении активизации семи сторон энергии или семи типов сил, обладающих побудительностью, направляемостью, согласованностью и контролируемостью**. Мы будем единицы называть не монадами, а "нечто",

что является лишь терминологической условностью в контексте истории философии.

Необходимость использования какого-нибудь языка и относительность значимости терминологии, а также **гипотетичность** любой **версии**, включая **излагаемую**, Е.П. Блавацкая комментирует так: "Читатель, не теософ, приглашается еще раз принять все последующее, как волшебную сказку ... в худшем случае, как добавочную гипотезу ко всем многочисленным научным гипотезам прошлого, настоящего, будущего ... это никоим образом не менее научно ... более философски и ближе к истине" (1991, с. 58-59).

Иначе говоря, анализ духа, его проявлений зависит от тех средств, которыми владеет аналитик, тех мировоззренческих конструкций, которые доступны ему и для ориентации, и для отношения к "миру", и для организации мыслительного процесса, и для выделения инструментальных единиц в организации мышления. Трудность познания духа Гегель фиксировал следующим образом.

"Познание духа есть самое конкретное и потому самое высокое и трудное. Познай самого себя – эта абсолютная заповедь ни сама по себе, ни там, где она была высказана исторически, не имеет значения только для самого самопознания которое направлялось бы на отдельные способности, характер, склонности и слабости индивидуума, но представляет собой познание подлинного в человеке, подлинного в себе и для себя. Есть познание самой сущности, как духа ... при предположении всеобщего – человека так такового, и тем самым – духа... Трудность философского познания духа состоит в том, что при этом мы имеем дело уже не сравнительно абстрактной, простой логической идеей, но с самой конкретной, самой развитой формой, которой идея достигает в своем собственном осуществлении. И конечный или субъективный дух должен быть постигнут как осуществлении идеи. Рассмотрение духа только тогда является истинно философским, когда его понятие познается в его живом развитии и осуществлении ... когда дух понимается как отражение вечной идеи. Но познание своего понятия – свойство самой природы духа" (1956, с. 25, т.3, ФД).

Дух познается неслучайно, **если он познается в развитии**. Это соответствует сущностной ориентации философского познания. Сложность же познания состоит, как мы видим, в конкретности проявлений духа, требующей "удлинения" пути мыслительной реконструкции, количества шагов **в переходах от абстрактных оснований к конкретным следствиям**. При этом Гегель подчеркивает, что самому духу **присуще познавать сущность "самого себя"**. "Всякая деятельность духа есть поэтому только постижение им самого себя и цель всякой истинной науки состоит только в том, что дух во всем, что есть на небе и на земле, познает себя. Чего либо совсем другого для духа не существует" (1956, с. 25-26, т.3, ФД).

Гегель акцентирует внимание на том, что эмпирический подход к познанию духа не приближает к сущности и истинности знания, так как не ставит в центр усилий понятийные формы выраженности представлений о духе. "Поэтому книги Аристотеля о душе ... представляют собою превосходнейшее и даже единственное произведение об этом предмете, проникнутое спекулятивным интересом. Существенная цель философии духа может заключаться только в том, чтобы снова ввести понятие в познание духа и тем самым вновь раскрыть смысл упомянутых аристотелевских книг о душе" (1956, с. 27, т.3, ФД). Критично рассматривая опыт психологического познания духа, Гегель замечает, что **желание познать дух как целое не соответствует методу познания**. "Хотя эта психология и выставляет требования гармонической связи, которая должна быть установлена между различными силами духа ... однако им выражается только некоторое должностное бытие, а не изначальное единство духа, и еще менее может быть таким образом, познано, как необходимое и разумное, то обособление, к которому понятие духа – его в себе сущее единство – продвигается в своем развитии; упомянутая гармоническая связь остается поэтому пустым представлением, не достигающими никакой власти над силами духа, уже предположенными, как самостоятельные" (1956, с. 28, т.3, ФД).

В теоретическом конструировании обычная психология не начинается с "ничто", с простейшей **абстракции, из которой должно происходить все последующее содержание**. Она уже

фиксирует наличие свойств психики, пытаясь их соединить и не достигая этих целей в силу своего метода рассмотрения. Поэтому так важна иная, "спекулятивная", конструкторская работа мысли, могущая особым образом **вводить содержание по принципу "самополагания"** и самораскрытия. Метод познающего мышления, применяемый Гегелем, выступил как метод самораскрытия духом самого себя ибо **содержание метода (развитие исходной абстракцией как самораскрытие предмета изучения) совпадает с внутренней сущностью бытия духа.** Дух так и существует, раскрывая себя и этим познавая себя внутри самого себя. Гегель рассматривает все проявления духа как самопроявления и их отдельные фрагменты и типы лишь по видимости предстают как "отдельные силы", так как соотносятся с вещностью органов, **телесностью, противостоящих духу, но включаемых в его орбиту, подчиняясь жизни духа.**

"Осознанное чувство живого единства духа само собою противится расщеплению его на различные, представляющиеся самостоятельными в отношении друг к другу способности, силы ... представленные деятельности. Но в еще большей мере нуждаются в понимании те противоположности, которые тотчас же обнаруживаются: свободы духа и состояния его детерминированности, далее также свободного проявления деятельности души в отличие от внешней для нее телесности и, наконец, внутренней связи того и другого ... субстанциальное единство души и власть ее идеальности ... вследствие чего были стерты все твердые различия, устанавливаемые рассудком, и непосредственно обнаружилась необходимость спекулятивного рассмотрения для разрешения противоречий" (1956, с. 28-29, т.3, ФД). Гегель показывает, что "неспекулятивное", допонятийное мышление в теоретической работе не справляется с той функцией, которая стоит перед сущностным познанием. Различные знания связываются друг с другом случайно. **Но в этом переходе к понятийному мышлению познающего обнаруживаются специфические свойства** не только теоретического мышления, но и **самого духа**, преодолевающего зависимость от внешних эмпирических материалов и воссоздающего подлинное содержание, присущее идеальному объекту.

"Понятие для своего развития не нуждается ни в каком внешнем стимуле; его собственная, включающая в себя противоречие между простотой и различием и именно потому беспокойная природа, возбуждает его к самоосуществлению, она наставляет его развешивать и делать действительным различие ... так приводит она к тому, чтобы посредством снятия его простоты, как некоторого недостатка, некоторой односторонности, сделать его в действительности целым, к чему первоначально оно содержит в себе только возможность. Понятие оказывается независимым от нашего произвола не только в начале и в ходе своего развития, но также и в его заключительной стадии... Его (духа) развитие является достигшим своей цели, если его понятие оказалось полностью осуществленным, или, что то же самое, если дух достиг полного сознания своего развития... В своей непосредственности дух еще не является истинным, ... еще не оформил существующее в нем непосредственным образом в то, что положено им самим, еще не преобразовал своей действительности в действительность, сообразную со своим понятием. Все развитие духа есть не что иное, как возвышение самого себя до собственной истинности, и так называемые силы души никакого смысла не имеют, как только тот, чтобы быть ступеньками этого возвышения духа. Благодаря этому саморазличению, самопреобразованию и сведению своих различий к единству своего понятия, дух только и есть истинное" (1956, с. 30-31, т.3, ФД).

Мы видим, что "силы души" или отдельные **психические механизмы анализируются в раках единой линии развития** или раскрытия духом своих свойств **вплоть до полного соответствия своей идее и сущности.** Однако они и на этапах развития не рассматриваются как отдельные. Их особенности включены в целое духа и **функционально обслуживают бытие духа в целом.** Следовательно, необходимо **следить за всеми внутренними и внешними детерминантами, ведущими к каждому новому уровню развития духа, следить за возвышением** всего набора первичных механизмов психики. Частные механизмы могут становиться **ведущими для какого-то этапа** и потому "ступенями" возвышения всего духа. Но они не игнорируют, а **предполагают все остальные механизмы. Ис-**

**тинность механизмов** и всей их совмещенности лежит **не в морфологии** органов и их естественной разъединенности, а в **охватывающей** все функции отдельных органов **единой "сверхфункции"** психики – единого "понятия" психики (духа) отдельного человека, объединений людей, человечества в целом. Эта сверхфункция сама является конкретизацией "функции" духа универсума в связи с локализованностью самого человека, групп, человечества в целом относительно универсума.

В расчленении всей своей системы различий Гегель нашел место и природе, и духу, и переходимости их природы в дух и из духа в природу. В более сложном рассмотрении конструкции в целом, где **природа** выступает как **самоотчуждение духа** и потому она предстает как особое инобытие духа, универсум рассматривается как **последовательное изменение форм существования духа**. Однако в той части, которая посвящена собственно духу, идет разговор о **снятии инобытия** как "развитии" духа". В то же время это снятие предполагает, что дух, как пребывающий в инобытии, еще должен **начать освобождаться** и для внешнего анализа это предстает как **рождение духа**. Эту **двойственность** полного и фокусированного взгляда и пытается показать Гегель.

"Для нас дух имеет своей предпосылкой природу, он является ее истиной, и тем самым абсолютно первым в отношении ее... Дух обнаружился в ней (истине) как идея ... объект которой, так же как и ее субъект, есть понятие... В природе понятие обладает своей полной объективностью, однако это его отчуждение в нем же и снято ... оно есть тождество только как возвращение к себе из природы... Подобно духу и внешняя природа разумна, божественна, представляет изображение идеи. Однако в природе идея проявляется в сфере внеположенности, является внешней не только по отношению к духу ... и по отношению к себе самой... В природе господствует не свобода, а необходимость, ибо последняя, в своем подлинном значении, есть как раз только внутреннее и, именно потому, только внешнее отношение самостоятельных друг по отношению к другу вещей... Уже у растений обнаруживается некоторый центр, простирающийся на периферию, некое саморазвитие изнутри вовне, некое ... само себя порождающее единство,

и тем самым нечто такое, чему мы предписываем стремление ... в этом (живем организме) не только каждый член порождает другой, является его причиной и действием, средством и целью и, стало быть, сам есть в то же время нечто другое, но и все целое так проникается здесь своим единством, что ничто не проявляется в нем как самостоятельное... В субъективности животного содержится противоречие и стремление посредством снятия этого противоречия сохранить самого себя. Это самосохранение есть привилегия живого и в еще большей мере духа... Для разрешения противоречий необходимо, чтобы то другое, к которому животное стоит в известном отношении было равным ему самому. Это имеет место во взаимоотношении полов ... каждый из полов ощущает в другом ... самого себя или общий обоим род. Взаимоотношение полов есть поэтому кульминационный пункт живой природы; на этой ступени она в полнейшей мере изъята из внешней необходимости. И тем не менее душа животного все еще не свободна, ибо она всегда проявляется как нечто, составляющее единое целое с определенностью ощущения им возбуждения... В животной жизни понятие не достигает действительности ... полного преодоления внешности и конечности присущего ему существования. Впервые это происходит в духе, который ... отличает себя от природы... Все деятельности этого духа суть не что иное, как различные способы сведения внешнего к внутреннему, которое и есть сам дух. В качестве простейшего определения его найдем, что он есть "я" ... совершенно простое, всеобщее... Всеобщность "я" обуславливает то, что оно может абстрагироваться ото всего ... "я" противопоставляется самому себе, делает себя своим собственным предметом и от этого ... возвращается к единству с самим собой ... отстаивает себя только в отношении "я" к бесконечной многообразному, противостоящему ему веществу. Поскольку "я" овладевает этим веществом, отравляет всеобщностью и оно теряет свое отъединенное самостоятельное существование и приобретает бытие духовное... В качестве религиозного сознания дух проникает сквозь мнимую самостоятельность вещей – вплоть до действующей в их внутреннем существе, все собой сдерживающей единой, бесконечной мощи бога... В качестве философского мышления ... познает тот определенный способ, каким состав-

ляющая их общий принцип вечная идея в них раскрывается. Посредством этого познания идеальная природа духа ... достигает своего завершеного, наиболее конкретного оформления, дух возвышается ... до абсолютного духа" (1956, с. 32-37, т.3, ФД).

Тем самым, дух и **предполагает природу** и потому **устанавливает отношение к ней**, включая преобразовательное отношение, сведение к себе, и **является истиной природы**, а познание природы означает познание в ней самой себя. Принцип необходимости предполагает зависимость внутренних проявлений от внешнего, что опирается на изолированность бытия части целого. Дух по способу своего существования предполагает **преодоление внешности иного**, превращение его в иное внутри себя же, **самоотношение**, порождение различного как включенного в единое. Тем самым, дух становится самостоятельным и самодостаточным. Тем более что он переходит рамки одного природного и включает в себя множество природного (семья, общество). Таким образом, дух является охватывающим все больший объем природы, вплоть до обнаружения истины всего – божественного, а затем истины самого себя – свою принадлежность божественному духу, свою причастность и включенность, подчиненность абсолютному духу. Так опознается **иллюзорность изолированного духа**.

Гегель показывает саму функцию философского познания природы как реконструкцию перехода из необходимого бытия в свободное. "Философия должна ... следить за тем, как природа сама же снимает свою внешность; как она принимает обратно в центр идеи то, что само по себе внешне, или дает этому центру проявиться во внешнем; и как освобождает она скрытое в природе понятие от покрова внешности и тем преодолевает внешнюю необходимость. Этот переход от необходимости к свободе не есть простой переход, но движение по ступеням ... изложение которых и составляет содержание философии природы. На высшей ступени этого снятия внеположенности, – в ощущении ... доселе бывший в плену у природы дух приходит к начальному моменту своего для-себя-бытия и тем самым к свободе... Переход природы к духу ... возвращение к самому себе того самого духа, который в природе обла-

дает бытием вне себя" (1956, с. 39, т.3, ФД). Можно поэтому говорить о "большой" и "малой" философии духа. Малая предстает как единственная при принятии предпосылки наличия природы и возможностях ее в созидании духа. Мы уже показали выше, что в различных духовных учениях сам дух понимается не как нечто загадочно субъективное, а объективное начало всех форм, как порождающая натура. Она в своей сущности рассматривается как "божественная" в высшем звене иерархии активности, энергетичности, созидательности, мыслетворения. Менее подвижные и созидательные формы предстают как самоотчуждение высшего начала, позволяющее приобретать новый опыт и развиваться. Так или иначе, но между этими учениями и учением Гегеля видна переходимость. Различие состоит в способе рассказа и раскрытия качеств порождающего духа. Вместе со способом вводятся и различия в конкретных качествах.

Однако вернемся к Гегелю. Он выделяет функцию человека. "Только человек впервые поднимается от единичности ощущения к всеобщности мысли, к знанию о самом себе, к постижению своей субъективности, своего "я" ... только человек есть мыслящий дух и этим существенно отличается от природы" (1956, с.40, т.3, ФД). Человек сопричастен в бытии мирового духа и потому должен быть сознательно ответственным перед своим основателем. В философии духа описывается то, что обычно называют **развитием психики**. Однако в отличие от привычных описаний у Гегеля дана полнота сущностного пути, завершенность теоретического конструкта. Поэтому **объем содержания и способ показа сущности у Гегеля иной**, чем в психологии. Она для Гегеля "эмпирична". Следовательно, **подобие содержания выглядит иллюзорным**. Так же как иллюзорно подобие между любыми эмпирическим и теоретическим "описанием".

Гегель дает общую характеристику духа еще таким образом. "Субстанция духа есть свобода, т.е. независимость от другого, отношение к самому себе... Свобода духа, однако, не есть только независимость от другого, приобретенная вне этого другого, но свобода, достигнутая в этом другом ... посредством преодоления его... Это отношение к другому для духа не только возможно, но и необходимо, потому что через

это другое и через снятие этого другого он приходит к тому, чтобы оправдать себя и в действительности быть тем, чем он и должен быть по самому своему понятию ... – идеей, возвращающейся из своего инобытия к себе самой... Иное, отрицание, противоречие, раздвоение – все это принадлежит, следовательно, к природе духа... Даже в высшем раздвоении ... в полнейшем противоречии с собой, – дух все же остается тождественным с собой и потому свободным ... обладает силой сохраняться и в противоречии, в страдании, возвысившись как над злом, так и над недугом... Противоречие потому переносится духом, что этот последний не имеет внутри себя никакого такого определения, про которое он не знал бы, что оно положено им самим и, следовательно, им же самим может быть снова снятым... Действительная свобода ... нечто такое, что только еще должно быть порождено его деятельностью" (1956, с. 41-42, т.3, ФД). Значимость таких характеристик духа выявляется лишь при переходе от эмпирического подхода в познании к теоретическому, к сущностным трактовкам. Для возможности перехода на сущностную точку зрения предпосылкой выступает возникновение трудностей в понимании явлений психики, в раскрытии источника субъективных недоразумений, как правило, возникающих в полемике представителей различных понятийных версий, школ и традиций в интерпретации одних и тех же явлений. Чем более систематическим представляется взгляд на реальные психические события, как пожелание или требование психологического аналитика, тем менее удовлетворяемым выступает эмпирический подход. Но тогда сама рефлексия аналитического, рефлексивного процесса помогает осознать различие стихийного и организованного хода мысли, непосредственного и насыщенного мыслительными средствами анализа явлений. На этом пути и возникают **специфические требования** к мыслительным реконструкциям и конструированию знаний, прогноза и предписаний, которые обсуждал Гегель в раскрытии метода научного познания. Этот метод он применил и к раскрытию свойств духа, и тогда внешне **"формально-абстрактные"** характеристики духа превращаются в **содержательные, насыщенные сущностью**, ускользающей при иных подходах. Психолог, применяющий "сущностный" подход, нахо-

дит, наконец, то, что искал – ответ на вопрос, что такое "психика".

В частности, сущностной характеристикой психики выступает и то, что **содержание и форма в ней не противостоят друг другу**. "Дух открывает в другом только самого себя, свою собственную природу, но эта природа и состоит в самооткровении; самооткровение есть поэтому содержание духа, а не какая-то только внешне к содержанию духа приходящая форма; посредством своего откровения дух раскрывает не какое-либо, от его формы отличное содержание, но свою же, всю полноту содержания духа выражающую, форму, а именно свое самооткровение. Форма и содержание в духе, следовательно, тождественны друг с другом... И совершенно, так же как дух представляет собой единство формы и содержания, он является единством возможности и действительности ... внутреннее, что еще не дошло до обнаружения ... действительность и состоит в откровении ... абсолютное единство действительности и понятия, или возможности духа" (1956, с. 43-44, т.3, ФД). Все эти "загадки" **показываются** Гегелем в становлении, в **"псевдоисторической"** (теоретической) **реконструкции поэтапного развития духа**.

Подчеркивая значимость этого Гегель еще раз обращается к общегуманитарной необходимости усвоения природы духа. "Абсолютное есть дух; таково высшее определение абсолютного. Найти это определение и понять его смысл и содержание в этом заключалась абсолютная тенденция всего образования и философии – к этому пункту устремлялась вся религия и наука; только их этого устремления может быть понята всемирная история... Содержание христианской религии состоит в том, чтобы дать познание бога как духа" (1956, с. 44, т.3, ФД).



### 3.2. структура "философии духа"

Структура содержания гегелевской концепции развития духа отражает последовательный ряд качественных шагов в реализации потенциала, заложенного в сущности, "идее" духа. В этой структуре совмещается линейный ряд трансформаций и "вертикальный" план этих трансформаций. План дает возможность структурно усматривать **механизм развития, действующий на всем протяжении** поэтапных трансформаций. **Механизм развития остается одним и тем же и отражает саму сущность духа**, по разному проявляющуюся в псевдо-историческом ряду трансформаций. Вот как говорится о развитии духа в контексте общего плана детального рассмотрения.

"Развитие духа состоит в том, что он: 1) существует в форме отношения к самому себе ... его бытие состоит в том, чтобы быть при себе, т.е. быть свободным, – это субъективный дух. 2) в форме реальности, как подлежащий порождению духом и порожденный им мир, в котором свобода имеет место как наличная необходимость, – это объективный дух. 3) как в себе и для себя сущее и вечно себя порождающее единство объективности духа и его идеальности..., – это абсолютный дух" (1956, с. 46-47, т.3, ФД). Для понимания мысли Гегеля, выражаемой и в основных утверждениях, и в пояснениях, выражаемой очень сложно для того, кто еще не построил картины соответствующего мира, мы введем простые различения из обычной практики. Прежде всего дается различие между субъектом и объектом. Субъективный дух рассматривается "внутри" в субъекте, а объективный дух – "вовне". Субъективный дух связан с **самоотношением** и поэтому предполагает **раздвоение состояния** субъекта, переход от исходного к "вторичному" за счет отталкивания от исходного, относительной **автономизации вторичного состояния**. Это отталкивание "свободно" и его **инициирует** исходное состояние. С другой стороны, свобода в отталкивании от себя своего иного состояния принадлежит именно исходному состоянию и потому она предполагает **возврат в исходное сос-**

**тояние**, когда исчерпывается импульс отталкивания от себя. Если этот возврат "задерживается", то это нужно рассматривать как продолжение действия импульса. В ином случае, отход от временности иного состояния означает **утерю свободы** и появление того, с чем нужно считаться помимо **импульса к разотождествлению и отчуждению**. Но дух свободен и поэтому он лишь в раках своего импульса сохраняет свое иное бытие.

При переходе к объективному духу следует **"выйти" за пределы субъекта, но сохранить** свойства духа. В процессе социализации и окультуривания определяющим выступает "внешнее воздействие", **содержание** которого **вырабатывается во взаимодействиях** между субъектами и поэтому оно **отчуждается от самих первоначальных носителей** содержания. Субъект становится всего лишь средством либо создания этих содержания, либо их поддержания, либо их трансляции, либо их совершенствованию. Во всех случаях он **пребывает в подчиненном состоянии**. Но в этом и состоит переход от субъективной к объективной, или внешней для субъекта, форме существования духа. Дух материализуется в языковых и иных типах единиц, предписаниях, формах бытия духа. **Те же свойства духа переносятся** в особое бытие между субъектами. **Группа людей, объединенность которой производится** в согласовательном процессе, в выработке договоренности, нормы, ее выраженности в тексте, **а бытие осуществляется за счет понимания и принятия нормы, готовности к соблюдению** договоренности, готовности к **коррекции** своих действий, мыслей, чувств, если они не совпадают с нормой, а также за счет объединяющей всех **открытости друг к другу** в рамках подчиненности одному и тому же нормативному содержанию, эта группа имеет свое самоотношение. В нем **норма**, как исходное основание, разотождествляется с собой, самоотталкивается, **отчуждает себя в реализации нормы**, свое иное бытие. Но она рассматривает это иное бытие как временное, **как проявление своей свободы** и, следовательно, предполагает возврат их своей реализации в исходное состояние. В этом инобытии норма "поглащает" и **привлекает реализаторов** нормы, давая им **тот же временный статус бытия**.

В абсолютном духе происходит переход от объективного духа как противостоящего субъективному духу к такому его существованию, в котором появляются свойства субъективного духа. Нормы в своем существовании обладают "объектной" неподвижностью по своему содержанию. При переопределении содержания договора возникает особое бытие объективного духа. Норма как бы **находит свое сущностное основание**, которому она начинает соответствовать. Уже сущностное существование предстает как тои исходное состояние, которое разотождествляется с собою и порождает свое иное бытие, временное в пределах проявленности исходного бытия, проявленности того **постоянного**, которое и является подлинным и **к которому возвращается конкретная норма**.

Иначе говоря, если в порождении нормы со стороны субъектов (субъектного духа) норма предстает как порожденная, то в абсолютном духе норма сама является порождающей нормы, но только конкретные. **Абстрактные нормы** выступают как "особое" объективное бытие духа, которое становится **существующим наподобие субъективного духа**, возвращающим себя из своего инобытия. Но это **абстрактное уже не является продуктом социальных отношений** или согласований **носителей жизнедеятельности** в ходе преодоления конфликтов в соприкосновении их жизнедеятельностного бытия. Это абстрактное может появиться лишь **за счет культуры**, мыслительной, чувственной, действенной, согласовательной и т.п. Абсолютное, порождаясь в культуре, преодолевает полностью зависимость от конкретного лишь вне человеческой культур, при переходе от порождающих проявлений конкретных людей к "проявлениям" абсолютных людей. Иначе говоря, абсолютный дух является не возвратом в ранее имевшую место субъективность, а именно в ту "сверхсубъективность", которую Гегель называет Богом. **Субъективность изначальная** является еще **ограниченной природностью**, а сверхсубъективность природой уже не ограничена. Человек выступает лишь как подобие этой сверхсубъективности.

Как мы видим, в недрах природы "появляется" субъективность. Она состоит в самоотношении духа, но насыщенного природностью. Затем идет "очищение" от природности за счет обособления духа от конкретности субъекта. Но это освобож-

дение носит конкретный и зависящий от субъектов характер – социальный. Затем и это очищение приобретает новый импульс в культуре, в абстрагировании исходных оснований и подчинении им реальных субъектов. Но в этом абстрагировании полное очищение возможно лишь при отходе от всякой зависимости от природного (см. сх. 211).



Схема 211

Мы подчеркнули то, что психология еще может изучать, опираясь на наблюдения (переходы  $1 \rightarrow 2$ ,  $2 \rightarrow 2'$ ). **Переход в абсолютный дух** обычным образом ненаблюдаем ( $2' \rightarrow 3$ ). Для "наблюдения" необходимо вырастить способности к полному отождествлению с "космическим духом", с духом универсума. Но это уже составляет иную проблему.

Однако во всех переходах остается сохранной общая "схема бытия" духа. Она включает фазы разотождествления с собой, отчуждение своего иного бытия, вторичное отождествление иного бытия с его основанием или "духом в-себе" (см. сх. 212).

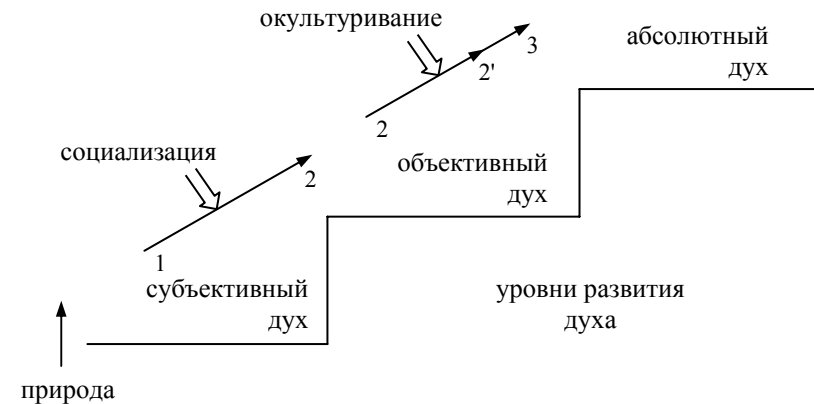

Схема 212

Поэтому сначала "в-себе" бытие духа имеет **носителем конкретного человека**, до его социализации и в ходе социализации. Затем **носителем становится социум** и его особое воплощение в мире норм. И, наконец, **носителем духа выступает "мир абстракций"**, способ существования которых состоит в конкретизации и последующем воплощении конкретных норм как своего инобытия. В обычных условиях мы имеем все прототипы этой схемы. Например, методология предстает как та культура, которая выступает, в качестве парадигмы критериев, как основание для придания рефлексии неслучайного, не "субъективного" характера. Но именно этим рефлексия приобретает "объективный" характер. Так как методология создает парадигму за счет абстрагирования опыта рефлексии, концептуализации и понятизации его фиксаций, то этим парадигма уподобляется "абсолютному духу", если она не замирает в знаково-символическом объектном бытии, в природности этих средств, а реализует **функцию парадигмы – постоянное использование** в организации рефлексии **в любых ситуациях**.

В свою очередь рефлексия является надстройкой над действием. Она по результату, строит нормы для действия, придавая случайностям субъективных проявлений в поведении нормативную предопределенность, "объективность". Рефлексия, вне ее критериального обеспечения, подобна объективному, а не абсолютному духу. Действие же, строящееся вне нормативных рамок как самовыражение субъективности, хотя и представленное вовне, подобно субъективному духу.

"Субъективный дух есть: А) дух в себе, или непосредственный; в этом смысле он есть душа или природный дух ... В) Дух для себя, или опосредствованный ... по отношению к другому; дух в отношении или обособлении; сознание... С) себя внутри себя определяющий дух как субъект для себя" (1956, с. 52, т.3, ФД). Эти членения мы сопоставим с членениями того же уровня в

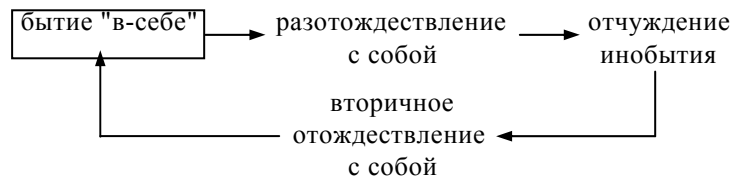
отношении объективного духа. Объективный дух тесно связывается Гегелем с волей.

"Свободная воля является: А) сперва непосредственной и поэтому в качестве единичной – лицом; наличное бытие, которое это последнее дает своей свободе, есть собственность ... В) рефлексированной в себя, так что она имеет себе наличное бытие в пределах самой себя ... моральность; С) субстанциальной волей ... нравственность, в семье гражданском обществе и государстве" (1956, с. 295, т.3, ФД).

Относительно абсолютного духа Гегель не дал предварительного членения. Поэтому мы вернемся к членению в более подробном рассмотрении.

Рассмотрим введенные различия. **Природный дух** характерен тем, что его самоотношение не предполагает представленности внешнего как равного себе, к чему устанавливается отношение. **Внешнее** предстает **лишь как повод** для самоотношения. Оно вызывает реагирование, но **специфика** воздействующего **не организует самовыражения** внутреннего, непосредственного духа.

Опосредствованный дух или **сознание предполагает учет и зависимость самовыражения от специфики воздействующего** извне. В самоотношении отчуждаемое инобытие становится по своему содержанию внешним. Если природный дух "не видит" в себе внешнего, так же как не видит и самого себя, то сознание **видит внешнее внутри себя**. Отчуждение себя в инобытии предстает как отражение внешнего и **идентификация с ним**. Этим фиксируется различие между собой и внешним внутри же себя, а идентификация сводится к "забыванию" себя в ходе инобытия.

Третья стадия состоит в том, что в качестве внешнего выступает само **внутреннее, но перенесенное в инобытие**. Сознание становится **самосознанием**. В идентификации духа с собой самосознание предстает знанием о себе и по содержанию – само же оно, **внутреннее, но только как результат порождения своего отраженного дубликата**. До тех, пока сохраняется инобытие субъективного духа.

Тем самым, можно говорить о досознательной форме бытия субъективного духа, сознательной и самосознательной (см. сх. 213).



Схема 213

Объективный дух предполагает такое самоотношение которое ведет уже не просто к познанию или **удержанию познаваемого внутри как знания, а к переносу** содержания знания во внешнее **как сущность внешнего**. Сначала переносится вовне и преобразуется под него (переносимое), – желание, стремление. Затем переносится содержание знания и оно подчиняет внешнее. На третьем шаге развития объективного духа переносится содержание знания о себе и внешнее подчиняется ему. Во все ситуации дух как бы **покидает себя** и начинает существовать вне себя, на ином носителе.

Собственностью является все то, что оценивается как адекватное стремлениям и желаниям, непосредственному самовыражению. Самосознающий дух придает этим желаниям отчуждаемый характер через посредство внешних объектов. В моральности отчуждаемым выступает то, что учитывает "внешнее лицо", его интересы. Этим самовыражение исходного,

"внутреннего лица" ограничивается в их свободном согласовании. В нравственности мораль преодолевает свою зависимость от конкретных лиц, обобщается и подчиняет себе конкретных лиц.

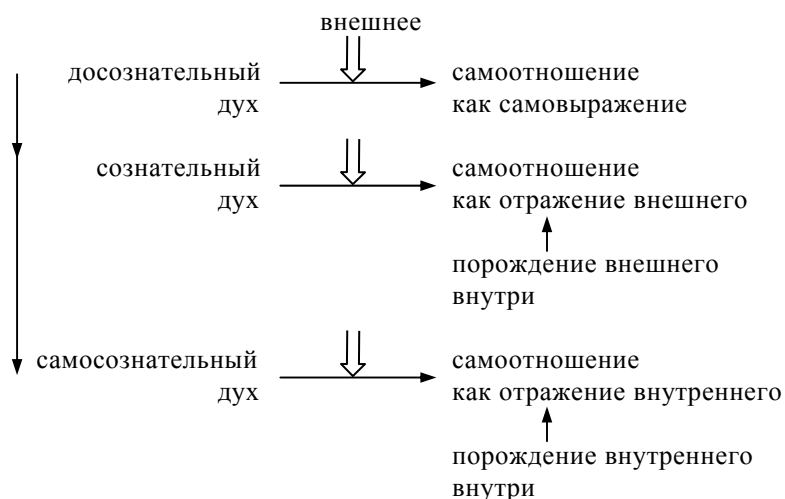
Введя крупные членения начнем последовательные переходы из одного состояния духа в другое. При этом примем к сведению сами особенности "движения по этапам развития". Они подчиняются общим особенностям философского или сущностного изображения объекта.

"... и в духе каждая определенность, в которой он себя рассматривает, есть момент развития и дальнейшего определения, его продвижения вперед к своей цели... Каждая ступень является сама по себе таким процессом; продукт же его состоит в том, что тем, чем дух был вначале в себе ... он стал теперь для самого себя, т.е. для той формы его, которую дух получает в этом развитии. Психологический, или обычный, способ рассмотрения лишь повествует о том, что представляет собою дух или душа, что с ней происходит, что она делает ... от рассмотренного здесь прогрессивного развития духа следует отличать и из него исключать то, что составляет образование и воспитание. Сфера, этого последнего относится только к единичным субъектам как к таковым, чтобы всеобщий дух в них получил осуществление. С философской точки зрения дух как таковой ... рассматривается как сам себя образующий и воспитывающий... Уже с самого начала перед нами дух ... как идея, как единство субъективности и объективности; и каждое дальнейшее движение есть выхождение за пределы первой простой субъективности духа, прогресс в развитии реальности, или объективности духа. Это развитие порождает целый ряд оформлений, которые ... в философском рассмотрении не должны быть внешне поставлены рядом друг с другом, но должны быть познаны как соответствующее выражения необходимого ряда определенных понятий... На первых порах мы можем наметить различные оформления субъективного духа только предварительно; лишь через определенное развитие этого духа выступит их необходимость" (1956, с. 52-53, т.3, ФД).

Иначе говоря, **каждый шаг в развитии необходим**, так как **становится основанием следующего шага**. Но эти шаги

объединяются в "триады", где промежуточный шаг создает условия для оформления разотождествления и создает импульс к отождествлению на новом основании. Промежуточный шаг обесценивает прежний шаг сам по себе и выявляет новое основание, более высокого уровня, нового качества как опору для "навязывания" прежнему основанию новых качеств. Так как средний шаг проблематизирует и депроблематизирует, "вытесняет" на новый уровень, то **основное в показе хода развития** – это необходимый ряд этого типа шагов. Нужно усмотреть в чем состоит такая необходимость, внедренная в род.

### 3.3. "антропология" (душа)

Природный дух или душа рассматривается Гегелем в контексте общего перехода от природы к духу, как начало духовного, таящее в себе все будущие возможности. "Душа ... есть всеобщая имматериальность природы, ее простая идеальная жизнь ... есть абсолютная основа всякого обособления и всякого разъединения духа... Но в этом, еще абстрактном, определении она есть только сон духа ... представляющий собою в возможности – все" (1956, с. 57, т.3, ФД). Потенциальность всех качеств духа специфична на этом этапе. При этом "природа сам снимает свою внешность и разъединенность, свою материальность, как что-то неистинное ... вследствие этого природа, достигшая имматериальности, переходит в дух" (1956, с. 58, т.3, ФД).

Гегель членит рассмотрение природной души. Сначала приходится иметь дело "с еще совершенно общей, непосредственной субстанцией духа, с простым пульсированием, с чистой самовозбудимостью души... В ней не положено еще ... ни отличия индивидуальности от всеобщего, ни отличия души от природного ... сама она, как таковая, только есть, но не имеет еще никакого наличного бытия, никакого определенного бытия, никакого обособления, никакой действительности... Не

душа с необходимостью переходит из своей неопределенности к определенности. Определенность эта ... первоначально имеет форму природности ... как целокупность... Сюда в особенности относятся столь же физические, как и духовные расовые различия человеческого рода, равно как и различия между национальными духами... Эта различия вбираются ... в единство души ... всеобщая душа природы распадается на бесчисленное множество индивидуальных душ ... всеобщая душа природы становится действительной только в отдельных душах... Все общие качества ... приобретают вид естественных изменений пребывающего в них индивидуального субъекта ... обнаруживаются в смене возрастов... Но реальной противоположностью индивидуума по отношению к самому себе, это различие становится в отношении полов. С этого момента душа вообще вступает в противоположность со своими природными качествами, со своим всеобщим бытием, которое, именно вследствие этого, низводится по отношению к душе до степени ... одной стороны ее, только преходящего ее состояния, – а именно до состояния сна. Так возникает естественное пробуждение, самообнаружение души... Душа возвращается к единству с собой благодаря тому, что свое другое она лишает всякой прочности состояния... Душа прогрессирует до ощущения" (1956, с. 62-64, т.3, ФД).

Тем самым, Гегель рассматривает целостность души природы, обладающей (душа) **самовозбудимостью** и пульсированием. Но затем происходит **обособление единиц души** с приобретением расовых и национальных особенностей, так как особенности души предопределены природными факторами. Но всеобщее природной души **сохраняется в обособлении в форме смены возрастов**. Противоречие качеств, связанных и с индивидуальностью, и с всеобщим для единого духа, проявляется в отношении полов. Кроме того, душа, приобретая индивидуализацию, начинает **противостоять своим природным качествам**. Эти качества низводятся до состояния сна, тогда как **"собственные" качества проявляются в пробуждении**. Между природным и "надприродным" устанавливается совмещенное отношение. Душа **обнаруживает себя** в пробуждении, а **природное она низводит** до своего же проявления **в ощущении**. В нем "прочность" находится в самой ду-

ше, а содержание ощущения – "лишено прочности", оно становится лишь идеальностью внешнего, положенной самой душой.

Самовозбудимость лежит в основе всех свойств духа, как форма разотождествления. Но она помещена в целое пульсации, где "возбуждение" составляет одну фазу цикла. Природа сама себя не возбуждает. Пока душа еще только "готовится" выйти из природы, проходит первые шаги, в ней остается природная самовозбудимость. В то же время, она уже в своей основе самовозбудима. Это противоречие снимается в отношениях между сном и бодрствованием. Для бодрствования нужна внешняя причина. Она находится в целостности души, за счет того, что **при членении души, индивидуализации появляется** не только множество душ, но и их **зависимость, неполнота индивидуального бытия**, данная через природный критерий – различие полов. Поэтому **воссоздается полнота бытия** за счет пробуждения от души иного пола, за счет реагирования на индивидуальность ее инаковости. Природность души проявляется и в логике природы, **в смене возрастов, в изменяемости, "привычной" для тела.**

Гегелем дается более конкретная характеристика природной души. "Дух живет 1) ... в природной душе общей планетарной жизнью, различием климатов, сменой времен года, суток и т.п. – природной жизнью, которая только отчасти доходит в нем до смутных настроений... Временам года и частям суток соответствует лишь незначительные изменения настроения, проявляющиеся главным образом, в болезненных состояниях... По мере того, как свобода духа более глубоко себя постигает, исчезают и ... незначительные предрасположения, основывающиеся на жизненном общении с природой. Напротив, животные, как и растения, остаются во власти этого общения... Ибо деятельность духа состоит по существу своему как раз в том, чтобы возвыситься над захваченностью жизнью природы, в том, чтобы постигать себя в своей самостоятельности, подчинять мир своему мышлению, творить его из понятия... Эти, к индивидуальности земли относящиеся определения не остаются, правда, без влияния на человека, но для духа, как такового, значение их ничтожно" (1956, с. 65-67, т.3, ФД). **Дух вместе со своим ростом перестает быть непосредствен-**

**но зависимым от природных средовых обстоятельств.** Это же касается и расовых различий.

"Различие человеческих рас есть, прежде всего, природное различие... Это различие состоит в связи с географическими различиями той почвы, на которой люди скапливаются большими массами... В этих расчленениях земли как индивидуума господствует некая необходимость... Указанные различия находят себе выражение в таких частностях ... которые обнаруживаются во внешнем образе жизни, занятиях, формах тела и предрасположениях, но еще в большей мере во внутренней тенденции и способностях интеллектуального и нравственного характера народов... Национальное различие столь же прочно, как и расовое различие людей... Неизменность климата, всей совокупности свойств и особенностей страны, в которой та или иная нация имеет свое постоянное место пребывания, способствует неизменности ее характера (1956, с. 75-76, т.3, ФД).

В то же время общие свойства индивидуализируются, оставаясь в зависимости от "различного темперамента, таланта, характера, физиономии и других предрасположений и идиосинкразий семей или отдельных индивидуумов... Природный дух развивается в направлении единичности ... индивидуальность души здесь в антропологии рассматривается как природная определенность... В ней начинается сфера случайного ... отдельные души отличаются друг от друга бесконечным множеством случайных модификаций... Своеобразие человека не следует поэтому придавать чрезмерно большого значения ... дух должен быть приведен к отказу от своих причуд, к знанию и хотению общего, к усвоению существующего общего образования. Это преобразование души – только и называется воспитанием. Чем образованнее человек, тем меньше выступает в его поведении нечто только ему свойственное, и именно поэтому случайное... Под словом природные свойства понимают совокупность природных задатков в противоположность тому, чем стал человек благодаря собственной деятельности" (1956, с. 82, т.3, ФД).

Гегель подчеркивает противоположность природного и духовного. Природное характерно индивидуализацией, единичностью, атомарностью, а объединение их, единиц природ-

ного, сохраняет уникализированность каждой единицы в той мере, в какой объединение не порождает свойств духа. **Дух же**, будучи универсальным началом порождения внутри себя и сохраняемости себя в порождениях, **превращает различия во временные**, несущественные, порождаемые, преодолеваемые, возвращаемые в первичное неразличение духа и следствием вечного саморазотождествления и отождествления себя с собой. Поэтому **развитие духа делает** детальные и случайные **различия** конкретных индивидуумов **несущественными**, что и обеспечивается воспитанием.

Интересные соображения дает Гегель при толковании особенностей таких задатков, как талант и гений. "Оба эти слова выражают определенное направление, которое индивидуальный дух получил от природы. Но гений шире таланта; последний порождает новое только в сфере частного, тогда как гений создает новый род. Однако и талант, и гений, как ... задатки, должны совершенствоваться ... если не хотят их гибели ... вырождения в дурную оригинальность" (1956, с. 82-83, т.3, ФД). Природное расположение в них проявляется в различных масштабах, но оригинальность обоих типов должна еще пройти **путь от случайности самовыражения к неслучайности вклада** в общую жизнь, к вписанности в жизнь социума, к демонстрированию, в частности, принципиального характера вклада в "родовое бытие". И в отношении темперамента Гегель оценивает его важность лишь в соотношении с уровнем созревания свободного духа. "Темперамент ... всеобщий род и способ, в котором индивидуум проявляется в действии, объективируется, сохраняется в действительности ... для свободного духа темперамент не столь важен. Во времена более высоко развитого образования утрачиваются многообразные и случайные манеры поведения и образа действия и тем самым исчезают также и различия в темпераменте ... способ деятельности индивидуумов закрепляется всеобщим образованием. Напротив, характер есть нечто всегда отличающее людей друг от друга. Только в характере индивидуум приобретает свою постоянную определенность. К характеру относится прежде всего та формальная сторона энергии, с которой человек, не давая себя сбить с раз принятого пути, преследуя свои цели и интересы, сохраняя во всех своих действиях со-

гласие с самим собой. Без характера человек не может выбраться из своей неопределенности или из одного направления впадает в другое, ему противоположное... Только через осуществление великих целей человек обнаруживает в себе и великий характер, делающий его маяком для других ...его цели должны быть внутренне оправданы, если его характер должен представлять собой абсолютное единство содержания и формальной деятельности воли... Поэтому если воля цепляется только за мелочи ..., она превращается в упрямство. Это последнее имеет только форму характера, но не ее содержание. В упрямстве ... индивидуальность человека становится отталкивающей ... препятствует его общению с другими" (1956, с. 83-84, т. 3 ФД).

Иначе говоря, природные задатки оцениваются Гегелем в условиях социально-культурного бытия. Поэтому **их значимость и мощь проявления зависят от их вписанности в социо-культурные среды**. Но тогда и возникает проблема сохранности и совершенствования природных задатков для их **"полезного" проявления**. Польза усматривается как в оригинальности, естественное начало, так и во вписанности, социокультурное начало. Максимальная значимость и эффект возникает за счет совмещения начал.

Все указанные качества индивидуальной души выступают проявлениями **противоречия между всеобщим и единичным в природной душе**. Имея локализацию в теле она не может не приходить к особенностям, но, одновременно, не может игнорировать своей вписанности в целое природной души, ее всеобщность. "Это противоречие между непосредственной единичностью и наличной в ней, в себе субстанциальной всеобщностью составляет основание жизненного процесса индивидуально души, – процесса, посредством которого непосредственная единичность этой души приводится в соответствие с всеобщим, а это последнее осуществляется в этой непосредственной единичности ... этот процесс развития и есть образование. Уже все, находящееся еще только на стадии животной жизни, по-своему представляет собой этот процесс. Но это живое еще не имеет силы действительно осуществить в себе род... Вследствие этой своей неспособности ... все только живое погибает. Род обнаруживается в этом живом как такая мощь, перед кото-

рой то живое должно исчезнуть... Истинное осуществление род находит в духе, в мышлении. Но в области антропологического это осуществление продолжает нести на себе черты принадлежности к природе... Поэтому оно подчиняется времени. Так возникает ряд отличных друг от друга состояний ... ряд возрастов жизни... Кончается этот ряд проникновением рода в единичность или единичности в род ... смертью" (1956, с. 86-87, т.3, ФД).

Мы видим **природный цикл**, где выявляются **фазы индивидуализации** от рода (рождение) и **деиндивидуализации** (смерть). Пропорция того и другого процесса меняется со временем и по возрастам. "... начиная с ребенка, духа, еще не раскрытого, через развитую противоположность, через напряженность самой по себе еще субъективной всеобщности, – каковы идеалы, образы фантазии, долженствование, надежды и т.д. – по отношению к непосредственной единичности ... не соответствующему этим идеалам ... к положению несамостоятельного и не завершившего своего развития индивидуума (юноша) – до истинного отношения, до признания объективной необходимости и разумности уже данного мира ..., участием в творчестве которого ... индивидуум обеспечивает за своей деятельностью ее внутреннее оправдание (муж) – до осуществления единства с этой объективностью ... переходит в бездеятельность ... достигает свободы от ограничивающих интересов (старик)" (1956, с. 86, т.3, ФД).

**Род является силой**, с которой индивидуум не может бороться и подчиняться ей в пределах своей самостоятельности и особенностей. Гегель выделяет не социальное, а природное в этих отношениях. Дух еще только начинает показывать свою природу. Он еще **подчинен телесности** и вместе с ней проходит цикл бытия. Вместе с этим выделяются **состояния самого духа**, соответствующие возрастам. Чем дух совершеннее, более развит, тем больше могут быть несовпадения физического и душевного возраста. "Духовные явления, обнаруживающиеся в течение возрастов жизни, соответствуют развивающимся в этом течении физическим изменениям индивидуума... Дух обнаруживает здесь свою независимость от своей телесности в том, что может развиваться раньше, чем эта последняя ... следует признать, что рассудок не приходит раньше

определенного возраста. Почти исключительно только в отношении к художественным талантам ранее обнаружение их свидетельствовало об известном превосходстве" (1956, с. 87-88, т.3, ФД).

И все же у **возрастов** есть **своя логика их смен**. "Народившийся ребенок не имеет еще никакой собственной индивидуальности, которая особенным образом относилась бы к особым объектам... Жизнь народившегося ребенка подобна жизни растения ... сначала питается благодаря непрерывно продолжающемуся всасыванию пищи и еще не обладает ритмическим дыханием ... в теле матери ... из состояния жизни, совершенно чуждой всяких противоположностей, переходит в состояние обособленности... Главное изменение тела ребенка состоит в росте... В животной жизни ... рост не представляет собой какого-либо выхождения из себя ... но является только развитием организма и производит только количественные, формальное различие ... в человеке животный организм достигает своей наиболее законченной формы... На первых порах ребенок оказывается гораздо более зависимым и беспомощным, чем животные. Однако его высшая натура обнаруживается уже и здесь. О своих потребностях он сразу заявляет буйно, шумно и повелительно ... проявляется уверенность, что ... самостоятельность внешнего мира по отношению к человеку ничтожна... Внешний мир становится теперь чем-то действительным. От ощущения он переходит к созерцанию... То, что внешние вещи оказывают противодействие, ребенок узнает в этом возрасте ... (в возрасте мальчика) деятельность ребенка развивается в направлении к внешнему миру ... переходя к практической тенденции испытать свои силы в этой действительности ... способность стоять на ногах ... специфически присуща человеку и может быть порождена только его волей ... мы падаем тот час же, как только перестаем хотеть стоять... Еще более свободное отношение к внешнему миру человек приобретает через ходьбу; посредством нее он снимает внеположенность частей пространства и сам находит для себя свое место. Наконец, язык делает людей способными постигать вещи как всеобщее, способными достигать сознания своей собственной всеобщности, способными высказывать свое "я" ... с этого момента он (ребенок) начи-



нает освобождаться от своей погруженности во внешний мир и делается способным к размышлению над самим собой. Сначала эта пробуждающаяся самостоятельность выражается в том, что ребенок начинает играть с чувственно воспринимаемыми вещами ... от игры переходит к серьезному – к учению ... для них получают значение те представления, которыми они непосредственно не располагают. Но самым главным является здесь просыпающееся у них чувство, что они еще не есть то, чем они должны быть, и живое желание стать такими же, как и взрослые... Их собственная потребность стать большими и делает их большими. Это ... есть имманентный момент всякого воспитания. Но так как мальчик стоит еще на точке зрения непосредственности ..., то высшее, до которого он должен подняться, представляется ему ... в форме некоторого авторитета... Только стоя на этой точке зрения, созерцает свою собственную сущность... Конечно, следует пробуждать самостоятельное мышление у детей; но нельзя достоинство предмета отдавать во власть их незрелого, поверхностного рассудка... Послушание есть начало всякой мудрости, ибо благодаря ему воля, еще не познающая истинного и объективного, еще не делающая из своей целью и именно поэтому еще не подлинно самостоятельная и свободная ... допускает определение себя приходящей извне разумной волей и эту последнюю делает постепенно своей... По природе ребенок ни зол, ни добр, так как на первых порах он не имеет познания ни о добре, ни о зле ... невинность эта не имеет никакой цены и весьма скоропреходяща... Своеволие должно быть сломлено дисциплиной... Что касается обучения разумно начинать его с самого абстрактного, что только может быть доступно духу ребенка... Язык есть та стихия, то чувственно-нечувственное, через все расширяющееся значение которого дух ребенка все более возвышается над чувственным, единичным, поднимаясь к всеобщему, к мышлению. В приобретении этой способности к мышлению заключается величайшая польза первоначального обучения. Мальчик доходит, однако, только до представляющего мышления ... не познает еще мир в его внутренней связи. Этого познания достигает только взрослый человек... В школе непосредственность ребенка теряет свое значение; здесь считаются с ним лишь ... поскольку он в чем-

нибудь успевает; здесь его ... согласно общим установлениям, критикуют, направляют ... подчиняют определенному порядку... Так школа образует переход из семьи в гражданское общество... Подросток ... его интерес разделяется между учением и играми. До юности подросток созревает тогда, когда при наступлении половой зрелости в нем начинает пробуждаться и искать себе удовлетворение жизнь рода... Его идеал представляется ему уже не в личности зрелого мужа, но поднимается им как нечто всеобщее, от такой единичности независимое. Но этот идеал имеет ... более менее субъективный вид... В этой субъективности ... заключается не только его противоположность по отношению к существующему миру, но также и стремление снять эту противоположность посредством осуществления идеала. Содержание идеала наполняет юношу чувством деятельной силы... Он чувствует, что как его идеал, так и его собственная личность не признаны миром... Его непосредственная цель состоит в том, чтобы приобрести образование, которое сделало бы его способным к осуществлению его идеалов. Пытаясь осуществить то, он становится зрелым мужем... До сих пор занятый только общими предметами и работая только для себя юноша ... должен стать деятельным для других и заняться мелочами ... начало занятий этими частностями может быть весьма тягостным... Но если человек не хочет погибнуть, то он должен признать, что мир существует самостоятельно и в основном закончен. Он должен принять условия, поставленные ему этим миром и ... отвоевать то, что он хочет иметь для себя самого ... это единство с миром должно быть познано не как вынужденное отношение, но как отношение разумное... Ему остается еще много простора для почетной, далеко идущей и творческой деятельности ... его деятельность должна способствовать также и прогрессу... Чем дольше зрелый человек занят своими делами, тем в большей мере из всех частных выступает для него всеобщее. Этим он ... овладевает своей специальностью, вполне сживается со своим назначением. То, что ... является существенным, становится для него вполне доступным и только индивидуальное, несущественное может иногда содержать в себе для него нечто новое ... его деятельность ...уже не находит в своих объектах никакого противодействия, а – как раз вследствие

этого совершенно законченного развития его деятельности угасает ее жизненность ... исчезает и интерес субъекта к объекту ... вследствие рутины своей духовной жизни, равно как и притупления деятельности своего физического организма, зрелый человек становится стариком... Так течение возрастов человеческой жизни завершается в ... целокупности изменений, порожденных процессом взаимодействия рода с единичностью... Мы должны были заранее предвосхитить знание конкретного духа, еще не подлежащего рассмотрению в антропологии ... и сделать из этого знания применение для различные различных ступеней этого процесса" (1956, с. 89-97, т.3, ФД).

Мы видим, что Гегель вводит общую **панораму индивидуального пути духа**. Вступление в обособленное бытие после рождения порождает отчетливое **разъединение** ребенка, как **индивидуума, и среды**, к которой он должен **установить жизнедеятельностное отношение**. Внутри матери ребенок всем обеспечен столь плотно, непосредственно, что выработка отношения к матери как к внешнему субъективно еще не нужна. Конкретный характер отношений зависим не столько от внешнего, сколько от внутреннего. При рождении ребенок вынужден **придавать определенность своим потребностям состояниям и их овнешнему выражению**. Появляется не только фиксируемая по содержанию потребность, но и вызванное им движение, поведение, появляется восприятие среды и **соотнесение поведения с результатами восприятия**. Целостность поведения в среде, в ее доступных объемах становится **"рамкой" жизни души**. Относительно ее рост организма является вторичным. При всей зависимости от внешней среды, от матери и других ребенок уже оформляет **цикл жизнедеятельности** как и любое животное. В этом цикле приобретает определенность автономизация, **индивидуализация души**. Вместе с изменением телесных пропорций и изменениями в организме **меняются содержания потребностей** и это изменение сначала вызывается именно созреванием и лишь вторично – средой обитания. Однако более значимым для развития духа выступает **изменение контура целостности жизнедеятельностного цикла**. Именно здесь видны изменения самой души. **Потребность**, идущая изнутри, **предопределяет** в мотиваци-

онном процессе и лишь в частностях зависит от внешнего при порождении мотивов. При всем отсутствии осознания происходящего **ребенок оформляет свое эго**, предтечу своего "Я" и выстраивает свои отношения к среде. Испытывая трудности в удовлетворении потребностей и жизнедеятельности в целом, ребенок неосознанно **стремится сначала укрепить свои возможности**, внутреннее, опоры в реализации устремлений. И лишь **затем начинает учитывать особенности внешних условий**. Но и в выработке субъективного отношения к внешнему сама среда сначала учитывается **с точки зрения содержания актуальных потребностей, а затем в раскрытии особенностей внешних предметов**. Изучение предметов происходит и в созерцании, и в оперировании ими, и в манипулятивных играх.

Особую роль в развитии играет усвоение языка, побуждающее **к расширению горизонта**, выходу за рамки созерцания, **к непосредственно несозерцаемому**. Стихия такого расширения оформляется, организуется в учении. Доступная форма раскрытия особенностей внешнего ведет к опознанию отличий своего бытия от бытия других, **к выявлению** более значимого и перспективного образца бытия, **идеала**, который уже **"реализовал"** потребностные устремления. Иначе говоря, познание предметов и следование их логике открывается **возможность познать других людей**, а затем их оценить исходя из перспективной направленности. Иначе говоря, Гегель показывает не только сам по себе **переход от простейших форм самовыражения к учету внешнего** и его раскрытию, но и возникающие при этом изменения потребностной сферы психики, **создание потребностей опережающего типа**. Между познанием и мотивацией, а также потребностными изменениями намечаются весьма сложные отношения. На этом фоне возникает активное отношение к своему росту, стремление **"быть большими"**. Случайный характер выявления авторитета преодолевается благодаря более существенным формам мышления и познания, возникающим в воспитании, образовании.

Особая роль языка видится Гегелем в его абстрактной базе и принуждении к соответствующим **трансформациям сознания**, в открываемой **перспективе свободы мышления**. Но па-

раллельно подчеркивается особая роль дисциплины и послушания. Именно это связано с преобразованием как в мышлении, так и в поведении в целом. **Вписывание в социальную и культурную среды** невозможно без преодоления принципа жизнедеятельности и преимущества индивидуальных желаний и устремлений. Само препятствование самовыражению и придание формы рисунку жизнедеятельности ускоряет **опознавание иного типа силы – социума, культуры**. Поскольку значимые люди (взрослые), "идеальные люди", которым хочется подражать, уже соответствуют социо-культурным требованиям, то возникает осознание и того, что в них, этих людях существует то, что **должно быть, но отсутствует у самих детей**. Воспитательное воздействие тем самым создает противоречие между уже имеющейся логикой природного бытия и желаемой, но плохо понимаемой логикой "надприродного" бытия. Возвышение над чувственным, природным, самовыражением стимулируется и организуется воспитанием, образованием. Параллельно подготавливается почва для мотивации "надсубъективного" характера, когда энергия деятельности направляется не для себя, а для других. Развитие сознания и самосознания ведет **к опознаванию истинности не внутри себя, а вовне**, к подчинению объективным (гражданское общество) требованиям, к их принятию. Начинается история социализованного и культурного человека, **бытия в единстве с социально-культурным миром**. В нем находится место и для оригинальности собственных проявлений.

В целом природная душа проходит этот путь жизни человека в рамках своего уровня развития духа. Она является **внутренней предпосылкой всех высших форм бытия** духа. Но логика бытия этих более высоких форм уже другая.

Дифференцировка, обособление индивидуальных душ противоречит исходной недифференцированности природной души. Но она преодолевается **отношениями полов, вызванных неполнотой, недостаточностью каждого из них**. Индивидуум "ищет и находит себя в другом индивидууме... Отношение полов достигает в семье своего духовного и нравственного значения и определения" (1956, с. 97, т.3, ФД). Природность разделения на полы ведет к внешнему характеру **разделенности души** на себя и иное как иное самого себя. Природ-

ное устремление к лицу противоположного пола предстает **восстановлением целостности** разделенной души. Мотивационное обеспечение соединения предполагает пробуждение потребности, естественно **фиксирующей неполноту отдельного пола**, опознавание того, кто предстает соответствующим удовлетворению потребности и восстановлению полноты, **учет особенностей иного лица в придании направленности** процессу удовлетворения потребности. Образование семьи оформляет восстановление полноты природной души. С другой стороны, целостность уже опирается на совмещение двух тел, на **совмещение двух жизнедеятельностей**. А это переход к новой единице души.

Реагирование на иное и раздвоение единичной души проявляется и внутренним образом. Применительно к природной зависимости это порождает. Бодрствование состоит в разотождествлении, отходе от тождественного состояния – сна. "Пробуждение не только для нас или внешне отлично от сна; оно само есть суждение индивидуальной души... К состоянию бодрствования относится вообще всякая ... разумная деятельность для-себя-сущего различения духа. Сон есть укрепление этой деятельности, не только как отрицательный покой по отношению к ней, но и как возвращение из мира определенностей ... во всеобщую сущность субъективности" (1956, с. 97-98, т.3, ФД). Тем самым, сон поддерживает тождественные стороны души и духа, а **бодрствование становится механизмом учета внешнего** для духа, внутреннего реагирования на внешнее, **восстановления единства между внутренним и внешним**. Но бодрствование связано с внутренней неуспокоенностью, процессом, тогда как результат отношений с внешним, сохранение внешнего внутри, его **следов** – возвращает ко сну.

Гегель видит в бодрствовании универсальную **основу всей динамики духа**, его форм проявлений, включая рассудок и сознание. "Для-себя-бытие бодрствующей души ... есть сознание и рассудок, и мир сознания, проявляющего рассудительность, есть нечто совершенно иное, чем только картина, составленная из голых представлений и образов... Бодрствование есть конкретное сознание взаимного подтверждения каждого отдельного момента его содержания посредством всех

других в той же картине созерцания. При этом нет необходимости, чтобы это сознание было отчетливо развито; но эта всеобъемлющая определенность все же содержится и имеется налицо в конкретном самочувствии" (1956, с. 98-99, т.3, ФД). **Пробуждение** понимается как **зависимый процесс**, зависимый и **от внутреннего, и от внешнего**. Через зависимость от внутреннего, от единого основания различий, **все различия**, вызванные внешним, **становятся "связанными друг с другом"**, лишь по видимости предстающие как разъединенные образы.

Пробуждение души выступает как единство всех природно зависимых проявлений. "Мы в пробуждающейся душе замечаем уже не простое, но скорее противоположностью опосредствованное отношение души к себе самой, ... наблюдаем различие не столь текучее, как при смене возрастов жизни, и не столь устойчивое, как ... в отношении полов, но как в одном и том же индивидууме длительно происходящую смену состояний сна и бодрствования ... поскольку каждый из индивидуумов, находящихся друг с другом в половых отношениях, в силу в-себе-сущего единства их, снова находят себя в другом индивидууме, то и душа человека ... от сна переходит в бодрствование... Сон есть состояние погруженности души в ее безразличное единство, бодрствование же, напротив, такое состояние, в котором душа вступила в противоположность к этому простому единству... Бодрствование обнимает в себе подлинно духовную деятельность – волю и интеллигенцию; в этом конкретном значении мы, однако, еще не можем рассматривать здесь бодрствование, но должны понимать его только как состояние ... как совершенно еще неопределенный процесс, состоящий в том, что дух находит и самого себя и противостоящий ему мир, – это есть самонахождение, которое на первых порах продвигается только до ощущения, но далеко отстоит еще до интеллигенции и воли" (1956, с. 92-100, т.3, ФД). Самоотношение, проявляемое в бодрствовании, выстраивает **отделяемое от простой природности бытие духа**. Преодолевается как "самоизменение" телесности и смены возрастов, так и включенность в целое отношений полов как таковое. Они превращаются в **моменты жизни духа, вносящего в**

**жизнь свою и тождество сна, и разотождествление** в бодрствовании.

Это единство природной души оформляется в то, что Гегель назвал **ощущением**. Оно опирается на отношение сна и бодрствования. "Сон как состояние, в котором душа не различается ни внутри самой себя, ни от внешнего мира... Наш дух только тогда чувствует себя вполне бодрствующим, когда ему предлагают что-нибудь интересное, нечто такое, что одновременно и ново, и содержательно, различие чего или связь имеет для нас известный смысл, ибо в таком предмете дух вновь находит самого себя. Для живости бодрствования требуется противоположность и единство духа с предметом. Наоборот, если дух не находит снова в другом целокупности, внутренне в себе самой различенной, каковой сам он является, то он отвращается от такой предметности, возвращается в свое безразличное единство с самим собою, скучает и засыпает" (1956, с. 102, т.3, ФД).

Переход от сна к бодрствованию, как мы видим, связан не только с внутренней активностью духа, но и с внешними воздействиями, условиями. **Чувствительность к внешнему определяется новизной и мерой новизны**. При повторении воздействия и исчезновении новизны чувствительность к внешнему снижается. С другой стороны, **след воспринятого воздействия удерживается, если он значим для внутреннего состояния**, для удовлетворения потребности и т.п. В установлении значимости или мотивационном процессе внешнее превращается во "внутреннее", включается во внутренне значимый цикл процессов. В этом и лежит само **придание внешнему внутреннего характера**, когда цикл жизни духа приобретает свою вне субъективную составляющую. Предмет же остается физически внешним, а субъективно-внутренним, единым с субъектом. Двойной статус предмета и предстает, для Гегеля, свидетельством бодрствования и равнодушия субъекта в отношениях с предметом. Иначе предмет становится "неинтересным" и "равнодушие" к нему ведет ко сну.

Но при соотнесении бодрствующего состояния с внешним для души предметом, вызвавшим бодрствование, в самом бодрствовании может быть разделено отрицательное (небытие сна) и положительное (бытие внешнего). Вторая сторона вы-

ступает как "идеальное внешнего" или как снятие реальности внешнего через посредство духа. Подобная условность выражает отражающее бытие духа, **отражения внешнего. Когда определенности** того, что отражается **еще нет, такое отражение соответствует ощущению.**

"В для-себя-бытии бодрствующей души бытие уже содержится как идеальный момент; она находит внутри себя самой и притом для себя определенности содержания своей спящей природы, которые существуют в спящей природе в-себе, как в из субстанции ... это есть ощущение... Наступающий вслед за бодрствованием сон есть естественный способ возвращения души из состояния различия к неразличенному единству с собой... Поскольку душа ощущает, она имеет дело с непосредственным, сущим, еще не порожденным ею, но ею только преднайденным, данным ей как нечто готовое внутренне или извне, следовательно, от нее независимым определением. Но в то же время это определение погружено во всеобщность души, отрицается вследствие этого в своей непосредственности и, тем самым, полагается идеально. Поэтому ощущающая душа в этом другом, как в своем, возвращается к самой себе, в этом непосредственном ... оказывается у себя" (1956, с. 105, т.3, ФД). Тем самым, ощущение, по своему содержанию, сначала, по мысли Гегеля, суть **ощущение себя**. И лишь затем этот же механизм обращается к внешнему, **предметному ощущению**. Сначала дух как сущее, во сне представленное, вызывает **свое отражение в бодрствовании**, вызывает порождение как актуализацию или иное бытие себя же. Поэтому дух сначала познает себя, а затем себя как "не себя" или внешнее духу. От "самопорождения" или переходов от сна к бодрствованию дух **переходит к вызванному бодрствованию** или ощущению внешних предметов.

Ощущение является источником всех иных форм представленности содержания в духе. "Все содержится в ощущении, и, если угодно, все выступающее в сознании духа и в разуме имеет в ощущении свой источник и свое первоначало ... самый первый непосредственной способ, в котором нечто проявляется ... состояние нераздельности, поскольку оно еще не определено как "я" сознания, а еще того менее – как свобода разумной духовности" (1956, с. 107, т.3, ФД). **Различие уров-**

**ней** между ощущением и духовным выражается и таким образом: "Противоречие между духовным содержанием и ощущением состоит в том, что это содержание есть нечто в-себе-и-для-себя всеобщее, необходимое, подлинно объективное, тогда как ощущение, напротив, есть нечто единичное, случайное, односторонне субъективное... Та идеализация, которой подвергается все то, что относится к внешней природе, вследствие того, что становится предметом ощущения, является еще совершенно поверхностной... Но духовный объект ... духовное, разумное, правовое, нравственное и религиозное входит в форму ощущения ... получает облик чего-то чувственного, внеположенного, бессвязного, постольку оно приобретает сходство с ощущаемым извне предметом; последний ощущается, правда, только в единичностях ..., но в то же время в качестве духовного содержит в себе нечто всеобщее... Более широкая, высшая природа духовного проявляется поэтому не в ощущении, но только в понимающем мышлении... Субъективность ощущающей души является еще настолько непосредственной, настолько неразвитой и в такой малой мере способной к самоопределению и саморазличению, что душа еще не постигает себя как нечто субъективное, противостоящее объективному" (1956, с. 108-109, т.3, ФД).

Мы видим, что между ощущением и высшими формами духа лежит **принципиальное различие** по ряду критериев (см. сх. 214).



Схема 214

Дух проходит ряд ступеней в качественных изменениях, приобретая новые качества – **всеобщее** (не единичное), **необходимое** (не случайное), **объективное** (не субъективное), **внечувственное, положенное, связанное, самоопределенное, саморазличенное**. Однако все начинается с ощущения. "То, что ощущающая душа находит внутри себя, есть, с одной стороны, природно непосредственное в качестве идеального в ней и ею себе усвоенного. С другой стороны, ... это последнее в своем дальнейшем самоуглублении образует "я" самосознания и свободный дух" (1956, с. 109-110, т.3, ФД).

При этом **ощущение модифицируется** под воздействием и внешних и внутренних факторов. "Подобно тому, как дальнейшая спецификация этого процесса ощущения заложена в системе чувств, так же точно с необходимостью систематизируются и те определенности ощущения, которые истекают из внутреннего мира и воплощение коих ... осуществляется, сообразно особому содержанию духовной определенности, в особой системе или органе тела. Процесс ощущения вообще есть здоровое соучастие жизни индивидуального духа с его телесностью ... ощущение соразмерности или несоразмерности непосредственного ощущения с самим по себе определенным чувственным содержанием внутреннего мира ... чтобы подвергнуть рассмотрению не просто симпатию, но то воплощение, которое получают духовные определенности в особенности в качестве аффектов ... понять как ощущается размышление ... связь, посредством которой ощущается гнев и мужество в груди ... связи, в силу которых побуждениям, исходящим из души, возникают слезы ... смех, вздохи... Внутренности и органы рассматриваются в физиологии, как моменты только животного организма, но в то же время они образуют систему воплощения духа... Содержание ощущения или берет свое начало из внешнего мира или представляет собою внутреннюю принадлежность души" (1956, с. 110-111, т.3, ФД). Вместе с **изменением внутренних предпосылок** меняется и способ построения образа ощущения и его содержания. Но главное состоит в развитии самого механизма духа, ведущего к его более совершенным формам.

Перейдем теперь от природной души к чувствующей душе. Ощущение является результатом порождающего процесса, где душа является порождающим механизмом. Но в ощущении ведущим выступает **содержание как результат, для которого процесс является обслуживающим**. Иным предстает восприятие, в котором **содержанием становится сам процесс и механизм**. Это – **рефлексивная** обращенность души, но на начальных стадиях бытия духа. В отличие от локальности определенностей в ходе обращенности духа ко внешнему, здесь преодолевается локальность и возникает образ целостности духа как **начального этапа становления "Я"**.

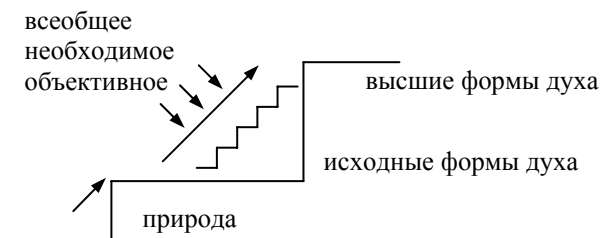
"Ощущения вследствие своей непосредственности и предназначенности представляют собою единичные и преходящие определения изменения в субстанциальности души... Но душа есть рефлексивная в себя целокупность этого для-себя-бытия, есть ощущение целостности субстанциальности ... она есть чувствующая душа... Ощущение подчеркивает больше сторону пассивности, нахождения ... между тем как чувство в большей мере направляется на момент самостности в процессе чувствования... Душа противопоставляет себя своей субстанциальности, выступает, выступает против себя самой, достигает ... чувства самой себя ... субъективно-го сознания своей целостности ... и перестает быть только ощущающей ... здесь она проявляется на степени своей раздвоенности с самой собой. В этой сфере господствует противоречие между свободой и несвободой души. Ибо, с одной стороны, душа еще прикована к своей субстанциальности, обусловлена своей природностью, тогда как, с другой стороны, она начинает обособляться от своей субстанции ... поднимается на среднюю ступень между ее непосредственной природной жизнью и объективным свободным сознанием" (1956, с. 125-126, т.3, ФД). В ощущении **пробуждение приобретает определенность**, содержательность которой вызвана "внешним". В то же время ощущение это и процесс и результата активности духа в переплетенности с природой. Так как природа духа в том и состоит, что это он **сам порождает** свое инобытие в разотождествлении с собой и **оставляет**

"результат" внутри себя. Поэтому напряжение разотождествления **рефлексивно "замечается"** духом и становится предметом познания, познания себя. Иначе говоря, пробуждение под влиянием внешнего дополняется пробуждением под влиянием внутреннего, что **ведет к появлению процесса и результата рефлексивного познания**. Причиной рефлексивного самопознания становится познание внешнего (см. сх. 215).



Схема 215

**Содержанием чувствования** предстает процесс пробуждения, связывающий сон и бодрствование. В него входит все бытие ощущающего духа. В этом процессе протекает не просто разотождествление внутри духа, но и **отделение от природной основы**. Тем более что чувствование охватывает основание и основанное, напряжение перехода, несамостоятельность основанного. В то же время, основанное является выходом из основания и вхождением в иное. И сам процесс ощущения за счет чувствования создает иное бытие ощущения, **отрывая его от прежней помещенности в ощущение**. Фиксация иного бытия ощущения в чувстве становится рефлексивной предпосылкой **освобождения от первоначального бытия основания**. В освобождаемом в виде оно приобретает новые

качества, вносимые рефлексивностью, данной на уровне чувствования. Это новое Гегель связывает с **появлением зависимости** отдельных ощущений и их **обобщения**.

"Поскольку я поднимаюсь на точку зрения сознания, постольку я становлюсь в отношении к внешнему для меня миру, к некоторой объективной целокупности ... противостоящих мне предметов ... ощущаемое есть для меня некоторый пункт во всеобщей связи вещей, и тем самым нечто такое, что выводит за пределы его чувственной единичности ... я могу иметь знание также и о том, что для меня не является наличным в чувственном восприятии... Но сознание проявляет свою независимость от материала ощущений тем, что оно из формы единичности поднимает его до формы всеобщности и, опуская все чисто случайное и безразличное, удерживает в нем только существенное... Это изменение ... может дойти до произвольного и недействительного, может создавать представления, не имеющие никакой соответствующей им действительности... Чувствующая душа не находится во власти непосредственного чувственного ощущения и независима от непосредственной чувственно воспринимаемой наличности, как не относится она, с другой стороны, и к постигаемому посредством чистого мышления всецело всеобщему, но имеет содержание, которое еще не развилось еще до разделения всеобщего и единичного, субъективного и объективного" (1956, с. 126, т.3, ФД).

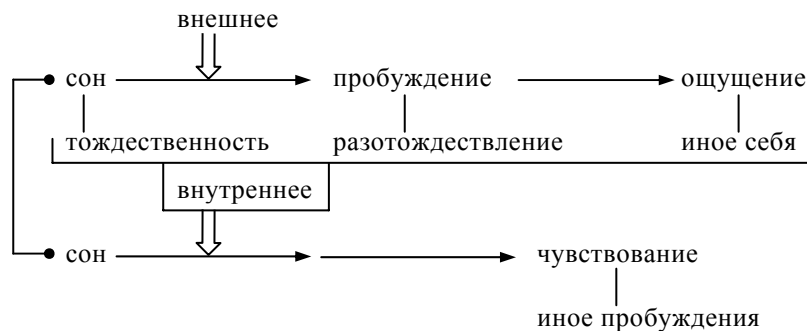
Гегель говорит о зависимости рассмотрения ощущения и содержания ощущения от учета чувственности. Благодаря чувственности **содержания различных ощущений** усматриваются как **порожденные одним и тем же** чувствующе-ощущающим духом, а потому могущие быть **рассмотренными как связанными**. В сознании этот эффект выглядит как **независимость** сознания от материала ощущений. Однако для этого чувствующий и ощущающий дух должен еще превратиться в мыслящий, способный **подниматься до всеобщих форм** (см. сх. 216).



Схема 216

Очень важен переход от разрозненных ощущений к целостным и **преодоление субъективного характера синтеза**, выход в объективный синтез, а затем и **бытие объективного сознания**. Но это обусловлено построением абстракций и всеми возможностями, предоставляемыми мышлением и его внешним опосредствующим началом – языком. "С точки зрения еще не свободного духа ... нет места объективному сознанию, никакому знанию о мире как таковому, который действительно вынесен для меня вовне... Только после того, как душа отрицательно установит многообразное, непосредственное содержание всего индивидуального мира, сделает его простым, абстрактно всеобщим, – когда таким образом нечто безусловно всеобщее окажется существующим для всеобщности души и последняя, именно вследствие этого, разовьется до для себя сущего, для самого себя предметного "я", этого к самому себе относящегося всецело всеобщего, развития которого душе как таковой еще не достает; только тогда после достижения этой цели, душа из сферы своего субъективного чувствования дойдет до истинно объективного сознания; ибо только ... от непосредственного материала первоначально ... освобожденное "я" ... то что, нам предстоит рассмотреть ... есть освободительная борьба, которую душа должна провести против непосредственности своего субстанциального содержания, чтобы вполне овладеть собой" (1956, с. 128-129, т.3, ФД).

Содержания, возникающие в душе, зависят от порождающего механизма. Поэтому результат его работы носит субъективный характер. В то же время бытие человека и любого живого существа может быть успешным лишь при объективном характере этих содержаний, при "истинности" знаний. Поэтому прогресс духа связывается Гегелем с преодолением субъективности результатов познания. Так как дух может преобразовываться лишь за счет обнаружения неэффективности субъективных результатов познания, то **между этим обнаружением и коррекциями внутри устанавливается зависимость**. Преодоление недостаточности в духе осуществляется при посредстве самого духа, в пределах его возможностей. Гегель намечает перспективу перехода от субъективности внутреннего (чувствование) к его объективности ("Я") через посредство построения всеобщего в самом внутреннем. Оно протекает как **освобождение от единичности внутреннего**.

Такой освободительный процесс трактуется трехэтапно. "На первой ступени мы видим душу объятую грезами ... душа находится здесь еще в непосредственном, неразличном единстве со своей объективностью. Вторая ступень есть точка зрения помешательства, т.е. точка зрения раздвоенной в самой себе души, с одной стороны уже овладевшей, а с другой, еще не овладевшей собой... На третьей ступени душа приобретает господство над своей природной индивидуальностью, низводит эту последнюю до подчиненного ей средства и выбрасывает из себя не принадлежащее к ее телесности содержание своей субстанциальной целокупности в качестве мира объективного... Душа выступает в абстрактной свободе своего "Я" и становится сознанием" (1956, с. 129, т.3, ФД). Раздвоение, **разотождествление души (духа) связывается с преодолением несвободы в субъективном мире**. Расслоение души завершается переворотом значимости и иерархизацией. **Абстрактное "Я" становится основанием всех проявлений, подчиняющим более ранние формы души**" (см. с. 217).

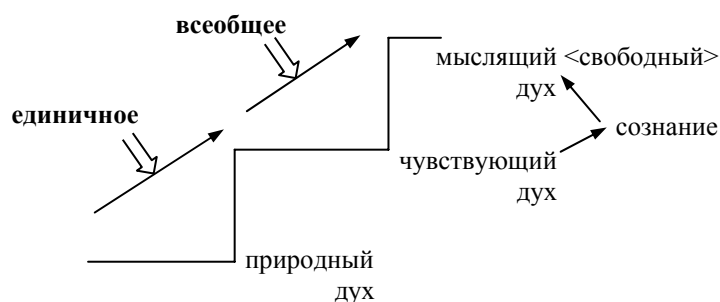
**Общая задача** состоит в том, чтобы дух "свою субстанциальность ... положил как субъективность, овладел собой и стал для себя властью над самим собой" (1956, с. 130, т.3, ФД).





Схема 217

Чувствующая душа – первый шаг на этом пути. Она уже "не есть индивидуальность просто природная, но индивидуальность внутренняя" (1956, с. 130, т.3, ФД). Вместе с тем она полностью еще **определена стихией внутренней жизни и не овладела собой**. "Он не есть еще сам, но есть еще субъект, неспособный к рефлексии над собой, и потому пассивен ... этот субъект может быть назван его гением. Таково ... отношение ребенка в утробе матери, – отношение, не являющееся ни чисто телесным, ни чисто духовным, но психическим... Мать есть гений ребенка ... она существует для себя и составляет субъективную субстанциальность другого, который только внешним образом полагается как индивидуум ... следует иметь в виду не только ... тенденции, которые фиксируются в ребенке вследствие бурных душевных движений, поранений и т.п. у его матери, но – все психическое перводеление субстанции, в котором женская природа ... может внутренне расколоться надвое; в этом перводелении зачатки болезней, предрасположение к известной фигуре, образу мыслей, характеру, таланту и т.п., не сообщается ребенку, но он получает их при зачатии... На этой ступени дух не существует еще как противоречие внутри себя самого; обе стороны его ... находятся в непосредственном отношении друг к другу. Это ... магическое отношение чувствующей души ... действие которой не определено соответственно связи, условиям" (1956, с. 132-134, т.3, ФД).

Тем самым организм и психика матери выступают внешним для ребенка **сервисом его жизнедеятельности**. Одновременно "внешнее" отношение к психике ребенка, к его чувствующей душе совмещается с внутренним **стимулированием к разотождествлению психики ребенка**. Для перехода к внутреннему характеру стимулирования раздвоения души нужны дополнительные условия. Непосредственность связи душ ре-

бенка и матери, влияние более развитой психики матери на свое воздействие на ребенка создает комплекс магического отношения с моментами стихии и целенаправленности. **Магическое отношение** предстает как наиболее простой вид синхронизации пассивной (ребенок) и активной (мать) сторон комплекса. Сам комплекс выступает **прототипом будущих отношений** между участниками развивающего процесса, в котором активная сторона (взрослый, воспитатель) берет на себя **роль инициатора разотождествления и организации нового отождествления души**.

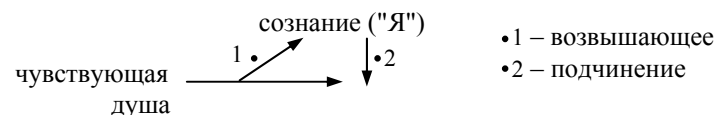
Активная сторона, мать (взрослые и т.п.) реализуют функцию развивающих, иницирующих и придающих форму прежним состояниям. Так как весь комплекс тогда превращается в целое развивающейся души с разделением функций, то **путь реального развития состоит в "интериоризации"** функционально-морфологического комплекса, **в порождении внутри ребенка** (развивающейся души) **звена, аналогичного матери** (взрослого и т.п.). Для этого развиваемый должен стремиться заимствовать позицию развивающего и осуществлять собою развивающее воздействие на самого себя. Но это касается уже использования готовых механизмов идентификации и самоорганизации. Пока их еще нет. На уровне чувствующей души **отделение от матери** становится **условием раздвоения души ребенка**, так как сохранение цикла жизнедеятельности ложится на его плечи, а не только продолжающегося сервисного обеспечения со стороны.

Появляются чувство самого себя, где рефлектирующую функцию реализует уже сам ребенок. "Чувствующая целокупность в качестве индивидуальности состоит по существу во внутреннем саморазличении и пробуждении к перводелению внутри себя, согласно которому она имеет особые чувства... Субъект как таковой полагает эти определения как свои чувства внутри себя... Таким образом, он есть чувство самого себя и в то же время является таковым только в особенном чувстве" (1956, с. 165, т.3, ФД). Начало самополагающего процесса специфично тем, что **между прилагающей усилия целостностью чувствующей души и частностью чувства не установлены подлинные отношения**. Это и составляет основу явления "помешательства", обсуждаемые Гегелем.

"Помешательство есть болезнь психического существа, нераздельного с телесным и духовным... Будучи здоровым и здравомыслящим, субъект располагает наличным сознанием упорядоченной внутренней целокупности своего индивидуального мира, в системе которого он подчиняет всякое переживаемое им особенное содержание ощущения, представления, вожеления, склонности и т.д., помещая его в надлежащее место системы; субъект – гений, господствующий над этими особенностями... Наше понимание помешательства как некоторой в развитии души с необходимостью выступающей формы или ступени... Преступление и помешательство суть крайности, которые человеческому духу вообще предстоит преодолеть в ходе своего развития, но которые не в каждом человеке проявляются как крайности, но лишь в форме ограниченностей, ошибок, глупостей" (1956, с. 166-167, т.3, ФД). Мы видим, что разотождествление духа с порождением своего локального по содержанию проявления, инобытия себя, сначала происходит на неподготовленной почве. Поэтому **локальное проявление**, чувство и ощущение не "**помещается на свое готовое место**", которого еще нет, так как **дух еще не интегрирован**, не систематизирован, **не собран в себе**. Это опережающее некачественное проявление забегает вперед, но **создает предпосылки для будущего синтеза, интеграции** и т.п. "Ошибки" становятся необходимым этапом развития чувствующей души (см. сх. 218).



Схема 218

Душа старается преодолеть неинтегрированность, заимствованную в природности, субстанциальности и прийти к субъективности, внутренней тождественности и свободы от частностей. "Душа уже в себе есть противоречие, состоящее в

том, что представляя собой нечто индивидуальное, единичное, она в то же время все же непосредственно тождественна с всеобщей душой природы, с ее субстанцией. Это противоположение ... происходит только в помешательстве ... субъективность души не только отрывается от ... субстанции, но вступает с ней в противоположность... Своей завершённой формы это единство и это разделение достигает только в разумном, в действительно объективном сознании. Если я возвысился до разумного мышления, то я являюсь предметным уже не только для меня ..., но я отделил от себя это тождество, противопоставил его себе как действительно объективное. Чтобы достигнуть этого совершенного разделения, чувствующая душа должна преодолеть свою непосредственность, свою природность, она должна их идеализировать, усвоить их себе" (1956, с. 168, т.3, ФД).

Тем самым, должны **проявиться внутренние и внешние факторы** интенсификации отрыва от природности. Кроме того, **важно не вводить себя в заблуждение в анализе** естественных, на доразумной фазе, ошибок и заблуждений. "Нерассудительные люди имеют пустые субъективные представления, неосуществимые желания, ... ограничиваются разрозненными целями и интересами, придерживаются односторонних принципов и вследствие этого вступают в разлад с действительностью. Но эта ограниченность ... не представляет собой какого-то помешательства, если только эти люди знают в то же время, что их субъективное еще не существует объективно" (1956, с. 171, т.3, ФД). **Принятие субъективных устремлений и представлений за объективные, истинные и невнимательность к проистекающим ошибкам** Гегель трактует как помешательство. Но это вполне определенный этап развития духа.

**Соединение разнообразного** в отделяющейся от телесности души происходит **сначала с помощью самой телесности**. "Это (привычка) есть к своей чистой идеальности сведенная телесность, которая присуща душе как таковой. Душа овладевает содержанием и так удерживает его при себе, что ... существует не как ощущающая... Она является свободной от них ... не занята ими... Это внедрение особенного или телесного как момента определений чувства в бытие души яв-

ляется как их повторение, а порождение привычки как упражнение... Привычка есть механизм чувства самого себя, подобно тому как память есть механизм интеллигенции... Привычка есть сделанная чем-то природносущным, механическим ... справедливо была названа второй природой ... положенная душой непосредственность; она входит в телесность и проникает насквозь телесность" (1956, с. 187-188, т.3, ФД). Тем самым, начинающая свое бытия как особое, субъективное, душа "собирает себя" через посредство телесности и в последней создает устойчивое, единое как привычку. Однако в привычке телесность уже возвышена за счет субъективности.

Но и сами проявления чувствующей души меняются благодаря привычке. **Упражнение, являющееся внешним условием** появления привычки, оказывает свое воздействие и на телесность, и на субъективность. Привычка **преодолевает противоречие**, характерное на стадии помешательства. "Мы приходим к такому для-себя-бытию души, которое осуществлено ... посредством преодоления существующего в помешательстве внутреннего противоречия духа... Это при-самом-себе-бытие мы и называем привычкой. В этой последней душа, не привязанная более только к субъективному особенному представлению ... вовлекла в ее идеальность дошедшее до нее непосредственное и обособленное содержание и до такой степени полно сжилась в него, что двигается в нем с полной свободой... В привычке человек получает отношение не к случайному единичному ощущению, представлению, вожделению и т.д., но к себе самому ... им самим положенному, им освоенному всеобщему способу действия ... есть абстрактная, из повторения многих единичностей посредством рефлексии возникшая, всеобщность. Только до этой формы всеобщего может подняться природная душа" (1956, с. 191, т.3, ФД).

Мы видим, что появление ощущения и отрыв души от непосредственного ее обеспечения со стороны телесности и от субъективного воздействия в слитости тел ребенка и матери, появление субъективности отдельного существа и **совмещение этой субъективности с телесным самообеспечением** создают противоречия внутри субъективности. Она локализу-

ется из-за соединенности с локальностями телесного внутри и внешних воздействий, но и испытывает собирательный импульс. Однако **единость субъективности усилиями внутри самой себя не достигается**. Для этого **требуется внутренняя свобода**, которой еще нет. И тогда освобождение обеспечивается опорой на саму телесность, но **в условиях упражнений**. Они не просто вовлекают телесное, но и пронизывают телесное определениями самого духа. Эти определения пронизывают телесное и **в телесном находят ограничение разъединенности самих проявлений духа**. В пределах привычки **переход** от определения к определению, от проявления к проявлению **становится свободным** и повторяющимся, **"обобщенным"**.



Схема 219

Без множества подобных привычек невозможна самостоятельная и эффективная жизнедеятельность человека. Однако тело **не должно** при этом изменении своих качеств **противоречить природности**, а **изменения в духе**, природной душе, и в теле **должны быть гармонизированы**.

"Между духом и его собственным телом имеет место еще более интимная связь, чем между духом и всем остальным миром... Я прежде всего должен утвердиться в этой непосредственной гармонии моей души и моего тела ... должен отдать моему телу должное, должен щадить его, поддерживать его здоровье и силы... Вследствие невнимания к моему телу ... я поставил бы себя в зависимость от него и внешней необходи-

мости связи с ним... Если я буду вести себя соответственно с законами моего телесного организма, то душа моя будет в своем теле свободной" (1956, с. 192, т.3, ФД). **Использовать** тело как инструмент деятельности души невозможно не подчиняться внутренним законам тела. "Душа должна ... сделать свое тождество со своим телом таким тождеством, которое опосредствовано духом, она должна овладеть своим телом, создать из него податливое и удобное орудие своей деятельности, так преобразовать его, чтобы она в нем получила отношение к самой себе ... в согласие с ее субстанцией, а именно со свободой... Если я хочу осуществить свои цели, то я должен сделать свое тело способным к тому, чтобы это субъективное перевести во внешнюю объективность. К этому тело мое не приспособлено от природы... Чтобы проникновение (в свое тело) стало определенным, для этого требуется образование. При этом первоначально тело оказывается неподатливым по отношению к душе... Правильная мера этой силы может быть достигнута только тем, что человек на все многообразные обстоятельства внешнего мира, в котором он желает осуществить свои цели, направляет особую рефлексию и все отдельные движения своего тела соразмеряет с упомянутыми обстоятельствами... Если телесные деятельности повторяются часто, то они приобретают все большую степень приспособленности ... приобретают характер привычки, форму чего-то такого, что вошло в сферу воспоминания ... душа вносит ... всеобщий способ действия, правило... В привычке наше сознание одновременно и присутствует в вещи ... и отсутствует в ней ... наше "я" в такой же мере присваивает себе вещь, как и отходит от нее" (1956, с. 193-194, т.3, ФД).

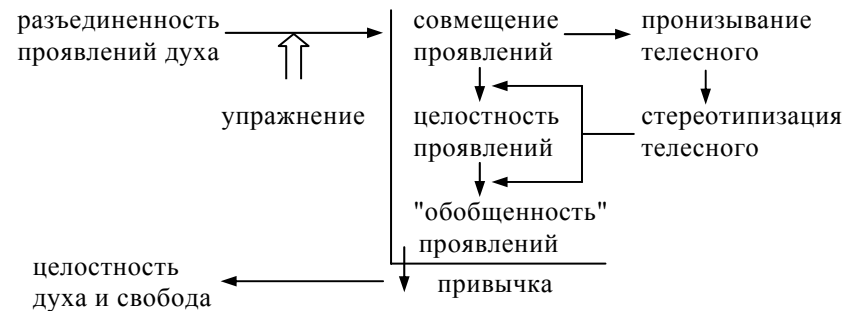
Этим завершается путь чувствующей души, следующие шаги связаны с появлением сознания и самосознания, мышления и самоопределения.

### 3.4. "феноменология духа" (сознание)

Переход к сознанию связан с **ростом рефлексии**, с самоотношением и **познающим самоотношением**, самосозерцанием. "Душа, противопоставившая себе свое телесное бытие, снявшая его и определившая его как свое ... в своей привычке ощущения и своего конкретного чувства самого себя есть в себе для-себя-сущая идеальность своих определенностей ... бесконечное отношение к себе. Это для-себя-бытие свободной всеобщности есть более высокая степень пробуждения души в ее возвышении до "я – абстрактной всеобщности, которая есть мышление ... "я" исключает из себя природную целокупность своих определений ... как внешний для него мир, и устанавливает отношение к нему, так что в этом внешнем мире оно есть это "я" и непосредственно рефлектируется само в себя, – а это и есть сознание" (1956, с. 199, т.3, ФД).

Для того чтобы появилось сознание требуется **уйти от результатов чувствующего ощущения** как результатов предопределения природности души, "навязанности" внешним и **заменить собственными порождениями**, возникающими в мышлении **усилиями "Я"**. Тогда эти определения выступают как продукт "Я" и в них "Я" видит лишь свое, созерцает саму. Следовательно, необходимо следить за появлением мышления и мыслящего "Я" (см. сх. 220).



Схема 220

Данное "отклонение" от прежнего типа субъективного реагирования и бытия носит **вынужденный характер и разрешает** уже возникшее **противоречие**. "Душа достигает чувства этой ограниченности (... изъятости из-под власти души...) своей силы ... она выбрасывает из себя телесность как нечто ей чуждое. Через рефлексию в себя дух завершает свое освобождение от формы бытия, дает себе форму сущности и становится "Я" ... ибо "я" есть такое всеобщее, такое простое, которое существует только тогда, когда оно само себя имеет своим предметом ... в своем другом созерцает само себя" (1956, с. 200-201, т.3, ФД). Противоречие состоит в том, что прежнее бытие субъективности **имело момент свободы, но не было свободным**, свободным от иного, чем оно. Стремление же к полноте свободы возникает изнутри, как "мотивационное опережение", и извне как стимулирование социокультурной среды.

Сознание – знание о себе поскольку, поскольку для познания дух **отошел от предмета познания** – прежнего себя, освободился от него. "Чистая абстрактная свобода духа для себя отпускает из себя природную жизнь души, которая также свободна, как самостоятельный объект; об этом-то объекте, как для него внешнем, "Я" и поучает прежде всего знание и таким образом является сознанием" (1956, с. 201, т.3, ФД). Освободиться от конкретной определенности означает **войти в мир абстрактности**. Свобода "я" и абстрактность, всеобщность его содержаний связаны друг с другом, так как это "Я" должно покинуть определенности, очиститься от них и быть "чистым", **не имеющим определенности, но, напротив, полагающим их**. Такими качествами и обладает мышление, в отличие от ощущения. "Достоверное для себя "Я" сначала есть еще совсем простое субъективное, совершенно абстрактное свободное, совершенно неопределенная идеальность или отрицательность всякой ограниченности... Это "Я", поскольку оно вступает в борьбу с внешними предметами, есть нечто высшее, чем ... бессильная природная душа, в которую именно вследствие ее бессилия и проникают ... болезненные состояния духа" (1956, с. 203, т.3, ФД).

В сознании акцентируется та сторона проявлений свободного "Я", которая **связана с предметностью** знания "о себе", а

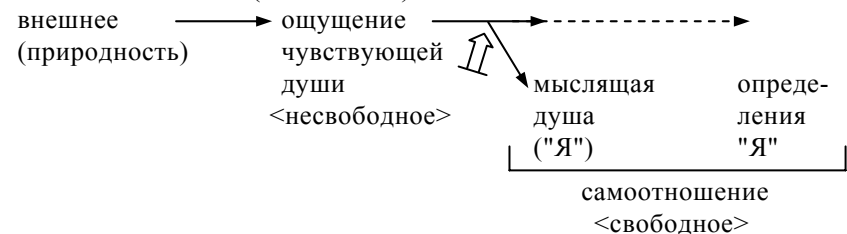
**не с механизмичностью**, не с тем, что предметность сама по себе порождена усилиями "Я". Последнее принадлежит уже более высокому уровню развития духа – самосознанию. "На этой стадии возникает противоречие, что предмет, с одной стороны, находится внутри меня, а, с другой стороны, имеет столь же самостоятельное существование и вне меня... Сознанию предмет является не как положенный посредством "я", но как непосредственный, сущий, данный; ибо оно не знает еще, что предмет в себе тождественен духу и лишь через саморазделение духа приобретает вид как будто полной независимости" (1956, с. 204, т.3, ФД).

Иначе говоря, отделение духа от связи с природностью и покидание природных его проявлений означает **саморазличение с выделением всеобщего и свободного** в себе. Но то, что было, от чего дух отошел, от созерцаний и чувствований, предстает сначала как предметность, содержательность сама по себе. Сознание предполагает "видение" этих предметных содержаний как самопроявлений чувствующей души, но **"невидение себя" в процессе видения**. Лишь дальнейшее развитие рефлексии приводит к осознанию самого сознания, **смещению от содержательности видения к механизму видения**. Мышление сначала должно появиться, а лишь потом **осознаваться как мышление** или полагающее бытия "я" (см. сх. 221).



Схема 221

"Ступени возвышения ... состоят в том, что дух есть а) сознание вообще, обладающее предметом как таковым. в) самосознание, для которого предметом является "я". с) единство сознания и самосознания" (1956, с. 206, т.3, ФД). Но и каждый этап имеет свои шаги. Основное противоречие, которое здесь

обнаруживает Гегель, является **противоречие внутри самого "Я"**. Между его содержательностью и механизмичностью. Поэтому Гегель показывает, как постепенно **акцент развития смещается от содержания к механизму**.

Самое простое в содержании, которое скрывает механизмическое внутри "Я", это единичность содержания. Она не опирается на рефлектируемость механизма и сознающий дух выступает как чувствующее сознание. "Непосредственное сознание, его отношение к предмету есть поэтому простая достоверность его ... как непосредственно единичный – чувственное сознание... По содержанию оно является самым богатым, но по мысли оно самое бедное ... определения чувства; они представляют собою материал сознания... Рефлексия души в себя, я, отделяет себя от этот материал и прежде всего дает ему определение бытия ... объект здесь следует брать ... как нечто для него внешнее" (1956, с. 207-208, т.3, ФД). Если исходить из того, что учение о сознании и самосознании Гегель строит в контексте выделения из домыслительных форм собственно мыслительных форм бытия духа, то можно применить термины логики для слежения за изменениями сознания. Чувственное сознание тогда характерно чистой субъектностью мысли (см. сх. 222).



Схема 222

Этому начальному уровню рефлексии мышления соответствует "исторически" **начальный этап развития сознающего мышления** (см. сх. 223).

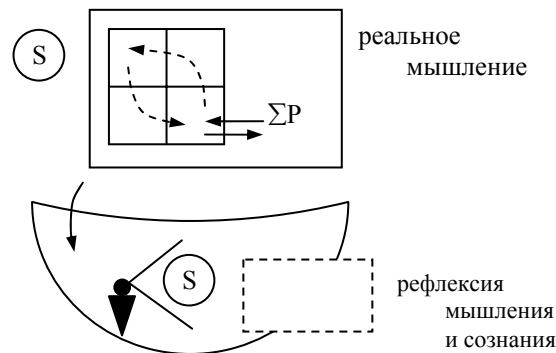

Схема 223

Само сознание имеет **три ступени развития**. "1) чувственного, 2) воспринимающего и 3) рассудочного сознания ... первоначально объект есть совершенно непосредственный, сущий объект. Но эта непосредственность не содержит в себе никакой истины... Если сущность вещей становится предметом сознания, то это уже ... воспринимающее сознание. На этой стадии единичные вещи ставятся в отношение к всеобщему, – но именно только ставятся с отношением; здесь не осуществляется еще никакого истинного единства единичного и всеобщего, но лишь смешение обеих этих сторон ... предмет низводится или возвышается до явления некоторого для себя сущего единства... С момента рассмотрения этого и загорается самосознание; ибо объект превращается в нечто субъективное, – сознание открывает тут само себя как существенное предмета ... становится предметным для самого себя" (1956, с. 208, т.3, ФД). Мы видим, что на второй ступени **субъект мысли сопоставляется с предикатом**, но еще не достигается соответствие. А на третьей ступени **соответствие достигается** и тогда "сущность" или предикат мысли перестает быть формальным и **"насыщается" содержательностью**. При этом внешнее соотношение и соответствие заменяется внутренним, внутри самого сознания, которое само себя начинает "считать" объектом или предикат "себя начинает считать" субъектом мысли (см. сх. 224).

Более подробно характеристика чувственного сознания такова: "объект, – будь он внешний или внутренний, – не имеет еще никакого другого мыслительного определения, кроме того,

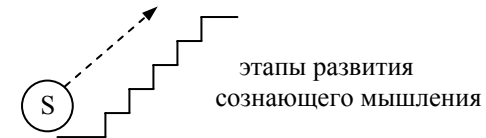

Схема 224

чтобы, во-первых, вообще быть и, во-вторых, по отношению ко мне быть некоторым самостоятельным другим ... единичным по отношению ко мне как единичному ... многообразное обособленное содержание ощущений собирается в некоторое вне меня сущее единство ... познается мною непосредственно, разрозненно, случайно попадает в данный момент в мое сознание и потом снова из него исчезает ... является для меня чем-то данным ... о чем я не знаю, откуда оно приходит ... является ли оно истинным" (1956, с. 209, т.3, ФД). **В своем самоотношении дух здесь еще почти слит со своим зависимым состоянием** в ощущении и чувствовании.

Гегель разделяет ощущение и восприятие. **Восприятие уже предполагает синтезирующую активность духа.** Поэтому результат предопределен не только и не столько внешним предметом, сколько указанной активностью. "Но, существуя для этого ("я") в качестве являющегося, предмет претерпел такие изменения. В этом определении предмета чувственное сознание есть восприятие... Поскольку единичное содержание исключает из себя другое, — оно ступает в отношение к другому, проявляется как выходящее за пределы самого себя, как зависимое от другого, как опосредствованное этим другим, как внутри себя содержащее это другое ... все разрозненное познать в его внутренней связности в нем самом ... восприятие постигает связь вещей — делает очевидным то, что если данные обстоятельства имеются налицо, то вот что отсюда следует ... начинает раскрывать перед нами вещи как истинные ... приходится продвигаться от предположения к предположению... Все должно быть познано на опыте" (1956, с. 210-211, т.3, ФД). Принятый материал запечатлений **организуется, связывается, структурируется, а содержательность синтеза**

дает **возможность выслеживать каузальные переходы** (см. сх. 225).

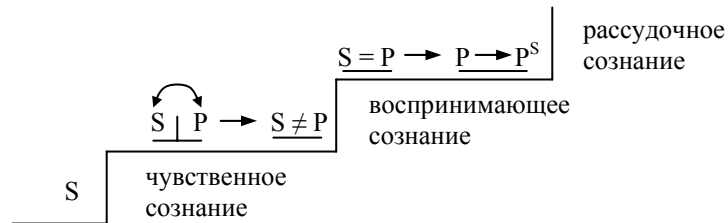

Схема 225

В восприятии совмещаются зависимость от внешнего и активность внутреннего, в том числе в процессе **поиска новых возможностей испытывания воздействий** извне. Внутреннее, **активность духа, предопределена отсутствием связности в содержании.** И в этом уже проявляется самоотношение **исходя их импульса совмещенности и целостности всего**, что существует, импульса идеи истины. "Воспринимающее сознание снимает единичность вещей, идеально полагает ее ... рассматривает это вхождение в самого себя как углубление в объект" (1956, с. 211, т.3, ФД). **Углубление воззрений в восприятии только начинается, а вместе с этим начинается и специфическая, полагающе-преобразующая история духа.**

В восприятии активность духа **носит характер схематизации**, членения, отбора значимого, конструирования целого. Но оно предполагает **удержание** исходной **содержательности** или такого отношения духа к своим результатам, когда они рассматриваются как само внешнее, себе не принадлежащее. В отличие от ощущения, где полагание духом своих проявлений носит вынужденный характер, схематизация идет "изнутри", от **сущностной основы духа.** Эта основа пока имеет **начальный уровень развитости**, но уже становится предтечей последующих уровней. Это качество замещающего конструирования Гегель называет **рассудком** (см. сх. 226).

"Ближайшая истина восприятия состоит в том, что предмет есть скорее явление и его рефлексия — в-себя есть для-себя-сущее внутреннее и всеобщее. Сознание того предмета

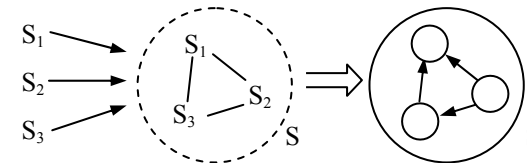

Схема 226

есть рассудок ... внутреннее, с одной стороны, есть снятое многообразие чувственного и абстрактное тождество, но, с другой стороны, оно, именно в силу этого, содержит в себе также и многообразие, но в качестве внутреннего простого различия, которое в смене явлений остается тождественным самому себе" (1956, с. 212, т.3, ФД). Схематизация **позволяет выделить и оформить то, что сохранимо** при всех последующих созерцаниях как замещение внешнего объекта. В этой сохранности пока и **выражено обобщение**. В схеме преодолевается изолированность отдельных результатов ощущений и объект "видится" уже как целое. Но это целое, созданное духом, заставляет предполагать то, что **не созерцалось, но существует и более подлинно** существует. И тогда **вводится различие между явлением и сущностью**.

"... самостоятельные друг по отношению к другу и по отношению к внутреннему единству каждой отдельной вещи многообразные определения чувственного низводятся до явления для-себя-сущего внутреннего существа... Поскольку сознание от наблюдения ... возвышается до постижения внутреннего существа предмета ..., определяет предмет таким же образом, как и "я", поскольку оно становится рассудочным сознанием" (1956, с. 212, т.3, ФД). Тем самым, содержательно интерпретируемая **схема несет в себе свойства ее создающего "я" и предстает в замещении, в субъективном отчуждении от "я", в объективизации, как сам объект** с его внутренним способом бытия. "... внутреннее существо должно быть характеризуемо как конкретное, различенное внутри самого себя. Понятое так, оно есть то самое, что мы называем законом. Ибо суть закона, – состоит в неразрывном единстве, в необходимой внутренней связи разных определений... Это единство пости-

гается только спекулятивным мышлением разума, но в многообразии явлений оно открывается уже рассудочным сознанием. Законы суть определения рассудка, внутренне присущего самому миру; поэтому рассудочное сознание находит в них свою же собственную природу и тем самым становится предметным для самого себя" (1956, с. 212-213, т.3, ФД). Схема конструируется и потому предполагает **внутреннее действие и отношение** духа к себе **как сознание** при акцентировке не на сам механизм духа, а на **его проявленность в динамике содержания**. Динамика содержания и зависима от динамики духа, и предстает перед ним как **имеющее свое самодвижение**, движение в самом объекте.

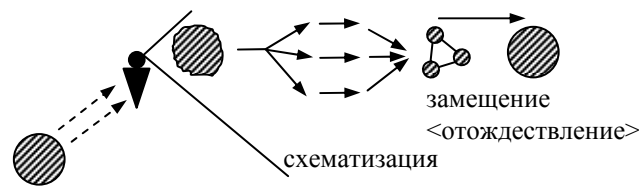
При смене акцента и переходе к **полагающему бытию** самого "я" сознание становится уже **самосознанием**, более глубоким воззрением о "Я". В нем угасает различие между определенностями, так как они все и порождены из "я", которое сначала и не имело, но породило. "Внутреннее различие оказывается ... различием, которое не есть различие. В этом определении формы вообще, сознание в себе, содержащее самостоятельность противоречащих друг другу субъекта и объекта, исчезло; "я", в качестве высказывающего суждения, имеет предмет, который от него не отличен – самого себя, – самосознание" (1956, с. 213, т.3, ФД). Взгляд на путь к образу объекта ведет **не к вынужденности** образа, вынужденности его строительства, **а к имманентной проявленности "я"** как самовыражающегося духа (см. сх. 227).



Схема 227

Гегель разделяет уровень "подлинного" познания, где содержание **совмещает все моменты, включая противоположные**, и предварительного познания, когда отдельные моменты еще как бы противостоят друг другу, например, проти-

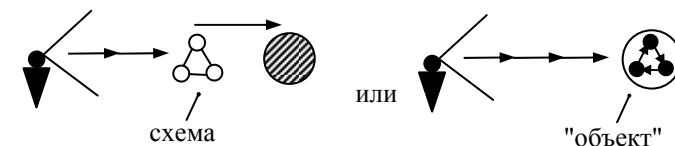

воположности, а "я" еще не справляется с этими **несовместностями**. "Чисто рассудочное сознание не поднимается еще до того, чтобы понять имеющееся в законе единство различных определений ... это единство остается еще для сознания чем-то мертвым, следовательно, с деятельностью "я" не согласующимся... На основе сознания этого диалектического, этого живого единства различного воспламеняется поэтому самосознание ... знание об истине природного, о "я" (1956, с. 214, т.3, ФД).

Гегель соотносит сознание и самосознание как явление и сущность. "Истина сознания есть самосознание, и это последнее есть основание сознания... В сознании о нем (предмете) я имею знание о себе. Выражение самосознания есть "я"="я"; абстрактная свобода чистая идеальность... Свобода и разум состоят в том, что я возвышаюсь до формы "я"="я", что я все познаю как принадлежащее мне ..., что в одном и том же сознании я имею "я" и мир; в мире снова нахожу себя... Это единство "я" и объекта, образующее принцип духа... Первоначально ... непосредственное самосознание еще не имеет своим предметом "я"="я", а только "я" ... оно еще не знает о своей свободе и содержит в себе только ее основу, но еще не подлинно действительную свободу" (1956, с. 214, т.3, ФД). Иначе говоря, Гегель рассматривает смену рефлексивных представлений о познании, в котором познающий создает знание. Сначала "замечается" сама объектность и не "видится" сам познающий. Закон замечается уже и зависимость знания от субъекта, его активности. И лишь затем замечается то, что знание суть порождение субъекта. При точке зрения сознания рефлектируется содержательность знания, хотя и обусловленная изнутри. В точке зрения самосознания **содержательность сначала теряется**, так как акцент ставится на субъекте, как источнике знания.

"Самосознание должно пройти три ступени развития. 1) Первая ... раскрывает непосредственное, просто с самим собой тождественное и отнесенное к внешнему объекту, единичное самосознание ... достоверное знание о себе как о сущем, в сопоставлении с которым предмет обладает определением чего-то мнимо самостоятельного, в действительности же ничтожного, – оно есть вожделеющее самосознание.

2) На второй ступени объективное "Я" получает определение другого "я" ... между ними (самосознаниями), возникает процесс признания ... начинается осуществляться соединение единичности и всеобщности. 3) ... снимается инобытие противопоставленных друг другу самостей и эти самости ... делаются тождественными друг другу ... всеобщее самосознание" (1956, с. 216, т.3, ФД). В логических терминах этому же соответствует **появление предикатов**, противопоставляющихся субъекту мысли, игнорирующих значимость субъектов мысли. Это как бы **самовыражение мыслящего самосознания**.

На другой ступени мыслящее самосознание начинает учитывать специфику субъекта мысли и порождает переход от "самовыражения" исходного, всеобщего предиката к более конкретному предикату, бытие которого признается как "законное" в мышлении.

Предикат как бы **"соглашается" на переход к иному, обусловленному субъектом, более конкретному предикату**.

На третьей ступени опознается **содержательность и абстрактного, и конкретного предикатов**, где абстрактному отводится роль сущности, а конкретному – роль явления. Переходимость от предиката к предикату осознается как переход от сущности **к явлению, но явлению – как инобытию той же сущности**.

В субъективном же плане чувств, а не мышления, первый этап развития самосознания является обособлением духа, отъединением от объекта, внешнего, вожделеющим самовыражением **как, принцип самоотношения** "... "я" смыкается с самим собой ... получая таким образом для себя удовлетворение ... относится к бессамостному объекту лишь отрицательно... Вожделение в своем удовлетворении является ... себялюбивым ... в удовлетворении зарождается новое вожделение" (1956, с. 219, т.3, ФД). **И формализм мышления, и формализм, "эгоцентризм" вожделения** происходит в уже выделившемся, самоотносящемся духе.

Тем самым, **самоотношение духа** начинает свой путь развития в той же последовательности, что и отношение духа к внешнему, – **с самопроявления** единичного типа. Для того чтобы устранить случайность самовыражения нужны сначала

внешние условия, преодолевающие "непосредственность" самовыражения. Объектное внешнее здесь не подходит, так как **вождедеющее самовыражение проигнорирует** его, найдя путь самосохранения. Для трансформации вождедеющего "я" **требуется иное "я"**, создающее противопоставление самому себе.

"С внешней стороны непосредственное самосознание остается во власти ...смены вождедения и его удовлетворения... Напротив, с внутренней стороны, самосознание ... посредством определения инобытия противопоставило себя самому себе, через снятие своей субъективности и внешнего предмета, другое наполнило своим "я", из чего-то бессамостного сделало его свободным и самостным объектом, некоторым другим "я" ... именно этим и возвысилась над себялюбием только разрушающего вождедения" (1956, с. 220. т.3, ФД). Гегель показывает, что в преобразовательном отношении к объекту, в придании ему желаемых качеств **появляется и иное отношение к измененному объекту**. Он **превращается в носителя зафиксированных качеств преобразователя**, обладающим отраженным бытием исходного "Я", **требующим к себе отношения** не только как к объекту, но и **как к субъекту**. Этот субъективизированный объект, жизнь которого в этом качестве появляется лишь при соответствующем отношении к объектам в обществе, **когда они заранее предназначаются для фиксированного их использования**, этот объект становится инобытием "Я" или иным "Я", с которым приходится входить в отношения "Я" – "иное Я".

Но для такого отношения следует вырабатывать и внутреннее отношение, самоотношение, **отношение к своему инобытию в объекте**. "Это есть самосознание для самосознания ... Я созерцаю в нем самого себя как "я"; но и в самом себе я опять-таки созерцаю непосредственно наличный, в качестве "я" абсолютно по отношению ко мне самостоятельный, другой объект ... Это противоречие порождает влечение показать себя в качестве свободной самости и для другого быть лицом в качестве такового, – процесс признания" (1956, с. 220, т.3, ФД). Пока субъект реализует вождедение на объекте и вносит в него свои качества, но не вырабатывает отношение к результатам вмешательства в бытие объекта он остается

ся в том же уровне самосознания, его неразвитости. Но как только он **стал вырабатывать отношение и опознавать в следах воздействия себя**, а затем **и признавать бытие свое** в нем как свое инобытие и **относиться к этому инобытию**, его самосознание продвигается вперед. Он не только видит в объекте "Я", к которому нужно относиться, которое требует от субъекта соответствующих действий, но и опознает в этом "я" себя и **строит самоотношение**. В силу "помещенности" себя в объект и зависимости от его свойств, фиксированности, отстраненности от обычной динамики внутренних состояний, эта **зависимость становится условием** воздействия инобытия себя на актуальное свое состояние. Оно вносит изменение в бытие исходного "я", **вносит в него обобщенность**, сохранность в различных состояниях. **Случайность** состояния, в котором пребывает "я" **преодолевается** и выделяется свобода от нее. "'Я" не может быть признано как непосредственное, но признается лишь, поскольку я сам снимаю свою непосредственность и через это даю моей свободе наличное бытие" (1956, с. 231, т.3, ФД).

Чтобы признавать в следах воздействия на объект бытие себя нужен **переход от непосредственного восприятия объекта к субъектному восприятию**, что опирается на условность такого восприятия, на свободу от непосредственности. **Телесность вождедеющего самосознания должна быть преодолеваемой**. "... оба, находящиеся в отношении друг к другу, самосознающие субъекты ... суть природные, телесные субъекты ... вступают в соприкосновение друг с другом, но в то же время являются безусловно свободными и не должны обходиться друг с другом ... как с чем-то только природным ... необходимо, чтобы обе противостоящие друг другу самости ... в своем бытии-для-другого полагали бы себя как то, что они есть в себе ... за свободные существа ... истинная свобода состоит в тождестве меня с другим, я только тогда истинно свободен, если и другой также свободен и мною признается за свободного. Эта свобода одного в другом соединяет людей внутренним образом; тогда как нужда сводит их вместе только внешне... Свобода требует поэтому того, чтобы самосознающий субъект и своей природности не давал проявиться и природности других тоже не терпел бы, но чтобы, напротив, относясь равно-

душно к наличному бытию, в отдельных непосредственных отношениях с людьми, он и свою и чужую жизнь ставил бы на карту для достижения свободы. Только посредством борьбы может быть завоевана свобода ... борьба за признание ... точно в такой же мере каждое самосознание направлено и на сохранение жизни, как наличного бытия своей свободы" (1956, с. 221-222, т.3, ФД).

Этот этап имеет огромное значение в линии развития духа. Гегель показывает **переход от логики жизнедеятельности к логике социального бытия**. Воздействие на объект и признание в следах воздействия своего инобытия реализуется через посредство признания своего инобытия в следах воздействия на другого человека. Это означает, что вожделеющее самовыражение должно быть **воспринято, понято и принято**, а затем **воспроизведено** другим человеком, чтобы в этом воспроизведении, **в повторном бытии исходного "я" можно было бы познать и признать свое**. Однако понимание и принятие воздействия предполагают возникновение противоречия в другом человеке, где бы вместе с продолжением своего бытия **возникло бы подчинение логике бытия воздействующего** за счет отрицательного отношения к своему вожделению, своей жизнедеятельности. Этот **отход от своего бытия и переход к заимствованному бытию является качественным переходом**. Самостоятельно отказаться от самовыражения человек не может, как природное существо. Но **адаптироваться** к предписывающему воздействию, например, к угрозе как природной форме "предписывающего" отношения, он может. Если угрожающий **связывает свое воздействие с тем, что он вложил в объект и стремится передать способ обращения с объектом другому** с помощью угрозы, то это означает трансляцию субъективно насыщенного объекта в иные руки путем насильного преодоления случайности состояния другого и подчинения его особенностям вложенной в предмет субъективности. В этом же состоит "насилие" над ребенком, когда его тренируют в использовании предметами обычного социализованного бытия (ложки, вилки, стулья и т.п.). Насильное "освобождение" от вожделеющего бытия, должна превратиться в борьбу **за освобождение от принципа природности в самоотношении**. **Согласовательный процесс** в рамках преодоления конфликтов является **ненасильственным механизмом** примирения вожделений обеих конфлик-

тующих сторон. В этом механизме вводится признание другого человека, его "права" на свое вожделение, но в пределах совмещенности со своим "правом" на свое вожделение. Поскольку в согласовании устанавливается пропорция интересов, проявлений вожделений, то взаимопризнание **переводится в нормативный план**, требования к тому, как в дальнейшем согласованно реализовывать вожделения. Согласие на требования, подчинение им **предполагают отрицательное отношение** к вожделению в их природности и **положительное отношение к освобождению** от природности проявления вожделений. Появляется **бытия-для-другого**, так же как и предполагание взаимной отрицательной свободы (отрицание природности), переходящей **к положительной свободе** (полагание приемлемого для обеих сторон). Только предполагая, используя и стимулируя отрицательную свободу в партнере и в себе можно перейти к истинной свободе, свободе полагания нового, совместного бытия, будучи уверенным в ее обеспеченности готовностью к воплощению замыслов.

Переход отрицательной свободы к положительной свободе Гегель комментирует и так. "... борьба за признание в ... доведенной до крайности форме может быть только в естественном состоянии, когда люди существуют только как единичные существа, и, напротив, совершенно чужда гражданскому обществу и государству, так как тут то же самое, что является результатом борьбы, – именно факт признания, – уже есть налицо. Ибо хотя государство также может возникнуть вследствие насилия, но держится оно тем не менее не на нем... В государстве дух народа, – нравы, законы, – являются господствующим началом. Здесь человека признают и с ним обращаются как с разумным существом, как со свободным, как с личностью; и каждый отдельный человек со своей стороны делает себя достойным этого признания тем, что, преодолевая природность своего самосознания, повинуется всеобщему, в-себе-и-для-себя-сущей воле, закону, – следовательно, по отношению к другим ведет себя так, как надлежит вести себя всем, – признает их за то, чем сам хотел бы быть признанным, т.е. за свободного человека, за личность" (1956, с. 222, т.3, ФД). Кроме того, он подчеркивает **неизбежность природной фазы освобождения** от самовыражающегося вожделения, связанной с насилием. "Борьба за признание и подчинение власти господина есть явление, из которого произошла совместная жизнь людей,

как начало государства. Насилие, составляющее основание этого явления, не есть еще поэтому основание права, но лишь необходимый и правомерный момент в переходе от состояния самосознания, погруженного в вожделение и единичность, к состоянию всеобщего самосознания" (1956, с. 222, т.3, ФД). Полное подчинение воле другого понимается как исходное условие освобождения от негативной природности и **начало прихода к подлинной свободе**. "... Рабское повиновение образует только начало свободы, ибо то, чему при этом покоряется природная единичность самосознания, не есть ... разумная воля, но единичная, случайная воля другого субъекта. Здесь выступает только один момент свободы – отрицательность себялюбивой единичности" (1956, с. 226, т.3, ФД).

Признающее самосознание еще удерживает особенности каждого из самосознаний. Более развитым является вариант **полного избавления от природности вожделения**. "Всеобщее самосознание есть утверждающее знание себя самого в другой самости, каждая из которых в качестве свободной единичности обладает абсолютной самостоятельностью, но, вследствие отрицания своей непосредственности или вожделения, не отличается от другой и представляет собой всеобщее самосознание. Каждая ... знает, что признана другой свободной единичностью, а это она знает, поскольку признает другую единичность и знает ее как свободную... На этой стадии соотнесенные друг с другом самосознающие субъекты возвысились через снятие их неодинаковой особенной единичности до сознания их реальной всеобщности – всем им присущей свободы... Их различие в этом тождестве есть совершенно неопределенная разность их. Их истина есть ... Всеобщность и объективность самосознания – разум" (1956, с. 226-228, т.3, ФД). Полное преодоление природности в активности самосознания означает для Гегеля, что самосознание подчинено не произволу субъективности, а **"свободному" подчинению тому, к чему устанавливает свое отношение самосознание как самоотношение**. Это качество уже выделяется из рамок единичности субъектов, становится **существующим самим по себе**. "Всеобщность разума имеет ... значение объекта, только данного в сознании как таковом, как и объекта самого по себе всеобщего, проникающего собою "я" и его объемлющего, т.е. в значении чистого "Я", чистой формы, возвышающейся над объектом и его внутри

себя объемлющей" (1956, с. 228-229, т.3, ФД). Мы видим, что **согласовательная основа бытия самосознания** опиралась на особенность того, что желала каждая из сторон. Когда же внутреннее основание проявлений духа преодолевает природность, то **согласование превращается в установлении тождественности** самосознаний и в появлении деиндивидуализированного самосознания, **самосознания как "объекта"**. Только такое самосознание может **полагать знание как истину**, так как в нем устранена основа неистинности – произвол и природность полагающей способности. "... его определения ... представляют собою определения сущности вещей, а – в какой они являются его собственными мыслями" (1956, с. 229, т.3, ФД).

В разуме совмещаются высшие качества души и сознания. В нем **дух приобретает свое собственное бытие**. "Дух определил себя как истину души и сознания ... имеет отношение только к своим же собственным определениям. Психология рассматривает поэтому способности или общие способы деятельности духа как такового – созерцание, представление, припоминание и т.д., вожделения и т.д. – частью независимо от содержания, которое проявляется в эмпирическом представлении, а также в мышлении, равно как в вожделении и в воле, частью же независимо от обеих форм – от души и от сознания, так что они берутся в душе как природная определенность, а в самом сознании как существующий для себя предмет этого сознания ... самое существо духа состоит в том, чтобы возвыситься над природой ... равно как над переплетением с внешним предметом ..., чтобы реализовать это понятие своей свободы, т.е. снять лишь форму непосредственности, чтобы снова начать сначала... Свободный дух или дух как таковой есть разум, как он разделяется, с одной стороны, на чистую, бесконечную форму, на беспредельное знание, а с – другой на тождественный с этим знанием объект ... объект не есть нечто приходящее к духу извне и для него непостижимое ... определения свободного духа имеют общим с определениями душевного субъективное начало, с определениями же сознания – объективное ... свободный дух должен быть познан как сама себя знающая истина" (1956, с. 229-231, т.3, ФД).

В своей "Психологии" Гегель показывает **путь развития ставшего духа**. Он подчеркивает, что ставший дух в форме разума, с одной стороны, "по своему понятию есть совершенное единство субъективного и объективного, формы и содержания, есть, следовательно, абсолютная целокупность и тем самым бесконечен и вечен", но, с другой стороны, "в своей непосредственности дух ... не есть еще истинный дух; на этой стадии его существование скорее не находится еще в абсолютном согласовании с его понятием ... непосредственно дух не овладел еще своим понятием, – он только есть разумное знание, – но он еще не знает себя в качестве такого ... ему еще не достает определенного познания разумности предмета. Чтобы ее достигнуть, дух должен освободить в себе разумный предмет от связанной с ним первоначальной формы случайности, единичности и внешности... Путь этого освобождения и составляет конечную форму духа... Это борение с конечным, это преодоление предела есть печать божественного на человеческом духе и образует необходимую ступень вечного духа" (1956, с. 232-233, т.3, ФД). Тем самым, **свою сущность**, возникшую на предшествующем этапе, **дух должен еще "материализовать" или продемонстрировать на тех реальных механизмах, которые вовлекаются в проявление сущности**. Но для этого нужно преодолеть их независимость от сущности. "... свободный дух не может оставлять эти факты ("факты сознания") как самостоятельные данные ему предметы, но должен раскрыть и тем самым объяснить эти факты, как некоторые деяния духа, как некоторое им самим положенное содержание" (1956, с. 233, т.3, ФД).

Гегель указывает на принцип раскрытия сущности пути духа. "Подобно тому, как сознание имеет своим предметом предшествующую себе ступень – природную душу, так и дух имеет, делает сознание своим предметом; в то время как это последнее только в-себе есть тождество "я" со своим другим, дух полагает это тождество для-себя, чтобы он теперь знал его, то конкретное единство... Путь духа состоит потому в том, чтобы быть: а) теоретическим ... разумное полагать как свое; или освобождать знание от его предпосылки и тем самым от его абстракции делать определенность субъективной. Поскольку определенность полагается как его собственная, – зна-

ние, ... как свободная интеллигенция, постольку знание есть в) воля, практический дух ... освобождает свое определение воли от ее субъективности ... так что этот дух с) в качестве свободного духа ... в котором снята всякая удвоенная одно-сторонность" (1956, с. 235, т.3, ФД). **Сознание подвергается рефлексии и выявленные качества затем воплощаются в измененное проявление духа**.

Сознание вырабатывалось **в процессе перехода от самовыражения (вожделения) к самоотношению**. Сначала самоотношение опосредствовалось **опознанием "своего" в объекте**, а затем – **в субъекте** (см. сх. 228).



Схема 228

В самосознании самоотношение выступает отношением к себе как к субъекту порождающему. Содержанием порождения сначала становится порождение знания или **порождение "внутри" того, что является сущностным у объекта**. А затем **порождение сущностного "вовне"** происходит не за счет познания сущностного в скрытом проявлении, а **за счет практического устранения несущественности в объекте**.

"Тогда как о сознании – ибо оно имеет объект непосредственно данным – нельзя сказать, что оно обладает влечением, дух, напротив, должен быть понят как ... деятельность ... 1) посредством которой объект ... вместо облика чего-то разрозненного и случайного приобретает форму чего-то ставшего внутренним, субъективного, всеобщего, необходимого и разумного ... теоретический дух... О содержании познаний я знаю, что оно есть, обладает объективностью и в то же время, оно есть во мне и, следовательно, субъективно... 2) Практиче-

ский дух ... начинает ... со своих целей и интересов, с субъективных определений ..., чтобы превратить их в нечто объективное... Делая это, он ... реагирует против односторонней субъективности замкнутого в себе самом самосознания" (1956, с. 236, т.3, ФД). В одном случае **объективно существующее существенное дополняется его субъективным инобытием**, а в другом **субъективно положенное сущностное дополняется его объективным инобытием** (см. сх. 229).

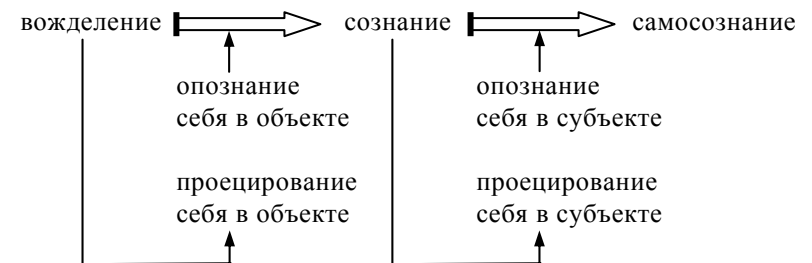

Схема 229

"Оба способа проявления духа суть формы разума ... хотя и различными путями – порождается то же самое, в чем состоит разум, – единство субъективного и объективного. В то же время ... единство этих противоположных определений только еще должно быть раскрыто" (1956, с. 236, т.3, ФД). Однако "как теоретический, так и практический дух находятся еще в сфере субъективного духа" (1956, с. 237, т.3, ФД). Это означает, что **изучается еще только конкретный субъект**, в котором **существование, наиндивидуальность духа еще не выявлена**. Поэтому в нем еще **не выявляется и истина**, так как **ее возможность ограничена индивидуальностью духа**. "Интеллигенция и воля первоначально обладают все же лишь формальной истиной. Ибо в них обоих содержание не соответствует непосредственной бесконечной форме знания, так что форма не заполнена еще в подлинном смысле ... субъективное образует здесь лишь некоторую, не абсолютно проникающую собою объекту форму, и объект тем самым не есть нечто, це-

ликом и полностью положенное духом... Когда идея будет составлять единственное содержание духа – тогда субъективный дух достигнет своей цели и перейдет в объективный дух" (1956, с. 238, т.3, ФД).

Поскольку самосознание опирается на самоотношение и в реализации познавательной функции оно **соотносится с собой, чтобы преодолеть случайность и разрозненность** первичных форм знания, то самоотношение выступает как идущая от сущности духа активность, **деятельность и потому включает в себя волю**. Поэтому Гегель стремится подчеркнуть единство духа и его частных способностей и механизмов. **Дух реализует себя теоретически как целое**.

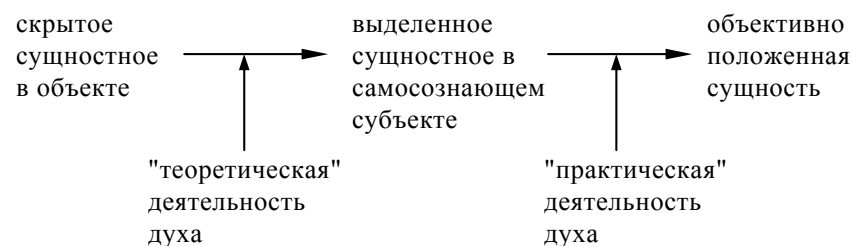
"Различение интеллигенции от воли часто приобретает тот неправильный смысл, что обе берутся как неизменные, отделенные друг от друга... Множество форм, которыми пользуется интеллигенция, – что она получает впечатления и принимает их в себя, что представления возникают вследствие воздействия внешних вещей как причин и т.п. ... не является точкой зрения духа и философского рассмотрения... В этом и заключается чуждая разума сторона ... рассмотрения духа как множества сил ... и дух превращается в механический агрегат... Изолирование деятельностей равным образом превращает дух в некий агрегат, и их отношение между собой рассматривается при этом как внешнее, случайное отношение... Понятие познания раскрылась для нас как сама интеллигенция... Познание является истинным именно постольку, поскольку интеллигенция его осуществляет... Моменты его реализующей деятельности суть созерцание, представление, воспоминание и т.д. ... Изолированное, т.е. лишенное духа созерцание, фантазирование и т.д. также может доставить удовлетворение... Но истинное удовлетворение дает только созерцание, проникнутое рассудком и духом, только разумное представление, порождение продуктов фантазии, проникнутых разумом и изображающих собою идеи, и т.д., т.е. только познающее созерцание, представление и т.д. ... даны не изолированно, но лишь как момент целокупности, как моменты самого познания... Интеллигенция положена как форма духа, в которой сам он изменяет предмет и посредством его развития развивает и себя самого дальше в направлении к истине. Интеллигенция, превращая

предмет из внешнего во внутренний, и самое себя делает внутренней... Интеллигенция отнимает у предмета форму случайности, постигает его разумную природу, полагает ее тем самым субъективно и преобразует таким путем одновременно и субъективность до формы объективной разумности" (1956, с. 239-242, т.3, ФД).

Тем самым Гегель рассматривает **различие между процессами и механизмами, механизмами и функциями**. Процессы "прикреплены" к механизмам и эти механизмы могут быть и реально различными. Однако **механизмы духа реализуют функции духа** и поэтому **не могут быть изолированными** в проявлениях. Так функция познания и познающего полагания объединяет различные механизмы. Кроме того, в ходе реализации функции механизмы (созерцания, представления, рассудка и т.д.) изменяются. **Изменяя "предметы" они испытывают влияние измененных предметов, приближаясь к способности реализации функции познания** в большей степени (см. сх. 230).

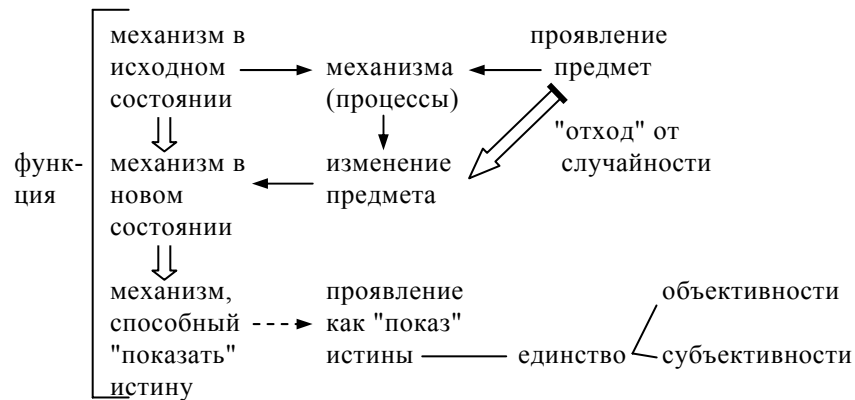

Интеллигенция, как целостный механизм и самопознание проходит **путь развития**. "Возникают три ступени: а) знание, относящееся к непосредственно единичному объекту ... — или

созерцание; β) интеллигенция ... сосредотачивается внутри самой себя и относит объект к всеобщему, — или представление; γ) интеллигенция, понимающая конкретно-всеобщее предметов, или мышление ... ступень созерцания распадается на ...: 1) начинает с ощущения непосредственного ..., 2) развивается до внимания ..., 3) ... становится подлинным созерцанием, полагающим объект как нечто самому себе внешнее... Представление ... включает в себя ...: воспоминание, силу воображения, память ... мышление имеет своим содержанием: 1) рассудок, 2) суждение и 3) разум" (1956, с. 243, т.3, ФД). Следовательно, **при реализации функции духа — познания, каждый из механизмов реализует свою "часть функции"**, предопределенную последовательным **рядом трансформаций первичного знания**, рядом переходов от "внешности" знания ко "внутренности" знания, вплоть до единства объективного и субъективного в познании. Начинается этот путь с предельной "объективности" знания, включающей свойства случайности, единичности и т.п. Это и есть ощущение непосредственного. В нем фиксируется тот материал, который будет подвергаться обработке и приобретать в ней субъективные качества. "В ощущении содержится ... вся совокупность материала духа" (1956, с. 245, т.3, ФД)

Однако "внесенный" во внутрь материал, а точнее — порожденный в ощущении **материал должен быть подвергнут обработке, что невозможно сделать без внимания**. "Без внимания для духа ничего нет; это — деятельное обращение внутрь; ... Интеллигенция снимает простоту ощущения, — определяет то, что стало доступным ощущению как нечто по отношению к ней отрицательное, отделяет его от себя, и в то же время полагает его, в его оторванности, как свое. Только посредством этой двойной деятельности снятия и восстановления единства между мной и другим я получаю возможность овладеть содержанием. Это происходит прежде всего в акте внимания ... только посредством внимания дух становится присутствующим в предмете, приобретает ... некоторое знакомство с предметом... При внимании необходимо имеется и некоторое разделение, и некоторое единство субъективного и объективного... Внимание есть нечто зависящее от моего произвола, что я только тогда бывало внимательным, когда я хочу та-

ковым быть... Оно требует напряжения, так как человек ... должен отвлечься от всего остального ... от всех других своих интересов, даже от собственной личности, подавляя свою щетность ... углубиться в самый предмет ... не примешивая к нему своих рассуждений, дать предмету проявиться самому, как он есть, или сосредоточиться на нем. Внимание ... подразумевает полное растворение себя в предмете" (1956, с. 246-247, т.3, ФД).

Тем самым, внимание **опирается на внутреннее сосредоточение**, на способность к **"прикреплению" сосредоточенности к части материала** ощущений, к **"вытеснению" остальной части материала, к рассмотрению** выделенной части **вне произвола внутреннего** состояния применительно к имеющемуся в нем содержанию. Внимание предполагает самоорганизацию познающего, наличие рефлексивных способностей.

Однако внимание, как способ "внутреннего рассмотрения" материала ощущений, должен внести **свою лепту в преодоление случайности** первоначального материала, но **вернуться к нему после "игнорирования" случайных моментов**. Поэтому Гегель говорит о синтезе способностей к ощущению и к вниманию. "Интеллигенция в качестве конкретного единства обоих моментов ..., чтобы в этом внешнесущем материале быть обращенным внутрь себя и в своем обращении внутрь быть погруженной в бытие вне себя, есть созерцание... В созерцании преобладает предметность содержания... На стадии чистого созерцания мы находимся вне себя... Поэтому в созерцании мы можем стать крайне несвободными" (1956, с. 250-253, т.3, ФД).

В то же время, на базе внимания появляется возможность фиксировать **роль самого субъекта в построении знания**. Это становится важным при переходе к представлению. "В случае если я соображаю, что это именно я и есть тот, кто имеет созерцание, – только тогда я поднимаюсь на ступень представления... Требуется, чтобы человек устанавливал свое отношение к предмету, исходя из своего духа, сердца и чувства, из всего своего существа, чтобы он стоял в центре самого предмета и давал бы ему раскрывать себя. Только в том случае, если созерцание субстанции предмета прочно лежит в основа-

нии мышления о нем, можно – не покидая почвы истины – продвигаться далее к рассмотрению многообразных, встречающихся в объекте разрозненных определений и отношений... Дух полагает поэтому созерцание как свое, проникает его собой, делает его чем-то внутренним, вспоминает себя в нем ... и тем самым свободным. Через это вхождение внутрь себя интеллигенция поднимается на ступень представления... Представление в качестве внутриусвоенного созерцания... Путь интеллигенции в представлении состоит в том, чтобы непосредственность также сделать внутренней, себя внутри себя самой положить созерцающей, как и снять субъективность внутреннего ... в его собственной внешности быть внутри себя... Деятельность представления начинается с созерцания и с его уже готового материала" (1956, с. 251-254, т.3, ФД). Если во внимании сохраняется полная приверженность содержательности ощущения, то **в представлении вносится отношение познающего к материалу созерцания**. Но это отношение соответствует функции познания. Это стремление **найти то в предмете, что предмет еще не смог показать**. Познающий **ищет** в созерцаемом **особенное**, специфичное в предмете. Это проникновение вовнутрь, идущее изнутри познающего, включает и **нейтрализацию субъективности своего поиска**.

Воспоминание выступает первым шагом в углублении. "На этой стадии мы имеет содержание, которое не только созерцается как сущее, но то же время и вспоминается, полагается как мне принадлежащее ... интеллигенция полагает содержание чувства в свое внутреннее, в свое собственное пространство и свое собственное время... Образ не имеет уже более той определенности, которую имеет созерцание; он произволен или случаен, вообще изолирован от внешнего места, времени и непосредственной связи, в которой находилось созерцание ... от которой я сам завишу в ощущении и созерцании... Все, что происходит получает для нас длительное существование... Созерцание, становясь образом, затемняется, стирается... Мы имеем в виду нашу субъективность, наш внутренний мир и определяем меру времени сообразно тому интересу, который оно для нас имело... Образ оказывается сохраненным бессознательно... Интеллигенцию следует понять в качестве бессозна-



тельного тайника. Это первая форма всеобщности... Воспоминание в собственном смысле слова есть отнесение образа к созерцанию и притом в качестве подведения непосредственного единичного созерцания под то, что по своей форме является общим, под представление, имеющее то же самое содержание; так что интеллигенция ... познает их как то, что уже ей принадлежит... Интеллигенция есть сила, имеющая возможность обсуждения своей собственности для своего существования внутри себя она уже не требует внешнего созерцания" (1956, с. 254-257, т.3, ФД).

Тем самым подчеркивается **способность выхода за непосредственное взаимодействие**, познающее отношение с объектом и превращать живое появление образа в статичное и сохраняемое **бытие образа как материал**, удобный для последующих трансформаций. Познающий берет на себя и **хранение, и повторное**, зависимое по времени от желания и необходимости дальнейшего углубления, **предъявление материала**. Процесс хранения **нейтрализует случайность** действующего познающего духа, его состояний и этим превращает созерцание в более неслучайное. Забываются незначимые "детали". Кроме того, что очень важно, этот образ может быть **использован как средство для сравнения с текущими запечатлениями**, как накопитель уверенности, что новое, материал дополнительного познания несущественен и **хранящийся образ – это общее**. Тем более что он может быть использован **и как средство обнаружения значимой новизны**, фиксации нового существенного.

Помещенный в хранилище образ перестает быть зависящим от внешних условий и поэтому **приобретает новые возможности**. Например, **соединения с другими образами в рамках активности** самого познающего духа. "Деятельная в этом своем владении интеллигенция есть воспроизводящая сила воображения, заставляющая образы подниматься на поверхность сознания из собственного внутреннего существа "я", которое и является господствующей над ними силой... Воспроизведенное содержание ... обладает общим представлением для ассоциирующего отношения образов... Течение образов и представлений под действием ассоциирующего воображения есть вообще игра бездумной деятельности представления...

Абстракцию, имеющую место в представляющей деятельности, часто объясняют как совпадение многих сходных образов... Чтобы совпадение ... не представляло собой совершенной случайности ... следовало бы допустить силу притяжения друг к другу сходных образов ..., эта сила была бы в то же время и отрицательной силой сглаживания того, что в образах еще остается неодинакового. Такой силой в действительности является сама интеллигенция, тождественное с самим собой "Я", сообщающая образам их всеобщность и подводящая единичное созерцание под образ, уже сделавшийся внутренним" (1956, с. 258-260, т.3, ФД).

**Соединение образов**, помимо их "извлечения" из подсознания в зону ясного сознания, **используется не только для "реконструкции" хода внешних событий, но и для абстрагирования**. В этом процессе образы совмещаются **в пределах одного и того же "места"**, предназначенного для содержания одного и того же типа, для отображения одного объекта. Гегель подчеркивает, что в данной фазе пути абстракций индивидуальный дух пользуется **механизмом сглаживания однотипных образов**, как механизмом того же духа. В общей линии "овнутрения" дух избавляется от случайностей совмещенных образов в их "слитости" друг с другом и **оставляет все более неслучайное общее**. Оно все более отдалается от первичного материала, но **приобретает статус соответствующего ему**, этому материалу.

Сначала сила воображения, тем самым, "не делает ничего нового, ... заставляет образы вступать в сферу наличного бытия", а затем "относит их друг к другу и поднимает их до общих представлений" и, наконец, "отождествляет свои общие представления с тем, что есть особенного в образе... Это чувственное наличное бытие имеет двойную форму символа и знака ..., обнимает символизирующую и означающую фантазию, каковая представляет уже переход к памяти" (1956, с. 260, т.3, ФД). Общие представления **становятся заместителями первичного материал образов**, что подготавливает будущее отнесение предикатов к субъектам мысли. Бытие абстракций, чувственных пока, определяется "интеллигенцией", которая есть "власть, господствующая над запасом принадлежащих ей образов и представлений... Она обращена

внутри ..., есть фантазия, символизирующая, аллегоризирующая или поэтическая сила воображения... При порождении общих представлений интеллигенция проявляет себя самодельно... Поскольку интеллигенция порождает единство всеобщего и особенного, внутреннего и внешнего, представления и созерцания и таким образом воспроизводит наличную в этом целокупность, как оправданную, постольку представляющая деятельность завершается и внутри себя самой, будучи продуктивной силой воображения. Эта последняя составляет формальную сторону искусства" (1956, с. 261-263, т.3, ФД).

**Символ** акцентирует внимание на **внутренний материал обобщаемых образов и внутреннее использование** чувственных абстракций. И внешнее трактуется в рамках внутренних необходимостей, что и характерно для искусства. Однако возрастание способности духа к обобщению должно быть **продолжено в преодолении произвольности и случайности внутренней динамики** духа. "Это порождение ее самосозерцания – субъективно; момент сущего еще отсутствует ... ее (интеллигенции) деятельность в качестве разума с этого момента направлена на то, чтобы ... сделать себя самым бытием, превратить себя в вещь ... она проявляет себя вовне ... фантазия, творящая знаки ... содержание фантазии как таковое становится безразличным ... интеллигенция сама себя делает чем-то сущим, превращает себя в предмет... Образ, созданный фантазией, является только в субъективном смысле созерцательным; облекая его в знак, она сообщает ему созерцательность в собственном смысле этого слова ... освободившееся от содержания образа общее представление становится чем-то созерцаемым в произвольно избранном им внешнем материале... Выступающая здесь произвольность соединения чувственного материала с общим представлением имеет своим необходимым следствием то, что приходится сперва научиться понимать значение знаков. В особенности это справедливо о знаках языка... Созерцание имеет в этом тождестве значение не как ... представляющее само себя, но лишь представляющее собой нечто другое. Оно есть образ, который принял в себя самостоятельное представление интеллигенции, как душу, как свое значение. Это созерцание есть знак...

Знак отличен от символа, последний есть некоторое созерцание, собственная определенность которого по своей сущности и понятию является более или менее тем самым содержанием, которое оно как символ выражает; напротив, когда речь о знаке как таковом, то собственное содержание созерцания и то, коего оно является знаком, не имеют между собой ничего общего. В качестве обозначающей интеллигенция обнаруживает поэтому большую свободу и власть при пользовании созерцанием, чем в качестве символизирующей" (1956, с. 263-266, т.3, ФД).

Мы видим, что Гегель рассматривает особую **"деятельность" духа по абстрагирующему синтезу** образов. Сначала синтез вел к появлению абстракций в рамках их соотнесения с материалом ощущений с ориентацией на зависимость от самого сознающего и самосознающего "Я". Поэтому **абстракции несли в себе содержательность полагающего усилия "Я"**, будучи символами. Но затем абстракции теряют эту содержательность, вмененную "Я", являясь результатом самоотстранения от произвола "Я" и **подчиняя этот произвол возможности такого скрепления с материалом ощущений**, при котором можно более свободно **порождать содержание**. Знак, как результат абстрагирования материала образов, лишается содержательности применительно к этому же материалу образов, но **приобретает содержательность в отнесении к любому иному материалу** образов. В этом постепенном процессе абстрагирования образов потеря случайности образов, путем активного вмешательства духа, ведет, с одной стороны, **к прямому обобщению как углублению по содержанию** образов (от ощущения к представлению), а, с другой стороны, **к утере содержательности этих обобщений**. Для возврата содержательности дух должен внести существенную "уловку", **превратив эти результаты абстрагирования в бессодержательные средства**, а содержание достигается **путем свободного прикрепления этих средств** (знаков) к любому иному ряду образов, не потерявших свою содержательность (см. сх. 231).



Схема 231

Знак, скрепляемый с значением, **вводит новые свойства** тому, к чему он относится. "... более истинная форма созерцания, являющаяся знаком, есть ... исчезновение наличного бытия в то самое время, как оно есть ... звук, речь и ее система, язык дает ощущениям, созерцаниям, представлениям второе существование, более высокое, чем их непосредственное наличное бытие... По отношению к материалу языка, с одной стороны, представление утратило значение простой случайности, а, с другой, и принцип подражания был ограничен ... звучащими предметами... (Язык письменный) представляет собой дальнейшее развитие в особой области языка, прибегающего к помощи внешнепрактической деятельности. Язык графический переходит в сферу непосредственного пространственного созерцания, из которого он заимствует свои знаки и в котором он их порождает. Иероглифическое письмо обозначает представления посредством пространственных фигур, тогда как письмо буквенное обозначает звуки, которые уже сами являются знаками. Это письмо состоит поэтому из знаков других знаков ... разлагает конкретные знаки звукового языка ... на их простые элементы, и уже эти элементы обозначает... Чувственные предметы допускают фиксированные знаки, но по

отношению к знакам духовной сферы ход образования мыслей, прогрессивное логическое развитие влекут за собой изменение воззрений на внутренние отношения мыслей... Только застойности китайской духовной жизни подходит иероглифический язык этого народа... Выработка звукового языка находится в теснейшей связи с привычкой буквенного письма, посредством которого звуковой язык только и получает определенность и чистоту своей артикуляции... Буквенное письмо само по себе является более соответствующим требованиям интеллигенции; в нем слово – наиболее присущий интеллигенции и достойный ее способ обнаружения ее представлений – доведение до сознания – сделало предметом рефлексии. В этой работе интеллигенции над словом оно подвергается анализу, эта выработка знаков сводится к ее простым, немногим элементам (первоначальным жестам артикуляции). Эти элементы представляют собой чувственную сторону речи, приведенную к форме всеобщности и этим элементарным способом достигающую в то же время полной определенности и чистоты... Имя есть простой знак для подлинного, т.е. простого, не разложимого на свои определения и не сложенного из них, представления. Иероглифический знак возникает не из непосредственного анализа чувственных знаков ..., но из анализа представлений. Отсюда легко приходят затем к мысли, что эти представления могут быть сводимы к их элементам ... через их соединение и мог образоваться язык иероглифов. Этот факт ... представляет собою то, что противоречит основной потребности языка вообще, имени, – потребности иметь для непосредственного представления, которое, как бы богато ни было заключенное в нем содержание, для духа в имени является простым, – также и простой непосредственный знак. Этот знак сам по себе не дает повода для мышления... И мышление также резюмирует в форме простой мысли конкретное содержание анализа, в котором это содержание стало соединением многих представлений... Самый способ, каким мы научаемся читать и писать по буквенному письму, следует рассматривать как ... бесконечное образовательное средство, поскольку оно переводит дух от чувственного конкретного к обращению внимания на нечто формальное – на звучащее слово и его абстрактные элементы и тем делает нечто весьма существенное

для обоснования и расчищения почвы внутреннего сознания в субъекте" (1956, с. 266-270, т.3, ФД).

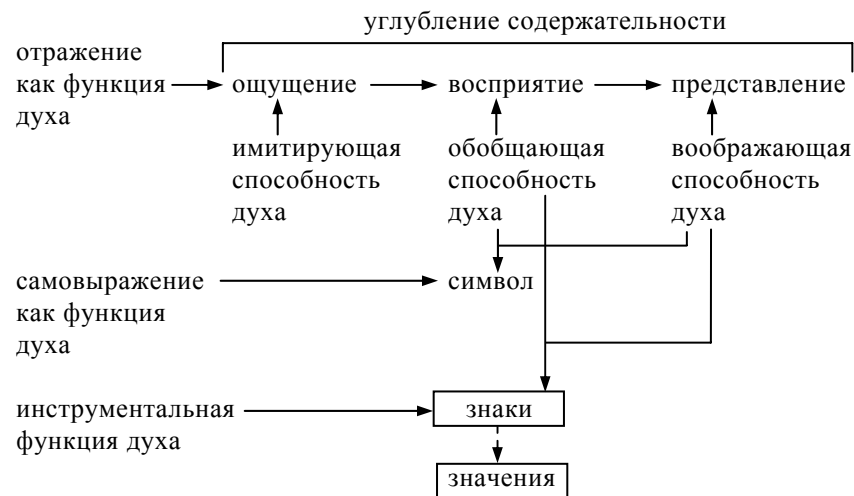
**Более высокое существование** придается прежде всего самим чувственным абстракциям – **знакам**, так как они от непосредственности своего содержания приобретают инструментальную функцию и уже влияют на бытие всего того, к чему знак прикрепляется. Их бытие продолжается в бытии значения, в бытии других знаков одного и того же языка и т.п. **Случайность знаков преодолена их определенным предназначением** в системе знаков и **в использовании языка в целом**. Кроме того, как отмечает Гегель, первичные знаки, "звукового языка" становятся основанием создания вторичных знаков "письменного языка", искусственность и неслучайность которых еще более очевидна из-за возможности подконтрольного оперирования единицами и структурами письменных знаков. Искусственность знаковой системы порождает **способ их присвоения, вносящий те же искусственные и качественные деформации в сознании**, в вовлечении и трансформации предпосылок сознания, их превращения в собственно сознание. Знаковые системы, в силу их структурности, расчленяемости на простейшие единицы **вынуждают структурироваться материал**, имеющийся в "сознании". Если стихийное обобщение образов происходило и до этого, то создание знаковых систем как инструментов "интеллигенции" ускоряет и организует появление внешне вызванных и поэтому более "принципиальных" **абстракций как средств сознания, сущность которых лежит не в индивидуальном духе, а в надиндивидуальном духе**, порожденном конструктором языка. Искусственный характер знаковых средств языка в его "буквенном" варианте **предопределяет вхождение в рефлексии и осознание инструментов мысли и мыслей действий**. Этому способствует и **парадигматизация** как вычленение стандартных единиц знаковых средств и получение в этом процессе **единиц всеобщего типа**, предельной "определенности и чистоты". Такие элементы парадигмы (знаки) получают **соответствующие "элементы сознания"**, обладающие той же всеобщностью. **Содержание** конкретного высказывания **становится составленным** из простейших и всеобщих абстракций (значений). Гегель полемизирует с теми (Лейбниц), которые рассматривали ие-

роглифическое письмо более совершенным. Однако дело не столько в иероглифах, как сохраняющих символичность и содержательность, сколько в способах их применения. Если эти приемы реализуют ту же функцию свободы применения инструментов для восхождения к высшим абстракциям, то и в том типе языковых (символических) средств можно добиваться трансформационных результатов в плане сознания и самосознания.

Иначе говоря, чувственное обобщение направляет дух к **изменению функции результатов обобщения** (абстрагирования образов представлений – от отображающей к инструментальной, от естественной к искусственной). **Для возвращения содержательности** продуктов этой перефункционализации единицей выступает не образ, а комплекс образов – "знак-значение". Для того чтобы не повторить ухода от содержательности образов – значений, меняется само качество участия сознания в судьбе образов. Дух переходит **от созерцательных образов к мыслительным, обладающим содержательностью ненаблюдаемого типа**, о чем говорит Гегель в дальнейших разделах (см. сх. 232).



Схема 232

В мышлении созерцательный принцип становится служебным к новым возможностям духа – мышлению. В то же время **мышление опирается на память**. Если образы ощущений ситуационны, то оформление и чувственное обобщение, работа духа, ведут к образам восприятия и представления, являющимся "более долговременными" в их удержанности в сознании и предсознании. Инструментальные (знаковые и символические)

образы должны, в рамках языковых функций, быть максимально долговременными.

"Опосредствование представлений через нечувственную сторону звуков обнаруживается затем ... в последующем переходе от деятельности представления к мышлению, – в памяти. Имя, как сочетание порожденного интеллигенцией созерцания с его значением, является прежде всего единичным преходящим порождением и сочетанием, как чем-то внешним... Припоминание этой внешности и есть память... Делая ... знак своим, интеллигенция ... возвышает единичную связь до всеобщей, т.е. до постоянной связи ... значение и знак, будучи отождествлены, составляют одно представление... Первым является здесь то, что мы удерживаем значение имени, что мы становимся способными при виде знаков языка вспоминать объективно связанные с ними представления... Воспроизводящая память имеет и познает в имени предмет и вместе с предметом имя, без созерцания и образа. Имя ... есть внешность ее (интеллигенции) самой внутри нее, и воспоминание имени ... есть вместе с тем ее отчуждение... Имя, поскольку мы его понимаем, есть безобразное простое представление. Мы мыслим посредством имен... Память, скорее, имеет дело уже не с образом, заимствованным из непосредственной, недуховной определенности интеллигенции, из созерцания, но с тем наличным бытием, которое является продуктом самой интеллигенции, с таким заученным наизусть... Поскольку интеллигенция наполняется словом, постольку она принимает в себя природу предмета. Но это принятие имеет в то же время тот смысл, что интеллигенция превращается через это в предметное, так что субъективность ... делается чем-то пустым, превращается в лишенное духа вместилище слов, – становится механической памятью. Чрезмерное обращение слова внутрь превращается в крайнее отчуждение интеллигенции. Чем больше осваиваюсь я с значением слова, чем более оно соединяется с моим внутренним существом, – тем в большей мере может исчезнуть его предметность и тем самым определенность его значения ... и сама память, вместе со словом, может стать чем-то, что покинуто духом" (1956, с. 271-273, т.3, ФД).

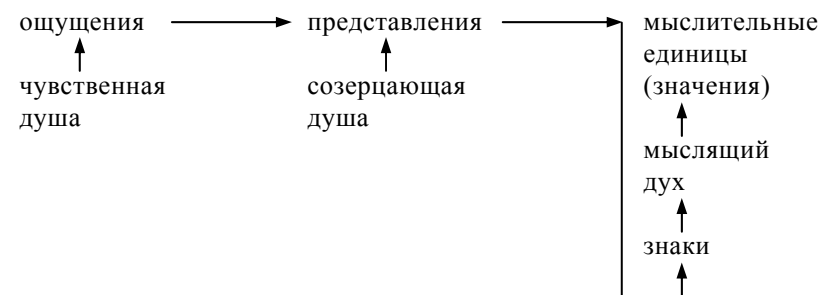
Связь знака с значением, приобретая устойчивость, надситуативность, превращает комплекс в одно целое. **Имя, как инструмент духа, показывает внешним образом внутреннее, само бытие духа.** Но в силу инструментальности, безжизненности имени дух прекращает свое бытие в имени и **сохраняет свою жизненность** лишь тогда, когда он не покидает свою инструментальную функцию, не рассматривается как таковое. Гегель предупреждает, что **перенесение акцента с духа на его инструмент** и прямое подчинение духа инструменту **ведет к исчезновению жизни духа, ведет к бессодержательности** и мышление. Но и внесение свойств духа в значение лишает его структурной статичности, **ведет к потере фиксированной содержательности**, к исчезновению его предметности. **Дух сохраняет себя** и с пользой применяет имена, **если он в связи "знак – значение" видит внешне представленное единство формы и содержания, субъективности и объективности.**

"Интеллигенция есть всеобщее, есть простая истина своих всеобщих суждений ... "Я", это абстрактное бытие, является в качестве субъективности в то же время властью над именами ..., удерживая их в прочном порядке ... эта власть как совершенно абстрактная субъективность, – память... Но дух остается при себе лишь как единство субъективности и объективности... Память само есть только внешний способ, односторонний момент существования мышления" (1956, с. 274-275, т.3, ФД). Иначе говоря, через появление знаковых средств и этой инструментальной объективности дух получает **возможность проявить себя и субъективно, содержательно**, но уже в мышлении. Это уже познание не внешнего духу, а им же положенной в созерцании предметности. **С помощью знаковых средств и закрепленных за ними значений** содержание созерцаний возвышаются до всеобщности, **субъекты мысли возвышаются до предикативности.**

"Интеллигенция есть способность узнавания, она познает некоторое созерцание, поскольку это последнее уже раньше ей принадлежало... Интеллигенция является для себя познающей самое себя, – в себе самой всеобщим: ее продукт, мысль, есть простое тождество субъективного и объективного; для себя: она знает, что-то, что мыслится есть ... лишь постольку, по-

сколькx оно есть мысль... Мышление есть ... главная ступень развития интеллигенции... В то время, как на стадии представления ... осуществленное единство субъективного и объективного ... остается еще чем-то субъективным, – в мышлении это единство приобретает форму столь же объективного, сколь и субъективного единства... Следует различать, только ли мы существуем как мыслящие, или мы также знаем себя в качестве мыслящих ... последнее в полной мере имеется лишь тогда, когда мы возвысились до чистого мышления. Это последнее познает, что исключительно оно само, – а не ощущение или представление, – в состоянии овладеть истиной вещей" (1956, с. 275-276, т.3, ФД).

Объективное единство в мышлении предполагает **преодоление формализма** и потому субъективности в достижении единства. "Конечно, мышление не должно оставаться абстрактным, формальным мышлением ... но ему надо развиваться до конкретного мышления, до понимающего познания. Однако и мыслящее познание вначале также формально ... только достоверное, ненаполненное, не подтвержденное единство... Мышление есть по существу разобщение, – суждение ... полагает в то же время тождество различий – формальный разум, умозаключающий рассудок ... если рассудок объясняет единичное из своих всеобщностей (категорий), то он называется понимающим ... в умозаключении он из себя определяет содержание... Вместе с усмотрением необходимости исчезает непосредственность, еще присущая формальному мышлению... В рассудочном мышлении содержание равнодушно к своей форме, тогда как в разумном или понимающем познании содержание из себя самого порождает свою форму... Его (рассудка) деятельность состоит вообще в абстрагировании ... случайное отделяет от существенного ... отторгает одно от другого разные ... абстрактные определения и отделяет их от предмета, – в то же время с необходимостью переходит к тому, чтобы отнести предмет к всеобщим мысленным определениям ... тождество явлений, отнесенных друг к другу, является еще чисто внутренним и именно потому чисто внешним... Понимание в собственном смысле слова... Здесь всеобщее познается как обособляющее себя... Мышление на этой стадии не имеет никакого другого содержания, кроме самого себя... От-

ныне она (интеллигенция) на деле есть то, чем она должна быть ... сама себя знающая истина, сам себя познающий разум. Знание составляет теперь субъективность разума, и объективный разум положен теперь как знание. Это взаимное проникновение мыслящей субъективности и объективного разума есть конечный результат развития теоретического духа" (1956, с. 277-279, т.3, ФД).

Тем самым, Гегель фиксирует три основных момента в мышлении: **применение абстракций** (предикатов) для квалификации субъектов мысли (результатов созерцания); **переходы** от одной абстракции к другой (соединение предикатов); **переходы к более конкретным**, особенным, предикатам как **"раскрытие" исходной абстракции**. "Игнорирование" субъекта мысли заменяется "выведением" из предиката как субъекта мысли более конкретных предикатов и их **синтезирование друг с другом**. Но тогда **сама интеллигенция решает** как построить внутри себя свое конкретное содержание. "... интеллигенция полагает себя, что содержание для нее определено его же самой. Мышление ...отныне свободно и по содержанию. Интеллигенция, знающая себя как определяющее начало содержания, ... есть воля... Для обыкновенного сознания этого перехода нет... В действительности же мышление само себя определяет до воли ... так что без мышления не может быть никакой воли" (1956, с. 279-280, т.3, ФД). Стихийное (довольное) и **формальное соединение предикатов**, характеристик объекта **являются недостаточным**. Для объективно значимого, подчиняющего субъекта особенностям объекта, но, в то же время, внутри мыслительного их соединения **требуется предельная самоорганизация, духовная самоорганизация**, соединяющая мыслительно-предметную (объектную) существенность с субъективной осознанностью **следованию логике объекта**. Она и заключена в особенностях механизма воли (см. сх. 233).

Гегель говорит о воле и как **свободной**, и как **преодоленной** случайность, единичность своего содержания и, поэтому, **соответствующей сущности волящего и того, относительно чего проявляется воля**.



Схема 233

"В качестве самой по себе дающей содержание воля находится при себе, являясь свободной вообще... Определение в себе сущей воли состоит в том, чтобы довести свободу в формальной воле до существования и тем самым осуществить ее цель, состоящую в том, чтобы ... сделать свободу своей определенностью, своим содержанием и целью, как и своим наличным бытием ... путь, по которому воля превращает себя в объективный дух, состоит в том, чтобы поднять себя до мыслящей воли ... истинная свобода в качестве нравственности есть то, что воля в качестве целей имеет не субъективные, то есть своекорыстные интересы, но всеобщее содержание. Такое содержание существует только в мышлении и посредством мышления". (1956, с.280, т.3, ФД). Если **энергетика**, нужная для волевого проявления, **берется в механизмах потребности и активации** поведенческих механизмов, то ее неформальность, ее **неслучайность обеспечивается мышлением, вносящим**. Но для этого мышления должно давать "всеобщее", организующее активность, **обуздывающее преобразовательное проявление, дающее ему форму**.

В субъективном духе явления воли прослеживаются в логике **начала ограничения субъективного произвола**. "Воля ... стремится к объективированию ... это ее стремление к внешнему ... предстоит проследить в сфере субъективного

духа лишь до пункта, где волящая интеллигенция становится объективным духом ..., где продукт воли перестает быть простым наслаждением и начинает становиться деянием и поступком... Сначала воля проявляется в форме непосредственности ... имеет единичное содержание ... является субъективной волей ... свободна только в себе... Следующий шаг на этом пути ... она в качестве влечения подвигается к тому, чтобы только данное в чувстве согласование своей внутренней определенности с объективностью превратить в такое, которое впервые должно быть положено ею самой. Дальнейшее развитие состоит в том, что особые влечения подчиняются всеобщему – счастью ... по отношению к особенности влечений она остается чем-то внешним и к этому особенному относится ... через произвол ... (все они) являются чем-то неистинными и поэтому все вместе сходятся в конкретно-всеобщее, в понятие свободы волящей воли" (1956, с. 280-281, т.3, ФД).

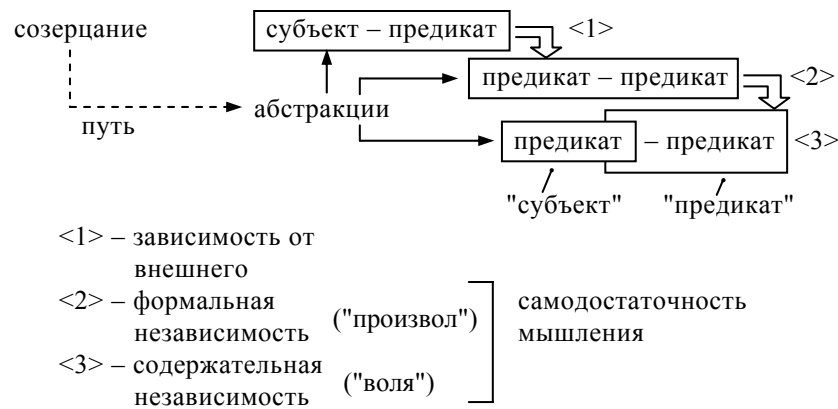
В своем описании воли на указанном фрагменте пути реализации ее идеи, Гегель фиксирует исходную предпосылку выхода из внутреннего во внешнее, **импульс внутреннего, устремленного вовне**. Поэтому импульс абсолютно **случаен и зависит** от внутреннего состояния единичного человека, **от динамики его индивидуности**. На следующем этапе обусловленная потребностью активность **соотносится со случайностью внешних условий и трансформируется в той же логике динамики индивидуальных состояний**. Это уже активность в рамках мотива, а не потребности. Но затем, внутренняя динамика начинает подчиняться логике внешних воздействий и условий и она **приобретает момент обобщенности**, который отражается на изменении активности. Однако во всех случаях определяющей остается внутренняя динамика. Она еще не приобрела своей "всеобщности" и неслучайности, поэтому предстает в активности как произвол (см. сх. 234).

**При внутренних трансформациях**, обусловленных выходом внутренних проявлений духа вовне, можно рассматривать **развитие духа**, опосредованное внешним. Но это те изменения, которые **нужны для построения внешних воздействий, внешней "деятельности"**, а не для внутренней "теоретической" деятельности. Это – развитие "практического духа".



Схема 234

В этой еще субъективной воле **долженствование еще природно**, не имеет социализованности и внешнего для индивида, всеобщего долженствования. "Практическое чувство содержит в себе долженствование, свое самоопределение как отнесенное к единичности, которая имеет значение лишь в своей соразмерности с упомянутым самоопределением. Так как ... недостает еще объективного определения, то это отношение потребности к наличному бытию есть совершенно субъективное... Чувствующая воля есть поэтому сравнение факта своей извне приходящей непосредственной определенности с фактом определения себя посредством своей собственной природы. Так как последнее имеет значение того, что должно быть, то воля предъявляет к воздействию извне требование согласованности с этим должным. Это соответствие есть приятное, а несоответствие – неприятное" (1956, с. 283-284, т.3, ФД). В этой простейшей **форме отношения ко внешнему само внешнее не принимается в расчет** и активность носит "чисто внутренний" характер. **При сопротивлении ей появляется преобразовательное отношение** и поведение.

В практическом или извне вызываемом внутреннем чувстве **совмещено восприятие и отношение**. Поэтому характер чувства зависит от основания, лежащего в отношении, **в субъектной оценке внешнего. На первом этапе это основание игнорирует внешнее** и к нему относится положительно только тогда, когда оно соответствует внутреннему. При выявлении несоответствия

внутреннему возникает палитра негативных чувств. "Радость состоит в чувстве единичного признания с моей стороны какого-либо единичного события... Удовлетворенность есть более длительное, спокойное признание чего-нибудь, без момента интенсивности... Страх есть чувство моей самости и в то же время зла, грозящего уничтожить мое чувство самого себя. В испуге я ощущаю внезапное несоответствие чего-либо внешнего с моим положительным чувством самого себя" (1956, с. 285, т.3 ФД).

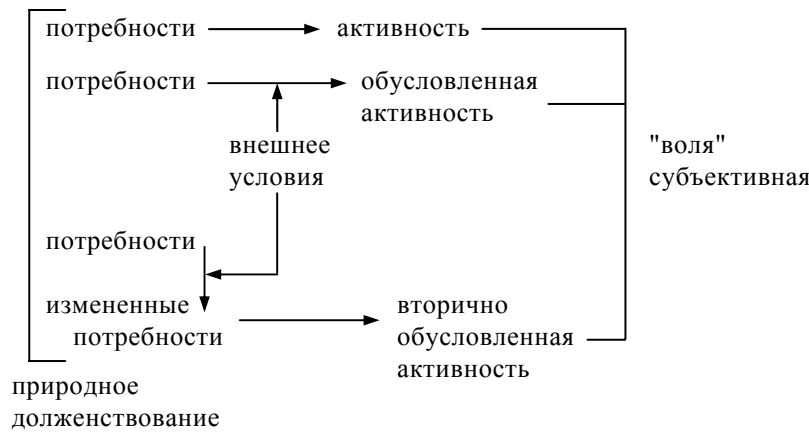
При зависимости активности от внешнего проявления "воли" уже меняются и **внешнее становится внутренним фактором построения поведения**. Но эта зависимость единичная, случайная, непринципиальная, **оставляющая внутреннее в том же уровне развития**. "Случайность – эта зависимость от внешней объективности – противоречит воле ... знающей объективность как содержащуюся в своей субъективности... Она должна перейти к тому, чтобы положить объективность как момент своего определения ... создать соответствие – свое собственное удовлетворение... Волящая интеллигенция развивается до влечения" (1956, с. 286, т.3, ФД). **Внешнее в виде образа преобразуется** в то, что соответствует внутреннему и тогда принимается внутренним.

Это же промежуточное положение занимают **склонности и страсти**. Они "имеют своим содержанием те же определения, как и практические чувства, и равным образом они, с одной стороны, имеют своей основой разумную природу духа, с другой же, ... отягощены случайностью ... в силу несвободной необходимости ... страсть не является ни доброй, ни злой; ... без страсти не может быть совершено ничего великого... Склонности по отношению друг к другу они являются особенными и их много ... находятся в одном субъекте и их всех нельзя удовлетворить, ... (они) должны ограничивать друг друга... Но имманентная природа духа состоит в том, чтобы выходить за пределы их особенности, как и за пределы их природной непосредственности и сообщать их содержанию разумность и объективность, так что влечения и склонности раскрываются как необходимые отношения, как права и обязанности ... содержание самоопределения теряет случайность и произвольный характер" (1956, с. 287-288, т.3, ФД). Страсть связана с сиюминутностью реагирования на внешнее, тогда как склонности несут в себе предуготовленность к такому реагированию.



Для преодоления случайности в проявлении "воли" **необходимо вовлечение мышления**. Оно **противопоставляет единичному** содержанию образа ощущения и субъективному обобщению представления то **всеобщее**, которое составляет его основу. Мышление выступает как **внешний организующий фактор**. "Воля как мыслящая и в себе свободная отличается от особенности влечений и ... ставит себя над их многообразным содержанием; в этом смысле она есть рефлектирующая воля... Влечение находится на стадии выбора между склонностями и есть поэтому произвол... Но истиной особенных удовлетворений является всеобщее удовлетворение, которое мыслящая воля в качестве счастья ставит своей целью" (1956, с. 289-290, т.3 ФД). **Мышление обеспечивает опознавание и переходимость** от одной "склонности" к другой, переходимость мотивов, а также порождение общего заместителя, **придающей** многообразию нужное для выработки поведения **единство того, что следует учитывать** в построении поведения. **Влечению придает не особенный, а всеобщий характер**. "В этом силой рефлектирующего мышления порожденном представлении всеобщего удовлетворения влечения ... должны быть приносимы в жертву одно другому в интересах цели" (1956, с. 290, т.3, ФД).

Тем самым, обобщению подвергается не только содержание мысли и "теоретический дух", но и воля как влечение, "практический дух". **Дух превращается в полностью свободный дух**. "Действительная свободная воля есть единство теоретического и практического духа ... поскольку формализм, – снял сам себя ... воля есть посредством самой себя положенная непосредственная единичность, равным образом очищенная до степени всеобщего определения, до самой свободы... Это воление свободы не есть уже более влечение, но характер, – духовное сознание, ставшее бытием, чуждым всяких влечений. Однако эта свобода ... сама еще только понятие, принцип духа и сердца и сама определяет себя к развитию до степени предметности, до степени правовой, нравственной и религиозной, а также и научной действительности" (1956, с. 292, т.3, ФД).

Иначе говоря, "**свободный дух**" соединяет внутренние трансформации механизмов духа, обращенных как к полага-

нию внешнего внутри, так и полагания внутреннего вовне. При этом **полагание внутреннего вовне включает в себя положение внешнего вовнутрь** и, поэтому, полагание вовне предстает как **полагание внешнего в себя**. Дух выходит за рамки индивидуального духа, становится объектным духом. Теоретическая и практическая направленности перемещаются в **надсубъективное бытие духа** (см. сх. 235).



Схема 235

"Надсубъективный" дух появляется в общении. Однако **согласование перестает** на этом этапе **носить индивидуально ориентированный характер**. Это и ведет к праву, моральности и нравственности. В этой части философии духа потенциал жизнедеятельности оказался исчерпанным и появляется **новый тип бытия – социальный и деятельностно-социальный**. Он **предопределен появлением норм** как надиндивидуальными носителями духа или "объективного духа".

### 3.5. "объективный дух"

При рассмотрении "объективного духа", включающего этапы права, морали и нравственности, Гегель сталкивается с необходимостью **пояснения специфики рассмотрения хорошо известных содержаний**. С одной стороны, он еще раз подчеркивает "спекулятивный", **философский характер своего анализа**, что качественно меняет способ рассмотрения и уровень глубины содержания.

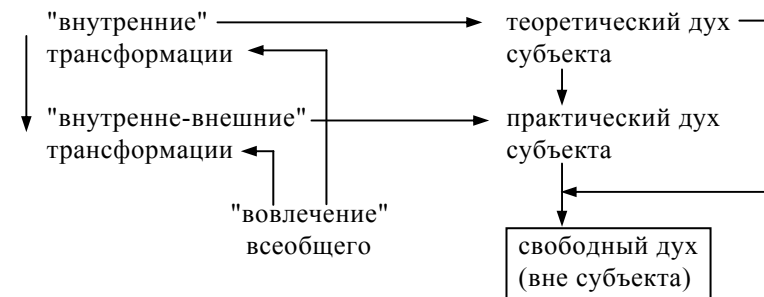
"Данная работа отличается от обычного компендия, прежде всего своим методом, который играет в ней руководящую роль. А существенное отличие философского способа перехода от одного вопроса к другому и научного доказательства, спекулятивного способа познания вообще ... является предпосылкой, из которой мы здесь исходим" (1956, с. 44-45, ФП). С другой стороны, само **содержание предстает не как фиксируемые в созерцании правовые, моральные и нравственные явления, а как явления и сущностное развертывание духа, скрытого за самими созерцаниями**.

"Истина о праве, нравственности, государстве столь же стара сколь открыто дана в публичных законах, публичной морали, религии и общеизвестна... Мыслящий дух не удовлетворится обладанием ею (истиной) таким наиболее доступным для него образом ... (она нуждается), чтобы ее постигли и чтобы самому по себе разумному содержанию была придана разумная форма... Позиция непредубежденного человека проста и состоит в том, что он с доверием и убежденностью придерживается публичной признанной истины и строит на этой прочной основе свой образ действия... Каким же образом можно из бесконечно различных мнений выявить и различить то, которое является общепризнанным и значимым... Если бы ими руководила ... не суетность и стремление к особенности своего мнения и бытия, то они держались бы субстанциально правого, а именно волений нравственности и государства... Дальнейшая трудность проистекает из того, что человек мыслит и ищет в мышлении свою свободу и основания нравственности. Это право, сколь оно ни возвышенно, ни божественно, превращается, однако, в неправое, и если мышление знает се-

бя свободным только тогда, когда отступает от общепризнанного и значимого и может изобрести для себя нечто особенное. Представление, будто свобода мышления и духа доказываются лишь отступлением от публично признанного ... и надлежит начинать все с самого начала... Таков основной смысл поверхностности; вместо того чтобы полагать в основание науки развитие мысли и понятия, она основывает ее на непосредственности восприятия и случайном воображении... Этим простым домашним средством, сводящимся к тому, чтобы основывать на чувстве то, что представляет собою работу разума и его понимания, ... освобождаемся от всех усилий разумного понимания и познания, руководимого спекулятивным понятием... Прежде всего она (поверхностность) сказывается в том, что там, где в ней более всего отсутствует дух, она больше всего говорит о духе... В том, что права и нравственность ... постигают себя посредством мысли, посредством мысли сообщают себе форму разумности, а именно определенность и всеобщность, в законе ... эта совесть, перемещающее право в область субъективного убеждения, с полным основанием видят наиболее враждебное себе... Тем, что так называемое философствование объявило познание истинно глупой затеей, оно нивелировало все мысли и все предметы ..., так что понятия истинного, законы нравственности оказываются ни чем иным, как мнениями и субъективными убеждениями... Поэтому следует признать счастьем для науки ... что это философствование ... пришло в близкое соприкосновение с действительностью, в которой к принципам права и обязанностей относятся со всей серьезностью... Дело в том, чтобы в видимости временного и преходящего познать субстанцию, которая имманентна, и вечное, которое присутствует в настоящем... Данная работа, поскольку в ней содержится наука о государстве, будет попыткой постичь и изобразить государство как нечто разумное в себе ... содержащееся в нем поучение не может быть направлено на то, чтобы поучать государство, каким ему следует быть; его цель лишь показать, как государство, этот нравственный универсум, должно быть познано... Задача философии – постичь то, что есть, ибо то, что есть, есть разум ... разум как сознающий себя дух... Чтобы знать, в чем состоит закон природы,

мы должны постигнуть природу, ибо эти законы верны; ложными могут быть лишь наши представления о них. Мерило этих законов находится вне нас ... глубже может стать только наше познание их. Знание права, с одной стороны, такое же, с другой – иное... Различие состоит в том, что при изучении правовых законов действует дух рассмотрения ... заставляет обратить внимание на то, что они не абсолютны. Правовые законы – это законы, идущие от людей... Человек ... может подчиниться необходимости и власти внешнего авторитета, но никогда не подчиниться им так, как необходимости природы ... он в себе самом находит подтверждение или неподтверждение того, что имеет силу закона... В законах права предписание имеет силу не потому, что она существует, и каждый человек требует, чтобы оно соответствовало его собственному критерию... Такое разделение и такую борьбу мы обнаруживаем лишь в области духа... Однако именно это ... вызывает потребность основательно изучить право (1970, с. 46-57, ФП).

Мы видим, что **явления права**, зависящего именно от договоренности между людьми, и устанавливаемого людьми, суть **явления самосознающего, мыслящего духа** реальных людей. Их изучение должно соответствовать сущности установления и коррекции норм социального бытия. Опора на созерцание, маскирующее попытки проникновения в сущность, не приемлема для философской точки зрения. Сами явления и их правовое, иное выражение, сами обычаи и привычки, вызванные правовым бытием, лежат на поверхности и остается лишь их познать во внутренней необходимости. Высшая форма социума, его организованного бытия усматривается в государстве. Поэтому государство, реализующее нормы нравственности, названо универсумом нравственности. Гегеля интересует поступательный путь от простых форм установления социальных норм и нормативного бытия к наиболее сложным и развитым, выводящим за рамки нормирования по критериям самих людей как нормировщиков.

Гегель вводит подход к изучению. "Философская наука о праве имеет своим предметом идею права – понятие права и его осуществление... Структура, которую понятие сообщает себе в процессе осуществления, есть другой существенный для познания самого понятия момент идеи, отличный от формы,

которая есть только понятие. Понятие и его существование – две стороны, различные и единые, как душа и тело... Душа без тела не была бы чем-то живым, так же и наоборот. Наличное бытие понятия есть его тело, послушное, подобно последнему, душе, которая его создала... Единство наличного бытия и понятия, тела и души, есть идея. Она – не только гармония, но полное их взаимопроникновение... Идея права есть свобода... Право позитивно вообще а) благодаря форме признанности ..., в) по своему содержанию ..., а) вследствие особого национального характера народа, ступени его исторического развития и связи всех тех отношений, которые принадлежат к сфере естественной необходимости; б) вследствие необходимости, чтобы ... содержала применение общего понятия к особенному ..., г) вследствие требующихся для принятия решений в действительности последних определений... То обстоятельство, что насилие и тирания могут быть элементами позитивного права, является для него чем-то случайным и не затрагивает его природу... Правовое определение может совершенно обоснованно и последовательно вытекать из обстоятельств и существующих правовых институтов и, тем не менее в себе и для себя быть неправовым и неразумным... Одно дело – выявить в них (правовых определениях) то, что может истинно произойти только посредством понятия, и совсем другое – показать историческую сторону их появления" (1956, с. 61-63, ФП).

Изучение права и бытия нормотворческих и нормореализационных явлений должно быть опосредствовано введением понятия права и необходимого его саморазвертывающегося проявления. В основу сущности права Гегель кладет свободу полагания нормы, но такую, какая должна быть признанной, могла бы становиться основой принятия решений. Гегель подчеркивает, что наличие произвола и других исторических явлений касаются не самой природы права.

"Почвой права является вообще духовное, и его ближайшим местом и исходной точкой – воля, которая свободна ... система права есть царство осуществленной свободы мир духа" (1990, с. 67, ФП). Поэтому нормативное установление, вводимое носителем воли и обладающего свободой воли, предполагает признание реализатором нормы, в рамках его

**свободного проявления воли, содержания нормы, а затем и принятие решения о соблюдении требований нормы.** Для реализации нормы нужно **преодолевать свое самовыражение, опираясь на готовые для этого способности.**

"Каждый обнаружит в себе, прежде всего способность абстрагироваться от всего, что есть, и также способность определять самого себя, полагать в себе посредством себя любое содержание и найти в своем самосознании примеры для дальнейших определений... Воля без свободы – пустое слово, так же как свобода действительна лишь как воля, как субъект... Дух есть вообще мышление... Различие между мышлением и волей – лишь различие между теоретическим и практическим отношением ... воля есть особый способ мышления: мышление как перемещающее себя в наличное бытие... Мысля предмет, я ... лишаю (его) всего чувственного: я превращаю его в нечто существенно и непосредственно мое ... Обобщить нечто - значит мыслить его. Я есть мышление и вместе с тем всеобщее ... я отбрасываю в нем всякую особенность, характер, природные свойства, знания, возраст. Я есть нечто совершенно пустое ..., но в этой простоте деятельно ... делаю это содержание моим. Я находится в мире у себя, когда Я знает мир, и еще более, когда оно его постигло... Практическое отношение начинается с Я ... совершая действия, Я определяю себя, а определять себя и означает полагать различие. Но эти различия суть тоже мои ... и цели, к которым меня влечет, принадлежат мне ... они носят на себе следы моего духа... Невозможно обладать волей без интеллекта" (1990, 68-69, ФП).

Мы видим, что **вне способности к самоопределению, самополаганию и свободы воли, опирающейся на мышление и самосознание, человек не может ни понять содержание нормы, ни строить поступки в рамках требований нормы, ни нейтрализовывать** меняющееся обстоятельства, мешающие ему соответствовать норме. Поскольку человек обладает свободой воли, то его цель является результатом самоопределения, **сужения свободы "Я" до определенного содержания, заимствованного у передающего норму.** Но это сужение – **решение самого "Я", свободное самоограничение, могущее отказываться от иных целей.**

"Я как таковое есть, прежде всего, чистая деятельность, всеобщее, находящееся у себя; но это всеобщее определяет себя ... полагает себя как другое и перестает быть всеобщим ... Я в этом ограничении, в этом другом, находится у самого себя ... это и есть конкретное понятие свободы. Здесь мы ... охотно ограничиваем себя в отношении другого лица, но знаем себя в этом ограничении самими собою... Свобода (воли) состоит в том, чтобы хотеть определенное, но в этой определенности быть у себя" (1990, 74-75, ФП). Человек рассматривает **целевое сужение свободы воли** как проявление свободы воли и только **поэтому способен реализовывать нормы от своего имени.**

Однако всеми этими качествами человек обладает не сразу, приобретая их в ходе своего развития. Тем более что социальные отношения не только используют накопленный потенциал "воли" волящего духа, но и формирует его более высокие качества.

"Воля, свободная сначала только в себе, есть природная воля ... это влечения, вожеления, склонности, посредством которых воля находит себя определенной от природы. Это содержание ... исходит, правда, из разумности воли ..., но, отпущенное в такую форму непосредственности, оно еще не дано в форме разумности ... таким образом, воля есть конечная в себе воля... Человек как нечто совершенно неопределенное стоит над влечениями и может определять и полагать их в качестве своих ... то, что Я полагаю его (влечение) в это я, зависит от моей воли ... лишь как решающая воля вообще, она – действительная воля... Для интеллекта как мыслящего предмет и содержание остается всеобщим, он сам выступает как всеобщая деятельность ... в формальной воле как абстрактной, еще не наполненной ее свободной всеобщностью, единичности. В воле и начинается поэтому собственно конечность интеллекта, и лишь благодаря тому, что воля вновь поднимается до мышления и сообщает своим целям имманентную бесконечность, она снимает различие между формой и содержанием и делает себя объективной, бесконечной волей... Мыслящий разум в качестве воли и состоит в том, что решается стать конечным... Лишь благодаря решению человек вступает в действительность, как бы тяжело это ему ни было ...

возможность еще не есть действительность. Поэтому воля, уверенная в себе, не теряет себя в определенном" (1990, с. 77-79, ФП).

Тем самым, человек должен иметь **предпосылки к реализации нормативных требований** в виде воли, мышления, самосознания. Но они еще ограничены природностью и лишь приобретают всеобщность. Ограниченность мышления способствует ограничению воли и ограниченность воли способствует ограничению мышления. Лишь **совместным возвышением они становятся адекватными** новому бытию – не субъективного, а **объективного духа**. Только **переноса свойства духа из субъективной единичности** в "объективную всеобщность" или **в нормативное бытие мы приобретаем возможность анализировать** явления права, явления социального бытия в целом (см. сх. 236).



Схема 236

**Отличие бытия воли в рамках субъективного духа и в рамках уже объективного духа** поясняется Гегелем обращением внимания на характер свободы воли. В одном случае она субъективна, а в другом – объективна. **Подлинная свобода воли не может быть субъективной**, зависящей от прихоти субъективного состояния, так как в этом случае она сводится к произволу.

"Наиболее обычным представлением о свободе есть представление о произволе; рефлексия останавливается на полпути

между волей, определяемой лишь естественными влечениями, и в-себе и для-себя свободной волей... Имея возможность определять себя в том или другом направлении, т.е. имея возможность выбирать, я обладаю произволом... Выбор зависит от неопределенности Я и от определенности некоего содержания. Следовательно, воля из-за этого содержания не свободна, хотя она имеет в себе бесконечность ... ни в одном из них она не находит поистине саму себя. В произволе содержится то, что содержание определяется быть моим не благодаря природе моей воли, а благодаря случайности; следовательно, я также завишу от этого содержания... Если я хочу разумного, то я поступаю не как обособленный индивид, а согласно понятиям нравственности вообще; в нравственном поступке я утверждаю значимость не самого себя, а сути" (1990, с. 79-81, ФП). **Преодоление границы** между субъективным и объективным духом **определяется преодолением логики самовыражения** и вхождением в логику бытия социальных норм и их реализации.

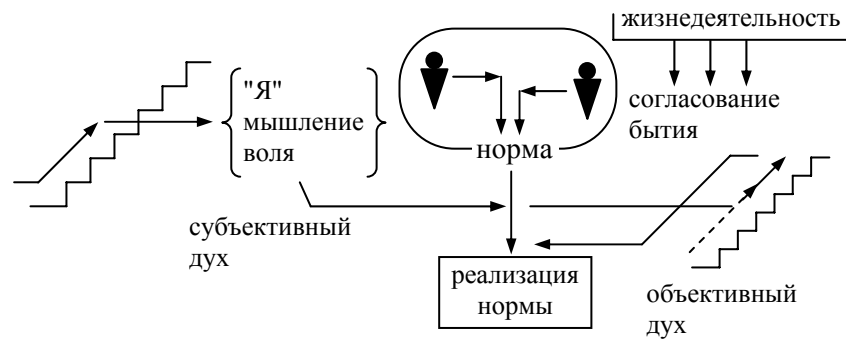
Выход за рамки самовыражения, единичности влечений и представлений и вхождение в пространство надиндивидуального бытия **связано с переходом от их единичности к их всеобщности, появляющейся в социальных процессах и закрепляемых в культуре** (см. сх. 237).



Схема 237

Вот как это характеризует Гегель. "Рефлексия, обращенная на влечения, представления, оценивая, сопоставляя их друг с

другом, а затем с их средствами, следствиями ... со счастьем, вносит в этот материал формальную всеобщность и очищает его таким способом от его грубости и варварства. В этом выявлении всеобщности мышления и состоит абсолютная ценность культуры... Поскольку цель (индивидов в качестве граждан государства, опосредована всеобщим, которое представляется им средством (достижения собственного интереса), то она может быть или достигнута только постольку, поскольку они сами определяют свои желания, воление и действие всеобщим образом... Поэтому образование в его абсолютном определении есть освобождение ... абсолютный переходный пункт к уже не непосредственной, природной, а духовной, также поднятой до образа всеобщности, бесконечно субъективной субстанциальности нравственности... Посредством этого труда, связанного с образованием, субъективная воля сама обретает в себе объективность... Образование является имманентным моментом абсолютного и обладает этой бесконечной ценностью... Образование есть сглаживание особенности, необходимое для того, чтобы она вела себя согласно природе вещей" (1990, с. 83, 233, ФП).

Для того чтобы **воля** была "объективной" в своей свободе она **должна преодолеть свою индивидуальность**, единичность. "Воля всеобща, потому что в ней сняты всякое ограничение и всякая особенная единичность, которая заключена лишь в различии между понятием и его предметом или содержанием... Объективная воля, взятая вне бесконечной формы самосознания, есть воля, погруженная в свой объект или свое состояние ... детская воля, рабская, суеверная воля" (1990, с. 86-87, ФП).

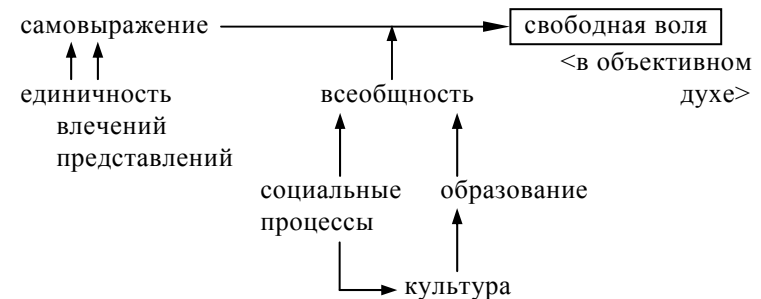
Преодоление субъективной свободы рассматривается Гегелем вначале в рамках "формального" права, а затем – "моральности" и "нравственности", а последнее проходит путь от "семьи" к "гражданскому обществу" и "государству".

"Свободная воля должна, прежде всего дать себе наличное бытие и первым чувственным материалом этого наличного бытия суть вещи... Этот первый вид свободы есть ... собственность, – сфера формального права ... собственность в ее опосредствованной форме в виде договора, и право в его нарушении, как преступление и наказание... Отрицание этого опреде-

ления есть сфера моральности ... я свободен не только в этой непосредственной вещи, но и ... в самом себе, в субъективном ... добро, которое есть здесь всеобщая цель ... должно реализовываться... Истина (моральности и формального права) есть нравственность... Индивид (в семье) снял свою непокорную личность ... объединение лишь узами потребности друг в друге (это) ступень гражданского общества ... Государство есть ... дух, где происходит необычайное объединение самостоятельности индивидуальности и всеобщей субстанциальности ... это свобода в ее самом конкретном образе, подчиненная лишь высшей абсолютной истине мирового духа" (1990, с. 94-95, ФП).

Все эти переходы опираются на **перевоплощение индивидуальной свободы в ее надиндивидуальную форму становящейся для индивидуума внешней, а затем и внутренней необходимостью**, сопровождающейся ее признанием.

"Свободная воля первоначально имеет различия непосредственно в себе, так что свобода является ее внутренним определением и целью ... (внешняя объективность) расщепляется ... и на отношении одних единичных волей к другим единичным волям... Свобода, приобретая форму действительности некоторого мира, получает форму необходимости ... ее проявляющаяся связь в качестве мощи есть факт признания, т.е. значимость для сознания... Содержание, положенное для сознания интеллигенции в этой форме, с определением его как действующей мощи, есть закон ... в своей всеобщности, усвоенное субъективной волей в качестве ее привычки, образа мыслей и характера – существует как нравственное. Эта реальность вообще как наличное бытие свободной воли есть право" (1990, с. 293-294, ФД).

### 3.5.1. "Абстрактное право"

Простейшим отношением людей, в котором появляется нечто более высокое, чем жизнедеятельность и рассмотре-

ние другого человека лишь как предмета "своей" потребности, это **отношение по поводу одинаково значимых "вещей"**. В них сначала выявляется конфликт, состоящий в "вытеснении" другой стороны как сопротивляющейся попытки присвоить фиксированный предмет. Взаимное сопротивление, связанное с различием носителей одной и той же или близкой потребности, может разрешиться, если не только одна сторона признает вождление другой и подчинится ему, но и другая сторона признает стремление первой к подчинению. Для того чтобы эти **взаимные признания** потеряли свою единичность и стали иметь некоторую всеобщность, а затем и приобрели **статус внешнего требования, порождающий внутреннюю необходимость подчинения** требованию, они должны стать **результатом согласования, договоренности**. Эту договоренность обе стороны должны рассмотреть как **отчуждение своей "свободы"**, как внешнее бытия диктующей силы, принуждающей к адаптации к ней (см. сх. 238).



Схема 238

**Вне трансформации внутренних качеств** и появления нового состояния (объективного) "свободы" воли, **это явление не может быть** существующим. Тем самым, в процессе заключения договора, согласования каждая сторона перестает только лишь самовыражаться. Она **становится "лицом"**, к которому нужно обращаться другой стороне, другому "лицу". Оба лица в ходе из нового бытия **приобретают** не просто предмет потребности, а **"собственность"**, закрепляемую за лицом и которую можно приобрести иному лицу лишь в ходе **согласования** с ним **возможности добровольного отчуждения** собственности.

А вот как это трактует сам Гегель. "Дух единичный ... который свою единичность знает как абсолютно свободную волю есть лицо ... (вещь) будучи лишена воли, не имеет прав по отношению к субъективности интеллигенции ... и превращается субъективностью во внешнюю сферу ее свободы, – владение... Я влагаю в нее мою личную волю. Вследствие этого определения владение есть собственность ... есть отталкивание меня от меня самого, и в бытии других лиц, в моем отношении к ним, и в факте признания меня ими, являющемся взаимным ... самостоятельные в отношении друг друга лица – смыкаются между собой. Моя воля имеет для них свое определенное познаваемое наличное бытие в вещи через ... владение ею ... Я с одинаковым успехом могу влагать или не влагать в вещь свою волю, извлекать из нее эту волю или нет ... лишь я могу извлечь свою волю из нее и она только вместе с моей волей может перейти к другому, – чьей собственностью она также становится лишь по его воле, а – договор... Внутренний характер отказывающейся от собственности и ее принимающей воли ... слово есть здесь дело... Эта вещь посредством особой воли этих лиц подводится под право... Для решения (спора о праве) требуется третье суждение в качестве суждения о праве в себе, не заинтересованное в вещи и являющейся силой, сообщающей этому праву наличное бытие" (1990, с. 296-298, ФД). Тем самым, **право на вещь** имеет своим началом не просто владение, а **в связи с признанностью владения** при сохранении качеств свободной воли, как **свободное решение об отчуждении** возможности своего владения иным лицом.

Эта вещь, как предмет потребности до признания, **становится собственностью** лица. Одно **лицо становится признаваемым** со стороны другого лица в связи с отношением к собственности. Признается свободное обращение с собственностью, в том числе и отчуждение в пользу иного лица. Это признание материализуется **в договоре** и в нем **обретает бытие права**. Если **сначала** взаимопризнание является конкретным проявлением свободной воли лиц и **право создается ими непосредственно**, то особенность функции права не только проявляется в тексте договора, но и **отчуждается в материализации** путем появления **третьего лица**, не заинтересованного вещи, но заинтересованного **в прекращении споров в пользу функции права** – быть независимым от конкретных лиц диктующим началом. **Появляется бытие сущности права**, права "в-себе" (см. сх. 239).

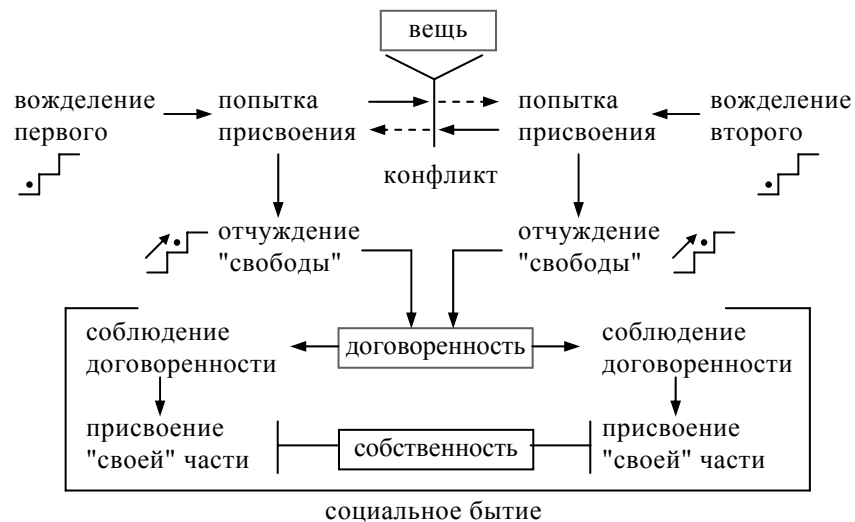

Схема 239

В указанных отношениях, внешним поводом которых выступает владение собственностью, появляется социальное бытие. **Механизмом генерирования этих социальных отноше-**

**ний** является согласование, а **средством преодоления случайности** прихода и удержания нового бытия **предстает "арбитр"**. Он мыслительно и волевым образом **отчуждает сущность согласования и согласованного** от носителей воли, от лиц заинтересованных и **создает собственно бытие объективного духа**.

В этом явлении образования объективного духа выделяется форма и сущность, состоящая в том, что **любые согласования**, если они важны за пределами конкретного времени согласования и желания соблюдать договоренности, **оформляются** во вневременное, всеобщее отношение лиц, где **указаны способы совмещения отдельных бытий лиц в типовых ситуациях**. Трансляция формы отношений, права опирается на формирование у готовящихся войти в отношение **способностей к соблюдению процессуальных требований формы**. Но само по себе правовое оформление иных типов отношений, чем по поводу владения вещами, связано с переходом к более развитым отношениям и к более высокому развитию духа - возникновению моральных самоотношений и нравственных отношений к внешним нормам.

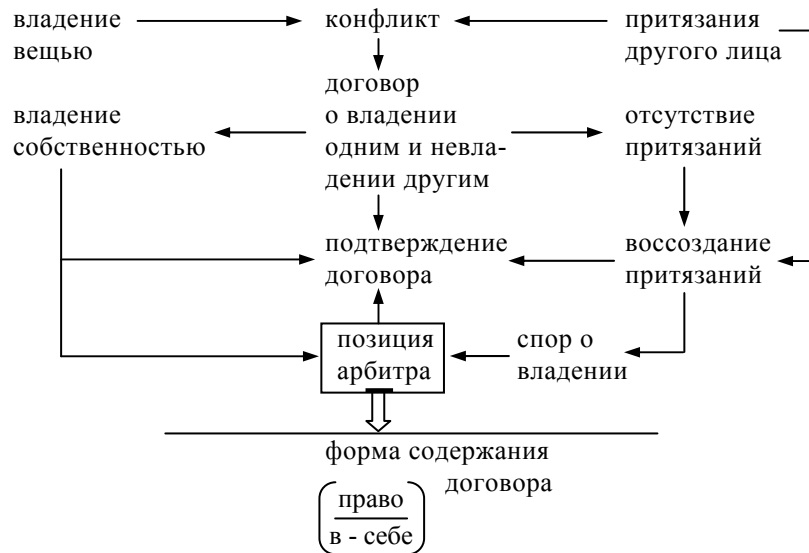
При появлении права как объективизированной формы субъективной договоренности **нейтрализуется субъективная случайность соблюдения требований договора**, сначала в ситуации, во взаимодействии, а затем через посредство самого права и его "охранителей".

"Лицо, отличая себя от себя, относится к другому лицу, и оба обладают друг для друга наличным бытием только как собственники... Тело, поскольку оно есть непосредственное наличное бытие, не соответствует духу; для того, чтобы быть его послушным органом и одушевленным средством, оно должно сначала быть взято духом во владение. Но для других я существенно свободен в своем теле... Нельзя злоупотреблять этим живым наличным бытием... Моя душа и тело не отделены друг от друга... По отношению к внешним вещам разумное состоит в том, чтобы я владел собственностью; а сторона особенного охватывает субъективные цели, потребности, произвол, таланты, внешние обстоятельства и т.д. Чем я владею и как велико мое владение, есть, следовательно, правовая случайность... Верно, что люди часто хотят завладеть имуществом"



вом других, но это-то и противоречит праву, ибо право есть то, что остается безразличным к особенностям... Совпадение особенной воли (лиц) с в себе сущей волей, которая существует лишь посредством особенной воли, случайно. В качестве особенной воли ... она выступает в произволе и случайности усмотрения и воления, противного тому, что есть в-себе право; это – не право... В договоре приходящие к соглашению стороны еще сохраняют свою особенную волю; следовательно, договор еще не вышел за пределы произвола и тем самым он остается во власти неправы... Право восстанавливается посредством отрицания этого своего отрицания... Неправо есть ... видимость, и посредством ее исчезновения право получает определение прочного и действующего... Когда я обманываю, право есть для меня видимость... Преступление есть неправо в себе и для меня: Здесь я хочу неправы и не прибегаю даже к видимости права... Против видимости сразу же выступает ... требуемое право в себе. Однако сначала ... как должностования, ибо еще нет такой воли, которая освободилась бы от непосредственности интереса и имела бы в качестве особенной воли своей целью всеобщую волю; она также не определена здесь как такая признанная действительность, перед лицом которой стороны отказались бы от своего особенного воззрения и интереса... Подлинное неправо представляет собою преступление, в котором не уважается ни право в себе, ни право, каким оно мне кажется, в котором нарушены обе стороны, объективная и субъективная... Свободная воля принуждена быть не может, разве только поскольку она сама не отступает из внешнего, в котором ее удерживают ... принуждение снимается принуждением; поэтому оно не только обусловлено правом, но и необходимо, а именно как второе принуждение, которое есть снятие первого принуждения" (1990, с. 99-108, 137-142, ФП). Нарушение договоренности **перерастает в нарушение правового оформления договоренности** и тогда уже **право проявляет свою "волю", свое принуждение**, восстанавливающее исходное состояние ненарушенности требований права.

### 3.5.2. "Моральность"

В то же время обращение внимания на собственность как внешний источник появления особых отношений владельцев и придания им определенности правовых отношений и стабильности, гарантированности за счет наказующей коррекции преступных деяний лишь подготавливает изменение направленности с внешнего на внутреннее. **Лишь обратившись к себе человек может построить самоотношение, способное обеспечить стабильное соблюдение внешних социальных норм**, сначала возникающих с его участием, а затем возникающих **через отчуждение права строить эти нормы** носителям объективного духа.

"... Воля полагает себя в противоположности между всеобщей в себе сущей волей, а затем посредством снятия этой противоположности, отрицания отрицания, определяет себя как волю в своем наличном бытии, свободную не только в себе, но и для себя... Свою личность, в качестве которой воля только и есть в абстрактном праве, воля имеет теперь своим предметом... Такая для себя бесконечная субъективность свободы составляет принцип моральной точки зрения... С моральной точки зрения случайность (единичной воли) преодолена так, что она сама как рефлексированная в себя и тождественная с собой есть бесконечная, в себе сущая случайность воли, ее субъективность ... воля должна иметь наличное бытие в самой себе, во внутреннем ... иметь себя против себя самой ..., но достигнуть его она может лишь посредством снятия своей непосредственности. Снятая в преступлении непосредственность ведет, через наказание, т.е. через ничтожность этой ничтожности, к утверждению – к моральности" (1990, с. 152-153, ФП). Следовательно, **проявляя свою индивидуальность человек выходит за пределы нормы, за рамки права и в наказании начинает относиться к своему произволу как к отрицательности**, как источнику негативного к себе отношения. Он приходит к более высокому отношению к себе, как воз-

можному источнику неприемлемого и к переносу внешнего отношения к себе и введению корректирующего самоотношения по критериям внешней правовой и иной социальной нормы. Случайность самовыражения преодолевается внутри самого себя. Внешнее принуждение становится внутренним и лицо **вносит силу права вовнутрь**, становясь судьей самому себе.

"Особая воля – судья – приурочена к праву и заинтересована в том, чтобы выступить против преступления тем, что сила осуществления права отрицает произведенное преступником отрицание права... Субъективная воля (возвышаясь над правом) сама по себе есть нечто ничтожное; она обладает истинностью и реальностью лишь постольку, поскольку внутри себя самой она выступает в качестве наличного бытия разумной воли – моральности... Субъективная воля в такой же мере морально свободна, в какой определения внутренне полагаются как ей принадлежащие и составляющие предмет ее желания... На основании ее (моральной свободы) права человек и должен принести знание различия добра и зла вообще; нравственные, как и религиозные, определения должны ... быть им исполняемы не только в качестве внешних законов и предписаний некоторого авторитета, но получить одобрение, признание или даже обоснование в его сердце, образе мыслей, совести, понимания и т.п. ... Всестороннее противоречие, которое выражает собою многообразное долженствование ... содержит в себе абстрактнейший анализ духа внутри его самого, его глубочайшее вхождение в себя ... по отношению к бесконечности субъективности всеобщая воля, добро, право и долг в такой же мере существуют, как и не существуют, – именно эта субъективность знает себя в качестве выбирающей и решающей ... проявляется в двух непосредственно одна в другую переходящих формах – совести и зла" (1956, с. 299-305, ФД). Мы видим, что **возможность соответствия или несоответствия нормам** права социальным нормам вообще **лежит внутри** моральной воли и наличие совести, добра в ней еще не гарантирует полного соответствия. Причина хождения в самоотношение морального типа для самого самоотношения не является решающей и может быть любой (см. сх. 240).



Схема 240

Благодаря тому, что человек перестает быть равнодушным к постоянному, всеобщему бытию социальных норм, он использует эти нормы как критерии построения собственного поведения не в связи с интересом к предмету взаимных отношений, а в рамках интереса к "правильности" своего поведения. "В моральности все дело именно в собственном интересе человека, и высокое значение человека состоит именно в том, что он знает себя как абсолютное и определяет себя. Необразованный человек подчиняется власти силы и определенностям природы, дети не имеют моральной воли, а дают определить себя своим родителям; но образованный, внутренне становящийся человек хочет сам быть во всем том, что он делает" (1990, с. 155, ФП).

Благодаря включенности внешнего требования вовнутрь как основания поведения и его оценки **воля перестает быть субъективно свободной и становится "объективно" сво-**

**бодной.** "Лишь в нравственности воля тождественна понятию воли и имеет своим содержанием только его. В моральности воля относится еще к тому, что есть в себе... Долженствование, которое еще содержится в моральности, достигается только в нравственном" (1990, с. 156, ФП). Субъективная воля **имеет своим устремлением полагание своего проявления, признаваемого другими людьми.** "Осуществляя свои цели, я сохраняю свою субъективность, но вместе с тем ... я снимаю эту субъективность как непосредственную, как эту мою единичную субъективность. Эта тождественная мне внешняя субъективность есть воля других ... воля других есть одновременно другое для меня существование, которое я придаю своим целям. Осуществление моих целей обладает поэтому в себе этим тождеством моей воли и воли других" (1990, с. 158, ФП). **Внешняя зависимость** через посредство предмета устремления **заменяется внутренней** зависимостью. "В области моральности речь идет и о благе других" (1990, с. 159, ФП).

Если внутренней основой поведения человека является потребность и опираясь на нее существование и действие для других индивидуальная воля постоянно находится под угрозой несоответствия норме, правовой рамке, то **вместе с выделением самокорректирующего отношения к себе**, внимательности к себе в процессе соблюдения социальных норм **должны появиться и иные исходные основания поведения.** Этими основаниями и выступают **добро и совесть.**

"Добро есть истина особенной воли ... она не добра по природе, но может лишь посредством работы над собой стать тем, что она есть. С другой стороны, само добро без субъективной воли есть лишь лишенная реальности абстракция... В развитии добра содержится три ступени: 1) добро есть для меня как волящая особенная воля, 2) высказывается, что есть добро, 3) определение добра для себя... Это внутреннее определение добра есть совесть... Право субъективной воли состоит в том, чтобы то, что она должна признать значимым, усматривалось ею как добро... Добро есть вообще сущность воли в ее субстанциальности и всеобщности, воля в ее истине; поэтому оно есть только в мышлении и посредством мышления... Право не признавать ничего, разумность чего я не усматриваю,

есть высшее право субъекта... Что индивид достигает этого права на свое разумение, относится, согласно точке зрения моральной сферы, к его особенной субъективной образованности" (1990, с. 173, ФП). Тем самым, в моральности потребностная сфера человека **пронизывается наиндивидуальными значимостями**, совместностью бытия, но что и как реализует в своем самоотношении субъект поведения **зависит от его понимания** добра и использования **добра как мерила самоотношения, как совести**, как побуждающего начала в отношении фиксированного содержания требования – **долга.** Это уже **не содержательные категории**, а субъектно-формные, **приобретающие содержательность** в конкретном социальном действии.

"Отношение добра к особенному субъекту состоит в том, что добро есть существенное его воли, которая имеет в нем свою безусловную обязанность. Так как особенность отлична от добра, то добро обладает ближайшим образом лишь определением всеобщей абстрактной сущности – определением долга; вследствие этого его определения, долг должен быть исполнен ради долга. Существенное в воле есть для меня долг ... и то, что я выполняю как долг, я нахожусь у самого себя и свободен" (1990, с. 175, ФП). **Воля становится инструментом реализации добра как источника требовательности и содержания долга.** Вне содержания долг **превращается в форму** потерявшего индивидуальность бытия, **состоящую в** полной отчужденности индивидуального и **в готовности к действию.** Но это еще субъективная готовность и зависит от наличия долга у конкретного человека. "Поскольку действие требует для себя особенного содержания и определенной цели, а абстрактность долга еще не содержит их, то ... (долг есть) совершать правое и заботиться о благе как о своем, так и о благе других" (1990, с. 176, ФП). Но **энергию действия порождает совесть**, внутренне абстрактное основание субъекта действия. "Субъективность ... есть абсолютная внутренняя уверенность в своей самодостаточности, есть то, что полагает особенность, определяет и решает, – совесть ... это глубочайшее внутреннее одиночество, пребывание с самим собой, в котором исчезает все внешнее и всякая ограниченность ... совесть тем самым – высокая точка зрения... Подлинная совесть

есть умонастроение воли, что в себе и для себя есть добро... На формальной точке зрения моральности совесть лишена объективного содержания... Совесть выражает абсолютное право субъективного самосознания ... что есть право и долг, и признавать добром только то, что она таковым знает" (1990, с. 178, ФП).

Следовательно, вместе с внешней необходимостью в самоосознанном принятии норм и **развитием внутренних предпосылок для возникновения субъективных механизмов совести и долга** успешнее и появление феноменов морального поведения. Так **развитие самосознания** неотделимо от его способности вырабатывать **отношение к содержанию долга** и превращение отчужденного представления в мотивационное основание поведения, а также от его **способности к самооценке в выполнении долга**, оценки степени соответствия содержанию долга и необходимости **мобилизации на соответствие – совести**.

"Эта субъективность как абстрактное самоопределение и чистая уверенность лишь в достоверности себя самой столь же заставляет улечиваться всякую определенность права, долга ..., сколь представляет собою выносящую суждение силу, способную только из себя самой определить для некоего содержания, что есть добро; вместе с тем она есть сила, которой добро, вначале лишь представляемое и долженствующее быть, обязано своей действительностью... Самосознание есть столь же возможность возвести в принцип в себя и для себя всеобщее, сколь возможность возвести в принцип произвол, ставить собственную особенность выше всеобщего и реализовывать ее посредством действия... Совесть как формальная субъективность вообще есть постоянная готовность перейти во зло; корень обоих, как моральности, так и зла, есть для себя сущая, для себя знающая и решающая самодостоверность" (1990, с. 180-181, ФП).

Лишь на определенном уровне развития моральности и обеспечивающих ее внутренних предпосылок **субъективность добра и совести преодолевается и моральность трансформируется в нравственность**. "Улетучивающаяся для себя в своей суетности субъективность чистой самодостоверности тождественна абстрактной всеобщности добра;

следовательно, конкретное тождество добра и субъективной воли, их истина есть нравственность... Истина добра и субъективности есть также истина субъективности и права. Нравственное есть субъективное умонастроение, но ... в себе сущего права... Единство субъективного и объективного в себе и для себя сущего добра есть нравственность... Если моральность есть форма воли вообще со стороны субъективности, то нравственность не только субъективная форма и самоопределение воли, но имеет содержанием свое понятие, а именно свободу. Правовое и моральное не могут существовать для себя, они должны иметь своим носителем и своей основой нравственное, ибо праву не достает момента субъективности, который моральность имеет только для себя и оба момента для себя не обладают действительностью" (1990, с. 198-199, ФП).

### 3.5.3. "Нравственность"

**Субъективная трактовка добра, субъективное полагание совести и понимание долга проходят на фоне качественного расслоения внутреннего мира и его самоотношения.** Эгоцентризм и единичность самопроявлений индивида и случайность отношений к внешнему, ограниченные вовлеченностью в социальные отношения и сопровождаемые простым неслучайности в досоциальных взаимодействиях, ростом мышления, сознания, самосознания, "воли" и т.п., **выделяет из себя "слой" подчиненности социальному требованию**, теряющему случайность, суетность, неоформленность, прикрепленность к создателю этих требований. Но определенность содержания требований остается зависимой от самого субъекта, также как и подчинение, соблюдение требований. **Субъективное "искривление" объективных требований (права и т.п.) и направленность на подчиненное бытие как свое бы-**

тие, более истинное в социальных условиях, **расхождение линий следствий**, могущих быть при опоре на то или иное, не является значимым, если внешние требования допускают субъективные толкования. Тем более что без этого опыта морального бытия не возникает предпосылок для более высокого и сложного бытия.

**Нравственное бытие** возникает именно после подготовки внутреннего мира, системы субъективных способностей к "полной" подчиненности внешним требованиям как к более истинным и значимым для себя и после того, как эти требования утратят свой субъективный и случайный характер. **Социальные требования становятся соответствующими сущности социальности**, как более совершенной реальности духа, чем индивидуальная жизнь. Социальные требования начинают **обосновываться на уровне понятий**.

"Объективно нравственное ... есть субстанция, ставшая конкретной через субъективность как бесконечную форму. Поэтому она полагает в себе различия, которые определены понятием; благодаря этому нравственное обладает прочным содержанием, которое в себе необходимо и обладает прочным пребыванием, стоящим выше субъективности мнения и желания: это в себе и для себя сущие законы и учреждения... Для субъекта нравственная субстанция, ее законы и силы имеют в качестве предмета отношение, что они суть в высшем смысле самостоятельности, имеют абсолютный, бесконечно более надежный авторитет, более прочную силу, чем бытие природы ... (субъект) свидетельствует о них свидетельством духа как о своей собственной сущности, в которой он обладает своим самочувствием и живет как в своей не отличающейся от него стихии, – отношение, непосредственно еще более тождественное, чем вера и доверие. Вера и доверие принадлежат начинающей рефлексии... Это отношение ..., в котором нравственность есть действительная жизненность самосознания, может перейти в отношение веры и убеждения, а также в отношение, опосредствованное дальнейшей рефлексией, в понимание посредством оснований, которые также могут отправляться от особенных целей, интересов... Однако адекватное познание их есть дело мыслящего понятия" (1990, с. 200-202, ФП).

Следовательно, с одной стороны, объективная основа нравственности лежит в тех нормах и учреждениях, **функция и бытие которых опирается на понятия, сущность соответствующих форм совместного существования**. С другой стороны, субъективная обеспеченность их бытия и реализации связана с таким **отношением к пребыванию в них, в котором преодолевается ограниченность** индивидуального понимания их функции, содержания, индивидуального самоподчинения и стремления к соответствию. Доверие, вера, приверженность и т.п. понимаются лишь после преодоления их субъективного характера. Соответствующим образом допускается и рефлексия.

Подчиненный характер бытия индивида и опора на более высокие уровни субъективности в человеке Гегель компенсирует так. "Законы и силы нравственной субстанции суть для индивида, который отличается от них как субъективное и в себе неопределенное ... относится к ним как к своему субстанциальному, обязанности, связывающие его волю... Однако индивид находит в обязанности скорее свое освобождение, отчасти от зависимости, в которой он находится под властью чисто природных влечений, отчасти от стесненности, испытываемой им в качестве субъективной особенности в моральных рефлексиях о долженствовании и дозволении... Обязанность ограничивает только произвол субъективности и сталкивается только с абстрактным добром, которого придерживается субъективность... Обязанность есть ограничение не свободы, а лишь ее абстракции, т.е. несвободы: она есть достижение сущности, обретение утвердительной свободы... Нравственное, поскольку оно рефлексивируется в индивидуальном ... есть добродетель; в той мере, в какой она проявляется лишь в простом соответствии индивида своим обязанностям, по отношению к тем условиям, в которых он находится, она есть добропорядочность" (1990, с. 201-203, ФП). Человек тогда становится **действующим нравственно, когда он и соответствующим образом берет и выполняет обязанности, и рассматривает их для себя как условие своего возвышения**, внутреннего роста, превращает в субъективно насыщенную **опору в самоорганизации, в самоотношении, в самоопределении**. Отраженная внутри нравственная основа превращается в **добродетель**.

При этом она должна преодолеть нестабильность внутренней субъективной динамики. "Если человек совершает тот или иной нравственный поступок, он еще не добродетелен; добродетелен он лишь в том случае, если эта манера поведения является постоянной чертой его характера... Нравственное является себя как всеобщий образ действий (индивидов), как нравы привычка к нравственному, как вторая природа" (1990, с. 205, ФП).

В то же время, **нравственное может существовать лишь в поступках** реальных субъектов. "Право индивидов на свою особенность также содержится в нравственной субстанциальности, ибо особенность есть внешний способ, в котором существует нравственное. В этом тождестве всеобщей и особенной воли обязанность и право тем самым совпадают, и человек обладает посредством нравственных правами постольку, поскольку у него есть обязанности, и обязанности, поскольку у него есть права... Если бы у одной стороны были все права, а у другой – все обязанности, то целое распалось бы" (1990, с. 207, ФП). Свободный субъект **материализует нравственное основание**, порождает собою основанное этим основанием. Но это именно он вошел в иное, чем свое особенное бытие и **имеет право на такое возвышенное бытие**.

Гегель рассматривает три ведущие формы бытия нравственности: семья, гражданское общество, государство. Уже в простейшем типе общности – семье индивид осваивает переход от своей изолированности **к бытию в качестве части целого**. Условием преодоления неполноты бытия как части выступает **любовь**.

"Семья ... имеет своим определением свое чувствующее себя единство, любовь, так что умонастроение внутри семьи состоит в обладании самосознанием своей индивидуальности в этом единстве как в себе и для себя сущей сущности, чтобы являть себя в ней не как лицо для себя, а как член этого единства. Любовь означает вообще сознание моего единства с другим, то, что я не изолирован для себя, а обрело мое самосознание только как отказ от своего для-себя-бытия и посредством знания себя как своего единства с другим и другого со мной. Но любовь есть чувство, нравственность природного в

форме; в государстве любви уже нет, в нем единство уже создается как закон, в нем содержание должно быть разумным, и я должен его знать. Первым моментом в любви является то, что я не хочу быть самостоятельным лицом для себя и что, если бы я был таковым, я чувствовал бы свою недостаточность и неполноту. Вторым моментом является то, что я обретаю себя в лице другого, что я обладаю в нем значимостью, которую он в свою очередь обретаю во мне. Поэтому любовь – самое чудовищное противоречие, которое рассудок не может разрешить, так как нет ничего более неподатливого, чем эта пунктуальность самосознания, она отрицается, и я все-таки должен аффирмативно ею обладать. Любовь есть одновременно создание и разрешение противоречия; в качестве его разрешения она – нравственное единение... Право семьи ... это право, направленное против внешнего и против выступления из этого единства. Напротив, любовь есть чувство, нечто субъективное, на которое единение не может изъять притяжение" (1990, с. 208-209, ФП).

Тем самым, семья **образуется посредством любви**, вовлекает чувственное отношение как **предпосылку, о которой затем вспоминает лишь в пределах сущности совместного бытия**. Стабильность семьи требует преодоления сиюминутности или временности любви, не имеющей надситуативное, **сущностное совместности**. В то же время отсутствие любви вписывается в совместное бытие, если оно не разрушает единства. Этот парадокс снимается другими особенностями семьи, чем сама по себе любовь.

"В браке как непосредственном нравственном отношении содержится ... момент природной жизненности ... действительности рода и его процесса ... в самосознании ... лишь внешнее единство естественных полов преобразуется в духовное единство, в самосознательную любовь... Брак есть правовая нравственная любовь; тем самым исключается все преходящее, зависящее от настроения и просто субъективное... Объективным исходным пунктом является свободное согласие лиц на то, чтобы составить одно лицо, отказаться в этом единстве от своей природной и единичной личности; такое единство есть в этом отношении самоограничение, но именно потому, что упомянутые лица обретаю в нем свое

субстанциальное самосознание, оно есть освобождение... Нравственная сторона брака состоит в сознании этого единства как субстанциальной цели, в любви, доверии и общности всего индивидуального существования ... природное влечение низводится на степень модальности природного момента, которому предназначено исчезнуть в его удовлетворении, духовная же связь выступает в своем праве в качестве субстанциального, тем самым в качестве возвышающегося над случайностью страстей ... отождествление личностей, вследствие чего семья есть одно лицо ... есть нравственный дух" (1990, с. 210-212, ФП). **Природное стремление** представителей разных полов друг к другу, их **предуготовленность** для продолжения рода рассматривается Гегелем как наиболее легкая **основа преодоления изолированного бытия** человека. Само по себе использование другого как предмета потребности не создает единства, целого семьи, хотя и является предпосылкой природного сближения не по желанию, а по объективной необходимости – заботы о потомстве и т.п. Чувственный характер сближения и порождаемый им субъективный путь сближения начинают **порождать целое, в котором растворяется самостоятельность отдельных лиц**, тогда, **когда физически возникающее целое рефлектируется**, осознается и самоосознается как то, в котором каждое лицо **находит свою существенность**. Эта существенность касается не только себя, но и целого, совместного бытия, **значимость которого (целого) признается как более высокое** в равнении с бытием отдельного лица (см. сх. 241).

Иначе говоря, первоначально осуществляющий жизнедеятельность и **привлекающий в нее "другого"** как средства удовлетворения потребности человек может **пройти до осознания и принятия желания "другого"** в чем-то подобном, а затем и до преодоления временности желаний ради совместного бытия, где **временные желания предстают как подчиненные сохранности целого**, а попытки выхода из целостности пресекаются в рамках субъективных и объективных форм сохранения целостности. Только тогда, когда **ценность целого** осознается и принимается, подтверждается в различных условиях и динамике внутреннего состояния лица, тогда



Схема 241

**целое предстает** для каждого лица **как нравственное "в-себе"**, а затем и "для-себя". В моральности объединенность выступает средовым фактором для скорректированного, но изолированного бытия. В нравственности лицо сознательно устранило свою независимость и **осознает себя как часть, как орган целого**. Удерживаемости в целом способствует и природное стремление, но как один из внутренних и внутренне-внешних факторов. "Природное назначение полов получает благодаря своей разумности интеллектуальное и нравственное значение (1990, с. 215, ФП). Если **различия полов находя себе форму снятия различности через образ внутреннего бытия** в целостности, то сохранение природной различности не разрушает целостность. В целостности семьи каждый находит себе подходящий образ жизни и полезность для целого, а также **оформляет в особый вид кооперативности** такого бытия.

"Один пол есть духовное как развивающееся на для себя сущую личную самостоятельность ... на самосознание постигающей мысли и воление объективной конечной цели; другой пол представляет собой сохраняющееся в единении духовное как знание и воление субстанциального в форме конкретной единичности и чувства: первый пол являет собой в своем отношении вовне сильное и деятельное начало, второй – пас-

сивное и субъективное. Поэтому ... жизнь мужчины проходит ... в борьбе и труде, в отношениях с внешним миром и с самим собой, так что он завоевывает самостоятельное единение с собой только из своего раздвоения; спокойным же созерцанием и чувством субъективной нравственности он обладает в семье, где женщина имеет свое субстанциальное назначение и в этом пиетете свою нравственную настроенность ... животное больше соответствует характеру мужчины, растение – больше характеру женщины, ибо она в большей степени являет собой спокойное раскрытие" (1990, с. 215-216, ФП).

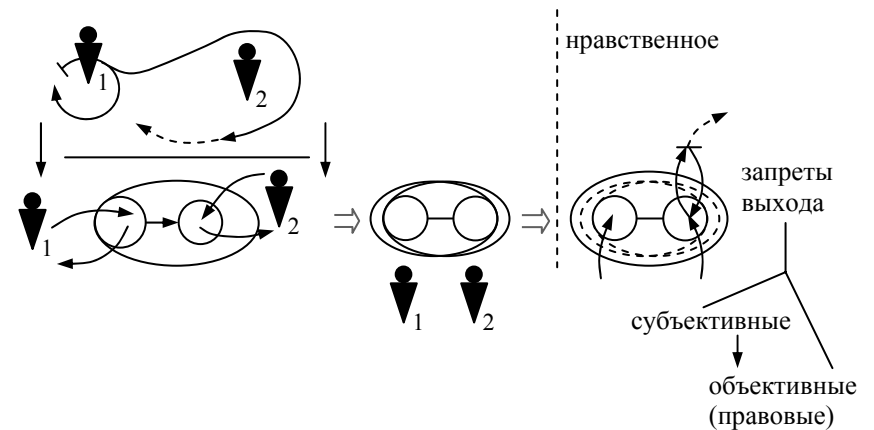
Субъективность стремления к единству преодолевается и за счет объективного фактора рождения детей. "Отношение любви между мужем и женой еще не объективно, ибо оно (чувство любви) ... еще не имеет предметности. Этой предметности родители достигают лишь в своих детях, в которых они видят целое их связи. Мать любит в детях супруга, отец любит в них свою супругу; для обоих в ребенке перед ними предстает их любовь. Если в имуществе единство заключено лишь во внешней вещи, то в детях это единство пребывает в духовной сфере, в которой родители любимы и которую они любят... Человек не обладает инстинктивно тем, чем он должен быть, ему надлежит это обрести. На этом основано право детей на воспитание... Главным моментом воспитания является дисциплина, смысл которой в том, чтобы сломить своеволие ребенка, истребить в нем чисто чувственное и природное... Если не воспитывать в детях чувство подчинения, вызывающее стремление стать взрослыми, в них развивается дерзость и нескромность... Дети суть в себе свободные ... поэтому они не принадлежат как вещи ни другим, ни родителям. Их воспитание имеет ... позитивным назначением то, чтобы ... душа ребенка прожила ... свою первую жизнь в любви, доверии и послушании. Однако негативное назначение ... состоит в том, чтобы возвысить детей над той природной непосредственностью, в которой они первоначально пребывают, превратить их в самостоятельных и свободных личностей и сделать способными выйти из природного единства семьи" (1990, с. 219-221, ФП). **Социализация детей и их подготовка к самостоятельному, ответственному бытию в**

цикле жизни создает такой объем объективно выступающих перед родителями забот, что легко преодолеваются неизбежные субъективные предпосылки и проявления ухода от нравственности бытия в семье, свертыванию его до моральности или еще "ниже". Дети порождают необходимость в совместной деятельности родителей. Кроме того, дети становятся взрослыми и готовыми к самостоятельному существованию. Для того чтобы эта самостоятельность не потеряла нравственности, она должна **добровольно войти в более широкие целостности**, не порождаемые природными стремлениями – гражданское общество.

"Расширение семьи как ее переход к другому принципу есть либо спокойное расширение семьи до превращения в народ – в нацию ..., либо сочетание семейных общин ... или посредством добровольного объединения, вызванного близостью потребностей и взаимодействием в их удовлетворении. Исходная точка всеобщности здесь – самостоятельность особенностей, и нравственность кажется тем самым потерянной... Но по существу я просто заблуждаюсь, ибо, хотя я полагаю, что сохраняю особенное, первым и существенным остается всеобщее и необходимость связи ... я служу этим всеобщности, которая и сохраняет надо мною последнюю власть... Особенное лицо как существенно соотносящаяся с другой такой особенностью ... каждое из них утверждает свою значимость и удовлетворяется только как опосредствованное другой особенностью и вместе с тем как всецело опосредованное только формой всеобщности, другим принципом гражданского общества... В гражданском обществе каждый для себя-цель, все остальное для него ничто. Однако без соотношения с другими он не может достигнуть своих целей во всем их объеме: эти другие суть поэтому средства для цели особенного. Но особенная цель посредством соотношения с другими придает себе форму всеобщего и удовлетворяет себя, удовлетворяя вместе с тем стремление других к благу ... целое есть почва опосредования, на которой дают себе свободу все единичности" (1990, с. 227-228, ФП).

Иначе говоря, не само природное стремление к другому, без которого не может быть удовлетворена потребность и предельно природно значимая потребность – продолжение рода,



создает целостность и помещает свою индивидуальную целостность в качестве постоянной части иной целостности – семьи. **На почве ситуативно возникающих потребностей в участии** других людей в завершении "рисунка" жизнедеятельности, на почве **частичного и временного учета особенностей** другого человека, на почве **согласования различных или единых потребностей и способов их совмещенного удовлетворения**, на почве **взаимного**, хотя и временного, **служения, сведения себя до уровня средства** в преодолении затруднений другого лица и т.п. появляется гражданское общество. Если бы все эти указанные предпосылки не вели к появлению **взаимно признаваемой "всеобщности"** или **норме, подчиняющей бытие каждого лица на время ее реализации**, то не возникли бы достаточные условия гражданского общества как новой формы совместного бытия. На время действия согласованной нормы, **одной на двоих или многих**, каждое лицо отчуждает свою самостоятельность бытия, становится зависимым от иных лиц, участвующих в реализации нормы. Но **нравственность** этого бытия предполагает не взаимную зависимость, где сохраняется произвол в полагании нормы и определении меры соответствия ей, а **совместную зависимость от нормы** (см. сх. 242).



Схема 242

Собственно целое и бытие в целостности является частью всего показанного цикла. В этой части **лица соответствуют норме**, построенной ими же самими. Временность договоренности не меняет сущности явления – **предписанность бытия и соответствие "всеобщему"**, положенному в норму. Это **договор не о собственности, а о бытии и о "деятельности"**. Взаимопольность становится принципом бытия, обусловленная **взаимнеобходимостью**. В то же время гибкость, временность целостностей, быстрая сменяемость содержательной основы совместного бытия делает жизнь в гражданском обществе крайне нестабильной. "Особенность для себя как распространяющееся во все стороны удовлетворение своих потребностей, случайного произвола и субъективных желаний разрушает в своих наслаждениях саму себя ... удовлетворение как необходимых, так и случайных потребностей, подвергаясь конечному возбуждению и находясь в полной зависимости от внешней случайности и произвола ... случайно. В этих противоположностях так и нищеты и общего обоим физического и нравственного упадка... Но принцип особенности, именно потому, что он развивается для себя в тотальность, переходит во всеобщность и в ней одной обладает своей истиной и правом на свою позитивную действительность... Они (граждане) сами определяют свои желания, воления и действие всеобщим образом и делают себя звеном этой связующей цепи ... назначение (процесса) состоит в том, чтобы поднять их единичность и природность через естественную необходимость и через произвол потребностей до формальной свободы и формальной всеобщности знания и воления, чтобы формировать субъективность в ее особенности... Цель разума заключается в том, чтобы устранить природную простоту ... в которую погружен дух, и чтобы эта внешность обрела разумность, на которую она способна, на форму всеобщности... Лишь таким образом дух чувствует себя в этой внешности как таковой в своей стихии и у себя... Поэтому образование ... есть освобождение, абсолютный переходный пункт к уже ... духовной, также поднятой до образа всеобщности, бесконечно субъективной субстанциальности нравственности... Образованными можно в первую очередь считать тех людей которые способны делать все то, что

делают другие, не подчеркивая свою частность... Образование есть сглаживание особенности, необходимое для того, чтобы она вела себя согласно природе вещей" (1990, с. 229-233, ФП).

Тем самым, **хаос мерцающих фрагментов** нравственного бытия в гражданском обществе **оформляется и трансформируется в воспроизводящееся нравственное бытия за счет появления всеобщей формы** удовлетворения любых устремлений на совместное деятельностное бытие. Эта форма стимулируется образовательным воздействием, внесением всеобщего через мышление, **рефлексивное освоение стихийного опыта, упорядочивание не самих содержаний, а именно формы отношений**. Нравственным становится любой человек, соответствующий **форме совместного удовлетворения своих желаний**, приемлемой всем, а не только встреченным на естественном пути. Но для этого человек должен **приобрести способность** преодоления логики самовыражения и жизнедеятельности и следования "**логике вещей**".

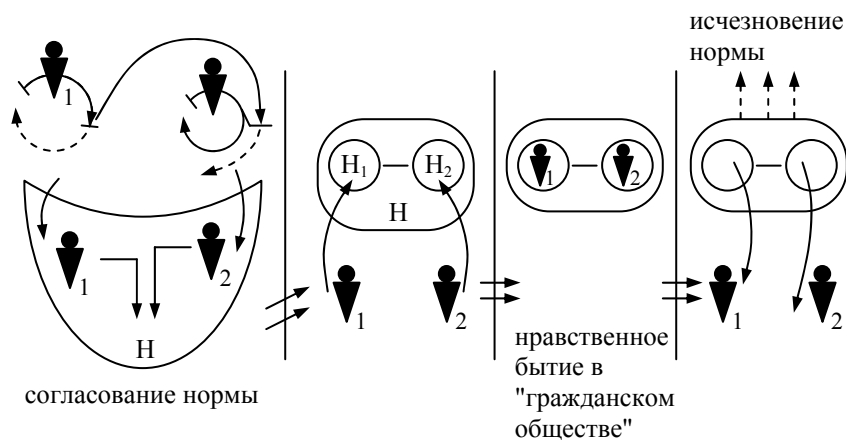
**Оформление** хаоса взаимодействия, согласования и согласованного поведения, действия начинается в преодолении случайности потребностей и продолжается **в придании неслучайности действиям, взаимодействиям, согласованиям**.

"Рассудок, познающий различия, привносит многообразие в потребности, а по мере того, как вкус и полезность становятся критериями оценки, и сами потребности оказываются подчинены им. В конечном счете удовлетворяется уже не потребность, а мнение... Увеличение многообразия потребностей и подавляет вождение ... и это многообразие вообще служит признаком того, что нужда вообще не так уж велика. Так же делятся и множатся средства ... и способы их (потребностей) удовлетворения, которые в свою очередь становятся относительными целями и абстрактными потребностями... Абстракция, которая становится качеством потребностей и средств, становится и определением взаимоотношения индивидов друг к другу; эта всеобщность в качестве признанности есть момент, который превращает их в их разрозненности и абстрактности в конкретные общественные потребности, средства и способы их удовлетворения. Благодаря тому, что я должен ориентироваться на другого, сюда прив-

носится форма всеобщности. Я приобретаю от других средства удовлетворения своих потребностей и должен вследствие этого принимать их мнение. Но одновременно я вынужден производить средства для удовлетворения потребностей других ... все частное становится таким образом общественным... Самое умное – поступать, как все. Этот момент содержит в себе требование равенства с другими ... подражание ... потребность проявить себя ... сама становится источником роста многообразия потребностей и их распространения... В общественном моменте находится сторона освобождения ... строгая природная необходимость потребности ступеневывается ... свобода обретается в рефлексии духовного в себя... Это освобождение формально, поскольку особенность целей остается лежащим в основании содержанием" (1990, с. 235-238, ФП).

**Унификация потребностей** сохраняет импульс стихийности и **косвенно придает всеобщность** номенклатуре потребностей. Свою лепту привносит и рефлексия динамики потребностей, просвещение и т.п. Другая сторона оформления всей динамики внешних и внутренних условий **прихода к совместности бытия**, хотя бы и временного, лежит в деятельности. Именно она приводит **к оформлению множества процессов изготовления** предметов потребности **в нечто устойчивое**, воспроизводящееся и **требующее общественной взаимозависимости**, социально-производственной и иной кооперированности.

"Человек имеет в своем потреблении отношение преимущественно к продуктам человеческой деятельности и потребляет он именно такие усилия... Практическая культура, приобретаемая трудом, состоит в потребности и привычке к занятиям вообще, затем в ограничении своей деятельности, сообразуясь отчасти с природой материала, ... и преимущественно в произволом других и вследствие приобретенной благодаря этой дисциплине привычки к объективной деятельности и общезначимым умениям... Но всеобщее и объективное в труде заключается в абстракции, которая создает ... разделение труда ... завершает зависимость и взаимоотношения людей" (1990, с. 238-239, ФП). **Разделение труда и возникновение** производственно-социальной **кооперации порождает**

принципиально иной **путь объединенного бытия**, так как он непосредственно связан с появлением нормативных рамок и подчиненностью им, соподчиненностью участников целостной деятельности и т.п. Разделение труда ведет к соподчиненности в рамках общества в целом. "Нравственной настроенностью ... является добропорядочность и сословная честь, требующие, чтобы данный индивид по собственному определению сделался посредством своей деятельности, своего прилежания и умения членом одного и моментов гражданского общества и оставался таковым, чтобы он заботился о себе только через это опосредование со всеобщим, а также обретал этим признание в своем представлении и в представлении других... Человек вне сословия – просто частное лица и не пребывает в действительности всеобщности" (1990, с. 245, ФП).

Естественно, что в таких условиях **появляется необходимость в праве, соответствующем как индивидуальной свободе в создании общностей, так и объективной взаимозависимости** всех видов и множественности объективной взаимозависимости всех видов и множественности объединений в сословных структурах общества. Оно приобретает устойчивую форму закона. **Нарушение права предстает как нарушение закона и преступления против общества.** "Так как собственность и личность обладают в гражданском обществе признанием закона и значимостью, то преступление – уже нарушение не только субъективно-бесконечного, но и всеобщего дела ... выступает точка зрения опасности преступного действия для общества" (1990, с. 256, ФП). Приобретение обществом своего объективного основания в определении действий лица ведет и к **иному способу нейтрализации преступлений и самого опознавания несоответствия лица должностованию общества.** "Член гражданского общества имеет право искать суда и обязанность предстать пред судом и получать только через суд оспариваемое им право... Судопроизводство представляет сторонам возможность приводить свои доказательства и правовые основания, судье войти в суть дела. Эти стадии процесса суть сами права, их ход должен быть определен законом" (1990, с. 258-259, ФП).

Тем самым, **законодательная основа скрепляет всех абстрактными узами возможного в совместном бытии и в по-**

**рождении общностей.** Стихийность проявлений индивидуума нейтрализуется, с одной стороны, и оформляется в пределах доступного, с другой стороны. Но этим подготавливается преодоление частной инициативы в порождении общностей, когда человек обнаруживает **потребность в высшей форме своего неслучайного общественного бытия.** Она затрагивает не индивидуальные и корпоративные интересы, а интересы всех, несводимые к частным и корпоративным. Здесь всеобщность социального бытия раскрывается максимально. Поэтому Гегель рассматривает государство реальной **формой материализации идеи нравственности.**

"Государство есть действительность нравственной идеи – нравственный дух как очевидная ... субстанциональная воля, которая мыслит и знает себя и выполняет то, что знает и поскольку она знает. В нравах она имеет свое непосредственное существование, а в самосознании единичного человека, его знании и деятельности – свое опосредованное существование... Государство как действительность субстанциональной воли ... есть в себе и для себя разумное ... абсолютная, неподвижная самоцель, в которой свобода достигает своего высшего права, и эта самоцель обладает высшим правом по отношению к единичным людям, чья высшая обязанность состоит в том, чтобы быть членами государства" (1990, с. 279, ФП). Рассматривая путь духа и, в частности, в его индивидуальном осуществлении, Гегель подчеркивает **основной процесс развития как преодоление стихийности, единичности, случайности** и т.п. "низших" качеств духа, почерпнутых им от соответствующего развития тела – тела, как инобытия, отчужденного бытия духа. Но тогда **социализация является не только "количественным" продолжением трансформации духа, но и качественным этапом**, где дух отчуждает свою "неистинность" изолированности от других индивидуальных духов и **преодолеывает** на том поприще **случайности социального бытия.** В этом процессе переход от субъективного к объективному духу завершается как раз в "государстве" (см. сх. 243).

В государстве акцент **смещается с самоценности удовлетворения потребностей** и использования деятельности, систем деятельности в качестве средств, сервиса на этом пути



Схема 243

к самоценности именно деятельностных, нормативно-организационных систем, преодолевающих субъективность бытия духа, придающих духу подлинную объективность. Соответствующим образом меняется бытия и индивидуального духа.

"Если смешивать государство с гражданским обществом ..., то интерес единичных людей как таковых оказывается последней целью, для которой они соединены, а из этого следует также, что в зависимости от этого желания можно быть или не быть членом государства. Однако ... поскольку оно (государство) есть объективный дух, сам индивид обладает объективностью, истиной и нравственностью лишь постольку, поскольку он член государства. Объединение как таковое есть само истинное содержание и цель, и назначение индивидов состоит в том, чтобы вести всеобщую жизнь; их дальнейшее особенное удовлетворение, деятельность, характер поведения имеют исходной точкой и результатом это субстанциальное и общезначимое. Разумность, рассматриваемая абстрактно, состоит во взаимопроникающем единстве всеобщности и единичности, а здесь ... конкретно ... в единстве объективной свободы и субъективной свободы ... поэтому она по форме состоит в мыслимом, т.е. определяющем себя

всеобщими законами и основоположениями, действия" (1990, с. 279-280, ФП). В единстве всеобщего (требования нормативной основы деятельностного бытия общества) и единичного (преследование своих интересов) определяющим в "государстве" является всеобщее. Для приведения себя в соответствие всеобщему единичное должно иметь необходимые для этого способности. Гегель имеет в виду дополнительное (доразвитие) движение духа к бытию в государстве (см. сх. 244).

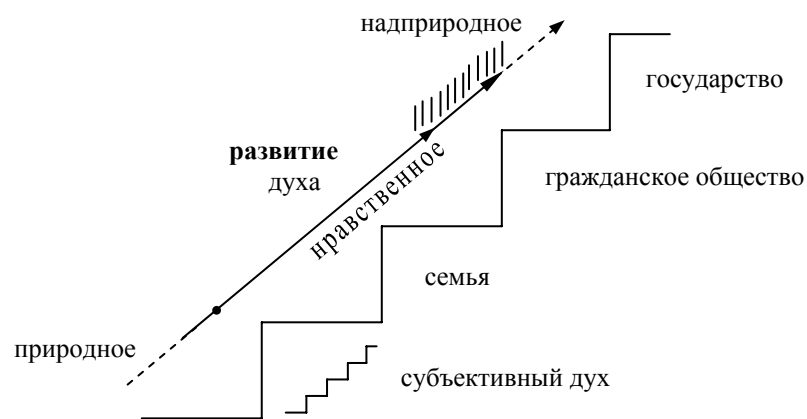

Схема 244

Общая оппозиция "государства – природа" трактуется еще и следующим образом. "Государство в себе и для себя есть нравственное целое, осуществление свободы ... есть дух, пребывающий в мире и реализующийся в нем сознательно, тогда как в природе он получает действительность только как иное себя, как дремлющий дух... В свободе надо исходить не из единичности, из единичности самосознания, а лишь из его сущности, ибо эта сущность независимо от того, знает ли человек об этом или нет, реализуется в качестве самостоятельной силы, в которой отдельные индивиды не более чем моменты... Мысля идею государства, надо иметь в виду не особенные государства, не особенные институты, а идею для себя... Каждое государство ... пусть даже в нем можно познать тот или иной недостаток, тем не менее ... содержит в себе существенные моменты своего существования" (1990, с. 284-285, ФП). Иначе говоря, следует рассматривать не эмпирическое бытие государства, а его сущность, реализуемую в исторических условиях и приобретающую в реализации те или иные конкретные черты, включая оцениваемые

как негативные темы или иными оценщиками в рамках применяемых оснований. Поэтому нужно **и оценку делать** неслучайной, **исходя из сущностных критериев**. "Государство – не произведение искусства, оно находится в мире, тем самым в сфере произвола, случайности и заблуждения ... утвердительное, жизнь существует, несмотря на недостатки, а это утвердительное и представляет здесь интерес" (1990, с. 285, ФП).

Гегель обсуждает и особенности "несовершенных" государств. "Несовершенные государства те, в которых идея государства еще скрыта и где особенные определения еще не достигли свободной самостоятельности" (1990, с. 286, ФП). Фиксируя те или иные недостатки индивидуальный дух, конкретный человек должен **относиться отрицательно не к государству, а к непроявленности идеи государства**, но с учетом реальны условий, так как в ином случае критика становится формалистичной, антиисторической и субъективной. Несвобода в государстве как реальности нельзя путать с отсутствием свободы как принципом государственного устройства. Этот принцип **противоречит сущности государства**. "Государство и есть не что иное, как организация понятия свободы" (1990, с. 289, ФП). Она не противостоит догосударственным формам бытия свободы. "Государство, нервная система для себя, организованная внутри себя, но она жива лишь постольку, поскольку в ней развиты ... семья и гражданское общество" (1990, с. 290, ФП). Более того, **прочность государства зависит от совмещенности этих слоев бытия**. "Целью государства является счастье граждан ... если гражданам нехорошо, если их субъективная цель не удовлетворена, если они не находят, что опосредованием этого удовлетворения является государство как таковое, то прочность государства сомнительна" (1990, с. 291, ФП).

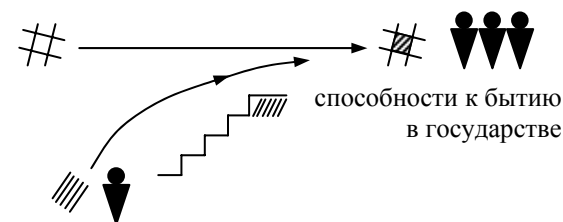
**Государство** трактуется Гегелем как организм, реализующий свою идею, функцию. "Этот организм есть развитие идеи в ее различия и их объективную действительность ... различные власти, их функции и сферы деятельности, посредством которых всеобщее беспрестанное – именно потому, что они определены природой понятия, – необходимым образом порождают себя ... этот организм есть политический строй ...

он вечно исходит из государства, так же как государство в свою очередь сохраняется благодаря ему... Природа организма такова, что если не все его части переходят в тождество, если одна из них полагает себя самостоятельной, то погибнуть должны все" (1990, с. 293, ФП). **Соотнесение различия функций частей организма и сводимость их в целое** в реальной практике **является основой благополучного бытия организма и его служения обществу**.

В том случае, когда организм работает несовершенно в качестве **условий коррекции** его действия **в сторону соответствия понятию выступает политическая активность гражданского общества**. "Обеспечение государства и тех, кто находится под его управлением, от злоупотреблений властью ведомствами и их чиновниками заключается, с одной стороны, непосредственно в их иерархии и ответственности, с другой – в правах общин, корпораций, посредством чего привнесению субъективного произвола в доверенную чиновникам власть ставится для себя препятствие, и недостаточный в отдельных случаях контроль сверху дополняется контролем снизу" (1990, с. 334-335, ФП). В то же время, даже представительство населения во власти, а также общественное мнение могут быть в различной степени случайными участниками оценки событий, так как **зависимость оценки от умения увидеть существенное** должна проявляться и здесь. Гегель подчеркивает эту проблему и возможность несоответствия "истине" в оценке событий.

"Поэтому общественное мнение заслуживает в одинаковой степени как уважения, так и презрения, презрения – из-за конкретного сознания и внешнего выражения, уважения – из-за его существенной основы, которая, будучи более или менее замутненной, лишь светится в этом конкретном. Так как оно не обладает в себе ни масштабом различия, ни способностью поднять в себе субстанциальную основу до определенного знания, то независимость от него есть первое формальное условие совершение чего-то великого и разумного (как в действительности, так и в науке)... В общественном мнении содержится все ложное и истинное, но обнаружить в нем истинное – дело великого человека. Кто высказывает, то, что хочет его время, говорит это ему и совершает это для него, – великий

человек своего времени. Он совершает то, что составляет внутреннюю сущность времени, осуществляет его требования; тот же, кто не умеет презирать общественное мнение ...никогда не совершает ничего великого" (1990, с. 354, ФП). Тем самым, **участие в жизни государства**, как особой форме участия в жизни общества, может происходить с **различным уровнем соответствия сущности государства**, вызванным местом, которое занимает активный участник государственных явлений. Соотнесение всех компонентов общества и налаживание гармонии отношений неизбежно связаны с множественностью подходов к оценке бытия каждой из частей, слоев единого целого. Поэтому **нужны механизмы нейтрализации** неизбежных дефектов мнений, оценок и действий с точки зрения сущности, понятия, идеи каждой части и целостности.

**Несущественность может проникать** и в межгосударственные отношения. "В отношении государств друг к другу ... привносится в высшей степени бурная ... игра внутренней особенности страстей, интересов, целей, талантов и добродетелей, насилия, неправда и пороков, внешней случайности, – игра, в которой само нравственное целое, самостоятельность государства, подпадает под контроль случайности. Вследствие их особенности ... принципы народных духов вообще ограничены, и их судьбы и деяния в их отношениях друг к другу представляют собой ... диалектику ..., из которой всеобщий дух, мировой дух, столь же порождает себя неограниченным, сколь осуществляет свое право – а его право есть наивысшее – во всемирной истории как во всемирном суде" (1990, с. 369, ФП). Взаимодействие целостностей вводит в **контекст более охватывающей целостности** и ее сущности. "Всемирная история находится вне точек зрения; в ней тот необходимый момент идеи мирового духа, который есть в данное время его ступень, обретает свое абсолютное право, и живущий на этой ступени мирового духа народ и его деяния обретают свое осуществление, и счастье, и славу... История есть формирование духа в образе происходящего, непосредственной природной действительности ... ступени развития наличны как непосредственные природные начала ... на долю одного народа приходится одно из этих начал ... народу

передано его осуществление в поступательном движении развивающегося самосознания мирового духа. Этот народ, господствующий во всемирной истории, для данной эпохи – и составить эпоху он может лишь один раз" (1990, с. 371-372, ФП).

Мы видим, что **внутренняя форма государства**, как общее основание нравственного бытия общества, завершает это бытие и вовлекает в анализ то, что вносит момент универсума обществ или того, что Гегель называет "мировым духом". Обычное общество, имеющее государственное оформление, становится **единицей, могущей реализовывать все ступени организации**, вплоть до "абсолютного управления" в обществе. В мировом сообществе реализация такой иерархии управления остается относительной. Ступень определенности управления, степень соответствия идее управления остается промежуточной.

В то же время, возникают предпосылки **смены типа основания** реализации управленческой функции и самого бытия общества, универсума обществ. Если в гражданском обществе исходным основанием выступал интерес частных лиц и их объединение в рамках воплощения частных интересов, а в государстве – интерес объединяемого деятельностного бытия и соответствующее оформление возможности совмещенной деятельности любых групп, корпораций и т.п. в законах, то на новой ступени основанием выступает **внешний для бытия и деятельности источник совмещенного бытия**, преодолевающий все особенности частных интересов, частных объединений – **культура** в ее "субъективной" (искусство, религия) и "объективной" (наука) форме.

Культура преодолевает возможности индивидуального и коллективного духа, **ведет дух к его абсолютности**, надисторичности его качеств. Входя в новое бытие и этим обнаруживая в себе "еще более" всеобщие качества дух фиксирует новые перспективы.

"Дух постигает ... бесконечную позитивность своей внутренней сущности, начало единства божественной и человеческой природы, примирение как явившую себя внутри самосознания и субъективности объективную истину и свободу... Внутренняя жизнь начала в качестве еще абстрактного, суще-

ствующего в чувстве как вера, любовь и надежда примирения и разрешения всякой противоположности развертывает свое содержание, вводя его в действительность и самосознательную разумность, в исходящее из задушевности, верности и общности свободных людей светское царство. В этой своей субъективности оно есть также и царство ... сущего произвола ... ему противостоит интеллектуальное царство, содержание которого есть ... истина его духа, но еще не проникнутая мыслью ... в качестве духовной силы возвышающаяся над действительной жизнью души, относящаяся к ней как несвободная, страшная сила... В борьбе этих царств ... духовное низвело ... существование своего неба до земной посясторонности и обыденной светскости – светское же ... возвело свое ... на высоту мысли и принципа разумного бытия ... права и закона, то противоположность этих царств свелась ... так, что объективным стало истинное примирение, развертывающее государство в образ и действительность разума ..., подобно тому, как в религии оно находит чувство и представление своей истины в качестве идеальной действительности. в науке же – в качестве постигнутого в понятии познания этой истины как одной и той же в ее восполняющих друг друга проявлениях – в государстве, в природе и в идеальном мире" (1990, с. 377-378, ФП).

Истина духа, сначала в форме чувственного бытия и не проникнутая мыслью (религия), а затем в форме мыслящего познания (наука) и постигнутости, обретает свое бытие в "идеальном мире". **Государство может быть пронизано идеальным миром** и тогда оно повышает уровень своей разумности. Но истина в государстве ослаблена проблемами историчности и реальности бытия государства. **А в культуре она находит наиболее достойное свое бытие, доступное в мире людей.** Выше этого выступает только сам абсолютный дух, освободившийся от относительности своей материализации как в природе, в общества, так и в культуре. **В культуре абсолютный дух опосредован человеческим материалом, природным и духовным, создает лишь подобие себе.** Гегель максимально приближает описание к этому абсолютному "освобождению" абсолютного духа от его материализаций.

### 3.6. "Абсолютный дух"

Если рассматривать трансформации психических качеств, то она зависима как от внутреннего потенциала психики, так и от внешних условий, особенно требовательного характера. Собственно "**требования**", в отличие от композиции внешних воздействий, **появляются в социальных и социокультурных средах.** С другой стороны, в процессе реагирования на требования человек становится зависимым по-разному. Но **лишь при реальном наличии носителя требования** их, требований, воздействия **перестают быть преимущественно зависимыми от того, как воспринимает** воздействие воспринимающая сторона.

Так при реагировании на "естественные" условия, на внешние объекты, как компоненты этой среды, зависимость от особенностей воспринимающей стороны максимальна. В свою очередь, интенсивность и характер реагирования зависит от индивидуальных качеств, предуготовленностей либо досоциализационных, либо как результата социализации. Одни склонны "доверять" внешнему миру и у них интенсивность, глубина восприимчивости, а затем – реагирования, максимальна, а другие – склонны "доверять" внутреннему миру и у них интенсивность и глубина – меньше. Однако при фиксированных внутренних предпосылках воздействие извне вызывает **максимальный эффект самосохранения** в естественных условиях. Чем более сложной является внутренняя устроенность, тем более высок этот эффект. В этом лежит источник "консерватизма", "эгоцентризма, реагирующего.

В социальных условиях увеличивается роль "требующих" факторов. Они характерны явлением "надситуативности" или естественности воздействия условий. Поэтому социальные воздействия увеличивают вероятность **трансформационного реагирования** или реагирования, **противонаправленного сохранению** (см. о типологии реагирования в разделе "Онтологии и развитие" нашей книги "Акмеология мышления", 1997).

Мы назвали трансформационное реагирование бытием "для-в-себе", в отличие от бытия "в-себе" (до реагирования), бытия "для-иного" (реагирование с подчинением особенностям внешнего воздействия), бытия "для-себя" (реагирование с охранением особенностей внутреннего). При этом, в отличие от реагирования по типу бытия "для-иного", где также внутреннее открыто к изменениям, в бытии "для-в-себе" эти изменения касаются базовых структур ("в-себе"), а не их внешнего проявления.

**Глубина трансформационного реагирования**, которое возможно и в естественных средах (адаптационные явления), в случае социальных воздействий **является дополнительной, соотносенной с уровнем категоричности требования** или с уровнем "надситуативности" воздействия ("категорический императив" у Канта и т.п.). **Требование как бы выявляет недостаточность адаптационного отношения** (с сохранением качеств "в-себе" бытия) **и то, что не входит в него превращает в трансформационное воздействие** (см. сх. 245).



Схема 245

В социальных средах **императивность (требовательность) воздействий обеспечивается**, прежде всего, **носителем требования**, "обладателем духа". Это обеспечение происходит либо непосредственно, либо через посредство культурных объектов. Сами культурные объекты разделяются на "доязыковые" и "языковые" (знаковые и символические). Доязыковые средства несут в себе требовательность **совмещенную с качествами этого объекта** (объект специального оперирования и т.п.), а знаково-символические средства отрывают сознание пользователя от самих свойств знака и символа и потому создают **возможность переноса требования** на многие объек-

ты, явления, с которыми скрепляется средство языка. Именно это создает **потенциал обобщения (абстрагирования)** в языковом оперировании. Следовательно, адекватное пользование посредниками "требующей воли" **опирается на соответствующий потенциал требовательности, вносимые носителем воли**. В свою очередь, носитель требующей воли либо зависим от естественных механизмов порождения требования, реализации индивидуального произвола, либо он сам уже **преодолеет естественное начало бытия и возвысился над ним социально или культурно**, превратившись в носителя "социальной" или "культурной" воли. Поэтому если говорится об уровнях требовательности и уровнях реагирования на них, то следует предполагать прежде всего **совмещение уровня требовательности средства с уровнем развитости носителя и создателя этих требований** (см. сх. 246).

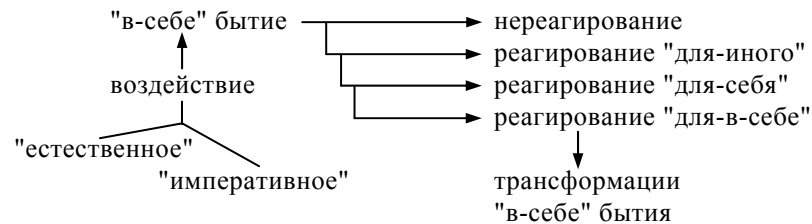

Схема 246

Следовательно, **чем более развит носитель культурных требований**, "культурный дух", тем более действенным он создает "культурное средство", предназначенное для трансформационного воздействия на психику того, кто еще не развит до адекватного и нетрансформационного реагирования на эти воздействия. Однако это **предполагает диагностику "ухода"** от трансформационного реагирования, самой неготовности к адекватному реагированию без трансформаций, **обнаружение различия** между требуемым и актуальным уровнем развитости и **введением проектов корректирующего отношения, последующего корректирования**. Чем более непосредственно

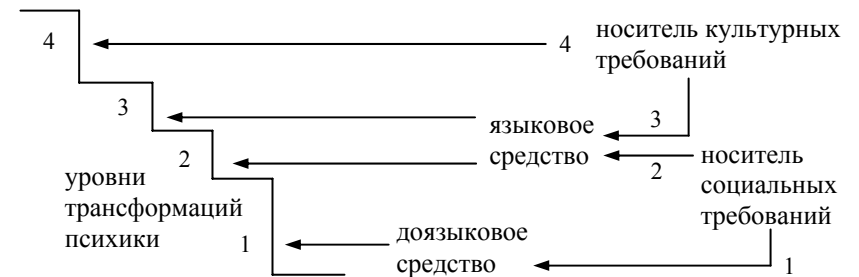

взаимосвязаны между собой воздействием в рамках требования и корректирование по критериям требования, тем выше трансформационный эффект (см. подробнее о принципе "выращивания" наши книги "Методологическая культура педагогической деятельности и мышления", 1991; "Основы общей и управленческой акмеологии", 1995; "Акмеология мышления", 1997, "Акмеология и методология: проблемы психотехники и мыслетехники", 1998 и др.).

**Культура** при рассмотрении ее функции, а не реальной истории, **предельно деперсонифицирует психические качества** и, прежде всего – за счет абстрагирующего и системно-абстрагирующего (мировоззренческого и мироотношенческого) воздействия. Это воздействие акцентировано на чувственную, чувственно-действенную, чувственно-мыслительную, действенно-мыслительную, мыслительную "сферы" психики. На этом пути и появляются гегелевские различия. Если в социодинамике надперсональность духа была "натурализована" в праве, морали и нравственности, то в **культуре и культурном бытии дополнительно появляются всеобщие формы надперсональности**. Появляется "абсолютный дух". Он имеет три этапа своего развития – искусство, религия и наука.

"Искусство выражает дух в индивидуальном своеобразии и в то же время очищенным как от случайного наличного бытия и его изменений, так и от внешних условий, и притом выражает объективно для созерцания и представления. Целью искусства является прекрасное само по себе, а не копирование природы, которая сама лишь временная и несвободная копия идеи" (1971, с. 205, т.2, РРЛ). Тем самым, **очищенность от случайности "в-себе"** бытия духа и его проявлений и от непосредственности внешних условий ведет к **особой форме объектного выражения** духа – произведению. Его особенность лежит в **прекрасном "самом по себе"** как содержании произведения. Так как это содержание предназначено для созерцания, для созерцающей реконструкции, то и **автор произведения должен прийти к такому состоянию и уровню своего психического развития, когда он может порождать прекрасное** без прямой зависимости от своей природы и от внешнего в его натуральном виде, и созерцающий может реконструировать, вторично породить в себе прекрасное. Одна-

ко **привлечение индивидуальности духа** автора воспринимающего **носит средственный характер** и предопределено как идеей прекрасного, так и ее воплощением. Именно содержание произведения или **воплощенность идеи прекрасного** предстает формой абсолютного духа и этапом его развития. Прототипом этого духа конечно является чувственно значимое проявление в создании средства чувственного воздействия на другого человека. Прекрасное начинается с индивидуализированных чувственных оценок внешнего и попыток воссоздания такого настроения у других. Но эти прототипы должны еще **пройти путь**, чтобы лишиться указанной выше случайности и дойти **до прекрасного самого по себе**.

**Прекрасное**, порожденное духом, **само становится порождающим прекрасное** в том, кто воспринимает прекрасное в том, кто воспринимает прекрасное. Оно отчуждает индивидуальный дух, превращает его в абсолютный дух. Оно требует познающего, реконструирующего, отношения к себе. Поэтому Гегель и утверждает, что "абсолютный дух есть ... тождество, единая и всеобщая субстанция как духовная, перводеление на себя и знание, для которой она существует" (1956, с. 343, ФД).

Затем Гегель раскрывает форму этого знания. "Форма этого знания в качестве непосредственной ... попадает на произведение, имеющего характер внешнего, обыденного наличного бытия – на субъект, его порождающий, и на субъект, созерцающий его и перед ним преклоняющийся; с другой стороны, эта форма есть конкретное созерцание и представление в себе абсолютного духа как идеала – конкретной формы, порожденной субъективным духом, в которой природная непосредственность есть только знак идеи, в такой мере просветленной для ее выражения творчески воплощающим духом, что эта форма ни на что другое, кроме идеи и не указывает – форма красоты" (1956, с. 344, ФД). **Прекрасное существует как содержание, выражаемое через случайность** того материала, который привлекается, через случайность тех, кто создает и воспринимает. Тем самым, все реальное получает значимость лишь постольку, поскольку оно ведет к бытию и поддерживает бытия прекрасного. Оно, реальное, становится **формой** прекрасного, хотя, вне искусства и вне прекрасного оно воспринимается само по себе, как содержание.

**Переворот значимости** и места каждого участника единого явления искусства, **перевод акцента с морфологического на функциональное рассмотрение** характерен для мира духа и показан в разделе "объективный дух", в частности. Там закон, хотя и вводимый единичным духом, морфологию единичного духа подчиняет и придает значимость только в меру его подчиненности. И здесь, функциональным основанием является прекрасное, а не морфология произведения, автора и воспринимающего, какими бы они ни были.

"Чувственная внешность в прекрасном ... есть в то же время определенность содержания... Он содержит единство природы и духа, – т.е. единство непосредственное, форму созерцания; следовательно, не духовное единство, в котором природное полагалось бы только как идеальное ... абсолютный дух не может проявить себя в такого рода сознании... Будучи отягощена непосредственностью... Искусство для творимых им созерцаний нуждается не только в данном ему извне материале, куда относятся также и субъективные образы и представления, но для выражения духовного содержания оно нуждается также и в данных природных формах по тому их значению, которое искусство должно почувствовать и сознавать ... природное берется ... как форма природы, выражающая собою дух – характерная, полная смысла форма" (1956, с. 344-345, ФД). **Единство природы и духа является неравноправным.** Дух проявляется именно в природном благодаря творческому проявлению художественного субъекта. Однако и сама природность произведения искусства, и природное, субъективное в создателе произведения нужны именно **для того, чтобы абсолютный дух мог быть созерцаем.** Прекрасное должно быть созерцаемым и этим подготавливает к несозерцаемым формам абсолютного духа (см. сх. 248).

В то же время из-за проявленности в природном абсолютный дух **остается на более низком уровне** развития. "Абсолютный дух не может быть раскрыт в такого рода единичности оформления; дух прекрасного искусства является поэтому ограниченным народным духом... Вместе с существенной ограниченностью содержания красота вообще



Схема 247

становится лишь проникновением в созерцание или образ посредством духовного начала ... материал, которым мысль пользуется для своего воплощения, может быть весьма разнообразным и даже несущественным, а самое творение между тем все-таки может быть чем-то прекрасным и произведением искусства... Субъект есть формальная сторона деятельности, а произведение искусства только в том случае является выражением бога, если в этом выражении не заключается никакого признака субъективной особенности" (1956, с. 346, ФД). Но признаки субъективной особенности косвенно **сохраняются из-за "неабсолютности" природного материала**, используемого художником и его чувственной основы, на которую он опирается.

Гегель располагает искусства по критерию все меньшей зависимости от природной формы материала и субъекта. "Искусства различаются по родам благодаря тому элементу, в котором они выражают прекрасное... Для внешнего созерцания живопись дает изображение в красках на плоскости, ваяние – бесцветное изображение в телесной форме. Для внутреннего созерцания музыка выражает прекрасное в лишенных представления тонах, поэзия – посредством языка. Ораторское искусство, строительное ... не являются чистыми изящными искусствами, ибо в основе их кроме выражения прекрасного лежит еще и другая цель" (1971, с. 206, т.2, РРЛ). Эти переходы от одного типа искусства к другому указывают подготовку к иному уровню бытия абсолютного духа.

Гегель указывает на то, что подлинное проявление духа связано со **свободой, которая "стеснена" в искусстве**. "Поскольку свобода протирается только на мышление, постольку ... вдохновение художника – проявляется как некоторая чуждая ему сила, как несвободный пафос; творчество ... оказывается присущим гению как данному особенному субъекту, – и в то же время представляет собой работу, связанную с техникой и внешними механическими приемами" (1956, с. 346, ФД).

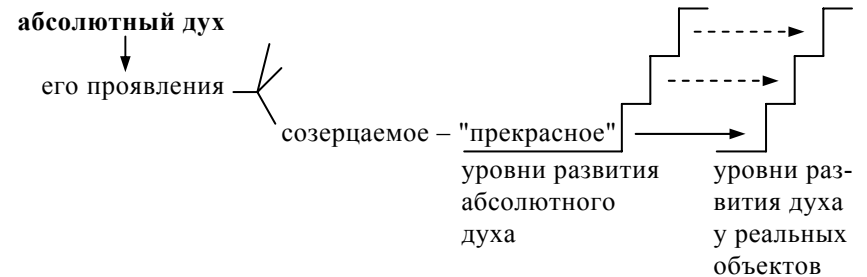
**При переходе к религии возрастает значение мышления и познание.** "Религия дает выражение абсолютного духа не только для созерцания и представления, но и для мысли и познания. Главное назначение религии состоит в том, чтобы возвысить индивида до мысли о боге, создать его единение с богом и уверить индивида в этом единении... Сущностью истинной религии является любовь. Как познание истины человеческой воли, любовь есть, прежде всего, умонастроение. Религиозная любовь не просто природная привязанность, не просто моральное благоволение ... она подтверждается, в частности, абсолютным самопожертвованием... Религиозная любовь представляет собой бесконечную власть над всеми конечными проявлениями духа ... прощает грех, превращает происшедшее в неприсходящее для духа... Основу любви составляет осознание бога и его сущности как любви... Не я должен быть для себя объективностью в любви, а бог, но, познавая его, я должен забыть о самом себе... В уничтожении своей ничтожности и заключается величие любви... Для веры не имеет значение чувственно происходящее, для нее важно то, что происходит вечно... Только в душе достигается действительное единение с богом" (1971, с. 206-208, т.2, РРЛ). Как мы видим, **религия предполагает познание бога, мыслительную работу**, соответствующие сознаваемые усилия, в отличие от искусства, где эти сознаваемые усилия находятся не в центре, а на периферии проникновения или выражения прекрасного. Там деятельность выступает посредником и формой самого содержания. В религии **содержанием становится само приближение к богу**, познание его и единение с ним как процесс, **возвышение индивида** до возможности единения с богом, до уверования в единении. **Ядром содержания** в религии выступает любовь как отношение к происходящему, а само

происходящее осознается как проявления бога и потому любовь становится любовью к богу и его проявлениям. Но любовь **акцентирует внимание** именно не на себе, а на **отношениях** к внешнему как абсолютному, как к творцу всего. В отношениях снимается акцент на сохранности себя и сознательно обращается внимание на создании **себя как особое проявление бога**. Это возможно лишь при самокоррекции и **преодолении в себе небожественных качеств**. Вне развития воли, свободы в самокоррекции вообще и в рамках идеала это возвышение невозможно. **Сохраняется и укрепляется** в человеке **только вечное**.

Тем самым, в искусстве человек **самореализуется** в рамках подчиненности божественному, а в религии – **самокорректируется** в меру дополнительного познания самого бога. В искусстве человек преобразует внешний материал, а в религии – **преобразует себя** (см. сх. 248).



Схема 248

**О роли искусства в подготовке и обеспечении религиозного возвышения** Гегель высказывается так. "... бог познается не только как идущий своего оформления и как находящий свое удовлетворение во внешней форме, но как такой, который находит себя лишь внутри себя, и тем самым в духовном дает себе свое адекватное оформление. Вот почему искусство – романтическое – отказывается показать бога как такового во внешнем облике и через посредство красоты ... божественное изображается как внутреннее существо во внешности, само себя от этой последней освобождающее ... сознание того, что является в человеке его высшим назначением ..., что природа нравственности народа, принцип его права, действительной свободы и его государственного устройства, как и его искусства и науки, – все это соответствует тому принципу, ко-

торый составляет субстанцию религии... Изящное искусство может быть принадлежностью только тех религий, принцип которых является конкретная, внутри себя ставшая свободной, но еще не абсолютная духовность... Искусство есть даже единственный орган, посредством которого абстрактное, неясное внутри себя, из природных и духовных элементов беспорядочно сплетенное содержание может стремиться подняться до сознания. Но ... оно имеет столь ущербное содержание, неудовлетворительна и его форма ... не содержит формы имманентно в себе самом ... потому что и само внутренне существо еще отмечено здесь отсутствием духовности и потому не обладает мощью свободно пронизывать внешнее, придавая ему значение и оформленность. Изящное искусство, напротив, обуславливается самосознанием свободного духа и тем самым сознанием несамостоятельности чувственного ... оно делает все чувственное исключительно выражением духа... Искусство придает религии ее высшее просветление, выражение и блеск, постольку оно тем самым уже возвысило ее над ее ограниченностью. Гений художника и зрителей ... сливается с той возвышенной божественностью ... созерцание и сознание свободного духа обеспечено и достигнуто... Изящное искусство есть, однако, лишь некоторая ступень освобождения, а еще не само это высшее освобождение" (1956, с. 347-348, ФД).

Иначе говоря, искусство опирается на созерцание, а преобразование. Но **созерцаемым может стать возвышение человека** в религиозном бытии и тогда искусство может помочь возвышению, способствуя осознанию пути и активному участию человека в его пути к богу. **Рост свободы духа может быть "прекрасным"** и содержанием искусства. Если же опора на внешнее выражение абсолютного духа становится сдерживающим фактором, то искусство может играть и отрицательную роль сдерживания роста духа.

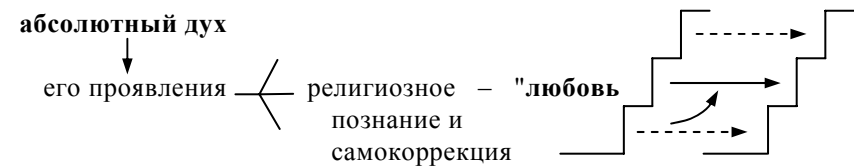
Гегель выделяет роль **совмещения веры и мышления в религиозном бытии** человека.

"В понятии истинной религии, т.е. той, содержанием которой является абсолютный дух, существенным образом заложено то, что она есть религия откровения ... в, которой источником откровения является бог ... в абсолютной религии именно

абсолютный дух обнаруживает уже не свои абстрактные моменты, но самого себя... Слово дух, если оно должно иметь какой-либо смысл, содержит в себе моменты самооткровения. Если принять в соображение трудность познания бога как духа, не позволяющую нам удовлетвориться простым представлением веры, но заставляющую нас перейти к мышлению – сперва к рефлектирующему рассудку, а затем и к понимающему мышлению, то почти не придется удивляться, что столь многие ... впали в искушение легко покончить во всеми этими трудностями... Чтобы правильно постигнуть и определить в мысли, что представляет собою бог как дух, – для этого требуется основательная спекуляция" (1956, с. 349-350, ФД). Действительно, **чтобы построить работу над собою в процессе возвышения и оградить себя от случайности** понимания цели трансформации себя для этого требуется сущностно значимое выявление цели, эталона, идеала, что невозможно в рамках чувственного созерцания и предполагает **мыслительное прозрение и самоопределение, использующее знание актуального "Я" и "требующего Я"**, почерпнутого из результатов познания. Сочетание веры и мышления еще сохраняет некоторую несвободу духа. Поэтому религия рассматривается как промежуточный этап развития абсолютного духа. Верить может только тот, кто находится вне предмета веры, тогда как собственно дух находится "внутри себя" и его "вера" в себя же суть внутреннее самоотношение. "Дух только постольку есть дух, поскольку он есть для духа" (1956, с. 349, ФД). Поэтому **вера** и эта сторона религиозности **опирается на сохраняющееся единичное в единстве всеобщего и единичного в духе человека**. Единичное в "единстве" еще не доходит до полноты своего возвышения и **вынуждено воспринимать всеобщее** как внешнее, но устремлено к отождествлению с ним и **допускающе необходимость предполагать бытия его – верование**.

Соединение веры с мышлением и активное самоотношение являются **условием снятия нетождественности веры и познания**, так как индивидуальный, единичный дух преодолевает себя и становится всеобщим, абсолютным, переходящим в высшую форму абсолютного духа. "Из расхождения между собой ... развитие опосредствования концентрируется в своем

результате, в смыкании духа самим собой не только на стадии красоты веры и благоговения чувств, но и до высоты мышления в имманентной простоте которого развертывание равным образом находит свое распространение, но уже осознанное как нерасторжимая связь всеобщего, простого и вечного духа внутри самого себя. В этой форме истины истина является предметом философии... Лишь поскольку чистая бесконечная форма, при-себе-сущее самообнаружение, сбрасывает односторонность субъективного, в которой она представляет собой суетность мышления, а – лишь постольку она есть свободное мышление" (1956, с. 352-353, ФД).

В то же время **религия "материализуется" во внешнее условие** религиозного развития человека, **гарантирующее неслучайность прохождения пути** – в церковь. "Примирение бога с человеком ... не как случай, не как произвол бога осознается в церкви. Знание этого есть святой дух общины. Царство божие – это, прежде всего та незримая церковь, которая охватывает все страны света и разные религии; затем – внешняя церковь" (1971, с. 208, т.2, РРЛ). Церковь опосредствует усилия всех индивидуальных духов в их религиозном бытии и творение церкви есть деиндивидуализирующий религиозный процесс, его исходного основания. **Будучи порожденным этой механизмом уже подчиняет себе породивших, снимает в них случайность** индивидуальных бытий, случайность религиозных усилий. Это и есть пребывание абсолютного духа в религиозном пространстве, вносящего через церковь, атрибуты абсолютного духа (религиозности) во всех верующих. "Богослужение есть определенная занятость мыслей и чувств богом, посредством которой индивид стремится осуществить свое единение с богом и приобрести как сознание своего единения с богом, так и уверенность в нем. Это согласие своей мысли с божественной волей индивид должен доказать как умонастроением, так и образом действий в своей действительной жизни" (1971, с. 78, т.2, РРЛ).

Иначе говоря, религия является **деятельностью, сущность и содержание которой**, в очищенной от случайности проявлений конкретного духа, **лежит в церкви** как посястороннего пребывания абсолютного духа. Это инобытие духа предопределяет характер процесса "оцерковления", познания

и признания бога, формирования в себе божественных качеств.

"В религии мы отрешается от всего временного; религия – это сфера нашего сознания ... сфера вечной истины, вечного покоя, вечного мира... В религии человек ставит себя в определенное отношение этому средоточию (которое во все вносит жизнь, одухотворяет и одушевляет все формообразования жизни, сохраняя их существование), которое поглощает все другие его отношения; и тем самым он поднимается на высшую ступень сознания, в сферу, которая от всякого соотношения с иным, полностью самодостаточна, безусловна, свободна и есть конечная цель самой себя... Образ абсолютного может даровать религиозному благоговению чувство более или менее осязаемой жизненности, уверенности, наслаждения или может представляться далеким и потусторонним, тем, к чему направлены стремления и надежды, – в том и другом случае этот образ остается незыблемым, и сияние его божественности проникает во временное настоящее, свидетельствуя о действительности истины наряду с теми страхами, которые ... терзают души людей. Вера познает в этом образе истину ... и это содержание благоговения есть одухотворяющее начало наличного мира, оно воздействует на жизнь индивидуума и направляет его желания и поступки. Таково всеобщее созерцание, ощущение, сознание – мы это называем религией" (1976, с. 205-207, т.1, ФР).

Религия предполагает **практическое, коррекционное отношение к себе** и, следовательно, введение такого отношения к внешнему, которое не может быть изменено по причинам высшего, абсолютного порядка. Внешнее выступает **авторитетом**, так как оно является не просто отрицающей к себе коррекционное отношение, но и выступает в качестве **источника подражания**. Оно предстает **как носитель истинности бытия подражающего**. С этим отношением, с переходом от отрицательной к положительной форме авторитета связано появление религии.

"Трепет перед сверхчувственным на ранних этапах человеческого развития... Началом служит страх, и, для того, чтобы победить его и вызвать благосклонность сверхчувственной силы, создаются магические формулы и слагаются

молитвенные гимны. Так постепенно развивалось сознание; те немногие, кто знал, что есть божественное, были патриархи, священнослужители... Каждый индивидуум вживался в эти представления ... запоминают молитвы, выслушивают представления ... усваивают их и вообще воспринимают непосредственно... Таков естественный авторитет ... индивидуумы ... не могут считаться ни свободными, ни несвободными, так как здесь нет противоречия ни рефлексии, ни субъективного мышления... Люди в это верили... Однако если рассматривать с точки зрения абстрактного мышления, то свобода веры сразу же выступает как противоречие в самой себе, ибо, веруя, принимают нечто данное, между тем свобода требует, чтобы это было положено, создано мной. В требовании свободы вера ... постигается как моя собственная и глубоко внутренняя уверенность ... в которой моя вера находит свой источник... Мышление знает себя свободным... Однако свобода в мышлении не есть свобода без авторитета. Мышление обладает определенными принципами... Каждое время имеет свои принципы, и в них заключен для него авторитет. Сфера, где нет более предпосланных принципов, есть продвижение к философии... Поскольку культ есть и действие, он имеет в себе цель, и та цель – вера... Культ не должен в своем свершении отрывать что-либо от объективного, изменять его, утверждая в этом себя; его цель есть в себе и для себя абсолютная реальность, причем эта цель не должна быть создана, она должна иметь действительность только во мне. Поэтому она направлена против меня, против моей особенной субъективности... Это действие имеет две стороны – милость бога и жертву человека... Свобода человека и заключается в знании и волеии бога, она есть только благодаря снятию человеческого знания и волеия... Цель, божественное должны осуществляться волеие через меня и то, на что направлено действие, что есть мое действие, есть отказ от меня вообще, которое не сохраняет вообще себя для себя. Эта двойная деятельность есть культ, и его цель есть бытия бога в человеке. Я должны сделать себя таким, чтобы дух жил во мне, чтобы я был духовен. Это моя человеческая работа, ее же совершает бог со своей стороны" (1976, с. 381-385, т.1, ФР). **Осознанное усилие** религиозного человека **распадается на попытки пре-**

**одоления в себе конкретности бытия** и соответствующее его обеспечение психическими механизмами, с одной стороны, усилия по **открытию себя для высшего, для внешнего воздействия**. Высшее может воздействовать непосредственно (общение с богом) или **через учителей, его "трансляторов"**, адептов, **прошедших путь очищения и возвышения** (см. сх. 249).



Схема 249

Тем самым, религиозный человек обладает **свободой для коррекционного отношения к себе и направленности на полное подчинение внешней воле носителя истинности**. Одного мышления и свободы мышления здесь недостаточно, так как мышление подчинено "авторитету" – истине, ее представительству в мышлении (принципы и т.п.) и вне мышления. **Мышление** обслуживает религиозного человека на его пути к вере и **привлекается в культовые действия**. Оно обеспечивает **сохранность внешнего – истинного на пути его "помещения" во внутрь субъекта**. Именно всеобщность, абсолютность того, что присваивается субъектом и **требует предельного, абсолютного самоизменения, жертвенности,**

**отчуждения** в себе и от себя **всего неистинного**, невсеобщего.

Мы видим здесь общую, функциональную **схему вхождения в культуру**. Она включает особое трансформационное бытие, в которое включены и мышление, и рефлексия, и сознание, и самосознание, и самоопределение и т.п. механизмы, а также его "внешние" абсолютные детерминанты.

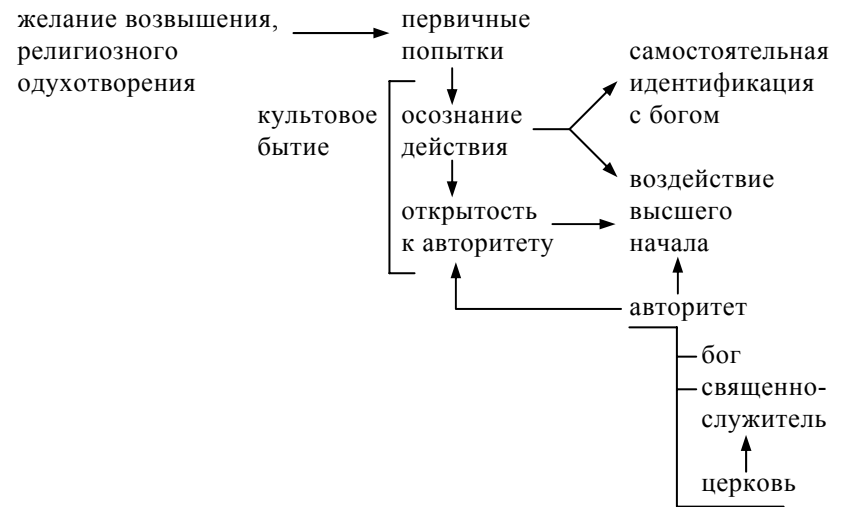
Гегель дает характеристику разворачивания механизма окультуривания в размышлениях о развитии культа.

"В культе человек определен вместе с непосредственной природностью, или с несвободой свободы ... основное определение его веры, его культа состоит в том, что оно есть такое непосредственное отношение, или изначальное примирение со своим предметом... На первой ступени непосредственного единства конечного и бесконечного самосознание еще не достигло тотальности ... поскольку она (негативность) не есть собственное создание самосознания, оно находится вне этой сферы ... на этой ступени нет истинного примирения, ибо оно предполагает абсолютное раздвоение сознания... Культ определен здесь не как нечто особое ... но как постоянная жизнь в сфере света и добра ... субъект еще различает свою существенную жизнь от поддержания своей временной жизни и ... конечного существования. На этой ступени должно существовать ... возвышение до мысли об абсолютной сущности и благоговеиное поклонение ей. Однако это – абстрактное отношение для себя, куда не вступает конкретная жизнь, как только отношения культа принимает более конкретную форму, оно включает в себя всю внешнюю действительность индивидуума .. и все действия ... соотносятся с культом, а последовательность этих действий и свершений составляет святую жизнь... В результате этого самые тривиальные жизненные действия обретают торжественность и достоинство. Конкретное существование конечной жизни еще не встречает равнодушия ... не сведено свободой до чего-то чисто внешнего, поскольку свобода внутреннего еще не дала себе самостоятельной сферы... Эта торжественность не более, чем форма, а содержанием остается действие и бытие конечного... Субъективное существование должно быть решительно снято и способ, которым это достигается, относится к рефлексированию конечно-

сти и ее противоположности бесконечному. Однако и отрицание конечного может произойти только конечным способом ... жертвой... Принося жертву человек стремится засвидетельствовать, что конечность не должна быть мне свойственна... Здесь еще не душевной глубины, отрицание не может открыться во внутреннем процессе. Жертва не есть внутреннее преобразование сердечных и природных склонностей... Конечные цели должны быть доведены до уровня бесконечной цели. Это совершает религиозная деятельность, создающая благочестивые деяния... Подобная деятельность и есть здесь культу как таковой. Его деяния и творения не следует уподоблять нашим церквам ... эта деятельность, смысл которой в чистом созидании и в непрерывности, есть сама своя цель ... если одно поколение считает работу оконченной, то следующее опять начинает ее сначала ... и здесь, как в жертве, цель есть всеобщее, перед которым субъект в своей деятельности должен отказаться от своей особенности ... от внутренней субъективности... Однако здесь часто наблюдается и отклонение от этого первоначального единства (самосознания и предмета) ... отчасти вызываются произволом субъекта ... ибо он еще не есть духовное самосознание ... или же эти отклонения вызываются силами природы, несчастьем людей, народов, государства... Для его (единства) восстановления всегда необходимо серьезное отрицание ... смысл культа уже не в наслаждении этим единством, а в снятии раздвоения... Культ принимает форму искупления; оно совершается средством покаяния и епитимьи, посредством жертв и церемоний, призванных засвидетельствовать, что человек самым серьезным образом намерен отказаться от своей особенной воли... Более высокая ступень культа ... та, где субъективность приходит к сознанию своей бесконечности в себе... Для этого необходимо, чтобы то, что раньше было неразкрытым содержало в себе в качестве момента свое бытие как единичность, которая приобретает абсолютную ценность ... только в качестве этой абсолютной, совершенно всеобщей единичности... Свобода возникает как движение в нем абсолютного духа посредством снятия природного. Тем, что человек достиг сознания бесконечности своего духа, он положил глубочайшее раздвоение по отношению к природе вообще и по отношению к себе; оно то и создает сферу истинной свободы...

Это раздвоение есть носитель примирения... Если сохраняется естественность, то дух не свободен... Здесь следует отказаться от естественной воли, естественного сознания... Виновным человек оказывается лишь в том случае, если он останавливается на своей естественности... Культ есть, наконец, наличность содержания, которое и составляет абсолютный дух... Когда это преобразование ... закончено и создано то устойчивое состояние, которое соответствует всеобщей цели этого преобразования, оно находит свое завершение в виде нравственности" (1976, с. 387-399, т.2, ФР).

Тем самым, **сначала отношение** к содержанию авторитета, к абсолютному, соответствующее поведение **носит внешний характер**. С одной стороны, поведение соответствует требованиям абсолютного. С другой стороны, оно **обеспечивается еще прежними способностями**. Параллельно существует внешнее соответствие и внутренне несоответствие. Мысль затем способна подняться до всеобщего содержания, а отношение – до "благоговейного поклонения". Однако все **внимание обращено к внешнему**. Затем отношение к адаптированному поведению, соответствующему внешнему требованию, **распространяется на остальное поведение**, придавая им модифицированность и зависимость от "особой" части поведения и настроения. Однако **формальность "особой жизни" должна быть рефлексивно** опознана и **осознана, оценена** с точки зрения всеобщности авторитета, и с точки зрения противоположности конечного (докультурного) и бесконечного (культуры). Для **соотнесения** уже создаваемых противоположностей и **коррекционного отношения** в пользу всеобщности возникли предпосылки, что воплощается в коррекционной деятельности. Но **сначала** коррекционность **предопределена внешним авторитетом** в рамках направленности на соответствие с ним. "Жертвы" сначала носят внешний характер, для свидетельства принятия авторитета и готовности к отказу от своей природности. Но затем **жертвенность распространяется** на внутреннее, **на преобразование себя**. Внешние условия, мешающие преобразованию, сначала **способствуют** самооправдыванию, а затем **лучшему осознанию** опасности остановки на пути и **желанию ускорить** темпы движения. На новом этапе возникает **опознание того, что движение опирается на то, чем облада-**

**ет идущий**, а затем того, что **в нем уже содержится то, к чему он должен прийти**, но в потенциальной форме. **Процесс актуализации предстает как общее освобождение от докультурных форм**. Именно отношение к себе, конкретному, но, потенциально содержащему абстрактное, **дает подлинность усилиям** в своем развитии. Внешнее раздвоение превращается во внутреннее, **в развивающее самоотношение как самоосвобождение**.

Вся последовательность этапов имеет характерный "ритм": от естественного импульса к уподоблению – к опоре на авторитет, от внешности авторитета – к внутренности авторитета и корректирующему самоотношению. В то же время, схема пути применена к религии, где ведущей выступает направленность изменений именно на внутреннее. Переходы от одного типа религии к другой осуществляются, по мысли Гегеля, в соответствии с общими законами развития духа, раскрытия понятия религии, реализации идеи религии. Вот как Гегель дает характеристику религии в разделе "Абсолютная религия".

"Мы пришли к реализованному понятию религии, к совершенной религии, в которой понятие само является для себя предметом... Мы определили религию как самосознание бога ... сознание, выступающее как предмет, а тем самым конечное сознание, отличное от бога, от абсолютного ...; бог есть самосознание, он знает себя в некотором отличном от него сознании, которое в себе есть сознание бога, но оно таково и для себя, поскольку оно знает свое тождество с богом, тождество, опосредствованное, однако, отрицанием конечности. Это понятие составляет содержание религии. Быть богом – это значит отличать себя от самого себя, быть своим собственным предметом, но в этом отличии быть идентичным с самим собой, то есть быть духом... Конечное сознание знает бога лишь постольку, поскольку бог знает в нем себя; таким образом, бог есть дух, ... тех, кто его почитает ... он больше не является потусторонним, неизвестным... Эта законченная религия, которая есть бытия духа для самого себя, сама для себя ставшая объективной, христианская религия. В ней неразрывны всеобщее и отдельный дух ... их абсолютное тождество есть эта религия и ее содержание" (1977, с. 200-205,



т.2, ФР). **Самосознание**, осуществившее отрицание конечности, **становится богом**. Оно уже полагает **только то, что присуще ему**. Его знание о себе строится за счет самоотчуждения (в мир, субъективный дух и т.д.), а затем познавательного отношения к себе же, в качестве сознания. Приобретаемая конечность бесконечного является видимостью и она, видимость, преодолевается за счет опознавания себя. **Религия**, сосредоточенная в абсолютном авторитете, **приобретает** на высшей точке развития уже **не представительство бога, а самого бога**.

Бог как дух, относящийся сам с собой, может это осуществлять на разных уровнях. "Из расхождения между собой ... развитие опосредствования концентрируется в своем результате, в смыкании духа с самим собой не только на стадии простоты веры и благоговения чувств, но и до высоты мышления ... как нерасторжимая связь всеобщего, простого и вечного духа внутри себя самого. В этой форме истины истина является предметом философии" (1956, с. 352, ФД). Тем самым, **абсолютное, истинное** осуществляется не только **за счет созерцательности** (в искусстве), **чувственного отождествления** (в религии), но и **за счет работы мысли**. Естественно, что полнота "погружения" в истинность зависит от того механизма, который погружается в истину, от степени свободы, которым он обладает, независимости от себя, от случайностей своего устройства. Максимально свободным предстает, конечно же мышление. Поэтому **культура созерцания, чувственной идентификации и мыслительного полагания выстраиваются в ряд развития**. В мышлении, достигающем уровня абсолютной неслучайности (в "философии"), предельно преодолеваются односторонности и субъективности (зависимости от познающего), и объективности (зависимости от внешнего).

"Поскольку чистая бесконечная форма ... сбрасывает односторонность субъективного, в которой она представляет собой суетность мышления, – лишь постольку она есть свободное мышление, которое имеет свое бесконечное определение в то же время как абсолютного, в-себе-и-для-себя-сущего содержания, владея им как объектом, в коем оно в такой же мере остается свободным. В этом смысле мышление само есть толь-

ко формальный момент абсолютного содержания" (1956, с. 353, ФД). В мышлении **мыслится что-то** и оно реализует рефлексивную функцию. Поэтому среди рефлексивных функций мышление может обсуживать и реконструкцию ситуации, и проектирование действий, и проблематизацию, и фиксацию ценностных оснований. Но только **реализация функции построения сущностных оснований** будущего действия преодолевает и случайность реконструкции ситуации, и субъективность интереса в проблематизации, и внутренний характер ценностных оснований, и обращенность к конкретности действия. Только сущностная ориентация мышления в рефлексии **ведет к абсолютным типам содержания мысли** (понятие происходящего) и **абсолютности оформленности содержания** за счет самого мышления. Но это и есть то, о чем ведет речь Гегель в философии.

"Это (философия) наука, постольку представляет собою единство искусства и религии, поскольку внешний по своей форме способ созерцания искусства, присущая ему деятельность субъективного созидания ... становится в целокупности религией. В религии в представлении разворачивается расхождение и опосредствование раскрытого содержания и самостоятельные оформления не только скрепляются вместе в некоторое целое, но и объединяются в простое духовное созерцание и возвышаются до мышления, обладающего самосознанием. Это знание есть ... все то, что различено по содержанию, познано как необходимое, а это необходимое познано как свободное. Соответственно этому философия определяется как познание необходимости содержания абсолютного представления, а также необходимости обеих его форм, ... непосредственного созерцания и его поэзии, как равным образом и объективного и внешнего откровения, – а с другой стороны, прежде всего субъективного вхождения в себя, а затем также субъективного движения во вне и отождествления веры с предложением. Это познание является признанием этого содержания и его формы и освобождением от односторонности форм, возвышением их до абсолютной формы, само себя определяющей как содержание, остающейся с ним тождественной и в этом тождестве представляющей собою познание ... необходимости. Это движение, которое и есть философия" (1956, с. 353-354, ФД). Ге-

гегель выделяет **моменты субъективного созидания**, конструирования в познающем мышлении, **рационального дифференцирования и разумного синтезирования** звеньев конструкции, особое **субъективное "одушевление"** конструкции и **веровательное к ней отношение**, веровательное созерцание. Сама объективация субъективно построенного конструкта позволяет вносить в него **"свободу" как такое движение содержания, принцип движения которого**, хотя заложен самим конструктором, но уже отчужден и **реализуется "самостоятельно"**. Именно поэтому в движимости содержания **внесена "внутренняя" необходимость**. Философ, как познающий, задает себе вопрос о том, какой принцип самодвижения нужно внести в конструкцию, чтобы самодвижение содержания произошло и не зависело бы от того, кто "созерцает" (после объективации конструкции) движение содержания. Конструкция **строится как предположение**, вера в которое дает ему жизнь, а **признание – результат убежденности в том, что внесенное самодвижение реально осуществилось** вследствие отчуждения от созидателя.

В отличие от "эмпирических" наук философия выступает как надстройка, преодолевающая разорванность и иных наук друг относительно друга, и синкретичность самого состава фиксируемых представлений внутри каждой науки. Философия опирается на эмпирические "знания", но объединяет и возвышает до возможности говорить об их истинности, выделяет и **конструктивно замещает** все, что истинно значимо, **порождая единое знание, могущее показывать движение содержания в своей содержательной свободе и необходимости** т.е. истинно. Но то и означает переход к культурному, ко всеобщему, только в познании и мыслящем, самосознающем познании.

"Это понятие философии есть мыслящая себя идея, знающая истина ... всеобщность, удостоверенная в своем конкретном содержании как в своей действительности. Таким образом, наука является возведенной к своему началу ... наука ... (имеет) форму движения необходимости ... проявляется как субъективное познание, цель которого – свобода и которое само есть путь порождения для себя этой свободы" (1956, с. 364-365, ФД).

Однако возможность философского познания покоится на соответствующем развитии мышления. Развитие мышления, познание мышления, выявление его возможностей и использование их для построения философских систем выступают зависимыми в культурном самоотношении Гегеля. Вот как это поясняется в анализе истории смены философских систем.

"Мировой дух не впадает в равнодушное спокойствие; это его свойство имеет своим основанием простое понятие духа, согласно которому его жизнью является его деяние. Это деяние имеет своей предпосылкой наличие известного материала ... который оно не только умножает ... но и существенно обрабатывает, преобразует. Созданное каждым поколением в области науки и духовной деятельности, есть наследие, рост которого является результатом сбережений всех предшествующих поколений ... что они обрели в глубинах природы и духа. Это наследование есть одновременно и получение наследства, и вступление во владение этим наследством. Оно является душой каждого последующего поколения ... его принципами, предрассудками и богатствами; и вместе с тем ... низводится ... на степень подлежащего материала, видоизменяемого духом ... он подвергается обработке, обогащается и вместе с тем сохраняется... Мы постигаем уже существующую науку, усваиваем ее, приспособляемся к ней, и тем самым мы ее развиваем дальше и поднимаем ее на более высокий уровень ... делаем из нее нечто свое ... от этой природы творчества и зависит то, что наша философия может обрести существование лишь в связи в предшествующей и с необходимостью из нее вытекает; ход истории показывает нам не становление чужих нам вещей, а наше становление, становление нашей науки: ... Субъективная цель (изучения истории философии) состоит в том, чтобы ... быть введенным в саму эту науку... Перед нашим представлением должны проходить деяния свободной мысли, мы должны ... изобразить, как он возник и как он породил себя... Наипревосходнейшей следует почитать ту деятельность мысли ... которая занята самой собой – именно самым благородным, которая искала самое себя и самое себя открыла. История, развертывающаяся перед нами, есть история нахождения мыслью самой себя, а с мыслью дело обстоит так, что только порождая себя, она себя находит ... лишь тогда, ко-

гда она себя находит, она существует и действительна. Системы философии суть эти акты порождения, и ряд этих открытий, в которых мысль ставит себе целью открыть самое себя, представляет собою работу двух с половиной тысячелетий" (1993, с. 70-72, т.1, ИФ). Здесь Гегель показывает **механизм трансляции достигнутого, и его совершенствования**, развития. **Только зная историю** деяний мысли в познании **можно внести вклад**, дополнительное приближение к истине. При этом Гегель отмечает, что история философии и актуальное философское действие **суть изучение самого познающего мышления**. Оно составляет предмет философии, если имеется в виду мышление, познающее истину и познающее истинно. "Когда человек говорит о философских мнениях, то мы сразу убеждаемся, что он не обладает даже элементарной философской культурой, хотя бы он и был историком философии. Философия есть объективная наука об истине, наука о ее необходимости, познание посредством понятий, а не мнение" (1993, с. 78, ИФ).

История философии предстает **не как случайность субъективных усилий во времени, а как объективный процесс** развития самой философии, становления той полноты философского знания, которая выступает как истинное знание реальности, а по содержанию – истинное знание о духе в его различных самовоплощениях. Философия предстает как истинное знание о духе.

"Философия имеет своей целью постигать истину посредством мысли, в понятиях, а не познавать то, что нечего познавать, что ... доступна ... лишь временная, конечная истина ... в истории философии (мы) имеем дело с самой философией ... это не просто собрание случайных событий ... в движении мыслящего духа есть существенная связь, и в нем все свершается разумно" (1993, с. 84, ИФ). История философии – **это история развития философии**, становления истинной фило-

софской картины мира и **история смены моментов истинной организации познающего мышления и познающего духа**. Особую роль в раскрытии этой истории играет сущность развития.

"Конечной целью философии является познание, что эта единая истина вместе с тем есть источник, только из которого истекает все другое, все законы природы, все явления жизни сознания, представляющие собою лишь отражения этого источника ... чтобы свести все эти законы и явления ... к этому единому источнику ... чтобы постигнуть их из него... Чтобы достигнуть этого познания, мы должны войти в рассмотрение некоторых абстрактных понятий ... развития и конкретного ... когда последнее (развитие) делается для нас ясным, все остальное будет вытекать само собою ... существенная черта природы идеи состоит в том, что она развивается и лишь через развитие постигает себя" (1993, с. 84-85, ИФ). **Чтобы осуществить замещение материала** знаний, явлений и т.п. и приблизиться, а затем выразить истину, **философия должна опираться на механизм развития**, развития единого – идеи. Что же является **развитием**?

"Чтобы понять, что такое развитие, мы должны различать двоякого рода состояния: одно известно как задаток, способность, в-себе-бытие (как я это называю), второе есть для-себя-бытие, действительность. Если мы говорим, что человек от природы разумен, то он обладает разумом лишь в потенции, в зародыше, в этом смысле человек обладает от рождения и даже в чреве матери разумом, рассудком, фантазией, волей ... лишь способностью или реальной возможностью разума ... дитя еще не способно совершить что-либо разумное и не обладает разумным сознанием. Лишь тогда, когда то, что человек есть в себе, становится для него, когда оно становится разумом для себя, человек обладает действительностью в каком-нибудь отношении; лишь тогда человек действительно разумен ... лишь благодаря тому, что это в-себе-бытие становится предметным, человек становится для себя самого, удваивается, сохраняется, но другим не становится ... в мышлении предметом является лишь мышления... Всякое познание и изучение, наука и даже действие имеют своей целью не что иное, как извлечение из себя и выявление вовне того, что есть внутри или в себе ... как становление для себя предметом... Из зародыша ... возникают разнообразные вещи, но все они содержатся в нем, правда, все в развитом, а в свернутом и идеализированном виде ... зародыш не может мириться с

тем, чтобы оставаться лишь в-себе-бытием, а влечется к развитию, так как он представляет собой противоречие: он существует лишь в себе и вместе с тем не должен существовать в себе. Но этот выход за свои пределы ставит себе определенную цель и высшим его свершением, предопределенным конечным пунктом его развития, является плод, т.е. порождение зародыша – возвращение к первому состоянию... В царстве природы ... начало и существующее, которое представляет собою конец, ... являются двумя особыми индивидуумами, которые, однако, по своему содержанию представляют собой одно и то же... В царстве духа дело обстроит иначе; он есть сознание, он свободен, потому что в нем начало и конец совпадают ... он становится для самого себя ... лишь благодаря этому дух находится у самого себя и самораскрытие есть вместе с тем его возврат к себе. Это ... можно признать его высшей абсолютной целью ... он есть удвоение, отчуждение, но он есть это отчуждение лишь для того, чтобы он мог найти самого себя ... возвратиться к самому себе. Лишь посредством этого дух достигает своей свободы, ибо свободно то, что не имеет отношения к другому и не находится в зависимости от него... В созерцании, в чувствах я нахожу себя определяемым чем-то другим... Даже в воле у нас есть определенный интерес ... эти цели всегда содержат в себе нечто другое... Лишь в мышлении все чуждое прозрачно, исчезло; дух здесь абсолютным образом свободен" (1993, с. 85-87, т.1, ИФ).

Итак, **развитие суть переход от потенциального к актуальному**, от нераскрытого к раскрытому, в рамках "того же самого". **Движущим основанием выступает противоречие** между потенциальным состоянием и отрицательным отношением к пребыванию в этом состоянии. Но отрицательное отношение предопределяется положительным устремлением к цели или к актуальному состоянию. В то же время это устремление реализуется поэтапно и **противоречие воссоздается на промежуточных этапах**. Конечное состояние есть в то же время возвращенность "к себе", но в иной форме бытия. Движение к иному, "высшему" состоянию **является самодвижением**. Наиболее явно это показывается в духе, в мышлении как в достигшем полноты свободы духе. Философия максимально

и полно подчинена этому принципу, так как имеет дело с познанием истины.

"... истинное, как определенное в себе самом, влечется к развитию; лишь живое, духовное движется внутри себя, развивается. Идея, как конкретная в себе и развивающаяся, есть органическая система, целостность, содержащая в себе множество ступеней и моментов. Философия ... есть познание этого развития, а в качестве мышления посредством понятия она сама представляет собою это мыслящее развитие; чем дальше продвинулось это развитие, тем совершеннее философская система... Так как выход во вне философской идеем в ее развитии ... представляет собою ... самоуглубление, то поступательное движение делает более определенной внутри себя доколе всеобщую, неопределенную идею" (1993, с. 90-91, т.1, ИФ).

Гегель отмечает, что само философствование должно иметь внесение и внутренние предпосылки. "... Всякое философствование требует наличия известной ступени духовной культуры народа. "Лишь после того, как озаботились об удовлетворении жизненных нужд, начали философствовать", – говорит Аристотель, ибо так как философия есть свободная, бескорыстная деятельность, то раньше должен исчезнуть напор вождельений, должно наступить укрепление, возвышение, утверждение духа внутри себя ... создание должно далеко продвинуто, чтобы думать от общих предметах... Философия выступает в эпоху, когда дух народа уже освободился как от состояния безразличного прозябания первобытной естественной жизни, так и от точки зрения страстной заинтересованности ... дух выходит за пределы своего природного образа ... от своей реальной нравственности и силы жизни к рефлексированию и пониманию... Дальнейший ход развития состоит в том, что мысль сосредоточивается в себе... Философия появляется лишь в определенную эпоху развития всей культуры народа" (1993, с. 108-110, т.1, ИФ).

Точно так же, как в развитии рефлексивной практики, опыта анализа деятельности **переход от простой констатации ситуации и последующего**, зависящего и от представления о ситуации, и от внутреннего состояния, интереса, **проектирования**, даже с промежуточной фазой критики прежнего проек-

та и прогнозирования, к построению концепции, а затем – **понятия того, что происходит**, так и познание в целом идет по пути нарастающего ряда сложности способов познания и введения все более специфичных процедур. И рефлектирующий, и исследователь не просто реагирует на новые ситуационно значимые трудности и пытается их преодолеть. Он меняет тип бытия, систему значимостей, качество мотивов, отношение к себе, к своим целям и задачам. От простого доверия внешне полученных данных он идет к пониманию зависимости знаний от качества его самого и его деятельности, мышления, воли и т.п. Внутренние факторы превращаются в ведущие, а внешнее оценивается с точки зрения роста внутренних качеств. На этом пути, как показал Гегель, возникает роль "абстракций", "всеобщего", применяемых и к мышлению, и к мотивам, и к самоорганизации, воле и т.д. **Возникает роль не просто социальных, но социокультурных сред, а затем – собственно культурной среды.** Только на этом пути освобождения от стихии познания, рефлектирования и др., от случайностей внутренней жизни возможна "**философская**" и вообще **сущностная ориентация бытия**, сама "философия" как механизм познания истины.

"Духовная культура состоит вообще во всеобщих представлениях и целях, в совокупности определенных духовных сил, управляющих сознанием и жизнью. Наше сознание ... признает их не подлежащими дальнейшему обоснованию, двигается вперед, направляясь по ним как по своим руководящим связям; но оно их не знает, оно или не интересуется и не делает их самих предметом своего рассмотрения" (1993, с. 113, т.1, ИФ). **Культурный человек** прежде всего **постигает то содержание**, которое уже имеется в культуре и **осознает в нем ту всеобщность**, лежащую в основе культуры. Признавая содержание он им **пользуется как "последним" критерием** в ходе своей самоорганизации, не требующим своего обоснования. Однако он сам не является создателем критериев, культуры в целом. Для того чтобы быть субъектом культуры достаточно и этого. Но для становления личности в культуре, деятелем внутри культуры, ее создателем, **требуется осознание всех способов порождения всеобщностей**, владение этими способами, приобретение специфических культурных мотивов

и ценностей, идеалов, глубокой внутренней направленности на то, что характерно для культуры. Поэтому философ выступает как **прошедший путь внутренних трансформаций**, сознания, самосознания, самоопределения и т.п., позволившими ему полностью подчиниться необходимости "абсолютного духа", отошедший от суеты и случайностей внутренней жизни и бытия в самой исторической цепи философских усилий. Этим же методолог отличается от тех, кто осуществляет рефлексию без опоры на сущностную критериальную базу, кто не подчиняет рефлексию развитию самого критериального корпуса, кто устремлен к практическим результатам, а не к сущности деятельности.

Обратимся к соотношению философии с искусством и религией. Они все принадлежат абсолютному духу и владеют истиной. Но их владение истиной осуществляется через посредство разных механизмов, имеющих свои ограничения в полноте владения, несения истины. "Искусство опосредствует сознание, сообщая устойчивость и крепость мимолетной видимости, присущей объективности в чувстве. Бесформенный камень ... получает от искусства форму, черты, определенность и более определенное содержание, которое может быть знаемо и теперь налично для сознания как предмет... Их (Гомера, Гесиода и др.) искусство не было бы искусством лишь по своему выражающим ... уже развитое, готовое содержание завершенной мысли... Сознание греческой религии есть продукт мыслящей фантазии... Хотя в истинной религии открывало и открывает себя бесконечное мышление, абсолютный дух, все же сосудом, в котором он проявляется, служит сердце, представляющее сознание и разумение конечного. Религия не только обращается вообще к людям, стоящим на всех ступенях культуры, но оно должно обращаться к сердцу и душе, вступать в сферу субъективности и, значит, в область конечного способа представления. В воспринимающем и рефлектирующем над восприятиями сознании человек для выражения спекулятивных отношений абсолюта имеет в своем распоряжении лишь конечные отношения... Позиция религии состоит в том, что откровение истины, получаемое нами через нее, представляет откровение данное извне. Поэтому утверждают, что человек должен смиренно принять эту истину, так как человеческий разум своими силами не может дойти до нее...

Истина на какой бы ступени она сама ни стояла, должна сначала прийти к человеку внешним образом, как чувственно представляемый предмет... Болтовня о пределах, поставленных человеческой мысли, поверхностна; познание бога есть единственная цель религии... Говорят: философия познает сущность; но самое главное при этом – помнить, что сущность не есть нечто внешнее по отношению к тому, сущность чего она составляет. Сущность моего духа заключена в нем же, а не вне его ... в человеке есть чувство, чаяния, знание бога; без этого и божественный дух также не был бы всеобщим в себе и для себя... Религия и есть состояние, в котором мы имеем знание этой сущности. Что же касается различия форм знания в религии и в философии, то философия выступает как разрушительница того религиозного аспекта, в котором всеобщий дух представляется чем-то внешним, носит в сознании предметный характер... Для философии здесь важны две вещи: во-первых, подобно религии, в благоговейности для нее важно субстанциальное содержание, духовная душа, и, во-вторых, для нее важно порождение этого содержания перед сознанием ..., но в форме мысли; философия мыслит, постигает то, что религия представляет как предмет сознания ... она обладает тем преимуществом, что две стадии религиозного сознания ... объединены в философской мысли в одно единство... Религия имеет общее содержание с философией, и лишь их формы различны" (1993, с. 123-131, т.1, ИФ).

Итак, если искусство предполагает представляемую, через посредство восприятия, истину делать внешне выразимой и ощущаемой, а религия обнаруживает истину вовне и предполагает идентификацию с ней при полном доверии к ней, то философия опирается на возможность показать истину средствами самого мышления и заключает истину "во внутрь" мышления. Но это лишь функциональные и функционально-механические представления о различиях. Важно лишь то, что перейти к реализации функций философа, как и религиозного человека и творца в искусстве, крайне сложно из-за необходимости приведения своих механизмов психики в соответствие с указанными выше требованиями и только тогда можно говорить о "натурализации" сказанного великим философом. Но, вместе с тем, **завершается и реконструкция "Философии духа"** как системного целого.

О.С.АНИСИМОВ

## IV. ГЕГЕЛЬ И МЕТОДОЛОГИЯ

Как известно, в период подавляющего влияния марксизма в философской мысли СССР, диалектического и исторического материализма, одним из "составных источников" марксизма являлась немецкая классическая философия и, прежде всего, гегелевская философия. В самой гегелевской философии основную ценность представлял, по мнению марксистов, гегелевский метод. Сама система, конструкция философских различий была в тени, особенно это касалось "Философии духа". Так как Маркс активно использовал метод Гегеля, хотя и в рамках своего понимания, все исследователи Маркса и его способов мышления, приверженцы "диалектики" вообще, пытались рассуждать и о методе, и о мышлении, но, в гораздо меньшей степени, рассуждали о сознании, о самосознании, о рефлексии, о духе, о путях развития духа.

В начале 50-х годов анализ "метода Маркса" и его прототипов привел к особому подходу в исследовании мышления, а затем и деятельности в рамках группы философов, соединившихся затем в "Московский методологический кружок". Спецификой этого кружка являлось то особое внимание, которое уделялось рефлексии актуального мышления в методологической коммуникации и критериям, формам организации мышления в индивидуальных и коллективных формах. Благодаря этому огромное внимание уделялось и немецким классикам философии, особенно Канту и Фихте. Гораздо в меньшей степени вовлекались в обсуждение мысли Гегеля и чаще его мысли, как о методе, так и в иных звеньях конструкции, подвергались критике. Возникал парадокс, когда качественный рост рефлексивно осознаваемых и критериально обеспеченных форм мышления, рефлексии и мыследеятельности, с одной стороны, и анализ прототипа обоснования и демонстрации образца культурного анализа мышления, рефлексии и "практического разума" (овнешняемой рефлексии), с другой стороны, противостояли друг другу. Особенной критике подвергался принцип совмещения логики и науки ("наука логики" у

Гегеля). Но и те мыслители, которые не принадлежали жесткой линии ММК, но были близки к философско-методологической линии размышлений, не уделяли Гегелю достаточного внимания. Реконструкций "сущности" системы и метода Гегеля не проводилось. Неметодологические же линии анализа были несущественными для этих задач из-за крайне малого внимания рефлексивной стороне мысли Гегеля и специфике "духа".

**Методология** (см. версию Г.П. Щедровицкого) **выступила как сервис** всей интеллектуальной практики, прежде всего управленческой, педагогической, консультационно-аналитической, **вводящий в нее рефлексивные и критериальные (интеллектуальные) ценности**. Этим обеспечивается культурно значимое развитие и рефлексии, и всех типов деятельности, насыщенных рефлексией. Наиболее очевидно это в игромоделировании. В нем **находит свое место не только рефлексия, но и, прежде всего, обращенность к понятиям**, к "чистому мышлению". Однако понимание понятий остается крайне неразвитым и то, что обсуждал Гегель, практически не учитывается. Более того, игропрактика вытеснила положительную значимость понятийных форм мышления. Наше участие в ОДИ и подчеркивание в них роли понятий, систематическое их использование рассматривалось как анахронизм. И только к 2000 году интерес к понятиям вновь возрос. В то же время понятия рассматривались непосредственно соотносительными с использованием схем (даже в Методологических конгрессах конца 90-х гг. XX в. и в чтениях посвященных памяти Г.П.Щедровицкому). Здесь легко заметна лишь начальная форма понятизации. Тем самым, наследие Гегеля не учитывается почти полностью. Не спасает и особое внимание к Канту и Фихте. Тем более что гегелевская версия качественно более развитая в сравнении с версиями Канта и Фихте.

Наши исследования и разработки начались и инструментализации и технологизации идей Гегеля, качающихся метода. Это было связано с оформлением специальной самоорганизации мышления в работе с текстами в процессе вхождения в новые области знания. Звено построения и применения понятий выделилось как одна из основных опор всей технологической

конструкции. Позднее мы создали свой Методолого-педагогический кружок (ММПК).

Пройденный путь (см. дополнительно реконструкции в "Акмеология мышления", 1997, "Акмеология и методология: проблемы психотехники и мыслетехники", 1998, "Стратегии и стратегическое мышление", 1999) был насыщен применением логики (ЛСУ), **основной базой которой выступила логика Гегеля**, а также механизма создания понятий – схематизация и рефлексивного сопровождения всех процессов. Мы оформили свое представление о методологии на этих не основаниях. В ней мы осуществили переход от исследования к рефлексии и, затем, к методологии (см. "Методология: функция, сущность и становление", М., 1996).

Весь путь методологизации соответствует частям раздела конструкции "Философии духа" под названием "Абсолютный дух". Однако следует остановиться на других разделах конструкции и общем учении о развитии.

В связи с построением учебного пособия по психологии мы стремились реализовывать требования метода Гегеля в нашем технологическом выражении (ЛСУ). Внешним поводом послужило предложение написать докторскую диссертацию сразу после защиты кандидатской диссертации (в 1984 г.). Поскольку акцент ставился на воле и его связи с интеллектом, то мы почти сразу вновь взяли штудировать "Философию духа" и "Философию права". Постепенно мы поняли, что соотношение воли и интеллекта, воли и деятельности, воли и самоопределения даны Гегелем столь структурно тщательно, что возникло желание вернуться к проблеме создания системы понятий в психологии. Прежде всего, пришлось выделить основания конструирования, типологию потребностей и мотивов в ее псевдогенетическом освещении ("принцип развития"). К этому времени мы имели (в 1979-1980 гг.) вариант сопоставления категорий деятельности в психологии (А.Н.Леонтьев и др.) и методологии (Г.П.Щедровицкий), а также особую генетически значимую конструкцию категорий (потребность, мотив, субъект, личность, задача, проблема и т.п.), созданную в 1983 году в ходе преподавания психологии в педагогическом вузе (МГПИ) и примененную во внутренней организационно-мыслительной игре (1983-1984 гг.) в качестве

ориентирующих критериев. В 1986 году мы издали целостное учебное пособие и ввели, на своем методологическом семинаре, призыв – без владения системой психологических категорий нельзя всерьез и глубоко войти в систему методологических категорий. Если первый вариант "Азбуки" методологии не был соотнесен с психологическими различиями (в 1979-1980 гг.), то в версии 1988-1989 г. этот учет был осуществлен. Более гармонизированным вариантом учета является новая версия "Азбуки" (1999 г.) – см. в этой книге.

Для того чтобы показать многообразие идей в психологии и предоставить возможность сравнить их с различиями гегелевской конструкции развития духа, чтобы иметь **материал для применения МРТ как тренинг по формированию категорий психологии**, мы ввели во втором разделе сводки идей по многим темам. Мы не стали создавать, подобие "Истории философии" Гегеля, версию динамики идей. Но для нас важен этап кризиса психологической мысли в начале XX в., где появление версии Л.С.Выготского знаменовало оформление ряда идей, ранее подробно и системно рассмотренных Гегелем. Все последствия для теории этих оформлений мы не стали обсуждать. Вместо этого мы показали в третьем разделе версию Гегеля и подчеркнули этим гигантское различие версий по масштабности и глубине показа одного и того же. Гегель был, безусловно, глубже и систематичнее. Но открытым остается анализ всех дополнительных плюсов новых материалов-идей, возникших после Гегеля. Гегель уделял внимание, прежде всего "сущности", а не массе эмпирических фиксаций. В то же время сами фиксации достойны сущностного анализа.

Показ палитры идей во втором разделе мы прокомментировали в рамках теперешнего понимания этих содержаний, соотнесенных с методологической базой различий. Для нас было важно ввести принцип развития, вплоть до "личности" и ее культурных трансформаций. Этим мы готовили сознание читателя к встрече с гегелевской версией.

Отметим несколько значимых **соотнесений** с содержанием текстов Гегеля "Философия духа", а также "Философии права", "Философия религии", "Лекции по истории философии" и "Наука логики".



С точки зрения учения о развитии **достаточно неопределенным** в психологической литературе **остается соотношение между внутренними и внешними предпосылками развития**. Внешние предпосылки разъясняются достаточно подробно. В связи с этим говорится о влиянии социума и культуры, культурных предметов знаковых средств, социальных норм и различных деятельностных предписаний. Подчеркивается и роль самого субъективного выразителя и "держателя" содержания норм и нормативно значимых предметов. Отличие воздействия этих предметов, норм и носителей внешних требований от воздействия естественных предметов и среды также отчетливо показывается через различие в уровне "категоричности императива" и связь требований со способом оперирования. Гораздо менее определенным показан процесс внутренних изменений. Само по себе прямое трактование процесса интериоризации за счет реализации возможностей "ориентировочной основы действия" и его самостоятельного построения на основе абстрактных ориентиров, за счет прохождения планов внешнего действия, проговаривания "для других" и "для себя" и т.д. дают внешнюю рамку переноса внешнего во внутрь. Как реагирует внутреннее, какова динамика реагирования и что "изнутри" ведет к трансформациям, какова роль внешнего воздействия в этих внутренних этапах трансформациях – остается раскрытым в меньшей степени. Каким образом прежде "стабильное" состояние базовых структур начинает быть дестабилизированным и возникает сначала дополнительное в структуре, а затем – перераспределение значимости и дополнительные моменты ведут к трансформации базовых, превращаясь в определяющие, а затем как видоизмененные базовые структуры воссоздают стабильность на новом уровне? Эти и подобные вопросы остаются даже плохо поставленными в современной психологии, включая психологию развития, педагогическую психологию, психологию личности и т.п. Значительные продвижения в отдельных моментах не меняют картину в целом. Чаще качественные изменения лишь регистрируются и очень поверхностно соотносятся с характером внешних воздействий. Это касается и идей "цепи" смен ведущей деятельности, перехо-

дов от смены мотивации к смене операционной способности и т.п.

Следует отметить особую роль игромоделирования, в первую очередь - развивающихся игр типа ОДИ, а также ряда линий в психокоррекционных технологиях. Наиболее очевидна позитивная роль методологии именно здесь, в разработке технологий и накопления опыта проведения ОДИ, в подготовке и совершенствовании опыта игротехнической мыследеятельности. Именно в ОДИ моделируются механизмы развития, проводится масштабная и принципиальная рефлексия действий, координация рефлексии и действий, сочетание индивидуальных и групповых, межгрупповых форм развивающих взаимодействий. Однако и здесь понятийные оформления опыта носят, как правило, предварительный характер.

В то же время Гегель раскрыл единый механизм развития с выделением роли внешних и внутренних факторов. Он связал показ аспектов развития в природой духа и показывал действие этих механизмов на всех этапах качественных переходов от природного духа до абсолютного духа. На всех этапах он находит как внутреннее противоречие духа на соответствующем шаге его развития и раскрывает роль того внешнего фактора, который обеспечивает актуализацию потенциала саморазвития духа. В основе всей конструкции лежит учение о духе, объясняющее все звенья превращений духа, все разотождествления в нем, все самоотчуждения и самоотношения. Рассуждения Гегеля происходят в контексте единого мировоззрения, единого цикла превращений духа в свое природное инобытие и возврата к себе через сбрасывание своего отчуждения. Разъяснительные возможности этого учения колоссальны. Когда осуществляются реконструкции переходов в природном духе, затем в сознании, в объективном и абсолютном духе, то достаточно легко опознаются те атрибуты, эмпирическое описание которых хорошо известно в психологии, а также, хотя и частично, несистематично и т.п. в теоретической психологии, в социологии, в культурологии, в семиотике, в педагогике и т.п. Если бы была задача соотнесения гегелевского показа пути развития духа в материалом современной пси-

хологии, то доведение до очевидности потребовало бы целой серии книг.

Указанные особенности систематичности, плотности, каузальной чистоты анализа связаны, прежде всего, с методом самого мышления, организации изложения. Любое явление или механизмы, обеспечивающие возникновение явлений, рассматриваются псевдогенетически, в линии развития. Поэтому у них выделяются "естественная" фаза (прототипное, предпосылочное), "оискусствление" с трансформационным реагированием на естественные и культурные внешние условия. Механизмы проходят путь их становления, функционирования, развития, вплоть до полноты реализации своей функции, до реализации своей "идеи", своего понятийного потенциала. Поэтому у Гегеля видны морфологические представительства изначальных функций и постепенное их подчинение функциональным требованиям в становлении развитых организованностей.

Комментируя мысли Гегеля мы стремились показать, что в рамках своей специфической, не всегда совпадающей с применяемыми нами и вообще современными психологии и др. специалистами, терминологии, Гегель фактически "разъединил" жизнедеятельностный (природный, естественный), деятельностный (социально-технологический) и культурный типы явлений. Он дал фактически все основные различия психологической термин "деятельности" и социотехнической теории "деятельности", лежащей в основе методологической версии теории деятельности. Культурные трансформации психики и социальных институтов также даны, если преодолеть терминологические "ловушки", характерные для фазы развития "абсолютного духа".

В конструкции "история" развития духа опознаваемы различия между индивидуальными, субъективными (поднормативными) и личностными (наднормативными) явлениями психики и форм поведения. Так же различимы и соотносимы те формы мышления, которые соответствуют не только суждению и умозаключению, но и "решение задач" и "решение проблем". Рефлексия рассмотрена в оппозиции реконструктивной и продуктивной, исследовательской и проектной, познавательной и оценивающей функций. Легко различимы переходы

от предсознания к сознанию и от сознания к самосознанию. Многие недоразумения в системах "понятий", возникающие в ходе полемики представителей различных научных школ в психологии разрешаются при строгом слежении за атрибутивными признаками конструкции развития духа, построенной Гегелем.

Тем самым, легко признать, что Гегель создал уникальную псевдогенетическую конструкцию, которая выступает, с одной стороны, как "онтология", картина мира духа, выраженная понятийно и в рамках показа сущности духа в его развитии, а, с другой стороны, как системный инструмент анализа реальных явлений, из которого вычленимы все базовые категории. Для того чтобы оценивать эту конструкцию необходима понятийная культура в мышлении и в рефлексии. Именно отсутствие или крайняя неразвитость этой культуры приводит к выборочным оценкам, к неглубоким комментариям и невидению подлинной содержательности всей конструкции. В данной работе мы только подготовили материал для будущих оценок.

Отметим также соотнесенность гегелевского учения о духе, развитии и развитии духа с современными представлениями о развитии, сложившимися в методологии. Методологическое воззрение (ММК) связывает развитие с рефлексией "практической" деятельности в условиях ее "разрыва", несоблюдения прежней нормы, неполучения требуемого результата. В рефлексии опознается причина разрыва и создается новая, более надежная норма. Кроме того, при проектировании измененной деятельности основной акцент ставится на совершенствовании применяемых средств деятельности. Этим учитывается опыт развития производственных систем деятельности и вообще развития социо-технических и социокультурных систем, учитывается, с другой стороны, масштабный опыт экономического анализа (Маркса), где роль средстванных подсистем в трансформации исходного производства, показана достаточно убедительно. В методологии (ММК) применены подобные линии рассуждений на материале развития исследовательской, образовательной, проектно-дизайнерской и иных деятельностей, а также на анализе самой методологической мыследеятельности (см. Г.П.Щедровицкий, 1995, 1997, 1999). Именно введение средств

**меняет весь облик прежней системы деятельности** и развитием обладает только вся система деятельности.

Однако само по себе наблюдение за тем, как меняют облик, структуру системы деятельности и перенос образцов и эталонов, обобщенных образов этих трансформаций еще только подготавливают к анализу механизма развития. В психологии также анализируется роль средств, в том числе знаковых средств в трансформации жизнедеятельности, общения, коммуникации, психических качеств, групповой динамики и т.п. Но в целом анализ самого механизма развития остается "эмпирическим". По ходу анализа вычлениаются множество аспектов. Однако их "**сборка**" носит, как показывал Гегель, "**рассудочный**", а не "**разумный**" и "**спекулятивный**" характер. Отсутствует "внутренний" характер раскрытия развития, самодвижение в этом процессе, где основанием служит не внешнее, а внутреннее (сущность) того, что проходит путь развития.

Рассудочный, синкретически синтезируемый, остается процесс описания, раскрытия цикла развития и в игромоделировании, в практике проведения ОДИ. Тем самым, противоречие множественности накопленных сведений и квалификаций, внесения атрибутивных характеристик, с одной стороны, и общей формы выражения этого массива в разумной форме или в рамках требований, с другой стороны, остается. В практике игр (ОДИ) **воссоздаются все части цикла развития**: исходная или развиваемая деятельность, рефлексия ретроспективная, рефлексия критическая, рефлексия проспективная, акцентировка на средства и поиск более надежных средств, повторная, измененная деятельность, диагностико-исследовательское слежение а всем ходом обнаружения "разрыва" и его преодолением. Однако это предпосылка для раскрытия развития. Как протекает разотождествление в прежней деятельности, как в ней порождается "место" для нового уровня функциональной структуризации, как это "место" в себе находит ресурс вторичного отождествления на новом уровне развитости? Эти **вопросы даны еще не во внутренней, а внешней логике**. В то же время, методология подготовила все необходимое для придания своему самопознанию и самосознанию внутреннего характера. В этом и состоит "**заказ**" на всю конструкцию, систему **Гегеля как исторический прототип рамок углубления анализа**.

## ПРИЛОЖЕНИЕ I

### ВВЕДЕНИЕ В ОБЩУЮ ТЕОРИЮ ДЕЯТЕЛЬНОСТИ

Достаточно очевидным для любого специалиста является утверждение о том, что мы живем в мире деятельности. Любой человек в той или иной мере, но пребывает в качестве деятеля-профессионала и для успешного пребывания в этом качестве он должен пройти специальное обучение. Тем самым, переходя из мира «естественных» отношений в мир деятельности, человек вынужден трансформироваться под новые критерии, приобретать «искусственные» качества. Социальное и культурное бытие насыщено новыми, дополнительными и часто противоположенными качествами. В человеке заложена способность к пребыванию и в естественном, и в искусственном мирах, что нередко осознавалось как противоречивость «низшего» и «высшего», противостояние души и тела и т.п.

Гуманитарное и естественное самосознания, реалистическое проектирование судьбы, планирование самосовершенствования и просто стремление к осмысленному социокультурному бытию, правильному пребыванию в образовательном и профессиональном пространствах, должны опираться на сознание специфики мира деятельности и адекватное в нём самоопределение и самоположение.

Деятельность изучалась и в философии, и в социологии, и в психологии, и в культурологии и т.п. Однако к концу XX в. оформление знаний и линий изучения деятельности произошло в психологии и методологии. Если в психологии (С.Л. Рубинштейн, А.Н. Леонтьев и др.) акцент ставится на специфике бытия отдельного человека и трансформациях его психики, её

внешних проявлений, то в методологии (Г.П. Щедровицкий и др.) акцент смещён в надличностный, надиндивидуальный характер нормо-реализационных процессов и изменимость норм в социо-культурных средах. Взаимозависимость между трансформациями в нормативных полях, в системах деятельности и трансформациями в субъективных пространствах выяснена в ходе быстрого развития и методологии, и психологии, а также ряда смежных наук.

Однако, все эти достижения являются доступными для учебных процессов лишь частично и, прежде всего, для психологических и педагогических вузов, иных учебных заведений этой ориентации. Наиболее несистематичными являются попытки ввести содержания в управленческие и экономические, юридические учебные заведения. Если психологический взгляд на «деятельность» приобрёл устойчивую форму в виде учебных предметов, то социотехнический и методологический взгляды этого оформления ещё не имеют в минимально необходимом объёме. В то же время, если учесть идеи профессионализма, развития уровня профессионализма, профессиональной культуры, идеи акмеологии в целом, учесть значимость развития профессионализма для общей стабилизации в обществе и его развития, учесть роль профессиональных элит, то вне сознательного и ясно оформленного деятельностного миропонимания и мироотношения эти идеи не могут внести подлинный вклад в целостность стабилизации и развития любого общества. Зарубежная практика показала, что подобные идеи выступают в качестве условия успешности всех форм социокультурного бытия. Однако, сама экономическая стабильность и система обеспечения профессионализма сглаживает потребность в осознанном и предметизированном осознании необходимости выделять учение о деятельности в целостности учения о всём происходящем. В нашем обществе есть возможность, опираясь на развитые учения о деятельности, ускорить приход к тому уровню всеобщей профессиональной культуры, который ускоряет и достижение экономической, правовой и иной стабильности и потенциала развития.

### 1. Жизнедеятельность и деятельность

В онтологии (учении о бытии) деятельностное бытие предполагает бытие «додеятельностное» и «последеятельностное» бытие. Различие состоит в том, что в деятельности *преобразуется* то, что вовлекается из иного бытия, чем деятельность. В преобразованном же виде оно существует иначе, чем до преобразования. В ходе деятельности преобразуемое «нечто» приобретает качества, определяющие способ использования преобразованного «нечто» (см. сх. 1).

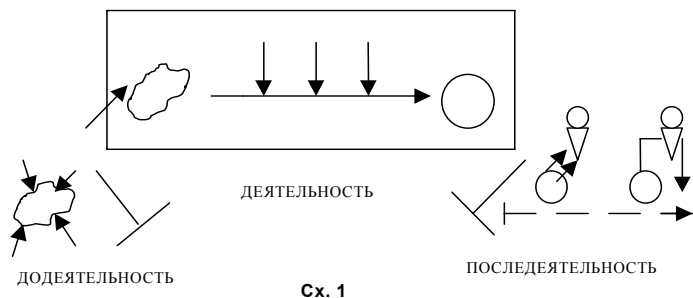

Додеятельностное бытие можно назвать «естественным», а последеятельностное – «искусственно-естественным», если вносимые в нечто качества являются предопределяющими способ их применения, или «естественно-искусственным», если эти качества, лишь учитываются в употреблении. «Искусственное» заключено в нормативности представлений о качествах нечто, получаемых им в ходе деятельности и в *подчинённости* всего процесса деятельности *необходимости* получения «именно этого» состояния нечто. (см. сх. 2).

Требование к результату деятельности (к «продукту») или «цель» появляется в особом режиме целеполагания, не принад-

лежащем додеятельностному бытию. *Способность к целеполаганию* сама является результатом деятельности – «образовательной».

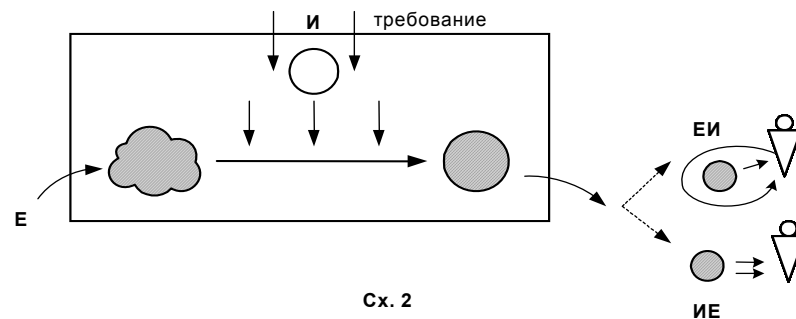

В этой способности совмещены *две стороны* – способность строить представление о будущем состоянии нечто и способность придавать этому представлению нормативную функцию. Тем самым, для существования деятельности необходим переход от додеятельностного бытия человека к *нормополагающему бытию*, а затем к деятельностному бытию и к последеятельностному бытию, и сама деятельность существует для последеятельностного бытия человека (см. сх. 3).

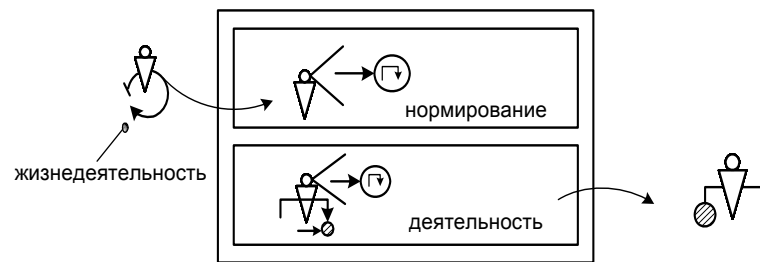

Цель является «минимальным», по объёму содержания, типом норм. «Максимальным» типом выступает охват требованиями всего процесса преобразования – «*проект деятельности*». В него входят требования и к способу бытия человека в деятельности.

Каково бытие человека до деятельности и до проектирования деятельности? Будем его называть «жизнедеятельностью». Она подчинена не норме (цели, проекту деятельности), а «*потребности*». Отличие цели, проекта от потребности состоит в том, что потребность индивидуальна, зависима от влияния внутренних (состояния человека) и внешних (средовых) факторов, тогда как цель, проект *внеиндивидуальны и внеситуационны*, и их содержание сохраняется во времени, пространстве, в передаче «из одних рук в другие» (см. сх. 4).

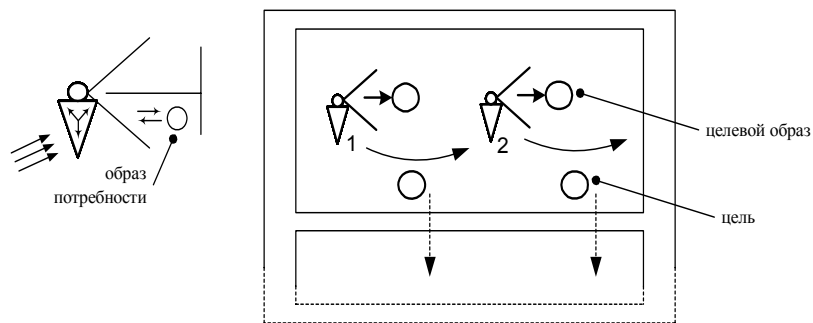

Сх. 4

Жизнедеятельность состоит из цепи процессов удовлетворения потребности: наличия потребностного состояния, его отражения в виде образа потребности, активизации поведенческих механизмов, поиска объекта потребности, познания объекта, оценки объекта с точки зрения потребности (точнее: оценивающего сопоставления образов потребности и объекта) и усмотрение соответствующего потребности, присвоение соответствующего потребности, исчезновение потребностного состояния (см. сх. 5).

Поскольку в объекте не всё может быть потребностно значимым, то объект либо потребляется «полностью», либо может быть преобразован до соответствия потребности. Однако, преобразование объекта под «давлением» потребности остаётся жизнедеятельностным явлением, так как естественная динамика потребностного состояния отражается на динамике

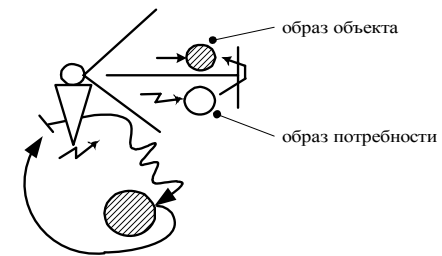

Сх. 5

преобразовательного отношения к объекту. Эта динамика предстаёт *предпосылкой* «будущей» деятельности (см. сх. 6).

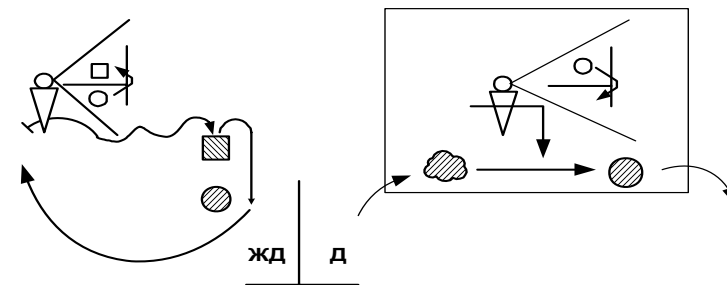

Сх. 6

Субъективным отличием жизнедеятельности и деятельности выступает различие подчинённостей человека: подчинённость потребности и подчинённость норме (цели, проекту).

Чем же обусловлена сама возможность смены типа подчинённости, помимо особого (образовательного) деятельностного отношения к первичным качествам человека? Если не рассматривать теологического объяснения, сводящегося к внесению в животное бытие человека «духа» и соответствующих духовных (духовно-интеллектуальных) качеств, то возможность смены типа подчинения обусловлена историческим процессом порождения социальных отношений. *Социальные отношения* включают в себя появление и преодоление

конфликтов в условиях совместного существования людей. Простейший цикл социальных отношений состоит из следующих фаз: использование «другого» в качестве объекта потребности, сопротивление такому использованию со стороны «другого», противопоставление как конфликт, вхождение в согласование способов использования друг друга, приемлемых для каждой стороны, соблюдение требований договорённости (см. сх. 7).

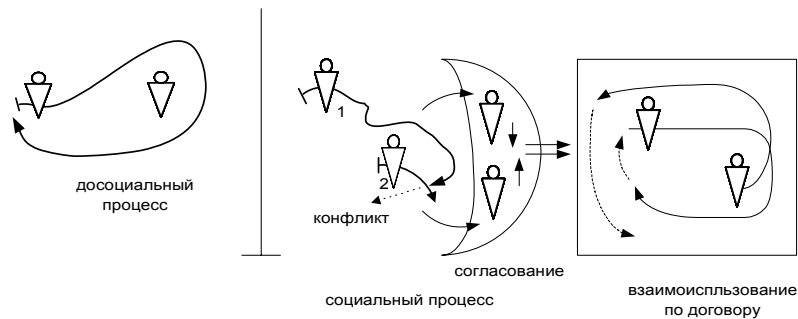

Сх. 7

Выход из жизнедеятельностного отношения к «другому» и само социальное бытие через посредство согласования опирается на новые способности. Эти способности включают способность к *введению нормативной версии* для другого и для себя, способность к *учёту нормативной версии другого*, способность к *переводу нормативной версии в функцию нормы*, способность к *самоотношению и самокоррекции*, способность *подчинения самокоррекции требованиям нормы*. Особую функцию реализует служебная способность к иному познанию «другого» – *идентификации*, отождествлению с ним как условию «более истинного» познания. Подобная форма субъективного познания может быть применена и к себе через *выдвижение версий себя* и их проверку в имитационных действиях.

Следовательно, социальные процессы, результатом которых служит *бытие в пределах совместно установленной нормы* бытия обеих «сторон» *при удовлетворении потребностей*

*в согласованных объёмах*, а средством которых выступает согласование и идентификация, занимают промежуточное положение между жизнедеятельностью и деятельностью (см. сх. 8).

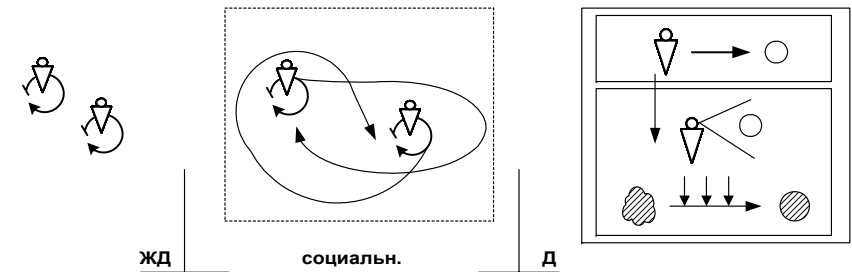

Сх. 8

Самой естественной предпосылкой совместности бытия и учёта друг друга, идентификации и т.п. выступает "семья". В ней, как и в иных ЕИ-формах совместного бытия, нормы носят промежуточный характер, где *роль потребности* в соотношении с целью и проектом *остаётся ведущей*. При *иерархизации* совместного бытия, когда согласование дополняется или даже замещается "односторонним нормированием" и последующей организацией реализации норм, когда возникает "власть" как *механизм установления совместного бытия*, ЕИ-форма бытия переходит в ИЕ-форму бытия, оставаясь додеятельностным типом бытия вообще. Это и является *прототипом политического бытия*, сводясь к предопределению способа удовлетворения потребностей в условиях совместного бытия (см. сх. 9).

Поскольку пребывание в "нормативных пространствах" невозможно в Е-форме бытия, вне самоорганизации и самокорректирования под внешние нормы, то социальное бытие предполагает определённый уровень *рефлексивных способностей* – к анализу своих действий, их познанию, критике и нормированию. Согласование выступает как особая форма совместного рефлексирования. Естественной предпосылкой

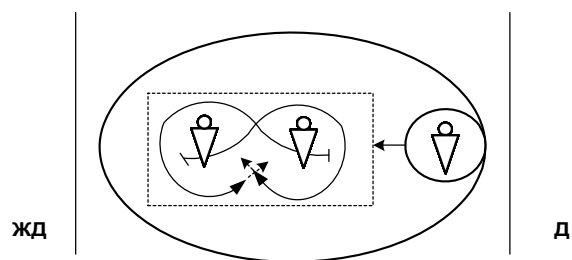

Сх. 9

рефлексии является несознаваемый процесс выработки иного способа действия, сопровождаемый несознаваемым воплощением способа. Для становления сознания и самосознания требуется особое внешнее *средство "раздвоения"* внутреннего мира, субъективности, ведущего к самоотношению. Вне самоотношения и применения средств соотнесения "своей" версии и версий другого *согласование как особый процесс* невозможно. Таким средством становится "язык".

Если не рассматривать теологическую версию происхождения языка, то он возник за счёт постепенного *совершенствования использования посредников* (воздух, твёрдые места для нанесения изображений, само тело как посредник и т. п.) *для организации передачи "сообщений"* в ходе согласования и вне согласования. Превращение посредника в средство вело к его активной роли в трансформации самого использующего средство. Посредник становится отчуждённым от создателя, организатором субъективных процессов и состояний, трансформаций и состояний, и результатов *изменений образов* объектов, их удвоения (см. сх. 10).

*Совмещение "прямых" трансформаций* субъективных образов и трансформаций в рефлексивном сопровождении всего информационного (информационно-мыслительного) процесса привело к появлению сознания и самосознания, к возможности придать согласованию сознаваемый и контролируемый характер.

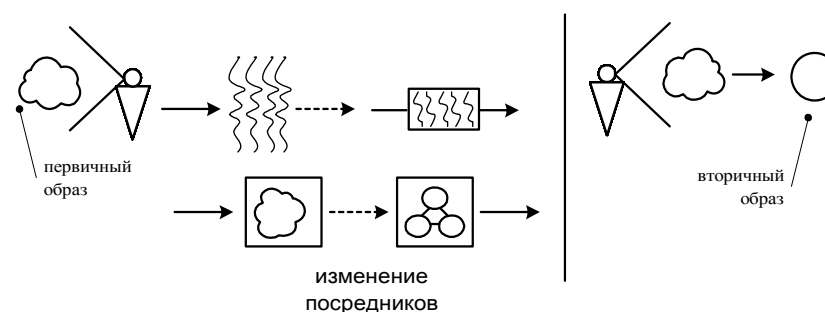

Сх. 10

Итак, деятельность предполагает наличие сознаваемого нормирования, понимания норм, сознаваемого самоотношения в пользу требований содержания норм, а *средством такого информационно-мыслительного, а также самокоррекционно-самоопределенческого обеспечения выступает язык.*

## 2. Структура деятельности

Структура деятельности складывается в ходе осознания того обстоятельства, что исходный материал не может "сам по себе" изменить состояние так, чтобы новое состояние соответствовало заранее фиксированному требованию к конечному состоянию, "продукту". Кроме того, простое создание внешних условий из реально находимых компонентов ситуации также недостаточно и *не гарантирует* переход именно исходного материала в продукт. Следовательно, осознаётся необходимость такого корректирования внешних условий бытия, их фрагментов, чтобы гарантия преобразования была обеспечена. Особую роль в преодолении данного препятствия в организации преобразования играет *превращение элементов среды в "средство"*. Создание средства является результатом преобразовательного процесса, деятельности. Однако, в отличие от "обычного" продукта деятельности, который является



предметом потребления заказчика, подчинённого его динамике потребности, *средство является продуктом*, последующее бытие которого продолжается в деятельности в качестве особого фактора организованного преобразования материала в продукт (см. сх. 11).

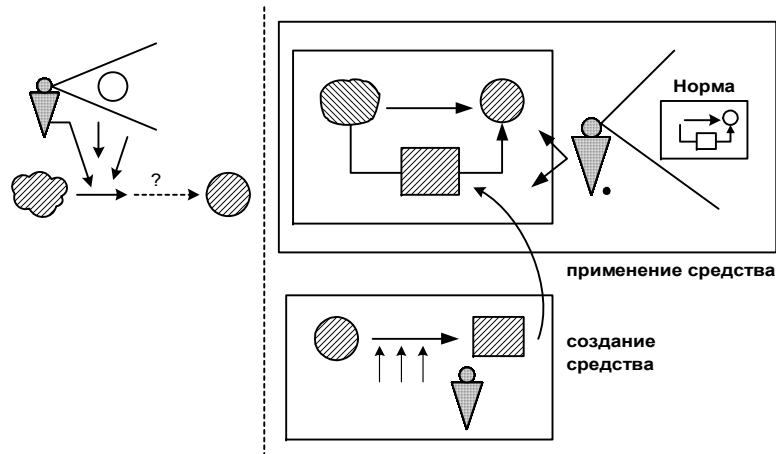

Сх. 11

Так как обеспечить гарантию преобразования за счёт применения "средства" невозможно, сохраняя его зависимость от внешних факторов с характерной для этого непредсказуемостью последующего состояния средства, как объекта, то сущность преобразования объекта в средство состоит в придании объекту качества сохранения состояния вопреки изменямости условий среды (см. сх. 12).

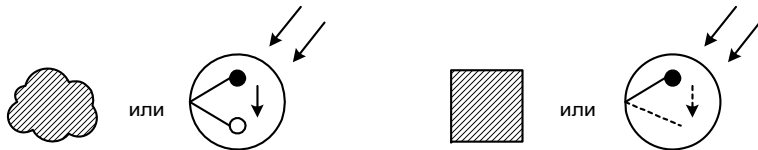

Сх. 12

Реагируемость на внутридеятельностные изменения, на изменение "заказа" или требований к исходному материалу и продукту восстанавливается введением "способа" применения средства (см. сх. 13).

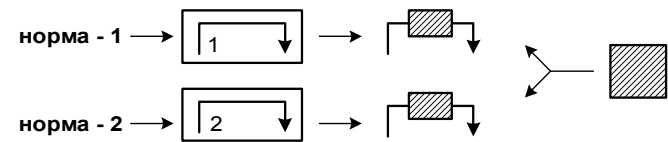

Сх. 13

Тем самым, деятельность представляет собою специально организуемое деятелем "взаимодействие" между исходным материалом и средством (воздействие средства на материал). Содержание организации процессов "извлекается" из нормы (см. сх. 14).

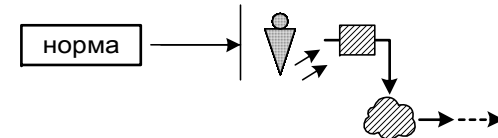

Сх. 14

Если учесть, что лишь понимание содержания нормы и внутреннее согласие на свою подчинённость требованиям нормы, соотносённость желания реализовать норму с наличием способности к действиям по норме, превращает человека в деятеля, то в структуру деятельности следует включить и основанное (реализация нормы), и основание (норма и её формулирование).

Основание в структуре деятельности порождается в "рефлексии", включающей познание предшествующей деятельности, использование знания для выявления причины затруднения и построение изменённой нормы, учитывающей как знание причины затруднений, так и сохранность желания

достигнуть намеченную цель. Поводом и причиной самого бытия рефлексии выступает затруднение в реализации нормы деятельности (см. сх. 15).

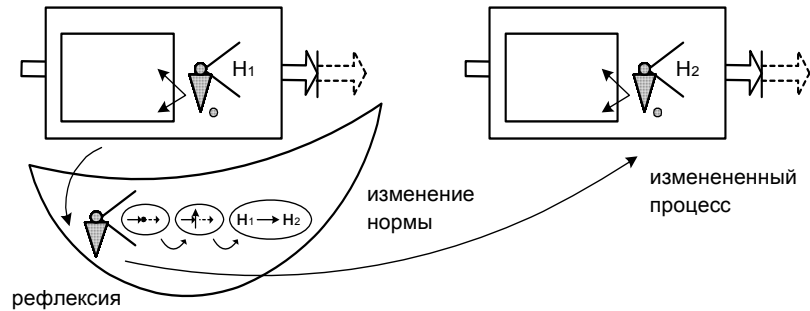

Сх. 15

При отсутствии предшествующего процесса деятельности и фиксированной нормы сама рефлексивная способность может использоваться для создания основания деятельности. В этом случае *побуждающим фактором* выступает желание предмета потребности при осознании несоответствия его актуальных качеств содержанию потребности, но возможности получения нужных качеств в ходе преобразования. Рефлексия тогда *свёртывается до оформления содержания потребности* перехода к целеполаганию и *построению нормы* в целом (см. сх. 16).

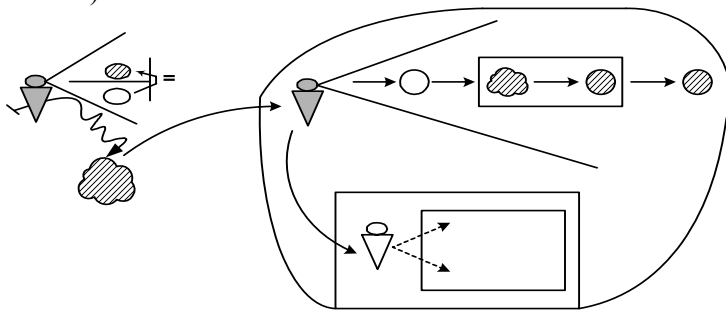

Сх. 16

В такой рефлексии, "перспективной", в отличие от "ретроспективной", корректировочная сущность и функция рефлексии скрыта за счёт свёртывания познания и критики и подчёркивания нормирования.

Итак, структура деятельности имеет компоненты следующих типов: Порождение "основания" – Построение "основанного" – Коррекция содержания "основания" – Построение изменённого "основанного". Так как "функциональное бытие" первого и третьего компонентов идентично, по типу конечного результата, также как и "функциональное бытие" второго и четвертого компонентов, то *функциональная структура* деятельности состоит из двух составляющих: *рефлексии и действия*. В одном варианте их отношений рефлексия предопределяет действие, а во втором – действие предопределяет рефлексия. Так как *коррекция действия* происходит с сохранением содержания цели, то подчинённость рефлексии является относительной (см. сх. 17).

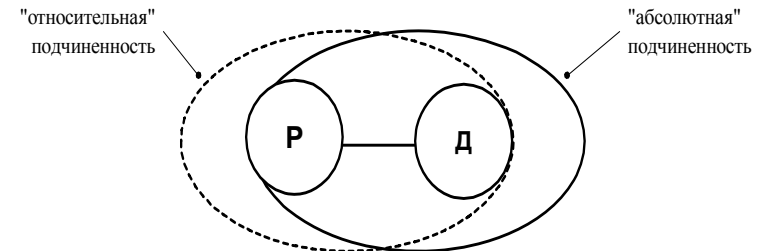

Сх. 17

### 3. Системное конструирование в мире деятельности

Деятельность, состоящая из действий ("актов") и рефлексии, *содержит в себе противоречие*. Действия, как реализа-

ция нормативных требований, *стимулируют* акцент на *сохранении нормы*, тогда как *рефлексия стимулирует* акцент на *смене норм*. Особое бытие норм, их "пределный" консерватизм *оправдан постоянностью* заказа на деятельность и, точнее, на продукт деятельности. Совмещение внешних условий (заказ) и внутренних условий (норма) ведёт к явлению *воспроизводства деятельности*, внешне выраженному воспроизводством продукта. *Сущность норм* состоит в их реализации и в самосохранении по содержанию (см. сх. 18).

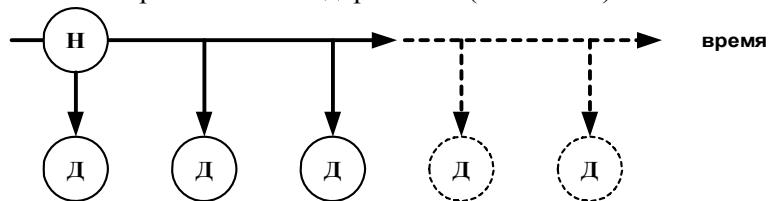

Сх. 18

*Сущность рефлексии* состоит в расконсервации "норм", в их изменяемости по содержанию, в приостановке прежней деятельности (см. сх. 19).

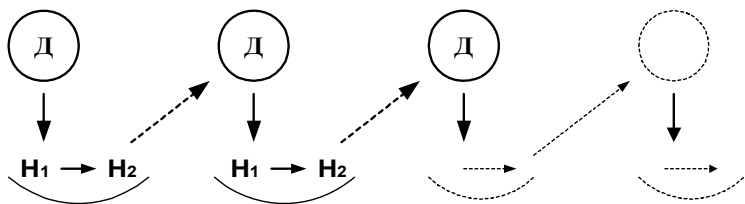

Сх. 19

Если действия и бытие норм, в особенности, "останавливают" время, то рефлексия – "ускоряет" бег времени, переводит из одного времени в другое. При усилении значимости рефлексии или при излишнем внимании к ней, ее активной природе, *отрыв от* действий и реальной жизнедеятельности

бытия в реальной природе ведет к *нарастанию общей нестабильности бытия*. С другой стороны, несоблюдение требований норм прежде всего предопределяется способами бытия норм и того, что вовлекается в реализацию норм. Они противоположны, так как нормы по своей сущности являются *результатами мышления, отчуждаемыми от мышления*, с помощью текстов – языковых высказываний, и от естественной динамики. Нормы *внеситуативны и постоянны*, заставляя человека, как мыслителя, сохранять содержание нормы вне зависимости от ситуации и *подчинять свое бытие* в ходе сохранения или "последующей" реализации нормы. То, что вовлекается в реализацию норм, включая человека и его мышление, *не выходит из естественной взаимосвязи* и потому не может быть неизменным. Поэтому оно *соответствует норме лишь временно*.

Именно поэтому в теории деятельности вводится категориальная пара – "форма" и "морфология", которая используется для анализа динамики соответствия нормы и вовлекаемого в реализацию нормы (см. сх. 20).

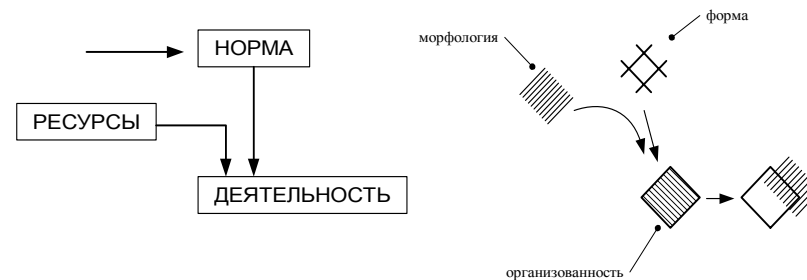

Сх. 20

Деятельность – это "организованность" как результат совмещения *формы* и *морфологии*. Действие естественных отношений может вести к расхождению морфологии и формы и деятельность, в её действенной стороне, нарушается.

Это *противоречие* между формой и морфологией снимается в рамках ценности воспроизводства деятельности двухсторонне. Если акцент ставится на сохранение действия при неизменной норме, то воспроизводство связано с *дополни-*

тельным корректировочным воздействием на морфологию. При акцентировании на сохранении ресурсной динамики, морфологии – воспроизводство связано с *коррекцией нормы* для восстановления совмещённости формы и морфологии (см. сх. 21).

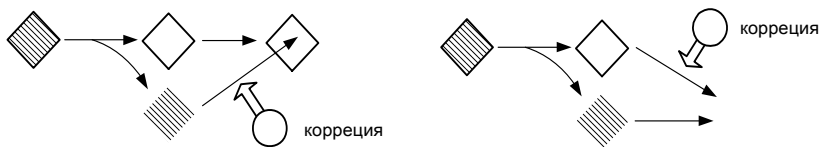

Сх. 21

Тем самым, воспроизводство деятельности предполагает *два типа направленности* в рефлексивном сопровождении. Одна направленность восстанавливает прежнюю структуру действия путем нахождения способа "воздействия" на ход бытия ресурсов. Другая направленность меняет структуру действия за счет изменения содержания нормы и иных требований к ресурсам, "подстраиваясь" к ресурсной динамике.

Изменение содержания нормы может быть применимым и к цели деятельности. Механизм рефлексии такую вероятность рассматривает как одну из возможных. Однако, деятельность подчинена внешнему заказу. Поэтому, если изменение формы из-за "сопротивления" морфологии не может быть "принято" из-за возможности утратить цель деятельности, а учет морфологии в создании и коррекции норм становится неизбежным, то корректировочное воздействие превращается в действие, включенное в процесс целедостижения, как *действие "по снятию разрыва"*. Введение нормы корректирования ведет к изменению нормы деятельности в целом, превращению её в норму "двух" единиц деятельности, а рефлексия – в обслуживающую сложносоставное действие. Этот процесс и является "системообразовательным" в мире деятельности (см. сх. 22).

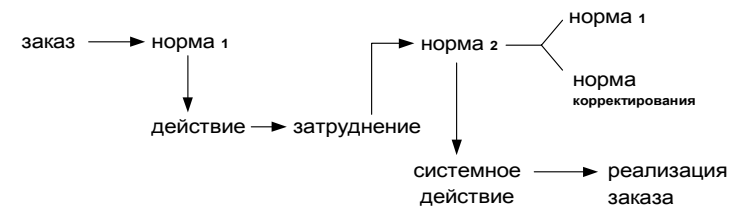

Сх. 22

Поскольку в деятельности привлекается разнородный ресурс (типы морфологии), то возможен и набор (частичный или полный) *сервисных действий* для воспроизводства деятельности (см. сх. 23).

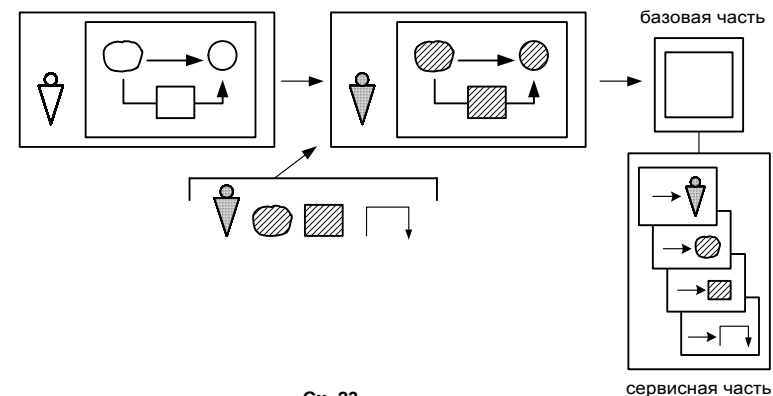

Сх. 23

В рамках воспроизводства деятельности служебные корректировочные звенья быстро превращаются в сервисные производства.

Поскольку акцентировка на формные факторы способствует росту объёма и значимости рефлексии и её *превращения в управленческую деятельность*, то разрывы в рефлексии, предопределённые и несоответствием подчиненности рефлексии воспроизводству действий, и естественными "причинами" *недостижения рефлексивного результата*, и *несоблюдением требований* норм рефлексии, если они складываются благодаря рефлексивному обеспечению рефлексии, то воспроизводст-

во деятельности может предполагать создание сервисных систем для рефлексии. Количество сервисов зависит от структуры рефлексии.

#### 4. Структура рефлексии

В отличие от преобразовательных действий, где фиксируется и исходное состояние преобразуемого, и фазы изменений, а организация преобразований облегчена соотношением, оперативным воздействием морфологически устойчивых средств на исходный материал, в рефлексии основным механизмом выступает взаимосвязь мышления и сознания. Однако, и мышление, и сознание зависимы от целостности и динамики субъективных структур и механизмов, в которые входит и бессознательная база всех типов процессов, сложнейшая ткань психических явлений. Фиксировать и манипулятивно использовать психические механизмы под определяемые цели и задачи неизмеримо сложнее, чем манипулировать непсихическими объектами.

Психические механизмы обладают естественным потенциалом и познания, и оперирования результатами познания, например, для фокусировки внимания и различения "причины" неудач в действиях, и перевода знаний в статус предписаний. Однако эти *предпосылки* рефлексивных механизмов превращаются в механизмы рефлексии при соотнесении с "объективной" динамикой деятельности.

В отличие от жизнедеятельности, где ход процессов и поведения зависим от внутренних состояний и их динамики, в деятельности, в процессе реализации норм преобразований и подчинении объективных составляющих (*ресурсы объектного типа*) требованиям нормы, ход деятельности отходит от естественных отношений в их "чистом" виде и *предопределен жесткостью самосохраняющихся*, отделенных от произвола людей *норм*. Поэтому и человек, как особый ресурс, *входит в*

*особую* (искусственно-естественную) логику деятельности, особенно в *логику* именно действий, устраняющую произвол и стихию субъективности человека.

Поэтому и анализ действия перестает быть произволом рефлексивных предпосылок человека, его субъективных механизмов. Возникает *парадокс*, исходящий из *противоречия между пластичностью субъективных предпосылок и жесткостью объективной основы деятельности*. На базе этого парадокса внутренней "стихии" субъективности и внешней "заказности" на использование субъективных механизмов складываются *собственно рефлексивные функции* целостности деятельности как предельно общие требования *поиска иного способа действия с учетом причин затруднений в действии*.

Для преодоления указанного противоречия человек должен создать "*площадку*" для *манипуляций образами*, в том числе и образами себя как участника действий и рефлексии. Следовательно, речь идёт не только о сознании, как оно складывается в результате овладения языковыми средствами, и в коммуникации и идентификации с другими в общении, а также о стихийных явлениях самосознания. *Сознание и самосознание должны ещё усложниться до приобретения субъективных и объективных возможностей* контролируемого процесса *анализа любых вовлекаемых в рефлексивный анализ содержания*.

Обычной коммуникации с выделением позиций автора и критика (оппонента) недостаточно, так же как стихийной идентификации спорящих друг с другом. Необходима развёрнутая коммуникация с различённостью позиций автора, понимающего, критика, арбитра и организатора (см. сх. 24).

Только разделив типы участия в коммуникации и создав, через понимание, повторное бытие содержания точки зрения и, перейдя от фиксированного содержания к его изменению в критике, "столкнув" версии и мотивировав обращение к арбитру, к обобщённым средствам оценки версий и их оцениванию, можно перевести рефлексивный процесс из неконтролируемого субъективного бытия в объективный, "коллективный" и контролируемый тип бытия в *рефлексивной коммуникации*.

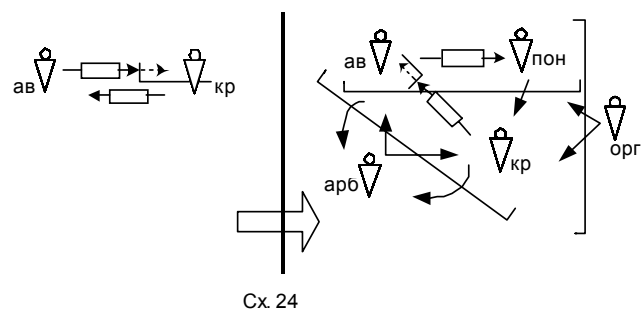

Сх. 24

Организация дискуссии в этом случае порождает *надсубъективное сознание и мышление*, так как коммуникация является механизмом порождения, удержания, трансформации, манипулирования содержаниями при посредстве языковых средств. *Самосознание* тогда выделяется за счёт рефлексии коммуникации, выявления роли каждой позиции и участников как реализаторов требований позиций, а также за счёт идентификаций.

В то же время решающим *средством "овнешнения"* и *деперсонализации* структуры, механизма, процессов сознания и самосознания выступает *применение изобразительных* (символических) *средств* решения мыслительных вообще и, в частности, рефлексивных задач и проблем. Только в этом случае *содержания* автора, понимающего, критика, арбитра, а затем и организатора действительно *позволяют быть предметом манипулирования*, перехода от констатации к критике, конструированию, без чего не может обойтись рефлексивный процесс (см. сх. 25).

*Изобразительные схемы предельно десубъективизируют содержания субъективного сознания* и крайне удобны для всех и крайне удобны для всех манипуляций в мышлении и рефлексии.

Тем самым, подобное усложнение рефлексивных процессов делает *явным введение не только определённости* рефлексивных содержаний и процессов их трансформирования, но и позволяет оформить саму *структуру рефлексии*. Она включает

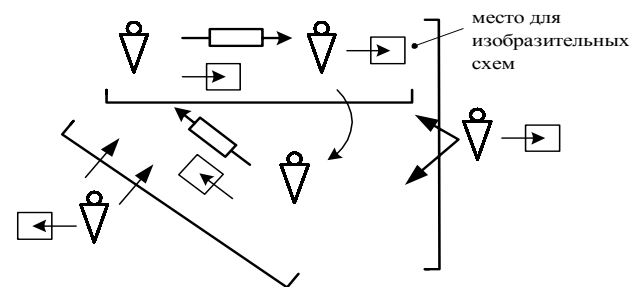

Сх. 25

в себя как *изначальные функции* и их *позиционно – процедурное оформление*, так и *дополнительные, сервисные функции* – *критериальное обеспечение* (арбитражные средства оценки версий). Мыслительные критерии, через слой "*самосознания*", дополняются *и критериями ценностного типа, как средствами целостного самоопределения*. Первичная форма нормирования и критики заменяется критериально обеспеченной их формой. Критика "*выращивает*" в себе процедуру *проблематизации*, а нормирование *расслаивается* и появляется *формулирование задач, тактик, стратегий*, а также – *методик, методов, принципов, подходов, технологий, проектов, планов*. Кроме того, интеллектуально – критериальный блок рефлексии сам дифференцируется на "*текстуальную*" *представленность содержаний (текст, выражающий обобщённое представление о "мире")* и на *языковые средства* построения текстов (тексты, выражающие представления об "*единицах*" любых содержаний, создаваемых в текстах). В теории языка этому соответствуют "*синтагмы*" (тексты) и "*парадигматика*" (система "*азбучных*" средств).

Иначе говоря, простейшие функции рефлексии дифференцируются и *появляются вторичные и сервисные функции* (см. сх. 26).

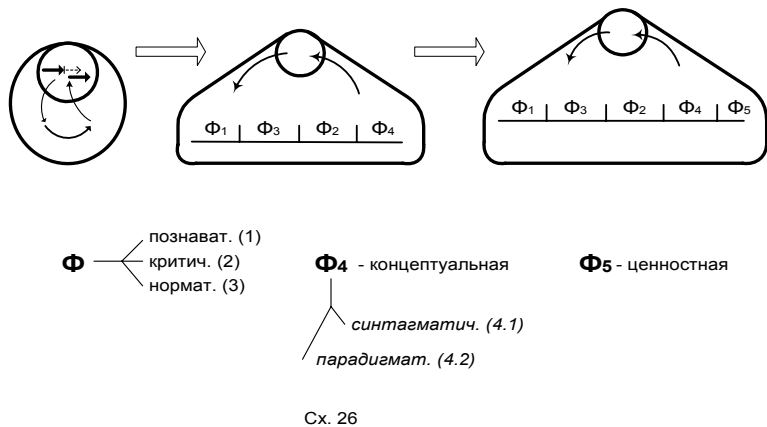

Такая функционально-мыслительная структура рефлексии содержит в себе внутренний источник дифференциации рефлексивной коммуникации, так как механизм коммуникации может многократно (в зависимости от числа реализуемых рефлексивных функций) обслуживать рефлексивную, а при распределении функций по принципам деятельностных коопераций – создавать мыслительную рефлексивную кооперацию (см. сх. 27).

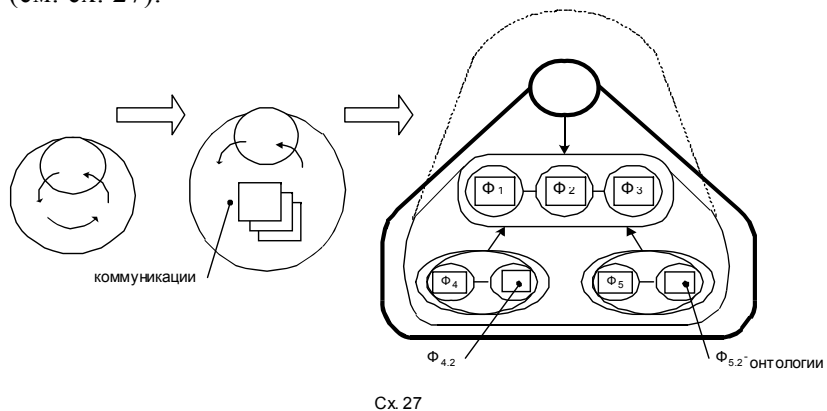

Каждая мыследеятельностная позиция предполагает свой типовой результат в мыслекоммуникации. Если в функции познания результатом выступает эмпирическое представление

о ситуации (Ф1), в функции нормирования – "проект" или "задача" (Ф2), в функции критики – "проблема" (Ф3), то в сервисных функциях в функции концептуального обеспечения – "концепция" (Ф4.1), в функции концептуальной парадигмы – "понятия" и "категории" (Ф4.2), в функции ценностного обеспечения – "ценности" (Ф5.1), в функции мировоззренческого обеспечения – "онтологии" (Ф5.2). Поскольку использование "абстракций" (концепций, теорий, понятий, категорий) ведет к абстрагированию норм, то возникают вторичные нормативные функции – "тактики", "стратегии", "методы", "методики", "подходы", "принципы".

В определенном смысле вся интеллектуальная социокультурная сфера в обществе является следствием подобных функциональных дифференциаций и вторичных кооперативных синтезов.

### 5. Две направленности в системогенезе

Принцип воспроизводства деятельности опирается на восстанавливаемость заказа, изменяемость содержания заказа и на преодолеваемость затруднений. Внутренней предпосылкой воспроизводства выступает линия внутренних, *механических трансформаций*, включая структурирование и переструктурирование деятельности. Уровни структурирования могут быть различными от "содеятельности" (минимум) до кооперативных структур (максимум). Кооперативные структуры предполагают отчетливые взаимобязательства или обязательства звеньев друг перед другом.

Развертывание кооперативных структур ("системогенез") может иметь, как было рассмотрено выше, две *ведущие направленности*: дифференцировку функций и процессов в рамках прежних границ и привлечение (и создание) иной деятельности для снятия разрыва (см. сх. 28):

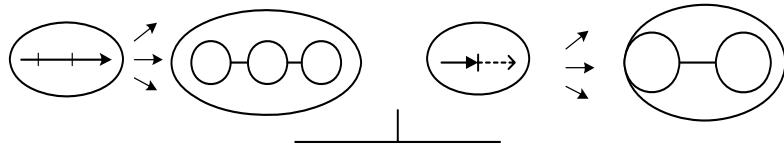

Сх. 28

В первом типе системогенеза рамки задачи в целом остаются теми же, а дифференцировки лишь увеличивают детальность и определенность нормативных содержаний (задач). Во втором случае системогенеза объём задачи увеличивается, а служебное, сервисное звено создает проблемные ситуации для кооперации в целом.

Так как сервисное звено "полезно" для исходного звена лишь продуктом в качестве условия снятия разрыва, то зависимость продукта от механизма сервисной деятельности, с одной стороны, и первичность механизма, особенностей его бытия, самовосстановления и возможности его изменения и развития, с другой стороны, ведут к перспективе особой самостоятельности сервиса. Она проявляется в изменении качеств продукта, отходе от заказной зависимости и предложении модификаций кооперативных зависимостей под необходимости воспроизводства сервисного звена или даже его развития. Иначе говоря, в таких кооперациях, в особых деятельностных формах воспроизводится противодействие, исходя из своих различающихся интересов, звеньев кооперации, так как сама кооперация не предполагает устранения самостоятельности сервисного звена. Такое противодействие может вести к эффекту перевертывания функциональных отношений и «захвату» сервисом системообразующего положения и превращению прежнего исходного звена в сервис своего бытия (см. сх. 29).

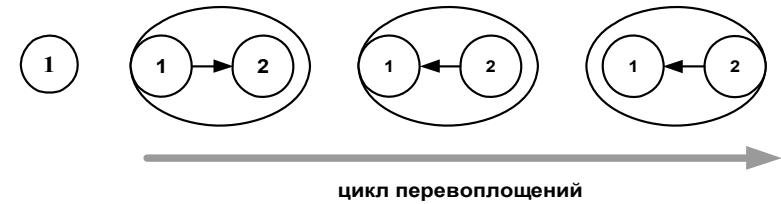

Сх. 29

Поскольку иерархические отношения порождаются через посредство цикла снятия разрывов, а исходная деятельность зависима от суммы первичных заказов и условий их восстановления, то деятельностные механизмы кооперирования либо обслуживают до-деятельностное бытие, являющееся более первичным, либо вмешиваются в это додеятельностное бытие и порождают «последательностное» бытие. Так «природные», «физические» и т.п. потребности порождают деятельностный сервис их удовлетворения. Но деятельностное бытие, а также социально-культурное бытие, могут породить потребности иного типа, которые часто рассматриваются как более "более существенное для человека". Если считать, что всё сложное многообразие форм существования в социокультурном мире и мире деятельности создаёт предпосылки для приобретения человеком высших механизмов, облегчающих гармонизацию отношений со всеми средами, то первичные потребности деформируются во вторичные, третичные и т.д., вплоть до тех потребностей, которые обесценивают деятельностную иерархию, частично или полностью. По крайней мере, обесценивание исходных звеньев кооперации меняет функциональные и значимые пропорции в кооперации. Всё это в первой направленности системогенеза отсутствует. Тем самым, первый тип системогенеза консервирует и заказ, и систему способностей человека, систему ценностей и т.п., тогда как второй тип системогенеза вносит трансформирующее и развивающее воздействие.

Совмещение двух направленностей в системогенезе в мире деятельности создает синтетический эффект (см. сх. 30).



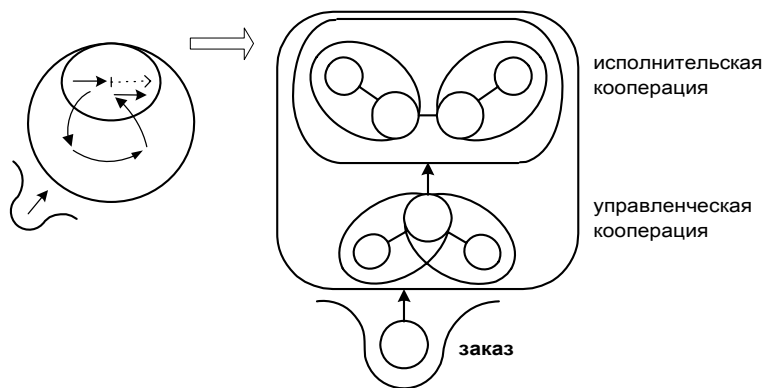

Сх. 30

Это и есть *социо-техническая единица* кооперативных структур деятельности.

### 6. Две направленности организации мышления

Мышление, имея своё генетическое основание в рефлексии, имеет *два ведущих акцента* – на построение и использование абстракций. Изменение, модифицирование абстракций синтезирует сохранение и построение содержания абстракций. Мышление предполагает существование первичных познавательных процессов и процессов воображения. Именно они создают *"материал" содержания* мысли, а мышление опирается на создание *"средств"* или тех содержаний, которые, в силу абстрактности, заместительности, могут использоваться для квалификации и оценки первичных образов (материалов).

Единица мышления ("суждение") оформляется в мыслекоммуникации в процессе построения текстов. В них существуют функциональные звенья того, о чем говорят ("субъект мысли") и того, что говорится ("предикат мысли"), вместе с их соотносительностью. Благодаря использованию языковых средств абстракции уже существуют и применяются для характеризования того, о чем ведется речь. Более того, благодаря абстракциям (единицам парадигмы и структуре единиц в высказывании), возможны процедуры введения вопросов и ответов на вопросы.

Тем самым, может быть два типа ориентации и направленности: на применение предиката к вводимому субъекту мысли и на подбор предиката к фиксированному субъекту мысли (см. сх. 31).

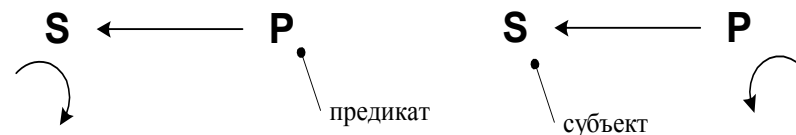

Сх. 31

С этим же связано и построение двух типов вопросов или "неизвестных", как побудителей для нахождения для них "искомых". Вопросы на понимание реализуют функцию фиксации наличного содержания автора и предполагают как выдвижение "версии" или варианта ответа, так и требование к подтверждению или опровержению версии. Вопросы критического типа предполагают версию альтернативы ответа, связанную с "отстранением" мнения автора, и требование к подтверждению или опровержению альтернативы. Принципиальным в отличиях указанных типов вопросов является не только

направленность на сохранение или отстранение субъекта мысли при фиксированном предикате, но и направленность на сохранение или изменение самого предиката мысли, так как в критике открывается возможность оспаривать целое мысли автора (см. сх. 32).

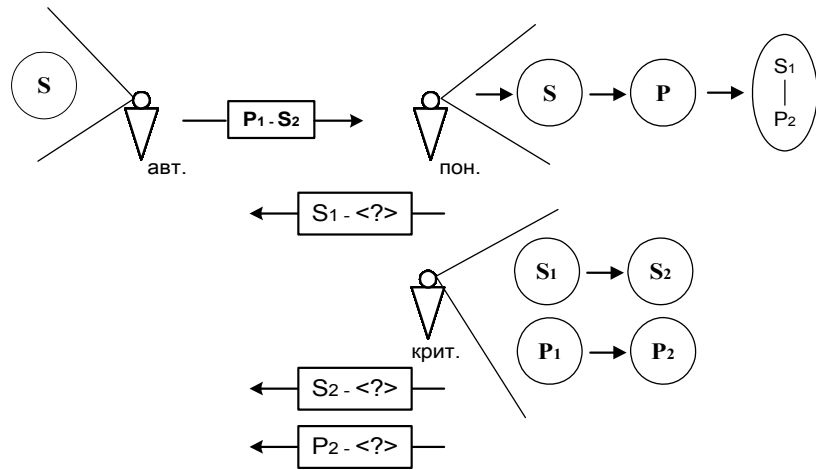

Сх. 32

Но по самой исходной функции порождения ("любого") высказывания требуется и субъект, и предикат. Поэтому для того, чтобы иметь основание для введения изменённого предиката требуется иной предикат ("ещё более предикативный") или более абстрактное основание для версий – как субъектов, так и предикатов "первого" уровня (см. сх. 33).

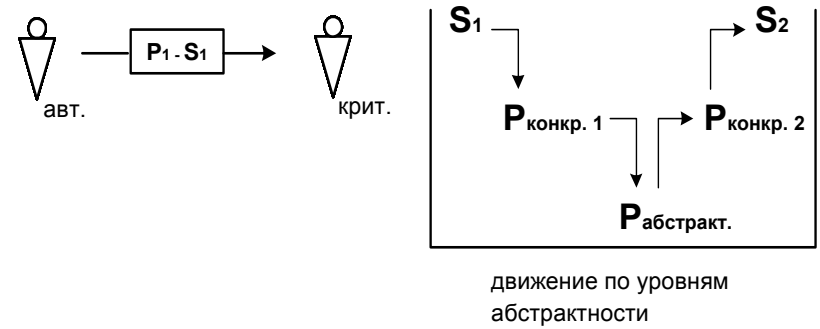

Сх.33

Иначе говоря, критик не просто строит переход от S1 к альтернативному S2, а предполагает также возможность ухода от конкретного предиката P1к к иному конкретному предикату P2к через средство использования более абстрактного предиката Pa, позволяющего в ходе конкретизации абстрактного предиката переходить к одному из возможных, допустимых вариантов. Только тогда критик может сохранить преемственность точек зрения, их допустимость на одном и том же основании. Иные пути разрывают и критик лишь отходит от точки зрения и начинает "свою коммуникацию". А это в коммуникации не допустимо.

Итак, две ориентации в мыслекоммуникации (на подтверждение и опровержение) ведут к сохранности или коррекции оснований и основанного. Вторая ориентация ведёт к появлению особой формы мышления – постановке проблем, тогда как первая – к постановке задач. Поэтому могут быть вопросы задачного и проблемного типа. Проблематизация или активное использование проблемной формы мышления начинается с подвергания сомнению ответа на задачный вопрос и завершается подверганием сомнению самого задачного вопроса, по его содержанию. Позитивная сторона проблематизации тогда состоит в введении гипотезы об основании задачного вопроса, что позволяет переопределить и сам задачный вопрос (см. сх. 34).

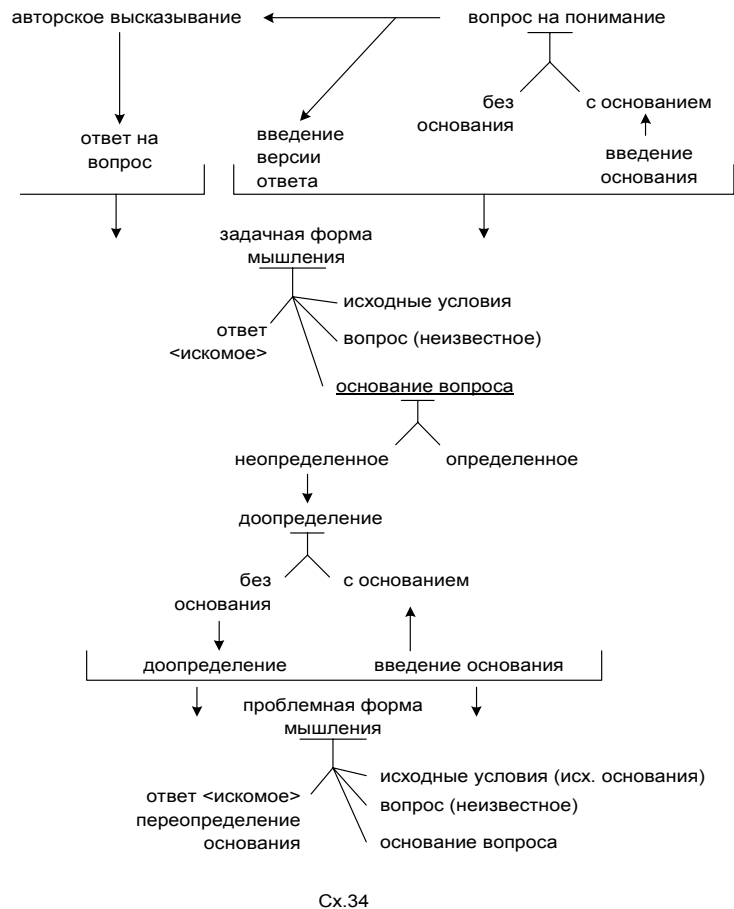

Очевидно, что основания вводятся и используются в позиции арбитра, а в научной коммуникации – в позиции теоретика и, затем, в позиции конструктора понятий и категорий. Так как при проблематизации может быть дискуссия об основаниях, то в ней арбитр должен владеть техникой абстрагирования и конкретизации. Благодаря ей он может находить основания для конкурирующих точек зрения (см. сх. 35).

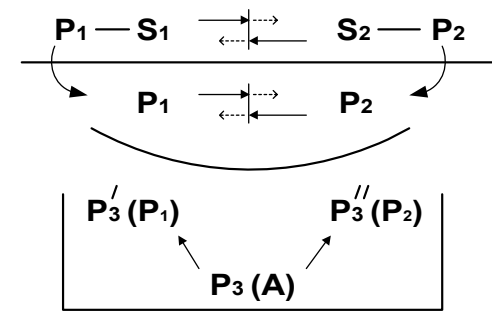

### 7. Две ориентации логических идей

Логика вводит правила использования языковых средств, когда их содержания (значения слов) имеют "достаточную" определённую. При этом правила носят возможно более высокий уровень абстрактности. Правила организуют прежде всего процесс высказывания. Поэтому общей базой для логических правил выступает вопрос типа "что должно быть следующим содержанием?", "каковым должно быть последующее высказывание". Так как высказывание обеспечивает изменение содержания того образа, который строится в процессе понимания, то выделяются два альтернативных типа изменения. В первом случае последующее высказывание обеспечивает прирост содержания по типу "дополнительности" (см. сх. 36).

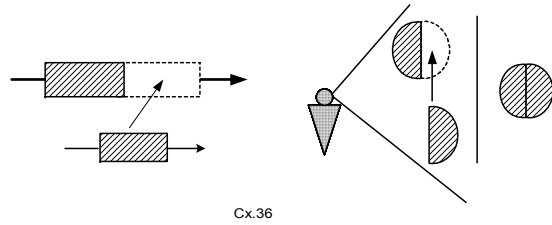

Сх.36

Во втором случае обеспечивается прирост по типу "уточняемости" (см. сх. 37).

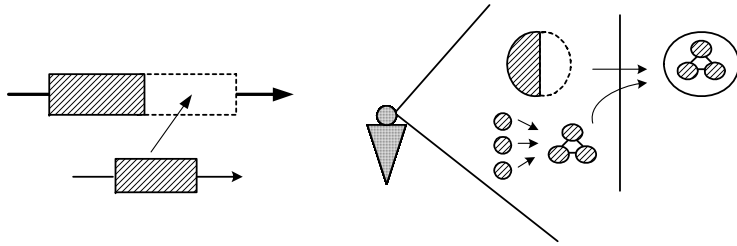

Сх.37

Иначе говоря, путём уточнения "границы" содержания уже не меняются, а новое содержание "уплотняет" прежнее. Подобные требования к мышлению возникают при мыслительной реконструкции развивающихся объектов. В них происходит процесс внутренних трансформаций, "разотождествления", появления более сложных форм устройства, но при сохранении исходной сущности или функциональной предназначенности в окружающих средах.

Для удобства выражения идеи "уточнения" предварительно вводится образ цикла процессов мышления в объёме обычного высказывания, суждения. Он включает констатацию первичного созерцательного представления об "объекте" или констатацию субъекта мысли, затем – подбор одного из специальных, обобщённых, конструктивных представлений в парадигматическом наборе языка, подбор предиката, его фиксацию как средства мысли, соотнесение или без соотнесения рассмотрение предиката как заместителя субъекта. Если уда-

ётся доказать, что предикат был подобран неверно, не удаётся "отождествление" как замещение, то предикат возвращается в парадигматический набор (см. сх. 38).

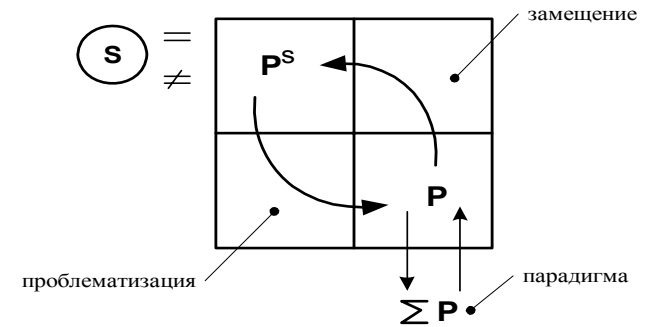

Сх. 38

В схеме легко опознаётся инструментальность и операциональность языкового мышления, возможность построить формальную и содержательную (через подтверждение в замещении) мысль.

Обе логические идеи можно выразить следующим образом (см. сх. 39).

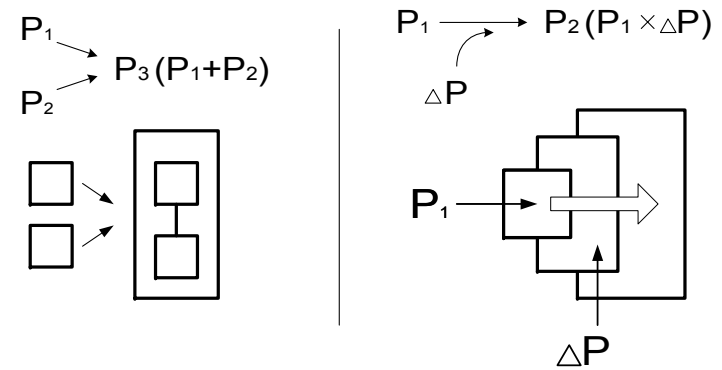

Сх. 39

Если по принципу дополнительности можно расширить содержание в любом направлении, то по принципу уточняемости предшествующее содержание несёт в себе ограничения в отношении последующих уточнений и эти ограничения максимально велики, так как происходит переход от целостности к той же целостности, но более дифференцированной и сама дифференцировка происходит от предшествующего "состояния". Все дифференцировки должны быть потенциально заложены уже в исходном предикате и в последующем они лишь актуализируются.

Теоретическая культура предполагает, что высшая форма теории должна быть построена как "разъяснение" генетических превращений объекта изучения и чем жестче "сам объект" заставляет теоретика двигать свою мысль в реконструкции, тем надёжнее теория, тем меньше субъективного произвола. Следовательно, логика систематического уточнения – это требования к мысли теоретика, приходящего к высшей форме теоретического объяснения явлений. Логические и "онтологические" (объектные) требования здесь являются совмещёнными. Поэтому Гегель называл логику "наукой логики" или формой истинного знания и познания.

Используя логику систематического уточнения, можно осуществлять проверку и критику уже имеющихся теорий и иных типов высказываний, приближая их к высшей форме. Такой способ проблематизации можно назвать логико-онтологическим. Он наиболее необходим в позиции арбитра. Поскольку в случае использования логики уточнения ускоряется опознавание абстрактной базы точки зрения, то выделяется два типа применения логики.

В первом типе, для понимания, важно выявить абстрактную базу точки зрения, её "исходный предикат" (категориальное понятие) и соотнести с ней весь объём содержания точки зрения. Во втором случае, опознавание этой базы необходимо для быстрого перехода к иной абстрактной базе, к альтернативной точке зрения "в принципе". Промежуточными формами альтернатив могут стать: нахождение "ещё более абстрактной выраженности точки зрения вне ухода от линии авто-

ра и переход к ещё более конкретизированному её выражению, а также к более полному охвату того, что должно быть в конкретизации абстрактной базы.

## **8. Две ориентации в групподинамике и конфликтогенез**

Две ориентации в принятии решений – "принятие задачи" и "проблематизация задачи", не считая варианта отрицательного самоопределения в деятельности (уход из необходимости подчиняться требованиям деятельности), являются ведущими в мире деятельности. Они прежде всего выявляются в позиции управленца, берущего ответственность за целое и владеющего (технологически или ещё и экономически) ресурсами. Однако, управленец должен строить нормы исполнительской деятельности, исполнительских кооперативных структур и обеспечивать их выполнение. Поэтому он ставит рамки задач иным деятелям и самоопределение распространяется на иных участников деятельности.

Чем жестче задача, определённое, конкретнее, тем больше "вынужденный" выбор в пользу принятия, а не проблематизации задачи. Тогда исполнитель вынужден подчинять своё жизнедеятельностное проявление требованиям задачи, иметь потенциал самокорректирования в фиксированных рамках. Если возникает необходимость самокоррекции в самой деятельности не по причине помех жизнедеятельностной динамики, то такая рефлексия и корректирование остаётся "чуждой" исполнителю с его реальной внутренней динамикой. "Отчуждённое бытие" может вести к различным напряжениям в отношениях и с руководителем, и с иными исполнителями. Причиной выступает активность додеятельностных потребностей и мотивов, а в межсубъективных отношениях – чувства симпатии и антипатии.

В свою очередь, если задача становится недостаточно жесткой, определённой, конкретной и доопределение отдаётся исполнителю, то вместе с активным включением в процесс донормирования, появляется возможность самовыражения в пределах фиксированных рамок. Уровень отчуждённости уменьшается, что меняет и характер отношений с руководителем и другими исполнителями. Если исполнитель, подчинённый вносит жизнедеятельностные факторы в ход доопределения норм и в реализацию норм, и в особенности, при вовлечении в реализацию, выполнение, им построенных конкретных задач других деятелей, то он усиливает зависимость от своих качеств всей деятельностной динамики и межсубъективных отношений (см. сх. 40):

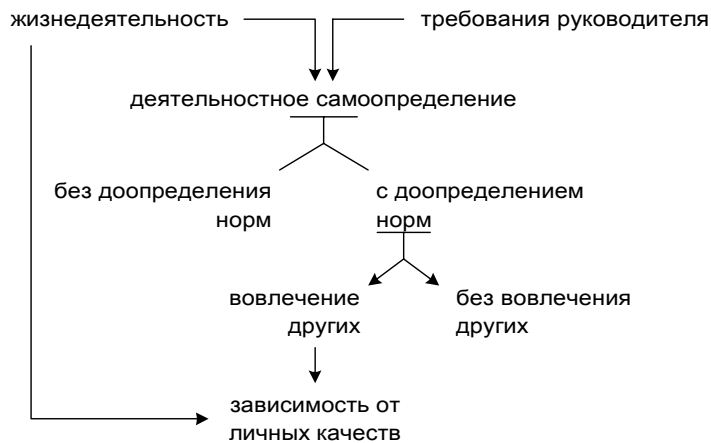

Сх. 40

Если руководитель вводит абстрактные нормы (тактика, стратегия), то исполнитель уже на "законных основаниях" переводит абстрактную норму на уровень задач (конкретных норм) и воспринимает задачи как "свои".

Уровень сплочения между руководителем и подчинёнными, и исполнителями, между исполнителями зависит от уровня развитости внутренней мотивационной базы. Критериями уровней мотивационной базы выступают: самовыраже-

ние (и чувства симпатии, антипатии), подчинённость задачам, а затем – проблемам, зависимость от тактики и стратегий, от уровня абстрактности концепции, от ценностей и идеалов (см. сх. 41).



Сх. 41

Групподинамика различна для каждого типа ориентации в межсубъективных отношениях и способностей в рамках ориентации. Основными ориентациями, "внутренними" для деятельности выступают либо "подчинение" фиксированным рамкам (рутина), либо "активное создание" рамок (инновация). Обе ориентации могут быть докритериальными и критериально обеспеченными. Высшим типом субъективных критериев выступает система типодейятельностных ценностей и идеалов, которую обеспечивает типодейятельностная концепция, а косвенно – универсумально-дейятельностная (мировидческая для деятельности) концепция, а реализует многообразие соответствующих стратегий и тактик.

Уровень сплочения выражается в явлении "субъективной близости" партнёра в деятельности, открытости к нему, готовности отозваться на его просьбы о помощи и активному предложению этой помощи.

Сложность в динамике внутреннего состояния и его внешней выраженности состоит в противоречивости факторов активации и торможения в ходе сближения и отдаления партнёров. Стабилизация состояния, предсказуемость его проявлений зави-

сит от субъективной "собранности", структурированности человека (руководителя, подчинённого). Уровень естественной структурированности тип естественной направленности (на отдаление или сближение) зависит от индивидуальности, склонностей человека. Деятельность, обладая внутренней логикой бытия, может предписывать способ бытия в деятельности и в "производственных" отношениях, не совпадающим и даже противопоставленным образом к естественному. Будучи деятелем, самоопределившись деятельностью образом, человек может противостоять самому себе. Даже наличие воли не обязательно обеспечивает преодоление противоречия между естественным самовыражением и "искусственными" требованиями и самовыражение выходит из-под контроля. Потребность отдаления может противостоять требованию сближения, и наоборот.

Но противоречие закладывается и в самой деятельности между решением задач и постановкой проблем, решением задач и реализацией стратегии, пониманием и критикой, непосредственностью и абстрактностью взгляда на одно и то же, отчуждённостью абстрактных содержаний и неотчуждённостью исповедуемых ценностей, исполнением и руководством и т.п. Поэтому, входя в целое деятельности, человек вовлекается в противоречивые системы требований, совмещение которых в ходе реализации усиливает предпосылки к деструктивности внутренней динамики (см. сх. 42).

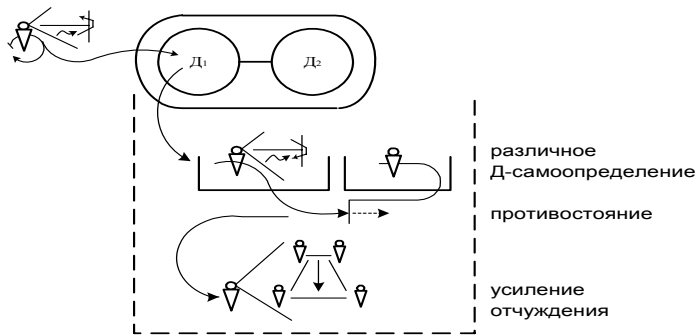

Сх. 42

Так первичные симпатии могут уменьшиться из-за "не-взаимопонимания" в ходе решения задач (решения проблем) совместно с теми представителями деятельности, которые имеют противоположную ориентацию в рамках противоположного по содержанию типа требований. Объективное различие и противоположность требований ведут, в ходе субъективных адаптаций к ним и выработки установок и стереотипов, к объективному непониманию и тенденции версии о нежелании понять партнёра. Этим создаётся почва для конфликтов.

ПРИЛОЖЕНИЕ II  
АЗБУКА ТЕОРИИ ДЕЯТЕЛЬНОСТИ

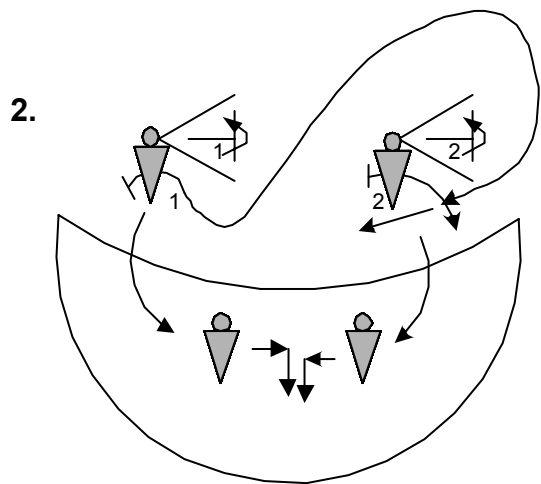
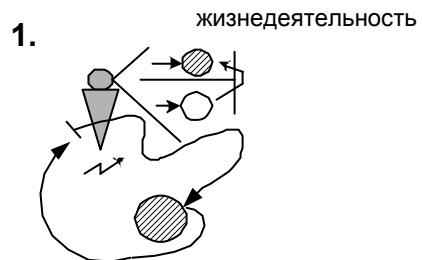

конфликт и общение

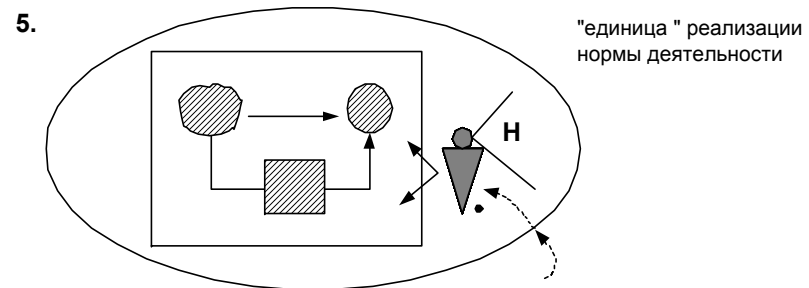
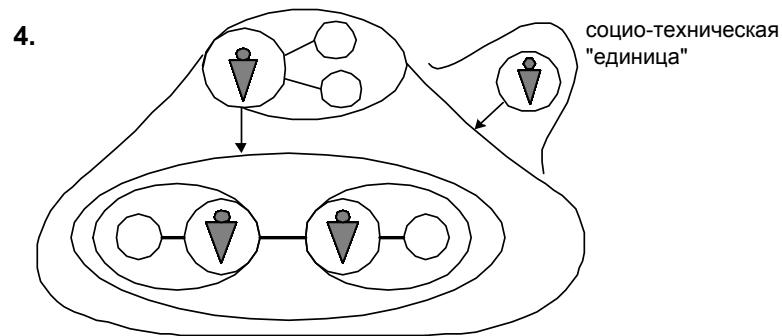
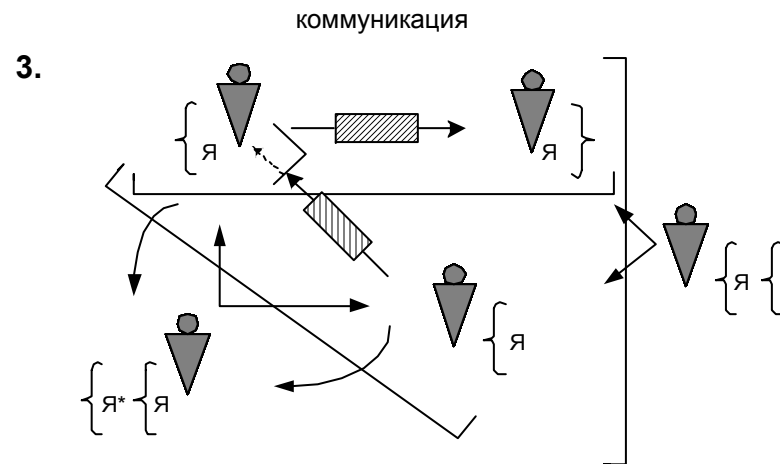



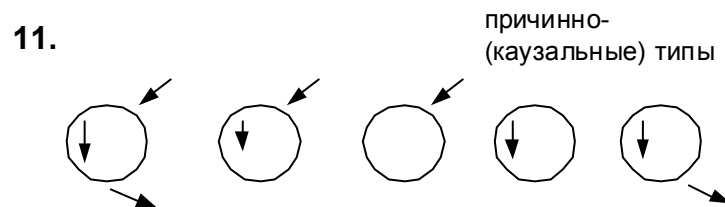
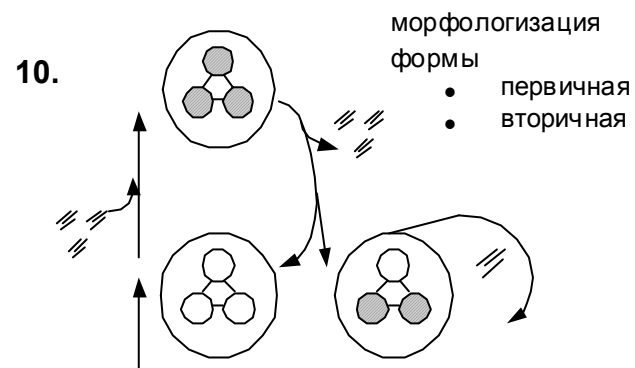
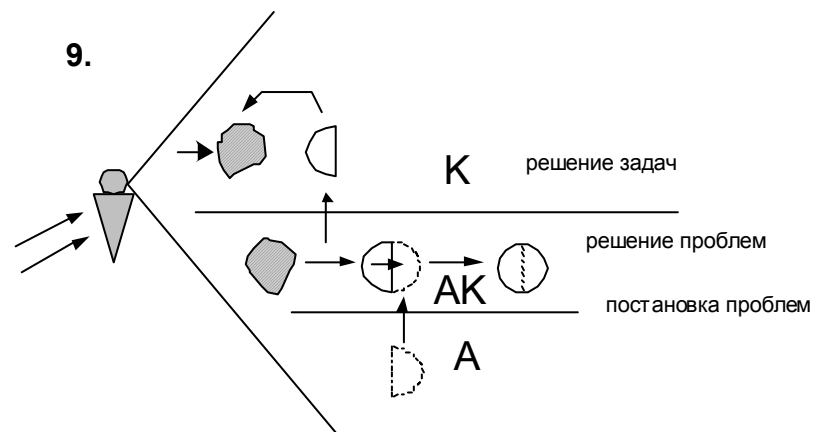
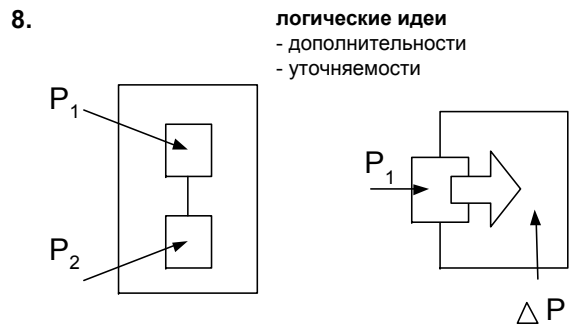
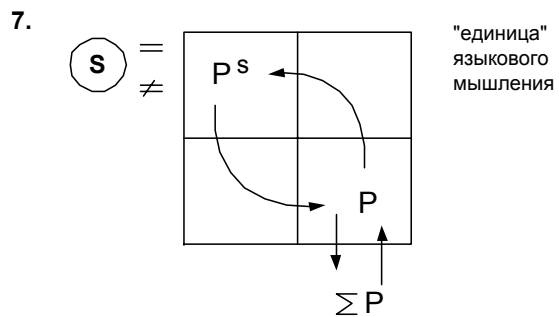
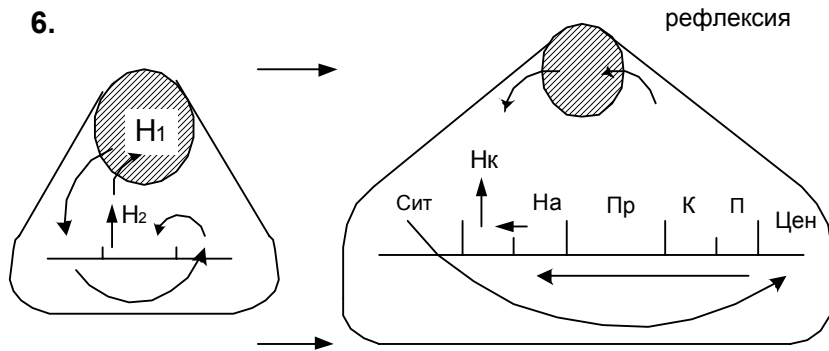

12.

снижение субъективной  
близости  
<или увеличение>

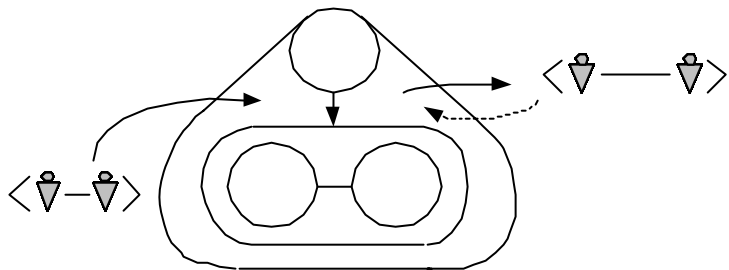

13.

типо-слоиые  
противоречия в  
деятельности

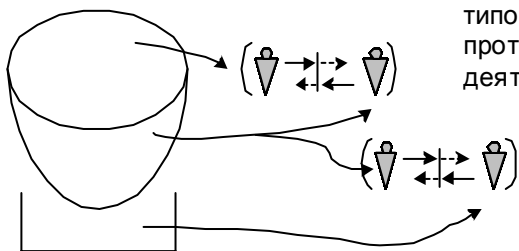

14.

типы групп

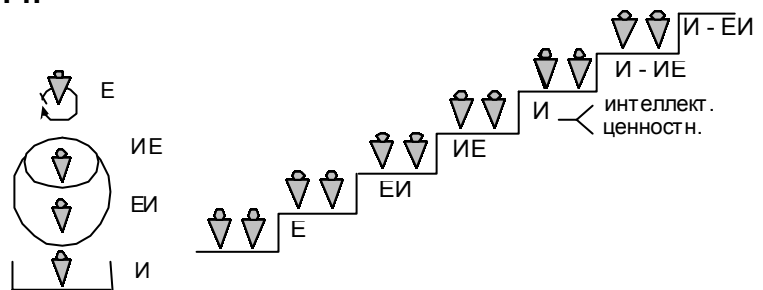

## ПРИЛОЖЕНИЕ III

### ИНФОРМАЦИЯ О МЕТОДОЛОГИЧЕСКИХ ЦЕНТРАХ

Многие из тех, кто прошел специальные курсы по аналитической подготовке под руководством Анисимова О.С. сегодня ведут активную работу в различных регионах страны и за рубежом. Ниже приведены краткие сведения о региональных методологических центрах, реализующих концептуальные разработки Анисимова О.С. в своей профессиональной практике: консультационной, педагогической, экспертной и др.

#### г.МОСКВА

##### Московский методолого-педагогический кружок под руководством профессора Анисимова О.С.

Московский методолого-педагогический кружок (ММПК) был организован в 1978 году в рамках методологического движения. Его основной целью стало создание учебных процессов по подготовке управленцев, педагогов, аналитиков и методологов.

Бессменный руководитель кружка: Анисимов Олег Сергеевич – доктор психологических наук, профессор методологии, автор более 150 книг, брошюр, статей по методологии, психологии, педагогике, политологии, экономике, игротехнике; идеолог, теоретик, технолог и практик методологического и игротехнического образования, создатель наиболее сложных мыслительных технологий и языка схематических изображений.

В настоящее время заседания ММПК проходят еженедельно по субботам с 10.00 до 20.00 в здании Российской Академии Государственной Службы при Президенте РФ (ст. м. Юго-западная).

Общие цели кружка:

- Освоение и трансляция методологической и игротехнической культуры;
- Разработка образовательных технологий трансляции методологической культуры;

В рамках трансляции методологической культуры два раза в год: в конце января – начале февраля и в конце июня – начале июля проходят двухнедельные семинары в форме организационно-деятельностных или организационно-мыслительных игр.

Дополнительную информацию можно получить по телефонам:

Раб. (095) 436-07-19

Дом. (095) 907-54-08

**Анисимов Олег Сергеевич**

#### г. МОСКВА Группа АКМЭ

[Аналитика, Консультирование, Методология, Экспертиза]

Руководитель группы АКМЭ: Звезденков Андрей Александрович (методолог-консультант по организации управленческой деятельности, специалист по Public Relations, редактор журнала "Консультант Директора", эксперт-консультант лаборатории журнала "Консультант Директора").

Направления деятельности группы АКМЭ: организационное развитие предприятий, проведение организационно развивающих игр, организация системы управления, стратегическое планирование PR-кампаний, консультирование штабов предвыборных кампаний

Опыт работы: с 1993 Проведение деловых игр с городскими и районными администрациями, предпринимательскими фирмами, политическими и общественными организациями: "Агентство Михайлов и партнеры", "Агентство PRP", "Фабрика PR", "Центр Стратегия" Г.Э. Бурбулиса, Video International, Хлебо-булочный комбинат "Серебряный Бор" и т.д.),

Тел.: (095) 128 33 66 (Звезденков А. А.)

E-mail: dedey@akme.orthodox.ru

### РЕГИОНАЛЬНЫЕ МЕТОДОЛОГИЧЕСКИЕ ЦЕНТРЫ

#### г. ОМСК

Лаборатория развивающихся педагогических технологий, входящая в структуру ООИМПКРО с 1990 г. проводит 16-летний инновационный эксперимент на основе теоретико-технологических разработок профессора, методолога О. С. Анисимова.

Содержание эксперимента составляет деятельность по созданию и внедрению в учебно-педагогический процесс технологических новшеств, в качестве которых выступают мысле-коммуникация, рефлексивная самоорганизация, самоопределение к деятельности, кооперативное взаимодействие.

В настоящее время осуществляется оформление полученных в ходе эксперимента образцов инновационных педагогических и управленческих техник с целью создания методик системного изменения личности, что является подготовкой к этапу распространения инновации.

Сформированные личностные и профессиональные качества педагогов и управленцев обеспечили становление учебного процесса на основе принципов педагогики развития – рефлексивности, мыслекommunikации, самоопределения, конструктивного общения.

Промежуточные результаты эксперимента по экспертным оценкам имеют социальную и научную значимость.

Адрес лаборатории: 644008 г. Омск, ул. 22 апреля, 31  
Телефоны: 64-99-54 (лаборатория)  
24-09-54 (приемная ООИПКРО)  
41-27-42 (контактный, Салатич Т. П.)

## г. НОВГОРОД ВЕЛИКИЙ

### Учебно-научная лаборатория акмеологических технологий обучения НовГУ

Учебно-научная лаборатория акмеологических технологий обучения образована в марте 1998 г. и является межкафедральным научно-учебным подразделением Новгородского государственного университета им. Ярослава Мудрого. В составе лаборатории 16 человек: преподавателей, аспирантов и студентов.

Руководитель лаборатории Смирнов Андрей Анатольевич – доцент кафедры политической философии и социологии, кандидат философских наук.

Цель деятельности лаборатории – повышение у студентов уровня профессионализма с помощью акмеологических технологий обучения, созданных на основе методологических понятий.

Основные направления деятельности:

- Проведение занятий с преподавателями по теме: «Методологические основы построения учебных предметов»;
- Разработка, апробация и внедрение в практику преподавания различных модификаций модульной системы обучения;
- Проведение постоянно действующего методологического семинара по теме: «Методологические основы культуры мышления»;
- Проведение занятий с муниципальными и государственными служащими в рамках повышения уровня их управленческого профессионализма.

Координаты для связи: (8162) 66-21-42 (дом.) – Смирнов Андрей Анатольевич.

## г. ТОМСК

### Методолого-педагогическая группа (МПГ)

Руководитель: Галкин Дмитрий Владимирович (научный руководитель муниципального образовательного учреждения для одаренных детей "Академлицей" г. Томска, преподаватель и аспирант ТГУ, консультант по управлению)

Направления специализации МПГ: разработка проектов и программ, оргпроектирование, экспертиза, аналитика и мониторинг, менеджмент наукоемких проектов, концептуальные разработки, методология междисциплинарных исследований.

Методологические разработки: Организационно-деятельностные игры (ОДИ) по реорганизации городской системы управления образованием, проекты ОДИ по реорганизации предприятий АПК, организация экспертизы в образовательном учреждении, научно-педагогические проекты в сфере среднего образования (история культуры, интерактивные образовательные технологии).

Адрес: 634055, Томск, Вавилова 8  
Тел.: (3822) 25 86 30 (Галкин Д.В.)  
42 62 06 (Галкин Д.В.)  
E-mail: [gdv\\_t@mail.ru](mailto:gdv_t@mail.ru)

## г. НИЖНИЙ ТАГИЛ

### Нижнетагильский институт УГТУ-УПИ

*Майзлер Илья Геннадьевич (методист, учитель отдела)*

Основная цель консультационной деятельности:

Развитие профессиональной культуры управленческих кадров органов местного самоуправления.

Область деятельности:

Горнозаводской округ Свердловской области.

Направление деятельности:

- изучение особенностей профессионализма управленческих кадров органов местного самоуправления и факторов его определяющих
- изучение и коррекция пространств деятельности органов местного самоуправления

- исследование и создание методик повышения рефлексивной культуры управленческих кадров при осуществлении профессиональной деятельности

Работа осуществляется на базе: Проблемной лаборатории управления кафедрами «Экономика и управление в промышленности» НТИ УГТУ

Тел. (3435) 25-69-22

Адрес: 622031 г. Нижний Тагил, ул. Красногвардейская, д.59, ком. 212, НТИ УГТУ кафедра ЭУП

## г. НОВОКУЗНЕЦК

### Центр экспертизы института повышения квалификации работников образования г. Новокузнецка

Зав. центром: Гончарова Светлана Георгиевна (к. п. н.),

Зав. отделом подготовки экспертов: Щелкунова Татьяна Владимировна,

Зав. отделом экспертизы: Стачева Светлана Моссовна

Центр создан в 1995 г. Научный руководитель: Анисимов О. С.

Разрабатывается:

1) Проблема подготовки экспертов-аналитиков (учебные программы, профиограмма эксперта, проблемы организации учебного процесса – игротехника).

2) Разработка организационной структуры, норм экспертной деятельности.

3) Экспертиза как профессиональная процедура в обеспечении управленческой рефлексии (средства для сбора материала, процедура приема заказов). Проблемы соотнесения психологического и мыслительного компонентов в управлении (разработки совместно с Центром психологического консультирования по анализу управленческой деятельности и совместного проекта в консультировании).

4) Разработка нормативного (методические рекомендации, механизмы взаимодействия управленческих структур, положения) обеспечения проведения экспертизы в образовании.

Адрес: 65400 г. Новокузнецк Кемеровской области,

ул. Транспортная, д. 17, ИПК, Центр экспертизы

Телефон: 8-384-3-44-89-94 (приемная)

## г. ОРЕНБУРГ

### Оренбургская методологическая группа

Направления деятельности: Проведение курсов «Основы предпринимательства» для школьников 10-11 классов.

Основные направления работы – формирование способностей, которые требуются от выпускников средней школы в современной социально-экономической обстановке и, в частности, навыков и знаний, необходимых для предпринимательской деятельности.

Целевые группы: школьники 10-11 классов

Используется игровая форма организации учебного процесса, а именно три типа работ в задачно-проблемной заданности:

- групповой тренинг
- пленарная дискуссия
- консультации и лекции

Цели:

1. Дать первичное представление о предпринимательской деятельности.

2. Формирование способностей к самоорганизации, к рефлексивной организации мышления.

3. Формирование навыков, необходимых для ведения деловых переговоров (коммуникации, общения), аналитических способностей.

Адрес: 460018 г. Оренбург, ул. Мало-Мельничная, 38 «А» - 48 (Кузнецов О.)

г. Оренбург, ул. Чернышевского, 28 –156 (Копылов В.)

Координаты: тел. 41-87-01 (Кузнецов Олег)  
тел. 56-93-39 (Копылов Вадим)

## г. СЫКТЫВКАР

Республика Коми

Методолого-педагогическая группа

Место функционирования: Республиканский лицей управленческого резерва при Коми республиканской академии государственной службы и управления при Главе Р. Коми.

Адрес: 167000 г. Сыктывкар, ул. Коммунистическая, д. 11, каб. 31

Телефон: 42-41-19

Руководитель группы: директор лицея - Ичеткина Тамара Александровна

В составе группы: штатные и внештатные работники – представители Вузов и других образовательных учреждений г. Сыктывкара - Казакова Л. А., Воронова Л. А., Котырно Е. С., Ветрова Л. Н. и др.

Цель группы: внедрение в образовательную практику инновационной модели обучения в рамках личностно-ориентированного подхода.

Создаются условия, в которых обучаемые становятся субъектами собственной учебной деятельности, которую они осуществляют осознанно и самостоятельно. Ядром совместной деятельности педагога и обучаемых являются учебные задачи различного уровня сложности и предметного содержания, предполагающие освоение обучаемыми трех основных видов интеллектуальной деятельности: мышления, творчества, коммуникации.

Формы обучения: ОДИ, деловые игры, тренинги, семинары, лекции и консультации.

Способ внедрения инновационной модели – коммуникативный, имитационно-ролевой, рефлексивный.

Методолого-педагогическая группа проектирует и внедряет программы в рамках дополнительного образования для старшеклассников.

Разработаны и функционируют программы дополнительного образования - по экономическому, юридическому, гуманитарному профилю:

- Программа профильного лагеря «Развитие молодежной и социальной инициативы в регионе»
- «Школа демократической культуры»
- «Основы предпринимательской деятельности»

Методолого-педагогическая группа организует и проводит семинары и консультации для педагогов и родителей, интересующихся инновационными моделями обучения.

## **г. КАЛУГА** **Фонд «Стратегия»**

Фонд «Стратегия» осуществляет деятельность в двух направлениях: образование и консультирование. Это связано с реализацией двух проектов: «Среднее образование» и «Консультационный центр».

Проекты реализуются работниками Муниципального образовательного центра и консультационной группой – профессиональное объединение консультантов, аналитиков, работающих в сфере консультирования по вопросам управленческого развития и развития образования.

Целью проекта «Среднее образование» является развитие способностей участников, необходимых для адекватного существования в системе современного образования.

Целью проекта «Консультационный центр» является предоставление консультационных, информационных и аналитических услуг.

Основные направления деятельности и виды консультирования, предлагаемые в рамках проектов: «Консультационный центр» и «Среднее образование»:

- проведение тренингов, семинаров, ОДИ
- проведение аналитических семинаров
- консультирование по вопросам образования
- разработка концепций, программ и стратегий развития организаций
- консультирование по проблемным ситуациям
- психологическое консультирование

Участниками проектов являются:

- школьники и их родители
- педагоги
- управленцы
- представители НКО и гос. учреждений

Помимо этого, в Калужском регионе организована «Тренинг-семинарская программа» (ТСП), которая предоставляет возможность ее участникам изучать средства методологии.

Координаты: e-mail: strategy @ serve. cam  
(0842) 58-12-85 (Сальникова Людмила)  
(08422) 2-70-40 (Щербакова Татьяна)

**ЛИТЕРАТУРА**

1. Анисимов О.С. Основы методологического мышления. М., 1989
  2. Анисимов О.С. Основы методологии. М., 1994, т.1 и 2
  3. Анисимов О.С. Методология: функция, сущность и становление. М., 1996
  4. Анисимов О.С. Акмеология мышления. М., 1997
  5. Анисимов О.С. Акмеология и методология: проблемы психотехники и мыслетехники. М., 1998
  6. Анисимов О.С. Стратегии и стратегическое мышление. М., 1999
  7. Блаватская Е.П. Тайная доктрина. М., 1991, т.1
  8. Гегель. Сочинения. М., 1956, т. 3 (Философия Духа) [ФД]
  9. Гегель. Сочинения. М., 1958, т. 14 (Эстетика) [Э]
  10. Гегель. Работы разных лет. М., 1970, т. 1, 1971, т. 2 [РРЛ]
  11. Гегель. Наука логики. М., 1970, т. 1, 1971, т. 2, 1972, т. 3 [НЛ]
  12. Гегель. Энциклопедия философских наук. Наука Логики. М., 1974, т. 1 [ЭФН]
  13. Гегель. Философия религии. М., 1976, т. 1, 1977, т.2 [ФР]
  14. Гегель. Политические произведения. М., 1978
  15. Гегель. Философия права. М., 1990 [ФП]
  16. Гегель. Лекции по истории философии. М., 1993, т. 1 [ИФ]
  17. Пископцель А.А. Научная концепция: структура, генезис. М., 1999
  18. Щедровицкий Г.П. Избранные труды. М., 1995
  19. Щедровицкий Г.П. Философия. Наука. Методология. М., 1997
- Щедровицкий Г.П. Программирование научных исследований и разработок. М., 1999