

АЛЕКСАНДР

НАЧАЛА
ТЕОФИЗИКИ

Ч
Ш
У
Р
Ю
Ь
Э
Ю
Ф
Ф
Ж
Р
М
Т
Ф
Ф
Д
Ф
Ф

О
О
Ф
Ь
Ф
У
Ф
Ш
Ф
Ф
Ф
Ф
Ф
Ф
Ф
Ф

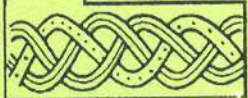

ПАЛЕЯ
МОСКВА
1999



**АЛЕКСАНДР**

НАЧАЛА ТЕОФИЗИКИ, Москва, ПАЛЕЯ, 1999 г. - 150 с.

Электронная редакция, 2005 г.

Славянская Библия, Коран, Божественная Комедия Данте и все неисчислимые плоды Разума человеческого имеют в своем начале Слово Божие. Его воплощение через творчество человека, осуществляется по законам преобразования дискретных форм энергии Духа. Теофизика, выразив эти законы языком физики, далее будет развиваться, принося пользу всякому, в ком: **есть корень разума, и премудрости источник, и ведения река (3 Езд 14, 48).**

НАЧАЛА ТЕОФИЗИКИ

Бог есть (Аксиома).

Имеющий Христа в Сердце
уразумевает и **Духом устен**
убьет нечестиваго (Ис 11, 4)

Слово 1. ТЕОФИЗИКА

*Мы познаем Бога
не через Его природу,
а через порядок сущего*
[св. Дионисий Ареопагит]

1. Теофизика, наследуя достоверный физический эксперимент, укладывает в свое основание **камень егоже небрегоша зиждущии (Пс 117, 22)**, то есть аксиому о первичности и единичности Духа в мире: **Вся же сия действует един и тойжде Дух (1 Кор 12, 11)**; **невидимая бо Его от создания мира твореньми помышляема видима суть, и присносущая сила Его и Божество (Рим 1, 20)**.

2. Теофизика, постулируя непостижимость обращения Духа из непрерывного в дискретное состояние: **разделения действ суть (1 Кор 12, 6)**, и отождествляя дискретную форму Духа с *квантом действия* энергии или момента импульса в мире, устанавливает принципы определенности, из которых следуют законы изменения порядка мира на всех его уровнях: **закон Твой истина (Пс 118, 142)**; **о сущих познание неложное, познати составление мира и действие стихий (Прем 7, 17)**.

3. Принципы определенности позволяют формализовать энергетику эфира (физический вакуум) и включить в сферу Теофизики духовную жизнь человека.

Теофизика условно относит к *невещественным* формам энергии порядок мира, предшествующий порядку элементарных частиц, и принимает в качестве отличительного признака живой системы ее способность конденсировать невещественные формы энергии на своих вещественных структурах, в процессе их самоупорядочивания.

Совершенствование структуры мозга человека, по мере эволюции Вселенной, развивает в нем способность к обращению невещественных форм энергии в непрерывное состояние Духа, что и составляет суть и цель веры в Бога: **Есть же вера уповаемых извещение, вещей обличение невидимых (Евр 11, 1)**.

4. Теофизика увязывает начало духовного этапа развития Вселенной и человека с Рождением Христа: **Христос же пришел ...болшею и совершеннейшею скиниею нерукотворенною (Евр 9, 11)**; *“Вселенной к христианству переход”* [Рай, П. 24, 106] и принимает Священное Писание за исчерпывающий свод Божиих законов, наставляющих человека на путь обожения, то есть созидания подобия Божия: **закон Моисеом дан бысть, благодать (же) и истина Иисус Христом бысть (Ин 1, 17)**.

5. Теофизика, подобрав “ключи разумения” к тайнописи пророческих откровений: **в тайне сокровенную (1 Кор 2, 7); мудрым сокровенно предаси (3 Езд 14, 26)**, извлекает из символики священных образов энергетическую сущность механизма стяжания мозгом благодати Святаго Духа и преобразования ее в мысль: **Помышления ваша от мысли Моея (Ис 55, 9); Мы же ум Христов имамы (1 Кор 2, 16)**.

6. Теофизика отождествляет Богопознание с научно-практическим самопознанием христианина на пути правой веры: **Внимай себе и учению (1 Тим 4, 16); яко храм Божий есте, и Дух Божий живет в вас (1 Кор 3, 16); вера без дел мертва есть (Иак 2, 20)**.

7. О готовности мира к принятию Теофизики свидетельствует само время появления Начал, ознаменованное проповеданием **Евангелие Царствия по всей Вселенной (Мф 24, 14)**.

Если **глад слышания слова Господня (Ам 8, 11)** Александра соответствует его возрасту и просвещенности, то целенаправленность и динамизм его работы над Теофизикой, своей подчиненностью энергетике Вселенной начала третьего тысячелетия Христианской эры свидетельствуют, что и дальше, силой Благовестия обновляясь, в Разуме возрастать будет мир: **Вышняго времена начала имеют явленна в чудесех и силах (3 Езд 9, 6); да вселится в мя сила Христова (2 Кор 12, 9); вино ново в мехи новы вливати (Лк 5, 38)**.

Слово 2. ЗВУК, БУКВА, СМЫСЛ РЕЧИ

1. Человек, являясь главным предметом изучения Теофизики, есть одновременно и самый совершенный инструмент исследования Божиих законов. Его самосовершенствующийся мозг является единственным во Вселенной вещественным образованием, чувствительным к тем изменениям энергетики Вселенной, через которые и проявляется в мире сущность Божия: **Слово плоть бысть (Ин 1, 14); Вся содела Господь Себе ради (Пр 16, 4); Божество просто, и имеет одно действие (ενεργεῖσθαι) простое, благое, действующее всяческая во всем [св. Иоанн Дамаскин]**.

В основе чувствительности мозга к неведущим формам энергии (энергоформам) лежит его способность соотносить их с вещественными образами и облекать в слова осмысленной речи: **Дух Божий сотворивый мя, дыхание же Вседержителево поучающее мя (Иов 33, 4)**.

2. Сама логика мышления есть принцип проявления энергии Духа через вещественные структуры мозга: **Человеку предложение сердца: и от Бога ответ языка (Пр 16, 1)**. Она есть механизм обращения внешних форм энергии Духа, составляющих суть Премудрости, в мыслеформу: **Слава Божия крыет слово (Пр 25, 2); дается явление Духа на пользу (1 Кор 12, 7)**.

Благодаря логике, Слово Божие, то есть сущность Бога - **Бог бе Слово (Λογός) (Ин 1, 1)**, обретает Свой вещественный облик в уме человека, сообщая звукам речи смысловую связанность и ценность:

*А он на то: - “Насколь здесь прозревает разум,
я в силах объяснить тебе; в дальнейшем упованье
на Беатриче возложи, зане то дело веры.*

*Вещественный, с начальной сущностью соединенный,
но от нея отличный, каждый образ бытия
в себе вмещает собственную силу,*

*которая, пока бездействует, неосятима
и явною становится лишь в том, что производит,
как жизненность растения в листе зеленой”.*

[Чистилище (Горбов), П. 18, 46 - 54]

С именем Беатриче (сравни: бит речи) Данте пророчески связал символику механизма обращения энергоформ Премудрости в смысл человеческой речи. Его Божественная Комедия, как руководство по невещественной энергетике мозга, своей функционально-анатомической точностью, не уступая современной медицине, существенно помогает в уяснении смысла образов Священного Писания: *Но ты прочти Иезекииля: он изобразил их, / как зрел... / ...кроме крыл, о коих / со мной согласен Иоанн, а от него отличен.*

[Чистилище (Горбов), П. 29, 100, 101; 104, 105]

3. Глубина веры или степень обожествления человека напрямую связаны с его умением концентрировать в себе энергоформы Премудрости и облекать их в мыслеформы:

*И небо где светил не сосчитать,
Глубокой мудрости, его кружащей,
Есть повторенный образ и печать.
Так этот Разум, дробно расточась
По многим звездам, благодать изливает,
Вокруг единства своего кружась.*

[Рай, П.2, !30-132; 136- 138].

4. Становлению энергетики процесса мышления человека, предшествовала долгая эволюция звукообразующего аппарата живых систем, стартовавшая от начального безмолвия и пришедшая, путем резонансного воспроизведения энергетики “звучания” физических процессов, к тому спектру звуков биологического происхождения, который демонстрирует сегодня животный мир, включая и человека:

*Различьем звуков гармоничен хор;
Различие высей в нашей жизни ясной -
Гармонией наполнило простор.*

[Рай, П. 6, 124-126]

5. Однако, только человеческий мозг удостоился способности резонировать на **силы гласа (1 Кор 14, 11)** Божиего и узнавать в них энергоформы Премудрости. Человек, как фокус энергетики Вселенной, чутко следуя ее ритмам, неуклонно совершенствовал способность **слышания Слова Господня (Ам 8, 11)**, закрепляя и развивая ее в своей творческой деятельности.

Постепенно и притча, и темное слово пророка обретали строгую форму физического закона изменения энергии Духа: **закон духовен есть (Рим 7, 14); Испытайте Писаний... и та суть свидетельствующая о Мне (Ин 5, 39); уразумеет же притчу и темное слово, речения же премудрых и гадания (Пр 1, 6).**

6. Специфика энергетики мест и сред обитания живых существ наложила свой отпечаток на внутреннее устройство их звукопроизводящих структур:

Толицы убо, аще ключится, роди гласов суть в мире, и ни един их безгласен (1 Кор 14, 10). Отсюда же берет начало и разнообразие человеческих языков, рас и вер.

Возникновение языков обуславливается теми же причинами, что и возникновение духовной силы; Разные языки - это не различные обозначения одного и того же предмета, а разные видения его [Вильгельм фон Гумбольдт].

Например, разлом земной коры, обозначенный рекой Иордан (русло на 300 м ниже уровня моря), превратил землю Хананейску **в землю кипящую млеком и медом (Исх 3, 17)**. Ее уникальная энергетика сформировала устойчивый генотип сынов Израилевых (Сл 16, 7), на языке которых впервые заговорил библейский пророк: **Аз отверзу уста твоя и устрой тебе, еже имаши глаголати (Исх 4, 12); пристави левиты к скинии свидения и ко всем сосудом ея (Чис 1, 50).**

7. Доминирующие в энергетике разлома энергоформы (ЭФ), с отрицательной спиральностью (левовинтовое движение, левые ЭФ) могли промодулировать метрику генотипа Израильтян, что и проявилось через специфику логики их мышления. Эту специфику характеризует полная “глухота” к правому Слову Христа: **Слово Мое не вмещается в вы (Ин 8, 37), яко не можете слышати словесе Моего (Ин 8, 40); право Слово Господне (Пс 32, 4).** Поэтому логику мышления “фарисеев”, из рода Иудейского можно условно назвать “левой”.

Левым ЭФ мозга, проявляющимися “левомыслием”, отвечают херальные вещественные структуры мозга, которые, олицетворяя “диавола” (Сл 20), генерируют мыслеформы анти-смысла, то есть ложь детей-дьявола: **не отял Еси от них сердца лукаваго (3 Езд 3, 20); вы отца вашего диавола есте ... он во истине не стоит... яко ложь есть и отец лжи (Ин 8, 44, 45); Они постоянно слушают ложь, пожирают запретное (Трапеза 5, 46).**

Инверсию мышления или метрики мыслеформ могут иллюстрировать математические операции обращения “внутреннее ↔ внешнее” (выворачивание наизнанку) или “правое ↔ левое” (например, зеркальное письмо природных левшей).

Следствием доминирования левых ЭФ в энергетике экваториально-южной части земного шара, явилось левописание (справа на лево) в языках народов, проживающих в этих местах, тогда как для народов северного полушария, характерно правописание [Ч. Лоукотка]. На уровне некоторых слов эта инверсия письма прямо выражается, либо через зеркальность их графики или фонетики, либо через обращение смысла.

8. С появлением письма, способы графического представления слова человеческого, расширили и углубили его семантику, вобрав в себя символику энергетики зрительных образов. Оригиналами особо значимых буквенных знаков (иероглифов) служила метрика энергопреобразующих структур мозга или звукопро-изводящих органов человека (антропоморфизм).

Например, славянская - “хер” кириллицы (Х) и семитская буква - “алеф” (א), являются символами симметричных и асимметричных (херальных) крестообразных энергоформ, начиная от хиазм хромосом или перекрестов нервов, кончая детородным органом мужа. “Хер” глаголицы (/о, см. титульный лист), как бы вычленяет в асимметричном “алефе” метрику ЭФ,

напрямую связующую энергетику правого глаза с левым яичком мужа: **аще же око твое десное соблажняет тя, изми е и верзи от себе (Мф 5, 29).**

Греческие и славянские буквы: “альфа”(α), “аз”, “о”, “он” (w), “ро” (ρ), “рцы” являют собой графико-звуковые иллюстрации ЭФ, с метрикой витка левой спирали, кольца, волны или цуга волн, и их воспроизводящих элементов голосового тракта (голосовая щель, язык, рот).

Если данные ЭФ отвечают энергетике искривленного (вращательного) движения, то с энергетикой прямолинейного движения связана символика жезлообразных греко-славянских букв I, i или соответствующих элементов сложных славянских букв (И, Г, Т, Ф, У). К символически вращательно-поступательного (вихре-винтового) движения относятся буквосочетания-фонемы, стоящие, как правило, в начале или конце имен собственных - Ia, Ie, Iи, Ic, Iю, Iя.

Предельной точности и выразительности соответствие “энергетика ↔ буква (звук)” получило в славянских азбуках - в глаголице и кириллице (глаголица - наследница графики *греческого курсивного минускула* [Ч. Лоукотка], см. титул), чья графика подчас дает детальную схему метрики довольно сложных ЭФ, уточнением которой служат цифровые значения славянских букв.

Например, буква “У”, воспроизводя метрику активной ЭФ, численным своим значением - 400 (символ 2/3 от N), одновременно служит и количественной мерой ее активности: **яко четьреста мужей, а двести их ошастася у сосудов (1 Цар 25, 13).**

Учет энергетической символически отдельных букв весьма полезен при установлении соответствия: “метрика энергоформы ↔ фонема (слово)”.

9. Развитие словотворческого аппарата пра-человека, в соответствии с его фенотипом, подобно воспроизводит каждый ребенок в процессе овладения родной речью. Благодаря этому подобию, во всех языках наблюдается закономерность: чем естественней и проще образуемый голосовым трактом звук, тем более он распространен и значим в семантике речи.

Всесторонний энергетико-символический, фонетико-этимологический анализ букв, фонем, слов и словосочетаний служит существенным подспорьем для уяснения сокровенного смысла Священного Писания.

Слово 3. СВЯЩЕННОЕ ПИСАНИЕ

1. Священное Писание есть свод Божиих законов, управляющих энергетикой мира на всех его уровнях и стадиях развития. Исчерпывающая всеохватность и глубина модуляции смысла Писания, отвечая сущности его Автора - Бога, всегда будет выше разумения плотского человека: **Не сконча первый уразумети ея, такожде и последний не изследи ея (Сир 24, 30); выше всякого обладателя знания есть знающий! (Иосиф 12, 76).**

Этим объясняется и форма сообщения Богом истин Писания человеку - через откровения пророков: **пошумит во обоих ушесех его (1 Цар 3, 11); от Святаго Духа просвещаемы глаголаша святини Божии человецы (2 Петр 2, 2).**

2. Мозг библейского пророка различал в энергетическом шуме Вселенной энергоформы Премудрости и фиксировал их, либо прямо в виде заповедей и норм жизни, либо иносказательно - в виде притч. Кроме того, глубокая вера и

праведность пророка наделяли его ум способностью неосознанно вкладывать в историческое повествование или художественный текст (Данте) сверхсмысл (модуляция смысла): **кая писмена начала словес Божних (Евр 5, 12);**

*Так с вашей мыслью должно говорить,
Лишь в осязатимом черплющей познать,
Чтоб разуму затем его вручить.*

*К природе вашей снисходя, Писанье
О Божией деснице говорит
И о стопах, вводя иносказанье;
[Рай, П. 4, 40-45]*

3. Священное Писание, будучи прежде всего руководством по самообожению человека, в своем сверхсмысле содержит сведения о функционально-энергетической организации мозга, а также о законах, предопределяющих направленность эволюции мозга к состоянию, соответствующему обретению человеком подобия Божия: **Побеждаяй, той облечется в ризы белыя (Отк 3, 5).**

Степень разумения сверхсмысла Писания определяет уровень духовного развития человека: **От части бо понимаем и от части пророчествуем: егда же придет совершенное, тогда, еже от части, упразднится (1 Кор 13, 9, 10).**

4. Формально-фактическое содержание Писания составляет история жизни Израильян (евреев), которая и по сей день поставляет материал для его шифрограмм: *всем Бытием и нашими жизнями Господь Бог пишет Свою Книгу. И Тора - срез в нашем Мире той Книги, которую Он пишет* [Б. И. Берман].

Принципиальная ограниченность духовной эволюции иудея уровнем Торы: *факт рождения от матери-еврейки, что также предполагает принятие Торы. ... Быть евреем - значит исповедовать Тору, видеть мир ее глазами, жить по Торе* [Е. Майбурд], отвечая его генотипу [Слово (Сл) 2, 7], вносит свой антивклад в духовную эволюцию христианина: **да закон Твой сотворит в них плод (3 Езд 3, 20); яко закон не погибе, но пребывает во своем труде (3 Езд 9, 37); сотворит со искушением и избытие (1 Кор 10, 13).**

5. Распятие Иисуса из Назарета ознаменовало начало новой, духовной стадии развития энергетики Вселенной, через формирование новой человеческой популяции - христиан: **Вы же род избран, царское священство, язык свят, люди обновления (1 Петр 2, 9).**

Само слово “христиане”, будучи этимологически связано со словом “крест”, раскрывает механизм действия нового эволюционного фактора, который условно можно назвать “умной молитвой” или “умным деланием”. **От дний же Иоанна Крестителя доселе (Мф 11, 12), христианин, сочетая молитву с творческим напряжением ума: быв в подвиге (Мф 22, 44), - преобразует на крестообразных структурах мозга (крест Христов) внешние энергии в ЭФ Премудрости, которые, претворяясь в мыслеформы, одновременно инициируют синтез херальных (право-левых) структур мозга, совершенствующих крест Христов и обеспечивающих связь мозга с хранилищем Разума: обновляйтесь же духом ума вашего (Ефс 4, 23); плодоносяще и возрастающе в разуме Божии (Кол 1, 10); в Той же образ преобразуемся (2 Кор 3, 18).**

6. Крест Христов, завися от фенотипа человека, каждому народу открыл свой путь к Богу: **постави пределы языков по числу Ангелов Божиих (Вт 32, 8); на всяцем месте фамиам приносится имени Моему и жертва чиста (Мал 1, 11)**, что привело к разветвлению христианства на восточное (православное) и западное (католическое), с одновременным возникновением ислама, а также к национализации текстов Писания.

Ранняя христианская апологетика, к моменту разветвления христианства, создала все предпосылки для дальнейшего плодотворного развития Богословия в симфонии с наукой.

Святой Василий Великий (IV век) в “правилах веры” раскрыл принцип преемственности и обновления догмата духом ума: *я удивился, как не заметил сего великий Дионисий, будучи искусен в правилах* [св. Василий Великий]; **преобразуемся от славы в славу (2 Кор 3, 18)**. Свв. Иоанн Лествичник (VI - VII век), Исаак Сирий (VII - VIII века), Иоанн Дамаскин (VIII век) в своих изложениях сути православной веры, уже совместили прозорливость пророка с логикой научного заключения.

Например: *Органом способности памяти служит заднее углубление головного мозга, которое также называют мозжечком, и находящийся в нем жизненный дух* [св. Иоанн Дамаскин]; **имеяше в руке своей книгу разгибену (Отк 10, 2); Микроструктура всех листков (коры мозжечка) одинакова; регулярное распределение нервных элементов в каждом из них напоминает структуру кристалла** [Физиология Человека].

Однако, дети-дьявола, обратив духовную смуту периода разветвления христианства и ответвления от него ислама в ереси и расколы, довели их до уровня религиозной нетерпимости и межнациональной вражды. В этих условиях им легко удалось отлучить Богопознание от естествознания, чтобы ограничить развитие первого лжедогматизмом: **иже премениша истину Божию во лжу (Рим 1, 25)**, а второе, проведя сквозь цензуру невежества и инквизиции, затем полностью подчинить своим целям.

Таким образом, подмяв под себя сферу Духа: **На Моисеове седалищи седоша книжницы и фарисее (Мф 23, 2, 13)**, - дети-дьявола принялись извращать святая-святых христианства и ислама - богодухновенные тексты национальных Писаний: **якоже и в вас будут лживии учителя, иже внесут ереси погибели (2 Петр 2, 1); А среди них есть такие, которые своими языками искривляют писание, чтобы вы сочли это писанием, хотя оно и не писание (Семейство Имрана 3, 72)**.

7. Перевод Ветхого Завета с еврейского на греческий язык семьюдесятью переводчиками иудеями (Септуагинта), будучи дополнен Новым Заветом на греческом языке, стал переводом-подстрочником, предназначенным для последующих богодухновенных переложений всего Священного Писания на языки народов всего мира.

В III веке появился латинский вариант Священного Писания (католическая Вульгата Иеронима).

В IX веке Бог, через пророков Кирилла и Мефодия, дал славянам самый совершенный учебник правой веры - Славянскую Библию на церковнославянском языке.

В начале XIV века Данте написал Божественную Комедию на итальянском языке, а в XVI веке Лютер переложил Вульгату на немецкий язык (протестантская Библия).

В конце VI века Бог, через пророка Мухаммада, дал мусульманам Священную Книгу ислама - Коран (на арабском языке). Библейскую фактуру Корана дополнило оригинальное содержание, отвечающее духу наследников библейского Исмаила: **дванадцать языки родит: и дам его в язык велий (Быт 17, 20).**

Самодостаточная полнота Корана сопряжена с высокой степенью раскрытия в нем механизмов универсальных законов энергетики Духа: **И Мы облегчили Коран для понимания (Месяц 54, 17).**

8. В России иудеи в XIX веке подменили Славянскую Библию на иудео-русскую библию (синодальная). Основу синодальной библии составил перевод, сделанный с еврейских оригиналов Ветхого Завета и под руководством евреев: *Самым замечательным переводчиком был проф. Даниил Авраамович Хвольсон (1819 - 1911), крещенный еврей [Г. Геллей].* Евреи-переводчики, оставшись верными букве и духу еврейских текстов, под видом синодальной библии, ввели в культурный обиход славян “троянского коня” иудаизма.

Из множества примеров левомыслия и **злехитрых умышлений (Прем 15, 4)** переводчиков, извращающих или устранивающих сущностно важные места Славянской Библии, при переходе к синодальной библии, особенно показательны нижеследующие.

8.1. Славянская Библия: **Сия книга бытия человека, в онъже день сотвори Бог Адама, по образу Божию сотвори его (Быт 5, 1).** Но синодальная библия: *Вот родословие Адама: когда Бог сотворил человека, по подобию Божию создал его (Быт 5, 1).* И для сравнения иудейская трактовка: *Вот: книга, она порождение человека. В день сотворения Богом человека, в подобию Бога сделал его (Быт 5, 1)* [Б.И.Берман].

Человек, пребывая в образе Божиим, творит свое подобие Божие в постоянной борьбе с дьяволом: *Время это есть время борьбы* [св. Исаак Сирин]; **Предписано вам сражение (Корова 2, 212).**

По иудейским же воззрениям: *Для нас не существует злокозненного “дьявола” [Е. Майбурд]; Задача человека не победа - конечная победа духа над плотью, скажем, - а правильное согласование всех душевных и плотских потоков, сфокусированных в нем [Б. И. Берман].* Другими словами: *иудеи бо о земныхх веселяхуся, крстиани же о сущих на небесехъ (Ибо иудеи о земном радели, христиане же о небесном)* [св. Иларион].

8.2. Дадим без комментариев примеры извращения образов, раскрывающих суть православной веры.

На горе Господь явися (Быт 22, 14), но: *на горе Иеговы усмотрится.*

Воззову о имени Моем, Господь пред тобою (Исх 33, 19), но *провозгласишу имя Иеговы пред тобою.*

Призва именем Господним (Исх 34, 5), но: *провозгласил имя Иеговы.*

Мир Господень (Суд 6, 24), но: *Иегова Шалом.*

Снестся ли хлеб без соли?” (Иов 6, 6), но *Едят ли безвкусное без соли?.*

Вся дела Его в вере (Пс 32, 4), но: *все дела Его верны.*

Есть же вера уповаемых извещение, вещей обличение невидимых (Евр 11, 1), но: *Вера же есть осуществление ожидаемого и уверенность в невидимом.*

Доколе отвращаешься, дщи обезчестованная? яко созда Господь спасение в насаждение ново, в немже спасении обыдут человецы (Иер 31,

22), но: *Долго ли тебе скитаться, отпадшая дочь? Ибо Господь сотворит на земле нечто новое: жена спасет мужа.*

Тако человек порабощается, егда устранится от своих мест (Пр 27, 8), но: *так человек, покинувший место свое.*

Терпящий же Господа изменят крепость (Ис 40, 31), но: *надеющиеся на Господа обновятся в силе .*

Сотвориша силу в Еффрае, и будет имя в Вифлееме (Руфь 4, 11), но: *приобретай богатство в Еффрае, и да славится имя твое в Вифлееме.*

Слово бо совершая и сокращая правдою, яко слово сокращено сотворит Господь во Вселенной (Ис 10, 23), но: *ибо определенное истребление совершит Господь, Господь Саваоф, во всей земле .*

8. 3. Примеры искажений образов биологически активных внешних ЭФ и физиологически важных ЭФ организма человека.

Будут вам в сети и соблазны, и в гвоздия в пятах ваших и в стрелы во очесех ваших (Нав 23, 13), но: *будет для вас петлею и сетью, бичом для ребер ваших и терном для глаз ваших.*

Яко в семидесяти мужех (1 Цар 9, 22), но: *которых было около тридцати человек.*

Гору сию благу и Антиливан (Вт 4, 25), но: *и ту прекрасную гору и Ливан.*

Внегда приблизится лето, познаеши: внегда приити времени, явишия (Авв 3, 2), но: *сотвори дело твое среди лет, среди лет яви его.*

Той сокрыся в сосудех (1 Цар 10, 21), но: *он сокрыся в обозе.*

И прорицаше посреде дому своего (1 Цар 18, 10), но: *и он бесновался в доме своем.*

В чертог зачтения мя (Песн 3, 4), но: *во внутренние комнаты.*

В ложницу зачтения мя (Песн 8, 2), но: *отсутствует в синодальной библии.*

Смерть посла Господь на Иакова (Ис 9, 8), но: *“слово посла Господь на Иакова”.*

Посылай ко всем языком (Ис 14, 12), но: *попиравший народы.*

Неправду, неправду, неправду положу его (Иез 21, 27), но: *Низложу, низложу, низложу и его не будет.*

Пред лицом Его предидет слово (Авв 3, 5), но: *пред лицом Его идет язва.*

Обновляйтесь ко Мне, острови (Ис 41, 1), но: *умолк-ните предо Мною, острова.*

В дом отца своего (Руфь 1, 8), но: *в дом матери своей.*

Господь смири мя, и Вседержитель озлоби мя (Руфь 1, 21), но: *когда Господь заставил страдать, и послал мне несчастье.*

Буду стена и трясья на земли (Быт 4, 14), но: *буду изгнанником и скитальцем на земле.*

В землю Наид, прямо Едему” (Быт 4, 16), но: *в земле Нод, на восток от Едема.*

И се, гусеница, един Гог царь (Ам 7, 1), но: *отсутствует в синодальной библии.*

Иудее знамения просят (1 Кор 1, 22), но: *Иудеи требуют чудес.*

9. Сокровенный сверхсмысл Библии более всего обнажен в местах, описывающих чудесные и знаменательные события, сказочность которых свидетельствует о непосредственном проявлении на вещественном уровне невещественных энергоформ, чему и соответствуют слова **сила** или **знамение** в Славянской Библии, вместо **чуда** в синодальной библии,

например: **Мф 7, 22; 14, 2; Мк 6, 2, 5; Лк 19, 37; Ин 2, 23; 6, 2, 26; 9, 16; 10, 41; Дея 8, 6; 1 Кор 1, 22.**

Принципиальная приземленность духовной энергетике иудея и женщины (Сл 2, 7; 16, 4), обуславливают синергизм их действий по удержанию христианской веры на уровне **иудейских (Тит 1, 14) и бабьих басней (1 Тим 4, 7)**. Этот синергизм подготовил к XX веку самораспад русской православной церкви, что иллюстрирует судьба последнего православного Царя, сщмч. Николая II.

Иудеи, замыслив **погубить Христа Господня (2 Цар 1, 14)**, в день Его отречения организовали “чудесное” явление иконы “Державная”, а по убиению Царя со всем семейством, по приказу иудеев тела мучеников были залиты серной кислотой и сожжены. Затем, следуя черной магии, иудеи подсунили славянам мумию главного организатора убийства Николая II.

10. Наука и образование, как передовые рубежи Богопознания, прежде всего подвергаются воздействию детей-дьявола. Типичный род их занятий в любой науке есть мудрствование (левомыслие) в рамках “неопределенностей и относительностей”, которые исключают, не только Бога, но и вообще реальный предмет, как явное свидетельство о Нем: **земная мудрствуют (Флп 3, 19); имеющие очи, не видите, и уши, и не слышите (Иер 5, 21); И мнози последуют их нечистотам, их же ради путь истинный похулится (2 Петр 2, 1, 2); в мире нет ничего, кроме искривленного пространства. ... Все, что есть в мире, состоит из геометрии** [Дж. А. Уилер].

Иудаизация науки, культуры и системы народного образования осуществляется через узурпирование евреями этих сфер: *С уничтожением аристократического сословия, а также с уходом класса предпринимателей, буржуазии, в том числе - буржуазии образования (профессуры, юристов, публицистов, людей свободных профессий) в ходе революционных и послереволюционных репрессий евреи с высоким уровнем образования заняли место ушедших в структуре управления и интеллектуального обеспечения нового режима* [Л. Гудков].

11. И если в естественных науках, достоверный опыт рано или поздно разоблачает ложь той или иной идеи от лукавого, то иудейская ложь в гуманитарных науках, мимикрируя в образе правящей идеологии, неизменно служит власти “золотого тельца”: **Они напоены по своему неверию в сердцах своим тельцом. ...они - самые жадные из людей к жизни (Корова 2, 87, 90); деньги - это ревнивый бог Израиля, пред лицом которого не должно быть другого бога** [К. Маркс].

Иудаизация католико-протестанского Запада была завершена уже к началу XX века: *Наше время - не только самое еврейское, но и самое женственное из всех времен* [О. Вейнинггер]. После того, как дети-дьявола в 1917 году захватили власть в России, иудаизация духа и жизни славян, под покровом иудо-коммунистической идеологии резко ускорилась и уже к концу XX века дала свой плод: *События августа (1991-го года) ознаменовали завершение цикла истории России, начавшегося с падения старой русской государственности в 1917 г. Новый порядок по закону инверсии (зеркальности) положил в свою основу противоположные принципы* [А. Ахиезер]: **по отшествию Моему внидут волцы тяжцы в вас, не щадящи стада (Дея 20, 29).**

По закону инверсии правая вера стала “левой”, что внешне проявилось в селекции и приручении “новым порядком” иерархов церкви, а также в феминизации паствы и “приземлении” духа славянина: **от истины слух отвратят, и к баснем уклонятся (2 Тим 4, 3, 4)**.

12. В силу изначальной предубежденности ислама: *более всех людей сильны ненавистью к уверовавшим иудеи и многобожники (Трапеза 5, 85)*, - иудаизация исламских государств через веру в принципе невозможна. Новый мировой порядок, объявляя такие государства “изгоями”, с помощью денег и лжи провоцирует в них всевозможные внутренние беспорядки и натравливает мусульман и христиан друг на друга: **покупают заблуждение и хотят, чтобы вы сбились с дороги (Женщины 4, 47)**.

Новый мировой порядок “демократии золотого тельца” в конце XX века обнаружил себя **по действию сатанину во всяцей силе (2 Сол 2, 9)**. Адекватным ответом православного христианина на полевение всего мира должно быть **дело веры в силе (2 Сол 1, 11)**, которую дает усвоение Истины (Сл 1, 6; 22, 6): **Вышний не в рукотворенных церквах живет (Дея 7, 48); яко храм Божий есте (1 Кор 3, 16)**.

Слово 4. ОСНОВНОЙ ПРИНЦИП ДЕЙСТВИЯ

1. В основе представлений человека об устройстве мира, начиная от древнего мифа, кончая философской системой или современной физикой, является III закон Ньютона: “каждое действие возможно при наличии равного противодействия”. Назовем его “основным принципом действия” энергии (ОПД). Собственно, сама двоичность человеческой логики (“третьего не дано”), есть результат подчинения III закону Ньютона энергетике мозга.

В диалектике ОПД фигурирует в форме закона единства и борьбы противоположностей. В пифагоризме ОПД отражает противопоставление понятий “апейрон ↔ предел”. В древнекитайской философии ОПД представлен инверсией “инь ↔ янь”: *Превращение в противоположное есть действие дао* [Древнекитайская философия]. Понятие Дао, по своей сути, представляет Дух.

2. В соответствии с ОПД, любое действие, как некое изменение порядка мира, должно сочетать в себе пару взаимоисключающих характеристик, сводимых к противопоставлениям: “непрерывность ↔ дискретность” (в числах), “прямолинейность ↔ искривленность” (в метрике) и “покой ↔ движение” (в состоянии).

Принципиальную несовместимость понятий в парах можно проиллюстрировать математическими абстракциями, например, противопоставлением мнимого числа действительному или предельным, асимптотическим переходом кривой линии в прямую.

3. В соответствии с ОПД и положения - **Яко от не сущих сотвори сия Бог (2 Мкк 7, 28)**, - схема сотворения мира должна включать саморазделение Духа в начальный момент на две взаимоисключающие и непрерывные формы энергии Духа - **тьма и свет: “свет сотворив из тмы (Иов 37, 15); Бог свет есть, и тмы в Нем несть ни единыя (1 Ин 1, 5)**, - с последующим образованием из них, опять же с соблюдением ОПД, дискретных ЭФ, через самоорганизацию которых поэтапно осуществляется мир:

*Различие свойств различьем рождено,
Существенных начал... [Рай, П. 2, 70, 71].*

Подчиненность Замысла и изначального действия Духа в сотворении мира Воле Бога, а также вхождение Духа сущностью энергии в изначальные дискретные ЭФ, обуславливают причастность мира к Богу и гарантирует его возврат к состоянию Сущего, путем асимптотического перехода человека из состояния образа Божия в состояние подобия Божия.

Нет ни сущности по природе без энергии, ни какой бы то ни было энергии без сущности [св. Василий Великий]; И как представить также невозможно существа, отдельно / и самосуцаго вне связи с Бытием первоначальным [Чистилище (Горбов), П.17, 109, 110].

4. По мере самоорганизации ЭФ, способы проявления ОПД, усваивая и развивая взаимоисключительность пары **свет ↔ тьма**, приобретают всевозможные вещественные образы.

Например, на уровне электромагнитного поля ОПД составляет суть явления самоиндукции; на уровне элементарных частиц ОПД предопределяет противоположность знаков спина протона и электрона; на уровне херальных (оптически анизотропных) молекул ОПД претворяется через инверсию свойств в парах правое ↔ левое.

Из херальных молекул формируются функционально-асимметричные органы право-левой половин человеческого тела. Функциональная асимметрия право-левого полушарий мозга, наблюдаемая только у человека, играет определяющую роль в развитии его способности мыслить и говорить.

По вертикальной оси тела ОПД задает инверсию сущности энергетики мозга и чрева: **Мы верх его сделали низом (Худ 11, 84)**. Энергетике креста Христова противодействует энергетика структур с метрикой пентаграммы дьявола (перевернутая звезда). От чрева в нее входят структуры, олицетворяющие “зверя-666” (грифона): **имя зверя, или число имени его. ...шесть сот шестьдесят шесть (Отк 13, 17, 18); А когда падет на них слово, Мы выведем им животное из земли (Муравьи 27, 84)**.

На уровне сообщества организмов ОПД осуществляется через пару **муж ↔ жена: к мужу твоему обращение твое (Быт 3, 16); Низвергнитесь из него вместе, врагами друг другу! (Та ха 20, 121)** или чадо Божие ↔ дитя-дьявола: **враги креста Христова (Фил 3, 18)**.

5. В духовной сфере ОПД обуславливает инверсию сущности понятий: добро ↔ зло, рай ↔ ад, Христос ↔ антихрист (сатана), Ангел ↔ аггел (бес): **от Бога несть: и сей есть антихристов (1 Ин 4, 3); все воинство небесное стояще окрест Его одесную Его и ошуюю Его (3 Цар 22, 19)**.

*Сюда с небес вонзился он когда-то;
Земля, что раньше наверху цвела,
Застлалась морем, ужасом объята,*

*И в наше полушарье перешла;
И здесь, быть может, вверх горой скакнула,
И он остался в пустоте дупла.*

[Ад, П. 34: 121-126].

Строго в соответствии с ОПД, трудится в Божией “кузнице человек” дьявол: **Кузница, раздувая угли (Ис 54, 16); Рече же Господь диаволу: се предаю ти его (Иов 2, 6); изях тя из печи убожества. Мене ради сотворю ти (Ис 48, 10, 11); Тогда глагола ему Иисус: иди за Мною сатано (Мф 4, 10; Лк 4, 8)**.

Слово 5. ЗАКОН ПОДОБИЯ

1. Из логики Священного Писания следует, что конечная цель сотворения мира есть Самовоспроизведение Бога через человека Христова (Сл 2, 7): **Якоже Отец имать живот в Себе, тако даде и Сынови живот имать в Себе (Ин 5, 26)**. Дух возвращает в Себе мир, как чрево матери плод: **Заградих же море враты, егда излившееся из чрева Матере своея исходящее (Иов 38, 8)**. Мир плодоносит Человеком Духа, обретая в Нем образ становящегося Бога: **имя Мое новое (Отк 3, 12); Бог приближайся Аз есмь, глаголет Господь, а не Бог издалеца (Иер 23, 23)**.

2. На всех уровнях порядка и временных этапах эволюция мира осуществляется в строгом соответствии с Замыслом, через действия активных энергоформ, метрика которых сочетает в себе, как программу действий, так и само средство ее исполнения.

Путем самовоспроизведения, слияния-сочетания и обращения метрик изначальных энергоформ идет самопроизвольное нарастание сложности порядка мира от уровня к уровню, от рода к роду: **Пойдут от силы в силу: явится Бог богов в Сионе (Пс 83, 8)**:

*Строй членов мира, как, всмотревшись, ближе,
Увидел ты, уступами идет
И, сверху взяв, потом вручает ниже.
[Рай, П.2: 121-123].*

Эта жесткая подчиненность Замыслу процесса самоорганизации энергоформ составляет основу закона Подобия, которым регулируются количественно-качественные преобразования ЭФ всех уровней, вплоть до обретения человеком своего Богоподобия: **яко Аз во Отце Моем, и вы во Мне и Аз в вас (Ин 14, 20)**.

3. Закон Подобия позволяет экстраполировать (распространять и углублять) значения вещественных символов Писания на их невещественные прообразы, используя те или иные качественные признаки, сохраняющиеся в межуровневых преобразованиях ЭФ: *Мир сей, получив бытие от истинной Красоты, в устройстве всех своих частей отражает следы духовной красоты, которые могут возводить нас к невещественным первообразам* [св. Дионисий Ареопагит].

В основе экстраполяций Теофизики лежат достоверные законы классической физики: *там, где дело идет о законах природы, доступных духовным очам каждого, тот или другой авторитет теряет силу убедительности, уступая место силе разума* [Г. Галлилей].

4. Физика изучает закономерности проявления в мире непрерывной сущности энергии через ее дискретные формы. Творцы классической физики, формализуя закономерности изменения порядка мира в реальном его масштабе, неявно заложили закон Подобия, в качестве метода расширения границ познания мира за пределы очевидного: *Не следует уклоняться от сходственности в природе, ибо природа всегда проста и всегда сама с собой согласна* [И. Ньютон].

Вселенная, сузившаяся до размеров, занимаемых атомом, представляла бы туже самую картину. Простота законов природы позволяет нам наблюдать и познавать только отношения [Лаплас]; *тонкие подобия вещей, ту внутреннюю гармонию мира, которая ... одна и есть истинная объективная реальность* [А. Пуанкаре].

5. Закон Подобия позволяет распространить вихревой принцип строения вещественной ЭФ на изначальные ЭФ, вихревая суть которых имеет в Писании, наряду с множеством символических образов, прямое представление: **вихрем** (Прем 5, 23; Иез 10, 13; Ис 41, 15); **Вихрь Духа возвищит в крылах своих** (Ос 4, 19); **прах, его же взя вихрь** (Иов 21, 18); **вихорь велик исходит от конца земли** (Иер 25, 32); **взяти Господу Илию в вихре яко на небо** (4 Цар 2, 1); **пошлет на вас сокрушающий вихрь** (*Перенес ночью* 17, 71).

Вихревую природу и иные качества ЭФ хорошо моделирует всей совокупностью своих свойств вода, служащая наиболее частым символом невещественных ЭФ в Писании (см. идеограмму воды на титуле).

Для понимания водной символики Писания полезны достоверные данные гидродинамики: *Замкнутый вихрь является носителем силы. При его помощи импульс силы распространяется в непрерывной жидкой среде. Вихревое кольцо с его атмосферой движется в непрерывной жидкой среде как самостоятельное жидкое тело и несет в себе всю силу импульса, его породившего* [А. Я. Милович]. *Создать или разрушить вихревое движение в идеальной жидкости может только акт творческой силы* [В. Томсон].

Помимо кольцеобразных, самодвигающихся в сплошной среде вихрей, существуют линейные вихревые шнуры, концы которых стремятся, либо замкнуться сами на себя, либо зафиксироваться на неподвижных поверхностях, ограничивающих жидкостную или газообразную среду (например, смерчи, торнадо): **вихорь ... от конца земли** (Иер 25, 32).

б. ЭФ, генерируемые человеком, могут, кооперируясь, образовывать разные ЭФ социального и планетарно-галактического уровня (например, энергоформы ноосферы, намоленности, греха).

Возможно и обратное - мозг наделен способностью резонансно фокусировать (конденсировать) ЭФ космического масштаба на своих структурах, метрика которых подобна внешним ЭФ. В силу этого, символика энергетики мозга в Писании, оставаясь в рамках образов физиологической или умственной деятельности человека, допускает соответствующее расширительное толкование.

*Встает для смертных разными вратами
Лампада мира; но из тех, где слит
Бег четырех кругов с тремя крестами,*

*По лучшему пути она спешит
И с лучшей звездой, и чище сила
Мирскому воску оттиск свой дарит.*
[Рай, П. 1, 37 - 42].

Все видения невещественных образов святыми и пророками, да и просто здоровыми людьми, есть следствие специфического (экстатического) состояния мозга, возникающего в результате определенного самонастроения всей нервной системы человека (вдохновение) или как отклик на воздействие внешних, биологически активных ЭФ.

Предшествующий экстатическому состоянию настрой души, сохраняя следы борьбы духа с естественными потребностями здоровой плоти монаха или иконописца, мог переносить особенно глубокие из них, и на его видения и образы, облакая их в лики дев. Так могли возникать стереотипы левых ЭФ

(Сл 21, 8), содействующих постепенной подмене духа воина Христова, приземленным духом жены (Сл 3, 9; 16, 4) (феминизация духа).

Слово 6. ПРИНЦИПЫ ПОЗНАНИЯ

1. Современная Физика энергий подошла к таким пределам микромира, за которыми уже таятся изначальные, невещественные, в сегодняшнем понимании физики, формы энергии Духа. Принципы же самоорганизации этих ЭФ и механизм обратимых превращений их в вещественные формы, как раз и составляют сущность процессов **извещения и вещей обличения невидимых (Евр 11, 1)**.

Поэтому, только через деятельную правую веру человека, то есть путем научного самопознания, человек сможет раскрыть принципы устройства вещества и, одновременно, обосновать путь Спасения, следуя которому, победит тление плоти и обретет бессмертие в Духе: **Видим убо ныне якоже зеркалом в гадании, тогда же лицом к лицу: ныне разумею от части, тогда же познаю, якоже и познан бых (1 Кор 13, 12)**.

“Зерцало” познания образует граница асимптотического перехода дискретность ↔ непрерывность, по одну сторону которой таится сущность энергии, а по другую - дискретные формы ее проявлений в мире. Они, как зеркальные отражения, воспроизводят лишь рельеф сущности бесчисленным своим многообразием: *чего природы - различны, того различны и энергии. ... энергия есть естественная каждой сущности и сила и движение, которых лишено одно только не сущее* [св. Иоанн Дамаскин].

*И, рассудив, как всякому движенью
Движеньем вторят ваши зеркала,
Ты жесткое принудишь к размягченью.
[Данте, Чистилище, П. 25: 25-27]*

Фундаментальная динамическая идея материи, способной благодаря своему движению становиться резервуаром количества движения и энергии, так переплетена с нашими формами мышления, что когда мы усматриваем намек на нее в любой части природы, мы чувствуем, что перед нами открывается путь, который рано или поздно приведет к полному пониманию существа предмета [Дж. Максвелл] и осознанию того, что первопричиной всего является верховная Воля:

*Она - наш мир; она - морские воды,
Куда течет все, что творит она,
И все, что создано трудом природы.
[Рай, П. 3, 85-87].*

2. Сам Бог установил исходную меру энергии Духа, метрику и знак спиральности ее изначальной дискретной ЭФ, а также принципы ее действия, предопределив тем самым размеры и знак спиральности вещественного мира, а также сущностное содержание понятий: протяженности в пространстве, длительности во времени. Размерность первичных понятий и их численное представление исполнились в процессе самоорганизации невещественных ЭФ, составив порядок мира и характерный пространственно-временной масштаб каждого его уровня.

3. На основании достоверных данных физики, порядок мира можно условно подразделить на 13 уровней или степеней сложности его организации:

- I. Дух внутри дискретных форм света и тьмы.
- II. Энергия невещественных вихрей (“прах”).
- III. Собрание вихрей праха - элементарные частицы.
- IV. Собрание элементарных частиц - ядра, атомы.
- V. Собрание ядер, атомов - молекулы.
- VI. Собрание молекул - клетки, кристаллы.
- VII. Собрание клеток - органы, простые организмы.
- VIII. Собрание органов - животные, человек.
- IX. Сообщества тварей, Земля.
- X. Собрание планет - Солнечная система.
- XI. Собрание звездных систем - Галактика.
- XII. Собрание галактик - Вселенная.
- XIII. Дух изначальных, непрерывных тьмы и света.

Состояния Духа I и XIII уровней непрерывны и поэтому принципиально непознаваемы. Теофизика принимает мир, как самозамкнутую систему дискретных ЭФ II - XII уровней порядка, но асимптотически открытую по отношению к энергетике XIII уровня.

4. Асимптотику выхода за рамки трехмерного мира иллюстрирует математическая абстракция перехода из трех- в n-мерные суперпространства с $n > 3$, равнозначная преодолению бинарности логического мышления: *Невозможно слухом принять разумения сей тайны* [св. Иоанн Лествичник].

Из образов Писания следует, что при начальной самосортировке ЭФ, отслоился “в дивных высотах” чистый свет, как преддверие Царства Небесного - **утвердишася основания райская (3 Езд 6, 2)**, а в бездне ада отстоялась непрерывная тьма - **кромешная (Мф 25, 30)**, то есть *внешняя, наружная* [Г. Дьяченко], по отношению к вещественному миру.

5. Пространство Вселенной, как вместилище вещественного мира, имея Евклидову геометрию на II - XII уровнях его порядка, наполнено дискретными ЭФ “реликтовой тьмы”, составляющей энергетическую сущность таких эмпирических понятий, как эфир или физический вакуум.

Благодаря реликтовой тьме обеспечена внутренняя целостность вещественного мира, а также возможность его сообщения с энергетикой XIII уровня: *Ньютон говорит, что пространство - это орган, которым Бог пользуется, чтобы воспринимать вещи* [Лейбниц].

6. Время, как длительность естественных физических процессов, а равно и длительность жизни человека, имеет заданные от Бога численные значения и направленность: **Дни числа и время даде им (Сир 17, 2); Мерею измерил времена, и числом сочте часы, и не восколеба, ни возбуди, дондеже исполнится предреченная мера (3 Езд 4, 37); дни лет наших в нихже седьдесят лет, аще же в силах, осмьдесят лет (Пс 89, 10); Лета же изочтеная приидоша, и путем, имже не возвращуся, пойду (Иов 16, 22).**

Временные интервалы меняются в пределах от $\sim 10^{-24}$ сек (период спина нуклона), до $\sim 10^{18}$ сек (“возраст” Вселенной). Время, по сути, является следствием энергетической дискретности мира. Непрерывным состояниям энергий света и тьмы несвойственны изменения, поэтому из них логически исключается время, оставляя взамен, свойственный Царству Небесному, образ “вечности”:

*Забудется и времени течение;
За ним одна из наших сил следит.*
[Чистилище, П. 4, 9, 10].

В асимптотическом переходе дискретное \leftrightarrow непрерывное, соответствующим **входу \leftrightarrow выходу** в XIII уровень порядка (умная молитва, состояние сна, стрессовая ситуация), человек может неосознанно и обратимо выходить за рамки физического времени: **показа Ему вся царствия вселенная в часе (черте) времени (Лк 4, 5).**

7. Численные значения энергий и параметры метрик невещественных ЭФ были заданы от начала мира через граничные условия, которые есть предельные величины трех количественных характеристик действия энергии Духа: меры наименьшего действия (постоянная Планка - h); наибольшей скорости самодвижения ЭФ (скорость фотона - C) и пороговое число ЭФ (число Авогадро - N), определяющее возникновение качественно новой формы порядка, при коррелированном взаимодействии данного числа ЭФ.

Из этих граничных условий следуют фундаментальные соотношения (принципы определенности) между метрикой ЭФ и численной мерой изменения порядка, которое она может произвести.

Слово 7. РЕЛИКТОВАЯ ТЬМА

1. Учитывая отсутствие в физике достоверных экспериментальных данных об эфире, а также разнообразие чисто математических моделей физического вакуума, приведем ключевые образы Писания, касающиеся тьмы (реликтовой и внешней): **заклучи море посреде вод и повеси землю на водах (3 Езд 16, 59, 60); разлился же яко земля прах, спяях же е, аки камением, на четьри углы (Иов 38, 38); Мрак - один поверх другого (Свет 24, 40).**

Энергетической сущности тьмы вполне соответствует сокровенная семантика образов: **повелел Еси водам собратися в седмую часть земли, шесть же частей осушил и сохранил Еси (3 Езд 6, 42); Левиафаму же дал Еси седмую часть мокрую и сохранил Еси ю, да будет в снеть (3 Езд 6, 52); Предана есть земля в руце нечестиваго (Иов 9, 24); да осяжут тьму, а не свет (Иов 12, 25).**

Реликтовая тьма (мокрая часть земли), сочетает в себе противоположные качества, отвечающие, с одной стороны, предельной жесткости сил гравитации, связывающих Вселенную в единое целое (спяях ... камением), а с другой - нулевой динамической вязкости эфира (руце нечестиваго), по отношению к движущимся в нем вещественным структурам (Левиафам - символ Юпитера).

Совокупная мера остатков тьмы составила 1/7 (снеть) от ее исходной величины. Соответствующая доля энергии света оказалась вне вещественного мира, а остальные ее шесть частей образовали, с соблюдением ОПД, дискретные ЭФ мира (шесть же частей осушил).

2. Геофизика под невещественными ЭФ подразумевает такие комбинации изначальных энергетических вихрей, которые, не теряя своей принадлежности ко II уровню порядка мира, осуществляют его связанность на всех вышележащих уровнях, проявляясь и действуя в образе энергетических полей (например, гравитационного, электромагнитного), а при конденсации числом N составляют внутреннюю структуру пяти

вещественных, элементарных частиц (нейтрон, протон, электрон, фотон, нейтрино).

3. Дж. Максвелл, при создании теории электромагнитного поля, плодотворно использовал механико-гидродинамическое моделирование свойств эфира: *имеется какая-то эфирная среда, заполняющая пространство и пронизывающая все тела, которая обладает способностью быть приводимой в движение, передавать это движение от одной своей части к другой и сообщать это движение плотной материи* [Дж. Максвелл]. Степень проницаемости тел реликтовой тьмой можно представить, исходя из того, что даже в предельно плотном теле ($\rho \sim 20 \text{ г/см}^3$) объем, занятый непосредственно вещественными ЭФ (ядра, электроны), составляет порядка тысячной доли от всего объема тела.

Слово 8. ПРИНЦИПЫ ОПРЕДЕЛЕННОСТИ

1. Метрика изначальной ЭФ-II в Писании представлена через пару близнецов {Иаков \leftrightarrow Исав}, в которой Иаков есть символ света, а Исав тьмы. Подчинение пары ОПД, раскрывают многочисленные образы: **Во утробе запя брата своего (Ос 12, 3); Исав брат мой есть муж космат, аз же муж гладкий (Быт 27, 11); праведно наречется имя ему Иаков (Быт 27, 36).**

Вихревую природу дискретной формы тьмы раскрывает смысл слова гел, которое в Писании связано со словами гелгель (слав.) и галгал (евр.): **Колесам же сим возвася гелгель (Иез 10, 13), Вся злобы их в Галгалех (Ос 9, 15).** “Галгал” *вихрь особаго рода, получающий шарообразную форму* [Толковая Библия, Иез 10, 13].

Слово гел фонетически и семантически перекликается с такими словами, как γη [ge] (греч.) - земля, girl (анг.) - девушка, hell (анг.) - ад, geld (нем.) - деньги, а также с химическим термином гель (например, гель стекловидного тела глаза, синовии).

2. В развитие весьма плодотворных идей Фарадея-Максвелла об эфире, отождествим энергетику эфира с реликтовой тьмой и примем за дискретный элемент реликтовой тьмы трехмерную ЭФ-II, сочетающую, в соответствие с ОПД, два ортогональных движения - поступательное (прямолинейное) и вращательное (искривленное) (винтовая v/g-пара).

Идеализируя гидро-, газо- и электромагнитные вихри, для формально-численного описания движения v/g-пары представим ее в образе тороидального вихря, поступательное движение которого характеризуется радиусом сечения тора, а вращательное - угловой частотой вращения тора и его моментом инерции.

Для упрощения математических выкладок, импульс поступательного движения v/g-пары (p) соотнесем с обратной величиной радиуса кольца (r), как бы охватывающего тор, а сам тор наделим конечной величиной эквивалентной массы и отождествим, связанную с этой массой энергию покоя, с полной энергией вращения тора.

Скорость изменения импульса пары, то есть его производная по времени, явит величину действующей при этом силы ($F = dp/dt$).

Модель v/g-пары представляют “престолы”, изображаемые на иконах в виде двух связанных колец, с глазастыми крылышками (стр. 3). Последние могут символизировать вихревые возмущения реликтовой тьмы, производимые движущейся v/g-парой.

Приняв во внимание подобие между метрикой ν/g -пары и топологией магнитного поля кольцевого тока, назовем кольцо, олицетворяющее импульс пары (поток электрического поля) - ν -вихрем (свет), а тор реликтовой тьмы (поток магнитного поля) - g -вихрем (гел).

Охарактеризуем g -вихрь плотностью потока тьмы в нем - $i\rho_g$ ($[г/см^3]$), а его эквивалентную массу обозначим im_g . Формальное соотношение массы с мнимым числом отвечает непостижимости I уровня энергии. Полную энергию (E) ν/g -пары представим комплексным числом:

$$E = E_\nu + E_g = pC + im_g C^2. \quad (8, 2, 1)$$

и, в соответствие с ОПД, для квадрата модуля (8, 2, 1) постулируем тождество:

$$|E|^2 = E E^* = (pC)^2 + (m_g C^2)^2 \square 0, \quad (8, 2, 2)$$

3. Подчинение метрики ЭФ-II начальным граничным условиям (Сл 6, 7) означает установление пространственной длины и энергетической меры для каждого "шага" ν/g -пары. Поскольку шаг прямолинейного движения равен длине окружности условного ν -кольца, а шаг вращательного движения есть один оборот g -вихря, то минимальное действие пары на каждом шаге дадут произведения импульса и модуля момента импульса на длину соответствующего шага:

$$p 2\pi r = k h, \quad (8, 3, 1)$$

$$|L| 2\pi = k h, \quad (8, 3, 2)$$

$$E_\nu t = h, \quad (8, 3, 3)$$

где $t = 2\pi r/C$, $k = 1, 2, \dots$ квантовые числа, а $|L|$ - модуль момента импульса g -вихря. Для g -вихря, в образе сферы-оболочки, (8, 3, 2) примет вид: $|L| = k\hbar/2$ ($\hbar = h/2\pi$).

4. На g -вихрь распространим динамику гидровихря ($\omega r = \text{const}$) и законы вращения тела в центрально-симметричном поле сил:

$$|E_g| = 3|W_j| = 3/2 |L|\omega = 3/2 |J|\omega^2 \square mC^2, \quad (8, 4, 1)$$

где W_j - кинетическая энергия вращения, а J - момент инерции тела. Из (8, 2, 1) и (8, 3, 1) следуют выражение для энергии света и схема изоэнергетической, обратимой перегруппировки светов:

$$E_\nu = pC = \hbar C/r \square k \hbar C/kr, \quad (8, 4, 2)$$

по которой одно кольцо света радиуса r преобразуется в k колец спирали или тора радиуса kr (раскрутка).

Постулируем, что при $k \ll N$ схема (8, 4, 2) определяет кинетику взаимодействия ЭФ в пределах одного уровня порядка, а условием межуровневого перехода ЭФ-K \rightarrow ЭФ-K+1, при $K = I, II, \dots XII$ будет слияние или корреляция динамики N светов или N штук ЭФ-II (N -конденсация).

Уравнение для энергии тьмы самодвижущихся ЭФ-II имеет вид:

$$m_g C^2/2 + |E_g| = m_g C^2. \quad (8, 4, 3)$$

Расчет метрики ЭФ-II, с помощью (8, 3, 1) - (8, 4, 3), проводится отдельно для энергии света и тьмы, а потом согласуется с помощью (8, 2, 2). Отметим, что разнообразные модели ЭФ-II дает метрика букв глаголицы (стр. 3), смысловые и численные значения которых хорошо согласуются с образами проявления, отвечающих им ЭФ-II.

Слово 9. НЕВЕЩЕСТВЕННЫЕ ЭНЕРГОФОРМЫ

1. Наряду с v/g -парой условно можно представить неподвижную g/g -пару из двух ортогональных потоков тьмы, а также комбинации v - и g -вихрей в виде соленоидов (спиралей). Из g/g -пар можно формировать метрику реликтовой тьмы в виде линейных g/g -цепей, плоскостных или объемных жестко-упругих g/g -паутинок.

Пример g/g -плетения дает идеограмма воды на обложке [Б. А. Рыбаков]. Включение v/g -пар или усвоение кванта света g/g -структурой, придает ей динамичность и волнообразность. Примеры расчета простейших ЭФ-II даны в Приложении 1.

Оккультный символ - “змея, кусающая себя за хвост” - можно истолковать, как обращение в замкнутую спираль g -соленоида, при захвате им кванта света, кольцо которого становится осью тора тьмы (сравни: оранжевое кольцо на голове ужа).

Совпадение метрики v/g -цепи с функциями распределения в пространстве напряженностей магнитного и электрического полей стоячей электромагнитной волны, позволяет положить метрику v/g -пары в основу кванта электромагнитного поля (фотон, символ “меч”).

В Писании g/g -структурам соответствуют образы: **Сети смертныя (Пр 14, 27); Сушение мрежей будет среде моря, ... и будет на пленение языком (Иез 26, 5); Препяша сеть ногама моима (Пс 139, 5); гвоздия в пятах ваших (Нав 23, 13); Волчцы и сети на путех стропотных (Пр 22, 5).** “Волчцы”, “гвоздия” - L-вектора g -вихрей.

2. Усложнение метрики ЭФ-II идет поэтапно, начиная от слияния света и тьмы в пары, кончая всевозможными комбинациями v/g -пар и их зеркальных антиподов. Пара {Адам + Ева} есть символ ЭФ-II, несущей в себе принцип самоорганизации невещественных ЭФ в вещественную ЭФ, способную к саморазвитию, вплоть до уровня homo sapiens.

Символика сотворения Евы из ребра Адама раскрывает механизм формирования самовоспроизводящейся (при усвоении света) сложной ЭФ, состоящей из левой оболочки с внутренним кольцом тьмы (Адам) и правой v/g -пары, с кольцом тьмы, соосным с оболочкой (Ева).

Метрика данной ЭФ-II уже подобна метрике элементарных частиц, образующихся из оболочки, внутренней и внешней орбитали.

Каждый персонаж Писания в своем родовом развитии представляет символику эволюции метрики ключевых ЭФ-II, которая осуществляется с соблюдением ОПД и закона Подобия. Примерами таких пар, помимо пары {Адам + Ева}, являются пары {Иаков (Израиль) + Исав (Едом)}, {Аврам (Авраам) + Сара (Сарра)}, {Лот + дочери}, {Фарес + Зара}.

Их имена, персональные качества, способы размножения, семейные и социальные взаимоотношения являют собой символику метрики и свойств, соответствующих ЭФ-II, а также механизмы их взаимодействий, как в пределах II уровня, так и с вещественными ЭФ.

Обратные путешествия израильтян в Египет есть символика процесса обогащения энергией тьмы дочерних энергоформ, после деления материнской, при акцептировании ею избытка света. Об общности этого правила говорит тот факт, что все ключевые ЭФ-II формировались через стадию посещения Египта (Аврам, Иосиф, Иисус): **сниде Аврам во Египет вселитися тамо, яко одоле глад на земле (Быт 12, 10).** Здесь “глад” обозначает дефицит энергии тьмы.

Механизм напитывания тьмой представляет собой обратимый переход оболочек в состав левой ЭФ (Фараон): **введоша ю в дом Фараонов (Быт 12, 15)**. Акцептированная оболочкой-Сарой g-орбиталь, представлена образом рабыни-эфиопки (Агарь).

3. Покоющуюся, “зарядово-массовую” ЭФ-II (символ - **плинфа** - кирпич) дает слияние p-обращенных пар $\{(p, L) + (-p, L)\}$ (L-пара): **сотворим плинфы и испечем их огнем (Быт 11, 3); един ко другому прилипают, дух не пройдет его: яко муж брату своему прилепится, содержатся и не отторгнутся (Иов 41, 7, 8)**.

N-Конденсация L-пар порождает вещественный элемент частицы (оболочка, орбиталь), имеющий свою долю заряда и массы покоя элементарной частицы (ЭФ-III): **И бысть им плинфа в камень (Быт 11, 3)**.

Самодвижущуюся ЭФ дает слияние L-обращенных пар: $\{(p, L) + (p, -L)\}$ (p-пара) (символы - от движущихся насекомых до Ангелов): **якоже вид конский вид их (Иоил 2, 4)**. Из p-пар (числом $\square N$), формируются кванты электромагнитной энергии (фотоны), сохраняющие эквивалентность своей массы и на III уровне.

Фотоны v-типа с остовом из кольца света формируются при обращении импульса электрона ($p \rightarrow -p$) (радиоволны). Фотоны g-типа с остовом из g-вихря излучают системы с избыточной энергией вращения (например, ИК-фотоны вращательно-возбужденных молекул). Число излучателей и поглотителей ИК-фотонов и радиоволн близко к N, что и обеспечивает проявление этих ЭФ-II на III уровне.

Квазистационарные потоки фотонов v- и g-типа, составляют электрические и магнитные силовые линии (трубки Фарадея). Фотоны видимого и выше диапазонов (УФ, рентген, γ -кванты, π^0 -, η -частицы), усваивая элементы метрики материнских частиц (электрон, нуклон), собираются из $\sim N$ праволевых p-пар в частицеподобные структуры.

Эмпирической длине волны фотона соответствует длина поступательного шага его светов, чья квантованность проявляется через волнообразность эфирного следа фотона.

4. Взаимосвязь света и тьмы в v/g-паре, при ее возмущении, проявляется через обратимые взаимообращения света и тьмы, что и составляет сущность механизма потокосцепления в явлении электромагнитной индукции.

Размерности напряженностей электрического (E_c), магнитного (H_g) полей и магнитного заряда - $e^* = eC$ (e - заряд электрона) дают соотношения:

$$E_c = (\rho_v)^{1/2}; |H_g| = (\rho_g)^{1/2}, \quad (9, 4, 1)$$

где ρ_v - плотность электрической энергии (света), [эрг/см³].

В соответствии с ОПД, применив (8, 2, 2), получим эквивалентные соотношения:

$$(\rho_v)^{1/2} = C (|\rho_g|)^{1/2} \quad (9, 4, 2)$$

$$(E_c)^2 + (C |H_g|)^2 \square 0. \quad (9, 4, 3)$$

Кроме того, подстановка (9, 4, 1) в уравнение Максвелла для электродвижущей силы самоиндукции (F_c), устанавливает сущностное родство основного уравнения электродинамики со II законом Ньютона:

$$F_c = 1/L (\rho_v)^{1/2} (\rho_g)^{1/2} S t = a \rho_g C S t = a \rho_g V = a m_g,$$

где обратный коэффициент самоиндукции, имея размерность $[1/L] = [a] = \text{см/сек}^2$, по сути, играет роль центростремительного ускорения, сообщаемого тьме светом.

Если при этом учесть существенные соотношения:

$$[(1/G)^{1/2}] = [(\rho_g)^{1/2}] \text{сек} = [(\rho_v)^{1/2}][L] = [m]/[e],$$

где G - гравитационная постоянная, то $1/G$ можно истолковать, как константу потокосцепления света и тьмы в v/g -паре и постулировать, что именно ею определяется интенсивность и взаимосвязь электромагнитных и инерционно-гравитационных взаимодействий v/g -пар между собой.

5. Светы энергоформ II и III уровней, воздействуя на v/g -пары эфира, образуют из их потоков собственные атмосферы, метрикой которых определяются форма и интенсивность дистанционных взаимодействий ЭФ между собой.

Эти, сугубо анизотропные взаимодействия, составляя сущность слабого и электромагнитного взаимодействий, подменяют для ЭФ-II, -III их инерционно-гравитационные свойства, которые становятся заметны лишь в сумме изотропного воздействия на эфир $\sim N^2$ светов атомно-молекулярных систем, то есть начиная с IV уровня.

Причем и для макротел, магнитные или электростатические проявления макрокорреляций светов, должны сказываться на их инерционно-гравитационных свойствах, вплоть до полной подмены последних, в соответствующем масштабе.

Существенное родство магнитных и гравитационных сил предполагал уже Максвелл, в своем объяснении тяготения действием на тело окружающей его среды. Действительно, согласно уравнению Бернулли, возрастание ρ_g внутри вещества, вследствие разницы числа внутренних и пограничных светов, должно привести к избыточному статическому давлению внешней реликтовой тьмы, результирующая сила которого будет пропорциональна инерционно-тяжелой массе.

6. Константу $1/G$ можно выразить через мировые постоянные (h , c , N) и квант массы покоя III уровня, которым является масса покоя электрона (m_e):

$$1/G = (1/\hbar c)(Nm_e/8\pi)^2 = 1/6,63 \cdot 10^8 \text{ г}/(\text{см}^3 \text{сек}^2). \quad (9, 6, 1)$$

Расчетная величина G на $\sim 0,5\%$ меньше величины G , определяемой в лабораторных условиях [В. П. Измайлов]. Кроме того, эмпирическая величина G снижается со скоростью $\sim 4 \cdot 10^{-4}$ процента в год и ритмически меняется в пределах $0,01 \square 0,05\%$, в зависимости от ряда космических и геофизических явлений.

Эти данные могут свидетельствовать о снижении ρ_g , вследствие вовлечения реликтовой тьмы в новые стабильные ЭФ-II (например, ЭФ-ноосферы) и зависимости этого процесса от метрики v/g -пар околоземного эфира.

7. Стационарную метрику эфира формирует метрика вещественных ЭФ. Например, алмаз являет упруго-жесткие свойства трехмерно-связанных ЭФ эфира, а сверхтекучий при $T \square 2\text{К}$ гелий демонстрирует квазинепрерывность макропотоков эфира.

С другой стороны, динамичная метрика водородной связи в водных гелях, адаптируя внутренние структуры и внешние формы биосистем под метрику доминирующих ЭФ среды обитания, олицетворяет разнообразие свойств и метрик эфира в реальных условиях.

Например, формы некоторых рыб, как слепки со специфических ЭФ воды, являют простейшие образы геометрий Евклида, Лобачевского и Римана. Наглядной моделью спирально-соленоидной метрики приземных ЭФ эфира служат черви и змеи, а метрике ЭФ-ноосферы (например, ЭФ намоленности,

греха) может соответствовать функционально-метрическая организация гелевых структур человеческого мозга.

8. Соотношение (9, 4, 2), по сути, тождественно эмпирическому выражению для скорости распространения упругих волн в сплошной среде:

$$v = (K/\rho)^{1/2}, \quad (9, 8, 1)$$

поскольку размерности коэффициента упругости K и ρ_v одинаковы. Из сравнения (9, 4, 2) и (9, 8, 1) следует, что скорость самодвижения фотонов по готовым “дорожкам” из g/g -пар, равна C .

Сами дорожки можно представить как возмущение (поляризацию) тьмы светом фотона или иной ЭФ (крылышки с глазами на титуле): **плеща их исполнена очес (Иез 1, 18)**. Динамика возмущения лимитируется скоростью перегруппировки-корреляции светов, которую можно определить с помощью (9, 8, 1), учтя, что обращение Духа в v/g -паре, есть асимптотический переход $I (\rho^o) \square II (\rho_g)$, для которого формально будет справедливо (9, 8, 2):

$$C^o = (\rho_v/\rho^o)^{1/2} = (\rho_v/(\rho_g/N))^{1/2} = CN^{1/2} = 2,3 \cdot 10^{22} \text{ м/сек.}$$

Учтя сущность гравитации, постулируем, что (9, 8, 2) является верхним пределом скорости распространения возмущений эфира в образе волн гравитации ($C \ll v_g \square C^o$) и предположим, что существенное различие величин C и v_g , собственно, и подразделяет взаимодействия вещественных ЭФ с эфиром на электромагнитные и инерционно-гравитационные.

Слово 10. ПОДОБИЕ СЛАВЫ ГОСПОДНЕЙ

1. Остовом сложных ЭФ-II является v/g -пара, в которой v -вихрь света охватывают несколько g -вихрей тьмы, совершающих левовинтовое вращение цугом по кругу v -вихря: **коло едино на земли держащееся животных четырех (Иез 1, 15)**, причем каждое кольцо тьмы имеет еще собственный v -вихрь, составляющий с осевым v -вихрем вихревую пару: **Идет к югу и обходит к северу, обходит окрест, идет дух и на круги своя обращается дух (Екк 1, 6)**.

Остов фигурирует в Писании под именем Иаков-Израиль, и образуется он путем акцепции света (Ангел) в процессе борьбы-слияния Иакова со своим сущностным антиподом (Исавом): **сотворих тя аки колеса колесничная новая, стирающая аки пила, и сотреси горы, и истончиши холмы, и аки прах положиши (Ис 41, 15)**.

Отличительным признаком вихря остова является левовинтовой характер его движения, что символизирует хромата израильян: **он же хромаше стегном своим (Быт 32, 31)**. Отсюда берет начало херальность невещественных ЭФ-II, которая через вихрь Израиль передается на все вышележащие уровни порядка мира, включая соответствующую асимметрию распятия Иисуса и креста Христова.

Данная схема образования херальных невещественных ЭФ может осуществляться в органах или коммуникациях организма человека, при объединении встречных или ортогональных вещественных потоков (воздушных, жидкостных, электрических). Примерами могут служить бифуркация трахеи, носовые ходы, нервные сплетения, семявыводящие протоки, изгибы и разветвления кровеносных сосудов.

2. Состав ЭФ-II, являющейся принципиальной энергетической схемой организма человека, детально раскрывается через семью Иакова,

составляющую при осто́ве-Иакове его атмосферу (две жены, две наложницы, дочь и одиннадцать сыновей). Инверсия сущности данной ЭФ отображает ее в метрику ЭФ-П, составляющую основу ЭФ Премудрости, в образе Славы Господни: **Сие видение подобие славы Господни (Иез 2, 1); четыре лица единому, и четыре крила единому, и голени их правы (Иез 1, 6, 7).**

3. Из иерархии семьи Иакова следует такое отнесение деталей структуры ЭФ-Израиль: левый остов - ноги, детородный орган человека; две рабыни - правая и левая орбитали - основание престола, парящее над остовом, отвечает энергетике чрева, включая солнечное сплетение (v-вихри).

Лия с дочерью и шестью сыновьями (подобие престола), являясь левой оболочкой с внутренней орбиталью и шестью светами, отвечает легким и средостению, а следующая за нею Рахиль с Иосифом - левая оболочка с одним светом - голове, глазам:

*В пространстве посреди сих четырех
вмещающаяся, на двух колесах колесница,
грифона выею влекомая, катилась.*

[Чистилище (Горбов), П. 29: 106 - 108].

“Колесница” - орбитали-рабыни (две почки, печень, селезенка), “грифон” - энергетика чрева и позвоночника, со стволом головного мозга (см. титул).

*“Лия я и окрест простираю руки
прекрасныя, чтоб сплесть себе венок.*

*Я украшаюсь здесь, дабы понравиться
себе в зеркале;
сестра ж моя Рахиль, не отдаляясь
от своего, сидит пред оным целодневно.*

*В прекрасныя свои глядется очи ей отрадно,
как мне своими украшать себя руками;
ей созерцание, мне же деланье довлеет”*
[Чистилище (Горбов), П. 27, 101 - 108].

“Зеркала” - плоскости симметрии груди, лица, мозга. “Руки” Лии и “очи” Рахили - их светы-сыновья (v-вихри). “Венок” Лии - ЭФ средостения - продукт N-конденсации в груди внешних ЭФ-П (антинейтрино?).

4. Данте, пророчески дополняет и уточняет библейские образы схемы (20, 1, 1): *будто бы земля разверзлась
между двумя колесами, и видел я, как вышел из нея дракон / и кверху ошиб
свой вонзил сквозь колесницу.*

... сосуд, разбитый змием, был, и нет его.

[Чистилище (Горбов), П. 32, 130 - 132; П. 33, 34]

“Дракон” - позвоночник, “змий” - вагус.

Метрика инверсной пары: ЭФ-Израиль ↔ Слава Господня (грифон ↔ лев) у Данте раскрывается через метаморфозы мифической колесницы, детализирующей одновременно энергетика ЭФ-Израиль чрева и Славы Господней мозга:

*Подобно как в зеркале солнце, не иначе,
двоякий зверь в их глубине, сверкая,
то сею сущностью, то оной отражался.*

[Чистилище (Горбов), П. 31, 121 - 123].

Двоякий зверь - грифон-лев (стр. 3 [Б. А. Рыбаков]), отражает дифференциацию энергетики мозга на электромагнитную и нейтринную ее природы. Первая (грифон, ЭФ-Израиль), беря начало из чрева, доминирует в правом полушарии мозга, а центром конденсации второй (лев) является левое полушарие.

При этом Слава Господня являет собой сложную ЭФ-П, которую дает слияние ЭФ-лев и ЭФ-грифон в процессе словотворчества: **И възде Слава Господня от среды града и ста на горе, яже бяше прямо града на восток (Иез 11, 23).**

Метрика Славы Господней, то есть соотношения всех радиусов его ν - и g -вихрей, рассчитывается аналогично расчетам простейших вихрей (Приложение 1) и ее можно представить графически, в виде схемы (Кристалл Славы).

Слово 11. ЭЛЕМЕНТАРНЫЕ ЧАСТИЦЫ

1. Элементарные частицы являются ЭФ-Ш, которые самособираются путем N-конденсации (Сл 9, 4) зарядово-массовых пар ЭФ-П. Метрика частиц, их свойства и предназначение имеют в Писании свое образное представление. Кратко перечислим ключевые символы и образы, имеющие свои прототипы в физике элементарных частиц.

Нейтрон (символ - Манассия) есть изначальная материнская частица. Механизм его преобразования в протон, электрон и антинейтрино (β -распад) раскрывает пророчество Ионы о Ниневии. Пророчество Наума о Ниневии отвечает распаду антинейтрона на ЭФ-П.

Пару протон и электрон символизируют имена Ефрем и Иуда, при этом Иудифь отвечает свойствам позитрона: **Простер же Израиль руку десную, возложи на главу Ефремлю, сей же бяше меньший, а левую на главу Манассину. ... сей будет в люди, и сей вознесется: но брат его меньший болий его будет, и семя его будет во множество языков (Быт 48, 14, 19).**

Образование солнечного антинейтрино (символ - лев), подобно ν/g -паре {Иаков + Исав} (Сл 8, 1), раскрывается через рождение пары близнецов {Фарес + Зара} (**Быт 38, 27 - 30**). Его формирование в реакции β -распада, увязано с формированием структуры электрона, что отражают образы: **скимен львов Иуда: ... возлег уснул еси яко лев и яко скимен (Быт 49, 9).**

В основе многозначной, сокровенной семантике слова Иерусалим лежат подробнейшие сведения об устройстве и свойствах атома водорода. Образы дочерей (Сиона, Иерусалима, Иуды) отвечают энергетике атмосфер, соответствующих частиц и структур мозга.

2. Расчет структуры нуклонов и электрона в основном (низшем) их энергетическом состоянии, по сути, подобен расчету изначальных невещественных вихрей. При этом эмпирические характеристики частиц служат граничными значениями и входят в соответствующие уравнения для энергии, магнитного момента и момента импульса (Приложение 2).

Самосогласованная структура частиц, получается при задании величин заряда элементов частиц $1/3$ или $2/3$ от единичного заряда ($\pm e$). Наличие у протона трех, а у нейтрона двух элементов внутренней структуры, хорошо согласуется с результатами экспериментов по рассеянию нуклонов. Стабильность протона и электрона обуславливают взаимодействия их внутренней и внешней орбиталей, имеющих противоположные знаки

спиральности (заряда). Зеркальная инверсность метрики их составных элементов дает в сумме положительное и отрицательное значение спинов частиц и, соответственно, зеркальность их атмосфер, что проявляется в разноименности их электрических зарядов и магнитных моментов.

Отметим, что метрика античастицы зеркально-инверсна метрике частицы и поэтому знаки спина, заряда и магнитного момента у них противоположны.

3. Нуклоны и электрон могут обратимо изменять свою метрику, поглощая и излучая энергию, избыточную для сбалансированной метрики основного состояния. Величина и форма кванта энергии возбуждения частицы варьируется в широких пределах. Причем переход из основного состояния в возбужденное осуществляется с участием соответствующего нейтрино, играющего роль энергии связи частицы: **Разделиша ризы Моя себе об иматисме Моей меташа жребия (Ин 19, 24).**

Стационарная энергетика биосистем осуществляется, главным образом, частицами в основном состоянии, с участием низкоэнергетичных фотонов (ниже УФ-диапазона) и солнечного антинейтрино.

4. Свободный нейтрон, подобно активированному комплексу, содержит в своей оболочке возмущающую ЭФ-II с отрицательным знаком момента импульса. Величина ее энергии (E_g^*) задается квантом действия (h) и временем жизни нейтрона (~ 900 сек). Действием этой ЭФ является формирование оболочко-орбитали электрона, по его завершению нейтрон преобразуется в протон, с выбросом электрона и антинейтрино (β -распад).

Приняв величину $E_g^* \sim 10^{-30}$ эрг за типичное значение E_g ЭФ-II, получим, что нуклон составлен из $\sim 1000N$, а электрон и нейтрино из $\sim N$ штук ЭФ-II, соответствующей метрики.

5. Структура антинейтрино нейтроноподобна и, в принципе, нестабильна. Его время жизни, однако, существенно меньше времени жизни нейтрона. Солнечное антинейтрино может распадаться на N ЭФ-II уже внутри оболочки Солнца.

При этом радиус светов, образующихся ЭФ-II, при их энергии порядка E_g^* составляет ~ 1 а. е. (расстояние от Солнца до Земли), что свидетельствует о возможности участия обратной реакции N -конденсации ЭФ-II солнечного антинейтрино в энергетике биосистем. Данная реакция, в свою очередь, может запускать в них реакцию, обратную реакции β -распада. Формула, связывающая энергию нейтрино с радиусом его оболочки, с точностью до численного коэффициента совпадает с (8, 4, 2).

Образное представление рождения и распада антинейтрино свидетельствует о том, что первой выходит правая оболочка (Фарес), а за ней левая орбиталь (Зара (заря) - Солнце): **на руце его червлень: и прозва имя ему Зара (Быт 38, 30); рой пчел в устех львовых и мед: и изья его от уст его в руце свои. ... от ядушаго ядомое изыде, и от крепкаго изыде сладкое (Суд 14, 8, 9, 14).**

Здесь “руце свои” - руки Самсона (евр. *солнышко*) - символ потоков атмосферы оболочки Солнца, выносящих из нее ЭФ-II элементов или сами элементы антинейтрино (рой пчел и мед).

Последний образ можно соотнести с механизмом перемещения антинейтрино или соответствующей пары ЭФ-II {оболочка + орбиталь}, как целой ЭФ, по принципу игры вихрей (прыжки льва).

6. Остальные ~ 140 элементарных частиц есть короткоживущие, возбужденные состояния фотона, нейтрино, электрона и нуклонов. При их

расчете, наряду с использованием эмпирических характеристик, в уравнения для момента импульса (8, 3, 2) ставятся значения $k > 1$.

В возбужденных состояниях нейтрона его внешняя орбиталь может заходить внутрь оболочки, как, например, в случае состояний, отвечающих эмпирическим частицам Λ и Σ^- . Радиусы их оболочек и орбиталей равны, соответственно: 0,84; 0,78 (Λ) и 0,93; 0,68 (Σ^-) Ферми ($1 \text{ Ферми} = 10^{-13}$).

Слово 12. ЯДРА

1. Нуклоны (протон и нейтрон) сливаются в ядра; ядра, присоединяя электроны, образуют атомы. Число электронов в атоме равно числу протонов в ядре. Варьирование числа нейтронов, при неизменном числе протонов, дает набор ядерных изотопов. Экспериментальные результаты по рассеянию электронов и нуклонов на ядрах явно свидетельствуют о нуклоноподобной структуре ядер, размеры которых, особенно для легких ядер, сравнимы с размерами самих нуклонов.

2. Радиусы светов оболочек протона и нейтрона, составляя 3,7 и 1,6 Ферми, определяют характерный радиус действия анизотропных ядерных сил (сильные взаимодействия). Слияние протона и нейтрона, порождает ядро, называемое в эмпирической физике дейтроном.

Дейтрон является стабильным изотопом ядра атома водорода. Присоединяя к себе электрон, он образует атом дейтерия: **снести бо Манассий Ефремово, а Ефрем Манассино, яко вкупе повоюют Иуду (Ис 9, 20)**. Этот образ отвечает также механизму кооперативного воздействия структур правого (Манассий) и левого (Ефрем) полушарий на нейрогипофиз (Сл 19, 8).

Структура дейтрона образуется путем спаривания родственных элементов внутренних структур протона и нейтрона (оболочка с оболочкой, орбиталь с орбиталью). При этом суммируются их величины зарядов и моментов импульса. С учетом знака электрического квадрупольного момента дейтрона, расчет дает сатурноподобную структуру дейтрона, с наклоненной плоскостью внешней орбитали под 60° к оси оболочки. Расчет дает радиусы оболочки и внутренней (внешней) орбитали - 0,41 (0,86) Ферми.

3. Тритон (нестабильный изотоп ядра водорода) образуется при слиянии с протоном двух нейтронов. Значение его спина и магнитного момента свидетельствуют о том, что нейтроны в слиянии участвуют коррелированной парой, в которой спины антипараллельны и, соответственно, взаимодействие их магнитных моментов имеет характер притяжения.

Расчет тритона, аналогичен расчету протона и дает значения соответствующих радиусов: 0,33 и 0,97 Ферми.

На примере изотопа гелия с двумя протонами и одним нейтроном устанавливается правило формирования структуры ядра с участием коррелированной пары протонов. Структура альфа-частицы (ядро гелия) сформирована двумя коррелированными парами протонов и нейтронов, что и объясняет нулевые значения ее спина и магнитного момента.

“Замыкание” магнитного взаимодействия в коррелированных парах элементов внутренней структуры α -частицы, приводит к конденсации внешней и внутренней орбиталей на оболочку частицы. Расчет структуры α -частицы дает ее радиус - 0,55 Ферми. Структура альфа-частицы является собой образ первой закрытой ядерной оболочки.

4. Разобранные выше примеры иллюстрируют общие правила формирования внутренней структуры ядра:

- а) элементы протонов и нейтронов сливаются попарно, образуя элементы ядерной структуры с нулевым значением суммарного момента импульса;
- б) структура открытой оболочки ядра с неспаренным протоном - протоноподобна, а с неспаренным нейтроном - нейтроноподобна. Пара - протон-нейтрон порождает в открытой оболочке дейтроноподобную структуру, с различными конфигурациями суммарных орбиталей, обуславливающих возникновение квадрупольного момента ядра.
- в) Гелиоподобные закрытые оболочки ядер замыкают ряды ядерных структур с одинаковыми квантовыми числами моментов импульса. При формировании следующей открытой оболочки квантовые числа увеличиваются на \hbar .

Эти принципы распространяются законом Подобия и на порядок формирования внутренней структуры самих ядер и ядер макрообъектов, причем ядрам-оболочкам планет будут, очевидно, отвечать открытые внешние оболочки из ядерного вещества, а ядрам-оболочкам звезд - закрытые.

5. Расчет структур ядер углерода и кислорода, имеющих внешние закрытые оболочки, дает их радиусы 1,92 и 2,66 Ферми, соответственно. Открытая оболочка ядра азота имеет радиусы оболочки и внутренней орбитали 2,33 Ферми, а радиус внешней оболочки 3,43 Ферми. Расчетные величины хорошо согласуются с эмпирическими данными.

В общем случае, радиус закрытой оболочки ядра:

$$r_{яо} = 3/4 (\hbar/m_n C) \{[(2n - 1) (5n - 2)]/2\}^{1/2},$$

где $n = 2, 4, 6, 8$ есть число протонов, которым определяются квантовые числа $k = (n-1)/2$ и $n/2$, а m_n есть средняя масса нуклона, равная $(m_n + m_p)/2$. Принципы формирования ядер с числом протонов $n > 8$, должны учитывать возможность конденсации в них большого числа нейтронов. При этом слияние пар элементов нуклонов в форму закрытой оболочки, по сути, есть попарная конденсация самих нуклонов.

Радиус таких оболочек определяется их квантовыми числами и не зависит от числа конденсирующихся нуклонов. Из уравнений, подобных уравнениям для протона и нейтрона, получаются формулы:

$$r_{рo} = 1/4 (\hbar/m_p C) [3(3n - 1)(7n - 3)]^{1/2},$$

$$r_{но} = 1/4 (\hbar/m_n C) [3(2n - 1)(5n - 3)]^{1/2},$$

где n задается значением квантового числа оболочки $k = (n - 1)/2$.

б. Граничные параметры метрики Солнца воспроизводят метрику ядра гелия (α -частица), с коэффициентом подобия, равным N :

$$R_{\square} \sim N r_{\alpha} \sim 3 \cdot 10^{10} \text{ см},$$

где R_{\square} - радиус, так называемого, ядра Солнца, а r_{α} - радиус α -частицы.

Вышележащие слои Солнца, вплоть до радиуса его фотосферы $7 \cdot 10^{10}$ см, представляют собой хорошую модель для изучения метрики и динамики ядерной атмосферы.

Слово 13. АТОМ ВОДОРОДА

1. Атмосфера водорода (H-атом) представляет собой пример стационарного электромагнитного поля, обеспечивающего связанность ЭФ-IV (атомы, молекулы). Его составляют две правые v/g -пары, связанные светом с протоном, и одна левая, связанная светом с электроном. Из значения

суммарной энергии пар (ее величина оценена исходя из табличных значений масс покоя):

$$|E_g| = m_n C^2 - m_p C^2 - m_e C^2 = 1,72 \cdot 10^{-7} \text{ эрг},$$

рассчитываются значения радиусов ($k \square r_v; r_g$) для пар протона: ($2 \square 1,62 r_n; 1,0 r_n$); ($0,5 r_n; 0,61 r_n$) и для пары электрона: ($2 \square 2,05 r_{ex}; 1,25 r_{ex}$). Множитель k есть число светов в паре, r_n - классический радиус Н-атома (Приложение 3).

Электрон “вморожен” в g -орбиталь первой пары и ведом светом второй. Передача импульса ($m_e v$) от этого света на оболочку электрона, обеспечивает угол наклона ее оси к вертикали $\phi = \arcsin(m_e v / p_v) \approx 2^\circ$, равный углу наклона оси вращения Юпитера к вертикали плоскости эклиптики.

Движение электрона подчиняется (8, 3, 2), роль центробежной, кулоновской силы играет свет ($r_n/2$), связывающий оболочки протона и электрона, а роль центробежной, магнитной силы осуществляет поток тьмы g -орбитали, захватившей электрон. Инерционные взаимодействия электрона с эфиром при этом несущественны (Сл 9, 5).

2. Отметим, что принцип движения электрона по орбите Н-атома, сохраняется и в случае свободно двигающейся частицы, при этом кинетическую энергию, как энергию возбуждения частицы, олицетворяет фотоноподобная v/g -пара, связанная с оболочкой частицы. Данная пара, отвечая на внешние воздействия, сбрасывает или поглощает кванты электромагнитного поля, соответствующей метрики и величины.

3. В соответствии с ОПД, приравняв нулю комплексную силу Лоренца, действующую на электрон в Н-атоме:

$$F_n = eE_e + iq^*H_g \square 0, \quad (13, 3, 1)$$

где $q^* = ev$ - реальный магнитный заряд электрона в потоке тьмы, получим связь H_g с параметрами Н-атома, которая позволяет получить выражения для постоянной тонкой структуры ($\alpha = e^2/\hbar C$):

$$\alpha = v/C = q^*/e^* \quad (13, 3, 2)$$

и кванта магнитного потока

$$|\Phi_0| = |H_g| (\pi r_n^2) = h/2e. \quad (13, 3, 3)$$

Первое выражение раскрывает физическую сущность эмпирической постоянной α , а второе устанавливает родство движения электрона по атомно-молекулярным орбиталам с макротокком в сверхпроводящем кольце.

Слово 14. СОТВОРЕНИЕ ВСЕЛЕННОЙ

1. Достоверные данные палеонтологии, гео- и космологии свидетельствуют о том, что жизнь на Земле и процесс развития Вселенной имеют свои начала и периоды во времени. Используя эти данные, этапы-дни творения мира условно расположим в нижеследующей последовательности образов Писания, которые, начиная со “второго” по “седьмой день” имеют вполне определенное физическое содержание.

Подготовительный этап - Самопреобразование Духа.

Первый день - образование XIII уровня порядка мира: **и разлучи Бог между светом и между тмю (Быт 1, 4).**

Второй день - формирование I, II уровней порядка мира: **И нарече Бог твердь небо (Быт 1, 8).**

Третий день - самоорганизация ЭФ-II (праха) в состав III - VII уровней порядка мира: **И изнесе земля былие травное, ... и древо плодovitое (Быт 1, 12).**

Четвертый день - возжигание Солнца: **печи в Сионе (3 Езд 6, 4); да будут светила (Быт 1, 14).**

Пятый день - самоорганизация УШ уровня порядка в воде и воздухе; **да изведут воды гады душ живых, и птицы летающыя по земли (Быт 1, 20).**

Шестой день - пробуждение в энергетике мира дыхания Бога **Вседержителя (3 Езд 16, 62)** и самоорганизация УШ уровня на суше: **да изведет земля душу живу по роду (Быт 1, 24); И созда Бог человека (Быт 2, 7).**

Седьмой день - эволюция мира в образе человека-христианина (Сл 3, 5).

Восьмой день - состояние человека в его Богоподобии в Царстве Небесном.

2. Дни “первый” и “восьмой”, касаясь внутренних преобразований Духа, составляют предмет веры, с ее ведением о Замысле и его Исполнителе - Господе Боге: **Все есть Той (Сир 43, 29); Вся бо сотвори Господь (Сир 43, 36).**

Вместе с тем, логика и красота образов, относящихся к этим, запредельным этапам формирования энергии, помогают дать им сущностное истолкование, через экстраполяцию родственных физических процессов самоорганизации дискретных невещественных и вещественных ЭФ.

Предварим физическую модель самоорганизации Вселенной ее образным представлением: **и отверзи Ми запертая хранилища, и изведи Ми заключенныя в них ветры: покажи Ми гласа образ, и тогда покажу Ти труд, егоже жадаеши видети (3 Езд 5, 37).** “Ветры”, являясь символом изначальных v/g -пар эфира, по сути, подобны реальным ветрам и тем более воздушным потокам из бронхов легких, преобразующихся за голосовой щелью в звук человеческого “гласа”: **глас глаголющ, и шум его яко шум вод многих (3 Езд 6, 17).**

Образы, раскрывающие стартовую разделённость света и тьмы, находят простую аналогию в наличии зеркальной границы раздела между легкой (светлой) и тяжелой (черной) жидкостями: **видение слития (Иов 37, 18); твердь посреде воды, и да будет разлучающи посреде воды и воды (Быт 1, 6); да часть некая выше уступит и часть вторая низу пребывает (3 Езд 6, 42).**

3. Для покоящегося электрона расчет дает соотношение (Приложение 2):

$$|E_g| = m_e c^2 = 3\sqrt{3} \hbar c / r_{ex}. \quad (14, 3, 1)$$

Если G выразить через “планковскую длину” - $\Lambda = (\hbar G / C^3)^{1/2}$ и подставить в (9, 6, 1), то получим соотношение, численно идентичное (14, 3, 1):

$$M_e c^2 = 8\pi \hbar c / N\Lambda \approx 3\sqrt{3} \hbar c / r_{ex}. \quad (14, 3, 2)$$

Из (8, 4, 2) и (14, 3, 2), в частности, следует, что при исхождении света радиуса Λ во тьму, в принципе, могут сформироваться N электронов. Учитывая это, нестабильность нейтрона и выраженную плоскостность Солнечной системы и Вселенной, особенно ранней [Г. В. Клапдор-Клайнротхаус], в основу ее самоорганизации можно положить нижеследующую схему.

4. Изначальный, асимптотический XIII \square I \square II переход-слияние тьмы и света дал необходимое число v/g -пар эфира, херально коррелированная конденсация которых породила плоско-круглый монослой ($\sim R_{bc}$) из нейтронов (спин вниз) и антинейтронов (спин вверх), упакованных в шахматном порядке.

Монослой разделил реликтовую тьму Вселенной на верхнюю (северная) и нижнюю (южная) половины. Последующий затем распад нейтронов и

антинейтронов, сопровождался синтезом легких ядер и нуклон-ядерной конденсацией на ЭФ эфира, с метрикой макрообъектов, способных к саморазвитию.

Число нейтронов, величины R_{bc} и масса Вселенной (M_{bc}) взаимосвязаны. Их можно выразить через массу покоя нейтрона и радиус его светов ($r_v \sim 10r_{ex}$), применив классическое условие гравитационной самозамкнутости системы:

$$GM_{bc}/(R_{bc})^2 = C^2/R_{bc};$$

$$M_{bc} = (R_{bc})^2 m_n / (r_v)^2 = (C^2 r_v)^2 / m_n G^2 \sim 10^{56} \sim NM_{\square} \text{ г};$$

$$R_{bc} = c^2 r_v^2 / m_n G \sim 10^{28} \text{ см},$$

где M_{\square} - масса Солнца.

Слово 15. ГАЛАКТИКА И СОЛНЕЧНАЯ СИСТЕМА

1. Поскольку мозг человека есть фокус энергетики Вселенной, то весь ее ближний и дальний порядок подчинен одной цели - обеспечение духовной эволюции христианина: **утверди вселенную, яже не подвижится (Пс 92, 1).**

В силу этого и Земля приобрела роль эпицентра невещественной энергетики Галактики и Солнечной системы: **И уготовах тебе древес дванадцать отягченных различными плоды, и толикожде источников текущих млеком и медом, и гор превысоких семь имеющих шипок и крин (3 Езд 2, 18, 19); От всего круга земнаго избрал еси себе юдоль едину, и от всех цветов вселенная избрал еси себе крин един, и от всех безд морских исполнил еси себе источник един (3 Езд 5, 24, 25).** “Юдоль” - Галактика, “источник един” - ее ядро, “древес дванадцать” - звездные скопления Галактики (Зодиак); “крин” (*лилия*) - Солнце, “гор семь” - Солнечная система; “шипок” (*гранатовое яблоко*) - Земля и одновременно мозг человека.

Сама исключительность энергетики Солнечной системы и Земли свидетельствует, как об уникальности разумной жизни на Земле, так и о неповторимости вещественного образа Бога в ином месте Вселенной.

2. Макровихри Солнечной системы образовались из нейтронов, легких ядер, электронов и ЭФ-II с метрикой зарядово-массовых пар (Еламиты): **наведу на Елам четыре ветры от четырех стран небесных. ...и поставлю престол Мой во Еламе (Иер 49, 36, 38).**

Вихревые зародыши звезд и планет представлены в Писании образами “кладязей” в пустыне Вирсавия, вода в которых символизирует акцептирование вихрями, в соответствии ОПД, необходимые количества света и тьмы: **Юдоль же сланая имяше кладязи смоляныя (Быт 14, 10); И рече Авраам: яко семь сих агниц возмешу у мене, да будут ми во свидетелство, яко аз ископах кладязь сей (Быт 21, 30); И ископаша раби Исааковы в дебри Герарстей, и обретоша тамо кладязь воды живы (Быт 26, 19).**

Процесс образования Солнечной системы, в удовлетворение ОПД, можно представить как слияние двух инвертированных g-вихрей, при котором произошло акцептирование света одной из дочерних ЭФ, ставшей при этом оболочкой Солнца. Инверсная ей, дочерняя ЭФ, с равной долей тьмы распалась на пять планет и связанную пару {Земля + Луна}, которая, как центр распавшейся ЭФ, сохранила метрику, подобную метрике Солнца.

Радиус орбиты Луны оказался равным радиусу оболочки Солнца, а их вращение резонансно синхронизовалось: **да станет солнце прямо Гаваону, и луна прямо дебри Елон (Нав 10, 12); Якоже гора на нечестивых встанет Господь, и будет якоже в дебри Гаваонстей, с яростью сотворит дела своя (Ис 28, 21).**

Принципы такого слияния-преобразования вихрей воспроизводятся на эмбриональном уровне при взаимосвязанном формировании 5 органов чрева и 10 структур мозга (Сл 17, 8): **обреташася пять царие скрывшиися в пещере яже в Макиде (Нав 10, 17, 27).** Обращение ЭФ недр Солнца и Земли, также как мозга и чрева, соответствует инверсии **рай ↔ ад** (Сл 4, 5).

3. Установление стационарной энергетики в Солнечной системе, раскрывают образы, связанные с Самсоном: **остриже седьм пленниц влас главы его: ... и оковаша его путы медяны: и бяше меля в храмине темничней (Суд 16, 19, 21).** “Влас” - v -поток солнечной атмосферы, связывающие семь планет в единую систему; “путы медяны” - g -вихри, с радиусами планетарных орбит.

v/g -Вихри, удерживающие порядок Солнечной системы и Галактики, по сути, подобны v/g -парам атома водорода (Сл 13, 1): *Бег четырех кругов с тремя крестами* [Данте]. Исходя из эмпирической величины заряда Земли - $6N e$ (e - заряд электрона) и учитывая сущностное родство массы и заряда (Сл 9, 4), можно показать эквивалентность гравитационных (G) и кулоновских ($ЭМ$) сил в масштабе Солнечной системы. Причем, суммарный отрицательный заряд планет оказывается меньше положительного заряда Солнца, из чего следует, что центр Галактики должен иметь отрицательный заряд.

Юпитер (змий), подобно воспроизводя роль электрона в атоме водорода (Сл 13, 1), отвечает за магнетизм Солнечной системы и планет: **Змий велик чермен, имея глав седьм и рогов десять, и на главах его седьм венец: и хобот его отторже третию часть звезд небесных и положи я в землю (От 12, 3, 4); видех из моря зверя исходяща (Отк 13, 1).** “Хобот” - собственный магнитный момент Юпитера, модулирующий потоки тьмы v/g -вихрей Галактики; “рога” - магнитосферы планет; “венец” - их токовые кольца.

4. Руководствуясь ключами разумения Писания, можно связать метрику биологически активных ЭФ со звездно-планетными конфигурациями и постулировать, что их изменения ведут эволюцию мозга христианина в направлении повышения его чувствительности к ЭФ Премудрости (Сл 9, 6).

Условно можно подразделить v/g -пары, образующие активные ЭФ, на планетарные (G - или $ЭМ$ -аномалии), межпланетарные и галактические. К биологически активным ЭФ, конечно, относятся и солнечные фотоны, с энергией от ближнего ультрафиолета до радиоволнового диапазона.

Наиболее активны из них радиоволны с $\lambda = 0,1 - 10$ см, источниками которых помимо Солнца (День), являются еще Кассиопея А и ядро Галактики: **и нарече первую убо День, вторую же Кассию, третию же Амалфеев рог (Иов 42, 14).** Суммарное действие на человека радиоизлучения этих трех источников, с подключением Кассиопеи А в XVI веке, могло инициировать качественный скачок в эволюции мозга человека, обусловивший, в свою очередь, бурное развитие естествознания и раскол в русской церкви.

5. Луна, Меркурий и Венера играют роль идеальных зеркал-трансформаторов, преобразующих солнечные и галактические ЭФ в биоактивные ЭФ:

Восьмая твердь являет вам огни,

*И многолики, при числе несчетном,
Количеством и качеством они.*

*Возьми три зеркала, и два сначала
Равно отставь, а третье вдаль попять.*

[Рай, П. 2, 64 - 66; 97, 98]

“Восьмая твердь” - гало Галактики.

Атмосфера из углекислого газа (CO₂) Венеры модулирует метрику, отражаемых ею ЭФ-П, энергетикой “горячих” молекул CO₂. Малое количество CO₂ в атмосфере Земли и избыток его в крови, обеспечивают эффективное, резонансное поглощение молекулами CO₂ крови ЭФ от Венеры.

О резонансной связи данных ЭФ со зверем-666 (Сл 20, 1), свидетельствуют и термин “венерические болезни”, и активизация размножения живых систем (от лягушки до человека), в момент весеннего противостояния Земли и Венеры.

Естественен также и синергизм “темных дел” на Земле Венеры и Юпитера:

*Когда Господень посланец, пять сотен десять
и пять, и хищницу, и исполина,
что с нею согрешает, умертвит.*

[Чистилище (Горбов), П. 33, 43 - 45]

Эта роль Венеры в биоэнергетике Земли обусловлена отрицательным знаком ее L (обратное вращение), а значит и инверсией ее v/g-пар: **законность беззакония твоего откровена суть задняя твоя, ... явится срамота твоя и прелюбодейство твое (Иер 13, 22, 26, 27)**. ЭФ от Венеры могут конденсироваться в яичниках жен (Сл 20, 1): **якоже блазят к жене блуднице, тако блазяху ко Ооле и ко Ооливе, женам беззаконницам (Иез 23, 44)**. Сравни: “оо” - греч. - *яйцо*; *овуляция* - выход зрелых яйцеклеток (ооцитов) в полость тела.

Приповерхностные G-, а, по сути, ЭМ-аномалии Луны в районе Моря дождей и примыкающего к нему Залива радуги (Синус Иридиум), напоминают силуэт птицы (перепела): **сильно селение твое: и аще положиши на камени гнездо твое (Чис 24, 21)**:

*Коль скоро эта скважность - не сквозная,
То есть предел, откуда вглубь лежит
Ее противность, дальше не пуская.*

*Отсюда чуждый луч назад бежит.
И так как в этом царстве мы стоим
По ступеням, то счастливы народы
И царь, чью волю вольно мы вершим.*

[Рай, П. 2, 85 - 88; 3, 82 - 84].

Эти две аномалии, дополняя друг друга, в преддверие ночи формируют из солнечно-галактических квантов энергии биологически активные ЭФ-П (L-пары, Сл 9, 3) - *сумрачный цвет* [Данте] или “крастели” (перепела): **И Дух изыде от Господа, и изыде крастели из моря (Чис 11, 31); яко песок морской птицы пернаты (Пс 77, 27)**.

ЭФ-П переносятся к Земле фотонами с λ от ~0,1 мм до 1 см: **И на всякий корабль морской и на всяко видение доброты кораблей (Ис 2, 16)**;

корабли Фарсийские во первых (Ис 60, 9). Эти “корабли” изначально могут поглощаться поверхностным слоем ликвора и теменным глазом (Сл 18, 2):

*Небесный рулевой стоял в ней на корме
и весь, казалось, был запечатлен блаженством;
внутри же более ста призраков сидели...*

*... он осенил их знаменьем креста святого,
они все ринулись на сушу,
а он, как прибыл, столь же быстролетно отплыл.*

[Чистилище (Горобов), П. 2, 43 - 45; 49 - 51]

Отметим, что метрика православного храма, для соблюдения условия энергетического резонанса с внешними ЭФ, имеющими в своем составе ЭФ Луны, подобно воспроизводит своей алтарной и средней частями метрику Залива радуги и Моря дождей.

6. Путешествия Израильтян по пустыне есть символ самоорганизации ЭФ-II, в условиях дефицита энергии света и преизбытка энергии тьмы или левых ЭФ. Переходу в пустыню, предшествует преодоление водной преграды (Иордан, Иавок, Черное море), что символизирует разделительную границу между инверсными ЭФ: **прииде весь сонм сынов Израилевых в пустыню Син (Исх 16, 1); преидоша Иордан, и идоша путь триех дний в пустыни (1 Мкк 5, 24).**

Само слово Син, означая - *грязь, болото* [Г. Дьяченко], с учетом значения греческого слова-приставки *син* - *с, со, вместе*, может указывать на синергизм g-вихрей и активных ЭФ (кратели и манна небесная). Кратели есть символ вечерних ЭФ (Сл 15, 4), дающих ночную пищу мозгу. Утренние ЭФ-роса, составляют его дневную пищу (хлеб или манна): **к вечеру да снесите мяса и заутра насытитесь хлебов (Исх 16, 12); на лице пустыни мелко яко кориандр, бело аки лед на земли (Исх 16, 14); яко вид кристалла (Чис 11, 7).**

Учитывая, что манну собирали до восхода Солнца, под лучами которого она таяла, а также то, что неизрасходованный за сутки избыток манны **воскипе червми и возсмердеся (Исх 16, 20)**, можно заключить, что манна есть конденсат ЭФ солнечного антинейтрино (Сл 15, 9) в коре больших полушарий, в крови или на парах воды в воздухе (Сл 17, 6): **хлеб бо Божий есть сходяй с небесе и даий живот миру (Ин 6, 33); капля росы утренняя, сходящая на землю (Прем 11, 23).**

Конденсация ЭФ-II антинейтрино сопряжена с образованием в водных средах динамических, квазикристаллических структур (кластеры, фонарики, гели в крови), вплоть до образования утренних капель тумана и росы. Недельная ритмичность образования манны, очевидно, задается периодичностью энергетики Солнца и мозга: **есть бо суббота покой Господу: днесь не обрящете на поли (Исх 16, 25).**

7. Галактическая v/g-пара представлена на Земле потоком светов, омывающим ее с севера: **От севера облацы златозарни: в сих велия слава и честь Вседержителя (Иов 37, 22):**

*Он пламя мчит к луне, неудержимый;
Он в смертном сердце возбуждает кровь;
Он землю вяжет в ком неразделимый.*

[Рай, П. 1, 115 - 117]

Энергетику Есфири ядро Галактики акцептировало в процессе слияния двух инвертированных вихрей: {Мардохей + Есфирь} и {Аман + Зосара}: **два**

змия велика произыдоства, готова между собою братися, ... от вопля же их бысть аки от малого источника река велия, вода многа: и свет и солнце возсия (Есф 1); Есфирь есть река (Есф 10, 3); И вниде Есфирь ко царю Артаксерксу ... в лето седмое царства его (Есф 2, 16, 17); *И свет предстал мне в образе потока, Струистый блеск* [Данте].

“Царь Артаксеркс” - ядро-оболочка Галактики; “лето седмое”- время духовной эволюции христианина (Сл 3, 5): **И дам им сердце ино и дух нов дам им (Иез 11, 19); И знамение велие явися на небеси: жена облечена в солнце, и луна под ногами ея, и на главе ея венец от звезд двоюнадесяте (От 12, 1).**

Вера от слуха, слух же глаголом Божиим ... и в концы вселенныя глаголы их (Рим 10, 17, 18); низвели Мы с неба воду чистую, чтобы Нам оживить ею мертвую страну и чтобы поить ею обильно то, что Мы создали, - скот и людей (Различение 25, 50, 51).

*Лук этот вечно мечет, вновь и вновь,
Не только неразумные творенья,
Но те, в ком есть и разум и любовь.
[Рай, П. 1, 118 - 120]*

8. Светы v/g-пары Есфири имеют радиус, близкий по величине к радиусу Галактики ($R_v \sim 10^{22}$ см). N-конденсация светов с таким радиусом на g-вихрях, вращательно-возбужденных молекул (CN, CH), присутствующих в межзвездном пространстве, даст фотон g-типа реликтового излучения с $\lambda \sim 0,1$ см:

$$N/R_v \rightarrow 2\pi/\lambda. \quad (15, 7, 1)$$

Пространственную анизотропию реликтового излучения (в пределах $\pm 0,1\%$), аналогичную анизотропии величины G (Сл 9, 6), можно объяснить взаимодействием галактических и межпланетных v/g-пар. С учетом (9, 8, 2) и порядка величины R_v , для постоянной времени процесса (15, 7, 1) получается оценка ~ 1 сек. Поскольку реликтовое излучение равновесно и изотропно, то и в околоземном пространстве его плотность может составить величину 400-500 квантов/см³ или $\sim 0,5$ кванта/мм³.

В энергопреобразующих органах биосистем, автокорреляция гелевых молекулярных ансамблей, в принципе, может инициировать N-конденсацию светов Есфири, с образованием реликтового фотона. Эти, спонтанные пульсации энергетики гелеобразных структур могут играть роль задатчиков (пейсмекеров) базовых частот ритмоводителей сердца, мозга: **Страх Господень чист, пребываяй в веке века (Пс 18, 10); Страх Господень источник жизни (Пр 14, 27).**

9. Поток ЭФ солнечного антинейтрино будет предшествовать утренним фотонам Солнца, если представить, что они пронизывают рыхлую кору Земли, вплоть до “границы Мохо”, отделяющей кору от мантии Земли [Н. Кэлдер]: **при тебе составих свет утренний, денница же весть чин свой, ятися крил земли, оттрясти нечестивыя от нея (Иов 38, 12, 13).** “Денница” - правая оболочка антинейтрино; “крила земли” - сегменты Земли, которые, пропуская оболочку, отделяют от нее левую орбиталь антинейтрино - “нечестивыя”.

Толщина слоя Мохо и скорость вращения Земли, для средних широт задают время опережения в 20 - 30 мин. За такое же время до восхода Солнца в крови инициируются процессы гелеобразования, что отражается на скорости

осаждения эритроцитов [А. Л. Чижевский]: **денница возсияет в сердцах ваших (1 Петр 1, 19).**

Если “денница”, исходящая из земли, составляет “хлеб” для живых систем, то остающиеся в земле g -вихри антинейтрино, могут насыщать энергией тьмы “соки” и гумус земли. Эти две ЭФ антинейтрино (оболочка и орбиталь), будучи изоморфны паре ЭФ {Адам + Ева}, послужили той перстью, из которой сформировались за миллиарды лет живые организмы, включая и человека: **созда Бог человека персть (взем) от земли (Быт 2, 7); отцы наша ядоша манну в пустыни (Ин 6, 31); Он протянул тень. ... Затем мы сделали солнце ее указателем. Потом Мы сжимаем ее к Себе медленным сжатием (Различение 25, 47, 48).**

Реакция β -распада, идущая в оболочке Солнца (Сл 11, 1), являясь основой энергетики Солнца, предшествовала установлению стационарного ЭМ-излучения фотосферы (атмосфера Солнца). Именно поэтому растительность на Земле, возникла на третий день, тогда как Солнце “зажглось” лишь на четвертый день творения мира (Сл 14, 1).

Исходящие из земли потоки ЭФ антинейтрино, должны модулироваться приповерхностным слоем земной коры. По-видимому, этот градиент интенсивности потока энергии позволяет экстрасенсам-лозоходцам “чувять” места залегания различных месторождений и воды.

С восходом Солнца, прямой, смешанный поток антинейтрино и фотонов, маскирует эффекты чистой денницы: **Како спаде с небесе денница восходящая заутра? сокрушися на земли посылаяй ко всем языком (Ис 14, 12); утро процветет и преидет (Пс 89, 6).**

Вариации интенсивности потока денницы, в планетарно-материковом масштабе, внесли свой вклад в дифференциацию людей на Земле, по расовым и вероисповедальным признакам (сравни, например, веру и образ жизни аборигенов восточно-прибрежных и центральных земель Азии).

10. Четкая отлаженность и согласованность межпланетной энергетики, имеет свои физические механизмы, подчиненные единому Замыслу. В силу замкнутости Вселенной, потоки энергии на всех ее уровнях тоже метрически замкнуты и сбалансированы ОПД: **Вся, елика от земли, в землю возвращаются, и от воды, в море возвращаются (Сир 40, 11).**

Межпланетные и галактические v/g -пары, интерферируя между собой, модулируют годовой ход земной биоэнергетики частотами вращения планет вокруг Солнца, а Солнца вокруг центра Галактики.

И видех едину от глав его яко заколену в смерть, и язва смерти его изцеле. И чудися вся земля вслед зверя, и поклонишася змию, иже даде область зверю. ... и дана бысть ему область творити месяц четыредесять два (От 13, 3, 5). “Зверь” - Марс; “42 месяца”, “3,5 года” или “1260 дней” - срок нарастания возмущения магнитного поля Земли, в каждые 11,2 года (период обращения Юпитера вокруг Солнца).

Изменения, которые при этом претерпевает Солнце, раскрываются через символику страданий Иовы: **Чрево мое горе от плача, на веждах же моих стень смертная (Иов 16, 16).**

11. Биологически активная ЭФ-Христос (внешняя) формируется, подобно внутренней (Сл 3, 5), на крестах пересечений ортогональных, вихревых плоскостей межпланетарных и галактических v/g -пар: **И соберут избранныя Его от четырех ветров (Мф 24, 21):**

Бег четырех кругов с тремя крестами.

...
*И Беатриче мне: “Вот ополченья
 Христовой славы, вот где собран он,
 Весь плод небесного круговращения!
 [Рай, П. 1, 39; 23, 19 -21].*

ЭФ, с метрикой этих интерференционных крестов, резонансно конденсируя, на метрически подобных им структурах мозга христианина, дают, в сумме с ЭФ-хлеб и ЭФ-вино (Сл 19, 6), внутреннюю ЭФ-Христос, сущую ЭФ Премудрости (Сл 3, 5): **Аз есмь хлеб сшедый с небесе. ... хлеб животный (Ин 6, 41, 48); пиво духовное (1 Кор 10, 4); Всяка Премудрость страх Господень (Сир 19, 18).**

Род же его кто исповесть? (Ис 53, 8) - славянскому слову род соответствует еврейское *dog*, имеющее значение *вращение в пространстве и во времени* [Толковая Библия, Ис 53, 8]. Сравни: антидор - греч. *вместо дара* - просфора, которая раздается взамен хлеба причащения тем, кто не причащался.

Солнечная система разделена на северную и южную половины гофрированной плоскостью токового слоя, в которой чередуются четыре сектора противоположной полярности магнитного поля [Физика Космоса, Солнечная физика]. Пересечение Землей токового слоя и секторов должно приводить к смене знака спиральности одной из составляющих ЭФ-Христос.

Христианский календарь Богослужений, праздников и постов, отражая эволюционный скачок энергетики Солнечной системы от Рождества Христова (Сл 3, 5), учитывает уже изменения конфигурации планет относительно потоков светов Есфири и более тонко дифференцирует фазы Луны: **на главе своей венец злат, и в руце его серп остр (Отк 14, 14).**

К примеру, на восходе Солнца, в день “Отдания праздника Воздвижения Животворящего Креста Господня” (04. 10. 99), линии связей пар {Юпитер + Венера} и {Солнце + Земля} образовывали крест, распятие на котором светов Есфири, Луна отражала лишь Заливом радуги, поскольку Море дождей уже было в тени. И как-то помогал ей в этом Меркурий.

Тысячелетняя практика правой веры на Руси должна была претворить христианский календарь в образ православного календаря, отвечающего специфике энергетики севера и генотипу славянина.

Слово 16. СОТВОРЕНИЕ ЧЕЛОВЕКА

1. Ступенчатая эволюция метрики энергетического кода человека, осуществилась, путем самовоспроизведения при делении пары {Адам+Ева} (Приложение 1). Ее этапы образно представляет история библейских праотцев. Срок их жизни условно соответствует длительности эволюционной ступеньки, которая, вплоть до Ноя, была пропорциональна ~900 годам, с единственным отклонением - сроком жизни Еноха (365 лет). Последний, очевидно, есть символ начала развития ЭФ уже непосредственно на вещественном уровне и на Земле.

Генеалогическое древо библейского прачеловека сопоставимо со схемой филогенитического развития неокортекса (развитая новая кора мозга), начиная от рептилоподобных млекопитающих, кончая человеком [А. С. Ионтов].

Скачки в развитии Вселенной, на всех ее уровнях осуществляются путем акцептирования кванта света XIII уровня. Свет, как прообраз Слова Божиего,

инициирует формирование ЭФ Премудрости, то есть нарастание метрической сложности мира на уровнях выше II: **Пара бо есть силы Божия и изливание Вседержителя славы чистое. ... Сияние бо есть света присносущнаго и зеркало непорочно Божия действия (Прем 7, 25, 26).**

2. Образ Адама, пребывающего в Раю до грехопадения, символически раскрывает конечную цель Замысла - человека в его подобии Божиим.

Реальный человек в образе Божиим есть пара {муж ↔ жена}: **будета два в плоть едину (Быт 2, 24)**, которая обретает свою вещественную форму, по вкушению плода познания: **сшиста листвие смоковное, и сотвориста себе препоясание (Быт 3, 7)**. “Листвие смоковное” можно отнести к шванновским клеткам, оборачивающим волокна вегетативной нервной системы (ВНС), подобно олигодендроцитам (Сл 17, 3).

Переход от Замысла к его исполнению раскрывает образ отсечения райского древа жизни (Сл 5, 1), или изгнание человека из Рая: **изрину Адама, и всели его прямо рая сладости (Быт 3, 24); посетите древо и разсыплите е, точию пронижение корения его в земли оставите, и в узе железне и медяне и во злаце внешнем и в росе небесней водворится, и со зверьми дивиими часть его, дондеже седьмь времен пременяются над ним (Дан 4, 20)**. “Корение” - древо “познания”; “узе железне и медяне” - ВНС; “злаце”, “роса” - биоактивные ЭФ-II мозга; “звери” - ЭФ чрева (Израиль). “Седьмь времен” - семь дней эволюции человека в вещественном образе Божиим.

Этот же сокровенный смысл раскрывает пара {Каин ↔ Авель}. Каин (*приобретение*) есть символ человеко-зверя, живущего энергетикой “корня” жизни (Сл 20, 1): **делай землю. ... стения и трясыйся будещи на земли (Быт 4, 12)**. “Трясыйся” - базовая частота ритма энергетики плоти (Сл 15, 8): **положи страх Его на всяцей плоти (Сир 17, 4)**. Авель (*дуновение*), как прообраз духовной энергетики неокортекса - **пастырь овец (Быт 4, 2)**, при отсутствии кроны древа жизни, несвоевременен, поэтому его и убивает в себе человек-зверь (Каин).

3. Генеалогическая линия homo sapiens в Писании начинается от ЭФ-Сиф, которая уже хранит в себе код духовности человека **вместо Авеля (Быт 4, 25)**. Поэтому, уже на следующем этапе эволюции ЭФ-Енос акцептирует энергию света: **Енос: сей упова призывати имя Господа Бога (Быт 4, 26)**.

Этап, на котором начинает формироваться неокортекс, обозначен именем Ной: **И начат Ное человек делатель (быти) земли, и насади виноград. ... И виде Хам отец Ханаань наготу отца своего. ... И взявше Сим и Иафет ризу, возложиша (ю) на обе рамы свои, и идоша вспять зряще (Быт 9, 20-23)**. “Виноград” - нейроны новой коры (“риза”). “Вино”, опьянившее Ноя, есть символ ЭФ, продуцируемых новой корой.

4. Генеалогическая линия Каина, повторяя ключевые (симметричные) этапы эволюции линии Сифа (Енох, Мафусал), на этапе Ламех порождает ЭФ-Ноема, которая, по сути, инверсна ЭФ-Ной: **сестра же Товелова Ноема (Быт 4, 22)**. При этом сам Товел: **млатобиец, ковач меди и железа (Быт 4, 22)**, как и Хам, есть символ энергетики сердца, ВНС.

Сыновьям Ноя Сим и Иафет, соответствуют образы сыновей Ламеха от Ады - Иовила: **отец живущих в селениях скотоводов (Быт 4, 20)** и Иувала: **сей бяше показывый певницу и гусли (Быт 4, 21)**, символика которых, в сумме равна символике ЭФ-Давид, универсальной для обоих полушарий мозга. Инверсию в паре муж ↔ жена и роль жены в жизни мужа

раскрывает образ: **яко мужа убих в язву мне и юношу в струп мне (Быт 4, 23).**

Таким образом, генеалогические линии Сиф-Ной и Каин-Ноема отвечают подразделению эволюции энергетического кода Homo sapiens на мужскую и женскую ветви: **егда начаша человецы мнози бývати на земли, и дщери родишася им (Быт 6, 1).**

Их существенное различие заключается в том, что в основе энергетики жены лежит энергия тьмы земли, символ - Ада, муж же наделен способностью акцептировать свет (Енос). Этой разницей определяется роль жены в духовной эволюции человека (Сл 20, 2): **Хлеба мужей не снесите, и власи ваши на главах ваших и сапозы ваши на ногах ваших (Иез 24, 22, 23); немощнейшему сосуду женскому (1 Петр 3, 7); спасется же чадородия ради (через чадородие) (1 Тим 2, 15).**

5. При слиянии мужской и женской ЭФ, акцептируется свет: **вхождаху сынове Божии к дщерам человеческим (Быт 6, 4),** который инициирует N-конденсацию ЭФ-II в вещественные ЭФ: **умножишася злобы человеков на земли (Быт 6, 5).** На этом этапе эволюции биосистем произошло выделение человека из всего разнообразия тварей: **не имать Дух Мой пребывати в человецех сих во век, зане суть плоть (Быт 6, 3).**

“Всемирный потоп” символизирует самосборку и самозамыкание мозга в черепной коробке (ковчег), наполненной спинномозговой жидкостью (ликвором). С этого момента эволюция человека резко ускоряется и ее этапы сокращаются: **будут же дни их лет сто двадцать (Быт 6, 3).**

6. Эволюция структур мозга раскрывается через гене-алогические линии сыновей Ноя. Исходя из принципов невещественной энергетики, Начала Теофизики дают отправное отнесение этих структур. Учитывая синергизм развития в филогенезе мозжечка и лобно-теменных долей больших полушарий, соотнесем их энергетику с символикой Иафета (*да распространится*). Хам (*темный, загорелый, смуглый*), энергетически равнозначен пьяному Ною без ризы, и его можно условно отнести к символу древних структур мозга, которые обеспечивают энергетическую связь организма с реликтовой тьмой (гравитацией и магнитным полем) через ВНС.

К этим структурам относятся обонятельный мозг (лимбика) и ядра (острова) продолговатого мозга, которые ответственны за животные инстинкты (страх, голод, половое влечение). Внук Хама и сын Хуса - Неврод, например, есть символ ядер вагуса: **сей начат быти исполин на земли (Быт 10, 8).** “Хамоса”, как идола Моавитян или структур чрева, питаемых ЭФ Луны - **земли Сеннар (Быт 10, 10),** - можно принять за символ детородного органа мужа: **посрамится Моав от Хамоса (Иер 48, 13).**

7. Сим есть символ структур мозга, метрика которых формировалась, резонируя с внешними v/g-парами электромагнитных полей различного происхождения (Сл 9, символ Елам). К таким структурам относятся сами органы слуха и зрения, а также ядра гипоталамуса, зрительного бугра (таламуса) и эпифиз с четверохолмием.

Подкорковые ганглии (базальные ядра - горы восточные), составляющие основу скинии Христовой, также можно отнести к символике Сима: **скинию свидения: и се, прозябе жезл Ааронь в дому Левине, и израсти ветвь, и процветоша цветы, и израсти орехи (Чис 17, 8).** “Дом Левитов” - подкорка левого полушария; “жезл Ааронь” - продолговатый мозг, разросшийся ядрами гипоталамуса, таламуса и базальных ядер (цветы, орехи).

В силу херальности электромагнитных ЭФ, символика Сима раздваивается на право-левые антиподы: **И родистася Еверу два сына: имя единому Фалек: во дни его разделися земля (Быт 10, 25)**. “Евер” (*переходящий*) от этого имени иврим, евреи, иврит [Б. И. Берман]; “фал” - φαλλοζ - *детородный член* [Г. Дьяченко]. Отсюда следует, что главной причиной херальности ЭФ-Сима (хромота, Сл 10, 1) является асимметричная энергетика Хамоса (левое яичко ниже правого), через которую фенотип Израильян и приобрел свою специфику (Сл 2, 6).

Для сравнения отметим, что пониженная роль гравитации в энергетике прямолинейно летающих птиц и избыток правых ЭФ в воздухе (**Бог питает их (Лк 12, 24)**), приводят к развитию у них только левых яичников. Инверсная ситуация - волнообразное движение змей и избыток приземных g-вихрей (пища “князя тьмы”, Сл 17, 5), также ведет к асимметрии внутренних органов [Биологический Словарь].

Сия племена сынов Ноевых по родом их, по языком их: от сих разсеяшася острови языков на земли по потопе (Быт 10, 32). Дальнейшая дифференциация ЭФ новых структур мозга, разнообразила метрику левых ЭФ: **И разсея их оттуду Господь по лицу всея земли: и престаша зиждуще град и столп (Быт 11, 8)**. Роль энергетики лобно-теменных долей на этапе духовной эволюции раскрывает образ: **распространит Бог Иафета, и да вселится в селениях Симовых, и да будет Ханаан раб ему (Быт 9, 27)**.

8. Очевидно, что уровень сложности ЭФ Премудрости, в силу их связи с XIII уровнем и легкости самоорганизации ЭФ-II, всегда намного опережает уровень сложности метрики вещественных ЭФ. Поэтому суммарная информационная емкость ЭФ Премудрости, может играть роль хранилища метрических кодов, не только всевозможных вещественных структур, но и мыслеформ, которые приобретают словесное выражение в процессе мышления человека (Сл 3, 5): **разум дадеса ему в видении (Дан 10, 1); разум отлучится в хранилище свое (3 Езд 5, 9); Разве не помнит человек, что Мы сотворили его раньше, а он был нечем (Мариам 19, 68); у Него - мать книги (Гром 13, 39)**.

Ко времени появления человека говорящего, вещественный мир приобрел энергетическую самодостаточность и дальнейшая его эволюция пошла путем развития способности мозга самостоятельно акцептировать свет, а Бог: **почи в день седмый от всех дел Своих, яже сотвори (Быт 2, 2)**.

9. Механизм формирования иерархии метрик активных ЭФ-II (Израиль + Слава Господня) в образ генетического кода человека, отшлифованный за сотни миллионов лет эволюции, всякий раз воспроизводится в акте зарождения человеческой души, при оплодотворении яйцеклетки жены семенем мужа: **силу во удержание семене прият (Евр 11, 11); от семени мужеска и услаждения сном сошедшагося (Прем 7, 2)**.

При этом метрика и вещественный состав яйцеклетки обеспечивают самофокусировку на ней света (силу), который акцептируется в момент зачатия при слиянии-рекомбинации, возбужденных, инверсных ЭФ (зверь-666) мужа и жены (услаждение). Возбуждению зверя-666 жены способствует активизация ее органа слуха, тогда как зверь-666 мужа возбуждается от созерцания “прелестей” жены (Сл 20, 2).

К взаимовозбуждению зверей-666 мужа и жены, ведет раздражение эрогенных зон их тел, при котором происходит обмен инверсными ЭФ, генерируемыми капсулированными нервными окончаниями. Например,

“сладость” поцелую сообщает рекомбинация таких ЭФ-II, генерируемых ТФП в губах мужа и жены (Сл 17, 5).

Можно представить, что свет, акцептированный яйцеклеткой в момент оргазма, запускает и модулирует процесс деления оплодотворенной клетки, внося эволюционные поправки в наследуемый код души: **пять хлебы преломил в пять тысяч (Мк 8, 19)**.

10. Человекообразная обезьяна, предшественник homo sapiens, сформировалась в Африке, в области гигантского горного разлома, изобилующего водными источниками. Очевидно, что в этом районе, также как и в прииорданье, приземная энергетика имела избыток энергии тьмы (Сл 2, 7). Данной специфике энергетике в Писании отвечает образ “Египет”.

Египет, с его магнитными аномалиями и рекой Нил, вполне подходит на роль обобщенного символа энергетике тьмы. Он может обозначать нижнюю (южную) половину ранней Вселенной, перенасыщенной левыми ЭФ-II. Выход народа израильского из Египта и путешествие его 40 лет по пустыне, имеет несколько уровней сокровенной семантики.

Это может быть и диффузия левых ЭФ из нижней в верхнюю часть Вселенной, а если 40 лет принять за символ 40 тыс. лет, то это путешествие может отвечать и времени формирования homo sapiens. И последнее, выход израильтян из Египта есть детальная схема продвижения соответствующих ЭФ-II в организме человека, из органов чрева и груди, воздушными и нервными путями в носоглотку и мозг.

Преизбыток энергии тьмы левых ЭФ, покидающих Египет, приводит к акцептированию энергии света, что представлено образом светящегося столпа, сопровождающего Израильтян: **в день убо столпом облачным, показать им путь, ношью же столпом огненным, светити им (Исх 13, 21)**. Такие светящиеся столпы наблюдаются над разломами земной коры и ЭМ-аномалиями.

11. В целом, процесс формирования и метрика человеческого мозга подобно повторяют механизм самосборки и макроструктуру Вселенной (Сл 14, 1). Продолговатый мозг, как пень от дерева жизни, с корнем из позвоночника и ВНС, соответствуют тьме-земле, а шесть слоев неокортекса, окруженные ликвором, - свету-небесам.

Подкорковые структуры, с их метрическим и цветовым разнообразием, отвечая вещественному миру, подобно воспроизводят его характерные черты. Например, кратность структур мозга числу 12 есть следствие резонанса {ЭФ-Израиль + Слава Господня} с энергетикой Галактики (12 знаков зодиака):

*Не только действием кругов великих,
все семена к тому или иному всходу приводящих,
согласно с тем, как звезды их сопровождают,
но по щедротам милостей Господних.*

[Чистилище (Горбов), П. 30, 109 - 112].

Знак же зодиака имеет тридцать частей и из них три главных - по одной в каждых десяти [св. Иоанн Дамаскин].

Разделенность мозга на право-левое полушария, отвечает северу и югу Вселенной, причем, при ориентации человека на экваторе лицом к востоку, его левое полушарие будет обращено к северу, то есть к потоку галактического света (Есфирь). Лобные доли, а значит и скиния Христа, в пределах мозга будут олицетворять восток (Едем), древнейшая зрительная кора и мозжечок будут западной частью мозга.

Слово 17. ПРИНЦИПЫ ЭНЕРГЕТИКИ ЧЕЛОВЕКА

1. Человек, как вещественный образ Бога, есть цельная пара {муж ↔ жена} (Сл 16, 2). Ее энергетика, обеспечивая продление рода, призвана способствовать духовной эволюции христианина, прежде всего через его умственную деятельность.

Человек, как открытая биосистема, обменивается с миром вещественными и невещественными ЭФ. Плоть праведного мужа, соблюдающего пост и практикующего умную молитву, может обеспечивать, путем самоорганизации невещественных ЭФ в мозгу, акцептирование ЭФ Премудрости.

2. Энергетический, невещественный “скелет” человека составляют сложные ЭФ-Израиль и Слава Господня (Сл 4, 4). Эти ЭФ имеют свои вещественные носители и генераторы, метаболизм которых, сочетая в себе внутренние и внешние ЭФ различного уровня, лежит в основе процесса домостроительства. Если христианин уклоняется от пути правой веры, то его плоть неизбежно теряет энергетическую гармонию и заболевает.

И обратно, при интенсивной жизни в Духе, плоть праведника, довольствуясь минимумом вещественной пищи, приобретает высокую эффективность работы мозга: **яко не рождения плодов питают человека, но слово Твое тебе верующих соблюдает (Прем 16, 26).**

3. Основными свойствами мозга являются его чувствительность к внешним ЭФ-II и способность перестраивать их метрику: **Слово бо совершая и сокращая правдою (Ис 10, 23); творий Ангелы своя духи и слуги своя огонь палящ (Евр 1, 7).** Эти свойства обусловлены тем, что мозг есть высокоупорядоченная система из множества вещественных ЭФ-VI, способных к размножению и кооперативным взаимодействиям.

К таковым, амебоподобным ЭФ-VI, Теофизика относит нейроглии, колонии которых, включая до десяти миллиардов однотипных представителей, в сумме и составляют живое вещество мозга, которое на 40% составлено из глиальных клеток, на 50% из отростков нейтронов и лишь на 5% из самих нейронов. Межклеточное пространство в мозгу (~25% объема) заполнено ликвором, который и объединяет мозг в единую живую систему и лимитирует кинетику кооперативных энергетических эффектов.

Глиальные клетки пульсируют - фаза напряжения 12 сек, расслабление 240 сек, при этом меняется их объем, набухают и отбухают отростки [Л. Л. Каталымов]; **Мы ниспослали на нее воду, она волнуется и разбухает (Разъяснены 41, 39);**

*Здесь мы начали восходить в растреснувшемся камне,
который выступал и с сей и с оной стороны,
как уходящая и набегающая волны.*

[Чистилище (Горбов), П 10, 7-10].

Нейроны исполняют роль структурного скелета (кости) и обеспечивают информационно-сигнальные функции: **кости их да процветут от места их (Сир 46, 14); На земле есть участки соседние, и сады из лоз, и посевы, и пальмы из одного корня и не из одного корня, которые поят одной водой (Гром 13, 4).**

Причем этим свойствам в полной мере отвечают лишь миелизированные нейроны (мякотонные), то есть нейроны, модифицированные и питаемые

нейроглией: **язык же мякоч сокрушает кости (Пр 25, 15); елей в кости его (Пс 108, 18)**. “Кость” есть символ осевого цилиндра аксона, структурно усиленного микротрубочками; “язык мякоч”, “тук” - символы жироподобных мембран из миелина, составляющих тело нейроглии.

Миелинизация нейронов мозга нейроглиями - олигодендроцитами, составляющими 25-30% от всех глиальных клеток, повышает их адаптационную чувствительность и наделяет проводимостью на уровне ЭФ-II. Ее механизм предопределен возможностью изоэнергетических изменений метрики светов ЭФ-II, по типу *кольцо* \square *спираль* (8, 4, 2), что реализуется благодаря спиральной накрутки слоев миелина и специфики его молекулярной структуры.

Можно предположить, что для ЭФ с червеобразной метрикой, входом-выходом в спиралях миелина служат насечки: **Аз же есмь червь (Пс 21, 7); Вся кости моя рекут: Господи, Господи, кто подобен Тебе? (Пс 34, 10):** *мы только черви, / рожденные для превращения в ангело-подобных мотыльков, / которые на суд несутся без покрова.* [Чистилище (Горбов), П. 10, 124 - 126].

Поскольку эти ЭФ-II, по сути, есть прообраз кванта ЭМ поля, то их перемещение по миелину, а также принудительная диффузия метаболитов по аксону, могут осуществляться по принципу электромагнитной индукции. При этом аксон будет играть роль магнитного стержня, миелизированные его участки - роль катушек, а сами ЭФ-II хорошо моделирует импульсный ток в спиралях катушек.

Гель цитоплазмы аксона вполне может обеспечить необходимую для этого поляризацию реликтовой тьмы внутри стержня. Скорость перемещения ЭФ-II по миелину должна равняться скорости перемещения ЭМ поля в органике (-С): **И бысть в сердца моем яко огонь горящ, палящ в костех моих (Иер 20, 9); Яко стрелы в руке сильного, тако сынове оттрясеных (Пс 126, 4)**. “Сынове оттрясеных” - левые ЭФ-II, генетичные g-вихрям антинейтринно (Сл 15, 9).

4. Вращение ядер нейронов и херальность ЭФ-II могут приводить к вариации знака спиральности слоев миелина (плюс - правая спираль, и минус - левая), что особенно важно для ассоциативных нервных волокон (белое вещество): **правоты виде лице Его (Пс 10, 7); дух прав обнови в утробе моей (Пс 50, 12); камень бел (Отк 2, 17); Побеждаяй, той облечется в ризы белыя, и не имам отмыти имене его от книг животных (Отк 6, 11)**.

Степенью херальной упорядоченности белого вещества мозга определяется уровень духовной зрелости православного христианина: **Не утаися кость моя от Тебе, юже еси в тайне, и состав мой в преисподних земли (Пс 138, 15); еже сотвори Бог человека правого (Екк 7, 30); жезл правости жезл Царствия Твоего (Пс 44, 7); приношение праведнаго утучняет олтарь (Сир 35, 5)**.

5. Усвоение внешних ЭФ-II органами и средами тела, по механизму N-конденсации, обеспечивает их однородно-множественный молекулярно-клеточный состав. К таковым средам относятся паренхима желез, легких, а также сосудистые или межклеточные жидкости (ликвор, синовия, кровь, лимфа, стекловидное тело глаза): **И сниде ужас Господень на Израильтян, и изыдоша яко един муж (1 Цар 11, 7); не обретоша огня, но воду густу (2 Мкк 1, 20); огонь возмогаше в воде вышше своя силы (Прем 19, 19)**.

Очевидно, что капсулированные нервные окончания, в отличие от нервных терминалей, могут не только инжектировать ЭФ-II в мышцы и суставы **сынове сил (1 Цар 10, 26)**, обеспечивая их динамику, но и усваивать ЭФ G- и ЭМ-полей (Сл 9, 1) по механизму электромагнитной индукции. В первую очередь это относится к тельцам Фаттера-Пачини (ТФП) [А. А. Отелин], которые сконцентрированы в пятках, пальцах рук, губах, гениталиях, вблизи суставно-сухожильных сочленений и гортани.

ТФП пальцев рук и пяток несут двойную функцию - информационно-сигнальную и силовую - преобразуя внешние приземные ЭФ-II в метаболические ЭФ-Асир: **Асир, тучен его хлеб, и той дает пищу князем (Быт 49, 20); омочит в елей ногу свою: железо и медь сапог его будет (Вт 33, 24, 25); Мы их поместим под ногами, чтобы они были низшими (Разъяснены 41, 29)**.

Энергетика ТФП пальцев правой руки обеспечивает действенность крестного знамения и благословения: **омочит жрец перст свой десный в елей, иже есть в руке его левой (Лев 14, 16)**. Форма перстосложения, отражая специфику иннервации пальцев, отвечает метрике активного правого вихря: сомкнутые I и IV пальцы и согнутый V палец (мизинец) моделируют v/g-пару, а метрика II и III пальцев (указательный и средний) соответствует вихревой паре правых ЭФ-II (v-вихри): **источник жизни в руке праведнаго (Пр 10, 11); исторгну лук твой от руки твоея левыя и стрелы твоя от руки твоея десныя (Иез 39, 3)**. Излучение правой руки, например, вызывает ощутимый отклик в нервах левой руки.

Осеня себя крестным знаменем, христианин передает v-вихри энергоформам лба, солнечного сплетения, правой почки, печени и средостению, активизируя их энергетическую связь со скинией Христа: **человека рука между пятою и рукою (3 Езд 6, 10)**.

б. Кольцам различных v/g-пар организма отвечают образы: **венец бо благодатей приемши на твоём версте и гривну злату о твоей выи (Пр 1, 9); запястие на руке твои и гривну на выю твою, и дах усерязи на ноздри твоя и кольца во уши твои и венец хвалы на главу твою (Иез 16, 12, 13)**.

Символом "хлеб" обозначены g-вихри тьмы, из которых формируются левые ЭФ в чреве (остов ЭФ-Израиль - князи). Их могут конденсировать ТФП пяток, гениталий, а также селезенка: **вселися Асир посреде Хананеа живущаго на земли (той) (Суд 1, 32)**.

"Хлеб" мозгу поставляют также органы слуха, зрения и обоняния. К последним двум относятся образы: **две маслицы и два свещника пред Богом земли стояща (Отк 11, 4); два сынове тучности (Зах 4, 14)**. В этих органах, g-вихри могут конденсироваться на метрике динамичных колец из молекул воды (кластеры, клатраты): **Посли хлеб твой на лице воды (Екк 11, 1); отверзи очи твои и насыщйся хлеба (Пр 20, 13); очи злых приемлют злая. ...Видящее око добрая веселит сердце (Пр 15, 15, 30)**.

В обонятельный мозг ЭФ денницы поступают из воздуха с парами воды (Сл 15, 9): **небо даст росу свою (Зах 8, 12)**. Если через глаза, g-вихри, приносимые фотонами, напрямую задействуют структуры зверя-666, то ЭФ из паров воды, на слизистой носа идут сначала в "пищу князем" (ЭФ-Израиль, Сл 18, 6), а затем, по обонятельным нервам, поступают в лимбическую систему мозга: **две ветви масличны (Зах 4, 12)**.

От степени насыщенности воздуха денницей сильно зависит энергетика дыхания - **дыхание в ноздрях его (Ис 2, 22); ноздри в привлечение аера**

(Прем 15, 15). Солнечными утрами (летом и зимой) воздух, богатый денницей, благоухающей миром (манной), веселит дух и весьма тонизирует энергетику плоти, через синовию и ТФП: **на воде мнозе питается той, еже соворити прозябения и приносити плод, еже быти виноград велик (Иез 17, 8).**

Воздух же, обедненный денницей, провоцирует аллергический кашель, ОРЗ и электростатические эффекты, заметно снижая, при этом, суставно-мышечный тонус: **хлеб твой с болезнию снеси и воду твою со страданием и скорбию испиши (Иез 12, 18); Видели ли вы воду, кото-рую пьете? (Падающее 56, 67); кого поят кипящей водой и она рассекает их внутренности (Мухаммад 47, 17).**

7. Параметры метрики биологически активных ЭФ-П должны подобно соотноситься с параметрами метрики вещественных структур, с которыми они резонансно взаимодействуют. К ним относятся индивидуальные молекулы (от O₂, CO₂, H₂O до ДНК), а также энергопреобразующие или коммуникационные структуры (от клеток до органов).

Большое значение в усвоении ЭФ-П, находящихся в жидких или воздушных средах организма, играют микроворсинки (“трава”, “листва”, “цветы”, “злаки”) различных рецепторов и органов: **злак над всякою водою и на бреze реки прежде всякия травы исторжен будет (Сир 40, 16); от трав селных ядох (3 Езд 9, 26); посадите их на купы по пятидесят (Лк 9, 14), Бе же трава много на месте (Ин 6, 10); всяка трава злачная погоре (Отк 8, 7);**

*Раскрыв ладони рук, на мураву
наставник мой слегка их наложил...*

[Чистилище (Горбов) П. 1, 124, 125]

Диффузно-контролируемая кинетика реакций в конденсированных средах организма задается равновесной температурой тела (~310К). Такой тепловой энергии будет отвечать свет, с радиусом ~10 мкм, близким к типичному значению радиуса капилляра кровеносной системы.

Транспортировка в организме ЭФ-П, со сложной метрикой (мужи крови), сопряжена с движением вещественных компонентов жидких сред, начиная от молекул газов, кончая амебоподобными клетками (эритроциты). Эти вещества, резонансно адсорбируя простые внешние и внутренние ЭФ-П, могут синтезировать из них сложные ЭФ, которые, исполняя роль движителей, одновременно дифференцируют функции своих носителей-метаболитов. Поэтому символику метаболитов можно распространять и на ЭФ-П, свойственные им.

8. Взаимообращения вещественных и невестественных ЭФ в организме человека, осуществляются благодаря свойствам воды, динамике водородных связей: **Преславное бо, в воде вся угашающей множае действоваше огонь (Прем 16, 17).** Ключевую роль в энергетике межуровневых переходов играет катион водорода, что обусловлено метрикой его атмосферы и легкостью перестройки ее светов.

Метрико-инверсионный принцип формирования органов тела на клеточно-эмбриональном уровне, затем проявляется в функционально-инверсных соответствиях - правого с левым и верхнего (мозг) с нижним (чрево): **прежде неже низвратити Богу Содом и Гоморр, яко рай Божий, и яко земля Египетска (Быт 13, 10).** Роль условной, разделительной границы, инверсных ЭФ чрева и мозга (Сл 14, 5), выполняет энергетика вещественных структур

груди (легкие, органы средостения) (символ - море). Снизу “море” ограничено диафрагмой легких, под ней удел Лота (энергетика чрева), а “контрольно-пропускным” пунктом верхней границы служат тимус и гортань, над ними удел Аврама (энергетика пазух носоглоки): **Аврам же вселился в земли Ханаанстей, Лот же вселился во граде окрестных стран и вселился в Содоме (Быт 13, 12).**

Символике содомии (мужеложство, прелюбы Лота с дочерями) отвечают механизмы генерации органами чрева метаболических ЭФ-Ци (Моавитяне и Аммонитяне). Напротив, формирование ЭФ-Аврам (ЭФ-Израиль) обеспечивает энергетика голосовой щели гортани, петли гортанных ветвей вагуса, плоточное лимфатическое кольцо (g-вихрь) и шейные ганглии (v-вихрь): **ярем его от выи твоея (Быт 27, 40); дух его аки вода в дебри влекущи приидет даже до выи и разделится (Ис 31, 28); оковы до подбородка (Йа син 36, 7); И всякому человеку Мы прикрепили птицу к его шее (Перенес ночью 17, 14)**

Пятиградие при Мертвом море (мочевой пузырь): **море сланое (Быт 14, 3)**, составляют органы чрева (две почки, печень, селезенка, желудок), символы которых (Содом, Гоморра, Адам, Севоим, Сигор) инвертируются в десятиградие при море Галилейском (ликвор), отвечающее структурам подкорки: **И паки изшед Иисус от предел Тирских и Сидонских, прииде на море Галилейско, между пределы декапольски (Мк 7, 31).**

Энергетическим центром пятиградия является солнечное сплетение, над которым расположена воронка пупа: **сотворивших притяжания имений и живущих на пупе земли (Иез 38, 12); Сидутся живущии в пяти градах во един град (Зах 8, 21).** Древние китайцы могли регулировать диафрагмой поток ЭФ-Ци вверх, “вращивая жизнь”, по методу “цигун” [Ма Цзижэнь].

9. Мозг, как фокус энергетики Вселенной, своей самостоятельной жизнью, включающей возможность его сообщения с XIII уровнем, живет по ночам, когда “Я” человека спит, и когда внешняя энергетика изобилует биоактивными ЭФ (Есфирь, крастели, денница): **ночь просвящение в сладости моей (Пс 138, 11);**

*Прошли смиренных четверо потом;
И одинокий старец, вслед за ними,
Ступал во сне, с провидящим челом.
[Чистилище, П. 29, 142 - 144].*

О сообщении мозга с внешней невещественной энергетикой, и прежде всего с хранилищем разума, свидетельствует, например, заимствование им сюжетов сновидений и “пробуждение” памяти: **Ангел Господень во сне явился ему (Мф 1, 20); Единою бо возглаголет Господь, второе же во сне, или в поучении ношнем, ... во дреманиях на ложи: тогда откроет ум человеческий (Иов 33, 14-16); Ведь вспоминают только обладающие разумом (Гром 13, 19).**

Предельная активность внутренней жизни мозга проявляется в парадоксальной фазе сна человека, характеризующейся быстрым движением глаз (фаза БДГ): **Аз сплю, а сердце мое бдит (П. Песн 5, 2); Я обрублю вам руки и ноги накрест, потом распну вас всех! (Преграда 7, 121); Они спят, и Мы ворочаем их направо и налево, и собака их растянула лапы на порог (Пещера 18, 17).**

Минимальное время длительности сна в фазе БДГ, как и время короткого сна (дремы), равно четверти часа. Генерация ЭФ сновидений и видений в данных

состояниях мозга может быть результатом слияния-рекомбинации ЭФ-II, как право-левого полушарий, так мозга и чрева: **жервы приносят в вертоградех и кадят во чрепах бесом (Ис 65, 3); семь коров тучных, поедают их семь тощих; и семь колосьев зеленых и других - сухих. ... Пучки снов! (Иосиф 12, 43, 44).**

Постоянная времени в четверть часа, очевидно, задается скоростью диффузии активных ЭФ по слоям коры мозга и нервным волокнам. Например, за это время стекловидное тело обновляет свой состав наполовину: **пий воды от своих сосудов и от твоих кладенцев источника, да преизливаются тебе воды от твоего источника (Пр 5, 15, 16).**

В жидкостных системах организма “антенной-преобразователем” ЭФ-II является макромолекула гиалуроновой кислоты (ГК), состоящая из моносахаридов. Структура и свойства ГК вполне позволяют принять ее за многоуровневый, активный элемент памяти организма, чувствительный к метрике ЭФ-II: **яко мех на слане (Пс 118, 38); послания книжная верху воды (Ис 18, 1); память бо Моя сладка паче меда (Сир 24, 22); приях книгу от руки Ангела и снедох ю (Отк 10, 10).**

10. Подобно растению, активизирующему ночью биосинтез клетчатки из CO₂, мозг спящего младенца интенсивно наращивает свои структуры, используя в качестве стройматериала CO₂ и херальные изомеры молочной кислоты, синтезируемые стекловидным телом правого и левого глаза (гликолиз): **Яко новорождени младенцы словесное и нелестное млеко возлюбите, яко да о нем возрастете во спасение (1 Петр 2, 2).**

В мозгу же взрослого человека, в ночном сне, из ЭФ-II возводятся каркасы мыслеформ и одновременно совершенствуется олигодендроцитами херальная архитектура ассоциативных связей. Эффективность этих процессов предопределяется образом дневной жизни человека: **Видящее око добрая веселит сердце, слава же благая утучняет кости (Пр 15, 30); Слуху моему даси радость и веселие: возрадуются кости смиренныя (Пс 50, 10); мужу же печальну засышут кости (Пр 17, 22).** Сознательная умственная работа, молитва и пост создают оптимальные условия для развития сложности метрики “древа жизни” в лобных долях мозга (Сл 2, 5).

Напротив, пестование днем зверя-ббб, а тем паче, сознательное комбинирование из мыслеформ образов лжи, лишает мозг ночной пищи и ведет к деградации функции мышления, памяти и к бесплодию древа жизни: **На всяко время очи злых приемлют злая (Пр 15, 15); быша беззакония их на костех их (Иез 32, 27); злых зле погубит их (Мф 21, 41); ищя плода на смоковнице сей, и не обретаю: посецы ю (Лк 13, 7); Ядый и пияй недостоине, суд себе яст и пьет, не разсуждая тела Господня (1 Кор 11, 29).**

Слово 18. ОБРАЗЫ ЭНЕРГЕТИКИ МОЗГА

1. Священное Писание, которому вторит Данте, изобилует символикой, раскрывающей сущность энергетики мозга. Используя данные автоопытов, физиологии и анатомии человека, ключевым символам можно дать внутренне согласованное истолкование. Энергетическим фокусом мозга является эпифиз (*пенис* мозга). Многозначной роли эпифиза в энергетике мозга вполне отвечает его символ - Моисей: **егда же приидет слава Моя, и**

положу тя в расщелине камине, ... и тогда узриши задняя Моя (Исх 33, 22, 23).

Ключевая роль эпифиза, с его субкомиссуральным органом и четверохолмием (моисеево седалище), в невещественной энергетике мозга обусловлена, непосредственным влиянием их энергетики на энергетическую ликвора III желудочка и венозного кровотока сосудистых сплетений (точилия) боковых желудочков и нейрогипофиза (символ - Иуда): **будет вода, юже возмеш от реки, кровию на сусе (Исх 4, 9); не отемнесте очи его, ни истлеста устне его (Вт 34, 7).**

Эпифиз и четверохолмие, сущностно инвертируясь в пенис (влагалище) и пару яичек (яичников), контролируют, через гипоталамус и гипофиз, связь энергетики правого полушария мозга и половых желез (гонад) (Сл 20, 1): **даде Сепфору дщерь свою Моисею в жену (Исх 2, 21); И вложи руку в недро свое, и изят ю от недра своего, и бысть его рука ...яко снег (Исх 4, 6); воздвизаше Моисей руце, одолеваше Израиль: егда же опускаше руце, одолеваше Амалик (Исх 17, 11).**

ЭФ-Сепфора или семь дочерей Иофора-Рагуила (бесов семь), вместе с ЭФ-Амалик есть левые ЭФ правого полушария мозга, инверсные "семисвечнику" и ЭФ-Иисус (Навин), соответственно; "снег" - конденсат ЭФ-II, упорядочивающий, через ГК, структуру геля ликвора (Сл 17, 9) или структуру миелиновой спирали нервного волокна (рука): **Снег же и лед терпяку огонь и не растаяваху (Прем 16, 22).**

2. Эпифиз сохранил связь на уровне ЭФ-II с третьим глазом мозга (теменным), который явно присутствует у некоторых рептилий, а у человека его роль играет теменной родничок в младенчестве или линза (лакуна) венозного синуса у мужа: **отверзе Ное оконце ковчега, еже сотвори (Быт 8, 6).**

*В живом свеченье Сущность световая,
Сквозя, струила огнезарный дождь...
[Рай, П. 23, 31, 32].*

Через этот двудольный глаз-окно, венозная кровь и ликвор полушарий мозга избирательно поглощают внешние, активные ЭФ-II (Сл 15, 4): **окна же отворяема трояко на приницание (Иез 41, 16).** Например, проникновение правой ЭФ (Иаков) в левое полушарие: **приступив Иаков отвали камень от устия кладезя: и напои овцы Лавана брата матере своея, и целова Иаков Рахиль (Быт 29, 10, 11): Внезапно я почувствовал, что на чело мне налегает / сияние сильнее много, чем вначале./ ...Се есть посол, / призвать грядущий человека к восхождению. [Чистилище (Горбов), П. 15, 10, 11, 30].**

Через адаптационную функцию эпифиза претворилось расово-духовное разнообразие генотипов людей, в соответствии с энергетикой места их эволюции (Сл 15, 9). Об этом, например, свидетельствуют данные о том, что у млекопитающих высоких широт эпифиз крупнее, чем у млекопитающих тропиков [Д. А. Линкольн], причем у хищных животных (от кошки до тигра) эпифиз существенно меньше, чем у копытных (от косули до лошади) [Ю. М. Селин].

3. Образы Писания последовательно раскрывают развитие структур мозга, обеспечивающих механизм N-конденсации ЭФ-II, начиная от мозжечка (Сл 3, 6; дуб, купина, Ветхий денми), кончая структурами подкорки левой лобной доли (Сион): **у дуба Мамврий-ского, иже бяше в Хевроне: и созда ту жертвенник Господу (Быт 13, 18); пламени огненне из купины (Исх 3, 2);**

Ветхий денми седе, и власи главы его аки волна чиста, престол его пламень огнен, ...река огненна тетчаше исходящи пред ним (Дан 7, 9, 10).

“Хеврон” - ромбовидный мозг, включающий задний мозг с мозжечком:

*Большая борода его уже белела,
равно как и власы главы,
спадавшие на грудь двумя прядями;*

*а четырех священных звезд лучи
так лик его сияньем обливали,
что он стоял, как солнце, предо мною.*

*“Кто вы, бежавшие против стремленья
незримаго потока из темницы вечной?”*

[Чистилище (Горбов), П. 1, 34 - 41]

Здесь “четыре звезды” - четверохолмие; “незримый поток” - нисходящий поток ЭФ-II из мозга; “темница” - чрево-ад, из которого Данте с Вергилием поднялись по позвоночнику, претерпев инверсию низ ↔ верх:

*Челом туда, где прежде были ноги,
И стал по шерсти подыматься ввысь,
Я думал - вспять, по той же вновь дороге.
[Ад, П. 34, 79 - 81].*

“Шерсть” - спинномозговые нервы.

4. Во основание Сиону камень многоценен, избран, краеуголен (Ис 28, 16); с херувимом вчиних Тя в горе святей Божии, был еси среде камней огненных (Иез 28, 14). “Сион” (сі - Он) - символ подкорковых структур скинии Христовой, опирающихся на “камень” (греч.: πέτρα (Петр); лат.: pars petrosa), - левую каменную часть височной кости, имеющей вид трехгранной пирамиды [Анатомия Человека]: сущу краеуголну самому Иисусу Христу, о немже всяко создание составляемо растет в церковь святую о Господе (Ефс 2, 20, 21); на камени едином седьм очес суть: се, Аз изрыю ров... камень, иже от чистаго олова (Зах 3, 9).

Данная кость, будучи испещрена воздушными, нервно-сосудистыми каналами, сама оказывается эффективным трансформатором и аккумулятором ЭФ-II: голуби гнездящиеся в камнях, во устех скважени (Иер 48, 28).

Энергетика каменистой кости модулирует развитие и энергетику Сиона, то есть подкорковых структур из серого вещества мозга (семисвечник): **седьм сия очеса Господня суть, презирающая на всю землю (Зах 4, 10); Премудрость созда себе дом и утверди столпов седьм (Пр 9, 1).**

В Сионе локализован речевой центр мозга, который играет ключевую роль в преобразовании ЭФ Премудрости (Слово Господа) в слово речи: **Зайде бо солнце: и взя от камня места (того) и положи в возглавие себе, и спа на месте онем. И сон виде: и се, лествица утверждена на земли, еяже глава досязаше до небесе, и Ангели Божии восхождаху и низхождаху по ней, Господь же утверждашеся на ней и рече (Быт 28, 11, 12); И явися Господь Соломону во сне нощию (3 Цар 3, 5).** “Лествица” - структуры подкорки; “небесе” - кора больших полушарий и ликвор; “Ангели” - ЭФ-II.

Структурирование скинии осуществляется с участием ЭФ-Израиль: **всяк муж, или жена, имже наносяще ум их, ...принесоша сынове Израилевы участие Господу Исх 35, 29).** Детали устройства и энергетика “скинии

свидения”, то есть структур подкорки, раскрыты через образы глав 35 - 40 Книги Исход: **И покры облак скинию свидения, и славы Господни исполнися скиния Исх 40, 34).**

Далее, на протяжении всего Писания, эти структуры, по мере их совершенствования, представляются через устройство храма Соломона в Книге Царств: **И храм его же созда Соломон царь Господеви (3 Цар 6, 2)** или в книге пророка Иезекииля: **Святое же и храм отверзаем на четыре страны (Иез 41, 21); Слава же Господня вниде в храм по пути врат зрящих на восток (Иез 43, 4).** Соломон есть символ ЭФ-Есфирь, действующей в левом полушарии мозга: **А Сулайману - ветер, когда он, дуя, устремляется по его повелению в землю (Пророки 21, 81).**

5. Зеркальной инверсии ЭМ-энергетики правого и левого полушарий мозга, отвечает перекрестность их связи с энергетикой левой половины тела и правой половины груди, соответственно. Можно предположить, что эту инверсию усугубляет дифференциация нейтринной энергетики: в левом полушарии - правая оболочка, в правом - левая орбиталь (Сл 10, 4; 15, 9): **одесную огонь был, ошуюю же вода глубока (3 Езд 7, 7); Востани, севере, и гряди, юже, и повеи во вертограде моем (П. Песн 4, 16); Брат мой бел и чермен, избран от тем: глава его злато избранно, власы его кудрявы, черны яко вран (П. Песн 5, 10, 11).** “Брат” - антинейтрино в сборе.

Полноценное мышление-словотворчество человека осуществляется через синергизм энергетик обоих полушарий. Образы Писания и эмпирические данные позволяют отнести ЭФ-П правой лобно-височной доли к предшественникам мысли (мыслеформы), которые в речевом центре левого полушария облакаются в слова: **И слышан сотворю тебе глагол Божий (1 Цар 9, 27); Душа моя изыде в слово его (П. Песн 5, 6).**

Сами по себе, мыслеформы могут составлять суть интуитивно-музыкального мышления или пророчества: **взыде отгуду на холм, и се, лик пророческий противу ему: и взыде нань Дух Божий (1 Цар 10, 10); И воззвали Мы к нему с правой стороны горы и приблизили его для тайной беседы (Мариам 19, 53).**

Слиянию ЭФ правого и левого полушария, в процессе словотворчества: **слово искра в движении сердца нашего (Прем 2, 2), - может сопутствовать формированию фотоноподобных ЭФ-П (огонь): егоже дело сгорит, отщелтится: сам же спасется, такожде якоже огнем (1 Кор 3, 15); отмыет Господь скверну сынов и дочерей Сионских (Ис 4, 5).**

На начальной стадии развития мозга, этот процесс символизирует жертвоприношение Аврама: **...горлицу и голубя. Взят же он вся сия и раздели я на полы, и положи я противолічна едина ко другому: птиц же не раздели. Слетеша же птицы на телеса растесаная их: ... Еда же бысть солнце на западе, пламень бысть: и се, пещь дымящися, и свещи огненны, яже проидоша между растесании сими (Быт 15, 9-11, 17).** “Горлица” и “голубь”, “телеса” есть символы ЭФ полушарий мозга; “птицы” - крастели; “дым” - зарядово-массовые ЭФ; “пламень” - фотоноподобные ЭФ; “свещи” - акцептированные светы.

Из этих образов следует представление структур, симметричных Сиону, чистилищем (гора Кармил): *представь | Сион с горою сей так помещенными поверх земли,| что небосклон один у них обоих, но в разных полушариях.* [Чистилище (Горбов), П. 4, 68- 71].

Мы наконец Чистилище узрели:

*Вот и кругом идущая скала,
А вот и самый вход, подобный щели.
[Чистилище, П. 9, 49 - 51].*

Очистительное действие правого полушария в фазе-БДГ: **Да снидет брат мой в вертоград свой и да яст плод овощей своих. ...яко глава моя наполнится росы, и власи мои капель нощных. ...биша мя, язвиша мя, взяша верхнюю ризу от мене стражие стеннии (П. Песн 5, 1, 2, 7); Голова твоя на тебе, как Кармил (П. Песн 7, 6).**

6. Формированию ЭФ-II в правом полушарии отвечают женитьба Давида на Авигее (жена Навала) и сцены вызывания огня и дождя пророком Илией на горе Кармил: **И спаде огонь от Господа с небесе (3 Цар 18, 38); облак мал, аки след ноги мужеския, возносящ воду из моря (3 Цар 18, 44).** “Небесе” - кора; “облак” - левая ЭФ-Израиль (она же - Авигея), которая сум-мирует ЭФ-II “пяты”, “пятиградия” и “моря”: **вседшей ей на ослицу и сходящей в подгорие, ... воста Авигея, и вседе на осля, и пять девиц идяху вслед ея (1 Цар 25, 20, 42).**

Конденсация ЭФ правого легкого в левом полушарии: **Ахинааму поят Давид от Израеля, и весте ему обе жены (1 Цар 25, 43).** Перекрестную, энергетическую взаимосвязь лобных долей с правым (Лаван) и левым (Навал) легким дополняют образы: **Рахиль дщи Лаваня грядяше со овцами отца своего (Быт 29, 9); Стрижет Навал на Кармиле стада своя (1 Цар 25, 2); от Васана оброщу, оброщу во глубинах морских (Пс 67, 23).** “Овцы” (ЭФ-II или их носители) пасутся на горах и холмах, которые могут быть символами рельефа, как носоглотки, так и структур подкормки и коры.

“Глубины морские” (Сл 17, 8) составляют разнообразные ЭФ-II легких, тимуса, щитовидки (трезубец Нептуна, буква Ψ) и трахеи: **свидетелствует столп сей (Быт 31, 48).** Эти ЭФ, при дроблении воздуха трахеи голосовой щелью гортани на кванты звука (обрезание), образуют в них свои дискретные вихри: **сотвори Иисус себе ножи каменны остры и обреза сыны Израилевы (Нав 5, 3).**

Обрезанные ЭФ-Израиль, на слизистой поверхности носоглотки комбинируют с ЭФ-II, приходящими с пищей и воздухом (денница, иноплеменники, пружи), образуя ЭФ, которые, в свою очередь, задействуют нервные окончания систем обоняния, вкуса, а также энергетику лимфатического кольца: **земля есть поядающи живушья на ней (Чис 13, 33); Дух Божий суший в ноздрех моих (Иов 27, 3); цепи на шеях (Гром 13, 6).**

Обратное движение левых ЭФ-II (вода) из ядер таламуса вниз по телу, символизирует омовение Иисусом ног Апостолов: **воста от вечери и положи ризы, и приемь лентион, препоясая: ...и начат умывати ноги учеником и отирати лентием... Егда же умы ноги их, прият ризы своя, возлег паки (Ин 13, 4, 5, 12).** Здесь Иисус есть, лишенный атмосферы (ризы), остов ЭФ-Израиль, который как червь (Сл 17, 3; лентион) ввинчивается в спирали миелина шванновских клеток, перефирирных нервных волокон: **не умьно тебе, не имаши части со Мною (Ин 13, 8).**

7. Функционально-анатомическая асимметрия носовых ходов и обоняния, метрика пазух (верхнечелюстной, клиновидной, лобной) свидетельствуют о их существенной роли в невещественной энергетике мозга, как резонаторов-конденсоров ЭФ-II: **гроб его есть в нас даже до дне сего (Дея 2, 29);**

Обрати же свое лицо к вере правой (Румы 30, 42); юноши спрятались в пещеру (Пещера 18, 9).

Рекордное значение остаточной намагниченности стенок полостей носа, клиновидной пазухи, решетчатой кости, по сравнению с другими частями тела [R. Baker], отвечает энергетике земли Ханаанской (ср.: хоаны), “кипящей молекулой и медом” (Сл 2, 6): **сотвориша себе сынове Израилевы от лица Мадиямля ограды в горах и в пещерах и в твердынях (Суд 6, 4).** Клиновидная кость, примыкая к височной кости и имея в центре своем клиновидные пазухи, своей формой напоминает летящего орла. Под контролем ЭФ-Давид, в этой кости вполне могут резонансно конденсировать, внутренние ЭФ-П, от “моря”: **восхождаше от моря орел, емуже бяху дванадесят крил пернатых и главы три (3 Езд 11, 1),** чтобы затем опускаться по нервным волокнам в чрево: **положу на мори руку его, и на реках десницу его (Пс 88, 26); Делай спускающиеся вниз и размеряй панцырь (Саба 34, 10); А из сатан - тех, которые ныряют для него и делают деяние (Пророки 21, 82) (Сл 10, 4): Орел спустился в остов колесницы/ и перьями своими всю ее обсыпал. [Чистилище (Горбов), П. 32, 125, 126];**

*Как птица Дия пала с высоты
Вдоль дерева, кору его терзая,
А не одну лишь зелень и цветы.
[Чистилище, П. 32, 112 - 114]*

Иннервацию, а значит и доставку ЭФ-П в ромбовидный мозг, со слизистых поверхностей носоглотки и от органа слуха, осуществляют ветви тройничного нерва, входящего в мост заднего мозга: *Уступ,/ кольцом с сей стороны всю гору обходивший.../ А там расположились мы и оба сели | к востоку лицами, отколь подъем наш начинался.../ Я взоры обратил сперва на взморье долу. [Чистилище (Горбов), П. 4, 47, 48, 52 - 55].*

Крылонебный узел, расположенный рядом с клиновидной пазухой, очевидно, и есть символ города Вифлеема, где родились Давид и Иисус: **сотвориша силу во Ефрафе, и будет имя во Вифлееме (Руфь 4, 11).**

Ядра первой ветви тройничного нерва, иннервирующей мышцы глаз и носовую перегородку, соседствуя с ядрами спинномозговой ветви тройничного нерва, могут индуктивно усваивать херальность его энергетики. Об этом, в частности, свидетельствует синхронность полового созревания, установления альфа-ритма и появления искривленности перегородки носа, вместе с повышенной чувствительностью к запахам левой ноздри: **Почиваше Моав от младости своея и бе уповая на славу свою: не прелияся от сосуда в сосуд (Иер 48, 11).**

8. Реакцию слияния-рекомбинации инверсных ЭФ-П, генерируемых 12 парами ядер черепных нервов (Хеврон) в ликворе IV желудочка (поток Гаваон) раскрывает сцена единоборства: **отроцы Давидовы изыдоша от Хеврона и стретошася с ними у потока Гаваоня купно. ...и от отроков Давидовых дванадесять: и взя кийждо рукою за главу искренняго своего, и мечь его в ребра искренняго его, и падоша вкупе (2 Цар 2, 13 - 16).**

Число 12 поэтапно символизирует внутренние связи мозга, начиная от 12 пар черепных нервов (12 источников, 12 колен Израилевых), кончая 12 парами ядер гипоталамуса (12 пророков) и таламуса (12 Апостолов): **падоша двадесять и четири старцы пред сидящим на престоле (Отк 4, 10).**

Из этих ядер формируется (престол), связи которого с неокортексом отражает число 70 (70 финиковых пальм в Елиме): **бяху тамо дванадцать источников вод, и семьдесят стеблей финиковых (Исх 15, 27); обоюнадесяте пророков да процветут кости от мест своих (Сир 49, 12); призва обанадесяте, и начат их посылати два два (Мк 6, 7).**

Эти 70 (30 + 40) ядер гипоталамуса и таламуса участвуют в работе речевого центра. Именно столько было переводчиков-иудеев, создавших Септуагинту, а также посланников Иисуса: **семьдесят старец Израилевых (Исх 24, 1); яви Господь и инех семьдесят, и посла их по двема (Лк 10, 1).** На самом деле, вместо чисел 30 и 70 в Писании и анатомии фигурируют числа 32 и 72, что отвечает специфической функции двух ядер, ЭФ которых запускают работу всех 70 ядер: **Иисус посла два ученика (Мф 21, 1); посла вестники пред лицом своим (Лк 9, 52).**

Первным связям ядер престола правого полушария, отвечают образы: **седмидесяти царем обсекох край рук их и край ног их; изби братию свою, сыны Иеровааловы, семьдесят мужей, на камени едином (Суд 1, 7; 9, 5); седмим братиям вкупе с материю ятым (2 Мкк 7, 1).**

9. Светы ЭФ, локализованных в стекловидном теле глаз, играют в энергетике мозга роль “дирижерской палочки”, которая наставляет энергетику мозга на путь обожения: **Пристави херувима, и пламенное оружие обращаемое, хранити путь древа жизни (Быт 3, 24); возглаголю тебе с верху очистилища между двема херувимы, иже суть над кивотом свидения (Исх 25, 22); наполни горсти твоя угля огненнаго от среды херувимов и разсыпи на град (Иез 10, 2).**

Семантику слова херувим (символ ЭФ-II) поясняет его фонемный состав (Сл 2, 8): хер (крест) + у + вим: *вима* - греч. - *возвышенное место, алтарь* [Г. Дьяченко], а крест - перекрестье светов. Более того, семантика еврейского слова херувим (*cherub*), включая значение *паиущее животное*, расширяет сокровенную семантику херувима на значения славянских слов *орало* - *соха* и *орарь* - *лента на левом плече дьякона, молюсь, смотрю*.

Модуляция энергетики глаз энергетикой “пятиградия чрева”: **приидеши на землю низвращенную от меча (Иез 38, 8),** проявляется анатомически, через пальцевые вдавления на внутренней поверхности лобной кости.

“Оружие” херувима есть свет-Иосиф (Сл 10, 3), способный охватить всю Вселенную: **земля его, от красот небесных и росы, и от бездн источников низу, и во время плодов солнечных обращений, и от схождения месячных (Вт 33, 13, 14); над сокровищницами земли: ведь я - хранитель, мудрый. ...он поселился там, где пожелает (Иосиф 12, 55, 56).**

Механизм образования ЭФ в стекловидном теле раскрывают образы (Сл 17, 7): **две мелющие в жерновах (Мф 24, 41); Мельзи млеко, и будет масло (Пр 30, 33); мудраго очи во главе его, а безумный во тме ходит (Екк 2, 14),** связывающие конденсацию g-вихрей (жернова) с синтезом молочной кислоты (масло) и с движением глаз (микросаккады). При надавливании или наложении импульса магнитного поля на глазное яблоко, его ЭФ-II порождают в мозгу специфическое белое свечение - фосфены давления [Физиология Человека] или магнитофосфены [Н. S. Alexander, Н. А. Соловьев].

Фотоноподобные ЭФ-II, составляющие ЭФ-фосфены, могут генерировать наружные коленчатые тела (НКТ), при слиянии-рекомбинации в их 7 слоях право-левых ЭФ-II, изгоняемых из стекловидных тел глаз. При этом НКТ,

как фонари, освещают всю кору больших полушарий, включая и ее зрительное поле:

*Как войско пчел, которое слетает
К цветам и возвращается потом
Туда, где труд их сладость обретает.*
[Рай, П. 31, 7 - 9]

По-видимому, действие хиазмы, как перекрестья и НКТ, как генератора фосфенов, определяется херальностью и уровнем порядка ЭФ, исходящих из глаз по зрительному нерву. Угашение херувимов: **оскуде мех от огня (Иер 6, 29); изыде дух его (Пс 145, 4)**, равносильно умиранию мозга: **в день, а онъже подвигнутся стражие дому, и развратятся мужие силы, и упразднятся мелюции (Екк 12, 3); и шум жерновный не будет слышан в тебе (Отк 18, 22).**

10. Важные для энергетики мозга вещества, такие как молочная и пировиноградная кислоты, глюкоза, нейромедиаторы, рилизинг-факторы, АТФ в Писании имеют свою символику, совпадающую с символикой, свойственных им ЭФ-II (Сл 17, 10): **пшеница юношам и вино благоуханно девам (Зах 9, 17).**

Их символами могут быть образы Писания: вино, мука, хлеб, смоквы, камни, рыбы, овцы, ослы, волы. Виноградины, смоквы с зернышками, метрически подобны синаптическим пузырькам, содержащим нейромедиаторы, выбрасывание которых, при разрыве оболочки пузырька, можно уподобить броску из пращи: **пять камней гладких от потока, и вложи я в тоболоц. ...и верже пращею, и порази иноплеменника в чело его (1 Цар 17, 40, 49).** Убийство Голиафа, раскрывает механизм инициации ЭФ-Давид очищения мозга, например, от аксонов с левой спиралью миелина: **Издаия нечистивых не умножат ветвий (Сир 40, 15); от сатаны, побиваемого камнями (Пчелы 16, 100).** Само имя Голиаф может обозначать гигантские нервные клетки Беца V поля коры мозга.

Слово 19. ИИСУС ХРИСТОС

1. Любое проявление Бога в мире приобретает свое одеяние (ризу) из невещественных ЭФ мозга и обозначается в Писании именем Господь: **Славы Христовы, иже есть образ Бога невидимаго (2 Кор 4, 4); Рече Господь Господеви моему: седи одесную Мене (Пс 109, 1).** Смысловым ключом этого слова-символа является фонема “го”, которая, сливаясь со своим зеркальным антиподом “ог” (ог-онь), дает слово гог - символ мозжечка, с его право-левым полушариями и непарной сердцевиной - червем (Сл 17, 3): **Сниде слава Твоя во ад, ... и покров твой червь (Ис 14, 11); се, гусеница, един Гог царь (Ам 7, 1).** Внешний вид мозжечка напоминает и крону древа, и пышную шевелюру, и птицу (гоголь), что и использует символика Писания.

Если фонема “го” отвечает связи правого полушария мозжечка с левым большим полушарием коры, то “ог” символизирует связь правого полушария мозга с чревом, через левое полушарие мозжечка (зверь-ббб): **ввержену быти в геенну огненную, идеже червь их не умирает, и огонь не угасает (Мк 9, 47, 48).**

Имена Господа конкретизируют происхождение и принцип действия активных ЭФ. Например, имя Адонай относится к ЭФ, восходящим из чрева:

Людие мои дом Израилев, глаголет Адонай Господь (Иез 34, 30); Господь Бог еврейский (Исх 4, 22); дух лукавый от Господа (1 Цар 16, 14).

Имя Саваоф (*силы воинства*) есть символ ЭФ, которую дает N-конденсация внешних ЭФ-II в органах чувств: **Свят, свят, свят Господь Саваоф. ... Царя Господа Саваофа видех очима моима (Ис 6, 3, 6); во уши Господа Саваофа внидоша (Иак 5, 4).** Троекратность слова “свят” увязана с энергетикой левой ветви тройничного нерва, объединяющего ЭФ-Серафимы от левых органов зрения, слуха и обоняния. Инверсная, правосторонняя триада: **неправду, неправду, неправду положу его (Иез 21, 27); духи три нечистыя яко жабы исходящыя (Отк 16, 13).**

Двойное имя “Господь Господь” следует отнести к внешней ЭФ-Христос с метрикой ЭФ-Премудрости: **Господь Господь посла Мя и Дух Его (Ис 48, 16); Господь Господем (Отк 19, 16); Отец, Слово и Святой Дух: и сии три едино суть (1 Ин 5, 7); Господь Господь дает мне язык научения (Ис 50, 4).**

“Господь, Господь” - внутренняя ЭФ-Христос, образованная из ЭФ-II снизу (от моря) и ЭФ-II сверху (от рек): **Господь, Господь со крепостию идет, ... мзда Его с Ним, и дело Его пред Ним (Ис 40, 10);**

2. Стержнем Священного Писания является слово-символ - Христос (Сл 3, 5), которое в Евангелие становится именем человека, Иисуса из Назарета: **Ты еси Христос Сын Божий (Ин 11, 27).**

Иисусу Назорею, как символу ЭФ, регулирующей обмен энергией между мозгом и чревом, предшествуют Иисус Навин: **иже изведет их и иже введет их, и да не будет сонм Господень, яко овцы не имуща пастыря (Чис 27, 17) и Давид: Весь Израиль и Иуда любляху Давида, яко той вхождаше и исхождаше пред лицом людей (1 Цар 18, 16).** Иисус из Назарета, наследуя эту функцию (сравни: лат.: *nasalis - носовой*): **Нозорей Богови будет сие отроча от чрева (Суд 13, 5), развивает ее, становясь символом ЭФ-Христос, которая задействуя в мозгу крест Христов (Сл 3, 5), открывает вход в Царство Небесное (свет XIII уровня): Аз есмь дверь: Мною аще кто внидет, спасется, и внидет и изыдет, и пажить обрящет (Ин 10, 9).**

3. При всей историчности Иисуса, для своего времени он исключителен, ибо в нем досрочно был явлен вещественный образ Бога, коим древо жизни на земле в итоге должно плодоносить (Сл 5, 1). Рождение Иисуса есть скачок в ходе развития человека, predeterminedный скачком энергетики Вселенной, ознаменованным Вифлиемской звездой: **звезда, юже видеша на востоце, идяше пред ними, дондеже пришедши ста верху, идеже бе отроча (Мф 2, 9).**

Духовный подвиг Иисуса, как пример для подражания, в принципе воспроизводим, поскольку свершился строго в рамках Божиих законов: **Да не мните, яко приидох разорите закон, или пророки: не приидох разорити, но исполнити (Мф 5, 17).**

Отличительной особенностью Иисуса, как человека, является изначальная правость энергетики его плоти, отвечающая конечной святости праведника. Осуществлению этой особенности способствовал скачок внешней энергетики и праведность девы Марии, которые и обеспечили акцептирование яйцеклеткой кванта света (Сл 16, 9), необходимого и достаточного для запуска ее развития по механизму партеногенеза: **Сила Вышняго осенит тя” (Лк 1, 35); Господь твой сделал под тобой ручей. И**

потряси над собой ствол пальмы, она уронит к тебе свежие, спелые. Ешь и пей, и прохлади глаза (Мариам 19, 24 - 26).

4. Имя Христос (*помазанник*) и до Иисуса символизировало ЭФ, обеспечивающие стяжание благодати Святого Духа в процессе молитвы или мышления. Таинство помазания головы или тела елеем, помимо обрядового значения, могло способствовать усвоению и преобразованию внешних ЭФ в благодать Святого Духа, поскольку биосостав елей помазания и секреты его приготовления сообщали ему способность активизировать работу скинии Христовой: **сотвориши сей елей помазание святое, миро помазательное художеств-вом миротварца: елей помазание святое будет, и да помажеш от него скинею свидения (Исх 30, 25).**

Благодать Святого Духа, как ЭФ, обеспечивающая домостроительство, сочетает в себе “хлеб насущный”, добывание которого сопряжено с потовыделением: **хлеб наш насущный даждь нам днесь (Мф 6, 11); в поте лица твоего снести хлеб твой (Быт 3, 19); Снесся ли хлеб без соли? (Иов 6, 6).** Действительно, умная молитва и интенсивная мыслительная деятельность (особенно ребенка) сопровождаются выделением пота, что свидетельствует об эффективной и согласованной работе коры, гипоталамуса и продолговатого мозга [Физиология Человека].

Скиния Христова, действуя, эффективно синтезирует биологически активные ЭФ, которые и символизирует елей помазания: **вино же точила твоя до источают (Пр 3, 10); водотечение изыдох в рай (Сир 24, 32); течения правая (Пр 4, 11); воня риз твоих паче всех ароматов (П. Песн 4, 10); воню разума... Яко Христово благоухание (2 Кор 2, 14, 15).**

Ниспадающие с поверхности мозга потоки ликвора (реки), обогащенные биоактивными ЭФ, избирательно напитывают ими право-левую лобные доли (Сл 18, 6): **отверзу на горах реки (Ис 41, 18); насыщая яко Фисон премудростью ...исполняяй яко Евфрат разума (Сир 24, 27, 28); И открыли Мы врата неба с водой извергающейся (Месяц 54, 11):**

*Но из источника исходит, не убывающего вечно,
в который возвращается произволением Господним
все то, что он открытый в два потока изливает.
С сей стороны течет он, одаренный силой,
которая всю память о грехе отъемлет;
с другой же он о каждом добром деле возвращает.
[Чистилище (Горбов), П. 28, 124 - 129].*

Данте дифференцирует функции лобно-височных долей: правая - очищает от греха, левая - обеспечивает связь с хранилищем Разума.

Потоки ликвора, напитав мозг и обогатившись от него энергией света, передают ее далее, через периферийные нервы и синовию мышцам, сухожилиям и суставам. Совершив в них работу, свет обращается в ЭФ тьмы (g-вихри), которые с продуктами метаболизма поступают в лимфу, а с нею в венозную кровь: **путь двум морям. Это - приятное, пресное, а то - соль, горькое (Различение 25, 55).**

Кровь, очистившись и обогатившись на своих путях энергетикой “моря”, теменного глаза в “точилиях” сосудистых сплетений желудочков вновь преобразуется в ликвор: **Все потоцы идут в море, и море несть насыщаемо: на место, аможе потоцы идут, тамо тии возвращаются ити (Екк 1, 7).** Причем установлено, что ликвор желудочков возвращает ~1/10

активных ЭФ своим сплетениям: даде ему (Мелхіседеку) десятину Аврам от всего (Быт 14, 20); со веселием освяти десятину (Сир 35, 8).

5. Физиологический эффект потоотделения при умственной деятельности человека многозначен. Испарение воды с поверхности головы снижает ее температуру, сохраняя уровень термодинамического порядка в мозгу. Многокомпонентный состав пота содержит электролиты, которые, оставаясь на коже, после испарения воды, существенно изменяют ее проводимость и электромагнитные характеристики головы. Реабсорбция пота привносит в мозг молекулы насыщенные внешними ЭФ.

Интенсивный вынос с потом NaCl, должен смещать ионное равновесие в межклеточной жидкости и в ликворе в пользу ионов калия, увеличение же калия активизирует нейроглию, что в итоге интенсифицирует процесс миелинизации аксонов [О. С. Сотников]: **Силы же не просты творяше Бог руками Павловыма, яко и на недужныя наносити от (пота) тела его главоотяжы (Дея 19, 11, 12).**

6. Распятию Иисуса Христа отвечает конденсация ЭФ мозга в ликворе боковых и третьего желудочков, совокупная метрика которых образует крест Христов (Приложение 4). Ко всей системе ликвора можно отнести имя-символ Мариам (Ма-ри-ам): **И облак отступи от скинии, и се, Мариам прокажена бысть яко снег (Чис 12, 10); Чета двух ангелов с двумя горящими мечами; / ... “Они из недр обители Марии низошли”** [Чистилище (Горбов), П. 8, 26, 37]

Вид всех желудочков мозга сверху явит собой метрику ЭФ-II, отвечающую иконописному облику архангела Михаила: **Михаил же Архангел егда с диаволом разсуждая (препираяся) глаголаша о Моисеове телеси (Иуда 9).** Данный образ соответствует роли эпифиза, как “регулирующего” потоков ЭФ, поступающих в желудочки из неокортекса (Михаил) и чрева (диавол). В этой же проекции IV желудочек напоминает взлетающую птицу (орла); *И Гавриила в человечесий вид, / И Михаила церковь облакает.* [Рай, П. 4, 46, 47].

При взгляде на боковые желудочки снизу, можно различить очертания барана: **овен един держимый рогама в саде Савек (Быт 22, 13)**, тогда как боковая проекция III желудочка дает профиль агнца, сосущего “клюв” IV желудочка. Приношение в жертву барана Авраамом, вместо Исаака, отвечая уровню развития неокортекса ветхаго человека, служит прообразом жертвоприношения агнца-Христа в мозгу христианина.

ЭФ, локализирующуюся в лобно-височных рогах боковых желудочков, можно отнести к ЭФ-Гавриил: **послан бысть Ангел Гавриил от Бога ... к деве обрученной мужеву, ему же имя Иосиф, от дому Давидова: и имя деве Мариамь (Лк 1, 26, 27):**

*В твоей утробе стала вновь горящей
Любовь, чьим жаром райский цвет возник.*
[Рай, П. 33, 7, 8].

Имя Христос относится, как к внутренней ЭФ, так и к внешней (Сл 15, 11), о которой свидетельствует Вифлеемская звезда, а также “голубь”, сошедший на Иисуса при крещении: **посреде предел, криле голубине посребрене, и междорамия ея в блещании злата: вегда разнствит Небесный цари на ней, оснежатся в Селмоне (Пс 67, 14, 15); отверзошася Ему небеса (Мф 3, 16).**

Механизм конденсации ЭФ-Христос в ликворе боковых желудочков (рамена), увязан с корреляцией энергетики нервных волокон лучистости

мозолистого тела и покровов боковых желудочков (лилии): **И дам ему ключь дому Давидова на рамо Его (Ис 22, 22)**. Лучи нервных волокон, идущие к лобным долям, играют при этом роль “струн” псалтири Давида: **песнь нову воспою Тебе, во псалтири десятиструннем (Пс 143, 9); в гусях гласы сличия имя пременяют, всегда храняще звук (Прем 19, 17)**. “Звук” - базовая частота ритмики мозга (ритмы ЭЭГ, супрадиафрагматических ядер).

Аналогично может идти N-конденсация ЭФ неокортекса в ЭФ-агнец в III желудочке, имеющим свою “белую розу” лучистости таламуса:

*Что красотою сада неземного,
В лучах Христа расцветшей, не прельщен?*

*Там - роза, где божественное Слово
Прияло плоть; там веяние лилей,
Чей запах звал искать пути благого.*

*Так белой розой, чей венец раскрылся,
Являлась мне святая рать высот,
С которой агнец кровью обручился.
[Рай, П. 23, 71 - 75; 31, 1 - 3].*

Посреде престола и четырех животных и посреде старец агнец стоящ яко заколен, имущь рогов седмь и очес, седмь, еже есть седмь духов Божних (Отк 5, 6); ходяй на крилу ветреню (Пс 103, 3).

Ось правого энергетического вихря в “сосуде” мозга при N-конденсации ЭФ-Христос, соосна с осью ромбовидного мозга: **Престол Твой, Боже, в век века: жезл правости жезл царствия Твоего (Пс 44, 7); Столп Давидов выя твоя (П. Песн 4, 4)**. “Выя” - Суламифи (ретикулярная формация).

Механизм насыщения шести *цистерн* ликвора биоактивными ЭФ, раскрывает “чудо” обращения Иисусом воды в вино, в Кане Галилейской: **водоноси каменни шесть, ...наполниша их до верха. ...вина бывшего от воды (Ин 2, 6 - 9); Вино и мусикиа веселят сердце, а паче обоих возлюбление Премудрости (Сир 40, 20); И устраиваете вы цистерны (Поэты 26, 129)**.

7. Детали механизма конденсации и распятия ЭФ-Христос, как и вообще невещественная энергетика мозга, каждым Евангелистом отображается со своей точки зрения, в сумме составляя полноценную картину: **первое подобно льву, и второе животное подобно телцу, и третье животное имущее лице яко человек, и четвертое животное подобно орлу летящу (Отк 4, 7)**. Матфей (лев) представляет метрику активных ЭФ с левого (север) бока; Марк (телец) - с правого (юг); Лука (человек) - с лицевой стороны; Иоанн (орел) - от мозжечка (снизу-вверх). Ключом к сокровенной символике служат имена жен-матерей (символы емкостей ликвора) и их сыновей (символы ЭФ-П).

Бывшую блудницу Марию Магдалину: **из неяже бесов седмь изыде (Лк 8, 2)**, следует отнести к символу невещественной энергетики ликвора, окружающего головной и спинной мозг снаружи:

*В венке олив, под белым покрывалом,
Предстала женщина, облачена
В зеленый плащ и в платье огне-алом.
[Чистилище, П. 30, 31 - 33].*

Богоматерь есть символ энергетики III желудочка. Энергетику левого (Иаков малый) и правого (Иосий) боковых желудочков представляет **Мария Иакова малого и Иосии матери (Мк 15, 40)**, она же **сестра матери Его Мария Клеопова (Ин 19, 25)**.

Символика имени Саломия (мать Иакова и Иоанна; дочь Ирода, потребовавшая голову Иоанна Крестителя) увязывает механизм разделения ЭФ на правые и левые в IV желудочке с энергетикой структур среднего мозга, моста и продолговатого мозга (Сл 18, 5): **един одесную Тебе, и един ошуюю (Мф 20, 20)**.

Именно в этих структурах мозга, волокна корково-ядерного пути переходят на противоположную сторону, формируя энергетику креста, взаимодействие которого с ликвором, отвечая символике имени Иоанн, формирует ЭФ, как предшествующую (Иоанн Креститель), так и последующую ЭФ-Христос (Иоанн Апостол), путем разделения ЭФ в волокнах и ликворе на правые и левые: **аз убо крестих вы водою: Той же крестит вы Духом Святым (Мк 1, 7); чашу убо Мою испиета, и крещением, имже аз крещаяся, имате креститися (Мф 20, 23)**. Особенно показателен здесь пример IV пары черепных нервов (блоковые нервы), которые образуют перекрест в верхнем мозговом парусе и иннервируют верхние косые мышцы глаз.

Право-левые боковые проекции ЭФ-Христос на кресте желудочков отличаются лишь тем, что у Матфея ЭФ-Иаков представляет **матери сыну Зеведееву (Мф 27, 56)**, а у Марка ЭФ-Иоанн - обозначена просто **Саломия (Мк 15, 40)**. Во фронтальной проекции у Луки фигурируют лишь светлы херувимов (Иосиф): **муж именем Иосиф, советник сый, ... иже чаяше и сам Царствия Божия (Лк 23, 50, 51)**.

Отвечая проекции снизу вверх, Иоанн видит сначала ЭФ III желудочка (мать Иисуса), затем боковых желудочков и, в последнюю очередь, ЭФ Марии Магдалины (ЭФ ликвора на наружной поверхности мозга, Сл 19, 6): **Стояху же при кресте Иисусове Мати Его, и сестра Матери Его Мария Клеопова, и Мария Магдалина (Ин 19, 25)**.

Завершает формирование ЭФ-Христос инъекция левой ЭФ-II в правый бок III желудочка, что видит только Иоанн: **копием ребра ему прободу (Ин 19, 34)**, а результат этого воздействия на энергетику III желудочка может предсказать только Лука: **тебе же самой душу пройдет оружие: яко да открыются от многих сердец помышления (Лк 2, 35)**.

Инъекция ЭФ-Иоанн в III желудочек со стороны Марка, завершая распятие ЭФ-Христос, служит началом нового энергетического цикла: **ученик Его возлежа на лоне Иисусове (Ин 13, 23); глагола матери Своей: жено, се, сын твой. Потом глагола ученику: се, матери твоя (Ин 19, 26, 27); вслед идуша, ... той пребывает, дондеже прииду (Ин 21, 20, 22); дом Марии матери Иоанна, нарицаемаго Марка (Дея 12, 12)**.

Описания Евангелистами утреннего посещения гроба Христова женами, также согласуются с видами четырех проекций лобных пазух и с символикой имен жен.

8. Большое значение в механизме формирования и распятия ЭФ-Христос имеет энергетика гипофиза, состоящего из двух половин - нейро- и аденогипофиза. Нейрогипофиз образован выпячиванием дна III желудочка. Символом нейрогипофиза является Иуда Искариот (Сл 18, 1, сравни: греч. *καρυον* - *орех, ядро ореха*), а его предательство соответствует роли гипофиза в энергетике ЭФ-Христос: **открынут врата Иудина (Ис 22, 8)**.

Связи нейрогипофиза с аденогипофизом (ковчежец) отвечает образ: **ковчежец имеаще, и вметаемая ношаше (Мф 27, 5)**. Нейрогормональную связь гипофиза с 30 ядрами гипоталамуса (архирейи и старцы) символизируют “тридцать сребреников” - **цена крове есть (Мф 27, 6)**. Благодаря отсутствию у нейрогипофиза гематоэнцефалического барьера, через него осуществляется гуморальная связь ликвора и крови: **ниц быв проседеса посреде, и излиися вся утроба его: еже есть село крове (Дея 1, 18, 19); изыде кровь и вода (Ин 19, 34)**.

Нейрогипофиз начинает действовать, сразу по завершению формирования ЭФ-Христос: **омочь хлеб, даде Иуде Симонову Искаротскому. И по хлебе тогда вниде в онь сатана. ... Приими же он хлеб, абие изыде: бе же ночь (Ин 13, 26, 27, 30)**. Непреломленная ЭФ-хлеб, попав в IV желудочек, запускает каскад действий ЭФ-исполнителей (сатана) распятия ЭФ-Христос.

Доля энергетики ЭФ-Христос, которая через связи нейрогипофиза уходит в кровь, в соответствии с ОПД, обязательна и инверсна доле, преобразующейся в мыслеформу: **требующим ума рече: приидите, ядите мой хлеб и пейте вино (Пр 9, 5); Иуда, Иисуса Христа раб (Иуд 1, 1); трие суть свидетелствующии на земли, дух и вода и кровь: и трие во едино суть (1 Ин 5, 8)**.

В контексте символики преобразования энергетики распятой ЭФ-Христос, образ преломления хлеба: **приемь Иисус хлеб и благословив преломи (Мф 26, 26)**, означает разделение крестом Христовым энергоформ мозга на правые составляющие: **Слово бо крестное... сила Божия есть (1 Кор 1, 18)**.

Этот образ можно распространить и на другие структуры, имеющие в своей метрике крест: **Ядый Мою плоть и пийй Мою кровь во мне пребывает, и аз в нем (Ин 6, 56); сложив руки в форму креста, примем в себя тело Распятаго!** [св. Иоанн Дамаскин]. Преломлению ЭФ на перекрестьях (хиазмы) нервных волокон или хромосом будет отвечать, и селекция нервных сигналов (Сл 18, 9; 19, 7), и деление двойной спирали ДНК или клеток (оогенез) [Б. Албертс]: **Хлеб егоже ломим, не общение ли тела Христова есть (1 Кор 10, 16); Приимь же пять хлеб и обе рыбы, ... и преломи (Лк 9, 16)**.

9. Периодическая смена знака спиральности внешней ЭФ-Христос (Сл 15, 11), унифицируя энергетику полушарий мозга: **совокупи я друг к другу Себе в жезл един (Иез 37, 17); Они боятся дня, когда перевернуться и сердца и взоры (Свет 24, 37)**, одновременно порождает в них очищающий огонь, который и вершит правый суд над человеком: **посла Сына Своего очищение о гресех наших (1 Ин 4, 10); Огня приидох воврещи на землю (Лк 12, 49); собирают плевелы и огнем сожигают (Мф 13, 40); огню блюдома на день суда и погибели нечестивых человек (2 Петр 3, 7)**.

10. Многозначная символика въезда Иисуса в Иерусалим: **не бойся, дщи Сионя, се Царь твой грядет, седя на жребяти осли (Ин 12, 15); Множайшии же народи постилаху ризы своя по пути (Мф 21, 8); прияша вайа от финик (Ин 12, 13)**, - раскрывает механизмы активирования ЭФ-Иисус световых потоков атмосферы Сиона (дщи Сионя, дщи Иерусалимля, Беатриче) и очищения скинии Христовой, перед распятием ЭФ-Христос: **вшед в церковь, начат изгонити продающыя в ней и купующыя (Лк 19, 45); проповедуй дщи Иерусалимля (Зах 9, 9); и будет Иерусалим свят (Иоль 3, 17)**.

Данную сцену можно соотнести с эффектом инъектирования эпифизом в III желудочек активной ЭФ (жребя), в ответ на сигнальный стимул нейронов лобных долей (два ученика - релизинг факторы): **посла два от ученик своих... обретоста жребя привязано при дверех вне на распутии (Мк 11, 1, 4)**. “При дверех” - субкомиссуральный орган при эпифизе.

Символика священных образов, в соответствии с принципами Теофизики, позволяет соотнести въезд Иисуса в Иерусалим с механизмом реакции, обратной β -распаду (Сл 11, 5): конденсация антинейтрино на электроны - **не оскудеет князь от Иуды (Быт 49, 10)** - обуславливает его взаимодействие с атмосферой катиона водорода, с последующим их слиянием и образованием нейтрона (Сл 11, 1).

Иллюстрацией разнообразных действий ЭФ-Христос в организме человека, служит символика различных “чудес” и исцелений больных, совершенных, как самим Иисусом, так и его Апостолами: **силами и чудесы и знамении, яже сотвори Тем Бог посреде вас (Дея 2, 22)**.

Фигурирующие при этом бесы, являются символами левых ЭФ, которые, вызывая расстройства невещественной энергетике (духа), оборачиваются различными болезнями плоти: **Ангелом Своим заповесть (Пс 90, 11); дающе им власть над духи нечистыми (Мк 6, 7); даю вам власть наступати на змию и на скорпию (Лк 10, 19)**. Здесь змий, аспид - вагус, а скорпии - нервные волокна сакральной части позвоночника: **ошибы подобны скорпиным, ... ошибы подобны змием (Отк 9, 10, 19)**.

11. Символика смерти Иисуса Христа и последующего Его Воскресения удостоверяют подзаконность, а значит и неизбежность, эволюционного воссоединения человека с Сущим (Сл 5, 1), через правую веру: **Царствие Божие внутрь вас есть (Лк 17, 21); Болшаго века входи пространни и безопасни и творящи безсмертний плод (3 Езд 7, 13)**.

Срок жизни плоти Иисуса был предопределен уже самим способом ее зачатия (Сл 19, 3): **время Мое близ есть: у тебе сотворю пасху (Мф 26, 18); сотвори скоро (Ин 13, 27); Сей закон пасхи: ... кости не сокрушите от него: весь сонм сынов Израилевых сотворит сие (Исх 12, 43, 46, 47); сотвориша четыре части, коемуждо воину часть (Ин 19, 23)**. “Закон пасхи” - закон перехода внутренней ЭФ-Христос (пасхальный агнец) в XIII уровень (Царство Божие).

*Он нас довел до места, где в скале был выруб,
и моего чела коснулся там ударом крылий;
затем предрек мне переход непреткновенный.*

[Чистилище (Горбов), П. 12, 97 - 99].

Символика страстей Христовых, раскрывая механизм обратимой разборки вещественных ЭФ на изначальные ЭФ-II, удостоверяет действенность кодов души и духа: **завеса церковная раздрася посреде. ...Отче, в руке Твои предаю Дух мой. И сия рек издше (Лк 23, 45, 46); поидет стень десять степеней, или возвратится десять степеней (4 Цар 20, 9); истает плинфа (Ис 24, 23); Изчетоша вся кости моя (Пс 21, 18)**.

Той же цели служит и Его изображение на Туринской плащанице, особенности которого можно объяснить, руководствуясь принципами Теофизики, подтверждая тем самым их истинность: **истинно есть свидетелство его, ... да вы веру имеете (Ин 19, 35)**.

Отсутствие боковых проекций тела, указывает на участие в разборке g-вихрей (воины) реликтовой тьмы, поляризованной гравитационным полем

Земли, перпендикулярно ее поверхности. Коричневый цвет ворсинок на поверхности ткани плащаницы и увеличение содержания в ткани плащаницы радиоактивного углерода на 30%, мог, в принципе, обеспечить поток нейтриноподобных ЭФ-П, способных резонансно возбудить ν/g -пары молекул ворсинок ткани (Сл 17, 7) и инициировать в ее объеме реакцию образования нейтрона (Сл 19, 10), с последующим захватом его ядрами углерода и кислорода. Возбуждение ν/g -пар, по сути, есть возбуждение электронных состояний или даже ионизация молекул. Возбужденные или свободные электроны, в свою очередь, могут инициировать поперечные шивки полимерных цепей молекул, ответственные за коричневый цвет негативного изображения: **льна курящаяся не угасит (Ис 42, 3)**.

12. Обратное воссоздание плоти Иисуса Христа и попутно **телеса усопших святых (Мф 27, 52)**, прежде всего, свидетельствует о сохраняемости кода души любого человека для суда Божиего, ибо по Замыслу: **плоть и кровь Царствия Божия наследити не могут. ...все же изменимся (1 Кор 15, 50, 51); не прикасайся Мне, не у бо вздох ко Отцу Моему (Ин 20, 17); хранилища издадут вdannыя им души (3 Езд 7, 32); Всякая душа - заложница того, что она приобрела (Завернувшийся 74, 41)**.

Ключами энергетики процесса разборка \leftrightarrow сборка ЭФ-Христос являются светы херувимов: **два ангела в белых ризах (Ин 20, 12); Смерть (евр.: слово) посла Господь” (Ис 9, 8); человек в скудельнице воду нося (Лк 22, 10); днесь со Мною будещи в раи (Лк 23, 42); Десницею убо Божиею вознесся (Дея 2, 33); В то время ум мой возвратися ко мне (Дан 4, 33):**

Не по-людски глаза мои взнеслись.

Там можно многое, что не под силу

Нам здесь, затем что создан там приют,

Для человека по его мерилу.

То знаешь ты, чьим я вознесся светом.

[Рай, П.1, 54-57; 75]

13. В основу механизма кодирования духа человека положим нижеследующую схему действия светов херувимов (Иосиф): **Посылай свет, и идет: призва его, и послуша его со трепетом (Зах 3, 33):**

- фиксация в лобных пазухах кода духа (существо добрых дел): **ревность Господа Саваофа сотворит сия (Ис 37, 32); в верте гроб нов (Ин 19, 41); вселится во высоце пещере камене крепкаго (Ис 33, 16); прием тело Иосиф, обвит е плащаницею чистою (Мф 27, 59);**

- раскрутка по (8, 4, 2) светов, модулированных кодом духа, до ядра Галактики: **лотоса крайнего предела (Звезда 53, 14); яко птица небесная донесет глас твой, и имейя криле возвестит слово твое (Екк 10, 20); вознесет рог Христа своего (1 Цар 2, 10);**

- фиксация кода в хранилище Разума: **праведнии бо, ихже суть дела много представленна (3 Езд 8, 33); и внят Господь, и услыша, и написа книгу памяти пред собою (Мал 3, 16); написаныя в книгах животных агнца (Отк 21, 27);**

- обратная конденсация светов, усиленных энергетикой Есфири: **облечетеса силою свыше (Лк 24, 49); Ангел бо Господень шед с небесе, ... яко молния (Мф 28, 2); ВОСТОК свыше (Лк 1, 78); до скорости течет Слово Его (Пс 147, 4); Господи! Введи меня входом истины и выведи выходом истины, и дай мне от Тебя власть в помощь (Перенес ночью 17, 82);**

- воссоздание в лобной доле правой ЭФ-Христос: **ВОСТОК** имя Ему, и под **Ним возсияет, и созиждет храм Господень (Зах 6, 12)**, которая и обеспечивает эволюцию мозга христианина: **сотворит суд и правду на земли (Иер 23, 5); якоже бо молния исходит от восток и является до запад (Лк 24, 27)**.

14. ЭФ-ВОСТОК, инжигтируясь III желудочком по водопроводу мозга (водотечь) в IV желудочек: **река огненна (Дан 7, 10); вина (влианна) нерастворена (Отк 14, 10)**, принимает образ Утешителя (Ин 16, 7), поскольку умиряет древние структуры мозга и прежде всего ядра вагуса: **и диавол лъстий их ввержен будет в озеро огненно и жупелно, идеже зверь и лживый пророк (Отк 20, 10); Не Ты ли еси победил гордаго и расторгнул змиа (Ис 51, 9)**. Здесь же, кстати, расположен и центр регулирования сна, через который ЭФ-ВОСТОК или распад нейтрона могут вызывать световой или дыхательный эффекты, по окончанию короткого сна (15 мин).

Действию активной ЭФ-ВОСТОК в IV желудочке отвечает образ всадника, колющего L-копьем голову змия-дракона (св. Георгий Победоносец): **конь бел, и седяй на нем верен и истинен (Отк 19, 11); змия великаго, седяшаго среде рек своих (Иез 29, 3): солнце / своих коней впрягать под новою звездою станет**. [Чистилище (Горбов), П. 32, 56, 57]; *Коней для Солнца запрягают Оры*. [Чистилище, П. 32, 57].

Многочисленное имя брата Аарона и горы, где он умер - Ор (*близна, чистота; жеребенок*) есть символ четверохолмия, в котором соединяются ЭФ-II от глаз (Солнце), включая теменной (новая звезда), а также от органов слуха и обоняния: **Аарон и Ор въздоша на верх горы (Исх 17, 11); четыре колесницы исходящья из середины дбоих гор, горы же те беша горы медяны: ... сия суть четыре ветри небеснии (Зах 6, 1, 5); Мы даровали Моисею и Аарону различение, и свет, и напоминание для богобоязненных (Пророки 21, 49)**. "Напоминание" - ритмика мозга, подконтрольная эпифизу (циркадные ритмы).

Слово 20. ДЬЯВОЛ

1. Дьявол есть собирательный образ ЭФ, препятствующих обожению человека. Самую активную ЭФ, олицетворяющую зверя (Сл 4, 4), регулярно формирует нервная система человека, задеиствывая функцию детородных органов. Инстинкт продления рода заложен в человеке изначально (первородный грех). Свой наказ **раститесь и множитесь (Быт 1, 28)**, Бог ввел в ранг жесткого физического закона (Сл 3, 4): **Сила же греха закон (1 Кор 15, 56)**, вменив обязательность его исполнения через физиологию жены.

Нервная система человека, в соответствии с ОПД, функционально подразделяется на две сферы влияния духовное ↔ плотское: **Плоть бо похотствует на духа, дух же на плоть (Гал 5, 17)**. Данному разделению соответствуют образная пара (Сл 16, 2) {древо жизни ↔ древо смерти}: **древо жизни посреде рая, и древо еже ведети разуметльное добраго и лукаваго (Быт 2, 9)**.

Крону первого образует неокортекс, с восходящими от таламуса ветвями нервных волокон, а древо смерти ниспадает от таламуса стволем-корнем продолговатого мозга, переходящим в позвоночник, с его ветвями ВНС

(симпатика ↔ парасимпатика). Из тьмы чрева, вдоль ствола дерева смерти, поднимается в мозг змий - вагус, в обязанности которого входит и своевременное оповещение центральной нервной системы (ЦНС) жены о созревании ее яйцеклетки - “яблока” (Сл 15, 4): **на кийждо месяц воздая плод свой (Отк 22, 2); змий прельсти мя, и ядох (Быт 3, 13)**. При этом ЦНС жены, мобилизуя весь арсенал женской привлекательности, возбуждает у мужа зверя-ббб (Сл 4, 4; 16, 9), включая его детородный орган: **даде мужу своему с собою, и ядоста (Быт 3, 6)**, что условно можно представить схемой:

$$\text{ЦНС} + \Delta \rightarrow \text{ЦНС}^* \rightarrow \text{ВНС} + \square \rightarrow \square^*, \quad (20, 1, 1)$$

в которой Δ, \square или звездочка (*) обозначают энергию возбуждения, а \square - символ детородного органа мужа (Сл 2, 8).

2. В мозгу человека за миллионы лет выработался безотказный механизм рефлекторного ответа на эротический стимул нейроэндокринной системы по схеме (Дан): **будет Дан змий на пути, седяй на распутии, угрызая пяту конску: и падет конник вспясть (Быт 49, 17, 18)** (20, 2, 1):

глаза → эпифиз → гипоталамус → гипофиз → гонады.

“Распутие” - хиазма; “пята конска” - четверохолмие или гипофиз; “падет конник вспясть” - эрекция пениса.

Механизм запуска (20, 2, 1), например, зрительным стимулом, раскрывает символика зверя-ббб. Число ббб, по-славянски - **хѣс**, допуская славяно-латинскую транскрипцию *херксисекс*, говорящую саму за себя, увязано еще с энергетикой правого глаза или левой половины тела (Сл 2, 8): **похоть плотская и похоть очима (1 Ин 2, 16)**.

Суммарная метрика славянских букв в числе **хѣс** воспроизводит анатомию пути зрительного нерва от правого глаза до зрительного поля коры мозга, включая S-образный клокотов канал в стекловидном теле глаза, хиазму (X) и правое НКТ (Сл 17, 10). К нервным связям, содействующим энергетике зверя-ббб, можно отнести образы бесов, аггелов (падший Ангел): **человек имый духа беса нечиста (Лк 4, 33); пакостник плоти, аггел сатанин (2 Кор 12, 7)**.

3. В принципе, энергия Δ , приняв форму вдохновения, может напитать “дерево жизни” и с помощью креста Христова преобразоваться в ЭФ Премудрости (Сл 3, 5) (путь восхождения): **аще Аз вознесен буду от земли, вся привлеку к Себе (Ин 12, 32)**.

Обращение Δ по (20, 1, 1) в \square ВНС, необходимо для формирования кода души дитя любви, при оплодотворении женской яйцеклетки (Сл 16, 9): **посещение же Твое сохрани мой дух (Иов 10, 10); Сниде слава Твоя во ад (Ис 14, 11)**. Однако, гораздо чаще энергия \square ограничивается возбуждением зверя-ббб, с метрикой пентаграммы дьявола (Сл 4, 4), и дерево смерти плодоносит лишь грехом блуда (путь нисхождения): **блудяй во свое тело согрешает (1 Кор 6, 18); Жало же смерти грех (1 Кор 15, 56); путие адовы дом ея (Пр 7, 27); Ниже да внидет блудородный в храм Господень до десятого рода (Вт 23, 2)**.

Именно поэтому Бог, дав жене молитву: **даси рабе Твоей семя мужеско (1 Цар 1, 11)** и заповедовав: **жене же учити не повелеваю, ниже владети мужем (1 Тим 2, 14)**, наказал мужу: **Духом водими есте, несте под законом (Гал 5, 18); Но блудодеяния ради кийждо свою жену да имать, ...да не искушает вас сатана невоздержанием вашим (1 Кор 7, 2, 5)**.

4. Дитя-дьявола - это реальный человек (Сл 2, 7), живущий только под знаком пентаграммы дьявола и по схеме (20, 1, 1): **Творяй грех от диавола есть (1 Ин 3, 8); очи имуще исполнь блудодеяния и непрестаемаго греха, ...сердце научено лихоимству имуще, ...оставльше правый путь (2 Петр 2, 14, 15); действует в сынех противления, ...творяще волю плоти (Еф 2, 2, 3).**

В сфере духа путь нисхождения плодит беззаконие и ложь: **бысть плод закона неродящъ (3 Езд 9, 32); враги креста Христова: им же кончина погибель, имже бог чрево (Флп 3, 18, 19); И стремятся они по земле с нечестием (Трапеза 5, 69).** Из детей-дьявола рекрутируется войско богоборцев (сатанистов), сознательно мешающих обожению человека: **лицемери, яко завто-ряете Царствие Небесное пред человеки (Мф 23, 13).**

Во исполнение ОПД на духовном уровне, Бог попускает совращение христиан соблазнами через детей-дьявола, рассеяных по всему миру (Сл 3, 4): **нужда бо есть приити соблазном (Мф 18, 7); И разсыплю тя во языцех и разсею тя в странах (Иез 22, 15); Насеяно бо есть зло (3 Езд 4, 28); За то, что Ты сбил меня, я украшу им то, что на земле, и собью их всех, кроме рабов Твоих из них, чистых (Ал-Хиджр 15, 39, 40).**

5. Невольными слугами дьявола становятся волхвы, маги, чародеи, то есть оккультики (экстрасенсы), энергетика мозга которых наследует или приобретает гипертрофированную связь с энергетикой тьмы-ада (Сл 15, 4): **поклонишася всей силе небесней и послужиша Ваалу (4 Цар 17, 16); и рече ему жена: боги видех восходящыя от земли (1 Цар 28, 8); от чрева глашают, ...испытуют мертвыя о живых (Ис 8, 19).**

Сверхъестественные способности экстрасенсов, как следствие извращения естественной связи человека с хранилищем кода души, свидетельствуют о патологии мозга, возникающей, как правило, при переживании человеком состояния клинической смерти или сильнейшего нервного потрясения [А. П. Дубров]: **от славы своея изриновени быша (Пс 48, 15); Да приидет же смерть на ня, и да снидут во ад живи (Пс 54, 16).**

По-видимому, оккультик, подобно грешнику, теряя связь с хранилищем Разума, исключает возможность своего Воскресения в Духе, поскольку отсутствие духовного кода ведет к потере в иерархии энергетики ада и кода души: **Память его да погибнет от земли (Иов 18, 17); во ад бежит растление в забвении (3 Езд 8, 53); между нами и вами пропасть велика утвердися (Лк 16, 26); не вси спасутся (3 Езд 8, 41), погибнет убо множество, еже без вины рождено есть (3 Езд 9, 22). Их лица покрыты точно кусками мрачной ночи. Это - обитатели огня, и в нем они пребывают вечно (Йунус 10, 28).**

6. В соответствие с ОПД, механизм кодирования кода души должен быть инверсен входу в хранилище Разума, открываемому светом херувимов (Сл 19, 12): **паче звезд возблистают лица тех, иже воздержание имяху (3 Езд 7, 55); ниже избежит тмы (Иов 15, 30).**

И устроили Мы весы верные для Воскресения. Не будет обижена душа ни в чем... Достаточны Мы как счетчики! (Пророки 21, 48). В основе всякого акта нашей души лежит "остающееся", вступающее в нашу душу при этом акте, но в тот же момент окончательно исчезающее из мира явлений [Б. Риман].

Связь с тьмой может осуществлять энергетика лимбики, которая, будучи связана с дыханием и чувственно-эмоциональной памятью, фиксирует

любой порыв души в книге памяти: **книги отверзошася (Дан 7, 10)**. Кольцеобразные, проводящие структуры лимбики (**лук бранный (Зах 9, 10)**) поясная извилина, свод, гиппокамп - вполне соответствуют метрике генератора g-вихрей (Сл 9, 3). Структуры лимбики, повторяющие метрику верхних рогов боковых желудочков, сближают метрики зверя-666 и пентаграммы дьявола, наделяя их характерными деталями (рога сатаны, лучи звезды).

Соответственно, g-вихри магнитных полей планет (змий, Сл 15, 2), резонируя со структурами зверя-666 нормального мозга или N-конденсируя в мозгу оккультика, могут обеспечивать естественную или сверхъестественную связь с хранилищем тьмы кромешной (недра планет, черные дыры): **И видех инаго зверя восходяща от земли, и имеяше рога два, подобна агничим, и глаголаше яко змий (Отк 13, 11); дом бо всякому смертну земля (Иов 30, 23); Аще бо аггелов согрешивших не пощаде, но пленницами мрака связав (2 Петр 2, 4)**.

Слово 21. МОЛИТВА

1. Молитва мужа, по сути, есть ключ от двери скинии Христовой и одновременно форма Богослужения человека в храме тела своего. Действенной молитвой является умная молитва (Сл 3, 5), предполагающая служение в скинии при закрытых дверях: **вниде в клеть твою, и затворив двери твоя помолися Отцу твоему, иже в тайне (Мф 6, 6)**.

Полное уединение ума в молитве подразумевает неучастие в ней гортани и языка (безмолвие). Такое состояние мозга, гранича с потерей сознания, обеспечивает максимальную согласованность энергетики нейроглий коры и обеспечение мозга хлебом насущным. Молитва, как акт веры, есть способ преодоления границы мира и созидания себя в Духе, в подобии Божиим (Сл 6, 1): **будет имя его на лице внешнем (Иов 18, 17); падох на лице мое (Дан 8, 17); от лица Твоего камо бегу? (Пс 138, 7)**.

2. Индийские факиры могли отключать сознание (самогипноз) путем фиксации взора на кончике носа и беззвучным, тысячекратным повторением магического слова Ом. Древние монахи при молитве прибегали к "художествам" - либо часами держали указательный палец в ноздре (пассапоринхиты), либо, прижимая подбородок к груди, фиксировали взор на пупке (омфалопсихи). Задерживая при этом дыхание, они на грани потери сознания видели "божественный" свет (фосфены) [Ф. А. Брокгауз].

К таким же "художествам" относятся длительные стояния на коленях, ночные моления, лишение себя сна и изнурение плоти непосильным трудом или голодом: **Колена моя изнемогоста от поста, и плоть моя изменися елеа ради (Пс 108, 24)**.

В итоге молитвенники достигали экстатических состояний мозга и могли видеть и слышать Господа Саваофа в различных его проявлениях (Сл 19, 1) или даже беседовать с Ним. В родственном состоянии, мозг пророка или святого улавливал ЭФ Премудрости: **молися Вышнему непрестанно, и прииду и возглаголю с тобою (3 Езд 9, 25); слыша неизреченны глаголы, их же не лет есть человеку глаголати (2 Кор 12, 3); Был я в средней мере видения, и Ангел просвещал меня, когда я жаждал больших откровений [св. Иоанн Лествичник]**.

3. Практический опыт молитвенников служит хорошей иллюстрацией принципов невещественной энергетики мозга. Фиксация взора на кончике носа или пупе, должна выводить светы херувимов из лобных долей, а упор подбородка в грудь, воспроизводя положение головы, спящего на подушке, нацеливает ось энергетической линзы неокортекса на щитовидку.

Палец в ноздре, насыщая своими ЭФ носовые пазухи, затрудняет также дыхание, задержка которого ведет к увеличению концентрации CO₂. Аналогично действие ЭФ пальцев и на другие органы чувств человека: **вложи персты своя во уши его (Лк 16,24)**. Стояние на коленях изменяет вклад энергетики ТФП пяток в энергетику кожи Христовой.

Ночные молитвенные бдения, уступая по своей эффективности энергетике ночного сна, обедняют энергетику кожи Христовой, до уровня экзотических состояний иллюзорных видений (Сл 5, 6). Угнетение сознания, а с ним и ума, даже беззвучным повторением слова Ом, обусловлено спецификой его энергетики, на которую одинаково резонируют оба полушария мозга, что свойственно лишь для животных. По аналогичной схеме извращают энергетику мозга христианина чисто иудейские слова в синодальной библии, препятствуя его обожению (Сл 2, 4).

4. В энергетике молитвы ветхаго человека дохристианской эры исключительное значение имела базовая частота энергетики Вселенной (страх Господень) (Сл 15, 8), резонанс с которой и обеспечивал акцепцию ЭФ Премудрости и домостроительство: **убояся сердце мое от гласа молитвы устен моих, и вниде трепет в кости моя (Авв 3, 16); Страх Господень начало Премудрости (Пс 110, 10); ходи вслед Мене, и созиждеша дом твой (Пр 24, 27)**.

Установлению этого резонанса способствует задержка или корреляция дыхания с молитвой, а также молитвенная поза Илии: **преклонися на землю, и положи лице свое между коленама (3 Цар 18, 42)**, которая усиливала приток внешних ЭФ в мозг: **от росы небесная оросися тело его (Дан 5, 21); от росы небесная и от тука земли (Быт 27, 28)**.

Сам Иисус, молясь еще по образу ветхаго человека - в ночные часы и в позе Илии: **бе об ночь в молитве Божии (Лк 6, 12); поклонь колена моляшеся (Лк 22, 41)**, достигал предельного напряжения своих духовных сил: **быв в подвизе, прилежнее моляшеся: бысть же пот его яко капли крове (Лк 22, 44)**.

5. Символика преображения Иисуса на горе Фавор раскрывает энергетику молитвенного состояния мозга, близкого к состоянию короткого сна (фаза БДГ): **взыде на гору помолитися. И бысть, егда моляшеся, видение лица Его ино, и одеяние Его бело блистася... Моисей и Илия, явльшася во славе, глаголаста же исход Его. ... Петр же и сущии с ним бяху отягчени сном (Лк 9, 28-32); И бысть облак осеняя их: и прииде глас из облака (Мк 9, 7)**. “Гора”, “Петр” - символ ЭФ каменной кости; “сущии” - братья Иаков и Иоанн (Сл 19, 7); Илия и Моисей “во славе” - светлы структур подкормки правой лобно-височной доли (Сл 18, 5) и эпифиза с четверохолмием (Сл 18, 1).

“Бело блистая” - светлы херувимов; “облак” - Слава Господня; “глас” - ЭФ органа слуха и Аммонова рога правого полушария (удар копыя, Сл 19, 7); “исход” - выход ЭФ-Христос в хранилище разума (Сл 19, 13). Усыпление молитвой Иисуса Апостолов, соотносится с умиротворяющим действием

ЭФ-Христос на структуры мозга, ответственные за сон и засыпание (Сл 19, 14).

6. С началом Христианской эры молитвенное сообщение с хранилищем Разума облегчилось благодаря посредничеству внешней ЭФ-Христос (Сл 15, 10): **Призывая от восток птицу (Ис 46, 11); Духа иже от Бога (1 Кор 2, 12); поклонятся Отцу Духом и истиною (Ин 4, 23)**. По мере развития Христовой скинии, усложнялась и метрика внешней ЭФ-Христос и возрастала роль резонанса внутренней и внешней ЭФ-Христос, в усвоении христианином ЭФ Премудрости.

Необходимым условием установления данного резонанса, является “сокрушение” в мозгу ЭФ греха и блуда, через состояния “покаяния” и “смирения”: **достойна покаянию дела творяще (Дея 26, 20); Прежде сокрушения возносится сердце мужу и прежде славы смиряется (Пр 18, 12); бяше им отверсто покаяния место (3 Езд 9, 11); сердце наше распространися (2 Кор 6, 11)**, а также уподобление позы человека Христу распятому: **Христови сраспяхся (Гал 2, 19); да молитвы творят мужие на всяцем месте, воздеюще преподобныя руки без гнева и размышления (1 Тим 2, 8)**.

При эффективном резонансе, невещественная энергетика мозга, автоматически усваивая энергетiku Страха Господня, облекается в образ Божией любви: **Бог любви есть... страха нет в любви, но совершенна любви вон изгоняет страх (1 Ин 4, 16, 18); Мы любим Его, яко той перве возлюбил есть нас (1 Ин 4, 19); любви Божия излися в сердца наша Духом Святым (Рим 5, 5)**. Конденсация внешней ЭФ-Христос и резонанс с нею, облегчаются при соборной молитве: **стяжите любовь, яже есть союз совершенства (Кол 3, 14)**. Сердце мужа, пребывающее во внутренней ЭФ-Христос, ничто не может **разлучити от любви Божия (Рим 8, 39)**.

7. Энергетика молитвенного состояния питается ЭФ хлеба насущного (Сл 17, 6) и “вина”, о чем свидетельствуют появление пота при молитве и эффекты художеств молитвенников. Результативность умной молитвы определяется синергизмом нейроглий коры и структур скинии Христовой (Сл 18, 5, 12).

Задержка дыхания ведет к увеличению концентрации CO_2 в крови (гиперкапния), что инициирует потовыделение, в полтора-два раза увеличивает мозговой кровоток, при одновременном уменьшении импеданса различных образований мозга и увеличении давления спинномозговой жидкости и концентрации внутриклеточного калия [В. Б. Гречин].

Задержку дыхания (терпение) и его следствия иллюстрируют образы: **Терпя потерпех Господа, и внят ми и услыша молитву мою (Пс 39, 2); Терпящие же Господа изменят крепость, окрылатеют аки орли (Ис 40, 31)**. Повышение давления ликвора запускает ЭФ-Давид, которая вводит в мозг ЭФ-Израиль, играя на струнах псалтири (Сл 19, 6), и начинается выделение “елея помазания”.

Распятие ЭФ-Христос и начало раскрутки светов херувимов (Сл 19, 13) дарит уму ощущение безграничного простора: **Господь просветит ми тму мою: тако Тобою потеку препоясан, и о Бозе моем прелезу стену (2 Цар 22, 29, 30); расширил еси сердце мое (Пс 118, 32); услыша мя в пространство (Пс 117, 5); осяжут Его и обрящут (Дея 17, 27)**.

Немощь здоровой плоти просветляет дух человека, повышая его чувствительность к внешней ЭФ-Христос: **не в крепости силен муж (1 Цар 2, 9); дух убо бодр, плоть же немощна (Мф 26, 41); сила бо Моя в немощи**

совершается. ... да вселится в мя сила Христова (2 Кор 12, 9). Культ плоти, телесного здоровья, превращает человека в язычника или даже в дитя-дьявола.

8. Почти тысячелетняя практика православных литургий, чтения Славянской Библии или произнесения ее фрагментов или имени Господа в молитвах, через ЭФ-Христос сформировали в реликтовой тьме стационарные ЭФ-намоленности, облегчающие связь с хранилищем Разума: **десница Господня вознесе мя, десница Господня сотвори силу (Пс 117, 16); услышана быша словеса твоя, Аз же приидох во словесех твоих (Дан 10, 12); ко храму, егоже аз создах имени Твоему (3 Цар 8, 44); Из величества крепости имя Господне, к немуже притекающе праведницы возносятся (Пр 18, 10).**

В основе механизма генерации ЭФ-намоленности лежит согласование Богослужебного календаря с ритмикой энергетики Вселенной. Формированию внутренней ЭФ-Христос в Сердце мужа способствуют также, не только лицезрение иконописных ликов святых мужей и Бога, но и приложение к ним и к кресту Господню. Энергетика обряда приложения к иконе сочетает, напивывание ее правыми ЭФ-П мужа и формирование резонансных, невещественных ЭФ, подобных ЭФ-намоленности, в органической структуре основы и изображения.

“Чудодейственные” иконы, по мере их обогащения правой энергетикой, сами становятся источником ЭФ-П, которые, в свою очередь, резонансно взаимодействуют со светами херувимов верующего человека, либо дистанционно, либо при непосредственном приложении лба к иконе. Эти же ЭФ могут инициировать конденсацию на иконе легколетучих, органических составляющих человеческого пота и биомолекул из состава свечей (мироточение икон).

Благоуханное миро, источаемое мощами святых, образуется подобно манне, благодаря N-конденсации ЭФ денницы на структуре мощей (Сл 15, 5), о чем свидетельствует равнозначность терминов *Muron* и *Manna* [Е. Голубинский]. Об этом же говорит и обязательность присутствия мощей святого под престолом: их энергетика, в совокупности с действенной молитвой священника, способствуют конденсации ЭФ-Христос на святых дарах (хлеб и вино, Сл 17, 6). Энергетика евхаристии, по сути, отвечает состоянию умной молитвы (Сл 19, 8): **ломаше по домом хлеб (Дея 2, 46).**

По-видимому, в предельно-напряженном, духовно-телесном состоянии человека, с его потом выходят частицы крови: **бысть же пот Его яко капли крове (Лк 22, 44)** [Толковая Библия], которые, конденсируясь на мироточащих иконах, придают каплям миро цвет крови (кровоточение икон): **возкаплет кровь от древа (3 Езд 5, 5).**

Массовое мироточение икон могут провоцировать эволюционные скачки энергетики Вселенной (например, начало и конец XX века), а также кооперация ЭФ, синхронно генерируемых массами людей, находящихся в одинаковом, духовно-душевном состоянии (скорбь, страх, мольба). Старообрядцы увеличивали эффективность обмена невещественной энергией с иконой, прикладываясь к ней, затаив дыхание. Очевидно, что упрятывание икон под стекло и металлические оклады, существенно снижает их вклад в правую энергетику храма, способствуя, тем самым, феминизации паствы.

Периоды православных постов строго соотношены с ритмом энергетики Вселенной. Употребление скромной пищи в дни, когда внешняя энергетика

обеднена правыми ЭФ или хуже того - насыщена левыми - ведет к возбуждению зверя-666 и чревато перерастанием, возникающего энергетического дисбаланса, в форму душевной или даже телесной болезни (например, язвенной или раковой).

Зачатие в дни строгого поста грозит зеркальной инверсией духовной составляющей генотипа плода (Сл 16, 9). Это может привести к рождению левши или человека с неадекватной половой ориентацией, как по духу (женственный муж или мужеподобная жена), так и по плоти (гомосексуализм). К аналогичной порче наследуемого генотипа, ведет зачатие ребенка, при соитии славянина с иудейкой или блудницей. Именно поэтому на Руси запрещались браки между иноверцами, свято хранили девство и свадьбы в пост не устраивали.

9. Сближению состояния нормального ночного или короткого сна с молитвенным состоянием мозга, способствует сопряжение дневной молитвы с душеполезной физической или умственной работой.

Эффективным и естественным подспорьем молитве служит утренний бег "на крылех земли" (Сл 15, 9) (даже бег на месте), ибо его можно сочетать с задержкой дыхания, кроме того кинематика тела бегуна хорошо резонирует с ЭФ-Израиль: вращательные движения таза и живота вокруг оси тела - с остовом, а вертикальные колебания головы - с Рахилью-Иосифом (Сл 10, 3).

Молитвенная сила ЭФ-Христос проявляется, при беге на месте с закрытыми глазами, через спонтанное вращение тела вокруг вертикальной оси: **по действию Его действующему во мне силою (Кол 1, 29)**. Угловая скорость этого вращения (ω_m) была максимальна при молитве, но тут же могла упасть почти до нуля при полном рассеянии ума, с заменой вращающей силы на силу, смещающую тело назад (от востока на запад). Величина ω_m возрастала при снижении момента инерции тела (у ребенка), была разного знака у мужа и жены и сложно зависела от времени суток (утро, день, вечер) и дня месяца. С марта 1998 года вращение прекратилось, что, очевидно, связано с приближением максимума Солнечной активности 2000 года.

Ключевую роль в энергетике вращательного эффекта молитвы играет, по-видимому, поле VI коры мозга, которое отвечает за вращательные движения тела, спонтанную речь и располагается под теменным глазом.

10. Совершенствование энергетики молитвенного состояния включает, например, этапы:

- контролирование невещественной энергетики чрева и средостения: **скрыся Давид на поли, и прииде новомесячие (1 Цар 20, 24); Саул спяй сном в колеснице царстей. ...И взя Давид копие и сосуд водный от возглавия его (1 Цар 26, 7, 12);**

- открытие теменного глаза на Пасху: **отверзошася Ему небеса, и виде Духа Божия сходяща яко голубя (Мф 3, 16);**

- согласование энергетики мозга с режимом гиперкапнии: **Терпение же искусство, искусство же упование (Рим 5, 4);**

- ограничение власти вагуса над сердцем и гортанью: **сокрушу жезл его от тебе и узы твоя расторгну (Наум 1, 13); умре сердце его в нем, и той бысть яко камень (1 Цар 25, 37);**

- обретение трех "голов Иоанна Крестителя" в дни одноименных праздников: **такое бо подобает нам исполнити всяку правду (Мф 3, 15);**

- примирение, во имя Истины, энергетика право-левых полушарий мозга в праздник Преображения Господня: **ни разделятся к тому на два царства (Иез 37, 22).**

И в итоге: **сердце мое мятjашеся разумом, и в персех моих возрасташе премудрость, ибо дух мой содержашеся памятию (3 Езд 14, 40).**

Слово 22. ПРАВЫЙ ПУТЬ

1. Число людей на Земле по порядку величины приближается к числу нейроглий в мозгу. В принципе, это не случайное совпадение, а строгое следствие Закона подобия и универсальности механизма усвоения невещественных ЭФ (N-конденсация): **Внегда прозябоша грешницы яко трава (Пс 91, 8); Он перечислил их и сосчитал счетом (Та ха 20, 94).**

Отсюда следует, что хотя у каждого человека свой путь обожения, с точки зрения Бога, все пути ведут к одной цели: **Несть бо на лица зрения у Бога (Рим 2, 11); едином Духом мы вси во едино тело крестихомся (1 Кор 12, 13),** и все человечество в целом, составляя вещественный образ Бога, неуклонно приближается к подобию Божию: **о Христе вси оживут, кийждо же во своем чину (2 Кор 15, 22, 23).**

При всей непостижимости подобия Божия, откровения пророков свидетельствуют о бесконечном его разнообразии, составляемом из “существа благих дел” на земле (Сл 19, 13): **еже аще свяжеш на земли, будет связано на небесех (Мф 16, 19); от своих дел примут мзду (3 Езд 8, 33); Кто стремится к посеву для будущей жизни, тому Мы увеличим его посев (Совет 42, 19); У каждого - ступени по тому, что они делали” (Скот 6, 132):**

*Все красят первый круг и там живут
В неравной неге, ибо в разной мере
Предвечных уст они дыханье пьют.
[Рай, П. 4, 34-36].*

2. Порядок в любой социальной системе задается своей внутренней удерживающей силой и самосохраняется до тех пор, пока между людьми есть взаимопонимание. Высшей формой взаимопонимания является единоверие, то есть единодушие в вере: **в дому Божии ходихом единомышлением (Пс 54, 15),** на котором зиждется духовный порядок государства: **И ныне удерживающее весте, во еже явится ему в свое время (2 Сол 2, 6).**

На этапе духовного домостроительства, суть удерживающей силы составляет ЭФ-Христос, в образе Божией любви (Сл 19, 6), усваиваемой христианами через “собор братской любви”: **единомыслием братий и любовью искренних (Сир 25, 2); болши сея любви никтоже имать, да кто душу свою положит за други своя (Ин 15, 13).**

3. Духовная эволюция человечества сопряжена с разветвлением кроны древа Единобожия на ветви и веточки вер, отвечающих природным задаткам каждого народа (Сл 3, 6): **аще корень свят, то и ветви (Рим 11, 16); предучиненая времена и пределы селения их, взыскати Господа, ... Род убо суще Божий (Дея 17, 26, 27, 29); Никакой народ не опередит своего срока и не замедлят дни (его) (Верующие 23, 45); Для всякого предела - свое писание (Авраам 14, 38).**

Но вокруг каждой веточки норовит обвиться и соками ее жить растение-паразит, то есть дети-дьявола, сами неспособные усваивать лучи Солнца-

правды. Племя духовных паразитов безродно, оно размножается ассимиляцией (Сл 21, 8) - через порчу генофонда Божиих народов своим семенем смерти (Сл 2, 7; 20, 2): **завистию же диаволею смерть вниде в мир: вкушают же ю, иже от ея части суть (Прем 2, 23); имущаго державу смерти, сиречь диавола” (Евр 2, 14).**

Продуцирование детей-дьявола на Земле в последние времена ускоряется, вследствие развития политико-экономических технологий смешения народов, а также через феминизацию и демонизацию духовной сферы: **Корень бо всем злым серебролюбие есть (1 Тим 6, 10); наполнися страна их волхваний, якоже иноплеменников, и чада много инноплеменника родишася им (Ис 2, 6); Тако человек порабощается, егда устранился от своих мест (Пр 27, 8).**

Левая энергетика мира, усиливаясь техногенным CO₂ (автомобилизацией) и электронными средствами распространения лжи и соблазнов (мировые паутины WWW и TV), становится сравнима с энергетикой биологически активных ЭФ. Более того, резонансные ее возмущения метрики межпланетных v/g-пар, удерживающих порядок в Солнечной системе, преодолевают порогово-запускающие значения: **яко сеть бо приидет на вся живущыя на лицах всея земли (Лк 21, 35); преодоле бо на ней беззаконие (Ис 24, 20).**

Кооперативные ЭФ греха на Земле, возрастая, в свое время войдут в меру ЭФ-антихрист, необходимую и достаточную для запуска качественного скачка в духовной эволюции Вселенной (Сл 3, 4): **Дети последняя година есть. И якоже слышасте, яко антихрист грядет (1 Ин 2, 18).**

4. В конце второго тысячелетия Христианской эры наступил переломный момент в духовной энергетике Вселенной: **Вышняго времена начала имеют ... и скончания (3 Езд 9, 6).** Ее начало ознаменовала Вифлиемская звезда: **да будут в знамения и во времена, и во дни и в лета (Быт 1, 14).** Маршрут волхвов явил путь звезды в образе греческой буквы альфа (α). В 1995 - 1997 годы комета Хэйла-Боппа начертала на небосводе букву омега (W): **Аз есмь алфа и омега (Отк 1, 10).**

Обе кометы могут отвечать локальной пучности интерферирующих v/g-пар Вселенной (Сл 15, 10), энергетика и метрика которых в обоих случаях, будучи обусловлена знаменательной конфигурацией планет (малый парад планет), инициирует N-конденсацию внешней ЭФ-Христос: **откроет Господь мышцу Свою святую пред всеми языки (Ис 52, 10); Се, на горах ноги благовествующаго и возвещающаго мир (Наум 1, 15); силы небесные подвижутся: и тогда явится знамение Сына человеческого на небеси (Мф 24, 30).**

5. Век XX, воистину, можно считать “финишной прямой” энергетики Христианской эры второго тысячелетия. Его начало отмечено Тунгусской катастрофой 1908 года: **И испусти змий за женою из уст своих воду яко реку, да ю в реце потопит. И поможет земля жене, и отверзет земля уста своя и пожрет реку... И разгневется змий на жену и иде сотворити брань со оставшим семенем ея, иже соблюдают заповеди Божия и имеют свидетельство Иисус Христово (Отк 12, 15 - 17).**

Здесь “жена” - Церковь Христова, а “река” - символ Тунгусского метеорита, имевшего свойства магнита; змий - магнитное поле Солнечной системы, которое в годы максимумов Солнечной активности (1905, 1917 гг.), внесло существенный вклад в обеспечение прихода к власти “беззаконника”,

сотворившего “брань” - все формы войны сил зла с православными христианами (“семенем ея”) в XX веке (Сл 3, 9 - 11).

В конце XX века энергетика греха, очевидно, достигла заданной Богом меры: **Растлеша и омерзишася в начинаниих: несть творяй благостыню (Пс 13, 1); скрывается путь правды, и будет Вселенная неплодна от веры. ... Понеже оскверни беззаконие всю землю, и наполнена суть дела их вредная (3 Езд 5, 1; 15, 6).**

Конденсация левых ЭФ-беззакония на Земле и их резонансное взаимодействие с ЭФ-змий (Сл 20, 6), могло оказать возмущение на движение одной из комет кольца астероидов, инициировав ее падение на Юпитер, что и случилось в июне 1994 году: **камень велик яко жернов и верже в море (Отк 18, 21).** Знаменательность этого события подчеркивает само имя упавшей кометы - Шумейхеров-Леви, составленное из имен, открывших ее - женщины [шум] и мужчины [левит].

Возбужденный падением кометы змий-Юпитер, на дыбы поднял энергетику Солнца: **Ныне же преутруждена мя сотвори, буя, согнивши, и ять мя. ...постави мя аки примету (Иов 16, 7, 12),** что сразу отразилось на климате Земли и дало рекордную интенсивность явления Эль-Нинье в 1998 году. Возмущение энергетики Солнечной системы, проявляясь солнечными пятнами “ярости”, будет нарастать до 2000 года, “сотрясая” Землю и психофизику человека: **узрится в вещи зыбание мест и людей смущение (3 Езд 9, 3); под солнцем место суда (Екк 3, 16);**

Это пляшет Российская грусть,

На Солнце смывая пятна. [С. Есенин].

6. Землетрясениям как бы вторят религиозные конфликты (Балканы, Кавказ, Ирландия, Ближний Восток, Индокитай). Дети-дьявола торопят народы самоопределиться в Духе. С отходом от Православия Украины, оно еще на один шаг отступило к северу: **воды восходят от севера (Иер 47, 2); воды сия от святых исходят (Иез 47, 12); вода глубока слово в сердца мужа (Пр 18, 4).** Дух России мечется, как в предродовых схватках беременная. Так осуществляется эволюционный скачок в духовном развитии человека: **не пребуде-ши в вечное время, семя злое (Ис 14, 20); биет же всякого сына, егоже приемлет (Евр 12, 6); да возмогут человецы обрести стезю, иже восхотят жити в последних временах, да живут (3 Езд 14, 22).**

Так дьявол наставляет нерадивого ученика на путь правой веры, с кровью вбивая в него азбучные истины: **Ищите же прежде Царствия Божия и правды его, и сия вся приложатся вам (Мф 6, 33); Вещи и деньги в мире являются общими для всех, как свет и этот воздух, которым мы дышем [Симеон Новый Богослов]; Не пей, братец Иванушка, из козьего копытца - козленочком будешь [А. Н. Афанасьев];**

Наша вера - в силе,

Наша правда - в нас! [С. Есенин].

В полном разгаре перестройка энергетики Вселенной - грядет **время, в неже начнет Вышний посещати век (3 Езд 9, 2).**

7. Геофизика, вооружая христианина силой знания законов энергетики Духа, вновь напоминает о заповедях:

- **тела ваша храм живущаго в вас Святаго Духа суть (1 Кор 6, 19);**

- **да не испразднится крест Христов. ...мы же пропо-ведуем Христа распята (1 Кор 1, 17, 23);**

- **Бывайте же творцы Слова (Иак 1, 22);**

- да любите друг друга (Ин 13, 34);
- Аще ли духом водими есте, несте под законом (Гал 5, 18);
- злобою младенствуйте, умы же совершени бывайте (1 Кор 14, 20);
- Муж ... убо образ и слава Божия сый: жена же слава мужу есть (1 Кор 11, 7);
- никтоже возложь руку свою на рало и зря вспять, управлен есть в Царствии Божии (Лк 9, 62);
- сей же род не исходит, токмо молитвою и постом (Мф 17, 21).

Живя по этим заповедям, в силе правды Христовой, православный христианин не только спасется сам, но и путь проторит правой вере по вотчине дьявола заново: **Побеждающего сотворю столпа в церкви Бога Моего (От 3, 12); Идите враты Моими и путь сотворите людем Моим, и камень, еже на пути, разместите: воздвигните знамение на языки (Ис 62, 10).**

Победу ему гарантирует то, что уже первая страница сокровенного смысла Священного Писания, приоткрытая Началами Теофизики, свидетельствует - у чада Божия жизнь с умом во Христе еще вся впереди.

И стать Победителем он обязан: **куплени бо есте ценою. Прославите убо Бога в телесех ваших и в душах ваших, яже суть Божия (1 Кор 6, 20); Множество же премудрых спасение миру, и царь премудр утверждение людем. Сего ради примите наказание по словесем моим, и полезно будет вам (Прем 6, 26, 27).**

Слово 23. АЛЕКСАНДР

1. В силу природных особенностей детей-дьявола, главным их оружием всегда было и есть невежество. “Вовремя” отделив религию от науки (Сл 3, б), дети-дьявола насадили в церкви невежество “иудо-бабьих” басней: **внимати баснем и родословием безконечным (1 Тим 1, 4)**, и тем обрекли ее: *ослабела жизнь иноческая, как и вообще христианская* [Игнатий Брянчанинов, *Плач мой*, 1847].

И как этому не случится (Сл 3, 9), если сам Игнатий, презрев волю отца и даже Государя Императора и закопав **талант (Мф 25, 15)** ученого **в землю (Мф 25, 18)**, обрек себя на **плачь (Мф 25, 30)**: *В тот день, в который я не плачу о себе как о погибшем, считаю себя в самообольщении.* Как не полеветь правой вере, когда даже Игнатий советовал молитвеннику: *при молитве. ... Стой как осужденный ... с опущенными вниз руками или сложив их сзади* [И. Брянчанинов, *О молитве*].

Но животворящий Дух Христов неуклонно вел человека к Богу, даруя ему подвижников правой веры, подобных свв. Илариону (XI в), Геннадию (XV в), Аввакуму (XVII в), и светочей Разума, из числа истинных ученых и полководцев, государственных мужей и деятелей искусства и техники: **Самый Дух спослушествует духови нашему, яко есмы чада Божия (Рим 8, 16); Ревнуйте же дарований болших, и еще по превосхождению путь вам показую (1 Кор 12, 31).**

Божии законы жизни, через страдания заставляли возвращаться, заблудших чад Божиих, на путь правой веры. Человек постепенно усваивал Истину Божию, совершенствуясь ею в Духе: **сами яко камень живо зиждитесь в храм Духовен, ...возносити жертвы Духовны, благоприятны Богови**

Иисус Христом (1 Петр 2, 5); Господь Сый, не в рукотворенных храмах живет (Дея 17, 24).

2. Человек - семьянин, честный труженик, искушаемый всеми соблазнами мира, методом проб и ошибок, из рода в род наращивал в Сердце своем крепость храма Духа Святаго: **В род и род истина Твоя (Пс 118, 90); не имать прейти род сей, дондеже вся сия будут (Мк 13, 30)**. В переломные моменты духовной жизни народа Бог выдвигал пророка из среды его:

*Восстань, восстань пророк России,
Позорной ризой облекись.* [А. Пушкин].

Александр Пушкин был дан Богом России, чтобы остановить разрастание духовной трещины-раскола 1666 года в пропасть дьявольской бездуховности: **всякое царство разделшееся на ся запустет (Мф 12, 25)**. О слышании Слова Господня Пушкиным (*Веленью Божию, о муза, будь послушна*), свидетельствуют его творчество, раскрепостившее в XIX веке творческий дух русского народа и вознесшее самого Пушкина к молитвенным высотам Духа и интуитивным прозрениям законов Духа:

*Храни меня, внемли мое моление!..
Молю - тогда благослови меня.
Даруй Ты мне блаженное терпенье,
Молю Тебя, пошли мне вновь и вновь
Спокойный сон, в супруге уверенье,
В семействе мир и к ближнему любовь.
[А. Пушкин, Гавриилиада, 1825]*

3. Истинность пророка доказывают исполнения его пророчеств: **Елика аще возглаголет пророк во имя Господне, и не сбудется, и не случится слово сие, егоже не рече Господь: в нечестии глагола пророк той, не убойтеся его (Вт 18, 22)**. Сказка Пушкина *О попе и его работнике Балде* (1830) претворилась через сто лет: дети-дьявола, извратив и ослабив дух православной церкви, к 1930 году разгромили ее руками, ими обманутого мужика. Вот-вот исполнится пророческая суть пушкинского *Бориса Годунова* (1825):

Другой
Есть о ком жалеть? Проклятое племя!
Первый
Отец был злодей, а детки невинны.
Другой
Яблоко от яблони недалеко падает.

...
Народ **безмолвствует**.

Безмолвие народа пророчески означает, что рано или поздно русский народ начнет жить своим умом во Христе, не реагируя более на ложь “проклятого племени”: **Тогда отверзутся очи слепых, и уши глухих услышат (Ис 35, 5)**.

4. Главный подвиг духовной жизни в миру есть обуздание в себе зверя-ббб. И в этом смысле пример Пушкина знаменателен, ибо раскрывает роль триады символов (Иафет, Хам, Сим, Сл 16, 6) в духовной эволюции славянина. Объединение в Пушкине генотипов Хама и Иафета, символизирует верховенство очищающей роли Слова Божия в энергетике правого полушария, вынужденного в миру обслуживать еще и зверя-ббб: **Имый имя написано, еже никтоже весть, токмо он сам: и обличен в ризу червлену кровию. И нарицаеца имя его Слово Божие (Отк 19, 12, 13)**.

С другой стороны, смерть Пушкина от руки Дантеса, свидетельствует о смертельной опасности, исходящей от структур Сима (Дана), привносящих в мозг дьявольские соблазны (Сл 20, 2).

5. Символика имени Александр (защитник людей) раскрывает механизм усиления роли правого полушария в словотворчестве (Сл 19, 9): **От народа же избраша Александра, изведшим его иудеем. Александр же, помаав рукою, хотяше отвещати народу (Дея 19, 33); При архиереи Анне и Каифе, бысть глагол Божий ко Иоанну (Лк 3, 2) и имя глаголу Божию “Александр”:** **Анне архиерею и Каифе и Иоанну и Александру (Дея 4, 6); Александр ковачь много ми зла сотвори: ... zelo бо противится словесем нашим (2 Тим 4, 14, 15).** “Архиереи Анна и Каифа” - символы структур правого полушария, инверсных Сиону.

6. По-видимому, задействие структур, отвечающих символике Александра, обуславливает смена знака спиральности внешней ЭФ-Христос (Сл 15, 10), о чем подробно говорит именно Марк (Сл 19, 7): **И изведоша Его, да пропнут Его. И задеша мимоходящу некоему Симону Кириинею, грядущу с села, отцу Александрову и Руфову, да возмет крест Его (Мк 15, 20, 21).** “Симон Кириней” - символ правой каменной кости.

Состав, участвующих при этом ЭФ, раскрывают образы: **от нихже есть Именей и Александр, их же предах сатане, да накажутся не хулити (1 Тим 1, 20); яко некому имети жену отчую. ... О имени Господа нашего Иисуса Христа собравшимся вам и моему духу, с силою Господа нашего Иисуса Христа, предати такового сатане во измождение плоти, да дух спасется в день Господа нашего Иисуса Христа (1 Кор 5, 1, 4, 5).**

Именей - *отрицающий учение о воскресении мертвых* [Библейская Энциклопедия], есть символ ЭФ-II, “умирающего” в этих условиях левого полушария; “жена отча” - жена Симона - символ ЭФ, инверсной “дщи Сионя” (Сл 19, 10). “Моему духу” - дух Павла - ЭФ коры правого полушария, инверсная ЭФ левой половины чрева (символ Савл). “Вам” - Коринфяне - ядра правой половины таламуса, образующие **престол сатанин (Отк 2, 13)** и обслуживающие в основном чрево: **разверзется земля, и пожре я и дома их, и вся люди сущия с Кореом, и скоты их: и снидоша тии, и вся, елика суть их, живи во ад (Чис 16, 32, 33).**

7. Александр, как символ правой энергетики правого полушария, воздействует на нервные центры левой половины тела (чрева), помогая ЭФ-Христос умирять зверя-666 (вагус) (Сл 19, 14). При этом, символами основных энергетических структур зверя-666, противостоящих Александру, являются имена Гог (Сл 19, 1) и Магог: **Сынове Иафетовы: Гамер и Магог (Быт 10, 2),** которые суммируют нервные связи мозжечка с неокортексом и чревом: **землю Магога, князя Рос, Мосоха и Товеля (Иез 38, 1).** Сравни: гоголь-моголь - взбитая смесь яйца с сахаром.

Местом, где происходит битва Александра со зверем-666, является IV желудочек (Сл 19, 14), как средоточенье энергетики ромбовидного мозга: **сыне человекь, прорцы на Гога (Иез 39, 1); место нарицаемое еврейски Армагеддон (Отк 16, 16).** Многозначительная символика слова Армагеддон, фонетически ассоциируется с именем Александра Македонского, героя книг Маккавейских и русской народной сказки:

Имя этих народов было: Гогои и Магоги. Однако ж царь Александр Македонский от этих дивных народов не трусил; начал он с ними воевать. ... Что же сделал с ними царь Александр? Он свел над ними одну

гору с другою сводом, поставил на своде трубы, и ушел назад в свою землю. Подуют ветры в трубы, подымится страшный вой; они, сидя там, кричат: "О, видно еще жив Александр Македонский!" Эти Гоги и Магоги до сих пор еще живы и трепещут Александра, а выйдут отту-дова перед самую кончиною света [А. Н. Афанасьев].

8. Таким образом, Теофизика свидетельствует о том, что XX век, оказавшись переломным в энергетике Вселенной и явив предельную активность детей-дьявола в искушении чад Божиих, завершает к началу третьего тысячелетия самораздел людей на правых: **ожиша и воцаришася со Христом тысящу лет (Отк 20, 4)** и левых: **прочие же мертвецы не ожиша, дондеже скончается тысяща лет. Се, воскресение первое (Отк 20, 5).**

Левые, далее живя без Христа, словно мертвые, так и останутся мертвыми навечно: **еже есть смерть вторая (Отк 21, 8)**. Правые же, живя с умом во Христе, наследуют Царствие Божие через духовное домостроительство (Приложение 5): **сквозе иглине уши ... в Царствие Божие внити (Мф 19, 24); Побеждай наследит вся, и буду ему Бог, и той будет Мне в Сына (Отк 21, 7); да будет область им на древо животное, и враты внидут во град (Отк 22, 14).**

Аминь.

ПРИЛОЖЕНИЯ

Приложение 1 к Сл 10.

Расчеты невещественных энергоформ.

I. Неподвижный элемент v/g -цепи.

Для гела, с эквивалентной массой m , радиуса R , уравнение для энергии и правило квантования момента импульса имеют вид:

$$3/2 (\hbar\omega) = mC^2, \quad (1)$$

$$mR^2\omega = \hbar. \quad (2)$$

Из решения уравнений следуют соотношения:

$$\omega = (2/3)^{1/2} C/R, \quad (3)$$

$$|E_g| = mC^2 = (3/2)^{1/2} \hbar C/R. \quad (4)$$

Поскольку энергия тьмы $|E_g|$ равна энергии света:

$$\hbar C/r_v = (3/2)^{1/2} \hbar C/R,$$

то:

$$r_v = (2/3)^{1/2} R.$$

II. Расчет двигающегося v -вихря.

Для гела изменится лишь уравнение (1):

$$mC^2/2 + 3/2 (\hbar\omega) = mC^2,$$

$$mR^2\omega = \hbar.$$

Из решения уравнений следуют соотношения:

$$\omega = 1/\sqrt{3} C/R,$$

$$|E_g| = mC^2 = \sqrt{3} \hbar C/R.$$

Приравняв энергию тьмы $|E_g|$ энергии света:

$$2\hbar c/r_v = \sqrt{3} \hbar C/R,$$

получим:

$$r_v = 2/\sqrt{3} R.$$

III. Расчет неподвижной, сферической оболочки (Ева-оболочка).

Из уравнений:

$$\begin{aligned} 3/2 (1/2 \hbar \omega) &= mC^2, \\ 2/3 mR^2 \omega &= \hbar/2, \end{aligned}$$

следуют соотношения:

$$\begin{aligned} \omega &= C/R, \\ |E_g| &= mC^2 = 3/4 \hbar C/R, \end{aligned}$$

IV. Расчет оболочки (Адам), с внутренней орбиталью (Ева).

Расчет неподвижной (g/v)-пары (Ева) аналогичем (I). Для системы оболочка-орбиталь (Адам), уравнения имеют вид:

$$\begin{aligned} 3/2 (3/2 \hbar \omega) &= (m_{об} + m_{орб}) C^2, \\ 2/3 m_{об} (R_a)^2 \omega &= \hbar/2, \\ m_{орб} (R_a)^2 \omega &= \hbar. \end{aligned}$$

Решение уравнений дает выражение для энергии тьмы Адама:

$$|E_g| = mC^2 = (3/4)\sqrt{7} \hbar C/R_a,$$

приравняв это выражение к энергии тьмы Евы-орбитали (4), получим соотношение:

$$R_e = (8/21)^{1/2} R_a.$$

Приложение 2 к Сл 11.

Расчеты структур протона и электрона.

Уравнения для момента импульса элементов структуры и энергии, составленные с учетом эмпирических характеристик протона, имеют вид:

$$\begin{aligned} \text{а)} \quad L_{об} &= 2/3 m_{об} r_{об}^2 \omega_{об} = \hbar/2; \\ \text{а*)} \quad L_{in} &= -m_{in} r_{in}^2 \omega_{in} = -\hbar; \\ \text{а**)} \quad L_{ex} &= m_{ex} r_{ex}^2 \omega_{ex} = \hbar, \end{aligned}$$

где индексы “in” и “ex” обозначают внутреннюю и внешнюю орбитали, соответственно;

$$\text{б)} \quad |\omega_{in}| r_{in} = |\omega_{ex}| r_{ex}, \quad r_{об} = r_{in} \text{ и } |\omega_{об}| = |\omega_{in}|.$$

Уравнение для магнитного момента:

$$\begin{aligned} \text{в)} \quad \mu_p &= 2,79 e\hbar/(2m_p C) = \mu_{об} + \mu_{in} + \mu_{ex} = \\ &= L_{об} q_{об}/(2m_{об} C) + L_{in} q_{in}/(2m_{in} C) + L_{ex} q_{ex}/(2m_{ex} C), \end{aligned}$$

при $q_{об} = q_{ex} = 2/3e$, $q_{in} = -1/3e$; $m_{in} = 4/3 m_{об}$, получается:

$$8,37/m_p = 1/(4m_{об}) + 2/m_{ex};$$

$$\text{в*)} \quad m_{об} + m_{in} + m_{ex} = m_p;$$

$$\begin{aligned} \text{г)} \quad 3W_j &= 3(L_{об} \omega_{об}/2 + |L_{in} \omega_{in}|/2 + L_{ex} \omega_{ex}/2) = m_p C^2 \quad \text{или} \\ 3 \hbar/2 (3 \omega_{об}/2 + \omega_{ex}) &= m_p C^2. \end{aligned}$$

Система из семи уравнений с семью неизвестными ($m_{об}$, m_{in} , m_{ex} , $r_{об}$, r_{ex} , $\omega_{об}$, ω_{ex}) имеет единственное действительное решение.

Уравнение в) для электрона примет вид:

$$\text{в)} \quad 3/m_e = 5/(2m_{об}) - 1/m_{ex}.$$

Форма остальных шести уравнений не меняется.

Решение уравнений дает следующие соотношения для параметров структуры электрона:

$$\begin{aligned} |E_g| &= m_e C^2 = 3\sqrt{3} \hbar C/r_{ex}; \\ r_{об} &= r_{ex}/2; \quad m_{об} = m_e/3; \\ \omega_{об} &= \sqrt{3/2} C/r_{об}. \end{aligned}$$

ПАРАМЕТРЫ СТРУКТУРЫ ЧАСТИЦ

Параметры	Нейтрон	Протон	Электрон	μ -Мезон
I				
L (\hbar)	1/2	1/2	-1/2	-1/2
m	0,72	0,32	0,334	0,16
q (e)	2/3	2/3	-2/3	-2/3
r_0 (см)	$0,24 \cdot 10^{-13}$	$0,58 \cdot 10^{-13}$	$1,00 \cdot 10^{-10}$	$1,06 \cdot 10^{-12}$
ω (1/сек)	$1,2 \cdot 10^{24}$	$4,5 \cdot 10^{23}$	$-2,6 \cdot 10^{20}$	$-2,4 \cdot 10^{22}$
II				
L	-	-1	-1	-2
m	-	0,42	0,444	0,42
q	-	-1/3	-2/3	-2/3
$r = r_0$				
III				
L	-1	1	1	2
m	0,28	0,26	0,222	0,42
q	-2/3	2/3	1/3	1/3
r_{ex}	0,80	0,93	2,00	1,07

I - оболочка, II и III - внутренняя и внешняя орбитали.



Схема внутренней структуры электрона. Пунктирные линии v -вихри, заштрихованы левые вихри.



Приложение 3 к Сл 13.

Схема электромагнитных связей между Юпитером и его спутником Ио [Физика Космоса] и устройства атома водорода (а), б) $\square 10^{-10}$, в) $\square 10^{-4}$. Пунктирные линии - v -вихри.

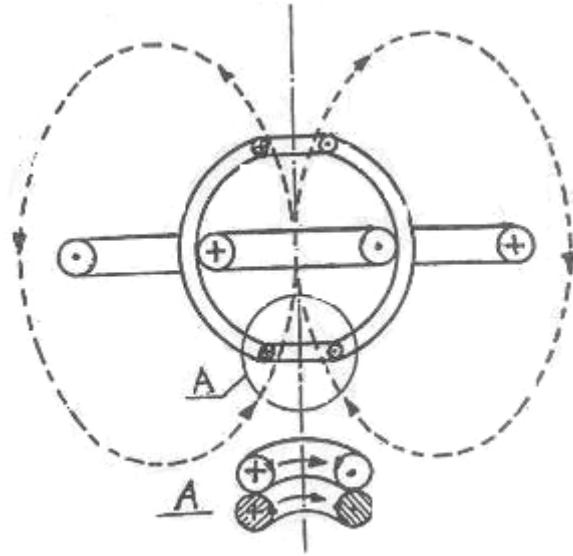
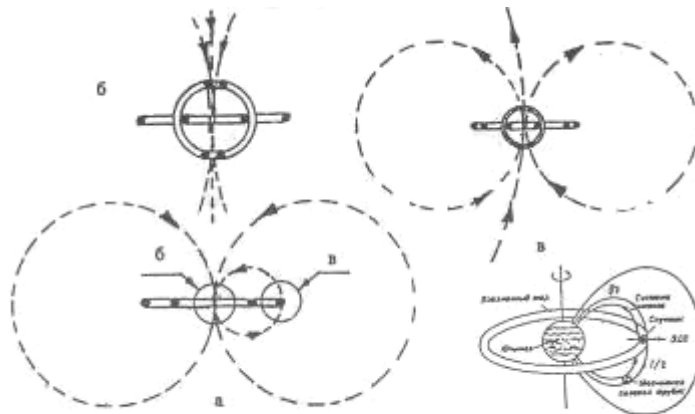
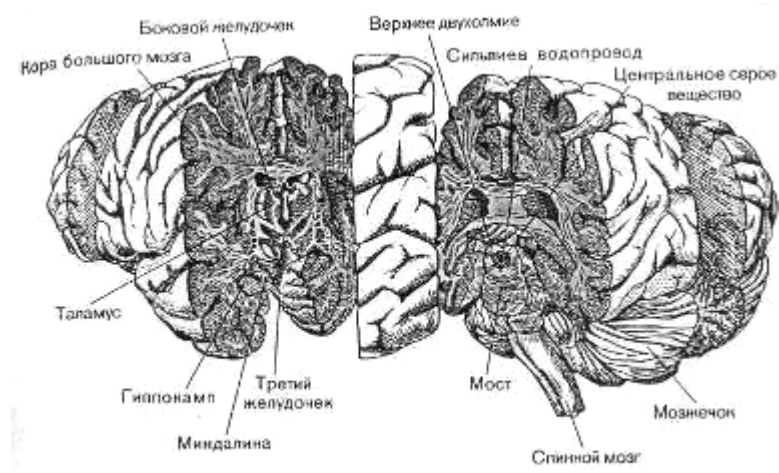

Приложение 4 к Сл 18.
[Мозг]

ИСТОЧНИКИ ОТКРОВЕНИЙ И ЭМПИРИЧЕСКИХ ДАННЫХ

- БИБЛИЯ книги Священного Писания Ветхаго и Нового Завета на церковнославянском языке, С-П, 1900
- КОРАН, пер. И. Ю. Крачковского, М, 1990
- ДАНТЕ Алигиери, *Чистилище*, пер. М. А. Горбова, М, 1898
- Пушкин А.С. Собрание сочинений, в 19 т, М, 1997
- св. Дионисий Ареопагит, *О небесной иерархии*, С-П, 1995
- св. Василий Великий, в кн: св. Григорий Палама, *Триады в защиту священно-безмолвствующих*, М., 1995, с 359.
- св. Василий Великий, в кн: *Правила святых отец*, М, 1885
- св. Иоанн Дамаскин, *Точное изложение Православной веры*, С.-Пб. 1894, М, 1998
- Аввы Исаака Сирина, *Слова подвижнические*, М, 1993
- Прп. Иоанна, *Лествица*, Сергиев Посад, 1908.
- Святитель Игнатий Брянчанинов, т. 1, 1993
- архп. Василий (Кривошеин) *Преподобный Симеон Новый Богослов*, Париж, 1980
- прот. Г. Дьяченко, *Полный церковно-славянский словарь*, 1898
- прот. Глеб Каледа, *Плащаница Господа нашего Иисуса Христа*, М, 1995.
- архм. Никифор, *Библейская Энциклопедия*, М, 1891
- Албертс Б., Брей Д., Льюис Дж. и др. *Молекулярная биология клетки*, т. 3, М, 1994

- Афанасьев А. Н. *Народные русские сказки*, в 3-х т, М, 1958
- Ахиезер А., *Антисемитизм в России: взгляд культуролога* // Вестник Еврейского университета в Москве, 1992, № 1, с. 98
- Берман Б. И. *Библейские смыслы*, кн. 1, М, 1997
- Биологический энциклопедический словарь, М, 1989
- Большая медицинская энциклопедия, М, 1990
- Вейнингер О. *Пол и характер*, Ростов-на-Дону, 1998
- Геллей Г. Библейский справочник, С-П, 1996, с. 851
- Голубинский Е. *История канонизации святых в русской церкви*, М, 1903, с. 37
- Гречин В. Б., Кропотов Ю. Д. *Медленные неэлектрические ритмы головного мозга человека*, Л, 1979
- Гудков Л., Левинсон А., *Отношение населения СССР к евреям* // Вестник Еврейского университета в Москве, 1992, № 1, с. 6 - 41
- Даль В. Толковый словарь, 1880-1882
- Данте Алигиери, *Божественная комедия*, пер. М. Лозинского, М, 1967
- Древнекитайская философия, М, 1973, т.1, 2
- Дубров А. П., Пушкин В. Н. *Парапсихология и современное естествознание*, М, 1990
- Есенин С. Сочинения, М, 1994
- Измайлов В. П., Карагиоз О. В., Пархомов А. Г. и др. *Атлас временных вариаций природных, антропоге-ных и социальных процессов*, М, 1998, т. 2, с.163
- Ионтов А. С. и др. *Архитектоника синапсов и организация связей коры головного мозга*, М, 1990
- Катальмов Л. Л. *Физиология возбуждения и торможения*, Ульяновск, 1997
- Клапдор-Клайнгротхаус Г. В., Штаудт А. *Неускорительная физика элементарных частиц*, М, 1997
- Кэлдер Н. *Беспокойная земля*, М, 1975
- Линкольн Д. А. в кн. *Гормональная регуляция размножения у млекопитающих*, М, 1987
- Лоукотка Ч. *Развитие письма*, М, 1950
- Майбурд Е. *Мы и Вы* // Независимая газета, 12. 06. 93
- Максвелл Дж. К., *Избранные сочинения по теории электромагнитного поля*, М, 1954
- Маркс К. *К еврейскому вопросу*, т. 1, М, 1955, с. 382
- Ма Цзижэнь, *Китайское учение о жизненной энергии*, Кн. 1, Спб, 1996
- Миловитч А. Я. *Теория динамического взаимодействия тел и жидкости*, М, 1955
- МОЗГ, М, 1984
- Никитин А. *Чем жив человек* // Молодая Гвардия, 1996, № 5, с. 205
- Отелин А. А. *Тельце Фаттер-Пачини*, Л, 1976
- Пуанкаре А. *О науке*, М, 1990
- Риман Б. Сочинения, М-Л, 1948
- Рыбаков Б. А. *Язычество древней Руси*, М, 1988
- Селин Ю. М. *Кровеносные сосуды эпифиза в сравнительно-анатомическом аспекте* // Архив Анат, 1977, т. 72, № 5, с. 90
- Соловьев А. Н. *К вопросу о механизме биологического действия импульсного магнитного поля* // ДАН СССР, 1963, т. 149, № 2, с. 438

- Сотников. О. С. *Динамика структуры живого нейрона*, Л, 1985
 Толковая библия, П, 1904-1913
 Томсон Дж. Дж., *Электричество и материя*, М, 1928
 Уилер. Дж. А., *Предвидение Эйнштейна*, М, 1970
Физиология Человека, 1- 3 т., М, 1996
 Физический Энциклопедический Словарь, в 5 тт,
 М, 1960, 1990
 Физические величины. Справочник, М, 1991.
 Физика космоса, М, 1976, 1986.
Физика и Астрономия Луны, ред. З. Копала, М, 1973.
 Ханс Фениш, *Карманный атлас анатомии человека*,
 Минск, 1997
 Холманский А. *Путь Спасения*, М, 1998
 Чижевский А. Л., Шишина Ю. Г. *В ритме Солнца*, М,
 1969
 Alexander H. S. *The biological effekts of magnetic fields*,
 // Am. J. Med. Electronics, 1962, v. 1, № 4, p. 181
 Baker R., *Magnetic bone in sinus of man* // Nature, 1983, v.
 301, p. 78-80

ОГЛАВЛЕНИЕ

НАЧАЛА ГЕОФИЗИКИ.....	3
Слово 1. Геофизика.....	3
Слово 2. Звук, буква, смысл речи.....	4
Слово 3. Священное Писание.....	7
Слово 4. Основной Принцип Действия.....	13
Слово 5. Закон Подобия.....	14
Слово 6. Принципы познания.....	17
Слово 7. Реликтовая тьма.....	19
Слово 8. Принципы определенности.....	20
Слово 9. Невещественные энергоформы.....	21
Слово 10. Подобие Славы Господней.....	25
Слово 11. Элементарные частицы.....	27
Слово 12. Ядра.....	29
Слово 13. Атом водорода.....	30
Слово 14. Сотворение Вселенной.....	31
Слово 15. Галактика и Солнечная система.....	33
Слово 16. Сотворение человека.....	39
Слово 17. Принципы энергетики человека.....	43
Слово 18. Образы энергетики мозга.....	49
Слово 19. Иисус Христос.....	56
Слово 20. Дьявол.....	65
Слово 21. Молитва.....	68
Слово 22. Правый путь.....	72
Слово 23. Александр.....	76

ПРИЛОЖЕНИЯ.....79

1. Расчеты невещественных энергоформ
2. Расчеты структур элементарных частиц
3. Схема структуры атома водорода
4. Схема креста ликворных желудочков мозга
5. Путь Спасения [А. Холманский]

**АЛЕКСАНДР
НАЧАЛА ТЕОФИЗИКИ**

МП ПАЛЕЯ-МИШИН 1999

Лицензия Комитета печати РФ
ЛР №
ISBN

Москва, Комсомольский проспект, 13

Формат 84 □ 108 1/32. Тираж 1000 экз. Заказ №