

Новгородский государственный  
объединённый музей-заповедник  
Государственный Исторический музей  
Государственный Эрмитаж  
Институт археологии РАН

**ДВАДЦАТАЯ  
ВСЕРОССИЙСКАЯ  
НУМИЗМАТИЧЕСКАЯ  
КОНФЕРЕНЦИЯ**

Великий Новгород  
16—20 апреля 2019 г.

*Тезисы докладов и сообщений*

Москва  
2019

Рекомендовано к печати  
Объединённым Проблемным советом по нумизматике

ISBN 978....

*Редакционная коллегия:*

П. Г. Гайдуков

Е. В. Захаров

В. А. Калинин

А. В. Калашникова

Е. В. Лепехина

В сборник входят тезисы докладов и сообщений Двадцатой всероссийской нумизматической конференции (Великий Новгород, 16—20 апреля 2019 г.). Они посвящены актуальным вопросам нумизматики всех исторических периодов, бонистике, медальерному искусству, фалеристике, сфрагистике и истории науки. Издание рассчитано на специалистов, музейных работников и всех, кто интересуется нумизматикой и близкими ей дисциплинами.



Издание осуществлено при финансовой поддержке  
Автономной некоммерческой организации  
«Международный нумизматический клуб»

*На обложке: оборотная сторона памятной медали XX Всероссийской нумизматической конференции. ММД. Эскиз В.В. Зайцева*

ISBN 978-5-94375-285-8

- © ФГБУК «Новгородский государственный объединённый музей-заповедник», 2019
- © ФГБУК «Государственный Исторический музей», 2019
- © Государственный Эрмитаж, Санкт-Петербург, 2019
- © Институт археологии РАН, 2019
- © Коллектив авторов, 2019

---

## ПРЕДИСЛОВИЕ

Прошло уже 26 лет со времени проведения в Вологде первой Всероссийской нумизматической конференции, которая поддержала замечательную традицию регулярных встреч нумизматов, бонистов, фалеристов, археологов, специалистов по медальерному искусству, сфрагистике и геральдике, и сейчас Вы держите в руках сборник тезисов докладов и сообщений юбилейной, двадцатой конференции. Приятно осознавать, что за прошедшее время, которое было не всегда простым для многих участников и организаторов ВНК, эта традиция не прервалась и её творческий потенциал не угас. Напротив, идея Всероссийской нумизматической конференции популярна и продолжает активно развиваться, постоянно привлекая новых специалистов и расширяя горизонты научных контактов, что демонстрирует её востребованность и жизнеспособность в современном научном мире.

Первые ВНК, проводившиеся ежегодно по инициативе сотрудников Государственного исторического музея и Государственного Эрмитажа, объединяли сравнительно небольшой круг коллег, который стал быстро расширяться. Масштабы конференции увеличились и в 2004 г. было принято решение проводить её раз в два года. В 2005 г. к числу организаторов ВНК присоединились коллеги из Государственного музея изобразительных искусств им. А. С. Пушкина. А последняя, Девятнадцатая Всероссийская нумизматическая конференция была организована совместно сотрудниками Новгородского государственного объединённого музея-заповедника, Государственного Эрмитажа, Государственного исторического музея и Института археологии РАН. Это сотрудничество оказалось плодотворным.

Основная работа по организации нынешней, юбилейной ВНК легла на сотрудников ОН ГИМ и Новгородского государственного объединённого музея-заповедника, который уже третий раз (2001, 2017 и 2019 гг.) гостеприимно принимает многочисленное собрание российских и зарубежных коллег в Великом Новгороде, одном из древнейших российских городов, история которого теснейшим образом связана с зарождением монетного дела и основными вехами развития денежного обращения в нашей стране. Новгород на протяжении нескольких веков был одним из крупнейших культурных и торговых центров, через который осуществлялись контакты Руси и стран Европы. Этот город связан с именем старейшего российского нумизмата и археолога, В.Л. Янина, отметившего в феврале 2019 г. свое 90-летие. Пожелаем ему здоровья, долгих лет жизни и новых находок!

В 2018 г. сотрудники Государственного Эрмитажа отметили 100-летний юбилей крупнейшего специалиста в области западноевропейской нумизматики и изучения торговых связей между Русью и странами Европы, В. М. Потина (1918—2005). Всеволод Михайлович вместе с А. С. Мельниковой (1929—2005) стоял у истоков первых ВНК. В этом году в ГИМ будет отмечаться её юбилей, который ещё раз подтвердит фундаментальный вклад Аллы Сергеевны в изучение денежного дела России XVI—XVII вв. и создание целой школы специалистов в области русской средневековой нумизматики. Также в этом году исполняется 100 лет со дня рождения В. В. Узденикова (1919—2008), выдающегося специалиста по российским монетам императорского периода. Благодаря его многочисленным трудам наше знание об этом «скучном» разделе российской нумизматики оказалось на качественно новом научном уровне и получило активный импульс развития.

100 лет назад родился один из ярких представителей отечественной школы античной нумизматики, Д. Б. Шелов (1919—1933), археолог и нумизмат, который продолжил вслед за А. Н. Зографом изучение монетного дела Боспора и денежного обращения античных государств Северного Причерноморья. Его достижения в этой области являются базовыми для современных исследований. Особого упоминания и благодарности заслуживает деятельность Д. Б. Шелова на посту многолетнего редактора «Нумизматики и эпиграфики».

С горестными чувствами приходится вспоминать и о наших потерях.

В апреле 2017 г., на следующий день после завершения XIX ВНК, ушел из жизни Н. Н. Гринев (1947—2017), долгие годы возглавлявший Новгородский музей-заповедник и много сделавший для развития российской археологии, нумизматики и музейного дела. По его предложению в 2001 г. Государственным Эрмитажем совместно с Новгородским музеем была организована и успешно проведена IX ВНК.

В 2018 г. умерла И. В. Соколова (1930—2018), сотрудник Государственного Эрмитажа, крупный специалист по византийской нумизматике и сфрагистике. Будучи прекрасным знатоком эрмитажного собрания византийских монет и печатей, Ирина Васильевна щедро делилась своими знаниями с коллегами из других музеев. Благодаря её работе была создана полная картина истории монетного дела и сфрагистики византийского Херсона.

В начале 2019 г. скончался В. А. Анохин (1930—2019), археолог и нумизмат, посвятивший свою жизнь изучению монетного дела античных государств Северного Причерноморья и каталогизации

зации их нумизматических памятников. Немаловажной его заслугой является создание и редактирование альманаха «Нумизматика и сфрагистика».

Память об ушедших коллегах навсегда останется в наших сердцах, а их достижения сохранятся и по достоинству будут оценены в научных исследованиях преемников.

Для участия в Двадцатой Всероссийской нумизматической конференции было подано 132 заявки, 4 из них по разным причинам были отклонены. В настоящем сборнике публикуются 128 тезисов докладов и сообщений, которые традиционно распределены по условным тематическим разделам в хронологическом порядке: античная и византийская, восточная, западноевропейская и русская нумизматика, бонистика, история медальерного искусства, фалеристика, сфрагистика, история нумизматики и тезисы докладов по общим вопросам нумизматики.

Кроме того, это издание снабжено тематическим указателем тезисов, опубликованных в сборниках 20 Всероссийских нумизматических конференций (1993—2019 гг.).

В редактировании тезисов докладов и сообщений принимали участие А. А. Гомзин (Институт археологии РАН), Е. В. Бирюкова, В. В. Зайцев, Е. В. Захаров, А. В. Калашникова, Е. С. Семилетникова, Е. М. Ушанков, И. С. Шиканова, И. В. Ширяков (Государственный исторический музей) при поддержке П. Г. Гайдукова (Институт археологии РАН), В. А. Калинина и Е. В. Лепёхиной (Государственный Эрмитаж).

Члены Организационного комитета и редакционной коллегии Двадцатой Всероссийской нумизматической конференции желают всем участникам успешных выступлений, плодотворного обсуждения и дискуссии, а также полезного кулуарного общения с коллегами в Великом Новгороде!

---

Е. В. ЗАХАРОВ (МОСКВА)

**ЯНТАРЬ, «ЭЛЕКТР» И «БЕЛОЕ ЗОЛОТО»  
В СОЧИНЕНИЯХ ДРЕВНЕГРЕЧЕСКИХ АВТОРОВ  
И ВОПРОС О ХАРАКТЕРЕ МЕТАЛЛА ЭЛЕКТРОВЫХ  
МОНЕТ КИЗИКА VI—IV ВВ. ДО Н. Э.**

Важную роль в изучении принципов обращения электровых монет Кизика в Восточном Средиземноморье и Причерноморье в VI—IV вв. до н. э. играет понимание сути характера металла, из которого они были изготовлены, и отношения к нему в древности. Приблизиться к этому могут позволить исследование состава сплава монет естественнонаучными методами и анализ значений и контекстов употребления слов, обозначающих его в древнегреческом языке.

Результаты рентгено-флуоресцентного анализа кизикинов из коллекций Государственного исторического музея и Государственного Эрмитажа продемонстрировали стабильное содержание золота (55,6—66,8 %) в течение всего периода их чеканки и значительное количество меди в составе сплава (0,65—8,73 %) (Захаров Е. В., 2016; Захаров Е. В., Кувшинова Е. А., Хаврин С. В., 2017), что с большой вероятностью может свидетельствовать о его искусственном характере. Колебание в золотом содержании, вероятно, отражало изменение стоимости золота в VI—IV вв. до н. э. и позволяло сохранять привычный стабильный курс, по которому электровые монеты Кизика обращались на рынках Восточного Средиземноморья и Причерноморья, несмотря на нестабильное рации золота и серебра.

В древнегреческом языке слово ἤλεκτρον обозначает янтарь и металл, сплав золота и серебра. Оно встречается в сочинениях древнегреческих авторов в большинстве случаев в своём первом значении, начиная с поэм Гомера и Гесиода вплоть до римского времени. Для обозначения металла это слово использовалось довольно редко. Анализ произведений древнегреческих авторов и эпиграфических документов, в которых упоминаются электровые монеты, показывает, что в основном для обозначения сплава золота с серебром использовалось слово χρυσός («золото») или словосочетание λευκός χρυσός («белое золото»). Важное значение для понимания природы сплава, обозначавшегося этими терминами, имеет анализ сообщения Геродота о дельфийских дарах Креза (Hdt. I, 50). Среди них были 117 полукирпичей, изготовленных из очищенного (рафинированного) золота (ἀλέφθου χρυσοῦ) и сплава золота с серебром (λευκοῦ χρυσοῦ). Описание автором способа изготовления этих предметов

и указание на две разновидности золота, из которого они были изготовлены, не позволяет сомневаться в их искусственном характере.

Приведённые примеры показывают, что в древнегреческом языке существовало несколько терминов для обозначения различных категорий золота: χρυσός — золото, ἄλειφθος χρυσός — рафинированное золото, λευκός χρυσός — «белое золото», сплав золота с серебром (синоним редко употребляемого в классической традиции для обозначения металла слова ἤλεκτρον). Первый мог обозначать как золото вообще, так и его разновидности вне зависимости от их природы, в контекстах, в которых это казалось авторам незначительным или очевидным. Последние два термина обозначают разновидности металла. Они использовались для его качественной характеристики при выделении из общего или при противопоставлении.

В инвентарных списках храмов Афинского акрополя и святилища Аполлона на Делосе кизикины называются «золотыми» монетами и лишь в редких случаях они относятся к числу объектов, изготовленных из «белого золота». Вероятно, что современники воспринимали металл, из которого они были отчеканены, как разновидность золота искусственного происхождения.

Колебания золотого содержания в определённых пределах в искусственном электро было удобным инструментом для сохранения стабильного курса монет высокой металлической стоимости, использовавшихся для международной торговли. Возможно, что именно эта особенность способствовала сохранению традиции электроной чеканки в Кизике, Фокее, Митиле и Лампсаке после денежной реформы Креза. Выгодное географическое положение и финансовые возможности позволили Кизику выпускать электроны монеты со стабильным высоким золотым содержанием, что сделало их популярной международной валютой в Восточном Средиземноморье и Причерноморье в VI—IV вв. до н. э.

## **Литература**

- Захаров Е. В.*, 2016. Результаты рентгено-флуоресцентного анализа электронов монет из коллекции Отдела нумизматики ГИМ. К вопросу о природе золотого сплава монет Кизика, Фокеи и Митилены в VI—IV вв. до н. э. // Нумизматические чтения Государственного исторического музея 2016 года. Москва, 22 и 23 ноября 2016 г. Материалы докладов и сообщений. М. С. 3—5.
- Захаров Е. В., Кувшинова Е. А., Хаврин С. В.*, 2017. Новые результаты анализа сплава электронов монет Кизика VI—IV вв. до н. э. из собрания Государственного Эрмитажа // Девятнадцатая всероссийская нумизматическая конференция. Великий Новгород, 18—22 апреля 2017 г. Тезисы докладов и сообщений. М. С. 3—5.

---

И. Е. СУРИКОВ (МОСКВА)

**СЕМЬЯ ФЕМИСТОКЛА И МАГНЕСИЯ-НА-МЕАНДРЕ: ДИНАСТИЯ ГРЕЧЕСКИХ ПРАВИТЕЛЕЙ-ЭМИТЕНТОВ В МАЛОЙ АЗИИ V В. ДО Н. Э.  
(часть 2: номиналы, типы, легенды монет фемистоклидов)**

Данный доклад представляет собой прямое продолжение того, который был сделан автором этих строк на Нумизматических чтениях ГИМ 2018 г. (Суриков И. Е., 2018). В нем был затронут ряд общих сюжетов, связанных с обнаружением, преимущественно на нумизматических данных, династии вассальных тиранов на территории Ахеменидской державы, Фемистоклидов, которые правили в Магнесии-на-Меандре. Её родоначальником был знаменитый афинский политик Фемистокл, бежавший в Персию.

Здесь же мы коснемся нескольких более конкретных вопросов и охарактеризуем монеты самого Фемистокла, бывшего героя Саламинского сражения (датируются достаточно точно: 465—459 гг. до н. э.), и выпуски Археполида, его сына и преемника у власти (начало правления — 459 г. до н. э., время окончания неизвестно) (публикация монет: *Nollé J., Wenninger A., 1998/1999; Sheedy K. A., 2017*).

Из номиналов монет Фемистокла-старшего известны: статер, драхма, тригемиобол, гемиобол и тетартеморий (Нолле и Веннингер еще включали сюда, со знаком вопроса, тритетартеморий, но Шиди от этой идеи отказался). На статерах легенда л. с. имеет вид «ΘΕΜΙΣΤΟΚΛΕΟΣ», изображение — стоящий в полный рост Аполлон с посохом; в одном случае с руки бога слетает птица. На о. с. — орел с распростертыми крыльями, легенда: Μ — Α (буквы по сторонам хвоста орла), что означает Магнесию. Легенды и тип о. с. драхмы аналогичны, на л. с. — поясная фигура бога (Аполлона или Зевса).

Мелкие номиналы отличаются своим оформлением. На них имя Фемистокла указано в сокращённом виде: ΘΕ (раздельно или монограммой), что связано, видимо, с невозможностью уместить длинную легенду на монетах малого размера. Но явно не с этим, а с чем-то другим, связаны принципиально иные типы. Тригемиобол: л. с. — голова либо Зевса без головного убора, либо же какого-то другого бога (считается, что Гефеста) в пилосе, легенда: Α — Μ (буквы по сторонам головы; это то же обозначение Магнесии, только написанное ретроградно) или Θ — Ε; о. с. — ΘΕ (иногда также Μ — Α) в квадрате из точек. Тип гемиобола отчасти схож: на л. с. изображе-



на голова бога в пилосе и «Θ — Ε», на о. с. — «ΘΕ» в квадрате из точек. Таким образом, указание на Магнесию здесь совсем пропадает. Его нет и на самом маленьком номинале данной чеканки — тетартемории. На нем тип о. с. такой же, как на гемиоболе, а вот на л. с. изображена сова со сложенными крыльями. Это нельзя трактовать никак иначе, кроме как намек эмитента Фемистокла на свое афинское происхождение.

Среди монет второго представителя династии — Археполида — статеров пока не зафиксировано. Ноле и Веннингеру были известны его гемидрахма, тригемиобол, гемиобол, а ко времени составления каталога Шиди стали известны также драхма, тетартеморий и гемитетартеморий. Чеканка Археполида демонстрирует значительную преемственность по отношению к чеканке его отца. У драхмы и гемидрахмы на л. с. размещено полное имя правителя «ΑΡΧΕΠΟΛΙΣ» и стоящий Зевс, на о. с. — орел с распростертыми крыльями. Легенда о. с. драхмы — Μ — Α, легенда гемидрахмы — ΑΡ — ΧΕ.

Типы тригемиоболов довольно разнообразны. На л. с. изображена голова Зевса (иногда в венке) с легендой «Α — Ρ» или без неё, либо голова другого бога (Гефеста?). На о. с. — ΑΜ (Магнесия) и голова орла, позже появляется устойчивый тип «летающий орел», сохранившийся вначале с легендой «Μ — Α», затем «ΑΡ» или «ΑΡ — ΧΕ». Вновь налицо стремление избавиться от указания на полис. На гемиоболах, впрочем, Археполид обозначал место чеканки иным образом: на их л. с. была изображена мужская бородатая голова в шлеме, которую идентифицируют как изображение Левкиппа, героизированного ойкиста Магнесии-на-Меандре. При ней то присутствует, то отсутствует легенда «ΑΡ». На о. с. парадоксальным образом появляется «ΘΕ» (похоже, таким способом Археполид оказывает почть своему покойному отцу), иногда «ΑΡ — ΧΕ» (монограммами), причем в таких случаях изображена характерная афинская сова. Что касается мельчайших номиналов Археполида — тетартемория и гемитетартемория — с ними ситуация аналогичная. На о. с. — голова Левкиппа или голова Зевса; на о. с. — голова орла или летающий орел; легенды — вначале «ΑΜ» и «ΑΡ», потом — только «ΑΡ». Гемитетартеморий не имеет легенд.

К сожалению, ограниченный лимит тезисов заставляет нас здесь остановиться и оставить монеты позднейшего периода существования династии для отдельного рассмотрения. Только после этого можно будет делать сколько-нибудь ответственные выводы об имевших место процессах.

## Литература

- Суриков И. Е., 2018. Семья Фемистокла и Магнесия-на-Меандре: династия греческих правителей-эмитентов в Малой Азии V в. до н. э. (часть 1: современное состояние проблемы)//Нумизматические чтения Государственного Исторического музея 2018 года. М. С. 6—10.
- Nollé J., Wenninger A., 1998/1999. Themistokles und Archepolis: Eine griechische Dynastie im Perserreich und ihre Münzprägung//Jahrbuch für Numismatik und Geldgeschichte. Bd. 48/49. S. 29—70.
- Sheedy K. A., 2017. Themistocles, his Son Archepolis, and their Successors (Themistocles V?): Numismatic Evidence for the Rule of a Dynasty at Magnesia on the Maeander//Text and the Material World: Essays in Honour of G. Clarke/Ed. by E. Minchin, H. Jackson. Uppsala. P. 65—80.

А. В. СТРЕЛКОВ (МОСКВА)

### К ВОПРОСУ О МОНЕТАХ ЧРЕЗВЫЧАЙНОГО ВЫПУСКА АФИНСКОГО СТРАТЕГА ТИМОФЕЯ

В афинской нумизматике есть монеты, о времени и обстоятельствах чеканки которых существует продолжительная дискуссия. К таким монетам можно отнести два типа бронзовых монет. На л. с. стороне одной монеты изображена голова Афины в аттическом шлеме влево. На о. с. — сова в фас, стоящая на пшеничном зерне, крылья сложены, по обеим сторонам совы — по одному небольшому шарик и свисающие вниз оливковые ветви. Над головой совы А, внизу у ног совы Θ и Η (*Svoronos J. N.*, 1923—1926. Pl. 22, 93—96; *Kroll J. H.*, 1993. Pl. 3, 35 a—c). Другая монета имеет то же изображение л. с. На о. с. — сова в фас с раскрытыми крыльями, стоящая на пшеничном зерне, та же легенда, но слева только один шарик (*Svoronos J. N.*, 1923—1926. Pl. 22, 97, 98).

Более ста лет назад Э. Фокс предположил, что эти бронзовые монеты относятся к чрезвычайному выпуску 406/5 г. до н. э. (*Fox E. H. V.*, 1905. P. 1—9). Затем в 1960 г. С. Робинсон высказал мнение, что эти монеты выпускались в Афинах в период от 403 до 393 гг. до н. э., а шарики на них являются обозначением номиналов в один и два обола (*Robinson E. S. G.*, 1960. P. 13—14). Однако спустя семь лет появилась совместная статья С. Робинсона и М. Прайса, в которой эти монеты были определены как чрезвычайный выпуск, осуществленный афинским стратегом Тимофеем в 364 г. до н. э. во время военных действий под Олинфом. Авторы статьи исходили, прежде всего, из сообщения Псевдо-Аристотелевой «Экономики» о том, что Тимофей, испытывая недостаток в серебряных монетах для выплат

воинам, приказал отчеканить монеты из бронзы. Торговцам же он объявил, что на принятые от воинов монеты те смогут вести торговлю и покупать захваченную добычу. Эти монеты Тимофей позднее обещал обменять на серебро (Ps.-Arist. Оес. II, 23a). Решающими аргументами для С. Робинсона и М. Прайса были использование в легенде *эты* вместо *эpsilon* (что должно было датировать выпуск монет после 403 г. до н. э.) и находка семи таких монет при раскопках Олинфа, который, кстати, Тимофей так и не взял. С тех пор отнесение этих монет к чрезвычайной чеканке афинского стратега Тимофея стало доминирующей точкой зрения. Особенно активно ее поддерживает Дж. Кролл (*Kroll J. H.*, 1993. P. 25, 26). Однако существуют причины, по которым, на мой взгляд, можно вернуться к старой гипотезе Э. Фокса. Во-первых, в «Стратегемах» Полиэна приведены дополнительные обстоятельства чеканки монет Тимофея (Polyaen III, 10, 1; 14). Во-вторых, при раскопках Афин были найдены девять таких монет (восемь на агоре, одна в районе Пникса); еще три монеты происходят из Фив. В-третьих, если наша интерпретация антэпирремы парабасы «Лягушек» Аристофана является верной, то инициатором чрезвычайного выпуска бронзовых монет в 406/5 г. до н. э. был лидер радикальной демократии во время последнего периода Пелопоннесской войны Клеофонт. Именно он провел в 410/9 г. до н. э. предложение о введении диобелии, то есть о ежедневной раздаче самым беднейшим гражданам двух обол. В 406/5 г. до н. э., когда денежные ресурсы Афин были исчерпаны, Клеофонт обосновал необходимость чеканки бронзовых монет для продолжения выплаты диобелии (*Стрелков А. В.*, 2011). Таким образом, шарики на монетах, как и полагал С. Робинсон, были обозначением номиналов в один и два обол, а изображение пшеничного зерна на о. с. указывало на то, что эти деньги предназначались, прежде всего, на покупку продовольствия малоимущим населением. Хотя, на мой взгляд, дискуссия о времени и обстоятельствах чеканки этих монет еще не завершена.

## Литература

- Fox E. H. B.*, 1905. Some Athenian Problems//NC. Ser. 4. Vol. 5. P. 1—9.  
*Kroll J. H.*, 1993. The Greek Coins (The Athenian Agora. Vol. XXVI). Princeton.  
*Robinson E. S. G.*, *Price M. J.*, 1967. An Emergency Coinage of Timotheos//NC. Ser. 7. Vol. 7. P. 1—6.  
*Robinson E. S. G.*, 1960. Some Problems in the Later Fifth Century Coinage of Athens//ANS MN. Vol. IX. P. 1—15.  
*Стрелков А. В.*, 2011. К вопросу о чрезвычайном выпуске афинских бронзовых монет в 406/5 г. до н. э.//XVI ВНК. Тез. докл. и сообщ. М. С. 9, 10.

---

С. А. КОВАЛЕНКО (МОСКВА)

## **О НЕКОТОРЫХ РЕДКИХ АНТИЧНЫХ МОНЕТАХ ИЗ КОЛЛЕКЦИИ В. В. РОЗАНОВА**

В ГМИИ им. А. С. Пушкина хранится часть коллекции античных монет известного русского философа и публициста В. В. Розанова (1856—1919). Она поступила в музей в 1924 г. после расформирования Музея-Института классического Востока, куда она была продана старшей дочерью В. В. Розанова Татьяной после его смерти. Судьба большей части этого собрания, также как и его первоначальные размеры и состав, и по сей день в значительной степени остаются неизвестными. В ГМИИ находится немногим менее 1500 монет из коллекции В. В. Розанова. Сам он в 1911 г. писал, что в составе его коллекции имеются 4500 греческих и 1300 римских монет. Таким образом, в ГМИИ хранится лишь около  $\frac{1}{4}$  части всей коллекции философа.

Анализ этого материала, к сожалению, не может помочь в реконструкции первоначального состава всего собрания, поскольку попавшие в ГМИИ монеты не являются случайной выборкой. Они были специально отобраны для продажи в Музей-Институт классического Востока, о чем свидетельствует бросающаяся в глаза и не характерная для подобных коллекций неравномерность распределения монет по центрам и историко-географическим областям. Подобные особенности не могут быть объяснены пристрастиями владельца собрания, который, судя по его собственному признанию и по воспоминаниям современников, собирал универсальную коллекцию античных монет, руководствуясь при этом не сохранностью или иными традиционными коллекционерскими критериями, но простым фактом принадлежности этих монет миру древних римлян и греков. Можно сказать, что в этом отношении В. В. Розанов был всеяден и, судя по всему, именно эта всеядность, обусловленная бескорыстной любовью к нумизматике или, говоря словами самого писателя, «древним “вещепочитанием”», привела к появлению в его коллекции внешне невзрачных, но чрезвычайно редких образцов античной монетной чеканки. Введение в научный оборот подобных монет и сегодня остается актуальным, поскольку позволяет дополнить историю монетного дела как отдельных античных центров, так и добавить важные штрихи к целостной картине развития монетной чеканки античности на различных ее этапах.

В ходе подготовки полного каталога монет коллекции В. В. Розанова, хранящихся в ГМИИ им. А. С. Пушкина, нами выявлены некоторые редкие образцы античной бронзовой чеканки, являющиеся

уникальными или представленными лишь единичными экземплярами в крупнейших музейных нумизматических собраниях. Их подробной характеристике и анализу посвящен настоящий доклад.

С. В. СМОРНОВ (МОСКВА)

### **КЕРАМИЧЕСКИЕ «МОНЕТЫ» СЕЛЕВКИДОВ ИЗ СЕЛЕВКИИ НА ТИГРЕ**

В ходе раскопок Селевкии на Тигре, проводившихся университетом Мичигана при участии музеев Толедо и Кливленда с 1927 по 1932 годы, на участке G 6 было обнаружено 19 глиняных дисков с отпечатанными на обеих сторонах изображениями (*McDowell R.*, 1935. P. 241—250). Их диаметр, варьирующийся в диапазоне от 23 до 32 мм, а также характерная иконография изображений и сохранившиеся на некоторых экземплярах монограммы позволили предположить, что данные диски представляют собой керамические копии тетрадрахм государства Селевкидов. Кроме них известен ещё один экземпляр, хранящийся в собрании Американского нумизматического общества, который предположительно также происходит из Селевкии на Тигре (ANS 1944.100.44991). Несмотря на то, что рассматриваемые предметы уже достаточно давно известны науке, их происхождение и функциональное предназначение до сих пор являются предметом дискуссии. Среди исследователей нет единства даже в вопросе терминологии, их называют *clay coins*, *terracotta coins*, *tokens* или *coin models*.

Стоит заметить, что находки керамических «монет» известны на Ближнем Востоке (*Milne J.*, 1934. P. 24, 25), однако в селевкидском контексте данные предметы уникальны. Нет сомнений в том, что изображение наносилось на глиняные диски примерно таким же способом, как и на обычные монеты, с использованием двух штемпелей. Обращает на себя внимание и тот факт, что из 20 известных экземпляров 6 относятся к правлению Селевка I, 9 — Антиоха I, 2 — Селевка II, 1 — Антиоха III, 1 — Антиоха IV и 1 не определен. Такая хронологическая широта гипотетически может свидетельствовать о существовании устойчивой практики изготовления керамических «монет».

О назначении и функциях этих «монет» выдвигались различные версии. Одни исследователи склонны видеть в них реальные деньги, выпускавшиеся в кризисные для государства периоды (*Ibid.* P. 24, 25), другие же склонны полагать, что данные диски выступали в роле токенов, чего-то наподобие римских тессер — жетонов для присутствия на общественных мероприятиях или получения продуктов питания (*McDowell R.*, 1935. P. 241—250; *Newell E. T.*, 1938. P. 98).

Стоит признать, что по внешнему виду рассматриваемые керамические «монеты» обладают всеми характеристиками эллинистической монеты: изображение помещено с обеих сторон, на оборотной стороне отчетливо читается легенда, в некоторых случаях даже видны монограммы, сами диски были оттиснуты монетными штемпелями. Тем не менее, самой большой проблемой при идентификации этих предметов как разновидности денег является материал, из которого они изготовлены. Примечательно, что для изготовления «керамических монет» были использованы штемпели тетрадрахм. Однако едва ли можно допустить, что даже в экстренных случаях правительство было готово приравнять серебряную тетрадрахму к керамической «монете». Обычно в условиях нехватки металла выпускались свинцовые монеты, которые были эквиваленты бронзовым.

В данном контексте наиболее вероятным предназначением керамических «монет» представляется их функция в качестве токенов. Главной их особенностью следует признать внешнее сходство с реальной монетой и материал. Античные токены отличались от монет отсутствием легенды, особенностями иконографии и изготавливались из недрагоценных металлов. Токены с типами селевкидских монет могли быть изготовлены из глины в связи культурным компонентом региона, где этот материал использовался повсеместно, даже в качестве материала для письма.

## Литература

- McDowell R.*, 1935. Stamped and Inscribed Objects from Seleucia on the Tigris. Ann Arbor.
- Newell E. T.*, 1938. The Coinage of the Eastern Seleucid Mints: from Seleucus I to Antiochus III. New York.
- Milne J.*, 1934. Local Currencies of East Syria under Roman Empire//Ancient Egypt and the East. Vol. 19. P. 24—27.

Е. Я. ТУРОВСКИЙ (СЕВАСТОПОЛЬ)

## О ХЕРСОНЕССКОЙ СЕРЕБРЯНОЙ ЧЕКАНКЕ ВТОРОЙ ПОЛОВИНЫ IV В. ДО Н. Э.

Во второй половине IV в. до н. э. в монетном деле Херсонеса появляются новые принципы контроля над выпуском монеты. Отдельные выпуски стали маркироваться именами магистратов, контролировавших выпуск монеты в городе. Это практика была обычной для полисов с демократической формой правления, таких как Ольвия, Синопа и Истрия. Должностные лица избирались Народным собра-

нием и неизменно переизбирались через год. Название магистратуры, связанной с выпуском монеты в Херсонесе, до сих пор не известно. Все попытки соотнести её с деятельностью коллегии астиномов (Махов И. И., 1912. С. 150—183) или номофилаков (Анохин В. А., 1977. С. 43) нельзя признать удачными. Мы в своих рассуждениях следуем за А. Л. Бертье-Делагардом, который считал, что имена на херсонесских монетах принадлежали единоличным ежегодно сменяемым магистратам (Бертье-Делагард А. Л., 1906. С. 269).

По нашим оценкам, имена магистратов на херсонесских монетах появляются не ранее начала последней трети IV в. до н. э. Это событие связано с финальными выпусками медных монет типа «квадрига — воин» и серебряных типа «Девой с короткими развивающимися волосами — бодающий бык». Последние представлены одним номиналом — дидрахмой, чеканенной по персидской облегченной весовой системе (вес драхмы: 4,6—4,8 г). Эта серия является редчайшей среди херсонесских серебряных выпусков: известны два экземпляра из коллекции Великого князя и монета из собрания Британского музея (Price M., 1993. Pl. XXIX, 733). Остается загадкой — были ли еще магистратские имена на монетах этой серии, и входил ли в неё младший номинал. Как показывает пример следующей серии серебряных монет, исключать такие возможности не стоит. Можно уверенно утверждать, что дидрахмы типа «Дева — бык» были вскоре после выпуска изъяты из обращения, чем и объясняется чрезвычайная их редкость.

Следующая серия херсонесского серебра (четвёртая по счёту) датируется последней четверти IV в. до н. э. В каталоге В. А. Анохина учтены только две монеты младшего номинала этой серии с именами Батилла и Гераклита и одну старшего — с именем Нанона (Анохин В. А., 1977. С. 140). Нам известно шесть новых монет старшего номинала с разными именами (Теофил, Дельф, Лагорин, Эхин и Батилл) и одна младшего с именем Аполл (Туровский Е. Я., 2018. С. 35, 36, табл. 8, № 98—104). Есть основания полагать, что новые находки монет этой серии продолжатся. В пользу этого свидетельствует публикация в интернете еще одной монеты старшего номинала рассматриваемой эмиссии с именем Формиона. Она имеет диаметр 23 мм и вес 10,5 г (Рис. 1). Скорее всего, упомянутый Формион был дедом или прадедом астинома Гераклея, сына



Рис. 1. Херсонесская дидрахма персидского веса последней четверти IV в. до н. э.

Формиона, деятельность которого приходится на последнее десятилетие II в. до н. э. (Кац В. И., 2007. С. 443). Монеты данной серии, по нашему мнению, представляют собой драхму и дидрахму персидской весовой системы (несмотря на иную точку зрения В. А. Анохина (1977. С. 140)). Около конца IV в. до н. э. монеты этой весовой системы были полностью изъяты из обращения и переплавлены для выпуска монеты в иных весовых системах.

## Литература

- Анохин В. А., 1977. Монетное дело Херсонеса (IV в. до н. э. — XII в. н. э.). Киев.
- Бертъе-Делагард А. Л., 1906. Несколько новых или малоизвестных монет Херсонеса // ЗООИД. Т. XXVI. С. 215—276
- Кац В. И., 2007. Греческие керамические клейма эпохи классики и эллинизма (опыт комплексного изучения) (Боспорские исследования. Вып. XVIII). Симферополь—Керчь.
- Махов И. И., 1912. Амфорные ручки Херсонеса Таврического // ИТУАК. № 48. С. 150—183
- Туровский Е. Я., 2018. Монеты античного Херсонеса. Каталог-определитель. Севастополь.

В. И. СУХАНОВ (ДУБНА)

## ЗАМЕТКИ О «ЦАРСКОЙ СЕРИИ» ЛЕВКОНА II

Все исследователи «денежного кризиса» III в. до н. э. на Боспоре не обошли вниманием именную серию монет Левкона II, имеющую особое значение в боспорской чеканке. Однако остался незамеченным факт, который заметно влияет на наши представления о монетной политике этого царя. Считается, что «царская серия» сотояла из трёх номиналов, определяемых чаще всего как обол, тетрахалк и дихалк с весом соответственно 10—14, 5—7 и 4—5 г (Шелов Д. Б., 1956. С. 158; Анохин В. А., 1986. С. 56).

На основе опубликованных метрологических данных (<https://bosporan-kingdom.com>; Абрамзон М. Г. и др., 2011. С. 153, 160) было установлено, что средний вес и размер монет составляют 5,19 г (68 экз.), 18,7 мм (47 экз.) для среднего номинала (тип: Афина/молнии) и 4,96 г (25 экз.), 18,4 мм (23 экз.) — для младшего (тип: щит, копьё/меч), т. е. разница в их метрологических характеристиках составляет 4,4 % и 1,6 %, соответственно. Применение метода весовой шкалы (frequency table) показывает, что вес большинства монет обоих типов лежит в диапазоне 4,0—5,5 г (около 80 % от общего числа) с пиком в 4,5—5,0 г (около 30—40 %). Следовательно, ни по весу,



ни по размеру монеты типов «Афина/молнии» и «щит, копье/меч» фактически не отличаются. Из этого можно заключить, что они представляют собой один номинал.

Возможной причиной недостаточного внимания к метрологическому анализу указанных монет\* послужило мнение А.Н. Зографа и Д.Б. Шелова о невозможности уверенного определения номиналов боспорских монет III в. до н.э. ввиду их постоянной деградации, небрежности чеканки и девальвации (Зограф А.Н., 1951. С. 178; Шелов Д.Б., 1953. С. 38, прим. 1). Сыграла свою роль и редкость монет типа «щит, копье/меч». Однако в отношении «царской серии» можно говорить лишь о небрежности чеканки и сопутствующим ей большом весовом ремедиуме (не превышающем, впрочем, обычного для городской чеканки III в. до н.э.). Весовой пик и разброс монет типа «Афина/молнии» для исследованной случайной выборки и единовременного выпуска (из Анапского клада 1954 г. не бывших в обращении) совпадают, что свидетельствует об отсутствии деградации. Роль младшего (третьего) номинала на момент начала чеканки «царской серии», вероятно, играла городская медь типа «безбородый сатир/лук, стрела, ПАН», которая немного уступала в весе младшему номиналу левконовской серии. Радикальное типологическое отличие монет типа «щит, копье/меч» от остальных подражательных типов царской серии могут быть объяснены небольшим хронологическим разрывом в эмиссии (одновременная чеканка монет разных типов, но одного номинала маловероятна). Малочисленность монет этого типа, вероятно, обусловлена тем, что они имели специальный характер. Допустимо предполагать политическую подоплеку и некоторую декларативность их выпуска, ориентированного на категорию наемников или союзников, оружие которых представлено на монетах типа «щит, копье/меч». Мы разделяем мнение исследователей, оценивающих мероприятия Левкона II как малоэффективные для оздоровления финансов (Голенко К.В., 1970. С. 21; Шелов Д.Б., 1981. С. 41). Однако они обеспечили решение острой проблемы нехватки ресурсов казны для оплаты войск. Вероятно, выплаты производились в Горгиипии, так как подавляющее большинство монет «царской серии» и все известные клады, содержавшие левконовские монеты, обнаружены на Азиатском Боспоре, преимущественно в округе Горгиипии (Шелов Д.Б., 1965. С. 38; Абрамзон М.Г. и др., 2011. С. 159). С одной стороны, эта территория во второй половине III в. до н.э. была ареной военных действий на границах государства, судя по обилию кладов и следам пожаров этого времени. С другой, экономическая ак-

\* Попытку такого анализа предпринял В.О. Акимов (Акимов В.О., 2003. С. 33, 34).

тивность и развитая внутренняя торговля в азиатской части Боспора предотвратили отток левконовских монет на Европейский Боспор. Топография находок (вне главных политических и торговых центров, Пантикапея и Фанагории) — косвенное свидетельство того, что царская серия не была частью плановой денежной реформы. Отсутствие перечеканок указанных монет, по-видимому, объясняется их более высоким номиналом и весовым несоответствием в сравнении с городской чеканкой.

## Литература

- Абрамзон М. Г., Коваленко М. А., Сударев Н. И., 2011. Два клада боспорских монет с античного поселения «Усатова Балка 3»//ПИФК. № 4. С. 146—165.
- Акимов В. О., 2003. Бронзовые монеты Левкона II//Одиннадцатая Всероссийская нумизматическая конференция. Санкт-Петербург, 14—18 апреля 2003 г. Тезисы докладов и сообщений. СПб. С. 32—34.
- Анохин В. А., 1986. Монетное дело Боспора. Киев.
- Голенко К. В., 1970. К хронологии некоторых медных монет Боспора 3 в. до н.э.//НЭ. Т. VIII. С. 17—22.
- Зограф А. Н., 1951. Античные монеты (МИА, № 16). М.
- Шелов Д. Б., 1953. Денежная реформа Левкона II//ВДИ. № 1. С. 30—39.
- Шелов Д. Б., 1965. Материалы к истории денежного обращения в городах Боспора в VI—I вв. до н.э.//НЭ. Т. V. С. 31—50.
- Шелов Д. Б., 1981. Ещё о боспорских монетах периода денежного кризиса III в. до н.э.//СА. № 2. С. 31—42.

А. Е. ТЕРЕЩЕНКО (САНКТ-ПЕТЕРБУРГ)

## КЛАД БОСПОРСКИХ МОНЕТ III В. ДО Н.Э. ИЗ УТРИША

По полученным нами отрывочным сведениям, в 2016 г. в районе Утриша (Анапский р-н Краснодарского края) был найден крупный клад боспорских медных монет III в. до н.э.<sup>\*</sup>, предположительно, находившийся в сосуде и включавший около 13 000 экземпляров. Подавляющее большинство монет представляют собой так называемый «деградированный» тип: «голова безбородого сатира в плющевом венке влево — лук и стрела вправо, снизу PAN» (Рис. 13). Также имеются некоторые его разновидности («голова безбородого сатира вправо» (рис. 1))<sup>\*\*</sup> и разнообразные курьёзы чеканки, та-

<sup>\*</sup> Фотографии представленных здесь монет, опубликованы на сайте «Монеты Боспора. Каталог-архив» (<https://bosporan-kingdom.com>).

<sup>\*\*</sup> Такого сорта монет в кладе будто бы насчитывается 12 шт.

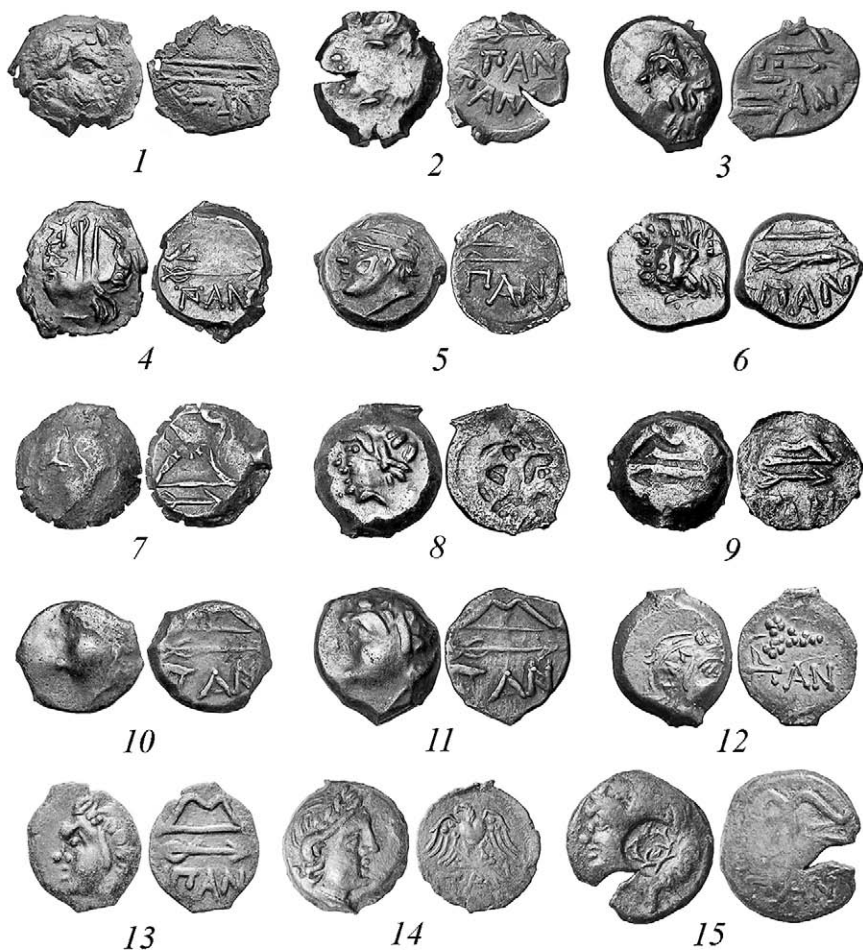

**Рис. 1.** Монеты из Утришского клада (1–12). Образцы типов монет, зафиксированных в Утришском кладе (13–15)

кие как: двойной удар (Рис. 2–7), «инкузный» брак (Рис. 8–9) или, например, двойная наклонная гаста буквы N в надписи «ΠΑΝ» (Рис. 10–11).

Мы также располагаем информацией о наличии в комплексе ещё нескольких типов пантикапейских монет:

А) Л.с. Голова Аполлона в венке вправо. О.с. Орёл с распростёртыми крыльями на черте анфас, снизу — ΠΑΝ (Рис. 14). Медь, обол (?). Предположительно, в кладе было как минимум две такие монеты.

Б) Л. с. Голова безбородого сатира в плющевом венке влево. Надчеканка «венок». О. с. Лук и стрела вправо, снизу — PAN (Рис. 15). Медь, тетрахалк (?).

В) Ранее неизвестный тип боспорской меди: Л. с. Голова безбородого (?) сатира вправо. О. с. Виноградная гроздь вправо, снизу — PAN (Рис. 12). Медь, дихалк (?).

В количественном отношении утришский клад приближается к крупнейшему из известных на сегодняшний день (21366 экз.) комплексу пантикапейских монет III в. до н.э., обнаруженному в 2013 г. (Абрамзон М. Г., Новичихин А. М., 2017. С. 378, 380), однако по своему составу он не имеет аналогов. И хотя информация, как видим, довольно скудна, можно с большой долей вероятности сделать следующие выводы.

Благодаря прекрасной сохранности монеты с виноградной гроздью, на её лицевой стороне видна затылочная часть головы сатира в плющевом венке, хорошо различимое удлинённое ухо не позволяет сомневаться в идентификации персонажа (Рис. 12). Вероятно, перед нами некий переходный тип боспорской меди, в которой изображение л. с. предшествующей серии (Рис. 1) было совмещено с новым типом о. с.

Весьма вероятно, что этот новый тип дихалков составляет единую серию с тетрахалками с надчеканкой «венок». Любопытно, что это первый случай, когда монеты этого вида обнаруживаются в составе клада. Как представляется, выпуск этой «эрзац-серии» предшествовал первой попытке привести финансы Боспорского царства в порядок, выразившейся в чеканке оболов типа «Аполлон — орёл» и тетрахалков (?) «Аполлон — треножник».

Учитывая всё это, следует признать правоту Д. Б. Шелова, датировавшего монеты с надчеканкой «венок» концом второй четверти III в. до н.э. (Шелов Д. Б., 1981. С. 32). Соответственно, и дихалки типа «голова сатира — виноградная гроздь, PAN» мы можем датировать этим же периодом.

Несмотря на то, что клады с монетами типа «голова Аполлона — орёл, PAN» прежде не встречались, хорошо известны комплексы из совхоза «Правобережный» Темрюкского района (1974 г.) и Горгииппии (1977 г.), содержавшие экземпляры типа «голова Аполлона вправо — треножник, PAN» (Абрамзон М. Г., Фролова Н. А., 2007—2008. С. 145—152), которые, в свою очередь, являются мелкими подразделениями в серии, куда входят и оболочки «Аполлон — орёл». Выпуск этой серии приходится на середину III в. до н.э. (Шелов Д. Б., 1956. С. 217, № 68).

Утришский клад следует отнести к категории «маркировочных» депозитных кладов (Терещенко А. Е., 2013. С. 328—330). Самый

поздний («маркировочный») тип представлен в данном комплексе монетами «голова Аполлона вправо — орёл на черте, ПАН», следовательно его сокрытие произошло, вероятно, не позднее середины III в. до н.э.

### Список литературы

- Абрамзон М.Г., Новичихин А.М., 2017. Крупнейший клад пантикапейских медных монет III в. до н.э. с хоры Горгиишии (2013 г.)//ВДИ. №2 (77). С. 377—388.
- Абрамзон М.Г., Фролова Н.А. 2007—2008. Корпус боспорских кладов античных монет. Т. I. 1834—2005 гг. Симферополь—Керчь.
- Терещенко А.Е., 2013. Классификация и периодизация кладов боспорской меди последней трети IV — конца III вв. до н.э.//ДБ. Т. 17. С. 325—344.
- Шелов Д.Б., 1956. Монетное дело Боспора VI—II вв. до н.э.М.
- Шелов Д.Б., 1981. Ещё о боспорских монетах периода денежного кризиса III в. до н.э.//СА. №2. С. 31—42.

М. Г. АБРАМЗОН (МАГНИТОГОРСК),  
А. М. НОВИЧИХИН (АНАПА), И. А. САПРЫКИНА (МОСКВА),  
Т. Н. СМЕКАЛОВА (СИМФЕРОПОЛЬ)

### РЕДКИЙ ТИП СТАТЕРА РЕСКУПОРИДА VI 621 г. б. э. ИЗ ТРЕТЬЕГО ГАЙ-КОДЗОРСКОГО КЛАДА

В Анапском археологическом музее хранится неизданный крупный клад позднебоспорских статеров (инв. № КМ 7894), найденный в 1986 г. на правом берегу Шум-речки рядом с с. Гай-Кодзор (Анапский р-н Краснодарского края). В фондах находится 1061 монета из клада. В его состав входят статеры четырех последних боспорских царей: Тейрана (266/267, 275/276—278/279) — 3 экз., Фофорса (285/286—308/309) — 354 экз., Радамсада (309/310—318/319) — 46 экз., Рескупорида VI (318/319—341/342) — 658 экз. В 1972 и 1977 гг., на том же берегу Шум речки, в нескольких сотнях метров южнее, были найдены два аналогичных по составу клада, которые в отличие от третьего комплекса включали еще варварские подражания римским денариям с типом идущего Марса (Салов А.И., 1975. С. 172—175; Абрамзон М.Г., Фролова Н.А., 2007—2008. С. 544—560). Все три клада были сокрыты в 341/342 г. н.э.; ту же дату имеют клады из Керчи 1995 и 2009 гг. (Абрамзон М.Г., Фролова Н.А., 2007—2008. С. 530—544; Сидоренко В.А., 2011. С. 458—569), Кеп 1962 г. (Голенко К.В., Сокольский Н.И., 1968. С. 72—125) и Тиритаки 1946 г. (Харко Л.П., 1949. С. 73—81).

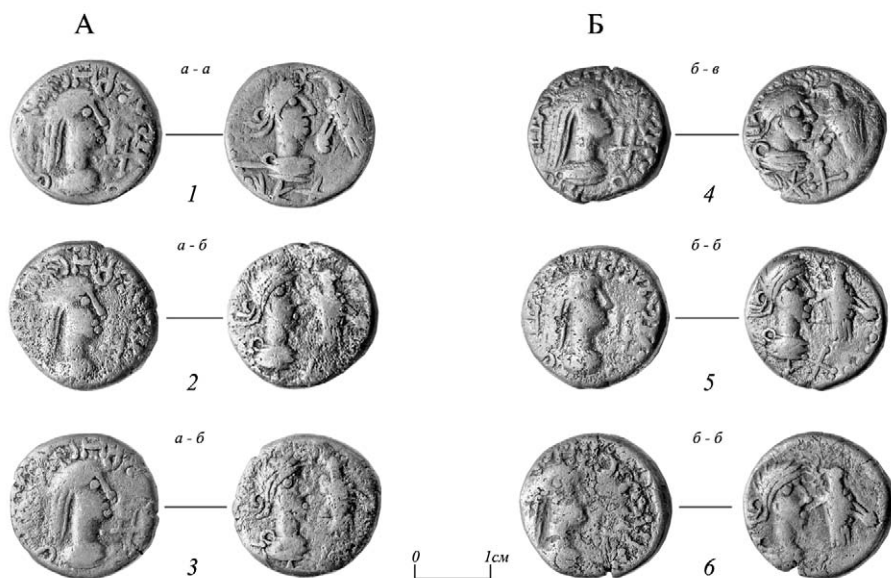

**Рис. 1.** Статеры 621 г. б. э. из Третьего Гай-Кодзорского клада. 1, 4 — статеры стандартного типа; 2, 3, 5, 6 — статеры с орлом вправо

В настоящее время готовится полная публикация Третьего Гай-Кодзорского клада\*. Наиболее ранними монетами в нем являются статеры Тейрана 573 и 575 г. б. э. (276/277 и 278/279 г. н. э.), самыми поздними — статеры Рескупорида VI 638 г. б. э. (341/342 г. н. э.).

В кладе встречаются редкие статеры, в том числе представляющие отклонение от стандартной трактовки типа оборотной стороны. Так, например, в комплекс входят четыре статера 621 г. б. э. (324/325 г. н. э.) (ААМ, инв. № КМ 7894/88; 7894/747; 7894/961; 7894/967), на которых орел на шаре изображен вправо, а не, как обычно, влево, при этом его голова с венком в клюве также обращена к императору. Такие статеры представляют исключительную редкость: до сих пор был известен единственный экземпляр из Кепского клада 1962 г. (Голенко К. В., Сокольский Н. И., 1968. Табл. XII, 526). В обоих кладах такие статеры отчеканены общим штемпелем оборотной стороны. Гай-Кадзорс-

\* Исследование проведено при поддержке РФФ в рамках проекта № 18—18—00193 «Начальный период истории денег: переход от полновесной монеты к знаку условной стоимости» и РФФИ в рамках проекта № 18—09—00098 А «Денежное обращение, экономическая и политическая ситуация на Азиатском Боспоре в III—I вв. до н. э. по материалам монетных кладов из новых поступлений в Анапский археологический музей».

кий клад добавил второй штемпель лицевой стороны. Оба штемделя аверса использовались и для чеканки статеров обычного типа (рис. 1). Появление необычного типа реверса, по манере исполнения ничем не отличающегося от стандартного, вызвано скорее всего спешкой при производстве штемпелей: на 620 и 621 г.б.э. приходится наиболее интенсивный чекан Рескупорида VI, о чем свидетельствуют все клады.

Исследование химического состава металла статеров необычного типа методом РФА-спектроскопии показывает, что они за исключением № КМ 7894/747 изготовлены из меди, «загрязненной» свинцом (содержание свинца варьирует в пределах 1,82—2,09%); статер № КМ 7894/747 отчеканен из свинцовой латуни с низким процентным содержанием цинка (2,06—2,65%) при значениях свинца в 2,35—3,01%\*. «Загрязнение» меди свинцом может иметь как естественные причины (недостаточная степень очистки в ходе выплавки), так и являться маркером использования для чеканки статеров низколегированной свинцовой бронзы, вероятно, в виде лома цветного металла; в пользу последнего предположения косвенно свидетельствуют результаты анализа металла статера № КМ 7894/747.

## Литература

- Абрамзон М.Г., Фролова Н.А., 2007—2008. Корпус боспорских кладов античных монет. Т. I. (1834—2005 гг.). (Боспорские исследования. Suppl. 2). Симферополь—Керчь.
- Голенко К.В., Сокольский Н.И., 1968. Клад 1962 г. из Кеп//НЭ.Т. VII. М. С. 72—126.
- Салов А.М., 1975. Клад III—IV вв. с Шум-речки (Анапский р-н)//СА. № 3. С. 172—175.
- Сидоренко В.А., 2011. Керченский клад 2009 г. деградированных боспорских статеров//МАИЭТ.Т. XVII. С. 458—569.
- Харко Л.П., 1949: Тиритакский клад 1946 г. //ВДИ. № 2 (28). С. 73—86.

Н. А. АЛЕКСЕЕВКО (СИМФЕРОПОЛЬ),  
М. В. СТУПКО (СЕВАСТОПОЛЬ)

## ГЕРАКЛЕЙСКИЙ КЛАД ПОЗДНЕРИМСКИХ МОНЕТ 2013 г.

Весной 2013 г. на Гераклеийском полуострове, в районе Юхариной балки, юго-восточнее аэродрома ДОСААФ, был найден клад поздне-римских монет IV в.

\* Анализ выполнен на РФА-спектрометре M1 Mistral (Bruker).

Клад состоял из 112 монет выпусков Констанция II (337–361) (91 экз.); Констанция Галла, цезаря (354–355) (8 экз.); Юлиана II, цезаря (355–361) (10 экз.); три монеты неопределенных эмитентов.

Значительная часть монет отчеканена на заготовках малого модуля, в результате чего обозначения мест чеканки сохранились не на всех экземплярах (75 экз.). В основном, в кладе представлена продукция восточных монетных дворов: Константинополя (22 экз.), Никомедии (14 экз.), Кизика (13 экз.), Антиохии (8 экз.), Гераклеи (7 экз.), Фессалоник (7 экз.) и Сирмиума (2 экз.), но присутствуют монеты и двух западных: Аквилеи (1 экз.) и Рима (1 экз.).

Основная часть монет была отчеканена в период реформы Констанция II в конце 340-х — середины 350-х гг. Абсолютное большинство монет (82 экз.) представлено серией с изображением воина (императора), поражающего копьём поверженного всадника и легендой «FEL TEMP REPARATIO», которые в основном соответствуют номиналу «АЕ 3» (17–18 мм) — центенионалию (2,69–2,24 г). Однако двадцать монет этой серии имеют значительно заниженный вес (менее 2,0 г) в силу плохой сохранности или малого размера заготовки. Последнее является главной особенностью клада. Складывается впечатление, что монеты чеканились на заготовках для монет номинала «АЕ 3» (17–18 мм, а зачастую и меньше) штемпелями, предназначенными для выпуска монет номинала «АЕ 2» (ок. 20 мм).

30 монет клада и по размеру, и по весу вполне соотносятся с номиналом «АЕ4» (14–15 мм) — нуммием (1,68–1,92 г). Они представлены тремя типами: 27 экз. — император в рост, с легендой «SPES REIPUBLICAE» (RIC VIII. P. 461, № 155); 2 экз. — веноч, с легендой «VOT XX MVLT XXX» (RIC VIII. P. 521, № 113); 1 экз. — Виктория, с легендой «VICT AVG» (RIC VIII. P. 491, № 36).

Доминирующую группу монет клада составляют центенионалии (RIC VIII. P. 457, № 116) и нуммии (RIC VIII. P. 482, № 112) Констанция II, выпущенные в 351–361 гг.

Самыми младшими в кладе являются центенионалии (RIC VIII. P. 278, № 315) и нуммии (RIC VIII. P. 461, № 155) Юлиана II 355–361 гг., когда он в ранге цезаря был соправителем Констанция II. Его пореформенные выпуски (362 г.) в кладе не представлены. В связи с этим время тезаврации клада следует определить в хронологических рамках со второй половины 350-х по ноябрь 361 г.

Достаточно однородный состав клада показывает, что он представляет собой депозит краткосрочного накопления и свидетельствует о том, что, несмотря на пёстрый состав денежного обращения Херсонеса и его округа, очевидно, существовали и определённые



исключения из правил. Впрочем, данный комплекс мог принадлежать и кому-то из заезжих гостей, прибывших в Таврику из-за моря.

Ближайшей аналогией данному кладу является комплекс монет, который по свидетельствам очевидцев был найден в начале 2000-х гг. на хоре Херсонеса. Он включал 150 нуммиев с легендой «VOT XX MVLT XXX» (не опубликован).

**В. В. ЗАЙЦЕВ, М. Н. ПАНОВА (МОСКВА)**

### **НАХОДКИ ПОДРАЖАНИЙ РИМСКИМ ДЕНАРИЯМ В СРЕДНЕМ ПОДЕСЕНЬЕ**

В январе 2019 г. на постоянное хранение в ОН ГИМ поступили две монеты, представляющие собой «варварские» подражания римским императорским денариям. Оба подражания в разное время были обнаружены в бассейне р. Сев (приток р. Нерусса) на юго-востоке Брянской области.

Первая из монет найдена около 2008 г. на левом берегу р. Сев на участке впадения в нее р. Лемешовки (Севский р-н). На ее лицевой стороне изображен бюст императора Адриана (117–138) в лавровом венке вправо. По окружности расположена грубо исполненная надпись: HADR [IA]NVS AVG COS III P P. На оборотной стороне монеты находится изображение человеческой фигуры в рост, вполборота вправо; в правой руке — длинный жезл; левой ногой попирает непонятный предмет (рис. 1, 1). Диаметр 17–19 мм. Вес — 2,06 г. У левого края монеты пробито отверстие. На гурте отчетливо просматривается литейный «шов», свидетельствующий об отливке подражания в двусторонней форме.

Тип легенды, расположенной по сторонам портрета, позволяет утверждать, что образцом для создания штампера лицевой стороны монеты-подражания послужил денарий, отчеканенный в последние годы правления императора Адриана (около 134–138 гг.) (RIC II. P. 367–373). Обратная же сторона подражания, очевидно, копирует тип реверса более ранних монет этого императора с изображением Нептуна с трезубцем в правой руке, стоящего левой ногой на проре корабля. Чеканка денариев этого типа осуществлялась около 125–128 гг. (RIC II. P. 359, № 155). При этом на реверсе монеты-подражания отсутствует легенда, имевшаяся на прототипе.

Рентгено-флуоресцентный анализ химического состава металла (РФА), проведенный на двух участках поверхности монеты, показал наличие в сплаве меди (41,15–44,91 %), олова (27,11–30,32 %), свинца



**Рис. 1.** «Варварские» подражания римским императорским денариям, найденные на территории Брянской области. Увеличение в 2 раза.

(25,89—26,31%), серебра (1,97—2,07%) и цинка (0,12—0,17%)\*. Присутствие примеси серебра, возможно, указывает на наличие у монеты следов поверхностного серебрения, хотя оно может быть объяснено и использованием серебряного «лома» в качестве сопутствующего сырья для приготовления расплава. «Гибридный» тип соотношения сторон и отсутствие легенды на реверсе свидетельствуют о том, что в качестве «матрицы» при создании литейной формы был использован не римский денарий, а «варварское» подражание ему.

Второе подражание римскому денарию было найдено в 2010 г. близ с. Добрунь Суземского района на песчаной дюне в пойме правого берега р. Сев. На лицевой стороне монеты находится грубое изображение бюста императора. Над головой слева видны знаки, имитирующие легенду. Изображение на противоположной стороне не просматривается (рис. 1, 2). Видимо, монета была отлита в одно-сторонней форме. Диаметр — 17 мм. Вес — 1,69 г. Край монеты обломан, что, очевидно, произошло при проделывании отверстия, следы которого сохранились у края облома слева от «портрета» императора. Справа от изображения также имеются следы намеченного, но не завершенного отверстия.

\* Выражаем признательность А. О. Шевцову, выполнившему работы по анализу химического состава сплава на РФА-спектрометре M1 Mistral (Bruker).

РФА поверхности обеих сторон подражания, показал наличие в сплаве меди (46,63–51,52%), олова (35,32–43,51%), свинца (9,68–13,02%) и цинка (0,13–0,18%).

Находки римских императорских денариев в Среднем Подесенье известны (Зайцев В.В., 2011. С. 41–44). Однако «варварских» подражаний римским денариям в данном регионе ранее выявлено не было. Можно предположить, что в бассейн р. Сев подражательные монеты попадали из Поднепровья, где их находки связываются с памятниками черняховской культуры (Кропоткин В.В., 1961. С. 17; Мызгин К.В., 2009. С. 92–99) и где в III–IV в. н.э., очевидно, располагались центры их массового производства (Сергеев А.Я., 2012. С. 216). Оба публикуемых подражания имеют признаки использования их в качестве украшений-привесок. Возможно также, что грубое одностороннее подражание, найденное у с. Добрунь, изначально было изготовлено не как монета, предназначенная для обращения, а как своего рода «статусное» украшение. Поскольку из-за разламывания заготовки процесс производства украшения не был доведен до конца, есть основания полагать, что отливка монеты-подражания также производилась в районе ее обнаружения.

Находки «варварских» подражаний римским денариям в Среднем Подесенье могут быть связаны с существовавшими здесь в III–V вв. поселениями киевской археологической культуры. Так, первая из рассматриваемых подражательных монет была обнаружена на месте многослойного поселения, содержащего материалы от раннего железного века до Нового времени (Ахмедов И.Р., Обломский А.М., Радюш О.А., 2015. С. 157, рис. 8: 19). На этом месте вплоть до начала XVIII в. располагалась деревня Княгинино, перенесенная затем на 2,5 км выше по течению р. Лемешовки (Крашенинников В.В., 2013. С. 143).

## **Литература**

- Ахмедов И.Р., Обломский А.М., Радюш О.А., 2015. Брянский клад вещей с выемчатыми эмальями (предварительная публикация)//РА. № 2. С. 146–166.
- Зайцев В.В., 2011. Новые находки античных и византийских монет на Брянщине//Нумизматический альманах. № 1 (42). С. 41–47.
- Кропоткин В.В., 1961. Клады римских монет на территории СССР (САИ, Г4–4). М.
- Крашенинников В.В., 2013. История Севска и окрестных мест. Т. II. Брянск.
- Мызгин К.В., 2009. «Варварские» подражания римским монетам на территории черняховской культуры//Древности. Харьковский историко-археологический ежегодник. Вып. 8. Харьков. С. 90–106.
- Сергеев А.Я., 2012. Монеты варварского чекана на территории от Балкан до Средней Азии. Каталог коллекции А.Я. Сергеева в ГИМ. М.

---

К. В. МЫЗГИН (ВАРШАВА), А. М. ВОРОНЦОВ (ТУЛА)

## **О ГРУППЕ НАХОДОК ПОЗДНЕРИМСКИХ БРОНЗОВЫХ МОНЕТ НА ТЕРРИТОРИИ ТУЛЬСКОЙ ОБЛАСТИ**

В 1987 году на территории Тулы, в Зареченском районе, на берегу реки Упы в районе Сахарного завода, были найдены две бронзовые монеты Аркадия и Льва I. Они были переданы в Тульский областной краеведческий музей, где хранятся и сейчас. До последнего времени это были единственные достоверные находки бронзовых позднеримских монет в регионе.

В течении 2015—2018 гг. в г. Тула и Тульской области были обнаружены 27 позднеримских бронзовых монет: 12 из них были найдены во время археологического обследования поселения и городища Малая Стрекаловка, 6 — на поселении Упа 2 в черте города, одна монета происходит с поселения Большая Кожуховка 1, еще 5 — из окрестностей деревни Большая Кожуховка и три монеты были обнаружены на поселении Павловское 5 Одоевского района.

Все 29 упомянутых монет представляют собой интереснейшую группу нумизматических находок позднеримского времени. Хронологически они охватывают период в полтора столетия. Точная датировка находок не может быть установлена в виду их плохой сохранности, не позволяющей во многих случаях определить их эмитентов, однако с той или иной степенью вероятности допускающей определение периода чеканки. Наиболее ранней монетой является фоллис Лициния I, 9 монет относится к разным эмитентам династии Константина, 7 экземпляров можно соотнести с династией Валентиниана, с династией Феодосия связано 9 монет, наконец, позднейшей монетой является номинал «AE2» Льва I. Две монеты остаются точно неопределёнными. Удалось установить место чеканки 16 монет: большинство из них являются продукцией монетных дворов Восточной Римской Империи (4 экземпляра было отчеканено в Антиохии, по три экземпляра — в Никомедии и Сисции, по два — в Риме и Константинополе и по одной монете — в Фессалониках и Александрии).

Позднеримские бронзовые монеты из Тульской области являются одной из наиболее восточных находок на территории Барбарикума. Ближайшей к ним является находка монеты городского коммеморативного выпуска Константина Великого (ранее ошибочно считалась монетой Константина II) с Бушаринского городища дьяковской культуры (*Кренке Н.А.*, 2011. С. 224). Основная же концентрация находок позднеримской бронзы в Барбарикуме приходится на территорию



**Рис. 1.** Некоторые монеты из находок в Тульской области:

- 1 — Лициний I (1,91 см; 2,97 г; Рим, 315—316 гг.);  
 2 — Константин I (1,72 см; 2,50 г; Фессалоника, 330—333 гг.); 3 — Константин II (1,5 см; 1,71 г; Антиохия, 335—337 гг.); 4 — Константин II (1,70 см; 1,76 г; Сисций, 342—348 гг.);  
 5 — Константин II или Юлиан II (1,44 см; 1,43 г, 337—361 гг.); 6 — Феодосий I (1,32 см; 1,26 г; Сисций, 378—383 гг.); 7 — Феодосий I (1,22 см; 1,14 г; Никомедия, 388—394 гг.); 8 — Аркадий или Гонорий (1,68 см; вес 1,63 г; Константинополь, 395—401 гг.); 9 — Гонорий (1,40 см; 1,11 г; Никомедия, 408—423 гг.); 10 — Лев I (1,9 см; вес 2,18 г; Константинополь, 457—474 гг.).  
 Места находок: 1, 6—8 — район деревни Большая Кожуковка; 2 — поселение Малая Стрекаловка 2; 3, 5 — поселение Ула 2; 4 — поселение Большая Кожуковка 1; 9 — городище Малая Стрекаловка; 10 — Зареченский район г. Тулы

бассейна р. Днестр и западнее его (*Гавритухин И. О.*, 2005. Рис. 1–3; *Магомедов Б. В.*, 2006. С. 48). К тульскому региону примыкает скопление находок позднееримских бронзовых монет в верховьях р. Сейм в Курской области, на территории Льговско-Фатежской группы памятников финала черняховской культуры, где обнаружено не менее десяти их экземпляров (*Радюш О. А.*, 2008. С. 142, 143; *Радюш О. А.*, 2018. С. 583).

Находки позднееримских бронзовых монет на правом берегу верхней Оки связаны с недавно открытой здесь группой памятников гуннского времени, предварительно датируемой в рамках второй половины IV — V в. (а, возможно, и до VI — середины VII в.). Находки и керамический материал на них в основном относятся к раннеславянской традиции, хотя ощутимо влияние черняховской культуры; присутствует также мощинский компонент. В целом, материал выглядит родственным памятникам типа Чертовичское-Замятино (*Воронцов А. М.*, *Столяров Е. В.*, 2017). На данный момент представляется, что появление позднееримских бронзовых монет в регионе связано с переселением сюда группы населения с территории верхнего Посеймья, где находки подобных монет имеют схожую хронологическую структуру.

## Литература

- Воронцов А. М.*, *Столяров Е. В.*, 2017. Материалы гуннского времени с поселения Упа 2 в черте города Тулы//Европа от Латена до Средневековья: варварский мир и рождение славянских культур. К 60-летию А. М. Обломского (Раннеславянский мир. Археология славян и их соседей. Вып. 19). М. С. 298—310.
- Гавритухин И. О.*, 2005. Некоторые перспективы изучения финала черняховской культуры//II Городцовские чтения. Материалы научной конференции, посвященной 100-летию деятельности В. А. Городцова в ГИМ. Апрель 2003 (Труды ГИМ. Вып. 145). М. С. 231—240.
- Кренке Н. А.*, 2011. Дьяково городище: культура населения бассейна Москвы-реки в I тыс. до н. э. — I тыс. н. э. М.
- Магомедов Б. В.*, 2006. Монети як джерело до історії племен черняхівської культури//Археологія. № 4. Київ. С. 46—51.
- Радюш О. А.*, 2008. Находки римских монет на территории Курской области//Славяно-русские древности лесостепного Левобережья. Курск. С. 140—145.
- Радюш О. А.*, 2018. Льговско-Фатежская группа памятников финала черняховской культуры в верховьях р. Сейм (Курская обл., Россия)//Studia Barbarica. Professorowi Andrzejowi Kokowskiemu w 65. rocznicę urodzin. Tom I. Lublin. P. 570—591.

В. В. БЕЗПАЛЬКО (КИЕВ), Д. А. СТАРОВЕРОВ (БРЕСТ)

## НАХОДКИ МОНЕТ ИМПЕРАТОРА КОНСТАНТА ИЗ КИЕВСКОЙ ОБЛАСТИ

В наше распоряжение поступила информация о находках двух монет императора Константа (цезарь в 333—337 гг., август в 337—350 гг.), происходящих из Киевской области. Введение их в научный оборот позволит уточнить ареал распространения монет эпохи Вторых Флавиев на территории Барбарикума.

№ 1. Силиква, серебро, вес — 3,03 г, монетный двор Трир (рис. 1, 1; RIC VIII. P. 151, № 176). Она была найдена в 2011 г. возле с. Мотовиловская Слободка, в ур. Хмурин Яр (Фастовский р-н).

№ 2. АЕ 3, бронза, вес — 1,88 г, монетный двор Фессалоники (рис. 1, 2; RIC VIII. P. 412, № 120). Монета была обнаружена в 2013 г. приблизительно в 2 км к западу от с. Погребы (Броварской р-н).

Обе монеты на данный момент находятся в частных коллекциях.

Известно, что наибольшее количество находок монет IV в. сконцентрировано на территории между бассейнами Дона и Днестра и тяготеет к западу. При этом их число увеличивается по мере приближения к лимесу (Мызгин К., 2013, С. 361).

Если в целом для нижнеднепровского региона характерны монеты малоазиатских и балканских монетных дворов (Кропоткин В.В., 1961. С. 89, № 1255), то для верховий Днестра и Южного Буга — центрально-европейских. Так, например, монеты, отчеканенные в Трире, происходят из Львовской (Там же. С. 54, 55, № 348, 352, 357—361; С. 67, № 671), Ивано-Франковской (Там же. С. 74—77, № 880, 884, 897, 902, 918, 931) и Тернопольской областей (Там же. С. 82, № 1057). А для молдавских находок более характерна продукция Антиохии (Там же. 1961. С. 95, № 1350, 1355; Кропоткин В.В., 2000. С. 40—42, № 2055, 2058, 2095, 2097), Кизи-



Рис. 1. Монеты императора Константа

ка (Кропоткин В.В., 1961. С. 95, №1350, 1355; Кропоткин В.В., 2000. С. 42, №2097) и Сиримия (Кропоткин В.В., 1961. С. 95, №1350, 1355; Кропоткин В.В., 2000. С. 42, 43, №2097, 2118). При этом все монеты, найденные в Молдове, являются силиквами, а из западных областей Украины происходят бронзовые номиналы.

В Среднем Поднепровье находки силикв достаточно редки. Прежде было известно лишь о силикве Константина II, отчеканенной в Константинополе, из Черкасской области (Кропоткин В.В., 2000. С. 89, №1255). Новые находки в этом регионе серебряных монет IV века могут дать возможность для изучения путей (через Карпатский регион?) и вероятных причин их поступления. Примечательно, что серебряные римские монеты IV в. распространялись еще северо-восточнее, о чем свидетельствует силиква Константа из Курской области (Радюш О.А., 2008. С. 142). К сожалению, мы не располагаем информацией о месте чеканки этой монеты.

На данный момент мы владеем информацией о месте выпуска лишь части бронзовых монет, найденных на территории бассейна Днепра: Гераклея (Кропоткин В.В., 1961. С. 59, №466; С. 92, №1310), Кизик (Там же. С. 59, №466), Никомедия (Там же. С. 59, №466), Фессалоники (Кропоткин В.В., 2000. С. 39, №2029) и Александрия (Кропоткин В.В., 1961, С. 90, №1275). Публикуемая находка из с. Погребы подтверждает доминирование в регионе бронзовых монет, выпущенных в Восточной части империи.

Приведенные статистические сведения демонстрируют преобладание находок бронзовых монет над серебряными, что является отличительной чертой рассматриваемого периода от предыдущего (обращение денария), когда на землях Барбарикума высокопробное монетное серебро количественно бесспорно доминировало.

## Литература

- Кропоткин В.В., 1961. Клады римских монет на территории СССР (САИ, Г4—4). М.
- Кропоткин В.В., 2000. Дополнение к списку находок римских монет//Stratum plus. №6. С. 20—117.
- Мызгин К., 2012. Римские монеты на территории днепровского лесостепного Левобережья: общая характеристика, особенности распространения и основные проблемы изучения//Tyragetia. Vol. VII [XXII]. №1. Chişinău. С. 355—368.
- Радюш О.А., 2008. Находки римских монет на территории Курской области//Славяно-русские древности лесостепного Левобережья. Курск. С. 140—145.



---

Н. Н. ТИМОШИНА (ИВАНОВО)

## **ВИЗАНТИЙСКИЕ МОНЕТЫ В МИНЦКАБИНЕТЕ Д. Г. БУРЫЛИНА**

Коллекция византийских монет в музее Д. Г. Бурьлина насчитывает более 600 экземпляров. В ней преобладают медные выпуски, начиная со времени правления императора Аркадия (395—408) до династии Палеологов (начало XIV в.). К сожалению, источники формирования коллекции не известны, поскольку, как правило, монеты приобретались большими партиями и лишь изредка уточнялись место их выпуска, размер и металл. Из переписки Д. Г. Бурьлина известно, что киевский антиквар О. Э. Страус 30 ноября 1902 г. предлагал ему 100 византийских монет (ГАИО. Ф. 205. Оп. 1. Д. 148. Л. 748). В 1907 г. владелец кавказского магазина в Харькове Овагем Марутаян предлагал 300 монет, среди которых были византийские (ГАИО. Ф. 205. Оп. 1. Д. 148. Л. 10).

Половина всех медных монет (около 300 экз.) относится к доиконоборческой эпохе (730—843 гг.). Они представляют чеканку почти всех императоров Византии и монетные дворы этого времени: Константинополь, Никомедию, Антиохию/Теуполис, Кизик, Фессалоники, Карфаген, Херсон, Сиракузы и Перуджи. Одна монета с надчеканкой Сицилии, есть монеты Александрии 525—646 гг. В коллекции более 40 мелких номиналов VI—VII вв.

Редкой медной монетой этого периода является александрийский полуфоллис времени восстания Ираклия, экзарха Африки, против императора Фоки (608—610). На л. с. изображены погрудно экзарх Ираклий и его сын, Ираклий, будущий император, оба в консульских костюмах, без корон, 14 год правления императора Фоки. В коллекции присутствует фоллис Ираклия (610—641) с сицилийской надчеканкой и фоллис Константа II (641—668), выпущенный в Сиракузах. На л. с. изображены Константин II с длинной бородой и его старший сын Константин IV, на о. с. — по сторонам номинала — младшие сыновья Константа II: слева Ираклий, справа Тиберий, внизу обозначение монетного двора, вверху монограмма Константа.

В музейной коллекции представлено также 16 фоллисов иконоборческого периода, около 60 фоллисов императоров Македонской династии, более 160 анонимных фоллисов разных классов. А также около 20 монет представителей династии Комниных: 30 тетартеронов и 45 трахей 1091/1092—1204 гг., 2 трахеи династии Палеологов — императора Михаила VIII (1258—1261 гг.) и Андроника II с его сыном Михаилом IX (1282—1328).

В коллекции «Драгметаллы» хранится около двадцати золотых и серебряных монет Византии. В настоящее время в экспозиции «Золотая кладовая» музея представлены солиды Льва IV (775—780) и Константина VII с его сыном Романом II (945—959), номисмы стамены Константина VIII (1025—1028) и Романа IV (1067—1071), иперперы Иоанна II (1118—1143) и правителя Никейской империи Иоанна III (1222—1254); а также две серебряные монеты: гексаграмма Ираклия (610—641) и милиарисий Василия II и Константина VIII (976—1025).

Большую помощь в изучении византийского собрания Д. Г. Бурьлина оказала В. В. Гурулева. Также ею был выявлен и атрибутирован хрисовул византийского императора Андроника II Палеолога (1282—1328).

М. Н. БУТЫРСКИЙ (МОСКВА)

**БОГ ВО ГЛАВЕ ЗЕМНОГО ЦАРСТВА:  
НУМИЗМАТИЧЕСКАЯ ИКОНОГРАФИЯ «ОБРАЗА  
ВЛАСТИ» ОТ АВРЕЛИАНА ДО ЮСТИНИАНА II**

Иконография образа власти на монетах римской империи раскрывала суть взаимоотношений между держателем империя и множеством высших сил, обеспечивающих ему поддержку и содействие. Их зримым выражением стали бесчисленные изображения богов языческого пантеона и гениев самих правителей, помещавшиеся в сопровождении соответствующих легенд, как правило, на о. с. монет, начиная с первых лет принципата. Христианская концепция государства воспринимала его главу лишь временным «заместителем» единого Бога, Которому только и могла принадлежать безусловная власть над мирозданием и людьми. В нумизматике эта идея отразилась в конце VII в., когда на л. с. солида и гексаграммы Юстиниана II появился бюст Христа в сопровождении эпитета Царь Царствующих и аббревиатуры D [ominus] N [oster] — образ высшей безусловной власти, стоящей над земными правителями. Перенос фигуры императора с эпитетом Слуга Христа на о. с. знаменовал признание такого порядка вещей и узаконивание их (*Breckenridge J. D.*, 1959) (Рис. 1).

Ближе всего к этой иконографии и соответствующей ей концепции государства дохристианский Рим подошёл в эпоху установления домината. Иконография и тематика бронзовых монет Сердики правления Аврелиана (270—275) (RIC VA. P. 301, № 319—320) представляют точные смысловые параллели образу власти на монетах Юстиниана II.



Рис. 1



Рис. 2



Рис. 3

На л. с. изображён Соль, в профиль, без традиционной лучевой короны. Легенда «SOL DOMINUS IMPERI ROMANI» (варианты: SOL DOM IMP ROMANI, SOL DOM IMP ROM) титулет бога Властителем Римской державы. На о. с. — фигура императора, в тоге, наброшенной на голову, у алтаря в сопровождении надписи: AVRELIANUS AVG CONS [ecravit] (рис. 2—3).

Таким образом, впервые средствами нумизматической пропаганды властителем римского государства был провозглашён бог — Соль, чей культ, необычайно развившийся на рубеже III—IV столетий, стал предтечей христианского монотеизма. Он титулуется доминусом, подобно императорам Позднего Рима. Точно таким же высшим правителем при Юстиниане II будет объявлен Христос, названный в легенде Наш Господин (Dominus Noster). При этом положение самого правителя виделось по-разному: христианский образ власти бескомпромиссно отводит Юстиниану заведомо подчинённую роль Слуги Христа, в то время как благочестие Аврелиана, как и прежде, титулованного августом, выражается его изображением во время принесения жертв.

Таким образом, христианская парадигма власти получила свой зримый прототип задолго до утверждения самого христианства и первых императоров, признавших Христа как Господа и Владыку всех. В той мере, в которой культ Непобедимого Солнца облегчил принятие христианского монотеизма, иконография Соля — Владыки империи на монетах Аврелиана предвосхитила нумизматическую иконографию Христа Царя царствующих на монетах Юстиниана II.

## Литература

*Breckenridge J. D.*, 1959. *The Numismatic Iconography of Justinian II (685—695, 705—711)*. New York.

### А. ФИАЛА (БРАТИСЛАВА)

## ВИЗАНТИЙСКИЕ МОНЕТЫ ПЕРИОДА АВАРСКОГО КАГАНАТА В СЛОВАКИИ

О контактах Византийской империи и авар на территории Словакии свидетельствуют разнообразные памятники материальной культуры, в том числе и находки византийских монет. Наиболее ранними являются монеты Юстина II (565—578): фоллис и полуфоллис, обнаруженные в области Теков, и фоллис, найденный в ходе исследований в г. Штурово в 1967 г. Из с. Горне Салибы происходит позолоченная имитация солида Ираклия и Ираклия Константина. А из окрестностей Братиславы — солид Константина IV (668—685). Еще один золотой солид Константина IV Копронима (714—775) и Льва IV (775—780) был обнаружен в ходе археологических исследований в г. Свети-Юр.

Исключительное положение занимает единственный клад византийских монет, найденный 7 мая 1937 г. местными жителями близ д. Земянска Врбовка. Он был обнаружен на глубине 30 см и включал ювелирные изделия, сосуды и монеты.

В комплекс входили серебряная чаша типа «Надь-Сент-Миклош» («Nagyszentmiklós»), плоская чаша без отделки, плоская чаша с орнаментом, четыре браслета, две серьги и фрагменты ювелирных украшений.

Нумизматическая часть клада сохранилась не полностью, несколько монет осталось у находчиков. В составе комплекса было зарегистрировано 20 византийских серебряных монет.

Ираклий и Ираклий Константин. Константинополь. Гексаграм. 615 г. 1 экземпляр. Серебро, вес: 6,53 г, диаметр: 22,4 × 24,2 мм. DOC 2, 1. № 64.

Констанс II и Константин IV. Константинополь. Гексаграм. Около 659 г. 17 экземпляров. Серебро, вес: 3,32—4,68 г, диаметр: 18—24 мм. DOC 2, 2. № 54, 55.

Констанс II, Константин IV, Ираклий и Тиберий. Константинополь. Гексаграм. 659—668 гг. 1 экземпляр. Серебро, вес: 6,67 г, диаметр: 22 мм. *Wroth W.*, 1908a. P. 265, № 92.

Константин IV, Ираклий и Тиберий. Константинополь. Гексаграм. 668—669 гг. 1 экземпляр. Серебро, вес: 6,69 г, диаметр: 21 мм. *Wroth W.*, 1908b. P. 316, № 23—24.



**Рис. 1.** Клад начала 70-х гг. VII в. из д. Земянска Врбовка (Словакия)

Я считаю, что данный комплекс представляет собой клад ювелира или купца, сложившийся в начале 70-х гг. VII в.

### Литература

- DOC 2, 1. Grierson P. Catalogue of the Byzantine coins in the Dumbarton Oaks collection and in the Whittemore collection. Vol. 2. Phocas to Theodosius III, 602–717. P. 1. Phocas and Heraclius (602–641). Washington, D. C., 1993.
- DOC 2, 2. Grierson P. Catalogue of the Byzantine coins in the Dumbarton Oaks collection and in the Whittemore collection. Vol. 2. Phocas to Theodosius III, 602–717. P. 2. Heraclius Constantine to Theodosius III (641–717). Washington, D. C., 1993.
- Wroth W., 1908a. Catalogue of the Imperial Byzantine Coins in the British Museum. Vol. I. London.
- Wroth W., 1908a. Catalogue of the Imperial Byzantine Coins in the British Museum. Vol. II. London.

---

В. В. ГУРУЛЕВА (САНКТ-ПЕТЕРБУРГ)

## **МИЛИАРИСИИ ИЗ ПОГРЕБЕНИЙ НА ТЕРРИТОРИИ ДРЕВНЕЙ РУСИ В СОБРАНИИ ГОСУДАРСТВЕННОГО ЭРМИТАЖА**

Милиарисии из погребений, хранящиеся в Эрмитаже, являются важной для музейной коллекции группой памятников, поскольку они имеют археологический паспорт. Все эти монеты хорошо известны исследователям, их публиковали В. В. Кропоткин, Т. Н. Равдина, В. М. Потин и др. Однако авторы не ставили задач изучать монеты *de visu*, их работы базировались в основном на архивных материалах. Там нет описаний типов монет и тех особенностей, которые возникли в их внешнем виде в процессе бытования. То же самое можно сказать и о работах А. Е. Мусина, посвященных византийским монетам как предметам личного благочестия христиан, где именно в этом ключе трактуются все милиарисии из погребений, хранящиеся в Эрмитаже. Кроме того, даже при упоминаниях в публикациях о наличии отверстий или ушек, не указывалось местоположение их на монетных кружках. А это очень важная деталь, помогающая ныне определить, как использовалась та или иная византийская монета в культуре других народов.

В собрании Эрмитажа хранятся милиарисии из следующих погребений.

**Челмужи, Медвежьегорский р-н, республика Карелия.** Константин VII и Роман II с отверстием на 6 ч. л. с. и ушком на 7 ч. л. с.; Иоанн I с ушком на 6 ч. л. с.; Василий II и Константин VIII с ушком на 7 ч. л. с.

**Ригачево, Тихвинский р-н, Ленинградская обл.** Василий II и Константин VIII с ушком на 7 ч. л. с.

**Павлов Погост, Гдовский р-н, Псковская обл.** Иоанн I с отверстием и следами ушка на 1 и 2 ч. л. с.

**Верхоляны, Гдовский р-н, Псковская обл.** Односторонняя серебряная подвеска, имитирующая о. с. милиарисия Романа III с ушком на 12 ч. л. с. Оберег с образом императора?

**Кривовицы, Псковский р-н, Псковская обл.** Иоанн I с ушком на 6 ч. л. с. На самом деле — гибридное подражание: л. с. тип Никифора II, но надписи и орнамент на о. с. характерны для монет Иоанна I.

**Болшево (ныне г. Королев), Мытищенский р-н, Московская обл.** Константин VII и Роман II (945—959) с ушком на 6 ч. л. с.

**Новоселье (Саки), Слободской р-н, Смоленская обл.** Константин VII и Роман II с отломанным ушком на 6 ч. л. с.

**Цимлянская (Саркел), Цимлянский р-н, Ростовская обл.**  
Василий II и Константин VIII с двумя отверстиями на 12 ч. л. с.

Милиарисии из погребений имеют ушки или отверстия, расположенные по большей части на 6—7 ч. л. с., реже — на 12 ч. л. с.; они использовались как подвески или в составе ожерелий. Монеты, подобно другим элементам женских уборов населения Древней Руси, как языческой поры, так и христианской эпохи, наполнялись глубоким сакральным смыслом и наделялись свойствами оберегов. Но, по-видимому, славяне-язычники ценили монеты-обереги сами по себе, не придавая значения тому, что именно там изображалось, о чем свидетельствуют произвольно расположенные ушки и отверстия. Замечу, что так же обстояли дела и в кочевнических культурах. С другой стороны, логично предположить, что если византийская монета использовалась христианами в качестве предмета личного благочестия, ее владелец постарался бы сделать отверстие или ушко на уровне 12 ч. л. с. Возможно, их расположение на 6 ч. л. с. позволяло владельцу видеть священное изображение в нужном ракурсе, не снимая монету-оберег. Однако, на мой взгляд, не следует преувеличивать сакральную роль милиарисиев в христианской культуре Древней Руси, где языческие традиции, особенно в магических практиках, сохранялись очень долго. Даже в Византии, невзирая на многовековое господство христианства, суеверия и магия были неискоренимы, а монеты использовались как амулеты и обереги не только в православном контексте.

А. Н. КОРШЕНКО (МОСКВА)

### **ЖЕТОН С ТРЕМЯ КРЕСТАМИ**

В Белогорском районе Крыма в 2015 г. был случайно найден необычный жетон с напаянной петелькой для подвешивания (рис. 1, 1). Диаметр без учёта ушка — 21,8—22,6 мм, толщина кружка — 0,8 мм, вес — 1,16 г. На аверсе — погрудное изображение правителя (?) с бородой в фас в низкой короне и крестом на ней, по сторонам креста по две точки. Борода передана небольшими черточками, слева — фибула с тремя подвесками, справа — держава с крестом, легенды нет. Все изображение внутри кругового ободка, переданного поперечными короткими черточками и расположенного на значительном расстоянии от края жетона. На реверсе изображены три креста с расширенными поперечными гастами на концах, центральный крест значительно больше двух других и стоит на трехступенчатой основе. Все элементы заканчиваются большими выпуклыми точ-



1



2

3



4



5



6

7



8



ками. Как и на аверсе, изображение опоясывает черточный ободок. Поверхность покрыта малахитовой светло-зеленой патиной, повреждений практически нет.

Аналогичный обломанный предмет, найденный в 1977 г. при раскопках древнего Пенджикента, был подробно описан как монета-подражание (рис. 1, 4). Его лицевая сторона была интерпретирована как подражание аверсу первого выпуска (610—613 гг.) монет византийского императора Ираклия (610—641). Аналогий изображения оборотной стороны в монетном деле Византии или других государств найдено не было. Автор полагал, что «пенджикентская монета вполне могла быть чеканена каким-то правителем-христианином или христианской общиной одного из городов или округов Ирана в середине или конце VII в.» (Шкода В. Г., 1983. С. 196—201).

В дальнейшем появились сообщения о находках еще семи аналогичных артефактов, для трех из которых известно примерное место находки — район нижней Волги, Воронежа и Крыма (№ 5, 7, 1). У сохранившихся лучше всех экземпляров из Поволжья и Крыма есть петелька для подвешивания, у двух других (№ 7, 8) просматриваются остатки места напайки ушка. Это позволяет видеть в рассматриваемом предмете ювелирное украшение или религиозный и, вероятно, христианский оберег, или символ принадлежности к религиозной или иной группе/секте, возможны и другие трактовки. Рассматривать данный предмет в качестве подражания монете представляется сомнительным — редкость находок, тонкий кружок, полное отсутствие легенды с именем правителя, материал (медь), уникальные сюжеты лицевой и оборотной сторон без значимых аналогий в монетном деле средневековья. Кроме того, география находок охватывает огромную территорию, которая только предположительно могла быть подчинена тюркам первого нашествия.

В отдельных публикациях в интернете этот предмет интерпретируется как анонимный арабо-сасанидский фельс. Однако его описание отсутствует в авторитетном издании этих монет (Gyselen R., 2000). Аналогии ему отсутствуют и в большом комплексе монет Византии и разнообразных подражаний им из Шорон Бумбагара (Горбунов В. В., Серов В. В., 2015. С. 72—78).

**Рис. 1.** 1. Жетон Крым-2015. Аверс: фибула слева, вес: 1,16 г, увеличено в 1,5 раза. 2. Stephen Albit 2018. Фибула слева, вес: 0,77 г. 3. Sixbid 2011. Фибула справа, вес: 1,20 г. 4. Sogdcoins 1977. Фибула справа, вес: 0,69 г. 5. Нижняя Волга, 2017 г. Фибула слева, вес: 1,25 г. 6. Savoca, вес: 1,18 г. 7. Воронеж. Фибула справа, вес: 0,86 г. 8. Ariana coins 2016. Фибула справа, вес: 1,25 г.

Среди восьми рассматриваемых экземпляров определяется два основных варианта лицевой стороны: по расположению фибулы и державы справа или слева от фигуры. Вероятно, все экземпляры были отчеканены разными штемпелями аверса и реверса, хотя возможно лицевая сторона № 4 и № 8 одинаковая. Различия заключаются в форме и деталях лица и бороды, в количестве и расположении точек, форме крестов. Очевидно разное качество использованных штемпелей — от очень аккуратных и тщательно проработанных (№ 1, 5) до небрежных подражательных (№ 6). Плохая сохранность большей части известных экземпляров не позволяет точно определить метрологические характеристики выпуска. Вероятно, диаметр всех экземпляров укладывался в пределы 21–23 мм, вес — около 1,20 г. Исходя из географии находок и разнообразия штемпелей, следует предположить относительно длительное использование рассматриваемых жетонов. Можно ожидать, что новые находки позволят определить их функциональное значение.

### **Литература**

- Горбунов В. В., Серов В. В.*, 2015. Нумизматический комплекс из тюркского кургана Шорон Бумбагар//Исторические науки и Археология. Вып. № 4 (88). Т. 1. С. 72–78.
- Шкода В. Г.*, 1983. Подражание византийской монете из Пенджикента//ВВ. № 44. С. 196–201.
- Gyselen R.*, 2000. Arab-Sasanian Copper Coinage (Veröffentlichungen der numismatischen Kommission, Bd. 34). Vienna.

А. В. КУЛИШ (САНКТ-ПЕТЕРБУРГ),  
С. Х. ХУЖАМОВ (САМАРКАНД)

### **КЛАД С ИМИТАЦИЯМИ АББАСИДСКИХ МОНЕТ ИЗ ПАЙКЕНДА**

В 2017 г. в одном из раскопов на городище Пайкенд (Бухарская обл., Узбекистан) был найден небольшой клад бронзовых и оловянных монет. Раскопки производились в юго-западном углу прямоугольного караван-сарая, который находился к югу от городских стен, напротив южных ворот. Исследованное помещение на раннем этапе было угловым в караван-сараяе, с юга и запада его окружали достаточно широкие внешние стены. Монеты, спрятанные под западной внешней стеной, были обернуты в холщовую ткань, остатки которой сохранились вместе с окислами (рис. 1). Мешочек или сверток из ткани был вкопан с первого, самого раннего, пола в песчаный материк.

### Состав клада

1—2. Монеты бухархудатского типа с именем ал-Махди. Вес: 2,49; 2,07 г. Бронза.

3. Аббасиды, Да'уд б. Гураз, Самарканд, 143 г.х. (760/761 г.). Фельс (*Настич В.Н.*, 2015. С. 230). Вес: 2,64 г (обл.). Бронза.

4—9. Анонимные (?) литые монеты (рис. 2, 1 а).

Л.с.: В поле первая часть символа веры (калима). Круговая легенда: Коран, IX, 33.

О.с.: В поле в линейном ободке вторая часть символа веры (калима). Круговая легенда:



Рис. 1. Клад после обнаружения (фото авторов)



Рис. 2. Типы монет из клада (прорисовки авторов)

да за ободком плохо пролита или отсутствует. Вес: 2,96; 2,85; 2,6 (2 экз.); 1,83; 1,28 г. Бронза.

10—19. То же, но о.с. гладкая (рис. 2, 1 б). Вес: 2,55; 2,08; 1,75; 1,47; 1,45; 1,43; 1,35; 1,26; 1,24; 0,98 г. Бронза.

20. То же, но о.с. имитирует фельс Бухары 185 г.х. Вес: 1,37 г. Бронза.

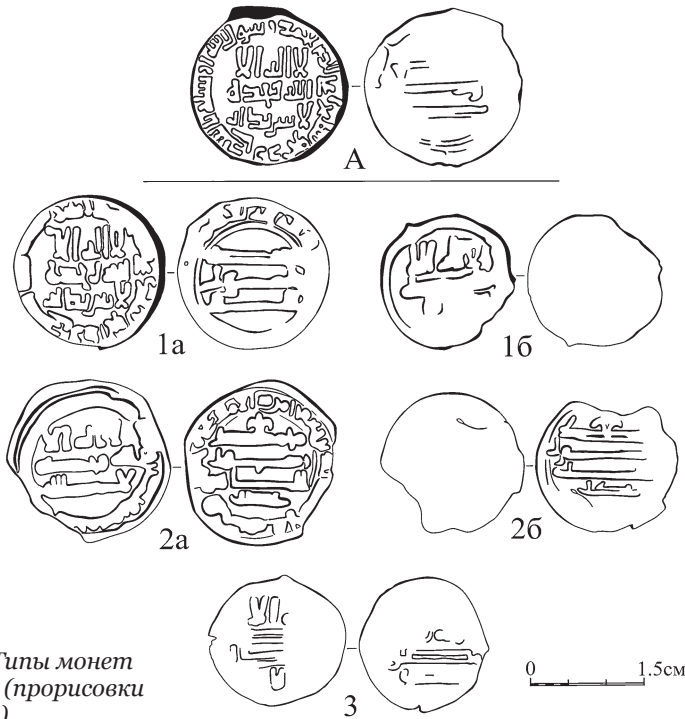
21. Литая имитация (рис. 2, 2 а). Аббасиды, 'Али б. 'Иса, Бухара, 185 г.х. Фельс (*Настич В.Н.*, 2015. С. 247). Вес: 2,5 г. Бронза.

22—29. То же, но л.с. гладкая (рис. 2, 2 б). Вес: 1,77; 1,52; 1,47; 1,44; 1,43; 1,24; 1,14; 1,09 г. Бронза.

30—38. Литые монетные кружки без изображений. Вес: 2,68; 1,25; 1,18; 1,15; 1,02; 0,99; 0,81; 0,8 (обл.), 0,71 г. Бронза.

39—40. Анонимные литые оловянные монеты (рис. 2, 3).

Л.с.: В поле грубая имитация первой части символа веры (калима).

О.с.: В поле грубая имитация второй части символа веры (калима). Вес: 1,11; 1,1 г. Олово.

41—45. Неопределимые монеты, разрушенные окислами. Вес: 3,14; 2,68, 1,24 (обл.) г. Бронза. Вес: 1,51 (обл.), 1,12 (обл.) г. Олово.

В кладе выделяются две необычные группы монет. Первая, № 4—19, литые бронзовые монеты с цитатой 33 айата девятой суры Корана на л.с. вместо традиционных для этого времени и региона выпускных данных. Их палеография похожа на ранние аббасидские динары. Подобная легенда на л.с. характерна для указанных золотых монет, но встречается и на фельсах, например, выпущенных в Шаше в 204 г.х. (819/820 г.). Легенда литых имитаций из клада отклонена по кругу и имеет ряд ошибок. В комплексе не было экземпляров с хорошо пролитыми знаками, но на сайте «Zeno.ru» есть вариант с неплохо читаемой надписью (№ 203299; рис. 2, А). Круговую легенду на о.с. ни на одной монете данного типа прочитывать не удалось. Возможно, их прототип имел выпускные данные на о.с.

Вторая группа, № 39—40, литые оловянные монеты с символом веры по центру на двух сторонах. Буквы иногда с трудом определяются, начертаны очень грубо.

Учитывая имитации монет 185 г.х. (801/802 г.), клад мог быть спрятан не ранее начала IX в. Однако степень деградации подражаний и комплекс керамики со второго, следующего пола помещения, характерный для X в., позволяют говорить и о более поздней дате.

## Литература

*Настич В.Н.*, 2015. Аббасидские фельсы Мавераннахра//ЭВ. Вып. XXXI. М. С. 213—272.

В. Н. ЧХАИДЗЕ (МОСКВА)

## МОНЕТОВИДНЫЕ АМУЛЕТЫ С ПСЕВДОКУФИЧЕСКИМИ НАДПИСЯМИ НА СЕВЕРНОМ КАВКАЗЕ

На Таманском городище (раннесредневековая Таматарха) обнаружены два литых металлических монетовидных амулета с псевдокуфическими надписями. Первый (рис. 1, 1) выявлен при раскопках памятника 2010 г. («Северный», кв. ОП-23/24). Дважды пробит. Размер 25 x 22 мм (Финогенова С. И., Ильина Т. А., 2010. Л. 30, 54, № 236, рис. 217, 19). Второй амулет (рис. 1, 2) обнаружен в 2014 г. в море, под Таманским городищем. Пробит в центре. Размер 24 x 22 мм.

Аналогичные амулеты известны на территории Предкавказья: два (рис. 1, 3–4) происходят из сборов на территории скального могильника Мошевая Балка (*Ierusalimskaja A. A.*, 1996. S. 126–127, abb. 162, 165; *Ierusalimskaja A. A.*, *Borkopp B.*, 1996. S. 98, no. 117; *Иерусалимская А. А.*, 2012. С. 358–359, илл. 244, а–в; *Хатуев Р. Т.*, *Биджи М. А.*, 2011. С. 39, рис. 5). Еще два (рис. 1, 5–6) найдены на скальном могильнике № 1 близ городища Нижний Архыз (*Демаков А. А.*, *Орфинская О. В.*, 1999. С. 75, рис. 3, 3–4; *Хатуев Р. Т.*, *Биджи М. А.*, 2011. С. 39, рис. 6). Дата амулетов устанавливается в границах VIII–IX вв. Близкие по композиции подвески, но более позднего времени, XI — начала XIII в. известны в Верхнем Посурье (*Лебедев В. П.*, *Беговатов Е. А.*, *Храмченкова Р. Х.*, 2012. С. 165, 168, рис. 1, 42, 48)\*.

Приведенные в качестве аналогий известные к настоящему времени амулеты, найденные на Северном Кавказе, не имели хождения в качестве монеты, выполняя функцию дешевого заменителя престижных украшений (привесок из серебряных дирхемов). Все они пробиты (включая амулет с припаянной петелькой и изображением павлина в сасанидском стиле), очевидно, для подвешивания в составе монисто или к иной части женской одежды. Отверстия сделаны так, чтобы не задеть «надписи». Подражания надписям расположены в три или четыре строки. Согласно прочтению Л. Т. Гюзальяна и В. Н. Настича, некоторые из них являются имитациями коранических формул: «Власть (воля) от Аллаха» и «Довольствуюсь Аллахом» (*Ierusalimskaja A. A.*, 1996. S. 127, note 60; *Иерусалимская А. А.*, 2012. С. 359, прим. 2).

\* Близость с подвесками из Посурья прослеживается если только в круговых ободках: точечном между двумя линейными. Характер имитационных надписей у них принципиально иной — прим. ред.



**Рис. 1.** Монетовидные амулеты с псевдокуфическими надписями VIII–IX вв. 1–2 – Таманское городище; 3–4 – Мошевая Балка; 5–6 – Нижне-Архызское городище

Монеты с изречениями из Корана традиционно использовались в мусульманской среде в качестве амулетов. В подражание им не знающие арабского письма мастеровые изготавливали монетовидные амулеты, получившие распространение в Малой Азии и Сирии в период Аббасидов (*Ierusalimskaja A. A.*, 1996. S. 127, note 62). Хотя данное направление связей традиционно для Северокавказского отрезка шелкового пути, характер находок амулетов и их большая редкость затрудняют поиски убедительного объяснения появления этих единичных культовых предметов. При этом, в отличие от торгового города-порта Таматархи, для указанного времени нет сведений о распространении ислама среди аланских племен Предкавказья. Вероятным объяснением может служить отнесение этих амулетов к личной собственности заезжих купцов, которой они тем или иным способом лишились.

## Литература

- Демаков А.А., Орфинская О.В., 1999. Скальное погребение IX в. из Нижне-Архызского городища//III Минаевские чтения. Материалы научной конференции. Ставрополь. С. 71—80.
- Иерусалимская А.А., 2012. Мощевая Балка. Необычный археологический памятник на Северокавказском шелковом пути. СПб.
- Лебедев В.П., Беговатов Е.А., Храмченкова Р.Х., 2012. Монетовидные литые подвески Волжской Болгарии//НЗО. Вып. 2. Казань. С. 163—174, 209—212.
- Финогенова С.И., Ильина Т.А., 2010. Отчет о раскопках на территории городища Гермонасса—Тмутаракань 2010 года (Краснодарский край, Темрюкский район, станица Тамань)//Архив ИА РАН. Р-1. № 28888—28889.
- Хатуев Р.Т., Биджи М.А., 2011. Алания мусульманская. Очерки конфессиональной истории Центрального Кавказа VII—XV вв. Черкесск.
- Ierusalimskaja A.A., 1996. Die Gräber der Moščevaja Balka. Frühmittelalterliche Funde an der nordkaukasischen Seidenstrasse. München.
- Ierusalimskaja A.A., Borkopp B., 1996. Von China nach Byzanz. Frühmittelalterliche Sieden aus der Staatlichen Ermitage Sankt Petersburg. München.

А.А. ГОМЗИН (РЯЗАНЬ), К.В. ГОРЛОВ (САНКТ-ПЕТЕРБУРГ)

### **ФАЛЬШИВЫЙ АББАСИДСКИЙ ДИНАР ИЗ РАСКОПОК В СТАРОЙ ЛАДОГЕ**

В 2008 г. в Старой Ладоге на Земляном городище во время работ Староладожской археологической экспедиции ИИМК РАН (руководитель А. Н. Кирпичников\*) при разборке бровки в квадрате О-ХIV был найден обломанный предмет, первоначально интерпретированный как металлическая пластинка с рельефными знаками (арабскими буквами?). Она располагалась в бровке на уровне горизонта «Б», представляющего собой черный гумус с включениями камня, глины, песка, золы, древесного тлена, полусгнивших плах и бревен. В толще этого горизонта вычлняются остатки плотной застройки, ориентированной по сторонам света. Время накопления культурного слоя горизонта «Б» относится к последней трети X—XII в. (Кирпичников А.Н., 2008. С. 343, 348).

Впоследствии оказалось, что пластинка является обломком куфической монеты (около 2/3), покрытой золотой плакировкой. Вес 0,558 г; размер 19 × 16 мм, толщина 1,57 мм. Вследствие длительного пребывания в культурном слое основа монеты потемнела и окисли-

\* Авторы выражают искреннюю признательность А. Н. Кирпичникову и Н. В. Григорьевой за возможность использования неопубликованного материала; С. В. Хаврину за проведенный анализ металла и консультации по нему.

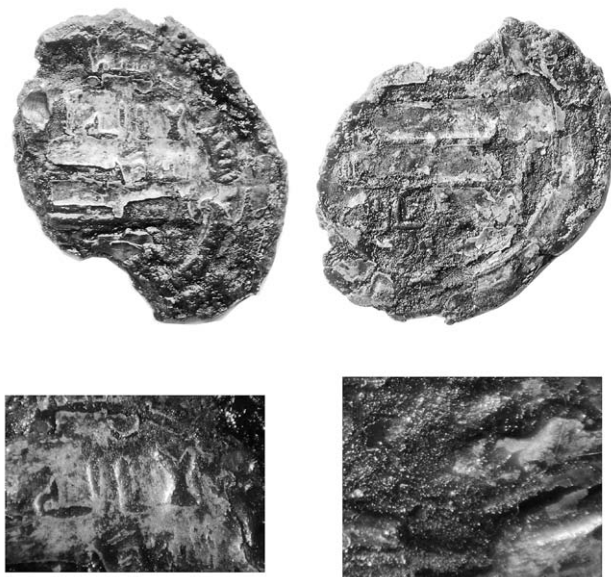

*Рис. 1. Фальшивый динар и увеличенные участки с сохранившимися фрагментами золотой плакировки*

лась, а позолота на многих участках утратилась. РФА показал в основе содержание серебра (88,5%), меди (1–4%), свинца (6–10%) и золота (0,2–0,7%). В покрытии доля золота составила 91–93%, серебра 6–8%, меди менее 0,3% и большое количество ртути\*.

Название монеты, место ее чеканки, верх поля о.с., значительные части внешней круговой легенды л.с. и круговой надписи о.с. отломлены. Сохранившиеся фрагменты упомянутых круговых легенд повреждены и не прочитываются. В поле л.с. расположена первая часть символа веры в три строки; под ней — упоминание наследника ал-М[у‘тазза биллаха]. От внутренней круговой легенды л.с. сохранилось начало вводной формулы, слово «санат» и дата — 247 г.х. (861 г.). В поле о.с. помещена вторая часть символа веры в три строки; под ней — теофорное имя аббасидского халифа ал-Мутаваккила ‘ала-ллаха (рис. 1).

Характер палеографии и расположение надписей на монете вполне соответствуют официальным аббасидским выпускам. Однако основа

\* При исследовании использовался рентгенофлуоресцентный анализатор Artax-400 (Bruker, Германия); напряжение на трубке 50 кВ. Спектр снимался с двух микрошурфов. Результатом анализов явились преимущественно интервальные показатели, которые в контексте очень плохой сохранности металла представляются наиболее объективными. Любая новая точка съемки даст новые незначительно отличающиеся от предыдущих данные. Выяснить конкретное содержание ртути невозможно из-за отсутствия эталонов Hg, поэтому аналитик может только отметить факт ее наличия.



из менее ценного металла, низкий, даже с учетом повреждений, вес и наличие золотой плакировки позволяют классифицировать данный экземпляр как фальшивый динар. Золотые монеты ал-Мутаваккила 247 г.х. зафиксированы для таких мест чеканки как Мадинат ас-Салам, Арминийа, ал-Басра, Димашк, ал-Мадина ал-Мутаваккилийа, Марв, Миср, ал-Мухаммадийа и Самарканд (*Bernardi G.*, 2010. P. 177). Кроме того, известны серебряные монеты этого же года с наименованием «динар» и местом выпуска «Сурра ман ра'а», которые публикаторы склонны предположительно относить к имитациям или подделкам, однако их оформление и палеография отличаются от рассматриваемого здесь экземпляра (*Nicol N. D.*, 2012. № 452, 453).

Находки куфических динаров в Восточной Европе встречаются нечасто и тяготеют преимущественно к историческим территориям Хазарского каганата и Волжской Булгарии. В 1866 г. в Старой Ладогe была найдена умайадская золотая монета, чеканенная в правление халифа Хишама в 121 г.х. (738/739 г.) (*Тизенгаузен В. Г.*, 1873. С. XXXV). Фальшивые динары на территории Древней Руси авторам неизвестны. Однако экземпляры, изготовленные в аналогичной технике, зафиксированы в Хазарии, где встречаются не только поддельные динары, но и фальшивые византийские солиды. Например, из Дагестана и, в частности, Махачкалы происходят поддельные динары Умайадов 95 (713/714 г.), 114 (732/733 г.) и 123 (740/741 г.) г.х., три из которых имели серебряную основу и один — бронзовую (*Кулешов Вяч. С.*, 2015. С. 336—337; *Фёдоров-Давыдов Г. А.*, 1985. С. 47, № 37).

## Литература

- Кирпичников А. Н.*, 2008. Новые археологические исследования раннесредневекового города Ладога (по данным раскопок 2007 г.)// Санкт-Петербургский международный летний культурно-исторический университет. СПб. С. 329—362.
- Кулешов Вяч. С.*, 2015. Серия поддельных динаров хазарского времени из Дагестана//Азия и Африка в меняющемся мире. XXVIII Международная научная конференция по источниковедению и историографии стран Азии и Африки, 22—24 апреля 2015 г.: Тезисы докладов. СПб. С. 336—337.
- Тизенгаузен В. Г.*, 1873. Монеты Восточного халифата. СПб. 428 с.
- Фёдоров-Давыдов Г. А.*, 1985. Новые находки восточных монет VIII—XIII вв. на территории Восточной Европы//ЭВ. Вып. XXIII. Л. С. 44—47.
- Bernardi G.*, 2010. Arabic Gold Coins, the First Essay of a Corpus From the First Issue 65H (Hegira Era) = 684C (Common Era) to the Beginning of the Buwayhid Domination 334H = 946C. Trieste. 421 p.
- Nicol N. D.*, 2012. SICA. Vol. 4. Later 'Abbasid Precious Metal Coinage (from 219 AH). Oxford. 96 p., 79 pl.

А. Х. АТАХОДЖАЕВ (САМАРКАНД)

## ФИНАЛЬНЫЙ ЭТАП В МОНЕТНОЙ ИСТОРИИ АЛ-МУНТАСИРА

Письменные источники донесли до нас историю харизматичного последнего представителя саманидской династии — Абу Ибрахима Исма‘ила б. Нуха ал-Мунтасира. Бежав из караханидского плена и собрав вокруг себя остатки приверженцев, Исма‘ил несколько лет действовал в Средней Азии, с переменным успехом пытаясь отвоевать у захватчиков свое наследство (Бартольд В.В., 1963 а. С. 330—332). Дошедшие до наших дней монеты, отчеканенные от его имени, немногочисленны и практически во всей полноте представлены в онлайн-базе восточных монет «Zeno». К ним можно прибавить изученный автором в частной коллекции дирхам Херата 391 г.х. (1000/1001 г.). Представляемые ниже дирхамы ал-Мунтасира пополняют список его известных эмиссий и добавляют ряд новых деталей к политической истории Средней Азии начала XI в.

1) ал-малик ал-Мунтасир Исма‘ил б. Нух, Бухара, 394 г.х. (1003/1004 г.), халиф ал-Кадир биллах. В поле л.с. над символом веры — Израил. Вес 3,6 г; диаметр 26 мм (рис. 1, 1). Из бассейна р. Кашкадарья (Кашкадарьинская обл., Узбекистан).

*Поле л.с.:* (له) / لا شريك له / لا اله الا الله وحده

*Круговая легенда л.с.* с вводной формулой и выпускными сведениями.

*Поле о.с.:* لله / محمد رسول الله / القادر بالله الملك / المنتصر اسمعيل / بن نوح

*Круговая легенда о.с.:* Коран, IX, 33, начинается с ارسله

2) ал-малик ал-Мунтасир Исма‘ил б. Нух, Бухара, 394 г.х. (1003/1004 г.), халиф ал-Кадир биллах. Вверху и внизу поля л.с. — Шихаб ад-даула/Израил. Вес 3,85 г; диаметр 28 мм (рис. 1, 2). Предположительно, из Южного Казахстана.

*Поле л.с.:* شهاب الدولة / لا اله الا الله / وحده لا شريك له / القادر بالله / اسرائيل

*Внутренняя круговая легенда л.с.* с вводной формулой и выпускными сведениями. *Внешняя круговая легенда л.с.:* Коран, XXX, 3—4 (4—5).

*Поле о.с.:* لله / محمد / رسول الله الملك / [...] / اسمعيل بن نوح

*Круговая легенда о.с.:* Коран, IX, 33.

Монеты мало отличаются друг от друга по составу надписей, но изготовлены в разных, так сказать, стилях. На обоих дирхамах помимо саманидского амира и аббасидского халифа упомянут некий Израил, на № 2 — с лакабом Шихаб ад-даула. Средневековый историк Гардизи сообщал, что весомую поддержку в своей борьбе Исма‘ил б. Нух получил у гузов (огузов), породнившись с их вождем, который

принял ради такого случая ислам (Абу Са'ид Гардизи, 1991. С. 91). Он не указал его имени, назвав, как предложил читать В.В. Бартольд, «Ябгу» или «Пейгу». В.В. Бартольд полагал, что этот предводитель был сыном Сельджука, вождя кочевых гузов, оказавшего помощь Саманидам в их первом сопротивлении караханидской экспансии в Мавераннахр в 383—384 гг. х. (993—995 гг.).

Исследователи не сошлись в персонификации этого Ябгу/Пайгу, видя в нем то Мусу б. Сельджука, то Арслана б. Сельджука, либо вовсе другого предводителя гузов — дженд-хана 'Али (Агаджанов С.Г., 1969. С. 180—181; Бартольд В.В., 1963 б. С. 567—568; Pritsak O., 1953. S. 405; Toğan A.Z.V., 1981. S. 186, 188—189). С. Cahen считал, что это был Израил б. Сельджук, с чем, учитывая все имеющиеся сведения, можно согласиться (Cahen С., 1949. P. 44; 1954. P. 272—274). Новый родич ал-Мунтасира оказался ненадежным союзником. Под натиском Караханидов гузы оставили Исма'ила б. Нуха, который вскоре был убит. Израил же, встав во главе крупного военного объединения, оказался значительной фигурой в борьбе Караханидов и Газнавидов за саманидское наследство.

## Литература

- Абу Са'ид Гардизи, 1991. Зайн ал-Ахбар/Перевод с персидского А.К. Арендса. Ташкент.
- Агаджанов С.Г., 1969. Очерки истории огузов и туркмен Средней Азии IX—XIII вв. Ашхабад.
- Бартольд В.В., 1963 а. Сочинения. Т. I. Туркестан в эпоху монгольского нашествия. М.
- Бартольд В.В., 1963 б. Сочинения. Т. II. Ч. 1. Общие работы по истории Средней Азии. Работы по истории Кавказа и Восточной Европы. М.
- Cahen С., 1949. Le Malik-nameh et l'histoire des origines Seljukides//Oriens. Vol. 2. № 1. P. 31—65.
- Cahen С., 1954. A propos de quelques articles du Köprülü armagani//Journal Asiatique. Vol. CCXLII. P. 271—283.



Рис. 1. Дирхамы Исма'ила б. Нуха, Бухара, 394 г.х.

*Pritsak O.*, 1953. *Der Untergang des Reiches des oguzischen Yabgu//60. doğum yılı münasebetiyle Fuad Köprülü armağanı. Mélanges Fuad Köprülü. Istanbul. S. 397—410.*

*Togan A.Z. V.*, 1981. *Umumî türk tarihine giriş. C. I. Istanbul.*

А. М. КАМЫШЕВ (БИШКЕК)

## СРЕДНЕВЕКОВЫЕ ДЕНЕЖНЫЕ СЛИТКИ, НАЙДЕННЫЕ В КЫРГЫЗСТАНЕ

На территории городища Бурана (в 60 км на восток от Бишкека), бывшей столицы династии Караханидов, а после захвата его племенами кара-киданей — столицы государства Западное Ляо, найдены несколько слитков и их обрезков из золота и серебра. Особый интерес представляют два слитка в форме стручка. Серебряный (рис. 1, 1; длина 29,5 мм, диаметр 8 мм, вес 6,3 г) и золотой (рис. 1, 2; длина 20 мм, диаметр 7 мм, вес 7,5 г). Аналогов подобным слиткам автору найти не удалось. В то же время серебряный обломок весом 14,39 г, длиной 25 мм и диаметром 11 мм представляется как часть «новгородской» или «литовской» гривны (рис. 1, 3). Золотой слиток весом 15,8 г имеет глубокий рубец, возможно, для проверки целостности или для потенциального разделения его на две части. Последний обрубок — продукция фальшивомонетчика, мастерски покрывшего толстым слоем золота бронзовый слиток брусковидной формы длиной 24 мм и сечением 13 x 10 мм (рис. 1, 4).

На территории Кыргызстана серебряные слитки находили и ранее. Клад, поднятый на городище Бурана в 1987 г., содержал тридцать девять слитков в форме шарообразных сегментов. Их вес варьировал от 10,3 до 1227 г. Проба колебалась в широких пределах от 372 до 900. Никакой весовой нормы в соотношении слитков не выявлено. Вместе с ними были обнаружены мелкие обломки караханидских дирхамов первой четверти XI в. и серебряный лом ювелирных изделий. Такой комплекс позволил сделать заключение, что найден запас сырья ювелирной мастерской.

Два подобных слитка с городскими тамгами обнаружены в Таласской долине на городище Садыр-Курган и отнесены к продукции местного металлургического производства. Они тоже не связаны с денежным обращением, хотя, по некоторым сведениям, такие слитки имели хождение в Волжском Булгаре.

Случайная находка осенью 2018 г. серебряного слитка на юго-восточной окраине Бишкека (городище Кара-Джигач XI—XIV вв., которое ассоциируется с легендарным Тарсакентом) пополнила разно-

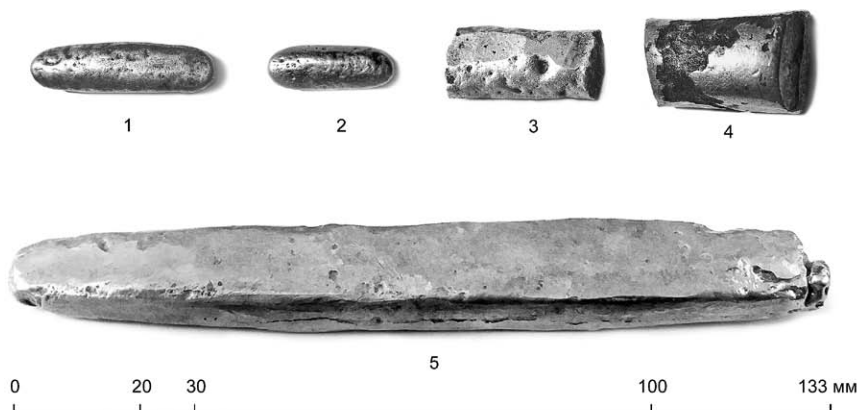

**Рис. 1**

видности денежных знаков. Вытянутая брусковидная форма длиной 133 мм и сечением 17 × 10 мм позволяла отделять кусочки определенного веса, что дает основания предполагать его использование при денежных расчетах (рис. 1, 5).

Разразившийся в Центральной Азии в середине XI в. «серебряный кризис» исключил драгоценные металлы из монетного обращения, в то же время, для крупных расчетов широкое распространение получили серебряные слитки определенной формы. Такие тенденции отмечены как у восточных соседей, чжурчжэней и Китая, на Руси и в улусе Джучи. Вес найденного слитка 171,1 г. По данному параметру он сопоставим с обращавшимися в Поволжье и Крыму монгольскими сомами и китайскими юань бао весом пять лян, а вот технология их изготовления отличается, не исключено, что слиток местного производства.

Редкие находки слитков в Средней Азии, их разнообразная форма, отсутствие надежных критериев для датировки, а также второстепенная роль в денежном обращении не вызывали особого интереса исследователей. Пока не ясно, являются ли они местной продукцией или попали на территорию Кыргызстана в богатый на события карханидо-киданьский период или позднее, когда Баласагун добровольно вошел в состав Великой Монголии, а Тарсакент сохранил свой статус города. Тем не менее, указанные слитки заслуживают внимания историков и введения их в научное обращение.

А. В. ЕВГЛЕВСКИЙ (ДОНЕЦК), А. В. ПЬЯНКОВ (КРАСНОДАР)  
**КАРАХАНИДСКИЙ ДИНАР С ИМЕНЕМ  
АБУ-БАКРА Б. ЙУГРУША (ВАХШ, 597—603 гг. х.)  
ИЗ КРАСНОДАРСКОГО КРАЯ**

Динар случайно найден в 2016 г. у ст. Гривенская (Краснодарский край) на правом берегу рукава дельты Кубани. Монета поцарапана, погнута, по краям потерта и обрезана, но надписи в поле полностью читаются. Перечеканена с неизвестного типа. Динар относится к чеканке Караханидов.

**Абу-Бакр б. Йугруш, Вахш, [597—603] гг. х.** Вес 4,2 г; размер 22,5 × 21,6 мм.

*Л. с.* В поле в шесть строк: \*

[Нет Бога, кроме] Аллаха/[Мухамма]д посланник Аллаха/  
[ан]-Насир ли-Дин Аллах/[повелитель] правоверных.

Круговая легенда между двух линейных ободков не прочитывается, видны лишь фрагменты букв.

*О. с.* В поле в пять строк:

Вах [ш]/ал-хакан ал-ади [л]/Имад ад-Дунйа ва-д-Дин/  
Абу-л-Музаффар Абу Бакр [ибн]/**Йугруш**

Круговая легенда не прочитывается, видны лишь фрагменты букв.

Монетный двор Вахш локализуется в одноименном городе, отождествляемом ныне с самым крупным в Вахшской долине городищем Лягман (Зол-и Зард). Оно расположено на берегу р. Вахш, в 23 км от г. Курган-Тюбе (Юго-Западный Таджикистан). Подобные публикуемому караханидские динары описаны в литературе, однако, их количество мало. С учетом экземпляра из ст. Гривенской нам известно всего четыре монеты. Тип гривенского динара (другого варианта) описан Е. А. Давидович, но ни в одной работе нет фотографий или прорисовок (Давидович Е. А., 1979. С. 233). Не встретилось нам в письменных источниках и упоминания о самом Абу-Бакре б. Йугруше.

Ориентиры для установления относительно узкой датировки динара дают рассмотренные Б. Д. Кочневым золотые монеты Вахша 595 (?)–603 (?) гг. х. Известно, что период с 588 по 602 г. х. (1192/1193–1205/1206 гг.) связан с вассалитетом Вахша от Гуридов, а именно от султана Бамиана и Тохаристана Сама б. Мухаммада. Об этом, в частности, свидетельствует динар [59]7 г. х. (1200/1201 г.)

\* Благодарим П. Н. Петрова за полезные рекомендации и редактуру текста; находчика А. Дацко, школьника из ст. Гривенской, и его родителей за возможность опубликовать монету.



**Рис. 1.** Караханидский динар с именем Абу-Бакра б. Йугруша (Вахш, 597–603 гг.х.)

с именем Абу-Бакра Каратуза, которого Б.Д. Кочнев считал тем же лицом, что и Абу-Бакр б. Йугруш (Кочнев Б.Д., 2004. С. 288, № 1156–1156 б).

На нашем динаре нет имени правителя из династии Гуридов, а указано только имя халифа ан-Насира. То есть он мог быть выбит не ранее 597 г. х. — года выпуска последнего из известных динаров султана Сама б. Мухаммада в Вахше. Суверенитет Вахша, очевидно, существовал как минимум до 603 г. х. Эту версию подтверждает динар Вахша предположительно 603 г. х. (1206/1207 г.) с именем Абу-Бакра б. Йугруша, на о.с. которого приведен титул «*ал-хакан*», заменивший более скромный титул «*малик-шах*», использовавшийся на динарах 597 г. х. с именем Сама б. Мухаммада (Кочнев Б.Д., 1997. С. 274, № 1155). Не исключено, что Вахш до 606 г. х. (1209/1210 г.) был независим не только от Гуридов, но и от Ануштегинидов, поскольку в этом году здесь были выбиты первые монеты хорезмшаха.

## Литература

- Давидович Е.А., 1979. Клады древних и средневековых монет Таджикистана. М.
- Кочнев Б.Д., 1997. Свод надписей на караханидских монетах: антропонимы и титулатура (часть 2)//ВИИСИД. Вып. 5. М. С. 245–314.
- Кочнев Б.Д., 2004. Свод надписей на караханидских монетах: антропонимы и титулатура (часть 3)//ВИИСИД. Вып. 6. М. С. 261–291.

В. А. БЕЛЯЕВ (МОСКВА),  
С. В. СИДОРОВИЧ (САНКТ-ПЕТЕРБУРГ)

## КАТАЛОГ ХРАМОВЫХ МОНЕТ ПЕРИОДА ДИНАСТИИ ЮАНЬ

Храмовыми монетами обычно называют монетовидные изделия, использовавшиеся для подношений божествам во время религиозных церемоний. Как правило, их отличает малый диаметр (12–20 мм), грубая отливка, а зачастую и нестандартная легенда. Термин «храмовая монета» охватывает определённые эмиссии периода киданьской династии Ляо (916–1125 гг.) и монгольской династии Юань (1271–1368 гг.). Благодаря большому разнообразию монетных легенд и частому упоминанию в них девизов правления разных императоров, юаньские выпуски представляют для исследователей особый интерес. Китайские и японские нумизматы традиционно включали в каталоги наряду с официальными и храмовые монеты, несмотря на отсутствие свидетельств участия последних в денежном обращении. Длительное время это противоречие можно было объяснить недостатком сведений о монетном обращении во времена правления монголов в Китае, однако сейчас есть все основания выделить храмовые монеты в отдельную категорию. В любом случае, задача их систематизации и каталогизации давно назрела.

В настоящий момент авторы готовят к изданию каталог храмовых монет периода династии Юань. Он охватывает только те типы, в легенде которых в явном виде упомянут один из периодов правления юаньских императоров. Основными источниками информации явились иллюстрации (протирки и прорисовки) из китайских и японских каталогов, фотографии и сканированные изображения монет из государственных и частных собраний. Изначально невысокое качество

некоторых изображений или плохое физическое состояние нумизматического объекта в отдельных случаях осложнили определение нюансов каллиграфии или истинного размера монет.

В общей сложности авторами для каталога было отобрано и систематизировано около 300 эк-



**Рис. 1.** Храмовая монета с легендой  
Чжи-чжэн/шэн-шоу ван-ань (тип 15.6,  
Zeno.ru. № 79962)



земляров (включая ранее неизвестные), упорядоченных в хронологическом порядке в соответствии с девизами правления. Среди монет, относящихся к одной эре правления, дальнейшая разбивка произведена по вариантам легенды л. с. Внутри каждой такой группы шло деление по вариантам легенды о. с. (при наличии таковой). Дальнейшее упорядочивание учитывало, насколько возможно, детали каллиграфии и диаметр образца.

В качестве примера приведем типологизацию для периода правления *чжи-чжэн* (1341—1368 гг.) последнего императора династии Юань Тогон-Тэмур (1333—1370 гг.). В фигурных скобках указано количество выявленных каллиграфических вариантов легенды:

- 15.1. Чжи-чжэн тун-бао 至正通寶 {5}
- 15.2. Чжи-чжэн юань-бао 至正元宝 {2}
- 15.3. Чжи-чжэн / му-цин тун-бао 至正 / 穆清銅寶 {5}
- 15.4. Чжи-чжэн / му-цин инь-бао 至正 / 穆清銀寶 {1}
- 15.5. Чжи-чжэн / му-цин цзинь-бао 至正 / 穆清金寶 {1}
- 15.6. Чжи-чжэн / шэн-шоу ван-ань 至正 / 聖壽萬安 {1}

А. Е. КУПЦОВ (МОСКВА), А. И. БУГАРЧЁВ (КАЗАНЬ)

## НЕБОЛЬШОЙ КЛАД БУЛГАРСКИХ ФРАКЦИЙ ИЗ УЛЬЯНОВСКОЙ ОБЛАСТИ

Клад из восьми серебряных монет был найден в 2010 г. на территории Ульяновской обл., точное место неизвестно. Все экземпляры одного типа\* — № 57 по каталогу А. З. Сингатуллиной (*Сингатулина А. З.*, 2003. С. 85, 137; в дальнейшем — *С/57*). В книге была учтена единственная монета весом 0,39 г, хранящаяся в Государственном Эрмитаже. Ранее она публиковалась Г. А. Фёдоровым-Давыдовым, однако ее рисунок был исполнен несколько неточно (*Фёдоров-Давыдов Г. А.*, 1987. С. 167, рис. 26, 12).

На лицевой стороне *С/57* расположена легенда в три строки: «Сика/Булгар/686», на оборотной — изображение стоящей влево птицы. Вес сохранившихся экземпляров клада следующий — 0,42; 0,38; 0,35 и 0,41 г (рис. 1, 1—4). В онлайн-базе восточных монет «*Zeno.ru*» опубликованы два экземпляра весом 0,405 и 0,42 г (№ 156033, 160287). В рукописном каталоге А. Ф. Лихачёва описана аналогичная монета весом 10 долей или 0,44 г (*Лихачёв А. Ф.*, б. г.). Таким образом, средний вес восьми известных на сегодняшний день экземпляров равняется 0,402 г.

\* За критерий типа принимаются два внешних параметра: композиционное оформление и содержание легенд (Петров П. Н., 2010. С. 126).



Рис. 1. Болгарские монеты 686 г.х.

В 686 г. х. (1287/1288 г.) кроме монет с изображением птицы в Булгарском вилайате были выпущены ещё два типа — С/56 (рис. 1, 6; Булгар со словом «сикка») и отсутствующий в каталоге А.З. Сингауллиной тип с указанием месяца мухаррам, но без обозначения места чеканки (рис. 1, 5). Метрология дирхамов с датой 686 следующая: С/56 — средний вес известных авторам 10 монет 1,313 г; «Мухаррам 686» — средний вес семи экземпляров 1,389 г. По нашему мнению, С/56 и «Мухаррам 686» чеканились с указным весом 1,39 г или номиналом  $4\frac{1}{2}$  весового данга (о системе номиналов второй половины XIII в. см.: Бугарчёв А.И., Петров П.Н., 2018. С. 183—186). Монеты С/57 являлись фракциями номиналом в один данг (0,31 г) или в  $1\frac{1}{2}$  данга (0,46 г). Из-за небольшого количества известных экземпляров пока невозможно говорить об указном весе данной фракции.

Кроме необычного веса, указанные монеты примечательны тем, что на них не проставлена тамга Менгу-Тимура, появившаяся на ордынских выпусках в 665 г. х. (1266/1267 г.) и помещавшаяся на монетах болгарских монетных дворов до 736 г. х. (1335/1336 г.) (на пулах «тамга в звезде»). Ее отсутствие может объясняться периодом безвластия в государстве. На дирхамах «Мухаррам 686»

не проставлено имя хана Туда-Менгу, а так как месяц «мухаррам» — это первый месяц мусульманского года, следовательно, к началу 686 г. х. (наступил 16.02.1287 г.) Туда-Менгу уже был смещён с престола. К власти пришёл Тула-Буга, который, по мнению Р. Ю. Ревы, отдал Булгарский вилайат в управление своему брату Кунчеку (Рева Р. Ю., 2011. С. 65–67). Этот факт отразился в болгарской чеканке выпуском дирхамов с «трёхногой» тамгой; первые датированные монеты этой серии относятся к 688 г. х. (1289/1290 г.). Все последующие региональные эмиссии снова помещали тамгу — с 686 до 690 г. х. — «трёхногую», с 690 до 736 г. х. — «двуногую» наследную тамгу Менгу-Тимура.

### Литература

- Бугарчев А. И., Петров П. Н., 2018. Монетные клады Булгарского вилайата XIII — первой четверти XIV вв. Казань.
- [Лихачёв А. Ф.], б. г. Каталог коллекции джучидских монет, принадлежащих А. Ф. Лихачёву. Рукопись//Отдел рукописей и редких книг научной библиотеки К (П)ФУ. № 183.
- Петров П. Н., 2010. Клад из Дев-кескен-кала и вопросы начала чеканки серебряных монет в Джучидском улусе//Золотоордынская цивилизация. Вып. 3. Казань. С. 121–149.
- Сингапуллина А. З., 2003. Джучидские монеты поволжских городов XIII в. Казань.
- Рева Р. Ю., 2011. Улус Джучи в 686–690 гг. х.//Шестнадцатая ВНК. Тезисы докладов и сообщений. СПб. С. 65–67.
- Фёдоров-Давыдов Г. А., 1987. Денежное дело и денежное обращение Болгары//Болгар. Очерки истории и культуры. М. С. 158–205.

## Е. Ю. ГОНЧАРОВ (МОСКВА), А. В. КРИВЕНКО (ТИРАСПОЛЬ) НЕСКОЛЬКО НОВОСТЕЙ О ДЖУЧИДСКИХ ПУЛАХ XIII—XIV ВВ. ИЗ ДНЕСТРОВСКО-ДУНАЙСКОГО РЕГИОНА

Большинство пулов, о типах которых сообщается в докладе, найдено на территории Молдавии, но ареал их распространения простирается от юго-востока Румынии до Восточного Приазовья.

I. Новый тип пулов (рис. 1, 1).

Л. с.: монгольским письмом  bo čin

О. с.: قتلغ بولسون يانكى پول *Благословен будь, новый пул*

Чтение *bo čin* предложено В. А. Беляевым и П. О. Рыкиным. Вероятно, это словосочетание является транскрипцией китайского терми-

на, корректный перевод которого ещё предстоит сделать. Известные нам пулы этого типа найдены на городище Костешты.

II. Новый монетный двор (рис. 1, 2). Пулы рассматриваемого типа уже были опубликованы (Nicolae E., Costin B., 2003. С. 177, № 9), но оставалась непрочитанной легенда вокруг тамги.

Л. с.: в центре тамга, вокруг ضرب بلد نو شهر *Чекан улуса Новый город*  
О. с.: قتلغ بولسون *Благословен будь*

Легенда на л. с. читается против часовой стрелки: слева от тамги «чекан», под ней «белед», справа «Ноу», сверху «шехр».

По целому ряду признаков (прежде всего, двуногой тамге) время выпуска пулов этого типа находится в первой трети XIV в. Известные авторам экземпляры найдены в низовье Дуная, Молдавии и Крыму. «Новый город» пока не может быть соотнесён с каким-либо городищем. Название «Ноушехр» можно сопоставить с помещённым на серебряных монетах урбонимом «Янги-шехр ал-Джадида», то есть «Новый Новый город», или кратко (на пулах) «Шехр ал-Джадида», локализованном на городище Старый Орхей (Молдавия). Находки пулов *Ноушехра* на этом памятнике нам неизвестны. Предположим, что в середине — начале второй половины XIV в. *Новый город* был перенесён на другое место и получил название «Новый Новый город». Интересным является факт использования для определения «новый» слов из арабского, персидского и тюркского языков.



Рис. 1

### III. Уточнение датировки типов «Костешты-Гырля».

С.Б. Кушнер установил, что тип пулов «Костешты-Гырля II» с двухстрочной легендой на обеих сторонах (рис. 1, 4) выпускался при Токте или Узбеке. Монеты с тамгой, IV по его классификации, (рис. 1, 3) автор датировал 1360-ми гг. (Кушнер С.Б., 2005). На иллюстрации приведены пулы обоих типов, одна из сторон которых чеканена одним и тем же штемпелем (рис. 1, 3–4). Таким образом, они выпускались либо одновременно, либо последовательно.

Благопожелание «Кутлуг бо'лсун» появилось на пулах в 1280-е гг., но период наиболее массового их выпуска пришёлся на правление хана Узбека. Сравнение с типами «благопожелание/соотношение с дангом (акче)» из Крыма, Азака, Северного Кавказа и Нижнего Поволжья свидетельствует о том, что оба типа «Костешты-Гырля» (с тамгой и с двухстрочной легендой) чеканились в первой трети XIV в. Анализ большой группы монет близких типов подтверждает, что их датировка 1360-ми, а тем более 1370–1400 гг. не выдерживает критики (Абызова Е.Н., Травкин С.Н., 2000. С. 355).

IV. Последовательность чеканки медных монет в Пруто-Днестровском регионе:

1. Со времени правления ханов Токты и при Узбеке, конец XIII — первые десятилетия XIV в.: пулы «Костешты-Гырля» разных типов, эмиссия Ноушехра, новый тип, некоторые другие.

2. При Джанибеке и в первые годы Великой Замятни, в 1340-е и до начала 1360-х гг.: пулы по типам Сарая ал-Джадида (возможно, с двуглавой птицей и, точно, с шестилепестковой розеткой).

3. В 1360-е гг. и до ухода татарской администрации: пулы Шехр ал-Джадида.

### Литература

- Абызова Е.Н., Травкин С.Н., 2000. Некоторые особенности медных джучидских монет с поселения Костешты (Бессарабия)//*Степи Европы в эпоху средневековья*. Т. 1. Донецк. С. 351–359.
- Кривенко А.В., Казаров А.А., 2012. Джучидские монеты из находок у с. Орловка (Одесская область Украины)//*НЗО*. Вып. 2. Казань. С. 25–37.
- Кушнер С.Б., 2005. Карпато-Днестровские земли как юго-западная периферия Золотой Орды (по данным новых монетных находок Костештского городища)//*Исторический альманах Приднестровья*. № 9. Тирасполь. С. 77–82.
- Nicolae E., Costin B., 2003. Monede din secolele XIII–XIV descoperite în Dobrogea//*BSNR*. XCII–XCVII (1998–2003). P. 175–187.

А. И. БУГАРЧЁВ, О. В. СТЕПАНОВ (КАЗАНЬ)

## СЕРЕБРЯНЫЕ МОНЕТЫ XIV В. ИЗ НАХОДОК В ИСКЕ-КАЗАНСКОМ АРХЕОЛОГИЧЕСКОМ КОМПЛЕКСЕ

Настоящим сообщением авторы продолжают серию статей, посвящённых анализу нумизматического материала, происходящего с территории Иске-Казанского археологического комплекса. Ранее уже были рассмотрены находки монет X — начала XIV в., пулы XIV в. и серебряные монеты XV в., чеканенные на нижеволжских и южных монетных дворах (*Бугарчѳв А. И., Степанов О. В.*, 2015; 2016; 2017). Здесь представлена информация о находках дангов XIV в.\*

№ п/п	Хан	Место чеканки	г. х., гг. х.	Вес, г	
1—2	Токта	Сарай ал-Махруса	710	0,92; 1,45	
3	Узбек	Булгар ал-Махруса	«723»	1,52	
4			733	1,52	
5		Сарай	714—721	1,48	
6			737	не взвеш.	
7—11			714—737	0,46; 1,46 (2 экз.); 1,48; 1,55	
12			740	1,49	
13—16			739—740	1,47; 1,48; 1,5; 1,52	
17—18			Сарай ал-Махруса	722	не взвеш.
19—20		?	?	0,5; не взвеш.	
21		Джанибек	Сарай ал-Джадид	742	1,5
22—23	743			1,36; 1,38	
24	742—746			0,66	
25—26	745—746			1,47; 1,54	
27—28	746			1,49 (2 экз.)	
29—35	747			0,26 (2 экз.); 0,6; 0,63; 1,48; 1,57; не взвеш.	
36—38	748			0,96; 1,56; не взвеш.	
39—41	74x			1,17; 1,49; 1,52	
42	752			1,47	
43—50	?			0,49; 0,59; 1,01; 1,26; 1,47; 1,51; не взвеш. (2 экз.)	
51—59	Гюлистан		752—756	0,5; 0,7; 1,21; 1,27; 1,46; 1,49 (2 экз.); 1,53; 1,6	
60			753	0,91	
61	Джанибек (?)		?	?	0,49
62	Бирдибек		Азак	759	не взвеш.
63—64		Гюлистан	759—760	1,57; не взвеш.	
65—66		Сарай ал-Джадид	758—759	1,43; 1,5	

\* В связи с невозможностью соотнесения номеров изображений монет с номерами в таблице, приложенная авторами иллюстрация не печатается — прим. ред.

67	Кулша	Гюлистан	761	1,49
68		Сарай ал-Джадид	760	не взвеш.
69–70	Навруз	Азак	760–761	1,24; 1,26
71–72	Хызр	Гюлистан	761–762	1,52; 1,55
73		Сарай ал-Джадид	761–762	0,94
74	Мюрид	Гюлистан	763	1,49
75	'Азиз-Шейх	?	?	1,01
76	Токтамыш	Сарай ал-Джадид	2-я пол. 780-х	0,54
77	?	Гюлистан	?	0,6
78	?	Сарай ал-Джадид	?	0,63
79	?	?	?	0,54

По времени чеканки перечисленные данги относятся к периоду с 710 до второй половины 780-х гг. х., среди них доминируют монеты Джанибека (41 экз.) и Узбека (18 экз.). В результате обрезки из 69 взвешенных дангов 22 оказались с весом менее 1,02 г, и шесть — в диапазоне 1,11–1,27 г. Подобная практика порчи монеты в Среднем Поволжье приобрела массовый характер в 1370-е гг. и продолжалась до конца столетия (Фёдоров-Давыдов Г.А., 2003. С. 51).

Суммарный состав находок джучидских монет XIV в. на территории Иске-Казанского археологического комплекса равняется 376 экземплярам: 79 серебряных и 297 медных и свидетельствует о функционировании биметаллической монетной системы (Бугарчёв А.И., Степанов О.В., 2017).

Пик активности денежного обращения пришёлся на 750-е — 760-е гг. х. Небольшое оживление фиксируется в 780-е — 790-е гг. х., отразившееся, в первую очередь, в обращении обрезанных серебряных монет и надчеканенных пулов. Кроме единичных находок дангов известно о трёх кладах с монетами XIV в., найденных в этом районе (Фёдоров-Давыдов Г.А., 1960. С. 140, № 61–62; Бугарчёв А.И., Степанов О.В., 2018). Два были тезаврированы в начале 1360-х гг., а один — в конце XIV в.

## Литература

- Бугарчёв А.И., Степанов О.В., 2015. Нумизматические материалы X — начала XIV вв. с территории Иске-Казанского комплекса (Татарстан)//ИЗО. Вып. 5. Казань. С. 55–60.
- Бугарчёв А.И., Степанов О.В., 2016. Джучидские монеты ханов XV в. из находок на территории Иске-Казанского археологического комплекса (Татарстан)//ИЗО. Вып. 6. Казань. С. 98–102.
- Бугарчёв А.И., Степанов О.В., 2017. Надчеканенные пулы XIV в. из Иске-Казани//Археология евразийских степей. № 6. С. 79–83.

Бугарчѳв А.И., Степанов О.В., 2018. Клад джучидских монет конца XIV в. из Атнинского района РТ//Человек и природа в бассейне реки Ик. История и современность. Материалы Всероссийской конференции. Серия «Восток — Запад: диалог культур и цивилизаций Евразии». Вып. 18. Казань. С. 31—35.

Фѳдоров-Давыдов Г.А., 1960. Клады джучидских монет//НЭ. Вып. I. С. 94—192.

Фѳдоров-Давыдов Г.А., 2003. Денежное дело Золотой Орды. М.

Ф. В. ЕРМОЛОВ (ВОЛГОГРАД),  
Л. Б. ДОБРОМЫСЛОВ (МОСКВА)

### **О ЧЕКАНКЕ СЕРЕБРЯНЫХ МОНЕТ В ХАДЖИ-ТАРХАНЕ В 782—784 гг. х.**

На основе анализа палеографии и штемпельных цепочек новосарайских дангов Токтамыша, авторы выделили среди них группу монет характерного почерка, с высокой долей вероятности битых в Хаджи-Тархане (Ермолов Ф.В., Добромыслов Л.Б., 2017 б). Здесь полностью приводится реконструкция чеканки серебряных монет в Хаджи-Тархане в 782—784 гг. х. Первыми экземплярами с указанием двора «Хаджи-Тархан» являются монеты хана Мухаммада Туляка 782 г. х. — марионеточного ставленника Мамая (рис. 1, аверс Ав1, реверсы Рев1—5). Штемпели неоднократно правились в процессе чеканки. Дата 786 на реверсах Рев2, Рев3 и Рев5 представляет собой типичную ошибку резчика с зеркальным написанием двойки. Далее в цепочке идет анонимный тип с символом веры на аверсе (рис. 1, Ав2—Рев4 Р). Вероятно, он чеканился в период борьбы за власть между Токтамышем и Мамаем. Затем в цепочке с тем же реверсом Рев4 Р идет уже аверс с именем Токтамыша Ав3.

В следующем узле аверс Токтамыша Ав4 работал с пятью реверсами (Рев6—10) того же типа, почерка и с той же ошибкой в дате на Рев8 и Рев10. Штемпели так же подвергались правке. Они все исполнены одним почерком, прослеживаемым на джучидских монетах с 761 г. х. и относимым нами к одному из ведущих столичных резчиков (Ермолов Ф.В., Добромыслов Л.Б., 2015). Видимо, в конце «замятни» этот мастер на время переселился в Хаджи-Тархан, а с приходом Токтамыша мастерская была переведена обратно в Сарай — тот же почерк наблюдается на монетах Сарая ал-Махруса 782 г. х. и далее на обширном ряде типов, относимых нами к продукции сарайской мастерской вплоть до 790 г. х. (Ермолов Ф.В., Добромыслов Л.Б., 2017 а).

На рубеже 782—783 гг. х. чеканка дангов с указанием монетных дворов «Хаджи-Тархан» и «Сарай ал-Махруса» прерывается, и начинается



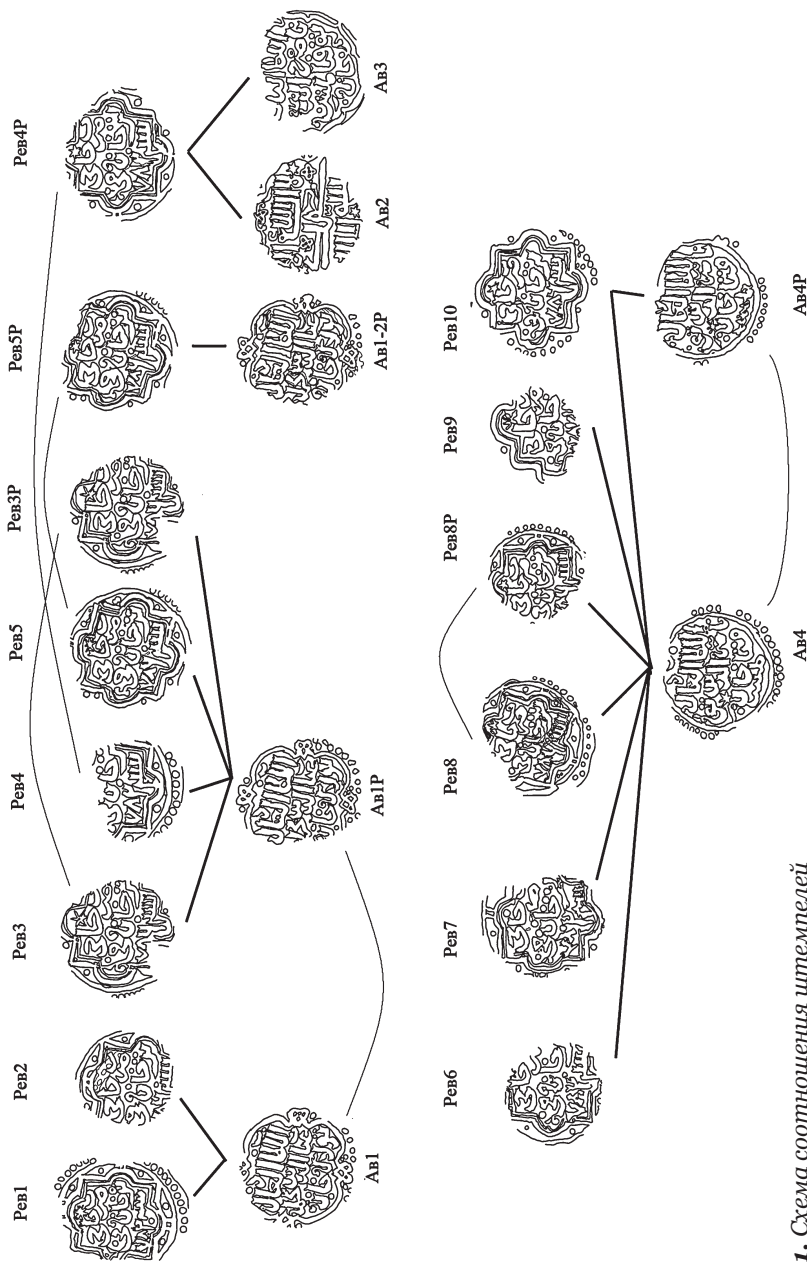

**Рис. 1.** Схема соотношения штемпелей монет Хаджи-Тархана 782 г. х.

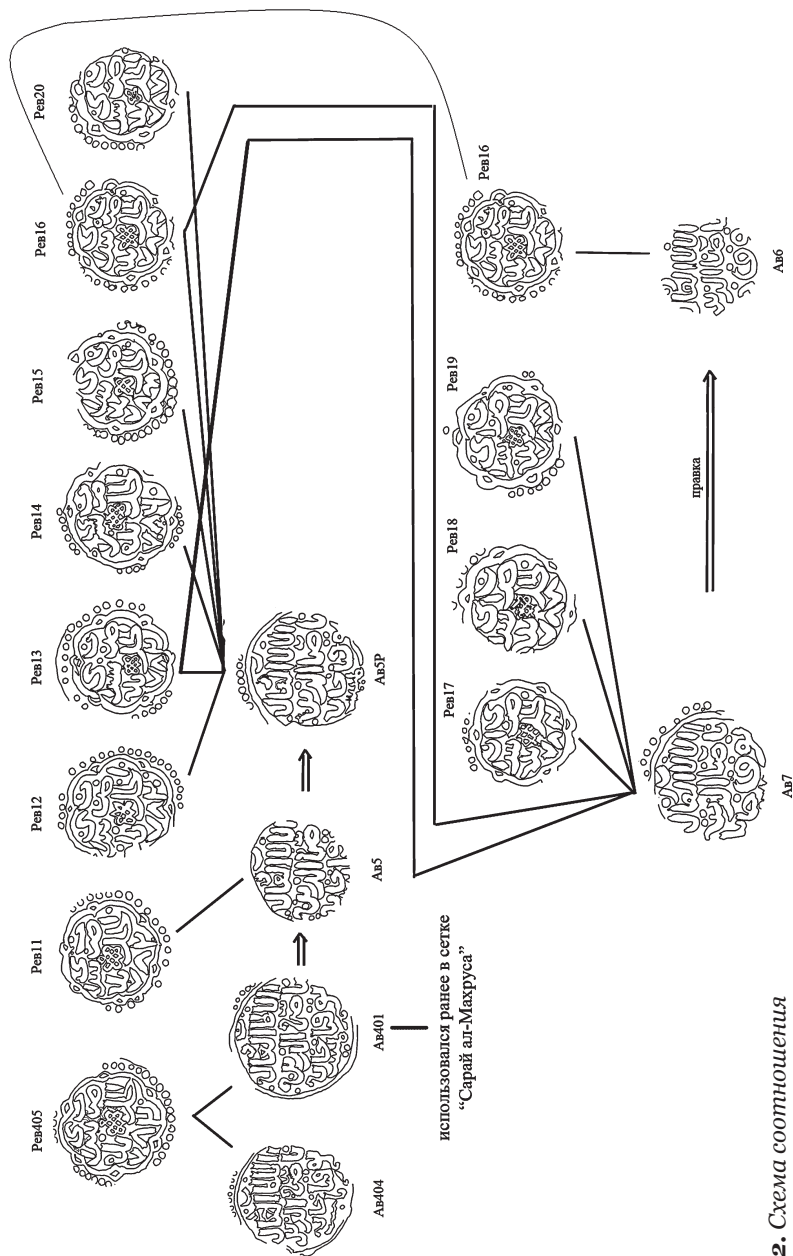

**Рис. 2.** Схема соотношения итемпелей монет Хаджи-Тархана 783—784 гг.х.



Султан справедливый Гийас ад-дин Мухаммад Тюлек (Туляк) хан Чекан Хаджи-Тархана в 782 году



Нет Бога кроме Аллаха, Мухаммад - посланник Аллаха Чекан Хаджи-Тархана в 782 году



Султан справедливый Насир ад-дин Токтамыш хан Чекан Хаджи-Тархана в 782 году



Султан справедливый Насир ад-дин Токтамыш хан Чекан Сарая ал-Джадида 784

**Рис. 3.** Образцы типов монет Хаджи-Тархана 782–784 гг. х.

массовый выпуск монет «Сарая Нового» с тем же типом аверса, причем (судя по независимым штемпельным цепочкам) сразу на нескольких дворах. На наш взгляд, это связано с централизацией монетного производства в столичном улусе и унификацией монетного типа. «Новосарайские» штемпели стали поступать на провинциальные дворы, где местные мастера резали собственные штемпели по их образцу.

На рис. 2 приведена цепочка, начинающаяся с одного реверса и двух аверсов сарайского почерка (аналогичные монеты присутствуют в большой штемпельной сетке, относимой нами к столичной продукции). Ранее этот узел приурочивался к чеканке Сарая ал-Махруса, но позже выяснилось, что аверс Ав5 рассматриваемой цепочки является сильно правленным рукой другого резчика штемпелем Ав401 из сетки монетного двора «Сарай ал-Махруса» (Ермолов Ф.В., Добромыслов Л.Б., 2017 а). Далее цепочка продолжается штемпелями этого нового, значительно более грубого почерка (исключение составляет реверс Рев14, так же выполненный рукой столичного мастера и с типичной для него ошибкой в дате 786 вместо 782). Этим грубым почерком, узнаваемым за счет характерного написания слова «султан» и других особенностей палеографии, выполнен целый ряд типов серебряных монет (даты на которых указаны с 782 по 790 г. х., причем 782 — застывшая), копирующих столичные типы. В 789 г. х. в эту сетку входит несколько штемпелей с указанием монетного двора «Хаджи-Тархан» (Ермолов Ф.В., Добромыслов Л.Б., 2017 б). На наш взгляд, здесь наблюдается передача из столицы группы штемпелей-образцов (один из них, Ав401, ранее уже работал на столичном дворе), с которых началась чеканка местной монеты нового, общего для нескольких дворов типа. По особенностям палеографии штемпелей местного почерка, эта группа относится к чеканке Хаджи-Тархана. Дату на реверсах Рев15—20 мы трактуем как 784 и относим всю данную цепочку к 783—784 гг. х.

## Литература

- Ермолов Ф.В., Добромыслов Л.Б., 2015. Практика экспорта штемпелей монетного двора Сарай ал-Джедида при хане Токтамыше//РЛО. Вып. 1. Минск. С. 26—35.
- Ермолов Ф.В., Добромыслов Л.Б., 2017 а. Монеты хана Токтамышша монетного двора «Сарай ал-Махруса»//НЧ ГИМ 2017 года. Материалы докладов и сообщений. Памяти Татьяны Юрьевны Стукаловой (17.12.1958—16.01.2017). М. С. 112—177.
- Ермолов Ф.В., Добромыслов Л.Б., 2017 б. Практика экспорта штемпелей монетного двора Сарай ал-Джедида при хане Токтамыше. Часть 3//РЛО. Вып. 4. М. С. 140—161.

Е. Ю. ГОНЧАРОВ (МОСКВА)

## ИНДИЙСКИЙ СЛЕД В РУССКОЙ НУМИЗМАТИКЕ УДЕЛЬНОГО ПЕРИОДА

Ранее нами уже были опубликованы два типа русских подражаний индийским золотым монетам и группа фальшивых динаров Делийского султаната\*, найденных в землях разных княжеств XIV—XV вв. (Гончаров Е. Ю., 2015; 2016). В процессе дальнейшей работы выявились ещё несколько подобных подражаний, среди которых большинство составляет компактную группу (рис. 1).

1. Обе стороны узнаваемо имитируют динар султана Мухаммада II б. Туглука (1325—1351 гг.), чекан Дехли (Дели) (Goron S., Goenka J.P., 2001. P. 59, D425—427). Вес 0,57 г, обрезано. Урочище Вечислово Переяславского р-на Ярославской обл. (Клочков Ю. В., 2007. С. 87, № 97).

2—3. Обе стороны копируют тип танки Мухаммада II б. Туглука с именем халифа ал-Хакима II (1341—1352 гг.), без указания места чеканки. Два одноштемпельных экземпляра. Вес 1,05; 0,9 г (о. с. — Клочков Ю. В., 2007. С. 75 № 3).

4. Левая сторона является имитацией аверса данга хана Бердибека, правая — как у № 2—3. Вес 1,02 г. Село Булатниково Муромского р-на Владимирской обл. (Клочков Ю. В., 2007. С. 75, № 3).

5. Левая сторона скопирована с джучидского данга 762 г. х., выпущенного в Сарае ал-Джадида. Правая близка соответствующим сторонам у подражаний № 2—4. Вес 1,03 г. Нижегородская обл. Одноштемпельная монета известна с городища Ростиславля Рязанского Озерского р-на Московской обл. (Клочков Ю. В., 2009. С. 163, № 101).

На рис. 1, 6 для сравнения приведена золотая танка Мухаммада II б. Туглука с именем халифа ал-Хакима II, тип которой послужил образцом для подражаний № 2—5 (Goron S., Goenka J.P., 2001. P. 60—61, D440).

По стилистике оформления «джучидской» стороны этим имитациям близка группа монет, копирующих золотоордынские данги. Иногда они чеканены двумя штемпелями лицевой стороны, иногда штемпелями, имитирующими монеты разных ханов. Например, л. с. — с именем Бердибека; о. с. — реверс новосарайского данга Джанибека 745 г. х. П. С. Савельев выявил в Тетюшском кладе экземпляр, одна сторона которого повторяет тип данга Джанибека с тремя «магическими узлами», а другая скопирована с индийского золотого

---

\* Для обозначения средневековых индийских золотых монет используются названия динар, танка, мухр.

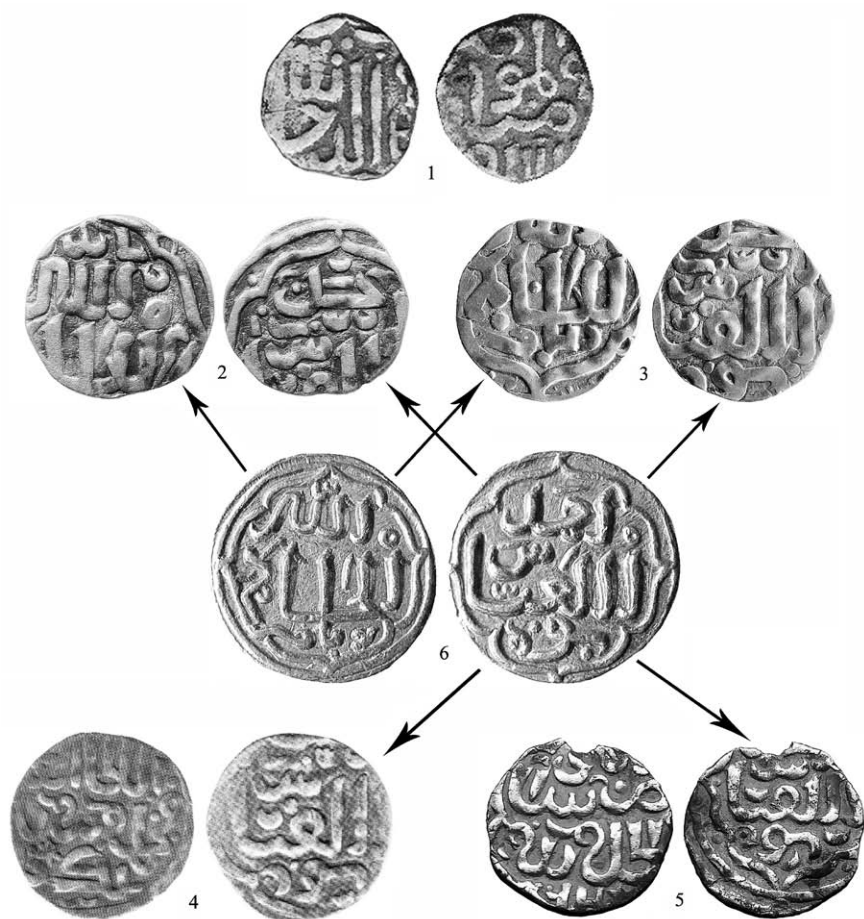

**Рис. 1**

мухра 736 г. х. (Савельев П. С., 1858. С. 214—216, № 405). По-видимому, он так же является русским подражанием.

Таким образом, сейчас в распоряжении исследователей русской удельной нумизматики и денежного обращения есть две группы памятников, связанных с монетным делом Индии, точнее, султана Туглукидов XIV в. Первую представляют фальшивые медные, позолоченные динары, вторую — серия подражаний мухрам. Если русское происхождение фальшивых монет не является точно установленным фактом, так как они могли быть привезены, например,

из Золотой Орды, где так же есть находки подделок и даже штемпелей для чеканки имитаций индийских динаров, то подражания были отчеканены на месте, в разных княжествах\*.

## Литература

- Гончаров Е. Ю., 2015. Индийское золото на Руси в XIV—XV вв.//Русское денежное обращение в X—XVII вв.: Нумизматический сборник к 60-летию Петра Григорьевича Гайдукова. М. С. 32—37.
- Гончаров Е. Ю., 2016. Восток и Русь в памятниках нумизматики удельного периода: новые материалы//История: факты и символы. Вып. 1 (№ 6). Елец. С. 49—56.
- Клочков Ю. В., 2007. Материалы к топографии находок двусторонних подражаний серебряным монетам Золотой Орды (2000—2006 гг.)//СНВЕ. Вып. 2. М. С. 73—96.
- Клочков Ю. В., 2009. Материалы к топографии находок двусторонних подражаний серебряным монетам Золотой Орды (2007—2008 гг.)//СНВЕ. Вып. 3. М. С. 160—171.
- Савельев П. С., 1858. Монеты Джучидов, Джагатаидов, Джелаиридов и другие, обращавшиеся в Золотой Орде в эпоху Тохтамыша. Вып. II. СПб.
- Goron S., Goenka J. P., 2001. The Coins of the Indian sultanates. Covering the Area of Present-day India, Pakistan and Bangladesh. New Delhi.

## В. П. ЛЕБЕДЕВ (ДЗЕРЖИНСК), М. А. АМОСОВ (КОЛОМНА) БРОНЗОВЫЙ ШТЕМПЕЛЬ ДЛЯ ЧЕКАНКИ ПОДРАЖАНИЙ ДЖУЧИДСКИМ МОНЕТАМ ИЗ КАЛУЖСКОЙ ОБЛАСТИ

Около 10 лет назад на районном пункте приема цветного металла в Калужской обл. был обнаружен, а впоследствии приобретен для собрания Коломенского исторического музея «Изначалье» бронзовый предмет, представляющий собой средневековый монетный штемпель (рис. 1; высота 12—14 мм, диаметр рабочей поверхности 22 мм, вес 43,9 г)\*\* . На плоской гладкой стороне был помещен картуш с четырьмя фигурными лепестками и искаженной арабской надписью в нем:

\* Статистически небольшой объем материала с «разбросанными», либо крайне широкими географическими привязками находок позволяет считать вывод о месте производства рассматриваемых подражаний предварительным и требующим дальнейшего изучения — прим. ред.

\*\* По любезному сообщению директора Курского государственного музея археологии Г. Ю. Стародубцева, штемпель найден на поселении Ратского археологического комплекса (Курский р-н Курской обл.) — прим. ред.



**Рис. 1.** 1, 2 — рабочая часть штемпеля; 3 — общий вид. Увеличено в 2 раза

۶۵۱/كلستان/ ضرب (Чекан Гюлистана 651)\*. Легенда, представляющая собой копию о. с. джучидского данга, вырезана в позитивной форме.

Элементный состав металла штемпеля был определен методом РФА: медь — 71,7%, свинец — 15,8%, олово — 4,5% и цинк — 1,8%. Заметная доля серебра (5,35%) объясняется, видимо, остатками монетного металла, застрявшими в углублениях вырезанных надписей.

Это не первый бронзовый штемпель на территории Восточной Европы. Из полутора десятков таких находок, ставших известными в печати или размещенных в сети Интернет, более половины изготовлены из медного сплава. Большинство из них предназначалось для производства серебряных подражаний джучидским монетам, и лишь один может уверенно рассматриваться как оригинальный инструмент для чеканки редкого типа данга хана Улджай Тимура 769 г. х. (Клоков В. Б., 2003). Как и наш штемпель, он был изготовлен из свинцово-оловянистой бронзы. К сожалению, для всех остальных бронзовых штемпелей, включая и самые свежие находки, элементный анализ металла не был определен.

## Литература

Клоков В. Б., 2003. Золотоордынский монетный штемпель с Селитренного городища//Одиннадцатая ВНК. Тезисы докладов и сообщений. СПб. С. 82—84.

\* Следует отметить, что предлагаемый авторами вариант реконструкции прототипа надписи на штемпеле является не единственным возможным — прим. ред.



Р. Ю. РЕВА (НОВОСИБИРСК),  
Б. И. ЛЕОНОВ (САНКТ-ПЕТЕРБУРГ)

### В ПОИСКАХ МАХМУДОВ (ПЕРВЫЕ 30 ЛЕТ XV в.)

Среди джучидских монет первой половины XV в. известны экземпляры с именем «Махмуд»\*. Пока так и не удалось надежно соотнести это имя с персонажами, известными по другим источникам.

На монетах Булгара 812—813 гг. х. (1409—1411 гг.) «присутствует» имя Махмуд-хана (*Гончаров Е. Ю., Тростьянский О. В., 2004. С. 39*). Ранее мы предполагали, что это Махмуд-Ходжа (ум. 834 г. х.), сын Каганбека (*Рева Р. Ю., 2013. С. 56; 2017. С. 28*). Не исключено, однако, что, если здесь действительно стоит имя «Махмуд», то этим эмитентом также может быть Тука-Тимурид Пир-Махмуд, сын Менгасира, или Шибанид Махмуд, сын Ак-Суфи. Х. М. Френ относил данные монеты к хану Тимуру, отмечая, что имя на них можно прочесть и как «Махмуд» (*Fraehni Ch. M., 1826. P. 374—375*). Штемпельная раскладка показывает, что это — чеканка «небрежно» исполненными штемпелями внутри правления хана Пулада (рис. 1, 1—7).

Тимур был объявлен ханом в 812 г. х. и некоторое время правил параллельно с Пуладом (*Леонов Б. И., Зайончковский Ю. В., 2016. С. 76*). После смерти Шадибека сын Идегея Нур ад-Дин, не уговорив отца самому стать ханом, начал воевать с ним. Ситуацией воспользовался Тимур и воцарился. По «Кара Таварих», Нур ад-Дин «тумен-бека Уйшун Пир-Махмуда, назначив ему [Тимуру — Р. Р., Б. Л.] улутбеком, возвеличил его» (*Утемиш-хаджи, 2017. С. 64*). Отсюда Пир-Махмуд — это представитель племени уйшин или Чингизид, командовавший туменом Уйшин. Во втором случае сюда подходит Пир-Махмуд, сын Менгасира.

Сведения «Кара Таварих» подтверждаются документами Венецианской республики, в которых под 1410 г. упомянуто о готовящемся набеге «Темир Солтана и Бермахмута» на Тану (*Карнов С. П., 2011. С. 131*). После смерти Тимура в 814 г. х. судьба Пир-Махмуда неизвестна.

В следующее десятилетие двоюродный брат Тимура Гийас ад-Дин II, сын Шадибека, возглавлявший тогда Тука-Тимуридский клан Нугманов, объявил себя ханом. В 1421 г. вместе с визирем «Базар-Уголаном» он прибыл в Тану (*Карнов С. П., 2010. С. 38*). Здесь важно, что некий Чингизид фигурировал в качестве визиря у хана. «Кара Таварих» сообщает, что после смерти Идегея и пребывания в Московском вилайете его дети Мансур, Гази, Навруз и сын Шадибека Гийс ад-Дин отправились

---

\* Авторы благодарят Ж. М. Сабитова, В. П. Гулевича, А. Е. Кушова, А. И. Бугарчёва, В. И. Харитонову за предоставленную информацию.

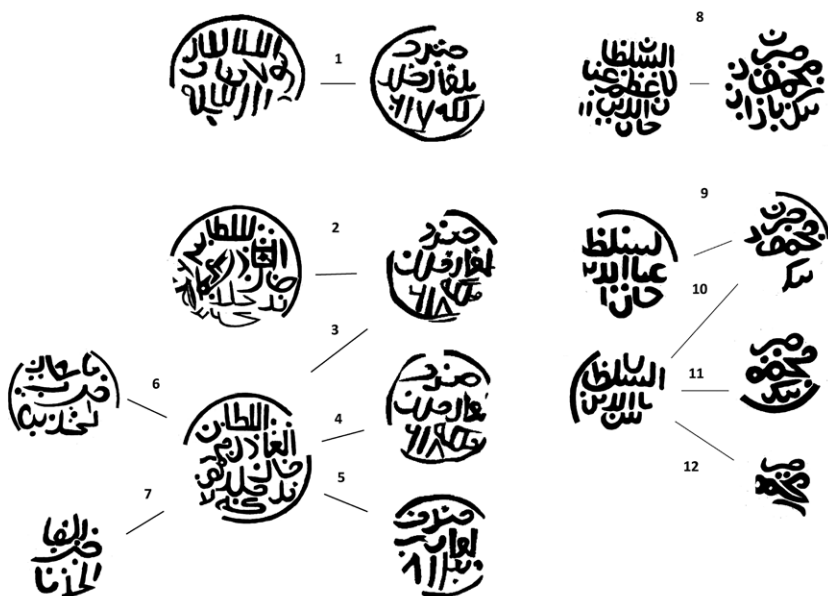

**Рис. 1.** 1 — Пулад, Булгар, 812 г.х.; 2 — Пулад-«Махмуд», Булгар, 812 г.х.; 3—4 — «Махмуд», Булгар, 812 г.х.; 5 — «Махмуд», Булгар, 813 г.х.; 6—7 — «Махмуд», Булгар ал-Джадид; 8 — Гийас ад-Дин II, Махмуд-бик-базар; 9—12 — Гийас ад-Дин II, Махмуд-бик...

к истокам р. Яик, где Мансур-бек поднял Гийас ад-Дина ханом (*Утемиш-хаджи*, 2017. С. 72—73). В результате сговора Мансура с ширинским беком Тигене Улу-Мухаммад потерпел поражение, Центральный Улус достался Гийас ад-Дину II. Через два с небольшим года он умирает, на его место эмиры ставят Мухаммада, сына хана Тимура (*Утемиш-хаджи*, 2017. С. 76). Монеты от имени Гийас ад-Дина II чеканились в Булгаре, Сарае, Хаджи-Тархане, Орду-базари и Иль-Уй Му'аззам (*Мухаммадиев А.Г.*, 1983. С. 125—130; *Евстратов И.В.*, 2003. С. 91).

Здесь впервые представлены монеты Гийас ад-Дина II, выпущенные в Махмуд-бик-базар (рис. 1, 8—12). Они биты из низкопробного серебра в Нижнем Поволжье — Западном Казахстане в промежутке 827—830 гг. х. во время борьбы за власть между Улу-Мухаммадом, Мухаммадом-Бараком, Гийас ад-Дином II и Девлет-Бирди (*Рева Р.Ю.*, 2015. С. 93—96)\*. В это время владеть Бик-базаром мог беклярибек, либо правитель улуса и глава крупного племенного образования, соответственно, Махмуд — это Чингизид или глава какого-то значи-

\* Вес монет: 0,55 (надчекан, коррозия); 0,71; 0,73 (отверстие); 0,74; 0,83; 0,85; 0,89; 0,9; 0,93 г.

мого рода. Возможные кандидатуры: Махмуд-Султан, сын Идегея; Пир-Махмуд (Тука-Тимурид или уйшин), бывший великим беком у предыдущего главы Нугманов; Шибаниды: Махмуд, сын Ак-Суфи; Махмуд, сын Хаджи-Мухаммада, или Махмуд-Ходжа, сын Каганбека; не исключены и другие варианты.

## Литература

- Гончаров Е. Ю., Тростьянский О. В., 2004. Хан Махмуд, Булгар, 812—813 г. х. // Нумизматика. № 4 (март). М. С. 39—42.
- Евстратов И. В., 2003. Гийас ад-Дин Сар (?) хан — новый золотоордынский эмитент XV в. // Одиннадцатая ВНК. Тезисы докладов и сообщений. СПб. С. 91—93.
- Карпов С. П., 2010. Преступление и наказание в венецианской Тане. Дело консула Эрмолао Валарессо (1423) // ВВ. Т. 69 (94). М. С. 32—43.
- Карпов С. П., 2011. Следственное дело консула венецианской Таны Даниэля Лоредана (1412) // Причерноморье в средние века. Вып. 8. СПб. С. 122—138.
- Леонов Б. И., Зайончковский Ю. В., 2016. О дате начала правления золотоордынского хана Тимура б. Тимур-Кутлуга по нумизматическим данным // НЧ ГИМ 2016 года. Материалы докладов и сообщений. М. С. 72—77.
- Мухаммадиев А. Г., 1983. Булгаро-татарская монетная система XII—XV вв. М.
- Рева Р. Ю., 2013. Монеты Шибанидов XV века // Семнадцатая ВНК. Тезисы докладов и сообщений. М. С. 56—58.
- Рева Р. Ю., 2015. Мухаммад-Барак и его время. Обзор нумизматических и письменных источников // НЗО. Вып. 5. С. 80—104, 153—155.
- Рева Р. Ю., 2017. Шибанидские ханы и их монеты // История, экономика и культура средневековых тюрко-татарских государств Западной Сибири. Материалы III Всероссийской научной конференции, г. Курган 21—22 апреля 2017 г. Курган. С. 25—36.
- Утемиш-хаджи, 2017. Кара Таварих. Казань.
- Fraehni Ch. M.*, 1826. *Recensio numorum muhammedanorum Academiae Imp. Scientiarum Petropolitanae. Petropoli.*

А. О. БРАГИН (САНКТ-ПЕТЕРБУРГ)

## НОВЫЕ ДАННЫЕ О ЧЕКАНКЕ ЗОЛОТЫХ МОНЕТ ПРИ ТИМУРИДАХ

В научной литературе на данный момент содержится очень мало упоминаний о золотом чекане династии Тимуридов. По изученным доступным материалам можно уверенно утверждать об эмиссии золота в правление амира Тимура, султана Шахруха и Султан-Хусайна\*. Некоторое время назад автору для идентификации и изучения был предоставлен

\* Данный список ограничен временем правления Тимурида Султан-Хусайна.

**Рис. 1.** Золотые монеты Тимуридов. 1 — ‘Абдаллах, Самарканд, динар (вес 4,45 г; размер 19 x 24 мм); 2 — султан Шахрух, Хорезм, 8 (3?)1 г.х., фракция динара (вес 1,18 г; диаметр 14 мм)



золотой динар\*, который сразу же привлек к себе особое внимание (рис. 1, 1). Репертуар надписей, оформление и формы картушей позволили отнести его к кратковременному правлению Тимурида ‘Абдаллаха б. Ибрахим-Султана б. Шахруха в Самарканде (854—855 гт. х./1450—1451 гт.):

Л. с. В поле сложного картуша: *لا اله الا/الله محمد/رسول الله*

В четырех фигурных сегментах: *[بو] بكر/عمر/عثمان/[على]*

О. с. В поле (внешний ободок не сохранился):

*ضرب/السلطان الاعظم/مرشد الدنيا والدين/عبدالله بهادر خلد ملكه/سمر في سنة قند .../*

В монетной легенде есть два существенных отличия от серебряного чекана: 1) отсутствие дополнительного титула «ал-хакан ал-‘адил»<sup>\*\*</sup>; 2) лакаб «*Муришид ад-дунья ва-д-дин*»<sup>\*\*\*</sup>, на серебряных монетах он имеет сокращенную форму «*Муришид ад-дин*».

В базе «Zeno.ru» (№ 95850) находится изображение фракции золотого динара султана Шахруха (рис. 1, 2). Эта монета является одноштемпельной серебряной фракцией в ¼ танги (Zeno.ru. № 115613):

Л. с. В поле сложного картуша: *لا اله الا/الله محمد/رسول الله*

В четырех фигурных сегментах: *[بو] بكر/عمر/عثمان/[على]*

О. с. В поле картуша (внешний ободок — точечный, внутренний — линейный):

*ضرب/السلطان الاعظم/شاه رخ بهادر خلد [الله]؟/ملكه و سلطانه/خوارزم ... [۸]؟۳۱*

Общие штемпели для монет из золота и серебра позволяют с уверенностью констатировать, что фракция динара султана Шахруха отчеканена в Хорезме. Частично сохранившийся год выпуска наиболее предпочтительно реконструировать как 831 г. х.

Таким образом, зафиксирован золотой чекан Тимурида султана ‘Абдаллаха в Самарканде. Выявлен факт использования лакаба «*Муришид ад-дунья ва-д-дин*» в монетной легенде его динара.

\* Из старой частной коллекции в г. Москва.

\*\* Серебряные монеты султана ‘Абдаллаха можно увидеть в базе восточных монет Zeno.ru (№ 61496, 73869, 107976).

\*\*\* Проводник (наставник) [земного] мира и религии.

Монетный двор Хорезм для периода правления султана Шахруха зафиксирован как один из центров выпуска золотых монет. Отмечен факт употребления одних и тех же штемпелей (л. с. и о. с.) для чеканки золота и серебра. Наиболее вероятным годом выпуска изученной фракции динара Шахруха можно считать 831 г. х.

А. М. РАДЖАБЛИ (БАКУ)

### К ТРАНСФОРМАЦИИ ТЕРМИНА «ДИНАР»

Не вдаваясь в подробности, отметим, что термин «динар», происходящий от латинского «denarius» (денарий), означал серебряную монету, равную 10 медным ассам\*. В Арабском халифате он стал обозначать золотые монеты весом в один мискаль (4,26 г), а при Ильханах превратился в название серебряных монет весом 12,78 г. Согласно письменным источникам, в начале XVI в. появляются медные динары без указания веса и достоинства.

Х.Л. Рабино *sineloco* (без указания источника) сообщает, что в 1502 г. [вероятно, в Сефевидском государстве — А.Р.] вес одного тумана (10 000 динаров) в серебре составлял 400 мискалей, следовательно мискаль должен был равняться 10 000: 400 = 25 динарам. Это соотношение (рацио) подтверждается более поздними письменными источниками (Искендер Мунши для Сефевидов, Хондемир для Шейбанидов).

Изучая денежно-монетную систему шаха Исма'ила I (1501—1524 гг.), названную Р.С. Пулем и другими нумизматами «загадкой», нам удалось «разгадать» эту проблему, установить вес сефевидского мискаля в 4,68 г и определить основной номинал этой системы «шахи» весом в два мискаля (40 нохудов), равной 50 медным динарам по 4,68 г.

Вес шахи еще при жизни эпонима был изменен два раза; сначала повышен до 52 нохудов (10,14 г), с увеличением его номинальной стоимости до 100 динаров, т. е. введением двойного шахи. К концу правления шаха вес этого двойного шахи был понижен до 40 нохудов (7,8 г). Этим номиналом открыл свой чекан сын и преемник Исма'ила I — Тахмасиб I (1524—1576 гг.). Для получения дополнительных фискальных доходов шах злоупотреблял своей монетной регалией. К концу его правления в казне скопилось огромное количество звонкой монеты, около 525 пудов, которую, чтобы уклониться от уплаты заката согласно шариату, перелили в слитки.

\* Тезисы доклада публикуются в авторской редакции; по данному вопросу существуют и другие точки зрения (см., например: Album S., 2011. P. 233—234, 274—278) — ред. кол.

В 935 г. х. (1528/1529 г.) последовало первое снижение веса двойного шахи до 32 нохудов (6,24 г); в 949 г. х. (1542/1543 г.) этот вес был понижен до 28 нохудов (5,46 г); и, наконец, в 955 г. х. (1548/1549 г.) начали выпускать одномискалевые (24 нохуда, 4,68 г) двойные шахи и полумискалевые (12 нохудов, 2,34 г) шахи, равные 50 динарам, весом по  $2,34 \times 25 : 50 = 1,17$  г.

Чеканить подобные монеты технически было неудобно. Решили выпускать крупные медные монеты «казбеки» с номинальной стоимостью, согласно письменным источникам (А. Олеарий и др.), пять динаров весом  $4,68 \times 25 : 100 \times 1,17 \times 5 = 6,85$  г. Итак, впоследствии термин динар перестал означать реальную монету, превратившись в счетную.

## Литература

*Album S.*, 2011. Checklist of Islamic Coins. 3rd ed. Santa-Rosa.

А. В. АКОПЯН, Н. В. САФОНОВА (МОСКВА)

### РАЗВИТИЕ КОМПОЗИЦИОННОГО ПОСТРОЕНИЯ ПОЗДНЕСРЕДНЕВЕКОВЫХ ИРАНСКИХ ЗОЛОТЫХ И СЕРЕБРЯНЫХ МОНЕТ

Композиционное построение пространства позднесредневековых иранских золотых и серебряных монет ранее не было предметом отдельного исследования, однако накопленный к сегодняшнему дню материал позволяет определить хронологию его развития, оказавшуюся связанной с каноном оформления рукописной книги и его изменениями.

На **первой («тимуридской») стадии**, начиная с Исмаила I и до Мухаммада Худабанде (т. е. весь XVI в.), иранский монетный дизайн продолжал тимуридские традиции — поле плотно заполнялось многострочной убористой надписью почерком *наسخ*, а декоративные элементы редуцировались до разделительных линий и картушей. В течение столетия канон оформления развивался, что отражалось в повышении уровня каллиграфии надписей (стал различаться нажим резца и т. д.).

В XVI в. в книжном деле доминирующими становятся нововведения, вызванные распространением нового почерка — *наста'лика*. Его особенности сделали невозможным плотное заполнение листа, задавая новый принцип организации рукописной страницы с «висящими» строками. Краткий текст стал наноситься на цветочную под-

ложку (*ислими*) и заключаться в рамку, что сблизило оформление листа с восточным садом и его замкнутостью от внешнего мира. В начале XVII в. при Аббасе I эти нововведения были перенесены на монеты. На них появилась краткая надпись *наста'ликом*, наложенная на спирально закрученный к центру *ислими* (как и у сада, с его обратным порядком композиции, где внимание вместо периферии обращено к центру) и ограниченная краевым ободком, что вкуче характеризует **вторую («собственно сефевидскую») стадию**.

К XVI в. на миниатюре, переплетах и коврах развился новый канон композиции с центральным круглым медальоном-*шамсе* (или его вариантами — миндалевидным *бадами* и продолговатым *турунджем*), который мог сопровождаться вертикально выстроенными «спутниками». За их пределами сохранялось свободное поле (*арзия*) с орнаментированной краевой полосой.

Появление центрального медальона в монетном дизайне характеризует **третью («пост-сефевидскую») стадию**. Процесс этот начался в период раздробления Сефевидского государства в первой половине XVIII в. и спорадически перемежался возвращением к предыдущей композиции монет. Впервые сильно фестонированный *шамсе* появился на выпусках Тахмасп-Кули-хана (Надира). При Азадхане Гильзае (1750—1757 гг.) впервые выделяется свободное поле, где размещался малый сильно фестонированный *шамсе*, а позже — *турундж*. «Спутники» картушей с религиозными воззваниями (*'алама*) появились при Карим-хане Зенде (1753—1779 гг.).

Книжный переплет совмещал в себе две функции — сакральную, ограждая рукопись от профанного использования, и функциональную, защищая текст от окружающей среды. Поэтому внешней стороной монеты, её «крышкой», на которой, как и на переплете, размещались медальоны, становилась о.с. с выпускными сведениями. Перевернув ее, можно было перейти к собственно «тексту» (в «манускриптном» смысле) — л.с. с обращением к Аллаху, символом веры или специальным дистихом.

Важно отметить, что если текст позднесредневековых иранских монет был синхронен историческим событиям, то декоративные нововведения на них запаздывали на одно–два столетия по отношению к развитию дизайна на других предметах. На всех указанных выше стадиях художественные формулы становились основами для *более поздних* концепций организации монетного поля. Причина этого заключалась в стремлении эмитента сохранять прежний вид монеты, которому доверяло население, и лишь такие радикальные события, как реформы Аббаса I или смута позднесефевидского периода могли вызвать смену его композиционного построения.

---

А. Я. ИВЛЕВ (МОСКВА)

**ЛИТЫЕ МОНЕТЫ КИТАЯ, ЯПОНИИ И ВЬЕТНАМА  
НА ТЕРРИТОРИИ МАНЬЧЖУРСКОГО КЛИНА  
(по материалам находок 2017 г.)**

Исследуемый материал — случайная групповая находка осенью 2017 г. 443 монет вблизи с. Николаевка Тамбовского р-на Амурской обл., на месте бывшей д. Чинь-Дунь-Шань, где до 1900 г. проживало преимущественно даурское, маньчжурское и китайское население (*Грум-Гржимайло Г. Е.*, 1894. С. 393—394).

В составе находки — 25 китайских монет периодов выпуска от династии Тан до династии Мин (VII—XVII вв.), 373 экземпляра династии Цин, от периода Канси до периода Гуансюй (XVII—XIX вв.), 27 японских XVI—XVIII вв. и 18 вьетнамских монет XVII—XIX вв.

Все экземпляры систематизированы по 114 группам с учетом страны происхождения, династии, времени выпуска, легенд и монетных дворов. Произведен анализ частоты находок монет династии Цин и сравнительный статистический анализ данных по регионам Дальнего Востока из публикаций российских, советских и зарубежных исследователей и рассматриваемой выборки (*Воробьев М. В.*, 1959. С. 194—205; *Ивановский А. О.*, 1893. С. 301—307; *Миякэ Т.*, *Накамура К.*, 2016. С. 54—89; *Самарин И. А.*, 2013. С. 27—39; *Шавкунов Э. В.*, 1960. С. 238—243).

Полученные данные по монетам династии Цин демонстрируют скачок интенсивности торговли в конце XVII в., после установления прямых государственных контактов России с Цинской империей по Нерчинскому (1689 г.), Буринскому и Кяхтинскому (1727 г.) договорам.

Обнаружены три экземпляра, относящиеся к японским копиям китайских монет династий Тан, Северная Сун и Мин (Бита-сен или, дословно, монеты низкого качества), из числа бывших в обращении на территории Японии с середины XIV до первой трети XVII в. Ранее упоминаний о находках подобных монет на российских берегах Амура и Уссури не было.

У наиболее интересных и спорных по атрибуции экземпляров выполнен анализ металла.

Таким образом, проведенное исследование показало, что подавляющее большинство в денежном обращении конца XIX в. на территории Маньчжурского клина составили монеты династии Цин. При этом доля экземпляров периода Цяньлун превысила треть от всех найденных монет.



Сравнение с данными по другим дальневосточным регионам России свидетельствует о более интенсивном товарно-денежном обороте между Россией и Китаем во второй половине XIX в. в среднем течении Амура.

Доля экземпляров с признаками бытового применения, либо в качестве амулетов оказалась крайне мала (1,81 %), что может указывать на преимущественное использование монет на территории находки в качестве средства платежа.

Впервые были атрибутированы экземпляры японского происхождения — торговые монеты Нагасаки и Бита-сен, найденные на Маньчжурском клине.

### **Литература**

- Воробьёв М. В.*, 1959. Старинные китайские монеты из собрания Хабаровского музея // СА. № 3. С. 194—205.
- Грум-Гржимайло Г. Е.*, 1894. Описание Амурской области. СПб.
- Ивановский А. О.*, 1893. Медная монета в Маньчжурии // ЗВОРАО. Т. VII. СПб. С. 301—307.
- Миякэ Т., Накамура К.*, 2016. Находки китайских и японских монет на Сахалине // Вестник Сахалинского музея. № 23. Южно-Сахалинск. С. 54—89.
- Самарин И. А.*, 2013. Китайские монеты Цянь в истории Сахалина. Эпоха Средневековья и Нового времени. Южно-Сахалинск.
- Шавкунов Э. В.*, 1960. Нумизматические находки на Дальнем Востоке в 1956—1958 гг. // МИА. № 86. С. 238—243.

## **И. ЛЕЙМУС (ТАЛЛИН)**

### **КЛАД ИЗ с. ВАНАМЫЙЗА, УЕЗД ВИЛЬЯНДИМАА**

Осенью 2018 г. археолог Айн Мяесалу из Тартуского университета вместе с группой детектористов выехали на полевые работы для установления места битвы, состоявшейся в 1217 г. между эстонцами с одной стороны, и крестоносцами и их латвийско-ливонскими сподвижниками, с другой. В ходе этих разведочных работ был обнаружен небольшой клад монет начала XI в. Всего в кладе было 147 монет и их фрагментов: 25 арабских (17%), 3 византийских (2%), 68 германских (46,25%), 42 англосаксонских (28,6%), 1 ирландский денарий (0,7%) и 8 скандинавских подражаний англосаксонским монетам (5,4%).

25 куфических монет составляют наиболее древнюю часть клада. Подавляющее большинство дирхемов отчеканены от имени саманидских эмиров, из них 10 несут имя Мансура ибн Нуха. Очевидно, они представляют собой часть клада, приобретённую когда-то ранее

и одновременно. В числе куфических монет оказались и некоторые дирхемы династии Хамданидов, Укайлидов, Марванидов и Караханидов, которые являются результатом наиболее поздних контактов между Прибалтикой и Востоком. Обращает на себя внимание высокий процент фрагментов среди куфических монет — совершенно целых дирхемов в кладе было только три экземпляра.

В составе клада находится три византийских монеты, одна от имени Иоанна I Цимисхия, две — Василия II и Константина VIII. Притом, одна монета Василия и Константина по Грису относится к классу IV, что является редкостью для прибалтийских находок — из Швеции пока было известно шесть монет этого типа, из Эстонии — только две.

На первом месте по численности в кладе германские монеты, из которых в свою очередь подавляющую часть составляют т.н. «пфенниги Оттона и Адельгейды» (19 экз., 28%). В Кёльне отчеканены шесть монет, в других центрах — меньше. Одно подражание «Оттону и Адельгейде» происходит, вероятно, с территории западных славян. По времени чеканки германские денарии относятся, как правило, к правлению Оттона III и Генриха II (983—1024). Младшая германская монета происходит из Регенсбурга и отчеканена от имени герцога Баварского Генриха V в период его второго правления (1018—1026). Примерно к этому же времени относятся одна монета из Маастрихта и одна из Эрфурта. Из 68 германских монет фрагментированы только 19, значительно меньше, чем восточных.

Англосаксонские пенни относятся приблизительно к тому же времени, что и германские денарии (991—1023). Из 43 монет всего три носят имя короля Кнута, все остальные отчеканены от имени его предшественника Этельреда II. Примерно треть англосаксонских пенни отчеканена в Лондоне. Из редкостей нужно выделить монету Этельреда II из Торкси, а также две разновидности его же типа «последний малый крест», на оборотной стороне которых вокруг центрального креста помещены четыре маленьких крестика. 13 англосаксонских пенни из 43 фрагментированы.

Наряду с англосаксонскими монетами нужно выделить ирландский пенни короля Си(х)трика типа «последний малый крест». Наконец, клад содержит восемь подражаний англосаксонским монетам, которые отчеканены в Скандинавии. Из них пять экземпляров, вероятно, в Сигтуне. При этом одна монета подражает самому первому монетному типу Кнута «четырёхлистник».

Таким образом, младшими монетами клада являются баварский денарий герцога Генриха V (1018—1026), три пенни типа «четырёхлистник» (1017/8—1023) английского короля Кнута и одно подража-

ние такому же денарию. Так как этих, сравнительно поздних монет в кладах мало, момент его сокрытия можно отнести ко времени вскоре после 1018 г., вероятно около 1020 г.

Почти все монеты клада деформированы, на них присутствуют следы сгибов и насечки. Сравнительно много для кладов XI в. фрагментов монет, что для Эстонии характерно только для кон. X — самого начала XI в. Это обстоятельство, вероятно, указывает на нехватку серебра в данном регионе еще во втором десятилетии XI в.

В. И. ГАЛАНОВ (СМОЛЕНСК)

## КОМПЛЕКС АНГЛИЙСКИХ ДЕНАРИЕВ РАЧЕВСКОГО КЛАДА.

### Предварительный обзор

Продолжая обработку отдельных комплексов большого денежно-вещевого Рачевского клада XI в., мы вводим в научный оборот его английскую часть. Краткая история находки этого клада в Смоленске известна (последняя публикация: *Галанов В. И.*, 2018. С. 70). Проведенная работа — это вклад в решение одной из задач, которую определил более пятидесяти лет назад В. М. Потин в своей работе, посвящённой средневековым денариям (*Потин В. М.*, 1965. С. 161).

Практически во всех кладах этого периода первое место по количеству уверенно остаётся за денариями Германии, а английские пенни находятся лишь на втором месте. Не стал исключением и наш клад. Атрибуция большинства английских пенни Рачевского клада не вызывала трудностей. Проводилась она с использованием соответствующих каталогов (*Hildebrand E.*, 1881; *Kluge B.*, 1987; *North J.*, 1994). Основную массу монет составили денарии периода правления королей Этельреда II (978—1016), Кнута (1016—1035), Гарольда I (1035—1040), Хардакнута (1040—1042) и Эдуарда Исповедника (1042—1066). На территории нашей страны монеты именно этих правителей Англии встречаются чаще всего и поэтому хорошо изучены. Однако были и затруднения. Вывод В. М. Потина о том, что «английское монетное дело оказало существенное влияние на чеканку других европейских государств, особенно скандинавских» (*Потин В. М.*, 1968. С. 101) основывается на немалом количестве скандинавских подражаний. Выделение их из массы английских денариев Рачевского клада было не простым делом и ещё не закончено. Пока можно говорить о 64 таких подражаниях. Их описание и публикация будет осуществлена после завершения обработки третьего по количеству монет датского комплекса клада.

В составе Рачевского клада выявлено 673 целых денария, отчеканенных в Англии и более 100 фрагментов денариев. Размеры этих обломков в большинстве своём составляют от 2/3 монетного кружка до 1/4.

Представляет несомненный интерес процентное содержание английских монет в Рачевском клада. По нашим подсчетам это выглядит так: целые английские денарии составляют почти 16 % (15,73 %) от общего количества целых монет клада; фрагменты соответственно 12,84 % от общего количества обломков. Общий процент целых английских монет и их фрагментов от ранее опубликованного количества всех монет клада — 5119, то есть 15,25 %. Полученные результаты убедительно свидетельствуют, что такие проценты не выделяются из общей картины анализа подобных кладов. Цифры лишь подтверждают тенденцию уменьшения поступления количества английских денариев на территорию древней Руси во второй половине XI в.

Денарии по времени правления английских королей распределяются следующим образом: Этельред II — 234 экз., Кнут — 402 экз., Гарольд I — 70 экз., Хардакнут — 22 экз., Эдуард Исповедник — 53 экз.

Каждый из перечисленных правителей за время своего правления чеканил монеты нескольких типов и почти все они представлены в клада.

Решение второй задачи, поставленной В. М. Потиним, — публикация «неизданных и редких английских денариев» возможно лишь при наличии таковых в нашем клада. Однако пока не определены монетные дворы и монетарии всех английских денариев, говорить об этом преждевременно. Хотя именно здесь и возможны такие находки. Это подтверждают публикации других кладов западноевропейских денариев (*Михельсон А. Р., Тростьянский О. В., 2016. С. 250*).

## **Литература**

- Галанов В. И., 2018. Чешские и венгерские денарии Рачевского клада//Средневековая нумизматика Восточной Европы. Вып. 7. М.*
- Михельсон А. Р., Тростьянский О. В., 2016. Клад первой половины XII в. из Приозерского района Ленинградской области//III Международная нумизматическая конференция «Эпоха викингов в Восточной Европе в памятниках нумизматики VIII—XI вв.». Санкт-Петербург, Старая Ладога 22—24 апреля 2016. Материалы докладов и сообщений. СПб.*
- Потин В. М., 1965. Редкие английские денарии X—XI вв.//НЭ. Т. V. М.*
- Потин В. М., 1968. Древняя Русь и европейские государства в X—XIII вв. Историко-нумизматический очерк. Л.*
- Hildebrand E., 1881. Anglosachsiska mynt i Svenska Kongliga Myntkabinetet funna i Sveriges jord. Stockholm.*

*Kluge B.*, 1987. *Sylloge of Coins of the British Isles*. Vol. 36. State Museum, Berlin. Coin Cabinet. Anglo-Saxon, Anglo-Norman and Hiberno-Norse Coins. London.  
*North J.*, 1994. *English Hammered Coinage*. Vol. I. Early Anglo-Saxon to Henry III c. 600—1272. London.

## О. В. ТРОСТЯНСКИЙ (ЧЕБОКСАРЫ) ДЕНАРИИ ЕПИСКОПА ЗИГФРИДА (XI в.)

В германской чеканке XI в. известно несколько монетных типов, выделяющихся на фоне остальных качеством изготовления и мастерством резчиков штемпелей.

Один из таких типов впервые был описан Германом Данненбергом (рис. 1). Он атрибутировал уникальную на тот момент монету епископу Падерборна Генриху (1084—1090). Позднее немецкий исследователь получил из Эрмитажа изображение одноштемпельного экземпляра лучшей сохранности (рис. 2) и, прочитав круговую надпись на л. с. как SIGIRIDUS EP или SIGFRIDUS EP, отнёс монеты к чеканке Зигфрида, епископа Мюнстера (1022—1032) (*Dannenberg H.*, 1894. S. 722, 744—745, № 1748; 1834).

Этот вариант чтения круговой надписи был отвергнут Питером Бергхаусом. Он считал, что легенда на л. с. содержит буквы GIOHRICUS EP и имя эмитента или святого покровителя не ясно, поскольку надпись была искажена резчиком. Бергхаус предположил, что денарии № 1748 и 1834 по Данненбергу были изготовлены на территории Вестфалии, и датировал чеканку 1060—1090 гг. (*Berghaus P.*, 1963. S. 15—17).

Кроме трёх одноштемпельных монет, известных Бергхаусу, две из которых хранятся в ГЭ, а одна, происходящая из I Лодейнопольского клада (*terminus post quem* — 1081 г.) — в Берлинском музее, на сегодняшний день известны ещё три однотипных денария: из Кингисеппского (*terminus post quem* — 1068 г.), Марёвского (*terminus post quem* — 1068 г.) и Архангельского (*terminus post quem* — 1106 г.) кладов. Эти шесть экземпляров отчеканены одним



Рис. 1, 2. — Прорисовки денариев епископа Зигфрида из работы Г. Данненберга (*Dannenberg H.*, 1876—1905)

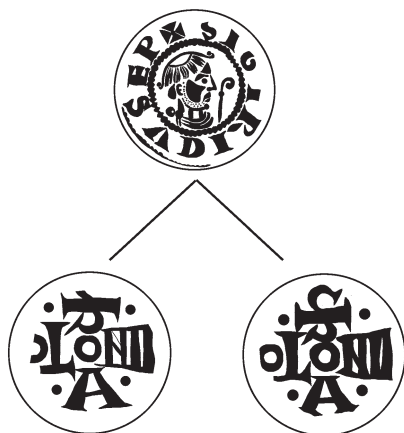

**Рис. 3.** Прорисовки денариев епископа Зигфрида по экземплярам из Кингисеппского, Марёвского и Архангельского кладов

лицевым и двумя оборотными штемпелями. Реконструкция штемпеля л. с. подтвердила правильность чтения Данненберга: SIGF(?)RIDVS EP — Зигфрид епископ (рис. 3).

Подражание кёльнским монетам на о.с. ограничивает потенциальный регион происхождения денариев епископа

Зигфрида зоной «влияния» города, простиравшейся от Кёльна на восток, до саксонского аббатства Корвей.

В этом регионе в XI в. не было городов под покровительством св. Зигфрида. Соответственно, на монете указано имя эмитента, а не святого.

*Terminus post quem* Кингисеппского и Марёвского кладов, в состав которых входили денарии № 1748 и 1834 по Данненбергу, датирует их чеканку временем не позднее начала 1070-х гг. В то же время отсутствие подобных монет в крупных кладах, сокрытых в 1050-х гг. и ранее, позволяет утверждать, что чеканка денариев епископа Зигфрида началась не ранее рубежа 1050-х — 1060-х гг.

В третьей четверти XI в. в Германии известен только один духовный правитель с таким именем — архиепископ Майнца, Зигфрид I фон Эпштейн (1059—1084).

В 1066 г. он получил в дар от короля Генриха IV находящийся на севере Франконии город Фрицлар с округой. Этот город с 1030-х гг. чеканил монеты, подражавшие кёльнским образцам.

Получив право монетной чеканки во Фрицларе, майнцкий архиепископ вполне мог заказать «престижные» монетные штемпели, чтобы с помощью элегантных монет произвести на новых подданных благоприятное впечатление и известить их о смене сеньора.

Средний вес рассматриваемых монет, 1,14 г (по трём целым экземплярам), соответствует весовой норме денариев Фрицлара середины XI в. Именные денарии архиепископа Зигфрида, чеканенные во Фрицларе после 1066 г., описаны в каталоге Данненберга (Dbg. 1656, рис. 4).

В конце 1050-х — 1060-х гг. в Корвее были отчеканены «портретные» денарии № 737 по Данненбергу от имени аббата Серахо



**Рис. 4.** Прорисовка денариев епископа Зигфрида, чеканенных в городе Фрицлар, по экземпляру из Кингисеппского клада и одиночной находке из Ковровского района Владимирской области

(1056—1071). Стилистическое сходство монет Зигфрида и Серахо является весомым аргументом в пользу версии о том, что монетные штампы для этих эмиссий были изготовлены одним и тем же талантливым резчиком.

### Литература

*Berghaus P.*, 1963. Der angeblich der angeblich älteste Pfennig der Bischöfe von Münster//Westfalia Numismatica, Münster.

*Dannenberg H.*, 1894. Die deutschen Münzen der sächsischen und fränkischen Kaiserzeit. Bd. II. Berlin.

А. Р. МИХЕЛЬСОН (САНКТ-ПЕТЕРБУРГ)

### КОРОНАЦИОННЫЙ ДЕНАРИЙ КОНЦА XI в. ИЗ ЗАПАДНОЙ НИЖНЕЙ ЛОТАРИНГИИ

К рассмотрению предлагается денарий из неопубликованной части клада, найденного в начале 2000-х гг. в Архангельской области (*terminus post quem* — 1106 г.).

Л. с.: погрудное изображение императора анфас в короне и в одежде византийского стиля, справа в руке — держава, слева — жезл с четырехконечным навершием. Справа от головы — 7-лучевая звезда. О. с.: погрудное изображение двух фигур в коронах, обращенных друг к другу, держащих между собой меч острием вверх. Легенд нет. Вес — 1,03 г. Диаметр — менее 16 мм (рис. 1).

Монетный тип уже известен по публикациям. Размер и вес монеты, стилистика изображений, особенности чеканки, кладовые датировки позволили их авторам единодушно отнести этот тип к выпуску одного из городов Западной Нижней Лотарингии, осуществленному в правление Генриха IV (1056—1105), однако от более детального определения исследователи воздержались.

Ключом к определению места и времени чеканки может послужить интерпретация изображений. Фигура императора на л. с. подразумевает государственный статус монетного двора (*Reichsmünzstätte*). Сцена на о. с. — передача меча от левой фигуры к правой. Обе пер-



*Рис. 1. Коронационный денарий конца XI в. из Западной Нижней Лотарингии, происходящий из клада, найденного в Архангельской области*

соны изображены в королевских коронах. Меч — один из главных символов королевской власти. Таким образом, трактовка сцены представляется как инвести-тура, передача королевской власти, коронация.

Титул германского короля владетели получали после своего избрания на рейхстаге, обычно при жизни и по воле отца, однако полнотой королевской власти они располагали по смерти своего предшественника. В 1087 г. старший сын Генриха IV Конрад был избран королем Герма-

нии и коронован 30 мая в Ахене, став официальным наследником своего отца. Но вскоре он выступил на стороне противников отца, показал свою политическую несостоятельность и в 1098 г. был освобожден от своего достоинства Генрихом IV (Golinello P., 1998. S. 268—270). Император остро нуждался в преемнике и опоре, и уже 10 мая 1098 г. его 12-летний сын, будущий Генрих V, был избран королем и коронован 6 января 1099 г. в Ахене. Но уже в 1105 г. и он вступил с конфликт с отцом, обманом и силой принудив того к отречению. Генриху IV удалось бежать в Нижнюю Лотарингию и найти там сильную поддержку. Неожиданно для всех, в июле 1106 Генрих IV заболел и 7 августа скончался. В качестве символа прощения и примирения он послал своему сыну меч и кольцо — королевские регалии, остававшиеся у него до последнего момента.

Таким образом, в сцене передачи меча как символа королевской власти могли быть изображены: коронация Конрада (III) в Ахене в 1087 г., коронация Генриха (V) в Ахене в 1099 г., захват власти Генрихом V у отца в 1105 г., передача умирающим Генрихом IV королевских регалий в 1106 г.

Переход власти к Генриху V осуществлялся в сложных обстоятельствах, когда он находился в основном в прирейнских областях. Чеканка монеты выполнена по нормам, принятым в это время в За-



падной Нижней Лотарингии и сильно отличается от выпусков прирейнских городов. Подходящим поводом для этой эмиссии представляется торжественное и радостное событие — коронация сына. И именно Ахен, традиционное место коронации германских королей, город королевского подчинения представляется наиболее вероятным местом для коронационного выпуска. Была ли это коронация Конрада или Генриха — вопрос, на который могла бы ответить датировка соответствующих кладов.

7 известных автору монет рассматриваемого типа происходят из пяти комплексов, обнаруженных на территории Швеции: Йоханнисхус (*terminus post quem* — 1120 г.) (*CNS 4.1. 5:447*) и Бурге (*terminus post quem* — 1143 г.) (*Hatz G., 2001. S. 90, № 17.1*), Франции: Туротт (*terminus post quem* — 1102 г.?) (*Serrure C.-A., 1881. P. 165, № 11, 3 ex.*), Латвии: Кримулдас Рагана (*Berga T., 2012. P. 60, 61, № 36*). *Terminus post quem* последнего, 1081 г. (?) мог бы указывать на рассматриваемую монету, как на младшую, и в этом случае датировка типа 1087 г. стала бы более предпочтительной. Однако, как сообщают авторы публикации латвийского клада, есть обстоятельства, вынуждающие относиться к его датировкам очень осторожно.

Таким образом, монету предлагается рассматривать, как коронационный выпуск одного из сыновей Генриха IV: Конрада в 1087 г. или Генриха в 1099 г. в городе Ахене. Уточнение датировки станет возможным с накоплением информации о новых кладовых находках монет такого типа.

## Литература

- Berga T., 2012. Krimuldas Raganas depoziņa monētas//Krimuldas Raganas Depozīta. Rīga.*
- Gaujas lībiešu sudraba rotas un monētas 10.–13. Gadsimts. Katalogs. Rīga. S. 42–91.*
- CNS 4.1, 2010. Corpus Nummorum Saeculorum IX—XI qui in Suecia Reperti Sunt, 4. Blekinge 1. Stockholm.*
- Golinello P., 1998. Mathilde und der Gang nach Canossa. Düsseldorf.*
- Hatz G., 2001. Die deutschen Münzen des Fundes von Burge I, Ksp. Lummelunda, Gotland (tpq 1143)/Commentationes de nummis saeculorum IX—XI in Suecia repertis. Nova Series, 16. Stockholm.*
- Serrure C.-A., 1881–1882. La trouvaille de Tourotte (Oise).//Bulletin mensuel de numismatique & d'archéologie. T.1. Bruxelles.*

Е. М. УШАНКОВ (МОСКВА)

## ДВА РЕДКИХ ГИБРИДНЫХ ПОДРАЖАНИЯ ИЗ СОБРАНИЯ ОТДЕЛА НУМИЗМАТИКИ ГИМ. К ВОПРОСУ ОБ АТРИБУЦИИ

Во время работы по систематизации монет из частных собраний в составе Отдела нумизматики ГИМ была выявлена интересная монета (рис. 1)\*. На одной из её сторон, условно назовём её лицевой, помещено изображение креста с высоким древком. Верхние концы креста, обозначенные при помощи треугольных пуансонов и прилегающих к ним точек, в свою очередь, тоже оформлены как кресты. Верхнее перекрестье украшено двумя линиями, напоминающие буквы «X», с точками на концах. Примерно посередине древка пересекает горизонтальная линия, оканчивающаяся с обеих сторон небольшими крестиками, оформленными при помощи точек. Крест стоит на схематично обозначенной «гольгофе». По сторонам от креста сверху вниз:  $\Xi - \Theta$  и  $E - \Theta$ . Вокруг прочитываются несколько букв легенды: CIVCI(I?)...VN. На л. с. монеты присут-



**Рис. 1.** Подражание из коллекции Рувинова.  
Масштаб 2:1

твуют насечки, нанесённые ножом или другим острым предметом. На другой стороне монеты, условно назовём её оборотной, в линейном ободке — равноконечный крест, уширенный на концах. В каждом углу креста — кружок с точкой в центре. С внешней стороны ободка с трёх сторон видны геометрические фигуры, состоящие из двух дуг разных радиусов, одна под другой. Между дугами — орнамент из точек. Круговая легенда: ...CIC...?..IV(I?). Диаметр — около 16 мм, вес — 0,74 г.

Идентичная монета была опубликована в 1977 г. в составе части Колодезского клада, поступившего в ГИМ (Беляков А. С., Янина С. А., 1977. С. 86). А. С. Беляков отнёс экземпляр из клада к неопределённым западноевропейским монетам, воздержавшись от каких-либо гипотез о его атрибуции.

\* ГИМ 107081, КР ОН 1669881

Сопоставление фотоизображений обеих сторон данных монет свидетельствует о том, что монеты чеканены одной парой штемпелей (рис. 2).

Можно предположить, что монеты представляют собой средневековые гибридные подражания одному из типов византийских милиарисиев и какому-то типу западноевропейских денариев.

В качестве прототипа для л.с. музейных экземпляров могут рассматриваться милиарисии Константина VII, Василия II и Константина VIII, а также монеты Константина X. При этом надо учитывать большое распространение в находках (особенно на территории северной и восточной Европы) именно милиарисиев Василия II и Константина VIII. Интересно отметить, что в составе Колодезского клада содержатся несколько милиарисиев именно этого типа. Прототипом для о.с. стороны гимовских монет могли послужить совершенно различные европейские денарии. Но именно денарии типа «Оттона и Адельгейды» имели очень широкое распространение на территории Европы, вызвав к жизни массу подражаний.

Малые вес и размер обоих музейных экземпляров, общая стилистика и особенности исполнения легенд на обеих сторонах монет, а также характерная форма пуансонов наталкивают на мысль о южнотатском или северонемецком происхождении этих подражаний.

В таблице 1 представлены результаты рентгенофлуоресцентного анализа двух описанных подражаний и семи датских монет из собрания ОН ГИМ первой половины XI в.

На мой взгляд, обе эти монеты являются подражаниями милиарисиям Василия II и Константина VIII и германским денариям типа «Оттона и Адельгейды», отчеканенными в конце X — середине XI в. на территории Северной Европы, возможно, на юге Датского королевства.

## Литература

Беляков А.С., Янина С.А., 1977. Колодезский клад куфических и западноевропейских серебряных монет 60-х годов XI в.//Нумизматический сборник. Часть пятая. Вып. 2. Москва. С. 10—99

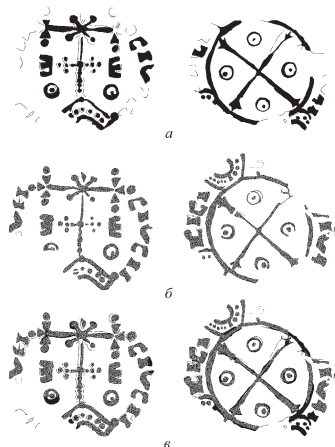

**Рис. 2.** Прорисовка подражаний из коллекции Рувинова (а), Колодезского клада (б) и их совмещение (в). Увеличено в 1,5 раза

Таблица 1

	Ag	Cu	Pb	Zn	Sn	Hg	Au	Bi
ГИМ 98870 КР ОН 1495209	~90,64	~7,11	~0,83	~0,65	~0,42	~0,03	~0,22	~0,12
ГИМ 107081 КР ОН 1669881	~91,18	~6,57	~1,01	~0,44	~0,32	~0,21	~0,22	~0,07
ГИМ 98870 КР ОН 1494904	~74,69	~15,38	~3,40	~5,14	~0,82	~0,05	~0,25	~0,13
ГИМ 98870 КР ОН 1494905	~93,65	~4,09	~0,77	~0,37	~0,42	~0,05	~0,34	~0,11
ГИМ 98870 КР ОН 1494906	~94,46	~3,84	~0,66	~0,24	~0,37	~0,06	~0,29	~0,08
ГИМ 98870 КР ОН 1494907	~91,27	~6,74	~0,58	~0,52	~0,51	~0,04	~0,27	~0,08
ГИМ 98870 КР ОН 1494908	~93,40	~4,89	~0,83	~0,13	~0,34	~0,04	~0,22	~0,16
ГИМ 98870 КР ОН 1494909	~93,13	~4,95	~0,74	~0,33	~0,41	~0,06	~0,27	~0,11
ГИМ 98870 КР ОН 1494910	~93,18	~4,73	~0,79	~0,26	~0,49	~0,06	~0,30	~0,19

**К. М. ЧЕРНЫШОВ (САНКТ-ПЕТЕРБУРГ)  
О НОВОМ РЕДЧАЙШЕМ НЕМЕЦКОМ  
БРАКТЕАТЕ XII В. ИЗ МУЗЕЯ ГОТЫ,  
ВЫЯВЛЕННОМ В СОБРАНИИ ЭРМИТАЖА**

В ходе работы над каталогом немецких брактеатов XII—XIII вв. из собрания Эрмитажа нами было выявлено двенадцать монет, поступивших в Эрмитаж после 1953 г. из Гохрана. Метрологические данные и особенности сохранности этих монет позволяют идентифицировать их как экземпляры, предположительно происходящие из бывшего нумизматического собрания Готы. В Германии эти монеты считаются «утерянными в годы войны». В 2013 г. нами были опубликованы два уникальных брактеата из этого собрания — т.н. «брактеат с крапивным листом» и «пфенниг Лютегера», находящиеся ныне в Эрмитаже (Чернышов К.М., 2013а. С. 408—416; 2013б. С. 586—595; 2013в. С. 65—68)

Публикуемый брактеат (рис. 1) является самой ранней монетой, относимой к чеканке дома Шварцбург на монетном дворе Бланкенбург. На нём изображена в широком линейном и точечном круге фигура правителя на коне вправо, в шлеме, доспехе, со щитом на пере-



**Рис. 1.** Бланкенбургский «райтербрактеат» из собрания Эрмитажа, инв. № ОН-3-Г-92053 (41 мм, 0,86 г) (слева) и его фотография из: *Buchenaу Н., 1928., № 279*

вязи и знаменем, за спиной изображение двух купольных башен над аркой, в поле над ушами, перед мордой и под копытами коня изображение трёх восьмилучевых звёзд. Круговая надпись: COMES HEICRICVS SE BLANC SENBE

До начала Второй мировой войны рассматриваемый нами брактеат находился в собрании герцогов Заксен-Кобург-Гота в замке Фриденштайн и был опубликован вместе с монетами знаменитого клада, обнаруженного во время строительных работ в 1900 г. в Готе (*Buchenaу Н., 1928. № 279*). Ранее был известен как минимум ещё один подобный экземпляр, прорисовка которого была дана в сочинениях Шлегеля (рис. 2) (*Schlegel Ch., 1701. Tab. III, № 14; ibid., 1720. Tab. 1, № 1*). Сейчас этот экземпляр, возможно, находится в Мюнхене. К сожалению, в современной немецкой литературе относительно рассматриваемой монеты наблюдается некоторая путаница. Так, в работе Дитера Хойса о монетах дома Шварцбург-Кефернбург приводится изображение нашего экземпляра, опубликованное в каталога Бухенау, а в данных о нынешнем местонахождении указан Мюнхен, что не соответствует действительности (*Heus D., 2014—2015. S. 36*).

Шлегель первым соотнёс данную монету с чеканом графа Генриха I фон Шварцбург, который являлся сторонником эрфуртских архиепископов в их конфликте с тюрингскими ландграфами и трагически



**Рис. 2.** Рисунок бланкенбургского «райтербрактеата» из: *Schlegel Ch., 1720. Tab. 1, № 1*



**Рис. 3.** «Райтербрактеат» Гюнтера III фон Шварцбург, из: *Buchenau H., 1928. № 280.* Нынешнее местонахождение неизвестно

погиб в Эрфурте в июле 1184 г. (*Fischer E., 1904. S. 1–4*). Версию исследователя подтвердил состав готского собрания, в который входил другой «райтербрактеат», несущий имя Гюнтера (рис. 3), брата Генриха I (умер в 1197/98 г.).

Звёзды на брактеате, скорее всего, не несут никакой геральдической нагрузки и являются подражанием аналогичным изображениям на ряде брактеатов тюрингских ландграфов. Возможно также, что они являются эмиссионными знаками, по которым новые выпуски брактеатов отличали от старых, подлежащих примерно раз в год принудительному обмену.

Известно, что большая часть нумизматического собрания Готы, более 90 тысяч экземпляров, были после войны вывезена в качестве репараций в СССР, где хранилась в фондах ГМИИ им. А. С. Пушкина. Однако в конце 50-х гг. она была возвращена советским правительством в ГДР наряду с музейными собраниями Дрездена, Берлина, Лейпцига, Шверина и другими. Несколько сотен средневековых брактеатов с литерой «Г» в инвентарном номере попали в Гохран, а оттуда в Эрмитаж отдельно от основной части собрания Готы (некоторые брактеаты происходят, возможно, не из собрания Готы вообще).

## Литература

- Чернышов К.М., 2013 а. Об уникальном «брактеате с крапивным листом» начала XIII века из музея Готы, выявленном в собрании Эрмитажа // ТГЭ. Т. LXIX. Византия в контексте мировой культуры. СПб.
- Чернышов К.М., 2013 б. Lutegermefecit. Об уникальном немецком брактеате конца XII века из музея Готы, выявленном в собрании Эрмитажа. // ТГЭ. Т. LXIX. Византия в контексте мировой культуры. СПб.
- Чернышов К.М., 2013 в. О двух уникальных немецких брактеатах кон. XII — нач. XIII в. из музея Готы, выявленных в собрании Эрмитажа // XVII Всероссийская нумизматическая конференция. Тезисы докладов и сообщений. М.
- Buchenau H., 1928. Heinrich Buchenau, Der Brakteatenfund von Gotha. München.*
- Fischer E., 1904. Die Münzen des Hauses Schwarzburg. Heidelberg.*

*Heus D.*, 2014—2015. Die mittelalterlichen Münzen des Hauses Käfernburg-Schwarzburg mit einem Anhang Hersfelder Pfennige aus Arnstadt//Gesellschaft für Thüringer Münz- und Medaillenkunde e.V. Jahrbuch. Heft 20.

*Schlegel Ch.*, 1701. Epistola ad A. Schmidium de numo comitis Blanckenburgensis <...>. Jenae et Arnstadiac.

*Schlegel Ch.*, 1720. Weitere Ausführungen, daß die Münze Heinrichs Grafens von Blanckenberg mehr dem Grafen dieses Nahmens in Thüringen als dem am Harze zu zuschreiben sey. Gotha.

К. К. ХРОМОВ (КИЕВ)

### **АСПР БАРИКАТИ. К ВОПРОСУ О ДЕНЕЖНЫХ ЕДИНИЦАХ В ИТАЛЬЯНСКИХ ИСТОЧНИКАХ ВТОРОЙ ПОЛОВИНЫ XIII — 30-Х ГГ. XIV В.**

Термин «аспр барикати» за серебряными монетами Крыма джучидского времени закрепил в 2012 г. А.Л. Пономарев, интерпретируя арабографические легенды крымских монет (*Пономарев А.Л.* 2012. С. 166—185).

Разбор манипуляции с арабским правописанием проведен в работе В. Н. Настича (*Настич В.Н.*, 2018. С. 185—187). Мы попытались выяснить, кому изначально принадлежит определение термина «аспр барикати» как монет Берке и последующих ханов Улуса Джучи крымских эмиссий, употреблявшегося в письменных итальянских источниках вплоть до 30-х годов XIV в. и насколько оно обосновано. Также предлагаем разъяснение, что же с точки зрения нумизматики представляют собой «названия монет» в упомянутых источниках.

«Аспр барикати» определён джучидской монетой Крыма (монетой государства Берке), вследствие того, что «по словам г-на Дезимони, происхождение термина *baricati* из этого времени не будет иным, чем от имени Берек-хана, который правил с 1256 по 1266 гг. Это был первый хан Кипчака, который принял мусульманскую веру, и именно из-за этого обстоятельства, он был первым, кто поместил легенды на арабском языке на своих монетах» (*Schlumberger G.*, 1878. P. 462). Следует отметить, что в настоящее время науке не известно монет с именем Берке — ни крымских, ни каких-либо ещё. Известны два номинала йармаков Крыма с изображением стремявидной тамги и мусульманскими титулами, которые исследователи часто относят к эмиссии Берке. У Френа этот тип не описан, Марков датирует его 1290 г. и относит к Ногаю (*Марков А.К.*, 1905. С. 179—186; 374—375). Лихачев также приписывает эти монеты Ногаю (*Лихачёв Н.П.*, 1928. С. 109—111; 114, рис. 90с). Впервые эти монеты в качестве выпусков Берке определил

Лебедев (*Лебедев В. П.*, 1986. С. 3). В 2011 г. с критикой такой атрибуции выступил Гончаров (*Гончаров Е. Ю.*, 2011. С. 58—65).

Примечательно, что рассматриваемые монеты Крыма не являются первыми, которые имеют легенду на арабском языке. Известны более ранние выпуски йармака и его фракции наместников (эмиров) Крыма (*Настич В. Н.*, *Хромов К. К.*, 2003. С. 77—79), которые были прекрасно известны и венецианцам, и генуэзцам.

Исходя из анализа текстов нотариальных актов второй половины XIII — 30-х годов XIV в. и других документов того времени, мы пришли к выводу, что нотариусы использовали названия не реальных денег, а денежно-весовых стандартных значений, принятых для определенного рынка. Подтверждением таких выводов является совместное использование в текстах явно денежно-весовых единиц (либра, саджо, карат) и, казалось бы, денежных единиц, выраженных в аспрах или соммо с дополнительными пояснениями (соммо Кафы, соммо Таны, соммо Руси, аспр комнинати, аспр барикати, аспр Солдайи и т. д.). Учитывая, что реальных монет чеканенных, например, в Солдае, никогда не существовало, можем предположить, что в каждом торговом центре, осуществлявшем нотариальное сопровождение международных сделок, существовал свой эталонный набор денежно-весовых единиц, известный в остальных итальянских факториях. Он мог быть выражен в разных величинах: либра, соммо, саджо, аспр, карат и иметь свои местные отличия от других стандартов (а мог и не иметь). Эти эталоны использовались для калибровки гирь, предназначенных для взвешивания денег при расчетах в той или иной сумме. Расчетное количество денег в виде суммы тех или иных денежно-весовых единиц и их соотношения между собой вносилось в нотариальные акты или иные юридические документы. Для упорядочивания текстов в актах часто употреблялись стандартные выражения, например «*bonos et expendibiles de Caffa*», которые означали качественную монету определенного веса («аспры барикати»), имеющую хождение в Каффе, а не джучидские серебряные монеты, обращавшиеся в Крыму. Нет ни одного свидетельства тому, что в Каффе имела хождение только джучидская монета из Крыма и только одного номинала.

Из этого следует, что значению термина «аспр барикати» необходимо искать иное объяснение. Практически данное объяснение должно касаться теоретического соотношения между стандартными весами аспров Трапезунда и аспров барикати. При этом в весовое значение термина «аспр барикати» попадут не только джучидские монеты Крыма, но и венецианские гроссо и другие монеты подходящего весового стандарта.



## Литература

- Гончаров Е. Ю., 2011. «Стремявидная тамга — тамга Берке? (Джендский вклад в нумизматику Крыма)//Спеціальні історичні дисципліни. Питання теорії та методики. Ч. 18. К.
- Лебедев В. П., 1986. Обзор раннеджучидского чекана Крыма//Программа научно-практического семинара «Северное Причерноморье и Поволжье во взаимоотношениях Востока и Запада в XII—XVI вв.». Азов.
- Лихачёв Н. П., 1928. Материалы для истории русской и византийской сфрагистики. Тамга//Труды музея Палеографии. Вып. I. Л.
- Марков А. К., 1905. О монетах хана Ногая. Дополнение к статье//ТМНО. Т. III. Вып. 2. М.
- Настич В. Н., Хромов К. К., 2003. Два редких типа серебряных монет Крыма золотоордынского периода//XI ВНК. Тезисы докладов и сообщений. СПб.
- Настич В. Н., 2018. Собиратель-дилетант, «независимый исследователь» и восточное академическое источниковедение (на примере мусульманской нумизматики)//Труды Института востоковедения РАН. Вып. 14. Письменные памятники Востока. Проблемы перевода и интерпретации. Избранные доклады. Т. II. М.
- Пономарёв А. Л., 2012. Эволюция денежных систем Причерноморья и Балкан в XIII—XV вв. М.
- Schlumberger G., 1878. Numismatique de l'Orient latin. Paris.

В. В. МАЙКО (СИМФЕРОПОЛЬ)

### МОНЕТА АРАГОНСКОГО КОРОЛЕВСТВА В СРЕДНЕВЕКОВОЙ СУГДЕЕ

В 1979 г. во время раскопок т.н. генуэзской Лоджии Солдайи на полу пристройки помещения «А» у порога была обнаружена биллонная монета, определенная в Отчёте, как западноевропейский денарий XIII в. (Баранов И. А., 1980. Рис. 37, 11). В настоящее время она хранится в фондах Национального заповедника «София Киевская» и в нашем распоряжении имеется только качественная прорисовка, позволяющая, тем не менее, произвести её безошибочную атрибуцию. К сожалению, до сего дня эта монета не привлекала внимания специалистов, несмотря на публикацию нумизматической коллекции, в которой она находится (Опимах О. Г., 2004. С. 148—151).

Нет сомнений, что перед нами динеро барселонской чеканки короля Арагона Хайме (Jaime) I (1213—1276) типа 1. На аверсе помещено изображение короля с бородой в круге из мелких точек и круговая легенда «+BARCINO (+BARQINO)» с тремя вертикально расположенными точками в конце. На реверсе — в круге из мелких точек помещена легенда: IA-CO-B'R-EX, завершающаяся тремя вертикально распо-

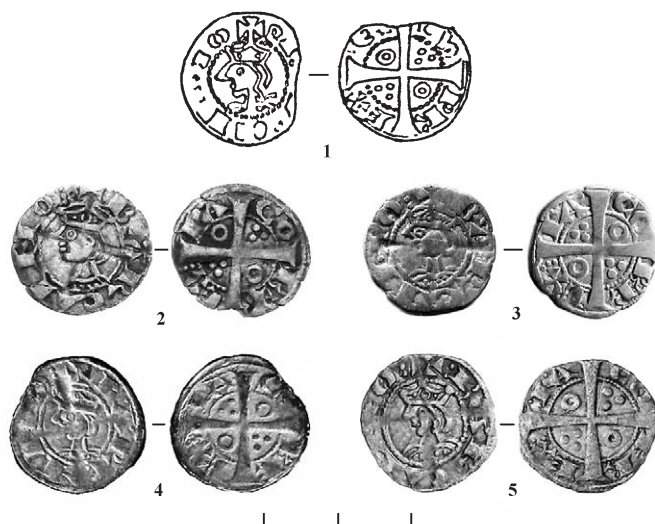

**Рис. 1.** Барселонские динеро Хайме I.  
1 — динеро из Сугдеи (по И. А. Баранову); 2 — динеро варианта 1;  
3 — динеро варианта 2; 4 — динеро варианта 3; 5 — динеро варианта 4.

ложенными точками. Круг из точек и легенда разделены уширенным на концах крестом. В первом и третьем сегментах креста расположены окружности, во втором и четвертом — группы из трех точек.

Барселонские динеро Хайме I типа 1 являются одними из самых распространенных монет чеканки этого правителя (*Crusafont i Sabater M.*, 2009. № 2120). В большинстве кладов, обнаруженных даже в Валенсии, валенсийские динеро Хайме I значительно уступают барселонским.

Исходя из длительного срока правления Хайме I, можно выделить как минимум четыре варианта динеро рассматриваемого типа. Вариант 1 характеризуется изображением безбородого остроносого короля на аверсе и легендой на реверсе, где окружностям соответствуют первая и третья части легенды «IA-CO-B'R-EX». Вариант 2 отличается изображением безбородого короля на аверсе с подчеркнuto вытянутым носом. Окружностям на реверсе соответствуют вторая и четвертая части легенды «IA-CO-B'R-EX». Вариант 3 отличается от второго изображением короля с бородой. На варианте 4 король изображен с большой окладистой бородой и крючковатым носом. Легенда на реверсе аналогична варианту 1. Точки на ободке ярко выражены.

Наш экземпляр соответствует варианту 4 и, таким образом, относится к последнему периоду правления Хайме I, который укладывается в рамки третьей четверти XIII в.

Причин появления столь редкой для средневековой Таврики монеты может быть несколько. В 1267—1269 гг. между Арагоном и Золотой ордой шли активные переговоры о совместном участии в VIII крестовом походе. Не исключено, что представители Хайме I следовали в ставку Менгу-Тимура морским путем через наиболее крупный в то время торговый порт Сугдею, находившийся под контролем золотоордынской администрации. Вспомним и тот факт, что каталонские купцы, шедшие в XIII в. во главе экономического развития Арагона, умели находить партнеров в среде иноземцев (*Крамаровский М. Г.*, 1999. С. 235—236).

## Литература

- Баранов И. А.*, 1980. Отчет о раскопках Судакской крепости в 1979 г. Симферополь, 1980. // Архив ФГБУН «Институт археологии Крыма РАН». Инв. Кн. 2. Инв. № 206. Папка № 461.
- Крамаровский М. Г.*, 1999. Поясной набор со сценой «Спора о вере» из собрания Эрмитажа (XIV — первая половина XV в.) // *Античная древность и средние века*. Вып. 30. Екатеринбург.
- Опимах О. Г.*, 2004. Монети із розкопок Судака в фондах Національного заповідника «Софія Київська» (до історії формування нумізматичних колекцій заповідника) // *Причорномор'є, Крым, Русь в історії і культурі*. Матеріали II Судакої наукої конференції. Ч. II. Київ-Судак.
- Crusafont i Sabater M.*, 2009. *Catàleg general de la moneda catalana. Països catalans i corona catalano-aragonesa (S. V aC- S. XX)*. IEC. Barcelona.

Е. В. БИРЮКОВА (МОСКВА)

### **О СОСТАВЕ СПЛАВА СЕРБСКИХ МОНЕТ ПОСЛЕДНЕЙ ТРЕТИ XIII — ПЕРВОЙ ТРЕТИ XIV в. ПО ДАННЫМ РФА**

В литературе, посвященной сербской чеканке последней трети XIII — первой трети XIV в., существует мнение, что отказ венецианцев принимать сербские гроссо (динары) по курсу венецианских, зафиксированный в документах 1280-х гг., стал ответом на «порчу» сербских монет — понижение веса и нестабильность монетного сплава (*Gordus A. A., Metcalf D. M.*, 1969. P. 58—60). Эту «порчу» приписывали Стефану Драгутину (1276—1282), опираясь на легенду «STEFAN SSTEUFAN/REX» (в противовес монетам с легендой «VROSIVS

SSTEFAN/REX», атрибутируемых его отцу Стефану Урошу I (1243—1276) или брату Стефану Урошу II Милутину (1282—1321)). Снижение веса в паре с легендой «STEFAN SSTEFAN/REX» представлялось надёжным критерием датировки монеты.

Новый свет на эту проблему проливают результаты рентгено-флуоресцентного анализа 32 сербских монет типов «король со знаменем» и «король в короне с крестом» из собрания ОН ГИМ. Эти данные демонстрируют стабильность монетного сплава на протяжении примерно 60 лет (1270—1320 гг., верхняя граница определена по выпускам монет, наиболее соответствующих характеристикам венецианского гроссо и чеканившихся при Стефане Уроше I, нижняя — по двум монетам, штемпель оборотной стороны которых соответствует эмиссиям Стефана Уроша III (1321—1331)). Пробы 21 из 32 монет демонстрируют содержание серебра более 95 %, 29 из 32 монет имеют более 90 % серебра в пробах. Выбиваются из этих границ три экземпляра типа «король со знаменем». В единственной пробе одной из этих монет\* обнаружено 87,77 % серебра; вторая\*\* в единственной пробе содержит 89,23 % серебра, но при этом — 0,97 % золота. Третья монета\*\*\* демонстрирует в двух пробах содержание серебра в 60,09 % и 62,89 %.

Корреляции между изменением веса монет и пробы серебра в сплаве не обнаружено, взаимосвязь между качеством проработки штампея и пробой серебра также отсутствует. Не выявлено и связи между составом сплава и легендой монеты («VROSIVS SSTEFAN/REX» и «STEFAN SSTEFAN/REX»). К сожалению, эти результаты делают невозможным выделение состава сплава (и его пробы) в качестве критерия атрибуции и хронологии монет типов «король со знаменем» и «король в короне с крестом». С другой стороны, это даёт аргумент против утверждения Гордуса и Меткалфа о падении курса сербского гроссо (динара) по отношению к венецианскому в 1280-х гг. вследствие колебаний в первом пробы серебра. Можно предположить, что одной из причин понижения курса сербской валюты стало все большее её проникновение на венецианский рынок и естественное нежелание венецианских властей обеспечивать ее хождение на равных с собственным гроссо.

Недоверие к сербским динарам отразилось и в претензиях венецианцев по поводу фальсификации их монеты сербами (*Бојовић Б.И.*, 2014. С. 14). По большей части под такой «фальсификацией» венецианцы понимали сербскую государственную монету, копировавшую тип венецианского гроссо с заменой в легенде имени дожа на имя короля и титула

\* Экземпляр выявлен в ходе сверки коллекции античных и византийских монет, имеет номер научного инвентаря античных монет А-18963, вес — 2,33 г.

\*\* ГИМ 93324, КР ОН 656048, вес 1,65 г.

\*\*\* ГИМ 88013, КР ОН 949978, вес 2,03 г.

Таблица 1.  
Данные РФА

КР ОН	Медь (Cu)	Олово (Sn)	Свинец (Pb)	Висмут (Bi)	Серебро (Ag)	Сурьма (Sb)	Золото (Au)	Ртуть (Hg)	Вес, г
<b>Сербия «КОРОЛЬ БЕЗ КОРОНЫ СО ЗНАМЕНЕМ»</b>									
A-18963 <sup>1</sup>	10,72	0,29	0,53	0,13	87,77		0,3	0,14	2,33
949978 <sup>2</sup>	2,2	0,02	0,06	0,26	62,89		0,44	33,66	2,03
949978 <sup>3</sup>	2,43	0,05	0,07	0,22	60,09		0,52	34,63	
662777	1,41		0,54	0,21	97,61		0,02	0,2	2,18
598958	1,59		0,57	0,46	97,16			0,22	2,17
598943	1,73		0,46	0,04	97,04		0,58	0,14	2,13
598943	1,45	0,34	0,42	0,05	97,02		0,58	0,14	
1568701	0,53		0,06		98,46		0,89	0,06	2,11
662962	3,23		0,51	0,27	95,42		0,35	0,23	2,11
663581	3,61	0,22	0,12	0,89	95,03		0,01	0,12	2,03
634057	1,68	0,17	0,63	0,27	96,43		0,43	0,39	2,03
A-18954 <sup>4</sup>	2,23	0,14	0,57	0,12	95,95		0,72	0,18	2,0
598956	0,91	0,23	0,12		97,94		0,62	0,18	1,94
599040	3,42	0,17	0,09	0,85	95,34	0,05	0,02	0,05	1,89
657977	1,94	0,16	0,44	0,13	96,68		0,44	0,21	1,89
1568702	5,38	0,21	0,09	0,46	93,49		0,01	0,37	1,85
656048	7,96	0,2	1,27	0,17	89,23		0,97	0,18	1,65
634855 <sup>5</sup>	2,89	0,45	0,42	0,63	95,22	0,16	0,07	0,11	1,28
634855 <sup>6</sup>	3,05	0,43	0,43	0,65	95,03	0,12	0,05	0,13	
949979	5,71	0,2	0,05	0,07	93,58	0,08	0,08	0,24	1,25
<b>Сербия «КОРОЛЬ В КОРОНЕ С КРЕСТОМ»</b>									
598952	2,29		1,17	0,21	95,72	0,27	0,06	0,27	1,69
598952	2,77		1,2	0,2	95,35	0,27	0,06	0,15	
598888	5,99	0,36	0,58	0,03	92,46	0,14	0,18	0,25	1,67
598960	3,51	0,33	1,16	0,39	94,03	0,32	0,05	0,19	1,66

<sup>1</sup> Номер научного инвентаря античных монет. В сост. также 0,12 % железа.

<sup>2</sup> В сост. также 0,18 % цинка, 0,09 % мышьяка, 0,08 % железа, 0,05 % кобальта, 0,07 % платины.

<sup>3</sup> В сост. также 0,22 % цинка, 0,12 % мышьяка, 1,55 % железа, 0,1 % платины.

<sup>4</sup> Номер научного инвентаря античных монет. В сост. также 0,09 % железа.

<sup>5</sup> В сост. также 0,06 % цинка.

<sup>6</sup> В сост. также 0,07 % цинка, 0,04 % мышьяка.

КР ОН	Медь (Cu)	Олово (Sn)	Свинец (Pb)	Висмут (Bi)	Серебро (Ag)	Сурьма (Sb)	Золото (Au)	Ртуть (Hg)	Вес, г
598953	5,18		0,45	0,94	93,1	0,1	0,15	0,08	1,65
598953	5,43		0,56	1,11	92,53	0,12	0,15	0,1	
598950	2,85	0,29	0,14	0,62	95,37	0,14	0,36	0,23	1,57
598949	5,54		0,87	0,04	92,97	0,35	0,12	0,1	1,5
598949	3,77		0,55	0,02	95,22	0,2	0,13	0,11	
599038	5,17	0,29	0,81	0,2	93,39		0,02	0,12	1,48
1568704	2,33	0,28	0,23	0,38	96,19	0,18	0,27	0,14	1,47
598961	3,3	0,31	0,83	0,35	94,98		0,08	0,15	1,45
598945	2,96	0,32	0,46	0,23	95,49	0,14	0,31	0,1	1,44
598951	1,83	0,34	0,4	0,55	96,37	0,22	0,02	0,27	1,44
598947	2,38	0,32	0,28	0,03	96,62	0,11	0,05	0,22	1,44
598948	2,7	0,29	0,67	0,02	95,7	0,22	0,2	0,2	1,42
598959	2,67	0,25	0,22	0,02	96,52	0,07	0,13	0,11	1,34
598946	4,84		0,59	0,52	93,48	0,24	0,05	0,29	1,23
598946	3,18		0,55	0,56	95,27	0,25	0,05	0,14	

«dux» на «гex». Тем не менее, подделки существовали: в собрании ОН ГИМ хранится сербский гроссо (динар), отличающийся тем, что в его поверхностной пробе обнаружено до 34,63 % ртути \*. В целом его внешний вид, вес, диаметр, тип и характерные элементы легенды свидетельствуют в пользу чеканки этой монеты из меди и последующего нанесения амальгамы на её поверхность. Эта монета копирует первые, самые тяжёлые и качественные выпуски сербского динара, этому же стандарту соответствует и её вес — 2,03 г (вероятно, заготовка была предварительно взвешена). Однако даже появление таких подделок не может однозначно свидетельствовать о масштабной порче сербской монеты в 1280—1290 гг., санкционированной государством. Речь скорее идёт о «творчестве» отдельных мастеров, которым были доступны монетные штампы.

## Литература

- Gordus A. A., Metcalf D. M., 1969. The metal contents of the early Serbian coinage//Revue Belge de numismatique et de sigillographie. Bruxelles.
- Бојовић Б. И., 2014. Од тржишне привреде до државног монопола. Племенити метали Србије и Босне између Венеције и Османлијског царства (15—16. век). Београд.

\* ГИМ 88013, КР ОН 949978, вес 2,03 г.

И. И. СИНЧУК, Л. В. КОЛЕДИНСКИЙ (МИНСК)

## ПРАЖСКИЕ ГРОШИ ИЗ СЛУЦКА И ЕГО ОКРУГИ

В 2016 г. в г. Слуцк (Минская обл. Республики Беларусь) во время раскопок на детинце — Верхнем замке были найдены два пражских гроша. Они обнаружены на глубине 1,8—2 м, в 9—10 пластах с керамикой XIV—XV вв., т. е. времён нахождения Слуцка в составе Великого княжества Литовского. Один из них определяется как грош Вацлава (III) IV (1378—1419), его вес — 2,19 г, толщина — 0,6 мм, диаметр — 25—26,5 мм (рис. 1, 1). Второй пражский грош точнее не определим, он имеет вес 1,08 г, толщину 0,6 мм, диаметр 23—24 мм (рис. 1, 2).

Стоит отметить, что в 3 км от д. Старица Копыльского р-на Минской обл., в 35 км к северо-западу от г. Слуцка, в 2018 г. найден фрагмент в форме сектора близкий к  $\frac{1}{4}$  пражского гроша Карла I (IV) (1346—1378) весом 0,7 г, толщиной 0,8 мм и диаметром около 26—27 мм (рис. 2). Находки фрагментов редки: в частности, известны три половинки грошей Карла I из клада слитков третьей четверти XIV в. (2009/2010 г.) у д. Григайчай Вильнюсского р-на Литовской Республики (*Ruzas V.*, 2015. Р. 21—22).

Поскольку время поступления пражских грошей и их исчезновение из обращения важны для датировки слоя (*Козубовський Г.А.*, 2010. № 4. С. 60—69), стоит специально остановиться на этом.

На польских землях с 1302 г. до середины XVI в. существовало обращение пражских грошей. В XIV — первой половине XV в. пражские гроши доминировали. С середины XV до середины XVI в. в крупных сделках они постепенно вытесняются венгерскими и рейнскими золотыми, во втором периоде доля пражских грошей составляла в денежной массе 10—15% (*Szwagrzyk J.*, 1967).

Судя по составу кладов, на территорию ВКЛ поступление пражских грошей началось в разное время. На Украине они появляются за полвека до вхождения её в состав ВКЛ — в начале XIII в. (есть клад без грошей Вацлава IV) и обращаются в большом объёме до конца XV в. (*Котляр Н. Ф.*, 1971. С. 65—69, 83; 1981. С. 39, 65).

Интенсивное поступление пражских грошей в Литву начинается в конце XIV — начале XV в., а массовое их обращение датируется второй половиной XIV — первой половиной XV в. (*Smilgevičius V.*, 2001. Р. 122; *Grimalauskaite D., Remecas E.*, 2016. Р. 151—153).

Основное скопление кладов пражских грошей на территории Беларуси располагается вдоль водных/саных путей (в бассейнах рек): по Березине, Западной Двине, Сожу, Днепру, в среднем течении Припяти, по Бугу и Неману. Вероятное время поступления — последняя



1

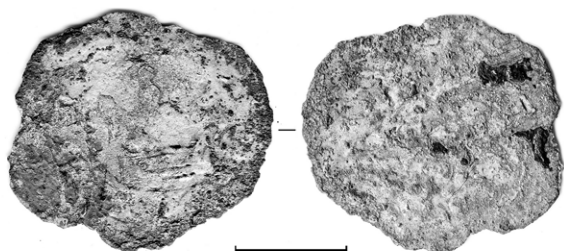

2

**Рис. 1.** Пражские гроши из Слуцка

четверть XIV в. (младшие монеты — выпуски Вацлава IV, для их состава характерно отсутствие или небольшое количество старших монет).

Судя по топографии кладов и их хронологии, пути поступления пражских грошей на белорусские земли следующие. Из Украины они проникали в бассейны рек Березины, Западной Двины, Сожа, Днепра и среднего течения Припяти. Из Польши — в бассейны рек Буга и Немана.

Все единичные находки пражских грошей 1300—1419 гг. в археологическом контексте на территории Беларуси независимо от имени монарха на них с большой долей вероятности датируют слой, начиная со времени правления Вацлава IV, поскольку здесь не встречаются клад пражских грошей без монет Вацлава IV (исключение — клад времени Карла I из д. Черевачицы 2003 г. в 10 км к западу от г. Кобрина

Брестской обл., на соседних территориях — Смоленский клад 1889 г., включавший только гроши Вацлава II). Весом и размером последние эмиссии Вацлава IV мало отличаются от выпусков предыдущих лет, но монеты, выпущенные после 1405 г. отличаются более низкой пробой, порядка 600—650‰.



**Рис. 2.** Фрагмент пражского гроша из окрестностей Слуцка



Исходя из приведённых данных, можно заключить, что слой, в котором были обнаруженные пражские гроши в Слуцке, датируется последней четвертью XIV в. — концом XVI в., наиболее вероятная его датировка — конец XIV — первая половина XV в.

## Литература

- Козубовський Г. А.*, 2010. Празькі гроші XIV—XV ст. з археологічних пам'яток України//Археологія. № 4. С. 60—69.
- Котляр М. Ф.*, 1971. Грошовий обіг на території України доби феодалізму. К.
- Котляр М. Ф.*, 1981. Нариси історії обігу й лічби монет на Україні XIV—XVIII ст. К.
- Grimalauskaite D., Remecas E.*, 2016. Pinigiai Lietuvoje. Vilnius.
- Ruzas V.*, 2015. Lietuvos Didžiosios Kunigaikštystės monetos Lietuvos banko Pinigų muziejuje. Katalogas = Coins of the Grand Duchy of Lithuania at the Money Museum of the Bank of Lithuania. Catalogue. Vilnius.
- Smilgevičius V.*, 2001. Labanoro lobio Prahos grašiai Lietuvos muziejų rinkiniuose//Archeologija Lituana. Nr. 2. P. 119—143.
- Szuwagrzyk J.*, 1967. Szerokie grosze praskie na ziemiach polskich 1302—1547//Ze skarbcza kultury: Biuletyn informacyjny Zakładu Narodowego im. Ossolińskich Biblioteki Polskiej Akademii Nauk. Z. 18. Wrocław — Warszawa — Kraków. S. 41—197.

К. В. ГОРЛОВ, В. А. ВОЛКОВ (САНКТ-ПЕТЕРБУРГ)

## ОБ УТОЧНЕНИИ ДАТЫ ТЕЗАВРАЦИИ КЛАДА ПРАЖСКИХ ГРОШЕЙ ИЗ ДЕРЕВНИ НОВЫЕ БАТЕКИ СМОЛЕНСКОГО РАЙОНА

В 1959 г. экспедицией Смоленского областного краеведческого музея под руководством А. Е. Минкина и Е. А. Шмидта проводились археологические раскопки городища у деревни Новые Батеки, расположенной в 12 км западнее Смоленска. В ходе этого исследования был обнаружен клад, состоящий из 60 пражских грошей (*Минкин А. Е., Шмидт Е. А.*, 1961. С. 376).

Атрибуция монет производилась В. Л. Яниным, который одну из них отнёс к эмиссии Карла I (IV) (1346—1378), а остальные к чеканке Вацлава IV (III) (1378—1419). Результат типологического анализа грошей, который, вероятно, проводился, опубликован не был. Время тезаврации клада исследователями было отнесено к рубежу XIV—XV вв. (*Минкин А. Е., Шмидт Е. А.*, 1961. С. 380).

В настоящее время 52 монеты из клада\* хранятся в Отделе археологии ОГБУК «Смоленский государственный музей-заповедник»

\* Восемь монет из состава клада были похищены в 1975 г.

(СОМ 13792)\*. На поверхности большинства грошей присутствуют следы коррозии, которые в значительной степени затрудняют их атрибуцию.

Одна из сохранившихся монет принадлежит чеканке Карла IV. Её вес составляет 3,45 г, что соответствует рамкам допустимого отступления при нормативном весе в 3,50 г.

Остальные монеты относятся к эмиссии Вацлава IV. Они соответствуют не менее чем восьми типам по классификации Йиржи Ханы (J. Hána)\*\* , количественное распределение между которыми не одинаково. К типам со второго по седьмой принадлежат 14 монет. В этой группе наблюдается относительно равное количественное распределение по две–три монеты на один тип. Данные гроши были отчеканены в период между 1378–1400 гг. (*Hána J.*, 2003. S. 108, 111).

Двадцать монет, составляющих численное большинство, распределено между типами VIII–IX при доминировании девятого. Эти экземпляры были выпущены между 1400 и 1405 гг. (*Hána J.*, 2003. S. 109, 111).

Младшая группа из пяти монет принадлежит к типу XIV и может быть датирована 1407–1415 гг. (*Hána J.*, 2003. S. 109, 111).

Преобладание в составе клада монет, отчеканенных между 1400 и 1405 гг., при наличии небольшого количества грошей, битых в 1407–1415 гг., позволяет предположить, что клад был сформирован в период, когда в регион наиболее интенсивно поступали монеты поздних эмиссий Вацлава IV, т. е. во второй период обращения пражских грошей по периодизации Н. А. Соболевой (*Соболева Н. А.*, 1975. С. 157, 158). Однако доминирование грошей типа IX и относительно небольшое присутствие монет типа XIV позволяют предположить, что клад был сокрыт немного позднее 1407 г.

На одном из грошей присутствует контрамарка в виде двух параллельно ориентированных друг к другу ключей, принадлежащая городу Зост (Soest) (*Hána J.*, 2003. S. 132–134). Следует отметить, что упоминание данного города фигурирует в договорных грамотах смоленских князей с Ригой, Висбю и северогерманскими городами XIII–XIV вв. (*Голубовский П. В.*, 1895. С. 112; *Минкин А. Е., Шмидт Е. А.*, 1961. С. 380).

Таким образом, рассматриваемый клад был сформирован в пери-

\* Авторы выражают благодарность Т. В. Столяровой, заведующей Отдела археологии ОГБУК «Смоленский государственный музей-заповедник».

\*\* Ввиду плохой сохранности одну из монет можно отнести к типам I–V, одну к типам I–VI, две монеты могут принадлежать к типам VIII или IX, одна монета принадлежит к типам, отчеканенным не позже IX, у одной монеты тип установить не удалось. Уточнение классификации монет будет возможно после их реставрации, которая необходима в виду наличия признаков активной коррозии.

од пребывания Смоленска в составе Великого княжества Литовского, в котором пражские гроши имели хождение в виде основного денежного знака, в том числе и при мелких повседневных расчётах (Соболева Н.А., 1975. С. 160, 161).

## Литература

- Голубовский П. В., 1895. История Смоленской земли. Киев.  
Минкин А. Е., Шмидт Е. А., 1961 Находки конца XIV — начала XV в. на р. Ольше у деревни Новые Батеки Смоленского района//Материалы по изучению Смоленской области. Вып. 4. Смоленск.  
Соболева Н. А., 1975. Хронология и области распределения пражских грошей на территории СССР//Numismatický sborník. № XIII. Praha.  
Hána J. 2003. Pražké groše Václava IV z let 1378—1419. Plzen.

Т. И. СЛЕПОВА (САНКТ-ПЕТЕРБУРГ)

## ВЕНЕЦИАНСКИЕ ОЗЕЛЛЫ В СОБРАНИИ ЭРМИТАЖА

Среди нумизматических памятников Венецианской республики Отдела нумизматики Эрмитажа (2600 экз.) особое место занимает группа монет, получивших название «озеллы» (около 300 экз.). Их появление можно отнести к правлению дожа Антонио Гримани (1521—1523). Первоначально они имели характер монет, но со временем их стали воспринимать как медали. Возникновение названия «озелла» относится к 1275 г., когда Большой Совет декларировал, что каждый из его членов должен поднести дожу к Рождеству подарок, состоящий из пяти диких уток (*ucello* — по-итальянски — птица). Обеспечение утками было делом хлопотным, и с 1361 г. они были заменены выплатой суммы в 12 гросси серебром, а чуть позже, в том же году, решением Большого Совета эта сумма была приравнена к четверти дуката (*Engel A., Serrure R.*, 1897. P. 453). В виде монеты, весом приблизительно 9,20 г, озелла впервые была отчеканена в 1521 г. (*Martinori Ed.*, 1915. P. 358).

Следует отметить, что при заключении торговых сделок озеллы принимались как официальные монеты. Их достаточно часто упоминают в тарифах и расчётных операциях. На основании анализа этих памятников и письменных документов можно сделать следующие выводы: с 1361 г. их стоимость равнялась 3 лирам и 18 сольди, затем она изменялась в зависимости от конъюнктуры внутреннего рынка города, что отмечено в постановлениях Большого Совета.

Нам представляется необходимым в качестве примера подробнее остановиться на двух озеллах Эрмитажного собрания.



**Рис. 1.**  
Озелла Марино Гримани  
(1595—1605).  
(ГЭ, Инв. № ОН-3-9917)



**Рис. 2.**  
Озелла Николо Сагредо  
(1675—1676). (ГЭ,  
Инв. № ОН-3-10102)

1. В 1597 г. была выпущена озелла догарессы Морозины Морозини. Некоторые нумизматы относят эту озеллу к памятным медалям, так как она была отчеканена по случаю коронации догарессы. Эта монета поступила из собрания Строгановых в 1925 г. (Инв. № ОН-3-9917, серебро, в. — 14,74 г, д. — 29 мм) (СНІ, 1915. Таб. XX, 18). (рис. 1). На л. с. — погрудное изображение супруги дожа Венеции Марино Гримани (1595—1605). Голова правительницы повернута влево. Она украшена лёгким покрывалом и шапочкой дожа с рогом. Легенда: MAVROCENA MAV ROCENA (Морозина Морозини). На о. с. — легенда в пять строк: MVNVS MAVROCENE || GRIMANAE || DVCISSAE || VENETIAR || 1597 (Дукесса (догаресса) Венецианская — супруга исполняющего обязанности дожа Марино Гримани), заключённая в лавровый венок. Оказание такой высокой чести супруге дожа было большой редкостью. Прежде это было всего лишь дважды: при коронации супруги дожа Паскуале Малипьеро в 1457 г. и супруги Лоренцо Приули в 1556 г. Во время коронационных торжеств Морозина Морозини раздавала озеллы со своим изображением (*Werdnig G.*, 1889. S. 70, 71).

2. Озелла Николо Сагредо (1675—1676) (Инв. № ОН-3-10102, серебро в. — 9,10 г, д. — 36,5 мм) (СНІ, 1917. Таб. XVI, 6). Монета поступила в Эрмитаж в 1856 г. из собрания Я. Рейхеля (рис. 2). На л. с. монеты изображён коленопреклонённый дож, получающий от святого Марка знамя. Легенда: SMV NICOLA SAGREDO D (Святой Марк Венецианский Николо Сагредо дож). Под обрезом: G D (Джу-

лио Дона) — чеканщик. На о. с.: изображение земного шара, над которым — звёзды и знаки зодиака: Дева, Весы, Скорпион. Легенда: AEQVA TEMPERAT ARTE (Он [дож] правит мудро). Под обрезом: ANNO I (Год I — первый год правления). Война с турками за средиземноморские территории нанесла большой ущерб Венеции. Но со временем, благодаря введению новых пошлин и другим мерам, экономика Венеции стала набирать обороты, венецианская казна вновь начала пополняться. Дож Николо Сагрето находился у власти полтора года. Венеция в это время переживала экономическое возрождение. Современники объясняли это, среди прочего, и дипломатическими способностями дожа, что нашло своё отражение в изображении и легенде описываемой монеты.

Таким образом, можно сделать вывод, что озеллы нередко отражали идеологию и политические коллизии венецианской жизни. Они несли ярко выраженный прокламационный характер. Эти нумизматические памятники дают исследователям дополнительный источник для изучения механизмов монетного рынка Венеции в XVI—XVIII вв.

## Литература

CNI, 1915 — *Corpus Numorum Italicorum*. Vol. VII. Milan.

CNI, 1917 — *Corpus Numorum Italicorum*. Vol. VIII. Roma.

Engel A., Serrure R., 1897. *Traite de Numismatique moderne et contemporaine*. Paris.

Martinori Ed., 1915. *La Moneta*. Vocabolario generale. Roma.

Werdnig G., 1889. *Die Osellen oder Münz-Medaillen der Republik Venedig*. Wien.

А. А. ПУШКАРЕВ (ТОМСК),

А. В. АНДРИЕНКО (ВЕЛИКИЙ НОВГОРОД)

## СЧЁТНЫЕ ЖЕТОНЫ ИЗ НОВГОРОДА

Одними из наиболее интересных, но при этом совершенно неизученных находок с территории Великого Новгорода являются западноевропейские счётные жетоны. В настоящий момент в фонде археологии Новгородского музея-заповедника хранится 4 жетона, три из которых являются самыми ранними находками счётных жетонов на территории Русского государства.

Жетон № 1 (Рис 1, 1). Диаметр — 20 мм. Вес — 0,44 г. Обнаружен на Готском раскопе. Аверс: щит «французского типа». Легенда: сохранилась только литера «Е». Реверс: четырёхарочный крест, внутри него — лилии.

Изображения щита и четырёхарочного креста встречаются на французских жетонах XIV—XV вв. Буква «Е», вероятно, является частью ле-

генды «*AVE MARIA GRACIA PLENA*». Жетон № 1 схож с экземплярами, чеканенными в 1415—1497 гг. в г. Турне (*Mitchiner M.*, 1988 P. 215, 224—230, № 665—706).

Жетон № 2 (Рис 1, 2). Диаметр — 24 мм. Вес — 1,32 г. Обнаружен на Готском раскопе. Аверс: в центре изображена готическая буква «п». Вокруг — кольцо из растительного орнамента. Реверс: щит с тремя лилиями (2:1) и короной.

Готическая буква «п» аналогичной формы встречается на различных жетонах из г. Нюрнберга (*Gebert C.F.*, 1901. № 21, 43, 44, 216, 217). Оформление аверса схоже с жетоном, отчеканенным в Нюрнберге в период правления Фридриха III в 1440—1493 гг. (*Mitchiner M.*, 1988 P. 338, № 1003). Щит U-образной формы встречается именно на нюрнбергских жетонах с первой половины XV в. (*Mitchiner M.*, 1988 P. 332, № 973—976).

Жетон № 3 (Рис 1, 3). Диаметр — 22,7—24,6 мм. Вес — 1,63 г. Обнаружен на Рюриковом городище. Аверс: держава в драйпасе. Вокруг — имитация легенды, выполненная готическим шрифтом. Реверс: чередующиеся 3 лилии и 3 короны вокруг розетки. Вокруг — имитация легенды, выполненная готическим шрифтом.

Данный экземпляр относится к серии жетонов анонимных выпусков с розеткой/державой (англ. *rose/orb*), которые чеканились в Нюрнберге в 1500—1550 гг. (*Mitchiner M.*, 1988. P. 377, 381—383, № 1227—1247).

Жетон № 4 (Рис 1, 4). Диаметр — 24,5 мм. Вес — 0,98 г. Обнаружен на территории бывшей Аркажской слободы. Аверс: солнце, полумесяц и звёзды. Легенда: *IOHANN•IACOB•\_IETZEL•RECHN•PFEN*. Реверс: корабль, плывущий влево. Легенда: *PLUS VLTRA*.

Данный экземпляр был отчеканен в Нюрнберге мастером по имени Иоганн Якоб Дитцель (*Dietzel Iohann Iacob*) (годы работы: 1711—1748; *Mitchiner M.*, 1988. P. 524).

Первые три жетона, очевидно, использовались как инструмент счёта, так как в них отсутствуют отверстия для подвешивания. Жетоны № 1 и 2 были обнаружены на территории Готского двора, который в XIV — первой половине XVI в. был местом размещения иностранных купцов, которые несомненно владели навыками ведения счёта с помощью жетонов (*Рыбина Е.А.*, 1978. С. 219; *Рыбина Е.А.*, 2009. С. 116—128). Жетон № 3 датируется временем, когда использование жетонов как инструмента счёта в Западной Европе было ещё очень популярно. Вызывает большой интерес место его обнаружения — Рюриково городище, на котором не было иностранных дворов.

Жетон № 4 был отчеканен в то время, когда жетоны уже не применяли в качестве инструмента счёта. Отверстие, просверленное



Рис. 1. Счётные жетоны из фонда археологии Новгородского музея-заповедника

в этом жетоне, говорит о том, что его носили в качестве украшения или амулета.

В Западной Европе в конце XVI — начале XVII в. окончательно утвердилось использование письменных методов счёта с помощью арабских цифр и жетоны начали использовать в качестве фишек в карточных играх, подарочных сувениров и т. п. (Van Beek B., 1986. P. 204). Именно в это время их начали массово ввозить на территорию Русского государства в качестве украшений для аборигенного населения Поволжья и Сибири.

Мы согласны с мнением большинства исследователей о том, что русское население не использовало западноевропейские жетоны для ведения счёта (Спасский И. Г., 1951. С. 132, 133; Рыбина Е. А.,

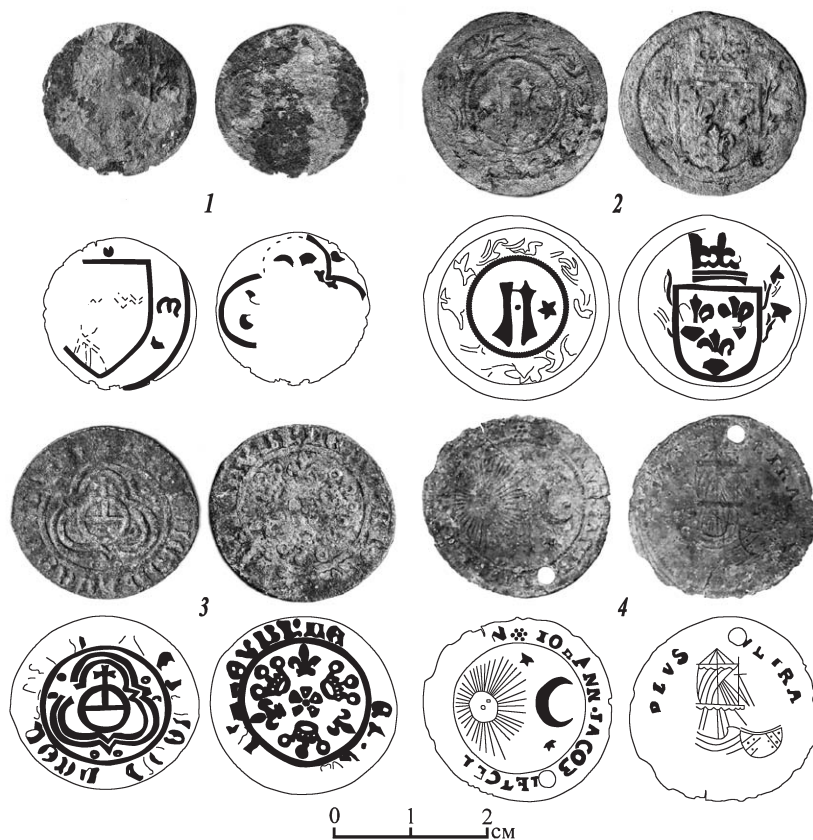
1978. С. 219). При этом, русские купцы могли быть издавна знакомы с жетонами как с товаром, который впоследствии оказался востребованным для торгового обмена с аборигенным населением Поволжья и Сибири.

## Литература

- Gebert C.F.*, 1901. Die Münzen und Zeichen Nürnberg's. Nürnberg.  
*Mitchiner M.*, 1988. Jetons, Medallets and Tokens. Vol. 1. Medieval period & Nuremberg. London.  
*Van Beek B.*, 1986. Jetons: Their Use and History//Perspectives in numismatics: studies presented to the Chicago Coin Club. Chicago.  
*Рыбина Е.А.*, 1978. Готский раскоп//Археологическое изучение Новгорода. М.  
*Рыбина Е.А.*, 2009. Новгород и Ганза. М.  
*Спасский И.Г.*, 1951. Счетные жетоны//Исторический памятник русского арктического мореплавания XVII в. Л., М.

А. А. ПУШКАРЕВ, Е. В. ВОДЯСОВ (ТОМСК)

### ИМИТАЦИЯ НЮРНБЕРГСКОГО ЖЕТОНА XVII В. ИЗ СИБИРИ\*

В 2018 г. проводились аварийные раскопки городища Тоянов городок, являвшегося в конце XVI — начале XVII в. ставкой князя Тояна — предводителя зуштинских татар в Нижнем Притомье. Именно князь Тоян в 1603 г. отправился с челобитной в Москву, в результате чего его земли вошли в состав Русского государства, а напротив Тоянова городка через р. Томь возник новый русский форпост — Томск. В ходе раскопок на глубине 74 см от современной поверхности был найден необычный жетон (рис. 1), залегавший в культурном слое XVI—XVII вв.

Жетон имеет диаметр 18 мм, вес — 1,3 г. Состав: Sn (63,63—67,56%), Pb (30,65—34,3%), остальные элементы (1,79—2,07%). На аверсе в центре размещена держава в драйпасе. Вокруг изображения — имитация легенды: +... ОИ (Н)... LV... ТТО... (?). На реверсе в центре размещены чередующиеся 3 лилии и 3 короны вокруг розетки. Вокруг изображения — имитация легенды: +Н... ОН (N)... Y... Λ... R... (?). Жетон имеет два отверстия для пришивания.

Изображения аверса и реверса жетона («Rose/Orb jetons» по *Mitchiner M.*, 1988. P. 345—495) имеют многочисленные анало-

\* Исследование выполнено при финансовой поддержке РФФИ в рамках научного проекта № 18—49—703001 (p\_мол\_a) «Археологический комплекс “Тоянов городок”: от истории разрушения к истории исследования».



гии среди нюрнбергских жетонов конца XVI — первой половины XVII в., в значительном количестве встреченных на археологических памятниках Поволжья и Сибири (Мокерова Е.Ю., 2014. С. 191—192; Пушкарев А.А., 2015. С. 825—833). Более того, жетоны с подобными изображениями найдены на могильнике Тоянов городок, который примыкал к одноименному городищу и, вероятно, являлся местом захоронения его жителей (Яковлев Я.А., 2009. С. 184—190).

Однако при ближайшем рассмотрении описанный экземпляр имеет несколько очень важных отличий от оригинальных нюрнбергских жетонов.

Во-первых, оловянно-свинцовый сплав металла не использовался для чеканки жетонов в г. Нюрнберге. Все известные экземпляры со сходными изображениями были изготовлены из сплавов на основе меди (Mitchiner M., Mortimer C., Pollard A.M., 1987. P. 114—155). Во-вторых, жетон был изготовлен методом литья. На деталях изображения обнаружены наплывы металла, характерные именно для этого способа создания монет и жетонов. В-третьих, многие детали изображения на жетоне выполнены очень небрежно, что не характерно для нюрнбергских аналогов. Например, короны на реверсе имеют разное количество зубцов. Лилии же упрощены до неузнаваемости и разительно отличаются друг от друга.

Указанные отличия дают нам основания предполагать, что описанная находка является имитацией нюрнбергского жетона конца XVI — первой половины XVII в. В связи с этим резонно возникает вопрос: где именно была изготовлена данная имитация? На наш взгляд, существует три наиболее вероятных ответа на него.

Первый вариант — жетон был изготовлен на территории Западной Европы и вместе с другими товарами попал в Сибирь посредством русских купцов. Например, известны серии токенов из оловянно-свинцового сплава, которые изготавливались в Англии в 1500—1550 гг. (Mitchiner M., 1988. P. 144—145) и более позднее время (Mitchiner M., Skinner A., 1986. P.178—185).



Рис. 1

Второй вариант — жетон был изготовлен на территории Русского государства в тех же мастерских, где производили так называемые «мордовки». Эти монеты-имитации выпускали для использования в качестве украшений для аборигенного населения Поволжья и Прикамья. Необходимо отметить совпадение технологий изготовления описываемого жетона и мордовок — часть из них производилась «при помощи отливки в складных формах — опоках» (Спасский И. Г., 1954. С. 204).

Третий вариант — жетон мог быть изготовлен в Сибири мастером как из среды аборигенного татарского, так и русского населения.

## **Литература**

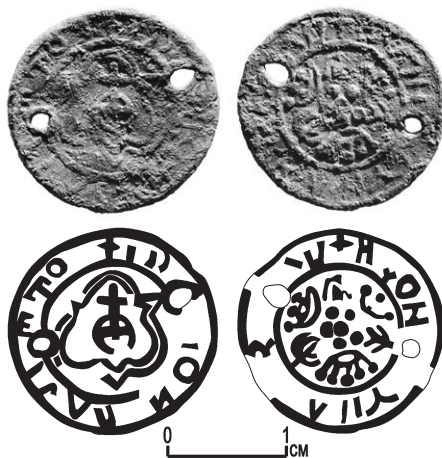
- Mitchiner M.*, 1988. *Jetons, Medallets and Tokens. Vol. 1. Medieval period & Nuremberg.* London.
- Mitchiner M., Mortimer C., Pollard A.M.*, 1987. Nuremberg and its Jetons, c. 1475 to 1888: Chemical Compositions of the Alloys//Numismatic Chronicle. Vol. 147.
- Mitchiner M., Skinner A.*, 1986. Contemporary forgeries of late seventeenth century English tin coins: the implications for the study of leaden tokens//Numismatic Chronicle. Vol. 146.
- Мокурова Е. Ю.*, 2014. Нумизматические материалы Кадочниковского могильника//Шапран И. Г., Сенникова Л. А. Вятские марийцы в XVI—XVIII вв. (по материалам Кадочниковского могильника). Ижевск.
- Пушкарёв А. А.*, 2015. Нюрнбергские счетные жетоны XVI—XIX вв.: от Западной Европы до Западной Сибири//Былые Годы. Вып. 4 (38).
- Спасский И. Г.*, 1954. Денежное обращение на территории Поволжья в 1-й половине XVI века и так называемые мордовки//СА. Т. XXI.
- Яковлев Я. А.*, 2009. Могильник Тоянов Городок. Каталог коллекции Ф. Р. Мартина 1891 г. из фондов Государственного Исторического музея (г. Стокгольм). Томск, Сургут.

**Е. А. ЯРОВАЯ (САНКТ-ПЕТЕРБУРГ)**

## **ЗОЛОТЫЕ МОНЕТЫ ШВЕДСКИХ ВЛАДЕНИЙ В ПРИБАЛТИКЕ ИЗ СОБРАНИЯ ГОСУДАРСТВЕННОГО ЭРМИТАЖА: ОБЗОР КОЛЛЕКЦИИ**

В первой половине XVII в. Швеция огнём и мечом добилась значительного расширения своих границ. Военные победы шведов в Тридцатилетней войне связаны, прежде всего, с именем короля Густава II Адольфа (1611—1632). На присоединенных территориях Германии и Ливонии начался выпуск монет с именами шведских правителей. Чеканка шведских владений достаточно полно освещена в специаль-

ной литературе, однако остаются лакуны в изучении крупных золотых номиналов. В 1967 г. в Стокгольме вышел первый каталог-определитель монет шведских владений Бьёрна Альстрёма (*Ahlström B.*, 1967), годом позже — 500-страничный труд латышского исследователя А. Платбардзиса, посвященный монетному делу шведской Ливонии (*Platbārdzis A.*, 1968). В 1980 г. группа шведских нумизматов издала сводный каталог монет шведских владений (*Ahlström B., Almer Y., Jonsson K.*, 1980). В нём были учтены и эрмитажные уникамы. В каталоге монет Ливонии Г. Хальяка (*Haljak G.*, 2011) также представлены монеты Ливонских земель с именами шведских правителей.

Интерес к этим монетам, в частности, чеканенным из золота, возрос в последние годы, особенно после появления на нумизматическом рынке шведских золотых и редких серебряных номиналов из бывшего собрания Юлиуса Хагандера (Стокгольм–Берн) и собрания Оттара Эртцайда (Осло), включающего исключительно монеты шведских владений. Обе эти коллекции были выставлены на торги аукционным домом «Künker» в 2011–2012 и 2017 г.

В собрании ГЭ хранится 105 золотых монет, чеканенных для подвластных Швеции земель. Это выпуски г. Штеттина в герцогстве Померания (22 экз.), и чекан городов Аугсбурга, Майнца, Эрфурта, Нюрнберга и Вюрцбурга с именем Густава II Адольфа (33 экз.). Монеты шведской Прибалтики насчитывают 49 экз.

Большинство шведских золотых монет происходят из знаменитого собрания Я. Я. Рейхеля, приобретённого Императорским Минцкабинетом в 1857 г. Ф. Жиль отзывался о рейхелевском собрании шведских монет как о самом лучшем в Европе. В некрологе Рейхеля Б. Кёне посвятил пассаж шведским золотым монетам, восторженно перечисляя редкости, среди которых «много красивых памятных экземпляров, посвященных мужественному Густаву Адольфу, один целый и полпортугалёзера, Ревельский дукат и другие красивые монеты авантюрной Кристины, большой Рижский памятный экземпляр в золоте Карла Густава, Ревельский экземпляр в 4 марки Карла XI...» (*Кёне Б.*, 2006. С. 230–231). Все упоминаемые Кёне монеты хранятся в собрании Эрмитажа.

Удалось выделить 23 монеты, отмеченные в современных каталогах шведских монет как «экстремально редкие» — то есть хранящиеся только в государственных музеях или имеющиеся в частных собраниях в количестве не более трёх экземпляров. Две монеты известны лишь в двух экземплярах в собраниях Королевского Минцкабинета Стокгольма (КМК) и ГЭ. Это чекан г. Риги — 7 дукатов Густава II Адольфа 1622 г. (вес: 23,29 г, д.: 48 мм., инв. № ГЭ ОН-3-Аз-589) и дукат Карла XI (1660–1697) 1681 г. (вес: 3,44 г, д.: 24 мм., инв. № ГЭ ОН-3-Аз-630).

Самую интересную часть собрания представляют монеты Прибалтийских территорий — чеканка для Ревеля, Риги, Нарвы и Ливонии. Монеты Ревеля, с 1561 г. находившегося под властью шведской короны (12 экз.). Монеты Ливонии, бывшей под властью Швеции с 1629 по 1721 г. (14 экз.): дукаты Кристины 1645—1648 гг. и португал 1645 г. (вес: 34,51 г, д.: 41,5 мм., инв. № ГЭ ОН-3-Аз-612). В Эрмитаже хранится и редкий дукат Карла XI (1660—1697) 1671 г. (вес: 3,5 г, д.: 22,5 мм, инв. № ГЭ ОН-3-Аз-611), чеканенный с гербом города-крепости Нарвы. Особую гордость собрания составляют 20 экз. монет города Риги, с 1621 по 1710 гг. подчинявшегося шведским правителям.

Таким образом, можно заключить, что эрмитажное собрание золотых монет, чеканенных от имени шведских королей, является одним из лучших и наиболее полных в Европе и сопоставимо по количеству и качеству только с коллекцией Королевского Минцкабинета Стокгольма.

## Литература

Кёне Б., 2006. Некролог «Якоб Рейхель и его коллекция». Перевод на русский яз. О.А. Степановой//Материалы и исследования отдела нумизматики. ТГЭ XXXI. СПб.

*Ahlström B.*, 1967. *Sveriges besittningsmynt. 1561—1878.* Stockholm.

*Ahlström B., Almer Y., Jonsson K.*, 1980. *Coins of the Swedish Possessions. 1561—1878.* Stockholm.

*Haljak G.*, 2011. *Livonian coins XIII—XVIII century. Part II. Kingdoms.* Tallinn.

*Platbärdzis A.*, 1968. *Die Königlich schwedische Münze in Livland. Das Münzwesen 1621—1710.* Stockholm.

Д.А. СТАРОВЕРОВ (БРЕСТ)

## ГЕНРИХ ФУНКЕ — МИНЦМЕЙСТЕР В ЭЛЬБИНГЕ В 1628 г. ИЛИ ТАЙНА «СЕРДЦА С ЦАНОВЫМ КРЮКОМ»

Вопрос о том, кому принадлежал знак «сердце с цановым крюком» (нем. Herz mit Zainhaken), которым была отмечена эмиссия монет Эльбинга в 1628 г., до сих пор остается открытым. В каталоге Альстрёма данный знак отнесен к Марсилиусу Филипсону (Marsilius Philipson\*) (*Ahlström B., Almer Y., Jonsson K.*, 1980. P. 51). А Гумовский

\* Имя и фамилия Марсилиуса Филипсона в разных работах приводится во множестве вариантов: Marsilius Philipson, Marcello Phillippsen, Marsilius Philpson, Marschall Philipson, Marcello Philips, Marsell Philipson, Markus Philipppsohn, Michał Phillipsen, Mark Philppsen и т. д. Мы будем, вслед за Платбардзисом, использовать латинское написание Marsilius Philipson, и, на его основе, русское: Марсилиус Филипсон.

(*Gumowski M.*, 1946. S. 50) и Кузьмин (*Kuźmin A.M.*, 1998, S. 104, 105) относят данный знак к неизвестному минцмейстеру.

Попытаемся разобраться, кто же скрывается за этим знаком. Для этого мы должны понять, что происходило в Эльбинге с монетным делом в 1626—1628 гг.

Существует предположение о том, что после взятия Эльбинга шведы сразу же начали монетную чеканку, но оно базируется всего лишь на одной записи, датированной 20 июля 1626 г.: «... die schwedische Münze intinuiert worden...» (*Rühle S.*, 1931. P. 25). Здесь, скорее всего, идет речь не о начале чеканки, а о начале заполнения денежного рынка Эльбинга шведской монетой. Это также согласуется с данными, приведенными Хоппе, о том, что, несмотря на довольно регулярное прибытие кораблей с медными эре, всё равно ощущалась острая нехватка монеты (*Hoppe I.*, 1887. P. 211).

О существовании «шведских» или «городских» монет, отчеканенных в 1626—1627 гг. на монетном дворе Эльбинга, до сих пор ничего не известно. Приведённые в каталоге коллекции Мариенбурга два солида с гербом Эльбинга, легендой с именем Сигизмунда III и монограммами «S» и «GW», автор данного каталога считает фальшивыми (*Bahrfeldt E.*, 1916. P. 86), в чём мы с ним полностью согласны. Есть лишь несколько описаний и рисунков (*Hartknoch Ch.*, 1684. P. 512, 513. Taf. 16; *Dutkowski J., Suchanek A.*, 2003. S. 125, № 42, 43), по которым нельзя уверенно сказать, что это: ошибка художника или неправильно атрибутированные подделки для обращения.

К сожалению, до нас не дошли тексты контрактов, заключенных между городом и арендаторами монетных дворов (*Gumowski M.*, 1946. S. 50—52). Но есть сведения, что 6 ноября 1628 г. Марсилиус Филипсон выпустил первую партию из нескольких тысяч эльбингских драйпёлькеров, отчеканенных по польско-прусской стопе (*Hoppe I.*, 1887. P. 325). Также известно, что еще в 1626 г. он работал на монетном дворе Кёнигсберга (*Bahrfeldt E.*, 1901. P. 115).

Помимо главного арендатора и управляющего монетным двором М. Филипсона в Эльбинге нам известны Бенедикт Стеффенс (*Benedict Steffens*\*) — помощник и, возможно, тесть Филипсона (*Platbārzdīs A.*, 1968. P. 43) и «новый монетный мастер» по фамилии Кантор (*Cantor*), единственное известное упоминание о котором датировано 20 октября 1631 г. (*Bahrfeldt E.*, 1916. P. 70; *Rühle S.*, 1931. P. 33; *Gumowski M.*,



**Рис. 1.** Знак минцмейстера Генриха Функе

\* Также встречается написание *Benedix Steffens* и *Benedict Steffen*



**Рис. 2.** Королевство Швеция, Густав II Адольф, Эльбинг, талер 1628 г., королевство Швеция, Густав II Адольф, Эльбинг, грош 1628 г., королевство Швеция, Густав II Адольф, Кальмар, 1 эре 1625 г., королевство Швеция, Густав II Адольф, Кальмар, 2 эре 1623 г.

1946. S. 50). Само появление Кантора было связано с конфликтом, который возник между Филипсоном и магистратом и приведшим к подписанию договора со шведской администрацией о продолжении чеканки монеты другими мастерами (Gutowski M., 1946. S. 50–52).

В 1627 г. в шведском городе Кальмаре закрылся монетный двор, минцмейстером и арендатором которого был с 1623 г. до 13 февраля 1627 г. Генрих Функе (Hindrich Funcke)\* из Висмара (Stiernstedt A. W., 1874. P. 42). Его личным знаком было «сердце с цановым крюком». Точно та-

\* Также известны написания Hindrich Funck и Henrik Funcke

ким же знаком отмечены все монеты Эльбинга 1628 г., кроме драйпелькеров (которые, как мы знаем, были отчеканены на монетном дворе, арендованном М. Филипсоном и несут знак минцмейстера Б. Стефенса). К сожалению не известны документальные свидетельства, рассказывающие о судьбе Г. Функе после 1627 г. (*Hemmingsson B.*, 1994. Р. 98). Мы предполагаем, что после завершения контракта с Кальмаром и закрытия там монетного двора, Г. Функе переезжает в Эльбинг. Это произошло не ранее февраля 1627 г. и не позднее января 1628 г.

Знак «сердце с цановым крючком» до сих пор не выявлен ни на каких других монетах, кроме чеканки в 1 и 2 эре города Кальмара (1 эре 1623—1625 гг., 1627 г. и 2 эре 1623—1625 гг.) и 4 дукатов, а также тройных, двойных, полуторных, полу- и четвертьталеров и гроша 1628 г. города Эльбинга.

Мы не можем ответить на вопрос, что стало причиной прекращения работы Генриха Функе в Эльбинге — его смерть, интриги со стороны магистрата, шведской администрации или Марсилиуса Филипсона, в связи с отсутствием письменных источников о деятельности монетных дворов в Эльбинге в 1628 г.

## Литература

- Ahlström B., Almer Y., Jonsson K.*, 1980. Sveriges besittningsmynt. Stockholm.
- Bahrfeldt E.*, 1901. Die Münzen- und Medaillen-Sammlung in der Marienburg. Bd. I. Danzig.
- Bahrfeldt E.*, 1916. Die Münzen- und Medaillen-Sammlung in der Marienburg. Bd. VI. Danzig.
- Dutkowski J., Suchanek A.*, 2003. Corpus Nummorum Civitatis Elbingensis. Gdańsk.
- Gumowski M.*, 1946. Szwedzka moneta w Elblągu//Zapiski towarzystwa naukowego w Toruniu. T. XII. Z. 3/4. Toruń.
- Hartknoch Ch.*, 1684. Alt- und Neues Preussen. Franckfurt am Mayn, Leipzig.
- Hemmingsson B.*, 1994. Olaglig myntprägling på 1620-talet.//Svensk Numismatisk Tidskrift. Maj. № 4.
- Hoppe I.*, 1887. Geschichte des ersten schwedisch-polnischen Krieges in Preussen. Leipzig.
- Kuźmin A. M.*, 1998. Działalność mennicy elbląskiej w okresie okupacji szwedzkiej 1626—1635//Mennice między bałtykiem a morzem czarnym — wspólnota dziejów. Materiały z III Międzynarodowej Konferencji Numizmatycznej. Warszawa.
- Platbärzdis A.*, 1968. Die königlich schwedische Münze in Livland. Das Münzwesen 1621—1710. Stockholm.
- Rühle S.*, 1931. Die schwedischen Prägungen der Stadt Elbing zur Zeit des Königs Gustav Adolf II und der Königin Christine (1626—1635)//Elbinger Jahrbuch. Heft 9. Elbing.
- Stiernstedt A. W.*, 1874. Om Myntorter, Myntmästare och Myntordningar i det nuvarande Sverige.//Numismatiska Meddelanden, utgifna af svenska Numismatiska föreningen. Vol. 1. Stockholm.

Р. И. КРИЦУК (МИНСК)

## К ВОПРОСУ ОБ АТТРИБУЦИИ БЕРЕСТЕЙСКИХ И ВИЛЕНСКИХ БОРАТИНОК 1664—1666 ГГ.

В 2016 г. увидела свет работа Цезария Вольского «Медные шеляги Яна Казимира Вазы 1659—1667 гг.» (Wolski С., 2016). Данная книга разделена на две части. В первой, описан ход денежной реформы Тита Ливия Боратини, а вторая представляет собой каталог боратинок Короны Польской и Великого Княжества Литовского. Наибольший интерес вызывают боратинки, отчеканенные для ВКЛ на монетном дворе Берестья (1665—1666 гг.) и Вильно (1664—1666 гг.). Их арендатором выступал Тит Ливий Боратини, эмиссия производилась с разрешения литовского подскарбия Иеронима Кришпина-Киршенштейна. Таким образом, монеты Виленского и Берестейского монетных дворов выходили с одинаковыми дифферентами — отметкой «TLV» на аверсе и монограммой «HKPL»\* под Погоней на реверсе.

Для пионеров нумизматики вопрос отличия монет Виленского от Берестейского двора стоял открытым. Но в XX в. была выдвинута гипотеза, что берестейские монеты чеканились со щитом на Погоне, уменьшенной монограммой и без ленты на шее у всадника. Руководствуясь именно этой идеей, автор книги «Медные шеляги...» различает берестейские монеты от виленских. Ц. Вольский провёл большую работу, целью которой было выделение штемпельных пар и реконструкции штемпелей, которыми били монету. Так, в 1665 г. на Берестейском монетном дворе выпускалось 7 типов солидов со степенью редкости R (2)\*\*, R3, R5 и R6 (3). В 1666 г. выпускалось 8 типов солидов со степенью редкости R (3), R3, R4 (2), R5 и 1 без степени редкости (*Ibid.*, S. 486—487; 490—491). На Виленском монетном дворе в 1665 г., выпускалось 62 типа солидов: без степени редкости (5), R (6), R1 (3), R2 (14), R3 (11), R4 (11), R5 (4), R6 (4), R7 (4). В 1666 г. выпускалось 34 типа солидов: без степени редкости (2), R (3), R1 (7), R2 (1), R3 (11), R4 (2), R5 (4), R6, R7 (3) (*Ibid.*, S. 431—445; 448—455). Данное количество штемпельных пар и их степени редкости не соотносятся с количеством отчеканенных монет. В 1975 г. литовский нумизмат С. Янушонис опубликовал отчёты о деятельности всех монетных дворов Речи Посполитой за 1659—1667 гг. (*Janusonis S.*, 1975. S. 96—121). Согласно данным документам, в 1665—1666 гг. соотно-

\* Расшифровывается как Hieronim Kirszensztein Podskarbi Litewski.

\*\* Согласно Ц. Вольскому, он использовал шкалу редкости разработанную Э. Гуттен-Чапским.



шение монет Виленского и Берестейского монетных дворов (Wolski C., 2016. S. 415; 482) было следующее:

Год	1665	1666
Берестье	239966 злотых (≈ 21597000 монет)	2420798 злотых (≈ 217871850 монет)
Вильно	2064400 злотых (≈ 185796000 монет)	1592163 злотых (≈ 143294700 монет)

Из этого следует, что в 1666 г. на 100 монет Берестейского м. д. приходилось только 65,7 монет Виленского. Это обратно пропорционально количеству штемпельных пар: 1 берестейская на чуть больше чем 4 виленских (без учёта степени редкости). Исходя из этого, можно сделать два предположения. Либо монеты Берестейского двора практически не поступали на территорию Польши, что сказалось на количестве обнаруженных кладов и составлении каталога. При этом согласно материалам полученным автором при обработке кладов из Беларуси, берестейские боратинки попадают в количестве 1 на 5–10 виленских. Либо принятое в нумизматической среде разделение монет Берестья и Вильно по визуальным признакам изначально не верное.

## Литература

Janusonis S., 1975. Nieznane rachunki z lat 1663—1667 dotyczące bicia miedzianych szelągów w mennicach W. Ks. Litewskiego//Wiadomości numizmatyczne. Z. 2. Wolski C., 2016. Miedziane szelągi Jana Kazimierza Wazy z lat 1659—1667. Lublin.

О. А. СТЕПАНОВА (САНКТ-ПЕТЕРБУРГ)

### **МОНЕТЫ-КОРОБОЧКИ 1848 г. В ПАМЯТЬ ИТАЛЬЯНСКОЙ РЕВОЛЮЦИИ В СОБРАНИИ ОТДЕЛА НУМИЗМАТИКИ ГОСУДАРСТВЕННОГО ЭРМИТАЖА**

Вскоре после изобретения дагеротипов в 1830-х гг. полученные таким образом изображения стали вкладывать в монеты-коробочки. Была изготовлена серия из монет в 5 лир 1848 г. Милана или Венеции, а также 5 и 10 центезимо 1846 или 1849 гг. (Preßler E., 2000. № 720—729). В две обработанные на токарном станке монеты, составляющие коробочку, крепились в разных вариантах компоновки по одному большому или три маленьких портрета-дагеротипа молодого австрийского императора Франца Иосифа I (1848—1916) и воена-



**Рис. 1.** Монета-коробочка изготовленная из двух миланских монет номиналом 5 лир 1848 г. Временного правительства Ломбардии (ГЭ, Инв. № ОН-З-Д-З—4720, серебро, чеканка, обработка на токарном станке, д.: 37,4 мм). Л.с. и о.с.

чальников австрийской армии Альфреда Виндишгреца (1787—1862), Йосипа Елачича-Бужимского (1801—1859) и Йозефа Радецкого (1766—1858), изображение которого встречается чаще всего. В коллекции ОН ГЭ хранится 5 монет-коробочек, изготовленных из итальянских монет.

Четыре монеты-коробочки изготовлены из миланских 5 лир 1848 г. Временного правительства Ломбардии (СНИ, 1914. Р. 446. № 3, Tabl. XXXII, № 3) (рис. 1).

1. Инв. № ОН-З-Д-З—4720. Поступила в ГЭ в 1920 г. из казначейства Петроградского ГубЧК. Крышка — о.с. монеты, дно — л.с. монеты. На внутренней поверхности дна выточен высокий бортик, в который закреплен на медной посеребренной пластине (Ag — 52,93 %, Cu — 45,82 %) поясной дагеротипный портрет в три четверти вправо фельдмаршала Й. Радецкого, в мундире с лентой через плечо и наградами, в шинели (*Дагеротип в России*, 2017. С. 170, 171, № 64) (рис. 2). В 1848 г. Радецкому было 82 года, но на портрете он выглядит моложе (1820—1830-е гг). В музее Истории искусств Вены хранится монета-коробочка в 5 лир 1848 г. с аналогичным изображением (*Maue H., Viet L.*, 1982. S. 139, 140, № 244. Inv. Nr. 175573; *Preßler E.*, 2000. S. 139, 140, № 723).



**Рис. 2.** Дагеротипный портрет Йозефа Радецкого (1766—1858) (ГЭ, инв. № ОН-З-Д-З—4720)

2. Инв. № ИМ-7102. Поступила в 1933 г. от хранителя Эрмитажа Е. М. Придика (1865—1935). Крышка — л.с. монеты, дно — о.с. монеты. На дне монеты-коробочки три дагеротипных портрета, поверх которых закреплена латунная фигурная рамка, украшенная растительным

орнаментом. На погрудных портретах изображены Й. Радецкий, А. Виндишгрец, Й. Елачич-Бужимский (*Дагеротип в России*, 2017. С. 140—141, 149, № 50; ср. *Preßler E.*, 2000. № 722) (рис. 3).

3—4. Инв. № ИМ-30129, ИМ-30130. Монеты-коробочки без вкладок поступили в 1951 г. из ГОХРАНа.

Одна монета-коробочка изготовлена из двух венецианских монет номиналом 5 лир 1848 г. Итальянского союза медальера Антонио Фабриса (1792—1865) (CNI, 1917. Р. 661, № 2, Tabl. XLIV, № 12) (Инв. № ИМ-6903) (рис. 4). Поступила до 1941 г. На внутренней поверхности крышки (о. с. монеты) закреплено поврежденное стекло, под которым виден плохо сохранившийся портрет, возможно, графа Йосип Елачича-Бужимского (*Дагеротип в России*, 2017. С. 148—149, № 53). На внутренней поверхности дна (л. с. монеты) закреплен еле различимый погрудный портрет молодого мужчины в пол оборота, возможно, императора Австрии Франца Иосифа I (1848—1916) (*Там же*. С. 176, № 67).

В документации ОН упоминается не дошедшая до нашего времени сопроводительная записка на французском языке с указанием на назначение монеты-коробочки: «Жетон предназначался для австрийских шпионов в 1848 для того, чтобы распознавать друг друга...». Антиавстрийское восстание в Милане 18—22 марта 1848 г., вошедшее в историю под названием «пяти дней», привело к тому, что



**Рис. 3.** Дагеротипные портреты Йозефа Радецкого (1766—1858), Альфреда Виндишгреца (1787—1862), Йосипа Елачич-Бужимского (1801—1859) (ГЭ, инв. № ИМ-7102)



**Рис. 4.** Монета-коробочка, изготовленная из двух венецианских монет номиналом 5 лир 1848 г. Итальянского союза (ГЭ, инв. № ИМ-6903. Серебро, чеканка, обработка на токарном станке, стекло, д.: 37,5 мм). Л. с. и о. с.

австрийские войска вместе с графом Й. Радецким были вытеснены из города. 22 марта была провозглашена независимость региона, сформировано временное правительство Ломбардии и Венеции. После продолжительных боевых действий и падения Венеции в августе 1849 г. Й. Радецкий был назначен вице-королем Ломбардо-Венецианского королевства. Вероятнее всего, поэтому и были использованы для изготовления этих монет-коробочек монеты Милана и Венеции, датированные 1848 г., как знак триумфа австрийских полководцев.

## Литература

- Daгеротип в России*, 2017. Сводный каталог. Т. VI. Собрание Государственного Эрмитажа/Государственный Эрмитаж, РОСФОТО. СПб.
- Maue H., Viet L., 1982. Münzen in Brauch und Aberglauben. Schmuck und Dekor — Motiv und Amulett — politische und Religiöse Selbstdarstellung/Zur 100-Jahrfeier des Vereins für Münzkunde Nürnberg/Katalog und Ausstellung. 11. September — 10. November 1982. Germanisches Nationalmuseum Nürnberg. Mainz am Rein.
- Preßler E., 2000. Schraubtaler und Steckmedaillen. Verborgene Kostbarkeiten (Süddeutsche Münzkataloge Bd. 10). Stuttgart.
- CNI, 1914. Corpus Nummorum Italicorum. Primo tentativo di un Catalogo Generale delle monete medievali e moderne coniate in Italia o da Italiani in altri paesi. Vol. V. Lombardia (Milano). Roma.
- CNI, 1917. Corpus Nummorum Italicorum. Primo tentativo di un Catalogo Generale delle monete medievali e moderne coniate in Italia o da Italiani in altri paesi. Vol. VIII. Veneto (Venezia — Parte II). Roma.

М. А. ГРОМОВ (САНКТ-ПЕТЕРБУРГ)

## «ВЕНЕЦИАНСКИЙ БАГОР» ИЗ СОБРАНИЯ ГОСУДАРСТВЕННОГО ЭРМИТАЖА

В собрании ОН ГЭ находится интересный предмет, атрибутированный как «Багор гондольера XVIII в. (?) с 35 вмонтированными монетами, бронзовыми и перламутровыми декоративными накладками с навершием багра из стали» (ГЭ, инв.№ ОН-3-Н-116188\*), назначение, время, место создания и состав нумизматической составляющей которого неоднозначны. Предмет общей длиной 1430 мм представляет из себя деревянное древко с насаженным на него металлическим кованым втульчатым навершием, оканчивающимся довольно массивным треугольным элементом, в основание которого вставлен и за-

---

\* Автор благодарит хранителя ОН ГЭ Т. И. Слепову

фиксирован загнутый кованый крюк; по всей длине древка ярусами расположены ряды европейских монет и жетонов начала XVI — конца XVIII вв. (всего 35 экземпляров), чередующиеся с рядами больших и малых декоративных гвоздиков с латунными шляпками; по «спинке» древка идут в основном крупные латунные накладки (крупная с растительным орнаментом, накладка с изображением головы Иисуса Христа, льва святого Марка, фигурки велосипедистки и другие), у нижнего наконечника древка гвоздиком прибит фрагмент мелкой цепочки; по «низу» древка, помимо круглых и фигурных латунных накладок, декоративными гвоздиками закреплены три перламутровые наклейки в виде листа дерева и монета Папы Пия VI. Часть монет утрачена, от них на поверхности древка имеются отпечатки и оставшиеся гвоздики, одна накладка (?) выломана вместе с древесиной на глубину до 1,5 мм; также отсутствует круглая накладка или монета, которая была, очевидно, вставлена в оправу нижнего наконечника древка.

Хорошо известно использование монет для украшения различных предметов прикладного искусства (*Вторая жизнь*, 2012). Несмотря на плохую сохранность (потертости, частичные утраты из-за крепежа), удалось атрибутировать большинство из 35-ти нумизматических памятников, представленных в оформлении «Венецианского багра»: 24 из них — монеты Венецианской республики чеканки дожей конца XVI в. и почти всего XVII в. (Паскуале, Чиконья, Антонио Приули, Франческо Контарини, Джованни Корнер I, Доменико II Контарини) номиналами в 1, 6 и 12 багаттини (CNI VIII). Одна монета оказалась кваттринно Папы Римского Пия VI (1775—1799 гг.). На одной монете очень смутно просматривается контур двуглавого австрийского орла. Также есть два латунных жетона с четким изображением двуглавого орла и один латунный счетный жетон мастерских Нюрнберга конца XVI — начала XVII вв. Остальные монеты атрибутировать не удалось из-за практически полностью стёртого изображения на них. Следует отметить, что нумизматические памятники вмонтированы в предмет, поэтому нет возможности их взвесить, убедиться в наличии изображения на оборотной стороне и уверенно сказать, являются ли они подлинными монетами или их имитациями. Эти обстоятельства затрудняют точную датировку комплекса.

Судя по сохранности всех накладок и монет, их расположению и следам утрат, убранство «багра» было создано единовременно. Обращает на себя внимание накладка с изображением велосипедистки в костюме, состоящем из приталенного жакета и юбки с бантом, популярном конце XIX — начале XX вв. Велосипед такой конструкции, с педалями на переднем колесе и близко поставленными колесами, легко узнаваем — это, очевидно, первый серийный велосипед



**Рис. 1.** «Багор гондольера». Инв. № ОН-З-Н-116188. Государственный Эрмитаж



**Рис. 2.** «Багор гондольера». Деталь: навершие

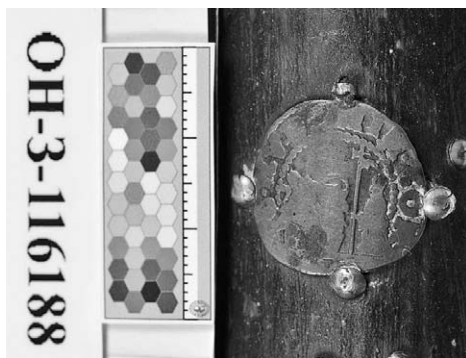

**Рис. 3.** «Багор гондольера». Деталь: Венецианская республика, Доминико II Контарини (1659—1675 гг.), Сольдо, аверс. Биллон



**Рис. 4.** «Багор гондольера». Деталь: накладка в виде женской фигурки на велосипеде «Parisienne» 1869 г. Латунь

французской фирмы Пьера Мишо «Parisienne» 1869 г., так называемый «костотряс». Таким образом, можно полагать, что свой нынешний вид «багор» приобрел не раньше последней трети XIX в.

## **Литература**

CNI VIII. Corpus Nummorum Italicorum. Vol. VIII. Veneto. Roma, 1917.  
*Вторая жизнь*, 2012. Монеты и медали в европейском прикладном искусстве. Каталог выставки Государственного Эрмитажа. СПб.

**Н. В. ЧЕКУНИН (МОСКВА)**

## **ЕЩЁ РАЗ О СОВРЕМЕННЫХ ФАЛЬШИВЫХ МОНЕТАХ ВЕЛИКОБРИТАНИИ**

На XVII Всероссийской нумизматической конференции автором был сделан доклад «Современные фальшивые фунты Великобритании». В нём было сказано о значительном количестве поддельных однофунтовых монет в обращении Соединенного королевства Великобритании и Северной Ирландии и предложена их классификация.

Королевский монетный двор пытался противодействовать нарастающему валу фальшивых монет, вредившему экономике страны. Изменялись и делались более сложными типы монет, выпускались памятки для населения и др., но эти попытки оказались безрезультатными. К 2017 г., по самым пессимистичным оценкам, каждая 30-я монета достоинством 1 фунт была фальшивой. Так, в 2007 г. был осуждён Маркус Глиндон, изготовивший около 14 миллионов поддельных фунтов, и это не единичный случай.

В 2017 г. было принято решение о замене этой монеты. В одночасье все круглые фунты, находящиеся в обращении ещё с 1983 г., стали недействительны. Населению было предложено пополнять этими монетами банковские вклады (по решению банка) или делать взносы в благотворительные организации. Взамен вводился биметаллический 12-гранный фунт. Королевский монетный двор заявляет, что это самая защищённая на данный момент монета в мире. Первая такая монета была пущена в оборот 28 марта 2017 г.

Как следствие, в Великобритании появились фальшивые монеты достоинством 2 фунта. И количество их постоянно растёт. Критерии выявления фальшивок схожи с однофунтовыми монетами: более грубое и примитивное изготовление, ручная нарезка букв в гуртовой надписи или её отсутствие, нехватка мелких и сложных элементов изображения. Часть фальшивок, особенно раннего периода, изготовлена



**Рис. 1**

в одном металле, а не на биметаллической заготовке. Иногда дело доходит до абсурда: в ноябре 2016 г. Эндрю Гилберт заказал в Китае пять тысяч поддельных двухфунтовых монет, но посылка не дошла до покупателя, будучи перехваченной китайской таможней. На Королевском Монетном дворе оценили высокий уровень китайской работы, но выдавал подделки, как всегда, гурт.

В коллекции автора находится одна из поддельных монет этого достоинства. Это 2 фунта 2011 г. (рис. 1). Вес — 12,01 г, что близко к весу оригинальной монеты. Это понятно, так как фальшивка предназначалась, вероятнее всего, для использования в автоматах. Но обращает внимание небрежное, вероятно, кустарное изготовление биметаллической заготовки, грубое изготовление штампов, особенно портрета правящего монарха, также ручное нанесение букв надписи гурта.

По разным оценкам, в обращении находятся уже сотни тысяч поддельных двухфунтовиков, при этом по английским законам рекомендуется отнести их в ближайшее отделение полиции, где монеты будут конфискованы без компенсации. Попытка потратить поддельные монеты считается преступлением.

**М. О. ЖУКОВСКИЙ (МОСКВА)**

## **НОРМЫ ВЕСА ТЯЖЕЛЫХ БОЧОНКОВИДНЫХ ГИРЕК РАННЕГО СРЕДНЕВЕКОВЬЯ (IX—XII вв.)**

Бочонковидные весовые гирьки, изготовленные из железного ядра, обтянутого тонкой латунной оболочкой, относятся к наиболее распространенному типу стандартизированных разновесов, который появляется среди находок на территории торгово-ремесленных



поселений и связанных с ними могильников Северной и Восточной Европы, начиная с третьей четверти IX в. (*Steuer H.*, 1997; *Жуковский М.О.*, 2018 а). Эти гирьки отличает выраженная унифицированность весовой нормы, декора и метрологической маркировки номинала. Подавляющее большинство находок, в частности — около 97% из примерно 600 разновесов, зарегистрированных на территории Древней Руси, имеют вес в диапазоне около 8—40 г, что составляет от одного до пяти восьмиграммовых номиналов, заключенных в их массе (*Назаренко А.В.*, 2001. С. 214; *Жуковский М.О.*, 2017. С. 165—185).

Тяжеловесные находки бочонковидных гирек единичны и, несмотря на то, что они благодаря своему характерному оформлению нередко включаются в публикации в качестве образцов раннесредневековых разновесов, практически не изучены. Между тем, они являются одним из ключей к пониманию происхождения весовых норм, получивших распространение на территории Восточной и Северной Европы в IX—XI вв., и роли взвешивания в обороте драгоценного металла — в первую очередь серебра.

В докладе представлены результаты анализа весовых норм около 50 тяжеловесных бочонковидных гирек, происходящих с обширной территории Северной и Восточной Европы от Западной Норвегии до низовий Камы. Находки конца IX—XII вв. демонстрируют исключительную выдержанность двух изолированных в метрологическом плане весовых номиналов, отражающих разные сферы функционального использования гирь — для порционного учета серебряного сырья и в качестве счетных монетных эталонов (*Жуковский М.О.*, 2018 б. С. 117—131). Варианты первого номинала весом чуть более и чуть менее 100 г показывают хронологическую динамику изменения весовой нормы порционного серебра. Варианты второго, представленные находками весом около 56, 85—87 и 144 г, выражают стандартные порции серебряных монет, находящихся в синхронном обращении.

## Литература

- Жуковский М.О.*, 2017. Раннесредневековые наборы весовых гирек Восточной Европы // Древнейшие государства Восточной Европы. 2015. Экономические системы Евразии в ранне Средневековье. М. С. 144—246.
- Жуковский М.О.*, 2018 а. Весы и гирьки Гнёздова / Гнёздовский археологический комплекс. Материалы и исследования. Вып. 1 (Труды ГИМ. Вып. 210). М. С. 127—178.
- Жуковский М.О.*, 2018 б. Средневековые весовые гирьки с подражаниями арабским надписям // Поволжская археология. № 4. С. 117—136.

Назаренко А. В., 2001. Древняя Русь на международных путях: Междисциплинарные очерки культурных, торговых, политических связей IX—XII вв. М.  
Steuer H., 1997. Waagen und Gewichte aus dem mittelalterlichen Schleswig. Funde des 11. bis 13. Jahrhundert als Quellen zur Handels- und Währungsgeschichte//Zeitschrift für Archäologie des Mittelalters, 10. Köln.

А. А. ГИППИУС (МОСКВА)

## **ВЕКША И ВЕВЕРИЦА КАК ФРАКЦИИ ДРЕВНЕРУССКОЙ ГРИВНЫ**

«Векша» и «веверица» традиционно рассматриваются как синонимичные обозначения самого мелкого из подразделений гривны Русской правды (далее РП; Краткая редакция — КрП, Пространная редакция — ПрП). Величина этого номинала не выводится из текста источника и с опорой на косвенные данные определялась по-разному:  $\frac{1}{2}$  резаны (Н. П. Бауер),  $\frac{1}{3}$  резаны (В. Л. Янин),  $\frac{1}{4}$  резаны (Г. В. Семенченко),  $\frac{1}{5}$  резаны (Н. М. Карамзин),  $\frac{1}{6}$  резаны (С. Н. Кистерев) и наконец  $\frac{1}{30}$  резаны (А. В. Назаренко). Две из этих версий — В. Л. Янина и С. Н. Кистерева — взаимно увязаны, опираясь на один источник — рассказ арабского путешественника Абу Хамида ал-Гарнати (сер. XII в.) о русских кожаных «ассигнациях». Вытертую беличью шкурку, которых, согласно ал-Гарнати, давали 18 за один дирхем, оба исследователя считают векшей, а стоимость ее определяют в 0,17 г серебра. Но если В. Л. Янин (1969. С. 326), исходя из понижения вдвое стоимости куны в ПрП, видит в векше XII в. половину ее исходной величины — 0,34 г, то С. Н. Кистерев (1998. С. 126) полагает 0,17 г исходным размером векши, отождествляя ее с почкой —  $\frac{1}{25}$  золотника (4,26 г) и считая основой древнерусской денежно-весовой системы.

Новый импульс к рассмотрению вопроса дала находка в Новгороде в 2015 г. берестяной грамоты № 1072 (кон. XII — нач. XIII в.) (Гиппиус А. А., Зализняк А. А., 2016. С. 12—15; Гиппиус А. А., 2017). Из текста грамоты вытекают два нетривиальных факта, а именно мы узнаем, что: 1) гривна кун называлась в Новгороде также «гривной золотников»; 2) гривна серебра имела второе название «семница». Термин «гривна золотников» отражает принципиальное свойство 25-кунной гривны — ее принадлежность к системе фунта (409,5 г), подразделявшегося на 96 золотников. Это хорошо согласуется с предположением С. Н. Кистерева о тождественности векши почке как фракции золотника.

Термин «семница» как обозначение гривны серебра мы объясняем наличием у последней мехового эквивалента в виде семи соро-

ков (280) беличьих шкурок. Такая трактовка находит подтверждение в берестяной грамоте № 1021 (кон. XII в.), из которой выводится цена одной белки — около 0,72 куны. При действующем в это время отношении куны к гривне серебра (1:200) серебряный эквивалент такой белки оказывается равным 0,737 г, что меньше чем на сотую процента отличается от «эталонных» 0,731 г (204,75 г: 280). Интерпретируя эти данные, мы поначалу предположили (Гуппиус А. А., 2017), что белка с серебряным эквивалентом 0,73 г — не что иное как векша, и что последняя, вопреки попыткам определить ее место в кунной системе, не принадлежала этой системе, но была единицей счета собственно меховых ценностей. Это предположение было ошибочным. В действительности новые данные как раз и дают объективное основание для определения величины векши как денежной единицы, абстрагированной от стоимости беличьей шкурки. Одновременно они дают ключ к другой давней загадке, какую представляет из себя денежный счет Устава Святослава Ольговича 1137 г. Выясняется, что сорочки, в которых «Устав» разверстывает сумму в 100 гривен «новых кун», были ровно вдвое дороже тех сорочков, «семница» которых составляла гривну серебра. Это означает, что параллельно с ценовым стандартом «280 шкурок белки на гривну серебра» существовал еще один, применявшийся к меху лучшего качества (например, добытому зимой). К гривне серебра он приравнивал стоимость 140 шкурок, что делало серебряным эквивалентом шкурки 1,46 г.

Существование двух стандартов беличьего меха разрешает противоречие между размером векши по В. Л. Янину и по С. Н. Кистереву. Величина, указанная первым (0,34 г), близка к  $\frac{1}{4}$  стоимости «дорогой» белки (0,36 г); указанная вторым (0,17 г) — к  $\frac{1}{4}$  стоимости «дешевой» белки (0,18 г). Само же отношение 1:4 — то же, что связывает куну РПр (2,02 г) с первоначальной «тяжелой кунной» (8,19 г), представлявшей собой, согласно А. В. Назаренко (2000. С. 168—170), стоимость шкурки куницы, равную скандинавскому эртугу. Эта величина составляла  $\frac{1}{40}$  византийской литры серебра,  $\frac{1}{24}$  скандинавской марки серебра и  $\frac{1}{25}$  полуфунта — древнерусской гривны серебра; при этом на севере Руси она первоначально рассматривалась как подразделение марки, а не фунта. Следует полагать, что и соотношение 1:280, определявшее стоимость «дешевой» белки, было исходно задано по отношению к марке, а не полуфунту; соответственно, исходный серебряный эквивалент беличьей шкурки был не 0,73 г, а 0,70 г. В отличие от «тяжелой куны»-куницы и ее четверти, перевод которой в систему (полу)фунта давал удобное отношение 1:(25)50, стоимость белки в эту систему рациональным образом не переводилась

(409,5 : 0,70 = 585). Но выход был найден, причем весьма эффективный:  $\frac{1}{4}$  этой величины (0,175 г) была приравнена к  $\frac{1}{2400}$  фунта — почке (0, 17 г), составив  $\frac{1}{12}$  куны. Полагаем, что этот номинал получил название *веверица*, унаследовав его от «дешевой» белки; номинал же вдвое больший, равный  $\frac{1}{6}$  куны и производный от стоимости «дорогой» белки, получил ее название — *вѣкъша*.

В свете этой реконструкции, исходное соотношение номиналов, образывавших денежную систему Русской Правды, выглядит следующим: гривна (51,19 г) = 20 ногат (2,56 г) = 25 кун (2,04 г) = 50 резан (1,02 г) = 150 векш (0,34 г) = 300 вевериц (0,17 г). Веверица имела вес почки —  $\frac{1}{25}$  золотника, в связи с чем гривна кун получила свое второе название «гривна золотников». В результате деноминации, прошедшей не позднее 1137 г., весовые значения всех единиц гривенно-кунной системы были уменьшены вдвое. При этом веверица, серебряный эквивалент которой оказался слишком мал (0,085 г), покинула систему, передав свою роль векше. Этот переход объясняет как отсутствие веверицы в качестве денежного номинала в берестяных грамотах, так и использование именно этого слова во множ. числе как обозначения денег вообще («веверицы», наряду с «куны»). Становится также понятно, почему в тексте «Покона вирного» (единственной статьи РПр, упоминающей самый мелкий денежный номинал и читаемой в двух редакциях) в КрП мы находим веверицу, а в ПрП — векшу: по той же причине ПрП заменяет резану КрП на вдвое подешевшую куну.

## Литература

- Гиппиус А. А. Зализняк А. А., 2016. Берестяные грамоты из новгородских раскопок 2015 г. // Вопросы языкознания. № 4. С. 7—17.
- Гиппиус А. А., 2017. Берестяная грамота № 1072 и денежно-весовые системы средневекового Новгорода // Российский рубль. 700 лет истории. Материалы Международной нумизматической конференции. Великий Новгород, 25—27 апреля 2016 г. Великий Новгород. С. 25—36.
- Кистерев С. Н., 1998. Место «векши» в системе древнерусского денежного счета // VI ВНК. Санкт-Петербург, 20—25 апреля 1998 г. Тезисы докладов и сообщений. СПб. С. 125—126.
- Назаренко А. В., 2003. Древняя Русь на международных путях: Междисциплинарные очерки культурных, торговых, политических связей IX—XII вв. М.
- Янин В. Л., 1969. Деньги и денежные системы // Очерки русской культуры XIII—XV вв. Ч. 1. М. С. 317—347.

И. И. СИНЧУК (МИНСК)

## ВИСЛАЯ ПЕЧАТЬ СВЯТОСЛАВА ВСЕВОЛОДОВИЧА ИЗ РАСКОПОК 2016 г. В СЛУЦКЕ (БЕЛАРУСЬ)

Первое упоминание о Слуцеске на реке Случь встречено в «Повести временных лет» под 1116 г., ныне г. Слуцк входит в состав Минской области Республики Беларусь.

В 2016 г. во время раскопок под руководством Л. В. Колединского в центре города на детинце — Верхнем замке на глубине около четырёх метров была найдена свинцовая булла (почти у материка, пласт 20). Обнаруженная вислая печать с каналом под шнурок имеет диаметр 17 мм, толщину 3 мм, вес 4,58 г. Обращает на себя внимание маленький размер печати, близкий размеру дрогичинских пломб (от 8 до 15 мм в диаметре). Такие печати встречаются редко.

Части фигур изображения матрицы ушли за обрез из-за уменьшенной против обычной величины заготовки. Изображения на пломбе читаются плохо (рис. 1).

Печать относится к типу со святыми на обеих сторонах.

На одной из сторон — Архангел Михаил поколенно (вероятно, на матрице — в рост) со «сферой» (на иконах нового времени «сфере» соответствует плоскостное «зерцало»).

На второй стороне — св. Кирилл в рост с кодексом.

Принадлежит великому киевскому князю Святославу Всеволодовичу (1176—1194) (персонаж «Слова о полку Игореве», победитель Кобяка). Правления: Туров (1142, 1154), Владимир-Волинский (1141—1146), Новгород-Северский (1157—1164), Чернигов (1164—1177), Киев (1174—1175, 1177—1180, 1182—1194).

В «Своде» подобная печать (других матриц) зафиксирована под № 188 (Янин В. Л., 1970. С. 205—206, 265, 306; Янин В. Л., Гайдук П. Г., 1998. С. 137—138, 267, 343—344).



**Рис. 1.** Вислая  
печать Святослава  
Всеволодовича  
(Михаила  
Кирилловича)

Обычного размера вислая печать Святослава Всеволодовича была найдена во время раскопок в Гомеле на юго-востоке Беларуси (*Макушников О.А.*, 2000. С. 73—75). По мнению И. А. Жукова печать поздняя, чаще всего печати Святослава (Михаила) Всеволодовича с ростовым изображением св. Кирилла находят в черниговских землях (ранние — с погрудным).

Находка печати датирует слой последней четвертью XII в.

## Литература

*Макушников О.А.*, 2000. Памятники эпиграфики и сфрагистики из летописного Гомия//Гістарычна-археалагічны зборнік. № 15. Минск. С. 73—75.

*Янин В.Л.*, 1970. Актовые печати Древней Руси X—XV вв. Т. I. Печати X — начала XIII в. М.

*Янин В.Л., Гайдюков П.Г.*, 1998. Актовые печати Древней Руси X—XV вв. Т. III. Печати, зарегистрированные в 1970—1996 гг. М.

И. А. ЖУКОВ (МОСКВА)

## ВИСЛАЯ ПЕЧАТЬ РЯЗАНСКОГО КНЯЗЯ ИНГВАРЯ ИГОРЕВИЧА 1217—1235 ГОДОВ

Весной 2014 года в Веневском районе Тульской области, на паханом поле местным жителем найдена вислая печать, которая была предоставлена для исследования автору данного сообщения. Булла оттиснута на свинцовой заготовке диаметром 20—22 мм. Края гурта заострённые. С двух сторон имеется отверстие для шнура. Вес — 6,83 г. На лицевой стороне изображение святого в полный рост, со свитком в левой руке, правая рука в благословляющем жесте. Слева колончатая надпись: ПЕ\УА\ТБ\КН\А, справа: ЗА\ННЪ\ГВА\РА (Печать князя Ингваря). Вокруг точечный ободок. На оборотной стороне изображение двух святых, стоящих друг против друга в молитвенных позах, с поднятыми руками, обращёнными к небу. Над ними — перст божий. Между ними — крест. Слева колончатая надпись: АГ\РА\Е\.., справа: ПР\ОВ\Н.. Буквы Г и В выполнены в зеркальном изображении. Вокруг — точечный ободок. Хранится в частной коллекции, Москва. Публикуется впервые (рис. 1).

К настоящему времени автору сообщения удалось ознакомиться ещё с двумя печатями, той же пары матриц, из частных коллекций. По сообщению владельцев, одна булла была найдена в Рязанской области в 2014 году, вторая — в окрестностях Муром в 2016 году. Таким образом, в настоящее время зарегистрировано 3 экз. печатей князя Ингваря от одной пары матриц. Топография находок: Туль-



**Рис. 1.** Вислая печать князя Ингваря Игоревича. Находка 2014 г. Тульская обл. Веневский р-н. Увеличение в 1,5 раза

ская обл. — 1 экз., Рязанская обл. — 1 экз., Владимирская обл. — 1 экз. К сожалению, новые находки этих булл не прибавили информации по прочтению имён святых на оборотной стороне печати. Можно сделать только предположение по реконструкции этих имён. Возможно, слева — имя Аграфена, а справа — Провий. Святой мученик Провий и святая Аграфена никак между собой не связаны, если не считать общего дня празднования — 23 июня. Жили они в разное время, пострадали за веру при разных императорах. Так что объединение их в одной композиции должно быть вызвано какими-то семейно-патрональными соображениями. Но кому из князей с именем Ингварь принадлежала эта печать? Полагаю, что наиболее вероятным владельцем этой буллы можно считать рязанского князя Ингваря Игоревича. Топография находок косвенно подтверждает эту версию. Ингварь Игоревич — князь рязанский, сын Игоря Глебовича, выступает на историческую сцену в самом начале XIII века, время кончины неизвестно — можно полагать или до 1237 г. или между 1251 и 1252 гг. Известно, что матерью князя Ингваря Игоревича была Аграфена Ростиславна Смоленская. Крестильное имя его отца — рязанского князя Игоря Глебовича неизвестно. Если прочтение имён на оборотной стороне печати, верно, то можно предположить, что князь Ингварь заказал этот образ в честь своего отца и матери. Затем он стал прообразом при изготовлении оборотной стороны его печати. В таком случае крестильное имя его отца — Провий. Лицевая сторона буллы не даёт нам крестильного имени самого князя Ингваря. Согласно Н.М. Карамзину, Ингварь Игоревич, внук Глеба Ростиславича, был в крещении Козьмой: «Игоря Глебовича, коего сыновья именуются в Родословной книге Ингварь-Козма и Юрий» (Карамзин Н. М., 1991. Т. III. С. 563, прим. 123). Однако на печати мы не видим ни имени, ни изображения св. Козмы. Изображение молодого святого со свитком, явно не является его изображением. Какой из этих источников более надёжный, судить историкам. Письменные источники (относительно княжеских

крестильных имён) не всегда находят подтверждение в памятниках древнерусской сфрагистики.

Находка этой редкой печати открывает нам не только малоизученные страницы сфрагистики Рязанского княжества XIII века, но и уникальную иконографию композиции двух святых, аналога которой не известно.

## Литература

Карамзин Н.М., 1991. История Государства Российского. Т. II—III. М.

### Г. А. ТИТОВ (МОСКВА), К. В. ОРЛОВ (САНКТ-ПЕТЕРБУРГ) ПОЛУТОРНЫЕ ДЕНГИ РУССКИХ КНЯЗЕЙ КОНЦА XIV — НАЧАЛА XV в.

В 1911 г. в каталоге монет Василия I (1389—1425) И.И. Толстой опубликовал ранее неизвестный тип денег, отличающийся от прочих высоким весом — два экземпляра из собрания автора весили 30 и 30,5 долей\* (Толстой И.И., 1911. С. 7, № 30. Табл. II, 30), что, по его мнению, приближало их к «татарским денгам конца XIV столетия» (там же. С. 45).



**Рис. 1.** Денга Василия I полutorного веса. В натуральную величину

На л.с. они несут изображение хищного зверя (волка), влево, с повернутой вправо головой, в круговой надписи с именем и титулом великого князя Василия I, а на о.с. — арабскую надпись с именем Токтамыша (рис. 1). Именовывать такие денги «полutorными» предложил Г.А. Федоров-Давыдов, отметив, что их вес в полтора раза превышает вес московской денги I периода чеканки Василия Дмитриевича (Федоров-Давыдов Г.А., 1981. С. 52).

В 2012 г. появилась информация о находке крупного клада, в состав которого входило более 1000 джучидских дангов, 5 подражаний, 13 монет с буквенными надчеканками, 21 монета с надчеканками Рязанского княжества, а также 7 денег полutorного веса, несущих имена русских князей. Это 4 денги Василия I (1,35; 1,38; 1,42 и 1,46 г), аналогичные опубликованным у И.И. Толстого (с их учетом количество известных денег этого типа — 16 экз.); 1 денга Звенигородского и Га-

\* В настоящее время — собрание ГЭ, № ОН-Р-1—1125 и № ОН-Р-1—1126, вес — 1,35 и 1,40 г.



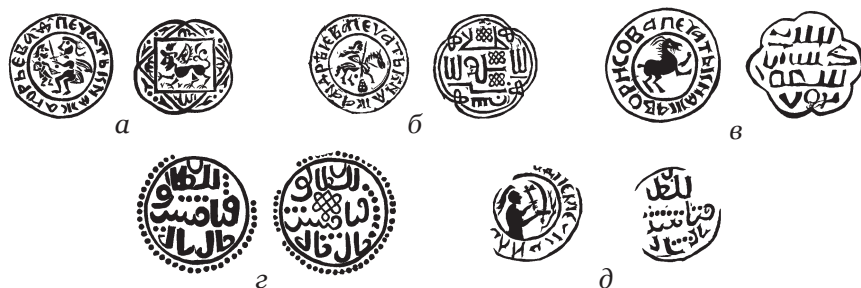

**Рис. 2.** Денги полупторного веса: а — князя Юрия Дмитриевича Звенигородского и Галичского; б — князя Андрея Дмитриевича Можайского; в — князя Бориса Константиновича Нижегородского; г — чеканенная для «заокских» владений великого князя Московского; д — князя Владимира Андреевича Серпуховского. В натуральную величину

лического князя Юрия Дмитриевича (1389—1434) (рис. 2, а; 1,37 г; *Гулецкий Д.В., Петрунин К.М., 2013. С. 144, № 1105*); 1 денга князя Андрея Дмитриевича Можайского (1349—1432) (рис. 2, б; 1,40 г; *там же. С. 151, № 1201*), перечеканенная из данга Токтамыша с двумя л. с. (*Добромыслов Л.Б., Ермолов Ф.В., 2016. С. 79*); 1 денга нижегородского князя Бориса Константиновича (1383—1392) (рис. 2, в; 1,27 г; *Гулецкий Д.В., Петрунин К.М., 2013. С. 186, № 1531*). Также в комплекс входила 1 денга с арабскими надписями с именем хана Токтамыша на обеих сторонах, предположительно, чеканенная в Москве для «заокских» владений великого князя (рис. 2, г; 1,35 г; *Зайцев В.В., 2012. С. 101, рис. 5*). Из входивших в комплекс джучидских дангов удалось изучить 102 монеты (около 10 % состава), старшая из них — данг Джанибека 744 г. х. чеканки Сарая ал-Джадид, младшие — данги Токтамыша 794 г. х. чеканки Азака и Орду\*. «Двулицевик» Токтамыша, с которого перечеканена полупторная денга Андрея Дмитриевича, также выпущен не раньше 794 г. х., поэтому мы датировем указанный комплекс серединой 1390-х гг.

Известны еще три денги\*\* в весе джучидского данга, чеканенные удельными князьями: Андрея Дмитриевича Можайского (1 экз., 1,35 г, единичная находка из Можайского р-на Московской обл.) той же пары

\* Авторы благодарят А.А. Гомзина за определение джучидских дангов и подражаний из состава комплекса.

\*\* Р.А. Беспаловым опубликована уникальная денга с изображением воина, влево, в круговой надписи с именем князя Дмитрия без великокняжеского титула на л. с. и подражением дангу хана Джанибека на о. с. (вес — 1,45 г; *Беспалов Р.А., 2015. С. 131, 132, рис. 7, табл. II, Т2—2*). Ввиду отсутствия четкой атрибуции этой денги мы не включили ее в наше исследование.



**Рис. 3.** Денги Василия I полупорного веса, чеканенные в пореформенном периоде (после ~ 1411—1413 г.). В натуральную величину

штемпелей, что и денга (рис. 2, б); Юрия Дмитриевича Звенигородского и Галичского (1 экз., 1,22 г, из состава Городищенского клада (Гайдук П.Г., Лейбов В.Л., 2007. С. 35, №10; табл. 1, 10), собрание ГЭ) той же пары штемпелей, что и денга (рис. 2, а); Владимира Андреевича Серпуховского\* (1358—1410) (1 экз., 1,32 г; рис. 2, д, собрание НГОМЗ, КП 26463 № III-2, происходит из коллекции В.В. Лукьянова).

С учетом датировки вышеупомянутого комплекса и наличия штемпельных связей «тяжелых» денег Можайского, звенигородского и нижегородского князей с их основной чеканкой, мы относим выпуск полупорных денег к первой половине 1390-х гг.

Существует еще один редкий тип денег Василия I, чеканенный в весе джучидского данга, но в более поздний период (после ~ 1411—1413 г.). Это известные в 6 экз. денги с изображением воина, вправо, на л.с. и подражанием дангам Шадибека с символом веры на о.с., чеканенным не ранее 803 г.х. (рис. 3, а, б; Гулецкий Д.В., Петрунин К.М., 2017. С. 133, № 540). Наличие 4 экз. таких денег без следов обращения (вес — 0,96 (2); 0,98; 1,03 г) в сокрытом в первой половине 1410-х гг. Вичугском комплексе (Волков И.В., Титов Г.А., 2013. С. 111, 113, рис. 2, Г-Г) не позволяет отнести их к чеканке по весовой норме ~ 0,98 г, сохранявшейся в Московском княжестве до конца 1390-х гг.

Роль полупорных денег в денежном обращении русских княжеств не ясна. Они могли предназначаться как для разовых торговых операций, так и для денежного обращения в южных владениях великого князя Московского, предположительно, находившихся в зоне обращения ордынского данга (Зайцев В.В., 2012. С. 100—102). Однако, данными о существовании таких земель у московских удельных князей, а также у нижегородского князя мы не располагаем. Выпуск полупорных денег мог осуществляться и для выплаты ими ордынского «выхода». Судя по редкости этих монет, их выпуск был кратковременным, и развития данная чеканка не получила.

\* Определение и графические реконструкции штемпелей денги выполнены И.В. Волковым.

## Литература

- Беспалов Р.А., 2015. Особенности раннего этапа денежного обращения в верховьях рек Оки и Дона: конец 1360-х — 1370-е годы//СНВЕ. Вып. 5. М. С. 122—140.
- Волков И.В., Титов Г.А., 2013. Новые материалы для исследования денежного обращения московских земель в конце правления Василия I//НЧ ГИМ 2013 г. Материалы докладов и сообщений. М. С. 110—115.
- Гайдуков П.Г., Лейбов В.Л., 2007. Ранние монеты Звенигородско-Галицкого княжества//СНВЕ. Вып. 2. М. С. 23—41.
- Гулецкий Д.В., Петрунин К.М., 2013. Русские монеты 1353—1533. Минск.
- Гулецкий Д.В., Петрунин К.М., 2017. Русские средневековые монеты. М.
- Добромыслов Л.Б., Ермолов Ф.В., 2016. Особенности организации монетного производства при хане Токгамыше (некоторые результаты поштемпельного анализа монет)//НЗО. Посвящается 70-летию юбилею Джамиля Габдрахимовича Мухаметшина. № 6. Казань. С. 73—80.
- Зайцев В.В., 2012. Денги Василия Дмитриевича Московского, чеканенные в Тарусском княжестве//СНВЕ. Вып. 4. М. С. 95—111.
- Толстой И.И., 1913. Монеты великого князя Василия Дмитриевича//Записки ИРАО. Т. II. Вып. III—IV. СПб.
- Федоров-Давыдов Г.А., 1981. Монеты Московской Руси (Москва в борьбе за независимое и централизованное государство). М.

В. А. ВОЛКОВ (САНКТ-ПЕТЕРБУРГ)

### О ШТЕМПЕЛЬНЫХ СВЯЗЯХ СМОЛЕНСКИХ МОНЕТ С ДВУМЯ ЛЕОПАРДАМИ И «НАРЯДНОЙ» МОНОГРАММОЙ

В изданной в 1921 г. монографии С. И. Чижова была впервые предложена атрибуция мелких серебряных монет со своеобразной иконографией (Чижов С.И., 1922. С. 65). Ныне исследователи относят их к смоленской чеканке. В.В. Зайцевым выделено 4 основных типа: а) буква «Ю» — лев, влево; б) «нарядное» «Ю» — два леопарда, вправо; в) колюмны — два леопарда, вправо; г) колюмны — лев, влево (Зайцев В.В., 2014. С. 32). В.А. Волковым разработана схема штемпельных связей монет типов а, в и г (Волков В.А., 2017. С. 145—147; Волков В.А., 2018. С. 36—38).

В настоящей работе публикуется схема штемпельных связей монет типа б. Если предложенная автором последовательность типов верна, эти монеты были отчеканены между 1401 и 1404 гг., когда в Смоленске во второй раз княжил Юрий Святославич.

Наличие на платёжных слитках конца XIV в. клейма в виде кириллической буквы «Г», отнесённого к Глебу Святославичу, великому князю смоленскому в 1392—1395 гг. (Зайцев В.В., 2018. С. 67), позволяет интерпретировать «Ю» на смоленских монетах типов а и б как моно-

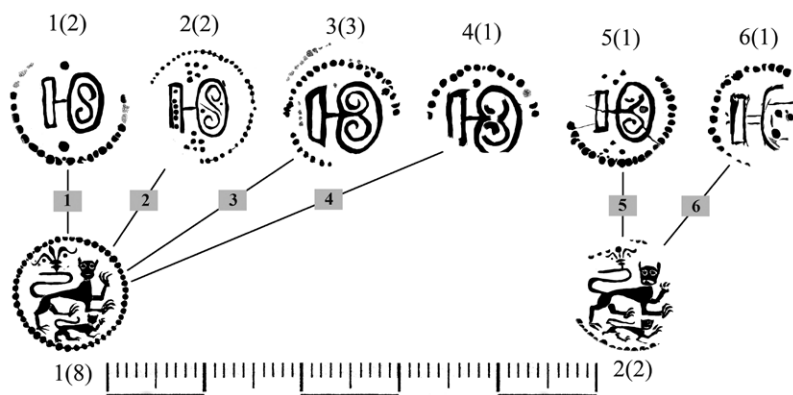

**Рис. 1.** Схема соотношения штемпелей 10 монет смоленской чеканки. Отдельно пронумерованы штемпели, отдельно — штемпельные пары. В скобках указано количество монет, отчеканенных данным штемпелем, известных к моменту публикации

грамму Юрия Святославича. Монограмма на типе б отличается большим количеством точек в монетном поле и характерным эсовидным рисунком внутри овала. Относительно последнего можно отметить, что подобный рисунок помещался на щитке перстней, судя по кладам (Казаров А.А., Зайончковский Ю.В., Зайцев В.В., 2012. С. 64; Зайцев В.В., Лейбов В.Л., 2006. С. 27) распространившимся на Руси в последней трети XIV в. Кроме того, известна группа дангов, подражаний и ранних русских монет, имеющих надчеканку штемпелем с похожим на обсуждаемое изображением. Характерно, что тут тоже имеется специфический «отросток». По монетным находкам большая часть таких надчеканок локализуется в западной части Тульской области и датируется концом XIV в. (Зайцев В.В., 2016. С. 85). Считается, что контрмаркирование производилось одним из князей «Спажского удела», и на штемпелях мог быть изображён его личный знак (тамга) (Там же. С. 87—88).

На данный момент выявлено 6 «верхних» и 2 «нижних» штемпеля (рис. 1). Нижний штемпель №1 использовался также в монетах типа в. Изначальными можно считать верхние штемпели с эсовидным изображением, т. к. на штемпеле №3 читаются останки рисунка штемпеля №2. Причины смены эсовидного знака «завитками» мы вряд ли когда-либо узнаем. Можно лишь утверждать, что последовательность была именно такой. Нижний штемпель №2 стал результатом ремонта штемпеля №1.

Относительно верхнего штемпеля №6 Ю. Борейшей и Э. Иванаускасом предположено, что «иконография геральдического знака, напоминающего «Ю», нарушена ввиду того, что резка изображений аверса

производилась из дефектного штампея с неправильным расположением Столбов» (*Борейша Ю., Иванаускас Э.*, 2008. С. 7). Автор не согласен с такой версией возникновения этого штампея, но и не предлагает своей. Возможно, ответ на вопрос был бы получен, если бы стали известны новые экземпляры монет, отчеканенных этим штампелем.

Работа по сбору сведений о неизвестных ранее находках смоленских монет и уточнению их схемы технологических штампельных связей продолжается.

## Литература

- Борейша Ю., Иванаускас Э.*, 2008. Смоленские монеты Витовта и Романа Михайловича. Каунас, Минск.
- Волков В.А.*, 2017. К вопросу о технологических чеканки и технологических штампельных связях смоленских монет//Девятнадцатая ВНК. Великий Новгород, 18—22 апреля 2017 г. Тезисы докладов и сообщений. М. С. 145—147.
- Волков В.А.*, 2018. К вопросу о штампельных связях и хронологии чеканки смоленских монет с изображением Колюмн//Трэція навуковыя чытанні памяці прафесара Валянціна Навумавіча Рабцэвіча (1934—2008): тэзісы дакладаў, Мінск, 16—18 мая 2018 г. С. 36—38.
- Зайцев В.В., Лейбов В.Л.*, 2006. Денежно-вещевой клад конца XIV в. из Владимирской области//СНВЕ. Вып. 1. С. 11—31.
- Зайцев В.В.*, 2014. О новых находках смоленских монет начала XV в. в России//Другія навуковыя чытанні памяці прафесара Валянціна Навумавіча Рабцэвіча (1934—2008). Праграма і тэзісы дакладаў. Мінск — Нясвіж, 26—28 лістапада 2014 г.
- Зайцев В.В.*, 2016. Русские монеты XIV—XVII вв. Очерки по нумизматике. М. С. 32—33.
- Зайцев В.В.*, 2018. О клеймах смоленских князей на серебряных платёжных слитках XIV в.//Банкаўскі веснік, № 4 (657) апрель 2018 года. С. 64—68.
- Казаров А.А., Зайчонковский В.В., Зайцев В.В.*, 2012. Севский денежно-вещевой клад второй половины XIV в.//СНВЕ. Вып. 4. С. 47—73.
- Чижев С.И.*, 1922. Дроздовский клад русских денег времени великого князя Василия Дмитриевича Московского. СПб.

А.А. ГОМЗИН (РЯЗАНЬ)

## О ТОПОГРАФИИ И ХРОНОЛОГИИ РЯЗАНСКИХ МОНЕТ С «Ф»-ОБРАЗНОЙ ТАМГОЙ

В русской средневековой нумизматике хорошо известны монеты с так называемой «Ф»-образной тамгой, которые, начиная с А.А. Ильина и особенно П.А. Шорина, относились к чекану Ивана Владимировича Пронского (*Ильин А.А.*, 1940. С. 26; *Шорин П.А.*, 1970). Те

из современных авторов, кто не согласен с подобной атрибуцией, предлагают видеть в этих монетах выпуски одного или нескольких эмитентов в Рязанском княжестве 1380-х — 1400-х гг., то есть периода, приходящегося на правления Олега Ивановича и его сына Фёдора (Гулецкий Д.В., Петрунин К.М., 2017. С. 433; Колызин А.М., 2014).

Очевидно, приблизиться к объективному прояснению данного вопроса возможно лишь при комплексном применении разных методов исследования.

В течение ряда лет нами фиксировались монеты с «Ф»-образной тамгой и их географические локализации с разной степенью подробности, вплоть до точных местонахождений. В результате набралось 173 экземпляра\*. С учетом особенностей их оформления, перечеканов, содержания в кладах и штемпельных связей они могут быть распределены на пять групп (примеры см. на рис. 1)\*\*.

Монеты первой группы представлены небольшим количеством преимущественно одиночных экземпляров и, видимо, хронологически являются наиболее ранними из всего массива, поскольку одна оказалась в кладе рубежа XIV—XV вв., где соседствовала с рязанскими тамгами без точек внутри завитков.

Географическое распределение находок денег следующих групп выявило скопление кладов и одиночных монет по течению р. Беспута и в верховьях Осетра, где они, судя по всему, и чеканились, больше таких концентраций не зафиксировано (рис. 2). В административно-территориальном отношении это волость Беспута и средневековый «регион» Венёв, которые, по родословным росписям, были пожалованы Олегом Ивановичем в вотчину мурзе Салахмиру, женившемуся на сестре великого князя Анастасии. В источниках он фигурирует в качестве зятя Олега под именем Ивана Мирославича, а его сын Григорий именуется дядей в документах периода правления Ивана Фёдоровича (АСЭИ, 1964. С. 353, 355; Сборник МАМЮ, 1913. С. 57—63; Гамаюнов А.И., 2002; Дедук А.В., 2012. С. 145—146, 151—152).

Содержание денег групп 2—5 в кладах и перечеканы помогают понять последовательность их выпуска. В Спас-Конинском комплексе, сложившемся не ранее второй трети 1410-х гг., присутствовали монеты групп 2—3 (10 и 6 экз.), но не было ни одной из следующих групп.

\* Автор выражает искреннюю признательность И.В. Волкову, К.М. Петрунину, Г.А. Титову и участникам профильных форумов в Интернете, кто предоставил для исследования сведения о рассматриваемых монетах; А.М. Колызину за возможность ознакомиться с его до сих пор неопубликованной работой.

\*\* Поштемпельный анализ еще не завершен, поэтому его результаты использованы в ограниченном объеме. В исследовании не учитывались единичные экземпляры с «нетипичными» начертаниями тамг, так как в силу редкости их статус не ясен, требуется накопление аналогий и статистических данных.



*Рис. 1. Примеры монет с «Ф»-образной тамгой, распределенных по группам*

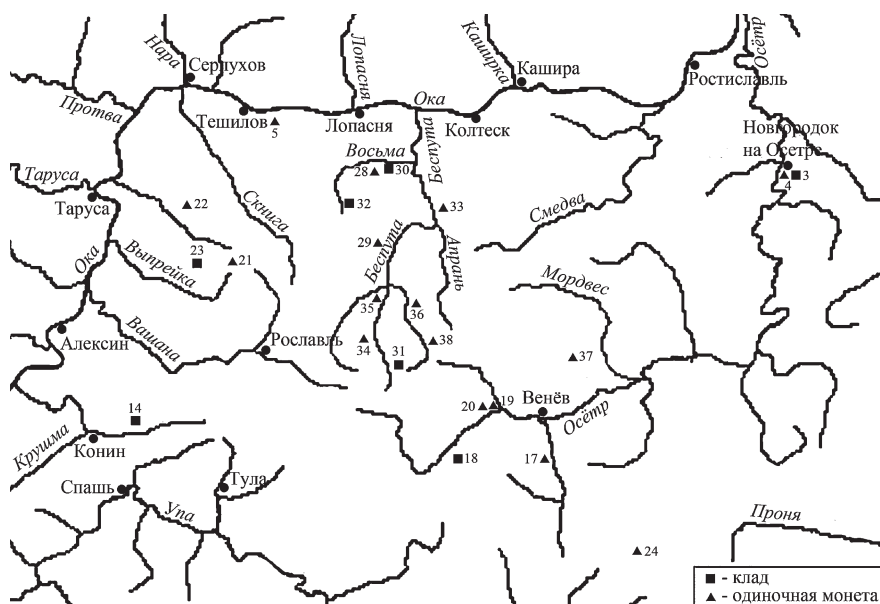

**Рис. 2.** Карта распространения находок денег с «Ф»-образной тамгой и регион их концентрации

В Климовском и Сохинском кладах, формирование которых пришлось на время не ранее последней трети 1410-х — первой половины 1420-х гг., содержались денги уже всех четырех групп (9, 2, 6, 17 экз.; 11, 5, 9, 6 экз.). Известны перечеканы монет группы 2 в денги групп 3—5, группы 3 — в 4 и 5, группы 4 — в 5.

Когда и по каким причинам начался выпуск рассматриваемых монет, пока можно только предполагать. С учетом состава и датировок упомянутых выше кладов, предшествующих и синхронных им, вряд ли будет ошибочно считать, что их чеканка пришлась на определенный период в 1410-е гг.

Этот отрезок времени захватывает правление Ивана Фёдоровича, на что указывают легенды некоторых из денег группы 5. Следует ли под «князем Иваном» на монетах группы 4 видеть Салахмира или Ивана Фёдоровича до обретения последним великокняжеского титула, не понятно, так как точная дата смерти первого и обстоятельства вокняжения второго неизвестны. Вместе с тем возможность отнесения «Ф»-образной тамги именно Ивану Мирославичу выглядит вполне вероятной, учитывая характер оформления, хронологию и топографию находок рассматриваемых монет.



## Литература

- АСЭИ, 1964. Т. III. М.
- Гамаюнов А. И., 2002. К вопросу о достоверности первого упоминания Венева//АРИ. Вып. 7. М. С. 325—333.
- Гулецкий Д. В., Петрунин К. М., 2017. Русские средневековые монеты. М.
- Дедук А. В., 2012. «Рязанская» купля Василия Темного: границы и территория, судьба в составе Московского княжества во второй половине XV — начале XVI в.//Studia Historica Europae Orientalis = Исследования по истории Восточной Европы. Вып. 5. Минск. С. 142—169.
- Ильин А. А., 1940. Классификация русских удельных монет. Вып. I. Л.
- Колызин А. М., 2014. О так называемых пронских монетах с «Ф»-образной тамгой//Номизма. № 3 (в печати).
- Сборник МАМЮ, 1913. Т. I. Ч. I. М.
- Шорин П. А., 1970. Монеты Пронского удельного княжества//ВМУ. История. № 6. С. 73—78.

## П. Г. ГАЙДУКОВ (МОСКВА), И. В. ГРИШИН (КОЛОМНА) ФЕДОРОВСКИЙ КЛАД\*

В октябре 2016 г. на поле близ д. Федоровское Юрьев-Польского р-на Владимирской обл. при проведении незаконного поиска с применением специальных технических средств частным лицом найден клад русских монет и денежных слитков конца XIV— начала XV в. В ноябре того же года 1479 монет и 5 слитков-полтин были конфискованы правоохранительными органами у находчика, успевшего к тому времени продать около 200—300 монет. В апреле—мае 2017 г. место находки клада обследовано Суздальской археологической экспедицией ИА РАН (начальник Н. А. Макаров). Благодаря проведенным археологическим сборам и раскопкам обнаружено 523 монеты. Еще 72 монеты, проданные находчиком, осмотрены в феврале 2018 г. К настоящему времени авторами доклада задокументированы 2074 монеты из комплекса и 5 полтин — разрубленных пополам новгородских слитков XIV в.

Клад состоит из монет Великого княжества Московского (114 экз.), его уделов (81 экз.), Великого княжества Суздальско-Нижегородского (817 экз.), Ростовского княжества (82 экз.), Ярославского княжества (1 экз.), двусторонних русских подражаний золотоордынским дирхамам (940 экз.), монет с изображением четвероногого влево и символа веры (19 экз.), гладких заготовок (2 экз.) и монет плохой сохранности (18 экз.).

\* Исследование выполняется в рамках гранта РФФИ № 18-09-40035/18

Приводим состав клада.

Монеты Великого княжества Московского и его уделов. Москва: именные денги Василия I Дмитриевича (1389—1425) — 114 экз. (рис. 1, 1—8). Серпухов: Владимир Андреевич Храбрый (1358—1410) — 12 экз. (рис. 1, 9, 10); Иван Владимирович Серпуховской (1410—?) — 4 экз. (рис. 1, 11); Ярослав Владимирович Малоярославецкий (1410—1426) — 1 экз. (рис. 1, 12). Можайск: Андрей Дмитриевич (1389—1432) — 3 экз. (рис. 1, 13). Дмитров: Петр Дмитриевич (1389—1427) — 61 экз. (рис. 1, 14, 15).

Монеты Ростовского княжества (конец XIV — начало XV в.): Андрей Федорович и Александр Константинович — 1 экз.; Андрей Федорович и Константин Владимирович — 8 экз.; Андрей Федорович и Андрей Александрович — 1 экз.; Федор Андреевич и Константин Владимирович — 8 экз. (Рис. 1, 16); Федор Андреевич и Андрей Александрович — 10 экз.; Андрей Федорович — 1 экз.; Андрей Александрович — 20 экз. (рис. 1, 17); Федор Андреевич — 1 экз.; с искаженными легендами — 32 экз. (рис. 1, 18).

Монеты Ярославского княжества: Иван Васильевич и Дмитрий Романович (конец первого десятилетия XV в.) — 1 экз.

Монеты Великого княжества Суздальско-Нижегородского (конец XIV — начало XV в.): Дмитрий Константинович Ноготь (? — после 1392) (рис. 1, 19); Василий Дмитриевич Кирдяпа (1388—1403) (рис. 1, 20); князь Андрей (рис. 2, 21); Даниил Борисович (до 1370 — ок. 1429) (рис. 2, 22, 23); денги Суздальско-Нижегородского княжества под властью Москвы (рис. 2, 26—30); денги с надписью «ПЕЧАТЬ ФЕДОТОВА» (рис. 2, 34, 35); денги с неясными надписями (рис. 2, 25); анонимные денги (рис. 2, 24); анэпиграфные денги (рис. 2, 31—33).

Двусторонние русские подражания копируют различные типы золотоордынских дирхамов (рис. 2, 36, 37). Среди них выделяется особый тип подражаний, названный авторами «федоровским». Он отличается от других массовостью (410 экз., около 44 % от всех подражаний), единообразием в оформлении одной из сторон (изображен символ веры) и большим количеством одноштемпельных монет (рис. 2, 38). Еще одной особенностью Федоровского клада является наличие в нем 19 монет с изображением четвероногого влево, заключенного в прямоугольную рамку, и символа веры (рис. 2, 39).

Датировка захоронения клада устанавливается благодаря двум двусторонним подражаниям (рис. 2, 40; вес 0,74 и 0,75 г). Штемпель одной стороны этих монет стилистически очень близок к типу поздних денег Василия Дмитриевича Московского с изображением всадника с человеческой головой под конем, датируемый 1413—1416 гг. (Волков И. В., Титов Г. А., 2015. С. 178. Рис. 2). Рубежом в изготовле-



**Рис. 1.** Типы монет Федоровского клада:  
 1—8 — Москва; 9—11 — Серпухов; 12 — Малоярославец; 13 — Можайск;  
 14, 15 — Дмитров; 16—18 — Ростов; 19, 20 — Суздальско-Нижегородское  
 княжество.  
 Прориси И. В. Гришина. Натуральная величина



**Рис. 2.** Типы монет Федоровского клада (продолжение):  
 21–35 — Суздальско-Нижегородское княжество; 36, 37 — двусторонние подражания; 38 — «суздальское» двустороннее подражание; 39 — монета с изображением четвероногого животного и символа веры; 40 — позднее (порешформенное) двустороннее подражание.  
 Прориси И. В. Гришина. Натуральная величина

ние ранних и поздних монет в Москве является так называемая денежная реформа, проведение которой ориентировочно датируется 1412–1413 гг. (Волков И.В., 2003. С. 144). Состав издаваемого монетного комплекса свидетельствует, что его сокрытие следует относить ко времени около 1413 г.

## Литература

- Волков И.В., 2003. О хронологии монетного чекана Москвы и Серпухова начала XV в. // Нумизматический сборник ГИМ. Т. XVI. М. С. 134–146.
- Волков И.В., Титов Г.А., 2015. Две группы пореформенных монет Василия Дмитриевича с изображением всадника // СНВЕ. Вып. 5. М. С. 174–194.

Г. А. ТИТОВ, М. И. ШУЛЕПКО (МОСКВА)

### **О ТИПЕ ДЕНЕГ ВЕЛИКОГО КНЯЖЕСТВА МОСКОВСКОГО ПЕРВОЙ ПОЛОВИНЫ 1420-х гг. С ИЗОБРАЖЕНИЕМ ВСАДНИКА С МЕЧОМ И СЦЕНОЙ БОРЬБЫ САМСОНА СО ЛЬВОМ**

Денги с изображением скачущего влево всадника с занесенным над головой мечом (саблей) на л. с. и сценой борьбы Самсона со львом на о. с. в круговой надписи с именем великого князя Василия (рис. 1, *Мец Н.Д.*, 1974, № 16, 18–21 по типу) являются одним из наиболее массовых типов денег ВКМ первой половины 1420-х гг. Их появление совпало по времени с составлением второй духовной грамоты великого князя Василия I, датируемой исследователями в диапазоне от 1417 до 1423 г., в которой он завещал великокняжеский престол своему малолетнему сыну, будущему Василию II (ДДГ, 1950. С. 57–62). При этом изображение всадника с мечом, т. н. «погоня», вероятно, связано с объявлением великого князя литовского Витовта одним из гарантов выполнения указанного завещания, поскольку этот сюжет являлся эмблемой центральной земли ВКЛ — Виленской (Титов Г.А., Шулепко М.И., 2018. С. 174). В свою очередь образ Самсона трактуется как символичное изображение сына великого князя (Зайцев В.В., 2004. С. 22, 23).

Рассматриваемый тип денег являлся, по всей видимости, одним из первых, несущих изображение всадника с мечом, и известен большим количеством разновидностей, отчеканенных штемпелями, как изготовленными при помощи маточника (рис. 1, а, в), так и вырезанными от руки (рис. 1, б, г, д). При этом буквы **ВЪ** под всадником на одной из разновидностей типа (рис. 1, в) некоторыми исследователя-

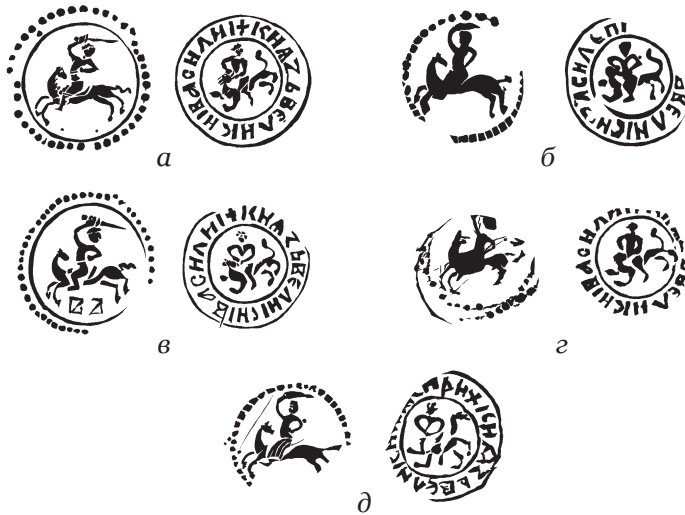

**Рис. 1.** Денги великого князя Василия I с изображениями всадника с мечом и Самсона: а—Мец Н.Д., 1974, № 16; б — там же, № 21; в — там же, № 19; г, д — неопубликованные разновидности. Увеличено в 1,5 раза

ми трактуются как инициал Витовта (Гулецкий Д. В., Петрунин К. М., 2017. С. 147).

Денги со всадником с мечом и Самсоном чеканены по весовой норме ~ 0,73 г, установившейся в ВКМ в результате денежной реформы ~ 1411—1413 гг. Они зафиксированы в составе денежных комплексов, датировка которых лежит в диапазоне от начала 1420-х до начала 1430-х гг.: Левинском (Гайдуков П. Г., 2006. С. 182, 183) — 89 экз., Дороховском (Волков И. В., Титов Г. А., 2013. С. 112, 113, рис. 2, В-VI) — 9 экз., Михалевском (Гайдуков П. Г., Гришин И. Г., 2015. С. 159) — не менее 7 экз.; Первом Радужном (Гоглов С. А., Титов Г. А., Шулепко М. И., 2017. С. 82, № 5, фототаблица I, 5) — 1 экз., Никольском (Зайцев В. В., Коршун В. Е., 2018. С. 346, № 6, табл. I, 6) — 1 экз.; Перхушковском (готовится к публикации) — 8 экз. При этом единичными находками денги Василия I рассматриваемого типа тяготеют к западным землям ВКМ.

По л. с. со всадником великокняжеские денги данного типа связаны с денгами с подражанием на о. с. (Титов Г. А., Шулепко М. И., 2018. С. 177, рис. 3), а по о. с. с Самсоном — с целым рядом денег ВКМ (Мец Н. Д., 1974, № 1—5, 25—27, 29), а также с денгами удельных князей Семена Владимировича Боровского и Серпуховского (Волков И. В., 2006. С. 16, рис. 1, тип V), Александра Ивановича (Зайцев В. В., 2016. С. 184, тип I) и Юрия Дмитриевича Звенигородского

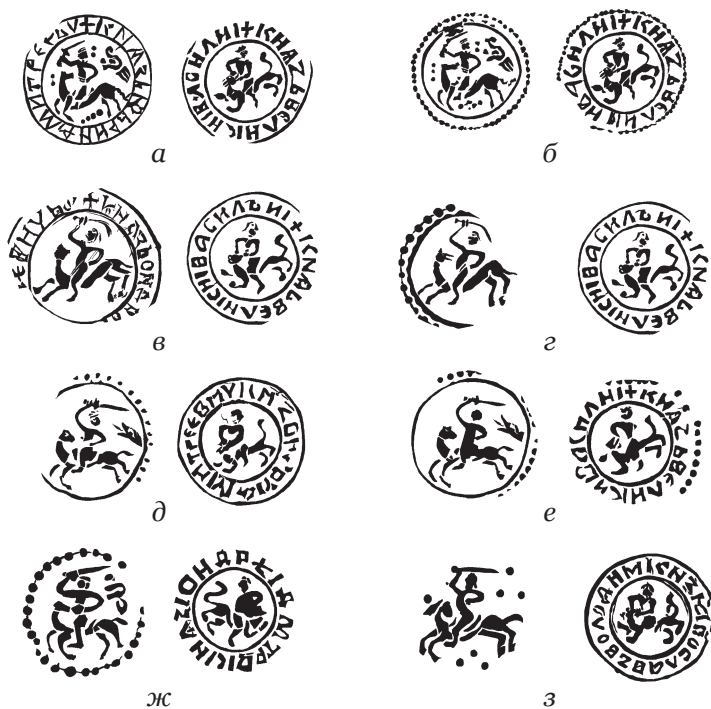

**Рис. 2.** Денги с изображениями всадника с мечом и Самсона: а — Юрия Дмитриевича Звенигородского и Галичского, двуименная с Василием I (Орешников А. В., 1896. С. 134, 135, № 707, 708. Табл. XII, 560—562 по типу); б — великого князя Василия I (Мец Н. Д., 1974, № 17); в — Андрея Дмитриевича Можайского, двуименная с Василием I (Гулецкий Д. В., Петрунин К. М., 2017. С. 152, № 1731 (3651)); г — великого князя Василия I (не описана); д — Андрея Дмитриевича Можайского (Гулецкий Д. В., Петрунин К. М., 2017. С. 257, № 3660D); е — великого князя Василия I (Мец Н. Д., 1974, № 24); ж — Андрея Дмитриевича Можайского (Гулецкий Д. В., Петрунин К. М., 2017. С. 257, № 3662); з — Ярослава Владимировича Малоярославецкого (Волков И. В., 2006. С. 16, рис. 1, тип IV). Увеличено в 1,5 раза

и Галичского (Орешников А. В., 1896. С. 134, 135, № 707, 708. Табл. XII, 560—562). Звенигородский князь, а также князь Андрей Дмитриевич Можайский переняли у Василия I денежный тип целиком, поместив на л. с. изображение всадника с мечом и в отдельных случаях дополнив его изображением головы змеи за спиной всадника (рис. 2, а, в, д, ж). При этом можайский князь в ряде случаев в надписи вокруг Самсона на о. с. помещал собственное имя, а не имя великого князя (рис. 2, д, ж). Этому же принципу следовал Ярослав Владимирович Малоярославецкий (рис. 2, з).

Отдельный интерес вызывают великокняжеские денги рассматриваемого типа, л. с. которых связаны по маточнику с двуименными денгами. Так, л. с. денги (рис. 2, б) отчеканена при помощи того же маточника л. с., что и денга (рис. 2, а), но без круговой надписи, а денги (рис. 2, г, е) — посредством тех же маточников, что и денги (рис. 2, в, д) соответственно. Несмотря на то, что эти денги несут имя только Василия I, очевидно, их следует считать выпусками удельных князей, с денгами которых они связаны.

Некоторые редкие разновидности денег со всадником с мечом и Самсоном в настоящее время не имеют четкой атрибуции и могут быть отнесены к продукции Василия I только предположительно, поскольку также могут являться выпусками того или иного удельного князя (рис. 3, а — 1 экз., ? г; рис. 3, б — 1 экз., 0,67 г).

Вероятно, одновременно с исчезновением Самсона с московских монет в конце правления Василия I или начале правления Василия II происходит его исчезновение и с монет удельных, на которых остается только изображение льва (рис. 4, а, б) или грифона (рис. 4, в).



**Рис. 3.** Неопубликованные денги с изображениями всадника с мечом и Самсона неопределенного эмитента. Увеличено в 1,5 раза



**Рис. 4.** Денги с изображением всадника с мечом и зверя:  
 а — Юрия Дмитриевича Звенигородского и Галичского (не описана);  
 б — Андрея Дмитриевича Можайского (Ильин А.А., 2017. С. 406. Т. XXVIII, 17);  
 в — Константина Дмитриевича Угличского (Орлов К.В., Титов Г.А., 2017. С. 175, № 1, 2). Увеличено в 1,5 раза



Чуть позже, в начале 1430-х гг., с великокняжеских монет на долгое время исчезает и всадник с мечом, сохраняясь лишь в удельной чеканке можайских князей (*Зайцев В.В.*, 2012. С. 33, рис. 17; 43–46, типы IV–VI а; 58–65, тип II).

## Литература

- Волков И.В.*, 2006. Монеты сыновей Владимира Андреевича Храброго (1410–1426)//Нумизматика. № 1 (10). С. 14–18.
- Волков И.В., Титов Г.А.*, 2013. Новые материалы для исследования денежного обращения московских земель в конце правления Василия I//НЧГИМ 2013 г. Материалы докладов и сообщений. М. С. 110–115.
- Гайдучков П.Г.*, 2006. Русские полуденги, четвертцы и полушки XIV–XVII вв. М.
- Гайдучков П.Г., Гришин И.В.*, 2015. О позднем типе анонимных денег Василия Дмитриевича Московского с изображением воина вправо//Восемнадцатая ВНК. Москва — Коломна, 20–25 апреля 2015 г. Тез. докл. и сообщ. М. С. 157–160.
- Гоглов С.А., Титов Г.А., Шулепко М.И.*, 2017. Комплекс русских монет первой половины 1430-х гг. из Коломенского района Московской области («Радужный-1»)//Труды САБ. Т I. Археология русского города. Материалы научно-практического семинара 2016 г. М. С. 75–91.
- Гулецкий Д.В., Петрунин К.М.*, 2017. Русские средневековые монеты. М. ДДГ, 1950. М–Л.
- Зайцев В.В.*, 2004. Материалы по русской нумизматике XV в. Ч. 1. Киев.
- Зайцев В.В.*, 2012. Монеты Ивана Андреевича Можайского и Михаила Андреевича Верейского. М.
- Зайцев В.В.*, 2016. Загадочные монеты князя Александра (20-е гг. XV в.)//Русские монеты XIV–XVII вв. Очерки по нумизматике. М. С. 168–187.
- Зайцев В.В., Коршун В.Е.*, 2018. Клад серебряных монет 20-х гг. XV в. из Пушкинского района Московской области//СНВЕ. Вып. 7. М. С. 343–353.
- Ильин А.А.*, 2017. Удельное княжество Можайское//Труды ГЭ. Т. LXXXVII. Материалы и исследования отдела нумизматики. СПб. С. 393–408.
- Мец Н.Д.*, 1974. Монеты великого княжества Московского середины XV в. (1425–1462 гг.)//НС ГИМ (Материалы к сводному каталогу). Ч. 3. М.
- Орешников А.В.*, 1896. Императорский Российский исторический музей имени императора Александра III. Описание памятников. Вып. I. Русские монеты до 1547 года. М.
- Орлов К.В., Титов Г.А.*, 2017. О монетной чеканке удельного княжества Угличского//СНВЕ. Вып. 6. М. С. 156–178.
- Титов Г.А., Шулепко М.И.*, 2018. О позднем типе денег Василия Дмитриевича Московского с изображением всадника с мечом и подражанием арабской надписи//НЧГИМ 2018 года. К 100-летию ОН ГИМ. Москва, 27 и 28 ноября 2018 г. Материалы докладов и сообщений. М. С. 172–179.
- Толстой И.И.*, 1889. Три клада русских денег XV и начала XVI века//Записки ИРАО. Т. IV. СПб. С. 7–19.

---

О. А. ТАРАБАРДИНА (ВЕЛИКИЙ НОВГОРОД),  
И. В. ВОЛКОВ, П. Г. ГАЙДУКОВ (МОСКВА)

### **КЛАД РАННИХ «НОВГОРОДОК» ИЗ РАСКОПОК 2008 г. В ВЕЛИКОМ НОВГОРОДЕ**

В 2008 г. в ходе археологических работ, проводившихся на Торговой стороне Великого Новгорода в связи с реконструкцией сети водоснабжения и канализации, обнаружен небольшой клад серебряных новгородских монет XV в. Шурф 9 (2008—002/2; размер 4 × 4 м), при исследовании которого была сделана эта находка, располагался на проезжей части ул. Михайловой, у ее перекрестка с ул. Никольской, на территории Славенского конца средневекового Новгорода. В культурных напластованиях, мощность которых составляла 0,6—1 м, помимо многочисленных фрагментов керамики и другого массового материала, зафиксировано 39 индивидуальных находок, в основном — различных металлических предметов. Вскрытые в шурфе горизонты анаэробного культурного слоя относятся, в целом, к середине XIV — первой половине XV в. На уровне пластов 6—7 (глубина 27,6—28,0 м в Балтийской системе высот) найдена берестяная грамота № 962, которая имеет широкую внестратиграфическую датировку: вторая половина XIV—XV в. В том же стратиграфическом горизонте, непосредственно под грамотой, обнаружен и рассматриваемый клад. Монеты залегали небольшими скоплениями и по отдельности, но нет сомнений, что все они относятся к единому комплексу. Характер находок свидетельствует о достаточно высоком имущественном и социальном статусе владельцев новгородской усадьбы, территорию которой затронул шурф.

По летописному свидетельству 1447 г. известно, что в Новгороде проводилась денежная реформа, в результате которой «начаша переливати старыя денги, а новыя ковати в ту же меру, на 4 почки». Новгородские дореформенные монеты обоснованно выделены из общего массива М. А. Львовым и М. П. Сотниковой в 1970—1990-х годах; именно из них и состоит комплекс с Михайловой улицы. Всего в его составе 28 серебряных денег, чеканившихся в 1420—1447 гг.

Монеты клада разделяются на две группы: со стоящей (18 экз.; рис. 1, 1) и с сидящей левой фигурой (10 экз.; рис. 1, 2). При этом все денги первой группы отчеканены с помощью резанных от руки штемпелей, тогда как основная масса денег второй группы (9 из 10) — с применением штемпелей, переведенных с одного лицевого и двух оборотных маточников.



**Рис. 1.** Ранние новгородские денги из клада 2008 г. со стоящей (1) и сидящей (2) левой фигурой. Увеличено в 2 раза

Научная систематизация ранних новгородских выпусков пока отсутствует; ее разработка в значительной степени осложнена следующими факторами:

— если общее количество дошедших до исследователей поздних новгородок исчисляется десятками тысяч, то ранних в конце XX в. насчитывалось лишь около двух сотен;

— доступны для научной обработки 6 кладовых комплексов, сокрытых в период с 1447-го до начала 1480-х гг., в которых насчитывается в общей сложности почти 5000 монет, тогда как до открытия комплекса с Михайловой ул. клады ранних новгородок отсутствовали. Исключением является краткое упоминание о комплексе 1906 г. (Псковский уезд, погост Кусва, местность Жабоход), вероятно, содержавшем первые выпуски монет Новгорода и Пскова.

При этом, как показывают регистрируемые в последние два десятилетия данные, среди отдельных находок ранние новгородки представлены значительным количеством экземпляров. Следовательно, ранняя новгородская чеканка была достаточно обильной, а малое количество дошедших до нас монет следует объяснять не небольшим объемом выпуска (как предполагалось некоторыми исследователями), а планомерным изъятием их из обращения в ходе реформы 1447 г. В настоящее время ведется поштупельное изучение всего корпуса нумизматических памятников, относящихся к чекану независимого Новгорода. В этой связи клад 2008 г. представляется уникальным источником, заслуживающим всестороннего изучения и подробной публикации.

В. Л. ЛЕЙБОВ (МОСКВА)

## О ТИПЕ ДЕНЕГ БОРИСА АЛЕКСАНДРОВИЧА ТВЕРСКОГО С ИЗОБРАЖЕНИЕМ ДРАКОНА

В период правления Великого князя Тверского Бориса Александровича (1425—1461 гг.) чеканились около 30 различных типов серебряных монет. В предлагаемом докладе рассматривается один из них: с изображением дракона.

Приведу обобщенное описание монет этого типа.

Л. с.: Изображение дракона с хвостом, изогнутым в форме кольца, влево или вправо, в точечном ободке или без него. Круговая надпись: («БРСОЛЕКСАНДРОВИЧА» (несколько вариантов), или «ПЕЧАТКН-ЗЯВЛКГОБ»).

О. с. Четырехстрочная надпись: «ПЕЧА/ТЬКНЯ/ЗЯВЕЛК/ОГОБО» (несколько вариантов) или «ОРИС/ДЕНИГА/ТВЪРИ/СКАЯ».

К январю 2019 г. исследована 181 такая денга. Из них в ГЭ хранятся 9, в ГИМ — 83; в НГОМЗ — 6, в ч. к. — 83 экз. В результате разбора доступных монет по штемпелям выяснилось, что для их изготовления применялись 8 лицевиков и 8 оборотников, вырезанных вручную, в совокупности образующих 11 вариантов (рис. 1). Количество монет, приходящихся на пару штемпелей, очень сильно варьируется: от 2—3 экз. для первых шести вариантов до 104 экз., относящихся к последнему, одиннадцатому варианту (пара штемпелей 8—8). Важно отметить, что оборотный штемпель № 6 активно использовался при чеканке иного типа денег Бориса Александровича: с изображением человека в рост с мечом в руке, подбоченясь.

Средний вес по 169 неповрежденным экземплярам составляет 0,570 г. При этом для вариантов № 1—8 он равен 0,579 г (по 58 монетам), а для вариантов 9—11 — 0,565 г (по 111 монетам).

Появление типа с драконом при Борисе Александровиче, равно как и типа с крылатым четвероногим (№ 238 по каталогу А. В. Орешникова) М. П. Сотникова предположительно относилась к работе новгородских мастеров в Твери (на основании сходства «почерков» резчиков штемпелей рассматриваемых денег и некоторых новгородских актов печатей 1430—1440-х гг.), связывая его с новгородскими событиями 1447 г.

Нужно сказать, что приведенные выше наблюдения над количеством денег первых вариантов рассматриваемого типа (очень мало монет приходится на каждую штемпельную пару) могут свидетельствовать о том, что, хотя эти высокохудожественные штемпели и изготавли-

**Рис. 1.** Схема соотношения штемпелей денег Бориса Александровича с изображением дракона с изображением дракона. Графические реконструкции приведены в натуральную величину

вались, без сомнения, искусными мастерами, но мастера эти, вероятно, были мало знакомы с технологией монетного производства. Об этом, в частности, свидетельствует и многократная правка ранних лицевиков и оборотников.

Состав опубликованных Кашинского и Кимрского клада, в которых монеты с драконом отсутствуют, показывает, что выпуск этих денег не мог начаться ранее середины 1440-х гг. Но наиболее вероятное время чеканки данного типа — 50-е гг. XV в., вплоть до конца правления Бориса Александровича (1461 г.). Рассматриваемые монеты с изображением дракона демонстрируют прямую технологическую связь с денгами Михаила Борисовича (1461—1485), причем выпуск последних начался сразу же после занятия новым правителем великокняжеского стола и продолжался в течение довольно длительного периода.

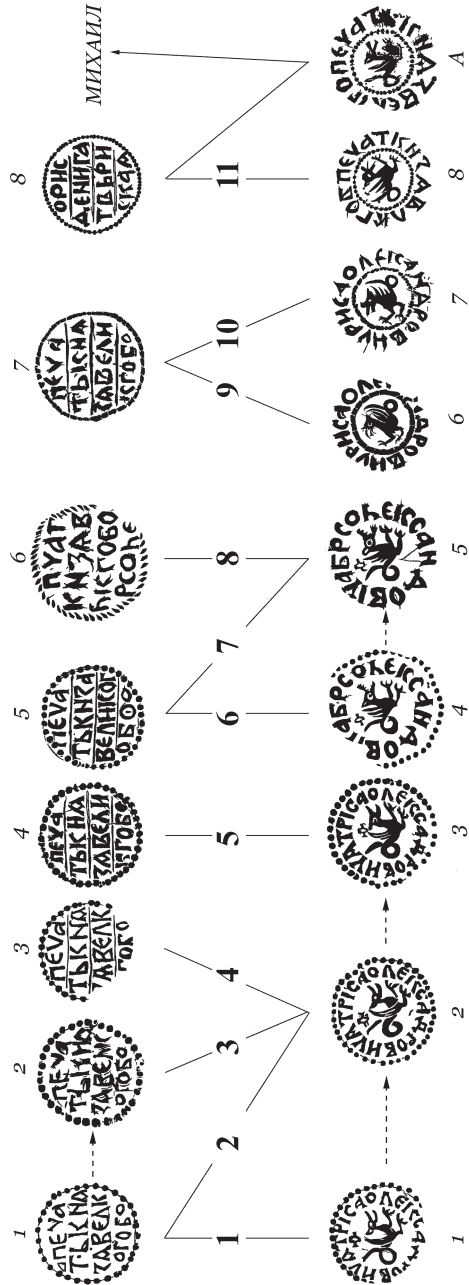

---

И. В. ЕВСТРАТОВ (ВОЛГОГРАД)

## **КЛЮЧЕВЫЕ МОМЕНТЫ ФОРМИРОВАНИЯ ОБЩЕРУССКОЙ ДЕНЕЖНОЙ СИСТЕМЫ В КОНЦЕ XV — НАЧАЛЕ XVI ВЕКА \***

На протяжении большей части XV в. на Руси отсутствовали условия для сложения унитарной денежной системы. Сеньориальный характер переоценки монет по отношению к немонетному металлу вкупе с различной стоимостью серебра в денгах отдельных русских владений препятствовал их совместному обращению, которого и не было. Русское денежное пространство было разделено на несколько изолированных территорий, денежные системы которых различались (*Евстратов И. В.*, 2018).

Создание единой русской денежной системы было предпринято только после ликвидации Иваном III новгородской независимости в 1478 г. Вслед за этим Москва, по меткому замечанию И. Г. Спасского, «присвоила» себе устойчивую денежную систему Новгорода (*Спасский И. Г.*, 1955. С. 274). В денежном деле Великого княжества Всея Руси нашли применение новгородские стандарты и нормы: переоценка монетного серебра по отношению к серебру в немонетном виде в размере 2/16 и гривна серебра (рубль) 196—199 г, продолжившая бытование в виде скаловой (рублевой) гривенки того же веса. Объединяющаяся Русь окончательно порвала с джучидским наследием в виде норматива сума 199,68 г в качестве главного денежно-весового стандарта, использовавшегося с начала XIV в. и нормы переоценки в 1/16 — со второй половины XIV в. в Московском и других княжествах Северо-Восточной и Южной Руси (*Евстратов И. В.*, 2017; 2018).

Кроме того, уход из денежного обращения платежных слитков в середине XV в. стал причиной коренных преобразований в сфере денег всех русских земель. Имевшее место ранее *дробление* крупных денежных единиц стандартного веса, материализованных в платежном слитке (джучидский сум, новгородский рубль) на мелкие фракции (денги местной чеканки) сменилось *составлением* из отдельных аликвот (денги, полуденги, четверетцы) основной (рубль) и вспомогательных (полтина, гривна, алтын) единиц денежного счета, не имеющих вещественного воплощения. В обиход вошло новое денежное понятие — счетный рубль, состоявший из неизменного числа монет, вне зависимости от их веса. На этой основе возник, в частности, московский 10-гривенный 200-денежный рубль, ставший впоследствии общерусским. На смену

---

\* Тезисы публикуются в авторской редакции — прим. ред.

доминанте стоимостного соотношения монеты и немонетного серебра пришла идея количественного паритета. В практике русского денежного дела стал использоваться норматив монетной стопы, вследствие чего изменился и порядок расчета весового стандарта монет, который теперь представлял собою простое частное от деления веса гривенки на величину стопы, тогда как ранее для этого необходимо было учитывать помимо весового стандарта платёжного слитка, норму переоценки монеты по отношению к слитку и общее число монет, равное в обращении слитку по стоимости (*Евстратов И. В.*, 2018).

Первые после 1478 г. новгородские денги чеканились по стопе 255 экз. из гривенки, с нормативным весом, близким 0,77—0,78 г (196÷199: 255); в Москве выпускались денги вдвое меньшего стандарта 0,38—0,39 г (*Зайцев В. В.*, 2006; *Калинин В. А.*, 2015). Эти два вида русских платёжных средств плюс изредка эмитируемые московские полуденги и новгородские четверетцы, будучи отчеканенными по единым нормативам и переоцененными по отношению к немонетному серебру в одинаковой степени, только с этого времени стали представлять собою монетные номиналы единой денежной системы, которых в рубле насчитывалось, соответственно, 100, 200 и 400.

Дальнейшее расширение общерусского денежного пространства продолжилось подчинением Москве тверских и псковских владений. После завоевания Твери в 1485 г. местная суверенная чеканка была заменена выпуском монет по московскому стандарту 0,38—0,39 г (*Волков И. В.*, 2018). Присоединение Пскова к Русскому государству в 1510 г. обусловило понижение монетной стопы на всех денежных дворах до 2,6 рубля из гривенки (ПСРЛ. Т. IV. Ч. 1. Вып. 3. Л., 1929 и др.), дабы легализовать в общерусском денежном обращении в качестве старшего номинала более легкие, чем новгородские, псковские денги, весом порядка 0,76 г. На этом сложение единого общегосударственного устройства денежного хозяйства было завершено. Реформа 1530-х гг. правительства Ивана IV лишь нормализовала монетное обращение, изменив масштаб цен и запретив обращение монет всех предыдущих выпусков, в рамках действующей уже в течение нескольких десятилетий денежной системы, которая в неизменном виде просуществовала до начала XVIII века.

## **Литратура**

*Волков И. В.*, 2018. Тверские серебряные монеты Ивана III со строчными надписями на обеих сторонах//Археология русского города. Материалы научно-практического семинара 2017 г. (Труды Столичного археологического бюро. Т. II). М. С. 168—191.

- Евстратов И. В., 2017. Клеймение платежных слитков в княжествах Северо-Восточной Руси как форма эксплуатации монетной регалии//Археология русского города. Материалы научно-практического семинара 2016 г. (Труды Столичного археологического бюро. Т. I). М. С. 14—42.
- Евстратов И. В., 2018. К вопросу о весовом стандарте денги Великого Новгорода периода независимости (1420—1478 гг.)//Археология русского города. Материалы научно-практического семинара 2017 г. (Труды Столичного археологического бюро. Т. II). М. С. 74—103.
- Зайцев В. В., 2006. Русские монеты времени Ивана III и Василия III. Киев.
- Калинин В. А., 2015. О новгородском счетном рубле времени Ивана III//Русское денежное обращение в X—XVII вв. Нумизматический сборник к 60-летию Петра Григорьевича Гайдукова. М. С. 165—171.
- Спасский И. Г., 1955. Денежное обращение в Московском государстве с 1533 г. по 1617 г. Историко-нумизматическое исследование//Материалы и исследования по археологии Москвы. Т. 3 (МИА, № 44). М. С. 214—354.

Т. М. ФУРАСЬЕВА (САНКТ-ПЕТЕРБУРГ)

### К ВОПРОСУ ОБ ИНТЕРПРЕТАЦИИ ОДНОЙ «СПОРНОЙ» МОНЕТЫ ВРЕМЕНИ ИВАНА III

В 1948 г. Винницким райкомом ВКП (б) в Эрмитаж был передан клад времени Михаила Фёдоровича, найденный в Винницком (ныне Подпорожском) районе Ленинградской области. Комплекс, насчитывающий 633 серебряные монеты в зелёнополивной баклаге-пороховнице, был найден «под алтарной частью разобранного здания деревянной церкви» (Сотникова М. П., Спасский И. Г., 1979. С. 76). Две трети монет комплекса относятся ко времени правления Михаила Фёдоровича, одна треть — копейки Ивана Грозного, Фёдора Ивановича, Бориса Годунова, Василия Шуйского, а также некоторое количество монет Смутного времени.

Среди массы копеек Ивана IV имеется монета, относящаяся ко времени правления Ивана III. В инвентарной книге ОН ГЭ она зафиксирована как денга Ивана III. Аналогичный экземпляр был зафиксирован С. И. Чижовым при публикации Азбаского клада (Чижов С. И., 1911. Т. 1, № 10). Особенностью данной монеты является необычное сочетание лицевого и оборотного штемпелей. Лицевой штемпель относится к типу новгородских денег Ивана III с изображением всадника с копьём, поражающим змея, и круговой легендой «КНЗ ВЕЛІКІ ІВАНЪ ВАСІЛЕВІЧ» на о. с. и арабской надписью «Иван» и круговой легендой «СЪСПОДАРЬ ВСЕА РОУСИ» на л. с. (Орешников А. В., 2006. № 648; Зайцев В. В., 2006. № 111; Гулецкий Д. В., Петрунин К. М., 2014. № 3175). Данный тип относится



к изолированному чекану и не имеет штемпельных связей с другими новгородскими типами этого времени. О. с. соответствует типу новгородских денег с изображением всадника с занесённой саблей, буквой под конём и круговой легендой «КНЗЬ ВЕЛІКІ ІВАНЪ ВАСІЛЕВІЧЬ» на л. с. и четырёхстрочной надписью «ГЮСПОДАРЬ ВСЕА РУСИ» на о. с. (Орешиников А. В., 2006. № 657—665; Зайцев В. В., 2006. № 120; Гулецкий Д. В., Петрунин К. М., 2014. № 3173). Оба вышеописанных типа относятся к 1480-м гг. Вес описанной денги (0,49 г) также не соответствует весовой норме данного периода (0,78 г). Современными исследователями отмечалось, что время Ивана III «отмечено большим количеством “качественных подражаний”, а также спорных монет, очень близких по исполнению к государственным выпускам. Существует некоторая вероятность, что последние могут отражать какие-то эксперименты в государственных монетных мастерских. Этого нельзя исключить, учитывая количество других экспериментальных монет во время Ивана Васильевича...» (Гулецкий Д. В., Петрунин К. М., 2014. С. 378). Подавляющее большинство так называемых «подражаний» копирует современные им выпуски официальных денежных дворов. Интересным представляется стилистическая близость данной монеты с подлинными новгородками Ивана III, выполненными уже с использованием маточника. Кроме того она имеет высокую пробу (состав: серебро — 95 %, медь — 2,9 %, свинец — 0,5 %, олово — 0,6 %, золото — 0,5 %, висмут — 0,1 %). Интересным совпадением выглядит то, что в результате редкого сочетания лицевого и оборотного штемпеля нашей «гибридной» денги возник тип, иконография которого впоследствии, в результате денежной реформы Елены Глинской, стала единым стандартом оформления «копейки». Возможно, это также, наряду с высокой пробой, обусловило наличие монеты времени Ивана III в кладовом комплексе времени Михаила Фёдоровича.

## Литература

- Чижев С. И., 1911. Азбабский клад. М.
- Орешиников А. В., 2006. Русские монеты до 1547 года и материалы к русской нумизматике доцарского периода. Репринтное воспроизведение. М.
- Сотникова М. П., Спасский И. Г., 1979. Русские клады слитков и монет в Эрмитаже//Русская нумизматика XI—XX веков. Материалы и исследования. Л. С. 48—94.
- Гулецкий Д. В., Петрунин К. М., 2014. Русские монеты 1353—1533. Минск.
- Зайцев В. В., 2006. Русские монеты времени Ивана III и Василия III. Киев.

---

И. В. ВОЛКОВ (МОСКВА)

## НОВГОРОДСКИЕ ПУЛА «КНЯЗЯ ВЕЛИКОГО»

Новгородские медные монеты, несущие на одной стороне изображение птицы, вправо, а на другой — надпись (в три или четыре строки): «КНЯЗЯ ВЕЛИКОГО» стали известны исследователям еще в первой половине XIX в. Сведения об этих памятниках денежного обращения средневековой Руси неоднократно публиковались, в частности, С. де Шодуаром, Я. Я. Рейхелем, Э. К. Гуттен-Чапским, И. И. Толстым, А. В. Орешниковым и др. Наиболее полно к настоящему моменту рассматриваемая категория пул изучена в монографии П. Г. Гайдукова, опубликованной четверть века назад (*Гайдуков П. Г.*, 1993. С. 64—66; 102; 207—209; 277—278; здесь же приведен подробный историографический обзор). Исследователь убедительно показал, что данная группа является самой ранней среди всех новгородских медных монет, а выпуск пул этого типа следует относить ко времени не ранее 1478 г., то есть они появились уже после окончательного включения Великого Новгорода в состав Великого княжества Всея Руси.

В настоящее время, в ходе изучения начального этапа новгородской чеканки Ивана III, возникла необходимость более подробно рассмотреть данный тип русских медных монет, учитывая материалы, зафиксированные в последние годы. Результаты штемпельного анализа более 200 экз. пул «КНЯЗЯ ВЕЛИКОГО» (данные — на конец 2018 г.) приведены на рис. 1. Благодарю всех собирателей, предоставивших для изучения свои материалы.

П. Г. Гайдуковым было установлено, что при изготовлении рассматриваемых пул использовались 5 лицевых и 9 оборотных штемпелей; их количество осталось неизменным и 25 лет спустя. Удалось выявить лишь 3 новых варианта, образованных сочетаниями уже известных штемпелей, что, в свою очередь, позволило немного скорректировать относительную хронологию появления последних. Все варианты, за исключением двух последних (рис. 1, вар. 18, 19), объединены в непрерывную «сетку» штемпельных связей. При этом один из наиболее распространенных штемпелей о. с. пул эпизодически использовался при чеканке серебряных денег Ивана III с дифферентом «IA» (в сочетании, как минимум, с тремя лицевиками). В свою очередь, на завершающем этапе чеканки пул очень кратковременно (судя по редкости монет) использовался один из оборотников серебряных новгородок (рис. 1, вар. 19). Эти наблюдения, вкупе с имеющимися данными о новгородском серебряном чекане рассматриваемого периода, позволяют сделать два важных вывода:

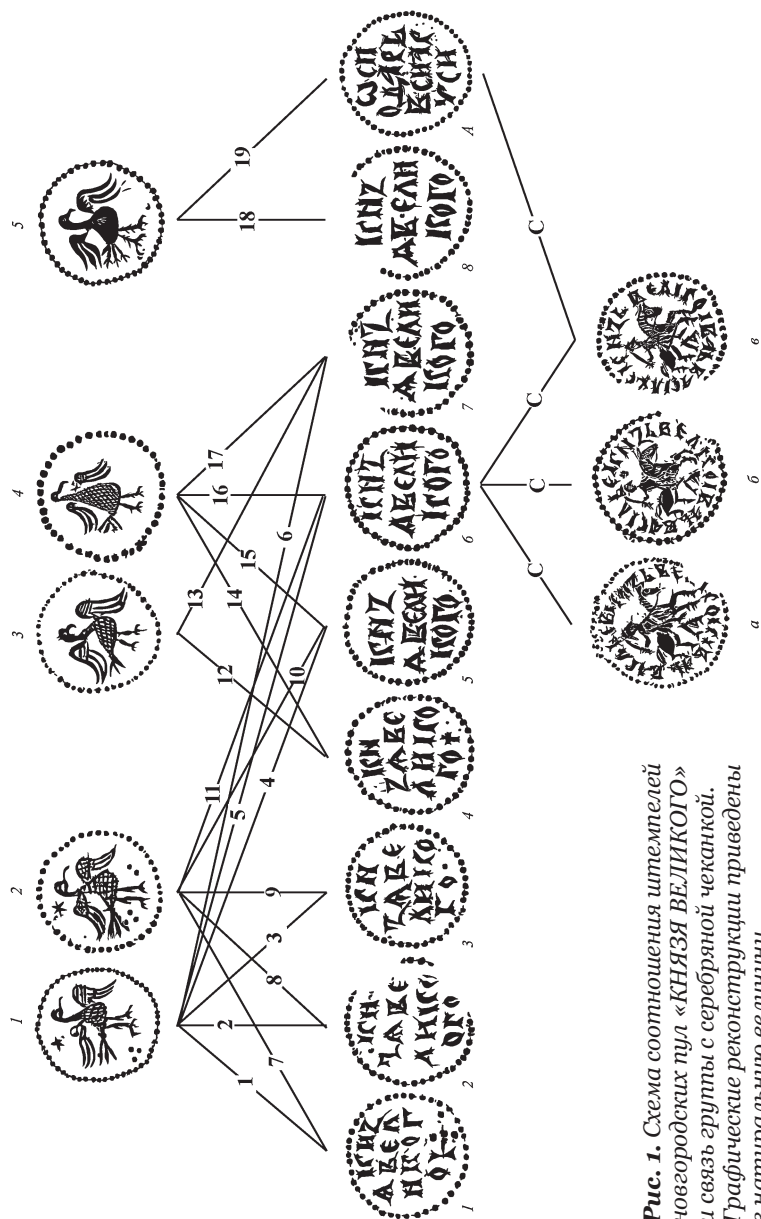

**Рис. 1.** Схема соотношения штемпелей новгородских пул «КНЯЗЯ ВЕЛИКОГО» и связь группы с серебряной чеканкой. Графические реконструкции приведены в натуральную величину

1. Выпуск тяжеловесных медных монет осуществлялся на том же «монетном дворе», где выпускались ранние денги Ивана III с дифферентом «IA» (подробнее о существовании в Новгороде двух параллельно действовавших монетных производств см.: *Волков И. В.*, 2018).

2. Медная чеканка была организована на заключительном этапе функционирования этой мастерской, так как выявлены технологические связи пул лишь с наиболее поздними серебряными монетами, несущими дифферент «IA». Примерно можно датировать выпуск пул «КНЯЗЯ ВЕЛИКОГО» первой половиной — серединой 1480-х гг.

Изучение весовых параметров данной группы пул пока не завершено, но в целом вполне подтверждается вывод П. Г. Гайдукова о том, что вес большинства монет рассматриваемой группы тяготеет к значениям около 1,00 г.

## Литература

- Гайдуков П. Г.*, 1993. Медные русские монеты конца XIV — XVI веков. М.  
*Волков И. В.*, 2018. Об организации монетного производства в Великом Новгороде при Иване III // Деньги в российской истории. Вопросы производства, обращения, бытования. Вып. 1. СПб. С. 14—18.

В. В. ЗАЙЦЕВ (МОСКВА)

## О ДАТИРОВКЕ РАЗЛИЧНЫХ ТИПОВ НОВГОРОДСКИХ ПУЛ XV—XVI вв.

Массовая чеканка медной монеты была начата в Великом Новгороде вскоре после утраты городом независимости (1478 г) и продолжалась с незначительными перерывами до второй половины XVI в. При определении времени и последовательности чеканки различных типов новгородских пул (рис. 1) первостепенное значение имеют технологические штемпельные связи, существующие между серебряным и медным чеканом (рис. 2).

Наиболее ранними новгородскими пулами являются крупные монеты с изображением птицы и надписью «КНЯЗЯ ВЕЛИКОГО» (*Гайдуков П. Г.*, 1993. № 421—436). Выпуск таких монет (рис. 1, 1, 2) был, очевидно, налажен одновременно с чеканкой «великокняжеских» денег-новгородок Ивана III (1462—1505), несущих идентичную по смысловому значению легенду. Продолжался он и в начале 1480-х гг. после появления в Новгороде денег «общегосударственного» типа (с изображением всадника с мечом на л. с.; рис. 2, 16). Данный факт надежно подтверждается как существованием денег, от-



**Рис. 1.** Основные типы и разновидности новгородских пул последней четверти XV — XVI в. Увеличение в 1,5 раза



Рис. 2. Схема технологических штемпельных связей новгородских пул XV—XVI вв. (показаны сплошной тонкой линией с номером) и случаев вторичного использования маточников и штемпелей (показаны пунктирной линией со стрелками на конце)

чеканенных с использованием оборотного штемпеля медных монет (Калинин В.А., 1973 С. 80. Табл. 1, № 14), так и пул (рис. 1, 3), изготовленных с применением денежного штемпеля (рис. 2, 13).

В первой половине 80-х гг. XV в. на Новгородском денежном дворе начинают использоваться штемпели, оттиснутые при помощи маточников (Зайцев В.В., 2006. С. 48. Табл. 8). Не позднее середины 1480-х гг. «маточниковая» технология изготовления штемпелей была внедрена и в медном чекане. Первыми новгородскими пулами, изготовленными штемпелями, переведенными с маточников, стали монеты с изображением двуглавого орла (рис. 1, 4). Известны подтверждающие это денги-новгородки (рис. 2, 17), чеканенные штемпелем л. с., на котором просматриваются фрагменты плохо зачищенного изображения орла (Калинин В.А., 1977. С. 42. Табл. 1, 3, 4).

Маточники новгородских пул с двуглавым орлом применялись в течение длительного периода. Только в начале 1500-х годов им на смену была подготовлена другая пара маточников. На лицевой стороне новых пул находилось изображение человеческой головы с пышными волосами, в головном уборе, напоминающем трехчастный венец (рис. 1, 6). Из-за быстрого сглаживания рисунка маточник с головой человека вскоре был надолго отложен, а вместо него в паре с новым штемпелем о. с. стал использоваться старый инструмент с изображением двуглавого орла. Выпуск медных монет этого типа (рис. 1, 5) был продолжен и на начальном этапе правления Василия III (1505—1533), предположительно, до второй половины второго десятилетия XVI в.

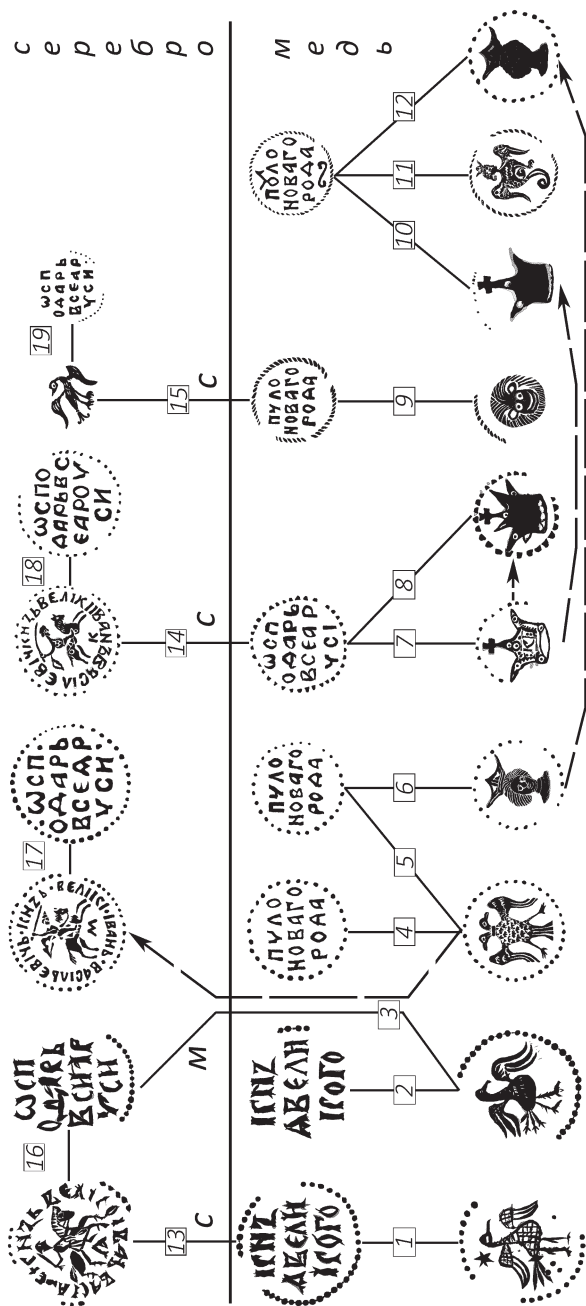
Ранее, примерно с конца 1480-х гг. в Новгороде, параллельно с пулами с изображением двуглавого орла, непродолжительный отрезок времени осуществлялась чеканка пул с изображением увенчанной крестом короны и надписью «Осподарь Всея Руси» (рис. 1, 7, 8). Медные монеты этого типа имеют штемпельную связь с денгами Ивана III с буквой «К», чеканившимся, очевидно, на правах откупа (рис. 2, 14, 18).

Не позднее конца второго десятилетия XVI в. в Новгороде прекращается чеканка пул с двуглавым орлом, и появляются медные монеты, на лицевой стороне которых находилось изображение обращенной к зрителю головы льва (рис. 1, 9). Известны случаи употребления оборотного штемпеля этих монет для изготовления серебряных четвертц с изображением птицы на л. с. (рис. 2, 15, 19), чеканившихся в период правления Василия III (Зайцев В.В., 2006. С. 132, № 136).

Очередная пара маточников, предназначенных для медной чеканки, появилась в Новгороде только на завершающем этапе известной денежной реформы правительства Елены Глинской 1535—1538 гг.

На лицевой стороне новых пул находилось изображение Сирены с распластанными крыльями (рис. 1, 11). Типология этих монет носит подражательный характер по отношению к московским пулам, впервые чеканившимся в ходе реформы.

Лицевой маточник пул с изображением Сирены стал быстро разрушаться. Выход был найден в использовании в монетном производстве старого инструментария. Так, в результате вторичного использования старых лицевых маточников появляются пула с изображениями увенчанной крестом короны (рис. 1, 10) или головы человека в трехчастном венце, лицо которого уже не просматривается (рис. 1, 12), оборотные стороны которых отчеканены штемпелем, изготовленным в качестве парного к штемпелю с Сиреной. Монеты последнего типа (рис. 2, 12) очень многочисленны и, несомненно, чеканились длительное время, возможно, вплоть до второй половины 70-х гг. XVI в.

## **Литература**

- Гайдуков П. Г., 1993. Медные русские монеты конца XIV—XVI в. М.  
Зайцев В. В., 2006. Русские монеты времени Ивана III и Василия III. Киев.  
Калинин В. А., 1973. Новгородский денежный двор в начале 1480-х годов // СГЭ. Вып. XXXVI. С. 79—83.  
Калинин В. А., 1977. Некоторые вопросы техники чеканки русских монет второй половины XV — начала 30-х годов XVI в. // Прошлое нашей Родины в памятниках нумизматики. Сборник статей. Л. С. 37—49.

**Н. В. ЧЕКУНИНА (ТВЕРЬ)**

## **МЕДНЫЕ РУССКИЕ ПУЛА С ПРОДЕЛАННЫМИ ОТВЕРСТИЯМИ (по материалам Тверского музея)**

Внимание нумизматов часто привлекают монеты с признаками внеэкономического использования. В 2007 г. опубликованы результаты исследования русских серебряных монет XIV—XV вв. из собрания ГИМ, из которых 2 % (156 из 7670) имели 1 или 2 отверстия, ушки для подвешивания, золочение. По мнению исследователей, почти все они были привесками к иконам (Глазунова Е. В., Ширяков И. В., 2007. С. 108—123).

При работе с коллекцией медных русских пул конца XIV — XVI в. из собрания Тверского музея была выделена группа монет с проделанными в них отверстиями. Всего было изучено 4544 пула. 3189 (70,2 %) из них — это монеты Великого княжества Тверского и — че-



каненные в Твери после присоединения к Москве; 430 монет (9,5%) изготовлены в Москве, Можайске и Коломне; 45 (1%) — в Новгороде, 10 (0,22%) — в Пскове. 69 монет (1,5%) — подражания маленьким пулам, а остальные 801 (17,6%) — пула с неопределенным местом чеканки или неопределенные пула плохой сохранности. Состав коллекции обусловлен местом ее формирования и фактом наибольшего размаха медной чеканки именно в Тверском княжестве.

Все монеты коллекции контактировали с землей. Большинство попало в музей из частных собраний или от находчиков, а 212 были обнаружены в Твери археологами. Достоверных сведений о наличии в музее пул, происходящих из кладов, нет (Гайдуков *П. Г.*, 1993. С. 29—30; Чекунина *Н. В.*, 2013. С. 126—130).

Среди исследованных монет выявлено 16 пул с одним проделанным отверстием: 12 — пробиты шильцем (?) круглого или овального сечения, 3 — квадратного, 1 — проколото ножом (?). Среди них — 13 тверских пул (10 больших: 2 — с именем вел. кн. Михаила Борисовича (1461—1485), 7 — с названием города, 1 — с именем вел. кн. Ивана Ивановича Молодого (1485—1490) и 3 — малых), 1 — большое московское и 2 подражания малым пулам с изображением двуглавого орла (Тв.М КП 1438/11, 1284, 1762, 1884, 2014, 2106; Тв.М КП 1810/128; Тв.М КП 11105/110, 967, 969, 1120; Тв.М КП 12524/68; Тв.М КП 26551/40; Тв.М КП 27113/71, 123; Тв.М КП 27824/68. Гайдуков *П. Г.*, 1993. № 2, 33, 89 (?), 121, 360, 140 (?), 155 (?), с названием города — тип XVIII, 244, 291, 339 (?), 358, 360, 401, 501, 512 (?)). 7 из этих монет обнаружены в г. Твери (Калинине); топография находок 9 — не известна.

Всего было просмотрено 885 больших пул и 3659 — малых (19,5 и 80,5% выборки соответственно). Пула с отверстиями составляют 0,35% от общего количества монет. Но среди пробитых наблюдается очевидное преобладание больших пул над малыми: соответственно 11 и 5, что составляет 1,2% от общего количества больших пул выборки и 0,14% — малых.

Совпадало ли время «второй жизни» этих пул с периодом их обращения не известно. Не известна и область их применения. 14 отверстий выполнены так, что центр тяжести монеты находился под ними: они могли привешиваться к чему-либо. А два пула, пробитых по центру, могли использоваться иначе. Привязок отверстий к изображениям на монетах не выявлено.

Материал и малая стоимость медных пул заведомо исключали некоторые виды их внеэкономического использования. Позолоченных или посеребренных, а также пул с ушками в собрании Тверского музея не выявлено.

Серебряные монеты-чешуйки в русских землях XIV—XV вв. могли быть второстепенными деталями декора женских украшений (Глазунова Е. В., Ширяков И. В., 2007. С. 112). Возможно, медные пула тоже применялись как детали костюма, но «для бедных» (Терентьева Н. В., 2011. С. 159, 160).

Народы Поволжья, использовавшие серебряные монеты в традиционном костюме, при их нехватке и для экономии заменяли их подражаниями — «мордовками» и жетонами из биллона и разных недрагоценных сплавов. Зажиточные женщины носили настоящие серебряные монеты, а простолюдины — имитации, в т. ч. из посеребренной меди, оловянные бляшки, медные копейки, полушки, причем медные были на уборах «убогих» (Спасский И. Г., 1954. С. 190, 202, 204). Незначительное количество сохранившихся пробитых пул свидетельствует о неустойчивом их внеэкономическом использовании, но украшения с монетами в целом и не были характерны для русских земель.

Одновременно неправильная форма некоторых выявленных пул с явными дефектами заготовок говорит о том, что эстетика в их вторичном использовании не была важна. Они могли использоваться как функциональные детали костюма (пуговицы?) или как подручный материал в каких-то бытовых приспособлениях.

Количество пул, выпадавших таким образом из обращения, видимо, отличалось от доли пул с отверстиями в коллекции Тверского музея. Монеты могли разрушаться в процессе эксплуатации или позже — в земле, т. к. были подвержены коррозии, могли выбраковываться собирателями как дефектные. Утилитарный и ситуативный характер внеэкономического использования медных пул не «продлевал им жизнь».

## Литература

- Гайдуков П. Г., 1993. Медные русские монеты конца XIV — начала XVI века. М. Глазунова Е. В., Ширяков И. В., 2007. Русские монеты XIV—XV вв. с признаками внеэкономического использования//Нумизматический сборник ГИМ. Т. XVIII. М. С. 108—123.
- Спасский И. Г., 1954. Денежное обращение на территории Поволжья в первой половине XVI в. и так называемые «мордовки»//СА. № XXI. С. 189—238.
- Терентьева Н. В., 2011. Медные пула с признаками внеэкономического использования: «украшения для бедных»?//Женская традиционная культура и костюм в эпоху средневековья и новое время. Материалы международного научно-образовательного семинара 25—26 ноября 2011 г. М., СПб. С. 159—160.
- Чекунина Н. В., 2013. Источники формирования коллекции медных пул Тверского музея//Нумизматические чтения ГИМ 2013 г. Материалы докладов и сообщений. М. С. 126—130.

Е. Ю. МОКЕРОВА (КИРОВ)

## **КЛАД МОНЕТ ВРЕМЕНИ ЦАРЯ ВАСИЛИЯ ШУЙСКОГО ИЗ СОВЕТСКОГО РАЙОНА КИРОВСКОЙ ОБЛАСТИ**

В Советском районе Кировской области 27 июля 2009 г. был найден клад серебряных проволочных монет. Место тезаврации находилось недалеко от слияния рек Пижмы и Немды на расстоянии около 1 км от старого тракта (современный Советский тракт), идущего через слободу Кукарку (современный город Советск) на город Хлынов (Киров). Монетный комплекс был разделен между тремя находчиками (кладоискателями) и большей частью продан. Согласно информации, полученной от одного из владельцев, размер клада составлял 698 монет. Автору были предоставлены изображения 546 монет. Таким образом, появилась возможность изучить состав большей части комплекса, но, к сожалению, без весовых данных и пробы металла. Состав клада следующий.

Иван III (1462—1505) денга, чеканенная в Новгороде после 1478 года (*Зайцев В. В.*, 2006. № 121) — 1 экз.;

Иван IV Васильевич Грозный (1533—1584) — к его чекану относится самая большая по количеству группа монет — 374 экз. (68,7%). Из них 242 экз. (44,4%) приходится на денги, в том числе 44 экз. отчеканены на Тверском денежном дворе, 194 экз. — чеканки Московского денежного двора, 4 экз. — неопределенные денги. Копеек почти в два раза меньше — 133 экз. (24,3%). К чекану Москвы, предположительно, относятся 11 «мечевых» копеек, Новгорода — 64 экз. и Пскова — 58 копеек;

Федор Иванович (1584—1598) — 63 монеты (11,5%), из них денги московского чекана — 17 экз. (3,1%), копейки — 46 экз. (8,4%), чеканенные в Москве (13), Новгороде (20) и Пскове (13 экз.);

Борис Федорович Годунов (1598—1605) — ко времени его правления относится значительная группа копеек — 89 экз. (16,2%). Подавляющее большинство копеек изготовлено на Московском денежном дворе (71 экз.), намного меньше — на денежных дворах Новгорода (13) и Пскова (4);

Дмитрий Иванович (Лжедмитрий I, 1605—1606) — была зафиксирована единственная московская копейка с его именем;

Монеты Василия Ивановича Шуйского (1606—1610) представлены самой поздней копеей клада, чеканенной в Москве. Наличие этой монеты позволяет датировать кладовый комплекс не ранее 1607 года (*Мельникова А. С.*, 1989. Табл. 4, 3—1).

Большинство монет представляют собой наиболее распространенные типы согласно каталогу В. Н. Клешинова и И. В. Гришина (2007)

и таблицам А. С. Мельниковой (1989). Общая захороненная сумма клада составляла около 4 рублей.

В кладе зафиксированы монеты с различного рода дефектами чеканки: двойной удар, непрочекан одной из сторон, чекан на заготовках из перекрученной проволоки. Также среди монет комплекса находилось пять копеек и одна денга Ивана Грозного с отверстиями.

Структура клада из Советского района похожа на структуру Лобановского клада (территория современного города Кирова), датированного 1614 годом. Анализ структуры новой находки подтверждает выводы, сделанные при изучении комплекса из деревни Лобановка и сравнении его с вологодскими кладами (Мокерова Е. Ю., 2002. С. 185—191): отличительной чертой вятских кладов является изначально высокий процент монет (в частности денег), чеканенных на Московском денежном дворе. Монетные комплексы с территории бассейна реки Вятки относятся к кладам из Московского ареала.

Захоронение клада, вероятно, связано с восстанием 1608 года, в ходе которого жители слободы Кукарки поддержали недовольных правлением царя В. И. Шуйского. В частности, в этом году марийские и русские крестьяне напали на Жерновогорский Предтеченский монастырь (территория города Советска) и разграбили его.

## Литература

- Гришин И. В., Клецинов В. Н., 2007. Каталог Русских средневековых монет с правления царя Ивана IV Васильевича до шведской оккупации Новгорода (1533—1617 гг.). М.
- Зайцев В. В., 2006. Русские монеты времени Ивана III и Василия III. Киев.
- Мельникова А. С., 1989. Русские монеты от Ивана Грозного до Петра Первого (история русской денежной системы с 1533 по 1682 год). М.
- Мокерова Е. Ю., 2002. Клад 1614 г. из деревни Лобановки//Клады: состав, хронология, интерпретация. Материалы тематической научной конференции. СПб. С. 185—191.

В. П. ПРОКОПИШИН (МОСКВА)

## КЛАД ВРЕМЕНИ ЦАРЯ МИХАИЛА ФЕДОРОВИЧА ИЗ НИЖЕГОРОДСКОЙ ОБЛАСТИ

Более десяти лет назад в Павловском р-не Нижегородской обл., в 10—12 км к северу от г. Ворсма, на низком берегу Оки был найден клад, состоящий из 6 766 серебряных монет (копеек и денег) в кубышке с отбитым горлышком. Кубышка чернолощенная (качество лощения низкое), черепок на сломе серого цвета. Высота сохранившейся

части — 16,5 см, диаметр донца — 7,5 см, тулова — 14,3 см. Верхняя часть тулова декорирована линейным орнаментом. По имеющимся сведениям, сосуд с монетами залегал на глубине 40—50 см ниже пахотного горизонта, в слое с включениями угля и золы (следы пожара —?). Недалеко от места находки располагалось кладбище.

Старшая монета — московская денга Василия II начала третьего десятилетия XV в. По младшим монетам комплекс датируется первой половиной 1630-х гг.

Экземпляры, входящие в клад, по правлениям распределяются следующим образом: денга Василия II — 1; денги Ивана IV — 42; копейки Ивана IV — 736; денги Федора Ивановича — 10; копейки Федора Ивановича — 523; так называемая «английская подделка» (с именем Ивана) — 1; копейки Бориса Федоровича — 847; с именем Федора — 3 шт; Дмитрия Ивановича — 84; Василия Ивановича — 238; фальшивая копейка с именем Василия — 1; Владислав Сигизмундович — 65; фальшивая копейка с именем Владислава — 1; II ополчение — 127; Шведская оккупация Новгорода — 50; Михаил Федорович — 4025 (все — копейки); Фальшивые копейки с именем Михаила — 6; не определены — 6 экз.

Комплекс, которому посвящен доклад, безусловно, значительно дополняет наши представления о денежном обращении нижегородского Поволжья в первой трети XVII в. Особый интерес представляют содержащиеся в кладе из Павловского р-на так называемые «непрямые деньги» — различные виды монет, выпущенных вне государевых денежных дворов в период Смуты и в начале правления Михаила Федоровича.

Клад удалось полностью изучить и зафиксировать, планируется его подробная публикация.

**В. А. КОБРИНЕЦ (ПИНСК)**

**ДОКУМЕНТЫ МОГИЛЕВСКОГО МАГИСТРАТА  
О РУССКИХ МОНЕТАХ В ГОДЫ ВОЙНЫ  
1654—1667 гг.**

В 1654—1655 гг. почти вся территория современной Беларуси оказалась занятой войсками Русского царства. В 1660-е годы воинские формирования Речи Посполитой нанесли им ряд поражений, и белорусские земли вновь вошли в состав королевства.

Временное нахождение в составе Русского царства стало причиной частичного синтеза местной и московской монетно-денежных систем. Наиболее полное представление об этом дают материалы Могилевского магистрата, которые хранятся в фондах Национального истори-

ческого архива Беларуси (НИАБ. Ф. 1817. Оп. 1. Д. 22—25). В настоящее время в них выявлено 45 документов времени войны 1654—1667 гг., в которых русские деньги упоминаются в той или иной форме.

В документах зафиксированы такие русские монетные номиналы, как серебряная и медная копейка, «талер печатный» (т. е. «ефимок с признаками»). Кроме того, жителям Могилева были известны и русские счетно-денежные единицы — алтын, полтина, рубль (соответственно 3, 50 и 100 копеек).

В материалах Актовых книг фигурируют такие собирательные понятия для русских монет, как «копейки» и «деньги русские». Жители Могилева неоднократно называли их «готовыми грошами», т. е. наличными деньгами.

Как свидетельствуют завещания могилевских горожан, продукция денежных дворов России была предметом для создания богатств. Чаще всего русские деньги упоминаются в судебных делах, связанных с такими кредитными операциями, как займы («позыки», «кабалы» или кабальные записи), прием денег на хранение («до схованья») и другие. Местное население применяло русские деньги при расчетах за аренду и за товар. Кроме того, «проволочные» копейки использовались и во внеэкономической сфере — в качестве полуфабриката для изготовления женских украшений («коралей»).

В материалах Могилевского магистрата выявлены данные об обменном курсе следующих русских монет: 1 серебряная копейка — 1,5 литовских гроша (1655 г.) и 1,5 польских гроша (1662 г.), 1 медная копейка — 0,25—0,27 польского гроша (1662—1663 гг.) и «талер печатный» («ефимок с признаками») — 54 и 64,5 копейки (1656 г.).

**С. В. ЗВЕРЕВ (МОСКВА)**

### **СЛУЖБЫ ГОСТЕЙ И ЧЛЕНОВ ГОСТИНОЙ СОТНИ НА ДЕНЕЖНЫХ И МОНЕТНЫХ ДВОРАХ В НАЧАЛЕ XVIII в.**

Для представителей корпорации гостей и членов Гостиной сотни были обязательными различные бесплатные ежегодные службы, в том числе в качестве управителей («голов») денежных дворов. Для последней четверти XVII в. уже выявлен ряд имен (Зверев С. В., 2015. С. 185—187). Установлены и некоторые имена «голов» начала XVIII в. (Дуров В. А., 1978. С. 65; 1980. С. 11, 12; Краснов Р. В., 2013. С. 148; Ширяков И. В., 2017. С. 159—161).

Перемены начала XVIII в. в производстве монет потребовали его реорганизации. Кроме работавшего с 1697 г. Старого («Красного»)

денежного двора «позадь церкви собору Казанские Богородицы», в 1700—1702 г. серебряные копейки чеканил Новый денежный двор в здании бывшего Земского приказа, а в 1701—1703 г. — двор «под Набережным садом» в Московском Кремле, где еще в 1699 г. был создан «Медный денежный» двор для машинной чеканки медных монет (Зверев С. В., 2016. С. 25—28). Все эти дворы находились в ведении приказа Большой Казны.

В 1704 г. на Красном дворе начали выпускать только круглые серебряные гривны и алтыны (Зверев С. В., 2017. С. 163—165). Но основное производство серебряных и золотых монет европейского образца с 1701 г. велось на специально созданном для обеспечения нужд флота денежном дворе в Кадашевской слободе, который по названиям ответственных за его работу приказов в 1701—1706 г. именовали «Военно-Морским монетным денежным», а в 1706—1711 г. — Адмиралтейским. Этот же двор выпускал и привычные «проволочные» копейки (Уздеников В. В., 1995. С. 24). В 1704 г. на части его территории был создан «Манетный денежный медный» двор для чеканки круглых медных монет (Ширяков И. В., 2017. С. 149—152).

После передачи в 1711 г. всех монетных дворов в ведение Сената медные монеты продолжали чеканить на Кадашевском и Набережном дворах, а выпуск серебра сосредоточили на Старом (Красном) дворе (ДППС, 1880. С. 172). В 1714 г. все монетные дворы передали в ведение приказа Большой Казны (ДППС, 1888. С. 390).

Сохранившиеся документы начала XVIII в. позволяют существенно дополнить и уточнить список имен голов денежных дворов, которых с 1708 г. стали именовать бурмистрами.

В 1701 г. «головой» всех денежных дворов приказа Большой Казны стал гость Кирилл Яковлевич Лабозный, «товарищами» которого на Красном дворе были члены Гостиной сотни Иван и Яков Солениковы, а на Новом дворе — Иван Герасимов и Федор Кузьмин. «Головой» Набережного медного двора был член Гостиной сотни Игнатий Кострикин, в ведение которого в конце 1701 г. до завершения года был передан начавший работу Набережный серебряный двор (Дуров В. А., 1980. С. 12). Также в октябре 1701 г. на Красный двор был назначен член Гостиной сотни Федот Дорофеевич Анфимов специально для обмена у «всяких чинов людей» старых денег на новые «с наддачей по гривне на рубль» (РГАДА. Ф. 396. Оп. 2. № 1169. Л. 41—44). В 1702 г. «головой» был назначен гость Василий Федорович Шустов (РГАДА. Ф. 396. Оп. 2. № 1169. Л. 47 об.), который бы весьма пожилым человеком и проработал недолго. В том же году его сменил член Гостиной сотни Иван Иванович Ушаков (РГАДА. Ф. 396. Оп. 3. № 60. Л. 110). В 1703 г. «головой» стал Максим Лабозный, «товарищем» ко-

торого на Набережном серебряном дворе был Андрей Спиридонов (РГАДА. Ф. 396. Оп. 3. № 86. Л. 5, 88 об., 90 об., 118 об.). Документы указывают, что в 1705 г. «головой» Красного денежного двора являлся член Гостиной сотни Иван Иванович Полуниин (РГАДА. Ф. 396. Оп. 3. № 105. Л. 13), а в 1711 г. эту должность занимал гость Семен Иванович Панкратьев (*ДППС*, 1880. С. 201).

«Головами» Кадашевского «манетного денежного» двора были в 1701 г. — Федот Городчанинов, в 1702 г. — Михаил Немчинов, в 1703 г. — Алексей Давыдов, в 1704 г. — Никифор Чамов (*Дуров А. В.*, 1978. С. 63). В качестве «головой» 1705—1706 гг. Р. В. Краснов указал Федота Анфимова (*Краснов Р. В.*, 2013. С. 148), однако это мнение видимо ошибочно, поскольку опись Кадашевского двора 1706 г. содержит имя «головой» Андрея Спиридонова (*Шурыков И. В.*, 2017. С. 159), которое может быть отнесено только к 1705 г., поскольку Федот Анфимов обозначен в этой описи как действующий голова (*Там же*. С. 161). В 1707 г. «головой» был член Гостиной сотни Алексей Нестеров (*Краснов Р. В.*, 2013. С. 148).

На Кадашевском медном дворе в 1710 г. бурмистром являлся член Гостиной сотни Иван Полуниин (*Дуров А. В.*, 1978. С. 63), в 1712 г. с 27 июля — гость Михаил Шорин, а после его смерти 17 ноября 1711 г. уже 22 ноября был назначен Алексей Филатьев (*ДППС*, 1880. С. 313. № 448). Так как он стал бурмистром в конце года, вполне вероятно, что продолжил свою работу в 1712 г. В 1713 г. бурмистром был назначен член Гостиной сотни Федор Нестеров (РГАДА. Ф. 270. Оп. 1. № 151), в 1714 г. — Яков Гостеев (РГАДА. Ф. 270. Оп. 1. № 154).

Бурмистрами Набережного монетного двора были в 1711 г. член Гостиной сотни Яков Солеников (РГАДА. Ф. 270. Оп. 1. № 149), в 1712 г. — Исай Собитин (*Там же*. № 153), в 1713 г. — Потап Собенин (*Там же*. № 157).

## Литература

- ДППС*, 1880. Доклады и приговоры, состоявшиеся в Правительствующем Сенате в царствование Петра Великого. Т. I. Год 1711. СПб.
- ДППС*, 1888. Доклады и приговоры, состоявшиеся в Правительствующем Сенате в царствование Петра Великого. Т. I. Год 1714. СПб.
- Дуров В. А.*, 1978. Очерк начального периода деятельности Кадашевского монетного двора в связи с денежной реформой Петра I // На рубеже двух веков. Из истории преобразований Петровского времени. (Труды ГИМ. Вып. 47). М.
- Дуров В. А.*, 1980. Денежные дворы приказа Большой Казны в конце XVII — начале XVIII в. // Памятники русского денежного обращения XVIII — XX вв. (Нумизматический сборник. Ч. VII. Труды ГИМ. Вып. 53). М.



- Зверев С. В.*, 2015. Службы гостей и членов Гостиной сотни на денежных дворах в конце XVII в. // Восемнадцатая Всероссийская нумизматическая конференция. Москва, Коломна. 20—25 апреля 2015 г. Тезисы докладов и сообщений. М.
- Зверев С. В.*, 2016. Денежные дворы приказа Большой Казны в конце XVII — начале XVIII в. // Материалы XXVIII Международной научной конференции. Вспомогательные исторические дисциплины в современном научном знании. К 95-летию со дня рождения Елены Ивановны Каменцевой. Москва, 14—16 апреля 2016 года. М.
- Зверев С. В.*, 2017. Начало чеканки монет европейского образца на Красном (Старом) денежном дворе в 1704—1707 гг. // Девятнадцатая Всероссийская нумизматическая конференция. Великий Новгород. 18—22 апреля 2017 г. Тезисы докладов и сообщений. М.
- Краснов Р. В.*, 2013. Кадашевский монетный двор в 1707 г. по архивным документам: управление, персонал, оплата труда, монетные переделы // Нумизматические чтения Государственного исторического музея 2013 года. Москва, 19—20 ноября 2013 г. Тезисы докладов и сообщений. М.
- Уздеников В. В.* 1995. Объем чеканки российских монет на отечественных и зарубежных монетных дворах 1700—1917. М.
- Ширяков И. В.*, 2017. Описание приказа Воинских Морских Дел и Кадашевского монетного двора 1706 г. Комментарий и текст // Российский рубль. 700 лет истории. Материалы международной научной конференции, Великий Новгород, 25—27 апреля 2016. Великий Новгород. 2017. С. 149—161.

## И. В. ШИРЯКОВ (МОСКВА)

### ОБ АЛТЫНАХ 1704 БК С «ОСОБЫМ ОРЛОМ»

Основная масса ныне известных алтынников 1704 г. Красного монетного двора отчеканена с использованием штампов аверса, изображение орла на которых восходит к одному общему для них маточнику. Расхождения видны лишь в мелких деталях, появившихся после правки резцом. Штампы реверса этих монет, с трехстрочной надписью, исполнялись в индивидуальном порядке с применением пунсонного набора, для них также общего. Варианты реверса отличаются лишь взаимным расположением элементов рельефа, в особенности, крупных точек (ср.; *Дьяков М. Е.*, 2012. С. 40, 41, № 157—168; здесь, для примера, — рис. 1).

Добавлением к этой многочисленной группе (назовем их обычными) монет до недавнего времени служил (без учета новоделов) исключительно редкий (условно говоря — необычный) алтынный, буквы которого на реверсе выгравированы, а орел на аверсе исполнен в комбинированной манере: отдельные элементы его изображения набиты пунсонами и затем, для придания выразительности, доработаны резцом и керном (инструментом, служившим в основном для раз-



**Рис. 1.** Некоторые разновидности «обычных» алтынников 1704 БК (из каталога М. Е. Дьякова)



**Рис. 2.** Изображение «необычного» алтынника 1704 БК из корпуса вел. кн. Георгия Михайловича, для сравнения, его же, из каталога М. Е. Дьякова

метки будущей композиции контррельефа штемпеля путем нанесения точечных углублений). Орнамент, окаймляющий поле обеих сторон, у этой разновидности алтынника 1704 БК составлен не из листочков, как у прочих монет, а из фигур, близких по форме к квадрату. Впервые такая монета была издана в корпусе вел. кн. Георгия Михайловича (*Георгий Михайлович, вел. кн., 1914. Табл. 15, рис. 12; здесь — рис. 2*). М. Е. Дьяков обозначил ее как монету с «особым орлом 1704 г.» (*Дьяков М. Е., 2012. С. 40. № 156*).

29 января 2015 г. на аукционе фирмы «Fritz Rudolf Kuenker GmbH & Co. KG» в Берлине при распродаже коллекции русских монет и медалей Эрнста Отто Хорна (каталог аукциона 258, с. 300, лот 828) вниманию публики был предложен еще один экземпляр необычного алтынника 1704 БК (рис. 3), отличающийся от изданной прежде монеты рисунком обеих сторон, но сходный с нею по манере исполнения. Своей необычностью монета насторожила участников аукциона, и среди покупателей тогда ее подлинность признали сомнительной. Сделка состоялась два года спустя, уже вне аукционных торгов.

К настоящему времени все сомнения устранены. И не только потому, что металл этой монеты и обычных алтынников 1704 БК по хими-



**Рис. 3.** «Необычный» алтынник 1704 БК, проданный фирмой Кюнгер. Увелич



**Рис. 4.** Полушки 1702—1703 гг., сходные с «необычными» алтынами 1704 БК по манере исполнения (в собрании ГИМ, соответственно, КР ОН 150129, 150233, 150240)

ческому составу весьма схож, и что ее вес (0,81 г) и проба серебра (около 800‰) отвечают нормативным. Сравнив ее с образцами массовой продукции Набережного (Медного) монетного двора 1702—1703 гг., можно увидеть, что среди малоформатных монет (полушек) существует достаточно широкий набор экземпляров, выполненных в той же, хорошо узнаваемой индивидуальной манере, что и наш «необычный» алтыник (рис. 4). Из более ранних есть похожая по аверсу денга, относящая к 1700 г. (рис. 5). А среди разновидностей гривны 1704 БК весьма выделяется одна (рис. 6), над штемпелями которой явно трудился тот же автор. Аккуратность их исполнения, как и высокая редкость гривны, изданной вел. кн. Георгием Михайловичем (*Георгий Михайлович, вел. кн.*, 1914. Табл. 15, рис. 6) и, по-видимому, в составе его личной коллекции осевшая в собрании Смитсоновского института (в Вашингтоне), позволяет предположить, что ее изготавливали как образцовую, для пробы. Не исключено, что и «необычные» алтыники тоже.

Ответ на вопрос о том, кто именно из резчиков монетных дворов Приказа Большой Казны осуществил работу над штемпелями редкостных гривны и алтына 1704 БК пока остается открытым. Возмож-



**Рис. 5.** Денга 1700 г., сходная по аверсу с «необычными» алтынами 1704 БК (в собрании ГИМ — КР ОН 149991)



**Рис. 6.** Гривна 1704 БК, сходная по аверсу с «необычными» алтынами 1704 БК (из каталога М. Е. Дьякова)

А. ✚ вверху.

Р. аѵд | гривна | •б•к•

Биткин 1096 (УН) Дьяков 14 ГМ 15.6 (УН) Гиль 3 (÷) Петров 1 (100 руб.)  
Коллекция Смитсоновского института

но, им был один из двух «маточного дела резцов» Набережного двора: либо Василий Андреев, либо Василий Кононов (о них: *Дуров В. А.*, 1980, С. 24). Их статус, как высокопрофессиональных мастеров, вполне позволял им заниматься доводкой штемпелей на завершающем этапе гравировальных работ, даже если предположить, что в начальной стадии к ним привлекались и менее искусные резчики (штемпели медных полушек зачастую исполнены довольно небрежно). О том, как было на деле, мы, быть может, узнаем когда-то из письменных источников. А в том, что касается штемпелей обычных, широко распространяемых гривен и алтынников 1704 БК, то здесь согласимся с С. В. Зверевым, предположительно приписавшим авторство над ними «маточного дела резцу» Красного монетного двора Даниле Андрееву с. Воронову (*Зверев С. В.*, 2017. С. 220).

### Литература

- Георгий Михайлович, вел. кн.*, 1914. Монеты царствования императора Петра I. Т. II. СПб.
- Дуров В. А.*, 1980. Денежные дворы Приказа Большой Казны в конце XVII—начале XVIII в. // Памятники русского денежного обращения XVIII—XIX вв. (Нумизматический сборник ГИМ. Ч. 7). М. С. 7—36.
- Дьяков М. Е.*, 2012. Золотые и серебряные монеты Петра I. М.
- Зверев С. В.*, 2017. Техника изготовления маточников для серебряных копеек мастером Д. А. Вороновым в конце XVII—XVIII в. // Нумизматические чтения Государственного исторического музея 2017 г. Памяти Татьяны Юрьевны Стукаловой. М. С. 219—222.

В. А. КАЛИНИН (САНКТ-ПЕТЕРБУРГ)

### ЧЕРВОНЦЫ С ЛАТИНСКОЙ ЛЕГЕНДОЙ 1716 Г.

В 1716 г. в Москве были выпущены червонцы, на которых при сохранении привычных для этого типа монет изображений — профильного портрета царя и двуглавого орла, помещена латинская легенда «PETRVS ALEXII. I. D. G. RUSS. — IMP. M. DUX. MOSCOVLÆ» и дата арабскими цифрами: «1716». По наблюдениям В. В. Узденикова, на московском монетном дворе было вырезано не менее семи комплектов портретных и гербовых штемпелей червонцев 1716 г., причем один из портретных штемпелей с латинской легендой использовался для чекана «андреевских» двухрублевиков 1718 г. (*Уздеников В. В.*, 2004. С. 361, № 4857; 382).

Как справедливо подметил В. В. Уздеников, латинская легенда червонцев 1716 г. почти дословно повторяет латинскую легенду на пор-

третьих штемпелях серии памятных медалей на события Северной войны, исполненной в 1713—1714 гг. Ф. Г. Мюллером (*Пискунова Л. С.*, 1950. С. 40—63; *Шукина Е. С.*, 2006. С. 16—24). Пожалуй, единственным отличием латинской легенды червонцев 1716 г. является римская цифра «I» вместо сокращенного латинского слова «FIL.» (сын) в легенде на медалях Мюллера. Помещенная в легенде червонцев после отчества Петра — «ALEXII», римская цифра «I», несомненно, должна была означать последовательность вступления на престол одноименных правителей в династическом ряду, что соответствовало традициям европейской монетной чеканки.

По предположению В. В. Узденикова, червонцы 1716 г. с латинской надписью выпускались для заграничных платежей, хотя по многочисленным документам первой половины XVIII в. известно, что для заграничных расходов обычно использовались золотые дукаты европейской чеканки (*Уздеников В. В.*, 2004. С. 400). Следует также обратить внимание и на то, что начало чеканки червонцев с латинской надписью совпадает со временем доставки в Россию штемпелей медальной серии Мюллера — декабрь 1715 г, а также началом второго заграничного путешествия Петра I — январь 1716 г. В отличие от Великого Посольства 1696—1698 гг., в составе котором русский царь скромно числился под именем «десятника Петра Михайлова», во втором, почти двухлетнем заграничном вояже, он позиционировал себя как правителя могущественной державы, разгромившего казалось бы непобедимую армию Карла XII.

Репрезентативная серия медалей Мюллера, несомненно, была призвана сыграть немаловажную роль в создании соответствующего имиджа Петра I в странах Запада, которые он намеревался посетить. Чеканка червонцев с латиноязычными легендами, вероятно, преследовала те же цели. В этой связи необходимо напомнить, что Петр I отправился в путешествие, захватив с собой племянницу Екатерину Иоанновну, которую он незадолго до поездки сосватал за герцога Карла Леопольда Мекленбургского. Свадебные торжества, на которых присутствовали представители многих владетельных домов Европы, состоялись в Данциге в апреле 1716 г. и наверняка потребовали не только затрат со стороны жениха, но и памятных подарков со стороны родственников невесты (*Голиков И. И.*, 1838. С. 100, 101.) Памятные медали работы прославленного немецкого медальера и золотые монеты европейского образца вполне подходили для такого случая. Впрочем, как и во многих последующих встречах и дипломатических переговорах российского посольства, возглавлявшегося Петром I.

Латинскую легенду на медалях Мюллера и червонцах 1716 г. обычно переводят следующим образом: «Петр Алексеевич I Божьей милостью

России повелитель, великий князь московский» (Уздеников В. В., 2004. С. 430; 2008. С. 13). Более точный перевод этих легенд предложен авторами каталога выставки 2009 г. медалей и гравюр из собрания ГМИИ им. А. С. Пушкина: «Петр, Алексея сын, Божьей милостью России Повелитель, Великий Князь Московии» (Смирнова Н. М., Краснобаева Ю. Е., 2009. № 18. С. 117, 118.). На первый взгляд, разница по смыслу не очень велика, однако она имела принципиальный характер в процессе перехода от царской к императорской титулатуре.

Как известно, географический термин «Московия» имел западное происхождение. Возникшее в Литве и Польше на рубеже XV—XVI вв., это слово почти на два века прочно вошло в политический и географический лексикон европейских стран и применялось для названия территории собственно Русского государства. В политическом смысле западное понятие «Московия» противостояло географическому и этническому понятию «Россия», которое традиционно использовалась в письменных источниках средневековой Руси (Хорошкевич А. Л., 1976. С. 204—208; 1980. С. 83—85). Это противостояние и зафиксировали латинские легенды медалей Мюллера и легенды золотых червонцев 1716 г. Петру I удалось преодолеть это давнее политическое противоречие довольно необычным способом. Так, после принятия в 1721 г. Петром I имперского титула, на всех отчеканенных в Москве медалях и монетах вместо русского слова «ПОВЕЛИТЕЛЬ», являвшегося буквальным переводом латинского титула «IMPERATOR», используется его русская калька: «ПЕТР ИМПЕРАТОР». Что же касается политико-географического термина «Московия», то уже в первой половине XVIII в. он навсегда исчезает из международного дипломатического обихода.

## Литература

- Голиков И. И., 1838. Деяния Петра Великого, мудрого преобразователя России, собранные из достоверных источников и расположенные по годам. Изд. 2-е. Т. 6. М.
- Пискунова Л. С., 1950. Северная война в медальерном искусстве. Л. Сигнальный экземпляр. Центральная библиотека Государственного Эрмитажа.
- Смирнова Н. М., Краснобаева Ю. Е., 2009. Великие русские победы в медали и гравюре. К 300-летию юбилею Полтавской битвы 27 июня 1709 года в Северной войне 1700—1721. Каталог медалей и гравюр из собрания ГМИИ им. А. С. Пушкина. М.
- Уздеников В. В., 2004. Монеты России 1700—1917. Издание 3-е, переработанное и дополненное. М.
- Уздеников В. В., 2008. О титулатуре правителей на российских монетах XVIII—начала XX века//Монеты России XVIII—XX веков. Очерки по нумизматике. М.

- Хорошкевич А. Л., 1976. Термины «Россия» и «Московия» в 9—13 книгах «Анналов Польши» Яна Длугоша // *Cultus et cognitio. Studia z dziejów srednio-wiecznej kultury*. Warszawa.
- Хорошкевич А. Л., 1980. Русское государство в системе международных отношений конца XV — начала XVI в. М.
- Щукина Е. С., 2006. Серия медалей Ф. Г. Мюллера на события Северной войны в собрании Эрмитажа. СПб.

## Н. В. БРАГИНА, Н. В. ЧЕКУНИНА (ТВЕРЬ)

### МЕДНЫЕ РУССКИЕ МОНЕТЫ-ПЛАТЫ В ФОНДАХ ТГОМ

Квадратные медные монеты-платы, чеканившиеся в России только в 1725—1726 гг., теперь очень редки (*Узденников В. В.*, 1992. С. 367—381). В трёх музеях ТГОМ: Тверском, Старицком и Вышневолоцком в разное время оказались 13 таких монет всех 6-ти номиналов, а 3 по ошибке были учтены дважды. 16 учетных записей кроме подлинных плат зафиксировали муляж, новодел, подделку и 3 подделки (?).

По описи с прорисовками предметов 1921 г. в экспозиции Старицкого художественно-исторического музея находились 4 «квадратные медные монеты Петра I»: рубль 1725 г., полполтины 1725 г., гривна 1726 г. и 5 копеек 1726 г. Они были приобретены в г. Старице и переданы в музей в 1919 г. из Отдела народного образования (НА ТГОМ. Р-3. Оп. 1. Д. 3. Л. 21). Эти монеты пропали во время оккупации города в 1941 г.

В 1989 г. для Старицкого музея была куплена нумизматическая коллекция его бывшего заведующего П. О. Лосева (1908—1988), включавшая монеты-платы: рубль 1725 г., гривну 1726 г. и копейку 1726 г. (СМ КП 288/527—529). Эти предметы были описаны сотрудницей Тверского музея М. В. Лавреновой как поддельные со знаком вопроса. Все они были похищены из Старицкого музея 24 сентября 2003 г., будучи единственной целью грабителей.

Еще одна монета-плата, гривна 1725 г. (ВВФ КП 74) поступила в 1953 г. в Вышневолоцкий музей. Согласно Книге поступлений она была обнаружена в 1951 г. в Вышнем Волочке на ул. Шевченко, д. 1, на огороде. Место находки расположено у самого Цнинского канала (часть Вышневолоцкой водной системы), построенного в 1719—1722 гг. В лучшие годы по нему в столицу проходило до 5500 судов. Подлинность монеты с такой легендой долго не вызывала сомнений.

Пять монет-плат, хранящиеся в Тверском музее (Тв.М КП 2833, 2834, 2835/1—3), были куплены в 1960 г. за 210 рублей у. О. А. Стрелковой — вдовы члена Всесоюзного общества филателистов как под-





**Рис. 1.** Поддельные гривны 1727 г. из фондов Тверского музея.  
Вес: 153 и 139,65 г; Размеры: 6,4 × 6,4 см и 5,9 × 6,1 см

линные. Среди них — полтина 1726 г., полполтины 1725 г., гривна 1726 г. и 2 гривны 1727 г. В 1973 г. три из них были учтены повторно (Тв.М НВФ 738—740), причем полполтины — как подделка, полтина — как новодел, а гривна 1726 г. — как подлинная. В 1991 г. повторные записи аннулировали, сохранив за монетами номера первичных записей, по которым они все значились подлинными. В 2014 г. после демонтажа основной экспозиции Тверского музея эти 5 монет, наконец, «собрались» в фондохранилище и были признаны «копиями» (Акт о несоответствии по наименованию и описанию от 5.03.2014 г.).

Проведенное в 2018 г. исследование русских монет-плат, хранящихся сейчас в фондах ТГОМ, «ставит точку» в вопросе их подлинности. Было установлено, что по своим характеристикам (Узденников В. В., 1992. С. 367—381; 2003. С. 257—267; 2004. С. 407—416) все они являются антикварными подделками. Причем три поддельные гривны 1725 и 1727 г., появившиеся в Калининe и Вышнем Волочке в 1950-е гг., — изделия одной мастерской. Они изготовлены путем последовательного нанесения на монету 5 оттисков с использованием одного штемпеля-гербовника (без изображений на груди орлов) и одного штемпеля-словесника, измененного со временем: на «вышневолоцкой» подделке присутствует, видимо, более ранний оттиск с обозначением 1725 г., на «тверских» — 1727 г. со следами доработки цифры «7». Платы-полуполтины 1725 г., оказавшиеся в разное время в Старицком и Тверском музеях, тоже могли быть выполнены в одной технике (с характерными закруглениями углов, узнаваемыми и на прорисовке 1921 г.), но — другими умельцами.

В январе 1996 г. Тверским музеем был куплен «муляж» монеты-платы 1 рубль 1725 г. (Тв.М НВФ 10618), изготовленный жителем г. Дубна Московской обл. Б. Д. Шнайдером в 1995 г. для своей коллекции.

## Литература

- Уздеников В. В., 1992. Монеты России 1700—1917. М.  
Уздеников В. В., 2003. Весовые характеристики медных квадратных гривен 1726—1727 гг. // Нумизматический сборник ГИМ. Т. XVI. М.  
Уздеников В. В., 2004. О способах чеканки медных квадратных «плат» 1725—1727 годов // Уздеников В. В. Монеты России XVIII — начала XX века. Очерки по нумизматике. Факты, предположения, рекомендации. М.

Е. В. ЛЕПЕХИНА (САНКТ-ПЕТЕРБУРГ)

### ПЛАТИНОВЫЕ МОНЕТЫ АУКЦИОНА ХЕССА 1931 г. В СОБРАНИИ ГОСУДАРСТВЕННОГО ЭРМИТАЖА

Распродажам предметов из фондов Государственного Эрмитажа, осуществленных СФА при Комиссии ВЦИК и «Антиквариатом» (Соломаха Е. Ю., 2016. С. 637) в постсоветский период уделяется особое внимание исследователей (Пиотровский Б. Б., 2000; Эрмитаж, который мы потеряли..., 2001; Жуков Ю., 2005; Музейные распродажи, 2006; 2014 а; 2014 б; 2015; 2016), использовавших богатые архивные фонды Государственного Эрмитажа, ЦГАЛИ СПб и др.

В 1930 г. «Особой ударной бригадой по выявлению и отбору предметов искусства и старины экспортного значения», работавшей в ОН ГЭ под руководством эксперта по антиквариату В. А. Эйферта были отобраны монеты для выдачи в СФА и последующей продажи. Всего к 1931 г. в ОН ГЭ для экспорта было выделено 16 743 экз. (Пиотровский Б. Б., 2000. С. 393—395; Эрмитаж, который мы потеряли..., 2001. С. 245—247). Хранителем собрания русских монет Эрмитажа А. А. Ильиным было отобрано для передачи в СФА 20 платиновых монет, в том числе 3-х рублевика 1829—1835 и 1842—1844 гг., 6-ти рублевик 1830 г. и 12-ти рублевик 1833 г. В собрании из редкостей оставались серия 1834 г. и пробные оттиски 1827 г. (Хранительская документация ОН ГЭ). Серия технических проб с датой 1827 г., отчеканенная штемпелями серебряного рубля, полтинника и 25 копеек нового образца, а также несколько медальных оттисков в платине (Лепехина Е. В., 2017. С. 213—215) были приобретены Эрмитажем в Берлине на аукционе художественных вещей барона Гумбольдта за 212 руб. 77 коп. серебром, о чем свидетельствуют обнаруженные нами финансовые документы (Архив ГЭ. Ф. I. Оп. 39.

1860 г.) и соответствующая запись в КП за 1860 г. с распиской хранителя А. А. Куника о получении.

В феврале 1931 г. во Франкфурте на Майне состоялся аукцион фирмы Хесса по распродаже дублетов русских музеев, в который вошли русские монеты XIX—XX вв. (*Adolph Hess Nachf.*, 1931). Как следует из титульного листа, его каталог был подготовлен экспертом А. Толмачевым-Сосновским и нумизматом А. Вершининым. А. В. Сосновский, фигурировавший в зарубежных изданиях как Толмачев-Сосновский, известный коллекционер, с 1927 г. являлся председателем Секции Нумизматов ВОФ, как официальный представитель СФА имел непосредственное отношение к отбору нумизматических памятников Эрмитажа. А. А. Вершинин — автор нескольких работ по нумизматике, в частности, о платиновых монетах (*Вершинин А.*, [1926]; *Вершинин А.*, 1928. С. 12—14). Всего было представлено около полусотни платиновых монет, поступивших из различных источников. Особый интерес представляют отсутствовавшие на тот момент в собрании Эрмитажа: оттиск в платине штемпелями полтины 1826 г., 12-ти и 6-ти рублевики 1838 г., 6-ти и 3-х рублевики 1839 г., а также полная серия монет, датированных 1845 г.

Мировой экономический кризис сказался на антикварной торговле, о плачевной ситуации на рынке произведений искусства и нумизматики писали в немецкой периодической печати (*Музейные распродажи*, 2016. С. 426). Это явилось одной из основных причин, почему платиновые монеты не были реализованы. 26 июля 1933 г. согласно отношения от 1 июня 1933 г. и акта от 12.06.33 г. в Эрмитаж были переданы из СФА 18 платиновых монет следующих годов: 12 рублей — 1835, 1836, 1838, 1841, 1842, 1845; 6 рублей — 1833, 1835, 1836, 1837, 1838, 1839, 1842, 1845; 3 рубля — 1837, 1839, 1841 и 1845, общим весом 454 800 г, оцененные Наркомфином в 2046 руб. 60 коп. (Сопроводительная записка с подписью заведующего СФА М. В. Милосердова (Хранительская документация ОН ГЭ)). В 1946 г. из ГОХРАНа в Эрмитаж поступил и единственный известный оттиск штемпелей полтины 1826 г. в платине. Подлинность некоторых перечисленных раритетов является предметом отдельного рассмотрения.

## Литература

- Вершинин А.*, [1926]. Русские монеты со времен их появления до наших дней (опыт историко-нумизматического обзора) (Библиотека нумизмата. Вып. 1). М.
- Вершинин А.*, 1928. Платиновая монета в связи с ее столетием//Советский филателист. № 4 (80), апрель. С. 12—14
- Жуков Ю.*, 2005. Сталин: операция «Эрмитаж» М.

- Лепехина Е. В.*, 2017. Платиновая монета Императорской России: по материалам собрания Государственного Эрмитажа//Нумизматические чтения Государственного исторического музея 2018. К 100-летию отдела нумизматики Государственного исторического музея. Москва, 27 и 28 ноября 2018 года. М. С. 212—218.
- Музейные распродажи*, 2006. Государственный Эрмитаж. Музейные распродажи 1928—1929. Архивные документы. СПб.
- Музейные распродажи*, 2014 а. Государственный Эрмитаж. Музейные распродажи 1929. Архивные документы. Ч. 1. СПб.
- Музейные распродажи*, 2014 б. Государственный Эрмитаж. Музейные распродажи 1929. Архивные документы. Ч. 2. СПб.
- Музейные распродажи*, 2015. Государственный Эрмитаж. Музейные распродажи. Строгановский дворец. Архивные документы. СПб.
- Музейные распродажи*, 2016. Государственный Эрмитаж. Музейные распродажи 1930—1931. Архивные документы. СПб.
- Пиотровский Б. Б.*, 2000. История Эрмитажа. Краткий очерк. Материалы и документы. М.
- Соломаха Е. Ю.*, 2016. Хронология изменения названий «Антиквариата»//Государственный Эрмитаж. Музейные распродажи 1930—1931. Архивные документы. СПб.
- Эрмитаж, который мы потеряли...*, 2001. Эрмитаж, который мы потеряли. Документы 1920—1930 годов. СПб.
- Adolph Hess Nachf.*, 1931. Russische Münzen des 19. und 20. Jahrhunderts. Dubletten Russischer Museen. Katalog 204. F. a M.

**В. Н. МЕЩЕРЯКОВ (МОСКВА)**

**О ВОЗМОЖНОСТИ ОПРЕДЕЛЕНИЯ  
МЕДНЫХ НОВОДЕЛОВ ЕКАТЕРИНБУРГСКОЙ  
ЧЕКАНКИ 1840 и 1845 гг.**

В 1840 г. Министерство финансов затребовало от Екатеринбургского монетного двора представить комплект новоделов, повторяющих монеты 1757—1840 гг. (*Деммени М. Г.*, 1898. С. 89). Штемпели для чеканки готовились по образцовым монетам, которые, начиная с 1755 г., присылали в Екатеринбург (*Григорьев Э. А., Мещеряков В. Н., Черноухов А. В.*, 2010. С. 102). После передачи заказчику монет 30 наименований (по 10 экземпляров каждого) штемпельный инструмент был уничтожен.

При подготовке монографии по истории Екатеринбургского монетного двора А. В. Черноухов и Э. А. Григорьев обнаружили в Государственном архиве Свердловской области документ о том, что в 1845 г. в Екатеринбурге для местного музея было решено подготовить «коллекцию» монет, а также инструментов и материалов, ис-

пользовавшихся в процессе массовой чеканки меди. Для очередной партии новоделов заново изготовили штемпельный инструмент, которым, при тираже от 2 до 10 экземпляров, отчеканили 44 типа медных монет, разделенных на 10 групп по их соответствию монетной стопе (ГАСО. Ф. 56. Оп. 1. Д. 363. Л. 13—17). Заметим, что соответствие новоделов монетной стопе в этом случае определялось не во всем верными представлениями руководства монетного двора.

Кроме номиналов и тиражей упомянутый выше документ говорит и о количестве меди, израсходованной на производство каждого комплекта, что не было отражено в монографии (*Григорьев Э.А., Мещеряков В.Н., Черноухов А.В.*, 2010. С. 102). Совокупные данные о расходах меди и ошибках, допущенных при назначении монетной стопы, по-нашему мнению, позволяют локализовать екатеринбургские новоделы 1840 и 1845 гг., а затем определить их принадлежность тому или другому комплекту.

Если известен тираж и расход меди на производство монет одного номинала, можно подсчитать средний вес монеты в каждой из описанных групп. При этом допустим, что фактический вес монет в пределах одного типа должен быть одинаков. Расход металла на производство каждого из номиналов в документе указан с точностью до половины золотника. А это, в свою очередь, позволяет назначить диапазон возможного колебания веса монет для каждого номинала. Совокупность 44 таких диапазонов (по числу типов монет в комплекте 1845 г.) и будет являться первичным критерием отбора из массива российских медных новоделов того, что затем может быть отнесено к екатеринбургским новоделам 1840 и 1845 гг. чеканки.

Почему, опираясь лишь на сведения документа 1845 г., мы говорим о локализации комплектов екатеринбургских новоделов как 1845, так и 1840 г.? Потому, что небольшой промежуток времени между изготовлением обоих позволяет предположить, что к их выпуску на монетном дворе были причастны одни и те же лица. Следовательно, ошибки при указании монетной стопы 1757 г. (10 руб. из пуда вместо 16 руб.), 1762 г. (16 руб. из пуда вместо 32 руб.) и 1796 г. (16 руб. из пуда вместо 32 руб.) могли быть сделаны в обоих случаях. То есть, существует вероятность того, что одному диапазону возможного изменения веса монет будут соответствовать две монеты из разных комплектов.

Для локализации новоделов, отчеканенных в Екатеринбурге в 1840 и 1845 г., также нужно учесть их особенности, отразившие несовершенство технологии выделки монеты на Екатеринбургском монетном дворе до его коренной реконструкции, проведенной

в конце 40-х гг. XIX в. Это — чеканка монет без использования печатного кольца и прокатка медной полосы, по качеству подготовки поверхности уступающей той, что в 40-е гг. могла быть произведена в Санкт-Петербурге.

Разделение новоделов по комплектам 1840 и 1845 гг. в пределах одного типа, на наш взгляд, может быть проведено на основе стилистического анализа при условии, что их средний вес, как отмечено выше, будет близок к одному, общему для них и заранее подсчитанному нами уровню.

### Литература

- Деммени М. Г., 1898. К истории Екатеринбургского монетного двора // Труды МНО. Т. 1. М.
- Григорьев Э. А., Мещеряков В. Н., Черноухов А. В., 2010. Екатеринбургский монетный двор. История. Каталог. Документы. Екатеринбург.

## А. А. БОГДАНОВ (САНКТ-ПЕТЕРБУРГ)

### СУЩЕСТВУЕТ ЛИ МЕДНЫЙ ПЯТАК 1882 ГОДА?

Как известно, в 1867 г. в России были выпущены медные монеты нового образца достоинством от  $\frac{1}{4}$  до 5 копеек. Их оформление (за исключением вензелей и знаков монетных дворов) оставалось неизменным на протяжении последующих 50 лет — до конца монархии в России. До 1881 г. включительно ежегодно чеканились медные монеты всех номиналов. Первые «перебои» в медной чеканке начались при Александре III, когда полностью (до 1911 г.) прекратилась чеканка медных пятаков, а медные трехкопеечники не чеканились в отдельные годы (1885—1890).

До 1881 г. медные и серебряные пятикопеечники чеканились параллельно, однако в декабре 1881 г. были сделаны расчеты, показывающие, что чеканка серебряных пятаков обходится в 4,5 раза дешевле, чем медных. Результатом стало приказание министра финансов Н. Х. Бунге о прекращении чеканки медных пятаков, сообщенное монетному двору Департаментом Государственного казначейства 16 января 1882 г. (*Георгий Михайлович, вел. кн.*, 1891. С. 6—8, док. № 6—9).

Ни одного медного пятака с датой «1882» сегодня не известно, но, согласно ведомостям Монетного двора, в 1882 г. было отчеканено 1,378 млн. медных пятаков на сумму 68 900 руб. (*Там же*. С. 88; *Уздеников В. В.*, 2004. С. 93). Возможно, в данном случае имелся

в виду операционный год, который длился с 1 августа по 31 июля. В. В. Уздеников предположил, что чеканка велась старыми штемпелями, датированными 1881 г. (Уздеников В. В., 2004. С. 93) Между тем, штемпельный инструмент для пятаков 1882 г. был изготовлен и хранится в собрании СПМД (учетные обозначения МЦ.2 а-673). Это форма л. с., маточники и рабочие штемпели сторон рассматриваемой монеты. Они не отличаются от других инструментов для чеканки монет того времени и представляют собой стальные цилиндрические болванки, скошенные со стороны рабочей поверхности. На боковых поверхностях проставлены инвентарные номера, рабочие поверхности залиты антикоррозионным лаком.

Изготовление инструментов следует отнести ко времени до середины декабря 1881 г., поскольку именно во второй половине декабря проводились расчеты, определившие выгоду от прекращения чеканки медных пятаков; ранее их судьба еще не была окончательно ясна. Косвенно это подтверждает отсутствие в собрании СПМД инструмента для изготовления других медных монет Александра III, не чеканившихся в отдельные годы — например, 3-копеечников 1885 г. Решение о прекращении чеканки монет этого номинала последовало еще летом 1884 г., и инструмент делать не стали. Штемпели пятака 1882 г. не успели закалить, т. е. медные монеты ими, вероятно, не чеканились, однако были исполнены оттиски в гарте.

В собрании АО «Гознак» в Москве находятся планшеты из тонкой фанеры, покрытой красным сукном с наклеенными на них односторонними оттисками в гарте штемпелей новодельных и подлинных российских монет периода с конца XIV в. по 1917 г. (всего 589 оттисков на 4 планшетах). Судя по составу, эти листы происходят из собрания СПМД, причем часть оттисков сделана штемпелями, которые в настоящее время считаются утраченными. Среди них есть и оттиски обеих сторон медного пятака 1882 г., вероятно, сделанные штемпелями, сохранившимися на СПМД (рис. 1).

Таким образом, на вопрос о том, существует ли подлинный медный пятак 1882 г. следует, вероятно, ответить отрицательно. Даже если с помощью



**Рис. 1.** Односторонние оттиски штемпелей медного пятака 1882 г. Гарт. Собрание АО «Гознак». Диаметр: 32,7 мм

незакаленных штемпелей и было отчеканено несколько медных монет, трудно предположить, что за прошедшие 137 лет хотя бы одна из них не была обнаружена, как это произошло с пятаком 1917 г.

## Литература

Георгий Михайлович, вел. кн., 1891. Русские монеты 1881–1890 гг. СПб.  
Уздеников В.В., 2004. Монеты переходных периодов (в годы смены царствований)//Уздеников В.В. Монеты России. М. С. 86–102.

А.А. БОГДАНОВ (САНКТ-ПЕТЕРБУРГ),  
В.А. ШИШАНОВ (ВИТЕБСК)

## АССИГНАЦИИ ОБРАЗЦА 1802–1803 ГОДОВ В СОБРАНИИ ГОЗНАКА

Причины и ход подготовки выпуска российских ассигнаций образца 1802–1803 гг. детально прослеживаются по архивным документам, что нашло отражение в работах ряда исследователей (*Шторх П.А.*, 1873. С. 1027; *Печерин Я.И.*, 1876. С. 645–648; *Маршак М.Б.*, 1987. С. 49–51; *Шишанов В.А.*, 1997. С. 52–57; *Шишанов В.А.*, 2018. С. 53–57, вклейка IV).

Эти документы можно проиллюстрировать крайне небольшим количеством сохранившихся «тиражных» и пробных ассигнаций, наибольшее количество которых хранится в собрании Гознака. Это 20 «тиражных» и пробных ассигнаций (семь из которых — с неполной датой), один лист ассигнационной бумаги и гравюры с изображением рисунка водяных знаков банкнот (см. Таблицу 1). Эти предметы происходят из собрания ЭЗГБ, от основания которой Гознак ведет свою историю.

Как известно, работа над внешним видом новых ассигнаций заняла продолжительное время. Как следует из записи в секретном «Журнале по ассигнационной части», инспектором типографии М. Парпуром 16 января 1800 г. был представлен рапорт с четырьмя пробными листами из отлитых на мельнице, «которые в типографии для пробы отпечатаны» (РГИА. Ф. 557. Оп. 2. Д. 693. Л. 5). Однако эти образцы остаются не выявленными, а оттиски из собрания Гознака с неполной датой относятся к завершающим этапам формирования внешнего вида новых ассигнаций. 3 декабря 1801 г. А.И. Васильев сообщил П.С. Свистуну о представлении ему «7 листов нового образца ассигнаций 5-ти руб [левого] достоинства», а также, что прием ассигнаций в банк «начаться может не прежде, как с начала буду-



шего года» и, следовательно, датироваться ассигнации будут 1802 г. (РГИА. Ф. 584. Оп. 1. Д. 259 а.Л. 45–45 об.). На них изображен гербовый орел без мальтийского креста, добавленного в рисунок герба при Павле I и, следовательно, сделаны они уже в Александровское время — в 1801–1802 гг. Среди оттисков 5-рублевых купюр с неполной датой есть образец со смещенным к левому нижнему углу знаком «№» и рукописной пометой «старой». Остальные пять бон — без знака «№» и без вензеля «ГДАБ» на обороте. В окончательном виде нижний номер был размещен по центру и появились номера вверху — слева и справа от герба. Существует пробная 5-рублевая ассигнация с надписью «новой», не похожая на банкноты из собрания Гознака. На ней нет знака «№» и иная верстка текста, при которой шрифт более разряженный, а слово «года» сокращено до «г.». Видимо, изначально предполагалось проставлять знак «№» вместе с печатью ассигнации, а в итоге его стали проставлять на готовой банкноте одновременно с цифрами номера. Разряженный шрифт, судя по всему, не получил одобрения — текст на сохранившихся «тиражных» образцах сверстан плотно.

В собрании Гознака сохранилась также не опубликованная ранее 25-рублевая купюра с неполной датой, знаком «№» сбоку, разряженным шрифтом и рисунком гербового орла, аналогичного орлу на 5-рублевых ассигнациях (рис. 1).



**Рис. 1.** Пробный оттиск ассигнации достоинством 25 рублей с неполной датой и разряженным шрифтом. [1801–1802 гг.]  
Собрание АО «Гознак»

Кроме собственно оттисков банкнот, в собрании Гознака есть и другие материалы, связанные с выпуском в обращение ассигнаций 1802–1803 гг. Это лист бумаги с водяными знаками для 5-рублевой ассигнации, а также гравюры с изображением рисунка водяных знаков ассигнаций всех четырех номиналов. Они могли быть выполнены на стадии утверждения, возможно — для будущей публикации в качестве приложения к манифесту об их выпуске в обращение, которого, как известно, так и не последовало.

## Литература

- Мальшев В.П., Таранков В.И., Смиренный И.Н., 1991. Бумажные денежные знаки России и СССР. М.
- Маршак М.Б., 1987. Редкая русская ассигнация//СГЭ. Вып. 52. Л.
- Печерин Я.И., 1876. Наши государственные ассигнации до замены их кредитными билетами//Вестник Европы. Т. 4. Кн. 8.
- Шишанов В.А., 1997. Русские ассигнации образца 1802–1803 гг. //Нумизматический альманах. № 3–4. М.
- Шишанов В.А., 2018. Операция «перемены ассигнаций» 1801–1803 годов и замысел создания «всегдашней для дела ассигнаций типографии»//Денги в российской истории. Вопросы производства, обращения, бытования. Вып. 1. Сборник материалов Первой международной научной конференции (18–19 октября 2018 г., С.-Петербург). СПб.
- Шторх П.А., 1873. О государственном долге//Гражданин. № 38.

Таблица 1.

### Ассигнации образца 1802–1803 гг. и материалы, связанные с их разработкой, в собрании Гознака

№	Номинал	Год	Описание и отличительные особенности	Кол-во	Шифр
1	5 рублей	180_	Дата неполная; ассигнация не подписана и не нумерована. Внизу слева знак «№». В верхней части запись чернилами «Старой». Опубл. (Шишанов В.А., 2018). Находится в папке с надписью «Образцы ассигнаций пятирублевого достоинства с разными штемпелями. Два листа <u>верно</u> ».	1	П.1-163/2
2	5 рублей	180_	Дата неполная; ассигнация не подписана и не нумерована. Печать односторонняя. Опубл. (Шишанов В.А., 2018).	5	П.1-164/1-5

3	5 рублей	1802	Ассигнация подписана и нумерована. № 239001. Опул. (Мальшев В.П., Таранков В.И., Смиранный И.Н., 1991. С. 389, 390).	1	П.1-238
4	10 рублей	1803	Ассигнация подписана и нумерована. № 88001. Опул. (Мальшев В.П., Таранков В.И., Смиранный И.Н., 1991. С. 389, 390).	1	П.1-303
5	25 рублей	180_	Дата неполная; ассигнация не подписана и не нумерована. Гербовый орел и орнамент иного рисунка, а текст сверстан иначе, чем у других известных бон. Внизу слева знак «№». Опул. в наст. изд.	1	П.1-165/6
6	25 рублей	1802	Ассигнации не подписаны и не нумерованы. Бумага без водяных знаков.	3	П.1-165/2,5,9.
7	25 рублей	1802	Ассигнации не подписаны и не нумерованы.	5	П.1-165/1,3,4,7; П.1-314/2
8	25 рублей	1802	Ассигнация подписана и нумерована. № 515001. Опул. (Мальшев В.П., Таранков В.И., Смиранный И.Н., 1991. С. 389, 390).	1	П.1-314/3
9	25 рублей	1802	Ассигнация не подписана, но нумерована. № 223759.	1	П.1-314/1
10	100 рублей	1802	Ассигнация подписана и нумерована. № 47001. Опул. (Мальшев В.П., Таранков В.И., Смиранный И.Н., 1991. С. 390)	1	П.1-381
11			Лист бумаги с водяными знаками ассигнации достоинством 25 рублей.	1	П.1-165/8
12			Гравюра с изображением рисунка водяного знака ассигнации достоинством 5 рублей.	1	П.1-166/1
13			Гравюра с изображением рисунка водяного знака ассигнации достоинством 10 рублей.	2	П.1-166 а/1,2
14			Гравюра с изображением рисунка водяного знака ассигнации достоинством 25 рублей.	1	П.1-167/1
15			Гравюра с изображением рисунка водяного знака ассигнации достоинством 100 рублей.	1	П.1-168/1,2

В. В. ХУХАРЕВ, А. А. БАУЭР (КИРОВ)

## О «ЗАПИСКЕ С. И. МАЛЬЦОВА» НА ОДИН РУБЛЬ БЕЗ ГОДА ВЫПУСКА

Интерес историков к изучению Мальцовского заводского округа, как и участвовавшие случаи появления на аукционах «Записок его превосходительства С. И. Мальцова...» вновь вызвало внимание к этим интереснейшим памятникам русской бонистики (*Аукцион «ЗНАКЪ» № 15, 19 ноября 2011 г. Лот 278. С. 190; Аукцион «Монеты и медали» № 102, 13 ноября 2017 г. Лот 332, 333, 334. С. 81, 82*).

Принятие в ноябре 1870 г. Государственным советом закона «О воспреещении частным лицам и обществам выпускать денежные знаки» (ПСЗРИ. № 48944) нанесло мощный удар по практике «народного кредитования» Мальцовских заводов. Разрешение на отсрочку её ликвидации до 1 января 1873 г., полученное С. И. Мальцовым (1810—1893) (рис. 1) от Министерства финансов (ГАКО. Ф. 62. Оп. 15. Д. 1935), позволило провести свёртывание выпуска «Записок...» на предприятиях Мальцовского округа в достаточно мягкой форме. Окончательное их изъятие из обращения произошло лишь около 1882 г., когда «Товарищество...» потратило 683 тыс. рублей на окончательный выкуп «Записок...» (*Субботин А. П., 1892. С. 34*). Существование не датированных выпусков «Записок...» позволяет предполагать, что они выпускались в обход закона 1870 г. Подтверждением тому является, на наш взгляд, и ряд особенностей в их оформлении, ускользнувших от внимания предыдущих исследователей.

Наиболее характерна в этом плане «Записка С. И. Мальцова...» на один рубль, без обозначения даты (рис. 2). По публикациям и в составе музейных и частных коллекций (М. Глейзера, А. Дякина, А. Ломакина и др.) удалось выявить около 10 экземпляров подобных бон. Их размер: 120 × 86 мм, по печатной рамке: 97 × 64 мм (лицевая



**Рис. 1.** Сергей Иванович Мальцов (1810—1893)



Рис. 2. «Записка...» на один рубль, без даты выпуска (около 1877—1878 гг.)

сторона) и 95 × 62 мм (оборотная). Цвет — зелёный (рамка) и чёрный (текст). Изготовлены они способом высокой печати с использованием цинкографии (Глейзер М. М., 1999. С. 44; Парамонов О. В., 2001. С. 129, 130).

Л. с. Орнаментальная подпрямоугольная рамка с вписанными в неё монограммой «С. И. М.» и номиналами — «1» (вписанными в орнамент 20 раз) и «1» (вписанными 2 раза). Для номера в середине нижней полосы орнаментальной рамки, перед знаком «№», оставлена подпрямоугольная вставка, с линейной сеткой. В центре «Записки...» помещена шестистрочная надпись: «ЗАПИСКА/Главной Дятьковской Конторы/его превосходительства/Сергея Ивановича Мальцова/НА

ПОЛУЧЕНИЕ ИЗЪ ЗАВОДСКИХЪ СКЛАДОВЪ/РАЗНЫХЪ ПРИПАСОВЪ/*на одинъ рубль.*». Строки набраны разными шрифтами и размерами, последняя — прописью. Ниже помещена строчка для заверительной подписи: «Кассиръ (набрана готическим шрифтом), чаще всего после неё стоит факсимиле — «*Сукажновъ*» (проставлено синим цветом). Номера «Записок...», как правило, сделаны специальным нумератором, разряды после тысячи в них отделены запятой. На сохранившихся экземплярах известны номера от «6,500» до «71,017».

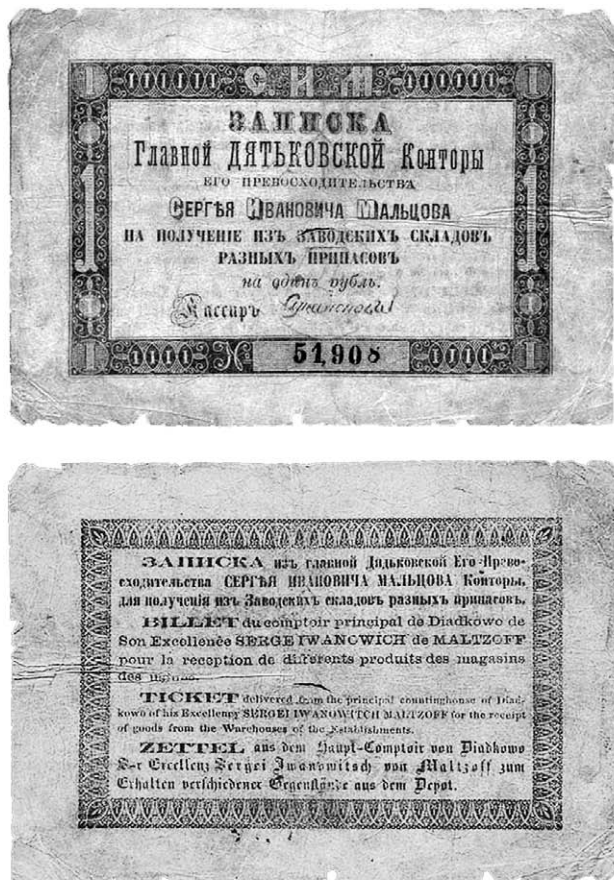
О. с. Орнаментальная подпрямоугольная рамка зелёного цвета. В центре «Записки...» помещена многострочная надпись (чёрной краской). Сверху — в три строки на русском языке: «ЗАПИСКА изъ главной Дядьковской Его Прево-/сходительства СЕРГЕЯ ИВАНОВИЧА МАЛЬЦОВА Конторы, /для получения изъ Заводскихъ складовъ разныхъ припасовъ.» Ниже её перевод на французский, английский и немецкий языки, набранный шрифтами различных гарнитур и размеров.

Водяной знак на «Записках...» имеет вид рамки 80 x 60 мм, выполненный двойной волнистой линией. В верхней части рамки монограммы из букв «С.» и «М.», между буквами помещены две скрещённые шпаги и шестилучевая звезда (элементы герба рода Мальцовых). Под ними дважды написанное слово «РУБ.» (высота букв — 12 мм) и овал (диаметр — около 23 мм) с вписанными в него цифрами «1», «2», «3» или «5». Последнее явно свидетельствует об изготовлении рублевых «Записок...» из бумаги, предназначавшейся для печатания других номиналов.

Отметим, что рассматриваемая «Записка...» выполнена в общем стиле недатированных «Записок...», предположительно относимых ко времени после 1870 г. Но отсутствие в обозначении рассматриваемого варианта рублёвого номинала отсылки «*на серебро*», позволяют датировать её позже, в рамках 1877—1878 гг., когда в денежном деле Российской Империи начался постепенный отход от серебряного монополизма. В рамках этого процесса можно отметить и взимание таможенных пошлин золотой монетой (с 1 января 1877 г.), и передачу Государственному банку права выдачи особых депозитных квитанций, свободно разменивавшихся на золотые полуимпериялы (Мальшев А. И., Таранков В. И., Смиранный И. Н., 1991. С. 51; Мельникова А. С., Уздеников В. В., Шиканова И. С., 2000. С. 170—190).

## Литература

- Субботин А. П., 1892. Мальцовский заводской район. СПб.  
Мальшев А. И., Таранков В. И., Смиранный И. Н., 1991. Бумажные денежные знаки России и СССР. М.

Глейзер М. М., 1999. Деньги заводчика Мальцова//Нумизматический альманах. № 4 (11). М. С. 44.

Мельникова А. С., Уздеников В. В., Шиканова И. С., 2000. Деньги в России. История русского денежного хозяйства с древнейших времён до 1917 г. М.

Парамонов О. В., 2001. Денежные знаки Мальцевского заводского округа в XIX веке. «Записки» Его Превосходительства С. И. Мальцова. Вып. 1. М.

А. П. БАЛАЧЕНКОВА (САНКТ-ПЕТЕРБУРГ)

### **ЭЗГБ КАК ЦЕНТР ЭКСПЕРТИЗЫ КРЕДИТНЫХ БИЛЕТОВ И ЦЕННЫХ БУМАГ (ВТОРАЯ ПОЛОВИНА XIX — НАЧАЛО XX в.)**

История фальшивомонетничества и борьбы с ним является в целом весьма актуальным предметом исследования как истории криминалистики и юриспруденции, так и экономической истории и бонистики. История же экспертных учреждений, призванных выявлять подделки и предлагать способы защиты от фальсификаций, все еще остается малоизученной.

В докладе, посвященном экспертной деятельности Экспедиции заготовления государственных бумаг во второй половине XIX — начале XX в., на основе документов из фондов ЭЗГБ в РГИА (Ф. 1682) и ЦГИА СПб (Ф. 1458) рассмотрены вехи ее институциональной истории.

Несмотря на то, что согласно Положениям 1861 и 1878 гг. и министерской инструкции 1884 г. ЭЗГБ считалась основным центром экспертизы банкнот, до 1890-х гг. экспертная деятельность внутри ЭЗГБ институализирована не была, причем экспертиза фальсификатов и разработка способов защиты банкнот и бумаг находились в ведении разных структур. Поиск и внедрение новых защитных признаков традиционно возлагался на химиков ЭЗГБ, чья должность была исторически связана с I (Бумагоделательным) отделением мастерских. Экспертизой («освидетельствованием») сомнительных/поддельных кредитных билетов и ценных бумаг занимались, за редкими исключениями, смотрители III (Граверного) отделения, где происходило художественное проектирование банкнот и бумаг. «Освидетельствование» в большинстве случаев заключалось в сличении сомнительной или очевидно подложной банкноты/ценной бумаги с образцом, определении по совокупности признаков рода подделки и, как итог, составлении на этой основе описания признаков подложности для циркулярных рассылок в конторы Государственного Банка.

Институциональное объединение этих сторон деятельности произошло в 1889 г. с организацией специального экспертного под-

разделения — Испытательного отделения, на основе объединения лабораторий I и III отделений (Балаченкова А. П., 2014). В 1896 г. обязательной становится *техническая* экспертиза поступающих в ЭЗГБ сомнительных и подложных банкнот и бумаг (включавшая технологическое исследование бумаги, фотохимическую экспертизу и фотонализ) — с этого времени все заключения стали подписываться группой специалистов-экспертов (выделено мною — А. Б.) во главе с заведующим Испытательным отделением. Приблизительно с этого же времени в экспертную практику отделения в качестве *обязательной* вводится исследовательская подделка (Балаченкова А. П., 2016. С. 15). В 1901 г. Испытательное отделение было разукрупнено при сохранении функций и стало Испытательной станцией, просуществовавшей до 1918 г.

Таким образом, можно констатировать, что ключевые этапы в истории экспертной деятельности ЭЗГБ совпадают с развитием технической экспертизы документов в России, формирование которой относится к концу 1890-х — 1919 г. (Цыткин Д. О., 2009).

## Литература

- Балаченкова А. П., 2014. К истории Испытательного (Секретного) отделения Экспедиции заготовления государственных бумаг (1889—1901)//Фотография. Изображение. Документ. Вып. 5 (5).
- Балаченкова А. П., 2016. Петербургский след в деле герцога Виндизгреца 1925—1926 гг. //Фотография. Изображение. Документ. Вып. 7 (7).
- Цыткин Д. О., 2009. Формирование историко-документной экспертизы в России. 1898—1963 гг.: концепции, учреждения, ученые. Автореф. дисс. ... канд. ист. наук. СПб.

Е. А. ЧИСТИКОВА (САНКТ-ПЕТЕРБУРГ)

## АЛЛЕГОРИЯ РОССИИ НА ПРОЕКТАХ И УТВЕРЖДЕННЫХ ОБРАЗЦАХ КРЕДИТНЫХ БИЛЕТОВ ВТОРОЙ ПОЛОВИНЫ XIX ВЕКА

Традиция изображать абстрактные понятия и географические объекты в виде человеческих фигур зародилась еще в античности. Первые персонификации европейских стран были похожи на древнегреческую богиню Афину, позже в них появляются национальные черты (ср.: Волкова У. М., 2017. С. 494). Аллегория России в разное время фигурировала в живописи, скульптуре, на медалях, календарях и агитационных плакатах. В конце XIX в. она украсила российские банкноты.



В собрании Гознака сохранилось множество проектов государственных кредитных билетов с изображениями женщины, символизирующей Россию. Впервые к созданию этого образа обратились в начале 1860-х гг., когда в ходе масштабной реорганизации ЭЗГБ в сотрудничестве с американскими специалистами были впервые разработаны проекты банкнот с портретами. Рассмотрим несколько эскизов 1860-х гг. с аллегорией России. Один из самых интересных — проект 100-рублевой купюры с изображениями двух аллегорических женских фигур, — Европейской и Азиатской России, — облаченных в мантии и стоящих на постаменте. «Европейская Россия» представлена со щитом с изображением герба Российской империи, а в руках «Азиатской России» — щит с гербами Казанского, Астраханского, Сибирского и Московского царств. В левой части следующего проекта, относящегося к 1860-м гг., изображена «Европейская Россия», в правой — лев, держащий в пасти надпись — «100 рублей». Автором аллегорий на этих проектах был художник А. И. Дютак.

Во второй половине 1860-х гг. в обращении появились банкноты с портретами российских правителей, тип которых не менялся до 1880-х гг., когда художники ЭЗГБ вновь возвратились к проектированию банкнот с аллегориями. Это было время расцвета «русского стиля» и аллегорический образ России был тогда очень популярен. Он украшал плакаты, книги, медали и жетоны.

В собрании Гознака сохранилось множество проектов банкнот 1880–1890-х гг. с аллегориями России. Были сделаны фотографии женщин, на основе которых художники рисовали свои эскизы. Над их созданием трудились А. И. Шарлемань, Н. В. Набоков, А. Ф. Бальдингер, В. А. Бобров, Р. И. Ресслер, В. В. Верещагин.

Проекты 1880–1890-х гг. значительно отличаются от проектов 1860-х гг. У «России» стало гораздо больше национальных атрибутов, которые художники стали изображать приближенными к реальности. Например, на проекте 25 рублей 1889 г., выполненным Н. В. Набоковым, «Россия» представлена в короне, в которой «отражался стиль короны чужеземной» (*Лакиер А. Б.*, 1990. С. 155). Через год художник А. Ф. Бальдингер представил персонифицированный образ в кокошнике, традиционном русском головном уборе. Рассматривались разные варианты костюма и регалий. На части эскизов аллегория России облачена в античную одежду, в руках у нее скипетр XVIII в., а на голове императорская корона (рис. 1). Так на проектах банкнот подчеркивался имперский статус Российского государства. Однако на осуществленных кредитных билетах 1892–1895 гг. и части их проектов «Россия» представлена в царской одежде XVII в. и в шапке Мономаха. На кредитном билете достоинством 25 рублей 1892 г. она держит



**Рис. 1.** А.И. Шарлемань. Проект л. с. государственного кредитного билета достоинством 25 рублей. 1890 г. Собрание АО «Гознак»

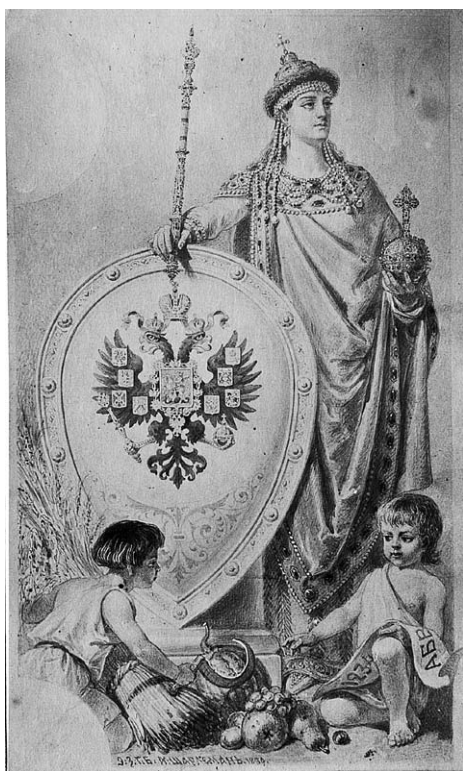

**Рис. 2.** А.И. Шарлемань. Эскиз аллегории России, выполненный для государственного кредитного билета образца 1892 г. достоинством 25 рублей. Собрание АО «Гознак»

в руках скипетр и державу «Большого наряда» царя Михаила Федоровича (рис. 2). Таким образом, вполне в духе модного тогда «русского стиля» образ на банкнотах отсылал не к империи XVIII—XIX вв., а к более ранней эпохе.

На всех проектах конца XIX в. аллегию России сопровождают различные атрибуты: щит и меч — как символы защиты, пальмовая ветвь — символ победы, кадуцей — символ торговли. Также на проектах художники рисовали атрибуты, отражающие промышленную и морскую мощь России: серп, молот, плуг, сноп, якорь. На одном проекте (5 рублей) художника В. А. Боброва в руках «России» — крест.

Благодаря проектам, сохранившимся в собрании Гознака, можно узнать, какие художники принимали участие в создании банкнот 5-ти, 10-ти и 25-ти рублевого достоинства образца 1892—1895 гг., выпущенных в обращение. Например, изображение России на 25 рублях образца 1892 г. выполнено по рисунку А. И. Шарлеманя (рис. 2). Отметим, что к определению авторства проектов банкнот нужно подходить с большой осторожностью, поскольку зачастую художники для разных целей копировали или отрисовывали детально проекты своих коллег, не всегда это указывая. Например, В. А. Бобров в 1890 г. сделал рисунок «России» для 10-рублевого билета по проекту Н. В. Набокова.

Над созданием образа России для пятирублевого билета образца 1895 г. трудились художники А. Ф. Бальдингер, Н. С. Самокиш, А. И. Шарлемань и Р. И. Ресслер. Автором окончательного эскиза, по видимому, стал Р. И. Ресслер, а доработал его проект Г. И. Франк.

Судя по сохранившимся эскизам, в создании аллегии России участвовал знаменитый художник В. В. Верещагин. Сохранился его эскиз, сделанный, вероятно, на начальной стадии разработки банкноты 500-рублевого достоинства в середине 1890-х гг.

После 1890-х гг. аллегория пропадает с эскизов банкнот, сделанных художниками ЭЗГБ. В это время выходят в обращение билеты с изображениями российских императоров, ставшие яркими символами денежной реформы и финансовой политики С. Ю. Витте, лично курировавшего создание новых банкнот. К тому же, сменилось поколение художников ЭЗГБ: с 1899 г. здесь стал трудиться автор эскизов банкнот образца 1905—1909 и частично 1910—1912 гг. художник Р. Г. Заррин. Кроме того, мода на «русский стиль» стала постепенно угасать.

## Литература

- Волкова У. М., 2017. Образ государства российского в медальерном искусстве XIX — начала XX века. // ПИФК. Т. 3.  
Лакиер А. Б., 1990. Русская геральдика. М.

---

В. А. БЕРЕЗИНА (САНКТ-ПЕТЕРБУРГ)

**ВЛАДИМИР КОНСТАНТИНОВИЧ КУПРИЯНОВ —  
ХУДОЖНИК ЭКСПЕДИЦИИ ЗАГОТОВЛЕНИЯ  
ГОСУДАРСТВЕННЫХ БУМАГ И ГОЗНАКА**

На рубеже 1910-х — 1920-х гг. советская власть столкнулась с необходимостью разработки новых бумажных денег, которые бы соответствовали новой идеологии и новым экономическим реалиям. В создании банкнот принимали участие художники, пришедшие на работу в Гознак после революции, и художники, получившие опыт в ЭЗГБ еще до нее. Одним из них был Владимир Константинович Куприянов. О его биографии и творчестве известно немного. В настоящем докладе предпринята попытка проследить основные вехи творчества художника в области проектирования банкнот.

В. К. Куприянов происходил из мещан. Он родился в 1877 г., окончил Владимирское городское училище и Рисовальную школу Императорского общества поощрения художников, поступил на службу в ЭЗГБ еще четырнадцатилетним подростком в 1890 или в 1891 г. (*Личный состав*, 1911. С. 168—169; 1923. С. 8). Там же служил его отец Константин Николаевич (*Личный состав*, 1911. С. 96, 97). В ЭЗГБ Куприянов служил в пантографно-гильоширной мастерской.

Первые проекты банкнот его авторства, выявленные в собрании Гознака, относятся к первым годам XX в. Это несколько вариантов кредитных билетов разных достоинств. Выполнены они в стили модерн. Некоторые характерные черты, которые будут присутствовать во многих эскизах Куприянова — растительный орнамент, сочетания цветов, — уже имеются на этих проектах. В тот же период Куприянов выполнил эскизы для банкнот Болгарского народного банка достоинством 50 и 500 левов, выпуск которых был заказан ЭЗГБ.

Кроме проектов банкнот, до революции В. К. Куприянов создал рисунки рубашек игральных карт в стиле модерн по заказу Императорской карточной фабрики — единственного учреждения, которое имело право производить игральные карты в России. К сожалению, этот проект осуществлен не был; эскизы рубашек хранятся в собрании Гознака.

После революции В. К. Куприянов переехал в Москву, где продолжил работу в художественно-графической части Второй Московской фабрики Гознака (затем — Московской печатной фабрики Гознака). В 1920-е гг. Куприянов выполнил множество эскизов денежных знаков. Лишь два из них были реализованы. Это государственные денежные знаки образца 1923 г. крупных достоинств и лицевая сторона казначейского билета достоинством 5 рублей образца 1925 г.

Остальные проекты банкнот, созданные в ходе работы Куприянова на фабрике, не были осуществлены. Рассмотрим эскизы, отложившиеся в собрании АО «Гознак».

Первый послереволюционный эскиз Куприянова относится к 1920 г. — это эскизный проект расчетного знака достоинством 1000 рублей. Его отличает от дореволюционных проектов большая сдержанность в цветах, однако присутствует характерный для художника растительный орнамент. В 1921—1922 гг. он выполнил серию эскизов денежных знаков в едином стиле к готовящейся деноминации. Однако, несмотря на то, что они были взяты в дальнейшую разработку, в итоге в качестве основы для новых банкнот были взяты проекты 1917 г. В 1922 г. им были созданы проекты государственных денежных знаков достоинством 50 и 100 рублей. Впоследствии они легли в основу денежных знаков образца 1923 г. крупных достоинств. В 1923 г. Куприянов отрисовал эскиз государственного денежного знака достоинством 10 рублей (на обороте — характерные цвета и растительный орнамент).

В 1924 г., в то время, когда денежная реформа в СССР перешла в завершающую стадию и требовалось найти правильное дизайнерское решение для новых банкнот, В. К. Куприянов выполнил множество проектов банкнот.

В этом году на эскизах художника впервые появляются конкретные исторические персонажи. Так, художник нарисовал банкноту достоинством 10 червонцев с портретом одного из первых рабочих-революционеров П. А. Алексеева. Сам эскиз оформлен скромно, но присутствует характерная для Куприянова цветная розетка. С этим проектом по цветовой гамме, шрифту, узорам схож и проект билета Государственного банка достоинством 10 червонцев с «шадровским» крестьянином, отсылающий к дореволюционным образцам.

В 1924 г. Куприянов создал также проект пятирублевого билета с портретом С. Н. Халтурина (банкнота вышла в 1925 г., вместо Халтурина на ней изображен «шадровский» рабочий).

Тогда же художник создал два проекта получервонца. На них характерные розетки, но фон, как и у 10 червонцев — белый, палитра скромнее. Видимо, это было продиктовано требованием придать червонцу вид ценного документа (Богданов А. А., 2018. С. 241—249). Те же тенденции можно наблюдать и у проектов 5 червонцев 1925 г. — характерные розетки у одного, цвета у другого.

Во второй половине 1920-х гг. деятельность Куприянова по проектированию банкнот была менее активна. Сохранились проекты банкнот достоинством 2 и 5 червонцев 1927 г. Последние датированные проекты банкнот его работы относятся к началу 1930-х гг.

Кроме проектов банкнот Куприянов создал множество проектов почтовых марок, календарей, обложек книг, работал над созданием орденов Трудового Красного Знамени, Красной Звезды, Ленина.

Таким образом, В. К. Куприянов был одним из тех художников, которые начали работу по созданию денежных знаков до революции и продолжили ее в 1920-х гг. Несмотря на то, что изменился социально-исторический контекст, в котором он творил, художнику удалось пронести неповторимый авторский почерк через все годы своей активной творческой жизни.

## Литература

- Богданов А. А., 2018. Общее и особенное в оформлении советских червонцев 1920-х — начала 1930-х гг. и их проектов//Нумизматические чтения Государственного исторического музея 2018 года. К 100-летию Отдела нумизматики Государственного исторического музея. Москва, 27 и 28 ноября 2018 года. Материалы докладов и сообщений. М.
- Личный состав*, 1911. Личный состав служащих Экспедиции по вольному найму и получающих жалованье 20 числа к 15 октября 1911 г. СПб.
- Личный состав*, 1923. Личный состав [Второй московской фабрики изготовления государственных знаков] к 1 марта 1923 г. (с добавлением принятых на 1/IV и 1/V 1923 г.). М.

М. Б. МАРШАК (САНКТ-ПЕТЕРБУРГ)

## ОБРАЗЦЫ РОССИЙСКИХ И СОВЕТСКИХ БУМАЖНЫХ ДЕНЕЖНЫХ ЗНАКОВ В СОБРАНИИ ЭРМИТАЖА

В собрании ОН ГЭ имеется более 600 образцов бумажных денежных знаков Российской империи, Временного правительства, РСФСР и СССР, поэтому для обработки этого материала актуальны вопросы, поставленные в статье А. В. Алямкина (2018. С. 139, 140).

Эрмитаж и ГИМ с первых дней и до конца Советской власти получали обязательные экземпляры монет и медалей с Монетных дворов. Это были подлинные вещи, не отличающиеся от тех, что выпускались в обращение. Собственно, была продолжена традиция, заложенная до революции. С бумажными денежными знаками все обстояло несколько сложнее. До 1917 года предметы бонистики в собрании Эрмитажа отсутствовали.

С 1922 года в ОН ГЭ стали поступать обязательные экземпляры не только подлинных денежных знаков, но в основном их образцы. В 1922—1924 гг. они поступали из Комиссариата финансов, отдела

денежных и расчетных знаков. Затем в 1936 году Гознак передал Эрмитажу подборку образцов 1917—1932 гг. из своего музея, состоящую из 286 экземпляров. Из Эмиссионного отдела Центрального банка поступили односторонние образцы 1938 г. Последнее поступление было из Музея Управления Гознака в 1955 г. Добиться поступления образцов бумажных денежных знаков 1961 г. и более поздних выпусков не удалось. Таким образом, часть образцов поступила из эмиссионных учреждений и несомненно соответствует понятию «образец для сличения с целью определения подлинности ден. знаков в обращении», а часть поступила из Музея Гознака, причем некоторые образцы имеют надпечатку о специальном заказе, иногда сделанном много позже выхода этих денежных знаков из обращения с чисто музейными целями.

Некоторое количество образцов советских денежных знаков поступило в собрание в составе коллекций Г. Н. Лихачева и К. В. Антипина. Эти два собрания содержат также великолепную подборку образцов денежных знаков императорского и временного правительств.

Коллекция Г. Н. Лихачева была организована по следующему принципу: денежные знаки из обращения, образцы денежных знаков (некоторые из которых, возможно, — пробы печати), брак печати (сигиоза), фальшивые денежные знаки. Этому принципу следовал и А. С. Розанов при комплектовании основного собрания. Причем, словом «образец» отмечены все денежные знаки, не выпущенные в обращение. Попробуем выделить основные типы: 1. бланки (например, ассигнация 25 рублей 1838 г. Без номера и подписи кассира на очень тонкой бумаге с водяными знаками. Инв. № ОН-Р-Б-Ант-30); 2. образцы для рассылки по учреждениям (Государственный кредитный билет 5 руб. 1898 г. Односторонний оттиск. Инв. № ОН-Р-Б-325); 3. образцы-пробы печати (Билет Коммерческого Банка 100 рублей 1841 г. с пометкой карандашом «проб.». Инв. № ОН-Р-Б-Ант-44); 4. образцы для утверждения (Бланк билета Коммерческого банка 5 рублей 1840 г. на простой бумаге с надписью на о. с. «образцовой 9 сентября 1939 г. ». Инв. № ОН-Р-Б-Ант-43); 5. образцы для музеев и коллекций, в том числе новоделы.

Образцы бумажных денежных знаков 1917—1938 гг., представленные в Эрмитаже позволяют сравнить набор вещей, поступивший из эмиссионных учреждений как с подборкой сделанной Музеем Гознака, так и с образцами из частных коллекций.

К сожалению, все образцы 1785—1916 гг. происходят из частных собраний, поэтому далеко не всегда можно определить, для чего они были сделаны и как использовались. Однако, собрание Эрмитажа содержит несколько редчайших, а возможно и уникальных, образцов денежных знаков середины XIX века.

## Литература

Алямкин А. В., 2018. Задачи изучения «образцов» бумажных денежных знаков в России: постановка проблемы. // Деньги в российской истории. Вопросы производства, обращения, бытования. Вып. 1. Сборник материалов Первой международной научной конференции (18–19 октября 2018 г., С.-Петербург). СПб.

А. Ю. АВЧУХОВ (ВОЛГОГРАД)

### **ЦАРИЦЫНСКИЕ ЦЕННЫЕ БУМАГИ. НОВЫЕ ОТКРЫТИЯ**

Царицын (ныне Волгоград), как никакой другой город, пострадал в XX веке. В дни Сталинградской битвы погибли архивы, которые не успели эвакуировать, собрания музеев и частные коллекции бон, ценных бумаг и документов. Из опубликованных материалов известно лишь о существовании облигаций 4-го и 5-го займов г. Царицына, акциях пароходства «Русь» и французских бумагах Уральско-Волжского металлургического общества (Авчухов А. Ю., 2012).

Работа в фондах отдела письменных источников ГИМ позволила обнаружить значительный пласт ранее неизвестных ценных бумаг дореволюционного Царицына, сохранившихся в виде образцов.

А. Финансовые организации.

1. Царицынский купеческий банк. Устав утвержден 16 апреля 1914 г. Уставной капитал 500 000 (1 000 000, 2 000 000) руб. Акции на предъявителя в 250 руб. трех выпусков 1914 и 1916 гг. (ОПИ ГИМ. Ф. 36. Ед. хр. 65. Л. 88–93).

2. Царицынский частный ломбард. Устав утвержден 26 октября 1907 г. и изменен 24 декабря 1908 г. Складочный капитал 200 000 руб. образован посредством выпуска 800 акций, по 250 рублей каждая. Акция в 250 рублей (синяя). 1910 г. (ОПИ ГИМ. Ф. 36. Ед. хр. 82. Л. 156, 157).

Б. Транспортные предприятия.

3. Грязе-Царицынская железная дорога. 1871 г. Листы трех номиналов: 1, 5 и 10 акций в 125 руб. металлических (ОПИ ГИМ. Ф. 36. Ед. хр. 15. Л. 201–212).

4. Товарищество на паях под наименованием «Ахтубинское пароходство». Устав утвержден 10 августа 1907 г. Основной капитал 300 000 руб., разделенных на 1200 паев по 250 руб. каждый. Пай в 250 руб. 1908 г. (ОПИ ГИМ. Ф. 36. Ед. хр. 25. Л. 31–34).

5. Акционерное общество «Океан». Устав утвержден 11 ноября 1908 г. Основной капитал 2 000 000 (3 000 000, 4 000 000 руб.). Лис-





**Рис. 1.** Царицынский частный ломбард. Акция в 250 рублей. Царицын, 1910 г. (ОПИ ГИМ. Ф. 36. Ед. хр. 82. Л. 156)

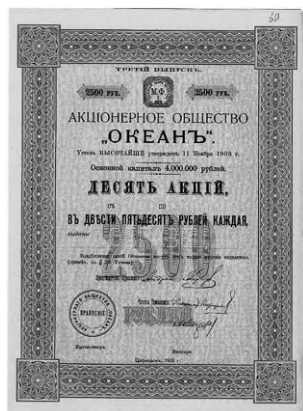

**Рис. 2.** Акционерное общество «Океан». 10 акций в 250 руб. каждая (2500 руб.). Третий выпуск. Царицын, 1913 г. (ОПИ ГИМ. Ф. 36. Ед. хр. 26. Л. 60)

ты трех номиналов — 1, 5 и 10 акций в 250 руб. трех годов выпусков: 1910, 1911, 1913 гг. (ОПИ ГИМ. Ф. 36. Ед. хр. 26. Л. 50—73).

В. Различные купеческие предприятия.

6. Акционерное общество «Братья Г. и А. Серебряковы» в Царицыне н/В. Устав утвержден 25 декабря 1913 г. Основной капитал 1700 000 руб., разделенных на 1700 акций по 1000 руб. каждая. Акция в 1000 руб. на предъявителя. 1914 г. (ОПИ ГИМ. Ф. 36. Ед. хр. 11. Л. 164, 165).

7. Акционерное общество «Бр. Гергардт». Устав утвержден 12 июля 1912 г. Основной капитал 1500 000 рублей, разделенных на 6000 акций, по 250 руб. каждая. Акция в 250 руб. на предъявителя. 1913 г. (ОПИ ГИМ. Ф. 36. Ед. хр. 37. Л. 135, 136).

8. Товарищество паровой мельницы в Царицыне. Устав утвержден 28 июня 1902 г. и изменен 31 августа 1908 г. Основной капитал 360 000 руб., разделенных на 360 паев по 1000 руб. каждый, увеличен до 720 000 руб. (720 паев). Паи в 1000 рублей 1902 и 1910 гг. (ОПИ ГИМ. Ф. 36. Ед. хр. 38. Л. 5—8).

9. Акционерное общество Царицынской чулочной фабрики. Устав утвержден 14 февраля 1912 г. Основной капитал 200 000 руб., разделенных на 2000 акций по 100 руб. каждая. Листы трех номиналов: 1, 5 и 10 акций в 100 руб. на предъявителя. 1912 г. (ОПИ ГИМ. Ф. 36. Ед. хр. 46. Л. 46—50).

10. Торгово-промышленное товарищество на паях «Яков Иванович Перфильев в Царицыне». Устав утвержден 5 сентября 1916 г. Основной капитал 400 000 руб., разделенный на 800 паев по 500 руб. каждый. Пай в 500 руб. 1917 г. (ОПИ ГИМ. Ф. 36. Ед. хр. 88. Л. 170, 171).

11. Акционерное общество «Н.М. Титкин и К<sup>о</sup>». Устав утвержден 28 декабря 1914 г. Основной капитал 150 000 руб., разделенных на 1500 акций по 100 руб. каждая. Листы четырех номиналов: 1, 2, 5 и 10 акций в 100 руб. на предъявителя каждая. 1916 г. (ОПИ ГИМ. Ф. 36. Ед. хр. 88. Л. 194—201).

Поступление данных бумаг зафиксировано в конце 1950-х гг. из анонимного источника. Возможно, что они являются частью дореволюционного архива Экспедиции заготовления государственных бумаг.

## Литература

Авчухов А. Ю., 2012. Время и деньги. Свидетельства истории. Волгоград.

Н. Л. ТРЕГУБОВ (ТУЛА)

### О ПРОЕКТАХ ВЫПУСКА ДЕНЕЖНЫХ ЗНАКОВ В ТУЛЕ В 1917—1918 ГГ.

Недостаток денежных знаков в 1917—1918 гг., особенно мелких купюр, привел к тому, что кроме государственных дензнаков в некоторых городах России появились иные средства обращения, выпускавшиеся местными органами власти и организациями. Информация о проектах таких эмиссий в Туле содержится в сообщениях прессы того времени и архивных источниках.

Дефицит денежных знаков, особенно мелких номиналов, стал ощущаться в Туле еще летом 1917 г. (*Голос народа*. № 132. 03.08.1917. С. 4). В конце ноября вопрос отсутствия дензнаков обсуждался Тульской городской думой (ТГД) (*Тульская молва*. № 2999. 28.11.1917. С. 3). 16 декабря 1917 г. городской голова К. А. Зажурило отправил телеграмму в Госбанк с требованием своевременного снабжения Тульского отделения денежными знаками в количестве достаточном для денежного оборота (ГАТО. Ф. 174. Оп. 1. Т. 13. Д. 40645. Л. 138). 17 декабря в связи с недостатком в Туле и губернии разменных знаков состоялось совещание представителей банков, губернского земства и городского самоуправления. Совещание отметило, что на получение от Госбанка кредитных билетов и разменных знаков нет надежды, т. к. ежедневно выпускаемые экспедицией 100 млн. руб. уходя т на нужды армии, и признало единственным выходом выпуск бон по примеру других

городов. Было предложено выпустить денежные знаки от имени местного отделения Госбанка, а обеспечение предоставить губернскому земству и городскому самоуправлению.

18 декабря состоялось экстренное заседание ТГД. Дума признала необходимым выпуск бон, которые имели бы хождение наравне с кредитными билетами, и уполномочило городского голову ставить на них свою подпись. Проект предусматривал замену бон государственными денежными дензнаками, как только они будут получены в Туле. Детали выпуска бон и условия пользования ими должны были обсуждаться в особой комиссии из представителей учреждений госконтроля, земства и самоуправления (*Тульская молва*. № 3016. 19.12.1917. С. 3).

Несмотря на недостаток денежных знаков в Туле в начале 1918 г. (ГАТО. Ф. Р-324. Оп. 1. Д. 25. Л. 19), к проекту выпуска бон городские власти больше не возвращались. На фоне острого конфликта с новой большевистской властью у городского самоуправления отсутствовали механизмы влияния на экономическую ситуацию. 5 марта 1918 года Тульская городская дума была распущена. Дела управы были переданы в ведение Совета городского хозяйства.

В ряде каталогов бон в качестве выпуска чрезвычайных обстоятельств указаны долговые обязательства Тульского городского самоуправления 1917 г. (*Васюков А.И. Горшков В.В., Колесников В.И., Чистяков М.М.*, 1993. С. 177). Однако, эти обязательства были ценными бумагами, выпущенными в декабре 1917 г. для осуществления муниципального займа в чрезвычайной финансовой ситуации и не применялись в качестве денежных знаков (*Трегубов Н.Л.*, 2017. С. 108).

Еще один проект выпуска местных денежных знаков обсуждался в конце 1918 г. В октябре 1918 г. кооператив Оружейного завода планировал реализовать рабочим завода картофель в кредит. Для этого правление предприятия приняло решение выпустить специальные чеки: по ним рабочие могли покупать картофель, а по предъявлении кооперативом этих чеков правлению оружейного завода последнее должно было выплачивать кооперативу соответствующую сумму. После этого расчеты считались законченными, и чеки теряли «временно присвоенную им силу денежных знаков» (*Коммунар*. № 90. 20.10.1918. С. 4).

К началу ноября этот проект из внутризаводского преобразовался в общегородской. Правление тульского отделения Всероссийского совета рабочих металлистов инициировало 15 ноября 1918 г. собрание, на котором должны были присутствовать представители правления и заводских комитетов Тульских Оружпатронзаводов, Тульского рабочего кооператива и губернских продовольственных органов.

На собрании было запланировано обсуждение вопроса «о введении ввиду отсутствия разменной монеты чековых талонов для приобретения из продовольственных участков рабочими картофеля» (ГАТО. Ф. Р-324. Оп. 1. Д. 23. Л. 15). Но и этот проект введения временных денежных знаков не был реализован в связи с переводом рабочих оборонных предприятий на натуральное снабжение.

## Литература

- Васюков А.И. Горшков В.В., Колесников В.И., Чистяков М.М., 1993. Бумажные денежные знаки России и СССР. СПб.
- Трегубов Н.Л., 2017. Долговые обязательства Тульского городского общественного управления: из истории финансового кризиса в 1917—1918 гг. //Тульский краеведческий альманах. Вып. 14.

И. С. ШИКАНОВА (МОСКВА)

## БОНЫ РУССКО-АЗИАТСКОГО БАНКА ДЛЯ КВЖД

В собрании ОН ГИМ имеются чрезвычайно интересные и довольно редкие боны, выпущенные Русского-Азиатским Банком в Харбине в 1919 году для КВЖД. Купюры выпущены номиналом 50 копеек, 1, 3, 10 и 100 рублей.

На лицевой стороне в картуше помещен текст: «Настоящий бон принимается во/всех кассах Китайской Восточной/железной дороги, ровно как в/отделениях Русского-Азиатского Банка в/Харбине, Хайларе и Куаньченцзы, наравне с государственными кредитными/билетами образцов находящихся/в обращении до 1917 года включительно». В нижней части знака под картушем каждый знак имеет подписи: «Китайская Восточная железная дорога/Управляющий Дорогой/Хорват;/Контролер/Пименов;/Русско-Азиатский Банк/Председатель Правления/А. Путилов»\*. На оборотной стороне знаков изображен движущийся локомотив. Знаки оформлены однотипно, разнятся только цветом\*\*. (Каждый номинал имеет традиционный цвет в российской денежной системе). Купюры оснащены сильной защитой в виде сложной цветной гильоширной сетки (рис. 1).

Исследуя материал, необходимо прежде всего ответить на следующие вопросы: какая историческая связь существовала между Русско-Азиатским Банком, одним из крупнейших коммерческих банков

\* Боны достоинством в 100 рублей, помимо указанных подписей, снабжались еще собственноручной подписью чернилами одного из доверенных Русско-Азиатского Банка.

\*\* Дизайн купюры в 50 копеек несколько отличен от остальных.



**Рис. 1.** Бон 10 рублей. 1919 г. Русско-Азиатский Банк. Китайская Восточная железная дорога

России, и КВЖД, и каким образом, национализированный, согласно декрету ВЦИК РСФСР от 27 декабря 1917 г., банк, у которого было конфисковано содержимое сейфов, смог стать эмитентом бон для КВЖД в 1918—1919 гг.?

Русско-Азиатский Банк был сформирован в 1910 году путем слияния Русского-Китайского (основанного в 1895 г. в Петербурге по инициативе министра финансов С. Ю. Витте для финансирования строительства КВЖД) и Северного Банков.

Северный Банк в Петербурге по форме был русским банком, но фактически представлял филиал французских банков — «Societe Generale» и Парижско-Нидерландского («Pariba»). На базе прежних банков и был создан новый Русского-Азиатский Банк,  $\frac{3}{4}$  акций которого были размещены во Франции. Председатель правления Русско-Азиатского Банка — Алексей Иванович Путилов, подпись которого стоит на бонах, принадлежал к числу наиболее известных российских банкиров и, по воспоминаниям С. Ю. Витте, был «одним из самых влиятельных финансистов в банковских сферах не только у нас в Петербурге, но и за границей» (Витте С. Ю., 1960. С. 143). Потеряв и личное состояние, и, главное, созданную им мощную банковскую группу, он эмигрировал во Францию, где руководил Парижским отделением Русско-Азиатского Банка\*. В начале 1918 г., находясь в Китае и в Харбине (полоса отчуждения), он восстановил деятельность Русско-Азиатского Банка на основе его зарубежных отделений.

Надо отметить, что если до войны и революций денежное обращение на территории полосы отчуждения КВЖД основывалось на крепком кредитном рубле, то после этих событий курс рубля сразу же упал

\* Впоследствии преобразовав его в самостоятельный Франко-Азиатский Банк.

в три раза по сравнению с довоенным временем и продолжал катастрофически падать. Деньги из России перестали поступать, особенно не хватало мелких разменных знаков. Наблюдалось резкое повышение цен на необходимые товары и на тарифы за всевозможные перевозки по КВЖД. Денежный кризис сказывался на железной дороге и на всей хозяйственной жизни района.

Местные торгово-промышленные круги пришли к выводу о необходимости введения в денежное обращение суррогатов. Председатель правления Банка А. И. Путилов совместно с администрацией КВЖД согласовывает вопрос о выпуске Русско-Азиатским Банком своих бон. В середине 1918 г. была заказана эмиссия в известной американской фирме «American Banknote Company».

В настоящее время мы располагаем частью архива этой фирмы, в которой представлена переписка агентов Русско-Азиатского Банка и президента американской компании В. Грина. В этих материалах заказчики подробно оговаривают с представителями фирмы размер эмиссии, стоимость работы, номиналы банкнот, дизайн и т. д.

К концу 1918 г. боны поступили в Харбинское отделение Русско-Азиатского Банка. Новые денежные знаки охотно принимались населением и получили название «хорватские»\*. Боны были предназначены к обращению только в пределах полосы отчуждения КВЖД наравне с государственными кредитными билетами, образцов выпущенных до 1917 г. включительно\*\*. Банкноты не были обеспечены металлом, но беспрепятственно принимались кассами отделений Банка и железной дороги.

К середине 1920 г. «хорватские» изымаются из обращения.

Эта эмиссия сыграла положительную роль в денежном обращении района КВЖД, помогла справиться с денежным голодом и дала возможность Русско-Азиатскому Банку в течение полутора лет содержать КВЖД не прибегая к переводу его расчетов на валюту.

## Литература

- Аблова Н. Е., 2005. КВЖД и Российская эмиграция в Китае. М.  
Витте С. Ю., 1960. Воспоминания. Т. 1. М.  
Погребецкий А. И., 1924. Денежное обращение и денежные знаки Дальнего Востока за период Войны и Революции (1914—1924). М.  
Петров Ю. А., 2013. Алексей Путилов и Русско-Азиатский Банк//Вестник Банка России. № 5.

\* Название дано по имени Управляющего КВЖД — Д. Л. Хорвата.

\*\* Согласно приказу КВЖД за № 7 от 13 января 1919 г. (Погребецкий А. И., 1924. С. 324, 325)

---

Ю. П. ЛАТУШКОВА (МИНСК)

## **ЭМИССИИ БАНКОВСКИХ, КРЕДИТНЫХ И ФИСКАЛЬНЫХ УЧРЕЖДЕНИЙ 1914—1920-го ГОДОВ НА БЕЛОРУССКИХ ЗЕМЛЯХ**

В условиях социальных, политических и экономических кризисов 1914—1920-го годов в ряде стран в обращение поступили денежные суррогаты. Подобные эмиссии осуществлялись и на территории Беларуси, но информация об условиях их выпуска и обращения скудна.

Основные причины местного деньготворчества для белорусских земель — разменный кризис (тезаврация монеты: транспортная разруха, оккупация и нарушение связи с эмиссионными центрами; инфляция и усиленный выпуск купюр крупных номиналов); тотальный дефицит местных бюджетов военного времени (изменение структуры промышленности, падение платежеспособности населения, резкое сокращение статей дохода по налогообложению, возросшая безвозмездная нагрузка на местную инфраструктуру).

Среди прочих, в качестве эмитентов в рассматриваемый период неоднократно выступали банковские, кредитные и фискальные учреждения. Их выпуски можно разделить на три группы.

Первая — эмиссии банков, по оформлению приближенные к денежным знакам. Это выпуски Городского банка г. Белосток (ныне на территории Польши) (*Пазднякоў В.С.*, 2008. С. 203, табл. 107, мал. 1) и г. Игумен (*Орлов А.П.*, 2008. С. 515—517, рис. 206—209); совместный выпуск торгового банка, отделения Варшавского промышленного банка, Восточного банка и банка товариществ взаимопомощи г. Вильно (ныне Вильнюс, Литва) (*Орлов А.П.*, 2008. С. 497, рис. 101). Они несут на себе указание эмитента и дату, обозначение номинала, номер, подписи должностных лиц (как руководителей банков, так и представителей городской администрации); иногда — информацию об обеспечении, указание на срок обращения и обмене на общегосударственные знаки (Игумен, Вильно), указание о наказании за подделку и название знака — банковский билет (Вильно).

Ко второй группе можно отнести эмиссии ряда учреждений г. Бобруйска (чеки местного комиссионерства Орловского коммерческого банка (*Орлов А.П.*, 2008. С. 479, рис. 1); местных отделений Государственного банка (*там же*. С. 479, 480, рис. 4, 5), Соединенного банка (*там же*. С. 481, рис. 12), Виленского частного коммерческого банка (*там же*. С. 481—486, рис. 15, 17—19, 21—24, 27); общества взаимного кредита (*там же*. С. 486—488, рис. 29, 30, 32, 35, 39), торгово-промышленного общества взаимного кредита (*там же*. С. 489—491,

рис. 47—52), ремесленного и мелкотооргового ссудосберегательного общества (*там же*. С. 492—493, рис. 53, 55, 56) и Соединенного Банка г. Гомеля (*там же*. С. 501, рис. 115). Оформление их схоже. Это листки из чековых книжек утвержденного образца, где от руки или типографским способом наносился номинал. Некоторую легитимность им придают оттиск круглой печати и подписи представителей учреждения-эмитента и городской администрации (Городской Думы и Управы). Эмиссии второй группы так же осуществлялись при непосредственном участии городских властей. На знаках нет указания на условия обращения и дат (Бобруйские эмиссии в каталогах датируются 1917 годом, без указания на источник информации).

Третья группа — облигации Займа Свободы со штампами учреждений: уездного казначейства (Быхов (*там же*. С. 496, рис. 99), Горки (*там же*. С. 510), Чериков (*там же*. С. 566, рис. 429)); Витебского Губернского Казначейства (*там же*. С. 499, рис. 100) и Отделения Государственного Банка (*там же*. С. 498, рис. 106). В каталогах они приводятся как денежные знаки местных эмиссий. Для опровержения или подтверждения этого необходимо изучение данных письменных источников.

## Литература

Орлов А. П., 2008. Бумажные денежные знаки в Беларуси. Минск.  
Пазднякоў В. С., 2008. Папяровыя грошы Беларусі. Мінск.

А. Г. БАРАНОВ (МОСКВА)

### **РАСЧЕТНЫЕ ЗНАКИ ОБРАЗЦА 1921 г. ДОСТОИНСТВОМ 100, 250, 500 И 1000 РУБ. РАЗНОВИДНОСТИ И ТИРАЖИ**

Расчетные знаки РСФСР достоинством 100, 250, 500 и 1000 руб. образца 1921 г. относятся к так называемому «второму выпуску совзнаков». Первый выпуск — это расчетные знаки РСФСР образца 1919 г. Во второй выпуск совзнаков входят расчетные знаки образца 1920 г. (выпущенные в 3, 5 и 50 руб. и не выпущенные в обращение 1, 10 и 25 руб.) и продолжающие эту линейку номиналов расчетные знаки образца 1921 г. достоинством 100, 250, 500, 1000, 5000, 10 000, 25 000, 50 000 и 100 000 руб.

К появлению новой линейки расчетных знаков образца 1921 г. привело всё увеличивающиеся требования на расчетные знаки, перегруженность 1-й Московской фабрики работой, а также все более и более



ощущаемое затруднение в получении разного рода материалов. Для преодоления этих трудностей Управление фабриками Гознак решило переработать печатаемые расчетные знаки образца 1919 г. достоинством 100, 250, 500 и 1000 руб. с целью их некоторого упрощения. Решено было изготавливать все знаки одного размера, исключив «орловскую печать», грифы и нумерацию, а лозунг «Пролетарии всех стран соединяйтесь!» оставить только на русском языке. Проектные рисунки новых расчетных знаков достоинством 100, 250, 500 и 1000 руб. образца 1921 г. выполнили художники Г. Г. Шмидт и К. Г. Гоппе, затратив для изготовления каждым художником восьми продуманных рисунков-оригиналов (лицо и оборот для четырех достоинств) 2 месяца напряженной работы (РГАЭ. Ф. 1580. Оп. 3. Д. 152. Л. 55).

Согласно официальному описанию в приложении к Декрету СНК РСФСР от 16 июня 1921 г., расчетные знаки РСФСР достоинством 100, 250, 500 и 1000 руб. образца 1921 г. должны были выпускаться на бумаге с унифицированным водяным рисунком, получившим на Гознаке название «водяной рисунок № 258». В литературе у Н. И. Кардакова и П. Ф. Рябченко этот водяной знак получил обозначение «толстые звезды», у А. Е. Денисова — «светлые 6-лучевые звезды по всему полю». Обиходное название среди коллекционеров — «звезда Давида» (РГАЭ. Ф. 1580. Оп. 3. Д. 152. Л. 137).

В соответствии с производственной программой Гознака, расчетные знаки образца 1921 г. достоинством 100, 250, 500 и 1000 руб. образца 1921 г. печатались на 1-й Московской фабрике, в московской 17-й типолитографии Гознака (принадлежащей в свое время англичанину Томасу Барнету, а затем Синодальной типографии), в Ростовской-на-Дону, Пензенской и Уральской (Пермской) фабриках Гознака. На этих фабриках выпускались расчетные знаки не всех достоинств и при их производстве использовалась бумага с разными водяными знаками. Эти данные и позволяют нам выделить критерии отличия и сделать привязку выпущенных расчетных знаков к той или иной фабрике Гознака.

17-я типолитография Гознака с конца мая 1921 г. печатала литографским способом расчетные знаки достоинством 1000 руб. на бумаге с водяным знаком № 285 «большие теневые звезды» (РГАЭ. Ф. 1580. Оп. 4. Д. 145. 17 типография. 1 мая — 27 мая 1921 г. Л. 20, 20 об.).

1-я Московская фабрика печатала расчетные знаки достоинством 500 и 1000 руб. образца 1921 г. на бумаге с унифицированным водяным знаком № 258 (РГАЭ. Ф. 1580. Оп. 3. Д. 152. Л. 237).

Ростовская-на-Дону фабрика. К началу лета 1921 г. Управление фабриками Гознака планировало закрыть Ростовскую-на-Дону фабрику. Однако испытываемый РСФСР «денежный голод» потребовал использовать свободные печатные мощности, имеющиеся в Ростове-на-Дону.

Для визуального отличия печатаемых в Ростове-на-Дону расчетных знаков образца 1921 г. достоинством 500 и 1000 руб. их тиражировали на бумаге с другим водяным знаком, а именно с в/зн. № 324 «теневые квадраты». Второй причиной этого стала необходимость утилизировать запасы бумаги, предназначенной для выпуска снятых с производства денежных знаков мелких достоинств. С конца сентября 1921 г. на Ростовской фабрике типографским способом печатались расчетные знаки 250 руб. достоинства образца 1921 г. на бумаге со специальным цифровым знаком (РГАЭ. Ф. 1580. Оп. 3. Д. 135. Л. 281).

Пензенской фабрикой расчетные знаки достоинством 100, 250, 500 и 1000 руб. печатались только на листах бумаги с водяным знаком «цифры номинала» нестандартного размера, что послужило причиной их разрезки и сдачи не только полными гнездами по 20 экз., а еще по 4, 5, 12, 15 и 16 экз. в гнезде (РГАЭ. Ф. 1580. Оп. 3. Д. 135. Л. 240, 240 об.).

Уральская (Пермская) фабрика расчетные знаки образца 1921 г. достоинством 100, 250, 500 и 1000 руб. печатала на бумаге со специальным водяным знаком «цифры номинала». Часть тиража расчетных знаков достоинством 250 руб. отпечатана на бумаге с водяным знаком № 258 «звезда Давида». Документов о количестве экземпляров расчетных знаков достоинством 250 руб. отпечатанных Уральской фабрикой на бумаге с тем или иным водяным знаком пока не найдено (РГАЭ. Ф. 1580. Оп. 4. Д. 73. О сдаче денежных знаков в кладовую готовых изделий по Уральской фабрике январь 1921– декабрь 1922 гг. Л. 35, 36, 39, 40, 43, 44, 47).

*Таблица.*

**Количество экземпляров, изготовленных и выпущенных в обращение расчетных знаков РСФСР образца 1921 г. по фабрикам Гознака, на бумаге с разными водяными знаками**

Фабрика Гознака	Достоинство купюры			
	100 руб.	250 руб.	500 руб.	1000 руб.
Пензенская	66.272.000 (цифры)	2.371.000 (цифры)	28.250.000 (цифры)	44.875.000 (цифры)
Уральская	19.636.000 (цифры)	23.168.000 (цифры и № 258)	50.264.000 (цифры)	85.672.000 (цифры)
Ростовская	—	8.361.832 (цифры)	19.182.000 (№ 324)	32.000.000 (№ 324)
Московская	—	—	249.560.000 (№ 258 и возможно цифры)	662.866.720 (№ 258 и возможно цифры)
17 типолиитография	—	—	—	10.280.000 (№ 285)
Всего:	85.908.000	33.900.882	347.256.000	835.693.720

Анализируя таблицу, автор высказывает гипотезу, что 100 рублевки лимонного цвета образца 1921 г. печатались на Уральской фабрике Гознака. Косвенным свидетельством этого является более редкая (как минимум в 3 раза) их встречаемость. На Пензенской фабрике 100-рублевок отпечатано в три раза больше, и желто-коричневых сторублевок также больше, чем лимонных раза в три. Состав и рецептура используемой в Перми краски отличалась от той, что была в Пензе. Вероятно, что из желто-коричневой она выцвела до лимонной. Либо на Гознаке решили выделять другим цветом отпечатанные на Уральской фабрике сторублевки, либо, из-за недостатка необходимой краски, в Перми использовали запасы лимонной краски, запечатывая ею остатки бумаги с водяным знаком «цифры номинала» перед закрытием Уральской фабрики.

Выпуск из кассовых учреждений НКФ и Госбанка согласно декрету СНК РСФСР от 28 июня 1922 г. расчетных знаков образца 1921 г. был прекращен с 1 июля 1922 г. Расчетные знаки РСФСР образца 1921 г. декретом СНК РСФСР от 8 сентября 1922 г. «Об установлении однородности денежного обращения» утрачивали свою платежную силу и не принимались в платежи и к обмену с 1 октября 1922 г. Обмен расчетных знаков производился кассами НКФ и Госбанка из расчета 10 000 руб. расчетными знаками 1921 г. за 1 руб. дензнаками образца 1922 г. Декретом СНК РСФСР от 28 сентября 1922 г. обмен был продлен до 1 ноября 1922 г.

### **Источники**

- РГАЭ. Ф. 1580 (Гознак). Оп. 2. Д. 65. Об установлении плана нумерации. Л. 139.
- РГАЭ. Ф. 1580. Оп. 3. Д. 137. Сведения о наличности кладовых производственного отдела Уральской и Пензенской фабрик за 1921 г., переписка о сдаче и приеме кредитных билетов и другим вопросам. Л. 303.
- РГАЭ. Ф. 1580. Оп. 3. Д. 152. Переписка с 1 и 2 московскими фабриками и производственным отделом о выработке новых образцов денежных знаков.
- РГАЭ. Ф. 1580. Оп. 4. Д. 59. О сдаче денежных знаков в кладовую готовых изделий и в Центробру по 1 московской фабрике за 1921 г. январь — декабрь 1921 г. Л. 23, 26, 27, 30, 31, 34, 35/36, 38, 42.
- РГАЭ. Ф. 1580. Оп. 4. Д. 67. Ежемесячные сведения об изготовлении государственных знаков Пензенскою фабрикой за янв. — дек. 1921 г. Л. 28—38.
- РГАЭ. Ф. 1580. Оп. 4. Д. 71. О сдаче денежных знаков в кладовую готовых изделий и в Центробр. в 1921 г. по Ростовской фабрике за 1 августа — 25 окт. 1921 г. Л. 1, 3, 5, 7, 8, 9.

---

Е. С. СЕМИЛЕТНИКОВА (МОСКВА)

## **НОТГЕЛЬДЫ ЛАГЕРЯ ЛИХТЕНХОРСТ ИЗ СОБРАНИЯ ОН ГИМ**

В отделе нумизматики Государственного исторического музея хранится коллекция бумажных немецких нотгельдов, насчитывающая свыше 6000 экз. Немецкие нотгельды можно подразделить на три категории: нотгельды, выпущенные в период Первой мировой войны (Kriegsgeld); лагерные нотгельды (Lagergeld или Gefangenengeld), которые обращались в лагерях военнопленных периода Первой мировой войны, гетто и концлагерях периода Второй мировой войны, и нотгельды периода гиперинфляции в Германии в 1921—1923 гг. Помимо этого, существуют сувенирные нотгельды, которые выпускались тематическими сериями специально для коллекционеров и не были предназначены для обращения.

Бумажные нотгельды в Германии в период Первой мировой войны появляются в связи с разменным кризисом. Нехватка монет мелких достоинств в Германии (из серебра, меди и никеля) в военное время была вызвана совокупностью различных причин: дефицит рабочей силы и сырья, оседание монет из драгоценных металлов в личных сбережениях до лучших времен. Нотгельды выпускались муниципалитетами, чтобы обеспечить местный рынок денежными знаками мелких достоинств.

Первые нотгельды для военнопленных появились во время англо-бурской войны 1899—1902 гг. для стимуляции работы пленных в лагере (Воронов Ю. П., 1986. С. 143). Лагерные нотгельды выпускались лагерной администрацией для поощрения заключенных (такие нотгельды принимались исключительно в лагерном буфете или магазине), либо для лучшего контроля над заключенными, исключения возможностей подкупа охраны и побега.

Инфляционные нотгельды появились также из-за нехватки мелкой разменной монеты и дестабилизацией всей денежной системы Германии в связи с гиперинфляцией 1921—1923 гг.

В собрании ОН ГИМ среди лагерных нотгельдов Первой мировой войны интересны 9 экземпляров немецкого лагеря для военнопленных Лихтенхорст (Lichtenhorst)\* номиналами в 1 марку (2 экз.), 75 пфеннингов (2 экз.), 50 пфеннингов (2 экз.) и 25 пфеннингов (3 экз.). Дата выпуска не указана.

Лицевые стороны нотгельдов оформлены единообразно — на всех экземплярах изображена панорама лагерных барачков, свер-

---

\* ГИМ 93373/КР ОН 823.144—823.152

ху по центру надпись — «Lichtenhorst», справа и слева от названия лагеря — указание номинала в квадратных рамках. Внизу в сложно-фигурной рамке надпись: «Kriegs Gefangenen Lager/Gutschein über 1 Mark (75 Pfenning; 50 Pfenning; 25 Pfenning)/Dieser Gutschein gilt nur als Zahlungsmittel im Lager/Die Kantinen Verwaltung H. Heyer» (Лагерь военнопленных/Бона на 1 марку (75 пфеннингов; 50 пфеннингов; 25 пфеннингов)/Эта бона действительна как денежное средство только в лагере/администрация столовой Х. Хейер). С правой стороны на рисунке можно прочесть надпись мелким шрифтом (вывеска на одном из зданий лагеря): «Erfrischungsraum/H. Heyer» (Буфет/Х. Хейер). С левой стороны — изображен указатель с названием улицы «v. Woyna/Str.» («Улица Великой Войны»).

Оборотные стороны всех нотгельдов имеют индивидуальные цветные рисунки с подписями, которые служат интересным источником о лагерном быте. На двух экземплярах номиналом в 1 марку помещены изображения русской часовни (вид снаружи и изнутри); на номиналах в 75 пфеннингов — добыча торфа и работы военнопленных по очистке поля от насаждений; на 50 пфеннингах — лагерная железная дорога и трактор; на трех экземплярах в 25 пфеннингов — лагерная овчарня, свиноферма и пейзаж с местной речкой Альпе.

Необходимо отметить, что, как правило, лагерные нотгельды не имели цветных рисунков, на них помещался текст, номинал, подписи лагерной администрации, иногда ставились печати.

Лагерь Лихтенхорст (земля Нижняя Саксония) был расположен на территории частных торфяных владений немца Х. Хейера (Семенов К. К., 2012. С. 21), факсимильная подпись которого указана на рассматриваемых нотгельдах. Точная дата основания лагеря нам неизвестна. Судя по изображениям на нотгельдах (русская часовня, написание названия улицы «Великой войны» в русской транскрипции) он был предназначен только для русских военнопленных и в нем не было узников из других государств.

Все 9 экземпляров нотгельдов лагеря Лихтенхорст имеют один размер — 60×90 мм, в хорошем состоянии, без следов обращения. Красочные яркие рисунки, наличие двух и даже трех экземпляров одного и того же номинала с разными изображениями свидетельствуют о том, что, вероятнее всего, данные лагерные деньги не были предназначены для обращения в лагере, а были напечатаны специально для коллекционеров.

Вероятно, «деньги» лагеря Лихтенхорст — являются продуктом эпохи коллекционного бума на нотгельды (период с 1918 по 1922 гг., когда появляются т. н. «серийные нотгельды» и нотгельды, которые при одинаковом номинале имели разные изображения) (Mehl M.,

1998. S. 11). На продаже интересных серий нотгельдов можно было заработать, чем, очевидно, и решил воспользоваться эмитент лагерных денег Лихтенхорста (скорее всего, это был владелец торфяных разработок Х. Хейер). Благодаря выпуску этих нотгельдов мы имеем своеобразный источник о лагерном быте русских военнопленных периода Первой мировой войны.

## Литература

- Воронов Ю. П., 1986. Страницы истории денег. Новосибирск.  
Семенов К. К., 2012. Берлинский узел РОВСа (1920—1945). Формирование российской военной эмиграции в Германии//Ежегодник Дома русского зарубежья. № 3. С. 17—24.  
Mehl M., 1998. Die Geschichte des deutschen Papiernotgeldes 1914—1922/Deutsche Serienscheine von 1918—1922. Katalog mit aktuellen Marktpreisen. Regensburg: Gietl. S. 9—15.

### 3. ШУСТЕК (БРАТИСЛАВА)

#### **ВВЕДЕНИЕ СОВЕТСКОЙ ВАЛЮТЫ В ЗАКАРПАТЬЕ В НОЯБРЕ 1945 г.**

В Советско-чехословацких договорах 1941 и 1943 гг. СССР гарантировал после войны сохранение территории Чехословакии в границах 1937 г. В мае 1944 г. на основе этих соглашений был заключен договор о регулировании отношений между Красной армией и органами чехословацкой власти на освобожденной территории. Власть в пределах пятидесятикилометровой зоны от фронта оставалась в руках Красной армии, а на остальной территории переходила в руки чехословацких государственных органов.

Советские войска освободили Закарпатье (Подкарпатскую Русь) 25—28 октября 1944 г. Чехословацкое правительство в эмиграции выслало на освобожденную территорию своего делегата Др. Немца для восстановления там органов государственной власти. Одновременно с этим в Мукачево был организован Национальный совет Закарпатской Украины (НСЗУ), который взял власть в свои руки и объявил о своём присоединении к СССР.

14 декабря 1944 г. постановлением НСЗУ в денежное обращение Закарпатья были введены чехословацкие военные билеты образца 1944 г., которые находились в соотношении 2,21 кроны за 1 венгерский пентё. Обе валюты параллельно обращались в Закарпатье до 15 ноября 1945 г. В денежном обращении находилось 20—25 % крон и 75—80 % пентё. Летом 1945 г. советские органы провели тщатель-

ный анализ экономической обстановки и сравнение цен в Закарпатье с 1938 по 1945 гг., а также их отношение к ценам во Львове (1 пэнгэ в Мукачево обменивался на 50 коп., в Ужгороде — 46 коп.). В итоге была подготовлена процедура обмена венгерских и чехословацких военных денег на советскую валюту. По решениям Верховного совета СССР № 2728—756 от 26 октября 1945 г., Совета народных комиссаров УССР № 1769—130 от 4 ноября 1945 г. и «самостоятельного» решения НСЗУ от 12 ноября 1945 г., в Закарпатье с 15 ноября 1945 г. вводились советская валюта и единые цены, а также обменный курс при котором 1 пэнгэ приравнялся к 40 коп., 1 крона — 18 коп. Населению городов разрешалось обменивать деньги до суммы эквивалентной 300 рублям, лицам старше 17 лет, жителям деревень — 300 рублей на двор (хозяйство), военнослужащим — до суммы, составляющей их 3-х месячную зарплату. Для этих целей было открыто 140 обменных пунктов, служащие могли обменивать деньги в кассах по месту работы.

В сравнении с послевоенными денежными реформами в странах Средней и Восточной Европы (в Польше, Чехословакии и Австрии в 1945 г., Венгрии в 1946 г., Румынии в 1947 г. и Германии в 1948 г.) обмен денег в Закарпатье был относительно благоприятным для населения. В то время как денежная реформа 14 декабря 1947 г. вызвала серьёзные проблемы.

Интересно, что при информировании населения о ходе обмена, местные украиноязычные СМИ передавали пропагандистскую информацию, практически не содержащую конкретных данных. СМИ на венгерском языке, напротив, сообщали точные данные, включавшие детальное описание советских денег.

С. С. МЕДНИС (САНКТ-ПЕТЕРБУРГ)

### **АНГЛО-ШОТЛАНДСКАЯ УНИЯ КОРОН 1603—1604 гг. И ЕЕ ОТРАЖЕНИЕ В МЕДАЛЬНОМ ИСКУССТВЕ**

В Отделе нумизматики Государственного Эрмитажа\* хранится литая копия медали в память попытки объединения Англии и Шотландии (ОН ГЭ, инв. № ИМ—7360) из собрания Я. Я. Рейхеля (*Reichel J.*, 1843. Th. 6. № 504. P. 64—65; *Pinkerton J.*, 1790. P. 32—33. Рис. 1). На оборотной стороне — следы двойного удара, соответствующего особенности оригинального экземпляра, с которого была сделана копия. Гурт гладкий, с признаками опилования ушка. На лице-

\* Автор выражает благодарность хранителям ОН ГЭ О. А. Степановой за предоставленные материалы и Е. В. Лепехиной за ценные консультации



**Рис. 1.** Медаль в память попытки объединения Англии и Шотландии. 1604 г. Инв. № ИМ-7360. Серебро (?). Вес: 13,3 г., Диаметр: 38,9 мм. Без подписи медальера. Государственный Эрмитаж



**Рис. 2.** Жетон в память восстания Шотландии при Карле I Стюарте. 1639 г. Инв. № ИМ-7371. Серебро. Вес: 6,77 г., Диаметр: 32 мм. Без подписи медальера. Государственный Эрмитаж



**Рис. 3.** Дж. Крокер. Медаль на объединение Англии и Шотландии. 1706 г. Инв. № ИМ-7455. Серебро. Вес: 41,21 г., Диаметр: 47 мм. Государственный Эрмитаж

вой стороне — изображение короля в три четверти оборота в costume с кружевным воротником и элементами доспеха, задрапированного плащом, шляпе с драгоценностями и плюмажем. Полукруглая латинская надпись — IAC: D: G: MAG: BRIT: FR: ET: HIB: R. («Яков, Божьей Милостью, Великобритании, Франции и Ирландии король»), по краю орнаментальный ободок из геральдических элементов, в том числе, тюдоровской розы и шотландского чертополоха. Сокращенная форма королевских регалий компенсируется элементами оборотной стороны, на которой в таком же обрамлении — имперская закрытая корона со скрещенными скипетрами и легенда на латинском языке, своевременно предопределяющая исход англо-шотландского вопроса: FIRMANTUR: VINA: SUB: UNO («два под одним да объединятся»). Под короной — дата «1604 г.».

Медаль относится к началу английского правления Якова I Стюарта, который был коронован в Вестминстерском аббатстве в 1603 г. Для обсуждения вопроса консолидации английских и шотландских



земель в Лондоне 15 октября 1604 г. был созван парламент, в состав которого были включены представители обоих королевств. Парламентские сессии длились до конца декабря, но не завершились единогласным решением в пользу подписания Унии. Несмотря на политические разногласия, 20 октября 1604 г. была издана Вестминстерская прокламация (текст см. *Crawford J. L. L.*, 1910. P. 92, 93), по которой в перспективе консолидации Якову I присваивался титул короля Великобритании вместо статуса монарха Английского королевства.

Поворотный этап в изменении титула отражен в легенде упомянутой медали. С этого момента традиция подписи короля закрепилась на английских медальерных памятниках.

Помимо Государственного Эрмитажа, еще один экземпляр литой копии медали на предполагаемое англо-шотландское объединение находится в собрании английских медалей Э. Хоукинса Британского музея (МВ.М. 7012. Бронза, серебрение. Вес — 16,9 г, диаметр — 39 мм; *Hawkins. E.*, 1885. Vol. 1. P. 194, 195).\*

В 2003 г. на аукционе Morton & Eden (*Morton J.*, 2003. P. 10. Lot 1119) проходил экземпляр серебряной овальной медали в ювелирной оправе (по признакам изделие литое) в память попытки объединения Англии и Шотландии (эстимейт: 5000—8000 £, по данным «Folley Collection» не была приобретена)\*\* из частного собрания британского коллекционера Элен Фаркуа (1869—1953), которая принимала участие в основании Британского нумизматического общества в 1903 г.

Дискуссионным вопросом является время изготовления упомянутых экземпляров. Предположительно они являются копиями-интерпретациями с прототипа неизвестного медальера. Местонахождение экземпляра в настоящий момент неизвестно.

Дублирование королевских символов (розы и чертополоха), особенность изображения королевских регалий и написание титула, подчеркивающих англо-шотландский корпоративный фактор, воплощались в многотиражных английских жетонах правления Карла I Стюарта (ОН ГЭ, инв. № ИМ-7371; *Hawkins. Vol. 1. 1885. P. 282; Harrise T.*, 2014. P. 394—398. Рис. 2), а при заключительном этапе инкорпорирования и составлении законодательного акта об унии

---

\* Attempted Union of England and Scotland (1604). Электронный ресурс. Доступ свободный. URL: [https://www.britishmuseum.org/research/collection\\_online/collection\\_object\\_details.aspx?objectId=952760&partId=1&searchText=attempted+union&object=21613&page=1](https://www.britishmuseum.org/research/collection_online/collection_object_details.aspx?objectId=952760&partId=1&searchText=attempted+union&object=21613&page=1).

\*\* James I, The attempted union of England and Scotland, cast oval silver. Электронный ресурс. Доступ свободный. URL: <https://www.woolleyandwallis.co.uk/departments/silver/sv161014.aspx?p=4&s=40&v=list>

1706—1707 гг. в обогащенных мифологическими аллегориями в медальерных памятниках королевы Анны в исполнении Дж. Крокера (ОН ГЭ, инв. № ИМ-7455; *Hawkins E.*, 1885. Vol. 2. P. 289—291; *Bibley D.*, 2002. P. 110. Рис. 3).

## Литература

- Allan J.*, 1953. The early history of the Department of coins and Medals. L.  
*Bibley D.*, 2002. British sculpture 1470—2000. L.  
*Crawford J. L. L.*, 1910. Bibliography of royal proclamations of the Tudor and Stuart sovereigns and of others published under authority, 1485—1714. Oxford.  
*Morton J.*, 2003. Catalogue № 4. An important Collection of British Historical Medals. L.  
*Harris T.*, 2014. Rebellion: Britain's First Stuart Kings, 1567—1642. Oxford.  
*Hawkins E.*, 1885. Medallion illustration of the history of Great Britain and Ireland to the death of George II. L.  
*Pinkerton J.*, 1790. The Medallion History of England to the Revolution. L.  
*Reichel J.*, 1843. Die Reichelsche Münzsammlung in St. Petersburg. Erster Theil. SPb.

М. А. ШУТКИНА (МОСКВА)

## МЕДАЛЬНЫЙ ПОРТРЕТ ЭПОХИ ПРОСВЕЩЕНИЯ

Медальный портрет, как западноевропейский, так и русский, — сложное и пока еще недостаточно исследованное явление. Его становление и развитие обычно интересует ученых с точки зрения принадлежности тому или иному времени, школе или автору. В то же время место медального портрета в русле общего развития изобразительных искусств, его бытование в контексте развития стилистических и философских проблем современного ему общества намного реже привлекает внимание. Проблема эта многогранна и должна рассматриваться с различных точек зрения.

Принято говорить об обобщенности и известной сдержанности медальных портретов, называть их геральдическими, обращаться к технико-технологическим подробностям исполнения, мало уделяя внимания внутреннему, переданному художником состоянию модели. Это объяснимо — до конца XIX в. вряд ли можно найти более официальное по характеру искусство, имевшее, казалось бы, раз и навсегда утвержденные каноны.

В рамках данного сообщения хотелось бы рассмотреть одну небольшую грань существования медальных портретов — соотношение философии Просвещения, живописных портретов и литературы второй половины XVIII в. с несколькими примерами русских медальных портретов.

Рассматривая творчество мастеров этого времени — художников, скульпторов, медальеров, литераторов и так далее — можно выделить некий, объединяющий их портреты, момент. Т. Иванов, С. Юдин, Ф. Рокотов, Ф. Шубин, Г. Державин — каждый из этих художников, характеризуя свою модель, почти обязательно пользуется понятием «приятность», вошедшим в моду именно тогда. Это хорошо видно, например, в работах такого известнейшего гравера как Тимофей Иванов. Четкие и суховатые медальные портреты раннего периода («В память установления исправной монеты», 1763 г.) сменяются работами с более мягкой лепкой и совершенно иным выражением лица («В память мира со Швецией», 1790 г.). Такие же изменения можно увидеть в работах Карла Леберехта. Портреты Александра I на монетах 1801—1810 гг. демонстрируют поэтапное изменения в восприятии модели автором и отражение этого процесса в медальных портретах. И объяснялось это не только изменением творческой манеры мастера.

Одно из наиболее привычных для нас названий той эпохи — Век Просвещения. Пришедшие тогда из Европы представления о том, что цивилизованность социума зависит от уровня распространенных в нем знаний, а человек цивилизованный — это человек, прежде всего, просвещенный, и прямое следствие невежества — это утрата им своего достоинства и социального положения утверждается, пусть и с некоторой задержкой, и в русском обществе. Возможности дальнейшего развития общества начинают напрямую связывать с просвещением самого общества во всех отношениях. Важным аспектом этого процесса становится признание изобразительных искусств как одного из основных составляющих Просвещения, дающего знания об окружающем мире. И главное, теперь в России искусство воспринимают как существенный фактор влияния, который, используя свои художественные средства, должен формировать публичное мировоззрение, эстетические и художественные вкусы.

Идеи Просвещения жили в самых различных направлениях изобразительного искусства и литературы второй половины XVIII в. — в классицизме, сентиментализме, романтизме и даже в просветительском реализме. И у всех этих художественных направлений была некая единая идея — «человек просвещенный», живущий в «естественном» единении с природой. Конечно же, медальерное искусство не могло не откликаться на современные запросы общества. Не оставаясь в стороне от существующих в обществе идей, оно вырабатывает собственный, соответствующий моменту язык.

Возможно, результат эпохи Просвещения и не был столь значителен, как от него ожидали. Тем не менее, он сыграл большую роль в истории развития художественной культуры и искусства. И только

изменения во внешних обстоятельствах — нашествие Наполеона — сводит на нет характеристичные черты Века Просвещения. На смену ему приходит ампир с совершенно другими философскими и эстетическими пристрастиями. Изменившееся время изменяет и медальный портрет.

У. М. ВОЛКОВА (МОСКВА)

### **НАГРАДНЫЕ МЕДАЛИ КОНСКИХ ВЫСТАВОК И ПРИЗОВЫЕ МЕДАЛИ ЗАБЕГОВ В КОЛЛЕКЦИИ ГМИИ им. А. С. ПУШКИНА**

В музейной коллекции русских наградных медалей ГМИИ им. А. С. Пушкина сформировался комплекс памятников, объединенных общей темой — конские забеги и выставки. На настоящий момент он насчитывает 44 предмета. Большинство медалей поступили в коллекцию из других отечественных музеев как дублетный и непрофильный материал. Некоторые предметы были приобретены или приняты в дар из частных собраний, начиная с 1920-х гг.

Наибольший интерес среди рассматриваемой группы представляют памятники с гравировками. Подписных конских наград в коллекции нашего музея всего семь. Две медали («Одобренный жеребец» и отчеканенная специально для участников награда Всероссийской конской выставки 1891 г. в Санкт-Петербурге), выданные Управлением Государственного коннозаводства, были достаточно сложными в определении. Вторая из упоминаемых выше наград требует дальнейшего изучения.

Остальные пять медалей были вручены за победы в рысистых бегах на Ходынский и Большой Московский призы в Москве, а также на Семеновский приз и приз в честь императрицы Марии Федоровны в Санкт-Петербурге.

Благодаря гравировкам, получилось не только восстановить имена лошадей и названия тех соревнований, за которые были вручены награды, но и узнать имена их владельцев, заводчиков и наездников, расположение конезаводов. Кроме того, были установлены родословные лошадей, а в некоторых случаях были обнаружены портреты призеров (гравированные или фотографические).

Некоторые из рассматриваемых медалей являются копиями, но те истории, которые они рассказывают потомкам, не становятся от этого менее интересными.

---

А. В. ПОЛИЩУК (САНКТ-ПЕТЕРБУРГ)

**МЕДАЛИ РАБОТЫ ФЕЛИКСА РАЗУМНОГО  
В СОБРАНИИ ГОСУДАРСТВЕННОГО  
РУССКОГО МУЗЕЯ**

В процессе изучения медального собрания Русского музея наше внимание привлекли медали работы Ф. Разумного (1869—1940). В коллекции находятся две медали «В память 100-летия Министерства иностранных дел» (1902 г.), медаль «В память 200-летия Царского Села» (1910 г.) (*Шукина Е. С.*, 2002. № 423, С. 61), медаль в честь маршала Франции Ж. Жоффра (в инв. книге указана датировка: 1914 (?) г.) и призовая медаль некоего музыкального конкурса (без даты) (рис. 1—4).

Биографические сведения о Ф. Разумном довольно скудны. Он родился в Севастополе и еще в юношеском возрасте вместе с семьей переселился во Францию, где получил хорошее художественное образование: учился в престижной Школе декоративного искусства. С двадцати лет он активно участвовал в разных художественных салонах, получил несколько наград международных выставок (*Шукина Е. С.*, 2000. С. 244, 245).

В 1891 г. Ф. Разумный получил почетное звание французского художника, в 1911 г. стал членом Национального общества изящных искусств, был отмечен серебряной медалью Всемирной выставки 1911 г. в Париже (*Российское зарубежье во Франции, 1919—2000.* 2010. С. 570). Он был скульптором, медальером, рисовальщиком, ювелиром, но основной сферой его творчества являлось медальерное искусство. Мастер работал в стиле модерн, создавал разные декоративные и памятные плакетки и медали, портреты, многочисленные призовые медали (*Серпинская Т. В., Швиглёва Е. Н.*, 2018. С. 250). Л. Форрер, составитель известного «Биографического словаря медальеров...», называл Ф. Разумного «умным художником и трудолюбивым работником» (*Forrer L.*, 1912. P. 35).

Медальер был хорошо известен в России и нередко выполнял различные работы для русских заказчиков. В 1902 г. он получил престижный заказ на изготовление медали к 100-летию Министерства иностранных дел (*Шукина Е. С.*, 2000. С. 245; рис. 1). Медаль отчеканена на Парижском монетном дворе в серебре и бронзе (на её гурте надпись «BRONZE»). Не беремся судить о художественных достоинствах медали. Отметим только, что профильные портреты Николая II и Александра I, по нашему мнению, не очень удались автору лицевой стороны (она не имеет подписи самого Ф. Разумного). Обратная сторона подписана медальером, но выполнена в своеобразном стиле, с нагромождением разных деталей и непропорциональным двуглавым орлом.



**Рис. 1.** Медаль «В память 100-летия Министерства иностранных дел». 1902. Парижский монетный двор. Бронза. Лицевая и оборотная стороны. ГРМ



**Рис. 2.** Медаль «В память 200-летия Царского Села». 1910. Фирма «А. Дюзю» (Париж). Бронза. Лицевая и оборотная стороны. ГРМ



**Рис. 3.** Медаль в честь маршала Франции Жозефа Жоффра (1914?). Фирма «А. Дюзю» (Париж). Бронза. Лицевая и оборотная стороны. ГРМ



**Рис. 4.** Призовая медаль музыкального конкурса (без надписей и даты). Фирма «А. Дюзю» (Париж). Бронза. Лицевая и оборотная стороны. ГРМ

В 1910 г. Ф. Разумный выполнил медаль «В память 200-летия Царского Села». Она была отчеканена парижской фирмой «А. Дюзо» (на гурте — миниатюрное квадратное клеймо фирмы и надпись «BRONZE»). Подпись медальера (едва видимая) стоит на лицевой стороне с погрудными портретами Николая II и Петра I. На обороте — изображение фигурного щитка под короной с вензелем «Е I», под ним перекрещенные ветви дуба и лавра в виде полувенка, сверху — надпись в три строки: «МЫЗА САРСКАЯ | ЦАРСКОЕ СЕЛО | 1710—1910»; справа у края медали фирменное клеймо «AD» (А. Дюзо).

Две другие медали работы Ф. Разумного, хранящиеся в Русском музее — в честь маршала Франции Ж. Жоффра (рис. 3) и призовая медаль музыкального конкурса (без даты) (рис. 4) — ещё требуют своего дальнейшего изучения.

Ф. Разумный — один из тех талантливых мастеров, имена которых только в последнее время благодаря новым научным разысканиям стали занимать должное место в истории отечественного искусства.

## Литература

- Российское зарубежье во Франции, 1919—2000.* 2010. Российское зарубежье во Франции, 1919—2000. Биографический словарь в 3 т. Т. 2. М.
- Серпинская Т. В., Швиглёва Е. Н.,* 2018. Награды, ордена, медали. Каталог коллекций. Т. IV. Кн. 1. СПб., Пушкин, «Царское Село».
- Щукина Е. С.,* 2000. Два века русской медали. Медальерное искусство в России 1700—1917. М.
- Щукина Е. С.,* 2002. Монограммы и подписи на русских медалях XVIII — нач. XX веков. Киев.
- Forrer L.,* 1912. Biographical dictionary of medalists... with references to their works. B. C. 500 — A. D. 1900. Vol. 5. London.

Ю. Е. КРАСНОБАЕВА (МОСКВА)

## МЕДАЛЬ И ВРЕМЯ

В легендах и сказаниях многих народов существует история о том, что человек некогда был бессмертен или почти обрел бессмертие, но в последний момент упустил его (вспомним, в первую очередь, легенду о Гильгамеше). Все сотворенное человечеством материальное и нематериальное наследие, и в конечном счете культура как таковая — не есть ли результат осознания человеком собственной смертности?

В эпоху Ренессанса размышления об утраченной и обретенной античности рождали стремление уберечь от разрушительного воздействия времени себя и свой мир. Из всех созданных античной цивили-

защией инструментов такого рода интеллектуалы Возрождения взяли на заметку в первую очередь монеты. В XV в. сложился неуязвимый для времени механизм сохранения памяти в небольшом металлическом предмете, несущем зашифрованное в изображениях и надписях послание, — искусство медали.

Теоретическое осмысление этого явления пришло позже. В европейских трактатах и литературных произведениях второй половины XVII — первой половины XVIII в. ясно проводится мысль, что нумизматика как система знаний, нумизматические трактаты, создание памятников нумизматики и, наконец, нумизматический памятник с собственным изображением и зашифрованным рассказом о себе — едва ли не единственный способ победить время и гарантированный билет в бессмертие (примерами могут служить труды Ш. Патана (Франция), «Диалог о пользе древних медалей» Дж. Аддисона и стихи А. Поупа (Англия), стихи С. Э. Бреннер и П. Лагерлёфа (Швеция).

Каким образом работает этот механизм, показывает сам материал — огромное количество медалей, отмечающих отдельные исторические события и события жизни правящих особ и аристократии. Особое место в сражении со временем занимают специально задуманные «металлические истории».

Однако подобный защищающий от времени «металлический щит» был доступен не только сильным мира сего. При желании жизнь обычного человека могла быть обставлена медалями — мы видим множество «специальных» сувенирных и подарочных медалей, которыми можно было отметить рождение ребенка, подарить другу, возлюбленной, невесте; медалями отмечались школьные и университетские успехи; медали дарились по случаю свадеб, юбилеев бракосочетания и различных религиозных праздников... Наконец, по случаю ухода достойного человека близкие могли заказать медаль с его портретом и памятной надписью.

Время представляется в медалях в виде персонификации — Хроноса, крылатого старика с песочными часами и косой. Медали отмечают течение времени, отсчитывая как века, так и годы и дни года, таковы медали на рубежи столетий, на наступление нового года и металлические «календари» XIX в. Рефлексия о медалях и времени отражается в медальерном искусстве и гравюрах и представлена в аллегориях, где медаль явственно связывается со временем и победой над ним.

В XX в. появляется множество новых способов сохранить память, однако даже на пороге новой истории мысль о том, что будет, если от настоящей эпохи потомкам останутся только медали, продолжает управлять этим в чем-то традиционным, в чем-то радикально меняющимся искусством.



---

А. В. БАКЛАНОВ (САНКТ-ПЕТЕРБУРГ)

## **ПРОБЛЕМЫ ПОДГОТОВКИ СОВРЕМЕННЫХ ХУДОЖНИКОВ-МЕДАЛЬЕРОВ**

Подготовка специалистов по изготовлению монет и медалей — процесс постоянный, который развивается параллельно с производством. Эта задача всегда была важна, актуальна она и сейчас.

В XVIII в. в России основы медальерного искусства передавались от мастера к подмастерью в процессе самой работы. Обучение носило скорее ремесленный характер. Изменения произошли в начале XIX в. после образования медальерного класса при Академии художеств.

Создание программы обучения соответствовало требованиям времени. Для изготовления изделий государственного уровня художники-медальеры должны были быть образованными, культурными людьми, знакомыми с металлургией, минералогией, технологией изготовления. Руководил медальерной мастерской главный медальер монетного двора К. А. Леберехт. Несмотря на сложности реализации поставленных задач, результатом работы медальерного класса стало появление целой плеяды замечательных медальеров — гордости российской медальерной школы: Ф. П. Толстого, А. А. Клепикова, А. П. Лялина, П. П. Уткина и др. Работы российских медальеров получили европейское признание.

В 70-х гг. XIX в. произошло обновление программы обучения медальерной мастерской при Академии художеств, что позволило еще выше поднять престиж специальности художника-медальера.

А. Ф. Васютинский, окончивший медальерную мастерскую с золотой медалью, был направлен для стажировки на ведущие монетные дворы Европы. Вернулся он в Россию признанным в европейском профессиональном сообществе медальером. Предпринятые им в 20-х гг. XX в. попытки возродить медальерный класс в стенах Академии художеств оказались, в силу трудных материальных условий, безуспешными. Подготовка художников-медальеров проводилась до последнего времени на монетном дворе, в том числе Н. А. Соколовым и А. В. Козловым.

Создание современной медальерной мастерской на скульптурном факультете института им. И. Е. Репина стало возможно при разносторонней поддержке АО «Гознак». Предварительно, в течение многих лет, факультативно отработывалась программа по обучению специальности «художник-медальер».

Помимо общих факультетских дисциплин по рисунку, скульптуре и др., с третьего курса в мастерской медальерного искусства студен-

ты обучаются по специальной программе, включающей следующие предметы: композиция и технология изготовления медалей, граверное дело, геральдика, история медальерного искусства.

Программы специальных предметов, вместе с общеобразовательными предметами факультета, решают разноплановые задачи. Их можно разделить на два взаимосвязанных блока — формирование профессионального художественного мировосприятия и реализация своих художественных идеи, обучение ремеслу медальера.

Художник-медальер должен выполнять графические проекты своих работ, находить пластическое решение поставленной темы. Для перевода графического проекта в пластику лепного рельефа студенты должны научиться изготавливать восковую массу и инструмент для лепки, соблюдать технологические требования, ознакомиться и участвовать в сканировании рельефа и подготовке компьютерной программы для изготовления инструмента. Знание граверного дела позволит студентам участвовать в граверной обработке инструмента.

Важным этапом подготовки медальеров является знакомство с современными технологиями для создания художественной выразительности предметов медальерного искусства.

## М. Б. АСВАРИЦ (САНКТ-ПЕТЕРБУРГ)

### УНИКАЛЬНЫЙ МАЛЬТИЙСКИЙ КРЕСТ XVII ВЕКА

Изначально знаком отличия иоаннитов был белый тканый крест. В XIV в. отдельные кавалеры, несмотря на приносимый при поступлении в Орден обет бедности, стали украшать себя золотыми крестами, что вызвало категорический запрет Великого Магистра Раймона Беренже (1365—1374 гг.) на их ношение (*Уложение*, 1800. С. 170, 171).

С XVI в. использование золотых крестов становится обычной практикой. Кресты носили на груди на золотой цепи или ленте (как шейной, так и чреспечной) или крепили булавкой к камзолу. Крест мог быть помещен в золотой кружок или прикреплен на филигранный медальон. Хотя знаки не регламентировались орденскими статутами, ношение их не возбранялось, свидетельством чего являются крест и медальоны-мощевики Великих Магистров, хранящиеся в Музеях Московского Кремля (ОМ-2559, ОМ-2562, ОМ-2565, ОМ-2566). Лишь в 1631 г. Орденский капитул разрешил ношение металлических крестов, никак не оговорив их форму и размер. Судя по портретам, большинство крестов было покрыто белой эмалью, некоторые украшены драгоценными камнями.



Рис. 1



Рис. 2

На ризе иконы Филермской Божьей Матери, известной по рисунку 1756 г. (АСМ. Misc 150), изображены 25 модификаций мальтийского креста. Очевидно, нарисованы реально существующие предметы, хранившиеся в Соборе Св. Иоанна в Валлетте, подаренные знатными членами Ордена, в т. ч. и Великими Магистрами. Изображенные знаки можно отождествить с упомянутыми выше экспонатами из Музеев Московского Кремля.

По портретам и рисункам известно множество вариантов мальтийских крестов XVI—XVII вв. разной формы и размера (González Gozalo E., 2000. P. 221—227). Сохранились, однако, лишь единицы орденских знаков, изготовленных до XVIII в. Предмет данного сообщения — уникальный мальтийский крест из частного собрания, выделяющийся необычностью художественного решения и тончайшей ювелирной работой.

Небольшой золотой знак (50,4×29,5 мм, 13,05 г) украшен семнадцатью бриллиантами и семью изумрудами. Обратная сторона покрыта цветочным орнаментом на розовой эмали, получившим распространение (в первую очередь во Франции и Испании) после публикации книги французского ювелира Жилия Легаре (Légaré G. 1663). Сохранилось несколько испанских орденов, изготовленных à la Légaré — во всех чередуются бриллианты и изумруды, а оборот-

ная сторона покрыта характерной эмалью. В Национальном музее прикладного искусства в Мадриде хранится знак ордена Сантьяго (Inv. 2152), выполненный в похожей манере, считающийся работой испанского мастера около 1710 г. Такой же орден с алмазами и эмалью на оборотной стороне фигурирует в завещании Диего Веласкеса 1660 г. (*Arbeteta Mira L.*, 1991. Р. 383). В королевском монастыре Санта-Мария-де-Гуадалупе хранится кодекс XVIII в., где воспроизведен рисунок ордена Калатравы с эмалью, украшенный мелкими алмазами и изумрудами (*González Gozalo E.*, 2000. Р. 221).

Все это позволяет предположить, что рассматриваемый знак изготовлен на юге Европы во второй половине XVII в., скорее всего в Испании, где была распространена мода на подобные небольшие, но очень изящные ордена. Обработка металла и камней, закрепленных в глухих кастах, также свидетельствует в пользу такой датировки.

### Литература

- Уложение, 1800. Уложение Священного Воинского Ордена Иерусалимского вновь сочиненное по повелению Генерального Капитула собранного в 1776 году под начальством Его Премущественного Высочества Великого Магистра брата Еммануила де Рогана в Мальте 1782 года напечатанное; ныне же по Всевысочайшему Его Императорского Величества Павла Первого повелению, с языков итальянского, латинского и французского на российский переведенное, ему ж Государю Императору яко Верховнейшему одного Ордена Великому Магистру всеподданнейше посвящается. Ч. 2. СПб. *Arbeteta Mira L.*, 1991. *Joyas de la época de Velázquez en la colección del Museo de Artes Decorativas/Velázquez y el arte de su tiempo.* Madrid
- González Gozalo E.*, 2000. *La cruz de Malta en el joyero de Mallorca//La Orden De Malta, Mallorca Y El Mediterráneo.* Palma de Mallorca
- Légaré G.* 1663. *Livre des Ouvrages d'Orfèvrerie fait par Gilles Légaré Orfèvre du Roy.* Paris

Р. В. КРАСНОВ (САНКТ-ПЕТЕРБУРГ)

### НАГРАДНАЯ ЗОЛОТАЯ МЕДАЛЬ «БЕЗ НАДПИСИ» 1712 г.

Согласно «Гистории Свейской войны», 20 августа 1712 г. несколько скампавей (малых галер) из эскадры русского галерного флота «шаут-бейнахта» графа И. Ф. Боциса в скоротечном бою с применением ручных гранат взяли шведскую шняву «Крефт» («Рак»), на которой были поручик, «ундер-афицеров и матрозов 58 человек» при 14 пушках и 13 «малых ввертных пушечек» (*Гистория Свейской войны.* С. 385; *Пись-*

ма и бумаги Петра Великого, 1977. С. 413—416). Первыми на борт сдавшегося шведского корабля взойшли поручик П. Магдалина и подпоручик Ф. Харват или Хорват (*Материалы для истории русского флота*, 1865. Ч. I. С. 322—323. № 488). Казалось бы, этот небольшой эпизод Северной войны не мог быть отмечен раздачей наград, тем более, что после Прутского похода и до 1714 г. наградные медали не производились (*Пискунова Л. С.*, 1950. С. 31). Однако, это не совсем так.

Известно, что в 1711—1712 гг. были изготовлены наградные золотые медали «за прутский поход» балканским союзникам (*Дуров В. А.*, 1977. С. 110—113; *Краснов Р. В., Ширяков И. В.*, 2013. С. 178, 179; *Ширяков И. В.*, 2017. С. 102), а в 1715 г. — наградные золотые медали за вазскую баталию 1714 г. (*Дуров В. А.*, 1977. С. 113, 114; *Краснов Р. В.*, 2017. С. 115—122). В РГАВМФ отложились материалы об изготовлении в 1714—1717 гг. золотых и серебряных наградных медалей участникам Гангутской баталии, часть из которых ранее была введена в научный оборот Л. С. Пискуновой (*Пискунова Л. С.*, 1961. С. 135—140). В числе сохранившихся документов за 1714 г., имеются сведения об изготовлении, вероятно, в 1712—1713 гг. золотых наградных медалей «без надписи».

Так, 17 марта 1714 г. на основании именного указа в «походную адмиралскую канцелярию» Ф. М. Апраксина было передано 30 золотых медалей, в том числе — 15 медалей «со флотом» по 30 золотых, а также 3 медали по 15, 5 золотых, 3 медали по 11 золотых и 7 медалей по 9 золотых (РГАВМФ. Ф. 233. Оп. 1. Д. 244. Л. 1). Медали «со флотом» следует отнести к медалям, выпущенным в память похода русского флота в Финляндию с датой «1713». Через несколько дней, 19 марта 1714 г. медали поступили в канцелярию «адмиралтейца» (*Там же*). В другой, недатированной справке, составленной уже после 1714 г., отмеченные в указе от 17 марта 1714 г., 15 медалей в 15, 11 и 9 золотых «без надписи» отнесены к наградам за взятие шнявы в 1712 г. с отметкой об источнике их поступления в походную канцелярию Ф. М. Апраксина — «ис канцелярии правительствующаго сената» (РГАВМФ. Ф. 233. Оп. 1. Д. 244. Л. 167).

Из архивных документов следует, что после Гангутской баталии капитану-поручику Харвати (Харват или Хорват), «которой в 1712-м году был при взятии швецкой шнявы», выдали золотую медаль «в 11 червонных ис принятых из сенату», с «чепью» (цепью) в «22 червонных за взятые фрегата» (РГАВМФ. Ф. 233. Оп. 1. Д. 244. Л. 169 об.). Оставшиеся золотые медали «без надписи» — 3 по 15 золотых, 4 по 11 золотых и 7 по 9 золотых (червонных), хранившиеся в походной канцелярии Ф. М. Апраксина, 13 февраля 1717 г. были отданы под расписку «адмиралтейскому камисару» А. А. Беляеву «в передел в манеты, новозавоеванных городов» (РГАВМФ. Ф. 233. Оп. 1. Д. 244.

Л. 175—175 об.) или памятных медалей, штемпели которых были исполнены в 1713—1714 гг. аугсбургским медальером Ф. Г. Мюллером.

К сожалению, кроме веса медалей и сведений, что они были изготовлены «без надписи», т. е. без оформленной оборотной стороны, в сохранившихся архивных документах нет информации об их форме — круглая или овальная. Очевидно, что лицевую сторону этих наград занимал портрет Петра I, но без титула «император».

## Литература

- Гистория Свейской войны.*, 2004. Гистория Свейской войны (Поденная записка Петра Великого). Вып. 1. М.
- Дуров В. А.*, 1977. Наградные медали России первой четверти XVIII в. // Труды Государственного Исторического музея. Вып. 49. Нумизматический сборник. Ч. 5. Вып. 2. М.
- Краснов Р. В., Ширяков И. В.*, 2013. О наградных золотых медалях за Прутский поход 1711 г. // Семнадцатая Всероссийская Нумизматическая конференция. Москва — Пущино, 22—26 апреля 2013 года. Тезисы докладов и сообщений. М.
- Краснов Р. В.*, 2017. К истории изготовления наградных золотых медалей за сражение при Вазе // Труды Государственного Исторического музея. Вып. 207. Нумизматический сборник. Т. XX. М.
- Материалы для истории русского флота*, 1865. Материалы для истории русского флота. Ч. I. СПб.
- Пискунова Л. С.*, 1950. Северная война в медальерном искусстве. Л.
- Пискунова Л. С.*, 1961. Награждение медалями за Гангутский бой 27 июля 1714 г. // Труды Государственного Эрмитажа. Т. IV. Нумизматика. 2. Л.
- Письма и бумаги Петра Великого*, 1977. Письма и бумаги Петра Великого. Т. 12. Вып. 2. М.
- Ширяков И. В.*, 2017. Золотая чеканка Кадашевского монетного двора. 1701—1711 гг. // Труды Государственного Исторического музея. Вып. 207. Нумизматический сборник. Т. XX. М.

Н. С. АКСЕНОВ, Г. К. МЕЛЬНИК (МОСКВА)

## ДОЛЖНОСТНОЙ ЗНАК СОТСКОГО МОСКОВСКОЙ ОКРУГИ 30-х гг. XVIII в.

Целью доклада является введение в научный оборот должностного знака Сотского Московской округи.

Ещё во времена Средневековой Руси поддержание порядка в городах, уездах и волостях осуществлялось выборными людьми. Об этом свидетельствует документ, изданный в 1669 г.: «О татевных, разбойных и убийственных делах», в котором говорится: «... выбрать со-

тских, пятидесятских и десятских добрых людей ...» (ПСЗ-1. Т. 1. № 441). Следующий документ, датируемый серединой XVIII в., «Провиантского правления регул» гласит: «Сотские, старосты и десятские погодно выбираемы бывают» (ПСЗ-1. Т. 15. № 10778).

Таким образом, на протяжении столетий сложилась отработанная управленческая система со структурой должностных лиц. Должностные знаки, как символ исполнения определенных обязанностей, появляются, предположительно, во время правления Петра I. Например, традиционный знак камергерского звания, ключ, как должностной знак существовал с 1730 г. (Мельник Г. К., Можейко И. В., 1993. С. 8).

В собрании ГИМ хранятся несколько должностных знаков «сотников». Наиболее ранний представляет собой бляху овальной формы размером 93×83 мм, выполненную из медного сплава способом литья (рис. 1). На лицевой стороне в центре изображён герб Москвы, вокруг — линейный ободок, по контуру которого надпись: «МОСКОВСКОЙ ОКРУГИ СОТНИ СОТСКОЙ». Обратная сторона гладкая, со следом булавки. По краям знака — два отверстия для крепления его к одежде. В процессе ношения этот предмет регулярно поновлялся (чистился), что объясняет утрату деталей изображения. Это затрудняло проведение полноценного иконографического анализа композиции и датировку знака.



Рис. 1



Рис. 2

Несколько лет назад стал известен второй подобный экземпляр (рис. 2). Поверхность лицевой стороны этого знака была посеребрена, он не поновлялся, что позволило сохранить детальному изображению композиции с Георгием Победоносцем, поражающим дракона. На оборотной стороне присутствуют элементы булавки.

Сравнительный анализ знаков показал их полную идентичность (изготовлены в одной литейной форме), что позволяет отнести их к одному времени и поставить вопрос об их датировке.

Чтобы ответить на этот вопрос, были проведены иконографические исследования изображения Георгия Победоносца на нумизматическом материале. Рассматривались монеты, чеканившиеся в период от Петра I до Александра I включительно, а также две большие государственные печати Петра I и малая печать Елизаветы I. Полученные данные позволяют отнести бытование должностного знака сотского Московской округи к периоду правления императрицы Анны Иоанновны.

## Литература

Мельник Г. К., Можейко И. В., 1993. Должностные знаки Российской империи. М.

Т. П. ПЕТЕРС (ОДИНЦОВО)

### **ПОПЫТКИ ИЗГОТОВЛЕНИЯ В 1794 г. ПО ВЫСОЧАЙШЕМУ ПОВЕЛЕНИЮ МЕДАЛИ «ПОДОБНОЙ ПРИ ЗАКЛЮЧЕНИИ ВЕЧНОГО МИРА СО ШВЕДАМИ» ПО ДЕЛУ ФРАНЦУЗСКИХ ИММИГРАНТОВ (по материалам РГАДА)**

Материалы об изготовлении в 1794 г. по высочайшему повелению медали «подобной при заключении вечного мира со шведами», которые хранятся в фонде «Дела Преображенского приказа и Тайной канцелярии» Российского государственного архива древних актов, можно отнести к разряду курьезов фалеристики (РГАДА. Ф. 7. Оп. 2. Д. 2846). Они представляют собой документы судебного дела о французах Жозефе Дю Розуа и Матиасе Пети, которые в разное время выехали в Россию из Франции и проживали в г. Кременчуге. В архивных документах приводятся биографии этих французов, записанные с их слов, с имевшихся паспортов и аттестатов. Они проходили по одному судебному делу, но обвинения им были предъявлены разные: мошенничество, дезертирство, своевольное оставление



воинской части и незаконное пересечение российской границы — одному, и обман других по неведению — другому.

Из всех предъявленных обвинений только два представляют интерес с точки зрения фалеристики: мошенничество и обман. В архивных документах подробно описаны следственные действия, начатые в полиции Кременчуга в марте 1794 г. после поимки сбежавшего Дю Розуа, в частности, в переписке управителя Екатеринославского наместничества В. В. Каховского с Екатеринославским и Таврическим генерал-губернатором графом П. А. Зубовым. В ходе следствия, которое продолжалось до октября 1794 г. и завершилось в Сенате в Петербурге, выяснилось, что М. Пети владел тайной изготовления серебра из меди (Там же. Л. 14, 253).

Сведения о том, какой металл получался при переплавке и каким образом его проверяли на наличие серебра, содержатся в рапорте Каховского к графу Зубову от 18 марта 1794 г. со ссылкой на показания свидетелей, которые, впрочем, выглядят противоречивыми: при «сплавке меди и при сыпании потом порошков» получился металл, и «вид от того был наподобие серебра» (Там же. Л. 70—70 об.); «из 16-ти фунтов меди выходит два с половиной три и четыре фунта самой чистой выжиги серебра от 14-й до 16-й пробы» (Там же. Л. 54).

В документах сообщается, что следователей интересовал ряд вопросов. Например, об отлитом металле и его технических характеристиках, о составе порошка, добавляемого в плавку (Там же. Л. 14). На этом основании, возможно, «для узнания в отливке изобретенного серебра велели вылить серебряную медаль подобную при заключении вечного мира со шведами, коя весила золотник» (Там же. Л. 23). В качестве метода императрица повелела применить литье, а не чеканку.

Как известно, на вечный мир со Швецией были учреждены памятная медаль (3 варианта), наградная медаль (восьмиугольная) и 2 варианта жетона (Смирнов В. П., 1908. С. 160. № 344 а, б, в; С. 161. № 316 а.). По сведениям Д. И. Петерса, наградная медаль весила 15 г (Петерс Д. И., 1999. С. 156. № 31), что тяжелее одного золотника, вес которого равняется 4,27 г. В таком случае, императрица имела в виду один из вариантов памятной медали или памятный жетон.

На Петербургский Монетный двор французов не пустили, и, по высочайшему распоряжению, опыты проводили 8 мая 1794 г. в лаборатории Горного училища под наблюдением П. Ф. Ильмана, обергауптмана 5-го класса: его записка имеется среди материалов дела. Согласно документам, до отливки медали дело так и не дошло. Спла-

вы, полученные в лаборатории, не только «несколько желанием господина Пети не соответствовали» (РГАДА. Ф. 7. Оп. 2. Д. 2846. Л. 28), но и не удались с точки зрения Ильмана.

## Литература

- Петерс Д. И., 1999. Наградные медали России второй половины XVIII столетия (царствования императриц Елизаветы Петровны, Екатерины II и императора Павла I — 1760—1800 гг.). М.
- Смирнов В. П., 1908. Описание русских медалей. СПб.

А. В. КАЛАШНИКОВА, С. С. ЛЕВИН (МОСКВА)

### **К ВОПРОСУ ОБ АТРИБУЦИИ ЗВЕЗДЫ ОРДЕНА СВ. АНДРЕЯ ПЕРВОЗВАННОГО ИЗ ПЕТЕРБУРГСКОГО ОСОБНЯКА КНЯЗЕЙ ЮСУПОВЫХ**

В 2017 г. был опубликован доклад Л. И. Добровольской, в котором описана коллекция орденовых звёзд Св. Андрея Первозванного из особняка князей Юсуповых, хранящихся в Государственном Эрмитаже (*Добровольская Л. И.*, 2017. С. 278—283.) В числе прочих исследовательница описывает звезду, принадлежавшую согласно её атрибуции Н. П. Румянцеву.

На оборотной стороне звезды находится надпись, сообщающая о принадлежности ее генералу-фельдмаршалу графу П. А. Румянцеву и дата, прочитанная как 5 апреля 1792 г. Л. И. Добровольская считает надпись ошибочной, исходя из того, что граф П. А. Румянцев-Задунайский (1725—1796) получил орден Св. Андрея Первозванного в 1762 г., а в 1775 г. — к нему бриллианты (*Левин С. С.*, 2003. С. 10, № 131; 15, № 300). Таким образом он не мог быть награждён орденом Св. Андрея Первозванного в 1792 г. Кроме того, исполнение центрального медальона звезды характерно для эпохи Павла I, то есть она не могла быть изготовлена до 1797 г. На всех известных портретах П. А. Румянцев изображён со звездой старого образца.

Л. И. Добровольская, ссылаясь на неоднократную реставрацию звезды, считает надпись о принадлежности звезды П. А. Румянцеву позднейшим наслоением, сделанным одновременно с технической реставрационной нумерацией на лучах звезды.

Не пытаясь оспорить мнение исследовательницы, мы предлагаем рассмотреть иной вариант атрибуции в качестве гипотезы.

Дата на оборотной стороне звезды может быть прочитана иначе. Последняя цифра в обозначении года — не «2», а «7», к которой добавлен стилизованный «хвостик» (Добровольская Л. И., 2017. С. 282, рис. 12). В таком случае мы имеем дату «5 апреля 1797 г. », то есть дату коронации императора Павла I.

Сам гравированный на обороте текст, хоть выполнен и весьма грубо, не вызывает ощущение современного, выполненного реставраторами. Исходя из стилистических особенностей, его можно отнести к первой трети XIX в. Вариант написания слова «фельдмаршал» как «фетьмаршал» встречается, например, у А. Ф. Вельтмана (современника А. С. Пушкина и друга Н. Б. Юсупова) в романе «Странник», увидевшем свет в 1832 г. (Вельтман А. Ф., 1978). Поэтому надпись можно считать аутентичной, сделанной в первой трети XIX в. и читать «Фельдмаршала Графа Румянцева, 5 апреля 1797».

Однако исполнение надписи и её содержание вызывают сомнения в том, что она была сделана представителями рода Румянцевых, Юсуповых или их окружением. Её скорее всего можно соотнести с образованием Румянцевского музея в 1828—1831 гг., откуда эта звезда могла попасть в Юсуповский особняк. Надпись могла быть сделана при передаче личных вещей Румянцевых в фонд музея «для сохранения легенды». Однако её принадлежность именно П. А. Румянцеву сомнительна — как верно пишет Л. И. Добровольская, она типична для более позднего времени, к тому же и коронация императора Павла I произошла после смерти генерал-фельдмаршала.

Вопрос о назначении гравировки на обороте остаётся открытым, однако назначение нумерации на лучах — вполне однозначно. Это монтажная нумерация, сделанная при сборке звезды, а не при реставрации.

Центральные медальоны рассмотренных Добровольской четырёх металлических орденских звёзд из особняка князей Юсуповых имеют ряд общих черт, позволяющих сделать предположение об изготовлении их одним автором. Возможно, они были заменены в ходе реставрации, сами же звёзды могли быть изготовлены как в начале XIX в., так и в конце XVIII вв. В связи с этим кажется сомнительной мысль о принадлежности рассматриваемой нами звезды именно сыну П. А. Румянцева, Николаю Петровичу. На это ни прямо, ни косвенно не указывает ничего.

Если центральные медальоны звёзд не менялись, то более вероятным кажется вариант, что все четыре звезды — комплекс, изготовленный для ношения на разных мундирах одним человеком, и не исключено также, что этот человек — член семьи Юсуповых, и орденские звёзды не имеют отношения ни к семье Румянцевых, ни к Румянцев-

скому музею. К этой версии можно с осторожностью подвести и прочтение гравированной даты как «5 апреля 1797» — Николай Борисович Юсупов был награждён орденом Св. Андрея Первозванного именно в день коронации императора Павла I (Левин С. С., 2003. С. 97, № 304).

## Литература

Вельтман А. Ф., 1978. Странник. М.

Добровольская Л. И., 2017. Знаки ордена Св. Андрея Первозванного из особняка князей Юсуповых // Нумизматические чтения Государственного Исторического музея 2017 г. Материалы докладов и сообщений. М.

Левин С. С., 2003. Орден Святого Апостола Андрея Первозванного (1699—1917). Орден святой Великомученицы Екатерины (1714—1917). Списки кавалеров и кавалерственных дам. М., 2003.

Л. М. ГАВРИЛОВА (МОСКВА)

## **ЗНАКИ РОССИЙСКИХ ИМПЕРАТОРСКИХ ОРДЕНОВ С ДРАГОЦЕННЫМИ КАМНЯМИ В СОБРАНИИ ОРУЖЕЙНОЙ ПАЛАТЫ МУЗЕЕВ МОСКОВСКОГО КРЕМЛЯ**

Предметом нашего рассмотрения станут орденские знаки с драгоценными камнями, представляющие собой уникальные памятники истории и ювелирного искусства. В 2016 г. в собрание орденов и медалей Музеев Московского Кремля была передана коллекция российских императорских наград и золотых медалей, приобретенная за рубежом. Она состоит из 105 предметов: 62 орденских знаков и 43 золотых медалей, происходящих в основном из Кабинета его императорского величества и дворцового имущества, распроданных после 1917 г. Автором была проведена атрибуция наиболее выдающейся части вновь поступившей коллекции. Тринадцать из шестидесяти двух орденских знаков поистине уникальны. Они изготовлены на очень высоком ювелирном уровне из золота и драгоценных камней, не имеют клейм и в основном относятся к XVIII — первой половине XIX в.

Достойным пополнением нашего собрания в 2016 г. стали три знака ордена Св. Екатерины. Один из них изготовлен из платины и украшен бриллиантами. По исполнению и размерам он похож на знак ордена из Алмазного фонда. Орденский знак Св. Екатерины мог быть изготовлен во второй четверти XIX в., когда на Урале были открыты

богатые россыши платины и начата ее добыча. Известно, что к коронации императора Николая I были изготовлены платиновые медали и жетоны, в 1828—1845 гг. чеканились из платины и монеты (Шукина Е. С., 2007. С. 59).

Шедевром ювелирного искусства является знак ордена Св. Андрея Первозванного, похожий на знак из «дымчатого топаза», переданный при разборе коронных драгоценностей в 1922 г. в Гохран, а затем в Алмазный фонд. Рассматриваемый знак описан академиком А. Ферсманом следующим образом: «Орел из темно-густого дымчатого топаза (кварца), составленный из пяти частей... Крест из бадахшанского лазурита... Наверху бриллиантовая корона из золота... По работе тонкой гравировки это одно из редчайших произведений русского искусства, характерной для эпохи царствования Екатерины II». (Ферсман А., 1925. С. 18). Вместе с тем, знак ордена из нового поступления, совпадая размерами, манерой исполнения и материалом, является более сложной и тщательной ювелирной работой, чем «крест» из Алмазного фонда. Кремлевский орденский знак, состоящий из пяти составных частей, в Алмазной мастерской виртуозно смонтирован в единое целое золотой окантовкой, сделавшей невидимой места соединения двух голов, двух крыльев и нижней части туловища орла. Андреевский крест из бадахшанского лазурита, на котором укреплено объемное изображение распятого святого, декорирован сорока сапфирами, глаза орла — двумя рубинами, а в бриллиантовой короне вместо подложки из красной эмали использован сердолик.

Мы считаем, что именно счет, оплаченный по высочайшему указу Екатерины II резчику по камню и медальеру И. К. Егеру в 1770 г., предполагает исполнение десяти деталей для двух орденских знаков, на одной из которых он оставил свою подпись (РГИА. Ф. 468. Оп. 1. Д. 3885. Л. 74). Мы также попытались выяснить, каким образом орденский знак из нашего собрания попал на антикварный рынок. Благодаря фотографии знака ордена Св. Андрея Первозванного из издания «Алмазный фонд», который при разборе ценностей находился среди коронных драгоценностей, вывезенных из Петрограда в Москву в 1914 г., можно объяснить, почему он был передан в Алмазный фонд из Гохрана и не был продан. На опубликованном изображении орденского знака видны трещины и повреждения. Кремлевский знак, более высокой ювелирной работы, ценности и сохранности, возможно, находился в Галерее драгоценностей. Эвакуированные в Москву ящики из Эрмитажа, Зимнего дворца комиссией не вскрывались. В 1920 г. они, включая девять сундуков из Галереи драгоценностей, которые прибыли вместе с государс-

твенными регалиями в 1914 г., были отправлены обратно в Петроград (Тугова Т. А., 2006. С. 233). А там уже многие произведения из Галереи драгоценностей подверглись распродаже через Антиквариат (Solomakha E., 2009. P. 128).

При изготовлении знаков орденов Св. Александра Невского с момента его учреждения в 1726 г. до перехода на новые образцы в 1815 г. использовали граненные поделочные камни или стекла красного цвета. На Петергофской шлифовальной мельнице, основанной по указу Петра I в 1721 г., гранились бриллианты и другие драгоценные камни, которые поставлялись в придворную ювелирную мастерскую. Есть основания полагать, что пять орденских знаков из нового поступления относятся к такого рода ранним образцам, когда вместо красной эмали на поздних вариантах, использовались стекла с подложкой из фольги и камни. Речь идет о трех знаках ордена Св. Александра Невского и двух знаках ордена Св. Анны, украшенных бриллиантами. Лучи крестов во всех названных знаках, кроме двух, состоят из граненных красных стекол с использованием фольги. В двух знаках ордена Св. Александра Невского использованы поделочные камни морганит (розовый берилл) и альмандин.

Происхождение знака и звезды ордена Св. Иоанна Иерусалимского, изготовленных из золота, обрамленных бриллиантами, с использованием вместо белой эмали поделочного камня кохолонг трудно установить. Однако наличие в переданной музею коллекции знака российского ордена Св. Георгия I или II степени схожей ювелирной работы позволяет предположить, что комплект орденских знаков мог принадлежать одному кавалеру, рыцарю Ордена высокого ранга.

## Литература

- Щукина Е. С., 2007. Уральская платина в русских медалях//Горный журнал. Специальный выпуск. СПб.
- Ферсман А., 1925. Алмазный фонд. Вып. 2. М.
- Тугова Т. А., 2006. Оружейная палата и ее роль в сохранении сокровищ Российского императорского дома во время Первой Мировой войны и после революции//Российские императоры и Оружейная палата. Издание к выставке Музеев Московского Кремля. М.
- Solomakha E., 2009. The Hermitage, Gosmuzeifond, and Antikvariat//Treasures into tractors: the selling of Russia's cultural heritage, 1918—1938. Washington D. C.

М. В. ЛУКЪЯНОВА (ВЛАДИМИР)

## **ЗНАКИ ВЛАДИМИРСКОЙ РЕМЕСЛЕННОЙ УПРАВЫ В СОБРАНИИ ГОСУДАРСТВЕННОГО ВЛАДИМИРО-СУЗДАЛЬСКОГО МУЗЕЯ-ЗАПОВЕДНИКА**

В нумизматическом собрании ГВСМЗ хранятся 6 жезлов Владимирской ремесленной управы, представляющих собой деревянные трости с навершием в виде металлических знаков. Пять из них выдержаны в едином стиле оформления. На лицевых сторонах знаков помещена аббревиатура «ВРУ» (рис. 1), на оборотных сторонах даны названия и символы цехов: ювелирные изделия — серебряного (рис. 2), мастер за работой — печного (рис. 3), обувь — сапожного (рис. 4), ткани — красильного (рис. 5), калач — булочного (рис. 6). На обеих сторонах шестого знака изображен гербовый лев города Владимира (рис. 7).

Специальные знаки ремесленных цехов впервые упоминаются в приложении к «Жалованной грамоте на права и выгоды городам Российской империи» 1785 г.: «... ремёсла разделить на цехи или Ремесленные Управы; ...Управе дать ремесленное положение, ремесленный значик и Управную печать» (*Кузнецова С. И.*, 2016. С. 63—72). Согласно Уставу цехов, утвержденному 12 ноября 1799 г., ремесленному голове и старшинам в знак отличия дозволялось носить специальные трости с гербом города и эмблемой соответствующего цеха.

Поскольку в документах отсутствуют четкие предписания к оформлению должностных атрибутов, в исполнении «ремесленных значиков» на местах не было единства. В собрании ГВСМЗ хранятся жезлы представителей Владимирской ремесленной управы: старшин цехов, алтерманов и ремесленного головы. Аналогичные им цеховые знаки представлены в фондах Кировского областного краеведческого музея и Смоленского государственного музея-заповедника. Они исполнены в виде двусторонних металлических знамен из жести и посеребренного металла, насаженных на деревянные древки. На знаках Вятской ремесленной управы 1864 г. помещены живописные фигуры святых\*, на знаменах Смоленской управы 1839 г. — чеканные изображения небесных покровителей цехов\*\*. На их фоне значительно выделяются ремесленные знамена 1884—1885 гг. из собрания Государственного музея истории Санкт-Петербурга, выполненные из шелка с живописными геральдическими символами — гербами города и империи (*Кузнецова С. И.*,

\* Государственный каталог музейного фонда РФ, № 5608038, 5608107, 5608116, 5153458, 5153468, 5153469

\*\* Там же, № 4729743, 4729754, 4729876, 4730179, 4253335, 4730195, 4253823, 4253854



**Рис. 1.** Л.с. знаков старшин ремесленных цехов



**Рис. 2.** О.с. знака старшины серебряного цеха



**Рис. 3.** О.с. знака старшины печного цеха



**Рис. 4.** О.с. знака старшины сапожного цеха



**Рис. 5.** О.с. знака старшины красильного цеха



**Рис. 6.** О.с. знака старшины булочного цеха





Рис. 7. Л. и о. с. знака ремесленного головы

2016. С. 63—72). Объединяют все ремесленные знаки или знамена, как их еще называют, эмблемы цехов — символы ремесла, которое они представляли.

Ремесленные знамена из собрания Кировского, Смоленского и Санкт-Петербургского музеев точно датированы благодаря имеющимся на них надписям. Вопрос о времени создания ремесленных знаков из собрания ГВСМЗ в настоящее время остается открытым.

В учетной документации отсутствуют какие-либо сведения об источнике поступления предметов в музей. В ГАВО хранится фонд Владимирской ремесленной управы, в котором

собраны документы о ее деятельности за 1833—1900-е гг.: годовые ведомости и отчеты, журналы заседаний, книги для записи постановлений и предписаний и т. п. (ГАВО. Ф. 263. Оп. 1, 2, 3). Однако никаких упоминаний о заказе жезлов, их изготовлении, использовании, хранении или передаче в составе имущества управы автором не найдено.

Дополнительным ключом к атрибуции музейных знаков может служить сохранившийся жезл старшины булочного цеха (рис. 6). Этот цех во Владимирской ремесленной управе появился только в 1847 г. С этого времени и до упразднения управы в 1902 г. в ее составе было девять цехов (Барченкова О.Б., 2006. С. 8—13). Трости ремесленного головы, старшин булочного, серебряного, печного, сапожного и красильного цехов в настоящее время экспонируются в Историческом музее г. Владимира. Цеховые знаки старшин портновского, живописного, столярного и кузнечного цехов не сохранились. В фондах музея представлены лишь четыре деревянных жезла, на которых они крепились.

## Литература

- Барченкова О.Б., 2006. Владимирская ремесленная управа в XIX — начале XX века//Материалы исследований. Сборник № 12. Владимир.
- Кузнецова С.И., 2016. Цеховые знамена 1856 года в собрании Государственного музея истории Санкт-Петербурга//Труды Государственного музея истории Санкт-Петербурга. Вып. 26. СПб.

---

Д.З. ФЕЛЬДМАН (МОСКВА)

**К ИСТОРИИ РАЗРАБОТКИ ЗАКОНОДАТЕЛЬСТВА  
О НАГРАЖДЕНИИ ЕВРЕЕВ РОССИЙСКОЙ  
ИМПЕРИИ ЗНАКОМ ОТЛИЧИЯ  
БЕСПОРОЧНОЙ СЛУЖБЫ**

Правление императора Александра II («эпоха великих реформ»), помимо общих преобразований, отмечено заметным смягчением законодательства о положении евреев: были приняты законы, смягчившие былую рекрутчину и уничтожившие институт кантонистов; ряду категорий еврейского населения было разрешено проживать вне черты оседлости, на всей территории империи; одновременно в социальной структуре еврейства непрерывно возрастала доля интеллигенции. В ряду позитивных преобразований в отношении евреев, проведенных при Александре II и направленных на их сближение с остальным населением, находится и совершенствование законодательства о награждении евреев за различные заслуги.

В РГАДА, в фонде Шереметевых, хранится доклад С. А. Панчулидзева на Дворянском съезде (март 1910 г.) по еврейскому вопросу в России с приложением печатной справки, составленный в Канцелярии Совета объединенных дворянских обществ (Ф. 1287. Оп. 1. Д. 3786. С. 1—11, 1—139, 1—294). Указанные материалы содержат подробные сведения о различных аспектах истории и современного положения «русских» евреев, причем особое внимание уделено законодательной стороне этого вопроса. В рамках обширной тематики доклада и приложенной справки также нашел место вопрос о награждении евреев орденами и знаками отличия, в том числе знаком отличия беспорочной службы.

Следует отметить, что ход обсуждения проблемы пожалования евреев указанным знаком отличия проходил параллельно с обсуждением вопроса об их награждении орденами и зафиксирован в докладе, представленном Александру II 7 ноября 1857 г. председателем Государственного совета князем А. Ф. Орловым. 18 июня и 2 июля того же года в Комитете министров слушалось отношение министра — статс-секретаря Царства Польского И. И. Тымовского к управляющему делами Комитета, к которому была приложена записка «об удостоении главного лекаря Варшавской еврейской больницы, доктора медицины коллежского ассесора Розенталя и вообще чиновников еврейского исповедания знаками отличия беспорочной службы». В ней говорилось, что еще в 1853 г. «главное начальство» Царства Польского представило медика к знаку отличия за 15 лет беспорочной службы и вхо-

дило с этим вопросом в Капитул орденов, который переадресовал его Государственной думе, однако та не смогла определить его права на этот знак «по неимению в виду узаконения, разрешающего удостоивать к сей награде чиновников еврейского исповедания, и примера такового удостоения». Как видим, должностные лица, облеченные властью, не решились применить общие законы империи о награждении к иудеям. Тем не менее, Тымовский привел в записке соображение, что евреям, получившим ученые медицинские степени, по закону разрешено поступать на государственную службу по медицинской части в местах их оседлости, предоставлено право на получение чинов наравне со всеми прочими российскими подданными. Подытоживая, министр сделал вывод об отсутствии достаточного повода для лишения служащих и имеющих чины евреев права на получение знака отличия беспорочной службы, ибо он «определен в награду постоянно усердного и беспорочного служения и свидетельствует только о числе лет беспорочной службы». Затем он повторил свое предложение вручить доктору Розенталю знак отличия «на общих, определенных в уставе правилах» и предоставить такое право «всем чиновникам еврейского исповедания, поступившим в службу по медицинской и другим частям». В результате министры решили передать этот вопрос в Государственный совет для обсуждения «в законодательном порядке», и император дал на это согласие. Согласно постановлению Государственного совета по Департаменту законов дело попадает на экспертизу к канцлеру российских императорских и царских орденов графу В. Ф. Адлербергу, который привел ссылки на законодательство и сделал заключение, что «лица еврейского закона могут быть представляемы к награде... знаком отличия беспорочной службы, на основании общих правил». Обсуждение продолжилось в Департаменте законов Государственного совета, в журнале которого за 31 августа 1857 г. зафиксировано согласие членов собрания с мнением канцлера орденов; а 21 октября данное решение утвердила более высокая инстанция — Общее собрание Государственного совета.

Процесс дальнейшей эмансипации российских евреев привел к появлению именного указа, объявленного главноуправляющему Вторым отделением Собственной Е. И. В. канцелярии канцлером орденов, в котором говорилось следующее: «Государь император в 29 день января сего 1858 года высочайше повелеть соизволил: удостоивать к знаку отличия беспорочной службы лиц еврейской веры, прослуживших беспорочно в классных чинах и званиях установленные на сию награду сроки» (ПСЗ-2. Т. XXXIII. Отд. 1. № 32725. С. 80). Тем самым весьма немногочисленные евреи, находившиеся на государственной службе, были приравнены по наградному праву к хрис-

тианам, что в целом было шагом положительным. Правда, к этому времени право на государственную службу, почти всецело ограниченную медицинской областью, не могло иметь сколько-нибудь практического значения для еврейского народа.

**Л. И. ДОБРОВОЛЬСКАЯ,  
А. М. ЛУКЪЯНЧИКОВА (САНКТ-ПЕТЕРБУРГ)**

### **К ИСТОРИИ ОРГАНИЗАЦИИ ПРАЗДНИКОВ ОРДЕНА СВ. ГЕОРГИЯ (ПО МАТЕРИАЛАМ РГИА)**

Особое место в череде торжеств, проходивших при Российском императорском дворе, имели орденские праздники. Одним из них был ежегодный праздник Георгиевских кавалеров 26 ноября. В первой статье Статута Военного ордена Св. Великомученика и Победоносца Георгия 1769 г. установлено, что «впредь ежегодно сей день празднован будет, как при Дворе Нашем, так и во всех местах, где случится кавалер большого креста» (ПСЗ-1. Т. XVIII, № 13387). Это же положение вошло в Статуты ордена 1833 и 1913 гг., при этом с 1913 г. праздник имел место как при Высочайшем Дворе, так и «во всех воинских частях и командах» (ПСЗ-2. Т. VIII, № 6611; ПСЗ-3. Т. XXXIII, № 40135).

Описания Георгиевского праздника при Высочайшем дворе, начиная с первого, содержатся в Камер-Фурьерских журналах, опубликованных или рукописных, хранящихся в российских архивах, в том числе в РГИА (Ф. 516).

В этом же архиве имеются материалы, относящиеся непосредственно к организации и проведению орденских праздников (объявления, циркуляры, повестки, финансовые документы, списки приглашенных и т. д.). В зависимости от содержания они сосредоточены в разных структурных подразделениях учреждения. Ранние документы относятся к фонду Придворной Е. И. В. Конторы, документы с 1883 по 1890 гг. — в фонде Главного Дворцового Управления, с 1891 г. — в Гофмаршальской части (РГИА. Ф. 469, 536, 476). Распределение по фондам обусловлено упразднением одних административных единиц и созданием других с аналогичными функциями. Наряду с этим информация о праздниках публиковалась в периодике, например, в «Правительственном вестнике».

Церемония имела место в той из императорских резиденций, где на момент его проведения находилась августейшая фамилия: Зимнем Дворце, Царском Селе или Ливадии. В некоторые годы торжественные мероприятия 26 ноября при дворе не проводились. Так, день Георгиевских кавалеров был отменен в 1908 г.

Торжество по случаю праздника Георгиевских кавалеров при императорском дворе имело особый разработанный церемониал, отдельные позиции которого в разные годы претерпевали изменения.

Заранее рассылалась повестка о празднике, месте и времени его проведения, составлялись списки кавалеров ордена и знаков отличия. Приглашенным выдавались именные билеты для входа на мероприятия.

Празднование включало в себя Высочайший выход, молебен, парад, обед и спектакль для нижних чинов и обед для высокопоставленных особ. В Зимнем дворце торжество проходило в залах Парадной анфилады (Георгиевском, Гербовом залах, Портретной галерее и др.), обед для нижних чинов по окончании парада сервировался в нижних коридорах Зимнего дворца, Высочайший обед — в Николаевском зале. В 1910-е гг. праздник для нижних чинов проводился в Народном доме Николая II.

В церемонии принимали участие члены императорской фамилии, придворные чины (в том числе дамы), кавалеры ордена Св. Георгия. Впоследствии к ним присоединились офицеры, награждённые золотым с бриллиантами оружием, а также нижние чины, удостоенные Знака отличия Военного ордена или медали «За храбрость». Кроме этого, на празднования приглашались раненые из госпиталей (время ПМВ).

При Николае II женщины — члены императорской фамилии и придворные дамы перестали участвовать в торжественных выходах. В это же время к участию в торжестве приглашались члены Государственной Думы. Иногда праздники при дворе для нижних чинов не проводились и их заменяли выплатой денежных средств.

В докладе на основании документов из фондов РГИА будут рассмотрены некоторые аспекты проведения орденового праздника в 1890-х — 1916 гг.

**В. В. СКУРЛОВ (САНКТ-ПЕТЕРБУРГ),  
Д. Ю. КРИВОШЕЙ (МОСКВА)**

### **О НАГРАЖДЕНИИ И ВЫДАЧЕ СТАТС-ДАМСКИХ (КАМЕР-ФРЕЙЛИНСКИХ) ЗНАКОВ ИЗ КАБИНЕТА Е. И. В. В 1881—1915 гг.**

Первые статс-дамы и камер-фрейлины русского двора появились еще при Петре I и жаловались его собственными портретами в бриллиантовой оправе с короной. Впоследствии, при Елизавете Петровне, знаки всегда имели портрет правящей императрицы. При Александре I возник первый прецедент изображения вдовствующей императрицы, знаки при соблюдении этого условия содержали двойной пор-

трет. Зачастую к своему назначению статс-дамы и камер-фрейлины были награждены малым крестом ордена Св. Екатерины.

Временные рамки доклада ограничиваются периодом двух последних царствований, Александра III и Николая II. Источником для него послужили архивные дела Камеральной части Кабинета Е. И. В., хранящиеся в Российском государственном историческом архиве (РГИА. Ф. 468. Оп. 43. Д. 994. Л. 77 об. — 83; Д. 994. Л. 96 об. — 104). Данные дела охватывают два периода выдачи статс-дамских знаков, 1881—1895 и 1896—1915 гг.

Основные фирмы и ювелиры изготавливавшие знаки: «К. Э. Болин», «Ф. Бутц», «Ф. И. и Ф. Ф. Кехли» и «К. Ган», Карл Бланк. В ряде случаев, после смерти кавалерственных дам, знаки выкупались Кабинетом Е. И. В. у наследников дешевле не менее чем на 10 %. Таким образом, один и тот же знак мог быть оплачен из казны дважды — при изготовлении и при выкупе у наследников.

За время царствования Александра III, императрицей Марией Фёдоровной были пожалованы в статс-дамы и камер-фрейлины 15 человек. У ювелиров приобретено 12 знаков, в том числе 9 — у Болина и 3 — у Бутца, всего на сумму 49 015 руб. Средняя цена знака составляла 4 065 руб. Миниатюрные портреты императрицы Марии Федоровны писали художники И. К. Гофферт, А. М. Вегнер и Винберг. Последняя статс-дама при дворе императрицы Марии Федоровны, светлейшая княгиня М. М. Голицына (1834—1910), получила знак 18 ноября 1894 г., через четыре недели после кончины Александра III.

С этого момента начинается сложный процесс замены однопортретных знаков на двухпортретные, почти в полном объеме отраженный в архивных документах. В период 1895 по 1915 гг. было вручено 23 знака нового образца с двумя портретами и один знак на георгиевское оружие.

Проект знака с миниатюрными портретами двух императриц исполнил художник Фридрих Кехли-младший, выпускник Императорской академии художеств (Скурлов В. В., 2017. С. 164). Первый двойной знак был вручен княгине А. С. Альбединской (1834—1913) 30 июля 1896 г. Знак, изготовленный Кехли, обошелся казне в 6 240 руб. Остальные знаки исполнили фирма «К. Э. Ган» и Карл Бланк — всего на сумму 125 669 руб. Средняя цена одного знака составляла 5 236 руб. Также в 1913 г. был изготовлен персональный одинарный знак с портретом императрицы Александры Федоровны (Патрикеев С. Б., Бойнович А. Д., 2004. С. 136), врученный 12 мая 1912 г. статс-даме А. Н. Нарышкиной (1839—1918).

Миниатюры императриц были исполнены художниками А. П. Блазновым, И. Цейнграфом, И. К. Гоффертом, Рикарди и Ва-

силием Зуевым. Последний исполнил 22 миниатюры, все — после 1904 г. В среднем цена одной миниатюры работы Зуева составляла около 200 руб.

18 февраля 1917 г. в Камеральной части Кабинета Е. И. В. оставалось еще 4 неврученных знака работы Карла Бланка (РГИА. Ф. 468. Оп. 43. Д. 1001. Л. 39 об.). В заключение отметим, что в настоящее время статс-дамские (камер-фрейлинские) знаки периода 1881—1917 гг. чрезвычайно редки и практически не встречаются на антикварном рынке и в музейных собраниях.

## **Литература**

*Патрикеев С. Б., Бойнович А. Д.*, 2005. Нагрудные знаки России. Т. 3. М., СПб.  
*Скурлов В. В., Фаберже Т., Васильева Н. И. и др.*, 2017. Василий Зуев. Придворный миниатюрист, художник фирмы Фаберже. СПб.

**Л. И. ДОБРОВОЛЬСКАЯ (САНКТ-ПЕТЕРБУРГ)**

### **К ИСТОРИИ ИЗМЕНЕНИЯ СТАТУТА ОРДЕНА СВ. ГЕОРГИЯ И ЗНАКА ОТЛИЧИЯ ВОЕННОГО ОРДЕНА В 1900—1901 гг.**

Первой после Русско-турецкой войны 1877—1878 гг. военной кампанией, в которой приняла участие Российская империя, были военные события в Китае в 1900—1901 г. Строительство КВЖД и получение в аренду Порт-Артура и южной части Ляодунского полуострова явилось последним шагом в оформлении русской Квантунской области. С началом в 1898 г. работ по строительству железной дороги российско-китайские отношения резко обострились. В результате в трех Северо-Восточных провинциях Китая власти и население поддержали вспыхнувшее в это время восстание ихэтуаней и войну Пекина против иностранных держав.

3—4 июня 1900 г. экипажи канонерских лодок «Бобр», «Гиляк» и «Кореец» вместе с судами союзников участвовали во взятии штурмом с суши и моря фортов Дагу. Подготовка наградных документов на лиц, особо отличившихся в сражении, показала несоответствие ряда статей Статута ордена и Знака отличия современному на тот момент развитию техники и методам ведения боя. В Архиве ВМФ хранятся дела, связанные с их изменением в соответствии с новыми реалиями (Ф. 417. Оп. 5. Д. 2783, 2784).

В Рапорте Главного начальника и командующего войсками Квантунской области и морскими силами Тихого океана вице-адмирала

Е. И. Алексеева (1843—1917) отмечалось, что статьи Статута, созданные еще во времена парусного флота, не позволяют подвести совершенные геройские действия (за исключением ликвидации пожара и исправления повреждений) под какие-либо статьи Статута Знака отличия Военного ордена. Результатом обращения в Морское министерство стало решение о необходимости пересмотра ряда статей Статута. Такая работа требовала длительного времени. В связи с этим Морскому Министерству предложили испросить Высочайшее разрешение на дарование вице-адмиралу Алексееву права награждать по его усмотрению медалью «За храбрость».

Комиссию по работе над новым проектом статей Статута, состоявшую из 4-х человек, возглавил герой Синопа и Севастопольской обороны, член Адмиралтейств-совета, кавалер ордена Св. Георгия III и IV ст. адмирал П. А. Перелишин (1821—1901). К 1901 г. работа комиссии была практически завершена. Изменения были внесены в 10 статей Статута ордена Св. Георгия. Они касались:

1) замены на современные названия высших должностей на флоте (ст. 294, 305, 339, 340);

2) включения в статьи о награждении низшими степенями ордена и Знаками отличия помимо высших армейских чинов Главнокомандующего и Командующего флотом (ст. 309, 310, 332, 339);

3) изменения перечня подвигов (ст. 295).

В проекте было приведено 40 описаний подвигов для награждения орденом (в старом — 24) и 12 (вместо 8) — Знаком отличия. Кроме того 4 пункта из старого варианта орденского списка подвигов было исключено. Однако внезапная смерть Перелишина не позволила ему завершить проект. Работу закончил член Адмиралтейств-совета вице-адмирал И. М. Диков (1833—1914). 11 августа 1901 г. проект был Высочайше утвержден и включен в ПСЗРИ (1901 г. № 20607).

События в Китае, а особенно Русско-японская война, наглядно продемонстрировали необходимость кардинальных изменений в Статуте главной военной награды Империи. Но, в связи со сложной внутривнутриполитической ситуацией, эта работа была продолжена только в 1908 г. Ее результатом стал утвержденный 10 августа 1913 г. «Статут императорского Военного Ордена Святого Великомученика и Победоносца Георгия, принадлежащего к сему Ордену Георгиевского Креста и причисляемых к тому же Ордену Георгиевского Оружия и Георгиевской Медали». Этот документ, на законодательном уровне оформивший создание целой системы специальных наград за военные заслуги, стал знаковым событием накануне Первой Мировой войны.



---

Г. Н. КОВЕНЕВА (МОСКВА)

## **ПЕТЕРБУРГСКАЯ ГОРОДСКАЯ МАСТЕРСКАЯ ПО ИЗГОТОВЛЕНИЮ ЗНАКОВ (1901—1917 гг.)**

В последней трети XIX в. появилось множество знаков, связанных с деятельностью органов городского общественного управления и, в первую очередь, со сбором различных платежей. В документах Петроградской городской думы и Петроградской городской управы (ЦГИА СПб. Ф. 513, 792) содержатся интересные факты по организации их изготовления.

К началу XX в. Петроградской городской управой выдавалось около 300 тысяч разных знаков, среди которых больше половины составляли знаки для легковых и ломовых извозчиков, для лиц, торговавших вразнос и тряпичников. С 1900 г. число знаков увеличилось более чем на 20 тысяч в связи с введением налога на собак.

Все знаки заказывались в частных мастерских. Петербургский купец Г. А. Хаймович, содержавший фабрику жестяных и медных изделий и хромофотографию, ежегодно получал от городской думы заказ на 30 тыс. т. н. «жестянок» для извозчиков.

В конце 1900 г. городской думой был поставлен вопрос о создании специальной мастерской для изготовления знаков. Главной целью ее создания было снижение городских расходов. Уже в начале 1901 г. мастерская начала работу. Поскольку в мае предстоял обмен велосипедных знаков, то сначала деятельность мастерской ограничивалась только их изготовлением. Предусматривалось, что все расходы — оплата труда служащих и рабочих, сырье, инструменты, содержание помещения и проч. — будут покрываться продажей велосипедных знаков.

Уже в следующем году все знаки, выдававшиеся городской управой, изготавливались в стенах новой мастерской. В ее штате состояло 14 человек: мастер, его помощник, 2 литографа, слесарь-токарь, слесарь-паяльщик, жестянщик-паяльщик, штамповщик, резальщик, живописец, лакировщик, маляр, рабочий и сторож. В смету закладывалась сумма на граверные работы.

Для мастерской закупались: жечь, медь листовая, алюминий, проволока белого металла и эмалевая краска для значков для собак, свинец для пломб, литографские и другие краски.

Среди выпускавшихся знаков наибольшее число составляли извозчицы «жестянки» для легкового и ломового извоза, а также для развозчиков товара. Здесь же было налажено изготовление пломб, клейм, штампелей, необходимых при проведении осмотров и регистрации. В отчетах мастерской упоминаются жестяные знаки для ку-

рьеров, кондукторов (на грудь и карманный для предъявления полиции), фельдъегерские.

Все знаки, кроме знаков для извозчиков, выдавались бесплатно. Однако на заседаниях управы не раз предлагалось сократить бесплатную выдачу. Доход мастерской складывался из сумм от продажи извозничьих знаков и от частных заказов. В 1906 г. в мастерской было изготовлено 268 996 знаков для городской управы и 24 328 разных изделий по частным заказам. К частным относились заказы Новгородской городской управы на жестяные знаки для легковых извозчиков по цене 3 коп. за знак.

По отчетам мастерской, в первые пять лет работы расходы на ее содержание значительно превышали доходы. В связи с этим была проведена ревизия отчетов. Ревизионная комиссия сочла, что мастерская не убыточна, но там неверно рассчитывается заготовительная стоимость некоторых знаков, неправильно проводился учет расходов и доходов.

В последующие годы в мастерской стали изготавливать не только знаки, но и фонари для уличного освещения, таблички, вывески и другие приспособления для городского хозяйства.

Таким образом, с 1901 г. все знаки, выдававшиеся городской управой извозчикам, велосипедистам, держателям собак, лицам, торговавшим вразнос, занимавшим должности курьеров, фельдъегерей и многие другие, изготавливались в одной городской мастерской, что снизило расходы города на их изготовление и позволяло осуществлять централизованный контроль над производством.

Я. Б. ЯНУШ (САНКТ-ПЕТЕРБУРГ)

### **ФАЛЕРИСТИКА Л.-ГВ. КИРАСИРСКОГО ЕЁ ВЕЛИЧЕСТВА ПОЛКА**

В 1733 г. Лейб-гвардии Кирасирскому Её Величества полку были пожалованы серебряные литавры по случаю переименования в лейб-кирасирский. За поход в Польшу для возведения на престол Станислава Августа полк был награждён 12 серебряными трубами с рубинами и датой «1764»; в декабре 1799 г. Павел I пожаловал полку 230 серебряных кирас для ношения в почётных караулах. В 1802 г. за Швейцарский поход 1799 г. полк получил ещё 5 золочёных серебряных с мальтийскими крестами труб. В 1826 г. — 19 серебряных труб, украшенных георгиевскими крестами, за отличие в 1812 г. (*Полковник Марков, 1884. С. 52*).

Шефом полка с 1831 по 1855 гг. был цесаревич Александр Николаевич (будущий император Александр II), соответственно, полк назывался лейб-Кирасирский Наследника Цесаревича. 16 апреля 1841 г. взвод от лейб-эскадрона стоял в карауле во время церемонии бракосочетания наследника с Марией Александровной. В память этого события командир взвода поручик Огарев удостоился получить бриллиантовый перстень, а штаб- и обер-офицеры полка получили медали (всего 51) (*Там же*. С. 405).

В 1855 г. шефом полка стала императрица Мария Александровна. По случаю 25-летия шефства адъютант полка штаб-ротмистр Крылов был пожалован бриллиантовым перстнем с вензелем Марии Александровны за безупречную службу (*Там же*. С. 458). В 1884 г. в память о коронации Александр III пожаловал командиру полка, командиру 1-го дивизиона, адъютанту, офицерам лейб-эскадрона, вахмистрам, полковому каптенармусу и надзирателю больных по коронационному рублю и коронационному жетону. Шеф полка (с 1880 г.), Мария Федоровна, в свою очередь, пожаловала командиру полка, адъютанту и офицерам своего эскадрона по золотому жетону для ношения как на мундире, так и на сюртуке (*Штаб-ротмистр Мордвинов*, 1904. С. 64).

Награждения иностранными орденами офицеров полка были не редкостью. В память своего пребывания в Гатчине 26 апреля 1873 г. император Вильгельм I пожаловал нескольким офицерам полка прусские ордена, нижним чинам — медали. Австрийский император Франц Иосиф посетил Гатчину 1 февраля 1874 г. и также вручил офицерам полка несколько орденов (*Полковник Марков*, 1884. С. 469). В память 25-летия шефства Марии Александровны в 1880 г. её брат принц Александр Гессен-Дармштадский пожаловал лучшему вахмистру лейб-эскадрона знак ордена Филиппа Великодушного. По желанию принца этот знак должен был оставаться в полку и стать переходящим. Эмир Бухарский во время своего визита в Россию в 1893—1894 гг. пожаловал двум офицерам полка ордена Благородной Бухары. В конце XIX — XX в. офицеры полка награждались орденами Франции, Италии, Сербии, Болгарии, Румынии, Черногории, Гессена, Мекленбург-Шверина, Греции и Персии. Принятие и ношение иностранных орденов допускалось только с согласия российского императора.

После смерти Александра III все офицеры и чиновники полка в 1896 г. были награждены медалью «В память царя». В память коронации Николая II несколько офицеров полка, участвовавшие в торжествах, получили досрочно ордена за выслугу, или большие серебряные медали, или коронационные жетоны, а нижние чины лейб-эскадрона — по коронационному рублю. Особым указом, сверх того, все офицеры полка, принявшие участие в коронационных тор-



Рис. 1



Рис. 2



Рис. 3

жествах, были удостоены медали «В память Священного коронавания» (*Штаб-ротмистр Мордвинов*, 1904. С. 119).

С 1898 г. в апреле–мае для офицеров в деревне Тяглино под Гатчиной устраивались полковые скачки, победителям вручались золотые призовые жетоны (*Штаб-ротмистр Мордвинов*, 1904. С. 152).

В 1904 г. полк отметил своё 200-летие. В день полкового праздника 9 мая из-за плохой погоды парад не состоялся, но вручение офицерам юбилейных золотых жетонов (рис. 1) состоялось в Тронном зале Гатчинского дворца. Первоначально было заказано 75 жетонов, позднее — ещё 28. В 1905 г. полк праздновал 25-летие шефства императрицы Марии Федоровны. Для нижних чинов было заказано 850 круглых жетонов (рис. 2).

В феврале проводились полковые состязания «в скачке» и «в рубке», победители которых награждались призовыми жетонами (рис. 3). Состязания по стрельбе для нижних чинов проводились в марте, победители награждались знаками «За отличную стрельбу» 1, 2 и 3-й степени. Были призы и от командира полка: часы и шаровары. Для нижних чинов российской армии и гвардии существовала система увольнительных жетонов: известны 2 типа таких жетонов для Кирасирского Её Величества полка.

Полковой знак был утверждён 30 апреля 1913 г. и представлял собой золотой мальтийский крест, покрытый эмалью синего цвета с узким белым ободком, в центре креста — серебряная Андреевская звезда, на которую наложен золотой вензель Императора Петра I под золотой императорской короной (рис. 4). (*Патрикеев С.Б., Бойнович А.Д.*, 1998. С. 55).



Рис. 4



Рис. 5

В эмиграции кирасиры создали в Париже «Объединение кирасир Ея Величества». Известны несколько типов жетонов, один из которых принадлежал Б. Н. Третьякову, офицеру лейб-эскадрона (рис. 5).

## Литература

- Полковник Марков*, 1884. История Лейб-Гвардии Кирасирского Ея Величества полка. СПб.
- Штаб-ротмистр Мордвинов*, 1904. История Лейб-Гвардии Кирасирского Ея Величества Государыни Императрицы Марии Феодоровны полка. Том второй, 1880—1904. СПб.
- Патрикеев С. Б., Бойнович А. Д.*, 1998. Нагрудные знаки Российской империи. Т. 2. М., СПб.

Т. Н. ИЛЬИНА (МОСКВА)

## НАГРУДНЫЕ ЗНАКИ И ЖЕТОНЫ ЛЕЙБ-ГВАРДИИ КИРАСИРСКОГО ЕЯ ВЕЛИЧЕСТВА ПОЛКА В СОБРАНИИ ВИМАИВ И ВС

Полк был сформирован в Москве 26 июля 1704 г. боярином Тихоном Стрешневым под названием «Драгунский Портеса полк». В 1733 г. переформирован в кирасирский и назван Лейб-Кирасирским. Полк гордился своей историей, он участвовал в сражениях Северной, Русско-Шведской (1741—1742 гг.), Семилетней (1756—1763 гг.) войн, кампании 1799 г. в Швейцарии, боях 1805 и 1806 гг., Отечественной войны 1812 г. и походов 1813—1814 гг., походе 1830 г. против взбунтовавшихся поляков, Венгерском походе 1849 г.

После пожалования в день коронации Александра II прав и преимуществ молодой гвардии, полк стал называться Лейб-гвардии Кирасирским Ея Величества (шефом полка была императрица). 31 мая 1880 г. шефом полка стала супруга наследника престола великого князя Александра Александровича цесаревна (с 1881 г. — императрица) Мария Федоровна. 22 июля 1884 г. полку были пожалованы права и преимущества старой гвардии, 2 ноября 1894 г. он назван Лейб-гвардии Кирасирским Ея Величества Государыни Императрицы Марии Феодоровны полком. В русской армии полк гатчинских «синих» кирасир славился своей безупречной выправкой.

В нагрудных знаках и жетонах полка отражены его славная история и боевые традиции. Ценность музейной коллекции полковых знаков и жетонов русской гвардии и армии ВИМАИВ и ВС заключается, прежде всего, в том, что её основу составляют образцовые знаки и рисунки из «отдела действующих образцов» Технического комитета Глав-



**Рис. 1.** Рисунок жетона Л.-гв. Кирасирского Ея Величества полка. Для офицеров. Бумага, акварель

ного Интендантского управления, а также знаков из уникальной коллекции Н. С. Бекташева. Образцовые рисунки, выполненные акварелью в натуральную величину знаков, каждый полк был обязан представлять в Главное Интендантское управления, ныне они являются достоверным справочным материалом для музейных работников и коллекционеров.

В музее хранятся:

1. Рисунок жетона офицеров Л.-гв. Кирасирского Ея Величества полка в память 200-летнего юбилея. 1904 г. Акварель, бумага. Поступил в 1937 г., бывшее собрание Главного Интендантского управления (рис. 1).

2. Жетон Л.-гв. Кирасирского Ея Величества полка в память 25-летия шефства императрицы Марии Федоровны. Для нижних чинов. СПб., фирма Фаберже. Серебро 875°, позолота. Поступил в 1937 г., бывшее собрание Главного Интендантского управления (рис. 2).

3. Документы переписки полка 1913 г. по вопросу утверждения юбилейного знака в память 200-летия, исполнившегося 8 апреля 1904 г: рапорты, отправленные по инстанциям, с резолюциями, описание знака и правила его вручения. Полк представил императору рисунки четырёх вариантов юбилейного знака. Николай II выбрал один из них 30 апреля 1913 г. Но правила требовали представлять по команде не только рисунок знака в натуральную величину, но и описание с правилами вручения, чего сделано не было. Полный комплект документов был утвержден императором 28 июля 1913 г., так что знак «синих» кирасир император утверждал дважды (А ВИМАИВ и ВС. Ф. 3 р. Оп. 1. Д. 17. Л. 264—269).



**Рис. 2.** Жетон в память 25-летнего юбилея шефства Марии Федоровны над Кирасирским полком. Для нижнего чина. Фирма Фаберже. Серебро



**Рис. 3.** Знак нагрудный Лейб-гвардии Кирасирского Ея Величества полка. СПб., фабрика «Э. КОРТМАНЬ». Серебро, эмаль

4. Три юбилейных знака, выполненные фирмами «Эдуард» и «Э. Кортман». Поступили в 1938 г. из музея ВЧК-ОГПУ-НКВД. Бывшее собрание материалов по истории русской конницы Н. С. Бекташева (рис. 3).

А. С. КРУЧИНИН (МОСКВА)

**ЖЕТОН КАДЕТСКОЙ РОТЫ КОНВОЙНОГО  
ДИВИЗИОНА АТАМАНА Г. М. СЕМЕНОВА (1921) —  
ПАМЯТНИК БЕЛОГО ДВИЖЕНИЯ  
НА ДАЛЬНЕМ ВОСТОКЕ**

Леонид Владимирович Сейфуллин (1896 (?) г., Омск — 1986 г., Сидней), несмотря на свой сравнительно скромный чин подполковника и отсутствие в послужном списке высоких должностей, принадлежит к числу самых ярких и авторитетных представителей русской военной эмиграции — сначала на Дальнем Востоке, а затем в Австралии. Большое количество документов и мемориальных вещей Леонида Влади-



мировича было в 2018 г. передано в Дом Русского Зарубежья имени А. И. Солженицына его дочерью Наталией Леонидовной Татариновой-Сейфуллиной и Русским историческим обществом в Австралии.

Вернувшись штабс-капитаном с Первой Мировой войны, на которой он получил орден Св. Георгия IV степени и многочисленные ранения (потеря 75 % трудоспособности), с 1918 г. Сейфуллин принимал активное участие в Белом движении, окончил же Гражданскую войну на мирной должности офицера-воспитателя Хабаровского кадетского корпуса, с которым в 1922 г. и эвакуировался за границу. В течение двух с половиной десятков лет в Китае он «перебрал несколько профессий» от грузчика и «билетера на собачьих скачках» до художника, совмещая с этим активную работу в русских воинских организациях, а после окончания Второй Мировой и китайской гражданской войны ему удалось выехать в Австралию.

Среди бережно сохраненных подполковником Сейфуллиным предметов фалеристики обращает на себя особое внимание жетон в виде черного с белой выпушкой погона «офицерской» формы (верхняя часть трапециевидная), но с желтым юнкерским галуном, с золотой пуговицей и вензелем из стилизованных под «славянский шрифт» букв «АС»; на обороте — гравировка «Дорогому | Командиру | полковн [ику] | Сейфуллину | [от?] | отдельной | Кадетской | роты | 15/VIII [19]21 г. »; крепление с помощью припаянной планки с булавкой, закрывающей часть надписи. Подобный погон, только «солдатской» формы (верхняя часть треугольная)

**Рис. 1.** Штабс-капитан Л. В. Сейфуллин с младшим братом Владимиром (кадетом Хабаровского корпуса, на каникулах «ездившим на войну» к атаману Г. М. Семенову). Приморье, 1919. Из собрания ДРЗ. На груди Л. В. Сейфуллина — орден Святого Георгия, юбилейный жетон Хабаровского кадетского корпуса (оба ныне в собрании ДРЗ) и знак Александровского военного училища





**Рис. 2.** Жетон кадетской роты, поднесенный ее чинами своему командиру Л. В. Сейфуллину (возможно, в связи с его переходом на службу в Хабаровский кадетский корпус). Размеры 33 x 14 мм, планка с булавкой длиной 27 мм. Приморье, 1921. Из собрания ДРЗ (ВХ-3070)

и с вензелем «С», обозначавшим, впрочем, того же атамана Г. М. Семенова, присутствует на наградном жетоне 1919 г. «лучшему стрелку» Читинского военного училища, описанном нами на XIX ВНК (2017), а дата на жетоне подполковника Сейфуллина (разночтение в чине окончательного объяснения пока не имеет) свидетельствует, что юнкера-читинцы сохраняли приверженность к своим черным погонам даже после приказа Семенова от 12 февраля 1920 г., которым устанавливались погоны защитного цвета (а вензелей юнкерам и вовсе не полагалось).

Идентификация погона как читинского юнкерского делает понятными и обстоятельства, при которых могла существовать «кадетская рота». После расформирования училища 1 октября 1920 г. «оставшиеся юнкера были зачислены в Отдельный Стрелковый личного конвоя Атамана Семенова дивизион» и произведены в офицеры лишь 8 сентября 1921 г. В числе юнкеров этого набора было немало выпускников Хабаровского и Сибирского кадетских корпусов; «я командовал Кадетской ротой (было у меня от 2-х Корпусов — 150 чел [овек])», — упоминает Сейфуллин в одном из писем. Заметим также, что вид жетона по меньшей мере ставит под сомнение принятые до сих пор представления о погонах Конвойного дивизиона, якобы идентичных погонам Маньчжурских стрелков (малиновым, с вензелем «АС», но другого рисунка, чем на жетоне Сейфуллина): читинские юнкера, как видно, и в новой воинской части неохотно расставались со старыми погонами, возможно, в чаянии будущего производства в офицеры подчеркивая свой юнкерский, а не солдатский статус.

Уточнить обстоятельства существования кадетской роты и ее принадлежность Конвойному дивизиону сможет лишь выявление новых документов, но «кадетско-юнкерский» жетон подчиненных атамана Семенова независимо от этого навсегда останется памятником последнего этапа Гражданской войны, сохраненным замечательным русским офицером и выдающимся общественным деятелем Л. В. Сейфуллиным.

---

Т. В. РЯЗАНЦЕВА (ЯРОСЛАВЛЬ)

**КОЛЛЕКЦИЯ «НАГРУДНЫЕ ЗНАКИ АРМИИ  
И ФЛОТА» В. П. МИТРОФАНОВА ИЗ ФОНДОВ  
ЯРОСЛАВСКОГО МУЗЕЯ-ЗАПОВЕДНИКА**

В 1988 г. Ярославский музей-заповедник приобрел интересную и богатую коллекцию В. П. Митрофанова, состоящую из 399 знаков армии и флота советского периода\*. Это собрание формировалось с 1972 г. до момента передачи коллекции в музей.

Владимир Петрович Митрофанов (1907—1994) — актер, музейный работник и коллекционер. Он приехал в Ярославль в 1937 г. Работал актером Волковского театра. Играл в пьесах А. Н. Островского и современных постановках на революционную тематику. В годы Великой Отечественной войны воевал в составе 234-й Ярославской коммунистической дивизии. Оставил интересные воспоминания об этом периоде жизни. С 1952 по 1959 гг. был директором Ярославского художественного музея. Занимался исследованием памятников древнерусского искусства, был автором-составителем (совместно с Е. П. Юдиной) каталога художественного собрания музейной коллекции (*Ярославский художественный музей*, 2013. С. 28—30). В 1960-е гг. В. П. Митрофанов возглавлял отдел древнерусского искусства Ярославо-Ростовского историко-архитектурного и художественного музея-заповедника. После ухода на пенсию вел активную работу в Совете ветеранов 234-й Ярославской коммунистической дивизии, был членом Ярославского отделения Всероссийского общества коллекционеров «Волгарь».

Коллекция знаков систематизирована по тематико-хронологическому принципу. В рукописном каталоге автор выделяет следующие разделы: I — довоенные; II — периода Великой Отечественной войны; III — знаки послевоенного периода; IV — по родам войск и классности; V — военно-морской флот; VI — военные учебные заведения: а) Суворовские и Нахимовские училища; б) юбилеи учебных заведений; VII — пограничные войска и войска внутренней службы; VIII — юбилейные события Советской Армии; IX — юбилеи родов войск, армий, частей; X — военные округа, объединения, соединения и части; XI — полководцы и военачальники; XII — сражения, оборона и взятие городов; XIII — советы ветеранов войны; XIV — памятные медали; XV — добровольные военные общества; XVI — партизанское движе-

---

\* Благодарю сотрудников Отдела нумизматики ГИМ С. С. Левина и А. С. Шкурко, которые помогли в 1987 г. атрибутировать коллекцию.

ние; XVII — советский комитет ветеранов войны. Коллекция размещена на листах-планшетах, обтянутых серой тканью.

К числу редких среди довоенных знаков относятся два номерных знака: «Ворошиловский стрелок РККА» НКВД II степени № 11523 (после 1932 г.), «Отличник РККА» № 3003 (учрежден в 1939 г.) и знак «Хасан» (1939 г.).

Среди знаков времен Великой Отечественной войны присутствуют практически все знаки отличников профессий, указанные и описанные в каталоге А. С. Доманка (*Доманк А. С.*, 1990, С. 31—55). Среди послевоенных экземпляров интересен знак 46-го Гвардейского женского авиаполка, изготовленный из финифти (конец 1970-х гг.)

В коллекции имеется большое количество знаков, посвященных Военно-Морскому флоту СССР. Например, знак «Отличник ВМФ», учрежденный в 1957 г., знак «За выслугу лет в ВМФ» (1957 г.), знак «Морская авиация» (1950-е гг.), знак «За дальний поход на подводной лодке» (1961 г.), знаки «За дальний поход-учение “Океан”» (1961—1976 гг.), знак «Участнику похода “ОЗОН”» (1960-е гг.) и многие другие.

Коллекционер собрал также большое количество знаков различных Советов ветеранов войны, учрежденных в 1960-е — 1970-е гг. (фронтов, армий, корпусов, дивизий, полков, выделяя отдельно стрелковые, танковые, авиационные, воздушно-десантные и другие части.)

В музей был передан и личный нагрудный знак В. П. Митрофанова, как ветерана 234-й Ярославской коммунистической дивизии, прошедшей боевой путь от Волги до Эльбы.

Коллекция ветерана войны, тщательно и любовно собранная и описанная, не раз выставлялась в музее и часто используется в научно-просветительской работе.

## Литература

*Доманк А. С.*, 1990. Знаки воинской доблести. М.

*Ярославский художественный музей*, 2013. Ярославский художественный музей 1919—1969. Сборник документов и материалов. Ярославль.

## А. В. МАКСИМОВ (ЯРОСЛАВЛЬ)

### НАХОДКА НА ТУГОВОЙ ГОРЕ

В июне 1995 г. группа молодых людей, учащихся Ярославского государственного технического университета, отдыхала на правом берегу реки Которосль, близ ее впадения в Волгу, на возвышенности под названием Тугова Гора. Один из студентов, Андрей Флорианович, имел обыкновение время от времени подфутболивать небольшие предме-

ты, попадавшие ему на пути. На сей раз подходящим для этого объектом оказался некий металлический предмет похожий на массивный гвоздь с коротким 4-гранным стержнем и широкой толстой цилиндрической шляпкой. После несильного удара ногой по непонятному предмету студент заинтересовался необычным «гвоздем», сделанным, как выяснилось, из латуни, почистил плоскую поверхность «шляпки», некогда тщательно отшлифованную, но позднее пострадавшую от многочисленных ударов, и на ней проступило серьезно поврежденное заглубленное изображение двух скрещенных оружейных стволов и зеркально выгравированная заглубленная надпись: «2 | РОТА» — в центре, над оружейными стволами и «УСТЬ-ДВИН-СКОЙ КРѢПОСТНОЙ АРТИЛЛЕРИИ» — между двумя точечными ободками по окружности. Странный «гвоздь» оказался печатью одного из воинских подразделений русской императорской армии.

Факт дореволюционного и столь далекого от Ярославского Поволжья происхождения печати не мог не заинтересовать находчика. Однако в дальнейшем его научно-исследовательский интерес не принес каких-либо положительных результатов и вскоре находчик с некоторым сожалением передал свой до конца не разгаданный трофей автору этого небольшого исторического исследования.

Отсутствие топонима «Усть-Двинск» на современных географических картах объяснялось тем, что с 1919 г. для обозначения города и крепости в устье Западной Двины вместо русского варианта названия — Усть-Двинск стал использоваться латышский — Даугавгрива. В 1924 г. они были включены в городскую черту Риги, и в настоящее время Даугавгривская крепость входит в состав рижского микрорайона Даугавгрива.

Было также установлено, что найденной печатью в Усть-Двинской крепости пользовались в 1893—1917 гг., а ее появление на Туговой Горе, вероятнее всего, следует рассматривать в контексте Ярославского восстания в июле 1918 г., важная роль в подавлении которого принадлежала латышским стрелкам. К образованию латышских воинских частей Усть-Двинская крепость имела самое непосредственное



*Рис. 1. Печать 2-й роты Усть-Двинской крепостной артиллерии. Латунь. Диаметр — 3,3 см*

отношение: когда 1 августа (19 июля ст. ст.) 1915 г. командующим Северо-Западным фронтом был подписан приказ о формировании латышских стрелковых батальонов, то в каждый из них планировалось определить некоторое количество стрелков из батальонов Усть-Двинской крепости.

После прихода большевиков к власти поддерживавшие их латышские стрелки стали одной из самых боеспособных составляющих Красной Армии. И вполне возможно, что кто-то из числа бывших военнослужащих (вероятнее всего, из артиллеристов) Усть-Двинского гарнизона, оказавшихся в Ярославле в дни подавления восстания, был направлен в артиллерийскую батарею красных на Туговой Горе, и там по каким-то причинам им была утрачена к тому времени уже «демобилизированная» печать из Усть-Двинской крепости.

## Х. ШТЁСС (БЕРЛИН)

### **КАК БЕРЛИН ПОТЕРЯЛ, А ПЕТЕРБУРГ ПРИОБРЕЛ БЕРНХАРДА КЁНЕ\***

В начале 1840-х годов в нумизматическом мире Берлина появился молодой человек, привлёкший внимание своими успехами и талантом, Бернхард Кёне (1817—1886). Будучи ещё студентом, он опубликовал уникальную по своей методике монографию о раннесредневековых монетах Берлина, в которой были проанализированы не только нумизматические, но и письменные исторические источники.

В 1840 году 23-летний Б. Кёне окончил Берлинский Университет Фридриха Вильгельма. Свою диссертацию молодой учёный посвятил Бранденбургским монетам XV века. В последующие годы Кёне развил обширную нумизматическую деятельность и стал одним из наиболее крупных специалистов в этой области в Прусской столице. В 1841 году он инициировал создание журнала «Нумизматика, сфрагистика и геральдика», получившего известность во всей Германии. В 1843 году Кёне основал Нумизматическое общество Берлина, в то время третье в мире. В том же году он провёл в Берлине первый нумизматический аукцион, на котором была представлена, скорее всего, его собственная коллекция. 1844 году 26-летний Б. Кёне получил должность приват-доцента в Берлинском Университете Фридриха Вильгельма.

К заслугам Кёне относится публикация многочисленных нумизматических статей. Наряду с греческим, латинским и немецким он хорошо владел русским, итальянским, французским, шведским и англий-

---

\* Перевод с немецкого Л. А. Шмидт

ским языками. Благодаря этому его научные заслуги были отмечены многими немецкими и иностранными научными обществами, почетным членом которых он являлся.

На протяжении многих лет нумизмат пытался несколько раз получить должность в Королевском Минцкабинете. Но, несмотря на многочисленные заслуги, попытки талантливого ученого не принесли успеха. Причиной этого была антипатия главы нумизматического отдела Средних веков и Нового времени Генриха Больценталя (1796—1870) к активной коммерческой деятельности Кёне, который являлся также успешным Берлинским предпринимателем, занимавшимся продажей предметов нумизматики.

Интересно отметить, что многие важные клиенты Кёне находились в России. Среди них можно выделить П. Шувалова (1802—1873), А. С. Уварова (1825—1884), С. Г. Строганова (1794—1882) и, в особенности, Я. Рейхеля (1780—1856). Благодаря содействию последнего Кёне получил предложение поступить на службу в Эрмитаж.

Так, в 1845 году Берлин лишился выдающегося ученого и нумизмата. В дальнейшем жизнь Кёне оказалась связанной с Россией, где он занял важное место в российской нумизматике и геральдике.

А. В. ХРАМЕНКОВ (МОСКВА)

**РУКОПИСНЫЙ СБОРНИК Е. П. ФАДЕЕВОЙ  
1850-х гг. С ИЗОБРАЖЕНИЕМ СРЕБРЕНИКА  
ИЗ НЕЖИНСКОГО КЛАДА**

Елена Павловна Фадеева (ур. Долгорукая; 1788—1860) — естествоиспытательница, коллекционер, «одна из первых (если не первая) российских женщин, профессионально занимавшихся естественными науками и завоевавшая признание научного сообщества» (Валькова О. А., 2008. С. 96). Дочь генерала князя П. Г. Долгорукого, супруга тайного советника А. М. Фадеева, мать писателей Р. А. Фадеева и Е. А. Ган (псевдоним Зинаида Р-ова), бабушка философа Е. П. Блаватской и министра финансов С. Ю. Витте.

Елена Павловна составила ботаническую, энтомологическую, орнитологическую, минералогическую, палеонтологическую и нумизматическую коллекции. Так, она собрала гербарии флоры тех мест, где длительное время проживала, сделала рисунки собранных растений и дала научные определения. Творческое наследие Е. П. Фадеевой составляет свыше 50 рукописных книг, в число которых вошли не только каталоги собственных коллекций, но и копии ряда сочине-

ний. Среди работ по нумизматике упоминаются «Описание древних русских монет Черткова (копия) — 1 т.; Медали Петра великого (коп. и с нат.) — 1 т.; Choix de Medailles d`Olbia (копия) — 1 т.; Пантикапийские монеты (коп. и с нат.) — 1 т.; Грузинские монеты (коп. и с нат.) — 1 т.» (см. ниже. Л. 69 об. второй пагинации).

Местонахождение большинства рукописей Е. П. Фадеевой в настоящее время неизвестно. В 2017 г. на одном из московских аукционов был продан рукописный сборник «Древние русские монеты», датирующийся 1852—1860 гг. Его объем — 71 л., формат: 8 ° (16,7x21,3 см). Тип почерка — скоропись. Переплет — индивидуальный полукожаный с коленкоровыми крышками, форзацы бумаги «под павлинье перо», трехсторонний мраморный обрез. На корешке надписи тиснением: «Древние русские монеты» и «Исполнено Е. П. Фадеевой». Почерки: I — основной, II — л. 1—2 (первая пагинация), л. 69—69 об. (вторая пагинация). Состав: л. 1 (первая пагинация) — биографические сведения о Е. П. Фадеевой. Л. 2 (первая пагинация) — текст «Описание древних Русских монет А. Черткова. Скопировано и переписано с подлинника Еленой Павловной Фадеевой, рожденной княжной Долгорукой». Л. 1—22 об. (здесь и далее номера листов второй пагинации) — рисунки и описания монет по книге А. Д. Черткова «Описание древних русских монет» (М., 1834). Л. 23—35 об. — рисунки и описания монет по книге А. Д. Черткова «Описание древних русских монет. Прибавление первое» (М., 1837). Л. 36—42 — рисунки и описания монет по книге А. Д. Черткова «Описание древних русских монет. Прибавление второе» (М., 1838). Л. 43—62 — рисунки и описания монет по книге А. Д. Черткова «Описание древних русских монет. Прибавление третье» (М., 1842). Л. 63 — рисунок и описание сребреника. Л. 64 — чистый. Л. 65 — рисунки и описания жалованного золотого Софьи Алексеевны и двухрублевика 1726 г. Л. 66—68 — рисунки и описания допетровских монет по таблице ХI из книги «Рисунки к путешествию по России римско-императорского посланника барона Мейерберга в 1661 и 1662 годах, представляющие виды, народные обычаи, одеяния, портреты и т. п.» (СПб., 1827). Л. 69—69 об. — текст «Все содержащиеся в этой книге рисунки, надписи и примечания исполнены Еленой Павловной Фадеевой рожденной княжной Долгорукой» и «Список значительнейших научных работ Елены Павловны, оставшихся после нее» из 23 пунктов.

Наибольший интерес представляет рисунок сребреника (Л. 63), исполненный карандашом на кальке, обведенный тушью и наклеенный на лист (рис. 1). Исполнение рисунка на кальке может свидетельствовать о прорисовке, выполненной непосредственно с самой монеты (как минимум с использованием нанесенных на кальку опорных точек), или копировании ранее сделанного изображения. Под рисунком рукописный





**Рис. 1.** Изображение сребреника из рукописного сборника 1850-х гг.

текст: «Точной снимок с одного хорошо сбереженного экземпляра монет [так в тексте — А.Х.], из числа найденных в конце Мая месяца 1852 года, подле Нежина, на пахотном поле в глиняном сосуде, числом около 200, величиною с четвертак, с изображением на одной стороне князя на троне с надписью вокруг Славянскими буквами: Владимир на столе, Святополк на столе, Ярослав, Георгий, а на другой стороне штемпеля, наподобие трикирия, и с надписью вокруг: а се его сребро».

Опубликованный экземпляр представляет собой сребреник с именем Владимира, тип III, наиболее близкий к № 124—129 «Сводного каталога русских монет X—XI веков» (Сотникова М. П., 1995. С. 164—166). Точного штемпельного соответствия в литературе не найдено, что позволяет осторожно говорить об обнаружении рисунка неучтенного сребреника из Нежинского клада.

## Литература

Валькова О. А., 2008. Первая дама естественной истории // Природа. № 3. М.  
Сотникова М. П., 1995. Древние русские монеты X—XI веков. Л.

Ю. К. РОГОВА (САНКТ-ПЕТЕРБУРГ)

**НУМИЗМАТИЧЕСКОЕ СОБРАНИЕ**

**А. В. СОСНОВСКОГО-ТОЛМАЧЕВА В КОЛЛЕКЦИИ  
ГОСУДАРСТВЕННОГО МУЗЕЯ ИСТОРИИ РЕЛИГИИ**

Александр Васильевич Сосновский-Толмачев (1887 — после 1942) — характерная для истории российской нумизматики 1920—1930-х гг. фигура. Председатель секции нумизматов ВОФ с 1925 г., с 1929 г. сотрудник СФА при Деткомиссии ВЦИК и эксперт Гохрана — он принимал активное участие в процессе перераспределения нумизматических собраний в двадцатые годы XX столетия, когда были национализированы многие крупные частные коллекции, закрывались и вновь создавались музеи, перемещались их собрания. Как эксперт Гохрана он

участвовал в отборе и передаче дублетов монет из крупнейших русских музеев на продажу за границу, готовил аукционные каталоги русских монет в Германии, работал с монетами, отправляемыми на переплавку на Монетный двор, кроме того выступал экспертом и оценщиком в частных операциях по продаже антиквариата.

Имя А. В. Сосновского-Толмачева часто появляется в дневниковых записях и переписке видных нумизматов того времени, например А. В. Орешникова (*Орешников А. В.*, 2011). Он познакомился с Сосновским, как явствует из его дневника, в 1923 году, когда последний пришел вместе с А. С. Васильковским к нему с проектом открытия нового Русского нумизматического общества. В последующие годы имя Сосновского неоднократно появляется в дневниках и переписке Орешникова. При посредничестве Сосновского закупались некоторые предметы для Отдела исторического быта ГИМ, которым руководил Орешников, к нему же обращались для продажи монет, памятных знаков и других вещей попавшие в трудные жизненные обстоятельства знакомые нумизмата (*Берестецкая Т. В.*, 1993. С. 27). Отношения А. В. Орешникова и А. В. Сосновского в этот период можно назвать почти приятельскими, они достаточно активно общались, особенно в период с 1928 по 1931 гг.

История обеих организаций, к деятельности которых имел отношение А. В. Сосновский-Толмачев, в 1930-е годы была печальной. СФА была расформирована, нумизматическая секция ВОФ фактически прекратила существование. В обстановке всеобщей паранойи, охватившей страну, лица, имевшие сношения с иностранцами, регулярно превращались в шпионов и, в лучшем случае, оказывались в лагерях. Многие сотрудники ВОФ и СФА в период Большого террора были репрессированы. Возможно, именно из-за опасения попасть в жернова той же машины, которая перемолола судьбы многих его коллег, и оставить семью без средств существования А. В. Сосновский в 1938 г. начинает партиями продавать имеющееся у него собрание монет и медалей в Центральный Антирелигиозный музей (ЦАМ). Всего таких продаж, согласно Книге актов ЦАМ № 7 (хранится в отделе учета ГМИР), было шесть, последняя продажа была осуществлена в 1940 году. В 1942 году А. В. Сосновский был арестован.

Нумизматическое собрание А. В. Сосновского-Толмачева, после того как в 1946 году Центральный антирелигиозный музей в Москве был закрыт, попадает в Музей истории религии и атеизма в Ленинграде и становится основой его нумизматической коллекции. Состав этого собрания довольно специфичен — основу его составляет большая группа греческих, римских и византийских монет (997 экземпляров, в том числе несколько подделок), группа папских медалей (49 экземпляров) и несколько европейских и русских монет (напри-

мер, беццоне Венеции XVII в., пармские 20 сольди XVIII в., рубли императоров Петра I и Павла I).

По составу собрания античных монет видно, что Сосновский-Толмачев собирал монеты по определенной системе. Специально подобраны по центрам монеты греческих городов и эллинистических государств периода автономной чеканки и зависимости от Рима — Великой Греции, Балканского полуострова, Малой Азии и Северной Африки (всего 248 монет), большую группу составляют римские монеты, главным образом императорского периода (325 экземпляров). Самую большую группу монет собрания представляют монеты античных центров Северного Причерноморья (393 экземпляров), при этом они неравномерно распределены по центрам: всего 10 монет Херсонеса Таврического, 3 монеты Тире, 125 монет Боспора и 255 монет Ольвии. При этом в хронологии даже наиболее полной группы — монет Ольвии — имеются значительные лакуны. Вместе с тем, в собрании ольвийских монет есть несколько редких — золотая гемидрахма конца IV в. до н. э. и серебряная монета Иннисимея.

Нумизматическое собрание А. В. Сосновского-Толмачева, составленное в непростые для коллекционеров и любителей нумизматики 1920—1930-е гг., представляет известный интерес и, несомненно, нуждается во введении в научный оборот.

## **Литература**

*Берестецкая Т. В.*, 1993. К истории отдела нумизматики ГИМ (1918—1965 гг.) // Очерки по истории Отдела нумизматики. НС ГИМ. Ч. XII (Труды ГИМ. Вып. 83). М.

*Орешников А. В.*, 2011. Дневник. 1915—1933. В 2-х книгах. Кн. 2. 1925—1933. М.

**Д. Ю. КРИВОШЕЙ (МОСКВА)**

## **ДЕЯТЕЛЬНОСТЬ СОВЕТСКОЙ ФИЛАТЕЛИСТИЧЕСКОЙ АССОЦИАЦИИ ПО ПРОДАЖЕ ПРЕДМЕТОВ НУМИЗМАТИКИ В ЕВРОПЕ НА РУБЕЖЕ 1920—1930 гг.**

Советская филателистическая ассоциация (далее СФА) была учреждена 26 октября 1926 г. и относилась по ведомству Комиссии по организации и распоряжению фондом имени В. И. Ленина помощи беспризорным детям при Президиуме ВЦИК СССР. В это время СФА занималась в основном внутренним рынком — реализовывала коллекционные марки, боны и монеты среди населения. Структу-

ра СФА до настоящего момента была неизвестна и только благодаря найденным спискам штата ассоциации стало возможно её реконструировать. В данном докладе мы остановимся только на вопросах, касающихся нумизматики — работать с ней в СФА начали сразу же с момента создания, о чём свидетельствует штатный состав организации в сентябре 1927 г. (ГАРФ. Ф. Р-374. Оп. 12. Д. 143. Л. 76 об.). По всей видимости, именно эта группа экспертов во главе с В. А. Сапожниковым и готовила самый первый прейскуртант СФА 1928 г. Однако первые попытки по реализации плана продажи культурных ценностей в конце 1920-х гг. были неудачными у всех организаций, специально созданных для этой операции. После расследований вышестоящих инстанций о неудовлетворительном ходе продаж советского антиквариата обычно происходила смена руководства. В случае с СФА поменяли не только руководство, но и большинство сотрудников (ГАРФ Ф. 6947. Оп. 1. Д. 604. Л. 4 об.). Заведующего нумизматическим фондом В. А. Сапожникова сменил А. В. Сосновский отрекомендованный в СФА известным нумизматом А. В. Орешниковым (*Орешников А. В.* 2011. С. 391). Вместе с помощником А. А. Вершининым они лично участвовали в отборе монет и медалей из Государственного Эрмитажа и Государственного исторического музея (АГЭ. Ф. 1. Оп. 5. Д. 1384. Л. 125, 249; Д. 1385. Л. 355).

Переговоры о реализации нумизматического материала начались не позднее декабря 1929 г., когда в германское и чехословацкое Торговые представительства были отправлены партии монет на сумму более 68 000 рейхсмарок (РГАЭ. Ф. 5240. Оп. 19. Д. 852. Л. 21—22 об.). Сохранился доклад А. В. Сосновского от 25 ноября 1930 г., в котором он описывает проведенную работу с аукционными и антикварными фирмами Германии (РГАЭ. Ф. 5240. Оп. 19. Д. 852. Л. 2—3). Важным достижением докладчик считал заключение договора с фирмой «Adolf Hess» об аукционной продаже русских монет на сумму 81 285 рейхсмарок. К докладу прилагались лимиты на категории монет в платине, золоте, серебре и меди. Впоследствии, как известно, на двух аукционах «Adolf Hess» в 1931 и 1932 гг. были проданы редкие русские монеты — официально они были обозначены как «дубли русских музеев» (*Hess A., 1931, 1932*).

Далее упоминается договор с берлинской фирмой «J. H. Stolow» на сумму 17 984 рейхсмарок. Особо отметим проведение переговоров с фирмой из Ганновера «Henry Seligmann» об организации смешанного аукциона, который должен был проведен из монет, в свое время присланных в Торговое представительство в Берлине для фирм «Adolf E. Sahn» и «F. F. Kraus», полученных из «Danat-Bank», а также из золотых медалей, принадлежащих Росбанку; всего на сумму

109 623 рейхсмарок и 37 453 рублей. Этот аукцион состоялся 13 апреля 1931 г. (*Seligmann H.*, 1931).

Лимитные цены устанавливались со скидкой в размере 30–40 %. Всего к 18 ноября 1930 г. общая предполагаемая сумма от продажи нумизматического материала составила более 217 000 рейхсмарок и 37 453 рублей. В заключение приведем цитату А. В. Сосновского, очень точно характеризующую состояние нумизматического рынка на Западе: «Приводя означенные цифры, должен обратить внимание, что наибольшее количество наших нумизматических материалов, находящихся в Германии, состоит из русских монет, на которые существует очень незначительный спрос, так как, во-первых, число собирателей интересующихся ими очень невелико и, во-вторых, потому, что рынок наводнен ими благодаря банкротству фирмы КРАУС, которая перед крахом продавала их различным фирмам по крайне низким ценам. Правда, довольно крепко держатся еще цены на античные монеты, но таковых у нас имеется мало, да и то нередкие экземпляры».

### **Литература**

- Орешиников А. В.*, 2011. Дневник. 1915–1933. В 2-х книгах. Кн. 2. 1925–1933. М.
- Seligmann H.*, 1931. Henry Seligmann, Münzenhandlung. Münzen und Medaillen aller Zeiten und Länder: die Versteigerung 13.04.1931. Katalog Nr. 9. Hannover.
- Hess A.*, 1931. Münzenhandlung Adolph Hess Nachfolger. Russische Münzen des 19. und 20. Jahrhunderts, Dubletten russischer Museen: Versteigerung 18.02.1931. Katalog Nr. 204. Frankfurt am Main.
- Hess A.*, 1932. Münzenhandlung Adolph Hess Nachfolger. Russische Münzen des 14. – 18. Jahrhunderts, Dubletten russischer Museen: Versteigerung 25.04.1932. Katalog Nr. 210. Frankfurt a. M.

Л. А. ШМИДТ (ДРЕЗДЕН)

### **ИСТОРИЯ КОЛЛЕКЦИИ ДРЕЗДЕНСКОГО МИНЦКАБИНЕТА В ПОСЛЕВОЕННЫЕ ГОДЫ (1945–1958) В КОНТЕКСТЕ ВОПРОСА РЕСТИТУЦИИ КУЛЬТУРНЫХ ЦЕННОСТЕЙ**

Вопрос реституции культурных ценностей, перемещенных из Германии в Советский Союз в последние месяцы Второй мировой войны и после её окончания, занимает важное место в исследованиях различных сторон проблемы происхождения музейных экспонатов Федеративной Республики.

Одним из актуальных результатов этой работы является проект Государственных Художественных Собраний Дрездена и, в частнос-

ти, Дрезденского Минцкабинета, который был проведен в 2018 году, и в рамках которого рассматривались события 1958 года.

Коллекция Дрезденского Минцкабинета является одной из крупнейших в Германии, что делает его важным европейским нумизматическим исследовательским центром. Её история начинается в первой половине XVI века во время правления герцога Георга Бородатого (1471—1539). Многочисленные события, связанные с жизнью города и страны, в течение пятисот лет оказывали влияние на формирование и развитие музея, но XX век по праву можно назвать наиболее бурной вехой в истории его собрания.

В июле 1945 года коллекция Дрезденского Минцкабинета была конфискована специальной трофейной комиссией Красной Армии. А год спустя на территорию Советского Союза было дополнительно отправлено большое собрание исторических журналов из научной библиотеки, что особенно негативно повлияло на дальнейшую судьбу музея (*Schmidt L.*, 2018. S. 19). В результате полной потери музейного фонда работа Минцкабинета была прекращена на долгие 13 лет. Эта ситуация казалась безвыходной до второй половины 50-х годов.

В ходе реализации договоренностей между правительствами ГДР и СССР, в марте 1955 года Совет министров СССР принял постановление о частичном возвращении музейных экспонатов, перемещенных из Германии. В списке переданных осенью 1955 года объектов находилась коллекция Дрезденской картинной галереи (*Volkert N.*, 2009. S. 46).

В начале 1957 года было принято решение о проведении второй фазы реституции художественных ценностей (*Volkert, N.*, 2008. S. 49). Интересно отметить, что в Дрездене о возвращении нумизматического собрания, точное местонахождение которого никто не знал, стало известно лишь в августе.

Осенью 1958 года в Советский Союз была отправлена группа экспертов, в состав которой входили музейные специалисты из разных городов Германии. Их задача состояла в подготовке объектов к перевозке в ГДР. Значительную помощь немецкой делегации оказали сотрудники ГМИИ им. А. С. Пушкина.

В это время коллекция Минцкабинета находилось вместе с шедеврами Зелёных Сводов, как особо ценные экспонаты, в Министерстве финансов СССР. После тщательного осмотра, составления списков и упаковки музейных предметов, ценный груз был отправлен в начале декабря в Дрезден (*Schmidt L.*, 2018. S. 21—23).

После возвращения коллекция Дрезденского Минцкабинета уже в мае 1959 года была представлена в рамках первой послевоенной выставки для обозрения широкому кругу публики. В этом же году музей возобновил свою работу (*Arnold P.* 1978. S. 165).

Исследование архивных документов и воспоминания бывших сотрудников музея помогли частично реконструировать ход событий. Эта исследовательская работа продолжается в надежде на взаимный диалог и международное сотрудничество\*.

## Литература

*Arnold P.*, 1978. Zwanzig Jahre Neuaufbau im Münzkabinett Dresden//Dresdner Kunstblätter. Bd. 22. № 6.

*Schmidt L.*, 2018. Zurück in Dresden. Rückführung der Sammlung des Münzkabinetts aus Moskau 1958//Dresdner Kunstblätter. Bd. 4.

*Volkert N.*, 2009. Von der Rückgabe der Kulturgüter während der Chrusčev-Zeit bis zum heutigen Stillstand der Verhandlungen — Beutekunst in Russland im Spannungsfeld der Restitutionsproblematik//Kunst-Transfer. Thesen und Visionen zur Restitution von Kunstwerken. Berlin.

Л. А. ЗАВОРОТНАЯ (МОСКВА)

### **РЕДКОЕ ИЗДАНИЕ ПО РУССКОЙ НУМИЗМАТИКЕ. «НУМИЗМАТИЧЕСКИЕ ЗАПИСКИ» ПОД РЕДАКЦИЕЙ И. И. БЕКИША**

«Нумизматические записки» стали первым сборником статей по русской нумизматике, вышедшим за рубежом (рис. 1). Они были напечатаны в 1960-е гг. в Австралии на средства и под редакцией Ивана Игнатьевича Бекиша (1894—1968).

И. И. Бекиш родился в 1894 г. в России в Виленской губернии. Он окончил Виленский учительский (христианский) институт. Позже с семьей переехал жить в Варшаву. Иван Игнатьевич с детства увлекался монетами и особое внимание уделял русской нумизматике. В годы Второй мировой войны большая часть его коллекции была конфискована немцами (*Арефьев В.З.*, 1997. С. 5). С приближением Красной Армии И. И. Бекиш с семьей вначале переехал в Германию, а в 1945 г. — в Англию. В Лондоне он встретился с известным специалистом в области нумизматики и военной медалистики В. Г. фон Рихтером, у которого приобрел часть коллекции русских монет.

В 1950 г. И. И. Бекиш иммигрировал в Австралию. Здесь он продолжил свою собирательскую деятельность и, по словам современников, «стал исключительным знатоком» в области русской нумизмати-

---

\* Несмотря на благоприятный исход событий, необходимо, однако, отметить, что перемещение коллекции Минцкабинета привело к потере множества ценных научных публикаций и инвентарных записей, хранивших информацию о происхождении нумизматических объектов.

ки (Арефьев В.З., 1997. С. 5). И. И. Бекиш был одним из основателей Австралийского отдела парижского Общества любителей (ревнителей) русской военной старины (Заворотная Л.А., 2018. С. 186—214), членом Американского и Австралийского нумизматических обществ. Он переписывался со многими коллекционерами, живущими в разных странах мира, а с 1960-х гг. — с сотрудниками Государственного Исторического музея и Государственного Эрмитажа, в частности, с И.Г. Спасским. Многие корреспонденты присылали ему не только важные сведения о монетах, но и оттиски с них.

И. И. Бекиш собрал обширную литературу по нумизматике и обратил внимание, что некоторые статьи, опубликованные за рубежом, содержали много неточностей или неверных сведений о русских монетах. По его словам, это объяснялось недостатком нумизматического материала в коллекциях эмигрантов, сложностью в приобретении изданий по русской нумизматике и в отсутствии связей с советскими исследователями. В результате он решил начать издание сборника «Нумизматические записки», который должен был служить научным и просветительным целям. Значительная часть статей в нём принадлежала самому редактору. Другими авторами сборника являлись русские нумизматы, проживавшие в США и известные своими докладами и публикациями за рубежом: В.З. Арефьев, А.Ф. Долгополов, П.Я. Сагайдачный и В.А. Шугаевский.

И. И. Бекиш в своих работах затрагивал ряд спорных нумизматических вопросов: о причинах появления «нарезок» на новгородских платежных слитках, принадлежности монета с именем Роман и особенностях атрибуции редких монет князя Владимира Ольгердовича.

В других статьях авторы с помощью дореволюционных изданий прослеживали историю создания Сестрорецких медных рублей 1770—1771 гг. (И. И. Бекиш), Константиновского рубля 1825 г. (П. Я. Сагайдачный), «семейного» полуторарублевика 1835—1836 гг. (И. И. Бекиш). Были написаны заметки о Бирмингемских рублях и о русских монетах с прусским орлом (И. И. Бекиш). Некоторые материалы являлись перепечаткой ранее опубликованных работ, сохранивших свою актуальность. К ним относилась статья В.А. Шугаевского «Путивльский и Севский “чехи”». В 1960 г. И. И. Бекиш впервые за рубежом составил каталог русских монет царствования императора Николая II с 1894 по 1917 гг. В.З. Арефьев написал рецензию на каталог русских серебряных монет Гарри Северина, изданный в Лондоне в 1965 г. В конце статьи рецензент привел «Список замеченных неточностей» и «Дополнения к каталогу Г. Северина». В сборнике давалось описание наградных и памятных медалей и монет, посвященных войне с Наполеоном 1812—1813 гг., отчеканенных в России и в СССР (А.Ф. Долгопо-



лов). Практическое значение для нумизматов имели «Материалы к указателю по русской нумизматике», собранные И. И. Бекишем. Список включал около 250 публикаций, вышедших за рубежом в период с 1930 по 1965 гг.

Иван Игнатьевич успел издать в Сиднее только два выпуска «Нумизматических записок». Они были напечатаны на русском языке в небольшом количестве (в 1960 г. — 30 экз. и в 1966 г. — 50 экз.). В первом выпуске большая часть статей была посвящена монетам императорского периода, во втором — нумизматике допетровской Руси. И. И. Бекиш собирался продолжить это издание, но его кончина в 1968 г. помешала осуществить задуманное.

«Нумизматические записки» относятся к редкому изданию российской эмиграции и сегодня являются важным источником по истории изучения и развития русской нумизматики за рубежом.

## Литература

Арефьев В. З., 1997. «Нумизматические Записки»//Миниатюра. №36. СПб. С. 5  
Заворотная Л. А., 2018. Австралийский отдел Общества любителей русской военной старины (1950—1960-е гг.)//Нумизматический сборник МНО. № 21. М.

С. В. ЗВЕРЕВ, Е. В. ПЧЕЛОВ (МОСКВА)

## В. В. УЗДЕНИКОВ В ИЗУЧЕНИИ НУМИЗМАТИКИ И ДРУГИХ ВСПОМОГАТЕЛЬНЫХ ИСТОРИЧЕСКИХ ДИСЦИПЛИН

В истории отечественной нумизматики В. В. Уздеников (1919—2008) занимает очень важное место. Вместе с тем, его исследования имеют значение и для других вспомогательных исторических дисциплин.

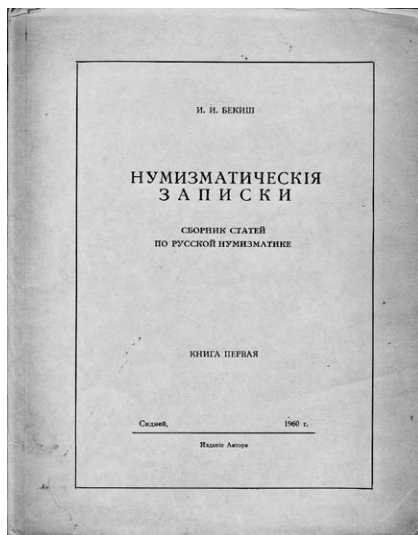

**Рис. 1.** Сборник «Нумизматические записки». Книга первая. Сидней, 1960 г.

Жизненный путь Василия Васильевича являет пример служения Отечеству в очень разных областях — военной авиации и научной нумизматике. Он в 1942 г. окончил Инженерный факультет Военно-воздушной инженерной академии им. Н. Е. Жуковского, служил на Дальнем Востоке. В 1945 г. он был участником боевых действий по разгрому японской Квантунской армии. Затем был переведен в Москву, где работал в центральном аппарате ВВС до выхода в запас в 1970 г. в звании инженера-полковника.

В 1950-е гг. В. В. Уздеников увлекся нумизматикой. Он участвовал в возрождении коллекционерского движения в стране, был членом Московского, а затем Всесоюзного общества коллекционеров. Уже с конца 1970-х гг. он постоянно публикует свои исследования в «Нумизматических сборниках» ГИМ, делает научные доклады на семинарах и конференциях. Он стал признанным знатоком российских монет, пользующимся огромным авторитетом. В 1982 г. В. В. Уздеников поступил на постоянную работу в Отдел нумизматики ГИМ, где трудился до конца жизни.

Он хорошо изучил многотомный «Корпус» российских монет вел.кн. Георгия Михайловича, дореволюционные «практические руководства для собирателей», перегруженные описанием мельчайших деталей разновидностей монет, и пришел к выводу о необходимости создания нового каталога российских монет XVIII — начала XX в. После сложной и кропотливой работы по созданию принципов классификации императорских монет по основным разновидностям в 1978 г. был опубликован «Определитель монет России регулярного чекана 1699—1917 гг. » (*Дьячков А. Н., Уздеников В. В., 1978*). Василий Васильевич постоянно дополнял и улучшал свой каталог, что отразили новые издания (*Уздеников В. В., 1986; 1988* (фр. яз.); *1992* (рус. и англ. яз.); *2004; 2011*). Его работа получила широкое признание и на многие годы в отечественной и мировой нумизматике утвердилось описание коллекций и кладов императорских монет «по Узденикову».

В. В. Уздеников был автором более десяти книг и более 70 статей (Список работ, 2000. С. 6—10). Темы его исследований были весьма широки и посвящены изучению пробных и редких монет, региональных выпусков, особенностей оформления монет, истории денежного обращения и проведения денежных реформ, работы монетных дворов, техники монетного дела, изготовления подделок и новоделов и др.

Ряд работ ученого посвящен монетной геральдике. Во всех изданиях каталога В. В. Узденикова подробно рассмотрены государственные и территориальные гербы, помещенные на монетах. Уже

было отмечено, что некоторые современные «историографы» геральдики почему-то не упоминают эти публикации, которые в свое время оказали большое влияние на распространение знаний по геральдике среди работников музеев и коллекционеров (Зверев С. В., Пашков А. М., Пчелов Е. В., 2015. С. 507). Монетная геральдика стала темой нескольких статей (Уздеников В. В., 1996. С. 108—109; 1999. С. 124—125; 2004 б. С. 3—7; 2007. С. 6—10) и специальной книги (Уздеников В. В., 1998).

Вызывали интерес В. В. Узденикова эпитафия (Уздеников В. В., 1986; С. 22—25; 2004. С. 26—29; 2004 а. С. 290—299) и эмблематика российских монет (Уздеников В. В., 1989. С. 65—68; 2004. С. 196—206), которые рассматривались им в связи с политическими устремлениями эмитентов. Он касался вопросов фалеристики, прослеживая историю помещения изображения ордена Святого Андрея Первозванного на монетах Российской империи (Уздеников В. В., 1996. С. 108—109), рассматривал вопросы метрологии, связанные с чеканкой монет (Уздеников В. В., 1988. С. 132—135; 2000. С. 90—99; 2003. С. 257—267). В сфере научных интересов Василия Васильевича также была историческая хронология, связанная с отражением на монетах календарной реформы Петра I и переходом в обозначении дат на монетах от кириллических букв к арабским цифрам (Уздеников В. В., 2003. С. 207—209). Несколько его публикаций посвящены нумизматической библиографии (Уздеников В. В., 1990. С. 74—75; 1995 а. С. 6; 2006. С. 145—147).

Следует отметить, что исследования В. В. Узденикова наглядно показывают тесную взаимосвязь нумизматики и других вспомогательных исторических дисциплин.

Благодаря его трудам русские монеты императорского периода превратились из объекта коллекционирования в полноценный исторический источник, дополняющий сведения письменных памятников по истории России XVIII—XX вв.

## Литература

- Дьячков А. Н., Уздеников В. В., 1978. Монеты России и СССР. М.  
Зверев С. В., Пашков А. М., Пчелов Е. В., 2015. История научной геральдики в России как объект фальсификации (о книге О. Н. Наумова) // Вспомогательные исторические дисциплины и источниковедение: современные исследования и перспективы развития. Материалы XXVII международной научной конференции. Москва, 9—11 апреля 2015 г. М.  
Список работ, 2000. Список печатных работ В. В. Узденикова/сост. С. В. Зверев // Международный нумизматический альманах «Монета». Вып. 7. Вологда.

- Уздеников В. В., 1986. Монеты России. 1700—1917. М.
- Уздеников В. В., 1986 а. О расшифровке вензеля на пробном медном гривеннике 1726 г. // Новые нумизматические исследования. Нумизматический сборник. Ч. 9. (Труды ГИМ. Вып. 61). М.
- Уздеников В. В., 1988. Русские медные монеты с нестандартной массой // Советский коллекционер. № 26.
- Уздеников В. В., 1989. Эмблематика монет России чеканки 1917 г. // Деньги и кредит. № 6. М.
- Уздеников В. В., 1989. Фундаментальный труд по нумизматике // Деньги и кредит. № 12. М.
- Уздеников В. В., 1992. Монеты России. 1700—1917. Второе издание. М.
- Уздеников В. В., 1995. Геральдическое оформление российских монет 1700—1917 гг. М.
- Уздеников В. В., 1995 а. Новый нумизматический каталог // Миниатюра. № 25.
- Уздеников В. В., 1999. Изображение российского гербового орла на российских и некоторых иностранных монетах XVIII — начала XX в. // Гербовед. № 38. М.
- Уздеников В. В., 2000. Монеты России XVIII — начала XX в. Очерки по нумизматике. М.
- Уздеников В. В., 2003. Весовые характеристики медных квадратных гривен 1726—1727 гг. // Нумизматический сборник ГИМ. Т. XVI. М. С. 257—267.
- Уздеников В. В., 2003 а. Переход на цифирь // Одиннадцатая Всероссийская нумизматическая конференция. Санкт-Петербург. 14—18 апреля 2003 г. Тезисы докладов и сообщений. СПб.
- Уздеников В. В., 2004. Монеты России. 1700—1917. Третье издание. М.
- Уздеников В. В., 2004 а. Монеты России XVIII — начала XX века. Очерки по нумизматике. Факты, предположения, рекомендации. М.
- Уздеников В. В., 2004 б. Геральдическое оформление монет России (1700—1917 гг.) // Семинар по геральдике и вспомогательным историческим дисциплинам. Бюллетень № 8. М.
- Уздеников В. В., 2006. И. Г. Спасский. Его научный вклад в российскую нумизматику императорского периода (к 100-летию со дня рождения) // Нумизматический сборник МНО. М.
- Уздеников В. В., 2007. Геральдическое оформление российских общегосударственных монет XVIII в. Изображения, помещавшиеся на груди двуглавого гербового орла // Семинар по геральдике и вспомогательным историческим дисциплинам им. Е. И. Каменцевой. Бюллетень № 40. М.
- Уздеников В. В., 2007 а. Э. Гуттен-Чапский и его клеймо на российских монетах // Нумизматика. № 13. М.
- Уздеников В. В., 2011. Монеты России. 1700—1917. Четвертое издание. М.
- Uzdenikov V. V., 1988. Monnaies russes 1700—1917. (Deux Volumes) Moscou, 1985.

---

В. Н. СЕДЫХ (САНКТ-ПЕТЕРБУРГ)

**ОБЗОР ПАМЯТНИКОВ НУМИЗМАТИКИ  
ИЗ ФОНДОВ ОТДЕЛА ЭТНОГРАФИИ РУССКОГО  
НАРОДА РОССИЙСКОГО ЭТНОГРАФИЧЕСКОГО  
МУЗЕЯ (ПРЕДВАРИТЕЛЬНОЕ СООБЩЕНИЕ)**

В фондах РЭМ хранится более полумиллиона экспонатов, отражающих традиционную культуру народов России. Более 90 тысяч единиц хранения находятся в фондах Отдела этнографии русского народа. Начата работа по выявлению нумизматических памятников в жестком фонде отдела\*.

Значительная часть памятников нумизматики сосредоточена в Особой кладовой музея, содержащей подношения царской фамилии от знатных представителей народов, населявших Российскую империю, и коллекцию произведений разных народов, переданные музею императором Николаем II. Это, прежде всего, женские костюмы народов Поволжья и Сибири, украшенные серебряными монетами. В 2014 г. в музее открылась уникальная выставка «Звонкая монета. Монеты в традиционных культурах Евразии», раскрывшая особую роль металлических денег, включенных в предметный мир традиционной культуры.

В результате поисков были выявлены материалы, представленные медными монетами регулярной чеканки Российской империи и других государств (272 экз.), государственными кредитными билетами образцов 1909 и 1910 гг., билетом Второго Внутреннего 5% с выигрышами займа на капитал в 100 рублей Государственного Банка России 1866 года (всего — 19 экз.), памятной медалью, наградными крестами и медалью, должностным знаком «Волостной старшина» и двумя комплексами оберегов.

Среди монет России XVIII—XX вв. определенный интерес представляют «сибирские монеты», русско-финские, монеты с отверстиями и со следами игры в «чику», а также 11 экз. пятикопеечных монет 1773 года со следами пребывания в культурном слое без видимых признаков использования (кладовые?). Иностранные монеты чеканены во Франции, Швеции и Австро-Венгрии.

Памятная медаль посвящена коронации короля и королевы Великой Румынии Фердинанда I и Марии Эдинбургской, принцессы Великобритании, прошедшей 15 октября 1922 г. в специально построен-

---

\* Выражаю признательность хранителям фондов О. Г. Барановой и О. Н. Глазковой за содействие.



*Рис. 1. «Корона королевы Марии». 10 леев. 2015. Румыния. Золото*

ном соборе в древнем городе Алба-Юлия. Для церемонии в Париже была изготовлена очень необычная, схожая с византийской, корона в стиле ар-нуво. Этот артефакт нашел отражение в нумизматике — 21 декабря 2015 года Национальный банк Румынии выпустил в обращение памятную золотую монету серии «История золота», посвящённую короне королевы Марии Эдинбургской (Рис. 1).

В фондах отдела хранятся наградные кресты для духовенства в память о войнах 1812 и 1853—1856 гг., а также медаль из светлой бронзы в память Русско-японской войны 1904—1905 гг. Должностной знак происходит из одной из губерний Российской империи.

Наиболее интересны два комплекса амулетов-оберегов. Один из них представляет собой жетон-оберег «Хранитель против холеры» с изображением ангела-хранителя. Очевидно, в этот же комплекс входили три привески различных форм с ушком «для подвешивания амулетов против холеры» (два из них — с выгравированным изображением креста). Второй комплекс представляет собой два амулета «от пули и штыка» для солдат, уходивших на фронт Великой войны.

**Р. С. СУСОРОВ (САНКТ-ПЕТЕРБУРГ)**

### **МУЛЬТИМЕДИЙНЫЙ КОМПЛЕКС МУЗЕЯ ИСТОРИИ ДЕНЕГ АО «ГОЗНАК»: СОВРЕМЕННОЕ СОСТОЯНИЕ И ПЕРСПЕКТИВЫ РАЗВИТИЯ**

Музей истории денег АО «Гознак» примечателен не только выставленной в нем коллекцией, но и сочетанием демонстрации подлинных экспонатов с цифровым контентом. Мультимедийный комплекс Музея прошел несколько этапов развития. Оборудование, ИСС и видеоролики были подготовлены к открытию музея в 2016 г., а через год они были дополнены пятью интерактивными инсталляциями, в 2018 г. на существующее оборудование был загружен дополнитель-

ный «игровой» контент. В 2019 г. будет проведена первая модернизация оборудования и дополнение экспозиции новыми инсталляциями.

В Музее существует несколько типов мультимедийного оборудования. Это вспомогательное оборудование для демонстрации экспонатов и оборудование в составе отдельных инсталляций. К первому типу относятся электронные этикетки. В них возможен показ до пяти изображений экспоната и более десяти полей его описания. Преимущества электронного этикетаж — возможность редактирования и загрузки большого объема информации.

Для демонстрации крупных экспонатов в витринах используются два типа экранов. С трех сторон витрины расположены киоски с сенсорными экранами и широкоформатные экраны, встроенные в центральный пилон витрины. Эта связка выступает как средство показа этикеток (в киоске) и видеофильмов (на широкоформатном экране).

Видеоролики охватывают всю историю денег в России — всего их более 80, длительностью 3—4 минуты каждый. Практика показала, что такая дробность избыточна, и сейчас рассматривается возможность перекодирования и оптимизации видеороликов. Дополнительно к роликам в мультимедийных киосках размещаются мини-игры. Игра «Найди слово» представляет собой филворд с терминами нумизматики и бонистики. В игре два уровня сложности и система подсказок. Игра «Запусти историческое производство» на примере монетного двора и бумажной мельницы XVIII в. позволяет «собрать» последовательность производственных операций и посмотреть видеофрагменты их анимированной реконструкции.

В Музее установлены семь цифровых инсталляций, в том числе 2 интерактивные книги с реальным перелистыванием: переворачивая чистые листы, на каждом новом развороте посетители видят проецируемую сверху информацию о медальерах и художниках Гознака.

В 2018 г. было загружено несколько новых приложений. Игра «За покупками» представляет собой анимированные картины, изображающие торговлю в различные эпохи. Предлагается выбрать денежные знаки для покупки товара. Задача участников игры «Ворох банкнот» — соотнести банкноты с героями литературы и кино, которые могли ими «пользоваться».

Примером удачной идеи с недостаточно проработанной реализацией является инсталляция «Дизайнерский центр Гознака». Она позволяет распечатать открытку-банкноту на память о посещении Музея. Посетители могут создать свой дизайн, используя пять наборов элементов. Однако никаких операций, кроме односторонней печати, не предусмотрено, поэтому поиски путей модернизации инсталляции продолжаются.

Экспозицию первого этажа музея завершает инсталляция «Деньги будущего» — три видеостены, полностью охватывающие поле зрения. В то же время посетители ожидают большего, чем просто видеороликов и статичной справочной системы. Цифровая инсталляция позволяет создавать «живую» картинку современного этапа развития финансовых технологий, демонстрировать их в реальном времени. Это одна из задач музея на ближайшее время.

С момента разработки и создания мультимедийного комплекса Музея прошло четыре года. Музей за это время стал информационно более полным, более увлекательным для молодежи и более доступным для понимания массовым посетителем. Количество времени, которое среднестатистический посетитель готов выделить на его посещение, не изменилось, но объем предоставляемой ему информации и количество возможностей взаимодействия с инсталляциями увеличились. Это поднимает вопрос о распределении внимания посетителей между традиционными экспонатами и мультимедийным контентом, возможно, являющимся более увлекательным и доступным, но пока все же дополнительным инструментом в музее.

А. В. АКОПЯН (МОСКВА)

### **ДВЕ БИНАРНЫЕ ОППОЗИЦИИ ДЛЯ ФОРМИРОВАНИЯ ОСНОВНЫХ НУМИЗМАТИЧЕСКИХ КОНЦЕПТОВ**

Существующий интерес к проблемам определения базовых понятий комплексных исторических дисциплин глубоко мотивирован развитием методологии исторического знания, требующей включения достижений комплексных исторических дисциплин в исследования более общего характера. Такое расширение исследовательской аудитории высвечивает существующий в нумизматике разрыв между накоплением исторических знаний и их теоретическим осмыслением. Даже самые основные нумизматические понятия подчас используются специалистами лишь интуитивно, акцептируясь затем без изменений в общеисторические исследования. Все это демонстрирует необходимость стабилизации нумизматической терминологии и разработки собственного нумизматического метаязыка, облегчающего нумизматам и другим специалистам работу с результатами источниковедческого анализа нумизматических источников.

Реалии исторического развития и многообразие складывавшихся денежных укладов приводили к появлению различных форм платежных средств. До сих пор все они обычно называются нумизматами об-



щими терминами «монеты» и «деньги» (выделение бон, чеков и пр. не существенно в нашем случае), однако многозначность этих терминов, свободно перетекающих из обыденного языка в научные работы, заставляет подвергнуть их ревизии и деконструкции.

Известно, что принципиальным отличием *монет* от других форм *денег* стала переоценка, заложенная в монеты во время производства и гарантируемая той властью, в поле которой они выпущены (такого рода декретность монеты указывалась еще Аристотелем в «Никомаховой этике», V, 8). Помимо конституционной разницы, как монетам, так и деньгам (как и всяким материальным объектам) присуща разница во внешнем виде, т. е. отличия морфологического рода. Следовательно, для точного описания различных платежных средств удобно было бы определить их бинарные различия, что приводит к выделению двух базовых дифференциальных признаков: конституционных (деньги/монеты) и морфологических (монеты/не-монеты).

Первая бинарная оппозиция основывается на различении конституционного характера платежных средств — под *денежными* понимаются продукты договора сторон, не содержащие переоценки, а под *монетными* — содержащие переоценку. Вторая бинарная оппозиция отталкивается от морфологических различий *монетных* и *немонетных форм*. Разнообразие монетных форм заставляет описывать их, применяя нечеткую логику, т. е. оперируя понятиями не только «наличия» или «отсутствия», но и «возможного наличия/отсутствия». За совокупность критериев монетной формы принимается следующий набор признаков: форма — чаще всего круглая или близкая к круглой; материал — почти всегда металл; содержит надписи и/или изображения; тезаврируется в виде отдельных экземпляров или кладов с другими монетами. Отсутствие комплекса таких признаков у объекта характеризует его форму как *немонетную*.

Выстраиваемые оппозиции порождают дефиниции терминов для четырех типов платежных средств, названия которых предлагаются в этом докладе. Первые два типа хорошо известны: **1. Этеоденьги** (конституционно: деньги; форма: немонетная; от др.-греч. ἔτεός 'подлинный', т. е. *собственно деньги*) — товары немонетной формы, участвующие на основании договоренности в купле-продаже и уплате налогов, лабильные в своем употреблении (напр., скот, металлические слитки частного происхождения и др.); **2. Этеомонеты** (конституционно: монеты; форма: монетная; *собственно монеты*) — государственные платежные средства монетной формы, выпущенные для купли-продажи и уплаты налогов. Две другие дефиниции описывают типы платежных средств, обычно не выделяемые нумизматами: **3. Монетоморфы** (конституционно: деньги; форма: монетная;

от др.-греч. μορφή ‘форма’) — негосударственные монетовидные выпуски, участвующие на основании договоренности в купле-продаже и уплате налогов (монетоморфы обычно возникали в лимитрофных зонах с неустойчивыми политиями в ходе конвергентного развития с этеомонетами [т. н. «подражания»]); помимо этого монетоморфами становились этеомонеты вне своей денежной системы); **4. Алло-монеты** (конституционно: монеты; форма: немонетная; от др.-греч. ἄλλος ‘иной’) — платежные средства немонетной формы имеющие переоценку, выпущенные или признаваемые властным органом для купли-продажи и уплаты налогов (напр., раковины каури, шиферные пряслица, государственные металлические слитки, боны и пр.).

Определение строгих дефиниций для платежных средств позволяет использовать специальные *термины* вместо *слов* «деньги» и «монеты», обладающих лабильной семантикой и отягощенных широким спектром обыденных смыслов и коннотаций. Преимущество употребления терминов несомненно, поскольку их содержание не зависит от контекста. Конечно, процесс создания новой терминологии требует обсуждения и длительной работы всего сообщества нумизматов, а верные на современном уровне знаний конструкты могут оказаться в завтрашней науке только рабочим инструментом или подвергнуться деконструкции и переосмыслению, однако такое положение дел является естественным в процессе познания, характеризующем любую науку.

---

## СПИСОК СОКРАЩЕНИЙ

АРИ	—	Архив русской истории. М.
АСЭИ	—	Акты социально-экономической истории Северо-Восточной Руси конца XIV — начала XVI в. М.
ВВ	—	Византийский временник. М.
ВДИ	—	Вестник древней истории. М.
ВИИСИД	—	Восточное историческое источниковедение и специальные исторические дисциплины. М.
ВИМАИВ и ВС	—	Военно-исторический музей артиллерии, инженерных войск и войск связи
ВКЛ	—	Великое княжество Литовское
ВКМ	—	Великое княжество Московское
ВМУ	—	Вестник Московского университета. М.
ВНК	—	Всероссийская нумизматическая конференция
ВОФ	—	Всероссийское общество филателистов
ВРУ	—	Владимирская ремесленная управа
ВЦИК	—	Всероссийский центральный исполнительный комитет
г.(гг.)х.	—	год (годы) хиджры
ГАВО	—	Государственный архив Владимирской области
ГАИО	—	Государственный архив Ивановской области
ГАТО	—	Государственный архив Тульской области
ГВСМЗ	—	Государственный Владимиро-Суздальский музей-заповедник
ГДАБ	—	Главный директор Ассигнационного банка
ГИМ	—	Государственный исторический музей
ГМИР	—	Государственный музей истории религии
ГЭ	—	Государственный Эрмитаж
ДБ	—	Древности Боспора. М.
ДДГ	—	Духовные и договорные грамоты великих и удельных князей XIV–XV вв. М., Л.
ДРЗ	—	Дом Русского Зарубежья им. А.И. Солженицына (Москва)
ЗВОРАО	—	Записки Восточного отделения Императорского Русского археологического общества. СПб.
ЗООИД	—	Записки Одесского общества истории и древностей. Одесса
ИА РАН	—	Институт археологии Российской академии наук

ИИМК РАН	—	Институт истории материальной культуры Российской академии наук
ИРАО	—	Императорское Российское археологическое общество
ИСС	—	информационно-справочная система
ИТУАК	—	Известия Таврической ученой архивной комиссии. Симферополь
Кабинет Е.И.В.	—	Кабинет Его Императорского Величества министерства Императорского Двора
КВЖД	—	Китайская Восточная железная дорога
КП	—	Книга поступлений
Л.-гв.	—	Лейб-гвардии
Л.с.	—	лицевая сторона
МАИЭТ	—	Материалы по археологии, истории и этнографии Таврии. Симферополь
Мал.	—	малюнак (бел.; русское — рисунок)
МАМЮ	—	Московский архив министерства юстиции
МИА	—	Материалы и исследования по археологии СССР. М., Л.
МНО	—	Московское нумизматическое общество
НА ТГОМ	—	Научный архив Тверского государственного объединенного музея
Наркомфин	—	Народный комиссариат финансов
НГОМЗ	—	Новгородский государственный объединенный музей-заповедник
НЗО	—	Нумизматика Золотой Орды. Казань
НИАБ	—	Национальный исторический архив Беларуси (Минск)
НО	—	Нумизматическое отделение
НС	—	Нумизматический сборник
НЧ	—	Нумизматические чтения
НЭ	—	Нумизматика и эпиграфика. М.
О.с.	—	оборотная сторона
ОН	—	отдел нумизматики
ОН ГИМ	—	Отдел нумизматики Государственного исторического музея
ОН ГЭ	—	Отдел нумизматики Государственного Эрмитажа
ПМВ	—	Первая Мировая война
ПСЗ	—	Полное собрание законов Российской Империи
РА	—	Российская археология. М.

РГАВМФ	— Российский Государственный Архив Военно-Морского Флота
РГАЭ	— Российский государственный архив экономики
РГИА	— Российский государственный исторический архив
Рис.	— рисунок
РЛО	— Русь, Литва, Орда в памятниках нумизматики и сфрагистики. Минск, М.
СА	— Советская археология. М.
САБ	— Столичное археологическое бюро
САИ	— Свод археологических источников. М.
СГЭ	— Сообщения Государственного Эрмитажа. СПб.
СНВЕ	— Средневековая нумизматика Восточной Европы. М.
СПМД	— Санкт-Петербургский монетный двор — филиал АО «Гознак»
СФА	— Советская филателистическая ассоциация
Табл.	— таблица.
ТГОМ	— Тверской государственный объединенный музей
ЦАМ	— Центральный антирелигиозный музей
ЦГАЛИ СПб	— Центральный государственный архив литературы и искусства Санкт-Петербурга
ЭВ	— Эпиграфика Востока. М.
ЭЗГБ	— Экспедиция заготовления государственных бумаг
АСМ	— Архив Музея Кафедрального собора. Мдина
ANS MN	— American Numismatic Society Museum Notes. New York
BSNR	— Buletinul Societății Numismatice Române. Bucuresti
NC	— Numismatic Chronicle. London
RIC II	— Mattingly H.A., Sydenham E.A. The Roman Imperial Coinage. Vol. II. Vespasian to Hadrian. London, 1926.
RIC VA	— Webb P.H. The Roman imperial coinage. Vol. V. P. I. London, 1968.
RIC VIII	— Kent J.P.C. The Roman Imperial Coinage. Vol. VIII. The Family of Constantine I, A.D. 337–364. London, 1981.
SICA	— Sylloge of Islamic Coins in the Ashmolean. Oxford

## УКАЗАТЕЛЬ АВТОРОВ

- Абрамзон М.Г. 21  
Авчухов А.Ю. 208  
Акопян А.В. 78, 288  
Аксенов Н.С. 238  
Алексеенко Н.А. 23  
Амосов М.А. 71  
Андриенко А.В. 109  
Асварищ М.Б. 234  
Атаходжаев А.Х. 50
- Бакланов А.В. 233  
Балаченкова А.П. 199  
Баранов А.Г. 216  
Бауэр А.А. 196  
Безпалько В.В. 31  
Беляев В.А. 56  
Березина В.А. 204  
Бирюкова Е.В. 99  
Богданов А.А. 190, 192  
Брагин А.О. 75  
Брагина Н.В. 184  
Бугарчѐв А.И. 57, 62  
Бугырский М.Н. 34
- Водясов Е.В. 112  
Волков В.А. 105, 139  
Волков И.В. 154, 162  
Волкова У.М. 228  
Воронцов А.М. 28
- Гаврилова Л.М. 244  
Гайдуков П.Г. 145, 154  
Галанов В.И. 83  
Гишпиус А.А. 130  
Гомзин А.А. 47, 141  
Гончаров Е.Ю. (*Институт востоковедения РАН*) 59, 69  
Горлов К.В. 147, 105  
Гришин И.В. 145  
Громов М.А. 124  
Гурулева В.В. 38
- Добровольская Л.И. 252, 255  
Добромыслов Л.Б. 64
- Евглевский А.В. 54  
Евстратов И.В. 158  
Ермолов Ф.В. 64
- Жуков И.А. 134  
Жуковский М.О. 128
- Заворотная Л.А. 279  
Зайцев В.В. 25, 164  
Захаров Е.В. 6  
Зверев С.В. 174, 281
- Ивлев А.Я. 80  
Ильина Т.Н. 262
- Калашникова А.В. 242  
Калинин В.А. 181  
Камышев А.М. 52  
Кобринец В.А. 173  
Коваленко С.А. 12  
Ковенева Г.Н. 257  
Колединский Л.В. 103  
Коршенко А.Н. 39  
Краснобаева Ю.Е. 231  
Краснов Р.В. 236  
Кривенко А.В. 59  
Кривошей Д.Ю. 253, 275  
Крицук Р.И. 120  
Кручинин А.С. 264  
Кулиш А.В. 42  
Кушцов А.Е. 57
- Латушкова Ю.П. 215  
Лебедев В.П. 71  
Левин С.С. 242  
Лейбов В.Л. 156  
Леймус И. 81  
Леонов Б.И. 73

- Лепехина Е.В. 186  
 Лукьянова М.В. 247  
 Лукьянчикова А.М. 252
- Майко В.В. 97  
 Максимов А.В. 268  
 Маршак М.Б. 206  
 Меднис С.С. 223  
 Мельник Г.К. 238  
 Мещеряков В.Н. 188  
 Михельсон А.Р. 87  
 Мокерова Е.Ю. 171  
 Мызгин К.В. 28
- Новичихин А.М. 21
- Орлов К.В. 136
- Панова М.Н. 25  
 Петерс Т.П. 240  
 Полищук А.В. 229  
 Прокопишин В.П. 172  
 Пушкарев А.А. 109, 112  
 Пчелов Е.В. 281  
 Пьянков А.В. 54
- Раджабли А.М. 77  
 Рева Р.Ю. 73  
 Рогова Ю.К. 273  
 Рязанцева Т.В. 267
- Сапрыкина И.А. 21  
 Сафонова Н.В. 78  
 Седых В.Н. 285  
 Семилетникова Е.С. 220  
 Сидорович С.В. 56  
 Синчук И.И. 103, 133  
 Скурлов В.В. 253  
 Слепова Т.И. 107  
 Смекалова Т.Н. (*Крымский  
 федеральный университет имени  
 В.И. Вернадского*) 21  
 Смирнов С.В. 13  
 Староверов Д.А. 31, 116
- Степанов О.В. 62  
 Степанова О.А. 121  
 Стрелков А.В. 10  
 Ступко М.В. 23  
 Суриков И.Е. 8  
 Сусоров Р.С. 286  
 Суханов В.И. 16
- Тарабардина О.А. 154  
 Терещенко А.Е. 18  
 Тимошина Н.Н. 33  
 Титов Г.А. 136, 149  
 Трегубов Н.Л. 210  
 Тростьянский О.В. 85  
 Туровский Е.Я. 14
- Ушанков Е.М. 90
- Фельдман Д.З. 250  
 Фиала А. 36  
 Фурасьева Т.М. 160
- Храменков А.В. 271  
 Хромов К.К. 95  
 Хужамов С.Х. 42  
 Хухарев В.В. 196
- Чекунин Н.В. 127  
 Чекунина Н.В. 168, 184  
 Чернышов К.М. 92  
 Чистикова Е.А. 200  
 Чхаидзе В.Н. 45
- Шиканова И.С. 212  
 Ширяков И.В. 147  
 Шишанов В.А. 192  
 Шмидт Л.А. 277  
 Штёсс Х. 270  
 Шулепко М.И. 149  
 Шустек З. 222  
 Шуткина М.А. 226
- Януш Я.Б. 258  
 Яровая Е.А. 114

---

## **УКАЗАТЕЛЬ ТЕЗИСОВ ДОКЛАДОВ И СООБЩЕНИЙ, ОПУБЛИКОВАННЫХ В СБОРНИКАХ ВСЕРОССИЙСКИХ НУМИЗМАТИЧЕСКИХ КОНФЕРЕНЦИЙ В 1993–2019 гг.**

- Всероссийская нумизматическая конференция. Тезисы докладов и сообщений. Вологда, 18–21 мая 1993 г. Вологда: «ЛиС», 1993. 96 с.: илл.
- Всероссийская нумизматическая конференция. 6–8 апреля 1994 г. Тезисы докладов / научн. ред. В.М. Потин. СПб.: Государственный Эрмитаж. 126 с.
- Третья всероссийская нумизматическая конференция в г. Владимире 17–21 апреля 1995 г. Тезисы докладов / отв. Ред. А.С. Беляков. М., 1995. 136 с.: илл.
- Четвертая всероссийская нумизматическая конференция в г. Дмитрове 22–26 апреля 1996 г. Тезисы докладов / отв. ред. А.С. Беляков. М., 1996. 158 с.: илл.
- Пятая всероссийская нумизматическая конференция. Москва, 21–25 апреля 1997 г. Тезисы докладов и сообщений / отв. ред. А.С. Беляков. М., 1997. 142 с.: илл.
- Шестая всероссийская нумизматическая конференция. Санкт-Петербург, 20–25 апреля 1998 г. Тезисы докладов и сообщений / отв. ред. В.М. Потин. СПб.: Государственный Эрмитаж, 1998. 246 с., илл.
- Седьмая всероссийская нумизматическая конференция. Ярославль, 19–23 апреля 1999 г. Тезисы докладов и сообщений / отв. ред. А.С. Беляков. М., 1999. 288 с.: илл.
- Приложение к сборнику «Седьмая Всероссийская нумизматическая конференция». М., 1999. 4 с.
- Восьмая всероссийская нумизматическая конференция. Москва, 17–21 апреля 2000 г. Тезисы докладов и сообщений / отв. ред. А.С. Беляков. М.: Государственный Исторический музей, 2000. 312 с.: илл.
- Девятая всероссийская нумизматическая конференция. Великий Новгород 16–21 апреля 2001 г. Тезисы докладов и сообщений / отв. ред. В.А. Калинин. СПб.: Издательство Государственного Эрмитажа, 2001. 290 с.: илл.
- Десятая всероссийская нумизматическая конференция. Псков, 15–20 апреля 2002 г. Тезисы докладов и сообщений / отв. ред. А.С. Мельникова. М.: Государственный Исторический музей, 2002. 384 с.: илл.
- Одиннадцатая всероссийская нумизматическая конференция. Санкт-Петербург, 14–18 апреля 2003 г. Тезисы докладов и сообщений. СПб.: Издательство Государственного Эрмитажа, 2003. 346 с.: илл.
- Двенадцатая Всероссийская нумизматическая конференция. Москва, 19–24 апреля 2004 г. Тезисы докладов и сообщений / отв. ред. А.С. Мельникова. М., 2004. 288 с., илл.
- Тринадцатая всероссийская нумизматическая конференция. Москва, 11–15 апреля 2005 г. Тезисы докладов и сообщений / отв. ред. А.А. Молчанов. М.: «Альфа-Принт», 2005. 240 с.: илл.
- XIV Всероссийская нумизматическая конференция. Санкт-Петербург, Гатчина, 16–21 апреля 2007 года. Тезисы докладов и сообщений / отв. ред. В.А. Калинин. СПб.: Издательство Государственного Эрмитажа, 2007. 336 с.: илл.
- Пятнадцатая всероссийская нумизматическая конференция. Тезисы докладов и сообщений. Ростов-на-Дону, 20–25 апреля 2009 / отв. ред. И.В. Ширяков. М.: Издательство «Нумизматическая литература», 2009. 312 с.: илл.
- XVI Всероссийская нумизматическая конференция. Санкт-Петербург, Репино, 18–23 апреля 2011 года. Тезисы докладов и сообщений / отв. ред. В.А. Калинин. СПб.: Издательство Государственного Эрмитажа, 2011. 270 с.: илл.



- Семнадцатая всероссийская нумизматическая конференция. Москва, Пушкино, 22–26 апреля 2013 года. Тезисы докладов и сообщений / отв. ред. И.В. Ширяков. М.: Издательский дом «Триумф принт», 2013. 248 с.: илл.
- Восемнадцатая всероссийская нумизматическая конференция. Москва, Коломна, 20–25 апреля 2015 года. Тезисы докладов и сообщений / отв. ред. И.В. Ширяков. М.: Издательский дом «Триумф принт», 2015. 304 с.: илл.
- Девятнадцатая всероссийская нумизматическая конференция. Великий Новгород, 18–22 апреля 2017 г. Тезисы докладов и сообщений / ред. кол.: П.Г. Гайдуков, Е.В. Лепехина, Е.В. Захаров и др. М., 2017. 280 с., илл.
- Двадцатая всероссийская нумизматическая конференция. Великий Новгород, 16–20 апреля 2019 г. Тезисы докладов и сообщений / ред. кол.: П.Г. Гайдуков, Е.В. Захаров, В.А. Калинин и др. М., 2019. 280 с., илл.

## АНТИЧНАЯ И ВИЗАНТИЙСКАЯ НУМИЗМАТИКА

1. Абрамзон М.Г. Римские монеты с изображением сцен инвеституры царей вассальных государств — V. С. 9–11
2. Абрамзон М.Г. Храм Нептуна на монетах Кнея Домиция Агенобарба — фантом или реальность? — VI. С. 12, 13. Рис.
3. Абрамзон М.Г. Анапский клад боспорских монет I–II вв. н.э. — VII. С. 27–29
4. Абрамзон М.Г. Два клада боспорских статеров II–III вв. н.э. из Краснодарского музея — VIII. С. 26, 27
5. Абрамзон М.Г. Клад из Пересыпи: новые данные о контактах Боспора с Самосом и Афинами в VI–V вв. до н.э. — IX. С. 10, 11
6. Абрамзон М.Г. Солид Гонория из собрания Абхазского государственного музея — XI. С. 15
7. Абрамзон М.Г. Клад триоболов Ахейского союза из Сухума (Абхазский Государственный музей) — XII. С. 12–14: рис.
8. Абрамзон М.Г. Монеты ионийских центров на Боспоре — XIV. С. 17, 18
9. Абрамзон М.Г. Македонские тетрадрахмы с именем квестора Эзилласа из собрания ГИМ — XV. С. 18–21: рис.
10. Абрамзон М.Г. Таманский клад серебряных пантикапейских драхм II в. до н.э. — XVI. С. 21–23
11. Абрамзон М.Г. Статер Тейрана 266 г. н.э. из Фанагорийского клада — XVII. С. 26, 27: рис.
12. Абрамзон М.Г. Кристофоры Эфеса и Пергама из раскопок городища Артезиан в Восточном Крыму — XVIII. С. 26–28: рис.
13. Абрамзон М.Г., Новичихин А.М., Сапрыкина И.А., Смекалова Т.Н. Редкий тип статера Рескупорида VI 621 г. б.э. из Третьего Гай-Кодзорского клада — XX. С. 21–23: рис.
14. Абрамзон М.Г., Разенкова А.С. Редкие типы колхидок из собрания Абхазского Государственного музея — XII. С. 30, 31: рис.
15. Абрамзон М.Г., Фролова Н.А. Варварские подражания золотым римским монетам из собрания ГИМ — XIII. С. 41, 42
16. Авдев С., Топалов С. О происхождении серебра, используемого для чеканки анэпиграфных статеров «сатир и нимфа» и их фракций (VI–V вв. до н.э.) — XV. С. 11–14
17. Акимов В.О. Бронзовые монеты Левкона II — XI. С. 32–34: рис.
18. Акимов В.О. Бронзовые пантикапейские монеты с надчеканкой в виде венка — XII. С. 32, 33: рис.
19. Акимов В.О. О редкой разновидности бронзовых пантикапейских монет III в. до н.э. — XIII. С. 23–25: рис.

20. Акимов В.О. К вопросу о систематизации боспорских медных монет с изображением Посейдона — XIV. С. 20, 21
21. Акимов В.О. Надчеканки с изображением Афины и сатира на монетах «Посейдон / прора» — XV. С. 29–33: рис.
22. Алексеенко Н.А. Денежное обращение византийского Херсона в начале VII в. — III. С. 25, 26
23. Алексеенко Н.А. Провинциальный Херсон в сфере интересов византийского двора по данным императорских моливдовулов — V. С. 26–28
24. Алексеенко Н.А. Монетное монисто из округи Херсонеса — VI. С. 30, 31
25. Алексеенко Н.А. Клад ранневизантийских монет из окрестностей Севастополя — IX. С. 31, 32
26. Алексеенко Н.А. Золотой статер III–II вв. до н.э. с хоры Калос Лимена — X. С. 26, 27
27. Алексеенко Н.А. Новый клад ранневизантийских монет из окрестностей Севастополя — XI. С. 48, 49
28. Алексеенко Н.А. Усадьба 151 на хоре Херсонеса: нумизматический аспект — XIII. С. 18, 19
29. Алексеенко Н.А. Большой Корсунский клад херсоно-византийских монет X века — XIV. С. 44, 45
30. Алексеенко Н.А. Комплекс средневековых монет из раскопок Херсонеса (к вопросу о датировке монет с монограммами «PW» и «KBW») — XVII. С. 36
31. Алексеенко Н.А., Коршенко А.Н. Позднеримские медные монеты Феодосия II и Валентиниана III — IV. С. 20–22
32. Алексеенко Н.А., Костромичева Т.И. Сапунгорский клад херсонесских античных монет IV–II вв. до н.э. — V. С. 8, 9
33. Алексеенко Н.А., Стушко М.В. Гераклеяский клад позднеримских монет 2013 г. — XX. С. 23–25
34. Алексеенко Н.А., Цепков Ю.А. Средневековый монетный комплекс из окрестностей села Широкое (Севастопольский федеральный округ): кошелек или сакральные приношения? — XVIII. С. 49–51
35. Алексеенков Н.А., Филиппенко А. Клад римских денариев из Балаклавы — II. С. 45, 46
36. Бакич Л. Ауреус Диоклетиана из собрания Городского музея во Вршаце (к вопросу об изучении золотых монет императора Диоклетиана) — XI. С. 321
37. Балаханцев А.С. Монеты Андрагора: кто, где, когда? — VIII. С. 10–12
38. Балаханцев А.С. Династия Диодотидов в свете нумизматических и нарративных источников — XI. С. 38, 39
39. Балаханцев А.С. Свинцовые монеты Антиоха III из Старой Нисы — XII. С. 14, 15
40. Балаханцев А.С. Тифлисский клад греко-бактрийских монет и проблема Каспийского водного пути — XIII. С. 35, 36
41. Безпалько В.В., Староверов Д.А. Находки монет императора Константа из Киевской области — XX. С. 31, 32: рис.
42. Безуглов С.И. К характеристике некоторых таманских подражаний византийскому серебру X–XI вв. — VI. С. 44, 45
43. Безуглов С.И. К характеристике нумизматического наследия позднего Танаиса — VIII. С. 30–32
44. Безуглов С.И. Статер из Танаиса. К династической истории Боспора в III в. н.э. — XII. С. 26, 27: рис.
45. Бейдин Г.В. О находках монет боспорского царя Фарсанза в ареале Черняховской культуры — XVIII. С. 29, 30
46. Бекетова Н.С., Доманский Я.В. Медеплавильное производство на острове Березань в первой половине VI в. до н.э. — XII. С. 22, 23

47. Беляев Л.А., Зайцев В.В., Ворошилов А.Н., Гомзин А.А. Монеты из раскопок 2010 г. в Иерихоне (предварительное сообщение) — XVI. С. 32–35: рис.
48. Болдырев С.И. Методика идентификации портретных изображений на монетах (На примере монет Боспора рубежа нашей эры) — X. С. 25, 26
49. Болдырев С.И. Монограммы на боспорских монетах рубежа нашей эры (основные направления дешифровки) — XII. С. 29, 30
50. Болдырев С.И., Завойкин А.А. Реформа Левкона I — VIII. С. 7–9
51. Бондарь Р.Д., Булатович С.А. Некоторые аспекты истории римского укрепления у с. Орловка по нумизматическим данным — VI. С. 17, 18
52. Булатович С.А. Тира в межполисных отношениях по нумизматическим данным — IX. С. 24
53. Булатович С.А. Литые монеты Истрии в денежном обращении Тира — XIII. С. 16, 17
54. Бурше А., Вигг-Вольф Д., Мызгин К. IMAGMA: о современном изучении варварских подражаний римским монетам на территории Барбарикума — XIX. С. 27–30: рис.
55. Бутырский М.Н. Образ Христа Халкитиса в византийской нумизматике — V. С. 23–25
56. Бутырский М.Н. О восприятии священного образа на византийских монетах — VI. С. 43
57. Бутырский М.Н. К интерпретации символического содержания одной из императорских церемоний — VIII. С. 38, 39
58. Бутырский М.Н. Образ всадника на щите (к иконографии императорского портрета на ранневизантийских монетах) — X. С. 132, 133
59. Бутырский М.Н. IMAGO CLIPЕATA византийской монеты: от императорского портрета к образу Христа — XI. С. 42, 43
60. Бутырский М.Н. «Образы молитвы» на византийских монетах X–XII вв. — XII. С. 36, 37: рис.
61. Бутырский М.Н. «Иконоподобие» византийских монет X–XI вв. — XIII. С. 45, 46
62. Бутырский М.Н. Византийский фоллис 866–867 годов: «Что в титуле тебе моем?..» — XIV. С. 46–48
63. Бутырский М.Н. Стилистические особенности императорского портрета на византийских солидах доиконоборческого времени (VI — начало VIII в.) — XV. С. 48–50
64. Бутырский М.Н. Образ Христа Халкитиса на монетах XIII в.: Вопрос мотивации — XVI. С. 40, 41
65. Бутырский М.Н. Византийская монета VI–VIII вв. как произведение искусства: обзор историографической традиции — XVIII. С. 39
66. Бутырский М.Н. Искусство и нумизматика: византийский нумизматический портрет в зеркале историографии — XIX. С. 41–43.
67. Бутырский М.Н. Бог во главе земного царства: нумизматическая иконография «образа власти» от Аврелиана до Юстиниана II — XX. С. 34–36: рис.
68. Бутырский М.Н., Грибков А., Селунская Н.А. Византийская нумизматическая иконография: база данных — IX. С. 41, 42
69. Виноградов Ю.Г., Молчанов А.А. Еще раз о монетах Нимфея с легендой ΣΑΜΜΑ — IX. С. 17, 18
70. Вихрова А.А. О двух группах римских денариев из коллекции ГМИИ им. А.С. Пушкина — X. С. 16, 17
71. Вихрова А.А. К вопросу об изменении иконографии римских денариев во второй половине II в. до н.э. — XI. С. 10, 11
72. Вихрова А.А. Редкие римские золотые монеты из коллекции К.А. Губастова — XV. С. 45–47

73. Внуков С.Ю., Коваленко С.А. Находка статера Асандра в Северо-Западном Крыму — XIV. С. 24, 25
74. Гаврилов А.В. Статер лисимаховского типа из укрепления Бююк Янышар близ Феодосии — XI. С. 22–24; рис.
75. Гаврилов А.В., Шонов И.В. Монета Савлака с укрепления Куру Баш близ Феодосии — XIV. С. 31–33; рис.
76. Галанов В.И. Византийский золотой солид из Гнездово — XII. С. 44, 45; рис.
77. Гарбуз Б.Б. Золотой римский медальон из с. Верховни — I. С. 6–8
78. Гарбуз Б.Б. Варварские подражания римским ауреусам II–III вв. н.э. из коллекции НМИУ — VI. С. 16, 17
79. Гилевич А.М. Монеты из раскопок Порфмия — II. С. 41, 42
80. Гилевич А.М. Особенности денежного рынка поселения Панское (Северо-Западный Крым) в IV–III вв. до н.э. — IV. С. 12, 13
81. Гилевич А.М., Щеглов А.Н. Материалы к нумизматической карте Северо-Западного Крыма — V. С. 21, 22
82. Голенко В.К. Еще один боспорский феномен: раннее серебро Пантикапея и храмовый чекан — XI. С. 29, 30
83. Голенко В.К., Колтухов С.Г. Монетные находки с территории Перекопского рва и вала и проблема локализации древнего Тафроса — XIII. С. 20, 21; рис.
84. Горельий А.В. Идентификация дупондия с именами боспорских царей Аспурга и Котиса — XI. С. 37, 38
85. Горельий А.В. Новые данные о боспорских обрезанных монетах — XII. С. 27–29
86. Горельий А.В. Хронология выпуска боспорских эксагиев — XV. С. 38–40
87. Гурулева В.В. Византийские монеты из коллекции Н.П. Лихачева в Эрмитаже — I. С. 5, 6
88. Гурулева В.В. Проблемы византийской метрологии в трудах Н.П. Лихачева — II. С. 94, 95
89. Гурулева В.В. Византийские весовые знаки бывшего музея Русского Археологического института в Константинополе в собрании Эрмитажа — III. С. 23, 24
90. Гурулева В.В. Изображение Этимасии в монетной чеканке Византии — V. С. 25, 26
91. Гурулева В.В. Неизданные монеты Михаила VIII Палеолога в Эрмитаже — VI. С. 41, 42
92. Гурулева В.В. Об «иконографической программе» монетных выпусков Михаила VIII Палеолога. (Обоснование подходов к проблеме) — VII. С. 41–43
93. Гурулева В.В. Монеты Палеологов с изображением двуглавых орлов в собрании Государственного Эрмитажа — VIII. С. 40–43; рис.
94. Гурулева В.В. Золотая византийская монета X в., найденная в Пскове — X. С. 34–36
95. Гурулева В.В. Граффити на золотых византийских монетах VIII в. из коллекции Эрмитажа — XI. С. 45, 46
96. Гурулева В.В. Новая группа византийских монет из Славянского клада — XII. С. 43, 44
97. Гурулева В.В. Особенности и разновидности подражаний монетам византийских императоров первой половины VIII в. в Крыму и в Хазарии — XIII. С. 44, 45
98. Гурулева В.В. Торжество христианства над силами зла: символика изображения на солидах императоров Западной Римской империи середины IV века — XIV. С. 45, 46
99. Гурулева В.В. Находки трапезундских монет в Крыму — XV. С. 50, 51
100. Гурулева В.В. Сиракузские фоллисы Льва V, найденные в Херсонесе — XVI. С. 36–38
101. Гурулева В.В. Византийские «субэратные» монеты — XVII. С. 31–34

102. Гурулева В.В. «Византийский» клад с днепровских порогов: вотивное приношение? — XVIII. С. 45–47
103. Гурулева В.В. Клад фрагментов византийских и имитационных монет XIII в. с территории Юго-Западной Руси — XIX. С. 39–41.
104. Гурулева В.В. Милиарисии из погребений на территории Древней Руси в собрании Государственного Эрмитажа — XX. С. 38, 39
105. Гурулева В.В., Гайдуков П.Г., Олейников О.М. Золотая византийская монета Романа III (1028–1034) из раскопок в Великом Новгороде в 2015 г. — XIX. С. 34–37: рис.
106. Дарие М. Введение в нумизматику забытой цивилизации: Элимаида — XIII. С. 37, 38
107. Дашков С.Б. Византийский фоллис с именем Никифора — XII. С. 40, 41
108. Дашков С.Б. Необычный византийский анонимный фоллис класса D — «stellatus» — XIII. С. 46, 47: рис.
109. Демьянчук С.Г. Монеты из раскопок могильника в Килен-балке — XI. С. 19, 20
110. Демьянчук С.Г., Николаенко Г.М., Олтаржевский Г.А., Петроковский А.И. Монетные находки из раскопок античного поселения на западном берегу Казачьей бухты — XIII. С. 17, 18
111. Демьянчук С.Г., Туровский Е.Я. О времени чеканки ольвийских «борисфенов» — VII. С. 19, 20
112. Демьянчук С.Г., Туровский Е.Я. Соотношение номиналов херсонесских и ольвийских медных монет в IV в. до н.э. — VIII. С. 9, 10
113. Депейро Ж., Мушегян А.Х. Относительно армянских монет Тиграна II — VIII. С. 18, 19
114. Димитрова-Чудилова С. Неизвестная надпись на монете Юстина I и Юстиниана I — VI. С. 38, 39
115. Димитрова-Чудилова С. Надчеканенные ранневизантийские монеты — VII. С. 38, 39
116. Димитрова-Чудилова С. Редкие и неизвестные знаки и сочетания на византийских монетах — IX. С. 42–44
117. Димитрова-Чудилова С. Некоторые особенности изображений на византийских бронзовых монетах — X. С. 40
118. Димитрова-Чудилова С. Византийские бронзовые монеты: новые типы и варианты — XI. С. 43–45
119. Димитрова-Чудилова С. Византийские бронзовые монеты — новые типы и варианты — XII. С. 39, 40
120. Дюков Ю.Л. Греческие медальоны с изображением всадника в собрании Эрмитажа — II. С. 90–93
121. Дюков Ю.Л. Египетские золотые октодрахмы как предшественник греческих медальонов — III. С. 6–8
122. Дюков Ю.Л. Монеты Эфеса в собрании Эрмитажа — IV. С. 10–12
123. Дюков Ю.Л. Об одном забытом кладе — V. С. 14, 15
124. Дюков Ю.Л. Зевс на древнегреческих монетах — VI. С. 8–10
125. Дюков Ю.Л. Аполлон на греческих монетах — VII. С. 11, 12
126. Дюков Ю.Л. Посейдон на греческих монетах — VIII. С. 15, 16
127. Дюков Ю.Л. Гермес на древнегреческих монетах — X. С. 12–14
128. Дюков Ю.Л. Деметра на древнегреческих монетах — XI. С. 6, 7
129. Дюков Ю.Л. Афродита на греческих монетах — XII. С. 15, 16
130. Дюков Ю.Л. Гера на древнегреческих монетах — XIII. С. 6, 7
131. Дюков Ю.Л. Речные боги на греческих монетах — XIV. С. 14, 15
132. Дюков Ю.Л. Исида на монетах — XV. С. 6, 7

133. Дюков Ю.Л., Смекалова Т.Н. Особенности применения различных сплавов в боспорской чеканке медных номиналов первых веков н.э. — V. С. 11, 12
134. Дюков Ю.Л., Смекалова Т.Н. Исследования состава сплава боспорских монет конца II—I вв. до н.э. — VI. С. 34–36
135. Дюков Ю.Л., Смекалова Т.Н. Состав сплава кизикинов и относительная стоимость драгоценных металлов — VII. С. 13–15
136. Дюков Ю.Л., Смекалова Т.Н. Состав сплава монет Ольвии — VIII. С. 28, 29
137. Дюков Ю.Л., Смекалова Т.Н. Состав сплава ранних монет Херсонеса (до периода боспорского влияния) — IX. С. 19, 20
138. Дюков Ю.Л., Смекалова Т.Н., Фролова Н.А. Состав металла статеров боспорских царей (228–332 гг. н.э.) — IV. С. 16–19
139. Завойкин А.А. Проблемы абсолютной и относительной хронологии монетного дела Боспора второй половины VI — первой половины IV в. до н.э. — X. С. 19–22
140. Завойкин А.А., Болдырев С.И. Синдские монеты — монеты «синдов» — XI. С. 24, 25
141. Завьялов С.Л. Клад пантикапейских медных монет III–II вв. до н.э. из Анапского района Краснодарского края — XIII. С. 25, 26: рис.
142. Завьялов С.Л. Два подражания боспорским статерам из Усть-Лабинского района Краснодарского края — XIV. С. 29–31: рис.
143. Зайцев В.В., Панова М.Н. Находки подражаний римским денариям в Среднем Подесенье — XX. С. 25–27: рис.
144. Застрожнова Е.Г. Клад медных монет времени Асандра из с. Баксы (1888 г.): к истории открытия — XIX. С. 16–18.
145. Захаров Е.В. Об обращении древнейших электровых монет Кизика на территории Северного Причерноморья — XV. С. 22–24: рис.
146. Захаров Е.В. О значении термина «электр» у древних греков и римлян — XVI. С. 7, 8
147. Захаров Е.В. Электровые монеты Кизика с надчеканками — XVII. С. 9–12: рис.
148. Захаров Е.В. О времени выпуска последней группы электровых монет Кизика — XVIII. С. 10–12
149. Захаров Е.В. Янтарь, «электр» и «белое золото» в сочинениях древнегреческих авторов и вопрос о характере металла электровых монет Кизика VI–IV вв. до н.э. — XX. С. 6, 7
150. Захаров Е.В., Кувшинова Е.А., Хаврин С.В. Новые результаты анализа сплава электровых монет Кизика VI–IV вв. до н.э. из собрания Государственного Эрмитажа — XIX. С. 3–5.
151. Иванина О.А., Холодков В.Н. Монетные клады из фондов Керченского государственного историко-культурного заповедник — VIII. С. 27, 28
152. Иванов Н.Н. К периодизации выпусков «борисфенов» — VII. С. 21, 22
153. Иванов Н.Н. Комплекс монет из Малой Азии — XVIII. С. 6
154. Избаш Т.А. Богиня Тихе на монетах городов Причерноморья — VI. С. 27, 28
155. де Каллатай Ф. Арханческие и классические чеканки Причерноморья: возможные различия модели между Севером и Югом — XIII. С. 10, 11
156. Карелин А.А., Молчанов А.А. Клад надчеканенных оболов Асандра. (К истории денежного обращения на Боспоре в I в. до н.э.) — VII. С. 26, 27
157. Климовский С.И. Что скрывается за цатами Александра Македонского — VIII. С. 32–34
158. Климовский С.И. О находках римских монет на киевском Подоле — XII. С. 16, 17
159. Коваленко С.А. О чеканке Диодотов в Греко-Бактрии — IV. С. 14, 15
160. Коваленко С.А. Литье монет — алчность или необходимость? (Об одной закупке ОН ГМИИ) — V. С. 15–17
161. Коваленко С.А. Монетное дело позднеклассического Херсонеса — VI. С. 26

162. Коваленко С.А. О весовой метрологии Херсонеса Таврического в IV в. до н.э. — VII. С. 16, 17
163. Коваленко С.А. Об одном редком перечекане меди Асандра — VIII. С. 20–22
164. Коваленко С.А. О свинцовых «монетах» Херсонеса Таврического — X. С. 30, 31
165. Коваленко С.А. О некоторых вопросах организации работы монетного двора Херсонеса Таврического в позднеклассический период — XI. С. 17, 18
166. Коваленко С.А. О проблеме подражания (копирования) в греческой нумизматике — XIII. С. 7–9
167. Коваленко С.А. Античные гири в нумизматическом собрании ГМИИ им. А.С. Пушкина — XVI. С. 11, 12
168. Коваленко С.А. Фракийский след в Северо-Западном Причерноморье? (к нумизматике античной Тире) — XVIII. С. 12, 13
169. Коваленко С.А. Находки монет из раскопок Гермонассы — XIX. С. 13, 14.
170. Коваленко С.А. О некоторых редких античных монетах из коллекции В.В. Розанова — XX. С. 12, 13
171. Коваленко С.А., Молчанов А.А. Медные монеты античной Феодосии IV в. до н.э. — XII. С. 23–25
172. Колесниченко Е.А., Туровский Е.Я. Несколько замечаний относительно тирасских надчеканок — XVIII. С. 13, 14: рис.
173. Коршенко А.Н. Находки скифатных монет на Мангупе — VI. С. 48, 49: рис.
174. Коршенко А.Н. Медное «золото» Крыма и Тамани — VII. С. 36–38
175. Коршенко А.Н. Римские монеты чекана Херсона — VIII. С. 34–36: рис.
176. Коршенко А.Н. Монеты Зенона, выпущенные в Херсонесе — IX. С. 32, 33
177. Коршенко А.Н. Краснозороенский клад позднеримских медных монет — X. С. 32–34
178. Коршенко А.Н. Свинцовые тессеры Тамани — XI. С. 21, 22
179. Коршенко А.Н. Фоллисы Херсона — XII. С. 41, 42
180. Коршенко А.Н. Жетон с тремя крестами — XX. С. 39–42: рис.
181. Круглов Е.В. Обращение византийских солидов VI–VIII вв. в Восточной Европе — XI. С. 50–52
182. Кувшинова Е.А. К вопросу о реконструкции Анадольского клада в составе коллекции античных золотых монет Государственного Эрмитажа — XVII. С. 16–18
183. Кузнецов В.Ю. Реформа бронзовых номиналов 362 г. императора Юлиана II. Декаргирий и центенионалий — XVIII. С. 36–38: рис.
184. Кузнецов В.Ю. Эволюция младших номиналов в период реформы императора Констанция II второй половины 340-х — 355/6 г. — XIX. С. 20–24: рис.
185. Куликов А.В., Фролова Н.А. Клад позднебоспорских монет, найденный в Керчи в 1995 г. — V. С. 17, 18
186. Куликова Ю.В. К вопросу о религиозной политике Постума — XI. С. 13–15
187. Кухар-Оньшко Н.А. Клад монет-дельфинчиков, найденный у с. Викторовка — XIII. С. 14, 15: рис.
188. Ладынин И.А. Некоторые аспекты монетной чеканки последних Ахеменидов в Египте — XI. С. 65, 66
189. Ладынин И.А. Так называемая «эра Лагидов» в монетных датировках: к определению точки отсчета — XIII. С. 12, 13
190. Левина Э.А. Монетные находки Кошарского поселения 1964–1991 гг. — I. С. 4, 5
191. Леймус И. Уникальное подражание византийской монете в коллекции Тартусского городского музея — XV. С. 53, 54: рис.
192. Лиампи К. Бронзовые выпуски Дикеи в Халкидике — XIII. С. 11
193. Лунев М.Ю. Две новые находки боспорских монет в погребениях меотов — XVIII. С. 24–26: рис.

194. Майко В.В. Нумизматические данные о хронологических рамках салтово-маяцкой культуры Крыма — XIII. С. 42, 43
195. Максимов А.В. Античные монеты из собрания Ярославского музея-заповедника — XV. С. 47, 48
196. Марков Д.Б. Пантикапейская гексадрахма и ее место в денежно-весовой системе Боспора — IX. С. 21, 22: рис.
197. Масленников А.А., Фролова Н.А. К истории позднеантичного Боспора — IV. С. 19, 20
198. Матевосян Р.И. Государственная символика Армении античной эпохи по данным нумизматики — IV. С. 15, 16
199. Мельников О.Н. К проблеме принадлежности «синдских» монет — XIII. С. 27, 28
200. Мельчарек М. Еще раз о серебряных монетах Левкона II — XI. С. 30, 31
201. Минкова М. Монеты Августы Траяна с изображением архитектуры — XVII. С. 29, 30: рис.
202. Минкова М. Клад антонинианов и денариев II–III вв. из деревни Гледачево, область Стара Загора — XVIII. С. 34–36: рис.
203. Мокерова Е.Ю. Находки византийских монет VI–XI вв. на территории Вятского края — VIII. С. 39, 40
204. Молчанов А.А. Архитектура и скульптура провинциального города римской империи II — первой половины III в. (на примере эмиссий Никополя у Истра) — XI. С. 12, 13
205. Молчанов А.А. Медные монеты Трапезундской империи с Херсонесского городища — XIV. С. 48–50
206. Молчанов А.А., Пушкина Т.А. Новые находки византийских монет на Гнёздовском селище — XI. С. 52, 53
207. Мусин А.Е. Византийские монеты в погребениях Древней Руси: аспекты христианизации — VI. С. 46, 47
208. Мызгин К.В. Новый монетно-вещевой клад римского времени из Полтавской области и проблема монетно-вещевых кладов в Черняховской культуре — XVI. С. 28–30
209. Мызгин К.В. О новой находке бронзового медальона Элагабала чеканки г. Филиппополь — XVIII. С. 32–34: рис.
210. Мызгин К.В., Бейдин Г.В. О позднебоспорских монетах на территории Барбарикума — XVIII. С. 30–32
211. Мызгин К.В., Воронцов А.М. О группе находок позднеримских бронзовых монет на территории Тульской области — XX. С. 28–30: рис.
212. Надвирняк А., Погорелец О., Надвирняк А. К проблеме начала поступления римской имперской серебряной монеты в междуречье Среднего Поднестровья и Среднего Приднепровья — XVII. С. 30, 31
213. Наймарк А.И. О причинах появления подражаний эллинистическим монетам в Согдиане — XIII. С. 36, 37
214. Никольский В.Ю., Мокерова Е.Ю. Миссионерская коллекция византийских монет вятского протоиерея С. Кашменского — XVIII. С. 52, 53
215. Носова Л.В. О монете г. Фиатиры, подаренной А.Л. Бертье-Делагардом Одесскому археологическому музею — VI. С. 10–12
216. Носова Л.В. Монеты Тиры середины I в. н.э. — XIII. С. 31, 32: рис.
217. Павлов С.Б. Грифон на римских монетах — XVI. С. 31, 32
218. Пешехонов В.К. Монетное дело Неаполя Фракийского — XIV. С. 15–17
219. Пешехонов В.К. Монеты Фракийского Херсонеса IV в. до н.э. из собрания ГИМ — XV. С. 14–17: рис.
220. Пешехонов В.К. Новый персидский сикл с надчеканкой «сова» — XVII. С. 12–14: рис.



221. Пиворович В.Б. Клад электровых слитков и монет VII–VI вв. до н.э., найденный на острове Березань — XIII. С. 13, 14
222. Покрасс Ю.Л. Об атрибуции изображений на электровых монетах Кизика — IX. С. 11, 12
223. Покрасс Ю.Л. О «неизвестном» боспорском правителе Кле 8–10 гг. — XI. С. 34, 35: рис.
224. Прокопенко Ю.А. К вопросу о чеканке в VII в. золотых подражаний византийским монетам в районе р. Сулак (Дагестан) — VII. С. 43–45
225. Прокопенко Ю.А. О находке анонимного обола чекана Боспора (80–70 гг. до н.э.) в г. Ставрополе — VIII. С. 16–18: рис.
226. Прокопенко Ю.А. О двух медных боспорских монетах начала I в. из коллекции графа Е. Зичи (долина Чегема, Кабардино-Балкария) — XI. С. 35, 36: рис.
227. Прокопенко Ю.А. О находках в Центральном и Восточном Предкавказье золотых и серебряных подражаний монетам Александра Македонского — XV. С. 40–42: рис.
228. Прокопенко Ю.А., Рудницкий Р.Р. О находках в Центральном Предкавказье монет Западной и Восточной Римских империй конца IV–V в. — XII. С. 20–22
229. Пьянков А.В. Новые находки подражаний римским денариям с типом «идущего Марса» из Краснодарского края — XIV. С. 40–42
230. Пьянков А.В., Юрченко Т.В. Византийские золотые монеты из новых поступлений Краснодарского музея-заповедника — XVIII. С. 40–42: рис.
231. Разенкова А.С. Греческие серебряные монеты из собрания Абхазского государственного музея — XIII. С. 38, 39
232. Рант А. Монеты карнийцев и нориков с надписями венетов — XI. С. 16, 17
233. Рант А. Монеты «Kodrolasega (Кудрявого)» типа с венетской надписью — XII. С. 10, 11
234. Романовский А. Находки римских монет на территории вельбарской культуры в Подляшье, правобережной Мазовии и западной Беларуси — XIV. С. 39, 40
235. Романчук А.И. Использование нумизматических находок для реконструкции экономического развития Херсонеса — Херсона — VII. С. 40, 41
236. Романчук А.И. Нумизматические находки и археологический контекст: на примере раскопок портового района Херсонесского городища — XI. С. 49, 50
237. Рябенко В.И. Восточные божества на монетах республиканского Рима — VII. С. 24, 25
238. Рябенко В.И. Африканские божества на монетах республиканского Рима — VIII. С. 19, 20
239. Рябенко В.И. Культ Мена на монетах Римской империи (I–II вв. н.э.) — XII. С. 18, 19
240. Саркисян Г.В. О находках античных золотых монет в Армении — III. С. 9–11
241. Саркисян Г.В. Эрзерумский клад римских монет — V. С. 12, 13
242. Саркисян Г.В. О трех монетах-подражаниях античного времени из Армении — VI. С. 32–34. Рис.
243. Свинцова Г.К. Два боспорских статера из коллекции Гохрана — VI. С. 28, 29. Рис.
244. Свинцова Г.К. Золотые статеры Асандра и Реметалка из коллекции Гохрана России — VIII. С. 23, 24: рис.
245. Сергеев А.Я. Таманский денарий — VII. С. 33–35
246. Сердюков П.В. Новое о медной чеканке Боспора II в. до н.э.: Евпатор и Евномия — IX. С. 27–29: рис.
247. Сердюков П.В. Неизвестная разновидность пантикапейского обола из ранней серии меди времени Митридата VI Евпатора — X. С. 27–30

248. Серов В.В. Монетная реформа Анастасия I и Херсонес Таврический — XI. С. 46–48
249. Серов В.В. Об одной ранневизантийской монете из собрания музея заповедника «Херсонес Таврический» — XII. С. 37, 38
250. Серов В.В. Фракции ранневизантийского легковесного солида — XVI. С. 35, 36
251. Сидорович В.М. Редкие римские денарии Малечского клада — XIV. С. 36–38: рис.
252. Сидорович В. Лыщицкий клад римских монет — XV. С. 44, 45: рис.
253. Сидорович В.М. Находки монет античной Греции на территории Беларуси — XVI. С. 25, 26
254. Сидорович В.М., Шевцов А.О., Плавинский Н.А. Находки византийских монет на территории Республики Беларусь — XIX. С. 30–34: рис.
255. Синчук И.И. К вопросу о времени поступления римских императорских монет 1–2 вв. в Центральную и Восточную Европу — XIX. С. 24–27
256. Смекалова Т.Н. Предварительные замечания об измерениях электропроводности монет из Керченского клада 1995 г. — V. С. 18, 19
257. Смекалова Т.Н. Монетные славы в Причерноморье в Римское время — X. С. 17–19
258. Смекалова Т.Н., Горончаровский В.А., Дюков Ю.Л. Магнитометрическое исследование Семибратнего городища и монеты синдов — XIV. С. 34–36: рис.
259. Смекалова Т.Н., Дюков Ю.Л. Исследование состава сплава серебряных монет Александра Македонского и его преемников — XIII. С. 11, 12
260. Смелова Н.С. О монете византийского императора Льва VI Мудрого с изображением Богоматери Оранты — VI. С. 39–41
261. Смелова Н.С. Серебряные церемониальные монеты Византии V — начала VIII в. — VII. С. 35, 36
262. Смелова Н.С. Церемониальные денежные раздачи и церемониальные монеты Восточной Римской империи IV–VI вв. — VIII. С. 36–38
263. Смирнов С.В. Коллекция монет государства Селевкидов из собрания ОН ГИМ: перспективы исследования — XIX. С. 9–11.
264. Смирнов С.В. Керамические «монеты» Селевкидов из Селевкии на Тигре — XX. С. 13, 14
265. Смирнова Н.М. Кундузский клад и изучение стиля монет Евкратиды — II. С. 93, 94
266. Смирнова Н.М. О редкой селевкидской монете из Мерва. — VIII. С. 14, 15
267. Смирнова Н.М. Хронология античного Мерва по нумизматическим данным (по результатам работ Международного Мервского проекта 1992–2000 гг.) — IX. С. 22, 23
268. Смирнова Н.М. О ранних подражаниях греко-бактрийским монетам — XI. С. 39, 40
269. Смирнова Н.М. Ранние подражания тетрадрахам Евтидема I (230–200 гг. до н.э.) — XIII. С. 33–35
270. Смирнова Н.М. О подражаниях тетрадрахам греко-бактрийских царей с тамгой — XV. С. 43
271. Смирнова Н.М. Греко-бактрийские и индо-греческие монеты из собрания А. Гранта в Государственном Эрмитаже — XVI. С. 10, 11
272. Смирнова Н.М. Смена типа в чекане царя Евкратиды I (170–145 гг. до н.э.) — XIX. С. 11, 12.
273. Степанова Е.В. Монограммы на ранневизантийских монетах и печатях — IV. С. 23, 24
274. Столба В.Ф. Второй эльтигенский клад боспорского автономного серебра второй половины V в. до н. э. (IGCH 1004) — VI. С. 18–20
275. Столба В.Ф. Бронзовый чекан Митридата VI Евпатора: несколько замечаний относительно новой хронологии — XIII. С. 29–31
276. Стрелков А.В. К вопросу об уточнении времени принятия решения об эмиссии афинских золотых монет конца V в. до н.э. — X. С. 10–12

277. Стрелков А.В. Проблема фальшивых денег в Афинах в первой четверти IV в. до н.э. (закон Никофона 375 г. до н. э.) — XI. С. 5, 6
278. Стрелков А.В. К вопросу об афинских коллибах — XII. С. 11, 12
279. Стрелков А.В. О начальном этапе и распространении чеканки имитаций афинских монет на Востоке в конце V — начале IV в. до н.э. — XIII. С. 32, 33
280. Стрелков А.В. Пирейский клад 1902 года (IGCH 46 и CH VII, 22) — XIV. С. 12–14
281. Стрелков А.В. Аристофан, «Лягушки», строки 718–730: нумизматический комментарий к литературному тексту и литературный комментарий к нумизматическому материалу — XV. С. 9–11
282. Стрелков А.В. К вопросу о чрезвычайном выпуске афинских бронзовых монет в 406/405 г. до н.э. — XVI. С. 9, 10
283. Стрелков А.В. Изображение итифаллического божества на монетах Имброса III–II в. до н.э. — XVII. С. 18, 19: рис.
284. Стрелков А.В. Лахар: человек, который «обобрал» Афины — XVIII. С. 8–10: рис.
285. Стрелков А.В. Афинские золотые монеты с именем Митридата VI — XIX. С. 7–9.
286. Стрелков А.В. К вопросу о монетах чрезвычайного выпуска афинского стратега Тимофея — XX. С. 10, 11
287. Строкин В.Л. Неизвестный вариант монет с легендой ΑΓΡΠΠΕΩΝ — XV. С. 35, 36: рис.
288. Строкин В.Л., Тителакис А.В. Новый тип монет Фанагории митридатовского времени — XV. С. 33, 34: рис.
289. Студитский Я.В., Бутырский М.Н. Крупномодульные бронзовые эмиссии Херсона при Юстине I и Юстиниане I (тип VICTOR-VICTORIA AVGGGE) — XVII. С. 34, 35
290. Стэнкомб У.М. Новейшие исследования в области античной нумизматики Причерноморья в западной историографии — VIII. С. 22, 23
291. Суриков И.Е. К интерпретации хлебных символов на античных монетах зоны Черноморских проливов — VII. С. 17–19
292. Суриков И.Е. По поводу древнегреческих монет с легендой ΣΑΜΜΑ — VIII. С. 6, 7
293. Суриков И.Е. К просопографии афинских монетных магистратов эпохи эллинизма — IX. С. 29–31
294. Суриков И.Е. Poleмика о датировке Афинского монетного декрета: к оценке аргументации сторон — X. С. 9, 10
295. Суриков И.Е. Нимфей и Афинский монетный декрет — XI. С. 26, 27
296. Суриков И.Е. ΣΑΜΜΑ: к оценке хода дискуссии — XII. С. 25, 26
297. Суриков И.Е. Некоторые соображения по поводу древнейших афинских монет — XIII. С. 9, 10
298. Суриков И.Е. От Warpenmünzen к «Совам»: в поисках исторического контекста — XIV. С. 10–12
299. Суриков И.Е. О так называемой монетной реформе Гиппия в Афинах — XV. С. 7–9
300. Суриков И.Е. К интерпретации легенды ΣΑΜΜΑ: Попытка поиска в новом направлении — XVI. С. 23–25
301. Суриков И.Е. Суждения Платона и Аристотеля о монете и их влияние на современные научные представления о появлении монетной чеканки в Греции — XVII. С. 14–16
302. Суриков И.Е. Законы Солона, упоминающие драхмы (часть I) — XVIII. С. 6–8
303. Суриков И.Е. О новом фрагменте Афинского монетного декрета из Афитиса (Халкидика) — XIX. С. 5–7.
304. Суриков И.Е. Семья Фемистокла и Магнесия-на-Меандре: династия греческих правителей-эмитентов в Малой Азии V в. до н.э. (часть 2: номиналы, типы, легенды монет Фемистоклидов) — XX. С. 8–10

305. Суханов В.И. Денежный кризис на Боспоре в III в до н.э. (новые материалы к дискуссии) — XIII. С. 22, 23
306. Суханов В.И. Куматырский клад 2005 года — XIV. С. 26, 27: рис.
307. Суханов В.И. Медные монеты Феодосии — XV. С. 28, 29: рис.
308. Суханов В.И. О назначении боспорских обрезанных монет — XVI. С. 15–17
309. Суханов В.И. К вопросу о заключительной стадии «денежного кризиса» на Боспоре — XVII. С. 24–26
310. Суханов В.И. Щит Перисада и античные монеты — зеркала мифов и войны — XVIII. С. 19–21: рис.
311. Суханов В.И. Клад боспорских статов первой четверти III в. н.э. из Усть-Лабинского района — XIX. С. 18–20: рис.
312. Суханов В.И. Заметки о «царской серии» Левкона II — XX. С. 16–18
313. Суханов В.И., Нестер С.С. К вопросу о начальной стадии «денежного кризиса» на Боспоре — XVI. С. 12–15: рис.
314. Терещенко А.Е. К проблеме идентификации и относительной хронологии монет с надписью ΣΙΝΔΩΝ — IV. С. 9, 10
315. Терещенко А.Е. Еще раз о монетах с надписью АΠΟΛ — VI. С. 22, 23
316. Терещенко А.Е. «Синдские» монеты — монеты синдов — IX. С. 15, 16
317. Терещенко А.Е. Параллельные выпуски в системе пантикапейской чеканки — XI. С. 27–29
318. Терещенко А.Е. О появлении изображения Посейдона на монетах Боспорского царства — XIV. С. 18–20
319. Терещенко А.Е. «Гуннский» лук на боспорских монетах — XVI. С. 17–19: рис.
320. Терещенко А.Е. Ранние боспорские индикации — XVIII. С. 21–24
321. Терещенко А.Е. Новый клад боспорских монет конца IV в. до н.э. — XIX. С. 14–16: рис.
322. Терещенко А.Е. Клад боспорских монет III в. до н.э. из Утриша — XX. С. 18–21: рис.
323. Тимошина Н.Н. Монеты Парфии из нумизматической коллекции Д.Г. Бурьлина — XIII. С. 39, 40
324. Тимошина Н.Н. Византийские монеты в минцкабинете Д.Г. Бурьлина — XX. С. 33, 34
325. Туровский Е.Я. О свинцовых монетах античного Херсонеса — XI. С. 20, 21
326. Туровский Е.Я. Монеты из христианских склепов позднеантичного Херсонеса — XII. С. 33, 34
327. Туровский Е.Я. О денежном обращении и монетной чеканке в Херсонесе во II в. до н.э. — XIII. С. 19, 20
328. Туровский Е.Я. Некоторые соображения о природе выпуска крупной херсонесской меди второй половины I в. до н.э. — XV. С. 25, 26
329. Туровский Е.Я. О четвертой серии херсонесского серебра в свете новых находок — XVI. С. 26, 27
330. Туровский Е.Я. Находки новых типов херсонесских свинцовых монет — XVII. С. 23, 24: рис.
331. Туровский Е.Я. О некоторых тенденциях и спорных вопросах чеканки монеты в Херсонесе в римское время — XVIII. С. 14–16: рис.
332. Туровский Е.Я. О херсонесской серебряной чеканке второй половины IV в. до н.э. — XX. С. 14–16: рис.
333. Туровский Е.Я., Демьянчук С.Г. О монетах Херсонеса Таврического и Ольвии времени Митридата VI Евпатора — IX. С. 25–27
334. Фиала А. Византийские монеты периода Аварского каганата в Словакии — XX. С. 36, 37: рис.

335. Фомичев Н.М. Новые находки медных византийских и западных монет XIV в. в Азове — IX. С. 40, 41
336. Фомичев Н.М. Большие фалары конской упряжи в памятниках нумизматики Центральной Азии — XIX. С. 12, 13.
337. Фролова Н.А. Уникальный клад из Горгии III в. до н.э. — 238 г. н.э. (1987 г.) — I. С. 3
338. Фролова Н.А. К истории монетной чеканки Тиры в эллинистический период — II. С. 90
339. Фролова Н.А. Клад боспорских монет, найденный в 1984–85 гг. на античном поселении «Полянка» (г. Керчь) — III. С. 8, 9
340. Фролова Н.А. Клад боспорских монет конца III–II вв. до н. э. (Керчь, 1996 г.) — VI. С. 23–26
341. Фролова Н.А. Новый тип двойных денариев боспорского царя Савромата II (174–211) из медной серии с изображением подвигов Геракла — VII. С. 29–31
342. Фролова Н.А. Монеты Феодосии (конец V — III в. до н.э.) — VIII. С. 12–14: рис.
343. Фролова Н.А. Ранние монеты Фанагории (конец V — начало IV вв. до н.э.) — IX. С. 12–14
344. Фролова Н.А. О монетах Тиры (собрание ГИМ), изданных В.А. Анохиным («Монеты античных городов Северо-Западного Причерноморья», Киев, 1989) — X. С. 23–25
345. Фролова Н.А. Монеты античного города Кизика в собрании Государственного Исторического музея — XI. С. 319–321
346. Фролова Н.А. Кавказские подражания золотым статерам Александра и Лисимаха из собрания ГИМ — XII. С. 34–36: рис.
347. Фролова Н.А. О монетах архонта Гиgienonta — XIV. С. 22–24
348. Фролова Н.А. О поддельных монетах царя Боспора Спартока (II в. до н.э.) — XVI. С. 19–21: рис.
349. Фролова Н.А. К вопросу о начале чеканки монет на Боспоре — XVIII. С. 16–19: рис.
350. Фролова Н.А., Дюков Ю.Л. Монеты Митридата VI из собраний Государственного Эрмитажа и Государственного Исторического музея — XVII. С. 19–22: рис.
351. Фролова Н.А., Новиченкова Н.Г. О золотых монетах античного Херсонеса (46–133 гг. н.э.) — XV. С. 26, 27: рис.
352. Хушт М.А. Клад боспорских статеров первых веков н.э., обнаруженный под Усть-Лабинском в 2003 г. — XV. С. 36–38
353. Хушт М.А. Статер Аспурга 329 г. б.э. (32/33 г. н.э.) из Краснодарского музея-заповедника — XVII. С. 27, 28: рис.
354. Хушт М.А., Тов А.А. Новые находки боспорских монет на южном берегу Краснодарского водохранилища (Республика Адыгея — XIV. С. 27–29
355. Цухишвили И. Позднеримские монеты IV в. на территории Западной Грузии — VI. С. 14, 15
356. Чернов И.Л. Легенда на римских монетах как системный компонент эмиссии — VII. С. 22–24
357. Чернов И.Л. Республиканская чеканка Августа как переходный этап от эмиссий республиканского типа к имперской чеканке — X. С. 14–16
358. Чернов И.Л. Методология анализа взаимосвязи системных элементов на римских эмиссиях I в. до н.э. К постановке проблемы — XI. С. 7–10
359. Чернов И.Л. Редкая римская монета из собрания ГИМ — XII. С. 19, 20: рис.
360. Чернов И.Л. Фортуна на римских эмиссиях конца республики как прообраз Фортуны — элемента императорского культа — XIII. С. 40, 41: рис.
361. Чхаидзе В.Н. Византийские монеты в погребениях кочевников XI–XII вв. — XIX. С. 37–39.

362. Шандровская В.С. Печати и монеты византийских императоров с изображением Богоматери — IV. С. 24–26
363. Шевцов А.О. Подражания византийским монетам с территории Гнёздовского археологического комплекса — XVIII. С. 43–45; рис.
364. Шергина Н.А. Обзор памятников нумизматики Самоса (VII — первая четверть V в. до н.э.) — XVII. С. 8, 9
365. Шерозия М. Распространение денариев Октавиана Августа и драхм Готарза в странах Закавказья — VI. С. 14
366. Штингль Т. О необычных формах бронзовых монет греческих полисов VII–VI вв. до н.э. — XI. С. 318, 319
367. Шувалов П.В. Позднеримские и ранневизантийские монеты как основа для абсолютного датирования в археологии — II. С. 39, 40
368. Шувалов П.В. К вопросу о хронологической системе МИБ (на примере бронзовых монет VI — нач. VII в.) — IV. С. 22
369. Шувалов П.В. Классификация монетных находок (на примере позднеримского времени) — V. С. 19, 20
370. Шувалов П.В. Модель обращения ранневизантийских бронзовых монет в Юго-Восточной Европе — VI. С. 37, 38
371. Шувалов П.В. Еще раз об общих закономерностях структуры монетного обращения (на примере балканских кладов VI в.) — XI. С. 40–42
372. Щеглов А.Н. Монетные находки на Маячном полуострове в Юго-Западном Крыму — II. С. 42, 43
373. Щеглов А.Н. Первая находка монеты-стрелки в Юго-Западном Крыму и ее значение для понимания текста Strabo, VII, 4, 2 — IV. С. 7, 8
374. Щеглов А.Н. Золотая и серебряные монеты IV–II вв. до н.э. из случайных находок в Херсонесе и его округе — VI. С. 20–22
375. Яценко В.В. О некоторых вопросах чеканки медной монеты при Ининфимее — VII. С. 31, 32
376. Яценко В.В. Медный статер Савромата II из Танаиса — VIII. С. 24–26
377. Яценко В.В., Тителакис А.В. О неизвестном варианте синдских гемитетартемориев — XIII. С. 28, 29; рис.
378. Liampi K. Numismatic Circulation in Epirus in Imperial Times — XVI. С. 28

## ВОСТОЧНАЯ НУМИЗМАТИКА

379. Абрамзон М.Г. Куфические дирхамы VIII–IX вв. из Фанагории — XIX. С. 53–55.
380. Аитова С.М. О классификации тюркских монет Семиречья (Чуйская и Таласская долины) VII–VIII вв. — VIII. С. 48, 49
381. Акиндинов С.В., Петров П.Н. Клад чагатаидских дирхамов начала XIV века из Узбекистана — XIV. С. 80, 81
382. Акопян А.В. Две медные монеты Еревана XVI в. — XIII. С. 70, 71; рис.
383. Акопян А.В. Типология монетного чекана Гянджи в 1172–1217 г.х. — XV. С. 84–87; рис.
384. Акопян А.В. Двин в начале XI — начале XII в. и новые материалы о его денежном обращении — XVI. С. 60–62
385. Акопян А.В. Эволюция веса серебряных монет Гянджинского ханства — XVIII. С. 92, 93
386. Акопян А.В. Весовые нормы и названия номиналов иранских медных монет XVI–XIX вв. — XIX. С. 93–95.
387. Акопян А.В., Варданян А.Р. Уникальная серебряная монета Кюрике II — XVII. С. 43, 44

388. Акопян А.В., Молчанов А.А. Новые данные о монетном чекане Гянджи второй половины XVIII века — XIV. С. 98, 99: рис.
389. Акопян А.В., Молчанов А.А. Монетный чекан ханов Кубы конца XVIII — начала XIX вв. — XV. С. 83, 84: рис.
390. Акопян А.В., Сафонова Н.В. Развитие композиционного построения позднесредневековых иранских золотых и серебряных монет — XX. С. 78, 79
391. Алексеенко Н.А. Находки монет на территории генуэзской крепости Чембало — VII. С. 174–177: рис.
392. Арсюхин Е.В. Использование народами Российской империи восточных монет в качестве украшений в XVIII–XX вв. — XI. С. 121, 122
393. Арсюхин Е.В. Жетоны и украшения с арабскими надписями из Татарстана XV–XX вв. — XII. С. 99–102: рис.
394. Артев В.В. Ново имя в нумизматике античного Хорезма — XV. С. 54–56: рис.
395. Атавин А.Г., Чхаидзе В.Н. Средневековые монеты из Фанагории — XI. С. 53, 54
396. Атаходжаев А. Два клада куфических дирхемов из Узбекистана — I. С. 11–13
397. Атаходжаев А. Древнейшие монеты Оша — IV. С. 35, 36
398. Атаходжаев А.Х. Нумизматическая биография одного саманидского сановника (X в.) — VII. С. 52, 53
399. Атаходжаев А.Х. Два неизданных халифатских фельса из Средней Азии — XIX. С. 50–53: рис.
400. Атаходжаев А.Х. Финальный этап в монетной истории ал-Мунтасира — XX. С. 50–52: рис.
401. Байрамов Р. Монетное дело и денежное обращение Афшаридов, Зандов и Каджаров — IX. С. 96, 97
402. Баратова Л.С. О древнетюркских монетах Средней Азии аниконографической категории — VII. С. 49, 50
403. Баратова Л.С. Данные к истории денежного обращения в Южном Согде — VIII. С. 59
404. Баратова Л.С. «Медные драхмы» из Каршинского оазиса — IX. С. 54, 55
405. Баратова Л.С. К истории денежного обращения раннесредневековой Ферганы — XI. С. 106–108
406. Баратова Л.С. О ранних типах «нахшебских» монет — XII. С. 49–51: рис.
407. Баратова Л.С., Пидаев Ш.Р. О подражаниях сасанидским драхмам из находок в Старом Термезе — XIV. С. 57–59
408. Басов А. Неизвестные золотые монеты Шахин Гирея — X. С. 97–100: рис.
409. Беговатов Е.А. Билярский клад куфических монет конца X — начала XI в. — XI. С. 71, 72
410. Беговатов Е.А. Дирхемы Симджуридов из Билярского клада рубежа X–XI в. — XII. С. 64, 65: рис.
411. Беговатов Е.А. Дирхамы хорезмшаха Али б. Мамуна в Крещёно-Барановском и Билярском кладах куфических монет — XIV. С. 70, 71
412. Беговатов Е.А., Кириллов А.Н. Омутницкий клад куфических монет второй половины IX в. — XVIII. С. 57–59
413. Беговатов Е.А., Пачкалов А.В. Находки средневековых восточных монет на Машиновском селище — XII. С. 77, 78
414. Беговатов Е.А., Пачкалов А.В. Новые находки восточных монет золотоордынского времени на Мурзихинском и Старокуйбышевском IV селищах в Татарстане — XIV. С. 81–83
415. Беляев В.А. Монеты китайского типа за пределами Поднебесной — IX. С. 48–50
416. Беляев В.А. Китайский серебряный цань, выпущенный в Синьцзяне — X. С. 100–102: рис.

417. Беляев В.А. Традиционные «детские» серебряные амулеты в Китае — XI. С. 109–112: рис.
418. Беляев В.А. Монгольское квадратное письмо на монетах и банкнотах — XII. С. 73–76: рис.
419. Беляев В.А., Наймарк А.И. Чекан Нахшаба второй половины I в. н.э.? — XVIII. С. 53–55: рис.
420. Беляев В.А., Савосин С.Л. Монеты династии Ляо с киданьской надписью — XI. С. 108, 109
421. Беляев В.А., Сидорович С.В. «Деньги из живота Будды» — китайские храмовые монеты периода династии Юань — XIII. С. 76, 77
422. Беляев В.А., Сидорович С.В. Храмовые монеты «Муцин» периода династии Юань — XIV. С. 52, 53
423. Беляев В.А., Сидорович С.В. К вопросу о монгольских монетах *дачао тунбао* — XVI. С. 41–43: рис.
424. Беляев В.А., Сидорович С.В. Средневековые верительные бирки и служебные печати китайского типа из находок на территории СНГ — XVII. С. 60–62: рис.
425. Беляев В.А., Сидорович С.В. О находках монет китайского типа династии Западное Ляо — XIX. С. 64, 65.
426. Беляев В.А., Сидорович С.В. Каталог храмовых монет периода династии Юань — XX. С. 56, 57: рис.
427. Беляев В.А., Тай С. Российские клейма на китайских серебряных ямбах — XV. С. 87–89
428. Бен Чю, Беляев В.А. Малайзийские оловянные деньги в форме животных — X. С. 94–97: рис.
429. Богущкий М. Начало импорта дирхемов в зону Балтийского моря в свете новых находок — XIII. С. 50–52: рис.
430. Болдурияну А., Николае Е. Аспекты проникновения и обращения османских аспров в Молдове в XV–XVI вв. — XII. С. 97, 98
431. Болдырев С.И., Чхаидзе В.Н. Динар Фатимидов с Таманского городища — XII. С. 65, 66: рис.
432. Брагин А.О. Новые материалы к вопросу чекана мелких фракций серебряных монет в государстве амира Тимура — XIX. С. 90–93: рис.
433. Брагин А.О. Новые данные о чеканке золотых монет при Тимуридах — XX. С. 75–77: рис.
434. Брагин А.О., Батраков О.А. Нумизматическая история Западного Моголистана конца XV — начала XVI в. (по следам одного случайного открытия) — XVIII. С. 90, 91
435. Бугарчѳв А.И. Медный чекан Кандагара XVI–XVIII вв. под персидским владычеством — XIII. С. 71, 72
436. Бугарчѳв А.И. Несколько неизданных медных монет Ирана из частных коллекций — XV. С. 81, 82: рис.
437. Бугарчѳв А.И. Дополнительные материалы по денежному обращению Джуке-тау в XIII — начале XIV в. — XVIII. С. 68–70: рис.
438. Бугарчѳв А.И., Степанов О.В. Два новых клада с монетами Ариг-Буги — XVII. С. 44–46
439. Бугарчѳв А.И., Степанов О.В. Находки джучидских монет XIII — начала XIV в. в Иске-Казани — XIX. С. 68–72: рис.
440. Бугарчѳв А.И., Степанов О.В. Серебряные монеты XIV в. из находок в Иске-Казанском археологическом комплексе — XX. С. 62–64
441. Булава Л.Н. Небольшой клад гривен и дангов начала 1360-х годов — XIX. С. 83–85: рис.



442. Волков И.В. Русские монеты в кладях Поволжья последней четверти XIV — первой четверти XV в. — VIII. С. 80–82
443. Вячин А.А., Гомзин А.А. Куфические монеты Крюковско-Кужновского могильника (раскопки П.П. Иванова 1935–1936 гг.) — XII. С. 57, 58
444. Гаев А.Г. Монеты золотоордынского хана Махмуда (1445–1461) — VII. С. 70–73: рис.
445. Гаев А.Г., Иванов Н.Н. Комплекс караханидских монет начала XI в. — VIII. С. 62, 63
446. Гайдуков П.Г., Гомзин А.А. Снова о Новгородском кладе куфических монет 1998 г. — XIX. С. 55–58: рис.
447. Гайдуков П.Г., Молчанов А.А., Янин В.Л. Единичные находки куфических монет на Неревском раскопе в Новгороде — X. С. 56–58
448. Гайдуков П.Г., Федоров-Давыдов Г.А., Янин В.Л. Новый клад куфических монет X в. из Новгорода — VIII. С. 55, 56
449. Галанов В.И. Монеты Китайской империи из собраний известных российских путешественников — XVIII. С. 93–95: рис.
450. Гваберидзе Ц., Кутелия Т. Инчхурский клад — VI. С. 89, 90
451. Глазунова (Янюшкина) Е.В. Новые поступления в Отдел нумизматики ГИМ (клад круглых платежных слитков) — X. С. 67–69: рис.
452. Глазунова Е.В. Клад волжско-камских слитков 2013 года из Болгара: новые данные по хронологии типа — XVIII. С. 70–72: рис.
453. Гомзин А.А. О двух несуществовавших кладах куфических монет — VIII. С. 51, 52
454. Гомзин А.А. Борковские клады куфических монет — IX. С. 65–67
455. Гомзин А.А. К характеристике рынка восточного монетного серебра в Окско-Донском междуречье на рубеже IX–X вв. — XII. С. 58–60
456. Гомзин А.А. К типологии среднеокских подражаний Джучидам (типы XVII–XX, XXVI, XXVII) — XIV. С. 85–88
457. Гомзин А.А. Куфические монеты в Рязанской губернии (заметки о находках XIX в.) — XV. С. 65, 66
458. Гомзин А.А., Горлов К.В. Фальшивый аббасидский динар из раскопок в Старой Ладого — XX. С. 47–49: рис.
459. Гомзин А.А., Иванов Д.А., Челябинов В.П. О находках куфических монет в Касимовском р-не Рязанской обл. — XI. С. 74, 75
460. Гомзин А.А., Шагурина Г.Б. Дубровичский клад: к истории обнаружения и реконструкции состава — X. С. 58–60
461. Гончаров Е.Ю. Медные монеты Сарая ал-Джадид (XIV в.) — VI. С. 75, 76
462. Гончаров Е.Ю. Организация монетного дела в Золотой Орде — VII. С. 61–63
463. Гончаров Е.Ю. Медные джучидские монеты XV в. — VIII. С. 84–86: рис.
464. Гончаров Е.Ю. Неясное имя на дирхамах Золотой Орды конца XIV в. — IX. С. 73–75: рис.
465. Гончаров Е.Ю. Последствия похода Тимура на Золотую Орду (нумизматический аспект) — XI. С. 94, 95
466. Гончаров Е.Ю. Новосарайские данги хана Уруса — XII. С. 89, 90: рис.
467. Гончаров Е.Ю. Новое имя в нумизматике Крыма XIII века — XIV. С. 83–85: рис.
468. Гончаров Е.Ю. Немного про акче: как назывались монеты в Золотой Орде XV в. — XVII. С. 55, 56
469. Гончаров Е.Ю. Синописис монетной чеканки в Сырдарьинских владениях Улуса Джучидов — XIX. С. 76–78.
470. Гончаров Е.Ю. Индийский след в русской нумизматике удельного периода — XX. С. 69–71: рис.
471. Гончаров Е.Ю., Алексеенко Н.А. Балаклавский клад джучидских монет начала XV в. — VI. С. 77

472. Гончаров Е.Ю., Ержанов А. Город Узкент: монетный двор и денежное обращение. Южный Казахстан, XIII–XV вв. — XVIII. С. 80–83: рис.
473. Гончаров Е.Ю., Кривенко А.В. Несколько новостей о джучидских пулах XIII–XIV вв. из Днестровско-Дунайского региона — XX. С. 59–61: рис.
474. Гончаров Е.Ю., Пачкалов А.В. О монетном дворе Ак-Сарай (Золотая Орда) — X. С. 85–87: рис.
475. Гончаров Е.Ю., Тростьянский О.В. Монетный комплекс XV в. из села Рождествено — XII. С. 94, 95: рис.
476. Горнунг М.Б. К истории денежного обращения и монетной чеканки в Эфиопии при Менелике II и Хайле Селассие I — V. С. 42, 43
477. Горнунг М.Б., Ивочкина Н.В. Африканская нумизматика и монетное собрание Эрмитажа — VI. С. 91–93
478. Горнунг М.Б. Африканские «примитивные» деньги в музеях России — VII. С. 79, 80
479. Горнунг М.Б. Христианские символы на аксумских монетах — VIII. С. 88–90: рис.
480. Горнунг М.Б. Бронзовые гирьки из Ашанти (Гана) — XIV. С. 103–105: рис.
481. Гоняный М.И., Шебанин Г.А. Находки монет Золотой Орды на поселении XIV в. Вединец 1 на Куликовом поле — XI. С. 87, 88
482. Грачев А.И. О медных монетах Мухаммада б. Текеша чекана Бухары — XI. С. 103, 104
483. Грачев А.И. Медная монета хорезмшаха Текеша б. Ил-Арслана — XII. С. 70–72: рис.
484. Грачев А.И. О новом титуле хорезмшаха Мухаммада б. Текеша — XV. С. 69–71: рис.
485. Гумаюнов С.В. Клад серебряных джучидских монет с Барскоенарусинского городища — X. С. 81, 82
486. Гумаюнов С.В., Евстратов И.В. Шонгат — неизвестный монетный двор Золотой Орды — XI. С. 79–81: рис.
487. Гумаюнов С.В., Евстратов И.В. О названии основного серебряного номинала в монетной системе Джучидов — XII. С. 80–82
488. Добровольский И.Г. Дар сиамского принца Чакрабона в Эрмитаже — III. С. 22, 23
489. Добровольский И.Г. Клад куфических монет начала XI в. из селения Красный Баран (б. Крещеный Баран) в Татарстане. Новые данные — IX. С. 64, 65
490. Добровольский И.Г. Монеты Расулидов в собрании Эрмитажа (новое поступление) — X. С. 75, 76
491. Добровольский И.Г., Рябцевич В.Н. Козьянковский клад куфических монет — I. С. 16, 17
492. Добровольский И.Г., Шагурина Г.Б., Седых В.Н. О топографии находок сасанидских и куфических монет региона Поволжья — XI. С. 66, 67
493. Добромислов Л.Б. Штемпельный анализ и штемпельная сетка как источник новой информации на примере чеканки Азака — XIX. С. 85, 86.
494. Дубов И.В. Об истории открытия и судьбе Угодичскогоклада — IX. С. 62, 63
495. Дубов И.В., Седых В.Н. К вопросу о датировке Тимеревских курганов на основе нумизматического материала — VI. С. 78–80
496. Евглевский А.В., Пьянков А.В. Караханидский динар с именем Абу-Бакра б. Йугруша (Вахш, 597–603 гг.х.) из Краснодарского края — XX. С. 54, 55: рис.
497. Евстратов И.В. Использование монетного материала для локализации золотоордынских городов. Новый подход к решению проблемы — VI. С. 70, 71
498. Евстратов И.В. Идиль — монетный двор Золотой Орды — VIII. С. 74–76: рис.
499. Евстратов И.В. О весовых системах джучидов (Нижнее Поволжье) — IX. С. 77, 78: рис.
500. Евстратов И.В. О болгарских серебряных слитках — X. С. 65–67: рис.
501. Евстратов И.В. Гийас ад-Дин Сар (?) хан — новый золотоордынский эмитент XV в. — XI. С. 91–92: рис.

502. Евстратов И.В. Об одной группе джучидских пулов с легендой *اون التى سى بىرداڭى / اقچه*. — XII. С. 78–80: рис.
503. Евстратов И.В. Штемпель для чеканки индийской золотой танка с Селитренного городища — XIII. С. 72–74: рис.
504. Едидович Л.В., Лебедев В.П. Шейбанидские монеты Дин-Мухаммада — удельного правителя Мерва — VII. С. 74–77: рис.
505. Еманов А.Г. Начало работы монетного двора в Кафе — IV. С. 45, 46
506. Еманов А.Г. Городская символика на монетах Кафы 20–70-х гг. XV в. — V. С. 36–38: рис.
507. Еманов А.Г. Византийские денежные нечетные единицы в Кафе конца XIII — начала XIV вв. — VI. С. 52, 53
508. Еманов А.Г. Заметки по метрологии Кафы XIV–XV вв. — VII. С. 63, 64
509. Ермолов Ф.В. Монеты Джанибека с «анахроничными» датами — XVI. С. 67–70: рис.
510. Ермолов Ф.В., Добромислов Л.Б. О чеканке серебряных монет в Хаджи-Тархане в 782–784 гг.х. — XX. С. 64–68: рис.
511. Жиравов А.Е. Новый тип серебряной танга, чеканенной в Коканде в правление Наср ад-Дина — XIV. С. 100, 101: рис.
512. Жиравов А.Е., Клещинов В.Н. Надчеканы «се танга» на тимуридских монетах — XIII. С. 69, 70
513. Жуков К.А., Северова М.Б. О турецких серебряных монетах XIV в., ошибочно относимых к чекану г. Симав — VI. С. 83–86. Рис.
514. Зайончковский Ю.В. О технологии «заклепывания» золотоордынских дангов во второй половине XIV в. — XIX. С. 81–83: рис.
515. Зайончковский Ю.В., Леонов Б.И. Тип дангов джучидского хана Махмуда б. Мухаммада б. Тимура с титулом «султан справедливый» — XIX. С. 88–90: рис.
516. Зайцев В.В., Колызин А.М. Два клада золотоордынских монет — XIII. С. 53, 54
517. Злобин Г.В. Уточнение даты на монетах с монгольской тамгой, чеканенных ширваншахом Ахситаном II б. Фарибурзом III — XVII. С. 54, 55: рис.
518. Злобин Г.В. К нумизматике ширваншахов Кисранидов: монета ширваншаха Кубада б. Йазиды (435–441 гг. х. / 1043–1049) — XIX. С. 61, 62: рис.
519. Зозуля С.С. Этуд о дирхаме из Тимерево — XIX. С. 48–50: рис.
520. Иванов Н.Н. Монетные сборы подъемного материала в маршруте Хорезмской экспедиции 1966 г. — VI. С. 82, 83. Рис.
521. Иванов Н.Н. «Клад» монет из г. Старый Крым, хранящийся в ГМИИ им. А.С. Пушкина — VII. С. 60, 61
522. Иванов Н.Н. Два клада монет из Средней Азии — VIII. С. 68–70: рис.
523. Иванов Н.Н. Два клада, найденные в центральных областях России — X. С. 60, 61
524. Иванов Н.Н. Комплекс позднекараханидских дирхемов из Ферганы — XII. С. 72, 73
525. Иванов Н.Н. Монеты хорезмшаха Ала ад-дина Текеша (1172–1200) — XIII. С. 52, 53: рис.
526. Иванов Н.Н., Клещинов В.Н. Комплекс эфталитских монет — XI. С. 63–65: рис.
527. Ивлев А.Я. Литые монеты Китая, Японии и Вьетнама на территории Маньчжурского клина (по материалам находок 2017 г.) — XX. С. 80, 81
528. Ивочкина Н.В. Юпитерный календарь дальневосточного двенадцатилетнего животного цикла — II. С. 103, 104
529. Ивочкина Н.В. Китайские монеты-ножи в собрании Эрмитажа — IV. С. 32, 33
530. Ивочкина Н.В. Календарь в контексте китайской культуры — V. С. 28, 29
531. Ивочкина Н.В. Монеты-ножи со знаком царства Янь — VI. С. 53–55
532. Ивочкина Н.В. Формирование легенды круглой китайской монеты — VII. С. 45–47
533. Ивочкина Н.В. «Мужские» и «женские» монеты в Китае VI в. — VIII. С. 44–46: рис.

534. Ивочкина Н.В. Монеты-лопаты династии Чжоу (XI в. — 256 г. до н.э.) — IX. С. 44–46
535. Ивочкина Н.В. Иероглиф «счастье» из коллекции Ф.М. Плюшкина — X. С. 41, 42
536. Ивочкина Н.В. Уточнение легенд ценных бумаг из собрания З.Ф. Леонтьевского — XI. С. 116–120: рис.
537. Илиш Л. Русско-германское сотрудничество в изучении мусульманской нумизматики — VIII. С. 86–88
538. Казаров А.А., Горлов А.В. Два новых типа монет золотоордынского хана Тимура: к вопросу о перемещении штемпелей между монетными дворами — XVI. С. 77–79: рис.
539. Калинин В.А., Молчанов А.А. Бобрицкий клад куфических монет 1997 г. — VI. С. 64, 65
540. Калинин В.А. Присоединение Усрушаны к государству Саманидов — IX. С. 57, 58
541. Калинин В.А. Бухара в 390 г.х. по нумизматическим данным — X. С. 61–63
542. Калинин В.А. О монетах эмира Волжской Булгарии Абдаллаха б. Микаила — XI. С. 75–77: рис.
543. Калинин В.А. Кто был илеком в 425 г.х.? — XII. С. 68, 69: рис.
544. Калинин В.А. Кутайба б. Муслим и его монеты — XIII. С. 55, 56
545. Калинин В.А. Неизвестный караханид ‘Умар б. Махмуд — XIV. С. 73–76: рис.
546. Калинин В.А., Камышев А.М. Древнейший караханидский фалс — XIV. С. 71–73: рис.
547. Калинин В.А., Клепцинов В.Н. Монеты хорезмшаха Алтунташа — XII. С. 67, 68
548. Камышев А.М. Возникновение денежных отношений в Семиречье в свете новых монетных находок — VII. С. 51, 52
549. Камышев А.М. Местные подражания китайским монетам в Семиречье — VIII. С. 56–59: рис.
550. Камышев А.М. Иноземные монеты с Краснореченского городища — IX. С. 53, 54
551. Камышев А.М. О находках монет у-шу в Кыргызстане — X. С. 53–55
552. Камышев А.М. Монетные находки с городища Садыр-Курган — XII. С. 54, 55: рис.
553. Камышев А.М. Нумизматические находки с городища Ак-Бешим — XIV. С. 50–52
554. Камышев А.М. Монеты карлуков с городища Шиш-Тюбе — XV. С. 71–73: рис.
555. Камышев А.М. Местные подражания монетам с легендой да-дин тун-бао в Западном Ляо — XIX. С. 65, 66.
556. Камышев А.М. Средневековые денежные слитки, найденные в Кыргызстане — XX. С. 52, 53: рис.
557. Камышев А.М., Токказиева Ж.К. Клад с грифом «совершенно секретно» — XI. С. 112–114: рис.
558. Клоков В.Б. Золотоордынский монетный штемпель с Селитренного городища — XI. С. 82–84: рис.
559. Клоков В.Б. Новые клады джучидских монет с Водянского городища — XII. С. 86, 87
560. Клоков В.Б., Лебедев В.П. Загадки новосарайского чекана медных монет в Золотой Орде — VII. С. 64–67: рис.
561. Козубовский Г.А. Джучидские монеты XIV в. в денежном обращении Южной Руси — III. С. 19–21
562. Койфман А.А., Лебедев В.П. Клад серебряных сельджукских динаров и их фрагментов середины XII в. — X. С. 72–75: рис.
563. Колесников А.И. Христианская символика на позднесасанидской и арабосасанидской меди в Иране VII в. н.э. — I. С. 9–11
564. Колесников А.И. «Варварские подражания» арабо-сасанидским драхмам (рубеж VII–VIII вв.) — III. С. 11, 12

565. Колесников А.И. Весовые стандарты сасанидской драхмы — IV. С. 33–35
566. Колесников А.И. Три редкие сасанидские драхмы из частного собрания — VIII. С. 43, 44: рис.
567. Колесников А.И. Издание корпуса арабо-сасанидской меди — IX. С. 101, 102
568. Колесников А.И. Кресты на сасанидских драхмах (из собрания Государственного Эрмитажа) — X. С. 49–51
569. Колесников А.И. Уникальная нумизматическая коллекция Ахмада Саиди — XIV. С. 59–61
570. Колызин А.М. Клад монет Золотой Орды XV в. — XI. С. 95–97
571. Косачев Г.С. К вопросу о «Золотых монетах Шахин-Гирей» — XI. С. 99, 100
572. Кочнев Б.Д. Монеты с упоминанием Мутидов — владельцев Испиджаба (X–XI вв.) — I. С. 17–20
573. Кочнев Б.Д. Древнейший саманидский фельс — II. С. 101, 102
574. Кочнев Б.Д. О монетах Нахшеба (Несефа) VII–VIII вв. — III. С. 13, 14
575. Кочнев Б.Д. Клады серебряных монет X в. из Узбекистана — IV. С. 36–38
576. Кочнев Б.Д. О статусе среднеазиатских наследственных владений X в. (с точки зрения нумизмата) — VI. С. 57, 58
577. Кочнев Б.Д. «Рубленные» караханидские фельсы XI–XII вв. из долины Зарафшана — VII. С. 56–58
578. Кочнев Б.Д. Клады куфических дирхемов VIII–IX вв. из Узбекистана — VIII. С. 52, 53
579. Кочнев Б.Д. Нумизматические памятники, связанные с карахытайским завоеванием Средней Азии — IX. С. 50–52
580. Кочнев Б.Д., Атаходжаев А. Раннесаманидские фельсы Ходженда — II. С. 100, 101
581. Кочнев Б.Д., Атаходжаев А.Х. Клад медных монет (фельсов) X–XI вв. из Узбекистана — VI. С. 80–82
582. Кочнев Б.Д., Настич В.Н. Младший номинал в системе караханидского серебряного обращения (XI–XII вв.) — X. С. 69–72: рис.
583. Кравцов К.В. Об одной редкой монете провинции Табаристан — XIV. С. 61–63: рис.
584. Кравцов К.В. О начале эмиссии табаристанских полудрахм — XV. С. 56–58: рис.
585. Кравцов К.В. Уникальная стеклянная весовая гирия с именем Харсамы б. ан-Надра — XVI. С. 51–53: рис.
586. Кравцов К.В., Наймарк А.И. Драхмы бухарского царя Тогшады — XVI. С. 49–51: рис.
587. Крамаровский М.Г. Новые находки золотоордынских со(у)мов в Крыму — IX. С. 86–88: рис.
588. Круглов Е.В. Обращение византийских и арабских монет в Хазарском каганате в VIII в. и их датирующие возможности — XII. С. 52–54
589. Кулешов Вяч. С. О куфических монетах из с. Монастырёк в Среднем Поднепровье — XIV. С. 64, 65
590. Кулешов В.С. О распространении золотых куфических монет VIII в. в Восточной Европе — XV. С. 59–61
591. Кулешов В.С. Хронология обращения монет Халифата в Восточной Европе (VIII–IX вв.) — XVI. С. 46–48
592. Кулешов Вяч. С. Репетек и Досанг. Караванные клады IX–X вв. — XVIII. С. 59–62
593. Кулешов Вяч. С., Калинин В.А. Новое в типологии саманидских дирхамов первого хронологического этапа — XIX. С. 59, 60: рис.
594. Кулешов Вяч. С., Плавинский Н.А. Находки серебряных куфических монет VIII–X вв. в районе Брилевского поля: попытка интерпретации — XVII. С. 41–43
595. Кулиш А.В. Новые находки медных монет Мерва умаййадского периода — XIX. С. 46, 47: рис.

596. Кулиш А.В., Хужамов С.Х. Клад с имитациями аббасидских монет из Пайкенда — XX. С. 42–44: рис.
597. Купцов А.Е., Бугарчѳв А.И. Небольшой клад болгарских фракций из Ульяновской области — XX. С. 57–59: рис.
598. Кухар-Онишко Н.А., Травкин С.Н. О новой находке золотоордынских монет в Николаевской обл. — XI. С. 84, 85
599. Лебедев В.П. Уточнение системы номиналов монет крымского хана Шахин Гирея — III. С. 21, 22
600. Лебедев В.П. К нумизматике Гиреев. Монеты Са‘адата I (1523–1532) — V. С. 38–40: рис.
601. Лебедев В.П. Новые данные о раннем чекане Хорезма и Сарая — VI. С. 65–68. Рис.
602. Лебедев В.П. Янгикент — монетный двор Золотой Орды времени Узбека — XI. С. 89–91: рис.
603. Лебедев В.П. Судьба ордынских поселений Волго-Окского междуречья в XIV в. по нумизматическим данным — XIII. С. 56, 57
604. Лебедев В.П. Новый клад дирхамов Саганиана второй четверти XI века — XIV. С. 76–78: рис.
605. Лебедев В.П., Амосов М.А. Бронзовый штемпель для чеканки подражаний джучидским монетам из Калужской области — XX. С. 71, 72: рис.
606. Лебедев В.П., Дунин В.Н. Золотоордынские монеты из Городца на Волге — VI. С. 72–74. Рис.
607. Лебедев В.П., Калинин В.А., Галанов В.И. Новый клад монет X в. из Смоленской области — IX. С. 63, 64
608. Лебедев В.П., Кожевин А.Е. О находках золотых динаров династии Саманидов на памятниках Волжской Булгарии — XV. С. 63, 64: рис.
609. Лебедев В.П., Орлов А.С. Клад ачке Крымского ханства середины XVI в. из-под Азова — XVII. С. 58–60: рис.
610. Лебедев В.П., Орлов А.С. Комплекс джучидских монет XIV в. с мордовского поселения в Нижегородской области — XVIII. С. 75–77: рис.
611. Лебедев В.П., Павленко В.М. Неизданные джучидские медные монеты из Маджара — XII. С. 82–84: рис.
612. Лебедев В.П., Стародубцев Г.Ю. Кошелек с 17 северянскими резанами X в. из Курской области — XVI. С. 53–55
613. Лебедев В.П., Студицкий Я.В. Вассальный чекан Гянджийского эмирата Шаддаидов (60-е — 70-е гг. XI в.) — VIII. С. 64–66: рис.
614. Лебедев В.П., Тростьянский О.В. Небольшой клад джучидских дирхамов XIV–XV вв. из-под Саратова — IV. С. 40–43: рис.
615. Лебедев В.П., Трушин И.Д. Дирхам династии Джастанидов на Арбузовском селище X–XI вв. в Ульяновской области — XVI. С. 56–58: рис.
616. Лебедев В.П., Шамрай А.В., Кравченко Э.Е. Монеты середины XIV в. с городища Царино на Северном Донце — XIX. С. 72–74.
617. Леймус И. Граффити на восточных монетах, найденных в Эстонии — XI. С. 72, 73
618. Леймус И.А. Находки куфических монет в Эстонии. Предварительные результаты — XII. С. 60, 61
619. Леймус И. Монеты Волжской Болгарии в эстонских находках — XIII. С. 61–63
620. Майко В.В. Кырк-Ерский клад XV в. — XI. С. 97, 98
621. Мамедова А.М. Монетная чеканка и денежное обращение Азербайджана VIII–IX вв. — XV. С. 58, 59
622. Марков Д.Б., Наймарк А.И. Три расплывенных клада согдийских монет — X. С. 45, 46
623. Масловский А.Н. К датировке золотоордынских пулов с легендой в добрый час — IX. С. 85, 86

624. Масловский А.Н. Находки свинцовых весовых гирек из раскопок Азака — X. С. 89, 90
625. Михайловс В.В. Изменения в типологии монет древних монов и по — XI. С. 120, 121
626. Михайловс В. Символы бога Индры на монетах Дваравати — XII. С. 51, 52
627. Михайловс В. Идентификация кувшина на монетах Дваравати — XIII. С. 78
628. Моисеенко Н.С., Януш Я.Б. Пробные монеты Казахстана 1992 г. — XIII. С. 225, 226
629. Молчанов А.А. Династия Мутидов в Испиджабе X — нач. XI в. (по данным нумизматики и письменных источников) — III. С. 15, 16
630. Молчанов А.А. Неизданные монеты Сефевидов и Каджаров — IV. С. 46–48
631. Молчанов А.А. Редкая монета алжирского эмира Абд ал-Кадира 1256 г.х. — IV. С. 48, 49: рис.
632. Молчанов А.А. О технике изготовления монет в Хорезме при Джунаид-хане (1918–1920 гг.) — V. С. 40, 41
633. Молчанов А.А. О монетном чекане Волжской Болгарии конца X в. (Дирхам Абд ар-Рахмана ибн Мумина 387 г.х.) — VI. С. 62–64
634. Молчанов А.А. Дирхам тифлисского эмира Джафара ибн Мансура 374 г.х. — IX. С. 58–60: рис.
635. Молчанов А.А. Хорезмские монеты Джунаид-хана: новые публикации в Узбекистане — X. С. 102–104
636. Молчанов А.А., Щёкин В.П. Два клада куфических монет из фондов Серпуховского музея — V. С. 30, 31
637. Мухаметшин Д.Г. Болгарский монетный двор во второй половине XIV — начале XV в. — VII. С. 67–69
638. Мухаметшин Д.Г. Типология подражаний куфическим дирхемам — VIII. С. 59–60
639. Мухаметшин Д. Денежная терминология у волжских болгар и казанских татар — IX. С. 82, 83
640. Мухаметшин Д.Г. Каратунский клад — X. С. 84, 85
641. Мухаметшин Д.Г. Денежное обращение Волжской Болгарии во второй половине XIV в. по материалам Каратунского клада — XI. С. 88, 89
642. Мухаметшин Д.Г. О подражаниях из Каратунского клада — XII. С. 90, 91
643. Мухаметшин Д.Г. Волжская Булгария на рубеже XIV–XV вв. — XIII. С. 63, 64
644. Мухаметшин Д.Г. Об одной загадке золотоордынской нумизматики — XIV. С. 88–90: рис.
645. Мухаметшин Д.Г. Чистопольский клад золотоордынских монет — XV. С. 66–68
646. Мухаметшин Д.Г. Монеты с «Рыночной площади» города Болгар — XVII. С. 48, 49
647. Мухаметшин Д.Г. О локализации Болгарского монетного двора рубежа XIV–XV вв. — XVIII. С. 83–85
648. Наймарк А.И. Монеты бухарского царя Ханука / Хунака — IX. С. 56, 57
649. Наймарк А.И. Мугские драхмы — X. С. 51–53
650. Наймарк А.И. Последовательность типов в чекане самаркандского царя Уграка — XVI. С. 43–45: рис.
651. Наймарк А.И. Монеты самаркандского ихшида Язида б. Уграка — XVIII. С. 55–57: рис.
652. Наймарк А.И. Новые нахшебские монеты VII в. — XIX. С. 43–45: рис.
653. Нарожный Е.И. О специфике денежного обращения на Северном Кавказе в первой трети XIII века — XIV. С. 78–80
654. Настич В.Н. Загадочный узгендский «голодный» дирхам 610 г.х. — чекан каракхтайского гурхана? — VI. С. 59, 60
655. Настич В.Н. Неизданные монеты Средней Азии X–XIV вв. — VII. С. 54–56

656. Настич В.Н. Клад серебряных монет первой четверти XV в. из Туркмении — VIII. С. 78–80
657. Настич В.Н. Новые материалы к истории Кокандского ханства XIX в. (посмертный чекан Малла-хана или Малла-хан II?) — IX. С. 93–96: рис.
658. Настич В.Н. Новые данные о кладе серебряных монет первой четверти XV в. из Туркмении — X. С. 90–92
659. Настич В.Н. Джучидский клад из пос. Новая Казанка — XII. С. 84, 85
660. Настич В.Н. Монеты «Ташкентской республики» (1784–1808) — XIV. С. 101–103: рис.
661. Недашковский Л.Ф. Монеты Хулагуидов, Джелаиридов и Тимуридов в собрании Саратовского областного музея Краеведения — IX. С. 91–93
662. Недашковский Л.Ф. Торговые связи Среднего и Нижнего Поволжья в золотоордынское время по данным нумизматики — XIV. С. 132, 133
663. Опимах О.Г. Генуэзско-татарские аспры в коллекции Национального заповедника «София Киевская» — XIII. С. 66, 67
664. Павленко В.М. Маджарский клад дангов конца XIV в. — XV. С. 68, 69: рис.
665. Пагава И., Спандерашвили Р. Монетный сплав редчайших грузинских монет XI в. — XIX. С. 62, 63.
666. Пачкалов А.В. Монеты города Сарайчук — VIII. С. 82–84
667. Пачкалов А.В. Шейхун — забытый монетный двор джучидов — IX. С. 71–73
668. Пачкалов А.В. Нумизматика Сыгнака — X. С. 87–89: рис.
669. Пачкалов А.В. О местоположении Орду — монетного двора Джучидов (постановка проблемы) — XI. С. 85, 86
670. Пачкалов А.В. Новая находка восточных монет в Херсонской области: к вопросу о месте чеканки монет Орда-Базара — XII. С. 96, 97: рис.
671. Пачкалов А.В. Тимур Бик-Базар — монетный двор XV в. — XIII. С. 67, 68
672. Пачкалов А.В. К вопросу о локализации Орды ал-Джедид на джучидских монетах — XIV. С. 90, 91
673. Пачкалов А.В. О местоположении Старого Сарая — столицы Золотой Орды — XV. С. 73, 74
674. Пачкалов А.В. О локализации города Дженда — XVI. С. 75–77
675. Пачкалов А.В. Монетное обращение Муранского селища — XVII. С. 50, 51
676. Пачкалов А.В. О функционировании Великого Шелкового пути между Нижним Поволжьем и Средней Азией по данным нумизматики (XIV в.) — XIX. С. 74–76.
677. Пачкалов А.В., Богатырев А.И. Монетное дело Мохши: итоги и перспективы — XI. С. 81, 82
678. Пачкалов А.В., Скисов С.Ю. Нумизматические находки на Красноярском городище в Астраханской области — XV. С. 75, 76
679. Петров П.Н. Еще раз о медных посеребренных дирхемах Отрара середины XIII в. — VIII. С. 70, 71
680. Петров П.Н. Булгар середины XIII в. и Великая Монгольская империя — IX. С. 70, 71
681. Петров П.Н. Ходячая серебряная монета Улуса Чагатай в XIV в. (к вопросу о реформе Кепек-хана). — X. С. 79–81
682. Петров П.Н. Смута 1340-х гг. в государстве Чагатаидов (нумизматические данные) — XI. С. 104–106: рис.
683. Петров П.Н. Реформа Кепека-Тармаширина — XII. С. 76, 77
684. Петров П.Н., Александров А.С. Чагатаидский монетный двор Узджанд — XV. С. 76–78: рис.
685. Петров П.Н., Беляев В.А. Об атрибуции некоторых типов собственности на монгольских монетах XIII в. — IX. С. 81, 82: рис.



686. Плавинский Н.А. Находки монет в курганах на западе Полоцкой земли — XVIII. С. 62–65
687. Пономарев А.Л. Курс денег Токтамыша и надчеканки на его пулах — XVI. С. 74, 75
688. Постарнак М.В. Вывоз медных монет за границу при династии Сун — XIV. С. 53–55
689. Постарнак М.В. Пополнение коллекции китайских серебряных слитков (ямбов) ОН ГЭ (1967–1995) — XVII. С. 62, 63
690. Прокопенко Ю.А. О находках монет царицы Русудан на Северном Кавказе — IX. С. 99–101
691. Прокопенко Ю.А. К вопросу о находках на Северном Кавказе резанных куфических дирхамов — X. С. 63–65
692. Пушкарев О.В. К интерпретации латинской легенды и джучидской тамги на генуэзско-татарских аспрах с большой буквой «Т» — XIX. С. 87, 88.
693. Раджабли А.М., Касимова С.А. О монетных кладах, обнаруженных в Азербайджане в 1996–2000 гг. — IX. С. 98, 99
694. Раджабли А.М. Серебряный кризис и некоторые особенности использования монетной регалии в Азербайджане — XI. С. 102, 103
695. Раджабли А.М. К трансформации термина «динар» — XX. С. 77, 78
696. Рева Р.Ю. О начале монетной чеканки в Мохши — XIV. С. 91–93: рис.
697. Рева Р.Ю. Улус Джучи в 686–690 гг.х. — XVI. С. 65–67: рис.
698. Рева Р.Ю. Монеты Шибанидов XV века — XVII. С. 56–58: рис.
699. Рева Р.Ю. Монеты Мухаммада Барака (1422–1429 гг.) — XVIII. С. 85–89: рис.
700. Рева Р.Ю., Брагин А.О. К вопросу об эмитенте монет 783 г.х., чеканенных в Сыгнакском регионе на монетном дворе Сарай Джедид — XIX. С. 78–81: рис.
701. Рева Р.Ю., Казаров А.А., Клоков В.Б. Новые нумизматические данные для реконструкции истории Золотой Орды в 817–819 гг.х. — XV. С. 78–80: рис.
702. Рева Р.Ю., Калинин В.А., Атаходжаев А.Х. Нумизматические дополнения к истории Хорезма X в. — XVI. С. 58–60: рис.
703. Рева Р.Ю., Леонов Б.И. В поисках Махмудов (первые 30 лет XV в.) — XX. С. 73–75: рис.
704. Рева Р.Ю., Тростянский О.В. О чекане Сарая ал-Джедид в 70-е гг. XIV века — XVII. С. 51–53: рис.
705. Рева Р.Ю., Шарафеев Н.М. Монеты Карим-Берди (по материалам Рыбнослободского клада) — XII. С. 91–93: рис.
706. Рева Р.Ю., Шарафеев Н.М. Неизвестный Сайид-Ахмад — XIII. С. 57–59: рис.
707. Рябцевич В.Н. Брактеаты — подражания куфическим дирхамам в археологических и нумизматических памятниках Древней Руси — VIII. С. 61, 62
708. Рябцевич В.Н. Монетная часть Брилёвского денежно-вещевого комплекса конца IX в. — IX. С. 60, 61
709. Рябцевич В.Н. «Новые» куфические дирхамы из дер. Брили — XI. С. 68, 69
710. Рябцевич В.Н. Второй Пинский клад конца XI в. — XII. С. 69, 70
711. Санжаров С.Н., Хромов К.К. Краткий обзор нумизматического комплекса времен Улуса Джучи, найденного в Луганской области — XVIII. С. 78–80
712. Саркисян Г.В. Серебряная монета лорийского царя Корике Куропалата — IV. С. 27–29
713. Северова М.Б. Об имени золотоордынского хана на монетах Крыма 822 и 823 гг. хиджры (1419, 1420 гг. н.э.) — II. С. 98–100
714. Северова М.Б. О некоторых монетах Ногай (Золотая Орда XIII в.) — III. С. 17–19
715. Северова М.Б. О монетах курдских правителей Бидлиса конца XIV — XVI в. — IV. С. 43–45

716. Северова М.Б. Характеристика нумизматического материала, полученного в ходе археологических работ на Шареном Бугре (1966 г.) — V. С. 34–36
717. Северова М.Б. Еще раз о турецких монетах, чеканенных на Санкт-Петербургском монетном дворе — VII. С. 77–79
718. Северова М.Б. Обзор кладов восточных монет из собрания Эрмитажа — VIII. С. 76–78
719. Северова М.Б. Обзор кладов восточных монет монгольского и послемонгольского времени в собрании Эрмитажа — IX. С. 89–91
720. Северова М.Б. И снова о монете с именем Ногай, а также о редкой крымской монете с двумя тамгами — X. С. 76–79
721. Северова М.Б. О некоторых деталях структуры «Каталога» А.К. Маркова и о неизданном пятом дополнении к нему — XI. С. 100–102
722. Седых В.Н. О находках сасанидских и куфических монет на территории Удмуртии (материалы к Топографии) — XII. С. 55–57
723. Седых В.Н. Монетные находки в Тимерёво — XIV. С. 67–69: рис.
724. Сейфеддини М.А. Монеты Афшаридов и Зендов в денежном обращении Азербайджана во второй половине XVIII в. — VI. С. 90, 91
725. Семенов А.И. «Варварские подражания» с территории Хазарского каганата — IV. С. 29–32
726. Серов В.В. Находка древних китайских монет на Алтае — VII. С. 47, 48: рис.
727. Серов В.В. Монеты «кай юань бао» с территории Алтайского края и Республики Алтай — VIII. С. 47, 48: рис.
728. Серов В.В. Китайские монеты из раскопок в Алтайском крае — IX. С. 46–48: рис.
729. Серов В.В. О причинах появления первых монет на Алтае — X. С. 48, 49
730. Серов В.В. История одной монеты хуннского царства Ся — XIII. С. 76
731. Сидорович С.В., Храпачевский Р.П. Новый взгляд на бухарские монеты с китайскими иероглифами — XIV. С. 55–57
732. Сингатуллина А.З. Монетные клады в коллекции Государственного объединенного музея Республики Татарстан — V. С. 116, 117
733. Сингатуллина А.З. О тамгах на джучидских монетах Поволжья XIII в. — VI. С. 68–70. Рис.
734. Сингатуллина А.З., Янина С.А. Суварский клад дирхемов в X в. — XII. С. 61–63
735. Смирнова Н.М. Клад сасанидо-кушанских монет из Туркменистана — X. С. 46–48
736. Соколова Л.Д. Монетный штемпель сасанидской драхмы из собрания Вологодского музея-заповедника — VI. С. 55, 56
737. Степанов О.В., Бугарчев А.И. Новые монеты болгарского чекана — XVI. С. 62–65: рис.
738. Степанов О.В., Бугарчев А.И. Находка серебряных слитков из Чистопольского района Республики Татарстан — XVIII. С. 72–74
739. Таргадж И., Брагин А.О. Мухаммад-Касим — новое имя в нумизматике Тимуридов — XVI. С. 79–81: рис.
740. Тимошина Н.Н. О китайской связке монет в Ивановском музее им. Д.Г. Бурдылина — X. С. 43, 44
741. Тимошина Н.Н. Собрание китайских монет Д.Г. Бурдылина — XI. С. 114, 115
742. Тимошина Н.Н. Китайские амулеты из коллекции Д.Г. Бурдылина — XII. С. 102, 103
743. Травкин С.Н. О монетах Османской империи на территории Бессарабии в XV–XVI вв. — VI. С. 86, 87
744. Травкин С.Н. Об одном «тамгообразном знаке» на золотоордынских монетах из Северного Причерноморья — IX. С. 79, 80: рис.
745. Травкин С.Н., Зорин А.В. Об одной группе монет из Курской области и некоторых особенностях денежного обращения на западе Золотой Орды — XIII. С. 59, 60

746. Тростьянский О.В., Новиков А.А. Односторонние подражания сасанидским драхам с территории Пермского края — XVIII. С. 65–67: рис.
747. Трушин И.Д., Бугарчѳв А.И. Находки болгарских монет в Ульяновской области — XVII. С. 46–48: рис.
748. Фомин А.В. Новые находки восточных монет в Северной Руси — I. С. 13–15
749. Фомин А.В. Клад куфических монет начала X в. из Брянской области — VIII. С. 53
750. Фомин А.В. Второй Выжигшский, еще один Петергофский и другие клады куфических монет — IX. С. 69, 70
751. Фомин А.В. Южнорусский клад куфических дирхемов конца X в. — X. С. 55, 56
752. Фомин А.В. Новгородские клады куфических монет IX в. — XI. С. 69, 70
753. Фомин А.В. Новые клады с куфическими дирхемами середины X в. — XII. С. 63, 64
754. Фомин А.В. Потерпилицкий клад куфических монет IX в. — XIII. С. 49, 50
755. Фомин А.В. Староладажские клады восточных монет конца VIII — IX веков — XIV. С. 66, 67
756. Фомин А.В. Клад куфических монет IX в. из д. Малое Тимерево — XV. С. 61, 62
757. Фомин А.В., Синчук И.И. Медный пул Узбек-хана из Старого замка в Гродно — XVIII. С. 74, 75: рис.
758. Фомичев Н.М. Новые клады серебряных монет XIV в. из Азова — I. С. 20, 21
759. Фомичев Н.М. Клады золотоордынских серебряных монет XIV в. из Азова и его округи — IV. С. 39, 40
760. Фомичев Н.М. О реконструкции изображений на штемпелях дирхемов Азака — V. С. 33, 34
761. Фомичев Н.М. Клад дирхамов Золотой Орды времени «Великой замятии» (вторая половина XIV в.) — VI. С. 74, 75
762. Фомичев Н.М. Клад джучидских монет из Рогожкино — VII. С. 69, 70
763. Фомичев Н.М. О группе золотоордынских пулов — VIII. С. 71–73: рис.
764. Фомичев Н.М. Комплекс монет из заброшенной пекарни Азака 1-й пол. XIV в. — X. С. 83, 84
765. Фомичев Н.М. Некоторые факты, относящиеся к нумизматике Азака — Таны в XIV — XV вв. — XI. С. 93, 94
766. Фомичев Н.М. Клад монет из побоища в Азаке времени «великой замятии» в Орде — XII. С. 98, 99
767. Фомичев Н.М. О датировке двух типов ордынских пулов — XIII. С. 60, 61
768. Фомичев Н.М. Уточнение дат выпуска нескольких ордынских пулов — XIV. С. 93–95: рис.
769. Фомичев Н.М. О датировке некоторых анонимных пулов первой половины XIV в. из Азова — XVI. С. 70–73: рис.
770. Хан Н.А. О монетном фонде Золотой Орды XIV в. — IX. С. 75, 76
771. Хромов К.К. Находки медной продукции монетного двора Шехра ал-Джадид на Украине. О крымско-молдавских торговых путях в конце 60-х гг. XIV в. — IX. С. 84, 85
772. Хромов К.К. О правлении джучидских ханов в Крыму в 1419–1422 гг. по нумизматическим данным — X. С. 92–94
773. Хромов К.К. К вопросу о начале монетной чеканки на территории Киевского княжества в XIV в. (о «киевских» подражаниях монетам Джанибека) — XII. С. 87, 88: рис.
774. Хромов К.К. К вопросу о технологии чеканки джучидских монет — XIII. С. 64–66: рис.
775. Хромов К.К. Использование привозных монет в качестве сырья для чеканки в Крымском Улусе в 60-е годы XIII века — XIV. С. 96, 97: рис.

776. Хромов К.К. Характеристика весовых данных крымских пулов, выпущенных до 690 г.х. — XIX. С. 67, 68.
777. Хромов К.К., Настич В.Н. Два редких типа серебряных монет Крыма Золотоордынского периода — XI. С. 77–79: рис.
778. Худяков Г.А. Неизданный золотой Ашрафи Джанида Убайдаллах-хана 1114 г.х. — XIII. С. 74, 75
779. Чхаидзе В.Н. Монетовидные амулеты с псевдокуфическими надписями на Северном Кавказе — XX. С. 45–47: рис.
780. Шагурина Г.Б. Редкая золотая монета Айюбидов Йемена из собрания Эрмитажа — II. С. 97, 98
781. Шагурина Г.Б. Редкие монеты Зангидов из собрания Эрмитажа — III. С. 16, 17
782. Шагурина Г.Б. Два редких динара, чеканенных в Мекке (из собрания Эрмитажа) — IV. С. 38, 39
783. Шагурина Г.Б. Монеты Данишмандидов в собрании Эрмитажа — V. С. 31–33
784. Шагурина Г.Б. Изображения правителей на мусульманских монетах XII–XIII вв. — VI. С. 61, 62
785. Шагурина Г.Б. Денежное обращение Айюбидов XII в. — VII. С. 58, 59
786. Шагурина Г.Б. Редкая монета Артукидов Хартапирта из собрания Эрмитажа — VIII. С. 66, 67: рис.
787. Шагурина Г.Б. Еще раз о несуществовавших кладах — IX. С. 67, 68
788. Шпенева Л.Ю. Первые датированные среднеазиатские медные монеты конца XVI в. — II. С. 96, 97
789. Шпенева Л.Ю. Некоторые особенности надписей медных монет из кладов с территории северо-восточного Мавераннахра — VI. С. 88, 89
790. Шпенева Л.Ю. Новые данные о надчеканах на медных монетах Мавераннахра XV в. — VII. С. 73, 74
791. Шукуров Р.М. Слово и образ: к самоидентификации тюркских правителей Анатолии (XII в.) — VIII. С. 67, 68

## ЗАПАДНОЕВРОПЕЙСКАЯ НУМИЗМАТИКА

792. Айзсилс К. Коллекция монет периода польского правления на территории Латвии из музея истории города Риги и мореходства — X. С. 119, 120
793. Айзсилс К., Берга Т. Монеты замка и церкви Мартыньсала из раскопок А. Бухгольца — IX. С. 185, 186
794. Алексеенко Н.А. Монетный комплекс «консульской» церкви генуэзской крепости Чембало — XII. С. 110, 111
795. Алексеенко Н.А. Трапезундские аспры и палеологовские фолларо на денежном рынке генуэзской крепости Чембало — XIX. С. 105, 106
796. Алферов А., Артюхин А. Герб на монете подольского князя Константина Коритовича — XVII. С. 68, 69: рис.
797. Аляксеюнас В. К вопросу о монетах великого князя Литвы Ягайлы — VIII. С. 100, 101: рис.
798. Бакич Л. Сербские средневековые монеты из собрания Народного музея во Вршаце — VIII. С. 95, 96
799. Балув А.И. Геральдика на монетах Венгрии XIX–XX вв. — VII. С. 104–106
800. Беккер В. Свадьба великого князя Павла с принцессой Вильгельминой Гессен-Дармштадтской в историческом и нумизматическом контексте — XI. С. 151–153: рис.
801. Бектинеев Ш.И. Региональные и переходные денежные системы на территории Белоруссии в XIII–XV вв. — X. С. 107–110

802. Бектинеев Ш.И. «Литовско-татарская» денежная система 1397–1425 гг. — XII. С. 107–109
803. Бектинеев Ш.И. Пражский грош в денежном обращении Великого княжества Литовского в 1492–1668 гг. (по белорусским материалам) — XVIII. С. 114–116
804. Бельский С.В. Монеты из раскопок в Выборге в 1999–2001 гг. — X. С. 126–128; рис.
805. Беляков А.С. Начало монетной чеканки в Испанской Америке (по материалам новых исследований) — III. С. 33, 34
806. Беляков А.С. Монетная чеканка свефов (V–VI вв.) — IV. С. 49–51
807. Беляков А.С. К датировке монет из Потоси в составе Коломенского клада — V. С. 56, 57
808. Беляков А.С. Августалис Фридриха II из собрания ГИМ — VI. С. 93, 94
809. Беляков А.С. Денарий Трирского архиепископа (XI в.) из раскопок в Новгородской области — VIII. С. 90, 91; рис.
810. Берга Т.М. Клады монет XI в. в Музее истории города Риги и мореходства — IV. С. 58, 59
811. Берга Т.М. Монеты и счетные жетоны XIV–XVI вв. из раскопок могильника Августинишки (Латвия) — V. С. 52, 53
812. Берга Т.М. Клад первой четверти XVII в. из Августинишки (Латвия) — VII. С. 91
813. Берга Т.М. Латвийские клады готландских монет XIII в. — VIII. С. 92, 93
814. Берга Т. Монетные находки в западной башне замка Кокнесе — X. С. 125, 126
815. Берга Т.М. Работа над каталогом рижских монет ливонского периода из коллекции Музея истории города Риги и мореходства — XI. С. 134, 135
816. Берга Т.М. Рижские монеты середины XIII в. — XII. С. 105, 106
817. Берга Т. Клад монет XIII в., найденный в Риге на улице Пелду — XIII. С. 81–83; рис.
818. Берга Т.М. Монеты клада Кримулдас Рагана (клад в кладе) — XVI. С. 81–83
819. Берга Т. Монеты, чеканенные при рижском архиепископе Хеннинге Шарпенберге — XVII. С. 75, 76
820. Берга Т. Находки счетных жетонов на территории Латвии — XIX. С. 104, 105
821. Берга Т., Виюпс А. Монеты Курляндского епископства — XIV. С. 116–118
822. Бирюкова Е.В. О составе сплава сербских монет последней трети XIII — первой трети XIV в. по данным РФА — XX. С. 99–102
823. Воронова А.В. Выпуск чешской серебряной монеты в 1600–1618 гг. — VIII. С. 111–113
824. Воронова А.В. Монеты Регенсбурга в собрании Гохрана — IX. С. 199, 200; рис.
825. Гайдуков П.Г., Янин В.Л. Новгородский клад западноевропейских монет конца X — первой половины XI в. — III. С. 26, 27
826. Галанов В.И. Комплекс английских денариев Рачевского клада. Предварительный обзор — XX. С. 83–85
827. Горлов К.В., Волков В.А. Об уточнении даты тезаврации клада пражских грошей из деревни Новые Батеки Смоленского района — XX. С. 105–107
828. Грачёв С.Ю. Находка английской средневековой монеты в районе г. Брянска — XVIII. С. 107, 108; рис.
829. Григорьев А.В., Зайцев В.В. Медные шведские монеты XVII в. из раскопок в Тульской обл. — VII. С. 92–94; рис.
830. Грималаускайте Д. Монеты великого князя Литвы Казимира Ягеллончика (1440–1492) в Национальном музее Литвы — VIII. С. 103–105
831. Грималаускайте Д., Синчук И. Кладовый комплекс медных солидов Речи Посполитой XVII в. из собрания Виленского университета — XI. С. 147, 148
832. Громов М.А. «Венецианский багор» из собрания Государственного Эрмитажа — XX. С. 124–127; рис.

833. Дергачева Л.В. Новые монетные находки XIV в. из зоны Бугского лимана — XVI. С. 86, 87
834. Димитрова-Чудилова С. Особенности болгарской монетной чеканки XIV в. (подражания или фальшивые монеты) — VIII. С. 98–100
835. Добринич Ю. Святые на средневековых монетах хорватских городов Адриатического побережья — VIII. С. 106
836. Дуцмане К. Процесс восстановления национальной валюты — лата (1989–1998) — IX. С. 203, 204
837. Дуцмане К. Монеты из археологических раскопок на территории Кокнесского кладбища (XVI–XVII вв.) — XI. С. 138, 139
838. Дуцмане К., Озолина А. Новые поступления монетных находок в Музей истории Латвии — VII. С. 180–183
839. Евстратов И.В., Чернышов К.М. Старонохратский клад домонгольского серебра — XIX. С. 95–99: рис.
840. Еманов А.Г. SOMMO DI CAFFA XIII–XV вв. — XI. С. 129, 130
841. Еманов А.Г. Нюрнбергский счетный пфенинг в Сибири — XV. С. 116, 117
842. Зайцева О.Е., Синчук И.И., Филонов Б.О. Пломбы XVI–XVIII вв. из Диены и Друи — VI. С. 114–117. Рис.
843. Зверев С.В., Кудрявцева А.Г. Украшенная талерами четвертина 1685 г., работы кенигсбергского мастера Лоренца Гофмана в собрании Государственной Оружейной палаты — XI. С. 148–150
844. Зверев С.В., Полежаева Н.М. Золотые европейские монеты XVI–XVII вв. из Астраханского клада — XII. С. 123, 124
845. Зверев С.В., Стукалова Т.Ю. Посмертные выпуски монет шведского короля Густава II Адольфа в 1633–1635 гг. — XV. С. 102–104
846. Зразюк З.А. Редкая серия молдавских городских монет XV в. из Белгорода-Днестровского — VII. С. 87–89: рис.
847. Зразюк З.А. Клад из Житомирской области. — VIII. С. 115, 116
848. Зразюк З.А. Монеты-подделки из клада, найденного в 2000 году в с. Лелюховка Новосанжарского района Полтавской области — XIV. С. 124, 125: рис.
849. Иов О.В. «Оболы мертвых» Снядинского могильника середины XVI — XVII в. — XII. С. 120, 121
850. Квизикявичюс Л. Новые находки серебряных слитков в Литве и Калининградской области — VII. С. 167, 168
851. Квизикявичюс Л. Развитие денежного обращения Жмудского Помеманья — XII. С. 106, 107
852. Квизикявичюс Л. Фальшивомонетчики в Вильнюсе и Тракае во второй половине XVII в. — XIII. С. 89
853. Киудсоо М. Монетные клады Западной Псковщины XIV века — XIV. С. 133–135
854. Климовский С.И. Находка английской печати XVI в. в Киеве — V. С. 50–52: рис.
855. Климовский С.И. Клад монет XVII в. из с. Большие Проходы (Украина, Харьковская обл.) — VI. С. 109–111. Рис.
856. Кобринец В. О котировке русской серебряной копейки на рынках Великого княжества Литовского в XVI — первой половине XVII в. — XV. С. 105, 106
857. Кожокару В.М., Травкин С.Н. О монетах конца XIII — XV в. с левобережья Нижнего Дуная — VII. С. 168–170
858. Козубовский Г.А. К проблеме хронологии и распространения древнейших литовских монет на Украине — II. С. 29–31
859. Козубовский Г.А. Находки западноевропейских монет XI–XII столетий в Киеве — VI. С. 96, 97
860. Козубовский Г.А. Новые монетные находки XIV–XV вв. в г. Киеве — X. С. 114, 115

861. Козубовский Г.А. К вопросу об обрезанных пражских грошах — XII. С. 113, 114
862. Козубовский Г.А. О значении Хотинского клада брактеатов — XIV. С. 108, 109
863. Козубовский Г.А., Строков А.И. Новый клад пражских грошей из Киевской области — IX. С. 188, 189
864. Кокоржицкая Т.Н. Шведская плота, найденная на берегу Черного моря — IX. С. 197
865. Кокоржицкая Т.Н. Сербские монеты в коллекции Одесского археологического музея — XIII. С. 80, 81
866. Кокоржицкая Т.Н. Клад монет первой четверти XVII века из фондов Одесского археологического музея — XIV. С. 118, 119
867. Кокоржицкая Т.Н., Корцусова И.В. Счетные жетоны Нюрнберга в коллекции Одесского археологического музея — VI. С. 113, 114
868. Колесникова Т.Ч., Шишанов В.А. Денежныеклады, поступившие в Витебский областной краеведческий музей в 1920–1930-е гг. — XVIII. С. 126–128
869. Колобова И.Н. Рогачевский монетный клад 1971 г. — I. С. 27, 28
870. Колобова И.Н. Рогачевский монетный клад 1971 г. (основные итоги предварительного исследования) — III. С. 36, 37
871. Колобова И.Н. Клады с контрамаркированными монетами из «наследства королевы Боны» на территории Великого княжества Литовского — VIII. С. 108, 109
872. Коровкин Д.С., Чернышов К.М. Изображения на германских брактеатах XII — начала XIII в. как источник по истории европейского доспеха и вооружения — XV. С. 92–94: рис.
873. Космылев В.С. Монетные и бумажно-денежные эмиссии польского национально-освободительного восстания 1794 г. — III. С. 34–36
874. Космылев В.С. Монеты чрезвычайных обстоятельств Великого княжества Литовского XVI–XVIII вв. в денежном обращении Белоруссии — IV. С. 63, 64
875. Кравченко Т.В. Золотая булла императора Фердинанда III в собрании ГИМ — XI. С. 143, 144: рис.
876. Кравченко Т.В. Семейная переписка Габсбургов как источник по финансовому положению династии во второй четверти XVI в. — XII. С. 118
877. Краснов Д. Хорватская средневековая нумизматика X–XVI вв. — VII. С. 89, 90
878. Краснов Д. Венгерская символика на хорватских монетах — VIII. С. 97, 98: рис.
879. Крицук Р.И. К вопросу об атрибуции берестейских и виленских боратинок 1664–1666 гг. — XX. С. 120, 121
880. Крыжановский А. Монеты Червонной Руси XIV–XV вв. Итоги исследований — XII. С. 112, 113
881. Кулаков В.И. Вóроны викингов и орлы Империи — IV. С. 54–57: рис.
882. Кулаков В.И. Прусский «обол Харона» — V. С. 59–61: рис.
883. Кулаков В.И. Брактеаты из Лёбенихта — VIII. С. 93–95: рис.
884. Кухар-Онышко Н.А. Болгарские пряжки-пафты из клада, найденного в г. Николаеве в 1966 г. — XII. С. 129, 130: рис.
885. Лапшо П.М., Синчук И.И. Определение износостойкости штемпелей по количеству одноштемпельных монет в выборке — XV. С. 107, 108
886. Латушкова Ю.П. Коллекция «Клады» НИМ РБ — XVI. С. 98–100
887. Лебедев В.П., Васин А.Г. Пфенниги Австрии XIII в. на домонгольском городище древней Мордовии — XV. С. 94–96: рис.
888. Леймус И. Монетные книги Таллинского магистрата XV века, как исторический источник — I. С. 23, 24
889. Леймус И. «Марка ногат» хроники Генриха Латвийского — IX. С. 180–182
890. Леймус И. Денежное обращение в Балтийском регионе на рубеже I–II тысячелетий в свете нумизматических источников — XIV. С. 314, 315

891. Леймус И. Находки литовских слитков в монетно-вещевых кладах Эстонии — XVI. С. 84–86
892. Леймус И. О датировке рижских шиллингов времени «свободного престола» (Sede vacante) — XIX. С. 107–109: рис.
893. Леймус И. Клад из с. Ванамыйза, уезд Вильяндимаа — XX. С. 81–83
894. Леймус И., Молвыгин А.Н. Клад третьей четверти XI в. из Аркна (Северная Эстония) и некоторые вопросы распространения фризских монет в странах Балтийского моря — VI. С. 101, 102
895. Майко В.В. Молдавские монеты XV в. средневековой Сугдеи — XV. С. 97, 98: рис.
896. Майко В.В. Монета Арагонского королевства в средневековой Сугдее — XX. С. 97–99: рис.
897. Максимов А.В. Польские и литовские монеты из собрания Ярославского музея-заповедника — XVI. С. 96–98
898. Максимов А.В. Шведская монета-плота в собрании Ярославского музея-заповедника — XVIII. С. 120, 121
899. Маршак М.Б., Фролова Н.В. Нумизматические памятники польских восстаний в собрании Эрмитажа — XVII. С. 86–88
900. Масько И.Ф. Монетное золото в денежном обращении Великого княжества Литовского в XIV — 60-х гг. XVI в. — II. С. 31, 32
901. Мильчарек М. Вандалы, сарматы и один из фрагментов истории польской нумизматики — XVII. С. 64, 65
902. Михельсон А.Р. Коронационный денарий конца XI в. из Западной Нижней Лотарингии — XX. С. 87–89: рис.
903. Молчанов А.А. Гибридный талер Ахена 1587/92 г. — VIII. С. 109–111
904. Молчанов А.А. Редкая монета графства Гориция 1736 г. — XIII. С. 87, 88
905. Молчанов А.А. Революционные надчеканки 1932 г. на бразильских монетах XIX — первой трети XX в. — XV. С. 120, 121
906. Молчанова О.В. «Индикация» шведского талера 1727 г. на подносе работы устюжских мастеров — IX. С. 198
907. Муха М.В. Тезисы к докладу «Лондонская гильдия монетчиков в XVI в.» — I. С. 25
908. Муха М.В. Английские монеты времени нормандского завоевания в собрании Эрмитажа — III. С. 28–30
909. Муха М.В. Монеты английского короля Эдуарда II (1307–1327) в собрании Эрмитажа — IV. С. 62, 63
910. Муха М.В. Коллекция английских монет XV в. в собрании Эрмитажа — V. С. 48–50
911. Муха М.В. Работа над каталогом английских, шотландских и ирландских монет XII–XV вв. из собрания Эрмитажа — VI. С. 97–99
912. Муха М.В. О начале чеканки золотых монет в Англии Эдуардом III (1327–1377) — VII. С. 81–83
913. Муха М.В. Монетное дело англо-нормандского короля Вильгельма I Завоевателя (1066–1087) — VIII. С. 91, 92
914. Муха М.В. Монетная политика английского короля Эдуарда III — IX. С. 187, 188
915. Муха М.В. Монеты англо-нормандского короля Стефана в Эрмитаже — X. С. 106, 107
916. Муха М.В. Сюжеты королевской коронации на монетах Вильгельма Завоевателя — XI. С. 124–126
917. Озолина А. Клад монет XVIII в. из Яунциемса и некоторые особенности денежного обращения в Лифляндской губ. — XI. С. 150, 151
918. Опимах О.Г. Монетный комплекс из раскопок на территории Софии Киевской — XV. С. 111, 112



919. Пашкевич Б., Синчук И.И. Отходы продукции коронного и литовского монетных дворов Уяздовского замка (Варшава) 1659–1665 гг. — XII. С. 118–120: рис.
920. Поздняков А.В. Неизвестный патагон К. Гонзага-Клеве (1580–1637) — пример имитации-мимикриды — IX. С. 191–194
921. Пономарев А.Л. Крамольное золото генуэзской Каффы — XVII. С. 70, 71: рис.
922. Потин В.М. Работа над каталогом англосаксонских монет Государственного Эрмитажа — IV. С. 51–54
923. Потин В.М. Нумизматические эпизоды в истории отношений России с Тевтонским Орденом в первой трети XVI в. — VI. С. 102–104
924. Потин В.М. Некоторые вопросы изучения европейских монет чрезвычайных обстоятельств — VII. С. 95–97
925. Потин В.М. Денарии Зальцбурга в российских находках и в собрании Эрмитажа — IX. С. 179, 180
926. Потин В.М. Изображения святых на западноевропейских монетах — X. С. 104–106
927. Потин В.М. Монеты славянских князей Бранденбурга (XII в.) в собрании Эрмитажа — XI. С. 126, 127
928. Пушкарёв А.А., Андриенко А.В. Счётные жетоны из Новгорода — XX. С. 109–112: рис.
929. Пушкарёв А.А., Водясов Е.В. Имитация нюрнбергского жетона XVII в. из Сибири — XX. С. 112–114: рис.
930. Пьянков А.В. Два средневековых клада из окрестностей хутора Городского в Адыгее — XII. С. 45–47: рис.
931. Ремецас Э. Находки древнейших монет Великого княжества Литовского на территории Вильнюсского Нижнего замка — XIV. С. 114, 115
932. Ремецас Э., Синчук И.И. Мелкая российская монета XVIII в. в денежном обращении Великого княжества Литовского — XVI. С. 93–95
933. Руник Й. Военные деньги образца 1944 года в собрании Музея монет и медалей в Братиславе — X. С. 130, 131
934. Рябов А. Талеры Молдавского господаря Иоанна Гераклида — XI. С. 136–138: рис.
935. Рябцевич В.Н. Денежный счет на рынках Великого княжества Литовского в XVI в. — II. С. 32–34
936. Рябцевич В.Н. Полоцкие фальшивомонетчики конца XV — первой половины XVI в. — VI. С. 104, 105
937. Рябцевич В.Н. Монеты из Моховского некрополя — XIII. С. 93, 94
938. Рябцевич Д.В. Российская монета на рынках Великого княжества Литовского в XVI–XVII вв. (общий анализ свода и топографии кладов) — IX. С. 196, 197
939. Садовников В.А., Крекнин Ю.С., Йенсен Й.С., Карлссон М., Смекалова Т.Н. Исследование тигля из монетного двора в Лунде (Швеция) — XI. С. 127–129
940. Саркисян Г.В. Золотая монета польского правителя Болеслава Храброго — VI. С. 99–101. Рис.
941. Седых В.Н. О монетном кладе XVII столетия из Пушкарей (предварительное сообщение) — X. С. 123–125
942. Седых В.Н. Клад шведских монет времени правления королевы Кристины из Ленинградской области — XIX. С. 117–119: рис.
943. Седых В.Н., Зозуля С.С. Денарии в Ярославском Поволжье (по материалам Тимерёвского и Михайловского археологических комплексов) — XVIII. С. 100–102: рис.
944. Сергеев В.Ю., Галанов В.И. Клад западноевропейских талеров XVII в. из Смоленска — XVII. С. 81, 82: рис.
945. Сергеев В.Ю. О находке литовских денариев XV в. в Смоленске — XVIII. С. 128, 129: рис.

946. Сидненко Д.А. Западноевропейская товарная пломба из Смоленска — IX. С. 183, 184; рис.
947. Сеницина Е.А. Западноевропейские монеты в денежном обращении Азербайджана в XVI–XVIII вв. — VI. С. 107, 108
948. Синчук И.И. Опыт сравнения коллекции коронных ортов Речи Посполитой 1650–68 годов из собрания Э. Гуттен-Чапского и ГИМ — I. С. 26, 27
949. Синчук И.И. Исследование состава сплава серебряных монет XVII в. — IV. С. 65, 66
950. Синчук И.И. Денежный счет Ведомости Витебской таможенной заставы 1605 г. — V. С. 53–55
951. Синчук И.И. О 48-, 60- и 75-грошовых копах Великого княжества Литовского во второй половине XVI — XVII вв. — XI. С. 139, 140
952. Синчук И.И. Прототипы петровских тинфов 1707–1709 гг. — XV. С. 112–116
953. Синчук И.И., Колединский Л.В. Пражские гроши из Слуцка и его округа — XX. С. 103–105; рис.
954. Синчук И.И., Янюк С.М. Находки единичных монет в г. Кобрине Брестской обл. Республики Беларусь — VII. С. 183–187
955. Слепова Т.И. Итальянские монеты императора Карла V (1500–1558) из собрания Государственного Эрмитажа — VI. С. 105–107
956. Слепова Т.И. Неизданные монеты Гонзага из собрания Государственного Эрмитажа — VIII. С. 116–118
957. Слепова Т.И. Золотые монеты графства Макканьо из собрания Эрмитажа — IX. С. 194, 195
958. Слепова Т.И. Монеты Иерусалимского, Родосского и Мальтийского ордена Святого Иоанна из раскопок Херсонеса — X. С. 112–114
959. Слепова Т.И. Монеты Кипра XIII–XV вв. в собрании Эрмитажа — XI. С. 130–132
960. Слепова Т.И. К истории феодального чекана Франции XVII в. (княжество Домб) — XII. С. 121–123
961. Слепова Т.И. Ренессансные монеты Джованни II Бентивольо из собрания Государственного Эрмитажа — XIII. С. 85, 86
962. Слепова Т.И. Монеты Иерусалимского королевства из собрания Эрмитажа — XIV. С. 106, 107
963. Слепова Т.И. Италия, Восточная Европа и Крым в X–XVII вв. по нумизматическим данным — XV. С. 90–92
964. Слепова Т.И. Из истории монетного дела Реджио-Эмилии в XV–XVI вв.: Диалог коммуны города и герцогов Д’Эсте по нумизматическим памятникам — XVI. С. 89–91; рис.
965. Слепова Т.И. Из истории монетного дела Миланского герцогства в XV–XVI вв. — XVII. С. 72–74; рис.
966. Слепова Т.И. Золотые монеты Карла I Анжуйского (1266–1285) из собрания Эрмитажа — XVIII. С. 105–107; рис.
967. Слепова Т.И. Монеты королевства Португалии XII–XIV веков из собрания Эрмитажа — XIX. С. 101–104; рис.
968. Слепова Т.И. Венецианские озеллы в собрании Эрмитажа — XX. С. 107–109; рис.
969. Смильгавичюс В. Пражские гроши Карла I в кладях Литвы — VIII. С. 96, 97
970. Смильгавичюс В. Пражские гроши в могильниках Литвы (по материалам музеев Литвы) — XII. С. 114, 115
971. Смирнова Е.П. Портреты представителей Саксонского дома на стеклянном соуде XVIII в. — XIII. С. 90, 91
972. Соловьева М.С. Монеты из сельских курганных могильников Ярославского Поволжья — VIII. С. 176–178

973. Сорокин П.Е., Травкин С.Н. Об одной группе шведских монет из археологических раскопок в устье Невы — XV. С. 104, 105
974. Сорокин П.Е., Травкин С.Н. О находке французской монеты при раскопках Ниеншанца — XVII. С. 84, 85
975. Староверов Д.А. Загадка рижского солида 1638 г. с «нарядной монограммой» — XVIII. С. 118–120: рис.
976. Староверов Д.А. Генрих Функе — минцмейстер в Эльбинге в 1628 г. или тайна «сердца с цановым крюком» — XX. С. 116–119: рис.
977. Стародубцев Г.Ю. Монета Александра Казимировича из погребения с городища Царский Дворец — XVIII. С. 112–114: рис.
978. Степанова О.А. Нумизматическая терминология по дневникам А. Дюрера — XV. С. 98–100
979. Степанова О.А. Шраубмедали, посвященные зальцбургским эмигрантам, в собрании Отдела нумизматики Государственного Эрмитажа — XVII. С. 76, 77
980. Степанова О.А. «Осадные» клипсы Висмара 1715 г. — XVIII. С. 123, 124: рис.
981. Степанова О.А. Юлиуслёзеры герцога Юлия Брауншвейг-Вольфенбюттельского (1568–1589) в собрании Государственного Эрмитажа — XIX. С. 112–114: рис.
982. Степанова О.А. Монеты-коробочки 1848 г. в память итальянской революции в собрании Отдела нумизматики Государственного Эрмитажа — XX. С. 121–124: рис.
983. Степанова О.А., Седых В.Н. Клад XI века на древнем торговом пути (предварительное сообщение) — XVIII. С. 96–98
984. Стрижакова Н.А. Уладовский клад западноевропейских монет XVII в. — VII. С. 94, 95
985. Строков А.И. Березновский клад монет XVI–XVII вв. — VIII. С. 113, 114
986. Стукалова Т.Ю. Анонимный денарий графства Шартр из собрания ГИМ — I. С. 21, 22: рис.
987. Стукалова Т.Ю. Королевская чеканка в Аррасе при Филиппе II Августе (1180–1223) — III. С. 30, 31: рис.
988. Стукалова Т.Ю. Три турецких денария из собрания ГИМ — IV. С. 59–61: рис.
989. Стукалова Т.Ю. Несколько денариев французских сеньоров, чеканенные в Латинской Романии в последней четверти XIII — начале XIV в. (из собрания ГИМ) — V. С. 45–47: рис.
990. Стукалова Т.Ю. Новая ветвь на древе блуа-шартрского монетного типа (Нант, середина X в.) — VI. С. 95, 96
991. Стукалова Т.Ю. Несколько замечаний о двух известных денариях сеньории Дельоль (Франция, XII в.) — VII. С. 80, 81: рис.
992. Стукалова Т.Ю. Клад солидов XVII в. из Чернобыля. — VIII. С. 114, 115
993. Стукалова Т.Ю. Чешские и моравские денарии конца X–XI в. в собрании ГИМ — IX. С. 182, 183
994. Стукалова Т.Ю. Французские золотые монеты XIII — начала XVI вв. в собрании ГИМ — X. С. 110–112
995. Стукалова Т.Ю. Находка с берегов Балтики (Виртсу, Эстония) — XI. С. 135, 136
996. Стукалова Т.Ю. Венгерские монеты XI в. в собрании отдела нумизматики ГИМ — XII. С. 103–105: рис.
997. Стукалова Т.Ю. Три денария польского князя Мешко I в собрании ГИМ — XIII. С. 83, 84: рис.
998. Стукалова Т.Ю. Коллекция монет Тевтонского ордена XIII — первой четверти XVI века в собрании ГИМ — XIV. С. 112–114
999. Стукалова Т.Ю. Польский четырехратный дукат-медаль 1677 г. — XV. С. 108–111: рис.

1000. Стукалова Т.Ю. Необычная монета в 2 злотых 1813 г. времени осады Замостья — XVI. С. 95, 96
1001. Стукалова Т.Ю. Клад западноевропейских монет XVII века из окрестностей Псково-Печорского монастыря — XVII. С. 77–80: рис.
1002. Стукалова Т.Ю. Поддельные монеты XIV–XV вв., поступившие в отдел нумизматики ГИМ с частной коллекцией — XVIII. С. 108–112: рис.
1003. Стукалова Т.Ю. Два торуньских «брандталера» с датой «1629» из собрания отдела нумизматики ГИМ — XIX. С. 115–117: рис.
1004. Суходольский С. Соотношение между легендой и изображением на монетах Центральной, Северной и Восточной Европы X–XI вв. — XIII. С. 79, 80
1005. Таценко С.Н. Ипатьевский клад испанских и испано-американских монет первой трети XVII века из собрания МИМ: состав и датировка — XV. С. 100, 101
1006. Ткаченко В.А., Хухарев В.В. Находки пражских грошей в Калуге и ее окрестностях — XV. С. 117, 118
1007. Травкин С.Н. О чеканке монет на территории Бессарабии в XIV–XV вв. — II. С. 37, 38
1008. Травкин С.Н. О двух монетах из Северо-Западного Причерноморья и некоторых нумизматических сюжетах, связанных с ними — X. С. 115–117
1009. Травкин С.Н. Польские и литовские монеты на территории Бессарабии. Конец XIV–XVI века: некоторые особенности обращения — XIV. С. 115, 116
1010. Травкин С.Н. Об одном кладе пражских грошей из Псковской области — XVI. С. 87–89
1011. Травкин С.Н., Янкова Д.П. О монетной чеканке в средневековом Белгороде на Днестре — XII. С. 109, 110
1012. Тростянский О.В. Любекский шиллинг XVI в. с территории Чувашии — X. С. 120, 121
1013. Тростянский О.В. Обол города Гослар середины XI века — XVIII. С. 98–100: рис.
1014. Тростянский О.В. Денарии андернахского типа с «горой» середины XI в. — XIX. С. 99–101: рис.
1015. Тростянский О.В. Денарии епископа Зигфрида (XI в.) — XX. С. 85–87: рис.
1016. Успенский Ф.Б. Агнец Божий на монетах Кнута Великого — XI. С. 123, 124
1017. Ушанков Е.М. Наследие барона Георга Генриха фон Гёрца (1668?–1719) в нумизматике — XVII. С. 83, 84
1018. Ушанков Е.М. Шведские медные токены конца XVIII — начала XIX в. из собрания ОН ГИМ — XVIII. С. 124–126: рис.
1019. Ушанков Е.М. Два редких гибридных подражания из собрания Отдела нумизматики ГИМ. К вопросу об атрибуции — XX. С. 90–92: рис.
1020. Фиала А. Монетное дело г. Братислава (Словакия) — VI. С. 111–113
1021. Фролова Н.В. Глембокский клад — IV. С. 61, 62
1022. Фролова Н.В. Цмелёвский клад XVII в. в собрании Эрмитажа — VII. С. 101, 102
1023. Фролова Н.В. Польские монеты из коллекции Я.Я. Рейхеля в собрании Эрмитажа — IX. С. 200, 201
1024. Фролова Н.В. Предварительные наблюдения над распространением польских монет на территории Северного Причерноморья (в связи с составлением топографии находок) — X. С. 121–123
1025. Фролова Н.В. Польские донативы XVI–XVII вв. в собрании Государственного Эрмитажа — XI. С. 141, 142
1026. Фролова Н.В. Редкие монеты Владислава IV Вазы (1632–1648) в собрании Эрмитажа — XIV. С. 119–122: рис.
1027. Хромов К.К. Аспр барикати. К вопросу о денежных единицах в итальянских источниках второй половины XIII — 30-х гг. XIV в. — XX. С. 95–97
1028. Чалый А.А. Ожерелье из собрания Паскевичей-Эриванских — XIX. С. 119–121: рис.

1029. Чекунин Н.В. Кельтская эмблематика на монетах Великобритании в XX в. — IX. С. 201–203
1030. Чекунин Н.В. Шотландские и английские бейджи на монетах Великобритании — X. С. 128–130
1031. Чекунин Н.В. Современные фальшивые фунты Великобритании — XVII. С. 89–92: рис.
1032. Чекунин Н.В. Ещё раз о современных фальшивых монетах Великобритании — XX. С. 127, 128: рис.
1033. Чернышов К.М. Монеты Сигизмунда Тирольского в собрании Эрмитажа — X. С. 117, 118
1034. Чернышов К.М. Свадебные гульдинеры императора Максимилиана I в собрании Эрмитажа — XI. С. 132–134: рис.
1035. Чернышов К.М. Кремнищские гульдинеры Владислава II (1490–1516) из собрания Государственного Эрмитажа — XII. С. 116, 117: рис.
1036. Чернышов К.М. Брактатеаты Бранденбурга второй половины XII века как источник по истории материальной культуры — XIV. С. 109–111: рис.
1037. Чернышов К.М. Работа над каталогом северонемецких брактатеатов XII — начала XIII в. из собрания Эрмитажа — XVI. С. 83, 84
1038. Чернышов К.М. О двух уникальных немецких брактатеатах конца XII — начала XIII в. из музея Готы, выявленных в собрании Эрмитажа — XVII. С. 65–68: рис.
1039. Чернышов К.М. Каталог монет Хотинского клада из собрания Эрмитажа — XVIII. С. 102–105: рис.
1040. Чернышов К.М. О новом редчайшем немецком брактатеате XII в. из музея Готы, выявленном в собрании Эрмитажа — XX. С. 92–95: рис.
1041. Шебанин Г.А. Пражские гроши на территории Тульского края — VII. С. 85–87
1042. Шлапинский В.Е., Шуст Р.М. Соотношение курсов русской копейки и польского гроша на львовском денежном рынке в конце XVI — начале XVIII в. — XII. С. 126, 127
1043. Шуст Р.М. Монета Московского государства на денежном рынке юго-восточных воеводств Речи Посполитой в XVI–XVII вв. — XI. С. 325, 326
1044. Шуст Р.М. Подделка денежных знаков Российской империи и их распространение на территории Галиции во второй половине XIX — начале XX в. — XII. С. 128, 129
1045. Шустек З. Вопрос авторства эскизов чехословацких монет образца 1953 г. — VII. С. 103, 104
1046. Юргенсон В.А. Денежные реформы и инфляционные процессы в период правления Сигизмунда III — XVIII. С. 116–118
1047. Януш Я.Б. Движение якобитов в нумизматике и фалеристике XVII–XVIII вв. — XI. С. 144–147: рис.
1048. Януш Я.Б. Флаг Великобритании на монетах XIX–XX веков — XIV. С. 129–131: рис.
1049. Януш Я.Б. Английский серебряный пенни 1800 года — XV. С. 118, 119: рис.
1050. Януш Я.Б. Официальные иностранные монеты в британском колониальном обращении — XVII. С. 88, 89
1051. Януш Я.Б. Из истории денежного обращения в Британской Гвиане в первой трети XIX в. — XIX. С. 121–123: рис.
1052. Яровая Е.А. Загадка «*portalo dei genovesi*». О символике врат на генуэзских монетах XII–XVII вв. — VII. С. 97–100: рис.
1053. Яровая Е.А. Отражение периодов зависимости в оформлении монет Генуи и закладных плит генуэзских колоний в конце XIV — первой трети XV в. — IX. С. 190, 191
1054. Яровая Е.А. Родовая геральдика на монетах Швеции (XIII — первая четверть XVI в.) — XII. С. 244, 245
1055. Яровая Е.А. «Марка Стуре» 1512 г. из собрания Эрмитажа — XIII. С. 86, 87: рис.

1056. Яровая Е.А. Новые клады шведской меди XVII века из собрания Отдела нумизматики Государственного Эрмитажа — XIV. С. 122, 123
1057. Яровая Е.А. Родовая геральдика на монетах Швеции 1523–1844 гг. — XVI. С. 92, 93
1058. Яровая Е.А. О необходимости создания общероссийского свода шведских монет-плит — XVIII. С. 121, 122
1059. Яровая Е.А. Редкие гульден и талеры 1525 г. Вальтера фон Плеттенберга в собрании Эрмитажа — XIX. С. 109–112: рис.
1060. Яровая Е.А. Золотые монеты шведских владений в Прибалтике из собрания Государственного Эрмитажа: обзор коллекции — XX. С. 114–116

## СРЕДНЕВЕКОВАЯ РУССКАЯ НУМИЗМАТИКА

1061. Аксенов Н.С. Как смотреть на рязанскую «мордку»? — XV. С. 129, 130
1062. Аксенов Н.С. К атрибуции надчеканок типа «черниговского» двузубца на дангах ханов Золотой Орды: мотивация контрмаркирования — XVI. С. 118, 119
1063. Аксенов Н.С. Семантика и хронология первых денег Москвы: 1380–1382 — XVII. С. 108–110: рис.
1064. Аксенов Н.С. Новое в денежном деле Пскова — XVIII. С. 176, 177: рис.
1065. Аксенов Н.С. Перемышльский клад середины XV в. из Калужской обл. — XIX. С. 150
1066. Амосов М.А. Вновь о «надчеканках коломенского типа» — XVIII. С. 143, 144: рис.
1067. Беговатов Е.А., Седых В.Н., Тагиров Р.Р. О создании ГИС «Топография кладов серебряных и золотых слитков, найденных на территории России» — XVI. С. 114–116
1068. Белецкий С.В. О декоре княжеских знаков на древнейших русских монетах — IX. С. 110–114
1069. Белецкий С.В. «Герб» республиканского Пскова — X. С. 143–145: рис.
1070. Белецкий С.В. Новые находки древнерусских геральдических подвесок — XIII. С. 137, 138
1071. Белецкий С.В. Несколько замечаний о городищенском архиве Новгорода — XV. С. 126, 127
1072. Белецкий С.В. Заготовки для вислых свинцовых печатей из Пскова — XIX. С. 127, 128
1073. Белецкий В.Д., Белецкий С.В. О монете № 203 Корпуса древнейших монет России — VI. С. 120–122
1074. Белецкий В.Д., Белецкий С.В. К интерпретации граффити № 329 свода 1994 г. — IX. С. 103, 104: рис.
1075. Беспалов Р.А. Одоевский ясак второй половины XV — первой трети XVI в. по курсу пражских грошей, московских и крымских денег — XVIII. С. 136, 137
1076. Бушлякова В.А. Денежно-вещевые клады XII–XIII вв. в Тверском музее — XII. С. 134, 135
1077. Векслер А.Г., Зайцев В.В. О находке клада монет XV–XVI вв. на ул. Солянка в Москве — IV. С. 81–83: рис.
1078. Волков В.А. Новые находки смоленских монет на территории Смоленской области — XVIII. С. 129–131: рис.
1079. Волков В.А. К вопросу о технологии чеканки и штемпельных связях смоленских монет — XIX. С. 145–147
1080. Волков В.А. О штемпельных связях смоленских монет с двумя леопардами и «нарядной» монограммой — XX. С. 139–141: рис.
1081. Волков И.В. Некоторые итоги составления сводки кладов русских серебряных монет конца XIV — первой трети XVI в. — IX. С. 131–133

1082. Волков И.В. Весовые нормы монет Владимира Андреевича Серпуховского с изображением кентавра — X. С. 164–167: рис.
1083. Волков И.В. Ковровский клад — XI. С. 323–325
1084. Волков И.В. Комплекс средневековых монет с поселения у д. Городищи-Юшково Московской области — XIII. С. 108, 109: рис.
1085. Волков И.В. Монеты Ярослава Владимировича, удельного князя малоярославецкого (1410–1426) — XIV. С. 172–174: рис.
1086. Волков И.В. Новый центр чеканки Василия Дмитриевича Московского второго десятилетия XV в. — XVII. С. 113–115: рис.
1087. Волков И.В. «Коломенские птички», «владимирские воины», «переславские шуки»: о целях и последствиях денежной реформы начала 1410-х гг. — XVIII. С. 150–153: рис.
1088. Волков И.В. Клад монет Великого княжества Московского и удельного княжества Серпуховского из Боровского р-на Калужской обл. — XIX. С. 147–149: рис.
1089. Волков И.В. Новгородские пула «КНЯЗЯ ВЕЛИКОГО» — XX. С. 162–164: рис.
1090. Волков И.В., Гончаров Е.Ю. Небольшой клад золотоордынских и русских монет XIV в. из Нижегородской области — XVIII. С. 145–147: рис.
1091. Волков И.В., Гришин И.В. Два новых клада русских монет XV в. — X. С. 176, 177: рис.
1092. Волков И.В., Лейбов В.Л. Клад начала XV в. из Спасского р-на Нижегородской области — XV. С. 139–141
1093. Волков И.В., Чекунин Н.В. О происхождении одного изображения на ростовских монетах конца XIV — начала XV в. — XI. С. 322, 323
1094. Гайдуков П.Г. Тверские полушки XVI в. — VII. С. 121–123: рис.
1095. Гайдуков П.Г. Псковские монеты XV в. — X. С. 169–173: рис.
1096. Гайдуков П.Г., Гришин И.В. Саранский клад русских монет XIV — начала XV в. — XII. С. 138–140
1097. Гайдуков П.Г., Гришин И.В. Об одном из способов изготовления денежных штемпелей в Великом княжестве Московском в конце XIV — начале XV века — XIV. С. 182–184: рис.
1098. Гайдуков П.Г., Гришин И.В. О метрологии денег Москвы времени правления Василия Дмитриевича — XV. С. 136–139: рис.
1099. Гайдуков П.Г., Гришин И.В. Городецкий клад — XVI. С. 125–127: рис.
1100. Гайдуков П.Г., Гришин И.В. Об одном типе денег Василия Дмитриевича Московского — XVII. С. 110–113: рис.
1101. Гайдуков П.Г., Гришин И.В. О позднем типе анонимных денег Василия Дмитриевича Московского с изображением воина вправо — XVIII. С. 157–160: рис.
1102. Гайдуков П.Г., Гришин И.В. «ПЕЧАТЬ ФЕДОТОВА» — XIX. С. 128–131: рис.
1103. Гайдуков П.Г., Гришин И.В. Федоровский клад — XX. С. 145–149: рис.
1104. Гайдуков П.Г., Коньков Ю.П. Славенский клад русских монет конца XV–XVI вв. — I. С. 42–45: рис.
1105. Гайдуков П.Г., Ширинский С.С. Клад монет Ивана IV из дер. Кушлянщина Смоленской обл. — XI. С. 168–170: рис.
1106. Гишпиус А.А. Векша и веверица как фракции древнерусской гривны — XX. С. 130–132
1107. Глазунова Е.В. «Трехгранные литовские слитки» — XVII. С. 103–105
1108. Гоглов С.А., Титов Г.А. О денгах Василия Дмитриевича Московского с изображением всадника с копьём — XVIII. С. 163–166: рис.
1109. Гоглов С.А., Титов Г.А. О раннем пореформенном типе денег Василия Дмитриевича Московского с всадником с мечом — XIX. С. 134–138: рис.
1110. Гомзин А.А. О топографии и хронологии рязанских монет с «Ф»-образной тамгой — XX. С. 141–145: рис.

1111. Гончаров Е.Ю. Что такое золотоордынские денги и откуда взялись русские «денги» — X. С. 155–157
1112. Горнунг М.Б. Каури как «примитивные деньги» в мире и на Руси — IX. С. 118, 119
1113. Грачев С.Ю. Новые данные о группе русских подражательных монет, чеканенных в Рязанском княжестве — XIX. С. 141–144: рис.
1114. Григорьев А.В., Зайцев В.В. О находках фрагментов костяных «монетных весов» XIV в. в Тульской области — VIII. С. 129–131: рис.
1115. Грималаускайте Д. Монеты Великого княжества Литовского конца XIV в. со «зверем» и легендой — IX. С. 120–123: рис.
1116. Гришин И.В. Необычный клад денег Великого княжества Тверского — XIII. С. 110, 111
1117. Гулецкий Д.В., Зайончковский Ю.В., Ермалицкая К.Ф. Гниваньский клад начала второй четверти XV века — XVIII. С. 134, 135: рис.
1118. Добродомов И.Г. Веверица, векша, белка — VIII. С. 124, 125
1119. Дроздов А.Г., Янушкина Е.В. Еще раз о «двухслойных» слитках — VIII. С. 138–140
1120. Евстратов И.В. Ключевые моменты формирования общерусской денежной системы в конце XV — начале XVI века — XX. С. 158–160
1121. Жуковский М.О. Нормы веса тяжелых бочонковидных гирек раннего средневековья (IX–XII вв.) — XX. С. 128–130
1122. Завьялов С.Л., Пьянков А.В. О находках древнерусских монет на территории Таманского полуострова — XII. С. 132, 133: рис.
1123. Зайцев В.В. К вопросу об обращении монет Великого княжества Литовского на юго-западной окраине России в XVI в. — II. С. 34–36
1124. Зайцев В.В. Новые находки медных пул XV–XVI вв. при археологических раскопках в Москве — III. С. 46–48: рис.
1125. Зайцев В.В. Монеты и некоторые предметы торгового инвентаря XIV–XV вв. из раскопок в Москве — VI. С. 126–128. Рис.
1126. Зайцев В.В. Три монетных комплекса XV–XVI вв. из раскопок на Гостином дворе в Москве — VII. С. 114–118: рис.
1127. Зайцев В.В. Находки русских монет XIV–XVI вв. на городище Настасьино — IX. С. 133–135: рис.
1128. Зайцев В.В. О датировке некоторых типов псковских денег Василия III — X. С. 173–175: рис.
1129. Зайцев В.В. О монетной чеканке в Твери при Иване III и Василии III — XI. С. 166–168: рис.
1130. Зайцев В.В. Московские монеты второй половины XV — первой трети XVI в. — XII. С. 142–144: рис.
1131. Зайцев В.В. О денежном чекане Ивана Андреевича Можайского — XV. С. 141–143: рис.
1132. Зайцев В.В. О денежном чекане Михаила Андреевича Верейского (1432–1486) — XVI. С. 127–129: рис.
1133. Зайцев В.В. «Добрые» денги Стародубского княжества (середина второго десятилетия XV в.) — XVII. С. 115–117: рис.
1134. Зайцев В.В. К атрибуции монет «князя Александра» (20-е гг. XV в.) — XVIII. С. 166–168: рис.
1135. Зайцев В.В. О весовой норме ранних денег Великого княжества Московского — XIX. С. 132–134
1136. Зайцев В.В. О датировке различных типов новгородских пул XV–XVI вв. — XX. С. 164–168: рис.
1137. Зайцев В.В., Кочетков С.В. О кладе монет XV в., найденном близ д. Волнино Владимирской области — VIII. С. 136–138: рис.



1138. Зайцев В.В., Мамонтова О.П. О Втором Волнинском кладе русских монет XV в. — IX. С. 129–131: рис.
1139. Зайцев В.В., Мамонтова О.П. Библиейское изречение на московской монете XV в. — X. С. 167–169: рис.
1140. Зайцев В.В., Мамонтова О.П. О символике изображения Самсона на московских монетах XV в. — XI. С. 182, 183
1141. Зайцев В.В., Мамонтова О.П. Изображение «готического собора» на русской монете конца XIV — начала XV в. — XII. С. 144–146: рис.
1142. Зайцев В.В., Мамонтова О.П. О денежном чекане Александра Федоровича Ярославского — XIV. С. 175–177: рис.
1143. Зайцев В.В., Мамонтова О.П. К атрибуции редких удельных монет XV в. с изображением «охоты на птиц» — XVIII. С. 160–163: рис.
1144. Зайцев В.В., Титов Г.А. Денги Василия Ивановича Ярославского, чеканенные в 1446 г. — XVII. С. 122–124: рис.
1145. Захаров В.А. К проблеме денежного обращения в Древней Руси (денежные единицы в «Слове о полку Игореве») — VIII. С. 122–124
1146. Зверев С.В. Новгородский и Псковский денежные дворы при Иване Грозном — IX. С. 137–139
1147. Зверев С.В. Клад русских слитков и золотоордынских монет XIV в. из Московского Кремля — X. С. 153–155
1148. Зверев С.В., Колызин А.М. Клад русских монет XV — первой трети XVI в. из Московского Кремля — XIX. С. 153, 154
1149. Зиборов В.К. Кто такой Петрос/Петор на древнерусских сребрениках? — XVI. С. 100–102
1150. Ивакин Г.Ю., Козубовский Г.А. Клад 1997 г. из раскопок Михайловского Златоверхого собора — VIII. С. 127–129
1151. Иванаускас Э. Полоцкие куны Андрея Ольгердовича и Витовта — II. С. 28, 29
1152. Йенсен Й.-С. Серебряная монета Ярослава, найденная на острове Борнхольм — IX. С. 109, 110: рис.
1153. Калинин В.А. К истории новгородского рубля XIV–XV вв. — XVI. С. 129–133: рис.
1154. Калинин В.А. О технологии выплавки слитков «закамского серебра» и их возможном происхождении — XVII. С. 105–107
1155. Калинин В.А. О двухфигурной композиции на новгородских монетах периода самостоятельности (1420–1478) — XVIII. С. 168–171: рис.
1156. Касюк Е.Ф., Сидорович В.М. Печать князя Глеба-Наримонта с юга Минской области — XIX. С. 125–127: рис.
1157. Кистерев С.Н. Алтын в русской денежной системе до начала XV в. — IV. С. 79–81
1158. Кистерев С.И. Белья мортка — V. С. 68, 69
1159. Кистерев С.Н. Место векши в системе древнерусского денежного счета — VI. С. 125, 126
1160. Кистерев С.Н. К проблеме метрологической закономерности в изменение весовых значений русских монет конца XIV — первой половины XV в. — VII. С. 110–112
1161. Кистерев С.Н. Датировка литературного памятника XV в. по данным истории денежного счета — VIII. С. 132–134
1162. Кистерев С.Н. Смоленская ногата — X. С. 149–152
1163. Кистерев С.Н. Происхождение новгородского счетного рубля — XI. С. 161, 162
1164. Кистерев С.Н. Белка в русском денежном обращении — XII. С. 148, 149
1165. Кистерев С.Н. Алтын и денга в системе денежного счета XIV–XV веков — XIV. С. 171, 172
1166. Кнудсоо М. Сребреник Владимира из коллекции монет Института Истории Эстонии — XIII. С. 104, 105

1167. Климовский С.И. Клады 1240–1241 гг. как показатель денежного обращения Южной Руси XII–XIII вв. — XI. С. 159, 160
1168. Климовский С.И. Что за зверь древнерусская веверица? — XV. С. 123, 124
1169. Клочков К.В. О дореформенном чекане Ивана IV — VIII. С. 143–145
1170. Козубовский Г.А. О медных гривнах — XIII. С. 103, 104
1171. Козубовский Г.А. К вопросу о киевских и северских монетах XIV в. — XV. С. 127–129
1172. Козубовский Г.А. О суздальско-нижегородских и киевских монетах XIV в. — XVI. С. 119–121
1173. Колобова И.Н. Находки 14-гранных весовых гирек IX–X вв. на территории Белоруссии — IX. С. 105, 106
1174. Колызин А.М. К вопросу о метрологии монетного чекана Москвы последней четверти XIV в. — I. С. 28–31
1175. Колызин А.М. Серебряные слитки из клада Московского Кремля 1988 г. — II. С. 10, 11
1176. Колызин А.М. Весовые нормы монетной чеканки Москвы второй половины XIV — начала XVI в. — III. С. 40, 41
1177. Колызин А.М. Новый тип денги Владимира Андреевича Храброго — IV. С. 78, 79: рис.
1178. Колызин А.М. Клады московских монет XIV — первой половины XV в. (к характеристике торговых связей древней Москвы) — VI. С. 129, 130
1179. Колызин А.М. Атрибуция некоторых монет из Дроздовского и Саранского кладов — VII. С. 108, 109
1180. Колызин А.М. Средневековые гирьки из раскопок в Москве и Подмоскovie — VIII. С. 131, 132
1181. Колызин А.М. Находки иноземных монет на территории Московской земли (XII — середина XV в.) — IX. С. 119, 120
1182. Колызин А.М. О начале чеканки монет в Москве в XIV в. — X. С. 162–164
1183. Колызин А.М. О малоформатных новгородках (1420–1447 гг.) — XVII. С. 119, 120
1184. Колызин А.М. О надчеканке «Д» на русских монетах XIV в. — XVIII. С. 141, 142
1185. Колызин А.М., Литвинов С.В., Селезнев А.Б. Клад золотоордынских и русских монет из-под Алексина — XII. С. 136, 137
1186. Колызин А.М., Литвинов С.В., Селезнев А.Б. Монеты и весовые гирьки XIV — первой половины XV в. с селища в Коломенском районе Московской области — XV. С. 134–136
1187. Корпусова И.В., Редина Е.Ф. Монеты Рязанского княжества в собрании Одесского археологического музея НАН Украины — XII. С. 137, 138
1188. Котляр Н.Ф. О причинах, времени появления и бытования монетных гривен различных типов — II. С. 8–10
1189. Краснов Р.В. Эволюция государственной терминологии XV–XVI вв. в отношении фальшивомонетчиков — XV. С. 148–150
1190. Кулешов Вяч. С., Плавинский Н.А., Сидорович В.М. Горовлянские клады или Горовлянский клад? — XVII. С. 98–100
1191. Кучкин В.А. Рубль и гривна по документальным данным XIV–XV вв. — VIII. С. 140–142
1192. Лейбов В.Л. Клад серебряных монет первой половины XV века из Тверской области — XIV. С. 136, 137
1193. Лейбов В.Л. Новый тип денги Михаила Борисовича Тверского с изображением двуглавого орла и круговой надписью — XVII. С. 126–128: рис.
1194. Лейбов В.Л. Серебряные монеты Великого князя Тверского Бориса Александровича с изображением чеканщика — XVIII. С. 171–174: рис.

1195. Лейбов В.Л. О типе денег Бориса Александровича Тверского с изображением дракона — XX. С. 156, 157: рис.
1196. Леймус И. Русский денежный счет XII в. — свой или заимствованный? — VIII. С. 126, 127
1197. Лесман Ю.М. Подвески со знаками Рюриковичей из могильника Хилово и проблема генезиса подвесок-реплик — XVI. С. 105–107
1198. Марков В.В. Гербовые символы Смоленского княжества и смоленские монеты конца XIV — начала XV в. — XVIII. С. 131–134
1199. Марков Д.Б. Сребреник Ярослава Мудрого из Прибалтики — VIII. С. 118–120
1200. Михайлова Е.Р., Соболев В.Ю., Белецкий С.В. Пряслице с граффити X в. из урочища Боровское Купалище — VI. С. 119, 120. Рис.
1201. Моисеенко Н.С. Новые находки древнерусских монет — XIII. С. 105, 106
1202. Моисеенко Н.С. Внеэкономическое использование древнерусских монет X — начала XI в. — XVI. С. 102–104
1203. Моисеенко Н.С. Топография новых находок сребреников — XVII. С. 101, 102
1204. Моисеенко Н.С., Сотникова М.П. История изучения древнейших русских монет X–XI вв. за последние 15 лет (1994–2009) — XV. С. 124, 125
1205. Моисеенко Н.С., Сотникова М.П. Неразысканные экземпляры сребреников: новые сведения — XVII. С. 102, 103
1206. Мокерова Е.Ю. Монеты с Никульчинского городища — XIV. С. 135, 136
1207. Молчанов А.А. «Деньга Смоленская» или «деньга Псковская»? — II. С. 17, 18
1208. Мухаметшин Д.Г., Мухаметшин И.Д. Находки русских монет конца XIV — начала XV в. из Болгара и его округи — XIX. С. 151, 152: рис.
1209. Назаренко А.В. О древнерусской векше в связи с резанами и весовой шкалой многогранных гирек — VI. С. 124, 125
1210. Назаренко А.В. К вопросу о весовой шкале 14-гранных денежно-весовых гирек IX–XI в. — VIII. С. 120–122
1211. Назаренко А.В. Древнерусская гривна как единица счисления меховых стоимостей — XI. С. 157, 158
1212. Орлов К.В. Рукопись А.А. Ильина «Удельное княжество Ростовское» — XVII. С. 120, 121
1213. Орлов К.В. О некоторых редких типах монет князя Андрея Дмитриевича Можайского — XVIII. С. 147–150: рис.
1214. Орлов К.В., Титов Г.А. Об одном типе денег князя Андрея Дмитриевича Можайского — XIX. С. 138–141: рис.
1215. Осипов С.В. О находках подражаний большим пулам в Тверской области — XIII. С. 112–114: рис.
1216. Осипов С.В., Хухарев В.В. К вопросу о кашинском пуле с крестом — XII. С. 146–148: рис.
1217. Останина (фон Штакельберг) О.И. Топографирование находок денежных слитков новгородского типа как метод их изучения — XVI. С. 116, 117
1218. Погорелец О.Г., Саввов Р.В. Монеты подольского князя Константина Кориатовича (вторая половина XIV в.) — XIII. С. 109, 110
1219. Пчелов Е.В. Ещё раз о «знаке Рюриковичей» в свете нумизматических данных — III. С. 37, 38
1220. Пчелов Е.В. «Белая веверица» в «Повести временных лет» — IX. С. 117
1221. Резник Л.И., Марков Д.Б. «Таманские подражания» византийским милиарисиям и поиск путей датировки подражательных эмиссий — IX. С. 114–116
1222. Рябцевич В.Н. Два денежно-вещевых клада из собрания Нумизматического кабинета Белорусского государственного университета — X. С. 152, 153

1223. Рябцевич В.Н. О двух монетах князя Новгород-Северского Дмитрия-Корибута Ольгердовича — XIV. С. 168–170
1224. Савченко А.С. Новый тип московской денги времени Ивана Грозного — XVIII. С. 177–179: рис.
1225. Свердлов М.Б. К анализу изображений на монетах Владимира Святославича и Святополка Ярополчича — XI. С. 153, 154
1226. Седых В.Н. О функциях монет в погребениях Древней Руси — IX. С. 106–108
1227. Седых В.Н. Клады эпохи Рюрика: археолого-нумизматический аспект — XIII. С. 106, 107
1228. Селезнёв А.Б. Золотой слиток с древнерусского поселения у с. Турово — XIII. С. 102, 103
1229. Семилетникова Е.С. Об одном изображении на монете Можайского княжества конца XIV — начала XV в. — XVI. С. 123, 124
1230. Симонов Р.А. Уточнение по данным абака хронологии древнейшей русской денежной системы: 1 гривна = 20 ногатам = 50 резанам — VI. С. 122, 123
1231. Синчук И.И. Новгородский денежный счет XV–XVI вв. — IX. С. 136, 137
1232. Синчук И.И. Вислая печать Святослава Всеволодовича из раскопок 2016 г. в Слуцке (Беларусь) — XX. С. 133, 134: рис.
1233. Соловьева М.С. Весовые гирьки из Тимеревского курганного могильника (IX–XI вв.) в фондах археологии Ярославского музея-заповедника — X. С. 148, 149
1234. Сотникова М.П. Первые монеты Великого Новгорода (1420–1447) — I. С. 31–36: рис.
1235. Сотникова М.П. Новгородский чекан 1447 г. — II. С. 13, 14
1236. Сотникова М.П. Хронология денежного чекана Новгорода (1420–1478) — III. С. 42–44
1237. Сотникова М.П. Деньги удельного княжества Дмитровского (1389–1428) в собрании Государственного Эрмитажа — IV. С. 6, 7
1238. Сотникова М.П. О денежном чекане великого князя Тверского Ивана Михайловича (первая четверть XV в.) — V. С. 65, 66
1239. Сотникова М.П. О денежном чекане великого князя Тверского Бориса Александровича (1425–1461) — VI. С. 130–132
1240. Сотникова М.П. О денежном чекане великого князя Тверского Михаила Борисовича (1461–1485) — VII. С. 112–114
1241. Сотникова М.П. О денежном чекане удельного княжества Кашинского (первая четверть XV в.) — VIII. С. 134–136
1242. Сотникова М.П. Денежный чекан Великого Новгорода в 1450–1460 гг. — IX. С. 124–126: рис.
1243. Сотникова М.П. Денги Тверского удела Микулина (первая половина XV в.) — XI. С. 164–166: рис.
1244. Сотникова М.П. Новый клад «закамского серебра» — XIII. С. 99–101
1245. Сотникова М.П. Начальный этап работы над Корпусом русских монет X–XI вв. в переписке И.Г. Спаского 1961–1963 гг. — XV. С. 121–123
1246. Сотникова М.П., Хаврин С.В. Закамское серебро в Эрмитаже — XIV. С. 167, 168
1247. Тарабардина О.А., Волков И.В., Гайдуков П.Г. Клад ранних «новгородок» из раскопок 2008 г. в Великом Новгороде — XX. С. 154, 155: рис.
1248. Тарлаковский Л.С., Белецкий С.В. Новые находки геральдических подвесок — XVI. С. 104, 105
1249. Тарлаковский Л.С., Белецкий С.В. Геральдическая подвеска из окрестностей Сновска — XVII. С. 94–96: рис.
1250. Таценко С.Н. Топография Московского денежного двора в XVI в. — IV. С. 83, 84
1251. Терентьева Н.В. К вопросу о местонахождении нумизматической коллекции М.В. Рубцова — XV. С. 144–146: рис.

1252. Титов Г.А., Гоглов С.А. О денгах Василия I с «воином-муравьем» — XVIII. С. 153–156: рис.
1253. Титов Г.А., Орлов К.В. Полуторные денги русских князей конца XIV — начала XV в. — XX. С. 136–139: рис.
1254. Титов Г.А., Шулепко М.И. О типе денег Великого княжества Московского первой половины 1420-х гг. с изображением всадника с мечом и сценой борьбы Самсона со львом — XX. С. 149–153: рис.
1255. Ткаченко А.В., Ткаченко В.А., Федорова Л.И. О находке в Калужском крае привески — литой копии с монеты типа «Ярославле серебро» — XII. С. 130–132: рис.
1256. Тростянский О.В. Техника чеканки монет в Суздальско-нижегородском княжестве в 1417–1420-х гг. — XI. С. 162, 163
1257. Тростянский О.В. Чеканка монет в Суздале в конце XIV — начале XV в. — XII. С. 140–142
1258. Тростянский О.В. Монеты нижегородского князя Ивана Васильевича — XIII. С. 117–120: рис.
1259. Тростянский О.В. Последний монетный выпуск суздальского князя Александра Ивановича — XIV. С. 177–179: рис.
1260. Тростянский О.В. Периодизация монетных выпусков Нижегородско-Суздальского княжества (1383–1410) — XV. С. 131, 132: рис.
1261. Тростянский О.В. «Союзная» денга суздальского князя Дмитрия Константиновича — XVI. С. 121–123: рис.
1262. Тростянский О.В. Нижегородские монеты 1415–1416 гг. — XVII. С. 117–119: рис.
1263. Тростянский О.В., Суздальцев Г.П. Начало безмонетного периода на Руси — XIX. С. 123–125
1264. Тростянский О.В., Тростянская О.В. Монеты Нижегородско-Суздальского князя Дмитрия Константиновича — XV. С. 132–134: рис.
1265. Филяк С.П. Гривна с селища в районе Копорья — XIII. С. 101, 102: рис.
1266. Фурасьева Т.М. К вопросу об интерпретации одной «спорной» монеты времени Ивана III — XX. С. 160, 161
1267. Хан Н.А., Мокерова Е.Ю. Фрагменты древнеудмуртских шейных гривен «глазовского типа» и их весовая характеристика — XI. С. 158, 159
1268. Хухарев В.В. Денги Нового Торга в XV в. — IX. С. 126–129
1269. Хухарев В.В. Тверское денежное обращение второй половины XV в. и «денга золота» — X. С. 158–160: рис.
1270. Хухарев В.В. О находке клада малых пул и подражаний на Старицком городище — XII. С. 149–151: рис.
1271. Хухарев В.В. «Звериный стиль» в тверской монетной символике — XIII. С. 115–117: рис.
1272. Хухарев В.В. О находке «пула углицкого» в Твери — XIV. С. 180, 181: рис.
1273. Хухарев В.В. К вопросу о технологии производства ранних тверских пул — XVII. С. 124–126: рис.
1274. Хухарев В.В. К вопросу о так называемых «пулах Нового Торга» — XVIII. С. 174–176
1275. Чекунина Н.В. Медные русские пула с проделанными отверстиями (по материалам Тверского музея) — XX. С. 168–170
1276. Чупашкина А.И. Клад русских монет XV века из Владимирского Рождественского монастыря — I. С. 37, 38: рис.
1277. Чупашкина А.И. Денга «дозор» Ивана III — II. С. 15, 16
1278. Шебанин Г.А. К вопросу о денежной реформе 1410 г. в русских княжествах — IX. С. 123, 124
1279. Ширяков И.В. Еще раз о времени и месте чеканки русских золотых с именем Ивана III — I. С. 39–42

1280. Ширяков И.В. «Денга золота» в русском денежном счете XV в. — II. С. 11–13  
 1281. Ширяков И.В. «Денга золота» — нобль или танка? — X. С. 160–162: рис.  
 1282. Шталенков И.Н. Гривны новгородского типа с нестандартным весом — XVIII. С. 140, 141  
 1283. Янюшкина Е.В. Об одной загадочной русской монете XV в. — III. С. 44, 45: рис.  
 1284. Янюшкина (Глазунова) Е.В. Опыт применения рентгено-флюоресцентного энерго-дисперсного анализа в нумизматических исследованиях — V. С. 63, 64  
 1285. Янюшкина (Глазунова) Е.В. Щигровский клад — VII. С. 107, 108

#### РУССКАЯ НУМИЗМАТИКА ЦАРСКОГО ПЕРИОДА

1286. Берга Т. Клад русских монет конца XVI в. из фондов Музея истории города Риги и мореходства — II. С. 36  
 1287. Берга Т. Интересная находка из замка Кокнесе (Латвия) — XV. С. 154, 155  
 1288. Бойцов И.А., Кренке Н.А. Фальшивомонетчики (?) на царском дворе — V. С. 80, 81  
 1289. Бойцов И.А., Кренке Н.А., Ладыченко А.О. Новый денежный двор середины XVII в. в Москве по раскопкам 1999 г. — VIII. С. 154, 155  
 1290. Бойцов И.А., Кренке Н.А., Понсов В.А. Постройка денежного двора и инструменты денежных мастеров середины XVII в. из раскопок на «Романовом дворе» в Москве — VII. С. 132–135: рис.  
 1291. Будников А.В., Волков И.В. Об изменении пробы русских серебряных копеек в XVII в. — XVII. С. 136–139  
 1292. Бурькин А.А. О предполагаемом времени формирования казны полярных мореходов с Восточного Таймыра — XI. С. 172–174  
 1293. Бушлякова В.А. Мордовки в Кимрских кладах — XV. С. 157–159  
 1294. Быков А.В. Наличные деньги крестьян Северной Руси и некоторые проблемы тезаврации кладов в первой половине XVII в. — I. С. 55–57  
 1295. Быков А.В. «Шкилевая» медь на территории Северной Руси в XVII в. — II. С. 20–23  
 1296. Быков А.В. Денги с именем Ивана IV (проблемы атрибуции памятников нерегулярного чекана XVI–XVII вв.) — III. С. 50–52  
 1297. Быков А.В. Основные проблемы изучения денежного обращения в России второй половины XVII в. (на примере кладов Великоустюгского уезда) — IV. С. 95–97  
 1298. Векслер А.Г., Петухов С.П. «Обол Харона» в погребениях средневекового некрополя церкви св. Троицы в Старых Полях (г. Москва) — X. С. 203–206: рис.  
 1299. Векслер А.Г., Петухов С.П. Предварительный анализ монетных комплексов XV–XVII вв. из культурного слоя Москвы (1999–2002) — XI. С. 189–191  
 1300. Векслер А.Г., Петухов С.П. Новые клады и монетные комплексы в Москве в 2003 г. — XII. С. 160–162: рис.  
 1301. Векслер А.Г., Петухов С.П. Клад русских монет середины XVII века, найденный в Москве в 2004 году — XIV. С. 137–140: рис.  
 1302. Векслер А.Г., Петухов С.П. Новые кладовые комплексы Москвы (по материалам спасательных археологических работ 2007–2008 гг.) — XV. С. 146–148: рис.  
 1303. Векслер А.Г., Петухов С.П., Таценко С.Н. Золотые монеты Василия Шуйского из Петровского переуллка в Москве — XVII. С. 129–131: рис.  
 1304. Волков И.В., Колызин А.М., Мельникова А.С., Янюшкина Е.В. Медный гривеник (?) времени реформы Алексея Михайловича — IX. С. 143, 144: рис.  
 1305. Волков И.В., Прокопишин В.П. Клад начала 1680-х гг. из с. Колошичье — XII. С. 158–160  
 1306. Волосенков В.А. Клад серебряных монет из Смоленска — XI. С. 185

1307. Гайдуков П.Г. Клад монет Ивана IV в собрании Псковского музея — II. С. 44, 45
1308. Гайдуков П.Г. Полушки XVI–XVII вв. из двух кладов Костромского музея — IV. С. 89–92: рис.
1309. Гайдуков П.Г. Адам Олеарий о русских монетах — V. С. 77–80: рис.
1310. Гайдуков П.Г. Новгородские полушки XVI–XVII вв. — VI. С. 137–139. Рис.
1311. Гайдуков П.Г., Кренке Н.А. Медные монеты XV–XVI вв. из раскопок на «Романовом дворе» в Москве — VII. С. 129–131
1312. Гайдуков П.Г., Мельникова А.С. Талдомский клад — V. С. 69–71: рис.
1313. Гайдуков П.Г., Чернов С.З. Клад денежек Ивана IV из Радонежа — VI. С. 136, 137
1314. Галанов В.И. Охранные раскопки в Смоленске: нумизматический срез — XVII. С. 149, 150
1315. Глазунова А.Н., Колызин А.М., Кренке Н.А., Медведев П.В. Клад заготовок для чеканки медных монет мелких номиналов середины XVII в., найденный при раскопках в Москве в Романовом переулке — X. С. 189–192: рис.
1316. Дуров В.А., Ширяков И.В. О предварительных итогах работы по составлению корпуса российских золотых монет и медалевидных знаков XV–XVII вв. — VII. С. 138–142
1317. Заворотная Л.А. Клад серебряных монет XVI — начала XVII в. из собрания ГМИИ — X. С. 184, 185
1318. Заидов О.Н., Шебанин Г.А. Клады XVI в. на территории Тульского края — VIII. С. 147–149
1319. Зайцев В.В. Монетные клады начала XVII в. с территории Комарицкой волости — I. С. 50–53
1320. Зайцев В.В. О времени изъятия из обращения севских чехов — V. С. 57–59: рис.
1321. Зверев С.В. Псковский денежный двор в конце XVI — начале XVII в. — I. С. 47–49
1322. Зверев С.В. Работа Новгородского денежного двора в 1611–1613 гг. — II. С. 18–20
1323. Зверев С.В. Московские денги и полушки первой половины XVII в. — IV. С. 84–87: рис.
1324. Зверев С.В. Наградная политика шведских оккупационных властей в Новгороде в 1611–1617 гг. — V. С. 75, 76
1325. Зверев С.В. Письменные источники о работе Псковского денежного двора при Михаиле Федоровиче — VI. С. 144–146
1326. Зверев С.В. Наградной золотой 1640 г. столника Василия Фефилятьева — VII. С. 127–129: рис.
1327. Зверев С.В. Об авторе одного из типов «золотых» Софьи, Ивана и Петра Алексеевичей — VII. С. 137, 138: рис.
1328. Зверев С.В. О подделке русских монет в Голландии в XVII в. — VIII. С. 155–158
1329. Зверев С.В. «Ефимки с признаками» 1655 г. и их испанские прототипы — XI. С. 174–176: рис.
1330. Зверев С.В. Материалы о Севском «чеховом денежном» дворе 1686–1689 гг. — XIII. С. 125, 126
1331. Зверев С.В. Неизвестные Новгородские денежные дворы середины XVII века — XIV. С. 186–190: рис.
1332. Зверев С.В. Ареал обращения и рыночный курс севских чехов в 1686–1689 гг. — XV. С. 159–161
1333. Зверев С.В. Понижение пробы русских копеек шведскими оккупационными властями в Новгороде в начале XVII в. — XVII. С. 135, 136
1334. Зверев С.В. Службы гостей и членов Гостиной сотни на денежных дворах в конце XVII в. — XVIII. С. 185–187
1335. Зверев С.В., Мокерова Е.Ю. Клады «мордовок» из Вятского края — XII. С. 162, 163

1336. Зверев С.В., Мокерова Е.Ю. Клад времени Алексея Михайловича из Уржумского района Кировской области — XVI. С. 140–142
1337. Зверев С.В., Селин А.А., Фомина Ю.Б. Новые материалы о русских фальшивомонетчиках «в Свее» в начале XVII в. — XVII. С. 139–141
1338. Зразюк З.А. К вопросу о хронологических рамках клада из с. Лелюховка Новосанжарского р-на Полтавской обл. (монеты России) — XII. С. 163–165
1339. Калинин В.А. Дело Вахрамея Меллера (о поставках талерного серебра на Московский денежный двор в 1670-х гг. — XII. С. 158
1340. Карпухин В.И. К вопросу о возможном изготовлении «воровских» монет в Мангазее — XIX. С. 157, 158
1341. Карпухин В.И., Пархимович С.Г. Монеты Мангазеи из раскопок 2001 г. — XI. С. 187–189
1342. Карпухин В.И., Пархимович С.Г. Монеты Мангазеи из раскопок 2002 г. — XII. С. 168, 169
1343. Кйудсоо М. Русские проволочные копейки и Эстония — XI. С. 195, 196
1344. Климовский С.И. Стрельцы-фальшивомонетчики в Киеве — VII. С. 170, 171
1345. Клочков К.В. «Западные» копейки в денежном обращении России конца XVI — начала XVII в. — X. С. 179–181
1346. Кобринец В.А. Находки русских монет XVI — начала XVIII в. на землях Беларуси (предварительные итоги исследования) — XVI. С. 135–137
1347. Кобринец В.А. О находках в Беларуси медных монет царя Алексея Михайловича — XVII. С. 141, 142
1348. Кобринец В.А. О русских монетах в Беларуси в первой половине XVII в. (по материалам Могилевского магистрата) — XVIII. С. 181–183
1349. Кобринец В.А. Клад Пирогово-Мушино Мстиславского района: предварительные итоги исследования — XIX. С. 158–160
1350. Кобринец В.А. Документы Могилевского магистрата о русских монетах в годы войны 1654–1667 гг. — XX. С. 173, 174
1351. Козубовский Г.А. «Стрелецкие клады» XVII ст. в Киеве — I. С. 63–65
1352. Колобова И.Н. Клады в собрании Нумизматического кабинета Белорусского государственного университета — IV. С. 70
1353. Колызин А.М. О монетном производстве середины XVII в. на Романовом дворе — V. С. 82
1354. Колызин А.М., Янишевский Б.Е. Клад русских монет XVI–XVII вв. из Можайского района Московской области — XII. С. 153, 154
1355. Короткова Н.В. Монетные клады XVI–XVII вв. в собрании Брянского государственного объединенного краеведческого музея — XVI. С. 133, 134
1356. Лабутина И.К. Историко-топографические и археологические данные для изучения района размещения Денежного двора XVI–XVII в. в Пскове — X. С. 177–179
1357. Лаврентьев А.В. Для каких целей изготавливались «золотые» Лжедмитрия I? — IV. С. 92, 93
1358. Лаврентьев А.В. Двор бояр Романовых на Никитской и чеканка медных денег в Москве в 50-е — 60-е гг. XVII в. — V. С. 83, 84
1359. Лаврентьев А.В. Золотой царя Бориса Годунова и царские венцы кремлевской казны XVI в. — XI. С. 170, 171
1360. Леймус И.А. Некоторые дополнения к изучению вопроса о чеканке монет шведскими властями в Новгороде — IV. С. 93, 94
1361. Марков Д.Б., Резник Л.И. О возможности датировки серебряных алтынов конца XVII в. и уточнения датировки серебряных копеек этого времени — X. С. 218–220
1362. Матехина Т.С. Средневековые кожаные кошельки — XI. С. 178, 179



1363. Мельникова А.С. Пулковский клад русских и западноевропейских монет XVII в. — II. С. 50, 51
1364. Мельникова А.С. Клад монет с Пятницкой улицы времен Смуты — III. С. 52, 53
1365. Мельникова А.С. Серебряные копейки Алексея Михайловича и Уложение 1649 г. — IV. С. 94, 95
1366. Мельникова А.С. Мастерская фальшивомонетчиков в Москве — V. С. 84, 85
1367. Мельникова А.С. К вопросу о Псковском денежном дворе на рубеже XVI–XVII вв. — VII. С. 125–127
1368. Мельникова А.С. Спорный вопрос о месте чеканки «западных» копеек с именами Ивана IV и Федора Ивановича — VIII. С. 149–151
1369. Мельникова А.С. Четыре клада русских монет первой половины XVII в. — IX. С. 140, 141
1370. Мельникова А.С. Псковский денежный двор и русско-шведская война 1656–1658 гг. — X. С. 187–189
1371. Мельникова А.С. «Воровские» монеты в России XVII в. — XI. С. 171, 172
1372. Мельникова А.С. Русское денежное обращение и деннинги — XII. С. 154, 155
1373. Мельникова А.С. Нумизматические и письменные источники об эволюции вековой нормы монет в России XVII века — XIII. С. 120, 121
1374. Мельникова А.С., Дядченко О.С. Клад монет времени Алексея Михайловича с Б. Полянки (Москва) — I. С. 62, 63
1375. Моисеенко Н.С. Клад медных монет времени Алексея Михайловича — XI. С. 191, 192: рис.
1376. Мокерова Е.Ю. Характеристика нумизматического материала из Кадочниковского могильника (тезисы) — I. С. 45–47
1377. Мокерова Е.Ю. Клады Вятской земли (до XVIII в.) — II. С. 46–48
1378. Мокерова Е.Ю. Клад 1614 г. из д. Лобановка — X. С. 186, 187
1379. Мокерова Е.Ю. Некоторые итоги изучения нумизматических материалов Кадочниковского могильника XVI — начала XVIII в. — XVII. С. 146, 147
1380. Мокерова Е.Ю. Предварительные итоги изучения нумизматических материалов Грековского могильника XVI–XVII веков — XIX. С. 160–162
1381. Мокерова Е.Ю. Клад монет времени царя Василия Шуйского из Советского района Кировской области — XX. С. 171, 172
1382. Новиков А.В., Хухарев В.В. Клад времен Ивана IV из Твери — VII. С. 118, 119
1383. Озолина А. Находки российских монет в кладах XVI–XVII вв. из фондов Музея Истории Латвии — X. С. 200–203
1384. Парусимов И.Н. Интересное соотношение штемпелей времени Михаила Федоровича — XIII. С. 124: рис.
1385. Прокопишин В.П. Клад монет конца второго десятилетия XVII в. из Владимирской области — XII. С. 155, 156
1386. Прокопишин В.П. Документ начала XVIII в. о русских проволочных копейках в Саксонии — XIII. С. 121, 122
1387. Прокопишин В.П. Клад времени царя Михаила Федоровича из Нижегородской области — XX. С. 172, 173
1388. Пчелов Е.В. «Денга»: обоснованно ли такое написание в научной литературе? — XV. С. 162, 163
1389. Пчелов Е.В. О Земской печати 1611–1612 гг. — XVII. С. 133, 134
1390. Рассадина Т.В. Монетные клады на Костромской земле — I. С. 58–61
1391. Рассадина Т.В. Клад русских монет XVI–XVII вв. из Спасо-Подвьязного монастыря г. Костромы — V. С. 85, 86
1392. Рассадина Т.В. Клад монет времени Михаила Федоровича с Еленинской улицы г. Костромы — VI. С. 146–148

1393. Рябцевич В.Н. Дело Лариона Уваровича. (К вопросу об обращении севских чехов в Белоруссии) — I. С. 69
1394. Рябцевич В.Н. «Чеховое дело» (Россия — 1675–1687 гг.) — III. С. 53–55
1395. Рябцевич В.Н. Севский чех (подлинники и фальсификаты) — IV. С. 68, 69
1396. Рябцевич Д.В. «Денги Московские» в Великом княжестве Литовском XVI–XVII вв. (денежная и товарная функции) — X. С. 196–198
1397. Рязанцева Т.В. Новые материалы о Ярославском денежном дворе — I. С. 54, 55
1398. Рязанцева Т.В. Ярославские клады XVII в. (топография и хронология) — II. С. 48, 49
1399. Рязанцева Т.В. Клад монет с Богоявленской площади времени Алексея Михайловича — IV. С. 88, 89
1400. Рязанцева Т.В. Клад времени Михаила Федоровича из коллекции Ярославского историко-архитектурного музея-заповедника — V. С. 76, 77
1401. Рязанцева Т.В. «Тайны кладов земли Ярославской» (нумизматическая выставка в Ярославле) — VII. С. 178–180
1402. Рязанцева Т.В. Ярославские денежные дворы — X. С. 192–194
1403. Рязанцева Т.В. Клад серебряных копеек из д. Куричьего Ярославского р-на Ярославской области — XV. С. 152–154
1404. Рязанцева Т.В. Клад времени Бориса Годунова из д. Казеенка Брасовского района Брянской области — XVI. С. 139, 140
1405. Рязанцева Т.В. Ярославский денежный двор и атрибуция монет Второго ополчения — XVII. С. 131–133
1406. Сапунов Б.С., Болотин Д.Р. Уникальная монета XVII века — «албазинский алтын»? — I. С. 65–69; рис.
1407. Сарайкин А.С. О некоторых особенностях чеканки на Псковском денежном дворе в XVI в. — XVIII. С. 179–181; рис.
1408. Сафарова И.А., Хухарев В.В., Ключков К.В. Клад монет времени Василия Шуйского из археологических исследований 2007 г. в Твери — XV. С. 150–152; рис.
1409. Седых В.Н. Обзор нумизматических находок из раскопок ИИМК РАН 2010–2012 гг. — XVII. С. 147–149
1410. Селезнёв А.Б., Осипов И.Н. Нумизматические находки VIII–XVII вв. на территории Серпуховского района Московской области (хронология и топография) — X. С. 194–196
1411. Селезнев А.Б., Осипов И.Н. Комплекс монет XIV–XVI вв. с поселения у с. Лужки — XI. С. 180, 181
1412. Сидненко Д.А. Новые находки сфрагистических памятников в Смоленске — XI. С. 192–195; рис.
1413. Симонов Р.А. Русский письменный источник XVII в. о денежно-весовом значении слитков («талантов») золота и серебра — IV. С. 99, 100
1414. Синчук И.И. «Описание документов и бумаг Московского архива Министерства юстиции» как историко-нумизматический источник — III. С. 55–57
1415. Смильгавичус В. Клад с русскими монетами из староства Микунай (Вильнюсский район; 1661/2001). — X. С. 198–200
1416. Таценко С.Н. К вопросу о Временном московском денежном дворе (1612–1613) — VI. С. 143, 144
1417. Таценко С.Н. Денежные дворы XVI–XVII вв. на планах Москвы XVII в. — VII. С. 135, 136
1418. Таценко С.Н. Денежный двор на Варварке и учреждения нового денежного двора в Кремле в начале XVII в. — VIII. С. 152–154
1419. Таценко С.Н. Депаспортизированный клад русских монет XVII в. из фондов Музея истории Москвы — IX. С. 142, 143

1420. Таценко С.Н. Клады Смутного времени (из фондов Музея истории г. Москвы). Топография, состав, владельцы — X. С. 182–184
1421. Таценко С.Н. Клады времени Ивана Грозного в собрании Музея истории г. Москвы — XI. С. 183–185
1422. Таценко С.Н. Денежные клады середины XVII в. в собрании Музея истории города Москвы — XII. С. 156, 157
1423. Таценко С.Н. О заключительном этапе денежной чеканки царя Василия Шуйского — XIII. С. 114, 115
1424. Тимошина Н.Н. Клады монет XV–XVII вв. на территории Ивановского края — V. С. 114, 115
1425. Ткаченко В.А. Клад мордочек из-под Козельска — XVIII. С. 183, 184; рис.
1426. Травкин П.Н. Скопление монет XVI в. из Плесской крепости — VII. С. 119–121
1427. Тростьянский О.В. К вопросу о месте чеканки «западных» копеек с именами Ивана IV и Федора Ивановича — VIII. С. 151, 152
1428. Фурасьева Т.М. Клад серебряных монет XVI–XVII веков в собрании Государственного Эрмитажа (из новых поступлений) — XIV. С. 140, 141
1429. Фурасьева Т.М. Клад монет времени Федора Алексеевича в собрании Государственного Эрмитажа — XV. С. 155–157
1430. Фурасьева Т.М. Клад проволочных монет XVI — начала XVIII в. по материалам А.С. Мельниковой — XIX. С. 162, 163
1431. Хорошкевич А.Л. Мартин Груневег о русской денежной системе (1585 г.) — VII. С. 123–125
1432. Хорошкевич А.Л. Термины денежного обращения в записках Якоба Ульфелдта и Мартина Груневега и проблема бытования иностранной монеты в России — XI. С. 186, 187
1433. Хухарев В.В. Клад монет XVI–XVII вв. из Бежецкого Верха — V. С. 71–73
1434. Хухарев В.В. Обращение фальшивых монет в Тверском крае — VI. С. 134, 135
1435. Хухарев В.В. Тверской денежный двор в XVI в. при Иване Грозном — VIII. С. 145, 146
1436. Хухарев В.В. Клады Тверской земли и сопредельных территорий в контексте историко-культурного наследия — XVI. С. 137–139
1437. Хухарев В.В., Осипов С.В. О новых монетных находках из г. Старицы — XI. С. 179, 180; рис.
1438. Хухарев В.В., Царева Т.А. Клады Тверского музея — VI. С. 142, 143
1439. Чупашкина А.И. Фрагменты куфических дирхамов в роли денежных суррогатов — XII. С. 166–168; рис.
1440. Шинакова Г.И. Клад русских серебряных монет XVI–XVII вв. из г. Почеп Брянской области — VI. С. 140, 141
1441. Ширяков И.В. Вкладные и кормовые книги о золотой монете на Руси в XVI–XVII вв. — III. С. 48–50
1442. Ширяков И.В. Русские названия золотых монет в XV–XVII вв.: обобщенные данные — IV. С. 97–99
1443. Ширяков И.В. К вопросу о подготовленности золотой чеканки Шуйского в 1610 г. — V. С. 73, 74; рис.
1444. Ширяков И.В. Расходные книги Сибирского приказа об изменениях в денежном обращении в Москве середины XVII в. — VI. С. 148–151
1445. Ширяков И.В. «Золотые арабские» в России XVI–XVII вв. — VIII. С. 158, 159
1446. Ширяков И.В. Местничество и золотые — XI. С. 176–178
1447. Ширяков И.В. Несколько замечаний о золотой чеканке в России начала XVII в. — XIII. С. 122–124
1448. Ширяков И.В. К истории «ефимков серебряных с признами» 1655 года — XIV. С. 185, 186

1449. Ширяков И.В. О золотых царя Федора Иоанновича с его конным портретом — XIX. С. 154–157

## РУССКАЯ НУМИЗМАТИКА ИМПЕРАТОРСКОГО ПЕРИОДА

1450. Бандура С.В. Русские монетные клады XVII–XX веков (из собрания Национального музея Республики Коми) — XIV. С. 150–152
1451. Белецкий С.В., Плотников С.Л. Строительная история Георгиевской церкви на Воронице (по данным нумизматики) — XI. С. 203–205
1452. Богданов А.А. Находки монет конца XVIII — первой половины XIX в. на территории Охтинской верфи — XV. С. 180, 181
1453. Богданов А.А. Проектные рисунки платиновых монет 1862 г. — XVI. С. 152–155: рис.
1454. Богданов А.А. Собрание «указов о монетах» П.А. Картавова: состав и источниковедческое значение — XVII. С. 152–154: рис.
1455. Богданов А.А. Неизвестные проектные рисунки серебряных монет 1860 года — XVIII. С. 204–207: рис.
1456. Богданов А.А. Существует ли медный пятак 1882 года? — XX. С. 190–192: рис.
1457. Брагина Н.В., Чекунина Н.В. Медные русские монеты-платы в фондах ТГОМ — XX. С. 184–186: рис.
1458. Букатина Г.Е. Штемпели Варшавского монетного двора — XIII. С. 131, 132
1459. Бушлякова В.А. Клад-коллекция из Тверского музея — XIV. С. 154–156
1460. Бушлякова В.А., Хухарев В.В. Кладовая керамика в собрании Тверского музея — X. С. 215–218: рис.
1461. Быков А.В. «Обол Харона» русских кладбищ второй половины XVII — первой половины XVIII в. (на примере подъемного материала из Вологды) — IX. С. 145, 146
1462. Быков А.В. Архангельский клад начала XVIII в. — X. С. 208, 209
1463. Векслер А.Г., Петухов С.П. Монетные находки из раскопок Манежа в Москве — XIII. С. 126–128: рис.
1464. Векслер А.Г., Зайцев В.В. Находки некоторых инструментов и остатков иного оборудования монетного двора при археологических раскопках в Москве — III. С. 59–61: рис.
1465. Винничек В.А., Лебедев В.П. Монетный комплекс мордовского погребения начала XVIII в. из Егинского могильника — XII. С. 175, 176
1466. Волков И.В. Проволочная копейка с датой «1718» — XV. С. 165, 166: рис.
1467. Волосенков В.А. Денежно-вещевой клад из Смоленска — XII. С. 179, 180
1468. Волосенков В.А. Денежно-вещевой клад конца XIX — начала XX в. — XIII. С. 128, 129
1469. Галанов В.И. Угольные печатки из Смоленска — IX. С. 147, 148: рис.
1470. Глейзер М.М., Несмеянов А.Н. Вариант расположения точек — обозначение монетного двора — XV. С. 171, 172
1471. Горбатов И.В., Зверев С.В. Императорские портреты с русских монет на стеклянных кубках XVIII в. — X. С. 228–230
1472. Гришин И.В., Храменков А.В. Денги Петра I времени единоличного правления — XVIII. С. 187, 188: рис.
1473. Дворников А.С., Хухарев В.В. Клад медных монет из Бежецкого района — IV. С. 109–111
1474. Джапаридзе В. Бернгард Брекке и его уникальная коллекция медных монет императорской России — XVII. С. 161–163: рис.
1475. Дмитриев М.А., Зверев С.В. «Храмовые монеты» в Поволжье в XIX — начале XX века — XIV. С. 146–150: рис.

1476. Дукса З. Русские монеты в собрании М. Пелки-Полинского — XV. С. 181, 182
1477. Дядченко О.С. Клады русских монет в собрании отдела нумизматики Государственного Исторического музея — IV. С. 114
1478. Евдокимов Г.С. Разделение денег и полушек 1730–1754 гг. выпуска по монетным дворам — VII. С. 148, 149
1479. Евдокимов Г.С. Новые материалы о медных копейках 1724 г. — IX. С. 151, 152
1480. Евдокимов Г.С. Копейки и двухкопеечные образца 1757 года перечеканенные из шведских монет — X. С. 225, 226
1481. Евдокимов Г.С., Храменков А.В. Фальшивые пятаки 1723–1730 гг. кустарной чеканки — VII. С. 146–148
1482. Заворотная Л.А. Два клада медных монет Екатерины II (1762–1796) из коллекции ГМИИ им. А.С. Пушкина — XI. С. 200–202
1483. Захаров Г.И. Деятельность Ярославского отделения Государственного банка в дореволюционной России (1900–1917) — VII. С. 158–161
1484. Зверев С.В. Начало чеканки монет европейского образца на Красном (Старом) денежном дворе в 1704–1707 гг. — XIX. С. 163–165: рис.
1485. Зверев С.В. Службы гостей и членов Гостиной сотни на денежных и монетных дворах в начале XVIII в. — XX. С. 174–177
1486. Зенюк Д.И., Фомичев Н.М. Клад серебряных монет первой половины XVIII в. из раскопок 2014 г. в г. Азов — XVIII. С. 195–197: рис.
1487. Зразюк З.А., Омелянчик-Яушева Р.М. Клады российских монет XVI–XVIII вв. — IV. С. 102–104
1488. Зразюк З.А., Стрижакова Н.А. Клад западноевропейских и русских монет конца XVII — начала XVIII в. из с. Лелюховка Новосанжарского р-на Полтавской обл. — X. С. 206–208
1489. Зразюк З.А., Яушева-Омелянчик Р.М. Клады российских монет XIX–XX вв. в мицкабинеге НМИУ — V. С. 99, 100
1490. Йенсен Й.С. Датский дипломат и монеты Петра III — XV. С. 173, 174
1491. Калинин В.А. Типы московских и петербургских рублевиков 1723–1725 гг. — VI. С. 155–159. Рис.
1492. Калинин В.А. О пробных пятикопеечниках 1723 г. — VII. С. 143–146
1493. Калинин В.А. К истории возникновения Коллежского монетного двора в Петербурге — VIII. С. 162–164
1494. Калинин В.А. Записка А.А. Куника 1870 г. о константиновском рубле — IX. С. 159, 160
1495. Калинин В.А. Рубли 1723–1724 гг. с точкой над бровью императора — XIII. С. 135–137: рис.
1496. Калинин В.А. Денежная реформа Петра I (от замыслов к воплощению) — XV. С. 163–165
1497. Калинин В.А. Оловянный двусторонний оттиск рубля 1827 г. в собрании Эрмитажа — XIX. С. 174–176: рис.
1498. Калинин В.А. Червонцы с латинской легендой 1716 г. — XX. С. 181–184
1499. Карпухин В.И. Клад из деревни Тютрино — IV. С. 113
1500. Карпухин В.И. Тюменские клады — V. С. 93–95
1501. Карпухин В.И. Фальшивомонетчики Тобольской губернии (XVIII–XIX вв.) — VI. С. 171, 172
1502. Карпухин В.И. Клад медных монет из Тюменской области — VII. С. 149, 150
1503. Карпухин В.И. К вопросу об отправке российской медной монеты на перечеканку на Екатеринбургский монетный двор в первой половине XIX в. — IX. С. 153
1504. Квизикявичюс Л. Русские монеты в денежном обращении Литвы XVI–XVIII вв. — VI. С. 151

1505. Квизикавичнос Л., Синчук И.И. Курс рубля медью в серебряных копейках в 1803–1811 гг. по расходным записям Минской консистории — XII. С. 178, 179
1506. Ковенева Г.Н. К вопросу о легитимности изготовления и использования имитаций обиходных монет как украшений — XIX. С. 179, 180
1507. Колобова И.В. Русский золотый — X. С. 220, 221
1508. Корпусова И.В., Шкляев И.Н. Клад российских монет начала XIX в. из г. Килии. — XVI. С. 158, 159: рис.
1509. Краснов Р.В. Медные монеты 1917 г. — XVI. С. 161, 162
1510. Краснов Р.В. Проект мастера Кадашевского двора Никиты Толмачева 1706 года — XVIII. С. 188–190
1511. Краснов Р.В. К вопросу о приглашении на Кадашевский двор резчика Готфрида Гаупта — XIX. С. 167, 168
1512. Лепехина Е.В. Две денги 1700 г. с латинской легендой из Кунсткамеры — II. С. 23–25
1513. Лепехина Е.В. Серебряная «крестильная полтина» 1702 г. из коллекции И.И. Толстого — VI. С. 153–155
1514. Лепехина Е.В. Портретные профильные медали Лжедмитрия I из собрания Эрмитажа — IX. С. 155–157
1515. Лепехина Е.В. Пробный рублевик 1807 г. из собрания К. Леберехта — XI. С. 213, 214: рис.
1516. Лепехина Е.В. Екатеринбургский рубль 1725 года из коллекции Я.Я. Рейхеля — XIV. С. 190–193: рис.
1517. Лепехина Е.В. Аракчеевские новоделы — XV. С. 174–176
1518. Лепехина Е.В. К вопросу о технологии изготовления монетных штемпелей для медных монет образца 1867–1917 гг. — XVI. С. 156–158: рис.
1519. Лепехина Е.В. Пробные русско-грузинские монеты 1828 г. в собрании Эрмитажа — XIX. С. 176–179: рис.
1520. Лепехина Е.В. Платиновые монеты аукциона Хесса 1931 г. в собрании Государственного Эрмитажа — XX. С. 186–188
1521. Лында Л.А. Поддельные монеты России XVIII — начала XX века из собрания Гохрана — VI. С. 172–174
1522. Максимов А.В. Ярославские клады XIX в. — III. С. 70–72
1523. Максимов А.В. Ярославские клады XVIII в. — IV. С. 106–108
1524. Максимов А.В. Медный клад XVIII в. из Любимского района — V. С. 86–88
1525. Максимов А.В. Еще раз о медных кладах — VI. С. 165–168
1526. Максимов А.В. Серебряный клад XVIII в. — VIII. С. 166–168
1527. Максимов В.В. Необычный двухкопеечник императора Павла I — VIII. С. 170, 171: рис.
1528. Максимов А.В. Серебряный клад XIX в. — IX. С. 162, 163
1529. Максимов А.В. Клад медных монет 16-ти рублевой стопы из Некрасовского района — X. С. 209–212
1530. Максимов А.В. Клад монет петровской эпохи — XI. С. 197–199
1531. Максимов А.В. Клад петровского времени из Гаврилов-Ямского района — XVII. С. 143, 144
1532. Мамонова О.А. Проба серебра монет регулярного чекана 1701–1718 гг. — XIII. С. 129, 130
1533. Маршак М.Б. Русские медные клады XVIII — начала XIX в. в собрании Эрмитажа — VI. С. 164, 165
1534. Мещеряков В.Н. Изменение в термообработке меди на российских монетных дворах на рубеже XVIII–XIX веков и его влияние на внешний вид монеты — XIV. С. 196, 197

1535. Мещеряков В.Н. О возможности отнесения пятикопеечников «Павловского перекечана» с датой «1791» к продукции Нижегородского монетного двора — XV. С. 176–178
1536. Мещеряков В.Н. О российских медных монетах XVIII — середины XIX в. с существенным отклонением веса от «указного» значения — XVI. С. 151, 152
1537. Мещеряков В.Н. О причинах появления разновидностей пятикопеечников 1802 и 1803 гг. — XVIII. С. 197, 198
1538. Мещеряков В.Н. Эпизод противостояния В.Н. Татищева и М.Г. Головкина — XIX. С. 169, 170
1539. Мещеряков В.Н. О возможности определения медных новоделов екатеринбургской чеканки 1840 и 1845 гг. — XX. С. 188–190
1540. Мокерова Е.Ю. Клады монет XVIII в. на территории Вятского края — III. С. 65, 66
1541. Мокерова Е.Ю. Клады XIX в. на территории Вятского края — IV. С. 112, 113
1542. Мокерова Е.Ю. Фальшивомонетчики и фальшивые деньги в Вятском крае (вторая половина XVIII–XIX в.) — V. С. 90, 91
1543. Мокерова Е.Ю. Нумизматические материалы из археологических памятников Вятского края — VII. С. 172, 173
1544. Мокерова Е.Ю. «Югез» — священные монеты удмуртов Вятского края — IX. С. 161, 162
1545. Мокерова Е.Ю. О структуре вятских медных кладов 1790-х гг. — XI. С. 202, 203
1546. Мокерова Е.Ю., Березин С.В. О структуре вятских медных кладов начала XIX века — XIV. С. 143, 144
1547. Неклюдов А.Н. Сведения о кладах, найденных в последние годы в Солнечногорском районе Московской области и г. Зеленограде — V. С. 121–123
1548. Неклюдов А.Н. Новые клады Московской земли XVI–XX вв. — VI. С. 141, 142
1549. Неклюдов А.Н. Ржавский монетный клад XVIII в. — VIII. С. 169, 170
1550. Неклюдов А.Н. Новые неизвестные клады Московской и Тверской областей России — IX. С. 163–165
1551. Неклюдов А.Н. Новые неизвестные клады России, Грузии, Литвы — XII. С. 165, 166
1552. Неклюдов А.Н. Новые неизвестные клады России — XIII. С. 134, 135
1553. Неклюдов А.Н. Новые клады Московской и Тверской областей — XV. С. 183, 184
1554. Озолина А. Клад российских монет XVIII в. — свидетель денежного обращения Прибалтийских губерний — VIII. С. 165, 166
1555. Омельянчик-Яушева Р.М. Клад монет второй четверти XVIII в. из г. Лысянка (Украина, Черкасская область) — III. С. 62–64
1556. Пронин А.О., Росляков С.Г., Шаповалов А.В. Коллекция предметов, связанных с монетным производством, в фондах музейно-туристического комплекса «Сунун-Завод. Монетный двор» — XIX. С. 170–172: рис.
1557. Пудикова В.Н. Клады русских монет из собрания Объединения «Тульский областной историко-архитектурный и литературный музей» — XI. С. 205
1558. Рассадина Т.В. Костромские клады монет XIX — начала XX в. — II. С. 51, 52
1559. Ремецас Э. Русские монеты, найденные при археологических раскопках Нижнего замка г. Вильнюса — VII. С. 177, 178
1560. Руденко И.В. Бородовые знаки 1705 г. — XV. С. 213–215: рис.
1561. Руденко И.В. Бородовые знаки 1724 и 1725 гг.: Оригиналы и новоделы — XVI. С. 143–146
1562. Румянцева М.Ф. К вопросу о чеканке медных денег из колокольней меди в начале XVIII в. — I. С. 70, 71
1563. Рябцевич Д.В. Неопубликованные «ефимки с признаком» Алексея Михайловича и тинфы Петра I — VIII. С. 178, 179

1564. Рябцевич Д.В. Клады XVIII в. с российскими монетами в фондах Национального музея истории и культуры Белоруссии — XI. С. 199, 200
1565. Рязанцева Т.В. Клад золотых монет из села Великое Ярославской области — VIII. С. 175, 176
1566. Рязанцева Т.В. Клад монет из с. Лисино Любимского р-на Ярославской обл. — XII. С. 176–178
1567. Рязанцева Т.В. Кладоносный Мукомольный переулок — XIV. С. 152, 153
1568. Саакян В.Р. Первый памятный серебряный рубль и его разновидности (по материалам собрания ОН ГИМ) — XVII. С. 159–161: рис.
1569. Сафонов М.М. Шубертовский экземпляр константиновского рубля — IX. С. 157, 158
1570. Сафонов М.М. Золотые царевны Софьи как аргумент в политической борьбе в России третьей четверти XVIII в. — XI. С. 210, 211
1571. Сафонов М.М. О «варшавском маршруте» константиновского рубля — XV. С. 178, 179
1572. Сафонов М.М. «Константиновский рубль» в контексте польской политики Александра I — XVII. С. 156, 157
1573. Середа А.В. Оформление монет Царства Польского в первой половине XIX в. — XVIII. С. 202–204
1574. Сидорова М.В. Фальшивомонетчики и III Отделение — VII. С. 156–158
1575. Сингатулина А.З. Клады русских монет в Национальном музее Республики Татарстан — X. С. 213–215
1576. Синчук И.И. Начало копейного счета в Российской империи — VI. С. 160, 161
1577. Синчук И.И. 1826 — XVII. С. 158, 159
1578. Славнитский Н.Р. Из истории монетного производства в России в середине XVIII в. — XI. С. 209, 210
1579. Славнитский Н.Р. Охрана Санкт-Петербургского монетного двора в XVIII веке — XIV. С. 197, 198
1580. Смирнов М.И. Еще раз о царской меди 1917 г. — V. С. 95–97
1581. Смирнов М.И. К истории эвакуации Санкт-Петербургского монетного двора «по военным обстоятельствам» 1812 г. — VI. С. 174–176
1582. Смирнов М.И. Попытки Е.Ф. Канкрин ввести в денежное обращение портретные монеты (по архивным материалам Санкт-Петербургского монетного двора) — VIII. С. 173–175
1583. Степанов О.В. Клад российских монет XIX–XX вв. из Татарстана — XVIII. С. 207, 208
1584. Степанова О.А. Монеты-коробочки (шраубталеры) из рублевиков Петра III — XVI. С. 148–151: рис.
1585. Таценко С.Н. Клады XVIII — начала XIX века в собрании Музея истории Москвы: происхождение, состав и датировка — XIV. С. 141, 142
1586. Таценко С.Н. Вновь выявленные клады в собрании Музея Москвы — XVII. С. 165–167
1587. Тимошина Н.Н. Клады монет XVIII — середины XIX в. на территории Ивановского края — VI. С. 168, 169
1588. Тимошина Н.Н. Фальшивомонетчики в Ивановском крае (конец XVIII — XIX в.) — VIII. С. 171, 172
1589. Тимошина Н.Н. О фальшивомонетничестве начала XIX в. по воспоминаниям Владимирского губернатора, князя И.М. Долгорукова — XVIII. С. 200–202
1590. Ткаченко В.А. Клад игрока в «орлянку» из Калуги — XIV. С. 144–146: рис.
1591. Уздеников В.В. О железных параллелепипедах с надписями «КО-ПЕ-Й-КА» и «ДЕ-НЬ-ГА» — II. С. 25
1592. Уздеников В.В. Еще раз о железных кубиках с надписью «КОПЕЙКА» и «ДЕНЬГА» — III. С. 66, 67



1593. Уздеников В.В. Российская монетная геральдика — IV. С. 108, 109
1594. Уздеников В.В. Определение пробы золотых и серебряных российских монет XVIII–XX вв. — V. С. 92, 93
1595. Уздеников В.В. Сибирская монета — VI. С. 163
1596. Уздеников В.В. Новые сведения о новодельных экземплярах некоторых пробных российских монет XIX в. — VII. С. 156
1597. Уздеников В.В. Пять медных новоделов пробных серебряных монет 1739–1740 гг. — VIII. С. 164, 165
1598. Уздеников В.В. Минцмейстер Осип Мейджер — IX. С. 154
1599. Уздеников В.В. Переход на цифирь — XI. С. 207–209
1600. Уздеников В.В. От московского рубля к рублю российскому — XII. С. 171, 172
1601. Уздеников В.В. О чеканке российских монет XVIII в. в гладком неразъемном печатном кольце — XIII. С. 130, 131
1602. Фиала А. Находки русских монет на территории Словакии — X. С. 212, 213
1603. Фурсьева Т.М. Женский головной убор из Поволжья в собрании ОН ГЭ — XVII. С. 150–152
1604. Храменков А.В. Фальшивые полушки 1718–1722 гг. — IX. С. 150, 151
1605. Храменков А.В. Интересная группа легковесных фальшивых пятикопеечников образца 1723 г. — X. С. 223–225
1606. Храменков А.В. Литые фальшивые копейки 1704–1718 гг. — XI. С. 206, 207
1607. Храменков А.В. «Траурный» рубль Екатерины I: легенда и факты — XII. С. 172, 173
1608. Храменков А.В. Наказания фальшивомонетчиков в 1720-х гг. — XIII. С. 132, 133
1609. Храменков А.В. Документ о надчеканивании медных персидских монет российским двуглавым орлом в Реште в 1727 году — XIV. С. 193–195
1610. Храменков А.В. Фальшивые пятикопеечники 1723–1730 гг. персидской чеканки — XV. С. 170, 171
1611. Храменков А.В. Технология литья фальшивых пятикопеечников 1723–1730 гг. — XVI. С. 146–148: рис.
1612. Храменков А.В. Сложные формы для литья российских фальшивых монет XIX века. — XVII. С. 164, 165: рис.
1613. Храменков А.В. Рублевики 1720-х годов негосударственного чекана (по архивным данным) — XVIII. С. 194, 195
1614. Храменков А.В. Дело фальшивомонетчика Алексея Гроша «с товарищи» (1726 г.) — XIX. С. 165–167
1615. Храменков А.В., Евдокимов Г.С. Фальшивые пятаки 1727 года иностранной чеканки — VI. С. 162, 163
1616. Хухарев В.В. Монеты XV–XX вв. из погребений Тверского края — VII. С. 161–163
1617. Чекунин Н.В. Счетные жетоны с изображением императора Петра II — XIV. С. 195
1618. Чекунин Н.В. Кладовый комплекс начала XX в. из Москвы — XV. С. 185, 186
1619. Чекунин Н.В. Монетовидный кружок с гуртовой надписью рубля 1807 г. — XVIII. С. 198–200: рис.
1620. Чекунин Н.В. Разновидности пятикопеечников 1757–1758 гг. — XIX. С. 172–174: рис.
1621. Чупашкина А.И. О подделке денег во Владимирской губернии — V. С. 88–90
1622. Чупашкина А.И. Владимиро-Суздальские клады 1915–1917 гг. — IX. С. 165–167
1623. Чупашкина А.И. Екатерининский клад из Владимирской области — X. С. 226–228
1624. Чупашкина А.И. Клад из археологических раскопок 2008 г. во Владимире — XVI. С. 159–161
1625. Шиканова И.С. Денежная реформа 1877 г. в Великом княжестве Финляндском — VII. С. 102, 103

1626. Ширяков И.В. Синаодальный указ от 19 января 1722 г. и его роль в судьбе монет-привесок к иконам — IX. С. 149, 150
1627. Ширяков И.В. О причинах регулярной золотой чеканки царя Петра Алексеви-ча — XII. С. 169–171
1628. Ширяков И.В. «Червонные двухрублевые» 1718 г. — XV. С. 167–170
1629. Ширяков И.В. Новые данные о начальном периоде реформы Петра I — XVI. С. 142, 143
1630. Ширяков И.В. «Криминал» на Кадашевском дворе в первые годы его деятель-ности — XVII. С. 144, 145
1631. Ширяков И.В. Автор первых петровских червонцев — Жан Георг Бройер — XVIII. С. 190–193; рис.
1632. Ширяков И.В. Об алтынах 1704 БК с «особым орлом» — XX. С. 177–181; рис.
1633. Шишанов В.А. «Операция преобразования государственных ассигнаций в моне-ту» (из истории финансовой политики России в конце XVIII в.) — VI. С. 170, 171
1634. Шишанов В.А. Особая экспедиция Ассигнационного банка по его хозяйствен-ным оборотам (1797–1804) — VII. С. 150–153
1635. Шишанов В.А. К истории создания Банковского монетного двора — XI. С. 211–213
1636. Шишанов В.А. Вопрос об «иностранном биллоне» в финансовой политике Рос-сии первой половины XIX века — XIV. С. 199, 200
1637. Шунин А.А. Проект П.А. Зубова — нереализованная возможность модерниза-ции обращения медной монеты в России (1796–1797 гг.) — XII. С. 173–175
1638. Щегинин Г.А. Денежная реформа Петра I — становление «обыкновенных де-нег» в России в первой половине XVIII в. — X. С. 221–223
1639. Юркин И.Н. Изготовление фальшивой монеты в Туле в начале 1720-х гг. — VIII. С. 159–162
1640. Юхт А.И. Основные тенденции и итоги монетной чеканки в России в XVIII в. — III. С. 57–59

## СОВЕТСКАЯ И СОВРЕМЕННАЯ РОССИЙСКАЯ НУМИЗМАТИКА

1641. Галанов В.И. Нумизматический памятник эпохи коллективизации — XIV. С. 159–161
1642. Герасимов В.М. Монеты специальных выпусков — XIII. С. 224, 225
1643. Глейзер М.М. Золотой червонец — II. С. 26, 27
1644. Глейзер М.М. Начало чеканки советских никелевых монет — IX. С. 167, 168
1645. Глейзер М.М. Монеты Тувинской Народной (Аратской) республики — X. С. 231, 232
1646. Корпусова И.В., Шкляев И.Н. Овидиопольский клад времен Гражданской вой-ны — XIV. С. 156–158
1647. Максимов А.В. Находка из кустов — VII. С. 165–167
1648. Максимов А.В. Судьба советских 15-копеечников — XII. С. 182–184
1649. Максимов А.В. Находка у пруда — XIV. С. 158, 159
1650. Моисеенко Н.С. Структура денежного обращения металлических монет в Рос-сии и методика обработки статистических данных нумизматического характе-ра — X. С. 232–234
1651. Моисеенко Н.С. Определение принадлежности ряда монет СССР 1937–1946 гг. к продукции Краснокамского монетного двора — XII. С. 180, 181
1652. Моисеенко Н.С. Железные монеты СССР — XIV. С. 202, 203
1653. Неклюдов А.Н. Монеты в быту крестьян деревни Лопотово Московской обла-сти — VII. С. 187–189

1654. Неклюдов А.Н. Анализ подъемного нумизматического материала из подмосковной деревни Лопотово — XIV. С. 161, 162: рис.
1655. Рязанцева Т.В. Ярославские клады, содержащие монеты советского времени (1921–1930-е гг.) — XI. С. 238–240
1656. Смирнов М.И. Чеканка памятных монет из драгоценных металлов в России. История и перспективы развития — IX. С. 169, 170
1657. Смирнов М.И. Золотой червонец 1925 года: новые источники — X. С. 232
1658. Смирнов М.И. К вопросу об изготовлении метрических пробирных клейм на Ленинградском монетном дворе в 1925–1926 годах — XIV. С. 200–202
1659. Тимошина Н.Н. Клады монет второй половины XIX — середины XX в. на территории Ивановского края — VII. С. 163–165
1660. Шустек З. Денежная реформа в СССР в декабре 1947 г. в документах архива Министерства иностранных дел Чехословацкой Республики — XII. С. 181, 182

## БОНИСТИКА

1661. Авчухов А.Ю. Боны 1861 года донского помещика М.В. Себрякова — XIV. С. 207–209
1662. Авчухов А.Ю. Использование денежных суррогатов на Дону в 1917–1919 гг. — XV. С. 200–202
1663. Авчухов А.Ю. Листовка — подражание денежному знаку — XVIII. С. 218–222: рис.
1664. Авчухов А.Ю. Царицынские ценные бумаги. Новые открытия — XX. С. 208–210: рис.
1665. Алевых А.В. Америка–Россия: кредитные билеты 1866. — VIII. С. 182–184
1666. Балаченкова А.П. Артур Шульце (1876–1926) — российский эксперт и немецкий фальшивомонетчик — XIX. С. 204, 205
1667. Балаченкова А.П. ЭЗГБ как центр экспертизы кредитных билетов и ценных бумаг (вторая половина XIX — начало XX в.) — XX. С. 199, 200
1668. Баранов А.Г. История выпуска бумажных денежных знаков в Майкопе в 1918–1920 гг. — VIII. С. 197, 198
1669. Баранов А.Г. О выпуске денежных знаков ВСЮР образца 1920 года — XIV. С. 215–217
1670. Баранов А.Г. О выпуске 5% краткосрочных обязательств Всевеликого Войска Донского — XV. С. 202, 203
1671. Баранов А.Г. Хронология и география выпусков государственных бумажных денежных знаков РСФСР 1918–1921 гг. (к постановке вопроса) — XVII. С. 170–172
1672. Баранов А.Г. Фальшивые дензнаки в РСФСР в начале 1920-х гг. — XVIII. С. 216–218
1673. Баранов А.Г. О выпуске расчетных знаков РСФСР образца 1921 г. достоинством 1000 руб. в 17-й типографии Гознака — XIX. С. 187–189
1674. Баранов А.Г. Расчетные знаки образца 1921 г. достоинством 100, 250, 500 и 1000 руб. Разновидности и тиражи — XX. С. 216–219
1675. Бауэр А.А., Филимонов В.В. Клад из чулана — XV. С. 206, 207
1676. Бауэр А.А., Хухарев В.В. О находках медных клише «Мальцовских записок» — XIV. С. 209–211: рис.
1677. Баюра А.Н. Продуктовые карточки Бреста в годы оккупации — XVIII. С. 222–224: рис.
1678. Баюра А.Н. Деньги и цены в Западной Белоруссии в сентябре–декабре 1939 г. — XIX. С. 197–199
1679. Березина В.А., Жданкова Е.А. Вместе с Лениным: неосуществленные проекты советских бумажных денег первой половины 1940-х гг. — XIX. С. 196, 197

1680. Березина В.А. Владимир Константинович Куприянов — художник Экспедиции заготовления государственных бумаг и Гознака — XX. С. 204–206
1681. Богданов А.А. Исчезнувшие подписи: из истории разработки бумажных денег СССР образца 1937–1938 гг. (по материалам Спецфонда Гознака) — XIX. С. 192–196: рис.
1682. Богданов А.А., Шишанов В.А. Ассигнации образца 1802–1803 годов в собрании Гознака — XX. С. 192–195: рис.
1683. Борисов Б.Б. О двух кладовых чердачных комплексах из Твери — XIII. С. 142, 143
1684. Борисов Б.Б., Хухарев В.В. Клад из пивной бутылки — VIII. С. 188–190
1685. Бутров А.В. Евгений Иванович Ламанский и его взгляды на денежное обращение России во второй половине XIX в. — XV. С. 196–198
1686. Быков А.В. Новый документ по истории денежного обращения на севере России в годы Гражданской войны — V. С. 97, 98
1687. Быков А.В. Донесения и мемуары французского посла Ж. Нуланса о начале выпуска «английских» рублей в Северной области в 1918 г. — VII. С. 189–191
1688. Быков А.В. Данные об эмиссии «английских рублей» в 1918 г. в мемуарах британского дипломата Френсиса Линдлея — XVI. С. 168–170
1689. Галанов В.И. Где печатались «Мальцовки» — X. С. 288–290
1690. Галанов В.И. Кожаные деньги г. Дерпта — XI. С. 222
1691. Глейзер М.М. Каталог частных бон Петербурга–Петрограда–Ленинграда — VII. С. 193–195
1692. Глейзер М.М. Частные боны Петербурга — Петрограда — Ленинграда — Санкт-Петербурга: дополнения к каталогу — XI. С. 224, 225
1693. Глейзер М.М. Песни рабочего класса — XIV. С. 217, 218
1694. Гоголев Д.А. О злоупотреблениях во время проведения денежной реформы 1947 г. в Тюменской обл. — XI. С. 220, 221
1695. Грималаускайте Д. О некоторых признаках фальсифицированных кредитных билетов Российской империи 1843–1854 гг. — XV. С. 192–194
1696. Едидович Л.В. Деньги Комуча — XI. С. 225–227
1697. Завершинский В.И., Молчанов А.А. Дополнение к каталогу металлических бон гостиницы и ресторана «Метрополь» в Москве начала XX в. — VIII. С. 186–188: рис.
1698. Заворотная Л.А. Бумажные нагрудные знаки общественных пожертвований в России — XVII. С. 203, 204
1699. Замешайлова С.Г. Черпальные формы в Музее истории государственных бумаг России — XVII. С. 168
1700. Йенсен Й.С. Российские банкноты в Королевском собрании монет и медалей в Копенгагене — XI. С. 222, 223
1701. Карпухин В.И. Клад бумажных денежных знаков периода Гражданской войны из Тюмени — XII. С. 189, 190
1702. Карпухин В.И. Клад бумажных денежных знаков периода Великой Отечественной войны из Тюмени — XIII. С. 143, 144
1703. Карпухин В.И. Фабрика красногорского «царька» Осипа Бельченко (по материалам ГАТО) — XIV. С. 212, 213
1704. Квизикявичюс Л. Тенденции развития процесса фальсификации денежных знаков в Виленской губернии в XIX веке — XIV. С. 206, 207
1705. Квизикявичюс Л. Процесс проникновения фальшивых российских ассигнаций английского производства в Литву — XV. С. 190–192
1706. Колобова И.Н. Фальшивые российские монеты и ассигнации в Витебской губернии первой половины XIX века — XIV. С. 205, 206
1707. Колобова И. Фальшивые российские кредитные билеты на территории Витебской губернии во второй половине XIX в. — XV. С. 195, 196

1708. Колобова И.Н. Фонд канцелярии Витебского гражданского губернатора как источник по истории фальшивомонетничества на территории Беларуси XIX в. (итоги исследования) — XVI. С. 163, 164
1709. Колобова И.Н. К вопросу о подделке российских монет и кредитных билетов на территории Беларуси (по архивным источникам XIX в.) — XVII. С. 167, 168
1710. Корпусова И.В. О рекламных жетонах магазина И.Е. Хакаловского в Одессе — VIII. С. 184–186: рис.
1711. Корпусова И.В. О выпуске в Одессе металлических марок «Севериновской Экономии» (по материалам Государственного архива Одесской области) — X. С. 287, 288
1712. Космыльев В.С. Дело И.Ю. Цейзика (к вопросу о подделке российских ассигнаций в Белоруссии начала XIX в.) — I. С. 72, 73
1713. Космыльев В.С. К вопросу о фальсификации средств денежного обращения на территории Беларуси в конце XVIII–XIX вв. — II. С. 38, 39
1714. Костин А.Д. Жетоны торговых автоматов, выпущенных в СССР в 1930-е и 1940-е гг. — IX. С. 247
1715. Костин А.Д. Учетные марки пивоваренного завода А.В. Ласькова в Хабаровске — X. С. 290–292: рис.
1716. Костин А.Д. Металлические марки березовского водопровода — XI. С. 219, 220: рис.
1717. Костин А.Д. Боны Алексеевского первого кредитного товарищества — XII. С. 191, 192
1718. Костин А.Д. Жетоны Екатеринбургского метрополитена — XIV. С. 287–289
1719. Кручинин А.С. Белогвардейские денежные знаки на юге России (1917–1920): к вопросу о систематизации и обстоятельствах выпусков — III. С. 78, 79
1720. Кручинин А.С. Символика белогвардейских денежных знаков (1917–1920) — IV. С. 121, 122
1721. Кручинин А.С. Золото барона Унгерна: к истории денежного обращения в годы гражданской войны — V. С. 98, 99
1722. Кручинин А.С. «Воробы», «голубки» и атаман Семенов (боны и золото в Белом Забайкалье: к постановке вопроса) — VI. С. 179, 180
1723. Кручинин А.С. Деньги батьки Булака — VIII. С. 195–197
1724. Кручинин А.С. Деньги на войне, или Война денег (1919 год: штрихи к портрету эпохи) — XII. С. 188, 189
1725. Латушкова Ю.П. Коллекция бонистики Национального музея истории и культуры Беларуси — XIV. С. 219–221
1726. Латушкова Ю.П. Комплекс бон из коллекции Национального музея истории и культуры Беларуси — XV. С. 199, 200
1727. Латушкова Ю.П. Проекты зарубежных денежных эмиссий в материалах газеты «Беларусь» — XVIII. С. 214, 215
1728. Латушкова Ю.П. Деньги одной семьи в период кризиса: приходно-расходная книга Иосифа Голубева — XIX. С. 199–201
1729. Латушкова Ю.П. Эмиссии банковских, кредитных и фискальных учреждений 1914–1920-го годов на белорусских землях — XX. С. 215, 216
1730. Львова И.Н. Документальное оформление операций с векселями — VII. С. 265–267
1731. Максимов А.В. Клад ценных бумаг из Даниловского р-на Ярославской обл. — XIX. С. 203, 204
1732. Мамонова О.А. Неопубликованные типы угольных печаток из собрания ГИМ — X. С. 280–283: рис.
1733. Маршак М.Б. Клады как источник по истории русского денежного обращения времени ассигнаций — II. С. 53, 54
1734. Маршак М.Б. Русские ассигнации в собрании Эрмитажа — III. С. 69, 70

1735. Маршак М.Б. Денежное обращение России перед реформой Канкрин — IV. С. 118, 119
1736. Маршак М.Б. Коллекция русских частных бумажных знаков и архив В.В. Лукьянова в собрании Эрмитажа — VII. С. 257–259
1737. Маршак М.Б. О проблемах формирования музейных нумизматических собраний — VIII. С. 203, 204
1738. Маршак М.Б. Роль министра финансов Д.А. Гурьева в подготовке денежной реформы 1810 года — XIV. С. 203, 204
1739. Маршак М.Б. История одного поступления в Эрмитаж 1852 г. — XV. С. 209, 210
1740. Маршак М.Б. Нотгельды о времени и самих себе — XVI. С. 166–168
1741. Маршак М.Б. Бумажные лагерные деньги Первой мировой войны в собрании Эрмитажа — XVIII. С. 211–214; рис.
1742. Маршак М.Б. Ассигнации в денежном обращении России после 1843 г. — XIX. С. 186, 187
1743. Маршак М.Б. Образцы российских и советских бумажных денежных знаков в собрании Эрмитажа — XX. С. 206–208
1744. Маршак М.Б., Миколайчук Е.А. Технико-технологическое исследование русских ассигнаций — IX. С. 172, 173
1745. Матвеев А.Г. Металлические боны церквей и духовных обитателей России конца XIX — начала XX в. — X. С. 283–285; рис.
1746. Матвеев А.Ю. Еще раз о «церковных» марках — XII. С. 239; рис.
1747. Мельников А.В., Вечерухин Н.М. Об одном эпизоде из истории Экспедиции Заготовления Государственных Бумаг — XIII. С. 139, 140
1748. Мокерова Е.Ю. Фальшивые ассигнации в денежном обращении Вятского края (последняя четверть XVIII — первая половина XIX в.) — XIII. С. 138, 139
1749. Мокерова Е.Ю. Два комплекса ассигнаций, сокрытых на территории Вятской губернии — XV. С. 189, 190
1750. Несмеянов А.Н., Джапаридзе В. Уникальная государственная ассигнация 75 рублей 1769 г. № 37004 — XV. С. 186–188; рис.
1751. Полищук А.В. Денежная реформа 1996 г. в Украине и отображение выпущенных монет и банкнот в каталоге «Банкноти і монети України» — XV. С. 207–209
1752. Пудикова В.Н., Трегубов Н.Л. Металлические марки тульского городского водопровода — X. С. 285, 286
1753. Рассадина Т.В. Денежные знаки обществ потребителей Товарищества Большой Костромской льняной мануфактуры и Товарищества братьев Зотовых — VIII. С. 193–195; рис.
1754. Рахилин В.К. Боны Коломенского завода — IV. С. 119–121
1755. Рахилин В.К. Неизвестная эмиссия бон — V. С. 101
1756. Рахилин В.К. Хлебные деньги — VI. С. 176–179. Рис.
1757. Рахилин В.К. Денежные эмиссии времен гражданской войны в Крыму — VII. С. 191–193
1758. Рахилин В.К. Предполагавшаяся эмиссия военных денежных знаков России — VIII. С. 180–182
1759. Рахилин В.К. Неизвестные боны Владимирской губернии — IX. С. 173, 174
1760. Рахилин В.К. Незавершенное направление бонистики — X. С. 279, 280
1761. Рахилин В.К. Социалистические займы и благоустройство городов — XI. С. 228, 229
1762. Рыник Й. Бумажные деньги с территории России и Советского Союза в музее Национального банка Словакии — XI. С. 243, 244
1763. Рябченко П.Ф. Эквиваленты эквивалентов товара, применявшиеся на предприятиях России и других стран СНГ в последнее десятилетие XX в. — VIII. С. 201–203

1764. Рябченко П.Ф. Абонементы (талоны) на получение спецпитания, применяемые в качестве суррогатных денег — IX. С. 177, 178
1765. Рябченко П.Ф. К вопросу о классификации денежных суррогатов — X. С. 292, 293
1766. Рябченко П.Ф. Частные бумажные деньги предприятий России — XII. С. 192, 193
1767. Савельев В.В. «Дело Дудинских»: К истории изготовления фальшивых ассигнаций в Тверской губернии первой половины XIX в. — XVI. С. 164–166
1768. Семилетникова Е.С. Счетные марки для официантов — XV. С. 216, 217: рис.
1769. Семилетникова Е.С. Нотгельды лагеря Лихтенхорст из собрания ОН ГИМ — XX. С. 220–222
1770. Сидненко Д.А. Расчетный чек издательства «Рабочий путь» — XIV. С. 218, 219: рис.
1771. Сингатуллина А.З. Невыпущенные деньги Казанской республики — VIII. С. 190–193: рис.
1772. Стрельбицкий К.Б. Боны польских воинских частей на территории Западной Белоруссии и Западной Украины (1926–1939 гг.) — IV. С. 122–124
1773. Тимошина Н.Н. Ассигнаты Великой Французской революции из коллекции Ивановского государственного объединения историко-краеведческих музеев области им. Д.Г. Бурьлина — IV. С. 115–117: рис.
1774. Тимошина Н.Н. Товарные ордера ИВГУМа — XV. С. 204–206: рис.
1775. Тимошина Н.Н. Боны-кирпичи Иваново-Вознесенска — XVI. С. 174–176: рис.
1776. Тимошина Н.Н. Заемное письмо 1918 года из коллекции ИГИКМ им. Д.Г. Бурьлина — XVII. С. 169, 170
1777. Тимошина Н.Н. О бумажных и фарфоровых нотгельдах Германии в собрании ИГИКМ им. Д.Г. Бурьлина — XIX. С. 201–203
1778. Трегубов Н.Л. Металлические марки имения П.С. Скребицкого в Черномском уезде Тульской губ. — XI. С. 215, 216: рис.
1779. Трегубов Н.Л. Металлические марки Единого потребительского общества г. Тулы — XIII. С. 192–194: рис.
1780. Трегубов Н.Л. Металлические марки Рабочего кооператива Тульского патронного завода — XIV. С. 285, 286: рис.
1781. Трегубов Н.Л. Бонная система кредитования единого рабочего кооператива совнархозовской промышленности «Производственник» — XVI. С. 172–174
1782. Трегубов Н.Л. Негосударственные выпуски денежных знаков в Туле в 1922–1924 гг. — XVII. С. 174–176: рис.
1783. Трегубов Н.Л. Технологии изготовления фальшивых ассигнаций в конце XVIII — начале XIX в. (по данным Государственного архива Тульской области) — XIX. С. 184, 185
1784. Трегубов Н.Л. О проектах выпуска денежных знаков в Туле в 1917–1918 гг. — XX. С. 210–212
1785. Хухарев В.В., Бауэр А.А. О «Записке С.И. Мальцова» на один рубль без года выпуска — XX. С. 196–199: рис.
1786. Чистикова Е.А. Аллегория России на проектах и утвержденных образцах кредитных билетов второй половины XIX века — XX. С. 200–203: рис.
1787. Чугайс Л. Введение латвийских рублей в 1919 г. — XI. С. 227, 228
1788. Шиканова И.С. Русские денежные знаки, отпечатанные в США (1917–1920 гг.) — I. С. 83, 84
1789. Шиканова И.С. К вопросу о денежной реформе в северной России (1918–1920) — II. С. 27, 28
1790. Шиканова И.С. Развитие денежной системы в Финляндии (по материалам ГИМ) — V. С. 62
1791. Шиканова И.С. Деньги польского восстания 1794 г. в собрании ГИМа — VI. С. 152, 153

1792. Шиканова И.С. Денежные знаки 1919 г. Кыштымского завода в собрании Отдела нумизматики ГИМ — IX. С. 175, 176
1793. Шиканова И.С. Денежные знаки атамана Г.М. Семенова в собрании ОН ГИМ — X. С. 230, 231
1794. Шиканова И.С. Платежное средство белочехов в Сибири — XII. С. 186–188: рис.
1795. Шиканова И.С. Денежный знак острова Беринга — XIII. С. 141: рис.
1796. Шиканова И.С. Денежный знак Закаспийского Временного правительства — XIV. С. 213–215
1797. Шиканова И.С. Русский рубль в Монголии и выпуск первых монгольских национальных денежных знаков — XV. С. 210–213
1798. Шиканова И.С. Деньги для Монголии, отпечатанные в РСФСР в 1921 г. — XVI. С. 170–172
1799. Шиканова И.С. Клады барона Р.Ф. Унгерна в Монголии — XVII. С. 172–174
1800. Шиканова И.С. Платежные средства компании братьев Караевых — XVIII. С. 208–211: рис.
1801. Шиканова И.С. К вопросу о денежной эмиссии Танну-Тувинской республики (1923–1924 гг.) — XIX. С. 189–192
1802. Шиканова И.С. Боны Русско-Азиатского Банка для КВЖД — XX. С. 212–214: рис.
1803. Шинакова Г.И. Акции Общества Брянского завода — XII. С. 185, 186
1804. Шишанов В.А. Влияние особенностей производства на подготовку выпуска русских ассигнаций образца 1802–1803 гг. — VIII. С. 179, 180
1805. Шишанов В.А. К вопросу об обращении русских ассигнаций в губерниях «от Польши присоединенных» на рубеже XVIII–XIX вв. — IX. С. 170, 171
1806. Шишанов В. Позиция А.И. Васильева относительно места ассигнаций в денежной системе России — XVII. С. 154–156
1807. Шустек З. Вклад России в создание чехословацких бумажных денег — VII. С. 195, 196
1808. Шустек З. Деньги чехословацких тюрем 1949–1992 гг. — XI. С. 326, 327
1809. Шустек З. Обращение советских денег на территории Чехословакии — VIII. С. 199–201: рис.
1810. Шустек З. Введение советской валюты в Закарпатье в ноябре 1945 г. — XX. С. 222, 223
1811. Щетинин Г.А. Вынужденная денежная эмиссия правительства Дальневосточной республики 1920 г. — IX. С. 176, 177

## МЕДАЛЬЕРНОЕ ИСКУССТВО

1812. Алексеев А.Н. Медали на смерть Екатерины II — IV. С. 124, 125
1813. Алексеев А.Н. Памятная медаль к столетию Отечественной войны 1812 г. — V. С. 105, 106
1814. Алексеев А.Н. Дворцовый переворот 25 ноября 1741 г. в памятных медалях — VI. С. 182, 183
1815. Алексеев А.Н. Медаль на коронацию Екатерины II — VII. С. 197, 198
1816. Алексеев А.Н. Памятные медали XVIII в. в сознании современников (реконструкция восприятия) — VIII. С. 210–212
1817. Алексеев А.Н. Медаль в честь барона Е.Ф. Аша — IX. С. 222, 223
1818. Алексеев А.Н. «Греческий проект» императрицы Екатерины II и медальерное искусство — X. С. 239, 240
1819. Алексеев А.Н. «Медальерный мастер» Иван Коновалов — XI. С. 255, 256



1820. Алексеев А.Н. Медаль в память сооружения Благовещенского моста через Неву — XII. С. 203
1821. Алексеев А.Н. «Медальерная история» Петра Великого в проектах Я. Штели-на — XIII. С. 147–149: рис.
1822. Алексеев А.Н. Медаль на заключение мира с Турцией в 1739 году — XIV. С. 229, 230
1823. Алексеев А.Н. Юбилейные медали Николаевской Инженерной и Михайловской Артиллерийской академий и училищ — XV. С. 275–277
1824. Алексеев А.Н. «С портретом известной в бывшие два правления персоны» — XVII. С. 182–184
1825. Алексеев А.Н. Из переписки принца Петра Георгиевича Ольденбургского — XVIII. С. 252, 253
1826. Алексеев А.Н. Персональные медали: практика изготовления — XIX. С. 216, 217
1827. Алексеев А.Н., Французов В.Е. Медаль Николаевской инженерной академии (в премию за инженерные заслуги Э.И. Тотлебену) — IX. С. 229–231
1828. Бакланов А.В. О технологии изготовления памятных медалей на Санкт-Петербургском монетном дворе — XI. С. 271, 272
1829. Бакланов А.В. Художник-медальер и современное монетно-медальерное производство — XVI. С. 183–185
1830. Бакланов А.В. Художник-медальер и требования современного монетного производства — XIX. С. 237–239
1831. Бакланов А.В. Проблемы подготовки современных художников-медальеров — XX. С. 233, 234
1832. Барклай К. Император Александр I и Королевское Гуманитарное Общество — XII. С. 197–199
1833. Букатина Г.Е. Медали, нагрудные знаки и жетоны Императорского Московского университета, хранящиеся в Отделе нумизматики ГИМ — I. С. 88, 89
1834. Букатина Г.Е. Медали сельскохозяйственных обществ Российской империи XVIII — нач. XX в. из собрания ГИМ — III. С. 92, 93
1835. Букатина Г.Е. Медали, посвященные оспопрививанию в России — IV. С. 127, 128
1836. Букатина Г.Е. Медали Московского коммерческого училища — XII. С. 199, 200
1837. Букатина Г.Е., Левин С.С. Медали Всемирных выставок (1851–1915) в собрании ОН ГИМ — VIII. С. 247
1838. Бурков В.Г. Медаль ЮНЕСКО — XIV. С. 259, 260
1839. Бушлякова В.А. Медаль «В память 50-летия Уманского училища земледелия и садоводства» — XIII. С. 158, 159
1840. Введенский Г.Э., Лозовский Е.В. Юбилейная медаль Перновского гренадерского полка — VII. С. 202, 203: рис.
1841. Введенский Н.Г. «Кирасирталер» Николая I — X. С. 243, 244: рис.
1842. Введенский Н.Г. К вопросу о двух медалях (Калужской и Перновской) — XI. С. 261, 262: рис.
1843. Введенский Н.Г. Юбилейные медали лейб-гвардии Кексгольмского полка (по материалам РГИА и ОН ГЭ) — XIV. С. 245–248: рис.
1844. Введенский Н.Г. Юбилейные медали 38 драгунского Владимирского полка — XV. С. 277–279: рис.
1845. Введенский Н.Г. «Биржевые» памятники на медалях — XIX. С. 223–226: рис.
1846. Вихрова А.А. Шведские медали из коллекции ГМИИ им. А.С. Пушкина — XII. С. 195, 196
1847. Волкова У.М. Образ государства российского в медальерном искусстве XVIII — начала XX в. — XIX. С. 218, 219
1848. Волкова У.М. Наградные медали конских выставок и призовые медали забегов в коллекции ГМИИ им. А.С. Пушкина — XX. С. 228

1849. Гаврилова Л.М. Проекты медалей Екатерины II на события древней русской истории — VIII. С. 212, 213
1850. Гаврилова Л.М. Князь М.М. Щербатов и русское медальерное искусство — IX. С. 218
1851. Гаврилова Л.М. Медальерное искусство и официальная идеология эпохи просвещенного абсолютизма (Деятельность Медальных комитетов во второй пол. XVIII в. в России) — X. С. 237, 238
1852. Гаврилова Л.М. Разделы Польши в русском медальерном искусстве — XI. С. 258, 259
1853. Гаврилова Л.М. Официальная идеология Российской империи в медальерном искусстве: Русско-турецкая война 1768–1774 гг. — XIII. С. 151, 152
1854. Грехова Г.И. О медалях, посвященных крестьянской реформе в Польше — IV. С. 132–134
1855. Грималаускайте Д. Юбилейная медаль Виленского Императорского университета — XII. С. 201, 202
1856. Гринберга Л. Медали сельскохозяйственных обществ в Курляндской и Лифляндской губерниях в конце XVIII — XIX в. — VIII. С. 238–240
1857. Гринберга Л. Награды выставки промышленности и ремесел, посвященной 700-летию юбилею г. Риги — IX. С. 208–210
1858. Гринберга Л. Памятные знаки Второй Российской Олимпиады — XIII. С. 189, 190
1859. Гринберга Л. Рижский отдел Императорского Российского общества садоводства: деятельность и награды — XIV. С. 249, 250
1860. Гусева И.С. Юбилейные жетоны 200-летия Полтавской победы (по материалам ОН ГИМ) — XV. С. 285, 286
1861. Джапаридзе В. Памятная медаль к 140-летию великого князя Георгия Михайловича Романова (1863–1919) — XIII. С. 160, 161: рис.
1862. Джёвенас Г. Идея возрождения Польско-литовской унии в медалях XIX — начала XX в. — IX. С. 207, 208
1863. Добровольская Л.И. Строительство портов и каналов в именных жетонах конца XIX века. (По материалам коллекции отдела нумизматики Государственного Эрмитажа) — I. С. 93, 94
1864. Добровольская Л.И. Медалевидные жетоны производства иностранных фирм в собрании Эрмитажа — III. С. 100, 101
1865. Добровольская Л.И. Жетоны князей Шаховских в собрании Эрмитажа — IV. С. 134, 135
1866. Добровольская Л.И. К вопросу о систематизации русских художественных жетонов — V. С. 109–111
1867. Добровольская Л.И. О разных значениях термина «жетон» — VI. С. 194–196
1868. Добровольская Л.И. Русские жетоны в отечественной историографии — VII. С. 234–236
1869. Добровольская Л.И. Железнодорожные жетоны графа С.Г. Строганова в собрании Эрмитажа — VIII. С. 231, 232
1870. Добровольская Л.И. Русские жетоны как произведение медальерного искусства (на материалах ОНГЭ) — IX. С. 238, 239
1871. Добровольская Л.И. Россия–Франция 1891–1894 гг. (Памятные медали, жетоны и значки из собрания ОН ГЭ) — X. С. 254, 255
1872. Добровольская Л.И. Жетоны Императорских Московского и Петербургского обществ поощрения рысистого коннозаводства из собрания ОН ГЭ — XIV. С. 277–279
1873. Добровольская М.А. Об одной религиозной традиции в старой Польше и ее отражение в нумизматике — IX. С. 205–207
1874. Дуров В.А. Медаль на открытие в 1782 г. памятника Петру I в Санкт-Петербурге — VI. С. 184, 185

1875. Дуров В.А., Шуткина М.А. Две греческие медали для адмирала Ф.Ф. Ушакова — III. С. 85, 86
1876. Ерохин В.М. Некоторые особенности обработки штемпелей как средство дополнительной художественной выразительности медалей — XVI. С. 185–187
1877. Заворотная Л.А. Императрица Мария Федоровна и ее медали — VI. С. 185, 186
1878. Заворотная Л.А. «Комментарии» А.А. Стаховича к книге Ю.Б. Иверсена «Медали на деяния императора Петра Великого» — XV. С. 271–273
1879. Заворотная Л.А. Медали Общества ревнителей русской военной старины в Париже — XVIII. С. 260–262
1880. Йенсен Й.С. Датские медальеры в России в XVIII в. — VI. С. 181, 182
1881. Йенсен Й.С. Русские медали XVIII в. в собрании Датского Национального Музея — XIII. С. 154, 155
1882. Йенсен Й.С. Неизвестный медальон из слоновой кости, сделанный Петром I, из замка Розенборг в Копенгагене — XVII. С. 208–210: рис.
1883. Калинин В.А. О «медали» цесаревича Николая Павловича 1810 г. — X. С. 240–242: рис.
1884. Калинин В.А. О времени чеканки Азовской медали 1696 г. с русскими легендами — XI. С. 272–274: рис.
1885. Калинин В.А. Медаль в честь Федора Головина — XIV. С. 223–227: рис.
1886. Карпухин В.И. К вопросу об истории создания медали, посвященной посещению великим князем Владимиром Александровичем Тюмени — III. С. 86, 87
1887. Кианичка Д. Медали «русского» происхождения в собраниях Национального банка Словакии — музее монет и медалей в г. Кремница — IX. С. 260–262: рис.
1888. Кириленко Е.Ю. Памятные медали Финляндии из собрания ВИМАИВиВС на события 1939–1944 гг. — XIX. С. 232
1889. Клыкова Е.А. Медаль носорога Клары 1748 г. — XVIII. С. 245–247: рис.
1890. Клыкова Е.А. Две редкие медали Йозефа Майнерта в собрании Государственного Эрмитажа — XIX. С. 210–212: рис.
1891. Ковенева Г.Н. Жетоны Н.Х. Бунге из коллекции Госфонда России — V. С. 111–113: рис.
1892. Ковенева Г.Н. Жетоны костромских мастеров — VI. С. 200, 201
1893. Ковенева Г.Н. Жетоны Вспомогательного общества купеческих приказчиков в Москве — VII. С. 216–218
1894. Ковенева Г.Н. Жетон в память 50-летия московского Мариинского женского училища — VIII. С. 235–237: рис.
1895. Колбасова И.И. Профессор Богомил Николов — создатель болгарской школы медальерного искусства — XVIII. С. 267, 268
1896. Комаровский Е.А. Выпускные жетоны российских императорских кадетских корпусов — VII. С. 227, 228
1897. Конивец А.В. А.Ф. Васютинский и Первая государственная свободная выставка произведений искусства — XV. С. 289–291
1898. Корпусова И.В. Общество взаимного вспомоществования приказчиков-евреев г. Одессы и серебряный жетон в память его 25-летия — I. С. 91–93: рис.
1899. Корпусова И.В. Одесское отделение Императорского Русского Технического общества и жетоны в память выставки домоустройства в Одессе — III. С. 89–91
1900. Корпусова И.В. Общество изящных искусств в Одессе и медали из коллекции Одесского археологического музея АН Украины — V. С. 108, 109
1901. Корпусова И.В. Жетон VI Археологического съезда из коллекции Одесского археологического музея — VI. С. 196, 197
1902. Корпусова И.В. Медали в память 50-летия Общества сельского хозяйства Южной России (по материалам Государственного архива Одесской обл.) — XI. С. 264, 265

1903. Кравцов К.В., Степанова О.А. Медаль с изображением печати султана Мустафы II в собрании Государственного Эрмитажа — XIX. С. 206–208: рис.
1904. Краснобаева Ю.Е. Медаль Всемирной выставки в Чикаго 1893 года из собрания ГМИИ — XVIII. С. 256, 257
1905. Краснобаева Ю.Е. Западноевропейские медали с владельческими надписями в коллекции ГМИИ им. А.С. Пушкина — XIX. С. 208–210
1906. Краснобаева Ю.Е. Медаль и время — XX. С. 231, 232
1907. Краснов Дж. Бокелийские медали Братства св. Георгия и св. Трифона в Венеции — IX. С. 204, 205: рис.
1908. Кувшинова Е.А. «Медали» Валерио Белли в собрании Государственного Эрмитажа — XVIII. С. 243–245: рис.
1909. Кузьмичев Е.Д. Медали на взятие Сигизмундом III в 1611 г. Смоленска в собрании Эрмитажа — XIX. С. 212–214: рис.
1910. Кусов В.С. Карта-медаль Таганрога 1709 г. и картографирование Приазовья на рубеже XVII–XVIII вв. — XV. С. 269, 270
1911. Лаврентьев А.В. Медаль с изображением Лжедмитрия I и «императорские регалии» Самозванца — VIII. С. 204, 205
1912. Лепехина Е.В. Из истории создания медали на смерть Петра I — VIII. С. 207–210: рис.
1913. Лепехина Е.В. О значении медалей Петра I как памятников посмертного прославления деяний Царя-Преобразователя — XIII. С. 149, 150
1914. Лепехина Е.В. Восковой портрет Г.А. Потемкина работы Г.Г. Кёнига из собрания Государственного Эрмитажа — XVIII. С. 247–249: рис.
1915. Марчук Ю.А. К вопросу создания медальерной коллекции Национального музея истории Молдовы — II. С. 57, 58
1916. Матвеев А.Ю. Регистрационно-налоговые «собачьи» жетоны городов России конца XIX — начала XX в. — VII. С. 224–226: рис.
1917. Меднис С.С. Англо-шотландская Уния Корон 1603–1604 гг. и ее отражение в медальерном искусстве — XX. С. 223–226: рис.
1918. Мирошникова И.П. Малоизвестная медаль с портретом императора Николая II — XIX. С. 229–231: рис.
1919. Молчанов А.А. Прокламационные жетоны Испании и ее колоний — VII. С. 200–202: рис.
1920. Молчанова О.В. Значки и жетоны в честь русско-французской дружбы из коллекции барона Ж. де Бая — VI. С. 201, 202
1921. Неклюдов А.Н. Зеленоградские медали — XI. С. 269, 270
1922. Николов Б. Современное медальерное искусство Болгарии — XIII. С. 161, 162
1923. Озерянская И.М. Награды В.Е. Таирова на международных выставках начала XX в. — XV. С. 279–282: рис.
1924. Петерс Д.И. Наградные и некоторые памятные медали России XIX в. на строительство и восстановление памятников архитектуры — IV. С. 125–127
1925. Петерс Д.И. Наградные медали с вензелем императора Павла I: итоги изучения архивных источников — XIII. С. 150, 151
1926. Петерс Т.П. К истории учреждения и создания плакетки «На сооружение в Санкт-Петербурге Московских триумфальных ворот» — XIV. С. 242–245: рис.
1927. Петерс Т.П. Переписка князя И.И. Бецкого с Академией Надписей и Изящной словесности в Париже по поводу изготовления медалей в память князей Голицыных и Трубецких (по неизвестным документам РГАДА) — XIX. С. 219, 220
1928. Петров С.П. Медали с именем поэта — VII. С. 206–208
1929. Петров С.П. Медальеры Петрограда–Ленинграда–Петербурга XX в. — XV. С. 291, 292

1930. Покровский Н.В. Знак и жетон Попечительства императрицы Марии Федоровны о глухонемых — VIII. С. 232–234: рис.
1931. Покровский Н.В. Медаль к 200-летию М.И. Глинки (1804–1857) — XIII. С. 159, 160
1932. Полищук А.В. Медали работы скульптора Артемия (Артура) Лаврентьевича Обера в собрании Русского музея — XIX. С. 226–229: рис.
1933. Полищук А.В. Медали работы Феликса Разумного в собрании Государственного Русского музея — XX. С. 229–231: рис.
1934. Полушкин Л.А. Космонавтика в нумизматике и медальерном искусстве (на примере одной коллекции) — VII. С. 259–261
1935. Пудикова В.Н. Жетон Тульской губернской ученой архивной комиссии — IX. С. 240, 241
1936. Пчелов Е.В. Образ Минервы в эмблематике русской культуры XVIII — начала XIX века: медальерное искусство, сфрагистика и геральдика — XIV. С. 232–234
1937. Пчелов Е.В. Княжение Рюрика в «исторической серии» медалей Екатерины Великой: Конструирование идеального правления — XVI. С. 178–180
1938. Рассадина Т.В. Русские медали XVIII в. из коллекции Костромского историко-архитектурного музея-заповедника — III. С. 81–83
1939. Рассадина Т.В. Русские памятные медали XIX — начала XX в. из собрания Костромского историко-архитектурного музея-заповедника — IV. С. 129, 130
1940. Рассадина Т.В. Наградные медали и жетоны начала XX в. Костромского губернского земства — VII. С. 220, 221
1941. Руденко И.В. Монетовидные памятные жетоны императорской России — XIV. С. 270, 271
1942. Рязанцева Т.В., Рязанцев Н.П. Бронзовая медаль «В память Отечественной войны 1812 года» и «Дело о возложении медалей на дворян Ярославской губернии» — XIX. С. 221–223: рис.
1943. Саркисян Г.В. Армяне — призеры выставок (конец XVIII — начало XX в.) — VII. С. 218, 219
1944. Сарычева М.А. Медали А.Б. Шабанова (1937–1997) из коллекции Музеев «Московского Кремля» — X. С. 252, 253
1945. Сарычева М.А. Современная медаль и ее соответствие классическому образцу — XII. С. 209, 210
1946. Сарычева М.А. Тема труда в отечественном медальерном искусстве XX в. — XIII. С. 163, 164
1947. Сарычева М.А. Наш юбилей на медали. Медальерные памятники к 200-летию Оружейной палаты — XIV. С. 260, 261
1948. Сарычева М.А. Медальерные свидетельства франко-советской дружбы в собрании Оружейной палаты — XV. С. 293
1949. Сарычева М.А. К вопросу об иконографии медали на смерть Петра Великого 1725 г. — XVI. С. 177, 178
1950. Сарычева М.А. К вопросу о стилистике медали на смерть императора Александра I (1825) Ф.П. Толстого — XVIII. С. 250–252
1951. Сафонов М.М. Масонское истолкование медали И.К. Егера «В память перевезения монолита для пьедестала памятника Петру I» — XII. С. 196, 197: рис.
1952. Сафонов М.М. Масонское истолкование медали И.К. Егера «В память учреждения губерний» — XIII. С. 155, 156
1953. Северова М.Б. Медали в память посещения Санкт-Петербургского монетного двора представителями каджарской династии (Иран) — XII. С. 204, 205: рис.
1954. Секретёв К.М. Три медали Ж.-К. Шаллена из собрания Гохрана России — VI. С. 192–194. Рис.

1955. Секретёв К.М. Нагрудный знак и жетоны из Озерского клада в собрании Гохрана России — VII. С. 221–224
1956. Секретев К.М. Жетоны-благословения Российской империи — XVI. С. 219–221
1957. Секретев К.М., Яровая Е.А. Редкие жетоны в память 500-летия российских дворянских родов — XVIII. С. 254–256: рис.
1958. Сидорова М.В. Как создавали значок «Союз воинствующих безбожников» — XIII. С. 185, 186
1959. Степанова О.А. К иконографии Иоганна Турмайра (Авентина) — XI. С. 265–267: рис.
1960. Степанова О.А. Медали с портретом Леонарда фон Эка первой половины XVI в. из собрания Государственного Эрмитажа — XIII. С. 146, 147
1961. Сыч Т.П. Именные знаки, жетоны Владимира Антоновича Ашика — создателя нумизматической коллекции — II. С. 79–81
1962. Сыч Т.П. Демидовы — благотворители русской науки и просвещения (из нумизматической коллекции Ярославского художественного музея) — III. С. 83–85
1963. Сыч Т.П. Медали и жетоны, посвященные сооружению и устройству русских железных дорог — V. С. 113, 114
1964. Сыч Т.П. Демидовы — благотворители богоугодных заведений (из коллекции Ярославского художественного музея) — VI. С. 188, 189
1965. Сыч Т.П. Произведения А.Ф. Васютинского в собрании Ярославского художественного музея — VIII. С. 214, 215
1966. Сыч Т.П. Медали Всемирной выставки 1900 г. в Париже в коллекции Ярославского художественного музея — IX. С. 233, 234
1967. Терентьева Н.В. Медаль «40 лет освобождения Ржева от фашистских захватчиков» — XIV. С. 256, 257: рис.
1968. Терентьева Н.В. Плакетка «Пробег автомобилей 1910 г. Санкт-Петербург–Киев–Москва–Санкт-Петербург» из фондов Тверского музея — XVII. С. 201–203: рис.
1969. Тетерник А.В. Медаль Франциска Скорины — XVI. С. 182, 183
1970. Тимошина Н.Н. Русские медали XVIII в. из коллекции Ивановского государственного объединения историко-краеведческих музеев имени Д.Г. Бурылина — II. С. 78, 79
1971. Тимошина Н.Н. Две наградные медали американской выставки 1893 года из Ивановского художественного музея — XIV. С. 250–252: рис.
1972. Ткаченко В.А., Фёдорова Л.И. Памятные медали Дятьковского хрустального завода из собрания МРАиБ — XIX. С. 233, 234: рис.
1973. Трегубов Н.Л. Тульская символика на региональных медалях 60–80-х гг. XX в. — XVIII. С. 262–264: рис.
1974. Файбисович В.М. Русский воин на медалях XIX в. — VI. С. 187, 188
1975. Файбисович В.М. К истории одного «состязания» (А.Н. Оленин и Ф.П. Толстой) — IX. С. 226, 227
1976. Фельдман Д.З. К истории появления редкой «еврейской» медали в честь Александра I — IX. С. 225, 226
1977. Фельдман Д.З. О первом награждении в России еврея медалью Вольного экономического общества — XIV. С. 230–232
1978. Фиала А. Коронационные медали и жетоны Братиславы — VII. С. 198–200
1979. Фиала А. Освобождение Братиславы Советской Армией в медальерном творчестве словацких художников — XI. С. 268, 269: рис.
1980. Фиала А. Советские политические лидеры и русская художественная элита в медальерном искусстве Чехословакии и Словакии XX века — XVIII. С. 265–267: рис.
1981. Фиала А. Памятные медали в честь освобождения Словакии в 1944–1945 гг. — XIX. С. 231

1982. Чекунина Н.В. Значок Кружка любителей драматического искусства в с. Кузнецово Корчевского уезда Тверской губернии — XVIII. С. 258–260: рис.
1983. Чижевская О.В. Медали Жака Йонгелинка в собрании Эрмитажа — X. С. 234, 235
1984. Чижевская О.В. Медаль в честь Максимилиана I и Марии Бланки Сфорца работы Джанмарко Кавалли из собрания Эрмитажа — XI. С. 253–255: рис.
1985. Чижевская О.В. Медали немецких мастеров на первое бракосочетание великого князя Павла Петровича — XIII. С. 156–158: рис.
1986. Чижевская О.В. Аллегорический образ Российского государства на западноевропейских медалях начала Северной войны — XIV. С. 227–228
1987. Чижевская О.В. Олимпийские медали Н.А. Панина-Коломенкина — XV. С. 282–284: рис.
1988. Чупашкина А.И. Жетоны Императорского Александровского лицея из собрания Владимиро-Суздальского музея-заповедника — III. С. 88, 89
1989. Чупашкина А.И. Призовые жетоны и жетоны спортивных обществ России конца XIX — начала XX в. из собрания Владимиро-Суздальского музея-заповедника — IV. С. 135–137
1990. Чупашкина А.И. Жетоны благотворительных организаций из собрания Владимиро-Суздальского музея-заповедника — VI. С. 198–200
1991. Чупашкина А.И. Медаль-премия Всемирной выставки 1867 г. в Париже в собрании Владимиро-Суздальского музея-заповедника — XI. С. 262–264: рис.
1992. Чупашкина А.И. Именной жетон «Кружка ревнителей памяти Отечественной войны 1812 года» — XIII. С. 177, 178
1993. Чупашкина А.И. Жетоны Санкт-Петербургских учебных заведений конца XIX — начала XX века из собрания Владимиро-Суздальского музея-заповедника — XIV. С. 273–277: рис.
1994. Шер С.К. Бытование ренессансных медалей: портрет как дар — XI. С. 252, 253
1995. Шинкова Г.И. Жетоны Общества Брянских заводов — VIII. С. 245, 246
1996. Шкурко А.С. Медали скульптора И. Дарагана (1928–1984) — III. С. 92
1997. Шкурко А.С. Основные тенденции развития современного медальерного искусства (по материалам международных выставок конгрессов ФИДЕМ) — XIII. С. 223, 224
1998. Шкурко А.С. Медальерные работы художников Российской Федерации на международных выставках ФИДЕМ — XIX. С. 234–237: рис.
1999. Шуткина М.А. Микроскоп Александра Фишера — I. С. 89, 90
2000. Шуткина М.А. Несколько медалей конца XIX — начала XX в. из собрания ОН ГИМ — II. С. 56, 57
2001. Шуткина М.А. Медальная портретная галерея — IX. С. 215, 216
2002. Шуткина М.А. Воздухоплавание в медальерном искусстве на рубеже XIX–XX вв. — X. С. 251, 252
2003. Шуткина М.А. Работы Себастьяна Дадлера в собрании ОН ГИМ — XII. С. 193–195
2004. Шуткина М.А. Работы медальера Джона Пинчеса (1825–1905) из собрания ОН ГИМ — XV. С. 273–275
2005. Шуткина М.А. Медали в память 100-летнего юбилея «Битвы народов» при Лейпциге (1813–1913 гг.) — XVII. С. 187–189
2006. Шуткина М.А. Медали Карла Гётца в собрании ГИМ — XVIII. С. 257, 258
2007. Шуткина М.А. Сражения адмирала Вернона (Правь, Британия, морями...) — XIX. С. 215, 216
2008. Шуткина М.А. Медальный портрет эпохи Просвещения — XX. С. 226–228
2009. Щетина М.В. Произведения Ф.П. Толстого в собрании Саратовского государственного художественного музея им. А.Н. Радищева — XI. С. 259, 260
2010. Щукина Е.С. К вопросу о монограммисте «ОК» и «КО» — I. С. 71, 72

2011. Щукина Е.С. Резчики Петербургского монетного двора конца XIX — начала XX в. — II. С. 87, 88
2012. Щукина Е.С. Серия медалей Г.Ф. Мюллера на события Северной войны в собрании Эрмитажа — III. С. 80, 81
2013. Щукина Е.С. К истории создания серии медалей РОИ в память первой мировой войны — IV. С. 130, 131
2014. Щукина Е.С. Медали на смерть Петра I в собрании Государственного Эрмитажа заповедника — V. С. 103, 104
2015. Щукина Е.С. Серия медалей «Мраморы Парфенона» в собрании Эрмитажа — VI. С. 189–192
2016. Щукина Е.С. Медали в честь И.А. Крылова и В.А. Жуковского в собрании Эрмитажа — VII. С. 203–206
2017. Щукина Е.С. Рисунки медалей петровского времени из собрания Кунсткамеры — VIII. С. 205–207: рис.
2018. Щукина Е.С. Медали из мюнцкабинета Георга Людерса в собрании Эрмитажа — IX. С. 213, 214
2019. Щукина Е.С. Коллекция восков в собрании медалей Эрмитажа — X. С. 235–237
2020. Щукина Е.С. Медали Вольного экономического общества в собрании Эрмитажа — XI. С. 257, 258
2021. Щукина Е.С. Посмертный сувенир Наполеона — XII. С. 200, 201
2022. Щукина Е.С. Редкая немецкая медаль XVI в. из собрания Эрмитажа — XIII. С. 144, 145
2023. Щукина Е.С. Медали П.П. Семенова-Тян-Шанского в собрании Эрмитажа — XIV. С. 254–256
2024. Щукина Е.С. Работы А.Ф. Васютинского 1895 г. — XV. С. 287–289: рис.
2025. Щукина Е.С. Памятная медаль Всемирной выставки 1937 г. в Париже из собрания Эрмитажа — XVI. С. 180–182: рис.

## ФАЛЕРИСТИКА

2026. Аксенов Н.С., Мельник Г.К. Должностной знак сотского Московской округи 30-х гг. XVIII в. — XX. С. 238–240: рис.
2027. Асвариц М.Б. Распоряжения о форменном одеянии русских приорств ордена св. Иоанна Иерусалимского — XI. С. 278–280
2028. Асвариц М.Б. Донаты русских приорств св. Иоанна Иерусалимского — XII. С. 213, 214
2029. Асвариц М.Б. Орден св. Иоанна Иерусалимского в системе российских орденов — XIII. С. 175, 176
2030. Асвариц М.Б. «Дело корнета Лазарева». Кавалеры ордена Св. Иоанна Иерусалимского в России после 1810 года — XIV. С. 236–238: рис.
2031. Асвариц М.Б. Российские кавалеры ордена св. Иоанна Иерусалимского в XVIII в. (до 1797 г.) — XV. С. 227, 228
2032. Асвариц М.Б. Родовые командоры русских приорств ордена Св. Иоанна Иерусалимского — XVI. С. 190, 191
2033. Асвариц М.Б. Награды без славы — XVII. С. 190, 191
2034. Асвариц М.Б. «Наследственные командоры» Мальтийского ордена в России в XIX в. — XVIII. С. 228–230
2035. Асвариц М.Б. Российские кавалеры Бранденбургского бальежа ордена Св. Иоанна Иерусалимского (XVIII в.), Прусского королевского ордена Св. Иоанна (1812–1852) и Бранденбургского бальежа ордена Иоанна Иерусалимского (1852–1918) — XIX. С. 245, 246



2036. Асварищ М.Б. Уникальный мальтийский крест XVII века — XX. С. 234–236: рис.
2037. Беляев Н.М., Пашенин С.А. Послевоенная история Москвы в памятниках фалеристики монетных дворов Гознака — VII. С. 232, 233
2038. Беляев Н.М., Пашенин С.А. События и даты второй половины XX в. в памятниках фалеристики монетных дворов России — VIII. С. 260, 261
2039. Бенау К. Знаки французской сухопутной армии — VI. С. 204–206
2040. Бурков В.Г. Развитие советской фалеристической литературы в годы Великой Отечественной войны и послевоенное время (1941 — середина 50-х гг.) — IV. С. 139, 140
2041. Бурков В.Г. К вопросу об учреждении российского ордена св. Александра Невского — V. С. 101–103
2042. Бурков В.Г. Развитие отечественной фалеристической литературы в XVIII в. — VII. С. 212–214
2043. Бурков В.Г. Становление советской фалеристической литературы — VIII. С. 253, 254
2044. Бурков В.Г. Награды за благоустройство Ленинграда — X. С. 276, 277
2045. Бурков В.Г. Награды «независимой Ингерманландии» — XI. С. 297, 298
2046. Бурков В.Г. Награды «независимой Карелии» — XII. С. 234–236
2047. Бурков В.Г. Листая старые газеты: к истории ордена Трудового Красного Знамени № 1 — XIII. С. 187, 188
2048. Васильева С.Л. Кругосветные и дальние плавания русских моряков в коллекции фалеристики Центрального военно-морского музея — XII. С. 205–207
2049. Васильева С.Л. Память об адмирале флота Советского Союза Н.Г. Кузнецове в предметах фалеристики — XIII. С. 189
2050. Васильева С.Л. Центральный военно-морской музей в предметах фалеристики — XVI. С. 225, 226
2051. Введенский Н.Г. Жетоны с портретом генерал-адъютанта А.М. Стесселя (1848–1915) из собрания Эрмитажа — XIII. С. 180–182
2052. Гаврилова Л.М. Знаки английского Ордена подвязки в собрании Оружейной палаты Музеев Московского Кремля — XII. С. 227–229
2053. Гаврилова Л.М. Высшие европейские ордена из коллекции Оружейной палаты как знаки имперского символизма — XIV. С. 221–223
2054. Гаврилова Л.М. До и после Полтавы: награждения царя Петра европейскими орденами — XV. С. 218–220
2055. Гаврилова Л.М. Иностранные награды императора Николая II — XVI. С. 200, 201
2056. Гаврилова Л.М. Регалии Мальтийского ордена в собрании Музеев Московского Кремля — XVII. С. 184–186
2057. Гаврилова Л.М. Орденские знаки Петра Великого в собрании Оружейной палаты — XIX. С. 239–241
2058. Гаврилова Л.М. Знаки российских императорских орденов с драгоценными камнями в собрании Оружейной палаты Музеев Московского Кремля — XX. С. 244–246
2059. Галанов В.И. Забытый жетон 25 пехотного Смоленского полка — XV. С. 250, 251: рис.
2060. Галанов В.И. Малоизвестный орден путешественника П.К. Козлова — XVI. С. 204–206: рис.
2061. Горшков В.В. Орден царицы Тамары — VIII. С. 250
2062. Гринберга Л. Эволюция полкового знака латышских стрелков — XI. С. 293, 294
2063. Джёвенас Г. Идея возрождения польско-литовской унии в медалях и знаках первой четверти XX в. — XI. С. 295, 296
2064. Добровольская Л.И. Нумизматические памятки одной петербургской семьи — II. С. 61, 62

2065. Добровольская Л.И. Россия — Франция, 1896 г. (медали, жетоны, значки) — XI. С. 288–290
2066. Добровольская Л.И. Знаки Киевского Свято-Владимирского братства — XII. С. 227
2067. Добровольская Л.И. Неизвестный знак времени Первой Мировой войны — XIII. С. 182, 183
2068. Добровольская Л.И. Коллекция Н.Н. Епанчина из собрания ОН ГЭ — XV. С. 257–259
2069. Добровольская Л.И. Памятники английского масонства в собрании Отдела нумизматики Государственного Эрмитажа — XVI. С. 218, 219
2070. Добровольская Л.И. Процедура взаимных награждений российских и иностранных моряков в начале XX в. (по материалам РГАВМФ) — XVII. С. 193–195
2071. Добровольская Л.И. К вопросу об изготовлении орденских знаков во время царствования императрицы Екатерины II (по материалам АВПРИ). — XIX. С. 241, 242
2072. Добровольская Л.И. К истории изменения статута ордена Св. Георгия и Знака отличия Военного ордена в 1900–1901 гг. — XX. С. 255, 256
2073. Добровольская Л.И., Добровольская М.А. Коллекция наград Испании в собрании ОН ГЭ — XVIII. С. 224, 225
2074. Добровольская Л.И., Лукьянчикова А.М. К вопросу о производстве шитых звезд российских орденов — XIX. С. 243, 244
2075. Добровольская Л.И., Лукьянчикова А.М. К истории организации праздников ордена Св. Георгия (по материалам РГИА) — XX. С. 252, 253
2076. Добровольская М.А. Награды Строгановых в собрании Эрмитажа — VIII. С. 229, 230
2077. Добровольская М.А. Пушкин и ордена — X. С. 245
2078. Добровольская М.А. Камер-фурьерские журналы как исторический источник при изучении орденов — XI. С. 276, 277
2079. Добровольская М.А. Забытый французский орден на груди российских кавалеров — XII. С. 210, 211
2080. Добровольская М.А. К вопросу об овальных орденских знаках — XIII. С. 166, 167
2081. Добровольская М.А. Награды немецких государств компании 1813–1815 гг. в собрании ОН ГЭ — XVII. С. 186, 187
2082. Дуров В.А. Наградные медали второй половины XVIII века для жителей Русского Севера и Северо-Запада. (По материалам Отдела нумизматики ГИМ и Центрального государственного архива древних актов) — I. С. 84, 85
2083. Дуров В.А. Награды М.Г. Черняева в собрании ГИМ — III. С. 97, 98
2084. Дуров В.А. Из истории нагрудного знака КрымЦИК — IV. С. 137, 138
2085. Дуров В.А. Наградные медали второй половины XVIII — начала XIX в. для «братских иноверцев» — VII. С. 214–216
2086. Дуров В.А. Георгиевские награды. Только ли за отличия в боях с врагом внешним? — VIII. С. 251–253
2087. Дуров В.А. Награды для иноверцев как элемент национальной политики русского самодержавия — X. С. 258, 259
2088. Дуров В.А. Награды Восточно-Туркестанской Республики — XI. С. 300
2089. Дуров В.А. Неосуществленные проекты советских орденов — XII. С. 237, 238
2090. Дуров В.А. Орден Св. Андрея Первозванного. Кавалеры и орденские знаки в первые десять лет (1699–1709) — XV. С. 220–224
2091. Дуров В.А. Орден Св. Александра Невского при Петре I — XVII. С. 180–182: рис.
2092. Дуров В.А., Секретев К.М. Золотые цепи польского ордена Белого Орла — X. С. 261–264

2093. Дуров В.А., Ширяков И.В. Традиции и эволюция «золотых» в русской наградной системе XV — начала XVIII в. — IV. С. 100, 101
2094. Дуров В.А., Ширяков И.В. К истории наград за Калиш 1706 г. — XI. С. 274, 275
2095. Елинская М.М. Награды Российской Империи белорусскому дворянству западноевропейского происхождения — XIII. С. 170–172
2096. Елинская М.М. Наградная система современной Беларуси и ее особенности — XV. С. 267–269
2097. Землякова О.К., Русанов С.Н. Фалеристы Русского зарубежья: С.В. Гладкий (1886–1966) — XIII. С. 186, 187
2098. Иванова О.В., Левин С.С. О знаке ордена Слона Наполеона I в Государственном Историческом музее — XIV. С. 234–236: рис.
2099. Ильина Т.Н. Проекты нагрудного знака л.-гв. Московского полка — XI. С. 290–292: рис.
2100. Ильина Т.Н. Награды Пáвловичей (основание орденой коллекции ВИМАИ-ВиВС по документам РГИА и архива музея) — XIII. С. 168, 169
2101. Ильина Т.Н. Знаки отличия для солдат и офицеров за умелое владение оружием. Вторая половина XIX — начало XX века — XIV. С. 271–273: рис.
2102. Ильина Т.Н. Колодка кексгольмского унтера — XV. С. 244–246
2103. Ильина Т.Н. Железные кресты 1813 г. — XVI. С. 192, 193
2104. Ильина Т.Н. Награды конструкторов оружия в собрании Артиллерийского исторического музея — XVIII. С. 235–237: рис.
2105. Ильина Т.Н. Нагрудные знаки и жетон Лейб-гвардии 1-й Артиллерийской бригады в собрании ВИМАИВиВС — XIX. С. 246–248: рис.
2106. Ильина Т.Н. Нагрудные знаки и жетоны Лейб-гвардии Кирасирского Ея Величества полка в собрании ВИМАИВ и ВС — XX. С. 262–264: рис.
2107. Калашникова А.В. К вопросу о классификации трудовых орденов АзССР (по материалам фонда отдела нумизматики ГИМ) — XV. С. 262, 263
2108. Калашникова А.В. Изготовители советских республиканских орденов — XVI. С. 206, 207
2109. Калашникова А.В. Наградные системы внутренних конфликтов. Общая характеристика — XIX. С. 253, 254
2110. Калашникова А.В., Левин С.С. К вопросу об атрибуции звезды ордена Св. Андрея Первозванного из петербургского особняка князей Юсуповых — XX. С. 242–244
2111. Капков К.Г. Святые покровители российских императорских орденов — IX. С. 211–213
2112. Капков К.Г. Награждение духовенства орденом святого Великомученика Георгия, наперсным крестом и панагией на Георгиевской ленте — X. С. 266–268
2113. Капков К.Г. Георгиевские награды российского духовенства — XI. С. 284–286
2114. Капков К.Г. Награды, пожалованные духовенству из Кабинета Его Императорского Величества в царствование Императора Александра I (по архивным источникам) — XII. С. 214–216
2115. Капков К.Г. История награждений российского духовенства императорскими и царскими орденами в конце XVIII — первой половине XIX в. (по архивным данным) — XIII. С. 169, 170
2116. Капков К.Г. Малоизвестные награждения и предложения о пожалованиях духовенства знаками отличия на орденовских лентах (по материалам РГИА и РГА-ДА) — XIV. С. 241, 242
2117. Капков К.Г. Эволюция отношения православного духовенства к императорским орденам, 1797–1917 гг. (по материалам РГИА и ГАРФ) — XV. С. 231–233
2118. Капков К.Г., Петерс Д.И. Библиейские цитаты на наградных медалях Российской империи — IX. С. 228, 229

2119. Капков К.Г., Сорокина Ю.А. К истории нагрудной медали Воспитательного дома (по материалам ЦИАМ и ЦГИА СПб) — XV. С. 248–250: рис.
2120. Кириленко Е.Ю. Из истории формирования коллекции орденов, медалей, знаков Военно-исторического музея артиллерии, инженерных войск и войск связи — VI. С. 202–204
2121. Кириленко Е.Ю. К вопросу о терминологии фалеристики — VIII. С. 215–217
2122. Кириленко Е.Ю. Медали и знаки военных инженеров — IX. С. 245–247
2123. Кириленко Е.Ю. Страницы истории Военно-исторического музея артиллерии, инженерных войск и войск связи в фалеристике — XI. С. 305–307
2124. Кириленко Е.Ю. О фалеристической коллекции Центрального исторического военно-инженерного музея — XIV. С. 298–300
2125. Кириленко Е.Ю. К истории французской медали «Защитникам Порт-Артура» — XVI. С. 195–197: рис.
2126. Кириленко Е.Ю. Военные инженеры на службе Отечеству: В.Г. Политковский — XVII. С. 192, 193: рис.
2127. Кириленко Е.Ю., Шевелева Е.Н. Иностранные награды в собрании Военно-исторического музея артиллерии, инженерных войск и войск связи — VII. С. 236–238
2128. Кириллин А.В. Знак отличия Военного ордена (Георгиевский крест): история развития как награды и систематизация как предмет фалеристического исследования — VIII. С. 250, 251
2129. Кисловский Л.Д., Михайлов А.В., Фетисов Е.В. Два портрета генерал-майора Д.А. Кисловского — VIII. С. 226–229: рис.
2130. Ковенева Г.Н. Мастерская металлических изделий Збуков в Москве (1843–1917) — IX. С. 237, 238
2131. Ковенева Г.Н. Деятельность фабрики металлических изделий Товарищества «Бр. Бовдзей» (1924–1929) — X. С. 270–272
2132. Ковенева Г.Н. Московские мастерские 1920-х гг. по производству наград, знаков и жетонов — XI. С. 299, 300
2133. Ковенева Г.Н. Московские мастерские — изготовители наград, знаков, жетонов (XIX — начало XX в.) — XIII. С. 180
2134. Ковенева Г.Н. Петербургская городская мастерская по изготовлению знаков (1901–1917 гг.) — XX. С. 257, 258
2135. Комаровская Е.П. Элементы вексиллологии в военной фалеристике XIX — начала XX в. — VIII. С. 240–242
2136. Комаровская Е.П. К вопросу о некоторых особенностях казачьих знамен Российской Императорской Армии — X. С. 294, 295
2137. Комаровский Е.А. Святые и церковная символика на нагрудных знаках Российской Императорской Армии — VIII. С. 243–245
2138. Конохова К.А., Хухарев В.В. Медаль «За отличия неслужебные. Аваев» тверского благотворительного фонда «ИКСО» — XVI. С. 211–213: рис.
2139. Корпусова И.В. О масонских знаках из музейных собраний Одессы — IX. С. 219–221: рис.
2140. Корпусова И.В., Озерянская И.М. Неопубликованные наградные документы А.Ф. Ланжерона и знак шведского военного Ордена Меча из собрания Одесского историко-краеведческого музея — XIII. С. 167, 168
2141. Корпусова И.В., Озерянская И.М. Одесское губернское отделение Всесоюзного Общества помощи пролетарскому студенчеству и его знак — XVII. С. 204–206: рис.
2142. Краснов Р.В. Документы об изготовлении «кавалерских крестов» в 1710-х гг. — XVII. С. 176–178: рис.
2143. Краснов Р.В. Наградная золотая медаль «без надписи» 1712 г. — XX. С. 236–238

2144. Краснов Р.В., Ширяков И.В. О наградных золотых медалях за Прутский поход 1711 г. — XVII. С. 178, 179
2145. Кручинин А.С. К истории награды «За защиту Крыма» — VII. С. 228–230
2146. Кручинин А.С. К вопросу о награждениях российскими императорскими орденами на юге России в годы Гражданской войны — IX. С. 244, 245
2147. Кручинин А.С. «Крест Спасения Дона» или Крест Круга Спасения Дона? (К истории малоизвестной награды) — X. С. 272, 273
2148. Кручинин А.С. «Бичераховские награждения» (к вопросу о наградной политике А.И. Деникина) — XI. С. 296, 297
2149. Кручинин А.С. К вопросу об образцах орденских знаков периода Гражданской войны — XIII. С. 183–185
2150. Кручинин А.С. К вопросу о языке символов в фалеристике: форма против содержания — XIV. С. 279, 280
2151. Кручинин А.С. К вопросу об особенностях ношения орденов и нагрудных знаков в период Гражданской войны — XV. С. 259, 260
2152. Кручинин А.С. Два рисунка одного знака: Загадки знака Ачинского конно-партизанского отряда — XVI. С. 201–204: рис.
2153. Кручинин А.С. «Черный крест, зовущий к свету»: 1-й Пластунский полк в эмиграции и его нагрудный знак — XVII. С. 197–199: рис.
2154. Кручинин А.С. Два юбилея сумских гусар: страница русской военной фалеристики — XVIII. С. 232–234: рис.
2155. Кручинин А.С. «Сенькины ребята» и их фалеристические памятники — XIX. С. 248–250: рис.
2156. Кручинин А.С. Жетон кадетской роты Конвойного дивизиона атамана Г.М. Семенова (1921) — памятник Белого движения на Дальнем Востоке — XX. С. 264–266: рис.
2157. Кудрявцев К.А. Производственные метки на отечественных составных орденах и знаках — X. С. 268–270: рис.
2158. Кудрявцев К.А. «Нумизматическая дактилоскопия»: опыт практического экспертного изучения предметов фалеристики в отделе нумизматики ГИМ — XIII. С. 218–220: рис.
2159. Кудрявцев К.А. Необычный знак «Герою революционного движения» — XV. С. 261, 262
2160. Кудрявцев К.А. «Туристы» в фельдграу — XVII. С. 223, 224: рис.
2161. Кудрявцев К.А. Обзор наград Новороссии — XVIII. С. 237, 238
2162. Кузнецов Н.А. Военно-морская символика противоборствующих сторон в период Гражданской войны в России — XIV. С. 280–282
2163. Кузнецов О.В. Работа органов военного управления по награждению ветеранов подразделений особого риска — VIII. С. 261–263
2164. Кузнецова Л.К. Орденские знаки, созданные при Екатерине II в «Мастерской Е. И. В. алмазных дел» — XIII. С. 164, 165
2165. Лазарев С.А. Знаки различия и форма одежды ВМФ в 1917–1921 гг. — VII. С. 230–232
2166. Лазарев С.А. Красные звезды на флоте — VIII. С. 254–257: рис.
2167. Лазарев С.А. Форма одежды и знаки различия Военно-морского флота как музейные экспонаты и объекты коллекционирования — X. С. 295, 296
2168. Левин С.С. Апостол Андрей Первозванный (христианская символика в российской наградной системе) — II. С. 65, 66
2169. Левин С.С. Награды Русской Православной церкви — V. С. 104, 105
2170. Левин С.С. Орден Золотого Руна — VI. С. 209
2171. Левин С.С. К вопросу о форме орденских звезд — VII. С. 209, 210

2172. Левин С.С. Неосуществленный проект ордена Подвязки 1902 г. для награждения нехристиан — VIII. С. 237, 238
2173. Левин С.С. К истории учреждения знаков православного Камчатского братства. — IX. С. 236, 237
2174. Левин С.С. О форме орденских звезд Св. Георгия и Св. Владимира — X. С. 259–261: рис.
2175. Левин С.С. К истории «монументского командорства» ордена св. Иоанна Иерусалимского графа С.П. Румянцева — XI. С. 277, 278
2176. Левин С.С. О результатах проверки поставщиков Капитула Императорских и Царских орденов А. Кейбеля и Э. Дитвальда (1900–1910 гг.) — XII. С. 225, 226
2177. Левин С.С. Проект статута ордена св. Ионна Иерусалимского 1856 г. — XIII. С. 173–175
2178. Левин С.С. Изготовление первых знаков ордена Св. Андрея Первозванного — XV. С. 224, 225
2179. Левин С.С. Поставщики Капитула Императорских и Царских орденов в 1905 г. — XVI. С. 197, 198
2180. Левин С.С. Поставщики наград и подарков для коронации Николая I и Александры Федоровны 22 августа 1826 г. — XVII. С. 189, 190
2181. Левин С.С. Награждения во время путешествия Екатерины II в Крым в 1787 г. — XVIII. С. 225, 226
2182. Лукьянова М.В. Знаки Владимирской ремесленной управы в собрании Государственного Владимиро-Суздальского музея-заповедника — XX. С. 247–249: рис.
2183. Любина Т.И. Медали провинциальных чиновников второй половины XIX в. (по материалам Тверской губ.) — XI. С. 287, 288
2184. Любина Т.И. Знак отличия беспорочной службы в карьере тверских чиновников второй четверти XIX — начала XX в. — XII. С. 229, 230
2185. Мамонтова О.П. Икона «Всех Скорбящих Радость» на знаке Императорского Человеколюбивого общества (для дам) — VIII. С. 234, 235
2186. Мамонтова О.П. Изображение Богоматери «Всех Скорбящих Радости» на знаках Орловской, Оренбургской и Царскосельской общин сестер милосердия — IX. С. 234–236: рис.
2187. Мельник Г.К. Знаки должностных лиц московского городского самоуправления пореформенной России второй половины XIX века — XVIII. С. 238–241: рис.
2188. Неклюдов А.Н. Зеленоградская фалеристика — X. С. 274, 275
2189. Никитина В.М. Реликвии Мальтийского ордена из Оружейной палаты Московского Кремля — VIII. С. 222, 223
2190. Никишков А.И., Пашенин С.А. Фалеристика в школе (Послевоенное наследие мастеров ММД и ЛМД) — X. С. 277–279
2191. Озерянская И.М. Всеукраинское общество рабоче-технической инициативы и его символика — XIV. С. 282–285: рис.
2192. Орлов С.В., Бокарев А.В. К вопросу об изготовлении миниатюрных наград Ленинградским Монетным двором — XVI. С. 208–211: рис.
2193. Осипов С.В. Корпоративные награды современной российской адвокатуры — XIV. С. 261–264: рис.
2194. Осипов С.В. О высшей награде адвокатского сообщества России — XV. С. 266, 267: рис.
2195. Осипов С.В. О знаках Адвокатской палаты Тверской области — XVIII. С. 241–243: рис.
2196. Пашенин С.А., Русанов С.Н. Малоизученные источники по истории советской фалеристики — XII. С. 236, 237

2197. Петерс Д.И. К истории учреждения некоторых наградных медалей России XIX–XX вв., отчеканенных на Санкт-Петербургском монетном дворе (по архивным документам) — II. С. 58–60
2198. Петерс Д.И. Наградные медали для солдат и офицеров иностранных полков, шефами которых состояли российские императоры (по архивным документам) — III. С. 98–100
2199. Петерс Д.И. Наградные медали России XIX в. с надписью: «За службу в собственном конвое ГОСУДАРЯ ИМПЕРАТОРА...» — V. С. 106, 107
2200. Петерс Д.И. О некоторых неосуществленных проектах наградных медалей и орденов России XIX–XX вв. (по архивным документам) — VI. С. 206–208
2201. Петерс Д.И. К истории учреждения некоторых редких наградных медалей Российской империи второй половины XVIII в. (по архивным документам) — VII. С. 210–212
2202. Петерс Д.И. Новые сведения о некоторых наградах России конца XVIII в. (по архивным документам) — VIII. С. 219–222: рис.
2203. Петерс Д.И. Новые сведения о некоторых редких наградных медалях Российской империи второй половины XVIII в. (по архивным источникам) — IX. С. 223, 224
2204. Петерс Д.И. Архивные документы о наградных медалях Российской Империи первой трети XIX в. с ординарными надписями как исторический источник (на примере Псковской и Московской губерний) — X. С. 246–248: рис.
2205. Петерс Д.И. Медали «с вырезанием имен» (эволюция гражданской наградной практики России в первой четверти XIX в.) — XI. С. 280, 281: рис.
2206. Петерс Д.И. Новые сведения о золотых знаках и серебряных медалях за штурм Праги и Измаила (по архивным источникам) — XII. С. 211–213: рис.
2207. Петерс Д.И. Украшение бриллиантами — высшая степень наградных медалей России за гражданские заслуги в первой четверти XIX века (по архивным источникам) — XIV. С. 238–240: рис.
2208. Петерс Д.И. Бриллиантовые украшения — высшая степень для наградных медалей Российской империи XIX — начала XX в. (по архивным документам) — XV. С. 237–239
2209. Петерс Д.И., Жемчужина Е.Д. Архивные документы о медалях для ношения в память коронации российских императоров — XVI. С. 187, 188
2210. Петерс Д.И., Петерс Т.П. Медаль с надписью «За прививание оспы» правления Николая I — XVIII. С. 227, 228
2211. Петерс Д.И., Фельдман Д.З. Некоторые аспекты вопроса о награждении медалями российских евреев в первой половине XIX в. (по архивным источникам) — X. С. 248–251
2212. Петерс Д.И., Фельдман Д.З. Наградные медали евреям за участие в Отечественной войне 1812 г. — XI. С. 281–283
2213. Петерс Д.И., Фельдман Д.З. Наградные медали евреям за заслуги во время польского восстания 1830–1831 гг. (по архивным источникам) — XII. С. 219, 220
2214. Петерс Т.П. Награды князей Голицыных, владельцев усадьбы Вяземы (по архивным документам) — XI. С. 283, 284
2215. Петерс Т.П. О проекте ордена в память Отечественной войны 1812 г. — XII. С. 217, 218
2216. Петерс Т.П. Документы к проекту неосуществленного российского ордена Святителя Николая Мирликийского Чудотворца — XIII. С. 179, 180
2217. Петерс Т.П. Архивные документы о проекте Знака Св. равноапостольной княгини Ольги — XV. С. 255–257: рис.
2218. Петерс Т.П. Об авторах рисунков знака отличия Св. княгини Ольги — XVI. С. 198, 199

2219. Петерс Т.П. Попытки изготовления в 1794 г. по высочайшему повелению медали «подобной при заключении вечного мира со шведами» по делу французских иммигрантов (по документам РГАДА) — XX. С. 240–242
2220. Плотников С.Л. Знаки офицерского достоинства в русском военном костюме царствования Павла I — VIII. С. 224–226: рис.
2221. Плотников С.Л. Кокарды и знаки на головных уборах русских военных медиков периода Первой мировой войны — IX. С. 242, 243: рис.
2222. Пчелов Е.В. Атрибуция «Портрета неизвестного губернатора» И.А. Тюрина из собрания Художественного музея в Грозном — XI. С. 286, 287
2223. Рассадина Т.В. Наградные и памятные юбилейные медали, учрежденные и выпущенные Костромской епархией (1994–2003 гг.) — XII. С. 207–209: рис.
2224. Рассадина Т.В. Нагрудные знаки XIX — начала XX в. православных церковных братств и обществ из музея-заповедника «Ипатьевский монастырь» — XIII. С. 172, 173
2225. Рузас В., Синчук И.И. Две российские фрачные медали из собрания Национального музея Литвы — XIV. С. 252–254: рис.
2226. Русанов С.Н. Жетон или нагрудный знак? — X. С. 255, 256
2227. Русанов С.Н. Об обмене орденов Трудового Красного Знамени РСФСР на ордена общесоюзного образца (по архивным источникам) — XV. С. 264, 265
2228. Русанов С.Н., Пашенин С.А. Малоизученные документы отечественной фалеристики — XI. С. 307, 308
2229. Рязанцева Т.В. Коллекция «Нагрудные знаки армии и флота» В.П. Митрофанова из фондов Ярославского музея-заповедника — XX. С. 267, 268
2230. Савчук Ю.К. К вопросу о знаменной реформе К. Разумовского 1755–1764 гг. — VIII. С. 217–219
2231. Самонин С.Ю. Знаки отличия на головные уборы — III. С. 95, 96
2232. Сарычева М.А. Орден «Победа». К вопросу о порядковых номерах награждений, орденских знаков и документов — XIX. С. 250–252
2233. Секретёв К.М. Некоторые аспекты истории коллекции орденов из собрания Grünes Gewölbe — XI. С. 302–305
2234. Секретев К.М. Полковые жетоны, выполненные фирмой Фаберже по заказу императрицы Марии Федоровны (1904–1914 гг.) — XII. С. 224, 225
2235. Сидорова М.В. Как награждали жандармов — VIII. С. 242, 243
2236. Сидорина М.В. Столетний юбилей ордена св. Георгия — IX. С. 231, 232
2237. Синчук И.И. Метрологические показатели российских наградных медалей XIX — начала XX в. — VIII. С. 247–249
2238. Скурлов В.В., Кривошей Д.Ю. О награждении и выдаче статс-дамских (камерфрейлинских) знаков из Кабинета Е.И.В. в 1881–1915 гг. — XX. С. 253–255
2239. Славнитский Н.Р. Оборона Санкт-Петербурга в 1708 г. и появление первой персональной медали в России — XV. С. 226, 227
2240. Стрелянов (Калабухов) П.Н. Памятный знак трагедии в Лиенце (из неосуществленных эмигрантских проектов) — XI. С. 301, 302
2241. Сыч Т.П. Жетоны военно-учебных заведений России. Из коллекции Ярославского художественного музея — X. С. 256, 257
2242. Сыч Т.П. Жетоны благотворительных обществ, учреждений и заведений России конца XIX — начала XX в. в собрании Ярославского художественного музея — XI. С. 292, 293
2243. Сыч Т.П. Благотворительность и попечительство в России XIX–XX вв. На материале нумизматической коллекции Художественного музея — XII. С. 232, 233
2244. Терентьева Н.В. Орденские знаки архиепископа Ростовского и Ярославского Арсения (Верещагина) в собрании Тверского музея — XVI. С. 188–190: рис.



2245. Тетерник А.В. Ордена Белорусской Народной Республики — XII. С. 233, 234
2246. Тетерник А.В. «Крест Заслуги» — награда для учителей Виленской белорусской гимназии — XIII. С. 176, 177
2247. Тетерник А.В. БНР: Наградная система в эмиграции (1950-е годы) — XIV. С. 258, 259
2248. Тилландер-Годенхельм У. Официальные награды и подарки для православного духовенства в годы правления Николая II (1894–1917) — XII. С. 230, 231
2249. Точкина И.К. Золотая медаль «За освобождение Кореи» в собрании Центрального военно-морского музея — XIII. С. 162, 163: рис.
2250. Трегубов Н.Л. О создании нагрудного знака «В память 200-летнего юбилея основания императорского Тульского оружейного завода императором Петром Великим» — XV. С. 252–255: рис.
2251. Фельдман Д.З. Наградные медали российским караямам за военные и гражданские заслуги (по архивным источникам XIX в.) — XV. С. 235–237
2252. Фельдман Д.З. К истории разработки законодательства о награждении евреев Российской империи орденами — XVI. С. 193–195
2253. Фельдман Д.З. К истории разработки законодательства о награждении евреев Российской Империи знаком отличия беспорочной службы — XX. С. 250–252
2254. Фельдман Д.З., Капков К.Г. О награждении раввинов России в царствование Николая II (по архивным документам) — XVII. С. 195–197
2255. Фельдман Д.З., Капков К.Г. О награждении газзанов (караимских раввинов) в России в царствование Николая II (по архивным документам) — XVIII. С. 230–232
2256. Фельдман Д.З., Петерс Д.И. Наградные медали российским евреям за заслуги в области здравоохранения (по архивным источникам конца XVIII — XIX в.) — XIII. С. 152–154
2257. Фиала А. Награждение словацких патриотов орденом св. Анны — XII. С. 220, 221
2258. Филипов К. Медаль «За спасение погибавших» в Царстве Польском (1828–1833 гг.) — XV. С. 239–241
2259. Филипов К., Куклик Б. Польский орден *Virtuti Militari* в российской императорской армии — XV. С. 241, 242
2260. Чекунин Н.В. Необычный знак ордена св. Станислава — XII. С. 216, 217: рис.
2261. Чистоногова Т.В. Наградные серебряные трубы в собрании отдела оружия ГИМ — III. С. 94, 95
2262. Чупашкина А.И. Иностраннные награды посла СССР А.Н. Абрамова — VIII. С. 257–260: рис.
2263. Чупашкина А.И. Особый знак и свадебный жетон из собрания Владимиро-Суздальского музея-заповедника — XV. С. 246–248: рис.
2264. Щербак С.С. Становление и тенденции развития наградной системы ДНР: прошлое и настоящее — XIX. С. 252, 253
2265. Щетина М.В. Награды А.П. Боголюбова, основателя музея имени А.Н. Радищева — X. С. 265, 266
2266. Януш Я.Б. Гатчинская школа прапорщиков — XVI. С. 221–223: рис.
2267. Януш Я.Б. Фалеристика Л.-гв. Кирасирского Её Величества полка — XX. С. 258–262: рис.

## ГЕРАЛЬДИКА

2268. Вилинбахов Г.В. Государственный герб России (история и современность) — II. С. 54–56
2269. Добровольская М.А. Геральдическая коллекция Н.Н. Щекатикина — II. С. 83, 84

2270. Елинская М.М. О гербе русского генерала из рода Сайн-Витгенштейн-Берлебург — X. С. 146–148: рис.
2271. Елинская М.М. Гербы дворян иностранного происхождения на территории Белоруссии — XI. С. 310, 311
2272. Елинская М.М. Дворянская геральдика как составная часть городских гербов Белоруссии — XII. С. 249–251: рис.
2273. Елинская М.М. Из истории учреждения некоторых городских гербов Беларуси (по архивным документам) — XIV. С. 289–291: рис.
2274. Елинская М.М. О малоизвестных гербах Белорусской ССР (по материалам архивов Беларуси и России) — XVI. С. 223–225
2275. Елинская М.М. Стилиевые особенности польской и русской геральдики на рубеже XVIII–XIX вв. и их развитие в современном герботворчестве Беларуси — XVII. С. 92–94
2276. Еманов А.Г. Провинциальная геральдика Францисканского ордена — X. С. 136–138: ил
2277. Князькин В.В., Наумов О.Н. Иконография герба Апраксиных — IX. С. 216, 217
2278. Комаровский Е.А. Герб Свято-Троицкого Александро-Невского Кафедрального собора в Париже как часть современной концепции русских церковных гербов — XI. С. 313, 314: рис.
2279. Комаровский Е.А. Атрибуты и внешние украшения в современных церковных гербах — XII. С. 251, 252
2280. Лавренов В.И. Корона и «стол» тверского герба — III. С. 67–69
2281. Маршак М.Б. Гербы российских губерний, областей и городов на бумажных денежных знаках — XII. С. 247, 248
2282. Молчанова О.В. Бисерное панно с гербом рода Шелапутиных из собрания ГИМ — III. С. 72, 73
2283. Молчанова О.В. К иконографии польского государственного орла (1831 г.) — IV. С. 71, 72
2284. Наумов О.Н. Понятие «герб» в отечественной историографии — VIII. С. 292–294
2285. Саркисян Г.В. Государственный герб Республики Армения — V. С. 132–134: рис.
2286. Соболева Н.А. Феномен двуглавого орла: семантика, реальность — XIII. С. 190–192
2287. Ткаченко А.А. Цветовая эмблематика в западноевропейском христианстве XIII в. — XIII. С. 97, 98
2288. Черных А.П. Геральдика во французском трактате XIV в. «*Songe du Vergier*» — III. С. 31, 32
2289. Черных А.П. Трактат Дю Канжа о геральдике: структура и проблемы — IV. С. 67, 68
2290. Черных А.П. *De Heraudie* — первый европейский геральдический трактат — V. С. 47, 48
2291. Черных А.П. Геральдический компонент трактата О. де Бонэ «Древо Битв» (XIV в.) — VII. С. 83–85
2292. Черных А.П. Знаки каденции в португальской геральдике XVI в. — VIII. С. 106–108
2293. Черных А.П. Формирование герба королей Португалии в XII — первой половине XIV в. (по нумизматическим данным) — XIII. С. 94–97
2294. Яровая Е.А. Генеалогия и геральдика Лигурийского нобилитета (К истории изучения) — VI. С. 117, 118
2295. Яровая Е.А. О геральдике гонузских ремесленников — VIII. С. 101–103
2296. Яровая Е.А. Атрибуция закладной плиты XV в. из Каффы по геральдическим изображениям — X. С. 134–136: рис.
2297. Яровая Е.А. Из опыта геральдической экспертизы судакских закладных плит XIV–XV вв. — XI. С. 308–310: рис.

СФРАГИСТИКА

2298. Алексеев Н.А. Моливдовул императора Маврикия из Херсонеса — II. С. 62, 63
2299. Алексеев Н.А. Моливдовулы адресантов Херсона VII–XI вв. Новые находки — IV. С. 26, 27
2300. Алексеев Н.А. Монетный тип на печати Юстиниана I — VIII. С. 263, 264
2301. Алексеев Н.А. Топонимика в византийской сфрагистике: новые открытия — XV. С. 52
2302. Белецкий С.В. Печати ладожских наместников — II. С. 63–65
2303. Белецкий С.В. Русские печати с изображением Христа и эмблемы: проблема принципиальной атрибуции — IV. С. 72–76
2304. Белецкий С.В. Новые данные о печатях псковских владычных наместников XV в. — V. С. 66–68
2305. Белецкий С.В. К вопросу о древнерусских буллотирях — VII. С. 239, 240
2306. Белецкий С.В. О трех группах древнерусских княжеских знаков — VIII. С. 266–268; рис.
2307. Белецкий С.В. «Печать Святого Спаса Красногородская» — XVIII. С. 139
2308. Белецкий С.В., Лебедев В.П., Трушин И.Д. Памятники древнерусской сфрагистики Староалейкинского городища (Ульяновская обл.) — XVII. С. 96–98; рис.
2309. Беляков А.С. Печати «конного» типа как источник по истории оружия (конец XII — начало XIII в.) — VII. С. 238, 239
2310. Бохан Ю.Н., Синчук И.И. Конное изображение на печатях литовских князей второй половины XIV — XV в. — VIII. С. 269–273; рис.
2311. Булгакова В. Византийская печать «из Пскова» (Об одной византийской печати, ошибочно причисленной к псковским находкам) — X. С. 36–38
2312. Булгакова В. Древнерусские печати XI–XIII вв. из Торческа — XI. С. 155, 156; рис.
2313. Векслер А.Г., Зайцев В.В. О находках западноевропейских товарных пломб при раскопках на Гостином дворе в Москве — VII. С. 242–245; ил
2314. Векслер А.Г., Петухов С.П. Новые находки памятников сфрагистики XIII–XV вв. в Москве — XVI. С. 110–114; рис.
2315. Волкова У.М. О собрании печатей Ю.Ф. Шульца — XVIII. С. 276–277
2316. Гайдуков П.Г., Хуберт Э. Западноевропейская товарная свинцовая пломба с изображением святого Вольфганга из Новгорода — VIII. С. 273–275; рис.
2317. Гоголев Д.А. Печати с топонимическими указаниями как источник по истории византийских городов VI–IX вв. — IX. С. 34, 35
2318. Гоголев Д.А. Отражение изменений в названиях ромейских городов в VII–IX вв. на византийских печатях — X. С. 39, 40
2319. Грималаускайте Д. Таможенные пломбы в Национальном музее Литвы — XIII. С. 98, 99
2320. Грималаускайте Д., Калашников Е.А. Находки товарных пломб в Калининграде в 2006 году — XIV. С. 125–129; рис.
2321. Гурулева В.В. Хрисовулы в собрании Эрмитажа — IX. С. 38–40
2322. Добровольская М.А. Памятники Бородинского монумента и Александра I в Отделе нумизматики Эрмитажа — I. С. 86, 87
2323. Добровольская М.А. Печати рода Демидовых в Эрмитаже — IV. С. 104–106
2324. Добровольская М.А. Печати П.К. Александрова в Эрмитаже — VI. С. 210, 211
2325. Добровольская М.А. Печать графа А.А. Аракчеева — VII. С. 245, 246
2326. Добровольская М.А. Печати Г.С. Атаршикова в Эрмитаже — XV. С. 242–244
2327. Добровольская М.А. Личные печати коллекции Н.Н. Щекатикина — XVI. С. 216, 217

2328. Жуков И.А. Вислая печать рязанского князя Ингваря Игоревича 1217–1235 годов — XX. С. 134–136: рис.
2329. Зиборов В.К. Печать тиуна новгородского Протасия — XVIII. С. 138: рис.
2330. Карцухин В.И. Изготовление печатей для волостных правлений в Тобольской губернии в 1800 г. — X. С. 145, 146
2331. Кирпичников А.Н., Белецкий С.В. Новые сфрагистические находки из Старой Ладogi — XIV. С. 165, 166
2332. Климовский С.И. Новая находка торговой пломбы XVII в. в Киеве — IX. С. 184, 185
2333. Климовский С.И. Новые находки печатей и монет XI–XIII вв. в Киеве — X. С. 138–140: рис.
2334. Климовский С.И. О назначении пломб дрогичинского типа — XVI. С. 109, 110
2335. Клоков В.Б., Лебедев В.П. Западноевропейские торговые пломбы из развалин Сарая — VIII. С. 275–277: рис.
2336. Корпусова И.В. Печати Одесского общества истории и древностей — VII. С. 249–252: рис.
2337. Корпусова И.В. Печать И.Н. Инзова в собрании Одесского Археологического музея НАН Украины — XV. С. 233–235: рис.
2338. Литвина А.Ф., Успенский Ф.Б. Об одной группе княжеских печатей начала XIII в. — XII. С. 241, 242
2339. Максимов А.В. Находка на Туговой Горе — XX. С. 268–270: рис.
2340. Наумов О.Н. Сфрагистическая коллекция В.К. Лукомского — XI. С. 311–313
2341. Покрас Ю.Л. Новая древнерусская вислая печать конца XI — начала XII в. — X. С. 140, 141
2342. Рогач В.В., Шишанов В.А. Печать Белорусского Вольного Экономического общества — XII. С. 246, 247
2343. Седых В.Н., Белецкий С.В. Памятники средневековой сфрагистики из Тимерево — XVI. С. 108, 109: рис.
2344. Сидненко Д.А. Западноевропейские товарные пломбы из Смоленска — XII. С. 124–126: рис.
2345. Смычков К.Д. О нескольких случайных находках моливдовулов IX–XII вв. в Матархе (по материалам частных собраний) — XI. С. 57–60: рис.
2346. Смычков К.Д. Две византийские печати X в. с Таманского городища — XII. С. 48, 49
2347. Смычков К.Д. Моливдовулы с фамильными именами из случайных находок в Херсонесе — XIII. С. 48, 49
2348. Соболева Н.А. Первая русская общегосударственная печать — памятник прикладного искусства XV в. — VI. С. 132, 133
2349. Соболева Н.А. Государственная печать 1497 г. и монеты Ивана III: художественные аналогии — VII. С. 240–242
2350. Соколова И.В. К датировке печатей императора Ираклия — IX. С. 33, 34
2351. Степанова Е.В. Лангобардские подражания византийским печатям — V. С. 43, 44
2352. Степанова Е.В. Византийские печати иконоборческого периода — VI. С. 50, 51
2353. Степанова Е.В. Печати императоров как отражение идеологической борьбы периода иконоборчества — VIII. С. 264, 265
2354. Степанова Е.В. Печати монетариев IX в. — IX. С. 35–37
2355. Степанова Е.В. Связи Сицилии с Грецией и Херсоном по данным византийских печатей — X. С. 38, 39
2356. Степанова Е.В. Печати хартулариев с изображением коня — XI. С. 54–56
2357. Терентьева Н.В., Чекунин Н.В. Печати из монет — XVI. С. 213–216: рис.
2358. Успенский Ф.Б. Легенды на печатях норвежских правителей XII–XIII вв. (Сверир Магнус и Хакон Старый) — XII. С. 243, 244

2359. Устаева Э.Р., Чхаидзе В.Н. Второй моливдовул архиепископа Зихии Антония — XII. С. 47, 48: рис.
2360. Устаева Э.Р., Чхаидзе В.Н. Новый моливдовул архиепископа Зихии Антония — XVII. С. 39–41: рис.
2361. Чекунина Н.В. Печати винных откупщиков (по материалам Тверского музея) — XIX. С. 180–182
2362. Чернецов С.Б. Развитие культуры печатей в Эфиопии (XVII–XX вв.) — VI. С. 231, 232
2363. Чупашкина А.И. Оригинальная печать с гербом графов Шуваловых — VII. С. 247–249: рис.
2364. Чхаидзе В.Н. Византийские печати главных логофетов из Таматархи — XIV. С. 42–44
2365. Чхаидзе В.Н. Византийские печати эпархов Города из Таматархи–Тмутаракани — XVI. С. 38, 39
2366. Чхаидзе В.Н. Моливдовул Алексея I Великого Комнина — XVII. С. 37–39: рис.
2367. Чхаидзе В.Н. Византийские печати с родовыми именами из Тамани — XVIII. С. 47–49
2368. Шандровская В.С. Византийские печати в ГИМ — V. С. 22, 23
2369. Шандровская В.С. Об изображениях Христа на византийских печатях IX–XIV вв. — VI. С. 51, 52
2370. Шандровская В.С. Об изображениях на печатях «Бюро варваров» — VIII. С. 265, 266
2371. Шандровская В.С. Изображение св. Прокопия на печатях — IX. С. 37, 38
2372. Шандровская В.С. Известный и неизвестный заказчик печати — Михаил Матраха — X. С. 133, 134
2373. Шандровская В.С. Византийские печати переводчиков — XI. С. 56, 57
2374. Шумов И.Л. О проблеме городской печати русского средневековья — X. С. 141–143
2375. Яровая Е.А. Новый сфрагистический источник по геральдике графов Головкиных — XV. С. 229–231: рис.

## ИСТОРИЯ НУМИЗМАТИКИ

2376. Алехов А.В. Иван Иванович Орлов — изобретатель машины и способа печати бумажных денег — XII. С. 254, 255
2377. Бабич А.В. Михаил Васильевич Рубцов — тверской краевед и нумизмат — III. С. 118, 119
2378. Бандура С.В. Нумизматическая коллекция Национального музея Республики Коми — IX. С. 257, 258
2379. Бауэр А.А., Хухарев В.В. Н.И. Булычев как нумизмат и краевед — XI. С. 245–247: рис.
2380. Бекетова Н.С. Жизненный путь и научная деятельность генерал-лейтенанта И.А. Бартоломея — V. С. 125, 126
2381. Бекетова Н.С. К переписке И.А. Бартоломея с А.А. Куником — VIII. С. 284–286
2382. Бекетова Н.С. Рабочие дневники Л.Н. Беловой (май 1947 — ноябрь 1970 г.) — XII. С. 266, 267
2383. Бекетова Н.С. Лекции А.К. Маркова в Петербургском археологическом институте — XIII. С. 197, 198
2384. Бекетова Н.С. Алексей Константинович Марков в послереволюционные годы — XIV. С. 301, 302
2385. Бекетова Н.С. Генрих Шлиман и нумизматика — XVI. С. 227–229
2386. Берестецкая Т.В. П.В. Зубов — коллекционер, нумизмат — II. С. 71, 72

2387. Берестецкая Т.В. П.В. Зубов и отдел нумизматики ГИМ (материалы к биографии) — III. С. 117, 118
2388. Берестецкая Т.В. А.А. Сиверс и Государственный Исторический музей — VI. С. 212, 213
2389. Букина А.А., Шишанов В.А. К истории нумизматической коллекции А.Р. Бродовского — X. С. 303, 304
2390. Бурков В.Г. Российские юридические фалеристические издания первой половины XIX в. — VI. С. 222–224
2391. Бушлякова В.А. Переписка А.В. Орешникова с А.К. Жизневским — XVI. С. 232–234
2392. Быков А.В. Вологодская ссылка 1918 г. великого князя Георгия Михайловича — VI. С. 221, 222
2393. Быков А.В. Русская нумизматическая беллетристика второй половины XVIII в. и ее английский прототип — VIII. С. 291, 292
2394. Быль А.Д. Организация Несвижской монетно-медальной коллекции Радзивиллов — XVIII. С. 270–272
2395. Валова Е.А., Яровая Е.А. О двух редких книгах XVI в. из библиотеки отдела нумизматики Государственного Эрмитажа — V. С. 129–131
2396. Вальчак Э. Монеты городов Северного Причерноморья из коллекции доктора А. Чоловского — XIV. С. 308–310
2397. Васильева Р.В., Гайдуков П.Г. С.И. Чижов и его «Библиография русской нумизматики» — IX. С. 265, 266
2398. Введенский Н.Г. Нумизматическая «коллекция» великого князя Константина Константиновича — XII. С. 260, 261
2399. Вечерухин Н.М., Маршак М.Б., Мельников А.В., Смекалова Т.Н., Смирнова С.В. Первые сто лет истории Экспедиции заготовления государственных бумаг (1818–1918 гг.) — XII. С. 255, 256
2400. Воронцова И.В. Граф Д.И. Толстой. Из истории коллекционирования бон в Государственном Русском музее — XI. С. 248
2401. Гайдуков П.Г. О письмах Ф.Т. Васильева к А.В. Орешникову — XVIII. С. 268–270
2402. Гайдуков П.Г., Петрова Л.И., Федорова Т.Н. Нумизматическое собрание Новгородского музея (о подготовке к изданию трёхтомного каталога русских монет конца X — XVII вв.) — IX. С. 262–265
2403. Галанов В.И. Из истории формирования нумизматической коллекции Смоленского государственного музея-заповедника — XIII. С. 206, 207
2404. Гарбуз Б.Б. Нумизматическая коллекция Национального музея истории Украины — II. С. 72–75
2405. Гинзбург Г.И. К истории первой экспозиции коллекции Я.Я. Рейхеля в Эрмитаже. (По архивам и библиографическим источникам) — I. С. 73–77
2406. Гинзбург Г.И. Иван Георгиевич Спасский как читатель и библиограф — II. С. 6–8
2407. Гинзбург Г.И. Рукописные пометки Я.Я. Рейхеля на книгах его собрания как источник идентификации монет — III. С. 105–107
2408. Глейзер М.М. Судьба коллекции монетного двора — IV. С. 146–148
2409. Глейзер М.М. XX век: любительская нумизматика в Петербурге–Петрограде–Ленинграде — VIII. С. 288, 289
2410. Глейзер М.М. Николай Николаевич Кардаков — крупнейший бонист русского зарубежья XX в. — XII. С. 267, 268
2411. Глейзер М.М. Любительская нумизматика в начале XX в. в Санкт-Петербурге — Петрограде — XVI. С. 242–244
2412. Глейзер М.М. Из истории юбилейной даты основания Санкт-Петербургского монетного двора — XIX. С. 182–183

2413. Гомзин А.А. Начало формирования нумизматической коллекции Рязанской ученой архивной комиссии (1884–1890) — VII. С. 252, 253
2414. Горнунг М.Б. Московские нумизматы XIX в.: И.И. Горнунг — III. С. 111–113: рис.
2415. Горнунг М.Б. Нумизматический труд П.Н. Милокова — XII. С. 262, 263
2416. Горнунг М.Б. О монетах, печатях и кладах Псковской земли в трудах Н.Ф. Окулича-Казарина — X. С. 300, 301
2417. Горнунг М.Б. Фальсификация русских коллекционных монет в прошлом и настоящем — XI. С. 241–243
2418. Горнунг М.Б., Zubova M.B. Материалы к истории российской нумизматики XIX–XX вв. в архиве П.В. Зубова — XIII. С. 205
2419. Грималаускайте Д. Нумизматическая коллекция Музея караимов в Национальном музее Литвы — VII. С. 253–255
2420. Грималаускайте Д. Минцкабинет Императорского Виленского университета (по рукописным каталогам 1835 г.) — XI. С. 229, 230
2421. Грималаускайте Д. Коллекция монет и жетонов Российской империи Л.В. Росильона (1803–1883) в Виленском музее древностей — XVII. С. 214, 215
2422. Гурулева В.В. Судьба одной коллекции (византийские монеты П.Ю. Сабатье — С.Г. Строганова в Эрмитаже) — IV. С. 144–146
2423. Даболиньш В. Коллекция русских монет и медалей минцкабинета музея Николая Химзеля в Риге: состав и история собрания — XVII. С. 213, 214
2424. Джапаридзе В.В. Обзор библиографических работ по русской нумизматической литературе — IX. С. 267–269
2425. Джапаридзе В.В. Гохран консонаменты — X. С. 309–311
2426. Джапаридзе В. Вирджил Бранд и его знаменитая коллекция монет и медалей — XVIII. С. 274–276
2427. Добровольская М.А. Николай Николаевич Щекатихин и Эрмитаж — XIV. С. 306–308
2428. Дукса З. Из моей переписки с коллекционерами русских монет на Западе (Б.Ф. Брекке, Р. Зандером и В. Фуксом) — XVI. С. 237, 238
2429. Заворотная Л.А. Организация исторической науки и русская нумизматика в деятельности исторических и археологических обществ в России в XIX — начале XX в. — III. С. 76–78
2430. Заворотная Л.А. Из истории формирования русской нумизматической коллекции Московского университета — V. С. 118, 119
2431. Заворотная Л.А. Нумизматическое отделение Русского археологического общества (1904–1924) — VII. С. 267–269
2432. Заворотная Л.А. Александр Григорьевич Голиков — коллекционер (1865–1940) — VIII. С. 289, 290
2433. Заворотная Л.А. Нумизматическая коллекция Общества истории и древностей российских при Московском государственном университете (1804–1929 гг.) — XII. С. 259, 260
2434. Заворотная Л.А. Нумизматическая коллекция Московского университета: 1755–1812 гг. (к 250-летию МГУ им. М.В. Ломоносова) — XIII. С. 195–197
2435. Заворотная Л.А. Общество ревнителей русской военной старины в Париже — XVI. С. 240–242
2436. Заворотная Л.А. Австралийский Отдел Общества Любителей Русской Военной Старины в Париже (1950–1960-е гг.) — XIX. С. 262–264: рис.
2437. Заворотная Л.А. Редкое издание по русской нумизматике. «Нумизматические записки» под редакцией И.И. Бекиша — XX. С. 279–281: рис.
2438. Зверев С.В. Московские нумизматы конца XIX — начала XX в.: В.К. Трутовский (1862–1932) — III. С. 119–122

2439. Зверев С.В. Российские нумизматы конца XIX — начала XX в.: С.Н. Смирнов (1877–1958) — XVI. С. 235–237
2440. Зверев С.В., Пчелов Е.В. В.В. Уздеников в изучении нумизматики и других вспомогательных исторических дисциплин — XX. С. 281–284
2441. Зразюк З.А. Коллекция В.И. Мишина — VI. С. 219, 220
2442. Зразюк З.А. Коллекция Церковно-археологического музея — XI. С. 62, 63
2443. Зразюк З.А. Роль меценатов в создании и формировании нумизматической коллекции НМИУ — XIII. С. 208, 209
2444. Зразюк З.А. Деятельность Всеукраинского археологического комитета в начале 30-х гг. XX в. по созданию топографии кладов, найденных на территории Украины — XVI. С. 239, 240
2445. Зубова Н.Л., Гайдуков П.Г., Юшко А.Г. Дневники А.В. Орешникова — XIII. С. 201–203
2446. Ивочкина Н.В. История собирания китайских денег в Эрмитаже — III. С. 104, 105
2447. Избаш Т.А. Нумизматика в Русском археологическом обществе — I. С. 77–79
2448. Избаш Т.А. Античная нумизматика в деятельности Московского Нумизматического Общества — II. С. 69–71
2449. Избаш Т.А. Е.Е. Люценко и некоторые вопросы античной нумизматики — III. С. 115, 116
2450. Избаш Т.А. Нумизматика как учебная дисциплина в некоторых вузах России (1877–1922 гг.) — XIII. С. 209, 210
2451. Ильина Т.Н. Коллекция барона Н.А. Типольта в собрании ВИМАИВ и ВС — X. С. 307, 308
2452. Исмаил-Заде Д.И., Пчелов Е.В. Когда погиб великий князь Георгий Михайлович? — VIII. С. 286, 287
2453. Йенсен Й.С. Датские материалы к биографиям Я.Я. Рейхеля и К.Й. Томсена — VII (приложение). С. 2, 3
2454. Йенсен Й.С. Я. Рейхель и К.Й. Томсен — VIII. С. 283, 284
2455. Йенсен Й.С. Нумизматические дары русских царей королям Дании — X. С. 296–298
2456. Йенсен Й.С. Формирование коллекции русских средневековых монет (XIV — первой трети XVI в.) в Копенгагене — XII. С. 151, 152
2457. Йенсен Й.-С. Русский нумизмат Карстен фон Гейдекен и его коллекция — XIV. С. 294, 295
2458. Калинин В.А., Лепехина Е.В., Степанова О.А. Новая экспозиция Отдела нумизматики Государственного Эрмитажа — XIX. С. 255–257: рис.
2459. Касимова Е.В., Латушкова Ю.П. Коллекция Андрея Константиновича Снитко — XIV. С. 304, 305
2460. Келейникова Е.Г. Государственный музей обороны Москвы: краткий обзор нумизматического собрания — VIII. С. 280–282
2461. Климовский С.И. Коллекция европейских средневековых монет В.Д. Дяденко в собрании Музея истории Киева — III. С. 110, 111
2462. Колобова И.Н. О нумизматическом коллекционировании на территории Белоруссии в XVI–XIX вв. — XI. С. 231, 232
2463. Кондрашова Е.А. Интерьер Мюнц-кабинета Петербургской кунсткамеры — X. С. 311–313
2464. Конивец А.В. А.А. Ильин (1858–1942): судьба ученого во время чисток Эрмитажа (по архивным материалам) — XIII. С. 198–200
2465. Кошелев В.В. О коллекционировании монет с изображениями музыкальных инструментов — XI. С. 244, 245



2466. Краснобаева Ю.Е. Издание «*Catalogus Nummorum Sueo-Gothicorum ... concinnatus a Nicolao Kedero*» из НБ МГУ и коллекция шведских монет и медалей в ГМИИ им. А.С. Пушкина — XVI. С. 229, 230
2467. Кривошей Д.Ю. Документы ГАРФ о нумизматической коллекции вел. кн. Георгия Михайловича — XIX. С. 260–262
2468. Кривошей Д.Ю. Деятельность Советской филателистической ассоциации по продаже предметов нумизматики в Европе на рубеже 1920–1930 гг. — XX. С. 275–277
2469. Лепехина Е.В. Материалы по истории Минцкабинета Кунсткамеры в архивах Санкт-Петербурга — III. С. 101–103
2470. Лепехина Е.В. К истории коллекции К.Ф. Шролля — IV. С. 142–144
2471. Лепехина Е.В. О неосуществленном издании медалей петровского времени — V. С. 127–129
2472. Лепехина Е.В. Экспозиция русских монет и медалей Минцкабинета в Новом Эрмитаже — VII. С. 263–265
2473. Лепехина Е.В. Малоизвестный очерк по нумизматике В.В. Розанова — X. С. 301–303
2474. Лепехина Е.В. Переписка А.В. Орешникова с А.К. Марковым и А.А. Ильным — XII. С. 264–266
2475. Лепехина Е.В. О выдаче в Польшу эквивалентной нумизматической коллекции по Рижскому договору 1921 г. — XVII. С. 215–217
2476. Макарова Н.И., Недашковский Л.Ф. Нумизматика на страницах «Известий» Общества археологии, истории и этнографии при Казанском университете — XIV. С. 302–304
2477. Менцлевска М. *MUSAEI NUMMORUM*: королевская коллекция Станислава-Августа в заграничных и польских архивных источниках — XIII. С. 194, 195
2478. Молчанова Е.Н. Переписка В.В. Розанова и А.К. Маркова — XIV. С. 300, 301
2479. Молчанова Е.Н. Переписка Е.С. Щукиной — XVII. С. 222, 223
2480. Мушегян А. Вклад Х.А. Мушегяна в армянскую нумизматику — XVII. С. 206–208
2481. Наумов О.Н. Из истории преподавания сфрагистики: лекции Н.П. Чулкова 1930-х гг. — IX. С. 269, 270
2482. Николаев А.Н. О двух библиографических справочниках — XI. С. 251, 252
2483. Орлов К.В. Рукопись А.А. Ильина «Великое княжество Московское» — XVI. С. 234, 235
2484. Павлов С.Б. О генеалогическом круге дома Романовых из библиотеки Отдела нумизматики Государственного Эрмитажа — XVII. С. 211, 212
2485. Пеньковский Р. Несколько слов о пропавшей нумизматической коллекции Силезского музея художественного ремесла и древностей — VIII. С. 279, 280
2486. Плотников С.Л. Кене Б.В., барон..., управляющий Гербовым отделением Департамента Герольдии Сената, археолог, нумизмат, геральдик — X. С. 313, 314
2487. Полищук А.В. Об одном редком издании XVIII в. из собрания Сектора нумизматики ГРМ — XVI. С. 231, 232
2488. Полищук А.В. Нумизматические издания Ю.Б. Иверсена в собрании Государственного Русского музея — XVII. С. 210, 211
2489. Потин В.М. Забытые имена двух нумизматов (о В.В. Розанове и Н.К. Рерихе) — II. С. 81–83
2490. Потин В.М. Доменико Сестини (1750–1832) (по материалам отдела нумизматики Государственного Эрмитажа) — VIII. С. 282, 283
2491. Пронин А.О., Бакулина В.А. «Денежная кладовая» Сузунского монетного двора — XIX. С. 258, 259
2492. Пчелов Е.В. Вклад Елены Ивановны Каменцевой в изучение и преподавание вспомогательных исторических дисциплин — XIII. С. 210–212

2493. Рабинович Л. Платон Бурачков — ученый, коллекционер, меценат — XI. С. 60–62: рис.
2494. Рассадина Т.В. Из истории формирования нумизматической коллекции Костромской губернской ученой архивной комиссии (1885–1912) — X. С. 314–316: рис.
2495. Рогова Ю.К. Нумизматическое собрание А.В. Сосновского-Толмачева в коллекции Государственного музея истории религии — XX. С. 273–275
2496. Рязанцева Т.В. Из истории формирования нумизматической коллекции Ярославского историко-архитектурного музея-заповедника — III. С. 107, 108
2497. Рязанцева Т.В. Коллекционер и нумизмат В.В. Лукьянов — VI. С. 214, 215
2498. Рязанцева Т.В. К 120-летию нумизматической коллекции Ярославского музея-заповедника — XVIII. С. 272–274: рис.
2499. Рязанцева Т.В., Рязанцев Н.П. Формирование нумизматической коллекции Ярославского музея (1917–1920-е гг.) — IX. С. 255–257
2500. Рязанцева Т.В., Рязанцев Н.П. Формирование нумизматических коллекций государственных музеев в первые годы революции (по материалам ГАРФ) — XI. С. 233–235
2501. Саверкина И.В. Французский путешественник Фортиа де Пиль о нумизматических коллекциях Петербурга и Москвы — IX. С. 252, 253
2502. Сидорова М.В. Материалы к биографии Н.Ф. Романченко (по документам Государственного архива Российской Федерации) — VI. С. 215, 216
2503. Сидорова М.В. Нумизматическая коллекция Донского войскового музея — XI. С. 235–237: рис.
2504. Сизьмина Е.М. Нумизматика в собрании Государственного музея «Выборгский замок» — XI. С. 240, 241
2505. Симоненко В. Нежинский период жизни И.Г. Спасского — II. С. 5, 6
2506. Сингатулина А.З. История Нумизматического музея Казанского университета — XIII. С. 207, 208
2507. Сингатулина А.З. История формирования коллекции золотых монет Минцкабинета Казанского Императорского университета — XIV. С. 295–298: рис.
2508. Синчук И.И. Монетные дары в Фонд Народной Обороны жителей Кобринского повета в мае-апреле 1939 г. — X. С. 304–307
2509. Славнитский Н.Р. Размещение Монетного двора на территории Петербургской крепости в первой половине XVIII в. — XII. С. 252, 253
2510. Смирнов М.И. Архивный фонд Петербургского монетного двора: история и современное состояние — I. С. 80–83
2511. Смирнов М.И. Санкт-Петербургский монетный двор начала XIX в. в описании современника — II. С. 84–87
2512. Смирнов М.И. Нынешнее состояние фонда штемпельного инструмента XIX — начала XX в. на Монетном дворе Санкт-Петербурга — III. С. 74, 75
2513. Смирнов М.И. Минцкабинет — Музей Санкт-Петербургского монетного двора. Обзор послереволюционных коллекций — IV. С. 148–150
2514. Смирнов М.И. Новая книга к 275-летию Санкт-Петербургского монетного двора — VII. С. 269
2515. Смирнов М.И. О судьбе коллекции медальных и монетных штемпелей Варшавского монетного двора — XI. С. 237, 238
2516. Смирнов М.И. Горные инженеры Монетного двора Санкт-Петербурга — XIII. С. 200, 201
2517. Соколова Л.Д. Тема кладов и кладоискательства в этнографических записях А.А. Шустикова — V. С. 131, 132
2518. Солоухина М.И. Судьба нумизматической коллекции Раевских — VI. С. 217, 218

2519. Сотникова М.П. Нумизматическая коллекция Ф.М. Плюшкина в Эрмитаже — X. С. 298, 299
2520. Сотникова М.П. Переписка И.Г. Спасского в архиве Эрмитажа — XII. С. 263, 264
2521. Сотникова М.П. Неосуществленный справочник тиражей русских монет 1700–1917 гг. И.Г. Спасского — XVI. С. 244, 245
2522. Сотникова М.П. О переписке И.Г. Спасского с музеями в 1950–1980 гг. — XVII. С. 220, 221
2523. Степанова О.А. Рукописный каталог 1826 г. собрания золотых монет Я. Рейхеля — XII. С. 256–258
2524. Степанова О.А. Рукописные материалы Е.Е. Кёлера — XIV. С. 291–293; рис.
2525. Сыч Т.П. Русские коллекционеры и меценаты Ашики. Дипломаты — историки — военные — ученые — VII. С. 256, 257
2526. Тимошина Н.Н. К истории нумизматической коллекции Д.Г. Бурulina — IX. С. 254, 255
2527. Толкачёва Л.И. Нумизматическая выставка «От римского денария до белорусского рубля» в Национальном историческом музее Республики Беларусь — XIX. С. 259, 260
2528. Турмыс Н.В. Нумизматические исследования на Украине в XIX в. — XI. С. 232, 233
2529. Фиала А. Создание фонда нумизматики в Городском музее Братиславы (Словакия) — V. С. 123, 124
2530. Фиала А. Русские монеты в коллекции Городского музея Братиславы — IX. С. 259, 260
2531. Фиала А. Коллекция Павла Михери — XIV. С. 308
2532. Фомичев Н.М. К истории формирования нумизматической коллекции Азовского краеведческого музея — III. С. 108–110
2533. Фролова Н.В. Коллекционер и нумизмат граф Э.К. Гуттен-Чапский (Русско-польские нумизматические связи в XIX в.) — III. С. 113–115
2534. Фролова Н.В. Материалы к биографии Кароля Бейера (1818–1877) — V. С. 126, 127
2535. Фролова Н.В. Неопубликованное письмо К. Бейера как нумизматический источник — VI. С. 219, 220
2536. Фролова Н.В. Русско-польские нумизматические связи XIX–XX вв. — VIII. С. 277–279
2537. Храменков А.В. Рукописный сборник Е.П. Фадеевой 1850-х гг. с изображением сребреника из Нежинского клада — XX. С. 271–273; рис.
2538. Хухарев В.В., Никулина С.А. Брянский краевед и нумизмат Иван Михайлович Полозов — XIX. С. 265–267; рис.
2539. Чернышов К.М. Й.Д. Кёлер и его взгляды на устройство монетных собраний XVIII в. — IX. С. 251, 252
2540. Чижевская О.В. Приобретение Я. Рейхелем медалей на аукционе в Вене в 1845 г. — XII. С. 258, 259
2541. Шинакова Г.И. Обзор нумизматической коллекции Брянского краеведческого музея — V. С. 117, 118
2542. Шмидт Л.А. История коллекции Дрезденского минцкабинета в послевоенные годы (1945–1958) в контексте вопроса реституции культурных ценностей — XX. С. 277–279
2543. Штёсс Х. Как Берлин потерял, а Петербург приобрел Бернхарда Кёне — XX. С. 270, 271
2544. Щетинин Г.А. Корифей российской нумизматики: к 150-летию со дня рождения А.В. Орешникова — XIII. С. 203, 204
2545. Юхт А.И. Екатеринбургский монетный двор в XVIII в. — II. С. 88–90

2546. Янин В.Л., Гайдуков П.Г. Некоторые итоги изучения актовых печатей древней Руси в XX в. и особенности формирования сфрагистических коллекций в последнее десятилетие — XIII. С. 212, 213
2547. Яровая Е.А. Из истории поступления в Эрмитаж нумизматической части коллекции Н.Ф. Романченко (по архивным материалам) — XVII. С. 219, 220
2548. Яровая Е.А., Павлов С.Б. К вопросу о нумизматической коллекции графа Келлера — XVII. С. 217–219
2549. Якушева-Омельянчик Р.М. О В.А. Шугаевском (1884–1966) — II. С. 75–78
2550. Якушева-Омельянчик Р.М. Судьба нежинского минцкабинета — V. С. 119–121: рис.
2551. de Callatay F. Early Numismatic Research on Royal Bosporan Coins (17th — 18th Centuries) — XVI. С. 226, 227

## РАЗНОЕ

2552. Акимов В.О. К проблеме реставрации находок монет из моря — XVI. С. 245–247
2553. Акоюн А.В. Две бинарные оппозиции для формирования основных нумизматических концептов — XX. С. 288–290
2554. Алексеенко Н.А. Нумизматика и ее литературное наследство: К вопросу о «черном пиаре» в современной нумизматической библиографии — XVI. С. 249–251
2555. Бакланов А.В. К вопросу о классификации изделий, выпускаемых Санкт-Петербургским Монетным двором — XII. С. 268–270
2556. Бакланов А.В. Художественные свойства металлов в монетном и медальерном искусстве — XIII. С. 213–215
2557. Бакланов А.В. «Технология» и «искусство» в монетно-медальном производстве — XIV. С. 266–268
2558. Бекетова Н.С. Образ Св. Георгия на амулетах — II. С. 66, 67
2559. Бекетова Н.С. Русские амулеты-змеевики в свете этнографии — III. С. 38–40
2560. Бекетова Н.С. Реконструкция восприятия в средневековой Руси оборотной стороны амулетов-змеевиков — IV. С. 76, 77
2561. Бекетова Н.С. «Александра Македонского цаты» — VI. С. 224, 225
2562. Бекетова Н.С. К вопросу о датировке и типологии амулетов-змеевиков — VII. С. 153–155
2563. Бекетова Н.С. Мотивация изображения св. Георгия на памятниках нумизматики — IX. С. 275, 276
2564. Беляков А.С. От редактора — III. С. 3, 4
2565. Беляков А.С. От редактора — IV. С. 3, 4
2566. Беляков А.С. От редактора — V. С. 3–5
2567. Беляков А.С. От редактора — VII. С. 5–9
2568. Беляков А.С. От редактора — VIII. С. 3, 4
2569. Быков А.В., Любашевский Ф.А. Концепция издания «Монеты мира новейшего времени: исследования и каталоги» — XIV. С. 312, 313
2570. Вилинбахов Г.В. О знаменах Лейб-гвардии Преображенского полка XVIII в., возвращенных в Россию — VI. С. 211, 212
2571. Воробьева Е.В., Калашнов Ю.Н., Синчук И.И. Забытый знак российского рубля — IX. С. 271, 272
2572. Гинзбург Г.И. Владельческие и авторские рукописные пометки на книгах библиотеки отдела нумизматики Эрмитажа — IV. С. 140–142
2573. Горелый А.В. Художественные достоинства амфорных клейм — X. С. 31, 32
2574. Горнунг М.Б. Нумизматика и экслибрисистика — IV. С. 150, 151: рис.

2575. Григорьев С.Г., Разумовская Н.В., Фомин С.В. Мультимедийная нумизматическая энциклопедия — X. С. 319, 320
2576. Грималаускайте Д. Нумизматика в учебных заведениях на территории Виленского (Белорусского) учебного округа в XIX в. — XVI. С. 247–249
2577. Грималаускайте Д., Синчук И.И. Кладовая керамика в Национальном музее Литвы — XIII. С. 91–93: рис.
2578. Ерохин В.М. Особенности метода лазерного сканирования в процессе разработки и изготовления медальной и монетной продукции на Московском Монетном дворе — XII. С. 271, 272
2579. Ерохин В.М. Создание моделей медалей и монет в условиях современного производства на Московском монетном дворе — XIII. С. 215, 216
2580. Ерохин В.М. Опыт создания новых изделий с использованием современных технологий на Московском монетном дворе — XIV. С. 268–270: рис.
2581. Ерохин В.М. Основные способы гурчения монет на Московском монетном дворе Гознака — XV. С. 294–296: рис.
2582. Ерохин В.М. Из опыта применения скрытого изображения на монетах и нагрудных знаках — XVII. С. 225–227: рис.
2583. Зайцев Н.А., Молчанова Е.Н. Опыт использования вычислительной техники в отделе нумизматики Государственного Эрмитажа — III. С. 122, 123
2584. Звонова А.Н. О выпуске литературы по нумизматике издательством «Финансы и статистика» — III. С. 123–125
2585. Калашников Е.А., Синчук И.И. Копилки из раскопок Калининграда сезона 2006 года — XIV. С. 163–165: рис.
2586. Касимова С.А. О символах государственности Азербайджана — IX. С. 210, 211
2587. Климовский С.И. Значение данных нумизматики для экономической периодизации истории — XIV. С. 9, 10
2588. Ковалев В.А. Приветствие VII Всероссийской нумизматической конференции в Ярославле — VII. С. 3, 4
2589. Костин А.Д. Проблемы перемещения предметов нумизматики через таможенную границу Российской Федерации — XIII. С. 220, 221
2590. Кочнев Б.Д. Караханидские монеты и мировая история (о единстве исторического процесса и конечной его цели) — X. С. 320–322
2591. Крылов И.А. Скупой — VII. С. 10
2592. Кудрявцев К.А. Новые технологии копирования: современные проблемы экспертизы — XI. С. 316, 317
2593. Кюнкер У. Приветствие участникам конференции — XVIII. С. 5
2594. Ларионов К.А. О методике материальной оценки предметов нумизматики, бонистики и фалеристики — VI. С. 229–231
2595. Лыжин П. Нумизматика — IV. С. 5
2596. Лында Л.А., Свинцова Г.К., Секретёв К.М. Выставка «Неизвестные сокровища России» из собрания Гохрана в Берлине — IX. С. 273
2597. Марсадолло Л.С. Археология в нумизматике. Археологические памятники и объекты на монетах XX в. — XI. С. 250, 251
2598. Михайловс В., Крисадоолан Роначай. Применение энергодисперсного рентгенофлуоресцентного анализа (EDXRF) и масс-спектроскопии с индуктивно-связанной плазмой (ICPMS) в анализе химического состава нумизматического материала: сравнение результатов — XIV. С. 310–312
2599. Мокерова Е.Ю. К вопросу об использовании монет финно-угорскими и тюркскими народами Вятской губернии — VI. С. 226, 227
2600. Молчанова О.В. Использование данных нумизматики и геральдики при исследовании произведений русского искусства XVIII–XIX вв. (по материалам коллекции бисерных изделий ГИМ) — II. С. 68, 69

2601. Назаров В.А. Оригиналы, новodelы, подделки, фальшивки... — XV. С. 296–298
2602. Новикова О.Г. Современные информационные технологии в нумизматике — VII. С. 271–274: рис.
2603. Новикова О.Г. Особенности описания нумизматических коллекций в АС «Музей-2» — VIII. С. 297, 298
2604. Нюняев В.И. Новые технологии Московского монетного двора, обеспечивающие защиту нумизматических изделий от фальшивомонетничества — VIII. С. 294–296
2605. Нюняев В.И. Система обеспечения качества и внедрения новейших технологий на Московском монетном дворе — VII. С. 271
2606. Орлов С.В. Защитные технологии в монетном производстве — XIV. С. 264–266
2607. Петрасковский В.В., Синчук И.И. О проблемах интерпретации результатов изучения состава сплавов методом рентгено-флуоресцентного анализа в нумизматических исследованиях — X. С. 316–318
2608. Петров С.П. Новые технологии в монетном производстве Санкт-Петербургского монетного двора — XIII. С. 217, 218
2609. Петров С.П., Смирнов М.М. Изготовление новodelов на Санкт-Петербургском Монетном дворе — XII. С. 270
2610. Петрушевский В.А. Старинные монеты — VIII. С. 5
2611. Потин В.М. [Предисловие] — II. С. 3, 4
2612. Рзаев В.П. Теоретические основы и практическая база нумизматики — VI. С. 227–229
2613. Седых В.Н. Нумизматика и археология: необычный ракурс — XI. С. 249, 250
2614. Седых В.Н. Обзор памятников нумизматики из фондов Отдела этнографии русского народа Российского этнографического музея (предварительное сообщение) — XX. С. 285, 286: рис.
2615. Синчук И.И. О применении анализа пунсонных наборов в нумизматике — VII. С. 261–263
2616. Синчук И.И., Филинов В.А. Могилевские копилки XVII в. — XVII. С. 199–201: рис.
2617. Соболева Н.А. Античные сюжеты в политической символике России первой четверти XX в. — XI. С. 315, 316
2618. Соболева Н.А. Знак Рюриковичей в контексте евразийских идей — XII. С. 239–241
2619. Старкова Ю.Ю. О страничке отдела нумизматики в сайте ГМИИ им. А.С. Пушкина (<http://www.museum.ru/gmii/>) — VIII. С. 296, 297
2620. Сусоров Р.С. Мультимедийный комплекс Музея истории денег АО «Гознак»: современное состояние и перспективы развития — XX. С. 286–288
2621. Тизенгаузен В. К. Е. Е. Люценко — V. С. 6, 7
2622. Чернышов К.М., Яровая Е.А. О концепции выставки западноевропейских монет в Музее геральдики — XIII. С. 222, 223
2623. Шустек З. Фальшивомонетничество как особая форма внутривидового паразитизма человека: точка зрения зоолога — IX. С. 273–275
2624. Щукина Е.С. К Шестой Всероссийской нумизматической конференции — V. С. 6, 7
2625. Юдинова Т.С. Опыт использования коллекции денег в учебном процессе Финансовой Академии при Правительстве Российской Федерации — X. С. 318, 319

## СОДЕРЖАНИЕ

Предисловие . . . . .	3
<i>Е.В. Захаров.</i> Янтарь, «электр» и «белое золото» в сочинениях древнегреческих авторов и вопрос о характере металла электровых монет Кизика VI–IV вв. до н.э. . . . .	6
<i>И.Е. Суриков.</i> Семья Фемистокла и Магнесия-на-Меандре: династия греческих правителей-эмитентов в Малой Азии V в. до н.э. (часть 2: номиналы, типы, легенды монет Фемистоклидов) . . . . .	8
<i>А.В. Стрелков.</i> К вопросу о монетах чрезвычайного выпуска афинского стратега Тимофея . . . . .	10
<i>С.А. Коваленко.</i> О некоторых редких античных монетах из коллекции В.В. Розанова . . . . .	12
<i>С.В. Смирнов.</i> Керамические «монеты» Селевкидов из Селевкии на Тигре . . . . .	13
<i>Е.Я. Туровский.</i> О херсонесской серебряной чеканке второй половины IV в. до н.э. . . . .	14
<i>В.И. Суханов.</i> Заметки о «царской серии» Левкона II . . . . .	16
<i>А.Е. Терещенко.</i> Клад боспорских монет III в. до н.э. из Утриша . . . . .	18
<i>М.Г. Абрамзон, А.М. Новичихин, И.А. Сапрыкина, Т.Н. Смекалова.</i> Редкий тип статера Рескупорида VI 621 г. б.э. из Третьего Гай-Кодзорского клада . . . . .	21
<i>Н.А. Алексеенко, М.В. Стулко.</i> Гераклеяский клад позднеримских монет 2013 г. . . . .	23
<i>В.В. Зайцев, М.Н. Панова.</i> Находки подражаний римским денариям в Среднем Подесенье . . . . .	25
<i>К.В. Мызгин, А.М. Воронцов.</i> О группе находок позднеримских бронзовых монет на территории Тульской области . . . . .	28
<i>В.В. Безпалько, Д.А. Староверов.</i> Находки монет императора Константа из Киевской области . . . . .	31
<i>Н.Н. Тимошина.</i> Византийские монеты в минцкабинете Д.Г. Бурьлина . . . . .	33
<i>М.Н. Бутырский.</i> Бог во главе земного царства: нумизматическая иконография «образа власти» от Аврелиана до Юстиниана II . . . . .	34
<i>А. Фила.</i> Византийские монеты периода Аварского каганата в Словакии. . . . .	36
<i>В.В. Гурулева.</i> Милиарисии из погребений на территории Древней Руси в собрании Государственного Эрмитажа . . . . .	38
<i>А.Н. Коршенко.</i> Жетон с тремя крестами . . . . .	39
<i>А.В. Кулиш, С.Х. Хужамов.</i> Клад с имитациями аббасидских монет из Пайкенда . . . . .	42
<i>В.Н. Чхаидзе.</i> Монетовидные амулеты с псевдокуфическими надписями на Северном Кавказе . . . . .	45

<i>А.А. Гомзин, К.В. Горлов.</i> Фальшивый аббасидский динар из раскопок в Старой Ладогe . . . . .	47
<i>А.Х. Атаходжаев.</i> Финальный этап в монетной истории ал-Мунтасира . . . . .	50
<i>А.М. Камышев.</i> Средневековые денежные слитки, найденные в Кыргызстане . . . . .	52
<i>А.В. Евглевский, А.В. Пьянков.</i> Караханидский динар с именем Абу-Бакра б. Йугруша (Вахш, 597–603 гг.х.) из Краснодарского края . . . . .	54
<i>В.А. Беляев, С.В. Сидорович.</i> Каталог храмовых монет периода династии Юань . . . . .	56
<i>А.Е. Куцзов, А.И. Бугарчëв.</i> Небольшой клад болгарских фракций из Ульяновской области . . . . .	57
<i>Е.Ю. Гончаров, А.В. Кривенко.</i> Несколько новостей о джучидских пулах XIII–XIV вв. из Днестровско-Дунайского региона . . . . .	59
<i>А.И. Бугарчëв, О.В. Степанов.</i> Серебряные монеты XIV в. из находок в Иске-Казанском археологическом комплексе . . . . .	62
<i>Ф.В. Ермолов, Л.Б. Добромыслов.</i> О чеканке серебряных монет в Хаджи-Тархане в 782–784 гг.х. . . . .	64
<i>Е.Ю. Гончаров.</i> Индийский след в русской нумизматике удельного периода . . . . .	69
<i>В.П. Лебедев, М.А. Амосов.</i> Бронзовый штемпель для чеканки подражаний джучидским монетам из Калужской области . . . . .	71
<i>Р.Ю. Рева, Б.И. Леонов.</i> В поисках Махмудов (первые 30 лет XV в.) . . . . .	73
<i>А.О. Брагин.</i> Новые данные о чеканке золотых монет при Тимуридах . . . . .	75
<i>А.М. Раджабли.</i> К трансформации термина «динар» . . . . .	77
<i>А.В. Акопян, Н.В. Сафонова.</i> Развитие композиционного построения позднесредневековых иранских золотых и серебряных монет . . . . .	78
<i>А.Я. Ивлев.</i> Литые монеты Китая, Японии и Вьетнама на территории Маньчжурского клина (по материалам находок 2017 г.) . . . . .	80
<i>И. Леймус.</i> Клад из с. Ванамыйза, уезд Вильяндимаа . . . . .	81
<i>В.И. Галанов.</i> Комплекс английских денариев Рачевского клада. Предварительный обзор . . . . .	83
<i>О.В. Тростьянский.</i> Денарии епископа Зигфрида (XI в.) . . . . .	85
<i>А.Р. Михельсон.</i> Коронационный денарий конца XI в. из Западной Нижней Лотарингии . . . . .	87
<i>Е.М. Ушанков.</i> Два редких гибридных подражания из собрания Отдела нумизматики ГИМ. К вопросу об атрибуции . . . . .	90
<i>К.М. Чернышов.</i> О новом редчайшем немецком брактеате XII в. из музея Готы, выявленном в собрании Эрмитажа . . . . .	92
<i>К.К. Хромов.</i> Аспр барикати. К вопросу о денежных единицах в итальянских источниках второй половины XIII – 30-х гг. XIV в. . . . .	95
<i>В.В. Майко.</i> Монета Арагонского королевства в средневековой Сугдее . . . . .	97



<i>Е.В. Бирюкова.</i> О составе сплава сербских монет последней трети XIII – первой трети XIV в. по данным РФА . . . . .	99
<i>И.И. Синчук, Л.В. Колединский.</i> Пражские гроши из Слуцка и его округи . . . . .	103
<i>К.В. Горлов, В.А. Волков.</i> Об уточнении даты тезаврации клада пражских грошей из деревни Новые Батеки Смоленского района. . . . .	105
<i>Т.И. Слепова.</i> Венецианские озеллы в собрании Эрмитажа . . . . .	107
<i>А.А. Пушкарёв, А.В. Андриенко.</i> Счётные жетоны из Новгорода . . . . .	109
<i>А.А. Пушкарёв, Е.В. Водясов.</i> Имитация нюрнбергского жетона XVII в. из Сибири . . . . .	112
<i>Е.А. Яровая.</i> Золотые монеты шведских владений в Прибалтике из собрания Государственного Эрмитажа: обзор коллекции . . . . .	114
<i>Д.А. Староверов.</i> Генрих Функе – минцмейстер в Эльбинге в 1628 г. или тайна «сердца с цановым крюком» . . . . .	116
<i>Р.И. Крицук.</i> К вопросу об атрибуции берестейских и виленских боратинок 1664–1666 гг. . . . .	120
<i>О.А. Степанова.</i> Монеты-коробочки 1848 г. в память итальянской революции в собрании Отдела нумизматики Государственного Эрмитажа . . . . .	121
<i>М.А. Громов.</i> «Венецианский багор» из собрания Государственного Эрмитажа . . . . .	124
<i>Н.В. Чекунин.</i> Ещё раз о современных фальшивых монетах Великобритании . . . . .	127
<i>М.О. Жуковский.</i> Нормы веса тяжелых бочонковидных гирек раннего средневековья (IX–XII вв.) . . . . .	128
<i>А.А. Гиппиус.</i> Векша и веверица как фракции древнерусской гривны . . . . .	130
<i>И.И. Синчук.</i> Вислая печать Святослава Всеволодовича из раскопок 2016 г. в Слуцке (Беларусь) . . . . .	133
<i>И.А. Жуков.</i> Вислая печать рязанского князя Ингваря Игоревича 1217–1235 годов . . . . .	134
<i>Г.А. Титов, К.В. Орлов.</i> Полуторные денги русских князей конца XIV – начала XV в. . . . .	136
<i>В.А. Волков.</i> О штемпельных связях смоленских монет с двумя леопардами и «нарядной» монограммой. . . . .	139
<i>А.А. Гомзин.</i> О топографии и хронологии рязанских монет с «Ф»-образной тамгой. . . . .	141
<i>П.Г. Гайдуков, И.В. Гришин.</i> Федоровский клад . . . . .	145
<i>Г.А. Титов, М.И. Шулепко.</i> О типе денег Великого княжества Московского первой половины 1420-х гг. с изображением всадника с мечом и сценой борьбы Самсона со львом. . . . .	149
<i>О.А. Тарабардина, И.В. Волков, П.Г. Гайдуков.</i> Клад ранних «новгородок» из раскопок 2008 г. в Великом Новгороде. . . . .	154

<i>В.Л. Лейбов.</i> О типе денег Бориса Александровича Тверского с изображением дракона. . . . .	156
<i>И.В. Евстратов.</i> Ключевые моменты формирования общерусской денежной системы в конце XV — начале XVI века. . . . .	158
<i>Т.М. Фурасьева.</i> К вопросу об интерпретации одной «спорной» монеты времени Ивана III . . . . .	160
<i>И.В. Волков.</i> Новгородские пула «КНЯЗЯ ВЕЛИКОГО» . . . . .	162
<i>В.В. Зайцев.</i> О датировке различных типов новгородских пул XV–XVI вв. . . . .	164
<i>Н.В. Чекунина.</i> Медные русские пула с проделанными отверстиями (по материалам Тверского музея) . . . . .	168
<i>Е.Ю. Мокерова.</i> Клад монет времени царя Василия Шуйского из Советского района Кировской области . . . . .	171
<i>В.П. Прокopiшин.</i> Клад времени царя Михаила Федоровича из Нижегородской области . . . . .	172
<i>В.А. Кобринец.</i> Документы Могилевского магистрата о русских монетах в годы войны 1654–1667 гг. . . . .	173
<i>С.В. Зверев.</i> Службы гостей и членов Гостиной сотни на денежных и монетных дворах в начале XVIII в. . . . .	174
<i>И.В. Ширяков.</i> Об алтынах 1704 БК с «особым орлом» . . . . .	177
<i>В.А. Калинин.</i> Червонцы с латинской легендой 1716 г. . . . .	181
<i>Н.В. Брагина, Н.В. Чекунина.</i> Медные русские монеты-платы в фондах ТГОМ . . . . .	184
<i>Е.В. Лепехина.</i> Платиновые монеты аукциона Хесса 1931 г. в собрании Государственного Эрмитажа. . . . .	186
<i>В.Н. Мещеряков.</i> О возможности определения медных новоделов екатеринбургской чеканки 1840 и 1845 гг. . . . .	188
<i>А.А. Богданов.</i> Существует ли медный пятак 1882 года? . . . . .	190
<i>А.А. Богданов, В.А. Шишианов.</i> Ассигнации образца 1802–1803 годов в собрании Гознака . . . . .	192
<i>В.В. Хухарев, А.А. Бауэр.</i> О «Записке С.И. Мальцова» на один рубль без года выпуска . . . . .	196
<i>А.П. Балаченкова.</i> ЭЗГБ как центр экспертизы кредитных билетов и ценных бумаг (вторая половина XIX — начало XX в.) . . . . .	199
<i>Е.А. Чистикова.</i> Аллегория России на проектах и утвержденных образцах кредитных билетов второй половины XIX века . . . . .	200
<i>В.А. Березина.</i> Владимир Константинович Куприянов — художник Экспедиции заготовления государственных бумаг и Гознака . . . . .	204
<i>М.Б. Маршак.</i> Образцы российских и советских бумажных денежных знаков в собрании Эрмитажа . . . . .	206
<i>А.Ю. Авчухов.</i> Царицынские ценные бумаги. Новые открытия . . . . .	208

<i>Н.Л. Трегубов.</i> О проектах выпуска денежных знаков в Туле в 1917–1918 гг. ....	210
<i>И.С. Шиканова.</i> Боны Русско-Азиатского Банка для КВЖД .....	212
<i>Ю.П. Латушкова.</i> Эмиссии банковских, кредитных и фискальных учреждений 1914–1920-го годов на белорусских землях .....	215
<i>А.Г. Баранов.</i> Расчетные знаки образца 1921 г. достоинством 100, 250, 500 и 1000 руб. Разновидности и тиражи .....	216
<i>Е.С. Семилетникова.</i> Нотгельды лагеря Лихтенхорст из собрания ОН ГИМ .....	220
<i>З. Шустек.</i> Введение советской валюты в Закарпатье в ноябре 1945 г. ...	222
<i>С.С. Меднис.</i> Англо-шотландская Уния Корон 1603–1604 гг. и ее отражение в медальерном искусстве .....	223
<i>М.А. Шуткина.</i> Медальный портрет эпохи Просвещения .....	226
<i>У.М. Волкова.</i> Наградные медали конских выставок и призовые медали забегов в коллекции ГМИИ им. А.С. Пушкина .....	228
<i>А.В. Полищук.</i> Медали работы Феликса Разумного в собрании Государственного Русского музея .....	229
<i>Ю.Е. Краснобаева.</i> Медаль и время. ....	231
<i>А.В. Бакланов.</i> Проблемы подготовки современных художников-медальеров .....	233
<i>М.Б. Асвариц.</i> Уникальный мальтийский крест XVII века .....	234
<i>Р.В. Краснов.</i> Наградная золотая медаль «без надписи» 1712 г. ....	236
<i>Н.С. Аксенов, Г.К. Мельник.</i> Должностной знак сотского Московской округи 30-х гг. XVIII в. ....	238
<i>Т.П. Петерс.</i> Попытки изготовления в 1794 г. по высочайшему повелению медали «подобной при заключении вечного мира со шведами» по делу французских иммигрантов (по документам РГАДА) ....	240
<i>А.В. Калашникова, С.С. Левин.</i> К вопросу об атрибуции звезды ордена Св. Андрея Первозванного из петербургского особняка князей Юсуповых .....	242
<i>Л.М. Гаврилова.</i> Знаки российских императорских орденов с драгоценными камнями в собрании Оружейной палаты Музеев Московского Кремля .....	244
<i>М.В. Лукьянова.</i> Знаки Владимирской ремесленной управы в собрании Государственного Владимиро-Суздальского музея-заповедника. ....	247
<i>Д.З. Фельдман.</i> К истории разработки законодательства о награждении евреев Российской Империи знаком отличия беспорочной службы .....	250
<i>Л.И. Добровольская, А.М. Лукьянчикова.</i> К истории организации праздников ордена Св. Георгия (по материалам РГАДА) .....	252
<i>В.В. Скурлов, Д.Ю. Кривошей.</i> О награждении и выдаче статс-дамских (камер-фрейлинских) знаков из Кабинета Е.И.В. в 1881–1915 гг. ....	253

<i>Л.И. Добровольская.</i> К истории изменения статута ордена Св. Георгия и Знака отличия Военного ордена в 1900–1901 гг. . . . .	255
<i>Г.Н. Ковенева.</i> Петербургская городская мастерская по изготовлению знаков (1901–1917 гг.) . . . . .	257
<i>Я.Б. Януш.</i> Фалеристика Л.-гв. Кирасирского Её Величества полка . . . . .	258
<i>Т.Н. Ильина.</i> Нагрудные знаки и жетоны Лейб-гвардии Кирасирского Ея Величества полка в собрании ВИМАИВ и ВС . . . . .	262
<i>А.С. Кручинин.</i> Жетон кадетской роты Конвойного дивизиона атамана Г.М. Семенова (1921) – памятник Белого движения на Дальнем Востоке. . . . .	264
<i>Т.В. Рязанцева.</i> Коллекция «Нагрудные знаки армии и флота» В.П. Митрофанова из фондов Ярославского музея-заповедника. . . . .	267
<i>А.В. Максимов.</i> Находка на Туговой Горе . . . . .	268
<i>Х. Штёсс.</i> Как Берлин потерял, а Петербург приобрел Бернхарда Кёне . . . . .	270
<i>А.В. Храменков.</i> Рукописный сборник Е.П. Фадеевой 1850-х гг. с изображением сребреника из Нежинского клада . . . . .	271
<i>Ю.К. Рогова.</i> Нумизматическое собрание А.В. Сосновского-Толмачева в коллекции Государственного музея истории религии. . . . .	273
<i>Д.Ю. Кривошей.</i> Деятельность Советской филателистической ассоциации по продаже предметов нумизматики в Европе на рубеже 1920–1930 гг. . . . .	275
<i>Л.А. Шмидт.</i> История коллекции Дрезденского минцкабинета в послевоенные годы (1945–1958) в контексте вопроса реституции культурных ценностей . . . . .	277
<i>Л.А. Заворотная.</i> Редкое издание по русской нумизматике. «Нумизматические записки» под редакцией И.И. Бекиша. . . . .	279
<i>С.В. Зверев, Е.В. Пчелов, В.В. Уздеников</i> в изучении нумизматики и других вспомогательных исторических дисциплин . . . . .	281
<i>В.Н. Седых.</i> Обзор памятников нумизматики из фондов Отдела этнографии русского народа Российского этнографического музея (предварительное сообщение) . . . . .	285
<i>Р.С. Сусоров.</i> Мультимедийный комплекс Музея истории денег АО «Гознак»: современное состояние и перспективы развития . . . . .	286
<i>А.В. Акопян.</i> Две бинарные оппозиции для формирования основных нумизматических концептов . . . . .	288
Список сокращений. . . . .	291
Указатель авторов . . . . .	294
Указатель тезисов докладов и сообщений, опубликованных в сборниках Всероссийских нумизматических конференций в 1993–2019 гг. . . . .	296

---

Для заметок

---

Для заметок

---

Для заметок

**ДВАДЦАТАЯ ВСЕРОССИЙСКАЯ  
НУМИЗМАТИЧЕСКАЯ КОНФЕРЕНЦИЯ**

Великий Новгород  
16—20 апреля 2019 г.

*Тезисы докладов и сообщений*

Технический редактор  
***Е.В. Захаров***

Компьютерная верстка  
***А.И. Бранделис***

Подписано в печать 02.04.2019 г.  
Формат 60×90/16. Усл. печ. л. 25  
Печать офсетная. Бумага офсетная.  
Тираж 500 экз.  
Заказ №

Отдел нумизматики ГИМ  
109012, Москва, Красная пл., 1  
Институт археологии РАН  
117292, Москва, ул. Дм. Ульянова, 19

Отпечатано в ООО «Типография «Возрождение»  
117105, г. Москва, Варшавское ш., д. 37А, стр. 2