

# ОТКРЫТИЕ

Александр Дор



ОГРАНИЧЕННОСТЬ  
БЕСКОНЕЧНОСТИ



Александр Дор

**ОГРАНИЧЕННОСТЬ**  
**БЕСКОНЕЧНОСТИ**



ΣΣΕΝΤΑΛ

2008

Дор А.

Ограниченность бесконечности. — Звенталь, 2008 г. — 184 с.

ISBN 5-903141-03-X

В данной книге читатель познакомится с пока неизвестным материалом в области нумерологических исследований. Это открытие совершено на базе и в рамках квадрата Пифагора. Оно демонстрирует принципиально новый подход к считыванию и получению информации посредством числа. Несмотря на то, что существующий с древнейших времён квадрат Пифагора состоит традиционно из девяти чисел, предложенный метод проиллюстрирует способ преобразования его статической структуры, открывая ещё одно измерение чисел. При этом расширяются возможности и границы универсального инструмента, созданного великим философом для познания человеком Вселенной.

Представленный материал является достаточно сложным, поэтому его исследование и разработки могут продолжаться многие годы. Идеи же, изложенные в этой книге, будут интересны пытливым исследователям и искателям истины, а так же всем, кто причастен к числам и познаёт своё «сознание, пространство и время» посредством нумерологической традиции, которая не перестаёт удивлять своими тайнами.

Книга продемонстрирует исследователю возникновение в квадрате Пифагора разнообразных числовых кодов, имеющих свойство быть бесконечными, и проиллюстрирует взаимодействие этих кодов-констант друг с другом, а так же их отождествление с существующими мифологическими и энергетическими архетипами.

В книге представлена одна из космогонических панорам Вселенной в виде числовых схем-матриц, в некотором смысле её анатомическая структура или каркас, — «Система констант», порождённые которой числовые коды могут быть ключом к событиям, судьбам и психотипам людей.

Изложенный материал предназначен как для начинающих психологов, нумерологов и представителей всех иных дисциплин «тайноведения», так и для специалистов-исследователей широкого профиля, которые получают возможность ознакомиться с ещё одной методикой преобразования цифр в нечто неизвестное, удивительное и по своей сути — живое.

Говоря коротко, эта книга есть в определённом смысле «инструмент проникновения в Неизвестное».

© А. Дор, 2008

[www.art-dafen.ru](http://www.art-dafen.ru)

e-mail: [art-dafen@yandex.ru](mailto:art-dafen@yandex.ru)

© Центр творческих программ “ЗВЕНТАЛЬ”, 2008

## ПРЕДИСЛОВИЕ

Что такое Число? Что есть Слово... и что есть Любовь? Эти извечные понятия — «три кита», удерживающие в океане хаоса наш хрупкий мир на плаву, — продолжают будоражить своими тайнами сердца и умы, хотя в многочисленных священных текстах на разный лад всё давно разложено по полочкам и объяснено подробнейшим образом. Однако человек, опять и опять, пытается открыть велосипед или же колесо. Но делает он это не из праздного любопытства, а по велению времени, которое в проявленном мире, не останавливаясь ни на миг, течёт в беспредельную пустоту. И человек, сам того не желая, вынужден искать новые смыслы, чтобы выжить и понять пока неизведанное — то, во что неизбежно превращается отжившая свой срок и уходящая в прошлое цивилизация. Область *неизвестного*, как правило, выглядит устрашающе, потому что незнакомо и ещё не изучено человеком.

В постиндустриальном мире, в наш техногенный век человечество вынуждено всё больше пользоваться числом. В современном мегаполисе, в силу его природы, человеку приходится считать, считать и считать. Если прежде люди обращались преимущественно к фигуративным и, в большинстве случаев, природным образам — женщина с пустым ведром, чёрная кошка, перебежавшая дорогу, синица, залетевшая в дом, и т.д., — которые воспринимались, как тревожный, предупреждающий знак, то теперь в этом беспокоящем ум ряду главенствующее место заполнили образы числовые. Люди не желают селиться в квартирах под номером 13, покупать машину с номером 666 и т.д. Мегаполис — это непрерывный видеоряд из чисел и букв. Если в древности алфавит и число были доступны для восприятия лишь избранных, то в настоящее время они являются частью сознания всех и основным инструментом коммуникации. Без цифр не отыскать нужный дом, не купить еду, не оплатить проезд, не найти нужный маршрут, не говоря уже о более сложных сферах жизни... Так или иначе, но мы опять возвращаемся к нумерологии. Выходит, что интерес к числам вовсе не является случайностью, а скорее велением времени. Порой ка-

жется, что всё уже открыто и нам лишь остаётся переосмыслить то, что давно известно, но время, метод и данная от природы жажда познания, что лежит в основе самой сути человеческой натуры, толкает нас к границам, за которыми простирается область мира ещё неведомая и непознанная. Там, за этой границей простирается хаос, но он заключает в себе сокрытую область бытия, в которой покоится и пребывает бесконечное число принципов, архетипов и ещё не открытых законов, готовых в любой момент *самовозникнуть* в проявленном мире.

Как ни странно, именно числа в нынешний стремительный темп жизни способны снимать всё возрастающий стресс. Они структурируют и упорядочивают нарастающий хаос, опасный для человека своим отсутствием границ. Он беспределен и пуст, и одновременно наполнен бесконечным количеством качеств, так необходимых для создания пространства нового мира. Эту полноту можно и необходимо преобразовать числом, что в свою очередь делает нумерологическую науку особенно актуальной.

Время изменяет наш мир и подводит человечество к окончательному осознанию тупика, в который ведёт техногенная цивилизация. Если такая цивилизация не будет преобразована — она погибнет. Для того чтобы человек воспринял с наименьшим стрессом грядущие перемены, сама жизнь посылает ему новые идеи и инструменты. Одной из таких идей является «Система констант», описываемая в данной книге.

Тысячи лет «квадрат» существовал в той форме, в какой начертал его Пифагор, и, казалось бы, ничто не способно нарушить незыблемость его границ и содержания. Тем не менее, на сегодняшний день создано немало различных методик преобразования чисел внутри него.

В данном исследовании будет проиллюстрирован ещё один метод работы с «квадратом». Суть в том, что помещённые в систему из девяти ниш цифры с помощью простого приёма сдвигаются со своих мест и порождают этим движением различные формулы и комбинации, что в корне меняет изначальную ситуацию, порождая отличный от первого — следующий после него «квадрат», но уже с другим содержанием. А затем ещё и ещё, пока не возникнет конечный вариант-схема, который и будет рассматриваться, как открытие.

Данная картина имеет свои закономерности: прежде всего это так называемая «динамика в статике». «Квадрат Пифагора»

из статической структуры становится подвижным и динамичным. Отныне он полон турбулентов, цикличностей, в нём рождается пульс и ритм.

Совершенно очевидно, что человек ищущий выходит на путь *тайнознания*, в большинстве случаев имея намерение решить собственные проблемы. Это потом он становится перед выбором либо снова «залезть в свою норку», либо полностью отдаться неведомому, но затягивающему в себя потоку изменяющему всё вокруг. Поэтому первостепенную ценность для исследователя имеет прикладной характер материала и возможность использовать его для себя практически. Ведь сказано, что — познавши себя, познаешь весь мир.

Для исследователя, выбравшего путь познания, не работает формула, что познание умножит его скорби мирские. Перед лицом надвигающихся глобальных мировых перемен скорбь людская пребывала и будет всегда, поскольку в мире всегда было, есть и будет страдание, старость и смерть. Эти условия есть законы материального мира, через которые человек обязан пройти. Именно познание помогает снижать стресс, а попросту скорбь. Ведь познав нечто *неизвестное* — увидевший становится предупреждён, а, следовательно, он меньше пребывает в тревоге, поскольку знает о том, что изменчиво, а что неизбежно, и значит нужно либо терпеть, либо постепенно менять ситуацию.

Именно познающий способен стать хозяином и сотворцом своей судьбы. И хоть Творец может обойтись вообще без всего, но ему всё же необходимы помощники, а верней Со-творцы: разумные, преданные и инициативные. Современная цивилизация движется очень быстро, и сегодня она находится на развилке трёх дорог. По одной пойдут безумцы, до предела вырабатывающие природный ресурс и мнящие себя властелинами мира. По другой — религиозные фанатики, не желающие перемен и стремящиеся уничтожить или потеснить другие конфессии. И только последняя дорога — это дорога разума, на которой находятся те, кто активно, но при этом гармонично пытаются познавать Вселенную и себя, объединяя этику, науку и мистицизм. На этой дороге находятся те, кто способен принимать самостоятельный выбор и творчески преобразовывать вокруг себя мир, не разрушая его и не принося вред его обитателям. Именно так можно спасти собственный Дом. Настоящее время не идёт путём религиозных доктрин. У каждого человека появляется собственный шанс. Но по инерции

все боятся надвигающихся перемен. Нужно лишь изменить восприятие и отношение к миру. Граница между космосом и природой, между прошлым и будущим, между человеком и Вселенной настолько истончилась, что любой — самый обычный человек — способен выйти на личный контакт с Богом. Более того, это условие нового времени. Чем ближе Конец света — тем ближе к человеку Творец. Произойдёт ли издревле предрекаемое событие — неизвестно, но уже совершенно ясно, что Конец света — это состояние нашего сознания или ума. Он в нас, и именно поэтому его возможно предотвратить.

Человек способен изменять своё сознание деланием. Много придётся переосмыслить, чтобы не погибнуть в сопротивлении переменам. Как говорит восточная мудрость — это необходимо для того: «чтобы смочь идти, а не смочь не идти». На Тибете другая мудрость является скорее условием, чем советом: «если перед путником возникли другие пути — идти следует более трудным».

«Система констант», как ещё одна область знания и его инструмент, ранее была неизвестна, по крайней мере, предания об этом молчат. Но — в пространстве — она существовала всегда, потому что, сколько бы исследователь не внёс в «Квадрат Пифагора» чисел самых разных величин (хоть триллион), чтобы преобразовать их данным приёмом — конечный выход (или итог) всегда будет тридцать один (31). Можно назвать этот итог качеством, кодом, принципом, архетипом, но точнее всего подходит термин — *константа*. Потому что основой «Системы констант» является — бесконечность. Бесконечность, заключённая в «Тридцать одном» архетипе.



*Что самое справедливое? — Совершать жертвоприношения. Что самое прекрасное? — Гармония. Что самое сильное? — Разум. Что говорится справедливее всего? — Что люди дурны. Что самое красивое среди тел и фигур? — Шар и круг. Что самое мудрое? — ЧИСЛО.*

*Акусмы — предписания Пифагора*

Однажды Эйнштейна спросили, как он открыл «Теорию относительности», на что учёный ответил: «По глупости». Чтобы сделать открытие подчас необходимо чего-то не знать или знать о чём-то не в полной мере. Иногда открытия делают именно дилетанты, ум которых пребывает в хаосе, не имея жёсткой основы. Но именно в хаосе сокрыты идеи и это одна из причин совершённых открытий. Подобные исследователи полны амбиций и жажды самоутверждения, потому что им всё нужно сделать самим и совершенно нестандартным способом. Именно такие исследователи способны проникать в пространства, не имеющие жёстких структур, но обладающие *первопотенциями* и началами всяческого бытия.

У древних греков хаос — это пространство между землёй и небом, между явью и сном. Увеличение или возрастание хаоса — один из признаков нового времени, когда границы миров становятся тонкими до предела, а содержимое различных и несовместимых сосудов (сфер) — соприкоснувшись друг с другом — уже начинает смешиваться в невероятные комбинации.

Чтобы совершить открытие порой достаточно лишь преданности своим идеалам и выборам. Нельзя оглядываться на авторитеты, которые могут посредством догмы заблокировать ход идеи, зарождающейся и проявляющейся в уме исследователя. И в поиске идей нужно идти напрямую к Творцу без посредников. В буддизме учитель учит ученика безоговорочно быть преданным своему учителю, но при этом предполагается, что ученик обязан «испытывать» учителя. Таким образом, можно сформировать метод, намерение, когда не проявленная ещё идея может быть усвоена человеком с любым уровнем знаний.

Парадоксальное сочетание *наивности*, *преданности* и *нахальства* дают положительный результат для контакта с пространством непознанного. Термин *наивность* является понятием, скорее, абстрактным, чем конкретным. Перед лицом Вечности самый маститый мудрец всё равно, что ребёнок или невежественный глупец. Как известно, Иисусом сказано, что в Царство Небесное можно войти, став лишь детьми. Ну а умника в очередной раз спасёт его природная глупость. Термин *нахальство* предполагает в данном контексте полное доверие к своей интуиции и обязательную перепроверку авторитетных мнений, которые со временем становятся, словно мутный туман, способный заслонить даже свет ярчайшей звезды.

Предмет нашего исследования — «Система констант», как и многое другое, была открыта по интуитивному предчувствию присутствия и наличия где-то рядом сокровища-клада, лежащего почти на поверхности океана древнего знания. Только этот клад стоит искать нестандартно, по нехоженным тропам, и вообще иногда нужно повернуть и начать двигаться в совершенно противоположном направлении от, казалось бы, испытанных и правильных курсов.

«Система констант» мистическим образом связана с числом 9. Её мистерия, существующая внутри «Квадрата Пифагора», основана на этом числе, о чём подробнее будет сказано ниже. Все *коды-константы* в конечной сумме имеют девятку. В «Системе констант» нет более числа, чем девятка. Исключение составляет наличие лишь двух *констант* с суммой 3.

Девятка символизирует *полноту*, но так же и *пустоту*. Ощущение *полноты* возникает при сложении, когда девятка растворяется в другом числе. И ощущение *пустоты* возникает при умножении на девятку, которая остаётся лишь в сумме. Число 9 имеет способность (при сложении) трансформировать все другие числа (до 10), не изменяя их конечное значение (сумму). В результате, если к девятке прибавлять другое число, будет то же самое число:

$$8 + 9 = 17 (1 + 7 = 8)$$

Если на девятку умножить другое число — девятка поглотит его, приумножив тем самым себя, сохранившись при этом в сумме:

$$5 \times 9 = 45 (4 + 5 = 9).$$

Суть девятки — это тройца, триада, поскольку извлечённый корень из девяти  $\sqrt{9}$  будет равен 3. Девятка обладает мощным регенерационным потенциалом. Она есть то, что приносит завершение цикла, заключая в себе опыт соединения начал чётного и не чётного — например, 4 и 5 (мужского и женского), а так же девять — это результат сложения совершенных чисел 3 и 6. В девятке начало, середина и конец проявлены троекратно, то есть происходит троекратное повторение триады. Девятка — это жизнь высшего Бога Брахмы, творца Вселенной: **31 104 0000000000** ( $3 + 1 + 1 + 4 = 9$ ). Всё что касается Вселенной и её периодов так или иначе связано с числом девять. «Система констант» — та же Вселенная, скреплённая и структурированная девяткой.

Факт в том, что резонанс Вселенной заключён в цикле от одного до девяти (1 2 3 4 5 6 7 8 9). Больше нет чисел, кроме этих и над ними господствует девятка, завершая очередной последующий цикл: 10(1); 11(2); 12(3); 13(4); 14(5); 15(6); 16(7); 17(8); 18(9) и так до бесконечности.

Так же и в «Системе констант» существует только тридцать один числовой код — **31 константа**. Сколько бы разных числовых комбинаций не вносилось в «квадрат» Пифагора, всегда будет соблюдаться один незыблемый закон: преобразование *статического* квадрата в *динамический* даст результатом числовой код из группы, а вернее сказать — *братства*, которое можно обозначить как «Тридцать одна константа». И нет ни менее и не более кроме этих «Тридцати одной». Многое может смещаться, например, в месяце количество дней варьируется от тридцати одного до тридцати, и даже до двадцати восьми. Многие вещи изменчивы в силу человеческих пристрастий, надежд и ошибок. Но количество *констант* определено универсальным законом, заключённым в совершенстве и завершённости *эннеады*, то есть числа девять, потому что каждая *константа* (лишь с двумя исключениями) имеет в сумме девятку.

В греческой мифологии Великая бездна Тартар, ужасавшая даже богов, — это пространство, находящееся в самой глубине космоса, за пределами царства Аида. В Тартаре залегают все корни воды и тверди, все концы и начала. Он огорожен медной стеной и окружён тьмой в 3 ряда. Тартар находится от Аида настолько, насколько Аид отстоит от Неба. Если бросить с Неба *медную наковальню* на Землю, то она пролетит это расстояние

за девять дней (9). Тот же период (9) необходим ей, чтобы пролететь от Земли до Тартара — Нижнего неба, существующего в противоположность Верхнему небу Олимпу. Так из вертикали возникает священное число 99. Чтобы замкнуть в кольцо «бесконечную» сферу — Мировое Яйцо — необходимо то же гипотетическое расстояние. И хотя в Тартаре нет конца и начала, всё равно творится целостность путём отражений. Эта целостность выражена в числе-архетипе 999 / 666.

Число 999 является ключевым в рассматриваемой «Системе констант». В сущности 999 — это пирамида. Тартар, Хаос, Эрос и Гея-земля являются четырьмя *первопотенциями*, которые в пирамиде так же отражаются и выстраиваются в архетип 999.

Гея-земля породила шесть титанов (6) и шесть титанид (6), три киклопа (3) и три сторуких (3); а так же стихии Уран-небо (1) — воздух, Понт-море (1) — вода и Горы — твердь (1).

666 (6 + 6 + (3 + 3=6)) ключевой код материи + 3 (1 + 1 + 1)

## ГЛАВА 2

### «ОГРАНИЧЕННОСТЬ БЕСКОНЕЧНОСТИ»

*«Затем прими решение впредь не умножать число ошибок...»*

Устные наставления Падмасамбхавы  
царевне Еше Цогял.

*«Всё в мире сосчитано и взвешено. И нет в нём несправедливости, лишь одно равновесие».*

На сегодняшний день в нумерологии широко известен и весьма популярен «квадрат» Пифагора. Путём внесения какого-либо нумерологического кода в рабочий «квадрат» из девяти ниш или частей (имеющих числовое значение от одного до девяти), производится диагностика судьбы человека или события.

«Квадрат» позиционируется (ставится) в различных позициях, но в данном случае будет использован квадрат, в котором отсчёт от одного до девяти идёт *вверх* и *вправо*.

3	6	9
2	5	8
1	4	7

Здесь предлагается ещё одна версия нумерологического гороскопа, которую мы назовём — *динамической*, а саму систему, как и говорилось ранее, — «*Системой констант*».

Например, если классический «квадрат» (квадрат Пифагора) можно сравнить с фотографией, то *динамический* его собрат — это уже кино, видеофильм с непрерывным потоком сменяющих друг друга кадров.

Данная версия «квадрата» Пифагора даёт совершенно новые возможности прогнозирования и познания, причём использовать её возможно в самых различных нумерологических системах и школах. Так же, в *Динамическом квадрате* применимы любые отцифровки всех алфавитных матриц. Преобразование кодов в квадрате расширяет горизонт восприятия, показывает Вселенную в числах и делает возможным считывание новых информационных срезов.

Открытие принципа действия *Динамического квадрата* напоминает открытие (и создание) Галилеем телескопа, а Гуком — микроскопа, когда сам факт появления этих инструментов ничего по большому счёту не значит в сравнении с тем, что было увидено ими внутри. А внутри оказался целый мир, неведомый и непонятный, но удивительный и гармоничный. *Динамический квадрат*, как инструмент, интересен, но он всего лишь средство, доставляющее исследователя-наблюдателя в пространство скрытых закономерностей, управляющих миром. Это пространство в нашем случае и есть «Система констант».

Любая занесённая в *Динамический квадрат* информация преобразовывается им, и *познающий* вдруг обнаруживает незримый до того ряд цифровых комбинаций — *констант*, которых, в конечном счёте, имеется ограниченное число — всего «Тридцать один» (31) код. Это само по себе, конечно же, чудо, однако есть ещё сложнейшие цепочки цифровых комбинаций до их превращения в *константы*, так называемый *промежуток* между началом пути и его итогом (максимальное количество промежуточных кодов — 13). В промежуточных цепочках так же заложены свои закономерности и информация о предмете исследования. Но прежде чем выйти на архетип — *Тридцать одну константу*, необходимо изучить к нему путь, а в данном случае — это способ преобразования кода в *Динамическом квад-*

рате Пифагора. Как оказалось, в тайниках мудрости «первого философа» имеется и такой метод.

Если коротко, преобразование *статического* «квадрата» в *динамический* выглядит так: чтобы возникла последовательность из цифр надо свести в сумму несколько цифр (если такие имеются) путём сложения их между собой в соответствующих нишах «квадрата». Затем полученный результат нужно перекинуть в ту нишу, которая родственна этому новому числу. И так до тех пор, пока числовая комбинация в квадрате не станет *непрерывной*, т.е. *константной* (I — *солярной*; II — *бинарной* или III — *циклической*).

**НАПРИМЕР**, имеется некая комбинация цифр, предположим, календарная дата (это может быть чья-то дата рождения или дата события) — 22.06.1960 года. Данная дата удобна тем, что она, вернее её код, быстро и наглядно проходит превращение в *константу*, то есть уже на четвёртом уровне (этапе преобразования) возникает *неизменное числовое значение*.

Для того чтобы начать работу с «квадратом», необходимо преобразовать число 226196 путём последовательного сложения значений цифр этого числа:

$$2 + 2 + 6 + 1 + 9 + 6 = 26; \quad 2 + 6 = 8$$

Далее, опустив само действие сложения, нужно взять исходное число, сумму (все промежуточные суммы) и конечный результат (из одной цифры) и поместить все цифры, из которых они состоят, в ниши «квадрата» Пифагора соответственно их значениям: единицу в нишу № 1, двойки в нишу № 2, шестёрки в нишу № 6 и т.д. Ниши № 3, 4, 5 и 7 остаются пустыми за неимением цифр для их заполнения. Итак, первый квадрат готов.

$22.06.1960 = (2 + 2 + 6 + 1 + 9 + 6) 26 = (2 + 6) 8$  имеет две ниши, где количество цифр более чем одна (222 и 666).

## Квадрат I

$$226196 = 26 = 8$$

	666	9
222		8
1		

Для того чтобы перейти к следующему этапу преобразования в нишах № 2 и № 6, где цифр более чем одна, находящиеся в них цифры слагаются друг с другом, и уже новые цифры (суммы сложенных цифр) покидают ставшие инородными с этого момента ниши и переходят в те, которые соответствуют им по значению (№ ниши = полученной цифре):

$$666 \Rightarrow 9 \quad (6 + 6 + 6 = 18; 1 + 8 = 9) \text{ и } 222 \Rightarrow 6 \quad (2 + 2 + 2 = 6)$$

Между тем цифры 1, 8, и 9 в момент преобразования двоек (222) в шестёрку и шестёрок (666) в девятку, в свою очередь остаются в тех нишах, которым они соответствовали, то есть на своих местах, поскольку одна цифра не может начать движение из ниши, ей для этого обязательно нужна хотя бы одна такая же цифра для выполнения действия сложения. Затем все вновь полученные цифры складываются ( $1 + 6 + 8 + 9 + 9 = 33$ ;  $3 + 3 = 6$ ), и вычисляются суммы (33, 6), промежуточная и конечная, которые тоже вносятся в новый квадрат в родственные для них ниши.

В результате этого действия получен квадрат II:

## Квадрат II.

$$16899 = 33 = 6 \quad 226196 = 26 = 8 \Rightarrow 16899 = 33 = 6$$

33	66	99
		8
1		

В полученном квадрате II ниши № 3, № 6, № 9 содержат несколько цифр. Следовательно, необходимо произвести их сложение:  $33 \Rightarrow 6$  ( $3 + 3 = 6$ );  $66 \Rightarrow 3$  ( $6 + 6 = 12$ ;  $1 + 2 = 3$ ) и  $99 \Rightarrow 9$  ( $9 + 9 = 18$ ;  $1 + 8 = 9$ )

Полученные цифры сумм перемещаются в ниши, соответствующие им по значению. Цифры 1 и 8 остаются на своих местах. Затем все вновь полученные цифры складываются ( $1 + 3 + 6 + 8 + 9 = 27$ ;  $2 + 7 = 9$ ), и вычисляются суммы (27, 9), промежуточная и конечная, которые опять же вносятся в новый квадрат в родственные для них ниши.

В результате второго действия получен квадрат III:

### Квадрат III.

$$13689 = 27 = 9$$

$$226196 = 26 = 8 \Leftrightarrow 16899 = 33 = 6 \Leftrightarrow 13689 = 27 = 9$$

3	6	99
2		8
1		7

В полученном квадрате III ниша № 9 содержит две девятки, которые при сложении опять дадут в сумме девять:  $99 \Leftrightarrow 9$  ( $9 + 9 = 18$ ;  $1 + 8 = 9$ ). Цифры 1, 2, 3, 6, 7 и 8 остаются на своих местах. Все полученные на этом этапе цифры опять складываются между собой ( $1 + 2 + 3 + 6 + 7 + 8 + 9 = 36$ ;  $3 + 6 = 9$ ), и вычисленные суммы (36, 9), промежуточная и конечная, снова вносятся в очередной квадрат в соответствующие им ниши.

В результате третьего действия получен квадрат IV:

### Квадрат IV.

$$1236789 = 36 = 9 \Leftrightarrow \Leftrightarrow \Leftrightarrow \Leftrightarrow (\square 1236789 / +0...PUTIQOS)$$

33	66	99
2		8
1		7

Вследствие совершённых действий возникает числовой код, который больше не изменяется, — константа, с этого момента постоянная и неизменная: две тройки складываются в шестёрку и переходят в нишу № 6, две шестёрки складываются и переходят в нишу № 3, а сумма девяток никогда и не покидает нишу № 9, единица, двойка, семёрка и восьмёрка остаются на своих местах. Сумма чисел неизменна. И так постоянно.

Путём преобразования кодов из календарной даты возникает последовательность:

$$226196 (26 / 8) \Leftrightarrow 16899 (33 / 6) \Leftrightarrow 13689 (27 / 9) \Leftrightarrow \square 1236789 (36 / 9) \Leftrightarrow \square \Leftrightarrow \square \Leftrightarrow \infty$$

Таким образом, у изначального кода **22.06.1960** обнаруживается некий цикл, трактуемый в зависимости от той числовой системы, которой придерживается исследователь. Данный цикл имеет 1) *изначальный* код (**226196 (26 / 8)**) — проявление, возникновение события или конкретного «Я». Несколько 2) *про-*



межуточных кодов (16899 (33 / 6)  $\Rightarrow$  13689 (27 / 9)), отражающих некий процесс или жизненный путь. И 3) *конечный* код ( $\square$  1236789 (36 / 9)) — это результат, итог, основное значение и качество процесса. В данном случае, в результате преобразования кодов (простым арифметическим сложением), перед нашим взором возникла *константа*.

Так выглядит цепь преобразований из статического «квадрата» в *Динамический квадрат* и окончательно — в *константу*:  
 $\square$  1236789/+0...PUTIQOS

Поскольку в *константе*  $\square$  1236789 ниши с цифрами 1, 2, 7, 8 представлены в единственном числе, то их роль в динамике процесса остаётся пассивной и неизменной. Они в каком-то смысле являются основой для состояния покоя — характеристики данной *константы*. Из этого рождается *осознание*.

Отныне числовой код 1236789 является непрерывным и в буквальном смысле становится бесконечным. Так две девятки 99, как показано выше, «гасят» самоё себя ( $9 + 9 = 9$ ), а 33 и 66 непрерывно меняются друг с другом местами ( $33 = 6$ ;  $66 = 12 = 3$ ), что в свою очередь отражает активное состояние сознания (ума) при пассивности (статике) других уровней системы. Это сравнимо с *неделанием* (мудростью). Вне зависимости от трактовок занесённое в «квадрат» «событие» или «Я» имеют короткий промежуточный цикл, который показывает быстрое включение в процесс и реализацию закодированного (для календарной даты) итога, качества.

*Константа*  $\square$  1236789 отражает качество *осознания* и понимания внутренней природы различных процессов, влияющих так или иначе на мир, и в силу этого пребывает в покое и созерцании — поскольку энергия мира движется извечно *по кругу*. Так в *константе* 1236789 *физический* и *астральный* уровни пребывают в пассивном состоянии, *ментальный* же уровень или план (3-6-9) — внутренне и непрерывно — активен.

Теперь видно, как любой числовой или алфавитный код в *Динамическом квадрате* будет преобразован в *константу*. И если исследователь вдруг вознамерится пропустить через *Динамический квадрат* бесконечное количество кодов, то в итоге — на «кончике пера» — он обнаружит наличие системы-закономерности в виде только 31-го кода, структурирующегося в самодостаточный *архетип-матрицу*.

1 □ 1236789 /+0 PUTIQOS

33	66	99
2		8
1		7

ПЛЮС

НОЛЬ

МИНУС

2 ✂ 2345679 /+3 UVYFERK

33	66	99
2	5	
	4	7

17 ✂ 1345689 /-3 AIDHOUN

33	66	9
	5	8
1	4	

3 □ 37899 /+0 CYQRR

33	6	999
		8
		7

18 □ 66789 /-3 ZIGOX

3	666	99
		8
		7

4 □ 235899 /+7 TUNQIR

33	6	999
2	5	8

19 □ 256689 /-0,5 TOZIOW

3	666	99
2	5	8

5 ☒ 1235799 /+7 KALWYRR

33	6	999
2	5	
1		7

20 ☒ 1256679 /-3 AFYROT(E)

3	666	99
2	5	
1		7

6 □ 1234899 /+4 STIQVIL

33	6	999
2		8
1	4	

21 □ 1246689 /-0,5 KIJZOVF

3	666	99
2		8
1	4	

7 ☒ 2467899 /+10 GODQIRK

	6	999
2	5	8
	44	7

22 ☒ 345789 /+3 ZVEGUR

33	6	99
	5	8
	4	7

8 ☒ 2567889 /+7 BOWGHIQ

	6	99
2	55	88
	4	7

23 □ 4566789 /-4 QWODGOR

	66	99
	55	8
	44	7

9 □ 1246779 /+7 BJOPMYR

3	66	99
2		
1	4	77

24 . ▽ 137889 /-2 USPIQQ

33	6	99
		8
1		7

10 ⊗ 1233459 /+10 SKRULVR

33		99
22	5	
1	4	7

25 . . → 166779 /-0,5 YSFOYR

3	666	99
1		7

11 ⊗ 1445679 /+13 AVEGIOM

3	66	99
	5	
1	44	7

26 ⊗ 13599 /-0,5 ALERR

3		999
2	5	
1		7

12 ⊗ 1335789 /+10 EZLILYS

333	6	99
	5	8
1		7

27 ⊗ 123579 /-0,5 AGITEL

3		99
22	5	
1		77

13  1567899 /-2 SORNZYR

	6	999
	55	8
1	4	7

28  134559 /-2 JUWEYD

3		99
2	55	
1	4	7

14  1146789 /+5 VOJAQIR

3	66	99
		8
11	4	7

29  1123479 /-0,5 ASKUVYR

3		99
22		
11	4	77

15  2334789 /+20 TYRHVLUT

333	6	99
2		8
	4	7

30  234459 /-3 KUVVER

3		99
22	5	
	44	7

16  2246799 /-0 KVOBGIR

33	6	999
222		
1	4	7

31  1466679 /-0 GORMFOJ

33	666	99
2		
11	4	7

# 31 КОНСТАНТА

1 □ 1236789 /0 PUTIQOS			
ПЛЮС	НОЛЬ	МИНУС	
2 ☒ 2345679 /+3 UVYFERK		17 ☒ 1345689 /-3 AIDHOUN	
3 □ 37899 /+0,5 CYQRR		18 □ 66789 /-3 ZIGOX	
4 □ 235899 /+7 TUNQIR		19 □ 256689 /-0,5 TOZIOW	
5 ☒ 1235799 /+7 KALWYRR		20 ☒ 1256679 /-3 AFYROT(E)	
6 □ 1234899 /+4 STIQVIL		21 □ 1246689 /-0,5 KIJZOVF	
7 ☒ 2467899 /+10 GODQIRK		22 ☒ 345789 /+3 ZVEGUR	
8 ☒ 2567889 /+7 BOWGHIQ		23 □ 4566789 /-4 QWODGOR	
9 □ 1246779 /+7 BJOPMYR		24 □ 137889 /-2 USPIQQ	
10 ☒ 1233459 /+10 SKRULVR		25 . . 166779 /-0,5 YSFOYR	
11 ☒ 1445679 /+13 AVEGIOM		26 ☒ 13599 /-0,5 ALERR	
12 ☒ 1335789 /+10 EZLILYS		27 ☒ 123579 /-0,5 AGITEL	
13 ☒ 1567899 /-2 SORNZYR		28 ☒ 134559 /-2 JUWEYD	
14 □ 1146789 /+5 VOJAQIR		29 □ 1123479 /-0,5 ASKUVYR	
15 □ 2334789 /+20 TYRHVLUT		30 ☒ 234459 /-3 KUVVER	
16 □ 2246799 /0 KVOBGIR		31 □ 1466679 /0 GORMFOJ	

Все «Тридцать одна константы» имеют кодовые **ключи-имена** и энергетические потоки, которые открыты радиэстезийным способом и являются скорее относительными (субъективными), чем реальными (объективными). Тем не менее, всё во Вселенной имеет свои имена, и это скорее данность, чем чья-то прихоть.

Помимо информационного выражения *константы* так же имеют **энергетические характеристики**, где

*Три (3) кода — нейтральные;*

*четырнадцать (+14) — позитивные:* эволюционные, положительные, созидательные, конструктивные, творческие, креативные). Их отличительный признак — числовой код **999**. И следующие

*четырнадцать (-14) — негативные:* инволюционные, отрицательные, разрушительные, деструктивные, *кармические*. Их отличительный признак — это числовой код **666**. (К ключевым кодам «Системы констант» относится и внутренний тайный код **333**, который является созидательным, позитивным, среди *констант* представлен единично, но основное его пространство функционирования — это промежуточное пространство преобразования между изначальным кодом и конечной *константой*).

*Константы* состоят из **семи (\*\*\*\*\*)**, **шести (\*\*\*\*\*)** и **реже из пяти (\*\*\*\*\*)** цифр. Число **7** доминирует в структуре *констант*. Семизначные *константы* «прозрачны» и имеют — каждый их числовой код — сумму девять (**9**), за исключением одной пары-бинера (стоящей во всём ряду особняком, за пределами «Системы констант»; их основной преобразователь — это коды **222** и **666**), в которой суммы кодов равны трём (**3**).

«Система констант» имеет свою структуру и классификацию. *Константы* являются различными по способу преобразования друг в друга. Так три (**3**) из них *солярны*, пять (**5**) *бинарны* (парны) и восемнадцать (**18**) *цикличны* (мандалы-колёса). 18 кодов являют собой два колеса (две цепи, замыкающиеся в кольцо) по девять *констант* в каждой, вытекающей одна из другой.

Каждая *константа* так же имеет и вспомогательный (добавочный) **трёхзначный код**, который получен из сложения первых трёх цифр; из вторых трёх цифр и из одной последней цифры. Например, *константа 2345679* (1) состоит из семи цифр, где первые три ( $2 + 3 + 4 = 9$ ) символизируют материальный, *внешний план*. Далее: вторые три ( $5 + 6 + 7 = 18$ ;  $1 + 8 = 9$ ) — астральный, *внутренний план*. И последняя цифра **9** символизирует ментальный, *тайный план*. Таким образом, из сумм трёх частей *константы* проявляется трёхзначный

код — **999**, который, в свою очередь, имеет своё определённое смысловое значение.

**I. Солярные:** Эти три константы всегда индивидуальны и самодостаточны. Они ни во что не перетекают, не спарены и не закольцованы с другими. В «Системе констант» они — вершина этой системы, тройца или *тримурти*. Можно сказать, что это Вишну, Шива и Брахма — *созидание, разрушение и поддержание*.

1) <b>2345679 = 36 = 9;</b>
2) <b>1345689 = 36 = 9;</b>
3) <b>1236789 = 36 = 9;</b>

1) **999**

$$2345679 = 36 = 9$$

33	66	99
2	5	
	4	7

**UVYFERK.** «Воин света». Гений. Герой. Рост и плодородие. Мощный восходящий поток света. Божественность. Служение. Созидание. Сохранение. Подвиг. Праздничный фейерверк. Один из основных кодов **Жизни**.

При наличии **11111, 555, 999** — Покровительство земному воплощению людей, сохраняет и стимулирует беременность женщины (**90**).

Осознание причастности к миру Духовному, выстраивание гармонических связей, дружественных отношений с противниками, врагами и недоброжелателями и обращение их в друзей, соратников и единомышленников (**60**). Служение идеалам добра.

В случае наличия в промежуточных квадратах **5555** — формирование счастливых событий, успеха и удачи (**50**).

2) **819**

$$1345689 = 36 = 9$$

33	66	99
	5	8
1	4	

**AIDHOUN.** «Зазеркалье». Нисходящий поток в материю, в мир «плотных» энергий. Символизирует собой большие энергетические затраты, потерю энергии и жёсткий резонанс. Разрушение. Материализм. Поглощение. Агрессивная энергичность. Повышенная сексуальность. Этот код работает зеркально предшествующему коду **UVYFERK** и является его полной противоположностью.



В случае наличия в промежуточных квадратах 1111, 2222 — создаёт предпосылки для контактов, взаимоотношений и сотрудничества (36).

3) 639

$$1236789 = 36 = 9$$

33	66	99
2		8
1		7

**PUTIQOS.** «Врата». Портал. Символизирует собой пути, возможности. Выбор. Мудрость. Размышление, созерцание, спокойствие. Духовный рост, обретение, развитие и усиление духовных качеств, возрений и поступков (55). Умозрительность. Пассивность, равнодушие.

Очень прозрачный код, в сочетании с другими константами приобретает их качество.

В случае наличия в промежуточных квадратах 3333, 888 — защищает от деструктивных программ, поддерживает равновесие (43).

**II. Бинарные:** Перетекают одна в другую и обратно, независимо от их очерёдности. Эти константы ассоциируются с принципом Двуликого Януса, непрерывной сменой плюса на минус:  $666 \Leftrightarrow 999$ ;  $999 \Leftrightarrow 666$ . В парных константах принцип 999 не является нейтральным, а несёт в себе мужской «Ян», поскольку соединён в паре с иньским принципом 666.

1) $37899 = 36 = 9 \Leftrightarrow 66789 = 36 = 9 \Leftrightarrow$
2) $256689 = 36 = 9 \Leftrightarrow 235899 = 36 = 9 \Leftrightarrow$
3) $1256679 = 36 = 9 \Leftrightarrow 1235799 = 36 = 9 \Leftrightarrow$
4) $1246689 = 36 = 9 \Leftrightarrow 1234899 = 36 = 9 \Leftrightarrow$

1) 369

$$37899 = 36 = 9$$

33	6	999
		8
		7

**CYQRR.** «Белое солнце». Символизирует собой чистоту и ясность. Разум. Чистые помыслы. Незамутнённый ментальный канал, энергия ума. Мягкость и плавность. Такт. Космическая идея вселенского разума.

639

$$66789 = 36 = 9$$

3	666	99
		8
		7

**ZIGOX.** «Чёрное солнце». Символизирует предопределение, рок. Омрачённые мысли. Туман. Усиление природных способностей, потенций и качеств. Интуиция. Знак усиливает продвижение идей в материальном мире (социум, бизнес) путём силового воздействия. Возможна неожиданная прокачка застоявшихся ситуаций (48).

Чёткость и конкретность поставленных целей. Цинизм. При 2222, 777 — возможен успех при сдаче жизненных и образовательных экзаменов (25).

2) 729

$$256689 = 36 = 9$$

3	666	99
2	5	8

**TOZIW.** «Лабиринт». Символизирует собой омрачение и запутанность. Ложные идеи. Неясность. Туман. Постыжение тёмных энергий, магизм. Соккрытие истины. Отрыв от реальности. Иллюзии.

549

$$235899 = 36 = 9$$

33	6	999
2	5	8

**TUNQIR.** «Идеи». Символизирует собой созидание, светлые образы и фантазии. Творчество. Лёгкое общение. Таланты. Искра божья. Даёт большие возможности и способности к обучению. Защищает от противников, врагов и конкурентов, блокирует негативы, проистекающие от людей (53).

Разблокировка реинкарнационной памяти, вызов воспоминаний и опыта прошлых жизней (59).

3) 819

$$1256679 = 36 = 9$$

3	666	99
2	5	
1		7

**AFYROT(E).** «Активный магический принцип». Омрачение через эрос. Тень. Отражения. Магия.

639

$$1235799 = 36 = 9$$

33	6	999
2	5	
1		7

**KALWYRR.** «Знак алхимического преобразования». Символизирует собой богатство и славу, воплощение идей в жизнь. Уважение. Известность. Реализация духовного опыта в гармоническом сочетании и соединении с материальными условиями жизни. «Друид».

4) 729

$$1246689 = 36 = 9$$

3	666	99
2		8
1	4	

**KIJZOVF.** «Бедность». Символизирует собой отсутствие духовности и её искажённые формы вследствие сложных или невыносимых жизненных условий. Долги. Голод. Болезни. Притяжение несчастий. Потери. Юдоль.

639

$$1234899 = 36 = 9$$

33	6	999
2		8
1	4	

**STIQVIL.** «Дар». Символизирует собой благополучие и достаток. Праздник. Радость. Богатый урожай. Дар судьбы. Реализация всех материальных планов. Прибыль.

В рамках бинарных *констант* есть две бинарные константы, являющиеся исключением! Отличие от остальных *кодов-констант* заключено в их конечной сумме, равной не 9, а 3!

Сумма 3 — энергетический эквивалент *константы-пары* — «*нуль состояние*». Это две *константы*, стоящие особняком от остальных двадцати девяти ( $29 = 11 = 2$ ). По своей природе, данная пара не принадлежит проявленному миру, который отражает в себе «Система констант» (в 29-ти *константах*), но находится, относительно её, в положении пограничном. Одна из её функций — это преобразование всех *констант* в нечто единое — в «точку». Так же эта пара-бинер является главным *порталом* на «другую — невидимую — внутреннюю сторону»

проявленной «Системы констант», то есть энергетической и физической Вселенной.

$$1) 2246799 = 39 = 12 = 3 \Leftrightarrow \quad 2) 1466679 = 39 = 12 = 3 \Leftrightarrow$$

1) 849

$$2246799 = 39 = 12 = 3$$

33	6	999
222		
1	4	7

**KVOBGIR.** Двусторонний портал. Мощное высвобождение энергии. Выход за черту жизни через позитивный канал. Ноль-состояние. Медитативность. Эта константа несёт для обычного человека опасность полного опустошения и потерю энергии, но для практика является мощным медитативным каналом, ведущим за черту жизни и обратно. Связь с потусторонним. Это знак миссионности, учителей и медиумов.

Если выпадает подобная константа, следует обратить внимание на поступки и мысли, так как возможна любая опасная ситуация.

2) 219

$$1466679 = 39 = 12 = 3$$

33	666	99
2		
1	4	7

**GORMFOJ.** «Дно мира». Символизирует собой самый плотный уровень энергии смерти. Несчастья и разрушения. Болезни. Катастрофы. Серьёзное предупреждение об опасности.

Следует быть максимально осторожным и по возможности обратиться за помощью в «духовный эгрегор». Этим кодом обладает город **New-York** (имеется ввиду катастрофа двух небоскрёбов «Близнецов») (39/12/3) —  
 ☐ !!! 1466679 / 0 GORMFOJ

**III. Циклические:** Здесь, как и в парах-бинерах, нет первых и последних — всё зависит от спонтанного проявления занесённого в *Динамический квадрат* кода. Среди этих 18 констант-мандал имеется константа-лидер, которая играет особую роль не только в этой цепи, но и во всей «Системе констант». Это константа **Ж 1445679 / +13 AVEGIOM (144.567. 9 (999))**, являющаяся метафорически «Матерью» всех констант, имеет прямое отношение к сакральной тайне числа **144**. Вся «Система

констант» рождена и исчезает в константе **144567. 9**. Как это происходит, будет показано в следующих главах (Таблица «К-108» / «ТЕЛО СВЕТА»). Вкратце же, смысл Священного числа заключён в его универсальности и статистически многократно отражён в различных традициях. Судя по всему, именно об этом феномене апостол Павел сказал: «**144000** — Матерь всем нам». Имеется в виду и золотое сечение Небесного Града Иерусалима (12x12), и **144 просветлённых души** всех колен Израилевых. И у каббалистического Адама Кадмона — Богочеловека, то же число. Оно является ключевым в Майянской традиции. А так же присутствует в тибетском Рангрёл (**144** энергетических канала в человеке).

МАНДАЛА (КОЛЕСО) I:	МАНДАЛА (КОЛЕСО) II:
1) 246789 9 = 45 = 9 ⇨	345789 = 36 = 9 ⇨
2) 256788 9 = 45 = 9 ⇨	4566789 = 45 = 9 ⇨
3) 124677 9 = 36 = 9 ⇨	137889 = 36 = 9 ⇨
4) 123345 9 = 27 = 9 ⇨	166779 = 36 = 9 ⇨
5) 144567 9 = 36 = 9 ⇨	13599 = 27 = 9 ⇨
6) 133578 9 = 36 = 9 ⇨	123579 = 27 = 9 ⇨
7) 156789 9 = 45 = 9 ⇨	134559 = 27 = 9 ⇨
8) 114678 9 = 36 = 9 ⇨	1123479 = 27 = 9 ⇨
9) 233478 9 = 36 = 9 ⇨	234459 = 27 = 9 ⇨

## КОЛЕСО-МАНДАЛА I.

1) 369

246789 9 = 45 = 9

	6	999
2	5	8
	44	7

**GODQIRK.** «Сотворение». Символизирует собой творческое начало. Творец. Зерно. Свободное творчество. Активация любого процесса. «Первый день творения». Рождение. Инициация. Установление контакта. В случае наличия 111, 444, 555, 666 — происходит прояснение

тайн и решение запутанных вопросов. Возникает возможность получения любой интересующей информации.

2) 459

$$256788 \ 9 = 45 = 9$$

	6	99
2	55	88
	4	7

**ВОВГНІQ.** Бремя духовных обетов. Стабилизация процесса. Закрепление достигнутого. Оформление канонов и правил. Служение с ограничением свобод. Отсутствие выбора или малый его диапазон. Ортодоксальность. Традиционализм, Следование выбранным нормам поведения. Соблюдение обетов. Постигание духовности. «Второй день творения».

3) 729

$$124677 \ 9 = 36 = 9$$

3	66	99
2		
1	4	77

**ВJOPMYR.** Символизирует собой силу и энергию. Благополучие. Способность сострадать. Творчество. Материнство. Мягкость. Стремление материальной области к духовной. Заслуги.

В случае наличия в промежуточных квадратах 111, 333 — создаёт предпосылки мира, благополучия, достатка, любви к детям (333, 666, 777), а так же социального успеха (12). 111, 333 — Является символом создания брака, семьи и укрепления родственных отношений (30).

4) 639

$$123345 \ 9 = 27 = 9$$

3		9
22	5	
1	4	7

**SKRULVR.** Символизирует собой созидательную энергию, опускающуюся в мир. Заставляет нравиться. Целительство. Мягкость. Чуткость. Ведовство. «Духовный эрос». Связь с космосом. Симпатия. Искусство. Служение человечеству. Гармония.

Внедрение человеком в мир и в собственное сознание, а так же сознание других людей высших воззрений, учения и гармонии. Процесс развития, освоения и распространения всего прогрессивного и полезного в общественной жизни (70).

5) 999

$$144567 \ 9 = 36 = 9$$

3	66	999
	5	
1	44	7

**AVEGIOM.** «Белые крылья». Символизирует собой полноту мира, центр и равновесие. Любовь. Мир. Ангел. «Искра божья». Творчество. «Душа и дух». Обретение духовности. Сочувствие и сострадание. «Песочные часы». «Благая весть». Мера. Полнота. Целостность.

«Магнит Света». Привлечение и освоение свободных энергий из пространства Вселенной (78). При наличии в промежуточных квадратах 111, 4444, 6666, 777 даёт воспитательные таланты, хорошее отношение к ученикам и подчинённым, символизирует взаимопонимание и доверие (61).

6) 729

$$133578 \ 9 = 36 = 9$$

333	6	99
	5	8
1		7

**EZLILYS.** «Небесный корабль». Путь к идеалам, к богу. Преданность. Способность любить, но через правила. Обретение разума. Следование идеалам, воззрениям, выбранным раз и навсегда. Если на ситуацию выпадает этот код, то нет пути назад, а только вперёд. Это чистая привязанность и духовное лидерство и руководство.

Даёт состояние радости, лёгкости жизненной позиции и стремление к совершенству (78).

7) 369

$$156789 \ 9 = 45 = 9$$

	6	999
	55	8
1	4	7

**SORNZYR.** «Тёмный мастер». Миссия. Талант. Предназначение. Мастерство. Здоровое эго. Испытание. Поиск. Символизирует силу и магию. Несгибаемая целеустремлённость. Знание и использование сокровенных тайн материала. Алхимия процесса. Сомнение. Одиночество. Заставляет полагаться только на самого себя.

8) 639

$$114678 \ 9 = 36 = 9$$

3	66	99
		8
11	4	7

**VOJAQIR.** «Белый монах». Символизирует служение Богу, внутреннюю чистоту. Знак инициации свыше. Защита. Посвящение. Прозрение. Обращение. Покровительство. Забота. Нисхождение гармонии в мир.

9) 819

$$233478 \ 9 = 36 = 9$$

333	6	99
2		8
	4	7

**TYRHVLUT.** Сила. Самый мощный поток, сметающий все препятствия на своём пути. Энергетический таран. Прорыв. Вулкан. Пожар. Лидерство. Мощь. Творческий потенциал. Исполнительная власть.

В случае наличия в промежуточных квадратах 222, 444, 3333 — усиливает общественную деятельность человека, укрепляет его личные позиции в пространстве свободной конкуренции (48).

## КОЛЕСО-МАНДАЛА II.

1) 729

$$345789 = 36 = 9$$

33	6	99
	5	8
	4	7

**ZVEGUR.** Служение. Одиночество. Влечение и очарование. Не благоустроенность. Отчуждение. Утрата. Усиливает волевые качества человека, раскрывает его лидерские способности возвышая и отдаляя от мира и общества. Стоицизм. Выносливость. Преодоление трудностей и преград на пути к духовному совершенствованию (31).

При наличии в промежуточных квадратах 11111, 555, 888 — стимулирует обретение реальных успехов в процессе обучения в самых различных областях (52).



2) 639

$$4566789 = 45 = 9$$

	66	99
	55	8
	44	7

**QWODGOR.** «Щит». Уничтожение, разрушение. Аварийность. Блокировка. Остановка жизненного процесса. Этот код провоцирует несчастные, и даже смертные случаи.

В случае наличия в промежуточных квадратах 44444 — происходит повышение общего энергопотенциала человека, разрушение материальных оков, предрассудков, а так же отрыв от мирского через мощный поток центрального энергетического канала — *ахаратного* столба (37).

При наличии 222 — происходит вытеснение и избавление зависимости от никотина и алкоголя (54).

3) 459

$$137889 = 36 = 9$$

33	6	99
		88
1		7

**USPIQQ.** Символизирует собой омрачение. Наркотики. Разрушение сознания. Производит внезапное, неожиданное внедрение в систему и последующую её поломку. При наличии 333 — чистит и восстанавливает центральный энергетический канал человека (32).

4) 729

$$166779 = 36 = 9$$

3	666	99
1		77

**YSFOYR.** Символизирует собой отягощение сознания материальными и ортодоксальными тенденциями. Догматизм. Глубина и тьма. Основа, фундамент, древность, вязкость. При наличии 111, 888, 333, 999 — происходит регенерация, биологическое омоложение организма (39).

5) 189

$$13599 = 27 = 9$$

3		999
2	5	
1		7

**ALERR.** Символизирует собой недостаток сил, ослабленность. «Виртуальный» принцип. Отсутствие подпитки земли, поскольку большое количество «психического вещества» постоянно находится и пребывает в тонком плане. Ветренность. Самый прозрачный знак из этого Колеса-

мандалы. Повышенная контактность с иными мирами. Чувственность. Раздражительность. Впечатлительность. Мнительность.

В случае наличия в промежуточных квадратах 1111, 222 — снимает психические блоки, избавляет от внутренних конфликтов, страхов, фобий и маний (48).

555, 4444 — выход на новый уровень денежных отношений, адаптация, прорыв и укрепление позиций в пространстве финансов (66).

6) 369

$$123579 = 27 = 9$$

3		99
22	5	
1		77

**AGITEL.** Очень устойчивый знак. Реализация в руководящих сферах и в бизнесе. Материализм сознания. насыщает и подпитывает силой земли. Опирается только на собственный опыт. Тирания. Жёсткость и ограничения. Непреклонность. Выносливость. Природное здоровье. Сильная и быстрая восстанавливаемость организма.

7) 459

$$134559 = 27 = 9$$

3		99
2	55	
1	4	7

**JUWEYD.** «Тёмный эрос». Символизирует собой страсть, роскошь. Обеспеченность. Азартные игры. Чувство превосходства над всеми. Ненасытность. Самодостаточность.

В случае наличия в промежуточных квадратах 222, 4444, 555 — даёт покровительство *нагов*, осуществляет наличие богатства без видимых энергозатрат для его достижения (66). В целях сохранения гармонии необходимо умиротворение сущностей водного и водно-подземного мира.

8) 459

$$1123479 = 27 = 9$$

3		99
22		
11	4	77

**ASKUVYR.** Символизирует остановку процесса. Блокирует потоки и зашлаковывает энергетические каналы. Нереализация партнёрства. Отчуждённость. Остановка развития. Страхи и фобии. Блокировка высших энергий. «Энергетическое болото». Инертность. Вялость. Опустошенность.

При наличии 333 — чистит спинной мозг и позвоночник (32).

9) 549

$$234459 = 27 = 9$$

3		99
22	5	
	44	7

**KUVVER.** Агрессивность. Характер взрывной. Руководство. Эйфория. Односторонность. Жёсткость. Насилие. Преодоление препятствий любыми способами. Фанатизм. При наличии 44444, 222, 333 — может нормализовать обмен веществ в организме (49).

Постановка и очерёдность *констант* в двух Колёсах-мандалах имеет символическое значение и метафизический смысл (как «девять дней творения», так и «девять дней разрушения»).

Количество *констант* — по крайней мере, одна из причин этого — вытекает из количества фаз луны. **29 констант** (с суммой девять) отражают максимальный лунный цикл. Луна завершает полную смену всех фаз за **30** дней. Плутарх писал: «...жизни Осириса было 28 лет, ибо это есть число меняющихся фаз Луны». Месяц состоял из 28-29 фаз, плюс 1-2 ночи, когда Луна вообще не наблюдалась, что даёт в целом 29-30 ночей — в среднем **29,53** суток. В случае с «Системой констант» **30** — это **29 констант** с суммой девять (9) + одна бинарная *константа*, стоящая вне проявленных в причинной Вселенной *констант* с суммой **3** ⇔ **3 (6)**, которая — в сложении друг с другом двух своих пар — порождает главную и ключевую *константу* **1445679**.

«Тридцать одна константа» (**31**) является неким архетипическим кодом бесконечного многообразия проявленного Бытия. Описываемая закономерность представляет собой ещё одну версию нумерологического гороскопа, в нашем случае — *динамического*, и выражает собой сакральный смысл, прозрачность и полноту числа **9**. По сути «Система констант» — это пример **Инь (-) ⇔ Ян (+) ⇔ Дэн (0)** системы в одном из информационных срезов.

Итак, если классический «квадрат» Пифагора можно сравнить с фотографией, где изображение неподвижно, то «Система констант», как и упоминалось ранее, — это словно непрерывно прокручиваемый фильм с увлекательными сюжетами, имеющими свойство завершаться тремя вариантами:

1) Последний кадр всегда (в своей бесконечности) одинаков; это триалитет: *день — сумерки — ночь* (времена суток использованы аллегорически); таковы **солярные константы**.

2) Одинаковы последние два кадра, непрерывно сменяющие друг друга: *день > ночь = ночь > день*, данная последовательность наблюдается в пяти парах, отдельных друг от друга; **бинарные константы**.

3) Непрерывно повторяемы последние девять кадров в двух не связанных между собой сюжетах-последовательностях; как если бы один цикл, включал в себя только *девять дней* (месяцев, лет), а другой — *девять ночей* (месяцев, лет), непрерывно сменяющихся друг другом; **циклические константы**.

В «Системе констант» существует ещё такое понятие как **Константа «скрытого влияния»** — *константа*, которая проявляется только в Колёсах-мандалах. Для того чтобы её определить, необходимо особое внимание обратить на конечную сумму в первом базовом квадрате (сумму, состоящую из одной цифры). После нахождения основной *константы* следует продвинуться по цепи кодов-*констант* на такое число значений, какое будет равно цифре первоначальной суммы. Вновь найденная *константа* и есть **Константа «скрытого влияния»**.

## СОВМЕЩЕНИЕ ДВУХ (НЕСКОЛЬКИХ) КАЛЕНДАРНЫХ ДАТ

*Константы* могут быть использованы в прогнозировании человеческих взаимоотношений очень разнопланово. Допустим, если взять календарные даты (дни рождения) и пропустить их через «Систему констант» (в последовательной комбинации), то получится конкретный энергетический поток-*константа*, отражающий положительную или отрицательную информацию об энергетических взаимодействиях и комбинациях между людьми: например, **14.03.1974** и **20.04.1972**.

**14.03.1974 (29/11/2) — □ 1246689/-0,5 KIJZOVF**  
**20.04.1972 (25/7) — ✕ 2345679/+3 UVYFERK**

**14.03.1974 + 20.04.1972 (54/9) — 111 4444 999 ✕ ✕**  
**1445679/+13 AVEGIOM**

У этих двух людей возникает гармоничный союз, через взаимное, сексуальное притяжение и душевную симпатию ( $\boxtimes$ +) в пространство гармонии и равновесия взаимоотношений. Причём для человека с константой  $\square$  1246689/-0,5 эти отношения очень выгодны, потому что партнёр ( $\boxtimes$  2345679/+3) со своим духовным оптимизмом и позитивной программой судьбы выводит его на более высокие вибрации созидания, творчества и в область взаимопонимания и доверия ( $\boxtimes$  1445679/+13).

Такая комбинация будет показывать больше внешние отношения и взаимодействия, но если эти две даты сложить гематрическим способом (т.е. есть  $9+9=9$ , а не 18), то возникнет картина взаимопроникновения энергетических полей партнёров. Данную комбинацию можно отождествить с формулой семьи — муж и жена, родитель и дитя, зять и тёща и т. д. — когда люди вынуждены по добровольным и независящим от них причинам быть вместе.

$$\begin{array}{r}
 + \quad 1 \ 4 \ 0 \ 3 \ 1 \ 9 \ 7 \ 4 \\
 \quad \underline{2 \ 0 \ 0 \ 4 \ 1 \ 9 \ 7 \ 2} \\
 \quad 3 \ 4 \ 0 \ 7 \ 2 \ 9 \ 5 \ 6
 \end{array}
 \quad
 \begin{array}{l}
 (1 + 2 = 3; 4 + 0 = 4; 0 + 0 = 0; 3 + 4 = 7; \\
 1 + 1 = 2; 9 + 9 = 9; 7 + 7 = 5; 4 + 2 = 6)
 \end{array}$$

$$14.03.1974 + 20.04.1972 = 34.07.2956(36/9) - \boxtimes !!! \\
 2345679/+3 \text{ UVYFERK}$$

Данная иллюстрация семейных отношений показывает, что партнёр с константой  $\boxtimes$  2345679/+3 UVYFERK полностью вбирает в себя негативный код партнёра ( $\square$  1246689/-0,5), выводя его неблагоприятный рисунок судьбы на более свободный и созидательный уровень личных и социальных взаимодействий ( $\boxtimes$  !!! 2345679/+3). При этом усиливается и собственное его позитивное значение, поскольку константа UVYFERK, вместо пяти промежуточных кодов, возникает мгновенно (!!!) — без прохождения долгого промежуточного пути, ведущего к конечному результату — коду-константе.

Данная пара по всем признакам может считаться благополучной. Если угодно — это картина полного мирского счастья — достатка, обеспеченности и уверенного в себе спокойствия.

$$01.02.1942 (19/10/1) - \boxtimes 1445679/+13 \text{ AVEGIOM} - \\
 (\boxtimes 1335789/+10)$$

$$05.11.1945 (26/8) - 333 \ 999 \square 1234899/+4 \text{ STIQVIL}$$

$$01.02.1942 + 05.11.1945 (45/9) - \boxtimes !!! 2345679/+3 \text{ UVYFERK}$$

$$01.02.1942 + 05.11.1945 = 06.13.2987 (36/6) - \square !!!$$

$$1236789/+0 \text{ PUTIQOS}$$

Гематрическое сложение:

$$\begin{array}{r} 01.02.1942 \\ + 05.11.1945 \\ \hline 06.13.2987 \end{array}$$

А так выглядит отрицательный результат комбинаций календарных дат — дней рождений партнёров, особенно для носителя позитивной константы.

$$12.03.1947(27/9) - \square !!! 1123479/-0,5 \text{ ASKUVYR}$$

$$12.12.1969 (31/4) - \sqrt{\text{K}} 2345679/+3 \text{ UVYFERK}$$

$$12.03.1947 + 12.12.1969 = (58/13/4) - 66666 \sqrt{\text{X}} 1345689/-3 \text{ AIDHOUN}$$

гематрическое сложение:

$$\begin{array}{r} 12.03.1947 \\ + 12.12.1969 \\ \hline 24.15.2917 \end{array}$$

Так чистый принцип энтропии, застоя и сопротивления новому ( $\square !!! 1123479/-0,5$ ), переключает созидательный принцип константы —  $\sqrt{\text{K}} 2345679/+3 \text{ UVYFERK}$  в полную и буквальную её противоположность  $\sqrt{\text{X}} 1345689/-3 \text{ AIDHOUN}$ .

Сумма совмещения добавляет особенно сильный и разрушительный по своей природе поток  $58 - 222 \square 4566789/-4 \text{ QWODGOR}$   
 $12.03.1947 + 12.12.1969 = (31/4) - \sqrt{\text{X}} 1345689/-3 \text{ AIDHOUN}$  (гематрическое сложение).

Гематрическая информация усиливает уже имеющийся в комбинации разрушительный код **AIDHOUN**. Таким образом, для носителя константы **UVYFERK** этот партнёрский союз является полной не реализацией своего качества. Более того, ему грозят ссоры, аварии, разрушение здоровья через наркотики, алкоголь и прочее. Для носителя же константы **ASKUVYR**, если он является чистым носителем энтропийного качества, этот союз обозначает, что его миссия — это разрушение созидательной программы кода **UVYFERK**. Сам же он — через негативное качество константы **ASKUVYR** — проживает данную ему тяжкую долю так или иначе, и такое партнёрство так же не является для него реализацией или выходом из тупика, хотя партнёра он себе выбрал с позитивной программой судьбы.

## ГЛАВА 3 АЛФАВИТ — ЦИФРЫ

*Динамика Вселенной — это Константа...  
её неподвижность.*

Для проведения анализа нумерологического кода человека (события и т.д.) можно использовать не только числа, но и буквы — каждая буква алфавита выражается цифровым значением. Это несказанно расширяет исследовательские возможности, так как в данном случае через «Систему констант» возможно пропустить не только имена, фамилии и отчества, названия городов и стран, но целые фразы и даже тексты.

Как правило, нумерологами в нашей стране используются две основные матрицы с нумерологическим значением букв (русский классический алфавит и латиница), но при необходимости в работе с *константами* за основу можно брать любой алфавит и любой способ его отцифровки.

### РУССКИЙ КЛАССИЧЕСКИЙ АЛФАВИТ:

1	2	3	4	5	6	7	8	9
А	Б	В	Г	Д	Е	Ё	Ж	З
И	К	Л	М	Н	О	П	Р	С
Т	У	Ф	Х	Ц	Ч	Ш	Щ	Ъ
Ы	Ь	Э	Ю	Я				

### ЛАТИНИЦА (АНГЛИЙСКИЙ АЛФАВИТ):

1	2	3	4	5	6	7	8	9
A	B	C	D	E	F	G	H	I
J	K	L	M	N	O	P	Q	R
S	T	U	V	W	X	Y	Z	

В данной же книге за основу предлагается и далее будет использован третий вариант — русский-ведический алфавит. Нумерологический *динамический квадрат* будет строиться на базе Ведической нумерологии («Нумерология Ведических Мистерий» Видья Ананда, Равиндра Кумар), где алфавит и планеты нумеруются следующим образом:

## РУССКИЙ-ВЕДИЧЕСКИЙ АЛФАВИТ

1	2	3	4	5	6	7	8	9
А	Б	В	Г	Д	Е	Ж	З	И Й
К	Л	М	Н	О	П	Р	С	Т
У	Ф	Х	Ц	Ч	Ш	Щ	Ъ	Ы
Ь	Ю	Я	Ё		Э			

1 — Солнце; 2 — Луна; 3 — Юпитер; 4 — Раху; 5 — Меркурий;  
6 — Венера; 7 — Кету;  
8 — Сатурн; 9 — Марс.

(*Раху* и *Кету* — это два полюса Луны, символизирующие основные противоположные сущности человека: см. «Нумерология Ведических Мистерий»)

Рассмотрим пример построения числовой матрицы и нахождения кода-константы определённого человека, используя его фамилию, имя и отчество. Записываем буквенный ряд и нумеруем каждую букву в соответствии с русским-ведическим алфавитом.

НАПРИМЕР: А Л Е К С А Н Д Р С Е Р Г Е Е В И Ч П У Ш К И Н  
1 2 6 1 8 1 4 5 7 8 6 7 4 6 6 3 9 5 6 1 6 1 9 4

Вносим полученное число в базовый квадрат (вместе с промежуточной и конечной суммами 116, 8) и получаем:



$$126181457867466395616194 = 116 = 8$$

3	6666666	99
2	55	888
1111111	4444	77

(Константа «скрытого влияния»  $\boxtimes$  1233459 символизирует у А. С. Пушкина сильнейшую привлекательность для окружающих его людей, а особенно женщин.)

$\square \Rightarrow \square \Rightarrow \square \Rightarrow \square \Rightarrow \square \Rightarrow \square \Rightarrow \boxtimes 1445679 / +13$  AVEGIOM —  
 $(\boxtimes 1233459 / +10$  SKRULVR)

3	66	99
	5	
1	44	7

### $\boxtimes$ 1445679 AVEGIOM

После десяти промежуточных кодов получается код-константа  $\boxtimes$  1445679 AVEGIOM

Константа  $\boxtimes$  1445679 AVEGIOM являет собой причастность к наивысшей духовности; разрушает всё отжившее и зарождает плоды нового, а, прежде всего — разрушение (сознательно и подсознательно) человеческого эго и всего, что с ним связано. Эта константа символизирует творческий принцип, целостность и устойчивость. Она является символом *меры* и *полноты*, где интуиция или «космическая любовь» (5) оказывается центром пересечения и равновесия между противоположными областями квадрата. Её качество позволяет соединять «верх» с «низом» через вертикаль (44 5 66), которая даёт высокий показатель целеустремлённости, достижения поставленных целей и большой энергетический запас.

Косой крест (159 + 357) иллюстрирует соединение опыта и устремлений, материального и духовного. Диагональ (159) указывает на большой общественный (социальный) статус, а диагональ (357), через пересечение двух других диагоналей, определяет причастность обладателя таланта, лидерства и активности к обществу или среде через служение, либо осмысление.

Линия (147) говорит о мощном энергетическом показателе, сильном здоровье (44), присутствии характера (1), одарённости и связи с космосом (7).

Линия (369) символизирует высокий менталитет, активный и творческий ум, хотя и обусловленный привязанностями (66) к мирскому, человеческому и общественному фактору.

Приблизительно таким образом можно охарактеризовать личность великого поэта (как, впрочем, и любого человека), через константу  $\text{Ж } 1445679 \text{ AVEGIOM}$ .

Дантес (33 / 6) —  $\text{Ж} ! 1345689/-3 \text{ AIDHOUN}$

Пушкин (27 / 9) —  $\text{Ж} 2345679/+3 \text{ UVYFERK}$

Александр (35 / 8) —  $\text{Ж } 1445679/+13 \text{ AVEGIOM} -$   
( $\text{Ж } 1233459/+10$ )

Александр Пушкин (62 / 8) —  $\text{Ж} 1345689/-3 \text{ AIDHOUN}$

Александр Сергеевич (89 / 17 / 8) —  $\text{Ж } 1445679/+13$   
 $\text{AVEGIOM} - (\text{Ж } 1233459/+10)$

А.С. Пушкин (36 / 9) —  $\text{Ж} 2334789/+20 \text{ TYRHVLUT} - (\text{Ж} )$

Считывание информации так же можно производить путём вычленения из словосочетаний находящихся (сокрытых) в них терминов.

Например, в словосочетании Э(Д)(МОН)ДАНТ(Е)С присутствует термин **ДЕМОН, СТЕНА, МОДА**.

В словосочетании АЛ(Е)(К)(СА)НД(Р)ПУШКИН присутствуют термины **КЕСАРЬ, КЛАССИКА, КАССИОПЕЯ, КРАСНОЕ, ДЕКАН** (др. егип. «Звезда»).

В словосочетании А(Л)ЕКСАНДРП(У)ШКИН +  
+ Э(Д)МОНДАНТЕС присутствует термин **ДУЭЛЬ**.

Пушкина и Дантеса связывают тайные нити, идущие из Древнего Египта: в комбинации слов **АЛЕКСАНДРПУШКИН** присутствует **ЛУКСОР** (храмовый комплекс) и **РА** (Свет), а в **ЭДМОНДАНТЕС** присутствует **НОМ** (административный округ в Египте), **АМОН** («невидимый») и **АМТ** — богиня-чудовище, «пожирательница» сердец. Пушкин и Дантес в сложении порождают термин **ДУАТ** — загробное царство.

Примечательно, что в термине **ПУШКИН** присутствует **ШУ** (Пустота), бог ветра и воздуха. А так же **КУШ**. Этим термином египтяне называли Нубию (с которой всё время воевали), откуда собственно и прибыл в Россию **АРАП** Петра Великого.

**АРАП** — зеркально **ПАРА**, такова аббревиатура русского царя «Пётр Алексеевич Романов I» (А — первая буква).

Как корабль назовёшь, так он и поплывёт!» — говорил в одном известном мультфильме капитан Врунгель, и он во многом был прав. Имена и прозвища наделяют своего владельца определёнными качествами и возможностями. Не меньшую роль играют детские прозвища, ласковые или обидные, которыми награждают детей родители, друзья и враги. Порой, сами того не ведая, любящие папа и мама приносят больший вред, чем самый закоренелый недруг. Называя ласково изо дня в день свою дочку, например: «Курочка!» (□ 4566789/-4 QWODGOR), они несут ей одну из самых страшных и разрушительных вибраций. Или говоря сыну: «Зайчик!» (□ 256689/-0,5 TOZIW), родители перекрывают ему поток идей и разума. И наоборот, издевательские насмешки и прозвища, вроде: «Дура!» (⊗ □ 1236789 PUTIQOS), «Лохушка!» (⊗ 1233459/+10 SKRULVR), «Идиот!» (⊗ 1445679 /+13 AVEGIOM), содержат в себе положительные вибрации. Конечно, есть слова, которые полностью соответствуют вложенному в них смыслу, и тогда их сила удваивается. Например, слово «Заткнись!» (□ 4566789/-4 QWODGOR) вырубает подобно удару кулаком — на поражение! А признание: «Я вас люблю!» (⊗ 1335789/+10 EZLLYS) действительно наполнено романтикой, нежностью и полётом души.

Для исследования можно брать не только имена личные или названия, но и целые фразы, даже тексты. Очень важно, что и как мы говорим. Например, вряд ли кто-нибудь задумывался о том, что несёт в себе простая и такая, казалось бы, безобидная фраза: «Спокойной ночи!» Однако, она не так безопасна, как представляется на первый взгляд.

НАПРИМЕР: « С П О К О Й Н О Й            Н О Ч И »  
                   8 6 5 1 5 9 4 5 9 (=52)    4 5 5 9 (=23)

Внесём полученное число в квадрат Пифагора (вместе со всеми суммами 75, 12, 3):

$$8651594594559=75=12=3$$

3	6	999
2	555555	8
11	44	7

Полученный вариант сновидения не является благоприятным, поскольку константа  $\square$  1466679 / 0 символизирует одну из наиболее разрушительных характеристик в системе. Это проявление энергии Смерти в её негативном аспекте.

$$\square \Rightarrow \square \Rightarrow \square \Rightarrow \square \Rightarrow \square \Rightarrow \square \Rightarrow \square \quad \square \quad 1466679 / 0 \text{ GORMFOJ}$$

Статистика показывает, что в кинофильмах, литературных произведениях и просто в жизни фразу «Спокойной ночи» люди произносят реже, чем фразу «Доброй ночи». Поскольку сон — это, всё-таки, не смерть, а определённое состояние сознания, находящееся в покое, то желательно, чтобы человек пребывал в этом состоянии в позитивных энергиях.

Возьмём другое словосочетание.

ПРИМЕР 2:      «Д О Б Р О Й                      Н О Ч И»  
                   5 5 2 7 5 9 (=33)                      4 5 5 9 (=23)

Внесём полученный второй вариант в квадрат Пифагора:

$$5527594559=56=11=2$$

	6	99
22	555555	
11	4	7

$$\square \Rightarrow \square \Rightarrow \square \Rightarrow \square \Rightarrow \square \Rightarrow \square \Rightarrow \square \quad \text{X}1445679/+1$$

3 AVEGIOM —  
 (♠ 1567899/-2 SORNZYR)

Подобная картина сна намного благоприятней первого варианта.

ПРИМЕР 3:

«С Л А Д К И Х С Н О В»  
 8 2 1 5 1 9 3 (=29) 8 4 5 3 (=20)

Внесём третий вариант в квадрат Пифагора:

333		99
2	55	88
111	444	

□⇒□⇒□⇒□⇒ □Ж1445679/+13 AVEGIOM —  
 (□ 2334789/+20 TYRHVLUT)

*Константа*, занесённая в скобки, является *Константой* «скрытого влияния», имеющей влияние на внешний, полученный в ходе преобразования код Ж 1445679. Чтобы вычислить тайный код-константу, необходимо взять конечную сумму исследуемой фразы (82151938453=49=13= 4) и продвинуться за константу Ж 1445679 на четыре кода дальше по мандале-колесу. Через четыре (4) уровня находится константа □ 2334789/+20 TYRHVLUT, которая и осуществит скрытое, тайное влияние на ключевой внешний код. Это будет означать, что ровный, здоровый сон, обеспеченный кодом Ж 1445679, будет поддерживаться и защищаться мощной и позитивной силой-потоклом кода □ 2334789.

Данный вариант-пожелание является наиболее благоприятным для пребывания и «отправления» человека в состояние сна.

## ГЛАВА 4 РУССКИЙ-ВЕДИЧЕСКИЙ АЛФАВИТ

Каждая буква алфавита имеет соответственное цифровое значение. Таким образом, каждое слово, если обратиться к значению его букв, несёт в себе огромную информацию. Имя, фамилия, любое название содержит в себе сокрытые качества, предрасположенности и даже предопределённость. Чтобы понять и осознать это, необходимо обратиться к значению каждой буквы алфавита.

**А** — Ментальная сила, интеллектуальные способности, лидерство, независимость, творчество, движение. Переоценка своих возможностей, эгоизм.

**Б** — Сострадание, нежность, взаимопомощь, стремление в будущее, интимность, стыдливость, эмоциональность, интуитивность, мечтательность, вдумчивость, дипломатия. Субъективизм, недооценка собственных сил, замкнутость, ревность, сентиментальность, неопределённость.

**В** — Созидание, знание, самовыражение, красноречивость, изобретательность, общительность, воображение, сила и энергичность, тяга к знаниям, многогранность, интуиция, альтруизм. Конформизм, ведомость, ортодоксальность.

**Г** — логика, аналитические способности, активность, лидерство, ораторство, любовь к открытиям, дипломатичность, дружелюбность, справедливость, тяга к путешествиям, трудолюбие и терпение, бережливость, предпринимательство и удача в сфере бизнеса. Конформизм, догматизм, тугодумность, узость мышления.

**Д** — благодетельность, альтруизм, деятельность, служение, помощь, прогресс, любовь к переменам, интуиция, чувствительность, креативность, Непоседливость, излишняя влюбчивость, непредсказуемость, утомляемость, бестактность, нигилизм.

**Е** — семья, дом, достаток, целостность, связь всех времён, духовное и физическое развитие, гармония, во всём «золотая середина», талантливость, музыкальность, чутьё, аналитический ум, альтруизм, философия, в основном «принцип инь», активность, универсальное сознание, ненависть к рутине. Твердолобость, неуступчивость, педантичность, неудовлетворённость собой, сентиментальность.

**Ё** — Большие возможности, «через тернии к звёздам», неистребимость, справедливость, упорство, мужество, жизнелюбие. Мучения, преграды, проблемы, вечная борьба со злом, одиночество.

**Ж** — живость, активность, удача в торговле, заинтересованность во всём, творческий подход к жизни, одухотворённость, «жизнь во имя человечества», жизнелюбие, самостоятельность, преданность наставникам, чувство меры, гармоничность, умеренность, общительность, духовность. Молчаливость, одиночество, фанатичность, неприятие советов.

**З** — стойкость к убеждению, талантливость, ораторские способности, упорство, трудолюбие, усидчивость, патриотизм,

логика, аналитический ум. Самонадеянность, отсутствие меры, «трудоголизм».

**И** — последовательность, стремительность, порывистость, энергичность, «огненность», общительность, взаимовыручка, бережливость, планирование, обеспеченность, звук «Божественной любви», поиск равновесия между духовным и материальным, эмоциональность, гуманность, альтруизм, доброта, сочувствие. Повышенная потребность в деньгах, внутренний антагонизм, кризис, поверхностность, утомляемость, обман, лицемерие, неуравновешенность, экзальтированность, упрямство, депрессивность.

**Й** — педагогический талант, перенесение духовной силы на физический план, ум, направленность из внешнего мира на внутренний (ближе, чем другие буквы приближено к миру духа), свобода, развитие, прогресс. Желание поучать других, испытания, жесткость.

**К** — любовь к справедливости, сила, убедительность, восхищение окружающих, правота, осознанный выбор, религиозность (не фанатичность). Неуверенность, сомнения и вечный поиск истины.

**Л** — слуга мира духа и людей, космизм, духовность, одухотворённость, уникальность, Личность с большой буквы. Проблемы, неразрешимость, болезненность, трагизм, одиночество.

**М** — приспособляемость, ум, внутренняя гармония, философия, наука, вдумчивость, размышления, изобретательность, прогресс, пронизательность, творчество, справедливость, интуиция, способность видеть суть и изобличать виноватых, активность. Замкнутость в себе и своих размышлениях.

**Н** — Патриотизм, коммуникабельность, общительность, своя буква в компании. Замкнутость, скрытность, обманчивое впечатление, чревоугодие, пристрастие к сплетням и сексу, коварство, изворотливость.

**О** — Одарённость, самые многообразные таланты, почитание и уважение друзей, добродушие, дружелюбность, мудрость, равновесие, склонность к педагогике, магические способности, возможности, управление самыми различными энергиями, любовь, защита, сострадание. Склонность к раздумьям, одиночеству, нетерпимость к врагам, необузданные эмоции, ментально-физические потрясения.

**П** — умиротворённость, духовность, уравновешенность, сердечность, невозмутимость, неподверженность страстям, чуткость, совестливость, воля, сила, уверенность в своей правоте, высшее единение духа и веры, реализация, мудрость. Равнодушные, отстранённость.

**Р** — бескорыстие, вера, помощь, альтруизм, рациональность, чёткое изложение своих мыслей, дружелюбие, активность, ум. Болтливость, излишняя навязчивость, корысть, деспотичность.

**С** — эмоциональность, независимость, талант оратора, лидерство, актёрский дар, непоколебимая сила убеждения, сострадание, внимательность, мудрость, бескорыстие, апелляция к высшему началу в любой ситуации. Болтливость, нервозность, эксцентричность.

**Т** — изобретательность, твёрдость, убедительность, ум, дипломатичность, любовь к истине. Поверхностность, авторитарность, обман, лицемерие, пристрастие к показному и к «громким обещаниям», которые не выполняются в последствии.

**У** — одарённость, законопослушность, богатство души и ума, яркая жизнь, сама «жизнь», различные формы энергии, защита, безопасность, достижения, перемены, щедрость, дружелюбие, творчество, эстетика, способность дарить радость, Консервативность, влияние признанных авторитетов, невозможность воспользоваться плодами трудов своих, недостаток любви, ограниченность, приверженность канонам в искусстве, сплетни и секреты, интриги.

**Ф** — интуитивность, организаторская деятельность, осмотрительность, уравновешенность, величие, грациозность, духовная целостность, дар оратора, идея «золотой середины», знак совершенного учителя — мудрого и энергичного. Излишний блеск и апофеоз «великой» личности, противодействие, противоположности, амбиции.

**Х** — вера, справедливость, многосторонность, любвеобилие, смелость, успех, мудрость, целительство, владение гипнозом, разносторонность. Излишняя патетика, фанатизм.

**Ц** — талант, артистичность, тонкость природы. Молчаливость, внутренние метания, мелкие запреты, постоянная борьба между добром и злом, преграды, неприятности, нерешённые проблемы, «злая» судьба, изгнание, обет молчания, печать безродности, сомнительность, неопределённость.



**Ч** — сострадание, сопереживание и сочувствие, как не в одной из букв: в горе идите к этим людям и они вас поймут и утешат. Недооценка себя, печать безродности, неполноценность, бедность, аскетизм, жёсткость, изнурительные техники, занудность, излишняя прямолинейность, невезение.

**Ш** — организаторские способности, осторожность. Суетность, болтливость, сплетни, скабрёзности, двусмысленность, завистливость, недальновидность, тщеславие, хитрость.

**Щ** — активность, ум. Суетность, беспощадность, продуманность злодеяний, нет ничего святого, недоверчивость, изощёренная жестокость, опасность.

**Ъ** — Воровство, гульба, тирания, шум, разврат, пьянство, торжество зла, особое внимание демонов.

**Ы** — пьянство, однако во хмелю способность достигать блаженства.

**Ь** — искушение, колдовство, чары, зыбкий путь якобы невинных поступков, приводящих к роковым последствиям, непродуманность.

**Э** — страдания.

**Ю** — миротворчество, доброе волшебство, мудрость, сострадание, внутренняя целостность, психическая сила, святые откровения. Обездоленность, глупость, долги, одиночество, непонятость.

**Я** — покаяние, раскаявшийся грешник, безвредность. Воровство, своенравность, внутренние противоречия, необузданность, лень, праздность.

Имя человека (краткое или полное — Ф.И.О.) необыкновенно важно в жизни его носителя и проявляется всякий раз, когда это имя произносится вслух. Каждое имя содержит в себе определённое число вибраций — настолько существенное и значимое, что оно способно влиять на судьбу и личность его хозяина. Имя — это открытый канал, который можно назвать каналом жизни, дающим силы или забирающим их, приводящим к успеху или к поражению. Особенно зримо проявляется роль имени в социальной жизни человека. Например, обычно после свадьбы жена меняет девичью фамилию на фамилию своего мужа — входит в «поток» своей новой семьи, с которой ей предстоит разделить все радости и невзгоды. Девичья матрица уходит в её подсознание, и включается матрица мужа. Это может привести к гармонизации личности женщины или, наоборот,

к разбалансировке, но как бы то ни было, для супруги в любом случае это всё же шаг вперёд, потому что она выходит из родового *паттерна* отца и получает возможность личной реализации. Даже если новая матрица не несёт реализации женщине, она, тем не менее, может быть (традиционно) необходима, поскольку происходит отработка кармы, чего не возникает, если фамилия остаётся отцовской. Ведь родители (особенно отец) подсознательно будут продолжать нести ответственность за уже взрослую дочь, лишая её личной реализации, инициативы и свободного выбора.

Почти всегда, чтобы стать счастливым, необходимо пройти испытание. Испытания, даваемые судьбой неизбежны: в буддийской космогонии любому человеку (независимо от его уровня и отработанной кармы) закладывается одинаковое количество кармических причин в первую чакру (**56 самскар**) для его «заякорения» в *сансаре*. Но чем выше духовный уровень человека, тем легче ему отрабатывать свои кармические причины (он может это делать как бы «задним числом»). В противном случае такой человек не удержался бы в мире, а спонтанно развоплотился. Женщина символизирует *пространство* (колокольчик), а мужчина — *метод* (ваджр). Поскольку женский принцип — *пространство* нуждается в структуризации, ему нужен *метод*: чтобы колокольчик зазвучал, необходимо прикосновение ваджра. Структурируя *пространство*, мужской принцип познаёт любовь, которая уже имеется в женском принципе от природы. Женский принцип, познав *метод*, обретает через структуру полноту и звучание. Без *метода* *пространство* бесплодно. Так же и мужской принцип — *метод*, не имеет реализации без *пространства*.

Итак, принятие женщиной (женой) фамилии своего мужа является действием, несущим в себе глубокий смысл не только для неё, но и для всей семьи в целом.

## ГЛАВА 5 СВОЙСТВА И КАЧЕСТВА ЧИСЕЛ

- 1 — «СУЩНОСТНЫЙ СВЕТ»
- 2 — ЭНЕРГИЯ СОЛНЦА
- 3 — «ВЫСШАЯ ВЛАСТЬ»
- 4 — ЭФИРНАЯ ЭНЕРГИЯ
- 5 — «ВСЕЛЕНСКАЯ ЛЮБОВЬ»
- 6 — ЭНЕРГИЯ ЗЕМЛИ
- 7 — ЭНЕРГИЯ КОСМОСА
- 8 — «ВЫСШИЙ ЗАКОН»
- 9 — «ВСЕЛЕНСКИЙ РАЗУМ»

- 1 — ХАРАКТЕР
- 2 — ОТНОШЕНИЯ
- 3 — ТИП ЛИЧНОСТИ
- 4 — ЗДОРОВЬЕ
- 5 — ИНТУИЦИЯ
- 6 — ТРУД
- 7 — ТАЛАНТ
- 8 — ОТВЕТСТВЕННОСТЬ
- 9 — МЕНТАЛИТЕТ

### ПИФАГОРЕЙСКИЕ ИДЕИ ЧИСЕЛ

1 — **МОНАДА**: принцип начала, дающего импульс, силу, волю. Принцип духа. Мужской, активный.

2 — **ДУАДА**: Материя, двойственность, разделение, изменение, поляризация. Принцип пассивности. Женский, пассивный.

3 — **ТРИАДА**: Соединяющий принцип двух начал — активного и пассивного. Результат действия разума на материю. Триада является суммой соединения и взаимодействия противоположных начал.

4 — **ТЭТРАДА**: Принцип высшего порядка. Стихии — огонь, вода, земля, воздух. Материя, активный и стабильный принцип. Единица высшего порядка ( $1 + 2 + 3 + 4 = 10 = 1$ ).

5 — **ПЕНТАДА**: Пассивный принцип. Двойка высшего порядка. Сопротивление. Символ человека, его проявление. Преобладание духовной природы над материальной.

6 — **ГЕКСАДА**: Принцип завершения. Соединение антиподов в высших мирах — высшем и низшем.

7 — ГЕПТАДА: Принцип зарождения нового. Соединение тройки (дух, ум, душа) с четвёркой (мир). Результат или мистическая природа человека.

8 — ОГДОАДА: Принцип преображённого начала. Существование материи в двух мирах (высшем и низшем) — центр связи между ними. Высший закон.

9 — ЭННЕАДА: Принцип соединения высшего порядка, повторённый в трёх мирах. Число высшего, одухотворённого человека. Граница и ограничение, вследствие соединения всех чисел в себе.

И далее вновь возврат к МОНАДЕ(1), через универсальность силы и веры пифагорейской ДЕКАДЫ (10;  $1 + 0$ ), посредством возврата к истоку.

### *Десятипёрст при У-Ра(льский)*

(1) — *Перво*; (2) — *Ervo (Ero)*; (3) — *Пухо*; (4) — *Рюхо*; (5) — *Пятло*; (6) — *Sotlo*; (7) — *Filo*; (8) — *Крило*; (9) — *Лён(Klen)*; (10) — *Крёст (крест так же —  $4; 1 + 2 + 3 + 4 = 10$ )*

Такой счёт, берущий свои корни за тысячи лет, вели на юге России до революции простые люди.

### **ОБЩИЕ ХАРАКТЕРИСТИКИ ЧИСЕЛ:**

1 — Индивидуальность, независимость, прямолинейность, сила, динамика, начало, лидерство, целеустремлённость.

(О.З) — агрессивность, эгоизм.

2 — Мягкость, сотрудничество, дипломатия, выбор, опора, гибкость, жизнестойкость, вынужденность, ассоциативность.

(О.З) — Принуждение, апатия, стыдливость, безынициативность.

3 — Созидание, вдохновение, мотивация, самовыражение, общительность, оптимизм, удача, самореализация, превосходство.

(О.З) — Болтливость, хвастовство, экстравагантность, ревность.

4 — Практичность, упорядоченность, систематичность, методичность, точность, надёжность, пунктуальность, доверие, традиционность, опора, база, фундамент, преуспевание, упорство.

(О.З) — Лень, тугодумие, противоречивость, нетерпеливость, нетерпимость.

5 — Динамика, убеждение, подвижность, адаптивность, остроумие, творческое восприятие, быстрота, результативность, авантюризм, принятие, бесстрашие, путешествия, контактность, исследование, познание, новизна.

(0.3) — Безответственность, бездумность, прихотливость, халатность.

6 — Поддержка, защита, сотрудничество, ответственность, лояльность, самопожертвование, социальность, забота, целеительство, обучение, брак, дети, артистизм, творчество, сострадание, справедливость, гармония, красота, любовь.

(0.3) — горделивость, ревность, властность, навязчивость.

7 — Духовность, знание, мудрость, созерцательность, концентрация, медитация, интуиция, понимание, самопознание, аскетизм, неприхотливость, осмысление, наука, философия, мудрость, служение.

(0.3) — Скрытность, нетерпение, жадность, пьянство, равнодушие.

8 — Результативность, равновесие, руководство, финансы, знание, идеи, духовное лидерство, аналитика, проницательность, понимание, прощение, широта ума, руководство, покровительство, благотворительность, религиозность, мистицизм, философия.

(0.3) — Властолюбие, материализм, обогащение, честолюбие, мнительность, дезориентация.

9 — Гуманизм, самопожертвование, доверие, любовь, опека, гениальность, безграничность сознания, созидание, талант, артистичность, идеализм, филантропия. умеренность, понимание, служение, реформация, миссионерство, музыка, юриспруденция, театральность

(0.3) — Сверхэмоциональность, самообман, бесчувственность, эгоизм.

## ГЛАВА 6

### ТРИ ПУТИ — ДОРОГИ ИЗ ОДНОГО ВХОДА — ВЫХОДА

*«Архетип не хочет выпускать нас из заколдованного круга Логики нашего метафизического строя — Logika; человеческий астросом носит в себе элементы страстей и наклонностей, о которые он сам же и спотыкается в своих стремлениях к расширению и утончению. Природа дарит нас кольцом фатальных проявлений, составляющих подчас непреодолимую преграду в...инкарнации; это Fatum».*

(Г.О.М)

Тридцать один код, порождённый «квадратом» Пифагора, является неуничтожимым, вечным и неизменным. В каком-то смысле для восприятия человека — это фатальность. Но лучше обратиться в направлении позитивных терминов — назовём подобную данность предопределённостью. Допустим человек, испытывающий на себе влияние числового кода-константы (особенно если значение этого кода «отрицательное»), всё равно будет вынужден принять его, познать и преобразовать. А в конечном итоге пройти все эти коды (31) или, правильнее сказать, пропустить эти качества через себя (через своё сознание) за отведённый лишь ему одному жизненный срок или опыт.

«Тридцать одна константа». Если совсем коротко попытаться проникнуть в тайну этого уникального числа, то 31 ( $3 + 1 = 4$ ) можно определить как алхимическое, целостное и изначальное число. Потому что оно имеет отношение к совершенному и законченному числу 10, которое, в свою очередь, возникает из первых четырёх чисел ( $1 + 2 + 3 + 4 = 10$ ) находящихся в рамках числа 4.

31 можно назвать базисным числом, числом основы и, прежде всего, числом пирамиды (а точнее её центром масс), как самой простой и совершенной модели живой и разумной Вселенной. Одна из приблизительных оценок веса пирамиды Хеопса, главной по своему символическому значению для познания вселенских законов — 31 млн. тонн. В некотором смысле число 31 есть основной ключ к организации и жизнеобеспечению нашей

Вселенной; посредством своих качеств — *субстанции, образа, формы и принципа*, этот код даёт исследователю ключ к познанию собственных тайн и тайн бытия. В данном контексте «Система констант» и есть число **31**, суть которой — целостность и гармония.

Для наиболее доступного восприятия «Системы констант» стоит взглянуть на её упрощённую, в визуальном смысле, схему, которая в общих чертах отражает законченную картину этой группы числовых кодов. Такая схема проиллюстрирует всю панораму матрицы, где три дороги, вытекающие из классического «квадрата», будут определены тремя классами *констант*.

Допустим, классический «квадрат» Пифагора в данной схеме будет обозначен значком с тенью на заднем плане  $\square$ , а промежуточный цикл преобразования, который может быть очень коротким (до одного квадрата) и очень длинным (максимальное число промежуточного цикла — **13** квадратов) будет обозначен более мелкой цепочкой

$\Rightarrow \square \Rightarrow \square \Rightarrow \square \Rightarrow \square \Rightarrow \square \Rightarrow \square \Rightarrow \square \Rightarrow \square \Rightarrow \square \Rightarrow \square \Rightarrow \square \Rightarrow \square \Rightarrow \square \Rightarrow \square$ .

*Константа* в схеме обозначена белым значком  $\square$ , который имеет свойство повторяться или множиться бесконечно  $\infty$ .

*Константы-бинеры* (парные) имеют значок вращения  $\square \overset{\circ}{\square}$ .

И знак, относящийся к мандале-колесу (этих колёс два, содержащих в себе, каждая по девять *констант*) будет обозначать бесконечное вращение — цикл девяти *констант*

$\infty \times \infty$ .

Вращение двух мандал-колёс не обязательно воспринимать «по часовой» стрелке или «против неё».

Из данной схемы ясно видно, что существует десять (**10**) основных путей ведущих к конкретному итогу — *константе*. Этот один из десяти итогов отражает именно принцип преобразования «квадрата» в *константы*, где три из которых *солярные* (1; 2; 3;), пять — *парные* (4; 5; 6; 7; 8;) и два пути ведут к *циклическому* принципу (9; 10;).

В большинстве случаев *константы* несут в себе три ключевых для «Системы констант» отличительных кода — **333**; **666** и **999**.

$\square$  333; 999  
 $\blacksquare$  666

## КЛАСС I.

Солярные константы:

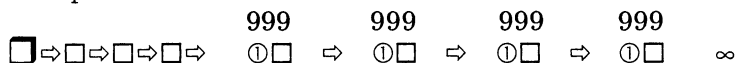

## КЛАСС II.

Бинарные константы:



## КЛАСС III.

Циклические константы:

Что касается циклического принципа, то вход в мандалу-колесо может произойти как в «квадрат» под номером ①, так и в любой другой ③; ⑥ или ⑨. То же касается и парных кодов-констант.

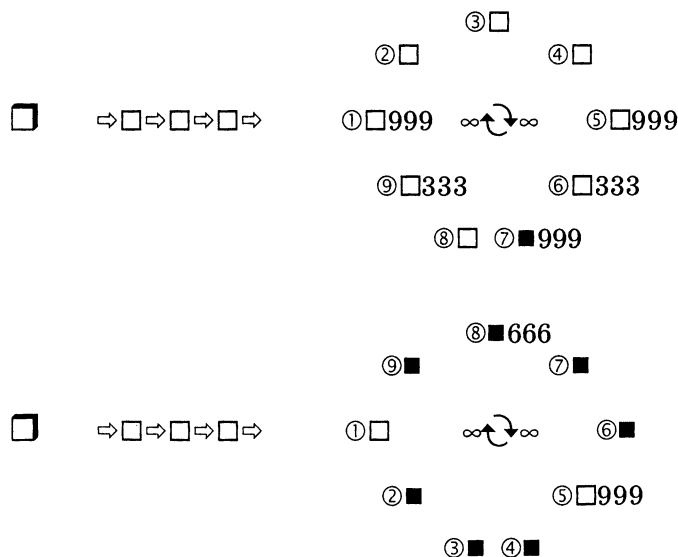

«Система констант» подчиняется закону семёрки, где семи-значный код делится на три сегмента: три + три + один (3+3+1). Например, код **1445679** будет разделён на **144**, затем **567** и последняя цифра (во всех 31 коде) будет всегда **9** — **144.567. 9**.



Число семь — единственное число (кроме единицы — *монады*) не являющееся производным и не производящим другое число *декады* (10). У Пифагора семёрка — «Дева, не рождённая от матери». Семь — число, управляющее физическим миром. Есть семь планов — миров, по семь в каждом, составляющих в сумме **49**. В Ведийской культуре — это «49 Огней Брахмы» или его мыслей, из которых сотворено всё существующее во Вселенной.

Что касается трёх *солярных* кодов, то они имеют особый статус в «Системе констант» и являются ключевыми во многих вопросах. Это прежде всего *триада*, которая легче всего отождествляется с индуистским пантеоном богов: ВИШНУ — создающий принцип Вселенной. ШИВА — разрушающий изжившие, себя формы Вселенной. И, наконец, БРАХМА — творящий, созерцающий и сохраняющий Вселенную.

- 1) ВИШНУ — ☩ 2345679 /+3 UVYFERK
- 2) ШИВА — ⚡ 1345689 /-3 AIDHOUN
- 3) БРАХМА — □ 1236789 PUTIQOS / 0

Так же имеется другая форма *триады* в «Системе констант». О них проще сказать в таких терминах, как Высший, божественный мир — ☩, Срединный мир — ⚡ (пространство Жизни и мир людей) и Низший, преисподний мир — □.

- ☩ 2345679/+3 UVYFERK (9)
- ⚡ 1445679/+13 AVEGIOM (9)
- 1466679/-0 GORMFOJ (3)

Их сложенные суммы (9 + 9 + 3) порождают важнейшее алхимическое число **21**, которое в буддизме символизирует число Будды, высшую категорию Пустоты — *шуньяту*.

9 + 9 = 18 + 3 = **21** — положительный полюс, Пустота, по-тибетски *Шуньята* (Инь/2 + Ян/1 = Дэн/3).

Количество *констант* совпадает с количеством фаз луны. **29 констант** с суммой **9** отражают максимальный лунный цикл. Луна завершает полную смену всех фаз за **30** дней. Плутарх писал: «...жизни Осириса было 28 лет, ибо это есть число меняющихся фаз Луны». Месяц состоял из 28–29 фаз, плюс 1–2 ночи, когда Луна вообще не наблюдалась, что даёт в целом 29–30 ночей — в среднем **29,53** суток.

29,53 (19 /10) — ㄗ ! UVYFERK 2345679+3

В случае с «Системой констант» 30 — это 29 констант с суммой девять (9) + одна стоящая особняком от двадцати девяти кодов — бинарная константа ㄑ KVOBGIR с суммой 3.

## ГЛАВА 7

### ДВЕ МАНДАЛЫ — КОЛЕСА «ЯН» И «ИНЬ»

*Не вытесняя из жизни свободы выбора, число подтверждает таинство интуиции, голос которой еле слышен в жёстко обусловленном мире.*

Данная глава проиллюстрирует смысловые значения констант в двух Мандалах-колёсах (в положительном «Колесе Ян» — I. и отрицательном «Колесе Инь» — II.). Для этого будет использована тибето-буддийская мифологическая схема, которая чрезвычайно точно отражает содержание и статистическое выражение числовых кодов.

#### «КОЛЕСО — ИНЬ» II.

##### 1. ㄑ 345789(+3)

Условно, *тянет вниз и не позволяет подняться.*

Это единственная константа в деструктивном «Колесе Инь», которая имеет прямой выход «наверх». При извлечении из неё корня, она не идёт по кругу Колеса, которое она возглавляет, но становится непрерывной сама в себе, оставаясь в своём позитивном качестве, преобразовывая тяготение «вниз» (то есть в следующую константу ㄑ 4566789) в духовный стоицизм и различные формы служения, предполагающие обязательную жертвенность.

В ней проявлен класс ЛХА (lha) — «божество» (Дэва). Через эту константу экспансируют классы божеств, полу божеств и духов. Пространство их обитания — небеса. В целом, к людям эти классы существ доброжелательны. Константа ㄑ 345789 — единственная в «Колесе Инь» имеющая позитивное значение (эволюционный поток по часовой стрелке «+3» оборота).

Вызывают привязанность к возвышенным проявлениям радости, любованию собственными духовными достижениями. Основное качество — самодовольство.

$$(\sqrt{\boxtimes} \quad 345789 = 588,0 \text{ — } \boxtimes \quad 345789)$$

## 2. $\square$ 4566789(-4)

Основное значение — разрушение; всевозможные проявления смерти. **То, что уничтожает и не позволяет существовать.**

В этой константе проявлен класс **ШИНДЖЕ** — «Духи смерти». Вызывают ужас и страх смерти или всё, что ассоциируется со смертью — чувства обречённости и тревоги. Так же это всевозможные катастрофы, убийства; насильственная остановка любого процесса, будь то личностные или общественные проявления.

## 3. $\sqcap$ 137889(-2)

**Влекущий бедность и не позволяющий богатеть.**

Класс **ДУД** — «Демон Мара». Считается, что эти полу божественные злобные существа и духи тех, кто в прошлых жизнях неустово противостоял Дхарме и всему Божественному. Они чёрного цвета, живут в человеке и создают препятствия в духовной практике. Вызывают страхи небытия, тьмы и разрушения опор жизни. Так же это всевозможные, вторичные проявления смерти, психические аномалии, органические нарушения и душевный травматизм.

## 4. $\dashv$ 166779(-0,5)

**Делающий бесплодным и не позволяющий размножаться.**

Класс **ГЬЯЛПО** — «Владыка». В Тибете считают, что эти полу божественные существа и духи злых королей или высоких лам, нарушивших свои обеты. Они белого цвета, посылают нервные расстройства и эпилепсию. Связаны с «тяжёлыми» земными силами и металлами. Используя потоки деструктивной энергии, и опираясь на ужас людей перед возможностью гибели привычного мира, провоцируют их на поиск прибежища во внешних, социально значимых формах (мощь государства, формальные аспекты религии) и отвращают от реального видения природы вещей и прибежища, даваемого Дхармой. Как говорят просветлённые мастера Тибета — этот класс, в наше время, наиболее силён.

## 5. ✕ 13599(-0,5)

*Опустошающий и не позволяющий наполниться.*

*Класс ЦЕН — «Могущественные Ракшасы». Полу божественные существа и духи мужского пола, тёмно-красного цвета. Связаны с земными силами, живут в камнях. Считается, что это духи монахов прошлого, нарушивших свои обеты. Подчинённые великими практикующими, Ракшасы часто становятся хранителями храмов, святынь и монастырей, являясь при этом ревностными сторонниками Учения. Духи Цен, как и Лха наименее зловредны для человека. В неукротённом состоянии провоцируют восприятие мира, как агрессивной среды, вызывая страх и одновременно привязанность к агрессии.*

Если в семье рождён ребёнок с кодом судьбы «Класса Цен», то при искажённой духовной мотивации родителей он будет выражать себя чрезмерно привязчиво и одновременно повелительно агрессивно, превращая жизнь в невыносимый кошмар. Если же родители проявляют искреннюю любовь и внимание, то это дитя будет не по годам возвышенно, одухотворено, с перекосом в религиозный, либо этический домострой. Причина будет проистекать из незначительного, но, тем не менее, происшедшего нарушения им духовных обетов в мирском или монашеском существовании своего «реинкарнационного прошлого». Первостепенная задача преобразования качества «Цен» — это обнуление «кармического» долга через духовное воспитание и развитие.

## 6. ✕ 123579(-0,5)

*Разрушающий и не дающий развиваться.*

*Класс НОДЖИН — «Приносящий вред» (Якша). Данные существа являются хранителями природных богатств земли, особенно гор. Их глава Вайшравана, хранитель Севера и бог богатства. Несмотря на то, что Якшины (они женского рода) считаются более благожелательными к людям, чем Ракшасы, однако иногда описываются, как «людоеды» или «пьющие кровь». Так же, Якши связаны с медициной. Данная константа меняет отрицательное значение при условии, если человек искренне предан медицине и целительской этике. Происходит это вследствие того, что двенадцать высших Якша, дали*

*обет Будде Медицины, и поэтому защищают и покровительствуют всем истинным медикам, а особенно произносящим их мантру, либо читающим их сутру.*

Провоцируют стремление к быстрому обогащению, восхищение и зависть к богатым людям, привязанность к собственным накоплениям, в том числе и интеллектуальным. Данная константа олицетворяет рационализм, внеэмоциональность мышления, сердечную чёрствость.

### 7. ☒ 134559(-2)

*Заставляющий совершать ошибки и не позволяющий выполнить дело правильно.*

*Класс ЛУ — «Наги». Обитают в подземном мире и в воде; их тела наполовину змеиные, наполовину человеческие. Наги почитаются как мудрецы и маги и являются хранителями священных текстов. Подчас они приставлены охранять Терма (клады), а значит, соблюдают неприкосновенность тайников и сокровищ, наказывая их расхитителей. Являясь местными божествами способны быть мстительными, если потревожена среда их обитания. Загрязнение вод, строительство плотин (С-Пб), изменение направления потоков рек — всё это может спровоцировать Нагов и вызвать проказу, нервные, кожные и другие заболевания у тех людей, которые их потревожили, либо целого региона места, усугубляя и без того кармическую отягощённость техногенного принципа жизни. Поэтому чрезвычайно важно выполнять все технические работы в астрологически благоприятные моменты и сроки. Это связано, прежде всего, с дачными работами — раскорчёвкой, рытьём колодцев, загрязнение пищевыми и техногенными отбросами ареалов обитания Нагов.*

*Негативные провокации со стороны Нагов вызывают у людей чувство потери ориентации, безысходность, засасывание в омрачённые состояния сознания, схожее с наркотическим опьянением, и привязанность к таким состояниям.*

### 8. ⊥ 1123479(-0,5)

*Наводящий тоску и не позволяющий радоваться.*

*Класс МАМО — «Матрика». Мамо образуют многочисленный класс гневных женских божеств, носящих древний*

изначальный характер. В своей изначальной первобытности они были причислены к Матрика — колдунам кладбищенских земель и склепов. Эти чёрные или багровые богини представляют природные силы, которые становятся разрушительными и приносят голод, войны и эпидемии, если их потревожить. Особенно они реагируют на сжигание мусора, пластика и резины. Они входят в окружение великих защитниц Дхармы и носят сумки, полные болезнетворных микробов.

К этим восьми классам отрицательностей добавляется девятый класс, играющий важную роль в тибетской астрологии. Это класс Садаг.

## 9. ☞ 234459(-3)

*Уменьшающий и не позволяющий увеличиваться.*

Класс **ЗА-ТЁНДОН** — «Граха». Планетарные охранители или астрологические силы, управляемые демоном Рахулой. Слово-корень «Дон», входящее в название означает негативную сторону этих сил. В потревоженном состоянии вызывают такие болезни у людей, как *эпилепсия, паралич, нежелание жить*. Некоторые проявления этого класса существ, связаны с конкретным сезоном, например: «Чёрная собака» — весной; «Чудовище с туловищем дракона» — летом; «Всадник на чёрной лошади» — осенью и Феникс — зимой.

Данная константа содержит в себе активное разрушение, действие которой, в основном, происходит на ментальном уровне. Она очень динамична, несёт низкую и жёсткую вибрацию (отсутствие в квадрате цифры шесть — Венеры) и вечное неудовлетворение; притупление чувствительности, а так же размывает необходимость границ между добром и злом и различие между «плохим» и «хорошим». Имеется тенденция к «эго», суициду, агрессии, противостоянию. Болезни, несомыые этим кодом, подчас невозможно продиагностировать и излечить.

## «КОЛЕСО — ЯН» I.

### МОНГОЛО-МАНЧЖУРСКИЙ ПЯТИСТИХИЙНЫЙ АСТРОЛОГИЧЕСКИЙ ГОРОСКОП

В данном мандале-колесе представлено соответствие *констант* с девятью восточными «Вратами судьбы», которые применимы ко всем людям, несмотря на их различие и многочисленность. Носитель одного из этих девяти кодов может примерить на себя предложенную психо-матрицу в целях предостережения и познания своего пути.

Поскольку не у всех личный *код-константа* пребывает в «Колесе — Ян», то для того, чтобы найти свои «Врата судьбы» необходимо конечную сумму своей календарной даты (если она не девятка) вычесть из девяти и, таким образом, личные «Врата судьбы» будут найдены. Тот же метод применим и к «Колесу — Инь», который покажет влияние отрицательных классов существ. Так же далее приведён и традиционный способ нахождения «Врат». Тем не менее, оба способа уместны и применимы.

#### 1 — БЕЛЫЙ ☐ 2467899/+10

Чистоплотен, любит мыться, испытывает отвращение к скверне. Способен ко многому. Сны ясные. Любит разговаривать, ходить и ездить. Лёгок на подъём — ноги как у ветра. Рад хорошему начинанию. Послушный, рассуждает хорошо, но не всегда. В раздорах и скандалах почти не участвует. Поведение подобно ночному пожару на лесном перевале — то гаснет, то вспыхивает. Душа добрая. Благоразумен. Не любит людских сборищ. Критически оценивает и отдаёт отчёт своим прошлым и настоящим поступкам. Много видел и слышал. Если заболит — легко излечим. Поступки иногда быстры и скрытны, но не продуманы до конца. Честен и твёрд в данных словах. В доме получит всякое накопительство.

Если он мужчина — рождение дочерей редкость или исключение. Одного из потомков ждёт злосудное от высокопоставленной особы. Возможно — от красивой вещи чара *несуществующего*, и вместе с тем сердечно-сосудистая слабость. Остерегаться питья со злою начинкой. Могут заболеть глаза и уши. Любит приобретения. Лучше не сталкиваться с темнолицым человеком, внезапно появившимся с артелью издалека, может случиться беда. Среди родственников есть погибший или умер-

ший вдали от родных. Порою снедают печальные мысли. Трое детей. При жизни отца испытает какое-то загадочное, но нежелательное наваждение от чего-то. Хозяин двух домов. От скотины и тварей пользы маловато; он их губит. При увеличении богатства в доме и живности на дворе жизнь его сократится. Добрые дела его не пропадают. То же самое получит в следующем рождении и будет добропорядочным человеком. При отсутствии такого родится в стане антихриста.

Личные боги: Шамбала, Хоншим, Бодхисаттва, Абида (Амида — будда Западного рая). Благословению и исполнению его желаний поможет Белозонтичная Мать (Белая Тара).

## 2 — ЧЁРНЫХ ☩ 2567889/+7

Говорит мягко. Мыслит достаточно широко. Сны вещие. Злопамятен. Добром, исходящим от других, воспользоваться не может. Ему досаждают и снедают черти. Подозрителен. Иногда снедает его жалость. Подражая отцу и деду, сам сотворит кому-то зло, всё вернётся ему. Лицо озабоченное, прыщеватое. От раздоров и скандалов терпит неприятности. Может заболеть так, что возникнет необходимость в кровопускании, но не смертельно. Горделив. Несколько высокомерен. Способов и возможностей для жизни у него много. Хозяин двух домов. После двух братьев, старшего и младшего, останется один. Не принимай добра от одинокого человека, у которого умерли все дети, сам можешь оказаться в подобном положении. К отцу относится неважно, а к животным — плохо. Человеколюбия в нём мало. Счастье его ломкое, вследствие обрушивающихся на него неблагоприятных побуждений. Богатство, всякие получки, отец и мать, братья и сёстры к нему не постоянны. Если задумает хорошее дело, то оно либо неисполнимо, либо надо преодолевать двойные трудности. Часто бывает нездоров. К жене и подчинённым относится так себе, но от сердца любит сына. Сила характера такова, что он преодолевает всё. Находится во власти души покойного, умершего от какого-то оружия. Проектёр. Порой выглядит громовержцем. Иногда здоровье и поступки его переменчивы. Встреча с кочующими издалека нежелательна. Врагов и болезней многовато. Если в хозяйстве и быту добился многого, то следует быть добродетельным. Понятое сегодня забывает завтра. Молчит с добром, а говорит со злом. В его страданиях преобладают воспаления и опухоли. Остерегаться ночёвки в полураз-



рушенном доме, от вещей чёрного цвета, жди несчастья. Дом из простого сруба строить нежелательно. Держаться подальше от двух скандалящих женщин. На родине счастье и прибыль недостаточен и непостоянен.

Личные боги: Эрлик, Белозонтичная мать, небесная дева Лхамо.

Предписано прожить до 87 лет.

### 3 — СИНИХ □ 1246779/+7

Спит, как слон. Просыпается и встаёт как барс. Искусен в полемике. Немногословен. Ум широк. Рад полезной отдаче. Может подтрунивать и оскорблять выдумками. Не исключено коварство. Два брата — старший и младший, будет хозяином 3-х домов. Благосостояние неустойчиво. При дальних поездках будет нездоров из-за чар хозяев тамошней земли. Силу отдадут трое детей. Неимущего и попустившего не запрещает и не поддерживает в скандалах. Импульсивен. Хозяин водной стихии (наг) может покровительствовать ему, а может и навредить. Не рой и не смещай камни на капищах и в горах. Не зарекайся по плохому — приблизишь несчастье к себе. Участвует в строительстве Ступ и Субурганов. Занимается чтением и переписыванием драгоценных сутр. Освобождайся от гнева, иначе может погубить нервная болезнь; если не сразу, то потом. От теперешних добродетелей, вновь рождаясь, будет около учителя. В противном случае — хозяин водной стихии. Есть родинки на шее, на ребрах справа и на груди. Если переживёт 57-й год, может прожить до 81-го года. От полуразрушенного барабана (балагана), от хлебного поля может ослабнуть здоровье. Женщины, досаждая ему, отнимут у него спокойствие. Влияние душ предков по материнской линии отрицательно и навязчиво. Отправляясь, в гости к родственникам, бойся смертельных злоключений. В молодые годы счастливо, а в старости — нет. Если добродетелен, родится у своих, если нет — он тварь или птица.

Личные боги: Ваджрапани, Ваджрадара, Праджня-Парамита, Хозяева — цари водной стихии.

### 4 — ЗЕЛЁНЫХ ✕ 1233459/+10

Дальновидный. Злопамятный. Любит гостить и ходить в гости. Склонен преувеличивать и бахвалиться. Прозорлив. В своём доме испытывает постоянно отрицательное влияние духов — хозяев

суши и вод. Боится скверны и мерзости. Если займётся большим делом, много сплетен. На родине не бывает. Не умеет пользоваться добром ему сделанным. Среди родственников есть душевнобольной. Четыре сына отдадут ему силу. При добродетельном поведении родится священником или просто славным человеком — одно из двух. При отсутствии такового — он тварь или дух земли и вод. Родимые пятна у сердца, на правом плече, на ягодице. Если пересилит тяжесть жизненных преград на 57 году, может прожить до 96 лет.

### 5 — ЖЁЛТЫХ Ж 1445679/+13

Характер ровный, доброжелательный. Логичен. Быстр в решениях, твёрд в словах. Любит выпить. Покровительствующий дух — гений не покидает его. Точен в словах и выражениях. Много близких и друзей. Цвет лица красноватый. Уступчив. Интуитивист. В своём костяном теле с полубольной душой. Если нет того сейчас, испытает позже. Живя в местах заброшенных, где нет хозяев, может заболеть смертельно. Сердечно-сосудистые заболевания, наваждения, заразные болезни — главные помехи в его здоровье: одно из них, в конце концов доконает его. Если воспользуется добром одинокого — безродного человека — жди несчастья для себя. Не вздорь с любимым медиумом — тоже самое. Молебственные деревья и камни не сдвигай и не роняй — сперва пострадаешь, а потом и жизнь потеряешь. Не перечь начальнику и не борись с ним. От веры в божества и их послушников получит в жизни поущения. И, наоборот, из-за не почитания их сил — невзгоды. Плачевное сердце полно подозрений. По предназначению судьбы царственные чины воздвигнут против него какие-то помехи.

Личные боги: Свирепо-красный Абида, Тенгри Самантабхадра. Переписывай и чти Пангараччу. При совершенных добродетелях переродится учёным человеком. В противном случае он бык или собака. Одно из двух. Родимые пятна на животе, на солнечном сплетении, на груди. Сполна использует духовное и материальное наследство, доставшееся от родителей. Жизнь может оборваться на 71 году. При почитании богов, продлится до 96 лет.

### 6 — БЕЛЫХ ✂ 1335789/+10

Правдив. Знает свои достоинства и недостатки. Помогает родственникам. Их дом стережёт. Если он послушник в среде

многих себе подобных, всю жизнь будет заниматься наукой. Для врагов и демонов неуязвим. От почитания родителей получает блага. Горькими словами обижает близких. Правдами и неправдами добивается правоты своих слов и поступков. В этом он непревзойдённый мастер. Любит словопрения. Плохо не делает. Обычно исподтишка взглядывает на собеседника. Подозрителен к ближайшим родственникам. Получая что-то от другого о величине и качестве не думает. На его добро отвечает добром. Разговор начинает с самоуничижения. Счастья и страдания чередуются. Следит за наружностью и старается быть респектабельным. Слова свои не контролирует, но чужие речи анализирует дотошно. Из-за чрезмерных усилий найдёт себе страдание. Природные способности служат ему для достижения цели. От обоюдного оскорбления потерпит неудачу. Рождение сыновей — реальность. Хозяин двух домов. Не почитание богов обернётся ему быстрым таянием и пустой тратой всего, как бы он не стремился удержать. И настроение у него будет такое, будто он вдруг потерял всех родных. Раздоры и пререкания плачевны для него. Приезд издалека брата или сестры причинит ему боль, а именно — будет связано с почечным заболеванием. Тем не менее, болезнь, враг или просто люди не способны одолеть его. «Умрёт не по желаниям».

Личные боги: Ямандага, Манджушри, Базар-Сада. Почитай гения-хранителя Люшу.

Доживёт до 77 лет. При накоплении добродетелей родится праведно-высокородным. При отсутствии — претом (голодным духом). Родимые пятна: на правой руке, на левой ноге, в ягодичной ямке. Перебирающийся далеко с места на место. Любопытен для всего нового. Прежнего человека забудет, а последующего вспомнит. Любит книги, но теряется в догадках и сомнениях.

## 7 — КРАСНЫХ ♁ 1567899/-2

Мясоед. Любит свежину. Злопамятен. Неустойчив. Друзей и слуг немного. Пристрастен к алкоголю. Импульсивен. Желает в душе красивую жену и рад тому. Чужие слова надёжно хранит и скрывает в себе. Мыслит широко. Кажется, поступает плохо, но без злого умысла. Не разбирается в добре и зле, исходящих от других. Черты и тому подобная нечисть боятся его. Любит обглаживать косточки. Несколько неуживчив и завистлив. Лакомка. Умрёт не своей смертью. Около дома остере-

гаться пожара. Не ходи там, где происходит развод семьи. Приключится болезнь с укулами и кровопусканием. Не участвуй в раскрытии туши зверя, убитого в лесу или в поле. Из баловства и состязания любит отличиться на охоте. Самого себя знает и, вполне обеспечивает. От блестящей найденной вещи, им приобретённой — возможна порча крови. Снедаем каким-то наваждением. По этой причине может произойти убийственный раздор. Среди родственников есть умерший от тяжёлой неизлечимой болезни. Собственными усилиями добывается благ. Ходок и путешественник. Чужим помогает больше чем себе.

Личные боги: Лхамо, Хеваджра. При добродетелях родится славным человекам, иначе — хозяин воды или дух блуждающий. Если переживёт 61 год, доживёт до 76 лет.

## 8 — БЕЛЫХ □ 1146789/+5

Любит чистоту и порядок. Направляя себя по-хорошему, может не удерживаться этого и забыть. Ему свойственно покровительствовать другим и поучать. Найдёт согласие среди множества людей. Против козней врагов строй божественную охрану. Гении-хранители свирепы. На его добро люди отвечают злом. В поведении его есть нечто величественное. Из-за раздоров и скандалов будет болеть. Если разгневаёт Богов, все приобретения уйдут по-пустому. Нарушится согласие внутренних органов. Остерегайся утопленника и потерявшего всех детей. В старости счастлив. Мочеполовой путь в жару слаб. Проживёт долго. Богат всем. Если он царственный чиновник, то имеет власть над двадцатью тысячью человек. Если простолюдин — имеет две тары пропитания. Родителям приносит пользу. Ради исполнения чужих дел бросает свои. Ладит со старшими и младшими родственниками. Накопления то уменьшаются, то прибывают. Во всяком деле горазд. Не очень то терпит и следует чужим словам. Хорошая интуиция. Пристрастен к наукам. Рад совершенствоваться, — по этой причине приобщится с богами. Враги и духи вред не могут ему нанести. При отсутствии добродетелей переродится в области демонов. При наличии оных — в области Майтрейи. Родимые пятна на ягодице, на ступне, на колене, на груди около сосков. Если переживёт 71 год, то доживёт до 80 лет.

Личные боги: Базар-Сада, Махакала — Белый, Ваджрапани. Чёрная Шамбала. Для благоденствия делай подношение золотом, тогда жизнь продлится.

Своего не упустит. Завидует чужому богатству. Всё приобретённое кажется недостаточным. Поэтому экономит, отказывая себе даже в еде. С другими редко делится. Достижение благополучия — его мечта. Родных не много. Собственный скот в чужие руки отдавать нежелательно, будет ущерб. Детям не надо приобретать чёрную мебель и вещи.

Если живёт добродетельно, переродится человеком, в противном случае — собака, стерегущая дом состоятельного человека. Родимые пятна на левой ноге, у сердца. Может дожить до 76 лет.

Личные боги: Хаянхирва, Чёрный Махакала, Белозонтичная Мать.

Этот древний, замечательный своей самобытностью памятник написан был для мужчин, но в современном изменившемся мире женщина так же может использовать его для трактовок. Естественно, что не все характеристики совпадут (поскольку врат всего девять), но что-то обязательно вписано в психотип исследователя. Многое необходимо воспринимать метафорично, интуитивно, в ощущениях.

Чтобы найти свои «Врата судьбы», достаточно знать год рождения, который указывает номер врат. Например, 1954 — КОНЫ проходит через Белые Врата 1.

1954	КОНЬ	САМЕЦ	ДЕРЕВО	1
1955	ОВЦА	САМКА	ДЕРЕВО	9
1956	ОБЕЗЬЯНА	САМЕЦ	ОГОНЬ	8
1957	КУРИЦА	САМКА	ОГОНЬ	7
1958	СОБАКА	САМЕЦ	ЗЕМЛЯ	6
1959	СВИНЬЯ	САМКА	ЗЕМЛЯ	5
1960	МЫШЬ	САМЕЦ	ЖЕЛЕЗО	4
1961	БЫК	САМКА	ЖЕЛЕЗО	3
1962	ТИГР	САМЕЦ	ВОДА	2
1963	ЗАЯЦ	САМКА	ВОДА	1
1964	ДРАКОН	САМЕЦ	ДЕРЕВО	9
1965	ЗМЕЯ	САМКА	ДЕРЕВО	8

1966	КОНЬ	САМЕЦ	ОГОНЬ	7
1967	ОВЦА	САМКА	ОГОНЬ	6
1968	ОБЕЗЬЯНА	САМЕЦ	ЗЕМЛЯ	5
1969	КУРИЦА	САМКА	ЗЕМЛЯ	4
1970	СОБАКА	САМЕЦ	ЖЕЛЕЗО	3
1971	СВИНЬЯ	САМКА	ЖЕЛЕЗО	2
1972	МЫШЬ	САМЕЦ	ВОДА	1
1973	БЫК	САМКА	ВОДА	9
1974	ТИГР	САМЕЦ	ДЕРЕВО	8
1975	ЗАЯЦ	САМКА	ДЕРЕВО	7
1976	ДРАКОН	САМЕЦ	ОГОНЬ	6
1977	ЗМЕЯ	САМКА	ОГОНЬ	5

1978	КОНЬ	САМЕЦ	ЗЕМЛЯ	4
1979	ОВЦА	САМКА	ЗЕМЛЯ	3
1980	ОБЕЗЬЯНА	САМЕЦ	ЖЕЛЕЗО	2
1981	КУРИЦА	САМКА	ЖЕЛЕЗО	1
1982	СОБАКА	САМЕЦ	ВОДА	9
1983	СВИНЬЯ	САМКА	ВОДА	8
1984	МЫШЬ	САМЕЦ	ДЕРЕВО	7
1985	БЫК	САМКА	ДЕРЕВО	6
1986	ТИГР	САМЕЦ	ОГОНЬ	5
1987	ЗАЯЦ	САМКА	ОГОНЬ	4
1988	ДРАКОН	САМЕЦ	ЗЕМЛЯ	3
1989	ЗМЕЯ	САМКА	ЗЕМЛЯ	2

1990	КОНЬ	САМЕЦ	ЖЕЛЕЗО	1
1991	ОВЦА	САМКА	ЖЕЛЕЗО	9
1992	ОБЕЗЬЯНА	САМЕЦ	ВОДА	8
1993	КУРИЦА	САМКА	ВОДА	7
1994	СОБАКА	САМЕЦ	ДЕРЕВО	6
1995	СВИНЬЯ	САМКА	ДЕРЕВО	5
1996	МЫШЬ	САМЕЦ	ОГОНЬ	4
1997	БЫК	САМКА	ОГОНЬ	3
1998	ТИГР	САМЕЦ	ЗЕМЛЯ	2
1999	ЗАЯЦ	САМКА	ЗЕМЛЯ	1
2000	ДРАКОН	САМЕЦ	ЖЕЛЕЗО	9
2001	ЗМЕЯ	САМКА	ЖЕЛЕЗО	8

2002	КОНЬ	САМЕЦ	ВОДА	7
2003	ОВЦА	САМКА	ВОДА	6
2004	ОБЕЗЬЯНА	САМЕЦ	ДЕРЕВО	5
2005	КУРИЦА	САМКА	ДЕРЕВО	4
2006	СОБАКА	САМЕЦ	ОГОНЬ	3
2007	СВИНЬЯ	САМКА	ОГОНЬ	2
2008	МЫШЬ	САМЕЦ	ЗЕМЛЯ	1
2009	БЫК	САМКА	ЗЕМЛЯ	9
2010	ТИГР	САМЕЦ	ЖЕЛЕЗО	8
2011	ЗАЯЦ	САМКА	ЖЕЛЕЗО	7
2012	ДРАКОН	САМЕЦ	ВОДА	6
2013	ЗМЕЯ	САМКА	ВОДА	5

«Племянник Аристотеля Каллисфен, участвовавший в походе Александра Македонского привёз из Вавилона записи наблюдений [за звёздами] за 31 000 лет»

Симпликий (Simpl. II, 12)

Буддийская ступа — её космографический образ с горой Меру в центре и с **31** небесной сферой божественного присутствия и обитания. Нумерация *констант*, относительно небесных сфер, хотя и отражает некоторое подобие реальности, но всё же она более чем условна. Однако *константа* под номером **16) 1445679** AVEGIOM может быть легко отождествлена с центром Мира, горой Меру, вокруг которой вращаются все реальности и миры. Номер **16**, кстати, в западной традиции одним из символов так же отождествляется с понятием Мера и Полнота.

Код **31** можно обнаружить в самых различных буддийских школах и областях. Например, на острове Ява в **800** году был возведён буддийский храм Боробудур, символизирующий гармонию, космический порядок и землю, как центр Вселенной. Высота храма **31** метр. В Боробудуре **504** статуи Будды и **1460** рельефов со сценами из его жизни. Сочетание **5** и **4** символизирует духовное водительство и высшие проявления гармонии во Вселенной. А сочетание **1, 4** и **6** (ноль в данном случае усиливает эту комбинацию) предполагает *основу*, максимальный предел во Вселенной проникновения в материал *будда-качеств*. **8(00)** в случае с Боробудуром — есть сама застывшая в камне Вечность, бесконечность и безграничность Будды: Будда закончил свой земной путь в **80** лет.



2345679	UVYFERK	31	Неописуемое
1345689	AIDHOUN	30	Великая Пустота
1236789	PUTIQOS	29	Бесконечность Сознания
37899	CYQRR	28	Бесконечность Пространства
66789	ZIGOX	27	Верховные Брахмы
256689	TOZIW	26	Ясновидящие Брахмы
235899	TUNQIR	25	Прекрасные Брахмы
1256679	AFYROT(E)	24	Безмятежные Брахмы
1235799	KALWYRR	23	Процветающие Брахмы
1246689	KIJZOVF	22	Брахма без восприятия
1234899	STIQVIL	21	Брахма вознаграждения
2467899	GODQIRK	20	Брахма с устойчивой аурой
2567889	BOWGHIQ	19	Брахма с бесконечной аурой
1246779	BJOPMYR	18	Брахма с конечной аурой
1567899	SORNZYR	17	Лучезарный Брахма
1445679	AVEGIOM	16	Светящийся Брахма
1335789	EZLILYS	15	Блестящий Брахма
1567899	SORNZYR	14	Великий Брахма
1146789	VOJAQIR	13	Брахмы — "Министры"
2334789	TYRHVLUT	12	Брахмы — "Спутники"
345789	ZVEGUR	11	Боги, восторгающиеся творениями других
4566789	QWODGOR	10	Боги, восторгающиеся своими творениями
137889	USPIQQ	9	Обитатели "Неба Тушита"(Майтрейя)
166779	YSFOYR	8	Обитатели "Ямы" — прекращение страданий
13599	ALERR	7	33 Божества Царства Индры
123579	AGITEL	6	4 Бога — хранители входа в Небеса
134559	JUWEYD	5	Люди
1123479	ASKUVYR	4	Асуры — Полубоги
234459	KUVVER	3	Голодные Духи
2234459	GORMFOJ	2	Животные
1466679	GORMFOJ	1	Ад (Обитатели)

«Будь мои слова крепки и лепки в договор  
спереди, не в договоре сзади. Ключ в море  
язык во рту».

Статистические термины в русских народных сказках магически приближены к буквальным значениям констант. Плюс — это плюс, минус — это минус. То есть, что названо в сказках добром или злом — то так тому и бывает. Здесь нет культурно-мифологической эволюции термина; у народа связь между архетипом и термином коротка, пряма и доступна, особенно для детского восприятия, и потому может легко и беспрпятственно проникать в подсознание последующих поколений. В сказочных терминах константы могут наиболее доступным образом проиллюстрировать показатели своих энергетических потоков.

НАПРИМЕР:      Ф И Н И С Т      Я С Н Ы Й      С О К О Л  
                         2 9 4 9 8 9      3 8 4 9 9      8 5 1 5 2

2949893849985152 = 95 = 14 = 5

3		999999
22	5555	888
11	444	

Финист — это сокол, птица-воин, которая является инкарнацией бога войны Волха. Финист есть защитник и покровитель Древней Руси. Его качества — ясность, сила, справедливость, твёрдость, свет. Эти качества соответствуют вытекающей из базового квадрата Финиста созидательной константы  $\text{☩}$  2345679 UVYFERK.

ФИНИСТ ЯСНЫЙ СОКОЛ (95 /14 /5) —  $\text{☩}$  2345679/+ 3  
UVYFERK

- Три богатыря  
(65/11/2) — ☞ 2345679/+3 UVYFERK
- Соловей разбойник  
(84/12/3) — ☐...☐ 2246799/-0 KVOBGIR — (☐ 1466679/-0)
- Илья Муромец  
(44/8) — ☐ 2467899/+10 GODQIRK — (☐ 2334789/+20)
- Царевна Лягушка  
(44/8) — ☑ 345789/+3 ZVEGUR — (☒ 234459/-3)
- Марья Моревна  
(44/8) — ☞ 2345679/+3 UVYFERK
- Иван  
(17/8) — ☐ 2467899/+10 GODQIRK — (☐ 2334789/+20)
- Марья  
(15/6) — ☒ 1445679/+13 AVEGIOM — (☐ 2567889/+7)
- Иван + Марья  
(32/5) — ☒ +10... ☞ 2345679/+3 UVYFERK
- Иван да Марья  
(38/11/2) — ☞...☐ 1236789/+0 PUTIQOS
- Сестрица Алёнушка  
(72/9) — ☒ 1445679/+13 AVEGIOM — (☒ 1445679/+13)
- Братец Иванушка  
(55/10/1) — ☑ 345789/+3 ZVEGUR — (☐ 4566789/-4)
- Сестра Алёнушка + братец Иванушка  
(127/10/1) — ☞ 2345679/+3 UVYFERK
- Избушка на курьих ножках  
(76/13/4) — ☒ -2...☞ 1345689/-3 AIDHOUN
- Щука... 7111  
(10/1) — ☐ 4566789/-4 QWODGOR — (☐ 137889/-2)
- Дурак Емеля  
(35/8) — ☐ 1236789/+0 PUTIQOS
- Щука + Дурак Емеля  
(45/9) — ☒ + 10...☒ 1233459/+10 SKRULVR —  
(☒ 1233459/+10)
- Кощей Бессмертный  
(95 .14/5) — ☒ 13599/-0,5 ALERR — (☑ 345789/+3)
- Баба Яга  
(14/5) — ☐ 4566789/-4 QWODGOR — (☒ 134559/-2)
- Серый волк  
(50/5) — ☒ 1335789/+10 EZLILYS — (☐ 2567889/+7)

Иван царевич

(52/7) — ☒ 345789/+3 ZVEGUR — (☐ 1123479/-0,5 )

Василиса Премудрая

(80/8) — ☐ 2334789/+20 TYRHVLUT — (☐ 1146789/+5 )

Тридевятое царство

(99/18/9) — ! ☒ ☐ 1236789/+0... PUTIQOS

Тридевятое царство + 999

(126/9) — ☒ 1445679/+13 AVEGIOM — (☒ 1445679/+13 )

Конёк Горбунок

(44/8) — ☐ 2334789/+20 TYRHVLUT — (☐ 1146789/+5 )

Сивка Бурка

(34/7) — ☒ 1445679/+13 AVEGIOM — (☐ 1246779/+7 )

Балда

(11/2) — ☒ 2345679/+3 UVYFERK

Поп

(17/8) — ☒ 1345689/-3 AIDHOUN

(батюшка)

(22/4) — ☐ 2334789/+20 TYRHVLUT — (☒ 1233459/+10 )

Поп — Колокольный лоб

(70/7) — ☒ 1345689/-3 AIDHOUN

Колокольный лоб

(53/8) — ☐ 1246689/-0,5 KIJZOVF — (☐ 1246689/-0,5 )

Шамаханская царица

(58/13 4) — ☐ 2334789/+20 TYRHVLUT — (☒ 1233459/+10

Петушок Золотой Гребешок

(144/9) — ☐ -4/☒ 1335789/+10 EZLILYS — (☐ 1246779/+7

Иванушка дурачок

(51/6) — ☒... ☐ 2334789/+20 TYRHVLUT — (☒ 1335789/+10

Золотая рыбка

(53/8) — ☐ 235899/+7 TUNQIR — (☐ 235899/+7 )

Жар птица

(44/8) — 333 / — ☐ 235899/+7 TUNQIR — (☐ 235899/+7 )

Кот учёный

(17/8) — ☐ 1236789/+0 PUTIQOS

33 богатыря

(46/10/1) — ☒ 2345679/+3 UVYFERK

## ГЛАВА 10

### ТЕЗИСЫ И ОСНОВНЫЕ ПРАВИЛА В РАБОТЕ (ПРОГНОЗИРОВАНИИ) С КОНСТАНТАМИ

*«Сквозь бремя Высших обетов, к нам входит  
Тёмный владыка»*

- 1) Нет зла — нет добра, есть «роли» и качества, в данном случае — это константы и бесконечная их игра.
- 2) Качества доминируют во вселенной — вселенная обусловлена качеством.
- 3) Главное — импровизация.
- 4) Ошибка неизбежна — это вопрос времени.
- 5) В ошибке заключена свобода.
- 6) Чем обширнее знания, тем глубже бездна неведения.
- 7) Каждая бесконечность — конечна, каждый предел — начало пути.
- 8) Кто на пути в бесконечность упирается в стены — тот ходит по кругу.
- 9) У констант нет конца и начала, но количественная их ограниченность бесконечна Числом.
- 10) Бога просчитать невозможно, но Его замыслы очевидны.
- 11) Константы вне интуиции — груда цифр.
- 12) «Плохой» может оказаться «хорошим», но «хороший» бывает хуже «плохого».
- 13) Опрямительно говорить полную правду, потому что сказанное — всегда ложь, а тем более сказанное человеком.
- 14) Константы не говорят правды, они лишь намекают на непостижимость смысла, в силу непостижимости непостижимого смысла.
- 15) Человек — в своей роли — не нуждается в правде (как бы старательно он её не искал), поскольку содержит в себе — изначально — смысл Творения в целом.
- 16) Реальность неизменно «искривлена» восприятием, и даже константы могут её искривлять в «руках» человека.
- 17) Константы невозможно использовать, но их следует познавать.
- 18) Познание — бесконечно, поэтому познающий неизбежно упирается в веру.

19) Только *вера* открывает человеку тайный *смысл* и бесконечность Числа.

20) Человеку не нужна информация: она «сама по себе — он сам по себе»... Перед лицом *вечности* человек ищет лишь утешения.

21) Прогнозирование, не содержащее в себе «утешения» — не обременено *смыслом*, а потому цинично.

22) Пренебрежение (в прогнозировании) к человеку отрицает его онтологическую невинность, его зреющий *выбор* и само Число, усиливая тем самым беспомощность человека перед лицом необъятности *бытия*.

23) Отрицающая — «задним числом» — Число человека, «пренебрегающая» отрицает Творца... и становится смертным.

24) «Система констант» сродни хрустальному микроскопу, этот микроскоп содержит в себе удивительный *срез* многомерности *бытия*... но снова и снова микроскопом забиваются гвозди.

25) Чтобы в непрерывном калейдоскопе *констант* возник *смысл* — *неизвестное* не должно стать «значительным».

26) Как и у всего во вселенной, ключом к *константам* является нравственность.

27) Когда голос нравственности становится доминантным — *константы* (как инструмент прогнозирования) утрачивают актуальность.

28) Мудрец не знает, что его — снова и снова — спасёт *глупость*.

29) *Глупость* помогает совершать открытия и чудеса, особенно если *глупый* (но не глупец), по природе *чист* и мечтает о чуде.

30) Нечто внезапно «осознанное» всегда *красиво*... и, следовательно, невыразимо, а значит *красоту*, в очередной раз выражает Число.

31) Погрузившись в океан чисел — в «Системе констант» — исследователь может ощутить всяческое отсутствие смысла, но *константы* — в своей непрерывности, бесконечности и целеустремлённости к *центру* (144) — стремятся только к ЛЮБВИ.

32) А посему — «ЧИСЛО СПАСЁТ МИР».

Стоит помнить, что исследователь обязан избегать в прогнозировании отождествления с «Системой констант» и её различными кажущимися преимуществами.

Даже если видится, что сам Бог смотрит через бесконечные вереницы цифр — не стоит проповедовать Его красоту и убеждать кого-то, что что-то «увидено» и что увиденное красиво — воистину. «Красота Числа» приложится единицам... или только тому, кто познал это в себе. Навязчивость в истинности, в необходимости чего-то, в добродетели и «красоте красоты» неизбежно извратит эти понятия, а их «проповедник» имеет все шансы превратиться из впечатлительного романтика в мизантропа-фанатика, либо корыстного торгаша.

Исследователь, познавая константы, как, впрочем, и всё на свете, неизбежно повышает свой профессиональный уровень и становится «прогнозирующим» специалистом, поскольку оказывается невольным или намеренно причастен к тайнам Мироздания. В этом случае, как правило, для исследователей возникают жёсткие фильтры в виде искушений, финансовых и тщеславных. Эти искушения можно назвать не иначе, как *чувством собственной значимости*. Такие искушения предполагают (в рамках «прогнозирования») быстрое обогащение и высокое социальное положение, удовлетворение любопытства клиента, потакание его страстям и *выдавание «желаемого за действительное»*. Самый страшный мотив здесь заключается в создании иллюзии того, что любое человеческое желание выполнимо — нужно только правильно его «просчитать».

Следующий метод менее популярен. Он предполагает поиски точек соединения, энергетическую совместимость, предрасположенности человека и его уровень; вскрытие комплексов и проблем, а затем вывод на *путь* или на поиск *пути*. Необходимо предложить панораму выборов (причин), которые ведут к самым разным следствиям и истокам, где цена и время (прогноза) не должны являться решающим фактором. Главное — это «ситуация» и вхождение или введение человека в «поток», который, независимо от метода, всё расставляет на свои места. Если «поток» возникает, он даёт, как бы «изнутри» человека, ответы на самые неразрешимые вопросы. В таком случае информация воспринимается *сердцем*, а значит что любой метод, будь то маятник или квадрат Пифагора, является лишь предложением для душевного и духовного соединения практика и клиента — соединения, как главного итога и задачи любого прогноза.

Вследствие этих рассуждений становится совершенно очевидно, что человеку не нужна информация, как таковая. Ему прежде всего, необходима поддержка, подтверждение собственных ощущений и сочувствие. Возникает уверенность в том, что цифры — это ничто. *Константы* — ничто. «Система констант» — так же ничто. И любой другой практикуемый метод — ничто. Главное — было ли достигнуто при прогнозе *соединение*, и был ли контакт наполнен диалогом, *сочувствием* и *утешением*. Если подобные положения произошли, то *карма* не возникает, если и возникает, то, как минимум, благая и, значит, возможным становится творческое решение любых жизненных вопросов. Правда, иногда термином «Ничто» называется Бог.

Применительно к прогнозированию «Система констант» чрезвычайно сложна. Она скорее способна развернуть перед исследователем космогонические панорамы и показать всевозможные циклические, матричные закономерности. Тем не менее, в узком диапазоне и она может быть использована в нумерологическом гороскопе. И здесь уже необходимо определить или принять систему координат в виде «добра» и «зла», плюса и минуса, чтобы возникло некое понимание и смысл в огромном океане из цифр.

В данном случае, самое простое, что можно сделать — это определить *константы*, позитивные и негативные.

«Позитивная» ☺ (+) *константа* не характеризует объект (субъект), как «хороший» — она может лишь *статистически* отражать его свойство-тенденцию. Так же и «отрицательный» ☹ (-) *код* означает, что исследуемое событие или явление неизменно «плохое» по своей природе; скорее отрицательный *код* обращает внимание на какие-то данности, задачи или *кармичность* его носителя.

Тем не менее, характеристики «плохой» — «хороший» присущи *константам* в самом общем смысле, в своём *статистическом* значении. Поэтому далее *статистические* значения *констант* будут представлены для упрощения и наглядности их восприятия.

В вопросе *констант*, как, впрочем, в любом другом: *шаг в сторону от тропы — уже непроходимые джунгли*. Именно поэтому *константы* представлены — «радиэстезийно» — знакам плюс ☺ (+), ноль ☹ (0) и минус ☹ (-), отражающие информационно-энергетический поток в их цифровой составляющей. Подобные характеристики упрощают работу с «Системой констант» и ускоряют исследование и прогнозирование. Метод нумерологического гороскопа действительно становится *динамическим*.



Статистическое значение *констант* определить чрезвычайно легко. Для этого — чтобы «обыграть» *термин* — необходимо обратиться к *наиву*, предельности простоты, «народности» в восприятии. Например, речь может идти о *русских народных сказках*, где герои таковы — каковы они есть. А значит их нумерологический код возможно «считать» в *буквальном* значении (см. гл. «Сказка (Koska) реальней, чем жизнь»).

Наверное, главная тайна для любого человека заключается в том, что есть «добро» и «зло», ведь во временном потоке эти категории постоянно меняются друг с другом местами. *Константы* на этот вопрос так же не способны дать однозначного ответа. Заповеди даны всем, но человек определяет столь размытые понятия о добре и зле сугубо индивидуально. В «Системе констант» всё зависит от сочетания *констант* и их комбинаций.

Например, термин «Иуда» (16/7) (как имя) имеет позитивную *константу*  $\boxtimes$  1445679/+13 AVEGIOM.

Так же комбинация числа и термина «30 серебрянников» (71/8) несёт в себе созидательный поток —

$\boxplus$  2467899/+10 GODQIRK.

Но в сочетании возникает тот самый смысл, который описан в предании о Спасителе и о том, как его предали.

«Иуда» + «30 серебрянников» (87/15/6) —

$\boxtimes$  1345689/-3 AIDHOUN

«Иуда» + «30 серебрянников» + Иисус Христос (171/9) —

$\boxtimes$  1256679/-3 AFYROTE

«Иуда Искарriot» (65/11) —

$\boxtimes$  1445679/+13 AVEGIOM — ( $\boxplus$  1567899/-2)

Иисус (35/8) —  $\boxtimes$  1233459/+10 SKRULVR

Иисус + «Иуда Искарriot» (100/1) —

$\boxtimes$  123579/-0,5 AGITEL — ( $\boxtimes$  134559/-2).

Из позитивных показателей этих двух терминов (в их сочетании) получена описанная в предании информация когда-то происшедших событий: код  $\boxtimes$  123579/-0,5 AGITEL является носителем содержания «приносящего вред» — разрушающего и не дающего развиваться, провоцирующего стремление к быстрому обогащению, восхищение и зависть к богатым людям, привязанность к собственным накоплениям.

Таким образом, через сочетание числовых кодов выявлена некая реальность — информация, подтверждающая сценарий давно прошедших событий. Именно в сочетании *констант* заключён основной смысл и принцип прогнозирования.

## ГЛАВА 11

### АНДРЕЙ, КАПЕЛЛАН КОРОЛЯ ФРАНЦУЗСКОГО. «СУДЫ ЛЮБВИ» \* / 31 ПРАВИЛО

*«Тяжелее лишиться снисканного, чем обмануться в чаянном» [...]*

\* — «Суды Любви» — это некая светская игра в куртуазные ритуалы, возникшая в XII в. при Шампанском дворе, под старофранцузским названием «*courts d'amor*». «Судами» управляли такие дамы, как королева Алиенора Аквитанская, её дочь Мария Шампанская и племянница Изабелла Фландрская. В то далёкое средневековье в светском обществе зародились и были разработаны этические правила Любви, прежде всего, во взаимоотношениях полов. Но главное — это один из немногих мотивов возвышения и раскрепощения женщины, как реакция прогрессивных слоёв общества на ханжескую, сословно-религиозную мораль и «нормы», царившие в условиях, когда на соборах серьёзно ставились вопросы о том, есть ли душа у женщины, и человек ли она (женщина) вообще. Время летит, мир изменяется, и сегодня многие представители сильного пола вынуждены доказывать, что они — мужчины. А что будет завтра?

Но мы знаем: *Всё есть Любовь; Бог есть Любовь* и **31 константа** так же — Любовь, а точнее 31 её качество. В данном, конкретном вопросе сделана попытка трактовки *констант* на основе самого известного и авторитетного трактата придворного клирика Андрея Капеллана. Он систематизировал любовные особенности и свойства по **31** правилу в трактате «Суды Любви», который был запрещён в своё время инквизицией, но разрешён самой Любовью — всех уравнивающей и всё соединяющей своей незримой властью и светом.

В трактовке *констант*, как отражений и проявлений различных качеств Любви преследуется её главный закон — *равновесие*.

Равновесие есть мерило высшей гармонии, и имеет силу и власть устранить из сердца *страдание*, как проявление страсти в Любви, что вытекает из личностного и возрастного невежества, *замутняющего* и омрачающего души всех живущих существ во Вселенной.

В случае *констант* равновесие поддерживается их тайным значением, т.е. любой код трактуется зеркально — в бинере (паре), через отражение противоположности, посредством осевого центра под номером **16/16... ☒ 1445679/ AVEGIOM**. Напоминаем, что в случае с «Системой констант» — **☒ 1445679** — главенствующая *константа*, которая является источником и итогом каждого кода.

Любой *код-константа*, таким образом, обретает свою самостоятельность и полноту, получая через зеркальное отражение числовое значение центра (**32**).

Таким образом, этот код (**32**) присутствует в каждой константе, от ☒ UVYFERK до ☐ GORMFOJ — 1/31 (5).

1	2	3	4	5	6	7	8	9	10	11	12	13	14	15	16	17	18	19	20	21	22	23	24	25	26	27	28	29	30	31
31	30	29	28	27	26	25	24	23	22	21	20	19	18	17	16	15	14	13	12	11	10	9	8	7	6	5	4	3	2	1
32	32	32	32	32	32	32	32	32	32	32	32	32	32	32	32	32	32	32	32	32	32	32	32	32	32	32	32	32	32	32
5	5	5	5	5	5	5	5	5	5	5	5	5	5	5	5	5	5	5	5	5	5	5	5	5	5	5	5	5	5	5

Чтобы найти своё «Правило Любви», необходимо дату рождения (имя, фамилию, отчество) ввести в «квадрат» Пифагора и преобразовать заложенные данные в код-константу. Таким образом, полученная *константа* укажет на ваше «Правило Любви».

1-е ПРАВИЛО: *Супружество не есть причина к отказу от Любви.*

1/31 ☒ 2345679 UVYFERK ☐ 1466679 GORMFOJ) 01.31

1/ (Внешнее значение) Любовь — причина супружества. Идеалистические тенденции в Любви, преданность идеалам и партнёру («Рай в шалаше»), равнодушие к разнице в возрасте и материальной стороне вопроса.

31/ (Тайное значение) Божественная реализация пары во взаимном горении, через Любовь; разрушение всех преград и препятствий между партнёрами, а так же между парой и Богом (Любовью).

*Отрицательное значение (О.З.)* — Разрушение супружества во имя «высших целей». Отречение пары от детей либо родителей во имя служения людям (обществу).

**2-е ПРАВИЛО:** *Кто не ревнует, тот и не любит.*

**2/30** ⚡ 1345689 AIDHOUN (⌊ 2246799 KVOBGIR) 02.30

2/ Любовь через ревность, познание мирских аспектов Любви, смещение акцентов в плотские отношения; повышенная энергетика «любовных игр».

30/ Привязанность в Любви.

О.З. — Собственничество, подавление, стремление к принуждению в Любви, беспринципность, измена.

**3-е ПРАВИЛО:** *Двойною Любовью никто обязан быть не может.*

**3/29** □ 1236789 PUTIQOS (⚡ 234459 KUVVER) 03.29

3/ Любовь, как объединение «высшего» и «низшего» в человеке.

29/ Твёрдость в следовании Любви; конкретность отношений в партнёрстве (Сочетание констант 3/ PUTIQOS и 29/ KUVVER даёт возможность *тантрического* взаимодействия и *преобразования на всех энергетических уровнях* партнёров).

О.З. — Двойственность в вопросах Любви, сладострастие, изменчивость, избегание прямых решений острых вопросов. Зацикленность на частностях и ранимость; замыкаемость и уход в себя.

**4-е ПРАВИЛО:** *Любовь, как-то всем ведомо, всегда либо прибывает, либо убывает.*

**4/28** ▽ 37899 CYQRR (⌊ 1123479 ASKUVYR) 04.28

4/ Пульсация Любви: прибывание — убывание.

28/ Предчувствия Любви; распознавания.

О.З. — Чрезмерность, чередуемая равнодушием. Подозрительность, отсутствие доверия. Не возможность обнаружения корня проблемы.

**5-е ПРАВИЛО:** *Что берёт любовник против воли солюбовника, в том вкусу нет.*

**5/27** ▽ 66789 ZIGOX (⚡ 134559 JUWEYD) 05.27

5/ Любовный помысел равномерен.

27/ Наивысшая наполненность Любовью.

О.З. — Безвкусие односторонней Любви; ненасыщаемость Любовью, неутолимая страсть.

6-е ПРАВИЛО: *Мужской пол к Любви не вхож до полной зрелости.*

6/26 □ 256689 TOZIOU (X 123579 AGITEL) 06.26

6/ Любовное ограничение.

26/ Любовь во имя Любви.

О.З. — Запрет на Любовь; табу. Любовный помысел заслоняющий всё остальное.

7-е ПРАВИЛО: *О скончавшемся любовнике пережившему любовнику памятовать двумя годами вдовства.*

7/25 □ 235899 TUNQIR (X 13599 ALERR) 07.25

7/ Памятование в отрыве от источника либо объекта Любви.

25/ Преданность, компромисс, жертвование ради Любви.

О.З. — отречение от Любви из традиций и законов; жертвенное затворничество (по смерти либо исчезновении партнёра), чрезмерное потворство партнёру во всём, покорность, отсутствие творческой инициативы в Любви.

8-е ПРАВИЛО: *Без довольных оснований никто лишён Любви, быть не должен.*

8/24 X 1256679 AFYROT(E) ( 166779 YSFOYR) 08.24

8/ Удовлетворённость Любовью, всепоглощённость; Любовь, как заслуга, дар.

24/ Целенаправленность в достижении и соединении с объектом Любви (действие в Любви вытекает из объекта Любви).

О.З. — Пресыщение формой Любви. Использование объекта Любви, как жертвы; её преследование. Безжалостные тенденции, вседозволенность.

9-е ПРАВИЛО: *Любить может лишь тот, кем движет любовное влечение.*

9/23 X 1235799 KALWYRR ( 137889 USPIQQ) 09.23

9/ Любящий — любит. Реализованная потенция Любви.

23/ Энергетика, сила темперамента.

О.З. — диктат в Любви, его навязывание. Терзание любовными помыслами, потеря аппетита и сна.

10-е ПРАВИЛО: *Всегда Любовь далека обителю корысти.*

10/22 □ 1246689 KIJZOVF ( □ 4566789 QWODGOR) 10.22

10/ Бескорыстие в вопросах Любви.

22/ Тотальное подчинение Закону Любви.

О.З. Любовная корысть. Подозрительность, агрессия отношений. Различные посягательства на жизнь и свободу воли в Любви.

11-е ПРАВИЛО: *Не пристало любить тех, с кем зазорно домогаться брака.*

11/21 □ 1234899 STIQVIL ( ▣ 345789 ZVEGUR) 11.21

11/ Плоды Любви, распознавание истинного партнёра (по мере своей), доверие.

21/ «Истинная ревность», неиссякаемость источника желания к партнёру; *любовное служение.*

О.З. — Ошибка в выборе, легкомысленная поверхностность. Потеря возможностей, их упускание, ханжество.

12-е ПРАВИЛО: *Истинный любовник ничьих не возжелает объятий, кроме солюбвных ему.*

12/20 ▣ 2467899 GODQIRK ( □ 2334789 TYRHVLUT) 12.20

12/ Единение через Любовь, сотворение, зачатие зародыша Любви.

20/ Решимость и прорыв в Любви, развитие и всесторонность.

О.З. — сила недозволенных желаний, необузданная чрезмерность фантазий.

13-е ПРАВИЛО: *Любовь разглашённая редко долговечна.*

13/19 ▣ 2567889 BOWGHIQ ( □ 1146789 VOJAQIR) 13.19

13/ Сокровенная Любовь, её таинство.

19/ Идеальная Любовь (не плотская).

О.З. Утрата Любви через разглашение, аскетизм и бедность в Любви, её сдерживание.

**14-е ПРАВИЛО:** *Лёгким достижением обесценена бывает Любовь, трудным входит в цену.*

**14/18** □ **1246779 ВЮРМЫР** (♠ **1567899 SORNZYR**) **14.18**

**14/** Обретение Любви через достижение — преодолением (*Любовь не бывает лёгкой*).

**8/** *Доблесть* в Любви (сочетание, у мужчин, *силы/ твёрдости* с нежностью — *мягкости/слабости* с решимостью, у женщин).

О.З. — невыдержанность чувств, их обесценивание, жёсткие отношения.

**15-е ПРАВИЛО:** *Всякий любовник перед взором, солюбовным ему, бледнеет.*

**15/17** ✕ **1233459 SKRULVR** (✕ **1335789 EZLILYS**) **15.17**

**15/** Сила Любви; эрос, как эманация.

**17/** Преданность в Любви, ответственность.

О.З. — любовное овладение путём завлечения, ветреность, привязывание воздействием.

**16-е ПРАВИЛО:** *При внезапном явлении солюбовника сердце любовниково трепещет.*

**16/16** ✕ **1445679 AVEGIOM** (✕ **1445679 AVEGIOM**) **16.16**

**16/** Любовь, как явление, пульс Любви. Соединение в Любви материального и духовного («верха» и «низа»). Тайное значение заключено *в самом себе*. **AVEGIOM** является центром Любви, её источником и смыслом. Это сама её идея.

О.З. — материализм в Любви, грубость, гипертрофированная Любовь, ненависть и презрение.

**17-е ПРАВИЛО:** *Новая Любовь старую гонит.*

**17/15** ✕ **1335789 EZLILYS** (✕ **1233459 SKRULVR**) **17.15**

**17/** Творческий подход в Любви, поиск её и стремление к совершенству; верность, уход от иллюзий; влияние *возвышенного*.

**15/** Стремление быть любимым и давать Любовь.

О.З. — безжалостность во имя Любви, ограничение и завышенное отношение к идеалу; идея его недосыгаемости.

**18-е ПРАВИЛО: *Только доблесть всякого делает достойным Любви.***

**18/14** ♪ 1567899 SORNZYR (□ 1246779 ВЮРМЫР) 18.14

**18/** Любовное упражнение, мастерство в Любви.

**14/** Постигание любовной науки. Любовь, как непрерывный труд; уподобленность пчеле, собирающей нектар для получения мёда.

**О.З.** — секс ради секса, поиск лёгких путей в Любви, механика, отсутствие чувств.

**19-е ПРАВИЛО: *Если слабеет Любовь, то быстро она гибнет и редко возрождается.***

**19/13** □ 1146789 VOJAQIR (♠ 2567889 BOWGHIQ) 19.13

**19/** Скромность в Любви, чистота любовного замысла. Поиск Любви в отречении от плотского; платоническая Любовь.

**13/** Способность нести Любовь и надежду по ней через всю жизнь.

**О.З.** — аскетизм и жёсткость в Любви, незамысловатость и бедность отношений. Отсутствие сокровенного в вопросах Любви. Чрезмерная куртуазность; примат формы над содержанием.

**20-е ПРАВИЛО: *«Кто любит, того робость губит».***

**20/12** □ 2334789 TYRHVLUT (♠ 2467899 GODQIRK) 20.12

**20/** Пожар Любви, преодоление препятствий, активность.

**12/** Потенция и замысел; формирование любовного усилия, мотивация.

**О.З.** — коварство в вопросах Любви, комплексы и отсутствие инициативы; желание уйти «на сторону».

**21-е ПРАВИЛО: *Истинная ревность сугубит страсть любовника.***

**21/11** ♠ 345789 ZVEGUR (□ 234899 STIQVIL) 21.11

**21/** Отстаивание идеи Любви; влечение. Любовь, как служение. Тантризм.

**11/** Тайный дар и возможности приводящие к мастерству.

**О.З.** — Страстность, любовные наваждения, упущенные возможности, ханжество. Сексуальная одержимость.



**22-е ПРАВИЛО:** *Подозрение, павшее на солюбовника, сугубит ревность и страсть любовника.*

**22/10** □ 4566789 QWODGOR (□ 1246689 KIJZOVF) **22.10**

**22/** Возможность катарсиса — преобразование тела и психики через максимальное взаимопроникновение. Прозорливость в Любви, предельные ощущения и переживаний; уход «во внутрь», к тайнам Любви.

**10/** «Только Любовь». Полная самоотдача.

**О.З.** — суккубизм — инкубизм; «бешенство матки» — «половой гигант». Сексуальное уничтожение партнёра, либо саморазрушение.

**23-е ПРАВИЛО:** *Кто терзается любовным помыслом, тот мало спит и мало ест.*

**23/9** .□ 137889 USPIQQ (X 235799 KALWYRR) **23.09**

**23/** Красота Любви, эстетическое переживание и поиск нового в отношениях.

**9/** Влечение, любовный посыл; пример в Любви, достижение желаемого.

**О.З.** — отчуждение, помрачение помыслов и конфликт, ссора. «Потеря лица»; сглаз, порча, приворот. Нарушение сексуальной этики.

**24-е ПРАВИЛО:** *Всякое деяние любовника устремлено к мысли о солюбовнике.*

**24/8** .┌ 166779 YSFOYR (X 256679 AFYROT(E)) **24.08**

**24/** Действие в Любви вытекает из объекта Любви.

**8/** Любовные помыслы; мечта

**О.З.** Отрицание Любви, уничтожение чувств, стремление поработить партнёра, лишение надежды, доведение до психического расстройства, подталкивание к суициду. Безжалостность к партнёру.

**25-е ПРАВИЛО:** *Истинный любовник вменяет в благо только то, что мнит быть по сердцу солюбовнику.*

**25/7** X 13599 ALERR (□ 235899 TUNQIR) **25.07**

**25/** Преданность в Любви, компромисс, жертвенность ради Любви, стремление к счастью и утончённость отношений.

7/ Воздержанность, удовлетворённость *сужденным*.

О.З. Чрезмерность идей в Любви, недостаток сексуальности, ветреность и легкомыслие.

**26-е ПРАВИЛО:** *Любовь любви ни в чём не отказывает.*

26/6 ◡ 123579 AGITEL (◡ 256689 TOZIOU) 26.06

26/ Любовь ради Любви, эстетизм, поиск идеальной формы.

6/ Способность выдерживать чувства.

О.З. Недоступность любовника, невозможность выразить и реализовать чувства. Прагматизм в Любви, однообразии и сухость отношений.

**27-е ПРАВИЛО:** *Любовник от солюбовника никакими утехами не насыщается.*

27/5 ⊗ 134559 JUWEYD (◡ 66789 ZIGOX) 27.05

27/ Неутомимость в Любви, *магия эроса*.

5/ Предупредительность в желании партнёра.

О.З. *Омут Любви*, поглощение наваждением, сладострастие; удовлетворение только своих желаний.

**28-е ПРАВИЛО:** *Малая догадка в любовнике о солюбовнике уже дурные вызывает подозрения.*

28/4 ◡ 1123479 ASKUVYR (◡ 37899 CYQRR) 28.04

28/ Любовные игры, формирование *эротического пространства*.

4/ Распознавание Любви, её предчувствие.

О.З. Потеря чувств и утрата партнёра; медленное и тягучее расставание; «Смерть Любви». Лёгкое исчезновение желания (потенции), невозможность контроля эрекции. Чрезмерность и перенасыщенность Sexshop(ом).

**29-е ПРАВИЛО:** *кого безмерное томит сладострастие, тот не умеет любить.*

29/3 ⊗ 234459 KUVVER (◡ 1236789 PUTIQOS) 29.03

29/ Сила темперамента, способность находить Любовь в продолжительности; ритм.

3/ Способность выбора и возможности.

О.З. Томление, сладострастие, коварство и мстительность; потеря выбора и возможностей. Непробиваемость чувств, измена и ложь.

30-е ПРАВИЛО: *Истинные солюбовники воображением никогда друг друга не покидают.*

30/2 □ 2246799 KVOBGIR (℥ 1345689 AIDHOUN) 30.02.

30/ Стирание границ в Любви, выход за черту мирского, растворение в партнёре и полное его принятие.

2/ привязанность в Любви, использование внутренних тайн и возможностей любовных отношений.

О.З. Исчезновение любовного помысла, провал в любовных отношениях на «обратную сторону Луны», обретение разрушающих тенденций; маргинальность отношений и попытка заменить Любовь роскошью.

31-е ПРАВИЛО: *Одну женщину любить двоим, а двум женщинам одного отнюдь ничто не препятствует.*

31/1 □ 1466679 GORMFOJ (℥ 2345679 UVYFERK) 31.01

31/ Безграничность в Любви, тантрические формы взаимоотношений в рамках одного пола, либо Любовь группы к лидеру («прайда») как мужского, так и женского полов\*.

1/ Супружеские образования из нескольких пар; гаремные семьи.

О.З. Гомосексуализм (многообразие форм), крайние его проявления; презрение к гетеросексуальной форме Любви, её отрицание. Стирание полового признака, извращение партнёрских взаимоотношений через принуждение (в условиях «заключения» и невозможности реализации желания; отсутствие свободы выбора).

\* Любви не важно, гомосексуалисты ли это, энергетический знак которых «минус + минус», или же лесбиянки, знак которых «плюс + плюс»: Любовь вберёт в себя всех и Всё.

«И тут Русь затихла, но говорили мы: это ли ещё будет».

Бус Кресень «Влесова книга»  
(Войны с хазарами)

Наиболее реально отражают «чистые» качества *констант* «Русские Веды». Поскольку в данном методе основной нумерологический код является *ведическим*, а «Русские Веды» базируются на санскритской культуре, то и «попадание» *константы* в термин является менее искажённым. К тому же, «языческая» культура русского этноса, особым образом пострадавшая от насильственной смены другой религиозной формой, реставрируется — во многом — энергетически, посредством устной передачи и инициаций, что очень удобно для отождествления *константы* и термина. Хотя для официальной научной и религиозной парадигмы — именно подобный факт является ущербным и недостаточным.

Ведическая культура фактически утратила своё проявление в русском этносе, когда прекратилось физическое существование Византии. С окончательным взятием Константинополя Мехмедом II Завоевателем в 1453 году, голос Русских Вед становился всё тише, потому что «дух» Византийской империи *реинкарнировал* в Московию, чтобы вновь возродиться (на 1100 или полторы тысячи лет) Третьим Римом.

В настоящее время *византийский* принцип переживает сильнейший кризис, и поэтому стало возможным оживление и проявление из-под плотного покрывала всего, что ранее (до IX в.) существовало на русской земле.

В данном случае, термины Влесовой книги, их смысловое значение, максимально соответствуют энергетическим значениям в «Системе констант». Многие сомневаются в историчности Влесовой книги, но *константы* говорят о том, что Русские Веды — это реальность. Они тем более являются полноправной реальностью в ряду многих, поскольку преследуются особо настойчиво, рьяно и — во времени — долго. А это, как известно, есть главный, хотя и недоказуемый тест.

Наличие перед *константами* восклицательных знаков говорит о том, что термины являются практически прямыми каналами в соответствующие архетипы (т.е. промежуточные «квадраты» либо отсутствует, либо их количество минимально).

Сканирование терминов производится в *ведической* матрице русского алфавита (см. «Нумерология Ведических Мистерий»).

**РУССКИЕ ВЕДЫ (63 /9) — ! 666 999 ☒ ☒ 1445679/+13 AVEGIOM**

Это космогонические мифы киевской ветви ведической религии и культуры.

**ПТИЦА ГАМАЮН (44 8) — □ 2334789/+20 TYRHVLUT — ( □ 1146789/+5 )**

Птица вещая, говорун — посланник богов, поющий книгу «Песен» («Русские Веды»). Инкарнация Велеса — бога мудрости.

**ГАМАЮН (15 6) — !! □ 4566789/-4 QWODGOR**

Константа КВОДГОР является одним из самых сильных «ключей» к «закрытой», эзотерической информации; она снимает защиту (завесу) между миром *тонким* и *плотным*.

**ВЛЕСОВА КНИГА (53 8) — ! ☒ 1335789/+10 EZLILYS — ( ☒ 1445679/+13 )**

Если «Влесова», то будет константа ТУНКИР, являющая собой прямой канал в «Мир идей» — ! □ 235899/+7 TUNQIR

«Влесова книга» — это переводы священных текстов новгородских волхвов IX века. В этих текстах отражены события Евразии с конца II тыс. до н. э. по IX в. нашей эры.

**СЛАВЯНЕ (27 9) — !!! 444 ☒ ☒ 1335789/+10 EZLILYS — ( ☒ 1335789/+10 EZLILYS )**

Основное качество термина — трансформация, преобразование сознания через «силу духа», преданность и служение.

**АЛАТЫРЬ (30 3) — ! ☒ 2345679/+3 UVYFERK**

Центр мироздания, «всем камням камень», священная сила в Рипейских горах, а так же скала у входа в «Пекло» на берегу реки Смородины.

**«ВСЕМ КАМНЯМ КАМЕНЬ» (51 6) — ☒ 1445679/+13 AVEGIOM — (☒ 2567889/+7 )**

Так же, Алатырь — «малый студёный камень», упавший с небес и несущий на себе священные письма и законы Сварога.

**ЖЕЛЯ** (18 9) — !!! □ 1236789/+0 PUTIQOS

Божество похоронного обряда, сестра Карны (от слова «жалеть», оплакивать).

**БЕЛОВОДЬЕ** (35 8) — ! □ 1246779/+7 ВЈОРМҮР

То же, что Ирий-рай. Молочная река, текущая по раю из вымени небесной Коровы Земун.

**БЕРЕЗАНЬ** (35 8) — ! 3333 ⚡ □ 1236789/+0 PUTIQOS

Одна из Рипейских гор; «райская местность»; Атлантида. На острове (горе) растёт солнечная берёза «вниз ветвями и вверх корнями».

**БУЯН** (10 1) — ⚡ 2345679/+3 UVYFERK

Райский остров в Восточном море, подобен Атлантиде.

**БУРЯ-ЯГА УСОНЬША ВИБЕВНА** (73 10) — ! ☞ 345789/+3

**ZVEGUR** — ( □ 4566789/-4 QWODG )

**УСОНЬША** (26 8) — 666 ☞ . □ 137889/-2 USPIQQ —

( □ 4566789/-4 )

Супруга Велеса, богиня смерти. Хозяйка избы, стоящей на границе двух миров.

**ВЕЛЕС** (25 7) — □ 1246689/-0,5 KIJZOVF

Бог скота и богатства, мудрости; проводник в загробный мир. Противник Перуна. Велес, подобно Шиве, — Разрушитель Вселенной.

**ВИЙ** (21 3) — ! □ 66789/-3 ZIGOX

Царь подземного мира, сын Чёрного Змея.

**ВОЛХ** (13 4) — !! ⚡ 234459/-3 KUVVER — ( . 166779/-0,5)

У славян — бог войны, который стремился покорить весь мир, но из-за любви к Леле отказался от своего намерения.

**ВОРОН** (24 6) — !! □ ⚡ 1345689/-3 AIDHOUN

Инкарнация Чёрного Змея, олицетворение всех тёмных сил, один из мировых творцов.

**ГОРЫНЯ** (32 5) — !!! ⚡ 234459/-3 □ 1236789/+0 PUTIQOS

Горный великан, способный обращаться в Змея Горыновича, охраняющий тёмное царство.

**ГРИФОН** (31 4) — ! 444 3333 ☒ ☒ ☒ 123579/-0,5 AGITEL

Могучая птица-собака. Преграждающий путь к Рипейским горам и вход в Пекельное царство (так же стерегущий золото Ирия).

**ДАЖДЬБОГ / ДАЖЬБОГ** (30 3) — ! ⚡ 2345679/+3 UVYFERK

Бог всей Вселенной, солнечный бог, прародитель славян.

**ДАСУНЬ** (20 2) — ! □ 4566789/-4 QWODGOR — ( . 166779/-0,5)  
Тёмное царство, населённое *дасу* — демонами.

**ДИВА-ДОДОЛА (ПЕРУНИЦА)** (41 5) — 111 555555 333 999  
□ 2334789/+20 TYRHVLUT

Богиня грозы и молнии, плодородия и дождя; супруга Перуна.  
**НЕДОЛЯ** (25 7) — ▽ 345789/+3 ZVEGUR — ( □ 1123479/-0,5)

Богиня ткающая несчастливую судьбу.

**ОРЕЙ** (27 9) — Ж 1445679/+13 AVEGIOM —  
( Ж 1445679/+13 AVEGIOM )

«Арий», «пахарь»; прародитель русских людей, сын Дажьбога и Живы. Громовержец (орёл).

**ИРИЙ (ВЫРИЙ, СВАРГА)** (34 7) — ! Ж 1445679/+13  
AVEGIOM

**ВЫРИЙ** (37 10) ! Т √ 2345679/+3 UVYFERK

**СВАРГА** (24 6) ! √ 2345679/+3 UVYFERK

Славянский ведический рай, что в Рипейских горах, где правит Сварог.

**КАЩЕЙ БЕССМЕРТНЫЙ** (95 14 5) — ✕ 13599/-0,5 ALERR

Владыка тёмного царства, владыка Пекла, Чернобог. Противник Ярилы и Дажьбога.

**КИТЕЖ** (32 5) — !!! 333 999 ✕ ✕ ✕ 1235799/+7 KALWYRR

**КИТЕЖГРАД** (49 13) — 999 3333 999 333 999 Ж Ж  
1445679/+13 AVEGIOM — ( □ 2334789/+20 )

Это славянский рай; по средневековой легенде Китежград исчез в водах озера Светлояр.

**ВЕЛИКАЯ МАТЬ** (39 /12 /3) — !! Т √ √ 2345679/+3  
UVYFERK

**СВА** (12 3) — Ж 1445679/+13 AVEGIOM — ( □ 1146789/+5 )

**ПТИЦА СВА** (41 5) — !!! Ж Т √ 2345679/+3 UVYFERK

Матерь Сва — птица, инкарнация Великой Матери, прародительницы богов и Руси (совмещение — птица Гамаюн).

**ПЕКЛО** (20 2) — □ 66789/-3 ZIGOX

Славянский ад, имеющий три уровня, как в греческом Аиде: Тартар — самый глубокий уровень; Эреб — непосредственно подземное царство (Пекло); Аид — надземная местность перед входом в подземное царство.

**ПЕРУН** (24 6) — ! Ж 1345689/-3 AIDHOUN

Бог грозы и войны, громовержец.

**ПРАВДА** (23 5) — Ж 1445679/+13 AVEGIOM —  
( □ 2467899/+10 )

Олицетворение всех светлых сил, противница Кривды.

**ПРАВЬ** (18 9) — !!! 111 333 999 ⊥ 37899/+0 CYQRR

Основное понятие славянской философии — всеобщий закон, данный Дажьбогом; по Прави существует и развивается мир.

Это понятие тождественно индийскому философскому понятию «Саттва» — абсолютная реальность, ясность, гармония.

**РАРОГ** (24 6) — ! ⊐ 1146789/+5 VOJAQIR —

( ⚡ 1445679/+13 )

Сокол огненный, инкарнация бога огня Семаргла-Сварожича.

**РИПЕЙСКИЕ ГОРЫ** (86 14 5) — ⊐ 1234899/+4 STIQVIL

Мифические горы, где находится славянский рай Ирий.

**РОД** (17 8) — ⚡ 2345679/+3 UVYFERK

Творец и «родитель» Вселенной, всего видимого и невидимого мира, главный бог славянского пантеона.

**СВАРОГ** (28 10) — ⊐ 2334789/+20 TYRHVLUT —

( ⊐ 2467899/+10 )

Мужская ипостась Рода; так же бог-творец, завершающий творение Вселенной. Он достаёт из первичного океана с помощью уточки Землю. Сварог дал людям закон.

**СВЕНТОВИТ** (56 11) — ! ⚡ 1235799/+7 KALWYRR

Бог неба и света у балтийских славян.

**СВЯТОГОР** (44 8) — ⚡ 13599/-0,5 ALERR — ( ⊐ 4566789/-4 )

Сын Вия, охраняет столб, поддерживающий небо (Атлант).

**СИРИН** (37 10) — ⚡ 345789/+3 ZVEGUR — ( ⊐ 4566789/-4 )

Тёмная птица, инкарнация Велеса, царя подземного царства.

**СКИПЕР (ЗВЕРЬ)** (37 10) — ! 111 ⊥ 333 9999 ⚡ 1345689/-3

**AIDHOUN**

Царь надземного Пекла, главный противник Перуна.

**СТРИБОГ СВАРОЖИЧ** (89 17 8) — 6666 ⚡ 345789/+3

**ZVEGUR** — ( ⚡ 234459/-3 )

Бог вихря и урагана, отец ветров.

**СУРЬЯ** (20 2) — ⊐ ⚡ 2345679/+3 UVYFERK

Солнце, божество Солнца.

**ПТИЦА УТОЧКА** (51 6) — !!! 11111 555 999 ⚡ 2345679/+3

**UVYFERK**

Птица, породившая мир. Иногда она раздваивается и предстаёт в виде Белого Гоголя, который и есть Бог, и Чёрного Гоголя — Сатаны.

**ГОГОЛЬ (БОГ)** (21 3) — ! ⚡ 2345679/+3 UVYFERK



БЕЛЫЙ ГОГОЛЬ (БОГ) (49 13 4) — ☒ 1233459/+10  
SKRULVR — (□ 1146789/+5 )  
ЧЁРНЫЙ ГОГОЛЬ (САТАНА) (59 14 5) —  
22222 □ 4566789/-4 QWODGOR — (☒ 134559/-2 )  
ФИНИСТ ЯСНЫЙ СОКОЛ (95 14 5) — ! 3333 ☒ 2345679/+3  
UVYFERK

Сокол, птица-воин, инкарнация бога войны — Волха, защитника Руси.

ЧЕРНОМОР (42 6) — □ 4566789/-4 QWODGOR —  
(└ 1123479/-0,5 )

Царь подводного мира и тёмного царства, противник Перуна в свадебном мире.

ЧУДОВИЩЕ МОРСКОЙ ЦАРЬ (92 11) — 666 ☒ □ 4566789/-4  
QWODGOR — (└ 166779/-0,5 )

То же, что Черномор. Низвержен Перуном на морское дно.

ЯРИЛО (26 8) — ! □ 1246779/+7 ВЈОРМҪР

Бог земледелия и плодородия, сын Сырой Земли и Рода, противник Кошца.

ВЫШИНЬ (ЛЕБЕЛЬ, ВИШНУ, тотем России) (32 /5) —  
☒ 1233459/+10 SKRULVR — (└ 2334789/+20)

*«Нижние» — адские измерения в терминах различных культур (Иньская область Вселенной)*

*Ты позволь мне, Господи, по Раям походить,  
по Адам посмотри?*

Старо-христианский заговор

Термины способны быть непредсказуемыми, но статистически они неизбежно группируются по общим смысловым значениям и принадлежностям к отрицательным либо положительным потокам *констант*.

Ад (6) — X 1345689/-3 AIDHOUN

Аид (15 /6) — ┘ 66789/-3 ZIGOX — (┘ 66789/-3 )

Чёрный день (54 /9) (связывался с Чернобогом др. славян) —  
└ 166779/-0,5 YSFOYR — (└ 166779/-0,5 )

Чёрная женщина (62 /8) 999 □ 4566789/-4 □ 137889/-2  
 USPIQQ — ( □ 4566789/-4 )  
 Пекло (Ад у др. славян)(20 /2) — □ 66789/-3 ZIGOX —  
 ( □ 66789/-3 )  
 Пеколь (21 /3) — ⚡ 1345689/-3 AIDHOUN  
 Адское Пекло (46 /10 /1) — □ 4566789/-4 QWODGOR —  
 ( □ 137889/-2 )  
 Преисподняя (62 /8) — ⚡ 1345689/-3 AIDHOUN  
 Инферно (37 /10 /1) — □ 2246799/-0 KVOBGIR —  
 ( □ 1466679/-0 )  
 infernal (43 /7) — !!! □ 1466679/-0 GORMFOJ.  
 Фер (Люцифер) (15 /6) — □ 4566789/-4 QWODGOR —  
 ( □ 1123479/-0,5 )  
 Эрешкигаль (43 /7) — □... ⚡ 1345689/-3 AIDHOUN  
 (Эрешкигаль, в Шумерской мифологии — царица Подземного  
 царства. Она старшая сестра Инанны — богини Любви и плодородия;  
 когда погибает Инанна, её сестра Эрешкигаль в этот момент  
 мучается в родовых схватках в нижнем царстве. Под властью этой  
 богини находятся семь судей подземного мира Ануннаки, которые  
 направляют «взгляд смерти».)  
 Инанна (23 /5) — Т (222 => 6666) ⚡ 2345679/+3 UVYFERK  
 Инанна+Эрешкигаль(66 /12 /3) — □...□...⊗ 1233459/+10  
 SKRULVR — ( ⊗ 1567899/-2 )  
 Ануннак (16 /7) — ⊗ 134559/-2 JUWEYD — ( ⊗ 13599/-0,5 )  
 Ануннак + Взгляд смерти(83 /11 /2) — 666 ⊗... ⊗ 1256679/-3  
 AFYROTE — ( ⊗ 1256679/-3 )  
 Аздахак (20) — □ 4566789/-4  
 Дно (14 /5) — ⊗ 123579/-0,5 AGITEL — ( □ 4566789/-4 )  
 Подземный Мир (74 /11 /2) — □ 1123479/-0,5 ASKUVYR  
 Велес (25 /7) Бог подземного царства др. славян —  
 ⊗ 1256679/-3 AFYROTE  
 Беллона (22 /4) В древнем Риме богиня войны, супруга Марса —  
 □ 4566789/-4 QWODGOR — ( ⊗ 123579/-0,5 )

«Высшие» — райские измерения (Янская область Вселенной)

Ирий (славянский Рай) (34 /7) — ⚡ 1445679/+13 AVEGIOM —  
 ( □ 1246779/+7 )

Елисейские Поля (80 /8) — 2345679/+3 UYFERYK  
Райские Кущи (59 /14 /5) — 1335789/+10 EZLILYS —  
( 2567889/+7 )

Рай (17 /8) — 1445679/+13 AVEGIOM —  
( 1233459/+10 )

Авестийское Ray (17 /8) — 1445679/+13 AVEGIOM —  
( 1233459/+10 )

Ray (Счастье — 333 / □ 1234899/+4 STIQVIL —  
( □ 1234899/+4 )

Др. индийское Rayis обозначает Дар — □ 2334789/+20  
TYRHVLUT и

Владение — 1233459/+10 SKRULVR

Др. греческое название Рая — Парк — 1233459/+10  
SKRULVR

На др. иранском Рай — это «отовсюду огороженное место» —  
1233459/+10 SKRULVR

В христианстве — Вечное блаженство — 2345679/+3  
UYFERYK

На латыни Paradisus — □ 37899/+0 CYQRR

Парадиз (37 /10 /1) — □ 1236789/+0 PUTIQOS

Так же рай у иудеев — это Небесный Иерусалим (94 /13 /4) —  
1233459/+10 SKRULVR

( □ 1146789/+5 VOJAQIR )

У кельтов рай — Аваллон (18 /9) — 1445679/+13  
AVEGIOM — ( 1445679/+13 )

Спаситель (50 /5) — 1445679/+13 AVEGIOM —  
( 2467899/+10 )

Иисус Христос (84 /12 /3) — □ 1236789/+0 PUTIQOS

Дева Мария (38 /11 /2) — T □ ! 1236789/+0 PUTIQOS

Дева Мария + Иисус Христос (122 /5) — 1445679/+13  
AVEGIOM — ( 2467899/+10 )

Будда (14 /5) — 1445679/+13 AVEGIOM —  
( 2467899/+10 )

Зороастр (50 /5) — 1445679/+13 AVEGIOM —  
( 2467899/+10 GODQIRK )

Заратустра (52 /7) — 2345679/+3 UYFERYK

*Прежде чем сделать первый шаг, ты уже у цели.*

Прежде чем открыть рот, ты уже все сказал.

Прозрение приходит прежде, чем успеешь понять...

В век «открытых знаний» человеку *ищущему* в наследство от былых времён досталось огромное количество далёких друг от друга (в символикe) систем знаний, в которых чрезвычайно сложно сориентироваться. Всевозможные учения имеют свои, отличные от других, обозначения символов. Этот факт усложняет восприятие и познание каждого, кто погружается пусть даже на маленькую глубину в океан знания. Но есть одна ниша, где возможно сориентироваться любому из представителей самых разных традиций. Это три числа **1, 2, 6**, имеющие совпадения во многих школах, в то время, когда все другие числа обладают в них исключаящими друг друга значениями. Данные числа (у шумеров, зарастрийцев, индуистов и т.д.) неизменно обозначают Солнце, Луну и Венеру.

Этот факт можно использовать в интересах целостности и диалога различных точек зрения. Более того, числа **1, 2, 6** являются ключевыми в работе со временем. Например, они проявлены в очень важном временном коде **21600**, связанном с четырьмя (4) временными веками-отрезками, символизирующими основные 4 периода в жизни всех вещей: это 1) *Золотой* (рождение), 2) *Серебряный* (рост), 3) *Бронзовый* или *медный* (зрелость) и 4) *Железный* (угасание, итог) века. Каждый век имеет свой числовой код: 1) **1728**; 2) **1296**; 3) **864**; 4) **432**.

Код **21600** можно проинтерпретировать как «Изначальный Свет»(1), самоотражённый в «Зеркале-Времени»(2) во «*Всё проникающую Любовь*»(6) — силу связующую и соединяющую все вещи и явления во Вселенной. В пирамиде Хеопса каждые четыре её грани имеют общую площадь **21600** квадратных метра. **216** млн. км — это минимальное расстояние до Земли «тайной» планеты Нибиру, на которое она подходит в момент возвраще-

ния в Солнечную систему. Нибиру приближается к Земле и Солнцу пять раз, каждые 3600 лет, а минимальное расстояние, приносящее катастрофические последствия, происходит на шестой раз, каждые 21600 лет.

Число **216** также несёт в себе древне шумерский смысл и имеет астрономическое понятие «сарос», что означает «повторение». «Сарос» указывает на период, определяющий повторения лунных и солнечных затмений. Малый «сарос» состоит из **18** лет. Средний «сарос» — **54** года, и большой «сарос» — **216** лет. **216** — это срок между полными затмениями Солнца, после которого всё «возвращается на круги своя».

Код **21600** — «звёздный месяц» Зодиака, вычисляется следующим образом: каждый из **12** знаков Зодиака имеет **1800** минут. **1800** умноженное на **12** даёт **21600**. Это число является ключом к четырём югам: Крита, Трета, Двапара и Калиюга. Их временные периоды можно проявить следующим образом: если умножить **21600** на **80; 60; 40; 20** (четыре множителя, уменьшающихся обратно пропорционально пифагорейскому тетрактису: **1, 2, 3, 4.**), то можно получить длительность каждого из четырёх периодов, как это и было успешно сделано древними:

4) КАЛИЮГА	$21600 \times 20 =$	<b>432000</b>	(9)	$2 \times 60^3$
3) ДВАПАРАЮГА	$21600 \times 40 =$	<b>864000</b>	(18/9)	$4 \times 60^3$
2) ТРЕТАЮГА	$21600 \times 60 =$	<b>1296000</b>	(18/9)	$6 \times 60^3$
1) КРИТАЮГА	$21600 \times 80 =$	<b>1728000</b>	(18/9)	$8 \times 60^3$
0) МАХАЮГА	$21600 \times 200 =$	<b>4320000</b>	(9)	$20 \times 60^3$

(Соединяя код судьбы человека, его календарную дату с какой-то из юг можно получить информацию о том, как в нём проявлены эти архетипы — положительно или отрицательно. Например, сочетание кода **22.06.1960 + 1728000 КРИТАЮГА**) даст созидательную константу **Ж 1445679/+13 AVEGIOM**, что будет указывать и на благоприятное рождение человека, и на творческую одарённость, на спонтанное зарождение идей и непрерывную потребность к познанию. Если при подобном сочетании возникает отрицательная константа — это может означать слабое здоровье, отсутствие творческого подхода и отрицание или непонимание всего нового и неизвестного.)

Может показаться странным, почему код калиюги (**432**) поставлен здесь не в конце, а в начале отсчёта. Но это сделано

умышленно, поскольку он является ключевым кодом ко всем четырём югам.

Выражается это в том, что если код КАЛИ сложить с самим собой, то получится код ДВАПАРА

$$432000 + 432000 = 864000.$$

$$\text{ДВАПАРА} + \text{КАЛИ} = \text{ТРЕТА}$$

$$\text{ТРЕТА} + \text{КАЛИ} = \text{КРИТА}$$

$$864000 + 864000 = 1728000$$

Чтобы выйти в код ТРЕТА, необходимо от КРИТА вычесть КАЛИ

$$1728000 - 432000 = 1296000$$

$$\text{ТРЕТА} - \text{КАЛИ} = \text{ДВАПАРА:}$$

$$1296000 - 432000 = 864000$$

И так далее: отнимая от каждой ЮГИ код КАЛИ, всегда будет предыдущая ЮГА.

⇔ ⇐ ⇓ ⇑

Далее, ДВАПАРА + ДВАПАРА, в своём *самопостижении*, минует ТРЕТА и порождает золотую Югу КРИТА:

$$864000 + 864000 = 1728000$$

$$\text{ТРЕТА} + \text{ТРЕТА} = 2592000$$

$$\text{КРИТА} + \text{КРИТА} = 3456000$$

Возникает последовательность из пяти кодов:

$$432000 \quad 864000 \quad 1728000 \quad 2592000 \quad 3456000$$

Если сложить все ЮГИ, то получится тот же код КАЛИ, но это будет уже МАХАЮГА (432):

$$432000 + 864000 + 1296000 + 1728000 + 4320000 (432)$$

$$20 \times 60^3 = 4320000$$

$$4320000 - \sqrt{\text{K}} \ 2345679/+3 \ \text{UVYFERK}$$

Термин «БОГ» (11) так же имеет константу

$$\sqrt{\text{K}} \ 2345679/+3... \ \text{UVYFERK}$$

432 — Священное число в Индии, Шумере, Египте. Её главный смысл — Ключ к познанию Вселенной.

Константа 2345679 (в Системе констант этот код является числовым выражением Творца, Светом сознания и основным ключом к познанию тайн Вселенной) начинается с возрастания цифр от 1 до 9, что означает проявление архетипа в материальной Вселенной в качестве её каркаса, матрицы. Это означает движение энергии числа-кода «по часовой» стрелке. Движение «против часовой» стрелки говорит о внутреннем содержании кода, изначальности, о его сакральности и потенциальном состоянии.

*Константу 234.567.9* можно разделить на три составные части и получить число наивысшей гармонии во Вселенной **999**: **234(9)**; **567(9)** и **9**.

Так же это число можно найти при помощи *зеркала* (в матрическом сложении), когда три цифры (**234**) мы повернём вокруг своей оси — центральной цифры **3**:

$$234+432=666$$

$$567+765=333 \quad (5+7=12; 1+2=3; 6+6=12; 1+2=3)$$

Далее:  $666+333=999$

Эта операция проявила в *константе* номер один (**☼ 2345679 UVYFERK**) три доминантных кода Вселенной:  
**333 666 999**

Таким образом, налицо универсальность числа **432**, порождающего пять *кодов-юг* и являющегося основной матрицей Вселенной, Солнечной системы и человека.

$$\begin{array}{ccccc} & & 432\ 000 & & \\ & & \downarrow & & \\ 864\ 000 & \Leftrightarrow & 4\ 320\ 000 & \Leftrightarrow & 1\ 296\ 000 \\ & & \uparrow & & \\ & & 1\ 728\ 000 & & \end{array}$$

Суммарный код всех ЮГ — 4.320.000, разделённый на **200** (число «Высшего суда», «Нисходящего закона») породит ключевой код всех четырёх ЮГ — **21600**.

Эти пять числовых кодов можно отождествить (в Солнечной системе) с пятью газовыми гигантами: Юпитера, Сатурна, Урана, Нептуна и центра их *сущностного* пересечения — Солнца. Такова основная структура всего сущего, состоящего из структуры пяти элементов: *земли, воды, огня, воздуха и эфира*.

$$432000 + 864000 + 1296000 + 1728000 + 4320000 \ (72) - \\ !!!* 333\ 999 \boxtimes \mathbf{1235799/+7\ KALWYRR}$$

В «Системе констант» **KALWYRR** занимает господствующее значение, основной смысл которого есть единство высшего с низшим, соединение в одно целое *внешнего* принципа, *внутреннего* и *тайного* (см. таблицу «К-108» и главу 16 «Суфийское послание»).

В эзотерической традиции существует понятие «астральный свет». Это крайне тонкая материя, излучаемая всеми формами жизни — от человека до звёзд. Гермес Трисмегист назвал данный флюид *Телесмой*.

**ТЕЛЕСМА (35 /8) — !!! 333 999 ✕ 1235799 (+7) KALWYRR**

Термин *Телесма* обладает тем же числовым кодом, что и соединение пяти *кодов-юг*, где, условно говоря, *Телесма* может быть проинтерпретирована, как центральный код 4320000. Понятие *Телесма* Гермес разъяснил следующим образом: «Солнце её отец, Луна её мать, земля её кормилица, а ветер разносит её в своём чреве». То есть, *Телесма* содержит в себе четыре основных космических принципа, из которых и состоит всё сущее во Вселенной, а в конкретном случае — Солнечная система.

Так же, **KALWYRR** присутствует в идее *пути к Древу Жизни* — области Бессмертия, охраняемого у врат Рая *херувимом* с «Пламенным Мечом Обращающимся».

**"Пламенный Меч Обращающийся" (119 /11 /2) — 8888...  
□...333...999 ✕ 1235799/+7... KALWYRR.**

\* — Один восклицательный знак (!) указывает на минимальное количество (два) промежуточных «квадратов» в процессе преобразования кода в константу. Два знака (!! ) — это один промежуточный «квадрат», и три (!!!) — отсутствие промежуточных «квадратов» вообще.

Например, код **05.02.1964** даст мгновенное качество-константу без промежуточных «квадратов» — **Ж !!! 1445679/+13...  
AVEGIOM**

Не только цифровые комбинации, но и многие буквенные термины дают максимальное качество константы.

Например, имя-код **СЕРАФИМ (8761293 / 1236789(36) —  
□ !!! 1236789/+0...PUTIQOS)** не имеет промежуточных кодов и поэтому является максимальным качеством некоего архетипа.

В древнем Шумере число **216** так же имеет своё проявление.

Кудурру, жековой камень Мелишипака (12 в. до н. э.) наиболее полно представляет символы богов шумеро-аккадского пантеона. Его венчают три основных символа, имеющих прямое отношение к «Системе констант» и к коду **369**.



**3 6 9** — код целостности Вселенной, её матрица, порождаемая соединением Солнца, Луны и Венеры. В шумерском мифе это Шамаш, Син и Иштар.

Шамаш (1) или по-шумерски Уту («светлый», «сияющий», «день») — Солнечный диск, свет, бог Солнца и правосудия, предсказаний и знамений, хранитель истины. Шамаш — сын бога луны Сина и брат Иштар.

Син (2) — Луна, «Владыка знания», мудрость, у шумеров — Нанна, владыка оракулов и предрешений. Син рождён в подземном мире, но благодаря мудрости и высшему покровительству имеет возможность вознестись на небо.

В клинописи имя Син обозначается числом **30**, а в некоторых мифах Син является отцом Шамаша (Солнца), что даёт возможность проявления единому божеству Мардуку (Юпитер — 3),  $1 + 2 = 3$ . Поскольку аккадская и шумерская цивилизации были лунными (иньскими), то на межевом камне Кудурру первенствует Син, а не Шамаш, а, следовательно, изначально код был иньским **216**. В настоящее время все планеты берут своё начало от Солнца (1).

В свою очередь Мардук (3) в соединении с Иштар (Венерой) (6) даёт девятку (9), что в случае с «Системой констант» означает полноту и прозрачность числа девять и через девятку соединение всех качеств в целостную систему.

В аккаде звезда Иштар (6) — центральное женское божество, у шумеров она — Инанна. Её главные аспекты — плодородие и любовь, деторождение и оргаистические формы любви. Иштар — астральное божество, олицетворяющее планету Венера. В отрицательном аспекте — «Поглощающая образом Астар», то есть способная уничтожить человека, отказавшегося принять любовь в различных её формах и проявлениях. За отказ Гильгамеша от предложенной ею любви, она насылает на его город Урук Небесного Быка, который убивает и разрушает всё, что способен разрушить. Гильгамеша спасает только то, что он — избранник богов. Один из главных смыслов такого гневного проявления божества заключается в том, что тот, кто не принимает любовь, рано или поздно будет подвержен уничтожению, поскольку любовь — это вселенская сила, соединяющая в себе все существующие явления и объекты.

**126 (9)** по шумерскому мифу — код целостного человека, соединяющего в себе Солнце, Луну и Венеру; таково количество

прожитых земных лет до потопа человеком и «богом-героем» Гильгамешем.

Смысл кода **126** заключается в том, что он состоит из таких трёх чисел, которые в любых системах остаются всегда неизменны, будь это ведическое обозначение планет в числах или в зарастрийской и каббалической системах. Неизменно, Солнце — это **1**, Луна — это **2**, а Венера — **6**. Отсюда возникает некий стержень, основа, не подвергшаяся преломлению в развивающихся и изменяющихся оккультных традициях и системах. И если возникает смятение в сознании или путаница от разного рода обозначений планет, то всегда есть код **126**, и этот код может быть путеводным в море самых различных школ.

В «Системе констант» код **126** является корневым, порождающим главный, ключевой код системы **369**. В свою очередь тот указывает на три входа и выхода из пространств физического, астрального и ментального миров.

$$1 + 2 + 6 = 3 + 6 = 9$$

Шамаш, Син и Иштар, как некий универсальный принцип (**1 2 6**), так же созвучны и с космическим годом древних египтян, у которых число **2160** (лет) является временным сроком одного знака зодиака. Каждый из двенадцати знаков зодиака имеет период в **2160** лет, что, естественно, порождает полный цикл из **24920** лет.

**24920 — К 2345679 UVYFERK.**

## ГЛАВА 14 ГОСПОДСТВО ЧИСЛА ОДИННАДЦАТЬ (11)

*Природа!.. Мы ею окружены и объаты — бес-  
сильные выйти из неё, бессильные глубже в неё  
проникнуть. Непрошенная, без предупреждения,  
она нас вовлекает в свой хоровод и кружит,  
покуда мы, уставшие, не выскользаем из её рук.*

*И. В. Гёте*

В IX веке жил знаменитый дуэлянт граф Фёдор Толстой, имевший за свою жизнь **31** дуэль и убивший на них **11** человек, имена которых он аккуратно записывал в свой личный синодик.

В то же время у графа было 12 детей, умерших ещё во младенчестве. По мере смерти очередного младенца Фёдор Толстой вычёркивал из синодика имя одного из убитых им дуэлянтов и ставил сбоку пометку: «квит». Таким образом, умерло 11 его детей. После чего все дуэлянты (поквитавшись с того света за свою отнятую жизнь) были вычеркнуты из синодика. Таким образом, выглядела мистическая плата графа Толстого за смерти в большинстве невинных и беспричинно убитых им людей.

Число **11** считается господствующим числом и его необязательно доводить до суммы два (2). Оно напрямую связано с числом **31**, которое является ключевым для «Системы констант», и их взаимосвязь выводит исследователя в самый центр пирамиды, развёрнутой визуально в «одиннадцатимере» — 11 уровней рядов цифр с центром под номером **6** (см. таблицу). Такая постановка пирамиды вытекает из древнего магического кода АБРАКАДАБРА (**11**), а так же из одиннадцати циклов по девять лет (**99**), которые человек проходит в течение своей вековой жизни, идеальная формула которой **100** лет — число полного конечного элемента тройственного озарения, осознания и просветления.

Код АБРАКАДАБРА (29 /11) является кодом-ключом к числу 31 и имеет непосредственное отношение к «Вспаханному полю» (пирамиде из одиннадцати уровней). Этот код или словосочетание сильно профанировано религиозной ортодоксальной мыслью, но в эзотерической традиции оно никогда не теряло своей глубокой сути.

«ABREG AS HAVRA» (47 /11) — эта формула, воспринятая древними евреями у ещё более древних египтян, переводится как: «Мечи свою молнию даже в смерть».

Если из термина АБРАКАДАБРА построить крест (каркас пирамиды — «Вспаханного поля»), то в центре будет символ **A** (1). Если считать от краёв креста, то **A** будет под номером **6**. Но если представить, что **A** — это наложение двух терминов один на другой, то возникнет число **11** (AA). Если этот каркас одеть в цифры, то в центре «Вспаханного поля», где находится господствующее число **11**, будет такое же господствующее число **31**. ( $31+6=37=10=1$ ;  $31+A=32$ ;  $31+AA=42=6$  или **33**)

				А										
				б										
				р										
				А										
				к										
	А	б	р	А	к	А <sup>(11)</sup>	д	А	б	р	А			
				д										
				А										
				б										
				р										
				А										
				1										
				2	3	4								
				5	6	7	8	9						
				10	11	12	13	14	15	16				
				17	18	19	20	21	22	23	24	25		
				26	27	28	29	30	<b>31</b>	32	33	34	35	36
									(11)					
				37	38	39	40	41	42	43	44	45		
				46	47	48	49	50	51	52				
				53	54	55	56	57						
				58	59	60								
				61										

Число **11** ни на что не делится, кроме 1 и самого себя. Оно принадлежит высшему женскому принципу Инь, символизируя его конец и начало, предел и исток. Это Матерь Мира нашей Вселенной, её одухотворяющая, оживляющая и всё порождающая любовь. Как известно, у человека (мужчины и женщины) в теле **9** отверстий, но у женщины, в период, когда она кормит грудью своё дитя, этих отверстий **11**. Данный пример ярчайшим образом иллюстрирует открытие врат из высшего мира для энергии жизни, которая творит и преобразовывает мир внешний.

**11** — это алхимия и сверхструктура системы, формирующая и творящая проявленную плотную Вселенную и, в то же время, представляющая собой выход во всех направлениях из этого

замкнутого кольца. Она являет собой связующую энергию со всеми самыми неведомыми уголками Вселенной. 11 — это сама Вселенная с её вертикальными и горизонтальными связями. Число 11 — всегда открытые врата Вселенной, её основной портал к Творцу, который сам же и есть это число. В буддийской космогонии существует 10 уровней (ступеней) восхождения и постижения Бодхисаттв, в то время как 11-й уровень — это запредельный и непостижимый уровень Ади-Будды, Абсолюта или Творца. Основной ключ этого числа — Природа в её высшей духовной ипостаси и суть природы самого человека.

В связи с числом 11 можно вспомнить (если речь идёт о его господствующей функции) простой школьный пример, показывающий одну из возможностей этого числа перед всеми другими числами. Есть закон умножения на число 11, иллюстрирующий уникальную способность этого числа производить действие внутри умножаемого числа.

Например,  $36 \times 11 = 396$

3 (3+6=9) 6

Убрав скобки, оставляем внутри числа 36 цифру 9 и получаем число 396.

Если сумма внутри числа превышает число 9, например:

$59 \times 11 = 649$

5 (5 + 9 = 14) 9

то в этом случае из полученного результата 14 на месте остаётся 4, а единица прибавляется к первой цифре умножаемого числа (59) и вместо 549 получаем 649.

Число 11 при сложении с самим собой (многократно) порождает господствующие числа второго (тайного) уровня и первое такое число — чистый проводник Вулкан 22, символизирующий во Вселенной проявление Божественного разума и его высшего закона. Это уже вертикаль (*ахаратный* столб человека) преобразования и соединения высшего и низшего, духовного и материального. Возможен мгновенный реверс, деление вновь на два числа (полюса) 11. Тогда возникает бинер-антагонист  $11 \Leftrightarrow 11$  (Бог — Дьявол), который способен привести человека к раздвоению личности, депрессии и даже смерти.

Число 11 при сложении с самим собой порождает ряд господствующих чисел:

11, 22, 33, 44, 55, 66, 77, 88, 99 (2-4-6-8-1-3-5-7-9). И затем 11 возвращается через ноль (0) к первоистоку, то есть к самому

себе, но уже на следующем (иерархическом) уровне чисел, состоящим из трёх цифр **110** (Монада-1 управляет замкнутой системой-10, или Единая воля управляет сформированной цепью сущностей). Каждое из этих чисел имеет свою мифологию, отражённую в опыте и космогонии самых разных народов.

Последовательность **2-4-(6)-8-1-(3)-5-7-(9)** позволяет увидеть три ключевые архетипических кода-числа в «тройственном» восхождении человека через три (суфийские) «Великие посвящения» (см. глава 16. Суфийское послание / «Тайный сад» — 144), где 6, 3, 9 являются точками перехода с предшествующего уровня на последующий

**2-4-(6)-8-1-(3)-5-7-(9)**

**33      66      99**

$24 : 33 = 57; 81 : 66 = 57; 57 : 99 / 57$

$(24 + 33 = 57; 81 + 66 = 147; \text{в числе } 147 \text{ сокрыто } 57 (1+4 = 5 \text{ и } 7; 5 \text{ и } 7 = 57; \text{в гематрическом сложении } 99 + 57 = 57 (9 + 5 = 14; 1 + 4 = 5 \text{ и } 9 + 7 = 16; 1 + 6 = 7))$

$57 + 57 + 57 = 63 (5 + 5 + 5 = 15 = 6; 7 + 7 + 7 = 21 = 3)$

57 умноженное на 3 есть прозрачное число (11 с 7 в центре)

**171** (171 поделённое на 3 = 57).

«В НЁМ БЫЛА ЖИЗНЬ, И ЖИЗНЬ БЫЛА СВЕТ ЧЕЛОВЕКОВ» (От Иоанна 1:4) (171/9) — **☩ 2345679/+3 UVYFERK**

Здесь пора сказать о суровой миссии числа **57**, которое присутствует и особым образом закодировано в архетипе **33, 66, 99**.

Число **57** обладает интерпретацией принципа Ямы или Сатаны, перекрывающего любой творческий процесс. Это число является главным кодом-ключом («щитом», закрывающим или блокирующим от энергий высших уровней не подготовленного «ищущего»). Преобразовав же (познав) этот «щит», человек выходит на следующий высший уровень, а после уровня **99** — на реализацию: **100** (КАФ — Дух).

Метафорически, число **57** (☐ **4566789/-4 QWODGOR**) — это словно очень плотный фильтр, через который можно проникнуть только в случае изменения сознания, вывода своего резонанса на более тонкий уровень.

В буддийской мифологии число **11** встречается достаточно часто. Но обратимся к облику Махабодхисаттвы Арьи Авалоки-

тешвары, 1000-рукому и 11-ликому, что у тибетцев есть «Господь Взвращающий» в неограниченности сочувствия над 33 небесами —  $1000 (1) + 11 (111) = 3; 3 \text{ и } 33 (333) = 9$ . (В буддистских практиках различные очистительные ритуалы выполняются 111 тысяч 111 раз в четыре этапа). Нас интересует его лик, разделившийся на 11 ликов в импульсе бесконечного сострадания к существам, вечно страдающим в мире. Тысяча рук (качеств) + одиннадцать ликов (аспектов) даст триединство  $111 (3): 1000 (1) + 11 = 111$  — энергетический код, активирующий и насыщающий (*сущностно*) всю бесконечность проявленного пространства и имеющий способность движения во всех направлениях обозримой Вселенной. Поток 111 принадлежит абсолютно всем существам, как внизу, так и вверху, и, в своей сути, не является дуальным, то есть — не плюс и не минус, но стоит ему прикоснуться к любому объекту или явлению, как он становится подобен их знаку. 111 — Высший Свет Ади-Будды, проявленный троекратно.

$1 + 1 + 1 (111) = 3; 3 + 111 (1 + 1 + 1 = 3) = 3 + 3 = 6; 6 + 3 = 9$

Среди 11 ликов Тысячерукого Авалокитешвары имеется лик на первый взгляд инородный и неуместный — это лик-голова (вторая от верха 1-1, после Наивысшего лика Амиабхи) ужасающего Владыки смерти Ямы. Собственно, он — Яма (57) есть «Щит» или последний, жёсткий фильтр, одна одиннадцатая — отрицательная частица в данной пирамиде из 11 ликов. Ниже этих двух голов (по вертикали) Амиабхи и Ямы покоится пирамида из девяти голов по три головы из трёх рядов. 111 умноженное на 3 и на 11 порождает «Вселенское зеркало» 3663 (99 /18).

Число 11 является сутевым в энергетическом дыхании Солнца, цикл которого 11 лет. Юпитер оборачивается вокруг Солнца за 11 лет. Тот же цикл у Сириуса, особым образом повлиявшего на древнеегипетскую цивилизацию. Звёздная величина Сириуса М -1,46 (11).

11 км/сек — скорость, позволяющая вырваться ракете из притяжения Земли. 1 парсек — 3,26 (11) светового года. 1 кило и мега парсек так же в сумме = 11. Орбитальная скорость Земли — 35,03(11) км/сек. Структура Мира, закодированная в коде «Абракадабра» подчинена господству числа 11. В 11 веке произошло разделение христианской конфессии на две церкви — западную католическую и восточную православную.

11 — это каббалистический орден Креста и Розы.

Господствующее число «Системы констант» **31** так же имеет прямые связи с числом **11**, где (по ведийской традиции) **3** — Юпитер (цикл-**11** лет), а **1** — Солнце (**11** лет).  $11+11=22$  — количество арканов Таро.

Господство числа **11** можно увидеть и в Нью-Йоркской трагедии «Близнецов» — небоскрёбов (**11**) по 110 этажей каждый — произошедшей **11** сентября.

В одной из интерпретаций Солнечной системы имеется не 7, не 10, а **11** небесных тел:

1) Солнце, 2) Меркурий, 3) Венера, 4) Земля, 5) Марс, 6) Юпитер, 7) Сатурн, 8) Уран, 9) Нептун, 10) Плутон и **11**) Прозерпина.

**12**-я планета — это Мардук (Нибиру — «пересекающая»). Есть ещё и **13**-я — недавно открытая учёными звезда, чёрный карлик — Немесида (Возмездие), которая является третьей звездой Солнечной системы, и которая так же имеет свой цикл, влияющий на Солнечную систему в целом. В Вавилонии была двенадцатиричная система, по ней число 13 было как бы вне закона и за пределом видимой Вселенной.

Алиса Бейли назвала **11**-й знак зодиака Водолеем (знак новой эпохи, идущий после только что минувшей эпохи Рыб) — знаком «универсальной связи, контакта и сознания». Эра Водолея объединит материальное и духовное начала в человеке и посредством синтеза завершит преобразование человечества.



## ГЛАВА 15 ЧИСЛО ПРЕДЕЛА «29 / 31»

«Перед тем, как телу *окоченеть*, [человек] бежит очень быстро... Причина этого в том, что, не достигнув *предела*, *вещи* не переходят в свою противоположность».

*Леузы*

**31** — можно сказать, редкое число в мифологии, но постепенно и оно откроет все свои тайны. Несмотря на малый объём информации о нём, всё же возможно обнаружить некоторые аналогии и сравнения. Поскольку число 31 имеет самое прямое отношение к «Системе констант» и к проявлению в настоящий момент этой системы, как к одному из универсальных знаков времени, то данный код нужно исследовать специально и как бы заново открывать. Код 31 для человека значит *предел*: он определяет некую границу или черту, за которую живущий не заглядывал до этого времени, да и не мог заглянуть в силу законов своего роста и формирования сознания. Вообще, для человека в начале жизненного пути важны и «знаковы» в его становлении две даты — 29 и 31 год. Момент наступления 31 года значит, что человек подошёл к максимальным пределам, осознанным и достигнутым им в своём развитии ещё на рубеже 29 лет. Собственно с 29 и до 31 года он впервые соприкасается с влиянием силы судьбы, когда властно вступает в свои права Сатурн, цикл вращения которого вокруг Солнца — 29 (11) лет.

Что может сделать энергия Сатурна с человеком? Она останавливает его рост и заставляет пользоваться тем, что было наработано им за период 29-ти летнего цикла. Например, кора головного мозга человека, в которой, собственно, и пребывает разум, прекращает расти в 29 лет. Математики (статистически) к данному сроку уже перестают совершать свои открытия, лучшие боксёры утрачивают прежнее дыхание и неизбежно начинают проигрывать и т.д. и т.п. — примеров множество, статистика неумолима.

После 31 года людей ждёт новая жизнь с неведомыми законами, то, чего ранее в их жизни не было никогда. 31 — это врата, через них человек способен и должен пройти в новое время и иные пространства и, при этом, выжить.

**31** — это число силы, базиса, основы и, в то же время, преддверия перемен. В «Системе констант» оно выражено самой мощной *константой* по интенсивности энергетического потока:

**31(4) — □ 2334789/+20 TYRHVLUT**

Человек может воспринять число **31**, словно некий предел или границу, отделяющую его от нового измерения, но долгое время для исследователя будет загадкой то, что **31**, ко всему прочему, является неким центром. Это не только количество числовых кодов в рассматриваемой здесь «Системе констант», но так же и центр цифровой пирамиды в «одиннадцатимере», когда крест — вертикаль и горизонталь пирамиды — состоит из одиннадцати уровней, где число **31** находится в самой сердцевине креста и является началом развёртывания нового круга или спирали.

У древних славян такая развёрнутая пирамида называлась «Вспаханное поле»:

<b>АНХ / 31</b>											
<b>РА</b>											
1											
			2	3	4						
		5	6	7	8	9					
		10/1	11/2	12/3	13/4	14/5	15/6	16/7			
		17/8	18/9	19/1	20/2	21/3	22/4	23/5	24/6	25/7	
26/8	27/9	28/1	29/2	30/3	31/4	32/5	33/6	34/7	35/8	36/9	<b>8(26+36)</b>
		37/1	38/2	39/3	40/4	41/5	42/6	43/7	44/8	45/9	
		46/1	47/2	48/3	49/4	50/5	51/6	52/7			
		53/8		54/9	55/1	56/2	57/3				
		58/4		59/5	60/6						
		61/7									
<b>АР 8 (1+61) 8 (6+56)</b>											

Матрица «Вспаханное поле» так же является одним из визуальных кодов Солнечной системы — Бинарной Звезды «Юпитер-Солнце».

Числовой ряд в срезе системы **4-13-22-31-40-49-58** можно назвать «Лезвием Мира», поскольку этот ряд рассекает пирамиду на две равные части. Есть ещё одно название — «Четвертая дорога».

Две части «Вспаханного поля» обладают двумя областями Инь и Ян — это области с центрами **6** и **56**.

Линия **4-13-22-31-40-49-58** похожа на молнию, которую так же возможно отождествить с планетой Нибиру, пересекающую и разрубающую Солнечную систему (пирамиду) надвое.

**8** — единое Дэн ( $6 + 56 = 62 = 8$ ) можно отождествить с белой (Ян —  $56 / 2$ ) и чёрной (Инь —  $6$ ) точками в значении взаимного перетекания Инь-Ян.

В данном случае, код **31** (являющийся центром «Вспаханного поля»), прежде всего, есть равновесие, одухотворённость, свет и связь со всеми измерениями, мирами и самыми разными уровнями Вселенной. Мистерия числа «**31**» — это будущее, которое (для нашей цивилизации) уже на подходе. В контексте «Системы констант» число тридцать один, прежде всего — пространственно-временной континуум. Такой континуум проявляет себя, как, либо «чёрная», либо «белая дыра». В центре пирамиды (системы) объекты и явления постоянно исчезают и проявляются в условиях горизонта события — непрерывно движущегося потока Вселенной. Здесь незримо присутствует время с его сжатием в точку, а так же тотальные и роковые его провалы.

«Система констант» (как представитель тридцати одного принципа-архетипа) имеет много ключей и знаков во Времени. Средняя плотность Вселенной **10** в минус **31**-й степени. В *иврите* имеется **31** символ. Дата отсчёта майянского *бактуна* начинается с **3113** года до н. э. Максимальным числом месяца может быть число **31**. В индуизме **31** почитается, как священное число. В буддистской космогонии зафиксировано **31** пространство Небес, из которых состоит вся Вселенная, от «Обитателей Ада» до «Великой Пустоты» и «Неописуемого». И главное — ключ к появлению жизни во Вселенной: в рамках Солнечной системы — это «**31**/ Бинарная Звезда Юпитер-Солнце», (в Ведической системе **3** — Юпитер, **1** — Солнце).

Историческая периодизация древнеегипетского царства поделена на **31** династию. Эта цивилизация, по общепринятому мнению, начинает свой отсчёт с **3100** г. до н. э. «Тридцать одна династия» является символическим кодом современной цивилизации и (по И.В. Раку «Египетская мифология») имеет **31** ключевое древнеегипетское божество. Династии Древнего Египта — их количество, содержание и периодичность для исследователей являются ключом к тайнам и смыслу существующей ныне цивилизации. Если изучить содержание династических циклов, раскодировать их сакральный смысл, то можно познать многие законы Вселенной и человека в частности.

В нашем скелете имеется отражение архетипа **31** — это, прежде всего, позвоночник. Если учитывать пять отделов копчика, имеющих тенденцию срастаться в течение человеческой жизни, то при такой отцифровке позвоночного столба голова человека будет стоять под номером **31**.

## ГЛАВА 16

### **3 1 1 3 / БИНАРНАЯ ЗВЕЗДА ЮПИТЕР — СОЛНЦЕ**

*«К смерти не пристращаюсь, к жизни не пристращаюсь, я дожидаясь срока в трезвом уме и в памяти».*

«Вопросы Милинды»

Фиксация Двойной Звезды Юпитер-Солнце проглядывается в различных алфавитных системах. Так в санскрите первый символ «**А**» / **31** выглядит как число **31**. В Тибетской традиции «**А**» является *первоисточком* всего сущего в проявленной, скрытой и тайной Вселенной.

Так же, в кириллице **АЗ / 1** — «Аз есмь» (если «**А**» — это **1**) прочитывается как **13** — зеркало числа **31**, где буква **З** визуально воспринимается как три (**3**). Три, в свою очередь, есть в *Ведической нумерологии* число главного божества Вачаспати — Бога Слова (Юпитера) — **3**, а третья буква русского алфавита «**В**» является тем же, что и древнерусская **Ve / В**, которая имеет значения «**Мы**» и «**Оба**», в данном случае — это «**31** — «Бинарная

Звезда Юпитер-Солнце». Зороастрийское VA / BA значит «Двое» и «Мы», где B(3), а A(1). Что, в свою очередь, наводит на мысль о двух хозяевах Солнечной системы, а так же партнёрах-соперниках — Юпитере и Солнце.

Таким образом, 31 — это, прежде всего, «два в одном», единство и противоположность, когда на первом месте стоит Юпитер — реализовавшее свою эволюцию божество, а следом (и в то же время — под номером «первым») проходит эволюционирующее в активной фазе божество Солнце — Сурья.

В Ведической нумерологии число 31 священно. 3 — Юпитер; 1 — Солнце. Они являются двумя ярко выраженными лидерами в Солнечной системе, которые противостоят и дополняют друг друга. Благодаря этому противостоению, а, следовательно — равновесию в паре-бине́ре Юпитер > < Солнце и существует жизнь на планете Земля.

В научном мире имеются (официально пока принятые) теории различных учёных о космогенезе Солнечной системы. В частности, нам интересна новая теория Ходькова А.Е. и Виноградовой М.Г.\*, в основе которой лежит закономерность стадийности космогенеза, как процесса эволюции звёзд и планет в Солнечной системе. Авторами показано, что именно благодаря стадийности развития звезды и периодическим выбросам синтезированного атомного вещества в виде звёздных сброшенных оболочек и возникли планеты. А современная Солнечная звёздно-планетная система сформировалась в результате развития двойной звезды Юпитер — Солнце (31), в которой, более молодая компонента — Солнце запаздывала в своём развитии на четыре (4) периода по сравнению с более старой компонентой — Юпитером. Таким образом, между Юпитером и Солнцем покоится число 4.

Было показано, что к настоящему времени Юпитер завершил свою историю звёздной эволюции, синтезировав семь (7)! производных планет своей звёздной эволюции: Каллисто (1), Ганимед (2), Ио (3), Европа (4), Марс (5), Земля (6), Амальтея (7).

Конкурент или напарник Юпитера — Солнце — к настоящему времени синтезировал пять (5) периодов атомов химических элементов и сейчас находится на стадии синтеза шестого периода.

По мнению учёных, судьба сброшенных Солнцем 5-ти оболочек далеко не проста: сохранились вторая (2) производная — Луна, третья (3) — Венера, четвёртая (4) — Меркурий, в то время

как первая (1) претерпела космическую катастрофу — раскол или захват, а пятая (5) — Вулкан (по Леверье) находится в стадии своего формирования из сброшенной Солнцем **220** (4) млн. лет тому назад пятой своей оболочки. Вулкан, кстати, в эзотерической традиции имеет числовой код **22**.

При сравнении одинаковых производных Юпитера и Солнца обнаруживается, что темп убывания размеров их орбит второй к третьей и к четвёртой не отличается для обеих звёзд, так же соответственно увеличивается плотность вещества последовательно от второй к третьей и к четвёртой производной.

### **ЗАЖЁГСЯ ЮПИТЕР:**

<b>0 — ЮПИТЕР</b>	- <b>12,0</b> млрд. лет
1 — Каллисто	- 11,9
2 — Ганимед	- 11,5
3 — Европа	- 10,8
4 — Ио	- 10,8
5 — Марс	- 8,0
6 — Земля	- 5,2 (7) (6-я оболочка)
7 — Амальтея	- 3,3

### **ЗАЖГЛОСЬ СОЛНЦЕ:**

<b>0 — СОЛНЦЕ</b>	- <b>5,2</b> млрд. лет
1 — Икс комета	- 5,0
2 — Астероиды	- 4,5
3 — Луна	- 3,7
4 — Астероиды	- 2,8
5 — Венера	- 2,0
6 — Меркурий	- 1,1
7 — Будущий Вулкан	- <b>0,22</b>

Материализация планеты, Вулкан завершит эволюцию Солнечной системы через максимальное проявление в ней Божественного Разума, что повлечёт за собой всю её перестройку.

Точка соединения двух гигантов находится в числе шесть и именно на Земле (6). Юпитер максимально способен приблизиться к Солнцу именно своей планетой Земля, через созданный им портал «Марс ⇔ Земля». Солнце же продвинулось к Юпитеру через Пояс Астероидов — портал «Меркурий ⇔ Венера ⇔ Луна ⇔ Пояс Астероидов». Юпитер и Солнце словно сцепились

друг с другом через хоровод двух своих порождений — Луны и Земли. Видимо в этом и заключается суть (условно) возникновения в Солнечной системе Жизни, которая способна быть только в точке «пересечения масс» звёздного бинера — двух неразрывных противоположностей.

Для наблюдателя, «путешествующего» по солнечной системе, Солнце уменьшается до маленькой жёлтой звёздочки не сразу. Только тогда, когда гипотетический исследователь очутится между Юпитером и Поясом Астероидов, наше светило оказывается на вторых ролях. Зато торжественное излучение «планеты-звезды» ощущается в полную силу, ведь величественный Юпитер является «существом реализованным», завершившим свою духовную (звёздную) эволюцию, и он преспокойно дремлет, ожидая очередного *Вдоха Творца*. Излучение самой большой планеты в Солнечной системе превышает получаемую ею энергию Солнца. Юпитер по своей изначальной природе — звезда и является противоположным полюсом относительно основного светила. Его покой — это жертва во имя стабильности и равновесия в данной системе. В экстремальной ситуации Юпитер легко набирает **50** недостающих позиций до массы звезды и вспыхивает во всей своей до этого скрытой силе. С Солнцем у Юпитера отношения сложные: агрессивно взаимодействуя, они, тем не менее, дополняют и уравнивают друг друга.

Учёные полагают, что движение Солнечной системы более сложно, чем это описано в учебниках по астрономии. Юпитер и Солнце, вращаясь друг вокруг друга, скользят по галактической оси, а все планеты «летят» за ними.

Диаметр «гиганта» в **11** раз больше земного, то есть равен **144 000** км (иногда пишут 145000 или 142984 км, но нам важна усреднённость, статистическая символика расстояний в Солнечной системе). Период обращения — **11** лет, как и солнечный цикл (Циклы Солнца имеют свой символический ритм: от **11**; **11,5** в настоящее время, и доходящий иногда до **12**). Юпитер имеет самое быстрое вращение; при определённой скорости вращения и при идеально-вертикальной оси (что на сегодняшний день невозможно) происходит схлопывание или *свёртывание* объекта «в конверт». Ось его почти вертикальна — отклонение от вертикали **3,1°**.

В системе Юпитер — Солнце присутствует информация о доминантном коде во Вселенной **11 : 11**. Это Портал или Врата

Ориона, о которых много сказано и которые проявлены на различных уровнях Вселенной, в данном случае — это отражение событий Солнечной системы.

Цикл Юпитера составляет 11 лет (11,86), и цикл Солнца — 11 лет (11.5), и именно иллюстрация портала 11 : 11 привносит в научную гипотезу мистически дополненный смысл и обоснование.

Но два гиганта, несмотря на то, что (в астрологическом контексте) они «друзья», вряд ли смогли бы быть в равновесии без третьего, уравнивающего и объединяющего начала. А этим началом может быть опять же только звезда. То есть, для осмысленной стабильности Звезды-пары необходимо творческое начало — связующая и активирующая сила Тримурти (Троицы). И по недоказанным, пока что, изысканиям учёных, третье «лицо» в Солнечной системе — это невидимая Адрастея (греч. *неотвратимая*) или по-иному Немесида — красный карлик, который в своих размерах в 10 раз меньше Солнца. Он (Она) вращается вокруг Солнечной системы и имеет своё особое тайное влияние на процессы и отношения между планетами системы. И, прежде всего, это влияние необходимо Звезде -паре Юпитеру — Солнцу (31).

Немесида (Nemeois), дочь Никты (ночи), следит за равновесием, распределением энергий и проявлением «Божественной справедливости». Именно «удерживая», эта тайная звезда «разделяет» (греч. *Немо* — разделяю). А затем, когда приходит время, обрушивает свой гнев (греч. *nemesao*, «справедливо негодную») на объекты и источники нарушения системного равновесия. Немесида — богиня мести. Её появление так же разрушительно и опасно для Солнечной системы, как и приближение планеты Нибиру. Если она приходит, то только для того, чтобы карать. Её проявление — это праведный гнев. «Самодостаточный» Юпитер не интересуется и даже отторгается Немесидой, но активная экспансия Солнца освещает её *потайность*.

**СОЛНЦЕ ⇔ ЗЕРКАЛО ⇔ ЖИЗНЬ ⇔ ВОДА ⇔ ЭЛЕКТРИЧЕСТВО ⇔ ЮПИТЕР**

**ТРИАЛИТЕТ: ЮПИТЕР ⇔ АДРАСТЕЯ ⇔ СОЛНЦЕ 108**  
333                      999                      666  
144                      112                      235

В гематрической сумме трёх терминов (Юпитер — 269967 / 39 / 12 / 3, Адрастея — 15718963 / 40 / 4 и Солнце — 852446 / 29 / 11) возникает число Золотого сечения 108, что может быть весомым



подтверждением существования Немесиды — звезды инкогнито, третьего звена в бинере Юпитер-Солнце. Смысл числа 108 в данном контексте состоит в том, что это число символизирует собой центр системы, вокруг которого происходит вращение остальных членов системы. В человеке 108 находится в области Солнечного сплетения, а это одно из мест в теле, означающее ось или центр. А значит Юпитер и Солнце, вращающиеся друг вокруг друга, в то же время (оба) вращаются вокруг звезды-инкогнито, Немесиды, которую (условно) можно обозначить, как «Чёрную дыру» нашей Солнечной системы.

$$269967 + 15718963 + 852446 = 108$$

Конечные суммы терминов 3, 4, 2 имеют доминантную константу в «Системе констант», символизирующую Божественное служение и предназначение.

☩ (+3) UVYFERK

Помимо звезды-бинера и звёздной триады в нашей Солнечной системе есть ещё следующая ключевая матрица (которых может быть большое множество), отражающая один из основополагающих смыслов проявления Божественного Разума. Это пять газовых гигантов. Характерно, что практически все газовые гиганты в своих циклах имеют в наличии господствующее число 11. Отклонение в один год от этого показателя есть только у планеты Уран, но в космических величинах такое отклонение является ничтожным и поэтому показатель Урана так же учитывается в данном коде Солнечной системы. Возникающий портал в соединении газовых гигантов можно интерпретировать в буддистском термине, как «Золотой Срединный Путь».

**СОЛНЦЕ 11 (11,5) 11,5 11,86 29,46 84,01 164,79**

**ЮПИТЕР 11 (11,86)**

**САТУРН 11 — 29 лет (29,46; 2+9=11)**

**УРАН 11 (84 года минус один год, будет 83=11)**

**НЕПТУН 11 — 164,79 года (1+6+4=11)**

(55)

55 (10/1) — ☩ 2345679(+3) UVYFERK

11 11 11 11 11 (10/1) — ☩ 2345679(+3) UVYFERK

11,5 11,86 29,46 84,01 164,79 (84) — ☩ 37899/+0 CYQRR

84(12/3) — ☩ 2345679(+3) UVYFERK

Полученный результат 11 11 11 11 11 = 55 = 10 = 1 и есть «Золотой» или «Срединный путь» описываемый в буддийской тра-

диции, который в конечном итоге даёт ту единственную являющуюся первоисточником единицу, то есть Будду. Это гипотетический центр Солнечной системы, вокруг которого вращается всё, что есть в ней (наряду с тем, что две звезды Юпитер — Солнце вращаются друг вокруг друга и, в свою очередь, — в триаде — они вращаются в невероятном танце вместе со звездой Немесидой).

**11 11 11 11 11** — есть формула активного и, в то же время, гармоничного проявления и расширения сознания Солнечной системы посредством духовного творчества в рамках числа **55**. Этот код является некой осью (в рамках Вселенной он будет **555**) и способом познания фундаментальных законов творения через преобразующую силу высшей любви.

Неопифагореец Филолай поместил в центр мироздания не землю, как это было принято до него, а некий «Центральный огонь». Все сферы мироздания вращались вокруг этого «Центрального огня», а Солнце, наравне со всеми (но как активированный элемент из пяти по 11), так же вращалось вокруг этого гипотетического центра. С той лишь разницей, что оно играло функцию зеркала, отражающего свет «Центрального огня», с целью адаптации и деполяризации его излучения в интересах возможности существования жизни в системе на всех её планах.

Жизнь во многом зависит от наклона оси небесного тела — это, прежде всего, планета Земля, ось которой отклонена от вертикали на **23,5 (55)** градуса.

**55** — есть середина и центр системы. В Ведической нумерологии этим центром является нумерологическая сумма чакры Манипуры (3), что расположена рядом с пупком, 8-й позвонок. Её числовое значение **5512**. На востоке Манипуру почитают за центр и ось в энергетической формуле человека.

**55 (10/1)** —  $\nabla$  **2345679(+3) UVYFERK** — Творческий принцип и гармония.

Такова идеальная картина Солнечной системы. Она возможна в том случае, если бы у Урана был период обращения **83(11)**, а не 84 года. Так выглядит абсолютная прозрачность газовых гигантов, как энергетических линз, которые пропускают через себя божественное качество константы  $\nabla$  **UVYFERK**.

Но если взять сегодняшнюю схему обращения гигантов, то «Золотой срединный Путь» Солнечной системы будет выглядеть (в гематрическом сложении) так: **11 11 11 12 11 = 56**

**56** — это число Закона. Система находится в жёстких условиях. Она проходит путь испытаний на прочность и целостность. Основная её характеристика — принуждение.

Если выделить из параметров газовых гигантов гематрические суммы:

11,5 (7); 11,86 (7); 29,46 (3) 84,01 (4); 164,79 (9), то возникнет числовой код, заключающий в себе несколько смыслов:

**7 7 3 4 9 (30) — X 1345689/-3 AIDHOUN**

Эта константа жёсткого резонанса говорит о глобальных энергозатратах, о «загрузке» системы «извне» и несёт в себе нарастание противоречий и агрессивных взаимодействий.

Если внутри кода **7 7 3 4 9** сложить **3** и **4 (= 7)**, то проявится универсальный код Вселенной **7 7 7 9**. Это знак Высшего покровительства, сохраняющего систему от случайного и целенаправленного разрушения.

Далее возникает число **57** ( $7 + 7 = 14 = 5$ ;  $3 + 4 = 7$ ) усиленное цифрой **9**.

**579 (21/3) — Y 234459/-3 KUVVER**

Так выглядит код мощных отрицательных космических влияний идущих от звёзд, созвездий и параллельных измерений.

Следующий способ вычленения информации возможен при сложении цифр перед запятой с цифрами после запятой. Например, число **11,86** ( $11 + 86 = 97$ ).

Таким образом, получается одиннадцати членный код Солнечной системы, выраженный формулой пяти газовых гигантов и идущий в порядковой очерёдности от центра, то есть Солнца — (**11,5 (16)**; **11,86 (97)**; **29,46 (75)**; **84,01 (85)**; **164,79 (243)**):

**16977585243 (57) — □ □ 2246799/-0 KVOBGIR** Данная константа является открытым порталом, приёмником и посредником между Солнечной системой и Вселенной.

Однако код **16977585243** имеет гематрическую сумму **57**.

СОЛНЦЕ	11	—	(11,5)	—	16	—	□	1246689/-0,5	KIJZOVF
ЮПИТЕР	11	—	(11,86)	—	97	—	X	1445679/+13	AVEGIOM
САТУРН	11	—	(29,46)	—	75	—	□	4566789/-4	QWODGOR
УРАН	12	—	(84,01)	—	85	—	□	4566789/-4	QWODGOR
НЕПТУН	11	—	(164,79)	—	243	—	X	2345679/+3	UVYFERK

Сумма **57 (12/3) — □ 4566789/-4 QWODGOR** — несёт в себе принцип Ямы, Мары или Сатаны, блокирующий творческие

процессы, отсекающий пространство от времени, разрушающий гармоничные связи и равновесие в системе. В позитивном ключе **57** — это жёсткий фильтр или закрывающий «Щит».

Эти условные расчёты указывают на то, что, на сегодняшний день, в условиях КАЛИЮГИ — эпохи зла, Солнечная система является «заблокированной», закрытой от излучений Галактического ядра.

Все газовые гиганты имеют свои планетарные системы, которые, так же могут отражать некие давно минувшие смыслы для разных пространственно-временных форм проявления Божественного Разума в Солнечной системе в целом.

Например, в Юпитерианской и Сатурнианской системах присутствует такая же картина мира, как и в классической картине Солнечной системы. У них имеются по четыре ближайших твёрдых спутника, как и у Солнца. Такое соотношение есть одна из причин возникновения и существования жизни. Если твёрдых планет более четырёх, то эти планеты начинают конфликтовать и сталкиваться, уничтожая друг друга до тех пор, пока их не останется ровно четыре.

Это говорит о том, что наша Солнечная система имеет структуру спирали, которая берёт своё начало в активированном элементе 11 (из пяти по 11), представленном Солнцем. Движение по спирали от Солнца есть путь в далёкое и бесконечное прошлое — в изначальную тьму. Если двигаться к Солнцу — это эволюционный путь в будущее, к свету и тому самому «Центральному огню» (по Филолаю).

Число четыре (**4**) для возникновения Жизни очень важно. Неактивированных газовых гигантов — четыре (**4**). Именно в Сатурнианской системе есть некая иллюстрация к модели системы с «Центральным огнём», и к тому, как именно ведут себя в паре Юпитер и Солнце. Вокруг Сатурна практически на той же орбите, что и Земля, летающая вокруг Солнца («Пояс жизни» находящийся в сфере четырёх (**4**) твёрдых планет), движется две луны — Эпиметий и Янус, которые раз в четыре года (**4**) меняются друг с другом орбитами: Янус, встав на орбиту Эпиметия, ускоряется, и то же происходит с Эпиметием, но только с точностью до наоборот — он, поменяв орбиту, замедляется. Они очень близко сближаются, но никогда не сталкиваются. Их можно сравнить с парой Юпитер — Солнце, которые, в свою очередь, вращаются вокруг центрального огня **55** (суммы пяти по 11) — энергетической точки пересечения пяти газовых гигантов включая Солнце.

*Нет ничего, чтобы не казалось отражением,  
блуждающим меж никогда не устающих зеркал.*

БОРХЕС

В этой главе будет показано как, казалось бы, далёкие друг от друга явления стоят рядом и, более того, являются неразрывными. Например, при соединении матриц «АВРАКАДАВРА» и «САНСТА ЕСЛЕЦИЯ» возникает число **85 (58)**, причастное к *золотой пропорции* **0,618**, одним из соотношений которой является **5 : 8**. Этот фрагмент имеет непосредственную связь с числовым рядом Фибоначчи.

**1, 1, 2, 3, 5, 8, 13, 21, 34, 55, 89, 144, ...** и так до 24-го члена, порядкового числа, после которого ряд Фибоначчи повторится в том же виде, но на уровне сумм.

Помимо того, что по этому принципу развивается и размножается всё живое на Земле, человечество использовало и использует ряд Фибоначчи в строительстве, например, древнегреческих театров и храмов. Чтобы здания были в гармоничном соотношении с человеком, их возводили в соответствии с масштабной шкалой, которой был выбран ряд Фибоначчи. А человек, как «мера всех вещей», в этом ряду был обозначен первыми шестью числами: **1, 2, 3, 5, 8, 13 (= 32)**. Таким образом, одним из чисел человека является число **32**.

Большинство древнегреческих театров имеет отношение к двум эталонным отрезкам восьмого (**21**) и девятого (**34**) членов ряда Фибоначчи. Первый ярус имеет **34** ряда мест, второй — **21**. Другие театры имеют соотношение мест **13 : 21**.

Соотношение пятого (**5**) и шестого (**8**) порядковых членов последовательности может быть интересным именно в связи с человеком, для которого оно является проявлением в человеке тончайшего (и даже разрушительного) резонанса «Музыки Сфер».

В буддийской космогонии существует *шесть лок*, принципов или миров, проявленных в человеке. В стопах (по восходящей шкале) ног пребывает *адская лока* — **1(1)**; в копчике находится *лока претов* (голодных духов) — **2(2)**; в пупке — *лока животных* — **3(3)**; солнечное сплетение или сердце соотносится с *локой*

людей — 4(5); в горле проявлена лока асуров — 5(8); в голове — лока богов — 6(13).

Соотношение 5 : 8 отражает синтез человеческой сущности, пребывающей в сердце, с пространством изначального Звука, находящегося в горловом центре.

В нисходящем ряду числовой код человека выглядит несколько иначе: 2 : 3.

Золотое соотношение пропорции 85(58) закодировано в сроке жизни самого открывателя «Золотого сечения» Пифагора Кротонского (569 - 475 г до н. э.). В гематрическом сложении  $569 + 475 = 945$ . Пропустив сумму через Космическое зеркало ( $945 + 549 = 585$ ), получим соотношение «Золотой пропорции» 585.

Это соотношение закодировано в эзотерической традиции в культовых и культурных памятниках.

(Впервые число 585 было озвучено Фалесом, когда он предсказал при помощи вавилонского «сароса» — 18-летнего цикла лунных затмений, своё знаменитое солнечное затмение 585 года до н. э.)

«SANCTAECLECIA» — данная надпись украшает стену древней базилики в Алжире. В надписи заключён тайный смысл, сокровенная Тайна — это крест. Начало его в центре с буквой «S». От «S» можно прочесть эту наполненную сакральным смыслом надпись в любом направлении.

SANCTAECLECIA (42) — ✕ 2345679/+3 UVYFERK

	1	2	3	4	5	6	7	8	9	10	11	12	13
1	A	I	S	E	L	C	E	C	L	E	S	I	A
2	I	S	E	L	C	E	A	E	C	L	E	S	I
3	S	E	L	C	E	A	T	A	E	C	L	E	S
4	E	L	C	E	A	T	C	T	A	E	C	L	E
5	L	C	E	A	T	C	N	C	T	A	E	C	L
6	C	E	A	T	C	E	A	N	C	T	A	E	C
7	E	A	T	C	N	A	S	A	N	C	T	A	E
8	C	E	A	T	C	N	A	N	C	T	A	E	C
9	L	C	E	A	T	C	N	C	T	A	E	C	L
10	E	L	C	E	A	T	C	T	A	E	C	L	E
11	S	E	L	C	E	A	T	A	E	C	L	E	S
12	I	S	E	L	C	E	A	E	C	L	E	S	I
13	A	I	S	E	L	C	E	C	L	E	S	I	A

Данная матрица проявлена словно лабиринт, по которому струится во всех направлениях энергия. Этот лабиринт назывался «Лигой» — древнее название храмового лабиринта, и по такому лабиринту монахи шли на коленях. Подобное можно увидеть и в Риме в церкви Санта-Мария ди Траставера. Душа, как планеты, имеет орбиту, с которой ей не сойти. Этот план определён Господом, и только по Его милости к нему можно приблизиться.

*«HVNC MVNDVM TIPICE LABERINTHVS DENOTAT ISTE: INTRANTI LARGUS. REDEUNTI SET NIMIS ARTVS SIC MVNDO CAPTVS, VICIORVM MOLLE GRAVATVS VIX VALET AD VITE DOCTRINAMQVISQVE REDIRE».*

«ЛАБИРИНТ ПРЕДСТАВЛЯЕТ МИР, В КОТОРОМ МЫ ЖИВЁМ, ШИРОКИЙ У ВХОДА, НО УЗКИЙ У ВЫХОДА. ТОТ, КТО ЗАПУТАЛСЯ В РАДОСТЯХ ЭТОГО МИРА И ОТЯГОЩЁН ЕГО ГРЕХАМИ, МОЖЕТ ВНОВЬ ОБРЕСТИ ДОКТРИНУ ЖИЗНИ ЛИШЬ С УСИЛИЯМИ».

Чтобы найти главное число «SANCTAECLECIA», необходимо соединить 13-членный квадрат этой матрицы с уже известной матрицей «АБРАКАДАБРА», которая как раз поместится в ромб, состоящий из нескольких «А» и, в конечном итоге, определит это число:

																				1
		А																		2 3 4
		б																		5 6 7 8 9
		·		р		·														
·	·	А	·	·																10 11 12 13 14 15 16
		к																		17 18 19 20 21 22 23 24 25
А	б	р	А	к	А	(II)	д	А	б	р	А									26 27 28 29 30 <b>31</b> 32 33 34 35 36
		д																		37 38 39 40 41 42 43 44 45
		·	·	А	·	·														46 47 48 49 50 51 52
		·		б	·															53 54 55 56 57
				р																58 59 60
				А																61

Так выглядит (справа) отцифровка матрицы «АБРАКАДАБРА» (у древних славян она называлась «Вспаханное Поле»).

Итак, соединив матрицу «АБРАКАДАБРА» с матрицей «SANCTAECLICIA», мы получим новую матрицу с центром **85**.

				A							
				20							
		A 32		33		34	A				
		A 44	·	46		·	48	A			
		A 56	·	·	59	·	·	62	A		
	A 68	·	70	·	72	·	74	·	76	A	
A 80	·	·	83	·	<b>85</b> (A)	·	87	·	·	90	A
	A 94	·	96	·	98	·	100	·	102	A	
		A 108	·	·	111	·	·	114	A		
		A 122	·	124		·	126	A			
		A 136		137		138	A				
				150							
				A							

Число **85** (которое, в контексте матрицы «АБРАКАДАБРА», так же есть число **31**, **11**, и **1**) является центром 13-членного квадрата «SANCTAECLICIA» и символизирует контакты с параллельными мирами, а так же с «верхними» и «нижними» сферами. Это число, прежде всего, работает на «вход», чем на «выход». Чтобы воспользоваться преимуществами числа **85**, необходим высокий уровень духовного и энергетического образования человека. Оно может впустить как тьму, так и свет; сделать человека психически и физически больным или наоборот открыть в нём целительство и ясновидение. Число **85** несёт в себе магическую информацию, очищает, либо усугубляет карму, исцеляет или разрушает носителя этого числа, будь то человек,



номер машины, квартиры и проч. Это высший принцип «Инь», снизошедший в самые плотные слои материала. *Чистый* человек может воспринять его (на уровне образов) либо Матерью Мира, Богородицей, либо (если человек погружён во тьму своего Эго) её противоположностью — Лилит.

Главный смысл (для человека) числа **85** — это *сверхусилие*, преодоление мощи встречного потока энергий текущих из самых глубин Вселенной, а главное — безупречность. Само же число является пространственно-временным континуумом, точкой или местом Силы. Обывателю следует его избегать, поскольку для него это, прежде всего, *патоген* — пространство отрицательной энергетики, связанной с переизбытком энергии (болезни — сумасшествие, рак).

Чтобы различить по качествам внешне одинаковые зеркальные числа (в данном случае это 58 и 85), для этого необходимо извлечь из этих двух чисел корень, который и обнажит их различную друг от друга информацию.

Например,  $\sqrt{58} = 6,61$  а  $\sqrt{85} = 9,21$

Из этого ясно, что число **85** —  $\downarrow$  нисходящий в мир, опускающийся свыше поток энергии, а **57** —  $\uparrow$  восходящий поток, идущий от материи к духу.

**85** — это число Предела: как известно, смертельная сила звука равна 150 дцб, а предельно допустимая **85** дцб.

Так же это число является пределом в согласных буквах во всех известных языках: максимальное количество согласных имеет Убыхский язык на Кавказе — **85** звуков. Но главное качество и определение числа **85** — это «Музыка Сфер». Как известно, в клавиатуре рояля, в каждой из семи октав имеется **8** белых клавиш и **5** чёрных.

**58** — это формула максимального предела для человека с «Большой буквы» (**5**) в соединении с Бесконечностью (**8**).

*«Людей шестнадцать тысяч, и дань из них  
Господу тридцать две души».*

(Числ., 31:40.)\*

Число **16** имеет прямое отношение к «Системе констант». Под этим числом (номером) стоит центральный и главенствующий над всеми константами код **Ж 1445679 (+13) AVEGIOM**. Главенство **AVEGIOM** заключается в том, что из него рождены все коды-константы. А так же они все «исчезают» в нём, если их перемножать, складывать и так далее. Результат здесь всегда один: код **Ж 1445679** неизменно будет находиться в центре системы (как было сказано апостолом Павлом: «144000 — Матерь всем нам»). В данном контексте код **1445679** и число **16** будут иметь одни и те же смыслы, как то: полнота, символ меры.

В Ведической традиции человек состоит из **16** частей. В индийской эстетике **16** обозначений красоты. У арабов число **16** является знаком совершенства. **16** состоит из **4 ? 4**, то есть четыре элемента, организованные во времени и пространстве. Число **16** связано с принципом вечного возрождения Феникса **Ж (+13) AVEGIOM**.

Если в ряде из 31-го числа (от 1 до 31) найти центр (16) и «отзеркаленный» его ряд-двойник повернуть вокруг этого центра, как вокруг оси, и сложить числа попарно, то 16, удвоившись, породит 32, сумма 1 и 31 даст число 32, сумма 2 и 30 опять будет равно 32 и т.д. — как, впрочем, и любая другая пара, суммируясь, будет равна 32. Это действие иллюстрирует тайный смысл Библейского содержания: *«Людей шестнадцать тысяч, и дань из них Господу тридцать две души»* (Числ., 31:40.)\* Где 16000 — это центр (144000 / 1445679), имеющий («в зеркале») число 32.

1	2	3	4	5	6	7	8	9	10	11	12	13	14	15	16	17	18	19	20	21	22	23	24	25	26	27	28	29	30	31
31	30	29	28	27	26	25	24	23	22	21	20	19	18	17	16	15	14	13	12	11	10	9	8	7	6	5	4	3	2	1
32	32	32	32	32	32	32	32	32	32	32	32	32	32	32	32	32	32	32	32	32	32	32	32	32	32	32	32	32	32	32
5	5	5	5	5	5	5	5	5	5	5	5	5	5	5	5	5	5	5	5	5	5	5	5	5	5	5	5	5	5	5

1)	2345679	(36/9) + 3	999	9	
2)	1345689	(36/9) - 3	819	9	
3)	1236789	(36/9) ± 0	639	9	
4)	37899	(36/9) ± 0	369	9	3 6
5)	66789	(36/9) - 3	639	9	6 3
6)	256689	(36/9) -0,5	729	9	
7)	235899	(36/9) + 7	549	9	
8)	1256679	(36/9) - 3	819	9	
9)	1235799	(36/9) + 7	639	9	
10)	1246689	(36/9) + 4	729	9	
11)	1234899	(36/9) -0,5	639	9	6 3
12)	2467899	(45/9) + 10	369	9	3 6 = 9 9
13)	2567889	(45/9) + 7	459	9	
14)	1246779	(36/9) + 7	729	9	
15)	1233459	(27/9) + 10	639	9	
16)	1445679	(36/9) + 13	999	9	
17)	1335789	(36/9) + 10	729	9	
18)	1567899	(45/9) - 2	369	9	3 6
19)	1146789	(36/9) + 5	639	9	6 3 = 9 9
20)	2334789	(36/9) + 20	819	9	
21)	345789	(36/9) + 3	729	9	
22)	4566789	(45/9) - 4	639	9 6 3	
23)	137889	(36/9) - 2	459	9 + +	
24)	166779	(36/9) -0,5	729	9 + +	
25)	13599	(27/9) -0,5	189	9 (99)	
26)	123579	(27/9) -0,5	369	9	3 6 = 9 9
27)	134559	(27/9) - 2	459	9	
28)	1123479	(27/9) -0,5	459	9	
29)	234459	(27/9) - 3	549	9	
30)	2246799	(39/12/3) + 0	849	3	
31)	1466679	(39/12/3) - 0	219	3	
32)	1445679	(36/9) + 13	999	6 / 9 666	
30) + 31) = 32), то же, что и 16)					
129					
144567	(36/9) + 13	999	9		

## ГЛАВА 19

### «СПИРАЛЬ КОСМИЧЕСКАЯ» (ПЕРСОНАЛЬНАЯ)

Во Вселенной все явления и объекты непрерывно преломляются и отражаются друг в друге. По этой причине Вселенная есть одно огромное Зеркало, в котором преломляется и отражается всё, что так или иначе в ней проявлено и существует. В данном случае при помощи Зеркала будет представлен метод преобразования самой различной информации в ограниченное количество числовых кодов-спиралей, которых всего девять.

1248751  
2487512  
4875124  
8751248  
7512487  
5124875  
(3636363  
6363636  
9999999)  

---

1248751

Шесть из этих кодов являются *циклическими*, они способны перетекать только друг в друга, это:

#### I.

1) 1248751  $\Leftrightarrow$  2) 2487512  $\Leftrightarrow$  3) 4875124  $\Leftrightarrow$  4) 8751248  $\Leftrightarrow$   
5) 7512487  $\Leftrightarrow$  6) 5124875  $\Leftrightarrow$  7) (1) 1248751 и так до бесконечности  $\infty$ .

Далее, два кода-спирали являются *парамби-бинерами*, независимо от их очередности:

#### II.

1) 3636363  $\Leftrightarrow$  2) 6363636  $\Leftrightarrow \infty$

И те же два кода, только с обратной очередностью:

1) 6363636  $\Leftrightarrow$  2) 3636363  $\Leftrightarrow \infty$

Наконец, последний код-спираль — единственный из всех девяти, являющийся *солярным*:

#### III.

1) 9999999  $\Leftrightarrow \infty$

Так выглядят девять космических кодов, проявленных посредством метода под названием «Космическая спираль», где за основу взято действие «отражения», «отзеркаливания». Эти девять кодов по сути — девять «врат судьбы», девять архетипов или принципов, которые можно определить для каждого человека в его персональном случае при помощи так называемого «Тройного зеркала» (Speculum Triplex) или «Космической призмы».

Для того чтобы найти свой персональный космический код — индивидуальную «Космическую спираль» — нужно взять за основу дату рождения человека и свести число дня, месяца и года (соответственно) до цифрового значения.

**НАПРИМЕР: Франсиско Гойя родился 30. 03. 1746 года.**

**3 0 0 3 1 7 4 6**      $(3 + 0 = 3; 0 + 3 = 3; 1 + 7 + 4 + 6 = 9)$   
**3 3 9**

Далее надо поменять местами первую и третью цифру («отзеркалить»), среднюю цифру оставив на своём месте, и записать новую комбинацию цифр под предыдущей.

**3 0 0 3 1 7 4 6**

1) 2) 3) — Если двигаться слева направо, то третий ряд, вследствие вращения, здесь является так же и первым:

1) 2) 1)

3	3	9	↻
9	3	3	

Затем в трёх полученных вертикальных парах нужно сложить цифры (до цифрового значения) и записать результат ниже, соответственно под их слагаемыми.

3	3	9	↻
9	3	3	

3	6	3	↻
3	6	3	

3	6	3	↻
6	3	6	

3	6	3
---	---	---

Вновь полученная комбинация цифр уже встречалась в расчётах ранее. Это значит, что дальнейший ряд кодов-значений пойдёт по кругу — по спирали, а перед взором предстанет код-бинер **3636363**.

Так будет выглядеть таблица «Космической спирали» Франсиско Гойи.

1) 2) 1)

<b>30.03.1746</b>
3 3 9
9 3 3
3 · 6 · 3
3 · 6 · 3
6 · 3 · 6
6 · 3 · 6
3 · 6 · 3
3 · 6 · 3
6 · 3 · 6
6 · 3 · 6
3 · 6 · 3
3 · 6 · 3

**3636363**

Код-бинер **3636363**, считывается с первого ряда окружности «Космической спирали» — 1) 1). По умолчанию два *кода-бинера* и один *соларный* код (хотя это правило на них и не распространяется) будут семизначными — по аналогии с *циклическими* кодами.

Полученный Янский код несёт в себе «свет» и содержит информацию о способности данной личности (на *внешнем* уровне сознания) принимать космическую энергию, творчески её преобразовывать и направлять в мир. В то же время, центральный ряд «Космической спирали» 2) иллюстрирует на *внутреннем* уровне Инь поток **6363636** («тьма»), позволяющий накапливать и преобразовывать энергию Земли в биоэнергетической системе человека, как для созидания, так и разрушения. В случае с Гойей *внешний* и *внутренний* уровень находятся в явном противоречии, и чтобы гармонично сосуществовать они обязаны чередоваться друг с другом.

Но окончательное заключение психологическому портрету Гойи формулирует именно *тайный* уровень сознания, который находится путём сложения трёх рядов персональной «Космической спирали» великого художника:

1) + 2) + 1) (3 + 6 + 3 = 12 = 3; 6 + 3 + 6 = 15 = 6; 3 + 6 = 9) и в итоге возникает третий код *тайного* уровня, являющийся так же Инь кодом **6969696**, только более глубоко насыщенным своим качеством тьмы. Число **69** символизирует закрытую, замкнутую на самой себя систему Инь-Ян, а так же материю, землю, тьму и др. (в то время как **96** является раскрытой системой Ян-Инь — небом, светом и творческим импульсом, идущим вовне — **9696969**).

Если совсем коротко, то именно *тайный* Инь код **6969696** (в сочетании и при поддержке внутреннего Инь кода 2) **6363636** персональной «Космической спирали» Франсиско Гойи породил тот его роковой «Сон разума, который порождает чудовищ».

Три ряда цифр «Космической спирали» 1) + 2) + 1) возможно отождествить с тремя энергетическими каналами в теле человека: *ида*, *пингала* и центральный канал *сушумна*, где (в случае с Гойей) *ида* и *пингала* являются Янским потоком, *сушумна* же — Иньским. Начинаящая центральный вертикальный ряд 2) шестёрка является центром, точкой окружности, а две тройки будут обозначать границу окружности «Космической спирали».

**ПРИМЕР 2:** Михаил Юрьевич Лермонтов родился 15.10.1814 года.

1 5	1 0	1 8 1 4		
<hr/>				(1 + 5 = 6; 1 + 0 = 1;
6	1	5	↻	1 + 8 + 1 + 4 = 14, 1 + 4 = 5)
5	1	6		6 + 5 = 11, 1 + 1 = 2;
<hr/>				1 + 1 = 2; 5 + 6 = 11, 1 + 1 = 2)
2	2	2	↻	
2	2	2		(2 + 2 = 4; 2 + 2 = 4; 2 + 2 = 4)
<hr/>				
4	4	4	↻	
4	4	4		(4+4=8; 4+4=8; 4+4=8)
<hr/>				
8	8	8	↻	
8	8	8	(+)	
<hr/>				
7	7	7	↻	
7	7	7	(+)	
<hr/>				
5	5	5	↻	
5	5	5	(+)	
<hr/>				
1	1	1	↻	
1	1	1	(+)	
<hr/>				
5	5	5		

Числовой ряд закольцевался, далее комбинации цифр будут повторяться в строгой последовательности — спирали.

Как было показано ранее, чтобы выделить числовой код данной последовательности, надо взять первый вертикальный ряд цифр 1) и, начиная с цифры 2 (цифры «закольцовки»), написать его в строчку (из парных одинаковых цифр записывается только одна): 2 4 8 7 5 1 2

Данная «Космическая спираль» является в энергетическом смысле чрезвычайно мощной. Она состоит из трёхзначных господствующих чисел (222, 444, 888, 777, 555, 111, 222), и её поток может вынести только сильный человек, отмеченный высшей миссией. Для обывателей подобный энергетический ряд несёт

большие трудности в жизни и проблемы со здоровьем. Ключевой код М. Лермонтова **222** символизирует взаимодействие биоэнергетической части человека с энергией Солнца, которая насыщает и активирует потенциальные идеи, ментальный план человека. В конкретном случае три двойки являются так же фатальным знаком для его носителя, открывающие сознание для проникновения в него тёмных, низших энергий. **222** — это тройная Луна, так называемый канал Персефоны (богини царства мёртвых). Её принцип отражает древнегреческий миф о богине Персефоне, которая одну треть года живёт в Аиде, а две трети в мире Света, где от неё зависит благоденствие и мир. Если её пребывание в Аиде совпадает с неблагоприятными энергетическими факторами в судьбе, то у человека возникают серьёзные проблемы вплоть до смертельного исхода, как в случае с дуэлью М. Лермонтова.

ТАБЛИЦА шести кодов (за исключением 3-х универсальных):

I. II. III. IV. V. VI. (VII.)

1	2	4	8	7	5	1
2	4	8	7	5	1	2
4	8	7	5	1	2	4
8	7	5	1	2	4	8
7	5	1	2	4	8	7
5	1	2	4	8	7	5
1	2	4	8	7	5	1

- 1) 11 22 44 88 77 55 11  
 2) 28 29 31 35 34 32 28 = 55  
 3) (10) (11) (4) (8) (7) (5) (1) = 28 (10)



**55** — число, полученное из сложения сумм семи кодов, является ключевым числом для Бинарной Звезды Юпитер-Солнце (**31**). Это число отражает главную идею космического портала Бинарной Звезды, состоящую из пяти газовых гигантов (включая Солнце) и имеющих циклы (**11 11 11 11 11=55**).

Следующая таблица иллюстрирует тройную спираль в рамках девяти кодов, где девять коренных кодов являются основными (жирный шрифт) и девять промежуточными (обычный шрифт). Девять кодов (жирный шрифт) являются проявленными, внешними, а другие девять (обычный шрифт) — скрытые.

**МАТРИЦА I. 18-тиричного ЦИКЛА «ЖИЗНИ И СМЕРТИ» (ЭНЕРГЕТИЧЕСКИЙ МЕХАНИЗМ СИСТЕМЫ ЧЕЛОВЕК — ВСЕЛЕННАЯ)**

1)	1)	<b>1248751</b>	(1248751)
2)		<b>2487512</b>	
3)		<b>4875124</b>	
4)		<b>8751248</b>	
5)		<b>7512487</b>	
6)		<b>5124875</b>	
7)		<b>3636363</b>	
8)		(1248751)	
9)		(2487512)	
10)		(4875124)	
11)	(8)	<b>6363636</b>	(8751248)
12)		(7512487)	
13)		(5124875)	
14)		(1248751)	
15)		(2487512)	
16)		(4875124)	
17)		(8751248)	
18)	(9)	<b>9999999</b>	(9999999)

**1248751 + 8751248 = 9999999** (гематрическое сложение)

Здесь видно две взаимопроникающие системы, соединённые неким законом-последовательностью, который имеет в корне своём переход от Янских (чётных) кодов к кодам Иньским (нечётным) и наоборот, например:

1 ⇨ 2 ⇨ 4 ⇨ 8 ⇨ 7 ⇨ 5 ⇨ 3 ⇨ 1 ⇨ 2 ⇨ 4 ⇨ 6 ⇨ 7 ⇨ 5 ⇨ 1 ⇨ 2 ⇨ 4 ⇨ 8 ⇨ 9

В конечном итоге возникает последовательность из **18** кодов. Число **18** показывает весь основной и уникальный процесс жизненного цикла Вселенной или, например, системы Юпитер-Солнце и в том числе человека (в Каббале число **18** является числом **Жизни**).

В эзотерической традиции число **18** несёт в себе смысл двух основных циклов по девять уровней или этапов. Эти два цикла — **Жизнь** и **Смерть**, проявленное и скрытое, тайное и явное, внешнее и потустороннее. Первый цикл иллюстрирует девять этапов зарождения, существования и завершения в пространстве проявленного, и девять этапов (зеркально) показывают скрытые процессы, потусторонние, где так же происходит вхождение (рождение как бы наоборот) в потустороннее, «упокоение» в нём и последовательный выход из внутреннего пространства вовне.

Что касается человека, то его персональная «Космическая спираль» может быть проявлена на любом уровне данной матрицы. То есть, его движение будет возможным с любого уровня, кроме седьмого (**7**), одиннадцатого (**11**) и восемнадцатого (**18**). Попадание в эти коды-архетипы означает для человека либо полную реализацию (или сильные её степени), либо некоторую степень чистоты (природности) сознания, которая может означать наивность и даже глупость. Но в мистическом смысле — эти коды являются открытыми порталами, входами-выходами из системы.

Одиннадцатый (**11**) уровень **6363636** — это наше измерение.

## **МАТРИЦА II. ЭНЕРГЕТИЧЕСКОЙ ФУНКЦИИ — МЕХАНИЗМА (ЧЕЛОВЕКА — ВСЕЛЕННОЙ) 13-уровней.**

Так выглядит гипотетический каркас энергетического механизма Вселенной и Человека.

1)	<b>1248751</b>	
2)	<b>2487512</b>	
3)	<b>4875124</b>	
4)	<b>8751248</b>	
5)	<b>7512487</b>	
6)	<b>5124875</b>	1 ⇨ 2 ⇨ 4 ⇨ 8 ⇨ 7 ⇨ 5 ⇨ 3 ⇨ 1 ⇨ 2 ⇨
7)	<b>3636363</b>	⇨ 4 ⇨ 6 ⇨ 8 ⇨ <b>9 (6 3 1 /10)</b>
8)	(1248751	
9)	2487512	
10)	4875124)	
11) (8)	<b>6363636</b>	
12)	(8751248)	
13) (9)	<b>9999999</b>	

Из этих двух матриц 13 и 18 возникает (как информационный срез) 31 — Бинарная Звезда Юпитер-Солнце (13 + 18 = 31)

1248751	(28 / 10)	—	□	2334789/ + 20	—	(□ 2467899/+10)
2487512	(29 / 11)	—	⊗	1445679/ + 13	—	(⊗ 1567899/- 2)
4875124	(31 / 4)	—	□	1246689/ - 0,5		
8751248	(35 / 8)	—	⊗	1445679/ + 13	—	(□ 1146789/+ 5)
7512487	(34 / 7)	—	□	4566789/ - 4	—	(⊗ 234459/- 3)
5124875	(32 / 5)	—	□	137889/ - 2	—	(□ 1123479/-0,5)
3636363	(30 / 3)	—	⊗	1345689/ - 3		
6363636	(33 / 6)	—	□	1236789/ + 0		
9999999	(63 / 9)	—	□	1236789/ + 0		
181 / 10	—		⊗	2345679/ + 3		

Константа □ 1236789/+0... PUTIQOS в данном контексте символизирует равновесие в Системе, *шуньяту* (Пустоту).

6363636	(33 / 6)	—	□	1236789/ + 0		
9999999	(63 / 9)	—	□	1236789/ + 0		
3636363	6363636	(63 / 9)	—	□ 1236789/ + 0		
1248751	2487512	4875124	8751248	7512487	5124875	(189) —
□	1236789/+0					

- 1) □ 1236789 (36 / 9)
- 2) □ + □ (72 / 9) = ⊗ 2345679/+3
- 3) □ + □ + □ (108 / 9) = □ T 9999 □ 1236789/+0
- 4) □ + □ + □ + □ (144 / 9) = ⊗ 1445679/+13

Путём данных операций возникла последовательность — «Золотой Кватернер» Вселенной.

$$36; 72; 108; 144 = 360$$

Коды «Космической спирали» универсальны, и их можно интерпретировать различными школами и способами, к какой бы числовой системе эта матрица ни была применима.

09.09.2007
9 · 9 · 9
9 · 9 · 9
9 · 9 · 9
9 · 9 · 9
9 · 9 · 9
9 · 9 · 9
9 · 9 · 9
9 · 9 · 9
9 · 9 · 9
9 · 9 · 9
9 · 9 · 9
9 · 9 · 9
9 · 9 · 9
9 · 9 · 9
9 · 9 · 9
9 · 9 · 9
9 · 9 · 9
9 · 9 · 9
9 · 9 · 9
9 · 9 · 9
9 · 9 · 9

9999999

03.03.2001
3 · 3 · 3
3 · 3 · 3
6 · 6 · 6
6 · 6 · 6
3 · 3 · 3
3 · 3 · 3
6 · 6 · 6
6 · 6 · 6
3 · 3 · 3
3 · 3 · 3
6 · 6 · 6
6 · 6 · 6
3 · 3 · 3
3 · 3 · 3
6 · 6 · 6
6 · 6 · 6
3 · 3 · 3
3 · 3 · 3
6 · 6 · 6
6 · 6 · 6
3 · 3 · 3
3 · 3 · 3
6 · 6 · 6
6 · 6 · 6

6363636

06.06.2004
6 · 6 · 6
6 · 6 · 6
3 · 3 · 3
3 · 3 · 3
6 · 6 · 6
6 · 6 · 6
3 · 3 · 3
3 · 3 · 3
6 · 6 · 6
6 · 6 · 6
3 · 3 · 3
3 · 3 · 3
6 · 6 · 6
6 · 6 · 6
3 · 3 · 3
3 · 3 · 3
6 · 6 · 6
6 · 6 · 6
3 · 3 · 3
3 · 3 · 3
6 · 6 · 6
6 · 6 · 6
3 · 3 · 3
3 · 3 · 3

3636363

03.06.2007
3 · 6 · 9
9 · 6 · 3
3 · 3 · 3
3 · 3 · 3
6 · 6 · 6
6 · 6 · 6
3 · 3 · 3
3 · 3 · 3
6 · 6 · 6
6 · 6 · 6
3 · 3 · 3
3 · 3 · 3
6 · 6 · 6
6 · 6 · 6
3 · 3 · 3
3 · 3 · 3
6 · 6 · 6
6 · 6 · 6
3 · 3 · 3
3 · 3 · 3

3636363

Здесь показаны некоторые числа, которые, проходя сквозь Зеркало, приобретают скрытые качества господствующих чисел:

$$111 + 111 = 222 \ (111 \Leftrightarrow 222 \Leftrightarrow 444 \Leftrightarrow 888 \Leftrightarrow 777 \Leftrightarrow 555 \Leftrightarrow 111);$$

$$159 + 951 = 111; \ 258(111); \ 357(111); \ 456(111); \ 234 (666);$$

$$345 (888)$$

При более подробном рассмотрении системы обнаруживается, что идентификационных кодов шесть, и они являются шестизначными. Шестизначность кодов отражает более реальную картину Вселенской матрицы, но тогда они теряют свою индивидуальность, становясь зеркальными (прозрачными), что в свою очередь делает их застывшими, лишая эти архетипы движения. Это чистый принцип природы, которая не имеет мотивации как-то обозначить себя, а просто *самосуществует* в себе. Только последняя цифра, если она такая же, как первая, даёт возможность активироваться спирали, а человек получает маленькую возможность отождествить своё «Я» с этими архетипами посредством «Тройного Зеркала».

I. II. III. IV. V. VI.

1	2	4	8	7	5
2	4	8	7	5	1
4	8	7	5	1	2
8	7	5	1	2	4
7	5	1	2	4	8
5	1	2	4	8	7

$$27 \quad 27 \quad 27 \quad 27 \quad 27 \quad 27 = 1464$$

$$9 \quad 9 \quad 9 \quad 9 \quad 9 \quad 9 = 54(9)$$

Число **1464** — это сфера разума, погружённого в Мир. Такова приближительная общая площадь коры головного мозга в квадратных сантиметрах.

Так выглядит визуальный ряд действия «Космической спирали»:

⇒ □ ⇒ □ ⇒ □ ⇒ □ ⇒ □ ⇒ □ ⇒ □ ⇒ □ ⇒ □ ∞

03.03.2001(3)      **333**      **666**      **333**      **666**      **333**  
 ↻ □ ↻ □ ↻ □ ↻ □ ↻ □ ↻ □ ↻ □ ↻ □  
**3636363**

06.06.2004(6)      **666**      **333**      **666**      **333**      **666**  
 ↻ □ ↻ □ ↻ □ ↻ □ ↻ □ ↻ □ ↻ □ ↻ □  
**6363636**

09.09.2007(9)      **999**      **999**      **999**      **999**      **999**  
 ↻ □ ↻ □ ↻ □ ↻ □ ↻ □ ↻ □ ↻ □ ↻ □  
**9999999**

2487512    4875124

②□    ⇨    ③□

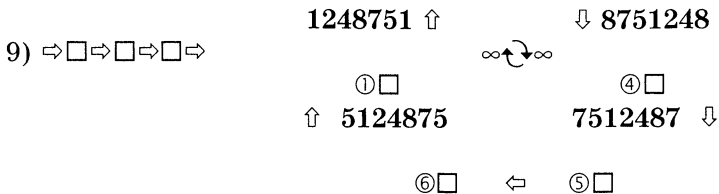

1248751 2487512 4875124 8751248 7512487 5124875 1248751  
 ①□↔ ②□↔ ③□↔ ④□↔ ⑤□↔ ⑥□↔ ①□↔

**Краткая классификация кодов «Космической спирали» и соотнесение их с 6-ю днями Творения.**

**I. (1) 1248751**

«Первый день» Творения (Ян).

«...**ДА БУДЕТ СВЕТ**» (55/10) — ☐ 37899/+0 CYQRR (Отделение света от тьмы).

Возникновение импульса, активация изначальных потенций и приведение их в движение.

**II. (2) 2487512**

«Второй день» Творения (Инь).

«...**ДА БУДЕТ ТВЕРДЬ** (небо)» (60/6) — 6666 ☒ ☑  
**2345679/+3 UVYFERK** (Отделение твердью верхней воды от нижней воды).

Материализация форм, стабилизация процесса, сохранение системы, накопитель проявленного импульса Света.

**III. (4) 4875124**

«Третий день» Творения (Ян).

«...**ДА БУДЕТ СУША**» (45/9) — ☑ 2345679/+3 UVYFERK (Собирание вод поднебесных и создание из них суши; оплодотворение суши жизненной силой).

Преобразование эфирной энергии, соединение накопленной энергии Света с материалом в целях жизнеобеспечения процесса жизни, а так же формирование комплекса чувств для рефлексий и осмысления Мира; осознание и соединение с планом стихий.

#### IV. (8) 8751248

«Четвёртый день» Творения (Инь).

«...**ДА БУДУТ СВЕТИЛА**» (62/8) — Ж 1445679/+13  
AVEGIOM (Создание светила для управления *днём* и светила для управления *ночью*).

Выход в центр системы, соединение различных её уровней, планов и областей в единое целое. Осознание причин и следствий, уровень ответственности за каждое совершённое действие.

#### V. (7) 7512487

«Пятый день» Творения (Ян).

«...**ДА ПРОИЗВЕДЁТ ВОДА...ДУШУ ЖИВУЮ**» (117) —  
⊕ 2567889/+7 BOWGHIQ (Наполнение пространства *твёрди, суши* и *вод* жизненной силой).

Работа с Предопределением энергией судьбы. Активный принцип, формирование матриц, событийного ряда, осмысление звука, соединение отдельных друг от друга систем через резонанс.

#### VI. (5) 5124875

«Шестой день» Творения (Инь).

«...**СОТВОРИМ ЧЕЛОВЕКА ПО ОБРАЗУ НАШЕМУ**» (134/8) — ⊕ 2567889/+7 BOWGHIQ (Проистекание творческого принципа из сотворённой *живой души* в мир).

Осмысление высших принципов и законов Вселенной. Запечатление и сохранение суммы опыта. Через духовное *осознавание* и высшую этику осуществляется контроль и поддержание целостности системы. Обращение к истокам, корням. Поиск причин и смыслов.

#### VII. (3) 3636363

Преобразователь — *Ян* принцип (+)

Творческий импульс Вселенной. Высший принцип энергии, преобразование и изменение мира. Созидательный процесс, динамика, активность, движение.

#### VIII. (6) 6363636

Преобразователь — *Инь* принцип (-)

Высший принцип материала, основание мира, его каркас и структура. Максимальная плотность Вселенной либо сознания человека. Порядок, традиции, пассивный принцип. Пространство закона, основы и статики.

**Преобразователь — Дэн принцип (0)**

Вселенский Резонанс. Выход за пределы всех сумм опытов, «прозрачность» Вселенной или сознания человека. Отсутствие концепций и точек опоры, беспрепятственный поток энергии во всех направлениях, как по вертикали, так и по горизонтали Вселенной.

99,9 % массы вещества Вселенной состоит из плазмы. Возраст Вселенной 10 в 9-й степени лет (15 млрд. лет).

**КРАТКАЯ СТАТИСТИКА СВЯЩЕННЫХ ФРАЗ**

Положительные значения:

«И СКАЗАЛ БОГ» (41/5) — ☒ 2345679/+3 UVYFERK

«И СТАЛО ТАК» (45/9) — ☒ 2345679/+3 UVYFERK

«И БЫЛ ВЕЧЕР, И БЫЛО УТРО» (98/17/8) —

☒ 1335789/+10 EZLILYS

«И УВИДЕЛ БОГ, ЧТО ЭТО ХОРОШО» (116/8) —

☐ 1146789/+5 VOJAQIR

«ПЛОДИТЕСЬ И РАЗМНОЖАЙТЕСЬ» (129/12/3) —

☒ 2345679/+3 UVYFERK

«ГОСПОДЬ — ИМЯ ЕМУ» (59/14/5) — ☐ 1236789/+0

PUTIQOS

«ПОМИЛУЙ МЕНЯ, БОЖЕ» (Псалтирь 50:3) (71/8) —

☒ 1445679/+13 AVEGIOM

«И УЗНАЮТ, ЧТО Я — ГОСПОДЬ...» (Иезекииль 12:15) (90) — ☒ 2345679/+3 UVYFERK

Отрицательные значения:

«Я ПОРАЖАЛ ВАС РЖОЮ И БЛЕКЛОСТЬЮ ХЛЕБА...»

(Амос 4:9)(126/9) — ☒ 134559/-2 JUWEYD

«И БУДЕТ АСОР ЖИЛИЩЕМ ШАКАЛОВ, ВЕЧНОЮ

ПУСТЫНЕЙ» (Иеремия 49:32) (192/12/3) — ☒ 123579/-0,5  
AGITEL

«ИБО Я БЕДЕН И НИЩ, И СЕРДЦЕ МОЁ, УЯЗВЛЕНО

ВО МНЕ» (Псалтирь 108:22) (181/10) — ☒ 1345689/-3

AIDHOUN

«Я ИСЧЕЗАЮ, КАК УКЛОНЯЮЩАЯСЯ ТЕНЬ» (Псал-

тирь) (105/6) — ☐ 66789/-3 ZIGOX



«КТО ОБРЕЧЁН НА СМЕРТЬ, ИДИ НА СМЕРТЬ» (Иеремия 15:2) (149/14/5) — □ 1246689/-0,5 KIJZOVF

«И ПОШЛЮ НА НИХ ЧЕТЫРЕ РОДА КАЗНЕЙ...МЕЧЬ ЧТОБЫ УБИВАТЬ, И ПСОВ, ЧТОБЫ ТЕРЗАТЬ, И ПТИЦ НЕБЕСНЫХ И ЗВЕРЕЙ ПОЛЕВЫХ, ЧТОБЫ ПОЖИРАТЬ И ИСТРЕБЛЯТЬ» (Иеремия 15:3) (614/11) — □ 1123479/-0,5 ASKUVYR

«ГОРЕ ЖЕЛАЮЩИМ ДНЯ ГОСПОДНЯ! ДЛЯ ЧЕГО ВАМ ЭТОТ ДЕНЬ ГОСПОДЕНЬ?» (Амос 5:18 «он — тьма, а не свет») (237/12/3) — □ ! 2246799/-0 KVOBGIR

(От Луки 13:30) «И ВОТ...» (26/8) —

333 999 □ !!! 235899/+7 TUNQIR

1) «...ЕСТЬ ПОСЛЕДНИЕ, КОТОРЫЕ БУДУТ ПЕРВЫМИ...» (204/6) — ☒ 2345679/+3 UVYFERK

2) «...И ЕСТЬ ПЕРВЫЕ, КОТОРЫЕ БУДУТ ПОСЛЕДНИМИ.» (213/6) — 999 □ 4566789/-4 QWODGOR

## ГЛАВА 20

### СУФИЙСКОЕ ПОСЛАНИЕ / «ТАЙНЫЙ САД» — 144

*«Яд скорпиона в хвосте, яд насекомого в голове, яд змеи в зубах. У злого человека яд разлит по всему телу... Размышляй о доброте доброго, которая также разлита по всему его телу».*

Аджами «Шлоки»

«Система констант» даёт ответы на многие тайны, которые открываются именно в настоящее время. Эта система содержит тридцать одну константу — 31 код, символизирующий некий центр, основу, учение и фундамент духа в проявленном мире. Мекканская Кааба (Куб) — храм кубической формы имеет 31 ряд каменной кладки. По этому поводу арабский мистик Азраки говорил: «В соответствии с суфийским символизмом двумя другими рядами являются, конечно, земля и небо». Суфии утверждают: «...с землёй и небом будет 33». Число 33 — число жизни и вознесения Иисуса, а так же Ильи Муромца, который

очнулся от паралича в тридцать три года и смог стать защитником Земли русской от печенегов. Код 33 у суфиев и масонов интерпретируется, как *сверкающий* или «пылающий меч». Суфийские мастера используют число 33, чтобы показать завершённость одной трети практики, ведущей к первой стадии просветления *ищущего*. Вся суфийская система состоит из 99 божественных имён или атрибутов, разделённых на три этапа (33 — 66 — 99), где число 100 (сокровенное священное имя) является тайным и открывается только тогда, когда *ищущий* познает все предыдущие качества тайного имени, а главное — три этапа суфийской практики — 33, 66 и 99.

100 — это ЧЕЛОВЕК, то есть ЧЕЛО (око познающей мир сущности) данное *свыше* человеку на ВЕК (100 — есть число 99+1).

В контексте «Системы констант» 33 — один из элементов или главных её составляющих кодов 3 6 9 (33 — 66 — 99; 333 — 666 — 999).

33 — «Сын»; 66 — «Отец»; 99 — «Дух».

333 — Любовь; 666 — Мудрость; 999 — Воля.

Число 33 имеет отождествления с арабской буквой *Каф* (100), которая состоит из двух треугольников (3 и 3) и имеет отношение к «древнему посланию суфиев», выраженному визуальным образом.

Что касается «Системы констант», то она так же содержит в себе разгадку этого древнего мистического послания, которое будоражит сотни лет многих исследователей. В данном случае речь идёт о «таинственном послании» — некоем суфийском и масонском знаке, присутствующем на средневековых зданиях запада и востока, дворцах и мечетях и напоминающем цифру 4 (31) <sup>[4]</sup>.

Этот знак трактуется, как тайное послание древних своим грядущим потомкам в конце времён. Многие указывают на его алхимическое значение. По различным веским версиям основная тема послания: *Свет и Истина, озарение и понимание, равновесие, познание истинного смысла мудрости, света, добра и зла, тьмы и неведения.*

Существует суфийская диаграмма — «Магический квадрат пятнадцати», где любая диагональ из трёх цифр даёт в сумме число 15. На Востоке в Каббале этот квадрат используют как код для передачи тайных посланий.

4	9	2
3	5	7
8	1	6

15	15	15	15	15
15	4	9	2	15
15	3	5	7	15
15	8	1	6	15
15	15	15	15	15

$$15 \times 8 = 120$$

$$6 \times 8 = 48 (12)$$

Если наложить тайный символ  $\boxed{4}$  на магический квадрат суфиев, то получается числовой код **1235679 (33 /6)**.

Введя код **1235679 (KALWYRR)** в «динамический квадрат», обнаружится, что его преобразование практически отсутствует, так как это есть уже готовый *код-бинер* в «Системе констант» (с суммой **33**, числом «завершённости одной трети суфийской практики»).

33	6	999
2	5	
1		7

«Система констант» трактует *константу KALWYRR*, как код духовной реализации, когда происходит гармоничное соединение духовного опыта с мирской жизнью, то есть манифестация гармонии неба и земли в человеке или в явлении. Это код человека-мистика, который обрёл равновесие в выборе между тонким и плотным, высшим и низшим, и у него нет табу, запретов на смешение (соединение) этих противоположностей. Для такого человека Путь — открыт, и сомнения не терзают: куда ему нужно идти по Пути и зачем. Такой знак говорит о самодостаточности его носителя.

Это алхимик, открывший тайну философского камня и сумевший найти ему применение в жизни во имя и ради людей. Или актёр пилигрим, который счастлив со своей спутницей на бесконечных дорогах, ведущих в неизвестные и, подчас, враждебные страны и города. Так же данный код несёт в себе гармоничное сочетание между цивилизацией и природой, чувствами и интеллектом. В таком человеке отсутствует зло.  $\boxtimes$  **1235799 (+7) KALWYRR**

По поводу данной *константы*, несущей в себе смысл древнего послания, можно сказать языком всё тех же суфийских притч: *Бесстыдный человек боится болезней, которые влечёт за собой роскошь. Человек уважаемый боится презрения. Богатый боится алчности владык. Мягкость боится насилия. Красота боится старости. Грешник боится влияния чувств. Тело боится смерти. Лишь мудрый ничего не боится, потому что страх стал его слугой.*

Все эти проявления жизни, являющиеся для обычного человека источником проблем и страхов, обрели равновесие в опыте мудрого и являются визитной картой кода **KALWYRR**, который прямым образом отражает для потомков суть суфийского послания [4].

В одной из 31 схем-матриц в «Системе констант», **KALWYRR** занимает господствующее значение (см. таблицу «К-108»).

В эзотерической традиции существует понятие «астральный свет», которое имеет прямое отношение к *константе* **KALWYRR**. Это крайне тонкая материя, излучаемая всеми формами жизни от человека до звёзд. Гермес Трисмегист назвал данный флюид *Телесмой*.

**ТЕЛЕСМА (35 / 8) — !!! 333 999 ☒ 1235799 (+7) KALWYRR**

Термин *Телесма* обладает тем же числовым кодом, что и суфийское послание. Это понятие Гермес разъяснил следующим образом: «*Солнце её отец, Луна её мать, земля её кормилица, а ветер разносит её в своём чреве*». То есть *Телесма* содержит в себе четыре основных космических принципа, из которых состоит всё сущее во Вселенной.

День распятия Иисуса на Голгофе **07.04.30** г. так же имеет прямое отношение к константе **KALWYRR**.

**07.04.30** (дата распятия) + **ИИСУС** + **ГОЛГОФА** (27 / 9) —  
**!! 333 999 ☒ 1235799 (+7)**

## МАТРИЦА «ТАЙНЫЙ САД».

Чтобы получить подобную «Картину мира» или одну из многочисленных измерений Вселенной, необходимо взять любую константу и извлечь из неё корень. Например,  $KALWYRR \sqrt{\boxtimes} 1235799 = 111,6649675149433258765423391881 (143)$

Данное число состоит из тридцати одного знака. Целая часть этого числа (111,...) иллюстрирует матрицу под руководством константы  $\boxtimes 1445679/+13... AVEGIOM$  (см. Таблица «К-108»; матрица «Тело Света» — «первый уровень»). Матрица «Тайный Сад», там, где правит  $KALWYRR$ , проявляется при извлечении корня из целого числа, к которому прибавлен один знак после запятой, так называемый «второй уровень»:

$$111,6... = \sqrt{\boxtimes} 1235799 \text{ KALWYRR}$$

«Третий уровень» Вселенной, «четвёртый» и т. д. возникнут при добавлении к целой части (полученного числа путём извлечения корня) второго, третьего знака после запятой и так до бесконечности, но в данном случае в рамках числа, состоящего из тридцати одного знака.

Эти матрицы отражают не только информационные срезы Вселенной, но так же и энергетические структуры человека. В рамках тридцати одного архетипа, человек (являющийся носителем конкретной константы-качества) будет обладателем и носителем конкретной матрицы Вселенной, полученной методом извлечения корня. И таких матриц-Вселенных будет 29 вместе с целой частью числа. Одни Вселенные будут состоять из семи уровней, другие из девяти, но в них не бывает более девяти уровней.

Уникальность константы  $\boxtimes 1235799 \text{ KALWYRR}$  (в рамках матрицы «Тайный Сад») заключается в том, что «Альфа» и «Омега» этой матрицы есть константа  $KALWYRR$ . Она начинается и завершает собой весь лабиринт матрицы под названием «Тайный Сад».

$$\boxtimes + \boxtimes + \sqcap = 108$$

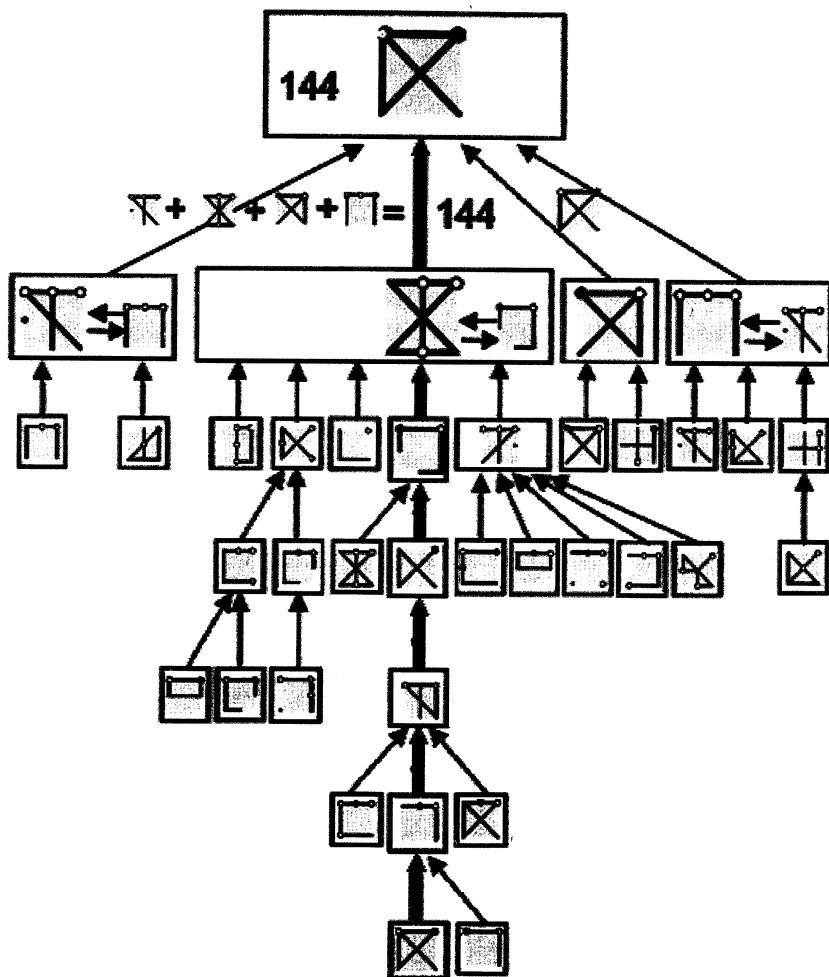

*Сияние увиденной Вещи — Ты должен удерживать его в Слове, Покуда Оно не исчезло из твоего Сердца.*

Басё

«Вначале было Слово». Эта всем известная формула в мире чисел имеет своё почётное место и будет выражено господствующим числом **555**. Код **555** является ключевым, когда речь идёт о создании Вселенной, её центре и оси вращения. С этого числа всё началось. Оно есть источник и точка изначальной информации.

**555** — Символ Бессмертия, а так же распространение резонанса («Слова») из центра во все области Вселенной. Так же его можно проинтерпретировать, как «Космические врата», «Божественная информация», «Пояс Ориона», соединение начала и конца, Тьмы и Света в единое целое.

**555** — это апогей лунной мощи, принцип Жизни и Любви. Три пятёрки порождают **15(6)**, священное число Иштар (Венера 6), в Ассирии Великая Матерь Ида, в храме которой было 15 врат и 15 жрецов. Вселенная существует 15 млрд. лет.

*Пятьсот пятьдесят пять (110) — !!! ☒ 1235799/+7  
KALWYRR*

*Пять пять пять (57) — □ 1236789/+0 PUTIQOS*

$$\begin{array}{cccccccccc}
 3 & 3 & 3 & 3 & 3 & 3 & 3 & 3 & 3 & = 27 \\
 (3 & 6 & 9 & 3 & 6 & 9 & 3 & 6 & 9) & = 54
 \end{array}$$

⌘ 2345679/+3 UVYFERK

$$\begin{array}{ccccccccc}
 111 & 222 & 333 & 444 & 555 & 666 & 777 & 888 & 999 \\
 \downarrow & \downarrow & \downarrow & \downarrow & \downarrow & \downarrow & \downarrow & \downarrow & \downarrow
 \end{array}$$

$$\begin{array}{ccccccccc}
 (9 & 6 & 3 & 9 & 6 & 3 & 9 & 6 & 3) & = \\
 999 & 888 & 777 & 666 & 555 & 444 & 333 & 222 & 111 & = \\
 111 & 111 & 111 & 111 & 111 & 111 & 111 & 111 & 111 & =
 \end{array}$$

↓

$$111$$

↓

$$999 \Leftrightarrow 111 \Leftrightarrow 111$$

$$555$$

$$\text{I. } 666$$

$$888 \Leftrightarrow 111 \Leftrightarrow 222$$

$$555$$

$$\text{II. } 666$$

$$777 \Leftrightarrow 111 \Leftrightarrow 333$$

$$555$$

$$\text{III. } 666$$

$$666 \Leftrightarrow 111 \Leftrightarrow 444$$

$$555$$

$$\text{IV. } 666$$

$$(555)$$

Сложение гематрическое ( $6 + 6 + 6 + 6 = 24$ ;  $2 + 4 = 6$ )

$$111 \ 222 \ 333 \ 444 \ 555 \ 666 \ 777 \ 888 \ 999 \ (135) \text{ —}$$

$$!!! \square 235899/+7 \ \text{TUNQIR}$$

$$666 + 666 + 666 + 666 = 666$$

$$666 + 555 = 222$$

Такова «Золотая последовательность» (прогрессия) из четырёх архетипов, причастных к числу 555.

$$\begin{array}{cccc}
 27 & 54 & 108 & 999 \\
 (27 & 81 & 189 & 1188)
 \end{array}$$



# ГЛАВА 22

## СЕГМЕНТАЦИЯ КОНСТАНТ

### НА КОДЫ ТРЁХ ПЛАНОВ-РЕАЛЬНОСТЕЙ

**I — ФИЗИЧЕСКИЙ; II — ЭНЕРГЕТИЧЕСКИЙ; III — ПРИЧИННЫЙ**  
 (физический) (астральный) (ментальный)  
 (внешний) (внутренний) (тайный)

	I.	II.	III.			(сумма I. II. III.)			
1)	234	567	9	(36/9)	+ 3	999	9		UVYFERK
2)	134	568	9	(36/9)	- 3	819	9		AIDHOUN
3)	123	678	9	(36/9)	+ 0	639	9		PUTIQOS
4)	3	789	9	(36/9)	+ 0	369	9		CYQRR
5)	6	678	9	(36/9)	- 3	639	9		ZIGOX
6)	25	668	9	(36/9)	-0,5	729	9		TOZIOW
7)	23	589	9	(36/9)	+ 7	549	9		TUNQIR
8)	125	667	9	(36/9)	- 3	819	9		AFYROT(E)
9)	123	579	9	(36/9)	+ 7	639	9		KALWYRR
10)	124	668	9	(36/9)	+ 4	729	9		KIJZOYF
11)	123	489	9	(36/9)	-0,5	639	9		STIQVIL
12)	246	789	9	(45/9)	+ 10	369	9		GODQIRK
13)	256	788	9	(45/9)	+ 7	459	9		BOWGHIQ
14)	124	677	9	(36/9)	+ 7	729	9		BJOPMYR
15)	123	345	9	(27/9)	+ 10	639	9		SKRULVR
16)	144	567	9	(36/9)	+ 13	999	9		AVEGIOM
17)	133	578	9	(36/9)	+ 10	729	9		EZLILYS
18)	156	789	9	(45/9)	- 2	369	9		SORNZYR
19)	114	678	9	(36/9)	+ 5	639	9		VOJAQIR
20)	233	478	9	(36/9)	+ 20	819	9		TYRHVLUT
21)	34	578	9	(36/9)	+ 3	729	9		ZVEGUR
22)	456	678	9	(45/9)	- 4	639	9		QWODGOR
23)	13	788	9	(36/9)	- 2	459	9		USPIQQ
24)	16	677	9	(36/9)	-0,5	729	9		YSFOYR
25)	1	359	9	(27/9)	-0,5	189	9		ALERR
26)	12	357	9	(27/9)	-0,5	369	9		AGITEL
27)	13	455	9	(27/9)	- 2	459	9		JUWEYD
28)	112	347	9	(27/9)	-0,5	459	9		ASKUVYR
29)	23	445	9	(27/9)	- 3	549	9		KUVVER
30)	224	679	9	(39/12/3)	+ 0	849	3		KVOBGIR (GORMFOJ)
31)	146	667	9	(39/12/3)	- 0	219	3		GORMFOJ
Сумма всех констант									
32)	144	567	9	(36/9)	+ 13	999	6		AVEGIOM

## **«СИСТЕМА КОНСТАНТ» И ТРИ ПЛАНА СОЗНАНИЯ: ВНЕШНИЙ, ВНУТРЕННИЙ, ТАЙНЫЙ.**

Чтобы выйти на диагностику трёх уровней или планов сознания, необходимо разделить каждую *константу* на три цифровых сегмента и выстроить эти сегменты в три вертикальных ряда.

Диагностика исследователем качества своих энергетических уровней производится следующим образом: необходимо мысленно или ладонью (так же можно использовать маятник или лозу, любые другие «инструменты» сознания) провести слева — направо (или наоборот) сквозь три ряда цифр, соответствующих трём планам (телам или уровням) человека и посмотреть, что из этого получится.

Если «инструмент» проникнет беспрепятственно сквозь три ряда цифр, то такая ситуация будет означать очень положительный показатель состояния сознания человека, его целостность, наполненность и прозрачность. Если же импульс (луч или поток) упрётся в какой-то из рядов, то подобная ситуация укажет на замутнённость или искажение качества данного уровня. Эта операция позволит обнаружить проблему, которую следует начать прорабатывать: например, пытаться снова и снова проникнуть сквозь возникшее препятствие. Данный способ можно назвать интуитивным, поскольку он позволяет (без конкретного знания о причинах «зашлаковки» одного из планов сознания) работать над проблемой, как бы «вслепую», но сосредоточенно и настойчиво, и результат не заставит себя ждать.

Если исследователь поведёт «инструмент» справа налево, то этот импульс будет означать предрасположенность его сознания к нисхождению из «Духа» в «Материю». Если же наоборот, то — восхождение из «Материи» в «Дух». В первом случае основная реализация всех планов, идей и мотиваций приходится на первую половину жизни. Вторая же половина его жизненного периода будет пребывать в состоянии покоя. В случае, если движение происходит слева направо, то, соответственно, основная реализация и активность приходится на вторую половину жизни, а в первой происходит либо «сон», либо деятельность, связанная с накоплением сил и подготовкой к будущим свершениям.

**I — ФИЗИЧЕСКИЙ;** (физический) (внешний)  
**II — ЭНЕРГЕТИЧЕСКИЙ;** (астральный) (внутренний)  
**III — ПРИЧИННЫЙ** (ментальный) (тайный)

I.	II.	III.
9	9	9
8	1	9
6	3	9
3	6	9
6	3	9
7	2	9
5	4	9
8	1	9
6	3	9
7	2	9
6	3	9
3	6	9
4	5	9
7	2	9
6	3	9
9	9	9
7	2	9
3	6	9
6	3	9
8	1	9
7	2	9
6	3	9
4	5	9
7	2	9
1	8	9
3	6	9
4	5	9
4	5	9
5	4	9
8	4	9
2	1	9
9	9	9

*Где же постройте вы дом для Меня, и где место Моего покоя?*

Исайя (66-01)

Прошло вот уже триста лет, а Санкт-Петербург, по-прежнему, держит статус мистического и культурного центра, будучи явлением мирового порядка. Несмотря на то, что город на Неве — больше не политическая столица страны, во многих смыслах это идёт ему только на пользу. Трудно стать «проходом» в Новое время и одновременно заниматься тяжёлыми энергиями — финансовыми и экономическими потоками, а Санкт-Петербург это, прежде всего, «врата» в будущее, через соединение с прошлым. Для того, чтобы войти в новые времена, необходим пространственно-временной континуум — «врата», принцип действия которых — непрекращающееся во времени взаимодействие противоположных начал. Эти начала обязательно заключены в *бинер* или *пару*. Условный образ «врат» — это прежде всего два столба (две единицы) и связь между ними — перекладина, по-русски — *переводина* или *пере(про)клад*. Самое близкое значение этому — мост ( $1 + 1 = 3$ ). Мост является связью между противоположными началами, то есть в своей идее несёт некое третье начало. В этом смысле образ Санкт-Петербурга можно представить, как соединительный «мост» между противоположностями, разделёнными природой и временем.

Чтобы открыть или активировать «врата», сделать их актуальными, необходима архетипическая личность. В случае с Петербургом — это П.А.Р.А. То есть Пётр Алексеевич Романов I (алфавитное «А» в ПАРА — цифра I.). Одна из причин бесприютности петербуржцев заключена именно в том, что они имеют статус *перекладных*, то есть промежуточных элементов или посредников между мирами и временами. Одно бесконечное прозябание блокадников в коммунальных квартирах можно объяснить только иррациональными причинами.

Полюса врат всегда пребывают в конфликте, и чтобы нейтрализовать подобный конфликт — необходимо создать равновесие, которое может быть и отрицательным: пока не произойдёт соединение через перекладину или «мост». Иногда *бинер* возможно преобразовать только через аннулирование одного из столбов.

Например, перенесение столицы на «чистое» место, дабы оторвать властные структуры от бизнеса и мафии. Так поступила Бразилия и Австралия. Так могло произойти и с Москвой, когда Лихачёв предлагал сделать столицей Владимир или Тверь. Если бы это случилось, Россия могла бы давно пойти по иному и более правильному пути. А Северная столица вполне возможно совершила бы уже к 2000 году цивилизационный прорыв. В настоящее время, для сохранения целостности России и удержания отдалённых периферий, столицу уместно перенести, например, в Омск, который в Ведийской культуре считают одним из центров Мира, так называемым «пупом» Земли.

Что касается Петербурга, то принцип бинарности пронизывает всё, что связано с его историей и инфраструктурой. Например, Пётр: «Царь — или — плотник» — бинер № 1.

А «ТРЕХСОТЛЕТИЕ» (25.05.2003), надо полагать, не как конец жизни городу физическому, но его перекаладина — преобразование в новую форму во времени.

Статистика по поводу парности очень обширна и имеет много параллелей с древнеегипетской историей.

С-Пб — столица под номером два (2) после Москвы.

С-Пб основан в 1703 году ( $1 + 7 + 0 + 3 = 11 = 2$ ).

С-Пб расположен на 42-х островах и 86 реках и каналах  $42+86=128$  (11/2).

На территории С-Пб 200 (2) озёр и прудов.

Названия рек схожи: Нил — Ния (древнее название Невы)... Длина Нии или Невы (или Новой ЕВЫ) — 74 км (11/2), длинна же Нила — 6500 км. (11/2).

Расстояние между столицами Москва — С-Пб = 650 (11/2) км; Александрия — Каир = 209 (11/2)... угол прямой линии от столицы к порту (45°) в обоих случаях одинаков.

Александрия и С-Пб находятся оба на 30° северной широты. Оба города — у озёр (Марейотис и Ладога). В Александрии — Нильский канал, в С-Пб — Обводной; оба города лежат на «болоте» (в Александрии одна гавань называется Болотная). Оба города были столицами: Александрия при Птолемеях (около трёхсот лет) в Египетской Греции, а так же 2-ым городом в Римской империи. С-Пб — столица при Петре I, и 2-ой по значению город во время анти-империи с 1917 года. И ныне оба города имеют по дамбе: у С-Пб есть о. Котлин (Кронштадт), соединённый с берегом дамбой.

В Александрии же — остров Фарос, соединённый с материком песчаной косой.

Александрия соединяла собой «Восток — Запад», С-Пб соединяет «Запад — Восток».

Эту статистику можно продолжать и дальше. Что же касается Петра, то он изначально считался вторым царём: первое восстание стрельцов во главе с царевной Софьей посадило на трон Земским собором Ивана V, а его младший брат Пётр, официально, стал «Второй царь». Итак, «Царь — Плотник» изначально стоит под № 2.

Далее, двойственность продолжается: Пётр правил 29 (11/2) лет, стрельцов казнил 11.09 (20). С 1703 (11) года живёт с простолудинкой Мартой Скавронской. Они только в 1712 (11) повенчаны; от этого брака выжило 2 ребёнка. Пётр, с 1712 (11) после смерти был бальзамирован 2-го февраля (02.02).

Есть даже опера: «царь и плотник, два Петра» Альберта Лорцинга.

И не случайно, потомок «Арапа Петра Великого» (АРАП — зеркало — ПАРА, то есть Пётр Алексеевич Романов I — А) А.С. Пушкин изучал образ самодержца, пытаясь его понять и осмыслить. Предки же великого классика — с верховьев берегов всё той же реки Нил — страны Эфиопии (Абиссиния), в низовьях которой стоит донныне город Александрия. Между Петром и Александром Македонским, построившим Александрию Египетскую, так же имеются многие параллели. Одна из них связана с чёрным мальчиком (арапом), которого царь принудительно женил на купеческой дочери; он был всеобщей потехой, напудренный белой пудрой и в парике. Александр же, во время похода по Персии, ради любопытства измазал одного мальчика чёрной нефтью и затем поджёг его. Эти цари одинаково казнили старую гвардию и стрельцов, и построили оба два принципиально новых мегаполиса, задачей которых было сохранение и осмысление человеческого опыта мудрости, проявленного через текст и хранящегося в Александрийской библиотеке. Петербург же сам есть исторический *текст*, обрамлённый в гранит. Эти два города так же являются (Александрия в прошлом) территорией-пространством соединения с будущим и полем экспериментов с новыми формами цивилизации.

Тридцать первая долгота 31° имеет символическую связь с древнеегипетским элементом КА. Если от пирамид (КАИР; Александрия) двигаться на север, то через каждые 10° (во времени — от Древнего Египта 11 тысяч лет и далее всё плотней, но в

среднем по тысяче лет) сначала Константинополь, затем Киев, далее Камень (Пётр — Петербург, а так же в рамках Петербурга — Котлин или КЕТУ). Ещё 10° — северный город Kirkenes. И самый северный КА — на земле Франца Иосифа — Kong Karls Land. Если по этой долготе двигаться на юг, то в ЮАР рядом с Йоханнесбургом будет небольшой городок Петербург. Мысленно пройдя путь по 31 широте на восток, можно натолкнуться на столицу Тибета Лхасу с дворцом Потала, так же являющуюся средоточием мудрости и древних текстов. А движение на запад укажет Канарский и Азорский архипелаги — остатки затонувшей когда-то Атлантиды, — откуда собственно и пришла передача древней мудрости в Древний Египет и в целом во всю современную цивилизацию.

Далее по этой же 31 широте расположен Бермудский треугольник, который зеркален Сычуанской провинции в Китае, являющейся тоже аномальной зоной, в которой во время второй мировой войны пропадали бесследно целые японские батальоны.

Так возникает некий кристалл-квадрат — основа фрактала, расходящегося лучами из Древнего Египта во всех направлениях и непосредственно в космос. Поскольку линии магнитосферы земли движутся с юга на север, то и цивилизация перемещается в том же направлении.

В тибетском языке КА — первый изначальный символ и слог, дающий импульс всем остальным. Пётр по-гречески — КАМЕНЬ: твёрдость и сила духа, а так же разум.

В египетской мифологии КА — один из элементов, составляющих человеческую сущность, а так же жизненную силу богов. Высшее божество РА имело 14 КА. Элемент КА — не только жизненная сила, но и двойник (11), второе «Я» человека, а в данном случае и города Санкт-Петербурга. Это второе «Я» Петербурга одновременно и синхронно присутствует на всех энергетических уровнях и слоях. Человек подчас теряет в двойнике своего города, блуждая в нём при жизни и после смерти.

Но КА так же и покровительствует человеку, определяя его судьбу. КА способен пребывать в физическом мире и одновременно в мире загробном. В древнем Египте с КА была связана богиня Хемсут — хранительница людей. Она почиталась в Мемфисе, а это именно то место, откуда привезены в Петербург два древних сфинкса. Поэтому петербуржцы имеют высшее покровительство и выжили в непредназначенном для жизни людей

пространстве дельты Невы, где издревле пребывают *наги* и свито «гнездо» одного из их высших драконов.

Если КА — это двойник, то Петербург совершенно объективно имеет своего ярко выраженного двойника и не одного. Поскольку Петербург — не просто город, но столица мистическая, культурная и в прошлом имперская, значит и КА у этого города много, как минимум 14 Слоёв-Петербургов, которые являются спектром луча одной из звёзд «Семизвездья» (Большая Медведица). В то же время Петербург проявлен, как управитель «61-й Великой звезды», что говорит о его великой миссионной судьбе. Космогония Петербурга не поддаётся обычному человеческому обобщению и разумению. Это планетарный ключ и код для будущего человечества Эпохи Водолея. Водолей в свою очередь — 2-й знак зодиака, а в стране Водолея — России — одиннадцать (11/2) временных поясов.

Стоит обратить внимание на противостояние Петербурга и Москвы, причём противостояние двух столиц длится уже очень давно и, конечно же, есть свой миф. Ведь Петр как бы разрушил московский устой, перенеся столицу на окраину, и на топкой пучине создал искусственный город. Он строил дома, а они непрерывно тонули, и наводнения смывали их долгое время, чуть ли не через каждое пятилетие. Чтобы поставить город на таком гиблом болоте, его нужно было построить целиком, «одним махом», то есть «в великаньей ладони» — на небесах, как говорила одна из легенд. Только тогда он удержится и действительно *встанет*, потому, что не сможет пучина «заглотить» столь быстро возникший, огромный и самоорганизующийся организм.

И действительно Петербург возник как бы сразу — на пустоте. Так разве что строилась Александрия Египетская, которая очень похожа на город Белых ночей. И ещё для этого нужна была жертва, и ею оказались, естественно, люди, которых загублено было при строительстве великое множество. При Петре население страны уменьшилось в 4 раза, и половина — на строительстве Петербурга. Город фактически стоит на кладбищах, «на костях». Хоронили вначале при церквах и просто на заднем дворе, пока Елизавета Петровна не «наехала» санями на раскрывшуюся могилу чуть ли не в центре города. Она сразу издала указ, и после этого уже хоронили за городской чертой. И поэтому видимо тоже многие считают город потусторонним и призрачным, городом пантеоном-некрополем, в котором простому и живому человеку сложно иметь свой маленький уголок.



На символическом уровне — если обратиться к ведической мифологии, которая в дохристианский период присутствовала в этих местах и оставила после себя много следов — можно увидеть большое количество древних картин. В мифах вообще возможно найти ответы и намёки на любые вопросы. Например, почему итальянская мафия Коза Ностра возникла именно на Сицилии, а не где-то ещё? Если заглянуть в миф, то оказывается — под Сицилией погребён древнейший хтонический демон Тифон. Он порождён адом, и Зевс, победив, завалил его на Сицилии вулканическим Этна. До сих пор, через вулкан, Тифон излучает свои ядовитые миазмы-пары, отравляя сознание многим жителям острова, на котором снимали фильм о «крёстном отце» и появились даже паломники, едущие на Сицилию по этому поводу.

Огромное количество мятежных титанов-протосуществ «сослано» новыми поколениями богов на землю после великих битв за обладание миром, и они где-то упокоены до последних времён, но пребывают в некотором смысле живыми, потому что изначально бессмертны. Так же и с гиблой болотиной, на которой «плавает» Петербург. Некое высшее присутствие в этом месте обязательно есть.

Догадка заключается в том, что на этой территории — если взять за основу ведический миф — покоится древнее демоническое божество Рахула, змееподобный водный дракон, как бы раскинувший своё тело по дельте Невы, включая Финский залив, до острова Котлин. Место для «сна» идеальное — болота и топи, и никто не потревожит и не забредёт в подобную глушь. И всё же его пробудил ото сна своим строительством царь-реформатор.

Тибетцы считают, что каждое место имеет свою господствующую энергию или охранителя — его хозяина, который, как правило, обладает демонической природой. Но как, собственно, пробудили дракона, который стал неотступной тенью для Санкт-Петербурга? Одно из древних финских названий острова Котлин (на котором стоит город Кронштадт) — это *Кетту-саари*. КЕТУ в ведических мифах означает хвост дракона, разрубленного пополам самим Вишну за то, что змей отведал *амриты* — напитка богов. Хвост КЕТУ и голова РАХУ после амриты стали бессмертны и символизируют отныне солнечные и лунные затмения, а в ведической астрологии — это два полюса Луны, указывающие на противоположные сущности человека. В мифах Кету зловре-

ден и выглядит, как безголовый торс с рыбьим телом. Восточнее Петербурга находится поселение, а ныне станция *Рахья*.

Но есть ещё малозаметная историческая деталь: Петр привез из Москвы часы, которые снял с башни на *Сухарёвской* площади и установил на колокольне собора Святой Троицы, что изначально стояла рядом с нынешним Домиком Петра. Этот собор много горел, и часы в конечном счёте погибли, а собор в тридцатых годах (XX в.) был снесён. Но тогда, во времена Петра, «московское время» символически перенеслось в Петербург. Корень СУХАР по-старорусски звучит *сухой*. Царь словно хотел любым способом высушить сырость болот, а ещё так назывался на Руси месяц Март. Случайная созвучность, надо полагать, поспособствовала Петру найти на шведской войне свою половину, обозную девку Марту Скавронскую, ставшую позже царицей Екатериной I (Этот союз с «низовым» слоем серьёзно компрометирует образ царя, как помазанника и просветителя, поскольку подобное притягивается к подобному).

Но рядом имеется ещё одно незаметное совпадение, и чтобы «увидеть» миф порой важно заглянуть в зеркало: прочитав СУХАР в обратном направлении, появляется отражение РАХУ-S, где S есть один из символов древнего змея. Выходит, что Пётр, акцией перевоза часов, как бы символически соединил *голову* с *хвостом*, «активировав» древнего змея-дракона РАХУ, который пробудился, ожил, и так возник новый имперский дух, новое измерение и новая мифология. От этого пришло много лишений и бед для людей и самого Петербурга, поскольку РАХУ, прежде всего — активная разрушающая сила, особенно на ментальном уровне. А у Москвы имеется свой символ, где Георгий Победоносец убивает копьём дракона (змея). Эта геральдическая деталь так же отражает природу конфликта двух городов.

В Петербурге огромное количество каналов, рек, прудов и озёр, около сотни мостов и сорока островов. У людей есть мнение, что город, в котором они живут, — это город воды. В ведической же культуре сущности воды — это *наги*, змееподобные существа с человеческой головой. *Наги* живут и в воде под землей, а так же в карстовых пустотах среди природных кристаллов. Ну и, конечно, особенно много их скапливается в дельтах или на стыках рек. Они обладают многочисленными сокровищами, могут, как японские лисы-оборотни, воплощаться и жить

среди людей, особенно любят быть женщинами, прекрасными и обеспеченными.

Явные признаки *нага* в человеческой форме — это обязательно элитарный слой, безбедное и богатое положение, потому что стоит за ними некая незримая сила. Политика людей-нагов не интересует. Они эстеты и предпочитают наслаждения, спокойное (не идейное) творчество, обязательно приносящее дивиденд. У них ярко выражена страсть к драгоценностям, сладкому и воде.

Вначале *наги* желали уничтожить город на Неве, но, не выдержав напора людей, они приспособились к обитанию в нём. Это стало им выгодно. К тому же Петербург — *город-портал* — имеет планетарную и космическую коммуникацию, что позволяет интегрировать и проникать в другие планы. Об этом наглядно свидетельствуют два древне-египетских сфинкса, что восседают у Академии художеств на берегу Невы (старое название которой — *Ния* — очень похоже на *Нил*). В Россию их привезли в 1835 году через Францию. Ключ и смысл Сфинксов лежит во времени, в той неведомой толще времён, когда они были сотворены. По этому (зеркальному) признаку можно предположить, как далеко идут порталы в будущее, которое измеряется лишь в прогрессиях.

Касаемо присутствия цивилизации *нагов*, сконцентрированной в дельте Невы, можно с уверенностью сказать — этот факт не является случайностью. Считается, что в Санкт-Петербурге спрятано огромное количество сокровищ, находящихся на энергетическом уровне, под землей. Так же под Петербургом учёными открыто великое множество карстовых пустот, природных пещер, в Саблино, под Васильевским островом и под самим историческим центром. Таким образом, можно предположить, что под Петербургом живет огромный дракон, называемый Василиском, являющийся наверняка одной из проекций мифического Рахулы. Василиск — термин новый и не отрефлексируемый современным сознанием, хотя он упоминается ещё в Библии, но даже в названии «Васильевский остров» слышится Василиск. На Васильевском острове находится река Смоленка и Смоленское кладбище, а Смоль — это подземное царство у древних славян.

Получается, что Георгий Победоносец (на геральдическом уровне) как раз и пытается уничтожить северного дракона. Москва — всегда финансовые потоки, бизнес, солярный принцип. Петербург же в этой паре — Луна, белые ночи и, прежде всего, культура. Москвичи не любят Петербург. Они считают, что петербуржцы

«знают нечто такое, что не знают другие, и не могут такое принять». Но, на самом деле, это очевидно: в Петербурге существуют культурные традиции, которые начались со времён основания и продолжаются до сих пор. И как раз часы — символ Времени — с Сухарёвской площади могут ответить тем же москвичам на вопрос о глубине и всезнании питерцев: РАХУ, помимо изобретения водки, неудовлетворённости жизнью и привнесения в неё тьмы, так же содержит творческий импульс, космическую целостность и идеально устойчивую структуру. По монгольским легендам РАХУ — одна из звёзд «Семизвездья» или управитель «61-й Великой звезды». Получается, что Петербург находится под огромным звёздным кристаллом, влияющим самым непосредственным образом на город и горожан. РАХУ дарит особый угол зрения, позволяющий видеть скрытую сторону истины, а хвост дракона КЕТУ даёт Петербургу силу ночи, оккультность, стремление к духовности и непривязанность к материальному и мирскому. У Москвы же с точностью всё до наоборот. Говорят: «Москва бьёт с носка», а «Питер бока выгтер».

Но если серьёзно, то наличие культурных традиций не является следствием каприза или величия царя-плотника и не плод сна мифологического дракона, а существуют эти традиции скорее им вопреки. Одна Питерская блокада чего стоит. Особый культурный фон Петербурга — прежде всего следствие единства людей, изначального и принудительного их присутствия в гиблом месте, и важнейшую роль, конечно же, играет храмовый комплекс. Что есть иллюзия во всей этой истории, так это романтизация образа Петра. Он, прежде всего, — чудовище, ущербный с детства психически и морально падший человек. Взять хотя бы его ассамблейное пьянство с непрерывным развратом или Кунсткамеру с заспиртованными уродцами, где как в московском мавзолее находится человеку просто нельзя. Там гибнет душа.

Если попытаться заглянуть в будущее Петербурга, то можно обнаружить ещё одно мифологическое существо, которое со временем обязательно проявится в дельте болот — это древневедическое светоносное существо *Гаруда*, существующее для того, чтобы вести извечную борьбу с *нагами*. По-славянски он птица Гамаюн или Горазда, что очень созвучно с его санскритским названием. Гаруда имеет тело человека, птичьи крылья и орлиный клюв. Он, как и Раху, отведал божественного напитка *амриты*. Вишну, как ни странно, вместо наказания предложил

ложил Гаруде дар, и тот, в свою очередь, согласившись, просил божество дать ему возможность занять положение выше его — Вишну. Вишну ответил благосклонно, но выполнил просьбу Гаруды весьма своеобразно, поместив его образ на своём знамени, как бы над собой, но за это изобразил «нахала» своим конём. В буддийском мифе Гаруда неустанно противостоит *нагам* — вечная битва света и тьмы. У него есть грозное оружие — особая мантра «аламбаяна», от которой *наги* не способны укрыться. Гаруда так же может принимать форму человека, даже Будда в одном из воплощений был царём в царстве гаруд.

В случае с Петербургом именно огонь Гаруды сжёг Сухарёвские часы, чтобы уничтожить растущий имперский принцип Раху, а при Екатерине II на Сенатской площади дракон был придавлен копытом коня Петра I. Этот мотив опять перекликается с московским геральдическим Георгием Победоносцем. В конечном итоге Петербург утратил столичный статус, что, однако, позволило сделать его городом-героем, духовной и культурной столицей.

Есть более древний миф, говорящий о том, что Гаруду порождают сами же наги — в одном из своих яиц, чтобы он сокращал их неумолимо растущую популяцию, способную заполнить за короткие сроки весь мир. В этом случае Гаруда есть *антинаг*. У монголов Гаруда — демоноборец — пожиратель драконов, держащий в клюве змею. Гаруда сжигает тьму своим солнечным светом и огнём ветра своих крыльев. Он — не устроитель пожаров, его огонь — священный. Иногда этот огонь вырывается прямо из купола собора, намекая на переосмысление и подталкивая к переменам. Битва дракона (Василиска или Аврага Могоя) с Гарудой будет наполнена огнём и паром, поскольку это столкновение противоположных стихий и миров.

В Китае Гаруду отождествляют с *фениксом* — неким высшим *самовозрождающимся* существом, которое приходит снова и снова, чтобы спасти и обновить мир. В нашем случае — это сущность, имеющая возможность движения по петле времени, и держатель врат в момент перехода (или исхода) людей из одного измерения в другое, в так называемом Конце времён. Совершенно очевидно, что Санкт-Петербург, утратив имперские амбиции, в не очень далёком будущем максимально осуществит духовную наработку и выйдет на другой, космический уровень. А поскольку *феникс* (некий духовный принцип, персонификация света в городе пустоты и сумрака белых ночей) обладает свойством, ис-

чезнув, вновь возродиться, значит, он имеет отношение к памяти и соткан из самого Времени. Для этого в городе на Неве и появились древнеегипетские сфинксы, которые являются порталом, входом, вратами в некое высшее пространство Небесного Петербурга, на сегодняшний день простирающегося над физическим городом, словно блин или летающая тарелка (по-ведически — это *вимала* или разумный Виман). Эту функцию так же несёт в себе храмовый комплекс, но сфинксы, в отличие от него, являются символом, идущим из глубины веков, и олицетворяющим преемственность цивилизаций, памяти и самого времени. Под землёй же и водой города — мрак и царство дракона (Василиска), со временем всё более проникающего в физический город. Эта часть является одновременно и пространством обитания людей, и мёртвым городом-пантеоном, в котором людям жить было всегда непросто.

Дамба — страшное оружие против *нагов*, но это оружие не *Гаруды*: его сила — свет и огонь. Ещё дамба влияет самым непосредственным образом на кого-то другого. Этот кто-то, прежде всего, — *враг человеческий*, а строительство дамбы — коварнейшая из провокаций. Дамба окончательно заблокирует самоочищение водного ареала от самой Ладоги до Финского залива, перекроет циркуляцию сообщающегося сосуда водного бассейна. Что в свою очередь загрязнит его и убьёт огромное количество живых существ, в том числе и мифологических. Но поскольку мифологические существа бессмертны, пусть и относительно, то они, прежде всего, направят свой гнев на людей, косвенно ответственных (в силу вынужденного невежества) за нарушение равновесия между всеми живыми и мифологическими существами.

*Сила нагов «заставляет совершать ошибки и не позволяет выполнить дело правильно». Класс вредоносных существ ЛУ (Лу по-китайски дракон) — наги почитаются, как мудрецы и маги, и являются хранителями древних священных текстов. Их элита благоволит к Будде, слушается его посланцев, поскольку Будда однажды был проявлен в их царстве. Поэтому в буддийской традиции существуют специальные благоволия и ритуалы, умилюющие класс нагов. Подчас, они призваны охранять терма (тайные клады-сокровища), а, следовательно, они — самовольные хозяева тайников и кладов. Являясь местными божествами, наги способны быть мстительными, если потревожена среда их обитания. Загрязнение вод, строительство плотин и дамб, изменение на-*

правления потоков рек — всё это может спровоцировать нагов и вызвать нервные, кожные и другие заболевания у тех людей, которые их потревожили. Возможна даже коллективная порча целого региона-места, если этот регион является природным «гнездом» какого-то высшего местного существа, наподобие РАХУ дельты Невы. Поэтому чрезвычайно важно выполнять все изменения и работы, связанные с природой в астрологически благоприятные моменты и сроки. Применительно к региону дельты Невы, это связано, прежде всего, с дачными работами — раскорчёвкой, рытьём колодцев, загрязнение пищевыми и техногенными отбросами ареалов обитания водных существ.

*Негативные провокации со стороны нагов вызывают у людей чувство потери ориентации, безысходность, засасывание в омрачённые состояния сознания, схожее с наркотическим опьянением, и привязанность к подобным состояниям, а так же чахотка и всё, что связано с сыростью и недостатком солнечного света.*

Если *наги* настроены сверх агрессивно, то на Тибете есть специальные ритуалы усмирения стихийных существ. В частности имеется мантра *Гаруды* (Гаруда по-тибетски *Кюн*), произнося которую можно избавиться от всех насылаемых *нагами* недугов: «ОМ БА КЮН СОХА».

Человеку, чтобы осознать себя как высшее существо, необходима память и опыт. Так же и противнику *нагов* — Гаруде, чтобы проявиться в мир для спасения всё более увязающего человека, следует вспомнить себя. Его же *воспоминание* — само по себе уже нечто новое и неведомое, поэтому Время постоянно отдаляет *воспоминания*, пытаюсь спрятать их в своей глубине, и невольно доходит до той точки, с которой уже возможно предвидение и изменение самого Пути, что, собственно, на руку и доступно свойствам светоносного существа. Подобно Времени, *пантеон* города на Неве — мёртвый гранитный колодец — несёт ту же функцию: отдаление, опустошение и стирание истока — истинного *воспоминания* человека. Лишь там, в истоке возможно переосмысление и изменение вектора своего пути, чтобы выбраться к свету из мира тёмной воды, где лишь копятя призраки. Что-то подобное должно быть в конце царства дракона. Но необходимо ли преображение и изменение этого места бывших рек и болот?

Поскольку для *феникса* или *Гаруды*, созерцающего этот Путь весь целиком, нет никакого Пути а, следовательно, нет ни прошлого, ни будущего — лишь миг без конца и без края, везде и нигде, — то лишь поэтому *воспоминание* может удержать *феникса* среди людей, а людей освободить от сумерек и сырости и пропустить сквозь врата к свету небесного Города над Невой. Именно этот смысл вложила группа «Аквариум» в песне про «Город Золотой». Может это будет не *Гаруда* и не *феникс*, но кто-то должен придти, чтобы принять участие в людской судьбе, в момент, когда воронка Конца света (а он по определению неизбежен и бывает всякий: маленький, локальный, большой) начинает всасывать в себя какой-либо город и весь окружающий мир. И нельзя оставить и бросить этих неисправимых и вынужденно глупых от природы (но не по природе) людей, поскольку это высшее, светоносное существо когда-то само было человеком, а человечество — это единая душа, соединяющая в себе как тёмную, так и светлую сторону бытия. И. А. Бунин красиво выразил мысль о памяти: «Я говорю себе, почуяв тёмный след того, что пращур мой воспринял в древнем детстве: нет в мире разных душ и времени в нём нет». Всё в конечном итоге едино: природа и человек, *Гаруда* и РАХУ, Василиск и *феникс*.

*Это заставляет нас ощущать мир не только у его грани, но и за их пределом. Так мы пытаемся затрагивать вопросы Конца света: что станет с человечеством в момент, когда оно будет переходить в иное состояние, что будет с тем, кто не может перейти или не хочет? Что вообще происходит сейчас с нашим домом, городом и планетой? И в то же время речь идет о мире сущностей, о параллельных измерениях, о том, что происходит под землей, в Космосе, а также с человечеством в современном мегаполисе, допустим в Санкт-Петербурге, как мегаполис совмещается с огромным количеством измерений, которые незримо присутствуют в нём.*

*Санкт-Петербург на санскрите звучит, как «Город священных предков» (Санта-Петра-Пури), но он так же и «Город неуспокоенных призраков», которые высасывают из людей их жизненность.*

*Можно сесть ночью между двумя сфинксами из Египта или зайти в одну какую-нибудь петербургскую арку и попасть в совершенно иное пространство: либо в прошлое, либо в ка-*



кую-то параллельность, и вдруг обнажается тело и ум, соприкоснувшись с холодом энергии перехода. Может стать очень страшно, и в этот момент человеку остаются лишь рифмы, обращение к поэтике — языку души, может быть единственному способу выживания в современном городе на воде, что парит в промежутке между мирами. Петербург — это отражение, город «архитектурное Эхо» и город Белая Ночь.

«Мы шепчем рифмы-слова, но в пустоте проёма исторгнутое отражается криком. Поэтому в городе Эхо нельзя шептать ложь». Иначе не выжить. Ещё в нашей Северной Пальмире всегда сыро и холодно. По статистике, в городе всего 31 календарный день светит солнце.

Вопрос о параллельностях и мирах присутствует в Петербурге, который действительно похож на архитектурное Эхо и бесконечные его отражения. Это сравнимо с камнем, внутри которого имеется кристаллическая друза, очень похожая на эллиптическую сферу. Поскольку кристаллы на стенках друзы обращены друг к другу, они взаимно отражаются, и от этого их кажется намного больше, чем в действительности, а точнее, на целых две трети, всё остальное — призраки. Так же устроена наша Вселенная, в которой большая часть объектов на её сфере — лишь отражения, миражи. Данный аспект Вселенной видимо и спроецирован на планете Земля неким образом под названием Северная Пальмира или Санкт-Петербург. Поэтому очень важно научиться жить и сохранять себя среди призраков в такой искривлённой реальности, а точнее — иллюзии, как город Белых ночей.

Пётр по-гречески — камень (сила духа и твёрдость), который поставлен царём на болото, а у бурят камень называется болот. В городе стоит буддийский храм, построенный по тибетскому образцу, где отправляет ритуал бурятская конфессия. Это самый северный храм Будды. Александрия Египетская, тибетская Лхаса и Петербург составляют правильный треугольник, пересечение  $31^\circ$  широты и  $31^\circ$  долготы (расхождение небольшое — от  $29^\circ$  до  $30^\circ$ ). Священное древнеегипетское и буддийское число 31 «сводит» многие нити на Петербург. Символически это Сфинксы и Дацан (буддийский храм).

Пришло время не просто реабилитировать многочисленные сонмы существ, а посмотреть на происходящее совершенно с другого ракурса. Показать, что во Вселенной и во времени они имеют с людьми равные права на существование и каждая по-своему уникальны. Не зря же сейчас движение «зеленых» начинает вести себя наиболее агрессивно к людям, которые носят шикарные шубы или проводят опыты на крысах в лабораториях, которые в Англии, например, уже громят, и угрожают убийством учёных, если опыты на животных не прекращаются. Это уже серьёзно. В деятельности человечества прослеживается прямая цепочка: чем больше, например, человек вырубает деревьев, тем больше *стихиальной*-дриад переселяется в человека (по принципу зеркала: если происходит на физическом плане насилие, то его отражение как бы переворачивается на энергетическом плане, роли меняются, — и наоборот), и человек вдруг начинает защищать лес, воду и дикого зверя. Причем возникает парадоксальная ситуация: подобные люди говорят, что им лучше организовать ясли для бродячих собак, чем, например, отдать деньги в детский дом... Поскольку же стихиальные сущности принадлежат к эфирному плану, то у человека, как побочный эффект, проявляются сидхи — ясновидение, различные энергетические возможности. И удивительно, но одна из причин этих феноменов — это уничтожение человеком природы.

Почему люди стали игнорировать своих братьев, выступать за спасение дворовых собак или китов, которые плавают где-то далеко в океане? В то время, когда в стране — около миллиона беспризорников. В человечестве способна накапливаться энтропия, которая в наше время уже переполняет людей, и они начинают отрицать самих себя. Так саранча, максимально размножившись и уничтожив всё живое на многие тысячи миль, вдруг выделяет на клеточном уровне яд и исчезает столь же внезапно, как и возникла. Такие парадоксальные вопросы имеют очень глубокие корни, прежде всего — мистические. Никакие политики, никакие социологические исследования не смогут найти правильный ответ на происходящее, потому что в этой плоскости на эти вопросы ответов попросту нет. Они есть только в сущностном плане, и, чтобы понять природу парадоксов нашего времени, нужно взглянуть на мир со стороны. А главное — увидеть себя отстранённо, что самое сложное, потому что иногда можно обнаружить чудовище или только отражение, призрак. И мир вокруг

может неожиданно проявиться призрачной тенью сведённых лесов, высохших рек и даже морей. Совершенно очевидно, что сейчас человеку необходимо учиться воспринимать и возрождать *сущность* мира.

Многие корни проблем лежат в религиозной плоскости. Вопрос, касающийся религий, всегда самый сложный, потому что именно языковой и религиозный принципы отличают людей друг от друга. Если говорить о языческих религиях и современных, то, конечно, между ними есть серьезная разница, особенно в контексте взаимодействия человека с природой. Разница заключается в том, что тогда — во времена языческие — человек, быть может, был более дик, хотя это спорный вопрос, но с природой, с духами он был един.

Главное, даже не то, что люди пытаются по-разному верить в разных богов. Для нашей страны проблема как раз в том, чтобы освободиться от духов и призраков. Когда в Москву и Петербург приезжала тибетская целительница, «собака-хилер», Лхамо Долкар (выкусывающая зубами из людей различные недуги в виде камней, которые затем могли быть использованы в качестве талисманов), то она назвала Россию страной неупокоенных душ. Не закрыты «двери могил у мёртвых», то есть живые не защищены от потусторонних влияний.

Речь здесь о том, что за период с 1917 года и даже по сей день по религии был нанесён страшный удар, из-за чего в пространстве обитания человека «зависло» огромное количество неприкаянных и неотпетых после смерти людей. Две войны, искусственно созданный голод и репрессии унесли миллионы жизней. Советские люди жили только категориями этого измерения, не зная, как вести себя в *послесмертии*. И некому их всех было отпеть, указать дорогу «наверх» в том вихре энергий и искривлённых пространств «за чертой». Даже сейчас, по многим исчезнувшим концов не найти, а неприкаянных миллионы. Особенно такое влияние сильно в старом фонде — когда, например, детская комната в коммунальной квартире может иметь энергетическое наслоение убийств, смертей и просто скандалов. Да ещё дом за просто поставлен на кладбище. Какая судьба ждёт таких коммунальных жильцов или ребёнка, кстати, многое ощущающего и «видящего». А сколько вышло в пространство проклятий всем тем, кто вершил революцию и репрессии. Всё это создаёт чрезвычайно отрицательный фон жизни в нашей стране. Кроме всего,

многие зарубежные мистики, приезжая в Россию, отмечают особо отрицательную карму на деньги.

Одна из причин конфликта с природой в нашей стране — это разрушение крестьянского уклада и превращение страны в глобальный мегаполис. Крестьяне, фермеры — как раз те люди, которые являются буфером, посредниками с миром стихий. Они хранили природу от загрязнений, правильно обращались с землёй и лесом. А сейчас в наших лесах — горы мусора, и количество их пока только растёт. Неужели нынешний жребий людей — это одиночество и пустыня? Между тем, природа в любых условиях выживет, но человек может быть поглощён ею без права выбора.

Есть еще спорный вопрос: некоторые считают, что древний человек не имел духовных прозрений, просветлений, потому что язычество, как бы «ходило по кругу». Конечно, это не так. Всё было, и всё имело значение. Религии эволюционируют, приходят учителя, самые разные и даже такие как Иисус и Будда, и обязательно возникает сильнейшее противостояние и искусственное искажение их учений. Сначала религиозно-духовное веяние преследуется жестоким образом. Например, в течение 300 лет преследовались первохристиане: их убивали в Колизее (амфитеатре Флавия), отдавая львам, распинали и сжигали их живьём на кострах. И видя, что ничего не получается, а симпатии к их стоянию в вере росли, — новая вера (ещё не религия) была сделана государственной, как бы вывернута на изнанку. Это и провокация, и эволюция. С этого момента начались самые страшные искажения, потому что государство — это пространство «Князя мира сего». Ведь разграничил Иисус: Богу — Богово, а кесарю — кесарево... Сжигались языческие идолы, изображения, тексты и человек забыл, что он изначально был с природой един. Человек начал отделять себя от нее, говоря, что это грех, а это — не грех. То, что в паху — это срам, а чтобы детей зачать, «красный угол» нужно полотенцем прикрыть. Это мило и даже правильно, но от этого возникает домострой и унижение женщин. Но как говорят мудрые: природа всегда права, и лишь человек всегда заблуждается.

Именно западная религиозная мысль, заменив древних божеств пантеоном святых (кстати, многие люди стали считаться святыми по политическим мотивам), подтолкнула человека к убеждению, что природа — это придаток, ресурс и материал. Одна из причин материализма и атеизма — это как раз отказ от

одухотворения пространства природы. Следовательно, если нет духов, значит нужно создать «технический инструмент», который в свою очередь потребляет природный ресурс. Языческий человек одухотворял природу — мир вокруг него был живой сущностью, всевидящей и всепонимающей. Человек мог брать что-то только взаймы или отплачивать подношениями... Противопоставляя же себя природе, человечество делает огромную ошибку. Ныне цивилизация гибнет: природа оказалась более глобальным явлением, чем среда обитания человека.

Доминирующие сейчас философские воззрения, религиозные архетипы зашли в серьезный тупик. Ощущая их нарастающий кризис, люди возвращаются в религии, связанные именно со стихийными принципами. Это, прежде всего, ведическая культура, где огромное количество божеств и существ — что-то около 33 миллионов. Это древнетибетское учение Бон, где вся духовная практика построена на соединении с сущностью. То же и в тибетском буддизме. Почитание единого духовного принципа, например Будды, полностью гармонически совмещается с прикосновением и сосуществованием со стихиями: с духами гор, воды, цветов и т.д. В индуизме возник буддизм, и эти философско-религиозные системы до сих пор мирно сосуществуют, а Будда и Иисус являются аватарами Вишну. Исконные же японские боги религии Синто были включены в буддистский пантеон в качестве Бодхисаттв и только у нас вытравлено всё калёным железом. Последние очаги языческой культуры были уничтожены в 17 веке, а это время уже современного человека, поскольку этнос изменяется через 300-400 лет и преобразовывается, прежде всего, язык этноса.

По *стихийному* принципу именно восточные цивилизации будут доминировать в ближайшем будущем. Если, допустим, исправно молиться в церкви, и при этом на даче сваливать мусор в яму для отбросов, которая оказалась на месте «гнезда» духа подземного источника, то судьба этого добропорядочного человека, его здоровье, деньги будут в ущербе, потому что неведение не освободит его от ответственности за разрушение окружающего мира стихий. В стихийных иерархиях нет бюрократии, как у людей: гибель обычного маленького источника мгновенно откликается болью в самом сердце океана. В Индии, например, много храмов для змей, крыс, обезьян. Джайнисты не смеют наступить на землю, не посмотреть, нет ли там муравья.

Существует огромное количество практик усмирения враждебных человеку духов, например, земных *якшинов* (которые ненавидят дым сжигаемой пластмассы и наводят на человека психические болезни и прочие порчи) или *нагов* — хранителей сокровищ, совершенно свирепых водных созданий. Они могут приносить колоссальный вред, если выбрасывать кости и мясо в воду или сливать туда же во время готовки животную кровь. Но они очень любят сметану, молоко и сладости. На Тибете им делают подношение в виде субстанции, воскуривают специальные благовония, начитывают мантры, умиротворяющие и умилоствляющие.

Подношения сущностям необходимо делать обязательно через их иерархический «верх», т. е. обращаясь перво-наперво к их самому главному божеству. В отличие от низших уровней их «царственные элиты» были просветлены Буддой, а если делать подношение напрямую, не понимая до конца кому, когда, как и сколько, то можно попасть под влияние и даже в рабство к неосветлённым духам. Говоря обычным языком: они просто сядут на шею. Например, в Петербурге именно агрессивное влияние местных *нагов* (а они здесь естественно есть, только древнее население их называло иначе), заставляет в большей степени болеть лёгкие (чахотка, бронхиты), которые символизируют идеи, и зубы, которые символизируют наш выбор и действия. Лёгкие для *нагов* враждебны, как вместилище воздуха, а через зубы именно *наги*, по мифам, особенно могут влиять на людей. У бирманцев молодёжкам даже специально подпиливали слегка зубы, чтобы снизить влияние *нагов* на неокрепшую в магическом смысле семью... Кто-то не согласится и скажет, что наги совсем не причём, это просто сырость, и она разрушает всё. Но сырость — вода — и есть измерение *нагов*.

Такие отношения с миром сущностей — в смысле ритуального оформления — конечно, очень сложны и иногда не выполнимы для человека с иным культурным и религиозным укладом, но даже обычное действие — например, выбросить ли бумажку на землю, если рядом отсутствует урна, или же нет, а если нет, то куда тогда её деть? — может привести сумбур в душу и путаницу в действия, как у несчастной сороконожки, которую спросили, как она ходит. В таких нелепых случаях — даже если вокруг навалены горы хлама, — можно поступить просто: положить бумажку, да хоть и жевачку, в карман, пока не добрался до дома. Такое действие выводит человека на совершенно иную

вибрацию, и многие кармические вещи не происходят, потому что на энергетическом уровне каждое действие обнажено, и оно у всех сущностей на виду. Из этого следует, что если человек соблюдает чистоту в своём личном энергетическом радиусе, то даже в условиях всеобщего хаоса он выходит на личную реализационную вертикаль, и карма постепенно, но неуклонно ослабевает.

На Востоке подобное мировоззрение позволяет людям жить в гармонии с окружающей средой и с космическим пространством. Религиозная выживаемость на Востоке сильна: в Китае, например, во времена культурной революции буддистские монастыри, поняв, что не выживут, предложили себя новой власти на статусе детских школ. Теперь же — прошло время — всё вернулось на круги своя.

Так получилось, что люди, теряя в мегаполисах свою сущностную компоненту, подсознательно или осознанно стремятся найти гармонию с миром природы. И оказывается, что человек, крещёный и полностью принимающий учение Христа, в то же время может быть носителем буддистского мировоззрения и, при этом, будет чувствовать себя совершенно гармонично и целостно.

Человека, живущего в гармонии с миром природных существ, противоположные начала больше не разрывают на части, потому что такой человек непрерывно пытается учиться принимать мир (в котором живёт) и в этом мире учится принимать себя. А это самое сложное, потому что если мир воспринимается как нечто ужасное, то такое возможно лишь оттого, что плох именно наш *воспринимающий* взгляд.

«**БЫТЬ ПОСЕМУ**» (50) —  $\square$  2334789/+20 TYRHVLUТ —  
( $\otimes$  1445679/+13)

«**КАЗНИТЬ — НЕЛЬЗЯ — ПОМИЛОВАТЬ**»

В первом случае (1), после «казнить» запятая символизирует смерть; во втором (2), естественно — жизнь. Если к коду добавить 1, то получим константу смерти, разрушения, прерывания:

$\square$  4566789/-4 QWODGOR

Если же — 2, то имеет место константа жизни, созидания, проявления, утверждения и т. д. —  $\nabla$  2345679/+3 UVYFERK

Троя (24 / 6) —  $\nabla$  ! 2345679/+3 UVYFERK + Елена (43 / 7) =  
 $\square$  2246799/-0... KVOBGIR — Восклицательный знак указывает на «чистую» константу — максимальное качество, без промежуточных кодов.

( $\square$  1466679/-0)

«Троянский конь» (66 / 12 / 3) —  $\square$  1236789/+0 PUTIQOS  
(«Врата»)

Ахиллес (31) —  $\square$  2246799/-0

«Ахиллесова пята» + Ахиллес (90 / 9) =  $\square$  ! 66789/-3  
ZIGOX — ( $\square$ )

Пенелопа (36 / 9) —  $\otimes$  ! 1233459/+10 SKRULVR — ( $\otimes$ )

Александр Македонский (87 / 15 / 6) —  $\square$  2467899/+10  
GODQIRK — ( $\otimes$  1567899/-2)

«Я знаю, что ничего не знаю» —  $\nabla$  2345679/+3 UVYFERK

Платон (27 / 9) —  $\otimes$  ! 1445679/+13 AVEGIOM — ( $\otimes$ )

Наполеон (33 / 6) —  $\square$  2334789/+20 TYRHVLUТ — ( $\otimes$  +10)

Наполеон + 15.08.1769 (70 / 7) —

$\square$  2334789/+20 TYRHVLUТ — ( $\otimes$  1567899/-2 SORNZYR)

Сталин (33) —  $\square$  ! 1246689/-0,5 KIJZOVF — ( $\square$ )

Ленин (25 / 7) —  $\nabla$  345789/+3 ZVEGUR — ( $\square$  1123479/-0,5)

Троцкий (44 / 8) —  $\otimes$  1567899/-2 SORNZYR —

( $\otimes$  1445679/+13)

Дуче (17 / 8) —  $\otimes$  1256679/-3 AFYROT(E) — ( $\otimes$ )

Гитлер (37 / 10 / 1) —  $\nabla$  345789/+3 ZVEGUR —

( $\square$  4566789/-4)

Самурай (30 / 3) —  $\square$  ! 37899/+0 CYQRR



Китайская стена (70 / 7) — ☒ 345789/+3 ZVEGUR —  
(☒ 1123479/-0,5)

Колыбельная (36 / 9) — T-T ☒ ! 2345679/+3 UUYFERK

Император (53 / 8) — ☐ 235899/+7 TUNQIR — (☐)

«Быть или не быть, вот в чём вопрос» (130 / 4) —

☐ 1236789/+0 PUTIQOS

«Карету мне! Карету!»(63 / 9) — ☒ 2345679/+3 UUYFERK

«Не сносить тебе головы» (105 / 6) — ☒ 66789/-3... ZIGOX — (☒)

«Времена не выбирают, в них живут и умирают»(171 / 9) —

☐ 566789/-4 QWODGOR — (☐)

Русь (17 / 8) — ☒ ! 37899/+0 CYQRR — (☒)

СССР (31 / 4) — ☒ 2345679/+3 UUYFERK

Россия (40/4) — ☐ 1246689/-0,5 KIJZOVF — (☐)

РОССИЯ + ЕМЕЛЯ ПУГАЧЁВ (84 12 3) — ☐ ! 1466679/-0

GORMFOJ

NEW-YORK («Близнецы») (39 12 3) — ☐ !!! 1466679/-0 GORMFOJ

Распутин (45 / 9) — ☒ 2567889/+7 BOWGHIQ — (☒)

Концлагерь (35 / 8) — ☒ 1345689/-3 AIDHOUN

«Машина Времени» (62 / 8) — ☒ 2345679/+3 UUYFERK

«Господи, спаси и сохрани» (120 / 3) — ☒ 1335789/+10

EZLILYS — (☐ 2334789/+20)

«Я тебя убью» (29 / 11 / 2) — ☐ 1246689/-0,5 KIJZOVF — (☐)

Тибет (35 / 8) — ☐ ! 235899/+7 TUNQIR — (☐)

Китай (29 / 11 / 2) — . . 166779/-0,5 YSFOYR —

(☒ 123579/-0,5)

Дон ки Хот (41 / 5) — ☐ 2334789/+20 TYRHVLUT —

(☒ 1445679/+13)

«Чёрный квадрат» (65 / 11 / 2) — ☐ 1236789/+0 PUTIQOS

«Троица» (35 / 8) — ☒ 2467899/+10 GODQIRK —

(☐ 2334789/+20)

Рублёв + «Троица» (54 / 9) — ☒ 1233459/+10 SKRULVR — (☒)

Пирамида (41 / 5) — ☒... ☒ 1445679/+13 AVEGIOM —

(☒ 2467899/+10)

М. Лермонтов (47 / 11 / 2) — ☒ ! 1235799/+7 KALWYRR — (☒)

Сфинкс (32 .5) — ☒ 1567899/-2 SORNZYR —

(☐ 1246779/+7)

Сфинксы (41 / 5) — ☐ 4566789/-4 QWODGOR —

(☒ 134559/-2)

Сфинксы + Петербург (89 / 17 / 8) — ☒ 2345679/+3 UUYFERK

Сфинксы + Санкт-Петербург + 2 (114 /6) — X 1445679/+13  
 AVEGIOM — (⊕ 2567889/+7)  
 Мавзолей Ленина (63 /9) — X ! 1345689/-3 AIDHOUN  
 Мавзолей Ленина + Москва (84 /12 /3) — X 1345689/-3 AIDHOUN  
 «Тайная вечеря» (57 /12 /3) — X 1445679/+13 AVEGIOM —  
 (□ 1146789/+5)  
 «Тайная вечеря» + «Спаситель» + 12 (110 /2) —  
 X 2345679/+3 UYFYFERK  
 «Тайная вечеря» + 12 апостолов + Иисус Христос (104 /5) —  
 X 1445679/+13 AVEGIOM — (⊕ 2467899/+10)  
 12 апостолов + Иисус Христос (131 /5) — □ 4566789/-4  
 QWODGOR — (X 134559/-2)  
 Иуда (16 /7) — X 2345679/+3 UYFYFERK — (X 1567899/-2)  
 Иуда + 30 (сребреников)(19 /10 /1) — □ 37899/+0 CYQRR  
 Иуда из Кариота (66 /12 /3) — X 13599/-0,5 ALERR —  
 (L 1123479/-0,5)  
 Иуда + 30 Серебреников (87 /15 /6) — X 1345689/-3 AIDHOUN  
 Македонский (Александр) (52 /7) — □ 1236789/+0 PUTIQOS  
 Гойя (21 /3) — X 1445679/+13 AVEGIOM — (□ 1146789/+5)  
 Раджнеш (36 /9) — X ... X 2345679/+3 UYFYFERK  
 11.12.1931 (19 /10 /1) — □ 2334789/+20 TYRHVLUT —  
 (⊕ 2467899/+10)  
 Блаватская (31 /4) — X 13599/-0,5 ALERR — (X 234459/-3)  
 12.08.1831 (24 /6) — □ 256689/-0,5 TOZIW — (□ )  
 Бах (6) — X 2345679/+3 UYFYFERK  
 31.03.1685 (25 /7) — X 1345689/-3 AIDHOUN  
 Бах + 31.03.1685 (31 /4) > X 1445679/+13 AVEGIOM —  
 (□ 2334789/+20)  
 Гагарин (29 /11 /2) — X 2345679/+3 UYFYFERK  
 09.03.1934 (30 /3) — X 2345679/+3 UYFYFERK  
 Маркес (Гарсия) (26 /8) — X 2345679/+3 UYFYFERK  
 Эйнштейн (53 /8) — X 2345679/+3 UYFYFERK  
 14.03.1879 (33 /6) — ⊕ 2467899/+10 GODQIRK —  
 (X 1567899/-2)  
 Эйнштейн + 14.03.1879 (86 /14 /5) — X 2345679/+3 UYFYFERK  
 Ломоносов (40 /4) — □ 1236789/+0 PUTIQOS  
 19.11.1911 (22 /4) — X 345789/+3 ZVEGUR —  
 (X 134559/-2 JUWEYD)  
 Ломоносов + 19.11.1911 (64 /10 /1) — □ 2246799/-0  
 KVOBGIR — (□ 1466679/-0)

Фрейд (29 /11 /2) — □ 1236789/+0 PUTIQOS  
06.05.1856 (31 /4) — ⚡ 2345679/+3 UVYFERK  
Фрейд + 06.05.1856 (60 /6) — □ ! 1236789/+0 PUTIQOS  
Сократ (31 /4) — ⚡ 1345689/-3 AIDHOUN  
18.05.470 (25 /7) — ⊕ 2567889/+7 BOWGHIQ —  
( □ 2334789/+20 )

Сократ + 18.05.470 ( 56 /11 /2) — □ ! 1236789/+0 PUTIQOS  
Жанна д Арк (31 /4 ) — □ 66789/-3 ZIGOX —  
( □ 66789/-3 )

06.01.1412 (15 /6) — ⚡ 1256679/-3 AFYROTE —  
( ⚡ 1256679/-3 )

Жанна д Арк + 06.01.1412 (46 /10 /1) — □ 66789/-3... ZIGOX —  
( □ 66789/-3 )

Сотворение Мира... 01.09.5509 (29 /11 /2) —  
□... ⊕ 2467899/+10 GODQIRK

Вестиментиферы (90 /9) —  
□... ⊕ ! 2467899/+10 GODQIRK ( ⊕ 2467899/+10 )

Вестиментиферы — существа или «черви». Они похожи на пионы, у которых нет желудка и кишечника, но есть красная, на основе гемоглобина, кровь. Миллионы лет они живут в глубинах океана подле горячих — 300, 400°, термальных выходов из магматических расщелин в среде из серо-водорода и ядовитых металлов. Они выделяют азот и питаются серой. Им не нужен солнечный свет, и они могут претендовать на предтеч и продолжателей мира, так как способны выдержать ядерный и прочие катаклизмы. Сходные условия для подобной формы жизни присутствуют на некоторых спутниках планет Солнечной системы с вулканической деятельностью.

♠ 1567899/-2 SORNZYR

Знак в позитивном, созидательном потоке, но отражает самый грубый, в этой нише, уровень энергий. Это «чёрный учитель — мастер», включённый в духовный, созидательный контекст:

Распутин (45 /9) — ♠ -2 ( ⊕ +7 — влияние этой константы отягощается двумя восьмёрками, что придаёт коммуникации кода кармическую нагрузку через влияние Сатурна);

Троцкий (44 /8) — ♠ -2. Альпеншток (41 /5), ледоруб, которым был убит Троцкий, имеет такой же код, как и термин Сталин (33 /6) — □ -0.5 ( □ -0.5), давший приказ об его устранении с политической арены.

□ 4566789/-4 QWODGOR

Код различных проявлений смерти, как правило — в негативном, разрушительном контексте:

Гемофилия (⊗ -0,5 / ⊔ -2) + царевич Алексей (111 /3) —  
□ -4 (⊗ -0.5)

Событие, когда Гитлер уничтожил главного соперника Эрнста Рема и его боевиков назвали «Ночь длинных ножей» + 30.06.1934 — (108 /9) — □ -4 (□ -4) Архетипический код 108 здесь является фатумом, роком для участников этого события.

⌘ 234459/-3 KUVVER

«Крестьянский поэт» Есенин (92 /11 /2) — ⌘ +3... плюс год ухода из жизни

28.12.1925 — ⌘ +3... плюс 30 лет жизни дают знак смерти — 122... □ -4, через подверженность «малым грехам» (122) и отрицательные космические влияния кода *Куввер* ⌘ -3, который отражает очень жёсткие энергии, отрицательные воздействия на духовном пути.

□ 2246799/-0 KVOBGIR

Франция + Германия + г. Иприт + хлор + 22.25.1915...

□ 2246799/-0 KVOBGIR — (□ 1466679/-0);

Иприт (40 /4) — ⊔ 66789/-3 ZIGOX — (⊔ 66789/-3...);

Хлор (17 /8) — ⊗ 1256679/-3 AFYROTE —  
(⊗ 1256679/-3...)

Френсис Дрейк (72 /9) — ⌘ 1567899/-2 SORNZYR —  
(⌘ 1567899/-2)

ДРЕЙК (Френсис) + КАРТОШКА (которую он привёз впервые в Европу из Америки) 1586 г. (59 /14/5) —

333 □ ...□ 1234899/+4 STIQVIL (константа «Дар»)

331 (7) — □ 1246689/-0,5 KIJZOVF — Число погибших при захвате школы №1 в Беслане.

КА -159 (17 /8) — □ 4566789/-4 QWODGOR — Затонувший атомоход

АТОМОХОД «КУРСК» (54 /9) — 4467789 □ (444/ -4)

□ 1236789/+0 PUTIQOS — Подводная лодка погибшая со всем экипажем.

«А сроков было сорок сороков» (101 /2) — ⊕ 2467899/+10  
GODQIRK — (□ 1246779/+7)

«МАЛЫШ» + «ТОЛСТЯК» (название двух атомных бомб, сброшенных на Японию в 1945 г.)

«МАЛЫШ» + «ТОЛСТЯК» + ХИРОСИМА + НАГАСАКИ

(132 /6) — □ 4566789/-4 QWODGOR — (└ 1123479/-0,5 )

«Это будет красивый город» — ⊗ 1233459/+10 SKRULVR — (⊗ +10 )

Аборты (33 /6) — ⊗ 1256679/-3 AFYROTE — (⊗ -3)

«Прерывание беременности на любом сроке» 133/666/5789 — └ 1123479/-0.5 ASKUVYR.

## ГЛАВА 25 / ЭПИЛОГ

### 1 4 4 0 0 0 / «МЕРА ВСЕХ ВЕЩЕЙ»

*«И стену его [Небесный Иерусалим] измерил во сто сорок четыре локтя [144], мерою человеческою, какова мера и ангела»*

Откровение 21, 17

⊗ 1445679/+13 AVEGIOM — Константа 1445679 является главенствующей в «Системе констант». Она центр и источник всего. 1445679 — словно Матерь Мира, из которой всё проявляется и в неё же назад исчезает (возвращается).

Профессор Владимир Сухарев, основываясь на своей системе вычисления периодичности глобальных катаклизмов, высчитал дату рождения планеты Земля:

4 миллиарда 614 миллионов 137 тысяч 830 лет — дата рождения Земли. Эта дата, в масштабе Солнечной системы, имеет константу AVEGIOM, что основательно подтверждает истинность момента рождения нашей планеты...

4.614.137.830 (37 /10 /1) — ⊗ 1445679/+13

Гематрическая сумма корня из даты рождения Земли, опять же, является числом 144.

√ 4.614.137.830 = 21480,5442901244939566655762160567 (144)

Апостол Павел говорил, что 144000 — это «Матерь всем нам». Это число уникально. Им наполнены откровения, мифы, эзотерические системы знаний. Оно символизирует будущее в

человеке. **144** — «Великая гармония Мира», священное число духовного достижения человеком,

В Цолькине, Ацтекской традиции, **144** — это гармоника Света, обозначение какого-либо из полюсов планеты; объединение двух гармоник дают «выход» из замкнутой системы, освобождение и уровень Мелхиседека  $144 + 144 = 288$ .

Так же, **144000** — такое число, которое имеет самое непосредственное отношение к «Системе констант». Код **AVEGIOM Ж 1445679/+13** является ключевым в многочисленных комбинациях других констант. Из неё всё проявляется, и в неё всё исчезает. Если все константы сложить арифметически, или сложить гематрически, или перемножить, либо извлечь корень — то всегда будет один и тот же результат — константа **1445679/+13**. Она сравнима с ядром галактики, которая одновременно и «чёрная дыра», и «дыра белая», поглощающая и излучающая свет и вещество.

**0,441/(144)** — одна из функций «Золотого сечения».

**441/(144)** Гц — звук «ля».

Существует **144** уровня измерений и **13** уровней сознания; каждый уровень — **12** измерений (Друнвало Мелхиседек «Цветок Жизни»).

**1 ч. 44 мин.** — полное лунное затмение (максимальный предел).

**144000** тысячи избранных Богом из всех колен сынов Израилевых; т. е. **144** — это число «особого избранничества» (Апокр. 7, 4 — 8; 14, 1 — 4). **12** в квадрате тысяч «первенцев» среди святых, запечатлённых избранных. Три нуля в числе **144000** делают его «тайным», чем предохраняют это число от профанации и, в то же время, защищают сознание неподготовленных дилетантов и неофитов в эзотерической традиции от разрушения.

В константе **AVEGIOM Ж** нули числа **144000** стали цифрами и получилось **144. 567. 9**.

Во-первых, число разделено на три части, где девятка неизменна во всех **29-ти константах**. Она как бы отражает уровень — план полноты, запредельности. В данном случае **9** — это резонанс, «тайный» уровень в семичленном коде. **144** относится к «внешнему» уровню. Код **144** представляет собой основу и незыблемость материального мира. Он являет собой человека

(144 в Каббале — это Адам, а так же Кадмон, Богочеловек) или Божественное сознание, заключённое в мир, материю.

И если **144(9)** — это человек — Бог, то **567(9)** является переходным уровнем и олицетворяет собой категорию ангела — Бога, так как управители чисел 5 и 7 — Ангелы, а число 6 — Бог. Числами же 1, 4 управляет Человек (Р. Ларра, «Христианизированная Каббала»). Таким образом, код **567** преобразовывает, трансформирует физическое сознание в божественное. Здесь возникает господствующее число Вселенского резонанса **999 (144.567.9 / 999)**

В Каббале Adam олицетворяет процесс или состояние, символизируемое формулой  $13.4.1 = 1 + 4 + 40 = 45 = 9$ , что эквивалентно термину «Посвящение» **1440**.

**144000** — это «Небесный Иерусалим» (Откровение 21.10 — 27); его длина, ширина и высота 12 тысяч стадий ( $12+12+12=36/9$ ). Стена града **144** локтя — это мера Ангела. Салим — мир; еврейское название *Йерушалаим* (54/9)  $\aleph$  **2345679/+3 UVYFERK**; аббревиатура Н.И. (49/13, в индуизме существует 49 «Высших огней Брахмы»); у ассирийцев Урусалимму (36/9)  $\boxplus$  **2467899/+10 GODQIRK**.

$144+12+12+12=180$ ; корень из  $180 = 13$ ;  $180$  минус  $72$  ( $12$  умн. на  $6$ ) =  $108$ .

Числовой ряд **144, 12, 12, 12** преобразуется в константу  $\aleph$  **1445679/+13**

Далее, 12 тысяч стадий длины, ширины и высоты «Небесного града», в котором «место всем народам», равно  $12+12+12=36$ ; удваиваем ( $+ 12+12+12=72$ ), складываем полученное и получаем священное число  $108$  ( $36+72=108$ ). Все три числа — 36, 72, 108 — являются числами «Золотого сечения».

$72$  умн. на «12 плодов Древа Жизни» из того же видения Иоанна равно **864(9)**. Корень из **864** равен **29** — это количество констант с суммой девять (9) в «Системе констант».

Число «Золотого сечения» **72** — это «Золотая трость» ( $72/9$ ) — константа  $\aleph$  **2345679/+3 UVYFERK**.

«Золотая трость» есть некое мерило Ангела в видении Иоанна Богослова, когда он созерцал Небесный Иерусалим.

Из вышесказанного (в контексте «Системы констант») может возникнуть убеждение в том, что константа  $\aleph$  **1445679/+13 AVEGIOM** нечто уникальное и может быть

даже самое главное во Вселенной. Но эта красивая и тенденциозная мысль наверняка является проявлением очередной иллюзии. Как говорит древняя мудрость: во Вселенной не бывает самых главных вещей, но есть лишь множество мелочей, из которых, собственно, и состоит Вселенная и человек.

Таблица «К-108» / «ТЕЛО СВЕТА»

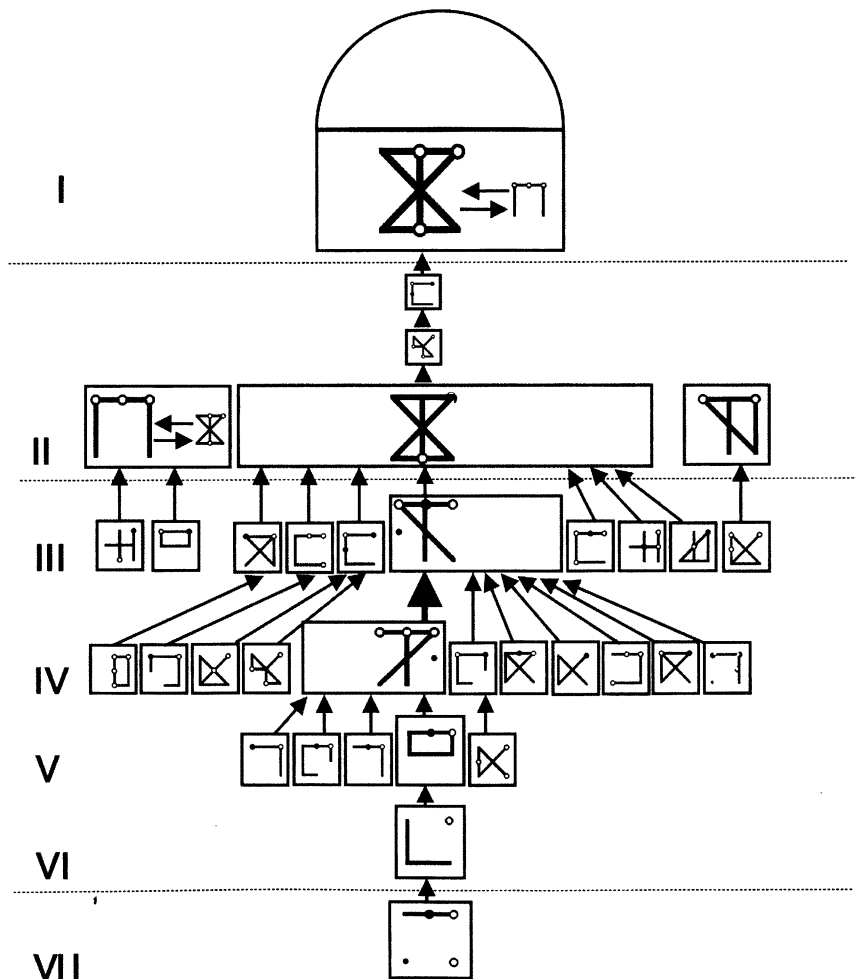



# ОГЛАВЛЕНИЕ

ГЛАВА	1	«НАИВНОСТЬ... ПРЕДАННОСТЬ И НАХАЛЬСТВО»	...	7
ГЛАВА	2	«ОГРАНИЧЕННОСТЬ БЕСКОНЕЧНОСТИ»	...	10
ГЛАВА	3	АЛФАВИТ — ЦИФРЫ	...	37
ГЛАВА	4	РУССКИЙ-ВЕДИЧЕСКИЙ АЛФАВИТ	...	43
ГЛАВА	5	СВОЙСТВА И КАЧЕСТВА ЧИСЕЛ	...	49
ГЛАВА	6	ТРИ ПУТИ — ДОРОГИ ИЗ ОДНОГО ВХОДА — ВЫХОДА	...	52
ГЛАВА	7	ДВЕ МАНДАЛЫ — КОЛЕСА «ЯН» И «ИНЬ»	...	56
ГЛАВА	8	БУДДИЙСКАЯ КОСМОГОНИЧЕСКАЯ ИЕРАРХИЯ	...	70
ГЛАВА	9	КОНСТАНТЫ И РУССКИЕ СКАЗКИ	...	72
ГЛАВА	10	ТЕЗИСЫ И ОСНОВНЫЕ ПРАВИЛА В РАБОТЕ (ПРОГНОЗИРОВАНИИ) С КОНСТАНТАМИ	...	75
ГЛАВА	11	АНДРЕЙ, КАПЕЛЛАН КОРОЛЯ ФРАНЦУЗСКОГО. «СУДЫ ЛЮБВИ» * / 31 ПРАВИЛО	...	80
ГЛАВА	12	«РУССКИЕ ВЕДЫ» / ДВЕРЬ В ЗАЗЕРКАЛЬЕ	...	90
ГЛАВА	13	«1 — 2 — 6» / СОЛНЦЕ — ЛУНА — ВЕНЕРА (ШАМАШ — СИН — ИШТАР)	...	98
ГЛАВА	14	ГОСПОДСТВО ЧИСЛА ОДИННАДЦАТЬ (11)	...	104
ГЛАВА	15	ЧИСЛО ПРЕДЕЛА «29 / 31»	...	111
ГЛАВА	16	3 1 1 3 / БИНАРНАЯ ЗВЕЗДА ЮПИТЕР — СОЛНЦЕ	...	114
ГЛАВА	17	«АВРАКАДАВРА» (11) + «SANSTA ECLECIA» (13) = 85	...	123
ГЛАВА	18	ЧИСЛО ШЕСТНАДЦАТЬ (16) В «СИСТЕМЕ КОНСТАНТ»	...	128
ГЛАВА	19	«СПИРАЛЬ КОСМИЧЕСКАЯ» (ПЕРСОНАЛЬНАЯ)	...	130
ГЛАВА	20	СУФИЙСКОЕ ПОСЛАНИЕ / «ТАЙНЫЙ САД» — 144	...	143
ГЛАВА	21	ОСЬ МИРА / НЕБО И ЗЕМЛЯ — 555	...	149
ГЛАВА	22	СЕКМЕНТАЦИЯ КОНСТАНТ НА КОДЫ ТРЁХ ПЛАНОВ-РЕАЛЬНОСТЕЙ	...	151
ГЛАВА	23	ЧИСЛО 11 / «НАГИ, ГАРУДА И ПЕТЕРБУРГ»	...	154
ГЛАВА	24	СТАТИСТИЧЕСКИЕ ЗНАЧЕНИЯ КОНСТАНТ	...	174
ГЛАВА	25	/ ЭПИЛОГ 1 4 4 0 0 0 / «МЕРА ВСЕХ ВЕЩЕЙ»	...	179

## Библиография

- Аргуэльес Х. Фактор Майя.  
Бабанин В. Тайны великих пирамид.  
Библия.  
Бьюэл Р. Джилберт Э. Мистерия Ориона.  
Видья Ананда, Равиндра Кумар. Нумерология ведических мистерий.  
Волков А. Радужная душа.  
Гайсинский В. Нумерологический гороскоп.  
Додонова Н. А. Астрология век XX.  
Джамгон Конгтрул. Мириады миров.  
Драгавцева Н. А. Числа, по которым построен мир.  
Жмудь Л. Я. Пифагор и его школа.  
Казмиров П. А. Астроанатомия скелета человека.  
Лама Анагарика Говинда. Основы тибетского мистицизма.  
Мифы народов мира.  
Папюс. Наука о числах.  
Пётр Светлый. Тайна чисел системы Пифагора.  
Ринекен Ф. Майер Г. Библейская энциклопедия Брокгауза.  
Русские Веды. Велесова книга.  
Семёнова Л. В. Звёздные врата.  
Стахов А. Слученкова А. Щербаков И. Код да Винчи и ряды Фибоначчи.  
Ходьков А. Виноградова М. О стержневых проблемах естествознания.  
Холл М. Энциклопедия масонской, герметической, каббалистической и розенкрейцеровской символической философии.  
Энциклопедия символов, знаков, эмблем.

Александр Дор

### ОГРАНИЧЕННОСТЬ БЕСКОНЕЧНОСТИ

Редактор; корректор: А. Дор  
Вёрстка: А. Нейтрин

ISBN 5-903141-03-X

Подписано в печать 17.03.2008 г. Гарнитура "SchoolBookC".  
Бумага офсетная. Печать офсетная. Тираж 250 экз. Заказ № 149

“Центр творческих программ “ЗВЕНТАЛЬ”  
г. Санкт-Петербург, Невский пр-т, 88-82  
zvental05@list.ru www.zvental.ru

Отпечатано в типографии “ЦСИ”  
г. Санкт-Петербург