

ИСТОРИЧЕСКАЯ ЭНЦИКЛОПЕДИЯ

С. Козлов и др.

СПЕЦНАЗ ГРУ

ИСТОРИЧЕСКИЕ
ПРЕДПОСЫЛКИ
СОЗДАНИЯ СПЕЦНАЗА
1941–1945



Козлов С.В. и др.

СПЕЦНАЗ ГРУ **очерки истории**

ИСТОРИЧЕСКИЕ ПРЕДПОСЫЛКИ СОЗДАНИЯ СПЕЦНАЗА. Том 2: 1941–1945 гг.



Москва
РУССКАЯ ПАНОРАМА
2013

Книга публикуется в авторской редакции

Козлов С.В. и др.

К59 СПЕЦНАЗ ГРУ: Очерки истории. Историческая энциклопедия в 5 книгах. – М.: НП ИД «Русская панорама», 2013.

ISBN 978-5-93165-108-8

[Кн. 1:] **Исторические предпосылки создания спецназа.**

Том 2: 1941–1945 гг.– 600 с., табл., ил.

ISBN 978-5-93165-134-7

2-й том 1-й книги энциклопедии посвящен применению разведывательных и разведывательно-диверсионных органов в годы Великой Отечественной войны, описанию трудностей начального периода войны, становлению военной оперативной разведки в ходе войны, а также роли военной разведки в организации и руководстве партизанских действий на территории, занятой противником. В книге приводятся примеры таких действий и воспоминания участников войны. Также описаны действия войсковой разведки в ходе операции, которую проводили войска ДальВО и ЗабВО в Маньчжурии против Квантунской армии в августе-сентябре 1945 г.

Помимо описания специальных действий на море в годы Второй мировой войны в этой книге описывается опыт штатных и нештатных спецподразделений, сформированных разведотделами флотов, начиная с роты особого назначения КБФ и продолжая целым рядом разведывательно-диверсионных подразделений на других флотах и флотилиях, действовавших в годы Великой Отечественной войны.

Описана тактика действий подразделений и нештатных формирований, ведущих специальные действия в годы Второй мировой войны как на суше, так и на море, а также техника и вооружение, которые использовались ими для решения этих задач. Здесь также рассказано о тех людях, чьи имена в силу секретности долгое время оставались неизвестными российским читателям.

Книга представляет интерес как для специалистов, так и для самого широкого круга читателей.

ББК 63.3(2)622; 68.49(2)

ISBN 978-5-93165-108-8 (общ.)

© С.В.Козлов, составление, тексты, 2013

ISBN 978-5-93165-134-7 (кн. 1, т. 2)

© Авторы, указанные в содержании, 2013

© НП ИД «Русская панорама», 2013

СОДЕРЖАНИЕ

Часть 3. СПЕЦИАЛЬНАЯ РАЗВЕДКА ВС СССР В ГОДЫ ВТОРОЙ МИРОВОЙ ВОЙНЫ	19
Предисловие	20
Глава 1. 1941 ГОД. ДЕЯТЕЛЬНОСТЬ ОРГАНОВ РАЗВЕДКИ В ПЕРИОД ОТСТУПЛЕНИЯ (ИЮНЬ—СЕНТЯБРЬ)	21
1.1. Деятельность центральных органов военной разведки	21
1.1.1. Особая оперативная группа	22
1.1.2. Оперативные спецгруппы (ОС)	23
1.1.3. Работа офицеров-разведчиков ГРУ	26
1.2. Деятельность разведывательных отделов фронтов	28
<i>Первый добровольческий партизанский отряд</i>	29
1.3. Первые (и единственные) армейские штатные диверсионные подразделения	31
1.4. Для обеспечения разведки надежной связью	31
1.4.1. Организация срочной широкомасштабной централизованной подготовки разведчиков-радиотов	32
<i>55-я отдельная запасная радиорота</i>	32
<i>Радиотов готовила не только 55-я рота</i>	34
1.4.2. Разработка и массовое производство соответствующей аппаратуры связи, прежде всего малогабаритной	35
1.5. Зарождение подразделений специального минирования	37
1.5.1. Оперативно-учебный центр (ОУЦ) Западного фронта	37
1.5.2. Действия подразделений техники особой секретности	38
1.6. Результаты работы первых месяцев	39
<i>Донесение начальника разведотдела штаба Западного фронта начальнику Разведуправления Красной Армии</i>	40
1.7. Недостатки в работе	44
<i>Вместо профессионализма патриотизм</i>	47
Глава 2. 1941. ДЕЯТЕЛЬНОСТЬ ОРГАНОВ РАЗВЕДКИ В ПЕРИОД ОБОРОНЫ МОСКВЫ (ОКТЯБРЬ—ДЕКАБРЬ)	50
2.1. Работа органов ГРУ	50
2.1.1. Деятельность органов разведки центрального аппарата ГРУ.....	50
2.1.2. Деятельность разведотрядов ГРУ и организация партизанских действий	53
Десант Линькова	53
<i>Формирование отряда</i>	54
<i>Подготовка к десантированию</i>	55
<i>Явки, пароли? Их нет!</i>	55

Десантирование	56
Отряд формируется	58
Народное ополчение — база партизан	59
«Здесь тебе не партизанка»	60
Председатели колхозов	60
О борьбе с партизанами	61
2.1.3. Работа разведывательных групп в интересах ГРУ	62
— Фарит Фазлиахметов. Когда один в поле воин	62
2.2. Разведотделы фронтов	74
2.2.1. Деятельность ОДП	74
Донесение разведывательного отдела Западного фронта 10 октября 1941 г. НКО СССР	75
2.2.2. Комсомольцы-добровольцы	78
Гибель группы Константина Пахомова	78
Письмо Спрогиса А.К. секретарю ЦК ВЛКСМ	78
Донесение майора Спрогиса А.К. начальнику разведотдела штаба Западного фронта полковнику т. Корнееву	80
Поджигатели	80
Приказ Ставки ВГК «О создании специальных команд по разрушению и сжиганию населенных пунктов в тылу немецких войск»	81
Задание группе разведчиков П. Проворова	82
Список группы Проворова П.С.	83
Отчет Проворова П.С.	84
Отчет Крайнова Б.С.	84
2.2.3. Действия разведчиков-маршрутников, подготовленных ОДП	87
Донесение разведывательного отдела Западного фронта 12 октября 1941 г. НКО СССР	89
2.2.4. Московское подполье	90
2.2.5. Отряды особого назначения	91
Отряд И.Ф. Ширинкина	91
Отряд особого назначения майора Жабо	92
Отряд особого назначения под командованием Шевченко	92
2.2.6. Партизанские отряды разведотделов фронтов	94
2-я особая бригада	94
2.3. Работа армейских разведотделов	95
Герои-разведчики 10-й армии образца 1941 года	99
2.4. Спецрадиосвязь	100
40-й отдельный запасной радиобатальон	101
2.5. Спецминирование	102
Глава 3. ПАРТИЗАНЫ — ОПОРА ВОЕННОЙ РАЗВЕДКИ	106
3.1. Стихийное формирование партизанских отрядов	106
Формирование партизанского отряда Кирпича	106
Партизаны вооружаются	108
3.2. Попытка организовать управление партизанскими действиями	108
3.3. Партизанщина вместо партизанских действий	109
Глава 4. ИТОГИ ДЕЯТЕЛЬНОСТИ РАЗВЕДКИ И ОРГАНИЗАЦИИ БОРЬБЫ В ТЫЛУ ПРОТИВНИКА В 1941 ГОДУ	111

4.1. Результаты деятельности разведки в 1941 году	111
4.2. Основные трудности в организации спецразведки в 1941 году	112
4.3. Ошибки политического руководства страны при организации борьбы в тылу противника	113
<i>Приложение 1. Руководители военной разведки с июня по декабрь 1941 года . . .</i>	<i>115</i>
<i>Приложение 2. Докладная записка начальника Разведуправления Красной Армии</i>	<i>116</i>
Глава 5. ЗИМА—ЛЕТО 1942 ГОДА	118
5.1. Реорганизация Разведывательного управления Генерального штаба	119
5.2. Деятельность разведорганов центрального подчинения	119
5.2.1. Разведгруппа «Лео»	119
5.2.2. Партизанские формирования под руководством ГРУ	121
Отряд Линькова	121
<i>Попытка наращивания диверсионных сил</i>	<i>122</i>
<i>Первые результаты</i>	<i>123</i>
<i>Работа на «железке»</i>	<i>124</i>
<i>Перебазирование</i>	<i>125</i>
5.3. Деятельность разведорганов фронтового подчинения	127
5.3.1. В РО штаба Западного фронта	127
<i>2-е агентурное отделение</i>	<i>127</i>
— <i>В.А. Никольский. Разведчики под студенческой крышей</i>	<i>128</i>
<i>6-е диверсионное отделение и его органы</i>	<i>130</i>
5.3.2. Отряды особого назначения	131
<i>Отряды особого назначения Западного фронта</i>	<i>131</i>
<i>Диверсанты майора Жабо в обороне</i>	<i>131</i>
5.3.3. Оперативные группы разведки	132
<i>Брянский фронт. Оперативная группа разведки майора Вершигоры</i>	<i>132</i>
— <i>Петр Брайко. Одержимый человек</i>	<i>133</i>
<i>Путь в разведку</i>	<i>133</i>
<i>Брянский лес</i>	<i>134</i>
<i>У Ковпака</i>	<i>136</i>
<i>Оперативная группа разведки РО штаба Западного фронта</i>	<i>141</i>
— <i>И. Колос. «Олег» выходит на связь</i>	<i>141</i>
5.3.4. Партизанские действия под руководством РО штабов фронтов	146
<i>Северо-Западный фронт. 2-я особая бригада</i>	<i>146</i>
<i>Карельский фронт. Партизанский отряд «Советский Мурман»</i>	<i>147</i>
5.4. Деятельность разведывательных отделов армий	148
5.4.1. Проверяющий из вышестоящего штаба	148
5.4.2. Партизаны под руководством разведотдела 10-й армии	149
Глава 6. СПЕЦРАДИОСВЯЗЬ. 1942 ГОД	152
6.1. Подготовка радистов	152
<i>Горьковская школа радистов</i>	<i>152</i>
Глава 7. СПЕЦМИНИРОВАНИЕ. 1942 ГОД	153
7.1. Специальный батальон минеров Южного фронта	153
7.2. Инженерная бригада специального назначения	154
7.3. Специальные диверсионные школы	155
7.4. Батальоны минеров	156

Глава 8. ПАРТИЗАНЫ — ОПОРА ВОЕННОЙ РАЗВЕДКИ	157
8.1. От стихийности к организации	157
— <i>П.А. Голицын. От отряда к партизанской бригаде «Чекист»</i>	157
<i>Становление партизанского отряда</i>	157
<i>Создание партизанской бригады «Чекист»</i>	159
<i>Через линию фронта для связи с БШПД</i>	161
8.2. Создание руководящих органов партизанского движения	164
8.2.1. Штабы партизанского движения	164
<i>Организация и реорганизация Центрального штаба партизанского движения</i>	164
<i>Создание ЮШПД</i>	165
<i>Активизация партизан на юге страны в 1942 году</i>	166
8.2.2. В целях взаимодействия с разведотделами штабов фронтов	169
8.2.3. Подготовка партизанских командиров и специалистов в 1942 году ..	171
8.3.4. Спецрадиосвязь штабов партизанского движения	172
<i>Радиоузлы БШПД</i>	173
<i>Московский радиоузел</i>	174
Глава 9. ВОЕННАЯ РАЗВЕДКА И ПАРТИЗАНЫ. ОСЕНЬ—ЗИМА 1942 ГОДА ..	175
9.1. Деятельность разведорганов центрального подчинения	175
<i>Оперативный центр Линькова приступает к ведению разведки</i>	175
<i>Капитан «Черный»</i>	176
<i>В ответ на усиление борьбы с партизанами</i>	177
<i>Расширение масштабов борьбы</i>	179
<i>Самодельные минные взрыватели конструкции «Бати»</i>	179
<i>Подстава</i>	180
<i>Диверсии продолжаются</i>	180
<i>Назначение нового командира</i>	181
9.2. Разведотделы штабов фронта	183
9.2.1. Деятельность 6-го (диверсионного) отделения разведотдела штаба Западного фронта	183
9.2.2. Разведывательно-диверсионные органы РО штаба Западного фронта ..	183
<i>Группа Артура Спрогиса</i>	183
<i>ДРГ «Чайка» РО штаба Западного фронта</i>	185
9.2.3. Разведка в битве за Кавказ	185
<i>Отряд Перминова</i>	189
9.2.4. Разведотделы Сталинградского и Донского фронтов	193
9.2.5. Создание разведывательного отдела штаба Юго-Восточного фронта	194
9.3. Реорганизация, оставившая фронты без разведки	195
— <i>В.Никольский. Когда большую голову лечат ее отсечением</i>	195
9.4. Партизаны – опора военной разведки. Конец 1942 года	196
9.4.1. Разведка силами партизан	197
— <i>Петр Брайко. Начальник партизанской разведки майор Вершигора</i>	197
— <i>П.А. Голицын. Начальник разведки бригады «Чекист»</i>	199
9.4.2. Организация радиосвязи партизан в конце 1942 года	201
<i>Подвижный полевой радиоузел</i>	201
<i>Подготовка партизанских радистов</i>	202
<i>Радиосвязь в партизанском движении Белоруссии</i>	203

9.5. О «пользе» реформирования	204
— В. Никольский. Когда большую голову лечат ее отсечением (продолжение)	204
<i>Штабная свистопляска партизанского движения</i>	207
<i>Приложение 1. Руководители военной разведки в 1942 году</i>	208
Глава 10. ДЕЯТЕЛЬНОСТЬ ВОЕННОЙ РАЗВЕДКИ С ЯНВАРЯ ПО ИЮНЬ 1943 ГОДА	210
10.1. Партизанские разведывательно-диверсионные формирования в подчинении ГРУ	210
10.1.1. Партизанские бригады	210
<i>В соединении А. Федорова</i>	211
10.1.2. Оперативные центры	211
<i>Деятельность оперативного центра майора И. Банова</i>	212
10.2. Реорганизация и работа центрального аппарата военной разведки. ..	212
10.2.1. Деление функций ГРУ	212
10.2.2. Создание Разведывательного управления Генерального штаба ...	213
10.3. Деятельность фронтовых разведотделов и подчиненных им разведорганов	214
10.3.1. Изменения в центральных и фронтовых органах управления военной разведки	214
<i>Структура разведывательного отделения штаба фронта</i>	214
<i>Распределение действующих разведорганов</i>	215
10.3.2. Оперативные центры	216
<i>Оперативный центр И.Н. Банова</i>	216
<i>Создание второго оперативного центра на Украине</i>	217
10.3.3. Разведывательные группы, подчиненные РО штабов фронта ...	219
<i>ДРГ майора Наумовича</i>	219
<i>Под псевдонимом «Председатель»</i>	219
10.4. Спецрадиосвязь	220
10.4.1. Горьковская школа радистов. 1943 год	220
10.4.2. Организация радиосвязи в соединении «Черного»	224
10.5. Спецминирование	227
10.5.1. Батальоны минёров	227
10.6. Деятельность ЦШПД	227
10.6.1. Штабная свистопляска партизанского движения продолжается ...	227
10.6.2. Приказ Верховного Главнокомандующего	228
10.6.3. Партизаны, действовавшие в интересах БШПД	228
10.6.4. Подготовка и применение минёров в ЦШПД	230
<i>Совершенствование применения минёров</i>	230
<i>«Рельсовая война» или «война на рельсах»?</i>	230
Глава 11. ДЕЯТЕЛЬНОСТЬ ВОЕННОЙ РАЗВЕДКИ И ЕЕ ОРГАНОВ В ПЕРИОД ПОДГОТОВКИ К КУРСКОЙ БИТВЕ	234
11.1. Деятельность разведорганов центрального подчинения	234
11.1.1. Группа Спрогиса	235
11.2. Разведотделы фронтов	236
11.2.1. Разведотделы штабов Центрального и Воронежского фронтов ...	236
<i>Действия разведгрупп Центрального и Воронежского фронтов</i>	237

11.2.2. Разведорганы РО штаба Центрального фронта	238
<i>Разведывательно-диверсионная группа «Норд»</i>	238
11.2.3. Разведорганы РО штаба Белорусского фронта	239
<i>Разведывательно-диверсионный отряд «Москва»</i>	239
11.2.3. Деятельность партизан в интересах штабов фронта	241
<i>1-я партизанская дивизия С. Ковпака</i>	242
<i>Минирование для обеспечения победы войск</i>	245
Глава 12. РАЗВЕДКА В ИНТЕРЕСАХ НАСТУПЛЕНИЯ НА ЦЕНТРАЛЬНОМ УЧАСТКЕ ФРОНТА (АВГУСТ—ДЕКАБРЬ 1943 ГОДА)	247
12.1. В интересах РУ ГШ	247
12.1.1 Оперативный центр № 1 действует	247
<i>Гибель командира</i>	247
Специальное мероприятие по ликвидации Вильгельма фон Кубе	250
<i>Исполнители</i>	250
<i>Как готовилась операция</i>	252
<i>Финал</i>	253
12.2. Разведорганы штабов фронтов	254
12.2.1. Разведотдел Северокавказского фронта	254
<i>Группа Терещенко</i>	254
12.2.2. Разведотдел 2-го Белорусского фронта	255
<i>Группа «Новый»</i>	255
12.2.3. Оперативный центр Ивана Банова	256
<i>Засадные действия</i>	256
<i>Агентурная разведка ОЦ</i>	257
12.3. Спецрадиосвязь	258
12.3.1. Организация радиосвязи в интересах штабов партизанского движения	258
12.3.2. Для связи с польскими партизанами	258
12.3.3. Радиоузел представительства БШПД на 1-м Прибалтийском фронте	259
12.4. Спецминирование	259
— <i>И.Г. Старинов. Почему мы победили только в 1945?</i>	259
Глава 13. УДАЧИ И ТРУДНОСТИ РАЗВЕДКИ В 1943 ГОДУ	262
13.1. Организовать эффективную работу разведки удалось лишь к концу 1943 года	262
13.2. В тяжелых условиях	262
<i>Приложение 1. Руководители военной разведки в 1943 году</i>	264
Глава 14. ДЕЙСТВИЯ ОРГАНОВ ВОЕННОЙ РАЗВЕДКИ В ПЕРВОЙ ПОЛОВИНЕ 1944 ГОДА	266
14.1. Действия разведгрупп центрального подчинения	266
14.2. Действия разведгрупп РО фронтов	267
14.2.1. Разведотдел 1-го Белорусского фронта	267
<i>Разведывательная группа «Овин»</i>	267
<i>Живет в Белорусском Полесье...</i>	267
<i>Новое задание Центра</i>	268
14.2.2. Разведотдел штаба 3-го Украинского фронта	268
<i>Группа Терещенко в новом составе</i>	268
<i>После возвращения</i>	270

14.2.3. Действия ОЦ	271
<i>Передислокация ОЦ Банова в новый район разведки.</i>	271
<i>Оперативный центр Бринского</i>	272
14.3. Действия партизан в интересах Советского командования	273
Глава 15. ДЕЙСТВИЯ ВОЕННЫХ РАЗВЕДЧИКОВ В ИНТЕРЕСАХ ОПЕРАЦИИ ПО ОСВОБОЖДЕНИЮ БЕЛОРУССИИ	275
15.1. Действия разведгрупп фронтового подчинения	275
15.1.1. Разведгруппы РО 2-го Белорусского фронта	276
<i>Группа «Новый»</i>	276
<i>Помещик наводит его на некоего майора</i>	276
<i>Эпилог</i>	277
<i>Под псевдонимом «Председатель»</i>	278
15.1.2. ДРГ «Казбек» РО штаба 3-го Белорусского фронта	279
15.2. Оперативные центры	279
<i>Оперативный разведывательный центр подполковника Вершигоры</i>	279
<i>Оперативный разведывательный центр «Черного» в Польше</i>	281
Глава 16. ПАРТИЗАНЫ — ОПОРА ВОЕННОЙ РАЗВЕДКИ	284
16.1. Расформирование партизанских отрядов на территории СССР	284
16.1.1. Создание в РУ ГШ подвижной оперативной группы	284
16.1.2. Деятельность подвижной оперативной группы	286
16.2. Организация партизанских действий в Восточной Европе	288
16.2.1. Для связи с польскими партизанами	288
16.2.2. Для руководства партизанами Восточной Европы	289
Глава 17. ДЕЙСТВИЯ РАЗВЕДЫВАТЕЛЬНО-ДИВЕРСИОННЫХ ГРУПП НА ТЕРРИТОРИИ ВОСТОЧНОЙ ЕВРОПЫ	290
17.1. Особенности работы в Европе	290
17.2. По дорогам Польши	291
17.3. Деятельность разведывательных групп фронтового подчинения	292
17.3.1. Разведотдел штаба 1-го Украинского фронта	292
<i>Разведывательная группа «Голос»</i>	292
17.3.2. Разведотдел штаба 4-го Украинского фронта	295
<i>Разведгруппа «Орел»</i>	295
<i>Группа А. Терещенко</i>	306
<i>Разведывательная группа «Юрий»</i>	308
17.3.3. Разведотдел 1-го Белорусского фронта	314
<i>Разведывательная группа «Овин»</i>	314
<i>В «Восточных областях»</i>	314
<i>Потери</i>	315
<i>Радисты группы «Овин»</i>	316
<i>В «Черной дыре»</i>	319
17.4. Прочеты командования при заброске разведгрупп на территорию европейских государств	321
Глава 18. ДЕЙСТВИЯ ФРОНТОВЫХ РАЗВЕДГРУПП В ВОСТОЧНОЙ ПРУССИИ 323	
18.1. Деятельность органов разведки в Восточной Пруссии	323
18.2. РДГ подчинения Разведуправления Генштаба Красной Армии	337
<i>Отряд специального назначения «Лейтенанта Фёдорова»</i>	337

18.3.	Специальные диверсионно-разведывательные группы	
	Разведывательного управления штаба 1-го Прибалтийского фронта	338
	<i>Специальная диверсионно-разведывательная группа «Артур»</i>	338
	<i>Разведывательная группа «Атаман»</i>	338
	<i>Специальная диверсионно-разведывательная группа «Мичиган»</i>	339
	<i>Специальная диверсионно-разведывательная группа «Орион»</i>	339
	<i>Специальная диверсионно-разведывательная группа «Тайфун»</i>	340
	<i>Специальная диверсионно-разведывательная группа «Харон»</i>	340
18.4.	Диверсионно-разведывательные группы Разведывательного отдела штаба 2-го Белорусского фронта (2-го формирования)	340
	<i>Специальная диверсионно-разведывательная группа «Матросов»</i>	341
—	<i>А. Сзбнев, М. Кореневский «Выхожу на связь...»</i>	342
	<i>Прыжок</i>	342
	<i>Сбор на площадке</i>	342
	<i>Марш в район разведки</i>	343
	<i>Привал и передача радиogramмы</i>	344
	<i>Переход в район базирования</i>	345
	<i>Информация в Центр</i>	346
	<i>Встреча с агентом</i>	347
	<i>Специальная диверсионно-разведывательная группа «Невский»</i>	351
	<i>Специальная диверсионно-разведывательная группа «Олег»</i>	356
	<i>Специальная диверсионно-разведывательная группа «Ясень»</i>	358
	<i>Специальная диверсионно-разведывательная группа гв. капитана Черных</i>	359
	<i>Специальная диверсионно-разведывательная группа лейтенанта Мельникова</i>	360
	<i>Специальная диверсионно-разведывательная группа лейтенанта Ухова</i>	360
	<i>Специальная диверсионно-разведывательная группа «Овощной суп»</i>	361
	<i>Разведгруппа капитана Льговского</i>	361
18.5.	Группы разведывательного отдела штаба 3-го Белорусского фронта	366
—	<i>Николай Бобров. Работа под Кёнигсбергом</i>	367
	<i>«ВОЛ» — специальная диверсионно-разведывательная группа.</i>	
	<i>В/ч «Полевая почта 83462»</i>	370
	<i>Специальная диверсионно-разведывательная группа «Джек»</i>	374
—	<i>Александр Березин. «Джек» выходит на связь...</i>	374
	<i>Специальная диверсионно-разведывательная группа «Восход»</i>	381
	<i>Специальная диверсионно-разведывательная группа «Док»</i>	384
	<i>Специальная диверсионно-разведывательная группа «Кросс»</i>	385
	<i>Специальная диверсионно-разведывательная группа «Клён»</i>	386
	<i>Специальная диверсионно-разведывательная группа «Быстрый»</i>	387
	<i>Специальная диверсионно-разведывательная группа «Гром»</i>	388
	<i>Специальная диверсионно-разведывательная группа «Дятел»</i>	388
	<i>Специальная диверсионно-разведывательная группа «Искра»</i>	389
	<i>Специальная диверсионно-разведывательная группа «Капитан»</i>	389
	<i>Специальная диверсионно-разведывательная группа «Сокол»</i>	
	<i>(2-го формирования)</i>	390
	<i>Специальная диверсионно-разведывательная группа «Сокол»</i>	
	<i>(3-го формирования)</i>	391
	<i>Специальная диверсионно-разведывательная группа «Урал»</i>	392
	<i>Специальная диверсионно-разведывательная группа «Казбек»</i>	392

Специальная диверсионно-разведывательная группа «Лось»	393
Специальная диверсионно-разведывательная группа «Ясень»	394
Специальная разведывательная группа «Ганс»	395
Специальная разведывательная группа «Гук»	395
Специальная разведывательная группа «Висла»	395
Специальная разведывательная группа «Витинг»	396
Специальная разведывательная группа «Восточный»	396
Специальная разведывательная группа «Гафен»	396
Специальная разведывательная группа «Западный»	397
Специальная разведывательная группа «Зигфрид»	397
Специальная разведывательная группа «Иво»	397
Специальная разведывательная группа «Курт»	397
Специальная разведывательная группа «Леон»	398
Специальная разведывательная группа «Норд»	398
Специальная разведывательная группа «Отто»	398
Специальная разведывательная группа «Студент»	399
Специальная разведывательная группа «Фриден»	399
Специальная разведывательная группа «Шлеминг»	399
Специальная разведывательная группа «Эрих»	400
Специальная разведывательная группа «Як»	400
18.6. Специальные диверсионно-разведывательные формирования, фронтovou подчинённость которых установить не удалось	400
<i>Разведывательно-диверсионная группа «Гроза»</i>	<i>400</i>
<i>Специальная партизанско-диверсионная группа «Топо»</i>	<i>401</i>
18.7. Результаты деятельности разведки в 1944 году	401
Глава 19. СПЕЦРАДИОСВЯЗЬ	404
19.1. Горьковская школа	404
19.2. Связь оперативных групп фронтов	405
<i>Московский радиоузел</i>	<i>405</i>
<i>Радиоузел опергруппы на 1-м Белорусском фронте</i>	<i>406</i>
<i>Радиоузел опергруппы БШПД на 2-м Белорусском фронте</i>	<i>406</i>
<i>Радиоузел опергруппы БШПД на 3-м Белорусском фронте</i>	<i>407</i>
19.3. Трудности радиосвязи ОЦ Банова в Польше	407
19.4. Об отношении к радистам	408
Глава 20. ЗАКЛЮЧЕНИЕ	411
20.1. Подвиг разведчиков в Великой Отечественной	411
20.2. Спецрадиосвязь и подвиг радистов-разведчиков	412
20.3. Вместо посткриптума. Почему мы победили только в сорок пятом?	413
20.4. Эпилог	414
<i>Приложение 1. Руководители военной разведки в 1944—1945 годах.</i>	<i>415</i>
Глава 21. ТАКТИКА ДЕЙСТВИЙ В ТЫЛУ ВРАГА В ГОДЫ ВЕЛИКОЙ ОТЕЧЕСТВЕННОЙ ВОЙНЫ	417
21.1. Тактика разведывательно-диверсионных групп	417
21.1.1. Подготовка	418
<i>Постановка боевой задачи</i>	<i>418</i>
<i>Работа с картой</i>	<i>419</i>

21.1.2. Вывод в тыл противника	420
<i>Наземный</i>	420
<i>Воздушный</i>	420
21.1.3. Переход группы в заданный район	421
21.1.4. Способы ведения разведки	422
<i>Наблюдение</i>	422
<i>Поиск</i>	422
<i>Засада</i>	423
<i>Противодействие противника засадным действиям</i>	424
<i>Налёт</i>	425
<i>Противодействие противника</i>	425
<i>Налёт на мост. Пример</i>	425
<i>Отход после выполнения задачи</i>	428
<i>Прорыв</i>	428
21.1.5. Источники сведений о противнике	429
<i>Опрос местных жителей</i>	429
<i>Допрос пленного</i>	429
<i>Изучение захваченных документов</i>	430
21.1.6. Связь со штабом	430
21.2. Тактика партизан	431
<i>Засада</i>	431
<i>Налёт</i>	432
<i>Диверсии</i>	433
— <i>Григорий Матвеевич Линьков о диверсиях на железной дороге</i>	435
<i>Рейды</i>	437
<i>Прорыв</i>	437
<i>Оборона</i>	438
Глава 22. ОБЕСПЕЧЕНИЕ И ВООРУЖЕНИЕ РАЗВЕДЧИКОВ-ДИВЕРСАНТОВ И ПАРТИЗАН.	439
22.1. Снабжение и обеспечение.	439
22.1.1. Льготы, предоставляемые государством разведчикам	439
22.1.2. Недостатки снабжения разведчиков и партизан	439
<i>Причины плохого обеспечения разведчиков.</i>	440
<i>Причины плохого обеспечения партизан.</i>	441
22.2. Средства воздушного вывода РГ в тыл противника и доставки МТС. 441	
22.2.1. Недостатки обеспечения авиацией	441
22.2.2. Самолеты и парашюты	442
<i>Самолет конструкции Лизунова — Ли-2</i>	442
<i>Парашютная система ПД-41-1.</i>	443
22.3. Вооружение и предметы материально-технического обеспечения РГ и партизанских отрядов, поставлявшиеся слѹжбами боевого и тылового обеспечения РККА.	444
22.3.1. Стрелковое вооружение	444
<i>Пистолеты-пулеметы</i>	444
<i>Пистолет-пулемет Шпагина — ППС-41</i>	444
<i>Пистолет-пулемет Судаева — ППС-42(43).</i>	445
<i>Пулеметы</i>	446

<i>Ручной пулемет Дегтярева ДПМ</i>	446
<i>Ручные гранаты</i>	447
<i>Ручная осколочная граната РГ-41</i>	447
<i>Ручная осколочная наступательная граната РГ-42</i>	447
<i>Ручная осколочная граната из корпуса 50-мм мины</i>	448
<i>Противотанковая граната РПГ-41</i>	448
<i>Противотанковая кумулятивная граната РПГ-43</i>	448
22.3.2. Бесшумное оружие	449
<i>Создание и применение специального оружия в годы войны</i>	449
<i>Боевое применение</i>	449
22.3.3. Минно-взрывные средства	450
<i>Краткие сведения о взрывчатых веществах (ВВ)</i>	451
<i>Средства взрыва (СВ), применяемые при различных способах взрыва</i>	451
<i>Огневой способ взрыва</i>	451
<i>Электрический способ взрыва</i>	453
<i>Механический способ взрыва</i>	453
<i>Мины и заряды</i>	457
<i>Заряды</i>	457
<i>Мины противотанковые</i>	458
<i>Мины противопехотные</i>	459
<i>Мины специальные</i>	460
<i>Мины, изготавливающиеся на основе стрелковых и артиллерийских боеприпасов</i>	464
22.3.4. Приборы наблюдения	466
<i>Бинокль полевой</i>	466
22.3.5. Средства связи	466
<i>Создание средств специальной радиосвязи</i>	466
<i>Практическая проверка работоспособности</i>	469
<i>Основные радиостанции разведывательных групп и партизанских отрядов</i>	469
<i>Радиостанция «Север»</i>	470
<i>Другие радиостанции</i>	471
22.3.6. Радиотехническое обеспечение БШПД	473

Глава 23. ОПЕРАТИВНАЯ РАЗВЕДКА НА ФЛОТАХ В ГОДЫ ВЕЛИКОЙ ОТЕЧЕСТВЕННОЙ ВОЙНЫ 1941—1945 гг.	476
23.1. Краснознаменный Балтийский флот	476
23.1.1. Отдельные разведывательные отряды	476
23.1.2. Боевая деятельность разведотрядов военно-морских баз (ВМБ), укрепрайонов (УР) и морской пехоты (МП)	477
<i>Ижорский РО</i>	478
<i>Разведотряд при Островном укрепленном секторе</i>	478
<i>Разведотряд Кронштадтского укрепрайона</i>	479
<i>Первое применение боевых пловцов для совершения диверсий</i>	480
23.1.3. Создание первого подразделения водолазов-разведчиков	480
<i>Условия создания роты</i>	480
<i>Оргштатная структура роты</i>	482
<i>Операция «ПИШМАШ»</i>	484
<i>Подрыв пристани и операция «Штурм»</i>	486

	<i>Военные будни разведчиков</i>	488
	<i>В Гатчине</i>	492
	<i>Секретный фарватер, или Тайна субмарины «U-250»</i>	492
	23.1.4. Разведчики-диверсанты морской пехоты и береговой охраны	494
	23.1.5. Разведчики КБФ в Прибалтике	495
23.2.	Северный флот	496
	23.2.1. Начало войны на Севере и формирование разведотряда Северного флота	496
	23.2.2. Деятельность отряда в 1941 году	497
	<i>Разведывательная деятельность</i>	497
	<i>Разведывательно-диверсионные действия отряда</i>	499
	23.2.3. Деятельность отряда в 1942 год	501
	<i>Разведывательная деятельность отряда</i>	501
	<i>Разведывательно-диверсионная деятельность отряда</i>	504
	23.2.4. Деятельность отряда в 1943 году	506
	<i>Разведывательная деятельность отряда</i>	506
	<i>Разведывательно-диверсионная деятельность отряда</i>	508
	23.2.5. Деятельность отряда в 1944 году	509
	<i>Разведывательная деятельность отряда</i>	509
	<i>Разведывательно-диверсионная деятельность отряда</i>	511
	23.2.6. Действия разведгрупп подразделений Северного флота	512
23.3.	Черноморский флот	515
	23.3.1. Начальник разведки	515
	23.3.2. Болгарские диверсанты	516
	<i>Командированы из ОМСБОН для действий в интересах военной разведки</i> ..	516
	<i>Подготовка к выводу в район действий</i>	516
	<i>Состав РДГ</i>	517
	<i>Вывод групп морем</i>	517
	<i>Начало действий</i>	519
	<i>Противодействие органов контрразведки</i>	519
	<i>Их уцелело только трое</i>	520
	23.3.3. Отдельные морские разведотряды (РО ЧФ)	520
	<i>Создание</i>	520
	<i>Условия формирования</i>	521
	<i>Евпаторийский поиск</i>	522
	<i>Феодосийский поиск</i>	522
	<i>Судьба евпаторийского десанта</i>	523
	<i>В районе Алупки</i>	524
	<i>Разведка Новороссийского порта</i>	525
	<i>В районе Майкопа</i>	527
	<i>Возрождение отряда</i>	528
	<i>У Южной Озейки и Глебовки</i>	529
	<i>Налёт на авиабазу Майкоп</i>	530
	<i>Действия группы под командованием старшего лейтенанта Довженко</i> ..	531
	<i>Действия разведотрядов ЧФ в 1943 году</i>	531
	<i>Первомайская демонстрация</i>	531
	<i>Разведка ЧФ в Крыму</i>	532
	<i>Применение разведчиков-водолазов на Черноморском флоте. РООН ЧФ</i> ..	534

23.4. Действия разведотряда Дунайской флотилии	534
<i>Черноморцы на Дунае</i>	534
<i>В поисках свободного фарватера</i>	535
<i>В боях за Михайловец и Железные ворота</i>	536
<i>Секретная лоция Дуная</i>	537
<i>Перед штурмом Будапешта</i>	537
<i>Эстергомский мост</i>	537
<i>Эпизод</i>	538
23.5. Тактика действий морских разведчиков в годы Великой Отечественной войны	538
23.5.1. Способы действий морских разведчиков	538
<i>Корректировка огня артиллерии</i>	538
<i>Захват «языка»</i>	539
<i>Наблюдение и фотографирование</i>	539
23.5.2. Вывод в тыл противника разведгрупп РОН	540
23.5.3. Недостатки в подготовке и руководстве разведчиков флота	543
<i>Ошибки комплектования</i>	543
<i>Ошибки в руководстве разведгруппами</i>	543
<i>Ошибки в организации подготовки</i>	544
23.5.4. Разработка руководящих документов	544
<i>Программа боевой подготовки</i>	544
<i>Наставление по боевому применению</i>	544
23.6. Вооружение и оснащение	545
23.6.1. Применение средств связи в разведподразделениях флота	545
23.6.2. Средства морского вывода групп в тыл противника	546
<i>Водолазное снаряжение</i>	546
<i>Средства высадки и передвижения</i>	547
23.6.3. Вооружение	549
<i>Применение приборов «БРАМИТ»</i>	549
<i>Минно-взрывные средства</i>	549
23.6.4. Обмундирование и снаряжение	550
23.6.5. Обеспечение продовольственными пайками	550
23.7. Ошибочное мнение	551
<i>Кадры разведчиков в мирное время готовить не надо...</i>	551
23.8. Руководители разведки советского ВМФ в годы Второй мировой войны ..	553
23.9. Краткие биографические данные руководителей оперативной разведки флота	554
23.10. Отцы-основатели спецназа флота	556
Глава 24. ЗАВЕРШЕНИЕ ВТОРОЙ МИРОВОЙ ВОЙНЫ	561
24.1. В годы войны	561
24.1.1. Общая обстановка на Театре Военных действий	561
24.1.2. Для диверсионных действий	562
24.2. Перед началом боевых действий	563
24.2.1. Обстановка на ТВД	563
24.2.2. Силы сторон	564
24.3. Разведка в ходе разгрома Квантунской армии	565
24.3.1. Разведка фронтов	565

	<i>Оперативная разведка. Наследство Яна Берзина</i>	565
	<i>Замысел противника раскрыт</i>	566
	<i>Ликвидация угрозы бактериологической войны</i>	567
	24.3.2. <i>Войсковая разведка</i>	568
—	<i>Голицын Павел Агафонович. Дивизионная разведка в ходе разгрома</i> <i>Квантунской армии</i>	568
	<i>В Приморском округе</i>	568
	<i>Оценка противника и замысел командования.</i>	569
	<i>В ожидании начала</i>	570
	<i>Началось...</i>	570
	<i>Разведка в пустоте</i>	571
	<i>Орехи подготовки к войне.</i>	571
	<i>В районе Ванцин.</i>	572
	<i>Японцы сдаются?</i>	573
	<i>Полк смертников специального назначения</i>	574
	<i>Восток — дело тонкое, но силу уважает.</i>	576
24.4.	Оперативная разведка флота на Дальнем Востоке.	577
	24.4.1. <i>140-й отдельный морской разведотряд ТОФ</i>	577
	<i>Формирование отряда</i>	577
	<i>Стрела пущена</i>	579
	<i>Бой за Сейсин.</i>	579
	<i>Захват пленных в Гензоне.</i>	584
	<i>Гвардейское звание получите</i>	585
	24.4.2. <i>71-й разведывательный отряд особого назначения</i> <i>Краснознаменной Амурской флотилии.</i>	585
	<i>Формирование и состав отряда</i>	585
	<i>Вооружение и снаряжение</i>	587
	<i>Подготовка на начальном этапе</i>	587
	<i>Подготовка к выполнению первой задачи.</i>	588
	<i>Первая боевая задача</i>	589
	<i>План командира принят</i>	590
	<i>Вижу берег!</i>	591
	<i>Высадка отряда.</i>	592
	<i>Разведка позиций</i>	592
	<i>Подвиг Александра Меньшова</i>	594
	<i>Фуцзиньский укрепленный район пал.</i>	594
	<i>Изменение обстановки и сопротивление противника.</i>	595
	<i>В боях за город Цзямусы.</i>	595
	<i>Разоружение пехотной бригады</i>	596
	<i>Как всегда, на острие главного удара.</i>	597
	<i>Награды Родины</i>	597
24.5.	Разведка доложила точно	597
	<i>Начальники РО штабов фронтов</i>	598
	ЗАКЛЮЧЕНИЕ. НА РУБЕЖЕ ЭРЫ СПЕЦНАЗА.	599

Часть 3

СПЕЦИАЛЬНАЯ РАЗВЕДКА ВС СССР В ГОДЫ ВТОРОЙ МИРОВОЙ ВОЙНЫ

Предисловие

Вследствие отсутствия центрального органа руководства разведывательно-диверсионной деятельностью с началом войны этим делом занимались как центральные, так и местные партийные и советские органы, территориальные органы НКВД (НКГБ), ГРУ Генштаба, Военные советы, РО штабов действующих фронтов и армий.

В данном повествовании, год за годом, мы расскажем только об органах, имеющих отношение к военной разведке, которые заложили основы современной специальной разведки.

Речь, прежде всего, пойдет о разведывательно-диверсионных органах армий и фронтов, разведывательно-диверсионных органах и партизанских формированиях центрального подчинения ГРУ и РУ РККА, о подразделениях специального минирования, которые только зарождались в годы войны, а также о развитии сил и средств специальной радиосвязи.

1941 ГОД. ДЕЯТЕЛЬНОСТЬ ОРГАНОВ РАЗВЕДКИ В ПЕРИОД ОТСТУПЛЕНИЯ (ИЮНЬ—СЕНТЯБРЬ)

Начавшаяся Великая Отечественная война внесла существенные изменения в условия работы военной разведки. Важнейшие мероприятия по созданию специальной разведки, не выполненные накануне войны, пришлось проводить уже в её начале, в период ожесточенных сражений и отхода наших войск.

Однако в первые дни войны было утрачено даже то небольшое, что удалось сделать перед войной. Была потеряна связь практически со всеми подготовленными в мирное время нештатными разведывательно-диверсионными формированиями и запасной агентурной сетью.

Сложность целенаправленного использования разведывательно-диверсионных формирований в этот период в интересах войск действующих фронтов заключалась в отсутствии централизованного руководства этой работой и надежной радиосвязи с действующими в тылу противника нештатными разведывательно-диверсионными органами.

1.1. Деятельность центральных органов военной разведки

С началом войны «в Разведывательном управлении началась лихорадочная деятельность по подбору и подготовке разведчиков для работы в тылу противника. Навёрстывались беспечные упущения мирного времени за счёт ночных бдений, непрерывных поисков лиц со связями в оккупированных немцами районах. Создавались школы по подготовке командиров групп, радистов, разведчиков. Причем преподавателей от слушателей отличало лишь служебное положение, так как ни теоретической, ни тем более практической подготовки все они не имели.

Подбирались добровольцы из числа знающих радиодело моряков Совторгфлота, Главсевморпути, Гражданского воздушного флота, а также членов Осоавиахима. Ставка была на массовость. Обучение продолжалось в зависимости от степени военной и общеобразовательной подготовки, а также длительности предполагаемого использования будущего разведчика в тылу немцев — от нескольких дней до нескольких месяцев.

Дольше всех готовили радистов. Они досконально изучали рации «Белка» (в последующем — «Север») и должны были уметь передавать

на ключе и принимать на слух 100—120 знаков в минуту. Для достижения таких нормативов требовалось несколько месяцев упорной работы»¹.

Директива СНК СССР и ЦК ВКП(б) от 29 июня 1941 г. определяла основные направления работы военной разведки. В ее пятом пункте говорилось: «В занятых врагом районах создавать партизанские отряды и диверсионные группы для борьбы с частями вражеской армии, для разжигания партизанской борьбы всюду и везде, для взрыва мостов, дорог, порчи телефонной и телеграфной связи, поджога складов и т. д.».



Москва, Гоголевский бульвар, 6. Здание Разведывательного управления Красной Армии

Прекрасно понимая, что разведывательные отделы фронтов еще весьма слабы, ГРУ взяло на себя значительный объем работы по подготовке разведывательно-диверсионных органов на территории оставленных республик, и прежде всего в Белоруссии.

1.1.1. Особая оперативная группа

Распоряжением начальника РУ ГШ КА от 25.06.41 была создана Особая оперативная группа, на которую возлагались задачи по подготовке и выведению в тыл противника разведывательно-диверсионных органов.

В эту группу вошли те немногие профессиональные разведчики-диверсанты, которые уцелели после сталинских чисток 1937—1938 годов. По сути, все они — Гай Туманян, Николай Патрахальцев, Иван Демский, Василий Троян, Сергей Фомин; Валерий Знаменский, Николай Щелоков, Григорий Харитоненков, Петр Герасимов — работали в 5-м разведывательно-диверсионном отделе ГРУ, которым до февраля 1941 года и руководил полковник Мамсуров. Этим офицерам предстояло из людей, никогда не связанных ни с разведкой, ни с диверсиями, подготовить разведчиков-диверсантов, которых уже в ближайшие дни следовало вывести в тыл наступающих немцев для ведения войны в их тылу.

Помощь в подборе кадров оказывало партийное руководство Белорусской ССР, где первым секретарем был в то время Пантелеймон Пономаренко. Уже 30 июня 1941 года ЦК КП(б) Белоруссии издал директиву «О переходе на подпольную работу партийных организаций районов, занятых врагом». А 1 июля 1941 года ЦК КП(б) Белоруссии издал и направил партийным, советским и комсомольским организациям директиву «О развертывании партизанской борьбы в тылу врага».

Хаджи-Умар Джиорович Мамсуров вспоминал: «Вся наша особая группа в те дни работала по организации специальной сети агентуры в районе Рогачёва, Могилёва, Орши. Останавливали отходящие части, потерявшие связь с вышестоящим командованием. Именем Маршала Советского Союза Ворошилова направляли их в район Чаусы на сосредоточение и организационное укрепление в тылу... Ночью 28 июня я уехал в район подготовки партизанских кадров и до наступления утра проводил занятия по тактике диверсионных действий. Обучение шло, по сути, днем и ночью. Эту группу утром 29 июня (а их было около 300 человек) мы направили на выполнение боевых задач в тылу противника. По моей просьбе в район приехали Ворошилов и Пономаренко, чтобы сказать будущим партизанам напутственные слова. Так зарождалось партизанское движение в Белоруссии».

3 июля штаб Западного фронта передислоцировался под Смоленск. В районе Могилёва ещё двое суток оставалась только особая группа Мамсурова, которая продолжала готовить разведчиков-диверсантов, тех, кому предстояло впоследствии развёртывать партизанское движение в Белоруссии. Для них наспех закладывали тайники с боеприпасами и оружием, выдавали документы, которые помогали легализации при оккупационном режиме, разрабатывали легенды и порядок связи со штабом фронта. Некоторые группы отправлялись сразу за линию фронта, но основная часть выводилась в тыл забазированием, когда в результате наступления противника оказывалась уже в его тылу. 5 июля Особая группа прибыла в штаб Западного фронта. Смоленск постоянно бомбила немецкая авиация. Заместителем начальника разведки фронта был Михаил Мильштейн, который с другими офицерами разведотдела принял оперативную документацию на подготовленные группы у Мамсурова, Туманяна и Трояна. 1 июля 1941 года всех троих вызвали в Москву, где они получили назначение в Ленинград для проведения аналогичной работы в интересах разведотдела Северо-Западного фронта. В ноябре 1941 года группу вновь возглавил полковник Х.Д. Мамсуров.

1.1.2. Оперативные спецгруппы (ОС)

«С самого начала войны формированием разведывательно-диверсионных групп и отрядов занимались оперативные спецгруппы Разведуправления Генштаба РККА, созданные при разведотделах штабов фронтов.

Например, в июле 1941 года по приказу Главного разведывательного управления при штабе Западного фронта была создана Оперативная спецгруппа (ОС) в составе 12-ти офицеров во главе с полковником А.Е. Свириным.

За полтора месяца ОС сформировала и отправила в тыл противника 52 группы и отряда»².

В описываемый период старший лейтенант А.Г. Синицкий под руководством майора Артура Карловича Спрогиса принимал участие в формировании и подготовке к выполнению задач диверсионных групп из состава комсомольцев-добровольцев.

Ниже приводятся воспоминания полковника А.Г. Синицкого:

«В палатке уже сидели двое моих однокурсников (в начале войны автор был слушателем Военной школы. — С.К.). Рядом с ними круглолицый, темноволосый майор, на гимнастерке которого поблескивали орден Ленина и орден «Красное Знамя». Я представился ему.

— Очень рад, что прибыли. Моя фамилия — Спрогис, — протянул руку майор. — Артур Карлович Спрогис. Итак, теперь все в сборе. Приступим, товарищи.

Он сообщил, что в соответствии с приказом начальника школы мы временно освобождаемся от занятий и поступаем в его распоряжение. Нам предстоит в самые сжатые сроки подготовить людей, из которых будут комплектоваться специальные группы, предназначенные для действий во вражеском тылу. Контингент обучаемых — добровольцы из числа комсомольцев.

— Мы должны обучить их меткой стрельбе из пистолета, подрывному делу, методам ведения визуальной разведки, различным способам ориентирования на местности и многому другому. Вот распорядок дня и расписание занятий. Молодежь прибудет завтра утром. Еще хочу предупредить вас, товарищи, вот о чем: настоящих фамилий своих подопечных, откуда они, какова их гражданская специальность, вы знать не будете. Этого требуют интересы дела. Так что подобные вопросы в разговорах и беседах с обучаемыми прошу не затрагивать. Никто не должен догадываться, для каких целей мы готовим людей. Об этом известно только вам, мне и командованию школы. Если вдруг с чьей-либо стороны будет проявляться излишнее любопытство, прошу докладывать немедленно лично мне.

На другой день прибыли комсомольцы [...]. Одеты они были явно не по сезону: стеганые куртки, такие же брюки, заправленные в тяжелые кирзовые сапоги....

Прибывших тут же разбили на группы [...] передо мной стояли самые обыкновенные, ничем не примечательные юноши. Большинство из них были среднего роста, худощавые. [...] Правда, сразу было видно, что ребята имеют хорошую физическую подготовку.

Первая половина дня... ушла на утряску... организационных вопросов. [...] А после обеда уже приступили к занятиям. Времени на раскачку не было. Учитывая, что срок на освоение программы отводился минимальный, мы сразу же начали с чисто практических вопросов: раз-

борка и сборка пистолета, тренировки в прицеливании, плавном спуске курка.

Менее чем через неделю новички уже стали выполнять начальное упражнение. Помню, погода в тот день... выдалась отвратительная: дождь, сильный порывистый ветер. [...]

К общему удовлетворению, мои опасения оказались напрасными. Плохая погода не помешала подавляющему большинству юношей справиться с поставленной перед ними задачей. Пули ложились точно в центральные части мишеней. Лишь двоим, из всей группы, пришлось выполнить упражнение вторично. Майор Спрогис остался доволен.

Разумеется, не только стрелковой подготовкой занимались мы с бойцами-комсомольцами. Осваивались основные приемы рукопашного боя, проводились регулярные тренировки в метании сначала учебных, а затем и боевых гранат. Много времени отводилось на выработку навыков маскировки, скрытного передвижения на различной местности.

Большое внимание уделялось изучению подрывного дела. По формулам рассчитывали количество взрывчатки, необходимой для разрушения металлических балок, деревянных свай и столбов, кирпичных и бетонных стен. На специальном полигоне, предназначенном для практических занятий по инженерной подготовке, то и дело гремели взрывы.

Воспитанники мои относились к учебе прилежно, с полной ответственностью. Правда, не у всех сразу получалось, но не припомню случая, когда бы мне пришлось сделать кому-нибудь из них замечание за лень»³.

С помощью некоторых международных организаций (Коминтерн, МОПР и др.) в разведку привлекались иностранцы, находившиеся на территории СССР. С конца июля 1941 года РУ начало работу среди военнопленных. В конце войны разведка широко опиралась на участников антифашистского сопротивления, включая и отдельных членов компартий⁴.

В очерке В. Томина рассказывается о практической деятельности выпускников, которых готовили в Оперативной спецгруппе при штабе Западного фронта под Москвой под руководством майора А.К. Спрогиса. Главные герои — братья, дети политэмигрантов из Германии, ставшие разведчиками-диверсантами в самом начале войны.

«В те летние июльские дни 1941 года, когда братья Кенен вступили в ряды Красной Армии, положение на фронтах было очень серьезным. Наша страна напрягала все силы, чтобы остановить продвижение захватчиков, обескровить их, измотать в долгих оборонительных боях. Шли дни, и обстановка становилась все тревожнее. Наступление гитлеровцев продолжалось. Наши войска оставили города Львов, Минск, Витебск, Могилёв, Житомир...

11 июля 1941 года Виктор и Альфред были направлены в находившуюся под Москвой воинскую часть. Недавние школьники, вчерашние рабочие становились солдатами. Молодым антифашистам предстояла работа в тылу гитлеровских войск.



Елена Колесова

В том же подразделении проходили службу сотни юношей и девушек, комсомольцы из Москвы, Вязьмы, Смоленска, Ярославля, и среди них люди, чьи имена впоследствии прославили Советскую Отчизну и вошли в историю Великой Отечественной войны: Зоя Космодемьянская, Елена Колесова, Вера Волошина, Константин Заслонов [...].

Неподалеку от небольшого подмосковного дачного поселка, где тогда разместили добровольцев части особого назначения, и состоялось первое знакомство братьев Кенен со своими товарищами и командирами. Комсомольцы-москвичи, прибывшие сюда на несколько дней раньше, сообщили новичкам, что неразговорчивый командир части — майор Артур Спрогис, бывалый человек, участник национально-революционной войны в Испании.

На партизанскую науку были отведены считанные дни. Седой сапер разложил перед юными бойцами мины самых разных образцов: и новейшие с часовым механизмом, и нажимного действия, и противопехотные, и противотанковые. У каждой — свои секреты, свое действие, свое назначение. Минёр ошибается только раз в жизни. [...]

Тактические занятия нередко проводил сам Артур Спрогис. Он учил будущих бойцов ориентироваться в лесу, определять азимут, читать карту и настойчиво повторял: «Надо подчинять свои чувства во имя главной цели — выполнения задания. Ведь вам придется действовать в самой гуще вражеских частей. Потеряешь выдержку — пропадешь. Выдержка — важнейшее качество разведчика...»⁵

«В середине августа 1941 года оперативную спецгруппу при штабе Западного фронта преобразовали в Оперативный диверсионный пункт (п/я №14), начальником которого стал майор Артур Карлович Спрогис. Его основными задачами являлись организация и осуществление в тылу противника диверсионной и разведывательной работы, развертывание там массовой партизанской борьбы. Офицеры-разведчики работали непосредственно в войсках 16-й, 20-й и других армий Западного фронта с задачей создать на своем участке сеть партизанских отрядов из местных добровольцев»⁶.

1.1.3. Работа офицеров-разведчиков ГРУ



В.А. Никольский

В.А. Никольский пишет о деятельности офицеров управления: «В первой половине августа группу сотрудников управления, и меня в том числе, направили в прифронтовую полосу для создания разведывательной сети в городах, которым угрожала опасность захвата противником. Работа должна была проводиться в помощь фронтовым агентурным и диверсионным отделениям, которые выполняли ее независимо от нас. Командиров разведывательных групп (резидентур), за редкими исключениями, планировалось подбирать на месте из добровольцев, не подлежавших призыву в армию, как правило, пожилых людей, имеющих за плечами опыт армейской службы. С собою мы везли подготовленных радистов, знавших не только свое дело, но и основы агентурной работы,

приобретенные в краткосрочной школе при Разведупре. Они должны были, по нашему замыслу, не только являться техниками-связистами, но зачастую и заместителями командира группы. В этом качестве им разрешалось в случае необходимости создавать агентурные группы из местных жителей. Такие задачи обычно ставились радистам, имевшим в пункте назначения родственные или другие связи.

Разведчиков экипировали в поношенную гражданскую одежду, обеспечивали деньгами, сухим пайком (консервы, сухари, сахар, сало, спирт) месяца на два, оружием, боеприпасами и взрывчаткой. Радисты получали рации «Север» с двумя комплектами батарей. Всем выдавались соответствующие легенды-биографии и советские документы — паспорта, военные билеты с отметкой о снятии с воинского учета по какой-либо трудно контролируемой причине, свидетельства об освобождении из мест заключения, короче говоря, всё, что было необходимо. Каждый оперативный работник снабжался удостоверением за подписью заместителя начальника Генерального штаба, где указывалось: податель сего выполняет задание особой важности, и все гражданские и военные власти и органы НКВД обязаны оказывать ему всяческое содействие. Люди и грузы, следовавшие с ним, проверке не подлежали.

По замыслу руководства наши разведчики знали только свои пункты назначения и, хотя обучались вместе, оперативных фамилий и кодовых имен, под которыми им предстояло работать, друг другу не открывали. Но иногда строгая конспирация нарушалась, и это приводило к тяжелым последствиям. Совместная подготовка разведчиков при массовом наборе была неизбежным злом, чреватым раскрытием отдельных групп и даже провалом и ликвидацией их противником.

По приказу начальника 2-го отделения 7-го отдела Разведуправления Н.В. Шерстнева мне надлежало 12 августа выехать на грузовой автомашине с разведчиками и радистами для создания в Гомеле и Брянске разведывательных групп. Перед нами поставили задачу вскрывать переброску войск противника через эти пункты в том случае, если они будут оставлены нашими войсками. Впрочем, сомнений в этом не было: бои шли уже на подступах к этим городам. Нужно было спешить.

Все шоссе в западном направлении были забиты автомобильным и гужевым транспортом. К фронту перебрасывались значительные подкрепления, а на восток катил неудержимый поток беженцев, перегонявших скот, везущих на телегах детей, плетущихся пешком, измученных, голодных, с воспаленными от бессонных ночей глазами. Многие из них потеряли во время почти непрерывных налётов немецкой авиации своих близких. [...]

В Гомель мы прибыли ночью 13 августа. Он не был подготовлен к обороне. Немцы продвигались так стремительно, что западнее Гомеля ничего, кроме обычных окопов, подготовить не успели. В городе, подвергавшемся непрерывной бомбежке, а с 14 августа и прямому артобстрелу, из органов власти фактически никого не оставалось, и оформить хотя задним числом моих людей на работу, подобрать надежных помощников из числа проверенных местных жителей уже было нельзя. [...]

Все мои попытки найти представителей органов НКВД, чтобы воспользоваться их помощью для создания разведгруппы, не увенчались успехом. Брать же непроверенных людей было рискованно.

[...] Я почти бегом направился к своим разведчикам. Они ожидали меня в покинутом домике на восточной окраине города.

После проверки надежности связи с Центром мне пришлось оставить группу на нелегальном положении. Мои люди в последующем должны были сами легализоваться в городе. Если не удастся, им предписывалось пробраться к партизанам и организовать подвижную разведкоманду. Распростившись с товарищами, фамилии которых, к сожалению, не сохранились в памяти, я перешел мост через реку Сож, который был через несколько минут взорван: кто-то сообщил, что немецкие танки и мотоциклисты прорвались и могут занять переправу. [...]

Выполнив не совсем удачно из-за недостатка времени задачу в Гомеле и сообщив начальнику разведотдела штаба Брянского фронта подполковнику М.А. Кочеткову данные о группе на случай посылки его связника через линию фронта, я с оставшимся радистом направился в Брянск.

Гомель был занят немцами буквально через несколько часов после нашего отъезда.

В Брянске удалось задержаться на более продолжительное время. Там еще действовали советские организации, и мы сумели с помощью местных партийных органов подобрать нужных людей и достаточно убедительно легализовать радиста, документируя его как племянника одного из жителей города. С подобранными разведчиками удалось провести более или менее подробный инструктаж, разработать условия связи, проверить рации.

В Москву я возвратился в начале сентября»⁷.

1.2. Деятельность разведывательных отделов фронтов

«[...] Работу по подбору, подготовке и заброске разведчиков в тыл врага проводили агентурные и диверсионные отделения разведотделов штабов фронтов. Разведорганы фронтовых и армейских объединений начали развертываться по штатам военного времени уже в ходе боевых действий, когда наши войска вели тяжелые оборонительные бои. Поэтому квалификация офицеров специальных отделений была в первые месяцы войны крайне низкой. Опыт приобретался ценой больших потерь»⁸.

На местах, где сохранились профессионалы разведки, работа была организована верно и позволяла достигать ощутимых результатов. Так, например, разведотдел штаба Северо-Западного фронта создал 1 ДПО из студентов и преподавателей Института физической культуры.

Первый добровольческий партизанский отряд

Первый добровольческий партизанский отряд Института физической культуры им. Лесгафта сформирован 29 июня 1941 года. Разведывательным отделом штаба Ленинградского военного округа из студентов и преподавателей ИФК.

Уже 23—28 июня на спортивной базе института в Кавголове офицеры-разведчики ЛВО провели краткое ознакомление добровольцев со стрелковым оружием (автомат, самозарядная винтовка) и техникой применения взрывчатки.

29 июня 1941 года заместитель начальника штаба ЛВО комбриг П.П. Евстигнеев подписал секретный приказ № 005 о формировании 1-го ДПО численностью 254 человека (в некоторых источниках численность отряда указана в 300 человек).

Отряд был разбит на 12 самостоятельных групп, по 20—25 человек каждая (в дальнейшем группы стали именоваться отрядами и получили соответствующую нумерацию от 1-го до 12-го), имел 6 раций.

29 июня все группы 1-го ДПО на автомашинах выехали по маршруту Ленинград—Луга—Струги Красные.

Основные задачи отряда:

«...б) По прибытии в указанные районы в первую очередь скрытно расположить базы снабжения групп в лесных массивах указанных районов, обеспечив надлежащее хранение как продуктов, так и боеприпасов.

в) При обнаружении противника в районах своего расположения группы приступают к активным боевым действиям путем совершения мелких диверсий — выведения из строя бронебойными пулями двигателей машин, водительского состава, нападения на одиночно следующие машины и их уничтожения, захвата документов у связных-посыльных на мотоциклах и пр. — внести панику в двигающиеся части противника, заставить на каждом шагу задерживать темп движения, особенно в результате нарушения дорожных сооружений — мостов, гатей и создания искусственных препятствий — завалов, минирования, поджогов танков и пр.

г) При обнаружении крупных сил противника через местные советские и партийные организации добиваться привлечения к работам всего местного населения — колхозников, служащих и рабочих, коих использовать на создании в широком масштабе искусственных препятствий — завалов, волчьих ям, рвов и пр.

3. При получении сведений о противнике и районах его продвижения необходимо срочно молниевать в центр о районах сосредоточения, численном составе машин (танков) и направлении следования колонн. Связь по радио два раза в день...»

30.06.1941 бойцы 1-го ДПО осели в лесах в районе севернее и северо-западнее Пскова и при дальнейшем продвижении немцев остались в их тылу.

Командиры групп (отрядов) и районы действий:

№ 1 — Е.В. Миронов — р-н Слобода;

№ 2 — К.П. Власенко — р-н северо-восточнее Пскова 5 км;

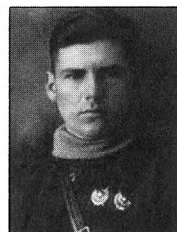

*Комиссар 1 ДПО
Института
им. Лесгафта
Владимир
Дмитриевич
Шапошников*

№ 3 — В.Н. Цимерберг — р-н Патрово-Терехово;

№ 4 — М.И. Немчинов — р-н Мармороча;

№ 5 — Д.Ф. Косицын — р-н Вошково;

№ 6 — В.М. Венцель — р-н Заречье;

№ 7 — Ф.М. Ермолаев — р-н Коцерицы;

№ 8 — Е.С. Богданов — р-н Панфиловка;

№ 9 — В.М. Шамин — р-н Похонь;

№ 10 — А.Д. Селезнев — р-н Лудони;

№ 11 — Н.К. Понамарев — р-н Чатковицы;

№ 12 — И.Ф. Артамонов — р-н Заполье.

В июле—сентябре 1941 года боевые группы 1-го ДПО нанесли противнику следующие потери:

- совершено свыше 40 нападений на колонны танков, бронемашин, мотопехоты, обозы, аэродромы и гарнизоны противника;
- уничтожено свыше 150 солдат и офицеров противника, 1 танк, 17 грузовых автомашин, 3 легковые автомашины, 16 мотоциклов, 1 дрезина, взорвано 2 склада с боеприпасами (один из них с 6500 снарядами), 5 мостов, пущено под откос 5 эшелонов с живой силой, техникой и боеприпасами, подбито 4 танка, 1 БТР, 2 легковые автомашины, взяты в плен 3 солдата (сданы в штаб 41-го корпуса);
- устроены многочисленные завалы на дорогах, во многих местах повреждена телефонно-телеграфная связь и полотно железной дороги;
- выведена из окружения группа бойцов в 200 человек из состава 4-й дивизии народного ополчения и 519-го ГАП;
- в разведывательный отдел Северного фронта (с 23.08.41 — Ленинградского фронта) переданы ценные разведанные (до 16 июля радиосвязь осуществлялась регулярно с 6 группами, на 21 июля радиосвязь регулярно поддерживалась с одной группой и, посредством делегатов, личная связь была установлена с двумя группами).

По неполным данным, потери боевых групп 1-го ДПО составили 56 человек убитыми и пропавшими без вести, 3 человека взяты в плен.

2 июля 1941 года в юго-западные районы Ленинградского фронта был направлен 2-й ДПО (53 человека), а 10 июля — 3-й ДПО (100 человек), значительную часть личного состава которых составляли студенты и преподаватели Института им. Лесгафта. Данные о действиях этих отрядов отсутствуют.

К концу сентября 1941 года из-за больших потерь большинство групп 1-го ДПО вышли за линию фронта. Оставшиеся бойцы использовались РО Ленинградского фронта для разведки и диверсий в составе небольших групп или вступили в армейские части⁹.

10.07.41. при разведотделе Южного фронта создано отделение по организации партизанских отрядов.

РО штаба Юго-Западного фронта в период с 22 июня по 1 августа 1941 года вывел в тыл противника 512 разведывательно-диверсионных отрядов и групп.

1.3. Первые (и единственные) армейские штатные диверсионные подразделения

27 июля 1941 года в адрес начальников штабов фронтов ушла шифротелеграмма за подписью НГШ РККА генерала армии Жукова и его заместителя — начальника ГРУ РККА генерал-лейтенанта Голикова. В шифротелеграмме содержалось категорическое требование о формировании и заброске в тыл противника «большого количества мелких диверсионно-партизанских групп и отрядов из храбрейших людей личного состава войск и из лучших элементов гражданского населения.

Во исполнение шифротелеграммы приказом командующего 24-й армии Резервного фронта генерал-майора К.И. Разина от 28 июля 1941 года в составе армии сформированы диверсионно-разведывательные роты ДРР.

Основные задачи ДРР:

- диверсионно-разведывательная деятельность в тылу противника;
- содействие частям армии в боевых действиях.

Диверсионно-разведывательные роты формировались из числа добровольцев 19-й, 120-й, 103-й, 106-й, 105-й дивизий 24-й армии. Состав рот 120—150 человек, имевших на вооружении автоматы или самозарядные винтовки, ручные пулеметы из расчета один на трех человек, гранаты, сигнальные ракеты, 2—3 боекомплекта, сухой паек, рассчитанный на пару дней.

Боевая деятельность ДРР началась одновременно с Ельнинской наступательной операцией войск 24-й армии Резервного фронта (30 августа — 8 сентября 1941 г.).

Во время наступления на г. Ельню действия ДРР получили высокую оценку командования дивизий и 24-й армии. Во время боя за высоту 251,1 в районе деревень Дубовежье, Вязовка разведчики-диверсанты на захваченной немецкой бронемашине ворвались в расположение противника, где бутылками с горючей смесью подожгли четыре вражеских танка. Дерзкий налет разведчиков-диверсантов способствовал захвату важной высоты советскими войсками»¹⁰.

1.4. Для обеспечения разведки надежной связью

Без связи с Центром действия разведки практически не имеют смысла из-за постоянного изменения обстановки, особенно в условиях наступления или отступления. Добытая информация стремительно устаревает. Поэтому ни риск, ни героизм разведчиков-маршрутников, доставлявших самостоятельно разведанные в штаб, не могли сохранить актуальность добытых ими сведений. Эту задачу могли решить только силы и средства спецрадиосвязи.

Службой спецрадиосвязи военной разведки руководил генерал-майор И.Н. Артемьев. Вопросы обеспечения органов оперативной разведки надежной связью практически начинали решаться с нуля. Однако наработки довоенного периода позволили выполнить эту задачу в сжатый срок.

Создание системы связи началось с первых дней войны и шло одновременно по трем направлениям:

- организация срочной широкомасштабной централизованной подготовки разведчиков-радистов;
- разработка и массовое производство соответствующей аппаратуры связи, прежде всего малогабаритной коротковолновой радиостанции;
- создание сети радиоузлов военной разведки.

1.4.1. Организация срочной широкомасштабной централизованной подготовки разведчиков-радистов

Неоценимые услуги Службе радиосвязи военной разведки и партизанам оказали радиолюбители страны. Эти технически грамотные и опытные радиооператоры, большие энтузиасты дальних радиосвязей на коротких волнах с первых дней войны добровольно вступили или были призваны в ряды Красной Армии. Это они, прекрасные мастера эфира, специалисты высокого класса и романтики, после непродолжительной подготовки направлялись в тыл врага, где успешно решали боевые задачи. Они также проводили большую работу по подготовке молодых разведчиков-радистов и формированию радиоузлов разведки фронтов. Среди этих патриотов, мастеров своего дела, следует назвать прежде всего Е.Б. Величко, Н.П. Соколова, В.А. Плёнкина, К.А. Шульгина, С.А. Шолохова, Д.Г. Горбана, В.Ф. Ширяева, Ю.Л. Епихина, А.А. Иванова, Г.А. Чернявского.

Подготовка радиоспециалистов началась и шла быстрыми темпами. Уже 2 июля 1941 года директивой начальника Генерального штаба № У/572551 в системе военной разведки было сформировано первое подразделение по подготовке разведчиков-радистов — 55-я отдельная запасная радиорота численностью около 160 человек с дислокацией в Москве.

55-я отдельная запасная радиорота.

«[...] В самом начале войны возникла острая потребность в радиоспециалистах. Но на этих линиях связи, особенно в тылу противника, могли работать только радисты, имевшие особую специфическую квалификацию. Поэтому было сформировано специальное учебное подразделение — школа радистов военной разведки. [...] 55-я радиорота формировалась по приказу Разведуправления Генштаба от 2 июля 1941 года.

В составе роты было пять взводов (учебных групп) общей численностью около 250 человек. Основным радиосредством, состоявшим на вооружении и подлежащим обязательному изучению, была радиостанция «ПП». Боевая задача роты — подготовка радистов для работы в агентурно-диверсионной разведке фронта и в тылу противника. Продолжительность подготовки — 1,5—2 месяца, место формирования роты — Москва (Сокольники), здание общеобразовательной средней школы. Формирование роты было поручено старшему лейтенанту Г.М. Хребто, накануне войны прибывшему из зарубежной командировки.

Нелегко было в то время создавать новую воинскую часть. В начале войны страна находилась в чрезвычайно трудном положении. Формировалось много частей и соединений. Потребность в людях, вооружении и технике, продовольствии и многом другом была колоссальной. Каждую штатную единицу, каждого человека, каждый карабин, телеграфный ключ, образно говоря, приходилось «вырывать с боем». Но Хребто был энергичным и решительным командиром. С помощью прибывших товарищей в течение трех недель была создана необходимая материально-техническая база и подобран основной командный состав. Командиром роты был утвержден старший лейтенант Г.М. Хребто, политруком — Л.В. Караваев. На должности командиров взводов и радиоинструкторов были назначены прибывшие из зарубежных командировок лейтенанты А.Н. Никифоров, Н.С. Щепин, А.П. Стретович, Р.Р. Гончар, В.А. Сорокин, А.С. Дележа, воентехник 2-го ранга К.И. Кравченко и некоторые командиры, призванные из запаса. Комплектование роты переменным составом (курсантами) на первых порах производилось через ЦК ВЛКСМ добровольцами, в основном студентами технических вузов, прежде всего институтов связи, а также радиолюбителями-коротковолновиками.

22 июля 1941 года рота была полностью сколочена и переведена в Чернышевские казармы. Шла ускоренная подготовка радистов и отправка в действующую армию. Но 55-я радиорота просуществовала недолго. В то время события развивались так стремительно, что в течение августа обстановка на фронтах в корне изменилась, и далеко не в нашу пользу, — враг продвинулся на значительные расстояния в глубь Советской страны. [...]»

«В начале сентября 1941 года 55-я отдельная запасная радиорота развернулась в 40-й отдельный запасной радиобатальон. В состав батальона входили: командование, штаб, четыре учебные роты, радиомастерская, медицинская часть и службы материально-технического обеспечения. Командиром батальона был назначен старший лейтенант Виноградов, комиссаром — политрук Караваев, начальником штаба — старший лейтенант Хребто. Командирами рот стали лейтенанты Гончар, Стретович, старший лейтенант Артюхов, радиоинструкторами — лейтенанты Никифоров, Щепин, Сорокин, Дележа, воентехниками 2-го ранга — Ширяев, Соколов, Кравченко, Величко, политруками рот — Тяпишев, Зимин, Сорочинский. Комплектование переменного состава (курсантов) стало производиться добровольцами из московских радиошкол ОСОАВИАХИМа.

Общая численность батальона составляла около 400 человек. На вооружение батальона к тому времени поступила новая радиостанция «Север», разработанная накануне войны. Был несколько расширен профиль подготовки радистов, с тем чтобы при необходимости можно было использовать их на полевых радиоузлах в качестве радиотелеграфистов.

К 10 сентября батальон развернулся в полном составе. Продолжалась планомерная учеба, хотя и не без трудностей, вызванных частыми налетами авиации противника. Бомбежки Москвы к тому времени усилились, и воздушные тревоги объявлялись почти каждую ночь. А это в большой степени изнуряло личный состав батальона и отрицательно сказывалось на успеваемости курсантов.

В это время и на фронтах, особенно на Московском направлении, положение складывалось не лучшим образом¹¹.

Радистов готовила не только 55-я рота

Ниже приводятся воспоминания Николая Боброва о том, как он в самом начале войны получил направление в Даниловские казармы Московского гарнизона, где проходил подготовку:

«[...] И вот свершилось! Наконец-то меня вызвали в военкомат, где я с ходу был посвящен в военную тайну. Мне сообщили, что Московский горком комсомола по заданию командования создает разведывательные партизанские подразделения для работы в глубоком тылу немецких войск и предлагает мою кандидатуру. Спросили, как я отношусь к такому предложению?



Николай Бобров с товарищами на стажировке в Киеве, весна 1941 г.

Я немедленно с благодарностью согласился!

Вновь жду повестку военкомата. Так проходит дней десять. Получив повестку, еду, как указано, своим ходом в Даниловские казармы. Добираюсь туда на трамвае и, предъявив при входе на КПП предписание военкомата, попадаю на огромную территорию казарм. Так я на десятки лет становлюсь военным человеком.

Нашей команде, состоявшей из сорока парней и нескольких не запомнившихся мне девушек, выдали ношеное, но хорошо выстиранное солдатское обмундирование. Моя гимнастерка вскоре на глазах стала расползаться. Хорошо, что нас на несколько часов в неделю отпускали по домам, и мама могла хоть как-то приводить мою военную форму в порядок.

Но это была настоящая военная форма, и я ею гордился.

В казармах мы пробыли до середины сентября, часов по десять в день занимаясь радиodelом. Командиром нам придали младшего лей-

тенанта, молодого, но хорошо подготовленного радиста. Однако в радиотехнике он разбирался не лучше моего.

Работали с нами также кадровые сержанты и старшина. Они усердно учили нас строевой подготовке, то ли не понимая, кто попал им в руки, то ли, наоборот, делали это специально, чтобы наша группа не выделялась на фоне других многочисленных подразделений и частей, заполнявших здания казарм и сжимавшихся на плацу.

Наряды на кухню перемежались нарядами на ночную охрану военных складов. Стоя на часах, я однажды чуть не заколол штыком нашего старшину, который ночью подкрался ко мне во время бомбежки, дабы проверить, не сбегал ли я в укрытие. Будучи обнаруженным и окликнутым мною, он не назвал пароль и едва не получил от меня удар штыком в грудь (выстрелить из винтовки я почему-то не подумал). Старшина был не глуп и отнесся к происшедшему с солдатским юмором.

Шли дни. Мы вконец очумели от морзянки, к которой прибавилось шифрование. Шифр был простой. Для начала мы наизусть заучивали цифровое порядковое значение букв алфавита, разбитых на группы по пять знаков. Они размещались на шифротаблицах. Начало каждой группы цифр могло находиться в любой части таблицы. При расшифровке мы складывали и вычитали. В конце радиограммы цифрами сообщался номер таблицы, строка и группа цифр.

Это был боевой шифр, с которым я имел дело всю войну. За это время меня всего два раза просили продублировать мое радиопослание. Значит, шифровальному делу обучился хорошо.

И вот меня вызвали в штаб Западного фронта, размещавшийся тогда в Москве. Сообщили: «Ваша учеба закончена. Вы прикомандировываетесь к разведотделу штаба».

Со мною в штаб из Даниловских казарм прибыли еще два парня. После представления начальству всех нас на сутки отпустили домой проститься с родными. Для военного времени это было делом необычным, и мы поняли, что задания нас ждут непростые. И неспроста разведотдел штаба нас морально подбадривает.

Нам выдали денежный аттестат, поэтому перед тем, как разъехаться по домам, мы решили... навестить ресторан. Выбрали «Националь».

В разведотделе нас переодели в штатское — довольно приличные костюмы, рубашки и ботинки.

Выдали документы, без которых в прифронтовой Москве шагу нельзя было ступить. Мы чувствовали себя необычайно свободными. На целые сутки!»

1.4.2. Разработка и массовое производство соответствующей аппаратуры связи, прежде всего малогабаритной

Наряду с подготовкой радистов широко развернулась работа по созданию носимой радиостанции. Она велась талантливым конструктором

ром и изобретателем Борисом Андреевичем Михалиным под руководством профессора Б.П. Асеева. Еще в 1939 году, будучи студентом Московского электротехнического института, Михалин задумал сконструировать малогабаритную и надежную радиостанцию, которую можно было бы использовать в самых различных условиях: в Заполярье, в пустыне, в тайге и в горах при геологических изысканиях. Б.П. Асеев предложил создать рацию, которая была бы пригодной и для военных нужд. В дальнейшем, когда Михалин уже работал в лаборатории Наркомата обороны, такая радиостанция с условным наименованием «Омега» была разработана перед войной, а ее серийное производство под названием «Север» организовали в начале Великой Отечественной войны в Ленинграде. Производство радиостанции было связано с большими трудностями: Ленинград находился в блокаде, необходимого сырья не было, приходилось обходиться только внутренними материальными ресурсами. А в технологическом процессе производства рации требовалось немало дефицитных материалов: латунь, цинк, графит, редкие металлы для радиоламп и т.д. Было немало и других трудностей, связанных с производством «Севера». Однако благодаря неимоверным усилиям большого коллектива ленинградских тружеников первая партия радиостанций «Север» в количестве 806 штук была выпущена уже в октябре 1941 года, а к концу блокады города завод имени Козицкого производил до двух тысяч изделий в месяц. Всего же за годы Великой Отечественной войны в Ленинграде было изготовлено около 7 тысяч радиостанций «Север» и свыше 20 тысяч комплектов питания к ним.

После того как эта радиостанция поступила в достаточном количестве на вооружение военной разведки и партизанского движения, поток информации о противнике в Центр резко увеличился.

Радиостанция «Север» стала самой массовой малогабаритной рацией, используемой для работы в тылу врага. Другие радиостанции — «Белка», «Прима», РПО (радиостанция партизанских отрядов), Н-15, №48, V-100 — из-за ряда недостатков широкого применения в работе не получили.

Значительная часть радиоаппаратуры для военной разведки и партизанского движения разрабатывалась и выпускалась небольшими партиями непосредственно в НИИ НКО. Активное участие в ее разработке принимали сотрудники института Афанасьев, Горохов, Качарский, Пученин, Грошев, Семенов, Вагапов, Покровский. Позднее к ним присоединились Лебедев, Мамаев, Пленкин и другие¹².

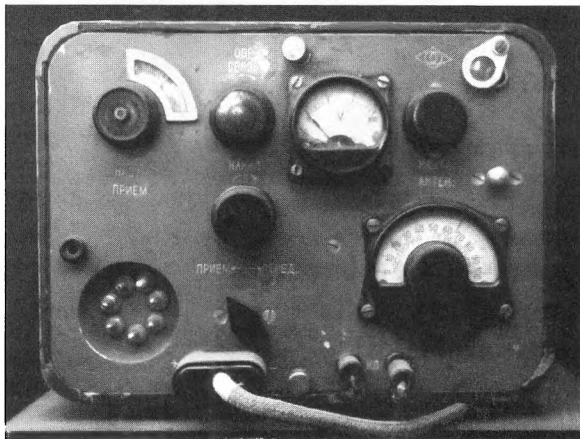

Радиостанция «Север»

1.5. Зарождение подразделений специального минирования

С 22 июня 1941 года И.Г. Старинов оказался в самой гуще событий, стал свидетелем полного расстройтва управления войсками. Как он и предполагал, немцы смогли легко овладеть основными автомобильными и железнодорожными мостами. Он вспоминал: «Война застала меня в должности начотдела минирования и заграждений Главного военно-инженерного управления Красной Армии. В конце июня я возглавил оперативно-инженерную группу на Западном фронте, в задачу которой входило устройство заграждений».

В двух саперных батальонах, которые поступили в распоряжение Старинова, на трех бойцов приходилась одна винтовка, выделенных мин и ВВ было явно недостаточно, почти не было инженерного имущества.

Впервые с немцами столкнулись под Оршей. В ходе короткого боя группе Старинова удалось уничтожить немецкий десант, о котором сообщили местные жители.

Группа Старинова действовала очень успешно. Ей удалось разрушить десятки мостов. Так как немцы шли буквально по пятам отступающих советских войск, требовались мины замедленного действия (МЗД), которые становятся на боевой взвод спустя время, необходимое для прохода своих колонн. Не ожидая поступления штатных МЗД, Старинов начал изготавливать их в полевых условиях. Установленные в куче щебня или накрытые булыжниками, МЗД превращались в камни — мины направленного действия (МОН). Мины устанавливались на неизвлекаемость и при попытке разминирования взрывались¹³.

В июле Старинов возглавил первое подразделение, которое готовило профессиональных минеров-диверсантов, занималось разработкой и созданием специальных минно-взрывных средств.

1.5.1. Оперативно-учебный центр (ОУЦ) Западного фронта

Оперативно-учебный центр (ОУЦ) Западного фронта сформирован по приказу наркома обороны и главнокомандующего западным направлением Маршала Советского Союза С.К. Тимошенко от 13 июля 1941 года.

ОУЦ — первая штатная школа Наркомата обороны для подготовки, формирования и переброски партизанских отрядов в тыл противника, а также обеспечения партизан оружием, боеприпасами и минно-подрывными средствами.

Начальник ОУЦ — полковник И.Г. Старинов (июль—сентябрь 1941 г.), заместитель — И.П. Кутейников, сотрудники — Г.В. Семенихин, К.С. Михеева, Ф.П. Ильющенков, П.А. Романюк, С.И. Казанцев, Ф.А. Кузнецов и др.

ОУЦ находился в подчинении Военного совета Западного фронта. Дислоцировался в июле 1941 — марте 1942 года в Рославле, Гомеле, Орле, Рязани, Москве.

С 13 июля по 22 сентября 1941 года ОУЦ и его филиалы, созданные 22 июля 1941 года при разведотделах 13-й, 21-й и 3-й армий Центрального фронта, подготовили 95 инструкторов, 3571 партизана и диверсанта, из них было переброшено в тыл противника на оккупированную территорию Белоруссии 1535 человек. К 5 сентября 1941 года в мастерских ОУЦ для вооружения партизан и диверсантов было изготовлено свыше 10 000 различных мин и более 20 000 ручных гранат¹⁴.

13 июля 1941 года Старинов приказом наркома обороны был назначен начальником первой фронтовой партизанской школы Западного фронта. Прибыв в Рославль, где находилась школа, Старинов убедился, что никто из людей, поставленных на подготовку партизан, не имел никакого понятия о тактике действий партизанских отрядов. Всё приходилось начинать сначала! Опыт 1930-х годов был утрачен, кадры уничтожены!

Началась плановая подготовка партизанских кадров. Шестьдесят часов подготовки — и партизаны отправлялись в тыл противника. Время явно недостаточное, но выбора не было. Школа постоянно двигалась на восток. Война приближалась к Москве. Подготовленных в школе инструкторов диверсионного дела передавали в другие школы.

В конце июля Старинов направился в Киев, где когда-то служил и где когда-то был мощный центр по подготовке партизанских кадров. Но ни одного бывшего инструктора найти не удалось! Подготовка партизан вели партийные чиновники, которые в этом ничего не понимали. В течение пяти дней Старинов вел занятия в Киеве. Позже такие же занятия он провел в Чернигове и организовал школу в Орле. В сентябре в Орел для подготовки прибыли группы из Тулы и Курска. Таким образом, Старинов организовал подготовку диверсионных кадров в масштабе нескольких фронтов, областей, трех союзных республик¹⁵.

1.5.2. Действия подразделений техники особой секретности

Отдельные роты и взводы ТОС (техники особой секретности) стали широко применять приборы для взрывов на расстоянии с первых дней войны. Совершенствование приборов «БЕМИ» продолжалось и в годы войны. Так, в 1942 году был принят на вооружение Красной Армии и освоен в серийном производстве прибор для управления по радио взрывом фугасов и мин типа ФТД-К, разработанный группой специалистов электротехнической и судостроительной промышленности.

С первых же дней войны советские минеры стали применять приборы Ф-10 для подрыва управляемых по радио фугасов. Они производили крупные разрушения в глубоком тылу противника.

12 июля 1941 года, впервые в мировой военной практике, на Северном фронте, в городе Струги Красные, были взорваны три радиоуправляемых фугаса по 250 кг тротила. Они были установлены при отходе наших войск ротой специального минирования в подвалах трех крупных зданий. Шифрованные радиосигналы на подрыв радиофугасов были посланы на расстояние 150 км по указанию начальника инженерных войск фронта подполковника Б. Бычевского со специальной радиостанции, расположенной в глухом углу Гатчинского лесопарка. Взрыв приурочили к моменту, когда минированные здания и дворы, по данным разведки, были заняты гитлеровцами. Через двое суток после взрыва наши летчики сфотографировали Струги Красные. «На снимках мы увидели, — пишет Бычевский, — развалины и огромные воронки на месте домов, в которые командир спецроты В.С. Яковлев укладывал радиофугасы».

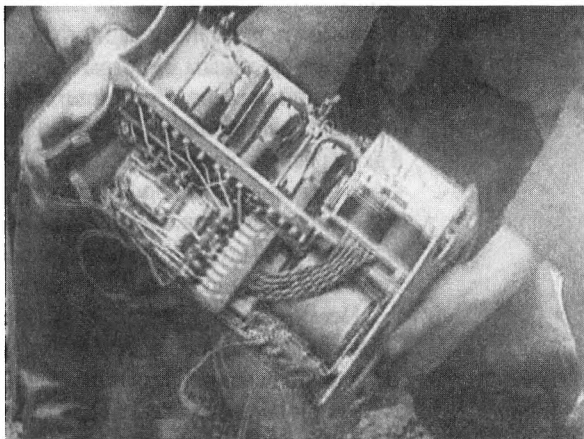

Радиоуправляемое устройство Ф-10

На Западном фронте в начале войны имелось 4 отдельных взвода специального минирования. Взвод лейтенанта Николаева устанавливал управляемые мины в г. Ржеве. Взвод лейтенанта Н. Батурина прошел путь от Днепра в районе Рогачёва до Подмосковья. На шоссе между городами Нелидово и Белый, в устоях мостов и на участках дорог, идущих среди болот, он установил около 10 радиоуправляемых фугасов с мощными зарядами — менее 3 тонн взрывчатки не закладывали! Немцы понесли большие потери, а образовавшиеся огромные воронки существенно затруднили перевозки немецких войск в этом районе. Взвод Н. Батурина заложил два радиофугаса в двухэтажное здание школы в подмосковном поселке Дорохове. Одновременный взрыв обоих фугасов разрушил здание и похоронил под его обломками около сотни гитлеровцев.

Три взвода специального минирования действовали на Юго-Западном фронте. Инженерный батальон специального назначения был сформирован в Москве¹⁶.

1.6. Результаты работы первых месяцев

«Переброска отдельных разведчиков и целых партизанских отрядов и групп в первые месяцы войны производилась преимущественно пешим способом в разрывы между наступающими немецкими подраз-

делениями и частями. Многих организаторов подпольных групп и партизанских отрядов со средствами связи и запасами боеприпасов, оружия и продовольствия оставляли на направлениях, по которым двигались немецкие войска. Их подбирали буквально накануне захвата противниками населенного пункта из числа местных жителей, которым под наскоро составленной легендой-биографией в виде дальних родственников придавали радиста, а чаще всего радистку, снабженных паспортом и военным билетом с освобождением от военной службы, обуславливали связь, ставили задачи по разведке или диверсиям и оставляли до прихода немцев. Через несколько дней, а иногда и часов такие разведывательные и диверсионные группы и одиночки оказывались в тылу врага и приступали к работе.

Часть разведчиков, главным образом имеющих родственные связи в глубоком тылу, направлялась на самолетах и выбрасывалась в нужном пункте с парашютами»¹⁷.

Несмотря на серьезные организационные и другие трудности, работа, выполненная офицерами разведки в Белоруссии и других районах страны, дала определенный результат. Генерал-полковник Павлов вспоминал:

«В июле—августе 1941 г. только разведорганы Западного фронта подготовили и направили в тыл противника около 500 разведчиков, 17 партизанских отрядов и 29 разведывательно-диверсионных групп»¹⁸.

Донесение начальника разведотдела штаба Западного фронта начальнику Разведуправления Красной Армии:

«4 августа 1941 г.

Совершенно секретно

А. Агентура

1. В период с 10 июля по 1 августа отделом и тремя оперпунктами (22-й и 20-й армий) проделано следующее:

всего заброшено на территорию противника 489 человек.

Это количество распределяется:

— маршрутных агентов — 349;

— нерадиофицированных резидентур — 15 с общим количеством 75 человек;

— радиофицированных резидентур — 8 с общим количеством 40 человек.

Кроме того, в районах Смоленск, Вязьма, Ржев, Зубцов подготовлено 5 резидентур с общим количеством 25 человек.

2. Маршрутные агенты.

Как сказано выше, всего послано 349 маршрутных агентов. Из них вернулись в срок и выполнили задания 128. Такой сравнительно небольшой процент возвращения агентов объясняется:

а) пункты встречи агентов в результате нашего отхода оказываются захваченными противником, и агенты не могут нас разыскать;

б) агентам не удается при обратном движении пройти через линию войск противника. В среднем оперативный пункт ежедневно выбрасывает 8—10 маршрутных агентов.

Маршагенты выбрасываются пешком и иногда на велосипедах. Маршрутные агенты направляются в полосу действия той или иной армии. В полосу действия 22-й армии маршрутные агенты посланы в направлении Опочка, Идрица, Дретунь, Юровичи, Невель, Россоны, Велиж, Полоцк и др. В полосу действия 20-й армии агенты посланы в направлении Лепель, Обольцы, Краснолуки, Комарово, Смоляны, ст. Лемницы, Толонин, Крупки, Борисов, Бобр, Орша, Шарк, Бесонно и др.

Перед маршагентами ставятся в основном следующие задачи:

- разведка войск и передвижение их к линии фронта, состав противника, места расположения штабов и аэродромов, складов, наличие танков и химических средств борьбы;
- политико-моральное состояние как населения на оккупированной территории, так и немецких солдат.

3. Резидентуры.

Радиофицированных резидентур создано 8, из них непосредственно отделом — 5 и 3 — оперпунктами. Радиофицированные резидентуры отделом созданы в следующих районах: Лепель, Борисов, Березино, Бобруйск, ст. Дороги.

Оперпунктами — Витебск—Рудня—Орша.

Нерадиофицированные резидентуры созданы в полосе действия 22-й и 20-й армий в тех же районах, куда направляются маршагенты.

Собранные данные маршагентами и агентурой отражены в разведсводках штаба Западного фронта за № 32, 34, 37, 39, 41, 42, 47, 48, 49, 51, 52, 56, 58.

Б. Активная разведка

Всего за период с 20.7 по 1.8.1941 организовано и переброшено на территорию, занятую противником, 17 партизанских отрядов, с общим количеством 469 человек. Мелких диверсионных групп — 29, с общим количеством 255 человек и 4 партизанских отряда, организованные в прифронтовой полосе (Вяземский район) с общим количеством 350 человек.

Радиофицированных отрядов — 2. С тремя отрядами разработана связь самолетом, с остальными отрядами и диверсионными группами связь живая — связниками.

Выброска партизанских отрядов и диверсионных групп производилась по всем направлениям фронта.

1. Отряд лейтенанта госбезопасности тов. Иванова в составе 73 человек направлен в район Полоцка 23.7.41 с задачей разгромить штаб 9-й армии противника, уничтожить самолеты на аэродроме в районе Полоцка, организовать крушение поездов на перегонах Полоцк—Невель, Полоцк—Витебск, своевременно давать сведения о противнике. Отряд радиофицирован. От отряда тов. Иванова прибыли люди для связи.

2. Отряд под командованием тов. Булавского в составе 74 человек направлен в район Витебска и в г. Витебск 29.7.41 с задачей: разгром армейского штаба в г. Витебске, разрушить радиоузел противника в г. Витебск, систематически осуществлять налеты на Витебский аэродром, организовывать крушения поездов на перегоне Витебск—Невель, Витебск—Смоленск.

3. Дретуньский партизанский отряд в составе 25 человек с задачей организации крушения поездов, налетов на мелкие группы противника, уничтожения отдельных лиц офицерского состава, поджога складов и бензохранилищ, нарушения подвоза горючего и боеприпасов Дретунь—Невель, Дретунь—Полоцк. С отрядом установлена постоянная живая связь. Отрядом проделано: не дает возможности нормально курсировать поездам по линии Полоцк—Невель, неоднократно перерезал провода, связывающие штабы в Невеле, Полоцке и Витебске, проводилось замыкание телеграфных и телефонных линий между Дретунь—Невель.

4. Отряд тов. Голубовского в составе 13 человек переброшен в район Чашники (30—35 км восточнее Лепеля) 27.7.41 с задачей систематически производить крушения поездов на линии Лепель—Орша, уничтожение самолетов и бензохранилищ на аэродроме г. Лепель, нарушение подвоза горючего и боеприпасов по дорогам, идущим на восток, проведение доукомплектования отряда из местного населения (Голубовский — местный житель). Связь — самолетом 9, 19, 29-го каждого месяца.

5. Отряд тов. Иванова в составе 24 человек переброшен 24.7.41 в район Догомск—Минск с задачей организации крушений поездов на перегоне Минск—Борисов, уничтожения самолетов на минском аэродроме, проведения налетов на мелкие группы противника, нарушения подвоза боеприпасов и горючего. Отряд радиофицирован.

Связь по радио — нормальная. От отряда получены ценные сведения.

6. Отряд тов. Подловченко в составе 16 человек переброшен в район Лиозно с задачей уничтожения мелких групп противника, нарушения подвоза горючего и боеприпасов, установления точного местонахождения штаба армейского корпуса в районе Лиозно и проведения на него налета, осуществления крушений поездов на перегоне Витебск—Орша. Связь — самолетом 7, 17, 27-го каждого месяца. Связь дублируется связниками.

7. Отряд младшего политрука Мруз в составе 18 человек выброшен в район ст. Плоская—Архиповка—ст. Гусино (35—40 км зап. Смоленска) 23.7. с целью нарушать подвоз по дорогам на восток боеприпасов и горючего, производить налеты на мелкие группы противника, разрушать линии связи, осуществлять подрыв мостов и ж.-д. путей.

8. Отряд тов. Моргая в составе 13 человек переброшен в район Крупки—Борисов с задачами: организация крушения поездов на перегоне Борисов—Орша, уничтожения склада с боеприпасами и горючим, нападение на мелкие группы противника и уничтожение отдельных лиц офицерского состава.

9. Отряд тов. Жучкова в составе 13 человек переброшен в район Круглое—Мернявки—Смолевичи с задачей:

— производить налеты на мелкие группы противника, уничтожать склады с боеприпасами, осуществлять поджоги самолетов на площадках.

10. Отряд тов. Лозовского в составе 13 человек переброшен в район Копиль—Минск с задачей: за счет местного населения организовать в

этом районе партизанский отряд, осуществлять нападение на мелкие группы противника, нарушать подвоз боеприпасов, горючего и пр., уничтожать отдельных лиц противника, и в первую очередь лиц офицерского состава.

11. Отряд, организованный капитаном Азаровым, в количестве 35 человек в районе г. Бобруйска. С отрядом установлена тесная связь — живая. Отряд в результате действий имеет ряд успехов, а именно — сожжены 2 танка, один выведен из строя, убито 4 немецких солдата, произведен налет на 30 спящих немецких солдат, порвана в нескольких местах телефонная и телеграфная связь.

12. Отряд тов. Жуковского в количестве 50 человек отправился 31.7.41 в район ст. Ярцево с задачей охранять ж.-д. линию на участке ст. Присыпская—Ярцево, охранять линейную связь на этом направлении, уничтожать мелкие отряды противника и отдельных лиц офицерского состава, организовывать крушения поездов и т.д.

13. Отряд тов. Носовца в составе 5 человек выброшен в район Ермичи 27.7.41 с задачей организовать из местного населения партизанский отряд, производить систематически крушение поездов на перегоне Кричев—Смоленск, нападать на отдельные мелкие отряды противника и уничтожать отдельных лиц офицерского состава.

14. Отряд тов. Самусенко в составе 37 человек в район Пропойск выслан с задачей уничтожать мелкие отряды — группки противника и отдельных лиц, в особенности лиц офицерского состава, производить поджоги складов с военным имуществом, нарушать нормальные перевозки горючего, боеприпасов и т.д.

15. Отряд тов. Ермакова в составе 26 человек выслан в район Прудок, южнее Пропойска, с задачей организовать из местного населения партизанский отряд, нарушать нормальные перевозки по дорогам горючего, боеприпасов и т.д., нападать на мелкие отряды противника и обозы, производить поджоги складов противника, уничтожать отдельных лиц противника, и в особенности лиц офицерского состава.

16/17. Два отряда, организованные майором тов. Спрогис, выброшены в район Толочин—ст. Кожаново—Славное—Тишино в составе 34 человек с задачей нарушать нормальные перевозки горючего, боеприпасов и др., производить поджоги складов противника, производить нападение на мелкие группы противника, осуществлять уничтожение отдельных лиц, в особенности офицерского состава.

В. Диверсионные группы

12 мелких диверсионных групп с общим количеством в 164 человека переброшены в районы Опочка, Идрица, Дретунь, Витебск, Пустошка, Юровичи, Невель, Рассоны, Велиж и др. с задачей разрушать линии связи в тылу противника, осуществлять нападение на мелкие группы, нарушать нормальные перевозки противником по дорогам горючего, боеприпасов и пр., организовывать крушение поездов, осуществлять поджоги складов противника и т.д.

4 мелкие диверсионные группы с общим количеством 35 человек выброшены в район Обольцы—Коханов—Борисов—Орша с задачей

организовывать крушение поездов, осуществлять нападение на мелкие группы противника, осуществлять поджоги складов противника, проводить сбор сведений о противнике.

4 мелкие диверсионные группы общей численностью 14 человек выброшены в район г. Минска с задачей организации партизанских отрядов из местного населения, поджогов складов противника, уничтожения отдельных лиц противника, в особенности офицерского состава, создания паники в тылу противника и распространения провокационных слухов.

9 мелких диверсионных групп общим количеством 42 человека выброшены в районы Смоленска, Могилёва и Бобруйска с задачей организации партизанских отрядов из местного населения, нападения на мелкие группы противника, поджога складов противника, убийства лиц офицерского состава.

Все партизанские отряды и диверсионные группы вооружены винтовками, гранатами, частью ППД, ЗВ, бронебойными и зажигательными патронами, несколько отрядов с пулеметами.

Основными недостатками в работе считаю:

1. До сего времени продолжает оставаться слабым местом налаживание всех видов связи, как технической, так и живой.

2. Еще не на должной высоте находится войсковая разведка, в особенности ночная, по добыче «языков».

3. Глубина разведки противника недостаточная. Такие районы, как Белосток, Ломжа, Волковьск, Гродно, Вильно, Брест, нами не освещаются, не говоря о Восточной Пруссии и Польском губернаторстве.

В качестве мероприятий по изжитию вышеперечисленных недостатков предпринято следующее:

а) материальная часть радиоаппаратуры перед отправкой в тыл противника специальной комиссией проверяется тщательно;

б) все отправляемые радисты тщательно инструктируются и, прежде чем отправлять их, на месте проверяются на действительное состояние работоспособность радиоаппаратуры и навыки радистов;

в) выслан зам. начальника разведотдела подполковник тов. Ильницкий в армии по налаживанию войсковой разведки;

г) в ближайшие дни посылаю группу с рацией в район Полоцка.

Начальник разведотдела штаба Зап. фронта полковник Корнеев,

Воен. комиссар разведотдела штаба Зап. фронта ст. батальон. комиссар Стебловцев,

Зам. начальника разведотдела штаба Зап. фронта полковник Сви-рин»¹⁹.

1.7. Недостатки в работе

«Надо отметить, что из-за отсутствия опытных офицерских кадров, способных правильно наладить работу, неудачной организационно-штатной структуры разведотделов штабов армий и фронтов, их слабого

материально-технического обеспечения боевые возможности диверсионных групп и отрядов оставались низкими.

В частности, отбор личного состава осуществлялся без учета моральных и деловых качеств бойцов, их психологической совместимости, степени физической тренированности. Обучение, содержание которого составляло минно-подрывное дело, изучение методов маскировки и стрелковая подготовка проводились слишком поспешно (от трех до десяти суток). Даже командиры отрядов (не говоря уже о группах) не имели специальной подготовки, а потому не могли качественно руководить своими подчиненными. Боевое взаимодействие членов групп не отработывалось заранее. Оперативную обстановку во вражеском тылу они совершенно не знали»²⁰.

Ниже приводится продолжение воспоминаний **Николая Боброва**. Автор обращает внимание на уровень подготовки людей, направляемых в тыл врага. По сути это — смертники. Не даром так и называется книга Николая Боброва.



Николай Бобров

«Я снова в штабе. Знакомлюсь с двумя парнями и девушкой — членами нашей разведгруппы (своих ресторанных собутельников я больше никогда не видел). Старший в ней, Илья, имя нам назвал легендарное. И мы тоже наспех учим свои «легенды», листаем новые документы: советские паспорта, справки.

По моим документам я — беженец, уроженец Смоленщины. Мне стало ясно, что война проиграна, и поэтому я возвращаюсь в Можайск, где живу.

Подготовка наша поверхностная, формальная. Рассчитана она, видимо, на беспечность немцев, которой они действительно грешили некоторое время в самом начале войны. Чувствую, что больше нам уповать не на что: любой мало-мальски опытный и просто любопытный немецкий контрразведчик «расколет» нас, как орех; ведь я, например, Можайска в глаза не видел.

Главное для нас — не попадаться.

Так будет часто потом: готовят нас кое-как, и главное — не попадаться.

Мне выдали портативную радиостанцию «Север» и питание к ней (это — к тяжело нагруженному вещмешку, содержащему «джентльменский набор» уходящего во вражеский тыл разведчика); вооружили очень хорошим пистолетом «ТТ» и грана-

той (такое вооружение было годно только для одного: взорвать радию вместе с шифром и застрелиться), а также выдали карманные часы 1-го Московского часового завода, в надежности которых я убеждался всю войну.

«Моя» война началась сереньким, небухшим сыростью днем, когда нашу группу офицер контрразведки штаба Западного фронта повез на «эмке» к передовым позициям в сторону Звенигорода.

Сплошной линии фронта на западном направлении не было: наши войска в основном перекрывали шоссе и железные дороги. Поэтому нам на машине удалось проникнуть в пространство за нашими передовыми позициями. «Ну вот, ребята! — сказал штабист. — Дальше везти вас не могу...»

Он от души расцеловал каждого из нас и, развернув машину, уехал.

Нам предстояло двигаться вперед, в тыл врага, в направлении на Звенигород и осесть там, регулярно докладывая о передвижении сил противника на Московском направлении.

Шли мы группой, словно рыбаки с рыбалки, один — чуть впереди. И некому было подсказать, что разведчики так не ходят.

Компас и карта привели нас к деревне. Немцев в ней не было. От местных жителей узнали, что через соседнюю деревню немцы проходили, но в ней не задержались. Удовлетворенные результатом опроса, мы решили заночевать в одной из хат.

Радио я «спрятал», перенеся на чердак, и совершенно упустил из виду, что шифровальные таблицы остались у меня в кармане... Вспоминаю сейчас об этом, и меня охватывает ужас!

Спали на охапках сена, принесенных хозяйкой избы, не подумав выставить чашевого.

Утром поели из своих запасов, да еще хозяйка угостила нас горячей вареной картошкой. В бодром настроении двинулись под Можайск, где нам определили место базирования.

Передвигались по тропинкам. Вскоре услышали звуки близкого боя. Нам было невдомек, что в это самое время наши войска ударили по немцам, отбросили их, и первый свой выход в эфир я провел, находясь... в тылу наших войск.

Во второй половине дня мы вошли в другую деревушку, тоже не занятую противником. Но вскоре, на наших глазах, в деревню ворвались немцы, которые первым делом стали выгонять население из домов, освобождая их для постоя. Люди начали переносить кое-какой скарб в погреба и сараи. Выходить за околицу было опасно, и мы, рассредоточившись среди деревенских жителей, попрятались в землянки, погреба и щели, в которых люди укрывались во время бомбежек. Впервые пришлось действовать одному, без товарищей. Ощущение было не из приятных.

Всеобщая суета позволила и мне с моим смертельно опасным грузом укрыться в щели, где на узлах сидела женщина. Увидев меня, она стала жаловаться, что не успела вынести из избы какие-то вещи, очень ей нужные.

На следующий день деревня была атакована нашей воинской частью, и немцы,

не оказав серьезного сопротивления, бежали.

Моя соседка по укрытию решила прорваться в свою избу, чтобы перенести-таки свое добро в щель. Я вызвался ей помочь. Только я выволок на крыльцо тяжелый узел, как из-за угла прямо на меня выскочил боец наступавшей воинской части. И тотчас же с другой стороны улицы меня окликнул какой-то капитан. Видимо, я показался ему подозрительным. Отвечая на его вопросы, я придерживался своей «легенды», но она его не удовлетворила, и я под присмотром бойца был отправлен к особисту. Ему я рассказал правду. Но правде он не поверил и под конвоем отправил меня в вышестоящий штаб. При этом особист, глядя мне в глаза, посоветовал конвоиру, чтобы «там» со мной «не церемонились».

Я побрел по дороге, чувствуя спиной штык, примкнутый к винтовке конвоира. Но путь был неблизкий, и мы разговорились. Вскоре мой конвоир, остановившись покурить (закурил и я), уже взял винтовку к ноге и беседовал со мной мирно, расслабившись.

Трудно сказать, чем бы все кончилось для меня в штабе этой части. Но мне повезло, как иногда бывает на войне. Мимо нас неспешно проезжала танкетка, из которой кто-то крикнул: «Николай, ты что здесь делаешь?!» Обращались явно ко мне.

Танкетка остановилась, и из нее вылез офицер разведотдела Западного фронта, участвовавший в подготовке нашей группы. Легко представить, каковы были его удивление и ужас, когда он увидел меня в нашем тылу, да еще и под конвоем.

Возможно, эта встреча спасла мне жизнь. Из-под конвоя меня тут же освободили, несмотря на яростное сопротивление конвоира, требовавшего от офицера взамен меня какую-то «справку».

Прямо на танкетке я был доставлен в разведотдел, где и поведал свою историю. Пришлось возвращаться в деревню за рацией, предварительно сдав уцелевшие шифры.

Вернувшись в штаб, я получил новые шифры. Уже была сформирована новая гройка, в которую я входил радистом. Через несколько дней мы ушли по тому же маршруту. Наше командование интересовало передвижение немецких эшелонов по направлению Вязьма—Можайск и переброска вражеских войск по шоссейным магистралям и прилегающим большакам. Требовалось также установить местонахождение немецких гарнизонов и штабов.

Только мы вышли в точку базирования и развернули разведывательную работу, с огромным риском получая даже несущественные сведения (агентура у нас отсутствовала), как отказала рация. Пришлось всей группой пробираться назад через линию фронта, что в октябре месяце было сделать непросто из-за густой «населенности» прифронтовой полосы войсками противника.

Вернулись мы злые и обескураженные»²¹.

Другой пример слабой подготовки разведчиков-маршрутников, действовавших в интересах ОС. В обоих случаях у разведчиков проблемы начинались при попытке общаться со своими.

«В середине августа братьев Кенен перебросили ближе к линии фронта. Первое боевое задание... Они должны были укрыться в населенном пункте, через который проходила передняя полоса нашей обороны, затем дожидаться, пока оставленную территорию займут наступающие гитлеровцы, и выяснить, какие воинские части противника наступают.

Два неприметных худощавых паренька в потрепанных пиджаках и разбитых ботинках, проходившие мимо колонн военной техники, не вызвали у фашистских солдат подозрений и никак не вязались с представлением о разведчиках Красной Армии.

Скоро братья Кенен достаточно точно знали номера наступающих частей, количество танков и артиллерии. Задание было выполнено, и пора было выходить к своим. И тут возникла трагикомическая ситуация, чуть было не стоившая им жизни. После благополучного перехода линии фронта Виктор и Альфред были задержаны советским сторожевым постом. Против них говорило всё: и то, что они перешли передний край, и то, что у них нет никаких документов, и конечно же их немецкий акцент...

Положение было критическим. Попасть к своим и оказаться в таком положении — к этому братья не были готовы. Через несколько часов томительного ожидания их отправили в тыл. И там, к счастью, всё выяснилось»²².

Вместо профессионализма патриотизм

В сложившейся обстановке недостатки предвоенной работы, огрехи политического руководства страны и его грубейшие стратегические ошибки в выборе форм и методов вооруженной борьбы с началом боевых действий исправляли патриотизмом комсомольцев и других добровольцев. Именно это позволило за счет количества компенсировать недостаток качества.

«Недостатка в добровольцах вести разведку в тылу противника не было. Военкоматы наводнялись рапортами с просьбами направить немедленно на самый опасный участок фронта. Выбор представлялся в большом возрастном диапазоне от пятнадцатилетних юношей и девушек до глубоких стариков, участников еще русско-японской войны. [...]

Предложение служить в военной разведке расценивалось как проявление особого доверия командования и, как правило, безоговорочно принималось.

Трогательно и больно вспомнить, с каким безграничным доверием относились к своим командирам отобранные кандидаты, какие это были кристально чистые и преданные Родине люди, с какой готовностью шли они выполнять боевые задания. Многие из них, к нашей печали, назад не возвращались. Мария Жукова, Павел Кот, Иван Анисимов, Анна Петрожицкая, Елисавета Вологодская, Людмила Донская, Иван Ильясов, Елена Кульман, Софья Осетрова (Дубова), Федор Илюхин, Галина Сушчева, Людмила Орлеанская, Лидия Вербовская, Борис Герасимов, Семен Мазур, Алексей Коробицын, Владимир Артемкин, Павел Кононенко, Вера Волошина, Мария Артемова, Николай Беляев, Владимир Шайкин, Мария Козлова, Порфирий Романенко, Иван Позняк, Иван Банов и сотни и тысячи других патриотов одними из первых вступили на трудную и опасную стезю.

[...] Хочу непременно сказать о беззаветном героизме и самоотверженности нашей молодежи, и особенно девушек-разведчиц. Многие из них направлялись в тыл противника прямо со школьной скамьи. Значительную часть радистов составляли женщины, стойко переносившие наряду с мужчинами все тяготы боевой жизни во вражеском тылу. Уже один перелет линии фронта на тихоходных транспортных или учебных самолетах и прыжок ночью с парашютом в неизвестность фактически являлся подвигом, а ведь это было только началом боевой работы, полной непрерывных опасностей»²³.

Было бы неверным утверждать, что в начале войны в разведку приходили только вчерашние школьники. Много было людей, которые имели опыт руководящей и партийной работы. Одним из них был Михаил Петрович Самсоник.

«Михаил Петрович Самсоник перед войной был председателем колхоза. С началом войны был призван в Красную Армию. Учитывая его организаторские способности и опыт партийной работы, был направлен в разведшколу. Два месяца Михаил настойчиво овладевал новой профессией, приобретал навыки выполнения разведывательных заданий, методы подготовки и проведения диверсионных актов в тылу противника.

После окончания разведшколы Самсоник несколько раз бывал в тылу противника. Начальник спецшколы № 1 разведотдела Брянского фронта майор Чернышев так характеризовал секретного сотрудника Самсоника: «В те дни, когда г. Елец находился в руках немцев, тов. Самсоник всегда добывал ценные сведения о противнике и передавал их через своего резидента в разведывательный отдел штаба Брянского

фронта. Эти сведения оказывали помощь командованию в планировании операций по разгрому противника и изгнанию его из Ельца...»

В 1942 году М.П. Самсоник получил первую боевую награду — медаль «За отвагу»²⁴.

Примечания

- ¹ *Никольский В.А.* «Аквариум-2». — М., 1999. С. 45.
- ² *Боярский В.И.* Партизаны и армия: История утраченных возможностей. — Мн.; М., 2003. С. 136.
- ³ *Синицкий А.Г.* Разведчикам ошибаться нельзя. — М., 1987. С. 17.
- ⁴ *Павлов А.Г.* Военная разведка в 1941—1945 гг. // *Кочик В.Я., Лурье В.М.* ГРУ: Дела и люди. — СПб., 2002. С. 588.
- ⁵ Люди молчаливого подвига. — М., 1987. С. 178—179.
- ⁶ *Боярский В.И.* Партизаны и армия: История утраченных возможностей. С. 138.
- ⁷ *Никольский В.А.* «Аквариум-2». С. 48—52.
- ⁸ Там же. С. 47.
- ⁹ См.: *Виницкий Л.Г.* Бойцы особого фронта. — Л., 1980; *Егунов Л.Ф.* За всех или за себя? Быль о 1-м Добровольческом партизанском отряде ленинградских спортсменов-лесгафтовцев. — СПб., 1995; *Петров Ю.П.* Партизанское движение в Ленинградской области 1941—1944. — Л., 1973; *Эрен-Прайс Б.И.* Дни боевых тревог. — Л., 1985.
- ¹⁰ *Лубягов М. Д.* Под Ельней в сорок первом. — Смоленск, 2005.
- ¹¹ Позывные военной разведки. — М., 1998; *Стретович А.П.* Истоки формирования и будни Горьковской школы радистов-разведчиков. С. 221—222.
- ¹² Героические дела разведчиков-радистов в годы Великой Отечественной войны 1941—1945 годов. — М., 2005. С. 137—144.
- ¹³ *Подушков Д.* «Диверсант № 1». — Рукопись.
- ¹⁴ *Старинов И.* Заместитель по диверсиям. — М., 2005. С. 77—79.
- ¹⁵ *Подушков Д.* «Диверсант № 1». — Рукопись.
- ¹⁶ *Монетчиков С.* Техника особой секретности // «Братишка». 2007. № 12.
- ¹⁷ *Никольский В.А.* «Аквариум-2». С. 45—47.
- ¹⁸ *Павлов А.Г.* Военная разведка в 1941—1945 гг. // *Кочик В.Я., Лурье В.М.* ГРУ: Дела и люди. С. 585.
- ¹⁹ ЦА МО РФ. Оп. 5894. Д. 2. Л. 223—228.
- ²⁰ *Боярский В.И.* Партизаны и армия: История утраченных возможностей. С. 136.
- ²¹ *Бобров Н.* Смертник. — М., 1999. С. 12—19.
- ²² Люди молчаливого подвига. С. 180.
- ²³ *Никольский В.А.* «Аквариум-2». С. 45—47.
- ²⁴ *Лота В.* Тайные операции Второй мировой. — М., 2005. С. 286.

1941. ДЕЯТЕЛЬНОСТЬ ОРГАНОВ РАЗВЕДКИ В ПЕРИОД ОБОРОНЫ МОСКВЫ (ОКТЯБРЬ—ДЕКАБРЬ)

2.1. Работа органов ГРУ

2.1.1. Деятельность органов разведки центрального аппарата ГРУ

Работа по формированию хотя бы какой-то агентуры в оставляемых РККА советских городах шла наспех и была сопряжена с массой трудностей как объективного, так и субъективного характера. Вспоминает В.А. Никольский, занимавшийся этой работой в первые месяцы войны:

«В октябре в связи с продолжавшимся наступлением немцев возникла необходимость срочно создать в Курске и Мценске радиофицированные разведывательные группы, поскольку было очевидным, что эти города будут заняты противником. 20 октября 1941 года я выехал туда с двумя радистами.

Для Мценска предназначался молодой армянин, веселый общительный парень, а в Курск направлялась девушка — полька по национальности. Кандидаты были явно неподходящие, поскольку в Мценске, небольшом районном городке Орловской области, вероятно, никогда не жили армяне. Вряд ли была удачно выбрана радистка для резидентуры в Курске. Девушку выдавали польский акцент и абсолютное незнание советских порядков, поскольку она происходила из недавно присоединенных областей Западной Украины. Легенды у обоих были маловероятные. Кроме энтузиазма и желания помочь разгрому врага, других качеств, нужных разведчику,

у них не имелось. Да они и не смогли бы приобрести их за короткий срок своей подготовки на курсах. Но иного выбора у нас не было.

Как и во многих других случаях, радистам разрешалось переходить на нелегальное положение или в партизанские отряды и действовать самостоятельно в зависимости от обстановки.

В Мценске нас должен был ожидать оперативный работник нашего отдела майор Ларионов, явка с которым была обусловлена в пассажирском зале железнодорожного вокзала. Он попутным транспортом выехал несколькими днями раньше, чтобы подобрать на месте личный состав группы и подготовить условия легализации радиста.

При въезде в город нас поразило почти полное отсутствие на улицах гражданских лиц. Шли бойцы, командиры, плелись раненые, но спросить, как проехать к вокзалу, было не у кого. Все спешили на восток. Магазины и учреждения

были открыты, но в них не было посетителей.

Вокзал был пуст. У будки одиноко сидел инвалид-стрелочник.

— Куда делось все начальство? — спросил я.

— Утекло, — коротко ответил он.

На станции, как и в городе, все свидетельствовало о поспешной, даже панической эвакуации, похожей на бегство. Порванные провода, кучи еще тлеющих официальных документов, которые в спешке пытались уничтожить перед уходом, и вместе с этим элеватор, полный зерна, и нефтебаза с большим запасом горюче-смазочных материалов. Ларионова на установленном месте не оказалось. Возможно, он погиб в пути. Больше я его не встречал.

Единственное учреждение в городе, которое продолжало напряженно работать, был районный отдел НКВД. Сотрудники НКВД, проводившие параллельно с нами работу по созданию подполья в районе Мценска, помогли рекомендациями при подборе нужных для нас лиц, дали несколько адресов к своим доверенным людям, что значительно облегчило создание разведгруппы. Всё в основном закончили в три дня. Было найдено несколько человек, пожелавших добровольно служить в военной разведке. Понятно, что подготовить их по всем вопросам будущей опасной и трудной деятельности можно было лишь в самых общих чертах. Из запасов, сохранившихся в магазинах и на складах, разведчикам оставили примерно на год продовольствия: муки, сахару, консервов и даже вина.

Надо было уезжать: немцы уже подошли к городу. Радист, которого мы оставляли, попытался установить радиосвязь с Центром, но безуспешно. Тщательная проверка раций убедила нас, что они в полной исправности. По всему диапазону передавались хвастливые нацистские репортажи о победах на Восточном фронте, разгроме

большевиков, неудержимом продвижении гитлеровских войск к Москве. Сообщало о тяжелых боях с захватчиками и Совинформбюро. Лишь узел связи нашего управления хранил гробовое молчание.

Это крайне волновало меня и отрицательно сказывалось на настроении радистов. Они были уверены в безотказности своей техники, морально подготовились к трудностям, но не к срыву работы по основному профилю. Рации были их оружием, и вдруг это оружие оказалось негодным. Встал вопрос — стоит ли в таком случае оставлять этих чудесных ребят в тылу немцев? В ответ оба заявили, что если радиоузел будет с ними работать, то связь они установят любой ценой. В противном случае останутся для партизанской борьбы с врагом, но обратно не вернуться.

С грустным чувством расстался я с радистами, теряясь в догадках, что же произошло со связью, но делать было нечего. Ночью мы выехали из Мценска, а утром он был занят немцами.

До Курска добирались около недели. Двигаться приходилось по разбитым проселочным дорогам, которые раскисли от осенних дождей. Навстречу нам неслась лавина наших отходящих войск.

В Курск мы прибыли 30 октября. В городе уже не было нормально работающих советских учреждений, кроме оперативной группы НКВД, сотрудники которой порекомендовали мне «родственника» для нашей радистки. Это был уже пожилой человек, в прошлом поручик царской армии, беспартийный. Кроме положительной устной характеристики оперуполномоченного НКВД, никакими материалами на него я не располагал, но выбора не было, и радистка осталась у него в доме в качестве дальней родственницы, эвакуировавшейся из Львова. Помните, я уже упоминал, что девушка была полькой.

В течение двух дней я старательно структурировал новоиспеченного резидента,

полагаясь на его житейский опыт, прошлую военную подготовку и природную сообразительность.

Для обеспечения резидента и радистки удалось и здесь достать муки, консервов, сахару и даже мануфактуры из магазинов, уже подвергшихся разграблению местными жителями.

К сожалению, и из Курска связь с Центром установить не удалось.

Настроение было подавленным, сердце сжимала тревога: крупнейшие неудачи на фронте, огромные разрушения в тылу, гибель множества людей. Да тут еще недоработки и в выполнении непосредственных служебных задач. Что могли сделать наши чудесные разведчики-добровольцы при такой поспешной подготовке, плохо обеспеченные, наспех заброшенные в незнакомые районы, доверившие свою судьбу малоизвестным людям? Что ждать от девятнадцатилетней девушки, оставленной в чужом городе в условиях оккупации, да еще без связи? Почему с конца октября молчит Центр? Какие еще ошибки в подготовке радистов допущены нами? А ведь такую «подсадку» разведчиков под наступающего противника в первые месяцы войны проводили десятки оперативных работников Разведуправления и разведотделов штабов фронтов.

Единственная надежда была на массовость проводимой заброски, оправданной при громадной протяженности линии соприкосновения с противником. Некоторые шансы на успешную отдачу давала также неизбежная при колоссальном перемещении людей, вызванном войной, неорганизованность в тылу противника и невозможность даже хваленой немецкой административной машине учесть их всех и сразу наладить контрразведывательную службу. Ориентировка на создание подвижных разведгрупп партизанского типа, при невозможности работать в городах и поселках, тоже давала осно-

вание верить в успех хотя бы части наших людей.

Опыт последующей работы показал, что эти соображения в какой-то степени оправдались. Потери были, но разветвленная разведывательная сеть была создана и начала действовать.

Многие выжили, легализовались, устроились на работу в немецких оккупационных учреждениях, на железнодорожных узлах. И из городов, поселков, из покинутых на оккупированной территории партизанских отрядов через наших радистов начала поступать все увеличивающаяся в объеме информация о численности немецких войск, об их дислокации, переброске живой силы и техники, а в последующем и о планах и намерениях противника.

Так или иначе, но 14 ноября я наконец добрался до Москвы. Подъехав к зданию управления в Большом Знаменском переулке, обнаружил, что ворота и входные двери наглухо закрыты. Дворник, стоявший у входа, пояснил: все хозяева эвакуировались. Осталось лишь несколько человек в доме № 6 по Гоголевскому бульвару. Здесь я нашел своих коллег — майоров Большакова И.А., Коновалова В.И., Степанова П.А., военинженера 2-го ранга Леонтьева К.Б., капитана Полякову М.И. Они входили в оперативную группу, оставленную «на передовой» для подготовки запасной сети разведчиков на территории до города Горький включительно. От них я узнал, что управление эвакуировано в Куйбышев, а центральный радиоузел — в Читу. Понятно, что при поспешном отъезде связистам было не до круглосуточного дежурства для контроля за работой наших радий. Получилось, что в то время, когда разведчики-радисты пытались установить связь с Центром, некоторое время их просто никто не слушал. Операторы, очевидно, работали лишь с самыми важными точками, находившимися в глубоком тылу противника¹.

2.1.2. Деятельность разведотрядов ГРУ и организация партизанских действий.

Каждая вторая группа или отряд, которые выводились в тыл противника в первые дни войны, погибли. Многие просто перестали выполнять задачу и занимались выживанием. Десант Линькова — редкий случай, когда, несмотря на большие трудности, десант сумел продолжить выполнять боевую задачу и впоследствии вырос в прославленное партизанское соединение, руководимое ГРУ. В этом, безусловно, огромная заслуга его командира.

Десант Линькова

Григорий Матвеевич Линьков

В 1941 году военному инженеру 2-го ранга Григорию Линькову — «Бате» было сорок два. Григорий Матвеевич Линьков, родом из Оренбургской области, старый член партии, еще в годы Гражданской войны участвовавший в боях против Колчака и атамана Дутова.

«После Гражданской войны Г. Линьков учился в партшколе, на рабфаке, затем окончил Военную электротехническую академию и накануне нападения фашистской Германии на СССР работал в Научно-исследовательском институте Красной Армии. [...] В начале июля 1941 года Григорий Линьков написал рапорт на имя начальника института с просьбой направить его в тыл противника. Но ему было отказано.

19 июля Линьков вторично обратился в Секретариат ЦК ВКП (б) с просьбой направить его с группой в составе специально подготовленных 15—20 человек в тыл врага для партизанской борьбы. В заявлении в ЦК ВКП(б) Линьков писал: «...принятое мною решение и моя просьба были обоснованы моим опытом партизанской борьбы в тылу врага, приобретенным в годы Гражданской войны... Я имею большой опыт работы с массами, хорошо знаю быт и нравы деревни и считаю, что эту сложную и ответственную задачу я выполню с честью. И если придется отдать жизнь, то я предпочитаю через 25—30 дней умереть в бою, чем через 25—30 лет умереть на постели. Мне 42 года, но физически здоров и способен перенести любые трудности. У меня есть жена, любимый сын, но что может быть любимей матери-Родины?..»

Вторая просьба Григория Линькова была удовлетворена. Его призывали в армию и направили в распоряжение военной разведки. В августе 1941 года Григорий Линьков был назначен командиром разведотряда. Давид Кеймах, с которым он вместе работал в НИИ, стал комиссаром отряда.

Вот воспоминания Григория Матвеевича о своей работе в тылу противника:



*Григорий
Матвеевич
Линьков*

«Меня — в то время военинженера второго ранга — война застала на научно-исследовательской работе.

Мне казалось, что работа, которой я руководил в лаборатории, может выполняться моими помощниками, и поэтому решил ходатайствовать о направлении меня в тыл противника для организации диверсионных действий. Попытка решить этот вопрос через свое непосредственное начальство не увенчалась успехом. Написал заявление в Военный отдел ЦК ВКП (б) на имя Маленкова. Восемнадцатого июля меня вызвали. Я был принят начальником Разведуправления т. Панфиловым, а на второй день направился под Москву организовывать специальный отряд для действий в тылу противника».

Формирование отряда

«В спецшколе, в которую я прибыл для организации отряда, было много добровольцев, в подавляющем большинстве комсомольцы из Московской, Иваново-Вознесенской, Ярославской и Владимирской областей. Это был цвет русской молодежи, культурной, исключительно решительной, готовой на самопожертвование и подвиги. Среди добровольцев были и члены партии, преимущественно в возрасте до двадцати пяти лет, по тем или иным причинам не призванные в армию.

В то время молодые большевики-добровольцы формировались в группы по пять—семь человек, вооружались пистолетами и взрывчаткой и перебрасывались за линию фронта. Ни связей, ни явок, ни тактики действия партизанской борьбы в новых условиях им не разъясняли. Они просто, как пламенные патриоты, бросались на занятую врагом территорию с задачей использовать тол и патроны противдвигающихся на восток фашистских полчищ. Да и кто в то время мог преподавать им партизанскую тактику, если не было элементарных пособий по партизанской борьбе, если были уничтожены почти все красные партизаны, объявленные «врагами народа» сталинско-ежовско-бриевской кликой.

Не имея этого, хлопцы, в подавляющем большинстве, выбрасывались в тыл врага, как смертники — убить и погибнуть.

Я смотрел на этих людей по-иному. Мне казалось, что две-три сотни таких людей, выброшенных в тыл врага под хорошим руководством, могут немедленно поднять массовое народное восстание в тылу у немцев. Зажечь тыл врага огнем общенародной войны, которая коренным образом изменит соотношение сил на фронте. И если трудно было научить людей всему этому в подмосковном лагере, то нужно было перебросить в тыл врага соответствующий центр по подготовке и руководству этими людьми на месте, исходя из условий конкретной действительности.

Те, кому это было поручено делать, очевидно, этого недопонимали и не придавали ему должного значения. Они продолжали перебрасывать людей, «начиненных» взрывчаткой, через фронт, точно снаряды, предназначенные для обстрела занятой врагом местности.

Формируя свой отряд особого назначения, я видел, как молодые орлята группировались вокруг меня, готовящего не только их, но и себя для действия в тылу фашистских оккупантов.

Вопросы конспирации нам преподносились из старых учебников Разведупра. А над системой организации партизанского движения в тылу врага никто из наших командиров спецлагеря серьезно не думал. Я подбирал себе людей и искал подходы персонально к каждому человеку.

Люди прекрасно понимали, мысленно оправдывали мою придирчивость и буквально ходили за мной по пятам и упрашивали их зачислить. Но я отбирал... и был неумолим ни к каким просьбам, если человек по тем или иным признакам мне не подходил.

Отряд в пятьдесят человек, который мне разрешили сформировать, создавался впервые. Нужно было на ходу подрабатывать штат и подбирать штабных работников, отделение связи и его укомплектова-

ние средствами связи, разрабатывать шифр и другие вопросы управления и связи с Центром. Все это делалось не только наспех, но и было неудивительно в этот период, но и на свой страх и риск.

В отряде было семь радиостанций, двенадцать радистов, программа связи с Москвой была вручена командиру взвода связи, который не знал шифра. Шифр знали только я, комиссар и начальник штаба. Ни один из радистов не получил дубликата и, имея рацию, не мог связаться с Москвой без командира взвода связи. Только в результате одного этого недостатка мы в течение шести месяцев были лишены связи с Москвой.

Подготовка к десантированию

Шестого августа, имея пятьдесят пять человек и двадцать три грузовых мешка, заполненных боеприпасами, мы отбыли на прифронтовой аэродром в Юхново, где размещался авиадесантный полк, производивший выброску десантников на самолетах ТБ-3.

Даже такой большой отряд, выбрасываемый за линию фронта впервые, никто не сопровождал, а перед отправкой с нами никто не беседовал, если не считать пятиминутного разговора, который состоялся у меня в день выезда из Москвы с тов. И.И. Ильичёвым, являвшимся тогда комиссаром ГРУ.

Я прочитал сов. секретный приказ о своем назначении и о том, что в мою обязанность входило развитие массового партизанского движения в тылу врага. При этом указывалось, что при продвижении Советской Армии и отступлении фашистских войск возглавляемый мной отряд должен отходить на запад, продолжая выполнять поставленную задачу. Район выброски и пункты сбора были установлены в Москве. Всё ясно. Но меня обязывали перед вылетом явиться в штаб Западного фронта, которым тогда командовал маршал Тимошенко, а членом Военного совета был Булганин. Меня же беспокоило одно — благополучность выброски в намеченный пункт приземления. Это опасение росло с каждым

днем, превращаясь в тревогу за благополучный сбор отряда за фронтом, а следовательно, и за успех в выполнении поставленной задачи. Это беспокойство и тревога увеличились еще больше, когда в разговоре с командиром авиадесантного полка я встретил полное непонимание стоящей перед ним задачи и пренебрежительно-зазынское отношение к этой весьма серьезной десантной операции.

Мне было стыдно слушать, когда этот неумный, не подготовленный к занимаемой должности человек начал спорить о потребном количестве машин, необходимых для выброски людей и груза. При этом он абсолютно безответственно заявил, что произведет выброску на трех машинах. А когда ему вместе со мной начали возражать отдельные летчики и приводить элементарные расчеты, то этот, с позволения сказать, командир авиадесантной части начал увеличивать число машин, набавляя по одной, пока не дошел до шести, отказавшись дальше выслушивать доводы и соображения летчиков по существу вопроса.

Явки, пароли? Их нет!

Числа двенадцатого сентября на самолете У-2 я вылетел из Юхнова в штаб фронта под Вязьму. К моему несчастью, Булганина и Тимошенко в штабе не оказалось. Они были вызваны в Москву. Как долго они там задержатся, никто толком не знал. Я был принят начальником разведотдела фронта полковником Корневым. Передал ему пакет, адресованный командующему фронтом. Я попробовал получить у полковника пароли и явки — для встречи с надежными людьми за линией фронта, но он откровенно заявил, что у него их нет.

«Была у нас там одна точка, с которой мы поддерживали связь, но вот уже третий раз бросаем над ней десантников и их обстреливают в воздухе», — совершенно откровенно добавил начальник разведотдела. «Ну, такую точку нам не нужно», — поспешил я заявить, и мы расстались».

Десантирование

Парашютно-десантный отряд инженер-полковника Г.М. Линькова имел задачу десантироваться в Белоруссии в районе магистральных автодорог Брест—Москва, Брест—Гомель, железных дорог: Могилёв—Барановичи—Ленинград, Брест—Ковель—Киев с задачей организовать диверсионную деятельность на указанных коммуникациях.

Вспоминает командир отряда Г.М. Линьков:

«Пятнадцатого начали погрузку в самолеты, но вылет был отложен, уже когда погрузка была закончена. Шестнадцатого сентября, наконец, состоялся долгожданный вылет. Перед взлетом начался большой скандал с экипажами кораблей, которые отказывались брать запроецированное им количество парашютистов и груза. Старших командиров на месте не было, на взлетной площадке стояли невообразимый шум и брань. Наконец капитану Старчаку, начальнику авиадесантной службы, удалось добиться того, чтобы на взлетное поле прибуксировали седьмую машину.

Мы грузились в семь самолетов, принадлежащих трем различным эскадрильям. Пилот ведущей машины был молод и не авторитетен для остальных летчиков.

В эту ночь была самая плохая погода с того времени, когда мы появились в Юхнове и начали наблюдать за погодой. Встречный ветер, достигающий нескольких баллов, сильно тормозил скорость не скоростных самолетов.

Семь неуклюжих машин растерялись в воздухе, и наконец выброска под Оршей и в непосредственной близости от города Орши и почему-то вдоль линии железной дороги...

Я и теперь, спустя 15 лет, не могу понять, чего было больше в этой выброске: глупости или трусости, но всё это было следствием сталинской мясорубки.

На самом деле: как можно допустить, чтобы люди, сформированные по приказу Генштаба в специальный отряд, имеющий особенные задачи и подлежащий выброске в определенной точке, сбрасывались в разных местах, как попало и где попало?

А в одном из самолетов была подана команда «ПШОЛ» точно над линией фронта. К счастью, успел выпрыгнуть только один парашютист — некий комсомолец Воробьев, пока кто-то второй из членов экипажа подал команду «отставить». Остальные после Воробьева летели еще около двух с половиной часов, пока не повторилась команда «ПШОЛ».

Из второго самолета выбросили людей между станцией и городом Орша, несмотря на то, что их обстреливали из автоматов и пулеметов.

В флагманском самолете, в котором вместе со мной находился начальник авиадесантной службы, нашу группу выбросили на линию железной дороги так, что я один оказался по одну сторону полотна, остальные — по другую. Именно это послужило причиной моего одиночного 28-дневного блуждания, гибели большей части отряда и, пожалуй, результатом срыва подавляющей части мероприятий, намеченных мной в Москве.

Можно было предположить, что в течении июля и августа выброска десантных групп производилась не лучше. Но поскольку эти группы умещались в одном самолете с грузом, упакованным в собственных рюкзаках, а «точкой» приземления у них был тыл противника, то они и выбрасывались на опушке первого попавшегося леса за фронтом. Маленькая группа парашютистов могла собраться полностью или частично, а иногда и бесследно погибнуть, но вряд ли это могло явиться предметом разговора или основанием пересмотра тактики десантной службы».

Выброска разведотряда Линькова прошла крайне неудачно. Десантники и их груз с вооружением и продуктами питания были разбросаны по обширной территории. Некоторые разведчики были убиты немцами.

Несмотря на исключительно трудные условия и отсутствие радиосвязи с Центром, Линькову удалось организовать и провести немало успешных диверсионных операций в глубоком тылу противника.

Вскоре группа пополнилась бойцами и командирами, оказавшимися окруженными. В группу вступали также местные жители, жаждущие борьбы с противником. Впоследствии отряд превратился в соединение.

Григорий Матвеевич писал в своих воспоминаниях в 1961 году:

«Двадцать восемь дней я ходил один на занятой врагом территории в поисках своих десантников.

Через несколько дней я встретился с коммунистом Соломоновым. Мы объяснились и поверили друг другу. Иван Сергеевич Соломонов был оставлен ЦК КП(б) Белоруссии для организации подпольной работы в тылу у фашистских захватчиков. Это грамотный, хорошо политически подготовленный товарищ. Перед ним были поставлены конкретные задачи. Он не мог не знать, «что нужно делать и с чего начать». Но [...] был оглушен и сбит с толку всем происшедшим, растерялся и находился в полном бездействии.

Еще когда я разыскивал своих людей, то мне удалось установить связь с местными активистами. Скитаясь по лесам и поддерживая связь с надежными людьми, проживающими в деревнях, я имел полную возможность наблюдать за поведением оккупантов на занятой ими территории.

Я должен был продолжать поиски своих людей, найти их и, опираясь на реальную военную силу, начать действовать.

Исключение представляли группы бойцов-окруженцев, большей частью безбородых, и одиночек, которые хотя и жили в деревнях у каких-нибудь гражданок или граждан, но скрывались не только от немцев, но и от местных жителей деревни. Эти хлопцы исчезали из деревень, когда там появлялись немцы или полиция, и прятались в лесу или перекочевывали из одной деревни в другую. Вот такие хлопцы иногда

и «попугивали» немцев, разъезжающих по мирным, притихшим белорусским деревням по захолустным маршрутам. А, как я уже указывал, брошенного оружия и боеприпасов вокруг было немало и при желании было чем действовать.

Я знал таких четырех сержантов-пулеметчиков, которые подготовили хорошую засаду на одной из небойких шоссеек. И на четырех станковых пулеметах, расставленных на горушках по обеим сторонам дороги, такого дали трепака проезжавшей здесь немецкой колонне, что до сотни человек убитых и раненых было оставлено только в этом огневом мешке. Двое из этих хлопцев — Кузьев и Кобишев — впоследствии прекрасно действовали в нашем отряде.

Но эти смельчаки, не имеющие связи с Москвой и с местным населением, долго действовать не могли. Они или погибали в неравных схватках с немцами, или вылавливались ими с помощью полиции и предателей из местного населения. Да и у самих-то у них спадал боевой пыл по мере приближения зимних холодов.

И, к нашему общему стыду, когда старший батальонный комиссар (который впоследствии многое сделал) сидел в глухой деревушке и отращивал бородку, вблизи от этой деревни было несколько мелких боевых групп, которыми руководил младший лейтенант — некто Василий Иванович. Этот лейтенант не только устраивал засады на немцев у дорог, но и организовал нападение на районный центр Халопиничи и м. Краснолуки, в которых перебил несколько десятков немцев.

Но в этих районах не было даже никакой подпольной организации, и этот истинный советский герой, раненный в одной из боевых схваток, был предоставлен самому себе. Укрываясь в одном из сараев, он был выдан людьми, покой которых нарушал Василий Иванович своими боевыми действиями на оккупированной

врагом территории. Василий Иванович не дался живым в руки врага, он отстреливался до тех пор, пока билось сердце и действовал разум...

Даже немцы, кстати сказать, они тогда часто отдавали почести храбро погибающим советским воинам, похоронили Василия Ивановича, как героя, по всем правилам».

Вот в какой сложной обстановке приходилось действовать первым диверсантам, оказавшимся в тылу противника. Еще раз хочу сказать, что отряд Г.М. Линькова уникален не только тем, что ему удалось начать действовать, несмотря на то что он оказался разбросан, но и тем, что продолжил действовать и стал серьезной диверсионно-разведывательной единицей в тылу врага. И это несмотря на то, что, по словам Г.М. Линькова, на оккупированных территориях «заранее подготовленных кадров почти не было. Не было и нужной техники. Так в южных районах Витебской области: в Лепельском, Чашниковском, Холопиническом, Сеннинском и других — не только не было подпольных партийных организаций летом и осенью сорок первого года, но их не было и в течение всей первой военной зимы. Эту роль выполнял наш отряд москвичей-десантников, который, к сожалению, по вине работников Разведупра не имел связи с Москвой до начала апреля сорок второго года.

«В указанных выше районах осенью сорок первого года не было ни одной действующей партизанской группы, кроме нашего отряда. Имевшиеся небольшие действующие группы десантников и окруженцев в октябре-ноябре или переправились за линию фронта, или разбрелись по деревням и устроились, кто как мог, на зимовку. Правда, имели место и такие случаи, как, например, следующий. В районе озера Полик на одной горюшке, носившей название «Бабий пуп», одна из групп перезимовала в лесу. Но эта группа построила себе землянку, запаслась мясом, солью, мукой, зерном и ручной мельницей, всю зиму не делала следов далее двадцати метров от землянки. Готовили пищу и топили печку только ночью, чтобы кто-либо не заметил дыма.

Весной сорок второго года эта группа быстро выросла в большой партизанский отряд, и, как мне рассказывал один наш боец, тяжело раненный осенью сорок вто-

рого года и перезимовавший в этой землянке, «зимой нас было разыскать трудно... семь человек во главе с капитаном. Мы нигде не ходили и постов не выставляли, зато изнутри землянка у нас закрывалась на здоровый железный крючок...».

Но этих товарищей я не осуждаю. Они все же не пошли прописываться к немецким комендантам, как сделали тысячи других. Они уцелели до весны и с легким сердцем начали действовать, как могли.

Первую зиму люди прожили в деревнях сравнительно спокойно. Но и немцы спокойно, не торопясь, укрепляли свои позиции. Изучали людей, подбирали более надежных в полицию и в административный аппарат управления, — я имею в виду районы, смежные с районами действия нашего отряда.

Осенью сорок первого года были случаи, когда вызванные в лес бойцы-окруженцы убегали из партизанского лагеря в деревню и поступали в полицию или уезжали на работу в Германию, чтобы из-

бежать ответственности перед нашим штабом за дезертирство.

Отряд формируется

Благодаря неудачной выброске только тридцать из пятидесяти пяти человек нашего десантного отряда через месяц собралось в тылу у немцев. Это уже была вторая половина октября. По ночам были крепкие заморозки, подпадал снежок. Время было явно упущено. Наступала зима, у нас не было землянок, не было теплой одежды, запаса продовольствия. Появилась тропа — следы. После крепких морозов болота становились проходимыми для военной техники.

Вокруг горсточки москвичей-десантников собралось несколько десятков бойцов-окруженцев. Среди этих людей были прекрасные ребята, но были и такие, которых нужно было закалить в боевых схватках с противником.

К этому времени у нас были неплохие связи с нашими людьми в деревнях. нас хорошо информировали о намерении немцев, о настроениях местных жителей, снабжали продовольствием.

О массовом выводе людей в лес в двадцатых числах октября, когда уже по ночам были крепкие морозы и выпадал снежок, нечего было и думать.

Немцы знали о выброске нашего десантного отряда. Два человека к ним попали в плен живыми. Они нашли грузовые мешки, в которых наряду с прочим имуществом, боеприпасами, взрывчаткой была рация с бензиновым движком. Да и поиски людьми своего командира и несколько диверсионных вылазок на шоссе насторожили немцев.

В деревнях появились неизвестные посторонние люди, которые всячески добивались связей с москвичами-десантниками. Там, где этим людям оказывали доверие, появлялись каратели, начинались аресты, расстрелы.

В деревнях ускоренными темпами насаждали тайные полицейские.

Народное ополчение — база партизан

Я посоветовался со своими людьми, и мы решили испробовать организовать несколько групп народного ополчения. Само понятие — народное ополчение, как известно, означает призыв под ружье граждан, не состоящих на действительной военной службе, но способных носить оружие. Конечно, думать о проведении подобного мероприятия в широких масштабах не приходилось, а попробовать это в нескольких деревнях, а может быть, и в нескольких районах было можно.

К тому же на зиму нам необходимо было подобрать хотя бы несколько таких деревень, в которых можно было бы пристроить раненого, испечь хлеб, пересушить одежду.

Мы выбрали небольшую деревеньку, еще не обработанную немцами. Местность хорошо позволяла вести наблюдение и в случае необходимости организовать оборону — отойти. Название деревни — Московская Гора — также отвечало нашим замыслам.

На рассвете мы въехали в эту деревню, выставили надежное охранение с пулеметами. А вечером собрали общее собрание всех жителей деревни, включая подростков. На собрании комиссар объявил, что прибывшая в деревню войсковая часть является штабной ротой авиадесантного партизанского отряда особого назначения, которой поручено организовать в деревне Московская Гора народное ополчение. Начальник штаба зачитал приказ примерно такого содержания:

1. В д. Московская Гора для борьбы с фашистскими оккупантами создается группа народного ополчения из мужчин призывного возраста.

2. За выполнение всех приказов командования группа несет ответственность по всем строгостям законов военного времени.

3. Разглашение мероприятий командования и действий ополченцев кем-либо из граждан деревни карается смертной казнью.

Приказ подписали командир, комиссар и начальник штаба авиадесантного партизан-

ского отряда особого назначения. Люди были изумлены таким неожиданным поворотом дела. А один из граждан, сын которого был записан в группу народного ополчения, заявил: «Последние две недели у меня были страшные головные боли и я уже потерял всякую надежду на выздоровление. А вот как прослушал этот приказ, то все как рукой сняло».

Этот гражданин, по твердому его настоянию, был здесь же зачислен в группу народного ополчения и принимал активное участие в выполнении всех боевых заданий вместе с другими ополченцами.

Через два часа после окончания собрания группа в полном составе выступила на выполнение первого боевого задания по разрушению двух небольших мостов и одного километра линии связи на проселке, по которому передвигались немцы.

«Здесь тебе не партизанка»

В конце октября сорок первого года наш отряд быстро увеличился, главным образом за счет остатков окруженцев, еще бродящих по лесам или живших по деревням, но «не вставших на учет» у немецких коммандантов.

Перебазировавшись в район хутора Нешково числа двадцать пятого октября в составе человек семидесяти пяти — восьмидесяти, мы за одну неделю выросли до ста пятидесяти человек. Но прибывающий к нам народ требовал боевой закалки. Людей надо было научить, соблюдая тишину, совершать большие переходы, ориентироваться на местности, уметь внезапно напасть на противника и вовремя отходить в нужном направлении. Надо было научить людей устраивать жилье, готовить пищу. Надо было привить людям методы партизанской борьбы с противником при строжайшей воинской дисциплине.

Без дисциплины нельзя достигнуть успеха ни в одной боевой операции и тем более в условиях партизанской борьбы.

Вообще формирования, созданные в тылу врага нашим отрядом и которыми при-

ходило командовать мне, строго говоря, были партизанскими в подлинном смысле этого слова по Денису Давыдову. Это были подразделения, представлявшие собой воинские части, укомплектованные партизанами (из народа. — *Прим. С.К.*). И когда зачислялись к нам из местных партизанских отрядов, то некоторые из них так и говорили своим товарищам: «Ну, брат, хватит дурака валять... Здесь тебе не партизанка».

Председатели колхозов

Зиму сорок первого года мы провели главным образом в укреплении наших связей с местным населением. Мы завербовали и заставили работать на себя некоторых бургомистров волостей, подавляющее большинство старост и даже некоторых полицейских. На нашей стороне было подавляющее большинство бывших председателей колхозов.

Кстати сказать, эти организаторы и руководители колхозным строем на местах были наиболее устойчивыми и более преданными Родине людьми. Они прекрасно знали свой народ, с ними считались на селе, даже и при немцах. Они знали, к кому, как подойти и прекрасно помогали в нашей работе.

Я помню, как однажды председатель колхоза д. Липки Таранковской волости Лепельского района тов. Попков заявил мне, что «живущая напротив гражданка все время докладывает в полицию о том, что у него бывают партизаны. И тут же предложил мне, чтобы часть наших людей время от времени навещали и ее. Мои хлопцы стали захаживать «погреться» к этой гражданке, а иногда и попеть советские песни. Так у этой тетki сразу отпало желание доносить в полицию о посещении партизанами их деревни. Напротив, она стала просить унять других, которые стали на нее докладывать, но и с другими мы поступали по тому же рецепту, составленному председателем колхоза, а впоследствии широко применяли его в нашей практике и в других населенных пунктах».

«25 октября возглавляемый Линьковым отряд прибыл в район хутора Нешково — одного из самых глухих мест Белорусского государственного заповедника. Лагерь разбили в нескольких километрах от хутора. С первых же дней партизаны начали активную боевую деятельность: громили вражеские колонны из засад, взрывали мосты, рвали телеграфно-телефонную связь, собирали сведения о вражеских войсках. Отряд с каждым днем разрастался. [...]

Гитлеровцы, не на шутку встревоженные деятельностью отряда «Бати», бросили против него целый полк. Вокруг отряда стало стягиваться кольцо окружения. «Батя», чтобы расплыть силы карателей, разбил отряд на три группы и приказал каждой самостоятельно выйти из окружения.

Одну из групп возглавил Антон Петрович Бринский. Его партизанам удалось ночью, искусно лавируя в непроходимых болотах, выскользнуть из окружения почти без потерь.

В первых числах ноября группа Бринского развернула лагерь неподалеку от деревни Липовец. Вскоре сюда прибыл со своей группой и «Батя». Группа выдержала жестокий бой с карателями у деревни Краващина»².

О борьбе с партизанами

«Немцев много раз приводили предатели в лес на наши базы, но мы не потеряли в течение всей зимы ни одного человека в лесу во время этих карательных экспедиций. Мы организовывали неплохие встречи карателям и, обстреляв их в упор, отходили. Немцы, понеся потери, дальше за нами следовать не решались. Они, как правило, ограничивались уничтожением оставленных нами землянок и уходили. В марте сорок второго года произошел такой случай.

Я ночью с группой ребят въехал в деревню Стайск, когда в нее уже вошли каратели. Они вошли на этот раз в белых халатах напрямую вне дороги. Наши люди, живущие в деревне, об этом не знали и потому нас заверили, что немцев в деревне нет. Группа карателей на деревенской улице вклинилась между мной и идущими позади меня двумя бойцами. Немцы знали, что впереди их иду я. Они слышали, как меня окликнул один из бойцов. Но ночь была настолько темная, что на расстоянии нескольких шагов нельзя было ничего рассмотреть. Следовавшие за мной

немцы и полицейские слышали, как я вошел в одну из хат, они были от нее в это время на расстоянии тридцати—сорока метров. Но они не смогли взять нагнанных их двух бойцов без выстрела, а пропустить их ко мне в хату также не решились и дали по ним залп.

Каратели смертельно ранили нашего общего любимца-десантника, моего ординарца Сашу Волкова и этим предупредили меня. К нашему счастью, на этот раз при них ракет не оказалось, и мы ушли буквально «из-под носа» по метровому снегу. Они стреляли в нас по шороху, но не попали.

А на второй день они, обозленные неудачей, пришли к нам на базу, и мы их так встретили, что они больше к нам в лес ни разу не показались.

Таким образом, попытки поймать нас в хорошую засаду им так и не удалось вследствие наших хороших связей с нашими людьми, проживающими в деревнях, и хорошо разработанной всевозможной сигнализации, с помощью которой нас всегда предупреждали о наличии немцев».

Для организации связи с Центром Линьков принял решение направить через линию фронта трех опытных разведчиков. Бринскому была поставлена задача проводить связников до Московской Горы, далее выйти с отрядом на старое место, за счет местных жителей усилить отряд и взять под контроль все населенные пункты, коммуникации и их ключевые узлы, организовать деятельность подполья в населенных пунктах и попытаться связаться с Оршей. Стремясь расширить зону действий своих партизан, «Батя» принял решение о дислокации своего отряда в Липовце. Впоследствии отряду Бринского не раз придется менять дислокацию в целях ведения разведки в назначенных Линьковым районах.

К тому времени отряды «Бати» действовали уже на границе Витебской и Минской областей, в Лепельском, Чагницком, Червенском, Бегомльском, Холопеничском и других районах.



Фарит Салихович
Фазлиахметов

2.1.3. Работа разведывательных групп в интересах ГРУ

Когда началась война, комсомолец Фарит Фазлиахметов был студентом МАИ, учился и работал. Впоследствии он стал одним из лучших командиров разведгрупп. Воюя с первых месяцев войны, он сумел дожить до победы. Вот его воспоминания о подготовке для действий в тылу противника в интересах ГРУ ГШ и боевом крещении.

Фарит Фазлиахметов

Когда один в поле воин

В конце июня с завода ушел в армию мой однокурсник. Он иногда приезжал в общежитие и однажды под большим секретом рассказал мне, что проходит краткосрочные курсы по подготовке к действиям в тылу врага. Его рассказ меня очень заинтересовал.

— А как попасть в эту школу? — спросил я его.

— Если решил всерьез, то иди в райком комсомола и добивайся направления.

— А как же завод?

— На заводе не смогут тебя задержать. В армии тоже нужны грамотные люди, знающие основы военного дела. Ты учишься в авиационном институте, закончил школу станковых пулеметчиков, умешь прыгать с парашютом...

По путевке Советского райкома комсомола города Москвы я был направлен на специальную комиссию, перед которой и предстал 10 июля 1941 года. В составе комиссии — ответственные работники ЦК, МК комсомола, представители Генерального штаба Красной Армии. Нетрудно понять мое волнение. Уже немолодой полковник с двумя орденами «Красное Знамя» на гимнастерке откровенно, поделовому объясняет, в каких условиях придется воевать.

— В составе небольшой, 15—20 человек, группы вам предстоит действовать в глубоком тылу противника, — говорит он. — Условия боевой деятельности будут весьма необычные. Вы окажетесь предоставлены самим себе.

Командование не всегда сможет вам помочь боеприпасами и продуктами. Если считаете эти условия непосильными, можете сразу отказаться. Никто вас в этом не упрекнет...

Передумавших не оказалось.

— В таком случае предлагаем 10 августа в 11.00. прибыть на место сбора. Оттуда вас повезут в часть, — заключил беседу председатель комиссии.

Таким местом сбора для нас, москвичей, был дом на улице Кирова. День стоял теплый, солнечный. Я приехал немного раньше условленного времени, но людей здесь собралось уже много: мои будущие боевые товарищи, провожающие. Среди последних не было отцов и матерей — девчата, мальчишки-подростки. Я обратил внимание на двух молодых ребят в тельняшках и подошел к ним:

— Провожаете?

Один из них с обидой ответил:

— Почему провожаем? Сами идем на фронт.

Это были Сережа Скворцов, его друг и сверстник Коля Захаров — комсомольцы, рабочие парни. Мы разговорились. Оказалось, что родители ничего не знают об их решении идти на фронт, а провожают их заводские девчата и сестренка Коли. Ребята им доверяли: не проболтаются.

Подошли машины. Какой-то час пути — и наша колонна оказалась в одном из тихих мест Подмосковья.

В палаточном городке мы, комсомольцы-добровольцы, — русские и украинцы, белорусы и латыши, литовцы и эстонцы, люди разных национальностей, но единые в своей решимости бороться с фашизмом, — готовились к предстоящим действиям в тылу противника. Учились стрелять из автоматов и пистолетов, ползать по-пластунски, водить машину и мотоцикл, ставить мины, разжигать костер. Кроме того, прыгали с парашютом.

Дни и ночи были насыщены учебой, и время летело незаметно. Наступил и по-

следний день занятий. Сразу после завтрака объявили состав нашей группы и командира. Собственно говоря, группа уже давно сложилась. Попросту наш взвод из четырех отделений по десять человек разбили на две группы. Командир взвода и его заместитель стали командирами групп.

Я и мои новые товарищи — москвичи Сережа Скворцов, Коля Захаров, Гриша Квасов со Смоленщины — попали в группу Ивана. Настоящего имени командира мы тогда не знали — не принято было. Это был человек лет тридцати, невысокого роста, звание имел — сержант. Иван принимал участие в боях с белофиннами и освобождении западных областей Украины и Белоруссии, так что за плечами у него имелся некоторый боевой опыт. Грудь сержанта украшала медаль «За отвагу».

Время учебы кончилось. Получаем оружие — кто автомат, кто маузер в деревянной кобуре, кто револьвер или пистолет. Каждому вручается компас. В вещевые мешки, кроме неприкосновенного запаса — мясных консервов, галет и шоколада, уложили аккуратно завернутую взрывчатку, мины и патроны.

Вечером колонна машин промчалась без остановок через Москву, а ночью мы уже были под Вязьмой. Здесь остановились на два дня. От нас отделили боевые группы, которым предстояло переправиться на ту сторону фронта пешком, а мы, десантники, снова сели в машины и поехали под Юхнов. Здесь несколько суток ждали летной погоды.

И вот 7 сентября наступил ясный, солнечный день. После обеда прибежал в палатку нарочный и сообщил, что сегодня вылет — не расходиться. Командир группы приказал еще раз проверить и почистить оружие, а затем хорошенько отдохнуть. Но поспать не пришлось: вскоре его и меня вызвали в штаб.

— К вылету готовы? — спросил капитан, представитель штаба.

— Так точно, готовы, товарищ капитан! — ответил Иван.

— Читайте, — он подал нам листок бумаги, на котором был отпечатан текст боевого задания.

— Всё ясно?

— Так точно!

Пригласив нас к столу, капитан развернул карту и показал район десантирования. Потом аккуратно сложил ее и передал сержанту.

— А теперь о том, что не написано в боевом приказе, — продолжил капитан. — В своей работе опирайтесь на местных жителей, но будьте осторожны, доверяться можно не всем. После выполнения задания выходите через линию фронта. При благоприятных условиях, наличии боеприпасов можно оставаться до освобождения района нашими войсками. Вылетаете в полночь...

Вернувшись в свою палатку, Иван приказал собрать группу, развернул карту и показал всем место десантирования. На карте четко выделялась лесная поляна. Условились, что будем собираться по трехкратному хлопку в ладоши или трем ударам по дереву.

Ну вот и всё. Скоро полетим. Настроение бодрое.

Наконец-то идём на дело. «Неважно, что никто из нас, кроме командира, не нюхал пороха, научимся воевать!» — так думал каждый. Не понимал я тогда, как трудно будет освоить эту науку.

«Запевай, ребята», — подает команду Иван. Запекает Гриша Квасов, голос у него мягкий, бархатистый, знает он множество песен, любит и умеет их петь.

Гриша начинает:

*Расцветали яблони и груши,
Поплыли туманы над рекой...*

Ребята подхватывают... Придется ли еще когда-нибудь вот так собраться всем? Неизвестно. Война ведь не загородная прогулка...

Темной ночью, покачиваясь на ухабах и рытвинах, разбрызгивая сентябрьские ручейки и лужицы, наша полуторка шла по проселку к аэродрому. Фары зашторены, дорога еле видна. Над аэродромом столбы света — это шарят по небу лучи прожекторов. Вот один из них лег на машину, ослепил нас и снова ушел вверх.

Стало немного тревожно.

Машина прошла мимо ангаров и остановилась возле какого-то барака. Рядом штабелями сложены полутонные бомбы. Зашли в помещение. Инструкторы надели на нас парашюты, подогнали и застегнули лямки. Вещевой мешок непривычно лег на грудь. Автомат пришлось повесить на плечо и привязать к лямкам вещмешка. На брезентовом поясе — запасной диск к автомату, фляга, маузер, финка. В карманах куртки — «лимонки». Табак и спички в самом укромном месте — во внутреннем кармане пиджака, там же капсюли-детонаторы для мин и запалы для гранат.

Отяжелевшие от непомерного груза, с трудом переводя дыхание от туго стягивающих лямок, в ожидании посадки на самолет устраиваемся полулежа на штабелях авиабомб.

Поблескивая голубоватым пламенем выхлопных труб, подруливает бомбардировщик ТБ-3. Приказывают погружаться. Вслед за командиром один за другим по шаткому трапу поднимаемся в самолет. Размещаемся кто рядом с кабиной штурмана, кто в проходе. Нас на этом самолете десять человек — остальные десять летят на другой машине.

Большая пробежка, еле уловимый последний толчок — и самолет, оторвавшись от земли, медленно набирает высоту, делает круг над аэродромом и берет курс на запад, на Смоленщину, где над Духовщинским районом нам предстоит выбрасываться с парашютом.

Смотрю в иллюминатор. Картина завораживает. Далеко-далеко внизу то блеснет серебром извилистая речушка, то проне-

сется случайный костер, то — и не успеешь разглядеть — промелькнет освещенная лунным светом темная деревушка.

На линии фронта вражеские прожекторы нащупывают самолет, трассирующие пули прошивают алюминиевую обшивку. Мы все сосредоточенно молчим. Тяжелая машина, взревев моторами, карабкается вверх, оставив под собой пышные клубы облаков.

Наконец трассы пуль и разрывы зенитных снарядов остаются позади. Мы за линией фронта. Вскоре подается команда: «Приготовиться!» С трудом разгибая затекшие ноги, стуча зубами от холода, я вслед за Гришей Квасовым протискиваюсь к левому бомболюку. Створки его открыты. Через этот лок нам прыгать. Разговаривать не хочется. Проходит еще несколько минут ожидания. Каждый в это время, наверное, как и я, с тревогой думает о том, что же его ждет впереди. А позади — позади только начало жизни.

Уходя в армию, я знал, на что иду: придется летать, прыгать с парашютом, переходить линию фронта пешком, выполнять опасные и сложные задания в тылу противника. Но одно дело — знать, на что идешь, и совсем другое — когда эта служба становится реальностью, твоей судьбой, начиная с того момента, как ты надел парашют и поднялся в самолет.

«Сумею ли вынести все, что ляжет на мои плечи, оправдаю ли звание комсомольца?» — вот о чем думал я в последнюю минуту перед прыжком. Думал и о том, раскроется ли парашют, как произойдет приземление? Ведь это не учебный прыжок над своим аэродромом — там, внизу, враг.

В районе выброски облака рассеялись. Самолет сбавил скорость и начал снижаться. Звучит команда:

— Пошел!

Вслед за Квасовым бросаюсь вниз. Рывок — и наступила необычная тишина, стало почему-то теплее. В правой руке с силой зажатое вытяжное кольцо.

Не успел еще разглядеть ни одного парашюта своих товарищей, как меня вместе с подвесной системой начало крутить то в одну, то в другую сторону. Едва успел остановить вращение, свести ноги и согнуть их в коленях, как оказался на земле.

Пытаюсь отстегнуть лямки парашюта, ничего не получается: кисти рук окоченели. С лихорадочной поспешностью, с помощью финки, отрезал лямки, вырыл ямку, спрятал парашют, замаскировал его травой, опавшими листьями. Закинув вещевой мешок за спину, беру на изготовку автомат и подаю условный сигнал — три удара по ложе автомата, через короткий интервал еще три, и так несколько раз. Прислушиваюсь — никто не отвечает. Снова и снова подаю сигнал, но ответа все нет и нет. «Где же ребята? — с тревогой думаю я. — Прыгнули недружно или сильно разбросало?» В душу начала закрадываться тревога. Всю ночь я искал своих товарищей, изредка подавал условные сигналы, но так никого и не встретил.

Стало светать. Двигаться полем в это время опасно, да и надежда, что встречу с товарищами, удерживает на месте. Решил притаиться в кустарнике. Теперь все мои мысли об одном: заметили фашисты десант или нет? Если заметили, будут искать.

То с одной, то с другой стороны доносятся глухие звуки автоматных очередей или одиночных выстрелов. Возможно, немцы прочесывают местность. Вдруг впереди, справа от меня, отчетливо послышалось позвякивание металла. Неужели фашисты?.. Гитлеровцы, одетые в серо-зеленые мундиры, с ранцами за спиной и со «шмайссерами» на изготовку проходят гуськом совсем рядом. Я, затаив дыхание, крепко сжимаю в руках автомат. К счастью, никто из немцев не взглянул в мою сторону. Хорошо, что не стал взводить автомат — щелчок они бы, наверное, услышали.

Вытер рукавом со лба холодный пот, задумался — неприятное начало. Что же дальше-то будет, ведь впереди еще целый день.

Вот где-то сзади застучали топоры, закрипели тачки. Скрываясь в редком кустарнике, ползком подбираюсь поближе к этому месту. Теперь уже слышны резкие, повелительные команды. Приподнимаюсь и вижу большую группу людей, ремонтирующих дорогу под охраной немецких солдат.

«Здесь искать не станут, — подумал я, — а вечером надо уходить. Только бы дожждаться темноты».

Всю ночь я ходил спиралью вокруг места приземления, часто останавливался, внимательно прислушивался, но никаких следов пребывания бойцов нашей группы ни в кустах, ни в поле я так и не обнаружил. Станным мне показалось и то, что сбросили нас не над лесной поляной, как должны были, а почти на открытом месте. Неужели ошиблись?

Следующее утро застало меня в зарослях малинника. Лучшего укрытия не оказалось. Пришлось забраться в самую гущу и залечь. Отсюда мне кое-что было видно, а меня вряд ли кто мог заметить. Развязал вещевой мешок и без всякого аппетита поел немного мясных консервов с галетами.

Очень хотелось пить, но фляга была пуста: нигде на своем пути я не встретил ни речушки, ни озерца, ни даже лужицы — здесь в эти дни не было дождей.

В полдень на проселочной дороге появился вражеский кавалерийский патруль. Четверо конников в черных мундирах обехали справа и слева мое убежище и остановились в десяти шагах от меня. Они негромко о чем-то разговаривали. Из обрывков доносившегося до меня разговора я понял, что ищут русских парашютистов. Но страха, как накануне, уже не было — лишь учащенно билось сердце и стучало в висках. Это я был в выгодном положении, держал их на мушке и в любой момент,

если бы это потребовалось, мог открыть огонь. Однако все закончилось благополучно — враги медленно, не оборачиваясь, поехали дальше.

Наступили долгожданные сумерки. «Надо найти лесной район, только там можно встретить своих товарищей и партизан», — решил я и двинулся на северо-восток. Перед рассветом остановился в заросшем кустарником овраге. Когда совсем рассвело, увидел, что кустарник, который в потемках казался густым и поэтому надежным укрытием, оказался мелким и редким. И все же это лучше, чем оказаться на виду, в открытом поле.

Послышалось урчание машин, оно все нарастало, донесся лязг металла, рев двигателей. Вот она, немецкая техника! Двухосные и трехосные машины, машины на гусеничном ходу, крытые брезентом и открытые, с солдатами и грузом; огромные, тупорылые танки, мотоциклы с пулеметами в колясках... А рядом, по-видимому, аэродром — слышен рев стартующих самолетов. Сопровождаемые тяжелым, прерывистым гулом, они летят на восток — то ли к фронту, то ли дальше, к Москве, где я еще совсем недавно охранял от зажигательных бомб свой завод или укрывался в душных вестибюлях метро.

Что я смогу сделать один, чем сумею помешать врагу? Впрочем, один ты или в группе, перед тобой поставлена четкая задача: всеми силами и средствами мешать продвижению вражеских войск — минировать дороги, нарушать телефонную связь. Помимо этого, необходимо было вести разведку.

У меня в вещевом мешке пять килограммов тола, несколько противопехотных мин, а рядом дорога, по которой беспрестанно движутся вражеские войска. Значит, можно приступать к делу. С наступлением темноты движение на дороге уменьшилось. Лишь изредка проезжали небольшие колонны машин, которые шли почти вплотную друг к другу, словно опасаясь заблудиться.

Я вышел к дороге. Телеграфные струны-провода не пели своей привычной песни. Оборванные, они в беспорядке свисали со столбов, и их перепутанные спирали тускло поблескивали при лунном свете. Устроившись под кустом, я извлек из вещевого мешка желтые, точно куски хозяйственного мыла, бруски тола. Их надо плотно связать, как нас учили. Но шпагат остался в вещевом мешке Гриши Квасова. Как же быть? Чем связать бруски? Телеграфным проводом? Нет, не годится — очень жесткий. Так у меня же есть запасные портянки! Из них можно сделать великолепный шнур.

С треском рвется крепкое льняное полотно. В тишине этот звук, наверное, разносится далеко. Если поблизости есть охрана, она себя обнаружит. Пока тихо. И все-таки на обочину дороги, взрыхленную гусеницами танков, выхожу с опаской, нагнувшись и оглядываясь по сторонам. Иду вдоль дороги, ищу выбоину поглубже. Нашел. Финкой расширил и углубил ее, а в образовавшуюся нишу заложил фугас и сверху поставил противопехотную мину. Теперь надо хорошенько замаскировать это место — подсыпать земли. Сердце бешено колотится, момент опасный: нечаянно нажал на крышку мины — и конец.

Ну, вот и всё. Может, ещё одну? Нет, не стоит. Взорвется одна, станут искать другую — жалко, если найдут.

Надев вещмешок и перебросив за плечо автомат, уйду в сторону от дороги. Но как только послышался шум машин, не смог удержаться, залег и стал наблюдать. Вот машины подошли уже совсем близко. Неужели не сработала мина? И в этот миг сверкнуло ослепительное пламя, раздался взрыв. Большой трехосный грузовик загорелся, свалился в кювет. Есть! Боевой счет открыт. С трудом сдерживаю волнение. Теперь надо уходить!

Страшно хочется пить. Хоть бы пошел дождь! Словно вняв моим мольбам, набежали тучи, и стал накрапывать по-осеннему

мелкий и холодный дождичек. Первой мыслью было расстелить плащ-палатку и набрать воды, но тут же подумал, а каково будет потом, в мокрой одежде? Надо немного потерпеть, скоро воды будет в избытке. А пока, подставив ладони, собираю капли дождя, пытаюсь утолить нестерпимую жажду.

Через полчаса вышел на просеку. В глубокую колею уже натекла вода. Нагнулся, напился, наполнил флягу. Прошел немного — и осушил ее до дна. Затем еще одну. Только когда выпил половину третьей фляги, почувствовал, что вода пахнет прелью.

Еще два дня и две ночи без сна и отдыха искал я своих товарищей, петляя по окрестным полям и перелескам, но леса, настоящего леса, где можно было найти их или партизан, на моем пути не попадалось.

«Они, возможно, совсем близко, — думал я, — и уже выполняют задание: минируют дороги, устраивают засады, обстреливают вражеские колонны, уничтожают связь... Но ребята, пусть даже и по очереди, отдыхают. А я один. И нет мне ни бодрящего сна, ни минуты отдыха». Засыпаю на ходу и даже сны вижу: шагают со мной рядом мои друзья. С радостью очень истосковавшегося человека называю их имена, но стоило споткнуться на неровностях ночного пути без дорог, как я просыпался и друзья исчезали.

Прошла неделя. Утро очередного дня застало меня в небольшом овраге. Укрывшись плащ-палаткой, украдкой докуривая остатки махорки и боясь заснуть хотя бы на минуту, я лежал на откосе и прислушивался. На плоском травянистом дне оврага мальчишки пасли лошадей. До вечера еще далеко. Надо набраться терпения, нельзя раньше времени обнаруживать себя. Но усталость все же взяла свое, и я заснул. Разбудила меня родная советская песня, ее звонкими голосами пели мальчишки-пастухи. Много раз и раньше слышал я эту песню, но сейчас она звучала на земле, занятой врагом, и это наполнило меня необычайной радостью.

*Если завтра война, если завтра в поход,
Если черные силы нагрянут...*

Песня лилась и лилась в туманной сумеречной дымке, и мне верилось, что ребята, которые поют такую песню, непременно помогут мне. Я сбросил с себя плащ-палатку, спустился к ним, поздоровался, спросил, из какой они деревни, много ли там немцев. Я стоял перед ними опухший, обросший, ребята — одни с любопытством, другие с испугом — смотрели на меня.

— А вы кто, дяденька, десантник, да? — отважился спросить один из мальчишек.

— Откуда ты взял? — ответил я вопросом на вопрос.

— А нас не обманешь, автоматы и маузеры только у десантников. Это вы устроили засаду возле Мамошки?

— Нет, ребята, там меня не было. — Я бросил взгляд на свои темно-синие гражданские брюки, заправленные в яловые сапоги, длинную ватную куртку защитного цвета и понял, что там, возле Мамошки, могли быть только мои товарищи. Ведь все мы были одеты одинаково. — А когда это было?

— Два дня назад. Фрицев много побили, ну и страху нагнали на них, конечно.

— А вы, ребята, не знаете, где сейчас десантники? — с отчаянием и в то же время с надеждой спросил я.

— Где нам знать! — Они рассмеялись: что, мол, спрашиваешь, сам прекрасно знаешь — и бросились к лошадям. У меня все похолодело внутри — вот уедут, и оборвется последняя ниточка.

— Подождите, ребята, — попросил я. — У меня вот курево вышло, да и поесть нечего! Может, чего раздобудете?

— Принесем! — И ускакали.

На всякий случай я прошел немного вниз и расположился на склоне оврага — напротив деревни. Где же теперь мои товарищи? Надо расспросить ребят получше, они народ дотошный, может, и знают, да не решились сразу сказать.

Прошло, наверное, около получаса. На окраине села раздались крики, прозвучало несколько винтовочных выстрелов, затем всё стихло. Положив перед собой вещевой мешок, я раскрыл последнюю, начатую уже банку мясных консервов, извлек из нее несколько галет и неторопливо начал жевать.

Когда некоторое время спустя я поднял голову, то на противоположной стороне оврага увидел цепь вражеских солдат. Это было так неожиданно, что я успел схватить только автомат (хорошо, хоть гранаты остались в карманах) и медленно начал пятиться назад в кустарник, с ужасом думая о том, что сейчас грянет залп, и всё будет кончено. Погибнуть вот так, не успев еще ничего сделать!..

Цепь немцев молча двигалась вперед. Но почему они не стреляют? Ведь ясно, что меня заметили. Вот и кустарник слева от меня зашевелился, заблестели каски немецких солдат. «Окружают, хотят взять живьем!» — пронеслось в голове. Мгновенно взвел автомат и дал короткую очередь, один из немцев упал. Началась перестрелка.

Стреляя теперь почти вкруговую, чтобы не дать фашистам подняться, перебегая от куста к кусту, я выбрался из вражеского полукольца и оказался в высоком густом коноплянике. Немцы почему-то прекратили стрельбу. Меня охватила радость: «Жив, невредим, выдержал первый бой! Жаль только, что оставил вещмешок с боеприпасами и продуктами. Может, немцы его не заметили», — подумал я, но заставить себя вернуться к месту недавнего боя не смог — страшно было.

Когда я вышел к краю оврага, то на светлом еще фоне неба отчетливо увидел силуэты вражеских солдат. Они несли на носилках троих убитых или раненых.

Я не опасался, что меня станут искать среди ночи, тревожила лишь мысль, почему вместо ребят, которых ждал, которым поверил, пришли немцы? Немного подо-

ждав, вышел на тропинку, которая вела к деревне. И тут, на тропе, вскоре обнаружил труп белоголового мальчишки. Через плечо его была перекинута холщовая сумка с хлебом и завернутым в газету самосадом. Я осторожно снял сумку, поцеловал мальчику, накрыл ему лицо своей пилоткой и побрел дальше, не оглядываясь. Прости, братишка, что так получилось, я тебя никогда не забуду...

Забыв про усталость, разгоряченный и взволнованный, я шел эту ночь, обходя, как всегда, селения, занятые врагом, отрезая большие куски телефонного кабеля, поднятого на шестах или проложенного прямо по земле.

Когда возбуждение от недавней стычки с врагом улеглось, усталость снова навалилась на меня. Порою я просто падал от изнеможения на холодную землю, лежал какое-то время неподвижно, но снова и снова заставлял себя подниматься и двигаться на восток все дальше и дальше, все еще не теряя надежды найти лесной массив, а там — своих товарищей или партизан.

Прошел еще один день. Я очутился на берегу маленькой речушки, как обычно, осмотрелся и прислушался. Наверху, за оврагом, очевидно, проходила большая дорога — оттуда доносились обрывки немецких фраз, громкие команды, шум машин. Напившись воды, с трудом поднялся по крутому берегу и, укрывшись плащ-палаткой, залег у дороги. Наблюдая за бесперебойным движением вражеских машин, старался запомнить их опознавательные знаки и количество.

По ту сторону дороги простиралось голое поле. Рожь убрана, стоит в копёшках. К исходу дня движение на дороге почти прекратилось. Но я все-таки решил дожидаться сумерек, прежде чем выйти на открытое место. Спустился метров пять вниз по оврагу, устроился в ямке, накрылся плащ-палаткой и чуть было не задремал.

Когда собрался продолжить свой путь, наверху остановился обоз. Слышу — играют на губной гармошке. «Весело воюют фашисты», — подумал я. Вижу, они распрягли лошадей и повели их по крутой тропинке к реке в каких-нибудь двадцати метрах от меня.

Положив оружие, немцы напоили коней и, скинув мундиры, стали умываться. Меня они не видят, не знают, какая опасность нависла над ними. Я же не могу, не имею права пройти мимо них. Это солдаты фашистской армии, это враги, их нужно уничтожать при всяком удобном случае. Только вот лошадей жалко.

Осторожно извлек из карманов две гранаты, отогнул усики чек и, когда фашисты стали одеваться, дернув кольцо, бросил «лимонку», за ней вторую... Как только раздалась взрывы и уцелевшие немцы попытались взяться за оружие, дал по ним несколько очередей из автомата. Пустой диск покотился по склону оврага. Затем пересек дорогу и быстро зашагал по полю.

Позади слышались выстрелы, но погони не было.

Сгустившиеся сумерки укрыли меня...

Шел всю ночь. На рассвете опять начал моросить мелкий дождик. Слева от меня какое-то село. Туда гитлеровцы буксировали подбитые танки и машины. Справа на пригорке, метрах в трехстах, стояли зенитные орудия. Стояли открытые, безо всякой маскировки. Авиацию бы сюда.

А что мог сделать я? Лишь пересчитать орудия и запомнить место.

Иду лугом. Но здесь нет и копёшки сена, укрыться негде, и лишь далеко впереди вырисовывается какое-то строение. Удастся ли дойти до него, не заметят ли зенитчики? Хорошо, что идет дождь, артиллеристы, наверное, сидят в землянках. На всякий случай снимаю плащ-палатку, заворачиваю в нее автомат. Беру сверток подмышку и иду не спеша, не оглядываясь, чтобы не вызвать подозрений. Строение

оказалось полуразрушенной баней, стоящей у самой воды. Кругом ни кустика, река широкая, полноводная. Я был уверен: меня все-таки заметили. Жаль, что мало успел сделать: взорвал машину, уничтожил несколько фрицев. Что ж, многие, возможно, не успели и этого.

Жду немцев. Лихорадочно думаю, как поступить. Может быть, воспользоваться данной мне легендой: бежал из Смоленской тюрьмы? Если так, то необходимо спрятать оружие, верхнюю одежду, обувь, то есть военное обмундирование. Что касается костюма, он стандартный и не должен вызвать подозрений: волосы у меня длинные, значит, не красноармеец, выгляжу после нескольких бессонных ночей гораздо старше своих лет.

И вот — фашисты. Первое, что спросят, — это документы. Никаких документов у меня, разумеется, нет. Отвечу, что сбежал из тюрьмы. Какая она, кто начальник — отвечу и на этот вопрос. Поверят и отпустят или продолжают допрос?

— Где взял костюм?

— Снял с убитого.

Однако на нем нет ни одной дырочки, костюм хотя и мятый, но совсем еще новый. Обратят внимание на ноги — они без единой царапины, и усомнятся, что шел босиком. Начнут искать оружие, обмундирование. Найдут и спросят:

— Командир, комиссар?

В лучшем случае расстреляют, но вероятнее всего отправят в гестапо, начнут пытать. Если кто-либо из десантников был убит или взят в плен, вспомнят, во что тот был одет, и догадаются, что десантник. Тогда начнется самое страшное:

— Кто послал, когда, с каким заданием?

Это будет уже конец. Стало быть, остается только один достойный выход — принять бой.

Полулежа, я расположился у маленького пустого оконного проема, положил рядом автомат, гранату и приготовился достойно встретить врага.

Прошло, наверное, не менее двух часов. По-прежнему моросил мелкий дождь. Лежать без движения стало холодно. Встал. Чтобы согреться, сделал несколько приседаний и увидел, как группа немцев двигается вниз по косогору. Шли в мою сторону, не спеша и громко разговаривая. Сквозь пелену дождя можно было разглядеть их черные мокрые плащи и выглядывавшие изпод них дула автоматов. Четверо... Не так уж и много. Не надо только нервничать. — пусть подойдут поближе.

Расстояние между нами пятьдесят—шестьдесят метров. Еще несколько секунд — и я нажму на спусковой крючок. Но немцы взяли правее, стали удаляться в сторону реки. Значит, не заметили враги, как я шел и где спрятался, значит, спасен.

Меня, как это обычно бывает после пережитой опасности, охватило чувство огромной радости — радости бытия. Однако напряжение, в котором я находился в эти часы, и особенно в последние минуты, было так велико, что теперь, когда беда миновала, меня стало трясти как в ознобе, по щекам поползли слезы.

Выходит, судьба такая: жить.

Наконец ступились вечерние сумерки. Можно уходить. Снова иду лугом, потом заболоченной поймой реки. Река кажется бездонной, а вода густой и черной, как дёготь. От одной мысли, что придется переходить вброд, по телу забегали мурашки — и без того я сильно продрог. Лучше уж уклониться от курса — лишь бы не лезть в воду. Долго шел вдоль берега в поиске переправы. Наконец на окраине какой-то притихшей деревушки вышел к небольшому низенькому мосту. Долго всматривался в темноту и прислушивался, но было тихо. Опять начал накрапывать мелкий дождь. Осторожно ступая по мокрому и грязному настилу моста, перешел на другую сторону реки и вышел на дорогу. По ней, очевидно, совсем недавно прошла немецкая танковая колонна: на дороге и

возле нее были видны размытые следы гусениц. А дождь все сыпал и сыпал. Промокли насквозь и плащ-палатка, и ватная куртка, и пиджак.

На рассвете по следам танков вышел к немецкому лагерю. Здесь совсем недавно стояли танкисты. В шалашах, собранных из березовых жердей и накрытых еловым лапником, сухо и еще не выветрился запах немецких сигарет. Пустые консервные банки аккуратно сложены, но всюду валяются газеты, вырванные журнальные страницы, надорванные конверты, листовки на русском языке. Листовки эти объявляли о скором взятии Москвы, о непобедимости немецкой армии. Они служили и пропуском для сдающихся в плен.

Я был очень голоден, однако, обыскав все шалаша, не нашел ничего съестного. Кое-какие крохи табака у меня еще остались в кисете, а огня не было. После долгих поисков я все-таки нашел кем-то оброненную коробку спичек. Она была насквозь пропитана влагой. Высушив кусочек терки и несколько спичек на своем теле, я с большим удовольствием покурил и, зарывшись в соломенную подстилку шалаша, на какое-то время забылся. Поднявшись заставил холод. Прямо возле шалаша впервые развел небольшой костер и стал сушить одежду. С трудом натянув на опухшие ноги еще сырые сапоги, почувствовал благодатное тепло, расстелил сухую плащ-палатку и заснул у догорающего костра. И приснилось мне, что сижу я дома за столом, а мама наливает в тарелку ароматный горячий суп с бараниной и домашней лапшой. Неторопливо подношу ко рту ложку, но есть не могу. Горячая жидкость обжигает потрескавшиеся губы, а тут еще кто-то трясет меня за плечо, еле удерживаю ложку. Проснулся и увидел склонившуюся надо мной пожилую женщину.

— Что это ты, сынок, разоспался-то, немцы ж рядом.

Какое-то время я смотрел на нее, ничего не понимая, затем рванулся, чтобы встать, но женщина удержала меня.

— Ты погоди, не спеши. Немцы-то сейчас ушли в деревню, обедают.

— Откуда вы, мамаша? — спросил я и с ужасом подумал, как неосмотрительно поступил. Ведь так же вот и немцы могли наткнуться на меня.

— Я здешняя, из соседней деревни, а ты-то кто будешь?

— Иду из окружения, — ответил я и невольно глянул на узелок, который лежал в корзине с грибами.

— Да ты небошь голодный, а я-то... — Женщина быстро развязала платок, достала большой ломоть хлеба, кусочек порыжевшего сала и, пока я торопливо жевал, не спеша рассказывала:

— Председателя нашего расстреляли и семью его — тоже. Кого из партийцев да комсомольцев поймали — уничтожили. Лютуют, супостаты, ой как лютуют. И мои два сынка, как и ты, на войне. Служили на западной. Может быть, тоже скитаются где или уж сложили свои головы...

— Что поделать, такая нам судьба выпала, а глядишь, и вернутся твои сыновья, всех-то не побьют.

— Силен больно немец-то. Вчера, почитай, весь день шли фашистские танки и дорогой, и полем, и через деревню. Много их... Говорят, у Ярцева стояли наши, да теперь опять отойдут...

— А далеко ли до Ярцева? — спросил я.

— Да верст тридцать с гаком будет, — ответила женщина и тяжело вздохнула. — Ох, горе, горе... Однако мне пора к молотилке, слышишь, там уж немцы шумят. Хлеб заставляют молотить, а нам есть нечего, колоски в поле собираем. А хлеб увозят, до последнего зернышка.

— Скажи, мать, а партизаны в село не заходят?

— Нет, не слыхала, сынок, не видала. Прощай, доброго тебе пути, сердешный.

— Прощай, мать. Спасибо тебе за хлеб да за доброе слово!

В поле и в самом деле запустили трактор, начала работать молотилка. Человек двадцать женщин подавали в нее снопы, веяли зерно. Немцы присматривали за женщинами, покрикивали на них, иные копошились возле машин. Вечером все ушли. Я осторожно подошел к току, рассмотрел машины. Молотилка наша, советская и трактор тоже наш — ХТЗ.

Рядом с трактором стояли бочки с керосином и ведро. С трудом отвернув пробку, налил ведро керосина и вылил его на трактор, второе и третье — на молотилку. Чиркнул спичкой, машины вспыхнули, и долго еще яркое пламя освещало мой путь.

Что же делать дальше, как поступить? Искать своих товарищей, партизан? Или воевать одному?

Повоюешь тут, как же — патронов всего полдиска, мин нет, взрывчатки тоже. Что мог, я уже сделал. Что еще? Стоп! Ведь в задание нашей группы входит и разведка. Необходимо как можно быстрее сообщить командованию, где расположены обнаруженные мною зенитные батареи, аэродром, откуда движется к фронту большая колонна вражеских танков. Итак, решено — немедленно через линию фронта к своим. Подстегиваемый этими мыслями, я принялся было бежать, да где там — вскоре выдохся, упал на стерню и долго не мог отдышаться.

Двинулся по следу танков, они вели на восток. Шел уже вторую ночь по этим следам. Иногда меня нагоняли обозы или колонны вражеских пехотинцев, тогда я углублялся в лесную чащу и шел параллельным курсом.

Однажды, свернув с дороги, очутился в болоте. Впереди, слева и справа, остановились на отдых какие-то немецкие части. Слышалось ржание коней, лязг гусениц. Но вот все стихло. Стараясь не шуметь, осторожно переставляю ноги, иду от дерева к дереву. И вдруг, потеряв опору, с шумом падаю в канаву, наполненную

водой. Немцы, наверное, услышали. В небо взвились ракеты, выхватив из темноты то, что я не видел до сих пор, — десятки танков. Я притаился, а затем, когда ракеты погасли, вдоль канавы вошел в лес. Тьма непроглядная. Идти трудно, мешает мокрая одежда. Спотыкаясь о валежник, корневища деревьев, продираясь через густые заросли папоротника, ухожу все дальше и дальше на восток.

Вот уже слышны раскаты орудийных залпов, стало быть, близко линия фронта. На рассвете вышел на небольшую поляну и наткнулся на немецкие арtpозиции. Немцы меня заметили. «Эх, как же меня угораздило!» — успел подумать я. «Эй, рус, иди сюда», — крикнул один из фашистов. В ответ я дал очередь из автомата и стал отходить в глубь леса. Гитлеровцы, прячась за стволами деревьев, некоторое время преследовали меня, но вскоре отстали. Лесом, конечно, можно было идти не только ночью, но и днем, однако надо быть осторожнее и там. В диске автомата у меня оставалось всего несколько патронов, к ним — одна обойма к маузеру и единственная «лимонка». Теперь любая встреча с немцами грозила окончиться плачевно. Голодный, усталый, снова пошел по следу танковой колонны. Теперь только он помогал мне держать правильное направление — компас разбила вражеская пуля.

Под утро я неожиданно оказался рядом с немецким лагерем. Двигаться дальше невозможно — могут заметить. Выбрал поваленную взрывом снаряда большую ель, забрался под ее густые ветви, прижался к стволу и стал наблюдать. Вражеские солдаты, видно, тоже продрогли за ночь и бродили по лесу, обламывая сухие еловые сучья и собирая валежник для костров.

Меня трясло от холода, чертовски хотелось курить... С трудом сдерживая кашель, крепко сжал рукоятку маузера, рядом положил гранату с отогнутыми усиками чеки. Иногда немцы подходили совсем близко,

казалось, что мы смотрим друг другу в глаза. К счастью, обошлось, не заметили. Дождавшись темноты, вышел из укрытия, с трудом размял онемевшие ноги и стал выходить из немецкого расположения. Впереди костров не видно — значит, выбрался за пределы лагеря. И надо же тому случиться: из-за кустов, поддерживая штаны, выскочил немец! Увидев меня, он пронзительно закричал и побежал к своим. Раздалось несколько винтовочных выстрелов, затем все стихло.

Через некоторое время я услышал приближающийся собачий лай. Что делать? Хорошо еще, что в кисете осталась табачная пыль. Посыпая время от времени этой пылью свой след, я, как мне казалось, сумел уйти от погони. А может, погони и не было!

Уже глубокой ночью вышел из леса на разбитую проселочную дорогу, которая петляла в кустарнике. Набрел на обгоревший немецкий танк. Продолжая двигаться по дороге, обнаружил телефонный кабель, который был перекинут через нее на шестах. Режу. Стоит тревожная тишина. Иногда в разрывах облаков появляется луна, освещая скупым светом мокрую дорогу и кустарник. Я уже готов был поверить, что выбрался по крайней мере на нейтральную полосу, и тут снова наткнулся на кабель. Что-то не то. Слева слышу ненавистную чужую речь, останавливаюсь и всматриваюсь в ту сторону, откуда она доносится. В этот момент кто-то дотронулся до моего плеча. Я вздрогнул от неожиданности, обернулся и увидел перед собой немецкого солдата. Карабин у него висел за плечом. Гитлеровец не подозревал, что имеет дело с вооруженным человеком. Не снимая правой руки с ремня карабина, он спокойным тоном произнес:

— Комм мит мир, — и кивнул в сторону. Там вдали мелькнул яркий свет и тотчас же погас. Наверное, открылась и закрылась дверь какого-то строения.

У меня не было времени для размышлений. Я мог бы убить немца выстрелом из маузера, мог бы побежать от него куда попало, но я выхватил финку и ударил его наотмашь в грудь. Это произошло как-то само собой. Обмякшее тело бесшумно упало на траву.

Снова слышу приглушенный чужой говор. Догадываюсь, что немцы сидят в окопах, а рядом находятся маленькие землянки.

Голод, холод, бессонные дни и ночи, нервное напряжение довели меня до крайнего изнурения. Спрятав труп немца в одну из землянок, я с трудом втиснулся в другую и лег на соломенную подстилку, загородив ногами вход. Почти сразу же задремал, впад в какое-то забытье. Всё стало вдруг совершенно безразличным.

Очнулся от пулеметной стрельбы и не сразу понял, где нахожусь. Вылез из землянки. Занимался туманный рассвет. То тут, то там в небо взвивались ракеты, слева и справа стучали вражеские пулеметы. Вскоре открыли огонь наши минометчики. Первые мины упали совсем недалеко от меня, а затем стали ложиться все дальше и дальше от немецких позиций, но клубы дыма и пыли еще висели в воздухе. Проскочить бы какие-нибудь сто метров, последние сто метров — и всё!

Я встал и, низко пригибаясь к земле, побежал. Засвистели пули, но ложиться было нельзя, фашисты пристреляются и подняться уже не дадут. Зигзагами бегу дальше. Что это? Трупы — наших и немцев. Падаю на землю возле них. Больше нет сил. Мины еще рвутся где-то впереди меня, а здесь уже пыль улеглась, и лишь пелена тумана отделяет меня от противника.

У одного из наших погибших бойцов я взял винтовку, распорол финкой его вещмешок, извлек оттуда краюху подмоченного хлеба и, согнувшись, побежал вниз по косогору. Отдышавшись, стал отламывать большие куски хлеба и жадно глотать их.

Подавился. Из маленькой речушки, не обращая внимания на вздувшиеся трупы лошадей, напился воды и побрел оврагом дальше.

Вскоре стали попадаться патронные ящики с надписями на русском языке, пустые спичечные коробки «Гигант», гильзы от «трехлинейки». Я понял, что нахожусь на нейтральной полосе.

Где-то недалеко наши, надо спешить, надо предупредить их: немецкие танки рядом, вот-вот нанесут удар. Но где взять силы? С большим трудом, с частыми остановками я поднялся на крутую западную сторону глубокого оврага и увидел то, что так хотел увидеть, — родные серые шинели и звезды на пилотках.

Радость моя была так велика, что я бросился обнимать первого встретившегося мне бойца, а тот, хотя и опешил немного от неожиданности, но сразу же предложил мне идти в штаб батальона. Там от радости и волнения я долго не мог произнести ни слова — к горлу подкатил тяжелый ком. Затем кое-как взяв себя в руки, стал торопливо объяснять комбату, кто я, откуда, с чем иду. Комбат только усмехнулся. «Не

верит», — подумал я. Комбат вызвал конвой и приказал доставить меня в штаб полка, крикнув вдогонку: «Там разберутся!»

Навстречу поднималось багровое солнце, оно еще не грело, только слепило, внизу справа, на заливных лугах реки Воль, трупы. Много трупов.

— Кто там? — спросил я.

— Немецкие парашютисты, — ответил один из конвоиров.

Неужели такая же судьба постигла моих товарищей? Нет, не может быть. Не должно быть. Вернутся мои товарищи, вернутся непременно.

В штабе полка я по-военному четко доложил:

— Красноармеец Фазлиахметов вышел из немецкого тыла, где выполнял задание Генштаба.

И тут же, попросив карту района Духовщины, Ярцева, показал на ней, где сосредоточены около двухсот немецких танков, тяжелая артиллерия, пехота, где находятся аэродром, зенитные батареи, не забыл и о селе, в котором имелась мастерская по ремонту танков³.

Я позволил себе вставить такой большой фрагмент воспоминаний Фариды Фазлиахметова практически без сокращений, поскольку здесь описаны действия разведчика, оставшегося в тылу противника в одиночестве, но не сложившего оружия, не отступившего перед трудностями и, несмотря ни на что, сумевшего выполнить задачу. Это пример несгибаемого духа, которым были проникнуты люди, направляемые в тыл противника. Именно высокая духовность советских разведчиков-диверсантов компенсировала недостаток профессиональной подготовки на начальном этапе войны.

2.2. Разведотделы фронтов

2.2.1. Деятельность ОДП

Оперативный диверсионный пункт (ОДП) располагался на развилке Минского шоссе между Кунцево и Одинцово. Его основной задачей была организация разведывательной и диверсионной работы в тылу про-

тивника и развертывание там партизанской борьбы. При помощи комсомольских и партийных организаций Москвы и других городов и областей ОДП организовывал набор добровольцев. Только из Москвы прошли подготовку на пункте 2000 человек. В сентябре Смоленским обкомом ВКП(б) сюда была направлена группа железнодорожников из Орши, Смоленска и Вязьмы во главе с Константином Заслоновым. Штат и состав отряда утверждены 18 сентября постановлением Смоленского обкома ВКП(б).

1 октября 1941 года диверсионный партизанский отряд под командованием К.С. Заслонова перешел линию фронта.

Несмотря на все трудности, возникшие перед первыми разведчиками-диверсантами, их деятельность становилась все результативнее. Как правило, те группы и отряды, которым удалось избежать уничтожения в самом начале, при налаженной связи со штабом фронта начинали действовать все увереннее.

Донесение разведывательного отдела Западного фронта 10 октября 1941 г. НКО СССР

Разведывательный отдел Западного фронта 10 октября 1941 г. № 389/РО.

Начальнику Разведывательного управления Генштаба РККА генерал-лейтенанту тов. Голикову

По сведениям, поступившим в разведотдел штаба Западного фронта от некоторых партизанских отрядов и диверсионных групп (через радио, связников), действующих в тылу противника на 10.10.1941 г., ими проделана следующая работа:

1. Уничтожено деревянных мостов	14
2. Повреждено взрывами жел.-дор. мостов	1
3. Разрушено жел.-дор. мостов	1
4. Уничтожено танков	4
5. Выведено из строя танков	5
6. Уничтожено бронемашин	1
7. Уничтожено самолетов	2
8. Уничтожено орудий	6
9. Уничтожено мотоциклов	51
10. Уничтожено велосипедов	22
11. Уничтожено транспортных машин (в том числе легковых) с горючим, боеприпасами, техническим имуществом, продовольствием и солдатами	214
12. Уничтожено складов с боеприпасами	4
13. Организовано крушение поездов	8
14. Проведены взрывы железных дорог	5
15. Убито, ранено немецких солдат и офицеров	993

Отмечено много случаев уничтожения телеграфно-телефонной связи нашими отрядами и диверсионными группами в важных пунктах.



*Константин
Сергеевич
Заслонов*

Помимо выполнения поставленных спецзадач, отрядами и диверсионными группами давались сведения о противнике, которые сообщались в штабы войсковых соединений и включались в разведсводки.

С отрядами тов. Радцева, Худякова, Шевченко, Алексеева, Шепшелевича и Кусова связь осуществляется по радио.

С отрядом тов. Иванова (Полоцк), Иванова (Логойск) с 28.8.1941 г. связи по радио нет.

С отрядами тт. Мороза (Дретунь), Петрова и Долгорукова (В.Луки), Бурова (Плоскаш), Покаместова (Локня) связь до сего времени осуществляется при помощи связников, к ним были посланы связники тт. Соснов, Докучаев, Поляков, которые доставили от них донесения о проделанной работе.

С другими отрядами и диверсионными группами связи нет. В августе месяце была попытка установить связь самолетами по разработанной схеме с отрядом Голубовского (Чашники), Подловченко (Лиозно), Иванова (Логойск), но после трех полетов самолетов в район встречи вынуждены были отказаться — связь не состоялась, так как в указанных районах и условленных пунктах их не обнаружили.

Наиболее характерные факты деятельности отдельных партизанских отрядов и диверсионных групп, работающих на территории, временно занятой противником:

1. Партизанский отряд тов. Долгорукова (Великие Луки) несколько раз принимал бой, взаимодействовал с частями РККА, захватил 2 орудия ПТО, 160 снарядов, уничтожил 6 машин, убил около 100 человек солдат и офицеров.

2. Отряд тов. Тюленева (ст. Новохванск) уничтожил 4 автомашины с двумя офицерами и 16 солдатами, 9 мотоциклистов, 6 велосипедов, разобрал жел.-дор. путь на участке Полоцк—Невель.

3. Отряд тов. Мороза (ст. Дретунь) повредил взрывами жел.-дор. мост, произвел 3 взрыва железной дороги на участке Полоцк—Невель, вывел из строя 7 проходивших поездов, произвел налет на ст. Клястицы, 4 раза разрушал линии связи Полоцк—Невель, Невель—Витебск.

4. Отряд тов. Бурова (Плоскаш) уничтожил два склада с оружием и боеприпасами, взорвал мост через реку Сержа, уничтожил 13 транспортных автомашин и около 100 солдат и офицеров, захватил два станковых пулемета.

5. Отряд тов. Покаместова (ст. Локня) в боях уничтожил одну автомашину, убил 23 солдата, захватил 11 винтовок, систематически рвет связь в районе Локня, взорвал деревянный мост на дороге из Новоскольники на ст. Локня.

6. Отряд тов. Радцева (вост. Великие Луки) 29.9.41 г. в Нишевицах уничтожил 8 транспортных машин, 6 мотоциклов, одну бронемашину, 35 немцев. В дер. Пчелино убили 4 фашистских главаря, проводивших собрания с местным населением.

4.10.1941 г. на ст. Назимово разбил казарму и блокпост. Взорвал железную дорогу, перерезал связь, в стычке с противником уничтожил

одну транспортную машину и 27 немцев. Отряд имеет очень много ценных сведений о войсках противника. Связь с ним постоянная, по радио.

7. Отлично действует отряд тов. Кусова:

3.10.41 г. в районе дер. Кукуево уничтожил 50 немцев, 80 лошадей, 20 повозок, мотоциклиста.

7.10.41 г. в районе озера Дго в стычке с немцами убили 6 солдат, несколько лошадей, а остальных немцев обратили в бегство. В бою погиб командир отряда тов. Кусов, после чего отряд поклялся еще больше мстить немецким захватчикам. Командование отрядом принял тов. Червинский.

10.10.41 г. отряд в дер. Красный Луг Велижского района после тщательной разведки ночью поджег здание школы, где находилось около 60 немцев, которые все сторели. При этом захвачено: легковая машина и 3 полковых миномета, две 7-тонные машины с минами, кухня, много патронов и другого имущества. Связь с отрядом постоянная — по радио.

8. Отряд тов. Алексеева 10.10.41 г. 4 км сев.-зап. населенного пункта Городище уничтожил 26 немцев, 2 транспортные машины, одну легковую и 3 офицера. Отряд дает ценные сведения о противнике. Связь постоянная, по радио.

9. Диверсионная группа тов. Герчика в составе 10 человек, действовавшая с 17.7 по сентябрь в районе Орша—Смоленск, уничтожила и вывела из строя до 140 транспортных и других машин, 2 мотоцикла, 4 танка и около 400 человек немецких солдат и офицеров, забрала трофеи: 3 грузовых и 1 легковую машину, 1 станковый пулемет, 8 ручных пулеметов, 6 винтовок.

10. Диверсионная группа тов. Герасимчука в составе 9 человек, действовавшая в районе Великие Луки, взорвала жел.-дор. мост через р. Пузна, организовала крушение поезда с горючим и боеприпасами на жел.-дор. ветке НовоСокольники—ст. Локня. После чего немцы сожгли 3 деревни Локнянского района. Кроме того, отряд уничтожил одну транспортную машину с немецкими солдатами и установил связь с Локнянским и Великолукским партизанскими отрядами.

11. Диверсионная группа тов. Никифорова в составе 10 человек, действовавшая в районе Торопец, уничтожила 3 транспортные машины, обстреляла колонну автомашин, создав среди нее панику, в результате колонна простояла на месте около двух часов. На ст. Мартисово убили 6 солдат и 2 офицеров, забрали 6 винтовок, через реку Смердель взорвали жел.-дор. мост. В районе своего действия систематически перерезала телефонно-телеграфные провода.

12. Диверсионная группа тов. Юденкова в составе 7 человек, действовавшая в районе Ельня, уничтожила сарай с 16 немцами, 10 немецких разведчиков. При выходе вывела из окружения 20 человек танкистов-красноармейцев и одного командира.

Таких фактов деятельности наших отрядов и диверсионных групп, работавших в тылу противника, с каждым днем становится все больше и больше.

В августе тт. Шаповалов В.И. и Гусарев С.В. были переправлены в район г. Смоленск с задачей установить связь с нашим радиоосведомителем тов. Захаровым П.Г., находившимся в дер. Цыбульники (11 км юго-вост. г. Смоленск), с которым отсутствовала связь. После их возвращения было установлено, что хата тов. Захарова с радиостанцией сгорела.

Начальник разведотдела штаба Зап. фронта Полковник Корнеев,

Воен. комиссар разведотдела штаба Зап. фронта ст. батальон. комиссар Стебловцев.



Информационный щит, предупреждающий о действиях партизан в данном районе

2.2.2. Комсомольцы-добровольцы

Необходимо отметить, что в данный период основу разведгрупп составляли комсомольцы, направленные в разведорганы по рекомендации комитетов ВЛКСМ. В силу недостаточной подготовки комсомольцев-разведчиков провалы были не редкостью. Но, даже попав в плен, они, как правило, сохраняли мужество. Вот документы, свидетельствующие о гибели разведгруппы под командованием Константина Пахомова, которая действовала в районе Волоколамска в начале ноября 1941 года.

Гибель группы Константина Пахомова

Письмо А.К. Спрогиса секретарю ЦК ВЛКСМ:

«Сообщаю, что мобилизованные на фронт Московским Комитетом ВЛКСМ комсомольцы тт. Пахомов Константин Федорович, Кирьяков Павел Васильевич, Галочкин Николай Александрович, Ординарцев Виктор Васильевич, Маленков Иван Александрович, Луковина-Грибкова Александра Васильевна, Полтавская Евгения Яковлевна и Каган Николай Семенович 4 ноября 1941 г. в составе

группы партизан (в количестве 8 человек) под командованием т. Пахомова К.Ф. по заданию разведотдела штаба Западного фронта с задачами активной разведки, т.е. для диверсионно-партизанской работы в тылу немцев, с целью перерезать коммуникации посредством минирования шоссеиной дороги, устройства засад, нарушения подвоза живой силы, боеприпасов и горючего к фронту переправлены на участке Западного фронта — дер. Ченцы (Волоколамское направление) в район Теряева Слобода.

При выполнении указанного задания группа в тылу противника попала в окружение и после того, как многие ее члены в результате боя были ранены, оказалась захваченной немцами.

Оставаясь до конца преданными делу Ленина—Сталина и социалистической Родине, группа на допросе и во время казни вела себя героически, как истинные патриоты Родины, и погибла смертью храбрых с лозунгами: «Да здравствует Сталин!», «Да здравствует Родина!». 6.XI.41 г. была расстреляна, а затем повешена на Солдатской площади в г. Волоколамск. О чем и сообщаю.

Майор Спрогис»⁴.

Акт опознания разведчиков, казненных фашистами в Волоколамске 4 ноября 1941 г.

«Мы, нижеподписавшиеся члены комиссии, в составе: полкового комиссара тт. Дронова Н.Д., ст. лейтенанта Клейменова М.А. (от разведотдела Зап. фронта), тт. Сизова Н.Т. и Шелепина А.Н. (от МК и МГК ВЛКСМ), Мыларщикова В.П. (от Волоколамского райисполкома), Брызгалова Н.В. (от райвоенкома г. Волоколамска), Петрова И.И. (сержант от Волоколамского горотдела НКВД), Люктышина И.Д. (от секретаря Волоколамского РК ВЛКСМ), составили 9 января 1942 г. настоящий акт по осмотру и опознанию товарищей, повешенных в г. Волоколамске.

Установлено следующее:

1. При опросе очевидцев граждан Волоколамска Зиминной П.Д. и ее дочери установлено, что в первых числах ноября в доме, где они проживают (Волоколамск, Н. Солдатская, 32), производился допрос германскими офицерами 8 советских граждан.

После допроса все 8 человек в тот же день были расстреляны из автоматов и повешены на площади г. Волоколамска, причем некоторые товарищи при повешении были еще живы.

Гражданка Зимина, ее дочь, а также тт. Бурдин, Брызгалов и Мыларщиков по фотографиям, представленным разведотделом Западного фронта, опознали, что среди повешенных были тт. Пахомов К.Ф., Кирьяков П.В., Галочкин Н.А., Ординарцев В.В., Маленков И.А., Грибкова А.В.⁵, Полтавская Е.Я., Каган Н. С.

2. Комиссия произвела раскопку братской могилы, где похоронены 8 повешенных граждан. Осмотр трупов подтвердил показания вышеуказанных товарищей, еще раз подтвердил, что повешенными являются тт. Пахомов, Кирьяков, Галочкин, Ординарцев, Маленков, Грибкова, Полтавская и гр-н Каган.

3. Комиссия на основании показаний очевидцев допроса и казни установила, что тт. Пахомов, Кирьяков, Галочкин, Ординарцев, Маленков, Грибкова и Полтавская вели себя героически, как истинные патриоты своей Родины. При расстреле выкрикивали лозунги: «Да здравствует Сталин!», «Да здравствует Родина!» и т.д., а гражданин Каган на допросе вел себя трусливо, просил пощады.

О чем и составлен настоящий акт.

Подписи

Г. Волоколамск, 9/1.1942 г.»⁶

Донесение майора Спрогиса А.К. начальнику разведотдела штаба Западного фронта полковнику т. Корнееву:

«При сем представляю наградные листы на посмертное присвоение звания Герой Советского Союза на тт. Пахомова Константина Федоровича, Кирьякова Павла Васильевича, Галочкина Николая Александровича, Ординарцева Виктора Васильевича, Маленкова Ивана Александровича, Луковину-Грибкову Александру Васильевну, Полтавскую Евгению Яковлевну.

Приложение: Материал на 7 наградных листах.

Майор Спрогис

Полковой комиссар Дронов

«...» января 1942 г.»⁷.

О подвиге Зои Космодемьянской широко известно. В то же время некоторые ошибочно полагают, что она была схвачена немцами при выполнении своего первого задания, но это не так.



Зоя
Космодемьянская

Поджигатели

Зоя уже действовала в составе диверсионной группы в районе населенных пунктов Шаховская и Князьи Горы, захваченных фашистами. Группа минировала дороги, нападала из засад на автомашины с немцами. В задачу группы входило уничтожение складов с боеприпасами, горючим и продовольствием.

Задание считалось выполненным, если группа уничтожила 5—7 автомашин и мотоциклов; разрушила 2—3 моста; подожгла 1—2 склада с горючим и ликвидировала до 15—20 немецких офицеров и солдат.

Полностью задание выполнено не было.

Немногие знают истинную суть задания, в ходе выполнения которого недавнюю школьницу схватили и казнили. Вот приказ Ставки ВГК, выполнение которого должно было выгнать немцев на мороз. О том, что в соответствии в этом приказом советские люди, оказавшиеся на оккупированной территории, оставались без крова зимой, никто не подумал. Выполняя этот приказ, разведчики зачастую сталкивались с противодействием своих сограждан. Но даже если этого не случалось, они не могли рассчитывать на поддержку населения.

Приказ Ставки ВГК «О создании специальных команд по разрушению и сжиганию населенных пунктов в тылу немецких войск».

№ 0428

17 ноября 1941 г.

Самонадеянный до наглости противник собрался зимовать в теплых домах Москвы и Ленинграда. На обширных участках фронта немецкие войска, встретив упорное сопротивление наших войск, вынужденно перешли к обороне и расположились в населенных пунктах вдоль дорог на 20—30 км по обе их стороны. Немецкие солдаты живут, как правило, в городах, в местечках, в деревнях, в крестьянских избах, сараях, ригах, банях близ фронта, а штабы германских частей размещаются в более крупных населенных пунктах и городах, прячутся в подвальных помещениях, используя их в качестве укрытия от нашей авиации и артиллерии. Советское население этих пунктов обычно выселяют и выбрасывают вон немецкие захватчики.

Лишить германскую армию возможности располагаться в селах и городах, выгнать немецких захватчиков из всех населенных пунктов на холод, в поле, выкурить из всех помещений и теплых убежищ и заставить мерзнуть под открытым небом — такова неотложная задача.

Ставка Верховного Главнокомандования приказывает:

1. Разрушать и сжигать дотла все населенные пункты в тылу немецких войск на расстоянии 40—50 км в глубину от переднего края и на 20—30 км вправо и влево от дорог.

Для уничтожения населенных пунктов в указанном радиусе действия бросить немедленно авиацию, широко использовать артиллерийский и минометный огонь, команды разведчиков, лыжников и партизанские диверсионные группы, снабженные бутылками с зажигательной смесью, гранатами и подрывными средствами.

2. В каждом полку создавать команды охотников по 20—30 человек каждая для взрыва и сжигания населенных пунктов, в которых расположены войска противника. В команды охотников подбирать наиболее отважных и крепких в политико-моральном отношении бойцов, командиров и политработников, тщательно разъясняя им задачи и значение этого мероприятия для разгрома германской армии. Выдающихся смельчаков за отважные действия по уничтожению населенных пунктов, в которых расположены немецкие войска, представлять к правительственной награде.

3. При вынужденном отходе наших частей на том или ином участке обязательно уничтожать все без исключения населенные пункты, чтобы противник не мог их использовать. В первую очередь для этой цели использовать выделенные в полках команды охотников.

4. Военным Советам фронтов и отдельных армий систематически проверять, как выполняются задания по уничтожению населенных пунктов в указанном выше радиусе от линии фронта. Ставке через каждые 3 дня отдельной сводкой доносить, сколько и какие населенные пункты уничтожены за прошедшие дни и какими средствами достигнуты эти результаты.

Ставка Верховного Главнокомандования

И. Сталин, Б. Шапошников

А вот текст задания, которое предстояло выполнить группе диверсантов, в которую входила 3. Космодемьянская.

Задание группе разведчиков П. Проворова:

«21 ноября 1941 г.

Сов. секретно

Задание

группе в составе 10 чел. под командованием ст. группы т. Проворова и зам. Голубева

I. Вам предлагается проникнуть за линию фронта с задачей сожжения населенных пунктов в тылу противника, которые занимают или в которых могут находиться части противника.

Вы обязаны сжечь следующие населенные пункты, занятые немцами:

1. Анашкино
2. Петрищево
3. Ильятино
4. Пушкино
5. Бугайлово
6. Грибцово
7. Усагково
8. Грачево
9. Михайловское
10. Коровино

После уничтожения этих пунктов задание считается выполненным.

Срок выполнения задания 5—7 дней с момента перехода линии фронта.

II. По прибытии в расположение частей Красной Армии в штабе докладывать все, что вам известно о противнике. О своей работе не докладывайте. После чего просите, чтобы вам оказали содействие в доставке вас в РО штаба фронта к майору Спрогису»⁸.

Список группы Проворова П.С.⁹

Фамилия, имя, отчество	Национальность	Год рожд.	Партийность	Домашний адрес
Проворов Павел Сергеевич	русский	1923	Кандидат ВКП(б)	Вологодская обл., Мясинский р-н, Мусоргский с/с., д. Ильмовик
Голубев Алексей Федорович	русский	1923	Чл. ВЛКСМ	Ярославск. обл., пос. Филин, Михайловский с/сов., д. Бутрево
Емельянов Иван Леонтьевич	русский	1923	Чл. ВЛКСМ	г. Гаврилов-Ям, Яросл. обл., 2-я Советская ул., д. 21
Кирюхин Иван Кузьмич	русский	1923	Чл. ВЛКСМ	Ст. Никольская, Моск. обл., 2-я Железнодорожная ул., д. 1, кв. 10
Клубков Василий Андреевич	русский	1923	б/п	Москва, Большой Каретный пер., д. 5, кв. 3

Фамилия, имя, отчество	Национальность	Год рожд.	Партийность	Домашний адрес
Морозов Николай Иванович	русский	1925	б/п	Москва, 2-я Извозная, д. 31, кв. 80
Волошина Вера Даниловна	русская	1919	Чл. ВЛКСМ	г. Кемерово (Новосиб. обл.), Индустриальная ул., д. 6, кв. 3
Обуховекая Наталья Михайловна	русская	1918	Чл. ВЛКСМ	Ст. Ильинское Ленинской ж. д., Советская ул., д. 38
Милорадова Клавдия Александр.	русская	1920	Чл. ВЛКСМ	Ст. Подгорное Ю.-В. ж. д., д. НКПС, д. 4, кв. 4
Космодемьянская Зоя Анатольевна	русская	1923	Чл. ВЛКСМ	Москва-130, Александровский пр., д. 7, кв. 12

Вторая группа также состояла из десяти человек. Командовал этой группой Борис Крайнов. В состав группы входили ребята из Москвы и Ярославля. Двоим из них — москвичам Петру Смирнову и Илье Брюкеру — было по 16 лет, остальным — не больше 21 года.

Разведчикам группы Крайнова предстояло сжечь 9 деревень, среди которых были Ястребово, Никольское, Богородское, Архангельское, Златоусово и другие.

Ночью с 21 на 22 ноября 1941 года две группы советских разведчиков-диверсантов перешли линию фронта и направились в тыл противника. Им предстояло выполнить особое задание.

Немцы усиленными нарядами охраняли не только дороги, но и деревушки, где расположились солдаты и офицеры.

В районе дороги Дютьково—Маурино группа Павла Проворова была обстреляна немецким патрулем. Автоматный огонь противника был настолько интенсивным и плотным, что группе пришлось разделиться на две части. Морозов и Волошина отстали.¹⁰

«Вера Волошина прикрывала отход группы. Раненная в плечо, она отстреливалась до последнего патрона...

В конце ноября 1941 года на рассвете женщины деревни Головово пробирались лесом к колхозному полю, где под снегом искали оставшуюся свеклу и картофель. И вдруг на одинокой старой осине они увидели повешенную девушку. На теле болтались клочья изорванного платья. На прострелянном плече ледяным швом застыла кровь. На теле и оголенных плечах были видны многочисленные кровоподтеки от ударов, видимо, от сапог или прикладов. Имени девушки в деревне никто не знал...

В середине декабря 1941 года немцы отступили. И только тогда жители деревни смогли снять труп девушки с дерева и похоронить в братской могиле в селе Крюково.

В феврале 1942 года Клавдия Лукьяновна Волошина, мама Веры, получила с фронта письмо, в котором сообщалось, что «Волошина Вера Даниловна пропала без вести при выполнении боевого задания в тылу врага...»¹¹



Вера Волошина

Группа Бориса Крайнова оказалась в таком же положении. Все лесные дороги контролировались немцами. Деревни, где располагались фашисты, усиленно охранялись. 25 ноября в разведку ушли и не вернулись Лидия Булгина и Клавдия Милорадова. Проворов и Крайнов решили объединиться в одну группу. В ней оказалось всего восемь человек.

В районе деревни Усатково объединенная группа вновь наткнулась на засаду немцев. Отбиваясь от фашистов, разведчики ушли в лес. Проворов решил прервать выполнение задания и возвратиться на базу за линию фронта. К нему присоединились Лебедева, Щербаков, Кирюхин и Обуховская.¹²

Отчет Проворова П.С.

(группа 10 человек)

«В районе Усатково я решил, не выполнив задания, с большими идти на выход (27.11.41.) — Крайнов решил со здоровыми людьми выполнять задачу.

Со мной остались Кирюхин, Обуховская, из группы Крайнова — Щербаков, Лебедева. С Крайновым: Космодемьянская, Клубков.

27.11.41 ночью мы заминировали шоссе Дорохово—Симтухово, поставив 8 мин на участке Усатково — Головинка. В эту же ночь решил идти на выход. Линию фронта перешли в районе Б. Семенечи.

Кирюхин ночью с 30.11 на 1.12. наскочил на мину. Ему оторвало ступню левой ноги. Отправлен в госпиталь.

Задачу, которая была мне поставлена по уничтожению населенных пунктов, не выполнил.

3.12.41.»

Борис Крайнов решил остаться в тылу противника и продолжить выполнение задания, поставленного майором Спрогисом.

С командиром группы остались Зоя Космодемьянская и Василий Клубков.

Отчет Крайнова Б.С.

(группа 10 человек)

«При обстреле в р-не дороги Дютково — Маурино [...] отстали 4 чел. (Брукер, Воронина, Смирнов, Морозов).

В моей группе остались Крайнов, Булгина и Щербаков. Задачу, которую мне поставили, с этим составом выполнить не мог. Решил соединиться с группой Проворова, в которой было 6 человек. Итого нас было 10 человек.

Было решено выполнить задачу этой сборной группой (24.11.41, район Выглядовка).

25.11.41 в районе Анашкино из разведки не вернулись Булгина (гр. Крайнова) и Милорадова (гр. Проворова). Осталось нас 8 человек.

В районе Усатково Проворов решил, не выполнив задачу, вернуться. К нему присоединились Лебедева, Щербаков (гр. Крайнова), Кирюхин, Обуховская. Со мной остались Космодемьянская, Клубков.

Проворов должен был заминировать дорогу Верей—Дорохово и на обратном пути жечь деревни.

Я решил с 2 товарищами поджигать объекты. Дошли до Петрищево и зажгли 4 дома. На место сбора Клубков и Космодемьянская не явились. Ждал до утра. После решил идти до части. В районе дер. Коммуны, Мякишево перешел линию фронта 29.11.41.

1.12.41»¹³.

Примерно к полуночи 27 ноября они вышли в район деревни Петрищево. После длительного перехода разведчики решили немного отдохнуть и изучить обстановку. Крайнов, Клубков и Космодемьянская попытались определить, где именно могут находиться немецкие часовые. Чтобы поджечь дома, в которых ночевали немцы, нужно было незаметно к ним подобраться, забросать бутылками с зажигательной смесью. Затем поджечь боевую технику фашистов...

Примерно в 2 часа ночи Крайнов распределил участки деревни, для каждого из бойцов уточнил задачи, еще раз напомнил, что и как делать, где группа должна собраться после выполнения задания. Напомнил, в каком направлении необходимо двигаться к своим, если возникнут непредвиденные обстоятельства. Пожелав всем удачи, командир разведгруппы приказал начать операцию.

Первые дома в деревне, где стояли две или три немецкие автомашины, должен был поджечь Крайнов. Разведчики полагали, что именно в этих домах находится штаб временного немецкого гарнизона. Зое предстояло поджечь дома на южной окраине деревни. В северной части действовал Клубков.

Первыми загорелись дома в секторе Крайнова. В это время Зоя только приблизилась к деревенскому дому. Находившиеся в нем фашисты спали. Рядом с домом стояла грузовая машина и мотоцикл. Девушка вытащила из сумки бутылку с зажигательной смесью, подожгла ее и бросила в двери дома. Бутылка разбилась. Пламя охватило крыльцо. Другой бутылкой Зоя подожгла автомашину, третьей — еще один дом. Всё. Задание выполнено. Дома пылают. Девушка побежала к лесу, к тому месту, где она должна была встретиться с Крайновым и Клубковым.

Когда на участках Крайнова и Космодемьянской запылали четыре дома, Василий Клубков тоже бросил бутылку с жидкостью КС на крыльцо ближайшего от него строения. К его ужасу, бутылка не взорвалась. Нужно было бросать вторую, но Клубков, увидев недалеко от себя двух немецких солдат, забыл о револьвере, спрятанном в кармане, и бросился к лесу. На опушке немцы свалили его на снег, связали руки и повели к деревне, где яркими кострами пылали несколько домов. Вскоре Клубков стоял перед немецким офицером. Револьвер, бутылки с горючей смесью, сумка с продуктами... Всё это выдавало в Клубкове диверсанта. Допроса парень не выдержал и рассказал о том, где разведчики собирались встретиться после выполнения задания. Офицер приказал солдатам прочесать лес в указанном направлении.

Спустя некоторое время солдаты возвратились с захваченной в лесу девушкой.

— Ты знаешь эту женщину? — спросил офицер у Клубкова.

Тот ответил утвердительно. Далее он сообщил немцам ее имя и фамилию, сказал, что она должна была поджечь южную окраину деревни...

Зоя Космодемьянская на вопросы гитлеровцев не отвечала. Зою избивали, требуя рассказать все, что она знает о своем командире, об отряде, где училась стрелять... Издевательства продолжались до рассвета.

Когда полуживую девушку фашисты вытащили на мороз, офицер вновь обратился к Клубкову:

— Вы будете работать на немецкую разведку? — Клубков торопливо в знак согласия кивнул головой.



27 ноября 1941 года Клубков в сопровождении двух немецких солдат был отправлен на машине в Можайск. В течение 13 дней его содержали в каком-то большом городском доме, где находились еще несколько пленных из числа тех, кто согласился сотрудничать с оккупантами.

11 декабря «добровольцев» отправили под охраной в Смоленск. Через несколько дней Клубков оказался в немецкой разведшколе, размещившейся в местечке Красный Бор. До 3 января Клубков прошел ускоренный курс подготовки. Немецкий инструктор обучал его действовать на советской территории и воевать против своих.

В первых числах января 1942 года Клубков дал подписку, что он обязуется работать на «благо непобедимой германской армии». Его задание состояло в том, чтобы вернуться в разведчасть майора Спрогиса. Устроиться в ней и сообщать о том, когда и какие операции Спрогис готовит против немцев на данном участке Западного фронта.

Начальник немецкой разведшколы, который инструктировал Клубкова, приказал ему передавать сведения агенту немецкой разведки Николаю Музыченко. Легенду предложил такую: Клубков должен был сказать, что немцы схватили его после поджога деревни, что Зоя Космодемьянской он не видел, а из плена бежал в конце января...

На всякий случай Клубкову сообщили, что Космодемьянской опасаться не следует — она повешена в деревне Петрищево. Напомнили, что арест девушки стал возможен только с его помощью.

К линии фронта Клубков был доставлен 7 февраля вместе с новым «начальником» Музыченко. На рассвете в районе населенного пункта Ерши, что в 20 километрах юго-восточнее районного центра Борятино, они перешли линию фронта и оказались на советской территории. Расставаясь, Музыченко сказал Клубкову:

— Соберешь сведения, приходи в Каменку, я буду в первом доме. Он расположен справа от дороги.

Немецким агентам больше встретиться не пришлось...

В начале февраля 1942 года А. Спрогис направил письмо секретарю Московского комитета ВЛКСМ. В нем майор сообщал о том, что «комсомолка Космодемьянская Зоя Анатольевна при выполнении специального задания командования разведотдела штаба Западного фронта 30 ноября — 1 декабря 1941 года в деревне Петрищево Верейского района была казнена немецкими фашистами.

...Зоя Анатольевна умерла смертью героя с лозунгами «Смерть немецким оккупантам! Да здравствует социалистическая Родина! Да здравствует товарищ Сталин!»

16 февраля 1942 года указом Президиума Верховного Совета СССР Зое Анатольевне Космодемьянской было присвоено звание Героя Советского Союза (посмертно)¹⁴.

Попытка Клубкова внедриться в разведподразделение А.К. Спрогиса не увенчалась успехом. 28 февраля 1942 года он был арестован НКВД, где на допросах сознался в совершенном предательстве в отношении Зои Космодемьянской и в попытке работать на немцев.

По приговору военного трибунала расстрелян.

2.2.3. Действия разведчиков-маршрутников, подготовленных ОДП

Работа разведчиков-маршрутников, с одной стороны, простая. Казалось бы, чего проще, иди по указанному маршруту и запоминай, где находится и куда движется противник. Но на самом деле следует помнить, что маршрут проходит по территории, контролируемой противником. Поэтому это вовсе не воскресная прогулка.

Этот рейд продолжался три дня. В октябре и ноябре братья Кенен неоднократно переходили линию фронта. Шла будничная работа разведчиков-маршрутников, каких были тысячи.

«В октябрьские дни 1941 года, когда шли ожесточенные бои на подступах к столице, Альфред и Виктор Кенен получили задание проникнуть в район деревни Скирманово.

Одетые в гражданское платье, братья преодолели линию фронта и вышли на окраину деревни. Там их остановили гитлеровцы.

— Сапоги, снимай сапоги,— немецкий унтер-офицер ткнул ногой в кирзовое голенище Виктора.— Не понимают, славянские тупицы,— он обернулся к своим солдатам.— Ничего, скоро все поймут! Скоро мы их всех научим настоящему порядку, Немецкому порядку!

Солдаты дружно загоготали.

[...]

Они всё прекрасно понимали, Виктор и Альфред Кенен, но не хотелось идти босиком по октябрьской, схваченной первым ночным морозцем земле. И потому они молчали.

— Иван, до Москвы далеко? — спросил гитлеровец по-немецки.

И снова в ответ недоумевающие глаза и растерянные улыбки.

— Ничего не понимают... Москва, ферштеен, Москва... Километры... Ну? — выдал фашист на ломаном русском языке.

Альфред пожал плечами, ответил:

— Далеко... восемьдесят километров.

Те поняли, возбужденно заговорили, а унтер-офицер, между прочим, упомянул о соседних частях...

О братьях забыли. Забыли и об их сапогах. Виктор и Альфред молча стояли в окружении фашистов. Мозг привычно фиксировал каждую деталь.

— Проваливайте!..

Альфред сделал движение в сторону и вдруг почувствовал, как брат вцепился в полу его пиджака. Он увидел побледневшее лицо Виктора, и его прошиб холодный пот: «Фашист сказал это по-немецки».

Унтер-офицер толкнул Альфреда в спину:

— Прочь, прочь!..

[...]

На околице братья увидели небольшой бревенчатый домишко. Пар валил из маленького окошка, прорезанного в верхнем венце. От колодца к домику, пыхтя, шел мальчишка в немецкой форме и нес ведро воды. И такая радостная беззаботность сияла на его румяной физиономии, что, глядя на него, Альфред невольно улыбнулся. Вокруг никого не было видно.

— Дай напиться, дружок!

Мальчик удивленно поставил ведро на землю.

— Вы говорите по-немецки?!

— А ты думал, что ты один умеешь говорить по-немецки? — усмехнулся Альфред.

— Нет, но вы так одеты...

— Одежда — это еще не все...

— Вы были в тылу у русских?

— Да, — Альфред похлопал мальчишку по плечу, — в следующий раз возьмем с собой и тебя. Хочешь?

— Я русского языка не знаю.

— Ничего. Научим.

— Скорее идите в штаб. Вот мой отец обрадуется, когда вы придете к нему...

— Мы уже доложили другому командиру, — сказал Виктор, — так что твоему папе докладывать не нужно. А кто он такой?

— Мой папа — майор, командир батальона, — с гордостью ответил мальчик, — он здесь самый главный. Вон его штаб.

— Где?

— Вон там, в конце деревни каменный дом.

— Хорошо. В другой раз обязательно зайдем. А пока до свидания.

Скирманово осталось позади, впереди виднелась новая деревня, тоже опоясанная траншеями, а дальше — овраг и опасный путь к своим»¹⁵.

Донесение разведывательного отдела Западного фронта 12 октября 1941 г. НКВД СССР:

«Разведывательный отдел Западного фронта 12 октября 1941 г. № 389/РО

Начальнику Разведывательного управления Генштаба РККА генерал-лейтенанту тов. Голикову

В дополнение к нашему донесению № 208/РО от 24.8.41, за период с 20.8 по 10.10.41 организовано, подготовлено и переправлено для работы на территории, занятой противником, 20 партизанских отрядов общим количеством 1218, из них 6 отрядов военнослужащих — 574 чел. и 22 диверсионные группы, общим количеством 193 чел.

Радиофицированных партизанских отрядов — 6, с остальными партизанскими отрядами и диверсионными группами связь разработана при помощи связников.

Отряды и диверсионные группы выбрасывались по основным направлениям Западного фронта.

1. Партизанский отряд в составе 12 чел. под командованием т. Гуля переправлен в район Великие Луки с задачей:

- а) уничтожение складов с горючим, боеприпасами и продовольствием в районе Великие Луки;
- б) разрушение телефонно-телеграфной связи;
- в) устройство засад на мелкие группы противника, их уничтожение;
- г) организация крушений жел.-дор. поездов на участке Невель, Великие Луки, ст. Назимово;
- д) убийство немецких властей и их актива и срыв всех мероприятий, проводимых немцами среди местного населения.

Связь с отрядом установлена при помощи связников.

2. 15 диверсионных групп с общим количеством 135 чел. направлены в район Великие Луки, Невель, Новоржев, Торопец, Великополье, Понизовье и т.д.

3. 7 диверсионных групп общим количеством 58 чел. переправлены в район Велиж, озеро Щучье, Духовщина, Демидов, Рябшево и др.

Кроме того, с 25.8. по 12.10.41 г. на учебном пункте разведотдела подготовлено для работы в тылу противника и передано в распоряжение Смоленского обкома ВКП(б) 287 чел.; Калининского обкома ВКП(б) 249 чел.; Можайского горкома ВКП(б) 87 чел. Всего — 623 чел.

Согласно указанию ЦК ВКП(б), руководство всеми этими партизанами переходит обкомам ВКП(б) через 4-й отдел НКВД.

Начальник разведотдела штаба Зап. фронта полковник Корнеев, Воен. комиссар разведотдела штаба Зап. фронта ст. батальон. комиссар Стебловцев, Майор Спрогис»¹⁶.

«Руководство фашистской Германии с первого дня войны придавало захвату Москвы исключительное значение. Владея стратегической инициативой, имея превосходство в силах и средствах, немцы быстро вышли на подступы к столице СССР.

Военная разведка стремилась вскрыть планы и намерения немцев, их основные группировки, направление главных ударов, прибытие резервов, возможные сроки наступления»¹⁷.

2.2.4. Московское подполье

Обстановка на фронте была очень тяжелой, что заставляло руководство РУ ГШ предпринимать шаги, о которых участники вспоминают с болью. В конце октября формировалась агентурная сеть в столице, которая должна была вести разведку и направлять командованию полученные разведданные. Аналогичные сети создавались не только в Москве, но и в Поволжье. Однако следует обратить внимание на то, как грубо и непрофессионально это делалось. Вспоминает Николай Бобров:

К счастью, задание это выполнять не пришлось. Ведя кровопролитные бои, Красной Армии ценой огромных потерь удавалось сдерживать противника, который настойчиво рвался к Москве.

«Конец октября. Враг уже на ближних подступах к Москве. [...]

На фоне этих событий я приступил к выполнению самого необычного и самого неожиданного задания.

Тогда моим непосредственным начальником и инструктором в разведотделе Западного фронта был майор Леонтьев, рослый худощавый шатен лет тридцати.

В конце октября 1941 года он вызвал меня в разведотдел, где в одной из комнат остался со мной наедине. Мы присели за стол. Я понял, что речь пойдет о моем новом задании. Но майор молчал. Наступила странная пауза, командир словно не знал, как начать разговор.

Так оно и было. Наконец, он решился, и сказанное им повергло меня в трепет.

Посерев лицом, майор заговорил о том, что ситуация на нашем фронте складывается крайне тяжелая. **ВОЗМОЖНО ОСТАВЛЕНИЕ МОСКВЫ.**

Конечно, делается всё, чтобы этого не допустить, но мы, разведчики, должны иметь в виду все возможные варианты развития событий и, на всякий случай, готовиться к худшему заранее, чтобы не дать им — событиям — застать нас врасплох...

Он сформулировал мое задание: основаться в Москве (на первое время — дома) и в составе разведгруппы в должности радиста обеспечивать передачу телеграмм между группой и разведотделом штаба фронта, который должен знать, как размещаются, чем занимаются и что хотят предпринять немцы в оккупированной столице.

Связь мне обеспечат только со старшим группы, остальных ее членов я не должен знать.

Я слушал это, и у меня сжималось сердце.

Короткие сборы — и я отправляюсь в Москву. Неужели она действительно станет вражеским тылом? Дома я никого не застал. [...]

В этот раз мне выдали более мощную радиостанцию «Джек» и весьма чувствительный радиоприемник «Сигнал». Но они работали... от сети переменного тока! Не знаю, в голове какого начальника могло родиться такое решение, которое словно было подсказано немецкой контрразведкой.

Сейчас я ту ситуацию воспринимаю гораздо более остро, чем тогда. Трудно представить, чтобы оккупационные власти в го-

роде могли оставить для жителей в домах электрическое освещение; столь так же невозможно представить, что моя рация не была бы запеленгована в первые же минуты выхода в эфир. Последовательно отключая во время моего радиосеанса электричество в близлежащих домах, противник мог с абсолютной точностью выйти и на наш двор, и на мою квартиру.

Глупость, конечно, но антенну радиостанции я натянул у нас на чердаке, куда вход был доступен каждому, а провод прозел по внешней стене флигеля прямо в свою форточку. Так сказывалось отсутствие полноценной школы агентурной разведки, отсутствие просто добросовестного инструктажа, которым пренебрегали в полыхах. Приходилось учиться на собственном и чужом опыте, а они оплачивались кровью.

В довершение всего майор Леонтьев привез мне запас продовольствия, въехав в наш двор на черной «эмке». Это в наш-то двор, где такие машины сроду не появлялись! Вспоминая всё это сегодня, с горечью думаешь: «Ты был смертником». Но тогда из-за моей молодости и неопытности ситуация не казалась мне столь драматичной и безнадежной. Многого тогда я просто не видел в упор.

С хорошим настроением я разобрал привезенные мне продукты, мой месячный паёк: большие черные сухари, хлеб, галеты, около десяти банок советской тушенки, кусковой сахар в пакетах, соль, несколько пятидесятиграммовых пачек грузинского чая, семь пачек махорки, четыре коробка дефицитных тогда спичек и большой кусок очень жирной свинины.

Впервые я видел перед собой столько еды.

Радиостанцию и «Сигнал» я установил прямо на стол в так называемой «маленькой» комнате нашей квартиры. Я рассчитывал, что эта аппаратура да и я сам останемся здесь все-таки ненадолго, и вопрос об этом поставил на первой же встрече с командиром разведгруппы. Тот обещал по добрату для моего базирования другое место.

Старший разведгруппы жил в районе Курского вокзала. Время от времени у него на квартире нам организовывал встречи майор Леонтьев. Где живу я, мой начальник не знал и связаться со мной тоже мог только через майора Леонтьева.

Я откровенно бездельничал. Много читал. Часами бродил по Москве, которая все больше походила на военный лагерь»¹⁸.

2.2.5. Отряды особого назначения

Наряду с комсомольскими группами создавались и отряды особого назначения, которыми командовали кадровые военные. Их деятельность была намного эффективнее.

Отряд И.Ф. Ширинкина

«Авиация и разведывательные подразделения Западного фронта нацеливались на вскрытие перебросок резервов противника. [...] С этой целью в тыл противника забрасывались разведывательно-диверсионные отряды, на основных направлениях создавались агентурные резервные группы разведчиков. Один из таких отрядов (командир И.Ф. Ширинкин) в сентябре—ноябре 1941 г. прошел свыше 700 км по территории Смоленской, Витебской, Псковской и Новгородской областей, ведя разведку и совершая диверсионные акты. За это время в районах Смоленска, Вязьмы, Ржева, Зубцова, Лепеля, Борисова, Березино,

Бобруйска и других пунктах были созданы разведывательные группы, контролировавшие действия немецких войск»¹⁹.

Отряд особого назначения майора Жабо

В начале декабря 1941 года разведотделом Западного фронта был сформирован отряд особого назначения, которым командовал майор В.В. Жабо. В своих воспоминаниях маршал Г.К. Жуков так писал о нем: «Владимир Владиславович Жабо родился в Донецке в 1909 году. Кадровый офицер-пограничник, он отличался большим мужеством и храбростью. Мне его рекомендовали как исполнительного и решительного командира. Я принял его лично. В.В. Жабо понравился мне своей готовностью идти на любое ответственное дело...»



*Владимир
Владиславович
Жабо*

В.В. Жабо разработал план — взять несколько трофейных грузовиков, посадить на них бойцов, переодетых в немецкую форму, и выехать в тыл противника. Такой отряд, хорошо подготовленный и мобильный, мог бы многое сделать для разгрома врага. Но для его успешного осуществления требовался человек, в совершенстве владевший немецким языком. Майор В.В. Жабо направил в штаб Западного фронта просьбу прислать в отряд переводчика, и его просьба была удовлетворена.

Переводчиком был назначен Альфред Кенен, которому командир отряда изменил имя.

Так Альфред Кенен стал Юрой. Под этим именем и знали его бойцы отряда особого назначения²⁰.

Отряд особого назначения под командованием Шевченко

Вспоминает А.И. Одинцов: «Осенью сорок первого наш отряд особого назначения в течение двух месяцев рейда громил воинские колонны противника и его тыловые опорные пункты. В каждой деревушке, на каждом лесном кордоне нас, воинов Красной Армии, с радостью и надеждой встречали родные советские люди. Они оставляли у себя наших тяжелораненых и выхаживали их; они проводили нас через такие болотные топи, которые гитлеровцы считали непроходимыми, — в результате чего мы наносили удары по коммуникациям с той стороны, откуда противник, уже знающий о появлении советских партизан, никак не мог ожидать атаки. [...]



*Александр
Иванович
Одинцов*

Мало того, что многие местные жители служили отличными проводниками, [...] они зачастую пополняли добываемые нами сведения о гарнизонах и передвижениях оккупантов.

Там, где массовый героизм, — там раскрываются и неисчерпаемые творческие способности рядовых советских людей: зоркость и наблюдательность соединяются с крепнущими навыками обобщения. Вспоминаю, например, бесстрашных деревенских комсомолок, которые в ноябре того же сорок первого потаенными тропками вывели наш отряд к реке Малая Коша. Мало того! Эти местные комсомолки помогли уточнить некоторые объекты, нанесенные на немецкую полевую карту, только что захваченную нами»²¹.

Д. Юферев, автор очерка, отрывок из которого предлагается вниманию читателей, также находился в составе отряда и был очевидцем описываемых событий.

«Скрытно подобравшись к важному шоссе, командир Шевченко и комиссар отряда десантников Одинцов решили действовать широко, всем отрядом, и расположили его в перелеске, подступавшем к шоссе, где ожидалось появление немецкой колонны. Это была восьмая засада отряда.

Утро выдалось холодное и хмурое. Падал густой снег. Томительное время ожидания. Отряд пробыл в засаде уже больше двух часов, но гитлеровцы не появлялись. Дорога молчала.

Наконец донесся рокот моторов. За густым снегопадом нельзя было разглядеть — большая ли колонна. Бойцы замерли, распластавшись на опушке перелески, готовясь к атаке. И когда дорога привела гитлеровцев к перелеску, Шевченко выстрелил из маузера. Это было условным сигналом. И сразу — огонь всем отрядом. Первая пуля — шоферу тягача. Потеряв управление, тягач съехал в канаву. Гитлеровцы скатывались с тягача и лафетов пушек и бросались в сторону большого леса. Но скрыться от преследования им не удалось. Пробежав в кустарниках метров сто, гитлеровцы попали в болото. Расчет Шевченко и Одинцова был точен, немцы завязли в топкой, еще не замерзшей жиже, представляя отличную мишень для бойцов взвода лейтенанта Алексеева, который ударил по ним с фланга.

Более тридцати гитлеровцев нашли в этом болоте конец. Среди них — член нацистской партии с весьма солидным стажем, направлявшийся не куда-нибудь, а прямо в Москву! При нем нашли карманный русско-немецкий разговорник, составленный онемечившимся белогвардейцем. На обложке — изображение Московского Кремля. Разговорник наполнен фразами: «Какая лучшая гостиница Москвы?», «Я хочу спокойную комнату с двумя крова-

тями», «Этот мой багаж отправьте в Мюнхен», «Я хочу ванну в 28 градусов», «Какой лучший курорт на Кавказе?»

...Несколько карательных отрядов искали десантников.

Боясь зайти в лес, каратели поливали огнем опушки и перелески. Но отряд был неуловим, хотя в течение месяца находился в одном и том же лесном массиве. Отряд сбивал с толку карателей. Появляясь отдельными группами в разных местах, бойцы наносили стремительные удары. Фашисты стали посылать более крупные карательные отряды. Они, рыская в поисках партизан, терроризировали население.

— Прочитать карателей! — эта мысль одновременно родилась у командира и комиссара.

Отряд пришел на знакомое место в лесу у дороги. Вблизи этого места бойцы лейтенанта Алексеева уничтожили накануне немецкую машину, офицера и десять солдат. Здесь неминуемо должны появиться каратели. Но долго длилось ожидание. Наконец по дороге промчались три машины, набитые гитлеровцами. Солдаты ехали стоя, с автоматами и ручными пулеметами на изготовку. Шевченко решил пропустить их, полагая, что, не обнаружив советских десантников, они скоро возвратятся.

Правильно организовать засаду — большое искусство. Нужно умело разместить бойцов, распределить обязанности между ними, организовать наблюдение, обеспечить внезапность и четкую согласованность действий.

Каратели возвращались. Машины, набитые солдатами, уже приблизились к отряду Шевченко. Теперь фашисты ехали беспечно, опустив оружие. Они решили, что в этом лесном массиве десантников уже нет, что искать их надо в другом месте... В этот момент хлопнул маузер Шевченко. Лес наполнился грохотом...

Каратели бросились в кусты, но огонь советских смельчаков достигал их всюду. Только четверо фашистов успели залечь в канаву и открыть стрельбу. Их, однако, постигла общая участь.

Бой с карателями продолжался полчаса. Отряд потерял в этой схватке одного бойца.

Похоронили погибшего товарища и направились к перекрестку двух шоссе»²².

Осенью 1941 года отряд Шевченко совершил рейд по тылам наступавшей гитлеровской армии в Смоленской, Витебской и Калининской областях. В ходе начавшегося отступления немцев действовал в их тылу западнее Москвы.

«С каждой «ходкой» я и мои товарищи все больше набирались опыта. В разведотделе штаба фронта стали вестись разго-

воры о том, что разведгруппы в глубокий тыл противника надо бы выбрасывать с воздуха: это экономит физические силы разведчиков и снимает проблему питания в пути, ускоряет прибытие в нужное место и прочее. Воспринимаю эти слухи с удовлетворением и опаской одновременно: я не только никогда не прыгал с парашютом, но и не видел самолета вблизи»²³.

«В течение всей войны оперативная разведка носила массовый характер и велась непрерывно. В результате объединенных усилий разведотделов фронтов и Центра уже в первые 6—7 месяцев войны было заброшено в тыл противника до 10 тысяч человек, в том числе значительное количество разведчиков с радиопередатчиками»²⁴.

2.2.6. Партизанские отряды разведотделов фронтов

В сентябре 1941 года по инициативе начальника штаба Северо-Западного фронта Н.Ф. Ватутина и начальника разведотдела штаба фронта К.Н. Деревянко была сформирована 2-я особая бригада.

2-я особая бригада

Командиром бригады был назначен майор Алексей Литвиненко, его помощником — кадровый разведчик, старший лейтенант Александр Герман. Они встречали выходящих из окружения людей, проверяли их, подбирая себе бойцов. Обучал их старший лейтенант Белаш, начальник штаба 2-й особой. Начальником связи был лейтенант Климанов, командирами отрядов — лейтенанты Тарасюк и Загороднюк. Штаб располагался в Осташкове Калининской области. В распоряжение бригады были переданы партизанские отряды ближайших районов.

В октябре 1941 г. 2-я особая бригада была отправлена за линию фронта и к 7 ноября вышла в Пеновский район (Калининской обл.). Лесных лагерей бригада не устраивала, на ночлег партизаны останавливались в деревнях, предварительно выбив из них немцев. Вскоре к бригаде присоединился отряд имени Чкалова, где было около сотни попавших в окружение бойцов.

До конца 1941 г. бригада рейдировала в Калининской и Ленинградской областях. Партизаны уничтожали мосты, склады с оружием, посты, совершали диверсии на железных дорогах. «За октябрь—де-

забрь 1941 года она уничтожила около 1 тыс. чел. противника, захватила в плен 39 его солдат и офицеров, уничтожила свыше 50 грузовых автомашин, 39 мотоциклов, 3 склада с боеприпасами, 2 склада с горючим». Кроме боев и налетов на вражеские гарнизоны, партизаны занимались разведкой, отслеживали перемещения войск, докладывали в штаб фронта обстановку в районе и давали рекомендации по организации разведки, сообщали данные на предателей, а иногда и сами производили суд и расправу. Они сообщили данные о фашистской обороне по берегам рек Ловать, Волга и Западная Двина. Под г. Холм обнаружили склад снарядов с отравляющими веществами. На время рейда под начало бригады поступали местные подпольные парторганизации и партизанские отряды²⁵.

2.3. Работа армейских разведотделов

Вот как об этом периоде своей работы в разведотделе штаба армии вспоминает Виталий Александрович Никольский:

«В конце ноября меня вызвали в Москву и назначили на должность старшего помощника начальника разведотдела штаба 10-й армии Западного фронта. 7 декабря я прибыл к месту назначения. Армия в составе войск фронта уже перешла в наступление и, развивая его, вела бои за Михайлов, взятый незадолго до этого немцами.

Западная окраина города была еще в руках противника, а разведотдел вопреки правилам находился уже на восточной его окраине, менее чем в двух километрах от передовой.

Армией в ту пору командовал бывший начальник Разведуправления РККА генерал-лейтенант Голиков Ф.И., приложивший перед войной немало усилий к тому, чтобы сгладить остроту информации из резидентур о готовящемся немцами нападении на СССР. Мой непосредственный начальник, возглавлявший разведотдел, майор Колесов А.Г. в прошлом тоже служил в разведке адъютантом у Голикова.

Разведотдел был почти полностью укомплектован бывшими сотрудниками центрального аппарата разведки, не имевшими, к несчастью, так же как и началь-

ник, опыта практической работы в войсках. Но это все были молодые, энергичные, смелые командиры, восполнявшие недостаток боевого опыта старанием, готовностью выполнять любые задания, не считаясь с их трудностью и опасностями. Старший помощник начальника отдела по войсковой разведке и информации капитан Фомин С.А., его коллега капитан Шарafenко Б.В., мои помощники старшие лейтенанты Куличкин Н.П., Корчма И.Я., Житков М.Д. были хорошо известны мне по работе в Москве.

Я и три мои помощника составляли 3-е отделение, в задачу которого входила добыча информации о планах и намерениях противника. Для этого предусматривалось создание агентурной сети в его тылу. Кроме того, на нас возлагалась организация диверсий.

Кадры для всей этой работы мы вчетвером должны были подбирать и готовить из числа местных жителей, военнослужащих, выходивших из окружения, бойцов и командиров своих войск, военнопленных и перебежчиков противника. После ускоренной, длившейся иногда всего несколько часов подготовки, как правило, без доста-

точной проверки, разведчики переправлялись через линию фронта. С ними обуславливалось место и время встречи по возвращении с задания. Данные, полученные таким образом, систематизировались, предварительно обобщались и направлялись начальнику отдела для использования в разведсводках.

Для решения таких сложных и ответственных задач отделение, кроме четырех оперативных работников, не располагало никакими иными силами и средствами. Отсутствовали штатный обслуживающий персонал, транспорт, средства связи, гражданская экипировка, продовольствие.

Не имелось утвержденных положений об оперативной агентурной разведке, и каждый ее сотрудник, решая свои задачи, руководствовался лишь здравым смыслом и интуицией, так как зачастую даже посоветоваться со старшим начальником возможности не представлялось. При проведении даже несложной операции сотрудники сталкивались с непреодолимыми трудностями ее материального обеспечения. Перевозить разведчиков на автомашине считалось роскошью: транспорта не хватало для доставки боеприпасов и эвакуации раненых. Разведчиков зачастую нечем было кормить. Для экипировки предназначенного к отправке в тыл врага нашего военнослужащего приходилось выменивать у местных жителей гражданскую одежду на военную форму. Лишь в начале 1942 года удалось добиться разрешения получать для питания разведчиков 20—30 солдатских месячных пайков. Без ограничений можно было лишь снабжать наших людей деньгами, но они в прифронтовой полосе фактически никакой ценности не имели, а выдача их большими суммами могла стать причиной провала. Агентурных радиостанций в армии не было.

Понятно, что при таком состоянии дела можно было вести лишь пешую

маршрутную разведку, чем мы и занимались, набирая и наскоро подготавливая добровольцев преимущественно из числа гражданских лиц, отлично знавших местные условия и имевших связи на занятой немцами прифронтовой полосе. После краткого инструктажа разведчики (в том числе женщины, старики и даже подростки) переправлялись нами через линию фронта с задачей получить сведения методом наблюдения и осведомления о численности танков, артиллерии, самолетов на прифронтовых аэродромах, передвижениях войск и так далее. Пройдя по определенному маршруту или добравшись до нужного населенного пункта и собрав сведения о войсках противника, такой агент-маршрутник возвращался через обусловленный участок фронта, где его принимал наш работник.

Понятно, что в период наступления таким путем решить большинство разведывательных задач было нельзя.

Наши лучшие агенты-маршрутники, подобранные в Михайлове, при направлении их окольными путями в Богородицк, отстоявший от нас на 80 километров, должны были пройти скрытно от противника пешком в один конец такое расстояние, провести разведку и вернуться обратно. Тем временем наши войска с боями успевали уже далеко продвинуться вперед, вследствие чего разведчик зачастую не мог найти своих начальников, значит, информация обесценивалась.

А бывало и так, что стремительно наступающие войска обгоняли наших «ходоков» еще при движении к месту разведки. Много их погибло и в процессе сбора сведений в прифронтовой полосе, особенно при переходе линии фронта. Таким образом, несмотря на героические усилия наших чудесных людей на том уровне организации и обеспечения агентурной разведки признать ее эффективной было нельзя. При тех условиях основным средством получения сведений о

противнике была войсковая разведка — разведка боем.

С началом наступления в полосе армии стали чаще попадаться пленные, которые хотя и продолжали вести себя вызывающе, но при умелом допросе сообщали иногда довольно подробные сведения о своих частях. Весьма редко, но попадались перебежчики, преимущественно из числа антифашистов, обычно располагавшие неплохими данными о противнике.

Армия в незначительной степени использовала авиаразведку, так как у немцев было абсолютное превосходство в воздухе и наши разведывательные самолеты, как правило, сбивались. [...]

Малоэффективность агентурной разведки в наступлении, проводимой лишь эпизодически засылаемыми в тыл противника маршрутниками из числа местных жителей и переодетых красноармейцев, вынуждала искать более совершенных методов получения информации о немецких войсках. Возникла необходимость подготовки постоянных опытных разведчиков с современными средствами связи, для чего нужно было обучать радистов, вербовать агентуру в оперативном тылу немцев, устанавливать контакты с партизанами, готовить диверсии на важнейших направлениях отхода врага.

К концу декабря наше 3-е отделение кое-что сделало в этом направлении. Было закреплено для маршрутной разведки около двенадцати вышедших из окружения, проверенных, грамотных в военном отношении младших командиров. Начали готовить трех радисток. Их планировалось направить в Вязьму, Рославль и Ельню в том случае, если наступление приостановится. Отделение оснастилось за счет немецких трофеев автотранспортом и оружием, пишущими машинками, а также образцами документов, печатями полевых комендатур, полицейскими пропусками, разрешениями на право ношения оружия немецкими полицейскими. Правда, вся до-

кументация относилась к освобожденным Красной Армией районам, но она давала возможность как-то легендировать наших маршрутников под беженцев, бывших полицейских и старост, убегающих от «возмездия большевиков». Для полицейских из числа русских изменников этого было вполне достаточно, поскольку гестапо еще не сумело развернуть свою работу на недавно оккупированной территории, а большие перемещения людей, вызванные войной, затрудняли контроль. Оперативные работники отделения приобретали в ходе работы необходимый опыт, создавались перспективы более успешного ведения разведки в дальнейшем. Командование армии непрестанно требовало достоверных сведений о войсках противника в глубине, но, к сожалению, выполнять эти требования удавалось далеко не полностью.

Период подготовки проходил в ходе боев, наряду с рядом других дел, не относящихся к агентурной разведке. Приходилось выполнять обязанности офицеров связи, участвовать в рекогносцировках, различных расследованиях и тому подобном. Тем не менее к концу декабря мы строили планы качественного и количественного улучшения разведки, над чем напряженно работал наш маленький коллектив.

Однако эти планы были внезапно сорваны трагическими обстоятельствами. [...] Прямое попадание крупной авиабомбы [...] уничтожило всех наших разведчиков [...].

Чувство близкое к отчаянию охватило меня. Погибли не только наши товарищи, с которыми мы успели по-боевому подружиться, но и рушились наши планы. Все нужно было начинать сначала²⁶.

«Перерыв в наступлении нашей армии на этом направлении мы использовали для напряженной работы по подбору нужных нам людей, их подготовке и заброске в тыл противника. Командование требовало данных о противостоящей группировке противника, особенно его интересовал подход

немецких резервов, их вооружение и то, что у нас принято называть политико-моральным состоянием.

Недостатка в добровольцах мы и здесь не встречали. [...] В наш штаб непрерывным потоком потянулись военнообязанные из числа жителей Кирова. Среди них мы находили нужных нам людей.

На месте осталось также некоторое количество служащих немецкой администрации, не считавших себя виновными перед согражданами в злодеяниях, которые чинили оккупанты. Среди них был заместитель городской полиции Воронов, несколько полицейских, технические сотрудники магистрата. После проверки через доверенных местных старожилов нам удалось установить, что оставшиеся в городе полицейские, в том числе и Воронов, предупреждали местных жителей об облавах, обысках и многих спасли от немецких репрессий.

Использовать бывших полицейских в качестве маршрутчиков было весьма заманчиво. Они имели подлинные немецкие документы и даже разрешения на ношение оружия. Легенда для них была бы весьма простой и естественной: бегство со своими хозяевами. После некоторых колебаний мы взяли к себе Воронова и его двух бывших полицейских и не ошиблись. Желая реабилитироваться, эти люди без устали курсировали по немецким тылам и доставали весьма ценные сведения о противнике. Через них мы собирались установить контакты с чинами немецкой полиции в Рославле, Вязьме и ряде других крупных пунктов в немецком тылу.

В течение короткого срока пребывания в Кирове нам удалось снова, после трагической потери всего нашего личного состава, подобрать 15 разведчиков с зачислением в кадры РККА. Двух девушек планировалось обучить радиоделу и перебросить в партизанские отряды, создав в них разведывательные пункты.

Поскольку сплошного фронта на нашем направлении не было, маршрутчикам удавалось сравнительно просто переходить в районы, контролируемые противником. Немцы зимой избегали располагаться вне населенных пунктов, и поэтому через лесные массивы в метель и непогоду разведчикам удавалось пробираться довольно далеко. Каждый день мы отправляли в разведку несколько человек и добились такого положения, что соответственно каждый день производили и прием наших агентов со сведениями о противнике.

Понятно, что информация запаздывала на несколько дней, но с учетом стабильного фронта она все же представляла известную ценность. Узнав о возможностях относительно безопасной переброски людей в тыл на нашем направлении, к нам стали присылать группы диверсантов и разведчиков из разведотдела штаба фронта и Особого отдела НКВД. Переброска этих групп за линию нашего боевого охранения и сопровождение в промежутках между немецкими гарнизонами входили в нашу обязанность, и мы втроем с П.Л. Куличкиным и Н.Я. Корчмой все ночи проводили такие операции....»

Герои-разведчики 10-й армии образца 1941 года

«Я хочу назвать тех разведчиков, которые особенно отличились при выполнении боевых заданий в тылу врага.

Антон Шалаев — житель Кирова, паренек лет 17—18, почти ребенок. Небольшого роста, худощавый, он выглядел не старше 12—14 лет, но обладал далеко не детской волей, умом, отличной памятью, хладнокровием, рассудительностью, умением владеть собой. В коротком пальтишке и стоптанных валенках он исходил сотни километров до Рославля, Ельни, Дубровки, проникая в расположение немецких частей, выключивая милостыню у солдат и офицеров,

останавливаясь на ночлег в полицейских участках. Вряд ли мог кто-либо из врагов заподозрить разведчика в этой «жертве войны», разыскивающей своих родных. Ему подавали милостыню, подвозили на попутных машинах. А он смотрел и запоминал число орудий, танков, знаки на автомашинах, значки на погонах солдат, направление движения колонн и железнодорожных эшелонов. Сведения, добываемые им, были, как правило, точными, подробными, своевременными. Оказалось, этот паренек, не достигший еще призывного возраста, был прирожденным разведчиком. Позже ему удалось установить связь с партизанами, действовавшими неподалеку от Кирова, и еще больше расширить возможности получения информации.

За боевые подвиги Антон Шалаев был удостоен звания Героя Советского Союза.

Петр Семянищев, тоже уроженец и житель Кирова. В противоположность Шалаеву, был уже взрослым человеком — ему шел 25-й год. Человек исполинского роста и богатырской силы, он ходил всегда в тельняшке и каком-то подобии матросского бушлата. Перед началом войны Петр, пройдя срочную службу в армии, поступил на работу в какое-то торговое предприятие, совершил растрату казенных денег и попал в тюрьму, откуда был освобожден немцами. Это обстоятельство его страшно угнетало. Он ненавидел своих «освободителей» всей душой и в первый же час нашего прибытия в город явился с просьбой послать его на передовую. Зналок местных условий, природный следопыт, отлично ориентировавшийся в родных местах, Семянищев был незаменимым проводником и неоднократно ходил с группами в тыл противника.

Позже, когда меня перевели в разведотдел штаба фронта, я узнал, что Петр, проводя разведывательный отряд в тыл противника, в конце февраля 1942 года наткнулся на засаду немцев, которые к

этому времени уже начали стягивать свои силы к городу. Он предупредил группу об опасности и, оставшись один, прикрывал отход, отстреливаясь из автомата до тех пор, пока вражеская пуля не оборвала его жизнь.

К сожалению, подвиг Петра неизвестен даже у него на родине, и награда за свою боевую службу он не получил.

Младший лейтенант **Андрей Сизов**. Незаменимый связной, к партизанам много раз ходивший, а в последующем и летавший на «кукурузнике» ПО-2 в тыл к немцам. При выполнении одного из заданий самолет подбили, объятый пламенем, он упал на ничейной земле. Андрей нашел в себе силы вытащить из кабины пилота, погасить, катаясь по снегу, горящую одежду и вынести под огнем немцев раненого летчика к своим, несмотря на тяжелые ожоги.

Старший лейтенант **Алексей Галюга**, помощник начальника штаба 330-й дивизии по разведке. Отважный офицер, мастер разведывательного поиска. Не раз направлялся Военным советом 10-й армии и Западного фронта к партизанам для координации действий отрядов. В последующем сам командовал крупным партизанским подразделением. Налеты его бойцов на штабы, склады и мелкие гарнизоны немцев в их глубоком тылу сделали старшего лейтенанта грозой оккупантов, которые полагали, что все эти акции совершает опытный военачальник, по меньшей мере генерал-майор. В последующем Алексей Галюга командовал 8-й партизанской дивизией.

Дальнейшая судьба этого героя сложилась неудачно. В конце 1942 года он был ранен. Самолет, на котором намеревались его вывезти из тыла врага, подбили, и он сел на оккупированной территории. Находящегося в бессознательном состоянии партизанского командира немцы не без основания приняли за важную персону и начали лечить. После вы-

здоровления Галюга назвал себя, но допрашивавшие его старшие немецкие офицеры не могли поверить, что грозный Галюга, хорошо известный им по диверсиям и налетам на их военные объекты, всего-навсего 28-летний молодой человек. Чтобы удостоверить свою личность, Алексей вынужден был перечислить основные операции, проведенные им незадолго до ранения. После того как он с негодованием отверг предложение гитлеровцев перейти к ним на службу, его направили в один из лагерей. Там Галюга пробыл до окончания войны, пережив все ужасы гитлеровских застенков. После освобождения частями Советской Армии ему пришлось отсидеть известный срок в советском контрольно-фильтрационном лагере, куда обычно направлялись для проверки военнопленные независимо от звания и обстоятельств пленения.

Выйдя оттуда больным, без средств к существованию, А. Галюга пытался поступить на работу, но ему, как бывшему в плену, неизменно отказывали. В отчаянии он решил обратиться к Н.А. Булганину, бывшему члену Военного совета Западного фронта, провожавшему когда-то Алексея в тыл врага. К этому времени Булганин стал министром обороны СССР. С трудом добившись приема, Галюга доложил главе военного ведомства о своих злоключениях. К счастью, Булганин вспомнил его и приказал присвоить ему очередное звание, выдать единовременное пособие, направить на длительное санаторное лечение и назначить на должность, вернув все ордена и медали. Однако пребывание в фашистском лагере сказалось на здоровье Алексея, он вынужден был демобилизоваться и вскоре умер»²⁷.

2.4. Спецрадиосвязь

Советское командование оставляло на захваченной противником территории специальные группы и отряды для развертывания партизанского движения. Для связи с ними нужны были радиосредства и разведчики-радисты. В то время военная разведка обеспечивала связь и с партизанами. (Центральный штаб партизанского движения был создан только 30 мая 1942 г.) Кроме того, на фронтах и в разведотделах расширялись действовавшие и создавались новые полевые радиоузлы, на которые нужны были радиотелеграфисты. Одна 55-я радиорота не могла обеспечить возросшую потребность в радистах, поэтому 5 октября 1941 г. она была преобразована в 40-й отдельный запасной радиобатальон.

40-й отдельный запасной радиобатальон

В связи с приближением фронта к Москве Государственный комитет обороны принял и провел в жизнь решение об эвакуации из столицы правительственных учреждений, дипломатического корпуса, оборонных предприятий и учебных заведений, культурных учреждений. Командованием было приказано эвакуироваться и нашему

батальону. Ночью 16 октября был объявлен приказ на эвакуацию, согласно которому на рассвете в направлении на Горький отправилась пешком 2-я рота. В течение 17 и 18 октября по железной дороге убыли остальные подразделения и службы. А 19 октября в Москве и прилегающих к ней районах было введено осадное положение.

Грустную картину представляла тогда дорога на Горький. Моросил мелкий дождь

со снегом, гололедица. Было холодно и сыро. Вся проезжая часть шоссе была забита транспортом до такой степени, что невозможно стало перейти с одной стороны на другую. [...] Воинские подразделения, следовавшие пешком, тоже вынуждены были передвигаться по обочинам шоссе.

Наша 2-я рота шла организованно, по всем правилам воинских уставов. Как и все прочие, мы тоже тащили на себе все наше ротное хозяйство: канцелярию, постельные принадлежности, продовольствие, оружие, запасные боекомплекты, зуммеры, телеграфные ключи и головные телефоны. Вооружены мы были карабинами, ручными пулеметами, имели достаточное количество патронов. Одного нам не доставало — зрелого возраста и житейского опыта, так как подавляющее большинство курсантов были юноши и девушки 16—19 лет, да не намного старше были и мы — командиры. Рота следовала по маршруту: Москва, Покров, Владимир, Ковров, Горький. Тяжело было передвигаться, шли практически по бездорожью, все промокли до нитки. Действовало на психику и то, что не все наши штатские попутчики смотрели на нас тогда дружелюбно, видимо, принимая нас за бегущих от противника. Местное население по пути следования, наверное по тем же причинам, тоже не особенно приветливо встречало нас, а некоторые и без стеснения напоминали, что мы не в ту сторону идем, фронт, мол, сзади остался. Все же, несмотря на все неприятности, 2-я рота в полном составе в 20-х числах октября прибыла в Горький, в Сормово, на улицу Коминтерна, 175, в здание средней школы № 82, где обосновался 40 озрб. Занятое батальоном помещение не изобиловало особыми богатствами. Кроме голых стен, цементных полов и полутора десятка старых парт, там больше ничего не было. Снова, как и в Москве, пришлось начинать все сначала. Разыскивали доски, строили нары, столы, скамейки, рыли бомбоубежища и т.д. Делали всё сами из подручных материалов.

Достать что-либо из обмундирования, инструментов, радиодеталей, карандашей, бумаги или учебных пособий через органы снабжения в то время было исключительно трудно.

Октябрь и ноябрь 1941 года были самыми напряженными в жизни советского народа. [...] На фронтах положение с каждым днем ухудшалось.

[...] Однако как бы ни было трудно, батальон возобновил учебу. В связи с тем что пополнение переменного состава (курсантов) стало поступать с невысоким образовательным уровнем, в основном с десятилетним образованием, причем в подавляющем большинстве это были девушки, продолжительность подготовки в батальоне была увеличена до 3—4 месяцев.

Вскоре на фронтах положение изменилось, бои стали принимать переменный характер. В первых числах декабря враг был у порога Москвы, 1 декабря он предпринял прямой удар на Москву от Наро-Фоминска через Апрелевку, 2 декабря овладел Крюковым, 3 декабря был в Красной Поляне (25 км от Москвы). А уже 5 декабря наш Калининский фронт перешел в контрнаступление. 6 декабря нанесли мощные удары по противнику войска Западного и правого крыла Юго-Западного фронтов»²⁸.

«Кандидаты в горьковскую школу отбирались из числа юношей и девушек с положительными характеристиками из средних и высших учебных заведений в возрасте не моложе 16 лет, только на добровольной основе, через районные, областные и центральные органы ВЛКСМ, а также из радиошкол ОСОАВИАХИМа. К подбору кандидатов подходили серьезно, требования были жесткие. Иначе и не могло быть. Ведь многим из них по окончании школы предстояла нелегкая работа во вражеском тылу, где они должны были столкнуться не с романтикой, а с суровой действительностью, где требуется точный расчет и ни одного необдуманного шага.

Когда с ними беседовали, то предупреждали: «Ты можешь попасть в руки фашистов, и тогда — пытки и мучительная смерть». Ответ должен был быть определенным. Конечно, не каждый соглашался быстро и спокойно. Некоторые всё это тяжело переживали. И все-таки абсолютное большинство давало утвердительный ответ. Тяжело было видеть, как переживали те, кому по каким-либо причинам отказывали в приеме в школу.

Программа подготовки была рассчитана на 3—4 месяца, это значительно больше, чем требовалось на подготовку разведчиков других профилей во время войны. Занимались по 12—14 часов в сутки. За это время курсанты должны были овладеть основами электро- и радиотехники, изучить азбуку Морзе, уметь передавать цифры со скоростью 60 и буквы 70 знаков в минуту, а также принимать соот-

ветственно 80 и 70 знаков в минуту, знать и уметь практически применять международный «Q-код» и радиолюбительский жаргон. В конце срока обучения каждый разведчик-радиотехник должен был уметь самостоятельно обеспечить радиосвязь на действительное расстояние. Особое внимание в школе уделялось привитию курсантам навыков по отысканию неисправностей в радиостанции и их устранению, а также вопросам использования различных источников электропитания для радиостанции.

Подготовку радиоспециалистов в школе обеспечивали опытные офицеры Е.Б. Величко, Р.Р. Гончар, А.С. Дележа, Ю.Л. Епихин, К.И. Кравченко, П.П. Молчанов, А.Н. Никифоров, А.Ф. Простаков, В.А. Сорокин, А.П. Стретович, Н.П. Соколов, В.Ф. Ширяев, Н.С. Щепин и другие. Многие из них к тому времени уже имели значительный опыт работы за рубежом»²⁹.

2.5. Спецминирование

Во второй половине сентября Старинов получил задание осуществить минирование и уничтожение важнейших объектов промышленной и транспортной инфраструктуры Харькова. Приказ на проведение работ Старинов получил в Ставке Верховного Главнокомандования лично от начальника Генерального штаба Б.М. Шапошникова. В Харькове он встречается с Н.С. Хрущевым, который в должности члена Военного совета фронта согласовывает план установки минных полей. В дальнейшем, как признается Старинов, Хрущев трижды спасал его от ареста.

В Харькове отрядом Старинова были установлены сотни мин — такой масштаб минирования в ходе войны был применен впервые. В одном из партийных особняков, по инициативе Хрущева, Старинов установил радиомину большой мощности. На глубине более двух метров в подвале был установлен 350-килограммовый заряд ВВ на неизвлекаемость с радиовзрывателем (в то время радиомины находились на вооружении только в Красной Армии). Ближе к поверхности была установлена ложная мина малой мощности — «блесна». Предполагалось, что, обнаружив ее, немецкие саперы посчитают объект разминированным, потеряют бдительность и дальнейшие поиски прекратят. Радиомины были установлены и в других зданиях города. Ночью 14 ноября с мощной радиостанции Воронежа был дан сигнал на подрыв

радиомин. В заминированном особняке на воздух взлетел комендант Харькова генерал-лейтенант Георг фон Браун и офицеры штаба 68-й пехотной дивизии. Этот диверсионный акт вошел в анналы диверсионного искусства и специальные учебники.

Но Старинов изначально был против минирования особняков. Он понимал, что теракт вызовет ответную реакцию со стороны немцев, что, собственно, и вышло. Однако Хрущев настоял на своем.

Вместе со Стариновым в минировании объектов в Харькове принимали участие испанцы, которых Старинов обучал диверсионному делу у них на родине. После победы франкистов они выехали в Советский Союз и работали на предприятиях Харькова. Старинов добился, чтобы группу испанцев приняли в инженерные части. В дальнейшем он будет возить их с собой по всем фронтам.

Вопрос снабжения минно-взрывными средствами партизанских отрядов оставался довольно острым в течение всей войны. В начальной же



Холодногорский путепровод в Харькове после подрыва фугасов, установленных группой Старинова

фазе партизанского движения попытка организовать доставку МВС в тыл врага была опасна для жизни и вовсе не из-за их взрывоопасности. Не смотря на опасность и тупое непонимание важности МВС как для партизан, так и для регулярных частей Красной Армии, И.Г. Старинов вел большую работу по созданию новых мин и организации их доставки в партизанские отряды. Его личный вклад в это дело трудно переоценить.

«В конце ноября 1941 года Старинов руководил установкой минно-взрывных заграждений под Тулой, Солнечногорском, Серпуховом, на Дмитровском шоссе, а 28 ноября получил назначение на должность помощника начальника штаба инженерных войск Красной Армии.

В середине ноября Старинов через Военный совет Юго-Западного фронта пишет письмо И.В. Сталину о необходимости массового про-

изводства специальных противотранспортных мин, об организации диверсионной деятельности в тылу противника. В конце ноября его вызывают в Ставку. Вместо Сталина его принял представитель Ставки Л.З. Мехлис, доказать которому ничего не удалось. Более того, Мехлис пообещал расстрелять Старинова, если тот не прекратит беспокоить Сталина «ерундой». Вместо плановой диверсионной работы в тылу Ставка приняла решение дать партизанам задание жечь леса и деревни (зимой!), т.е. лишить убежища партизан и крова над головой попавших в оккупацию русских людей.

Это и подобные решения партийного руководства свидетельствуют о том, что русскому народу удалось победить в Великой Отечественной не благодаря «мудрому руководству КПСС», а вопреки ему.

Проигнорировав угрозы Мехлиса, Илья Григорьевич направил ошеломительное письмо к Сталину которое наконец, возымело действие. В Госплане прошло специальное совещание, на которое был приглашен Старинов, и уже к весне новые мины начали в массовом порядке поступать в войска и в партизанские отряды.

16 декабря Старинов вместе с испанцами едет в Ростов-на-Дону для устройства минных заграждений. Здесь он применил оригинальную идею массовой установки мин открытым способом. Мины устанавливались прямо на землю без всякой маскировки вперемешку с массой ложных мин. Такое минирование требует меньше времени, сил и средств. Эти мины хорошо видны противнику, но главная цель достигается — противник вынужден обходить препятствие.

И снова, едва оглядевшись, Старинов начинает планировать заброску диверсионных групп в тыл противника по льду Таганрогского залива. Он снова создает лабораторию, где под его началом начинают изготавливать и совершенствовать конструкции мин. Промышленное производство мин по опытным образцам было организовано на Россельмаше. Одновременно открывается партизанская школа, где готовятся диверсионные кадры. И везде, где бы ни начинал свою деятельность Старинов, были прекрасные результаты»³⁰.

Примечания

- ¹ *Никольский В.А.* «Аквариум-2». — М., 1999. С. 52—58.
- ² *Золотухин В.* Его линия фронта//Люди молчаливого подвига. — М., 1987. С. 282.
- ³ *Фазлиахметов Ф.* Дерзость. http://militera.lib.ru/memo/russian/fazliahmetov_fs/index.html
- ⁴ ЦА МО РФ. Оп. 8066. Д. 6. Л. 40.
- ⁵ Следует читать: А.В. Луконина-Грибкова (*Прим. С.К.*).
- ⁶ ЦА МО РФ. Оп. 8066. Д. 6. Л. 45.
- ⁷ ЦА МО РФ. Оп. 8066. Д. 6. Л. 39.
- ⁸ ЦА МО РФ. Оп. 8066. Д. 6. Л. 116.
- ⁹ ЦА МО РФ. Оп. 8066. Д. 6. Л. 117.
- ¹⁰ *Лота В.* Секретный фронт Генерального штаба. — М., 2005. С. 309.
- ¹¹ *Лота В.* Секретный фронт Генерального штаба. С. 318—319.
- ¹² Там же.
- ¹³ ЦА МО РФ. Оп. 8453. Д. 4. Л. 85—87.
- ¹⁴ *Лота В.* Секретный фронт Генерального штаба. С. 313—314.
- ¹⁵ Люди молчаливого подвига. — М., 1987. С. 180—183.
- ¹⁶ ЦА МО РФ. Оп. 5894. Д. 2. Л. 293—294.
- ¹⁷ *Павлов А.Г.* Военная разведка в 1941—1945 гг.// *Кочик В.Я., Лурье В.М.* ГРУ: Дела и люди. — СПб., 2002. С. 588—589.
- ¹⁸ *Бобров Н.* Смертник. — М., 1999. С. 20—23.
- ¹⁹ *Павлов А.Г.* Военная разведка в 1941—1945 гг.// *Кочик В.Я., Лурье В.М.* ГРУ: Дела и люди. С. 589.
- ²⁰ *Томин В.* Баллада о Стафордах//Люди молчаливого подвига. Кн.2. — М., 1987. С. 178—184.
- ²¹ *Юферев Д.* По специальному заданию//Люди молчаливого подвига. С. 292—295.
- ²² Там же.
- ²³ *Бобров Н.* Смертник. С. 20.
- ²⁴ *Никольский В.А.* «Аквариум-2». С. 45—47.
- ²⁵ См.: *Дубровка Н., Арутюнян А.* К истории зарождения партизанского движения в годы Великой Отечественной войны. Особая партизанская бригада//Великая Отечественная война 1941—1945 гг.: Люди. События. Факты. — Великий Новгород, 2000. С. 52; Энциклопедия военной разведки России. — М., 2004. С. 245—250.
- ²⁶ *Никольский В.А.* «Аквариум-2». С. 59—65.
- ²⁷ Там же. С. 69—74.
- ²⁸ Позывные военной разведки. С. 221—226.
- ²⁹ Позывные военной разведки. Героические дела разведчиков-радиостов в годы Великой Отечественной войны 1941—1945 годов. С. 138.
- ³⁰ *Подушков Д.* «Диверсант № 1». — Рукопись.



*Сидор Артемьевич
Ковпак*

«18 октября в Спадщанском лесу объединились два путивльских партизанских отряда: под командованием С.В. Руднева и под командованием С.А. Ковпака; командиром объединенного отряда стал С.А. Ковпак, комиссаром — С.В. Руднев.

22 октября образован Крымский подпольный центр по руководству подпольными партийными организациями в Крыму в составе И.А. Козлова, В.С. Колесниченко и Е.В. Ефимова.

24 октября закончилось сосредоточение московских партизан в лесах Подмосковья. В леса вышли 39 партизанских отрядов области общей численностью 1688 человек.

14.10.41. При штабе Северо-Западного фронта создан партизанский отдел»¹.

3.1. Стихийное формирование партизанских отрядов

В тылу у немцев зрело недовольство новыми порядками и неоправданной жестокостью захватчиков в отношении местного населения. Это формировало ресурсы для стихийного создания партизанских отрядов. Не было специалистов, не было связи, не было управления, не было оружия и снабжения... Но были партизаны. Зачастую это были люди, не имеющие ни опыта, ни знаний. Даже обычных, военных. Лучше, когда это были военные, попавшие в окружение. В их среде офицеры принимали командование на себя. Впоследствии эти люди нередко становились талантливыми партизанскими командирами — организаторами диверсионной и разведывательной деятельности в тылу противника.



*Павел Агафонович
Голицын*

Формирование партизанского отряда Кирпича

Голицын Павел Агафонович

31 декабря 2010 года исполнилось 89 лет одному из старейших спецназовцев ГРУ ГШ Павлу Агафоновичу Голицыну. В силу специфики его деятельности он известен лишь специалистам, однако тот факт, что генерал-майор Голицын является автором первой Инструкции по бое-

вому применению частей и подразделений специального назначения СА и ВМФ, уже говорит о многом. Инструкция написана им на основе личного боевого опыта партизанских действий в течение трех лет.

Незадолго до начала Великой Отечественной войны Павел Голицын, тогда еще совсем молодой паренек, был призван в ряды Красной Армии, в мотоциклетный полк. С началом боевых действий полк прикрывал отход главных сил, однако был разбит. Личный состав начал беспорядочный отход, надеясь перейти линию фронта и выйти к своим. Вместе с остальными отступал и Голицын, переодевшись в гражданскую одежду. Пройдя по немецким тылам свыше 400 км почти через всю Белоруссию, в октябре он оказался в деревне Бошарово Толочинского района Витебской области, где из окруженцев и местных жителей формировался партизанский отряд, выросший позже в партизанскую бригаду «Чекист». Здесь Павел стал сначала командиром взвода разведки. Он совершил две ходки за линию фронта по немецким тылам для установления связи командования бригады со Штабом партизанского движения.

С осени 1942 года он стал начальником разведки бригады. Разведчики под руководством П. Голицына захватывали «языков», проводили диверсии на территории площадью 10 тысяч квадратных километров.

«В деревне Бошарово Толочинского района Витебской области, как и в других населенных пунктах, к осени 1941 года собралось несколько таких, как я, окруженцев. Я познакомился с Григорием Николаевичем Севостьяновым — бывшим курсантом-артиллеристом, который учился на таких же курсах, как и я, а также с несколькими сержантами и солдатами. К этому времени на оккупированных территориях немецкой администрацией уже назначались старосты, появились полицаи, в волостях и районах формировались бургомистраты, оккупанты стали издавать приказы и распоряжения о поставках для гитлеровцев продовольствия и порядке регистрации граждан в волостных и районных управлениях. Появились пособники оккупантов. Поэтому разговоры о партизанской борьбе велись скрытно.

Мы начали изучать обстановку, заводить связи с местным населением. Следили за деятельностью немецких властей и насаждаемой немцами администрации. Сбор и приобретение оружия были одной из главнейших задач. Мы ходили по следам отступления советских войск и подбирали брошенное оружие. Удалось найти несколько винтовок, карабинов, пистолетов и боеприпасы. В деревне Свирыны один из колхозников передал нам ящик с 10 карабинами. Нашли в лесу большое количество мин и 50-миллиметровый ротный миномет с оставшейся в стволе миной.

В лесу между деревнями Бошарово и Люботынь вырыли землянку. Жердями облицевали стены и потолок, настелили нары, поставили печку-буржуйку и тщательно замаскировали.

Местных жителей, присоединившихся к нашей группе, мы направляли на разведку в Толочин и Коханово, где стояли немецкие и полицейские гарнизоны. По прибытии они докладывали обстановку»².

Партизаны вооружаются

Павел Агафонович Голицын рассказывал о том, как он с товарищами привел в дееспособное состояние миномет, вынув мину из ствола. Видимо, кто-то из состава расчета заклинил в стволе мину, пытаясь так привести свое оружие в негодность, чтобы не досталось врагу. Мина приржавела, и извлечь ее было действительно не просто. Пользуясь своими познаниями и навыками минометчика, Павел Агафонович закрыл отверстия в стволе и залил его керосином, оставив в таком положении на день-другой. После этого слили керосин и, наклоня ствол и потихоньку постукивая, извлекли мину. На начальном этапе удалось собрать какое-то оружие на местах боев. Впоследствии снабжение шло за счет трофеев. Ближе к концу войны начались поставки оружия с Большой земли.

Таких, как отряд Кирпича, было немало, но, к сожалению, было много и таких, кто просто отсиживался в лесу, не вступая в столкновения с противником. Кормились они за счет местного населения, мотивируя необходимость их снабжения борьбой за Родину. При соответствующем руководстве из Центра и на местах эта масса «окруженцев» и местных жителей могла стать значительной силой в тылу противника, способной перерезать пути снабжения вермахта.

3.2. Попытка организовать управление партизанскими действиями

«Партизанские отряды сначала действовали самостоятельно, согласованности в боевых действиях не было, так как связь с Центром поддерживалась только через пеших связных. Конечно, это не могло удовлетворить руководство партизанского движения.

Попытки применения голубиной связи не дали желаемых результатов в основном потому, что она является только односторонней и действует на незначительное расстояние. Имелись также и другие отрицательные стороны этого вида связи.

Своевременное руководство боевыми действиями партизанских отрядов, помощь им боеприпасами, вооружением и медикаментами, получение от них ценных разведданных можно было осуществить только при наличии надежной и бесперебойной радиосвязи»³.

«В декабре 1941 г. Сталин поручил организовать Центральный штаб партизанского движения (ЦШПД) при Ставке секретаря ЦК Компартии Белоруссии П. Пономаренко. Кадровый политработник, П. Пономаренко и ротой никогда не командовал, и не кончал военной академии. Он стал подбирать кадры из числа зарекомендовавших себя работников парторганов. Белорусскими партизанами «командовал» начальник белорусского штаба П. Калинин, которому в Красной Армии и взвод бы

не доверили. В результате планы операций напоминали постановления парторганов о проведении посевных и уборочных работ.

Выполняя поручение Верховного, ЦШПД развернул бешеную активность, в первую очередь по организации связи с партизанскими формированиями в тылу врага. Быстро был выстроен мощный центральный приемо-передаточный радиоузел, развернута радиошкола»⁴.

«Начальником Службы радиосвязи партизанского движения был назначен бывший начальник Службы радиосвязи военной разведки генерал-майор И.Н. Артемьев, «хороший организатор и большой специалист в области радиосвязи»⁵.

«11.41—02.42. — Подпольщики Оршанского железнодорожного узла под руководством К.С. Заслонова вывели из строя и уничтожили около 200 вражеских паровозов.

01.12.41. — Объединенный Путивльский партизанский отряд под командованием С.А. Ковпака вышел в рейд из Спадщанского леса в Хинельские леса.

06.12.41 — Сформирована 1-я партизанская бригада карельских партизан.

26.12.41. — Суземский головной партизанский отряд Орловской области совместно с украинским партизанским отрядом А.Н. Сабурова разгромил комендатуру в пос. Суземка. Было положено начало созданию в Брянских лесах партизанского края».



*Александр
Николаевич
Сабуров*

3.3. Партизанщина вместо партизанских действий

В силу того, что партийное руководство, на которое с самого начала было возложено руководство партизанским движением, не имело четкого представления о предмете своего руководства, были допущены очевидные ошибки, тормозившие развитие партизанских действий. Во главу угла ставились приоритеты любого движения — массовость и порыв вместо необходимых профессионализма и эффективности, которые не свойственны действиям толпы.

Поэтому партийная демагогия ценилась выше, чем здравый смысл профессионалов. Те разработки и рекомендации по организации партизанской борьбы, которые были подготовлены в конце двадцатых—начале тридцатых, были признаны вредными и пораженческими, а потому уничтожены. Инструкция по организации партизанского движения от 1919 года, которой рекомендовала коммунистическая партия руководствоваться при организации и ведении партизанской борьбы, практически ничего не давала ни партизанам, ни организаторам партизанского движения, поскольку устарела и не учитывала возникшую разницу в вооружении и оснащении партизан и регулярных войск, которая в Гражданскую войну была не столь заметна.

«Лишь в самом конце 1941 года издательство ЦК ВЛКСМ издало 50-тысячным тиражом книжку карманного формата «Спутник партизана» (ее составил Ю. Вебер, отредактировал А. Флегонтов, известный «красный партизан» времен Гражданской войны). В 1942 и 1943 гг. значительно дополненный вариант этого пособия издавался еще несколько раз.



Центральный штаб партизанского движения выпустил пособие «Минно-подрывное дело для партизан», брошюры «Обезвреживайте немецкие мины-сюрпризы», «Краткие указания по уничтожению рельсов», ряд инструкций в виде листовок («Разрушайте железные дороги фашистов», «Уничтожайте рельсы» и другие). Украинский штаб издал брошюру «Разрушайте тыл врага», инструкции по диверсиям в городах, по применению диверсионных мин различных типов, по вопросам тактики диверсионной работы»⁶.

К сожалению, не удалось решить главную задачу — организовать партизан на пресечение путей снабжения, разрушение средств управления и связи противника. О том, что организация партизанских действий во вражеском тылу — это наука, а не коммунистическая демагогия, руководители партизанского движения от КПСС даже не догадывались. Вместо целенаправленных, четко спланированных и организованных действий в тылу захватчиков предлагалась партизанщина, основанная на патриотическом порыве.

Примечания

¹ Партизанское движение. — Жуковский—Москва, 2001. С. 382—383.

² Голицын П.А. Записки начальника военной разведки. — М., 2002. С. 18

³ Покровский К.М. Позывные военной разведки. — Л. — М., 1998. С. 399.

⁴ *Старинов И.Г.* Почему мы победили только в 1945? // «Солдат удачи». 1995. № 5.

⁵ *Покровский К.М.* Позывные военной разведки. С. 399.

⁶ *Боярский В.И.* Партизаны и армия: История утерянных возможностей. — Мн.; М., 2003. С. 192.

ИТОГИ ДЕЯТЕЛЬНОСТИ РАЗВЕДКИ И ОРГАНИЗАЦИИ БОРЬБЫ В ТЫЛУ ПРОТИВНИКА В 1941 ГОДУ

4.1. Результаты деятельности разведки в 1941 году

Осенью 1941 года военной разведке удалось с высокой достоверностью вскрыть намерения противника и тем самым обеспечить командование достоверной информацией для планирования контрнаступления под Москвой в начале декабря 1941 года.

«В начале ноября 1941 г., — вспоминал Г. К. Жуков, — нам удалось своевременно установить сосредоточение ударных группировок противника на флангах нашего фронта и правильно определить направление главных ударов врага». Было установлено также, что в начале ноября 1941 года противник из глубокого тыла перебросил в полосу Западного фронта девять новых дивизий. Таким образом, хорошо организованная разведка и всесторонний анализ обстановки позволили Генштабу и командованию Западного фронта своевременно вскрыть замысел врага на новое наступление.

[...]

Аналогичным образом на основе данных, полученных от агентуры и других источников, был раскрыт замысел противника по окружению Тулы, что способствовало срыву его наступления на Москву с юга[...].

5—6 декабря 1941 г. советское командование силами Калининского, Западного и частью сил Юго-Западного фронта начало контрнаступление под Москвой. Добытые разведкой сведения помогли в планировании контрудара, а затем широкого наступления, в результате которого немецкие войска понесли большие потери и были отброшены на 100—250 км от Москвы. Военная разведка в период битвы под Москвой активно вела работу по подрыву тыла противника. Так, с начала войны по август 1941 года разведотдел штаба Западного фронта направил в тыл противника 184 диверсионные группы, с сентября по 31 декабря 1941 года, по донесению разведотдела штаба Западного фронта, для работы в тылу противника были направлены 71 диверсионная группа и отряд общим количеством 1194 человека. Диверсионные группы нарушали коммуникации немцев, уничтожали их транспорт, штабы, живую силу.

В подготовке диверсионно-разведывательных групп на Западном фронте большую роль сыграло специальное подразделение в/ч 9903,

которое возглавлял участник войны в Испании, опытный разведчик А. К. Спрогис»¹.

«Огромными усилиями в период подготовки битвы под Москвой и в ходе ее разведка обеспечивала командование точными данными о немецкой группе армий «Центр». Из общего числа 80 пехотных, механизированных дивизий, входящих в нее, мы не сумели добыть данные об одной механизированной дивизии. Верная и своевременная информация, которую получало командование Западного фронта, способствовала разгрому немцев под Москвой»².

После успешного контрнаступления советских войск под Москвой, отбросившего фашистов на 100—250 км, методы работы диверсионного пункта изменились. Вместо вывода групп и отрядов в тыл противника через линию фронта начали планировать их десантирование. Такой способ повышал живучесть выводимых органов на этапе пересечения линии фронта, экономил силы личного состава на длительных пеших переходах, повышал оперативность вывода в район предстоящих действий.

4.2. Основные трудности в организации спецразведки в 1941 году

РО штабов фронтов не в состоянии были в одинаковой степени целенаправленно и эффективно использовать в интересах разведки штатные и нештатные, как правило, не подчиненные РО штаба фронта, разведывательно-диверсионные формирования, а организационно-штатная структура и материально-технические возможности РО штабов фронтов не обеспечивали потребностей руководства всей деятельностью этих формирований.

Следует отметить, что в силу специфики возникновения и создания нештатных разведывательно-диверсионных формирований, а также слабой подготовки руководства специальной разведки фронтов первоначально основная их масса создавалась и вывозилась в труднодоступные для механизированных войск противника районы (леса, горы, болота) и, естественно, на значительном удалении от основных военных объектов противника.

Кроме того, не имея возможности ставить задачи разведывательно-диверсионным формированиям, подчиненным местным органам партии (хотя и подготовленным РО штабов фронтов), разведотделы штабов фронтов в этот период не могли целенаправленно использовать их возможности для решения разведывательных и специальных задач в интересах войск действующих фронтов. Таким образом, значительное количество разведывательно-диверсионных формирований, действующих в тылу противника и имеющих различную подчиненность, стали нуждаться в централизованном руководстве, а тем более снабжении необходимыми материально-техническими средствами. Отсутствие надежной радиосвязи с подавляющим

большинством нештатных разведывательно-диверсионных групп (отрядов) в этот период являлось причиной того, что органы военной разведки не могли целенаправленно использовать и оперативно направлять их деятельность, заранее согласовывать прибытие своих представителей в формирования, решать другие вопросы управления и обеспечения.

Такое положение явилось следствием отсутствия необходимого количества радиосредств и подготовленных радистов. Разведывательные группы, выводимые в тыл противника РО штабов фронтов и армий, решали как разведывательные, так и диверсионные задачи. Они не имели постоянного состава и насчитывали от 5 до 20 человек. Группа, как правило, получала одну диверсионную задачу.

При этом надо отметить, что небольшой части действующих в тылу противника отрядов удалось закрепиться и начать действовать. О результатах деятельности своего отряда в первую военную зиму рассказывает Г.М. Линьков: «В течение первой военной зимы нам удалось показать населению южных районов Витебской области, что немцы даже в условиях суровой зимы бессильны подавить хорошо организованное партизанское движение. Мы очистили населенные пункты от агентов гестапо или заставили их бездействовать. Мы подготовили местное население к массовому выходу в лес с наступлением черной тропы. Но мы еще не приступили к выполнению нашей главной задачи. Мы еще не организовали существенных диверсионных актов на коммуникациях противника. Немцы беспрепятственно двигались по нашим многочисленным шоссе-ным дорогам. Железнодорожные магистрали, нагруженные до предела, действовали бесперебойно без всякой военизированной охраны. Кстати сказать, на обслуживании ж.-д. транспорта оставалось очень много железнодорожников из местного населения, которые продолжали по-прежнему обслуживать движение, точно ничего не произошло».

4.3. Ошибки политического руководства страны при организации борьбы в тылу противника

Самое печальное то, что советское руководство и лично товарищ Сталин, призывая развернуть партизанское движение в тылу врага, давали ошибочное направление деятельности. Речь не шла о борьбе со снабжением противника, что позволило бы существенно осложнить положение наступающих немцев, учитывая протяженность самих коммуникаций.

«Коммуникации противника растягивались. Немцы вели наступление преимущественно вдоль дорог. В тылу у противника оставались огромные лесные пространства. В начале июля Старинов направил в тыл противника первую диверсионную группу, которая успешно минировала дорогу и осуществила подрыв нескольких автомобилей.

Илья Григорьевич так вспоминал о своих впечатлениях о попытках развернуть партизанское движение в первые дни войны: «На моих глазах начало происходить то, чего я так боялся: на всех территориях, куда вторгся враг, принялись наспех формировать партизанские отряды и почти без всякой подготовки забрасывать их в тыл наступающей немецкой армии.

Причиной этой спешки было обращение Сталина к советскому народу 3 июля 1941 г., где он, в частности, заявил: «В занятых врагом районах надо создавать партизанские отряды, конные и пешие, создавать диверсионные группы для борьбы с частями вражеской армии, для взрыва мостов, дорог, порчи телефонной и телеграфной связи, поджога лесов, складов и обозов».

С профессиональной точки зрения это было безумием. Партизанские отряды надо было создавать до оккупации. Теперь было некому. Затем, не могут партизаны поджигать обозы и подрывать дороги. Сталин нацеливал на партизанщину, а не на серьезную партизанскую войну. В его приказе не было главного, того, что должно было стать стержнем, — отрезать войска противника от источников снабжения. Если бы кто-то, а не Сталин сказал, что партизаны должны поджигать леса, его сочли бы провокатором. Поджоги лесов были выгодны противнику, но не партизанам.

Сталин требовал, чтобы при отходе наших войск уничтожалось все продовольствие, которое не могло быть вывезено. На снабжении немцев это всерьез не сказывалось, но зато партизанские группы оказывались по питанию в чрезвычайно тяжелой ситуации. Сотни тысяч наших воинов попали в плен в первые месяцы войны только потому, что войска не готовились к партизанской войне и не знали, что делать во вражеском тылу»³.

«После выступления Сталина стали стремительно набирать ход скоропалительное формирование и переброска в тыл врага без должной подготовки диверсионных групп и партизанских отрядов. На подготовку группы выделялось не больше семи дней, а в 30-е годы на это уходило от трех до шести месяцев.

18 июля 1941 г. вышло постановление ЦК ВКП(б) «Об организации борьбы в тылу германских войск». Ничего толкового в нем не было. Главное — вместо хорошо отработанной в Испании системы управления партизанскими отрядами через специальные штабы предлагалось «развернуть сеть наших большевистских подпольных организаций на захваченной территории для руководства всеми действиями против фашистских оккупантов». Но подпольщики могли руководить партизанским движением только в кинофильмах. Подполье было уязвимо, и подпольщики часто сами погибали, если не выходили в распоряжение партизанских формирований.

Уже в июле 1941 г. участники испанской войны предлагали прекратить бойню под видом переброски в тыл противника партизанских формирований, не имеющих должной подготовки, и перенести упор на формирование специальных частей из специально отобранных и тщательно обученных людей. Они смогли бы закупорить движение на железнодорожных магистралях и ночное движение на автодорогах и сильно затруднить дневное движение. Ведь коммуникации противника

проходили через районы, весьма благоприятные для таких действий. Но Сталин согласия не дал. Итог: к 1 октября 1941 г. на территории Украины было оставлено 738 партизанских отрядов (примерно 26 тыс. человек) и 191 диверсионная группа. На 1 марта 1942 г. из 1974 партизанских отрядов, сформированных и направленных на оккупированную территорию Украины, имелись данные о боевой активности лишь по 241. На 26 июня 1942 г. на Украине из 778 числящихся партизанских отрядов только 22 действовали (3310 человек).

Аналогично обстояло дело в Белоруссии, на северо-западном направлении и в Орловской области»⁴.

Приложение 1

Руководители военной разведки с июня по декабрь 1941 года

Структура	Период	Воинское звание	ФИО
Нач. РУ ГШ РККА	С 06 — 11.1941	генерал-лейтенант	Голиков Ф.И.
Нач. РУ ГШ РККА	11.1941 — далее	Генерал-майор танковых войск	Панфилов А.П.
Руководители диверсионной деятельностью в РУ ГШ РККА			
Нач. особой группы РУ ГШ РККА	11.1941 — далее	полковник	Мамсуров Х.-У.Д.
Начальники разведывательных отделов штабов фронтов, действовавших в 1941 году			
Западный	08 — 12.1941	генерал-майор	Корнеев Т.Г.
	12.1941 — далее	полковник	Ильницкий Я.Т.
Северо-Западный	07.1941 — далее	генерал-лейтенант	Деревянко К.Н.
Юго-Западный фронт	06 — 09.1941	полковник	Бондарев Г.И.
	09.1941 — далее	генерал-лейтенант	Виноградов И.В.
	1941	генерал-лейтенант	Рубин И.Г.
	1941	генерал-майор	Каминский А.И.
Северный фронт	07 — 08.1941	генерал-лейтенант	Евстигнеев П.П.
Ленинградский фронт	08.1941 — далее	генерал-лейтенант	Евстигнеев П.П.
Южный фронт	07.1941 — далее	генерал-лейтенант	Васильев А.Ф.
Карельский фронт	09.1941 — далее	генерал -майор	Поветкин Ф.Ф.
Калининский фронт	11.1941 — далее	генерал -майор	Алешин Е.В.
Центральный фронт	24.07. — 25.08.1941	?	?
Брянский фронт	1941	генерал-лейтенант	Кочетков М.А.
	1941	генерал-лейтенант	Хлопов В.Е.
	1941	генерал-лейтенант	Маслов М.С.
Закавказский фронт (23.08.—30.12.1941)	08 — 12.1941	генерал-майор	Капалкин В.М.
Волховский фронт (с 17.12.1941)	С 12.1941	полковник	Василенко В.И.
Забайкальский фронт	С 06.1941 — далее	генерал-майор	Ленчик И.Г.
Дальневосточный фронт	март — осень 1941	генерал-майор	Чекмазов П.Н.
	осень 1941 — далее	генерал-майор	Соркин Н.С.

*Приложение 2**Докладная записка начальника Разведуправления Красной Армии*

№592134 т.т. Сталину, Шапошникову

24 сентября 1941 г.

Войсковая разведка на фронте поставлена неудовлетворительно. Руководство ею со стороны какого-нибудь органа в системе НКО отсутствует на протяжении многих лет. Внимание к войсковой разведке в войсковых штабах недостаточно.

Учитывая огромную важность войсковой разведки для боевых действий и войны, в целях ее поднятия на должную высоту прошу:

1. Возложить руководство войсковой разведкой на Разведывательное управление Генерального штаба.

2. Для практического проведения этой работы создать отдел войсковой разведки в составе Разведуправления.

3. В составе стрелковых полков создать команды пеших разведчиков-охотников из отборного состава штатной численностью не менее 100 человек вместо существующих сейчас по штату взводов пеших разведчиков 53 человека.

4. В составе стрелковых батальонов сформировать взводы пеших разведчиков-охотников из отборного состава.

5. Для создания кадров командного состава войсковой разведки:

а) развернуть войсковое отделение разведывательных курсов Разведуправления на 200 человек вместо 70 человек;

б) организовать при штабах фронтов постоянно действующие краткосрочные (месячные) разведывательные курсы по подготовке войсковых разведчиков из числа младших командиров, командиров взводов и начальников команд (командиров рот) численностью в 200—250 человек среднего командного состава и 500—1000 человек младшего командного состава.

6. В составе всех пехотных училищ 5% курсантского состава за 2 месяца до выпуска готовить со специальным уклоном войсковых разведчиков для укомплектования ими начальников команд, командиров взводов войсковой разведки, адъютантов штабов батальонов.

7. Укомплектовать в течение двух недель энергичными командирами все штатные должности войсковой разведки в штабах всех степеней, начиная со штабов фронтов до штабов батальонов включительно, а также командиров подразделений войсковой разведки.

Закрепить этот состав командиров за войсковой разведкой и запретить их использование не по назначению.

8. Для поощрения боевой работы войсковых разведчиков установить:

а) командному и рядовому составу полковых команд разведчиков-охотников, батальонных взводов пеших разведчиков, полковых взводов конных разведчиков, стрелковых разведывательных рот, дивизий — денежные оклады содержания на одну категорию выше. Например: бойцу — оклад ефрейтора; ефрейтору — командира отделения и т.д.;

б) разрешить командирам дивизий для поощрения разведчиков, выдлившихся отличным выполнением ряда разведывательных заданий, предоставлять им краткосрочный отпуск сроком до 30 дней по персональному представлению командиров полков.

9. Вести представления к правительственным награждениям войсковых разведчиков и всех военнослужащих, выполняющих задачи войсковой разведки:

а) за трехкратное выполнение разведывательных поисков с приведением пленных — медаль «За боевые заслуги»; за пятикратное выполнение этих заданий — медаль «За отвагу»; за семикратное — орден Красной Звезды; за десятикратное — орден «Красное Знамя»;

б) разведчиков, приведших в результате своих поисков офицерский состав, представивших ценные оперативные документы или новые образцы вооружения, представлять соответственно на одну ступень выше;

в) разведывательные партии, выполнившие задачи по захвату ценных оперативных документов штабов батальонов, представлять к ордену Красной Звезды; по захвату ценных оперативных документов штабов полков — к ордену Красной Знамени; по захвату ценных оперативных документов штабов дивизий и корпусов — к ордену Ленина.

Лиц, выдлившихся в результате своей разведывательной деятельности особо ценными сведениями, пленными или образцами боевой техники и проявивших особую воинскую хитрость, отвагу и выдержку, представлять к званию Героя Советского Союза.

Начальник Разведуправления Генштаба Красной Армии
Генерал-лейтенант Голиков⁵.

Примечания

- ¹ Павлов А.Г. Военная разведка в 1941—1945 гг.// Кочик В.Я., Лурье В.М. ГРУ: Дела и люди. — СПб., 2002. С. 589.
- ² Никольский В.А. «Аквариум-2». — М., 1999. С. 101.
- ³ Подушков Д. «Диверсант № 1». — Рукопись.
- ⁴ «Солдат удачи». 1995. № 5.
- ⁵ См.: Кочик В.Я., Лурье В.М. ГРУ: Дела и люди. С. 109—110.

После поражения под Москвой Гитлер мобилизовал все силы для летнего наступления 1942 года.

Для успеха своих действий немецкое командование группы армий «Центр» организовало операцию по дезинформации советского командования под кодовым названием «Кремль». Суть дезинформации заключалась в том, чтобы заставить советское командование поверить в то, что основные усилия в летней кампании 1942 года немцы сосредоточат в центре с целью захвата Москвы.

Однако информация, поступающая от разных источников военной разведки, позволила своевременно разгадать планы противника.

В этом принимали участие разведорганы, действующие в интересах как центрального аппарата военной разведки, так и фронтовых и армейских разведотделов. Огромную помощь во вскрытии намерений врага оказали партизанские отряды, сумевшие установить связь с Большой землей.

В годы Великой Отечественной войны прообразом и источником спецназа Советской Армии начиная с 1942 года были:

- оперативные центры разведки, которые действовали, как правило, под видом партизанских формирований (с полным подчинением Главному разведывательному управлению Генерального штаба и разведотделам штабов фронтов);
- разведывательные и разведывательно-диверсионные группы и отряды, сформированные разведывательными отделами фронтов и армий и действовавшие под их руководством;
- оперативные группы разведки, которые функционировали при некоторых партизанских формированиях и органах руководства партизанским движением и направляли их разведывательно-диверсионную деятельность в интересах регулярных войск;
- советнический аппарат от регулярных войск (офицеры разведки Советской Армии, назначенные на штабные должности в партизанские формирования или представителями в состав руководящих органов партизанского движения);
- диверсионно-разведывательные формирования советских партизан.

5.1. Реорганизация Разведывательного управления Генерального штаба

«В январе 1942 г. в Государственный Комитет Обороны были предложены предложения по улучшению работы военной разведки, основанные на опыте первых месяцев ее работы во время войны. Они вытекали из следующих недостатков;

- организационная структура РУ не соответствовала условиям работы в военное время; не было должного руководства работой РУ со стороны Генштаба;
- материальная база военной разведки была узкой; в частности, не было самолетов для переброски разведчиков в тыл противника, нужной экипировки;
- в РУ отсутствовали крайне необходимые отделы диверсионной и войсковой разведки.

Для ликвидации этих недостатков приказом наркома обороны 16 февраля 1942 г. Разведуправление было реорганизовано в Главное Разведывательное Управление (ГРУ) с соответствующими штатными и структурными изменениями»¹.

С января 1942 года деятельностью диверсионного отделения РУ, а с середины февраля — ГРУ ГШ руководил Николай Кириллович Патрахальцев. Отделение занималось подготовкой и руководством групп, выполнявших задачи особой важности. Также на руководстве отделения находились отряды, выведенные в тыл противника в начале войны и сохранившие боеспособность.

5.2. Деятельность разведорганов центрального подчинения

5.2.1. Разведгруппа «Лео»

С началом войны многие советские военные разведчики, выполнявшие специальные задания в странах Европы и Америки, просили их направить на фронт. Одним из таких разведчиков был работавший в Латинской Америке Федор Кравченко.

В марте 1942 года Федор Кравченко был зачислен в Красную Армию в воинском звании старший лейтенант. Он имел опыт участия в боевых действиях в Испании и настойчиво требовал, чтобы его направили в действующую армию.

В апреле 1942 года Федор Кравченко был включен в состав разведывательной группы «Лео», которая готовилась для заброски в тыл противника. Для оперативной переписки с Центром он выбрал себе псевдоним «Панчо», видимо, в память о своей командировке в Латинскую Америку...

Командиром разведывательной группы был назначен Алексей Корибицын. Его и называли «Лео». Судьба опять свела вместе этих самоотверженных молодых людей. Казалось, что они должны были плечом к плечу всю жизнь сражаться то с испанским, то с германским фашизмом...

«Панчо» стал заместителем Корибицына. В состав группы входили еще три человека — радист Антоненко и два разведчика-австрийца — Штейнер и Ляйтнер. Перед вылетом они облачились в немецкую военную форму, получили даже по Железному кресту и полный комплект документов. От настоящих немцев их отличить было невозможно.

Цель группы — вести разведку переброски гитлеровских войск через Гомельский железнодорожный узел.

В ночь на 9 мая 1942 года группа «Лео» вылетела с одного из подмосковных аэродромов. Самолет взял курс за линию фронта...

В заданном районе разведчики один за другим покинули борт самолета и растворились в ночном небе. Приземлились они благополучно и быстро нашли друг друга. Но грузовой парашют не раскрылся, и все резервные источники питания для радиостанции разбились при ударе о землю. Разведгруппа осталась с одним комплектом батарей для рации, которую Антоненко даже в полете бережно прижимал к груди.

Белорусский лес оказался не очень гостеприимным. Не успели разведчики разобраться в обстановке, как оказались в окружении партизан, которые не ждали гостей из Москвы и приняли их за гитлеровскую диверсионную группу. Командир разведчиков Алексей Корибицын безуспешно пытался убедить партизан в том, что он и его люди прибыли с Большой земли. До выяснения обстоятельств разведчиков разоружили и заперли в землянке.

Обстоятельства выяснялись тоже своеобразно. Партизаны в качестве доказательства потребовали, чтобы Антоненко по своей рации связался с Центром и попросил Москву передать в одном из радиосообщений Совинформбюро информацию определенного содержания. В конце второй недели в эфире все-таки прозвучало условное сообщение из Москвы. Услышать его были рады и разведчики, и партизаны...

После этого происшествия для партизана «Панчо» и его боевых товарищей начались суровые будни разведки в тылу противника. Однако отсутствие электропитания для радиостанции вынудило их вскоре временно присоединиться к партизанскому отряду и заняться диверсиями в тылу немецких войск...²

Разведывательно-диверсионные группы и отряды, направляемые в тыл противника, зачастую имели не одну, а несколько боевых задач. Нередко эти группы имели связь с партизанами и опирались на их базу. В случае затруднений материального характера они были вынуждены действовать совместно с партизанами.

В то же время основная задача многих групп и отрядов заключалась в том, чтобы после выполнения ближайших конкретных задач приступить к формированию партизанских отрядов в тылу противника и далее действовать в интересах руководящего органа разведки, направившего их в тыл противника. Одним из первых, кто начал выполнять эту задачу, был отряд Г.М. Линькова. При этом надо заметить, что этот отряд был

одним из немногих, кому удалось выполнить эту задачу в 1941 году и начать действовать в 1942-м.

5.2.2. Партизанские формирования под руководством ГРУ

Отряд Линькова

15 февраля 1942 года часть отряда Линькова, в котором находился комиссар Давид Кеймах, была выведена из тыла противника. (Казалось бы, это серьезно снизит боеспособность отряда. — С.К.) Но уже весной 1942 года под командованием «Бати» было уже семь отрядов. За зиму отряды «Бати» заметно разрослись. Агитационная работа партизан, посланных им по деревням и хуторам, была не напрасной. В партизанские отряды шли новые люди³.

Но этих людей надо было вооружать. Для этого Г.М. Линьков слал в Центр телеграммы, жалуясь на недостаток оружия, необходимого для того, чтобы вооружить новых бойцов. Писал, что отдает свой маузер, а сам ходит с финкой. Жаловался на слабую обученность новичков, которые не способны в бою добыть себе оружие.

«Чтобы стать настоящим партизаном, одного желания мало. Надо хорошо знать оружие как отечественного производства, так и вражеское, метко стрелять, умело обращаться со взрывчаткой и делать многое другое. Поэтому в Ковалевичском лесу, где размещалась теперь база Бринского, «Батя» устроил своего рода учебный пункт, который партизаны называли военкоматом.

Здесь вновь прибывших бойцов обучали военному делу, умению драться с врагом в лесных условиях. И только после прохождения этого ускоренного «курса молодого бойца» из новичков формировались группы, отряды, которые и направлялись затем на боевые операции.

Проходили дни. По сводкам Совинформбюро, Бринский знал, что Красная Армия уже не только остановила гитлеровцев под Москвой, но





Антон Петрович
Бринский

и сама перешла в наступление, освободив от захватчиков многие города и села. Советские войска стояли у Великих Лук, Ржева, Орла, Гжатска.

В конце марта в глухие места Нешковского заповедника была выброшена группа десантников, которая доставила отряду «Бати» взрывчатку, мины, автоматы. А главное — десантники помогли «Бате» установить радиомост с Центром.

Каково же было удивление Бринского, когда среди десантников он узнал Василия Щербину, с которым был знаком еще по Гурецкому отряду. Тогда старший лейтенант Щербина был заброшен в тыл врага со спецзаданием и в Гурце присоединился к группе Бринского. После одного из боев он с частью бойцов ушел продолжать борьбу с врагом в Дераженские леса. Оказывается, позднее Щербина со своими партизанами влился в регулярные части Красной Армии, и вот теперь он опять вместе с Антоном Петровичем.

В тот же день Григорий Матвеевич отправил в Центр радиogramму, в которой поблагодарил командование за «гостинцы», доложил о проделанной работе и сообщил о своих дальнейших планах. В ответной радиogramме Центр просил усилить удары по железным дорогам, по которым гитлеровцы снабжают войска, осаждающие Ленинград.

Через два дня отряд под командованием Василия Щербины выступил: в район Вилейки, где как раз и проходила крупная железнодорожная магистраль, по которой непрерывным потоком шли вражеские эшелоны в сторону Ленинграда».

Вот как вспоминал Григорий Матвеевич об этом важном событии и его последствиях: «В конце марта нам удалось установить связь с Москвой, получить взрывчатку и приказ целиком переключиться на диверсионную работу по подрыву ж.д. движения противника.

Таким образом, к наступлению «черной тропы» у нас была взрывчатка, были люди, связь с Москвой, отсюда по-настоящему только и начиналась диверсионная работа в тылу фашистских оккупантов.

В начале апреля месяца сорок второго года в юго-западных районах Витебской области еще не было ни одного действующего партизанского отряда. Массовый уход населения в лес начался только в апреле.

Попытка наращивания диверсионных сил

В десятых числах апреля в пойму Березинских болот прибыли две группы, переброшенные через фронт по линии Нарко-

мата внутренних дел. Но в одной из этих групп, возглавляемой лейтенантом Кузиным, люди занялись мародерством. Вторая группа, возглавляемая лейтенантом Вороновым, при подходе к району нашего действия наткнулась на засаду карателей и понесла большие потери. К немцам попали рация, взрывчатка, боеприпасы. В первой половине апреля в район нашего действия прибыл из-под Орши отряд Константина Заслонова, кстати сказать, переброшенного в тыл врага по линии Наркомата путей сообщения.

Но если Заслонову со своими железнодорожниками и удавалось пакостить немцам по части порчи паровозов, то при выходе в лес он первое время переключился на борьбу с полицией и мелкими группами немцев. К тому же у него не было взрывчатки и мин для подрыва вражеских эшелонов.

Только в нашем отряде в апреле были необходимые средства, указание Разведуправления и кадры специально подготов-

ленных инструкторов по подрывному делу применительно к партизанской борьбе. Но если наши люди знали, как заминировать полотно ж. д., чтобы подорвать поезд, то они еще не имели опыта больших переходов в тылу врага, особенно новички, которые к нам вливались из деревень и наскоро обучались подрывному делу.

Первые результаты

Первые три вражеских эшелона полетели под откос в последней декаде апреля сорок второго года в районе станции Крулевщизна.

В то время у немцев скорости движения поездов достигали семидесяти—семидесяти пяти километров в час. Железная дорога охранялась обходчиками-белорусами, как и в мирное время. Немцы чувствовали себя в полной безопасности, точно эти магистральные пути проходили по собственной территории где-либо в Германии, а не по оккупированному советским районом.

После первых ж.-д. крушений, в одном из которых было до четырехсот убитых немецких солдат и офицеров, немцы сняли несколько пехотных батальонов, следующих на фронт, и направили их на прочесывание лесов, прилегающих к их дороге в районе происшедших крушений.

Но наши подрывные пятерки, не имея опыта, производили эти первые диверсии «с трепетом душевным». Поставив ж.-д. мину между шпал и перекинув электрические проводки колесного замыкателя системы «рапида» через рельсы, они знали, что она взорвется, как только колесо паровоза раздавит изоляцию этих проводов. Поэтому они считали свою работу законченной и уходили подальше от полотна в безопасное место и слушали, когда пройдет поезд и раздастся взрыв. А когда происходило крушение, то они считали свою миссию законченной и уходили на сутки-двое за десяток-другой километров, чтобы подождать, когда восстановится движение и всё войдет в нормальную колею.

Поэтому никакое прочесывание леса вдоль полотна дороги в районе происшедшего крушения немцам ничего не давало и дать не могло.

Следующие крушения были произведены нашими людьми между Крулевщизной и Вилейкой. А во второй половине мая наши подрывники уже были расставлены от Молодечно до Полоцка и крушения на разных перегонах начали происходить почти каждую ночь.

Это уже совсем не понравилось немцам. Они буквально растерялись и не знали, что им делать. Ни одного нашего подрывника им не только в это время, но и впоследствии на месте «преступления» взять не удалось. А при большом движении на ж.-д. мины так быстро взрывались, что до начала июня немцы не нашли ни одной невзорвавшейся мины и по существу не знали, как осуществляется минирование и что из себя представляют ж.-д. мины. В начале июня им повезло. Присланная нам партия электродетонаторов почему-то имела вместо резиновой изоляции — бумажную. И часть наших мин с такими детонаторами не взорвалась при раздавливании их на рельсе колесом паровоза. Тонкий микроскопический слой бумажной изоляции, образовавшийся над и под проводками, не давал проскакивать искре от батарейки карманного фонарика, укладываемой вместе с толлом, и детонатор отказывал. Такие мины оставались до утра, и немцам удалось их посмотреть.

После этого немцы уже знали, что для взрыва поезда мы применяем мины с колесным замыкателем и их можно обнаружить по проводкам, перекинутым через рельсу. А так как количество крушений продолжало с каждым днем расти, то в начале июня на участке Вилейка—Молодечно дело дошло до того, что перед паровозом пускался в несколько человек пеший патруль, который, освещая электрическим фонариком, осматривал рельсы, а вслед за пешим патрулем двигался ж.-д. состав, а иногда целый «обоз» составов.

Понятно, что такая скорость передвижения не соответствовала планам молниеносной войны и не могла удовлетворить немецкое командование. В том числе такая скорость совершенно не удовлетворяла и наших подрывников. Потому что в мина, которую мы в то время закладывали, весила всего лишь три кило и двести граммов тола и не могла произвести существенных повреждений паровозу, а крушения не происходило вообще. Для того чтобы вывести

из строя хотя бы паровоз, нужно было закладывать до двенадцати—пятнадцати килограммов. Такой большой расход взрывчатки нам тогда был негоден.

Нашим контрмероприятием против такой «защиты» немцами своих коммуникаций явилось то, что наши подрывники попросту переносили свои действия на такие участки, где взрывов давно не производилось и поезда двигались с нормальной скоростью»⁴.

«Батин» отряд был теперь хорошо вооружен и оснащен и мог уже наносить по врагу более ощутимые удары. Поэтому с согласия Центра «Батя» решил увести свой отряд в Западную Белоруссию к важнейшим железнодорожным узлам: Молодечненскому, Минскому, Барановичскому, Брестскому, Лунинецкому и Калинковичскому. Здесь же, в Березинских лесах, получили задание действовать местные отряды.

Переход предстоял нелегкий. Партизанам надо было совершить 600-километровый рейд через болота и глухую лесную чащобу, через районы, забитые гитлеровцами, и в целях безопасности отряд должен был двигаться только ночью. И не просто двигаться. По пути надо было вести и боевую работу.

Григорий Матвеевич Линьков так вспоминал о подготовке и самом перебазировании отряда: «В мае сорок второго года в связи с трудностями переходов и снабжения подрывников взрывчаткой поднялся вопрос о том, чтобы перебазироваться нашему центральному штабу ближе к железнодорожным магистралям. Но куда?

В Витебской области, в районах, прилегающих к месту нашего базирования — к пойме р. Березины в районе Лепеля, проходили только две ж.-д. магистрали: из Вильно и Молодечно на Полоцк и Минск—Борисов—Орша. Первая магистраль нами уже «обслуживалась». Ко второй подходы были крайне затруднены вследствие наводнения прилегающих районов карательными отрядами. Полицейские здесь имелись почти в каждой деревне, и все попытки наших людей проложить пути подхода к этой магистрали не дали желаемых результатов. А терять людей на этом не входило в нашу задачу.

Мы всячески уклонялись от боевых стычек с живой силой противника, даже

и в том случае, когда враг мог нести в этих столкновениях во много крат большие потери. Ведь каждый наш удар по коммуникациям противника соответствовал удачному шквалу артиллерийских батарей на фронте или удачному налету эскадрильи бомбардировщиков.

Каждый наш подрывник — в составе боевой пятерки, которые у нас являлись основными боевыми звеньями в диверсионной работе, мог сделать столько, сколько могло сделать в среднем звено самолетов. Но взрывчатки мы расходовали в сотни раз меньше, чем авиация — бомб.

Работа на «железке»

Главной же нашей задачей весной сорок второго года являлась диверсионная работа на железных дорогах противника. В соответствии с этой задачей мы приняли организационную структуру, в которой низовым звеном у нас являлась диверсионная пятерка. Две диверсионные пятерки мы считали отделением, два отделения —

взводом; от двух до четырех взводов у нас назывались отрядом, а несколько отрядов, расставленных в определенном районе и подчиненных единому руководству, — соединением, а позже центром.

У нас не было бригад, которые были приняты в партизанских соединениях, руководимых впоследствии Центральным штабом партизанского движения.

Наша диверсионная пятерка прекрасно справлялась с нашей главной задачей подрыва вражеских эшелонов, и мы эти пятерки только в редких случаях объединяли для совместных боевых действий, как, например, при организации нападения на подразделения немцев с целью захвата пленных и т.п.

Для решения нашей главной задачи — подрыва поездов противника в соответствии с нашими возросшими силами и средствами нам нужно было передвигаться поближе к ж.-д. магистралям, на которых еще не пуган враг, но где есть соответствующие условия для базирования, приема грузов из Москвы и удобные подходы к железным дорогам.

Тем более что в приказе, в котором я расписался при вылете из Москвы осенью сорок первого года, предусматривался отход нашего отряда дальше на запад при отступлении войск противника.

Перебазирование

Я принял решение перебазироваться в Барановичскую область, в район озера Выгновское, где было в наличии много ж.-д. магистралей и удобная для базирования болотисто-лесистая местность. Неясен был только вопрос, как в тех районах обстоит дело с развертыванием диверсионной работы на этих дорогах. Этот вопрос мы как могли уточнили у местного населения и пленных, которые утверждали, что «о крушениях поездов в тех районах не слышали...»

Мы сообщили свое решение в Р. У. и попросили разрешения на этот шестисоткилометровый переход. Характерно, что

наше прямое начальство в лице тов. Ильичёва, имея повседневную с нами связь, в течение полумесячного срока не ответило на наш запрос, и я решил совершить этот переход на свою личную ответственность.

Основное затруднение заключалось у нас в отсутствии карт — километровок и даже двухкилометровок на районы, расположенные по маршруту. Пришлось руководствоваться пятикилометровкой, случайно где-то раздобытой т. Бринским.

Только в районе г. Лиды в Калибковской пуще Москва предупредила нас, что «дальнейшее продвижение на запад за рубеж Лида—Пинск—Сарны угрожает потерей радиосвязи на имевшихся в нашем распоряжении рациях типа «Север».

Было принято решение изменить место базирования и перенести его к озеру Красное Князь-озеро в Пинской области. Озера были хорошими ориентирами для авиации, и потому мы, как правило, привязывали к ним места нашего базирования с целью облегчения выгрузки нам грузов с самолетов.

В районе нашей старой базы мы оставили небольшую группу людей во главе с Ермаковичем. Избытки взрывчатки и все связи с населением передали отрядам т.т. Заслонова и Воронова. Примерно четыре пятых нашего соединения мы расставили в районе Молодечно—Полоцк, Молодечно—Вильно—Крулевщина под общим руководством капитана Шербины и комиссара Кеймаха. С остальными людьми я переправился в указанный выше район, к Князь-озеру.

Свой переход мы совершали только пешком, в подавляющем большинстве случаев только в ночное время.

Люди были до предела загружены взрывчаткой, питанием к рациям, боеприпасами. Потому во время перехода мы всячески избегали встречи не только с немцами, но и с полицией.

Взрывчатку мы постепенно расходовали на подрыв поездов в пути следования, когда нам приходилось проходить поблизо-

сти от ж.-д. магистралей. Так, например, мы в течение трех дней организовали около десяти крушений поездов противника из Калибокской пуши, расположившись в сорока—пятидесяти километрах южнее г. Воложина. Это было в половине июня сорок второго года»⁵.

«После перехода «Батя» со штабом расположился у Червонного озера, в урочище Булевого болота, а Бринский — возле Белого озера. И снова потекли боевые будни».

«Прибыв на новое место, Антон Петрович уже на следующий день разбил отряд на небольшие группы и отправил их на задания. В ту же ночь на северо-западе Полесья загрохотали партизанские взрывы, превращая в груды обломков мосты, склады с боеприпасами, эшелоны с живой силой и техникой врага, спешившие на Восток.

В конце июля разведчики Бринского столкнулись с людьми из отряда С.П. Кап-

луна, кадрового военного, работника штаба одного из соединений Красной Армии.

Попав в окружение, Степан Павлович тяжело заболел, а выздоровев, ушел к партизанам. Стал командиром отряда. Партизанам Каплуна было нелегко. У них не хватало оружия, отсутствовала связь с другими партизанскими группами, с Большой землей. И конечно, встреча с отрядом Бринского была как нельзя кстати. Степан Павлович с радостью принял приглашение Бринского влиться в его отряд.

...Одно из эффективнейших средств, применявшихся партизанами в борьбе против гитлеровцев, — взрывчатка. Учитывая это, Центр делал всё возможное, чтобы отряды «Бати» были обеспечены «мылом», как в шутку партизаны называли тол.

Когда в конце июля самолет, посланный Центром, сбросил в районе Булевого болота очередную порцию «гостинцев», «Батя» вызвал к себе Бринского»⁶.

Григорий Матвеевич принял решение направить отряд Бринского к Выгоновскому озеру, снабдив его взрывчаткой для организации диверсий на коммуникациях Брест, Барановичи—Лунинец. Заместителем был назначен Каплун. Отряд из-за большой численности делился на три части для расширения сферы деятельности партизан.

Вот как он вспоминал об этом: «В конце июля сорок второго года я направил тов. Бринского с полсотней подрывников в район оз. Выгоновское, и он по прибытии туда (в первых числах августа. — С.К) сумел за первые двенадцать дней организовать крушение шестидесяти эшелонов противника с войсками и техникой.

Подрывники, направленные на ж.-д. участок Горадзей—Негорелое, в среднем организовали одно-два крушения в сутки. Тридцать человек были направлены в район Концевичи, которые также устраивали в среднем пять-шесть крушений в неделю.

Люди были посланы в район Сарны, Ковеля и даже Ровно и все занимались глав-

ным образом организацией крушений поездов противника».

К августу 1942 года формирование под командованием Г. Линькова «представляло из себя крупный партизанский отряд, численностью свыше ста человек. Половина из них находилась в районе центральной базы и в прилегающих базах около Булевого болота. Остальные — на озере Выгоновском под командованием комиссара Бринского.

С течением времени численность отряда все увеличивалась, а диверсионные акты против противника проводились все активнее. К лету 1942 года отряд Линькова преобразовывается в партизанское соединение, состоящее из четырех отрядов. Отряд под командованием Садовского был в районе Калинковичи, отряд Сазонова — под Сар-

нами. Два отряда были рейдовыми: отряд Перевышко — действует на дороге Барановичи—Минск, отряд Цыганова — на дороге Лунинец—Житковичи. Все соединение было нацелено в основном на ведение диверсионной работы. Подрывники Линькова наводили ужас на фашистов. Днем и ночью пускались под откос гитлеровские эшелоны с солдатами и техникой, взлетали в воздух военные и промышленные объекты. [...]

Соединение Линькова действовало в Белоруссии, в Пинских болотах. Центральная база располагалась непосредственно в районе Булевого болота, с востока к которому прилегалo озеро Червонное, с юга — озеро Белое, на западе и юго-западе — непроходимые леса, тянувшиеся до р. Случ. В таких топях и чащобах противник не мог действовать против партизан крупными силами с использованием тяжелой техники.

Брест—Ковель—Киев. По всем этим дорогам устремлялся основной поток немецких военных перевозок, по ним противник осуществлял маневр своими резервами.

Район, включавший Брест, Барановичи, Лунинец, Ковель, Сарны, Микашевичи, Житковичи, по площади равнялся Франции. В каждом из этих населенных пунктов находились крупные гарнизоны фашистских войск, штабы частей, различные учреждения, военные объекты. Кроме того, здесь же были железнодорожные узлы с подвижным составом и депо. В этих же районах были и аэродромы немцев. Всё это определяло важность района и то внимание, которое уделялось ему советским командованием». Район был выбран для дислокации соединения не только по причине своей труднодоступности для противника, но и потому, что его покрывала густая сеть шоссе и железных дорог. Северо-западнее базы проходила магистраль Брест—Барановичи—Минск—Москва. Из Барановичей от нее ответвлялась дорога на Луцк и Могилёв. Южнее базы протянулась магистраль Брест—Лунинец—Гомель. Через Барановичи и Лунинец проходила магистраль, связывающая Ленинград и Ровно. В Сарнах она пересекалась с дорогой⁷.

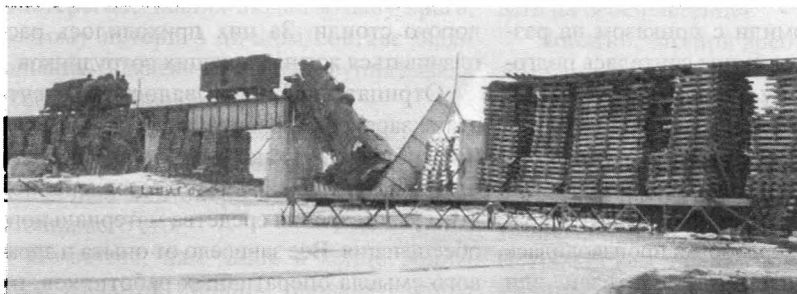

5.3. Деятельность разведорганов фронтового подчинения

5.3.1. В РО штаба Западного фронта

2-е агентурное отделение

В апреле 1942 года В.А. Никольского перевели на должность старшего помощника начальника второго (агентурного) отделения разведывательного отдела штаба Западного фронта. Начальником отделения был Жемчужин. Отделение фактически представляло собой отдельную воинскую часть (*Прим. С.К.*).

Разведчики под студенческой крышей

«Началась напряженная работа. Каждый оперативный работник, являясь «универсальным» специалистом по всем вопросам агентурной разведки, вел свою группу от подбора людей до их переброски в тыл противника. Только радисты предварительно проходили подготовку отдельно, поскольку для успешной работы на рациях «Белка» и «Север» требовался срок подготовки не менее 4—5 месяцев. Однако и они обязательно включались в группу примерно за 7—10 дней до ее отправки на задание.

При подготовке разведчиков обращалось большое внимание на сколачивание группы, создание в ней атмосферы дружбы и доверия. Незадолго до вылета командира группы и радиста обучали раздельным шифрам, всем выдавали снаряжение, которое состояло из гражданской экипировки, оружия, боеприпасов и продовольствия («б с» — сахар, сухари, сало, спирт, соль, спички), и знакомили с приказом на разведку. После этого группа считалась подготовленной и в одну из ночей на самолете Ли-2 или Си-47 в сопровождении инструктора или оперативного работника переправлялась через линию фронта в заданный район. Тут разведчики спрыгивали с парашютами. Иногда переброска производилась на подготовленные базы партизан или групп разведчиков, выброшенных ранее. В этом случае на земле разжигались для опознания с самолета сигнальные костры в виде различных фигур (треугольник, ромб, прямоугольник, дорожка, конверт).

На такие заранее подготовленные базы направлять разведчиков было безопаснее, так как значительно уменьшался первоначальный риск прыжка в неизвестность, когда у парашютиста абсолютно отсутствуют данные о конкретной обстановке в точке приземления. При прыжке на базу разведчик с первых минут своего пребывания

во вражеском тылу мог получить помощь или по крайней мере информацию об обстановке независимо от того, прибыл ли он для постоянной работы в данном отряде, или ему надлежало действовать самостоятельно.

Нередко в тыл направлялись оружие, питание для раций, боеприпасы, взрывчатка, продовольствие, экипировка для обеспечения уже действующих отрядов, групп и отдельных разведчиков. Обычно эти предметы выбрасывались на обусловленные сигналы с грузовыми парашютами. Иногда такие грузы сопровождали связники, которые оставались в распоряжении местного командира или решали самостоятельные задачи, базируясь на этот отряд.

Десантирование людей, к сожалению, было для нас делом новым, и нам приходилось приобретать опыт, навыки, вырабатывать правила и положения в боевых условиях, где каждая ошибка и неточность очень дорого стоили. За них приходилось расплачиваться жизнями наших сотрудников.

Отрицательно сказывалось и отсутствие заранее разработанных наставлений и пособий, что и как делать во время военных действий. Не были подготовлены под этим углом зрения средства материального обеспечения. Все зависело от опыта и здравого смысла оперативных работников, их интуиции, а это были далеко не прочные основы для быстрой организации разведывательных операций.

Хрупкие рации, например, часто разбивались при приземлении разведчиков, пока не догадались крепить их на груди у радистов, а в ответственных случаях давать еще и запасную командиру группы. Легко рвущиеся от динамического удара при открытии парашюта лямки рюкзаков и сумок стали усиливать веревками. Опыт показал, что разведчики, особенно девушки, при прыжках с парашютом часто теряли сапоги,

валенки, шапки, что в условиях зимнего времени в лесу могло привести к тяжелым последствиям. Пришлось из подручных средств делать дополнительные тесемки.

Отсутствие должной подготовки к войне при обеспечении наших людей сказывалось даже на мелочах. Скажем, не хватало компасов. На группу выдавался обычно только один. Карт было мало, их получали только командиры групп. Ощущался острый недостаток в оружии. Разведчику давали пистолет или автомат. Выдать и то и другое считалось роскошью. Экипировка была однообразная и совершенно не приспособленная для пользования ею в условиях леса. Иногда люди бесследно пропадали, еще не приступив к работе. Гибли радисты от несчастных случаев при приземлении, группы уничтожались немцами и русскими полицейскими, заметившими десантников в момент, когда они бывают наиболее беспомощными — еще в воздухе. Выходили из строя рации, терялось питание к ним. Много опасностей подстерегало наших людей в тылу врага. Поэтому потери в личном составе были большие, и далеко не каждая группа давала о себе знать после выброски.

Причиной несчастья могли быть мелочь, пустяк, незначительная оплошность разведчика или оперативного работника, готовившего его.

Помнится, нам лишь в конце войны стала известна причина провала группы «З-М». Она состояла из трех девушек: Марии Козловой, Марии Артёмовой и Марии Жуковой. Командиром этой девичьей группы была толковая грамотная сотрудница прокуратуры — юрист Жукова. По легенде, все они направлялись в Смоленск из Вязьмы, откуда якобы сбежали в свое время с оборонительных работ. Их миссия начиналась успешно. Они благополучно приземлились, спрятали рацию и все компрометирующие материалы в укромном месте и направились к пункту назначения. Почти у цели их задержала местная поли-

ция и на всякий случай обыскала. При этом у одной из задержанных в кармане пальто обнаружили полуистертую книжечку проездных билетов в Московское метро, на которых в ту пору проставлялся месяц и год. Это был провал. Девушки до конца войны пробыли в одном из лагерей уничтожения где-то в Польше и прошли все круги фашистского ада. Да и после освобождения частями Советской армии хлебнули немало горя в гулаговском чистилище.

Были не менее трагические случаи, когда наших разведчиков выбрасывали по ошибке на сигнальные костры, разжигавшиеся в лесах с провокационными целями, или на немецкие аэродромы.

К сожалению, «сигналы неблагополучия» было решено давать радистам значительно позже. В 1941—1942 годах полагают, что эти сигналы будут отрицательно сказываться на моральном состоянии разведчиков. В случае провала рекомендовалось не даваться живым в руки немцев или в крайнем случае все отрицать и настаивать на своей легенде.

Понятно, что при аресте на месте приземления или во время работы на рации многие предпочитали смерть пыткам в гестапо. История разведки знает много случаев, когда раненые или попавшие в кольцо фашистов патриоты кончали жизнь самоубийством. Так, например, поступила Аня Петрожицкая, подорвавшая себя и окруживших ее врагов гранатой.

Работать в глубоком тылу противника становилось все сложнее. Немцы начинали осваивать оккупированную территорию: создали разветвленную сеть агентов-провокаторов, полицейских, старост, бургомистров, установили строгую регистрацию населения, ввели удостоверения личности, пропуска. За прием посторонних лиц следовала жестокая кара, как правило, расстрел или виселица. Вводилась система заложников. За помощь партизанам уничтожались целые деревни и поселки со всеми жителями — от детей до стариков.

Несмотря на это, число разведывательных операций непрерывно увеличивалось, масштабность наших действий росла. Подготовка разведчиков, радистов, агентов и заброска их в тыл противника проводились в таком массовом количестве, что напоминали своеобразный конвейер. После установле-

ния связи с каждой агентурной группой или отдельным разведчиком начиналась сложная работа по руководству ими. Она велась в тесном контакте с информационной группой разведотдела фронта, которая ставила дополнительные задания разведчикам и оценивала добываемые ими сведения»⁹.

А.И. Одинцов принимал участие в подготовке разведгрупп, засылаемых в тыл противника в составе второго отделения РО штаба Западного фронта. Он работал совместно с В.А. Никольским. Вот его воспоминания о подготовке группы капитана Бухова:

«О специальных радиофицированных десантных группах надо говорить особо. Скажу, например, о подготовляемой мною группе, которая была заброшена в тыл противника еще весной 1942 года. Группа Бухова не только сама вела разведывательную работу, но по заданию Центра создавала новые подпольные группы. Летом 1942 года Центром была поставлена задача: организовать надежные группы в районах Минска, Борисова, Орши и Бобруйска. Нескольким разведчикам из группы Бухова — среди них отмечу бывшую ткачиху «Трехгорки» Аню Куликову — удалось устроиться в городах и станционных поселках. Однако вряд ли надо доказывать, что устройство на работу и прописка десантников с Большой земли были делом исключительно сложным и опасным.

Сам капитан Бухов героически погиб 23 февраля 1943 года»¹⁰.

6-е диверсионное отделение и его органы

Реорганизация органов, руководивших диверсионной деятельностью, в разведывательных отделах штабов фронта.

В марте 1942 года все оперативные диверсионные пункты были преобразованы в 6-е (диверсионные) отделения при разведотделах штабов фронтов. Так, ОДП Западного фронта получил наименование «войсковая часть № 9903».

С этого времени в тыл противника, в том числе в Белоруссию, перебрасывались в основном разведывательные группы особого назначения, численностью 4—5 человек каждая, со средствами радиосвязи (радиостанция «Северок»). Их доставку производили с аэродрома Монино в Московской области самолеты полка авиации дальнего действия, которым командовала В.С. Гризодубова. Центр имел свою спецлабораторию минно-подрывного и стрелкового дела, свою автобазу в количестве 30 автомашин»¹¹.

Виталий Александрович Никольский, сетуя на глупость своего начальника, Жемчужина, «спрятавшего» агентурное отделение разведотдела Западного фронта «под крышу» Библиотечного института, в результате чего вскоре деятельность отделения была раскрыта, вспоминает:

«Проще, разумнее и удобнее для дела решил этот вопрос начальник 3-го (6-е (диверсионное) отделение. — *Прим. С.К.*) отделения разведотдела штаба фронта майор Спрогис. Старый разведчик, храбрый воин,

участник войны в Испании, он не стал мудрить. Зная по опыту, что в военное время самым надежным и не вызывающим подозрения прикрытием разведчиков могут быть лишь воинские части, он занял свободные казармы, с удобством расположил там все свое хозяйство и личный состав, создав прекрасный учебный центр, откуда вышло много славных разведчиков-партизан»¹².

5.3.2. Отряды особого назначения

Отряды особого назначения Западного фронта

«Начиная с января 1942 года вместо переброски диверсионных групп через линию фронта пешим порядком в ближний тыл противника стали перебрасывать в дальний тыл на транспортных самолетах диверсионно-разведывательные отряды особого назначения. Первым таким отрядом в составе 40 человек, переброшенным в район Жиздра—Сухиничи, командовал майор Н.В. Чернов. Отряд имел задачу содействия наступающим войскам 10-й и 16-й армий. В феврале в район Пинск—Лунино (Белоруссия) был переброшен отряд под командованием майора И.Т. Топкина»¹³.

Диверсанты майора Жабо в обороне

Это произошло 2 февраля 1942 года. Стоял тридцатиградусный мороз. Отряд майора В.В. Жабо готовился к очередному переходу линии фронта, с тем чтобы выйти в тыл гитлеровских войск в районе города Вязьмы. Но обстоятельства сложились так, что гитлеровцы отсекали наши передовые части, двинувшиеся в наступление, и осложнилось положение войск в районе Юхнова, юго-западнее Москвы.

Находившийся вблизи фронта отряд майора В.В. Жабо подготовился к схватке с врагом. Бойцы немедленно заняли позиции в ложине между холмами на берегу замерзшей реки Вори.

Было тихо. Только поскрипывали на ветру обледеневшие деревья и слышалось громкое дыхание бойцов, спешно отрывавших в снегу окопы.

Прошло уже несколько часов, но обстановка не прояснилась. [...]

Вдруг из леса, прямо перед позициями отряда, показалась колонна людей, одетых в белые маскировочные халаты. Кто это? Фашисты? Или прорвавшиеся из окружения советские части?

Колонна приближалась все ближе. [...] Как выяснили наблюдатели с холмов, их было не меньше батальона.

Разведчики, и среди них — Альфред Кенен, выдвинулись чуть вперед. Неизвестная колонна была уже метрах в ста от позиции отряда. И впереди шел знаменосец с развернутым Красным знаменем!

Свои?! Но части Красной Армии не ходят в походной колонне с развернутым знаменем. Нет, этот «парад» неспроста.

Альфред решил рискнуть и крикнул по-немецки:

— Стой! Какая часть?

Авангард колонны остановился.

— А вы кто такие? — раздалось в ответ на чистейшем саксонском диалекте. В морозной тишине до Альфреда донеслись обрывки немецкой речи. Сомнений больше не было. Меткие автоматные и пулеметные очереди отбросили фашистов назад к лесу и заставили их залечь.

И начался бой, жестокий и кровопролитный. Атаки гитлеровцев следовали одна за другой. Против трехсот красноармейцев были брошены танки, артиллерия. Но бойцы отряда особого назначения, многие

из которых были ранены, стояли насмерть. Тот бой длился восемнадцать часов. Погибло более половины личного состава отряда, кончались боеприпасы, одежда покрывалась ледяной коркой и уже не грела... И только на рассвете, когда за спиной, в тылу, были оборудованы новые оборонительные позиции и свежие советские части сменили их, отряд Жабо смог отойти.

В последней группе среди двадцати пяти человек, прикрывавших отход отряда, находились майор В.В. Жабо и Альфред Кенен. В предрассветной тьме они внезапно наткнулись на вражеский заслон.

— Стой! Кто идет?!

Альфреду суждено было еще раз спасти товарищей.

— Ты что, с ума сошел? — крикнул он по-немецки солдату. — Не видишь? Кто тут может быть, кроме своих?

И группа советских бойцов беспрепятственно прошла дальше.

15 февраля 1942 года Альфреду Кенену было присвоено воинское звание лейтенант, а неделей позже, 23 февраля, в день годовщины Красной Армии, ему вручили медаль «За боевые заслуги».

Весной 1942 года после непродолжительного отдыха отряд особого назначения получил приказ выйти в тыл противника, на помощь партизанам Брянщины. [...] Имевшие уже немалый опыт боевых действий в тылу вражеских войск, бойцы и командиры отряда особого назначения должны были укрепить партизанские силы [...].

В конце марта 1942 года отряд особого назначения передислоцировался в поселок Сухиничи для пополнения и довооружения, а несколько дней спустя 450 бойцов и

командиров двинулись к линии фронта. Недалеко от города Кирова Калужской области отряд благополучно перешел в тыл врага и направился на юго-запад, по направлению к Дятьковскому партизанскому району.

На рассвете 3 апреля, когда отряд находился на марше, он был обнаружен фашистским самолетом-разведчиком. И когда утомленные многокилометровым ночным переходом бойцы располагались на отдых в деревне Дубровка, гитлеровская авиация обрушила на них удары с воздуха. Бойцов спешно стали выводить из деревни в ближайший лес. Во время бомбежки был тяжело ранен Альфред Кенен.

Итог первого дня во вражеском тылу был неутешителен. Трое раненых. Один — убит. Отряд еще не приступил к боевым действиям, но уже есть жертвы. Что делать? Как быть с ранеными? [...]

В селе Бытошь, верстах в двадцати пяти, находилась больница, а немцев не было. Туда и доставили раненых.

В конце мая обстановка в районе действий отряда резко осложнилась. Немцы активизировали карательные операции против партизан. Начались тяжелые бои. В связи с этим Альфред, который начал слепнуть, был эвакуирован.

О судьбе брата он узнал спустя много лет. Виктор в составе десантной группы был заброшен самолетом 25 января 1942 года в глубокий тыл противника. На другой день в Центре была принята радиограмма: «Приземлились благополучно. Приступаем к работе...» Это была последняя радиограмма группы¹⁴.

5.3.3. Оперативные группы разведки

Брянский фронт.

Оперативная группа разведки майора Вершигоры

В 1942 году партизанское движение в тылу вражеских войск окрепло. К тому времени в Брянских лесах была создана зона, свободная от оккупантов, — партизанский край. На Украине успешно дей-

ствовало крупное соединение партизан под командованием Ковпака. Для улучшения организации действий партизан и сбора необходимой разведывательной информации в тыл противника забрасывались разведгруппы. Некоторые действовали самостоятельно, опираясь на помощь партизан, некоторые находились в составе партизанских отрядов. Одним из легендарных разведчиков Великой Отечественной войны, возглавившим впоследствии ковпаковскую партизанскую дивизию, был Петр Петрович Вершигора. Ниже приводится с небольшими сокращениями очерк Петра Брайко, воевавшего под непосредственным руководством П.П. Вершигоры.

Война застала Петра Петровича на Киевской киностудии, где он работал тогда режиссером.

Его направили во вновь формируемую стрелковую дивизию; постигая азы военного дела на практике, Вершигора стал командиром взвода... Позже принял назначение в бригаду кинофотокоров, но без особого энтузиазма.

Поездив по действующим частям, Вершигора решил проситься в тыл врага — к партизанам.



*Петр Петрович
Вершигора*

Петр Брайко

Одержимый человек

Путь в разведку

В первых числах мая сорок второго года Вершигора поехал в штаб Брянского фронта. Там Петра Петровича встретили сразу два человека: плотный, среднего роста, с торсом тяжелоатлета майор и стройный синеглазый лейтенант, чем-то особенно приглянувшийся Петру Петровичу.

Когда Вершигора представился и напрямик выложил, зачем он приехал и чего хочет, майор и синеглазый лейтенант молча переглянулись. Потом майор заметил многозначительно, с еле заметной усмешкой на губах:

— Да-а, просьба у вас серьезная... Для начала расскажите нам, пожалуйста, о себе подробнее.

Когда Петр Петрович рассказал о том, что в 1938 году закончил киноакадемию, он добавил:

— Пожалуй, это все уже лишнее...

Молодой синеглазый лейтенант, слушавший его с большим вниманием и симпатией, сказал:

— «Лишних» знаний у тех, кто работает в тылу врага, не бывает. Всё может пригодиться!..

Впоследствии, много лет спустя после войны, этот человек рассказывал мне об их беседе в штабе фронта:

— Нас с майором тогда порадовали эрудиция, ум и разносторонние дарования Вершигоры. Мы, не сговариваясь, пришли к одному и тому же выводу: Петр Петрович, несомненно, представляет для нас большой интерес.

Вспоминая о своей работе с Петром Петровичем, старый разведчик добавил:

— Заниматься с ним было легко — и в то же время тяжело!

Легко и приятно потому, что всё, о чем я еще только начинал ему рассказывать, он понимал с полуслова. А тяжело потому, что надо было держаться на уровне, достойном такого ученика.

И мне нередко казалось, что в сравнении с ним я чуть ли не ученик. Такие были способности у этого человека!..

Через три недели после начала занятий все тот же голубоглазый лейтенант сказал Петру Петровичу с чувством удовлетворения:

— Ну что ж, товарищ майор, я считаю, что я вам больше не нужен. Вы вполне готовы к выполнению задания в тылу врага.

— Как, уже? — спросил Вершигора, обрадовавшись.

— Да... Осталось только решить: под каким псевдонимом вы будете там работать?

Петр Петрович чуть прищурил глаза, в которых мелькнул лукавый огонек:

— Зовите меня Лезвием.

— А что, неплохо! — одобрил лейтенант.

Вершигоре оставалось подобрать себе надежных помощников и получить конкретные указания.

В напарники Вершигора облюбовал себе, на удивление всем, двадцатилетнего инвалида Володю Зеболова. В результате несчастного случая Володя еще в детстве потерял кисти обеих рук. Может быть, это и воспитало в нем такой нестигаемый характер. [...] Быстро оценив личные качества этого парня, отлично знающего свои родные Брянские леса, Вершигора уже без всякой опаски отнесся к инвалидности своего помощника. «Эти культы там, в тылу врага, смогут послужить парню вместо пропуски!» — сообразил Петр Петрович.

Радистку он подобрал себе тоже родом с Брянщины. И внешностью своей она тоже меньше всего походила на военного разведчика: обыкновенная деревенская девчонка с хитроватым личиком и светлыми, как у ребенка, ржаными волосами.

Брянский лес

Наконец 13 июня 1942 года был подписан долгожданный приказ, обязывавший П.П. Вершигору, который отныне стал называться Лезвием в штабе фронта, вылететь в фашистский тыл.

В задачу Вершигора входило: информировать штаб Брянского фронта о передвижении войск противника через Брянский железнодорожный узел, а также вскрыть дислокацию вражеских войск и установить точную численность их в районе действия группы.

Вечером того же дня Вершигора вместе со своими помощниками Володей Зеболовым и радисткой Аней Лаврухиной вылетел с прифронтового аэродрома, и через полтора часа, в полночь, разведчики приземлились юго-западнее Навли.

Спрятав парашют и собрав груз, выброшенный вслед за маленькой группой, Петр Петрович присел на пенек, чтобы перевести дух и собраться с мыслями. Беспокоили больше всего Володя и радистка: удачно ли приземлились?..

— Ну как, приземлились нормально? — вдруг услышал он за своей спиной незнакомый, но дружелюбный девичий голос.

Машинально вскинув автомат наизготовку, Вершигора обернулся. Около него, совсем рядом, стояли девушка и парень, стройные фигуры их отчетливо вырисовывались на белом фоне берез, посеребренных лунным светом.

— Пришли вас встречать, — объяснил парень.

Вскоре Петр Петрович узнал, что приземлился он со своей группой на территории, контролируемой партизанами. Вот уже несколько месяцев прошло, как советские патриоты изгнали отсюда захватчиков и являются полновластными хозяевами района.

На следующий день Петр Петрович разыскал две разведгруппы, выброшенные в этот район несколькими днями раньше. Обе группы вместе с Зеболовым и Лаврухиной поступали в распоряжение Лезвия.

Когда все собрались вместе, Вершигора, окинув быстрым взглядом своих товарищей, довольно прищурил глаза. «Ну, с такой силой можно начинать действо-

вать, — думал он. — Все-таки два десятка таких хлопцев... и три рации! Надо как можно быстрее разобраться в обстановке и приниматься за дело».

Разобраться в обстановке Вершигора удалось быстрее, чем он сам предполагал. Буквально на следующий день ему стало известно: завтра-послезавтра состоится совещание командиров районных партизанских соединений. Петр Петрович решил во что бы то ни стало попасть на это совещание, где (в этом он был уверен) можно узнать всё необходимое для полной ориентировки.

И он не ошибся. На совещании кроме делегатов от многих отрядов и подпольных райкомов партии присутствовал представитель Орловского обкома партии.

Об обстановке, сложившейся к тому времени в партизанском крае, докладывал комиссар объединенных отрядов Брянщины Герой Советского Союза А. Бондаренко. Из его доклада Петр Петрович узнал, что брянскими партизанами уже изгнаны оккупанты из многих населенных пунктов. Полностью освобождены Навлинский и Суземский районы, а Севский, Трубчевский, Брасовский, Комаричский и Выгоничский районы — частично.

За время этого совещания Вершигора, будучи человеком очень общительным, успел лично познакомиться с некоторыми командирами отрядов.

Возвращаясь с совещания в свою штабквартиру — облюбованный им одинокий крестьянский домик на краю леска деревни, — он уже обдумывал план действий. «Одну группу отправлю под Брянск — наблюдать за передвижением немецких войск по «железке» Унеча—Брянск. Другую — под Карачев, следить за «железкой» Брянск—Орёл...»

Отправив своих людей на задание, Вершигора принялся «шастать» (это было его любимое словечко) по отрядам. Петру Петровичу хотелось как можно быстрее познакомиться с бытом партизан, с их тактическими приемами и способами борьбы.

Один из командиров в разговоре с Петром Петровичем сожалел:

— Ну, понимаешь — нет взрывчатки! А Гитлер, зараза, как нарочно, вот уже четвертые сутки гонит из Брянска на Льгов по восемь, а то и по десять эшелонов с войсками и техникой!..

Другой командир, рассуждая об обстановке в партизанском крае, пришел к выводу:

— Поверьте, раз гитлеровское командование, напуганное бурным ростом партизанского движения на Брянщине, бросило на нас новые войска, значит, оно наверняка решило отгеснить партизан в глубь леса и там блокировать отряды. Не верите? — И для подтверждения своей правоты он перечислил населенные пункты, занятые противником за последние недели, и нумерацию вражеских батальонов и полков, располагающихся в этих селах.

Третий собеседник сокрушался: мол, очень хочется уничтожить скотобойню, которая находится в предместье города Брянска, но жаль — маловато людей для такой «операции».

— Просто зло берет! Фрицы ездят себе по деревням, забирают у населения коров и режут их на этой бойне. Каждый день двадцать шесть семей лишают молока и мяса! — ругался он.

«А ты что же думал, браток, что немцы пришли сюда раздавать коров? — иронически улыбался Вершигора, слушая его. И тут же подумал, обращаясь к своим — вдруг пригодившимся ему — интендантским познаниям: — Стало быть, в Брянске фрицы съедают ежедневно по двадцать шесть коров? Запасы делать сейчас невозможно: лето, жара, а холодильника нет. Убивают и сразу в пищу...»

— И сколько таких боен в городе? — спросил Петр Петрович.

— Других в городе нет, — отвечал командир отряда, намеревавшийся уничтожить бойню.

— Только одна эта... Вот бы рвануть!

«Только одна? Да ведь это же ключ к разгадке: какова численность гарнизона в

Брянске?» — про себя прикинул Вершигора. И тут же, припомнив суточные нормы мяса у фюрера, подсчитал в уме, сколько гитлеровцев находится в городе.

Из огромного вороха стекавшихся к нему разнообразных сведений Вершигора отбирал по крупице самые ценные, самые нужные, необходимые для штаба Брянского фронта, и затем умело анализировал и обобщал их.

Вершигоре ежедневно доносили о количестве воинских эшелонов противника, проходящих через Брянск на восток, и о количестве составов, задерживающихся каждые сутки на станции; о том, сколько эшелонов уходит из Брянска на Орел, а сколько — на Льгов, и о численности вражеских гарнизонов...

Со временем к Вершигоре стали обращаться молодые партизанские разведчики за советами. Именно поэтому у Петра Петровича и возникло предложение: оказать помощь этим смелым, но еще недостаточно опытным людям, объяснить им, как с максимальной целенаправленностью и эффективностью вести разведку противника в интересах регулярной армии. Командиры партизанских отрядов к этой идее Вершигоры отнеслись одобрительно.

В тот же день Петр Петрович сообщил в штаб фронта о своем замысле. Санкция была получена.

Теперь у него работы стало вдвое больше против прежнего. Когда он замечал, что какой-то командир отряда крепко обеспокоен активизацией перевозок вражеских войск по железной дороге, Петр Петрович осторожно говорил ему:

— Так это же от нас самих зависит: ездят часто потому, что мы не мешаем.

— Как же им помешаешь? — возражал командир отряда. — Взрывчатки у меня нет, всю израсходовали.

— А если я найду ее? — многозначительно прищурил глаз Вершигора, имевший небольшой запас: штаб фронта недавно прислал.

— Правда, найдете?! Тогда — другое дело! — обрадовался сразу командир отряда.

Денька через два Петр Петрович привозил ему толу и тут же советовал, где и как лучше всего пустить в ход эту взрывчатку.

Однажды гитлеровцы, начав очередное наступление против брянских партизан, внезапно прорвались к их аэродрому и штабу. Разыгрался упорный, тяжелый для партизан бой. Вершигора, находившийся с группой своих разведчиков неподалеку от атакованного немцами аэродрома, поспешил на помощь народным мстителям. В разгар сражения Петр Петрович сумел вскочить в подошедший партизанский танк Т-34, ринувшийся в контратаку. В цепях партизан мужественно сражались и бойцы разведгруппы. Аэродром был защищен. При этом танк, в котором был Вершигора, уничтожил один фашистский танк, одну пушку и около трех десятков гитлеровских солдат и офицеров. В этой схватке очень пригодилась Петру Петровичу приобретенная раньше фронтная закуска.

Как раз в те дни Петру Петровичу стало известно, что в Брянский партизанский край, в район Старой Гуты, пришло с Украины рейдовое партизанское соединение Ковпака и что после небольшого отдыха оно двинется в новый рейд, на Украину. Вершигора сразу почувствовал, что его место — среди ковпаковцев, постоянно находящихся в движении.

У Ковпака

Штаб фронта удовлетворил желание Вершигоры. Петр Петрович сел в свой орловский возок и помчался к Ковпаку. «Главное — «уломать» Сидора Артемьевича, чтобы взял меня», — думал он в пути. Ковпака и комиссара Руднева Вершигоре удалось «уломать» скорее, чем он даже надеялся. Ковпак и Руднев, будучи сами энтузиастами народной войны, по достоинству оценили личные качества своего нового соратника: умение заглянуть далеко вперед, находчивость и горячее стремление

принести как можно больше пользы Родине. Они согласились взять его в соединении.

* * *

Впервые я увидел Петра Петровича Вершигору в августе сорок второго года. Это произошло вскоре после того, как мы, ковпаковцы, вторично — после дерзкого двухмесячного рейда по Сумщине — разгромив с ходу крупный вражеский гарнизон в Старой Гуте, прорвались в Брянский партизанский край.

Погода стояла теплая, сухая, будто по специальному заказу партизан. Отряды Ковпака располагались в лесу. В летнее время мы в населенных пунктах не останавливались на дневку, чтобы не подводить под удар мирное население.

Штаб Ковпака размещался в новеньком трофейном автобусе, тщательно замаскированном под развесистыми густыми елями.

В тот день я, как помощник начальника штаба по разведке, только-только успел заслушать доклады командиров разведгрупп, вернувшихся со спецзаданий, и, примостившись на травке под сосной, в сотне шагов от штабного автобуса, принялся составлять разведсводку. Едва я набросал ее вчерне и стал проверять, не упустил ли чего-нибудь, как вдруг вижу: на бумагу наплыла чья-то тень. Солнце уже было почти на верхушках деревьев. Не поднимая головы, перевел взгляд в ту сторону, откуда легла тень, и увидел совсем рядом добротные новые армейские сапоги. «Откуда такие? — мелькнула мысль. — У нас в отряде нет таких сапог ни у кого...»

Поднимаю голову — и верно, передо мной стоит человек, недавно прибывший в штаб, в свежей, почти новой военной форме с двумя шпалами в петлицах. Роста он был невысокого, но сложен на редкость хорошо: плотный, плечистый, стройный. Чуть улыбаясь одними глазами, незнакомец, словно прицеливаясь, щурился на мой

трофейный штурманский планшет, служивший мне письменным столом.

— Над чем колдуешь? — спросил он дружелюбно. И присел рядом на мягкую, как бархат, моховую подушку.

«Интересно, кто же он такой? И откуда приехал к нам?..» — подумал я, вспоминая, что видел, как он утром появился в партизанском лагере. На небольшой одноконной пролетке он подкатил к развилке дороги вблизи нашего штаба. Дальше часового пролетку не пустили. Неизвестный оставил ее, съехав на обочину, а сам направился к трофейному автобусу, у которого стояли командир партизанского соединения Ковпак и его комиссар Руднев.

— Суммируешь данные? — догадался незнакомец, краем глаза глянув на мою работу.

— Да вот думаю... — уклончиво ответил я этому бородатому крепышу, а сам с любопытством и какой-то невольной симпатией смотрел на его доброе, открытое лицо. Но полугодовой опыт борьбы во вражеском тылу приучил нас относиться с осторожностью к каждому новому человеку. А разговаривал он со мной, как с равным, несмотря на разницу в возрасте и звании, — было мне тогда, лейтенанту, чуть побольше двадцати. Словом, мне нравилось в нем всё: и его плотная, коренастая фигура, и темно-русая бородка лопаточкой, придающая преждевременную солидность его румяному добродушному лицу, и манера щурииться, и мягкий спокойный голос, и задумчивый взгляд.

— Вершигора, из штаба брянских партизан, — отрекомендовался он. Потом, подумав, добавил: — Приехал к вам на смотрины. У нас там, под Навлей, изо дня в день ширятся слухи: в Брянские леса пришел с Украины, прорвавшись сквозь мно-



Семен Васильевич
Руднев

гочисленные фашистские заслоны, какой-то крупный отряд. Одни говорят, что командует этим отрядом цыган, семью которого уничтожили фашисты. Вот теперь он якобы и колесит по тылам оккупантов и рассчитывается с ними за кровь своих родных. Другие утверждают, что это полковник, у которого все рядовые — не ниже старшего лейтенанта, что он имеет танки и даже самолеты...

Рассказывая, Петр Петрович незаметно, сквозь узкие щелочки прищуренных век, наблюдал, какое впечатление производит на меня его рассказ. И, видя мою заинтересованность, продолжил с чуть заметной ухмылкой:

— Говорят, что отряд скоро снова уйдет на Украину. Отдохнут, мол, хлопцы немного, отоспятся — и опять в поход, пускать кровь фашистам... Вот я и решил поехать посмотреть на этот грозный и таинственный отряд.

— Ну и какое у вас впечатление?

— Интересно, — проговорил он после паузы в раздумье. — Ваш образ жизни действительно напоминает что-то цыганское, а точнее, казацкое, что-то от далекой Запорожской Сечи. И люди у вас не такие, как в других отрядах. Какая-то у всех особая лихость... Вот только танков и самолетов я еще у Ковпака не видел. — При этом глаза Вершигоры сверкнули озорными огоньками.

Было понятно: в ковпаковские танки, тем более самолеты, майор не верит, И чтобы не разочаровывать его, я заметил двусмысленно:

— Ничего. Придет время — увидите и танки, и самолеты!..

Он рассмеялся, поняв, о чьих танках может идти речь здесь, в тылу врага. Оккупационное командование не скупилось на военную технику, стремясь уничтожить партизан.

— Меня они особенно и не интересуют. У нас танки тоже есть... А вот вы, с танками или без танков, как вольный ветер гуляете по оккупированной террито-

рии и гоняете фашистов, словно зайцев. Не даете им ни ночью, ни днем покоя... Такая война мне по душе! Так что, — подмигнул он, — дело не в танках, а в людях... Конечно, постоянно ходить так, как ходите вы, и вести непрерывные бои — намного труднее!

— А, по-моему, всё это — дело вкуса, привычки. Вот мы, например, привыкли все время жить в движении. Нам кажется, что так удобнее и намного легче.

Вершигора удивленно вскинул брови.

— Не верите?

— Нет, — покачал Петр Петрович отрицательно головой. — Что удобней, согласен, а вот что касается легкости — сомневаюсь: топтать каждую ночь по полсотни километров, да еще с боем, а днем вместо отдыха тоже вести бой — вряд ли это легче. А уж твоим разведчикам — вдвое труднее. Они все время на ногах, отдыхать им совсем некогда. И вообще в рейде, наверно, очень трудно организовать и вести разведку?..

В его ясном дружеском взгляде были искреннее сочувствие и в то же время интерес.

— Как вам сказать? — ответил я ему вопросом на вопрос. — Смотря, какую разведку... Непосредственную разведку противника, в интересах своего партизанского командования, вести во время рейда, по-моему, легче. Этому способствует само движение отряда. А вот заниматься дальней разведкой [...] то есть работать в интересах командования регулярной армии в ходе рейда, конечно, намного трудней [...]

Брови Вершигоры изогнулись и прыгнули вверх.

— Серьезно? А я думал, что в движении это делать легче.

— Но для этого, во-первых, надо иметь специально подготовленных людей. А у нас таких нет, и времени на их подготовку тоже нет. Утром мы остановились в одном районе, а вечером ушли дальше, в

другой... Во-вторых, у нас отсутствует материальная база, необходимая для дальнейшей разведки: нет средств связи и немецких документов, необходимых для наших разведчиков.

— Ну, документы, положим, можно достать любые, — заметил Вершигора.

— Где, откуда вы их возьмете? — вырвалось у меня.

— Не так-то просто это сделать в ходе непрерывного движения. Местному отряду намного легче в этом отношении: он может устроить своего человека в ближайшую немецкую комендатуру и добывать кое-что там. Мы же только случайно можем получить какой-либо документ, и то не всегда тот, что надо. Вообще-то, если бы мы имели необходимую документацию и средства связи, можно было бы обеспечить Верховное командование ценными разведанными о состоянии вражеского тыла.

— Ты так думаешь? — спросил он.

— И думать нечего!

На лбу Вершигоры опять, словно крылья чайки, взметнулись беспокойные брови. Он, видимо, что-то прикидывал, взвешивал в уме мои слова.

— Само собой разумеется, все эти задачи можно решить успешно только при условии, что этим делом будет заниматься знающий, опытный человек, профессионал. А я для такого дела еще не созрел.

— Это ты так решил? — удивился он моей откровенности.

— Да. Трудно заниматься тем, о чем имеешь только смутное представление.

— Но ведь ты уже занимаешься этим делом. [...] И судя по отзывам командования, справляешься неплохо.

— Только еще пытаюсь заняться.

— Ничего! — подбодрил он меня. — Война, судя по всему, кончится не скоро, так что еще успеешь научиться...

Так мы беседовали часа два, анализируя удачу и промахи. Петр Петрович давал дружеские советы. Я слушал его и думал: «Вот бы поработать с ним!» [...]

— Ну ладно, дружище, — сказал он, поднимаясь. — Надо возвращаться к своему начальству.

Я сжал его крепкую, плотную ладонь с чувством сожаления. Казалось, мы знали друг друга уже очень давно. Расставаться с ним не хотелось.

Вечером Вершигора уехал.

Через неделю-полторы он прикатил снова на том же куце орловском возке. Только на этот раз Петр Петрович был не один, а с какой-то белокурой девушкой и высоким голубоглазым парнем с культиями вместо рук.

Возок и спутников своих Вершигора оставил у развилки: подъезжать к штабу вплотную не разрешалось никому.

По лагерю мгновенно разнесся слух. Бывалые партизаны таинственно, почти шепотом, передавали друг другу:

— Из Москвы, прямо из партизанского штаба, прилетел разведчик... с культиями вместо рук! Но сделали ему врачи так, что теми обрубками он может брать всё, будто клещами. И стреляет он — хошь из автомата, хошь из пистолета — лучше любого рукастого. Силища у него неимоверная: толкнет кого под дыхало — тот и с копыт долой!.. Видать, мастер по «языкам». И сопровождает его какой-то майор!..

А в это время Петр Петрович медленно, вразвалку подходил к трофейной машине, где в то время находились Ковпак и Руднев.

— Опять к вам приехал.

— Бачу, шо приихав, — улыбнулся Ковпак, подавая Вершигоре руку. — А чого?

— Есть к вам серьезный разговор.

— Ага, — кивнул Ковпак.

Долго бродил Петр Петрович по лесу с Дедом Ковпаком. Потом, тоже прогуливаясь, завел беседу с комиссаром Рудневым. А когда комиссар и Петр Петрович вернулись опять к штабу, Вершигора, заметно повеселевший, уверенно шагнул к Ковпаку и, лихо приложив руку к пилотке, отчеканил:

— Ну, Диду, принимай меня в свою партизанскую академию!

Ковпак внимательно посмотрел на Вершигору, потом перевел быстрый, почти неуловимый взгляд на Руднева, как бы спрашивая у комиссара: «Как, возьмем его?» Затем ответил:

— Дило твое. Тильки смотри, нэ обижайся потом.— И озорно помахал перед носом Вершигоры своей плеткой, с которой он, как старый кавалерист, не расставался никогда. Руднев улыбнулся в свои черные пышные усы и дружелюбно похлопал Вершигору по плечу:

— Ничего, майор, не робей. Дед шутит. Но майор совсем не робел; напротив, даже обрадовался.

— Где я могу разместиться со своими людьми? — спросил Вершигора, обращаясь к Деду Ковпаку и комиссару одновременно.

Руднев засмеялся и широко развел руки в стороны:

— А вот, выбирай поблизости от штаба место под любой сосной и располагайся. Жилплощади у нас, как видишь, пока хватает.

Вершигора, довольный таким исходом дела, повернул к своему возку, возле которого его терпеливо поджидали необычный автоматчик с культями вместо рук и белокурая девушка.

Спустя час Петр Петрович снова пришел в штаб. Присев рядом со мной на пенек, он сказал:

— Ну что, будем вместе трудиться?

— С удовольствием, товарищ майор! Может, научите меня чему-нибудь хорошему?

Карие глаза Петра Петровича сузились в усмешке:

— Еще неизвестно, кому у кого придется учиться. У тебя уже есть опыт.

— Какой там опыт? Только взялся за эту работу... А вы, наверное, на этом деле уже не одну собаку съели.

Он опять улыбнулся, — улыбка почти сходила с его лица.

— Нет, пока еще не съел ни одной. Я ведь всего два месяца как на оккупирован-

ной территории. И год, как надел эту форму. А до этого вообще был гражданским человеком. [...]

Через несколько дней в расположении нашего лагеря появилось десятка два автоматчиков во главе с худощавым черноглазым капитаном — Иваном Бережным. Все они были в новой военной форме. Все, как один, рослые, крепкие, с финками и гранатами, а главное, все с новенькими автоматами ППШ, вызывавшими немалую зависть у наших разведчиков. Таких «инструментиков», как в шутку, но уважительно называли их партизаны, у нас тогда во всем соединении было несколько штук.

Расположились автоматчики рядом с палаткой майора Вершигоры. И я понял: это его люди. Только непонятно было, что они делали под его командой прежде и чем будут заниматься теперь у нас. Но задавать такие вопросы майору было, разумеется, неудобно.

Сам же Петр Петрович не заводил об этом разговора. Он больше спрашивал меня. Иногда мы вместе обсуждали, как лучше провести разведку того или иного объекта. А вообще-то он почти все время ходил по нашему партизанскому лагерю и спокойно, с дружелюбным вниманием присматривался к ритму работы штаба, к будням подразделений, к быту людей.

Через неделю все были удивлены неожиданным событием: Ковпак подписал приказ о создании новой оперативной группы — № 13. Ее командиром назначили майора Вершигору. Сам Петр Петрович, когда его поздравляли, отнесся к этому назначению так, будто ничего особенного не случилось. Только когда кто-то в шутку заметил, что номер группы Петру Петровичу выпал не совсем удачный — чертова дюжина, он улыбнулся и ответил:

— Почему — неудачный? А для меня число тринадцать — самое удачное, везучее. На фронт я ушел добровольно трина-

дцатого июля сорок первого года. И мне, надо сказать, сразу же повезло: за месяц вырос из рядового до командира батальона. А главное — уцелел. Немножко, правда, поцарапали, но это ерунда... В тыл врага меня тоже забросили тринадцатого числа — тринадцатого июня нынешнего,

сорок второго года. И тоже удачно. Через два месяца даже орден «Красное Знамя» получил. К вам в соединение тоже пришел тринадцатого сентября. И уже верю, что тут всё получится, как задумано. Чувствую, что и эта чертова дюжина будет везучей...¹⁵

Оперативная группа разведки РО штаба Западного фронта

Иван Андреевич Колос с лета 1942 года действовал в качестве командира оперативной группы разведки в интересах разведотдела Западного фронта (в/ч 9903).

Подобные группы функционировали при некоторых партизанских формированиях и органах руководства партизанским движением и направляли их разведывательно-диверсионную деятельность в интересах регулярных войск.

Награжден многими советскими и иностранными государственными наградами. Герой Российской Федерации.



*Иван Андреевич
Колос*

И. Колос

«Олег» выходит на связь

Мы, разведчики, располагались в Подмосковье, когда мне сообщили, что вызывает генерал. Я надраил сапоги, начистил пуговицы. Волновался до той самой минуты, пока не переступил порог просторного кабинета и не доложил о своем прибытии.

Генерал поднялся из-за стола и неожиданно просто, по-домашнему поинтересовался:

— Ну, как настроение?

— Вполне бодрое, товарищ генерал! — ответил я уже спокойно.

— Что ж, «Олег», тогда приступим к делу.

Он извлек из несгораемого шкафа приказ о моем назначении командиром группы военных разведчиков и о вылете в тыл врага, назвал фамилии моих подчиненных. Их было шесть: Дмитрий Стенько, Григорий Рудан, Алексей Панюшков, Михаил Роднюк, Николай Сидельников, Иван Казаков. Генерал каждому дал краткую характеристику. Некоторых товарищей я уже хорошо знал. Это были не новички в разведке. Группе предстояло действовать в глубоком тылу

врага, на юге Белоруссии, и передавать по радио в Центр разведанные о гитлеровских войсках: где расположены их гарнизоны, аэродромы, склады, где они сооружают укрепления, сообщать о работе железной дороги Брест—Гомель.

— Приказ о вылете получите дополнительно, — сказал генерал и пожал мне на прощание руку.

Нас поселили недалеко от аэродрома, в отдельном домике, и мы стали готовиться к вылету во вражеский тыл. Подгоняли одежду и снаряжение, проводили тренировки в полной боевой выкладке: вещмешок, парашют, автомат, боеприпасы. На каждого приходилось килограммов по шестьдесят.

В один из вечеров мне вручили приказ о вылете.

На аэродроме было очень темно. Только время от времени, когда самолеты шли на посадку или взлетали, вспыхивали прожекторы и освещали бетонированную полосу.

Нас подвезли к двухмоторному «Дугласу». Инструктор выстроил всю группу,

еще раз осмотрел наше снаряжение, дал последние напутствия, и вот мы в самолете. Поудобнее усаживаемся, проверяем, хорошо ли зацеплены парашютные карабины за трос, натянутый вдоль бортов самолета. Я засветил фонарик луч, его скользнул по лицам товарищей: все были спокойны.

Взрели моторы, вспыхнул разом снап света. Самолет, пробежав по летному полю, поднялся в воздух.

Все прильнули к окнам. Я тоже смотрю на стремительно провалившуюся землю. Там, уже далеко внизу, сверкают молнии. Тысячи молний. Это линия фронта. На земле идет сражение.

Неожиданно в самолете стало светло, как днем: мы попали в луч вражеского прожектора. Вокруг самолета уже рвутся снаряды. Ощущение не из приятных. Вдруг самолет резко наклонился, и неведомая сила потянула его к земле. Нас отбросило назад и прижало к стенкам. Еще мгновение... Нет, всё в порядке! Самолет вышел из резкого виража почти над верхушками деревьев, совсем близко внизу пронеслись крыши хат. А потом мы стали набирать высоту.

Из пилотской кабины вышел командир корабля Дмитрий Бариллов и прокричал мне в самое ухо:

— Как самочувствие? Думали — кувырнемся?

— Черта с два! Тут разве успеешь что-нибудь подумать?

Бариллов рассмеялся:

— Маневр! А теперь вот так и будем лететь до самого места назначения.

Южнее Гомеля в самолете завывала сирена: это был сигнал подготовки к прыжку.

Все встаем. Бариллов открыл дверцу: «Счастливо, ребята!» Первым в темень нырнул Николай Сидельников. За ним — Иван Казаков. Третий, четвертый, пятый... Предпоследним был младший лейтенант Михаил Роднюк, невысокого роста, веснушчатый парень. Он подошел к двери. Раскинув руки, уперся в края дверного проема... И тут что-то мягкое упало мне на

ноги. Глянул — у Роднюка расстегнулся ранец и из него вывалилась часть купола парашюта.

— В чем дело? — закричал Бариллов.

Я схватил Роднюка за плечи и попробовал оттащить от двери, так как он мешал мне выпрыгнуть из самолета. Но Михаил обернулся, сноровисто подобрал правой рукой стропы и... исчез в темном проеме двери самолета.

Я хотел было шагнуть вслед за ним, но Бариллов удержал меня,

— Вас отнесет слишком далеко. Пока возились с этим парнем, добрый десяток километров пролетели! Самолет-то не стоит на месте!.. — прокричал он.

Самолет сделал круг, вернулся к месту, где десантировалась группа. Я выпрыгнул, парашют благополучно раскрылся, и я стал плавно опускаться на землю.

Основным нашим ориентиром было озеро. Пристально всматриваюсь вниз, стараясь поймать отблеск водной глади, но озера и в помине нет. Земля приближается навстречу все быстрее и быстрее. И чем она ближе, тем — странное дело — увереннее я себя чувствую.

Толчок. Проваливаюсь куда-то. Болото! Не будь вещмешка — ушел бы с головой в трясины... С трудом выбрался из нее, утопил парашют, отполз в сторону метров на двести. Прислушался — тишина. И вдруг луч света впился в черную толщу неба. Раздались выстрелы.

Я достал фонарик, опустил зеленое стекло. Просигналил. Еще! Еще! Наконец замелькали ответные огоньки: первый, второй, третий, четвертый...

Собралось пять человек. Шестой, Миша Роднюк, на сигналы не отозвался. Я торопливо рассказал товарищам, как неладно у него вышло с парашютом. Николай Сидельников тяжело вздохнул:

— Вот так бывает: еще ничего не сделали, а неприятности уже начались.

Снова послышались выстрелы. Надо скорее уходить. Если немцы заметили наш

самолет, круживший над лесом, то они догадались, что он кого-то сбросил в этот район, и наверняка сюда уже спешит по-исковый отряд. Вполне возможно, что район нашего приземления даже оцеплен.

Но как уйти и оставить товарища? Правда, такой вариант был предусмотрен: если кто-то отстанет от группы, встречаемся в условленное время у партизанского связного. Но одно дело — обдумывать подобные варианты дома, и совсем другое — принять решение здесь, под носом у врага. Ну, уйдем мы отсюда, а Роднюк, может, где-нибудь совсем рядом с нами: его могли ранить, мог удариться во время приземления и потерять сознание...

Даю команду: рассредоточиться и двигаться цепочкой. Вдруг повезет и мы наткнемся на Мишу? Но поиск ничего не дает, Роднюк точно провалился сквозь землю.

Стрельба все усиливается. Явственно послышался лай собак. Плохо дело. По следу идут ищейки. Надо уходить!

Через каждые три-четыре километра мы останавливаемся, прислушиваемся, делаем передышку. Выстрелы и тьяканье собак неотступно следуют за нами. Мы идем уже несколько часов безостановочно. Стараемся не сбиваться с заданного направления и в то же время держаться в стороне от проезжих дорог и населенных пунктов. Люди стали выбиваться из сил. У многих на ногах появились кровавые мозоли.

Незаметно наступила ночь. В темноте, боясь, чтобы кто-нибудь из нас не потерял сознание и не упал, внимательнее смотрим друг за другом. Я понимал: необходим отдых, хотя бы на час. Если не передохнуть, преследующие смогут настигнуть нас — вконец обессиленных, неспособных к сопротивлению...

Вдруг впереди на фоне ночного неба возникли чахленькие березки и сосенки, заблестела вода. Болото! Решаем идти напрямик, по воде, — овчарки потеряют след.

Ноги вязнут в тине. Ребята, крепко держа автоматы в руках, как слепые, идут друг за другом. С великим трудом, но все же шаг за шагом продвигаемся вперед.

Наконец выбираемся на заросший кустарником островок. Вот тут и остановимся. Немцы сюда не полезут, наверняка пойдут в обход болота. Это даст нам выигрыш во времени. Передохнем и снова двинемся дальше.

И тут случилось то, чего я боялся, — глянул на товарищей, а они спят: кто сидя, кто лежа, кто ухитрился даже на корточках. Мой заместитель по политчасти Николай Сидельников, который все время подбадривал разведчиков, сидит, уронив голову на руки.

— И ты спишь, Николай? — Я трогаю его за плечо. Он вскидывается, пытается раскрыть глаза:

— Нет, не сплю... — и снова роняет голову.

«Не хватает еще уснуть командиру!» — подумал я. Кое-как добираюсь до берега, плещу в лицо ледяной водой. Прислушиваюсь к выстрелам, к лаю собак: погоня, приблизившись к берегу, свернула направо — не пошла по болоту.

Проходит тридцать минут, сорок, пятьдесят... Нет больше сил бороться со сном. Глаза смыкаются сами — вот-вот усну. И бери тогда нас голыми руками! Решил разбудить Сидельникова — пусть теперь он постоит на часах, а я отдохну. И как раз в это время тишину нарушает длинная очередь. Следом — вторая. По лающему звуку узнаю немецкий пулемет. С куста, под которым я стоял, посыпались ветки. Но никто из ребят даже не шевельнулся. Все продолжают спать беспробудным сном. Подбегаю к одному, хватаю за шиворот, трясу — бесполезно. К другому, к третьему — тот же результат. Я растерялся. Надо отходить немедленно, а они спят... И кричать нельзя. Что делать?

— Немцы!.. — в отчаянии негромко говорю я как бы самому себе. И... свершилось чудо — все мигом проснулись,

вскочили на ноги. А Николай Сидельников — так тот был уверен, что и не спал вовсе.

Мы снова погружаемся по пояс в болото и идем в западном направлении, взяв чуть правее выстрелов. Начинает светать. Резче вырисовываются силуэты сосен, без.

Поднялись на небольшой, песчаный, поросший сосняком бугорок. На некоторое время стрельба прекратилась, но затем снова — уже и слева и справа — затрещали автоматные очереди. Мы залегли и увидели идущих цепью гитлеровцев. Значит, они нас заметили. Но нам нельзя ввязываться в бой: силы явно неравные, а мы непременно должны выбраться отсюда.

Оставляю Николая Сидельникова и Ивана Казакова прикрывать группу и быстро, бегом ужою остальных разведчиков в глубь леса. Сидельников с Казаковым автоматным огнем заставили гитлеровцев залечь, сами же, целые и невредимые, вскоре присоединились к нам.

Похоже, что на этот раз нам удалось оторваться: густой лес надежно спрятал нас, попробуй найти в нем горстку одетых в маскировочные халаты бойцов!

В густых кустах присел на пень, развернул карту. Сколько еще идти до места встречи со связным? По прямой — километров четырнадцать, а лесом, обходя топи, — и того больше. Решаем все-таки идти лесом. Еще раз напоминаю товарищам, что мы не должны ввязываться в бой, пока не установим связь с партизанами.

Вдруг где-то совсем рядом с нами раздалась неуверенные винтовочные выстрелы — как раз в той стороне, куда мы двигались. На немцев непохоже. Полицаи? Мы с Николаем пошли в разведку. Григорий Рудан, оставшись за старшего, расположил группу полукольцом — на случай опасности.

Продираясь сквозь кусты, метров через триста мы с Николаем увидели грунтовую дорогу со свежими следами колес и лоша-

диных копыт. Следы вели на запад. И снова в той стороне, куда уходили следы, прогремели выстрелы. Затем наступила тишина.

Нам предстояло перейти дорогу днем, чтобы в условленное по радио время встретиться со связным. Мы решили выждать, не появятся ли на дороге каратели. И вскоре услышали автоматную стрельбу. Лежим, замаскировавшись в кювете, ждем.

Вдруг слева, из-за поворота, показалась телега. Упитанная лошаденка, наострив уши, бойкой иноходью трусила по дороге. На телеге сидел возница в каком-то необычном одеянии: китель цвета хаки без погон, на голове кепчонка. Он всюду нахлестывал шутком лошаденку — видно, сильно спешил. Вот он поравнялся с нами — всматриваюсь в его лицо: это же Михаил Роднюк!

Забыв об опасности, мы с Николаем раздвинули кусты и почти одновременно встали во весь рост и шагнули на дорогу. Михаил всем корпусом подался назад и выставил автомат. Но в тот же миг узнал нас, спрыгнул с повозки, бросился к нам, обнял: «Живы! Живы!..»

Схватив лошадь под уздцы, мы устремились в лес. Товарищи наши приготовились к бою, но, узнав пас, кинулись обнимать Михаила. На все расспросы Роднюк отвечал коротко:

— Был в гостях у фрицев. Показал я им!..

Григорий Рудан пошутил:

— Спасибо, Михаил, что транспорт нам добыл, — снял с плеча вещмешок и кинул на подводу. Тотчас раздался пронзительный визг, и, раскидав солому, из телеги выскочил поросенок. Вот это да!

— Там еще две винтовки под соломой... Тоже подарок от фюрера, — усмехнулся Михаил.

Оставаться на этом месте нам было больше нельзя, но и продвигаться днем — тоже опасно. Поэтому мы решили отъехать

километра два. В зарослях стали дожидаться темноты. Вот в это время Михаил и рассказал, что с ним произошло. При десантировании его отнесло от места приземления группы километров на пять. Он увидел свет прожектора, услышал выстрелы и немецкую речь и решил уходить. Долго шел по лесу. Выстрелы преследовали его то слева, то справа. На второй день он подошел к болоту, свернул в сторону и вышел на грунтовую дорогу. Сразу переходить ее не решился: боялся, что она охраняется гитлеровцами. Около часа лежал в кювете, наблюдал. И вот показалась повозка, в ней два полицая, оба пьяные, а рядом — эсэсовский офицер на коне, тоже под мухой. Полицай развлекался. Один подбрасывал кепку, а другой палил в нее из винтовки. Эсэсовец хохотал:

— Шлехт шиссен! Шлехт шиссен!

Роднюк подпустил едущих ближе и дал несколько автоматных очередей. Полицаяв он уложил на месте. Офицер попытался было удрать, но пуля настигла и его. Роднюк снял с одного из полицаяв китель, надел его, посмотрел документы и положил в карман. Оружие сложил на повозку, благо лошадь была военная и выстрелов не боялась. В повозке он обнаружил и поросянку.

Как мы узнали позже, немцы забрали его в соседнем селе у старика со старухой, которых они потом расстреляли...

Часов через десять, на рассвете, мы встретились в указанном месте со связным — нашим разведчиком, который был заброшен в тыл раньше и уже действовал здесь три месяца. Для основной дислокации группы я выбрал Лельчицкий район Полесской области. Там я родился и вырос, многих местных жителей знал по работе в довоенное время и был уверен, что они, как настоящие патриоты, нам помогут.

Летом 1942 года гитлеровцы ужесточили так называемый «новый порядок» в белорусском Полесье. Они проводили

облавы, устраивали публичные расстрелы невинных людей.

Ведя разведку, я начал вовлекать местных юношей и девушек в борьбу с фашистами. Наша группа, в которую входило двадцать девять местных антифашистов, с каждым днем крепла, вооружалась. Мы отбирали у полицаяв автоматы, винтовки, взрывчатку, провели пять операций по уничтожению предателей. Член нашей подпольной организации Иван Игнатовский починил радию, поврежденную при высадке, принимал из Москвы сводки Совинформбюро. А партизаны распространяли известия о положении на фронте в селах района.

В середине ноября 1942 года наша боевая группа была преобразована в партизанский отряд имени Кутузова. Меня избрали командиром отряда, а Романа Лина — коммиссаром. Наш отряд провел несколько удачных операций. К весне 1943 года Лельчицкий район был полностью очищен от фашистов и предателей.

День ото дня ширилось партизанское движение. К середине марта в районе действовали уже три партизанских отряда. Образовались они из групп, которые мы выделяли из нашего отряда. А в апреле здесь уже действовала, хотя официально и не была оформлена, партизанская бригада, в которую входили четыре отряда, а также разведгруппа, выброшенная с самолета. Командовать бригадой было поручено мне.

Наряду с диверсиями, налетами на вражеские отряды мы вели и сбор разведданных. Добываемую разведчиками и партизанами информацию о гитлеровских войсках немедленно передавали по радио в Центр. Моими надежными помощниками были братья Николай и Григорий Янковцы, жена Григория — Анастасия Лапета и руководитель подпольной антифашистской патриотической группы в поселке Лельчицы Василий Кудин. Я знал их еще до войны и верил, как самому себе¹⁶.

5.3.4. Партизанские действия под руководством РО штабов фронтов

Северо-Западный фронт. 2-я особая бригада

После освобождения Осташковского района в январе 1942 года бригада вновь ушла за линию фронта, на этот раз в район железнодорожной станции Новосокольники. Она нанесла удар по ст. Насва на участке Новосокольники—Дно в Псковской обл., затем — по станции Маево на линии Рига—Москва. В это время в бригаде насчитывалось около 350 партизан, разделенных на конную, лыжную и огневую группы. Гитлеровцы принимали ее за конный корпус.

В феврале 1942 года 2-я особая действовала в немецком тылу в Калининской обл. В числе лихих подвигов партизан был и такой, как проведение торжественного парада в честь Дня Красной Армии 23 февраля 1942 года в дер. Чурилово, когда 300 бойцов бригады торжественно промаршировали перед собравшимися крестьянами. А противник находился в соседней деревне, но дорога была такова, что немцы так и не смогли добраться до партизан.

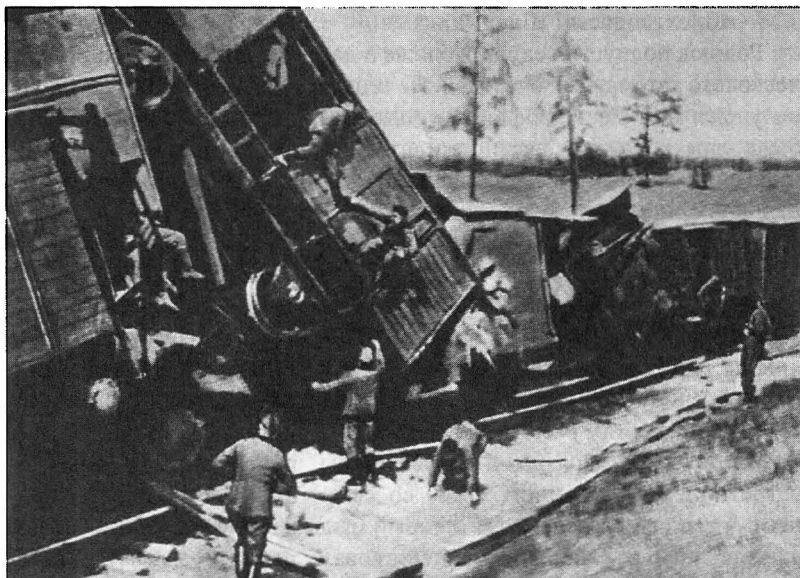

Однако каратели их вскоре все же прижали. Против бригады штаб охранных войск немецкой группы армий «Север» направил несколько полков. Партизаны, к тому времени почти не имевшие патронов и медикаментов, уклоняясь от боев, уходили, гитлеровцы шли за ними, а за гитлеровцами по пятам шел один из отрядов 2-й бригады, ранее выполнивший особое задание. Теперь они искали своих и решили, что проще всего их будет найти, если следовать за карателями.

3 марта бригада провела последний крупный бой, а в конце марта перешла линию фронта. За этот рейд майору Литвиненко было при-

своею звание подполковника. Он был отозван в действующую армию, дошел до Берлина. Его помощник Александр Герман остался в партизанах — на основе 2-й особой была сформирована 3-я Ленинградская партизанская бригада. Герман стал ее командиром, погиб в бою в 1943 г. Посмертно ему было присвоено звание Героя Советского Союза (1944)¹⁷.

Карельский фронт. Партизанский отряд «Советский Мурман»

Действия партизан на Карельском направлении в значительной степени отличались от действий на других фронтах. Отряды не базировались на территории противника, а выходили через линию фронта в его тыл, в ходе рейдовых действий вели разведку и совершали диверсии. Ниже приводится пример действий в августе—сентябре 1942 года партизанского отряда «Советский Мурман».

«Партизанский отряд «Советский Мурман» численностью 61 человек под командованием командира отряда тов. Куроедова и комиссара отряда тов. Васильева 24 августа выступил со своей базы д. Лутто в тыл противника (на территорию Финляндии) для боевых действий в районе: оз. Хуто-Яур (5202) — д. Меннико (0214) — д. Талвикколя (3082) — д. Наутси (5870), глубиной до границы Финляндии с Норвегией.

6 сентября партизанский отряд достиг шоссеиной дороги Рованиеми—Петсамо в кв. 8094. После проведенных разведок и наблюдений за дорогой Петсамо—Рованиеми установлено:

а) По шоссеиной дороге большое движение автотранспорта. Подсчетом разведчиков установлено: в сутки проходит около 500 автомашин в оба конца. Автомашины, идущие на север, гружены преимущественно стройматериалами (бревна, брусья, доски) и часть машин, крытые брезентами с неустановленным грузом. Много проходит автомашин марки «ЗИС». Как правило, машины идут колоннами от 7 до 20 штук, одиночные машины идут очень редко. Пешеходного движения по дороге совсем нет. Наибольшее движение автомашин днем, ночью с 2 до 5 часов проходит не более 15—20 автомашин. Немецкие автомашины окрашены в синий цвет, финские — в желтый цвет. В Питкяярви имеется бензоколонка для заправки автомашин. Автомашины, идущие на юг, в основном порожняк.

б) Шоссе гудронировано, шириной 8 метров. По обеим сторонам [шоссе] идет телеграфно-столбовая линия. По западной стороне — 15 пар проводов и один 20-жильный кабель. По данным пленного финна Суроярви, эти линии т/т связи принадлежат немцам. По восточной стороне дороги 3 пары проводов и один 20-жильный кабель. По тем же данным — т/т линии принадлежат финнам. В 100 м восточнее шоссе проходит линия высокого напряжения. По данным пленного финна Суроярви, эта линия питает электроэнергией всю северную часть Финляндии: населенные пункты Питкяярви-Оалмиярви, Лоустари, Петсамо, Никелевый Рудник, лесозаводы и все промышленные предприятия, расположенные в северной части Финляндии. По обеим сторонам шоссеиной дороги вырублен лес шириной до 500 м. Захва-

ченный в плен финн (житель) дер. Питкяярви Суроярви показал: на горе Каараблек расположена радиостанция. К дому со стороны Питкяярви проходит 2-проводная тел[еграфная] линия. У дома стоят две мачты. На Никелевых рудниках работает до 1000 человек русских военнопленных. В районе кв. 6284, 6484, 6486 производится строительство аэродрома. На строительстве аэродрома работают также русские военнопленные.

В ночь с 7 на 8 сентября отряд вышел на дорогу в кв. 8094 для боевых действий, в результате боевого столкновения отрядом уничтожено:

1. Разбита и уничтожена легковая автомашина — 1.
2. Убит капитан 72-го отдельного мото-зенитного батальона — 1.
3. Убит шофер легковой машины — 1.

Захвачено:

1. Автомат — 1.
2. Винтовка — 1.
3. Пистолет — 1.
4. Бинокль — 1.

Документы и переписка.

Взорван мост на дороге, длиной 15 метров. Порвано и уничтожено т/т провода по 180 метров с каждой стороны дороги, подорваны две П-образные опоры с железными переплетами и выведено из строя 300 метров высоковольтной линии.

Через 30—40 минут к месту операции подошли с севера 10, с юга 2 автомашины с солдатами и открыли ружейно-пулеметный огонь по отряду. После короткой перестрелки отряд отошел, минировав свой путь отхода. Через 40 м. [минут] после начала отхода были слышны 3 взрыва, по всей вероятности, подорвалась на минах преследующая отряд группа противника.

14.9.42 г. партизанский отряд прибыл на свою базу д. Лутто, доставил пленного финна, который был передан войсковым частям данного направления.

За 22 дня отряд прошел около 250 км по тылу противника и вынужден [был] возвратиться в наш тыл вследствие отсутствия продовольствия [и] измотанности личного состава отряда большими переходами по труднопроходимой местности»¹⁸.

5.4. Деятельность разведывательных отделов армий

5.4.1. Проверяющий из вышестоящего штаба

В конце января для проверки работы разведки в 10-ю армию прибыл в качестве инспектирующего начальник 2-го отделения разведотдела штаба Западного фронта полковник Жемчужин. Это был оригинальный

человек, для которого форма всегда и во всем главенствовала над содержанием. Разведку он не знал, боялся ее и, как утверждали злые языки, добился своей, по тем временам высокой должности исключительно благодаря родственным связям, если не ошибаюсь, с женой Молотова.

Всю работу Жемчужин провел в основном в штабе армии в деревне Соболево, в 50 километрах от Кирова на восток, где в то время находился и разведотдел. Он пришел в ужас, когда узнал, что с нами сотрудничают трое бывших полицейских, добрый десяток окруженцев и один осужденный советским судом и отпущенный немцами из тюрьмы арестант Семянищев. Его не интересовало, что сводки разведотдела правдиво информируют о группировке противника, что окружены установлены связи с партизанскими отрядами, а полицейские всеми силами пытаются заглядеть свою вину перед Родиной. Налицо был криминал. И вскрыл его, этот криминал, он, Жемчужин. Как представитель высшего штаба, он немедленно сообщил о «засорении агентурной сети разведотдела» в Особый отдел НКВД, доложил начальнику штаба армии и члену Военного совета, после чего выехал в Киров, который к тому времени уже находился под сильным авиационным воздействием противника. Очевидно, это обстоятельство заставило его быстро свернуть проверку на местах. [...] Сообщив о том, что претензий у него к нам нет, он, не пробыв у нас и суток, убыл в штаб армии, заявив, что через несколько дней вызовет туда всех наших сотрудников. На предложение познакомиться лично с вернувшимися из рейдов по немецкому тылу разведчиками, принять участие в переброске большой группы, направлявшейся с диверсионными задачами, на безопасном, с нашей точки зрения, направлении, полковник ответил, что он вполне доверяет нам и не считает нужным это делать»¹⁹.

В результате доклада Жемчужина в НКВД ценных агентов расстреляли как пособников врага (*прим. С.К.*).

5.4.2. Партизаны под руководством разведотдела 10-й армии

«20 января в город прибыл партизанский обоз из полдюжины саней. Его привел командир одного из отрядов Брянщины Рыжков. С ним добрался к нам сотрудник разведотдела Западного фронта старший лейтенант Орлов Георгий Ильич, направленный ранее в немецкий тыл для установления контактов с командирами наиболее крупных подразделений народных мстителей. Начальство сопровождал десяток рядовых партизан. Одним таким бойцом оказалась девушка Маргарита Протопопова.

Рыжков должен был согласовать свои действия с командованием 330-й стрелковой дивизии и получить оружие и боеприпасы, в чем очень нуждались партизаны.

Лесное воинство явилось не с пустыми руками. Был доставлен «язык», немецкий лейтенант, которого в пути опекала Маргарита. Она отдала ему свой полушубок, так как стреноженный по ногам и рукам «фриц» мог замерзнуть в дороге. Привезли партизаны и трофеи, в которых очень нуждался наш разведотдел, — образцы и чи-

стые бланки немецких документов, печати, подробную разведсводку о войсках противника и обстановке в оккупированных районах и большой мешок, туго набитый советскими денежными знаками и облигациями госзайма, отобранными в немецких учреждениях, у полицейских и старост.

Деньги и ценные бумаги предназначались для сдачи в фонд танкового соединения «Партизан». Общая сумма их была неизвестна. Для подсчета пришлось мобилизовать всех свободных от службы разведчиков. Времени потратили немало. В мешке оказалось что-то около полумиллиона рублей.

Может показаться невероятным, но это факт: начальник финансовой части нашего отдела и глава финотдела армии отказались принять свалившееся им, можно сказать, с неба богатство ввиду отсутствия приходных документов и условий для хранения и перевозки денег.

Бюрократическая возня, от нее нельзя было избавиться даже во фронтовых условиях, продолжалась довольно долго. В конце концов, мешок с деньгами и облигациями удалось переслать в штаб фронта с представителем разведотдела полковником Жемчужиным, приезжавшим проверять состояние агентурной работы нашего отделения.

А партизанский обоз мы загрузили трофейным оружием, боеприпасами и продук-

тами и в ночь на 22 января проводили через линию фронта, обусловив с отрядом Рыжкова связь на будущее. Через несколько недель рейс должен был повториться.

Забота о пленном немецком лейтенанте не прошла даром для Маргариты. Она сильно простудилась и была вынуждена остаться в городе до прибытия очередного партизанского обоза.

Поправившись, молодая партизанка возвратилась в свой отряд, пробыла длительное время в тылу противника, получила ранение и за боевые подвиги была награждена.

Много лет спустя Маргарита Протопопова погибла от нелепой случайности: в 1968 году, переходя улицу в Брянске, поскользнувшись, упала и получила смертельную травму головы.

За время пребывания в Кирове наше разведывательно-диверсионное отделение начало систематически давать сведения о противостоящем противнике по донесениям партизан и агентов-маршрутников, что вместе с данными авиационной и войсковой разведок, а также показаниями пленных обеспечивало командование 10-й армии относительно полной информацией. Мы намеревались через некоторое время подготовить и послать к партизанам, первым делом в отряд Рыжкова, радистов, с тем чтобы поступление разведывательных донесений сделать более оперативным»²⁰.

Необходимо отметить, что Генеральный штаб был кровно заинтересован в качественной организации агентурной разведки не только во фронтах и армиях, но даже и в дивизионном звене. Об этом свидетельствует следующий документ:

«Указание начальника Генштаба Красной Армии об организации войсковой агентурной разведки 23 мая 1942 г.

Начальникам разведотделов фронтов и отдельных армий

НКО СССР ГРУ Генштаба КА июня 1942 г.

№ 147263 ее г. Москва

В настоящее время отдельные штабы дивизий организовали и ведут агентурную разведку.

Опыт ведения этого вида разведки при хорошей ее организации полностью себя оправдал и дает положительные результаты.

Командиры соединений, кроме сведений о противнике, полученных от войсковой разведки, получают ценные сведения от своей агентуры о местах расположения резервов и перегруппировке противника.

Предлагаю:

1. Агентурную разведку организовывать и вести всем разведотделениям штабов дивизий, действующих на фронтах.

2. Вербовать и посылать в разведку проверенных в боях бойцов и командиров из частей дивизий, переодевая их в гражданскую одежду, под крышу местных жителей.

3. Агентурная разведка ни в коей мере не должна подменять работу войсковой разведки.

4. Штабам дивизий свою агентурную разведку вести исключительно маршагентами на глубину 10—30 км, имея не более 3—6 маршрутчиков.

5. За вербовку агентов, подготовку, экипировку, отправку и прием ответственность возложить в штабе дивизии на начальника разведотделения.

6. Начальникам разведотделов армий провести поочередно занятия по агентурным вопросам с начальниками разведотделений дивизий. Систематическим инструктажем и контролем развивать дело агентурной разведки в дивизиях.

И. О. начальника Генштаба КА генерал-лейтенант Бобков,
Военный комиссар Генштаба КА Василевский»²¹.

Примечания

- ¹ Павлов А.Г. Военная разведка в 1941—1945 гг. //Кочик В.Я, Лурье В.М. ГРУ: Дела и люди. — СПб., 2002. С. 587.
- ² См.: Лота В. «Альта» против «Барбароссы». — М., 2004. С. 361—362.
- ³ См.: Люди молчаливого подвига. — М., 1975. С. 283.
- ⁴ Воспоминания Г.М. Линькова. Рукопись.
- ⁵ Там же.
- ⁶ Люди молчаливого подвига. С. 284—287.
- ⁷ Никифоров А.Н. Организация радиосвязи//Позывные военной разведки. Кн. 2. — М., 2005. С. 150—166.
- ⁸ Никольский В.А. «Аквариум-2». — М., 1999. С. 106—101.
- ⁹ Юрефьев Д. По специальному заданию//Люди молчаливого подвига. — М., 1987. С. 300—301.
- ¹⁰ Там же.
- ¹¹ См.: Боярский В.И. Партизаны и армия: История утерянных возможностей. — Мн.; М., 2001. С. 139.
- ¹² Никольский В.А. «Аквариум-2». С. 101.
- ¹³ Боярский В.И. Партизаны и армия: История утерянных возможностей. С. 139.
- ¹⁴ Люди молчаливого подвига. С. 184—188.
- ¹⁵ Там же. С. 197—225.
- ¹⁶ Колос И.А. По заданию центра. Записки разведчика. Физкультура и спорт. — М., 1991. С. 8—14.
- ¹⁷ Энциклопедия военной разведки России. — М., 2004. С. 250.
- ¹⁸ Степаков В. Русские диверсанты против «кукушек». — М., 2004. С. 146—148.
- ¹⁹ Никольский В.А. «Аквариум-2». — М., 1999. С. 74—77.
- ²⁰ Там же.
- ²¹ ЦА МО РФ. Оп. 8356. Д. 7. Л. 144—145.

6.1. Подготовка радистов

Горьковская школа радистов

«В этот период батальон жил относительно уравновешенной жизнью. Переменные успехи на фронте не вызывали резких скачков в потребности радистов. Весь 1942 год в батальоне шла их планомерная подготовка, накапливалась материально-техническая база, улучшались бытовые условия, совершенствовался учебный процесс, производилось упорядочение в расстановке кадров и т.д.

В начале апреля убыли на фронт командир батальона капитан Виноградов и командир 1-й роты лейтенант Гончар. Командиром батальона был назначен капитан Г.М. Хребто, начальником штаба — старший лейтенант А.А. Артюхов, командиром 1-й роты — лейтенант А.Н. Никифоров и командиром 3-й роты — лейтенант А.С. Дележа.

Для улучшения питания личного состава в апреле—мае в деревне Мирша Горьковской области было организовано подсобное хозяйство. Оборудованы обще-

житие и учебный класс, отправлен взвод для обслуживания хозяйства. Командиром взвода был назначен младший лейтенант Рогатов, радиоинструктором — воентехник 2-го ранга Е.Б. Величко. Через каждые 4 месяца взводы в подсобном хозяйстве менялись.

Для проведения учебно-тренировочной радиосвязи в течение лета во всех ротах, а также в поселке Сормово, Горьком на Мызе и в деревне Мирша были оборудованы радиостанции (радиоточки).

В это время совершенствовалась система партийно-политической и воспитательной работы в батальоне. Кроме комиссара, были введены должности освобожденных секретарей партийной и комсомольской организаций.

В подразделениях между отделениями, взводами и ротами развернулось социальстическое соревнование. Все это в значительной мере способствовало улучшению организации и качества специальной, боевой и политической подготовки»¹.

В дальнейшем батальон был преобразован в школу младших радиоспециалистов повышенного типа с дислокацией в городе Горьком (Сормово). Эта школа на первых порах удовлетворяла потребности в радиоспециалистах не только военной разведки, но и партизанского движения, а также Наркомата внутренних дел.

В 1942 году подготовка радиоспециалистов для работы в тылу врага началась в Москве, Ленинграде, Саратове, Ворошиловграде и других местах.

¹ Стретович А.П. Истоки формирования и будни Горьковской школы радистов-разведчиков//Позывные военной разведки. — М., 1998. С. 227.

7.1. Специальный батальон минеров Южного фронта

Специальный батальон минеров Южного фронта был сформирован в январе 1942 года для разведывательно-диверсионных действий в тылу противника в полосе обороны 56-й армии.

Инициатор создания спецбатальона — начальник оперативно-инженерной группы (ОИГ) Южного фронта полковник И.Г. Старинов.

Командир спецбатальона — ст. лейтенант Н.И. Мокляков.

Подразделение сформировано из добровольцев ОИГ и 26-й бригады 8-й саперной армии. Общая численность батальона 500 чел., из них 26 — испанские интернационалисты, участники гражданской войны в Испании (по настоянию Старинова испанцы выдавали себя за узбеков). Подразделения батальона дислоцировались в г. Ейске, населенных пунктах Шабельское и Порт-Катон.

В феврале—марте 1942 года бойцы спецбатальона (в отдельных операциях участие принимали боевые группы моряков Азовской военной флотилии) совершили 110 вылазок в тыл противника (северный берег Таганрогского залива); установили на коммуникациях врага 744 мины; уничтожили свыше 100 солдат и офицеров; вывели из строя 56 автомашин и 2 танка; подорвали 74 телеграфных столба, 2 моста, 2 баржи и 4 прожекторные установки.

В результате действий спецбатальона была выведена из строя важная коммуникация Мариуполь—Ростов-на-Дону. Противник был вынужден для обороны своих тыловых районов развернуть на северном побережье Таганрогского залива две пехотные дивизии.

Во второй половине марта 1942 года спецбатальон расформировали¹.

«За январь—февраль 1942 года в тыл противника диверсионные группы (находившиеся под руководством Старинова. — Прим. С.К.) выходили 110 раз. Ими было установлено 744 мины. Из стрелкового оружия и на минах было уничтожено св. 100 солдат противника, выведено из строя 56 автомашин и 2 танка, подорвано 2 моста.

Однажды в конце февраля диверсионная группа морской пехоты захватила и доставила в штаб батальона большое количество документов. Среди них оказалась толстая тетрадь немецкого военного инженера, испещренная графиками и формулами. Ее передали Старинову. Сам он немецкого языка не знал и дал прочитать ее одному из офицеров: «Какой-то бред про атом-

ную энергию!» — ответил офицер. По приезду в Москву Старинов передал эту тетрадь в Государственный Комитет Оборона по науке.

Так впервые советское политическое руководство узнало о работах немцев по созданию ядерного оружия. Эта тетрадь побудила академика А.Ф. Иоффе обратиться к Сталину с предложением срочно создать научный центр по проблеме атомного оружия»².

7.2. Инженерная бригада специального назначения

Весной 1942 года Старинов впервые ставит вопрос перед вышестоящим начальством о создании специальных бригад для действий на коммуникациях противника, встречается с командующим Воздушно-десантными войсками В.А. Глазуновым. После встречи в части ВДВ были направлены опытные инструкторы для обучения десантников основам диверсионной тактики и минно-подрывного дела. Но Старинов считал, что необходимо создавать именно войска специального назначения для действия в тылу войск.

Весной 1942 года Старинов был командирован в штаб инженерных войск Калининского фронта для организации работ по устройству минно-взрывных заграждений. Но кроме основной работы он снова пытается создать специальные диверсионные части для действия в тылу противника. С этой идеей он обращается к командующему фронтом генерал-лейтенанту И.С. Коневу. Конев с ходу оценил идею Старинова и тут же дал распоряжение формировать специальную диверсионную бригаду на базе воздушно-десантных войск. «Дело, — пишет Старинов, — с самого начала приобретало стремительный разгон!» Конев связался с начальником Генерального штаба А.М. Василевским и попросил, чтобы тот принял Старинова. Василевский дал «добро» на создание специальных диверсионных бригад и предложил Старинову возглавить «отдельную инженерную бригаду специального назначения» на Калининском фронте, на что Старинов конечно же согласился. По заданию Василевского он разработал также проект приказа о создании специальных частей на всех фронтах и план нарушения движения по коммуникациям противника на Западном и Калининских фронтах.

В состав бригады вошли три батальона 5-й инженерной бригады и 110-й Отдельный моторизованный полк. Комиссаром бригады был назначен А.И. Болотин. Из курсантов Нахабинского инженерного училища Старинов отобрал командиров диверсионных групп. Кроме того, он добился откомандирования в бригаду командиров, с которыми он служил под Харьковом и Ростовом, а также группу испанцев. Первыми командирами групп бригады стали: к-н Казанцев, ст. л-ты Чепак, Романюк, Ильющенков. Их первая заброска в тыл противника произошла на участке 3-й ударной армии. Одни группы должны были соединиться с партизанскими отрядами, другие — действовать самостоятельно.

7.3. Специальные диверсионные школы

Специальная школа по подготовке минеров для партизанских отрядов была создана также при сев.-зап. группе ЦК КП(б) Белоруссии при штабе Калининского фронта (группа находилась в д. Шеино).

По ходатайству Старинова Конев восстановил в прежних званиях всех испанцев, некоторые были назначены на должности командиров диверсионных групп, другие отправлены в качестве инструкторов минно-подрывного дела в партизанские отряды. Первыми в тыл противника были выведены группы П.А. Романюка, л-та К.С. Соколова, Г.А. Криулина, испанцев Канеля, Франсиско Гаспара, Чико Марьяно. Группы Чепака вышли для проведения диверсий на железную дорогу Смоленск—Вязьма.

Специальных мин не хватало, и Старинов наладил их производство в Калининне. Калининский обком партии и обком комсомола направили в бригаду 250 юношей и девушек.

Основные усилия групп были направлены на срыв подвоза материальных средств и личного состава противника к Ржевскому узлу обороны противника.

Впервые был поставлен и вопрос о специальных продуктовых наборах повышенной калорийности для забрасываемых групп.

Диверсионная школа была создана также на Валдае в зоне действия Северо-Западного фронта. К сожалению, не хватало портативных радиостанций, и, израсходовав запас мин и ВВ, группы вынуждены были возвращаться через линию фронта назад, теряя драгоценное время и силы. В полосе Калининского фронта на случай возможного летнего отступления советских войск было заложено 46 складов с вооружением и минами. В июне в тыл противника ушли 73 группы минеров. Потерь среди личного состава почти не было.

Старинов по-прежнему был убежден, что для действий в тылу противника нужно создавать специальные войска. И он снова пишет письмо Сталину. Идею создания войск и суть письма горячо поддержал Конев. В Москве по этому письму Старинов встречался с К.Е. Ворошиловым, М.И. Калининным, секретарем ЦК Г.М. Маленковым, начальником Генштаба А.М. Василевским. Для пополнения бригады испанцами Старинов обратился к Генеральному секретарю Исполкома Коминтерна Г.М. Димитрову. Димитров живо интересовался тактикой действий диверсионных групп, задавал вопросы о возможности использования их опыта в борьбе народов на оккупированных территориях Европы. После этой встречи в состав бригады было направлено еще 100 испанцев.

23 июля Совинформбюро сообщило, что часть, командиром которой является полковник Старинов, пустила под откос 10 эшелонов противника. Старинов ведет переписку с командованием соседних фронтов. Подготовка диверсионных групп велась также на Карельском, Западном и Южных фронтах. Вот-вот должны были быть подписаны документы о создании инженерных частей специального назначения.

7.4. Батальоны минеров

Но Старинова неожиданно вызывают в Москву и направляют на работу в Центральный штаб партизанского движения.

17 августа 1942 года приказом Наркома обороны были созданы Отдельные гвардейские батальоны минеров и Отдельная гвардейская бригада минеров при Ставке «для минирования и разрушения коммуникаций в тылу противника». На Калининском фронте сформировали 10-й Отдельный гвардейский батальон минеров. Из состава 5-й бригады в него попало мало людей, но в тылу продолжали эффективно действовать 160-й и 166-й батальоны бригады.

Надо заметить, что, несмотря на формирование инженерных бригад спецназначения, широкого применения они не получили. Отсутствие возможности действовать на большой глубине в тылу противника из-за отсутствия средств вывода в распоряжении командования повлияло на то, что очередное провидческое начинание И.Г. Старинова «уморили» неграмотным использованием. Илья Григорьевич также пытался организовать применение в диверсионных целях подразделений воздушно-десантных бригад, но стремление советского военного и партийного руководства к масштабности действий в тылу врага не давало ему возможность понять суть «малой войны».

Надо заметить, что стремление к масштабности — одна из главных проблем, присущая «русским специалистам». Желание водить в тыл противника в бой дивизии, непонимание, что там работают другие законы, и отсутствие желания прислушаться к военным специалистам — главная проблема Пономаренко и его окружения, руководившего партизанским движением в СССР.



Примечания

¹ См.: Горчаков О. Далеко по ту сторону ² Подушков Д. «Диверсант № 1». — Рукопись. фронта. — М., 1973.; Старинов И.Г. Заместитель по диверсиям. — М., 2005.

8.1. От стихийности к организации

Жестокость оккупантов по отношению к местному населению не могла не отразиться на его настроениях. Недовольство новыми порядками и методами их установления породило в народе их неприятие и недовольство, что вынуждало многих уходить в лес и братья за оружие. И если в 1941 году активность партизанских отрядов, возникших стихийно, была невелика, то к весне 1942 года активность партизанских отрядов, сформированных из окруженцев и местных жителей, заметно повысилась.

П.А. Голицын

От отряда к партизанской бригаде «Чекист»

Становление партизанского отряда

«11 марта 1942 года наш небольшой партизанский отряд начал боевые действия против немцев.

В марте 1942 года мы с Иваном Сафоновым, будучи в разведке в деревне Горелики, установили связь с партизанской группой Александра Федоровича Симдянкина, впоследствии ставшего командиром партизанского отряда, а в районе деревни Лаговщина мы случайно встретились с разведчиками отряда Герасима Алексеевича Кирпича — Володей Рябининым и Колей Кояновым. Мы обусловили время и место следующей встречи, чтобы лично познакомиться с командиром их отряда. Впоследствии мы с Володей Рябининым и Колей Кояновым стали большими друзьями.

Впервые с Герасимом Алексеевичем Кирпичом, будущим командиром партизанской бригады, я познакомился на небольшой поляне Рацевского леса, куда меня привели Володя Рябинин и Коля Коянов.

Герасима Алексеевича в основном интересовало, где наш отряд располагается и действует, сколько в нем человек, какое вооружение, кто командир, имеются ли связи с местным населением.

Возвратившись к себе в отряд, я проинформировал Севостьянова и остальных товарищей о визите к Кирпичу. Вскоре мы там снова побывали вместе с Севостьяновым. Связь с отрядом Кирпича стала постоянной. Отряд наш пополнялся новыми бойцами, хотя местных жителей-партизан мы по-прежнему оставляли в деревне, нам это было выгодно в том отношении, что они могли предупредить нас о выходе немцев или полицаяв из гарнизонов в нашем направлении, а кроме того, изредка доставляли нам кое-какие продукты. Оказывали нам содействие в обеспечении продовольствием местные жители деревни Бошарово Мария Ивановна, Мария и Надежда Ковалевские, Иван, Андрей и Константин Комиссаровы, Михаил, Павел и Петр Бара-

новские, Иван Хаткевич, Иван и Мария Щитниковы и другие. Но точное месторасположение нашей землянки пока знал только Игнат Дедков, ему, коммунисту, мы доверяли полностью. Позднее, уже будучи с нами в партизанах, он проявил себя исключительно смелым бойцом, пустив под откос несколько вражеских эшелонов, но во время одного из боев погиб.

Выходы из леса на разведку, для сбора оружия и проведения боевых операций не могли не остаться незамеченными со стороны местных жителей. Они примерно уже знали место нашего базирования. Посоветовавшись, мы решили перебазироваться в другой лес — между деревнями Бошарово и Свираны. Местные жители именовали его *Сеяный лес*. Он действительно был сеяным смешанными породами деревьев. Оборудовали в лесу две землянки, удаленные друг от друга метров на 400—500. При рытье котлована, облицовке стен, изготовлении потолка и нар вся земля и древесные отходы были унесены и закопаны в стороне. Маскировка была идеальной, что позволило нам держать только один сторожевой пост, наблюдавший за возможным появлением противника со стороны Бошарово. Однажды, находясь в землянке, мы услышали чьи-то шаги, удары топора и треск сухого хвороста. Мы поняли, что это кто-то из местных жителей. И вот в открытый, но замаскированный елочкой люк нашей землянки, свалился вместе с топором подросток лет 13—14 из соседней деревни Бобровинья, рубивший хворост для изготовления изгороди. Мальчик сильно перепугался от падения и нашего вида. Мы его успокоили, строго предупредили никому об увиденном не рассказывать и отпустили домой.

В феврале—марте 1942 года из числа военнослужащих и местных жителей, оказавшихся на оккупированной территории, начали формироваться партизанские группы и отряды. В районе деревень Уланово, Вышково был сформирован партизанский отряд под руководством Буланова

Ивана Дмитриевича, в дальнейшем ставшего начальником штаба бригады; в районе Ольховка, Кувечино, Понизовье — группа Бориса Ключникова; около деревни Березовка, юго-восточнее Шклова, — группы Барановского М.Н. и Яковенко Н.М.; в Березовском лесу, юго-восточнее Шклова, — отряд Красякова П.А.; в районе деревень Горелки, Лаговщина, юго-восточнее Толокна, — группа Симдянкина Александра Федоровича, ставшего впоследствии командиром 5-го партизанского отряда; в районе юго-западные Орши — Ходорика М.К. Отряд Герасима Алексеевича Кирпича, о котором уже упоминалось, располагался в Рацевском лесу, в районе деревень Рацево, Слобода, Лаговщина.

Все эти партизанские группы и отряды весной 1942 года вели разведку, занимались сбором оружия, устанавливали контакты с местным населением, пополняли свои ряды, постепенно устанавливали друг с другом связь, проводили операции по разгрому волостных управ и полицейских участков, нападали из засад на небольшие группы немцев, начинали совершать рейды на железные дороги для уничтожения воинских эшелонов оккупантов.

Устанавливаемый немцами оккупационный режим, грабеж населения, вывоз в Германию сырья, продовольствия, производственного оборудования, введение налогов на сельскохозяйственную продукцию, насильственная мобилизация молодежи и вывоз ее в Германию, произвол гитлеровцев по отношению к местному населению, пытки в гестаповских застенках советских людей и их расстрелы встретили активное сопротивление жителей Белоруссии, способствовали активизации партизанского движения.

Первые боевые операции партизан носили разрозненный характер, в их действиях не было единства и плановости. Но первые, хотя и незначительные, успехи вдохновляли партизан, вселяли надежду в окончательную победу над захватчиками.

Весной 1942 года были разгромлены полицейские участки и волостные управы в Ново-Брашино, Староселье, Черно-ручье, Больших Лозинах Шкловского района, Воронцевичах Толочинского района, Туминичах Оршанского района, пущены под откос воинские эшелоны в районах Копыси, Коханово, уничтожен склад с оружием в Зубревичах, разгромлен полицейский гарнизон в Дубровке Оршанского района.

Создание партизанской бригады «Чекист»

Для придания партизанской борьбе более организованного и планового характера на совещании командиров партизанских отрядов в конце мая 1942 года было принято решение объединить отряды и группы в партизанскую бригаду «Чекист». В совещании в районе деревни Уланово принимали участие Кирпич Г.А., Буланов И.Д., Седлецкий Ф.М., Севостьянов Г.Н., Салафутдинов Г.Ш.

Командиром бригады избрали Кирпича Г.А., комиссаром — Седлецкого Ф.М., начальником штаба — Буланова И.Л., начальником разведки — Севостьянова Г.Н., начальником особого отдела (оперуполномоченным) — Салафутдинова Г.Ш.

Командир бригады Кирпич Г.А. — кадровый офицер, лейтенант пограничных войск, командир оперативной группы 17-го Краснознаменного пограничного отряда Западного пограничного округа. Одним из первых начал воевать с гитлеровцами на границе, с боями отходил на восток, а когда соединиться с частями Красной Армии не удалось, с шестью бойцами к осени 1941 года дошел до деревни Щетинки Шклов-

ского района и приступил к организации партизанского отряда.

Комиссар бригады Седлецкий Федор Михайлович — кадровый офицер-политработник, батальонный комиссар, редактор дивизионной газеты. После тяжелых боев под Винницей попал в окружение, к осени 1941 года дошел до деревни Староселье — своей родины, начал устанавливать связи для организации партизанской борьбы. Одним из первых стал партизаном. Человечески необыкновенного обаяния, умевший находить общий язык с людьми, при необходимости поддержать и вдохновить их на подвиг.

Начальник штаба бригады Буланов Иван Дмитриевич, кадровый офицер, лейтенант, командир взвода, начал боевые дей-



Командный состав бригады «Чекист»

ствия в составе своей дивизии, восточнее Минска попал в окружение, после того как соединиться с отходящими частями Красной Армии не удалось, в районе Вышково, Уланово Шкловского района начал формировать партизанский отряд.

Начальник разведки бригады Севостьянов Григорий Николаевич — курсант артиллерийских курсов по подготовке лейте-

нантов. С первых дней войны участвовал в боевых действиях в составе арtpолка, попал в окружение, дошел до деревни Бошарово, где приступил к формированию партизанского отряда.

Начальник особого отдела бригады Салафутдинов Григорий Шарахутдинович — кадровый офицер, лейтенант органов НКВД, оперуполномоченный пограничного отряда. С первых дней войны вместе с пограничниками принял участие в боях, попал в окружение, дошел до деревни Рогожанки и вместе с Кирпичем приступил к созданию партизанского отряда.

В период объединения отрядов штабом бригады была проделана большая организационная работа по реформированию некоторых партизанских групп в отряды, созданию новых отрядов на базе партизанских групп, расстановке имевшихся в наличии командных кадров, в первую очередь кадровых офицеров, сержантов и солдат, бывших работников милиции, партийных работников. Предпочтение при назначении на командные должности отдавалось, безусловно, организаторам первых партизанских групп и отрядов. Особый отбор проводился в группу разведчиков штаба бригады и разведывательных подразделений отрядов.

В состав сформированной партизанской бригады «Чекист» вошли следующие отряды и группы: отряд Иванова Г.С. (комиссар Счеславский П.И.) — 80 чел.; отряд Симдянкина А.Ф. (комиссар Букштынов Ф.И.) — 75 чел.; отряд Никитченко А.С. (комиссар Яковенко М.Н.) — 51 чел.; отряд Денисова А.С. (комиссар Гришанов Ф.А.) — 68 чел.; отряд Ковалева Н.И. (комиссар Данилов Б.Г.) — 65 чел.; отряд Суворова И.Н. (комиссар Микотенко П.Я.) — 65 чел.; отряд Ключникова Б.Н. (комиссар Массуров Н.И.) — 81 чел.; отряд Ходорика М.К. (комиссар Мальчевский В.Ф.) — 22 чел.; отряд Красякова П.А. (комиссар Иванов М.Н.) — 75 чел.; отряд Шамарина

А.М. (комиссар Кунгурцев И.Е.) — 80 чел.; группы Зайцева А.И. и Кононыхина И.В. — по 37 чел.

Объединение отрядов в бригаду позволило более организованно планировать разведку и боевые действия, маневрировать силами, при необходимости сосредотачиваться для нанесения ударов или действовать поодиночке, охватывать партизанскими действиями обширную территорию Витебской и Могилевской областей, расширять сферу влияния партизан на местное население, активнее проводить политическую работу в населенных пунктах, обеспечивать партизан продуктами питания, срывать различные мероприятия немецких властей.

Партизанский отряд под командованием Иванова располагал более сильным вооружением, являлся резервом и ударной силой командования бригады при проведении боевых операций в составе нескольких отрядов. Он обычно располагался вблизи штаба бригады и осуществлял охрану и оборону командного пункта. В его составе были одни из первых организаторов партизанской борьбы — В. Чистяков, Ф. Шваук, С. Коняшкин, С. Ельканович, Н. Дьяков и другие.

Партизанский отряд под командованием Симдянкина А.Ф., действовавший в Толочинском районе, был сформирован в основном на базе партизанской группы. В его состав влились уже отличившиеся в боях партизаны П. Булаев, И. Потапов, И. Климушкин, Н. Апанасенко, И. Курушев, Б. Сафронов, К. Золотой, М. Топивалдиев, А. Мачаховский. Комиссаром отряда был Ф.И. Букштынов, занимавший до войны руководящие должности в центральном аппарате страны.

В отряд под командованием Никитченко вошли бывшие партизаны отряда Буланова — организаторы партизанской борьбы в Шкловском районе А. Васин, П. Корнев, К. Китов, Б. Рогов, Д. Прокопец, А. Денисов, Л. Зиньяков, Н. Ахмеджанов,

В. Астахов, В. Аладьева, Л. Кривельская, З. Платонова.

Отряды Денисова, Ковалева, Суворова, Красякова действовали в Шкловском районе, отряды Ключникова и Ходорика — в Оршанском.

Конный отряд (маневренная группа) под командованием Шамарина являлся подвижным подразделением бригады и предназначался для решения внезапно возникших задач в ходе повседневной боевой деятельности.

Открытый, относительно безлюдный район действия бригады вынуждал отряды постоянно маневрировать, расширять районы деятельности, искать и создавать укрытия для баз и госпиталей. Боевые действия отряды в основном вели в междуречье Днепра и Друти, а госпитали и продовольственные базы размещались, как правило, в лесах западнее Друти¹.

Многие отряды не имели связи с Большой землей и потому не могли оперативно передавать командованию добытые данные.

Для налаживания связи через линию фронта посылались пешие связники.

Через линию фронта для связи с БШПД

«К середине лета 1942 года партизанская бригада «Чекист» превратилась в грозную силу, способную наносить значительный ущерб захватчикам. Население активно помогало партизанам, пополняло их ряды. Но не хватало оружия, боеприпасов, достаточной информации о замыслах и намерениях противника.

Это была главная проблема, которую командование бригады не могло в полной мере решить собственными силами. Нужна была связь с

руководством партизанского движения, его помощь в дальнейшем развертывании партизанской борьбы. Командованием бригады было принято решение направить связных — полномочных представителей через линию фронта. Выбор пал на меня и Любу Кривельскую, 17-летнюю комсомолку из деревни Рыжковичи Шкловского района. Это предложение командования мы с Любой приняли безоговорочно и были горды тем, что именно нам было доверено это задание.

Началась короткая подготовка, о которой знали немногие. Вместе с комбригом Кирпичом, начальником штаба Булановым и начальником разведки Севостьяновым обсудили маршрут. Кратчайшим расстоянием от нас до линии фронта было направление на восток, через Смоленск к Вязьме. Но мы понимали, что это сопряжено с большими трудностями перехода линии фронта и выхода в расположение наших войск, так как именно здесь была самая плотная группировка войск гитлеровцев. Было принято решение идти на Сенно, Витебск, Торопец, предполагая, что на этом направлении возможны разрывы на фронте, а также в нашу пользу лесисто-болотистая местность.



Решение оказалось верным. Согласно проработанной легенде, мы с Любой стали братом и сестрой и шли к родственникам в Городок Витебской области, который был на маршруте намеченного нами движения. Нам были выданы удостоверения личности, заполненные на стандартных бланках, и разрешение на посещение родственников. Одеты мы были по-крестьянски, в сумке — по куску хлеба и сала и небольшая сумма оккупационных денег. Под подкладку моего пиджака Олей Леванович были зашиты три куска белого батиста, на которых было напечатано донесение о боевом и численном составе отрядов, входивших в состав бригады, с указанием фамилий командиров и комиссаров, заявка на необходимое вооружение, боеприпасы, взрывчатые вещества. Севостьянов проинформировал и проинструктировал меня дополнительно. Железную дорогу и автомагистраль Минск—Москва во второй половине дня мы перешли открыто, через охраняемые переезды, и наши документы выдержали первое испытание. Окрыленные первым успехом, мы прибавили шагу. Немецкие и полицейские гарнизоны обходили проселочными дорогами, намечая в пути в качестве ориентиров следующие населенные пункты. Ночевали, где придется: в лесу, в заброшенных сараях, в оставшихся с прошлого года копнах сена. Однажды, не сумев обойти деревню стороной, мы вошли в нее, и вдруг навстречу нам из-за поворота вышли два полицейских, с белыми повязками на руках. Сворачивать было поздно. Люба мне тихонько сказала: «Ты стреляешь в левого, я в правого». Поравнявшись с нами, полицейские на ходу спросили, куда мы идем, а мы, тоже не останавливаясь, назвали следующую по маршруту деревню.

Чтобы попасть на другой берег Западной Двины, нужно было найти переправу, но все лодки у местных жителей были изъяты и содержались под охраной полиции. В одной из деревень, западнее Ста-

рого Села, мы нашли переправу около полицейского участка. Дежурил на переправе перевозчик из числа местных жителей, но на другую сторону реки он переправлял только с разрешения полиции. Переправляться ночью вплавь Люба боялась, так как плохо плавала.

Под вечер мы подошли к реке, я достал пистолет, чтобы перевозчик видел. Сели с Любой в лодку и приказали везти нас на противоположный берег. Проплыв некоторое расстояние, услышали громкий крик дежурного полицейского: «Кого повез?» Перевозчик ответил: «Своих». Сойдя на противоположном берегу, поблагодарили перевозчика. Он нам посоветовал, как безопаснее двигаться дальше. Железные дороги Витебск—Полоцк и Витебск—Невель мы переходили ночью. В расположении партизанской бригады Шмырева, действовавшей в районе Суража, нам дали проводника, который и вывел нас в расположение советских войск.

В деревне Шейно, под Торопцом, располагалась Северо-западная оперативная группа ЦК КП(б) Белоруссии, которая осуществляла руководство партизанским движением республики, поддерживала связь с партизанскими отрядами и бригадами, оказывая им посильную помощь. Эта группа Центрального Комитета, расположенная в прифронтовой зоне, была передовым пунктом Белорусского штаба партизанского движения.

В первый же день после прибытия нас с Любой принял секретарь Центрального Комитета Компартии Белоруссии Г.Б. Эйдинов. Мы ему подробно рассказали об обстановке в районе действий бригады, о ее организационной структуре, боевой деятельности, о связях с местным населением и мероприятиях оккупантов на захваченной территории, проводившейся партийно-политической работе. Доложили разведывательные данные по противнику, которыми располагал штаб бригады, в том числе о дислокации немецкой авиации на

авиабазе Балбасово, гарнизонах немцев в Орше, Шклове, Толочине, Круглом и других населенных пунктах, о характере перевозок гитлеровцев по железным и автомобильным дорогам. В присутствии Эйдинова и представителя НКВД капитана Косого был распорот мой пиджак и извлечено донесение, напечатанное на белой ткани. Борис Георгиевич Эйдинов и капитан Косой от души смеялись и восхищались нашей выдумкой. Мы вручили отпечатанную заявку и устно передали просьбу командования бригады об оказании помощи оружием, боеприпасами, взрывчатыми веществами.

Основную работу с нами проводил капитан Косой. Как мы с Любой поняли, он хотел убедиться, не являемся ли мы подставными лицами. В это время по линии немецкого гестапо и абвера уже шла интенсивная подготовка шпионов из числа изменников для заброски их к партизанам и в тылы Советской Армии. Но он очень быстро убедился, что мы — те люди, за которых себя выдаем.

Два дня я писал доклад об обстановке и группировке немцев в зоне действий разведки бригады. Особенно подробно пришлось описать аэродром Балбасово, перевозки немцев на Восточный фронт и их оперативные резервы, порядок охраны коммуникаций. Для меня это была первая масштабная работа по обобщению разведанных о противнике в обширном районе. Для написания этого доклада нам предоставили крупномасштабные карты.

Капитан Косой попросил нас с мельчайшими подробностями и временными показателями описать весь маршрут нашего движения с нанесением его на крупномасштабную карту. Мы с Любой поняли, что эти данные необходимы Белорусскому штабу партизанского движения и командованию Советской Армии для их использования в организации разведывательной работы, отправки разведчиков и связных в тыл противника.

Промерив по карте маршрут нашего движения, мы вычислили, что он составил более 300 км, и прошли мы его за 10—12 суток. В среднем мы шли по 30—35 км в сутки. Этот переход по тылам врага стоил нам большого напряжения моральных и физических сил.

Дали мы капитану Косому и несколько адресов в Орше, Толочине, Шклове и других населенных пунктах, которые можно было бы использовать в качестве конспиративных квартир с надежными хозяевами.

Разместили нас с Любой в деревенской хате, выдали пайки. После кратковременного отдыха началась подготовка к возвращению в бригаду. Нам поручалось в качестве проводников провести большой отряд подрывников в Могилевскую и Минскую области. Это означало те же 300—350 километров по тылам гитлеровцев. В сформированном отряде насчитывалось около 40 добровольцев. Он состоял из отдельных групп подрывников, закончивших краткосрочное обучение. Каждая группа должна была выйти в расположение определенной партизанской бригады или отряда.

Фронт переходили на участке Невель—Городок в разрыве между боевыми порядками немцев. Движение было намечено по маршруту Шумилино—Сенно—Крупки, а далее каждая группа самостоятельно шла в свой район предназначения. Линию фронта перешли удачно, без потерь, несмотря на то, что противник преследовал нас почти на всем протяжении маршрута. У каждого подрывника было по 25—30 кг тола и принадлежностей для подрыва, продовольствие, оружие и боеприпасы. Груз был очень большой, а противник буквально «сидел на хвосте», не давая нам времени для отдыха. Шли днем и ночью, при остановках занимали круговую оборону, питались только сухарями и концентратами. В населенные пункты почти не заходили. Я посоветовал командиру отряда взять повозку с лошадьми, поместить на нее груз, облегчить ребят и тем самым увеличить

протяженность переходов. Таким образом нам удалось оторваться от противника.

Вместе с нами в бригаду пришла группа подрывников. Кроме того, вместе с нашей партизанкой Зоей Аладьевой также прибыла группа подрывников. Всё это было конкретной помощью Белорусского штаба партизанского движения нашей бригаде. В бригаду также была направлена радистка Клавдия Буракова. Для проведения политико-воспитательной работы среди партизан и пропагандистской работы среди местного населения в бригаду прибыл из-за линии фронта Иван Яковлевич Коньков.

С прибытием большой группы подрывников по инициативе начальника штаба бригады И.Д. Буланова было организовано

обучение партизан минно-подрывному делу. Одновременно с обучением активизировалась диверсионная деятельность. На железные дороги выходили группы из состава прибывших подрывников и местных партизан, хорошо знавших местность и обстановку.

Подрывникам из группы М. Горбатенкова совместно с разведчиками бригады за период с 5 июня по 12 сентября удалось пустить под откос 17 вражеских эшелонов, взорвать 5 железнодорожных мостов. Впоследствии весь состав этой группы был награжден орденами и медалями, а Горбатенков — орденом Ленина.

Мы постоянно ощущали недостаток взрывчатки. Эту проблему решали за счет невзорвавшихся бомб и снарядов»².

8.2. Создание руководящих органов партизанского движения

Между партизанскими действиями и партизанским движением такая же огромная разница, как между движением толпы и четко организованными действиями воинского подразделения.

Чтобы хоть как-то организовать и направить возникшие стихийно отряды, было принято решение о формировании руководящих органов партизанского движения

8.2.1. Штабы партизанского движения

Организация и реорганизация Центрального штаба партизанского движения

В 1942 году руководство нештатными разведывательно-диверсионными формированиями было централизовано в масштабе страны. Для этой цели постановлением Государственного Комитета Обороны от 30 мая 1942 года при Ставке Верховного Главнокомандования был образован Центральный штаб партизанского движения.

Начиная с этого времени, все нештатные разведывательно-диверсионные формирования начали передаваться в подчинение Центральному штабу партизанского движения (ЦШПД). Одновременно с ЦШПД были образованы фронтовые штабы партизанского движения (ШПД) при Военных советах фронтов. Подчинение их фронтовому командованию определялось необходимостью координации боевой деятельности разведывательно-диверсионных формирований в интересах обес-

печения операций войск фронтов. Однако такая организация имела весьма существенные недостатки. Полосы фронтов не совпадали и не могли совпадать с границами республик и областей, где действовали подпольные органы партии.

Учитывая это и возлагая руководство нештатными разведывательно-диверсионными формированиями на республиканские к областные подпольные партийные комитеты, ЦК ВКП(б) вскоре дал указание о перестройке ШПД по территориальному принципу. Они были преобразованы в республиканские и областные штабы, являющиеся военно-оперативными органами партии.

19.06.42. Сформирован Западный штаб партизанского движения.

20.06.42. Сформирован Украинский штаб партизанского движения при Военном совете Юго-Западного направления.

25.06.42. Созданы Центральный штаб партизанского движения, а также Брянский, Калининский, Ленинградский и Карело-Финский штабы партизанского движения и две центральные школы по подготовке партизанских кадров.

29.06.42. Постановление ГКО о переименовании Украинского штаба партизанского движения при Военном совете Юго-Западного направления в Украинский штаб партизанского движения.

Создание ЮШПД

Для руководства партизанской борьбой на Северном Кавказе и в Крыму постановлением Государственного Комитета Обороны от 3 августа 1942 года при Военном совете Северо-Кавказского фронта был создан Южный штаб партизанского движения.

22 августа издан приказ войскам Северо-Кавказского фронта о формировании Южного штаба партизанского движения при Военном совете фронта.



Партизаны Северного Кавказа

Его возглавил полковник Мамсуров. В состав штаба вошли секретарь Краснодарского крайкома партии П.И. Селезнев и секретарь Крымского обкома партии В.С. Булатов. При штабе организовали школу партизанских кадров, в подготовке которых был учтен значительный испанский опыт диверсий и к преподавательской работе привлечены испанские боевики.

Однако уже 5 октября 1942 года ЮШПД был расформирован.

О деятельности полковника Х.У.-Д. Мамсурова в Южном штабе партизанского движения рассказывается в книге В.И. Лоты «Сорвать «Эдельвейс»».

Активизация партизан на юге страны в 1942 году

«На Кавказе и в Крыму формировались и партизанские отряды. Они должны были бороться против регулярной германской армии, но им пришлось столкнуться и с формированиями, созданными германской разведкой из числа представителей местных национальностей, оказавшихся на территории Германии.

Организация партизанского движения на Кавказе опиралась на опыт, накопленный в этой области еще в первые дни войны. Тогда для организации централизованного управления партизанским движением в районах, оккупированных немецкими войсками, в июне и июле 1941 года Советским правительством было принято несколько постановлений.

19 июля 1941 года ЦК ВКП(б) принял решение об организации борьбы в тылу германских войск». На Украине и в Белоруссии были созданы республиканские оперативные группы.

30 мая 1942 года Государственный Комитет Оборона образовал при Ставке Верховного Главнокомандования Центральный штаб партизанского движения (ЦШПД). Начальником его был назначен член ЦК ВКП(б), секретарь ЦК КП(б) Белоруссии П.К. Пономаренко. Одновременно с Центральным штабом был образован ряд штабов партизанского движения при военных советах фронтов.

Однако эта система управления действиями партизанских отрядов оказалась

малоэффективной. Полосы фронтов в 1941—1942 годах часто менялись и не совпадали с границами республик и областей, что вносило в действия партизан и командования фронтов путаницу. Поэтому вскоре от привязки штабов партизанского движения к конкретным фронтам пришлось отказаться. Штабы партизанского движения стали организовываться по территориальному принципу. Они были преобразованы в республиканские и областные штабы, которые являлись военно-оперативными органами ЦК компартий и обкомов партий республик и областей, чьи территории были захвачены немецкими войсками.

Партизанское движение на Юге России начало развиваться в августе 1942 года, когда возникла прямая угроза захвата Кавказа немецкими войсками.

Для руководства партизанским сопротивлением на Северном Кавказе и в Крыму постановлением Государственного Комитета Оборона от 3 августа 1942 года при Военном совете Северо-Кавказского фронта был создан Южный штаб партизанского движения, который возглавил Герой Советского Союза маршал К.Е. Ворошилов. В состав штаба вошли секретарь Краснодарского крайкома партии П.И. Селезнев, секретарь Крымского обкома партии В.С. Булатов, начальник разведывательного отдела штаба Северо-Кавказского фронта генерал-майор В.П. Капалкин, секретарь Ростовского обкома партии П.И. Александрюк и другие.

9 октября 1942 года полковник Х. Мамсуров был назначен помощником начальника штаба партизанского движения. Точнее, должность Мамсурова называлась — начальник оперативного отдела Южного штаба партизанского движения. Мамсуров незамедлительно выехал в расположение штаба Северо-Кавказского фронта и приступил к организации партизанского движения на Северном Кавказе.

В конце октября 1942 года Мамсуров докладывал в Москву о проделанной работе. Свой отчет он адресовал начальнику Центрального штаба партизанского движения П.К. Пономаренко: «...согласно постановлению ГКО СССР и Ваших указаний по работе, я вместе с членом штаба т. Булатовым, старшим лейтенантом Демским (работник ГРУ) и 5 радистами убыл из Москвы 11 августа 1942 года для организации Южного штаба и партизанского движения на Юге. 12 августа прибыли в город Махачкала, где вместе с товарищем Булатовым провели совещание руководства Дагестанской ССР по вопросам организации партизанских отрядов по Дагестану, их задачам, подготовке, тактике, вооружению, отбору личного состава и руководству ими. Это совещание дало большую пользу. Руководство Дагестанской ССР получило ясную ориентировку, ибо до этого члены этого руководства блуждали в потемках и не знали, как приступить к этому делу...»

Далее полковник Мамсуров сообщал о результатах поездки в Орджоникидзе, где тоже провел совещание с руководством Северо-Осетинской АССР и Кабардино-Балкарской АССР, а также с председателем Совнаркома Чечено-Ингушской АССР. Мамсуров попытался связаться с руководством Орджоникидзевского края, но неудачно. Тем не менее ему стало известно, что в этом крае вопросами подготовки к партизанской борьбе почти не занимались.

Находясь в городе Орджоникидзе, Мамсуров через отдел кадров штаба Северо-Кавказского фронта отобрал 22 командира

и политработника — уроженцев Северного Кавказа для укомплектования ими аппарата Южного штаба партизанского движения. По просьбе полковника Мамсурова часть этих офицеров Красной Армии занялась организацией местных партизанских отрядов.

Формирование Южного штаба и партизанской школы при Военном совете Северо-Кавказского фронта проходило медленно.

В те дни Мамсуров сообщал начальнику ЦШПД Пономаренко: «...с ликвидацией Северо-Кавказского фронта положение Южного штаба партизанского движения при несуществующем Военном совете фронта усложнилось еще более...»

Мамсуров выдвинул предложение: «...я считал и считаю, что Южный штаб должен находиться в районе Тбилиси при Военном совете Закавказского фронта...»

С большим трудом Мамсурову удалось почти полностью укомплектовать Южный штаб, в который было отобрано: 21 офицер, 7 сержантов, несколько рядовых и 3 вольнонаемных.

Мамсурову также удалось подобрать 22 опытных сотрудника для радиоузла Южного штаба партизанского движения. Без промедления была налажена и подготовка радистов для партизанских отрядов. За короткий срок было подготовлено 12 человек.

Начала действовать школа подготовки партизан. Укомплектована она была тоже с огромными усилиями, ощущался значительный недокомплект инструкторов всех специальностей. Но главное состояло в том, что школа начала действовать и в ней уже в сентябре 1942 года обучалось 287 будущих партизан — защитников Кавказа. При обучении первых слушателей использовался опыт партизанской войны, приобретенный в Испании в 1937—1939 годах. В подготовке слушателей принимали участие и некоторые инструкторы-испанцы, с которыми Мамсуров познакомился еще в годы Гражданской войны в Испании.

Кроме школы для подготовки партизан рядового состава Мамсуров организовал при самом Южном штабе индивидуальную подготовку 14 человек из числа партийных активистов Ростовской области, Краснодарского края и Крыма. Эти специалисты готовились для установления связи с уже действовавшими партизанскими отрядами, ведения разведки и формирования новых сил сопротивления.

В третьем квартале 1942 года Мамсурову удалось наладить связь с большинством партизанских отрядов в Крыму, Ростовской области и Краснодарском крае, укрепить связь с командованием Северо-Кавказского и Закавказского фронтов, а также с командованием Черноморского флота. Только в лесах Крыма в партизанских отрядах было более десяти тысяч народных мстителей.

Партизаны Кавказа и Крыма действовали смело, внезапно и наносили противнику серьезный материальный ущерб. Оценивая действия крымских партизан, фельдмаршал Манштейн, в частности, писал: «...в недоступных горах партизаны имели убежища и подготовленные склады продовольствия и боеприпасов, к которым трудно было подступиться. Базируясь на них, они пытались блокировать немногочисленные дороги... Когда обстановка была очень напряженной и даже все румынские горные войска были брошены на фронт, партизаны представляли собой серьезную угрозу. Временами движение на дорогах было возможно только с конвоем. Какую опасность они собой представляли и как хорошо была подготовлена их организация, проявилось особенно ярко в критические дни начала января...»

Постепенно на Северном Кавказе были сформированы сеть партизанских отрядов, система их обеспечения продовольствием и боеприпасами и управление их разведывательно-диверсионной деятельностью. Опыт, приобретенный Мамсуровым в период гражданской войны в Испании, был

ценным учебником жизни, который ему пришлось еще раз прочитать в 1942 году. Но на этот раз на родной земле.

Южный штаб партизанского движения в 1942 году руководил деятельностью 51 партизанского отряда в разных районах Крыма и Краснодарского края. Несмотря на то что отряды были еще слабо сколочены, они успешно проводили отдельные операции в тылу противника на территориях, которые им хорошо были известны. Наибольшую активность в этот период проявляли новороссийские и майкопские партизанские отряды.

В августе—сентябре 1942 года началось формирование партизанских отрядов в Орджоникидзевском крае. Для активизации организаторской работы Мамсуров направил в Кизляр группу специально подобранных и подготовленных командиров Красной Армии. В Карачаевскую область для выполнения такой же задачи был направлен политрук Батчаев с радистом. В Кабардино-Балкарии действовало 9 партизанских отрядов. Один из них был организован Южным штабом. Отрядом командовал младший лейтенант Кожев. Этот офицер по указанию Мамсурова установил контакты с командирами других партизанских отрядов, которые, используя радию Кожева, получили возможность периодически поддерживать связь с Южным штабом партизанского движения.

В Северо-Осетинской АССР в сентябре 1942 года действовало 10 партизанских отрядов. Во всех отрядах был установлен строгий порядок, их действиями руководили командиры, получившие специальную подготовку в школе Южного штаба партизанского движения. Руководил деятельностью этой группы партизанских отрядов представитель Южного штаба капитан 2-го ранга Корнаев. Он имел радиста и постоянно поддерживал связь с Мамсуровым. Отряды Корнаева организовывали диверсионные акты на железной дороге и шоссе Орджоникидзе—Прохладная. Один

из отрядов этой группы принимал участие в разведке сил немецких альпинистов, захвативших Эльбрусскую гостиницу.

В первой половине октября 1942 года полковник Мамсуров докладывал в Центральный штаб партизанского движения, что в Дагестане создано 10 партизанских отрядов, в Чечено-Ингушетии тоже начата работа по созданию местных партизанских отрядов. Для решения этой задачи в Чечено-Ингушетию был направлен представитель Южного штаба ингуш капитан Котиев.

Руководить деятельностью партизанских отрядов на Северном Кавказе было исключительно трудно. С этой невероятно сложной и ответственной работой мог справиться человек, который хорошо знал кавказцев, имел большой опыт подпольной и разведывательно-диверсионной работы и, что тоже очень важно, родился и вырос в тех краях. Всем этим требованиям в полной мере соответствовал полковник Хаджи-Умар Джиорович Мамсуров»³.

8.2.2. В целях взаимодействия с разведотделами штабов фронтов

В целях обеспечения взаимодействия нештатных разведывательно-диверсионных формирований с войсками фронтов, требовавшего централизации военного руководства этими формированиями в полосе того или иного фронта, постановлением ГКО от 28 сентября 1942 года фронтовые ШПД (кроме Украинского и Ленинградского) были реорганизованы в представительства и оперативные группы ЦШД на фронтах. При Военных советах армий были созданы оперативные группы ШПД. Решением ГКО начальники ШПД и представители ЦШД были утверждены членами Военных советов действующих фронтов и армий.

Создание представительств при Военных советах фронтов и армий завершило образование системы штабного руководства действиями разведывательно-диверсионных формирований в тылу противника.

Между штабами и нештатными разведывательно-диверсионными формированиями не было промежуточных инстанций, поэтому вопросы руководства могли решаться оперативно.

03.07.42. Центральный штаб партизанского движения представил в Ставку Верховного Главнокомандования докладную записку с указанием, что по состоянию на 1 июля он поддерживает связь с 608 партизанскими отрядами общей численностью около 82 тыс. человек.

05.07.42. Подписана директива ЦШПД о закреплении за штабами партизанского движения определенных районов оккупированной советской территории, в пределах которых они должны осуществлять руководство народной борьбой.

14.07.42. Издана директива ЦШПД начальникам штабов партизанского движения об улучшении разведывательной деятельности партизан. Этой директивой в партизанских отрядах вводилась должность заместителя командира по разведке.

29.06—26.08.42. 1-я бригада карельских партизан совершила рейд по тылам врага в районе Сегозеро, Поросозеро.

27.07.42. ЦШПД разработал оперативный план массированного удара партизан по коммуникациям противника в пограничной полосе оккупированных областей СССР.

01.08.42. Издан приказ начальника ЦШПД «Об активизации действий партизанских отрядов в тылу врага».

04.08.42. Партизаны бригады «За Советскую Белоруссию» Витебской области взорвали мост через р. Дриссу на железной дороге Полоцк—Даугавпилс. Движение по ней возобновилось через 16 суток, но пропускная способность дороги снизилась с 60 до 8 эшелонов в сутки.

06.08.42. Издан приказ начальника ЦШПД Западному штабу партизанского движения о дезорганизации коммуникаций противника на железных дорогах Витебск—Смоленск, Орша—Смоленск, Смоленск—Вязьма, Вязьма—Ржев.



П.К. Пономаренко в ЦШПД

Отсутствие стабильного и профессионального руководства действиями партизан явилось одной из основных причин того, что использование возможностей нештатных разведывательно-диверсионных формирований в интересах разведывательного и диверсионного обеспечения подготовки и ведения операций войск фронтов в этот период еще не приобрело целенаправленного характера. Несмотря на формальный призыв Сталина развернуть партизанское движение, реальной помощи партизаны с «Большой земли» в начале войны почти не получали. Остро ощущалась нехватка специалистов партизанской борьбы и, прежде всего, командиров. Задача по исправлению ситуации была возложена на ЦШПД.

8.2.3. Подготовка партизанских командиров и специалистов в 1942 году

«Впервые серьезную подготовку партизанских командиров и специалистов удалось осуществить на так называемом Особом сборе в городе Муроме Горьковской области. С апреля по октябрь 1942 г. там прошли обучение свыше 2600 военнослужащих-белорусов из резервных частей Московского, Уральского и Приволжского военных округов. С участием этих кадров командиров и специалистов были сформированы и переброшены в тыл противника 14 партизанских отрядов и 92 организаторские группы.

С июня 1942 г. подготовку партизанских кадров взяли на себя Центральный штаб и другие штабы партизанского движения. Так, к концу 1943 г. они располагали 6 партизанскими школами и 10 учебными пунктами, кроме того, партизанская подготовка проводилась на специальных курсах в Алма-Ате и Новосибирске. С зимы 1942/43 г. подготовка командиров партизанских формирований и специалистов длилась уже по 2—3 месяца.

В частности, ЦШПД создал Высшую оперативную школу особого назначения (ВОШОН). Эта школа не только готовила по трехмесячной программе командиров диверсионных групп, инструкторов диверсионной работы, но и занималась созданием новых, а также совершенствованием имеющихся диверсионных средств.

Чтобы оценить размах подготовки в школах ЦШПД, приведем следующие данные. По состоянию на 15 июня 1942 г. в них обучались 600 человек, преподавание и обслуживание осуществляли 233 человека (из них 165 военнослужащих). К 1 октября 1942 г. численность курсантов достигла 3500 человек, преподавательского и вспомогательного персонала—1767 человек (из них 1509 военнослужащих). После разгрома немецко-фашистских войск под Сталинградом число курсантов сократилось до 1750 человек, персонал школ составил 1472 человека (из них 1280 военнослужащих).

Кроме того, обучение партизан массовым специальностям подрывника, разведчика, снайпера, пулеметчика было организовано на курсах, созданных при штабах партизанских соединений и в крупных отрядах. Например, в сентябре—декабре 1942 г. краткосрочные курсы при объединенном штабе партизанских отрядов юго-западных районов Брянской области прошли 125 командиров взводов и рот, 346 подрывников, 171 снайпер.

Широко практиковались в отрядах такие формы подготовки личного состава, как курсы молодых партизан, учения, показательные занятия, разборы проведенных операций на общих собраниях. Например, программа боевой учебы в отряде имени Котовского (Пинская область БССР) предусматривала: на изучение автомата и ручного пулемета — 6 часов, револьвера и пистолета — 4 часа, на общее знакомство с подрывным делом — 2 часа. Тактические занятия — 16 часов, караульная служба — 4 часа, строевая подготовка — 6 часов, политподготовка — 8 часов. Всего 46 часов, по 2 часа в день.



Совещание партизанских командиров

Всё это привело к увеличению эффективности действий и уменьшению потерь партизанских сил.

Если в первый год войны потери партизан на Украине, в Белоруссии и на северо-западном направлении составляли от 90 до 95 процентов, то безвозвратные потери в хорошо подготовленных партизанских формированиях, созданных позднее, до конца войны не превышали 16 процентов. При этом в минной войне партизаны в подавляющем большинстве случаев вообще не несли потерь»⁴.

8.3.4. Спецрадиосвязь штабов партизанского движения

Решение вопросов подготовки радистов, создание радиостанции «Север» и формирование радиоузлов позволили создать в годы Великой Отечественной войны систему радиосвязи, которая смогла обеспечить надежное управление силами и средствами военной разведки и партизанского движения, действовавшими в тылу противника, а также дала возможность своевременно получать от них важную информацию.

«Установление радиосвязи с партизанскими формированиями имело большое значение в деле организации партизанского движения. Уже первые связи дали возможность определить количество партизанских групп и отрядов, их организацию, численность и дислокацию. Кроме того, всем им были поставлены конкретные задачи и определены районы их действий. Особо важное значение радиосвязи заключалось в повседневном руководстве боевыми действиями партизанских бригад и отрядов, контроле за их боевой деятельностью, координировании ударов партизан по противнику с наступательными операциями Красной Армии. Всякие сведения о продвижении воинских частей противника, дислокации немецких гарнизонов, складов, движении железнодорожных эшелонов ежедневно передавались в БШПД.

Радиосвязь с первых дней зарекомендовала себя как надежное, жизненно важное средство в деле активизации деятельности существующих бригад и отрядов и дальнейшего развития партизанского движения. Она помогла организовать согласованные удары белорусских партизан по железнодорожным коммуникациям противника во время «рельсовой войны». По данным захваченных у немцев документов можно было сделать заключение, насколько тяжелыми и серьезными для них оказались последствия этих ударов партизан»⁵.

Начальником Службы радиосвязи партизанского движения был назначен бывший начальник Службы радиосвязи военной разведки генерал-майор И.Н. Артемьев, хороший организатор и большой специалист в области радиосвязи.

29 июля в соответствии с постановлением ГКО от 30 мая 1942 г. о создании ЦШПД при ставке ВГ был подписан приказ народного комиссара обороны о формировании подвижных радиоузлов при Центральном и фронтовых штабах партизанского движения.

Радиоузлы БШПД

В связи с тем что в партизанские отряды направлялись маломощные радиостанции, возникала необходимость организации радиоузлов с мощными передатчиками, высокочувствительной приемной аппаратурой и хорошим антенным хозяйством.

Основными радиоузлами в БШПД были Московский узел (с июля 1942 до марта 1944 года являлся Центральным радиоузлом ЦШПД, а с марта того же года — стационарной группой узла БШПД) и узел БШПД (действовал с ноября 1943 года), который также с марта 1944 года стал подвижной полевой группой радиоузла БШПД. Последний в феврале 1944 года был передислоцирован вместе с самим БШПД непосредственно к линии фронта, в район Гомеля.

Оба радиоузла за время своего существования, то есть за два года, проделали большую работу. Достаточно сказать, что общий радиообмен на узлах за эти годы составил более 8 млн. пятизначных групп шифрованных радиogramм. Роль радиоузлов в партизанском движении в Белоруссии особенно велика, если учесть, что радиосвязь с партизанскими формированиями являлась единственным видом связи. Большое значение имели также радиоузел представительства БШПД на 1-м Прибалтийском фронте и радиоузлы опергрупп БШПД на 1-м, 2-м и 3-м Белорусских фронтах.

В 1944 году с созданием оперативных групп на фронтах действовали следующие радиоузлы:

- Московский радиоузел (стационарная группа радиоузла БШПД);
- подвижная полевая группа (радиоузел) БШПД;
- радиоузел представительства БШПД на 1-м Прибалтийском фронте;
- радиоузел опергруппы БШПД на 1-м Белорусском фронте;
- радиоузел опергруппы БШПД на 2-м Белорусском фронте;
- радиоузел опергруппы БШПД на 3-м Белорусском фронте.

Московский радиоузел

Московский радиоузел начал организовываться в июле 1942 года при Центральном штабе партизанского движения и получил наименование Центрального радиоузла со штатом в 116 человек.

Для ускорения ввода в действие узла было принято решение расположить его приемный и передающий центры на действующих объектах Народного комиссариата связи (НКС) СССР. К 1 августа 1942 года узел принял на связь первых корреспондентов. Таким образом, на создание и пуск радиоузла потребовалось только 3 недели. В этот короткий срок были установлены силами НКС СССР четыре радиостанции РАФ, четыре 30-метровые деревянные мачты для передающих антенн. Передающий центр расположился на объекте № 8/2 НКС (ст. Зеленоградская Ярославской ж.д., 50 км севернее Москвы). Приемный центр находился на объекте № 8/1 НКС (ст. Львовская Дзержинской ж.д., 60 км южнее Москвы). Таким образом, расстояние между приемным и передающим центрами составляло более 100 км, и это обстоятельство создавало серьезную трудность в обеспечении связи между ними. Манипуляция импульсом, которую в самом начале работы приходилось применять, естественно, себя не могла оправдать, так как в линии на таком большом расстоянии возникали большие потери, повышение же импульсного напряжения выводило из строя линии связи.

Поэтому инженерно-технический состав радиоузла после долгих экспериментов остановился на тональной манипуляции, которая действовала до самого конца существования узла совершенно безотказно, и только лишь недостаточно хорошее качество манипуляционного кабеля на участке Львовская—Москва (плохая симметрия кабеля) создавало иногда индуктивные помехи с большим уровнем сигнала, которые забивали основной сигнал.

Приемный центр с десятью приемниками «Чайка» размещался вначале в одном зале, а впоследствии с 16 приемниками («Чайка»—10, 45-ПК-2—3 и ВС-312-Д—3) — в двух залах. Все приемники, за исключением 45-ПК-2, питались от сети переменного тока. Наличие на объекте антенн высокого класса, таких как «ромб», «сдвоенный ромб», «Брод-сайд», диполи и других, положительно сказывалось на надежности связи. Достаточно сказать, например, что прием радиции «Север», удаленной от Москвы на 700—800 км, шел вполне уверенно с громкостью сигналов до 7—8 баллов»⁶.

Примечания

¹ Голицын П.А. Записки начальника военной разведки. — М., 2002. С. 18—23.

² Там же. С. 34—36.

³ Лота В.И. Сорвать «Эдельвейс»: Советская военная разведка в битве за Кавказ. — М., 2010. С. 414—420.

⁴ Боярский В.И. Партизаны и армия: История утраченных возможностей. — Мн.; М., 2003. С. 192—194.

⁵ Покровский К.М. Позывные военной разведки. — М., 1998. С. 403.

⁶ Там же. С. 409—410.

9.1. Деятельность разведорганов центрального подчинения

В августе—сентябре 1942 года в тыл противника было выброшено четыре оперативных центра по 35 человек каждый.

Оперативный центр Линькова приступает к ведению разведки

Имея в тылу противника такую базу, как у «Бати», глупо не использовать разведывательный потенциал, заложенный в ней. В начале второго года войны стало мало только срывать переброски войск по указанным коммуникациям. Не менее важно было, выявляя направление и содержание перевозок, помогать командованию вскрыть замыслы противника. Но первоначально отряд Линькова был нацелен исключительно на проведение диверсий и мало внимания уделял разведке. Тому были объективные причины. Вспоминает Г. Линьков:

«В первую военную зиму, не имея связи с Москвой, мы систематически занимались получением материалов о дислокации войск противника, добычей приказов, планов и других ценных документов. Но добытые нами сведения и бумаги не могли быть переданы нашему командованию, а потому со временем утрачивали свою ценность.

Но главное было не в этом. При подготовке, которую мы проходили в местечке Соколовская, под Москвой, в нашей программе не было часов, специально отведенных на тему организации разведывательной деятельности на занятой врагом местности. Правда, начальником штаба отряда особого назначения был назначен капитан, а помощником начальника штаба — старший лейтенант, которые окончили специальную школу РУ.

Однако среди остальных людей инструктора по этому вопросу на месте не было, не было этого подчеркнуто и в приказе, в котором мы расписались перед вылетом за линию фронта.

Только летом сорок второго года в Пинской области мы начали получать отдельные задания по добыче разведанных о противнике и в прилегающих к нам гарнизонах, а еще позже и конкретные указания по определению номеров дивизий противника, следовавших к линии фронта, а также дислоцированных в районах наших действий.

Казалось бы, легче всего добывать сведения о войсковых частях, следующих на восток, к линии фронта, посредством опроса немецких военнослужащих, захваченных во время крушений вражеских эшелонов.

Но с самого начала мы не ставили перед собой подобной задачи, и потому нами была выбрана пятерка как основное звено организации подрывов вражеских эшелонов. Пятерка, как указывалось выше, могла лучше подойти к линии железной дороги на любой местности и, выполнив свою задачу, могла лучше уйти от преследования вражеских войск.

Но такой маленькой группе была непосильна не только задача захвата пленных из воинских эшелонов, потерпевших крушение, но даже и сопровождение пленных на большое расстояние.

Впоследствии, в сорок третьем году, когда от нас потребовали в специальных приказах выполнения задачи, охрана железной дороги у немцев была поставлена таким образом, что для решения подобной

задачи потребовались сравнительно крупные боевые подразделения, которых в нашем распоряжении не было и которые мы могли создать только за счет резкого ослабления нашей основной диверсионной работы.

Что же касается широко разветвленной осведомительно-агентурной сети, то такую мы начали создавать только летом сорок второго года. Но наши осведомители также требовали специальной подготовки, а для этого нужны были кадры подготовленных работников, которых в нашем распоряжении тогда не имелось.

Только в августе сорок второго года ко мне в качестве помощника по организации разведработы был выброшен капитан Черный, имеющий специальную подготовку в этой области».

Капитан «Черный»

15 августа 1942 года начальник 5-го отдела ГРУ Генштаба Красной Армии подполковник Н.К. Патрахальцев назначил заместителем командира диверсионного отряда Г.М. Линькова капитана И.Н. Банова, которому был присвоен псевдоним «Черный». В ночь с 15 на 16 августа 1942 года он был десантирован с грузом боеприпасов в районе озера Червонное. Основной задачей капитана Банова было организовать разведку в отряде Линькова. Хотя «Черный» являлся заместителем Линькова, он имел определенную самостоятельность: у него был свой шифр, дававший возможность непосредственной переписки с Центром, он решал часть разведывательных задач самостоятельно по прямому указанию Центра.

Развертывание агентурной сети на занятой врагом территории, сбор и обобщение полученных разведанных, оперативная передача их руководству — основная задача Ивана Николаевича Банова в тот период. К этой работе он приступил в первые же дни своего пребывания в отряде.

Помимо организации подполья в населенных пунктах Кривошин, Барановичи, Микашевичи «Черный» начал переподготовку диверсантов. Отобрав наиболее подходящих по своим личным качествам партизан, он сформировал сначала небольшое разведывательное подразделение. Спустя месяц он, отобрав способных бойцов в отряде Бринского, начал готовить разведчиков. Бринский называл это «лесной разведшколой». Кроме этого Банов запросил у Патрахальцева, работавшего в эфире с позывным «Николай», разрешение привлечь к работе партизанские отряды имени Щорса, имени Чапаева, Каргухина и «Советская Беларусь». Однако Центр к этому предложению отнесся настороженно.



*Иван Николаевич
Банов*

В довольно сжатые сроки Банову удалось организовать разведку на железной дороге, завербовав из состава рабочих кривошинского депо слесаря Лиходневского, а несколько позже — Ивана Жихаря, работавшего в аэродромной службе на Барановичской авиабазе, откуда немцы наносили авиаудары по Москве и Ленинграду. Для проверки надежности Жихаря ему была поставлена задача организации диверсий на аэродроме. Его усилиями был заминирован и взорвался в воздухе немецкий бомбардировщик, а через несколько дней потерпел крушение на взлете еще один самолет. Далее его деятельность была нацелена на сбор разведанных.

С прибытием «Черного» в районе действий соединения Линькова стала быстро создаваться разведывательная сеть. В Центр по радио систематически поступала необходимая разведывательная информация.

Вспоминает Г.М. Линьков: «В сорок втором и особенно в сорок третьем годах нам удалось наладить осведомительную сеть по учету ж.-д. перевозок противника. У нас были люди на ряде участков, которые давали точный подсчет эшелонов, проследовавших за сутки через ту или иную станцию. В данных указывалось даже количество техники, проследовавшей на восток на открытых платформах. Недостатком этой работы было некоторое запаздывание данных, поступающих к нам обычно на третий-четвертый день, а в Москву они передавались спустя еще несколько часов, требующихся на их обработку».

Вот одна из радиограмм, содержащих данную информацию. Сравнив время прохождения эшелона и дату передачи информации об этом, можно понять, что речь идет не о трех-четырех, а о десяти днях.

«Сов. секретно.

Москва. Центр. Радиостанция «Слива». 2.11.42 г.

23.10 на восток через Барановичи проследовало 11 эшелонов, что составляет 390 вагонов. Из них — 77 вагонов с войсками, 5 платформ средних танков, 280 платформ грузовых автомашин, 72 закрытые платформы, 10 платформ мотоциклов, 2 платформы полевой артиллерии, 13 вагонов дерева, 3 — пустых.

На запад проследовало 11 эшелонов — 195 вагонов. Из них 113 вагонов с войсками, 16 — закрытых, 3 — с деревом, 10 платформ автомашин.

Чёрный»

Далее Григорий Матвеевич вспоминал, что им удалось повысить оперативность прохождения информации за счет легализации радисток в некоторых населенных пунктах.

«Что же касается определения войсковых частей противника, — писал он, — то эта работа удалась нам значительно трудней».

В ответ на усиление борьбы с партизанами

Фашисты не могли спокойно смотреть на усилившуюся активность партизан и предпринимали попытки их выявления и уничтожения. В отряд засылались агенты гестапо, проводились операции по блокиро-

ванию района их дислокации и уничтожению. С этой целью наносились удары авиации, привлекались регулярные части. Однако партизаны умело разоблачали провокаторов и уходили из-под удара. Так, осенью 1942 года гестапо внедрило своего агента в отряд Бринского с целью уничтожения командования отряда и пленения радиста и захвата радиостанции. Однако, когда каратели вышли к лагерю партизан, они застали только потухшие костры. Партизаны смогли разоблачить агента и ушли к новому месту базирования.

16 ноября 1942 года в населенном пункте Микашевичи партизан Иван Коноподский, работавший киномехаником, пронес по частям в кинозал ВВ и заминировал его электрическим способом взрывания. В день диверсии провода были выведены на рубильник. В этот день в кинозале немцы проводили совещание. Коноподский попросил полицейского включить рубильник спустя несколько минут после его ухода для «устранения неисправности». Что и было исполнено. В результате диверсии пострадало от 130 до 150 солдат, унтер-офицеров и офицеров противника, а также два инженера, недавно прибывшие из Германии. Погибло 80, и 12 умерло от ран. Среди погибших были и каратели, не так давно расстрелявшие 240 мирных жителей (по данным радиogramмы, подписанной: «Гриша»).

Григорий Матвеевич писал в своих воспоминаниях: «Еще осенью сорок второго года мы организовали взрыв кинотеатра с немцами в м. Микашевичи Пинской области. Техника минирования кинотеатра была сравнительно проста и выполнена по нашим инструкциям киномехаником кинотеатра — Коноподским.

В двадцатых числах октября после окончательной договоренности и тщательного инструктажа, Коноподскому было передано двенадцать килограммов тола, два электродетонатора и два простых детонатора. Тол был в несколько приемов перенесен Коноподским в кинотеатр под рубашкой, который он уложил под полом в двух метрах от сцены через суфлерскую будку. Одна четырехсотграммовая шашка была заделана под половой доской на сцене в непосредственной близости от электрической проводки. Эта толовая шашка была соединена с основным зарядом детонирующим шнуром, протянутым под половыми досками. Электросеть разрывалась, и к концам разъединенной проводки присоединялись концы проводков двух электродето-

наторов. В таком положении включение рубильника вызывало взрыв этой толовой шашки и основного заряда, уложенного под досками пола.

Взрыв предназначался к седьмому ноября сорок второго года, но, вследствие удачной операции пинских партизанских отрядов по взрыву ж. д. моста на р. Лань и взрыва одного состава с авиабомбами, немцам в это время было не до кинотеатра. Специальный отряд эсэсовцев, высланный в этот район из Германии, только шестнадцатого ноября вместе с местным гарнизоном прибыл посмотреть какую-то новую кинокартину.

Киномеханик и билетный контролер вышли из кинотеатра за две минуты до включения тока на местной текстильной фабрике, вырабатывающей электроэнергию. Рубильник включить было предложено мальчику — немцу по национальности, работавшему не то в качестве ученика, не то в качестве соглядатая.

Взрывом тола выбросило пол вместе с потолком и крышей. Устояли только стены помещения.

Из ста семидесяти с чем-то человек сто пятьдесят были убиты, десятка полтора было тяжело ранено.

Эхо этого взрыва отозвалось в Берлине. Из ставки Гитлера прибыл специальный уполномоченный для расследования обстоятельств. Но расследовать было нечего — факт остался фактом.

Прибывший уполномоченный под усиленной охраной беседовал с местными гражданами. На этой беседе он сделал между прочим, очень неглупое заявление: «Мы-де, мол, знаем, что эта работа выполнена не без участия москвичей, но если бы им не помогли мирные граждане, то одни бы они ничего не смогли сделать...»

Взрыв кинотеатра был для наших людей своего рода аттестатом зрелости. Этот взрыв был эффективным еще и тем, что в театре вместе с другими было шестьдесят пять человек эсэсовцев, которые в отместку партизанам за подрыв моста собрали двести сорок человек мирных жителей на Синкевических хуторах, и сожгли их в помещении школы. Выскакивающих из горящего здания эсэсовцы расстреливали из автоматов. Над палачами был приведен в исполнение смертельный приговор в здании этого кинотеатра.

Расширение масштабов борьбы

Примерно в октябре—ноябре того же сорок второго года нам удалось организовать встречное крушение трех пар поездов в районе Барановичей. Наши люди в десятках имений сожгли хлеб и уничтожили скот.

В сорок третьем году местные партизанские отряды в широких размерах овладели техникой подрыва вражеских поездов. А снабжение партизан взрывчаткой значительно улучшилось.

Поэтому летом и особенно осенью сорок третьего года мы перешли к внутренним диверсиям в широких размерах.

Для подобного рода диверсий нам нужны были в большом количестве дето-

наторы замедленного действия. В нашем же распоряжении, кроме магнитных мин английского производства и очень ограниченного количества зажигалок, взрывателей замедленного действия, ничего не было. Нас интересовал только детонатор, действующий через положенный отрезок времени. Все остальное мы монтировали на месте. Достаточно сказать, что в начале войны для диверсионного акта, рассчитанного на воспламенение термитного шарика, требовались серная кислота, сахар, бертолетова соль и резина. В качестве резины использовались японские презервативы, в которые наливалась кислота, которая, разрушив резину, могла попасть на бертолетову соль с сахаром, насыпанным на термит, и вот так осуществлялось воспламенение его. А для того чтобы сократить или удлинить время действия, резина должна была соответствующим образом растягиваться. На практике же попросту предлагалось зажигать термит в руках и уже в горящем виде бросать куда следует.

Как ни странно, но это в некоторой степени напоминало оборону древних крепостей, со стен которых людей обливали смолой.

Самодельные минные взрыватели конструкции «Бати»

Механизм замедления в английской mine был построен на принципе разрыва свинцового прутика под действием пружины. В английской зажигалке под действием такой же пружины тонкой проволокой перерезалась свинцовая пластинка. Ни того, ни другого у нас не было в нужном количестве.

Пришлось «тряхнуть стариной» и приняться за изобретательство. Сконструированный мною механизм по принципу перерезания свинцовой пластинки тонкой проволокой под действием пружины был смонтирован в обыкновенной винтовочной гильзе, ударный механизм вместе с боевой

пружиной были использованы из упрощенного взрывателя. Наши мастерские, которые были организованы на нашей центральной базе, изготовили эти механизмы в нужном количестве не только для нас, но и для местных партизанских отрядов. Этот механизм прекрасно применялся не только для мин, но и для зажигательных снарядов замедленного действия.

Разрешив таким образом задачу изготовления мин и зажигалок замедленного действия на месте, мы сделали центром нашего внимания подрыв всевозможных объектов врага в первую голову на его коммуникациях.

Подстава

Однажды ко мне пришел мой помощник Василий Афанасьевич Цветков и доложил, что три стрелочника из четырех на станции Булька Антопольская в районе Кобрин умышленно уклоняются от выполнения наших заданий. Четвертый, напротив, с радостью согласился на наши предложения, но есть большая опасность, что при первом же удобном случае они его сдадут в гестапо... Как, мол, быть?

А в это время мы уже установили, что стрелочные переводы у немцев являются весьма дефицитными, и стрелочникам давали задания, как и было положено, — рвать стрелки. Мы посоветовались и решили организовать эти взрывы так, чтобы обвинить в организации диверсии стрелочников, не желающих получать наши задания. Для этого мы поручили нашим мастерам изготовить взрыватели с большим замедлением, так, чтобы мина взрывалась через десять—двенадцать часов.

Такая мина, поставленная стрелочником, согласившимся работать на нас, должна была взрываться в смену верных фашистских служаек.

Наш расчет оказался правильным. Стрелочные переводы взлетали на воздух во время дежурства непокорных, и немцы их по одному убирали сами.

Правда, в одном случае наш исполнитель сам чуть не попал в поставленную им же ловушку. Это произошло по той причине, что наш механизм, замедляющий взрыв, сконструированный по принципу английских, сильно изменял срок действия в зависимости от температуры. Свинец сильно увеличивает сопротивление резанию при незначительном понижении температуры. Это нас подводило при организации взрывов в столовых, клубах и т. п.

На ст. Булька Антопольская поставленная под стрелочные переводы мина взорвалась через двадцать часов вместо положенных десяти—двенадцати.

Когда исполнитель пришел на дежурство, то мина еще не сработала. Этот человек не решился доложить в гестапо, и ему пришлось с большим риском для жизни мину разминировать.

Так немцы за три взрыва убрали трех своих верных служаек. Наш человек остался незаподозренным. Четвертая поставленная им мина взорвалась во время дежурства немецких саперов. А наш человек ночью, приняв поезд на занятый путь, ускакал в лес на заранее подготовленной им лошади. Семья этого человека, оправдавшего наше доверие, уже находилась у нас в семейном лагере.

Кстати, в отношении семей наших исполнителей мы поступали так, что перед выполнением ответственного акта главой или членом семьи мы всю семью этого человека вывозили в лес в наши семейные лагеря. Случай расстрела матери и брата кинемеханика в Микашевичах послужил нам в этом отношении хорошим уроком. Да и сами исполнители становились более решительными, когда их семьям не угрожала опасность.

Диверсии продолжаются

Взрывы всевозможных объектов противника как на ж.-д. магистрали, так и в городах и крупных населенных пунктах, в которых стояли немецкие гарнизоны, происходили каждые сутки.



Диверсия на немецком аэродроме

На Барановичском аэродроме было сброшено около шестисот пятидесяти тонн авиационного бензина и пятьдесят тонн смазочных масел.

В Иванове сгорело до основания депо с двенадцатью паровозами. Пожаром уничтожено более десятка металлообрабатывающих станков.

В ноябре 1942 года Линьков, накопив немалый опыт и силы, решил расширить зону действий партизан отряда за пределы Белоруссии. Для действий на территории Украины направлялся отряд Бринского. Район ответственности: Сарны—Ковель—Коростень. Отряд Каплуна перенацеливался для действий в районе Бобруйска.

Теперь предстояло самому командовать отрядом и организовать его боевую работу. Осенью отряд А.П. Бринского переместился на территорию Украины. Тогда же у Антона Петровича обострилась старая болезнь. Он с трудом совершил переход в новый район.

Назначение нового командира

30 ноября 1942 года «Черный» был назначен командиром соединения, а Линьков по указанию командования выехал в Центр для получения нового назначения. Возможно, смена руководства требова-

В Пинске подорван корпус, изготавливающий детали для военных барачов, и месяца на два вышел из строя. В Барановичах огнем уничтожена конюшня кавалерийского эскадрона. В огне погибли несколько десятков лошадей, седла, сбруя и даже два немца.

В м. Городец подорвана и совершенно выведена из строя мощная система водоснабжения паровозов, действовавшая на несколько перегонов.

В Ивацевичах взорваны офицерское собрание и кухня. При взрыве убито и тяжело ранено до трех десятков офицеров и человек двадцать пять солдат.

В Бресте взорвана офицерская столовая. Причем мина там была вложена в гипсовую статую Гитлера. Убитых и раненых было до сорока человек.

Взлетали на воздух мастерские, мельницы, пекарни. Горели смолокуренные и винокуренные заводы.

Взрывы происходили на шоссе, когда по ним проезжали немцы, в домах, когда в них останавливались гитлеровцы. Наши люди даже ставили противопехотки на тропах, соединяющих казармы с местами общего пользования. Толовые шашки с детонаторами замедленного действия взрывались даже в повозках, в которых по белорусскому Полесью разъезжали немецкие высокопоставленные особы. Тол взрывался под изголовьем фашистских главарей»¹.

лась в связи с новыми задачами, стоявшими перед отрядом. Так или иначе, задачу свою Григорий Матвеевич Линьков выполнил сполна. Капитан И.Н. Банов принял под свое начало не только отряд «Бати». Теперь ему подчинялись отряды Бринского в составе 80 человек, Садовского в составе 30 человек, группы Картухина из 20 человек, а также Насекина и Сазонова по 18 человек в каждой группе. Всего в строю находилось 186 диверсантов и разведчиков.

«Небольшой отряд «Дяди Пети» — так теперь стали называть А.П. Бринского — прибыл на Украину, конечно, не на пустое место. В западных областях уже действовали три отряда и одна группа «Бати», присланные им сюда раньше. Вели успешные боевые действия на Украине и местные партизанские отряды и группы.

В задачу Антона Петровича входило ведение разведки, диверсии, организация в городах и в деревнях подпольных групп, а там, где они уже имелись, создание на их базе партизанских отрядов.

Первый такой отряд, выросший впоследствии в партизанскую бригаду, был создан в начале декабря с помощью хочинских подпольщиков. На базе маленького отряда, базировавшегося у деревни Озерск, был создан второй крупный отряд, в помощь которому Бринский также выделил часть своих людей...

Большое внимание Бринский уделял агитационной работе. Он и сам был искусным агитатором. Местные жители все время информировались о положении на фронтах, из многочисленных листовок узнавали об успехах партизан.

Хорошо зная украинский язык, Антон Петрович сам писал листовки, которые потом размножались на пишущих машинках. Так как в районах действия его партизан жило немало поляков, листовки писались и по-польски. Их составлял командир одного из партизанских отрядов, заместитель Бринского по работе среди поляков, польский коммунист Юзеф Собесяк, имевший псевдоним «Макс»².



Юзеф Собесяк



Партизаны минируют железнодорожное полотно

9.2. Разведотделы штабов фронта

9.2.1. Деятельность 6-го (диверсионного) отделения разведотдела штаба Западного фронта

«По данным отчета, представленного командующему Западным фронтом Г.К. Жукову, ОДП*(6-е отделение) разведотдела штаба фронта за 12 месяцев (15 августа 1941—15 августа 1942 г.) сформировал, подготовил и направил в тыл противника 115 диверсионно-разведывательных групп и отрядов общей численностью 2862 человека. Среди них была и оперативная группа № 27, состоявшая из немцев-антифашистов, под командованием М. Беккера.

Кроме того, из местного населения на оккупированной территории были созданы 52 партизанских отряда численностью более 3000 бойцов. В среднем по 60 человек.

Командир спецгруппы (отряда) назначался из офицеров. Среди бойцов обязательно были радист, минёр-подрывник, переводчик, в отрядах — санинструктор либо врач. Вооружение отличалось разнообразием систем, но преобладало автоматическое оружие (автоматы, ручные пулеметы), имелся большой запас ручных гранат. Эти огневые средства не стесняли манёвра, отвечали требованиям скоротечного ближнего боя, обеспечивали высокую огневую мощь. В партизанских отрядах, кроме того, состояли на вооружении станковые пулеметы, противотанковые ружья, минометы.

9.2.2. Разведывательно-диверсионные органы РО штаба Западного фронта

Можно только догадываться о том, насколько ответственное задание получила разведгруппа, которой командовал командир в/ч 9903 подполковник Артур Спрогис. Замполитом группы был назначен батальонный комиссар Одинцов.

Группа Артура Спрогиса

Офицеры, осуществлявшие руководство и подготовку разведчиков и диверсантов в советском тылу, не оставались там постоянно. Они, так же как и люди, которых они готовили, направлялись в тыл противника. Так, например, в августе 1942 года батальонный комиссар Одинцов вошел в состав диверсионной группы, которую готовил разведотдел Западного фронта, и сам принял участие в ее формировании. В ходе подбора бойцов в состав отряда он, имевший уже опыт длительных рейдовых действий в тылу врага, рисовал кандидатам в разведчики-диверсанты вполне реальную картину: «Нам нельзя надеяться ни на малую долю обычного армейского снабжения, по крайней мере, в ближайшие

месяцы. Убыль в боеприпасах придется пополнять, добывая у врага. Да и вообще — надеяться только на себя. Но зато командование крепко надеется на каждого десантника. Поэтому не скоро разрешат уйти обратно, через линию фронта. Выполним одну боевую задачу — получим по радио приказ: выполнять следующую; потом — еще и еще... Значит, если вы не вполне готовы оправдать возлагаемую на нас ответственность, не советуя лететь в тыл противника».

Командиром группы был назначен ветеран войны в Испании, опытный разведчик-диверсант, подготовивший немало разведгрупп, подполковник Спрогис. Также в состав группы вошли замполит Одинцов, заместитель командира группы Гнеденко, подрывники Маковец, Буташин, Дмитриев и Соколов.

Основной задачей группы в конце лета 1942 года, когда танковые клинги немцев рвались в низовье Волги, были диверсии. Группа успешно пустила под откос несколько эшелонов противника с боевой техникой и военным имуществом.

В октябре 1942 года при проведении одной из засад в тылу противника удалось захватить «языка» — заместителя бургомистра одной волости. Его удалось склонить к сотрудничеству, и впоследствии он снабжал разведчиков необходимыми бланками легализационных документов и информацией. Успешно работал до 1944 года. После след его потерялся.

«В один октябрьский день 1942 года пять десантников во главе с Одинцовым устроили засаду на шоссе на дороге Могилёв—Березино, в 10—12 километрах восточнее города Березино. Целый день разведчики провели в засаде. Наступили сумерки, и всё кругом будто сжалось и сузилось. Близлежащий редкий подлесок казался все гуще. Наконец он как бы сомкнулся в сплошную темную стену.

И вдруг — беглые отсветы заметались по тучам.

— Фары! — сказал разведчик Буташин. — Уже изучил я местность к северовостоку. Всколмленная... Идет автомашина.

Полил сильный дождь. Буташин и Дмитриев набросили на плечи пятнистые немецкие плащ-палатки и вышли на шоссе на дорогу. Когда свет фар приближающегося «опеля» скользнул по ним, оба разведчика разом вскинули руки: вперёд и вверх. Этот известный во всей Европе жест «голосующих» на проезжем шоссе совпал — приблизительно — с нацистским

приветствием. Шофер «опеля» притормозил. Но в следующий миг он успел выстрелить в ринувшегося к нему сбоку Игоря Соколова. Ответным выстрелом шофер был убит.

В «опель», в котором, как позднее выяснилось, находился заместитель бургомистра, втиснулись все пятеро разведчиков.

Заместитель бургомистра, сидевший на заднем сиденье, теперь стиснутый с обеих сторон, за все эти минуты не издал ни звука. Мог бы показаться мертвым, как и привязанный к крыше шофер.

После часа медленного движения на «опеле» остановились неподалеку от глухой лесной деревушки.

Стали рыть могилу для убитого шофера. Копали быстро большими лопатами, взятыми из деревни у местных жителей.

— А меня? — воскликнул пленник. — Неужели вместе с ним?

...После долгого ночного диалога заместитель бургомистра согласился помогать десантникам. Чтобы доказать свою готов-

ность верно служить советской власти, он тут же составил донесение о немецких гарнизонах в Борисове и в Березине.

Под утро, когда обо всем уже договорились, пленный сказал:

— Это смешно, по-видимому... Но хотел бы я сам себе шишек наставить. Внутрь больше буду выгладеть с синяками да кровоподтеками. Разрешите, командир, изукрасить себя самому.

— Как хотите...

Ординарец, вызванный минуты три назад, хохотнул:

— Фашисты-то... Коли тебя разоблачат... Они же тебе не позволят извалтузить себя самолично!..

Ординарец осекается от гневного взгляда Одинцова. Заместитель бургомистра возразил довольно спокойно:

— Сержант, я догадываюсь, как враги обойдутся со мной.

На рассвете пленного вывели на улицу. Несмотря на слишком ранний час, не-

сколько стариков и женщин выбрались из своих хат.

Ординарец подталкивал пленного в спину стволом парабеллума. Повел его в сторону оврага, поросшего молодым ельником.

Послышалась очередь из автомата, крики «стой!».

— Утек, сволочь!..— немного погодя доложил понуро сторбившийся ординарец... Горько досадовали местные жители, бранили «растяпу».

Немцы поверили в составленную нами вместе с «языком» легенду о том, как он попал к десантникам в плен, как его в течение ночи пытали, а утром повели на расстрел и ему, босому, удалось убежать от лесных бандитов. В последующие месяцы 1942—1943 годов заместитель бургомистра добросовестно выполнял свое обязательство, данное нам»³.

В ходе одной из операций командир группы получил серьезное ранение. В начале октября 1942 года подполковник Спрогис самолетом был эвакуирован на Большую землю. Командование группой принял А.И. Одинцов. В этот же период деятельность группы была перенацелена. Помимо диверсий разведка становилась важнейшей задачей.

В конце 1942 года Одинцов и несколько других командиров групп были вызваны в Москву для отчета о проделанной работе и получения новых задач.

ДРГ «Чайка» РО штаба Западного фронта

С августа 1942 по 15 июля 1944 года специальная диверсионно-разведывательная группа «Чайка» Разведуправления штаба Западного и 3-го Белорусского фронтов успешно действовала на оккупированной территории Минской области Белоруссии.

Командир группы — профессиональный военный разведчик капитан Михаил Ильич Минаков.

9.2.3. Разведка в битве за Кавказ

Необходимо отметить, что на начальном этапе войны германское командование недооценило южное направление, полагая, что победа вершится группой «Центр», а всё остальное и так приложится. Однако

не приложилось, и Кавказ с его запасами нефти, которые питали Красную Армию, вышел на первый план. Надо понимать, что месторождения нефти в Грозном и Баку были основными источниками снабжения нефтью в СССР в то время. Тюменскую нефть обнаружили только в 1965 году. Отрезав Кавказ от центральной России, Гитлер мог добиться победы. Поэтому в 1942 году боевые действия, а значит, и деятельность разведки на южном направлении активизируются.

О деятельности разведки в битве за Кавказ рассказывается в книге В.И. Лоты «Сорвать «Эдельвейс»». Ниже приводим фрагмент ее, касающийся темы нашего повествования.

«Военные разведчики в битве за Кавказ сыграли важную роль. Добывая сведения о противнике, разведчики помогали командующим войсками фронтов, армий, корпусов и дивизий оценивать сложную обстановку и принимать ответственные решения, на основе которых проводились оборонительные и наступательные операции. Разведчики провели множество диверсионных актов в тылу врага, в результате которых противнику был нанесен значительный материальный ущерб.

Попробуем хотя бы в общих чертах оценить силы войсковой разведки, принимавшей участие в обороне Кавказа, ее достижения и потери в 1942—1943 годах.

На разных этапах битвы за Кавказ в обороне этого важного района принимали участие силы трех фронтов — Северо-Кавказского, Южного и Закавказского, Приморская армия, а также Черноморский флот, Азовская и Каспийская военные флотилии. Эти фронтовые объединения имели при своих штабах разведывательные отделы. Можно утверждать, таким образом, что в битве за Кавказ принимали участие офицеры семи разведывательных отделов фронтов, флота, Приморской армии, флотилий и групп войск.

В битве за Кавказ на ее разных этапах принимали участие силы 11 армий (9-й, 12-й, 18-й, 24-й, 37-й, 44-й, 46-й, 47-й, 51-й, 56-й и 58-й), в составе которых имелись свои разведывательные отделы. Это значит, что в битве за Кавказ принимали участие сотрудники 11 разведывательных отделов армий.

Две воздушные армии (4-я и 5-я) также имели при своих штабах разведывательные отделы.

В ходе битвы за Кавказ значительную часть работы по добыванию сведений о противнике выполняли офицеры разведывательных отделений корпусов и дивизий. В обороне Кавказа и последовавшем наступлении принимали участие 15 стрелковых корпусов, в штабах каждого из них имелось свое разведывательное отделение.

В этих действиях также принимали участие 53 стрелковые дивизии Наркомата обороны СССР, в штабах которых было 53 разведывательных отделения и 7 кавалерийских дивизий, что в целом составляет 60 разведывательных отделений.

Таким образом, можно сказать, что в битве за Кавказ принимали участие разведчики 6 разведывательных отделов фронтов, флота и флотилий, 13 разведывательных отделов армий, 15 разведывательных отделений корпусов, 60 разведывательных отделений штабов стрелковых и кавалерийских дивизий.

Эти статистические данные следовало бы подкрепить еще и сведениями о количестве разведчиков, действовавших в многочисленных партизанских отрядах. Как правило, в этих отрядах помощниками командира по разведке были офицеры Разведывательного управления Генерального штаба Красной Армии. Им помогали квалифицированные радисты, которые тоже в основном проходили подготовку в спецшколах Главного разведывательного управления.

Действиями всей этой армии военных разведчиков фронтового, армейского, корпусного и дивизионного звена руководило Разведывательное управление Генерального штаба Красной Армии, созданное по приказу Верховного Главнокомандующего в апреле 1943 года. Руководил этим управлением разведки генерал-лейтенант Федор Кузнецов. Управление создавалось с целью повышения эффективности деятельности фронтовой разведки, ускорения процесса обработки разведывательных данных и их оперативного учета в решениях начальника Генерального штаба и командующих фронтами. К началу 1943 года в штабах Красной Армии научились ценить время разведчиков и разведывательные сведения.

Интенсивными были в этот период сбор и обработка сведений о противнике. В частности, 21 января 1942 года разведывательный отдел штаба Юго-Западного фронта подготовил справку «О состоянии железных дорог на территориях, оккупированных противником». Этот документ позволял оценивать количественные параметры перебросок немецких войск к линии фронта, называл железнодорожные узлы, которые в результате авиационных налетов должны быть уничтожены в первую очередь, нацеливал на конкретные диверсионные акты партизан.

В июне разведывательный отдел штаба Юго-Западного фронта подготовил «Оценку группировки сил противника перед фронтом на 10 июня 1942 года и вероятных направлениях главных ударов немцев».

Важные сведения были обобщены в донесении «Данные штаба Юго-Западного фронта по группировке войск противника перед фронтом на 2 июля 1942 года и подготовке немецким командованием активных действий в общем направлении вдоль реки Северный Донец в стык Юго-Западного и Южного фронтов».

Активную информационную работу вел разведывательный отдел Закавказского фронта. В сентябре 1942 года отдел подготовил и направил в Центр обобщающие данные штаба Закавказского фронта от 15 сентября о формировании немцами в Варшаве грузинского, армянского, азербайджанского, украинского и русского полков из числа изменников Родины.

Важными для оперативных замыслов немецкого командования были данные, подготовленные разведывательным отделом Закавказского фронта, о группировке и боевых действиях войск противника перед фронтом в течение сентября—декабря 1942 года.

Разведка стремилась не только оценивать количество сил противника на Кавказском направлении, но и на основе агентурных данных своевременно составляла прогнозы его вероятных действий. Данные 2-го управления ГРУ ГШ Красной Армии, подготовленные 8 июня 1942 года по этому вопросу, были доложены начальнику Генерального штаба А.М. Василевскому. В основу этого донесения лег общий план операций немецкого главного командования по захвату Кавказа, проведения отдельных операций на Южном фронте и наступлении на центральном секторе в направлении Москвы, добытый военными разведчиками.

Значительный интерес для командования советского Генерального штаба представляли донесения военной разведки: «Сообщение начальника чехословацкой военной миссии в СССР полковника Генштаба Пике от 5 сентября 1942 года о совещании Гитлера с командующими армиями в Совете обороны рейха в Берлине по вопросу дальнейшего ведения войны на Восточном фронте», «Агентурное донесение из Лондона о приказании Геринга подготовить почву для начала мирных переговоров с Англией». Значительный интерес представляли добытые разведкой 26 де-

кабря 1942 года сведения о решении немецкого верховного командования по дальнейшему ведению войны на Восточном фронте, итоговые разведывательные сводки разведывательных отделов Северо-Западного, Юго-Западного и Закавказского фронтов за декабрь 1942 года, подготовленные в период разработки советским командованием планов контраступления на Кавказе.

Активно и бесстрашно действовали разведчики, непосредственно занимавшиеся добыванием разведывательных сведений. За выполнение сложных заданий командования несколько военных разведчиков были удостоены высокого звания Героя Советского Союза. Среди них — командир отделения парашютного батальона разведывательного отдела штаба Северо-Кавказского фронта Григорий Исаевич Выглазов, командир группы разведывательного отряда штаба Черноморского флота мичман Николай Андреевич Земцов и командир разведывательного отряда штаба Черноморского флота капитан Дмитрий Семенович Калинин.

В обороне Главного Кавказского хребта принимали непосредственное и активное участие разведчики частей Закавказского фронта и партизаны.

В августе 1942 года разведчики вместе с горными подразделениями Закавказского фронта вступили в бой с передовыми частями лучшего немецкого 49-го горнострелкового корпуса. Немцы, уверенные в своем превосходстве и силе, закрепившиеся в районе Эльбруса, неожиданно оказались под двойным ударом: с фронта их непрерывно атаковали советские войска, во фланги и тыл наносили удары разведывательно-диверсионные отряды и партизаны, которые умело использовали горные условия для своих стремительных рейдов.

Маршал Советского Союза А.А. Гречко, принимавший участие в битве за Кавказ, в своих воспоминаниях называет фамилии

некоторых разведчиков, действовавших в составе разведывательно-диверсионных групп и партизанских отрядов на перевалах Главного Кавказского хребта. Он высоко оценил профессионализм военного разведчика майора Степана Ивановича Перминова.

Готовясь к защите Кавказа, разведчики прошли специальную горную подготовку. Их обучали лучшие советские альпинисты. Обучение проводилось на основе Руководства для действий войск в горах, разработанного в Управлении горной, лыжной и физической подготовки Красной Армии. Материалы для этого наставления готовились и в школе военного альпинизма и горнолыжного дела Закавказского фронта, одним из инструкторов в которой был старший лейтенант Павел Сухов. В этой школе обобщался опыт ведения боевых действий в горах, разрабатывались проекты специальных наставлений для горных войск, накапливался материал для будущих справочников и памяток для красноармейцев о порядке поведения и действий в горах. В этой же школе альпинисты и инструкторы организовали изготовление специального горного снаряжения, проверяли его и обучали разведчиков действиям в высокогорных районах.

Альпинисты и наиболее подготовленные инструкторы привлекались командованием штаба фронта для проведения разведывательных операций в горах, эвакуации населения Нальчика и селений Баксанского ущелья. В декабре 1942 — январе 1943 года альпинисты-инструкторы приняли участие в переводе войск через перевалы Донгуз-Орун и Бечо, входили в состав 12 специально вооруженных и экипированных отдельных горнострелковых отрядов Закавказского фронта.

Активно действовали в горах и партизаны из местных жителей»⁴.



«Советские разведчики устраивали завалы на горных дорогах, носили внезапные удары по подразделениям альпийских стрелков противника. Ущелья и горы Кавказа стали непроходимыми для лучших немецких, румынских, норвежских и финских военных альпинистов.

Напряженно действовали советские военные разведчики не только в горах и на перевалах Главного Кавказского хребта, но и в предгорных районах. Активно в этот период действовали разведывательно-диверсионные отряды 56-й армии, созданные по приказу командующего армией А.А. Гречко.

Разведчикам приходилось действовать и днем, и ночью, в предгорьях, в лесных массивах, в долинах горных рек, захватывать «языков», проводить диверсионные операции. Группы разведчиков добивались успеха не числом, а умением, хитростью, помноженной на смелость и дерзость.

Разведчики 56-й армии, которыми командовал майор Степан Иванович Перминов, появлялись в тылу врага в разных районах неожиданно, наносили удары и тут же, как призраки, исчезали.

Вместе с Перминовым воевали разведчики — рядовые Т. Кошкинбаев, И. Чалый, С. Медведев, Н. Пузырев, С. Шпортюк и И. Сухов, лейтенанты Б. Бордзиловский и С. Валиев, старшие лейтенанты Ф.Е. Штуль, В. Литвиненко и В. Пономарев, капитан А. Смирнов.

Действиями разведчиков умело руководили старший офицер разведывательного отдела штаба 56-й армии подполковник А. Малофеев и сотрудник разведотдела майор Ф. Строкань.

Отряд Перминова

В сентябре 1942 года по указанию командующего 56-й армией генерал-лейтенанта А.А. Гречко был сформирован крупный оперативно-разведывательный отряд. Командовать им было приказано старшему



*Степан Иванович
Перминов*

офицеру разведывательного отдела штаба армии майору Степану Перминову. Командующий армией лично определил задачи, которые должен был решить майор Перминов и его разведчики.

Одна из основных задач — рейд по глубоким тылам противника с целью уничтожения его живой силы и боевой техники, дезорганизация деятельности штабов и узлов связи.

В состав отряда Перминова вошли бывшие истребительно-диверсионные отряды, сведенные в армейскую моторазведку численностью более 300 разведчиков, 75-й батальон противотанковых ружей и взвод саперов. Всего в отряде было 480 отчаянных смельчаков, которые были профессионалами своего дела.

В ночь на 17 сентября отряд Перминова начал действовать. Разведчики с боем прорвались между населенными пунктами Первомайский и Аманат, уничтожили гарнизон этого населенного пункта и устремились в горы по тылам противника.

Перминов по всем правилам военной науки организовал действия своего легучего отряда в тылу противника. Из наиболее опытных разведчиков был сформирован активный дозор, созданы группы прикрытия, все разведчики четко знали свои задачи и последовательность их выполнения в любой ситуации.

Это было исключительно важно, потому что во время рейда думать было некогда.

Уже на рассвете 17 сентября дозорные отряда Перминова обнаружили штаб немецкого батальона. Перминов принял решение — немецкий штаб уничтожить. Пользуясь фактором внезапности, разведчики открыли прицельный автоматный огонь по противнику, который не ожидал нападения. Часть офицеров немецкого штаба была уничтожена



в первые же минуты скоротечного боя. Некоторые из штабных офицеров скрылись в лесу, где, как оказалось, на высотке окопались основные силы 2-го батальона 57-го немецкого пехотного полка.

Лесной массив, кустарники и складки местности позволили разведчикам быстро и скрытно окружить высоту 252,4 с юго-востока, запада и севера, занять исходные позиции для атаки на опушке леса непосредственно перед обширной поляной на гребне высоты, где и были сосредоточены основные силы немецкого батальона.

Группа разведчиков, которой командовал капитан Островерхов, первой атаковала противника с юго-восточных склонов высоты. В это же время Перминов приказал основным силам отряда открыть огонь по противнику из всех огневых средств. Атака была стремительной и дерзкой. Ошеломленные немцы оказали слабое сопротивление. Разгром батальона завершила короткая рукопашная схватка, в которой победа досталась разведчикам майора Перминова.

Среди разведчиков были и отважные женщины Кувинско-Икон-Халкского партизанского отряда Асият Кужеева и Крымского партизанского отряда Мижеева. Эти разведчицы, находясь в дозоре, 10 августа 1942 года выследили и захватили в плен двух немецких лазутчиков с топографической картой. На допросе пленные сказали, что на перевалы движутся специальные горные части гитлеровцев. А через день Зеленчукский, Кувинско-Икон-Халкский и другие партизанские отряды разгромили в районе Марухского ущелья две крупные группы парашютистов из дивизии «Эдельвейс». В том бою особо отличилась пулеметчица Зеленчукского отряда Залихат Эркенова.

Однажды группам разведчиков, которыми командовали офицеры Зайцев и Давлетбаев, предстояло форсировать Терек в районе Ази-Юрта и захватить языка. Командиры групп не одну ночь наблюдали за противником, занимавшим противоположный берег. Потом встретились с местными жителями. Расспрашивали их о глубине реки, скорости течения, особенностях противоположного берега, лесных дорожках и горных тропах.

12 сентября группа разведчиков прибыла в район Ази-Юрта, к месту переправы через Терек. В прибрежном лесу были приготовлены две лодки. В сумерках разведчики вышли к берегу, подтянули лодки к месту переправы. Давлетбаев приказал своим разведчикам проявлять максимальную осторожность, а сам забрался на дерево, склонившее свои ветви над водой. До глубокой ночи разведчики изучали противоположный берег. На территории, занятой немцами, была тишина.

Наконец Давлетбаев и сопровождавший его сержант-наблюдатель спустились с дерева. Командир группы приказал спустить лодки на воду. На берегу Давлетбаев оставил двоих пулеметчиков, которые в случае возникновения опасности готовы были прикрыть огнем группу захвата.

Разведчики бесшумно разместились в лодках, веслами оттолкнулись и погребли к противоположному берегу.

Двигались быстро и бесшумно. Наконец появились контуры берега. Лодки замедлили ход. Давлетбаев и Сергеев руками ухватились за ветки

нависшего над водой кустарника. Пришлось несколько десятков метров спускаться вниз по течению — берег был очень крут.

Разведчики вытащили лодки на берег, прислушались, осмотрелись. Вокруг тихо. Проверили местность — влево, вправо, нашли подходящее место для хранения лодок. Перенесли их на руках и замаскировали. Знали: оставлять на берегу нельзя.

Двинулись к высоте 116.0. Впереди командир и старший сержант Сергеев. За ними — рядовые Груздев и Откаленко, Остапенко и Назаров. Замыкающий — рядовой Иванов.

До рассвета разведчики вышли к намеченной точке. Вырыли окопчики, замаскировались.

Весь день наблюдали за дорогой, подсчитывали проходившие автомашины и повозки, выжидали.

Наконец Давлетбаев принял решение, что языка удобнее захватить на рассвете, когда движение на дороге будет не столь интенсивным.

Летняя ночь коротка. Утром дорогу окутал плотный туман.

Вскоре послышался шум автомобильного мотора. Машина двигалась на небольшой скорости.

Давлетбаев дал команду приготовиться к захвату.

Через минуту из тумана показался автомобиль. В кабине автомашины — шофер, рядом еще один гитлеровец. Разведчики бросают две гранаты. Одну — под колеса, вторую — к двигателю. Почти одновременно гремят два взрыва. Машина остановилась. Через мгновение Давлетбаев и разведчики оказались около машины.

Давлетбаев схватил обезумевшего пассажира и вытащил его из кабины. Шофер был мертв.

Из тумана выплыл корпус второй немецкой автомашины. Разведчики приняли решение в бой не вступать и мгновенно растворились в лесу, затем переправились через Терек.

Захваченный в плен немецкий ефрейтор сообщил в разведотделе штаба дивизии ценные сведения о дислокации частей противника.

Бурный Терек в ходе обороны Кавказа военным разведчикам 56-й армии приходилось преодолевать неоднократно.

Линия фронта проходила и вдоль Черноморского побережья. Перевалы Главного Кавказского хребта в районе города Сочи, являвшегося в годы войны главным госпиталем Красной Армии, — Аишхо, Псеашхо, Умпырский, Белореченский — защищали воины 20-й горнострелковой дивизии, штаб которой находился в Сочи в здании средней школы № 9. Командовал дивизией генерал-майор А.П. Турчинский, а ее полки — 67, 174, 265 и 379-й — дислоцировались в Головинке, Сочи, Лазаревском и Пиленково.

Оборона перевалов на подступах к Сочи продолжалась до ноября 1942 года. Отбив многочисленные атаки немецких и румынских горнострелковых дивизий и отстояв перевалы, дивизия была передислоцирована на Кубань, где продолжала принимать участие в боевых действиях по изгнанию захватчиков с территории Краснодарского края...



9.2.4. Разведотделы Сталинградского и Донского фронтов

Основная нагрузка разведывательной работы во время Сталинградской битвы легла на разведывательные органы и разведчиков Сталинградского и Донского фронтов. В немецкий тыл постоянно направлялись разведывательные и разведывательно-диверсионные группы, разведчики-маршрутники, связники. К началу наступления наших войск в тылу немцев находилось несколько десятков радиофицированных разведгрупп.

До начала наступательной операции была вскрыта вся группировка войск противника первой линии с точностью до батальона включительно, система их обороны и группировка многих соединений перед фронтом наших войск. Были добыты данные о боевом и численном составе, вооружении, дислокации основных частей 4-й и 6-й немецких танковых армий, 3-й румынской и 8-й итальянской армий, о численности 4-го воздушного флота противника. Во взаимодействии с партизанами разведчики уничтожали самолеты на аэродромах, склады боеприпасов и ГСМ, штабы противника, выводили из строя линии связи»⁵.

Всего в период с 20 февраля по 31 июля 1942 года были выведены в тыл противника 54 диверсионные группы в составе 260 человек, но только 32 из них были радиофицированы. В конце октября 1942 года в интересах разведотдела штаба Сталинградского фронта в тылу работало 11 агентурных групп, 68 самостоятельно действовавших разведчиков, 91 разведчик-маршрутник и 17 специально подготовленных связников, которых использовали для связи с нерадиофицированными разведчиками.

В агентурной сети Донского фронта действовало 105 разведчиков и источников, но связь также поддерживалась через маршрутников⁶.

9.2.5. Создание разведывательного отдела штаба Юго-Восточного фронта

В начале августа 1942 года В. Никольского назначили начальником 2-го (агентурного) отделения Разведуправления штаба вновь создаваемого Юго-Восточного фронта. Начальником разведотдела штаба фронта был полковник Кочетов Михаил Андреевич.

Он ввел В. Никольского в курс дела и поставил задачу подобрать имущество для заново развертываемых 2-го и 3-го (диверсионного) отделений. Никольский произвел расчет необходимого имущества, включая узел связи, агентурные радиостанции и питание к ним, парашюты, оружие, ВВ и СВ, продовольствие и боеприпасы, получил это на складах и доставил в Сталинград. С 15 августа 2-е и 3-е отделения штаба фронта стали действовать.

Подготовка разведчиков и диверсантов осуществлялась централизованно во фронтовой разведшколе, недавно созданной при разведотделе. Командир — майор Шарьгин, батальонный комиссар — Циблин. Преподавали офицеры разведотдела и несколько радиоспециалистов. Для обеспечения нужд разведки приказом командующего фронтом были реквизированы в гражданских организациях транспорт, гражданская одежда и продовольствие.

«В сентябре фронт вплотную подошел к городу. Непрерывный артобстрел, налёты вражеской авиации сильно затрудняли подготовку разведчиков к отправке в тыл противника. Да и их пребывание непосредственно в расположении наших войск не отвечало правилам конспирации. Было принято решение перевести 2-е и 3-е отделения разведотдела в город Ленинск, расположенный в 60 километрах от Сталинграда, за Волгой.

Наш маленький коллектив упорно работал по подбору и подготовке людей, формированию и сколачиванию разведгрупп. [...]

С учетом знания местности, обстановки, наличия связей на оккупированной территории были скомплектованы группы, подготовлены резиденты. Но отправка их в немецкий тыл задерживалась из-за отсутствия радистов, на обучение которых при самой интенсивной работе требовалось 3—4 месяца. А без радиосвязи посылать разведчиков было нецелесообразно — это было ясно каждому. Маршрутные группы и многочисленные одиночки-разведчики, посылаемые в тыл врага через линию

фронта, несли чрезмерно большие потери и не выполняли задачи из-за большой плотности немецких войск, сконцентрированных на этом направлении. [...]

Тем временем враг вступил в город, вернее в его развалины. Нужно было на всякий случай создавать запасную агентурную сеть на своей территории. С этой целью нами были сколочены резидентуры в Бекетовке, Ахтубе, собственно Сталинграде, Ленинске, Черном Яре и многих других пунктах на обоих берегах Волги. Таким образом, не исключалось, что немцы форсируют реку и растекутся по Заволжью. Но вместе с тем в конце ноября разведотдел планировал начать массовую заброску радиофицированных агентурных групп и отдельных разведчиков в глубокий тыл противника.

В воздушной армии, которой командовал в ту пору генерал-майор Хрюкин, были подготовлены транспортные самолеты Ли-2, уточнены задачи, пополнены запасы снаряжения, продовольствия. Однако буквально накануне начала настоящей работы, которой все мы с нетерпением ожидали, всё сорвалось»⁷.

9.3. Реорганизация, оставившая фронты без разведки

Чтобы упорядочить дело организации и ведения оперативной специальной разведки, Приказом народного комиссара обороны от 23 октября 1942 года №00222 предусматривалось проведение ряда мероприятий по улучшению работы военной разведки.

Однако данная непродуманная мера нанесла больше вреда и в самый ответственный период войны на несколько месяцев лишила штабы фронтов и армий оперативно поступающей к ним разведывательной информации от агентурных источников. Органы подготовки и управления силами и средствами специальной разведки также подверглись реформированию.

«22 октября 1942 г. нарком обороны вывел из состава ГРУ войсковую разведку, а разведотделам фронтов было запрещено вести агентурную разведку. На ГРУ возлагалась задача проведения всей агентурной работы за рубежом и на оккупированной немцами территории СССР. Одновременно ГРУ было выведено из Генштаба и подчинено наркому обороны, а для руководства войсковой разведкой в составе Генштаба создавалось Разведуправление.

Решение, лишавшее фронты права вести агентурную разведку, оказалось ошибочным, так как в этом случае все агентурные сведения докладывались и обобщались в ГРУ и доводились до фронтов с задержкой, несвоевременно, оперативный тыл противника перестал в достаточной степени освещаться разведсведениями»⁸.

В.Никольский

Когда больную голову лечат ее отсечением

«В штаб фронта 20 ноября прибыл из Москвы представитель Разведуправления подполковник Голиков (однофамилец генерала) с приказом Сталина, которым предписывалось ликвидировать второе и третье отделения разведотдела, а разведчиков и оперативных работников до старших лейтенантов включительно направить в войска. Личные дела и все материалы на разведчиков, находящихся в тылу противника, предписывалось передать в особые отделы НКВД, то есть в военную контрразведку. Радистов, резидентов и оперативных работников от капитана и выше откомандировать в распоряжение Центра. Ведение агентурной разведки в армейском и фронтовом звене признавалось делом нецелесо-

образным, поскольку это, мол, малоэффективно, занимались им кустарно, что повлекло за собой большое число провалов. В дальнейшем намечалось вести оперативную агентурную разведку централизованно, со специально созданных баз, квалифицированно, с достаточно современным материально-техническим обеспечением. Получаемая в тылу противника информация должна обрабатываться в Москве и высылаться в армии и фронты в виде систематизированных сводок и донесений. Разведывательные пункты при армиях этим же приказом расформировывались на тех же основаниях.

С подчинением всей оперативной разведки в тылу противника непосредственно

Центру в самый решающий момент подготовки Красной Армии к наступлению на всех фронтах войска были фактически лишены глубинной разведки, так как процесс ее перестройки с армейской и фронтовой на централизованную потребовал определенного времени. При реорганизации, да еще такой поспешной, конечно, растеряли разведчиков и оперативных работников. Сотни разведгрупп и резидентур, уже действовавших в тылу противника, остались без должного руководства, часть их вообще выбыла из строя.

Но самое губительное было в том, что в ответственный момент армия фактически была лишена оперативной информации о противнике, так как централизованная обработка и пересылка полученных из немецкого тыла сведений занимала столь много времени, что они устаревали и теряли цен-

ность. Были моменты, когда сводки об обстановке в тылу врага приходили в войска тогда, когда они уже занимали территорию, о которой говорилось в этих документах, указанные в них фашистские группировки были уже разбиты.

На расформирование агентурных органов были даны весьма ограниченные сроки. Нужно было сдать имущество, откомандировать людей не только своих, но и разведпункта, прикомандированного к 57-й армии, которая в это время, развивая наступление, начавшееся по всему фронту на окружение немецкой группировки, вела бои за поселок Абганерово.

За три дня было ликвидировано то, что с большим трудом и затратой крупных материальных средств мы создавали в течение четырех месяцев»⁹.

«В декабре 1942 года 6-е отделения прекратили существование в связи с реорганизацией. Все оставшиеся диверсионные группы перешли в прямое подчинение Главного разведывательного управления Генштаба. Начальники и офицеры этих подразделений получили другие должности.

В частности, А.К. Спрогис был назначен начальником штаба партизанского движения Латвии»¹⁰.

9.4. Партизаны — опора военной разведки. Конец 1942 года

03.09.42. Издан приказ начальника Центрального штаба партизанского движения об упорядочении засылки в партизанские отряды различных представителей.

03.09.42. Решением Краснодарского крайкома ВКП(б) созданы краевой штаб партизанского движения и 8 партизанских кустов, объединявших 87 отрядов общей численностью более 5500 человек.

05.09.42. Издан приказ народного комиссара обороны И.В. Сталина «О задачах партизанского движения».

06.09.42. Принято постановление ГКО⁹ об учреждении поста главнокомандующего партизанским движением и назначении на эту должность Маршала Советского Союза К.Е. Ворошилова.

09.09.42. ГКО принял постановление о создании Белорусского штаба партизанского движения. Начальником штаба назначен П.З. Калинин.

09.09.42. 277-й партизанский отряд Могилёвской области в районе станции Крупки взорвал железнодорожный мост через реку Бобр. Движение на участке Орша—Борисов приостановилось на 6 суток.

12.09.42. Группа партизан Брянского городского партизанского отряда совместно с навлинскими партизанами взорвала железнодорожный мост на р. Навля, движение на линии Брянск—Льгов было прекращено на 23 дня.

9.4.1. Разведка силами партизан

Широкие массы партизан, действовавшие в тылу противника, были прекрасной разведывательной базой для органов военной разведки. Поэтому одной из основных задач к концу 1942 года, которую ставили перед партизанами, была разведка. Для получения разведанных от партизан в отряды направлялись офицеры-разведчики. Но в большинстве случаев сами партизаны вели инициативную разведку противника.

Ниже мы приводим два разных варианта организации разведки силами партизан. Речь не идет о методах, скорее о том, кто возглавлял разведку партизан, кто ее направлял и организовывал.

В первом примере это делал командир оперативной группы разведки штаба Брянского фронта майор П.П. Вершигора. Человек, хоть и получивший гражданское образование, но имевший за плечами опыт жизни, а также, хоть и короткую, но подготовку в разведотделе штаба фронта.

Петр Брайко

Начальник партизанской разведки майор Вершигора

«Сначала, общаясь с этим спокойным и всегда веселым майором, я вообще не мог понять: кто он такой, зачем приехал и что собирается у нас делать? Вел он себя со всеми, в том числе и с самим Ковпаком, просто и уважительно. Иногда беседовал о чем-то с людьми. Внимательность, которую проявлял Вершигора ко всем, невзирая на воинское звание и занимаемую должность, а также отзывчивость, готовность оказать помощь, общительность заставляли нас видеть в нем прежде всего товарища. Повседневно на деле я убеждался, что Петр Петрович — мой верный, лучший советник. Так между нами возникла дружба. Всякий раз, когда он приходил в штаб и спрашивал: «Ну, что у тебя сегодня

нового?» — я радовался и вместо ответа показывал ему разведсводку. Он молча пробежал ее глазами, иногда делая замечания, давал советы и просил что-нибудь уточнить. Но особенно поражало его умение видеть в добытых сведениях о противнике то главное, первостепенное, как бы подразумевающееся разведчиками, чего, к большому сожалению, я сам еще видеть не научился. Петр Петрович как-то иначе, по-своему читал разведанные. В обыкновенном на первый взгляд факте он нередко разгадывал целый комплекс мероприятий вражеского командования.

Этой своей способностью мгновенно проникать в тайные замыслы невидимого ему врага Петр Петрович просто покорил

меня. Да что меня? Самого Ковпака!.. «Дед», который до этого был первым и самым грозным противником увеличения штатов штаба, вдруг решил увеличить разведаппарат на два человека. Издан был приказ, в котором Петр Петрович Вершигора, ставший уже здесь, у Ковпака, подполковником, назначался заместителем командира соединения по разведке. Одновременно в штабе учреждалась должность переводчика.

Именно Петр Петрович сумел убедить Ковпака в том, что в штабе соединения, совершающего непрерывные, стремительные рейды по тылам врага, нужен сильный разведывательный аппарат. И я радовался, что именно Вершигору, а не кого-то другого (впрочем, другого такого в соединении и не было!) «Дед» назначил своим заместителем по разведке. Теперь все нити этого сложнейшего дела сосредоточились в надежных и умелых руках.

С этого дня Петр Петрович стал для всех ковпаковцев третьим по значимости лицом в соединении.

Внешне сам Вершигора отнесся к назначению его на должность заместителя командира соединения по разведке совершенно спокойно. И вел себя он по-прежнему просто, непринужденно. Так же неожиданно появлялся в штабе и так же подолгу дружески беседовал то с командиром, то с комиссаром. Казалось, он все еще продолжал знакомиться с жизнью партизанского лагеря. Но это только казалось. На самом деле Петр Петрович работал очень много. Только он умел всё делать без суеты, быстро, энергично и в то же время незаметно для окружающих. В общем, так, что люди ощущали не процесс этого труда, а его результат. И результаты мы почувствовали сразу.

Ковпак, отлично понимавший значение предстоящего рейда, а также той миссии, которая выпала на долю Вершигоры, дал указание о создании в каждом отряде соединения полнокровных, укрепленных лучшими кадрами, разведывательных отрядов. А когда наше соединение вышло в рейд, «Дед»



издал даже приказ, которым обязывал командиров всех степеней, где бы они ни находились и какие бы функции ни выполняли, ставить своим подчиненным прежде всего задачи по разведке противника. Высокая активность разведчиков позволяла Вершигоре систематически докладывать ценные данные о противнике.

Велика заслуга Ковпака и Руднева в том, что они, будучи оба видными партизанскими организаторами, правильно оценили ту важную роль, которую Вершигора играл у нас в соединении, и всячески помогали ему.

В общем, произошло удивительно удачное слияние сил, взаимодополняющих друг друга. Вершигора, как заместитель командира соединения по разведке, обнаруживал самые важные, самые уязвимые цели, объекты противника. А Ковпак и Руднев тут же наносили внезапные удары по этим объектам.

Так, например, когда в декабре 1942 года Вершигора доложил Ковпаку о том, что гитлеровское командование ведет усиленную переброску войск к фронту по

двум параллельным дорогам Брест—Гомель и Ковель—Сарны—Киев, Ковпак, долго не раздумывая, решил «наступить Гитлеру на эту большую мозоль».

Первым делом Ковпак как снег на голову обрушился на железнодорожный узел Сарны в ночь на 5 декабря 1942 года. Тогда же ковпаковские минёры взорвали пять железнодорожных мостов. В результате узел, находившийся на одной из кратчайших магистралей к Сталинграду, был выведен из строя почти на две недели. Эта одна из ковпаковских комбинированных операций стала известна под названием «Сарненский крест».

Затем Ковпак бросил несколько мелких групп на Гомельскую дорогу и на другие магистрали.

В ходе короткого, молниеносного зимнего рейда разведка Вершигоры, устремившегося за сотни километров от своего соединения, поработала особенно успешно. Партизанские разведчики сумели проникнуть в ряд тщательно контролируемых противником городов Белоруссии и Украины»¹¹.

Во втором случае начальник разведки бригады — молодой парень Павел Агафонович Голицын, не имевший ни опыта, ни минимальных специальных знаний для того, чтобы организовать такую деятельность.

Самое поразительное то, что результаты работы Голицына и Вершигоры вполне сопоставимы

П.А. Голицын

Начальник разведки бригады «Чекист»

«В боевой деятельности партизанской бригады главное внимание уделялось разведке и диверсиям на коммуникациях, так как она действовала на одном из важнейших стратегических направлений, через которые проходили железная и автомобильная дороги Минск—Москва, позволявшие гитлеровцам кратчайшим путем перебрасывать боевую технику, вооружение и боеприпасы, а также эвакуировать раненых, вывозить с

захваченных территорий промышленное оборудование, сырье, продовольствие и награбленное имущество. Железная и автомобильная дороги Ленинград—Витебск—Орша—Киев давали возможность немцам осуществлять перегруппировки вдоль фронта. До освобождения Белоруссии интенсивность движения по этим коммуникациям была очень высокой.

В районе Орша—Могилев—Борисов располагались оперативные и стратегиче-

ские резервы противника. В ряде населенных пунктов размещались немецкие части, прибывающие с фронта на отдых и доукомплектование. Время от времени в этой полосе развертывались различного рода склады и базы, обеспечивавшие немецкие войска на фронте. На военно-воздушной базе Балбасово базировалась боевая авиация противника (по 45—75 самолетов). В местечке Круглое и его окрестностях дислоцировались штаб и часть боевых подразделений 286-й охранной дивизии гитлеровцев. Через этот район проходили проводные линии связи, в том числе подземные, соединявшие командование Восточного фронта со ставкой Гитлера в Берлине.



Начальник штаба партизанской бригады «Чекист» Григорий Николаевич Севостьянов и начальник разведки бригады Павел Агафонович Голицын

На все перечисленные объекты и нацеливалась командованием наша партизанская разведка, которая регулярно информировала Центральный и Белорусский штабы партизанского движения, штаб Западного фронта о воинских перевозках, передисло-

кации частей, тыловых баз и мероприятиях гитлеровского командования, проводимых на оккупированной территории.

Разведка бригады велась в довольно широкой полосе, в которую входили Оршанский, Шкловский, Могилёвский, Бельничский, Круглянский, Толочинский и Крупский районы. Указанная полоса делилась на зоны действий партизанских отрядов, в которых они несли ответственность за организацию разведки, боевых действий и политическую работу среди местного населения. Например, 20-й отряд вел разведку противника в Орше и прилегающих к городу районах, 60-й отряд, сформированный в 1943 году, был нацелен на аэродром Балбасово, 10-й и 25-й отряды — на Шклов, Могилёв и их пригороды, 5-й отряд — на Толочин, 31-й отряд вел разведку в Круглянском, Толочинском и Крупском районах, 1-й отряд — в Круглянском, Шкловском, Толочинском и Бельничском районах.

Разведка велась в интересах командования фронтов, Центрального и Белорусского штабов партизанского движения и для нужд непосредственно партизанских отрядов и штаба бригады.

Организационно начальнику разведки бригады подчинялась группа разведчиков, а впоследствии взвод, который решал задачи в интересах командования бригады. Начальником разведки на первом этапе был Григорий Николаевич Севостьянов, а группу разведчиков было приказано возглавить мне. Осенью 1942 года Севостьянов был назначен начальником штаба бригады, а начальником разведки — я.

В каждом партизанском отряде организацию разведки проводил оперуполномоченный отряда, ему было подчинено отделение (группа) разведчиков, а в крупных отрядах в 1943—1944 годах — взвод разведки. В 1-м отряде разведку возглавлял Зиньяков, в 5-м — Сафронов, в 10-м — Белобрагин, в 20-м — Овсевич, в 31-м — Мальчевский, в 25-м отряде — Тимошенко

(он же начальник штаба), в 60-м отряде — Бубликов. Командование бригады и отрядов стремилось вооружить разведчиков автоматами, но, к сожалению, это не всегда удавалось.

Экипировка и вооружение разведчика в каждом конкретном случае зависели от характера выполняемой задачи. В одном случае это была обычная одежда, как у всех партизан, а в другом, например, для скрытного проникновения в города и гарнизоны противника — разведчики маскировались под местных жителей. При выходе на ответственные задания разрабатывались правдоподобные легенды, которые подкреплялись легализационными документами, изготовлявшимися в штабе бригады. Бланки удостоверений личности мы захватывали при разгроме волостных управ, их также доставляли и наши разведчики-подпольщики, имевшие доступ к этим документам. Что касается немецких печатей, то их довольно искусно изготовлял наш наборщик газеты «За Родину» Петр Кальченко. Разведчики добывали ему материал — резину различной плотности, а он, имея инструменты, изготовлял

печати. Самый пристальный взгляд не отличил бы оттиска с настоящей печатью от печати, сделанной Кальченко. Не было случая, чтобы наши разведчики при проверке документов немцами или полицейскими были схвачены.

По заданию партизан подпольщики устраивались на работу в учреждения оккупационных властей, железнодорожного транспорта, немецкие и полицейские комендатуры, промышленные и сельскохозяйственные предприятия, работавшие на нужды оккупантов. Эти люди, рискуя собственной жизнью и жизнью своих семей, выполняли ответственные разведывательные задания.

В полосе ответственности бригады была создана разведывательная сеть, через которую гитлеровским оккупантам трудно было пройти незамеченными. К Орше, Шклову, Могилёву, Толочину, Крупкам, железнодорожным коммуникациям, аэродрому Балбасово направлялись отдельные разведчики, разведывательные и диверсионные группы, которые постоянно вели наблюдение за объектами противника, совершали диверсии¹².

9.4.2. Организация радиосвязи партизан в конце 1942 года

Подвижный полевой радиоузел

В октябре 1942 года был создан радиоузел БШПД, который состоял в то время из трех радиостанций, расположенных в деревне Хворостево Торопецкого района Калининской области. Основная часть корреспондентов по-прежнему продолжала поддерживать связь с Московским радиоузлом. С переездом узла в район Гомеля (деревня Чонки) в феврале 1944 года он значительно расширился и имел в своем составе 88 человек личного состава, одну радиостанцию РАТ, три радиостанции РАФ, радиостанцию РСБ, отделение дополнительных приемников и контрольную станцию, которая при возросшем объеме работы использовалась для ведения основной работы, а отделение дополнительных приемников — как приёмный центр.

Основные радиостанции узла были рассредоточены поэкипно в целях сохранения их от возможных ударов противника с воздуха, ведь линия фронта проходила всего в 60 км от радиоузла.

Эти радиостанции обеспечивали связь с корреспондентами особого внимания, где требовалась повышенная оперативность радиообмена. Остальные связи были оставлены на Московском радиоузле, с которым данный подвижный радиоузел поддерживал круглосуточную связь по 2—3 каналам. Таким образом, несмотря на то, что радиogramмы от корреспондентов проходили через два узла, они тем не менее нигде не задерживались и информация не теряла своей ценности.

Полевой узел не был на положении отдельной части, а входил в состав БШПД и состоял на всех видах довольствия в МВО (кроме имущества связи, снабжение которым шло через отдел связи БШПД)»¹³.

Подготовка партизанских радистов

«Первые радисты направлялись в тыл противника в октябре 1942 года через линию фронта пешим порядком в районе села Бор Велижского района Калининской области. В дальнейшем их переброска осуществлялась в основном авиацией (на парашютах или с посадкой самолетов).

Работа по организации связи с забрасываемой в тыл врага радиостанцией включала в себя: разработку программ связи, тщательную проверку рации, инструктаж радиста по программе связи и шифроделу, а также доставку его на аэродром и отправку по воздуху в партизанский отряд. Отдел связи Белорусского штаба партизанского движения (БШПД) систематически контролировал работу радиоузла, следил за состоянием связи, ведя ежедневный учет выхода на связь всех корреспондентов. Особое внимание обращалось на выбор оптимальных частот связи с учетом смены времени года и суток, изменения расстояния до радиостанции и обстановки.

Дислокация партизанских бригад, отрядов и аэродромов требовала организации связи на самые различные расстояния: от 20 до 1000 км и более. Это обстоятельство, однако, совершенно не отражалось на качестве связи. Во всех случаях связь была устойчивой. Это предопределило успех выполнения задач: ни одна боевая операция, ни одно оперативное задание командования не были сорваны из-за отсутствия радиосвязи.

Следует отметить, что в случае необходимости связь с каким-либо корреспондентом не прерывалась в течение целого дня, а то и нескольких дней подряд. Корреспондент все время находился на связи, и обмен запросов и ответов между командованием штаба и командованием бригад или отрядов напоминал хорошо налаженную телефонную связь. К таким наиболее оперативным связям можно отнести работу раций соединений Чернышева, Коржа, Сикорского, Козлова, Лобанка и бригад Райцева, Леонова, Прохоренко и других. Необходимо отметить, что радиосвязь проходила в весьма сложных условиях партизанской борьбы. В большинстве случаев отряды должны были непрерывно маневрировать или останавливаться на стоянку в лесу, в непроходимых болотах. Радист должен был развернуть радиостанцию и установить связь независимо от погоды и боевой обстановки, в которой находились парти-

заны. Весьма часто радистам приходилось работать во время боя или бомбардировок самолетами противника. Поэтому нередки были случаи, когда партизанские радисты внезапно прерывали связь, едва успев дать фразу конца сеанса «СК» или коротко сообщить «здесь бой», «здесь бомбят» и т.п. В этих случаях передачу и прием радиogramм приходилось задерживать до следующего сеанса связи.

Радиосвязь с корреспондентами, находившимися в тылу врага и работавшими на маломощных рациях, проходила в основном в дневное время (в часы полной освещенности радиотрасс). В ночное время вследствие особых условий прохождения радиоволн появлялось значительное количество помех, которые забивали слабый сигнал корреспондента. В летнее время связь с корреспондентами была вполне устойчивой с 6—7 до 22—23 часов. Зимой возможное время связи значительно сокращалось. Работа проводилась в основном в диапазоне волн 50—100 м. Слышимость корреспондентов составляла 3—5 баллов, слышимость же узлов у корреспондентов была 5 баллов (по 9-балльной шкале). Поэтому на узлах выделялись отдельные поддиапазоны волн для приёма и передачи информации во избежание помех от своих передатчиков»¹⁴.

Радиосвязь в партизанском движении Белоруссии

«Начиная с апреля 1942 года ЦК КП(б) Белоруссии начал посылать в партизанские отряды первые радиостанции, которые держали связь с радиоузлами Главного разведывательного управления Красной Армии. Одновременно ГРУ КА и НКВД СССР забрасывали на территорию Белоруссии свои спецгруппы с радиостанциями, услугами которых в некоторых случаях пользовались и партизанские отряды.

Но подобная связь не могла полностью удовлетворить требования, предъявляемые руководством партизанского движения. Ряд важнейших сведений из партизанских отрядов, переданных через указанные узлы, задерживались в ГРУ и НКВД и теряли свою ценность или совсем не доходили до руководства партизанского движения. Это вызывало необходимость создания своей партизанской связи, независимой от ГРУ и НКВД СССР. Такая связь образовалась с момента создания Центрального штаба партизанского движения (ЦШПД), то есть с июля 1942 года.

Радиоузел ЦШПД уже 1 августа 1942 года начал принимать на связь все радиостанции, отправляемые в партизанские отряды, а в конце того же года взял на связь и те радиостанции, которые были отправлены еще ранее и держали связь с радиоузлами ГРУ. Это значительно улучшило качество связи, все радиogramмы от партизанских отрядов стали поступать без всяких задержек непосредственно к руководству партизанского движения. [...]

Основной радиостанцией, на которой работали партизаны, была радиостанция «Север» мощностью 3 Вт с электропитанием от сухих батарей. В западных областях Белоруссии, где на более дальние расстояния требовались передатчики помощнее, чаще использовалась рация партизанских отрядов (РПО) с питанием передатчика от динамо ручного привода и приемника — от сухих батарей. Кроме того, на воору-

жении некоторых партизанских отрядов находились радиостанции «Белка», «Прима», РБМ, а также американские и английские рации В-100, Н-15 и №48. Они имели ряд недостатков и широкого применения не нашли. [...] Одновременно с решением вопроса использования радиосредств в школе при ЦК КП(б) Белоруссии началась подготовка радиоспециалистов для работы в партизанских отрядах Белоруссии. В дальнейшем эта школа готовила радистов и для других республиканских штабов партизанского движения.

Кандидаты в школу подбирались из числа комсомольцев-добровольцев через областные и районные комитеты ВЛКСМ. Курсанты, окончившие школу за 4—5 месяцев, получали хорошие теоретические знания по электро- и радиотехнике, а также практический опыт работы на радиостанциях с выходом в эфир. К концу 1942 года радиоузел ЦШПД обеспечивал связь уже с 24 партизанскими формированиями, действовавшими в Минской, Витебской, Могилёвской и Вилейской областях Белоруссии»¹⁵.

9.5. О «пользе» реформирования

Когда начинаешь немного глубже вникать в историю военной разведки и партизанского движения в период Великой Отечественной войны, бросается в глаза некомпетентность людей в составе высшего руководства, в ходе тяжелейшей войны преследующих свои личные карьерные цели и игнорирующих конечный результат, ради которого сражались и погибали миллионы советских людей. Это особенно контрастирует на фоне героического труда разведчиков, радистов, партизан, сражавшихся в тылу, титанических усилий их непосредственных руководителей в целях обеспечения их результативной деятельности. Это почти революционная ситуация: «Верхи не хотят и низам не дают». Мне не довелось слышать о выявлении в высших штабах реальных шпионов, работавших на Германию. Это, конечно, мрачная шутка, но, видимо, деятельность наших своих вредителей была столь эффективна, что немцам для решения таких задач не было нужды напрягаться.

В. Никольский

Когда больную голову лечат ее отсечением

(продолжение)

«После расформирования фронтовых Отдел кадров управления работал круглосуточно, распределяя прибывающих на органы агентурной разведки в декабре 1942 года в Москву за назначением прибывали сотни командиров и политработников, ранее работавших в разведотделах фронтов, разведшколах, разведпунктах, отделениях оперативной техники, радиоузлах, агентурных отделениях разведотделов армий. Центре и их заброски в тыл противника.

Новая система не имела четкого положения; функции баз как центров агентурной подготовки разведчиков достаточно продуманы не были; материальные средства и техника, в том числе авиационная, а также радиоаппаратура оставляли желать лучшего. Созданная в Филях центральная разведшкола, рассчитанная на массовую подготовку в возможно короткие сроки агентов и радистов, спешно развернула свою работу, но не могла удовлетворить потребности в кадрах, ранее готовившихся десятком фронтовых разведшкол. Кроме того, централизованный подбор и подготовка людей за тысячи километров от мест их будущей работы затрудняли учет национальных особенностей различных направлений фронтов, где возникала потребность в представителях национальностей от лопарей до черкесов и аварцев, отрывали будущих разведчиков от конкретных деталей агентурной обстановки, лучше известной офицерам фронтовых разведорганов. По-прежнему слабым местом оставалась радиоподготовка, требовавшая в лучшем случае нескольких месяцев изнурительной тренировки в технике передачи и приема на слух. Школа получила в качестве «полуфабрикатов» добровольцев-связистов, как правило, девушек из горьковского 46-го полка особого назначения, где они в казарменных условиях проходили предварительную радиоподготовку. Все они прекрасно знали друг друга, что не способствовало конспирации.

Коренная ломка всей системы разведки в самом разгаре войны вызвала всеобщее удивление не только у офицеров этой службы, но и у всех командиров, в той или иной мере соприкасавшихся со штабной службой в звене армия — фронт. И лишь значительно позже мы узнали о причинах такой «перестройки».

По мнению руководства Разведуправления, возглавлявшегося в ту пору дивизионным комиссаром И.И. Ильичёвым, агентур-

ная разведка на фронтах и в армиях была слабо оснащена технически, велась недостаточно квалифицированными кадрами, имела много провалов, была засорена провокаторами и полностью своих задач по информации командования фронтами о положении в оперативном тылу у немцев не решала. По замыслу наших шефов для устранения этих недостатков нужно было запретить фронтовым и армейским разведорганам вести агентурную разведку и всю работу по подбору, подготовке, засылке в тыл противника разведчиков и агентов и руководство ими, а также информацию фронтов по добываемым агентурным путем сведениям проводить централизованно.

Был придуман поистине «мудрейший» способ излечить больную голову путем ее отсечения.

Ильичёву удалось убедить Верховного Главнокомандующего И.В. Сталина, чрезмерно загруженного сложнейшими вопросами руководства войною, чтобы в деталях разбираться в таких частностях, как разведка, в рациональности такой реформы.

Приказ о ликвидации фронтовых агентурных структур был отдан в самый ответственный момент начала нашего общего наступления под Сталинградом, подготовки Ленинградского и Волховского фронтов к прорыву блокады Ленинграда, наступления Северной группы Закавказского, Северо-Кавказского, Юго-Западного и Калининского фронтов. Дезорганизация разведки в этот период весьма отрицательно сказалась на боевой деятельности войск и явилась объективно причиной больших потерь, поскольку штабы фронтов в этот период нужной информации о противнике не получали.

В процессе выполнения этого непродуманного решения, навязанного армии в самый ответственный момент войны, разведка потеряла сотни подготовленных агентурных работников низового звена, значи-

тельную часть агентуры в тылу противника и на подготовке во фронтовых разведывательных школах, опытных маршрутников и связников, направленных в соответствии с приказом на пополнение войск.

С учетом организационного периода в Разведуправлении с 20 декабря 1942 года командующие фронтами практически остались без оперативной информации о положении в тылу противника. Получаемые в РУ сведения от бывшей фронтовой агентуры после их обработки в информационном отделе зачастую пересылались фронтам с таким запозданием, что они теряли свою актуальность. Терялась оперативность в руководстве агентами и постановке им заданий. Оперативные офицеры в Центре не были в курсе изменений агентурной обстановки, ранее поступавших к ним напрямую. К примеру, разведчик в занятом немцами Пушкино, под Ленинградом, радировал о перебросках живой силы противника. Сведения принимал Центральный радиоузел под Москвой. Они расшифровывались, обрабатывались в информационном отделе разведуправления и в обобщенной сводке передавались в штаб Ленинградского фронта, где практически, как устаревшие, не могли использоваться. В то время как раньше они получались непосредственно заинтересованной в них инстанцией и срочно докладывались для принятия необходимых мер командующему фронтом в любое время дня и ночи.

Выдумка Ильичёва, вызванная или его карьеристскими соображениями, стремлением командовать разведкой в «глобальном масштабе», или же военной неграмотностью, а может быть, и тем и другим, вместе взятым, объективно стала большим подарком немцам.

В процессе реорганизации меня назначили помощником начальника 4-го отдела 2-го управления Главного разведывательного управления Красной Армии. Я приступил к знакомой работе по подбору, подготовке и отправке разведчиков и агентов в тыл противника.

Практически ничего не изменилось. Остались та же техника, те же методы работы, те же кадры исполнителей. Несколькo сложнее стало лишь решать различные организационные вопросы. Если раньше с мандатом, подписанным командующим фронтом или начальником его штаба, в полосе фронта можно было практически командовать и приказывать, то в новых условиях затрачивалась масса времени на всевозможные согласования и увязки вопросов с местными и центральными органами власти.

Ведал я западным направлением и поэтому кадры для доподготовки и отправки в тыл получал непосредственно в Центральной школе. Разведчики и агенты готовились на саратовской базе и, как правило, прямо оттуда направлялись к месту разведки. Усложнилась процедура переброски людей. В 1943 году с подмосковных аэродромов на самолетах того времени до нужных нам пунктов дотянуть было невозможно, и отправка людей в тыл обычно проводилась с так называемого «подскока» — аэродрома в прифронтовой полосе, где самолет (ЛИ-2 или Си-47, прибывший из Москвы с разведчиками и оперативным грузом, дозаправлялся. Уточнялась также погода на трассе, давались последние распоряжения, после чего машины ночью уходили на задание с тем, чтобы после десантирования людей в указанных пунктах до наступления светлого времени вернуться на свой аэродром или в крайнем случае перелететь линию фронта.

Тихоходные транспортные самолеты были практически безоружными, лишь позже на них была установлена турель с пулеметом «Шкас». Мастерство пилотирования и темнота — вот на что рассчитывали летчики.

Отсутствие в штатах ГРУ постоянного подразделения ночной авиации для переброски людей в тыл противника весьма отрицательно сказывалось на качестве выполнения боевых заданий по десантиро-

ванию. Мастерство прицельного десантирования дается не сразу, и на практике у нас было много случаев выброски разведчиков на весьма значительном удалении от намеченных пунктов.

Период с декабря 1942 по апрель 1943 года — самый тяжелый и безотрадный в истории советской оперативной разведки в Великую Отечественную войну. Большое число ошибок, за которые приходилось расплачиваться кровью и жизнями наших патриотов-разведчиков, весьма незначительная отдача информации — всё это было видно даже нам, низовым и среднего звена работникам.

Обычно принято говорить, что после поражения каждый ефрейтор знает, как

нужно было бы поступать, чтобы одержать победу. Но в данном случае еще до выполнения приказа Сталина об изъятии агентурной разведки у фронтов и ее централизации в ГРУ всем командирам, связанным по службе с этим видом боевого обеспечения войск, — от оперативных офицеров разведпунктов до командующих фронтами — была ясна вредность этого указания. Однако подпись Верховного Главнокомандующего не позволяла никому медлить с его выполнением или доказывать несостоятельность принятого вождем партии и народа решения. Всем были известны крутой нрав Сталина и его нетерпимость к обсуждению приказов»¹⁶.

Ниже приводятся воспоминания И.Г. Старинова о реформах в партизанском движении, нанесших ему ощутимый вред и зачеркнувших тяжелый труд многих людей.

Штабная свистопляска партизанского движения

«К январю 1942 г. в Белоруссии, где были исключительно выгодные условия для действий партизанских отрядов, действовало всего 59 отрядов, причем в западных областях фактически партизан не было до весны 1942 г. На Украине в августе 1942 г. действовало всего 32 отряда в 4660 человек. Но в конце января Верховный распорядился ликвидировать ЦШПД.

Затем 30 мая 1942 г. последовало решение ГКО о создании ЦШПД и подчиненных ему штабов партизанского движения в некоторых оккупированных врагом областях и районах.

17 августа 1942 г. вышел приказ наркома обороны о создании отдельных гвардейских батальонов минёров для действий на коммуникациях врага. Однако такие батальоны вместе с партизанами все же не могли закрыть оккупантам пути подвоза боеприпасов, ГСМ и пополнения.

5 сентября 1942 г. вышел разработанный ЦШПД приказ Сталина «О задачах партизанского движения». Задач было много, и главная — «закрыть пути подвоза» — растворилась среди стальных.

6 сентября 1942 г. учрежден пост Главнокомандующего партизанским движением. Им был назначен К. Ворошилов.

А 19 ноября 1942 г. пост Главнокомандующего партизанским движением был упразднен»¹⁷.

«28.09.42. Принято постановление ГКО о переформировании фронтовых штабов партизанского движения в представительства ЦШПД на фронтах.

05.10.42. Штабы партизанского движения при Карельском, Калининском, Западном, Брянском фронтах преобразованы в представительства ЦШПД на тех же фронтах; сформированы оперативные группы при представителях ЦШПД на Воронежском, Сталинградском и Закавказском фронтах.

11.10.42. ГКО принял постановление о развитии партизанского движения на Украине.

11.10.42. Сформирована оперативная группа при уполномоченном Ленинградского штаба партизанского движения на Северо-Западном фронте.

15.10.42. Главнокомандующий партизанским движением издал приказы о формировании 1, 2, 3, 4-й Клетнянских, 1, 2, 3-й Вадинских, Ворговской, Дятьковской и Бытошской партизанских бригад.

19.11.42. ГКО принял постановление об упразднении должности Главнокомандующего партизанским движением. Руководство партизанским движением возложено на ЦШПД.

26.11.42. Постановление ГКО о создании Литовского и Южного штабов партизанского движения».

Приложение 1 *Руководители военной разведки в 1942 году*

Структура	Период	Воинское звание	ФИО
Центральный аппарат			
Нач. ГРУ ГШ РККА	С 08.1942—далее	генерал-майор	Ильичёв И.И.
Нач. РУ РККА	11.1941—далее	генерал-майор танковых войск	Панфилов А.П.
Нач. диверсионного отдела (ДО) ГРУ ГШ РККА	С 01.1942	полковник	Патрахальцев Н.К.
Ст. пом. нач. ДО ГРУ ГШ РККА	1942	подполковник	Троян В.А.
Начальники РО фронтов			
Западный	1942	полковник	Ильницкий Я.Т.
Северо-Западный	До 05.1942	генерал-лейтенант	Дервянко К.Н.
	С 05.1942—далее	генерал-майор	Кашников К.В.
Юго-Западный	1942	генерал-лейтенант	Виноградов И.В.
	1942	генерал-лейтенант	Рубин И.Г.
	1942	генерал-майор	Каминский А.И.
	С10.1942—далее	генерал-майор	Рогов А.С.
	Ленинградский	1942	генерал-лейтенант
Южный	1942	генерал-лейтенант	Васильев А.Ф.
Карельский	1942	генерал -майор	Поветкин Ф.Ф.
Калининский	До 12.1942	генерал -майор	Алешин Е.В.
	С 12.1942	генерал -майор	Алексанкин М.А.

Структура	Период	Воинское звание	ФИО
Брянский	С 03.1942—далее	генерал-лейтенант	Чекмазов П.Н.
	1942	генерал-лейтенант	Хлопов В.Е.
	1942	генерал-лейтенант	Маслов М.С.
Волховский	1942	полковник	Василенко В.И.
Забайкальский	1942	генерал-майор	Ленчик И.Г.
Дальневосточный	1942	генерал-майор	Соркин Н.С.
Воронежский с 07.07.1942	⁵ 1942	генерал-лейтенант	Кочетков М.А.
Крымский с 28.01— 19.05.1942	01—05.1942	генерал-майор	Капалкин В.М.
Северо-Кавказский 20.05.—01.09.1942	05—09.1942	генерал-майор	Капалкин В.М.
Сталинградский	07—12.1942	генерал-лейтенант	Виноградов И.В.
Донской с 28.09.1942	09—12.1942	генерал-лейтенант	Кочетков М.А.
	12.1942—далее	генерал-лейтенант	Виноградов И.В.

Примечания

- ¹ Воспоминания Г.М. Линькова. Рукопись.
- ² Люди молчаливого подвига. — М., 1975. С. 291.
- ³ Юрефьев Д. По специальному заданию//Люди молчаливого подвига. — М., 1987. С. 295, 307—309.
- ⁴ Лота В.И. Сорвать «Эдельвейс». — М., 2010. С. 308—311.
- ⁵ Павлов А.Г. Военная разведка в 1941—1945 гг.//Кочик В.Я., Лурье В.М. ГРУ: Дела и люди. — СПб., 2002. С. 590—591.
- ⁶ См.: Лота В.И. Секретный фронт Генерального штаба. — М., 2005. С. 451—453.
- ⁷ Никольский В.А. «Аквариум-2». — М., 1999. С. 117—119.
- ⁸ Павлов А.Г. Военная разведка в 1941—1945 гг.//Кочик В.Я., Лурье В.М. ГРУ: Дела и люди. С. 587.
- ⁹ Никольский В.А. «Аквариум-2». С. 118—119.
- ¹⁰ Боярский В.И. Партизаны и армия: История утраченных возможностей. — Мн.; М., 2003. С. 139—140.
- ¹¹ Люди молчаливого подвига. — М., 1987. С. 197—225.
- ¹² Голицын П.А. Записки начальника военной разведки. — М., 2002. С. 24—25.
- ¹³ Покровский К.М. Позывные военной разведки. — М., 1998. С. 411—412.
- ¹⁴ Там же. С. 401—402.
- ¹⁵ Там же. С. 399—401.
- ¹⁶ Никольский В.А. «Аквариум-2». С. 124—129.
- ¹⁷ Старинов И.Г. Почему мы победили только в сорок пятом?//«Солдат удачи». 1995. № 5.

ДЕЯТЕЛЬНОСТЬ ВОЕННОЙ РАЗВЕДКИ С ЯНВАРЯ ПО ИЮНЬ 1943 ГОДА

10.1. Партизанские разведывательно- диверсионные формирования в подчинении ГРУ

10.1.1. Партизанские бригады

К началу 1943 года новой формой организации стало разведывательно-диверсионное соединение, создаваемое непосредственно в тылу противника.

Организационно оно состояло из нескольких отдельных отрядов, создаваемых постепенно перебрасываемыми в тыл противника организаторскими группами (состав групп 8—20 человек). Затем эти отряды объединялись в соединения.

При этом каждый отряд соединения базировался в определенном районе, имел свой штаб и соответствующие службы, но все они были объединены под руководством командира и штаба соединения, базирующегося при одном из отрядов. Это позволяло обеспечивать как скрытность базирования формирований, так и невозможность их уничтожения одним ударом, а также возможность быстрых со-



Партизаны Черниговского и Сумского партизанских соединений во главе с командирами А.Ф. Федоровым и С.А. Ковпаком. 1943 г.

вместных действий по единому замыслу нескольких отрядов, входивших в состав одного разведывательного диверсионного соединения.

При выводе разведывательно-диверсионных формирований в тыл противника использовались наземный, воздушный и морской пути. Все формирования в обязательном порядке комплектовались подготовленными радистами со средствами связи.

«Только в конце 1942—начале 1943 г. в тыл противника было направлено 650 радистов для обеспечения радиосвязи разведывательных формирований со штабами фронтов»¹.

В соединении А. Федорова

В 1943 году Ф. Кравченко был назначен командиром партизанского отряда имени Ивана Богуну в соединении генерал-майора Алексея Федорова.

О том, как военный разведчик капитан Федор Кравченко защищал Родину, коротко сказано в одной из его служебных характеристик того времени:

«В период Великой Отечественной войны по заданию Главного разведывательного управления создавал и возглавлял разведывательно-диверсионные отряды, действовавшие в тылу немецко-фашистских войск... В результате проведенных диверсионных актов и операций было пущено под откос более 50 воинских эшелонов с живой силой и боевой техникой противника. В наиболее сложных диверсионных операциях принимал личное участие и проявил себя как смелый и решительный командир. Добываемые его отрядом разведсведения о немецких войсках, сосредоточенных на Левобережной Украине, на Гомельском и Коростенском направлениях, способствовали успешному проведению нашими войсками операций по выходу на рубеж Днепра...

Личное участие «Панчо» в боевых действиях против фашистской Германии закончилось в ноябре 1944 года...

3 мая 1945 года капитану Кравченко было присвоено звание Героя Советского Союза»².



*Алексей
Федорович
Федоров*

10.1.2. Оперативные центры

«В начале 1943 г. на базе партизанских отрядов и соединений стали формироваться оперативные центры для организации разведывательной работы — подбора источников информации и выполнения диверсионных заданий. Каждый центр имел в своем составе радиоузел.

В январе 1943 г. начал действовать оперативный центр «Омега» при партизанском отряде Н.П. Федорова, контролировавший районы Припять—Киев—Пириятин—Бахмач, который должен был вскрыть группировку немецких войск в этом районе и следить за переброской резервов.

Активно действовал оперативный разведывательный центр под командованием И.Н. Банова в районе Минска—Бреста. Только в тече-

ние мая—июля 1943 г. подвижными группами этого центра было взорвано и пушено под откос 69 эшелонов противника»³.

Деятельность оперативного центра майора И. Банова

«В начале января 1943 года немцы приступили к планированию операции против партизан Бринского, дислоцировавшихся в районе Стырь—Стоход—Турья.

Операцию планировалось провести в период с 15 по 25 января. Но уже 18 января план операции был в руках партизанских разведчиков Юзефа Собесяка. Это позволило партизанам наметить эффективные контрмеры по выводу из-под удара фашистов основных сил партизан. Отряд скрытно отошел в район Сварыцевичи, который находился вне зоны действий карателей. Для дезинформирования противника в старом лагере была построена ложная линия обороны. «Оживляла» ее группа прикрытия, которой была поставлена задача обстрелять немцев и отойти по мере их приближения. При этом Бринский наметил ряд диверсий на коммуникациях. Группа прикрытия сработала настолько эффективно, что ей удалось своими действиями спровоцировать огонь карателей, наступавших с двух сторон, друг по другу. Около трех часов воевали между собой каратели, а когда начало смеркаться, ударили партизаны. Так провалилась очередная операция немецкого командования по очистке Езерецких лесов от «лесных бандитов». В начале февраля отряд Бринского возвратился на старую базу, разрушенную немцами, и приступил к ее восстановлению.

Партизаны организовали сбор неразорвавшихся боеприпасов и наладили выплавление из них тротила. На начальном этапе это позволило не снижать темпов диверсионной деятельности в период перебоя снабжения с Большой земли боеприпасами. В последующем эта технология позволила снабжать ВВ и соседние отряды.

В 1943 году из подчиненных «Черному» партизанских отрядов было сформировано две бригады. Одной, действовавшей под Сарнами, командовал Каплун, другой — под Ковелем — Бринский.

Партизанские группы из бригады Антона Петровича вели активную боевую работу в Волыни, в Пинской и Брестской областях»⁴.

10.2. Реорганизация и работа центрального аппарата военной разведки

10.2.1. Деление функций ГРУ

«Решение, лишавшее фронты права вести агентурную разведку, оказалось ошибочным, так как в этом случае все агентурные сведения

докладывались и обобщались в ГРУ и доводились до фронтов с задержкой, несвоевременно, оперативный тыл противника перестал в достаточной степени освещаться разведсведениями. В связи с созданным положением командующие ряда фронтов обратились с просьбой отменить этот приказ и установленный им порядок. Поэтому приказом наркома обороны от 18 апреля 1943 г. на Разведуправление Генштаба было возложено руководство войсковой и агентурной разведкой фронтов, а также диверсионной работой на оккупированной противником советской территории. Соответственно из ГРУ было передано в РУ Генштаба управление, руководившее диверсионной и агентурной работой на оккупированных территориях. Руководство зарубежной разведкой было возложено на ГРУ. Такое организационное построение центральных органов военной разведки оправдало себя и сохранилось до конца войны»⁵.

10.2.2. Создание Разведывательного управления Генерального штаба

«Параллельно с ГРУ Красной Армии было создано Разведывательное управление (РУ) Генштаба, в задачу которого входила организация оперативной разведки, руководство ее структурами на фронтах, создание независимо от фронтовой агентуры наиболее квалифицированной сети агентов в наиболее важных глубинных пунктах в тылу врага.

Эти органы агентурной оперативной разведки успешно выполняли свои обязанности до конца Великой Отечественной войны.

За свой просчет, да нет, чего там, за грешную ошибку, насколько мне известно, генерал-лейтенант Ильичёв не понес никакого наказания. Он продолжал руководить ГРУ до конца войны, после которой перешел на дипломатическую работу в Министерство иностранных дел, где занимал посты посла, заведующего отделом и члена коллегий. В конце концов, бывший политработник и разведчик с миром ушел, как говорится, на заслуженный отдых.

Начальником РУ Генштаба был назначен генерал-лейтенант Ф.Ф. Кузнецов — политработник, никакого отношения к раз-

ведке не имевший. Да и службу в армии он начал лишь в 1939 году. Это был партийный деятель, получивший сразу звание генерала в связи с тем, что занимал пост секретаря одного из московских райкомов. Человек незаурядных способностей, Кузнецов, несмотря на отсутствие военного образования, быстро усвоил основное, по его мнению, правило разведки: «Не доверяй». Руководствуясь им, он, опираясь на знающих помощников, сумел быстро наладить работу и завоевать новому управлению авторитет. Этому в значительной мере способствовали его личные связи в высших партийных и военных кругах. Вообще же, по мнению тогдашней нашей партийно-государственной верхушки, разведка относилась к такого рода деятельности, руководить которой мог любой партийный работник независимо от знания дела.

Вновь созданное управление состояло из отделов: политического, коим беспрерывно руководил, полковник Мальков, 1-го — войсковой разведки, имевшего функции главным образом инспекционного характера (начальник — полковник Зайцев), 2-го — агентурной разведки, в кото-

ром мне пришлось прослужить до конца войны. Командовал этим отделом генерал-майор Шерстнев — опытный разведчик, большой труженик, способный и честный человек, но боявшийся начальства больше, чем противника. Это качество очень ценилось руководством и почему-то осуждалось подчиненными. Заместителями начальника 2-го отдела были полковники Питалев и Косиванов. Отдел имел три направления: северо-западное, западное и юго-западное, ведавшие агентурной разведкой, и одно направление диверсионное. Питалев курировал агентурные направления, а Косиванов — диверсионное. Направления северо-западное и юго-западное возглавляли соответственно подполковники Смирнов и Соколов, западное пришлось на мою долю.

3-м (информационным) отделом командовал опытный специалист полковник Романов.

Отдел спецрадиосвязи возглавлял генерал Пекурин, опекавший своих радистов в период их подготовки с чисто отеческой заботой.

В управлении по штату состояла эскадрилья особого назначения для ночных операций. Командовал ею отличный мастер прицельного десантирования майор Цуцаев.

Для обучения разведчиков и агентов шифрам и поддержания спецсвязи имелось

отделение спецсвязи с необходимым штатом инструкторов-шифровальщиков.

Работу с военнопленными обеспечивал следственный отдел, находившийся в тесном контакте со 2-м (агентурным) и 3-м (информационным) отделами.

Отдел радио и радиотехнической разведки ведал этой только еще начинавшей у нас развиваться, весьма перспективной ветвью разведывательного дела.

На западном направлении помимо меня трудились помощник начальника 2-го отдела полковник Овчинников, подполковники Степанов и Семёнов, майор Савельев, капитан Савченко. Это были офицеры, немало поработавшие в армейском и фронтовом звеньях разведки.

Относительно небольшое по численности Разведуправление разместилось в Бауманском районе Москвы, в небольшом особняке по улице Карла Маркса, 17.

Буквально через месяц в тыл немцев непрерывным потоком начали направляться наши агенты: мужчины и женщины, девушки и юноши, только что окончившие среднюю школу, бывшие воины еще Первой мировой войны, инвалиды. Это были люди самых различных национальностей: украинцы, белорусы, татары, русские, латыши, эстонцы, литовцы, поляки, евреи. Разведчики выбрасывались в немецкий тыл на парашютах индивидуально, группами, даже целыми отрядами»⁶.

10.3. Деятельность фронтовых разведотделов и подчиненных им разведорганов

10.3.1. Изменения в центральных и фронтовых органах управления военной разведки

Структура разведывательного отделения штаба фронта

После реорганизации разведывательные отделы штабов фронтов организационно состояли из пяти отделений:

- 1-й (войсковой разведки);
- 2-й (агентурной разведки);
- 3-й (диверсионный). Начальник данного отделения одновременно являлся командиром отдельной разведчасти. Например, начальник 3-го отделения разведотдела 3-го Белорусского фронта полковник Георгий Ильич Орлов одновременно состоял в должности командира в/ч «Полевая почта 83462»;
- 4-й (по обработке поступающей разведывательной информации);
- 5-й (радиоразведка)*.

Помимо этого разведотделы располагали:

- полевыми радиоузлами: задача — круглосуточно поддерживать радиосвязь с заброшенными в тыл противника радиофицированными разведгруппами;
- приданными им в оперативное подчинение силами вспомогательной авиации.

Воспоминания бывшего штурмана Специальной авиагруппы при штабе сначала Северо-Западного, а затем Прибалтийского фронта гвардии полковника В.П. Сололова: «...в течение 1942—1944 годов мы произвели несколько десятков вылетов в районы Восточной Пруссии по заброске разведчиков в тыл врага (Инстербург, Кёнигсберг, Алленштайн и др.). Все задания выполнялись в ночное время. Сложность заданий состояла в том, что на большом расстоянии от линии фронта мы обязаны были доставить разведчиков к месту назначения с большой точностью.

Приходилось летать без средств навигационного обеспечения, не имея данных о ПВО противника, поэтому мы нередко попадали под огонь истребителей и зенитных средств врага. Были случаи, когда приходилось возвращаться на свою базу, как говорится, на добром слове: так самолёты были изрешечены снарядами»⁷.

Распределение действующих разведорганов

«Только в апреле 1943 года по настоятельным просьбам командующих рядом фронтов приказом Сталина статус-кво был наконец с некоторыми изменениями восстановлен. В процессе новой, на этот раз неотложно необходимой реорганизации фронты вновь получили право вести агентурную разведку. В штаты разведотдела штаба фронта был введен аппарат агентурной разведки в составе 2-го и 3-го отделений, радиоузла особого назначения, отделения оперативной техники, авиационной эскадрильи, хозяйственной части.

Перестройка работы оперативной разведки происходила в сложной обстановке. Постоянно ощущался некомплект подготовленных кадровых офицеров военной разведки.

Для повышения оперативности управления силами разведки вся агентурная сеть, имевшаяся в тылу у немцев, в состав которой входили 253 агентурно-разведывательные и диверсионные группы, была разделена на две самостоятельные части.

140 групп, дислоцированных к востоку от рубежа Рига—Двинск—Борисов—Бобруйск и далее на юг по реке Днепр, были переданы на

управление разведотделам штабов Центрального и Воронежского фронтов. Этим же разведотделам были переданы 50 групп разведчиков, которые проходили специальную подготовку.

113 групп, находившихся к западу от этой линии, были подчинены непосредственно Разведуправлению Генерального штаба. Начиная с апреля 1943 года РУ ГШ проводило активную работу по засылке в тыл немцев специальных разведывательных групп (оперативно-разведывательных центров), укомплектованных средствами радиосвязи.

Партизанские отряды, которые действовали в глубоком тылу противника, также были закреплены за штабами фронтов, что резко повысило их оперативное использование. Новые разведцентры создавались на базе партизанских отрядов «Норд» (район Остер, командир И. Смирнов), «Черный» (озеро Червонное, командир И. Банов), «Дима» (район Минска, командир Д. Кеймах)»⁸.

10.3.2. Оперативные центры

Оперативный центр И.Н. Банова

После реорганизации второй оперативный центр под командованием майора Ивана Банова перешел в подчинение разведотдела штаба фронта. Общая численность партизан, находившихся в подчинении майора Банова, в 1943 году составила 2500 человек.

«К весне 1943 г. в его составе уже было две бригады под командованием Каплуна и Бринского и четыре отряда — Суровцева, Цыганова, Садовского и Картухина.

Бригада Бринского действовала в районе Сарны—Ковель—Кобрин. Основные диверсии проводились на линиях Брест—Гомель и Брест—Ковель.



Партизанские разведчики перед заданием

Бригада Каплуна базировалась в районе Столина и Высоцка. Она проводила диверсионные акты на линии Сарны—Лунинец.

Отряд Цыганова обосновался возле озера Выгоновского. Партизаны держали под непрерывным воздействием магистрали Брест—Барановичи, Барановичи—Волковыск, Барановичи—Лунинец. Этот отряд наряду с диверсиями успешно вел и разведывательную работу, проникнув в города, депо, на аэродромы, в городские управы и т.п.

Отряд Сураева был еще сравнительно молодым, направлен под Пинск. Сразу же активно включился в разведывательную деятельность.

Отряд Садовского в основном выполнял диверсионные акты на линии Барановичи—Минск.

Отряд Картухина перебрасывался под Лиду и активных разведывательных действий пока не вел.

В связи с ухудшением в конце весны здоровья Бринского «Черный» приказал ему эвакуироваться на Большую землю. В начале июля Бринский отбыл в Москву для лечения, а также для предоставления отчета о проделанной работе. А отчитываться было о чем.

«Только с осени 1942 года до весны 1943 года отряды Антона Петровича пустили под откос свыше трехсот эшелонов и два бронепоезда гитлеровцев, взорвали двенадцать железнодорожных мостов, тридцать два шоссе, сбили два военно-транспортных самолета, вывели из строя шестнадцать военно-промышленных предприятий врага, уничтожили несколько тысяч фашистских солдат и офицеров... Кроме того, в Центр было передано большое количество радиogramм с ценной разведывательной информацией о противнике.

Два месяца пробыл А.П. Бринский на Большой земле. За это время он выполнил просьбы и поручения партизан, передал командованию денежные средства для строительства партизанской эскадрильи, собранные его отрядами. Антон Петрович подлечился, получил свою награду, к которой его представлял еще «Батя», — орден Ленина. Здесь, в Москве, он наконец-то узнал и о судьбе своей семьи. Оказывается, семья его жива здорова и находится в сибирском городке Тулун⁹.



Антон Петрович
Бринский

Создание второго оперативного центра на Украине

В Москве Бринскому была поставлена новая, более сложная задача — организовать и возглавить на Украине соединение, аналогичное соединению И.Н. Банова в Белоруссии. С этой целью в сентябре 1943 г. по решению Центра бригады Бринского и Каплуна вывели из состава соединения «Черного» и слили в один самостоятельный оперативный центр под командованием А.П. Бринского.

Заместителем Бринского назначался Степан Павлович Каплун. В сентябре А.П. Бринский десантировался в район действий бригады С.П. Каплуна.

«Летом (в сентябре. — С.К) 1943 г. был создан оперативно-разведывательный центр Разведуправления (РУ) во главе с А.П. Бринским, действовавший в районе городов Ковель и Каменец-Подольский. Здесь была создана обширная агентурная сеть. Центр регулярно получал цен-

ную информацию о перебросках немецких войск и их группировках. Сведения Бринского имели важное значение для планирования и проведения Белорусской операции»¹⁰.



Один из отрядов Черниговского соединения Попудренко переходит болото, 1943 г.

В трудных условиях приходилось работать Бринскому во второй половине 1943 года в связи с приближением фронта. В контролируемые его отрядами районы прибывали все новые и новые войска противника. Разведчики под руководством Антона Петровича тщательно следили за этими перебросками. В Центр непрерывно летели радиogramмы «Брука» с информацией о противнике:

«2.11.43. В двух километрах юго-восточнее местечка С. гитлеровцы поспешно строят аэродром... «Брук»».

«5.11.43. Противник минирует шоссе на участке Н. Волынский—Городница... «Брук»».

«17.11.43. За последнее время активизировались железнодорожные перевозки противника через Шепетовку в сторону фронта. В течение 15 и 16 ноября прошло 3 эшелона с живой силой, 3 эшелона с танками, 4 эшелона с грузовыми автомашинами, 2 эшелона с боеприпасами, 4 эшелона с ГСМ... «Брук»».

«18.11.43. В городе Ковеле ведутся работы по созданию оборонительных сооружений... «Брук»».

«23.11.43. В течение суток через Шепетовку на Полонное прошло 32 железнодорожных эшелона с живой силой и боевой техникой противника. По железной дороге Ковель—Сарны в сторону фронта прошло 5 эшелонов... «Брук»».

«24.11.43. Противник ведет активные окопные работы на западном берегу р. Уборть в районе населенного пункта Олевск. Все гражданские учреждения в Олевске закрыты... «Брук»».

«3.12.43. В течение суток из Шепетовки па Житомир противник перебросил 12 танков «тигр»... «Брук»».

«8.12.43. Гитлеровцы перебросили из Житомира в Коростень до полка пехоты... «Брук»»¹¹.

10.3.3. Разведывательные группы, подчиненные РО штабов фронта

ДРГ майора Наумовича

В ночь с 13 на 14 марта 1943 года специальная диверсионно-разведывательная группа майора И.Г. Наумовича заброшена в тыл противника в район областного центра Белоруссии города Могилёв.

Группа регулярно выходила на радиосвязь с Центром, передавая важные разведанные о местном вражеском гарнизоне и воинских перевозках, осуществляемых гитлеровцами через Могилёвский железнодорожный узел.

Летом разведгруппа майора И.Г. Наумовича благополучно соединилась с передовыми частями наступающей Красной Армии.

Под псевдонимом «Председатель»

Старший сержант Самсоник успешно выполнял различные задания в тылу противника с 1941 года. Провел десятки диверсионных актов. Они зафиксированы в сохранившемся личном деле, в котором записано, что старший сержант Михаил Петрович Самсоник являлся секретным сотрудником военной разведки и имел оперативный псевдоним «Председатель».

В 1943 году, находясь в тылу противника, Самсоник создал из местных жителей и бежавших из плена красноармейцев отряд. В его состав входило около шестидесяти человек. Радисткой в отряде была Лида Базанова. Она поддерживала с разведотделом фронта устойчивую радиосвязь. Радистке было двадцать два года.

Она родилась в селе Пушкино Турчинского района Калининской области, в мае 1942 года записалась добровольцем в Красную Армию, прошла подготовку в разведшколе и работала радисткой в разведотделе штаба Сталинградского фронта.

В феврале 1943 года Лидия Базанова написала рапорт и попросила направить ее на разведработу в тыл противника. Девушка прошла дополнительную подготовку в московской разведшколе, получила воинское звание старший сержант.

В августе 1943 года в ночном небе в районе города Осиповичи, занятого противником, пролетел советский самолет. В условленном месте его борт покинула Лида Базанова. Парашютистка благополучно приземлилась там, где ее ждали бойцы из отряда Самсоника. Через день в Центре узнали, что Лидия Базанова («Птица») приступила к выполнению задания командования.

В 1943 и начале 1944 года радиопередатчик «Птицы» ежедневно выходил в эфир. Самсоник передавал в штаб фронта сведения о противнике, которые удавалось собирать разведчикам его отряда.

В декабре 1943 года в группу Самсоника прибыла новая радистка, а Лиде Базановой Центр приказал перебраться в Брест и на новом месте организовать разведывательную группу¹².

10.4. Спецрадиосвязь

На войне, как на войне. Поэтому наряду с разведчиками погибли и радисты. Средний показатель потерь среди них составлял около 25%.

Направлялись радисты в тыл врага через линию фронта вместе со всеми разведчиками по воздуху или морским путем, а то и пешком порядком. Пожалуй, наиболее сложными и опасными были парашютные прыжки «вслепую». В этом случае разведчиков, как правило, никто не встречал, приемные площадки с сигнальными кострами не готовились, обстановка в районе приземления была неизвестна.

Опыт войны говорит о том, что из всех разведчиков-радистов, направлявшихся в тыл врага, погибало по разным причинам на различных фронтах от 12 до 50%.

Эти потери восполняла Горьковская школа радистов.

10.4.1. Горьковская школа радистов. 1943 год

«Для батальона этот год оказался наиболее трудным и начался с очередной замены руководящего состава. В феврале вместо Артюхова начальником штаба был назначен старший лейтенант Стретович, а на его место, командиром 2-й роты, — воентехник 2-го ранга Величко. В мае старший лейтенант Стретович назначается командиром батальона (бывший комбат Хребто убывает на Брянский фронт). Начальником штаба становится старший лейтенант Никифоров, а командиром 1-й роты — лейтенант П.П. Молчанов.

Безусловно, что одновременно менять командира части и начальника штаба, а также двух командиров рот было не совсем благоразумно, особенно в такой напряженной обстановке, которая сложилась к тому времени. Дело в том, что проводимые тогда фронтами и группами фронтов крупные стратегические наступательные операции требовали организации разведки противника на большую глубину. В связи с этим в значительной мере активизировалась деятельность оперативной разведки. В тыл противника забрасывалось все больше и больше разведывательных групп с радиостанциями. Требовалось много радистов.

На полевых радиоузлах разведки фронтов увеличивалось количество сеансов связи, рос объем радиообмена, а следовательно, и потребность в радиотелеграфистах. В результате нагрузка на батальон по подготовке радистов возросла до максимальных размеров. На фронт ежемесячно отправлялись по 80—90 человек.

В это время к качеству подготовки стали предъявляться повышенные требования. Обстановка диктовала необходимость выпускать классных специалистов, причем не радиотелеграфистов вообще, а универсалов. Специфические условия, в которых работала военная разведка, предъявляли особые требования к надежности радиосвязи, аппаратуре и подготовке радистов.

С одной стороны, требовались высококвалифицированные радиооператоры, которые могли бы работать на радиоузлах с профессиональным мастерством. С другой — каждый из них должен был быть готовым и к самостоятельному обеспечению надежной радиосвязи за линией фронта в качестве радиста разведгруппы. Но, как известно, для достижения надежной радиосвязи наряду с другими факторами требуются большая мощность радиопередат-

чиков, высокая чувствительность приемников и довольно громоздкие направленные антенны. Однако условия работы в тылу противника позволяли использовать только малогабаритную аппаратуру, которую возможно было переносить одному человеку в походах и удобно маскировать во время работы. Возможности использования более мощных передатчиков ограничивались еще и тем, что маломощные радиостанции в некоторой степени труднее пеленговать. Поэтому на вооружение разведки и была принята радиостанция «Север». Несмотря на ее малую мощность, при нормальном прохождении радиоволн она обеспечивала удовлетворительную радиосвязь на расстоянии 500—600 км. Но зачастую, особенно ночью, когда для разведчиков самое подходящее время работы, условия связи становились неблагоприятными. Кроме того, в ночные часы эфир до предела был загружен различными радиопередачами и помехами. Да и расстояния до Центра довольно часто превышали 700—800 км. Все эти трудности приходилось компенсировать высокой подготовкой, радиооператорским мастерством, виртуозностью радистов. Радист должен был из этой мини-мощности выжать всё и обеспечить бесперебойную радиосвязь, провести сеанс в самый короткий срок и уйти с этого места, чтобы противник если и запеленговал рацию, то не успел бы ее захватить.

Кроме радиооператорского мастерства каждый радист должен был в совершенстве усвоить программу технической подготовки, и особенно ее практическую часть, с тем чтобы он мог гарантированно обеспечить бесперебойную работу радиостанции. В тылу противника, в лесных условиях, в абсолютном отрыве от населенных пунктов обеспечить нормальную эксплуатацию и необходимый ремонт аппаратуры было довольно сложно. Там не было ни мастерских, ни складов запчастей, ни инженеров или техников, у кого можно было бы получить необходимую консультацию. Все

вопросы эксплуатации и ремонта техники радист разведгруппы должен был решать совершенно самостоятельно. Он обязан уметь быстро отыскивать и устранять любую неисправность. В тех условиях неисправность аппаратуры означала потерю связи, а отсутствие связи могло привести к гибели всей группы.

Более того, работа во вражеском окружении с постоянным риском и нервным напряжением, непрерывными преследованиями со стороны карательных органов гитлеровцев, длительными походами и другими постоянными лишениями требовала воспитания у радистов высокой дисциплины, самообладания и силы воли, а главное — ненависти к фашизму и горячей любви к Родине.

Задача заключалась не только в воспитании дисциплинированных и высококвалифицированных радистов. Надо было подготовить их физически и психологически к предстоящей работе в экстремальных условиях. Одним словом, не в тепличных условиях готовились разведчики-радисты. И если в то время кому-нибудь казалось, что мы проявляли чрезмерную строгость к подчиненным, то это было заблуждением. Все эти требования были вызваны необходимостью.

Большие и сложные задачи стояли как перед курсантами, так и перед командно-преподавательским составом. А времени на всё это отводилось очень мало. Увеличить же срок подготовки не позволяла обстановка, на фронтах ощущался острый недостаток квалифицированных радиоспециалистов. Поэтому режим учебы и всей жизни в батальоне был очень напряженным. Занятия по расписанию проводились по 14—16 часов в сутки, а практические тренировки планировались даже в ночное время. Выходных дней, а также каких-либо отпусков в город для курсантов не предусматривалось.

Помимо чисто военных предметов и политических занятий изучались теоретиче-

ские вопросы радиоэлектротехники, устройство спецаппаратуры и практическое отыскание и устранение возможных неисправностей в ней, а также правила ведения радиосвязи. Много внимания уделялось тренировкам приему на слух и передаче на телеграфном ключе азбуки Морзе, а также практической работе на радиостанциях. Для проведения учебно-тренировочных курсов радиосвязи на реальные расстояния курсанты выезжали в командировки в другие города, в леса отдаленных областей.

Все вопросы жизненного обеспечения, как-то: материально-техническое, вещевое и продовольственное снабжение, содержание жилых помещений, заготовка дров в лесу и другие хозяйственные работы — лежали также на плечах курсантов и командиров. На нашем же попечении находилась обработка земли и полное обслуживание внештатного подсобного хозяйства. Все эти хозяйственные работы проводились сверх плановых занятий, предусмотренных программой. И если учесть еще регулярные (особенно в 1942 г.) изнуряющие налеты немецкой авиации, вынуждавшие почти каждую ночь поднимать личный состав и уводить в бомбоубежища, а также то, что контингент курсантов и младших командиров на 70% состоял из девушек в возрасте 17—19 лет, то можно представить себе, какую, казалось бы, невыносимую нагрузку они выдерживали. Наоборот, вызывали восхищение их усердие и усидчивость на занятиях, а также добросовестное отношение к выполнению хозяйственных работ.

Командование, штаб, партполитаппарат батальона отдавали все свои силы, знания, способности для лучшей организации и обеспечения специальной, боевой и политической подготовки, для воспитания личного состава. Правда, в то время у нас еще не было особых педагогических заслуг. И по возрасту мы не особенно отличались от своих воспитанников: в подавляющем большинстве всем было по 20—24 года. И достаточного опыта в работе еще не было.

Отсутствовало и зрелое хладнокровие, которое нужно при работе с людьми. Но зато эти недостатки с лихвой компенсировались комсомольской энергией, деловым энтузиазмом, неутомимой работоспособностью и глубоким пониманием ответственности за порученное дело.

Коллектив комсомольского батальона был подобран удачно. Работали дружно и слаженно, без особых рывков и авралов. Взаимоотношения в нашей среде сложились довольно корректные и тактичные. В отношениях начальников к подчиненным было не в моде допускать грубость, окрики, повышать голос или устраивать разносы на служебных совещаниях. Обычно замечания старших понимались правильно и без каких-либо пререканий. Мне, как командиру части, и штабу очень редко приходилось «нажимать», чтобы обеспечить своевременное и качественное выполнение отданного распоряжения. Сказать, что тогда люди были исполнительнее, не берусь. Видимо, просто некогда было заниматься такими эмоциональными излишествами, как порча нервов друг другу. Конечно, из этого не следует, что тогда были такие сверхстрогая дисциплина и слепая покорность, когда подчиненные «смотрят в рот» начальству и приходят в моментальное движение по малейшему мановению его руки. Нет, допускались и рассуждения, и деловые споры. А разумная инициатива и самостоятельность всячески поощрялись. Особенно отличались изобретательностью командир 2-й роты Е.Б. Величко и командир взвода Орлов. В качестве учебных пособий они делали оригинальные действующие схемы аппаратуры, внедряли различные новшества в методику по СЭС и так далее. Много технических усовершенствований проводилось в 1-й роте под руководством радиоинструктора Н.П. Соколова. И все это делалось кустарным способом из подручных материалов.

По тому времени, в пределах требуемого, у нас был грамотный комсостав.

Командир 2-й роты Величко — кандидат наук, радиоинструкторы Соколов, Ширяев, Громов, Мыскова, Лебедева — инженеры с высшим образованием. Искусными радиооператорами, мастерами высшего класса являлись Р.Р. Гончар, А.Н. Никифоров, В.А. Сорокин, А.С. Дележа, К.И. Кравченко, А.Ф. Простаков и другие. Этот коллектив приложил немало усилий для усовершенствования учебного процесса, по написанию различных лекций, инструкций, методических пособий. В то время батальоном был официально издан учебник по электрорадиотехнике, впоследствии распространенный по всем радиоузлам (авторы Громов, Соколов, Никифоров).

Интересно строилась партийно-политическая работа. Политработники умели так искусно все организовать, что ни одно, даже незначительное, мероприятие в части не проходило мимо глаз и не оставалось без воздействия парторганизации и комсомола.

Хорошо работал коллектив художественной самодеятельности, в котором наиболее активное участие принимали политрук Сорочинский, мл. лейтенанты Орлов и Баюков, техник-интендант 2-го ранга Илларионов, сержанты Чугунова, Журавленко, Перфильев, Тишков и другие.

В то время в жизни батальона немаловажную роль играл младший командный состав, те, кто повседневно занимался индивидуальной «шлифовкой» каждого курсанта. Находясь непосредственно в одном строю и в одинаковых условиях с рядовыми курсантами, младшие командиры оказывали неоценимую помощь в изучении, воспитании и обучении курсантов. Вся практическая сторона учебного процесса и самоподготовка, а также все бытовые вопросы повседневной жизни курсантов возлагались на младших командиров. Это были воистину неутомимые круглосточные труженики.

Много внимания уделялось вопросам питания личного состава. Батальон тогда

довольствовался по «третьей» норме. Курсанты-девушки шутили: «На таких харчах жить можно, но жиров не нагуляешь». Мужчины то же самое трактовали несколько в иной интерпретации. Норма была действительно очень скудная. Народ в батальоне был молодой, в стадии физического роста, а нагрузка большая. Поэтому люди всегда оставались голодными. Приходилось изыскивать всякие способы, чтобы увеличить паек, повысить его калорийность: ловили рыбу в Волге, весной заготавливали щавель, крапиву, в летний период собирали грибы и т.д. Так жил батальон в 1943 году в период максимальной творческой производительности.

Приближался 1944 год. Советские войска стремительно гнали противника на запад. [...] Пришло время переноса боевых действий на чужую территорию. Это оказало определенное влияние и на дальнейшую судьбу батальона.

Уже с конца 1943 года потребность в советских радистах для заброски в тыл врага стала постепенно снижаться. Теперь понадобились поляки, венгры, румыны, немцы, то есть люди из тех стран, на территории которых предстояло вести боевые действия. Центр тяжести в подготовке разведчиков-радистов перемещался в Службу спецрадиосвязи и разведотделы фронтов.

Стабилизировались к этому времени и полевые радиоузлы. Поэтому несколько сокращалась потребность в радиотелеграфистах. Назрела необходимость перенацелить профиль подготовки радистов в батальоне, а также представилась возможность несколько сократить штатную численность. В октябре 1943 года в соответствии с директивой Генерального штаба РККА 40-й отдельный запасной радиобатальон переформируется в школу повышенного типа по подготовке младших радиоспециалистов. Численность школы по сравнению с первоначальной штатной численностью батальона была уменьшена примерно на 200 чело-

век. В незначительной степени изменилась структура управления, а в остальном всё осталось по-прежнему: штаб, три учебные роты, радиомастерская, медицинская часть и службы материально-технического обеспечения. Поменялись несколько и задачи школы: предпочтение теперь отдавалось подготовке радиотелеграфистов для радиоузлов, а подготовка разведчиков-радиостов постепенно свертывалась; по программе технической подготовки наряду с изучением радиостанции «Север» больше стала изучаться аппаратура полевого радиоузла. Срок подготовки был увеличен до пяти месяцев.

На должность начальника школы прибыл из войск подполковник А.А. Петров. Обязанности начальника штаба сначала некоторое время исполнял старший лейтенант Стретович, затем был назначен капитан Дележа. Особых перемещений в командно-преподавательском составе не было, но уже начиная с конца 1943 года и, особенно, в 1944 году многие специалисты отбыли в распоряжение Службы радиосвязи РУ ГШ, в разведотделы фронтов для организации и ведения подготовки разведчиков-радиостов на местах (сначала отбыли Никифоров, Дмитриев, Соколов, затем Стретович, Величко и другие)¹³.

10.4.2. Организация радиосвязи в соединении «Черного»

Как видно, бригады и отряды находились на удалении до нескольких сот километров друг от друга и от центральной базы соединения. Естественно, для управления действиями бригад и отрядов, получения от них разведсведений и своевременной передачи их в Центр нужна была надежная и оперативная система связи. Только при наличии надежной связи можно было рассчитывать на успешные действия такого крупного разведывательно-диверсионного соединения, занимавшего огромную территорию в тылу врага, каким было соединение «Черного».

Система радиосвязи в соединении «Черного» была стройной и четкой. Она включала в себя радиоузел с условным названием «Пена» (оперативный №237), отдельные радиостанции (корреспонденты), находившиеся в бригадах, отрядах и группах соединения, а также корреспонденты центрального подчинения.

Радиоузел «Пена» постоянно находился на центральной базе (при штабе) соединения и имел в своем составе передатчик «Джек», два приемника («Сигнал» и «Куб-4»), шесть радиостанций «Север» и два бензоэлектроагрегата Х-303. Всю работу по обеспечению радиосвязи с Центром и отдельными корреспондентами, ремонт и профилактику аппаратуры, а также шифрование и расшифровывание текстов радиogramм выполняли на радиоузле три человека (начальник узла и два радиооператора). Начальниками радиоузла в разное время были: Скрипник С.Я., Золочевский Н.Ф. и Косюков А.Ф., разведчиками-радиодами: Мельникова А.Ф., Дружинин В.В., Пирогов И.Г., Ногин Ю., Голубь и др. Отдельные корреспонденты постоянно следовали в боевых порядках бригад, отрядов и групп, имели на вооружении одну-две радиостанции «Север» и обеспечивали радиосвязь командиров этих разведформирований со штабом соединения, а некоторые из них и с Раз-

ведуправлением Генштаба через Центральный полевой радиоузел №170 (Киев). Количество этих корреспондентов менялось в зависимости от задач, решаемых соединением, проводившихся оргмероприятий, конкретной обстановки в районе дислокации соединения и составляло в разное время от 5 до 15.

Корреспонденты центрального подчинения выполняли задачи Центра и подчинялись непосредственно Разведуправлению Генштаба. Радиоосвязь с Москвой они поддерживали через радиоузел «Пена» и Центральный полевой радиоузел №170. Прямую надежную связь с Москвой на радию «Север» обеспечить было сложно из-за недостаточной его мощности. Радиоузел «Пена» в этом случае играл роль лишь ретранслятора. Количество этих корреспондентов также менялось. Максимально их было 8—10.

Радиоузел «Пена» ежедневно проводил с каждым корреспондентом по одному-два обязательных сеанса связи и с центральными радиоузлами №170 и №311 (Москва). Помимо этого данные узлы при необходимости можно было вызвать на частотах дежурного приема с 8.00 до 20.00 ежедневно.

Радиоузел «Пена» осуществлял контроль за вызовами своих корреспондентов с 9.00 до 16.00 ежедневно.

Такое построение программ радиосвязи давало возможность обеспечить надежную оперативную связь. Ниже представлены схема организации радиосвязи и основные данные корреспондентов соединения «Черного» по состоянию на май 1943 г.

Командир соединения «Черный» высоко оценивал схему построения радиосвязи соединения и был полностью удовлетворен ее состоянием. В своем докладе Центру о проделанной работе соединения за период с 1 декабря 1942 по 1 мая 1943 г. он писал: «Система радиосвязи в соединении позволяет командиру осуществлять ежедневное руководство подчиненными: давать им указания в повседневной работе, своевременно и быстро получать от командиров отрядов и бригад разведданные, данные агентурной сети, результаты диверсионной работы... Наличием ежедневной радиосвязи достигается исключительно оперативное управление соединением... Все начальники радиоточек (радиостанций) постоянно проявляют хорошую инициативу в работе».

Условия работы радистов на узле «Пена» и периферийных радиостанциях были тяжелыми. Радистам узла ежедневно приходилось принимать большое количество материалов от всех радиостанций бригад и отрядов.

По словам самого «Черного», «каждый день штаб соединения получал такой обильный поток информации, что радисты во главе с Сеней Скрипником работали «не разгибая спины». Чтобы обработать и своевременно передать весь материал, собранный в соединении, радистам узла приходилось работать по 10—15 часов в сутки. Надо иметь в виду, что этим же радистам приходилось проводить ремонт и профилактику всей аппаратуры. Всего за пять месяцев (с января по май 1943 г.) в Центр было передано 860 важных сообще-

ний объемом по 50—2000 пятизначных групп. А если к этому добавить радиообмен с внутренними корреспондентами, объем которого составлял в среднем от 200 до 800 групп на каждой радиолинии, то станет ясным, что нагрузка на радиоузел «Пена» была очень большая. Аппаратура постоянно находилась в работе по 10—15 часов в сутки, что приводило к ее перегреву. Особенно перегревался двигатель Х-303. За ним необходимо было внимательно следить. Чтобы обеспечить нормальную работу, его требовалось систематически выключать (останавливать) на 30 минут через каждые два часа работы, а через 5—6 месяцев работы уже нужно было проводить капитальный ремонт. Одного комплекта питания для радиостанции «Север» при такой нагрузке хватало не более чем на 5—6 дней. Лампы «2К-2М» и «24» теряли эмиссию при десятичасовой работе в сутки через два — два с половиной месяца. Радиоузел с такой интенсивностью работы постоянно ощущал нехватку бензина, батарей, ламп и других запасных деталей.

Отдавая должное нелегкому труду радистов, «Черный» в своих послевоенных воспоминаниях пишет: «Перебирая документы тех лет, я вижу, как напряженно трудились радисты... То мы сообщали, что из района Ковеля и Лунинца противник перебрасывает войска на Ленинградский фронт, то докладывали о появлении в Ковеле альпийских стрелков, то информировали о прибытии в Луцк из Полтавы штаба транспортно-строительных войск во главе с генералом Куцингером и усиленном строительстве немцами бункеров вдоль железных дорог, то передавали, что в Барановичи прилетели 42 самолета с иностранными летчиками, которые выражают недовольство войной и хотят перейти к партизанам, то доносили о перевозке немцами по дороге Ковель—Ровно баллонов с отравляющими веществами и др.

В свою очередь Центр посылал нам запросы, требовал выяснить те или иные факты, и мы давали исчерпывающие ответы. Таких запросов за указанные пять месяцев было не менее двухсот».

Работы радистам всегда хватало. Разведчики и диверсанты соединения действовали активно и весьма эффективно. Если за три первых месяца 1943 г. подрывники соединения уничтожили 120 эшелонов врага, устроили восемь встречных крушений железнодорожных составов, сожгли четыре депо, взорвали водокачку и ангар, то к маю 1943 г. число уничтоженных эшелонов выросло втрое, сожжено еще шесть депо и два ангара, выведены из строя три водокачки на станциях. Уже к весне 1943 г. ни один воинский эшелон не проходил через район действий соединения «Черного» незамеченным, ни одна передислокация вражеских частей не оставалась тайной для советского командования. Разведчики «Черного» первыми сообщили в Центр о появлении у противника танков «Тигр», «Пантера» и самоходных установок «Фердинанд», передали их тактико-технические данные, проследили движение эшелонов с новой фашистской техникой на центральные участки фронта»¹⁴.

10.5. Спецминирование

10.5.1. Батальоны минёров

Особая активность батальонами минёров была проявлена во вражеском тылу с апреля по август 1943 года. Летом 1943 года в тыл противника стали забрасываться целые роты минеров. В ходе боевых действий семерым бойцам из состава бригады было присвоено звание Герой Советского Союза: ет. л-ту Н.В. Колосову, ст. с-ту В.П. Горячеву, с-ту Д.М. Яблочкину, мл. с-ту В.Б. Ефимову, рядовым И.К. Базалеву, Ф.И. Безрукову, М.В. Мягкому. Сотни минёров были награждены боевыми орденами и медалями. Командир диверсионной группы л-т Андрианов вывел в августе 1943 года с оккупированной территории 600 человек мирного населения. В сентябре этого же года эта группа в составе 25 человек взяла в плен и разоружила 88 диверсантов противника.

В июне 1944 года группа вместе с отрядом партизан была окружена. Бой длился весь день. В ходе прорыва Андрианов погиб.

10.6. Деятельность ЦШПД

10.6.1. Штабная свистопляска партизанского движения продолжается

7 марта 1943 года Центральный штаб партизанского движения был расформирован. Старинов писал: «В феврале 1943 г. началась наступательная операция Брянского фронта. Казалось, что скоро начнется освобождение Белоруссии. Поэтому 7 марта 1943 г. ЦШПД был в очередной раз упразднен».

Расформировали школу, которую возглавлял Старинов.

А его самого перевели в Украинский штаб партизанского движения. В должности заместителя начальника штаба он сам определяет круг своих обязанностей — создает отдел для подготовки диверсантов и планирования диверсионных операций. Как прежде, так и теперь Старинову с большим трудом удается отстаивать свое мнение о принципах применения партизанских и диверсионных сил. Командование продолжало планировать операции, где партизаны должны были идти на лобовое столкновение с противником. В таких боях силы партизан быстро иссякали, так как они не имели тяжелого вооружения, запасы боеприпасов были ограниченными, а накапливающиеся раненые снижали подвижность отрядов. Старинов же видел главным в тактике партизан — проведение диверсий на коммуникациях. Для этого требовалось несравненно меньше боеприпасов и ВВ, а эффект был гораздо выше¹⁵.

«Наступление (Брянского фронта. — С.К.) захлебнулось, немцы удержали Смоленск и Орел. Поэтому Постановлением ГКО от 17 апреля 1943 г. Центральный штаб партизанского движения при Ставке Верховного Главнокомандования был восстановлен, но Украинский штаб партизанского движения (руководил и Молдавией тоже) уже ему не подчинялся»¹⁶.

10.6.2. Приказ Верховного Главнокомандующего

Постепенно и руководство страны стало понимать, что важную роль в скорейшем разгроме врага должны сыграть партизаны и разведывательно-диверсионные группы военной разведки, которые действовали в тылу противника. Руководили действиями этих разведывательно-диверсионных отрядов и групп профессиональные разведчики, подчиненные начальника Разведуправления ГШ Красной Армии генерал-лейтенанта Ф.Ф. Кузнецова.

«1 мая 1943 года Верховный Главнокомандующий И.В. Сталин подписал секретный приказ №195.

Во втором пункте этого приказа говорилось: «Командирам всех родов войск и общевойсковым командирам — стать мастерами вождения войск, умело организовывать взаимодействие всех родов войск и управлять ими в бою. Изучать противника, улучшать разведку — глаза и уши армии, помнить, что без этого нельзя бить врага наверняка...»

В четвертом пункте приказа Верховного Главнокомандующего указывалось: «Партизанам и партизанкам — наносить мощные удары по вражеским тылам, путям сообщения, воинским складам, штабам и предприятиям, разрушать линии связи противника. Вовлекать широкие слои советского населения в захваченных врагом районах в активную освободительную борьбу, спасая тем самым советских граждан от угона в немецкое рабство и от истребления гитлеровскими зверями. Мстить беспощадно немецким захватчикам за кровь и слезы наших жен и детей, матерей и отцов, братьев и сестер. Всеми силами помогать Красной Армии в ее борьбе с подлыми гитлеровскими поработителями...»

Через день приказ № 195 по специальной радиосвязи был передан командирам партизанских соединений и разведывательно-диверсионных отрядов, которые выполняли в тылу противника специальные задачи»¹⁷.

10.6.3. Партизаны, действовавшие в интересах БШПД

Успешно громили врага партизаны из бригады «Чекист» под командованием Кирпича. Вот несколько примеров из их боевой и разведывательной деятельности, записанных Павлом Агафоновичем Голицыным:

«Партизанская бригада «Чекист» действовала во время войны на западном стратегическом направлении, в районе Орша—Могилев—Борисов. Через этот район проходила железная дорога и автомагистраль Минск—Москва, по которой немцы осуществляли снабжение своего Восточного фронта. Диверсионные группы бригады пустили не один эшелон под откос на своем направлении. Для борьбы с ними немцы разместили в деревне Жукнево свой гарнизон численностью до пятидесяти человек. Немецкий гарнизон, разместившийся в школе, был хорошо укреплен и обнесен дерево-земляным валом толщиной до одного метра, с амбразурами для стрельбы. Прилегающая местность хорошо простреливалась. При штурме этих укреплений партизаны могли понести серьезные потери. Для того чтобы их избежать, пошли на хитрость. Зная, что староста соседней с гарнизоном деревни Максимово сотрудничает с немцами, туда отправили трех партизанских разведчиков: Володю Рябинина, Колю Яськова и Колю Каянова, которые хо-

дили по деревне, притворившись пьяными. Староста попался на эту уловку и лично сообщил немцам в Жукнево о трех пьяных партизанах. Группа немцев из двадцати шести человек, двигаясь в колонну по одному, направилась в сторону Максимово. Впереди шел головной дозор из трех солдат. Двигались осторожно, периодически останавливаясь и рассматривая в бинокль опушку леса, лежавшую на их пути. Именно на этой опушке расположились партизаны первого отряда под командой Иванова и пятого отряда под командой Семдянкина. Когда немцы вышли к опушке, партизаны открыли внезапный огонь, в результате которого противник был полностью уничтожен. Партизаны захватили один автомат и двадцать пять винтовок, а также патроны и снаряжение. Оставшиеся в гарнизоне немцы открыли по партизанам минометный огонь, а немного позднее спешно покинули расположение своего гарнизона и ушли по железной дороге в Пахомово. Операцией руководил командир бригады Кирпич».

Самой, пожалуй, большой заслугой партизанской разведки была огромная помощь, оказанная в период подготовки наших войск к операции «Багратион» (освобождение Белоруссии). Разведка бригады вскрыла группировку войск 4-й немецкой армии, противостоявшей нашему Западному фронту. До сих пор Павел Агафонович хранит топографическую карту штаба партизанской бригады «Чекист» с нанесенным на нее расположением немецких дивизий и указанием стыков между ними.

Кроме этого, с 1943 года специально сформированными разведгруппами велась разведка оборонительного рубежа по западному берегу Днепра. Данные, поступавшие из различных источников (пленные, местные жители, принимавшие участие в инженерных работах по возведению рубежа либо проживавшие в районе работ), перепроверялись и наносились на карту. В результате этой гигантской работы за полтора месяца до начала Белорусской операции в штаб Западного фронта на самолете была доставлена подробная схема инженерных сооружений оборонительного рубежа немцев на западном берегу Днепра. Помимо схемы разведчики «Чекиста» передали подробные данные о количестве базирующихся самолетов, местах расположения складов ГСМ и боеприпасов, а также о расквартировании лётно-технического состава, прикрытии военно-воздушной базы гитлеровцев в Балбасово.



*Владимир
Николаевич
Рябинин*

Собранную информацию высоко оценило командование Западного фронта.

10.6.4. Подготовка и применение минёров в ЦШПД

Совершенствование применения минёров

«В Центральном штабе партизанского движения Старинов возглавил школу по подготовке минёров и технический отдел по производству специальных мин. Началась привычная работа по подготовке кадров и заброске их в партизанские отряды.

В январе 1943 г. Старинов выехал на Кавказ для планирования операций в тылу противника. С собой он увез значительную группу испанцев. В тыл противника, в район между Ростовом, Сальском, Тихорецкой и Краснодаром, с интервалом в несколько дней было десантировано на парашютах 16 диверсионных групп. Позже стали разрабатываться операции по выводу групп в тыл противника на торпедных катерах в районы Новороссийска и Крымского полуострова.

Совершенствовалась практика применения диверсионных групп и их тактика, представление о численности групп, исходя из задач. Обычно численность группы составляла 5—7 человек, отряда — 20—30 человек. Ночью — движение и диверсии, днем — организация дневки и наблюдение. Большую трудность представляла эвакуация групп. Чтобы продлить срок их действия в тылу противника, по воздуху им перебрасывались продукты и боеприпасы. Кровью накапливался отрицательный опыт»¹⁸.

1—20.02.43 г. орловские партизаны произвели минирование минами замедленного действия железных дорог Брянск—Ворожба, Брянск—Гомель, Брянск—Карачев.

«Рельсовая война» или «война на рельсах»?

«Весной 1943 года в руководстве партизанскими силами возникла идея «рельсовой войны». Предполагалось где только можно взрывать рельсы, просто взрывать рельсы. Идею поддержал Сталин. Старинов посчитал эту идею очередной глупостью, которая отвлечет огромные силы, средства, но ожидаемого эффекта не даст, а, во-вторых, затруднит восстановление железнодорожного полотна после отхода немцев с оккупированных территорий. Как и прежде, Старинов настаивал на крушении эшелонов с живой силой и техникой»¹⁹.

«К лету 1943 г. советские партизанские формирования общей численностью свыше 120 тыс. человек имели устойчивую радиосвязь с руководством и при правильном планировании их действий и доставке им всего двух тысяч тонн минно-подрывных средств были готовы и способны в течение трех месяцев произвести не менее 12 тыс. крушений поездов, вывести из строя значительную часть водокачек на железной дороге, подорвать несколько значительных мостов и до 50 тыс.

рельсов. Но вместо этого ЦШПД навязал им так называемую рельсовую войну»²⁰.

24.06.43. ЦК КП(б)Б рассмотрел вопрос «О мерах по расширению партизанского движения в Витебской области» и принял постановление «О разрушении железнодорожных коммуникаций противника методом рельсовой войны».

03.08—18.09.43 — операция «Рельсовая война». В ней приняли участие 96 000 партизан Белоруссии, Украины, Ленинградской, Калининской, Смоленской и Орловской областей РСФСР.

На мой взгляд, идея провести «рельсовую войну» возникла в силу того, что партизанским движением руководили партийные функционеры, привыкшие ориентироваться в работе на не подлежащие измерению массовость и порыв, а там, где требовалась оценка, — на большие цифры. Это моя догадка, но боюсь, что она верна. Ибо чем еще можно объяснить приказ вместо нарушения путей снабжения врага по железной дороге тупо уничтожать рельсы. И чем больше, тем лучше. Никто даже не удосужился посчитать количество запасных рельсов, которыми располагал противник. Никого не заинтересовало, а сможет ли данная акция как-то повлиять на график снабжения немцев. Зато «на верх» можно было докладывать о проделанной работе, указывая в отчетах цифры со многими нулями.

Илья Григорьевич в своей статье в журнале «Солдат удачи» (№5. 1995) писал: «В приказе 0042 от 14 июля 1943 г. ЦШПД предписывал: «Перебивание рельсов производить на основных магистралях, запасных, подъездных, вспомогательных, деповских путях, уничтожать запасные рельсы...»

ЦШПД полагал ошибочно, что противник испытывает недостаток рельсов. Подрыв рельсов поэтому казался весьма заманчивым, простым и доступным способом борьбы.

Но у противника был излишек рельсов, немцы сваривали их по ночам и заменяли днем, а потом придумали 80-сантиметровый съёмный мостик и стали по нему пропускать поезда: ведь при взрыве 200-граммовой шашки выбивалось всего 25—40 см рельса.

В 1943 г. прошли две операции «рельсовой войны». Первая началась в ночь на 22 июля брянскими партизанами, а всеобщая многодневная — в ночь на 3 августа и продолжалась до 16 сентября. Вторая операция, названная «Концертом», началась 16 сентября и продолжалась до 1 декабря. Планируемый «Зимний концерт» не состоялся из-за недостатка у партизан взрывчатки.

Желаемых результатов всё это не дало. Движение на железных дорогах было перекрыто полностью только в тылу группы армий «Центр», да и то всего на трое суток — с 3 по 6 августа. Более того, переклочение основных усилий партизан на подрыв рельсов при недостатке взрывчатки привело к сокращению крушений поездов и в конечном счете способствовало увеличению пропускной способности дорог, но в то же время затруднило восстановление железных дорог нашими военными железнодорожниками в ходе наступления.

Вот цифры. В первой операции участвовало около 100 тыс. партизан. Подорвано 214 705 рельсов, в том числе не менее 165 тыс. на дорогах Минской железнодорожной дирекции противника. Вторая операция: участвовало 120 тыс., подорвано 146 149 рельсов, в том числе 89 тыс. в пределах Минской дирекции. Всего в Минской дирекции перерубито 250 тыс. рельсов, или 60 процентов от всех подорванных в 1943 году.

Из этих 250 тыс. 25 тыс. были подорваны на ненужных, неиспользуемых участках. Это снизило темпы восстановления магистралей при наступлении Красной Армии.

Удельный вес сумм перерывов движения от подрыва рельсов на перегонах между промежуточными станциями достигал 24 процентов от суммы всех перерывов движения от всех действий партизан. Но на участках между узловыми станциями таких перерывов было только 10,1 процента, а на направлениях — менее 3 процентов, тогда как крушения дали около 60 процентов перерывов. На оккупированной территории на 1 января 1943 г. было 11 млн. рельсов, и подрывание 350 тыс. рельсов составляло всего 3 процента: вполне терпимо, тем более что подрывы порой шли там, где сами оккупанты при отступлении подрывать рельсы не могли.

Количество доставленных составов вермахта не только не уменьшалось с увеличением числа подорванных рельсов, но, наоборот, даже увеличивалось, так как, чем больше партизаны рвали рельсов, тем меньше они производили крушений поездов. На подрыв рельсов в августе и первой половине сентября партизаны израсходовали около 50 т взрывчатых веществ. Этого было достаточно для того, чтобы пустить под откос, по меньшей мере, 1500 поездов. Это поняли самые умные из партизанских командиров, и с сентября они начали сокращать подрывы рельсов, одновременно увеличивая число крушений».

* * *

Приближалась битва на Курской дуге, и Старинов отбывает на Воронежский фронт. Задачи все те же — срыв перевозок противника по железным и шоссейным дорогам. Как отмечает Старинов, в период подготовки к битве под Курском у вышестоящего командования наконец произошло понимание того, что мины не только оборонительное, но и наступательное оружие. Конечно, одним из «виновников» осознания этой реальности был Старинов, чей успешный опыт абсолютно на всех фронтах говорил сам за себя. Самое удивительное, что Старинову удалось убедить один уровень руководства за другим отказаться от «рельсовой войны» и вести «войну на рельсах». В результате был принят именно его план о массированном ударе по коммуникациям противника.

Для координации усилий партизанских отрядов Старинов вылетает в тыл противника. В ходе Великой Отечественной войны это был его первый вылет за линию фронта. В партизанских отрядах Ковпака, Фе-

дорова, Сабурова, Вершигоры и др. он проводит обучение минёров. Впервые планировалось масштабное применение МЗД на железных дорогах²¹.



Заместитель начальника УШПД полковник И.Г. Старинов проводит занятие по минно-подрывному делу среди партизан. Полесье. Июнь 1943 г.

Примечания

- ¹ Павлов А.Г. Военная разведка в 1941—1945 гг.// Кочик В.Я., Лурье В.М. ГРУ: Дела и люди. — СПб., 2002. С. 586.
- ² Лота В.И. «Альга» против «Барбароссы». — М., 2004. С. 363.
- ³ Павлов А.Г. Военная разведка в 1941—1945 гг.// Кочик В.Я., Лурье В.М. ГРУ: Дела и люди. С. 587.
- ⁴ Люди молчаливого подвига. — М., 1975. С. 294.
- ⁵ Павлов А.Г. Военная разведка в 1941—1945 гг.// Кочик В.Я., Лурье В.М. ГРУ: Дела и люди. С. 587.
- ⁶ Никольский В.А. «Аквариум-2». — М., 1999. С. 129—132.
- ⁷ Иванова Ю.Н. На краю пропасти. — Калининград, 1983. С. 19.
- ⁸ Лота В.И. Без права на ошибку. — М., 2005. С. 58.
- ⁹ Золотухин В. Его линия фронта//Люди молчаливого подвига. С. 295.
- ¹⁰ Павлов А.Г. Военная разведка в 1941—1945 гг.// Кочик В.Я., Лурье В.М. ГРУ: Дела и люди. С. 586.
- ¹¹ Золотухин В. Его линия фронта//Люди молчаливого подвига. С. 297—298.
- ¹² См: Лота В.И. Тайные операции Второй мировой. — М., 2005. С. 287.
- ¹³ Стретович А.П. Истоки формирования и будни Горьковской школы радистов-разведчиков//Позывные военной разведки. — М., 1998. С. 228—234.
- ¹⁴ См: Никифоров А.Н. Организация радиосвязи...//Позывные военной разведки. Кн.2. — М., 2005. С. 150—166.
- ¹⁵ Подушков Д. «Диверсант № 1». — Рукопись.
- ¹⁶ «Солдат удачи». 1995. № 5.
- ¹⁷ Лота В.И. Без права на ошибку. С. 201.
- ¹⁸ Подушков Д. «Диверсант № 1».
- ¹⁹ Там же.
- ²⁰ Старинов И.Г. Почему мы победили только в 1945?//«Солдат удачи». 1995. № 5.
- ²¹ Подушков Д. «Диверсант № 1». — Рукопись.

ДЕЯТЕЛЬНОСТЬ ВОЕННОЙ РАЗВЕДКИ И ЕЕ ОРГАНОВ В ПЕРИОД ПОДГОТОВКИ К КУРСКОЙ БИТВЕ

«После ожесточенных зимних сражений 1942—1943 гг. немцы лихорадочно собирали силы для проведения летом 1943 г. крупных наступательных операций. В связи с этим директивой Ставки от 3 апреля 1943 г. разведке была поставлена задача «постоянно следить за всеми изменениями в группировке противника и своевременно определять направления, на которых он проводит сосредоточение войск, и особенно танковых частей».

Ставилась также задача вскрыть резервы и их расположение, ход перегруппировки и сосредоточения немецких войск.



Совещание командного состава ряда партизанских формирований с сотрудниками УШПД и представителями ЦК КП(б)У. Июнь 1943 г.

11.1. Деятельность разведорганов центрального подчинения

На Белорусском направлении среди многих новых продолжала действовать группа майора А.К. Спрогиса, которую после ранения командира возглавил комиссар.

Одной из ближайших задач группы, которую после ранения А.К. Спрогиса возглавил Одинцов, было вывести двух германских антифашистов, оснащенных рацией, из леса и обеспечить вполне легально посадку их в поезд, идущий на Берлин, для последующей легализации и ведения стратегической разведки на территории Германии. Одинцов вместе немцами был переброшен в тыл весной 1943 года.

Агентурщики действовали «под крышей» представителей «военной фирмы, ведущей заготовки в Белоруссии». Однако посадка в поезд была сорвана из-за смены немцами цвета бланка пропуска. Только выдержка и находчивость спасли разведчиков от провала. Но внедриться с такими документами не удалось, и они остались в составе группы до той поры, пока Центр не подготовит новые документы. Вскоре им пришлось вместе с разведчиками принять участие в тяжелых боях с карателями.

Накануне 1 мая 1943 года гитлеровское командование сняло с линии фронта несколько механизированных дивизий, которые далее были дополнены подразделениями местной полиции. Им было приказано окружить лесные массивы в Могилевской и Бобруйской областях, с тем чтобы недели за полторы уничтожить базирующихся там партизан и десантников.

И 3 мая каратели окружили Кличевский лес и вошли в него. На всех перекрестках лесных дорог и просек гитлеровцы установили крупнокалиберные пулеметы; некоторые перекрестки стали в то же время сторожевыми постами танкеток и броневиков...

Радиограммой Центра майору Одинцову было поручено принять общее командование всеми десантными группами в обширном Кличевском лесу.

Десантники выбирали подходящие места для засад. От их внезапного огня (однако все более скупого) редели густые цепи гитлеровских автоматчиков, которые с утра до вечера, не экономя боеприпасов, методически прочесывали по квадратам участки леса. Зато, когда в рассветные часы вызванные с фронта «юнkersы» и «дорнье» сбрасывали бомбы на Кличевский массив, измотанные десантники предавались короткому, но безмятежному сну под неприцельной бомбежкой. Твердо знали: покуда вокруг бушует бомбежка, густые цепи карателей не возобновят свои прочёсы.

Блокада с ее скоротечными боями против неизмеримо превосходящих сил врага продолжалась две недели. Германские антифашисты все это время неизменно сохраняли свою непоколебимую стойкость и находчивость. Десантники полюбили их. «Вилли» и «Освальд» с нетерпением ожидали новой документации.

После блокады наши самолеты по ночам сбрасывали десанникам и партизанам (на костры, условленные по радио) оружие, боеприпасы, взрывчатку, медикаменты и перевязочные материалы¹.

В майских боях получил ранение разведчик Виктор Буташин и вместе с Одинцовым, которого отозвала Москва, был эвакуирован. Ему на смену прибыл Александр Флягин, один из самых смелых и сообразительных бойцов группы.

Группу возглавил Алексей Степанович Гнеденко. Под его руководством была успешно завершена операция по выводу в глубокий тыл противника разведчиков «Вилли» и «Освальда».

Впоследствии Одинцов снова занимался подготовкой разведчиков для вывода их в тыл противника.

11.2. Разведотделы фронтов

В целях вскрытия намерений противника «была организована тщательная разведка противника всеми фронтами с использованием имевшихся средств агентурной, войсковой, воздушной и радиоразведки.

На основании данных, поступавших от всех видов разведки, советское командование имело полную картину планов немцев, а наши разведорганы внимательно следили за передвижением немецких войск и постоянно засылали в тыл разведывательные и диверсионные группы.

Так, разведотделы Брянского (начальник — полковник А.А. Хлебов) и Центрального (начальник — генерал-майор П.Н. Чекмазов) фронтов имели в тылу немцев примерно по 20 разведывательных групп; разведотдел Воронежского фронта (начальник — генерал-майор И.В. Виноградов) — до 30 групп. Отважно и результативно в тылу немцев действовали партизаны»².

11.2.1. Разведотделы штабов Центрального и Воронежского фронтов

«С начала апреля 1943 года от разведотделов штабов Центрального, Воронежского и примыкавших к ним фронтов стали поступать сведения о том, что немцы производят замену войск в районе Курского выступа.

Воздушной разведкой наших фронтов было установлено: в глубине обороны противника в ночное время производятся активные передвижения войск. Районы Покровское, Троена, Орёл в полосе Центрального фронта, а также Богодухов, Харьков, Белгород в полосе Воронежского фронта прикрываются усиленным зенитным артиллерийским огнем и истребительной авиацией.

Активизировалась заброска в тыл противника специальных разведывательных групп для захвата пленных. Немцы, попавшие в плен, на допросах сообщали, что передний край обороны противника пополняется свежими войсками из Франции, Нидерландов и новыми соединениями, прибывшими из центральных районов Германии.

Партизанские отряды, действовавшие в тылу противника, сообщали об интенсивном движении по железной дороге в сторону Орла эшелонов с войсками, танками, орудиями, боеприпасами, горючим и смазочными материалами.

Все эти разведывательные данные обобщались и свидетельствовали о том, что немецкое командование активно готовится к проведению важных военных операций в районе Курской дуги.

Перед разведотделами штабов Центрального и Воронежского фронтов были также поставлены задачи, в соответствии с которыми необходимо было вскрыть группировку войск противника перед этими фронтами, обратив особое внимание на разведку районов Покровское, Троица, Орёл в полосе Центрального фронта и Богодухов, Харьков, Белгород в полосе Воронежского фронта.

Войсковой разведке предписывалось: уточнить районы сосредоточения оперативных резервов противника, определить районы сосредоточения танков и механизированных соединений, установить в войсках противника наличие новых образцов бронетанковой техники, ее количество и места скопления.

К выполнению этих ответственных задач были привлечены все силы и средства войсковой разведки. Активно использовались уникальные возможности партизанских отрядов по разведке противника. Только за период с апреля по июль 1943 года на переднем крае обороны войск Центрального и Воронежского фронтов кроме войсковых командирских и артиллерийских наблюдательных пунктов было создано более 2700 разведывательных наблюдательных пунктов и постов.

За этот же период было проведено 105 операций разведки войск противника боем, более 2600 ночных поисков и организовано 1500 засад, в результате которых было захвачено 187 пленных немецких солдат и офицеров. Во время допросов этих пленных были уточнены расположение войск противника в главной полосе обороны, численность и боевой состав их частей, получены сведения о наличии в войсках новых типов танков и штурмовых орудий.

Начиная со второй половины апреля до начала июля 1943 года, то есть практически до перехода немцев в наступление, разведывательные отделы штабов всех фронтов активно и непрерывно вели разведку противника.

[...]

Разведотделами фронтов были вскрыты места расположения штабов немецких дивизий, корпусов, армий, групп армий и штабов ВВС, аэродромы противника, за которыми велось непрерывное наблюдение.

Для получения полных и достоверных данных в тыл противника на глубину до 500 км было переброшено более 80 специальных разведывательных групп»³.

Выдвинувшись далеко впереди атакующего, карающего вала, он, разведчик, помогает не автоматом, а быстрым и глубоким умом, острым, наметанным глазом, способностью мгновенно осмыслить совершенно неожиданную информацию, проникнуть в замысел противника, предвосхитить его шаги.

Действия разведгрупп Центрального и Воронежского фронтов

Подвижная разведывательная группа, которой командовал старший лейтенант Семен Павлович Бухтояров, в течение 54 суток действовала в тылу противника в районе Злочев — северная окраина Харькова—Белгород. Разведчики прошли по тылам противника более 500 км, захватили 31 пленного, вскрыли расположение 7 аэродромов, 13 полевых складов с боеприпасами, 8 складов с горючим и смазочными материалами, 9 развернутых полевых госпиталей противника.

Группа Бухтоярова передала в разведотдел штаба фронта более 70 радиogramм со сведениями о дислокации войск противника. Эта группа сообщила о появлении в полосе обороны новых моделей танков противника и штурмовых орудий, а также данные о возможном начале наступления немцев в период с 3 по 7 июля.

Эти сведения разведчики Бухтоярова получили от пленного немецкого офицера из штаба 48-го танкового корпуса противника.

Не менее успешно действовали разведчики под командованием капитана Ивана Сергеевича Бурлакова, который возглавлял разведывательную группу «Грозный».

В состав этой группы входили четыре разведчика, которые были переброшены в июне 1943 года в район Полтавы. Группа действовала в тылу врага 49 суток, передала командованию 68 радиogramм, в которых сообщалось о группировке войск противника в глубине его расположения⁴.

11.2.2. Разведорганы РО штаба Центрального фронта



Кузьма Савельевич
Гнидаш

Гнидаш Кузьма Савельевич. Родился в Сумской области, в деревне Талалаевка в 1914 году. В 1931 году окончил семилетку. В 1933 году окончил автотракторную школу г. Прилуки, работал трактористом. В РККА с 1936 года.

Участник Финской кампании. В 1940 году окончил Киевское военное училище. На войне командовал танковым батальоном. Дважды ранен в боях. В разведке с мая 1942 года.

Разведывательно-диверсионная группа «Норд»

Командир группы — капитан Гнидаш К.С., псевдоним «Ким», радист — Давидюк К.Т., псевдоним «Ласточка». РГ действовала в районе междуречья Днестра и Десны. Этот район был важным узлом коммуникаций, где было сосредоточено большое количество войск.

Группа действовала с марта по сентябрь 1943 года.

Активность группы была очень высокой. Ей удалось создать широкую, разветвленную разведывательную и партизанскую сеть в районах Чернигова, Нежина, Киева. В этих населенных пунктах было создано 4 радиофицированных точки, которые самостоятельно поддерживали связь с Центром. Радистами на точках были Георгий Уколов — «Левый», Надежда Курочкина — «Зоркая», Андрей Немчинов — «Мудрый», Петр Есаков — «Марат».

Для выполнения задания командования капитан Гнидаш разработал широкий план организации разведывательной работы на территории Левобережной Украины, который одобрило руководство.

Следуя плану, Гнидаш расставил своих разведчиков по кольцу: Киев—Чернигов—Коропестень—Житомир, где в скором времени развернутся бои. И к началу наступления на Киев наши штабисты уже знали систему обороны противника, количество войск, орудий, боеприпасов, снаряжения.

Клара Давидюк действовала в Киеве. Она обеспечивала связь и координацию действий по подготовке к взрыву Дарницкого моста через Днепр.

Партизаны и разведчики взорвали также черниговскую электростанцию, остерскую базу горючего, потопили 10 пароходов и 14 барж. Пу-

стили под откос 21 эшелон с живой силой и боевой техникой противника. Уничтожили более 1000 солдат противника.

Для выполнения разведывательных задач в Киеве капитан Гнидаш действовал, переодевшись в форму офицера СС и разъезжая на трофейном автомобиле с двумя помощниками.

В сентябре 1943 года РГ «Норд» соединилась с войсками Красной Армии. Как положено, Кузьма Гнидаш сразу после выхода к своим подготовил подробный отчет о проделанной работе, где также изложил свой взгляд на вопросы, которые нередко остаются за его рамками.

В отчете командира о работе группы «Норд» среди сухих цифр, советов есть и просто наблюдения:

«Были случаи, когда удавалось завербовать офицеров... В общем, фашистов можно купить, но на это требуются большие деньги.

Низшие чины, как, например, фельдфебелей, можно покупать за спирт и жиры».

Есть в записке и такие строчки:

«Суд над предателями народа нужен. И нужен он, чтоб страдающие под фашистским гнетом наши советские люди видели, знали — есть карающая рука. Но важно не впасть в ошибку. Я сам убедился, что среди назначенных немцами старост есть люди просто слабовольные. Оккупанты заставили их работать на себя. Они согласились, работают, но особого вреда стараются не приносить своим односельчанам. С этими можно разобратся потом. Сейчас нужно карать явных злодеев-предателей»⁵.

Результаты работы группы высоко оценило командование.

Орден «Красное Знамя» вручал капитану Гнидаш начальник разведотдела фронта.

Радист группы сержант К.Т. Давидюк награждена орденом Красной Звезды.

11.2.3. Разведорганы РО штаба Белорусского фронта

Разведывательно-диверсионный отряд «Москва»

Фарид Салихович Фазлиахметов в общей сложности более двух лет действовал в тылу врага в должности заместителя командира отряда «Москва» в районе Марьиной Горки.

В белорусских лесах он получил три ранения. Последнее — серьезное, был задет позвоночник.

Под его руководством отряд действовал дерзко и решительно, своевременно представляя в Центр ценные разведанные. В мае 1943 года погиб радист отряда Василий Железняк. Для его замены был десантирован радист Гришин, получивший пароль для встречи с представителем десантного разведывательного спецотряда «Москва».

Время и место встречи по явке: на закате заранее назначенного дня пройти мимо избышки лесника в двух километрах западнее Попова Гряда.

Пароль: «Зачем вы сюда пришли?»

Отзыв: «Иду в Бортны за семенами табака».

Ответ: «А я — Сеня».

На встречу с радистом вышел заместитель командира отряда — «Большой Федор». Такой спешке и риску была причина — наличие срочной развединформации. Едва успев зашифровать, Николай Гришин без промедления передал в Центр: «Один сообщает: в военном городке Марьиной Горки поселились 1888 курсантов зенитно-артиллерийской школы № О/П-41. Там же находится сейчас и гренадерский полк № 635, личного состава — 1571 человек. Другой подтверждает: да, совершенно точно, это 2635-й полк, полевая почта 11024. И добавляет: на станции Талька гитлеровцы разгрузили 32 вагона с авиабомбами. Бомбы из 12 вагонов отправлены на склады в Медведовку и Михайлово, из остальных 20 — на Пуховичский аэродром...»

Он уверенно обеспечивал спецотряд «Москва» радиосвязью с мая 1943 года.

К сожалению, случались и провалы агентуры. 20 ноября 1943 года Гришин сообщил Центру: «Разведчица, наблюдавшая за гарнизоном и станцией Осиповичи, Е.В. Лиходивская сегодня арестована гестапо. В тюрьме покончила с собой, чтобы под пытками не назвать имен товарищей...»

Характеристика Ф.С. Фазлиахметова из анализа деятельности десантного спецотряда «Москва», подготовленного офицером разведотдела фронта, проводившего проверку: «Заместитель командира отряда Фарид Салихович Фазлиахметов — опытный разведчик. Несколько раз забрасывался за линию фронта на короткие сроки, затем более двух лет был заместителем командира десантного спецотряда «Москва», действовавшего в глубоком тылу противника. По отзывам товарищей — смел и решителен. Однако за период, когда Фазлиахметов замещал вызванного на «Большую землю» командира, он проявил чрезмерную горячность, лез на рожон, вместо того чтобы заботиться о глубокой конспирации, одержим всевозможными идеями, выходящими за рамки задач, поставленных отряду. Например, марьиногорским товарищам Фазлиахметов поручил похитить у немцев газогенераторный трактор, а тальковской группе — раздобыть броню, так как он решил любой ценой построить танк и держать его спрятанным в лесу на случай необходимости [...]

Потерпев неудачу с танком, Фазлиахметов принялся сооружать катапульту, которая, по его замыслу, должна была метать четырехсотграммовые толовые шашки на расстояние до тысячи метров. И снова подпольщики из Марьиной Горки и Тальки были подняты на ноги, чтобы найти пригодную для катапульты пружину [...]

По приказанию Фазлиахметова в отряде рисовались плакаты, карикатуры на гитлеровцев, которые затем засылались в гарнизоны противника и вывешивались на видных местах. Под рисунками всегда указывалось: «Издание десантного отряда Красной Армии...» В то же время «Фазлиахметов, хоть и позволяет себе недопустимые для разведчика горячность и пренебрежение конспирацией, тем не менее обладает сильной волей, подлинным бесстрашием и имеет значительный личный боевой счет. Участвовал в спуске под откос тринадцати эшелонов с боеприпасами, техникой и живой силой противника. Возрвал важный железнодорожный мост. Неоднократно руководил подрывными

группами при налетах спецотряда на склады авиабомб и бензохранилища гитлеровцев. Из местного населения, участвовавшего в борьбе с фашистскими оккупантами, организовал надежные и активные разведгруппы в Марьиной Горке, на станциях Талька и Осиповичи, хотя последние не входили в его зону...»⁶

* * *

«Вспоминая Курскую битву, маршал Г.К. Жуков писал: «Благодаря блестящей работе военной разведки весной 1943 г. мы располагали рядом важных сведений о группировке немецких войск перед летним наступлением... Хорошо работающая разведка была также одним из слагаемых в сумме причин, обеспечивших успех этого величайшего сражения».

Заслуженой разведки в Курском сражении является то, что она сумела вскрыть не только планы немцев, но и сроки начала наступления. 1 июля Гитлер назначил наступление на 5 июля 1943 г., а уже 2 июля разведка доложила об этом. Вскоре от захваченного разведчиками немецкого сапёра стал известен и час начала наступления, что позволило советскому командованию принять решение о проведении артиллерийской контрподготовки по изготовившемуся к наступлению противнику»⁷.

11.2.3. Деятельность партизан в интересах штабов фронта

К срыву переброски фашистских войск по железной дороге в период подготовки к Курской битве приложили руку и партизаны Ковпака. Несмотря на угрозу собственной безопасности в период подготовки и совершения рейда по Карпатам, они провели ряд мероприятий на железной дороге, пустив под откос не один состав с техникой, направлявшейся в район Курска.

12.06—01.10. 43 г. состоялся карпатский рейд соединения С.А. Ковпака.



Сумское партизанское соединение перед выходом в Карпатский рейд. Июнь 1943 г.

1-я партизанская дивизия С.Ковпака

12 июня 1943 года партизанское соединение под командованием генералов Ковпака и Руднева двинулось в свой новый, уже пятый по счету рейд — рейд в Карпаты.

Узнав, что соединение идет на юг Украины, в Ровенскую, Тернопольскую и Станиславскую области, Вершигора обрадовался. «Хорошо, — думал он, — снова идем «на целину», в край непуганых фашистских зверей. Придется нам серьезно потрудиться!»

И Вершигора не ошибся: в Карпатах ему довелось потрудиться более, чем когда-либо.

Однажды Петр Петрович, докладывая командиру соединения об обстановке на маршруте движения, особо отметил:

— Вернулись мои хлопцы из-под Волочиска. Докладывают, что в последнюю неделю переброска войск по железной дороге резко усилилась.

Руднев поднял на Ковпака вопросительный взгляд.

— Может, пошлем минеров?

— Нельзя, — сказал категорическим тоном Ковпак. — Зачем раньше времени дразнить противника? Нам же нужно завтра ту «железку» переходить. Подорвать ее мы успеем и потом, когда перейдем. — И повернулся к Вершигоре: — А твоя задача — найти удобное место для перехода через эту дорогу.

— Есть, — вытянулся Вершигора.

Через час он выслал на участок «железки» Тернополь — Волочиск несколько разведывательных групп. Но разведчика Вершигору интересовало, что перевозят немцы по этой дороге. Он поставил задачу своим разведчикам — обязательно добыть «языка».

С наступлением темноты ковпаковская колонна двинулась дальше на юг. Партизаны уничтожили на протяжении нескольких километров линию связи.

Утром, только-только отряды Ковпака разместились в небольшом дубовом лесо-

чке на дневку, начали возвращаться разведчики. Одна из групп, посланных Петром Петровичем на железную дорогу Львов — Тернополь — Волочиск, привела сразу десятка два «языков», все они были железнодорожники.

Случилось это так: наблюдая за «железкой», разведчики увидели, что поезда по ней шли через каждые пятнадцать—двадцать минут и только на восток, и только с войсками (больше всего — с какими-то очень крупными, новыми танками). Сначала разведчики подумали, что гитлеровцы разгружают «пробку» после какой-нибудь катастрофы. Но эшелоны продолжали катить на восток один за другим несколько часов подряд. Это вызвало у них подозрение. Решили: значит, здесь одна из самых важных магистралей противника. Чтобы убедиться в этом окончательно, заскочили на ближайшую станцию — спросить железнодорожников. Заглянули к начальнику станции, а там — более двух десятков человек, идет совещание. Партизаны и прихватили с собой все «совещание», чтоб никто не сбежал и не поднял тревогу.

И вот утром 6 июля вся эта компания сидела уже в лесу, у партизан. Были тут и стрелочники, и машинисты, и диспетчеры, и инженеры, и далее два начальника станции; по национальности — украинцы из западных областей и поляки.

Сначала Вершигора отзывал их по одному, по два в сторону и расспрашивал. Но все они молчали, мотая отрицательно головами, словно отгоняли слепней.

Прошло уже несколько часов, но ни один из «языков» не заговорил. Видя, что таким путем от них ничего не добьешься, Вершигора позвал дежурного и приказал ему покормить всех. Когда железнодорожники основательно подкрепились, Петр Петрович собрал всех этих «языков» в кучу и завел с ними разговор по-украински, языком Ивана Франко, Василия Стефаника, Ольги Кобылянской, которыми зачиты-

вался еще в юности. Пленники, увидев, что бородатый начальник не такой уж страшный человек, да еще умеет отлично говорить по-здешнему, постепенно стали включаться в беседу о том о сем, а там и о своей работе.

Почти все жаловались на трудности в связи с большой перегрузкой их железной дороги и на грубость оккупационных властей.

— Пока по нашей дороге проходило нэ больше сорока поездов в сутки, было еще ничего,— говорил сухопарый путеец с жиденькой растительностью на черепе.— А з лютого мисяця, то, значить, прошу пана, з февраля, вин (что значило «он», то есть захватчик, немец) прибавил еще чуть не половину поездов!

— Шо там, вы говорите, в лютому мисяци? — воскликнул другой, с рыжеватыми, спущенными вниз усами.— В лютому ще можно було тэрпеть. А тэпэр уже другу нэдилю вин гонять по восемьдесят, а то и бильше эшелонив в сутки. И плеткой махають на нас: «Шнеллер! Быстрее!»

— Больше восьмидесяти? — удивился Вершигора.— Вы не преувеличиваете? Что-то уж очень много!..

— Так, так,— подтвердили сразу два поляка — оба начальники станций.

— А что везут немцы по вашей дороге? — поинтересовался Петр Петрович.— Машины, уголь, лес?..

— Не-е!..— замаhal руками один из начальников станций, бледнолицый поляк в промасленной черной конфедератке с лакированным козырьком. — Для чего швабам (так называли поляки немцев) тэн лес? Наша колея — першей клясы! Тут везут тьлько войско, танки, бомбы!

«Так вот, оказывается, почему ковпачковские минёры удивлялись, когда соединение было еще в Полесье, — подумал Вершигора.— Какой ни взорвут эшелон, он то с сеном, то с углем. Значит, Гитлер по северным дорогам, которые подвергались активным ударам партизан, перевозит второстепенные грузы. А здесь, на юге, гонит самые главные свои эшелоны!»



Сумское соединение во время Карпатского рейда

— А в какую сторону идет больше поездов? На запад или на восток? — спросил Вершигора.

— На заход? Не. Уже другу нэдилю по нашей колее поезда идут только на сход... на восток! — сказал убежденно начальник станции.

«Вторую неделю... — прикидывал Петр Петрович в уме. — Это, значит, после того, как партизаны вывели из строя Ковельскую дорогу. Вероятно, тут артерия, питающая гитлеровский фронт! — понял он наконец. — Вот та дорога, которую надо немедленно рубить!»

А куда катят эти восемьдесят эшелонов каждые сутки, помогла ему разгадать сводка Совинформбюро, принятая главным ковпаковским радистом 6 июля в 17.00. Она сообщала о напряженных боях с войсками Гитлера, перешедшими утром 5 июля в наступление на Белгородском и Орловско-Курском направлениях.

Обо всем этом Вершигора доложил комиссару, встретив его на полпути к Ковпаку.

— Пойдем к Сидору Артемьевичу! — сказал Руднев решительно.

Ковпак, выслушав своего заместителя по разведке, задумался: он совсем не соби­рался трогать эту дорогу, чтобы раньше времени не привлечь к себе внимания фашистского командования. Деду Ковпаку очень хотелось проскочить в лесистые Карпаты без шума, незаметно для оккупантов.

— Я думаю, Сидор Артемьевич, надо, не мешкая, резать эту артерию. Надо помочь нашей армии устроить фашистам второй, Курский, разгром, — предложил комиссар.

— Прыдэтся, — «Дед» почесал свою маленькую, клинышком бородку.

И вот в ночь на 7 июля, на исходе вторых суток невиданного в истории танко-



Партизаны Сумского партизанского соединения в Карпатских горах во время рекогносцировки местности. Август 1943 г.

вого сражения, разыгравшегося под Белгородом и Курском, магистраль была перерезана. В тот самый момент, когда фашистскому командованию как воздух были нужны сотни дополнительных новых «тигров» и «пантер», снаряды и бомбы, солдаты и патроны, эшелоны на этой дороге по воле никому не видимого «Лезвия» вдруг на какое-то время остановились за тысячу километров от фронта.

Почти полтора месяца каратели гонялись за партизанами. Несколько раз окружали их, но уничтожить не смогли.

И в этом тоже немалая заслуга Петра Петровича Вершигоры, его разведчиков, раскрывавших замыслы гитлеровцев.

Когда соединение Ковпака оказалось в кольце карателей и у ковпаковцев оставался только один выход — драться до последнего патрона, Вершигора предложил разделить на небольшие группы, ночью незаметно просочиться сквозь вражеское кольцо, разойтись в разные стороны и на время затаиться, так сказать, исчезнуть для противника. А когда войска карателей, потеряв следы партизан, снимутся и уйдут, решив, что они покончили с ковпаковцами, отряды снова соберутся в заранее условленном месте и будут продолжать выполнять свою боевую задачу.

Ковпак согласился с предложением своего заместителя (комиссара Руднева уже не было в живых: он героически погиб в бою за город Делятин).

Тогда же, вечером, соединение было разделено на шесть групп или отрядов, по

200—300 человек каждый. А ночью все эти группы выскользнули из вражеского кольца и, действуя каждая самостоятельно, к концу сентября снова собрались в Полесье — там, откуда 12 июня выходили в свой Карпатский рейд.

Один из шести отрядов Ковпак поручил выводить своему заместителю по разведке — подполковнику Вершигоре.

Выбравшись с гор на равнину, Петр Петрович сумел за полтора месяца вывести свой отряд в Полесье, в условленный район. За это время каратели несколько раз окружали отряд Вершигоры. И всегда хитрый «Лезвие», искусно маневрируя, нанёс многочисленному противнику ответный удар и исчезал в неизвестном для врага направлении.

Вывод отряда из гигантской западни был для Вершигоры блестящим экзаменом на боевую зрелость и своего рода дипломом об успешном окончании ковпаковской «академии».

За время рейда ковпаковцы прошли от белорусских лесов до Венгрии. В этом рейде Петр Петрович проявил себя как изобретательный организатор разведки. На всем пути движения соединения его разведчики собирали сведения о вражеских войсках, которые затем по радио передавались командованию. Ковпаковцы в боях уничтожили немало фашистов и боевой техники противника. Вместе с тем они помогли местным патриотам ряда районов создать подпольные боевые ячейки для борьбы с оккупантами.

Минирование для обеспечения победы войск

5 июля 1943 года началась Курская битва. Старинов считал, что если бы партизанские отряды были своевременно обеспечены необходимым количеством мин, взрывчатки и специалистами — подвоз по железным дорогам можно было бы парализовать полностью. Более того, он считал, что уже в 1942 году можно было бы полностью парализовать снабжение противника по железным дорогам на всех фронтах.

Дальнейшие события показали, что расчеты Старинова были правильными. Десятки диверсионных групп установили на всех железных

дорогах, ведущих к линии фронта на южном направлении, сотни мин. И снова — красивая и гениальная идея. Одновременно на одном участке устанавливался десяток МЗД на неизвлекаемость (мины взрывались при попытке разминирования) с разным временем замедления. На боевой взвод ставилась первая мина, и подрывался первый эшелон противника. Немцы проверяют дорогу, усиливают охрану. Снова пускают эшелоны. Часть из них успевает пройти, что притупляет бдительность охраны. В это время становится на боевой взвод вторая мина, и очередной эшелон идет под откос. Немцы прочесывают леса в поисках партизан, но им невдомек, что мины уже стоят в полотне дороги. Так последовательно мины ждут окончания сроков своего замедления, становясь на боевой взвод и взрываются от вибрации проходящего сверху состава. В конце концов, не найдя ответа и не устранив причину, противник вынужден полностью прекратить движение по участку дороги. А если партизанские отряды действуют согласованно, они способны парализовать движение на огромной территории. Чтобы понять эту нехитрую идею, на которой все годы войны настаивал Сталинов, потребовались два тяжелых года войны и миллионы погибших.

Так, только отряд Федорова с 7 июля по 10 августа, используя МЗД, пустил под откос 123 эшелона противника (!), в то время как за предыдущие 16 месяцев — только 65. Для уничтожения такого же количества эшелонов, скажем с воздуха, понадобились бы сотни самолетовылетов, сотни тон авиационной взрывчатки, неизбежные потери десятков самолетов.

Примечания

- ¹ Юрефьев Д. По специальному заданию//Люди молчаливого подвига. — М., 1987. С. 298—299.
- ² Павлов А.Г. Военная разведка в 1941—1945 гг.// Кочик В.Я., Лурье В.М. ГРУ: Дела и люди. — СПб., 2002. С. 592.
- ³ Лота В.И. Без права на ошибку. — М., 2005. С. 58—61.
- ⁴ См. там же.
- ⁵ Цит. по: Гусев Б. Двое в землянке. — М., 1975. С. 345—366.
- ⁶ Сгибнев В.М., Корневский Г. Выхожу на связь// Люди молчаливого подвига. С. 250—274.
- ⁷ Павлов А.Г. Военная разведка в 1941—1945 гг.// Кочик В.Я., Лурье В.М. ГРУ: Дела и люди. С. 592.

РАЗВЕДКА В ИНТЕРЕСАХ НАСТУПЛЕНИЯ НА ЦЕНТРАЛЬНОМ УЧАСТКЕ ФРОНТА (АВГУСТ— ДЕКАБРЬ 1943 ГОДА)

12.1. В интересах РУ ГШ

12.1.1 Оперативный центр № 1 действует

Гибель командира

В мае 1943 года капитан Давид Кеймах командовал 1-м оперативным центром.

Заместителем Кеймаха по агентурной работе был военный разведчик майор Николай Федоров.

В марте 1942 года Д. Кеймах в составе разведгруппы под командованием Героя Советского Союза майора Василия Щербины вновь был заброшен в тыл противника. Группа действовала на территории оккупированной немцами Белоруссии в районе Лида—Молодечно—Минск—Лепель—Полоцк. Постепенно с помощью местных патриотов разведгруппа переросла в разведывательный отряд.

24 сентября 1942 года майор В. Щербина проводил занятие с разведчиками по использованию новых магнитных мин для совершения диверсий. Неожиданно мина, с которой работал Василий Васильевич Щербина, взорвалась в его руках...

Командиром отряда был назначен Давид Кеймах. В Центре он имел псевдоним «Дима».

Отряд продолжал успешно выполнять задания командования военной разведки. Летели под откос фашистские поезда с военными грузами, личным составом и боевой техникой, уничтожались гитлеровские солдаты и офицеры, взрывались мосты, предприятия военного значения, ремонтные мастерские и склады. В Центр бесперебойно поступали сведения о действиях противника в зоне ответственности особой партизанской бригады имени «Димы».

Давид Кеймах родился в 1906 году в Одессе. В 1933 году окончил Московский электромеханический институт, работал старшим инженером научно-исследовательской лаборатории Главного артиллерийского управления Красной Армии. В этом же институте работал Григорий Линьков. И Кеймах, и Линьков обратились к руководству института с просьбой направить их на фронт.



Заморацкий, Кеймах, Щербина

Д. Кеймах был призван в Красную Армию. Казалось бы, что специалистом в области артиллерийского вооружения должно было заинтересоваться командование артиллерийских войск. Получилось иначе. Давид Ильич был откомандирован в распоряжение военной разведки.

Первое задание в тылу противника он выполнял в составе группы под командованием Григория Линькова. Но в феврале 1942 года часть отряда под командованием комиссара Кеймаха была выведена на Большую землю.

13 августа 1943 года Д. Кеймах направил в Центр радиogramму следующего содержания:

««Валерию»»

1. Прошу прислать отравляющие вещества, так как отсутствие их срывает ряд диверсий против фашистов в городах.

2. Обстановка на железных дорогах крайне сложная. Пришлите мины для организации диверсий.

«Дима»»

19 августа Д. Кеймах направил в Центр радиogramму, в которой общал:

«...За мое годичное пребывание в тылу противника назрел ряд вопросов, требующих моего личного доклада командованию. Сейчас представляется случай вылета к вам на самолете, отправляющемся в Москву. Разрешение на вылет сообщите.

«Дима»»

Центр 21 августа сообщил Кеймаху: «Вылет разрешаю. Оставьте за себя «Колокола». Захватите с собой документы, письма и списки личного состава.

«Валерий»»

В августе Кеймах в Москву не вылетел. Не было самолета. 5 сентября 1943 года из Центра пришла радиogramма:

«...В ночь с 6 на 7 сентября встречайте самолет с грузом.

«Валерий»»

Самолет приземлился на партизанский аэродром своевременно. С тем рейсом в бригаду Д. Кеймаха прибыли радистки — две Ани. Одна из них Анна Ивановна Грачева («Ада»), вторая — Анна Геннадьевна Моршанская («Ася»). Им предстояло легализоваться в Минске. «Ада» должна была обеспечить уютчивую радиосвязь резидентуры «Черной» с Центром.

«Ада» доставила из Центра письмо, адресованное «Диме» и «Колоколу» от полковника Шестернева, который руководил действиями Особой бригады и подписывал свои указания псевдонимом «Валерий».

В письме, в частности, говорилось следующее:

«...Красная Армия гонит врага с нашей земли. Обстановка требует по-настоящему дезорганизовать тыл противника и активными диверсиями наносить ему максимальный ущерб. Для этой цели нужно силами ваших подвижных групп еще больше активизировать диверсии на путях сообщения противника и особенно поработать над организацией диверсии силами завербованных вами местных жителей, имеющих доступ к интересующим нас объектам...

Исполнителей подбирайте из людей, способных выполнять эти задачи. Используя опыт, знания, связи и желание местных жителей, надо активизировать борьбу с врагом, бить его по самым чувствительным местам: взрывать электростанции, железнодорожные депо, силовые установки предприятий, уничтожать казармы, портить и уничтожать военную продукцию и боевую технику, сжигать склады, базы горючего, уничтожать руководящих немецких чиновников...

...Не допустить планомерного использования противником участков железной дороги Минск—Смолевичи, Минск—Осиповичи, Минск—Барановичи, Минск—Молодечно».

Командование Разведывательного управления требовало активизировать крушения военных эшелонов с личным составом противника, военной техникой и военными грузами, приказывало «вывести из строя минское железнодорожное депо и электростанцию Минска...».

13 сентября 1943 года Д. Кеймах направил в Центр донесение:

«Ваши указания получил. «Дима»»

В этот же день самолет взлетел с партизанского аэродрома. Д. Кеймах вылетел в Москву. Вместе с ним в ночь с 13 на 14 сентября 1943 года на Большую землю отправились командиры других разведывательно-диверсионных групп — Рыбаков, Захаров и Воронянский.

Исполнять обязанности командира Особой партизанской бригады стал майор Николай Федоров. Он руководил действиями разведчиков-диверсантов и о проведенных операциях практически ежедневно докладывал в Центр. В частности, 15 сентября 1943 года «Колокол» общал в Центр:

«На участке железной дороги Вильно—Молодечно около Сморгонь пущен под откос эшелон противника. Разбит паровоз и 4 вагона с боеприпасами. Простой движения поездов на участке составил 17 часов. Диверсию совершили группы Аминеева и Савицкого».

По существовавшему в годы войны правилу, «Колокол» сообщил в Центр о вылете в Москву Кеймаха, Рыбакова, Захарова и Воронянского. В этой же радиограмме «Колокол» просил Центр сообщить ему о прибытии борта в Москву. Но ни 14, ни 15 сентября сообщения о прибытии в Москву командиров разведывательно-диверсионных групп «Колокол» не получил.

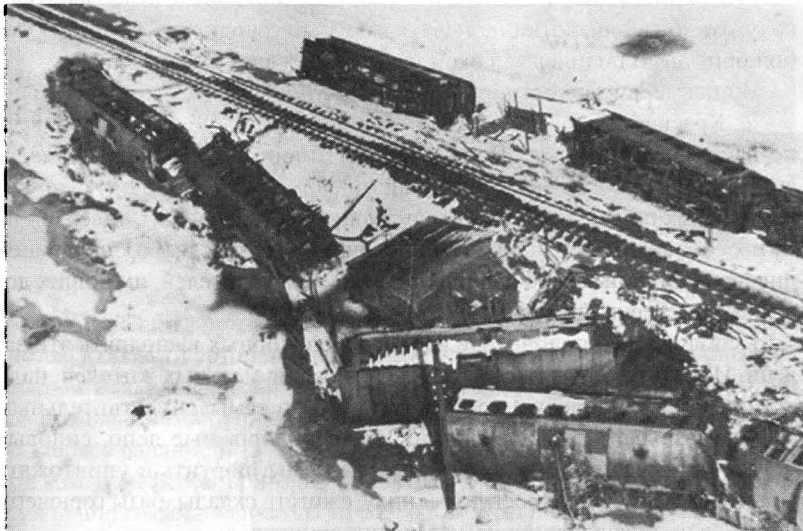

Только 29 сентября майор Н.Федоров получил из Центра радиограмму, в которой сообщалось:

««Колоколу». Самолет, на котором летел «Дима», не вернулся. Есть данные, что «Дима», видимо, погиб. Продолжаем проверять. Если вам станет известно что-либо другое, немедленно сообщите.

Центр»

Специальное мероприятие по ликвидации Вильгельма фон Кубе

Исполнители.

Операция по ликвидации Вильгельма фон Кубе является хрестоматийным примером, который изучают до сих пор разведчики в специализированных учебных заведениях. Организатором акции был *майор Н.П. Федоров*.

«Одной из ярких фигур оперативной разведки был майор Н.П. Федоров, командир одного из разведывательных отрядов в Белоруссии, Герой Советского Союза. Именно он руководил акцией по уничтожению фашистского верховного комиссара Белоруссии В. Кубе в сентябре



Николай Петрович
Федоров

1943 года. Федоров установил связь с руководителем подпольной группы в Минске М.Б. Осиповой, а с ее помощью — с Е.Г. Мазаник, работавшей горничной в доме Кубе. Весь план операции разрабатывали под непосредственным руководством Федорова: были подготовлены две мины, обучена обращению с ними Осипова, которая затем с большим риском доставила мины из отряда в Минск. Она в свою очередь обучила Е. Мазаник. Последняя, рискуя жизнью, пронесла одну мину в особняк Кубе и подложила в его кровать.

За проведение этой блестящей и очень опасной операции Осиповой и Мазаник было присвоено звание Героя Советского Союза, а Н.П. Федоров удостоился ордена Ленина¹.

Елена Мазаник совершила уникальный подвиг в истории Великой Отечественной войны. Вместе с другими отважными подпольщицами (Осиповой М.Б. и Троян Н.В.) она привела в исполнение приговор палачу белорусского народа генеральному комиссару Белоруссии Вильгельму фон Кубе.

В ночь на 22 сентября 1943 года в Минске по заданию командования партизанского отряда — «Димы» установленной ею миной был убит гитлеровский ставленник — генеральный комиссар Белоруссии, в доме которого Мазаник работала горничной.

Непосредственный исполнитель — Мазаник Елена Григорьевна — подпольный псевдоним «Галя».

Родилась 4 апреля 1914 года в деревне Поддегтярная ныне Пуховичского района Минской области (республика Беларусь) в семье крестьянина. Белоруска. Член ВКП(б)/КПСС с 1946 года. Окончила 6 классов. Работала сестрой-хозяйкой в доме отдыха ЦК КП(б)Б.

Оставшись в оккупированном Минске, Елене удалось устроиться в офицерское казино, которое часто посещал Кубе с женой. Гауляйтеру и надменной, напыщенной Анните чем-то понравилась работящая белоруска, и они забрали ее уборщицей в свой двенадцатикомнатный дом.

Операцию по уничтожению Кубе начала партизанская связная Надежда Троян. Смелая и решительная красавица, она приложила максимум усилий, чтобы войти в доверие к Елене, но, к сожалению, не получилось: та опасалась провокаций. Мазаник насторожилась, когда Надежда предложила ей за сотрудничество солидную сумму оккупационных марок. И потом испугалась еще больше, когда Надежда принесла и показала пачку листовок, на которых жирным шрифтом было напечатано: «Смерть немецким оккупантам!»

Параллельно, только более осторожно действовала другая подпольщица — Мария Осипова. Она смогла убедить Елену Мазаник в том, что действительно является подпольщицей-партизанкой, — сводила сестру Елены Валентину в партизанский отряд, где познакомила с его командиром майором Николаем Федоровым. И тогда Елена поверила. Вскоре Мария принесла новой знакомой мину.

Вильгельма Кубе охраняли 12 человек. Мину Елена спрятала в сумочку, прикрыв красивым платком. Она прошла все посты и проверки, используя удобный момент, когда часовой завернул за угол здания,



*Елена Григорьевна
Мазаник*



*Мария Борисовна
Осипова*

по лестнице спустилась вниз, быстро сунула взрывное устройство в мусорное ведро, прикрыв его газетой.

Елена уже хотела возвращаться. Но как быть с миной, ведь ее вместе с мусором могли увезти на свалку? Тогда она вернулась, достала мину из ведра и вновь спрятала в сумочке. Зашла в туалет, чуть успокоилась. Как быть дальше? Закрепив смертоносный груз на груди, Елена пронесла его в спальню Кубе, надежно спрятала под матрацем.

В ночь на 22 сентября 1943 года в центра Минска раздался взрыв, смертельно ранив генерального комиссара Белоруссии, а находившаяся рядом беременная жена гауляйтера не пострадала. Трое их детей, спавших в соседней комнате, тоже выжили.

«Начальнику Разведывательного управления Генштаба Красной Армии генерал-лейтенанту Кузнецову Ф.Ф.

ДОКЛАД

По вопросу об организации убийства гитлеровского генерального комиссара Белоруссии Кубе

Организаторы и исполнители операции.

Убийство Кубе организовал командир диверсионно-разведывательной группы 2-го отдела РУ ГШ КА майор Федоров Николай Петрович, псевдоним «Колокол».

Главным посредником и организатором убийства Кубе явилась Осипова Мария Борисовна, псевдоним «Черная», резидент «Колокола» в Минске.

Вторым посредником и связником между «Черной» и «Галей» был директор минского немецкого кинотеатра Николай Похлебаев.

Исполнителем убийства Кубе является Мазаник Елена Григорьевна, псевдоним «Галя».

О подготовке и выполнении операции знали только перечисленные выше люди.

Как готовилась операция

Имея задание Центра по вопросу организации уничтожения руководящих немецких чиновников и их прислужников, «Колокол» с 1 сентября 1943 года приступил к организации убийства Кубе.

В этот день «Колокол» встретился с директором немецкого кинотеатра в Минске Николаем Похлебаевым и поручил ему познакомить резидента «Черную» с «Галей», работавшей служанкой в доме Кубе, и ее сестрой «Олей».

Когда «Черная» встретила с «Галей», то «Галя», чтобы удостовериться, что имеет дело не с агентами-провокаторами гестапо, а с представителями Красной Армии, потребовала встречи с «Колоколом». «Черная» организовала встречу «Колокола» с сестрой «Гали» — «Олей», которая действовала с полного согласия «Гали». На встрече договорились о проведении операции по устранению Кубе путем отравления, но, когда установили, что «Галя» редко бывает на кухне, тогда решили минировать постель Кубе магнитной миной.

«Черная» получила от «Колокола» две магнитные мины с 24-часовым механизмом для передачи их «Гале» и инструмента.

В пятницу 17 сентября 1943 года «Черная» встретила с «Галей» и договорилась о том, что во вторник 21 сентября 1943 года «Черная» принесет мину и проконсультирует «Галю» у нее на квартире. На этой же квартире решили вопрос о вывозе семьи «Гали».

21 сентября 1943 года в 3 часа утра зарядили мину, в 7 часов утра вывезли семью «Гали», а в 10 часов 10 минут «Галя» заложила мину в матрац кровати Кубе с расчетом, что взрыв произойдет в 3 часа 15 минут. «Черная», «Галя» и «Оля» выехали из города на машине шофера Николая, работавшего в резидентуре «Черной».

Финал

Магнитная мина, заложенная «Галей» в матрац постели Кубе, взорвалась в 2 часа 15 минут ночи, когда презренный палач белорусского народа спал. Священная месть советского народа свершилась, и самый гнусный грабитель, насильник и вешатель советских людей перестал существовать.

Этот взрыв, разорвавший в клочки одного из ближайших гитлеровских помощников, прозвучал во всем мире как знак того, что крах фашизма близок, что месть советского народа растет, час расплаты со всеми гитлеровскими оккупантами приближается и что ни один захватчик не уйдет от возмездия.

После уточнения по радио состава и места пребывания участников операции по уничтожению Кубе они были вывезены на самолете марки СИ-47 № 822, пилотируемом летчиком Покровским и штурманом Боровым, в Москву с 11 на 12 октября 1943 года.

Вывозом участников операции и членов их семей руководил «Колокол».

Кроме личного состава экипажа самолета о вылете «Колокола» с группой женщин знал начальник партизанской посадочной площадки Богомольского района БССР тов. Титков.

Старший помощник начальника 2-го отдела РУ ГШ КА подполковник Знаменский»².

29 октября 1943 года Елене Григорьевне Мазаник было присвоено звание Героя Советского Союза с вручением ордена Ленина и медали «Золотая Звезда» (№ 1208).

Майор Федоров

«После этой операции Н.П. Федоров был направлен в Ровно с задачей уничтожить гауляйтера Украины Коха. К сожалению, во время подготовки операции Кох был неожиданно отозван с Украины.

Затем Н.П. Федоров возглавил отряд особого назначения в районе Ковеля. Во взаимодействии с другими партизанскими формированиями отряд Федорова установил контроль за железнодорожными магистралями в районе Ковеля. Благодаря активным действиям отряда летели под откос немецкие эшелоны, нарушалась связь, в Центр шла ценная разведывательная информация.

В дальнейшем, переправившись через Западный Буг и установив связь с польскими партизанами, отряд Федорова вышел в район Люблина и начал проводить диверсии на железных и шоссейных дорогах,

громить местные немецкие гарнизоны. В этих боях 17 апреля 1944 года Н.П. Федоров погиб»³.

12.2. Разведорганы штабов фронтов

12.2.1. Разведотдел Северокавказского фронта



Андрей Андреевич
Терещенко

Группа Терещенко

В ночь на 30.06.1943 года разведотделом Северо-Кавказского фронта была десантирована разведгруппа в составе командира группы Андрея Терещенко и радиста Лидии Максимовны Пархомчук.

Основная задача группы — легализоваться в г. Николаев под видом мужа и жены. Терещенко предстояло устроиться на железную дорогу. Основная задача группы — контролировать воинские перевозки через Николаев, прежде всего по железной дороге. Кроме того, надлежало собирать и докладывать в штаб фронта сведения о николаевском гарнизоне противника.

Задача легализации упрощалась тем, что Пархомчук была родом из Николаева, где проживали ее родители.

Андрею Терещенко удалось устроиться на станцию составителем. Для работы ему удалось привлечь отца Лидии — Максима Терентьевича и его товарища — Василия Андреевича Кучеренко.

Для удобства работы радиста они с «женой» сняли жилье на окраине. Работа на железной дороге позволила Андрею вести разведку перевозок противника по железной дороге. Кроме того, силами своих помощников Терещенко организовал разведку складов ГСМ, боеприпасов, численности и дислокации николаевского гарнизона.

Несколько позже по рекомендации Максима Терентьевича в группу был включен Николай Барков, работавший кучером в муниципалитете, что позволяло ему беспрепятственно перемещаться по городу и вести разведку.

Когда батареи питания радиостанции начали «садиться», разведчики запросили Большую землю о доставке новых. Вместе с батареями 20 сентября 1942 года в двадцати километрах юго-восточнее города была десантирована Оксана Сидоренко, которая проходила подготовку вместе с Л. Пархомчук. Оксана уже имела опыт работы в тылу. В октября 1942 года она перешла линию фронта и с напарницей вела разведку в г. Краснодар. Выполнив задачу, она также через линию фронта вышла в расположение советских войск, добыв ценную информацию. Еще несколько раз Оксана ходила в тыл противника, добывая необходимую Центру информацию. Оксана Сидоренко также влилась в состав разведгруппы.

Разведгруппа докладывала в штаб фронта:

«Ежедневно в Николаев прибывает до 15 эшелонов с ранеными гитлеровцами...»;

«Противник укрепляет оборону по правому берегу реки...»;

«Гитлеровцы продолжают демонтировать оборудование промышленных предприятий...»

Штабу фронта срочно потребовались сведения о вражеских перебросках войск, и Лида ежедневно, а зачастую и несколько раз в сутки включала радио. Группа докладывала:

«Из Херсона в направлении Одессы противник перебрасывает автотранспортом личный состав... На кузовах автомашин опознавательные знаки...»;

«Противник перебрасывает самолетами из Франции...»;

«Сегодня в 17.00 из Николаева ушла колонна 100 средних танков...»

Лида, выстукивая на «блцшке» комбинации из точек и тире, передавала: «Переброски войск противника...», «Переброски...», «Переброски...» И так ежедневно, несмотря ни на какие трудности работы. Подробно, достоверно.

Штаб фронта был доволен работой разведчиков. В конце ноября Лида приняла радиogramму от командования:

«От вас своевременно поступают ценные сведения... Поздравляем личный состав группы с правительственными наградами. Терещенко Андрей Андреевич награжден орденом «Красное Знамя», Пархомчук Лидия Максимовна — орденом Отечественной войны II степени, Сидоренко Ксения Дмитриевна — орденом Красной Звезды. Желаем вам доброго здоровья и дальнейших успехов на благо нашей социалистической Родины...»⁴

12.2.2. Разведотдел 2-го Белорусского фронта

Группа «Новый»

После короткого отдыха и подготовки майор Гнидаш с группой «Новый» в декабре 1943 года приступил к выполнению задачи в районе Пинск—Слоним—Барановичи.

Заместитель — Франкль Иван Бертольдovich — чех. Член Компартии Чехословакии с 1934 года. Работал в подполье. После захвата Чехословакии эмигрировал в Польшу, затем в СССР.

Радист — Клара Давыдюк — «Смирная», уже ходила в тыл с группой «Норд».

«В группу вошли двенадцать человек. Московские, рязанские парни, украинцы. Молодые — двадцать первого—двадцать второго года рождения. Но уже все побывали в тылу врага.

Перед отправкой в тыл командир группы был вновь зашифрован в «подполковника Шевченко Остапа Федоровича». А затем еще раз кодом «Новый». Иван Франкль стал сержантом Тисовским и вторично закодирован как «Окунь». Остальные члены группы также получили псевдонимы — «Абсолютный», «Левый», «Мудрый», «Лихой» и т.д. [...]

Последняя беседа Гнедаша с полковником Беловым состоялась утром 18 декабря 1943 года. Капитан доложил о готовности и повторил все полученные инструкции. [...]

Белов молча кивнул в знак согласия и обнял «Нового». Уже на следующий день, 19 декабря, на стол к полковнику легло первое донесение, правда, еще с нашей стороны:

«Белову. Обстановка ясна. Сегодня в ночь на девятнадцатое ухожу. Результаты сообщу завтра в час тридцать. «Новый». «Смирная»».

Заброска группы Гнидаша в тыл предполагалась на самолете. Однако после де-

сятидневного ожидания летной погоды решили отказаться от этого варианта. Ночью разведгруппа двинулась на запад. Линию фронта перешли удачно в 12 км южнее Паричи. Через несколько дней достигли района Лунинца.

Здесь разведчики сориентировались, спрятали снаряжение в лесу и разошлись небольшими группами по два-три человека. Было уже намечено, кто куда. Клара с рацией обосновалась в поселке Хоростово. Здесь не было немецкого гарнизона, и потому поселок решили сделать базой. Место подготовили через разведку партизан.

Гнидаш предъявил документы на подполковника Шевченко. Отсюда, из Хоростова, потянулись нити в Пинск, Луинец, Барановичи, Кобрин, Брест, Белосток, Варшаву». [...]

Устроив Клару, Гнедаш взял двух помощников и покинул базу.

Встречи. Пароли. Явки. Всё уже было знакомо. Чтобы иметь возможность перепроверять добываемые сведения, он на

каждой станции ставил двух человек, не связанных, однако, между собой.

Держал он себя независимо. В Пинске потребовал от бургомистра, чтобы ему отвели квартиру. Но это уже была не прежняя дерзкая выходка, а трезвый расчет: раз человек ведет себя так смело, стало быть, у него есть рука в Третьем рейхе. К тому же кончался год 1943-й. Сталинградская и Орловско-Курская битвы были уже позади. Настроение оккупантов менялось. Он видел нервозность, тревогу даже среди офицеров.

Уже 29 декабря штаб фронта получил первую радиограмму о концентрации войск в районе Пинска. В следующей было уточнение — сколько дивизий, какое вооружение. В третьей — количество вагонов и состав грузов, направлявшихся на восток и обратно, на запад.

За первый месяц работы Клара девяносто раз выходила в эфир. Девяносто раз... В деле пометки, сделанные, вероятно, Беловым: «Группа «Нового» работает весьма интенсивно. Как правило, сведения очень ценные»⁵.

12.2.3. Оперативный центр Ивана Банова

Засадные действия

«Что же касается определения войсковых частей противника, то эта работа удалась нам значительно трудней.

В сентябре сорок третьего года, по указанию Центра, у нас была сформирована в составе семидесяти—восемидесяти человек ударная группа по организации засад и



захвата немецких военнопленных. Но и это не дало ожидаемых результатов.

Так, например, эта ударная группа в начале октября сорок третьего года организовала засаду на шоссе Ганцевичи—Новоселки—Барановичи. Три машины с тридцатью пятью немцами, следовавшие из Ганцевичей, были разбиты. Но часть уцелевших успела залечь в кюветы и организовать оборону. В завязавшейся схватке большая часть немцев была перебита. Только троих удалось взять живыми. Четвертый, в гражданской одежде человек, начал убегать к лесу, отстреливаясь из пистолета.

Одного бойца, бросившегося для преследования, человек в гражданском тяжело ранил в живот. Подоспевшие, не задумываясь, открыли огонь по убегающему и убили его наповал, — «чего, мол, нам возиться-то со всякой гражданской крысой, когда нас интересуют военнотружущие немецкой армии».

Впоследствии же выяснилось, что двое из троих взятых в плен немцев оказались власовцами, один из местной самообороны — белорус, а человек в гражданском был немец — старший лейтенант — помощник коменданта гарнизона»⁶.

Агентурная разведка ОЦ

«В г. Слониме нам так же удалось завербовать одного переводчика гебисскомиссара. Этот переводчик пересылал к нам копии приказов и стенограмм, проходивших через переводчика гебисскомиссара. Через этого человека были получены копии стенограмм весьма интересных закрытых выступлений бывшего наместника Белоруссии Вильгельма Кубе. В этих выступлениях Кубе ставил задачу создания фашистской организации среди белорусской молодежи «формально на организационных принципах комсомола, но призванную служить интересам национал-социалистической Германии...».

На этом совещании Кубе признавал трудности борьбы с партизанским движением в Белоруссии, наносящим огромный

ущерб германской армии своей диверсионной работой на различных объектах, и в первую очередь на ж.-д. коммуникациях, и ставил задачу создания организации самообороны среди белорусского населения, «в задачу которого должна входить борьба с партизанским движением».

В конце сорок первого мы получили уведомление из Москвы о том, что для определения номера дивизии достаточно знать номера полевой почты подразделений, входящих в состав данной дивизии. Мы срочно начали искать пути и способы установления связи с немецкими почтовыми отделениями, через которые можно было бы устанавливать эти данные.

В декабре сорок третьего одному из моих людей удалось связаться с некоей Клюевой, работавшей у немцев на Брестском почтамте. Клюева с большой охотой согласилась выполнить любое наше задание. Но человек, установивший с этой женщиной связь, не знал сам, как организовывать ее работу. Поэтому он предложил Клюевой отпроситься на три дня в отпуск за продуктами в район Кобрина. Немецкий почтовый чиновник согласился ее отпустить при условии, что она привезёт ему в подарок несколько килограммов свиного сала.

Женщину доставили ко мне в болото за пятьдесят километров от ж. д., и, пока я ее инструктировал, мои хлопцы упаковывали посылку, на этот раз без «сюрприза», фашистскому начальнику Брестского почтамта. Гражданку срочно отправили тем же маршрутом на железнодорожную станцию и посадили на поезд. После этого мы стали получать номера полевых почт, направляемых из всех войсковых частей, расположенных в окрестностях Бреста. Она же нам давала и изменение адресов этих частей в связи с их переездом в другую местность. Как известно, в декабре сорок третьего года и в последующие месяцы в районе Бреста было большое количество немецких войск, так что эти сведения представляли большую ценность»⁷.

12.3. Спецрадиосвязь

12.3.1. Организация радиосвязи в интересах штабов партизанского движения

В 1943 году продолжалась интенсивная заброска радиостанций в тыл врага, в особенности после организации в партизанских формированиях посадочных площадок, что дало возможность активизировать доставку радиопитания для радиий самолетами. В течение 1943 года было заброшено в тыл врага уже 157 радистов. Все основные партизанские формирования: бригады, отряды, подпольные партийные центры — имели свои радиостанции, которые держали бесперебойную радиосвязь с руководством БШПД. Некоторые партизанские формирования, как, например, соединение минских партизан Героя Советского Союза В.И. Козлова, помимо связи с советским тылом организовали связь внутри соединения со своими отрядами и подпольными райкомами партии. Такая связь поддерживалась радистами Вишневым и Мошкиным более года. Подобную связь имело соединение Героя Советского Союза В.Е. Лобанка. К исходу 1943 года радиосвязь была организована во всех областях Белоруссии. На 1 января 1944 года на оккупированной территории работали 110 радиостанций, а к моменту летнего наступления Красной Армии их насчитывалось уже 168. Всего за два года в тыл врага было направлено 310 радистов, 236 радиостанций и около 7 тысяч комплектов радиопитания. Таким образом, вся территория Белоруссии имела весьма широкую сеть радиосвязи⁸.

12.3.2. Для связи с польскими партизанами

Еще в августе 1943 года УШПД предпринял попытку создать партизанское соединение из отрядов польских партизан, действовавших на территории Западной Украины. Командиром соединения был назначен полковник Р. Сатановский, который десантировался в район действий отряда «Еще Польша не сгинела» в середине августа. До этого для налаживания контактов и взаимодействия Роберт Сатановский с женой был приглашен в Украинский штаб партизанского движения. Задачей польских партизан было ведение партизанской борьбы и разведки в интересах советского командования, первоначально на территории Белоруссии и Западной Украины, а в последующем — на территории Польши. Подготовкой радистов к выводу занимался полковник Косовский.

Соединения и штаба как таковых еще не было, поэтому приходилось всё создавать. Для организации радиосвязи отрядов между собой и с УШПД 24 августа в район дислокации партизанского отряда генерала Сабурова были десантированы радисты Дмитрий Петрович Пузь и Николай Иванович Агеенко, выпускники Саратовской партизанской школы. Д.П. Пузь был оставлен при штабе соединения и обеспечивал связь с в/ч п/п 21714 в период с 24.08.43 до 15.08.1944.

Н.П. Агеенко был направлен в другой польский отряд им. Ромуальда Траугутта. Его судьба сложилась довольно драматично. Вместе с польскими партизанами он прошел все тяготы и лишения по лесам Украины и Белоруссии. Действовал в составе диверсионного взвода поручика Яна Шафарчика. С РПО (радиостанция партизанских отрядов) он участвовал во многих боевых операциях. И несмотря на то что радиста бергли как зеницу ока, Николай Петрович неоднократно лично выполнял боевые задачи в силу того, что такой партизанской подготовки, как у него, в отряде почти ни у кого не было.

В октябре 1943 года соединение начало рейд из района Лельчиц, на юге Белоруссии, на запад, через Украину, к польской границе⁹.

12.3.3. Радиозел представительства БШПД на 1-м Прибалтийском фронте

«Радиозел представительства БШПД на 1-м Прибалтийском фронте обеспечивал связь партизанских отрядов и бригад, действовавших в Витебской, Вилейской областях и северной части Минской области. Всего радиосвязь с узлом поддерживали до 50 корреспондентов.

С ноября 1943 года узел имел девять приемников, в том числе один приемник «Чайка» и по четыре комплекта 45-ПК-1 и ВС-312-Д. На передающем центре было шесть передатчиков «Джек» и один передатчик А-19 с питанием от двигателя Л-3/2 с генератором переменного тока. Кроме того, на автомашинах находились три рации РСБ и две РАФ.

За время своего существования узел представительства БШПД на 1-м Прибалтийском фронте провел радиообмен объемом в 33 460 радиограмм на 1 140 408 групп»¹⁰.

12.4. Спецминирование

В период с 19.09 по 31.12.43 силами партизан Белоруссии, Крыма, Карелии, Прибалтики, Ленинградской, Калининской, Смоленской и Орловской областей РСФСР была проведена операция «Концерт» на коммуникациях противника. В ней приняли участие более 120 тыс. партизан. Что думает об этом Диверсант №1?

И.Г. Старинов

Почему мы победили только в 1945?

Противник спешно бросал на охрану коммуникаций новые и новые части, но мины продолжали взрываться. В результате действий диверсантов снабжение войск по многим железным дорогам было полностью (полностью!) парализовано. Всего же во второй половине 1943 года партизанами было пущено под откос 3143 эшелона! По результативности диверсии партизан оказались в 100 раз эффективнее, чем авиация! Но даже после столь внушительных результатов положение Старинова не

улучшилось и ему все так же приходилось убеждать вышестоящее командование в необходимости масштабного проведения диверсионных акций. И это кажется невероятнее всего!

Упорное неприятие ВГК методов партизанской борьбы для достижения скорейшей победы над врагом, нежелание организовать должное обеспечение этой борьбы в тылу врага, по оценкам Ильи Григорьевича Старинова, привели к тому, что война продолжилась на год-два дольше.

«Борьба с вражеской армией для партизан может вестись только организацией крушений, подрывом автомашин и бронетехники минами и, при благоприятных условиях, нападениями из засад. Бои партизан с частями вермахта в его тылу были сопряжены для партизан с большими потерями, чем на фронте. Два украинских и шесть ленинградских партизанских полков, вступив в прямое боевое соприкосновение с оккупантами, несмотря на героизм, были разгромлены.

Эксплуатируемая железнодорожная сеть противника на 1 января 1943 г. составляла 22 тыс. км. Партизаны почти без потерь совершали диверсии на участках, где на 100 км приходилось не менее двух тысяч вражеских солдат. Так охранялись только наиболее важные участки дорог. Если бы партизаны совершали диверсии на всем протяжении и противник довел плотность охраны до полка на каждые 100 км, то общая численность охраны железных дорог на оккупированных территориях превысила бы 400 тыс. человек, но и она не спасала бы железную дорогу от партизан-диверсантов.

Как было известно из показаний немцев и из разведанных, наиболее критическое положение у противника было с паровозами. При отходе Красной Армии паровозы были эвакуированы или выведены из строя. Гитлеровское командование было вынуждено собирать локомотивы на дорогах всей Европы, не гнушаясь самыми от-

сталыми, и гнать их на восток. Появился так называемый эрзацпаровоз М-50, который стали выпускать паровозостроительные заводы Германии для восточных железных дорог. Паровозный парк катастрофически уменьшался от ударов партизан, авиации, сил Сопротивления на Западе, а также от износа.

Наибольший перерыв в движении составов достигался не ошибочной «рельсовой войной», а разрушением мостов и крушениями составов. Так как мосты сильно охранялись, зимой можно было парализовать движение одновременным выведением из строя водоснабжения в какой-то зоне. Разрушение линий связи — такое эффективное — затрудняло работу транспорта, но не приостанавливало ее на долгий срок.

Нападения на гарнизоны и штабы, отдельные теракты дорого обходились населению, часто приводили к разгрому всего подполья, повышали бдительность оккупантов, но не отражались на боеспособности войск на фронте.

Партизаны при должной организации и руководстве были способны полностью отрезать действующую армию от своих тыловых баз и тем самым уже к концу 1943 г. сделать дальнейшие боевые действия вермахта на Восточном фронте невозможными. Для длительного закрытия движения на железных дорогах и ночного на автомобильных требовалось немного: доставлять партизанам ежемесячно около 2 тыс. тонн минно-взрывчатых и поджигательных средств. Это только на первые 3—4 месяца операции под кодовым названием «Капут оккупантам». Потом противник был бы деморализован и ослаблен, и расход средств на отсечение вражеских войск на фронте от источников снабжения уменьшился бы.

Немецкая армия тщетно пыталась справиться с угрозой настоящей, а не выдуманной «рельсовой войны». Впереди паровозов цеплялись пустые платформы, скорость движения составов снижалась днем до 40,

ночью до 25 км в час. Это, в свою очередь, вызывало увеличение количества паровозов на линии и время нахождения в пути, но не исключало повреждения паровозов на кривых участках при установках партизанами мин, взрывававшихся только под локомотивами или под груженными вагонами.

На фронте вражеский танк подрывался только на одной из трех тысяч противотанковых мин, установленных саперами. В тылу для крушения одного поезда партизаны расходовали 4—5 мин, а при использовании скоростных мин мгновенного действия партизаны на крушение поезда на особо охраняемых участках расходовали одну мину.

Однако об исторических событиях не принято говорить в сослагательном наклонении. Война, так или иначе, шла с постепенным перевесом советских войск.

«Победоносные операции советских войск в 1942—1943 гг. означали коренной перелом в ходе Великой Отечественной войны и свидетельствовали о высоком развитии советского военного искусства, а вместе с этим о совершенствовании методов работы разведорганов фронтов и армий, улучшении взаимодействия и координации между видами разведки, накоплении опыта и мастерства разведчиками и руководителями разведорганов»¹².

Только в одной из диверсий на станции между Минском и Гомелем магнитной миной была взорвана цистерна. Пожар уничтожил поезд со стройматериалами, два состава с боеприпасами и один с 90 танками «Тигр». Это были потери, заметьте, только от одной мины!

В том, что события развивались по иному пути, нет вины партизан. Они точно выполняли приказы, проявляли героизм, убивали охрану, несли потери. Но приказы эти отдавались людьми, не понимавшими тонкостей партизанского дела. Именно поэтому партизанское движение, сыграв важную роль в победе, не сделало всего, что могло бы»¹¹.

Примечания

¹ Кочик В.Я., Лурье В.М. ГРУ: Дела и люди. — СПб., 2002. С. 570.
² ЦА МО РФ. Оп. 17021. Д.1. Л. 113—114.
³ Кочик В.Я., Лурье В.М. ГРУ: Дела и люди. С. 570.
⁴ См.: Василевич И. Явочная квартира на улице Леккерта//Люди молчаливого подвига. — М., 1987. С. 225—291.
⁵ Цит. по: Гусев Б. Двое в землянке//Люди молчаливого подвига. — М., 1975. С. 359—360.
⁶ Воспоминания Г. Линькова. Рукопись.
⁷ Там же.

⁸ См.: Позывные военной разведки. — М., 1998. С. 402, 412.
⁹ См.: Пузь Д.П. В глубоком тылу врага//Позывные военной разведки. Кн. 2. — М., 2005.
¹⁰ Позывные военной разведки. — М., 1998. С. 402, 412.
¹¹ Старинов И.Г. Почему мы победили только в 1945?//«Солдат удачи». 1995. № 5.
¹² Павлов А.Г. Военная разведка в 1941—1945 гг.// Кочик В.Я., Лурье В.М. ГРУ: Дела и люди. С. 589.

УДАЧИ И ТРУДНОСТИ РАЗВЕДКИ В 1943 ГОДУ

13.1. Организовать эффективную работу разведки удалось лишь к концу 1943 года

«К концу 1943 года многие сотни разведчиков, выброшенных по линии Разведуправления Генштаба, действовали в глубоком тылу противника. Связанные с партизанскими отрядами, подпольными группами патриотов, они собирали большую по объему и весьма ценную информацию о воинских перебросках в глубоком тылу немцев, появлении новых образцов техники, политико-моральном состоянии личного состава вермахта, мероприятиях оккупационных властей и так далее. Многочисленные разведывательно-диверсионные группы и отряды нарушали коммуникации противника, уничтожали его мелкие гарнизоны и штабы, пускали под откос эшелоны с живой силой и техникой немцев, выводили из строя линии связи, уничтожали предателей, сотрудничавших с врагом.

Массовую засылку разведчиков в тыл врага лимитировали радисты. Без радиосвязи такие операции были бессмысленными. А подготовка радистов занимала до 6 месяцев. К сожалению, централизованного учета радиоспециалистов в стране перед войной не велось. В результате значительная часть специалистов была мобилизована, но использовалась не по назначению.

Недоставало людей, знающих иностранные языки: немецкий, венгерский, финский, румынский, итальянский, словацкий. Подготовка таких специалистов требовала годы. Учет лингвистов, особенно женщин, тоже отсутствовал, и приходилось их разыскивать с большим трудом. В результате многие переводчики в отрядах и группах были домопущенные и их лексикон немецкого языка ограничивался фразой «Хенде хох!» (Руки вверх!)»¹.

13.2. В тяжелых условиях

«В 1943 г. партизанские отряды контролировали такие железнодорожные узлы на Украине и в Белоруссии, как Лунинец, Здолбунов, Коростень, Ковель, Брест, Сарны.

Следует подчеркнуть, что работа разведчиков проходила в тяжелейших условиях немецкой оккупации, когда фашистские власти провели учет населения, насадили широкую сеть осведомителей. Все население от 16 до 55 лет привлекалось к окопным и другим работам, значительная часть молодежи принудительно отправлялась в Германию. Практически все крупные населенные пункты и узлы железных дорог находились под неослабным контролем, передвижение по дорогам без специального разрешения было запрещено. Повсеместно свирепствовали гестаповцы, полицейские органы, контрразведка, тайная полевая полиция, полевая жандармерия, многочисленные карательные подразделения. От разведчиков требовались высочайшая осторожность, бдительность, умение ориентироваться в сложных условиях борьбы»².

«Трудно приходилось всем разведчикам выполнять задачи в тылу врага. Часто случалось, что они без отдыха и питания совершали длительные переходы по незнакомым местам: шли днем и ночью, в зной и стужу, под дождем и снегом, под огнем карателей. Понятно, всем разведчикам было нелегко в таких переходах. Но особенно доставалось радистам. Помимо личного оружия и запаса питания они несли с собой радиостанцию и увесистый блок батарей к ней. Кроме того, они постоянно были озабочены тем, как бы не повредить радиостанцию и сохранить ее работоспособность, чтобы на первом же привале развернуть свою рацию, связаться с Большой землей и сообщить командованию о местонахождении группы, обо всем том, что разведчики видели и слышали по новому маршруту, и т.п. В каких только местах не приходилось работать на радиостанциях: в лесу и горах, в землянках и стогах сена, в сараях и на чердаках домов местных патриотов, в хлевах и даже в собачьих конурах. Галина Старовойтова, например, радиосеансы проводила по ночам из русской печки в доме, находившемся в расположении гитлеровской дивизии СС, а Лиза Вологодская ухитрилась работать в собачьей конуре.

Особенно трудно было работать радисту на рации в лесисто-болотистой местности, когда во время передачи радиogramмы на руку радиста пикировали тучи кровожадных комаров. Прерывать передачу радиogramмы было нельзя... Приходилось терпеть. Такая же картина наблюдалась и во время приема радиogramмы. В этом случае обе руки радиста покрывались комарами, поскольку одной рукой записывалась радиogramма, а другой — велась подстройка приемника. Иногда командир разведгруппы при возможности выделял «свободного» разведчика, который веткой сгонял с рук радиста армаду назойливых насекомых.

Если сравнивать условия выполнения задач бойца, находящегося на переднем крае в период боя, и разведчика на задании в тылу противника, то трудно сказать, кому из них сложнее. Конечно, на бойца в период боя противник оказывает огневое воздействие (нередко массированное) одновременно из различных видов оружия. Слов нет, трудно выстоять в этой обстановке. Но все же боец, находясь в боевых порядках войск, почти всегда чувствует рядом своих друзей, на которых можно положиться и которые, как и он сам, активно воздействуют

силой своего оружия на противника. Разведчик же, находясь во вражеском окружении, нередко действует один, иногда даже без оружия, полагаясь во многих случаях только на себя. Его союзниками при этом являются опыт, знание обстановки и дела, расчетливость и смекалка, хладнокровие и, конечно, беспредельная преданность Родине»³.

Приложение 1
Руководители военной разведки в 1943 году

Структура	Период	Воинское звание	ФИО
Центральный аппарат			
Нач. ГРУ ГШ РККА	1943	Генерал-майор	Ильичёв И.И.
Нач. РУ РККА	До 03.1943	Генерал-майор танковых войск	Панфилов А.П.
Нач. РУ РККА	С 03.1943—далее	генерал-лейтенант	Кузнецов Ф.Ф.
Нач. диверсионного отдела (ДО) ГРУ ГШ РККА	До 06.1943	полковник	Патрахальцев Н.К.
Ст.пом. нач. ДО ГРУ ГШ РККА	1943	подполковник	Троян В.А.
Начальники РО фронтов			
Западный	До 10.1943	полковник	Ильницкий Я.Т.
	С 10.1943	генерал-лейтенант	Кочетков М.А.
Северо-Западный	До 05.1942	генерал-лейтенант	Дервянко К.Н.
	До 11.1943	генерал-майор	Кашников К.В.
Юго-Западный	До 10.1943	генерал-майор	Рогов А.С.
Центральный 15.02.—20.10.1943 г.	08—10.1943	генерал-майор	Чекмазов П.Н.
Ленинградский	1943	генерал-лейтенант	Евстигнеев П.П.
Южный	До 08.1942	генерал-лейтенант	Васильев А.Ф.
	08—10.1943	генерал-майор	Грязнов М.Я.
Карельский	1943	генерал-майор	Поветкин Ф.Ф.
Калининский	До 01.1943	генерал-майор	Алексанкин М.А.
	С 01.1943	генерал-майор	Хлебов А.А.
Брянский	До 03.1943	генерал-лейтенант	Чекмазов П.Н.
	04—09.1943	генерал-майор	Хлебов А.А.
Волховский	До 11.1943	полковник	Василенко В.И.
Забайкальский	1943	генерал-майор	Ленчик И.Г.
Дальневосточный	1943	генерал-майор	Соркин Н.С.
Воронежский с 07.07.1942	До 07.1943	генерал-лейтенант	Кочетков М.А.
	07—10.1943	генерал-лейтенант	Виноградов И.В.
Северо-Кавказский	С 01 до 11.1943	генерал-майор	Трусов Н.М.
Сталинградский	До 01.1943	генерал-лейтенант	Кочетков М.А.
Донской	До 02.1943	генерал-лейтенант	Виноградов И.В.

Структура	Период	Воинское звание	ФИО
Степной 10.07.— 20.10.1943 г.	?	?	?
1-й Прибалтийский с 20.10.1943	С 10.1943—далее	генерал-майор	Хлебов А.А.
2-й Прибалтийский с 20.10.1943	До 01.04.1945	генерал-лейтенант.	Маслов М.С
1-й Украинский с 20.10.1943 г.	С 10.1943	генерал-лейтенант	Виноградов И.В.
2-й Украинский с 20.10.1943 г.	?	?	?
3-й Украинский с 20.10.1943 г.	с 10.1943	генерал-майор	Рогов А.С.
4-й Украинский с 20.10.1943 г.	С 10.1943	генерал-майор	Грязнов М.Я.
Белорусский 20.10.1943	С 10.1943	генерал-лейтенант	Чекмазов П.Н.



*Начальник
разведывательного
отдела 1-го Украинского
фронта генерал-майор
Ленчик Иван
Григорьевич*



*Начальник
разведывательного
отдела 2-го Украинского
фронта генерал-майор
Поветкин Филипп
Филиппович*



*Начальник
разведывательного
отдела 3-го Украинского
фронта генерал-майор
Рогов Александр
Семёнович*



*Начальник
разведывательного
отдела 1-го
Белорусского фронта
генерал-майор Трусов
Николай Михайлович
(с 1955 г. — генерал-
лейтенант)*

Примечания

¹ *Никольский В.А. «Аквариум-2». — М., 1999. С. 132—133.*

² *Павлов А.Г. Военная разведка в 1941—1945 гг.// Кочик В.Я., Лурье В.М. ГРУ: Дела и люди. — СПб., 2002. С. 593.*

³ *Героические дела разведчиков-радиотехников в годы Великой Отечественной войны 1941—1945 годов. — М., 2005. С. 145—146.*

ДЕЙСТВИЯ ОРГАНОВ ВОЕННОЙ РАЗВЕДКИ В ПЕРВОЙ ПОЛОВИНЕ 1944 ГОДА

14.1. Действия разведгрупп центрального подчинения

«Разведывательные группы ГРУ ГШ и фронтов, где это было возможно, базировались на партизанские отряды и бригады, использовали разведанные, добытые партизанской разведкой, и передавали их в свои штабы. С базы нашей партизанской бригады в 1943—1944 годах действовала возглавляемая майором Вацлавским Борисом Николаевичем разведгруппа, которой мы постоянно оказывали помощь в решении разведывательных задач, так как возможности разведки бригады были значительно больше, чем у этой группы. Мы помогали Борису Николаевичу подбирать помощников из числа местных жителей для решения задач разведки в Орше, Толочине, Шклове, на железных дорогах. Оказывали помощь группе Вацлавского в решении продовольственной проблемы, иногда давали питание к радиостанции. Разведчики группы имели возможность периодически отдыхать, находясь под охраной партизан. Мы вместе с Борисом Николаевичем часто выезжали непосредственно к объектам разведки для уточнения каких-либо данных. Помню, что в знак дружеского расположения и оказания группе помощи Вацлавский подарил мне трофейное кожаное французское седло.

Молодой девушке-разведчице Милорадовой Клавдии Александровне из состава другой разведывательной группы ГРУ ГШ тоже оказывалось постоянное содействие в решении разведывательных задач по Орше и аэродрому Балбасово. Для нее в бригаде изготавливались легализационные документы, давались конспиративные адреса наших подпольщиков.

Клавдия Александровна написала в свое время небольшую книгу «В разведке» о действиях разведчиков своей группы. Она сейчас живет в Москве, активно участвует в общественной работе, выступает с воспоминаниями перед молодежью и перед молодыми офицерами-разведчиками, пишет в газеты статьи о разведчиках, в том числе и о своей подруге Зое Космодемьянской, с которой вместе проходила разведывательную подготовку»¹.

14.2. Действия разведгрупп РО фронтов

267

После успеха на Курской дуге, развивая стратегическую инициативу, советское командование спланировало наступление Советской Армии по всему фронту, от севера до юга. Эти действия, в частности, обеспечивали информацией разведывательные группы, работавшие в интересах РО штабов фронтов.

Ярким примером эффективной деятельности советских разведчиков в тылу противника в этот период могут быть действия разведывательной группы «Овин», которая в декабре 1943 года была выведена в Белоруссию разведывательным отделом штаба 1-го Белорусского фронта.

14.2.1. Разведотдел 1-го Белорусского фронта

Разведывательная группа «Овин».

Разведывательная группа «Овин» действовала в лесах Белоруссии и в Польше с декабря 1943 по 1945 год. В декабре 1943 года группа в составе семи человек, в том числе двух радистов, перешла линию фронта в районе села Рудня (в 25 км северо-восточнее г. Овруч) с целью ведения разведки немецко-фашистских войск в городах Барановичи и Слоним, выявления их штабов, складов и аэродромов, освещения переброски живой силы и военной техники по железным и шоссейным дорогам Волковыск—Барановичи и Брест—Барановичи.

Командиром группы был умный, смелый и решительный разведчик, уже имевший опыт работы в тылу врага на Черниговщине в 1943 году, гвардии майор Геннадий Иванович Братчиков (псевдоним «Овин»).



*Геннадий
Иванович
Братчиков*

Живет в Белорусском Полесье...

Добираясь до намеченных по заданию населенных пунктов, группа за первые три месяца совершила беспрецедентный почти семисоткилометровый разведывательный рейд по тылам гитлеровских войск. Отважная семерка из конца в конец пересекла Белорусское Полесье. Казалось, не было конца этому пустынному краю, в дремучих лесах и болотах которого могло бы утонуть сразу несколько западноевропейских государств. Болота и реки Полесья в ту зиму почти не замерзали. Многие болота считались непроходимыми, но разведчики шли по ним вслед за местными проводниками. Выйдя весной 1944 года в район Иванцевичи, Пружаны, группа задержалась: требовалось оглядеться и подготовиться к возможному новому прыжку на запад.

В период совершения перехода, несмотря на большие трудности, разведчики не бездействовали. За короткое время были созданы три резидентуры: «Ячмень» — в районе Иванцевичи, «Соня» — в Пружанах и «Огонь» — в г. Слоним. Опираясь на свою агентуру и партизан, действо-

вавших в этих районах, группа добывала ценные разведданные. В Центр ежедневно направлялись 2—3 радиogramмы с донесениями о перевозках войск и военной техники противника, о численности его гарнизонов и местонахождении военных объектов. Всего за первые три месяца действий в тылу противника в Центр было передано по радио 157 радиogramм, из них 125 содержащих ценные и весьма ценные разведданные.

Меж тем войска 1-го Белорусского фронта стремительно продвигались на запад. А разведчики, как всегда, должны быть на 200—300 км впереди своих войск.

Новое задание Центра

И вот из Центра очередное указание — «Срочно уходите за реку Буг». В июне 1944 года группа «Овин» снова выступила в поход. Впереди — новые трудности, предстояло преодолеть растянувшуюся более чем на 100 километров Беловежскую Пущу — самый крупный лесной массив Средней Европы. Положение разведчиков осложнилось тем, что они остались почти совсем без продуктов питания: закопанные в пуще продукты для группы были полностью съедены кабанями. Не осталось у разведчиков и неприкосновенного запаса. Пришлось преодолевать пущу, как говорится, «на голодный желудок». А путь был очень тяжелым: в сутки разведчики проходили лишь 15—20 километров.

В ночь на 19 июля 1944 года разведчики группы «Овин» вышли на государственную границу СССР. Они были одними из первых, кто дошел до границы и перешел ее, форсировав р. Буг у села Мельники, чтобы добить фашистского зверя в его собственной берлоге².

14.2.2. Разведотдел штаба 3-го Украинского фронта

1944 год известен рядом блестящих побед Красной Армии. В конце 1943—начале 1944 года все четыре Украинских фронта перешли в наступление для освобождения Правобережной Украины. Их успех был невозможен без достоверных и оперативно поступающих в штабы фронтов и армий разведывательных данных. Они стекались от разных разведывательных источников. Одним из них для РО 3-го Украинского фронта была группа Терещенко в Николаеве.

Группа Терещенко в новом составе

В ночь с 15 на 16 января 1944 года недалеко от села Новая Одесса благополучно приземлился с парашютом тридцатидвухлетний разведчик Никита Хрупало, направленный штабом фронта в группу Терещенко с новым запасом батарей для рации. Это был первый в жизни Хрупало прыжок с парашютом. Разведчик прибыл на явочную квартиру и в ближайшие дни, так же как и Оксана, определен на работу. Сначала ремонтировал дороги в городе, а вскоре был направлен для дорожных работ на аэродром. Так советские разведчики получили доступ на один

из наиболее важных для командования объектов. В штаб фронта полетели радиограммы:

«На аэродроме базируются самолеты истребительной, бомбардировочной и транспортной авиации. Количество самолетов следующее: двухмоторных истребителей Ме-110... двухмоторных средних бомбардировщиков Ю-88... транспортных самолетов Ю-52...»;

«В течение истекших суток авиация противника произвела 200 боевых самолетовылетов. При этом бомбардировщики совершили... Планируются налеты бомбардировщиков ночной авиации на города...»;

«В авиационных мастерских на аэродроме ремонтируются самолеты следующих типов...»;

«Транспортная авиация вывозит в Германию трупы погибших немцев... В течение дня вывезено...»

Андрей повеселел. Как хорошо, когда есть надежная радиосвязь со штабом фронта! Теперь вся собранная разведчиками ценная информация о николаевском гарнизоне вражеских войск незамедлительно передавалась на Большую землю.

Началась весна 1944 года. 4 марта войска 1-го Украинского фронта развернули наступление на Тернополь-Проскуровском направлении. 5 марта двинулись войска 2-го Украинского фронта на Уманском направлении. 6 марта войска 3-го Украинского фронта начали Березнеговато-Снигиревскую операцию.

Вскоре разведчики получили радиограмму из штаба:

«...Советские войска, развивая наступление, прорвали фронт противника в районе... Железная дорога Львов—Одесса перерезана. В целях ликвидации прорыва противник, возможно, будет перебрасывать танковые части через Николаев в район... Внимательно следите и незамедлительно докладывайте...»

И Андрей Терещенко выполнил это задание: информация от него поступала в штаб фронта систематически.

А позднее Терещенко сообщал: «Противник вывозит в сторону Одессы демонтированное заводское оборудование, рельсы...»;

«Непрерывно в направлении Одессы движутся разбитые части противника...»

Преодолевая отчаянное сопротивление гитлеровцев, советские войска продолжали наступательные действия. Через несколько дней упорных боев были отрезаны пути отхода на запад 6-й немецкой армии. 13 марта советские войска, действовавшие на левом фланге фронта, заняли Херсон. 6-я немецкая армия, опасаясь окружения, начала поспешное отступление, бросая тяжелое вооружение и раненых. Преследуя врага, войска 3-го Украинского фронта во второй половине марта вышли к Южному Бугу, форсировали его и устремились к Николаеву и Одессе.

В те дни гитлеровцы организовали срочную переброску самолетов с аэродрома, на котором работал Хрупало, на другой — дальше на запад. Было объявлено, что туда поедут и аэродромные рабочие. Никита Константинович вынужден был скрыться — отсиживался в подвале

дома Барковых, а через несколько дней Андрей решил перевести Никиту Константиновича в дом Пархомчуков.

...28 марта 1944 года Николаев был освобожден от оккупантов.



Лидия Пархомчук

После возвращения

После возвращения в штаб фронта разведчикам был предоставлен непродолжительный отпуск. Лида и Андрей поженились. Лида по состоянию здоровья демобилизовалась. За отличную работу в тылу врага награждена орденом Отечественной войны II степени. Андрей отправил ее к своим родственникам в Пятигорск, а сам после отдыха вернулся в штаб фронта: до победы было еще далеко.

Никита Константинович Хрупало, награжденный орденом Отечественной войны II степени, был демобилизован и откомандирован к месту жительства.

Оксана Сидоренко еще дважды прыгала с парашютом во вражеский тыл. И оба раза — за пределами Советского Союза. За успешное выполнение заданий командования награждена орденами Отечественной войны I и II степени, Красной Звезды. После войны вышла замуж. Ксения Дмитриевна Маленко живет в родном городе.

Николай Яковлевич Барков ушел в Красную Армию. Награжден орденом Красной Звезды.

Андрей Терещенко, вернувшись в штаб 4-го Украинского фронта, сразу же начал готовиться к новому заданию. Из разговоров с офицерами штаба он понял, что, хотя далеко позади остались самые тяжелые дни и месяцы войны, предстоят упорные бои с противником, сила которого все еще огромна.

Советские Вооруженные Силы готовились к новым сражениям.

...И вот наши фронты пришли в движение. С середины июля Советская Армия вела активные боевые действия на фронте от Финского залива до Карпат, теснила врага севернее Ленинграда, в Карелии.

Андрей Терещенко перед началом Восточно-Карпатской наступательной операции наших войск был десантирован с группой разведчиков в Закарпатье, и с того времени его группа систематически по радио докладывала в штаб фронта сведения о войсках, оборонительных сооружениях, аэродромах, складах боеприпасов и других военных объектах противника на очень важном направлении боевых действий.

28 октября территория, на которой находилась группа Терещенко, была освобождена наступающими частями 18-й армии³.

«Активно действовали в тылу врага на Левобережной Украине разведывательные группы, в частности группа майора К.С. Гнидаша («Новый»), которая вскрывала систему обороны немцев, количество и расположение войск, техники и складов в районах Киева, Чернигова, Коростеня и Житомира. Данные, полученные от разведгруппы Гнидаша, во многом способствовали форсированию Днепра»⁴.

К началу 1944 года оперативные центры, действовавшие под командованием таких талантливых разведчиков, как Н. Федоров, И. Банов,

А. Бринский, П. Вершигора и другие, стали надежными, стабильными источниками развединформации для командования фронтов.

Кроме того, они располагали силами и средствами для осуществления специальных мероприятий на объектах и коммуникациях противника. Но по ходу наступления Красной Армии им назначались новые районы разведки.

14.2.3. Действия ОЦ

Передислокация ОЦ Банова в новый район разведки

«При делении соединение «Черного» было ориентировано на продолжение разведки противника в районе Барановичи—Лунинец—Слуцк. Оно должно контролировать все военные перевозки по шоссе и железным дорогам в этом районе. Одновременно, не ослабля внимания указанному району, соединение «Черного» было нацелено на передислокацию в Польшу, в район Люблина.

Переход соединения «Черного» в новый район действий начался в декабре 1943 г. и продолжался до весны 1944 г. Он совершался в два этапа. Сначала в течение месяца был сделан бросок до реки Западный Буг, а затем к апрелю в район Варшава—Люблин. При передислокации у соединения было много трудностей: нужно было форсировать реки, переходить шоссе и железнодородные магистрали, находившиеся под постоянным наблюдением и сильной охраной противника.

Одно дело — пробираться через эти препятствия маленькой группой, и совсем другое — крупным отрядом численностью 200—300 человек, да еще с обозом. К тому же это было не обычное рейдирующее соединение, готовое в любое время вступить с бой с противником, а оперативный центр, первоочередной задачей которого являлось ведение разведывательной и диверсионной работы. Москва прямо приказывала избегать соприкосновения с противником, пробираться в новый район скрытно. Но большой отряд — не иголка в стоге сена! Трудно было пройти в Польшу незримо и неслышными. Пришлось идти на всякие хитрости. Чтобы не создавать лишнего шума, перед отправкой в поход были, как следует, смазаны оси повозок, колеса обмотали тряпками и ветошью. Двигаться приходилось, как правило, ночью по кочковатым полям и лесам. Когда переходили через железные дороги или преодолевали другие препятствия, повозки приходилось бойцам переносить на руках. Во время перехода постоянно ощущалась нехватка в питании, особенно плохо было с кормом для лошадей.

Группы, отряды и штаб соединения были вынуждены постоянно перемещаться, принимались все меры предосторожности, чтобы противник не обнаружил и не захватил их врасплох на какой-нибудь дневке.

Радиоузел «Пена» в течение всего перехода находился в центре маршевых колонн в непосредственной близости от штаба соединения. Во всех случаях при благоприятной обстановке узел немедленно проводил связи с Центром и радиостанциями отрядов, временно оставшихся для

выполнения задач в местах прежней дислокации. Связь в походных условиях чаще всего приходилось вести на радиостанции «Север». Развертывать более мощную аппаратуру не позволяла обстановка, а кроме того, и отсутствие бензина для двигателя «Х-303». Некоторые корреспонденты в период перехода поддерживали радиосвязь непосредственно с Центром, минуя радиоузел «Пена». Конечно, с удалением соединения на запад увеличилось и расстояние от корреспондентов до Центра. Мощности «Севера» для надежной радиосвязи на эти расстояния уже не хватало, поэтому и связь в соединении в это время не всегда была надежной»⁵.

Получив богатый опыт руководства партизанскими отрядами под командованием Григория Матвеевича Линькова и Ивана Николаевича Банова, Антон Петрович Бринский смог быстро наладить работу в новом Оперативном центре.



Разведывательная бригада «Хозяйство», в центре в белом полушубке — Антон Бринский

Оперативный центр Бринского

В Западной Украине было немало деревень, в которых жили одни поляки. Они активно поддерживали партизанское движение, сами создали несколько отрядов, которые успешно вели борьбу с гитлеровцами. [...] До встречи Антона Петровича с командованием в Москве не все его отряды имели радиостанции. Поэтому разведанные передавались иной раз с опозданием, что снижало их ценность. Но в Москве Антону Петровичу кроме боеприпасов выделили и радиооборудование. Так что, прибыв снова в тыл врага, Бринский смог хорошо наладить свое радиохозяйство. Теперь его разведанные шли в Центр без опоздания и очень часто.

Только за один день 2 февраля 1944 года Антон Петрович передал три радиogramмы в Центр:

«2.2.44. 291-я пехотная дивизия противника дислоцируется в районе... «Брук»»;

«2.2.44. 363-й пехотный полк противника занял оборону по западному берегу р. Стырь в районе Рожище... «Брук»»;

«2.2.44. Танковый корпус, переброшенный из Люблина, развернут на рубеже... «Брук»».

5 февраля из Центра была получена радиogramма, в которой сообщалось, что А.П. Бринскому, И.Н. Черному и Н.П. Федорову Указом Президиума Верховного Совета СССР присвоено звание Героя Советского Союза. Были награждены орденами и медалями и многие партизанские разведчики из соединения Бринского. [...]

«10.2.44. В направлении Люблин эвакуируются немецкие семьи и раненые из населенных пунктов... «Брук»».

«4.3.44. В Ковель прибыло из Дубно и Сокаль около 3 000 000 солдат и офицеров немецко-фашистских войск. «Брук»».

Регулярные части Красной Армии, громя врага, с каждым днем продвигались все дальше и дальше на запад. [...]Продвигаются на запад, только впереди регулярных частей, и партизанские отряды.

Впереди Буг! [...] Еще в октябре 1943 года для перехода за Буг был подготовлен отряд во главе с Юзефом Собесяком. Однако Центр тогда не разрешил отряду переправляться за Буг. Но позже Юзеф Собесяк сформировал бригаду, с которой и действовал теперь на земле своей Родины.

В начале 1944 года для переправы за Буг были подготовлены еще два отряда. Один — Героя Советского Союза Николая Федорова и второй — Петра Василенко. К весне на польской земле, выполняя интернациональный долг, сражались уже многие советские партизаны и разведчики.

Подготовилось для перехода за Буг и соединение Бринского. [...] И надо же такому случиться — именно в это время у Антона Петровича обострилась старая болезнь. Приступы были настолько сильны, что он не мог даже двигаться. Бринского по распоряжению Москвы отправили на Большую землю»⁶.



Юзеф Собесяк

14.3. Действия партизан в интересах Советского командования

Зимой 1944 г. наступление войск Ленинградского, Волховского, 2-го Прибалтийского, 1-го Украинского фронтов проводилось в тесном взаимодействии с партизанами.

Весной—летом 1944 г. наступление войск Отдельной Приморской армии, Карельского, 4-го Украинского, 1-го, 2-го Прибалтийских, 1-го, 2-го и 3-го Белорусских фронтов также проводилось во взаимодействии с партизанскими формированиями.

В ходе наступательных операций Красной Армии партизаны вели разведку, оказывали помощь советским войскам при форсировании рек, захватывая и удерживая до их подхода мосты, наносили мощные удары по коммуникациям и отступающим войскам противника.

10.04.—09.06.44. — Состоялся рейд партизанского соединения под командованием М.И. Шукаева в район Борислав—Дрогобыч.

23.04.44. — Расформировано представительство Украинского штаба партизанского движения на 4-м Украинском фронте.

20.05.44. — Сформирована оперативная группа Белорусского штаба партизанского движения при Военном совете 2-го Белорусского фронта.

08.06.44. — Секретарь ЦК КП(б)Б П.К. Пономаренко утвердил план операции третьего этапа «Рельсовая война».

20. 06.44. — Начало третьего этапа операции белорусских партизан «Рельсовая война».

Примечания

- ¹ Голицын П.А. Записки начальника военной разведки. — М., 2002. С. 72—73.
- ² См.: Никифоров А.Н. Разведгруппа ОВИН//Позывные военной разведки. Кн. 2. — М., 2005. С. 169—170.
- ³ См.: Василевич И. Явочная квартира на улице Леккерта//Люди молчаливого подвига. — М., 1987.
- ⁴ Павлов А.Г. Военная разведка в 1941—1945 гг.// Кочик В.Я., Лурье В.М. ГРУ: Дела и люди. — СПб., 2002. С. 593.
- ⁵ Никифоров А.Н. Организация радиосвязи//Позывные военной разведки. Кн. 2. С. 150—166.
- ⁶ Золотухин В. Его линия фронта//Люди молчаливого подвига. — М., 1975. С. 298—300.

ДЕЙСТВИЯ ВОЕННЫХ РАЗВЕДЧИКОВ В ИНТЕРЕСАХ ОПЕРАЦИИ ПО ОСВОБОЖДЕНИЮ БЕЛОРУССИИ

Знаменитая стратегическая наступательная операция «Багратион», в которой принимали участие сразу четыре фронта: 1-й Прибалтийский, 1-й, 2-й и 3-й Белорусские фронты (Западный фронт был расформирован), началась 23 июня 1944 года. Она имела два этапа. Первый этап, продолжавшийся с 23 июня по 4 июля 1944 года, включал операции: Витебско-Оршанскую, Могилевскую, Бобруйскую, Минскую и Полоцкую. На втором этапе (с 5 июля по 29 августа) проводились операции: Вильнюсская, Белостокская, Шауляйская, Люблин-Брестская и Каунасская.

При подготовке Белорусской наступательной операции разведывательные группы 1-го Прибалтийского и 3-го Белорусского фронтов своевременно доложили в свои штабы об отсутствии у противника крупных резервов. Это помогло командующим фронтами правильно распределить силы при прорыве обороны противника и успешно провести операцию.

15.1. Действия разведгрупп фронтowego подчинения

«Об интенсивности действий разведывательных отделов штабов четырех «багратионовских» фронтов можно судить по количеству проведенных разведчиками засад, поисков, операций по сбору сведений в тылу противника. Наибольшее количество разведывательных операций было проведено в 1944 году разведчиками 1-го Белорусского фронта, которыми командовал генерал-майор П.Н. Чекмазов. На их счету 22 950 операций. Разведчики 3-го Белорусского фронта отправлялись за линию фронта 16 254 раза. Подчиненные полковника А.А. Хлебова, начальника разведотдела штаба 1-го Прибалтийского фронта, выполняли задания командования в тылу противника 15 350 раз. Разведчики 2-го Белорусского фронта провели 7711 операций по добыванию сведений о противнике»¹.

«В июле 1944 г. в наш район (Бобруйск—Борисов) забросили еще одну группу, радистом в которой была москвичка Катюша Усанова, при-

шедшая в разведку из спецшколы УНКВД Московской области. Удачливая разведчица, Катя несколько раз переходила линию фронта и действовала в тылу врага. Заменяя командира в тяжелейших условиях боя, приняла на себя командование отрядом. За мужество была награждена командованием»².

«Разведгруппа «Новый» успешно действовала в районах Слуцк, Осиповичи, Барановичи, Минск, Слоним, Белосток. Она внесла вклад в успех Белорусской операции Советской Армии»³.

15.1.1. Разведгруппы РО 2-го Белорусского фронта

Группа «Новый».

Об оперативности работы Гнидаша можно судить по датам. 21 января штаб по радио запрашивает его о наличии вражеских соединений. Уже на другой день к вечеру «Новый» передает точные данные: аэродромов — столько-то, самолетов — столько-то и каких, как охраняются и т. д.

Из Бреста Гнидаш сообщил:

«Знаком с польским помещиком, имеющим связи в Варшаве, Бресте, Белостоке. Принят в немецких кругах, одновременно имеет связи с подпольной антифашистской организацией в Варшаве». [...]

Помещик наводит его на некоего майора.

Гнидаш приставил к помещику одного из своих людей, а сам стал искать выход на майора. На это потребовалось около трех недель. И вот он радирует Белову:

«Противником сформирована команда «Вега» — занимается переброской в нашу страну небольших шпионских групп. Создана также команда «Абертруно» — занимается контрразведкой в прифронтовой полосе с задачей выслеживания наших разведчиков. Координирует действия обеих команд майор... Веду за ним наблюдение. «Новый». [...]

В итоге этого контакта на стол Белову ложится следующее донесение: «В течение суток ждите группу фашистских шпионов... Заброска самолетом, координаты X-1201, У-84342».

В конце каждого месяца «Новый» посылает сводный отчет о военной и политической обстановке в районе действий разведчиков.

[...] «Может быть, на стол командующего будут положены всего несколько цифр и вывод. Например: «Гарнизон Лунинца на 20 февраля — 6 тысяч человек, 200 танков. Штаб в здании бывшего райисполкома на Садовой улице...»

Информация его радиogramм складывается на карте командования в ясную картину переброски войск, их численности, системы обороны противника. Такие сведения поистине бесценны при подготовке наступательной операции.

Немцы установили в районе работу вражеского передатчика, но запеленговать радиостанцию «Нового» не удавалось... Рация все время меняла место и продолжала выходить в эфир.

«Очевидно, гитлеровцы все-таки нашупали примерный район действий основного звена группы. В район Слонима были направлены части карателей. Они блокировали дороги, выставили засады, прочесывали леса. 25 мая Клара Давидюк передала Белову печальную весть:

«Для подготовки площадки к приему самолета «Новый» выделил группу партизан во главе с Тисовским. Группа вышла в указанный район и в ночь на 23 мая наскочила на немецкую засаду. Пришлось принять бой...»

Иван Бертольдovich Франкль-Тисовский геройски погиб, так и не зная, что за день до этого Указом Президиума Верховного Совета СССР он был принят в советское гражданство и награжден орденом Отечественной войны.

В начале июня Гнидаш вместе с небольшой группой разведчиков и рацией попадает в кольцо. Но группа очень подвижна, знает местность. А ведет ее боевой офицер. Нашупав слабое место противника, капитан направляет туда свой отряд. 12 июня он докладывает Белову:

«Из кольца окружения группу вывел. Нахожусь в пятнадцати километрах севернее Слонима. При прорыве тяжело ранен «Кедр». Чувствует себя очень плохо. Требуется хирургическое вмешательство. Меня ранило в ногу. Перебита кость. Чувствую себя хорошо. Но передвигаться не могу. Ввиду ранения меня и «Кедра» группа лишилась возможности маневрировать, что грозит в скором времени вторичным окружением. Бросить меня и «Кедра» одних, а группе идти в другой район ни Смирная, ни другие не соглашаются. В настоящее время имеется возможность принять самолет У-2 с посадкой. Убедительно прошу эвакуировать одного «Кедра». Обстановка с каждым днем осложняется. «Новый»».

Белов обеспокоен. Он дает радиомолнию: «Высылаю самолет, район приземления площадка тринадцать. Четыре костра двадцать на двадцать. Подтвердите прием».

Чтобы не подставлять под удар всю группу, командир приказал оставить его в землянке и остальным прорываться. Старший сержант Давидюк отказалась выполнить приказ и осталась вместе с раненым командиром.

Эпилог

Они погибли 19 июня 1944 года в глубине белорусских лесов, в районе города Слонима, во время карательной экспедиции [...] Не желая сдаваться, они взорвались на собственных гранатах в землянке после того, как были обнаружены. Когда каратели ушли, на это место пришли

Но события развиваются еще стремительнее. Площадка тринадцать уже отрезана, к ней разведчики не могут пройти. Группа делает попытку прорыва, но с ней двое раненых. Вынуждены отойти в лес. Гнидаш предупреждает, чтобы Белов задержал самолет.

В это время Белову поступает радио с другой радиостанции: ««Новый» окружен. Уйти некуда. Спасение жизни «Нового» и группы зависит от вас».

Между штабом и группой происходит такой радиодialog.

Белов: «Срочно сообщите возможное место посадки».

Гнидаш: «Продвигаемся к северу, квадрат семь».

Белов: «Высылаю помощь площадку семь. Позывные прежние. Немедленно подтвердите прием».

Гнидаш: «Принять самолет возможности нет».

Группу преследуют по пятам, и все-таки она не перестает передавать разведывательные данные.

За время второй заброски в тыл (семь месяцев) у разведчиков не было ни одного провала и очень мало потерь: убит Тисовский и «Кедр» скончался от ран.

В течение пяти дней небольшой отряд из семи человек несет раненого капитана на руках, уходя от преследователей. Но силы слишком неравные⁴.

Приводится по документальной повести

партизаны. Они похоронили майора Гнидаш Кузьму Савельича и старшего сержанта Клару Трофимовну Давидюк.

Майору Гнидаш присвоено звание Героя Советского Союза (посмертно).

В его наградном листе сказано, что благодаря своевременному вскрытию оборонительных сооружений и систем обороны противника товарищ Гнидаш К.С. обеспечил быстрое форсирование Десны и Днепра наступающими частями Красной Армии, а также во многом облегчил проведение Белорусской операции.

В служебной характеристике К.Т. Давидюк сказано: «Клара Трофимовна Давидюк зарекомендовала себя при выполнении задания в экстремальных условиях как умный, выдержанный и инициативный разведчик, хорошо знающий свое дело». За 12 месяцев работы она провела более 400 сеансов связи без единого срыва. За мужество и героизм К.Т. Давидюк награждена орденом Отечественной войны I степени (посмертно).

Другая группа, которой командовал М.П. Самсоник, действовала в тылу противника с 1942 по 1944 год, выполняя разведывательные задания разведотделов сначала Брянского, а потом Западного и 2-го Белорусского. Такая смена фронтов, в интересах которых работала одна и та же группа, объясняется тем, что по мере решения стоящих задач одни фронты расформировывались и создавались другие, являясь правопреемниками всей разведывательной сети, которую создавал разведотдел штаба фронта-предшественника.

Под псевдонимом «Председатель»

В первой половине 1944 года отряд Самсоника продолжал активно действовать в тылу противника.

По просьбе Михаила в начале 1944 года его семью из деревни Вязьгин вывели в район, контролируемый партизанами.

В это же время Михаилу Петровичу было присвоено воинское звание «младший лейтенант»; за успешное выполнение заданий командования ему вскоре присвоили новое воинское звание — «старший лейтенант». Группа, которой он командовал, провела десятки успешных диверсионных актов на объектах противника, во взаимодействии с партизанской бригадой, которой командовал генерал-майор Король, взорвала 5000 метров железнодорожного полотна и разгромила два гарнизона противника. Один — в деревне Вязьгин, там, где родился, вырос и жил Михаил Петрович и его семья.

В апреле 1944 года разведгруппа «Председателя» вышла в район деревни Вязьгин. Самсоник разработал план операции и взаимодействия с партизанами бригады генерал-майора Короля. Генерал предложил разведчикам воспользоваться запасами немецкой военной одежды, которую партизаны захватили, разгромив очередной немецкий склад.

Пятьдесят два бойца группы Самсоника ночью напали на немецкий гарнизон. В доме, в котором родился и рос Михаил, засела группа фашистов. Они упорно сопротивлялись, сдерживая действия разведчиков шквальным пулеметным огнем. Самсоник приказал своим бой-

цам забросать дом гранатами и уничтожить обосновавшихся в нем гитлеровцев. Спротивление противника было подавлено. Во время боя убито 82 немецких офицера и солдата, захвачен склад боеприпасов, несколько станковых пулеметов, десятки винтовок и важные штабные документы.

В конце июня 1944 года командование разведотдела штаба 2-го Белорусского фронта представило старшего лейтенанта Михаила Петровича Самсоника к досрочному присвоению воинского звания «капитан». Было ли это звание присвоено отважному разведчику, неизвестно. Известно, что он был направлен в распоряжение партийного руководства Белоруссии и подключен к восстановлению хозяйства республики, которая понесла во время немецкой оккупации очень большие потери.

В июне 1944 года разведывательный отдел штаба 2-го Белорусского фронта по указанию генерал-лейтенанта Н.Г. Субботина исключил из списков личного состава секретного сотрудника, который имел псевдоним «Председатель»...⁵

15.1.2. ДРГ «Казбек» РО штаба 3-го Белорусского фронта

В ночь с 22 на 23 июня 1944 года специальная диверсионно-разведывательная группа «Казбек» заброшена в тыл противника в район Лукомского озера Витебской области.

29 июня 1944 года разведгруппа благополучно соединилась с передовыми частями наступающей Красной Армии.

15.2. Оперативные центры

В начале Белорусской операции успешно действовала партизанская дивизия П.П. Вершигоры. Она двигалась по тылам немцев, громя их живую силу, штабы, а разведчики передавали ценную информацию непрерывно, вплоть до выхода к берегам Немана⁶.

Оперативный разведывательный центр подполковника Вершигоры

«Когда все отряды нашего соединения, выходявшего «звездным» маневром из Карпат, собрались в Полесье, Вершигору командование вызвало в Москву, в Центр.

Петр Петрович улетел в конце сентября. Через месяц уехал в Киев лечиться раненный в Карпатах Сидор Артемьевич. Все ковпаковцы с волнением ждали: что же будет дальше? Кто теперь будет командовать соединением?

Но вот в декабре, вместо находившегося на излечении Ковпака, приехал Вершигора. Это вызвало общую радость: ведь все мы хорошо знали Петра Петровича и считали его преемником Деда Ковпака.

Отныне для всех нас, ковпаковцев, Вершигора стал командиром соединения.

5 января 1944 года соединение вышло из района Олевска Житомирской области в свой шестой по счету, Польский рейд.

Стремительно продвигаясь по северным районам Ровенской, Волынской, затем Львовской областей, ковпаковцы парализовали на несколько суток работу двух железнодорожных узлов.

В феврале соединение пересекло границу Польши и, через несколько дней, с помощью польских антифашистов разгромило вражеский гарнизон в городке Тарногруд, уничтожило ряд мостов на железных и шоссейных дорогах, парализовав на некоторое время переброски вражеских войск.

В конце февраля фашистам удалось засечь отряды Вершигоры. Но партизанская дивизия ускользнула от них. Сорок суток гонялись за нами каратели: сначала по Люблинскому воеводству, потом по Варшавскому и Белостокскому, но так и не смогли уничтожить советских партизан. Дивизия имени Ковпака в марте ушла к Беловежской Пуще, затем — в Пинскую область.

За время Польского (или, как его еще называют, Львовско-Варшавского) рейда наша дивизия прошла с боями около 2100 километров по территории Украины, Белоруссии и Польши. Провела 139 боев, в ходе которых противник понес тяжелые потери. Во время рейда было взорвано несколько железнодорожных и шоссейных мостов, пущено под откос 12 вражеских эшелонов, было добыто и доложено командованию много ценных сведений о противнике.

Выполняя свой интернациональный долг, ковпаковцы помогали освободительной борьбе польского народа, вселяли в него веру в близкую победу над захватчиками.

За героизм, проявленный во время Польского рейда, большая группа партизан была награждена орденами и медалями, несколько человек удостоены звания Героя Советского Союза, в том числе и сам «Лезвие». За успешное выполнение задания партии и правительства наша дивизия была награждена Почетным Красным знаменем Президиума Верховного Совета УССР, СНК УССР и ЦК КП(б)У.

В июне 1944 года, в начале операции 1-го Прибалтийского, 3-го, 2-го и 1-го Белорусских фронтов по освобождению Белоруссии, «Лезвие» — Вершигора по указанию командования повел нашу 1-ю Украинскую партизанскую дивизию имени дважды Героя Советского Союза С.А. Ковпака из Краснослободского района Пинской области в наш завершающий, седьмой по счету рейд — по тылам группы гитлеровских армий «Центр» (впоследствии этот рейд получил название Неманского).

Двигаясь по тылам противника, партизанская дивизия наносила удары по гитлеровским войскам.

В этом стремительном рейде 1-я УПД прошла с боями по территории ряда областей. Достигнув берегов Немана, дивизия двигалась к Восточной Пруссии...

Во время рейда дивизия успешно выполнила поставленные задачи и своими боевыми делами вписала еще одну славную страницу в историю Великой Отечественной войны»⁷.

Оперативный разведывательный центр «Черного» в Польше

«К маю 1944 г. соединение «Черного» завершило свой трудный переход, вышло в новый район действий и прочно обосновалось в нем. Это четырехугольник, ограниченный на севере условной линией Брест — Варшава, на юге — линией Хелм — Люблин, на востоке — Западным Бугом и на западе — Вислой. Здесь соединение снова развернуло свою работу. Разведчики обязаны были проникнуть в города Варшаву, Люблин, Пирчев, Демблин, Луков, Седлец, Хелм, Брест и др., давать сведения о железнодорожных узлах, депо, гарнизонах, аэродромах и промышленных объектах противника, одновременно совершая диверсионные акты.

Обстановка в Польше в это время была сложной. С января 1944 г. все политические партии и группировки разделились на два главных лагеря.

В один лагерь объединились ставленники так называемого лондонского эмигрантского польского правительства, бывшие пилсудчики, правое крыло ППС, правое крыло крестьянской партии, Партия труда и др. Центральным органом этой группировки стала пресловутая Рада народного единства, которая создавала собственные реакционные вооруженные силы — небезызвестную Армию Крайову под командованием Бур-Комаровского. Вся эта группировка мечтала возродить прежнюю буржуазную Польшу. На словах и в официальных декларациях руководство Армии Крайовой провозглашало лояльность по отношению к Советскому Союзу, хотя тут же требовало от своих единомышленников уклоняться от какой-либо помощи наступающим советским войскам, что в боевой обстановке всегда равносильно прямому предательству. Так неоднократно и было: заявляя о своей готовности выступить вместе против карателей, отряды Армии Крайовой в самый критический момент покидали поле боя, подставляя под удар соединение «Черного».

Группировке польского реакционного подполья противостояла Крайова Рада Народова во главе с Болеславом Берутом, объединявшая все левые силы страны. В нее входили Польская рабочая партия, Польская рабочая социалистическая партия, левое крыло крестьянской партии и другие политические организации, ставившие целью создание подлинно народной, социалистической Польши. Крайова Рада Народова имела свои вооруженные силы — Армию Людова под командованием генерала Роля-Жимерского. Армия Людова к весне 1944 г. уже имела крупные силы, активно боровшиеся с немецким фашизмом.

В этой обстановке соединению «Черного» не легко было разобраться, а разведку вести надо.

Положение отрядов и групп соединения «Черного» после передислокации в Польшу к июлю 1944 г. было следующее:

- отряды Степи и Магомеда численностью около 350 человек курсировали в районе Луков—Седлец—Бяла Подляска;

- силы Сидельникова в количестве 50 человек действовали под Хельмом;
- группа Моисеенко (25 бойцов) была под Хельмом;
- отряд Парахина в составе 60 человек блокировал шоссе Хельм—Владава, и отряд Христофорова с такой же численностью — шоссе Демблин—Луков—Любитров; 25 партизан Косенко контролировали железные дороги Хельм—Ковель, Хельм—Владава;
- отряд Алексеева (60 чел.) вместе с группой Бисарановича совершали диверсии и вели разведку под Демблином;
- восточнее реки Буг расположились 60 бойцов Сазонова;
- отряд Филатова и пять подвижных диверсионных групп рейдировали по всему району;
- отряд Патыки, оставшийся под Брестом, соединился с наступающими советскими войсками.

Штаб соединения в составе 40 человек не имел постоянного места дислокации, а перемещался по всему району предстоящих действий, поддерживая связь с отрядами и группами по радио. Отряды и группы решено было размещать друг от друга на расстоянии 80—100 км. Они тоже были «блуждающими». Это необходимо было по следующим причинам. Во-первых, нужно было ввести врага в заблуждение относительно района действий и подлинной численности соединения. Во-вторых, дать отрядам и группам возможность свободно маневрировать в случае опасности и, в-третьих, иметь возможность постоянно поддерживать контакт друг с другом и при необходимости в короткий срок стягивать отряды и группы в одно место для борьбы с противником.

Утвердившись в новом районе и опираясь на помощь польских патриотов, бойцы соединения «Черного» продолжали вести разведку и наносить ощутимые удары по врагу. Конные группы минёров-разведчиков буквально обрушились на магистрали противника, которые в течение нескольких дней стали неузнаваемы: вдоль насыпей дорог валялись десятки изуродованных взрывами паровозов, сотни вагонов и платформ, а рядом с ними — перевернутые и исковерканные танки, орудия и разная другая техника.

Фашисты были шокированы, прекратили движение эшелонов ночью. Поезда стали ходить только днем, и то медленно, проталкивая впереди себя платформы с песком, чтобы предотвратить подрыв паровозов. Но переход на дневные военные перевозки не дал противнику желаемого эффекта. Огромный опыт подрывников «Черного» позволил им успешно выполнять свои задачи в любое время. Эшелоны противника продолжали взлетать в воздух и днем. Только за два весенних месяца (май, июнь 1944 г.) бойцы соединения уничтожили в районе действий около сорока вражеских эшелонов. А всего за полтора года разведывательно-диверсионной деятельности бойцы соединения «Черного» организовали 450 крушений воинских эшелонов противника, взорвали 18 железнодорожных мостов, систематически добывали важные данные о перебросках войск и материальной части, а также о дислокации частей и соединений противника. Такого фашисты явно не ожидали.



Руководители штабов партизанского движения. Стоят: Спрогис, Булатов, Суслов, Селезнев, Сологор, Вершинин, Снечук. Сидят: Попов, Жаворонков, Пономаренко, Бойцов, Черноусов, Матвеев

Тем временем советские войска продолжали вести успешные наступательные действия и продвигались все дальше на запад. 22 июня отряды «Черного» соединились с войсками Красной Армии.

Центральные, республиканские и областные спецшколы за период с 15 июля 1942 по 15 февраля 1944 г. подготовили 22 450 специалистов-профессионалов, в том числе 2158 командиров партизанских формирований и организаторов партизанского движения, 4368 инструкторов минно-подрывного дела, 2164 радиста, 12 016 подрывников, 1174 разведчика.

В общей сложности за годы войны около 30 тысяч партизанских специалистов прошли обучение в «лесных академиях».

25.08.44 — Издан приказ войскам Отдельной Приморской армии «О расформировании Крымского штаба партизанского движения».

05.10.44 — Расформированы оперативная группа Белорусского штаба партизанского движения и Ленинградский штаб партизанского движения.

15.10.44 — Расформированы Карело-Финский, Эстонский, Латвийский штабы партизанского движения и представительства Центрального и Белорусского штабов партизанского движения на 1-м Прибалтийском фронте.

Примечания

- ¹ Лота В.И. Тайные операции Второй мировой. — М., 2005. С. 224.
- ² Бобров Н. Смертник. — М., 1999. С. 154.
- ³ Павлов А.Г. Военная разведка в 1941—1945 гг.// Кочик В.Я., Лурье В.М. ГРУ: Дела и люди. — СПб., 2002. С. 593.
- ⁴ См.: Гусев Б. Двое в землянке//Люди молчаливого подвига. — М., 1975. С. 360—366.
- ⁵ Лота В.И. Тайные операции Второй мировой. С. 287—289.
- ⁶ Павлов А.Г. Военная разведка в 1941—1945 гг.// Кочик В.Я., Лурье В.М. ГРУ: Дела и люди». С. 593.
- ⁷ Люди молчаливого подвига. — М., 1987. С. 222—223.

ПАРТИЗАНЫ — ОПОРА ВОЕННОЙ РАЗВЕДКИ. 1944 ГОД

16.1. Расформирование партизанских отрядов на территории СССР

«В 1944 году наши многочисленные разведывательные и диверсионные группы, партизанские отряды, бригады и одиночки-разведчики, находившиеся в подполье, начали выходить из тыла противника. Советские войска неуклонно гнали оккупантов с нашей территории, и по мере ее освобождения тысячи партизан оказывались уже не во вражеском, а в своем собственном тылу. Нескольким нашим разведывательным подразделениям в связи с вероятным освобождением их районов действия частями Красной Армии были даны указания спешно двигаться на Запад и действовать против от-

ходящего противника на территории Польши. До лета 1944 года партизанские соединения Ивана Банова, Григория Линькова, Антона Бринского, Владимира Цветинского, Николая Матеюка, Валентина Пелиха, Николая Прокопюка успешно выполняли свои боевые задачи в контакте с отрядами Армии Людовой Михаила Роля-Жимерского, Марьяна Спыхальского, Юзефа Собесяка, Казимира Сидора. С нашими партизанами и разведчиками иногда сотрудничали наиболее патриотически настроенные поляки из отрядов Армии Крайовой»..

16.1.1. Создание в РУ ГШ подвижной оперативной группы

В середине 1944 года Красная армия, изгнав врага с территории СССР, вступила в Восточную Пруссию и начала освобождение Польши. Возникла необходимость быстро организовать использование опытных разведывательных кадров в польских западных землях и Германии. В этих целях начальник Разведуправления Генштаба генерал-полковник Кузнецов принял решение послать в направлении Кобрин—Брест—

Кутно—Варшава подвижную оперативную группу офицеров разведки с задачами принимать разведывательные подразделения, выходящие из тыла противника, отбирать из их числа лиц, владеющих немецким и польским языками, знающих Германию или Западную Польшу, имеющих там какие-либо связи, а также опытных радистов. Из них надлежало комплектовать разведывательно-диверсионные группы и направлять

в Восточную Пруссию и Западную Польшу.

С учетом многогранности поставленных задач в оперативную группу включили разных специалистов разведывательного дела: оперативников, радиста-инструктора, шифровальщика, подрывников. При любой степени подготовки вышедших из тыла партизан их нужно было дополнительно обучать и инструктировать в свете новых задач. Для переброски людей и грузов в тыл противника группе были приданы из 105-й эскадрильи особого назначения два самолета Си-47 и один По-2.

Командовать этим, так сказать, «многоотраслевым хозяйством» было приказано мне. Я срочно вылетел к месту назначения с первой партией офицеров Разведуправления, в которую входили подполковники Кирилленко В.И., Шепелев СИ., Семенов И.М.,

майоры Савельев П.Н., Алексеев В.П., старший лейтенант Величко В.Б., водители автомашин Замятин Ю.М. и Силин Б.В. и другие.

Несколькими днями позже своим ходом в распоряжение группы прибыла радиостанция с радистами для связи с Центром и партизанскими отрядами, выходящими из тыла противника. С ними был майор Цветинский В.К. и несколько человек обслуживающего персонала из числа ранее возвратившихся из тыла партизан.

Группа расположилась в нескольких километрах восточнее города Кобрин в палатках. Сразу по прибытии мы приступили к работе: нас уже ожидало несколько сотен партизан, предупрежденных по радио о прибытии в район Кобрина представителей Центра для решения вопроса об их дальнейшем использовании.



Передвижной госпиталь Сумского соединения

16.1.2. Деятельность подвижной оперативной группы

Выполнив свой долг в немецком тылу, на освобожденную территорию выходили одиночками, группами, отрядами тысячи партизан, лица, примкнувшие к ним и нашим разведгруппам в разное время их боевой работы. Шли командиры, политработники, рядовые бойцы, попавшие когда-то в окружение, женщины, подростки, почти дети, многие из которых совершали подвиги, достойные закаленных бойцов, и пережившие за свою короткую жизнь все ужасы войны и фашистского террора, воины-старики, участвовавшие еще в русско-японской войне: русские, белорусы, украинцы, грузины, поляки, армяне, татары, представители десятков различных национальностей.

Некоторые отряды шли в завидном воинском порядке, с обозами, санитарными повозками, отлично вооруженные отбитой у немцев боевой техникой. Встречались отдельные группы, напоминавшие сечевую вольницу с командирами-батками, привыкшими быть на положении неограниченных владык среди своих подчиненных, смотревших сквозь пальцы на их «шалости».

Из выбрасывавшихся нами когда-то в тыл противника офицеров и разведчиков осталось в живых очень мало. Но из них выросли такие крупные организаторы партизанского движения, как Г. Линьков, П. Вершигора, В. Пелих, И. Банов, П. Каплун, Э. Бринский, В. Цветинский, Н. Матеюк, И. Колос и многие другие, деятельность которых далеко вышла за рамки собственно разведки.

В своем большинстве выходившие из тыла врага партизаны перед соединением с частями нашей армии наносили по отходящим войскам противника согласованные удары. Поэтому среди них были раненые, которые нуждались в немедленной медицинской помощи. Медработники же в нашей группе не были предусмотрены.

Пришлось по поводу раненых обращаться в эвакогоспиталь 1-го Белорусского фронта.

Выходили отряды и отрядики, возглавлявшиеся хозяйственными «батками», которые не только громили ближайшие тылы немцев, но и захватили у них очень нужные трофеи: сотни мешков муки, десятки голов лошадей и крупного рогатого скота, бочки спирта и самогона, ящики сигарет и множество других материальных благ. В полной мере оценить предусмотрительность этих людей мы смогли лишь позже, когда нам буквально нечем было кормить все растущее партизанское войнство, прибывавшее из окрестных лесов.

Атмосфера полного единоначалия, необходимая в партизанских отрядах, как в любой воинской организации, зачастую в тылу противника переходила в самоуправство. Некоторые командиры считали, что они у себя в отряде «цари, боги и воинские начальники» и им дано право казнить и миловать. С первых же дней после выхода нам пришлось вести с такими понятиями борьбу тактичную, но непреклонную.

Даже наш коллега, заслуженный руководитель партизанского соединения И.Н. Банов трудно отвыкал от партизанской вольницы. Расположившись с оставшимися у него людьми на отдельном хуторе, он ездил по вызову в наш штаб на тачанке в сопровождении шести конных автоматчиков. Два адъютанта не отходили от него ни на шаг. Такие меры предосторожности в своем достаточно уже глубоком тылу, где другие офицеры ходили пешком без всякой охраны, вызывал с нашей стороны насмешки. Надо полагать, они действовали на Банова в большей мере, чем если бы ему дан был приказ сдать лошадей и откомандировать полувзвод ординарцев в военкомат. Партизанский вожак с неохотой, но начал ездить без охраны, однако

адъютантов до самого отлета в Москву просил за ним оставить. Учитывая его заслуги, просьбу пришлось удовлетворить.

На весь личный состав групп, отрядов, бригад, выходявших из тыла противника, с помощью их командиров и заместителей по политчасти составлялись списки, краткие боевые характеристики, на некоторых оформлялись наградные материалы за боевые подвиги. К сожалению, большая часть наших представлений не была реализована, и материалы о награждении более чем 600 наиболее отличившихся партизан стали достоянием нашего спецархива, где я натолкнулся на них в 1968 году, разбирая старые дела героев-партизан.

Все здоровые мужчины, подлежащие по возрасту призыву в армию, направлялись нами в Кобринский горвоенкомат, который с трудом справлялся с комплектованием команд, готовившихся к отправке на фронт. Женщины откомандировывались в места прежнего жительства или отправлялись в любой пункт Советского Союза по их желанию. Тот же порядок выдерживался в отношении подростков и пожилых партизан. Всем убывающим выдавалось небольшое денежное пособие, размер которого зависел от продолжительности пребывания в отряде.

Командиры после расформирования отрядов направлялись для производства расчетов и получения назначения в отдел кадров Разведуправления Генштаба.

Лучших разведчиков оставляли для комплектования новых оперативных групп, засылавшихся в районы городов Познань, Кутно, Штеттин, Данциг, Гдыня. В их состав включали по два радиста, переводчиков немецкого и польского языков и, помимо командира с заместителем, 5—7 разведчиков, имевших большой опыт пребывания в тылу.

Работа велась широким фронтом. Одни наши офицеры подбирали и готовили личный состав для новых групп, проверяли на-

дежность связи, отбирали необходимые экипировку, вооружение и снаряжение. Другие продолжали принимать выходящих из немецкого тыла людей. В Центре не знали об огромном объеме работы, свалившейся на нашу маленькую группу, у которой не было ни хозяйственного и финансового аппарата, ни грузового транспорта, ни медработников.

Достаточно сказать, что в первые же дни к нам прибыло свыше 500 «лесных братьев», голодных, оборванных, больных. А для их питания мы располагали лишь тридцатью месячными пайками. Всего же через наши руки прошло более полутора тысяч человек.

Сразу же возник ряд острых проблем, часть из которых перерастала в серьезные. Москва приказала принимать лишь наших разведчиков, то есть тех, кто был направлен из Центра, и лиц, на которых имелись учетные данные об их принадлежности к разведке. На практике всё оказалось значительно сложнее. Наши разведывательно-диверсионные группы на месте обросли боевым активом и превратились в крупные отряды, в которых отделить «своих» от «чужих» было практически невозможно. Приходилось на месте изыскивать средства у советских властей, за медпомощью обращаться в воинские части, «kozyря» своими мандатами оперативных сотрудников Генштаба, ускоряя отправку людей в органы комплектования, убеждая, выпрашивая, взывая к гражданской совести районных деятелей, весьма косо смотревших на большую массу вооруженных гражданских лиц, расположенных в непосредственной близости от города.

Местные органы госбезопасности потребовали немедленного разоружения всех вышедших из тыла партизан, поскольку линия фронта продвинулась уже далеко на запад и наши войска взяли Брест. Эта, безусловно, правомерная, с точки зрения ретивых блюстителей закона, акция морально убила бы наших людей и могла бы

вызвать крупные неприятности, поскольку подтверждала бы вражескую пропаганду о том, что ко всем пребывавшим на оккупированной территории советским гражданам власти применяют жестокие репрессии. С трудом удалось под личную ответственность добиться разрешения сохранить партизанам добытое ими в тылу врага оружие до прибытия в военкомат. Мы мотивировали эту необходимость возможными стычками с бандеровскими бандами, которые бродили в окрестных лесах. Этот повод оказался убедительным. Борьба с бандитами городским органам госбезопасности было практически нечем.

Наконец к нам вышли последние отряды и разведгруппы, оперировавшие за Бугом. Мы отправляли в Центр командиров наших разведподразделений и их заместителей по политчасти. Оставляли лишь раз-

ведчиков, отобранных для дальнейших боевых операций на Западе.

28 июля 1944 года войска 1-го Белорусского фронта освободили город Брест, вступили на территорию Польши и продолжили наступление на Варшаву.

К этому времени наша группа закончила расформирование выходивших из тыла противника партизанских отрядов. Из их числа мы отобрали 120 самых опытных разведчиков, укомплектовав 10 разведывательных групп. 1 августа, закончив все расчеты с Кобринским военкоматом, мы перебазировались в Брест, где условия для размещения людей были значительно лучшими, ближе находился аэродром, оборудованный для проведения ночных полетов, и располагались тыловые части 1-го Белорусского фронта, откуда мы получали необходимые материальные средства»¹.



В.А. Никольский

16.2. Организация партизанских действий в Восточной Европе

03.04.44 сформирован Польский штаб партизанского движения.

Значительную помощь в организации Польского ШПД и ГШПД Чехословакии оказал Украинский штаб партизанского движения. Он помог укомплектовать вновь создаваемые штабы специалистами партизанской борьбы, средствами радиосвязи, оказал помощь в подготовке национальных партизанских кадров, снабжении оружием и боеприпасами.

16.2.1. Для связи с польскими партизанами

«1944 год встретили в с. Новоселе. Д. Пузь в это время болел тифом.

Рейд продолжался всю зиму. В ходе рейда отряд не прекращал боевых действий: высылал группы подрывников на железную дорогу, устраивал засады.

В двадцатых числах марта партизаны оказались в лесу Малориты, всего в 25 километрах от Буга. Но фронт приближался, и вскоре отряд оказался в советском тылу.

Сатановский принял решение о направлении в Польшу, «за Буг», в качестве авангарда отряда им. Килинского под командо-

ванием поручика Шафарчика. Вместе с ним был направлен и радист Н.И. Агеенко.

Переход линии фронта был намечен на участке между Ковелем и Владимиром-Волынским, в районе Туропина, где у противника не было сплошной линии фронта. Партизаны прошли передовые части и пересекли шоссе и железную дороги Ковель—Владимир-Волынский и оказались в треугольнике из железных и автомобильных дорог.

Однако немцы стянули в этот район для борьбы с партизанами многочислен-

ные команды украинских националистов, власовцев и полицаев. Партизан окружили и загнали в болото на юг от Мозура. Съели всё, что можно, а затем стали забивать оставшихся лошадей. Все оружие и боеприпасы несли на себе. В этом же треугольнике оказался и советский партизанский отряд. Для того чтобы уничтожить партизан, немцы перебросили в район дополнительно три полка полиции из Львова и сняли некоторые части с фронта.

Из окружения просачивались небольшими группами, но повезло не всем. Часть отряда под командованием Шафарчика вырвалась из окружения и переплыла Буг.

17.06.44 ЦК КП(б)У принял постановление «Об оказании помощи Компартии Чехословакии в организации партизанского движения на территории Чехословакии».

Летом—осенью 1944 г. на территорию Чехословакии вошли 20 соединений и отрядов под командованием Л.Е. Беренштейна, В.А. Квинтинского, А.И. Курова и др.

16.2.2. Для руководства партизанами Восточной Европы

И.Г. Старинов участвовал в повышении боеспособности партизанских отрядов на территории Польши, Югославии (в сентябре—ноябре 1944 года был начальником военной миссии СССР при И. Броз Тито), Румынии. С конца 1944 года до окончания войны занимался разминированием объектов на территории Германии.

За годы войны Старинов прошел практически по всем фронтам, создал десятки школ по подготовке диверсантов, лабораторий по производству мин, подготовил лично свыше 2000 подрывников. Его ученики и подготовленные ими минёры пустили под откос около 12 000 эшелонов противника. Он входил в список личных врагов Гитлера.

В 1944 году в Югославию, в качестве представителя Советской миссии при штабе партизан Югославии был направлен Н.К. Патрахальцев.

Другая часть была полностью уничтожена. В живых остался только советский радист Агеенко, раненный в обе ноги. Его подобрали советские разведчики на нейтральной полосе, куда он смог выползти.

В связи со сложившейся обстановкой соединение Сатановского отправили эшелоном в Ровно, а в мае 1944 года оно было расформировано. Была сохранена лишь группа офицеров и сержантов в количестве 56 человек, которых возглавил полковник Роберт Сатановский. Радистами группы стали Дмитрий Пузь и Николай Ломов.

Группа была перебросена в Польшу, в район восточнее Люблина, где приступила к выполнению поставленной задачи².



Роберт
Сатановский



Н.К. Патрахальцев
в Югославии

Примечания

¹ Никольский В.А. «Аквариум-2». — М., 1999. С. 145—151. ² См.: Пузь Д.П. В глубоком тылу врага/Позывные военной разведки. Кн. 2. — М., 2005.

ДЕЙСТВИЯ РАЗВЕДЫВАТЕЛЬНО- ДИВЕРСИОННЫХ ГРУПП НА ТЕРРИТОРИИ ВОСТОЧНОЙ ЕВРОПЫ

«В 1944 г. сотрудники военной разведки работали на территории освобожденных от фашистской оккупации иностранных государств, имевших различные этнические и социально-политические условия. В связи с этим необходимо было изменять методы работы, вносить коррективы в подбор и подготовку кадров. Так, в славянских странах советские разведчики находили поддержку и помощь со стороны местного населения, здесь наиболее активно пополнялась агентурная сеть. Труднее было в Венгрии, Румынии, Германии.

[...] По-прежнему наряду с этой работой (агентурной разведкой. — Прим. С.К.) продолжалась активная заброска в тыл противника разведывательных групп»¹.

17.1. Особенности работы в Европе

«После разгрома немцев под Сталинградом, с продвижением нашей армии на запад, работа советских разведчиков на территории Польши, Чехословакии, Венгрии, Румынии и особенно в Германии необычайно осложнилась из-за ряда труднопреодолимых препятствий. Основными из них являлись языковой барьер, незнание сложных условий зарубежной обстановки и все нарастающая по мере продвижения на запад враждебность гражданского населения. Если в Польше нашим разведгруппам и отдельным разведчикам можно было рассчитывать на нейтралитет, а иногда и содействие обывателя, ненавидевшего оккупантов, то в Германии для советских разведчиков-парашютистов каждый заметивший их старик или ребенок был врагом, немедленно докладывавшим властям о появлении в округе любого подозрительного человека. Незнакомый язык, чужая местность, отсутствие крупных лесных массивов, отличные дороги и развитая сеть средств связи почти полностью исключали нелегальную деятельность крупных разведывательных групп, скомплектованных из советских граждан. Испытанные на белорусских просторах разведгруппы численностью 10—15 человек были слишком малы, чтобы защитить себя в новых условиях, и слишком велики, чтобы укрыться в культивированных лесопарках Германии. Посылка таких групп в Восточную Пруссию и Западную Польшу



*Евгений
Стенанович
Березняк*

дений о противнике, находящемся уже на собственной территории, поступало очень мало, а решающие удары по врагу нужно было наносить наверняка.

Перед нашей группой поставили также задачу найти надежных агентов из числа поляков и немецких антифашистов, имевших связи за линией фронта и готовых помочь Советской Армии на заключительном этапе борьбы с фашизмом. Кроме того, нам надлежало создать запасную агентурную сеть на случай временного отхода наших войск на каком-либо участке в полосе Бела-Подляска, Седлец, Минск-Мазовецкой, Прага-Варшавская, Воломин, Отвоцк, а также в районе городов Хелм и Люблин.



*Елизавета
Яковлевна
Вологодская
(«Комар»)*

22 июля войска 1-го Белорусского фронта вступили в Хелм, бывший губернский центр дореволюционной России. Почти в тот же день в него переехали представители Крайовой Рады Народовой и руководящие деятели будущего Польского Комитета Вызволения Народового — прототипа временного правительства Польши. Большинство этих людей незадолго до освобождения Польши советскими войсками были вывезены на территорию Советского Союза из немецкого тыла, где они принимали участие в движении Сопротивления оккупантам, находясь в отрядах Армии Людовой, которые сотрудничали с нашими разведывательными подразделениями. Командиры последних И.Н. Банов и Н.А. Матеюк организовали переправу польских деятелей на «Большую землю». Первоначально планировалось после соответствующей подготовки выбросить их с разведывательными задачами в западные районы Польши. Но в последующем планы кардинально изменились. Поляки-партизаны примкнули к Болеславу Беруту, Ванде Василевской, Зигмунду Берлингу и другим деятелям из Союза польских патриотов, вошедшего 22 июля 1944 года во Временное польское правительство.

23 июля войска 1-го Белорусского фронта вошли в Люблин»⁴.



*Алексей
Трофимович
Шаповалов
(«Гроза»)*

17.3. Деятельность разведывательных групп фронтového подчинения

17.3.1. Разведгруппы РО 1-го Украинского фронта

Разведывательная группа «Голос»

Все помнят фильм «Майор «Вихрь»», но многие не знают, что прототипом главного героя был реальный человек — советский разведчик Евгений Березняк. О деятельности группы штаба 1-го Украинского фронта «Голос» он рассказал в книге «Пароль «Dum spiro...». Мы приводим отрывки из книги, рассказывающие о профессиональной стороне деятельности группы при подготовке к выполнению задания штаба фронта.



*Анна Федоровна
Жукова
(«Груша»)*

«В начале июля 1944 года штаб 1-го Украинского фронта находился в Проскурове. Товарищи из разведотдела фронта поселили меня в небольшом домике на окраине города, у железнодорожного моста.

В этом домике потом мы жили всей группой. Почти ежедневно приходили к нам офицеры разведотдела. Отрабатывались легенды, изучался район деятельности. Совершенствовались наши познания о вражеских войсках.

Знакомились. «Гроза» — Алексей — двадцатичетырехлетний комсомолец с Кировоградщины.

Молод, но отнюдь не зелен. Был до призыва секретарем райкома комсомола. В армии, еще в довоенное время окончил школу связи [...]. На фронте командовал взводом. Попал в окружение и выбирался из него. В тылу организовал диверсионную молодежную группу.

В одном из боев был схвачен. Испытал на себе все тяготы гитлеровского застенка. Бежал. Сражался в партизанском отряде. После освобождения Кировограда снова работал секретарем райкома комсомола. Позже получил специальную подготовку в разведшколе [...]. Глазастый. Ничего не ускользало от его цепкого взгляда. Стрелял метко, но тренировок не прекращал ни на один день. Он легко сходился с людьми. Обладал таким магнитом притяжения, особым умением привлекать сердца. При этом все получалось без каких-то заметных усилий с его стороны.

Анка — «Груша» — воплощение споконства. Нетороплива. В группе самая младшая. Двадцатилетие Анки отмечали 21 декабря уже в глубоком тылу [...].

В Проскурове Анка усиленно готовилась: отрабатывала технику работы на учебном «Северке», изучала район предполагаемой деятельности группы. И вращалась в свою легенду [...].

Через несколько дней после освобождения Львова мы оставили Проскуров и по-

селились в особняке на Глинятском тракте во Львове. Здесь нам был объявлен боевой приказ:

«В ночь на 19 августа 1944 года авиасантом убить на выполнение специального задания с приземлением в районе — 12 километров западнее Белян, 2 километра севернее шоссе Краков—Катовице.

Задача — разведать:

1. Скопление войск и гарнизонов в городе Кракове.

2. Перевозки войск и военных грузов по шоссе и железными дорогами через Краков во всех направлениях.

3. Места расположения штабов, узлов связи, аэродромов, складов и др.

4. Наличие оборонительных сооружений, их характер — по реке Висла и в районе Кракова.

Связь с Центром держать по радио».

Больше месяца мы ждали этой минуты, когда скажут: летим.

Последний раз отрабатываем сигнал сбора: водим финкой по лопате. Звук скрежещущий, как у ночной встревоженной птицы. Придирчиво «допрашиваем» друг друга.

Наконец-то подошла штабная машина. На аэродроме нас встречает полковник «Павлов» (про себя мы называем его «Батей»). Наша группа подчинена ему. С ним будем поддерживать связь.

Почти час летим над освобожденной территорией. На прифронтовом аэродроме под Жешувом нас уже ждет транспортный Ли-2.

Мы в гражданской одежде, и наше появление на фронтовом аэродроме, да еще в День авиации, — сенсация. Летчики принимают нас за артистов и все интересуются, когда начнется концерт... Со штурманом нашего Ли-2 уточняем программу «концерта». По карте определяем координаты высадки.

Пилот хмурится:

— Вы нам, черти этикие, весь праздник испортили. Ну, ничего: посадим тютелька в тютельку.

В 21.00 пришел инструктор — Бог парашютистов. Дотошный. Придирается. Пробует на вес каждый рюкзак. Иначе нельзя: из-за перегрузки можно и без ног остаться.

Инструктор тщательно осматривает наши парашюты. Заметив на нашей радиостанции огромные сапоги сорок второго размера — других на складе не нашлось, недовольно хмыкает. Заставил ее намотать еще одну пару портянок. Наконец всё готово, начинается погрузка.

— Ну, ни пуха ни пера, — говорит инструктор, и лицо его становится каким-то растерянным, виноватым. Видимо, трудно оставаться, когда другие улетают....

Но у войны свои неписанные законы.

Инструктор вскоре после наших проводов, можно сказать, дома, попал под бомбежку и был убит шальным осколком [...].

В 23.00 самолет вышел на старт, быстро оторвался от дорожки, начал набирать высоту. Вот и линия фронта. Горят какие-то сёла. То слева, то справа шарят по небу длинные пальцы прожекторов. Через несколько минут к нам прилепился вражеский истребитель. Длинная очередь. Одна, другая. «Мессер» сделал еще один залёт снизу. Предупреждаю группу: возможен вынужденный прыжок. Но истребитель, к счастью, так же внезапно отвалил [...] летим на юго-запад. Протяжный звук сигнала, пора... Дверь настезь. Сверяем часы: 0.30. Под нами непроницаемая темень [...]. Главное — дружнее прыгать, кучно, не рассеиваться. Первым вываливается мой помощник «Гроза». За ним — радистка «Груша», я — замыкающим.

«В ночь на 19 августа 1944 года с аэродрома Ежове на самолете Ли-2, экипаж самолета — старший лейтенант Иванов Е.Д., штурман Прокофьев Е.С., заброшена во вражеский тыл группа «Голос»... Место выброски: высота 43 — в 20 километрах северо-западнее села Рыбна.

Выброска удачная».

(Из донесения экипажа самолета штабу 1-го Украинского фронта)

...Мой парашют открылся сразу. Поджимаю ноги. Жду. Земли нет. Странное ощущение: словно завис в воздухе. И куда-то несет, несет. Внизу появляются какие-то светлячки, движутся в одном направлении. Приземляюсь прямо на шоссе. Теперь уже можно заметить — «светлячки» — замаскированные фары машин. Их гул все ближе. Еле успеваю оттащить парашют в кювет. Наготове автомат, граната. Машины мчатся полным ходом. Какие-то обрывки песен, немецкой речи. Кажется — пронесло.

Парашют зарываю в поле. Скребу финкой по лопате — в ответ ни звука. Слышен только лай собак, свисток стрелочника: где-то рядом станция. Откуда она здесь? Не видно и лесных массивов, обозначенных на карте. Голая степь. Дороги шоссе, железная. Вокруг населенные пункты. Продолжаю давать сигнал, отзыва нет. Видно, сбросили с большой высоты. Совсем не «тютелька в тютельку», как обещал штурман. Вот и развеяло нас в разные стороны. До рассвета шел полем в юго-западном направлении. Забрел в рощу. Рюкзак, портфель запрятал в кусты....

Теперь на мне костюм, полуботинки. Забираю с собой документы, деньги. Выхожу к дороге, трасса становится все оживленней [...]. Заглядываю в крайний дом. На пороге старуха. Встречает не очень дружелюбно.

Оказывается, я в Псарах. Краков? Краков далеко. Может, сто верст, а может, сто десять. И граница.

— Какая граница?

— Обыкновенная. Тут Германия, рейх. Там Польша, генерал-губернаторство.

[...] Обратным ходом в лесопосадку. Надо осмотреться, обдумать план действий, принять решение. Развернул карту — не обманула старуха. Силезия — вот куда нас занесло. На все ставки ругаю штурмана и пилота. Впрочем, ругай не ругай, а выход один: забирать вещи, самое необходимое и двинуть в сторону

Окульш — к границе. С моими документами в Германии ни в селе, ни в городе показываться нельзя.

Пересек шоссе на дорогу и снова углубился в уже знакомую мне рощу. Рюкза-

к, портфель нашел сразу. Все сильнее сказывалась усталость: не спал почти двое суток. Присел на пенек. И незаметно для себя задремал. Разбудили жандармы. И всё [...] Был «Голос», и нет «Голоса»⁵.

На самом деле Евгению Березняку чудом удалось бежать. Всё это показано в кинофильме «Майор «Вихрь»». Ему даже удалось встретиться со своими разведчиками на явочной квартире и начать весьма успешную работу в тылу у немцев. Мало того, когда немцы схватили радистку группы во время радиосеанса, ей удалось склонить к работе офицера абвера.

И Краков тоже спасли они, но не в бою, как в кино, а ценой добытой развединформации. Но скольким группам не так повезло, как группе «Голос». Скольких ждали плен, гестапо, пытки и смерть. Березняк не пишет, откуда появились в роще жандармы, но можно предположить, что их навела старуха, которая ответила на его странные вопросы. Местные жители активно сотрудничали с режимом, и работать в Европе было очень тяжело. В лучшем случае можно было ночью нарваться на заряд картечи при попытке обратиться к жителям, а в худшем — ожидать появления жандармов.

Но бывали и другие случаи. Березняк описывает провал группы «Львов», заброшенной в апреле 1944 года. Ее командир оказался предателем. Его ликвидировали польские патриоты. После случайно была схвачена, а затем погибла в Освенциме Анна. Из всей группы осталась только радистка Ольга Советца («Комар»). Она вошла в состав группы «Голос».

На конец января 1945 года в Чехии и Моравии действовало 14 соединений и 12 советско-чехословацких отрядов общей численностью 7000 человек.

17.3.2. Разведотдел штаба 4-го Украинского фронта

С января 1945 года советские войска вели боевые действия по освобождению Чехословакии, являющиеся важной составной частью стратегического наступления Красной Армии. Бои приняли ожесточенный характер. 4-й Украинский фронт в марте возобновил наступление. Штабу фронта в интересах развития наступления требовались разведданные.

Разведгруппа «Орел»

«Разведывательной группе «Орел» в составе пяти человек, командир мл. л-т П. Чайковский, радист А. Ползунова, в ночь с 24 на 25 марта 1945 года десантироваться с парашютами на площадку приземления...

К ... 26 марта 1945 года выйти в район разведки в район Голешова. В районе вести разведку противника поиском и наблюдением с целью



Павел Чайковский

установить наличие резервов противника, переброску войск из тыловых районов, а также наличие и места оборонительных сооружений в районе».

Из приказа разведгруппе «Орел».

Состав группы:

Командир разведгруппы — Павел Чайковский.

Радистка — Алевтина Ползунова.

Разведчица — Екатерина Новоселова.

Разведчик — Яков Драчук

Разведчик — Григорий Феденко.

Феденко и Драчук вместе с КРГ выполняли задание в Словакии, много знают чешский язык.

«В ночь на двадцать четвертое марта сорок пятого года транспортный самолет пересек линию фронта и взял курс на западную часть Моравии.

[...] Вскоре на потолке вспыхнула синяя лампочка — это сигнал приготовиться к десантированию. Подчиняясь ее приказу, первым вскочил заместитель командира Феденко, за ним не спеша поднялся Драчук.

— Ребята, помогите мне встать, — попросила Ползунова. Они подхватили ее под мышки и повели к люку.

— Тяжело тебя нагрузили, отдай мне вещевой мешок, — предложил Феденко.

— Нельзя, — отказалась от помощи Ползунова. — В нем питание для рации...

В салоне вновь вспыхнул синий свет. Феденко и Новоселова исчезли в темном проеме люка. Чайковский рванулся вниз. За ним Ползунова, потом Драчук. Свист. Шум. Рывок вверх. Тишина. Рокот самолета быстро затихает. От грохота его моторов у Чайковского уши заложены. Стараясь восстановить слух, он трясет головой, смотрит на далекую, укрытую маревом землю, на выбеленные лунным светом купола парашютов. [...]

Неудачно приземлился Феденко. Товарищи нашли его на покатоном склоне косогора. Он полулежал в мелком кустарнике. Прямо над ним свисала верхушка сломанной ели, которая была накрыта парашютом.

— Надо же, куда тебя занесло. Как себя чувствуешь? — склонившись над товари-

щем, дрожащим голосом поинтересовалась Катя.

— Да ничего... Ноги побаливают... Ну и парашют стащить не смог, — как можно бодрее выдал из себя Феденко. [...]

Спокойно, без суеты десантники стянули с ели парашют, спрятали его и, не мешкая, гуськом двинулись следом за командиром в горы. Шли медленно. В непроглядной лесной чаще стволы деревьев были почти неразличимы, ботинки цеплялись за сучки, корни, которых, как нарочно, становилось все больше и больше. А надо было торопиться. Со стороны долины доносился рокот моторов, громкая переключка фашистов.

Вскоре лес поредел, под ногами зажелтела тропинка. На ней Чайковский прибавил шаг, поднялся на косогор и рванулся к зарослям. Сразу же исчезли и остальные. Драчук искал их глазами, прислушался и, помогая товарищу, потянул его к ельнику: сверху, от вершины горы, доносился глухой скрежет, характерный для кованой обуви противника.

Едва Драчук и Феденко успели отбежать от тропинки, как из темноты леса выскочил вражеский солдат с автоматом наперевес, а за ним целая вереница фашистов, у некоторых из них на плечах пулеметы. Бежали они молча, хрипло дыша. Сжимая автоматы, десантники пропустили их мимо себя, вылезли из-под кустарника и пошли дальше, туда, где едва обозначался перевал через горный хребет. [...]

Небо прояснилось, четче стали обозначаться стволы деревьев. В одном месте они поредели, впереди засветлела прогалина, и сквозь переплетенный кустарник зажелтел дом; перед ним тускло поблескивала стеклянная крыша парника. Чайковский, дав команду всем оставаться на месте, ушел туда и вскоре вернулся.

— Никого нет, но дом жилой, — сказал он. — Немного передохнем и переберемся на ту сторону, там глухая балка. В ней проведем день.

Было уже светло, когда обессиленные, измотанные десантники забрались в чащобу и повалились на сырую, со следами еще не растаявшего снега землю. [...] В лесу было спокойно. Феденко [...] полпелся к своему вещевому мешку, чтобы приготовить для товарищей завтрак.

Один за другим поднимались передохнувшие люди, молча брали бутерброды и с аппетитом жевали. Наевшись, улеглись спать.

Засыпал Чайковский медленно. Тихое дыхание уставших людей мешало забытьяс. Постепенно нервное напряжение ослабевало, мозг «отключился», но, кажется, ненадолго: посторонний звук всколыхнул его. Чайковский вскочил. Товарищи тоже были уже на ногах с оружием в руках. Лес шумел, как обычно. Люди напряжены, медленно поворачивают головы и замирают: с косогора, по которому разведчики поднялись сюда, доносится слабый, но зловещий топот многочисленных копыт.

Драчук вскочил на пень и посмотрел на покрытый синей дымкой взгорок. Стволы деревьев почти неразличимы. Они слились в сплошную завесу, но острые, натренированные глаза разведчика все же различили мелькавших на пригорке всадников.

— Если они расположатся на дневку, то прочешут все кусты. Нам нужно отойти подальше, — посоветовал Драчук, спрыгивая с пня.

Разведчики внимательно осмотрелись кругом в поисках пути к отходу, но лес за

ельником на склоне просвечивался, подъем в гору крутой, а с запада — луговина с редкими кустами, обступившими дуб.

Отсюда сейчас незамеченными не выбраться. Поэтому Драчук отходит вправо и при необходимости берет погоню на себя.

— Ты должен отвлечь их от группы во что бы то ни стало. Это не приказ, а просьба. Иначе всем нам крышка, — медленно сказал командир.

— Есть! — заверил Драчук и помчался вдоль косогора к тому месту, где лес был чаще и тропа уходила к перевалу.

Счастье на этот раз сопутствовало десанникам. Гитлеровцы, спешившись возле дома, осторожно прочесали ближайшие к нему кусты, а двое даже вплотную приблизились к ельнику, в котором сидел готовый к бою Драчук, но дальше не пошли, повернули назад. Потоптавшись немного около дома, солдаты уехали к перевалу.

— Нам необходимо сориентироваться на местности, уточнить, где находимся, и рассмотреть, какое движение на основных магистралях. Кто пойдет? — спросил Чайковский, когда разведчики перебрались в заросшую кустарником впадину и залегли. Сразу же поднялся Драчук, за ним Новоселова.

Прежде чем разрешить им отправиться к долине, Чайковский обвел взглядом коренастую фигуру Драчука, отметил про себя, что из-за потертого пальто парень кажется деревенским, и пришел к убеждению, что это, пожалуй, и лучше — в таком виде он не вызовет подозрений у местных жителей. Если Яша располагал к себе людей бесхитростным видом и поведением, то Катя, наделенная привлекательной внешностью, импонирующей мужчинам, в деловой разговор вступать с незнакомцами не спешила. Она интересовалась их житейскими заботами, в случае необходимости сочувствовала и только после этого расспрашивала об оккупантах.

— Хорошо. Идите, — одобрил их инициативу командир.

Они, проверив, не гремит ли что на них, повернулись и, отводя ветки кустарника в стороны, полезли на осыпающийся под ногами скат. В ходе разведки им удалось познакомиться с местным лесничим, который рассказал, что немцы ищут выброшенный ночью русский десант.

— Если лесник прав и гитлеровские гарнизоны обложили наше предгорье полукольцом, то нам необходимо перебазироваться на северную часть долины Русава, — сказал командир.

— Даже если чех не был подослан к нам, нужно уходить. Наблюдением мы установили наличие солдат вермахта в названных им селениях, — еще раз повторил уже сказанное Драчук.

— Решено. Уходим, — подвел итог Чайковский.

Под вечер разведгруппа «Орел» переместилась на гору Яворчи, Ползунова передала в Центр радиограмму:

«24 марта благополучно приземлились в районе Голешова. «Чернов»».

— Внимание! — попросил всех командир. — Намечаю маршрут движения. По тропинке спустимся в долину. Потом пойдём на запад вдоль речки. По перекинутым бревнам переходом через нее и сразу же берем правее. Огибаем мельницу. Дальше по безымянной речке к горе Буковине и по хребту на восток до Скални. Надо тщательно изучить маршрут и наметить для себя ориентиры: ночь будет темная, да и в случае стычки противником...

«Поздравляем с благополучным прибытием к месту работы. Желаем успехов в выполнении поставленных задач. Проявляйте бдительность при передвижении, а также максимальную осторожность при выборе места базирования».

Эту радиограмму из Центра Ползунова приняла у горы Буковина. Оккупационный режим, вероятно, был суровый. Ночью, когда разведчики пересекли долину и двинулись гуськом по косогору, они видели, как к шумевшей неподалеку на пригорке мель-

нице подкатили на машине гитлеровцы, и сразу же между строениями замелькали тени, раздались гортанные выкрики, кто-то заплакал, кто-то начал браниться, а потом отчаянно закричал, и короткий выстрел оборвал все звуки. Наступила жуткая, давящая тишина, от которой кровь стынет в жилах.

Разведчикам удалось познакомиться с местным жителем Станиславом.

Потом Станислав рассказал об акциях вроде бы неизвестных ему подпольных групп, но излагал их боевые действия с такими подробностями, что командир разведчиков невольно убеждался в том, что чех сам участвовал в схватках с противником. Чувствовалось, что он люто ненавидит фашистов, готов пойти на любой риск, лишь бы освободить свою родину. Однако слишком откровенный рассказ насторожил не только Чайковского, но и привыкшего действовать с риском Драчука.

— Уж слишком он «раскрывается», — высказался Драчук, когда они втроем обсуждали встречу со Станиславом. — Не стоящий он чех...

— Допекли их фашисты, поэтому и зла не могут сдержатъ, — высказалась Ползунова.

— Заставим действовать осторожно, осмотрительно. Главное — это то, что он из рабочих, а такие люди не подводят, — закончил обсуждение Чайковский.

Его первое впечатление оправдалось. Станислав стал помогать разведчикам, познакомил их с другими участниками местного подполья.

Обследование местности в двух секторах было закончено. В перелеске под горой Кржидло, у деревни Хомиж, был организован наблюдательный пункт, из которого круглосуточно велось наблюдение за передвижением войск противника.

— Место хорошее, видимость отличная, но в случае, если нас там обнаружат, отходить некуда, кругом поля, — сказал Чайковский после того, как провел в перелеске целый день. — Придется подыскать другое

место. Оно будет основным, а это запасным. Теперь нам необходимо обследовать южный сектор Гостинских гор. Туда пойдут Драчук и Новоселова.

С базы они ушли днем.

— Знаешь, почему Гриша выбрал именно этот перелесок, — спросил Драчук у напарницы, когда они шли в сторону Фриштака и начали спуск с горы неподалеку от тропинки, что вилась вдоль хребта к перевалу.

— Видимость хорошая. Но риск большой.

— Как бы не так! Не знаешь ты нашего Гришу. Для него, чем невероятнее вариант, тем лучше, и я с ним полностью согласен. Так безопаснее, значит, меньше риску. Скажи мне, пожалуйста, где немцы станут нас искать: в лесу или в чахлом кустарнике?

— Пожалуй, он прав, — согласилась Новоселова.

— Он такой. Вот увидишь, он себя еще покажет.

Всю ночь они двигались вдоль хребта, на восток, по хорошо утоптанной тропинке, лесом. Впереди на приличном расстоянии от напарницы, готовый в любую секунду открыть огонь или замереть на месте в зависимости от обстоятельств, шел Драчук. От постоянного напряжения он устал, и слух у него иногда притуплялся, не улавливал всех звуков, которыми был полон лес в эту весеннюю ночь.

...К обеду на другой день разведчики добрались до района города Фриштак. Перед ними во впадине дымилась походная кухня, рядом с ней солдаты вермахта чистят минометы крупного калибра. Несколько в отдалении стоит одинокий дом, у речки шумит мельница, за ней сплошными шеренгами вытянулись дома, над которыми возвышаются два костела.

Екатерина осмотрела открывшуюся долину и противоположные горы, пустынные поля между ними.

— И тут оборона не возводится, — сказала она.

За несколько дней действий разведгруппы в глубоком тылу противника бойцы провели поиск во всех секторах своего района и убедились, что Гостинские горы гитлеровцами не укрепляются. Лишь в северной части этого горного массива велись земляные работы. Об этом в Центр ушла радиogramма:

«Противником ведутся работы по возведению противотанковых заграждений на рубеже Кельч, Собехлеби...» За ней последовали и другие сообщения в Центр: «...на Голешов прошло 6 железнодорожных эшелонов противника. Принимаем меры по уточнению характера перевозимых грузов».

«...Из Голешова в восточном направлении проследовало 7 железнодорожных эшелонов. При этом из 130 вагонов 23 были с личным составом, 21 вагон с автомашинами, 6 вагонов с артиллерийскими орудиями».

Разведгруппа теперь круглосуточно вела наблюдения за продвижением войск противника и регулярно передавала сведения в Центр.

После полудня Чайковский и Феденко вернулись на базу. Девушки, о чем-то весело беседующие, сразу притихли.

— Что случилось? Почему вы здесь? — строго спросил командир у Новоселовой.

— В предгорье по населенным пунктам гестаповцы и полиция гоняют на грузовиках и мотоциклах. В кузовах некоторых грузовиков видели гражданских, судя по всему, это были арестованные. Вероятно, фашисты проводят массовые облавы. Драчук на наблюдательном пункте. Сменить его не смогла: по кромке леса засада, — доложила Новоселова.

— И в нашем секторе та же картина, — сказал командир и, протягивая Ползуновой составленную радиogramму, распорядился:

— Передай в Центр. И непременно работай из какого-нибудь нового места, подалее от базы.

Для сеанса связи радистка выбрала глухую балку, рядом с заросшей вырубкой. Сориентировалась по компасу и только

после этого сказала, в какую сторону тянуть антенну. Ключ в руках девушки уже стучал, и слабый свет от лампочки на панели радиции давал знать, что сигналы несутся в эфир, вырываясь из радиции.

К радистке подошел командир.

— По-моему, ты волнуешься. Пеленга боишься? — тихо произнес он.

Брови у девушки дрогнули, нахмурились. Она не любила, когда ей мешали вести связь.

— Да? — допытывался Павел.

— Ничуть... — договорить она не успела: ближе к вершине горы Град затрещали ветки, и короткий взрыв резанул тишину.

Чайковский распластался на земле. Ползунова прижалась к нему, но и в этом положении продолжала стучать ключом.

Шквальный огонь обрушился на участок леса, из которого работала радиция. Вокруг рвались мины. Земля дрожала. Дым клубился. Осколки шлепали по деревьям, по камням.

После первого взрыва на лице радистки появилось непонятное выражение, его можно было принять и за страх, и за собранность воли, которая молниеносно овладела этой хрупкой девушкой и заставила ее не прерывать сеанс связи. Она стучала ключом, словно обстрела и не было.

Тишина наступила неожиданно. В ушах командира стоял звон. Едкий дым врывался в ноздри, хотелось чихнуть. Постепенно слух восстановился. Мирно журчала река Мояна под косогором, тревожно перекликались птицы. Но вот на противоположной вершине горы Яворче взметнулось пламя. Рука радистки остановилась, потом неуверенно что-то отстучала и беспомощно опустилась.

С удивлением Чайковский уставился на девушку, заглянул в ее наполненные слезами глаза, потом положил свою руку на ее плечо и натянуто улыбнулся.

— Ты у нас, Аллочка, молодчина, удар отвела.

— Да уж ладно... — она отпила из бутылки глоток воды, выключила радию, сняла наушники и склонила голову. Плечи ее слегка вздрагивали. Возбуждение еще не улеглось, когда подошла Новоселова.

— Вы живы? — с волнением спросила Катя, сверкая наполненными слезами глазами.

— Как видишь. Плохо стреляют, в троих человек не могли попасть. Я бы их за такой обстрел под суд отдал. Правильно говорю? — обращаясь к друзьям, балагурил Феденко.

Его веселое настроение передалось разведчикам. Они заулыбались.

Чайковский задумался, склонив голову. Радиостанция разведгруппы, по-видимому, обнаружена, а это значит, что немцы сделают всё, чтобы прекратить или в крайнем случае ограничить деятельность группы. Продвигаться по лесу станет рискованно, а находясь на одном месте, не узнаешь, что происходит в другом. Нужны надежные помощники, которые свободно могли бы следить за гарнизоном гитлеровцев, бывать на железнодорожной станции и узнавать, что перевозят фашисты на крытых брезентовых платформах и в вагонах.

— Итак, решено, — словно продолжая размышления, заявил командир. — Надо рисковать. С подпольщиками встретится Драчук. С помощью того чеха, который вывозит дрова из леса. Сегодня при встрече с ним скажешь, что нам крайне необходима их помощь.

— Командир, разреши мне с ним для безопасности, целевым назначением, — обратился к Чайковскому Феденко.

— Разрешаю, но чтоб чехи тебя не видели.

Ближе к вечеру они вдвоем были уже на той возвышенности, где назначалась встреча с чехом. Темнота сгущалась быстро. Птичий щебет в лесу умолкал, журчание реки усиливалось. В расщелине, что спускалась к долине, раздалися шаги. Кто-то напрямиком поднимался в гору. Судя по

шороху веток, он дважды останавливался, вероятно, прислушивался и торопился дальше.

— Лучше умереть, чем попасть в гестапо. Если что, то стреляй без промедления и в меня тоже,— шепнул Драчук на ухо напарнику.

— Ты как поздороваешься, то палец сдвинь сюда. Так, правильно. Пульс чувствуешь? Если он у него замрет, то не ходи, а если участится, значит, радуется, топай за ним смело,— пошутил Феденко и исчез в темноте.

Пульс у чеха не остановился, и лицо вроде довольное — в темноте Драчук не смог рассмотреть его как следует. [...]

Длинный извилистый путь проделал Драчук за чехом, пока добрались они до селения Тучапы. Чех ушел в дом. На секунду от ближайшего дерева отделился Феденко и исчез.

— Заходите,— кто-то пригласил разведчика и распахнул перед ним дверь.

Драчук и антифашисты беседовали минут пятнадцать. Довольный результатами встречи, Драчук вышел из дома, с облегчением вздохнул и вздрогнул: рука Феденко легла на его плечо. До базы они добрались благополучно.

В дальнейшем подпольщики предупреждали десантников о намечаемых в Гостинских горах облавах, указывали район, где противник будет проводить карательные операции. Поэтому разведгруппа заблаговременно перемещалась из одного района в другой, но далеко от контролируемых ею дорог не отходила.

Разведчиков радовали успехи Красной Армии. От фашистских оккупантов уже была освобождена почти вся Словакия. Соединения наших войск вступили на территорию Моравии... Народ Чехословакии усиливал борьбу против гитлеровцев. Чайковский требовал от своих подчиненных активизации работы: штабу фронта сведения нужны как хлеб, как воздух. Сам он решил повидаться с Янушем и уточнить

кое-что. На встречу он отправился вместе с Ползуновой. Беря с собой радистку, командир надеялся на ее опыт работы с иностранцами и, главное, хотел лично познакомиться ее с подпольщиком на тот случай, если — он боялся признаться даже себе — погибнут все разведчики в боях, кроме радистки, то ей придется выполнять приказ Центра с помощью местных жителей.

— Мы многое знаем и сможем оказать вам некоторую помощь. Но сейчас вам срочно нужно перебазироваться к Русаве. Лагерь безопаснее раскинуть вон у той вершины,— посоветовал Януш, показывая на восток.

Он говорил негромко, с искренним желанием помочь советским товарищам.

— Почему мы должны уйти именно туда? — спросил Чайковский.

— Завтра тут будет облава. Там будет спокойнее и безопаснее.

— Эти сведения точные?

— Да. Мы имеем надежного человека в полиции. Он имеет возможность предупредить нас об облавах, о местах, где они будут проводиться.

— Спасибо, товарищ Януш. Скажите, пожалуйста, в каких населенных пунктах есть вражеские гарнизоны?

Януш ответил и на этот вопрос. Его ответы были обстоятельными, конкретными. [...]

— На днях в Визовицкий замок прибыл крупный фашист. Говорят, сам Гитлер недавно наградил его «Дубовыми листьями к рыцарскому кресту». Берегитесь этого зверя, он жаждет крови. Прибудут сюда, наверное, и отборные бандиты из карательных частей. Среди них много белогвардейцев и их сыновей. Не вступайте с неизвестными в контакт.

Нарисовав столь невеселую перспективу, Януш, покачиваясь из стороны в сторону, ушел. Ползунова и Чайковский остались сидеть на валежнике. На душе у них было тревожно.

На следующий день, после полудня, Драчук и Новоселова, выполнив очередное задание, находились уже далеко от опасной зоны и были уверены, что впереди противника нет. Путь их лежал по пологому скату ущелья, через густой лиственный лес, ветви которого переплелись настолько плотно, что сквозь них едва было видно закрытое легкими облаками солнце.

Яша шел впереди, Катерина за ним. Издали донесся рокот воды. Услышав его, девушка подумала о привале, который они скоро сделают. Но неожиданно она вздрогнула: ведущий с поднятым автоматом пятился назад, поближе к зарослям, возле которых остановилась разведчица.

— Что? — не шевеля губами, спросила она, когда Драчук приблизился к ней.

— Немцы у речки. Слышишь?

С минуту разведчики оставались на месте, потом Драчук движением руки предложил напарнице отходить первой. Новоселова осмотрела заросли и, наметив маршрут, стала бесшумно углубляться в них. Наконец-то и речка. Упругий поток давит на ноги, подошвы скользят, из-под них тянется шлейф мутной воды. Драчук смотрит на него со злостью, он понимает, что противник по нему может догадаться, что происходит.

По промоине разведчики выбрались из ручья и разом упали: напряженный слух уловил характерный лязг автоматных затворов.

— Огонь! — прозвучало по-немецки оттуда, где был враг, которого обошли разведчики.

Несколько близких очередей. По стволам деревьев застучали пули. Треск отсеченных веток. Затем — тишина... Разведчики залегли в яме, огляделись. Они понимали, что противник стрелял наугад, с надеждой веером выпущенных пуль поразить кого-нибудь.

Не спеша, опасаясь очередного обстрела, разведчики выползли из ямы, переправились через бугор и под его прикрытием,

согнувшись, прокрались к зарослям кустарника. В них вроде бы и никого нет, но березу с тревожным криком покинула малиновка. Разведчики замерли.

— Вперед, на восток. В случае чего... прикрою, — прохрипел Драчук и показал автоматом на покатый склон ложбины, которая тянулась к горному кряжу.

Подъем к перевалу тяжелый. Земля в вековом бору покрыта толстым слоем гнилых иголок. Они выскальзывают из-под ног. Сердце рвет грудь. Впереди о камни цокают подковы, сопят лошади. Над лесом взметнулась красная ракета. Разведчики замерли у просеки. Топот приближался. Вскоре между деревьями замелькали всадники, а затем цоканье подков стало удаляться.

— Пронесло, — Драчук облегченно вздохнул, спустил со спины тяжелый вещевой мешок. — Отдохнем.

Голубые вены на его потной шее вздулись. Парень сел на землю. Новоселова прислонилась к дереву, голова у нее кружилась, лямки от мешка и автомата врезались в девичье плечо. Легкий ветерок обдал ее разгоряченное лицо прохладой.

Там, где поднимались в гору разведчики, залаяла собака. Драчук вскочил, глянул вниз и оцепенел: из закрытой туманом расщелины на просеку выскочили два солдата с собаками, а за ними косяком конники.

— Минут через тридцать они нас настигнут, а до темноты [...]пожалуй, с час будет.

— Надо обогнуть вершину горы Малинка, за ней развилка: четыре тропинки уходят от седловины. Там следы запутаем,—предложила Новоселова.

— Хорошо, попробуем. Двинулись, — распорядился Драчук.

В создавшейся обстановке разведчикам необходимо было, сохраняя силы, выиграть время, не дать преследователям увидеть их и приблизиться на расстояние винтовочного выстрела. Они быстро спустились с косогора, на котором росли стройные ели,

пересекли впадину и начали подъем к горному кряжу по смешанному лесу.

Выдерживая нормальный темп ходьбы и не позволяя противнику сокращать дистанцию, разведчики забрались на макушку горы и с радостью уставились на уже нависшую над их головами черную тучу, которая стремительно надвигалась с юга. В лесу становилось сумрачно. Вершины деревьев гудели, но ветер был еще слабый и видимость хорошая.

От ненастья разведчики укрылись в охотничьем домике. Драчук спал. Новоселова дежурила.

Ветер выл, дождь хлестал по тесовым стенам, барабанил по ветхой крыше, вривался в оконные проемы, закручивал пыль и мусор в избушке. Где-то неподалеку с треском и свистом рухнуло дерево, кто-то вскрикнул, глухо прогремел отдаленный взрыв, и непроглядная тьма дрогнула.

Разведчица поежилась. Ей послышалось, что ветер донес еще один отдаленный взрыв и стрекот автоматов, и опять там, на гребне горы, заколебалась тьма от белых вспышек, показалось, что они приближаются, нарастают. «Нет, это невозможно», — убеждала она себя и подошла к окну. Дождь, как иголками, хлестал в девичье лицо, в широко раскрытые глаза, которые вроде бы видели яркую точку пламени.

— Нет!.. — едва успела промолвить Новоселова, как дробные выстрелы прорвались сквозь шум бури. — Яша, немцы! — крикнула она.

Разведчик вскочил, схватил сразу оба мешка и метнулся из дома, Новоселова за ним. Ветер обрушил на них поток воды, качнул, стараясь повалить с ног. Вцепившись друг в друга, разведчики покатались по скользкой земле вниз, к кустам. С треском сверкнул взрыв, на секунду тьма отлетела. Миг, короткий миг, но даже его было достаточно, чтобы успеть заметить среди толстых стволов деревьев всадников.

Опять крошечная тьма и раскатистый до боли в ушах грохот. Освещенный изнутри

дом дрогнул и исчез. Новоселова вскочила, отступила на шаг, стукнулась спиной о дерево, обернулась назад — напарника нет, побежала вперед и полетела в вымоину.

Всё. Тишина. Ветра здесь, под обрывом, почти нет. Он там, выше, гудит, свистит. Там строчат автоматы. «Кажется, жива». Катя пошевелила ногами, руками: боли нет.

— Яша! — тихо позвала она.

— Здесь я, не кричи. Цела?

— Да, а ты?

— В порядке. Уходить надо, а то, чего доброго, гранату сюда могут швырнуть, — говорит невидимый в темноте Драчук.

Новоселова почувствовала толчок в бок. Это напарник передает ей мешок. Теперь он почему-то не такой тяжелый, как раньше, но плечи от него все же болят.

На базу они пришли мокрые, уставшие.

В то утро Чайковский и Феденко вернулись на базу раньше обычного. Командир был чем-то расстроен. Девчата подали ребятам завтрак, и они молча поели. Потом Чайковский лег на разостланную плащ-палатку. Феденко же сел рядом с ним, уперся грудью в обхваченное руками колено и примирительно попросил:

— Не огорчайся. Деньков через тройку опять там засядем.

— За дураков их считаешь? — недовольно спросил командир.

— Никак нет! — ответил Феденко. — Умненькие они. Однако помяни потом мое слово, с послезавтра жандармы заглядывать туда не станут.

— Посмотрим, — пробурчал Чайковский и отвернулся от собеседника, давая понять, что разговор окончен.

Разведчицы переглянулись. Новоселова пожалала плечами, под села к Феденко и шепотом поинтересовалась:

— Что случилось?

Гриша скривил губы в усмешке, щелкнул пальцами и на ухо девушке пояснил:

— Кавалеристов бабахнули.

— И наблюдательный пункт потеряли, — добавил Чайковский.

— Псина во всем виновата,— Феденко оживился, вскочил.

— Проснулся он, значит, а она с обнаженными клыками над ним, норovia вцепиться в горло. Он и врезал ей между зубов из автомата. Оправданный поступок. Так ей и надо: не разевай пасть на нашего брата. Потом, естественно, кавалеристы пожаловали, мы их угостили [...] И сами драпу дали. Ну, я вам, девочки, скажу, летели мы не хуже стрел. [...]

Девчата, прикрывая рты руками, засмеялись. Улыбнулся и Чайковский.

— Порядок, — Феденко потер от удовольствия руки, козырнул и бойко осведомился: — Можно следовать к Драчуку?

— Действуй, — сказал Чайковский.

Феденко, напевая себе под нос какую-то мелодию, покинул базу. Чайковский лег спать. Ползунова с Новоселовой тихо собрались, взяли фляги и, соблюдая осторожность, ушли к впадине, на дне которой бурлил ручей.

До звящего на плоских камнях холодного потока девчата добрались быстро. Они умылись, налили во фляги ключевой воды и присели отдохнуть на прибитую между деревьями скамейку. [...] Они ослабились и поэтому не сразу уловили среди лесного шума скрежет кованых подошв о каменистую тропинку, протоптанную вдоль ручья. Поднимающиеся в гору были уже недалеко, когда разведчицы услышали их и, не мешкая, стрелой пронеслись по косогору и свалились в низину.

Не спеша, на тропинку из кустов вышел мужчина со всклоченными волосами и с синяком под глазом. Пальто у него распахнуто, руки за спиной, от них тянется веревка, за конец которой держится жандарм с металлической бляхой на груди.

— Давай выручим, — раздвигая автоматом оплетенные паутиной кусты, предложила Новоселова.

— Обожди. Смотри, их...— договорить Ползунова не успела, кусты закачались, и на прогалину цепью высыпали жандармы, полицейские и люди в штатском.

Озираясь по сторонам, с напряженными и злыми лицами, ошестинившись оружием, гитлеровцы клином пересекли ручей и, повернув на восток, удалились.

— Прямо на НП двигаются,— забеспокоилась Новоселова.

— Надеюсь, ребята не спят. Гитлеровцы идут шумно, поэтому я уверена, что арестованный — приманка для сердобольных вроде тебя, — упрекнула напарницу Ползунова.

С той стороны, куда ушли враги и где находился наблюдательный пункт, донеслись одиночные выстрелы, застрочили автоматы, а потом, когда стрельба стихла, небо прочертила красная ракета.

Разведчицы заторопились к базу. Однако приблизиться к отрогу, с которого они ушли за водой, не осмелились. Над впадиной с беспокойной трескотней летали сороки. Разведчики их гнезда обходили стороной. Следовательно, на отрог поднимался чужой. Его должен был заметить оставшийся на базе Чайковский, и он действительно, увидев приближающуюся опасность, перетащил основной груз на запасную базу. Там-то и увидели командира разведчицы.

— Где пропадали? — строго спросил он и, не дожидаясь ответа, продолжил разговор с Феденко: — Что-то не так у вас там произошло.

— Не веришь? Напрасно. Из-за поворота прямо на нас выскочили. Ясное дело, мы защищались. А как же иначе?

— Слушать надо.

— Ушки были на макушке. Крались они. Трусливые были. Осиновый кол им в могилу с перекладной и каской сверху.

Чайковский безнадежно махнул рукой и побежал к взгорку, с которого хорошо был виден соседний отрог.

— Необходимо устроить им достойную встречу, — продолжал возбужденно говорить Феденко, — вы, я вижу, на этот случай цветочки принесли. Это хорошо, но оркестра нет, придется воспользоваться автома-

тами, иначе нельзя: гестаповские голубчики обидятся и в горы перестанут ходить, а без них здесь от скуки умрешь и не встанешь.

— Собаки! — перебила его Ползунова, вслушиваясь в отдаленный лай.

— Они! — произнес Феденко.

— Не за Яшей ли гонятся? — затревожилась Новоселова.

В этот момент из-за пригорка показался Драчук, за ним Чайковский.

— Значит, так, Феденко встречает их немного ниже, в ущелье, — распорядился командир. — Поставишь немецкую шрапнельную мину, обстреляешь и отойдешь к высоте с отметкой 631. Встретимся там.

[...] Долго лежал Феденко в засаде. Три собаки, прижимаясь бок к боку, вытянули за собой из зарослей леса жандармов и поллицаев. Едва они успели скрыться за поваленной елью, как из-за ее пожелтевшего лапника рванулось красное пламя, раздался взрыв. Феденко дал по тому месту очередь из автомата и во весь дух припустился в гору.

На вершине увала Феденко чутким ухом уловил, как на бугре, у подножия которого разведчики должны были сцепиться с противником, трижды цокнула белка. Это Драчук дал знать, что готов к бою. Значит, и он решил, точно так же как и Гриша, встретить врагов в начале зарослей, пока они будут на виду.

Хотя и ждал Феденко появления противника с минуты на минуту, он все же был поражен, когда увидел на хребте людей, идущих рядом с четким следом потревоженной ногами разведчика темно-коричневой полоски на слежавшихся иголках. Короткой автоматной очередью Феденко резанул по офицеру, который шел справа. Немец сразу обмяк и рухнул у дерева. Остальные замерли, потом заметались и, прячась за редкие стволы, без стрельбы и крика продолжали наступать на заросли. Сдерживая одиночными выстрелами натиск правого крыла шеренги и изредка по-

ливая градом свинца центральную группу, разведчик не упускал из виду и солдат, бегущих слева, которые уже ворвались в кусты и начали обход Феденко слева.

«Живым хотят взять», — догадался Феденко. Он быстро скатился вниз, вскочил, короткими перебежками достиг крутого ската и нырнул в канаву, прополз по ней до оврага и уверенно зашагал в гору.

В том месте, где заросли кончались и деревья стояли редко, он встретился с товарищами. Они, заняв круговую оборону, поджидали его, чтобы вместе отойти на новую позицию.

Несмотря на те трудности, которые выпали на долю разведгруппы, она действовала. Бойцы изматывались, уставали, но поставленные задачи выполняли и посылали через фронт сведения о дислокации и передвижении войск противника, о строительстве оборонительных сооружений, о расположении складов с боеприпасами. Среди большого потока информации была и радиограмма о совершивших посадку под вечер на полевым аэродроме у Гостинских гор самолетах противника. А утром появились красноразведные штурмовики. Солнце оторвалось от вершин далеких гор и ослепило солдат противовоздушной обороны, охраняющих подступы к аэродрому, когда, чуть ли не касаясь макушек деревьев, штурмовики пронеслись над горами и, резко снизившись к долине, с бреющего полета одним заходом полили свинцом и забросали бомбами замаскированные самолеты противника. Наши штурмовики пронеслись и исчезли, после них остался след дымящихся и горящих самолетов, грохот взрывов, надрывный и очень радостный для разведчиков запоздалый вой сирены.

Через несколько дней после этого смелого налета в разведгруппу стали поступать сведения о том, что противник собирается провести в горах большую облаву.

Тревожное это было известие для разведчиков. Они-то хорошо знали, насколько

опасно находиться в центре облавы, которая медленно, но верно станет сужаться, и прорваться через нее будет невозможно: солдаты пойдут плотной цепью.

— Свинцом в себя пулять Гриша не позволит. Он лучше махнет на фашистов рукой и уйдет в деревню... Дело предлагаю, массы, прислушайтесь к роскошному совету, — рекомендовал Феденко, быстро и энергично пережевывая бутерброд.

— Партизаны уже ведут бой. Посередине дороги остановилась вражеская колонна, солдаты начали прочесывать лес, — доложил Драчук. С минуту помедлил и предложил: — В долину надо уходить. Путь к ней открыт.

— А если обнаружат, то погибли. На открытой местности никуда не денешься и по

такому полю далеко не уйдешь. Не дело предлагаешь, — сказал Чайковский, — пойдем к деревне, укроемся.

Разведчики накинули на спины тощие вещевые мешки, взяли в руки оружие и начали спускаться вниз.

Вытянувшись цепочкой, строча из автоматов, под лай собак, солдаты прочесывали горы. А разведгруппа, надежно укрывшись, отдыхала, набирала силы для предстоящих боев и походов. Война еще не кончилась, и впереди были тяжелые, суровые испытания.

Разведгруппа выполнила поставленную перед ней задачу. Подразделения 18-й армии, преодолев Гостинские горы, вышли на равнинные просторы и устремились к восставшей Праге...»⁶

«Действуя в качестве диверсионно-разведывательного отряда в полном составе или частью сил, отдельные мотоциклетные батальоны механизированных и танковых корпусов, а также отряды мотоциклетных полков танковых армий проникали в тыл противника, как правило, на оперативную глубину. Наибольших результатов в специальных действиях в тылу противника мотоциклетные части добились при проведении Висло-Одерской операции в январе—феврале 1945 г. Так, действуя в отрыве от главных сил 2-й танковой армии на удалении до 100 км, специальные группы и отряды 3-го гвардейского мотоциклетного полка под командованием Героя Советского Союза полковника Дикуня дезорганизовывали управление войсками, вводили противника в заблуждение относительно истинной обстановки на фронте, захватывали мосты, другие важные узлы коммуникаций и содействовали стремительному продвижению соединений и частей 2-й ТА. Таким образом, в период проведения Висло-Одерской операции боевые действия мотоциклетных частей имели признаки систематических специальных действий в тылу противника в интересах соответствующих оперативных соединений и объединений»⁷.

Группа А. Терещенко

В штабе 4-го Украинского фронта Андрею Терещенко объявили, что он назначен командиром вновь сформированной группы, которой предстоит работать на оккупированной гитлеровцами территории Чехословакии.

Группа небольшая — всего четыре человека. В предвидении сложных условий работы отбор бойцов для нее проводился офицерами штаба с особой тщательностью. Радиостом был назначен опытный специалист Василий Рой. В группу включены также Василий Марушенец и Михаил Гомечко, прекрасно владеющие словацким и чешским язы-

ками. Марушенец — уроженец Чехословакии. В 1940 году, когда ему было 18 лет, перебрался на постоянное жительство в СССР. В годы войны стал разведчиком и вместе с Андреем Терещенко работал под Ужгородом. Михаил, года на три старше, родился в Закарпатье. В 1941 году был призван в хортистскую армию, а через три года встал на путь антифашистской борьбы.



Группа Андрея Терещенко была десантирована в ночь на 24 марта 1945 года на густой лес недалеко от города Хоцень. До Праги было 120 километров. Через сутки разведчики обосновались в районе села Сруби и в тот же день установили радиосвязь со штабом фронта. Бойцы Михаил и Василий днем и ночью уходили в окрестные села и хутора. Через местных жителей они выясняли обстановку в районе своей базы, налаживали связи. Василий Рой ежедневно включал рацию и передавал в штаб фронта радиogramмы со сведениями о вражеских войсках.

Через несколько дней командование потребовало от Терещенко установить тщательное наблюдение за военными перевозками гитлеровцев по железным дорогам, проходящим через Хоцень. Разведчики без промедления оборудовали наблюдательные пункты, организовали круглосуточное дежурство на них и систематически докладывали в штаб фронта о перебросках войск и боевой техники. Радиостанция Василия Роя работала в полную нагрузку.

Разведчикам стало легче выполнять задание, когда им начал помогать весовщик одной железнодорожной станции. Чехословацкий антифашист систематически сообщал разведчикам сведения о железнодорожных перевозках и военных объектах противника в районе действий группы. Руководя деятельностью этого патриота, Андрей щедро делился опытом, приобретенным во время работы в Николаеве.

Информация от разведчиков поступала круглосуточно, работали они с максимальным напряжением: наступавшие войска Красной Армии так нуждались в точных сведениях о противнике, врывшемся в землю Чехословакии.

25 апреля 1945 года штаб фронта получил от Андрея тревожную радиограмму: по шоссе между Хоцень и Сруби курсирует немецкая подвижная пеленгаторная станция. Василий Рой был вынужден сократить продолжительность сеансов радиосвязи и сменить место, из которого вел передачи. Разведчики усилили бдительность, но ничуть не ослабили работы: командованию требовалась информация. А через несколько дней они испытали особую радость, узнав, что сообщенные ими сведения о противнике помогли штабу фронта при планировании и ведении наступательных операций частей и соединений Красной Армии на завершающем этапе Великой Отечественной войны.

2 мая Андрей Терещенко и его друзья услышали долгожданную весть о взятии советскими войсками Берлина.

Андрей Терещенко за успешное выполнение заданий командования в годы войны удостоен орденов «Красное Знамя», Отечественной войны II степени и Славы III степени⁸.

Разведывательная группа «Юрий»

Во второй половине февраля 1945 года штаб 4-го Украинского фронта приступил к подготовке разведывательной группы «Юрий» для действий на территории Чехословакии.

В разведотделе приняли решение в состав группы назначить пять человек, из них двух радистов, разведчиков, владеющих чешским и немецким языками. Командиром назначался младший лейтенант Н.А. Сухов. По рекомендации командира в группу был включен личный состав его прежней группы. После успешного выполнения задачи на территории Чехословакии она недавно была эвакуирована и находилась на отдыхе.

Из характеристики на членов разведгруппы «Юрий»:

Младший лейтенант **Сухов Николай Александрович** — «Юрий», 192... года рождения. Комсомолец. Родился в деревне Ура Ярославской области, окончил семь классов средней школы и ФЗУ в городе Рыбинске, перед войной работал токарем на заводе. В октябре сорок первого добровольно ушел в Красную Армию. Был зачислен в воздушно-десантные войска. Воевал, был ранен. В разведке с мая 1943 года. Неоднократно командовал разведывательными группами. Поставленные задачи выполнял успешно.



*Николай
Александрович
Сухов*

Заместитель командира группы — **Фильчагин Алексей Андреевич**. 1923 года рождения, комсомолец. До войны жил в Горьковской области, работал в колхозе. Трудолюбивый человек. Смел, решителен, вынослив. Великолепный боец. На четырех предыдущих заданиях был заместителем командира группы.

Старший радист — **Малышев Николай Иванович** — «Чайка». 1925 года рождения. Уроженец д. Бестужево Коммунистического района Московской области. Окончил московское ремесленное училище. В

РККА с февраля 1943 года. Окончил горьковскую школу радистов в сентябре 1943 года.

Отличный радист. Исполнительный, серьезный. В группе за начальника штаба.

Второй радист — *Гоменко Антон Осипович* — «Антон». 191... года рождения (около тридцати лет), из крестьянской семьи. До 1940 года был гражданином Румынии. Рассудительный и находчивый разведчик. Владеет немецким языком.

Разведчик *Януш Шваб* — «Иван», словак, до 1939 года был гражданином Чехословакии. После присоединения южных районов Словакии к Венгрии, стал гражданином Венгрии. В октябре 1942 года мобилизован, сражался на стороне Германии. В июле 1944 года попал в плен. Изъявил желание воевать против Германии. С августа 1944 года в составе РО штаба 4-го Украинского фронта. Владеет чешским и немецким языками.

Район действий: Чехословакия. Северная Моравия. Словацкие Рудные горы, река Грон.

Задача: «Десантироваться в ночь с 20 на 21 февраля 1945 года в Северной Моравии, в пяти километрах юго-западнее села Рожнова. Выдвинуться в район разведки, координаты... Вести разведку войск противника в районе городов Всетин, Валашске-Мезиржичи, Френштат. Особое внимание уделить перевозкам противника по железной и шоссейной дорогам, проходящим через Валашске-Мезиржичи на север, в направлении Моравской Остравы».

«Разведчики приземлились у деревни, раскинувшейся в долине, сжатой по бокам горами, заросшими хвойными лесами. Они спрятали у чешского крестьянина четыре парашюта, а два купола взяли с собой и, не теряя времени, покинули деревню, в которой, как сказал крестьянин, было расквартировано подразделение пехоты гитлеровцев. Сброшенные с самолета два грузовых мешка с запасами боеприпасов, продовольствия и резервными батареями для рации как сквозь землю провалились. Найти их не удалось. Надо же быть такой неудаче! Десантники шли балками и кустарниками молча, вытянувшись цепочкой, в северо-западном направлении.

[...] Как на зло, из-за туч выползала луна. После передышки разведчики быстрым шагом пошли вниз по течению реки. На противоположном берегу показались небольшие белостенные домики деревни, притаившейся у подножия горы.

— Вроде в деревне спокойно,— прошептал заместитель командира группы Фильчагин, обращаясь к Сухову.

— Это хорошо, что спокойно. А вот как туда перебраться?

— Сумеет. Не такая уж широкая река. Каких-нибудь пятнадцать — двадцать метров. Переплывем.

— Придется еще пройти по берегу. Надо выбрать поудобнее место переправы.

Сделав несколько шагов, командир распорядился:

— Короче шаг! Не торопиться!

— В чем дело, командир? — послышался негромкий голос Коли Малышева. — Чего опасаться?

— Твоей простуды,— пошутил Сухов.— До переправы надо поостыть. Нельзя разгоряченными в ледяную воду залезать...

Минут через десять — пятнадцать командир приказал готовиться к форсированию реки. Все быстро разделись. Каж-

дый уложил свои вещи в тюк, укутал плащ-накидкой, перетянул ремнем.

— Начинать переправу!

К бурной, словно кипевшей горной реке быстро спустились по мерзлой траве разведчики. Последним был Сухов. Он по щиколотки вошел в воду, встал босыми ногами на скользкое каменистое дно. Подошвы ног обожгло точно пламенем. Николай ладонью левой руки зачерпнул немного воды, плеснул па грудь. Его передернуло от холода. Послышался всплеск. Это Фильчагин уже по пояс вошел в студеноую воду. Он дышал широко раскрытым ртом, поджав живот. За ним двигались радисты Антон Гоменко и Коля Малышев. Командир переправлялся вслед за Янушем Швабом.

Николай Александрович окинул взглядом реку впереди себя, пересчитал торчавшие из воды головы разведчиков, приближавшихся к другому берегу. В руках они держали над водой автоматы и тюки с вещами. Больше всего беспокоились за оружие.

К счастью, река оказалась неглубокой. Все переправились благополучно и скрылись в густом прибрежном кустарнике.

— Спасение в движении, — сказал командир, быстро застегивая пуговицы пальто. — Надо во что бы то ни стало разогреться.

Когда все бойцы оделись, послышалась тихая команда:

— За мной бегом, ма-арш!

[...] До рассвета группа двигалась тропами, стараясь дальше уйти от места приземления и укрыться в глухом лесу в горах.

К утру повалил рыхлый сырой снег. Сухов нашел подходящее для отдыха место. Под густой ветвистой елью соорудили из плащ-накидок палатку, замаскировали ее лапником. Не успели передохнуть после марш-броска, как Николай Александрович приказал готовить рацию к первому сеансу радиосвязи со штабом фронта. Фильчагин и Шваб залегли вдоль опушки

леса для охраны временной базы, а Сухов помог радистам развернуть антенну и противовес. Алексей Фильчагин внимательно осматривал в бинокль оставшуюся внизу долину. Неожиданно в поле зрения попала группа немецких солдат, направлявшихся в горы, в сторону временной базы разведчиков. Предупредил об опасности.

[...]

Рядом с фашистом, словно из-под земли, вырос человек среднего роста в гражданском пальто и кепке. Он что-то рассказывал и размашистым движением руки указывал на густые леса в горах...

Радисты же спокойно устанавливали радиомост с Большой землей. Когда рация была развернута, Малышев подключил батареи и взялся за ручки настройки. В наушниках появились шорохи, писк, потрескивания. Но волшебник-радист нашел нужные ему сигналы. Положив перед собой листок бумаги с текстом радиogramмы, он начал свой разговор со штабом фронта.

«Благополучно приземлились в семи километрах юго-восточнее города Валашке-Мезиржичи. Форсировав реку Бечва, движемся к намеченной цели в Моравско-Силезских Бескидах...» [...]

Немцы ужесточили контрразведывательный режим. О любом контакте с незнакомцами местные жители обязаны были информировать полицию. За неисполнение расстрел на месте всей семьи. Опасаясь карательных мер, очень немногие местные жители шли на контакт.

«Разведчики медленно взбирались на гору. Шаг насторожен, автоматы наготове. Они шли согнувшись, след в след, пряча лицо от ветра в поднятые воротники пальто. Уши щипок опущены, стянуты па подбородке. Вещевые мешки, казалось, налились свинцовой тяжестью. [...]

К утру разведчики оказались на горной равнине. Остановились передохнуть. Сухов и Малышев ушли искать подходящее место для базы. Они осмотрели не

один склон лесистых гор, прежде чем на толкнулись на покатую, с редким лесом балку на горе Ништин.

— Кажется, нашли то, что надо,— переводя дух, сказал командир.

Едва Николай Сухов успел ногами разгresti под чахлым кустом маленькую площадку, как кто-то сказал:

— Лес дрянь: днем насквозь просвечиваться, небось, будет. Неужели приличных зарослей тут нету?

— Почему же нет? Есть. Но здесь безопаснее. Палатки натянем над самой землей, накроем куполом парашюта и припорошим снегом. Фашистам и в голову не взбредет, что мы сидим здесь. [...]

С горы Ништин открывался вид на заснеженную долину. У самого подножия ее пролегает железная дорога. Рядом змейкой вьется забитое вражескими грузовиками и конными повозками шоссе. За поворотом, на северо-восток, в нескольких километрах — станция Моржков. Километрах в шести от нее Вержовице. На юго-запад от вершины горы видна станция Кргова. До нее не более пяти километров. За перевалом скрылся городок Валашске-Мезиржичи. С другой стороны горы, на южном склоне, деревня Зубржи, а дальше — село Зашова. Позднее разведчики узнают, что почти во всех окрестных деревнях и селах противник разместил гарнизоны своих регулярных войск или полиции.

Разведгруппа приступила к выполнению боевого задания. Все работали четко, слаженно, понимая друг друга с полуслова. Парам и в одиночку уходили они со своей базы для сбора сведений о противнике. За железной дорогой Валашске-Мезиржичи — Френштат и шоссе, проходящим рядом с ней, установили круглосуточное наблюдение.

Януш Шваб сумел установить контакт с антифашистом из села Зашова сорокашестилетним Людвигом Кубятом. Связь с ним организовали через тайники.

У десантников появились и другие надежные помощники. Крестьянин из села Моржков охотно согласился контролировать перевозки фашистов по шоссейной дороге, проходящей около его дома. Патриот из села Зубржи сообщал важные сведения о вражеских гарнизонах окрестных населенных пунктов. К тому же он нередко выручал разведчиков раздобытыми какими-то путями продуктами питания. Помогали крестьяне из деревень Кргова, Весела... [...]

К Сухову стекалась ценная информация. Радисты Гоменко и Малышев ежедневно выходили на связь со штабом фронта. «Юрий» докладывал:

«По южному склону Моравско-Силезских Бескид вдоль шоссейной дороги Валашске-Мезиржичи — Рожнов противником вырыты траншеи в полный профиль, сооружены дзоты в следующих точках... Траншеи вырыты также вдоль шоссейной дороги Валашске-Мезиржичи—Френштат...»;

«В течение суток по железной дороге из Валашске-Мезиржичи на Френштат прошло 11 эшелонов с личным составом и боевой техникой противника. При этом на открытых платформах перевозились... В сторону Валашске-Мезиржичи в течение суток прошло 8 эшелонов (всего 132 вагона) с разбитой на фронте боевой техникой гитлеровцев...»;

«Докладываю численность гарнизонов вражеских войск в населенных пунктах...»;

«В западном направлении за сутки прошло 7 железнодорожных эшелонов общей численностью 105 вагонов, из них 63 вагона с ранеными солдатами и офицерами вермахта...»;

«Гитлеровцы поспешно демонтируют и эвакуируют в Германию оборудование заводов из следующих чехословацких городов...»

В один из дней каратели прочесали совсем близко расположенный густой лес. Искать разведчиков в редком ельнике им в голову не пришло.

Установленный контакт с местными антифашистами оказал серьезную помощь в сборе развединформации, обеспечении продуктами питания. Также антифашисты информировали разведчиков о контрразведывательных и контрпартизанских мероприятиях, проводимых немцами для поиска и обезвреживания советской разведгруппы. Так, в середине марта немцы смогли установить район выхода в эфир радиостанции группы. 18 марта 1945 года началась операция по уничтожению группы «Юрий». Однако словаки своевременно оповестили Сухова о планах немцев. Группу заблаговременно удалось вывести из-под удара и передислоцировать в район города Френштат, к вершине горы Радгошть. После завершения операции немцев командир принял решение вернуться в старый район. 23 марта разведгруппа возвратилась на Ништин.

Скоро удалось завербовать Агну Голишову — восемнадцатилетнюю чешку из села Стара Зубржи, работавшую в течение нескольких лет стрелочницей на станции. Агна привлекла свою подругу-сменщицу Берту Питрову. Таким образом, удалось установить круглосуточный контроль за перебросками противника по железной дороге.

Поток информации, стекавшей к разведчикам, возрастал. Рация работала с полной нагрузкой. Быстро разряжались батареи. Нависала угроза потери радиосвязи с Большой землей. Сухов доложил об этом в штаб фронта. Через несколько дней пришел обрадовавший «Юрия» ответ:

«Наш связник с двумя комплектами батарей для рации выброшен с парашютом в лесной массив на восточном склоне Гостинских гор...»

Из этой же радиограммы «Юрий» узнал, что связник — девушка восемнадцати лет Оксана Сидоренко. [...]

Оксана Сидоренко, обвешанная со всех сторон сумками — по бокам висели батареи, спереди вещевой мешок, сзади пара-

шют, — благополучно приземлилась в Северной Моравии, в лесу около села Гостелково. В мелком густом ельнике она спрятала свой драгоценный груз и пошла к месту встречи с разведчиками.

Несколько дней пробиралась Оксана в район действия группы Николая Сухова. Шла по местности, занятой немецко-фашистскими войсками. Нередко ей приходилось делать большие крюки для того, чтобы обойти участки, на которых велись работы по созданию оборонительных сооружений. На лесных тропах она не раз видела патрули вермахта. В дневное время отсиживалась в кустах, горных расщелинах, лесах. Шла только в темное время суток, стороной обходя населенные пункты, вражеские гарнизоны.

Уже два дня не было во рту ни крошки хлеба. Устало ворочались мысли: что же делать?.. Хотела поточнее сориентироваться и с этой целью решила побеседовать со встретившейся в лесу женщиной, ее дочерью и сыном. Но они не знали русского языка, а Оксана не владела чешским.

На третий день вечером Сидоренко внезапно заметила нескольких гитлеровских солдат, спрятавшихся за деревьями и наблюдавших за ней. Они были метрах в ста пятидесяти. Девушка почувствовала неприятный холодок, а потом метнулась в заросли. На бегу достала пистолет, взвела курок. Гитлеровцы бросились за ней, открыли огонь. Когда Оксана очутилась в густом ельнике, пробежав по нему метров пятьсот, то с облегчением поняла, что удалось оторваться от преследователей. «Плохие, значит, попались вояки, если не смогли подстрелить,— подумала она.— Видно, еще не пришел тот миг, когда мое сердце должно остановиться». И девушка быстро зашагала дальше. Ее путь пролегал на северо-восток по лесам, таившим много неожиданностей.

6 апреля разведчица стороной обошла Зашову и к утру 8 апреля была у горы Ништин. Пошатываясь, еле волоча ставшие не-

померно тяжелыми сапоги, Оксана начала взбираться на гору. Она поднялась на вершину и около тригонометрической вышки, у закопанного в землю бетонного столбика с отметкой № 749, с его северной стороны, под камнем спрятала согнутый вчетверо листок бумаги из ученической тетради с единственным написанным на нем словом «Ель». Оксана осмотрела местность с вершины горы и, не заметив ничего подозрительного, вышла.

Вечером когда за горами скрылось солнце и в небе уже зажглись первые тусклые звездочки, Фильчагин с одним из своих друзей пришли к тригонометрической вышке и нашли записку с обусловленным паролем.

— Прекрасно! — воскликнул Фильчагин. — Наконец-то пришла наша связная!

Алексей достал карандаш и рядом написал: «Бук». Листок бумаги он положил под тот же камень, где он лежал.

Разведчики ушли.

На следующий день, это было 9 апреля, с восходом солнца связная штаба фронта вновь была на месте встречи. С большим волнением взяла она в руки оставленную накануне записку. Как она обрадовалась, когда увидела на нем заветное слово «Бук»!

«Знайшлася!» — обрадовалась Оксана. [...] Вот вдаль она заметила двоих мужчин, осторожно пробирающихся к вершине горы. [...] Через некоторое время они поднялись на гору и, осмотревшись, пошли к бетонному столбику. Оксана сумела разглядеть пришедших. [...] Сидоренко вышла из укрытия, пошла навстречу. Разведчики с надеждой смотрели на стройную, невысокую, показавшуюся хрупкой девушку с решительным взглядом серых глаз. Но опыт всех троих сдерживал эмоции.

— Кто ты такая, красавица? — приветливо спросил девушку Фильчагин.

— А вы звдыклиа таки молодци? Я — «Ель». А вы?

— Я — «Бук», — ответил обрадовавшийся встрече Фильчагин.

— Хлопци, милые! Як довго я вас шукаю... — Обессилевшая девушка опустила руки, словно плети, и не смогла сделать ни одного шага. [...]

В ночь на 10 апреля Фильчагин, Шваб и Оксана в сопровождении чеха Фердинанда Корговяка отправились в путь. Им пришлось вброд переправиться через две реки, пересечь тщательно охраняемые фашистами две железные и две шоссезные дороги, по которым днем и ночью противник перебрасывал войска. Утром 12 апреля груз был найден».

Но не всё было гладко у группы «Юрий». Агенты гестапо выследили Берту. Ей едва удалось избежать ареста. Простудился и серьезно заболел командир группы Сухов. Его пришлось прятать у местных антифашистов. Группу с этого времени возглавлял Алексей Фильчагин. Под его началом группа все также оперативно информировала командование о противнике.

В штаб 4-го Украинского фронта ежедневно поступали сведения о противнике, добытые разведгруппой «Юрий». В апреле и начале мая 1945 года группа доносила:

«В западном направлении за сутки прошло 9 железнодорожных эшелонов (222 вагона). При этом проследовало: 79 вагонов с эвакуированным гражданским населением, 42 вагона с рабочими для рытья окопов, 35 платформ с каменным углем...»;

«За сутки противник перебросил в восточном направлении 134 вагона с личным составом и 11 платформ с автотранспортом...»;

«По шоссезной дороге в западном направлении за день прошло более четырехсот конных повозок с боеприпасами и продовольствием...»;

«Все дороги забиты поспешно отступающими немецко-фашистскими войсками...»;

«За истекшие сутки по шоссежной дороге из Френштата на запад прошло 2200 грузовых автомашин с солдатами и офицерами вермахта, 3200 конных повозок с боеприпасами и продовольствием, около 700 орудий разного калибра...»

6 мая 1945 года в район действий группы «Юрий» вышли советские войска.

В тот день Малышев передал в штаб фронта запомнившуюся на всю жизнь радиограмму:

«Сегодня утром в район наших действий вошли наступающие войска Красной Армии... Группа готова к выполнению очередного задания Родины...»⁹

За образцовое выполнение заданий командования личный состав группы «Юрий» был награжден:

- командир группы Сухов Н.А. — орденами Отечественной войны I и II ст. и Красной Звезды;
- замкомандира группы Фильчагин А.А. — орденом Славы;
- старший радист Малышев Н.И. — орденом Красной Звезды;
- радист Гоменко А.О. — орденом Славы;
- разведчик Сидоренко О.Д. — орденами Отечественной войны I и II ст. и Красной Звезды.

17.3.3. Разведотдел 1-го Белорусского фронта

Разведывательная группа «Овин»

В «Восточных областях»

На польской земле нашим разведчикам большую помощь стали оказывать польские патриоты из Армии Людовой и ППС. Они помогали им переправиться через реки Буг и Нарее, организовывали им отдых и лечение, укрывали от немцев и польских жандармов, снабжали продуктами и вместе добывали разведывательные сведения. В сентябре 1944 года группа «Овин» вышла в район г. Серпц, где у деревни Храпонь создала свою базу, готовясь по приказу Центра двигаться дальше на запад, в Германию, на Грауденц и Шнайдемюль.

И где бы ни находилась группа «Овин» — на марше ли, в районе г. Серпц или на базе в Мазовии — она постоянно, как и прежде, вела непрерывную разведку противника. Разведанные поступали от резидентур, созданных группой в районах Бежунь, Рыпин, Серпц, а также от польских патриотов. И все эти данные о противнике — о передвижении его живой силы и техники по железным и шоссейным дорогам, о строительстве укрепленных районов, о местонахождении военных объектов и т.п. — своевременно обрабатывались, шифровались и передавались по радио в Центр. Всего с апреля по сентябрь 1944 года было передано 347 радиограмм, это примерно две радиограммы в сутки.

Обстановка в Мазовии, где на время обосновалась группа «Овин», была сложная. Все местечки, окружавшие города Бежунь, Серпц, Липно, Бродница, Дзялдово, Млава, Цеханув, Плоньск, были забиты гитлеровскими войсками.

««Доктору», 4.9. Ежедневно ожидаю груз... Прошу выбросить при первом заходе.... Беспокоят жандармы. «Овин»».

Млавский укрепленный район и город-крепость Млава — южные ворота Восточной Пруссии — готовились к решающей схватке. Четырнадцать дивизий резерва гитлеровских войск на Восточном фронте находились в основном в Польше и в Восточной Пруссии. На присоединенных в 1939 году к Третьему рейху польских землях правил обергруппенфюрер СС Эрик Кох, самый кровавый из гауляйтеров Гитлера, бывший рейхскомиссар Украины. В так называемых «Восточных областях» действовали еще более драконовские законы, чем в старом рейхе. За малейшее подозрение в связях с партизанами или русскими разведчиками поляки немедленно расстреливались.

Потери

Против партизан и разведчиков постоянно проводились карательные операции. В одной из таких операций 30 октября 1944 года на хуторе Залесе были убиты два разведчика из группы «Овин» и трое получили ранения, в том числе и командир группы — в ногу. В этой схватке, кроме того, утоплены в болоте радиостанция «Север» и два комплекта батарей к ней. Положение с радиопитанием в группе после этого стало критическим. Центр обещал подбросить электропитание. В районе расположения группы не раз подбиралось место для приема груза из Центра, но всякий раз операция по доставке груза самолетом отменялась вследствие внезапного изменения обстановки. О сложном положении группы говорит и сам характер радиопереписки с Центром. Вот, например, какие телеграммы приходили в то время:

««Доктору», 5.11. Преследуют каратели. Батареи и рация «Овина» утоплены в болоте. Я ранен, ходить не могу. «Овин», «Олекса»»;

««Овину», «Олексе», 6.11. Вечная память павшим героям-товарищам! Выброска груза задерживается. Экономьте радиопитание. Доносите кратко самое главное. «Доктор»»;

««Доктору», 21.11. Выброску грузов на переданные сигналы прошу отменить. Преследуют каратели. «Овин»».

Но, несмотря на большие трудности, группа «Овин» продолжала жить и действовать. Она систематически информировала Центр по разным вопросам: о крупных оборонительных работах на западном берегу Вислы в районе Нойенбурга, о новых минных полях, о намерении немцев затопить большие участки земли перед своей обороной, о штабах частей и соединений, аэродромах, складах и т.п.

По донесениям «Овина» советская авиация наносила мощные удары по объектам противника.

Центр не раз благодарил группу за ценную информацию. Так, в письме «Овину» от 30 августа 1944 года говорится:

«Друзья! Действуйте и дальше так, как вам подсказывает ваше русское сердце. Всей вашей работой довольны... Будьте бдительны. Вы делаете большое дело... «Доктор»».

А в заключении разведотдела штаба 1-го Белорусского фронта говорилось: «За время работы в тылу противника группа прошла большой путь от г. Овруча до Вислы и далее в западную часть Польши, где приходилось встречаться с большими трудностями. Несмотря на сложные

условия работы, группа с поставленными задачами справилась хорошо и своевременно обеспечивала командование фронта ценными разведанными о дислокации войск противника и перевозках живой силы и техники по железным и шоссейным дорогам».

Несомненно, успешные действия советских разведчиков в тылу Второй полевой армии вермахта приводили в ярость фашистскую военную контрразведку и службу безопасности. О действиях группы «Овин» было известно даже в ставке Гитлера. Не случайно, что прибывший в штаб 2-й ПА представитель ставки СС-оберштурмбанфюрер Шенкендорф сделал серьезное предупреждение майору Шварценбергу, возглавлявшему военную разведку и контрразведку, о том, что в тылу 2-й ПА, оборонявшей южный подступ к рейху, к его цитадели — Восточной Пруссии, безнаказанно действуют опаснейшие советские разведчики, ежедневно поддерживающие надежную радиосвязь с советским командованием на двух-трех радиостанциях. Шенкендорф по этому поводу говорил, что немцы смогли подслушать разговор Рузвельта с Черчиллем, подключившись к трансатлантическому кабелю, а тут в течение года не в состоянии уничтожить две радиостанции русских разведчиков.

Шварценберг в свое оправдание сетовал на искусность и дерзость советских разведчиков, говорил, что русские подолгу не задерживаются на одном месте и потому их не удастся накрыть. Они, словно опытная старая щука, ускользали из расставленных немцами сетей. А командир радиопеленгаторного дивизиона функабвера в подтверждение сказанному Шварценбергом добавлял, что у русских весьма опытный радист, специалист экстра-класса. На телеграфном ключе работает стремительно и четко. Он говорил, что операторам функабвера не раз удавалось засечь работу русской радиостанции, но она постоянно ускользала, появляясь снова через сутки за 15—20 км от прежнего места. Из этих же источников известно, что немцам не удалось также раскрыть ни одной радиogramмы нашей группы, хотя к этому привлекались лучшие специалисты рейха из отдела радиобезопасности ОКВ. Его «мозговой трест» — четыре мага радиодела, из которых двое являлись профессорами физики, — почти год бились над расшифровкой радиogramм.

Радисты группы «Овин»

Радистами в группе «Овин» были старший лейтенант Чижов Иван Гордеевич (псевдоним «Озон») и рядовой Мазур Семен Пантелеймонович (псевдоним «Олекса»). Это были действительно мастера высокого класса — асы эфира. Они в сложнейших условиях в течение длительного времени обеспечивали связь группы «Овин» с командованием 1-го Белорусского фронта через радиозел разведки фронта, передавая за этот период в общей сложности 690 донесений.

Связь обеспечивалась на двух радиостанциях «Север». Ежедневно по программе предусматривалось по два сеанса связи. И, кроме того, была возможность установления связи с Центром в любое время на частотах дежурного приема.

Иван Чижов

Разведчик-радист Чижов до работы в группе «Овин» уже выполнял задание в тылу врага в 1943 году, выступая сначала в качестве начальника радиоузла в составе разведцентра подполковника Шкода на Черниговщине, а затем — старшим радистом в группе Братчикова. Еще тогда Чижов приобрел неоценимый опыт радиосвязи на рации «Север» в сложных условиях вражеского тыла. Это о нем тогда говорили в разведотделе штаба 1-го Белорусского фронта: «...незаметный и тихий, даже робкий с виду паренек родом со станции Князьи Горы Калининской (Тверской) области на войне стал бесстрашным первоклассным радистом». Чижов был также осторожным и опытным разведчиком. Под Серпцем и Бежунью он сумел разоблачить трех двурушников — агентов гестапо и сам расстрелял их.

Командир группы Братчиков любил своего разведчика-радиста, ценил в нем высокое мастерство в обеспечении радиосвязи с Центром, трудолюбие, принципиальность и честность. Они всегда — с первого знакомства и до последних дней жизни — были вместе. Чижов постоянно оказывал помощь командиру: перевязывал ногу, помогал двигаться, составлял разведдонесения в Центр и т.п.

Семен Мазур

Разведчик-радист Мазур впервые изучал радиодело в киевской секции радиолюбителей-коротковолновиков. В годы Великой Отечественной войны почти постоянно находился в тылу противника, выполняя сложные задания командования. С июля 1941 года был разведчиком-радистом в составе диверсионного отряда «Цимбалист», действовавшего в районе Гомеля, Щорса, Городни, где он обеспечивал связь отряда с разведкой штаба Юго-Западного фронта. Затем соединил свою судьбу с Г.И. Братчиковым, в группе которого был до февраля 1945 года.

По оценке разведотдела штаба Юго-Западного фронта Мазур был не только высококвалифицированным радистом, но и всесторонним разведчиком. За время пребывания в тылу противника он выступал в качестве резидента-радиста, радиста-шифровальщика, вербовщика, осведомителя и диверсанта. Лично завербовал несколько агентов, создал в 1944 году резидентуру в районе г. Серпц и систематически передавал в Центр по радио ценные разведданные. «Как диверсант участвовал во многих боевых операциях, в которых пущено под откос четыре воинских эшелона, уничтожено несколько десятков автомашин с боеприпасами и солдатами противника. Одновременно выполнял должность разведчика-осведомителя, данные которого очень ценны для нашего командования».

Кроме того, как вспоминает бывший разведчик группы «Овин» В.У. Маро, Мазур был мастером по изготовлению разных документов, печатей и т.п., что имело немаловажное значение для группы в целом при обработке легализационных документов.

Впрочем, о всех хороших качествах этого всестороннего разведчика всё сказано в его боевых характеристиках за время работы в тылу врага

в 1941—1943 и 1943—1945 годах. В характеристике за первый период говорится: «Мазур С.П. проявил себя хорошим радистом, знающим и любящим радиотехнику. Радиосвязь поддерживал непрерывно, никогда не имел срывов в работе. Часто действовал в трудных условиях в отрыве от группы, всегда проявлял инициативу в добывании ценных разведанных о противнике и передаче их командованию. Смелый, выносливый разведчик. Приобрел большой опыт работы в нелегальных условиях. Неоднократно участвовал в боевых операциях. Исполнительный и дисциплинированный боец».

Характеристика за второй период: «... Мазур С.П. работал в трудных и подчас опасных для жизни условиях немецкого тыла, проявил себя безгранично преданным бойцом Родины. Презирая смерть и опасность, своевременно и непрерывно передавал по радио командованию фронта ценные разведанные о противнике и всегда держал в готовности свою радиоаппаратуру. Не ограничиваясь этим, Мазур С.П. дополнительно и самостоятельно сумел организовать добывание разведывательных данных через завербованную агентурную сеть, в результате чего в Центр поступали ценные разведанные о гарнизонах, наличии военных объектов и оперативных перевозках войск и техники противника».

Как радист Мазур считался большим мастером эфира и работы на радиостанции «Север». За все три года работы в тылу врага у него не было случаев отказа аппаратуры и срыва связи. Он безукоризненно знал рацию, берег ее и всегда держал в полной боевой готовности. Как радиолюбитель свободно владел Q-кодом и любительским радиожаргоном. Сеансы связи проводил оперативно. На ключе Морзе работал быстро и четко. Принимал и передавал до 18—20 групп в минуту цифрового и буквенного текста. Такой оперативный обмен давал ему возможность обеспечивать скоротечность сеансов связи и экономить радиопитание.

Работа этих разведчиков-радистов группы «Овин» была высоко оценена командованием: И.Г. Чижов был награжден орденом Красной Звезды, а С.П. Мазур — орденом «Красное Знамя», Отечественной войны I степени, Красной Звезды и медалями.

Антонина Вернигора

Третьим радистом в группе в течение непродолжительного времени была Антонина Вернигора (псевдоним «Онега»). С ней произошел такой необычный случай. Однажды в Гулевском лесу в Польше, неподалеку от базы группы «Овин», радистка, оставшись на некоторое время без охраны, проводила на рации «Север» очередной сеанс с Центром. Во время приема радиограммы она почувствовала, что кто-то вошел к ней в палатку. Оглянувшись — увидела немецкого солдата. Казалось, беда неминуема, но отважная разведчица не растерялась: схватила пистолет, лежавший всегда в полной готовности рядом с ключом Морзе, и выстрелом в упор убила гитлеровца, схватила радиостанцию и убежала к своим. Оказалось, что это было началом очередной кара-

тельной операции против группы. Разведчики уже вели бой, а радистка, закрыв уши телефонами во время приема радиogramмы из Центра, не слышала выстрелов.

В «Черной дыре»

Гитлеровцев давно уже беспокоили систематически работавшие в их тылу радиостанции советских разведчиков. Немецкая радиоконтрразведка уже неоднократно прилагала усилия, чтобы определить местонахождение этих станций и покончить с ними. Но бороться с такими опытными радиоспециалистами, как «Олекса» и «Озон», было не так просто. Их мастерство в эфире и частая смена рабочего места радиостанции являлись важным фактором, обеспечивавшим неуязвимость радиосвязи с Центром. Немецкое командование, не надеясь больше на свою радиоконтрразведку, разработало в штабе 2-й полевой армии под руководством Шенкендорфа операцию по очистке тылового района армии от советских разведчиков с помощью карателей. Условное название операции — «Черная дыра». Для ее проведения была создана специальная ягдкоманда в количестве 68 человек и одного взвода в резерве. В состав команды входили опытные каратели, уже участвовавшие во многих экспедициях против партизан в тылу группы армий «Центр». Личный состав штурмовой группы — в прошлом осужденные браконьеры и охотники, контрабандисты и просто бандиты. Команде придавалась свора собак с намордниками, чтобы не лаяли. В числе карателей были солдаты, знавшие русский и немецкий языки. Команде придавались подвижные радиолокаторы. Для преодоления болот в плавнях реки Вкра каратели имели сплетенные из веток лыжи. Всему личному составу команды было сообщено, что если командир и радисты русской разведки будут схвачены живыми, то последует награждение гитлеровскими орденами и предоставление четырехнедельного отпуска, а командиру команды, кроме того, и объявленные ранее 100 тысяч марок. Но немцам помог случай.

6 октября 1944 года к подпольному коменданту Армии Людовой в районе н.п. Серпц были подсланы два немецких агента, которые называли себя Марина и Лида. Они рассказывали, что бежали из немецкого лагеря. Поляки передали их для допроса в группу «Овин». В ходе допроса Братчиков расколол одну из них, и она созналась, что подслана немцами для выявления дислокации отрядов Армии Людовой в районе. Вторая женщина все отрицала. Было принято решение о ликвидации немецких агентов, которую приказали лейтенанту А.С. Сульженко. Однако он приказ не выполнил и женщин отпустил, поверив, что они ему доставят ценную информацию. О встрече договорились через сутки на хуторе Залесье. О нарушении приказа лейтенант не доложил Братчикову. Немецкие агенты доложили своему командованию о случившемся.

Начало операции намечалось на 11 декабря 1944 года.

Командир группы «Овин» после ранения в ногу вместе с радистом «Озон» и разведчиком «Казак» (лейтенант Сульженко) обосновались в

стогу сена на небольшом островке реки Вкра, на расстоянии 10 км от ближайшего населенного пункта. Остальной состав группы в разных местах наблюдал за передвижением войск противника. Разведчики «благоустроили» стог сена, подготовили его к круговой обороне, устроили даже амбразуры со ставнями из камыша. Все подходы к островку просматривались на расстоянии прицельного выстрела. «Озон» в это время неотлучно находился с «Овином», помогая ему передвигаться. Отсюда же он поддерживал радиосвязь с Центром.

«Овин» не намеревался долго задерживаться на этом островке. Ведь уже наступали холода, и нужно было сменить «квартиру». Однако обстоятельство потребовало здесь задержаться. Во-первых, со дня на день в этот район Центр должен был доставить самолетом груз для группы. Особенно было важно получить питание для радиостанции «Север», которое уже было на исходе. А подбирать другую площадку для приема груза и менять сигналы для самолета в той обстановке было весьма сложно. Не получить питание вовремя — значит остаться без связи с Центром, а это равносильно гибели группы. Во-вторых, после ранения «Овин» не мог свободно передвигаться. Это сильно его беспокоило. Однажды он сам пытался извлечь раскаленным на огне кинжалом пулю из своей ноги, но так и не смог — крепко застряла в стопе. Лекарств при себе никаких не было. Чтобы избежать заражения крови или заболевания столбняком, рану пришлось прижечь порохом. При виде всего этого «Озон» удивлялся терпению командира, хотя сам принимал участие в операциях в подобных условиях. Однажды ему пришлось сесть другу на голову и держать его, когда тому отпиливали обычной ножовкой раненую ногу — при этом не было ни наркоза, ни даже обычного самогона.

Утром 11 декабря, в день проведения операции «Черная дыра», Марина и Лида привели с собой карателей общей численностью около 200 полицейских, солдат и офицеров.

В это же утро радист «Озон» и разведчик «Казак» отправились по делам на ближайший хутор Мыслин, оставив командира на некоторое время одного на островке.

Каратели, выследив это, послали на хутор одно отделение солдат, а остальными силами окружили островок. Поздно вечером на островке и на хуторе Мыслин завязались жестокие бои. В этой неравной схватке героически погибли славные советские разведчики «Овин», «Озон» и «Казак». Они не сдались живыми в руки карателей, предпочли смерть, уничтожив при этом свыше трех десятков гитлеровцев.

По воспоминаниям бывшего разведчика этой группы «Маро», радист Чижов дрался до последнего патрона. И когда иссякли боеприпасы, он подорвался на собственной гранате, уничтожив вместе с собой около десяти фашистов¹⁰.

«Но старший лейтенант В. Бояринцев, старшие сержанты Мазур и Гончаров оторвались от преследователей и скрылись в лесу. Группу возглавил старший лейтенант Бояринцев. По распоряжению начальника разведотдела 2-го Белорусского фронта генерал-майора Чекмазова группа продолжала работать под псевдонимом «Овин».

В заключительной части отчета о деятельности группы «Овин» отмечалось:

«За время работы в тылу противника группа прошла большой путь от Овруча до Вислы в западной части Польши. Несмотря на трудные условия работы, группа с поставленными задачами справилась и своевременно обеспечивала командование фронта ценными разведанными о дислокации войск противника и перевозках войск и техники врага по железным и шоссейным дорогам...

...Несмотря на непрерывные преследования немцев и облавы, группа детально освещала положение войск противника в районе действия, перевозки по железным дорогам Торн—Серпц—Несельск, Бродница—Серпц—Полоцк. Установила гарнизон и военные объекты города Серпц, указав цели для бомбометания. Обнаружила прибытие дивизии «Герман Геринг»... Первой дала сведения, которые помогли вовремя засечь формирование новой группы армий...»¹¹.

Указом Президиума Верховного Совета СССР от 24 марта 1945 года Г.И. Братчиков было присвоено звание Героя Советского Союза (посмертно). Похоронен Г.И. Братчиков в местечке Бежунь в Польше. Вместе с ним в одной могиле покоится прах и его верного боевого соратника и товарища разведчика-радиста И.Г. Чижова, с которым он давно связал свою судьбу¹².

17.4. Просчеты командования при заброске разведгрупп на территорию европейских государств

«...Отсутствие продуктов заставляло разведчиков выходить из укрытий, выполнение задач также требовало контактов с местным населением, захвата пленных, а это, как правило, становилось началом конца. Из 120 опытных разведчиков и агентов, направленных нами из Бреста и Кобрина, в живых уцелело всего с десяток человек, с трудом выживших до прибытия в район их выброски советских войск. Эти люди рассказывали страшные подробности массовых облав и разгрома групп и гибели боевых товарищей, провоевавших до этого несколько лет в партизанских отрядах на своей территории, оккупированной немцами.

Очевидно, в условиях враждебной среды заброска крупных разведывательных групп, целиком оправдавшая себя на территории СССР, временно захваченной немцами, не могла быть признана целесообразной в условиях Центральной и Западной Европы. Такие операции надо проводить лишь в районах с широко развитым партизанским движением, где большинство населения лояльно настроено к нам и где имеются крупные естественные укрытия: лесные массивы, горы, об-

ширные болота. В остальных операциях необходимо засылать в помощь созданной в мирное время агентурной сети разведчиков-одиночек или малочисленные группы по 2—3 человека, отлично знающих язык и страну, способных прожить на полулегальном положении. Особенно успешными их действия могут быть в том случае, если в разведываемых странах для направляемых в военное время наших разведчиков будут заблаговременно созданы опорные пункты»¹³.

Примечания

- ¹ Павлов А.Г. Военная разведка в 1941—1945 гг.// Кочик В.Я., Лурье В.М. ГРУ: Дела и люди. — СПб., 2002. С. 589.
- ² Никольский В.А. «Аквариум-2». — М., 1999. С. 135—136.
- ³ Павлов А.Г. Военная разведка в 1941—1945 гг.// Кочик В.Я., Лурье В.М. ГРУ: Дела и люди. С. 589.
- ⁴ Никольский В.А. «Аквариум-2». С. 151—153.
- ⁵ Березняк Е. Пароль «Dum spigo... — Киев, 1987. С. 5—9.
- ⁶ Люди молчаливого подвига. — М., 1987. С. 313—343.
- ⁷ Квачков В.В. Спецназ России. — М., 2004.
- ⁸ См.: Василевич И. Явочная квартира на улице Леккерта//Люди молчаливого подвига. С. 287—289.
- ⁹ Люди молчаливого подвига. С. 309—316, 319—342.
- ¹⁰ См.: Позывные военной разведки. Кн. 2. — М., 2005. С. 170—180.
- ¹¹ См.: Лота В.И. Тайные операции Второй мировой. — М., 2006. С. 298.
- ¹² Позывные военной разведки. Кн. 2. С. 170—180.
- ¹³ Никольский В.А. «Аквариум-2». С. 157.

«Мы знали, что перед нами сильный противник, упорство которого будет возрастать по мере нашего продвижения по его территории. Важно было сделать так, чтобы наше наступление не вылилось в затяжные бои, а было стремительным, неудержимым, чтобы враг не мог планомерно отходить, цепляясь за выгодные рубежи. Вот почему было уделено большое внимание тщательной разведке как переднего края вражеской обороны, так и всех рубежей в ее глубине...»¹

Серьезную работу по сбору информации о разведывательных группах, действовавших в Польше и в Восточной Пруссии, проделал калининградский журналист подполковник милиции Юрий Ржевцев. Ниже приводятся его статья и данные на разведывательные и диверсионно-разведывательные группы, направленные в тыл противника при подготовке наступательной операции в Восточной Пруссии.

18.1. Деятельность органов разведки в Восточной Пруссии

В течение Великой Отечественной войны стратегическая (со стороны Красной Армии) и внешняя (со стороны НКВД-НКГБ СССР) разведка в отношении противника на территории Восточной Пруссии и сопредельных с ней регионов осуществлялась Главным разведывательным управлением Наркомата обороны СССР и 1-м Главным (внешняя разведка) управлением НКВД, а с апреля 1943 года — НКГБ СССР.

А оперативная (она же — специальная и глубинная) разведка — следующими субъектами:

- аппаратом Разведывательного управления (в/ч «Полевая почта 38729») Генерального штаба Красной Армии и его полевыми органами в лице разведывательных отделов штабов 1-го Прибалтийского, 1-го (2-го формирования), 2-го (2-го формирования) и 3-го Белорусских фронтов, а также Краснознаменного (ныне — дважды Краснознаменный) Балтийского флота;

- 4-м (зафронтной работы — разведка, диверсии и террор в тылу врага) управлением НКВД, а с апреля 1943 года — НКГБ СССР и, в первую очередь, силами Отдельного отряда особого назначения НКГБ СССР (до октября 1943 года — Отдельная мотострелковая бригада особого назначения войск НКВД СССР);
- силами спецрот и аппаратов агентурной разведки управлений войск НКВД по охране тыла 1-го Прибалтийского, 2-го (2-го формирования) и 3-го Белорусских фронтов;
- зафронтными органами Главного управления контрразведки «Смерш» Наркомата обороны СССР (с апреля 1943 года и только в отношении разведорганов противника);
- диверсионно-разведывательными формированиями 9-го отдельного гвардейского батальона минёров Московского военного округа;
- Центральным штабом партизанского движения в лице таких его полевых органов, как Украинский, Белорусский и Литовский штабы партизанского движения.

Наиболее широко применявшийся метод — заброска в глубокий тыл противника различных как по своему составу, так и по предназначению спецподразделений (спецотряды, ДРГ, радиофицированные группы и резидентуры), а также одиночек в лице резидентов и маршрутных агентов. [...]

По-настоящему всерьез «партизанской угрозой», как то вытекает из немецких архивных документов, власти Восточной Пруссии обеспокоились ещё летом 1943 года. «Участились случаи нападения на представителей органов власти в Цихенау [ныне — польский Цеханув], Белостоке, Судауэне (ныне — польский Сувалки), — говорится в строках Секретного отчета органов юстиции Кенигсберга от 27 июля 1943 года. — Действуют три группы нападающих:

- а) партизаны, т. е. русские (военнослужащие и гражданские лица). Они появились в этих местах после прочесывания немцами территории, находившейся за средним участком фронтной полосы, и нашли себе убежища в болотах и лесах Беловежа и севернее Гродно. Они хорошо оснащены, экипированы и подчиняются русскому военному командованию. Через авиацию и парашютистов они получают сведения по обстановке и указания. Чувствуют себя на территории округа очень уверенно, насильственных действий в отношении мирного населения избегают. Основной район их действий — восточная часть округа Белосток».

24 июля 1944 года наркомом обороны СССР Маршалом Советского Союза И.В. Сталиным была издана директива, обязавшая начальников штабов фронтов и подчинённых им начальников разведывательных отделов немедленно начать работу по форсированному созданию на территории Германии, Венгрии, Румынии, Польши, Чехословакии и других стран Западной Европы (но на глубине, не превышающей 500 км от линии фронта) советской агентурной сети. При этом в качестве основных объектов интереса были избраны не только военно-стратегические

замыслы противника, но и существующие там в прифронтовой полосе местные организации и военизированные формирования националистического толка.

Чуть позже, в самом начале 1945 года, нарком обороны в другом своём приказе — № 001 по агентурной разведке — потребовал по мере приближения советских войск к территории Германии усиливать диверсионно-разведывательную деятельность, в том числе и путём увеличения числа забрасываемых в тыл противника специальных диверсионно-разведывательных групп. *

Как пишет в своих мемуарах бывший начальник 4-го (по обработке поступающей разведывательной информации) отдела Разведывательного отдела штаба 1-го Прибалтийского фронта полковник в отставке Афанасий Григорьевич Синицкий: «Разведчики 1-го Прибалтийского фронта сделали всё зависящее от них для того, чтобы своевременно раскрыть планы врага... В считанные дни нам предстояло сформировать несколько небольших разведывательных групп во главе с офицерами. Эти группы, снабжённые продовольствием, боеприпасами, радиостанциями, должны были действовать во вражеском тылу в период всей предстоящей операции. Их задача после высадки с самолетов состояла в том, чтобы следить за передвижениями войск противника по дорогам, вскрывать характер инженерных сооружений врага в глубине обороны, информировать нас о местах расположения пунктов управления, складов и баз гитлеровцев.

Отбирали в группы только добровольцев из числа коммунистов и комсомольцев. И неудивительно. Задание было исключительно важным и опасным. Ведь действовать предстояло в районах, которые весьма плотно были насыщены вражескими войсками, да ещё в назначенные часы выходить на связь по радио. Гитлеровцы могли и запеленговать разведчиков, и визуально обнаружить их».

Всего же, по утверждению А.Г. Синицкого, «при подготовке Мемельской операции (сентябрь 1944 г.) войсками 1-го Прибалтийского фронта было составлено 10 таких групп, в каждую из них включены военные переводчики. Они сбрасывались на парашютах с самолётов в оперативном тылу врага. Добываемые военными переводчиками сведения передавались по радио командованию наших войск. Они захватывали там и пленных, допрашивая их на месте, а показания передавали по радио в штаб».

В начале августа 1944 года в белорусский областной город Брест с задачей взять на себя непосредственное руководство процессом подготовки личного состава советских групп оперативной разведки и одиночных резидентов и агентов, предназначенных для заброски на территорию Восточной Пруссии, прибыла Оперативная группа Разведывательного управления (в/ч «Полевая почта 38729») Генерального штаба Красной Армии. Ее возглавлял профессиональный офицер-разведчик В.А. Никольский (впоследствии генерал-майор). Известно, что помимо него в состав группы входили также подполковники В.И. Кириленко, И.М. Семенов, С.И. Шепелев, майоры В.П. Алексеев, П.Н. Савельев, старший лейтенант В.Б. Величко и некоторые другие офицеры.

Всего при участии данной Оперативной группы, как следует из мемуаров самого генерала В.А. Никольского, было подготовлено и переброшено за линию фронта 120 диверсантов-разведчиков, что равняется по своей численности приблизительно 10—15 «стандартным» разведгруппам.

Как можно судить по библиографическим источникам, в боях лета 1944—весны 1945 года за Восточную Пруссию костяк личного состава подразделений оперативной разведки наряду с профессиональными диверсантами-разведчиками из числа военнослужащих спецчастей оперативной разведки Генерального штаба Красной Армии и 4-го (диверсионного) управления Наркомата госбезопасности СССР (речь в данном случае идёт об Отдельном отряде особого назначения НКГБ СССР) составляли бывшие белорусские партизаны, но при этом преимущественно только те из них, которым выпало сражаться с оккупантами именно в составе штатных специальных диверсионно-разведывательных формирований оперативной разведки. Исключения если и были, то редко. А это в свою очередь — бесспорное свидетельство в пользу того, что по уровню своей профессиональной подготовки вкупе с прошлым боевым опытом бойцы данных разведгрупп являлись не кем-нибудь, а именно диверсантами-профи.

- Вооружение и экипировка разведгрупп тоже соответствовали роду выполняемой задачи. И, в частности, вооружение: пистолеты-пулемёты (ППШ-41, реже — ППС-43), но за исключением радистов; крайне редко — одна или две на всю разведгруппу винтовки советского образца (в ряде случаев — снабжённые съёмными глушителями для беззвучной стрельбы); личное оружие у каждого (пистолет ТТ, реже — револьвер системы Нагана образца 1895 года); нож-финка марки «НР» (нож-разведчика) — у каждого; пистолеты-ракетницы — очевидно, только у командиров групп и их заместителей; ручные осколочные гранаты (преимущественно оборонительного действия марки «Ф-1») — у каждого; лёгкие противопехотные мины и тротилловые шашки с детонаторами — на правах коллективного оружия;
- индивидуальная экипировка: одежда — чаще всего штатского образца при кирзовых сапогах и кепке, но нередко дополнялась маскхалатами во всём многообразии существовавших тогда образцов, солдатскими плащ-палатками; в ряде случаев — стандартное военно-полевое обмундирование без знаков различия; в холодное время года в качестве верхней одежды использовалась солдатская шинель без знаков различия; десантный подшлемник — выдавался каждому перед погрузкой на борт самолёта; вещмешки солдатского образца (в отдельных случаях, не исключено, что ранцы); кобуры и подсумки для боекомплекта; электрические фонарики общевойсковой конструкции; у командиров дополнительно — планшетка с набором топографических карт, а у радистов — рация типа «Север», сумка для переноски запасных батарей электропитания и санитарная сумка, поскольку радисты

являлись ещё и прошедшими соответствующую подготовку внештатными санинструкторами. Разведчики, занимавшиеся вербовкой агентуры, в целях маскировки нередко пользовались предметами обмундирования немецко-фашистской армии.

Подавляющее большинство ДРГ, даже если они имели ведомственную принадлежность к Отдельному отряду особого назначения НКГБ СССР, были подчинены 3-м (диверсионных действий) отделением, а агентурные группы, резидентуры и группы маршрутных агентов — 2-м (агентурная разведка) отделением разведывательных отделов фронтов.

О характере боевых задач, которые большинство из советских спецразведформирований выполняли в тылу Восточно-Прусской группировки немецко-фашистских войск, можно во многом судить по тексту приказа, полученного ДРГ «Джек» от штаба 3-го Белорусского фронта:

«1) установить контроль за железнодорожными и шоссейными дорогами;

2) определить состояние и пропускную способность железнодорожного транспорта и состояние линий связи;

3) организовать систематический захват «языков»;

4) освещать наличие и состояние оборонительных рубежей;

5) освещать сосредоточение войск на этих рубежах;

6) освещать сосредоточение техники, вооружения, боеприпасов, горючего, продовольствия и других видов снабжения;

7) своевременно вскрывать мероприятия противника по подготовке к химической войне;

8) осветить намерения противника по дальнейшему ведению операций».

Начиная же с октября 1944 года для заброски в тыл противника более активно начали использоваться иностранные антифашисты (преимущественно немцы и поляки) из числа военнопленных, перебежчиков и лиц, пострадавших от нацистского режима. Например, по линии Разведывательного отдела штаба 3-го Белорусского фронта их подготовка велась в литовском уездном городе Каунасе.

За линию фронта, на территорию Восточной Пруссии, такие диверсанты-разведчики забрасывались, как правило, в немецкой военной форме. При этом каждый из них в обязательном порядке был снабжён соответствующей легендой и отлично выполненными документами для легализации установленного в вермахте или войсках СС образца — солдатскими книжками, командировочными предписаниями, отпускными и проездными билетами и т. д., и т. п.

Всего, согласно архивным документам, в августе 1944—марте 1945 года Разведывательным отделом штаба 3-го Белорусского фронта было подготовлено и заброшено в тыл противника (но реально первые из них — в конце октября) 18 разведывательных радиофицированных групп и резидентур, сформированных из иностранцев-антифашистов, причём преимущественно именно из числа немецких военнопленных.

Это: «Ганс», «Гук», «Витинг», «Восточный», «Гафен», «Западный», «Зигфрид», «Иво», «Курт»-1, «Курт»-2, «Леон», «Норд», «Отто», «Сту-

дент), «Фридсн», «Шмелинг», «Эрих» и «Як». Их общая численность — 53 человека (по другим данным — 54), из которых: немцев — 35 (по другим данным 36); поляков (но преимущественно — бывшие военно-служащие вермахта) — 8; советских граждан из числа представителей славянских национальностей — 4; по одному — австриец, еврей из числа французских подданных и уроженец Югославии.

Правда, как следует из текста шифрограммы начальника Разведывательного отдела штаба 3-го Белорусского фронта генерал-майора Е.В. Алёшина начальнику Разведывательного управления (в/ч «Полевая почта 38729») Генерального штаба Красной Армии генерал-полковнику Ф.Ф. Кузнецову, датированной не ранее конца марта 1945 года, деятельность этих разведгрупп оказалась не достаточно эффективной, поскольку «с тремя группами не была установлена связь: одна группа погибла, вторая предана радистом, третья, очевидно, погибла, т.к. выброшена непосредственно в район активных боевых действий. Из оставшихся 11 групп 2 вышли на связь, но не работали. 9 работали от 8 дней до 3 месяцев. 4 группы марш-агентов в срок не возвратились, судьба их неизвестна».

Сегодня на основании документальных материалов можно смело утверждать, что из тех 18 интернациональных групп свою разведмиссию в тылу врага в той или иной мере выполняли только пять (первая дата — дата приземления в тылу врага, а вторая — последнего радиосеанса связи с Центром):

- «Ганс» (три, по другим данным — четыре немца) — 23.10.1944—26.01.1945 г.; активно работала в тылу врага свыше трёх месяцев;
- «Гафен» (один русский и два немца) — 18—22. 03.1945 г.; работала в тылу врага не менее пяти суток, провела два радиосеанса;
- «Курт»-2 (немец и австриец) — 29.10.1944—27.01.1945 г.; активно работала в тылу врага почти три месяца;
- «Леон» (два поляка, два немца и еврей из числа французских подданных) — 31.12.1944—21.01.1945 г.; активно работала в тылу врага около месяца;
- «Отто» (два немца) 15—27.01.1945 г.; активно работала в тылу врага около двух недель.

При этом все пять групп из числа вышеперечисленных сразу же после последнего выхода в эфир пропали без вести, причём в полном составе. Исключение — командир группы «Отто»: в ходе боя с карателями сумел оторваться от погони и впоследствии укрыться в безопасном месте; в марте 1945 года благополучно соединился с передовыми частями победоносно наступающей на запад регулярной Красной Армии.

Четыре группы из восемнадцати вскоре после приземления оказались преданными своими радистами (три немца и один поляк), при этом в трех случаях (радисты разведгрупп «Гук», «Иво» и «Як») они, сотрудничая с нацистскими спецслужбами, принялись под своими позывными выдавать в эфир заведомую дезинформацию:

- «Гук» (десантирована 31.10.1944 г., поток «дезы» до 09.03.1945 г. включительно);

— «Иво» (десантирована 23.12.1944 г., поток «дезы» приблизительно до 25.01.1945 г.);

— «Як» (десантирована 24.12.1944 г., поток «дезы» до 05.03.1945 г. включительно).

Одна группа погибла ещё до прибытия в район десантирования — «Эрих» (три немца): в ночь с 30 на 31 октября 1944 года самолёт, на борту которого она находилась, был сбит над линией фронта...

Три группы пропали без вести сразу же после заброски в тыл противника: «Восточный» (два немца), «Западный» (немец и поляк) и «Фридсн» (три немца).

В полном составе или частично выжили и тылу врага, однако в радиоэфир после десантирования так ни разу и не вышли пять групп: «Зигфрид» (русский и немец — выжил русский), «Витинг» (два немца — оба затем соединились с Красной Армией), «Норд» (два немца — выжил радист), «Студент» (русский, подданный Югославии и немец — выжил подданный Югославии) и «Шмелинг» (два немца: резидент был арестован гестапо, но бежал, а радист добровольно сдался в руки гестапо).

Общие безвозвратные потери в рядах этих 18 интернациональных разведгрупп (но исключая четырёх предателей — все немцы) — 36 человек: немцев — 26; поляков — 5; советских граждан — 3; австрийцев — 1; французских подданных — 1.

Не менее девяти интернациональных разведгрупп, целиком сформированных из антифашистски настроенных немецких военнопленных, в период с лета 1944 по весну 1945 года (но в разное время) действовали в тылу немецко-фашистских войск под эгидой Разведывательного отдела штаба 2-го Белорусского фронта (2-10 формирования). Это: «Асе» (три немца), «Дюран» (пять немцев), «Корнет»-1 (три немца), «Корнет»-2 (два немца), «Овощной суп» (но в терминологии Политуправления фронта: три немца), «Орёл»-1 (четыре немца, два поляка), «Орёл»-2 (три немца и два поляка), «Роланд» (пять немцев) и «Тигр» (четыре немца). При этом не менее пяти из них (и в том числе «Овощной суп») были созданы в июле 1944 года при участии представителя Национального комитета «Свободная Германия» на 2-м Белорусском фронте (2-го формирования) и сотрудников 7-го (спецпропаганда) отдела Политуправления 2-го Белорусского фронта (2-го формирования).

Из этих девяти разведгрупп успешно выполняли свою боевую задачу и впоследствии благополучно вернулись в свою разведчасть только две группы — «Орёл»-1 и «Орёл»-2. Все остальные пропали без вести в тылу врага в полном составе. Их общие безвозвратные потери — 25 человек.

Необходимо добавить, что бойцы-интернационалисты из числа бывших военнослужащих вермахта находились в рядах подавляющего большинства разведгрупп и резидентур 1-го Прибалтийского, 2-го (2-го формирования) и 3-го Белорусских фронтов.

Всего же, по разным (но чаще всё же неофициальным) данным, в тыл Восточно-Прусской группировки войск противника летом 1944—весной

1945 года якобы было заброшено от 36 до 120 специальных диверсионно-разведывательных формирований оперативной разведки.

Среди краеведов Калининградской области, например, бытует широко устоявшееся, но при всём том, увы, никак и никем из них документально не подтверждённое мнение о том, что их было не менее пятидесяти.

В свою очередь, самодеятельный Музей разведчиков, работающий при Гастелловской средней школе Славского района, оперирует цифрой в 20 разведгрупп.

Однако на сегодняшний день (по состоянию на 1 ноября 2009 года) день на основании архивных и иных документальных источников известно о 164 специальных формированиях советской стратегической (внешней) и оперативной разведки (спецотряды, резидентуры, ДРГ, радиофицированные группы, партизанская дивизия), действовавших на Восточно-Прусском театре военных действий.

Это:

- разведформирования внешней (стратегической) разведки — не менее двух: нелегальная резидентура Разведывательного управления Генерального штаба Красной Армии (с весны 1943 года — РУ НКО СССР) «Север» (резидент — А.М. Сысоев) и нелегальная резидентура НКВД-НКГБ СССР, возглавляемая в 1943—1944 годах Х. Пюджаем («Шустры»);
- разведформирования оперативной разведки центрального подчинения — не менее 26: интернациональный отряд (командир — майор С.И. Волокиты) НКГБ СССР; Спецотряд капитана Алексюка; Спецотряд офицера Ковалёва; Спецотряд подполковника Комарова; Спецотряд № 14 «майора Орлова»; Спецотряд лейтенанта «Фёдорова»; ДРГ «Заслуженный»; «ДРГ «Пионеры» НКВД-НКГБ СССР; ДРГ «Стас» НКВД-НКГБ СССР; ДРГ «Стрелец»; ДРГ «Сокол»; «Неизвестная» ДРГ Красной Армии, частично погибшая 3 сентября 1941 года под городом Белостоком; «Неизвестная» ДРГ НКВД СССР, где командиром был чекист К.В. Петрикас; «Неизвестная» ДРГ Красной Армии, погибшая в декабре 1941 года под литовским городом Паневежисом; «Неизвестная» ДРГ, десантированная в ночь с 27 на 28 декабря 1941 года; «Неизвестная» ДРГ Красной Армии, погибшая 23 мая 1942 года у литовской деревни Мацели; «Неизвестная» ДРГ Красной Армии, частично погибшая 6 июня 1942 г. под литовским городом Рокишкис; «Неизвестная» ДРГ Красной Армии, частично погибшая летом—осенью 1942 года у столицы Литвы города Вильнюса; «Неизвестная» ДРГ, частично погибшая в ноябре 1942 года под литовским городом Каунасом; «Неизвестная» ДРГ Красной Армии, частично погибшая 22 марта 1943 года под литовским городом Шяуляем; «Неизвестная» ДРГ Красной Армии, частично погибшая 1 июля 1943 г. под литовским городом Паневежисом; «Неизвестная» ДРГ Красной Армии, частично погибшая в апреле 1944 года под городом Белостоком; «Неизвестная» ДРГ Красной Армии, частично погибшая 27 августа 1944 года в

- районе польского города Серпц; «Неизвестная» ДРГ, погибшая 18—22 августа и 17 сентября 1944 года в Западной Пруссии; «Неизвестная» ДРГ Красной Армии, где командиром был офицер В. Быстродский; «Неизвестная» ДРГ Красной Армии, частично погибшая 5 января 1945 года под городом Быдгощ;
- разведформирования Разведывательного отдела штаба 1-го Белорусского фронта (2-го формирования), но из числа действовавших на Восточно-Прусском театре военных действий — не менее трёх: «Овин»; «Неизвестная» агентурная группа майора Ф.В. Украинца; ДРГ старшины Г.С. Сухенко — разведформирования Разведывательного отдела штаба 2-го Белорусского фронта (2-го формирования) — не менее 34: «Асе»; «Блондин» (2-го формирования); «Боксер»; «Ветерок»; «Воин» (1-го формирования); «Воин» (2-го формирования); «Делегат»; «Дюран»; «Консул»; «Корнет»-1; «Корнет-2»; «Кузнецов»; «Матросов»; «Мишин»; «Невский»; «Овощной суп»; «Олег»; «Орёл»-1; «Орёл»-2; «Оса»; «Роланд»; «Светлов»; «Соловьёв»; «Тигр»; «Чернов»-1; «Чернов»-2; ДРГ старшего сержанта Л.И. Агульник; ДРГ гвардии капитана В.Т. Верещагина; ДРГ капитана В.И. Константинова; ДРГ лейтенанта И.М. Романенко; ДРГ лейтенанта Ухова; ДРГ гвардии капитана Черных; «Неизвестная» ДРГ, частично погибшая 28 июля 1944 года в районе восточнопрусского города Дригаллен; «Неизвестная» ДРГ, частично погибшая 28 декабря 1944 года у польской деревни Желязна;
- разведформирования Разведывательного отдела штаба 3-го Белорусского фронта — не менее 73: «Аврора»; «Бас»; «Блондин»; «Буг»; «Быстрый»; «Висла»; «Витинг»; «Вол»; «Восточный»; «Восход» (2-го формирования); «Ганс»; «Гафен»; «Грач»; «Грейдер»; «Гроза»; «Гром»; «Гук»; «Джек»; «Док»; «Дуб»; «Дятел» (1-го формирования); «Дятел» (2-го формирования); «Западный»; «Заря»; «Зигфрид»; «Зубр»; «Иво»; «Искра»; «Казбек» (2-го формирования); «Казбек» (3-го формирования); «Камень»; «Каштан»; «Кит»; «Клён»; «Клык»; «Колос» (2-го формирования); «Кросс» и «Кристалл» (как десантная группа для ДРГ «Кросс»); «Курт»-1; «Курт»-2; «Леон»; «Линкор»; «Лось»; «Максим»; «Марк»; «Мороз» (2-го формирования); «Неман»; «Норд»; «Олень»; «Отто»; «Прогресс» (2-го формирования); «Ром»; «Русь»; «Свет» (2-го формирования); «Смелый»; «Соловей»; «Снарс»; «Сокол» (2-го формирования); «Сокол» (3-го формирования); «Сталь»; «Студент»; «Тигр» (в терминологии НКГБ СССР — «Корректировщики»); «Урал» (2-го формирования); «Утёс»; «Фриден»; «Шмелинг»; «Штык»; «Эрих»; «Як»; «Ясень»; ДРГ старшего сержанта Т.Г. Трошенкова; «Неизвестная» ДРГ, где радистом являлся сержант М.Г. Мельник; «Неизвестная» ДРГ, в состав которой входили П.И. Вовк, М.М. Попова и И.В. Юрченко;
- разведформирования Разведывательного отдела штаба 1-го Прибалтийского фронта — не менее 25: «Артур»; «Атаман»; «Бал-

- тиец»; «Батареец»; «Баянист»; «Бобр»; «Бравый»; «Вепрь»; «Вожак»; «Воин» (2-го формирования); «Лесник»; «Лотос»; «Мичиган»; «Орёл»; «Орион» (в ошибочной терминологии калининградских краеведов — «Прибалтийцы»); «Сатурн»; «Сосна»; «Тайфун»; «Тигр»; «Триумф»; «Харон» (1-го формирования); «Харон» (2-го формирования); «Шустрый»; «Янус»; ДРГ старшего лейтенанта С.С. Ужуланиса; «Неизвестная» ДРГ, частично погибшая в октябре 1944 года под городом Клайпеда;
- ДРГ от 9-го отдельного гвардейского батальона минёров Московского военного округа («Гвардейские минёры»: количество групп неизвестно (но в любом случае не менее одной), а только общий список безвозвратных потерь за Восточно-Прусскую стратегическую наступательную операцию — 14 солдат и сержантов;
 - Украинского штаба партизанского движения — одно: 1-я Украинская партизанская дивизия имени дважды Героя Советского Союза С.А. Ковпака.

Плюс достоверно известно, что только в марте 1945 года Разведывательный отдел штаба 3-го Белорусского фронта забросил в тыл Восточно-Прусской группировки войск противника 45 одиночных маршрутных агентов, из них (по национальностям): немцев — 34; русских — 9; поляков — 2. Из этого числа живыми после выполнения боевого задания вернулись только трое (русские по национальности), остальные 42 пропали без вести, но их фамилии неизвестны.

Засылку своих агентов в тыл Восточно-Прусской группировки немецко-фашистских войск осуществляли также Разведывательный отдел штаба Краснознамённого Балтийского флота, Главное управление контрразведки «Смерш» Наркомата обороны СССР и разведотделы штабов управлений войск НКВД по охране тыла 1-го Прибалтийского, 2-го (2-го формирования) и 3-го Белорусских фронтов, но какие-либо подробности и имена диверсантов-разведчиков неизвестны.

Как это ни горько констатировать, но судьба подавляющего большинства разведгрупп, резидентур и маршрутных агентов, целенаправленно заброшенных летом 1944—весной 1945 года в тыл Восточно-Прусской группировки немецко-фашистских войск, оказалась трагической: за редким исключением, они были оперативно выявлены и обезврежены вражескими контрразведывательными органами, причем многие из них — буквально сразу же после приземления на вражескую территорию.

Именно столь непомерно высокие потери в рядах диверсантов-разведчиков и привели в конечном счете к тому, что роль, которую в боях за Восточную Пруссию сыграла оперативная разведка, оказалась если не намного, то, по меньшей мере, всё же несколько ниже той, которая ей изначально отводилась высшим командованием Красной Армии. И это уже мнение наших военных экспертов. В результате основная миссия по сбору разведанных в ходе подготовки и осуществления Прибалтийской и Восточно-Прусской стратегических наступательных операций вынужденно легла тогда на плечи войсковой разведки. Последней, например, в январе 1945 года удалось силами ряда своих подразделений,

предварительно замаскированных под власовцев (но каждое силой до роты!), проникнуть даже в границы Кенигсберга — главного оплота вражеской обороны.

Причины же всех этих неудач, приведшие в том числе и к непомерно высоким потерям в рядах личного состава оперативной разведки, по компетентному и единодушному мнению как независимых, так и военных экспертов, лежат, прежде всего, в стремлении высшего советского командования как можно быстрее испытанными методами и без учёта совершенно иной агентурной обстановки, которая реально сложилась на тот момент на территории Германии, добиться желаемых результатов. Вот, в частности, точка зрения на эту проблему уже упоминавшегося выше заслуженного ветерана советской военной разведки генерала В.А. Никольского: «Конечные итоги главного направления пашей деятельности не оправдали надежд командования. Ещё до окончания войны нам стало известно, что почти все наши диверсионно-разведывательные группы были уничтожены противником вскоре после приземления. Сбылись наши худшие опасения, высказывавшиеся в своё время руководству. Посылка относительно большого числа групп из советских людей, не знающих языка, являлась фактически авантюрой. Наши спецподразделения были слишком малочисленны, чтобы защитить себя и вести разведку, и слишком велики для маскировки и укрытия в искусственно насаженных аккуратных лесах Западной Польши и Восточной Пруссии. Широкие просеки, разветвлённая система лесных объездчиков, совершенные средства связи с телефонами не только в квартирах, но и на дорогах, покрывающих густой сетью всю страну, давали возможность по малейшему сигналу любого немца о появлении советских парашютистов направлять моторизованные карательные отряды полицейских и эсэсовцев с собаками в любой пункт, где могли скрываться наши люди. В таких облавах принимали участие все немцы, способные носить оружие. Проводилась так называемая «хазенягд» — «охота на зайцев», где в качестве зайцев выступали обнаружившие себя наши разведчики.

Из 120 опытных разведчиков и агентов, направленных нами из Бреста и Кобрина, уцелело всего с десяток человек, с трудом выживших до прибытия в район их выброски советских войск».

Поскольку «приходилось летать без средств навигационного обеспечения, не имея данных о ПВО противника» (цитата из воспоминаний непосредственного участника тех событий ветерана советских ВВС полковника в отставке В.П. Сололова), немалые потери несла и вспомогательная авиация, приданная разведуправлениям фронтов, а соответственно — и личный состав парашютно-десантных служб спецчастей оперативной разведки, поскольку судьбу экипажей не вернувшихся с боевого задания военно-транспортных самолётов, как правило, разделяли и неизменно находившиеся на борту инструкторы парашютной подготовки. В частности, осенью 1944 года вместе с экипажем одного из Ли-2, не вернувшегося из Восточной Пруссии, куда вылетел, чтобы доставить советским диверсантам-разведчикам очередные контейнеры с грузом, погиб и инструктор парашютной подготовки роты парашютно-

десантной службы Отдельного отряда особого назначения НКГБ СССР Виктор Павлович Антонов (воинское звание неизвестно).

В воздухе, так и не долетев до района десантирования, погибла вместе с экипажем самолёта, по меньшей мере, одна разведгруппа — «Эрих» в составе трех разведчиков-немцев. Трагедия произошла в ночь с 30 на 31 октября 1944 года где-то над линией фронта...

О сложности работы представителей советской оперативной разведки в тылу Восточно-Прусской группировки войск противника свидетельствуют и такие факты: гражданское немецкое население круглосуточно по месту своего постоянного жительства было задействовано властями в осуществлении визуального контроля за воздушным пространством; все крестьяне, даже работающие в поле, имели при себе оружие; по проселочным дорогам круглосуточно разъезжали радиопеленгаторы, а на самих дорогах регулярно организовывались засады; коменданты участков имели при себе именные списки проживающих в округе граждан с указанием их примет (рост, возраст, цвет волос и глаз). Одновременно немецкие военные имели приказ, который гласил, что (цитата дается по тексту приказа командира 48-го танкового корпуса вермахта) «все шатающиеся по дорогам мужчины в возрасте от 16 до 60 лет должны направляться в лагеря для военнопленных», а сельскому гражданскому населению — приказ, запрещающий открывать двери незнакомым людям и одновременно требующий незамедлительно сообщать в полицию или гестапо о каждом замеченном в округе незнакомом человеке или подозрительном факте.

Небезынтересно в этом отношении и письменное распоряжение доктора Роде из Кенигсберга, направленное в начале лета 1944 года в адрес органов власти и гестапо восточно-прусского административного округа Гумбиннен: «В ближайшее время в провинциях Восточной Пруссии надо рассчитывать на приземление отдельных парашютистов. Требуется повышенная бдительность, так как они уже приземлялись в бывшей Польше. При появлении доносить срочно по телефону с условным выражением «парашют». По указу командующего полицией охраны порядка Кенигсберга при появлении парашютистов поднять по тревоге полицейских, сельскую стражу, оцепить местность, оповестить бургомистра, коменданта крепости Мемель, начальников гарнизонов Тильзит, Инстербург, Лётцен, Зудауэн. Силы держать до тех пор, пока это требуется».

Негативную роль, в совокупности с другими причинами, отмечают в своих работах историки спецслужб, исследующие эту проблему, сыгнали также в целом низкий уровень профессиональной подготовленности лётного состава вспомогательной авиации и не всегда правильный выбор районов десантирования. В результате этого, например, многие из диверсантов-разведчиков и значительная часть грузов были сброшены на парашютах в буквальном смысле слова прямо на штыки немецких военнослужащих.

Случалось также, что выброска производилась далеко в стороне от намеченного Центром района. Например, из-за ошибки экипажа транс-

портного самолёта ДРГ «Делегат» Разведывательного отдела штаба 2-го Белорусского фронта (2-го формирования) была десантирована 12 декабря 1944 года в 150 км от назначенной Центром точки.

Тем не менее характеризовать понесённые оперативной разведкой потери как абсолютно напрасные вряд ли допустимо уже в принципе. В доказательство — строки отчёта Разведывательного отдела штаба 3-го Белорусского фронта (текст даётся по известной повести О.Л. Горчакова «Лебединая песня»): «...в Восточной Пруссии мы не имели ни одной разведывательной точки. О рубежах обороны, да и вообще обо всём тыле противника в этой области Германии у нас было слабое представление. В такой обстановке для раздумий времени не оставалось — надо было действовать решительно, быстро, идя на вынужденный риск и повышенные потери. Иного пути не было...»

Нельзя сбрасывать со счетов и тот мощный деморализующий эффект, который на нацистские власти и гражданское население производил факт присутствия в Восточной Пруссии невидимого, но опасного и коварного врага в лице советских диверсантов-разведчиков (но в терминологии самих немцев — «парашютисты» и «партизаны»). В качестве доказательств—вновь строки из секретных отчётов органов юстиции Кенигсберга.

Из Секретного отчёта от 19 октября 1944 года: «Убийства, поджоги и грабежи осуществляют многочисленные русские агенты, десантированные на парашютах на территорию Восточной Пруссии. Речь при этом идёт, в том числе, о бывших немецких военнопленных, которые прошли подготовку в русских разведывательных школах. Часть этих разведчиков воспользовалась бегством из России и десантированием для того, чтобы добровольно сдаться немецким властям».

Из Секретного отчета от 18 января 1945 года: «Сельское население Восточной Пруссии обеспокоено действиями русских парашютистов в округе. При этом нередко речь идёт о плененных немецких военнослужащих, часть из которых сразу же сдаётся немецким властям в добровольном порядке. Агенты оснащены радиопередатчиками и вооружены автоматами».

А это цитата из публикации прессы ФРГ «Бои в Восточной Пруссии», авторами которой являются бывшие гитлеровские вояки генерал Хорст Гроссман и майор Диккерт: «С августа 1944 отдельные русские партизаны начали высаживаться с самолетов в лесах Восточной Пруссии, сначала в лесу Хайдвальде (лес Скаллишер) в районе Ангерайн. Затем партизаны внезапно появились в Мемельском лесном массиве, в лесу Кранихбрух и лесу Астрау, юго-западнее Инстербурга.

В целом они нанесли не слишком большой ущерб, однако беспокоили население.

В районе Лётцена [ныне—польский Гжицко] в канун рождества 1944 г. насчитали 87 выброшенных с парашютом партизан, из которых некоторое количество было захвачено после выброски или уничтожено.

...Общий причиненный ими ущерб оказался незначительным, за исключением случая неожиданного столкновения с более сильной групп-

пой, имевшего место в начале ноября 1944 г. западнее Норденбурга [ныне — Крылово Правдинского района].

Участников же диверсионных групп за период по 20 января 1945 г. было захвачено и обезврежено около двухсот. Большим недостатком являлось то, что задержанные должны были передаваться охранной полиции, вследствие чего своевременная проверка результатов допросов в дальнейшем не была возможна.

В ходе боевых действий, последовавших за блокированием Земланда, русские также делали попытки направить туда диверсионные группы, например на электростанцию в Пайзе.

Весьма неприятным оказалось присутствие в Пиллау агентов, которые корректировали по не обнаруженному телефонному кабелю огонь русской артиллерии и причинили тем самым большой ущерб судоходству».

Небезынтересные строки в отношении деятельности советских разведгрупп содержатся в журнале боевых действий армейской группы «Земланд» вермахта за 25 февраля—1 апреля 1945 года.

Запись за 9 марта 1945 года: «Различные показатели — ... возросшее количество направляемых агентов, показания пленных ... — указывают на продолжение подготовки к наступлению против Земландского фронта» (стр. 65).

Запись за 14 марта 1945 года: «Командующий [армейской группой «Земланд»] говорит [коменданту Кёнигсбергской крепости] о том, что противник направил в наш тыл большое количество своих агентов. Именно Кёнигсбергская крепость представляет для агентов широкие возможности перехода. В случае, если они будут сдаваться добровольно, они должны быть направлены через армейскую группу на допрос в империю [то есть через штаб армейской группой «Земланд» эвакуированы в центральную Германию].

В случае, если они будут схвачены, они должны быть допрошены и после этого приговорены к смертной казни» (с. 100 и 101).

Запись за 22 марта 1945 года: «Ранним утром также в районе северо-западнее Кёнигсберга была захвачена группа немецких солдат в количестве 35 человек «Национального комитета свободной Германии» под командованием одного перебежчика»².

«Резкую разницу в агентурной обстановке на территории Германии по сравнению с той, которая существовала в оккупированных немцами советских районах, мы, к сожалению, должным образом не учли. Стремление как можно быстрее испытанными методами добиться нужных результатов привело к неоправданным большим жертвам.

Как правило, все наши разведгруппы после выброски давали в тот же день радиogramмы о благополучном приземлении, а затем или бесследно исчезали, или сообщали о боях с карателями, что фактически означало конец»³.

По разным данным, в тыл Восточно-Прусской группировки войск противника летом 1944—весной 1945 года было заброшено от 36 до 120 специальных диверсионно-разведывательных формирований оператив-

ной разведки. На сегодняшний день в открытой печати и доступных архивных источниках удалось отыскать упоминания о существовании, как минимум, ста четырнадцати специальных диверсионно-разведывательных формирований советской оперативной разведки, но при этом кодовые названия известны лишь ста одного из них. Итак, это:

18.2. РДГ подчинения Разведуправления Генштаба Красной Армии

Отряд специального назначения «Лейтенанта Фёдорова» (кодовое название неизвестно) Разведывательного управления Генерального штаба Красной Армии, действовал на территории Польши и Восточной Пруссии с сентября 1944 до января 1945 года.

Сформирован был в апреле 1944 года в количестве тридцати двух человек личного состава, каждый из которых получил документы на другую фамилию (в частности, 18-летний разведчик А.Е. Герасимчук стал «Максимовым»).

Командир — лейтенант, имевший оперативный псевдоним «Фёдоров».

Первоначальная боевая задача — в треугольнике польских городов Калиш—Ченстохов—Краков осуществлять негласный контроль за передвижением войск противника, а также выявлять места расположения здесь его укрепрайонов, штабов, аэродромов, арсеналов и других стратегически важных объектов, о чём посредством радиосвязи оперативно и подробно информировать Центр.

3 мая 1944 года была десантирована с борта самолёта на оккупированную территорию Польши — в Белгорайские (Яновские) леса, что южнее Люблина.

Уже к июлю с 1944-го в районе базирования путём вербовки местного польского населения создала собственную агентурную сеть.

В середине июля 1944 года спецотряд лейтенанта «Фёдорова» принял непосредственное участие в спасении (с последующей эвакуацией из оккупированной Польши в Москву) руководителя Варшавского восстания, будущего главнокомандующего Народным Войском Польским генерала Михаила Роля-Жимерского, а также сопровождавших его польских офицеров общим числом более чем 120 человек. В частности, собственными силами разведчики оборудовали тогда в чаще Белгорайских лесов посадочную площадку для советского Ли-2.

В конце лета сорок четвёртого спецотряд лейтенанта «Фёдорова» по заданию Центра совершил скрытный бросок на территорию Восточной Пруссии, где приступил к выполнению боевой задачи по выявлению и изучению расположенных здесь секретных укрепрайонов.

Спецотряд неоднократно подвергался преследованию со стороны контрразведывательных органов противника, в результате чего нёс безвозвратные потери, и, в частности, в ходе одной из схваток погиб его командир — лейтенант «Фёдоров». Однако тем не менее диверсанты-разведчики благодаря своей высокой профессиональной подготовленности и завидной физической закалке сумели избежать разгрома и тем более полного истребления. Так, например, 7 ноября 1944 года, уходя от очередной погони, они укрылись в труднопроходимом болоте, где, погрузившись в ледяную жижу по горло, неподвижно провели больше суток — пока не миновала опасность.

К концу 1944 года в спецотряде в живых из тридцати двух бойцов оставалось всего-навсего шесть. Лишь только после этого Центр разрешил уцелевшим диверсантам-разведчикам идти на соединение с регулярными частями Красной Армии.

Линию фронта оставшиеся в живых, в том числе и разведчик Алексей Емельянович Герасимчук («Максимов»), благополучно перешли 16 января 1945 года на Сандомирском плацдарме.

18.3. Специальные диверсионно-разведывательные группы Разведывательного управления штаба 1-го Прибалтийского фронта

ДРГ: «Арсена», «Артур», «Атаман», «Баянист», «Белорус», «Вепрь», «Вожак», «Заслуженный», «Лесник», «Лотос», «Мичиган», «Орион» (в ошибочной терминологии калининградских краеведов — мифическая «Прибалтийцы»), «Тайфун», «Тигр», «Триумф» и «Харон».

Специальная диверсионно-разведывательная группа «Артур».

В сентябре 1944 года группа была заброшена в тыл противника на территорию Восточной Пруссии.

Состав группы установить не удалось. Известен список пропавших без вести разведчиков: заместитель командира Цейко Михаил Григорьевич; радист Смирнов Василий Егорович; переводчик Векслер Яков Самуилович; разведчики Бутримов Александр Григорьевич, Войницкий Леонид Леонидович, Крыженков Фёдор Семёнович и Морозов Павел Александрович.

Разведывательная группа «Атаман».

В сентябре 1944 года группа была заброшена в тыл противника на территорию Восточной Пруссии.

Состав группы — девять человек (воинское звание и оперативный псевдоним большинства неизвестны): командир — капитан Конник («Атаман») Фёдор Филимонович; заместитель командира — младший лейтенант Ларин Николай Александрович; радисты — старшина Киселёв Михаил Николаевич и сержант Розанов Игорь Николаевич; разведчики — лейтенант Шварц Вильгельм, Батраков Илья Евгеньевич, Папенко Богдан Дмитриевич, Поляков Тимофей Михайлович и Тимофеев Михаил Петрович.

Десантирована была с борта самолёта в ночь с 21 на 22 сентября 1944 года в районе восточнопрусского населённого пункта Минхенвальде (ныне — посёлок Зелёного Полесского района).

Имела боевые потери: радисты — старшина М.Н. Киселёв и сержант И.Н. Розанов и два разведчика — Б.Д. Папенко и М.П. Тимофеев.

Специальная диверсионно-разведывательная группа «Мичиган».

В сентябре 1944 года группа была заброшена в тыл противника на территорию Восточной Пруссии.

Состав группы установить не удалось. Известен список пропавших без вести разведчиков: заместитель командира группы — Пугечев Георгий Александрович; помощник командира — Перепеч Иван Михайлович; радист — Гусев Николай Сергеевич; разведчики — Рутковский Иван Казимирович и Шмидт Генрих Генрихович.

Специальная диверсионно-разведывательная группа «Орион».

В конце августа 1944 года группа была заброшена в тыл противника на территорию Восточной Пруссии.

Состав группы — десять человек (воинское звание и оперативный псевдоним большинства неизвестны): командир — капитан Денисов («Орион») Владимир; помощники командира — старший лейтенант Арбузов Алексей Игнатьевич и лейтенант Александровичус («Володя») Ромуальдас Антонович; радисты — Ерохин Анатолий Семёнович и Ефимченко Борис Николаевич; переводчик — Зальцман («Доктор») Исаак Соломонович; разведчики — старший сержант Троицкий Василий Васильевич, Ковалевич Иосиф Никанорович, Карпей («Рыжий») Иван Михайлович и красноармеец Матвеев Василий Николаевич.

Десантирована была в ночь с 26 на 27 августа 1944 года с борта самолёта в районе восточнопрусского населённого пункта Меляuken (ныне — посёлок Залесье Полесского района).

Несмотря на яростное противодействие контрразведывательных органов и подразделений противника, а также безвозвратные потери в собственных рядах (погибли семеро из десяти диверсантов-разведчиков), успешно выполнила полученное боевое задание, после чего оставшиеся в живых её бойцы — капитан В. Денисов, старший сержант Б.Н. Ефимченко и красноармеец В.Н. Матвеев — соединились с наступающими советскими войсками.

Специальная диверсионно-разведывательная группа «Тайфун».

В сентябре 1944 года группа была заброшена в тыл противника на территорию Восточной Пруссии.

Состав группы установить не удалось. Известен список пропавших без вести разведчиков: командир — Лавриненко («Тайфун») Николай Тимофеевич; заместитель командира — Солонин Василий Андреевич; помощник командира — Петров Фёдор Петрович; радист — Луканов Алексей Владимирович; разведчики — Атращёнок Семён Емельянович и Лапко Василий Николаевич.

Специальная диверсионно-разведывательная группа «Харон».

В сентябре 1944 года ДРГ «Харон» была заброшена в тыл противника на территорию Восточной Пруссии.

Состав группы — одиннадцать человек (воинское звание и оперативный псевдоним большинства неизвестны): командир — старшина Ширяев («Харон») Матвей Тихонович; заместитель командира — Шиманский Владимир Васильевич; радисты — сержанты Горбун Николай Дмитриевич и Филиппов Михаил Сергеевич; разведчики — старшины Зайцев Анатолий Артемьевич, Лебедев Спартак Нестерович и Акжултаев Кали, старшие сержанты Ведерников Николай Яковлевич и Лопатин Тимофей Егорович, красноармейцы Венднер Иозеф Иоганович и Криштенис Юрий Карлович.

Десантирована была в ночь с 15 на 16 сентября 1944 года с борта самолёта в район, расположенный к северо-востоку от восточнопрусского города Инстербурга (ныне — Черняховск).

Имела безвозвратные потери в лице троих разведчиков — К. Акжултаева, А.А. Зайцева и Т.Е. Лопатина.

18.4. Диверсионно-разведывательные группы Разведывательного отдела штаба 2-го Белорусского фронта (2-го формирования)

Разведывательно-диверсионные группы «Асс», «Боксёр», «Ветерок», «Воин», «Делегат», «Дюран», «Консул», «Корнет» (1-й), «Корнет» (2-й), «Мишин», «Матросов», «Невский», «Овощной суп», «Олег», «Орёл», «Светлов», «Соловьёв», «Оса», «Роланд», «Тигр» и «Чернов». К ним плюс ещё восемь, кодовое название которых неизвестно, в том числе:

1) разведгруппа (кодовое название и фамилия командира неизвестны), действовавшая осенью 1944 года на территории современной Калининградской области и в рядах которой, начиная приблизительно с

октября, сражался и погиб второй по счёту командир разведгруппы «Джек» лейтенант И.А. Шпаков («Ёж»);

2) гвардии капитана Черных, заброшенная в ноябре 1944 года в расположение Млавского укрепрайона и полностью погибшая 31 декабря того же года в ходе марш-броска из-под Пшасныша к Плоцку;

3) лейтенанта Мельникова, погибшая на территории Цеханувского округа почти в полном составе (хотя не исключено, что в данном случае речь идёт об остатках разведгруппы «Джек» 3-го Белорусского фронта, окончательно разгромленных карателями 27 декабря 1944 года в Мышинской пуше);

4) лейтенанта Ухова, заброшенная в район польского города Мышинец не позднее декабря 1944 года и в период 30 декабря 1944—4 января 1945 года действовавшая в данном районе совместно с разведгруппой «Матросов».

Специальная диверсионно-разведывательная группа «Матросов».

ДРГ «Матросов», специальная диверсионно-разведывательная группа глубинной разведки Разведывательного отдела 2-го Белорусского фронта, успешно действовавшая 24 декабря 1944—23 января 1945 года в тылу Восточно-Прусской группировки войск противника (но на территории Польши).

Состав группы на момент заброски в тыл противника — семь человек (воинские звания и оперативные псевдонимы большинства из них неизвестны): командир — младший лейтенант Фазлиахметов («Матросов») Фарид Салихович; заместитель командира (он же — старший радист) — Макаревич («Николай») Николай; радист — Гришин («Ногин») Николай Сергеевич; переводчик — красноармеец Козич Михаил; разведчики — Арлетинов Константин, Корзилов Лемар Павлович и Никольский Лев Константинович.

С 14 января 1945 года — десять человек: к основной группе плюс три — в состав разведгруппы были приняты трое бывших советских военнопленных (но фамилия известна только одного из них. Это — Иван Бабенко).

Как указывается в мемуарах Ф.С. Фазлиахметова, бывшего её командира, своё кодовое название — «Матросов» — разведгруппа получила при следующих обстоятельствах:

«В тот вечер начальник Разведывательного отдела фронта [генерал-майор И.В. Виноградов] только один раз коснулся предстоящего нам задания. Он спросил меня [младшего лейтенанта Ф.С. Фазлиахметова]:

— Какой псевдоним выбрали?

Я назвал теперь уже не помню какую фамилию с окончанием на «ский».

— Не очень нравится, — сказал генерал. — Люблю, когда псевдоним у развед-

чика имеет какой-то смысл. А то недавно докладывал один товарищ: старший разведгруппы Щукарь. Нелепо! Так и видишь шолоховского деда, который в детстве на крючок попался. Вроде бы недобрый намёк получается. Заменяй! Я бы на вашем месте вот чью фамилию взял, — и генерал указал на висевший плакат с портретом Александра Матросова, подвиг которого был известен всей стране.

Я признался, что сам ни за что не решился бы взять фамилию героя.

— А ты решайся! — положив руку на мой погон, проговорил Илья Васильевич... — Я в тебя верю, Матросов!».

В ночь с 23 на 24 декабря 1944 года разведгруппой «Матросов» получен приказ начальника Разведывательного отдела 2-го Белорусского фронта генерал-майора И.В. Виноградова: «В ночь на 24 декабря 1944 года на самолете Ли-2 вылететь в тыл противника и на парашютах приземлиться на поле в одном километре восточнее деревни Цык и в 10 км западнее города Мышинца.

Задача: освещать работу узла шоссе-ных и железных дорог станции Мышинец, следить за расположением войск и боевой

техники в районе действия группы, разведать систему оборонительных сооружений на границе Польши и Восточной Пруссии. Обратить особое внимание на переброску мотомеханизированных частей. Работу продолжать до прихода частей Красной Армии или до особого на то указания. Связь с Центром осуществлять при помощи раций, согласно программам, полученным «Ногиным» (Гришин) и «Николаем» (Макаревич).

Радиограммы адресовать Хозяину, подписывать «Матросов». При неустановлении радиосвязи выслать связника.

Срок работы — с 24 декабря 1944 года до выхода частей Красной Армии на рубеж Алленштайн (ныне — польский Ольштын) — Млава...»

Десантирована была с борта самолёта в 3.30 24 декабря 1944 года. Однако из-за ошибки штурмана выброска парашютистов реально произошла в 40 километрах севернее от запланированной точки — в окрестностях восточнопрусской деревни Фридрихсгоф.

А. Сгибнев, М. Корневский

«Выхожу на связь...»

Прыжок

Знает командир, трудно, очень трудно уснуть перед вылетом в глубокий вражеский тыл — в неведомое, подстерегающее тебя множеством неожиданных испытаний.

— Внимание, приготовиться! Как ни ждешь этого момента, а он захватывает тебя врасплох. Ведь совсем недавно пересекли линию фронта, совсем недавно за черными, обледенелыми иллюминаторами вспыхивали бесформенные букеты зенитных разрывов.

Резко, простуженно хрипит сирена. И словно в добавление к ней над пилотской кабиной мигает желтоватый светлячок. Это значит — прилетели. Это значит — будь готов! Бесшумно открывается люк. В лицо резко бьет холодная струя. В шумящую тьму столкнули мешки. Один за другим покидают самолет разведчики. Командир за-

мыкает цепочку. Ему в первую секунду показалось, что он повис в густом ледящем воздухе, не движется. Осмотрелся: огоньки внизу расширяются, увеличиваются, как бы летят навстречу. Огоньки! Но это не те, что вселяют веру, говорят — ты не один, тебя ждут. Здесь, в Восточной Пруссии, разведчиков не ждали, для них не зажигали огней, спасительных, манящих. Парашюты несли их к чужой, вражеской земле!

К счастью, огоньки, мерцавшие внизу, не отозвались выстрелами. Фазлиахметов приземлился тихо, плавно.

Сбор на площадке

Не услышав ничего подозрительного, поднялся. Вокруг — настороженная, пугающая тишина. Тусклый ночной простор. Справа, совсем близко, прорисовывается какая-то каменная громада. За спиной,

когда обернулся, увидел, вернее, почувствовал перелесок, знакомый по карте. Голые, насквозь замороженные деревья поскрипывали — глухо, нехотя. Вскоре пошел снег. Это хорошо — заметет следы.

Неожиданно вскрикнула ворона: один раз, два, три. Фазлиахметов обрадовался: приближается Николай Гришин — это его сигнал. Через минуту, услышав ответ, Николай был уже рядом, возбужденный, довольный. Один за другим собрались и остальные. Правда, Михаил Козич сильно повредил ногу и еле двигался.

На месте приземления не сумели отыскать одного из бойцов — Н. Макаревича.

Этой же ночью при попытке вступить в диалог с хозяином близлежащего фольварка ранение в руку получил разведчик Л.К. Никольский: на осторожный стук в окно гроссбауэр тут же ответил выстрелом через стекло. Пуля пробила разведчику ладонь.

Однако этот драматический инцидент имел и положительную динамику: сразу стало ясно, что разведгруппа находится на территории Германии, а не Польши, как ожидалось, и, значит, надо экстренно срочно, пока не нагрянули каратели, уходить на юг.

До начала облавы диверсанты-разведчики успели найти и распаковать контейнер с грузом.

В направлении Мышинца выступили вшестером, поскольку найти с Н. Макаревича так и не удалось.

Марш в район разведки

— Углубляемся в лес, — распорядился командир.

Закинули за плечи мешки, взяли парашюты и тихо, словно тени, направилась в чащу. Разведчики были уже в безопасности, когда над деревней взойшло солнце.

Фазлиахметов провел во вражеском тылу полвойны, но там, на родной земле, временно занятой оккупантами, кругом были свои люди. Здесь всё иначе: враждебность и злоба.

В найденные неподалеку аккуратные стожки сена запрятали парашюты; более подходящего места в тот момент не было. Отсюда же, прикрывшись лесом, сообщили в штаб фронта: «Приземлились благополучно. Начинаем действовать. Матросов». «Хозяин» в ответ поблагодарил за быстрое сообщение, поздравил с благополучным приземлением и еще раз напомнил: район трудный, будьте предельно осторожны!

Через день в штаб пойдет новая радиogramма. Матросов передаст сведения общего порядка. Населенные пункты такие-то и такие: фашисты продлевают линию окопов. Граница между Восточной Пруссией и Польшей по обе стороны укреплена дзотами через 100—150 метров. Окопы в три ряда. Дорога обнесена проволокой. Города Бютов и Мышинец опоясаны несколькими линиями окопов и дзотов.

Поставьте себя на место командующего, которому разведка пошлет подобное донесение. Район, интересующий его, далеко, очень далеко — в него не съездишь на рекогносцировку, в него не всмотришься с помощью бинокля. А сведения разведчиков как бы оживили карту, приблизили ее настолько, что видишь всё и представляешь всё. Вот они, эти деревни-крепости. Слева тянутся болота, непроходимые ни для человека, ни для машины. Справа, параллельно автостраде, появились многокилометровые линии окопов вперемежку с дзотами. Дзоты идут и вдоль границы — вот они, — идут через каждые 100—150 метров. Около Бютова, с его тугим узлом железных и шоссежных дорог, тоже укрепления. А тебе, командующему, не любоваться картой, твоим войскам нужно наступать в этом направлении. Вот почему ты безмерно благодарен отчаянным ребятам, которые обосновались в самом логове противника и стали твоими всевидящими глазами, всеслышащими ушами. Они пришли туда первыми, пришли маленьким, но деятельным авангардом.

И не случайно он собственноручно напишет и прикажет без задержки отправить

свое послание им, бойцам группы «Александр Матросов»:

«Дорогие товарищи! Горячо поздравляем вас с Новым, 1945 годом — годом окончательного разгрома врага. Желаем вам здоровья, сил и успехов в вашей трудной, боевой работе на благо великой нашей Родины, во славу нашей доблестной армии. Всех обнимаем!»

Из перелеска, где находилась дальняя охрана базы, трижды прокричал филин. Не беззаботно, а требовательно, даже чуть-чуть нервозно, как показалось командиру. Филин мог подать сигнал, если в населенном пункте, подступавшем к самой опушке, появились каратели.

— Вариант второй! — распорядился командир. Это значит просекой, идущей параллельно поселку и потому не просматриваемой из него, перебраться подальше — в заброшенную старую лесную сторожку, разбитую шальным снарядом. Там глубокий, с двумя выходами, подвал. Там Гришин сможет передать информацию, добытую за день, в ней кое-что есть любопытное: сократилось число воинских эшелонов, проходящих через узловой пункт к фронту, и, наоборот, все чаще, особенно по ночам, мчатся поезда назад: прямо на платформах груды чемоданов, шкафы, сейфы. Неужели очередное «выпрямление» линии фронта? Видимо, да. Это важно знать командованию. Противник, предпринимающий эвакуационные меры, готовится к отступлению. Таков закон войны.

Шли, рассредоточившись, быстрым, вгоняющим в пот шагом. Было тревожно. Командир не верил тем, кто бахвалился своей твердокаменностью. Просто жизнь разведчика научила их владеть собой, проявлять, как говорят, железную выдержку. Тогда и опасность не размагничивает. И мысль, обострившись, остается четкой и собранной. И еще — Фазлиахметов убедился на собственном опыте — в час испытания здорово помогает дисциплина. Мы можем разниться друг от друга наклонно-

стями, привычками, складом ума — всё это приемлемо в разведке. Разведчиками, как и солдатами, не рождаются — ими становятся. В разведке действуют люди, а не сверхчеловеки! Но дисциплина — прежде любых знаний, которыми тебя обогатили в штабе. Если нет дисциплины — и знания, и оружие не сработают, как и когда нужно.

Привал и передача радиogramмы

Фазлиахметов был счастлив: его группа и в жизни, и в работе, и в мелочах поведения умела блюсти дисциплину свято. Вот и сейчас. Он еще не успел напомнить кое-что, непременно в подобных ситуациях, а разведчики уже осмотрели бункер, выставили дозоры, приготовились. Гришин пыхтит от усталости, ему в скоростных марафонах достается больше всего: рация и багарей питания к ней все же увесисты. К тому же озабоченность, как бы не потревожить какой-либо детали. Пока радист возился с аппаратурой, другие развернули антенну.

Николай Гришин, словно в стационарных условиях, включил приемник, освободился, насколько возможно, от помех, мастерски отыскал среди хаоса работающих точек свою — родную, единственную. Руки у него все равно что у пианиста — жаль, руки радистов не воспеты, подобно рукам музыкантов. Красные от стужи, уставшие от непомерной тяжести, они все-таки не потеряли легкости, летучей подвижности. Сколько уже раз с тех пор, как приземлились, итожил радист в мудреных вереницах цифр, в размеренных, напевных «та-та-та... ти-ти, та-та...» труд разведчиков, следопытов вражеского тыла.

Сейчас, охраняемый друзьями, Гришин информирует «Хозяина» о бегстве вражеских тылов. Сдешит, спешит: ведь разведывательная радиослужба гитлеровцев не дремлет, каждый сигнал неизвестной ей рации стремится засечь, запеленговать. На улицах Бютова и Мышинца, в их окрестностях Фазлиахметов не единожды видел машины с громоздкими антеннами на крышах.

Вернулся Козич. Он ушел на задание вчера вечером — проверить, для чего были подтовские строительные подразделения в приграничную деревню. Там до этого, кроме жандармов, никого из военных не было. Сегодня ночью, докладывал Козич Фазлиахметову, доставлена землеройная техника, солдаты сваривают автогенном какие-то металлические конструкции. На рассвете начались работы: строители роют многокилометровые траншеи, а на флангах, лицом к изгибу шоссе, устанавливают металлоконструкции и заливают их бетоном — получаются бронекотлаки. Не успев передохнуть, Гришин взял у командира узкий листок бумажки с текстом, быстро зашифровал его и со скоростью, посильной лишь для радистов его выучки, передал в штаб фронта. Он не боялся, что пробыл в эфире чуть больше обычного срока — с этой базы передачи еще не велись, и разведчики уйдут отсюда, как только филин прокричит сигнал.

Но филин не напоминал о себе почти до самого вечера. Увидев, что каратели освободили для своих несколько домов и расположились на ночлег, он пришел к Фазлиахметову. Продрогший. Голодный. Но не сел перекусить, попросил только свернуть ему сигарку — пальцы, занемев от холода, не слушались.

— Лучше бы уйти отсюда, товарищ командир! — сказал разведчик. — Они, думаю, напали на наш след. Привезли какой-то парашют, что-то спрашивали у жителей, указывая на лес...

Фазлиахметов и сам подумывал об этом. Тем более, совсем недалеко Польша. Там люди иные: приютят, помогут во всем. А сюда, в этот район, — «ездить на работу». Гришин снова вышел на связь, передал «Хозяину», что выгоднее перейти на базу по соседству, как обговаривали перед вылетом. На узле связи находился майор Медведовский (начальник 3 отделения разведотдела фронта. — *Прим. С.К.*), человек опытный, умный, — он тут же ответил согласием.

Переход в район базирования

И опять в путь. Осторожно, мягко ступают на промерзшую землю. Обошли стороной мрачный, нахохлившийся хутор: пожалуй, ударят в спину. Не мешкая ни секунды, единым рывком перемахнули заброшенную контрольную пограничную полосу: граница вон куда передвинулась. Еще хутор, но уже польский; домишки низенькие, деревянные, давно не знавшие ремонта. И его миновали стороной, остановились в деревне Ольшин. Наблюдение показало: солдат, жандармов вроде бы нет. На разведку идет Михаил Козич. Отличное знание языка поможет ему. Тем более он уже был в Ольшине неделю назад — предварительные знакомства завязывал.

Томительные минуты ожидания. Деревня будто вымерла. Ни прохожих на улице, ни огней в окнах. Лишь одна труба дымила в центре, в доме, с виду богатом. Фазлиахметов выдвинулся к деревне ближе всех, с тревогой прислушивался к каждому шороху.

Тишину нарушили шаги — твердые, безбоязненные. Выходит, у Козича все в порядке.

— Знакомьтесь, это друг, — представил Михаил крепкого, широкоплечего, лет под пятьдесят мужчину в обтрепанном кожаном пальто. — Он всё нам расскажет. [...]

Тепло, по-братски, здороваются. Извиняется, что не может принять в доме: у солтыса, по-нашему старосты, там, где дымится труба, остановились жандармы. Сегодня по всей деревне ходили, присматривали помещение попросторнее: строители, сказали, придут. Границу, видимо, укреплять. Достал из мешочка горячую картошку, краюху хлеба — больше, извините, ничего нет. Подробно рассказал обо всем, что происходит вокруг, чем «дышит» район. Потом проводил на ночевку в глубину леса, где вырыты землянки на случай немецких облав. «Здесь ничего не бойтесь!» — успокоил на прощание. И ушел, пригласив к себе Козича: сойдет за поляка.

Утром, едва рассвело, лес ожил, наполнился людскими голосами, машинным шумом. Уж не погоня ли? Приказав быть всем наготове, Фазлиахметов — от дерева к дереву — подобрался к дороге, идущей отрогком от шоссе. Двигались машины — но то были не каратели, а саперы. Пешком, под присмотром конвоиров, шли понуро мужчины разных возрастов. Согнанные, как догадался Фарид, на принудительные работы. Вернувшись в землянку, Фазлиахметов застал там и Козича со своим польским другом. Перед ними на куточках тетрадных листов завтрак: по две картофелины, по луковице и ломтю хлеба на брата. В бутылках коричневатого отсвечивал чай: первый со дня приземления.

Михаил, сославшись на то, что уже поел, присел с Фазлиахметовым в сторонке и рассказал ему обо всем, что узнал. Саперов привезли, чтобы наращивать старые укрепления. Жандармы сгоняют местных жителей на оборонительные работы, а тех, кто у них на особой заметке, вывозят километров за пятьдесят — шестьдесят: вас, объясняют, нельзя тут больше оставлять, вы будете предавать героев фюрера. Многих «за сочувствие Советам» отправляют в концлагерь: из деревни Бандыс — свыше пятидесяти человек, с хутора Завады — двадцать семь. В одной деревне арестованные выкрикивали: «Советы все равно придут!» Их жандармы, озверев, забили насмерть. Между такими-то и такими-то деревнями, продолжал Козич, саперы устанавливают в бронеколпаках пулеметы. Неподалеку от перекрестка шоссе, начинаясь от болота, появился противотанковый ров.

Фазлиахметов слушал внимательно: как опытный разведчик, он мысленно соединял все эти сведения в единое целое, чтобы там, за сотни километров, вырисовывалась наиболее полная картина.

Информация в Центр

Сейчас Гришин закончит еду, настроит свой передатчик на волну, которая незримо свяжет его со штабом фронта. [...]

««Хозяину». Гарнизон Мышинец почти удвоился. Прибыли два танковых батальона, полк пехоты и до роты связистов. «Матросов»».

««Хозяину». Через Бютов за день прошло 26 эшелонов с людьми и техникой — на семи техника тщательно закрыта брезентом. Солдаты шумят о какой-то новинке, придуманной фюрером, которая спасет Германию. «Матросов»».

««Хозяину». Из Восточной Пруссии через Мышинец и Чарня на Ольшин и далее на Бараново двигалась колонна мотопехоты, танков и автомашин. «Матросов»».

««Матросову». От вас поступили ценные данные о строительстве и системе оборонительных сооружений противника в прифронтовой полосе. Не менее важны для нас сведения, присылаемые вами, о передвижениях мотопехоты и танковых частей из районов Восточной Пруссии к переднему краю. Молодцы! «Хозяин»» [...]

Командир распределил задания, посоветовал, на что сейчас нужно больше всего обращать внимание, предупредил: максимум осторожности, боевой собранности! В Ольшине и Завадах расквартировались жандармы. Позавчера и вчера осмотрели в деревнях все надворные постройки, ошупывали шомполами каждую копешку сена. Один из друзей сообщил, что с особым пристрастием расспрашивали, кто из жителей ходит в лес, чьи это следы, ведущие от дровяного склада в чащобу. Значит, заключил командир, мы должны насторожиться, иначе до беды недалеко. Тяжело в землянках? Да, тяжело! Холодно. Сыро. Топить нельзя. Выйти днем нельзя. Но что поделаешь? И за то, что имеем, огромное спасибо польским друзьям! За эти землянки, так замаскированные, что, находясь рядом, поблизости, их не найдешь. За хлеб и картошку, которыми делятся, будто с членами своих семей.

Разведчики понимали своего командира: он покидал базу на двое суток и, естественно, беспокоился. Не за себя — в

первую очередь за них. Прифронтовая полоса действительно наводнена войсками и, следовательно, подразделениями гитлеровской контрразведки.

30 декабря на хуторе Харцибалда «матросовцы» случайно встретились с коллегами — бойцами из специальной диверсионно-разведывательной группы Ухова. В дальнейшем, вплоть до 14 января 1945 года, эти две разведгруппы тесно взаимодействовали.

Встреча с агентом

Фазлиахметов ушел первым, ему еще нужно пройти километров шесть-семь, чтобы встретиться с Борисом, как звали разведчику одного молодого поляка. Он ненавидел фашистов люто. Ничего не боюсь, говорил, на любой риск пойду, лишь бы победить их! Будучи механиком по специальности, Борис ездил в богатые семьи, чтобы отремонтировать какую-нибудь домашнюю технику. А по пути Борис, отличавшийся исключительной наблюдательностью, запоминал и номера машин, и малейшие изменения в расстановке часовых, и слово, брошенное случайно гестаповцем при проверке документов.

Однажды Борис рассказал Фазлиахметову, что немецкий солдат, осматривая у контрольно-пропускного пункта крестьянские сани, нет ли в них под соломой оружия или мин, вдруг побледнел, кинулся к напарнику:

«Майстертод!» И указал глазами, полными страха и подобострастия одновременно, на приближающуюся легковую машину. Врассыпную разбежались с проезжей части шоссе другие солдаты, замерли на обочине. Мигом был поднят шлагбаум, который словно бы тоже застыл в фашистском приветствии. В машине сидел майор, тот самый, что занимал вестительный особняк в центре Мышинца: около его дома постоянно сновали люди, беспрестанно подъезжали машины с офицерами в званиях выше, чем майор. Выходит, птица

важная! По следам Бориса группа Фазлиахметова вышла на майора, взяла его под наблюдение. Он оказался абверовским начальником, прозванным «майстертод» — мастером смерти. Но тогда еще не знал Фазлиахметов — это потом выяснилось, когда вернулся в штаб фронта, — что специально для охоты за ним, за его группой прислали «майстера» в Мышинец.

На сегодняшнюю встречу Борис пришел под видом землекопа, только что закончившего задание жандармов и возвращающегося домой. Шапка, лишь в далеком прошлом имевшая право называться заячьей, — до того она вытерлась; куртка вроде наших российских ватников, с дырами, из которых торчала вата; на ногах бахилы. Двадцатидвулетний парень превратился в истомленного непосильным трудом мужика, лишь глаза сверкали молодо, приветливо.

— День добрый...

— Здравствуй...

— Поленица. Через час...

В поленице, укрытой кустарником, остались лопата, ватник и шапка; вместо них на Борисе, вернув ему прежний возраст, оказалось полупальто, зимняя шапка с ушами, портфелеобразная сумка с инструментами. Он снова стал механиком. Тут же, на холоде, съели они с аппетитом по куску хлеба с салом. Борис знал, что советский друг на голодном пайке, и не забывал при встрече подкормить его. Только после этого он доложил с военной четкостью, что видел, слышал, разузнал. В деревне Чарня на место артиллеристов, убывших на передовую, прибыла танковая часть: танков — двадцать, разного рода технических летучек — тут Борис знал, что к чему, — десять, автомашин пустых, с одними лишь водителями, — тридцать. Причем машины новенькие. Вскоре из школы, где, по всей видимости, обосновался штаб, выехал интендант, взял солдат — целую команду, поджидавшую его, и направился к солтысу, вызванному в постарупок (полицейский участок). Даже не поздоровавшись, интендант потре-

бовал, чтобы через час во двор столовой были доставлены два-три поросенка и телка или бычок: танкисты, мол, устали, и их нужно немедленно накормить вкусным, молодым мясом. Скажите жителям, что вермахт за всё заплатит. И назвал часть с полевой почтой 04765-Д.

— Откуда они пришли? — спросил Фазлиахметов.

— Из Бютова, это точно!

— Какие опознавательные знаки на машинах?

— Там, где бывают знаки, все замазано...

Фазлиахметов знал, что гитлеровские части имели на технике различные знаки: дубовый лист, вебрь, черный крест в овале и щит, мчащийся кабан, трясогозка... Помнится, одному разведчику из отряда «Москва» удалось увидеть на машинах под глухо застегнутым брезентом римскую цифру «V», а справа от цифры — оскаленную волчью морду. Это, оказалось, были химики.

— Борис, это очень опасно, но надо узнать, что они там замазали, какие знаки.

Попрошавшись с Борисом, командир сам направился в Чарню. Благо в нее согнали сотни три окрестных жителей на земляные работы — среди них можно было без труда затеряться. Артиллеристов, которых и он видел здесь недавно, действительно уже не было. В городок продолжали прибывать танки. Они, как и легковые машины, тоже не успели растерять свежести заводской покраски. В мыслях мелькнуло: вот бы авиацию вызвать! А почему бы и нет? Командир вернулся на базу. Ноги гудели. Тело промерзло, казалось, насквозь. Мучительно хотелось есть: в Чарне удалось подкрепиться лишь миской пшеничного кулеша.

— Как тут у вас?

— Мы с добычей, — ответил за всех Гришин. И они наперебой докладывали о батальонах и полках, стягиваемых в резерв; о новых линиях полевого телефона; о потоке раненых — их размещают даже в част-

ных домах. «А это, — довольно проговорил разведчик, — Вера передала».

И он протянул командиру конверт, подобранный около железнодорожной станции Верой — русской девушкой, сбежавшей с фашистской каторги и нашедшей временный приют у поляков. На конверте торопливым, нервным почерком были обозначены цифры уже знакомой полевой почты: 04765-Д.

— Подбросим летчикам работу? — спросил Фазлиахметов. Гришин понял, что ему надо развертываться. [...] Сейчас его радиограмма [...] авиации [...] беспощадно накрыть цели — еще свеженькие, еще тепленькие, как любит выражаться командир группы.

Рассвет следующего дня запомнился густыми бомбовыми взрывами. В низком багровом небе вспыхивали зенитные залпы. [...] Горели танки. Горели автомашины. С шипением и адским треском лопались бочки с горючим. Беспомощно и одичало металась по деревне вражеские солдаты и офицеры — полураздетые, обезумевшие.

В землянке, укрытой лесом, разведчики обнимали командира, а он — их. Пусть в предстоящем сражении они не побегут в цепях атакующих, не будут нажимать гашетки пулеметов — их солдатская доля уже вливается в завтрашнюю победу!

Потом снова воцарилась тишина, начиненная пороховой гарью. Но, заботясь особенно о маскировке, спешно свертывались гитлеровские учреждения в Бютове, Мышинце, Пшасныше. Кстати, в Мышинце — Фазлиахметов видел это своими глазами — из абверовского особняка вытаскивали чемоданы, наверняка с награбленным добром. Секретную документацию в них едва ли будут перевозить. «Майстертод» лично руководил погрузкой, нетерпеливо постегивая стеклом по начищенному сапогу. Ну, если абвер спешит с чемоданами, значит, конец... [...]

Из радиограммы Центра от 31 января 1944 года, подписанной Военным советом

фронта во главе с Маршалом Советского Союза К.К. Рокоссовским: «Дорогие товарищи! Горячо поздравляем вас с Новым, 1945 годом — годом окончательного разгрома врага. Желаем вам здоровья, сил и успехов в вашей трудной боевой работе во славу нашей доблестной армии. Всех обнимаем».

Тем же предновогодним вечером — вторая, но уже подписанная: «Хозяин»: «Есть ли войска в Мышивце, Кадзидло — срочно».

Из-за начавшейся облавы, проводимой силами жандармов (пришлось до утра «распылиться» в чаще леса), разведгруппа «Матросов» запрашиваемые сведения сумела передать «Хозяину» только на следующий день — 1 января 1945 года: «Мышинец — гестапо, жандармерия, войск нет. Чарня — жандармерия, сапёрная часть. Из деревень Провары, Волново население выселено — ожидают войска. Из окрестных сёл вдоль шоссе Кадзидло—Остроленка население выселено, деревни заняты войсками. Макаревича нашёл в группе Ухова. Питание к рации кончается — срочно груз».

Из январских радиogramм разведгруппы «Матросов»:

«Гарнизон Мышинец почти удвоился. Прибыли два танковых батальона, полк пехоты и до роты связистов. «Матросов»»;

«Через Бютов за день прошло 26 эшелонов с людьми и техникой — на семи техника тщательно закрыта брезентом. Солдаты говорят о какой-то новинке, придуманной фюрером, которая спасёт Германию. «Матросов»»;

«Из Восточной Пруссии через Мышинец и Черню на Ольшаны и далее на Бараново двигалась непрерывно колонна мотопехоты, танков и автомашин. «Матросов»».

Из ответных радиogramм Центра: ««Матросову». От вас поступили ценные данные о строительстве и системе оборонительных сооружений противника в прифронтной полосе. Не менее важны для нас и сведения, присылаемые вами, о передви-

жениях мотопехоты и танковых частей из районов Восточной Пруссии к переднему краю. Молодцы! «Хозяин»».

Приблизительно 3 января группа «матросовцев», включая командира, вынужденно приняла неравный бой с превосходящими силами карателей и вышла из него без потерь. Вот как об этом потом вспоминал сам Ф.С. Фазлиахметов: «Ещё засветло лесами вышли к шоссе на дороге Мрагово—Остроленка и долго вели наблюдение за движением немецких войск. К вечеру движение стало менее интенсивным, и мы приняли решение перейти шоссе. И вот здесь нам не повезло. Из-за поворота неожиданно выскочил грузовик с жандармами. Машина затормозила, попыталась развернуться и стала к нам боком.

Что делать? Вот вопрос, который часто надо решать в одно мгновение. Бежать? Перестреляют — до кустов метров двести. Пришлось принять бой — другого выхода у нас не было.

Когда гитлеровцы уже начали соскакивать с заднего борта машины, мы, не сговариваясь, ударили из автоматов. Немцы, используя машину как прикрытие, открыли ответный огонь.

— Глуши их гранатами! — кричу я ребятам. Машина загорелась. Уцелевшие жандармы бросились врассыпную. Вслед им я бросил ещё одну гранату. Взрыв! Всё. Теперь пора уходить. Но это так говорится — уходить, а на самом деле в таких случаях приходится бежать, и бежать как можно быстрее».

4 января разведгруппа «Матросов» «приросла» тремя новыми бойцами — бывшими советскими военнопленными, бежавшими в своё время из нацистских лагерей смерти. К моменту случайной встречи с советскими диверсантами-разведчиками все они уже были вооружены трофейными винтовками и гранатами и облачены в такие же трофейные маскхалаты.

Благодаря помощи этих новых помощников «матросовцы» в этот же день вы-

явили совершавшую марш немецкую танковую колонну. В результате уже через несколько часов Центр получил срочное донесение: «4.1.45 г. Из района Хожеля в деревню Чарня, 10 километров юго-западнее Мышинца, прибыла танковая часть: 20 танков, 50 автомашин. В Мышинце, в 500 метрах восточнее костела, в здании клуба развернута мастерская по ремонту танков. В городе 300 автомашин. В деревни Чарня, Суrove прибыли сапёрные батальоны. В ротах по 100 человек».

Незамедлительно поступил от «Хозяина» приказ: «Стать на след танковой колонны. Установить номер части. Ежедневно сообщать точные координаты».

Несмотря на усталость, по следу танковой колонны тут же отправились несколько разведчиков, и в их числе один из трёх бывших военнопленных — Иван Бабенко. Итог выполненной ими разведмиссии: «7.1.45 г. По уточнённым данным, в деревне Чарня и близлежащих хуторах расположилась войсковая часть № 04765-Д из Восточной Пруссии. Танки в центре деревни. Большая часть танков и машин на севере по хуторам». Ниже — точные координаты тех самых хуторов и строчка с дополнением: в Мышинец прибыла 2-я рота из состава входившего в в/ч 04765 337-го батальона...

Из радиogramмы Центра: «Груз утром 9.1. с 4 до 6 утра в зависимости от погоды».

«Самолёт приму 9.1 с 4 до 6 утра на дороге Суrove — Чарня. Сигналы три фонаря в линию. «Матросов»».

Из-за ненастной погоды самолёт не прилетел.

Из радиogramмы Центра: «На основе каких данных установлена дислокация в Чарне в/ч 04765-Д. Обследуйте район деревень Рухае, Чухтель, Суrove».

«12.1.45. Прибытие в/ч 04765-Д установлено в беседе с немецкими танкистами. Полевая почта по конвертам писем. Изменений в гарнизонах Рухае, Чухтель, Суrove нет. «Матросов»».

В ночь на 14 января 1945 года разведгруппа «Матросов» наконец-то дождалась груза с Большой земли.

Утром 14 января по радиации поступил приказ: «Перейти в район Вилленберга [ныне — польский Вельберк]. Установить контроль за воинскими перевозками и переброской войсковых частей. Особое внимание мотомехчасти. Группе Ухова уходить на юг на соединение с частями Красной Армии».

15 января, уже на пути в Восточную Пруссию, — ещё одна радиogramма из Центра: «Сегодня наши войска пошли в решительное наступление. Враг будет уничтожен. Установить надлежащий контроль за передвижением войск в сторону фронта. Ждём информации. Ваша хорошая работа ускорит встречу. «Хозяин»».

«16.1.45 г. Из Восточной Пруссии с часа ночи до 14.00 через Мышинец и Чарня, на Баранове двигалась непрерывной колонной мотопехота, танки, автомобили. Ранее из деревни Видмусы на Баранове прошло три эшелона с живой силой. «Матросов»». А чуть позже: «Через наш узел на восток прошёл эшелон с дивизией «Великая Германия»... «Матросов»».

«17.1.45 г. Бойцами вашей группы временно вскрыта переброска на фронт танковой дивизии «Великая Германия». От имени командования всему личному составу группы объявляю благодарность. «Хозяин»».

«Наблюдаю отход танковой части из района Дылево через деревню Ольшины на Мышинец: танков — 30, много автомашин. Из района Хожеле отходит крупная танковая часть. Следим за ее дальнейшим маршрутом. «Матросов»».

«Благодарю за информацию. Следите за передвижением войск непрерывно. Особое внимание группам танков и артиллерии, продолжайте наблюдение за дивизией «Великая Германия». «Хозяин»».

...Наконец в многостраничном томе архива находим последнюю радиogramму, полученную «Матросовым»:

«Бойцами вашей группы своевременно обнаружена переброска танковой дивизии «Великая Германия» из Восточной Пруссии к фронту. Всему личному составу группы объявляю благодарность. «Хозяин»».

С востока нарастал тяжелый, беспрерывный гул. [...]

Последний радиосеанс с Центром состоялся 19 января 1945 года: «18 января в деревне Бандысе остановились около 100 подвод. С фронта. Пулемёты, миномёты. Днём и вечером через Ольшины двигались машины и подводы — на север. На фронт — ни одной. «Матросов»».

«После соединения в Остроленке или Ружанах спросите майора Левина или капитана Мороза. «Хозяин»».

С этого момента, как вспоминал потом Ф.С. Фазлиахметов, «двигаться далее на север без питания к рации не имело никакого смысла, а последняя радиограмма Хозяина официально отменяла прежний приказ следовать на Вилленберг. Поворачивать назад, в сторону Остроленки,

тоже не было расчёта, так как до нашего соединения с наступающей армией оставались, видимо, считанные дни. Мы вышли к деревне Длуге и расположились в одной из пустующих землянок местных жителей». А в ночь с 22 на 23 января 1945 года в деревню Длуге вошли части 139-й стрелковой дивизии 70-го стрелкового корпуса 70-й армии 2-го Белорусского фронта...

К моменту соединения с регулярной Красной Армией разведгруппа «Матросов» не имела в своём составе ни одной безвозвратной потери.

Командир 139-й дивизии принял рапорт Фарида Фазлиахметова, долго и как-то непривычно торжественно держал в руках удостоверение, в котором руководитель разведгруппы именовался Александром Матросовым, и, не обращая внимание на собравшихся офицеров, принялся обнимать разведчиков, приговаривая:

— Герои... Настоящие герои...⁴

Специальная диверсионно-разведывательная группа «Невский».

Черников («Невский») Иван Ермолаевич (1919—1945), командир Специальной диверсионно-разведывательной группы «Невский» Разведывательного управления штаба 2-го Белорусского фронта (2-го формирования), участник боёв за Восточную Пруссию, гвардии капитан.

Родился в 1919 году в Белоруссии — в деревне Сова Шарипского сельского совета Горецкого района Могилёвской области. Член ВКП(б) с 10 апреля 1940 года. Имел семью: супруга — Елецкая Татьяна Алексеевна, по состоянию на 1940 год проживала в городе Нижний Тагил Свердловской области; сын — Валерий 16 января 1941 года рождения, уроженец города Нижний Тагил Свердловской области.

Образование: в 1935 окончил семилетнюю сельскую школу на родине; 23 ноября 1938 — Свердловский железнодорожный техникум по специальности «Дорожный мастер»; в 1941 — Смоленское военное-политическое училище (но какое из двух — СВПУ имени В.В. Молотова или СВПУ пропагандистов — неизвестно); в 1944 — курсы «Выстрел».

По выпуску из военного училища, который состоялся или в конце 1941 года, или в самом начале 1942 года, был произведён в политуки с одновременным назначением на должность военного комиссара эскадрильи 695-го (с 22 ноября 1942 года — 23-й гвардейский, а впослед-

ствии — Пражский ордена Суворова) ночного легкобомбардировочного авиационного полка. Данная в/ч имела на своём вооружении самолёты У-2 (По-2).

Боевое крещение принял, начиная с 21 февраля 1942 года, в составе 695-го нбап ВВС 4-й ударной армии (впоследствии — в составе 3-й воздушной армии) Калининского фронта.

Приказом командующего Калининским фронтом № 0333 от 4 сентября 1942 года политрук И.Е. Черников был удостоен ордена Красной Звезды под № 61390 (орденская книжка № 168793).

Осенью 1942 года получил тяжёлое ранение — осколок вражеского снаряда перебил сухожилие на ноге, — повлёкшее за собой эвакуацию в тыловые госпитали.

По выздоровлении был передан из политсостава на командную работу, в связи с чем, в частности, приказом командующего Московским военным округом № 02221 от 5 сентября 1943 года зачислен слушателем Курсов «Выстрел». К этому времени уже гвардии капитан по воинскому званию.

Как гласит архивная справка ЦАМО № 11/92729 от 25 июня 2007 года, «приказом МВО № 01497 от 10.10.1944 г. по окончании Курсов «Выстрел» направлен командиром миномётной роты в распоряжение генерал-полковника Петрова». Однако в данном случае наступает нестыковка с другими документальными данными: приблизительно в конце июля—начале августа 1944 года гвардии капитан И.Е. Черников вступил в должность командира специальной диверсионно-разведывательной группы «Невский» Разведывательного управления штаба 2-го Белорусского фронта (2-го формирования). Очевидно, курсы «Выстрел» закончил намного раньше, а по прибытии на 2-й Белорусский фронт (2-го формирования), как человек, в совершенстве знающий немецкий язык, был зачислен не в артиллерию, а направлен в распоряжение фронтового Разведуправления.

Приказом командующего 2-м Белорусским фронтом (2-го формирования) № 0126 от 14 февраля 1945 года был удостоен ордена Отечественной войны I степени. Наградной лист гласит:

«Тов. Черников И.Е. четыре месяца находится в тылу противника, в трудных условиях ведёт непрерывную разведку расположения войск и боевой техники противника в районе крупного города и узла железных и шоссейных дорог.

Группа, руководимая тов. Черниковым, установила месторасположение крупного штаба соединения немецких войск и даёт сведения о передвижении сил пехоты и танков противника в сторону фронта».

Данный орден под № 359888 и *орденская книжка к нему (№ Д-838560) в том же 1945 году были вручены отцу героя — Черникову Ермолаю Федоровичу, проживавшему по месту рождения сына.

В 1964 году решением Государственного совета Польской Народной Республики посмертно был награждён орденом «Виртути милитари» 4-го класса (Золотой крест).

Таким образом, является кавалером трёх боевых наград, в том числе двух посмертно: двух советских орденов — Отечественной войны I степени (14 февраля 1945 года; № 359888) и Красной Звезды (4 сентября 1942 года; № 61390) — и одного (в 1964 году) польского — «Виртути милитари» 4-го класса (Золотой крест).

Имя героя было присвоено:

- улице в родном для него городе Горки Могилёвской области Республики Беларусь;
- школе в польском городе Млава. В бытность существования Польши как социалистического государства первый день каждого нового учебного года занятия в этой школе начинались с коллективного чтения стихотворения польского поэта Ричарда Вавжияка «Памяти Ивана Черникова».

Диверсионно-разведывательная группа Разведывательного отдела 2-го Белорусского фронта, действовавшая с 25 августа 1944 по 19 января 1945 г. на территории Польши в тылу Восточно-Прусской группировки войск противника.

Первоначально планируемым кодовым названием группы было «Щукарь», однако оно сразу же не понравилось начальнику разведывательного отдела 2-го Белорусского фронта генерал-майору И.В. Виноградову как крайне неудачное, и он, собственноручно внеся правку в соответствующие документы, изменил её на патетико-героическое «Невский».

Состав группы на момент заброски в тыл противника — восемь человек: командир — капитан Черников («Невский») Иван Ермолаевич; заместитель командира — старший сержант Чеклуев («Олег») Александр Васильевич; радисты — старшина Сильвановский («Сокол») Павел Михайлович и сержант Лебедева («Тамара») Анна Степановна; переводчик — старшина Непевная («Нина»; в послевоенный период в замужестве — Цуканова) Эмилия Семёновна; разведчики — младшие сержанты Гринчук («Громов») Яков Яковлевич, Зайцев («Фёдор») Анатолий Николаевич и Хворыщик («Саша») Михаил Фёдорович.

С сентября 1944 года — девять человек: к основной группе плюс один — бежавший из немецко-фашистского плена советский военнослужащий Остратенков Георгий Яковлевич (воинское звание и оперативный псевдоним неизвестны).

В ночь с 24 на 25 августа 1944 года разведгруппой «Невский» получен приказ начальника разведывательного отдела 2-го Белорусского фронта генерал-майора И.В. Виноградова: «В ночь на 25 августа 1944 года на самолёте Ли-2 направиться в тыл противника и выброситься с парашютами в районе г. Млавы. Местом сбора назначаю полянку у деревни Мостова, 18 км юго-западнее Млавы. Приземлившись, зарыть парашюты, выяснить обстановку и немедленно приступить к выполнению задачи...

Радиограммы передавать за подписью «Невский» или «Олег». В случае неуставления радиосвязи выслать к нам связника, направив его через линию фронта...

Срок работы — с 25 августа 1944 года до выхода частей Красной Армии на рубеж Алленштайн [ныне — польский Ольштын] — Млава...»⁵.

Десантирована ночью 25 августа 1944 года с борта самолёта в районе приграничного к Восточной Пруссии польского города Млава.

Уже ранним утром 25 августа разведгруппе «Невский» удалось отбить в Центр первую радиограмму: «Приземлились благополучно, знакомлюсь с обстановкой. «Невский»».

В последующем радиограммы за подписью «Невский» поступали в Центр практически ежедневно, причём нередко по две-три.

Из радиограммы от 27 августа 1944 года в Центр: «Вокруг Млавы возводятся укрепления, улучшаются грунтовые дороги. Всё население стоняется на рытье окопов. На дверях домов появились дощечки с перечислением жильцов. Движение без пропусков до 21 часа».

Из радиограммы от 29 августа 1944 года в Центр: «...на железнодорожной станции обнаружены большие склады авиабомб и тяжёлых снарядов: подвоз продолжается непрерывно, транспорты прибывают с интервалами в пятнадцать—двадцать минут. Юго-западнее строится аэродром. В д. Прошково сооружаются блиндажи в четыре наката, на работах занято до двух тысяч солдат».

Из радиограммы от 29 августа 1944 года в Центр: «...в д. Липовец (17 км от Млавы) появился штаб части: радиостановки на автомашинах, из старших офицеров — подполковник и четыре майора. На юго-восточной опушке леса немцы устанавливают орудия крупного калибра».

Из радиограммы от 1 сентября 1944 года в Центр: «...оживление в местечке Шреньск, за ночь расквартировалось до 350 солдат, поспешно оборудуются блиндажи, землянки, бомбоубежища. На Млавском железнодорожном узле гражданские лица заменены военными».

3 сентября 1944 года — сразу три радиограммы в Центр с подробнейшей информацией о Млавском гарнизоне, включая точные местоуказания городских зданий, в которых разместились штабы или же остановились на постой немецкие генералы и старшие офицеры, в том числе были даны ориентиры, призванные облегчить советским лётчикам прицельное бомбометание с воздуха по этим самым объектам.

Из ответной радиограммы Центра: «Спасибо. Очень доволен вашей активностью. Ваши сведения представляют огромную ценность. Берегите себя!»

Из радиограммы от 6 сентября 1944 года в Центр: «...вокруг Шреньска устновлены зенитки. Вторые сутки на рассвете и вечером прибывают штабные машины, в разгрузке участвуют даже офицеры».

Из радиограммы от 7 сентября 1944 года в Центр: «...перед Шреньском, в семи километрах по шоссе на Млаву, закопано сорок пять танков».

Из радиограммы от 8 сентября 1944 года в Центр: «...ещё сорок танков закопано на девятом километре. Оборудуются полевые склады боеприпасов, углубляются траншеи».

Характерным для радиограмм, подписанных «Невским», помимо подробной развединформации было полное отсутствие жалоб на сложности и трудности. Как правило — «Всё в порядке», «Живём нормально», и лишь изредка: «Вчера вынуждены были малость побегать», «Третьи сутки заметаем следы», «Нас опять гоняют»...

Одновременно разведгруппе удалось в кратчайшие сроки выйти на местное польское подполье и с его помощью создать в округе широкую и активно работающую агентурную сеть.

Регулярно практиковались диверсантами-разведчиками и проникновения под видом военнослужащих вермахта в места плотного скопления гитлеровских войск: капитан И.Е. Черников, свободно владевший немецким языком, облачался в мундир майора вермахта, а переводчик старшина Э.С. Непевная — в полувоенную куртку без погон. Таким образом, в частности, удалось своевременно выявить новое место дислокации штаба 2-й полевой армии вермахта, только что скрытно переброшенного в район Млавы из расположенного на левом берегу реки Ожич польского города Макув.

Кроме того, по информации, полученной от разведгруппы «Невский», советской авиацией в сентябре сорок четвёртого был нанесён массированный бомбовый удар по скоплению немецких танков, скрытно сосредоточенных на одном из секретных полигонов. Они предназначались для внезапного флангового удара по войскам 2-го Белорусского фронта. Контрнаступление противника было сорвано.

В заслугах бойцов разведгруппы «Невский» — и радиограмма с предупреждением о планируемом скором применении новейших ракет «ФАУ» в Польше против советских войск. Сведения об этом они получили от хорошо информированного штабного обер-лейтенанта, которого накануне по месту его квартирования в польской деревне Румока удалось «дружески» разговорить посредством обильного угощения самогоном.

Во второй половине сентября сорок четвёртого разведгруппа «Невский» понесла первые безвозвратные потери в своих рядах: при возвращении на базу после выполнения боевого задания, связанного с поиском сброшенного с самолёта на парашюте груза с запасным радиопитанием, продовольствием и дополнительным боекомплектом, попали в засаду эсэсовцев и героически погибли в неравном бою двое разведчиков — младший сержант М.Ф. Хворыщик и Г.Я. Остратенков. Нападение карателей произошло в тот момент, когда оба диверсанта-разведчика обедали у гостеприимных хозяев одного из лесных хуторов. Г.Я. Остратенков остался прикрывать товарища огнём из автомата, укрывшись в подвале. Когда кончились патроны и единственная «лимонка», отверг предложение сдаться на милость победителя и продолжил сражаться с помощью гранат, которыми... его принялись закидывать эсэсовцы: ловил их на лету и тут же выкидывал обратно — туда, откуда они прилетели. Но одна из вражеских гранат всё же успела разорваться в подвале...

Что же касается младшего сержанта М.Ф. Хворыщика, то он уже у леса выстрелами вдогонку был ранен в обе ноги. Пока был жив, яростно отстреливался, прицельно сразив при этом нескольких преследователей, а также спущенную с поводка овчарку...

Приблизительно в первых числах октября 1944 года из Центра поступил приказ разделить на две самостоятельные разведгруппы —

«Невский» в составе двух человек (капитан И.Е. Черников и сержант А.С. Лебедева) и «Олег» в составе пяти человек — старший сержант А.В. Чеклуев («Олег») — командир; старшина П.М. Сильвановский — радист; старшина Э.С. Нелевная («Нина») — переводчик; младшие сержанты Я.Я. Гринчук («Громов») и А.Н. Зайцев («Фёдор») — разведчики.

Разведгруппе «Невский» при этом подлежало по-прежнему оставаться в Млаве и ее окрестностях, а разведгруппе «Олег» — немедленно убыть для выполнения боевых задач в район польского города Цеханув.

В середине января 1944 года, в дни, когда «забуксовала» было только что начавшаяся Млавско-Эльбингская операция 2-го Белорусского фронта, являющаяся частью Восточно-Прусской стратегической наступательной операции Красной Армии, Центр получил от разведгруппы «Невский» радиограмму, содержание которой в конечном счёте позволило комфронта Маршалу Советского Союза К.К. Рокоссовскому определить новое направление для главного удара, приведшего впоследствии к полному разгрому Млавской группировки войск противника. Если говорить конкретно, то капитан И.Е. Черников и сержант А.С. Лебедева оперативно передали о выявленном ими факте скрытой переброски гитлеровцами из Восточной Пруссии в район польской Лодзи танкового корпуса. Маршал К.К. Рокоссовский немедленно ударил по опрометчиво оголённому немцами участку мощью сразу всей 5-й гвардейской танковой армии. В результате советский танковый клин, ломая на своём пути все вражеские преграды, безостановочно достиг берегов Балтики, надёжно отрезав тем самым Восточно-Прусскую группировку войск противника от Восточно-Померанской...

Капитан Иван Ермолаевич Черников («Невский») погиб в Млаве в ночь с 18 на 19 января 1945 года, то есть в самые последние часы штурма этого польского города советскими войсками. Он, будучи облачённым в немецкий мундир, находился в расположении одного из вражеских штабов, когда последний оказался в зоне интенсивного обстрела советской артиллерии. В море фугасных разрывов практически не выжил никто. Утром 19 января тело разведчика среди многочисленных трупов гитлеровских офицеров-штабистов с трудом отыскала сержант Анна Степановна Лебедева («Тамара»). В тот же день она благополучно соединилась с частями Красной Армии. Впоследствии была удостоена ордена «Красное Знамя» и медали «За победу над Германией в Великой Отечественной войне 1941—1945гг.», к которым уже в мирный период добавились медаль «За трудовое отличие», многочисленные юбилейные медали, а также почётная польская награда — золотой «Партизанский крест».

В послевоенный период жила и трудилась в Москве.

Специальная диверсионно-разведывательная группа «Олег»

ДРГ «Олег» успешно действовала на территории Польши с октября 1944 до 25 января 1945 г. в тылу Восточно-Прусской группировки противника.

Сформирована в первых числах октября 1944 года вблизи польского города Млава путем деления действовавшей в тылу противника специ-

альной диверсионно-разведывательной группы «Невский».

Состав — пять человек: командир — старший сержант Чеклуев («Олег») Александр Васильевич; радист — старшина Сильвановский («Сокол») Павел Михайлович; переводчик — старшина Непевная («Нина»); в послевоенный период в замужестве — Цуканова) Эмилия Семёновна; разведчики — младшие сержанты Гринчук («Громов») Яков Яковлевич и Зайцев («Фёдор») Анатолий Николаевич.

Группе был указан новый район разведки — окрестности польского города Цеханув.

В связи с этим группа передислоцировалась на 30 километров южнее места формирования.

Первый радиосеанс с Центром состоялся 10 октября 1944 года, последний — 18 декабря 1944 года: «10.10.44 г. «Олег» — Центру. В лесу 10 км северо-западнее Цеханува расположены большие склады боеприпасов и горючего. От железной дороги Млава—Цеханув через д. Павлово к этому лесу проложена новая железнодорожная колея. На станцию Вулька прибыло около двух тысяч солдат с автомашинами...»

Из радиограммы от 22 октября 1944 года: «...«Олег» — Центру. Западнее Цеханува, в р-не г. Гонски, установлено 40 тяжёлых орудий. Северо-западнее Цеханува в д. Униково находится мастерская по ремонту танков. В д. Модла, 12 км западнее Цеханува, — воинская часть: до 500 человек, 30 автомашин, 10 вездеходов...»

Из ответной радиограммы Центра: «22.10.44 г. Центр — «Олегу». Горячо поздравляю с началом самостоятельной работы и желаю составу группы успехов. Рад сообщить о награждении вас орденом Славы. Приказ войскам 2 БФ от 4.10.44 г.»

Из служебных записей сотрудника Разведывательного отдела 2-го Белорусского фронта майора Михаила Григорьевича Медведовского по разведгруппе «Олег»:

«25.10.44 г. Группа, опираясь на польских патриотов, освещает р-н Цеханува. Даёт ценные сведения о размещении частей противника и системе оборонительных сооружений».

«14.11.44 г. От группы поступают ценные сведения о передвижении войск противника по железной дороге и шоссе Млава—Цеханув, о размещении крупных штабов, складов боепитания. За хорошую работу группа представлена к правительственным наградам».

Начиная с 26 ноября 1944 года разведгруппа «Олег» стала объектом четырех крупномасштабных облав. Ситуацию усугубило начавшееся у переводчика старшины Э.С. Непевной воспаление лёгких. От шоссе Рипен—Журомин диверсантам-разведчикам даже пришлось нести её на руках. Всё это, вместе взятое, вынудило старшего сержанта А.В. Чеклуева отдать приказ об уходе от Цеханува обратно в сторону Млавы. По дороге им встретился хутор Глужек, где они вплоть до 7 января 1945 года получили от проживающей здесь семьи польских патриотов приют. Однако, несмотря ни на какие трудности, разведгруппа, пока было радиопитание, продолжала выполнять свою нелёгкую и смертельно опасную

миссию, о чём, в частности, свидетельствуют и следующие строки из служебных записей уже упоминавшегося выше майора Медведовского:

«11.12.44 г. Положение группы ухудшилось. «Нина» [переводчик старшина Э.С. Непевная] и «Сокол» [радист старшина П.М. Сильвановский] серьёзно больны. Частые облавы мешают работе. Командир просит выбросить груз в 2 км южнее д. Дунай, к западу от дороги Дунай—Дрогишки. Сигнал — три огня карманных фонарей, расположенных с востока на запад. Красный, мигающий — западный. Обязательно: тёплые чулки и зимнее пальто для «Нины», радиопитание, сульфидин, ихтиол, ружейное масло».

«10.1.45. Связь с группой прервалась 18 декабря, в день выброски груза. Причины не выяснены...»

Оказывается, 18 декабря 1944 года подчинённым старшего сержанта А.В. Чеклуева просто не удалось отыскать сброшенный на парашюте контейнер, поскольку тот, вероятнее всего, упал где-то в непроходимых болотных топях. Но если проблему с отсутствием лекарств для больных товарищей удалось в конце концов разрешить (на их нелегальную закупку, к слову, были истрачены последние имевшиеся в наличии триста рейхсмарок), то все попытки раздобыть своими силами исправные батареи для рации закончились, увы, полной неудачей...

7 января 1945 года разведгруппа «Олег» в полном составе покинула гостеприимный хутор Глужек и по настоянию местных подпольщиков выдвинулась в район Зелюско-Лидзбарских лесов, где в деревне Яново для неё всё теми же подпольщиками был уже подготовлен новый временный приют. Ночью, когда подчинённые старшего сержанта А.В. Чеклуева почти достигли околицы деревни Любовидза, шедший в пятидесяти метрах впереди разведчик младший сержант Я.Я. Гричук внезапно лицом к лицу столкнулся с большими силами карателей. Отважный воин, успев предупредить товарищей об опасности условным свистом («Отходите!»), в одиночку принял бой и погиб смертью героя. Он стал единственной безвозвратной потерей в рядах разведгруппы «Олег».

Специальная диверсионно-разведывательная группа «Олег» соединилась с частями победоносно наступающей Красной Армии 25 января 1945 года в районе польского населённого пункта Бродицы.

Вот какую оценку ей в этот же день на страницах своей рабочей тетради дал майор М.Г. Медведовский: «Выводы:

Самостоятельно действуя в исключительно сложных условиях, группа «Олег» в течение трёх месяцев систематически освещала р-н Цеханув и передала ряд ценных сведений. Весь личный состав группы достоин правительственных наград. Старшего сержанта Чеклуева и младшего сержанта Зайцева целесообразно направить в военное училище...»⁶

Специальная диверсионно-разведывательная группа «Ясень»

Группа действовала на территории Польши летом—осенью 1944 года в тылу Восточно-Прусской группировки войск противника.

Состав группы — девять человек: командир — капитан Чугунов («Ясень») Фёдор Иванович; радистка — Радюшкина Евгения; разведчики — Дрозденко Никифор, Ефременко Иван, Козелко Константин, Костюкевич Виктор, Лукомский Василий, Овчинников Юрий, Орловский Иван и Попов Владимир.

Десантирована с борта самолёта 25 июля 1944 года в районе польского города Сувалки.

Специальная диверсионно-разведывательная группа зв. капитана Черных (кодовое название неизвестно)

В ноябре—декабре 1944 года группа действовала на территории Польши в тылу Восточно-Прусской группировки противника.

Состав на конец декабря 1944 года — восемь человек: командир — гвардии капитан Черных; радист — разведчик по имени Иван; бойцы — Ванькевич, Горцев Александр, Звенцов Виктор, Кузнецов, Филатов Михаил и Шабовский.

На 30 декабря 1944 года — девять: к основному составу плюс один — радистка сержант Морозова («Лебедь») Анна Афанасьевна, последняя из состава уничтоженной карателями 27 декабря 1944 года в Мышинецкой пуше специальной диверсионно-разведывательной группы «Джек» (в/ч «Полевая почта 83462») 3-го (диверсионного) отделения (в/ч...) разведывательного отдела штаба 3-го Белорусского фронта.

Заброшена была в ноябре 1944 года в район приграничного к Восточной Пруссии польского города Млава.

В районе разведки действовала в тесном взаимодействии с Мышинецким польским партизанским отрядом поручика Игнация Седлиха («Чёрный») численностью 16 бойцов.

30 декабря 1944 года радиокорреспондент № 2165 «Лебедь» (сержант А.А. Морозова) от имени гвардии капитана Черных передала в Центр три радиограммы. Первая: «Пятнадцать «тигров» и 67 других танков на рембазе. Бронетанковая часть в составе ста машин отправляется на платформах на Пшасныш. В Хожеле стоит часть из танкового корпуса «Великая Германия»».

Вторая: «В Пшасныш прибыл полк фольксштурма и батальон Гитлерюгенда».

Третья — с дополнительными разведанными о гарнизоне гитлеровских войск в польском городе Млаве, что, к слову, позволило советской авиации нанести по данной цели очередной точный массированный бомбоштурмовой удар.

Ответ Центра: «Выношу благодарность за успешную разведку в Млаве. Прошу выяснить результаты бомбежки...» И в тот же вечер — с разрешением разведгруппе гвардии капитана Черных передислоцироваться из района города Пшасныш в окрестности Плоцка — на территорию Серпцкого повята (уезд), чтобы укрыться там в плавнях реки Вкра.

Во второй половине того же дня, 30 декабря, совместное советско-польское подразделение общей численностью 24 штыка покинули Мышинскую пушу.

С рассветом 31 декабря 1944 года после 14-часового марш-броска оно остановилось на отдых на расположенном в сорока километрах от Варшавы хуторе Нова Весь. Этим же утром данный хутор подвергся внезапному нападению эсэсовцев. В завязавшемся неравном бою вся разведгруппа гвардии капитана Черных погибла смертью храбрых. Вот как об этом рассказано в известной повести О.А. Горчакова «Лебединая песня»: «...Караульный даёт длинную очередь из РПД, и тут же во дворе серией рвутся немецкие гранаты-«колотушки», очереди автоматов прошивают стены риги. Прислонившись к стене сидит капитан Черных. Кровь заливает остекленевшие глаза. Зажигательные пули зарываются в сене, и сено уже дымится... Аня [Морозова] вешает рацию на плечо, подхватывает сумку с батареями, выбегает из ворот риги прямо на огонь немецких МГ и «шмайссеров». Убиты Горцев, Филатов, Кузнецов...

Эсэсовцы и власовцы атакуют с запада и северо-запада, со стороны реки Вкра и острова Юранда. Десантники и партизаны на бегу огнём автоматов отгоняют их к ольшанику. Перед хутором остаются пять вражеских трупов. Аня кидается вслед за ребятами в проулок между ригой и хлевом, мельком видит сизо-голубые фигуры эсэсовцев... Низко сгибаясь, бежит она по заснеженному картофельному полю. Ребята впереди и сзади падают, отстреливаясь, один за другим... Пули настигают Звенцова, Ваньковича, Шабовского...

У самой опушки ничком падает радист Иван».

Что же касается сержанта Анны Афанасьевны Морозовой («Лебедь»), то она погибла несколько часов спустя, подорвав себя и окруживших её карателей последней гранатой.

Специальная диверсионно-разведывательная группа лейтенанта Мельникова (кодовое название неизвестно)

Группа действовала на территории Польши приблизительно в конце 1944—начале 1945 года в тылу Восточно-Прусской группировки противника.

Какую-либо информацию об этой разведгруппе в открытой печати отыскать не удалось, за исключением следующей строчки в военных мемуарах бывшего командира специальной диверсионно-разведывательной группы «Матросов» Ф.С. Фазлиахметова: в Польше «почти целиком погибла группа лейтенанта Мельникова».

Специальная диверсионно-разведывательная группа лейтенанта Ухова

Группа действовала на территории Польши зимой 1944/45 года в тылу Восточно-Прусской группировки противника.

Состав (на 30 декабря 1944 года — момент встречи с разведгруппой «Матросов») — четыре человека: командир — лейтенант Ухов; бойцы — Жаров Владлен, Мосаковский Иван и Поплавский Тадек.

Заброшена была в район польского города Мышинец не позднее декабря 1944 года и в период 30 декабря 1944—14 января 1945 года действовала в данном районе плечом к плечу с разведгруппой «Матросов».

К концу декабря сорок четвёртого имела в районе разведки широкую и активно работающую агентурную сеть из польских патриотов.

Утром 14 января 1945 года разведгруппа «Матросов» по рации получила из Центра приказ, касающийся в том числе и коллег из разведгруппы Ухова: «Перейти в район Вилленберга [ныне — польский Вельберк]. Установить контроль за воинскими перевозками и переброской войсковых частей. Особое внимание мотомехчасти. Группе Ухова уходить на юг на соединение с частями Красной Армии».

Имела безвозвратные потери в лице двоих разведчиков, но фамилии последних неизвестны.

Специальная диверсионно-разведывательная группа «Овощной суп»

Группа состояла из немцев-антифашистов и действовала приблизительно в августе—сентябре 1944 года на территории Восточной Пруссии.

Одна из пяти разведгрупп, сформированных Разведывательным отделом штаба 2-го Белорусского фронта при участии представителя Национального комитета «Свободная Германия» на 2-м Белорусском фронте и сотрудников 7-го (спецпропаганда) отдела Политуправления 2-го Белорусского фронта в июле 1944 года из антифашистски настроенных немецких военнопленных.

Состав — три человека: все немцы из числа попавших летом 1944 года в Белоруссии в советский плен военнослужащих вермахта (фамилии неизвестны).

Была заброшена по воздуху в район восточнопруссских городов Лик (ныне — польский Элк), Лётцен (ныне — польский Гижицко) и Йоганнисбург (ныне — польский Пиш).

После десантирования в тылу Восточно-Прусской группировки немецко-фашистских войск в течение шести недель регулярно выходила на связь с Разведцентром, но затем последовала последняя по счёту радиограмма, суть которой сводилась к следующему: один из диверсантов-разведчиков выслежен и арестован, в силу чего группа теперь вынуждена срочно сменить район оперирования. С этого момента — судьба группы неизвестна, а её бойцы в полном составе — в списке без вести пропавших.



*Александр
Льговский*

Разведгруппа капитана Льговского

«Шёл апрель 1945 года. У командования 2-го Белорусского фронта не было необходимых данных, чтобы завершить разгром врага на своем направлении с минимальными потерями.

— Я надеюсь, вы меня поймете, товарищ Льговский. Обстановка складывается так, что нужно, и, я надеюсь, это будет дей-

ствительно последнее задание, отправиться в тыл врага, на этот раз совсем близко к Берлину, и вскрыть группировку врага на новом, последнем направлении наступления фронта.

Далее Виноградов более подробно поставил задачу, определил районы, где предстояло действовать разведчикам, что нужно выяснить. Льговский слушал вроде бы вни-

мательно. Но ему казалось, что это все происходит во сне. Уж очень был резок переход от радости, от убеждения, что все ужасы войны остались для него позади. И вот снова нужно окунуться в этот ад, в это пекло, опять идти к дьяволу в зубы.

Александр Льговский конечно же был очень волевой человек, мог перенести любые, самые критические ситуации, но в эти минуты все же испытал некоторую растерянность. Задание было труднейшим: прыгать предстояло чуть ли не на головы озверевших от приближавшегося краха гитлеровцев! Это, конечно, могло смутить любого, самого волевого разведчика. Но это не мешало ему уяснить всё, что говорил безгранично уважаемый Илья Васильевич Виноградов, не мешало и уловить в тоне генерала не приказные нотки, а какую-то товарищескую просьбу. Генерал тоже понимал и настроение Льговского, и сложность предстоящей задачи. И желание Льговского — жить... И необходимость еще раз рискнуть ради спасения многих из тех, кому предстоит участвовать в последней битве Великой Отечественной войны...

— Подберите из своей группы всех, кого вы считаете нужным, — сказал Виноградов, — Должны идти только добровольцы.

Илья Васильевич не просто пожал ему руку, а задержал ее в своей и молча смотрел ему в глаза. Льговский всё понимал: и состояние генерала, и то, что у него была вера в опыт разведчиков.

— Разрешите идти?

Генерал молча кивнул.

Льговский вернулся на квартиру, где жила его группа. Это был небольшой особняк. Никто, кроме разведчиков Льговского, в нем не жил. Льговский думал о том, как же ему повести разговор с разведчиками. Помня свое недавнее состояние, он знал, нечто похожее произойдет и с его людьми, когда скажет им о задании, и Льговский прикидывал, как и с кого начать разговор? Он решил, что на этот раз его заместителем

будет Аркадий Брускин, который очень хорошо действовал на прошлом задании, показал себя находчивым, инициативным и смелым бойцом. С него и начал.

Ничего не подозревавший Аркадий весело пошел навстречу Льговскому и стал говорить:

— Вы знаете, дорогой капитан, победа портит людей. Я уже чувствую, что начал зазнаваться. Знаете, о чем я сейчас думаю? Нет, вы даже не догадываетесь! Мне представилось, как я приезжаю в свою родную Полтаву и меня там встречают, как когда-то встречали папанинцев. Они приезжали к нам незадолго до войны. Им устроили замечательную встречу. Вот, мне кажется, фронтовиков, наших земляков, тоже будут так встречать.

Заметив в глазах Льговского какую-то холодную искорку, Брускин насторожился. А капитан сказал:

— Ну вот, для того чтобы ты не зазнавался и не портился, я могу предоставить тебе возможность немного остыть.

Льговский напрямую рассказал Брускину о поставленной задаче. Брускин знал, что Льговского ждут жена, двое детей — сын Александр и дочь Маргарита. Ждут всю войну. И если он уходит на задание без колебания, то что же остается делать ему, неженатому, которого никто не ждет? Да к тому же пойти с Льговским — это же не с кем-то, а с человеком, который хотя бы вот на прошлом задании показал, на что он способен! С таким не пропадешь! Аркадий сказал коротко:

— Я с вами.

Они сели к столу и стали обсуждать состав группы. Самый важный член группы — это конечно же радист. И вот тут на первой же кандидатуре разведчики переглянулись и поняли, что думают они об одном и том же. Льговский ответил на не заданный Брускиным вопрос:

— Да, я тоже думаю, что Надю не нужно брать на это задание. Пусть она живет...

Он тут же посмотрел в глаза Аркадию: не понял ли тот, что он считает их обреченными? Но Брускин так его не понял. Он тоже хотел, чтобы девушка, которую они все очень по-своему, по-братски любили, не рисковала еще и в эти последние дни. Они — мужчины. Им уж, как говорится, самой судьбой положен этот риск. А ее брать не следует. Больше бни об этом не говорили.

— За радиста я работаю,— сказал Брускин. — Я думаю, что на этот раз нам не придется долго находиться в тылу. Кстати, меня может дублировать и Август Мейслер, если можно его включить в новую группу.

— Да, генерал разрешил выбрать тех, кого мы посчитаем нужным, из состава нашей прежней группы. Я думаю, что Мейслера и Келлера нужно брать обязательно. Они и язык знают, и будут ориентироваться на немецкой территории лучше нас, сказал Льговский.

Кроме Фрица Келлера и Августа Мейслера было решено включить в группу Зигмунда Кравецкого и Николая Шевченко.

Поскольку никакой особой подготовки, разве только материального обеспечения, для группы не требовалось, все разведчики были, как говорится, в полной боевой готовности, да и обстановка требовала как можно быстрее начинать действовать. В одну из ближайших ночей, упаковав имущество и переодевшись в соответствии с легендой, группа отправилась на аэродром.

Они вылетели в 23.00 на самолете Ли-2. И через час пятнадцать минут, то есть в начале новых суток 20 апреля, были над районном выброски недалеко от Берлина, над лесом севернее Курцхагена.

Всего один час отделял разведчиков от начала их очередного задания. Ни в какой другой профессии нет таких резких переходов и перепадов, таких стрессовых перегрузок, которые надо уметь не только вынести, но и отодвинуть силою своей воли, чтобы не мешали спокойно и вдумчиво действо-

вать. На этот раз разведчики приземлились в Центральной Германии — самом «логове» фашистов.

Приземление в лесу произошло удачно, если не считать царапин и ушибов, которые получили разведчики, падая на ветви деревьев. Только Август Мейслер повредил ногу и мог передвигаться с трудом. Центр леса был выбран как место более безопасное, чем какая-нибудь поляна или дорога, на которую они могли бы приземлиться.

По сигналу Льговского — негромкое постукивание о приклад автомата металлическим предметом — группа собралась к своему командиру. Огляделись и, сбрав и спрятав парашюты, двинулись в заданный район. На этот раз впереди шли Фриц Келлер и Аркадий Брускин, одетые в немецкую форму. При неожиданных встречах, которые могли произойти в любую минуту, конечно, Фриц лучше других членов группы отреагирует на обстановку.

Кстати, эти неожиданности возникли в первые же часы. Группа вошла в одинокий, заброшенный фольварк, который издали казался пустым. Разведчики разошлись по комнатам и пристройкам фольварка, чтобы убедиться, что в нем действительно никого нет. И в это время появился патруль местной полиции. Они зашли в дом, и Фриц, быстро сориентировавшись в обстановке, начал кричать на Аркадия Брускина якобы за то, что он в чем-то провинился. Он орал на него, как и полагается гитлеровскому унтер-офицеру:

— Ленивая свинья, я помог тебе спасти шкуру, иначе бы тебя красные вздернули!..

В общем, он его отчитывал со злостью. И, закончив «распекать» подчиненного, стал запросто говорить с патрулем, объяснив, что они возвращаются после сопровождения и охраны имущества, которое везли на машине. Машина сломалась, и теперь вот они вынуждены добираться в свою часть пешком. А сюда зашли пере-

ночевать. Келлер предъявил документы. Он вел себя очень уверенно, патрульные были притом младше его по званию. Посмотрев документы под ругань унтера, солдаты ушли. Конечно же оставаться в фольварке после такой встречи было нельзя. Но уже хорошо, что при первом столкновении гитлеровцы поверили и дали возможность группе скрыться беспрепятственно.

Льговский тут же быстро повел группу в другое место, подальше от фольварка. Учатывая напряженность обстановки и трудности с разведывательными данными у наших войск, разведчики приступили к работе немедленно. Все, кроме Августа Мейслера, у которого болела нога, разбившись на пары, двинулись к перекресткам дорог, к мостам, к железнодорожным станциям: эти места не минуют войска при любых передвижениях. Фриц Келлер ходил на дороги, читал указатели, читал местные объявления. Когда знаешь язык указателей, они о многом могут рассказать. Фриц заговаривал на дороге с военнослужащими и местными жителями. Ну и, естественно, когда ищешь штаб танковой дивизии, то собеседники тебе скажут, что они видели штабы там-то и там-то, но вроде бы те дивизии были не танковые. Ну а если подскажут, где, по их мнению, танковая, — тем лучше. Перепроверя эти сообщения через других, можно в конце концов докопаться до истины. За короткий срок группа собрала много сведений. Александр Льговский быстро анализировал, обобщал. Его умение понять, сложить разрозненные данные, объединить их в одну общую картину было просто феноменально. То, что он не мог сам понять, в чем сомневался, он общал в штаб, зная, что там есть возможности для проверки и прояснения.

Позже маршал Рокоссовский напишет в своих воспоминаниях: «...против наших войск стояли крупные вражеские силы. Перешеек от побережья моря у Вальд-Дивенова до Загера (30 км по фронту) обороняла

корпусная группа «Свинемюнде» под командованием генерала Фрейлиха. В первом эшелоне здесь были два морских пехотных батальона, школа военно-воздушных сил, морской пехотный и пять крепостных полков, а в резерве части учебной пехотной дивизии.

Южнее, на 90-километровом участке фронта по западному берегу Вест-Одера, оборонялась третья немецкая танковая армия под командованием генерал-полковника Мантейфеля. Здесь стояли: 32-й армейский корпус и армейский корпус «Одер». В первом эшелоне они держали три пехотные дивизии, два крепостных и два отдельных пехотных полка, батальон и боевую группу. Во втором эшелоне — три пехотные и две моторизованные дивизии, две пехотные, две артиллерийские бригады, три отдельных полка, четыре батальона, две боевые группы и офицерскую школу. Кроме того, 3-я танковая армия была усилена ранее действовавшими против 1-го Белорусского фронта тремя артиллерийскими полками, 406-м фолькс-артиллерийским корпусом и 15-й зенитной дивизией».

Если напомнить слова маршала, приведенные ранее, о том, что еще недавно не было почти никаких сведений о противнике, то нетрудно будет представить, как напряженно и плодотворно поработали разведчики. Через несколько дней Рокоссовский уже располагал такой детально освещенной картиной группировки врага.

Разумеется, не одна группа Льговского все это выявила, работала вся система разведки 2-го Белорусского фронта, но нет сомнения, что и труд группы Льговского тоже вложен в освещение расположения сил противника.

Группа Льговского работала с предельным напряжением сил. Мысли о том, что работа эта опасна, что идет последнее сражение войны, улетели где-то еще в воздухе, когда с легким хлопком раскрылись над го-

ловой парашюты. Теперь всё было нацелено на то, чтобы побольше узнать, выявить, понять и сообщить своим. Очень затрудняло работу группы то, что нога Августа Мейслера болела все сильнее. И вот настал день, когда неотложно потребовалась медицинская помощь.

Медика в группе не было, надо было искать его в каком-то населённом пункте. В одном из поселков Фриц обнаружил аптеку и решил спросить разрешения у командира зайти туда с Августом, надеясь, что аптекарь окажет ему помощь.

Осторожный Льговский разрешил идти под вечер, чтобы можно было наблюдать за ними, а в случае необходимости уходить от патруля; оставалось совсем немного времени до наступления темноты, да глубоко в лес патруль и не полезет. Группа обеспечения загаилась на окраине поселка, а Август с помощью Фрица пошел к аптеке. Аптекарь принял их настороженно. Оказал помощь Августу, сделал ему примочку, перевязал, дал лекарства на дорогу. Но конечно же солдат, который не пошел в медицинское учреждение или куда-то в госпиталь, а пришел к аптекарю, был очень подозрителен. Хотя пришельцы и объяснили, что они конечно же найдут медицинское учреждение, но все-таки подозрение зародилось. Фриц это почувствовал и, уходя, открыто сказал аптекарю, чтобы он помалкивал и никому ничего не рассказывал, а иначе будет ему плохо. Келлер намекнул, что они просто дезертиры, надеясь, что из-за дезертиров аптекарь не станет поднимать тревогу.

Август и Фриц по улице направились в противоположную сторону от того места, где находилась замаскированная группа, вышли из поселка и углубились в лес. В лесу же сделали небольшой круг и вернулись к своим. Льговский, наблюдавший в бинокль за аптекой, видел, что аптекарь тут же после ухода «пациентов» куда-то побежал. В поселке сразу началась тревога, со-

брались человек пятьдесят стариков и несколько мужчин в военной форме, видно, раненые, которые здесь у родственников находились на излечении. Они с ружьями и винтовками кто на лошади, кто пешком — устремились по дороге к лесу, куда — аптекарь видел — ушли подозрительные. В общем, это была явная погоня.

Уходя от погони, группа в лесу наткнулась на дорогу, которая явно пахла горючим. Видно, здесь много и часто возили бензин. Льговский высказал предположение, что где-то недалеко должен быть большой склад горючего.

Двигаясь вдоль дороги лесом, группа действительно обнаружила хорошо замаскированный склад с горючим. Наблюдая за ним, не могли сразу заметить охрану.

— Давайте фейерверк устроим! Грандиозное будет зрелище,— предложил Келлер.

Льговский остановил его:

— Не затем сюда пришли. Нас уже и так ищут,— правда, трухлявые старики. Если подорвать этот склад, капитальную облаву учинят уже эсэсовцы. Фейерверк устроит наша авиация.

И в тот момент, когда Келлер и Аркадий Брускин обходили склад, чтобы приблизительно на глаз определить, какое количество горючего здесь находится, вдруг им навстречу вышел часовой. Он, видно, был из тотально мобилизованных стариков, форма на нем сидела неказисто. Фриц сразу, как и во многих других случаях, нашелся и здесь. Не ожидая никаких вопросов часового, он закричал ему:

— Эй, ты! Старая развалина, где ты ходишь? Разве так охраняют склад? Сколько мы тебя ищем, но найти не можем! Ко мне!

Пожилой солдат подошел, вытянулся перед унтер-офицером и виновато моргал глазами.

— Разве так охраняют горючее? — продолжал кричать Келлер, — Где другие часовые? Тоже, наверное, как и ты, дрыхнут в кустах?

— Другие там, у въезда, — виновато ответил часовой. — Все сейчас там, они помогают вывезти горючее. Это я один здесь, с тыльной стороны, склад охраняю.

— Ну, смотри лучше. Нельзя же так, а то и вывезти нечего будет! — пригрозил Келлер и приказал стоящему в стороне Аркадию: — За мной, марш!

И они благополучно удалились. А радиogramма о крупном складе горючего полетела в Центр, и вскоре хорошо здесь поработала наша авиация, так что немало фашистских танков, самолетов и автомобилей остались без заправки в напряженные дни последних боев.

...Фронт гремел где-то уже недалеко. Фашистские части буквально металась по дорогам, видимо, их бросали на те направления, где наши прорывали фронт. И немедленно же обо всех этих передвижениях

поступали радиogramмы от разведчиков. Так, выявляя места расположения штабов, складов с горючим и с боеприпасами, направление передвижения резервов, группа находилась в постоянном движении и перемещалась, уходя от фронта. Но через десять дней после того, как была заброшена, фронт все же догнал ее, и группа снова вышла к своим.

Ну вот, все опасности позади. Группа благополучно вернулась в свое расположение. Наверное, с наибольшим трепетом ждала своих боевых друзей Надя. Она всех обняла и всех расцеловала, она плакала от счастья, что видит их живыми.

Гремели последние бои в Берлине. Группа капитана Александра Льговского вышла из тыла 29 апреля, а 30 апреля над рейхстагом в Берлине взвилось красное Знамя Победы⁷.

18.5. Группы разведывательного отдела штаба 3-го Белорусского фронта

«Аврора», «Бас», «Блондин», «Быстрый», «Висла», «Витинг», «Вол», «Восточный», «Восход», «Ганс», «Гафен», «Грач», «Гром», «Грейдер», «Гук», «Джек», «Док», «Дятел», «Западный», «Заря», «Зигфрид», «Зубр», «Иво», «Искра», «Казбек», «Камень», «Каштан», «Кит», «Клён», «Клык», «Колос» (2-го формирования), «Кристалл», «Кросс», «Курт», «Казбек», «Леон», «Лось», «Максим», «Мороз», «Неман», «Норд», «Олень», «Отто», «Прогресс», «Ром», «Русь», «Свет», «Спарс», «Сокол» (2-го формирования), «Сокол» (3-го формирования), «Сталь», «Тигр» (в терминологии НКГБ СССР — «Корректировщики»), «Студент», «Урал», «Утёс», «Фриден», «Шлеминг», «Штык», «Эрих», «Як» и «Ясень».

Ниже мы приводим воспоминания Николая Боброва, который командовал одной из первых групп (оперативное название автор не указал), подготовленных и выброшенных РО штаба 3-го Белорусского фронта. Им не удалось выполнить задачу, но посчастливилось уцелеть.

Здесь мы видим, что причиной неудач действий наших разведчиков было и плохое топографическое обеспечение, шаблонный подход к обмундированию и экипировке личного состава групп. И это уже в середине 1944(!) года.

Работа под Кёнигсбергом

«Осенью 1944 г. нашу разведгруппу забросили в Восточную Пруссию, под Кёнигсберг. Почти одновременно с нами были заброшены еще полтора десятка групп, большинство из которых погибли. При высадке мы тоже потеряли лучшего разведчика Михаила Солод니кова, попавшего при приземлении на парашюте в залив. [...]

Наступил период подготовки к выполнению нового задания. На этот раз группу под моим командованием, в которую, кроме меня, входили вернувшиеся с задания Солодников и Прусаков, предстояло выбросить в Восточной Пруссии, в районе города-крепости Кёнигсберг.

Раацию я себе оставил прежнюю, никогда меня не подводившую, часы — тоже. Остальная экипировка выглядела так: поскольку мы должны были изображать беженцев из Польши (ни один из нас не знал польского языка!), нас одели «по-иностранному»: в рубашки-ковбойки из плотной ткани в разноцветную клетку и спортивного типа куртки из плащевой ткани. Полушерстяные брюки и туристические ботинки на толстой подошве дополняли наряд. Поставь нас рядом, и сразу будет видно, что вся наша одежда — «с одной полки». Но разговора об этом мы не начали.

Из вооружения каждому достался финский нож. Из еды — хлеб, колбаса, сыр, консервы. Дали и спиртное, которое мы тут же выпили за удачную «ходку».

При подготовке нашей группы офицерами разведотдела настрой был такой: «Рейды, мы наступаем; скоро вас «освободят»».

Обстановка осложнилась тем, что если с оккупированной врагом Брянщины, Смоленщины и Белоруссии поступало довольно много разведсведений от партизан, подпольщиков и разведгрупп типа нашей, устанавливавших контакты с местным на-

селением, то в районах Восточной Пруссии имелись данные почти только от одной авиаразведки.

Судя по ним, восточнопруссские леса нельзя было использовать для базирования разведгрупп. Они невелики и больше похожи на приусадебные парки, расположенные в многоугольниках между мощеными, асфальтированными дорогами и бетонными магистральями, да к тому же сильно прорежены и разбиты на небольшие участки аккуратно расчищаемыми просеками. Домики лесников — с каменными цоколями и снабжены телефонной связью. Для разведчиков возможность обнаружения врагом и быстрого окружения во много раз вероятнее, чем в Белоруссии.

Население связано круговой порукой, среди него развито доноительство. К тому же оно напугано геббельсовской пропагандой и уверено, что будет истреблено наступающими советскими войсками.

Итак, на помощь населения надежды питать опасно.

Самые новые карты районов Восточной Пруссии были восьмилетней давности. За прошедшее время строительных и фортификационных работ, которые велись непрерывно, облик этих районов значительно изменился.

Значит, и на карты особой надежды не было. А поскольку выброска нашей группы будет произведена ночью, то, куда на самом деле мы попадем и как нам ориентироваться на месте, было неясно.

В этих условиях, когда к тому же все строения в Восточной Пруссии были каменные (даже стены коровников строились в два кирпича, половину его стоимости оплачивала администрация) и вписывались в схему многочисленных укрепрайонов, двигаться без разведки вперед и наступать наши войска не могли. ТАКИХ укреплений даже Берлин не имел.

Мы попали в одну из первых групп, десантировавшихся на территорию Германии.

Разумеется, я не мог тогда знать, что еще 4 июля ровно в 19 часов на рабочий стол И.В. Сталина в Ставке Верховного Главнокомандования лег план мероприятий по организации работ разведывательно-диверсионных групп в Восточной Пруссии, который, в свою очередь, породил следующий документ:

«Командующему 3-м Белорусским фронтом. Лично. Секретно.

...Настоящим вам предписывается в срок до 20 июля 1944 года организовать и обучить по полной программе не менее 7 разведывательно-диверсионных групп для работы в Восточной Пруссии. Группы комплектовать исключительно на добровольных началах, использовать как имеющийся наличный состав, так и дополнительные кадры из числа партизан и подпольщиков. Желательно знание немецкого языка. Группы усилить двойным радиообеспечением.

Инструкции прилагаются.

Выполнение операции взято под контроль Ставкой. Подписи: начальник Генерального штаба, начальник Главного управления разведки».

...Как ни ждешь отправки, сигнал о ней приходит неожиданно.

Быстро собираемся, осматриваем друг друга. Потом нас осматривают. Долго, придирчиво. Затем мы отправляемся на аэродром, где уже вращаются пропеллеры двухмоторного «Дугласа».

Взмываем в воздух. Ночь темная, но звездное небо заменяют яркие точки строчащих внизу автоматов и пулеметов. Словно кометы, врезающиеся в землю, отбрасывают огненные «хвосты» артиллерийские залпы. Низкими траекториями летят очереди трассирующих, пуль. Мигают красноватые взрывы. Видим, что немцам есть, чем заняться на земле, и им не до нас. Линию фронта мы минует благополучно.

[...] Световой и звуковой сигналы. Прыгаем в обе двери одновременно. Я и Михаил Солодников — первыми. Николай Прусаков и груз — следом.

Приземляюсь удачно, сразу же «гашу» парашют. Вижу, что неподалеку опустился еще один парашютист. Лихорадочно освобождаюсь от парашюта, легонько подзываю товарища условным свистом. Он подползает.

Это — Прусаков. Я ему очень рад. Может, его фамилия принесет удачу?

Но дальше начинаются неприятные «сюрпризы». Михаил пропал!

Начинаем шарить по местности, расширяя круг поисков. Обнаруживаем рядом морской залив. Михаила нигде нет. Неужели он попал в воду? При нашей экипировке это смертельно опасно. Намокший парашют камнем тянет на дно, если в него набирается вода.

Допустим, это так. Но почему тогда Михаил не кричал?

Стоп! Может ли опытный разведчик в такой ситуации во весь голос звать на помощь? Не может. Погибая, он не издал ни звука.

И все-таки разум отказывается верить в такой исход. Мы продолжаем поиск. Но всё напрасно.

Набредаем на перелесок. Здесь нам предстоит дожидаться утра, а затем продолжить поиски Михаила и груза, хотя, по всем правилам, из места выброски нам надо убираться немедленно. Обнадешивает лишь то, что признаки жилья вокруг нас отсутствуют, не слышно даже далекого лая собак.

Немного остынув от поисков, обнаруживаю, что на мне нет сумки с батареями к рации. Это — второй «удар», от которого холодеет спина. Неужели сумка оборвалась в воздухе от рывка раскрывшегося парашюта?.. Да это и неважно. Важно другое: моя рация БЕСПОЛЕЗНА.

Пытаемся спать по очереди, но от таких переживаний не уснуть. Сидим. Ходим.

Вновь пытаемся свистеть, но, опомнившись, прекращаем.

Серый дождливый рассвет являет нам третий «сюрприз»: нас явно забросили не туда. Вокруг — ни одного из признаков местности, на которые нас ориентировали. Жилья тоже не видно.

На всякий случай, действуя совершенно не логично, остаемся в этом же перелеске до следующего утра. Но вновь — безрезультатно.

Издаലെка послышался шум разговаривающегося боя. Используя его как ориентир, мы двигаемся, решив пробираться за линию фронта.

Как наивны мы были! Нам, партизанам, никакой боевой опыт не мог подсказать ТАКОЙ линии обороны, которую занимали пруссаки (со всех направлений на оборону Восточной Пруссии были направлены ее жители, дабы лучше защищали свой дом).

Двигаясь, мы все пытаемся представить, куда же нас выбросили. Залив не должен был оказаться рядом!..

Вначале мы шли только ночью. Ночи стояли темные, и порою не было видно ни зги. И вот под утро заметили какой-то населенный пункт.

Что-то во внешнем облике жилья, в исходивших от него запахах подсказывало нам, что здесь живут не немцы. С огромными предосторожностями мы дождались, когда из дома вышел первый его жилец. Занимаясь хозяйством, он заговорил сам с собой... по-польски.

Но это мог быть работник у немцев. Мы дождались, когда из дома покажутся другие его обитатели. Лишь убедившись в том, что вся проживающая в доме семья польская, мы вступили в контакт.

Встретили нас хорошо и с огромным любопытством. Эта семья люто ненавидела гитлеровцев, здесь мы почувствовали себя спокойно.

Поглощая угощение, поставленное на стол хозяевами, мы расспросили у них про дорогу, по которой решили двигаться.

Наши опасения подтвердились: нас выбросили совсем не туда, куда направляли. Это был залив под Кенигсбергом, куда ошибочно были выброшены и другие группы.

Так мы, одну за другой, прошли несколько «деревень», в одной из которых даже переночевали.

На четвертый день пути мы оказались вблизи линии фронта. У встретившихся поляков расспросили дорогу. Они не только подробно ответили нам, но и предложили «на дорожку» хлеб, сало и молоко.

Сверившись с картой, мы двинулись дальше, удивляясь тому, что за все время пути не встретили ни одного немца. Видимо, они сидели по гарнизонам.

И вдруг мы увидели человека в форме бойца Красной Армии, который «аккуратно» двигался по пересеченной местности. «Не иначе — сбежавший военнопленный!» — решили мы. И ошиблись.

Это был разведчик нашего 3-го Белорусского фронта, пробиравшийся в тыл к немцам. Разговорились. Рядом появились другие разведчики. «Идемте с нами, если хотите, — сказал их командир, — или идите во-от так, до самой передовой. Немцев здесь нет, они все стянулись к Кёнигсбергу».

Оказалось, что это случилось как раз накануне нашего появления. Иначе пробраться через линию фронта было бы невымыслимо.

Вскоре мы вышли на нашу заставу. Рядом с ней стоял «виллис», а в нем — группа офицеров. Пришлось безо всяких «легенд» рассказать, кто мы такие. Врать было бесполезно, с рацией-то.

Офицеры любезно отвезли нас в штаб полка. Там поудивлялись нашему рассказу и отправили нас в штаб дивизии. Оттуда удалось связаться с разведотделом штаба фронта.

В тот же день я уже докладывал о нашей одиссее своему начальству, писал отчет»⁸.

«ВОЛ» — специальная диверсионно-разведывательная группа. В/ч «Полевая почта 83462»

Группа 3-го (диверсионного) отделения Разведывательного отдела штаба 3-го Белорусского фронта, активно действовавшая в тылу Восточно-Прусской группировки немецко-фашистских войск де-факто с 17 июля (но де-юре — 20 сентября) по 9 октября 1944 года.

Де-факто как самостоятельное боевое подразделение оперативной разведки возникла сразу после не совсем неудачной заброски в ночь с 16 на 17 июля 1944 года в тыл противника (район литовского города Таураге) ДРГ «Сокол» (1-го формирования): первая десантная группа, возглавляемая заместителем командира ДРГ «Сокол» (1-го формирования) старшиной П.М. Валуевым, после приземления не сумела соединиться со второй десантной группой, возглавляемой командиром ДРГ «Сокол» гвардии лейтенантом И.Т. Шуляком, и по этой причине стала действовать самостоятельно, но, не имея при этом радиосвязи с Центром по причине утраты радиостанции. Последнюю с радиста красноармейца В.Г. Калинина сорвало внезапным динамическим ударом, возникшим в результате резкого раскрытия парашюта во время совершения слепого прыжка с борта самолёта.

По воспоминаниям бывшей разведчицы-переводчика ДРГ «Сокол» (1-го формирования) и «Вол» З.Е. Зайцевой, район приземления тут же был подвергнут массивному прочёсыванию со стороны крупных сил карателей. Спасти удалось только благодаря тому, что разведчик старший сержант Н.И. Харлов в противовес другому предложению — с боем прорываться в сторону лесного массива — настоял на том, чтобы всем немедленно затаиться в болотной жиже среди кочек. Когда рассвело, увидели, что, пойдя они ночью на прорыв, напоролись бы на заранее построенные гитлеровцами на том рубеже труднопреодолимые противопехотные заграждения, а это бы оказалось равносильно неминуемой гибели...

Вскоре новая беда — внезапно по причине поразившей его «куриной слепоты» временно ослеп радист красноармеец В.Г. Калинин. Негласная инструкция предписывала в подобных случаях застрелиться. Однако от верной гибели красноармейца В.Г. Калинина спасла красноармеец З.Е. Зайцева: она привязала больного побратима к себе парашютной стропой и так, пока к тому не вернулось зрение, водила за собой в ходе бесконечных многокилометровых маршей, которые диверсанты-разведчики были вынуждены совершать, уходя от всякой очередной погони.

Как гласит архивная справка в/ч 61379, «группа Валуева осталась без радиосвязи (р/станция Калинина оторвалась при прыжке и найдена не была) и несколько дней пыталась найти командира группы, но тщётно. В период отсутствия связи с разведотделом группа продолжала выполнять задание».

В начале сентября 1944 года первая десантная группа ДРГ «Сокол» (1-го формирования) в районе своего оперирования случайно встретилась с другой разведгруппой Разведывательного отдела штаба 3-го Бе-

лорусского фронта — «Олень», возглавляемой Г.Ф. Литвяковым. Радиост последней передал в Центр информацию о злключениях, пережитых сразу после десантирования подчинёнными старшины П.М. Валуева.

Проанализировав ситуацию, руководство Разведывательного отдела штаба 3-го Белорусского фронта приняло решение создать на базе первой десантной группы ДРГ «Сокол» (1-го формирования) самостоятельную специальную диверсионно-разведывательную группу под кодовым названием «Вол» — по обёртативному псевдониму старшины П.М. Валуева.

Де-юре это решение вступило в силу в ночь с 19 на 20 сентября 1944 года, когда в распоряжение старшины П.М. Валуева по воздуху вместе с грузом и при двух рациях были доставлены новоназначенные заместитель командира группы старший сержант А.Э. Ямбатрев и радистка старший сержант Р.К. Зяббарова.

Первоначальный состав ДРГ «Вол» — девять человек: командир — старшина Валуев («Вол») Павел Михайлович; заместитель командира — старший сержант Ямбатрев («Ямб») Алексей Эльтемерович; радисты — старший сержант Зяббарова («Заря») Раиса Константиновна и красноармеец Калинин («Шиповник») Валентин Григорьевич; разведчица-переводчик — красноармеец Зайцева Зоя Ефимовна; разведчики — старшины Алиулов Хасинзян (Хазянсян) Алиулович и Белокопытов Григорий Герасимович, старший сержант Харлов Николай Иванович и сержант Бурнёв Валентин Андреевич.

Впоследствии — плюс ещё трое: принятые в состав разведгруппы на правах добровольцев бежавший из немецко-фашистского плена советский военнослужащий (воинское звание неизвестно) Сергей Александрович Юнацкевич и двое местных жителей из числа антифашистов — Альфонс Ульбекас и Станислав Красовский.

Боевая задача — осуществление негласного контроля за воинскими перевозками, осуществляемыми гитлеровцев вдоль границы (1940 года) Литовской ССР с Мемельской областью Восточной Пруссии нацистской Германии: по шоссе Тильзит (ныне — Советск) — Вишвилл (ныне — Вешвиле Литовской Республики), Таураге — Эржвилки (ныне — Эржвилкис Литовской Республики) и Таураге — Соколины — Аугстогаллен (ныне — Смалининкай Литовской Республики); по железнодорожному участку Таураге — Вишвилл (ныне — Вешвиле Литовской Республики); по судоходному фарватеру реки Мемель (ныне — Неман) на участке Юрбург (ныне — Юрбаркас Литовской Республики) — Вишвилл (ныне — Вешвиле Литовской Республики). Кроме того, установление в районе оперирования мест дислокации военных складов противника.

Основное место базирования — лесные окрестности литовских населённых пунктов Кожемяки и Вертымы.

Среди боевых отличий ДРГ «Вол» и такие (цитата — по архивной справке в/ч 61379): «Группой были разведаны оборонительные рубежи Вишвилл и Эржвилки, проведена засада (убито 3 немца, захвачены документы 280 пп [280-го пехотного полка] 95 пд [95-й пехотной дивизии]

противника). Группа завербовала двух агентов из числа местных жителей, а также приняла в свой состав 3-х человек».

9 октября 1944 года ДРГ «Вол» в районе своего базирования в полном составе благополучно соединилась с передовыми частями победоносно наступающей на запад регулярной Красной Армии.

Руководством Разведывательного отдела штаба 3-го Белорусского фронта шестеро из двенадцати бойцов ДРГ «Вол» по результатам их боевой деятельности в ходе зафронтной командировки были представлены к государственным наградам. Приказ о награждении был издан в январе 1945 года. В соответствии с ним были удостоены: сразу двух наград (орденов «Красное Знамя» и Отечественной войны II степени) красноармеец В.Г. Калинин; ордена «Красное Знамя» — старшина П.В. Валуев; ордена Отечественной войны II степени — старшины Х.А. Алиулов и Г.Г. Белокопытов; ордена Красной Звезды — старший сержант Н.И. Харлов; медали «За отвагу» — сержант В.А. Бурнёв.

Как гласит архивная справка в/ч 61379, при возвращении в часть «разведчикам был предоставлен отдых и месячный отпуск, по окончании которого они проходили подготовку к следующему заданию». При этом, по свидетельству бывшей разведчицы-переводчика ДРГ «Сокол» (1-го формирования) «Вол» З.Е. Зайцевой, разведгруппа в полном составе (поскольку все её бойцы были сильно истощены недоеданием и физическими перенагрузками) прошла курс реабилитации при военном госпитале, дислоцировавшемся где-то вблизи аэродрома литовского города Каунаса. И якобы уже в день выписки со старшим сержантом Н.И. Харловым произошёл трагический случай — получил пулевое ранение в область торса: желая напоследок попрощаться с кем-то из земляков-уральцев, побегал во второй госпитальный корпус, располагавшийся по другую сторону луга. Однако на полпути его срезала чья-то автоматная очередь — то ли кого-то из числа не в меру бдительных часовых, охранявших военный аэродром, то ли какого-то пробравшегося через наши посты вражеского диверсанта. Однако какие-либо документальные подтверждения этому факту в распоряжении калининградских краеведов пока отсутствуют.

Датой окончания отпуска личному составу ДРГ «Вол» было назначено 21 ноября 1944 года. Обратно в часть вернулись все, за исключением сержанта В.А. Бурнёва. Последний не прибыл в родную для себя в/ч «Полевая почта 83462», и по состоянию на 29 апреля 1945 года причина неизвестна. Судя по всему, в силу каких-то не зависящих от него обстоятельств при возвращении из отпуска оказался в рядах иных воинских частей действующей Красной Армии. Как удалось установить активистам работающего при Гастелловской средней школе самодеятельного Музея разведчиков, Валентин Андреевич Бурнёв, будучи уже в звании старшего сержанта, трагически погиб 24 июля 1946 года в городе Тульчин Винницкой области Украинской ССР при возвращении домой на родину с военной службы: в результате несчастного случая был смертельно травмирован железнодорожным составом и умер от полученных травм в местном военном госпитале.

К началу декабря 1944 года из состава разведгруппы к новым местам службы были:

- по состоянию здоровья — старший сержант Н.И. Харлов: по одним документальным данным — в 202-й армейский запасной стрелковый полк 11-й гвардейской армии 3-го Белорусского фронта, а по другим (но уже в январе 1945 года) — в распоряжение командира 86-го моторизованного железнодорожного батальона, то есть той самой в/ч, в рядах которой он и проходил службу ранее, ещё до направления в спецчасти оперативной разведки Генштаба РККА;
- старший сержант Р.К. Зяббарова, красноармейцы З.Е. Зайцева и В.Г. Калинин — в резерв 3-го (диверсионного) отделения Разведывательного отдела штаба 3-го Белорусского фронта.

Впоследствии трое последних были откомандированы из спецчастей оперативной разведки к новому месту службы: старший сержант Р.К. Зяббарова (1 марта 1945 года) и красноармеец З.Е. Зайцева (11 января 1945 года) — в 202-й армейский запасной стрелковый полк 11-й гвардейской армии 3-го Белорусского фронта; а ефрейтор (данное воинское звание ему было присвоено в мае 1945 года) В.Г. Калинин (16 августа 1945 года) — в дислоцировавшийся в восточнопрусском городе Гумбиннене (ныне — Гусев) 208-й запасной стрелковый полк Особого военного округа.

Боевая летопись ДРГ «Вол» непрерывно продолжалась до начала июня 1945 года, однако в течение всего этого периода она находилась исключительно в резерве 3-го (диверсионного) отделения (в/ч...) разведывательного отдела штаба 3-го Белорусского фронта:

- 10 декабря 1944 года в состав разведгруппы взамен выбывших дополнительно включены военнослужащие (воинские звания неизвестны) Д. Бобров, В.И. Гусев, И.И. Остапенко, А. Ульбекас и М.Г. Шер;
- в январе 1945 года — очередная реорганизация: в составе разведгруппы из прежнего состава оставлены только трое — П.М. Валув (к этому времени, судя по всему, уже был произведён в офицеры), старшина Г.Г. Белокопытов и М.Г. Шер (воинское звание неизвестно), а в их ряды влиты трое бойцов бывшей ДРГ «Буг» — младший лейтенант Н.Ф. Сумин, военнослужащие (воинские звания неизвестны) П. Мельников и Н. Осташкин.

ДРГ «Вол» была расформирована в начале июня 1945 года, при этом её личный состав получил предписания об убытии к новому месту службы: лейтенант П.М. Валув, старшина Г.Г. Белокопытов и военнослужащий (воинское звание неизвестно) Н. Осташкин — в дислоцировавшийся в восточнопрусском городе Гумбиннене (ныне — Гусев) 208-й фронтовой запасной стрелковый полк 3-го Белорусского фронта; младший лейтенант Н.Ф. Сумин — в 63-й отдельный полк резерва офицерского состава 3-го Белорусского фронта; военнослужащий (воинское звание неизвестно) М.Г. Шер оставлен в резерве 3-го (диверсионного) отделения разведывательного отдела штаба 3-го Белорусского фронта.

Специальная диверсионно-разведывательная группа «Джек»

Если ехать из Калининграда в Советск на машине, то у поселка Большакова можно увидеть памятник в виде трех парашютов. На центральном из них высечено: «В кольце врагов, презрев и плен и смерть, вы шли к победе, не жалея жизни». Это памятник бойцам разведгруппы «Джек».

Историю этой группы — хрестоматийный пример самоотверженной деятельности в сложнейших условиях до последнего человека — изучали мы в секретной библиотеке военного училища.

В открытой печати действия разведгруппы «Джек» описаны в повести «Лебединая песня» Овидием Горчаковым, который сам был командиром разведгруппы и несколько раз забрасывался в тыл для выполнения заданий командования. Несколько позже, проведя свое журналистское расследование, Овидий Горчаков выяснил новые обстоятельства деятельности и гибели группы, судьбу некоторых ее членов.

Историю разведгруппы более сжато и конкретно описал в журнале «Братишка» №6 за 2006 год Александр Березин.

Александр Березин

«Джек» выходит на связь...

В августе 42-го разведотдел штаба Западного фронта РККА осуществил успешную заброску в белорусские леса группы «Чайка». После стремительного освобождения Белоруссии от захватчиков в 44-м году основная часть группы получила предписание явиться в 3-й (диверсионный) отдел 3-го Белорусского фронта, в район Смоленска. Из состава группы предписание не получил в том числе и связной разведчиков — 15-летний минчанин Геннадий Юшкевич, которому приказом куратора группы майора Стручкова было велено занять место за школьной партией, а не в диверсионной группе, но парень уговорил «Джека» взять его с собой.

После непродолжительного отдыха, командование объявило о создании новой специальной диверсионно-разведывательной группы — «Джек». В ее первоначальный состав вошли бойцы «Чайки» и других групп, действовавших ранее в Белоруссии:

- командир группы — капитан Крылатых Павел Андреевич («Джек»);
- заместитель командира — лейтенант Шпаков Николай Андреевич («Ёж»);

- второй заместитель командира — старшина Мельников Иван Иванович («Крот»);
- старший радист — старшина Бардышева Зинаида Михайловна («Сойка»);
- радист — сержант Морозова Анна Афанасьевна («Лебедь»);
- переводчик — сержант Ридевский Наполеон Филицианович («Заяц»);
- разведчик — красноармеец Зварика Иосиф Иванович («Морж»);
- разведчик — красноармеец Овчаров Иван Семенович («Черный»);
- разведчик — красноармеец Целиков Иван Андреевич («Белый»).

Сироту Гену Юшкевича, после его категорических просьб оставить в армии, определили номером расчета на соседнюю зенитную батарею, а группе были вручены предписания для проезда в сторону фронта, в местечко Залесье, под Гродно (воинская часть 83462), куда вслед за наступающими войсками перебазировался и Разведотдел. Каково же было удивление командования, когда на новой базе группы оно обнаружило «малолетку» Юшкевича, который добрался

туда самолично, на товарняке, привязавшись к люку цистерны с горючим. Вышел нештучный скандал, но группа заступилась за товарища, сумев убедить руководство, что его присутствие в подразделении будет только на пользу: два года работы в группе, знание немецкого языка, да и подросток вызывает меньше подозрений. В результате Генке позволили приписать себе два года в документах, и в состав уходящих на задание был включен красноармеец Юшкевич Геннадий Владимирович с оперативным псевдонимом «Орёл».

При тренировках, беря в расчет, что военнослужащие уже имеют боевой опыт, основной акцент делался на изучении знаков дорожного движения, опознавательных эмблем крупных немецких соединений, средств и видов сигнализации, стрельбе из пистолетов. После необходимой подготовки и боевого слаживания группа получила команду на выброску в тыл Восточно-Прусской группировки войск противника для выполнения следующих боевых задач, с их своевременным освещением при передачах данных в Центр:

- осуществить контроль за железными дорогами и шоссейными магистралями;
- установить уровень пропускной способности транспорта;
- определить состояние линий связи, их насыщенность и разветвленность;
- выявить наличие укрепленных оборонительных рубежей, количество их гарнизонов и их виды вооружения;
- обнаружить сосредоточения самолетов, техники, складов и штабов противника;
- вскрыть мероприятия противника по подготовке к применению химического оружия, а также выяснить его планы по общему дальнейшему ведению боевых действий;
- проанализировать настроение местного населения и уровень дисциплины в воинских частях.

Время на подготовку было отведено не много — у командования испытывался острый дефицит в достоверной информации о том, что творится вокруг Кёнигсберга.

24 июля в доме крестьянки Агриппины Бобрик был устроен прощальный обед в честь отбывающей группы. На следующий день бойцы получали и подгоняли под себя снаряжение и амуницию. Разведчикам были выданы автоматы ППШ, винтовка, пистолеты ТТ, фонари, плащ-палатки, двадцать гранат Ф-1, две рации «Север», противопехотные мины, десять ножей-финок, боеприпасы, предметы личной гигиены. Продовольственный паёк включал в себя по 25 килограммов муки, по 3 килограмма махорки, 2 килограмма сала, концентраты и консервы на каждого. Продукты были разделены на две части — одна перекочевала в вещмешки десантников, вторая — в грузовой контейнер. Обмундирование группы было комбинированным: помимо камуфлированных курток со штанами и десантных шлемов мужчины получили по гражданскому шевиотовому костюму, рубашке и кепке, женщины — платье, демисезонные пальто коричневого цвета, синие беретки. На ногах у всех были армейские сапоги.

26 июня 1944 года на близлежащем аэродроме начальник 2-го (разведывательного) отдела штаба 3-го Белорусского генерал Евгений Васильевич Алешин провожал группу на задание. Под парами стоял Ли-2, генерал говорил о том, что через два месяца группа уже соединится с нашими войсками и он верит, что таким профессионалам, как «Джек», удастся с честью выполнить задание и невредимыми вернуться на базу. В 22.40 самолет с группой на борту взмыл в небо, и примерно в это же самое время в Ставке принималось решение отложить наступление наших войск в Балтике, но разведчики конечно же еще не знали, что вместо двух месяцев им придется «подзадержаться» в Пруссии. А действовать им предстояло,

что называется, в самой преисподней — в этих краях тогда размещалась штаб-квартира Гитлера «Волчье логово», где за неделю до заброски группы было совершено очередное покушение на фюрера — в результате Гиммлер взял регион под личный контроль. До этого сотрудники «Джека» действовали только на оккупированной территории, где разведчикам всегда помогали местные жители, здесь же местные жители, как правило, составляли отряды полевой жандармерии, а потому поддержки ждать не приходилось ниоткуда.

Десантирование состоялось скученно, но указанное на картах мелколесье оказалось труднопроходимым лесом с маховыми соснами — штурман самолета ошибся на шесть километров. Часть группы повисла на деревьях; помогая им, бойцы не успели найти грузовой контейнер, более того, несколько парашютов так и не удалось снять с деревьев, в наступающем рассвете пришлось срочно покинуть место высадки. Таким образом, враг узнал о диверсантах практически сразу. Удачно пересидев дневку под боком проходившей на них облавы, разведчики захватили языка, что дало им возможность сориентироваться по карте. При приземлении «Морж» потянул голеностоп, и во время марша Иосиф постоянно отставал от цепочки разведчиков, что сильно сдерживало темп группы. В ночь на 30 июля, после первого радиосеанса с центром, группа, пытаясь форсировать реку Парве (ныне Луговая), случайно столкнулась с патрулем немцев-курсантов. В завязавшейся перестрелке погиб командир группы — капитан Крылатых, командование принял на себя лейтенант Шпаков.

Несмотря на постоянные облавы, разведчикам удалось обнаружить и обследовать крупный укрепленный район под Инстербургом (ныне Черняховск), о котором было сообщено в Центр. В той же радиogramме Шпаков-«Еж», в память о погиб-

шем товарище, отказался от переименования группы. Немцы, раздраженные неуловимостью группы, мобилизовали большую часть мужского населения Восточной Пруссии, расставляя посты, засады, патрули из гражданских лиц.

Со временем менялся и характер облав — если до этого солдатские цепи было слышно задолго до их появления, проческа велась с шумом и треском, напоминая собой «волчий гон», то теперь замеченные разведчики обхвачивались в полной тишине, и так же, в тишине, кольцо сжималось. Пополняясь продуктами на хуторах, регулярно выходя на связь и беря контрольных «язычков», десантники не оставались незамеченными. А все накапливающаяся общая утомляемость группы давала немцам шансы на поимку диверсантов. К слову сказать, лесной массив в Пруссии довольно крупный, но каждый гектар разделен просеками, по которым легко перемещается автотранспорт, а узловые перекрестки даже снабжены телефонами — и лишь благодаря месяцам, проведенным в родных лесах, удавалось группе, уходить от смерти, просачиваясь порой через немцев, в нескольких метрах от них. Когда же разведчики оказывались в окружении, то, умело замаскировавшись, подпускали вплотную немцев и, встретив врага плотным огнем, прорывали цепь, петляя, уходили в тыл облавы, возвращаясь в район, где уже были ранее, — там, как правило, противник ослабевал свой контроль. Таким образом, не ведая того, группа не дошла до ставки Гитлера каких-то 30 километров, но с Большой земли пришел приказ — повернуть назад. Дело в том, что группа вошла в зону ответственности соседнего, 2-го Белорусского фронта, а действовать приходилось в интересах прежде всего своего «родного» 3-го.

Возвращаясь к месту выброски — в район трассы Кёнигсберг—Тильзит (ныне Советск), группа обнаружила засекречен-

ный аэродром. Здесь открылась еще одна неприятность — Иван Овчаров («Черный») стал страдать приступами кашля, вызванного его хроническим туберкулезом. Эту болезнь он подцепил еще в плену, а медкомиссия перед заброской для «Черного», как для кадрового разведчика, была формальной, понятно, что его внезапный кашель порой мог свести на нет всю скрытность. 19 августа, ведя наблюдение за «железкой», дозор группы обнаружил коллег — недавно брошенную группу «Максим» (командир — майор Максимов Владимир Иванович). К сожалению, вновь прибывшие нарушили правила конспирации — выходили на связь непосредственно с места дневки, а не уходя от нее на несколько километров. Немцы, запеленговав район, его окружили, но просчитались — охотясь на десяток изнеможенных долгими переходами разведчиков, они столкнулись с целым взводом свежих десантников. Разведчики, полностью уничтожив кордон из полуроты немцев, вырвались из западни. После чего группы разделились для выполнения собственных задач. 30 августа «джековцам» в условленном месте сбросили с парашютом грузовой контейнер — в нем оказалось немного продуктов, патроны, батареи к рации и почему-то всего восемь шинелей на девять человек, хотя приближающаяся осень уже давала о себе знать, правда, здесь же лежала винтовка с прибором для бесшумной стрельбы БРАМИТ — теперь десантники могли спокойно охотиться на диких животных, не демаскируя себя, а также заранее уничтожать на хуторах собак, приходя туда за провизией. В это же время Шпаков отдал приказ заложить несколько «почтовых ящиков» — тайников с трофейным оружием и небольшим количеством сухарей. Помимо этого «Еж» лично раздал всему личному составу шинели, оставшись сам в одном «комке».

С наступлением осени хлопот добавилось — стала опадать листва, улучшая ви-

димось для карателей, трава пожухла, и передвигаться бесшумно уже было невозможно. От применения формы противника разведчики отказались в силу того, что нервы у всех были взвинчены до предела — так однажды Иван — «Белый» чуть не расстрелял в упор своего друга Ивана — «Черного». Овчаров до этого, забирая на одном из хуторов продукты, прихватил и майорский китель, а когда облачился в него в лесу, то Целиков, приняв его за карателя, взял товарища «на мушку» — от беды их спасло только своевременное вмешательство сослуживцев. 11 сентября немцы обнаружили группу в районе, где не было специальных частей, поэтому блокированием разведчиков занялся обычный пехотный полк, не имеющий натасканных собак. Десантники находилась на территории заповедника, и их выследил местный егерь — он услышал шелест листвы под ногами парашютистов. Разведчики, поняв, что окружены, заранее определив места сбора, разделились, и каждый маскировался отдельно. Два друга Ивана привязали себя в стволам сосен под самыми кронами, а «Заяц» влез под дёрн около пня, но «Моржа» немцы обнаружили. Разведчик, не желая сдаваться, принял неравный бой — в темноте товарищи набрели на его тело — Иосиф был подвешен вниз головой, с табличкой на немецком: «Так будет с каждым из вас».

Перебазируясь в новый район, «Джек» столкнулись с разведгруппой «Орион» 1-го Прибалтийского фронта под командованием капитана Денисова. Совершив совместный марш и вырвавшись в очередной раз из кольца окружения, разведчики разделились вновь для выполнения собственных задач. Здоровье Овчарова оставляло желать лучшего — Иван таял буквально на глазах, и теперь группе приходилось считаться с его скоростью передвижения, как до этого было с «Моржом». Шпаков вел их в сторону фронта — пред-

стояло выяснить систему оборонительных рубежей поближе к передовой. Однажды на рассвете диверсанты услышали канонаду — это их родной 3-й Белорусский фронт атаковал немцев под Гольдапом, но Центр приказал идти на север Пруссии, в неизведанные еще районы реки Дайме. Разведчики, уже было настроившиеся на скорую встречу с Родиной, повернули назад. Начался третий месяц пребывания группы в тылу. За это время им так ни разу и не удалось поесть горячей пищи (от охоты пришлось отказаться — запах приготавливаемого мяса выдавал расположение базы); помыться в горячей воде; сменить нательное белье и просто элементарно выпататься. Лица ребят осунулись и потемнели, обмундирование поизносилось, а по ночам уже было прохладно. На предыдущем задании «Сойка» обморозила себе руки, и теперь все переживали, как старшина сможет передавать радиogramмы непослушными пальцами.

Один из прусских рассветов застал группу на опушке. Разведчики выбрали себе место под дневку на дне оврага на окраине леса — есть где укрыться и обзор хороший. Однако, когда начался день, оказалось, что в лесу стоят замаскированные танки, а по оврагу то и дело сновали немецкие солдаты из хозяйственных служб за водой. Отдохнуть не получилось, а в сумерках, выбираясь из западни, десантники нарвались на немецкий патруль. Завязалась перестрелка, в ходе которой немцам удалось огнем отсечь Шпакова. На выручку к командиру поспешил переводчик Радиевский, но солдат со всего маху налетел коленом левой ноги на пень и упал, в это же время смолк и автомат лейтенанта. Товарищи оттащили травмированного «Зайца» в безопасное место и, пока немцы не организовали преследования, провели совет. Беглый осмотр ноги показал, что самостоятельно сержант передвигаться не сможет. Наполеон Радиевский по написа-

ным законам разведки вынужден был прикрыть отход остальных — с ним бы группа погибла полностью, но Мельников, оставшийся за старшего, предложил ему ползком выбираться и самостоятельно добраться до условного почтового ящика на старой базе, куда группа вернется после проведения разведывательных мероприятий в заданном районе. Пятнадцатилетний «Орел», понимая, что Радиевский обрекает себя на верную смерть, вынужден был сопроводить своего еще «партизанского» протеже.

Таким образом, группа, лишившись второго командира, разделилась на две подгруппы: «санитарную», в составе «Зайца» и «Орла», и «боевую», которую возглавил старший по званию — «Крот».

Судьба лейтенанта Шпакова оставалась невыясненной.

Мельников повел радисток и Иванов дальше, а двое друзей поползли назад. По непроверенным данным, через некоторое время Центр получил от «Крота» шифровку, что «Еж», «Заяц» и «Орел» пропали без вести. По пути следования к Велау, «Крот» запросил у командования карты — карты группы пропали вместе с «Ежом». В ночь на 1 октября разведчики приняли посылку с Большой земли: сахар, консервы, соль, мыло, махорка, водка, мины, радиопитание, байковые одеяла, вещмешки. Из трех сброшенных тюков один не удалось обнаружить, и он со временем достался противнику. Новые приказы из Центра сделали невозможным возвращение группы на старую базу, куда направились «Орел» с травмированным «Зайцем».

В Центре действиями группы были довольны — из полученных 67 радиogramм около полусотни носили точный информационный характер, однако и немецкое командование было всерьез обеспокоено все не умолкающим передатчиком русских. Мельников зарекомендовал себя подготовленным командиром

группы, но его недостаток — неумение читать карту — превращал разведчиков в слепых котят. Исходя из создавшейся угрозы гибели всей группы, командование решило временно ее влить в группу «Максима». В ходе совместных действий разведчики побывали даже в доме самого Геринга, правда, когда охрана с виллы была уже снята.

В ночь на 12 ноября ПО-2 сбросил над условленным местом два парашюта — грузовой контейнер с зимним обмундированием и нового командира группы — лейтенанта Моржина А.А. («Гладиатор»). А ровно через неделю, уходя из района выхода на связь, группа была вынуждена вступить в огневой контакт с противником; когда же разведчики оторвались от преследования, оказалось, что отсутствует Иван Овчаров — «Черный». В одной из радиogramм «Гладиатор» докладывал, что принятая им группа — это не люди, а тени, удивительно, как они еще умудряются держать оружие и двигаться. Командир просил прислать груз, Центр ответил следующее: «Погода нелётная. Груз сбросить не можем. Вам разрешается выход в Польшу. Примите все меры к сохранению людей». Немцы, видимо, смогли просчитать дальнейший маршрут группы — на пути в Польшу только за двое суток непрерывного марша группа подверглась нападению более полутора десятков облав, в ходе одной из них пропал без вести Иван Целиков («Белый»). Товарищи посчитали его, как и «Черного», погибшим.

Так закончилась осень, и наступила зима — по ночам начал выпадать снег, передвигаться по которому было невозможно, листья с деревьев опали полностью, открывая для наблюдения за лесом огромные площади. Спать на голой земле становилось невозможным. Группа, по наводке из Центра, вышла на лагерь польских партизан недалеко от города Мышинец, которые вырыли для разведчиков

добротную землянку, а Центр прислал очередной груз, правда два мешка из которого упали в расположение 102-й пехотной дивизии немцев. Разведчики по-прежнему вели скрытное наблюдение, а девушки уходили за много километров от базы для выхода на связь с Центром. Но 27 декабря квадрат, где находилась землянка, был плотно окружен специализированной частью СС, на просеках машины, оцетившись пулеметами, встали на расстоянии считанных метров друг от друга, поджарые солдаты с овчарками на поводках, в гробовом молчании, в режиме визуальной связи, тремя цепями двинулись к базе десантников...

Первыми же очередями была смертельно ранена «Сойка», последние ее слова были обращены к Ане: «Если сможешь, скажи маме, что я сделала все, что смогла, и умерла хорошо...»

А бой продолжался, разведчики, оцетившись автоматами, дерзко огрызались, сдерживая цепи атакующих, но вот получил пулю Мельников. «Лебедь» бросилась его перевязывать, а командир, не успевая перезаряжать оружие, стреляет из автоматов товарищей, не замечая, что и сам уже получил отметину свинцом. Огонь немцев все плотнее обкладывает остатки группы. О том, чтобы вырваться из окружения, не могло быть и речи, так как к тому времени оба десантника потеряли слишком много крови. Немцы предлагают сдаться, но вместо ответа израненные разведчики выходят на свой последний «пируэт»: «Гладиатор» и «Крот», нещадно строча из автоматов имитируют контратаку с целью прорыва в лесной массив, а незамеченная Морозова с радиостанцией за плечами ускользнула через запасной лаз в землянке в сторону камышей на болоте. Когда стихли выстрелы, обозленные немцы взорвали последнее жилище группы, а камыши, где пряталась Аня, подожгли. К счастью, влажный из-за снега тростник горел вяло, что и спасло радистку.

Оперативная обстановка на конец декабря 1944 года: «Войска 3-го и 2-го Белорусских фронтов и левого фланга 1-го Прибалтийского фронта осуществляют скрытую подготовку к началу Восточно-Прусской стратегической наступательной операции. Наступление планируется на середину января 1945 года».

Командование, обеспокоенное молчанием «Джека», поручило работающей по соседству группе капитана Черных постараться выяснить ситуацию. С ними через трое суток после трагедии и столкнулась «Лебедь», в тот же день, 30 декабря, она отстучала подробную радиограмму о случившемся в Центр. Разведчики грешили на одного бойца из польского отряда, попавшего в плен, — видимо, парень не вынес пыток и выдал примерное расположение группы. В той же радиограмме Морозова указала, что «Гладиатор» и «Крот», скорее всего, погибли.

Ответ, полученный радиокорреспондентом 2165 («Лебедь»), гласил, что ей предписано влиться в состав группы Черных, а самому капитану приказывалось выдвигаться к плавням реки Вкра вместе с польскими партизанами поручика Игнация Седлиха. Совершив пятнадцатичасовой марш, отряд остановился на отдых на сеновале крестьянина Тадеуша Бжезиньского, где скрытно уже расположились карательные части немцев — разведчиков ждали.... В ходе завязавшегося боя Аня получила тяжелое ранение — разрывная пуля раздробила запястье левой руки. Прикрывая раненую девушку, погибли все бойцы группы Черных вместе с командиром, своими жизнями давшие возможность уйти и радистке, и полякам. С помощью партизан Анна добралась до Вкры, но переплыть она ее уже не могла, а немцы шли по пятам. Польские патриоты решили укрыть девушку в деревне Дзечево, но Анна, понимая, что каратели, обнаружив ее здесь, не пощадят никого из местных,

отказалась и вместе с партизанами продолжала путь вдоль реки.

Укрыли раненую с помощью двух стариков-смолокуров в небольшом болотце, но когда поляки уже возвращались, то направились на немцев — одному удалось скрыться, второй был расстрелян на месте. Уцелевший смолокур и стал свидетелем гибели сержанта Морозовой. Собаки безошибочно определили место, где укрывалась радистка. Аня, прицельно расстреляв обойму пистолета, убила трех фашистов и двух овчарок. Пока немцы перегруппировывались, она успела уничтожить шифры и коды к передатчику. Когда каратели вновь ринулись в атаку, назад их отбросил взрыв «лимонки». Наконец наступила тишина. Выждав некоторое время, трое немцев, под прикрытием однополчан, подойдя к лежке разведчицы, склонились над ней. Аня молча посмотрела на них и разжала уцелевшую правую ладонь, на которой блеснула граната — раздался взрыв... На календаре значилась дата: 31 декабря 1944 года. Изуродованный труп Ани немцы доставили в деревню, где офицер, построив своих солдат, сказал им: «Если вы будете воевать, как эта русская девчонка, Германия будет непобедима». По команде того же офицера солдаты строевым шагом прошли мимо тела разведчицы.

Таким образом, можно смело говорить, что группа «Джек» на территории противника смогла активно проработать в течение полугода — результат для любой группы впечатляющий. Из нашего повествования выпали два разведчика — Радиевский и Юшкевич. После разделения группы на просеке, друзья смогли соорудить из ветки костыль и с его помощью углубиться в лес. Путь на базу у разведчиков был медленным и полным приключений — когда, уже обессиленные, они вошли в один из немецких домов, то нашли там радушный приют трех немок: бабушки, у которой муж погиб на русском фронте в 1915 году, ее дочери полувившей похоронку на своего мужа из-

под Ленинграда в 42-м и ее внучки. Немка со слезами на глазах спрашивала у разведчиков, в каком году погибнет в России и муж ее внучки... Когда нога «Зайца» немного пришла в порядок, десантники двинулись дальше и однажды, заночевав в поле у кромки леса, с утра обнаружили, что находятся в учебном лагере немцев — целый день рядом с ними, новобранцы занимались строевой подготовкой и учебными стрельбами из фаустпатронов. Добравшись до места, разведчики не обнаружили следов пребывания основной группы, в почтовых ящиках отсутствовали записки, а резервная рация лежала нетронутой.

Друзья, взвесив все «за» и «против», решили остаться на месте и ждать возвращения группы. Со временем им удалось установить связь с советскими военнопленными, которые, будучи в доверительных отношениях с охраной, подкармливали диверсантов. Через этих же пленников «Заяц» и «Орел» вышли на местную сеть антифашистов — и пере-

стали испытывать нужду в теплых вещах и продуктах. В декабре, помня первоначальные планы группы, парашютисты вплавь переправились через канал, а добытые данные подробно систематизировали. Вернувшись на точку, организовали побег двух пленных, которые, правда, пропали в первой же боевой операции. Оставаясь без связи, эффективность их работы была неоцененной, но заложенная связь с местным подпольем в дальнейшем сыграла значительную роль. 22 января 1945 года прятавшиеся в сарае одного антифашиста разведчики, наблюдали, как уходили пехотные части немцев, а потом услышали во дворе треск родного «максима» — русские вошли в Пруссию. Встретившись со своими, Радиевский и Юшкевич до конца операции оставались при штабе 39-й армии, передавая оперативному отделу свои личные данные об укрепрайонах немцев, после чего отбыли в разведотдел фронта для подготовки к следующему заданию...

Специальная диверсионно-разведывательная группа «Восход»

ДРГ «Восход», в/ч «Полевая почта 83462», эффективно действовала 6—24 августа 1944 года в тылу Восточно-Прусской группировки немецко-фашистских войск.

Сформирована была в самом конце июля 1944 года путём слияния бывшей диверсионно-разведывательной группы «Орёл» (командир — младший лейтенант Н.Т. Крюков; данная ДРГ действовала в тылу врага в районе Минска в августе 1943—июле 1944 г.) с другой аналогичной, но пока ещё не установленной группой, возглавляемой старшим лейтенантом А.П. Тимченко, при этом из последней были исключены де-вушка-ради-ст и немец-переводчик.

Состав группы — десять человек: командир — старший лейтенант Тимченко («Восход») Андрей Петрович; помощник командира — младший лейтенант Крюков («Орёл») Николай Тихонович; радисты — старший радист младший сержант Панасенко («Ратмир») Константин Иванович и радистка ефрейтор Чигарских («Ветерок») Нина Сергеевна; переводчик — красноармеец Эстис («Мак») Аркадий Абрамович; разведчики — старший сержант Четвертухин («Брат») Даниил (Данил) Иванович, сержанты Беспалов («Круг») Иван Алексеевич и Буров («Учитель») Анатолий Александрович, младший сержант Панов

(«Будда») Анатолий Николаевич, красноармеец Сеницын («Цвет») Николай Михайлович.

Основная задача — установить наблюдение за воинскими перевозками, осуществляемыми гитлеровцами по железнодорожным коммуникациям, связывающим Гольдап через Даркемен (ныне — Озёрск) с Инстербургом (ныне — Черняховск) и Гумбинненом (ныне — Гусев), а через Толльмингкемен (ныне — Чистые Пруды Нестеровского района) — со Шталлупёненом (ныне — Нестеров).

Десантирована была с борта самолёта в ночь с 5 на 6 августа 1944 года в районе восточнопрусского города Гольдап (ныне — польский Голдап), в лесной массив Скаллишер.

После приземления — марш-бросок в лесной массив Байнуер-Вальд, расположенный северо-восточнее города Даркемен. По дороге пришлось закопать, как неисправную (не включалась), радию ефрейтора Н.С. Чигарских.

В лесном массиве Байнуер-Вальд под основную базу выбрали одну из дубрав, находившуюся на берегу реки, вблизи водяной мельницы.

Регулярно выходила в эфир, передавая в Центр ценные разведданные.

В ночь с 19 на 20 августа 1944 года возвращавшееся на базу с боевого задания ядро группы во главе со своим командиром старшим лейтенантом А.П. Тимченко угодила в засаду карателей. Вступившие в бой разведчики, прорываясь, засевших в засаде фашистов уничтожили, но, увы, не без потерь в своих рядах: тяжёлое ранение в живот получил старший лейтенант А.П. Тимченко.

Вопреки неписаному кодексу разведчика, обязывающего любого тяжело раненого немедленно застрелиться, чтобы не быть обузой, старший лейтенант А.П. Тимченко, используя личный код, запросил по радиации санитарный самолёт, что и послужило причиной последующей скорой гибели почти всей разведгруппы «Восход».

Под взлётно-посадочную полосу в лесном массиве Байнуер-Вальд была выбрана широкая лесная поляна. Санитарный самолёт — По-2 — прилетел в 3.00 24 августа 1944 года. Сигналом к посадке ему служили сигнальные огни пяти карманных фонариков: два — в начале полосы; два — в центре; один (обеспечивал младший сержант К.И. Панасенко) — в самом конце.

Посадка и погрузка тяжело раненого прошли успешно, однако сразу же после взлёта самолёт был «схвачен» лучом вражеского прожектора. Чтобы оторваться, пилоту пришлось сбросить на данный пост вражеского ПВО ручные гранаты: те разнесли там одну из служебных построек.

Ещё был слышен едва уловимый гул уходящего на восток самолёта, как дубрава, в которой укрывались разведчики, оказалась плотно блокированной крупными силами карателей.

Попытка под покровом ночи прорваться сквозь плотные цепи в соседний лесной массив не увенчалась успехом. Тогда разведчики стали отходить в центр дубравы. В случае, если и там вдруг нарвутся на вражеский заслон, новый командир группы младший лейтенант Н.Т. Крю-

ков заблаговременно отдал приказ разбиться тогда на мелкие группы по два-три человека и в таком составе пробираться на восток. При этом под место общего сбора им были намечены две явки: первая, промежуточная, — в районе Гольдапа, а вторая (основная) — на западе Сувалкской области.

Утром 24 августа 1944 года старший радист младший сержант К.И. Панасенко послал последнюю — прощальную — радиограмму в Центр, после чего уничтожил рацию и коды.

Догоняя ушедших далеко вперёд боевых товарищей, в высокой траве не заметил препятствия и в результате провалился в глубокую яму, заполненную водой. Это несчастье потенциально и спасло ему жизнь: уже через несколько минут над головой, не заметив его, прошла вражеская цепь. А ещё через несколько минут из глубины леса донеслись звуки жаркого, но скоротечного боя: автоматные очереди и разрывы гранат...

По свидетельству чудом оставшегося в том бою в живых младшего лейтенанта Н.Т. Крюкова, утром 24 августа 1945 года в чаще лесного массива Байнунер-Вальд в неравной схватке с карателями вражескими пулями наповал оказались сражёнными радистка ефрейтор Н.С. Чигарских, переводчик красноармеец А.А. Эстис, разведчики сержант И.А. Беспалов и младший сержант А.Н. Панов. Тогда же на его же глазах один из разведчиков угодил в плен — старший сержант Д.И. Четвертухин. Какая же судьба в том бою постигла двух остальных — сержанта А.А. Бурова и красноармейца Н.М. Синицына, младшему лейтенанту Н.Т. Крюкову было неизвестно.

Добравшись до места первой явки, младший сержант К.И. Панасенко там не встретил никого, но на второй — только одного человека — младшего лейтенанта Н.Т. Крюкова. Безрезультатно прождав двое суток остальных боевых товарищей, вдвоём стали пробираться к линии фронта. По дороге встретили бойцов польской партизанской группы «Вацек», активно действовавшей в тылу врага на оккупированной территории Сувалкской области. В течение нескольких недель, набираясь сил для броска через линию фронта, сражались в их рядах.

28 октября 1944 года лесами благополучно вышли в оперативный тыл советских войск, где были остановлены и задержаны одним из нарядов войск НКВД СССР по охране тыла действующей армии, а на следующий день, 29 октября, были доставлены в свою разведчасть.

Младший лейтенант Н.Т. Крюков и младший сержант К.И. Панасенко оказались единственными уцелевшими из остававшихся в тылу после эвакуации на «Большую землю» по воздуху командира девяти бойцов разведгруппы «Восход». Остальные семеро официально числятся без вести пропавшими в тылу врага в августе 1944 года. Из этих семерых сегодня достоверно известно лишь место захоронения радистки ефрейтора Н.С. Чигарских: согласно польским официальным источникам, погибла 24 августа 1944 года, останки погребены в могиле № 25 воинского мемориала, расположенного по улице Монюшки современного польского города Гжицко (бывший восточнопрусский Лётцен).

Что же касается, первого по счёту командира разведгруппы «Восход» старшего лейтенанта А.П. Тимченко, то из-под Даркемена он на борту санитарного самолёта был доставлен в один из военных госпиталей Вильнюса, но выжил или нет — достоверные сведения пока отсутствуют.

Приказом командующего 3-м Белорусским фронтом № 0638 от 24 августа 1944 года ряд бойцов разведгруппы «Восход», включая старшего радиста младшего сержанта К.И. Панасенко (фамилии остальных пока неизвестны), были удостоены ордена Отечественной войны II степени. Формулировка — «За отличное выполнение операции в тылу противника».

Специальная диверсионно-разведывательная группа «Док»

ДРГ «Док», в/ч «Полевая почта 83462», действовала осенью 1944 года в тылу Восточно-Прусской группировки войск противника.

Состав группы — восемь человек (воинское звание и оперативный псевдоним большинства неизвестны): командир — Прохоров («Док») Михаил Михайлович; заместитель командира — старший сержант Горшков Сергей Яковлевич; радистка — Васильева Тамара Ивановна; разведчики — Сапавичус Иозас Анто (Андреевич) и Ульянов Григорий Семёнович, красноармейцы Бойко Константин Михайлович, Демидович Владимир Иванович и Хмелинко (Хмеленко) Николай Фёдорович.

Десантирована с борта самолёта 13 (по другим данным — 24) октября 1944 года в районе восточнопрусского города Инстербурга (ныне — Черняховск).

В полном составе пропала без вести в тылу врага в октябре 1944 года, что в тех условиях могло означать только одно — была выслезена и уничтожена противником в ходе череды специально для этой цели организованных облав и засад.

По устным утверждениям ветерана советской военной разведки В. Кудряшова, не раз посещавшего в послевоенный период Калининградскую область в целях увековечения здесь памяти и подвига своей погибшей невесты Т.И. Васильевой, в конце октября 1944 года полевым радиоузлом Разведуправления 3-го Белорусского фронта было принято прощальное сообщение от разведгруппы «Док». Радистка Т.И. Васильева передала его открытым текстом, и оно гласило: группа окружена превосходящими силами противника и вынуждена принять свой последний, неравный бой...

В печатных и электронных СМИ данная разведгруппа ошибочно именуется «Сокол». Мнение же сотрудников архива Главного разведывательного управления Генерального штаба Вооружённых Сил России, публично озвученное на страницах 255—267 10-го тома «Книги Памяти Калининградской области», на данный счёт однозначно — не «Сокол», а «Док». Что же касается специальной диверсионно-разведывательной группы «Сокол», то такая при структурах Разведуправления штаба 3-го Белорусского фронта действительно существовала. Причём она тоже была заброшена на территорию Восточной Пруссии в октябре

1944 года и тогда же, как и разведгруппа «Док», пропала здесь без вести. Однако при всём этом разведгруппа «Сокол» имела совершенно иной списочный состав диверсантов-разведчиков.

Специальная диверсионно-разведывательная группа «Кросс»

ДРГ «Кросс», в/ч «Полевая почта 83462», 3-го (диверсионного) отделения разведывательного отдела штаба 3-го Белорусского фронта, действовавшая в сентябре 1944—феврале 1945 года в тылу Восточно-Прусской группировки немецко-фашистских войск.

Состав группы — девять человек: командир — капитан Медников («Кросс») Михаил Иванович; заместители командира — лейтенант Маточкин Н.Ф. (он же — старший радист; по неофициальным данным — Филиппович по отчеству) и старшина Хасанов М.М. (по неофициальным данным — Мингаз по имени); радистка — старшина Усанова (в послевоенный период в замужестве — Лявданская) Екатерина Никитична; переводчик — немец-антифашист Льох Пауль; разведчики — старшины Буланов Афанасий Иванович, Вяткин А.И. (по неофициальным данным — Александр по имени), Кудряшов Ф.И. и Самусев Николай В.

Полученная боевая задача (цитата даётся по архивной справке в/ч 61379 № 24/146 от 29 июня 2006 года): «Сбор сведений о ж.д. [железнодорожных] перевозках противника на участке Браунсберг [ныне — польский Бранёво] — Эльбинг [ныне — польский Эльблонг]».

Десантирована была с борта самолёта в ночь с 27 на 28 сентября 1944 года в лес, расположенный в 40 км восточнее восточнопрусского города Эльбинга (ныне — польский Эльблонг).

Сразу после приземления вся группа собралась вместе в условном квадрате, за исключением разведчика старшины А.И. Буланова, прыгнувшего последним. Меры, принятые по его розыску, результатов не принесли.

Несмотря на яростное противодействие контрразведывательных органов и подразделений противника, разведгруппа «Кросс» успешно выполняла свою смертельно опасную разведмиссию в течение четырёх с половиной месяцев, то есть приблизительно до середины февраля 1945 года.

Имела потери:

— безвозвратные — в лице разведчика старшины А.И. Буланова: официально учтён как погибший в тылу врага 28 сентября 1944 года у восточнопрусского города Эльбинга (основание: подлинник «похоронки», хранящейся ныне в фондах Архангельского государственного социально-мемориального центра «Поиск»). Посмертно (31 октября 1944 года) был удостоен ордена Отечественной войны II степени. Однако весной 1945 года стало известно, что старшина А.И. Буланов в сентябре 1944 года угодил в руки карателей и, в частности, в ночь с 10 на 11 февраля 1945 года содержался под стражей в некоем населённом пункте Лузин. Вероятнее всего, до конца оставаясь верным воинскому долгу и присяге, погиб в немецко-фашистском плену, так и не дождавшись освобождения советскими войсками;

— санитарные — в лице командира группы капитана М.И. Медникова: в середине января 1945 года офицера свалили с ног внезапно открывшиеся старые раны. В связи с этим Центр санкционировал операцию по экстренной эвакуации его из вражеского тыла на самолёте. Под посадочную площадку диверсантами-разведчиками была выбрана тогда поверхность одного из скованных льдом лесных озёр. 16 января 1945 года в ожидании самолёта большого командира они оставили на льду озёра под присмотром радистки — старшего сержанта Е.Н. Усановой (в послевоенный период в замужестве — Лявданская). Экипажу советского самолёта пришлось проявить подлинный героизм, чтобы совершить здесь посадку, и за этот подвиг командир экипажа впоследствии якобы был представлен к званию Героя Советского Союза.

О работе группы «Кросс» вспоминал военный разведчик Николай Бобров: «Осенью 1944 года [...] Катя Усанова, теперь уже в составе группы «Кросс», была десантирована в Восточную Пруссию, под Кёнигсберг. Это одна из немногих групп, выполнившая задание и почти в полном составе вернувшаяся на Большую землю.

Курировал группу «Кросс» полковник Кругляк И.К., профессиональный разведчик. В 1939 году он был внедрен в вермахт обер-лейтенантом. До войны Иван Карпович работал пастухом в немецкой семье под Винницей. Превосходно владея немецким и польским языками, с внешностью «чистокровного арийца», он был отличным кандидатом в высшую разведшколу, которую успешно закончил»⁹.

Специальная диверсионно-разведывательная группа «Клён»

ДРГ «Клён», в/ч «Полевая почта 83462», действовала в августе—сентябре 1944 года в тылу Восточно-Прусской группировки войск.

Состав группы — одиннадцать человек: командир — старшина Цепков («Клён») Константин Александрович; заместитель командира — лейтенант Макаров Николай Николаевич (по другим данным — инициалы Н.В.); радисты — старшина (по другим, очевидно, ошибочным данным — сержант) Анисимова («Ванда») Анна Михайловна и старший сержант Украинский Павел Фёдорович; разведчики — старшина Мовлян (Мовлен) Дмитрий Иванович, старшие сержанты Горелов Пётр Ильич и Чванов Александр Петрович, красноармейцы Ляпунов Владимир Петрович, Меерович Галина Ивановна, Присс Лев Исаакович и Синяк Николай Пахомович.

Десантирована была в ночь с 3 на 4 августа 1944 года с борта самолёта в 25 км юго-западнее восточнопрусского города Тапиау (ныне — Гвардейск) — в район болота Дас-Целау-Брух.

Полученная боевая задача — сбор и передача по радио информации о железнодорожных перевозках гитлеровцев по ветке Кёнигсберг (ныне — Калининград) — Тапиау (ныне — Гвардейск), а также захват пленных.

14 сентября 1944 года группа понесла первые безвозвратные потери: карателями был обнаружен и уничтожен наблюдательный пост за же-

лезной дорогой, на котором в тот момент находились заместитель командира лейтенант Н.Н. Макаров и радистка старшина А.М. Анисимова. Оба этих диверсанта-разведчика пропали без вести.

15 сентября 1944 года карателями была выявлена база разведгруппы «Клён». С этого момента и вплоть, как минимум, до 30 сентября 1944 года группа непрерывно преследовалась. Так, 20 сентября командир группы старшина К.А. Цепков сообщил в Центр: «Основная база разгромлена. Убегаем по болоту. Продуктов имеем на три дня». Далее — строками архивной справки № 24/146 от 29 июня 2006 года в/ч 61379 (Архив Генштаба Вооружённых Сил РФ): «До 15 сентября 1944 года группа успешно выполняла задание, затем её обнаружил противник, разгромил основную базу, и разведчики были вынуждены уходить от преследования по болоту. Боеприпасы и продовольственные заканчивались, груз с самолёта они принять не могли. Последняя радиограмма была передана группой 30 сентября 1944 года, в которой сообщалось о том, что разведчики оторвались от преследования и попытаются выйти из района в направлении линии фронта. Причины прекращения связи неизвестны. Разведчики группы «Клён» считаются погибшими».

Специальная диверсионно-разведывательная группа «Быстрый»

ДРГ «Быстрый» заброшена в августе 1944 года в тыл Восточно-Прусской группировки немецко-фашистских войск.

Состав группы неизвестен, только список безвозвратных потерь — семеро пропавших без вести в тылу врага 21 августа 1944 года: командир группы офицер (но точное воинское звание неизвестно) Горячев («Быстрый») Фёдор Дмитриевич; заместитель командира Гущин Фёдор Кириллович (воинское звание неизвестно, но, вероятнее всего, являлся офицером); радистка старший сержант Сорокина Евгения Ивановна; разведчики старший сержант Пушкарёв Василий Андреевич, младший сержант Лазарев Пётр Иванович, красноармейцы Архангельский Александр Петрович и Кукленков Матвей Михайлович.

Десантирована с борта самолёта 18 августа 1944 года в лесной квадрат, находившийся в 12 км северо-восточнее восточно-прусского города Инстербурга (ныне — Черняховск).

Основные безвозвратные потери (как минимум, пятеро из семерых) понесла 21 августа 1944 года в районе своей предыдущей высадки с самолёта.

Специальная диверсионно-разведывательная группа «Гром»

ДРГ «Гром» заброшена в августе 1944 года в тыл Восточно-Прусской группировки немецко-фашистских войск.

Состав группы неизвестен, только список безвозвратных потерь — шестеро погибших и пропавших без вести (воинское звание и оперативные псевдонимы большинства неизвестны): командир группы старшина Ковалёв («Гром») Владимир Дмитриевич; заместитель командира

(по другим данным — разведчик) красноармеец Козловцев Павел Тихонович; разведчики сержант Любин Михаил Яковлевич, красноармейцы Вишневский Иван Осипович, Гвардин Николай Никитович и Павленко Андрей Иванович.

Десантирована с борта самолёта в ночь с 17 на 18 августа 1944 года в 18 км северо-восточнее города Инстербурга (ныне — Черняховск) — в окрестностях восточнопрусского населённого пункта Малльвишкен (ныне — посёлок Майское Гусевского района).

Основные потери пришлось (сразу пятеро бойцов, включая командира) на первые часы после приземления. Так, командир ДРГ старшина В.Д. Ковалёв и заместитель командира красноармеец П.Т. Козловцев при приземлении получили тяжёлые ранения, в связи с чем оба в беспомощном состоянии были захвачены карателями в плен у восточнопрусского населённого пункта Штимберн (идентифицировать не удалось), находившегося в 30 км северо-восточнее восточнопрусского города Инстербурга (ныне — Черняховск). Дальнейшая их судьба неизвестна. А ещё трое разведчиков — сержант Любин Михаил Яковлевич, красноармейцы Н.Н. Гвардин и А.И. Павленко — пропали без вести сразу после совершения слепого прыжка.

29 сентября 1944 года в тылу врага погиб разведчик красноармеец И.О. Вишневский.

Специальная диверсионно-разведывательная группа «Дятел»

ДРГ «Дятел» заброшена в начале августа 1944 года в тыл Восточно-Прусской группировки немецко-фашистских войск.

Состав группы неизвестен, только список её безвозвратных потерь — одиннадцать пропавших без вести в тылу врага в августе 1944 года: командир группы офицер (точное воинское звание неизвестно) Верхов («Дятел») Иосиф Петрович; заместители командира Ерошёв Фёдор Николаевич и Сергеев Роман Сергеевич (воинское звание обоих неизвестно, но, вероятнее всего, являлись офицерами); радисты старший сержант Ромахин Виктор Николаевич и красноармеец Алегина Валентина Ивановна; разведчики сержант Токарев Михаил Евсеевич, младшие сержанты Рублёв Вениамин Фёдорович и Стакин Михаил Степанович, красноармейцы Вакалюк Николай Петрович, Жила Бронислав Савельевич и Суслин Василий Кузьмич.

Десантирована с борта самолёта в ночь с 4 на 5 августа 1944 года в район, расположенный в 20 км юго-западнее восточнопрусского города Инстербурга (ныне — Черняховск).

В полном составе пропала без вести сразу после приземления в тылу врага — 5 августа 1944 года.

Специальная диверсионно-разведывательная группа «Искра»

ДРГ «Искра» заброшена в конце сентября 1944 года в тыл Восточно-Прусской группировки немецко-фашистских войск.

Состав — семь человек (воинское звание и оперативный псевдоним большинства неизвестны): командир — младший лейтенант Гуцин («Искра») Константин Иванович; помощник командира — старший сержант Крейзман Леонтий (Леонид) Маркович; разведчики — Агас Евгений Вениаминович, Вечтомов Василий Иванович, Дьяковский Пётр Михайлович, Пацюк Николай Никифорович и Угаров Алексей Васильевич.

Десантирована с борта самолёта в ночь с 27 на 28 сентября 1944 года в 15 км юго-западнее восточнопрусского города Инстербурга (ныне — Черняховск).

Имела безвозвратные потери в лице не менее чем четырёх своих военнослужащих. Это — младший лейтенант К.И. Гуцин, командир группы; старший сержант Л.М. Крейзман, помощник командира (погиб 16 ноября 1944 года), а также два разведчика — Е.В. Агас и В.И. Вечтомов.

Специальная диверсионно-разведывательная группа «Каштан»

ДРГ «Каштан» активно действовала в августе—декабре 1944 года в тылу Восточно-Прусской группировки войск противника в интересах командования 3-го Белорусского фронта.

Состав группы — одиннадцать человек: командир — старший лейтенант Мисник («Каштан») Николай Мартынович; заместитель командира — лейтенант Тарасенко Ефим Иванович; радистка — красноармеец Панова Анастасия Нестеровна; разведчик-переводчик — красноармеец Шут Лидия Гавриловна; разведчики — красноармейцы Грищенко Василий Петрович, Евстратов Константин Алексеевич, Камилев Баки, Мазынский (Мазинский) Адам Михайлович, Романович Антон Алексеевич, Тузлуков Николай Васильевич и Шарапов Леонид Николаевич. При этом костяк данной ДРГ (не менее восьми человек), по утверждению авторов сборника «Ненависть, спрессованная в тол», — военнослужащие Отдельного отряда особого назначения (ОООН) НКГБ СССР.

15 августа 1944 года была десантирована с борта самолёта в районе восточнопрусского города Алленштайна (ныне — польский Ольштын) — приблизительно в одном километре северо-западнее станции Молоя.

Однако по состоянию на 24 августа 1944 года уже действовала в окрестностях восточнопрусского города Инстербург (ныне — Черняховск), а по состоянию на 18 декабря 1944 года — «Польша, Лысовск. Глины, д. Дуды-Пушанск».

Основная боевая задача — оперативно наводить советскую фронтную авиацию на автомобильные и железнодорожные магистрали Кёнигсбергского направления.

Понесла безвозвратные потери в лице восьми из одиннадцати своих бойцов:

- 15 августа 1945 года: погиб разведчик красноармеец К.А. Евстратов: «Утонул в канале при прыжке с парашютом. Похоронен: 1 км сев. зап. [северо-западнее] ст. Молоя, Алленштайнс. провинция, В. Пруссия»;

- 24 августа 1944 года: в окрестностях восточнопрусского города Инстербург (ныне — Черняховск) пропали без вести красноармейцы радистка А.Н. Панова и разведчик-переводчик Л.Г. Шут;
- 6 сентября 1944 года: окрестностях восточнопрусского города Инстербург (ныне — Черняховск) пропали без вести красноармейцы В.П. Грищенко, Б. Камилов, А.М. Мазынский (Мазинский) и А.А. Романович;
- 18 декабря 1944 года: в бою с карателями, разгоревшемся в некоей польской деревне Дуды-Пушанск, погиб разведчик красноармеец Н.В. Тузлуков.

Остатки ДРГ «Каштан» в лице командира группы старшего лейтенанта Н.М. Мисник, заместителя командира лейтенанта Е.И. Тарасенко и разведчика красноармейца Л.Н. Шарапова соединились с регулярными частями победоносно наступающей на запад Красной Армии не ранее 18 декабря 1944 года и, предположительно, где-то на территории Польши, но точная дата и место пока неизвестны.

Специальная диверсионно-разведывательная группа «Сокол» (2-го формирования)

ДРГ «Сокол» (2-го формирования), в/ч «Полевая почта 83462», активно действовала в тылу Восточно-Прусской группировки немецко-фашистских войск с 17 июля до 20 сентября 1944 года, но двумя самостоятельными десантными группами.

Списочный состав на момент убытия на боевое задание — тринадцать человек: командир — гвардии лейтенант Шуляк («Сокол») Иван Титович; заместитель командира — старшина Валуев («Вол») Павел Михайлович; радисты — младший сержант Нагорских Анастасия Романовна и красноармеец Калинин («Шиповник») Валентин Григорьевич; разведчица-переводчик — красноармеец Зайцева («Ласточка») Зоя Ефимовна; разведчики — старшины Алиулов Хасинзян (Хазянсян) Алиулович и Белокопытов Григорий Герасимович, старшие сержанты Волчек В.С., Лазарев Алексей Михайлович, Харлов Николай Иванович и Черненко Василий Иванович, сержант Бурнёв Валентин Андреевич и красноармеец Червов Степан Иванович.

Полученный боевой приказ — осуществление негласного контроля за воинскими перевозками, гитлеровцев, производимыми через линию границы (1940 года) Литовской ССР с Мемельской областью Восточной Пруссии нацистской Германии по железнодорожному участку Тильзит (ныне — Советск) — Шауляй.

Десантирована с борта самолёта в ночь с 16 на 17 июля 1944 года в районе уездного города Таураге Литовской ССР.

«Слепой» прыжок ДРГ совершала двумя десантными группами: вначале семь бойцов во главе с заместителем командира старшиной П.М. Валуевым (старшины Х.А. Алиулов и Г.Г. Белокопытов, старший сержант Н.И. Харлов, сержант В.А. Бурнёв, красноармейцы З.Е. Зайцева и Г.В. Калинин), а следом — остальные шестеро во главе с командиром гвардии лейтенантом И.И. Шуляком — старшие сержанты В.С.

Волчек, А.М. Лазарев и В.И. Черненко, младший сержант А.Р. Нагорских и красноармеец С.И. Червов.

Как гласит Архивная справка в/ч 61379, «после приземления группа не собралась, обе части группы стали действовать самостоятельно. Группа Шуляка выполнила поставленную задачу (освещение ж.д. перевозок на участке Тильзит — Шауляй) и в полном составе соединилась с частями Красной Армии 8 августа 1944 года.

Группа Валуева осталась без радиосвязи (р/станция Калинина оторвалась при прыжке и найдена не была) и несколько дней пыталась найти командира группы, но тщетно. В период отсутствия связи с разведотделом группа продолжала выполнять задание, а в начале сентября 1944 года встретилась с разведчиками группы Литвякова Г.Ф. «Олень», радист которой сообщил обо всём в Центр».

20 сентября 1944 года решением Центра первая десантная группа ДРГ «Сокол» (2-го формирования), получив пополнение в лице старших сержантов А.Э. Ямбатрева («Ямб») и Р.К. Зяббаровой («Заря»), прибывших вместе с грузом (включая две рации) по воздуху, была преобразована в самостоятельную ДРГ в/ч «Полевая почта 83462» 3-го (диверсионного) отдела Разведывательного управления штаба 3-го Белорусского фронта — «Вол».

Специальная диверсионно-разведывательная группа «Сокол» (3-го формирования)

ДРГ «Сокол» (3-го формирования), в/ч «Полевая почта 83462», активно действовала с октября 1944 по январь 1945 года в тылу Восточно-Прусской группировки немецко-фашистских войск.

Состав группы неизвестен, только список безвозвратных потерь — восемь без вести пропавших в октябре 1944 года в тылу врага: командир группы старшина Кабаков Павел Павлович, заместитель командира старшина Черненко Василий Иванович; радисты сержант Нагорских Анастасия Романовна и ефрейтор Земсков Александр Петрович; разведчики старшие сержанты Белоусов Александр Кузьмич и Лазарев Алексей Михайлович, ефрейтор Червов Степан Иванович и красноармеец Морозов Василий Антонович.

Десантирована с борта самолёта в октябре 1944 года (но не позднее 16-го числа) в районе восточнопрусского города Инстербурга (ныне — Черняховск). Однако по состоянию на вторую половину 1945 года уже действовала в южном порубежье Восточной Пруссии с Польшей — в районе польского города Зольдау (ныне — Дзялдово).

Согласно донесению о безвозвратных потерях (ЦАМО, ф. 58, оп. 18003, д. 1262):

- 16 октября 1944 года в районе восточнопрусского города Инстербурга (ныне — Черняховск) пропали без вести пятеро бойцов: заместитель командира группы старшина В.И. Черненко, оба радиста — сержант А.Р. Нагорских и ефрейтор А.П. Земсков, и двое разведчиков — старшие сержанты А.К. Белоусов и А.М. Лазарев;

— 20 января 1945 года в районе польского города Зольдау (ныне — Дзялдово) пропали без вести трое: командир группы старшина П.П. Кабаков и двое разведчиков — ефрейтор С.И. Червов и красноармеец В.А. Морозов.

Специальная диверсионно-разведывательная группа «Урал»

ДРГ «Урал», в/ч «Полевая почта 83462», активно действовала с сентября 1944 по февраль 1945 года в тылу Восточно-Прусской группировки немецко-фашистских войск.

Состав — девять человек (воинское звание и оперативный псевдоним большинства неизвестны): командир — Докшин («Урал») Владимир Николаевич; заместитель командира — старшина Поликарпов Александр Фёдорович; радистка — красноармеец Никитина («Утка») Надежда Ивановна; разведчики — красноармеец Ковердяев Иван Фёдорович, военнослужащие (воинское звание неизвестно) Жуков Анатолий Трофимович, Малецкий Владимир Евстахович, Петров Николай Иванович, Редькин Степан Николаевич и Савостиков Василий Михайлович.

Десантирована 12 сентября 1944 года с борта самолёта в районе восточнопрусского города Инстербурга (ныне — Черняховск).

Имела боевые потери:

- безвозвратные — два человека: в сентябре 1944 года пропал без вести разведчик военнослужащий (воинское звание неизвестно) С.Н. Редькин, а 25 февраля 1945 года был «убит при возвращении с задания неизвестными лицами» разведчик красноармеец И.Ф. Ковердяев;
- попали в плен два человека: 16 ноября 1944 года — радистка красноармеец Н.И. Никитина, а 5 декабря 1944 года — заместитель командира группы старшина А.Ф. Поликарпов. Оба в плену выжили и после освобождения Красной Армией в начале 1945 года из немецко-фашистских концлагерей вернулись в свою часть.

Специальная диверсионно-разведывательная группа «Казбек»

«Казбек» — специальная диверсионно-разведывательная группа разведывательного отдела штаба 3-го Белорусского фронта, действовавшая летом — осенью 1944 года в тылу Восточно-Прусской группировки войск противника.

Состав группы неизвестен, только список безвозвратных потерь — двенадцать погибших и пропавших без вести в августе—октябре 1944 года в тылу врага (воинские звания и оперативные псевдонимы большинства неизвестны): командир группы — Чудецкий («Казбек») Валентин Васильевич; заместитель командира — Рошин Александр Александрович; радистки — красноармеец Ларина Надежда Ивановна и Суханова Любовь Сергеевна; разведчик-переводчик — Браузер Виктор Фридрихович; разведчики — Александров Назар Ерофеевич, старшина Карлухин Евдоким Васильевич, сержант (по другим данным — ефрейтор) Комов Александр Михайлович, Падалкин Александр Васильевич,

Седов Николай Фёдорович, Устюжанин Михаил Фёдорович и Фильчаков Александр Александрович.

Десантирована с борта самолёта приблизительно 15 августа 1944 года в районе польского города Сувалки. Активно действовала в Августовских лесах, причём, как минимум, до конца октября 1944 года.

Какие-либо иные сведения в открытой печати отыскать не удалось.

Специальная диверсионно-разведывательная группа «Лось»

«Лось» — специальная диверсионно-разведывательная группа глубинной разведки, заброшенная в конце июля 1944 года в тыл Восточно-Прусской группировки немецко-фашистских войск в интересах, вероятнее всего, разведывательного отдела штаба 3-го Белорусского фронта.

Состав группы — четырнадцать человек: командир — старший лейтенант Угаров («Лось») Иван Трофимович; помощник командира — лейтенант Петлатюк Борис Калинович; радисты — старшина Бежанова Александра Никитична и военнослужащая (точное воинское звание неизвестно) Ермакова Роза Васильевна; разведчики — старший лейтенант медицинской службы Думанчук Степан Иосифович, лейтенант Савицкий Роман Афанасьевич, сержант Свириденко Иван Иванович, младший сержант Демидович Анатолий Семёнович, ефрейтор Масич Иван Емельянович, военнослужащие (точные воинские звания неизвестны) Жердев Василий Пименович, Зотов Андрей Евлампиевич, Кадовик Василий Демьянович, Ковалёв Алексей Павлович, Старшинский Бронислав Осипович и Щетинин Иван Иванович.

23 июля 1944 года в составе данной разведгруппы был десантирован с борта самолёта в районе озера Бушница, что приблизительно в 11 км северо-восточнее города Августов бывшей Белостокской области Белорусской ССР (ныне — территория Подлясского воеводства Республика Польша).

Имела безвозвратные потери, как минимум, в лице двоих бойцов-разведчиков — старшего лейтенанта медицинской службы С.И. Думанчука и ефрейтора И.Е. Масича. Согласно официальным спискам советских воинов, погребённых в польской земле, оба они погибли 2 октября 1944 года и были похоронены в населённом пункте Кшивулька Сувалкского повята современного Подлясского воеводства Республика Польша.

Специальная диверсионно-разведывательная группа «Ясень»

«Ясень» — специальная диверсионно-разведывательная группа глубинной разведки, заброшенная в конце июля 1944 года в тыл Восточно-Прусской группировки немецко-фашистской войск в интересах, вероятнее всего, разведывательного отдела штаба 3-го Белорусского фронта.

Состав группы — девять человек: командир — капитан Чугунов («Ясень») Фёдор Иванович; радистка — ефрейтор Радюшкина Евгения Петровна; разведчики — красноармеец Попов Владимир Александрович, военнослужащие (воинские звания неизвестны) Дрозденко Никифор, Ефременко Иван, Козелко Константин, Костюкевич Виктор, Лукомский Василий, Овчинников Юрий и Орловский Иван.

Десантирована с борта самолёта 25 июля 1944 года в районе города Сувалки современного Подляского воеводства Республики Польша.

Имела безвозвратные потери, как минимум, в лице двоих бойцов — радистки ефрейтора Е.П. Радюшкиной и разведчика красноармейца В.А. Попова: оба погибли 2 октября 1944 года и были похоронены в населённом пункте Гжицко бывшего Сувалкского, а ныне Подляского воеводства Республики Польша.

По неофициальным данным, в послевоенный период бывший командир данной разведгруппы Ф.И. Чугунов якобы поведал о деятельности в тылу врага подчинённых по разведгруппе «Ясень» на страницах журнала «Юность», однако отыскать указанную публикацию в библиотеках Калининграда пока не удалось.

Начиная с октября 1944 года силами разведывательного отдела штаба 3-го Белорусского фронта для заброски в тыл противника более активно начали использоваться иностранные антифашисты (преимущественно немцы) из числа военнопленных, перебежчиков и лиц, пострадавших от нацистского режима. Их подготовка велась в Каунасе.

За линию фронта, на территорию Восточной Пруссии, такие агенты забрасывались, как правило, в немецкой военной форме. При этом каждый из них в обязательном порядке был снабжён соответствующей легендой и отлично выполненными документами для легализации — установленного в вермахте и войсках СС образца солдатскими книжками, командировочными предписаниями, отпускными и проездными билетами и т.д., и т.п.

Всего, согласно архивным документам, в августе 1944—марте 1945 года Разведуправлением штаба 3-го Белорусского фронта было подготовлено и заброшено в тыл противника (но реально первые из них — в конце октября) восемнадцать разведгрупп, состоявших из иностранцев-антифашистов (но в четырёх случаях командиры — русские): четырнадцать радиофицированных групп и четыре группы маршрутных агентов.

Это — разведгруппы: «Ганс», «Гук», «Висла», «Витинг», «Восточный», «Гафен», «Западный», «Зигфрид», «Иво», «Курт», «Леон», «Норд», «Отто», «Студент», «Фриден», «Шлеминг», «Эрих» и «Як». Их общая численность — 50 человек, из которых немцев — 38; поляков — 7; русских — 4; французов — 1.

Правда, как следует из текста шифрограммы начальника разведывательного отдела штаба 3-го Белорусского фронта генерал-майора Е.В. Алёшина начальнику Разведуправления Генштаба Красной Армии генерал-полковнику Ф.Ф. Кузнецову, датированной не ранее конца марта 1945 года, деятельность этих разведгрупп оказалась не достаточно эффективной, поскольку «с тремя группами не была установлена связь: одна группа погибла, вторая предана радистом, третья, очевидно, погибла, т.к. выброшена непосредственно в район активных боевых действий. Из оставшихся 11 групп 2 вышли на связь, но не работали 9 работали от 8 дней до 3 месяцев... 4 группы маршангентов в срок не возвратились, судьба их неизвестна».

Специальная разведывательная группа «Ганс»

РГ «Ганс», сформированная из антифашистов, действовала в конце октября 1944—конце января 1945 года в тылу Восточно-Прусской группировки войск противника.

Состав группы — четыре человека: немцы по национальности, но фамилии их неизвестны.

Десантирована с борта самолёта в ночь с 28 на 29 октября 1944 года на территорию Восточной Пруссии.

На радиосвязь с Центром выходила регулярно вплоть до 26 января 1945 года, после чего в полном составе пропала без вести.

Специальная разведывательная группа «Гук»

РГ «Гук», сформированная из антифашистов, действовала в конце октября 1944—январе 1945 года в тылу Восточно-Прусской группировки войск противника.

Состав группы — три человека: два поляка и один немец, но фамилии неизвестны.

Десантирована с борта самолёта в ночь с 30 на 31 октября 1944 года на территорию Восточной Пруссии.

Регулярно выходила на радиосвязь с Центром вплоть до 9 марта 1945 года — дня овладения данным районом Красной Армией, однако при этом информация поступала от неё явно сомнительного характера.

Как выяснилось позже, радист (национальность неизвестна) сразу после приземления добровольно сдался нацистским властям и начал впоследствии активно сотрудничать с их контрразведывательными органами.

Что же касается двух остальных диверсантов-разведчиков, то те продержались в тылу врага не менее полутора месяцев и лишь в январе 1945 года были выслежены карателями и арестованы. Вероятнее всего, погибли в застенках гестапо.

Специальная разведывательная группа «Висла»

РГ «Висла», сформированная из антифашистов, действовала в декабре 1944—феврале 1945 года в тылу Восточно-Прусской группировки войск противника.

Состав группы — два человека: поляки по национальности, но фамилии обоих неизвестны.

Десантирована с борта самолёта в ночь с 24 на 24 февраля 1945 года на территорию Восточной Пруссии.

29 декабря 1944 года командир группы пропал без вести. Оставшись в одиночестве, радист на связь с Центром больше не выходил. Прячась в укрытии до февраля 1945 года, он дождался прихода в этот район передовых частей победоносно наступающей Красной Армии, с которой тогда же благополучно и соединился.

Специальная разведывательная группа «Витинг»

РГ «Витинг», сформированная из антифашистов, действовала в марте 1945 года в тылу Восточно-Прусской группировки войск противника.

Состав группы — два человека: немцы по национальности, но фамилии обоих неизвестны.

Десантирована с борта самолёта в ночь с 7 на 8 марта 1945 года на территорию Восточной Пруссии.

После приземления установить радиосвязь с Центром не сумели, в результате чего были вынуждены, спрятавшись в укрытии, пассивно дожидаться прихода в этот район передовых частей победоносно наступающей Красной Армии. С последней благополучно соединились в апреле 1945 года.

Специальная разведывательная группа «Восточный»

РГ «Восточный», сформированная из антифашистов, заброшена в марте 1945 года в тыл Восточно-Прусской группировки войск противника и тогда же здесь бесследно сгинула.

Состав группы — два человека: немцы по национальности, но фамилии обоих неизвестны.

Десантирована с борта самолёта в ночь с 9 на 10 марта 1945 года на территорию Восточной Пруссии.

После приземления установить радиосвязь с Центром по каким-то неизвестным причинам не сумела. В тот же период все двое её диверсантов-разведчиков пропали без вести.

Специальная разведывательная группа «Гафен»

РГ «Гафен», сформированная из антифашистов, действовала во второй половине марта 1945 года в тылу Восточно-Прусской группировки войск противника.

Состав группы — три человека: один русский в лице командира группы Артамчука Андрея Григорьевича («Гафен») и двух немцев-антифашистов, фамилии которых неизвестны.

Десантирована с борта самолёта в ночь с 18 на 19 марта 1945 года на территорию Восточной Пруссии.

Радиосвязь с Центром поддерживала до 22 марта 1945 года, после чего в полном составе пропала без вести.

Специальная разведывательная группа «Западный»

РГ «Западный», сформированная из антифашистов, была заброшена в первой половине марта 1945 года в тыл Восточно-Прусской группировки войск противника и тогда же здесь бесследно исчезла.

Состав группы — два человека: командир и радист — оба немцы по национальности, но фамилии неизвестны.

Десантирована с борта самолёта в ночь с 12 на 13 марта 1945 года на территорию Восточной Пруссии. После приземления на связь с Центром по радию не вышла. Пропала без вести в полном составе.

Специальная разведывательная группа «Зигфрид»

РГ «Зигфрид», сформированная из антифашистов, действовала в марте—апреле 1945 года в тылу Восточно-Прусской группировки войск противника.

Состав группы — два человека: командир и радист. Первый — русский, а второй — немец по национальности, но фамилии неизвестны.

Десантирована с борта самолёта в ночь с 13 на 14 марта 1945 года на территорию Восточной Пруссии.

После приземления найти друг друга не сумели. Оставшись один, радист на связь с Центром не выходил. Судьба его неизвестна, поэтому официально внесён в список без вести пропавших.

Что же касается командира, то он благополучно соединился с передовыми частями победоносно наступающей Красной Армии в апреле 1945 года.

Специальная разведывательная группа «Иво»

РГ «Иво», сформированная из антифашистов, была заброшена в декабре 1944 года в тыл Восточно-Прусской группировки войск противника.

Состав группы — три человека: все — немцы по национальности, но фамилии неизвестны.

Десантирована с борта самолёта в ночь с 15 на 16 декабря 1944 года на территорию Восточной Пруссии.

Регулярно выходила на радиосвязь с Центром, однако при этом информация от неё поступала явно сомнительного характера.

Позже подозрения полностью подтвердились: радист действительно оказался предателем. Добровольно сдавшись нацистским властям, по заданиям абвера выдавал в эфир дезинформацию.

Что же касается двух остальных разведчиков, то те, вероятнее всего, погибли в застенках гестапо. По крайней мере, после 25 января 1945 года — дня овладения данного района Красной Армией — никто из них в Разведуправление 3-го Белорусского фронта не прибыл.

Специальная разведывательная группа «Курт»

РГ «Курт», сформированная из антифашистов, действовала в конце октября 1944—конце января 1945 года в тылу Восточно-Прусской группировки войск противника.

Состав группы — три человека: немцы по национальности, но фамилии их неизвестны.

Десантирована с борта самолёта в ночь с 29 на 30 октября 1944 года на территорию Восточной Пруссии.

На радиосвязь с Центром выходила регулярно вплоть до 28 января 1945 года, после чего в полном составе пропала без вести.

Специальная разведывательная группа «Леон»

ГР «Леон», сформированная из антифашистов, действовала в конце декабря 1944—конце января 1945 года в тылу Восточно-Прусской группировки войск противника.

Состав группы — пять человек: два немца, два поляка (фамилии всех четверых неизвестны) и один француз, которым, вероятнее всего, являлся бывший боец-антифашист 121-го партизанского полка имени

Героя Советского Союза О.М. Касаева Белорусского штаба партизанского движения Роже Дэкс.

Десантирована с борта самолёта в ночь с 30 на 31 декабря 1944 года на территорию Восточной Пруссии.

На радиосвязь с Центром выходила регулярно вплоть до 21 января 1945 года, после чего в полном составе пропала без вести.

Согласно информации, которой обладают проживающие во Франции родственники Роже Дэкса, советский диверсант-разведчик Роже Дэкс и находившийся при нём радист в окрестностях восточнопрусского населённого пункта Альтенбург попали в засаду.

Специальная разведывательная группа «Норд»

РГ «Норд», сформированная из антифашистов, была заброшена в первой половине марта 1945 года в тыл Восточно-Прусской группировки войск противника. Состав группы — два человека: командир и радист — оба немцы, но фамилии неизвестны.

Десантирована с борта самолёта в ночь с 13 на 14 марта 1945 года на территорию Восточной Пруссии.

После приземления на связь с Центром по радию не вышла. Тогда же пропала без вести в полном составе.

Специальная разведывательная группа «Отто»

РГ «Отто», сформированная из антифашистов, действовала в январе—марте 1945 года в тылу Восточно-Прусской группировки войск противника.

Состав группы — два человека: командир и радист — оба немцы, но фамилии неизвестны.

Десантирована с борта самолёта в ночь с 12 на 13 января 1945 года на территорию Восточной Пруссии.

Последний радиосеанс связи с Центром провела 27 января 1945 года.

В марте 1945 года с передовыми частями победно наступающей Красной Армии соединился один из двух диверсантов-разведчиков. Судьба же второго неизвестна, в связи с чем он официально внесён в списки без вести пропавших.

Специальная разведывательная группа «Студент»

РГ «Студент», сформированная из антифашистов, действовала в первой половине марта 1945 года в тылу Восточно-Прусской группировки войск противника.

Состав группы — три человека: один русский в лице командира группы Кравцевича («Студент») Ивана Ивановича и двух немцев-антифашистов, фамилии которых неизвестны.

Десантирована с борта самолёта в ночь с 7 на 8 марта 1945 года на территорию Восточной Пруссии.

После приземления собраться вместе не сумели. И с этого момента в результате до сих пор неизвестна судьба командира группы И.И. Крав-

цевича и одного из немцев-антифашистов. Ни разу не вышла в эфир и рация группы.

Второй разведчик-немец, оказавшись в одиночестве, двинулся в сторону линии фронта и 11 марта 1945 года благополучно вышел в расположение советских войск.

Специальная разведывательная группа «Фриден»

РГ «Фриден», сформированная из антифашистов, заброшена в марте 1945 года в тыл Восточно-Прусской группировки войск противника.

Состав группы — три человека: немцы по национальности, но фамилии неизвестны.

Десантирована с борта самолёта в ночь с 9 на 10 марта 1945 года на территорию Восточной Пруссии.

После приземления установить радиосвязь с Центром по каким-то неизвестным причинам не сумела. В тот же период все трое диверсантов-разведчиков пропали без вести.

Специальная разведывательная группа «Шлеминг»

РГ «Шлеминг», сформированная из антифашистов, действовала в марте—апреле 1945 года в тылу Восточно-Прусской группировки войск противника.

Состав группы — два человека: немцы по национальности, но фамилии обоих неизвестны.

Десантирована с борта самолёта в ночь с 8 на 9 марта 1945 года на территорию Восточной Пруссии.

После приземления собраться вместе не сумели. Ни разу не вышла в эфир и рация группы.

Командир группы, оказавшись в одиночестве, до апреля 1945 года, пока этим районом не овладела Красная Армия, скрывался во временных убежищах, после чего прибыл в Разведуправление 3-го Белорусского фронта. Судьба же его двух подчинённых, включая радиста, неизвестна до сих пор, в силу чего оба они официально учтены как без вести пропавшие.

Специальная разведывательная группа «Эрих»

РГ «Эрих», сформированная из антифашистов, направлена в октябре 1944 года в тыл Восточно-Прусской группировки войск противника.

Состав группы — три человека: немцы по национальности, но фамилии неизвестны.

На боевое задание вылетели в ночь с 30 на 31 октября 1944 года, однако над линией фронта самолёт, на борту которого находились диверсанты-разведчики, был сбит фашистами. С этого момента разведгруппа «Эрих» и экипаж данного самолёта в полном составе официально числятся пропавшими без вести.

Специальная разведывательная группа «Як»

РГ «Як», сформированная из антифашистов, заброшена в декабре 1944 года в тыл Восточно-Прусской группировки войск противника.

Состав группы — четыре человека: один русский и три поляка, но фамилии неизвестны.

Десантирована с борта самолёта в ночь с 23 на 24 декабря 1944 года на территорию Восточной Пруссии.

Регулярно вплоть до 5 марта 1945 года выходила на радиосвязь с Центром, однако при этом информация от неё поступала явно сомнительного характера.

Позже подозрения полностью подтвердились: радист был захвачен карателями, после чего дал согласие по заданиям абвера выдавать в эфир дезинформацию.

Что же касается трёх остальных разведчиков, то их судьбе неизвестна, в силу чего они официально причислены к без вести пропавшим.

18.6. Специальные диверсионно-разведывательные формирования, фронтovou подчинённость которых установить не удалось

Разведывательно-диверсионная группа «Гроза»

«Гроза» — специальная диверсионно-разведывательная группа, действовавшая летом 1944 года в тылу Восточно-Прусской группировки войск противника.

Ведомственная принадлежность (военная разведка или НКГБ СССР?), а также фронтovou подчинённость — Разведотдела 1-го Прибалтийского или же 3-го Белорусского фронта — пока точно не установлена.

Состав группы — тринадцать человек (воинские звания и псевдонимы большинства неизвестны): командир — старшина Коротков («Гроза») Василий Семёнович; помощник командира — лейтенант Груздев Николай Дмитриевич; радисты — Архипова Татьяна Исаевна и Моисеенко Мария Андреевна; переводчик — Кондуралов Григорий Аркадьевич; разведчики — младший сержант Белоусов Илья Иванович, красноармейцы Бельский Игнатий Кузьмич, Богданов Борис Михайлович, Бутрин Дмитрий Антонович, Дикович Савелий Дмитриевич, Пулатов Тимервай Тимерваевич, Селявин Иваң Кириллович и Ясковец Николай Васильевич.

Десантирована в ночь с 24 на 25 июля 1944 года с борта самолёта в районе города Шиббена Мемельской области Восточной Пруссии (ныне — территория Литовской Республики).

Какие-либо иные сведения в открытой печати отыскать не удалось.

Специальная партизанско-диверсионная группа «Топо»

«Топо» — специальная партизанско-диверсионная группа, принимавшая участие в разгроме Восточно-Прусской группировки войск противника.

Ведомственная принадлежность и фронтовая подчинённость — не установлены.

Единственное упоминание в открытой печати — на странице 166 6-го тома Книги Памяти Калининградской области «Назовём поимённо», где учтён погибший 9 апреля 1945 года в боях за Восточную Пруссию лейтенант Иван Гаврилович Петраков, военнослужащий 1-го батальона специальной партизанско-диверсионной группы «Топо» (похоронен — в братской воинской могиле посёлка Переславское Зеленоградского района).

Кроме того, в марте 1945 года Разведывательный отдел штаба 3-го Белорусского фронта забросил в тыл Восточно-Прусской группировки войск противника 45 одиночных маршрутных агентов, из них (по национальностям): немцев — 34; русских — 9; поляков — 2. Из этого числа живыми после выполнения боевого задания вернулись только трое (все русские), остальные 42 пропали без вести, но их фамилии неизвестны. [...]

А в начале 1944 года южных провинций Восточной Пруссии в ходе своего легендарного Львовско-Варшавского рейда достигла 1-я Украинская партизанская дивизия имени дважды Героя Советского Союза С.А. Ковпака, во главе которой стоял представитель оперативной разведки Генштаба РККА полковник Пётр Петрович Вершигора, ставший впоследствии Героем Советского Союза (7 августа 1944 года), генерал-майором (8 августа 1944 года) и широко известным в мире советским литератором-мемуаристом.

18.7. Результаты деятельности разведки в 1944 году

В течение всего 1944 года «разведка [...] добывала сведения, необходимые для достижения победы и несла невосполнимые потери.

В конце 1944 года Разведуправление Генерального штаба Красной Армии разработало донесение, которое получило название «Боевая деятельность войсковиков-разведчиков Красной Армии на фронтах Великой Отечественной войны за 1944 год». В донесении сообщалось, что войсковые разведчики в июне—августе 1944 года захватили в плен 65 657 немецких солдат и офицеров, добыли 92 626 документов. Усилиями войсковых разведчиков за 1944 год было уничтожено 371 503 офицера и солдата противника. Наибольший урон противнику нанесли разведчики Карельского, Ленинградского, 1-го, 2-го и 3-го Прибалтийских, 1-го, 2-го и 3-го Белорусских, 1-го, 2-го, 3-го и 4-го Украинских фронтов»¹⁰.

«Кроме разведывательных органов фронтов и армий специальные задачи в ближайшей оперативной глубине выполнялись также мотоциклетными частями. Созданные в первой половине 1944 года мотоциклетные части механизированных и танковых корпусов, танковых армий постоянно вели диверсионные и диверсионно-разведывательные действия в тылу противника в указанной полосе или направлении, применяя засады, налеты и другие специальные способы выполнения поставленных задач. Мотоциклетные части не входили в состав разведывательного комплекта соединений и объединений и подчинялись непосредственно соответствующим командирам и командующим»¹¹.

Все добытые разведывательные данные необходимо было анализировать. Без этого они не могли превратиться в разведывательную информацию, которая позволяла военачальникам принимать верные решения.

Вспоминает бывший начальник 4-го отделения Разведывательного отдела штаба 1-го Прибалтийского фронта полковник в отставке Афанасий Григорьевич Сеницкий: «В минувшую войну мне довелось работать в войсковой разведке сначала Калининского, а затем 1-го Прибалтийского фронта. С 1942 г. и до конца войны, будучи начальником информационного отделения штаба фронта, мне приходилось наблюдать работу группы военных переводчиков в составе 12 человек, находившихся в непосредственном моём распоряжении. Одна из важнейших задач была связана с ведением допроса военнопленных немецкой армии. Известно, что военнопленный солдат, офицер и, тем более, генерал всегда являлись важнейшими источниками информации о противнике. Из их показаний раскрывались планы и замыслы врага, устанавливались численность и боевой состав соединений и частей противника, группировка его сил и средств, размещение штабов, обеспеченность войск продовольствием, боеприпасами и другими видами снабжения, выяснялось политико-моральное состояние личного состава противника. Однако не всякий пленный может или захочет дать исчерпывающие ответы на интересующие вопросы. Это зависит от осведомленности пленного, его принадлежности и занимаемой должности...

Запомнился такой случай ложных показаний немецкого пленного в период подготовки Кёнигсбергской операции. 1 апреля 1945 г. на сторону наших войск перешёл солдат, который на допросе в штабе 2-й гвардейской армии показал, что он принадлежит к 330-му штрафному батальону. По его словам выходило, что немецкое командование готовит наступление из района северо-западнее Кёнигсберга с целью отрезать наши войска, прижать их к заливу Фришес-Хафф и затем уничтожить. Пленный также показал, что в районе Алексваген сосредоточено для этого 175 танков.

Получив такие сведения, наше командование, естественно, обеспокоилось и приказало немедленно доставить пленного в штаб Земландской группировки для тщательной проверки его показаний. В ходе допроса было установлено, что пленный специально направлен в расположение наших войск с целью дать сведения дезинформационного характера. На каждого допрошенного военнопленного составлялся протокол допроса, в котором освещались различные вопросы, в том числе и такие: время и место захвата в плен, принадлежность к части и подразделению, фамилия и имя, год и место рождения, год призыва в армию, образование, боевой и численный состав подразделения, его боевая задача, характер

оборонительных сооружений, место расположения огневых средств, командного пункта, характеристика командного состава, политико-моральное состояние солдат, офицеров и другие вопросы. При оформлении протокола допроса особое внимание обращалось на его краткость, грамотность и последовательность изложения. В конце протокола делались краткие выводы с оценкой полученных на допросе сведений.

Вторая немаловажная задача... по содержанию захваченных документов вскрывались планы противника, нумерация его частей, устанавливался боевой и численный состав, вскрывалась группировка его сил и средств.

Существовал порядок, при котором все документы, захваченные у противника, в любых условиях обстановки доставлялись

в штабы частей, соединений и объединений. В армейских фронтовых штабах эти документы сосредоточивались в информационном отделении разведотдела. Военные переводчики обязаны были разобрать трофейные документы и систематизировать их, распределив по важности и срочности, после чего они переводились на русский язык...

Военные переводчики для работы прикреплялись к офицерам-направленцам. Направленец — это оперативный офицер информационной службы, отвечающий за определенное операционное направление, на котором, как правило, действовала одна общевойсковая армия фронта. Военный переводчик, оказывая ему помощь, выполнял задачи по изучению частей и соединений противника, вел рабочую карту, составлял донесения и сводки...»¹²

Примечания

- ¹ *Рокоссовский К.К.* Солдатский долг. — М., Воениздат, 1988.
- ² *Ржевецев Ю.* Цифры и факты//Назовем поименно. Т. 22. «Летопись фронтового подвига советской военной разведки как спецслужбы, совершенного в тылу врага на Восточно-Прусском направлении». — Калининград, 2009. С. 47—56.
- ³ *Никольский В.А.* «Аквариум-2». — М., 1999.
- ⁴ Люди молчаливого подвига. — М., 1975. С. 261—273.
- ⁵ Здесь и далее цитаты из документов даются по тексту очерка М. Корневского и А. Сгибнева *Всех поименно помнил генерал//Далеко за линией фронта: Документальные очерки о разведчиках.* — М., 1988.

- ⁶ *Корневский М., Сгибнев А.* Всех поименно помнил генерал//Далеко за линией фронта: Документальные очерки о разведчиках. — М., 1988. С. 156—201.
- ⁷ Люди молчаливого подвига. — М., 1987. С. 405—412.
- ⁸ *Бобров Н.* Смертник. — М., 1999. С. 163—169.
- ⁹ Там же. С. 163.
- ¹⁰ *Лота В.И.* Тайные операции Второй мировой. — М., 2005. С. 224.
- ¹¹ *Квачков В.В.* Спецназ России. — М., 2004.
- ¹² Военный институт иностранных языков. — М., 1967.

19.1. Горьковская школа

«Весь 1944 год школа имела относительно равномерный ритм жизни. Шла планомерная подготовка радиотелеграфистов и отправка их на полевые радиоузлы.

На всех фронтах наши войска успешно наступали. В феврале была ликвидирована крупная группировка противника, окруженная в районе Корсунь-Шевченковского. В апреле—мае окончательно очищен от гитлеровцев Крым. В июне—августе проведена крупнейшая стратегическая операция в Белоруссии под шифром «Багра-тион». В июле — Львовско-Сандомирская, в августе — Яско-Кишинёвская, в сентябре — Восточно-Карпатская операции и т.д. Советские войска повсеместно вышли на территорию Румынии, Польши, Югославии, Болгарии, Венгрии, Чехословакии, Норвегии. Осуществлялась на деле историческая миссия Красной Армии — освобождение от немецко-фашистского ига. [...]

8 февраля 1945 года школа передислоцировалась в Арзамас. Руководили переездом представитель Службы радиосвязи РУ подполковник В.В. Михайлов, начальник школы подполковник Петров и начальник штаба капитан Дележа. В Арзамасе, несмотря на зимний период, разгрузка имущества, размещение личного состава и семей офицеров были проведены удовлетворительно. К концу месяца была подготовлена необходимая техническая база и

возобновлен учебный процесс. А вскоре прогремел и победный салют. Окончилась Великая Отечественная война.

Тысячи квалифицированных специалистов подготовила школа за годы войны. Сотни из них успешно выполняли боевые задачи в тылу противника. Многие несли нелегкую службу в разведывательных и партизанских группах, отрядах и соединениях. Выпускниками школы было укомплектовано более 20 радиоузлов разведки фронтов и флотов. По своей квалификации радисты, подготовленные в школе, как правило, превосходили общевойсковых специалистов. Поэтому для обеспечения надежности связи они часто привлекались со своими радиостанциями «Север» к работе в крупных кавалерийских и механизированных соединениях, совершавших рейды по тылам противника, а также десантировались в расположение временно окруженных противником советских соединений и объединений в целях восстановления связи с вышестоящим штабом.

Выпускники школы — радисты разведгрупп, радиотелеграфисты и операторы радиоузлов своей работой обеспечивали надежную радиосвязь во всех звеньях оперативной разведки. За годы войны они передали и приняли сотни тысяч шифрованных радиogramм с приказами и распоряжениями, ценными бое-

выми донесениями. Наши радисты не ходили в атаку, не водили танков, не стояли у орудийных лафетов. Они разили врага информационным оружием в едином строю со всеми воинами Вооруженных Сил. В общем грохоте войны, в унисон артиллерийским канонадам, залпам прославленных «Катюш» и пулеметно-автоматным очередям, по обеим сторонам

линии фронта круглосуточно звучала морзянка «Северков», «Джеков», «Барсов», РАТов и РАФов, управляемых бывшими воспитанниками школы. Наравне с частями всех других родов войск Горьковская (Арзамасская) школа разведчиков-радистов внесла свой вклад в дело победы над немецко-фашистскими захватчиками»¹.

19.2. Связь оперативных групп фронтов

В 1944 году с созданием оперативных групп на фронтах действовали следующие радиоузлы:

- Московский радиоузел (стационарная группа радиоузла БШПД);
- подвижная полевая группа (радиоузел) БШПД;
- радиоузел представительства БШПД на 1-м Прибалтийском фронте;
- радиоузел опергруппы БШПД на 1-м Белорусском фронте;
- радиоузел опергруппы БШПД на 2-м Белорусском фронте;
- радиоузел опергруппы БШПД на 3-м Белорусском фронте.

Московский радиоузел

Передающий центр Московского радиоузла к январю 1944 года имел восемь радиопередатчиков: РАТ-1 (стационарный), РАФ-4 и А-19,-3. Передатчики РАТ и РАФ, вначале питавшиеся от двигателей внутреннего сгорания, впоследствии были переведены на питание от сети переменного тока, что позволило увеличить оперативность и улучшить качество связи. Количество антенн было доведено до восьми. Увеличение нагрузки на радиоузле и отсутствие надежных линий манипуляции между приёмным и передающим центрами потребовали создать филиал передающего центра в Подольске, на котором было установлено четыре передатчика «Джек» и где имелись свободные манипуляционные линии. Незначительное расстояние от приёмного центра до Подольска (15 км) позволяло легко осуществлять импульсную манипуляцию передатчиками. Открытие филиала передающего центра значительно разгрузило основной передающий центр и дало возможность увеличить количество корреспондентов, взятых на связь. По состоянию на 1 июля 1944 года Московский радиоузел имел связь с 60 корреспондентами, а количество сеансов связи доходило до 140 в сутки. Начиная с февраля 1944 года, когда БШПД передислоцировался к линии фронта, московский узел продолжал держать связь с белорусскими партизанскими отрядами.

Необходимо отметить, что практическую помощь кадрами в момент организации Московского узла оказали народные комиссариаты обо-

роны, морского транспорта, речного транспорта, Главное управление гражданского воздушного флота и Народный комиссариат Военно-морского флота, которые выделили для ЦШПД радиоспециалистов и некоторые технические средства. Весь коллектив узла, понимая важность порученной ему работы, отлично освоил технику и добился высоких результатов в обеспечении надежной связи с действующими в тылу противника партизанскими формированиями.

Радиоузел опергруппы БШПД на 1-м Белорусском фронте

Радиоузел был организован на базе узла бывшего Орловского штаба партизанского движения и имел на вооружении: два передатчика (А-19 и «Джек») и пять приёмников (по одному комплекту «Чайка» и УС-ЗС и три комплекта 45-ПК-1). В задачу радиоузла входило обеспечение связи с партизанскими формированиями, которые дислоцировались на направлении действия 1-го Белорусского фронта (соединения Сикорского, Вельского, Гущеня и других). Работа узла велась позкипажно, каждый экипаж имел 4—6 корреспондентов. За время своего существования узел принял и передал 3725 радиogramм на 234 409 пятизначных групп. Штат радиоузла, как и во всех других опергруппах, составлял 37 человек вместе с помощником начальника опергруппы по связи.

Радиоузел опергруппы БШПД на 2-м Белорусском фронте

Радиоузел был сформирован в мае 1944 года, поэтому он не сумел выполнить работу, по объему равную узлам других опергрупп, но и за этот короткий отрезок времени (май—июль) группой была проделана значительная работа. К 1 июня 1944 года радиоузел имел четыре передатчика (СР-8, РСБ, А-19, «Джек») и четыре приёмника (два ВС-312-Д, УП-1 и КС-2).

Целью радиоузла была связь с соединениями Солдатенко, Кирпича, Новикова, Свирида, Иванова и другими, то есть с бригадами в тылу противника на направлении 2-го Белорусского фронта. Незначительный срок, в течение которого пришлось организовывать и разворачивать узел, не дал возможности установить связь со всеми намеченными бригадами. За время своей работы радиоузел принял и передал 1113 радиogramм с общим количеством 78 695 групп.

Воспоминания бывшей радистки полевого радиоузла разведывательного отдела штаба 2-го Белорусского фронта Марии Сергеевны Пановой: «Полевой радиоузел держал непрерывную связь с нашими разведчиками, которые были переброшены за линию фронта, в тыл врага. Разведчики, которые забрасывались туда, были оснащены небольшой несовершенной радиостанцией «Север». Эти разведчики всегда работали в труднодоступных местах, в тылу врага жили на нелегальном положении, связь начинали в неблагоприятных условиях. Поэтому, когда они выходили на связь, все приёмники настраивались на их волну. Круглосуточно работали на «приём». Слышимость была плохая, и кто что услышит, потом всё составлялось в одну радиogramму».

К слову сказать, эти подробности во многом реабилитируют радиостов полевого радиозула Разведывательного отдела 2-го Белорусского фронта в свете следующего факта, датированного сентябрём 1944 года. Так, в ходе приёма практически всякой радиограммы от специальной диверсионно-разведывательной группы «Невский» радисты Центра настоятельно требовали вновь и вновь повторять некоторые слова. В результате её командир капитан И.Е. Черников однажды сорвался и добавил к донесению раздражённое: «Посадите, пожалуйста, на приёмном центре опытного радиста...»

Радиозузел опергруппы БШПД на 3-м Белорусском фронте

«До мая 1944 года узел вместе со своей опергруппой находился на 2-м Белорусском фронте, а после организации нового, 3-го Белорусского фронта был передан последнему. Радиозузел был сформирован на базе узла Смоленского штаба партизанского движения и имел примерно такую же технику и штат, как и другие узлы опергрупп. Он имел на связи до 20 корреспондентов (40—45 сеансов в сутки), работа велась поэкипажно с соединениями Кирпича, Балана, Шкредо, Мисунова, Харланова, Гришина, Садчикова и других. За 1944 год радиозузел принял и передал 10 811 радиограмм на 548 537 групп.

В задачи оперативных групп БШПД на фронтах входила работа по организации полётов транспортной авиации в партизанские соединения и координации действий этих соединений с частями Красной Армии. Они обеспечивали бесперебойную связь с партизанскими формированиями и подпольными партийными центрами, а также с Белорусским штабом партизанского движения. Кроме того, каждая опергруппа имела радиостанции на аэродромах, откуда производились полёты в тыл противника с боеприпасами, вооружением, медикаментами, обмундированием и продовольствием для партизан. Как правило, эти радиостанции держали связь с радиозулами опергрупп, но были попытки и организации связи этих раций с самолетами в воздухе во время их полёта в тыл противника (аэродромная станция «Тропа» на 1-м Прибалтийском фронте).

Помимо аэродромных радиостанций, на советской территории систематически работали радиостанции с различными оперативными задачами. Следует отметить, что радиосвязь полностью оправдала себя и применялась во всех случаях, даже если в наличии были другие средства связи»².

19.3. Трудности радиосвязи ОЦ Банова в Польше

Условия обеспечения радиосвязью соединения «Чёрного» в Польше существенно отличались от тех, которые были в Белоруссии. Если в Белоруссии дислокация бригад и отрядов была относительно стабильной,

то в Польше большинство отрядов и групп постоянно перемещались. Это накладывало отпечаток на всю схему радиосвязи соединения. Расстояние 80—100 км между отрядами является, как известно, неблагоприятным для коротковолновых маломощных радиостанций. Надежную круглосуточную связь на такой радиостанции, как «Север», как наземным, так и отраженным лучами на эти расстояния обеспечить трудно. Радиоузел «Пена» в обстановке постоянного проведения полнотью почти не развертывался. Большинство связей проводилось на радиостанции «Север». Частая смена местонахождения отрядов, а вместе с ними и радиостанций отрицательно влияла также на рабочие частоты на радиоприемниках, которые подбирались для каждого сеанса практически. Все это, естественно, снижало надежность радиосвязи. Об этом говорит и «Чёрный» в своей радиограмме №216 от 9.5.44 г.:

«Я и группы маневрируем, исходя из обстановки, ежедневно. Постоянного места нет. Узлу в наших условиях работать весьма трудно».

И все же в целом радиосвязь в соединении постоянно была относительно устойчивой и полностью отвечала предъявляемым требованиям. И в этом заслуга, прежде всего, самого командира соединения. Он всегда относился серьезно к вопросам радиосвязи и придавал ей большое значение. Умело и полностью использовал всякую возможность обсудить и выяснить вопросы организации радиосвязи, когда сам приезжал в Центр или когда представитель Центра навещал штаб соединения. «Чёрный» больше, чем кто-либо другой из командиров подобных соединений, понимал, что потеря каждого разведчика в тылу врага — это большая утрата, тяжело переживаемая всем коллективом, и в то же время знал, что она не приведет к столь трагическим последствиям, как потеря радиста или самой радиостанции. Из опыта Великой Отечественной войны известно немало случаев, когда потеря радиосвязи с Центром приводила не только к бесполезности существования разведгруппы или отряда, но нередко и к преждевременной их гибели.

«Чёрный» постоянно интересовался состоянием радиоаппаратуры и здоровьем радистов, создавал необходимые условия для успешного решения задач по связи, которые только можно было создать в сложной обстановке вражеского тыла. Он сам берег радистов и радиосредства и требовал этого от своих подчиненных командиров.

19.4. Об отношении к радистам

«Берегите радистов пуще собственного глаза, отвечайте за каждого головой», — говорил «Чёрный».

Радиоузел всегда находился со штабом вместе. Командир части лично следил за ходом радиосвязи узла с Центром или отрядами и группами. Он понимал, что держать радиоузел непосредственно в штабе небезопасно. Авиация противника не раз наносила бомбовые удары по базе после того, как была запеленгована работающая радиостанция узла. И все же отделять радиоузел от штаба соединения не разрешал,

хотя знал, что рисковал. И такая тактика себя оправдала. Особое внимание радиоузлу уделялось при передислокации. Все радиосредства в этих случаях находились в центре колонн под охраной. Разведчики помогали транспортировать аппаратуру, делая это в пределах возможности особо осторожно.

Командир соединения был не только внимательным к своим разведчикам-радистам, но и относился к ним с большим уважением. Он восхищался колоссальной работоспособностью и высоким мастерством своих радистов, и особенно Юрия Ногина. Не переставал удивляться тому, как тот с поразительной быстротой безошибочно зашифровывал и расшифровывал радиограммы.

Особенно хорошие отношения сложились у командира с начальником радиоузла С. Скрипником, с которым он часто на равных обсуждал сложные разведывательные вопросы.

Почти во всех критических ситуациях, когда требовалось обсудить важные вопросы, он приглашал к себе начальника штаба В. Гусева и начальника радиоузла С. Скрипника. Все трое вместе разрабатывали необходимые оперативные документы, о чем неоднократно и убедительно говорит в своих воспоминаниях «Чёрный». Для примера можно назвать «Инструкцию житковическим подпольщикам», подписанную Линьковым, «Чёрным» и Скрипником. В ней ставились разведывательные и диверсионные задачи подпольщикам под руководством Горева, а также давались конкретные указания по их выполнению.

«Чёрный» поручал и полностью доверял Скрипнику составлять обобщенные разведывательные донесения для Центра по материалам, поступившим из отрядов и групп соединения. Обращаясь к начальнику радиоузла, он говорил по этому поводу: «Вот что, сводки от Горева и подрывников обрабатывай за меня. И тотчас — в Центр». На что Скрипник отвечал: «За это не тревожьтесь, товарищ капитан. Задержки не будет».

Командир соединения понимал, насколько трудно приходилось разведчикам-радистам, которые все дни и ночи проводили в землянках на рабочих местах за радиостанциями, видел, как они уставали от однообразной работы. Он понимал их просьбы взять иногда с собой на какую-либо операцию. Сочувствуя радистам и рискуя, он изредка брал с собой Золочевского, Косюкова и других, за исключением Ю. Ногина, которого он особо берёт. Он говорил: «Знал, что Юра обижается, но не брал — берёт. В конце концов, и меня и других радистов всегда кто-нибудь на первый случай мог заменить. Но кто бы заменил в соединении Ногина».

Во всех случаях, когда против соединения проводились карательные операции или по центральной базе наносились бомбовые удары, вспоминает «Чёрный», «мы спали не раздеваясь, а радиоузел и самое ценное имущество держали на санях (повозках). Вести бой с превосходящими силами противника мы не имели права, не могли рисковать радиоузлом, рисковать связью с Центром и отрядами... Все личные встречи в соединении в это время блокировались, а радиостанции Сени Скрипника по-

прежнему выходили в эфир, передаваемые сводки становились все более подробными и квалифицированными».

Давая общую оценку состояния радиосвязи в соединении, «Чёрный» говорит: «...наши радисты не ходили на связь (на встречи) с разведчиками и агентами в городах, не устраивали засад, не брали пленных, но что бы делали мы без них! Чего стоили бы наши разведчики, да и мы сами без выматывающей, однообразной, будничной, казалось бы, работы радистов!»

Внимательное отношение командира соединения к вопросам радиосвязи и самим радистам вдохновляло личный состав радиоузла на безусловное выполнение стоящих перед ними задач, чего бы это ни стоило и как бы ни было тяжело в условиях фашистского тыла. Разведчики-радисты никогда не подводили своего командира.

Так была организована и обеспечивалась радиосвязь в соединении «Чёрного». Аналогично эти вопросы решались и в соединениях Линькова, Бринского, Вершигоры, Фёдорова, Яромова, Скрипки, Н.П. Фёдорова и других. Во главе этих радиоузлов были опытные радиоспециалисты, хорошие организаторы радиолиний в сложных условиях: В.М. Илларионов, Ю.Л. Епихин, В.В. Маслаков, А.Ф. Косюков, Н.Ф. Золочевский, В.А. Ломанович, Г.Я. Стальной, Л.Н. Долгов, Г.Л. Лихо, С.А. Шолохов и другие³.

Примечания

- ¹ Стретович А.П. Истоки формирования и будни Горьковской школы радистов-разведчиков//Позывные военной разведки. — М., 1998. С. 234.
- ² Позывные военной разведки. — М., 1998. С. 409—414.
- ³ См.: Никифоров А.Н. Организация радиосвязи//Позывные военной разведки. Кн.2. — М., 2005. С. 150—166.

20.1. Подвиг разведчиков в Великой Отечественной

«В 1945 г. победоносно закончилась Великая Отечественная война советского народа против фашистско-немецких захватчиков. В Победу внесли достойный вклад и военные разведчики. [...]

Высоко оценивали деятельность советской разведки в годы Великой Отечественной войны видные советские военачальники и полководцы, будущие Маршалы Советского Союза Г.К. Жуков, А.М. Василевский, К.К. Рокоссовский, И.С. Конев, И.Х. Баграмян, Н.И. Крылов, генерал армии С.М. Штеменко и многие другие.

Во время войны выросли замечательные кадры военной разведки. Ее работой в Центре руководили генералы Ф.Ф. Кузнецов, И.А. Большаков, А.П. Панфилов, К.Б. Леонтьев, Н.В. Шерстнев, М.А. Мильштейн; начальники разведок фронтов и флотов — генералы И.Г. Ленчик, В.М. Капалкин, Т.Ф. Корнеев, К.Н. Деревянко, П.П. Евстигнеев, П.Н. Чекмазов, Н.М. Трусов, И.В. Виноградов, Д.Б. Намгаладзе, адмирал Л.К. Бекренев и др. [...]

Отважно ковали Победу в тылу у немцев герои — партизаны и разведчики. Имена Героев Советского Союза В.Н. Леонова, Г.И. Братчикова, Н.П. Фёдорова, А.П. Бринского, В.В. Щербины, К.С. Гнидаша, М.А. Бабикова и многих других сейчас широко известны. А всего за годы войны Героями Советского Союза стали 564 военных разведчика. [...]

Великая Отечественная война была суровым испытанием для военной разведки, и она выдержала его достойно. В ходе войны была разработана эффективная система руководства разведкой, правильное организационное построение ее боевых органов, разумное и результативное их применение в различных видах обеспечения боевых действий. Сложилась славная боевая традиция военной разведки и был создан большой отряд высококвалифицированных разведчиков, которые умело использовали богатый боевой опыт и традиции в послевоенное время. Этими традициями всегда были и есть: преданность своей Родине и народу, верность присяге, мужество, стойкость до самопожертвования при выполнении боевых задач»¹.

20.2. Спецрадиосвязь и подвиг радистов-разведчиков

«В 1943—1945 гг. все разведгруппы были радиофицированными, а за годы войны было подготовлено около 5 тыс. радистов, из которых более 3 тыс. работали в тылу противника. Причем девушки составляли 86% радистов. Многие радисты подолгу находились за линией фронта, как С.П. Мазур, а некоторые по несколько раз забрасывались в тыл противника: восемь раз — Г.А. Серебряков, пять раз — Л.А. Донская и А.В. Болотова, четыре раза — В.Н. Епифанцев, А.И. Вербовская, С.А. Шолохов. Отважно действовали в тылу Е.Я. Вологодская, Л.И. Нищенченко, Н.И. Малышев, К.Т. Давидюк, А.И. Анисимова и многие другие. Радиотки А.А. Морозова и Х. Кульман возглавляли разведгруппы. Им посмертно было присвоено звание Героя Советского Союза. К великому сожалению, почти 25 % направленных в тыл врага радистов с заданий не вернулись.

Массовое использование нашими разведчиками радиосвязи стало возможным благодаря созданию в Научно-исследовательском институте ГРУ конструктором Б.А. Михалиным и крупным ученым профессором Б.П. Асеевым замечательной малогабаритной радиостанции «Север». В 1941 г. радиозавод имени Козицкого в Ленинграде выпустил всего 300 радиостанций, а уже в 1943 г. ежемесячно выпускал 2 тыс. Это позволило полностью удовлетворить потребности партизан, подпольных формирований и фронтовых разведчиков»².



*Николай
Васильевич
Шерстнев*

«Говоря о роли и значении радиосвязи в военной разведке, бывший во время войны руководителем агентурного отдела Разведуправления Генштаба Н.В. Шерстнев сказал: «Минувшая война еще раз подтвердила значение радиосвязи как решающего фактора разведывательной работы и то, что без постоянной, надежной и оперативной связи не может быть и речи как о руководстве агентурой, так и о полезности ее работы».

В свою очередь, руководитель партизанского движения в годы войны П.К. Пономаренко хорошо сказал о роли радиофикации партизанского движения: «Радиосвязь, широко внедренная в партизанском движении, подняла это движение на новую, более высокую ступень. Движение стало более управляемым и направляемым, стало возможным проводить крупные координированные операции большими силами партизан, организовывать в широком объеме авиационные перевозки в интересах партизанского движения, значительно улучшить боевое снабжение, вывоз из тыла врага раненых. Без радиосвязи ничего этого осуществить было бы невозможно». [...]

Неувядаемой славой покрыли себя наши разведчики-радисты. Их действия в тылу немецко-фашистских войск в годы Великой Отечественной войны полны примеров мужества, стойкости, находчивости и, прежде всего, беззаветной преданности Отчизне.

Всего в годы войны в тыл немецко-фашистских войск по линии военной разведки и партизанского движения было направлено свыше четырех тысяч разведчиков и партизан-радивов. Свыше половины из них в тылу врага выполняли задания два и более раз. Почти все они были награждены высокими государственными наградами. Четыре человека удостоены звания Героя Советского Союза (Морозова, Кульман, Шевцова, Алексонис). [...] Своими славными делами они внесли достойный вклад в дело разгрома германского фашизма»³.

20.3. Вместо посткриптума. Почему мы победили только в сорок пятом?

«В годы Второй мировой войны резко повысилась зависимость войск на фронте от удаленных источников боеприпасов, ГСМ, продовольствия. Основными видами транспорта были железнодорожный, который обеспечивал подвоз всего необходимого от источников снабжения до войсковых баз, и автомобильный, который доставлял в войска все необходимое с баз. Снабжение по воздуху производилось в относительно небольших размерах и только при господстве в воздухе. Как правило, оно сопровождалось большими потерями и было кратковременным.

Но железнодорожный транспорт (и отчасти автомобильный) более уязвим для диверсий, чем даже гужевые обозы эпохи Наполеона. Что очень важно, имелись средства, позволяющие выводить из строя автомобильный и особенно железнодорожный транспорт, не вступая в бой с войсками противника. Вот эти обстоятельства и позволяли говорить о том, что в условиях предвоенного Советского Союза (обширность территории, растянутость коммуникаций, сравнительно невысокая плотность дорог, обилие непроходимых лесов) действия партизанско-диверсионных групп в тылу агрессора могли стать решающим фактором победы»⁴.

«В декабре 1941 года Сталин согласился с П.К. Пономаренко, что «систематическими диверсиями можно закрыть движение на железнодорожных магистралях, ночное движение на автомобильных дорогах и сделать неполноценным дневное движение. Это заставит противника снять с фронта десятки дивизий на охрану коммуникаций, которые в конечном счете затруднят диверсии, но не ликвидируют их».

Сталин не возразил, но предложил решать эту задачу за счет добываемых партизанами трофеев, что было явно невыполнимо. Опыт убедительно показывал, что эффективность применения партизанами минно-взрывных средств для подрыва мостов, автомашин, крушения поездов в сотни раз выше, да и сопряжено с меньшими потерями с нашей стороны, чем бомбовые удары по железнодорожным и автомобильным коммуникациям противника. Но всю войну удары по железнодорожным коммуникациям авиации увеличивались, а партизаны не

могли закрыть движение на железнодорожных магистралях с весны 1943 года только из-за недостатка минно-взрывных средств и отсутствия оптимального планирования операций. [...] В этот период партизаны испытывали острую нужду в минно-подрывных средствах и при достаточном обеспечении ими могли бы уже в 1943 году отсечь вражеские войска на Восточном фронте от источников снабжения»⁵.

«Борьба с вражеской армией для партизан может вестись только организацией крушений, подрывом автомашин и бронетехники минами и, при благоприятных условиях, нападениями из засад. Бои партизан с частями вермахта в его тылу были сопряжены для партизан с большими потерями, чем на фронте. Два украинских и шесть ленинградских партизанских полков, вступив в прямое боевое соприкосновение с оккупантами, несмотря на героизм, были разгромлены.

Эксплуатируемая железнодорожная сеть противника на 1 января 1943 г. составляла 22 тыс. км. Партизаны почти без потерь совершали диверсии на участках, где на 100 км приходилось не менее двух тысяч вражеских солдат. Так охранялись только наиболее важные участки дорог. Если бы партизаны совершали диверсии на всем протяжении, и противник довел плотность охраны до полка на каждые 100 км, то общая численность охраны железных дорог на оккупированных территориях превысила бы 400 тыс. человек — но и она не спасала бы железную дорогу от партизан-диверсантов. [...]

Партизаны при должной организации и руководстве были способны полностью отрезать действующую армию от своих тыловых баз и тем самым уже к концу 1943 г. сделать дальнейшие боевые действия вермахта на Восточном фронте невозможными. Для длительного закрытия движения на железных дорогах и ночного на автомобильных требовалось немного: доставлять партизанам ежемесячно около 2 тыс. тонн минно-взрывчатых и поджигательных средств. Это только на первые 3—4 месяца операции под кодовым названием «Капут оккупантам». Потом противник был бы деморализован и ослаблен, и расход средств на отсечение вражеских войск на фронте от источников снабжения уменьшился бы. [...]

Однако партизанам в Великую Отечественную войну так и не удалось отрезать вражеские войска на фронте от источников снабжения, хотя такая задача формально ставилась, планы прекращения движения на железных дорогах и ночного движения автотранспортом утверждались Верховным Главнокомандующим. Главной причиной этого была некомпетентность руководителей партизанской войны, в том числе и Верховного Главнокомандующего Иосифа Сталина»⁶.

20.4. Эпилог

Тактика действий разведывательно-диверсионных формирований в годы Великой Отечественной войны отличалась большим разнообра-

нием. Применялись засады, налеты, диверсии, как своеобразный способ действий являлся рейд диверсионных формирований.

Важным видом деятельности разведывательно-диверсионных формирований явилось ведение разведки как в интересах обеспечения повседневной деятельности самих формирований (разведка «на себя»), так и в интересах войск действующих фронтов.

Самоотверженная работа военных разведчиков была высоко оценена правительством. Более 180 тыс. военных разведчиков было награждено боевыми орденами, 121 из них присвоено высокое звание Героя Советского Союза, а разведчику В.Н. Леонову это звание было присвоено дважды.

Тем не менее военное руководство страны не сумело в полной мере оценить возможности разведывательно-диверсионных подразделений, и после войны они были расформированы. В операции по разгрому японской группировки в Маньчжурии, как и в 1939 году, разведывательные сведения в интересах командования добывались силами подразделений тактической разведки.

Приложение *Руководители военной разведки в 1944—1945 годах*

Структура	Период	Воинское звание	ФИО
Центральный аппарат			
Нач. ГРУ ГШ РККА	До 1945	генерал-майор	Ильичёв И.И.
Нач. РУ РККА	До 1946	генерал-лейтенант	Кузнецов Ф.Ф.
Начальники РО фронтов			
Фронт	Период	Воинское звание	ФИО
Западный	До 04.1944	генерал-майор	Алешин Е.В.
Ленинградский	До 07. 1945	генерал-лейтенант	Евстигнеев П.П.
Южный	До 08.1942	генерал-лейтенант	Васильев А.Ф.
	08—10.1943	генерал-майор	Грязнов М.Я.
Карельский	До 01.1944	генерал-майор	Поветкин Ф.Ф.
	01-11.1944	полковник	Василенко В.И.
Волховский	?	?	?
Забайкальский	07.1944—10.1945	генерал-майор	Попов П.А.
Дальневосточный	1943	генерал-майор	Соркин Н.С.
1-й Прибалтийский с 20.10.1943	До 02.1945	генерал-майор	Хлебков А.А.
2-й Прибалтийский с 20.10.1943	До 01.04.1945 г	генерал-лейтенант.	Маслов М.С
3-й Прибалтийский (21.04.—16.10.1944 г.)	?	?	?
1-й Украинский с 20.10.1943 г.	До 04.1944	генерал-лейтенант	Виноградов И.В.
	04.1944—5.1945	генерал-майор	Ленчик И.Г.
2-й Украинский с 20.10.1943 г.	1944—06.1945	генерал-майор	Поветкин Ф.Ф.

Структура	Период	Воинское звание	ФИО
3-й Украинский с 20.10.1943 г.	До 1945	генерал-майор	Рогов А.С.
4-й Украинский с 20.10.1943 г.	До 08.1945	генерал-майор	Грязнов М.Я.
Белорусский до 17.02.1944 г.	до 17.02.1944 г.	генерал-лейтенант	Чекмазов П.Н.
1-й Белорусский	17.02.1944—1945	генерал-лейтенант	Чекмазов П.Н.
	1945	генерал-лейтенант	Трусов Н.М.
2-й Белорусский	04.1944—06.1945	генерал-лейтенант	Виноградов И.В.
3-й Белорусский	04.1944—06.1945	генерал-майор	Алешин Е.В.

Примечания

- ¹ Павлов А.Г. Военная разведка в 1941—1945 гг.// Кочик В.Я., Лурье В.М. ГРУ: Дела и люди. — СПб., 2002. С. 596.
- ² Там же. С. 595.
- ³ Цит. по: Героические дела разведчиков-радистов в годы Великой Отечественной войны 1941—1945 годов. С.137—146.
- ⁴ «Солдат удачи». 1995. № 5.
- ⁵ Старинов И.Г. Мины замедленного действия. Альманах «Вымпел». — М., 1999.
- ⁶ «Солдат удачи». 1995. № 5.

ТАКТИКА ДЕЙСТВИЙ В ТЫЛУ ВРАГА В ГОДЫ ВЕЛИКОЙ ОТЕЧЕСТВЕННОЙ ВОЙНЫ

Тактика действий разведывательно-диверсионных формирований в годы Великой Отечественной войны отличалась большим разнообразием. Применялись засады, налёты, диверсии и, как своеобразный способ действий, рейд диверсионных формирований.

Важным видом деятельности разведывательно-диверсионных формирований являлось ведение разведки как в интересах обеспечения повседневной деятельности самих формирований (разведка «на себя»), так и в интересах войск действующих фронтов.

21.1. Тактика разведывательно-диверсионных групп

Для рассмотрения тактико-специальной подготовки разведчиков в годы Великой Отечественной войны обратимся к литературным и документальным свидетельствам.

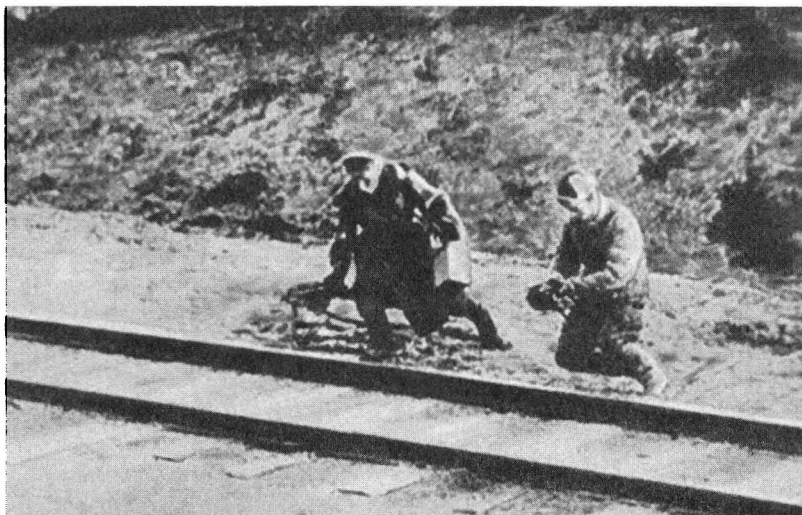

21.1.1. Подготовка

Подготовка к операции и заброске в тыл врага отдалей предварительного боевого распоряжения командиру РГ о формировании и подготовке группы к выполнению боевой задачи. С этой целью командиру доводили общую задачу и характер действий. Боевой приказ отдавался перед выводом группы в тыл противника.

Постановка боевой задачи

Как обычно, подготовка к боевым действиям начиналась с постановки боевой задачи. Пример — боевая задача диверсионно-разведывательной группы «Смельчаки».

Сентябрь 1942 года.

«Вам поручается выполнить ряд ответственных заданий в тылу немецко-фашистских войск:

1. 10 сентября 1942 года вы по указанному вам маршруту должны перейти линию фронта и прибыть в район Витебск—Шумилово—Городок.

2. Основной целью вашего пребывания в тылу противника является: организовать силами группы (а при возможности с помощью партизанских отрядов) систематическую диверсионную работу на коммуникациях противника в районе Витебск—Полоцк—Невель (взрыв мостов, минирование выемок и перекрестков дорог, крушение воинских эшелонов).

3. Уничтожение складов горючего, боеприпасов, продовольствия и снаряжения противника, а также вывод из строя узлов связи и предприятий, работающих на немцев.

4. Одновременно с этим вам поручается вести в тылу противника разведку в направлении вскрытия и установления:



- а) пунктов сосредоточения немецких войск и техники;
- б) подготовки противника к химической войне;
- в) дислокации и наименования разведорганов;
- г) предателей и изменников Родины;
- д) рода и характера имеющихся и строящихся укреплений;
- е) точного расположения аэродромов, с указанием количества и типов самолетов. Расположения зенитных батарей, наличия естественных площадок, которые могут быть использованы под аэродромы для высадки наших десантов, численности и дислокации немецких войск вблизи этих площадок;
- ж) точного расположения радиостанций, складов, электростанций;
- з) порядка передвижения населения по шоссейным дорогам и водным путям, системы учета населения, прописки, выдачи пропусков. В каких пунктах происходит проверка документов и какие документы необходимы для беспрепятственного передвижения...

В случае захвата планов, шифров, кодов, штабных документов противника, а также все добытые вашей группой данные доставляете... через выделенного из группы связника.

Для курьерской связи с вашей группой устанавливается следующий пароль...»

Одним из наиболее важных этапов в подготовке командира разведгруппы к действиям в тылу противника является работа с картой.

Работа с картой

У Леонида Соболева в повести «Зеленый луч» описан эпизод, касающийся подготовки командира разведгруппы: «Майор держал в руках карту крупного масштаба, а Воронин, подняв глаза к подволоку, неторопливо и обстоятельно описывал местность, по которой группе придется пробираться ночью. Походило, будто на подволоке была копия карты, — с такой точностью он перечислял приметные места, способные служить в темноте ориентиром: резкие повороты ущелья, по которому придется уходить от места высадки, аллею, ведущую к сгоревшим домам совхоза, откуда лучше взять прямо на север, чтобы пересечь шоссе в наиболее пустынном месте. Он добрался уже до виноградника, означавшего место безопасного подъема в горы...

— Кончили? — спросил майор. — Это мы с вами пока без противника раз-

гуливали, как на кроссе в Сокольниках... А если возле шоссе — помните, высотка там удобная — немцы заставу догадались выставить? Поищите-ка, лейтенант, куда вам тогда подаваться... Нет, нет, а — остановил он его движение, — вы карту не трудитесь доставать, вы на нее уже насмотрелись. Припоминайте без карты...

— Трудновато, товарищ майор...

— А если на берегу придется вспоминать? Тут-то легче, никто не стреляет, не торопит... Вспоминайте, лейтенант, пока есть время. Карта у командира должна вся в мозгу быть, мало ли что? А если вы ее потеряете?

— Я старшине Жукову вторую дал, — обиженно сказал Воронин.

— Подумаешь, сейф нашли... А если ваш Жуков на мину наступит? Нет, уж, давайте-ка без карты...».

21.1.2. Вывод в тыл противника

Наземный

После подготовки группы забрасывались в глубокий тыл врага для выполнения поставленных им боевых задач. Основным способом переброски в первое время войны был переход линии фронта (в зимние месяцы, как правило, на лыжах). Проходили обычно на флангах, где не было сплошной линии обороны, где отдельные опорные пункты чередовались с промежуточными участками — зонами патрулирования и наблюдения. Но, к сожалению, подготовка не включала в свою программу тактику перехода линии фронта, слабо обобщался опыт предыдущих групп. Нередко они сталкивались с непредвиденными обстоятельствами: то на их пути неожиданно возникала глубоко эшелонированная оборона, то оказывалась сплошная линия окопов там, где предполагалось «окно», и т.п. В результате приходилось прорываться с боем, неся значительные потери, или откладывать сроки перехода, менять его место. Но переход линии фронта был только половиной дела. Группам предстояло пройти сотни километров через воинские части немцев, охранные отряды и полицию. Наиболее опасными на маршрутах движения были переходы железнодорожных и шоссейных магистралей и водных препятствий. Ситуация в прифронтовом тылу часто менялась, разведчики сталкивались с неожиданным появлением новых гарнизонов. Их подстерегали засады. Вслед за ними по лыжне, оставлявшей предательский след, устремлялись в погоню охранники и полицейские.

Воздушный

С середины 1942 года все большее, а впоследствии — основное значение приобрел выброс на парашютах. На парашютах также сбрасывали и имущество: боеприпасы, продовольствие, запасные батареи к радиостанциям. Вот как описывает Овидий Горчаков выброску в своей документальной повести «Лебединая песня»:

«Слепой прыжок! Никто в разведгруппе капитана Крылатых с кодовым названием «Джек» еще не прыгал вслепую в тыл врага. Слепой прыжок — самый опасный. Внизу тебя не ждут верные друзья, никто не разведал обстановку, никто не подготовил приемную площадку с сигнальными кострами. Случалось, десантные группы прыгали прямо на головы врагов, в самую их гущу, и умирали еще в воздухе, прошитые очередями пулеметов и автоматов, или в неравном бою в первые минуты после приземления. Бывало, что и попадали в плен. Или тонули в каком-нибудь озере, болоте или реке.

Внизу — белое пятно на карте. Внизу — неизвестность. Внизу — враг. Как поведет себя эта группа разведчиков, еще не спаянных совместным боевым опытом?

«Стрелок-парашютист, — мелькают в памяти капитана строки из инструкции для гитлеровских десантников, — начинает свои действия, как правило, в том положении, которое пехотинцу показалось бы отчаянным и безнадежным». Что ж, верно подметили господа фрицы...»

Да, «слепой прыжок» — это всегда риск, если учесть, что он всегда совершался ночью. Прыжок в ночь, в неизвестность. Риск. Без него никуда в разведке. Недаром говорят: «Риск — отец разведки, осторожность — ее мать».

21.1.3. Переход группы в заданный район

Допустим, выброска прошла успешно, парашюты надежно спрятаны, грузовые тюки найдены, группа вся в сборе и готова к действию. По этому поводу у писателя, бывшего войскового разведчика Эмануила Казакевича в повести «Звезда» очень точно подмечено: «Надев маскировочный халат, крепко завязав все шнурки — у щиколоток, на животе, под подбородком и на затылке, разведчик отрешается от обычной житейской суеты, от великого и от малого. Разведчик уже не принадлежит ни самому себе, ни своим начальникам, ни своим воспоминаниям. Он подвязывает к поясу гранаты и нож, кладет за пазуху пистолет. Так он отказывается от своего прошлого и будущего, храня всё это только в сердце своем. Он не имеет имени, как лесная птица. Он вполне мог бы отказаться и от членораздельной речи, ограничившись птичьим свистом для подачи сигнала товарищам. Он срастается с полями, лесами, оврагами, становится духом этих пространств — духом опасным, подстерегающим, в глубине своего мозга вынашивающим одну мысль: свою задачу. Так начинается древняя игра, в которой действующих лиц только двое, человек и смерть». Главное, выброска прошла незамеченной, теперь надо быстро покинуть это место, не оставляя следов. Ночью разведгруппа, оцетинившись дозорами спереди, справа и слева, ускоренным темпом удаляется с места выброски. С наступлением рассвета порядок движения разведчиков меняется. Они скрытно следуют от одного пункта к другому. Это не простое передвижение, а кропотливая и напряженная работа, требующая от разведчиков специальной подготовки. Достигнув указанной командиром точки, дозорные внимательно изучают лежащую впереди местность. Сначала они осматривают ближнюю зону, затем — среднюю и дальнюю. От пытливого глаза дозорных не ускользает ни одна деталь. Они обшаривают глазами, усиленными восьмикратным биноклем, кусты и кроны деревьев, просеки и поляны, внимательно осматривая обнаруженные следы и прислушиваясь ко всем посторонним звукам. Если дозор не обнаруживал ничего подозрительного, он подавал группе условный сигнал «путь свободен», а пара дозорных снова двигалась от одного намеченного пункта к другому. Вслед за ними на удалении трехсот метров все остальные тоже следовали от укрытия к укрытию. Специально назначенные бойцы вели наблюдение вправо, влево и в тыл. Идущий позади ядра группы боец еловой веткой заметал следы, если передвижение происходило по снегу. О передвижении в тылу хорошо сказано в повести бывшего радиста разведгруппы Артемия Лукина «Разведка уходит в ночь...»: «Шли мы довольно сложным и отнюдь не прямоли-

нейным маршрутом, намеченным еще в штабе. Была в нем своя логика — он проходил по районам и дорогам, особенно интересующим командование... Переходы, как правило, осуществляли ночью, руководствуясь картой и компасом. Поначалу я очень удивлялся великому умению лейтенанта и еще некоторых разведчиков наметить, скажем, для дневки маленькую рощицу километров за двадцать и к утру точно выйти к ней, нисколько не блуждая. Это ночью-то, на незнакомой местности! Постепенно и я стал учиться у них...»

21.1.4. Способы ведения разведки

Наблюдение

Вот как в той же документальной повести описывается будничная работа бойцов по ведению разведки:

«Бывали и такие удачные места, где мы задерживались дня на два-три, создавая что-то вроде временной базы. С нее налегке и уходили разведчики в разные стороны добывать нужные сведения. А командир группы с нами, радистами, занимался обработкой информации, кодированием. Работы хватало... Разведчикам приходилось часами лежать у дороги, подсчитывая, чего, сколько и в какую сторону по ней проехало, или сидеть в ветвях дерева, наблюдая за фашистами, орудовавшими на железнодорожной станции, полевом аэродроме или в селе. Во время своих переходов, ночных, а иногда и дневных, мы тщательно фиксировали немецкие полевые линии связи, движение автоколонн, места и характер инженерных работ. Пригодилось нам и знание опознавательных знаков, нанесенных на немецкие автомобили. Наблюдение было не только главным, но и самым надежным источником добываемых сведений. Но увидеть всё своими глазами мы, конечно, не могли: не так уж много нас было. Поэтому широко использовался и такой способ добывания сведений, как опрос местных жителей...»

Если в группе был человек, хорошо владевший немецким языком, тогда при подходящих условиях применяли подслушивание телефонных разговоров, подключаясь к линии связи немцев.

Поиск

Поиск в общевойсковой разведке.

Поиск проводится с целью захвата пленных, документов, образцов оружия и снаряжения. Кроме того, поиском могут решаться и другие задачи, как то: разведка местности, укреплений, сооружений, препятствий и заграждений противника, установление мест огневых позиций, штабов, складов, узлов связи и т.д. Разведывательная группа, действующая в поиске с задачей захвата пленных, разбивается на подгруппы: нападения (захвата), обеспечения и разграждения. В каждой подгруппе назначается старший. Подгруппа нападения (захвата) непосредственно нападает на объект, захватывает пленных (документы, оружие) и уводит

(уносит) их. Подгруппа обеспечения прикрывает огнем действия и отход подгруппы нападения. Подгрупп обеспечения в составе разведывательной группы может быть несколько (в зависимости от количества и расположения огневых точек противника). Подгруппа разграждения проделывает проходы в проволочных заграждениях, минных полях и участках заграждения. Она же прикрывает проделанные проходы до возвращения группы.

Поиск во фронтовой (армейской) разведке.

Поиск у фронтовых (армейских) разведчиков) кардинальным образом отличался от поиска у общевойсковых разведчиков. Прежде всего цель поиска была не захват пленного, а обнаружение хорошо замаскированного объекта противника либо района сосредоточения его войск. Суть его в определении: поиском называется последовательный осмотр местности, одного участка за другим, с целью обнаружения объекта в указанном районе разведки.

Такие действия были более характерны для периода 1943—1945 гг.

Засада

Основным методом нанесения ударов для РДГ были диверсии на коммуникациях врага, на военных и промышленных объектах. При осуществлении этих операций использовались толовые заряды и самые разнообразные минные устройства — от миниатюрных магнитных мин, мин замедленного действия (МЗД) и неизвлекаемых мин (НМ) до мощных фугасов. На протяжении четырех лет войны менялись условия проведения операций диверсионного характера, особенно на железнодорожных магистралях и автодорогах. Все более сложной и изощренной становилась система охраны противником железнодорожных станций и путей на перегонах.

Засада — способ совершения диверсии.

Засада — внезапное нападение разведывательной группы на движущийся объект противника с целью его уничтожения (выведения из строя), срыва графика движения противника, захвата образцов вооружения и техники, документов и пленных.

Разведчики из засады действуют различными способами:

- огнем нападение с целью уничтожения превосходящих сил противника и его боевой техники;
- бесшумным, внезапным нападение с целью захвата в плен одиночных солдат и мелких групп противника;
- подвижной засадой, когда разведчики двигаются по автомагистрали на захваченном автомобиле противника и выбирают подходящую штабную машину для нападения на нее.

Наиболее характерными приемами бесшумного нападения являются:

- натягивание поперек дороги провода или тонкого каната на высоте одного метра от земли с целью сбить мотоциклиста или велосипедиста;
- снятие подряд нескольких досок с настила на мостах;

- устройство завалов из бревен или поваленных деревьев на дорогах в лесной и пересеченной местности;
- устройство тщательно замаскированных ям и канав поперек дорог. Боевой порядок разведывательной группы в засаде включает в себя наблюдателей, подгруппы обеспечения и подгруппу нападения. При построении боевого порядка всегда следует предусматривать круговую оборону и круговое наблюдение.

Диверсии на железной дороге также относятся к засадным действиям.

Тактика действий диверсантов на железной дороге обычно была следующей. Группа подрывников почти всегда действовала под прикрытием подгруппы охраны. Подойдя к дороге, группа залегала в пределах видимости железнодорожного полотна, изучала обстановку, вела наблюдение, выбирала место подхода к полотну. Иногда это длилось несколько суток. Установка каждой мины требовала подлинного мастерства, предельного напряжения и внимания. Особую опасность представляла установка неизвлекаемых мин, способных сработать от любого колебания почвы. Большого умения требовала и маскировка мин. На месте их установки не должно было оставаться никаких следов. Нельзя было перемешивать сухие верхние слои с сырыми нижними — это сразу бы вызвало подозрение охраны. Лишнюю землю уносили с собой на плащ-палатке. Установив мину, сверху укладывали побеленные камешки — так, как они лежали вдоль полотна до минирования. Отходя, убирали свои следы. А ведь всё это делалось ночью, в абсолютной темноте, с соблюдением тишины: при малейшем звуке в небо взмывали ракеты, и мгновенно открывался огонь... Теоретически, для того чтобы перебить железнодорожный рельс, требуется 200 граммов тротила или 400 граммов аммонита или аммонала, но на самом деле взрыв должен быть настолько сильным, чтобы выхватить в настиле полотна воронку, через которую не перескочить колесным парам паровоза и вагона. А для этого надо не менее 3—4 килограммов тротила. Под большой эшелон ставили 3—4 заряда в разных местах полотна. Удобно было взрывать полотно на повороте, там заряд ставился в стык рельса, тогда эффект был больше. Разведчиками-диверсантами для диверсий на автомобильных дорогах была разработана оригинальная тактика под названием «поле смерти». Сущность этого способа сводится к тому, что на дороге устанавливаются две-три мины нажимного действия, причем задние срабатывают от взрыва передней мины по ходу движения. Таким образом, если взрывается передняя машина, она взрывает еще 1—2 машины, следующие за ней. Одновременно с этим вдоль движения колонны, по кюветам, устанавливали немецкие трофейные мины «шпрингминен» S-34. Эта противопехотная мина подпрыгивает при взрыве вверх. При взрыве машин уцелевшие немцы кидались в кювет и попадали там на прыгающие мины.

Противодействие противника засадным действиям

Если в 1941—1942 гг. дело ограничивалось, как правило, патрулированием (обычно три парных патруля на каждый километр пути), то с лета 1942 года в помощь этим патрулям стали выделяться полицейские

(до 10 человек). В 1943—1944 гг. система охраны дорог достигла предельной насыщенности боевой силой и техникой, средствами обнаружения и уничтожения разведчиков-диверсантов, заложенных ими мин. Патрулирование на стратегически важных дорогах дополнялось устройством вышек для охраны, снабженных прожекторами и пулеметами, огневых точек. Немцы создавали открытые пространства, для чего на 200—300 метров по обе стороны пути вырубали леса, устанавливали на подходах к путям мины-ловушки, шумовые устройства, проволочные заграждения.

Налёт

Налёт — внезапное нападение разведывательной группы (отряда) на заранее выбранный объект противника с целью его уничтожения (выведения из строя), а также захвата образцов техники и вооружения, документов и пленных.

Обычно проводился силами отрядов оперативных центров. В исключительных случаях силами группы.

Противодействие противника

Объекты налёта обычно хорошо охранялись противником. Наиболее тщательно охранялись железнодорожные мосты. Каждый из крупных мостов представлял собой настоящий оборонительный рубеж с колючей проволокой, минными заграждениями, системами вышек с пулеметами, дотами, прожекторными установками, ракетной сигнализацией. Через определенные промежутки времени по магистралям проходили бронепоезда, обстреливавшие лесные подходы к дорогам. Широко использовались хорошо обученные сторожевые собаки. Стремясь отвести взрывы от паровозов и вагонов, немцы пускали впереди эшелонов пустые платформы. На особо опасных участках пути замедлялось движение транспорта, а на некоторых оно разрешалось только днем и только после тщательного осмотра соответствующего участка дороги в целях поиска мин. Серьезнейшей опасностью для диверсантов являлись вражеские засады, поджидавшие их на подступах к магистралям и на путях отхода. Их можно было ожидать и на любом участке маршрута. А ведь подрывникам-разведчикам каждый раз приходилось проделывать огромный путь от базового лагеря до места диверсии. Преодолевая чащобы и буреломы, болота и открытые пространства по 30—40 км, а в отдельных случаях и до 100 км (когда ставилась целевая задача на проведение диверсии в особо отдаленном участке магистрали), несмотря ни на какие преграды, диверсанты все же выполняли свои задачи.

Налёт на мост. Пример

«В апреле 1942 года разведгруппе под командованием капитана Г.И. Орлова, действовавшей в составе бригады брянских партизан, было поручено взорвать железнодорожный мост через реку Расету близ станции Батогово на участке

Брянск—Зикеево (Сухиничское направление). По мосту шло интенсивное движение транспорта с различными грузами и военной техникой в сторону фронта. Однако подробной, а также грамотной военной и инженерной разведки моста не было.

10 апреля группа бойцов из отряда капитана П.Н. Худякова (около 20 человек) вышла на задание из города Дятьково, находившегося в тот период в руках партизан. Шли на лыжах, в основном лесными массивами, где снега было ещё достаточно.

По прибытии в район моста была проведена тщательная разведка, в ходе которой установили, что мост усиленно охраняется, особенно в темное время. С обеих сторон моста на невысокой насыпи (примерно 4 метра) были оборудованы пулемётные ДЗОТы с круговым сектором обстрела.

Мост находился в 300—400 метрах к северу от станции Батагово, где располагался немецкий гарнизон, насчитывавший до 70 солдат и офицеров. У станционного здания был постоянный сторожевой пост, а в ночное время выставлялся ещё один пост у водокачки. На ней был установлен крупнокалиберный пулемет с дежурным расчетом. В ночное время от станции Батагово на прилегающие перегоны (в сторону Козелкино и Березовский) периодически направлялись пешие патрули в составе 3—5 солдат. В дневное время железнодорожный путь проверяла ремонтная бригада на ручной дрезине.

Проанализировав собранные сведения, командир пришел к выводу, что выполнить поставленную задачу без боя невозможно, а имеющимися силами вступать в бой нецелесообразно. Кроме того, необходимо было более тщательно подготовить подрывные средства с учетом полученной характеристики моста. Не обнаруживая себя, подрывная группа отошла и вернулась на базу в Дятьково.

15 апреля, после двухдневного отдыха и подготовки к повторному походу, к станции Батагово вышел сводный отряд в составе 80 человек под командованием капитана П.Н. Худякова. Основу отряда составляли воины разведывательно-диверсионной группы. Зная, что придется

подавлять хорошо оборудованные огневые точки оккупантов, отряд имел достаточное количество автоматического оружия: шесть ручных пулеметов и 20 автоматов ППШ.

Для выполнения задачи сводный отряд был разбит на две группы. Главная задача — захват и взрыв моста — была поручена группе воинов в составе 30 человек, многие из которых несколько дней тому назад уже побывали в этом районе. Другая группа — 50 партизан из местного отряда Н.С. Орешкина — должна была блокировать вражеский гарнизон на станции.

Особое внимание было уделено подготовке подрывных зарядов и средств подрыва. Это было поручено Виктору Буташину и мне, уже имевшим к тому времени некоторый опыт в подрывных работах. Для подрыва моста нами было «связано» два заряда по 16 килограммов тола в каждом.

Много внимания было уделено взрывателям. Ведь их отказ привел бы к провалу операции и напрасному риску почти сотни людей. Поэтому каждый заряд имел два взрывателя: электрический и огневой.

На этот раз переход к Батагово был более тяжелым. Шли на лыжах. Прошло около пяти суток со дня первого выхода к станции. Запоздавшая весна теперь набрала силу, началось бурное таяние снега. Правда, в лесу он был ещё достаточно глубок. Ведь в тот год зима была многоснежной и продолжительной. Особенно тяжело было пулеметчикам и, наверное, ещё тяжелее нам — подрывникам. Наша нагрузка на этом марше составляла 32—34 килограмма (16 кг — заряд взрывчатки в вещевом мешке и 16—18 кг — вооружение, снаряжение, продовольствие). Сейчас даже не верится, что так могло быть.

Длина маршрута в один конец с учетом обходов опасных и труднопреодолимых мест составляла более 45 километров.

Шли весь день 15 апреля, заночевали в лесу и продолжили движение 16-го. В ночь на 17 апреля провели разведку. В расположении противника на станции и у моста было спокойно. Нападения там не ожидали.

В 5 часов утра группы начали выдвигание к объектам атаки и к рассвету вышли на исходный рубеж. Группа под командованием старшего лейтенанта Г.Я. Есина, развернувшись в цепь, приближалась к мосту. В центре её двигалась подрывная группа — 6 человек. К каждому подрывнику было придано по два бойца для оказания помощи при установке зарядов и для непосредственного боевого прикрытия работы подрывника.

Заметив партизан, часовой у моста поднял тревогу и сбежал с поста в укрытие, а ДЗОТы открыли огонь. Со станционной водокачки крупнокалиберный пулемет также начал обстрел подходов к мосту и опушек леса у моста и станции. Через несколько минут огонь ДЗОТов у моста был подавлен, но со стороны станции обстрел подступов к мосту усилился. Не ожидая его прекращения, подрывники на лыжах под пулями вышли из леса и, проваливаясь в неглубокую воду речушки, пошли к опорам моста: тройка Виктора Буташина под левую дальнюю балку, а я с помощниками под правую ближнюю. Бежать к опорам было невозможно из-за рыхлого снега и воды, но пули нас миновали.

Под мостом мы сняли лыжи, сбросили со спины заряды и, не расставаясь с автоматами, полезли под балки по кладкам из шпал. В каждой тройке один из помощников помогал карабкаться подрывнику и подавал наверх заряд, другой сразу же перебежал под мостом на противоположную сторону насыпи в готовности встретить огнём фашистов.

Но вот привязаны заряды (прямо в вещевых мешках) заранее приготовленными верёвками, проверена мина (закрепленная

па заряде ещё ночью), вставлены детонаторы со шнурами и установлен детонирующий шнур. Готово. По команде Виктора Буташина поджигаются огнепроводные шнуры и запускаются часовые механизмы мин. Теперь до взрыва около 3 минут. Отход.

Подрывники (Виктор и я) быстро слезли с укладки из шпал, окликнули помощников и с лыжами в руках поспешили к лесу: на лыжах всё равно быстрее не получится. Огонь со станции по мосту почти прекратился. Вот и опушка. Кто-то из командиров нервно нас окликает: «Почему нет взрыва?» Буташина зло отвечает вопросом на вопрос: «А нам что, до взрыва верхом на зарядах сидеть?» Я несколько растерялся, не понимая вопроса. Смотрю то на командира, то на мост и даже начал сомневаться, почему нет взрыва? А всё оказалось просто. Мы отошли гораздо быстрее, чем шли к мосту. Ведь каждый подрывник оставил на мосту около 17 кг груза и теперь не отставал от своих быстроногих помощников. Да и будущий взрыв солидного заряда за спиной подгонял. И вот он, взрыв! Мост вздрогнул, осел и как-то странно завис. Но разглядывать его некогда. И без того мы остались одни на пушке леса. Надо догонять уже отошедшее прикрытие.

В то время, пока шел бой у моста и подготовка взрыва, другая группа вела бой у станции. Под огнем партизан немецкие солдаты выскакивали из здания. По водокачке был отрыт огонь из миномёта. Хотя миномёт не имел прицела, его наводчик Виктор Касин сумел заставить пулемёт замолчать близкими разрывами мин. Партизаны ворвались на станцию и подожгли станционное здание. Фашисты отошли, оставив на станции 14 убитых. Партизаны потеряли одного бойца убитым и одного раненым. Движение по железной дороге прервалось на 7 суток. Задание командования было выполнено»¹.

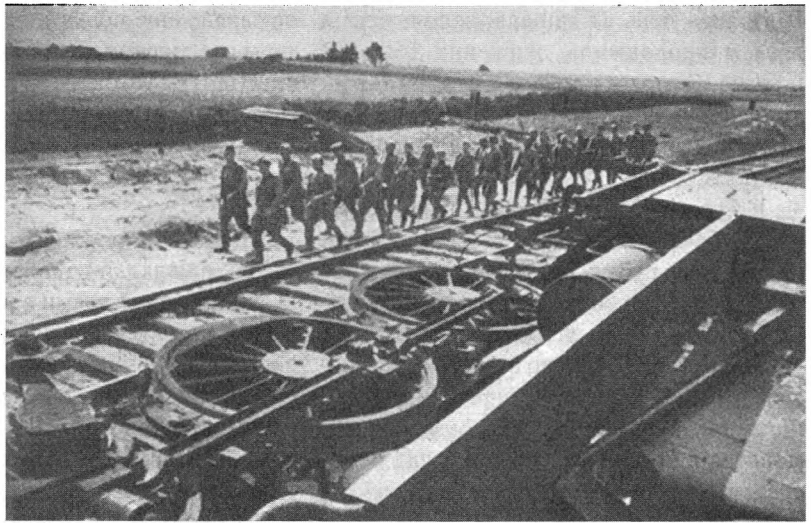

Отход после выполнения задачи

Как уже отмечалось, разведгруппы в тылу часто сами попадали в засады врага, уходили от преследования. Уходя от преследования, разведчики обычно минировали противопехотными минами свой след. Отрывались от преследователей также с помощью гранат Ф-1. «Лимонку» закрепляли в развилке куста, рядом с тропой. Чеку гранаты почти вытаскивали, оставляя самый кончик, сдерживающий боек. Бечевку от чеки протягивали через тропу, замаскировав ее. Затем через каждые 100 м оставляли протянутые веревки, но без гранат. Расчет был такой. Подорвавшись, преследователи станут более внимательны, бечевка их будет останавливать, когда же их бдительность притупится, когда они устанут от пустых поисков, тогда-то и сработает еще один заряд.

Прорыв

Если фашисты брали группу в кольцо, окружали, тогда применялся способ прорыва «таран». Прежде всего находили в цепи немцев наиболее растянутую линию, где были бреши между преследователями, чтобы огневая мощь группы была сильнее, чем у врага, в том месте, где намечен прорыв. Расположение РДГ — клином, уступом. В минуту прорыва всё решают быстрота, натиск и неожиданность. Бойцы клином таранили цепь, стреляя из всего, что у них имелось, и исчезали, оставляя позади себя расстрелянных в упор преследователей. Были случаи, когда немцы окружали разведчиков в землянке, блиндаже или бункере. Но и из этой ловушки они, бывало, выходили живыми, если, конечно, немцы сразу же не уничтожали убежище. В таких случаях применялось «гранатометание с выдержкой», когда выдергивается из гранаты чека и ведется отсчет до двух, на счет «три» — бросается, а на «четыре» граната уже взрывается. Такое метание гранаты не даёт ей откатиться, она взры-

ваются в воздухе. Когда кричат: «Сдавайся!», то еще есть надежда вырваться. Пяток гранат, брошенных с упреждением, расчищают круг, позволят хотя бы выбраться на поверхность, и если уж умирать, то не просто так, а в хорошем бою. Так воевали наши отцы и деды. Приобретенный ими боевой опыт надо знать и уметь использовать.

21.1.5. Источники сведений о противнике

Ни налёт, ни засада не могут предоставить командиру группы готовую разведывательную информацию о противнике. Благодаря налётам и засадам в руки к разведчикам попадают пленные, местные жители и документы.

Опрос местных жителей

Посредством опроса местных жителей и беженцев можно получить ценные сведения о противнике и местности. Но при этом необходимо всегда учитывать:

- отношение местных жителей к нашей армии и возможность общения ими ложных сведений;
- склонность жителей к преувеличению действительной обстановки (особенно о численном составе противника).

Обязательно надо разграничивать, что житель видел и знает лично и что он слышал, так как противник может преднамеренно распространять ложные слухи.

Допрос пленного

Пленные являются важнейшим источником получения сведений о противнике (особенно офицерский состав). Через них можно установить численность, состав группировки и вооружение противника, нумерацию его частей, характер укреплений, политико-моральное состояние войск и другие сведения.

Допросы пленных бывают краткие (первичные) и полные. Краткий допрос производится (если позволяет обстановка) командирами РДГ по вопросам, непосредственно их интересующим и необходимым для выполнения поставленной им задачи. Если по условиям обстановки пленного невозможно доставить в распоряжение своей части, командиры производят полный допрос на месте (добываясь сведений, представляющих интерес для старшего начальника) примерно по следующим вопросам:

- чин, должность, фамилия;
- к какому подразделению и части принадлежит пленный;
- участок, занимаемый подразделением;
- месторасположение штаба;
- где и какие соседи;
- место ближайшего резерва;

- места и районы расположения штаба, складов, огневых средств, техники, связи, КПП и т.д.;
- где наблюдательные пункты;
- инженерное оборудование обороны;
- какая задача части;
- пароль и отзыв на данные сутки.

Каждый разведчик должен владеть методами форсированного допроса в полевых условиях. Как показывает практика, военнослужащие стран НАТО стопроцентно «ломаются» в ходе такого допроса и дают нужную информацию.

Изучение захваченных документов

Документы представляют собой ценный материал для изучения противника. Поэтому все документы и имущество противника, захваченные, найденные, отобранные у пленных или изъятые у убитых, командир РДГ обязан тщательно изучить. Это:

- официальные письма, приказы, распоряжения, сводки, служебные записки (позволяют установить характер действий противника);
- графические документы, то есть карты, схемы и пр. (показывают расположение противника);
- личные солдатские книжки и знаки (дают возможность установить нумерацию частей);
- дневники, записные книжки, частные письма (для изучения морального состояния войск противника).

Для изучения захваченных документов, прежде всего, необходимо знание языка, на котором этот документ составлен. Поэтому в группу старались включать переводчика. После перевода документа командир должен был сделать анализ полученной информации, в краткой форме изложить в виде радиограммы, после чего зашифровать и передать радисту.

21.1.6. Связь со штабом

Одним из важных требований, предъявляемых к разведке, является ее своевременность. Необходимые разведывательные сведения должны попасть в штаб к установленному сроку, с тем чтобы командование имело возможность предвидеть характер предстоящих действий противника. Даже самые ценные сведения окажутся бесполезными, если командир получит их поздно. Для того чтобы разведсведения передавались вовремя, в группах имелись радисты с рацией, на которых возлагалась очень ответственная работа — держать связь со штабом, чье задание она выполняла. Радиста всегда уважали и оберегали. В разведку и на диверсии старались не брать, оставляли его в базовом лагере — не дай Бог что случится, и тогда усилия всей группы будут напрасны: данные передать будет некому и некуда.

21.2. Тактика партизан

В силу того что партизанские формирования имели бóльшую численность по сравнению с действовавшими самостоятельно небольшими разведгруппами, их тактика имела некоторые отличия. Эта тактика хорошо описана в книге В.И. Боярского «Партизаны и армия: История утраченных возможностей» (с. 202—218).

Засада

В целом засады партизан и разведчиков были организованы подобным образом, однако имелись некоторые отличия. Например, партизаны не всегда пассивно находились в засаде до появления на дороге противника. Иногда они совершали действия, направленные на провоцирование противника для последующего нападения на него.

Разновидностью партизанских засад являлись так называемые «тройные» и «заманивающие». В тройных засадах задача средней группы заключалась в том, чтобы первой напасть на противника и заставить его вызвать подкрепление. По вражескому подкреплению затем открывали огонь более сильные засады на флангах.

По сути, основную задачу выполняли подгруппы обеспечения, а огневая подгруппа в сокращенном составе просто инициировала активность противника, выманивая его.

В качестве примера «заманивающей» засады можно привести случай из боевой практики партизанской бригады «Чекист», описанный П.А. Голицыным:

«Партизанская бригада «Чекист» действовала во время войны на западном стратегическом направлении, в районе Орша—Могилев—Борисов. Через этот район проходила железная дорога и автомагистраль Минск—Москва, по которой немцы осуществляли снабжение своего Восточного фронта. Диверсионные группы бригады пустили не один эшелон под откос на своем направлении. Для борьбы с ними немцы разместили в деревне Жукнево свой гарнизон численностью до пятидесяти человек. Немецкий гарнизон, разместившийся в школе, был хорошо укреплен и обнесен дерево-земляным валом толщиной до одного метра, с амбразурами для стрельбы. Прилегающая местность хорошо простреливалась.

При штурме этих укреплений партизаны могли понести серьезные потери. Для того чтобы их избежать, пошли на хитрость. Зная, что староста соседней с гарнизоном деревни Максимково сотрудничает с немцами, туда отправили трех партизанских разведчиков: Володю Рябинина, Колю Яськова и Колю Каянова, которые ходили по деревне, притворившись пьяными. Староста попался на эту уловку и лично сообщил немцам в Жукнево о трех пьяных партизанах. Группа немцев из двадцати шести человек, двигаясь в колонну по-одному, направилась в сторону Максимково. Впереди шел головной дозор из трех солдат. Двигались осторожно, периодически останавливаясь и рассматривая в бинокль опушку леса, лежащую на их пути. Именно на этой опушке расположились партизаны первого отряда под командой Иванова и пятого отряда под командой Семдянкина.

Когда немцы вышли к опушке, партизаны открыли внезапный огонь, в результате которого противник был полностью уничтожен. Партизаны захватили один автомат и двадцать пять винтовок, а также патроны и снаряжение. Оставшиеся в гарнизоне немцы открыли по партизанам минометный огонь, а немного позднее спешно покинули расположение своего гарнизона и убыли по железной дороге в Пахомово. Операцией руководил командир бригады «Кирпич».

Налёт

Налёт — это внезапный быстрый удар по малоподвижным и стационарным объектам с целью их уничтожения, захвата или вывода из строя.

Конкретные цели налётов были самыми разными: уничтожение вражеских гарнизонов, вывод из строя транспортных и промышленных объектов, разгром штабов, спасение советских людей от уничтожения или от вывоза на работы в Германию, захват складов, отвлечение внимания противника от операций партизан в других районах.

Налёты, как правило, производились на объекты, которые находились в режиме охраны, а не обороны (караулы, патрули, дежурные). Если же противнику удавалось своевременно занять заранее подготовленные оборонительные сооружения (что на практике случалось довольно часто), то налёт превращался в общевойсковое наступление на укрепленный объект, что влекло за собой большие потери среди наступавших.

Боевой порядок партизан при налёте обычно включал ударную (штурмовую) группу, группы обеспечения (прикрытия и отвлекающих действий), резерв. Если одной из задач налёта являлось разрушение сооружений, то создавались также группы подрывников. Часто в ударной группе выделялась подгруппа для ликвидации охраны атакуемого объекта.

Группы прикрытия должны были сдерживать резервы противника до тех пор, пока ударная группа не выполнит свою задачу и не уйдет из опасной зоны. При налётах на слабоохраняемые объекты, когда боевая задача решалась за очень короткое время (нередко в течение 3—5 минут), партизаны, как правило, не выделяли группы прикрытия. В таких случаях на ближайших дорогах выставлялось боевое охранение. Группы отвлечения создавались тогда, когда ожидалось упорное сопротивление противника и для выполнения задачи требовалось значительное время. Демонстративными «шумовыми» и другими действиями эти группы отвлекали внимание противника от основного объекта (направления) налёта.

Успех налёта в решающей мере зависел от тщательной разведки. Перед каждым налётом партизанское командование стремилось собрать точные данные о расположении объекта, системе его охраны, путях скрытого подхода к нему, о ближайших резервах противника и вероятных маршрутах их выдвижения.

Наиболее сильные и опытные партизанские формирования совершали успешные налёты даже на относительно крупные гарнизоны про-

тивника. Так, в конце августа 1942 года белорусские партизаны захватили и двое суток удерживали в своих руках город Мозырь. В 1943 году крымские партизаны разгромили фашистский гарнизон в городе Старый Крым.

«В июле 1943 года П.А. Голицын разработал и провел силами отряда Крымцева операцию по уничтожению артиллерийского дивизиона в деревне Лотва. Проведя тщательную доразведку и выяснив, что немцы ведут себя беспечно, выставив только караульные посты, партизаны ночью 11 июля внезапным налётом уничтожили немецкий гарнизон, захватив оружие, боеприпасы, продовольствие и лошадей. В ходе налета уничтожено сорок немецких солдат и офицеров, взорвано десять артиллерийских орудий».

Но обычно партизаны, учитывая свою недостаточную вооруженность и боеспособность, стремились нападать на слабого противника в моменты его наименьшей способности к сопротивлению.

Диверсии

Целью диверсий была дезорганизация вражеского тыла, нанесение фашистам ущерба в живой силе и технике. Этот способ вооруженной борьбы по сравнению с другими обладал серьезными преимуществами. Во-первых, диверсии позволяли партизанам малыми силами и почти без потерь наносить весьма эффективные удары по противнику. Во-вторых, систематические диверсии распыляли внимание и силы противника на охрану коммуникаций и других тыловых объектов.

В результате резко снижались его возможности в борьбе с партизанами, так как создание крупных группировок войск для блокирования районов активных партизанских действий и проведения карательных экспедиций было затруднено. Диверсии играли также важную роль в деморализации вражеских войск.

В 1941—1942 годах, когда еще не было налажено снабжение партизанских формирований специальными минно-взрывными средствами, партизаны широко применяли простейшие способы диверсий. Они подкапывали и расширяли железнодорожные пути, отводили рельсы в сторону, разбрасывали на автомобильных дорогах металлические «ежи» и колючки, создавали на грунтовых дорогах замаскированные «волчьи ямы», устраивали поджоги и т.д.

Роль диверсий в партизанской борьбе возросла со второй половины 1942 года, когда на вооружение партизан стала поступать из советского тыла более сложная современная подрывная техника (мины замедленного действия с электрочасовыми или химическими взрывателями, магнитные мины и другие специальные взрывные устройства). Массовое применение этой техники обеспечило очень высокую эффективность диверсионной работы. С начала 1943 года диверсии с использованием специальных технических средств вышли на первое место в тактике партизанской борьбы.

Особенно много диверсий устраивали партизаны на коммуникациях, главным образом на железных дорогах.

Иногда они сочетали диверсии с засадами и налётами, чтобы закрепить результаты диверсии, уничтожить больше живой силы и техники врага, разрушить важные железнодорожные объекты. Однако чаще всего партизаны нарушали работу железнодорожного транспорта, не вступая в боевое столкновение с противником.

Они минировали железнодорожные пути и вызывали крушения поездов. При этом партизаны стремились закладывать мины на затяжных уклонах, высоких насыпях и кривых участках пути, то есть в таких местах, где взрыв наносил наибольший ущерб. Для обеспечения длительного перерыва в движении поездов они организовывали крушения в глубоких выемках, на малых мостах, которые не охранялись или слабо охранялись, на насыпях, проходивших через болота, т.е. там, где было трудно вести восстановительные работы.

Партизаны широко осуществляли диверсии и на автомобильных дорогах: устраивали перекопы, завалы, пожары (на лесных дорогах), обвалы (на горных трассах), минировали их, разрушали дорожные сооружения. Кроме того, немалый ущерб вражескому автотранспорту наносило нарушение работы дорожной службы противника. Так, партизанский отряд Лебедянского района Сумской области, действуя недалеко от линии фронта, 27 сентября 1941 года уничтожил вражеского регулировщика и переменял направление дорожных указателей. В результате фашистская автоколонна пошла по ложному направлению. Командир отряда сообщил об этом советскому командованию, по заблудившейся автоколонне удалось нанести мощный артиллерийский удар, который уничтожил ряд машин с военными грузами.

Различные способы диверсий применяли партизаны на водных коммуникациях. Среди них минирование фарватеров, разрушение мостов при помощи сплавных мин, уничтожение и перестановка бакенов, закладка на судах мин замедленного действия и т.д. Так, летом 1943 года партизаны из соединения А.Ф. Фёдорова произвели диверсию на реке Припять с помощью самодельной мины. Подорвавшись на этой мине, затонули буксир и баржа с воинскими грузами.

Те партизанские формирования, которые в своей боевой деятельности ориентировались преимущественно на диверсии, обычно не имели больших потерь, сохраняли высокую маневренность, могли систематически наносить чувствительные удары по врагу.

Тактика диверсионных групп обычно выглядела следующим образом. После предварительной разведки подступов к объекту и тщательного изучения режима его охраны группа в наиболее удобный момент выходила на железную или шоссейную дорогу, закладывала мину (фугас), а затем отходила в условленное место, откуда можно было наблюдать за результатом диверсии и затем незаметно скрыться.

В первые месяцы борьбы в тылу врага партизаны использовали в основном самодельные, а также некоторые армейские табельные мины, которые предназначались для других целей, поэтому не всегда могли

удовлетворить их требования. Проявляя сметку и изобретательность, партизанские умельцы усовершенствовали многие образцы имевшейся в отрядах минно-подрывной техники. В результате арсенал партизанских диверсионных групп пополнился необходимыми, порой совершенно неожиданными видами мин, секрет которых был известен только изобретателю и исполнителю диверсионной акции.

Помимо взрывных устройств партизаны довольно успешно применяли для диверсий всевозможные подручные средства. В некоторых отрядах были устроены специальные мастерские, где ковали клинья для крушения эшелонов на железных дорогах, изготавливали всевозможные «ежи» и «шпы» для прокола шин автомобилей и другие несложные приспособления. Партизаны подпиливали и сжигали деревянные мосты, растаскивали рельсы, выкапывали и сжигали шпалы, что приводило к крушениям транспортной техники врага. Одновременно с этим они рвали телефонные и телеграфные провода, подпиливали и валили опорные столбы вражеских линий связи.

Хорошо подготовленные диверсии, совершаемые небольшой группой партизан, давали гораздо больший эффект, чем бой целого партизанского соединения с войсками противника. В то же время практика осуществления плановых массовых диверсий доказала, что воздействие на тылы противника с помощью диверсий может носить не только оперативно-тактический, но и стратегический характер. В данной связи надо отметить, что в ходе партизанской войны именно диверсии дали 55 процентов потерь противника в живой силе и свыше 85 процентов урона в технике. Но к пониманию первостепенной важности диверсий на коммуникациях противника советские руководители пришли достаточно поздно.

Григорий Матвеевич Линьков о диверсиях на железной дороге:

«Мне кажется, что и теперь не всеми генералами и офицерами еще по-настоящему оценено военное значение крушения воинского эшелона как боевой операции.

Наша ж.-д. мина — рапида, как мы ее называли, составлена из трех килограммов двухсот граммов тола. При взрыве эта мина вырывала кусок рельса с полметра длиной и делала воронку в грунте до полуметра глубиной. При большой скорости состав сходил с рельсов и большая часть вагонов переворачивалась на бок. Особенно эффектно получалось, когда мы стали применять электродетонатор с замедлением. В этом случае паровоз проскакивал, а взрыв происходил под первым

или вторым вагоном, который, как правило, переворачивался на бок. А паровоз всей своей мощностью продолжал некоторое время тянуть за собой уже свалившийся вагон, переворачивая другие, и волочить их по насыпи.

При крушении на скорости в пятьдесят—шестьдесят километров до двадцати процентов вагонов разбивалось или приходило в полную негодность, требуя капитального ремонта. Требовал среднего или деповского ремонта паровоз. Если состав шел с живой силой, то в разбившихся восьми или десяти вагонах могло быть убито и искалечено до ста пятидесяти—двухсот человек.

Если поезд шел с техникой, допустим с орудиями или танками, то на десяти раз-

бившихся платформах могло быть серьезно повреждено и требовало среднего или капитального ремонта двадцать-двадцать пять орудий или десять-пятнадцать средних танков.

Диверсии на дорогах приводили к задержке прибытия на фронт на 7—8 часов нескольких десятков ж.-д. составов.

Некоторые командиры отрядов тратили силы и средства на вооруженные нападения на мелкие склады, канцелярии (так называемые штабы). Они могли бы в сотни раз усилить удары по врагу, переключив основные силы на диверсии на вражеских путях подвоза.

Весь опыт минувшей войны подтвердил, что уничтожить врага, его технику, его штабы и материальные средства выгоднее всего крушениями поездов — это самый эффективный и самый сильный способ. Враг делал все возможное, вплоть до провокационных листовок, чтобы отвлечь партизан от диверсий на коммуникациях.

С апреля сорок второго года до июня—июля сорок четвертого года из нашего соединения образовалось четыре. Наши люди распространились на территорию от Полоцка до Ровно с севера на юг и ст. Калинкович до Бреста с востока на запад. Всеми этими людьми за указанный период организовано около двух тысяч крушений вражеских поездов.

По численности наши подразделения составили небольшой процент по отношению к общей массе людей, участвовавших в партизанском движении в Белоруссии и Украине. Насколько бы улучшился результат, если бы опыт партизанского движения предшествующих лет был учтен и в тыл врага вовремя заброшено какое-то количество подготовленных кадров? Я уже не говорю о том, какие бы враг понес потери и сколько бы у него войск было занято на борьбе с партизанским движением, если бы хоть сорок—пятьдесят процентов подразделений Красной Армии, попавших в окружение, переключилось на партизанские действия в тылу фашистских захватчиков.

Летом и осенью сорок третьего года очень широко применялся партизанами обстрел паровозов и особенно цистерн с горючим из ПТР с расстояния двести—триста метров. Из заранее установленного ружья и наведенного по высоте можно было стрелять по составу даже при плохой видимости ночью. Два-три выстрела бронбойно зажигательными пулями, как правило, вызывали пожар в составе с горючим.

Еще чаще эшелоны с горючим выводились из строя партизанами посредством магнитных мин-липучек. Такие мины иногда следовали с эшелоном сотню—две километра и затем уже взрывались и вызывали пожар в составе с горючим.

Когда же мы узнали, что немцы начали перевозить бензин в железных бочках, то наши люди начали забрасывать в вагоны термитные шарики с воспламенителями замедленного действия. Термитных же шариков было у нас много, а воспламенение такого шарика, как правило, вызывало пожар. Термитный шарик обычно прожигает лист железа толщиной до пяти миллиметров. А такие железные бочки тем более.

Пожар в таких случаях бывает настолько сильным, что о расцепке вагонов нечего и думать. Воспламенение бензина, который польется из одной бочки, обливает горячей жидкостью остальные, и они, охваченные пламенем начинают взрываться, забрасывая другие вагоны горячей массой бензина.

Один такой пожар, имевший место два-три километра северо-восточнее ст. Блудень, уничтожил не только весь состав вагонов, но и телеграфную связь и даже само полотно дороги на этом участке.

По мере того как все больше и больше включалось партизанских отрядов в подрыв вражеских ж.-д. коммуникаций и, главным образом, в организацию ж.-д. крушений, перед нами ставили более сложные задачи по организации так называемых внутренних диверсий и по добыче разведывательных данных о противнике».

Рейды

Определенное место в тактике партизанских формирований отводилось рейдам. Эта весьма своеобразная форма партизанских действий представляла собой сочетание засад, налётов, диверсий и агитационной работы в процессе передвижения в тылу противника. В рейдах партизаны передвигались чаще всего пешком (зимой — на лыжах). Иногда удавалось использовать транспортные средства, захваченные у противника (автомобили, мотоциклы, гужевого транспорт).

Для первых двух лет войны наиболее характерными были рейды небольших групп, происходившие на ограниченной территории. Например, партизанская рейдовая группа (22 человека), созданная разведотделом Северо-Западного фронта из студентов и преподавателей Ленинградского института физкультуры, действовала исключительно на территории Ленинградской области. За 6 месяцев (ноябрь 1941—март 1942 г.) она провела 24 рейда, в ходе которых пустила под откос 23 железнодорожных состава, уничтожила либо вывела из строя 2 самолета, 18 танков, 84 легковых и 143 грузовых автомобиля, захватила 7 пушек, 97 пулеметов, около 800 винтовок.

Начиная с 1943 года партизанские формирования стали совершать уже продолжительные рейды, уходя из районов своих баз на длительное время или покидая их вообще.

Осенью 1942 года против партизан действовали уже 140 специально выделенных охранных батальонов, что равнозначно примерно 10 армейским дивизиям полного состава.

Прорыв

Прорыв — вынужденная форма боя, применяемая партизанами для выхода из окружения.

Боевой порядок партизанских сил при прорыве строился с таким расчетом, чтобы избежать сложных перегруппировок и обеспечить подразделениям необходимую самостоятельность. Чаще всего он состоял из одного эшелона и резерва. Нередко первый эшелон делился на штурмовую (ударную) группу, выполнявшую главную задачу, и группы обеспечения, которые прикрывали фланги штурмовой группы и сковывали противника на второстепенных направлениях. Резерв использовался для развития успеха и отражения вражеских контратак. За первым эшелонам двигались штабные и обслуживающие подразделения с обозом и госпиталем, за ними следовала группа прикрытия.

Во время прорыва партизаны стремились отвлечь внимание врага от главного направления своего движения и распылить его силы. В этих целях они засылали во вражеский тыл диверсионные отряды и группы, устраивали ложные и демонстративные атаки, применяли другие хитрости. Обычно партизаны шли на прорыв в ночное время, местность не освещали, пользовались естественными ориентирами. При этом они старались атаковать внезапно и стремительно, добиваясь максимальной концентрации огня на главном направлении прорыва.

Всё это мешало противнику, а во многих случаях полностью лишало его возможности использовать танки, артиллерию и авиацию.

Оборона

Бой в обороне партизанам чаще всего приходилось вести во время карательных акций противника.

Если в оборонительный бой вступали небольшие партизанские подразделения, то они не стремились длительное время удерживать занятые позиции. Их цель заключалась в том, чтобы на какое-то время остановить противника, обладавшего значительным превосходством в силах, и, пока он перегруппировывался для дальнейшего наступления, стремительным броском уйти в отрыв.

При защите же своих баз, действуя в составе крупных группировок, партизаны нередко удерживали позиции длительное время. В таких случаях они действовали в соответствии со специально разработанными планами, оборудовали линию обороны (минные поля, завалы деревьев и управляемые фугасы на дорогах, засады снайперов, пулеметные гнезда, наблюдательные пункты). Плотность обороны была обычно невелика, в среднем 10 человек на один километр.

Например, система обороны лагеря партизанского полка «Тринадцать», действовавшего в Смоленской области летом—осенью 1942 года, включала 38 дерево-земляных укрытий с огневыми точками. Эти землянки располагались по кругу вокруг района базирования. Сам партизанский лагерь был разбит на секторы. Каждое подразделение обороняло свой сектор. Запасы продовольствия и боеприпасов находились в хорошо оборудованных и укрытых под землей складах. Всё это позволило полку достаточно долго сопротивляться превосходящим силам карателей.

Боевые порядки партизанских формирований в обороне обычно включали в себя: первый эшелон обороны, группу огневой поддержки (при наличии миномётов или артиллерии), группу отвлечения, диверсионные группы для действий в тылу наступающего противника, группы резерва (они обычно располагались на самых опасных направлениях).

Наибольшую опасность для партизан в обороне представляли танки. Основными средствами борьбы с ними являлись гранаты и бутылки с горючей смесью, реже — противотанковые ружья и мины, еще реже (лишь в некоторых отрядах и соединениях) — артиллерийские орудия (противотанковые пушки калибра 45 мм).

Примечания

¹ *Дмитрий Дмитриев. Операция по взрыву моста// «Верность отечеству». №5. С. 145—148.*

ОБЕСПЕЧЕНИЕ И ВООРУЖЕНИЕ РАЗВЕДЧИКОВ- ДИВЕРСАНТОВ И ПАРТИЗАН

22.1. Снабжение и обеспечение

22.1.1. Льготы, предоставляемые государством разведчикам

«Существует мнение, что разведчики — элита армии и флота, а потому они и снабжаются и обеспечиваются по особому разряду. Однако это не более чем очередное заблуждение обывателей.

Разведчики — это, бесспорно, элита, но элитарность заключалась в том, что их моральная мотивация позволяла решать сложные задачи в условиях ограниченных средств.

Хочу подчеркнуть: никаких дополнительных материальных благ, льгот и привилегий служба в разведке по сравнению с пребыванием в линейных войсках не давала. Офицер получал денежное содержание по последней должности перед зачислением в Разведывательное управление или отделы и имел равные со всем офицерским корпусом возможности перевести денежный аттестат семье или сохранить деньги до возвращения с задания в финчасти. Рядовым и сержантам иногда выдавали небольшое денежное вознаграждение для оказания помощи семьям. Но это вознаграждение немедленно прекращалось, как только связь с разведчиком прерывалась и его зачисляли в категорию без вести пропавших. Таких, кстати, было немало. Лишь теперь выясняется, что многие из них погибли геройской смертью. Пенсии семьям погибших в тылу противника разведчиков — солдат, сержантов, офицеров — оформлялись и выплачивались на общих основаниях, как и всем военнослужащим»¹.

22.1.2. Недостатки снабжения разведчиков и партизан

Недостатки в организации снабжения разведчиков и партизан всем необходимым для их эффективной деятельности в тылу противника сильно снижали эффективность их работы. Глупость и незнание вопроса, которые заключались в утверждении высшего военного и поли-

тического руководства страны о том, действуя в тылу врага, партизан и разведчик обязан самостоятельно добывать себе средства для борьбы, чуть было не загубили в зародыше партизанские действия.

Четкое и эффективное снабжение разведчиков и партизан не было отлажено до самого конца войны.

Причины плохого обеспечения разведчиков.

Объективные. Драпаем

«Стремительное продвижение немцев на восток в первые месяцы войны лишило нас всей приграничной агентуры, оставшейся без средств радиосвязи далеко во вражеском тылу. Оперативную разведку приходилось создавать заново в массовом масштабе на совершенно иной качественной основе, в ходе ожесточенных боев с захватчиками.

Понятно, что имевшихся скромных мобилизационных запасов оперативного имущества, которые начали создавать органы разведки в приграничных округах накануне войны (рации, оружие, экипировка, продовольствие) и которые в значительной части попали в руки врага, не могло хватить для обеспечения многих тысяч разведчиков, направлявшихся в тыл противника фронтowymi и центральными разведорганами, многочисленными штабами партизанского движения, НКВД и другими организациями. Вследствие этого разведчики в материально-техническом отношении обеспечивались весьма скудно»².

Субъективные. Расчет на самообеспечение

«Основная масса разведчиков направлялась в тыл противника с расчетом главным образом на самообеспечение за счет оккупантов и, кроме оружия и раций с питанием, никаких специальных средств разведывательной техники, как правило, не имела.

Бесшумное оружие, быстродействующие рации, специальные витаминизированные пайки с шоколадом, тонизирующими добавками, водонепроницаемая одежда и обувь, камуфлированные парашюты, окрашенные в различные цвета в зависимости от времени года, — почти все эти средства обеспечения разведчика уже были известны, но они не были заранее подготовлены и накоплены. Впрочем, вряд ли можно было создать запасы на целую армию партизан и разведчиков, действовавших в тылу немцев в Великую Отечественную войну. Поэтому понятно, как радовали наших людей присылаемые из Центра средства радиосвязи, армейское оружие и боеприпасы, тол и мины для подвижных групп.

Трудно было экипировать большую массу людей, особенно отправлявшихся для легализации в занятые врагом населенные пункты Западной Украины, Западной Белоруссии и Польши. Одевать их в московско-шведские изделия нельзя, а местную одежду достать было невозможно. Лесные группы и диверсионные отряды считали за счастье получить добротное армейское обмундирование, и особенно яловые сапоги, незаменимые в партизанских условиях. Вся надежда была на приобретение необходимого на месте с помощью оружия у врага и его приспешников»³.

Причины плохого обеспечения партизан

Что касается материального обеспечения партизанских сил, то его недооценка, как уже сказано выше, началась с Постановления ЦК ВКП(б) «Об организации борьбы в тылу германских войск». В нем ни слова нет про обеспечение партизанских формирований нужными средствами. А без этого эффективной партизанской войны в тылу противника быть не могло.

«Партизанские отряды вооружаются и снабжаются главным образом оружием и боеприпасами, захваченными у противника», — говорится в статье 855 Полевого устава 1943 года.

[...] Эта глубоко ошибочная установка еще раньше была узаконена в директиве ЦШПД от 18 августа 1942 г., где было сказано, что «централизованное снабжение партизан не только затруднительно, но и нецелесообразно, потому что будет поощрять этим беззаботность в отрядах» и что «партизанские отряды должны и имеют к тому все возможности обеспечить себя за счет противника. Партизаны, если у них нет в достаточном количестве оружия, боеприпасов и другого снаряжения, должны добыть все это в бою». [...]

Если в первые месяцы войны партизанские формирования значительную часть своих потребностей в оружии и боеприпасах могли покрывать путем сбора их на полях сражений, то уже с лета 1942 г. такая возможность исчезла. [...]

Трофейные боеприпасы составили менее 5 процентов от числа израсходованных. Почти 100 процентов средств радиосвязи, более 95 процентов средств взрывания, около 90 процентов взрывчатых веществ партизаны получили из советского тыла.

Если бы директива ЦШПД о самоснабжении партизан оружием и боеприпасами неукоснительно проводилась в жизнь, то партизаны вообще не смогли бы нанести оккупантам существенного урона».

«Рост партизанского движения, многогранная боевая деятельность партизанских отрядов, появившихся партизанских соединений, возрастание их потребности в оружии, боеприпасах, средствах связи, минно-взрывных и других средствах вызвали необходимость создания 20 июня 1942 года отдела материально-технического снабжения ЦШПД»⁴.

Однако надо отметить, что данный отдел не смог обеспечить партизан даже самым необходимым для ведения эффективной борьбы в тылу противника.

22.2. Средства воздушного вывода РГ в тыл противника и доставки МТС

22.2.1. Недостатки обеспечения авиацией

«Авиация гражданского воздушного флота СССР (ГВФ), с 23 июня 1941 г. подчиненная наркомату обороны, — вспоминал бывший министр

гражданского воздушного флота Главный маршал авиации В.П. Бугаев, — за годы Великой Отечественной войны выполнила около двадцати тысяч полетов к партизанам, из них более десяти тысяч с посадкой на партизанских аэродромах. Она перевезла 5871 человека, 3672 тонны боеприпасов и вооружения и 977 тонн других грузов. От партизан вывезено более 16 000 раненых».

Авиация дальнего действия (АДД, командующий А.Е. Голованов) за время войны совершила более 7000 самолето-вылетов в тыл врага.

По подсчетам И.Г. Старинова, проведенным на основании отчетов штабов АДД и ГВФ, всего за годы войны в интересах советских партизан и спецподразделений Красной Армии было совершено 30 924 самолето-вылета. Доставлено в тыл врага 22 740 человек и 12 885 тонн оружия, боеприпасов и других грузов. В то же самое время советская авиация сбросила на врага около 1 миллиона тонн авиабомб»⁵.

Основными самолетами, которые применялись для заброски разведчиков-диверсантов в тыл противника, а также снабжения партизан, были самолеты У-2 (см. «Период 1917—1941») и Ли-2. Для совершения прыжков применялись парашюты довоенной разработки.

«Отсутствовали почти до середины 1943 года штатные авиационные средства с квалифицированным лётным составом для перебросок людей и грузов в тыл немцев. Для этой цели использовались необорудованные самолеты Ли-2 и По-2 с небольшим радиусом полета и слабо обученными пилотами, что ограничивало дальность выброски и приводило к излишним потерям и десантированию вдали от назначенных районов выброски»⁶.

22.2.2. Самолеты и парашюты

Самолет конструкции Лизунова — Ли-2

В годы войны военно-транспортные задачи стали выполнять на самолетах Ли-2. Он стал основным самолетом ВТА периода Великой Отечественной войны.

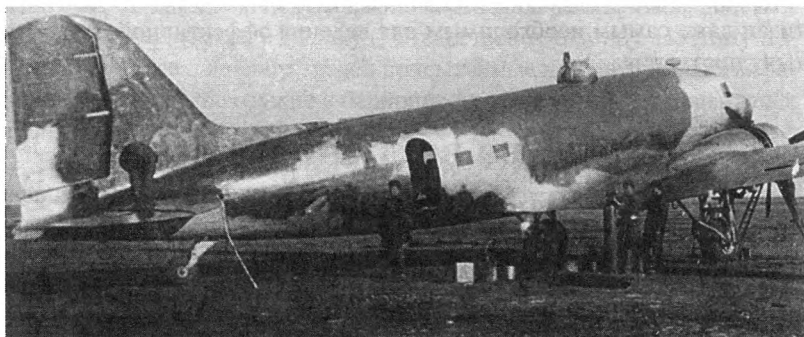

Ли-2 — транспортный самолет, моноплан с двумя двигателями. Десантная нагрузка самолета составляла 14 парашютистов или 2200 кг груза.

Моторы	2×АИШ-62 ИР
Длина самолета	19,6 м
Размах крыла	28 м
Площадь крыла	91,7 м
Масса пустого самолета	7700 кг
Полетная масса	10700 кг
Дальность полета	2200 км
Потолок	5600 м
Скорость	280 км/ч
Пассажиров	14—24 человека
Экипаж	4 человека
Вооружение	1 пулемет УБТ

Параютная техника для десантирования разведчиков в тыл противника применялась главным образом довоенной разработки. Однако также появились и парашюты, созданные в начале войны.

Параютная система ПД-41-1

Параютная система предназначена для учебно-тренировочных и боевых прыжков из самолетов ВТА:

- с принудительным раскрытием за счет фала, прикрепленного к самолету, на скорости полета 300 км/час;
- С ручным раскрытием на скорости полета 280 км/час.

Минимальная высота раскрытия:

- принудительное с фалом — 150 м;
- с ручным раскрытием — 300 м.



Площадь купола основного парашюта — 70 кв. м, имеет круглую форму, ткань х/б перкаль.

Длина строп — 6,3 м, изготовлены из шнура х/б — 125 кг на разрыв.

Полетная масса десантника — 80 кг.

Вес парашюта — 13 кг.

22.3. Вооружение и предметы материально-технического обеспечения РГ и партизанских отрядов, поставлявшиеся службами боевого и тылового обеспечения РККА

22.3.1. Стрелковое вооружение

«Вооружение (развед-диверсионных групп. — *Прим. С.К.*) отличалось разнообразием систем, но преобладало автоматическое оружие (автоматы, ручные пулеметы), имелся большой запас ручных гранат. Эти огневые средства не стесняли маневра, отвечали требованиям скоротечного ближнего боя, обеспечивали высокую огневую мощь. В партизанских отрядах, кроме того, состояли на вооружении станковые пулеметы, противотанковые ружья, минометы»⁷.

«Оружие, боеприпасы и взрывчатые вещества, как правило, были табельными армейскими, и выдавали их разведчикам очень экономно. Практически за всю войну каких-либо специально изготовленных для целей разведки средств вооружения в оперативном звене не было, если не считать прибора «Брамит» — приставки к обычной винтовке для бесшумной стрельбы. Да и она не нашла широкого применения из-за чрезмерной громоздкости и слабой убойной силы при стрельбе через этот прибор (*см. приложение. — Прим. С.К.*)»⁸.

Ниже приводятся только оружие и боеприпасы, созданные либо перед самой войной, либо в ходе ее. Безусловно, на вооружении РККА до самого конца войны и даже после ее окончания находилось вооружение, поступившее на снабжение армии и флота перед Великой Отечественной войной, описанное в предыдущей главе.

Пистолеты-пулеметы

Пистолет-пулемет Шпагина — ППШ-41

ППШ-41 был создан и принят на вооружение РККА в 1941 году. Выпущено 5—6 миллионов штук. Снят с вооружения после войны.

Технически ППШ представляет собой автоматическое оружие, работающее на принципе свободного затвора. Огонь ведется с заднего

шептала (с открытого затвора). Ударник неподвижно установлен на зеркале затвора. Переключатель режимов огня (одиночный/автоматический) находится внутри спусковой скобы, перед спусковым крючком, предохранитель выполнен в виде ползуна на рукоятке взведения затвора и запирает затвор в переднем или заднем положении.

Затворная коробка и кожух ствола — штампованные из стали, передняя часть кожуха ствола выступает вперед за дульный срез и служит дульным тормозом-компенсатором. Ложа деревянная, чаще всего из березы.

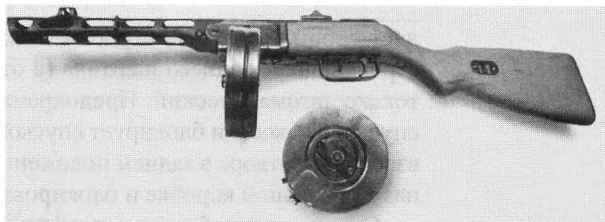

Прицельные приспособления

изначально включали секторный прицел и неподвижную мушку, позже — перекидной L-образный целик с установками на 100 и 200 метров.

Ранние ПППШ комплектовались барабанными магазинами на 71 патрон от ППД-40, однако барабанные магазины были сложны и дороги в производстве, не слишком надежны и удобны, а также требовали индивидуальной пригонки под оружие, поэтому в 1942 году были разработаны рожковые (коробчатые) магазины на 35 патронов.

Основное достоинство ПППШ-41 — простота и дешевизна производства, достигавшаяся тем, что все металлические детали, кроме ствола, выполнялось штамповкой. Из стрелковых характеристик — высокая эффективная дальность стрельбы. Из недостатков — значительная масса и габариты, а также склонность к непроизвольным выстрелам при падении на твердую поверхность.

Основные ТТХ ПППШ-41

Калибр	7,62×25 мм ТТ
Вес	5,45 кг (с барабаном на 71 патрон)
	4,3 кг (с рожком на 35 патронов)
	3,63 кг (без магазина)
Длина	843 мм
Длина ствола	269 мм
Темп стрельбы	900 выстрелов в минуту
Емкость магазина	71 патрон в барабанном магазине или 35 патронов в рожковом (коробчатом) магазине
Эффективная дальность	200 м

Пистолет-пулемет Судаева — ППС-42(43)

Принятый на вооружение в 1943 году, ППС оказался одним из лучших пистолетов-пулеметов Второй мировой войны. Наряду с хорошими боевыми качествами он отличался высокой технологичностью. На изготовление одного ППС требовалось в 2 раза меньше металла и в 3 раза меньше времени, чем на ПППШ.



В конце 1942 года после сравнительных испытаний на вооружение принимается ППС конструкции инженера Судаева под обозначением ППС-42.

Технически ППС представляет собой оружие, построенное по схеме со свободным затвором и стреляющее с заднего шептала (с открытого затвора). Режим огня — только автоматический. Предохранитель выполнен в передней части спусковой скобы и блокирует спусковую тягу. Дополнительно рукоятка взведения затвора в заднем положении может заводиться в поперечный паз в ствольной коробке и блокировать затвор.

Ствольная коробка штампованная из стали зацело с кожухом ствола. Для разборки ствольная коробка «переламывается» вперед-вниз по оси, расположенной перед приемником магазина. ППС оснащен дульным тормозом-компенсатором простейшей конструкции. Прицельные приспособления включают неподвижную мушку и перекидной целик, рассчитанный на дальности 100 и 200 метров. Приклад складной вниз, выполнен из стали.

ППС использовал корбочатые магазины от ПППШ на 35 патронов, использование барабанных магазинов не допускалось конструкцией приемника магазина.

Тактико-технические характеристики ППС

Калибр	7,62×25 мм ТТ
Вес	3,67 кг заряженный; 3,04 кг без патронов
Длина (приклад сложен/разложен)	615/820 мм
Длина ствола	272 мм
Темп стрельбы	700 выстрелов в минуту
Емкость магазина	35 патронов
Эффективная дальность	200 м

Пулеметы

Ручной пулемет Дегтярева ДПМ

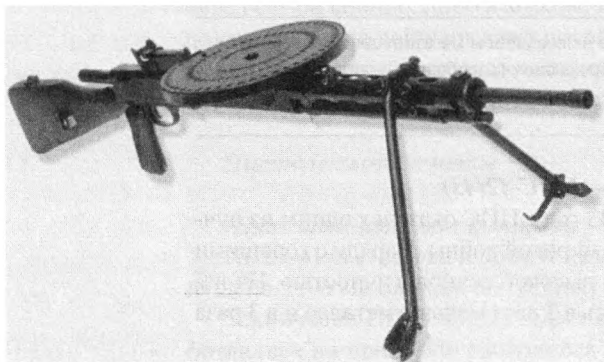

По опыту первой половины Отечественной войны ДП был модернизирован и с 1944 года принят на вооружение как ДПМ. Основные отличия — перенесенная в заднюю часть ствольной коробки возвратная пружина, пистолетная рукоятка управления огнем, обычный неавтоматический предохранитель и более прочная двуногая сошка с измененным креплением к кожуху ствола.

Калибр	7,62 мм
Патрон	7,62×54мм R
Вес	8,4 кг без магазина; 11,3 кг со снаряженным магазином
Длина	1266 мм
Питание	дисковый магазин на 47 патронов
Темп стрельбы	600 выстрелов/мин

Ручные гранаты⁹

Ручная осколочная граната РГ-41

Ручная осколочная граната дистанционного действия предназначена для поражения живой силы в наступательном бою.

Тактико-технические характеристики РГ-41

Масса гранаты	0,440 кг
Масса ВВ	0,150 кг
Тип ВВ	тротил
Время замедления	3,2—4 сек
Радиус поражения	до 5 м
Дальность разлёта осколков	до 15—20 м

Устройство гранаты

Граната состоит из:

- корпуса с металлической лентой и зарядом ВВ;
- откидной крышки;
- ударного-предохранительного механизма;
- запала.

Ручная осколочная наступательная граната РГ-42

Ручная осколочная граната дистанционного действия предназначена для поражения осколками корпуса живой силы в наступательном бою.

Тактико-технические характеристики РГ-42

Высота	121 мм
Диаметр	54 мм
Масса гранаты	400 г
Масса ВВ	110—120 г
Тип ВВ	тротил
Тип взрывателя	УЗРГМ (УЗРГ)
Время замедления	3,2—4,2 сек
Радиус сплошного поражения	до 5 м
Дальность разлёта отдельных осколков	до 15—20 м

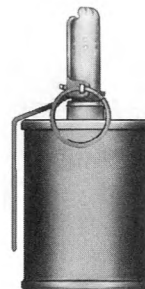
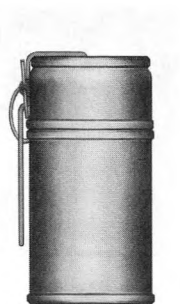

Ручная осколочная граната из корпуса 50-мм мины

Предназначена для поражения противника осколками корпуса.

Гранаты этого типа изготовлялись из бракованных корпусов 50-мм или 38-мм минометных мин с выкрученным стабилизатором. Чаще всего в качестве взрывателя использовался запал Ковешникова, но производились гранаты с запалом УЗРГ и другими.

Запал УЗРГ предназначен для подрыва гранаты через 3,2—4,2 секунды после броска.

Тактико-технические характеристики

Вес гранаты	0,6 кг
Вес ВВ	около 0,08 кг
Тип ВВ	тротил

Противотанковая граната РПГ-41

Ручная противотанковая фугасная граната ударного действия предназначена для поражения бронетехники, а также для разрушения полевых оборонительных сооружений. Является модернизацией гранаты РПГ-40.

Тактико-технические характеристики РПГ-41

Диаметр	около 130 мм
Высота	95 мм
Масса гранаты	около 2 кг
Масса ВВ	1,4 кг
Тип ВВ	сплав «Л» (в годы войны использовались также другие ВВ — пикриновая кислота, суррогатные ВВ и т.д.)
Бронепробиваемость	до 25 мм
Дальность броска гранаты	10—15 м

Противотанковая кумулятивная граната РПГ-43

Противотанковая кумулятивная граната ударного действия предназначена для борьбы с бронетехникой.

Тактико-технические характеристики РПГ-43

Диаметр	95 мм
Длина	299 мм
Масса гранаты	1,2 кг
Масса ВВ	0,65 кг
Тип ВВ	тротил
Бронепробиваемость	до 75 мм



Самолет По-2

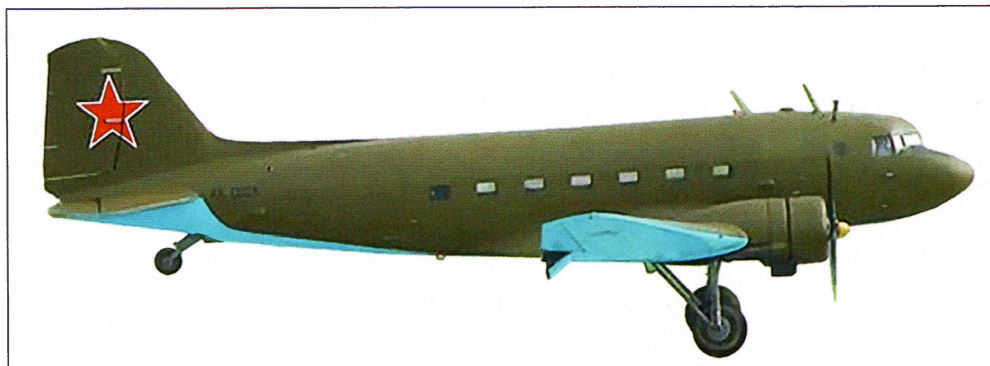

Самолет Ли-2



Пистолет-пулемет Шпагина (ППШ-41)

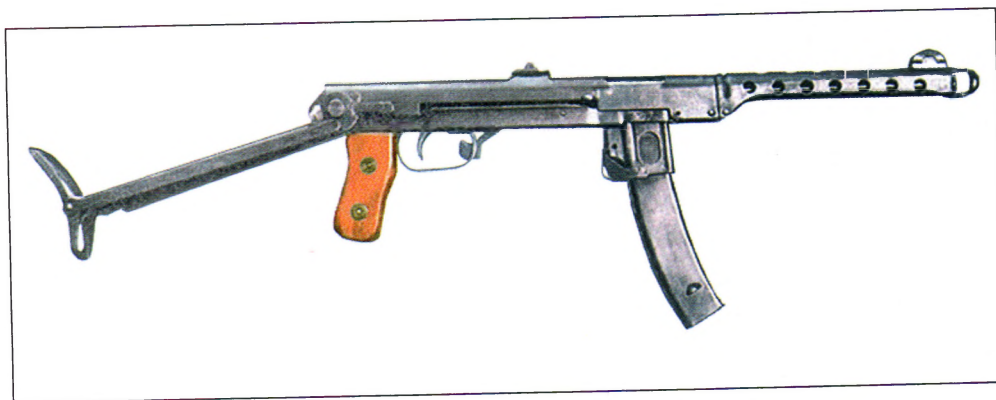

Пистолет-пулемет Судаева (ППС-42)

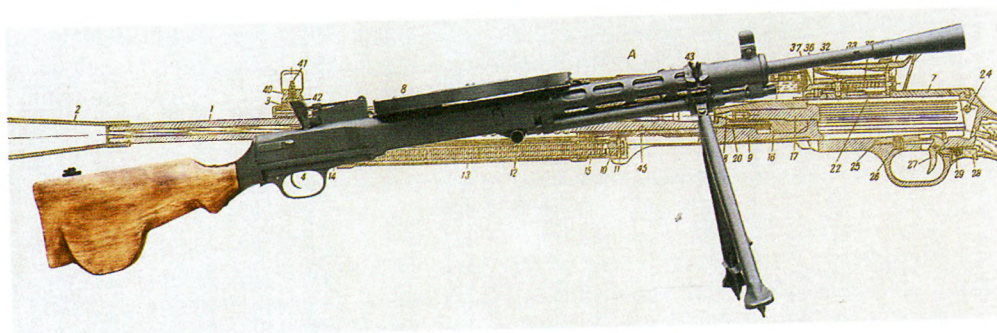

Ручной пулемет Дегтярева

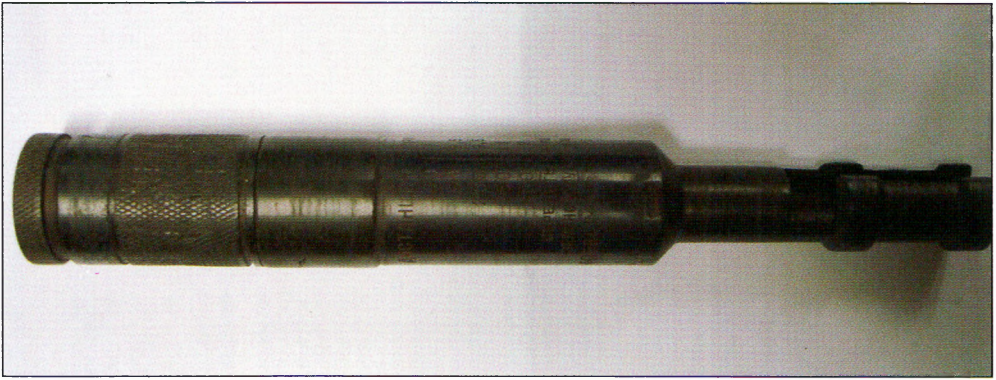

Устройство для бесцумной стрельбы БРАМИТ



Винтовка с оптическим прицелом и устройством БРАМИТ



Пятизарядное 14,5 мм противотанковое ружье Симонова (ПТРС) и однозарядное 14,5 мм противотанковое ружье Дегтярева (ПТРД)



Пистолет ТТ



Ручная граната Ф-1 с запалом УЗРГ



Экировка разведчика



Картонные противопехотные мины обр. 1940 г.



Противопехотная мина ПМД-6



Противотанковая антиклиренсная (противоднищевая) мина



Противотанковая мина ПМЗ-40



Морская мина обр. 1908 г.



Радиостанция «Север»

Создание и применение специального оружия в годы войны

В годы войны советский инженер Гуревич работал на Тульском оружейном заводе над созданием бесшумного стрелкового оружия «замкнутого цикла». Он использовал принцип жидкого толкателя, т.е. между поршнем и пулей находилась жидкость, которая проталкивала пулю через канал ствола. Объем жидкости соответствовал объему канала ствола. Поршень, переместившись до дульца гильзы, упирался в него и запырил пороховые газы внутри замкнутого объема гильзы. При этом пыж вытеснял воду из гильзы, вследствие чего пуля двигалась по каналу ствола со скоростью истечения жидкости. Ввиду того что вода, как и всякая жидкость, практически несжимаема, то скорость движения пули будет во столько же раз больше скорости движения пыжа, во сколько раз площадь поперечного сечения канала ствола меньше площади поперечного сечения гильзы (принцип гидравлического редуктора).

В итоге отсутствовала звуковая ударная волна, а низкая начальная скорость пули (189—239 м/с) исключала и возникновение баллистической волны. Таким образом, обеспечивалась практически полная бесшумность выстрела, но большое облако водяных брызг выдавало стрелка. К тому же использование воды в качестве толкателя пули затрудняло применение оружия при зимних, отрицательных температурах. К недостаткам следует отнести и большую потерю энергии пороховых газов на преодоление сопротивления при перетекании жидкости и на придание ей скорости пули.

Образцы стрелкового оружия конструкции Гуревича проходили испытания на Научно-исследовательском полигоне стрелкового вооружения Красной Армии в ноябре 1943 года. Гуревич разработал несколько образцов однозарядных пистолетов, но в малосерийное производство в конце 40-х годов пошел только его 7,62-мм пятизарядный револьвер. Конструкцию Гуревича можно считать одной из первых в мире систем бесшумного оружия специальной разработки, доведенных до действующего образца, прошедших государственные испытания, принятых на вооружение и выпускавшихся малой серией.

Боевое применение

«Военная» карьера глушителей началась фактически в годы Второй мировой войны. Рост значения разведывательно-диверсионных действий в тылу противника привел к появлению соответствующих подразделений и частей и быстрому развитию различных образцов оружия и специального снаряжения для них. Соответственно оживился и интерес к проблеме глушения звука выстрела стрелкового оружия.

[...] Когда воюющие стороны начали широкие тайные диверсионные операции, то полезность бесшумного оружия быстро стала очевидной. Сначала в таких операциях использовали все те же ножи и даже арбалеты. Но сразу же стало понятно, что бесшумное огнестрельное

оружие намного эффективнее и лучше подходит для этих операций. Очень скоро удалось достичь высокой скрытности стрельбы при значительно большей, чем у метательного оружия, мощности, меньших габаритах. Прицельная стрельба из него удобнее, кроме того, бойцы используют его в качестве основного оружия.

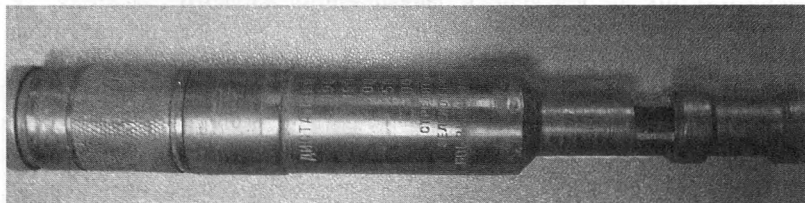

Специальные разведывательно-диверсионные и партизанские группы ГРУ ГШ и НКВД в тылу немецких войск успешно применяли в этот период линейные и снайперские винтовки обр. 1891/1930 г. и карабины обр. 1938 г. (системы Мосина) с прибором «БРАМИТ», названным так в честь его разработчиков — братьев Митиных (БРАТья МИ-Тины). Устройство представляло собой цилиндр диаметром 32 мм и длиной 140 мм и выпускалось тысячами штук. Характерно принятие в эти годы на вооружение «бесшумных» образцов специальной разработки — «бесшумное» оружие уверенно занимало свою нишу в системе вооружения¹⁰.

С прибором БРАМИТ применяется специальный винтовочный патрон, который имеет навеску пороха 0,65 грамма, порох мельче стандартного (как в патронах для ТТ); пуля лёгкая (Л); окрас — пуля полностью зеленая, донце гильзы также полностью зеленое.

22.3.3. Минно-взрывные средства

«Мины для диверсий изготавливались обычно самими разведчиками, для чего они проходили курс специального обучения. Несколько позже на вооружение стали поступать зажигательные термитные шары, мины замедленного действия и магнитные мины, очень удобные для организации диверсий на транспорте и предприятиях. Но в основном выручали тол, бикфордов шнур и механический универсальный взрыватель, иногда электрозапалы с подрывной машинкой»¹¹.

Из-за отсутствия в необходимом количестве штатных мин и зарядов партизаны и разведчики-диверсанты наиболее часто пользовались самодельными зарядами. Для изготовления зарядов наиболее широко ис-

пользовался тротил, который как поставлялся Москвой, так и выплавлялся в кустарных условиях из неразорвавшихся артиллерийских и авиационных боеприпасов.

Краткие сведения о взрывчатых веществах (ВВ)

Основным взрывчатым веществом (ВВ), применяемым для снаряжения всех видов боеприпасов, стандартных зарядов и для изготовления подрывных шашек, является тротил. Тротил изготавливается в виде кристаллического порошка светло-желтого цвета, прессованных шашек желтого цвета и плавной массы желто-коричневого цвета.

Тротил мало чувствителен к удару и трению; при выстреле от попадания ружейной пули (осколка), как правило, не взрывается и не загорается. Он очень стоек к действию высоких температур. При зажигании на открытом воздухе, даже в большом количестве, горит сильно коптящим пламенем без взрыва. В воде тротил не растворяется и после длительного пребывания в воде в прессованном и плавленом виде своих взрывчатых свойств не теряет. Порошкообразный (не насыщенный водой) и прессованный тротил взрывается от капсюля-детонатора. Для взрыва плавленого тротила требуется промежуточный детонатор из прессованного тротила.

Для производства взрывов применяются взрывчатые вещества в виде подрывных шашек и стандартных зарядов.

Подрывные шашки, изготавливаемые из прессованного тротила, бывают трех видов:

- большие, весом 400 г (размером 5×5×10 см);
- малые, весом 200 г (размером 5×2,5×10 см);
- буровые, весом 75 г (высота 7,2 см, диаметр 3 см).

В каждой шашке имеется гнездо для капсюля-детонатора, обозначенное черным кругом на бумаге, которой обернуты шашки¹².

Средства взрывания (СВ), применяемые при различных способах взрывания

Огневой способ взрывания

Зажигательные трубки бывают заводского производства (стандартные зажигательные трубки — СЗТ) или изготавливаются в войсках.

Зажигательная трубка состоит из капсюля-детонатора и отрезка огнепроводного шнура.

Капсюль-детонатор служит для взрывания подрывных шашек и зарядов и представляет собой медную или алюминиевую гильзу с запрессованными в нее особо чувствительными взрывчатыми веществами. Взрывчатые вещества прикрыты сверху металлической чашечкой с отверстием в центре, закрытым шелковой сеткой.

При обращении с капсюлями-детонаторами необходимо соблюдать осторожность, так как от удара или толчка, трения, сплющивания, нагревания, соприкосновения с огнем, от искры или царапания иницирующего состава они взрываются. Капсюли-детонаторы с трещинами,

помятостями, высыпавшимся взрывчатым веществом, с налетом в виде пудры на гильзе или загрязненные применять воспрещается. Капсюли-детонаторы хранят и переносят только в специальных коробочках или пеналах, отдельно от зарядов взрывчатых веществ и от зажигательных трубок.

Огнепроводный шнур служит для взрывания капсюля-детонатора. Он состоит из пороховой сердцевины с одной направляющей нитью в середине, заключенной в нитяную оболочку, пропитанную асфальтовой смолой серого цвета, или в оболочку из пластмассы желтого цвета. Скорость горения сердцевины шнура 1 см в секунду. Шнур в войска поступает в кругах. В одном круге 10 м шнура. Шнур нужно хранить в сухих местах, концы его заделывать изоляционной лентой или мастикой. Огнепроводный шнур необходимо оберегать от сырости, жары, механических повреждений, а также от соприкосновения с маслами, жирами, бензином и керосином. Исправность шнура проверяется перед изготовлением зажигательной трубки путем определения времени горения отрезка шнура длиной 60 см. Нормально такой отрезок шнура должен сгореть в течение 60—75 секунд.

Для воспламенения зажигательных трубок применяются механические воспламенители, спички или тлеющий фитиль.

Механический воспламенитель огнепроводного шнура ВШ-МУВ состоит из ударного механизма взрывателя МУВ и ниппеля с трубкой. В ниппель запрессован капсюль-воспламенитель и пороховой столбик. Трубка закрыта резиновой пробкой. Огнепроводный шнур вставляется в трубку после удаления из нее пробки и обжимается в трубке так же, как и в гильзе капсюля-детонатора. Воспламенение огнепроводного шнура производится путем выдергивания чеки ударного механизма взрывателя МУВ.

Тлеющий фитиль представляет собой шнур из хлопчатобумажных нитей, пропитанных селитрой. Фитиль тлеет со скоростью 1 см в 2 минуты, а на ветру — 1 см в минуту.

Стандартная зажигательная трубка СТЗ состоит из капсюля-детонатора, огнепроводного шнура длиной 50 или 150 см, механического воспламенителя и резьбовой втулки, предназначенной для закрепления зажигательной трубки в подрывных шашках и стандартных зарядах, имеющих резьбу в капсюльном гнезде.

Зажигательная трубка изготавливается в следующем порядке. Огнепроводный шнур кладется на деревянную подкладку и отрезается острым и чистым ножом под прямым углом. Длина огнепроводного шнура должна быть не менее 50 см для того, чтобы за время его горения можно было отойти в укрытие или на безопасное расстояние. Пригодность капсюля-детонатора проверяется внешним осмотром. Попавшие внутрь гильзы капсюля-детонатора соринки удаляют легким постукиванием открытым концом гильзы о палец. Огнепроводный шнур осторожно вводится в капсюль-детонатор до упора в чашечку; при этом нельзя нажимать на шнур, а также вращать шнур или капсюль-детонатор. Закрепляется капсюль-детонатор на шнуре при помощи обжима.

Обжим накладывают так, чтобы боковая поверхность обжима была на уровне среза гильзы; затем, последовательно обжимая и поворачивая обжим, создают у края гильзы кольцевую шейку. При отсутствии обжима конец шнура, вставляемый в капсюль-детонатор, обертывают изоляционной лентой или бумагой так, чтобы капсюль-детонатор хорошо держался на шнуре.

Свободный конец шнура зажигательной трубки перед самым зажиганием обрезают наискось с целью облегчения зажигания. Обращаться с зажигательными трубками следует так же осторожно, как и с капсюлями-детонаторами.

Детонирующий шнур применяется для одновременного подрывания нескольких зарядов. Сердцевина детонирующего шнура состоит из взрывчатого вещества и заключена в нитяную оплетку, покрытую водонепроницаемой мастикой или пластмассой. Шнур взрывается со скоростью до 7 км/сек. На конце шнура, вводимом в заряд, должен быть капсюль-детонатор, который крепится на нем так же, как на огнепроводном шнуре. Цвет этого шнура красный, диаметр 6 мм¹³.

Электрический способ взрывания

Электродетонаторы (ЭД). Во всех случаях ЭД представляют собой обычный капсюль-детонатор № 8-А со вставленным в его гильзу электровоспламенителем, который в свою очередь состоит из двух проводов, соединенных мостиком из нихромовой проволоки. На мостик нанесена капелька воспламенительного состава. Промышленностью выпускаются электродетонаторы следующих марок:

ЭДП. Сопротивление в холодном виде 0,9—1,5 ом, расчетное сопротивление в нагретом состоянии 2,5 ом. Расчетный ток подрыва 0,5 ампер при постоянном токе, 1 ампер при переменном токе, 1,3 ампера при пульсирующем режиме. Безопасный ток 0,18 ампер. Расчетный ток при подрыве нескольких последовательно соединенных ЭД—1 ампер при постоянном токе, 1,5 ампера при переменном токе. При параллельном соединении нескольких электродетонаторов расчетный ток равен произведению расчетного тока одного ЭД на количество соединенных ЭД при условии, что сопротивления участков одинаковы. Электродетонатор герметичен и допускается к применению в воде на всех глубинах. Длина участковых проводов 1 м.

ЭДП-р. Отличается от ЭДП только наличием резьбовой пробки, что позволяет надежно закреплять ЭД в резьбовых гнездах зарядов ВВ и мин.

Источники электротока. Для возбуждения взрыва электродетонаторов применяются специальные подрывные машинки, сухие батареи и элементы, аккумуляторы батареи, передвижные электростанции, осветительные и силовые местные электросети.

Механический способ взрывания

При механическом способе взрывания используются минные механические взрыватели.

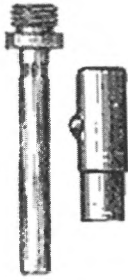

Минный взрыватель МВ-5

Минный взрыватель МВ-5. В отечественных противотанковых минах применяется взрыватель МВ-5, состоящий из ударного механизма и запала (МД-2 или МД-5м). Ударный механизм взрывателя имеет закрытый колпачком корпус, внутри которого находятся боевая пружина и ударник, удерживаемый во взведенном положении шариком.

Запал МД-2 состоит из капсюля-детонатора и капсюля-воспламенителя, соединенных между собой диппелем. Перед установкой взрывателя в мину запал ввинчивается в корпус ударного механизма. При давлении на колпачок взрывателя последний опускается вниз, шарик выпадает в углубление колпачка и освобождает ударник, который под действием боевой пружины накалывает капсюль-воспламенитель, пламя капсюля-воспламенителя вызывает взрыв капсюля-детонатора, а следовательно, и заряда мины.

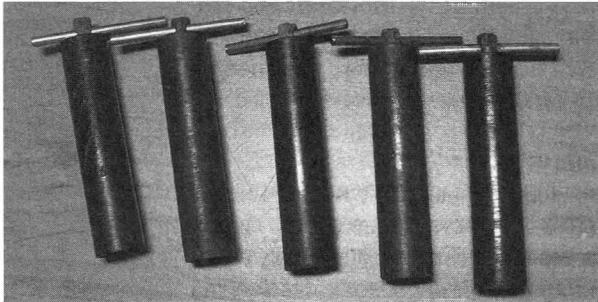

Взрыватели МУВ

Взрыватель срабатывает от давления на колпачок с силой 10—20 кг. Холостой ход колпачка — 7 мм¹⁴.

Минный универсальный взрыватель МУВ. В отечественных противопехотных минах применяется взрыватель МУВ, который состоит из корпуса, ударника, боевой пружины, чеки и запала МД-2. Для выдергивания чеки требуется усилие от 0,5 до 1 кг.

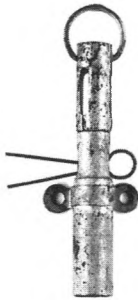

Взрыватель полевых фугасов ВПФ

Взрыватель полевых фугасов ВПФ. Взрыватель комбинированного типа. Может использоваться как взрыватель натяжного действия, так и как взрыватель наклонного действия. В этом взрывателе ударник удерживается во взведенном положении с помощью цанги. Срабатывает при наклоне цанги на 10—30 градусов. Цанга же наклоняется под воздействием натяжения проволоки, привязанной к боевому кольцу, или же в цангу можно вставить штырь (палочку необходимой длины), и тогда наклон цанги происходит при задевании за штырь. Этот взрыватель применяется с запалом МД-2 или МД-5М. Взрыватель можно использовать в противопехотных осколочных минах, в противотранспортных (противопоездных) минах. Обычно в противопехотных минах взрыватель применяется в качестве натяжного, а в противотранспортных минах — в качестве наклонного. Впрочем, взрыватель достаточно универсальный и характер его применения определяется решаемыми задачами и изобретательностью минера. Длина взрывателя без запала — 8 см., диаметр — 1,2 см.

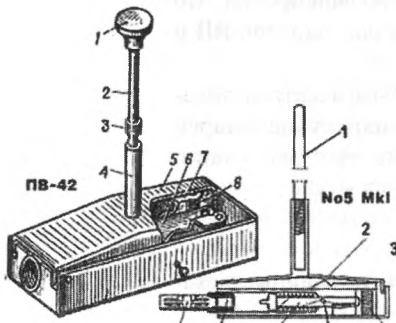

Противопоездной взрыватель ПВ-42. Противопоездной взрыватель нажимного действия. Предназначен для снаряжения самодельных мин

при минировании железнодорожного полотна. Усилие срабатывания — 12 кг. Размеры взрывателя — 7,4×3,6 см, высота нажимного стержня (регулируемая) — 10—11 см, используется с запалом МД-2 или МД-М (ввертывается в очко на торцевой стороне коробки взрывателя).

Электрохимический взрыватель ЭХВ-7

Назначение. Взрыватель предназначен для подрыва зарядов ВВ и мин по истечении времени замедления. Применяется в комплекте противодетантной мины ПДМ-3Я в качестве элемента самоликвидации.

Устройство. Взрыватель состоит из корпуса, электрохимического замедлителя ЭХЗ, сменного сопротивления, источника тока к картонной гильзе.

Взрыватель может применяться с запалом МД-2 (МД-5М). Корпус пластмассовый, имеет внутри металлический стакан, который является неподвижным контактом. В одном конце корпуса имеется отверстие с резьбой для ввинчивания электроконтактной пробки или запала МД-2. Другой конец корпуса закрыт крышкой. В ней размещен механизм пуска взрывателя, который состоит из штока, пружины, пусковой чеки, контактной шайбы, являющейся подвижным контактом, и контактной шайбы с пружиной. Шток имеет кольцевую выточку. При вставленной пусковой чеке кольцевая выточка входит в зацепление с выступом, имеющимся в отверстии крышки, благодаря этому шток удерживается во взведенном положении.

Электроконтактная пробка применяется, когда взрыватель используется в качестве замыкателя электровзрывной цепи. Она состоит из втулки с резьбой. Внутри втулки заделаны две контактные пластины. От пластин выведены провода. Герметичность пробки обеспечивается мастикой и шайбой. Резиновая прокладка обеспечивает герметичность соединения пробки с корпусом взрывателя.

Электрохимический замедлитель ЭХЗ состоит из гальванической медной ванночки, заполненной электролитом и закрытой с торцов резиновыми пробками. К ванночке снаружи припаяно медное кольцо с тремя лапками, концы которых загнуты в прорезях текстолитовой опорной шайбы. На ванночку надет пластмассовый колпачок с боевой пружиной. Через ванночку пропущена медная проволока, закрепленная одним концом в центральном контакте на опорной шайбе, а другим — в жале. Проволока удерживает в сжатом состоянии боевую пружину, опирающуюся концами на пластмассовый колпачок и тарельчатую шайбу.

Сопротивление представляет собой пластмассовую колодку с контактами на торцах. В колодке помещен резистор. На колодке в зависимости от величины сопротивления резистора нанесены числа, указывающие срок замедления в сутках.

Источник тока — элемент КБ-У-1,5, имеет начальное напряжение не менее 1,5 вольт. При установке источника тока в корпус взрывателя на него надевается картонная гильза.

Дистанционный пускатель служит для обеспечения возможности пуска взрывателя, установленного в грунте на глубине до 1,5 м.



Электрохимический взрыватель ЭХВ-7

Дистанционный пускатель состоит из стального троса, заключенного в резиновый шланг. Один конец троса опаян и служит пусковой чекой. На втором конце троса имеется петля, которая закреплена в металлическом колпачке, вставленном в конец резинового шланга. При сочленении пускателя с крышкой взрывателя конец троса вставляется в отверстие крышки вместо пусковой чеки, а конец резинового шланга надевается на выступ крышки. При установке взрывателя в слабом грунте используется фанерный щиток размером 100×100 мм с отверстием в центре.

Шайба надевается на выступ крышки и препятствует извлечению взрывателя с места установки при выдергивании троса резинового шланга. Взрыватели ЭХВ-7 изготовления до 1964 г. комплектовались соединительными устройствами (3 шт. на 20 взрывателей), позволяющими соединять взрыватели в каскад в целях установки их на сроки замедления более 120 суток.

Тактико-технические характеристики электрохимического взрывателя ЭХВ-7

Тип	Электрохимический
Масса:	
без дистанционного пускателя	222 г
с дистанционным пускателем	438 г
Диаметр	42 мм
Длина	220 мм
Срок замедления	2—120 суток
Точность срабатывания	от -25 до +75 %
Температурный диапазон	от -15° до +40°
Источник тока	Элемент КБ-У-1,5
Гарантийный срок хранения:	
электрохимического замедлителя ЭХВ	2 года
источника тока	1,5 года
остальных комплектующих элементов	8 лет

Дистанционный пускатель

1 — колпачок; 2 — резиновый шланг; 3 — стальной трос; 4 — шток; 5 — фанерный опорный щиток; 6 — крышка взрывателя.

Принцип действия

При выдергивании пусковой чеки (троса дистанционного пускателя) выточка штока выходит из зацепления с выступом в отверстии крышки. Под действием пружины шток вместе с контактной шайбой перемежается до упора шайбы в торец металлического стакана. В результате замыкается электрическая цепь ЭХЗ (плюс источники тока, сопротивление медная проволока, электролит, стенки гальванической ванночки, медное кольцо с лапками, металлический стакан, контактная шайба, контактная шайба с пружиной, минус элемента).

При прохождении электрического тока в гальванической ванночке происходит электролитическое растворение медной проволоки, которая по истечении срока замедления, обусловленного величиной установленного сопротивления, под действием боевой пружины обрывается, и жало накаливает капсюль-воспламенитель запала МД-2 (МД-5М) или замыкает контактные пластины электроконтактной пробки.

При соединении двух взрывателей в каскад после выдерживания боевой чеки у первого взрывателя происходит срабатывание в заданный срок, как это описано выше, и замыкается электрическая цепь ЭХЗ второго взрывателя. Он включается в работу и также срабатывает через устанавливаемый срок замедления, вызывая взрыв запала или замыкание контактных пластин электроконтактной пробки.

Состав комплекта

Взрыватель с электроконтактной пробкой (неснаряженный)	1 шт.
Электрохимический замедлитель ЭХЗ	1 шт.
Источник тока (элемент КБ-У-1,5)	24 шт. на 20 взрывателей
Дистанционный пускатель	1 шт. на 2 взрывателя
Набор сопротивлений на сроки замедления от 2 до 120 суток	10 шт.
Резиновая прокладка	24 шт. на 20 взрывателей
Войлочная подушка	1 шт. на 20 взрывателей
Фанерный опорный щиток	1 шт. на 2 взрывателя

Взрыватель замедленного действия ЭХВ

Назначение. Взрыватель предназначен для подрыва зарядов ВВ и мин по истечении установленного времени замедления от 1 до 120 суток.

Взрыватель был разработан в 1941 году и применялся в годы Великой Отечественной войны в минах МЗД-1, МЗД-4, МЗД-5.

Устройство. Взрыватель состоит из бакелитового корпуса, источника питания напряжением 1,4 В, сменного сопротивления, капсулы с электролитом и ударником. В резьбовую часть корпуса может вкручиваться или запал, или контактная пробка.

Принцип действия. Принцип действия аналогичен принципу действия взрывателя ЭХВ-7. При вставлении сменного сопротивления в клеммы взрывателя через медную проволоку, находящуюся в электролите, начинает протекать электрический ток. Под действием электролита проволока постепенно истончается и по истечении установленного времени рвется, освобождая подпружиненный ударник взрывателя. Ударник в зависимости от варианта установки или накаливает капсюль запала, или замыкает электровзрывную цепь.

Мины и заряды

Заряды

Для минирования и уничтожения объектов тыла противника применяются как мины, так и заряды ВВ, которые изготавливаются как в заводских условиях (стандартные заряды), так и непосредственно в войсках.

Стандартные заряды могут быть сосредоточенными или удлиненными весом 1 и 3 кг. Взрывчатое вещество этих зарядов заключено в металлическую оболочку. В зарядах имеются запальные стаканы с втулками, имеющими резьбу для ввинчивания стандартной зажигательной трубки, взрывателя или электродетонатора.

Стандартные удлиненные заряды (УЗ) состоят из отдельных цилиндрических звеньев длиной 1—2 м, диаметром 53 мм. Общий вес одного звена 5—10 кг при весе взрывчатого вещества в звене соответственно 2,5—5 кг. Для соединения звеньев на одном конце звена имеется муфта с замком, а на другом — штампованные выступы, входящие в канавку замка. В торце каждого звена с одного конца сделано гнездо для зажигательной трубки. В зависимости от характера подрываемых объектов и наличия стандартных зарядов войска могут самостоятельно изготавливать различные по форме и весу удлиненные и сосредоточенные заряды.

Заряды, изготавливаемые в войсках. Подрывные шашки при изготовлении зарядов завертывают в плотную бумагу, мешковину или другую ткань и перевязывают шпагатом или проволокой. Удлиненные заряды состояются из одного или нескольких рядов шашек, положенных плотно одна к другой. Высота заряда не должна превышать его ширины, что достигается соответствующим расположением шашек. Для придания удлиненным зарядам прочности их привязывают к деревянным рейкам, жердям, доскам.

Подрывные шашки, стандартные заряды, а также сосредоточенные и удлиненные заряды, изготовленные из подрывных шашек, взрываются при помощи зажигательной трубки. Производство взрывов с помощью зажигательной трубки называется огневым способом взрывания.

Основным средством минирования подъездных путей, а также создания минно-взрывных заграждений (минных полей) являются мины. Каждая мина состоит из корпуса, заряда ВВ и взрывателя. Корпус мины может выполняться из различных материалов — металла, пластмассы, дерева и др.

Мины противотанковые

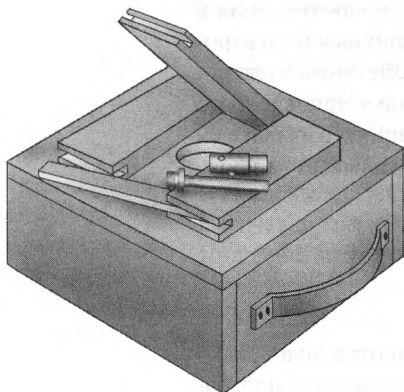

Противотанковая мина ТМД-Б

Противотанковая мина ТМД-Б

Противотанковая мина ТМД-Б состоит из заряда взрывчатого вещества весом 5—7 кг, помещенного в деревянный корпус с нажимным щитком. Щиток состоит из трех досок. Средняя доска закреплена шарнирно и прикрывает отверстие в крышке, через которое вставляется взрыватель МВ-5 с запалом МД-2. Запирание средней доски осуществляется задвижкой. Мина взрывается при надавливании гусеницей танка (колесом автомобиля или орудия) на нажимной щиток крышки, в результате чего крышка проламывается и средняя доска нажимного щитка нажимает на колпачок ударного механизма взрывателя¹⁵.

Противотанковая мина ТМ-41

Мина противотанковая нажимного действия. Взрыв происходит при наезде колесом автомобиля или гусеницей танка на верхнюю крышку мины, которая по бокам имеет металлические гофры. При смятии гофр крышка давит на взрыватель МВ-5, который, срабатывая, вызывает взрыв основного заряда ВВ.

Мина окрашивалась в оливково-зеленый цвет. Маркировка наносилась на боковую стенку черной краской по трафарету.

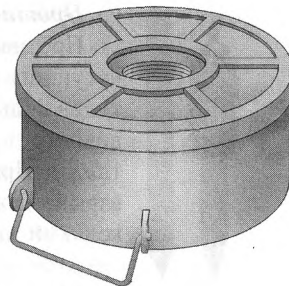

Противотанковая мина ТМ-41

Тактико-технические характеристики мины ТМ-41

Материал корпуса	сталь
Вес общий	5,4 кг
Масса ВВ (тротил, аммонит)	3,8 кг
Диаметр	26,5 см
Высота	14,5 см
Усилие срабатывания	200 кг
Диаметр датчика цели	26,5 см
Взрыватель универсальный нажимного действия МВ-5 с запалом МД-2	

Противотанковая мина ТМД-44

Противотанковая мина ТМД-44 по своей конструкции похожа на мину ТМД-Б. На верхней части крышки набиты два нажимных бруска, а в центре крышки мины имеется резьбовое отверстие, через которое вставляется взрыватель МВ-5 с запалом МД-2. Отверстие крышки закрывается пробкой из пластмассы. При надавливании на нажимные бруски крышка, проламываясь, пробкой нажимает на взрыватель, и мина взрывается. Вес заряда взрывчатого вещества — 5—7 кг. Общий вес снаряженных мин ТМД-Б и ТМД-44 — до 10 кг.

Мины противопехотные

Противопехотная мина ПМД-6

Противопехотная мина ПМД-6 состоит из деревянного корпуса с откидной крышкой, внутри которого помещена тротиловая шашка весом 200 г, и взрывателя МУВ с запалом МД-2, вставляемого в мину через круглое отверстие в передней стенке корпуса мины. При надавливании на крышку она нажимает на заплечики Т-образной чеки взрывателя и выдергивает ее. Освобожденный ударник накаливает капсулю-воспламенитель, который вызывает взрыв капсуля-детонатора запала и всей мины.



Противопехотная мина ПМД-6

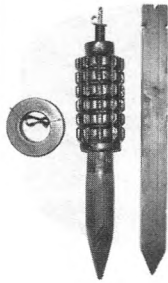

Противопехотная
осколочная мина
ПОМЗ-2

Противопехотная осколочная мина ПОМЗ-2 (ПОМЗ-2м)

Противопехотная осколочная мина ПОМЗ-2 (ПОМЗ-2м) состоит из чугунного ребристого корпуса с помещенной внутри его буровой тротиловой шашкой весом 75 г, взрывателя МУВ с запалом МД-2, установочного деревянного колышка, натяжной проволоки и колышка растяжки. При натяжении проволоки выдергивается чека из ударника взрывателя МУВ, что приводит к взрыву мины. Радиус поражения осколками мины — 25 м¹⁶.

Мины специальные

«В 1944 году ЦШПД возбудил ходатайство перед Государственным Комитетом Обороны о создании специальных мин для партизан. Разработка новых конструкций минно-подрывной техники была поручена Главному военно-инженерному управлению (ГВИУ). Опыт боевых действий показал, что наиболее подходящими для партизан являются противопоездная мина мгновенного и замедленного действия ПМС, магнитная мина системы УФАН, рычажная мина РМ, автотранспортная мина АС, малая магнитная мина МММ, мины замедленного действия МЗД. Минно-взрывное вооружение позволяло партизанам добиваться эффективных результатов, не вступая в открытое непосредственное боевое соприкосновение с противником»¹⁷.

Мина-ловушка МС-2

Мина предназначена для использования в качестве мины-ловушки разгрузочного действия.

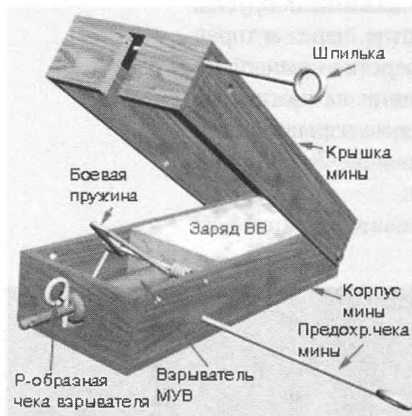

Мина-ловушка МС-2

Эта мина была разработана и принята на вооружение Красной Армии одновременно с противопехотной фугасной миной нажимного действия ПМД-6 и представляет собой ее модификацию. Модификация заключается в том, что в корпусе мины в боковых стенках просверлены отверстия, в которые пропущена металлическая ось с намотанной на нее пружиной. Два конца пружины упираются в днище мины, а центральная вытянутая часть — в крышку.

Во взрывателе МУВ боевая Т-образная чека заменена боевой Р-образной чекой, сквозь кольцо которой, когда мина находится в боевом положении, продета шпилька, которая в свою очередь проходит сквозь сверление в передней стенке крышки. Т.е. в боевом положении боевая Р-образная чека посредством шпильки связана с крышкой мины.

Кроме того, в боковых стенках крышки и корпуса просверлены отверстия, в которые вставлена предохранительная чека мины.

Когда мина находится в боевом положении, то боевая пружина стремится поднять крышку мины, чему мешает груз, находящийся на мине (противотанковая мина, бытовой предмет, оружие, ящик с боеприпасами и т.п.).

При попытке взять этот предмет, удалить противотанковую мину и т.п. боевая пружина поднимает крышку мины-ловушки, а так как боевая Р-образная чека посредством шпильки связана с крышкой мины, то при этом происходит вытаскивание боевой чеки. Взрыватель МУВ срабатывает, и происходит взрыв мины-ловушки.

При подготовке мины к использованию в корпус укладывается 200-граммовая тротиловая шашка, пружина закручивается так, чтобы ее усилие составляло около 3 кг. В шашку вставляется взрыватель МУВ с боевой Р-образной чекой и предохранительной чекой взрывателя. Крышка опускается вниз до упора, и в отверстия в крышке и корпусе продевается предохранительная чека мины. Благодаря тому, что сквозь крышку и корпус продета предохранительная чека, препятствующая подъему крышки, обращение с миной безопасно. После этого в отверстие в передней стенке крышки вставляется шпилька так, чтобы она при этом прошла в кольцо Р-образной чеки.

При использовании в качестве мины-ловушки или элемента неизвлекаемости МС-2 устанавливается на местности так, чтобы ее не было видно (например, в отрытую лунку), а на нее укладывается предмет, который обязательно вызовет интерес противника и побудит его поднять (оружие, коробка, ящик и т.п.) или воспользоваться им (транспортное средство, телефон, переносная лестница и т.п.), или же устанавливается противотанковая мина. Во всех случаях вес укладываемого на мину-ловушку предмета должен быть не менее 3 кг. После этого производится маскировка ловушки и из нее вытаскивается предохранительная чека взрывателя. Затем из мины извлекается предохранительная чека мины. Лучше это делать с помощью крепкого шпагата с расстояния не менее 7 метров. С этого момента мина-ловушка в боевом положении.

Срок боевой работы мины ограничивается сроком коррозии элементов взрывателя или разрушения (гниения) деревянного корпуса. Обычно это от полугода до 10—15 лет, в зависимости от влажности грунта.

Самоликвидатором мина не оснащается. Мина неизвлекаемая и необезвреживаемая.

Этот первый вариант мины выпускался непродолжительное время, и весьма быстро мину упростили. Во-первых, отказались от шпильки и Р-образную чеку взрывателя стали просто надевать на гвоздь, вбитый в крышку в момент установки взрывателя в мину.

Сложную по форме боевую пружину заменили на простую, которая одним концом упиралась в дно корпуса, а вторым — в крышку. Надежность срабатывания несколько снизилась, но несущественно.

Этот вариант мины МС-2 просуществовал до начала 1950-х годов.

Противотранспортная партизанская мина (вариант 1)

Мина предназначена для вывода из строя железнодорожного подвижного состава способом взрывного разрушения рельс с последующим крушением движущихся по рельсам локомотивов и вагонов.

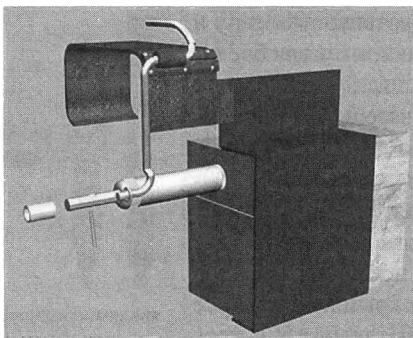

Мина ПТ ПМ

Эта мина была разработана в 1942 году и предназначалась для использования партизанскими отрядами и специальными саперными группами Красной Армии для совершения диверсий на железной дороге.

Номенклатурного обозначения мина не получила, так как в табели снабжения войск включена не была и промышленностью серийно не производилась. Всякий раз заказ на изготовление и комплектование этих мин являлся разовым, исходил от конкретных воинских частей и размещался в различного рода местных мастерских, включая армейские. Во многих случаях

изготовление по чертежам и описаниям производилось непосредственно в партизанских отрядах. Поэтому внешний вид некоторых мин может несколько отличаться от описываемого в данной статье, так как в отрядах исходили из наличия материалов, инструмента и конкретных задач.

Мину отличают предельная простота конструкции и возможность изготовления из подручных материалов минимальным количеством инструментов. Из промышленных материалов для этой мины требуется только взрывчатка и взрыватель МУВ с запалом МД-2.

Конструктивно мина состоит из жестяной фигурной скобы и вдетого в ее трубчатую часть фигурного поворотного рычага. В нижнюю часть скобы вставляется заряд взрывчатого вещества (прессованный тротил в шашках по 200 и 400 г). В шашку вставляется взрыватель МУВ с Р-образной боевой чекой и запалом МД-2.

Мина доставляется к месту диверсии в разобранном виде. Собирается уже в непосредственной близости от места установки. При установке мины верхняя часть скобы набрасывается на рельс так, что ее конец охватывает головку рельса, а заряд прижимается в стойке рельса. Для надежности удержания и более плотного прижимания заряда к стойке рельса рекомендуется под заряд подсунуть деревянный клинышек. Затем из взрывателя удаляется предохранительная чека и распорная втулка. Для усиления действия заряда на рельс следует сделать забивку, заложив заряд глиной и засыпав грунтом.

В боевом положении поворотный рычаг возвышается над головкой рельса на 8—10 мм. Колесо локомотива или вагона наезжая на рычаг, прижимает его к рельсу. При этом второй конец рычага, продетый в ушко Р-образной чеки, вытаскивает последнюю из ударника. Ударник бьет по запалу, вызывая его взрыв, и от него взрывается заряд мины. Оптимальным зарядом следует считать заряд массой 600 г (1 большая и 1 малая шашка). В этом случае стойка рельса пробивается полностью (отверстие размером 10×7,5см), что обеспечивает переламывание рельса во всех случаях.

По некоторым сведениям, эта мина была разработана полковником И.Г.Стариновым.

Тип мины	Противотранспортная, противопоездная
Корпус	не имеет
Масса	0,9—6,1 кг
Масса заряда ВВ (тротил)	0,2—5,2 кг
Длина	10 см
Ширина	12,5 см
Высота	11 см
Взрыватель	МУВ с Р-образной чекой
Запал	МД-2
Тип датчика цели	нажимной рычажный
Чувствительность датчика цели	1—2 кг
Температурный диапазон применения	-40° — +40°
Неизвлекаемость	нет
Необезвреживаемость	нет
Самоликвидация/самонейтрализация	нет
Время боевой работы	не определялось

Мина замедленного действия МЗД-1

Мина МЗД-1 предназначена для разрушения военных и промышленных сооружений по истечении установленного времени замедления. Мина была разработана и применялась в годы Великой Отечественной войны.

Устройство. Мина имела деревянный корпус. В нём располагались взрыватель замедленного действия ЭХВ, заряд ВВ, запал.

Принцип действия. По истечении времени замедления взрывателя ударник накалывал капсюль запала, и происходил взрыв мины. Обезвреживать запрещено.

Основные тактико-технические характеристики

Масса мины	8,0 кг
Масса заряда ВВ (тротил)	4,5 кг
Длина	241 мм
Взрыватель	ЭХВ

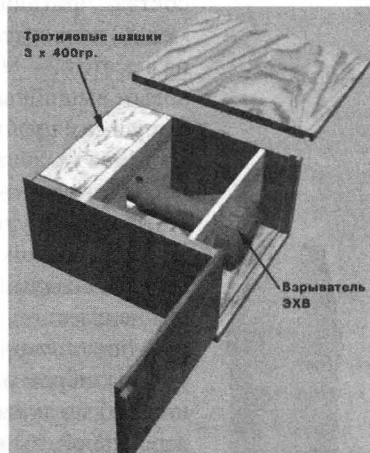

Мина замедленного действия МЗД-1

Мина замедленного действия МЗД-2

Мина МЗД-2 предназначена для крушения поездов, а также для разрушения военных и промышленных сооружений по истечении установленного времени замедления. Мина была разработана и применялась в годы Великой Отечественной войны.

Мина имела деревянный корпус. В корпусе располагались взрыватель замедленного действия ЭХВ, заряд ВВ, электродетонатор, источник

питания и вибрационный взрыватель. Вибрационный взрыватель позволял использовать мину в качестве противотранспортной, а также выполнял функцию элемента неизвлекаемости. Взрыватель ЭХВ выполнял роль механизма дальнего взведения, то есть подключал вибрационный взрыватель к электровзрывной цепи по истечении времени, на которое был установлен взрыватель. Обезвреживать запрещено.

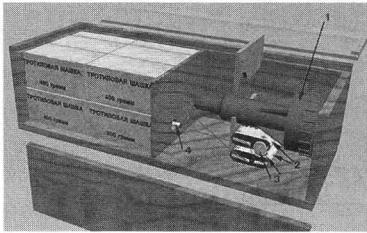

Мина замедленного действия МЗД-2

Основные тактико-технические характеристики

Масса мины	5,0 кг
Масса заряда ВВ (тротил)	0,8 кг
Длина	215 мм
Тип взрывателя	ЭХВ

Мины, изготавливающиеся на основе стрелковых и артиллерийских боеприпасов

Противопехотная мина ОЗМ с УВК

Мина противопехотная осколочная кругового поражения выпрыгивающая управляемая. Предназначена для выведения из строя личного состава противника. Поражение человеку (или нескольким одновременно) наносится осколками артиллерийского снаряда при его подрыве на высоте 60—80 см от поверхности земли после подбрасывания пороховым вышибным зарядом, который срабатывает при подаче электроимпульса с пульта управления.

Мина устанавливается вручную в грунт, а при невозможности установки в грунт — на грунт (при этом мина привязывается к вбитому в грунт колышку).

Срок боевой работы мины не ограничивается. Самоликвидатором мина не оснащается. Элементов неизвлекаемости и необезвреживаемости не имеет.

Мина состоит из артиллерийского снаряда осколочно-фугасного типа калибром от 85 до 122 мм или же минометной мины калибром 82 или 120 мм и навинченной вместо штатного взрывателя снаряда универсальной вышибной камеры УВК. Могут также использоваться любые иные артиллерийские снаряды, имеющие в головной части резьбу под взрыватель, совпадающую с резьбой универсальной вышибной камеры УВК. При этом не рекомендуется использовать снаряды калибром 152 мм или крупнее, так как силы порохового заряда не хватит для выбрасывания снаряда из-под земли.

Мины собираются на месте установки. На месте установки отывается шурф диаметром около 20 см и глубиной достаточной, чтобы скрыть мину в земле. Если мина устанавливается в предвидении, что будет использоваться зимой после промерзания грунта, то целесообразно ее разместить в деревянном ящике, который и помещается затем в шурф. Это необходимо, чтобы при промерзании грунта мина не



Противопехотная мина ОЗМ с УВК

вмерзла в грунт. При вмерзании в грунт силы порохового заряда может не хватить для выбрасывания мины. Однако взрыв произойдет во всех случаях.

Камеры УВК упаковываются в ящики по 10 шт. (масса брутто 46 кг). Снаряды поставляются на место сборки в своей штатной укупорке.

Тактико-технические характеристики

Тип мины	Противопехотная осколочная выпрыгивающая кругового поражения, управляемая.
Применяемые снаряды	85 мм, осколочно-фугасный
	100 мм, осколочно-фугасный
	122 мм, осколочно-фугасный
	82 мм, минометная мина
	120 мм, минометная мина
Радиус сплошного поражения	от 15 до 22 м
Температурный диапазон применения	-50° — +50°
Универсальная вышибная камера УВК	
масса	3кг
диаметр	13,2 см
высота	7,5 см
пороховой заряд	150 г
тетриловый детонатор	15 г

Противопехотная мина ПМП

Мина противопехотная пулевая нажимного действия. Предназначена для выведения из строя личного состава противника. Поражение человеку наносится за счет ранения стопы при выстреле патрона ТТ в момент надавливания ногой на нажимную крышку мины. Из-за особенностей строения стопы ноги человека (большое количество мелких и тонких костей) любое ее ранение является тяжелым. Вылетающая из ствола мины пуля в момент проникновения в стопу увлекает за собой в раневой канал загрязненные фрагменты подошвы обуви. Кроме того, в раневой канал проникают пороховые газы патрона, усиливая поражающее действие мины. Раненный этой миной самостоятельно передвигаться не может и нуждается в срочной госпитализации. От 35 до 45% пораженных впоследствии остаются инвалидами.

Мина может устанавливаться в грунт, в снег в ручную.

Как такового взрывателя мина не имеет, а имеет ударно-спусковой механизм, причем взведение боевой пружины происходит под воздействием давления ноги человека в момент наступания его на крышку мины.

Установка мины достаточно безопасна. Однако мина приводится в боевое положение немедленно после снятия предохранительной скобы, так что работы по ее установке следует проводить внимательно и аккуратно.

Тактико-технические характеристики мины

Тип мины	Противопехотная пулевая
Корпус	металл
Масса	145 г
Поражающий элемент	патрон ТТ
Диаметр	3,6 см
Высота	12 см
Диаметр датчика цели	2 см
Чувствительность	7—30 кг
Температурный диапазон применения.	-50° — +50°

22.3.4. Приборы наблюдения*Бинокль полевой*

Данный прибор является основным оптическим наблюдательным прибором для всех родов войск и предназначается для наблюдения за полем боя, отыскания и изучения целей, измерения горизонтальных и вертикальных углов и корректировки стрельбы.

Комплект бинокля состоит из бинокля, футляра, запасной окулярной раковины, покрышки окуляров с шейным ремнем и салфетки.

Каждый бинокль состоит из двух зрительных труб (монокуляров), соединенных шарнирами. Правый монокуляр состоит из следующих составных частей:

1. Правый корпус с верхними и нижними крышками.
2. Линзы с сеткой.
3. Объективная часть.

Левый монокуляр состоит из таких же частей, но в нем нет сетки. Цена деления шкалы составляет 0,05 тысячных.

22.3.5. Средства связи*Создание средств специальной радиосвязи*

С началом войны, когда в тылу немецко-фашистских войск начали действовать формирования военной разведки и партизанского движения (группы, отряды, центры, бригады), срочно потребовалось организовать радиосвязь их с Центром. Войсковые радиостанции типа РБМ для этой цели не подходили из-за большого веса и габаритов. А кроме того, они были рассчитаны для связи на небольшие расстояния. Тогда при содействии бывшего секретаря Ленинградского обкома партии и члена Военного совета Ленинградского фронта А.А. Жданова, а также начальника отдела связи и радиоразведки штаба фронта И.М. Миронова было организовано промышленное изготовление «Омеги» под условным наименованием «Север».

Известно, что между исходным образцом техники и его серийным производством всегда лежит сложный и долгий путь даже в мирное время, не говоря уже о блокадном Ленинграде, голодающем, отрезанном от всей страны. И все же завод имени Козицкого начал выпускать эти радиостанции уже в декабре 1941 года. А к концу блокады Ленинграда удалось наладить их выпуск до 2 тысяч в месяц. Схема радиостанции была простая. Чтобы предельно уменьшить вес и габариты рации, Б.А. Михалин разработал так называемую трансиверную схему, когда на приём и передачу использовались одни и те же радиолампы и большинство радиодеталей. В результате сам приемопередатчик весил всего 2 кг, столько же — запасное имущество. Тяжелее оказались батареи питания — 6 кг. Полный комплект рации вмещался в двух небольших холщовых сумках.

Приемник был выполнен по схеме прямого усиления 1-V-1. Имел амперидический вход и один настраиваемый контур с регенеративной обратной связью, позволявшей повысить чувствительность и вести прием незатухающих телеграфных сигналов.

Передачик мощностью около 2 Вт, построенный по двухкаскадной схеме (задающий генератор и оконечный каскад-усилитель мощности), работал как в режиме самовозбуждения в широком диапазоне частот, так и на фиксированных частотах с кварцевой стабилизацией. Каждой станции придавалось несколько кварцев.

Диапазон частот станции в основном был в пределах от 2 до 10 МГц для приема и 2,5—6 МГц для передачи.

Питание рации осуществлялось от сухих батарей анодное — от четырех БАС-60, емкостью 0,45 Ач (или от трех БАС-80), накальное — от двух элементов ЗС емкостью 29 Ач. Блок батарей надежно через разъём и шланг питания подсоединялся к приемопередатчику. Одна партия радиостанций «Север» была выпущена с блоком питания от сети переменного тока. Контроль за режимом питания осуществлялся по вольтметру на передней панели рации со шкалой 0—3 В и 0—300 В.

Приём сигналов на станции велся на слух с помощью головных телефонов, а передача — малогабаритным ключом Морзе. Настройка приемника и передатчика на нужную частоту производилась по приданным каждой станции графикам.

Антенна — «наклонный луч» — провод длиной 12 м, подвешивался повыше над землей и противовес — секционированный провод, тоже длиной до 12 м, располагался примерно на высоте 1 м над землей в сторону корреспондента. При правильном подборе рабочих частот и удачном развертывании антенны с противовесом на радиостанции обеспечивалась связь с радиоузлами разведки фронтов на расстояние до 700 км.

Потребность в радиостанциях была огромная. Сколько же трудностей пришлось преодолеть, чтобы обеспечить ими разведку, партизанское движение, спецгруппы НКВД, подпольные партийные организации! Надо иметь в виду, что для массового производства станции нужны были не только рабочие руки, инженерно-технический состав и электроэнергия, но и редкие металлы, необходимые химикаты, надо

было наладить выпуск малогабаритных анодных батарей, элементов накала и многого другого. И всё это измерялось в тысячах и десятках тысяч комплектов, и сделали это всё ленинградцы! По праву их труд был подвигом. В нем участвовали рабочие завода, голодные, едва державшиеся на ногах, они отстаивали у станков и монтажных столов по две-три смены. Это — бригадиры Виктор Молодежников и Вера Ольховская, рабочие Николай Курашев и Антонина Алексеева, мастер Н.Д. Цветков, начальник цеха В.В. Витковский, С.И. Манухин, главный инженер Г.Е. Апеллесов, секретарь парткома, а потом директор И.Н. Левинцов и многие другие. Куратором «Севера» на заводе от военной разведки штаба Ленинградского фронта был военпред Г.Н. Стромилов. Да-да, тот самый — известный полярный радист и радиолюбитель. Назначая его на эту должность, командование знало, что только с его знаниями и опытом работы можно добиться от серийного «Севера» нужных параметров.

На производстве немало времени провел и Михалин, выполняя, как и все, любую работу. Обессилев от голода, он постоянно делился своим скудным пайком с подростками, работавшими на заводе. Все видели: хороший человек, светлая инженерная голова, но никто не подозревал в нем автора «Севера» — такова была скромность этого человека.

Как видим, рождение «Севера» и его массовое производство шли нелегко. Много было всяких неожиданностей и трудностей. А тут еще пришлось столкнуться с таким курьезом. Рация «Север» имела три радиолампы: две — отечественные, марки 2К2М и третья — марки «24» иностранного производства. И это не удивительно: радиостанция, как известно, зарождалась в мирное время, и проблем с приобретением иностранной лампы для ее комплектования не было. Но где ее взять в военное время, да еще в осажденном Ленинграде? Разработчики, как назло, все разъехались — кто на фронт, кто в эвакуацию, только благодаря большим усилиям представителей завода и разведотдела штаба Ленинградского фронта в окопах на передовой линии под Ленинградом удалось найти талантливого инженера — прекрасного специалиста в этой области. Он за короткое время создал новую отечественную лампу, которая получилась меньших габаритов, чем иностранная, и не уступала ей по параметрам. Этот человек, может быть, и сам не подозревал, какое важное дело он сделал для Родины. Это, казалось бы, малозначительное изобретение спасло в годы войны жизнь десяткам тысяч советских бойцов. К сожалению, имя этого человека осталось неизвестным. Возможно, в мирное время оно и прогремело бы среди специалистов. Но в те тяжелые дни было не до фанфар. Так рождалась в трудных условиях военного времени радиостанция «Север». Это самая массовая радиостанция, которая состояла на вооружении военной разведки и партизанского движения в годы Великой Отечественной войны. Только в формированиях военной разведки на ней работали в тылу врага свыше трех тысяч разведчиков-радиостов. На рации «Север» работали Герои Советского Союза Ю.И. Анусайтис, А.А. Морозова и Л.А. Кульман.

За надежность, простоту в эксплуатации и транспортабельность в сложных условиях ее любили не только военные разведчики и партизаны. Она была по достоинству оценена и в войсках. Ведь не случайно даже командующие фронтами и армиями, выезжая в боевые порядки войск, нередко брали с собой из военной разведки радиостанцию «Север» и радиста.

Радиостанцией «Север» весьма интересовался и противник. За пленение радиста с радией «Север» командование фашистских войск гарантировало вознаграждение в сумме 50—100 тысяч немецких марок.

После войны эта радия заняла почетное место в музеях и комнатах Боевой славы многих воинских частей, учебных и других заведений нашей страны и за рубежом. Она также удостоена чести быть представленной в выставочном комплексе Мемориала на Поклонной горе в Москве и Брестской крепости¹⁸.

Практическая проверка работоспособности

К.М. Покровский в статье «Вначале было дело» вспоминал, как принимали на вооружение легендарный «Северок». В системе НКВД также была создана радиостанция с похожими характеристиками под названием «Белка». Долго спорили о достоинствах и недостатках, однако генерал Большаков принял «соломоново решение» и решил провести практические испытания в поле.

«27 сентября выпал снег, глубокий, долго лежал. Радовались: «боевые условия» усложнялись. Вечерами шли воздушные бои: «Юнкерсы», преодолевая заграждения аэростатов и истребителей, пытались прорваться к Москве с юго-запада. Однажды пережили тревожные минуты: прямо на лагерь на высоте 150—200 метров шел, не снижаясь, подгоняемый северным ветром оторвавшийся привязной аэростат и волочил за собой грозно шипящий металлический трос толщиной в руку. Но, слава Богу, трос прошипел

чуть в стороне, не зацепив ни одной палатки, ни даже антенн, подвешенных на деревьях.

«Игра» шла успешно, испытательные связи с корреспондентами проходили строго по расписанию, без сбоев. Никто, кстати, и не подозревал, что имеет дело с подмосковными экспериментаторами, считая, что держит связь с корреспондентами из тыла врага. И расстояния, и время суток были выбраны так, как это делалось в реальных боевых условиях.

Посетили наш лагерь В.М. Рябов и Б.П. Асеев. Внимательно ознакомились с ходом и результатами испытаний, с внутренней жизнью «лесных» людей. Не сделали никаких замечаний, а затем уехали.

Вскоре отряд отчитался о проделанной работе, заключив, что «Белка» и «Омега» испытания выдержали успешно. Вот только, если признаться откровенно, душа все-таки лежала больше к «Омеге» и не потому, что ее автор — человек правильный и редкий, а потому, что станция его была тоже умной»¹⁹.

Основные радиостанции разведывательных групп и партизанских отрядов

Радиостанции «Север», «Белка», «РПО», «Прима», «Джек», «РБМ» и импортные — помощь союзников — Н-15, № 48, В-100. Наибольшим доверием, однако, по единодушному мнению партизан, пользовалась «Север»²⁰.

Радиостанция «Север»

«Север» — переносная, трёхламповая КВ-радиостанция для работы телеграфом. В 1940 году произведен опытный образец. Серийный выпуск радиостанций «Север» на ленинградском заводе имени Козицкого был начат в декабре 1941 года (по другим сведениям — в июле 1941 года). К концу блокады Ленинграда удалось наладить выпуск этих радиостанций до двух тысяч в месяц.

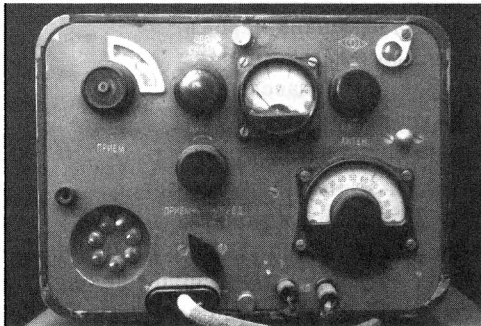

Радиостанция «Север»

Диапазон частот радиостанции «Север» в основном был в пределах от 2 до 10 МГц для приема и 2,5—6 МГц для передачи.

С 1942 года была модернизирована и выпускалась под наименованием «Север-бис» (приём — 2 поддиапазона: 2,22—6,66 МГц, передача — 2 поддиапазона: плавный — 2,56—5,77 МГц и три стабилизированных частоты — смена кварца). Выходная мощность = 2,5 Вт (2П4М).

Чтобы предельно уменьшить габариты приемопередатчика, радиостанция была построена по так называемой трансиверной схеме, когда на прием и передачу используются одни и те же лампы и большинство деталей. В результате сам аппарат весил всего 2 кг, столько же — запасное имущество. Тяжелее оказались батареи питания — 6 кг. Полный комплект радиостанции умещался в двух небольших холщовых сумках.

Приемник был выполнен по схеме прямого усиления 1-V-1. Он имел аperiодический вход и один настраиваемый контур с регенеративной обратной связью, позволяющий повысить чувствительность и вести прием незатухающих телеграфных сигналов.

Передатчик мощностью около 2 Вт, построенный по двухкаскадной схеме (задающий генератор и оконечный каскад), работал как в режиме самовозбуждения в широком диапазоне частот, так и на фиксированных частотах с кварцевой стабилизацией. Для этого станции придавалось несколько кварцевых резонаторов.

Питание радиостанции производилось от сухих батарей: анодное — от четырех БАС-60 ёмкостью 0,45 А/ч, накальное — от двух элементов типа ЗС ёмкостью 29 А/ч. Подключение питания к радиостанции осуществлялось посредством переходной колодки с клеммами, шланга питания и фишки (одна партия станций была выпущена для питания от сети переменного тока). Для контроля за режимом питания имелся вольтметр со шкалами 0—3 В и 0—300 В.

Настройка велась по графикам, так как шкалы приемника и передатчика имели условные градусы. Прием велся на слух, на головные телефоны, а передача — малогабаритным ключом.

Антенна «наклонный луч» — провод длиной 12 м, который забрасывался на любое дерево или строение, и секционированный противовес длиной 3 или 12 м (в зависимости от частоты), располагаемый на

высоте 1 м от земли в направлении на корреспондента. При выборе оптимальной рабочей частоты подготовленному радисту удавалось обеспечить надежную связь с радиоузлом, имевшим магистральную аппаратуру и направленную антенну, на расстояниях до 700 км.

Тактико-технические характеристики

Модель	«Север»	«Север-бис»
Диапазон частот (приём/передача)	3,62—12,25/ 3,62—6,25 MHz	2,22—6,66/ 2,56—5,77 MHz
Выходная мощность передатчика	до 2 Вт (2П4М)	до 2,5 Вт (2П4М)
Приёмник	Схема 1-V-1	
Питание		
анодное	4 аккумулятора БАС-80 или БАС-60 ёмкостью 0,45 А/ч	
накальное	2 аккумулятора ЗС ёмкостью 29 А/ч	
Масса	не более 10 кг	
Габаритные размеры	180×150×100 мм	

Другие радиостанции

Опыт эксплуатации использовавшихся партизанами раций показал следующее:

1. **Радиостанция «Север»** имела большое преимущество перед всеми остальными средствами связи прежде всего в том, что она малогабаритная, легка по весу и проста в управлении. Уже одни эти качества облегчали не только заброску ее в тыл противника при десантировании, но и подготовку самих радистов. Диапазон волн (50—100 м) вполне обеспечивал связь на расстоянии до 800 км при условии правильного практического подбора волн, несмотря на незначительную мощность передатчика рации. Недостаточная чувствительность приемника «Север» (не выше 25 мкВ) не создавала трудностей, так как радиоузлы обычно выделяли для связи с данными радиостанциями достаточно мощные передатчики. Однако необходимо отметить, что Московский узел, например, работал с «Северами» обычно передатчиками А-19 или «Джек», то есть мощностью 30—40 Вт. Правда, такие связи удавались обычно только с теми корреспондентами, радисты которых, проработав несколько месяцев в тылу противника, получили достаточный опыт работы в эфире. Связь с рациями «Север» на расстояниях 600—700 км была надежной при относительно благоприятных условиях прохождения радиоволн. Были отдельные случаи, которые, впрочем, не могут служить поводом для серьезного вывода, когда связь с мощными узлами шла на расстоянии до 1000 км, а иногда и выше. Положительным качеством рации является и ее надежность. Почти все радисты, работавшие в тылу на «Севере», отмечают ее механическую прочность.

В случаях плохого прохождения радиоволн радисты по указанию отдела связи ЦШПД и БШПД повышали мощность передатчика

«Север» путем форсирования питания по цепи анода до 300 В. Это позволяло повысить на 1—3 балла слышимость радиции и уменьшить глубину фединга сигнала, причем на качестве ламп и деталей передатчика это практически не отражалось. Правда, форсирование питания не всегда можно было практиковать, так как при этом расход его увеличивался, а заброска батарей в тыл врага, как известно, была связана с большими трудностями.

Отрицательной стороной радиции «Север» являлась неэкономичность питания. Одного комплекта батарей практически хватало на 12—14 часов непрерывной работы. Почти все радисты и начальники связи при опергруппах в своих отчетах высказывали мнение, что если бы радиция «Север» имела в качестве источника питания динамо ручного привода (ДРП), подобно радиции № 48 или В-100, то она была бы незаменима. Некоторые радисты в тылу сами приспособляли ДРП от радиции РПО к «Северу» и очень успешно держали связь. Отделом связи этот опыт был учтен. В последующем некоторое количество «Северов» использовалось с ДРП.

В основном радиция «Север» не только себя оправдала, но, что очень характерно, вытеснила почти все типы других радиций. Так, например, представительство БШПД при 1-м Прибалтийском фронте в июне 1943 года имело в тылу радиции: «Север» — 28, «Белка» — 1, «Прима» — 3, РПО — 4. В мае 1944 года имелось радиций: «Север» — 55, РПО — 4 и РБМ — 1.

2. Радиостанция партизанских отрядов (РПО). Для западных областей Белоруссии была разработана радиция РПО с питанием передатчика от динамо ручного привода. Эта радиция мощнее «Севера», позволяла иметь связь на большее расстояние. Наличие динамо ручного привода значительно упрощало проблему электропитания радиостанции.

Радиция РПО по своим тактико-техническим характеристикам полностью оправдала себя, но силовая часть радиции (ДРП) производства Томского электромеханического завода оказалась настолько слабым местом, что часто служила причиной срывов связи. Так, например, в 1943 году из 60 радиций, работавших с этими генераторами ручного привода, 23 вышли из строя, а в трех случаях ДРП заменялись дважды на протяжении 2—3 месяцев работы. Основной причиной этого был быстрый износ шестерен, изготовленных из недоброкачественной стали. Поэтому начиная с ноября 1943 года при отправке каждому радисту кроме РПО выдавалась и радиция «Север». В практике были случаи, когда радистам приходилось делать через связных в немецких гарнизонах новые шестерни, что требовало большой осторожности и времени.

3. Радиостанция № 48 имела короткий рабочий диапазон волн (33—50 м). Это позволяло использовать ее только на дальние расстояния. Однако, несмотря на хорошие технические данные, широкого применения она не нашла. Несколько радиций, заброшенных в тыл, были быстро вытеснены радициями «Север» и РПО.

4. Радиостанция В-100-А использовалась в основном в крупных партизанских соединениях и на аэродромах как узловая станция. Боль-

шая мощность передатчика и хорошая чувствительность приёмника позволяли иметь в качестве своих корреспондентов рации «Север». Её недостатком являлась невысокая избирательность приемника. В эксплуатации в партизанском движении было всего несколько штук этих раций, поэтому серьезного вывода по их тактико-техническим характеристикам сделать не представлялось возможным.

5. *Радиостанции РБ, РБМ, «Прима»* отличались сложностью в эксплуатации, большой массой и неудобствами кварцовой системы. Поэтому они не получили широкого применения в тылу противника.

6. *Рация «Белка» (производства НКВД)*, портативная и удобная для переноски, также не привилась, в основном потому, что ее передатчик работает только на кварцах, что ограничивало возможности перевода корреспондентов на другие волны.

7. *Рации Н-15-А* были получены в 1943 году без ДРП. В тыл они направлялись с отечественными ДРП в незначительном количестве. Комплектные рации Н-15-А БШПД получил лишь в апреле 1944 года. Это обстоятельство не позволило их хорошо изучить. По отзывам радистов, работавших на них, станции заслуживали удовлетворительную оценку.

Передатчик «Джек» с двигателем Х-303 был в эксплуатации только в соединении Козлова и полностью оправдал себя, но эксплуатация двигателя внутреннего сгорания в тылу противника была всегда связана с проблемой горючего²¹.

22.3.6. Радиотехническое обеспечение БШПД

Снабжение имуществом связи БШПД осуществлялось в основном через Главное управление связи Красной Армии (ГУС КА), которое направляло все средства связи и эксплуатационные материалы через Центральный штаб партизанского движения, а последний, в свою очередь, снабжал республиканские штабы партизанского движения. С расформированием ЦШПД (февраль 1944 г.) все имущество связи, находившееся на складе отдела связи ЦШПД, было передано отделу связи БШПД. В феврале 1944 года склад был передислоцирован вместе с БШПД в район Гомеля.

Помимо ГУС КА имущество связи поступало также из Наркомата обороны (радиостанции «Север», передатчики А-19, «Джек») и Наркомвнешторга СССР (рации № 48 и Н-15-А).

При складе отдела связи ЦШПД была небольшая мастерская, где проводились ремонт и тщательная проверка всего имущества связи, отправляемого в тыл. Каждый радист перед заданием обязательно проверял свою радиостанцию в мастерской, в которой обобщался опыт эксплуатации всех радиостанций в тылу противника. Только за 1944 год мастерская проверила и отремонтировала более 100 различных раций.

Основной задачей технического обеспечения являлась отправка радиопитания и другого имущества связи в тыл противника для дей-

ствующих раций в партизанских формированиях. Доставка грузов в тыл врага осуществлялась с помощью авиации путем сбрасывания на парашютах или посадки самолетов на партизанские базы. Некоторые корреспонденты радиопитание получали не систематически по причине отсутствия полетов самолетов в ряд районов партизанского базирования из-за отсутствия посадочных площадок или из-за плохой погоды и сложной боевой обстановки.

Всего в тыл врага БШПД за два года было отправлено около 7000 комплектов электропитания, причем в основном авиацией. Перед отправкой в тыл врага всё имущество связи тщательно проверялось, упаковывалось в парашютные мешки и по указанию отдела связи грузилось в самолет. В связи с разбросанностью аэродромов, с которых это имущество отправлялось, работа по подготовке и отгрузке занимала много времени. По этой причине всегда всегда один из работников отдела связи был в разъездах по аэродромам.

За время боевых операций белорусских партизан всего было потеряно 39 радиостанций: «Север» — 29; № 48 — 1; РПО — 9. Эти потери считаются боевыми, так как радиостанции погибли во время боев, немецких блокад, переходов партизанских радистов через реки, болота, где часто рации терялись или выходили из строя, а иногда из-за невозможности возить с собой закапывались в землю или уничтожались. Специфика обстановки в партизанском отряде не позволяла иметь ни одного килограмма лишнего веса, и поэтому изношенные и совершенно неисправные станции уничтожались на месте. Были случаи, когда радисты партизанских отрядов из-за тяжелой боевой обстановки бросали всё, кроме шифродокументов, рации и одного-двух комплектов питания к ним.

Помимо обеспечения партизанских раций отдел связи БШПД вел большую работу по снабжению техническим имуществом радиоузлов оперативных групп БШПД на фронтах. Довольно часто приходилось прибегать к помощи ремпоезда Управления связи 1-го Белорусского фронта.

В октябре 1943 года, с началом освобождения территории БССР, по решению и указанию ЦК КП (б) Белоруссии были созданы радиоузлы при Витебском, Могилёвском, Гомельском, Полесском обкомах, куда были направлены рации с обслуживающим персоналом. В июле 1944 года, по мере освобождения территории Белоруссии по решению СНК и ЦК КП(б) Белоруссии в освобожденные области, города и районы были направлены радисты с радиостанциями, так как в первые дни освобождения никакой другой связи не было. Одновременно состоялось решение бюро ЦК КП(б) Белоруссии, согласно которому при ЦК КП(б) Белоруссии и при каждом обкоме партии были организованы радиоузлы, а в каждый район были направлены радиостанции «Север» для связи с обкомами. В сентябре 1944 года председатель СНК БССР Б.Н. Пономаренко дал указание о передаче всего склада связи в ЦК КП(б) Белоруссии. Соответственно этому решению отдел связи БШПД передал все имущество связи радиоузлу ЦК КП(б) Белоруссии.

В заключение следует сказать, что широкая и надежная сеть радиосвязи давала возможность ЦК КП(б) Белоруссии и руководству Белорусского штаба партизанского движения иметь подробную и своевременную информацию о состоянии немецкого тыла. Наличие надежной радиосвязи решало вопрос организации авиаперевозок по заброске в тыл противника вооружения, боеприпасов, медикаментов и обмундирования, а также личного состава. Методанные, которые передавались из некоторых точек в глубоком тылу противника, использовались не только в системе партизанского движения, но и Главным управлением гидрометеорологической службы Красной Армии для нужд войсковой авиации.

Радиосвязь сыграла большую организующую роль в развитии партизанского движения в Белоруссии. Само наличие радиостанции в партизанском отряде, постоянная связь этого отряда с Родиной привлекали и объединяли вокруг него сотни и тысячи советских людей из мирного населения, оказавшихся в тылу противника.

Примечания

- ¹ *Никольский В.А.* «Аквариум-2». — М., 1999. С. 143—144.
- ² Там же. С. 141.
- ³ Там же. С. 143—144.
- ⁴ *Квачков В.В.* Спецназ России. — М., 2007.
- ⁵ *Боярский В.И.* Партизаны и армия: История утраченных возможностей. — Мн.; М., 2003. С. 194—198.
- ⁶ *Никольский В.А.* «Аквариум-2». С. 142.
- ⁷ *Боярский В.И.* Партизаны и армия: История утраченных возможностей. С. 242.
- ⁸ *Никольский В.А.* «Аквариум-2». С. 142.
- ⁹ *Прибылов Б.В.* «Ручные гранаты: Справочник». — М., 2004. С. 78—82, 96—101.
- ¹⁰ По материалам спецвыпуска «Оружие». 2002. № 7.
- ¹¹ *Никольский В.А.* «Аквариум-2». С. 142.
- ¹² Учебник офицера запаса стрелковых войск. Кн. 1. — М., 1957. С. 250—258.
- ¹³ Там же.
- ¹⁴ Там же.
- ¹⁵ Там же. С. 257—261.
- ¹⁶ Там же.
- ¹⁷ *Квачков В.В.* Спецназ России. — М., 2004.
- ¹⁸ Позывные военной разведки. — М., 1998. С. 76.
- ¹⁹ *Покровский К.М.* В начале было дело. Позывные военной разведки. — М., 1998. С. 368.
- ²⁰ Позывные военной разведки. — М., 1998. С. 367.
- ²¹ Приводится по: Позывные военной разведки. С. 406—408.

ОПЕРАТИВНАЯ РАЗВЕДКА НА ФЛОТАХ В ГОДЫ ВЕЛИКОЙ ОТЕЧЕСТВЕННОЙ ВОЙНЫ 1941—1945 гг.

«Опыт первых дней войны остро поставил вопрос о необходимости добывания в интересах флота ценных и в достаточной степени достоверных сведений о противнике, игравших важную роль в общей системе разведки и, в частности, на прибрежных участках советско-германского фронта»¹.

Учитывая состояние разведки флота в предвоенный период, потребовались поистине титанические усилия для формирования, подготовки и оснащения необходимых на флотах разведывательных подразделений. И если в РККА еще чудом уцелели специалисты-диверсанты, то на флотах их практически не было. Единственным специалистом, прошедшим Испанию и имевшим реальный опыт боевой работы, фамилию которого удалось обнаружить в открытых источниках, был заместитель НРО ШКБФ капитан 1-го ранга Леонид Константинович Бекренев. Возможно, благодаря его личному вкладу в этот процесс удалось в первые месяцы войны сформировать на Балтике самое большое количество разведподразделений. Его достойным приемником стал капитан 3-го ранга Дмитрий Уварович Шашенков.

23.1. Краснознаменный Балтийский флот

23.1.1. Отдельные разведывательные отряды

В самом начале войны в условиях осложнившейся обстановки на Балтийском направлении для решения сложных оперативных задач и ведения разведки в тылу противника в прибрежной полосе разведотдел штаба КБФ сформировал семь морских разведотрядов на следующих направлениях:

«Два отряда в Ижорском укрепрайоне, из них:

- 1-й разведывательный отряд (РО) на Копорском направлении. Командир РО — старший лейтенант С.А. Филиппченко. Это был самый большой отряд — 250 человек;

- 2-й РО на Петергофском направлении. Командир РО — старший лейтенант Е.В. Яковлев;
 - отряд в Кронштадтском секторе. Командир РО — старший лейтенант Пломодьяло;
 - отряд Ленинградской военно-морской базы. Командир РО — капитан-лейтенант Корсаков;
 - отряд на Невском направлении. Командир РО — капитан Г.В. Потехин;
 - отряд, состоявший из двух разведывательных взводов при Островном укрепленном секторе на островах Лавенсаари (Мощный) и Сескар»². (Старший лейтенант Е.В. Яковлев и капитан Г.В. Потехин впоследствии стали командирами первых частей СпН ВМФ.)
- «Разведывательные отряды решали следующие задачи:
- разведка переднего края, состава сухопутных войск противника;
 - корректировка огня нашей морской артиллерии;
 - разведка прибрежных аэродромов противника и наведение на них своей авиации;
 - разведка местности, оборонительных сооружений и инженерных заграждений на берегу, ПДО (противодесантной обороны) и десантно-доступных участков побережья, а также непосредственное обеспечение высадки десанта;
 - наблюдение в Островном районе Финского залива за оперативным режимом;
 - захват пленных, изъятие важных документов из потопленных кораблей и подводных лодок противника;
 - производство специальных действий в тылу врага»³.

23.1.2. Боевая деятельность разведотрядов военно-морских баз (ВМБ), укрепрайонов (УР) и морской пехоты (МП)

«Как показал опыт Великой Отечественной войны, разведотряды военно-морских баз, укрепрайонов и частей морской пехоты флота благодаря их способности проникать в тыл противника путем высадки с надводных кораблей, катеров, подводных лодок, самолетов (десантирование на парашютах) и непосредственно через линию фронта являлись эффективными силами морской разведки. Добывая ценные и в достаточной степени достоверные сведения о противнике, они играли важную роль в общей системе раз-

ведки фронта в тылу и прибрежной зоне противника.

Сочетая разведывательную деятельность с выполнением специальных задач, РО держали в постоянной напряженности вражеские силы вдоль побережья Финского залива, Ладожского озера, а затем и Рижского залива.

Наиболее сложными являлись задачи, связанные с длительным пребыванием в тылу противника в значительном удалении от своих баз. Формирование этих отрядов производилось в сжатые сроки, подготов-

ленного резерва не было, приходилось уделять внимание не только подбору личного состава, но и его боевой подготовке, особенно офицерского состава. Разнообразность и сложность задач, возлагавшихся на эти отряды, требовали высокой подготовки от разведчиков, высочайшего политико-морального состояния, высокого патриотизма. Примером тому могут служить действия в тылу противника разведчика-балтийца ст. матроса Е.Л. Никонова в районе Таллина. Захваченный в плен, он не дал врагу никаких сведений даже под пыткой огнем. Посмертно за стойкость и мужество ст. матросу Евгению Никонову присвоено звание Героя Советского Союза.

Ижорский РО

Широко на Ленинградском фронте практиковалось проникновение РГ в тыл противника по льду, на лыжах. Особенно активно этот способ применяли в Ижорском РО, действовавшем на побережье в районе Ораниенбаумского пятячка.

Скрытность проникновения в тыл обеспечивалась действиями РГ в ненастную погоду, при этом использовались старые лыжни противника, а также контрольные лыжни. Зачастую посылались обеспечивающая РГ (отвлекающая), которая путала следы основной группы, выходила на берег и возвращалась обратно. Такая практика оправдывала себя, в значительной степени обеспечивая успех проникновения боевым группам в тыл противника.

Ижорскому укрепрайону была поставлена задача на проведение разведывательных действий силами всего РО, численностью 120 человек, системы охраны и обороны острова Гогланд. Зимой 1942 г. разведывательный отряд, в белых маскировочных халатах на лыжах, вышел из форта «Серая лошадь» и по льду Финского залива начал движение к объекту. Двигались разведчики только ночью (120 км), а днем отлеживались в торосах. Переход совершался с большими предосторожностями;

несмотря на сильные морозы, РО не использовал возможности кратковременного отдыха на острове Мощный (Лавенсаари) — маневренная ВМБ КБФ. Благодаря хорошей организации и высокой физической подготовке разведчиков, грамотным действиям командира РО старшего лейтенанта Филиппченко задание было успешно выполнено, вскрыта система обороны острова, выявлены силы противника. Полученные данные позволили командованию принять решение по захвату острова силами одного батальона, притом без потерь.

Разведотряд при Островном укрепленном секторе

Эффективно действовали разведчики Островного укрепленного сектора по наблюдению за оперативным режимом в районе Гогландского противолодочного рубежа. Разведгруппы высаживались в водолазном снаряжении на безлюдные острова Финского залива и длительное время вели наблюдение, а результаты доносили командованию по радио. Противник засекал эти выходы в эфир, высылал боевые группы, которые «обшаривали» острова, но разведчики уходили под воду, тщательно соблюдая маскировку своего пребывания. Особенно ценные сведения добывала РГ, высаживаемая на камни банки Вигрунд в течение 1942—1943 гг., каждый раз по 10—15 суток. В 1943 г. при очередной высадке РГ на эту банку морской охотник (МО) подорвался на вражеской мине, и вся группа, находившаяся на корме, погибла. Нос катера остался на плаву и был отбуксирован обеспечивающим катером на островную ВМБ Мощный (о-в Лавенсаари). Погиб с группой один из храбрых и талантливых разведчиков, командир РО на Копорском направлении старший лейтенант С.А. Филиппченко, который еще в 1941 г. с РГ был послан в тыл врага под Петергоф с задачей выяснить судьбу морского десанта, ранее высажен-

ного и пропавшего бесследно. С подобным заданием ранее посылались несколько разведгрупп, но и они возвращались ни с чем. Группа С.А. Филиппченко под Петергофом провела разведку, опросив местных жителей, и с этими сведениями возвращалась назад, но нарвалась на засаду. Весь личный состав группы погиб, а командир, раненный в живот, двое суток полз через линию фронта и был подобран на переломе крае нашим дозором. Так стали известны подробности гибели морского десанта под Петергофом. За проявленную храбрость и настойчивость старший лейтенант С.А. Филиппченко был награжден орденом «Красное Знамя».

Несмотря на подрыв катера МО и гибель личного состава РГ, в августе 1944 г. на камни банки Вигрунд вновь высаживается РГ, которая наблюдала неоднократные проходы немецких боевых кораблей, в том числе и ЭМ, в Нарвский залив; доложила об этом командованию. По докладу был направлен дозорный катер для уточнения и производства доразведки. На месте были обнаружены выставленные немцами вехи, которые катером были переставлены в другие точки. На следующие сутки водолазы-разведчики наблюдали подрыв и гибель трех эсминцев (ЭМ) врага на своих же минах и донесли командованию. Посланные в район банки Вигрунд катера подняли на борт около 100 немецких моряков. ЭМ занимались постановкой минных заграждений в Нарвском заливе.

В период блокады разведотряды производили поиск артиллерийских батарей противника, обстреливавших Ленинград в районах предполагаемого их нахождения; с обнаружением последних по радио сообщали координаты и вели корректировку огня флотской артиллерии.

Личный состав групп проходил специальную подготовку; особое внимание обращалось на изучение вражеских огневых средств, характерных признаков расположения артиллерийских батарей, умение на

слух определять калибр артустановок и умело вести корректировку огня своей артиллерии.

Разведотряд Кронштадтского укреп- района

Эту задачу успешно выполнила РГ, возглавляемая ст. 2-й ст. В.Д. Федоровым из Кронштадтского укрепрайона. Эта же группа успешно решала задания по высадке на острова Финского залива и ведению наблюдения за оперативной обстановкой в этих районах. За проявленную храбрость и успешное решение задания командования на фронте борьбы с немецко-фашистскими захватчиками в их тылу ст. 2-й ст. В.Д. Федорову присвоено высокое звание Героя Советского Союза.

Редко и на значительном удалении от линии фронта производилось десантирование разведывательных групп с самолетов на парашютах, что было сопряжено с дополнительной подготовкой разведчиков, соответствующей экипировкой; как правило, один (хотя бы) разведчик должен был знать язык противника. В основном десантирование проводилось из РО Кронштадтского укрепрайона. Чаще всего командирами групп ходили разведчики В.Д. Федоров, Логинов, Ханелайнен.

Активно действовали разведчики РО Ладужской флотилии. Разведгруппы высаживались на острова и побережье с целью разведки деятельности кораблей и катеров противника, а также корректировки артиллерийского огня по береговым батареям немцев и финнов, по местам базирования их кораблей. В июле 1943 г. впервые высадка РГ произведена с ПЛ «М-72» на остров Валаам, далее такие высадки неоднократно производила ПЛ «М-79», эти же лодки и производили съемку групп. Тактика высадки групп была следующей: днем командир ПЛ совместно с разведчиками группы в перископ по возможности изучали места высадки, а ночью из надводного положения лодки разведчики на надувных

лодках высаживались на вражеский берег. После выполнения задания по условному сигналу от группы эта же ПЛ производила съемку. К большому сожалению, не все группы возвращались с задания...

Первое применение боевых пловцов для совершения диверсий

Началом боевой деятельности водолазов-разведчиков на Балтийском флоте следует считать действия старшего лейтенанта Пупкова, начальника разведывательного отделения штаба Лужской военно-морской базы, по подрыву моста через р. Нарву в августе 1941 г. При отступлении наши армейские части не смогли взорвать этот мост. По указанию командования фронтом

надо было любыми силами и средствами вывести его из строя. Для этих целей были задействованы авиация и корабли флота, но мост оставался в строю. Правда, это с некоторыми условностями можно считать действиями водолазов-разведчиков, ибо Пупков, будучи отличным пловцом, вместе с матросом вплавь по течению реки отбуксировали мину образца 1908 г. (300 кг ВВ), в темное время суток закрепили ее на опоре моста, установили часовой взрыватель, после чего незамеченными вернулись в расположение наших войск.

Взрыватель сработал в установленное время, мост был взорван. Старший лейтенант Пупков за этот подвиг награжден орденом «Красное Знамя»⁴.

23.1.3. Создание первого подразделения водолазов-разведчиков

Условия создания роты

Обстановка, сложившаяся на Балтийском театре военных действий, особенно когда фашистские войска подошли к Ленинграду, поставила перед разведотделом штаба Балтийского флота (РО ШБФ) сложные оперативные задачи, в том числе ведение разведки на побережье в тылу врага. Большая плотность войск противника и сложные инженерные сооружения значительно затруднили проникновение нашей разведки за линию фронта. Без данных разведки окруженный город эффективно противодействовать не мог. В спешном порядке были созданы семь разведывательных отрядов на различных направлениях. Однако в сложившихся условиях, когда начало смыкаться кольцо блокады города, наиболее эффективным способом проникновения разведки в тыл противника стал морской путь — высадка разведчиков морским путем с использованием водолазного снаряжения. Поэтому была создана рота особого назначения — РОН.

В конце июля 1941 года представителю Ставки Верховного Командования, заместителю наркома ВМФ адмиралу И.С. Исакову, который прибыл в Ленинград с заданием

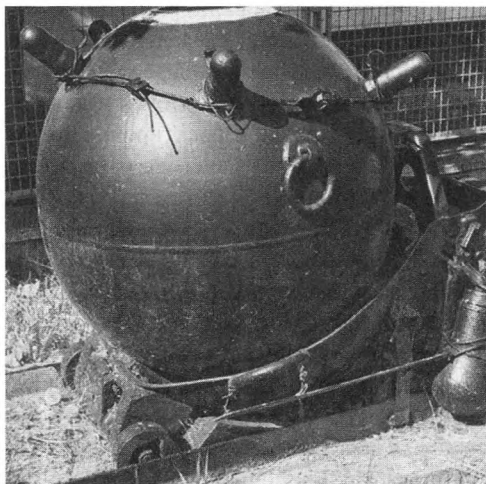

Морская мина обр. 1908 г.

организовать оборону города на прибрежных направлениях, докладывал начальник ЭПРОНа (Экспедиция подводных работ особого назначения) контр-адмирал Ф.И. Крылов. В числе других вопросов было доложено об эвакуации из Выборга водолазной школы. Крылов выразил опасение, что обученные водолазы могут быть посланы в пехотные части. Он предложил оставить водолазов в составе флота, создав из них специальное разведывательное подразделение, личный состав которого будет выходить в тыл фашистов одетым в легководолазное (ЛВ) снаряжение. У Ф.И. Крылова была и кандидатура на должность командира подразделения — лейтенант И.В. Прохватилов, только что окончивший ВВМУ им. Фрунзе. Ф.И. Крылов в свое время рекомендовал его при поступлении в водолазный техникум в г. Балаклаве, следил за его службой в ЭПРОНе и убедил подготовиться и поступить в училище.

Предложение было одобрено адмиралом Исаковым, и 11 августа 1941 года был подписан приказ наркома ВМФ № 72 походный о формировании роты особого назначения РО ШБФ, закрепив документально образование нового вида войск — специальной разведки ВМФ.

«... Начальнику Разведывательного отдела КБФ:

1. Сформировать при РО КБФ роту особого назначения в составе 146 штатных единиц.

Роту комплектовать командирами и краснофлотцами, водолазами, прошедшими специальную подготовку в Военно-морской медицинской академии и Управлении ЭПРОНа, по прилагаемому списку.

2. Окончательную подготовку проводить в помещениях ВММА и ЭПРОНа.

Командиром роты назначаю лейтенанта Прохватилова, политруком роты — политрука тов. Маценко.

Для руководства и консультаций в подготовке по водолазному делу выделить военврача 1-го ранга тов. Савичева.

3. Временный штат ввести в действие с 15 августа 1941 года, формирование закончить к 25 августа 1941 года.

4. Командиру Ленинградского военного порта роту особого назначения включить на все виды довольствия».

Костяком формируемой роты стала небольшая группа водолазов ЭПРОНа и краснофлотцев, прошедших до войны легководолазную подготовку на курсах в Ораниенбауме под руководством И.И. Савичева. Остальной личный состав набирался из добровольцев через Балтийский флотский экипаж. Местом дислокации РОН стала школа на острове Голодай (Декабристов), что в конце улицы Железноводской. Для соблюдения секретности во всех документах она именовалась ротой подводников ЭПРОНа, а ее бойцы — подводными пехотинцами.

Рота признала своего командира сразу. В нем нравилось всё: и то, что в прошлом он известный водолаз, и его громадный рост (198 см, вес 128 кг), и густой украинский выговор, и даже внушительная суровость. Между собой разведчики называли командира Батей.

Командование флота поставило перед лейтенантом И.В. Прохватиловым сложную задачу: за 30 суток подготовить личный состав роты.

Они должны были уметь форсировать водные преграды глубиной до 20 м и шириной до 1 км, освоить стрелковое оружие, приёмы рукопашного боя и использования взрывчатых веществ. Задача осложнялась еще и тем, что набирали в подразделение добровольцев, которые не имели опыта работы под водой и даже не проходили медицинскую комиссию. Поэтому в августе 1941 года из роты пришлось отчислить более 80 человек. Сроки подготовки увеличить не удалось. Оставалось одно — приобретать опыт непосредственно в ходе боевых операций.

7 сентября 1941 года роту особого назначения передали РО ШБФ с непосредственным подчинением заместителю начальника разведотдела по агентурной разведке капитану 3-го ранга Л.К. Бекреневу.



Личный состав группы водолазов ЭПРОН в ленинской комнате перед войной

Оргштатная структура роты

«С момента создания РОН до июня 1944 года штатная численность роты составляла 146 человек, из них водолазов-разведчиков (водолазов-автоматчиков по штату, командиров отделений и помощников командиров взвода) — 111 человек. Фактически в РОН в этот период, исключая момент передачи роты из ЭПРОНа в подчинение РО ШБФ, было всегда не более 119 человек (цифры взяты из ежемесячных формализованных отчетов по личному составу).

Укомплектовать роту полностью не удавалось. Все корабли и части БФ имели недокомплект личного состава. Людей на пополнение не хватало. Были попытки и даже директивы по флоту о передаче водолазов в РОН из АСС БФ, но там недокомплект водолазов был значительно выше, и выполнить директивы возможности не было.

В 1944 году рота переводится на новый штат с численностью в 104 человека. Связано это с тем, что из-за уменьшения количества плани-

руемых операций в марте 1944 года по приказу командующего БФ из РОН в АСС были откомандированы 30 человек ВР для формирования двух аварийно-спасательных отрядов БФ.

В штате роты числились четыре автомашины, мотоцикл и три легких сторожевых катера типа «КМ-Ш». Фактически количество автомашин не превышало трех, а катер имелся один — рейдовый типа «К-ЗИС-12».

Организационно до января 1943 года РОН состояла из шести взводов — пяти боевых и одного учебного. Позже она состояла из трех взводов — двух боевых и одного хозяйственного. Решением НК ВМФ от 15 марта 1945 года рота передислоцировалась в поселок Какумяэ, под Таллином, где и находилась до октября 1945 года⁵.



Водолазы ЭПРОН на стрельбище. Перед войной

Вскоре РОН провела свою первую операцию. В конце августа—начале сентября 1941 года на Карельском перешейке попала в окружение Выборгская группировка советских войск. Кроме того, финны овладели одним из островов Выборгского залива, тем самым закрыв выход из порта в море. Обстановка сложилась чрезвычайная. И тогда было решено пустить в дело РОН, перед которой была поставлена задача очистить остров от противника. Рота скрытно выдвинулась в район Выборга. Двое суток разведчики вели наблюдение за островом, нанося на карту позиции и огневые точки противника. В последний момент перед высадкой десанта финны сами покинули остров. Но, несмотря на то, что роте не пришлось вступить в бой, она продемонстрировала пригодность к выполнению подобных задач: штурмовая группа в составе 50 человек проникла на остров при помощи легководолазного снаряжения.

По замыслу командования РОН была организована для обеспечения деятельности агентурной разведки, но события 1941—1942 годов заставляли использовать подразделение не по прямому назначению. В тревожные дни сентября 1941 года, когда решалась судьба города и в сражение бросались все резервы, РОН принимала участие в нескольких десантах, в том числе и в Шлиссельбургском, в ходе которого погибли наиболее подготовленные водолазы-разведчики (ВР).

В суровую зиму 1941 года часть личного состава РОН была направлена на первую разведку маршрута ледовой трассы через Ладожское озеро. Прокладка маршрута «Дороги жизни» протяженностью 30 км была выполнена в двухдневный срок. С началом функционирования «Дороги» водолазы-разведчики постоянно привлекались для подъема затонувших грузовиков и барж.

Документов, регламентирующих подготовку и проведение разведывательно-диверсионных действий, не существовало. Опыт отсутствовал. Поэтому из-за нечеткой, тактически безграмотной организации действий разведчиков, неслаженности в работе ВР и сил обеспечения операций, особенно в 1941—1942 годах, имели место случаи невыполнения задач. Например, выделяемые из состава флота катера не всегда проявляли терпение и настойчивость при съемке ВР с побережья: при ухудшении погоды катера уходили в базу, не дождавшись разведчиков.

Наконец в 1943 году РО ШБФ было издано «Наставление на проведение разведывательной деятельности». Этот документ регламентировал подготовку разведчиков к планируемым операциям, подготовку сил и средств высадки и съемки, организацию взаимодействия при высадке и съемке разведывательных групп (РГ), их действия на берегу.

«Наставление» сыграло крайне важную роль для РОН. Теперь перед каждой операцией личный состав проходил специальные тренировки в таких же условиях, какие ожидали разведчиков в предстоящей операции. Это сразу же сказалось на потерях роты: в 1943 году — семь человек, в 1944 году — один человек. Так приходил опыт.

Операция «ПИШМАШ»

Володьку Евстигнеева привела к разведчикам его мать. Случилось это голодной весной 1942 года. Прохватилов, направляясь к проходной, увидел возле рослого часового посетителя — худенькую женщину и мальчика лет десяти.

«Товарищ начальник, сынишку вот привела к вам. Возьмите ради Бога, а то помрет с голоду сынок». Произнося эти слова, женщина готова была разрыдаться. «Как звать тебя, герой?» «Я Володька». И протянул к командиру обе ручки. Это было уже выше человеческих сил. Иван Васильевич нагнулся, подхватил Володьку и, тяжело ступая, пошел в расположение роты. Так в роте появился еще один разведчик-юнга Володька, а старший лейтенант Прохватилов получил «фитиль» за грубое нарушение штатного расписания подразделения. Юнгу хорошо вымыли и в торжественной обстановке одели в новую мор-

скую форму. Вскоре у него обнаружили важные для разведчика данные: острое зрение, отличная память и необыкновенная настойчивость в достижении цели. Именно это качество приводило командира в ярость. Стоило очередной группе начать приготовления для посадки на катер, как Володька уже знал, на каком катере нужно раньше всех быть и спрятаться. Получая разнос от «Бати», он соглашался и говорил, что больше не будет. Однако каждый раз это повторялось. В конце концов командир не выдержал и стал брать юнгу с собой. Володя гордо стоял на мостике катера рядом с командиром, и надо отметить, что его острое зрение не раз помогало разведчикам избежать неприятностей. Острые на язык моряки дали Володе кличку Впередсмотрящий. Володьку любили и баловали все. Оторванные от семей, рискующие своей жизнью, моряки видели в нем кто братишку, кто сына.

К тому времени действиями водолазов-разведчиков заинтересовалась фашистская разведка. В Ленинград был направлен диверсант, который при авианалетах должен был обозначить ракетами место дислокации роты. Володя, получив задание от старшины Н.Л. Лукина подыскать консервные банки для рассады, отправился на свалку, размещавшуюся на разрушенной территории табачной фабрики им. Урицкого. Разыскивая банки, Володя решил приподнять железный лист. Когда он это сделал, то увидел под ним подвальчик, в котором и скрывался диверсант. Володя бросил лист и быстро побежал в роту. Он знал, что на протяжении многих дней проводился поиск ракетчика, подающего сигналы авиации противника.

Когда разведчики прибыли к подземной норе, то в ней диверсанта уже не было. Обнаружили только автомат и ракетницу с запасом ракет. Командир срочно доложил командованию о происшедшем. Несколько позже матерый диверсант был схвачен.

А самый главный Володькин успех пришел позже, и связан он был с заводом ПИШМАШ. Руины завода и его гигантская труба торчали почти на линии передовой и были хорошо видны из города. Наша разведка доложила о намерении противника установить в районе ПИШМАШа специальное радионавигационное устройство для корректировки управляемых самолетов-снарядов «ФАУ-1».

Ленинград мог оказаться под ударами ракет. Начальник РО ШКБФ потребовал тщательно исследовать район завода. Разведчики уже много суток, днем и ночью, вели наблюдение с передовой за заводом, но результатов не было. ПИШМАШ не давал никаких признаков жизни.

Однажды за одной из смен наблюдателей увязался юнга. Вместе с разведчиком Владимиром Александровичем Борисовым Володька много часов пролежал на передовой и разглядел своими зоркими глазами то, чего не удавалось увидеть раньше его стар-

шим товарищам, — тщательно закрытую со всех сторон маскировочными сетями дорожку к заводу. Под сетями едва просматривалось перемещение каких-то крупных объектов. Вооружившись сильной оптикой, Борисов определил, что по дороге было налажено интенсивное движение автомобилей и повозок.

Через несколько дней, согласовав с командиром роты план дальнейшей разведки, Борисов под водой перешел линию фронта. Замаскировав водолазное снаряжение и переодевшись в форму немецкого солдата, ему удалось пробраться к заводу.

По своей дерзости и находчивости эта операция заняла особое место даже у выдавших виды разведчиков. Вначале Владимир несколько часов изучал обстановку у проходной. Он заметил, что часовой, прежде чем открыть шлагбаум, проверяет документы. У Борисова, естественно, никаких документов не было, а его познания в немецком ограничивались всего несколькими фразами. Именно эти обстоятельства заставили Владимира пойти на авантюрный ход.

Увидев, как к проходной подъезжает большая военная повозка, груженная доверху штабелями зеленых ящиков, Борисов пристроился к ней и стал подпирать якобы свалившиеся в его сторону ящики. Делал он это столь усердно, что ящики действительно повело набок. Ездовой тоже начал поддерживать ящики с другой стороны. Часовой, видя такое трудное положение возчиков, открыл шлагбаум и пропустил повозку без



Завод ПИШМАШ, 1941 г.

проверки документов на территорию разрушенного завода. Схватив один из ящиков, Борисов стал ходить с ним по всем подземным коридорам и помещениям до тех пор, пока ему не удалось увидеть, что в одном из бункеров строители монтировали блоки радиоаппаратуры и подводили к ним кабели.

Обратно из охраняемой зоны выезжал на той же повозке. Впереди сидел немец ездовой, а сзади, спиной к нему, свесив

ноги, сидел Борисов. Часовой, узнав незадачливых перевозчиков, открыл шлагбаум и помахал им рукой.

Полученные разведанные позволили уничтожить объект огнём крупнокалиберной артиллерии и бомбометанием.

Володька не отходил от Владимира ни на шаг, его лицо светилось радостью, так как он знал, что в успешном проведении этой операции есть и его вклад.

Подрыв пристани и операция «Штурм»

Осенью 1942 года командование Балтфлота получило информацию о том, что на Средиземном море были проведены испытания немецких и итальянских быстроходных радиоуправляемых катеров, начиненных взрывчаткой и специально предназначенных для уничтожения крупных кораблей и портовых сооружений. Можно было ожидать появления таких катеров и в Финском заливе. Угроза была серьезной. Последовали указания силам авиации и частям береговой обороны флота вести постоянную разведку побережья. В сентябре воздушная разведка установила, что немцы восстанавливают разрушенный причал в гавани Нижнего парка Петергофа.

Для разведки в Петергоф направили три группы РОН. Высадившись с моря, водолазы-разведчики ползком по каналу дошли до Главного каскада. Заметили исчезновение знаменитых скульптур, в том числе и «Самсона» — именно по их докладам затем на весь мир по радио прозвучали гневные обвинения фашистам в мародерстве — вывозе исторических ценностей из Петергофа. Что же касается их прямой задачи, то разведчики обнаружили на берегу гавани мощные средства ПВО, большое количество строительных материалов и военных грузов. Здесь явно готовилась какая-то база — может быть, тех самых катеров?



Петергоф, 1941 г.

Командующий КБФ вице-адмирал В.Ф. Трибуц приказал уничтожить причал. Сначала его попытались разрушить артиллерийским огнем, но из этого ничего не вышло. Тогда задачу по его уничтожению поставили перед ротой особого назначения. Однако опыта такого рода диверсий у роты еще не было. Кроме того, осенью 1941 года здесь уже высаживался большой десант, и противник был настороже. Территория Нижнего парка была устлана листами кровельного железа, снятого с домов, опутана сплошной сетью проволочных заграждений с сигнальными ракетами и минами-ловушками. Задача еще больше осложнялась отсутствием специальных взрывных устройств, которые можно было бы транспортировать под водой. Посоветовавшись с флотскими минерами, решили применить морские якорные мины образца 1908 года, несущие в боевой части 300 кг взрывчатки. Необходимо было транспортировать так, чтобы не волочить их по дну, но и не давать им всплывать на поверхность. На берегу Малой Невки построили макет причала, и разведчики, отобранные для участия в операции, приступили к тренировкам. Особенно тяжело было тянуть мины, имеющие большое сопротивление из-за размеров и округлой формы.

В разведывательно-диверсионную группу (РДГ) были отобраны самые опытные и подготовленные бойцы роты. Командиром диверсионной группы был назначен А.С. Корольков, с ним должны были действовать краснофлотцы А.А. Спиридонов и М.С. Звенцов. Диверсанты готовились к операции, а разведчики между тем докладывали, что немцы ведут работы по сооружению причала почти круглосуточно. Надо было торопиться.

В ноябрьскую ночь шлюпка с водолазами-разведчиками под командованием командира взвода лейтенанта С.С. Осипова с двумя минами на буксире у катера подошла на расстояние около 2 км от входа в канал. Буксирный конец отдали, и шлюпка подошла на расстояние приблизительно 300 м от причала. Произвели доразведку. Враг не проявлял бес-



Водолазы

покойства, водолазы-разведчики ушли под воду. Спиридонов и Звенцов тянули мины, Корольков прокладывал путеводную нить. Фашисты закидали подходы к причалу металлаломом, и идти приходилось на глубине 8 м очень аккуратно, чтобы не повредить гидрокостюмы. Скрытно подойдя к причалу, на котором противник в это время производил работы, водолазы-разведчики прикрепили две мины с часовыми взрывателями и по путеводной нити вернулись к шлюпке.

Они были в полном изнеможении и смогли забраться в шлюпку только с помощью Осипова.

Потом под воду пошел специалист минно-взрывного дела Корольков. Он проверил постановку мин и установил взрыватели. После его возвращения моряки соорудили паруса из плащ-палаток и через два часа добрались в район Ольгино, на противоположный берег залива. В середине дня было получено донесение от поста наблюдения и связи: «В 9 часов 12 минут в районе Петергофской пристани наблюдались почти одновременно два взрыва... ясно видно, как летели вверх люди и обломки конструкций». Больше немцы не пытались восстановить эту пристань. Как ни странно, но за эту первую в истории ВМФ СССР диверсию, совершенную из-под воды, никто награжден не был.

Еще одна крупная разведывательно-диверсионная операция РОН была проведена летом—осенью 1943 года. В это время заметно активизировались действия итаलो-немецких быстроходных катеров. Они минировали фарватер и нередко уничтожали наши дозорные катера. Разведчикам РОН предстояло обнаружить и уничтожить диверсионные катера.

В течение августа—сентября бойцы РОН провели несколько разведпоисков. В последних числах сентября группа под командованием мичмана Н.К. Никитина обнаружила на западном берегу Стрельнинского канала четыре катера и определила систему их охраны. Операция по уничтожению катеров готовилась тщательно. Были отобраны 4 группы разведчиков, каждую из них возглавил офицер. Первая РГ должна была нарушить связь и отвлечь боем противника. Вторая — уничтожить катера. Третьей поручалось блокировать гарнизон охраны. Четвертой — обеспечить прикрытие отхода групп.

В ночь с 4 на 5 октября 1943 года разведчики под командованием капитан-лейтенанта Прохватилова уничтожили четыре замаскированных быстроходных итальянских катера МАС.

В 1943—1944 годах бойцы РОН провели несколько десятков операций по разведке и вскрытию системы береговой обороны противника, определению мест высадки десантов и разведывательно-диверсионных отрядов, захвату пленных. Операции проходили на южном и северном побережьях Финского залива, побережье Выборгского залива, на островах Гогланд, Большой Тютерс, Рухну, на Чудском озере.

Военные будни разведчиков

О том, какими были будни войны и какая боевая нагрузка выполнялась разведчиками РОН каждодневно, говорят наградные листы и другие документы из Центрального архива ВМФ.

Главный старшина А.Н. Корольков: «С первых дней Великой Отечественной войны принимает активное участие в боевых операциях в качестве командира группы разведчиков... В октябре 1941 года группа во главе с ним высадилась в тылу противника в районе Петергофа, где были добыты ценные сведения по укреплению прибрежной полосы Финского залива...

В ноябре 1941 года группе разведчиков под его командованием была поставлена задача выйти в глубокий тыл противника для действий на его коммуникациях в районе Кингисеппа. Группа взрывала мосты, шоссе, телеграфные и телефонные линии связи. Товарищ Корольков в водолазном костюме перевозил через реки на себе поочередно всю группу из 30 человек. В декабре 1941 года его группа вела длительное наблюдение за противником в районе Петергофа, добыв ценные сведения и при этом проявив исключительную смелость, мужество и находчивость.

В октябре 1943 года производил ремонт подводной части кораблей под обстрелом противника. В кампании 1944 года, участвуя в 15 боевых операциях, действовал дерзко, решительно и умело».

Мичман Н.К. Никитин: «За время пребывания в тылу немцев с 22 по 26 сентября 1941 года пять раз ходил в разведку, по возвращении... докладывал исчерпывающие сведения по расположению укреплений, установке артиллерийских и минометных батарей... Являясь старшим в группе разведчиков, сумел провести РГ через фронт в самом укрепленном и неожиданном для немцев месте...

При выводе из окружения, находясь в передовом дозоре, лично уничтожил двух фашистов...



Подготовка водолаза к спуску

Участвовал в Ладожской разведывательно-боевой операции в сентябре 1941 года, где проявил себя смелым, находчивым и решительным разведчиком...

Неоднократно руководил разведывательными операциями. В ноябре 1941 года успешно обеспечивал разведку и переправу наших войск на левый берег Невы. Под артиллерийским и пулеметным огнем работал по подъему танков и другой техники. Был тяжело ранен осколком мины.

...Дважды выполнял операции в районе завода ПИШМАШ. Руководил разведгруппой по розыску и уничтожению катеров в районе Стрельни. Руководил операцией на острове Рухну...»

Старший краснофлотец А.А. Спиридонов: «Участник многих разведопераций. Осенью 1941 года неоднократно выполнял разведку укреплений противника в районе г. Колпино. Осенью 1942 года участвовал в разведоперации через р. Неву, в районе Невской Дубровки. Зимой 1942/43 года участвовал в разведке и диверсионных операциях в районе Петергоф—Стрельна. Летом 1943 года проводил разведку в районе завода ПИШМАШ. В августе 1943 года проводил разведку в Копорском заливе и на реках Мета и Воронка. Действия разведчика Спиридонова А.А. всегда отличались высокой результативностью...»

К сожалению, в РОН при ее формировании не были назначены офицеры, имеющие опыт службы в разведке флота. Все командиры взводов роты были старшинами и офицерские звания получили уже в конце войны. Только с 1943 года для оказания помощи РОН ПЖБФ подключил опытных разведчиков — капитана 3-го ранга Шашенкова Дмитрия Уваровича и капитана Потехина Георгия Владимировича.

Капитан Г.В. Потехин родился 10 ноября 1917 года. В 1939 году закончил Институт физической культуры им. Лесгафта. До начала войны был преподавателем в ВМА им. Ворошилова. В июле 1941 года был направлен в 4-ю десантную бригаду морской пехоты КБФ. Вся его служба в этой бригаде была связана с разведкой. В августе 1941 года был назначен командиром разведотряда на Невском направлении, принимал участие в разработке боевых операций для РОН. За время войны участвовал в семи крупных боевых операциях.

В 1954 году полковник Потехин был назначен командиром одной из первых, вновь сформированной, послевоенной воинской части морского спецназа. За время службы он очень много внес в организацию и боевую подготовку этой части, что и позволило ему вывести свое подразделение на современный профессиональный уровень, используя накопленный боевой опыт.

Активно взаимодействовал с РОН и офицер разведки штаба ЛенВМБ — **капитан Е.В. Яковлев**. Во время войны был командиром отряда разведчиков па Петергофском направлении. Впоследствии капитан 1-го ранга Е.В. Яковлев, став командиром части морского спецназа, в послевоенный период сыграл немалую роль в деле развития специальной разведки.

Мичман Н.С. Кадури родился в 1919 году в Сумской области. Участник Финской кампании в составе первой Особой бригады морской пехоты. Пулеметчик. В РОН с момента ее формирования. Наиболее подготовленный водолаз-разведчик. Участвовал практически во всех значительных боевых операциях роты и, как правило, в качестве командира группы разведки. Дважды ранен. Награжден тремя орденами и семнадцатью медалями. В боевых операциях проявлял мужество и хладнокровие, даже в безнадежных ситуациях. В роте пользовался большим уважением и авторитетом. Только в паре с В.И. Зайцевым Кадури участвовал в 10 разведывательных операциях.

В 1943 году группа Кадурина, в которую входили разведчики Кобанов, Петухов, Гупалов, накануне высадки десанта в Копорскую губу доставила весьма ценную информацию, что обеспечило проведение операции без значительных потерь.

Старший краснофлотец Зайцев Владимир Иванович. Участвовал в 8 разведывательных операциях. Один из первых обнаружил потопленную подводную лодку «U-250».

Такие разведчики, как Н.К. Никитин, А.Н. Корольков, С.С. Осипов, Н.С. Кадури, А.А. Спиридонов, С.М. Непомнящий, впервые в ВМФ СССР разработали и применяли методы проведения разведывательно-диверсионных операций с выходом к цели из-под воды.

Ведение разведки водолазы осуществляли, как правило, парами. Наиболее успешно действовали пары: Фролов—Гупалов, Перепелкин—В.С. Лунин, Трапезов—М.С. Звенцов, Спиридонов—М.С. Звенцов, Н.С. Кадури—М.Ф. Боровиков, Н.С. Кадури—Кобяк, Н.К. Никитин—Воробьев, Трапезов—А.Ф. Зайцев, А.Н. Корольков—А.А. Спиридонов, Н.С. Кадури—А.Ф. Зайцев.

Пары формировались только с учетом дружеской привязанности и полного доверия друг к другу. Так, при возвращении с задания и переходе линии фронта был тяжело ранен Звенцов М.С. Спиридонов много километров тащил на себе Михаила и вышел к нашим войскам.

Пара Перепелкин—Лунин в 1942 году была послана на разведку аэродрома под Петергофом. Разведчики обнаружили аэродром и по радио навели нашу авиацию на цель, но сами с задания не вернулись, так как практически вызвали бомбометание на себя.

В 1942 году Фролов—Гупалов были высажены на финский берег, установили место дислокации артиллерийской батареи. Трое суток группа ожидала катер, который должен был снять ее, но катер не пришел. При поиске катера группа вступила в бой с дозором. С большим трудом ей удалось оторваться от противника, и только через четверо суток она возвратилась к нашим.

Личный состав РОН неоднократно выполнял и обязанности подводных саперов, занимаясь поиском и обезвреживанием донных магнитных мин, которыми было буквально усеяно Балтийское море. В 1943—1944 годах бойцы роты провели 840 водолазных спусков с целью обезвреживания мин. Рота работала успешно, несмотря на несовершенное снаряжение и отсутствие должного материально-технического обеспечения.

В Гатчине

Перед самым наступлением на Гатчину, в ночь с 25 на 26 января 1944 года, группа разведчиков из восьми человек во главе со старшиной Н.С. Кадуриным, переодевшись в немецкую форму, перешла линию фронта. Задание было нелегким — проникнуть в штаб немцев и захватить документы.



Личный состав РОН, в центре Прохвятилов

Из воспоминаний Прохвятилова: «Спустя сутки я въехал в еще гроыхавшую взрывами Гатчину. На окраине города, увидев своих разведчиков, я показал им на ближайший дом. Через несколько минут, собравшись в разрушенном доме, разведчики докладывали мне о результатах операции. Весело улыбаясь, Кудрин докладывал: здесь неподалеку, в помещении бывшего банка, был штаб немцев. Мы увидели, что они грузят в машину документы, подошли и начали им помогать. Работали на совесть и в качестве оплаты за труд прихватили самый большой ящик. «И где же он?» — спросил я. «Так вы же сидите на нем», — четко ответил Кудрин. Через час машина уже мчалась в Ленинград, доставляя документы, добытые разведчиками».

Секретный фарватер, или Тайна субмарины «U-250»

В истории раскрытия одной из крупнейших тайн фашистов на Балтийском море — секретного фарватера гитлеровского флота — главными героями являются разведчики РОН.

30 июля 1944 года в районе Койвисто была обнаружена и потоплена немецкая подлодка «U-250». Она затонула на глубине около 30 м. Подняться на поверхность удалось шести членам экипажа, в том числе командиру субмарины В. Шмидту. Спасшихся немецких моряков взяли в плен, место гибели лодки отметили буями, но их сорвало сильным штормом. О лодке благополучно забыли бы, если бы не странное поведение противника. Немецкая авиация неоднократно бомбила квадрат затопления своей субмарины, торпедные катера сбросили не один десяток глубинных бомб, а береговая артиллерия вела почти непрерывный

огонь, не допуская подхода наших кораблей. Этим неожиданным обстоятельством заинтересовались в штабе флота, и командующий КБФ адмирал В.Ф. Трибуц приказал командиру РОН найти и обследовать подлодку.

Для выполнения задачи И.И. Прохвятилов сформировал группу из 10 водолазов-разведчиков и врача — старшего лейтенанта В.К. Власова и убыл с ними в район поиска. На четвертый день поиска, при постоянных обстрелах береговой артиллерией противника, на глубине 36 метров найдена «U-250». Проникнуть внутрь лодки и добраться до каюты капитана сумел только Сергей Непомнящий, светловолосый гигант, москвич, добродушный и улыбочивый разведчик. Когда Сергея подняли на катер, его левая рука крепко сжимала ручку цилиндрического пенала. Прохвятилов открыл крышку пенала и вытащил карты. Это было то, что он искал, — меркаторные карты Балтийского моря. Секретный фарватер противника начинался от Свинемюнде и шел до самого Ленинграда.

Изучив документацию с затонувшей субмарины, командование флота приняло решение поднять её на поверхность.

В сентябре с помощью понтонов лодка была поднята, отбуксирована в Кронштадт и поставлена в док. Вместе с нашими специалистами на подлодку был допущен и В. Шмидт. Бывшему командиру «U-250» пришлось лично отдраивать люки своего корабля и помогать в разгадке секрета, возведенного в рейхе в разряд государственной тайны. Шифры, коды, шифровальная машинка — всё это, несомненно, представляло интерес. Но обнаруженные ранее неизвестные торпеды оказались для нашего командования настоящим сюрпризом.

Из подлодки извлекли, обезвредили и изучили две торпеды. Они оказались электрическими, самонаводящимися по акустическому каналу, с неконтактными взрывателями. Это были торпеды «Т-5», и они доставили много хлопот англичанам.

В книге «Переписка Председателя СМ СССР с президентом США и премьер-министром Великобритании во время Великой Отечественной войны 1941—1945 гг.» есть письмо Черчилля: «Советский ВМФ информировал Адмиралтейство о том, что в захваченной ПЛ обнаружены германские акустические торпеды «Т-5». Это единственный вид торпед, управляемых на основе принципов акустики, и он является весьма эффективным не только против судов, но и против эскортных кораблей.

Хотя эта торпеда еще не применялась в широком масштабе, при помощи ее было потоплено или повреждено 24 британских эскортных судна, в том числе пять судов из состава конвоев, направленных в Советскую Россию...

Адмирал Арчер просил советские военно-морские власти, чтобы одна из торпед была немедленно предоставлена для изучения и практического испытания в Соединенном Королевстве.

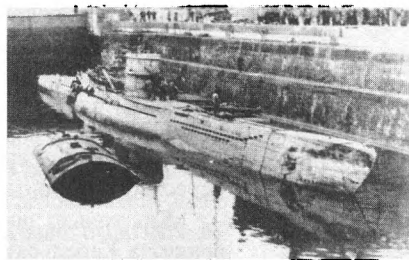

Лодка «U-250» в Кронштадтском доке

Мы считаем получение одной торпеды «Т-5» настолько срочным делом, что были бы готовы направить за торпедой британский самолет в любое удобное место, назначенное Вами.

Я прошу Вас обратить Ваше благосклонное внимание на это дело, которое становится еще более важным ввиду того, что немцы, возможно, передали чертежи этой торпеды японскому военно-морскому флоту...»

Ответ И.В. Сталина был следующего содержания: «...получили Ваше послание о немецкой торпедо «Т-5». Советскими моряками действительно были захвачены две немецкие акустические торпеды... К сожалению, мы лишены возможности уже сейчас послать в Англию одну из торпед, так как обе торпеды имеют повреждения от взрыва, вследствие чего для изучения и испытания торпеды пришлось бы поврежденные части одной торпеды заменять частями другой...

Отсюда две возможности: либо получаемые по мере изучения торпеды чертежи и описания будут немедленно передаваться... либо немедленно выехать в Советский Союз британским специалистам и на месте изучать в деталях торпеду и снять с нее чертежи. Мы готовы предоставить любую из двух возможностей».

Англичане выбрали второй вариант. Верное союзническому долгу, Верховное Главнокомандование СССР предоставило англичанам возможность принять участие в изучении торпеды и детально разобраться в ее устройстве. Н.Г. Кузнецов, бывший в то время наркомом ВМФ, вспоминает в своей книге «Курсом к победе»: «Свой трофей мы не скрывали от союзников. У Черчилль обратился к Сталину с просьбой допустить английских специалистов осмотреть немецкую ПЛ. Верховный вызвал меня и спросил мое мнение. Я ответил, что, по-моему, нет оснований отказывать союзникам. В этом духе и последовал ответ английскому премьеру. Англичане после осмотра горячо благодарили за ценные сведения о немецкой акустической торпедо. Сталина это насторожило: а не слишком ли ценный секрет мы выдали? Пришлось поволноваться. Сталин напомнил, что союзники своими важными секретами делятся с нами очень неохотно. Но ничего, на этот раз всё обошлось благополучно».

23.1.4. Разведчики-диверсанты морской пехоты и береговой охраны

Части МП и БО принимали участие в боевых действиях почти с первых дней войны. К концу 1941 года, к моменту обледенения Финского залива, они заметно активизировали свою боевую работу, поскольку разведотдел КБФ усилил создание подобных подразделений. Ветеран 12-го отдельного артиллерийского дивизиона Кронштадтского сектора береговой обороны В.А. Новиков рассказывал, как это происходило:

«Как только замерз Финский залив, нас начали направлять в разведку на Карельский перешеек. Создали четыре группы разведчиков, немного потренировали недалеко от Сестрорецка и отправили на фин-

ский берег. Действовали мы в районе Териоки — мыса Инонниэми. Береговая оборона у противника была организована плохо. Не знаю, как дальше от берега, а до шоссе дороги в нашем районе не оборона была, а ерунда. За время разведки лишь одна группа была уничтожена. Наткнулись на прожектор, их осветили и всех расстреляли из пулемета.⁴

Помню, пошли в первый раз. Основная группа осталась на льду, а я с Петровым Михаилом вышел на берег. Смотрим, солдаты противника идут вдоль побережья, проверяют контрольную лыжню. Мы залегли, подпустили поближе и как дали по ним из автоматов! Кто из финнов свалился, кто бросился бежать. Мы тоже давай скорее уходите. После нас вызвал начальник штаба Кронштадтского сектора обороны и отругал, как следует, мол, зачем открыли огонь, обнаружили себя, ваша задача — разведка, а не бой!

В дальнейшем ограничивались наблюдением, но не упускали случая совершить диверсию. Однажды с Василием Ковровым заминировали шоссе дорогу,

начали отходить и наткнулись где-то у Териок на небольшой дом, который охранял часовой. Подобрались. Я навалился на часового и в рот ему — рукавицу, а Ковров его плоским штыком — готов! Зашли в сени, посветили сигнальным фонариком, в углу заметили канистру. Ковров шепчет: «Спирт!» Я ему: «Забирай и уходи». Сам приготовил бутылку с зажигательной смесью, открыл дверь в комнату, а там полно спящих солдат. Бросил туда бутылку, дверь чем-то припер и следом за Ковровым.

Когда возвращались по заливу, наши с дальнего заметили, что на вражеском берегу пожар, а разведчики что-то волокут. Доложили об этом командиру дивизиона майору Алексееву.

На подходе к форту «Обручев» мы спрятали канистру в снег. Приходим, командир дивизиона к нам: ««Языка» притащили?» Я: «Да нет, товарищ майор, прикололи, замучил он нас, гад, прикололи!» А канистру потом принесли в кубрик и выпили со всеми разведчиками, ведь в ней и в самом деле спирт оказался»⁶.

23.1.5. Разведчики КБФ в Прибалтике

С ноября 1943 по сентябрь 1944 г. на территории Эстонии вела наблюдение за передвижениями немецких войск, передавая по радиации ценную информацию, подвергаясь смертельной опасности и неоднократно вступая в бой с гитлеровцами и эстонскими полицаями, разведгруппа старшины 2-й статьи В.Д. Фёдорова (6 марта 1945 г. ему было присвоено звание Героя Советского Союза).

Радист старшина 2-й статьи Э.Д. Аболин, сброшенный на парашюте в сентябре 1943 г. в районе Вентспилса в Латвии, создал крупную партизанско-разведывательную организацию (Северо-Курземскую партизанскую организацию) с широкой агентурной сетью, которая в течение 20 месяцев, до мая 1945 г., собирала и передавала в штаб Балтийского флота ценную развединформацию о немецких ВМС в портах Виндавы, Риги, Либавы, о береговой обороне Курляндского полуострова и др. В организацию Аболина входили 18 бойцов группы «Центр», около 40 осведомителей, более 110 человек состояло в боевых группах. Потери организации были небольшими. За свою героическую и самоотверженную работу в тылу врага Э.Д. Аболин был награжден орденом Красного Знамени⁷.

23.2. Северный флот

Разведывательный отдел Северного флота к 31 августа 1941 года сформировал и вывел в тыл противника 78 разведывательно-диверсионных формирований общей численностью до 3800 человек.

О деятельности разведчиков флота в годы Великой Отечественной войны пишет Геннадий Петрович Сизиков.

23.2.1. Начало войны на Севере и формирование разведотряда Северного флота

29 июня 1941 года финны открыли для немцев норвежско-финскую границу и вместе с ними начали первое наступление на Мурманск. До осени 1941 года немецко-финские войска предприняли еще две попытки захватить Мурманск.

Особенности горного Заполярья диктовали специфические формы ведения боевых действий. Линии фронта практически не существовало. Боевые столкновения в основном носили очаговый характер. К осени немцы застряли на рубеже устье р. Западная Лица—оз. Чапр—оз. Кошкаяр.

Командование Северного флота поставило разведотделу штаба задачи ведения разведывательно-боевых действий в районе Киркинес—Петсамо—Луостари, на южном побережье Мотовского залива и развертывания партизанской борьбы на севере Норвегии. Для решения этих задач в июле 1941 года началось формирование 4-го особого добровольческого разведывательного отряда (4 ОДРО) под командованием капитана-подводника Н.А. Инзарцева.

Руководил работой отряда разведотдел СФ под начальством капитана 3-го ранга Визгина.

Отряд формировался в основном из офицеров, старшин и матросов бригады подводных лодок, морской пехоты и спортсменов-лыжников Института им. Лесгафта.

Впоследствии отряд был переименован в 181-й отдельный морской разведывательный отряд Северного флота. Отряд состоял из командира, замполита, старшины отряда и шести разведывательных групп.

Помимо советских военных моряков в состав отряда вошла группа норвежских патриотов, ушедших из Норвегии после ее оккупации гитлеровцами.

Разведывательно-диверсионные группы ОДРО действовали в районе Западной Лицы, мыса Пикшуев, вели разведку на территории Финляндии на глубину до 175 км и даже на побережье Норвегии.

С момента формирования, наряду с боевой подготовкой, разведывательные органы отряда выполняли задачи по добыванию необходимых сведений на территории, контролируемой противником. Несколько групп норвежцев совершили разведывательные выходы к Киркинесу

и Пятсамо. Сухопутные направления рассматривались как резервный маршрут возвращения с побережья групп, не снятых кораблями.

Проведенные летом—осенью 1941 года рейды по тундре и в апреле 1942 года с высадкой с катеров в районе Петсамо—Киркинес показали практическую невозможность ведения разведки транспортов и боевых кораблей противника с суши в этих районах. Поэтому было принято решение основные усилия разведки сосредоточить на побережье полуострова Варангер. Опасаясь подводных лодок, немецкие транспорты прижимались к берегу и попадали в зону наблюдения разведгрупп, действовавших на берегу.

В связи с этим основные усилия разведки отряд сосредоточил на южном берегу Мотовского залива и на побережье полуострова Варангер.

23.2.2. Деятельность отряда в 1941 году

Разведывательная деятельность

1-я норвежская группа. Первая группа под руководством РО штаба флота начала подготовку к заброске и действиям в глубоком тылу противника с самого начал войны.

Группой из тринадцати человек командовал ст. лейтенант Г.В. Кудрявцев. Это было его первое задание. Также в ее состав вошел политрук А.Б. Ершов, норвежцы: Ингвальд и Рачивальд Микельсен, Хокон и Коре Ойен, Гюнер Берг. Радистами были мичман М. Баранов и краснофлотец С. Щетинин.

Основными задачами группы было установление связи с норвежским движением Сопротивления, подготовка посадочных площадок для приема флотских и армейских разведгрупп, ведение разведки немецких гарнизонов, артбатарея, аэродромов, кораблей и судов в прибрежной зоне. Срок разведки — около двух месяцев.

Утром 26.09.41. лодка М-173 под командованием комбрига капитана 3-го ранга Н.И. Морозова подошла к району Перс-фьорда, погрузилась на перископную глубину и в течение всего дня изучала побережье в перископ, выбирая наиболее подходящее место для высадки. С наступлением темноты лодка подошла к берегу на расстояние один кабельтов.

Сильный прилив не давал удерживать лодку машинами, и комбриг приказал стать на якорь. Конечно, в этом был не малый риск, ведь в любой момент могли появиться противолодочные корабли и самолеты противника. В этой ситуации лодка с отданным якорем могла стать для них легкой добычей. Но хитрость была в том, что постановка на якорь была выполнена так, что якорь только коснулся грунта. Этим удалось стабилизировать положение лодки. В то же время лодка сохранила способность в случае необходимости быстро выбрать якорь. Это можно было также выполнить и на малом ходу в подводном положении.

Были подготовлены две резиновые шлюпки и переправщики из состава экипажа лодки. За полтора часа шлюпки высадили всех разведчиков с грузом. Ночью группа ушла с места высадки. Днем скрывались, а ночью вышли к селению Киреяик и организовали базу. В тот же день в разведку в Комагвер ушли Ингвальд и Рачивальд Микельсены. Вернулись через двое суток. Они побывали в Комагвере, Крамвике и в Киберге и установили связь с норвежскими патриотами. После этого 30.09.41 на разведку в Киберг и Варде пошла другая группа: Хокон и Коре Ойены и Гюнер Берг. 01.10.41 на базу пришел представитель Соппротивления и посоветовал сменить район базирования. Радисты передали донесение в Центр. Для встречи со своими разведчиками, не знавшими о смене места базирования, командир группы, политрук и еще один норвежец 5 октября вернулись на базу, но встретили здесь двух незнакомцев. Во время следующей встречи с представителями Соппротивления группа по наводке предателя, который был местным лесником, была обнаружена и вступила в короткий бой с противником. В перестрелке один из норвежцев получил ранение в ногу и остался прикрывать отход группы. Он уничтожил шестерых немцев, после чего застрелился.

Представитель Соппротивления был арестован. Разведгруппа была вынуждена уйти в глубь полуострова в поисках новой базы на хребте Шипщелен.

Началась полярная зима, кончились продукты. Первая выброска грузов самолетом прошла неудачно. В снегу груз найти не удалось.

Центр приказал идти к мысу Лангбюнес и ждать там лодку. В сумерках 18 октября вышли к мысу. Несколько дней скрывались в одинокой рыбацкой избе. Группы норвежцев ходили в соседние поселки за пищей и в поисках какого-нибудь бота. Были обнаружены немцами, завязался бой. Погибли политрук Геннадий Сметанин, старший лейтенант Кудрявцев, разведчик Гюнер. Группа была рассеяна. Шестеро норвежцев купили в Киберге за 800 крон шлюпку и вечером 22 октября ушли в штормовое море. Около 9 часов утра 23 октября пришвартовались в Вайда-губе. Ершов с двумя радистами и двумя норвежцами ушли в Перс-фьорд, где жили в летнем домике у норвежцев, вели разведку кораблей. Дважды им самолетами сбрасывали грузы. 15.11.41. получили команду выйти на шлюпке в залив для встречи с лодкой «М-172», командир лейтенант И.И. Фисанович.

Старший лейтенант Г.В. Кудрявцев посмертно был награжден орденом Красное Знамя.

Пятидесятисуточная работа разведгруппы в тылу противника показала, что масштабное партизанское движение на севере Норвегии создать невозможно. Поэтому в последующем на побережье высаживались разведгруппы из трех человек для ведения разведки кораблей и наведения на них авиации и подводных лодок. Двое разведчиков были норвежцами, а радистом — русский.

Командиром норвежцев был назначен старший лейтенант Сутягин.

Разведывательно-диверсионные действия отряда

14 июля 1941 года вновь сформированный отряд вышел на первую операцию. Провели разведку южного побережья Мотовского залива от м. Пикшуев до р. Западная Лица и утром 16 июля были сняты ботом.

19 июля отряд высадился повторно в том же районе и, натолкнувшись на егерей, понес первые потери. 22 июля были сняты «морским охотником» и мотоботом.

28 июля 1941 года отряд двумя группами был высажен с «морских охотников» у м. Пикшуев и у входа в губу Лица с задачей разгромить опорный пункт финнов у маяка Пикшуев и захватить «языка». Рано утром 30 июля группы встретились. Преодолев сопротивление противника, захватили опорный пункт и взяли в плен шестерых финнов.

После этого немцы атаковали опорный пункт. «Морские охотники» поддержали разведчиков огнем. Утром 1 августа поступил приказ сниматься. Часть отряда была снята «морскими охотниками», остальные на двух мотоботах находились до 16.00 у восточного берега Лицы. Едва начав переход в базу, были атакованы шестью самолетами. Боты начали тонуть. Разведчики вплавь добрались до берега и были сняты позже. Восемь человек погибло, и более тридцати получили ранения.

После столь тяжелых потерь отряд нуждался в доукомплектовании.

Вечером 24 августа отряд выступил на следующую операцию. Планом была предусмотрена встреча у поселка Зимняя Мотовка с армейским разведотрядом. Совершив совместный переход, они должны были одновременно атаковать аэродромы Луостари и Колттакюль. Пройдя 130 километров и расположившись на последний привал на удалении 8—10 километров от аэродрома Колттакюль, выяснили, что один из армейских разведчиков дезертировал. Фактор внезапности был утрачен, и командир объединенного отряда принял решение об отмене операции. Отряды вернулись.

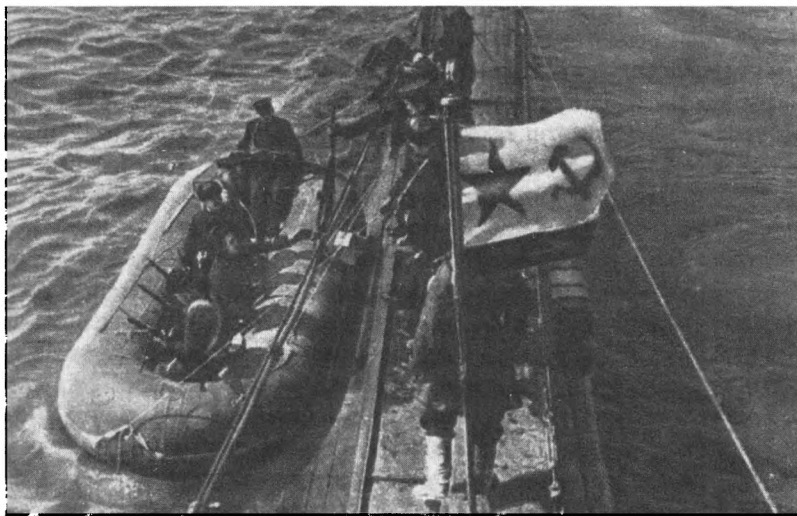

Высадка с лодки

В начале сентября в связи с осложнившейся оперативной обстановкой большую часть отряда передали в бригаду морской пехоты.

Утром 13 сентября, задолго до рассвета, с водной глади губы Грязной, несколько южнее Ваенги, взлетел гидросамолет морской авиации с разведгруппой на борту. При посадке группы штурман ошибся, и самолет посадили не на то озеро. 20 сентября вышли на дорогу у моста через реку Пильгу-Йоки и обнаружили ранее неизвестный аэродром. Дойти до Киркинеса уже не успевали. Взорвали мост через реку Пильгу-Йоки, радиомачту и повернули назад. К 23 сентября добрались до Зимней Мотовки.

14 сентября другая группа численностью 16 человек ушла на обследование обширного нагорья, испещренного множеством болот и озер, которое располагалось между Зимней Мотовкой, верховьями Западной Лицы и границей с Финляндией. За неделю прошли около двухсот километров. На сопках организовывали наблюдение. Выяснилось, что район не занят немцами, ни финнами.

26 сентября две группы вышли из Полярного на мотоботе и высадились восточнее м. Могильного в полночь 27 сентября. До 01.00 29.09.41 вели разведку в районе Титовки. Были сняты мотоботом.

В полночь на 06.10.41 «морской охотник» высадил шестерку разведчиков недалеко от м. Могильного. Сутки вели разведку. Съемку группы проводили в шторм 6 баллов. Шлюпку перевернуло, разведчиков спасли.

18.10.41 две группы были доставлены в Озерки мотоботом, отсюда на машинах в Пуманки. Высадка одной группы была отменена. Торпедный катер должен был доставить и высадить одну группу в Саг-фьорде. Группе приказано было выйти в район Мильсхейма и вести разведку Киркинеса и Бек-фьорда.

Вечером 19.10.41 торпедный катер с группой на борту вышел в море. Из-за сильного шторма катер вернулся назад.

20.10.41 две группы на двух ТК вышли в море, но снова вернулись из-за неутихающего шторма. 21-го и 22-го пытались высадиться, но не смогли из-за сильного наката. Штаб флота отменил высадку.

Вечером 22.10.41 сводный отряд общей численностью 100 человек вышел на «малых охотниках» в Мотовский залив и высадился восточнее м. Могильный. Утром 23.10.41 вышли к Титовке. Вечером начали

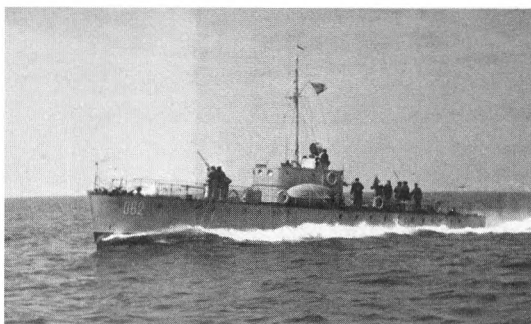

Малый охотник

подбираться к мосту, землянкам и автомашинам, но были обнаружены патрулем. Атаковали. Сожгли более двадцати автомашин, взорвали землянки и отошли. К 06.00 вышли на берег и были сняты четырьмя «малыми охотниками».

05.11.41* на сторожевом катере группа с задачей вести разведку обороны противника между Пикшуевом и губой Лица при подходе к месту высадки была встречена огнем пулеметов с берега. Пришлось вернуться.

06.11.41 группа высадилась с двух «малых охотников» в 10 км западнее м. Пикшуев. После трехчасового перехода по скалам и льду вышли к маяку Пикшуев. Но немцы его оставили. Сожгли все постройки и вернулись на базу.

7 ноября отряд на лыжах вышел в сторону аэродрома Лоустари. Разведчикам поставили задачу разведать подходы к авиабазе, вскрыть систему обороны, установить порядок дежурства на батареях и режим охраны. В ночь на 09.11.41 пришли на Зимнюю Мотовку.

11.11.41 с наступлением темноты вышли в сторону Лоустари. 14.11.41 вышли к объекту и вели разведку двое суток. После этого 18.11.41 вернулись в Зимнюю Мотовку, пройдя около 250 километров.

12.11.41 другая группа высадилась в 6 км южнее м. Пикшуев с задачей вести разведку огневых точек противника на побережье. Совершили пеший переход и натолкнулись на замаскированные землянки и блиндажи противника. После короткого боя с немцами отошли к катерам.

23.2.3. Деятельность отряда в 1942 году

Разведывательная деятельность отряда

2-я норвежская разведгруппа. К концу декабря 1941 года закончилась подготовка второй группы разведчиков из двух норвежцев и русского радиста. Командиром группы был Трюгве Эриксен, его помощником — Франц Мотисен, радистом — Федор Крылов.

Пятого января подводная лодка С-102, которой командовал капитан-лейтенант Городничий Леонид Иванович, доставила группу Эриксена к северному побережью полуострова Варангер, к мысу Нолкес. Лодка прошла под водой сначала на запад, а затем на восток, осматривая побережье в перископ. Не обнаружив опасности, лодка всплыла и прошла около двух миль, выбирая место для высадки группы. Погода была хорошая. На воду спустили две резиновые шлюпки и около 19.00 начали высадку. Спустя час десять минут разведгруппа с грузом была на берегу. Установили палатку и дали в Центр радио о том, что открыли вахту моря.

Но на следующий день начался шторм. Пятеро суток пытались под дождем обустроить базу. Вырыли снежную нору. Установили связь с норвежцами. Пытались расположиться в летнем домике, но пришлось вернуться в снежную нору на м. Нолкес. На десятый день обнаружили первые цели — транспорт с охранением. Последующие десять дней была устойчивая связь, операторы в Полярном прокладывали курсы проходящих транспортов и кораблей охранения. Спали в меховой одежде. Огонь разводили раз в 4—5 дней. Установили связь с норвежцем, который мог вести разведку в Конге-фьорде. В начале марта время повернуло на весну, и связь улучшилась. Центр хорошо принимал разведдонесения о кораблях, конвоях и другую информацию, которую приносили разведчикам их агенты из Берлевога и Конге-фьорда. Иногда приходилось выходить на связь по два-три раза в сутки.

В середине марта в районе базы стали появляться чужие люди. 23 марта кончились продукты. В те же дни разведчики получили от своих норвежских товарищей чертежи немецких укреплений и аэродрома. По радио их передать было невозможно. Попросили базу доставить продовольствие, в ответ получили указание в период с 27 марта по 1 апреля быть ежедневно в установленное время на дежурном приеме. 29 марта Центр сообщил, что лодка за разведчиками вышла. В назначенное время в указанном месте группа была снята лодкой «Щ-403». Разведчиков встречали ответственный за съёмку капитан Ульянов и норвежцы Альф Сиблюнд и Оскар Ульсен.

За два месяца пребывания в тылу противника группа передала сообщения о 23 транспортах, шедших на восток Киркинес – Пятсамо и о семнадцати, идущих в обратном направлении.

3-я норвежская разведгруппа. В районе мыса Нордкап проходил один из наиболее открытых участков вражеских коммуникаций. Для работы в этом районе в первой декаде февраля 1942 года закончила подготовку группа из трех норвежцев. Ответственным за подготовку группы был ст. л-т Сутягин.

Подводная лодка «Щ-403», командир лейтенант И.И. Коваленко, приняла на борт группу и к 12 февраля вышла в район мыса Нордкап. Побережье мыса очень неудобно для высадки: высокие, неприступные скалы почти отвесно обрываются в воду. Поэтому для поиска места для высадки группы пришлось потратить весь день 12 и 13 февраля. Погода в эти дни была относительно спокойной. Наконец место было найдено. Весь день 14.02.42 лодка отлеживалась на грунте в непосредственной близости от выбранного места. Но к вечеру разыгрался шторм. Для высадки группы из состава экипажа лодки переправщиками пошли старшина 1-й статьи М.М. Климов и старшина 2-й статьи Н.Ф. Широков, но на лодку они не вернулись. Командир радиовал, что группа высажена, но на берегу с ними остались два члена экипажа.

Спустя некоторое время шлюпки обнаружили перевернутыми и без весел.

Лодка ушла в море на подзарядку батарей и утром 15-го вернулась к берегу. До утра 18 февраля лодка курсировала в районе о. Магере, но никаких сигналов с берега не наблюдала. Лодке было приказано выйти на позицию в районе Персангер-фьорда.

Видимо, сильный накат перевернул их. Рация и весь груз утонули. Один из разведчиков погиб сразу, другой умер на берегу, третий ушел за помощью и не вернулся. Старшины попали в плен. В Парсангер-фьорде подводная лодка «Щ-403» была протаранена фашистским кораблем. Командир попал в плен.

4-я норвежская разведгруппа. Очередную группу в составе норвежцев Ингольфа Аспоса, Ингвальда Микельсена и радиста Владимира Чижевского подводная лодка «Щ-404» (командир капитан 3-го ранга В.А. Иванов) пыталась высадить на о. Арней в Лоппском море. Из-за неблагоприятных погодных условий лодка смогла всплыть только 21.02.1942. Началась высадка. Двое норвежцев с частью груза на рези-

новой лодке пошли к берегу. Следом вытравливали пеньковый линь, чтобы вернуть шлюпку обратно, но длинны линя не хватило до берега. Вторая шлюпка с радистом Чижевским и матросом-переправщиком и двумя бухтами троса пошла к берегу и достигла берега раньше первой. У берега ее опрокинуло волной и выбросило на камни. Чижевский стрелял из пистолета, чтобы предупредить об опасности норвежцев, но их лодку также перевернуло штормом. Переправщик на малой шлюпке вернулся на лодку, радист также вернулся на лодку за оставшимся грузом. Дважды он пытался его доставить на берег, но безуспешно. Шторм не утихал. Лодка коснулась килем грунта и была вынуждена отойти мористее. Высадка прервалась и лодка с радистом вернулась в базу. Шторм продолжался еще несколько дней и не позволил лодке подойти к берегу. Сигналов с группой на этот случай предусмотрено не было.

Норвежцы остались с семидневным запасом продовольствия и без связи с базой. Они понимали, что в сложившейся ситуации нужно искать связь с людьми из Сопротивления. Через двое суток они были переправлены в Тромсё, но из-за жесткого контрразведывательного режима были вынуждены вернуться на остров Арней, где почти два месяца скрывались у местных жителей. От местных жителей они получали сведения о движении кораблей, минных заграждениях, позициях береговых батарей, но передать эти сведения командованию они не имели возможности. Для доставки сведений решили двигаться к советскому берегу.

5-я норвежская разведгруппа. В ночь на 4 апреля 1942 года пл «М-173» (командир капитан-лейтенант В.А. Терехин) с очередной разведгруппой на борту подошла к горловине Сюльте-фьорда для смены группы Трюгве Эриксона, действовавшего в тылу противника с 5 января. Командиром новой группы был назначен Сверре Сюльдестрем, помощником Оскар Юнсен, радистом Владимир Чижевский. Местом высадки была помечена бухточка Итре-Сюльтевик на юго-восточном берегу фьорда. В начале двенадцатого лодка подошла к берегу. Две шлюпки были спущены на воду и сделали по два рейса, переправляя разведчиков и груз. Высадка прошла успешно. Несколько дней ушло на обустройство базы. На шестой день радист установил связь с Центром. Позывные были сменными на каждый сеанс связи, а шифры походили на те, что использовали немцы в Норвегии. Группа Трюгве Эриксона ушла с мыса Нолкес, а на следующий день вахту в Сюльге-фьорде приняла группа Сюльдестрема. Спустя две недели по сигналу разведчиков летчики потопили в Перс-фьорде транспорт водоизмещением 6000 тонн, спустя пару дней еще два, причем один из них водоизмещением 12 000 тонн. Наблюдение вели почти круглосуточно. Время наступило светлое, видимость день ото



Отряд на марше. Смотрит Тихонов

дня улучшалась, обзор с мыса открывался широкий, проскочить многомильный путь незамеченным можно было только в пургу или в туман.

Для того чтобы защититься от советских подводных лодок и самолетов, корабли прижимались к берегу под защиту батарей береговой артиллерии и аэродромов и в результате попадали в поле зрения советских разведчиков.

Но надо отметить, что место наблюдения было не только удобным, но и довольно опасным. До Варде было около двадцати километров, и всего в шести — семи километрах к востоку находился Хамнинберг.

Разведчики установили связь с патриотами, которые в ноябре 1941 года помогли группе Кудрявцева. 14 апреля они предоставили разведчикам дом, из окон которого был виден фьорд и море. Разведчики создали агентурную сеть, которая давала сведения о немцах на побережье. 14 мая на группу вышли два норвежца из группы, которая неудачно была высажена 21.02.42. 3 мая на рыболовном боте они вышли в море под легендой рыбаков. Соблюдая меры предосторожности и благодаря помощи знакомых на побережье, дошли до Варде. В Варде друзья посоветовали вернуться в Перс-фьорд и найти связника. Перешли в Перс-фьорд, а затем в Сьюльтевик. 14 мая, спустя три месяца, Ингольф Аспос и Ингвальд Микельсен вновь встретились со своим радистом Чижевским, входившим теперь в состав группы Седерстрема. За несколько сеансов он передал самые важные сведения, которые им удалось собрать за три месяца. Центр приказал прибывшим разведчикам войти в состав группы Седерстрема. Группа продолжила вести разведку и добиралась до Водсе и Ньюбора, всюду находя сторонников. Кончились продукты. Попытка найти грузы, сброшенные в октябре 1941 года, не увенчалась успехом. В конце мая самолет сбросил груз с продуктами в районе маяка Мокоур, но груз достался немцам. Питались рыбой и птичьими яйцами. Следующая выброска продуктов прошла успешно. Группа продолжила ведение разведки наблюдением и собирая данные от агентов в Киберге, Варде и прилегающих районах. Летом с большим риском самолеты четыре раза сбрасывали грузы с продовольствием. Три раза успешно, один раз груз разбился. Еще два раза самолеты вернулись без выброски из-за отличной видимости и вражеских сторожевиков в районе.

По данным этой группы, было потоплено девять транспортов.

Разведывательно-диверсионная деятельность отряда

В январе 1942 года лыжная группа отряда в составе 25 человек вышла в тыл противника для ведения разведки Никеля. Утром 4.01. дошли до Зимней Мотовки. На следующий день в сумерках вышли к Никелю. Мороз 30 градусов. Чтобы не поморозиться, решили идти и днем. Во время сеанса связи были атакованы самолетами. Вынуждены были вернуться. В первых числах января другая группа высадилась с катеров на левый берег губы Западная Лица. Дошли на лыжах до левого фланга немецкой обороны. Провели разведку узла обороны и к 08.00 вернулись на катера.

21.01 две РГ на катере вышли из Полярного с задачей ночью высадиться в Варангер-фьорде. Высадку прикрывали три катера и тральщик. Ночью безуспешно пытались высадиться, но немцы не дали подойти к берегу. Вернулись.

Вечером 03.03 три «малых охотника» примерно в 23.00 прибыли к месту высадки восточнее м. Пикшуев. Разведчики сразу после высадки натолкнулись на немцев и вынуждены были вернуться на катера. Повторно вышли 13.03 в 21.00 на двух «МО». В начале 19-го часа стали приближаться к берегу, где обнаружили группу лыжников, и отошли мористее. Спусти час вернулись и высадили группу мл. л-та Шелавина. После этого в пургу высадили группу мл. л-та Синцова на м. Могильный. Группа Синцова, совершив переход, под утро зарылась в снег и с рассветом обнаружила себя рядом с немецкими землянками. Вечером вышли к месту съемки. В 04.20 подошли катера и сняли группу. Ходили вдоль берега полтора часа в поисках первой группы, на рассвете ушли на базу. Ночью за первой группой вышел «охотник», но из-за шторма и обледенения вынужден был вернуться. Около 19.00 вышел на поиск дрейфтер-бот и вёл поиск до 05.00. Из-за снега и пурги берег почти не виден. Вечером 17.03 на поиск вышел тот же бот с командиром отряда и группой на борту, но сел на банку и смог сняться только спустя 5 часов. Вернулись в базу. В 23.30 два катера под прикрытием семерки истребителей сняли группу с побережья. Шесть суток группа отбивалась от немцев в пургу и без продовольствия.

Во второй половине апреля для проведения важной операции отряд был передан в оперативное подчинение 12-й отдельной бригаде морской пехоты. В задачу отряда входила демонстративная высадка и захват высоты 415 для отвлечения противника от высадки основных сил бригады.

Два «морских охотника», приняв на борт каждый по взводу разведчиков, в 19.00 27.04.42 г. отошли от причала губы Кислая, ровно в полночь подошли к м. Могильному. Высадку под обстрелом начал взвод младшего лейтенанта Шелавина. Затем с «МО-124» высадился взвод младшего лейтенанта Синцова. Примерно к 16.00 отряд под командованием капитана Инзарцева захватил высоту. Несколько атак егерей были отбиты. 4 мая командование бригады приказало отряду прорвать блокаду и выйти на соединение с частями морской пехоты.

В течение семи месяцев действовала в тылу противника лыжная группа, вышедшая в начале лета к Луостари. Рейд на 400 км первоначально планировался на три недели. Пятьдесят разведчиков провели разведку аэродрома и местности до оз. Чапр и без потерь вернулись.

16 сентября, примерно в 22.20, пятьдесят разведчиков на «МО-121» пришли в бухту Озерко на Рыбачьем. Ночь и день провели в землянках, а вечером следующего дня получили задание по возможности скрытно захватить берег Могильного и обеспечить спокойную высадку морской пехоты, довести их до немецкого опорного пункта, помочь разгромить его и вернуться. Операция была рассчитана на одну ночь. В полночь 17 сентября отряд на борту «МО-121» приблизился к берегу. Высаживались под огнем противника. Левее высадились две роты морской пе-

хоты. Катера поддерживали высадку огнем. После высадки связь отряда с ротами прекратилась. Около двух часов разведчики ждали команды от командира сводного отряда, а затем двинулись вперед самостоятельно. На рассвете встретились с морской пехотой и начали совместное выдвижение к опорному пункту. Внезапно были накрыты минометным и пулеметным огнем. Командир отряда и два командира взвода были ранены. Командование отрядом принял на себя старшина 1-й статьи В.Н. Леонов. Еще двое суток остатки отряда прорывались через окружение, отлеживались в снегу. Глубокой ночью два «МО» с разведчиками на борту отшвартовались у причала Полярного. Из семидесяти разведчиков, принимавших участие в операции, в строю осталось только десять.

23.2.4. Деятельность отряда в 1943 году

Разведывательная деятельность отряда

6-я норвежская разведгруппа. Пятого апреля 1943 года, определив свое место по мысам Хьельнес, Сейбунес и маяку Макур, в 14.30 подводная лодка «С-56», три недели назад пришедшая на Север с Тихоокеанского флота, легла на грунт на глубине 52 метра в пяти милях к северу от норвежского поселка Леквик.

Основной задачей лодки была смена действовавшей в глубоком тылу противника разведывательной группы. До выполнения основной задачи атаковать вражеские корабли запрещалось. Время и место съемки изменить было нельзя, так как со снимаемой группой связь прервалась. Новая группа в составе трех норвежцев. Старший — Рейнгольд, псевдоним «Франц». Воевал к этому времени два года, был ранен, лечился в СССР.

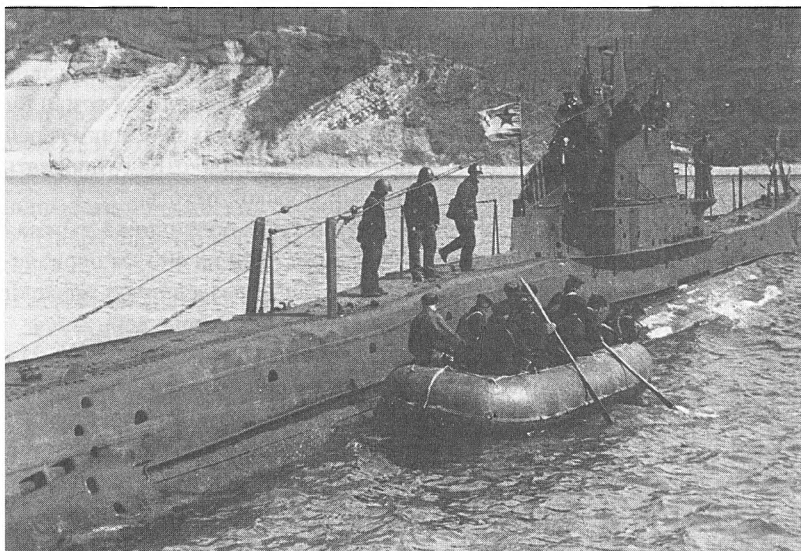

Высадка с лодки

На безымянном мысу в трех километрах от Леквика был расположен сигнально-наблюдательный пост. Высадить и принять разведгруппу нужно было под самым носом у немцев. Кроме того, рядом находились позиции береговой батареи противника. На рассвете 6 апреля лодка подошла к границе минных заграждений. Пасмурная погода со снежными зарядами и плохой видимостью не позволила определить свое место астрономическим или навигационным способом. Место определили по счислению. В 12.00 лодка начала преодоление минного поля, двигаясь на м. Хьельнес. Всплыли точно в заданном месте. Штурманом лодки был лейтенант Иванов Юрий Васильевич, который впоследствии стал начальником разведки ВМФ. Пока форсировали минное поле, начался шторм. Высадку пришлось отменить, и лодка через минное поле вернулась в открытое море. Двое суток лодка была зарядку аккумуляторов и устранила поломки. Шторм не утихал. Ветер 11 баллов, крен 40—50 градусов на борт. Зафиксировано попадание воды в центральный пост и дизельный отсек.

В 22.25 снялись с грунта и трехузловым ходом на глубине 30 метров пошли в бухту Лоуквик, поселок Леквик. В 23.15 всплыли. Расчеты пулеметов и кормового орудия готовы к бою. В 23.52 получили условный сигнал с берега, и скоро шлюпки с тремя гребцами подошли к берегу. Пароль назван верно. С берега сняты Трюгве, 55 лет, награжден орденом Ленина, Оге, 45—48 лет, Улаф, еще нет сорока, но уже седой. Группа работала в тылу немцев около полугода. По их данным, лодка все время ходила по минным полям. Три рейсами группа «Франца» с оружием и снаряжением высажена. С берега получен сигнал благополучия. Лодка, выполнив основную задачу, ушла в открытое море и спустя четверо суток, имея разведчиков на борту, потопила транспорт водоизмещением 8000 тонн.

А спустя почти полтора месяца группа «Франца» в Конгс-фьорде спасла эту лодку (С-56) от вражеских сторожевиков. 17 мая после удачной атаки лодки был потоплен транспорт «Ойроштадт». Лодка подверглась ожесточенному преследованию немецких сторожевиков. «Франц» наблюдал это и сообщил об этом в Центр. Были подняты самолеты, которые атаковали корабли преследования. Пользуясь тем, что сторожевикам самим пришлось отражать атаки с воздуха, лодка смогла ускользнуть от преследователей.

В десятых числах октября 1943 года группа «Франца» была обнаружена противником и подверглась преследованию. «Франц» запросил помощи. К побережью Перс-фьорда вышла лодка «М-105» «Челябинский комсомолец», которой командовал капитан 3-го ранга Виктор Николаевич Хрулев. В помощь были выделены Оге Хальварн и Хондри Петерсон. Двое суток «М-105» ночами искала разведчиков между м. Блудшютуддл и м. Макоур в надводном положении, проходя в нескольких кабельтовых от берега. 20 октября, 3 км восточнее пос. Финвик, с лодки был замечен сигнал — три длинных зеленых проблеска. На резиновых лодках двое норвежцев пошли к берегу. Никого не обнаружив, вернулись через 40 минут. Одного норвежца для поиска группы напра-

вили на берег, а лодка отошла и погрузилась. Вечером всплыли. В 22.00 получили с берега условный сигнал — пять белых, три зеленых проблеска. Второй норвежец, Оге, на лодке с автоматом и гранатами пошел к берегу. Через 25 минут на берегу взвилась белая ракета, и на лодку обрушился шквал огня. Враг преследовал лодку в течение шести часов.

Группа «Франца» была захвачена карателями и казнена, Оге погиб в схватке.

Разведывательно-диверсионная деятельность отряда

Осенью 1943 года отряд впервые высадился на берег Варангера. Уже была полночь, когда отряд залег у дороги Варде—Вадсе. Долго ждали, но движения на дороге отмечено не было. Утром вернулись на катера.

Повторно семь разведчиков высадились на побережье острова Лилле-Экере и захватили маячника, который дал информацию о времени движения машин по дороге.

Вот как описывает эту засаду В.Н. Леонов: «Вот тут, недалеко от мыса, проходит автострада Варде—Вадсе. Маячник говорит, что в одиннадцать ночи движение по дороге прекращается.

Теперь ясно, почему в прошлый раз мы всю ночь пролежали в засаде, так и не дождавшись ни одной машины, ни одного пешехода. Назавтра три группы разведчиков, примерно половина отряда, снова отправляются в поход, чтобы с наступлением темноты уже подойти к берегу полуострова Варангер.

Катером командует Александр Осипович Шабалин, ныне дважды Герой Советского Союза. Он не раз доставлял нас на побережье, занятое противником, и снимал



На переходе

оттуда. Небольшого роста, удивительно хладнокровный и необычайно смелый, он в самые ответственные минуты высадки одним только своим видом действует на нас успокаивающе. Его присутствие на катере бодрит десантников. И сейчас, узнав о моем плане, Шабалин говорит так, как будто речь идет об обычном рейсе:

— Добро! Я этот берег знаю. Скалы. Швартоваться не будем. Прикажи надувать лодки, а я вас буду поджидать у самого берега.

Мы готовимся к высадке, спускаем на воду шлюпки. Волны захлестывают их, и насквозь промокшие гребцы с огромным усилием сохраняют равновесие.

Когда выбрались на сушу, я проверил людей и хотел уже дать направление каждой группе, но прибежал взволнованный Агафонов:

— Машины идут! Сверху видно...

Мы поднялись на сопку и увидели автоколонну. Светлый пунктир медленно приближался. Машины еще были далеко, а дорога — это было мне известно — проходила в двух километрах от нас.

— Вперед! На перехват машин!

Ноги вязнут в глубоком снегу, а надо бежать через сугробы, через сопки. На ходу

отдаю приказ, как расположиться в засаде. Предупреждаю всех, что первыми открывают огонь разведчики Баринова.

Машины приближаются, но мы уже залегли вдоль обочины дороги.

Кругом так тихо, что слышен мерный рокот моторов автомашин. Вот промчался один крытый грузовик, другой, третий... А сколько их уже прошло мимо группы Никандрова? Но к группе Баринова головная машина еще, должно быть, не подошла. Бабиков шепчет:

— Что Баринов молчит? Может, начнем?

Я отрицательно качаю головой: «Нет, Макар, не будем спешить! Колонна еще движется, дорога идет в гору. Держи нервы в узде! А Баринов — тот сработает...»

Сильный взрыв убедительно подтвердил, что группа Баринова была начеку. Вслед за первым на определенных интервалах дороги грохнули еще взрывы, и рассыпался треск автоматов. И тут мы стали свидетелями совершенно неожиданной для нас сцены: вся колонна остановилась, все фары погасли, а егеря выпрыгнули из кузовов, из кабин и... стали смотреть вверх. Егеря, оказывается, даже мысли не допускали о возможности нашего появления на этой коммуникации. Они были уверены, что колонну штурмуют наши самолеты.

Без единого выстрела захватили мы двух оторопевших егерей, и я приказал доставить их на катер.

Связной от Баринова доложил, что его группа подорвала первые две машины, взяла пленного. В это время тяжелый бой в хвосте колонны завязала группа Никандрова, и мы устремились к ней на помощь. Егеря залегли под машины и отстреливались, но несколько гранат утихомирили их.

Забрав документы из штабной машины (колонна, как потом выяснилось, принадлежала зенитному полку и направлялась на один из аэродромов), мы отошли к катерам, чтобы исчезнуть с полуострова Варангер еще до того, как противник узнает о случившемся.

Катерники горячо поздравляли нас. Только Александр Осипович был, как всегда, спокоен и, предложив мне сверить часы, сказал:

— Ровно два часа с момента высадки. Никогда так быстро не возвращался с операции. Веселая война!..

Теперь, по дороге в базу, когда опасность осталась позади, повсюду слышались смех, шутки, живой обмен впечатлениями.

Маяк на острове Лилле-Эккере все еще сигнализировал нам. Наконец и он исчез»⁸.

10 апреля 1944 года за этот подвиг Леонов был награжден орденом Александра Невского.

В декабре 1943 года Шабалин на своем катере доставил отряд к мысу Кольнесс. Разведчики дошли до дороги и обнаружили дом, который охраняли двое часовых. Часовые были сняты и в доме удалось захватить шесть пленных. Катер доставил разведчиков в базу.

23.2.5. Деятельность отряда в 1944 году

Разведывательная деятельность отряда

В конце 1943 года с самолета была выброшена разведгруппа старшины 1-й статьи Лянде, которая действовала в тылу девять месяцев и была снята только в августе 1944 года.

Поистине уникальные действия этой маленькой разведгруппы отряда описаны самим Виктором Николаевичем Леоновым: «В начале 1944 года в Северную Норвегию были заброшены три разведчика нашего отряда — Владимир Лянде, Анатолий Игнатов и Михаил Костин. Погода была ветреная, и приземлились они не совсем удачно. Командир группы Лянде сильно повредил ногу, идти сразу не смог. Пока ему оказывали первую помощь, появился вражеский самолет и сбросил осветительную бомбу. Место высадки разведчиков было обнаружено. Вскоре разведчики заметили, что на сопках стали появляться группы лыжников — район высадки окружали. Уйти в другой район, где побольше скал с трещинами и расселинами, где как-то можно было укрыться, разведчики не успели. Тогда они приняли очень рискованное, но, пожалуй, единственно правильное решение. Они нашли в этой холмистой местности совершенно ровную площадку и закопались там в снегу. За остаток ночи следы замело, а с рассветом разведчики увидели, что егеря ведут в этом районе тщательный поиск, осматривая каждый камень, каждый кустик, но на ровной площадке искать никто не догадался. Однако днем погода улучшилась, снег перестал идти, следы уже не метало, и разведчикам пришлось лежать в своем убежище еще трое суток. Лишь когда вновь задула пурга, повалил снег, им удалось выбраться из укрытия и перебраться в другой район. В их задачу входило наблюдать за действиями противника, и особенно за переходами кораблей. Тем не менее положение разведчиков было очень тяжелым. Они не сумели вовремя подобрать грузовые парашюты, и все снаряжение утащило ветром в скалы. Но разведчик, прыгая с парашютом в тыл врага, берет с собой все необходимое на первый случай: обязательно оружие с минимальным количеством боезапаса, рацию с комплектом питания, снегоступы и продоволь-

ствие. Однако парашюты, которыми мы пользовались в годы войны, были рассчитаны на груз только в 80 килограммов, поэтому приходилось экономить, особенно на продовольствии. Мы брали лишь по пять плиток шоколада, по пачке печенья и по банке сгущенного молока. Вот с таким мизерным запасом и действовали эти разведчики длительное время. Потом у них кончилось продовольствие, но после нескольких дней голода им повезло, когда на двадцатые сутки одному из разведчиков удалось убить лису. Они долго питались мороженым мясом, делая из него строганину. Продолжая работать, они были все время в движении. Против них враги использовали поисковые группы с собаками, аэросани и самолеты, специальные службы пеленговали работу рации, и, как только разведчики отправляли радиogramму, тот район немедленно окружали, и разведчикам приходилось снова уходить за десятки километров. Положение было очень тяжелое, но героям удалось продержаться на полуострове Варангер целых девять месяцев! Девять месяцев — и никто ни разу не заходил в населенный пункт, никто ни разу не выпил хотя бы глоток горячей воды, но рация их работала постоянно, наводя наши ударные силы на объекты врага. Только по их наведению было потоплено в море больше пятидесяти транспортов и боевых кораблей, сбиты в воздухе и уничтожены на аэродромах десятки самолетов, разгромлено на дорогах и на базах много живой силы и техники врага. Лишь когда отпала необходимость пребывания этой группы в данном районе, по решению Военного совета Северного флота разведчики были сняты с побережья Северной Норвегии торпедными катерами и благополучно доставлены на свою базу, совершив настоящий боевой подвиг. И совершен он без единого выстрела!

Это не просто удача. Это тщательно подготовленная дерзкая и умная вылазка»⁹.

До октября 1944 года периодически подводные лодки высаживали на побережье разведгруппы. Сброс грузов для разведгрупп осуществлялся самолетами флота. Иногда на побережье одновременно действовало по две-три группы.

Разведывательно-диверсионная деятельность отряда

22 февраля 1944 года катер Шабалина с разведчиками на борту вышел в залив Маккоур-Сан. К фьорду Маккоур-Сан подойти не удалось. С постов наблюдения противника запросили сигналы опознавания, и катер вынужден был уйти курсом норд-ост. Затем катер снова пошел к норвежскому берегу, в горловину Босс-фьорда. Здесь береговые посты снова запросили позывные, но катер не ответил и продолжил движение вглубь фьорда. Разведчики высадились на пустынный берег, трое ушли в разведку, а остальные замаскировались в камнях. Разведка доложила, что в километре находится поселок, где находятся немцы. Группа пошла к поселку, а катер выдвинулся туда же вдоль берега. Захватив двух языков, группа вернулась на катер и ушла в море.

1 апреля 1944 года торпедные катера высадили в Пеуровуоно группу лейтенанта Кокорина. В ночь на 3 апреля отряд катеров выходил на свободную охоту и одновременно, в случае получения от группы условного сигнала, для снятия группы. В ночь на 4 апреля сигнал был получен. Группа была обнаружена и подверглась преследованию. При подходе к берегу по катерам был открыт огонь, но группу удалось снять.

В ночь на 5 апреля разведчики решили наведаться в Кообхольм-фьорд. Два торпедных катера должны были посадить их на небольшой пирс в глубине бухты. Для обеспечения операции были выделены два звена торпедных катеров для несения дальнего блокадного дозора. Одно звено — к северу от полуострова Нурменсетти, второе — к Бек-фьорду. С 4 утра задул шестибалльный норд-ост. Только к утру следующего дня метель прекратилась. Около 23 часов разведчики начали посадку на катера. Всего на два катера было принято 38 человек. Узкий вход в Кообхольм-фьорд катера с разведчиками прошли благополучно, но при подходе ко второму мысу береговой пост помигал прожектором, но сильный снежный заряд скрыл катер...

Поселок уже спал, только в одной избе горел свет. Двое из трех пленных оказались русскими поморами и дали очень ценные сведения. 7 октября после сокрушительной артподготовки войска 14-й армии перешли в наступление. Вечером 9 октября разведотряд под командованием В.Н. Леонова выса-



Кацутин и Леонов (справа)



*Барченко-
Емельянов*

дился в заливе Маттвиуоно, в 30 км от мыса Крестовый. Вечером 10 октября разведотряд вступил в бой за овладение 88-мм четырехорудийной батареей. К утру батарея была захвачена. Но вскоре немцы высадили десант. Разведчики сняли оружейные замки и отошли. По радио вызвали авиацию, которая и помогла им продержаться до темноты. Ночью отряд отбил несколько атак. Высадившаяся морская пехота закрепила успех.

Одновременно с отрядом Леонова разведотряд Северного оборонительного района под командованием капитана Барченко-Емельянова захватил на том же мысу батарею из четырех 155-мм орудий. Захват этой батареи обеспечил подход катеров с десантом к пирсам Лиинахамари. Овладев Лиинахамари и Печенгой, советские войска устремились к Киркинесу. Разведотряду была поставлена задача перенести боевые действия на полуостров Варангер. Сначала была выброшена с парашютами группа капитана 3-го ранга Лобанова. Из-за сильного ветра группа рассеялась, командир группы погиб.



*Десантники возле орудия на захваченной батарее
Лиинахамари*

Затем с катеров была высажена группа В.Н. Леонова. Немцы отступали. Группа вернулась в базу. На Севере война была закончена.

Помимо специальных частей на СФ стали активно формироваться разведывательно-диверсионные отряды в частях Береговой обороны, в первую очередь морской пехоты.

23.2.6. Действия разведгрупп подразделений Северного флота

Помимо разведотряда СФ во многих частях морской пехоты стали создаваться свои собственные разведывательно-диверсионные группы.

В ходе упорного наступления немецкой армии «Норвегия» на Мурманск летом 1941 года надводными кораблями СФ периодически высаживались в тылу противника небольшие десантные диверсионные группы. Делалось это в первую очередь для отвлечения внимания противника от основного, Мурманского направления. Частота проведения подобных операций определялась, как правило, текущей обстановкой на сухопутном фронте. Еще 10 июля в губу Западная Лица на мотоботах из Главной базы Северного флота был доставлен диверсионный отряд в составе 40 человек. После высадки отряд разделился на две группы, каждая из которых стала самостоятельно выполнять свою задачу. Одна из групп выполнила задание полностью, уничтожив к югу от Титовки проволочное ограждение на протяжении 3 км. Вторая группа, встретив сопротивление противника, отошла к месту высадки. 13 июля операция была уже закончена. 14 июля на мысе Пикшув с трех мотоботов была высажена диверсионная группа в составе 50 человек. Ее задачей было проведение диверсий в тылу противника в направлении Титовки. Это

было сделано с целью поддержки действий основного десанта, состоявшего из 325-го стрелкового полка 14-й дивизии и батальона моряков-добровольцев, высаженного на западном берегу залива Западная Лица. Противник не предпринимал против группы никаких действий. В это же время из района Зимняя Мотовка три группы из состава пограничного отряда начали действовать по тылам противника в районе Титовки и к востоку от нее.

19 июля в губу Западная Лица зашли два мотобота, которые высадили на берег диверсионную группу в составе 26 бойцов. Разделившись на две части, она высадилась в двух местах — в губе Андреева и к югу от мыса Пикшуев. Диверсантам была поставлена задача разрушить линии связи и мосты через реку Титовку по дороге Титовка—Большая Лица и захватить пленных. Но на половине пути группа встретила с превосходящими силами противника, который сразу открыл артиллерийский огонь. В результате задача диверсионной группой не была выполнена. 22 июля группа вернулась в Главную базу (ГБ) флота. 24 июля в губе Западная Лица высадилась диверсионная группа СФ в составе 65 человек, пришедшая на двух мотоботах. Однако уже при высадке группа была замечена финским наблюдателем и была встречена на пути финским пехотным батальоном. В ходе возникшего боя финны потеряли 6 человек убитыми, а советские разведчики — двое убитых. В итоге задание осталось невыполненным и операцию пришлось свернуть. 27 июля диверсионная группа возвратилась в ГБ.

[...] В дальнейшем подобные операции стали проводиться реже, поскольку ситуация на фронте на Мурманском направлении несколько стабилизировалась. 20 сентября диверсионно-разведывательная партия СФ в 12 км западнее Луостари обнаружила сухопутный аэродром, с которого совершала вылеты немецкая бомбардировочная авиация. Диверсантами флота был взорван железобетонный мост через реку Пильгуйоки. Двумя группами разведчиков был обследован район Титовки. 23 октября в районе Титовки с двух катеров типа «МО» была высажена разведгруппа, которая уничтожила 20 автомашин с обмундированием, автобус, спецмашину, 5 офицеров и 150 солдат противника. Потери группы составили один убитый и один раненый. Разведчики были приняты на катера 24 октября.

[...] С первой половины октября 1941 года, после возобновления немецкого наступления в Заполярье, деятельность ОДРО стала особенно активной.

Диверсионные операции силами Северного оборонительного района (СОР) в 1943 году стали проводиться чаще. Уже в ночь с 3 на 4 января сторожевой катер типа «МО» дважды пытался высадить 50 разведчиков на остров Овечий в Мотовском заливе, но всякий раз обнаруживался противником и обстреливался пулеметным огнем. Из-за этого высадка разведчиков была сорвана. 12 февраля разведывательная группа СОР в количестве 35 бойцов произвела рейд в район губы Кутовая с целью захвата там пленных и уничтожения инженерных сооружений противника. Но, наткнувшись на

боевое неприятельское охранение, разведчики возвратились назад. Другая разведгруппа, действовавшая в районе реки Западная Лица, организовала атаку вражеского ДЗОТа, уничтожила 12 солдат и еще 4 захватила в плен. Вечером 14 февраля с двух сторожевых катеров типа «МО» в бухте Маттивоуно было высажено 37 разведчиков из состава 63-й ОМСБ с задачей захвата пленных. Но разведчики так и не встретили противника, поэтому были вынуждены утром следующего дня вернуться на базу. 20 февраля командованием 63-й бригады была повторена операция по захвату пленных, а также уничтожению опорного пункта противника. К востоку от мыса Крикун с борта двух сторожевых катеров типа «МО» было высажено 79 морских пехотинцев. Добравшись до вражеской обороны, разведчики обнаружили, что опорный пункт уже покинут противником. Операция на следующий день была завершена. 23 февраля разведгруппа 254-й ОМСБ численностью 118 человек была выслана на задание по захвату пленных, но к юго-западу от поселка Кутовая она была обнаружена и обстреляна противником. Потеряв в бою 7 человек убитыми и 4 ранеными, группа вернулась обратно, так и не выполнив своего задания.

В период со 2 по 7 марта Северный оборонительный район организовал выброску сразу двух разведывательных групп. Разведчикам было приказано обнаружить артиллерийские и минометные батареи, опорные пункты, ДЗОТы, землянки и блиндажи противника. Первая группа, состоявшая из 17 человек 12-й бригады морской пехоты (БРМП), действовала на мысе Пикшуев в течение трех дней. 5 марта группа была принята на корабли. Вторая группа разведчиков, в которую входило 25 человек из состава 63-й бригады морской пехоты, была высажена на южный берег бухты Маттивоуно, но уже ночью 4 марта она была заменена аналогичной по составу группой. Новая разведгруппа 5 марта была обнаружена неприятелем и вступила в неравный бой. Уничтожив до 40 солдат и офицеров противника, разведчики в то же время потеряли убитыми 11 человек. Оставшиеся в живых 14 моряков были вывезены с побережья сторожевым катером. Едва завершилась эта операция, как тут же началась следующая. 8 марта на правой сопке хребта Муста-Тунтури была организована вылазка разведгруппой 254-й БРМП в количестве 34 человек. Пройдя сквозь проволочные заграждения противника, моряки вышли к ДЗОТу и там напали на группу немецких солдат. В коротком бою разведчики уничтожили гранатами 10 солдат противника, а также взорвали ДЗОТ и землянку. Собственные потери составили одного убитого. Но взять пленных так и не получилось. Чтобы исправить ошибку, 10 марта 254-я бригада морской пехоты повторила операцию по захвату «языка» на хребте Муста-Тунтури. На сей раз разведгруппа в составе 32 человек успешно выполнила задание: был взят в плен немецкий ефрейтор.

За весь 1943 год силами Северного флота было высажено на южном побережье Мотовского залива и Варангер-фьорде 15 разведывательно-

диверсионных групп, решавших задачи по разведке системы обороны противника, уничтожению инженерных и оборонительных сооружений, захвату пленных. В этот же период на полуострове Средний действовало в общей сложности 75 разведгрупп. В целом действиями соединений и частей Северного оборонительного района было уничтожено 1523 солдата и офицера противника¹⁰.

Подразделения водолазов-разведчиков, из-за невозможности применения, на Северном флоте не создавались.

23.3. Черноморский флот

23.3.1. Начальник разведки

В течение всей Великой Отечественной войны «разведывательным отделом штаба Черноморского флота продолжал командовать полковник Дмитрий Намгаладзе. Коллектив разведчиков, которым руководил этот уже немолодой, но энергичный человек, был небольшой. Заместителем у Намгаладзе был капитан 2-го ранга С. Иванов.

В подчинении полковника Намгаладзе находились подразделения агентурной и войсковой разведки, радиоразведки, дешифровально-разведывательная служба, береговой радиоотряд, специальные узлы связи, отделения информации и специальной техники и многое другое.

Главными источниками достоверных сведений разведывательного отдела Намгаладзе были разведчики, действовавшие в Болгарии и Турции. Одним из них был разведчик Семен Побережник, действовавший в Софии. Семен продолжал передавать ценные сведения о перебросках германских войск по Дунаю и через территорию Болгарии.

Намгаладзе организовал и провел несколько оперативных мероприятий, направленных на расширение возможностей разведывательного отдела флота по добыванию сведений о противнике. Однако этих сведений постоянно не хватало.

Большие надежды Намгаладзе возлагал на агентурное отделение, которым командовал капитан 3-го ранга Александр Бархоткин, на дешифровально-разведывательную службу, береговой радиоотряд и отделение радиоразведки со всеми его постами и подразделениями.

Первые месяцы войны научили военно-морских разведчиков многому, был увеличен штат разведотдела штаба флота, в новые места передислоцированы некоторые его подразделения»¹¹.

В период 60—70-х годов на советском телевидении прошел телесериал «На каждом километре» о деятельности болгарских разведчиков-диверсантов и партизан. Тем не менее в то время ничего, кроме кривой ухмылки обывателя, не верившего в то, что показанное имело место в реальной истории войны, он не вызвал. Однако в основу сценария легли реальные события.



*Дмитрий
Багратович
Намгаладзе*

23.3.2. Болгарские диверсанты¹²

Командированы из ОМСБОН для действий в интересах военной разведки

С началом Великой Отечественной войны Исполнительный комитет Коминтерна предложил ЦК ВКП(б) и советскому правительству сформировать интернациональный полк в составе Отдельной мотострелковой бригады особого назначения и получил на это согласие. Полк состоял из политэмигрантов, знакомых с подпольной работой, разведывательной и партизанской деятельностью. Многие прошли школу Испанской войны. Первоначально интернациональный полк насчитывал порядка тысячи человек. Болгар в его рядах насчитывалось около сотни, из которых 60 человек были откомандированы Заграничным бюро Болгарской компартии в распоряжение военной разведки. Это был, по выражению Василя Коларова, «золотой фонд» БКП — командиры и организаторы, способные повести за собой массы. Основной задачей группы было развертывание партизанских формирований в Болгарии. Там уже имелся Центральный Комитет по организации антифашистского движения Сопротивления, однако своих сил на местах не хватало.

Подготовка к выводу в район действий

В середине июля 1941 года 30 болгарских коммунистов отправились в Севастополь для прохождения боевой подготовки. Она была начата еще в Москве и Подмоскowie: стрельба из различных видов оружия, занятия по минно-взрывному делу, прыжки с парашютом и радиодело. Тщательно изучалась обстановка и политическое положение в Болгарии, часто с привлечением последних разведанных. В Севастополе занятия дополнились тренировкой в гребле, плавании, пользовании надувными десантными лодками. Командиры «десяток» Иван Винаров, Христо Боев, за исключением Цвятко Радойнова, не раз ходившие по Черному морю с болгарского берега на русский, предлагали морской путь вывода диверсантов. Высадка на парашютах в такой небольшой стране, как Болгария, с ее густой сетью полицейского и контрразведывательного аппарата представлялась слишком рискованной. Готовились добираться морем: на катере, на моторной шхуне, на паруснике — опыт имелся. Однако в разведотделе штаба Черноморского флота с ними не соглашались, имея в запасе более надежный транспорт — малую подводную лодку «Щука». О таком болгары даже подумать не могли.

К августу закончилось распределение диверсантов по группам. Каждый командир включил в свой отряд людей, которых знал лично или которые были из одного с ним края. В симферопольском ателье для бойцов сшили по индивидуальной мерке одежду и обувь, изготовили ранцы для запасной гражданской одежды, которая сохранилась у каждого политэмигранта. В Севастополе разведотдел снабдил каждого бойца надежными документами.



Иван Винаров

Состав РДГ

Вечером 4 августа, за три дня до отправки первой группы, Винарову позвонили из штаба ОМСБОН и приказали вернуться в Москву, взяв с собой четырех человек, говорящих на турецком языке. Началось срочное перераспределение оставшихся людей на два отряда. Было решено, что 7 августа пойдет Радойнов, поскольку Христо Боев тяжело заболел.

Отряд Радойнова состоял из 14 человек, на которых приходилось три смертных приговора и чуть больше ста лет каторги. Все они были приговорены заочно и теперь по зову коммунистической партии возвращались в те края, где приговор должен был быть приведен в исполнение. Тринадцать по национальности были болгарами: командир группы — Цвятко Колев Радойнов; врач — Иван Маринов Иванов; разведчики — Димитр Илиев Димитров, Иван Петров Изатовски, Трифон Тодоров Георгиев, Васил Цаков Йотов, Кирилл Рангелов Видински, Сыби Димитров Денев, Ангел Георгиев Ников, Антон Петков Бежаров, Коста Лагодинов, Тодор Димов Гырланов, Симеон Филипов Славов; радист-шифровальщик был один — чешский еврей, звали его Иосиф Бейдо-Байер. В группе боевой опыт был у восьмерых. Полковник Цвятко Радойнов получил его в республиканской армии Испании, куда был направлен военным советником. Член партии с 1913-го, активный участник восстания 1923 года, он вынужден был искать политического убежища в Советском Союзе. Компартия по достоинству оценила его заслуги и направила учиться в Военную академию им. Фрунзе, по окончании которой Радойнов остался на преподавательской работе. Начавшаяся война потребовала перейти от теории к практике, и не его одного. Планировалось, что вместе профессионалы образуют костяк партизанского движения, куда примкнут добровольцы из народных масс, поэтому первыми отрядили лучших из лучших, героев испанской войны: Димитра Димитрова — командира артиллерийского дивизиона Народного фронта, Сыби Денева — комиссара бригады, Симеона Славова (известного в Испании как «капитан Рак»), да и другие агенты превосходно зарекомендовали себя на нелегальной работе. В состав боевой задачи группы входили: антифашистская агитация, вовлечение патриотов в партизанские группы, крупные саботажные акции, нападение на вражеские коммуникации, дезорганизация тыла и уничтожение живой силы противника. Курировал группу заместитель начальника разведывательного отдела штаба Черноморского флота полковник Семен Львович Ермаш. Он же и занимался организацией и выводом групп в тыл противника.

Вывод групп морем

Подлодки типа «Щ» серии «V-бис-2» принесли нашему подводному флоту наибольший успех в Великой Отечественной войне. Тихоходные, но с прочным корпусом, хорошей автономностью и прекрасными боевыми качествами, маленькие «Щуки» были мощной боевой единицей, наводящей ужас на транспортники и даже конвойные корабли врага. Но кроме торпедирования судов подлодки оказались незаменимы и для

скрытной высадки десантных групп. Один из таких отрядов приняла на борт субмарина «Щ-211» ненастной августовской ночью 1941 года.

Скрипя новенькими кожаными куртками, боевики спустились по трапу входной шахты во чрево «Щуки». Катер с провожавшим группу заместителем начальника разведки ЧФ полковником Ермашом отвалил от субмарины и понесся к берегу, а командир подводной лодки капитан-лейтенант Девятко полез размещать «гостей». При экипаже в 40 человек и соответствующем количестве спальных мест сделать это было проблематично. Другая беда возникла с гальюном. На «Щуке» его... просто не было! Поэтому специально для болгар боцман выделил отдельное ведерко, которое расположили в носовом отсеке между торпедными аппаратами.

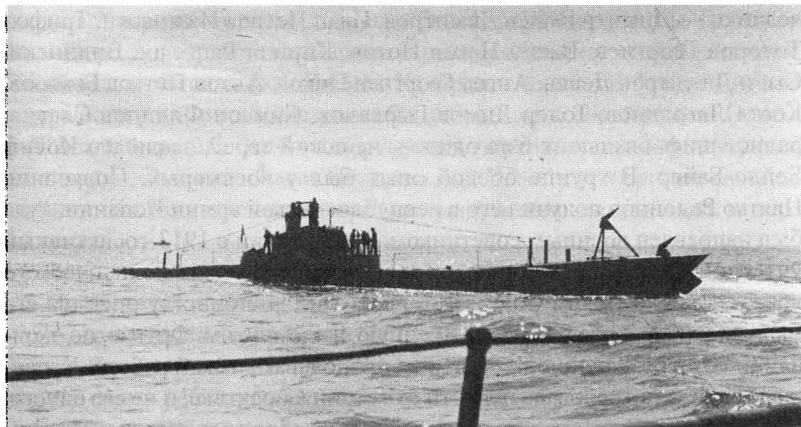

Подводная лодка «Щука»

Шли на «Щ-211», делая экономходом, в надводном положении восемь узлов в час, а в подводном — два с половиной. К мысу Эмине подошли 7 августа, но шторм помешал высадке. Только ночью 11-го ветер стих. В полумиле от берега «Щ-211» всплыла в позиционное положение. Накачали резиновые лодки, их болтало свежей волной. Занимая плавсредство, Иван Маринов Иванов уронил весло, которое сразу отнесло от борта. Пришлось старшине 2-й статьи Шапоренко нырять в ледяную воду, догонять весло и с теплым напутствием возвращать рассеянному доктору.

Сначала три, а через некоторое время еще две лодки отчалили в темноту. Все, кто был на мостике двести одиннадцатой, напряженно прислушивались. Ждали выстрелов. При обнаружении десанта патрулем береговой охраны экипажу подлодки следовало дожидаться болгар, принять уцелевших на борт и вернуться на базу. В этом случае повторную заброску в тыл планировалось осуществить по воздуху, что было гораздо труднее и опаснее. Но высадка прошла без шума. Выждав положенное время, «Щука» скрылась в глубинах.

Высадившись на лесистом берегу, южнее устья реки Камчия, диверсанты спрятали плавсредства в глубоком овраге.

28 августа 1941 года еще одна субмарина приняла на борт диверсионно-разведывательную группу из 9 человек, возглавляемую Мирко Станковым, и высадила на побережье Болгарии спустя несколько дней.

Начало действий

Просочиться в Софию агентам оказалось нетрудно. В столице Цвятко Радойнов связался с Центральным комитетом работавшей в глубоком подполье компартии и возглавил Военную комиссию ЦК БКП. Он проделал огромную работу по организации и созданию единого военно-политического руководства поднимавшегося в стране антифашистского движения Сопротивления. В столице разведчики-диверсанты начали активную деятельность по намеченному плану. Саботаж на железной дороге в целях срыва перевозок, поджоги и диверсии. В результате на сорок—пятьдесят процентов упало производство на крупных предприятиях. Только за осень 1941 года в Софии было проведено 30 диверсий, в Варне организованная боевая группа сожгла 7 цистерн с бензином и совершила несколько нападений на гитлеровские военные объекты, в Русе партизаны произвели налеты на охрану концлагерей «Св. Никола» и «Гонда вода».

Цвятко Радойнов провел встречу с генералом Владимиром Стояновым Заимовым (псевдоним «Азорский»), который был завербован советским военным атташе полковником А.И. Бенедиктовым в июле 1938 года. В результате он получил от источника важную стратегическую информацию и передал ее по радио в РО штаба ЧФ. Для связи с группой Радойнова была открыта специальная радиовахта на ПДРЦ штаба Черноморского флота. Но радист Бейдо-Байер редко выходил на связь из-за активного противодействия противника. Поэтому о результатах деятельности диверсантов полковник Ермаш судил преимущественно по газетам противника, которые доставлялись в разведотдел.

Для расширения масштаба деятельности болгарских диверсантов в период с середины сентября до первой половины октября 1941 года было выброшено с парашютами пять диверсионно-разведывательных групп общей численностью 30 человек. Самолеты вылетали из Симферополя, проходили над Черным морем и сбрасывали десант в заранее намеченных районах.

Противодействие органов контрразведки

Но болгарская контрразведка, взаимодействовавшая с гестапо, имела двадцатилетний опыт борьбы с нелегальными революционными организациями и потому была серьезным противником. К зиме начались аресты. Первым взяли радиста — Иосифа Бейдо-Байера. Боевики Сыби Денев и Ангел Ников были выслежены полицией на конспиративной квартире и в ходе операции по захвату застрелились. Взяли «финансиста» Йотова. Взяли Славова. Прокурор Софийского военно-полевого суда капитан Костайчинов писал о них следующее: «Каждый из прибывших на болгарскую территорию эмигрантов, которые по своим убеждениям были фанатиками-коммунистами... горели желанием до конца

выполнить возложенную на них задачу, заключающуюся в том, чтобы совершать акты диверсии — подрывать железные дороги, мосты...»

Диверсанты сражались стойко. В район действий партизан высылались подразделения полиции и армии, включая авиацию. Однажды в окружение попал и сам Радойнов. С ручным пулеметом ему удалось вырваться из кольца, при этом отряд боевиков-подпольщиков был полностью уничтожен. Его схватили 24 апреля 1942 года. Из газет в разведотделе штаба Черноморского флота узнали, что в Софии начался громкий судебный процесс.

Военно-полевой суд приговорил к смертной казни Радойнова, Георгиева, Байера, Славова, Йотова, Димитрова, Изатовски, Бекярова, Гырланова — всего 18 человек.

26 июня 1942 года в тире Софийской школы офицеров запаса они были расстреляны.

Их уцелело только трое

Из 14 человек отряда Цвятко Радойнова уцелели трое — Иванов, Видински и Лагодинов. Однажды Видински и Лагодинову уже приходилось пересекать Черное море на катере, спасаясь от полицейского преследования после июньского восстания болгарских коммунистов в 1923 году. Потом они проделали обратный путь — на «Щуке». Коста Лагодинов до 9 сентября 1944 года участвовал в партизанской борьбе против фашизма. Иван Иванов и Кирил Видински вместе с секретарем окружного комитета партии Данчо Дмитриевым руководили подпольной работой в Шумене.

Особенностью деятельности разведки штаба Черноморского флота являлось то, что ей приходилось решать задачи не только в интересах флота, но в большей степени в интересах штабов фронтов, действовавших в районе Черноморского побережья. Поэтому основными объектами военно-морской разведки были не военно-морские силы фашистской Германии или Италии, а сухопутные войска и авиация противника. Это обстоятельство заставило подчиненных полковника Намгаладзе изучать новые объекты разведки противника»¹³.

23.3.3. Отдельные морские разведотряды (РО ЧФ)

Создание

«Как и на Балтике, с началом боевых действий в 1941 г. встал вопрос получения разведывательных данных о противнике. Командование флота принимает решение о создании двух разведывательных подразделений. Формирование их шло на базе 3-го Морского разведывательного отряда (МРО) ЧФ, причем соблюдался неукоснительно принцип добровольности. В отряды отбирались физически развитые, здоровые матросы, старшины и офицеры кораблей и частей флота. Командирами отрядов были назначены капитаны Д.С. Калинин и Коптелов. Подготовка разведчиков проходила по ускоренной программе, отрабатывались элементы высадки разведчиков и РГ в тыл противника морским

путем с надводных кораблей, подводных лодок, на надувных резиновых лодках и десантирование на парашютах.

Вскоре, в конце 1941 г. отряды приступили к выполнению боевых задач в тылу по ведению разведки объектов противника, добыванию секретных штабных документов, оружия, средств связи, захвату пленных, а также уничтожению складов боезапаса, радиостанций, железнодорожных путей, эшелонов с войсками, боевой техникой и топливом.

Отряд под командованием Д.С. Калинина осуществлял дерзкие и смелые вылазки за линию фронта с целью ведения разведки и проведения специальных мероприятий. За успешные действия в тылу врага капитан Д.С. Калинин был награжден орденом Красной Звезды.

«Создание специальных разведывательных отрядов, которые могли бы действовать на суше при обороне военно-морских баз и портов, тоже было своевременным решением командования флота. Один отряд использовался для выполнения специальных заданий в зоне ответственности Одесского оборонительного района. Второй — для действий в районе Крыма.

В отряды отбирались физически крепкие, дисциплинированные краснофлотцы, старшины и офицеры»¹⁴.



*Дмитрий
Семенович
Калинин*

Условия формирования

1 июля 1941 года фашистские войска в составе:

- 1-й германской армии,
- 3-й и 4-й румынских армий (всего 24 дивизии),
- 8-го венгерского корпуса (15 бригад) —

с территории Румынии перешли в наступление, имея задачу захватить Одессу, а затем Крым и Севастополь — главную базу Черноморского флота.

Для того чтобы противостоять совместному наступлению фашистов, в Одессе был создан Одесский оборонительный район (ООР) в составе:

Отдельной Приморской армии, частей морской пехоты и береговых частей ЧФ. Также в состав ООР входил отряд кораблей Северо-Западного направления.

Для ведения разведки противника по представлению разведотдела штаба ЧФ были созданы два разведотряда, один из которых должен был действовать в интересах Одесского оборонительного района, а другой — в районе Крымского полуострова.

Начались комплектование и подготовка отрядов. Отряд, действовавший в интересах ООГ, состоял из добровольцев авиации ЧФ. В разведку традиционно отбирались только добровольцы. «В отряды отбирались физически развитые, здоровые матросы, старшины и офицеры кораблей и частей флота. [...] Подготовка разведчиков проходила по ускоренной программе, отрабатывались элементы высадки разведчиков и РГ в тыл противника морским путем с надводных кораблей, подводных лодок, на надувных резиновых лодках и десантирование на парашютах»¹⁵.

Первое применение морских диверсантов этого отряда произошло в сентябре в ходе десантной операции в районе Григорьевки.

Ниже приводится п. 7 плана операции, утвержденного 20 сентября 1941 года Военным советом ООР, который определял задачу подразделения отряда:

«7. В тыл противника выбрасывается группа парашютистов, которая нарушает связь и боевое управление противника, создает панику в его тылу».

В соответствии с планом 22.09.41 в 01.30 в районе 4—5 км севернее Шипли самолетом ТБ-3 под командованием старшего лейтенанта С.П. Гаврилова был выброшен десант в составе 23 человек под командованием старшины А. Кузнецова.

Под покровом темноты десантники перерезали линии связи, нападали на немецкие штабы, уничтожали немецких офицеров и солдат. Действуя смело и решительно, разведчикам-диверсантам удалось выполнить боевую задачу и утром соединиться с основными силами морского десанта.

Первое применение Крымского РО состоялось в октябре 1941 года в ходе рейдовых действий на острове Джарылгач, что вблизи Скадовска. Отряд в составе 60 человек под командованием С.Л. Ермаша, батальонного комиссара У.А. Латышева (секретарь парторганизации старшина 1-й статьи Н.А. Земцов) и командира взвода мичмана В.И. Попенкова совершил рейд по маршруту о. Джарылгач—Акмечеть—Евпатория—Саки—Чеботарка—Симферополь. В ходе рейда были уничтожены склад горючего, самолет и колонна противника.

Затем отряд был усилен разведчиками ООР.

Евпаторийский поиск



Здание полицейского управления в Евпатории

В ночь на 5.12.41 разведотряд в составе 56 человек, выделенный от Крымского РО, под командованием командира отряда В.В. Топчиева, батальонного комиссара У.А. Латышева и командира взвода мичмана Ф.Ф. Волончука с двух катеров МО-IV высадились в порту Евпатория, разгромили жандармерию и полицейское управление, обратили в бегство расчеты румынских батарей, уничтожили на аэродроме один самолет Ю-88, плавсредства (шхуны, катера,

шлюпки), находящиеся в порту, и сожгли склады и причалы. Разведчики освободили из застенков гестапо 120 человек, захватили восемь пленных, оружие и документы. Задача была выполнена без потерь личного состава.

Феодосийский поиск

Поиск проходил в целях разведывательного обеспечения Керченско-Феодосийской десантной операции.

Первоначально в Феодосию была выведена разведгруппа, состоявшая из командира — старшины 2-й статьи В.Ф. Серебрякова и раз-

ведчика — краснофлотца Н.В. Степанова, который до призыва проживал в Феодосии. Ночью разведчики прибыли к родителям Степанова, где переоделись в гражданскую одежду, и днем приступила к выполнению поставленной задачи. Перемещаясь по городу, разведчики собрали большое количество ценной информации, касающейся береговой охраны и обороны порта, его противовоздушной и противодесантной обороны, которую передали в штаб операции той же ночью.



Феодосийский поиск

За несколько дней до начала операции была высажена разведгруппа для захвата пленного, который дал ценные сведения.

В ночь на 29 декабря разведгруппа в составе 22 человек под командованием старшего лейтенанта П.Л. Егорова высадились с катера «МО-IV» №13 на Широкий мол Феодосийского порта. В командный состав этой группы также входили лейтенанты И.О. Алексеев и Н.В. Богданов и старшина 1-й статьи Н.А. Землов.

Разведчики разгромили штаб полевой жандармерии и 6 металлических шкафов с документами, имевшими важное значение для разведки ЧФ и других организаций. Среди них была захвачена «Зеленая папка» крымского гауляйтера Фраунфельда, являвшегося личным другом Гитлера. Эта папка имела важное государственное значение, и впоследствии ее материалы использовались в ходе Нюрнбергского процесса.

Судьба евпаторийского десанта

05.01.42 в 03.00 подразделение разведотряда штаба ЧФ во главе с капитаном В.В. Топченковым в составе десанта морской пехоты было высажено под огнем противника на причал Евпаторийского порта. Десантники вели бой в окружении более двух суток. Тяжело раненный капитан Топченков застрелился. Группа погибла.

Для выяснения судьбы десанта рано утром 08.01.42 подводная лодка «М-33», которой командовал капитан-лейтенант Д.И. Суров, высадила в районе Евпатории группу в составе 13 человек во главе с батальонным комиссаром У.А. Латышевым. На следующий день Латышев доложил, что десант полностью уничтожен противником.

Из-за сильного шторма катер и подводная лодка «М-33» не смогли снять группу. Она действовала в течение недели в тылу противника в районе Евпатории, но затем была окружена. 14.01.42 в 15.49 от Латышева поступила последняя радиограмма: «Мы подрываемся на своих гранатах. Прощайте!»

В апреле 1942 года из-под Ленинграда в Туапсе в составе батальона морской пехоты прибыл разведвзвод под командованием лейтенанта В.А. Калганова.

В мае—июне 1942 года разведка велась силами разведотряда штаба ЧФ и параллельно разведотрядом Керченской ВМБ во главе с командиром батальонным комиссаром В.С. Коптеловым.

31 мая 1942 года разведгруппа в составе 16 человек была высажена с торпедного катера в районе с. Жуковка, напротив косы Чишка, для установления связи с армейской группой, оказавшейся в окружении в Аджимушкайских каменоломнях, для последующей ее эвакуации. Однако связь с окруженцами установить не удалось. В дальнейшем флотские и армейские разведчики 8 раз высаживались с этой задачей в селе Варзовка, у г. Опук и на Генуэзском молу в Керченском порту, но так и не смогли связаться с ними. Тайна Аджимушкая в то время не была раскрыта.

В районе Алупки

В ночь на 18 июня 1942 года 22 разведчика под командованием командира отряда старшего лейтенанта Н.И. Федорова вышли из осажденного Севастополя на двух «МО», имевших на буксире шести-, четырех- и двухвесельные шлюпки. Группа имела задачу высадиться в районе Алупки и дезорганизовать движение транспортов с войсками и боеприпасами.

Подгруппа мичмана О.И. Попенкова в составе 4 человек на двухвесельной шлюпке высадилась удачно и приступила к выполнению поставленной задачи.

Две другие шлюпки были обнаружены и подверглись обстрелу. Катера высадки, услышав стрельбу, решили, что вся группа высадилась, и ушли в Севастополь. На рассвете со стороны Ялты на шлюпки вышли два немецких катера. Завязался бой, в ходе которого один катер был поврежден, но второй продолжал обстрел шлюпок еще полчаса, после чего взял на буксир поврежденный катер и ушел в Ялту.

После этого шлюпки подверглись атаке двух торпедных катеров. В ходе боя один из катеров также получил повреждения и был исправным отбуксирован в базу.

На траверзе м. Сарыч были обнаружены итальянской сверхмалой подводной лодкой. Разведчики открыли по ней огонь из пулеметов и автоматов, и лодка ушла под воду.



Береговая батарея противника открыла орудийный огонь по шлюпкам, но высланный на подмогу катер увел шлюпки из-под огня в Севастополь. Все 18 разведчиков были награждены орденами, а краснофлотец Горбищенко — посмертно.

Подгруппа мичмана Попенкова выполнила поставленную задачу и за несколько дней до оставления Севастополя возвратилась в отряд, перейдя ночью линию фронта.

В последние дни героической обороны Севастополя разведотряд вел ожесточенные бои в городе, обеспечивая выход командования флотом к мысу Херсонес. В уличных боях, а также в районе Казачьей и Стрелецкой бухт большинство разведчиков погибло. Контуженных и раненных захватили в плен, в том числе и Федорова, который погиб в лагере в Симферополе.

Разведка Новороссийского порта

«Освобождение Таманского полуострова и прорыв «Голубой линии» противника командующий Северо-Кавказским фронтом генерал И.Е. Петров решил начать с нанесения главного удара на Новороссийском направлении. Большая роль в этой операции отводилась Черноморскому флоту, которому было приказано высадить десант в Новороссийском порту и, взаимодействуя с 18-й армией, освободить порт и Новороссийск.

Командованию требовались точные данные о системе укреплений непосредственно на причалах порта и характере заграждений на входе в гавань. Изучив все возможности, начальник разведки Черноморского флота полковник Намгаладзе принял решение — направить в тыл противника группу разведчиков, которая вплавь должна была преодолеть пять-шесть километров!

Началась работа по подбору разведчиков, способных выполнить такое задание. Ответственным за подготовку группы был назначен капитан-лейтенант Довженко.

Добровольцев было много. Но Довженко отобрал в состав спецгруппы только троих разведчиков: старшину 1-й статьи Ивана Овчарова, старшину 2-й статьи Александра Пылина и матроса Василия Тумакова. Они были лучшими пловцами и опытными разведчиками.

Для каждого разведчика были приготовлены специальная одежда и обувь, по одному пистолету и две гранаты, подготовленные для длительного пребывания в воде. Провизия: спирт, шоколад и вода. Для ведения записей были изготовлены небольшие целлулоидные планшеты и карандаши.

В соответствии с планом операции разведчиков на шлюпке перебрашивали поближе к линии фронта. Затем они должны были вплавь преодолеть пять километров до пролома в восточном моле, проникнуть через пролом в гавань, разведать систему немецких укреплений на молах и причалах порта, а также установить характер заграждений на входе в гавань.

В ночь на 25 августа разведчики погрузили свое небольшое хозяйственное на автомашину и отправились к месту посадки в шлюпку.

Погрузка в шлюпку прошла в полной темноте и бесшумно. На весла сел обеспечивающий высадку матрос К. Лошко. Овчаров, столкнув шлюпку на воду, вскочил на корму и сел за румпель. Разведчики сразу же взяли курс в море.

Пройдя несколько кабельтовых, начали высадку. Первым бесшумно спустился в воду Туманов, вторым Овчаров и третьим Пылин. Овчаров плыл головным, за ним Туманов и Пылин. Расстояние до мола сокращалось очень медленно. Наконец впереди возник мыс, нужно было тихо найти пролом. Всё прошло благополучно. Немецкие часовые не заметили пловцов. Разведчики влезли в пролом, немного отдохнули.

Овчаров поплыл к противоположному краю пролома. Два других разведчика наблюдали за его действиями и были готовы оказать ему помощь в случае необходимости.

Пролом был глубоким, вода с шумом перекачивалась из гавани и обратно. До конца пролома оставалось несколько метров, когда наверху послышались размеренные шаги немецкого патруля. Овчаров погрузился в воду. Через некоторое время шаги удалились.

Выждав пару минут, Овчаров бесшумно поплыл под водой к гавани. У головы мола разведчик обнаружил свернутое боновое заграждение. Гитлеровцам оно было не нужно, поскольку гаванью они не пользовались. Но Овчаров понимал, что открытыми ворота порта противник оставить не мог.

Разведчик проплыл еще немного и увидел закрепленный на молу и спускавшийся в воду стальной трос.

Выждав, когда луна закроется надвигающимся облаком, Овчаров поплыл вдоль троса и вскоре понял, что этот трос служил основой, к которой были прикреплены другие тросы, потоньше, а к ним были подвешены мины, находившиеся в подводном положении. Невидимая гирлянда мин перекрывала ворота Новороссийского порта. Об этом обязательно нужно было предупредить полковника Намгадзе...

Ночь подошла к концу. Разведчики на день укрылись на потопленном у Элеваторной пристани теплоходе «Украина». Убежище позволило им не только прятаться от немецких часовых в светлое время суток, но

и вести наблюдение за противником, изучить систему его оборонительных сооружений и огневых точек.

Почти четверо суток разведчики находились под самым носом врага, выполнили все задачи и так же бесшумно возвратились к своим. Полученные сведения о противнике были исключительно ценными и позволяли уточнить план Новороссийской десантной операции, которая была успешно проведена».

В районе Майкопа

В августе 1942 года разведчики Черноморского флота отличились в районе Майкопа, когда гитлеровские войска подошли к предгорьям Главного Кавказского хребта. 10 августа немецкие части захватили Майкоп и продвинулись в сторону Туапсе. Майкопско-Туапсинское направление приобрело для советского командования исключительное значение.

В конце августа 1942 года отряд морских разведчиков был переброшен на Умпирский перевал. Командовал отрядом батальонный комиссар В.С. Коптелов. В состав группы входили разведчики-черноморцы Федор Волончук, сержант Александр Морозов, мичман Николай Земсков, старшина 1-й статьи Тополов, сержант Васильев, старший матрос Клижов, матросы Пакшин, Коваль, Горбанев и другие. Действуя в горах, флотские разведчики провели более десятка стремительных диверсионных операций, в ходе которых нанесли противнику значительный урон и получили важные разведывательные сведения. 8 сентября группа разведчиков в составе 13 человек, которой командовал мичман Федор Волончук, отправилась на очередное задание с целью разведать силы противника в районе перевала Умпирский (высота более двух с половиной тысяч метров над уровнем моря) и захватить «языка».

Вслед за группой Волончука в тыл противника направились еще две группы разведчиков. Группа, которой командовал мичман Земцов, отправилась на Клухорский перевал, а группа под командованием батальонного комиссара Коптелова — на Санчарский перевал. Им тоже предстояло действовать на большой высоте над уровнем моря.

В группе Волончука были опытные разведчики, которые принимали участие в боях под Севастополем и на Таманском полуострове. Среди разведчиков Волончука был ленинградец матрос Пакшин. В августе на Туапсинском полуострове матрос Пакшин провел целый день в полузатопленном транспорте «Горняк» и вел разведку плавсредств противника в районах Керчи и Еникале. Пакшин смог также выяснить места постановки противокатерных сетей.

Находясь в горах, группа мичмана Волончука смогла полностью выполнить задание и возвратилась в штаб с ценным «языком».

Походы в горы не всегда завершались успешно. Во время выполнения боевого задания в тылу противника погиб смертью героев командир отряда капитан Дмитрий Семенович Калинин. В горах Кавказа сложили свои головы и другие разведчики Черноморского флота.



В.С. Коптелов



7 сентября 1942 года по решению командования Черноморского флота с целью выявления состава сил и резервов противника, двигавшегося в сторону Туапсе, в тыл врага была заброшена группа разведчиков в количестве 14 человек. Командовал группой разведчик Александр Морозов.

Разведчики действовали в тылу противника десять дней, успешно выполнили поставленные перед ними задачи и без потерь возвратились на базу.

Через четыре дня группа Морозова вновь была заброшена в тыл противника в район Майкопа. Разведчики углубились в расположение противника на 90 километров от линии фронта. Сведения о численности каждого выявленного немецкого гарнизона, дислокации его сил, средств и резервов разведчики докладывали по радио в разведывательный отдел штаба флота. Разведгруппа находилась в тылу противника 16 суток. Выполнив задание, разведчики вернулись в свой отряд. За успешное выполнение задания командования флота командир группы разведчиков Александр Морозов был награжден орденом Красного Знамени. Его отважные товарищи были награждены медалями «За отвагу».

В феврале 1943 года, когда войска Южного и Северо-Кавказского фронтов во взаимодействии с Черноморским флотом и Азовской флотилией готовились к решающим боям по освобождению от противника оккупированных им советских территорий, разведчики Черноморского флота провели десятки разведывательных операций, целями которых было выявление сил и средств противника, добывание точных сведений о замыслах немецкого командования в битве за Кавказ¹⁶.

Возрождение отряда

20 октября 1942 года отряд возглавил батальонный комиссар В.С. Коптелов.

Отряд состоял из трех взводов, которые в свою очередь делились на три разведгруппы.

Командирами взводов были лейтенанты: И.О. Алексеев, Б.М. Яшанин и М.Ф. Годин.

Разведгруппами командовали мичманы: Ф.Ф. Волончук, Н.А. Земцов, главный старшина С.С. Менаджиев, старшины 1-й статьи: А.П. Морозов, П.Н. Тополов и другие.

Когда фронт приблизился к Новороссийску, в НВМБ был сформирован РО из добровольцев морской пехоты и матросов, снятых с кораблей. Исполнял обязанности командира отряда капитан Собченюк.

В сентябре 1942 года старший лейтенант О.У. Довженко был назначен командиром разведотряда Геленджикской оперативной группы разведотдела штаба ЧФ.

11 сентября 1942 года группа в составе 15 человек во главе с Довженко была высажена в тыл противника в районе Южной Озейки с задачей вести разведку в районе Глебовка—Мысхако. Группа успешно выполнила задачу, установив национальную принадлежность и численность войск в районе Мысхако, а также расположение и количество огневых точек противника.



*Мичман
Ф.Ф. Волончук*



*Мичман
Н.А. Земцов*

У Южной Озейки и Глебовки

19 сентября 1942 года «морские охотники» МО-081 и МО-091 были подготовлены к выходу в море. Их задачей была высадка в ночь на 20 сентября 1942 года разведывательного отряда в составе 116 человек под командованием командира отряда капитана Собченюка в районе Южная Озейка—Глебовка. Задача отряда — нанесение удара по гарнизонам противника.

Для выполнения поставленной задачи капитан Собченюк решил разделить отряд на два самостоятельных отряда. Первый, в составе 49 человек, которым командовал сам Собченюк, должен был нанести удар по гарнизону противника, расположенному в Глебовке. Второй отряд, в составе 76 человек, под командованием старшего политрука Либова должен был организовать и провести налет на гарнизон противника в Южной Озейке.

Отряд Либова, высадившись с «МО-081», разделился на три разведгруппы и окружил станцию. Две первые группы имели объектом налета комендатуру, при этом каждая решала свою задачу. Одна разведгруппа должна была захватить документы коменданта, а вторая — уничтожить комендатуру. Третья группа имела объектом налета огневые точки противника на побережье. В результате внезапного налета на выбранные объекты отряд решил поставленную задачу. В гарнизоне возникла паника. Отряд начал движение на соединение с отрядом Собченюка. Но первому отряду не повезло. Из-за того, что в Глебовке противник услышал звуки боя, который возник в Южной Озейке, он усилил посты. На этапе выдвижения к объекту налета отряд был обнаружен противником и обстрелян. Собченюк погиб.

После возвращения на базу отряд возглавил младший лейтенант В.С. Пшеченко, направленный на эту должность РО штаба Флота. Высадка разведгрупп на различные участки побережья Таманского полуострова стала проводиться регулярно. Разведгруппы действовали до станиц Абинской и Крымской, проникали в Новороссийский

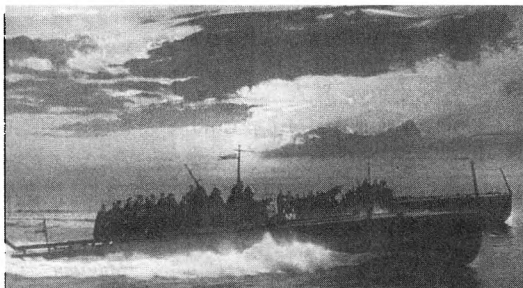

Высадка десанта

порт. Они добывали ценные сведения о противнике, необходимые для планирования операций, указывали цели авиации и артиллерии. Однажды группа разведчиков дала точнейшие координаты вражеского опорного пункта вблизи Анапы и указала ориентиры для авиации, которая уничтожила цель ударом с воздуха.

Но разведчики и сами наносили удары по объектам противника, которыми были огневые точки, комендатуры и штабы. Несколько дней спустя разведотряд, почти в полном составе, высадился и разгромил другой опорный пункт немцев, при этом в отряде не было даже раненых. Два катера приняли на борт и доставили на базу вместе с разведчиками автоматы, пулеметы, ящики гранат.

10 января 1943 года отряд влился в отряд Цезаря Кунникова и стал одной из пяти его боевых групп, а 4 февраля 1943 года высадился в составе Новороссийского десанта.

Налёт на авиабазу Майкоп

23 октября 1942 года в 21.30 с аэродрома Бабушеры, который расположен недалеко от Сухуми, в небо взлетели девять дальних бомбардировщиков ДБ-3 и два скоростных бомбардировщика СБ и взяли курс на Майкоп. Следом поднялись в небо два самолета с десантом на борту. Перед взлетом транспортный Ли-2 (ПС-84) принял на борт 15 парашютистов. Тяжелый бомбардировщик ТБ-3, который частенько в годы войны использовали для выброски десанта, нёс 22 парашютиста.

Цель — уничтожение крупнейшей на Северном Кавказе авиагруппировки противника, базирующейся на аэродроме Майкоп.

По замыслу операции первыми удар наносят бомбардировщики, вслед за ними прыгает десант.

Ближе к объекту с аэродрома станицы Лазаревская взлетели два истребителя И-16.

Первыми удар по огненным точкам ПВО аэродрома нанесла четверка бомбардировщиков ДБ-3. Следом подошедшие истребители нанесли штурмовые удары по прожекторам, а скоростные бомбардировщики сбросили зажигательные бомбы на железнодорожную станцию и мебельную фабрику. Из транспортников первым над аэродромом оказался Ли-2 и выбросил десант. ТБ-3 был подбит во время десантирования, загорелся и разбился, упав на землю. Несмотря на сильный огонь из 54 самолетов, находившихся на земле, десантники уничтожили 22 и нанесли повреждения различной степени тяжести еще 20 самолетам. При десантировании и в ходе выполнения задачи погибло 15 человек. Остальные 22 диверсанта пробивались к партизанам.

Действия группы под командованием старшего лейтенанта Довженко

Примерно в этот же период, с 21 по 29 октября 1942 года, группа разведчиков во главе с А. У. Довженко находилась в районе Анапа—Раевская с задачей взять «языка». Взятый пленный сообщил ценные данные об обороне побережья от Новороссийска до Анапы.

Совместно с двумя партизанскими отрядами группа боролась с карателями и оказала помощь партизанам в эвакуации более сотни больных и раненых.

В ноябре группа Довженко находилась в тылу противника в районе с. Варварка с задачей вести разведку обороны противника.

14 декабря группа в составе 8 человек была высажена для захвата языка в районе Базовая Щель.



Высадка десанта

Действия разведотрядов ЧФ в 1943 году

30 января 1943 года группа Довженко была высажена в районе Анапы для ведения разведки дислокации и состава частей, а также характера укреплений в районе Чайкадзары — долина Су-Ко и наличия плавсредств в порту Анапа и самолетов на аэродромах. Все задания были успешно выполнены.

25 февраля группа была заброшена в район Водопадной для сопровождения трех диверсантов к месту выполнения задачи. Разведгруппа Довженко и с этой задачей справилась блестяще.

Первомайская демонстрация

Диверсионная операция, проведенная в начале мая, имела цель продемонстрировать противнику высадку большого десанта. Отряд должен был порвать телефонную связь, заминировать дорогу Анапа—Новороссийск.

В ночь на 1 мая 1943 года отряд в составе 35 человек под командованием командира разведотряда РО штаба ЧФ капитана Д. С. Калинина успешно высадился в районе ст. Варварка. Отряд был разбит на три группы, которыми командовали:

- капитан Калинин — 11 человек,
- мичман Земцов — 13 человек,
- старший сержант А. Я. Левинский — 11 человек.

Все группы поставленные задачи успешно выполнили. Оставался последний этап операции — требовалось посеять панику в рядах противника. Группа Левинского завязала бой с намного превосходящим по численности противником, задержалась в районе Супсека и была окружена. К ней на выручку пошла группа Калинина, но прорвать окружение и помочь товарищам им не удалось. В ходе боя вся группа Левинского была уничтожена, за исключением небольшой группы раненых,

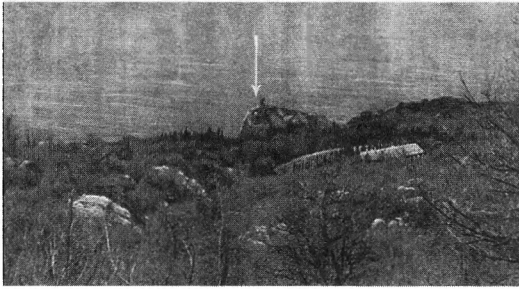

Место высадки группы Земцова

которых противник взял в плен. Группа Калинина также сражалась до последнего патрона и вся погибла. Остался в живых только командир, который подорвал себя и навалившихся на него немцев последней противотанковой гранатой.

Группа мичмана Земцова, пробыв в тылу противника 18 суток, и благополучно вернулась на базу, доставив ценные разведсведения.

За проявленные мужество и героизм капитану Калинину присвоено звание Героя Советского Союза посмертно. Также за успешное выполнение ответственного задания штаба флота высокое звание Героя присвоено мичману Земцову.

«Отвага и храбрость советского офицера были признаны даже врагами: румынское командование, отдавая дань признательности храбрости офицера, похоронили героя с воинскими почестями.

Указом Президиума Верховного Совета СССР от 31.05.1944 г. капитану Калинину Дмитрию Семёновичу присвоено звание Героя Советского Союза посмертно»¹⁷.

15 мая, после гибели Калинина, на должность командира отряда был назначен старший лейтенант А.У. Довженко. Из-под Туапсе был переведен разведзвод старшего лейтенанта В.А. Калганова.

Началась подготовка к проведению Новороссийской десантной операции. Для обеспечения штаба необходимыми разведданными разведчики постоянно совершали вылазки в тыл противника. Задачи с каждым днем становились все сложнее.

За выполнение разведывательных заданий в районе Новороссийска старший лейтенант Калганов впервые на Черноморском флоте был награжден орденом Александра Невского.

В то же время, несмотря на тяжелые будни, разведотдел флота уже задумывался о дальних перспективах.

Разведка ЧФ в Крыму.

В июне 1943 года группа под командованием мичмана Ф.Ф. Волончука была выброшена с парашютами на площадку партизанского аэродрома в Крыму для ведения разведки противника в заданном районе.

В августе 1943 года для ведения разведки в Крым была десантирована группа в составе: командир — главный старшина С. Менаджиев, радистка группы — А. Громова, разведчики — матросы Г. Вертеник, Г. Коншин.

Из-за сильного огня ПВО противника десантирование группы вынужденно производилось с высоты около 4000 метров. Несмотря на это, группа удачно приземлилась на площадку в лесу между горами Черная и Чатырдаг и в полном составе собралась на пункте сбора.



Группа установила связь с партизанами и организовала наблюдение за Ялтинским портом и перевозками по прибрежным дорогам. Разведчики регулярно сообщали по радио в штаб полученные разведывательные сведения, а также готовились к приему других разведгрупп. Вскоре в район г.Черная была выброшена вторая группа, а в ноябре — третья под командованием старшего лейтенанта В.А. Калганова.

С многочисленных высот, окружавших Ялту, моряки-разведчики вели непрерывное наблюдение за Ялтинским портом. Для этого использовали наблюдательные пункты, где несли вахту по несколько суток и разведчики и радистки, сменяя друг друга. Место НП периодически меняли для того, чтобы не быть обнаруженными противником.

Разведчики вели разведку не только наблюдением. Они активно использовали и партизанскую разведку. Хорошая связь была и с подпольем, действовавшим в Севастополе, Балаклаве и других портах Крыма — от Алушты до Евпатории.

Противник не догадывался, что следствием удачных авианалетов на военные корабли, находившиеся в портах полуострова, было четкое взаимодействие разведчиков и бомбардировочной авиации Черноморского флота. Два полка бомбардировщиков находились на боевом дежурстве в ожидании разведывательных данных о выявленных целях в портах Крыма.

Взаимодействие с авиацией позволяло обеспечивать действующие группы необходимыми боеприпасами, питанием к радиостанциям и продовольствием. Летчики 5-го гвардейского минно-торпедного полка доставляли и сбрасывали грузы на обозначенные разведчиками площадки 17 ноября, 5 и 12 декабря 1943 года, а также 12 и 13 апреля 1944 года.

Противник, опасаясь постоянных ударов с воздуха советской бомбардировочной авиации, решил перебазироваться в Алушту, но и здесь дежурили на НП два матроса-разведчика, а добытые данные в штаб флота оперативно передавала радистка Валентина Морозова.

Поэтому принятые меры оказались для противника безрезультатными. Интенсивность и эффективность ударов авиации ЧФ, которая реализовывала разведанные разведки РО штаба флота, не снизилась.

13 апреля 1944 года, после того как советские войска освободили Ялту, разведчики вышли из леса. Их продолжительная и трудная, но в то же время необходимая штабу флота работа на этом этапе была завершена.

Применение разведчиков-водолазов на Черноморском флоте. РООН ЧФ

К апрелю 1944 года на Черноморском флоте был создан разведотряд особого назначения, под командованием бывшего командира РОН старшего лейтенанта С.С. Осипова. Численность отряда была 10 человек. Отряд участвовал только в одной боевой операции. 5 апреля он был высажен с надводных кораблей в районе поселка Любимовка с задачей вести разведку кораблей, входящих и выходящих из порта Севастополь. Отряд регулярно передавал по радио добытую развединформацию. 10 мая он закончил выполнение боевой задачи и был эвакуирован в расположение наших войск.

После взятия Севастополя водолазы-разведчики РООН проводили обследование потопленных немецких кораблей и изымали из них различные документы, представлявшие ценность для командования.

В конце 1945 года РООН был расформирован.

23.4. Действия разведотряда Дунайской флотилии

Черноморцы на Дунае

В августе 1944 года, после воссоздания Дунайской флотилии, отряд Калганова был передан в ее распоряжение и стал разведотрядом штаба Дунайской флотилии.

24 августа, поддерживая наступление 3-го Украинского фронта, корабли флотилии вошли в Дунай. Для обеспечения их действий требовались достоверные данные. Их добывали недавние разведчики-черноморцы. Они выбирали наиболее безопасные пути прохода бронекатеров, опрашивая местных жителей, уточняли, не заминирован ли фарватер, выявляли позиции береговых батарей противника, а также подбирали места для высадки десанта. Помимо новых задач разведчики занимались и привычным захватом «языков». У югославского селения Радужевац противник создал мощный оборонительный рубеж. Ночью с катера была высажена разведывательная группа под командованием старшины 1-й статьи Морозова, в состав группы входили старшины 2-й статьи Чечило и Глоба, а также проводник — югослав Радуде. Разведчики переоделись в гражданскую одежду у местных жителей и вышли на поиск «языка» двумя парами.

В результате были захвачены: унтер-офицер германского флота и ефрейтор 1-й альпийской дивизии, которые дали ценную информацию об обороне немцев. Из Радуеваца немцы были выбиты совместным ударом наземных войск 3-го Украинского фронта и кораблей флотилии, высадившей десант и поддержавшей его действия огнем. Высокую точность огня бронекатеров также обеспечили разведчики. Накануне разведчики на катерах прошли мимо позиций врага и отметили их. В ходе наступления они находились на передовых катерах и указывали цели.

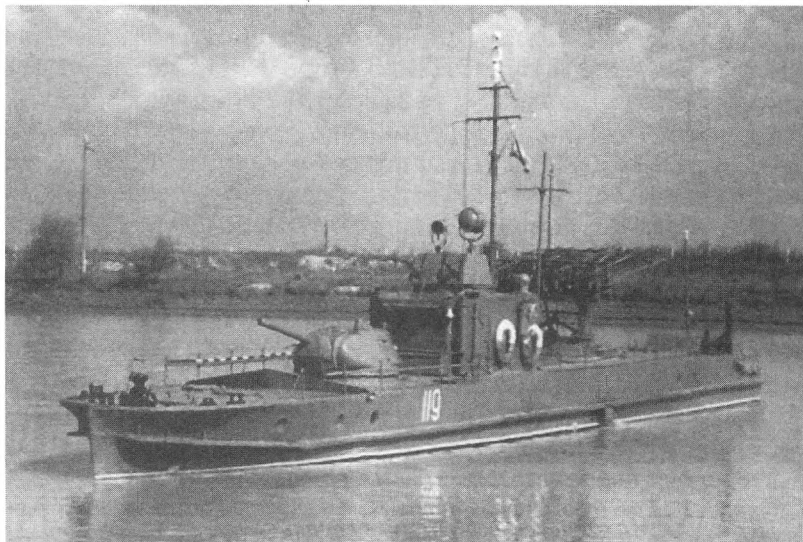

Бронекатер проекта 1124

В поисках свободного фарватера

Не дожидаясь, пока будет взят Радуевац, разведчики на двух полуглиссерах прорвались мимо вражеских позиций вверх по течению к прибрежному селению Прахово с целью проверки информации, полученной от «языка».

Как и докладывал «язык», фарватер выше по течению был перегорожен затопленными судами, а подходы к преграде враг держал под огнем артиллерии.

Вернувшись и доложив в штаб флотилии о результатах разведки, тут же получили приказ отбыть для разведки проходов в заграждениях. Время на их обнаружение — одна ночь: наземные войска не могут продвигаться дальше без поддержки флотилии. Им необходимы огневая поддержка, обеспечение переправ и высадка десантов. Вновь разведчики отбыли вверх по течению Дуная. На подходе к заграждению перебрались в две шлюпки, которые буксировал катер. Темнота, холод и быстрое течение мешали выполнению задачи. Постоянно ныряя в холодную воду, разведчики искали проход для бронекатеров, но весь фарватер был завален затопленными судами. Ближился рассвет, а проходы все еще не были обнаружены. Почти перед

самым рассветом удалось найти. Далее проверили проход во второй линии затопленных кораблей — есть! На отходе попали под обстрел и вынуждены были отпустить шлюпку, а самим добираться вплавь. Под огнем выбрались на берег совсем окоченевшие от холода и встретились с командой большой шлюпки. Они тоже обнаружили проходы в первой и второй линиях. Вечером следующего дня кильватерная колонна бронекатеров под огнем прошла заграждения. Впереди шел катер разведки.

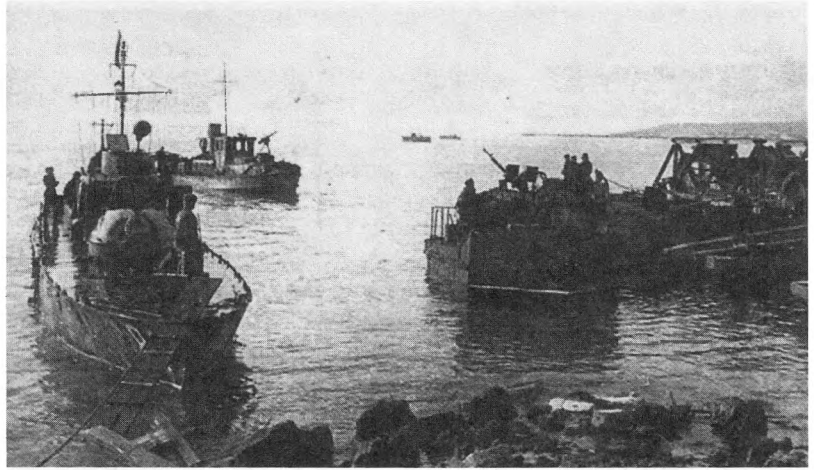

В боях за Михайловец и Железные ворота

В боях за Михайловец пехота опередила флотилию. Ночью, ориентируясь по огню артиллерии, старший лейтенант Калганов пошел на полуглиссере вверх по течению. Встретив румынский катер и приняв капитуляцию от его командира, старший лейтенант Калганов и старшина 1-й статьи Морозов остались на борту сдавшегося катера. Катер поднялся до дивизии, оборонявшей Михайловец, где с КП дивизии Калганов двое суток корректировал огонь бронекатеров.

Следующим рубежом были Железные ворота. Разведчикам была поставлена задача — обеспечить проход бронекатеров через них. Для решения задачи была выделена группа в составе старшего лейтенанта Калганова, главного старшины Щепкина, старшины 2-й статьи Глобы и матроса Манайкина. Группе был придан сербский партизан Любиша Жоржевич.

Ранним утром 2 октября на полуглиссере группа вышла на задание. Нужно было торопиться: позади, на удалении 20—30 километров, шли бронекатера. Под минометным обстрелом преодолели канал и обнаружили обслуживающий персонал канала (бакенщики, машинисты паровозов). Удалось договориться с ними о сотрудничестве и снабдить их оружием. На обратном пути вновь попали под обстрел. Полуглиссер затонул. Разведчиков подобрал головной бронекатер. Курс катерам указывали разведчики.

Секретная лоция Дуная

Еще в декабре 1944 года, когда разведчики только начинали работать в Будапеште, им была поставлена задача добыть данные о том, где выше Будапешта заминирован фарватер, где затоплены противником суда, мешающие проходу кораблей, и где проходит фарватер, которым пользуется противник для движения его судов по Дунаю. Эта информация была нужна уже на весенний период, когда река освободится ото льда и флотилия вновь пойдет вперед. Навигационные документы могли находиться в управлении Дунайского пароходства. После долгих поисков разведчикам удалось захватить чиновника пароходства, который нарисовал им план здания управления. Ночью Калганов, Чхеидзе и Глоба проникли в охраняемое здание пароходства. Сначала подорвали железную дверь, ведущую в секретное отделение, а затем — дверь сейфа, где обнаружили сделанную в виде альбома лоцию Дуная. На обратном пути были обнаружены противником и заблокированы в многоэтажном здании недалеко от передовой. Ракетой дали знать своим и при помощи стрелковой роты вырвались за линию фронта.

Перед штурмом Будапешта

К Крепостной горе были стянуты все силы противника, окруженного в Будапеште. Для нанесения удара по обороне противника нужны были сведения о позициях артиллерии в Буде, каковы силы противника на участках обороны. Все попытки разведчиков проникнуть за линию обороны были безрезультатны. Тогда было решено проникнуть через канализацию. Нашли старого инженера по эксплуатации канализационных систем, который несколько часов рисовал схему канализации.

6 февраля 1945 года в 21.00 в люк канализации спустилась разведгруппа, имевшая при себе противогазы. Им предстояло пройти несколько километров в противогазах, полусогнувшись. Через три часа вышли к нужному разветвлению и в начале второго часа на поверхность, где разделились на две группы. Первой группе удалось захватить обер-лейтенанта, офицера оперативного отдела штаба. Вторая группа пленила майора. Обратный путь с пленными оказался еще тяжелее. Противогазами пришлось обмениваться, но пленные были доставлены и дали ценные показания.

Эстергомский мост

В интересах обеспечения наступления флотилия получила приказ в ночь на 2 марта 1945 года пройти разрушенный Эстергомский мост и высадить десант в районе Тата.

До начала движения бронекатеров в ночь на 1 марта разведчикам предстояло провести разведку прохода для бронекатеров, с их приближением обозначить его огнями и держать огни, пока все катера не пройдут. Проход нашли. Но для этого пришлось не только мерить дно шестью, но и нырять в холодную мартовскую воду. На следующую ночь, в начале третьего часа, катера пошли как по створам, так и по огням шести фонарей разведчиков.

Десант был высажен в назначенный срок.

Эпилог

Уже пройдена Вена. Корабли и береговой отряд сопровождения, взаимодействуя с наступающими войсками, шли дальше. И, как всегда, впереди шли глаза и уши Дунайской флотилии — разведчики. Правда, командир отряда Калганов в последних боях не принимал участия из-за полученного ранения. По этой же причине его не было в рядах разведчиков его отряда, которые были направлены по окончании Великой Отечественной войны на Дальний Восток для формирования 71-го разведотряда Амурской флотилии. Ее основой стали моряки-разведчики, прибывшие с Северного и Черноморского флотов.

Разведотряд успешно действовал против японских милитаристов, но это уже другая история.

23.5. Тактика действий морских разведчиков в годы Великой Отечественной войны

23.5.1. Способы действий морских разведчиков

«Основными действиями, применяемыми на протяжении всей войны разведчиками, были:

- скрытое наблюдение,
- поиск,
- засада,
- разведка боем,
- наведение своих сил на объекты противника,
- корректировка артиллерийского огня,
- специальные действия.

Помимо указанных действий разведотряды выполняли задачи по борьбе с разведывательно-диверсионными формированиями противника.

Советское командование усилило оборону на подступах к Ленинграду на морском направлении, а также деятельность разведотрядов. Эти действия оправдывали себя, ибо противник активизировал засылку в наш тыл лыжников — разведчиков и диверсантов, которых удавалось перехватывать благодаря проложенным контрольным лыжням, по которым ночью постоянно курсировали наши дозоры.

Корректировка огня артиллерии

Так, в январе 1942 года разведчики из РО Кронштадтского укрепленного района обнаружили в районе Петергофа на льду скопление вражеских войск с танками, двигавшихся к каналу; по оповещению оперативной службы линкор «Марат» открыл огонь по противнику, взломал лед, чем нанес врагу большой урон и заставил оставшихся в панике бежать.

Захват «языка»

Одной из важнейших задач абсолютно всех разведотрядов Ленинградского фронта был захват «языков». Эти задачи ставило командование не только флотское, но и фронта, и даже 8-й армии, оборонявшей Ораниенбаумский плацдарм. Группы посылались через линию фронта и, как правило, на второй или третий день доставляли «языка».

Как правило, за доставленного рядового пленного разведчика представлялись к награждению медалью «За отвагу», а за офицера — к ордену Красной Звезды.

В 1942 году летом обстановка на фронте резко осложнилась. Командование в категорической форме требовало разведывательных данных об обстановке во вражеском тылу и добычи «языков». Так, в августе РГ на Петергофском направлении захватила немецкого офицера 217-й пехотной дивизии, давшего особо ценные сведения о готовящемся наступлении противника на Ораниенбаумский пятак. Данные подтвердились, и замысел врага был сорван.

Нередко «языков» «добывали» на контрольной лыжне как у немецкого, так и у финского берега. Особенно результативно действовали разведчики Ижорского и Кронштадтского укрепрайонов. При этом не обходилось и без потерь.

Так, трагический случай произошел с командиром РГ Кронштадтского РО лейтенантом Иониди; группа, высаженная с бронекатера на двух авиационных надувных лодках в бухту Кунда, захватила в плен вражеского капитана 3-го ранга и вышла на лодке в точку встречи с бронекатером, но катер ушел в базу, не дождавшись группы. Такое могло случиться из-за неотработанной организации разведывательного органа Кронштадтского укрепрайона и преступной халатности командира катера. Разведывательная группа погибла с талантливым разведчиком лейтенантом Иониди, двумя разведчиками и ценным «языком»... Через сутки надувную лодку с телами разведчиков и пленного фашиста прибило к маяку Толбухин»¹⁸.

Наблюдение и фотографирование

«Большую работу по наблюдению за противником вел РО Невского направления, кроме того, он систематически производил фотографирование переднего края обороны противника специальной длиннофокусной аппаратурой, изготовленной на Ленинградском государственном оптико-механическом заводе (ГОМЗ); готовил панорамные снимки для командования флота и фронта. Хорошо выполненные фотографии позволяли более детально изучать интересующие командование детали объектов. Так, РО в начале 1942 года произвел фотографирование оборонительных сооружений на берегу Невы, в районе деревни Московская Дубровка. Составленная панорама в значительной степени обеспечила успех в проведении широкоизвестной в истории ВОВ фронтальной операции «У Невской Дубровки». За выполненную панорамную съемку командир разведотряда капитан Потехин был награжден орденом «Красное Знамя» командующим Ленинградским фронтом генералом армии Г.К. Жуковым.

К сожалению, разведотряды разведотдела флота в своем большинстве были обеспечены только аппаратами «ФЭД» с обычными объективами, а это требовало от разведчиков большого риска и значительной настойчивости»¹⁹.

23.5.2. Вывод в тыл противника разведгрупп РОН

«В период Великой Отечественной войны применялись три способа высадки разведчиков:

- с ПЛ в надводном положении;
- с надводных кораблей;
- с самолетов на парашютах.

Все они не обеспечивают достаточной скрытности высадки, поэтому и появилась необходимость создания специального подразделения разведки — РОН, использующей в своей боевой работе легководолазное (ЛВ) снаряжение. Но приемы проникновения водолазов-разведчиков (ВР) в ЛВ-снаряжении на побережье противника не были предложены, изучены и проверены. Они создавались и отрабатывались в процессе боевых действий. Например, метод обхода фланга войск противника у берега по воде был открыт случайно.

За несколько часов до начала прорыва отряда ВР из расположения частей противника в Шлиссельбургской операции были посланы в разведку два ВР (старший — главный старшина Ф.П. Кириллов). В установленное время они не вернулись, их посчитали погибшими. Но спустя сутки, когда отряд ВР после прорыва был уже на нашей стороне, разведчики присоединились к отряду. Оказалось, что при возвращении из разведки они были прижаты противником к озеру. Зайдя по грудь в воду и пользуясь как прикрытием камышовыми зарослями и камнями, разведчики по воде перешли линию фронта и вышли в расположение своих войск.

Способ этот тяжелый, требующий большой затраты сил, но оправдавший себя и применявшийся всю войну. Считалась большим достижением скорость передвижения 1 км/ч. При использовании этого метода РГ заблаговременно доставлялась на переднюю линию обороны, выдвигалась, по возможности, вперед и оборудовала наблюдательный пункт, с которого в бинокли и стереотрубы изучала маршрут движения. В ночное время определялась периодичность использования технических средств освещения водной поверхности. Это тоже было важно, учитывая педантичность фашистов. Одновременно прорабатывались варианты маршрутов движения по картам, места остановок, производился опрос людей, ранее живших в этих районах.

В день начала операции ВР получали задание и выходили с наступлением темноты. Обратное РГ возвращались исходя из обстановки, либо тем же путем, либо, как правило, выходили в условленную точку, в районе которой их ожидали катера и шлюпки. Переход на катера и шлюпки

осуществлялся вплавь или под водой по грунту. Для движения по воде вдоль берега были выработаны и строго соблюдались правила:

- идти на глубинах не менее 0,5 м во избежание всплесков;
- разрешается идти по суше, если не остается следов;
- запрещается движение по камышам, так как при этом создается шум, а в дневное время нарушается и визуальная скрытность;
- открытые места обходить по грудь в воде, а в случае освещения противником водной поверхности — погружаться под воду;
- встречные каналы, реки, углубления дна форсировать вплавь или под водой;
- систематически прослушивать и просматривать местность вокруг.

Такие же правила были выработаны для движения по берегу и для остановок.

Каждый ВР после возвращения из операции скрупулезно опрашивался не только по данным разведки, но и по особенностям действий для накопления и распространения опыта.

После изобретения в РОН индивидуальных надувных шлюпок был выработан и применен другой метод проникновения — высадка с плавучих средств.

После изучения района предстоящих действий, тренировок и усвоения задач РГ на катерах доставлялись в ночное время к месту высадки и переходили на шлюпки с командой гребцов из состава РОН. Шлюпка следовала под веслами к берегу. Не доходя 1,5—2 км до места высадки, ВР надували индивидуальные шлюпки, переходили на них, проводили доразведку и шли к берегу. На расстоянии 100—300 м от берега останавливались, тщательно прослушивали и осматривали берег и, в зависимости от обстановки, принимали решение о подходе к берегу на индивидуальных шлюпках или по грунту под водой. Во втором случае воздух из шлюпок стравливался, они закреплялись на поясе ВР, водолазы погружались и по грунту выходили на берег. Этот метод применялся наиболее часто, так как вероятность обнаружения ВР резко снижалась.

На Северном флоте, в силу особенностей морского театра (шхерное побережье Норвегии), был получен богатый опыт — известно не менее 10 таких высадок. Легендарный разведчик, дважды Герой Советского Союза Виктор Николаевич Леонов для высадки своей группы использовал высадку с ПЛ или переход линии фронта по суше.

В отчете о боевой работе РОН за 1944 год капитан 3-го ранга И.В. Провхатилов пишет: «...практика войны показала, что 95% операций по форсированию водных преград и высадок на берег с помощью водолазных снаряжений происходили скрытно и не были обнаружены противником...»

Применялся также метод высадки ВР на ходу катера. Осуществлялось это так: катер на большой скорости следовал вдоль берега. В назначенной точке скорость снижалась, и лежащие на противоположном от берега борту катера ВР скатывались в воду и быстро погружались. Катер увеличивал ход, продолжая следовать вдоль берега, а затем уходил в базу. Водолазы-разведчики под водой выходили на берег.

При форсировании водных преград РГ применяли путеводную нить. Используя местность, РГ скрытно подходили к точке погружения. Старший группы форсировал под водой рубеж, прокладывал путеводную нить и закреплял ее на противоположном берегу.

По его сигналу остальные ВР преодолевали водную преграду по путеводной нити. Последний из идущих сматывал нить.

Имеются сведения о высадке ВР в составе агентурных групп (АГ) с ПЛ, находящихся в надводном положении, на острова и побережье Ладожского озера на надувных резиновых шлюпках и обратном их приеме на ПЛ.

В частности, обнаружены материалы о высадке с ПЛ и обратном приеме АГ: в июле 1942 года с ПЛ «М-72» проведены высадка АГ и обратный прием через несколько дней; в сентябре 1942 года с ПЛ «М-79» проведена высадка АГ. Обратная группа не возвратилась; в ноябре 1942 года с ПЛ «М-77» проведены высадка и обратный прием АГ.

На Северном флоте опыт был значительно богаче:

- 5 апреля 1942 года ПЛ «К-1» (командир — капитан 1-го ранга Августович) пробовала высадить на о. Серый (Северная Норвегия) РГ из пяти человек с грузом. Место для высадки оказалось неудачным, берег был обрывистым, и ПЛ подойти не смогла;
- 10 апреля, после проведения разведки местности, вылазка прошла благополучно;
- 4 апреля 1942 года ПЛ «М-173» (командир — капитан-лейтенант Терехин) высадила РГ из трех человек в Стюльте-фьорде;
- 14 апреля 1942 года ПЛ «М-173» высадила там же еще шесть человек;
- 2 и 6 октября 1943 года ПЛ «С-155» высадила у северо-западного побережья Норвегии РГ из трех человек с грузом в 2,5 тонны;
- 6 октября 1943 года ПЛ «М-105» (капитан 3-го ранга Хрулев) имела задание снять две РГ. Группы к месту встречи не прибыли. Позже было установлено, что обе группы погибли. Радист-норвежец был взят в плен и вел радиогру;
- 3 апреля 1942 года ПЛ «Щ-404» были сняты три человека;
- 10 октября 1943 года ПЛ «М-105» сняла трех человека;
- 18 февраля 1943 года ПЛ «К-21» (капитан 2-го ранга Н.А. Лунин) высадила на о. Арней РГ из четырех человек с грузом 1,5 тонны;
- 14 сентября 1941 года ПЛ «М-173» (капитан — лейтенант Кунец) в Варангер-фьорде высадила разведотряд из 13 человек, которые были сняты 15 ноября ПЛ «М-176».

Высадок РГ с ПЛ, находящихся в подводном положении, в течение Великой Отечественной войны на БФ не проводилось, но такие операции несколько раз планировались в 1943 и 1944 годах. Судя по отчетам командира РОН, в эти годы около 25% ВР были подготовлены к такой работе.

Сведений о высадке ВР РОН с самолетов на парашютах не имеется»²⁰.

23.5.3. Недостатки в подготовке и руководстве разведчиков флота

543

Ошибки комплектования

«При комплектовании разведывательных частей имели место случаи, когда вопросам бдительности при отборе разведчиков уделялось недостаточно внимания, что и приводило к нежелательным результатам.

Так, в один из РО попал на должность радиста завербованный финнами агент, который принёс отряду массу бед, пока не был разоблачен.

В Ленинградской ВМБ в РО набрали штрафников, которые в сложной обстановке не проявили должной стойкости и выдержки, были не в состоянии выполнять сложные задачи разведки, особенно по захвату «языков». При этом не лишне вспомнить, что в этом же взводе было три пограничника, прибывших с Дальнего Востока, которые, не в пример остальным, через некоторое время стали грозой для противника, каждый их выход в тыл врага, а их было немало, заканчивался захватом «языка»»²¹.

Ошибки в руководстве разведгруппами

«Отсутствие опыта и подготовленных офицеров-руководителей в вопросах организации и планирования действий разведотрядов и разведгрупп влекло за собой отдельные просчеты и ошибки, что приводило порой к срыву запланированных разведывательных и специальных мероприятий.

Так, в 1943 году, казалось бы, к этому времени должен был быть накоплен опыт проведения разведывательных операций, однако из-за отсутствия четких указаний, где и до какого времени силы съёмки групп должны находиться в точке встречи (ожидания), что делать разведчикам, если они не будут сняты в назначенное время и в назначенном месте, ясности так и не было.

Всё это приводило к неуверенности разведчиков в гарантии их съёмки после выполнения боевой задачи, ибо каждый думал о том, чтобы не отстать, не опоздать, т.е. всё это вело к неразберихе и срыву съёмки группы.

6 сентября 1943 года РО Кронштадтского укрепрайона в составе 40 разведчиков высадился с бронекатера непосредственно на пирс в базе, причем противник не оказал сопротивления. Но неожиданно разведчики увидели зеленую ракету и начали отход к катеру, приняв ее за сигнал к съёмке. Задание ещё не было выполнено, но никого это не остановило, никто не попытался установить, кем пущена ракета, ее значение, никто не позаботился принять меры к организации съёмки отряда, уж не говоря о выполнении боевой задачи. В результате этих стихийных (мягко говоря) действий катер, приняв на борт 27 разведчиков, отошел от пирса. Через какой-то промежуток времени появилась вторая группа из 7 человек, которую катер, подойдя к пирсу, принял на борт, и буквально тут же появилась третья группа из 6 человек, причем один из разведчиков в суматохе упал за борт и утонул...

Опять же в сентябре в том же РО из-за нечеткой организации и больших нарушений в действиях ответственных за съемку еще две РГ не были сняты катерами с побережья, занятого врагом. Одна из групп вышла к своим через линию фронта. Судьба второй сложилась трагически — разведчики погибли в схватке с неприятелем»²².

Ошибки в организации подготовки

«На основании опыта, полученного в результате боевых действий РОН, разведгрупп ВМБ, укрепрайонов и морской пехоты БФ, следует признать, что специальные действия этих разведывательных подразделений не нашли широкого применения в годы ВОВ.

Частые срывы в проведении разведывательных и специальных мероприятий в тылу противника из-за слабой тактической подготовки разведчиков потребовали немедленного устранения этого недостатка. Занятия проводились не систематически, а лишь в короткие перерывы между боевыми действиями»²³.

23.5.4. Разработка руководящих документов

Программа боевой подготовки

«В 1943 году разведкой флота была разработана программа боевой подготовки личного состава разведотрядов.

При этом выделялись часы по видам подготовки:

- огневая — 66 часов;
- тактико-специальная — 65 часов;
- морская — 84 часа;
- военная топография — 54 часа;
- инженерная — 36 часов;
- связь — 20 часов;
- вооруженные силы противника — 20 часов;
- химическая — 16 часов;
- санитарная — 14 часов.

Недостатком программы было то, что она не учитывала физической и политической подготовки. Наличие программы боевой подготовки не обеспечивало еще надлежащей боевой готовности разведчиков, так как обучение не было подкреплено необходимой учебно-материальной базой и подготовленными офицерами-преподавателями и мичманами-инструкторами»²⁴.

Наставление по боевому применению

«Все вышеприведенные, а также масса других примеров, порой тактически неграмотных действий самих разведывательных подразделений, да и одиночных разведчиков явились следствием того, что отсутствовали руководящие документы по боевой деятельности разведотрядов и разведгрупп, а те документы, которые готовились на проведение боевых действий, явно указывали на полную некомпетент-

ность офицеров-разработчиков, не имеющих абсолютно никакого практического опыта в проведении подобных операций.

Этот серьезный прокол послужил толчком к тому, что в 1943 году на флоте было разработано «Наставление по проведению разведывательных и специальных мероприятий РГ и РО в тылу противника».

«Наставление» предусматривало подготовку разведывательных подразделений к проведению свойственных им мероприятий в тылу противника, подготовку сил и средств, обеспечивающих высадку (десантирование) и съемку групп, а также проведение боевых действий на побережье в тылу противника.

В «Наставлении» рассматривались способы высадки (десантирования, перехода линии фронта) РГ в зависимости от обстановки на данном участке фронта, характера местности, времени года, состояния погоды, глубины проникновения в тыл противника.

Основным способом переброски разведгрупп и разведотрядов в тыл противника был наземный, через линию фронта, что было связано с большими трудностями, особенно когда враг перешел к жесткой обороне. Много РГ было потеряно при проникновении в тыл противника наземным путем, но война требовала вновь и вновь их труда в решении разведывательных и специальных мероприятий, в интересах контрбатарейной борьбы с артиллерией врага и в захвате «языков».

«Наставление» разъясняло и учило организации и проведению элементов взаимодействия с частями сухопутных войск при решении разведывательных и специальных задач, а также организации связи разведгрупп и разведотрядов с Центром»²⁵.

23.6. Вооружение и оснащение

«Успешность действий ВР в большей степени, чем других боевых воинских частей, зависела от материально-технического обеспечения.

Отсутствие специально созданных водолазных снаряжений, средств высадки и передвижения на воде, оружия, подрывных устройств, средств связи и наблюдения, обмундирования и питания существенно отразилось на боеспособности и эффективности действий личного состава РОН»²⁶.

23.6.1. Применение средств связи в разведподразделениях флота

«Самым, пожалуй, уязвимым местом в вооружении РОН, особенно в начальный период войны, было отсутствие малогабаритных средств связи и собственных подготовленных радистов.

Радиостанция (РС) «Север» появилась в войсках в 1942 году. Их было ограниченное количество, и придавались они только РГ, идущим

в тыл противника с задачами поиска артиллерийских батарей, обстреливающих Ленинград. В РОН радисты не готовились, а выделялись на каждую операцию из других частей. Они не были подготовлены, как разведчики, не имели выносливости, чувствовали себя в походах неуверенно, терялись, плохо знали оружие. Такие радисты часто становились обузой (вспомним провал со связью в Шлиссельбургской операции). И конечно же они не имели представления о ЛВ-снаряжениях»²⁷.

«Наглядным примером порочности такого способа комплектования РГ радистами может служить эпизод выполнения ответственной операции зимой 1942 года РГ из Ижорского РО, когда в группу были включены два радиста от узла связи укрепрайона, сорвавшие ответственную операцию из-за своей слабой физической подготовленности, не умевшие ходить на лыжах. Нести груз им было не под силу»²⁸.

«Такое положение было нетерпимым и заставило РО ШБФ в 1942 году организовать специальные курсы радистов и ввести в БП ВР курс радиододела»²⁹.

«На курсы направлялись предварительно отобранные разведчики из разведотрядов и РОН, что в значительной степени усилило боеготовность групп и, естественно, увеличило эффективность выполнения ими боевых задач. В результате краткосрочной подготовки на курсах водолазы-разведчики — радисты выполняли норматив приема-передачи — 80 знаков в минуту, а также были подготовлены к устранению неисправностей аппаратуры в полевых условиях»³⁰.

«Уже в 1943 году в РОН имелось 17 ВР-радистов. Среди них были старшина 1-й статьи Кадури́н Николай Степанович, краснофлотцы Уда́лов Александр, Ана́ньев Всеволод, Боровиков Лев Васильевич (в отчетах за боевые операции как радисты упомянуты только эти бойцы). Визуальная связь осуществлялась электрофонарями и условным набором ракет различной расцветки (когда пребывание разведчиков на побережье не являлось секретным)»³¹.

23.6.2. Средства морского вывода групп в тыл противника

Водолазное снаряжение

«Водолазами-разведчиками применялись кислородный дыхательный аппарат «Виа-2», гидрокостюм «ЭПРОН» (под который надевалось шерстяное водолазное белье) и мешочки, наполняемые твердым грунтом или камнями вместо водолазных грузов.

Запас кислорода в ИДА позволял находиться под водой около часа, что конечно же ограничивало время действий ВР. Гидрокостюм (КГ) «ЭПРОН» был неудобен, при неправильном подборе размера шлем сильно обжимал голову водолаза и нарушал кровообращение.

Осенью 1943 года при проведении разведывательных операций по поиску места базирования фашистских катеров по этой причине погиб один ВР.

В 1943 году личным составом РОН под руководством краснофлотца Б.М. Колмогорова, инженера-резинщика, с учетом консультаций военврача 1-го ранга И.Н. Савичева, было создано так называемое комбинированное снаряжение, позволяющее ВР свободно двигаться на воде (оригинальная надувная резиновая шлюпка с веслами), погружаться под воду, двигаться под водой по грунту и всплывать на поверхность. Снаряжение было довольно громоздким, но позволяло ВР выходить из ПЛ через ТА. Таких снаряжений в РОН было изготовлено около 10 экземпляров.

Использовались ВР также изобретенные Колмогоровым водонепроницаемые чехлы для часов и спасательные жилеты, которые изготавливались 1-м Химическим заводом г. Ленинграда.

В начале 1945 года Колмогоров закончил разработку и изготовил плавательный арктический костюм. Он представлял собой клееную конструкцию с расширенными рукавами, что позволяло водолазам свободно вынимать вовнутрь костюма руки для завязывания аппендикса изнутри и принимать пищу. Малая нужда могла справляться через специальный лепестковый клапан. Для удержания ВР на поверхности воды лицом вверх на груди костюма имелся специальный мешок, надуваемый через трубку. Костюм был испытан на БФ и СФ, и на него выдано авторское свидетельство на изобретение. Видимо, из-за всеобщей эйфории по случаю окончания войны применения он не получил»³².

Средства высадки и передвижения

«В 1941 году силами личного состава РОН было изготовлено приспособление для передвижения на воде в виде спасательного надувного круга увеличенных размеров и двух небольших весел.

ВР мог на нем передвигаться на воде и использовать стрелковое оружие, но нижняя часть тела оставалась не защищенной от воды («гуси-лебеди», по меткому выражению остряков РОН). Для ликвидации этого недостатка в первой половине 1942 года был разработан десантный костюм Колмогорова, который представлял собой надувной круг с двумя веслами и полугидрокостюм из тонкой прорезиненной ткани.

Это нововведение не намного увеличило дальность передвижения ВР на воде. Необходимы были более совершенные индивидуальные плавательные средства. Таким средством стала индивидуальная резиновая надувная шлюпка малого веса и габаритов.

История ее создания интересна. В район расквартирования роты упал сбитый аэростат воздушного заграждения. Из материала его оболочки, оказавшейся двухслойной прорезиненной тканью, была изготовлена шлюпка, весившая около 3 кг и помещавшаяся в сложенном виде в противогазной сумке. Шлюпка удерживала на плаву груз до 150 кг и надувалась ртом до рабочего состояния в течение 5 минут.

Шлюпки были испытаны и изготовлены силами личного состава РОН для каждого ВР. Дальность действия разведчиков резко увеличилась. Известны два случая, «когда ВР возвращались на них после опе-

рации в исходные точки с северного побережья Финского залива: в одном случае — 18 км до бухты Батарейной, во втором — 8 км до форта Первомайский.

Индивидуальные резиновые шлюпки стали неизменным средством высадки и передвижения ВР на воде.

В феврале—марте 1944 года на СФ комиссией из представителей РО ШСФ, РО береговой обороны Главной базы СФ и АСС СФ были проведены испытания индивидуально-плавательного костюма ИПК (ГК вертикального использования с нагрудной плавучестью, темного цвета, с плавниками на руках, позволяющий применять стрелковое оружие на плаву) и плавательно-переправочного мешка ППМ (надувной резиновый герметичный мешок для переправы через водные преграды грузов весом до 80 кг), изготовленных по просьбе РО ШСФ. В июле 1944 года ИПК и ППМ были приняты на снабжение. В РОН не использовались.

Средствами доставки ВР к месту высадки являлись катера различных классов (ЗИС, КМ, БКА, ТКА) сил БФ и шестивесельные баркасы (шестерки). Последние во время штормов переворачивались. Были необходимы спасательные шлюпки с воздушными ящиками, но таких на БФ не оказалось.

Командир РОН в 1943—1944 годах неоднократно докладывал начальнику РО ШБФ о том, что «главным недостатком, снижающим успехи действий РОН, является отсутствие собственных мореходных катеров... Часть операций была провалена или не имела успеха из-за выделения случайных, специально не подготовленных плавсредств, с не имеющим навыков личным составом». Он настоятельно просил о выделении РОН двух катеров типа МО и одного — КМ.

Прохватиловым впервые были сформулированы тактико-технические требования к катерам, предназначенным для высадки ВР.

Для передвижения в зимнее время использовались лыжи-буера и аэросани (РО ШБФ имел 10 аэросаней). Изготовленные силами личного состава РОН средства высадки, передвижения и маскировки употреблялись не только в роте. Ими по заданию РО ШБФ снабжались разведывательные отряды БФ, фронта и КГБ. Приводим количественные данные по изготовлению этих средств в 1943—1944 годах»³³.

Наименование средства	1943 г.	1944 г.
Спасательный и маскировочный мешок	30	18
Резиновая накидка	96	67
Специальный ГК	68	119
Жилет для всплытия	6	7
Индивидуальная резиновая шлюпка	249	134
Резиновый мешок	190	210
Спасательный жилет	263	214

23.6.3. Вооружение

При формировании рота особого назначения была вооружена винтовками, пистолетами и гранатами.

«В начальный период войны направлялись в тыл противника, имея обычное вооружение и снаряжение красноармейца. Уже в 1942 г. РГ стали получать автоматы (ППШ с плоскими магазинами) и в тыл уходили уже со смешанным вооружением, примерно 60—70 % с автоматами, остальные с винтовками, а с 1943 г. с автоматами и полуавтоматическими винтовками, как правило, с собой брали на задания до 400 патронов на автомат, до 200 патронов на винтовку, по 4 ручных и по 1—2 противотанковых гранаты»³⁴.

Применение приборов «БРАМИТ»

«Успешно действовали разведчики, вооруженные бесшумным оружием (на стволы винтовок надевались надульники-глушители) по уничтожению живой силы противника. Разведчики-снайперы располагались в нейтральной полосе и вели тщательное наблюдение (поиск) и уничтожение появляющихся солдат и офицеров. Первое время противник проявлял недоумение.

Капитан 1-го ранга Д. У. Шашенков вспоминал: «... мне самому приходилось наблюдать в бинокль такие сцены, когда к убитому подходили солдаты, недоуменно разглядывали труп и озирались по сторонам, явно обескураженные случившимся».

Подготовка снайперов в разведотрядах велась постоянно, и своими действиями они доставляли врагу массу неприятностей.

Учитывая недостаток, да, пожалуй, просто отсутствие специального и инженерного вооружения, в 1942 году при разведывательном отделе штаба флота была создана лаборатория по разработке и изготовлению специальных средств для проведения специальных действий во главе со старшим лейтенантом Нестеровым. Лаборатория приступила к разработке и созданию новых образцов обмундирования, высадочных средств (надувные лодки, гидрокомбинезоны для плавания, водолазная дыхательная аппаратура), средств связи, специальной длиннофокусной фотоаппаратуры, средств наблюдения»³⁵.

Минно-взрывные средства

«Узким местом специальных мероприятий (диверсионных действий) было отсутствие специальных мин, других подрывных средств, к сожалению так и не разработанных в предвоенные годы, в то время как основными задачами РГ были подрывы мостов, железнодорожных узлов, пирсов, кораблей, эшелонов.

Разведгруппы использовали морские мины образца 1908 года, груженные на телеги и дровни с лошадьми. Железнодорожное полотно, мосты, шоссе, дороги выводились из строя зарядами из толовых шашек, с помощью подрывных машинок.

Зачастую разведгруппы подрывали немецкие солдатские и офицерские клубы противотанковыми гранатами, причем это было настолько эффективно, что вынудило немецкое командование усилить их охрану или вовсе размещать глубоко в тылу»³⁶.

«Ограниченное количество диверсионных действий, проведенное ВР на протяжении войны, объясняется отсутствием специальных подрывных средств и мин. Попытки применения таковых, принятых на вооружение в сухопутных войсках, доказали их ненадежность при доставке под водой. При РО ШБФ в 1942 году была организована лаборатория по разработке диверсионных средств. Ее возглавлял старший лейтенант Нестеров. Но до нужд роты особого назначения лаборатория так и не дошла»³⁷.

23.6.4. Обмундирование и снаряжение

«Ощутимым недостатком в экипировке разведгрупп было отсутствие специального обмундирования. В тыл разведчики отправлялись во флотской и армейской одежде, причем сами подгоняли свою экипировку на основании приобретенного опыта, особенно после очередного возвращения из тыла врага. Самой удобной обувью считались флотские кожаные сапоги.

Определенные трудности представлял для разведчиков осенне-зимний период, когда приходилось комбинировать одежду, исходя из поставленных задач: зимняя (валенки и полушубки), осенняя (ватники и сапоги). Для наблюдателей в целях маскировки в ледовой обстановке была разработана зимняя палатка «Сугроб», которая выполняла функцию защиты от ветра и мороза»³⁸.

«При скрытном длительном наблюдении зимой использовались надувные маскировочные воздушные мешки (так они назывались), предложенные мичманом Н.К. Никитиным, краснофлотцем Б.М. Колмогоровым и капитаном 3-го ранга И.В. Прохвятиловым. Такие мешки использовались и для отдыха разведчиков в тылу противника, так как хорошо сохраняли тепло и предохраняли от сырости и дождя. Они с успехом использовались всю войну»³⁹.

23.6.5. Обеспечение продовольственными пайками

«Учитывая ленинградскую блокаду, большую проблему представляло обеспечение разведчиков продовольственными пайками на период действий в тылу противника. Специальных продовольственных пайков для этой цели в предвоенный период создано не было, однако тыловые органы флота в условиях жестокого голода предпринимали невероятные усилия, шли на большие жертвы, чтобы обеспечить разведчиков твердокопченной колбасой, шпиготом и даже ежедневной плиткой шоко-

лада. Выделялась и водка, а иногда спирт. Сложность представляли хлебные продукты, выдавали черный хлеб, а если на длительный срок — галеты.

И все же, несмотря на относительно скудное питание, которое не компенсировало физические затраты человека, среди разведчиков не было случаев заболевания, не было срывов выполнения боевых задач»⁴⁰.

23.7. Ошибочное мнение

Несмотря на достигнутые успехи и полученный уникальный в нашей стране боевой опыт, руководство флота не сумело по достоинству оценить новое подразделение водолазов-разведчиков.

Кадры разведчиков в мирное время готовить не надо...

«Еще осенью 1944 года командование ВМФ стало высказывать сомнения в целесообразности дальнейшего существования РОН в системе морской разведки. Первым по этому вопросу выступил начальник Разведывательного управления Главного морского штаба (РУ ГМШ) контр-адмирал М.А. Воронцов. Своим мнением он поделился со штабом КБФ, подчеркнув, что намерен ходатайствовать перед начальником ГМШ о расформировании роты.

В свою очередь, начальник РО ШБФ контр-адмирал Петров, его заместитель капитан 2-го ранга П.Д. Грищенко, командир РОН капитан 3-го ранга И.В. Прохвятилов, сотрудники РУ ГМШ капитан 1-го ранга Л.К. Бекренев, капитан 2-го ранга Д.У. Шашенков и полковник Н.С. Фрумкин придерживались противоположной точки зрения. Они были уверены, что подобные подразделения необходимо иметь на флотах, и не только в военное время, но и в мирные дни, что их следует совершенствовать и развивать.

В октябре 1944 года, отстаивая необходимость существования морского спецназа, И.В. Прохвятилов обращается в РУ ГМШ: «...это дело новое, при известных условиях обещает быть очень полезным на все время, пока существует разведка. Применяя специальную технику, легководолазы-разведчики выходили на берег во всех случаях совершенно скрытно, несмотря на большую концентрацию войск и их высокую бдительность в местах высадки. Данные разведки были всегда достоверными... Встает вопрос о необходимости сохранения легководолазного подразделения в мирное время». Он предлагает на базе роты создать специальную школу при РУ ГМШ, которая бы «решила задачи подготовки кадров водолазов-разведчиков, разработки водолазных снаряжений, необходимого технического обеспечения и совершенствования методов разведки водолазами-разведчиками».

Все эти обращения не были приняты во внимание.

Осенью 1945 года в ходе инспектирования Краснознаменного Балтийского флота ГМШ ВМФ судьба морского спецназа была решена. «Разведывательные отряды при РО БФ в мирное время иметь нецеле-

сообразно», — решила инспекционная комиссия. Это заключение комиссии было внесено в акт инспекции, который 10 октября подписал начальник ГМШ адмирал И.С. Исаков. Резолюция была категоричной: «Кадры разведчиков в мирное время готовить не надо».

Ирония судьбы: адмирал И.С. Исаков своим приказом в 1941 году создал РОН, он же в 1945 году утвердил заключение о бесполезности этого подразделения специальной разведки в мирное время.

14 октября 1945 года командующий Краснознаменным Балтийским флотом издает приказ № 0580 о расформировании РОН до 20 октября.

Легендарная рота особого назначения, выполнившая более 200 разведывательно-диверсионных операций, значение которых для осажденного города невозможно переоценить, перестала существовать. Расформировали, по существу, не роту, был сделан отказ новому виду войск, самому скрытному при выполнении разведки и диверсий. Был сделан отказ виду войск, которому за рубежом, не считаясь с затратами, начали ускоренно создавать условия для его развития.

20 октября 1945 года руководство РО ШКБФ в последний раз собрало личный состав роты на торжественное прощание. В своей речи капитан 3-го ранга И.В. Прохватилов с большим волнением поблагодарил каждого военнослужащего за смелость и отвагу, за проявленную в очень трудное время для Родины любовь к ней, за честно выполненный воинский долг перед народом.

В заключение он сказал: «Мы сделали всё, что могли, и даже больше. Надеюсь, что на новом месте службы или работы вы не уроните честь и достоинство разведчика, которые были завоеваны нами в жестокой войне. Верьте мне, придет время, и о нашей роте еще вспомнят с глубокой благодарностью, потому что мы в новой морской профессии были первопроходцами, и новые роты пойдут по нашим стопам, но уже хорошо обученные и оснащенные. Мы будем горды, если наш боевой опыт сохранится и поможет становлению новых подразделений».

Опыт боевой деятельности РОН изучен и обобщен не был и во многом утерян. Личный состав подготовленных водолазов-разведчиков частично был передан в состав аварийно-спасательной службы БФ, остальные уволены в запас. Так закончило свой путь первое в ВМФ подразделение специальной разведки»⁴¹.

Заключая раздел, необходимо привести выписку из отчета «Обобщение опыта роты особого назначения в Великой Отечественной войне», написанного И.В. Прохватиловым, в 1952 году по просьбе Разведки ВМФ:

«...производившиеся подводниками в 1937—1941 годах выходы из подводных лодок в подводном положении в главном преследовали цель — спасение личного состава с аварийных ПЛ. Попытки отдельных офицеров использовать эти мероприятия для разведывательных операций не получили тогда должной оценки и развития, и именно поэтому созданная в 1941 году рота особого назначения не имела технического оснащения и профессиональной подготовки:

- создание в 1941 году РОН и ее деятельность в войне явились началом практического применения водолазных снаряжений в выполнении специальных разведывательных задач;
- основным недостатком в действиях РОН явилось почти полное отсутствие использования ПЛ для доставки легких водолазов как наиболее лучшего средства скрытной доставки к месту высадки;
- опыт РОН по выполнению специальных разведывательных задач положил начало новому техническому виду ведения морской разведки. Поэтому ее поспешное расформирование необходимо считать ошибкой, которая впоследствии практически на 10 лет затормозила развитие этого направления»⁴².

23.8. Руководители разведки советского ВМФ в годы Второй мировой войны

РУ ГМШ ВМФ	
Воронцов М.А.	09.1941 г. — 04.1945 г.
Родионов К.К.	(врио) до 11.1945 г.
РО ШБФ	
Фрумкин Н.С., полковник	07.1941 г. — 09.1942 г.
Бекренев Л.К., контр-адмирал	11.1942 г. — 08.1944 г.
Грищенко Г.Е., контр-адмирал	08.1944 г. — 04.1945 г.
Куликов М.Д., контр-адмирал	04.1945 г. — 08.1946 г.
Андреев В.Ф.	08.1946 г. — 04.1952 г.
РО ШСФ	
Визигин П.А.	08.1940 г. — 07.1944 г.
Бекренев Л.К.	08.1944 г. — 11.1945 г.
РО ШЧФ	
Намгаладзе Д.Б., генерал-майор	07.1938 г. — 11.1954 г.
РО Ш КаФл	
Фрумкин Н.С., полковник	09.1942 г. — 12.1943 г.
РО Ш АзФл	
Бархоткин А.С., капитан 1-го ранга	06.1941 г. — 07.1944 г.
РО Ш ДунФл	
Лусков А.И.	09.1945 г. — 04.1950 г.
РО ШТОФ	
Славин С.В., капитан 1-го ранга	09.1942 г. — 09.1944 г.
Денисин А.З., полковник	09.1944 г. — 12.1945 г.
Бобков Б.Н., контр-адмирал	12.1945 г. — 11.1948 г.
АмФл	
Мещанинов П.А., генерал-майор	05.1943 г. — 07.1944 г.
Бобков Б.Н., контр-адмирал	07.1945 г. — 12.1945 г.

23.9. Краткие биографические данные руководителей оперативной разведки флота

Бобков Борис Назарович

14.05.1911, г. Смоленск — 02.1989, Москва.

Русский. Контр-адмирал (18.02.1958). В ВМФ с 1933. Член компартии с 1931. Окончил Военно-морское училище им. М.Ф. Фрунзе (сентябрь 1933—сентябрь 1937), Училище подготовки командиров штабной службы ВМФ (январь—ноябрь 1943), АКос при Военно-морской академии им. К.Е. Ворошилова (ноябрь 1948—октябрь 1949).

Участник советско-финляндской войны 1939—1940.

Участник Великой Отечественной войны. Военком штаба РО (сентябрь 1941—октябрь 1942), в распоряжении Балтийского флота (октябрь 1942—январь 1943). Начальник РО штаба Амурской военной флотилии (июль 1944—декабрь 1945), Тихоокеанского флота (декабрь 1945—ноябрь 1948).

Заместитель начальника отдела (январь—март 1950), начальник 1-го управления (март 1950—сентябрь 1952), 3-го управления (сентябрь 1952—май 1953), 2-го Главного управления МГШ.

Начальник 2-го отдела Главного штаба ВМС — начальник разведки ВМС (август 1953—сентябрь 1956), начальник разведки ВМФ (сентябрь 1956—июль 1965), в распоряжении ГРУ Генштаба ВС с июля 1965.

Награжден тремя орденами Красное Знамя (1940, 1945, 1953), орденом Отечественной войны I ст. (1985), Красной Звезды (1949), медалями, именным оружием (1961).

Некролог: «Красная звезда». 16.02.1989.

Намгаладзе Дмитрий Багратович

01.06.1904, дер. Абапосты, ныне Амбалаурского района, Грузия — 3.07.1957, Севастополь, Украина.

Грузин. Из крестьян. Генерал-майор (11.05.1949). В Красной Армии с 1922. Член компартии с 1926. Окончил 1-й техникум в Кутаиси (1923), Грузинскую объединенную военную школу в Тифлисе (1924), Специальные курсы усовершенствования комсостава по разведке при РУ штаба РККА (ноябрь 1929—ноябрь 1930), командный факультет Военно-воздушной академии РККА им. проф. Н.Е. Жуковского (май 1932—май 1936).

Красноармеец 3-го Грузинского стрелкового полка (июль 1922—июль 1923), командир взвода (август 1924—март 1929) того же полка. Участник подавления восстания меньшевиков в Чиатуре и Самтредиа.

Шифровальщик, помощник начальника 8-го отдела штаба РККА (ноябрь 1930—январь 1931), исполняющий должность начальника 8-го отделения штаба РККА (январь 1931—май 1932). Начальник штаба авиаэскадрильи (1936—1937), командир (октябрь 1937—май 1938) авиаэскадрильи, помощник начальника (май—июль 1938), начальник РО (июль 1938—но-

ябрь 1955) штаба ЧФ, одновременно начальник РО Севастопольского оборонительного района. Участник Великой Отечественной войны.

С января 1956 г. в отставке.

Награжден орденом Ленина, тремя орденами Красное Знамя, орденом Нахимова II ст., Отечественной войны I ст., Красной Звезды, медалями, именным оружием, болгарским орденом «9 сентября 1944» I ст. с мечами. Скончался в начале июля 1957 г.

Бархоткин Александр Сергеевич

28.10.1906, дер. Шуваловка, ныне Нижегородской области — 09.09.1989, Ленинград.

Капитан I ранга (07.10.1949). В ВМФ с 1928. Член компартии с 1927. Окончил Военно-морское училище им. М.В. Фрунзе (октябрь 1928—декабрь 1932), Разведывательные курсы усовершенствования комсостава при РУ штаба РККА (январь—июль 1933).

Помощник начальника РО штаба ЧФ (июль 1933—июль 1935), начальник морского приграничного разведывательного пункта (июль 1935—февраль 1938), отделения РО (февраль—декабрь 1938; ноябрь—декабрь 1939), отдела по комсоставу (декабрь 1938—ноябрь 1939), помощник командира ЭМ «Фрунзе» (декабрь 1939—июль 1940) ЧФ, начальник отделения организационно-строевого отдела ДуВФ (июль 1940—июль 1941).

Участник Великой Отечественной войны. Командир по разведывательной части оперативной и боевой подготовки (июль 1941), начальник РО штаба Азовской ВФ (июль 1941 — июнь 1944), отделения (июнь 1944—февраль 1945), заместитель начальника (февраль 1945—май 1948) РО штаба ЧФ.

В распоряжении ГРУ Генштаба ВС (май 1948 — октябрь 1949), заместитель начальника разведки флота по агентуре штаба 5-го ВМФ (октябрь 1949—декабрь 1950), штаба 4-го ВМФ по морской разведке (июнь 1951—январь 1955), в распоряжении ГШ ВМС, ГМШ ВМФ (январь 1955—июнь 1958).

С июня 1958 г. в запасе.

Награжден орденами Ленина (1953), Красное Знамя (1942), Отечественной войны I ст. (1944), Красной Звезды (1944), медалями.

Визгин Павел Александрович

Родился 16.02.1906 в Казани.

Русский. Капитан I ранга. Член компартии с 1929, окончил Военно-морское училище им. М.В. Фрунзе (октябрь 1927—октябрь 1931).

Помощник вахтенного начальника КЛ «Передовой», начальник уч. пункта, исп. должность военного комиссара, комбатареи, пом. ком. КЛ «Передовой», пом. ком. МР «Активный», командир МР «Активный», пом. НРО, НРО штаба флотилии.

Участник Великой Отечественной войны. НРО СФ 08.1940—07.1944.

Нач. уч. строевого отделения КОС служб ВМФ, начальник курсов КОС (с 1944 по 1950-е годы).

В 1950-е годы — начальник курса школы ПГУ КГБ СССР. Награжден орденами Красное Знамя (1942), Красной Звезды (1944), медалями.

Денисин Аркадий Зиновьевич

13.11.1903, г. Херсон, Украина — 28.11.1979, Ленинград.

Еврей. Полковник (30.09.1944). В РККА с 1920, в ВМФ — с 1939. Член компартии с 1938. Окончил 6-ю Харьковскую пехотную школу (1924), артиллерийскую школу экстерном (1926), специальный факультет Военной академии им. М.В. Фрунзе (март 1933—ноябрь 1936).

Заместитель начальника РО штаба ТОФ (август 1939—июнь 1940), командир по оперативной части РО (июнь 1940—январь 1943) того же флота. Командир по морской разведке морской группы при штабе Дальневосточного фронта (январь 1943—апрель 1944). Заместитель начальника (апрель—сентябрь 1944), начальник (сентябрь 1944—декабрь 1945) РО штаба ТОФ. Участник советско-японской войны 1945.

Командир курса Училища морской пехоты (июнь 1946—август 1947), старший преподаватель общевоинской тактики ВВМУ им. М.В. Фрунзе (август 1947—август 1948), начальник кафедры общевоинской подготовки 1-го Балтийского ВВМУ (август 1948—ноябрь 1950).

С ноября 1950 г. в запасе.

Награжден орденом Ленина, четырьмя орденами Красное Знамя, орденом Красной Звезды, медалями.

Похоронен на Большеохтинском кладбище в Ленинграде.

23.10. Отцы-основатели спецназа флота



*Леонид
Константинович
Бекренев*

Бекренев Леонид Константинович

2(15).03.1907, г. Ярославль — 21.04.1997, Москва.

Русский. Из рабочих. Адмирал (25.10.1967). В ВМФ с 1924. Член партии с 1930. Окончил Военно-морское училище им. М.В. Фрунзе (февраль 1931), специальные Курсы комсостава ВМС РККА (май 1932).

Старший флаг-секретарь штаба бригады линкоров МСБМ (май—декабрь 1931).

В распоряжении РУ штаба РККА. Помощник начальника (1932—февраль 1933), начальник сектора (февраль 1933—январь 1935), помощник начальника отделения 3-го отдела РУ штаба РККА (январь—октябрь 1935).

Принимал участие в спасении челюскинцев в 1934 г.

Помощник начальника отдела (октябрь 1935—март 1936), начальник отделения РО штаба ЧФ (март 1936—август 1938).

Участвовал в боевых действиях в гражданской войне в Испании на стороне республиканского флота (1936—1939). По возвращении на Ро-

дину — командир ЭМ «Петровский» («Железняков») (август 1938—ноябрь 1939), ЭМ «Бойкий» (ноябрь 1939—октябрь 1940) ЧФ.

Командир распорядительно-строевой части Беломорской ВМБ (октябрь 1940—апрель 1941), командир по оперативной подготовке (апрель—сентябрь 1941), начальник 2-го отделения РО (сентябрь—ноябрь 1941), начальник отдела боевой подготовки (декабрь 1941—сентябрь 1942) штаба СФ.

Начальник РО штаба БФ (ноябрь 1942—август 1944), СФ (август 1944—ноябрь 1945). Сформировал и отправил для боевых действий в составе разведотдела штаба Тихоокеанского флота отряд, командиром которого был легендарный В.Н. Леонов, впоследствии дважды Герой Советского Союза

В центральном аппарате ВМФ и ВС на руководящих должностях в органах военно-морской разведки. Помощник начальника РУ ГМШ (ноябрь 1945—апрель 1950), заместитель начальника РУ (апрель 1950—июль 1951), заместитель начальника МГШ — начальник РУ МГШ (июль 1951—апрель 1953).

С мая 1953 начальник 1-го отдела Главного штаба ВМС, с октября 1953 начальник 1-го управления ГРУ Генштаба ВС.

Контр-адмирал (27.01.1951), вице-адмирал (25.05.1959).

Военно-морской атташе при посольстве СССР в США (октябрь 1962—март 1963), заместитель начальника ГРУ Генштаба ВС (март 1963—июнь 1967).

Начальник ВДА СА (июнь 1967—август 1973).

В отставке с августа 1973 г.

Награжден орденом Ленина, четырьмя орденами Красное Знамя, орденом Отечественной войны I и II ст., двумя орденами Красной Звезды, орденом «Знак Почета», медалями.

Похоронен на Троекуровском кладбище.

Некролог: «Красная звезда». 24.04.1997⁴³.

Шашенков Дмитрий Уварович

05(18).10.1909, Москва — 07.07.1994, Москва.

Русский. Капитан I ранга (31.10.49). В ВМФ с 1932. Член компартии с 1932. Окончил ВМУ им. Фрунзе (июнь 1932—1936), командный факультет ВМА им. Ворошилова, досрочно (сентябрь 1938—июнь 1941).

Преподаватель (июнь 1936—октябрь 1937), начальник военно-морского цикла (октябрь 1937—сентябрь 1938) ВМУ связи им. Орджоникидзе.

Участник Великой Отечественной войны. Офицер разведки в различных штабах частей и соединений БФ (июнь 1941—сентябрь 1943).

Старший военно-морской атташе при посольстве СССР в Швеции (31.05.1947—25.05.1949).

Старший офицер, начальник отдела, направления 2-го Главного управления МГШ (март 1950—апрель 1953). Начальник морской разведки, заместитель начальника разведпункта ВМФ (май 1949—март 1968).



*Дмитрий
Уварович
Шашенков*

С апреля 1968 в запасе. Награжден орденами Красное Знамя (1953), Отечественной войны I ст., двумя орденами Красной Звезды (1942, 1947), медалями, именованным оружием (1959).



*Виктор
Николаевич
Леонов*

Леонов Виктор Николаевич

Родился 8 (24) ноября 1916 года в городе Зарайске Московской области в семье рабочего. В 1931 году комсомолец Виктор Леонов поступил в фабрично-заводское училище при заводе «Калибр» в Москве и спустя два года стал трудиться слесарем-лекальщиком. Виктор основательно готовился к армейской службе: посещал различные кружки ОСОАВИА-ХИМА, прыгал с парашютной вышки и окончил школу снайперов.

Вначале служил на ПЛ Балтийского флота, затем на Севере. Летом, с началом войны; пришел в разведывательный отряд Северного флота рядовым разведчиком⁴⁴.

18 июля 1941 года 4-й сводный разведотряд получил первую боевую задачу. Морьякам-разведчикам была поставлена задача провести разведку боем и выявить силы противника в районе реки Западная Лица, у высоты Безымянной. В ходе боя разведчики уничтожили около 30 солдат и офицеров противника и шесть пулеметных точек. Был разгромлен палаточный лагерь.

В этом бою отважно сражался старший краснофлотец Виктор Леонов, который в рукопашной схватке убил немецкого офицера, захватил его оружие и документы и доставил трофеи в отряд.

Следующий рейд состоялся спустя несколько дней. Морьяки-разведчики в этот раз атаковали отборных немецких егерей из корпуса «Норвегия», ветеранов Нарвика, отличившихся в ходе десантной операции на Крите. И в этом бою старший краснофлотец Леонов отличился, за что был награжден медалью «За отвагу».

Особая ценность этой медали именно в том, что получена она в первый месяц войны, когда совсем не до наград было.

29 июля 1941 года в бою по уничтожению опорного пункта противника на побережье Мотовского залива Леонов был ранен, но, несмотря на тяжелое ранение в ногу, продолжал вести бой. Его товарищам удалось в том бою захватить семь вражеских «языков».

Осенью 1942 года после излечения в госпитале Виктор Леонов вернулся в 181-й отдельный разведотряд. Вместе с авторитетом росли и мастерство и опыт молодого разведчика. В декабре 1942 года Леонову было присвоено звание младший лейтенант. Одновременно он был назначен заместителем командира отряда по политической части. Теперь он сам командовал личным составом, уходя в рейды, но всегда был примером личной храбрости и негибаемого мужества. В боях получил второе ранение, но остался в строю.

«Вскоре стало очевидным, что командир РО утратил свои командирские качества, как говорится, его обходило военное счастье стороной, он стал чувствовать, что над ним как бы висит «невезение». Это стали замечать не только подчиненные, но и командование флота. Нужен был смелый, волевой, решительный командир, лидер, как теперь

обычно говорят, с которым бы разведчики шли на боевое задание без оглядки.

И такого командира нашли — им стал Леонов, хоть и не имевший специального военного образования, но получивший к этому времени солидную боевую практику.

В декабре 1943 года Николай Леонов был назначен командиром 181-го особого разведывательного отряда Северного флота, а в апреле 1944 года ему было присвоено воинское звание лейтенант.

Популярность нового командира РО быстро росла, а это привело к тому, что на флоте признали отряд как подразделение, способное выполнить любое сложное задание.

Портрет Леонова хорошо показал в своих рассказах его подчиненный и товарищ по боевым походам М.А. Бабиков:

«...Облик командира, как и всякого незаурядного человека, многогранен. Короче и четче всего его характеризует само имя — командир. Такой человек призван и поставлен командовать, распоряжаться другими людьми. Леонов широкоплечий, коренастый и плотный, довольно крепок физически, особенно цепки его длинные руки. Еще в довоенные годы он постоянно участвовал в соревнованиях по лыжам и владеет ими хорошо. Умело управляет шлюпкой. Он не хитер, но смекалист, ум у него оборотистый, быстрый. Что Леонов человек храбрый — в этом не сомневаются не только разведчики. Но храбр он не безрассудной горячей храбростью, которая присуща людям эксцентричным, несдержанным, порывистым. В нем нет холодности, присущей людям, равнодушным к судьбе подчиненных. Он не безразличен ни к себе, ни к нам, десантникам: жить ему, как и всем нам, тоже хочется, он жизнерадостен и жизнелюбив, ради жизни мы все вместе с ним и воюем. Только с ними, с этими разведчиками силен и Леонов!»

По-моему лучшей характеристики командиру трудно дать»⁴⁵.

«За героизм и мужество, проявленные в боях за освобождение пос. Петсамо (ныне г. Печенга Мурманской обл.) и северо-восточных районов Норвегии присвоено звание Героя Советского Союза.

За боевые отличия при высадке морского десанта ТОФ на восточное побережье Северной Кореи награжден второй медалью «Золотая Звезда».

После войны на службе в центральном аппарате ВМФ.

С 1956 в отставке.

Награжден орденом Ленина, двумя орденами Красное Знамя, орденом Александра Невского, Отечественной войны I ст., Красной Звезды, медалями, иностранным орденом»⁴⁶.

Прохватилев Иван Васильевич

Родился 05.05. 1907 на Украине под Лебедином. Из крестьян.

С 1929 в составе ЧФ. Служил в ЭПРОНе. В 1932 поступил, а в 1938 году окончил военно-морскую водолазную школу в Балаклаве и водолазный техникум в ЭПРОНе.



*Иван Васильевич
Прохватилев*

Участник дальней экспедиции Владивосток—Камчатка на п/х «Свердловск». В 1938 поступил и в 1941 году окончил Высшее ВМУ им. Фрунзе.

Командир РОН с формирования в августе 1941 года до ее расформирования в июне 1944 года. Работал в ГШ ВМФ.

Примечания

- ¹ Пашиц В. Записки командира Каспийского спецназа. — Баку, 2004. С. 18.
- ² Там же. С. 22.
- ³ Там же. С. 23.
- ⁴ Там же. С. 36—42.
- ⁵ Колесников Ю. Морской спецназ. — М., 2004. С. 100.
- ⁶ Степаков В. Русские диверсанты против «кукушек». — М., 2004. С. 203—207.
- ⁷ Энциклопедия военной разведки России. — М., 2004. С. 245.
- ⁸ Леонов В.Н. «Лицом к лицу». — М., 2005. С. 90—91.
- ⁹ Там же. С. 161—162.
- ¹⁰ Степаков В. Русские диверсанты против «кукушек». С. 203—207.
- ¹¹ Лота В.И. Сорвать «Эдельвейс». — М., 2010. С. 388.
- ¹² По материалам рукописи Юрия Гавриченко. «Спецслужбы России. Спецназ и герои».
- ¹³ Лота В.И. «Сорвать «Эдельвейс». С. 388—389.
- ¹⁴ Там же. С. 389.
- ¹⁵ Пашиц В. Записки командира Каспийского спецназа. С. 54.
- ¹⁶ Лота В.И. Сорвать «Эдельвейс». С. 405—408.
- ¹⁷ Пашиц В. Записки командира Каспийского спецназа. С. 52.
- ¹⁸ Там же. С. 42.
- ¹⁹ Там же. С. 44.
- ²⁰ Колесников Ю. Морской спецназ. С. 108—113.
- ²¹ Пашиц В. Записки командира Каспийского спецназа. С. 37.
- ²² Там же. С. 46—47.
- ²³ Там же. С. 43.
- ²⁴ Там же. С. 43.
- ²⁵ Там же. С. 47—48.
- ²⁶ Колесников Ю. Морской спецназ. С. 101.
- ²⁷ Там же. С. 105—106.
- ²⁸ Пашиц В. Записки командира Каспийского спецназа. С. 46.
- ²⁹ Колесников Ю. Морской спецназ. С. 106.
- ³⁰ Пашиц В. Записки командира Каспийского спецназа. С. 46.
- ³¹ Колесников Ю. «Морской спецназ». С. 106.
- ³² Там же. С. 101—102.
- ³³ Там же. С. 102—103.
- ³⁴ Пашиц В. Записки командира Каспийского спецназа. С. 44.
- ³⁵ Там же.
- ³⁶ Там же. С. 43—44.
- ³⁷ Колесников Ю. Морской спецназ. С. 105.
- ³⁸ Пашиц В. Записки командира Каспийского спецназа. С. 45.
- ³⁹ Колесников Ю. Морской спецназ. С. 107.
- ⁴⁰ Пашиц В. Записки командира Каспийского спецназа. С. 45.
- ⁴¹ Колесников Ю. Морской спецназ. С. 117—122.
- ⁴² Там же. С. 127—128.
- ⁴³ Лурье В.М., Кочик В.Я ГРУ: Дела и люди. — СПб., 2002. С. 112.»
- ⁴⁴ Пашиц В. Записки командира Каспийского спецназа. С. 52.
- ⁴⁵ Там же. С. 53.
- ⁴⁶ Кочик В.Я., Лурье В.М. ГРУ: Дела и люди. — СПб., 2002. С. 422.

24.1. В годы войны

24.1.1. Общая обстановка на Театре Военных действий

В течение всей войны СССР против фашистской Германии обстановка на наших дальневосточных границах отличалась особой остротой и напряженностью. Империалистическая Япония, являвшаяся союзником гитлеровской Германии по тройственному военно-политическому блоку «Берлин—Рим—Токио», активно готовилась к войне против Советского Союза, начало которой вплоть до разгрома немецко-фашистских войск под Сталинградом было труднопредсказуемым. В рамках интенсивной подготовки театра военных действий к войне против СССР японское высшее командование осуществило, например, следующие оперативные мероприятия:

- призыв новобранцев, а также широкую подготовку местных войсковых формирований в Маньчжурии и Северном Китае;
- эвакуацию гражданского населения из приграничных с СССР районов и их подготовку как будущего ТВД;
- активизацию деятельности всех органов системы разведки и контрразведки, резкое ужесточение погранично-полицейского и паспортного режимов, заметное усиление работы среди белоэмиграции, являющейся источником агентурных кадров для японских разведслужб.

Если к 1 июня 1941 г. численность Квантунской армии не превышала 300 тысяч человек, то на 1 января 1942 г. она выросла до 1 миллиона 100 тысяч человек и равнялась примерно 35% всего состава японской армии.

В этот период японская военщина систематически провоцировала инциденты и конфликты по всей линии госграницы с СССР, злонамеренно нарушала наше воздушное пространство в разведывательных целях, затрудняла судоходство в дальневосточных водах, как на море, так и на реках. Только в 1943 году было отмечено 414 нарушений японцами советско-маньчжурской границы. С декабря 1941 по апрель 1945 г. японскими военными кораблями было задержано 194 советских грузовых судна, причем 10 наших торговых судов было потоплено.



Солдаты Квантунской армии

Военные приготовления Японии, постоянная угроза ее агрессии вынуждали советское командование держать на Дальнем Востоке в готовности крупные боевые силы наших войск даже в периоды сложнейшей для Советской страны военно-стратегической обстановки, когда шли ожесточенные бои за Москву, Ленинград, Сталинград, Кавказ, то есть когда практически решалась судьба нашего государства. Подобное отвлечение на Дальний Восток огромных людских сил и материальных средств оплачивалось ценой гигантских дополнительных усилий советской экономики, всего нашего народа.

24.1.2. Для диверсионных действий

Советский Союз, оставляя на Дальнем Востоке достаточную группировку войск для сдерживания вероятной агрессии Японии, также предпринял усилия по созданию в тылу вероятного противника партизанского движения. Для этого была сформирована 88-я отдельная стрелковая бригада.

88-я ОСБ начала создаваться в середине 1941 г. для разведывательно-диверсионных действий в тылу японских войск.

Бригада формировалась на базе двух спецлагерей: Северного, или лагеря «А», расположенного под г. Ворошиловом (ныне г. Уссурийск Приморского края), и Южного, или лагеря «Б», расположенного в предместьях г. Керки (Туркмения), где находились интернированные китайские и корейские коммунисты, активные участники партизанского движения против японских оккупантов в Северо-Восточном Китае. Личный состав бригады набирался также за счет советских граждан китайского и корейского происхождения из различных обла-

стей Советского Союза, русских и представителей национальных меньшинств.

К середине 1942 г. в Южном лагере была сформирована одна часть 88-й ОСБ. В ее составе было три отдельных стрелковых батальона, отдельная саперная рота, отдельная рота ПТР, отдельная рота автоподвоза, один минометный и два артиллерийских дивизиона, отдельная рота разведчиков, отдельный батальон связи, отдельная рота автоматчиков, отдельный взвод ПВО, отдельный взвод НКВД, медико-санитарная рота, полевая почтовая станция и управление части.

Одновременно в Северном лагере была сформирована другая часть 88-й ОСБ. Боевой состав этой части состоял из штаба и управления, политического отдела, 4 отдельных стрелковых батальонов, отдельной роты, батальона автоматчиков, отдельного артиллерийского дивизиона, отдельной роты разведчиков, отдельного батальона связи, отдельной саперной роты, отдельной автороты подвоза, тыла и военной прокуратуры.

Вся боевая подготовка соединения была направлена на отработку задач подготовки небольших разведывательно-диверсионных отрядов для действий в японском тылу. Бойцы и командиры систематически осуществляли марш-броски, прыжки с парашютом, изучали радиосвязь и подрывное дело. В течение практически всей Великой Отечественной войны личный состав 88-й ОСБ на базе двух лагерей — Южного и Северного — активно готовился к участию в борьбе против японских оккупантов. Однако по ряду объективных причин политического характера в боевых действиях 88-я ОСБ задействована не была¹.

24.2. Перед началом боевых действий

24.2.1. Обстановка на ТВД

Война на Западе закончилась сокрушительным разгромом немецко-фашистской Германии. Но милитаристская Япония продолжала сражаться против союзников и, несмотря на резкое ухудшение для нее военно-стратегического положения после разгрома гитлеровской Германии, отнюдь не собиралась сложить оружие. Правители Японии рассчитывали упорным и долговременным сопротивлением выторговать для себя выгодные условия будущего мира.

6 и 9 августа 1945 года американские бомбардировщики Б-52 сбросили на японские города Хиросима и Нагасаки атомные бомбы. Оба города были уничтожены, в них погибли 447 тысяч мирных жителей. Но следует особо отметить, что и после применения атомных бомб американское командование не рассчитывало на капитуляцию Японии. Оно планировало завершить войну не ранее апреля—мая 1946 г. захватом островов собственно Японии, сначала Кюсю, потом Хонсю. А Япония и после американских атомных ударов обладала еще достаточными силами и материальными средствами для длительного сопротивления. При

этом японским командованием особое место отводилось Квантунской армии, насчитывавшей более 450 тысяч солдат и офицеров. Эта армия состояла из цвета японского воинства, была хорошо вооружена, обучена, имела боевой опыт и, наконец, была оснащена бактериологическим оружием, которое ждало часа для своего применения в случае возникновения кризисной для Японии ситуации. Совершенно очевидно, что японские милитаристы не остановились бы перед его применением.

Участок театра военных действий, на котором предстояло действовать Краснознаменной Амурской флотилии, имел протяженность более 4 тыс. км. Здесь противником был построен 21 укрепленный район, наиболее мощными из которых являлись: Сахалинский (напротив Благовещенска), Суньуский (140 км ниже Благовещенска), Сунгарийский (прикрывавший вход в устье р. Сунгари), Фуцзиньский (в 70 км от устья по р. Сунгари), Жаохэйский и Хитоуский на р. Уссури, Мишаньский на озере Ханко.

24.2.2. Силы сторон

Квантунская армия — 443 308 человек плюс местные формирования — около 800 тыс. человек.

Вооружение: танков — 1155, самолетов — 1800, кораблей Сунгарийской речной флотилии — 26 плюс 110 единиц высадочных средств, а также три полка речной пехоты.

Группировка советских войск превосходила японские войска:

- по численности живой силы в 1,8 раза;
- по авиации — в 1,9 раза;
- по танкам — в 4,8 раза.

На вооружении КАФл находилось 143 боевых корабля и катера.

Командующий КАФл — контр-адмирал Н.В. Антонов, член Военного совета — контр-адмирал М.Л. Яковенко, начальник штаба — капитан I ранга А.М. Гуцин.

КАФл оперативно подчинялась командующему 2-м Дальневосточным фронтом генералу армии Пуркаеву.

Войска фронта занимали участок огромной протяженности, простиравшийся от верховьев до устья Амура и по всему берегу Уссури, а также берегам озера Ханко. Главной их задачей с началом военных действий должно было стать овладение при содействии КАФл устьем р. Сунгари и дальнейшее развитие наступления вдоль ее берегов в общем направлении на Харбин.

Перед Краснознаменной Амурской флотилией стояла в общем весьма ответственная и сложная задача: постоянно действуя на острие направления главного удара фронта, быть в готовности обеспечить форсирование нашими войсками Амура, Уссури, Ханко, а также поддерживать боевые действия войск в наступательной операции.

В соответствии с указанной главной задачей флотилии ставились боевые задачи и ее соединениям, частям, кораблям, в том числе и 71-му разведывательному отряду особого назначения².

Вспоминая период подготовки к началу Маньчжурской операции, Маршал Советского Союза К.А. Мерецков писал: «Силы врага знать нужно. Однако вы никогда не одержите победы, не зная и его слабостей. Мы постарались учесть и последнее. Как установила разведка, между узлами сопротивления, а также между укрепленными районами оставались промежутки, не заполненные фортификационными сооружениями. Таким образом, линия обороны была почти сплошной, но все же не совсем. Мы уцепились за это «почти»».

Закончилась Великая Отечественная война, но на Дальнем Востоке оставалась мощная группировка милитаристской Японии. Советская армия, верная союзническому долгу, приняла активное участие в ее ликвидации на территории Маньчжурии.

24.3. Разведка в ходе разгрома Квантунской армии

24.3.1. Разведка фронтов

Разведчикам удалось установить не только слабые звенья в обороне противника. Силы разведывательных отделов фронтов добыли точные сведения об авиабазах и аэродромах противника, выявили места расположения складов горючего, боеприпасов и продовольствия, наличие железных и шоссейных дорог, которые, как правило, были осями операционных направлений для действий войск. Такие данные интересовали не только командующих фронтами, но и командиров советских авиационных частей, которые должны были наносить бомбовые удары по конкретным, наиболее важным военным объектам противника и выбрасывать десантные подразделения для захвата штабов, узлов связи и командных пунктов.

Для того чтобы разгромить Квантунскую армию под командованием генерала Ямады, необходимо было лишить его возможности управлять своими многочисленными войсками. Советским военным разведчикам удалось выявить основные пункты управления. По ним были нанесены мощные артиллерийские и авиационные удары.

Оперативная разведка. Наследство Яна Берзина

Силами разведывательных отделов фронтов в период подготовки к наступлению было проведено около 200 спецопераций, в ходе которых в тыл противника было выведено 188 разведывательных групп. Через государственную границу было переброшено 588 хорошо подготовленных разведчиков, имевших радиостанции для связи с Центром. Подавляющее большинство из них полностью выполнили поставленные перед ними задачи. Сведения о противнике добывали 2452 разведчика и агента, среди которых были русские, монголы, китайцы, нанайцы и

лица других национальностей. Они владели китайским или японским языком, легко ориентировались на местности, занятой войсками Квантунской армии. Создать такую силу за один или даже три месяца невозможно. Эти силы военная разведка накапливала годами. В этой работе принимали участие Ян Берзин, Леонид Бурлаков, Кристап Салнынь, Василий Чуйков и многие другие разведчики. Чем дальше японцы находились на захваченных ими чужих территориях, тем больше появлялось у них непримиримых противников, тем шире становились возможности советских разведчиков, которым помогали те, кто не смирился с японской оккупацией. В нужный момент эта многочисленная армия военных разведчиков и их добровольных помощников была приведена в действие. Нейтрализовать ее японская контрразведка была не способна.

Разведчики и их агенты в период подготовки к наступлению держали под контролем на территории противника всё: железные дороги, аэродромы, склады и другие важные объекты на глубину от 100 до 250 километров.

Замысел противника раскрыт

Несомненным успехом советской разведки в период подготовки Маньчжурской операции было и то, что разведчикам удалось своевременно установить скрытный отвод основных японских сил от линии передового соприкосновения. Это позволило выявить замысел генерала Ямады, состоявший в том, чтобы заблаговременно вывести главные силы из-под первого, как правило, массированного удара артиллерии и авиации, сохранить их, пожертвовав частями прикрытия, и тем самым заставить советское командование бить по пустым площадям.

Задумано было правильно. Однако Ямада не предполагал, что его тайный замысел будет разгадан. Маршал Василевский воспользовался предоставленными разведкой данными — наступление началось без традиционной артиллерийской подготовки, которую ожидали Ямада и его штаб. Советские войска внезапно и стремительно с трех направлений начали боевые действия, а затем стали крушить противника на второй и даже третьей линии его обороны. Такого развития ситуации японцы совершенно не ожидали.

8 августа 1945 года советское правительство заявило японской стороне, что с 9 августа Советский Союз будет считать себя в состоянии войны с Японией. 9 августа советские войска начали стремительное наступление в Маньчжурию и уже в первые дни нанесли сокрушительное поражение Квантунской армии.

В ходе наступления разведчики, несмотря на быстро меняющуюся обстановку, также успешно решали задачи по добыванию сведений о противнике. Офицеры военной разведки принимали участие в выполнении специальных заданий командования в составе десантных отрядов и групп. Представители разведывательного отдела штаба Забайкальского фронта были в составе парламентской группы, которую командующий фронтом Маршал Советского Союза Р.Я. Малиновский нап



*Александр
Михайлович
Василевский*

вил 19 августа в Чанчунь, где находилась Ставка японского командования. Возглавлял группу особоуполномоченный советского военного командования полковник И.Т. Артеменко, начальник оперативного отдела штаба фронта. Это была смелая и дерзкая операция. Парламентеры вылетели в глубокий тыл противника, в Чанчунь, в 500 километрах от линии фронта, и там заставили генерала Ямаду принять требование советского командования о полной и безоговорочной капитуляции.



Солдаты Квантунской армии

Ликвидация угрозы бактериологической войны

Командующий 1-м Дальневосточным фронтом Маршал Советского Союза К.А. Мерецков также направлял в тыл противника усиленные воздушные десанты. Один из них был высажен в Харбине, в районе которого находился секретный японский бактериологический центр — «Отряд-731». Вспоминая эти события, Мерецков писал, что он приказал создать усиленные подвижные отряды с задачей «продвигаться быстрыми темпами, овладевать важными промышленными центрами и не допускать вывоза или уничтожения японцами материальных ценностей».

Серьезное содействие наступающим советским войскам оказывали русские жители этих городов. В Харбине они наводили советских десантников на вражеские штабы и казармы, захватывали узлы связи, пленных. «Благодаря этому, — писал Мерецков, — нежданно-негаданно для себя оказались в советском плену некоторые высшие чины Квантунской армии».

В те дни один из передовых отрядов 1-го Дальневосточного фронта выполнил специальное задание — захватил в плен японцев из «Отряда-731». Среди арестованных были генерал-лейтенант медицинской службы Кадзицука Рюдзи, начальник санитарного управления Квантунской армии; генерал-майор медицинской службы Кавасима Киоси, начальник производственного отдела «Отряда-731» Квантунской армии; подполковник Ниси Тосихиде, врач-бактериолог, начальник учебно-просветительского отдела «Отряда-731»; майор медицинской службы Карасава Томио, врач-бактериолог, начальник отделения производственного отдела «Отряда-731».

Были захвачены в плен и другие сотрудники японских бактериологических центров. Среди арестованных был и генерал Ямада Отозоо, главнокомандующий Квантунской армией. Все эти японцы были приговорены в 1949 году Военным трибуналом Приморского военного округа к длительным срокам тюремного заключения.

Характеризуя назначение «Отряда-731», обвиняемый Ямада показал: ««Отряд-731» был организован в целях подготовки бактериологической войны, главным образом против Советского Союза, а также против Монгольской Народной Республики и Китая». Далее Ямада показал, что на отряд № 100 «возлагалась задача по проведению диверсионных мероприятий, то есть заражению эпидемическими бактериями пастбищ, скота и водоемов. В этой части отряд № 100 в своей работе был тесно связан с разведывательным отделом штаба Квантунской армии...».



*Павел Агафонович
Голицын*

24.3.2. Войсковая разведка

О дивизионной разведке в ходе этой операции мы решили рассказать, используя воспоминания П.А. Голицына. Павел Агафонович Голицын, в годы Великой Отечественной войны воевавший в составе партизанской бригады «Чекист», в 1944 году поступил на курсы усовершенствования, а после успешного окончания учебы принимал участие в Параде Победы. По личной просьбе был направлен для прохождения дальнейшей службы на Дальний Восток.

Голицын Павел Агафонович

Дивизионная разведка в ходе разгрома Квантунской армии

В Приморском округе

«В Приморский военный округ, штаб которого размещался в Ворошилове-Уссурийском, я прибыл в июле 1945 года. После короткой беседы в штабе меня назначили помощником начальника разведки 105-й стрелковой дивизии, штаб которой дисло-

цировался в Галенках. 105-я стрелковая дивизия являлась настоящей дальневосточной дивизией, не принимавшей участия в боях против немцев. Командовал дивизией генерал-майор Себер, среднего роста, крепкого сложения, 40 с лишним лет. Дивизия имела старую организационную

структуру, отличавшуюся от структур фронтовых дивизий. Разведка была представлена дивизионной разведывательной ротой в составе трех взводов и подразделений обеспечения, в стрелковых полках были взводы конной и пешей разведки, в артиллерийском полку — батарея разведки, в инженерно-саперном батальоне — взвод инженерной разведки, в роте химзащиты — взвод химической разведки.

Разведывательные подразделения были полностью укомплектованы офицерами, сержантами и рядовыми разведчиками и находились в боеготовом состоянии. Моим непосредственным начальником был начальник разведки дивизии капитан Никитин Федор Егорович, все время служивший на Дальнем Востоке, хорошо знавший обстановку и особенности службы в этом отдаленном крае. Капитан Никитин не имел никакой разведывательной подготовки, но опыт службы в разведке, организации боевой подготовки разведывательных подразделений имел хороший. Читал всё, что попадало в руки, касавшееся разведки. Был всегда подтянут, исполнительен до скрупулёзности. Мне он сразу понравился, и отношения у нас сложились самые деловые и товарищеские.

Командир разведывательной роты капитан Амочкин, очень энергичный, подтянутый, спортивного сложения, про таких говорят «офицер-живчик», много работал лично по обучению роты разведывательным приемам. Знакомясь с разведротой, я сделал открытие — командиром одного из разведывательных взводов оказался мой родственник, сын двоюродной сестры Федя Корнилов, в звании лейтенанта, хотя по возрасту он был старше меня на 5 лет.

Во время представления командиру дивизии генералу Собиеру между нами состоялась довольно продолжительная беседа.

Он главным образом интересовался, как велись боевые действия войск против немцев. Я извинился перед ним и доложил: «Я же воевал в партизанах и не знаю всей организации боя на фронте». Но он все равно выслушал меня о действиях партизан, о моей оценке немецких войск.

Поскольку в дивизии офицеров-фронтовиков были единицы, то за меня взялись политотдел и редакция дивизионной газеты, чтобы я выступал перед личным составом подразделений через газету. Я добросовестно выполнял эту работу.

Все видели, что потоки эшелонов с войсками идут с запада на восток, в том числе и в Приморье, понимали, что обстановка складывается предвоенная и что скоро что-то должно произойти — война против японцев, боевые действия против самой сильной японской Квантунской армии, развернутой в Маньчжурии вдоль границ с Советским Союзом.

Оценка противника и замысел командования

Мы, офицеры-разведчики, проводили занятия с разведподразделениями и подразделениями стрелковых войск по организационной структуре, вооружению и тактике действий японских войск. Изучали японские войска на Хуньчуньском операционном направлении, а более полно и подробно — войска и укрепления Дунсинженского и



Пехота на марше

Хуньчуньского укрепленных районов. Материалов для подготовки к занятиям в дивизии было достаточно. За долгие годы противостояния с Квантунской армией наша разведка добыла довольно полные разведывательные сведения о японских войсках в Маньчжурии. В 1945 году Главным разведуправлением были изданы справочники со схемами укрепленных районов с подробным описанием огневых средств в каждом УРе предполагаемых районов развешивания полевых войск па случай войны.

К моменту проведения Маньчжурской операции нашим войскам противостояла сильная группировка японских войск. Вдоль границы с СССР и МНР у японцев имелись 17 укрепленных районов общей протяженностью в 1 тысячу км, в которых насчитывалось около 8 тысяч долговременных огневых сооружений. Квантунская армия насчитывала 31 пехотную дивизию, 9 пехотных бригад, одну бригаду спецназначения (смертников) и две танковые бригады. Общая численность противника составляла 1 320 тыс. человек, у него имелось 6260 орудий и минометов, 1155 танков, 1900 самолетов и 25 кораблей.

Замысел главного командования советских войск предусматривал разгром Квантунской армии путем одновременного нанесения двух основных (с территории МНР и советского Приморья) и ряда вспомогательных ударов по сходящимся к центру Маньчжурии направлениям, расчленения и уничтожения вражеских сил по частям.

Наша 105-я стрелковая дивизия в составе войск 1-го Дальневосточного фронта вводилась в прорыв на направлении Дунин—Ванцин, т.е. в левофланговой группировке войск фронта. Но об этом мы узнали только накануне начала войны, когда дивизия была поднята по тревоге и вышла к участку прорыва восточнее маньчжурского города Дунин.

В ожидании начала

Командование дивизии, возможно, знало о сроках начала боевых действий, так как по прибытии в штаб дивизии в Галенки, начальник штаба приказал командиру разведроты развернуть для меня на сопке около штаба дивизии палатку для жилья: резона устраиваться где-то на квартире мне не было, а общежитием дивизия не располагала. Офицеры жили по частным квартирам, кто где мог устроиться. У меня в лагерной палатке стояла кровать, солдатская тумбочка, самодельный столик из пустых ящичков, табуретка с ведром воды, света никакого не было. Простейший рукомольник висел на столбике на улице. Все мое личное имущество помещалось в деревянном чемоданчике, сделанном земляком-умельцем Степаном Бельковым во время моего заезда в родной Черноисточинск. Спартанская обстановка меня вполне устраивала, настроение было хорошее, желания работать — хоть отбавляй. Родственник — командир разведвзвода Федя Корнилов пригласил меня в гости. Он снимал угол с кроватью в деревенской избе, так устраивались и другие офицеры дивизии. Устроил для меня праздничный ужин, за которым мы вспомнили родину, родственников, поделились мнениями о предстоящей войне. Рассказал Федя об обстановке в разведроты, поделился мнением об офицерах роты, о своих планах на будущее. Он, как и я, закончил краткосрочные офицерские курсы, получил лейтенантское звание и назначение в разведроту. Встреча с Федей для меня была приятной, все-таки как-никак родственник, дополнительная поддержка, а главное — он подробно проинформировал меня об особенностях службы на Дальнем Востоке, а особенностей хватало.

Началось...

Ориентировочно 8 августа к исходу дня дивизия сосредоточилась в 15—18 км от государственной границы восточнее Дунина.

9 августа начались боевые действия мощным огнем артиллерии и ударами авиации по огненным точкам укрепленных районов и войскам японцев в глубине Маньчжурии. Мы слышали гром от разрывов снарядов. Во всех частях дивизии были проведены короткие митинги по случаю начала войны, на одном из них, в штабе дивизии, выступал и я. Во второй половине 9 августа наша дивизия была введена в прорыв, проделанный артиллерией, авиацией, передовыми отрядами прямо напротив Дунина. День был солнечный, видимость идеальная. Гряда высоких сопок, господствовавшая над нашей территорией, с оборудованными на ней дотами, дзотами, казематами горела. Чуть слышно где-то вдалеке раздавались пулеметные очереди. Всё остальное было подавлено нашей артиллерией и авиацией. Колонны войск дивизии шли прямо через пограничный город Дунин. Население пряталось, редко были видны китайцы, перебежавшие через дворы своих построек.

Мне было приказано возглавить разведывательный отряд дивизии в составе разведывательной, пулеметной роты и батареи самоходно-артиллерийских установок САУ-76 с задачей: вести разведку в полосе движения дивизии в направлении Дунин—Ванцин, устанавливать силы, состав и принадлежность отступающих японских войск, рубежи оказываемого сопротивления и какими силами они заняты, направления отхода японцев. Двигаться надо было впереди дивизии на удалении 10—15 км от ее главных сил. Роты были посажены на грузовые автомашины. В батарее САУ-76 — 4 самоходных 76-мм орудия. Связь с начальником разведки дивизии — по радио и посыльными. Разведывательные взводы конной разведки вели разведку впереди и на флангах своих двигавшихся полков.

Начальник разведки капитан Ф.Е. Никитин постоянно находился в штабе дивизии вместе с переводчиком японского языка Джумой Атабаевым.

Разведка в пустоте

По маршруту ведения разведки попадались только разрозненные, неуправляемые мелкие группы отходящих японцев, которые сразу же сдавались в плен. Мы приказывали бросать оружие и идти вдоль дороги навстречу дивизии, что они охотно исполняли, а в дивизии их собирали и направляли на сборные пункты военнопленных. В плен попадали в основном японцы из состава расчетов разгромленных укрепленных районов и подразделений боевого обеспечения. Это настораживало. Мы задавали себе вопрос «А где же регулярные полковые войска Квантунской армии?» Беспокоило такое положение и командование дивизии. Мы двигались в какой-то пустоте, постоянно в напряжении, в ожидании фланговой контратаки или худшего — контрудара крупными силами.

Я во время привалов приезжал в штаб дивизии и докладывал полученные разведывательные данные начальнику разведки и командованию.

В один из дней я увидел обгонявшего нашу колонну на «додже» своего товарища по разведкурсам капитана Бакалдина, поприветствовал его, он остановился. Бакалдин служил в разведотделе штаба 17 АК. Он проинформировал меня о том, что основные, главные силы японцев на нашем направлении следует ожидать на рубеже Муданьцзян—Ванцин. В последующем эти данные подтвердились.

Орехи подготовки к войне

Мы продолжали движение на Ванцин. Количество отступавших японцев увеличилось, но организованного сопротивления дивизия не встречала. Кое-где, особенно в ночное время, слышались отдельные выстрелы и пулеметные очереди или нашего охранения, или натывавшихся на него японцев.

В разведывательном отделении дивизии обнаружилось, что переводчик старший лейтенант Атабаев оказался недостаточно

подготовленным по японскому языку, и нам с большим трудом удавалось допрашивать пленных японцев, которых становилось все больше. Ему было трудно читать и переводить японские документы. Атабаев до назначения переводчиком в дивизию закончил в Хабаровске краткосрочные курсы переводчиков японского языка. За короткий срок он, конечно, не мог хорошо освоить японский, поэтому у него возникали трудности с переводом, но он кое-как справлялся. Атабаев набирался опыта на практике. А как человек Джума был добросовестным, очень порядочным товарищем. Года через полтора я встретил Атабаева уже в роли переводчика, работавшего в лагере военнопленных японцев, и спросил у него: «Каковы успехи в языке?» Он ответил: «Вот бы теперь мне допросить тех пленных». Только теперь он стал настоящим, квалифицированным переводчиком.

Другой проблемой, которую испытывали войска и мы в нашей разведывательной деятельности, было отсутствие точных крупномасштабных карт. Наши карты были составлены в 1905 году, в период русско-японской войны. Перед Маньчжурской операцией их просто переиздали со старыми данными, без внесения изменений за продолжительный промежуток прошедшего времени. Особенно грешили неточностями данные по населенным пунктам, их названиям, дорожной сети. Поэтому в большинстве случаев мы ориентировались по ландшафту местности. Вот где пригодился мой партизанский опыт в ориентировании на местности, в работе с картой. Странное ощущение, знакомое только, наверное, военным людям. Когда в какой-то момент не знаешь или сомневаешься, где ты находишься, тебя охватывает волнение, и продолжается оно до тех пор, пока не восстановишь ориентировку. У военного человека чувство необходимости сориентироваться сохраняется на всю жизнь. Находясь даже вне службы, на отдыхе, в путешествии, он по-

стоянно стремится узнать, где он находится по отношению к тому или иному населенному пункту, т.е. ориентируется.

В районе Ванцин

15 августа наш разведывательный отряд и дивизия вошли в город Ванцин, пройдя от границы более 150 км.

Из информации штаба корпуса и от некоторых офицеров мы узнали, что японцы подготовили и провели контрудар в районе г. Муданьцзян, который пришлось по войскам 5-й армии, нашим соседям справа. Наши войска отразили этот удар японцев, но им пришлось вести ожесточенные бои.

Наша дивизия сосредоточилась в районе Ванцин, ее штаб разместился в самом городе, а мне с разведывательным отрядом, только уже без батареи САУ-76, было приказано выдвинуться в район 15 км южнее г. Ванцин, т.е. развернуться на юг, в сторону Кореи.

В новую задачу разведывательного отряда входило: вести разведку южнее г. Ванцин, выявлять расположение японских войск, небольшие группы японцев обезоруживать, захватывать в плен и направлять в Ванцин, о крупных группировках докладывать немедленно в штаб дивизии. Разведывательный отряд расположился в одной из китайских деревень, в живописной долине, по которой протекала быстрая горная река с водой кристальной чистоты. С командирами рот я провел рекогносцировку. Определили вероятные направления возможного нападения на наш отряд японцев со стороны гор и долины, наметили места для оборудования пулеметных площадок, позиций обороны подразделений на случай нападения японцев, места для секретов и постов охраны в ночное и дневное время. С высот окружавших гор наша деревня просматривалась как на ладони — игрушечные китайские фанзы, огороды с аккуратно обработанными грядками, загоны для скота. Вдоль долины шла проселочная дорога, по которой могла проехать автомашина, а в южном направлении от нас просматривались уже не сопки, а горы.

Местное население наш приход приветствовало и стало оказывать нам всяческое содействие в обустройстве. Из Ванцина мы захватили с собой проводника по имени Цой, он поддерживал контакт с местными китайцами и информировал нас обо всем происшедшем в округе (в горах, соседних населенных пунктах); китайцы со страхом, но все бежали к нам докладывать, если обнаруживали где-либо японцев или узнавали что-либо о них, т.е. у нас появились добровольцы-разведчики из числа местных жителей.

За время длительной оккупации Маньчжурии японцы стали ненавистны китайцам. Они жестоко эксплуатировали китайцев, относились к ним как к людям второго сорта, вели себя в Китае как господа. Мне в Ванцине пришлось наблюдать такую картину. При разгрузке мешков с рисом пленными японцами китайцы из Народно-революционной армии встали в две шеренги с палками. Между ними трусцой пробегали японцы с мешками на спине. Как только кто-либо из японцев замедлял темп бега или ронял мешок, на него тут же сыпались удары палок. Мы были потрясены этой восточной жестокостью. Но это говорило и о том, как китайцы ненавидели японцев, как они хотели избавиться от них свою землю.

Японцы сдаются?

Ежедневно мы направляли один-два, а иногда и три разведывательных дозора из состава разведроты в составе 5—6 человек во главе с офицером, с оружием и биноклями, для разведки в горы. Встретив японцев, наши дозоры указывали им, куда идти сдаваться в плен (в сторону деревни, где мы располагались). Японцы в большинстве случаев выполняли это требование. Перед деревней их встречали наши разведчики, указывали место для складирования оружия, при необходимости направляли на школьный двор. Собрав группу

человек 80—100 пленных японцев, мы направляли их в Ванцин под охраной двух-трех разведчиков.

Но часто встречались группы японцев, которые не хотели сдаваться в плен, пытались скрыться, а иногда и открывали огонь. Не мог усидеть в деревне энергичный командир роты капитан Амочкин, и я его отпустил с дозором. Частенько с дозорами уходил и я сам. Дня за 3—4 мы изучили окружающую местность и неплохо на ней ориентировались. Беспокоили нас ночи. Часто японцы, не зная, что в деревне есть русские, наткнулись на нашу охрану. С той и другой стороны открывалась стрельба, однако обычно японцы убегали и на этом инциденты исчерпывались. Но явного, подготовленного японцами нападения на наш маленький гарнизон не было.

Однажды днем разведчики обнаружили движение большой группы кавалерии в направлении нашей деревни. Мы изготовились к бою, пулеметчики заняли свои позиции, но, встретив наше охранение, офицер-кавалерист помахал белым флажком и остановил своих конников. По нашей команде японцы спешили, положили оружие и сдались в плен. Это был неполный кавалерийский эскадрон — человек 60—70 во главе с майором. Эскадрон был построен на площадке около школы, и наши разведчики обыскали каждого японца. У двух японцев в карманах обнаружили по одной несданной



Сдача оружия японскими солдатами

гранате. Мы показали эти гранаты майору. Он поочередно подошел к каждому из них и несколько раз ударил по лицу. У того и другого брызнула кровь, но никто из них даже не посмел поднять руку и вытереть ее. Нас всех это поразило. Рукоприкладство в японской армии не возбранялось.

Полк смертников специального назначения

Из доставшихся нам лошадей эскадрона мы примерно 20 с седлами и полной сбруей оставили себе и содержали в разведроте. Подвижность наших разведывательных дозоров увеличилась. Мы стали посылать группы в разведку на лошадях.

Майор-японец сообщил нам ценные данные. Он сказал, что в горах, примерно в 10—15 км от нас на юго-восток, находится полк десантников-смертников из группы специального назначения. Он случайно встретил одного из офицеров этого полка, который сообщил, что полк находится в полной боевой готовности и не собирается сдаваться. О японском полке специального назначения я лично доложил командованию дивизии и начальнику разведки капитану Никитину. Переводчик Атабаев допросил майора-японца, он снова подтвердил эти данные.

Я получил задачу найти японский полк и доложить о его местонахождении, а также всё, что удастся установить о нем. Донесение о полке японцев пошло и в штаб корпуса.

Посылка дозоров в два предполагавшихся района расположения японского полка закончилась безрезультатно.

Однажды с командиром разведвзвода Фёдей Корниловым и тремя разведчиками я сам отправился на поиск этого загадочного японского полка на лошадях. Ехали между гор по узкой долине, тропинка петляла то по одному, то по другому берегу небольшой горной речушки. День выдался солнечный, теплый, настроение было хорошее, знали, что скоро и здесь, на Востоке, одержим победу. Вдруг на противоположной стороне

речки мы заметили в кустах японских солдат. Я остановил коня, помахал носовым платком, и мы все вместе тронулись вброд к японцам, они наши сигналы видели. Доехали до середины брода, как на другой стороне реки раздался взрыв. Мы соскочили с лошадей и бросились к японцам. Двое из них подняли руки вверх, а третий лежал раненый, весь в крови. Он подорвался гранатой и через минуту скончался. Хотел ли он бросить из укрытия эту гранату в нас, или хотел подорвать себя, не желая сдаваться, или же просто всё произошло случайно, определить было трудно. Осколки просвистели над нашими головами, но, к счастью, никого из нас не задело, так как мы оказались значительно ниже места взрыва. Попытались допросить японских пленных с помощью жестов и набора нескольких известных нам слов, однако ничего от них не добились. Отобрали у них винтовки, дали в руки записку и направили в сторону нашей деревни.

Поехали дальше, но происшедшее нас насторожило, мы поняли, что нужно быть более осмотрительными. Долина сужалась, повернула на восток и стала переходить почти в ущелье. Вдруг с небольшой высоты, покрытой кустами, послышались окрик и звук лязгнувшего затвора, две японские винтовки с примкнутыми штыками смотрели в нашу сторону на уровне голов. Мы остановились, я достал носовой платок, помахал им, через некоторое время японец что-то крикнул, мы продолжали стоять. Тут из-за кустов выскочил третий японец, он дал нам понять, чтобы мы стояли на месте. Стоим, я по-прежнему держу в руке носовой платок. Минут через пять прибежал еще один офицер, жестами приказал нам спешиться. Мы подчинились, и японец подал команду, чтобы солдаты убрали направленные на нас винтовки, и пригласил сесть на траву. Мы с Фёдей потихоньку перекинулись парой слов о том, что, наверное, нашли то, что искали. Минут через 10 пришел офицер в чине майора и спросил нас на ломаном русском языке: «Что вы хотите?» Мы ему ответили, что являемся

представителями командования Советской Армии и прибыли к ним, чтобы уточнить, когда часть будет разоружаться и сдаваться в плен». Наверное, тональность нашего разговора не понравилась майору, он сильно помрачнел и пригласил нас к командиру. Мы с Федей пошли за ним, оставив около часовых трех разведчиков во главе с сержантом. Шли мы минут 10 и вышли к месту, где ущелье расширилось и образовывало что-то вроде котлована в горах. По краям котлована на хорошо замаскированных естественных террасах были растянуты палатки, вокруг которых располагались солдаты. Увидев нас, солдаты вскакивали с мест, пялили на нас глаза в каком-то замешательстве. Они отдавали честь майору, который за всю дорогу не промолвил больше ни слова. Ну, думаю себе, попали мы с Федей как кур в ощип, в самое пекло самураев. Обменялись с ним молча взглядами и поняли состояние друг друга. Вышли на небольшую лужайку, на которой была натянута большая конусообразная армейская палатка. Перед палаткой часовой с винтовкой. Майор-японец вошел в палатку, а мы остановились снаружи. Чуть позже тот же майор пригласил нас войти. В дальней от двери части палатки стояла лежанка, на которой сидел в военной форме подполковник-японец, командир части. Этот самурай в нашу сторону посмотрел только один раз, когда мы вошли, больше он ни разу не удостоил нас взглядом.

Тот же вопрос, что задавал нам майор: «Кто вы и чего хотите?», у нас тот же недипломатический ответ: «Мы представители советского командования, прибыли к вам, чтобы узнать, когда часть будет разоружаться и когда сдастся в плен советским войскам».

Подполковник нам ответил, что он не имеет приказа от своего командования на этот счет. Разговор на этом закончился. Мы в сопровождении майора вышли из палатки, он себя вел уже спокойнее, проще, представился нам как начальник штаба этой части, пригласил пообедать. Мы с Федей были голодны и согласились, зашли к нему в па-

латку, и, пока нам несли какой-то обед, он рассказал, что знает о сдаче в плен японских частей, и добавил, что как только часть получит приказ, она также разоружится и сдастся в плен. Еда нам в горло не лезла, мы немного перекусили и пошли к своим разведчикам, которые оказались на месте. Попрощавшись с майором, мы поехали к себе в «столицу» — нашу базовую деревеньку. Кавалерийский офицер-японец примерно правильно сообщил нам и расстояние до полка, и его местонахождение.

Я немедленно выехал в штаб дивизии в Ванцин, где доложил командованию о выполнении задачи. Командир поблагодарил, остался доволен нашей разведкой.

На другой день, это было примерно 20 или 22 августа, к нам заехал подполковник из штаба японской армии в сопровождении другого японского офицера, и мы вновь поехали в найденный нами полк. С командиром полка я уже не встречался, с начальником штаба — майором и представителем армии — подполковником согласовали сроки сдачи этого полка и его разоружения.

Полк сдавался побатальонно в течение двух дней. Батальон японцев подходил к условленному месту с полным вооружением и снаряжением, мы ему показывали место для складирования оружия и имущества и отправляли на площадку к школе, а оттуда в Ванцин на сборный пункт военнопленных.

На другой день к установленному времени следующий батальон не появился. Мы заволновались. Видим: скачут два японских всадника. Они известили нас, что в 5 км от этого места командир полка сделал себе «харакири» (вспорол живот), поэтому подразделения придут на 1 час позже установленного времени. Так и было. Остатки полка были разоружены, пленные направлены в Ванцин. Пленным японским офицерам оставлялось холодное оружие — шашки, которые, как говорили, они побросали в лагерь.

Поток пленных в нашу деревню увеличивался, мы действовали по-прежнему

очень корректно, аккуратно переправляя их в Ванцин.

Необходимость в проводнике — китайце Цое — отпала, мы по его просьбе разрешили ему поехать домой в Ванцин. Перед дорогой выбрали Цюю хорошего трофейного коня и повозку. Нагрузили ее рисом, гаолянм и чумизой, погрузили ему мешок бумажных денег и с благодарностью, тепло попрощавшись, отпустили. Он нам здорово помог, с его помощью успешно решались вопросы разведки, связанные с привлечением местных жителей. Позднее, будучи в Ванцине, в штабе дивизии, я однажды заехал домой к Цюю. Что тут было! Он поднял на ноги всю семью, соседей, приготовили угощение, главным в котором были пельмени, вкусные, специфические, отличающиеся от наших. Цой сказал, что заработанного у нас хватит его семье на 2—3 года, что он готов и впредь оказывать содействие нашей армии в разгроме японцев.

Восток — дело тонкое, но силу уважает

Деревня, где стоял наш разведотряд, была типичной для Китая того времени. Поразительная нищета. Фанзы (жилища) строились тесными, темными, без электричества. В очень больших семьях все члены семьи спали на общих нарах под какими-то лохмотьями. Под нарами в полу проходил дымоход, обогревавший их в холодное время. Отхожие места были тут же рядом, около дома. Китайцы семьями, в полном составе, трудились от рассвета до заката. Поля и огороды были ухоженными. Обработывались они вручную, без средств механизации. Воду для полива высоко в горы поднимали женщины и дети на коромыслах. Доходы от продажи сельхозпродукции были мизерными. Одевались крестьяне очень скромно. В деревне царил страшная антисанитария, тысячи мух не давали спокойно поесть, сваливались в тарелку, везде блохи, которые набрасывались на нас с остервенением. Наши профилактические меры против мух и блох

(помывка стен и полов с бензином, карболкой, натягивание марли на окна) не давали желаемых результатов.

Главнокомандующий советскими войсками на Дальнем Востоке маршал А.М. Василевский 17 августа 1945 года передал командующему войсками японской Квантунской армии следующую радиogramму:

«Штаб японской Квантунской армии обратился по радио к штабу советских войск на Дальнем Востоке с предложением прекратить военные действия, причем ничего не сказано о капитуляции японских вооруженных сил в Маньчжурии. В то же время японские войска перешли в наступление на ряде участков советско-японского фронта.

Предлагаю командующему войсками Квантунской армии с 12.00 20 августа прекратить всякие боевые действия против советских войск на всем фронте, сложить оружие и сдаться в плен.

Как только японские войска начнут сдавать оружие, советские войска прекратят боевые действия.

17 августа 1945 года 6.00 (по дальневосточному времени)».

Приняв это предложение командования советских войск, японцы, по указанию своего командования, 19—20 августа прекратили вооруженное сопротивление. Поток японцев для сдачи в плен увеличился и к расположению нашего разведывательного отряда. Офицеры разведывательной и пулеметной рот поспешно принимали оружие, бегло, уже не обыскивая, а внешне осматривая сдавшихся в плен японцев, собирали их в колонны и под охраной двух-трех солдат направляли в Ванцин. Среди военнопленных иногда попадались женщины-японки (врачи, сестры, жены офицеров).

Около нашей деревни росли горы оружия и разного военного имущества, о котором мы докладывали командованию дивизии. Потом это оружие и снаряжение было передано Народно-освободительной армии Китая»³.



Переговоры о сдаче

24.4. Оперативная разведка флота на Дальнем Востоке

24.4.1. 140-й отдельный морской разведотряд ТОФ

Формирование отряда

После 1938 года на Тихоокеанском флоте ежегодно проводились учения по высадке разведгрупп из подводных лодок в подводном положении. Такая же подготовка проводилась и в годы войны. В 1945 году по опыту этих учений было даже разработано наставление по высадке РГ с плавсредств. Однако к формированию 140-го отряда флот приступил только в январе 1945 года, а закончить формирование должен был к 15 марта. Но проверка хода создания подразделения выявила неудовлетворительное положение дел.

В конце концов, отряд был сформирован на базе 181-го разведотряда штаба Северного флота под командованием Героя Советского Союза старшего лейтенанта В.Н. Леонова. Это и определило характер последующих его действий. В августе 1945 года отряд провел несколько блестящих операций в ряде корейских портов, но водолазное снаряжение не использовал.

«Всего через неделю после Победы разведывательный отряд Северного флота получил команду — отбыть на Тихоокеанский флот. Туда отобрали тех, кто помоложе, здоровее. А ранее, за два месяца до окончания войны, из отряда отобрали трех опытных, боевых командиров отделений и отправили на Амурскую флотилию.

Сборы отряда были короткими, а дорога на Восток долгой. Отряд убыл с командиром Леоновым, с Героями С. Агафоновым и А. Пшенич-

ных. Настала пора североморцам отплатить тихоокеанцам за товарищество, за флотское братство.

С прибытием во Владивосток отряд североморцев по сути влился в Тихоокеанский отряд, ибо «северян» по численности была одна треть всего отряда, но они стали ядром нового соединения. И этим «салажатам», не нюхавшим пороха, предстояла учеба короткая, но крайне напряженная.

В июне РО в обновленном составе перебрался на остров Русский. Составлена программа специальной подготовки с расчетом в короткие сроки обучить необстрелянных тихоокеанцев, освоить «северянами» новый театр военных действий. Скрупулезно вооружившись лупами, разведчики изучали побережье противника по топокартам и аэрофотоснимкам, справочникам. Много внимания уделялось огневой подготовке, изучению стрелкового оружия врага, усиленно тренировались в высадке на надувных лодках и в штить и при накате, прыгали в воду, таща за собой лодки, цепляясь за водоросли, срываясь со скользких камней.

Все прекрасно осознавали близость боевых действий с Японией, отлично понимали, что эти события должны положить конец Второй мировой войне.

Война началась в ночь на 9 августа 1945 г. Как и следовало ожидать, РО Леонова оказался на заострении удара наших войск в этой фазе войны. Первая операция РО — дерзкая высадка днем прямо в порт Унги (Юки) с целью выяснения обстановки в порту, в городе, ибо он был ближайшим к советско-корейской границе»⁴.

Вспоминает Виктор Николаевич Леонов: «...у нас сейчас два взвода. Первым командует мичман Александр Никандров, а вторым, где много новичков, — главный старшина Макар Бабиков. Семен Агафонов назначен помощником к Бабикову и ревностно занимается с молодыми разведчиками. Агафонов учит их показом. Новичок, которому Герой Советского Союза, сам Семен Агафонов, говорит: «Делай, как я!» — глубоко убежден, что переползать или маскироваться надо так, как замком взвода. И вообще наши новички стараются во всем походить на бывалых разведчиков.

Взводы тренировались в высадке десанта, когда было получено известие о начале военных действий против японских агрессоров. Мы тотчас же вернулись в базу и прочли принятое по радио заявление нашего министра иностранных дел. Каждому советскому человеку, и особенно ве-

теранам войны, ясна цель нашего правительства: приблизить наступление мира, освободить народы от дальнейших жертв и страданий.

Когда выступим? Скоро ли наш черед? В отряде царил тот активный боевой дух, который политработники называют наступательным порывом.

Уже сухопутные войска прорвали вражескую оборону и ведут наступление в Маньчжурии, ушли в боевые походы многие корабли, а мы все еще ждем. Нетерпение нарастает. Разведчики ропщут: «Попадем к шапочному разбору». Они уверены, что я и замполит что-то утаиваем. А мы ничего пока не знаем. Гузненков на вопросы разведчиков многозначительно отмалчивается. Беседуя со мной, он сравнивает отряд со стрелой лука. Чем больше натянут лук, тем сильнее и стремительней будет полет стрелы.

Стрела пущена

Утром 11 августа получили приказ, и отряд, погрузившись на два десантных катера, взял курс к северному побережью Кореи — к порту Юки в Японском море.

Даль, подернутая утренним туманом, скрывала от нашего взора гористое побережье Северной Кореи. Показался дым. За этим дымом — Юки. Покидая порт, японцы подожгли склады у причалов и жилые дома.

Мы высадились на берег. Улицы Юки пустынные.

— Араса! Араса! — услышали мы вначале приветственные крики и лишь потом увидели корейцев, которые выбегали из своих дворов нам навстречу. Переводчик объяснил нам, что «араса» означает «русский».

«Русерне!» — вспомнил я радушные возгласы норвежцев, когда они первый раз увидели нас на своем берегу.

Неприятель так поспешно бежал из города, что в панике забыл эвакуировать из госпиталя своих раненых и больных. Я по-

просил корейцев ухаживать за ранеными до прихода наших частей. Старый кореец, которому переводчик передал мою просьбу, сказал, чуть склонив голову на грудь:

— Вы зашли в пустой город, потому что японцы угнали население. Пожары — тоже их рук дело. Русский офицер просит, чтобы мы ухаживали за ранеными японскими солдатами — это для нас закон. Но пусть русские знают, что в городе остались переодетые японцы. Под рубахами корейских крестьян они прячут пистолеты и гранаты. Они будут стрелять вам в спину. Вас мало, будьте осторожны.

Вскоре выяснилось, что нас уже много. С гор спускалась колонна советской мотопехоты. [...]

По радио получен приказ: отряду следовать в порт Расин. Но и там японцев не оказалось.

— Чудная война! — удивлялся Семен Агафонов, когда мы возвращались на Русский остров. — В двух портах побывали, а японцев в бою так и не видели⁵.

Бой за Сейсин

Отряд активно действовал и дальше на приморских участках и в первых бросках десанта.

Мужественный, беспредельно смелый, крепкий духом офицер успел достойно проявить себя и на Дальнем Востоке. Его отряд первым высадился в портах Расин, Сейсин.

«А назавтра грянуло одно из наиболее ожесточенных в истории отряда сражений — бой за Сейсин.

Сейсин расположен на берегу широкой бухты, с трех сторон окаймленной грядами зеленых сопков. Это крупный город Северной Кореи с населением, превышающим двести тысяч человек.

В планах японских агрессоров Сейсин как военная база и плацдарм для наступления на Советское Приморье занимал особое место. Японцы расширили сейсинские порты — военный и торговый. Через Сейсин шло снабжение Квантунской армии в

Маньчжурии. Проходящие через Сейсин железная и автомобильная дороги связывали север Кореи с югом и центром страны.

Военный совет Тихоокеанского флота приказал нашему отряду и роте автоматчиков морской пехоты во главе с офицером Иваном Яроцким разведать бухту, захватить и удержать причалы, по которым через Сейсин отступают части Квантунской армии. Нам выделили десять катеров. Пять катеров возьмут на борты десантников, а пять прикроют высадку. Около двухсот морских разведчиков и пехотинцев совершают первый бросок. За нами после-

дует головной отряд — пулеметная рота и батальон морской пехоты майора Бараболько. Мы должны обеспечить беспрепятственный вход в бухту главных сил.

Член Военного совета Тихоокеанского флота предупредил нас, что Сейсинская операция является сложной и ответственной. Защищая свои коммуникации в Сейсине, японцы будут яростно сопротивляться. Если нам удастся внезапно захватить плацдарм, японцы приложат все усилия, чтобы его ликвидировать.

— Близ Сейсина квартируются подразделения императорской дивизии, — сказал нам командующий, — отборные самураи охраняют порты, мосты, вокзал. Но верим в успех этой операции, знаем — смелости и дерзости, стойкости и мужества советским морякам не занимать. Потому и посылаем вас.

Я, Яроцкий и командиры из дивизиона торпедных катеров — участников первого броска поблагодарили командующего за доверие и разошлись по своим подразделениям.

Утренняя дымка тумана рассеивается, но впереди, над бухтой, к которой мы приближаемся, еще висит молочная пелена тумана. Пока видны лишь зеленые вершины сопков, но вот обозначился излом вспененного прибоем берега, и наконец показали причалы торгового порта.

Трескучая дробь японского пулемета прорезала утреннюю тишину. Комендоры

первого катера подавили огневую точку на причале, но с ближней сопки мыса Колокольцева ухнула японская пушка. Раз, другой, третий...

Наши катера на полном ходу ворвались в порт и высадили десант. Пушки с мыса Колокольцева еще стреляют по уходящим в море катерам, а мы мелкими группами просачиваемся в прибрежные кварталы.

Никто пока не оказывает нам сопротивления.

С небольшого холмика виден Сейсин, изрезанный каналами с двумя магистралями — железнодорожной и автомобильной. Несмотря на ранний час, на улицах Сейсина оживленно. Клубится пар от невидимого за домами паровоза, мчатся по шоссе автомобили. И железнодорожный состав, и автомобили направляются в одну сторону, на юг, туда, где возвышается большая насыпь между мостами через канал. А за насыпью виднеются корпуса металлургического завода.

— Мосты! — услышал я позади голос Гузенкова.

Да, мосты. Они сейчас станут объектами боя. Насыпь между ними — хороший рубеж для обороны. Договариваюсь с Яроцким, чтобы он прикрывал наш тыл и правый фланг.

— Видите мосты? — я повернулся к Никандрову и Бабикову. — Тебе, мичман, — железнодорожный мост, главстар-

шине — автомобильный. Если не удастся захватить мост — взорвать полотно и дорогу. Машины и поезд надо остановить!

Взвод Никандрова, смяв охрану моста, вырвался на железнодорожную насыпь. Японские солдаты разбежались по кукурузным посадкам вдоль железной дороги и открыли огонь из винтовок.

Тяжело второму взводу, который пробивается к автомобильной магистрали. Гарнизон Сейсина поднят по тревоге, и

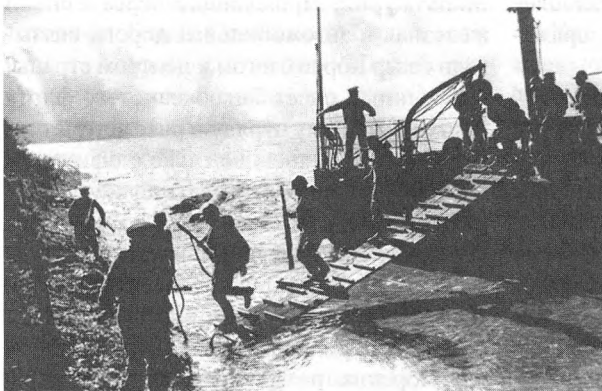

Десант в Сейсин

разведчики Бабикова ведут необычные для них уличные бои. Японские снайперы стреляют с чердаков, из окон домов. Самураи из отряда смертников, переодетые в гражданское платье (разведчики принимали их за местных жителей и потому не трогали), бьют нам в спину.

Бои, неожиданные и скоротечные, возникают в разных местах. Управлять ими трудно.

Прибежал вестовой Гузненкова (замполит находился по взводе Никандрова) и доложил, что вооруженные японцы проникли в торговый порт. Враг, очевидно, намеревается отрезать нас от берега, и Гузненков послал на очистку причалов группу разведчиков под командованием главстаршины Тяросова. Разведчики с этой задачей справились и сейчас охраняют порт. Там же находятся раненые.

Не успели мы ликвидировать одну опасность, как возникла другая. Со стороны металлургического завода, к шоссе, двигалась большая колонна неприятеля. Автоматчики Яроцкого обстреляли колонну и не дали японцам приблизиться к насыпи. Но автомобильный мост еще не захвачен разведчиками Бабикова — они ведут бой на шоссе и громят автоколонну. А со стороны моста взвод японцев с отчаянной дерзостью контратакует нас, прокладывая себе дорогу гранатами.

Спешу на помощь Бабикову. Он ранен. Осколок гранаты рассек ему бровь. Бабиков подполз ко мне, поднял обмотанную бинтом голову и доложил, что его разведчики залегли у самой насыпи, так как дальше двигаться невозможно. В это время по ту сторону моста перестрелка усилилась. Автоматчики Яроцкого с трудом сдерживали японцев, ожидая, пока мы захватим мост.

— Главстаршина Бабиков, вам ясна задача?

По моему тону главстаршина понял, что я недоволен действиями его взвода.

— Может, в обход насыпи? — нерешительно спросил он, думая только о помощи автоматчикам Яроцкого и забыв про мост.

Это меня разозлило:

— Я не считаю вас раненым. Выполняйте приказ!

Макар побледнел, чуть слышно сказал «Есть», отстегнул противотанковую гранату и побежал в сторону насыпи.

Зарываясь в песок, Бабиков и еще два моряка подползли к мосту, метнули противотанковые гранаты. Мы ринулись вперед, почти в упор расстреливая охранявших мост японцев. Часть разведчиков осталась у моста, чтобы встретить новую автоколонну японцев, остальных я послал на вырубку автоматчиков Яроцкого.

Мы соединились с Яроцким, захватили всю насыпь между двумя мостами, и только теперь я увидел, как поредел второй взвод.

Японцы отступили к металлургическому заводу.

Коммуникации в Сейсине перерезаны. Сейчас можно заняться разведкой центральных кварталов города.

Основные силы неприятеля находятся в военном порту, но следует ожидать атак с тыла, со стороны металлургического завода. Сейчас полдень, а передовой отряд — пулеметная рота и батальон морских пехотинцев — будет высаживаться только ночью. У нас много раненых и ограниченный запас боеприпасов. Посоветовавшись с Яроцким, решаю продолжать разведку, избегая больших боев.

Чем ближе к центру, тем улицы шире, и наконец мы вышли на площадь. У здания театра толпился народ. Группа юношей побежала нам навстречу. Смуглый коренастый кореец держал развернутое красное знамя. Молодые корейцы спрашивали нас, можно ли им водрузить это знамя над зданием театра? Мы, конечно, разрешили, и через несколько минут коренастый кореец со знаменем уже взбирался по лесенке к самому шпилю купола театра.

— Мун! — кричали ему снизу. — Скорей, Мун, пока японец не стреляет!

Красный флаг над зданием театра привел японцев в ярость. С мыса Колокольцева начался артиллерийский налет по центру города. Когда он прекратился, самураи пошли в наступление. Снова разгорелись отдельные бои.

Группа разведчиков из взвода Никандрова контратаковала японцев. Сразив часового у ворот дома, мичман Никандров и старший матрос Оляшев забежали во двор и столкнулись с двумя японскими офицерами. «Руки вверх!» — скомандовал им мичман. Японский офицер побагровел, выхватил саблю и кинулся на Никандрова. Несдобровать бы мичману, но удар сабли пришелся по стволу русского автомата. Владимир Оляшев выручил мичмана, ударом приклада сбив с ног японца. Другой офицер тут же поднял руки.

От японцев, атаковавших нас со стороны военного порта, мы были защищены обводным каналом — он проходил по центру города. Насыпь позади нас обороняли автоматчики. Но с рассветом неожиданно вспыхнул бой у побережья бухты. Я послал туда в разведку несколько моряков во главе с Агафоновым. Через час Семен вернулся, и мы узнали, что наступающий день сулит нам новые, еще более серьезные испытания.

Гарнизон Сейсина получил подкрепление. Японцы прочно удерживали почти все побережье бухты, военный порт и метал-

лургический завод. Агафонов видел два вражеских катера и несколько шлюпок — они пересекли залив, направляясь к торговому порту, где находилась небольшая группа главстаршины Тяросова и раненые. Дорога к торговому порту уже была перерезана.

Положение осложнялось тем, что нашей пулеметной роте так и не удалось выполнить свою задачу. Японцы обнаружили десант и не дали пулеметчикам высадиться на берег. Бой японцев с десанниками мы и слышали на рассвете. Но еще до этого, в полночь, пехотинцы майора Бараболокко высадились недалеко от военного порта и заняли оборону на одной из сопкок. Радиограмма Бараболокко нас подбодрила.

В такой обстановке пассивность, медлительность, выжидание могут привести к гибели людей и к срыву всей операции. Если враг численно превосходит нас, то тем важнее не упускать инициативу боя. Мы прорвались к сопке, занятой морскими пехотинцами, и я попросил Бараболокко усилить наш отряд ротой автоматчиков. Получив ее, я повел десантников на очищение прибрежных кварталов. Дошли до насыпи и уже вместе с автоматчиками Яроцкого стремительно контратаковали неприятеля и захватили металлургический завод. Неприятель с ближних сопкок подбросил свежие силы и окружил завод. Теперь сопка у военного порта, на которой обороняются две роты Бараболокко, и металлургический завод окружены японцами. О группе Тяросова в торговом порту мы ничего не знаем.

Получена радиограмма адмирала Юмашева: пробиваться в военный порт, близ которого пехотинцы Бараболокко, приняв на себя главный удар, отбиваются от нападающих на них со всех сторон японцев. С группой Тяросова по-прежнему нет связи. Кратчайший путь к военному



Бой за Сенсин

порту лежит через прибрежные кварталы. Впереди — уличные бои, и меня опять беспокоит ограниченный запас патронов. Но приказ есть приказ, и я дал команду подготавливаться к прорыву.

Ранило Яроцкого. Японская пуля угодила в гранату, которой он замахнулся. Макар Бабиков после полученного ранения заметно обессилел. Но Яроцкий и Бабиков продолжают командовать своими подразделениями. Тяжело ранило старшего матроса Максимова, и Владимир Оляшев от рубежа к рубежу таскает его на спине. У радиостанции остался один Кажаяев — Миша Калаганский взялся за автомат и пошел в цепь.

Солнце в зените, изнуряющая жара томит моряков, а напряжение боя не спадает. Спасибо Муну — он позаботился о еде и воде. Рискуя жизнью, сейсинцы и их проводник Мун доставляют нам в ведрах воду, в котелках — рисовую кашу и даже фрукты. Корейки заботливо перевязывают раненых товарищей.

Контратака не облегчила наше положение. Японцев много, их сопротивление усилилось, и нам даже не удалось приблизиться к торговому порту. Ведем бой, тяжелый и неравный, еще не зная, что оставленный на башне металлургического завода Семен Агафонов уже заметил в море два наших корабля.

В Сейсинскую бухту вошли фрегат и тральщик.

В руках у Агафопова были два лоскутка красной материи, и он просемафорил кораблям:

«Окружены японцами. Будем пробиваться к военному порту вдоль берега. Поддержите нас огнем».

Первые разрывы снарядов, выпущенных нашими кораблями, определили рубеж, к которому мы устремились в атаку. Мы шли следом за огненным валом. Комендоры с фрегата и тральщика славно потрудились, прокладывая нам путь. Корабли поочередно разворачивались то

одним, то другим бортом и непрерывно стреляли. Стволы орудий, как нам потом рассказывали комендоры, накалились до того, что их поливали водой из пожарных шлангов.

Самураев, засевших в подвалах прибрежных домов, приходится выкуривать гранатами и безостановочно двигаться за огненным валом фрегата и тральщика. Когда причалы торгового порта остались позади, Гузенков и Агафонов побежали разыскивать группу Тяrosoва. Они знали дом, в подвале которого находились разведчики Тяrosoва и раненые.

В подвале никого не оказалось. К дверям была приколота бумажка: «Передать в политуправление Тихоокеанского флота».

Гузенков прочел написанное на другой стороне листа:

«Дорогие товарищи! Мы, моряки из отряда Леонова, шесть здоровых и восемнадцать раненых, уходим в бой с приближающимся к торговому порту японским десантом. Мы их не пустим на берег. Пока живы, ни один самурай не ступит ногой на причал. Клянемся в этом!»

По поручению всех защитников торгового причала — главстаршина Тяrosoв, матросы Ермаков, Кальченко, Кедяров, Баев, Грищенко».

Гузенков и Агафонов кинулись к причалам, но никого там не застали. По обрывкам бинтов да по кучкам стреляных гильз можно было определить, что здесь происходило. И в прибрежном квартале не было никаких следов пребывания группы Тяrosoва.

Гузенков и Агафонов тревожно переглянулись, не зная, что предпринять дальше. В это время они увидели бегущего к ним Тяrosoва.

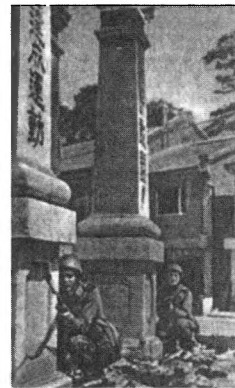

На улицах Сенсина

— Что случилось? Где народ? — спросил Гузненков Тяросова.

— Все в порядке. Соединились с отрядом, и командир послал меня за вами. Товарищ старший лейтенант, а вы в подвал не заходили?

— Заходил. И письмо ваше читал. Вот оно...

— Видите, как получилось? — Тяросов смутился. — Мы решили причал не покидать. Смертным боем дрались и отогнали японцев. А когда услышали позади бой, ушли вас искать и про письмо забыли.

— Я этот документ сохраню! — Гузненков спрятал письмо защитников торгового порта.

Уже к концу дня мы ворвались в военный порт, захватили причалы, и прибрежные ярусы. Когда стемнело, Гузненков с двумя моряками пробрались к сопке, где десантники Бараболько все еще вели ожесточенный бой. Бараболько решил с сопки не уходить. Он по-прежнему сковывал основные силы неприятеля и помогал нам обороняться в военном порту.

Перед рассветом японцы с необычайной яростью атаковали нас и захватили верхний ярус. С криками «банзай» они шли вперед, намереваясь сбросить нас в море. По цепи разведчиков пронесся тот же клич, что десять месяцев назад на мысе Крестовом:

— Держаться! Держаться!

И мы держались до тех пор, пока не услышали залпы орудий вошедших в Сейсинский порт кораблей. А вскоре началась высадка бригады морской пехоты генерал-майора Трушина.

Исход Сейсинской операции был предрешен.

Никто из нас, конечно, не думал, что двухдневными боями в Сейсине завершилась летопись отряда морских разведчиков во Второй мировой войне»⁶.

Захват пленных в Гензоне

Всюду своей решительностью леоновцы подавляли противника. Так, в Гензоне они

разоружили и взяли в плен 2000 солдат и 200 офицеров, захватили три батареи, пять самолетов, склады с боеприпасами.

«Нас было сто сорок бойцов, — рассказывал Леонов. — Мы внезапно для противника высадились на японском аэродроме и вступили в переговоры. После этого нас, десять представителей, пригласили в штаб к полковнику, командиру авиационной части, который хотел сделать из нас заложников.

Я подключился к разговору тогда, когда почувствовал, что находившегося вместе с нами представителя командования капитана третьего ранга Кулебякина, что называется, приперли к стенке. Глядя, глаза японцу, я сказал, что мы провоевали всю войну на западе и имеем достаточно опыта, чтобы оценить обстановку. Что заложниками мы не будем, а лучше умрем, но умрем вместе со всеми, кто находится в штабе. Разница в том, добавил я, что вы умрете, как крысы, а мы постараемся вырваться отсюда... Герой Советского Союза Митя Соколов сразу встал за спиной полковника, остальные также знали свое дело. Андрей Пшеничных запер дверь, положил ключ в карман и сел на стул, а богатырь Володя Оляшев (после войны — заслуженный мастер спорта, неоднократный чемпион страны по лыжным гонкам) поднял Андрея вместе со стулом и поставил прямо перед японским командиром. Иван Гузненков подошел к окну и доложил, что находимся мы невысоко, а Герой Советского Союза Семен Агафонов, стоя у двери, начал подбрасывать в руке противотанковую гранату. Японцы, правда, не знали, что запала в ней нет. Полковник, забыв о платке, стал вытирать пот со лба рукой и спустя некоторое время подписал акт о капитуляции всего гарнизона.

Построили три с половиной тысячи пленных в колонну по восемь человек. Все мои команды они исполняли уже бегом. Конвоировать такую колонну у нас было некому, тогда командира и начштаба японцев я посадил с собой в машину. Если хоть один, говорю, пленный убежит — пеняйте на себя.

Пока вели колонну, в ней стало уже до пяти тысяч японцев...

Гвардейское звание получите

Должен сказать, что, если бы не наш отряд, никакой войны в Корее вообще бы не было. Японцы хотели уйти в американскую зону и там сдать в плен. Но у нас не было случая, чтобы мы не выполнили задания, которое нам давали, каким бы оно ни было. Мы умели в любых условиях бороться до последнего.

После Крестового отряд представили к ордену Красного Знамени, но это не было утверждено. Кто-то считал, что мы — временная часть, которая после войны не

будет нужна. На Дальнем Востоке я прямо спросил у наркома Н.Г. Кузнецова:

— Почему вы считаете нас временной частью?

— Так не я один считаю. — А потом все же сказал: — Гвардейское звание получите. И обещание выполнил»⁷.

«Выполнив свой долг, личный состав отряда на японской шхуне, укомплектовав экипаж своими специалистами, провожаемый сотнями боевых друзей, взял курс к родным берегам.

На переходе была получена радиogramма наркома ВМФ адмирала флота Н.Ф. Кузнецова о присвоении отряду почетного звания Гвардейский»⁸.

14 сентября 1945 года старший лейтенант Леонов был удостоен второй Золотой Звезды.

24.4.2. 71-й разведывательный отряд особого назначения Краснознаменной Амурской флотилии

В июне 1945 года в составе Амурской флотилии начал формироваться разведотряд особого назначения. В него вошли моряки-разведчики, прибывшие с Черноморского и Северного флотов.

Формирование и состав отряда

Отряд был сформирован в середине июня 1945 года при разведывательном отделе штаба Краснознаменной Амурской флотилии в основном из моряков-добровольцев, специально отобранных на кораблях и в частях флотилии.

Отряд был подчинен начальнику разведывательного отдела штаба Краснознаменной Амурской флотилии капитану 2-го ранга Борису Назаровичу Бобкову. В недавнем прошлом комиссар-подводник, активный участник войны с белофиннами и Великой Отечественной войны, опытный, мудрый и храбрый разведчик, чрезвычайно требовательный, но справедливый начальник, Борис Назарович Бобков пользовался у офицеров отдела и у всех разведчиков отряда огромным уважением и непререкаемым авторитетом. Он лично участвовал в подборе бойцов при формировании разведотряда, много занимался боевой и политической подготовкой разведчиков в период становления подразделения, приложил много сил, ума, творческого опыта при разработке боевых задач, которые при-

шлось выполнять разведчикам с началом войны. Разведчики называли его между собой «бате́й», хотя по возрасту тогда он был не старше некоторых из них.



Командиром отряда был назначен капитан Степан Матвеевич Кузнецов — флагманский специалист штаба флотилий по физической подготовке. По характеру человек очень спокойный, уравновешенный, волевой и, как показали боевые действия, смелый, решительный, а когда требовалось — осторожный.

Перед началом боевых действий заместителем командира разведотряда, а по совместительству переводчиком был назначен старший оперативный офицер агентурного отделения разведотдела лейтенант Тарский Юрий Самсонович. Он имел опыт разведывательной работы и прилично владел китайским и английским языками, а также определенным минимумом японского.

Основную массу бойцов отряда, насчитывавшего 45 человек, составляли матросы и старшины — амурцы, в большинстве своем уроженцы Приамурья, Алтая, Сибири. Почти все они в годы войны служили на Дальнем Востоке, боевым опытом не обладали, но страстно рвались в бой и горели патриотическим желанием поскорее положить конец Второй мировой войне. Немалую роль играло также естественное стремление молодых людей показать свою отвагу и смелость, доказать фронтовикам, что и они, вынужденные стоять в годы войны заслоном против врага на Востоке, способны сражаться за свою Родину не хуже героев Великой Отечественной войны.

Следует отметить, что при подборе личного состава отряда обращалось самое серьезное внимание на физические данные и физическую подготовку кандидатов, умение владеть оружием, хорошую вазимоторную реакцию.

Ядром отряда стала группа опытных разведчиков — старшин, сержантов и матросов, прибывших после окончания боевых действий с Северного и Черноморского флотов. Группа североморцев, воевавших в отряде Героя Советского Союза В.Н. Леонова и имевших большой боевой опыт, была более многочисленной и состояла из 9 человек. Ее прибытие оказало существенное влияние как на боевую подготовку отряда, состоявшего в основном из личного состава, не имевшего боевого опыта, так и на дальнейшие действия разведчиков в ходе боевых действий.

В отряде было 5 членов партии. Парторг — старшина 1-й статьи Дмитриев. Все остальные были комсомольцами. Комсорг отряда — матрос А. Меньшов, а его заместителем был старшина 1-й статьи В. Коротких.

Вооружение и снаряжение

Вооружение разведотряда было штатным: 3 станковых, 4 ручных пулемета системы Дегтярёва, автоматы ППШ, ручные гранаты Ф-1, РГД-5, ПТ.

Из штатного вооружения имелись 3 автомата «шмайссер», один — «суоми» и 4 пистолета «маузер».

Весь личный состав отряда перед началом боевых действий был переодет в армейское обмундирование солдатского образца без знаков отличия. Однако все без исключения моряки разными путями ухитрились оставить, припрятав, тельняшки, а некоторые — и бескозырки. В бой все шли, надевая под гимнастерки тельняшки, и никакие приказы не могли помешать этому. Впрочем, если быть честным до конца, то следует признать, что командир отряда и его заместитель делали то же самое.

Подготовка на начальном этапе

На начальном этапе предварительная боевая подготовка бойцов отряда мало чем отличалась от подготовки солдат армейских частей, но постепенно она усложнялась, в нее вводились все новые специфические элементы, связанные с выполнением разведывательно-поисковых и диверсионных задач, методами десантирования с кораблей, катеров, с воздуха, действиями отряда как штурмового подразделения. Отрабатывалось взаимодействие отделений и одиночных бойцов.

Одиночной подготовке разведчиков отводилась весьма значительная роль, при этом особое внимание обращалось на владение средствами связи, умение стрелять из личного оружия, из станковых и ручных пулеметов, пользоваться оружием противника. Четыре бойца были подготовлены к вождению автотранспортных средств, в том числе и японских. При подготовке отряда практиковались длительные марши и марш-броски, практическое десантирование в условиях сильного противодействия противника. Для тактической подготовки командиров отделений и бойцов был оборудован стол-макет местности, на котором проигрывались различные варианты действий на определенных участках местности.

Ориентировочно была известна и возможная главная задача, которая может быть поручена отряду с началом боевых действий. Считалось, что ему скорее всего предстоит действовать на острие главного удара совместно с 1-й бригадой речных кораблей (БРК), которая должна будет артогнем и высадкой десантов обеспечить войскам форсирование Амура, захват плацдарма на полуострове в устье р. Сунгари и далее осуществление прорыва в Сунгари с последующим овладением узлом сопротивления противника в городке Тунцзян. Кроме того, 1-я БРК с началом военных действий должна была совместно с частями 161 сд и 101 УР уничтожить вражеские плавсредства на Амуре и в устье Сунгари.

Хочется отметить, что в период подготовки разведотряда значительное место отводилось партийно-политической работе среди личного состава, но проводилась она в основном в устной форме, что диктовалось необходимостью строгого соблюдения секретности. Только 5 августа 1945 года личному составу КАФл было открыто объявлено, что предстоит с оружием в руках выступить против империалистической Японии, дабы положить конец Второй мировой войне и выполнить свои союзнические обязательства. С этого момента вся агитационно-пропагандистская работа проводилась открыто под лозунгом «Разгромим японского агрессора!».

Подготовка к выполнению первой задачи

К вечеру 5 августа 1945 года разведотряд на преданном ему катере «Смелый» был срочно переброшен из главной базы флотилии в район маневренной базы «Ленинское», которая находилась непосредственно на границе и располагалась напротив устья р. Сунгари и маньчжурского города Тунцзян. Здесь были продолжены тренировки личного состава на местности. Исходя из возможной боевой задачи, тренировались в высадке с малых высадочных средств, в ведении ближнего и рукопашного боя, в бесшумном снятии часовых противника, в действиях в ограниченном пространстве (т.е. в зданиях), в использовании средств связи, допросе военнопленных и т.д.

Для тренировок была выбрана скрытая от визуального наблюдения противника дальняя протока, напоминающая по конфигурации местности место возможного выполнения первой боевой задачи. Одновременно группа разведчиков, выдвинутая на границу, осуществляла рекогносцировочное визуальное наблюдение за входом в устье Сунгари, прилегающими протоками, городом Тунцзяном и объектами, интересующими командование.

Бдительное наблюдение разведчиков за берегом противника позволило выявить приход в Тунцзян из Цзяцусы рейсового парохода, который должен был следовать по выходе в Амур до города Хэйхэ (напротив нашего Благовещенска). По предложению разведотдела была спланирована операция по захвату этого парохода на Амуре с началом боевых действий. Забегая несколько вперед, следует сказать, что, несмотря на ожесточенное сопротивление японских солдат и офицеров из охраны судна, операция, которой руководил лично начальник разведотдела ка-

питан 2-го ранга Б.И. Бобков, была проведена успешно и выполнила поставленную задачу. Изъятый с захваченного парохода атлас судоходных карт всего течения реки Сунгари за одну ночь был переведен на русский язык, размножен и уже утром поступил на все боевые корабли флотилии, которым предстоял путь с боями вверх по реке Сунгари.

Первая боевая задача

Восьмого августа 1945 года в 14.00 начальник РО штаба КАФл капитан 2-го ранга Бобков в присутствии члена Военного совета КАФл контр-адмирала Яковёно поставил командиру разведотряда капитану С.М. Кузнецову первую боевую задачу: в 00.00 09.08.45 г. группе разведчиков во главе с капитаном С.М. Кузнецовым и лейтенантом Ю.Л. Тарским скрытно высадиться в районе погранполицейского поста Могонхо (условное название «Гвоздь»), контролировавшего непосредственный вход в устье Сунгари, лишить его средств внешней связи и бесшумно захватить путем дерзких решительных действий.

Захвату этого объекта придавалось особо важное значение в связи с тем, что имелось предположение, что пост оборудован средствами для управляемого подрыва минных заграждений, возможно установленных в устье реки и ведущих к нему протоках. По имеющейся информации личный состав ПП «Гвоздь» состоял из 23 человек во главе с поручиком Сукабэ Кэсаго. Группа захвата — 30 человек. Обстановка на объекте, подходы к нему, расположение охраняемых постов, внутреннее расположение помещений прорабатывались предварительно по данным визуального наблюдения пограничников, а также агентурной разведки РО КАФл, пристально изучавшей данный район.

В 23. 30 8.08 на катер «Смелый» прибыл начальник разведки КАФл капитан 2-го ранга Бобков. На палубе катера построились полностью вооруженные и экипированные разведчики. Обращаясь к ним, капитан 2-го ранга сказал: «Ровно в ноль-ноль часов 9 августа наша страна, верная своим союзническим обязательствам, объявит войну империалистической Японии. Советский Союз вступает в эту войну, желая прекратить агрессию японской военщины и побыстрее установить мир на земле. Вы, разведчики, идете в бой первыми. Это трудное и опасное дело, но я уверен, что каждый из вас с честью выполнит свой долг перед Родиной. Боевой вам удачи, разведчики!»

Ровно в полночь «Смелый» начал движение к берегу противника. Высадка прошла бесшумно и незаметно для противника. Сняв двух японских часовых на берегу и одного возле склада с боепитанием, разведчики незаметно подобрались к объекту и без единого выстрела ворвались во внутренние помещения, действуя против ошеломленных японцев только армейскими ножами и прикладами автоматов. Телефонные линии, связывающие объект с тылом, были найдены и перерезаны перед захватом поста, а рация обезврежена, не успев выйти в эфир. Командир объекта, пытавшийся покончить с собой, был обезоружен и, как и несколько других пленных, доставлен на «Смелый».

Разведотряд выполнил боевую задачу. В черное дождливое небо взмыли три красные ракеты — условный сигнал, что вход в Сунгари находится в наших руках и безопасен. Ракеты еще не успели погаснуть, когда к вражескому берегу устремились десятки наших кораблей и судов с армейским десантом.

Город Тунцзян был занят нашими частями практически без боя. Японское командование спешно отводило свои разбитые войска в Фуцзиньский укрепленный район, где намеревалось оказать серьезное сопротивление.

В освобожденном Тунцзяне на площади перед обгорелым остовом здания жандармерии возник стихийный митинг. Выступали не только наши офицеры, матросы и солдаты, но и китайские жители города. Поднимаясь на импровизированную трибуну — задрاپированный кумачом кузов японского грузовика «Нисан», они пресекающимися от волнения голосами говорили сердечные слова благодарности советским воинам, освободившим их от японского рабства. Мне не забыть старика в старом бумажном халате, по виду рабочего, который, вытирая слезы с изборожденного морщинами лица, выкрикивал в толпу, окружающую грузовик: «Мы столько лет ждали вас, братья из страны Ленина! Спасибо, что вы пришли и принесли нам свободу! Пройдет десять тысяч лет, но ни один китаец не забудет вашего подвига!»

План командира принят

Отряду поручена новая боевая задача — разведать Фуцзиньский укрепленный район, куда противник отвел свои части от границы. Участок огромный, густо насыщен оборонительными сооружениями и войсками противника, хорошо им контролируется.

По первоначальной разработке штаба разведчики должны были высадиться со «Смелого» на юго-западной окраине Фуцзиня, где было меньше оборонительных сооружений противника, а следовательно, ожидалось и менее сильное его противодействие при обнаружении им отряда. Капитан Кузнецов предложил иной план — произвести высадку прямо на городской пристани, в центре Фуцзиня. Свое предложение он обосновал такими доводами: во-первых, именно здесь противник не ожидает высадки, а следовательно, в нашу пользу сработает фактор внезапности; во-вторых, подход катера к пристани более безопасен в отношении минной угрозы, так как японцы вряд ли заминировали район порта, акваторией которого они активно пользуются; в-третьих, от пристани до объектов ведения разведки намного ближе, чем от юго-западной окраины города, и, наконец, в-четвертых, а это самое главное — захватив такой важный плацдарм на берегу, как пристань в центре города, отряд сделает всё, чтобы удержать его до подхода наших главных сил с армейскими десантными частями.

Капитан 2-го ранга Бобков поддержал этот план, а командующий флотилией, которому о нем доложили, дал «добро» на его исполнение и приказал выделить группу бронекатеров для огневой поддержки раз-

ведотряда. Время ведения разведки фуцзиньских укреплений было ограничено тремя часами, что связывалось с жесткими рамками общего плана боевых действий. Начало операции — 5.00 11.08.

Вижу берег!

...Ночь темная, дождливая, но уже близится утро. Над Сунгари низко стелется плотный туман. Видимость не больше пяти метров. С противоположного берега не доносится ни звука, не видно ни огонька — он будто вымер. В зыбкой тишине слышны только посвисты ветра, монотонный шорох дождя и всплески волн не на шутку разбушевавшейся реки.

Вот наконец и сигнал к началу операции. Под мелко вздрагивающей палубой глухо рокочет двигатель. Лента черной воды между катером и бортом монитора «Сун Ят-Сен», к борту которого он был ошвартован, быстро ширится. «Смелый» разворачивается и медленно, словно на ощупь, идет к чужому, затаившемуся во тьме берегу. За кормой едва различимы движущиеся тени, почти сливающиеся с водой — это бронекатера отряда огневой поддержки.

Разведчики лежат на палубе, прячутся от ветра и дождя за рубкой и надстройками. Дула пулеметов и автоматов направлены в темноту. Считанные минуты отделяют каждого из этих парней от грани между жизнью и смертью.

Берег и город открываются неожиданно, хотя разведчики глаза проглядели, высматривая их. Катер выныривает из полосы густого тумана. В свете неяркой вспышки далекой молнии разведчики видят на фоне посветлевшего неба черные изломы крыш, пятна деревьев, даже тонкую иглу фабричной трубы.

— Вижу берег! — докладывает старшина «Смелого» Володин.

— И я вижу. Подходите к пристани, старшина, — говорит невозмутимо капитан Кузнецов, и его спокойствие передается всем, кто находится рядом с ним, и потные от напряжения пальцы уже не так сжимают ложа автоматов или перестают теревить, ощупывать, на месте ли армейский нож.

Катер от берега отделяет узкая полоска воды. Последние секунды кажутся бесконечными. У борта «Смелого» замерли готовые к броску старшины В.Н. Брашин, А.А. Залевский, В.М. Коротких, парторг отряда С.П. Дмитриев, А.П. Меньшов, А.К. Тюков. У якорной лебедки припал к станкачу Новиков. Тупое рыльце «максима» направлено в сторону пристани.

— Вроде никого нет? Тихо, — говорит кто-то из моряков, больше чтобы успокоить самого себя.

И тут бухает первый выстрел со стороны пристанских паггаузов. Над рекой ослепительно вспыхивает ракета, затопляя на секунды всё вокруг мертвенным серебристым светом, и в сторону катера устремляются воющие рои огненных ос. Противник бьет из крупнокалиберных пулеметов. Нити трасс причудливо переплетаются, и каждому кажется, что хотя бы одна из них тянется к нему.

Высадка отряда

До причала чуть больше метра. Первым прыгает командир отряда. Он оскальзывается на мокрых досках причала, но удерживает равновесие и, выставив перед собой плюющий огнем ППШ, бежит к пакаузам. За командиром бросаются остальные разведчики. С бака «Смелого» их прикрывает пулеметным огнем «максим» Новикова. Затем Новиков и его расчет перебираются на причал, втаскивают своего «максимку» на плоскую крышу трансформаторной будки и оттуда, сверху, строчат по японцам прицельно то короткими, то длинными очередями. Вступают в бой и «дегтярёвы». В сплошной трескотне пулеметной и автоматной стрельбы гулко ухают разрывы ручных гранат.

Порт очищен от противника. Разведчики рвутся вперед, стараясь выбить японцев из прибрежных кварталов, расширить плацдарм и проложить путь армейскому десанту, который пойдет с получением сигнала. После короткого допроса пленного унтера становится известно, что против разведотряда действует усиленная рота речной пехоты и группа камикадзе-смертников. Японцы постепенно приходят в себя после заставшей их врасплох лихой атаки разведчиков и заметно наращивают сопротивление. Они сражаются с ожесточением обреченных, цепляясь за каждую улицу, перекресток, за каждую фанзу. Несколько раз переходят в контратаки. Для прикрытия гонят перед собой китайских жителей города, в основном женщин и детишек. Разведчики и начавшие уже высадку на плацдарме армейцы из штурмового батальона быстро разгадывают подлую уловку противника. Метким огнем снайперов и пулеметно-автоматными очередями с флангов стараются отсечь японских солдат от их жертв. Отбитых мирных жителей тут же эвакуируют в район высадки.

Жаркий бой разгорается на подступах к зданию жандармерии. Японцы согнали во двор несколько десятков китайских жителей и сначала оборонялись, прикрываясь ими, а потом, заперев во дворе, запалили все вокруг и отошли, держа двор и тех, кто находился в нем, под прицелом. Разведчики прорвались через стену свинца и огня, сбили ворота жандармерии и вывели из пламени полсотни китайцев, среди которых было много женщин и ребятишек.

На войне нет, пожалуй, ничего труднее и опаснее, чем бой в городе — в запутанном лабиринте незнакомых улиц и переулков, в домах, во дворах-колодцах, когда почти невозможно разобраться, где свой, а где враг, когда опасности подкарауливают тебя на каждом шагу и смерть может прийти в любой миг из любого окна, чердака, подвала.

Разведка позиций

Разведчики-амурцы выиграли тот бой в Фуцзине. Оттеснив противника из припортовых кварталов, они разорвали его кольцо и пробились к окраине города. Им предстояло еще выполнить не менее важную и ответственную боевую задачу — разведать огневые позиции противника у подножия горы Вахулишань, являющейся ключевым пунктом его обороны.

Командир отряда принимает решение: разведчикам скрытно подобраться вплотную к переднему краю обороны японцев, используя для этого складки местности, заросли гаоляна, а если удастся, то и отрытые противником ходы сообщений. Действовать решает тремя группами: отвлекающей под командованием старшего сержанта Протодяконова и двумя поисковыми, задача которых — ведение разведки на флангах.

Постановка боевой задачи командирам групп занимает две-три минуты. После этого бойцы Протодяконова, действующие в центре, на которых сейчас сосредоточено все внимание противника, резко ущажают темп стрельбы, кричат во все глотки «Ура!», будто вот-вот поднимутся в атаку, а тем временем капитан Кузнецов, лейтенант Тарский и бойцы отделения С.П. Дмитриева ныряют в гущу зарослей гаоляна и, петляя, то ползком, то стремительными перебежками направляются на правый фланг. Такой же маневр выполняют разведчики группы Валерия Коротких, только они спешат на левый фланг вражеской обороны.

Но и умелая маскировка не помогает разведчикам. Неприятельские наблюдатели засекли их. По гаолянному полю начинают бить малокалиберные пушки и пулеметы. Столбы огня и вывороченной земли встают сплошной стеной перед залегшими бойцами. Капитан Кузнецов приказывает: «Вперед!» — и, подавая пример, первым устремляется навстречу разрывам, к дымящимся еще снарядами воронкам, источающим кисло-горелый смрад.

Снаряды и мины рвутся уже за спинами разведчиков. Вот и край гаолянового поля. Командир отряда осторожно раздвигает гущу гаоляновых стеблей и замирает от неожиданности. Передний край противника прямо перед ним, буквально на дистанции броска ручной гранаты. Хорошо видны приземистые доты, покрытые сверху пятнистыми зелено-коричневыми камуфляжными сетями. Толщина бетона не менее ста пятидесяти сантиметров, определяет капитан. Между дотами вьются извилистые и глубокие ходы сообщений. Японцев нигде не видно — они скрываются глубоко под землей, и, может быть, поэтому всё вокруг представляется разведчикам зловещим, нереально пустынными, мёртвым. Кто-то из разведчиков обращает внимание капитана Кузнецова на бетонные пирамиды, покрытые соломенными циновками, которые высятся позади и чуть в стороне от дотов. Их назначение сначала непонятно. «Что же это может быть?» — ломает голову капитан. И вдруг его осеняет: «Да ведь это ложные доты». Он достает карту и торопливо наносит на нее расположение настоящих и фальшивых огневых точек. Командир разведотряда то и дело посматривает на часы. До окончания времени, отведенного на разведку, остается чуть больше часа. Закончив работу над картой, он приказывает: «Возвращаемся!», и разведчики ползут по-пластунски через заросли гаоляна к противотанковому рву, где назначена встреча с группой старшины 1-й статьи Валерием Коротких. В это время до них доносится с левого фланга грохот быстро нарастающей перестрелки. Это, выполнив боевую задачу, отходила под огнем врага в точку встречи группа Коротких.

Подвиг Александра Меньшова

Этой группе сразу крупно повезло: она наткнулась на заброшенный ход сообщения, продвигаясь по которому разведчикам удалось подойти вплотную к оборонительным позициям японцев. И тут противник, пытаясь ввести в заблуждение наших бойцов, понастроил множество ложных сооружений. Настоящие же двухамбразурные пушечно-пулеметные доты и дзоты были старательно замаскированы. Разведчики нанесли на карту все огневые точки и уже собирались в обратный путь, когда их обнаружили японцы из дота, расположенного на скате горы, всего лишь в 20—25 метрах. Из дота выскочила большая группа вражеских солдат, стремясь окружить и взять в плен разведчиков. Завязался ожесточенный бой. В трудную минуту, когда огонь крупнокалиберного пулемета прижал разведчиков к земле и их судьбу решали секунды, комсорт отряда Александр Меньшов рывком поднялся с земли и с силой метнул в амбразуру дота противотанковую гранату. Пулеметная дробь оборвалась, потонув в тяжком грохоте взрыва, из амбразур повалил густой черный дым. Александр Меньшов первым вскочил на ноги и, увлекая за собой товарищей, рванулся к доту. Но тут навстречу разведчикам ударили близкие выстрелы. Из-за дота поднимались в атаку японцы.

— Ложись! Гранаты к бою! Огонь! — выкрикнул команду старшина Коротких. Но Александр Меньшов не успел броситься на землю — его сразил вражеская пуля. Схватившись обеими руками за горло, матрос сделал еще шаг вперед и рухнул, как подкошенный. Автомат упал рядом — Меньшов протянул к нему руку, пытаясь дотянуться...

Задерживаться дольше разведчики не могли, и старший группы отдал приказ отходить. Возвращались по той же траншее. Тяжело раненного Меньшова несли матросы Антонов и Муравейский. Их прикрывали остальные разведчики. Японцы пытались преследовать их, но, нарвавшись на дружный огонь автоматов и потеряв нескольких человек, отстали.

Фуцзиньский укрепленный район пал

Выполнив боевую задачу в установленный срок, отряд возвращался к берегу Сунгари. Навстречу ему двигались наши войска, высадившиеся на плацдарме с кораблей флотилии. В районе Вахулишаньских высот и оборонительного вала Лифынфан, который разведали бойцы отряда, разгоралось ожесточенное сражение. Над позициями противника стояла сплошная стена разрывов тяжелых корабельных снарядов. Гул ударов орудий отзывался в падах и распадах сопки неумолчным эхом.

К полудню 13 августа 1945 года в результате совместных активных боевых действий частей 15-й армии и кораблей Краснознаменной Амурской флотилии сопротивление японцев было повсеместно сломлено, и Фуцзиньский укрепленный район противника пал. Путь для дальнейшего продвижения наших войск вверх по Сунгари к важным промышленным и административным центрам Саньсин, Цзяцусы, Харбин был открыт.

Письмо из госпиталя от Сашы Меньшова, комсорга отряда, пришло накануне выхода на очередную боевую операцию. Я зачитал его перед строем. Александр Меньшов писал нам:

«Дорогие друзья! Дела мои плохие. Рана оказалась тяжелой, и, хотя врачи от меня скрывают, я знаю, что умру. Как не хочется уходить из жизни в двадцать лет. Я еще мало сделал для своей Родины. Я еще мало жил, мало трудился. Но с первого часа войны я дрался с врагами, не щадя своей жизни, за наше правое дело, за любимую Родину...»

На этих словах письмо оборвалось. Саша не дописал его. Отправляясь в тот день на боевую операцию, разведчики поклялись отомстить за Сашу Меньшова, сражаться в бою за себя и павшего товарища. Свою клятву они сдержали.

Изменение обстановки и сопротивление противника

К 13.08 обстановка в районе боевых действий серьезно изменилась. Условия для продвижения войск 15-й армии вдоль побережья реки Сунгари ухудшились, так как в результате непрекращающихся проливных дождей уровень воды в реке и в ее притоках заметно поднялся, затопляя и размывая прибрежные дороги. В связи с этим советским командованием было принято решение: замедлить темп продвижения второго эшелона 15-й армии через Амур в районе манбазы «Ленинское» и на других участках. Направить больше высвободившихся кораблей в район боевых действий.

15 августа командующий 2-м Дальневосточным фронтом отдал приказ, не дожидаясь подхода частей 15-й армии (на что требовалось много времени), возложить боевую задачу по овладению городом Цзямусы на корабли флотилии.

Противник со своей стороны принимал все меры, чтобы сорвать выполнение этой задачи, удержать в своих руках важный военно-промышленный центр, с падением которого для наших войск открывалась бы возможность для дальнейшего продвижения к Харбину и столице Маньчжурии Чанчуню. С этой целью японцы затопили на фарватере Сунгари несколько барж и судов, пускали по течению навстречу движению советских кораблей плоты и связки бревен, пытались провести минирование на отдельных участках реки.

В боях за город Цзямусы

На подступах к Цзямусы 1-й отряд бронекатеров КАФл после короткого, но жестокого боя захватил в плен вражескую канонерку «Цзян Пин», выполнявшую разведывательную задачу. В надежде преградить нашим кораблям путь к городу в 22.00 15 августа японцы подорвали железнодорожный мост через р. Сунгари, но и эта мера не достигла цели. Бронекатера, на которых находились разведчики 71-го РО ОСНАЗ, нашли проходы между разрушенными фермами моста, провели нужные промеры глубин и обеспечили безопасный подход кораблей флотилии непосредственно к рейду Цзямусы.

Амурцы действовала быстро, решительно и отважно. Бронекатера и монитор «Ленин», несмотря на ожесточеннейший огонь с берега, подошли прямо к причалам Цзямусского порта. Первыми высадились и вступили в бой разведчики капитана С.М. Кузнецова. Им пришлось драться за каждое сооружение, за каждую канаву, которые с невероятным упорством обороняли рота речной пехоты, две группы смертников и подразделения армейских войск.

Разведчики действовали решительно. Овладев прибрежным участком, они закрепились на нем, а затем, очистив от противника ряд портовых сооружений, расширили плацдарм и обеспечили высадку на него первых армейских и флотских штурмовых групп личного состава корректировочных корабельных постов, а затем и армейских частей. Во время жестокого боя в порту разведчики и поддерживающая их группа моряков с монитора «Ленин» под командованием старшего лейтенанта Н. Вейцмана захватили важные боевые оборонительные пункты противника — управление порта и элеватор. Разведчики Протодяконов, Братухин и Тарский водрузили военно-морской флаг на вышке управления порта, а моряки с «Ленина» Загинайлов, Поплов и Федорцев подняли флаг на здании элеватора.

Бойцы 71-го разведотряда, действуя на самом острие наступления, продвигались под огнем противника к центру города, выбывая японцев буквально из каждого здания. Особенно жестокий бой разгорелся за овладение зданием жандармского управления, где засела большая группа смертников. Моряки-разведчики преодолели сильный ружейно-пулеметный огонь противника, умело действуя гранатами, и завершили бой рукопашной схваткой в самом здании, освобождая от врага комнату за комнатой, этаж за этажом. Я лично командовал разведчиками в этом бою и навсегда запомню удивительную отвагу, ловкость, презрение к смерти, с которыми действовали старший сержант Иван Протодяконов, старшина 1-й статьи Валерий Коротких и Сергей Дмитриев, матросы Иван Мусиенко и Василий Сидоркин.

Вслед за разведчиками 71-го отряда и первым броском десанта началась высадка подразделений 532-го стрелкового полка, который при поддержке корабельной артиллерии к исходу дня полностью овладел городом Цзямусы.

Разоружение пехотной бригады

В тот же день группа разведчиков на бронекатерах была переброшена в район селения Мынгалы, что в 7 км ниже Цзямусы, где участвовала в разоружении и пленении капитулировавшей 7-й смешанной японо-маньчжурской пехотной бригады, насчитывавшей более 3500 человек. В переговорах о капитуляции участвовали лично начальник разведотдела штаба КАФл капитан 2-го ранга Б.Н. Бобков, лейтенант Ю.С. Тарский и 11 разведчиков. Обстановка была сложной, японо-маньчжуры начали колебаться при виде малочисленной группы советских воинов, однако спокойная решительность капитана 2-го ранга Бобкова, невозмутимая храбрость разведчиков, которые вели себя так, будто находятся у себя дома, сломили колебания противника. Помогло также и то, что в район сосредоточения противника прибыл отряд бронекатеров

с двумя ротами бойцов 632-го стрелкового полка. В плен было взято 4 генерала, два полковника и около 25 офицеров 7-й смешанной бригады и прибывших к ней частей японо-маньчжурских войск.

Как всегда, на острие главного удара

Корабли флотилии продолжали продвижение вверх по Сунгари, не давая противнику передышки, не позволяя ему сосредоточить или перегруппировать свои силы для оказания решительного сопротивления. На пути движения к городу и порту Саньсин разведчики 71-го отряда приняли активное участие в овладении двумя сильно укрепленными пунктами противника, на которых он пытался задержать наше наступление. Это были опорные пункты Аоцин и Хуньхэдао. Как и во всех предыдущих операциях, разведотряд десантировался первым, завязывал бой за овладение местом высадки и, действуя как штурмовое подразделение, обеспечивал расширение плацдарма в целях высадки главных сил, т.е. армейского десанта. В бою за опорный пункт Аоцин японский гарнизон потерял около 60 человек убитыми и ранеными, в плен сдалось более 350 вражеских солдат и офицеров, при этом в качестве трофеев было захвачено много оружия и снаряжения. В бою за Хуньхэдао японцы потеряли свыше двух рот своих солдат убитыми и очень большое число ранеными. В обоих случаях разведчикам оказывали существенную помощь моряки боевых кораблей флотилии как метким и мощным артиллерийским огнем, так и высадкой на сушу десантов из числа добровольцев.

После этих боев разведчики умело и отважно действовали при взятии важного административного и военного центра города Саньсин. Первыми высадились с катеров на набережной Харбина, прямо напротив штаба японской Сунгарийской флотилии, и, захватив здание штаба, поставили у его входов свои караулы.

Награды Родины

В виде резюме можно заметить, что бойцы 71-го РО ОСНАЗ штаба Краснознаменной Амурской флотилии с честью выполнили все боевые задачи, которые в течение войны с Японией возлагались на них командованием. Оценкой их деятельности, профессиональной подготовки, личной отваги и неустрашимости может служить то, что все разведчики были отмечены высокими правительственными боевыми наградами, а командир отряда капитан Степан Матвеевич Кузнецов удостоился высшего боевого отличия Родины — звания Героя Советского Союза.

24.5. Разведка доложила точно

После завершения Маньчжурской операции советские разведчики захватили ценные документы командования Квантунской армии. В результате их изучения оказалось, что в общей оценке группировки войск противника, подготовленной советской военной разведкой, с реальными данными серьезных расхождений не было. Были выявлены лишь

несовпадения в нумерации некоторых японских частей. Оценка операционных направлений, сильных и слабых сторон укрепленных районов тоже почти полностью подтвердилась, кроме незначительного расхождения в количестве огневых точек и характере оборонительных сооружений в некоторых укрепленных районах.

2 сентября 1945 года на борту американского линкора «Миссури» в Токийском заливе был подписан акт о полной и безоговорочной капитуляции Японии. Первым акт подписал министр иностранных дел Японии Мамору Сигэмицу

За ним свою подпись поставил бывший начальник японского Генерального штаба генерал Есидзиро Умэдзу.

Генерал Макартур подписал акт от имени США.

От имени Советского Союза акт о капитуляции Японии подписал генерал-лейтенант Кузьма Николаевич Деревянко, кадровый сотрудник военной разведки.

Начальники РО штабов фронтов:

1-й Дальневосточный фронт (09.08.1945—02.09.1945 г.) — генерал-майор Н.С. Соркин;

2-й Дальневосточный фронт (09.08.1945—02.09.1945 г.) — генерал-майор Е.В. Алешин.



Примечания

- ¹ См.: *Вартанов В.Н., Почтарев А.Н.* Сталинский спецназ — 88-я отдельная.
- ² *Тарский Ю.С.* О некоторых аспектах подготовки и боевых действий разведывательного отряда РО КАФл в период войны против империалистической Японии в 1945 году. С. 1—6. Рукопись.
- ³ *Голицын П.А.* Записки начальника военной разведки. — М., 2002. С. 94—103.
- ⁴ *Пашиц В.* Записки командира Каспийского спецназа. — Баку, 2004. С. 54—55.
- ⁵ *Леонов В.Н.* Лицом к лицу. — М., 2005. С. 139—141.
- ⁶ Там же. С. 141—149.
- ⁷ Там же. С. 267—268.
- ⁸ *Пашиц В.* Записки командира Каспийского спецназа. С. 55.

ЗАКЛЮЧЕНИЕ. НА РУБЕЖЕ ЭРЫ СПЕЦНАЗА

В системе советской военной разведки в июне 1945 года произошла очередная реорганизация. Действовавшие в годы Великой Отечественной войны два центральных органа военной разведки (ГРУ и РУ Генерального штаба Красной Армии) были объединены, и на их основе было сформировано Главное разведывательное управление Генерального штаба Красной Армии.

В последующие годы название отечественной военной разведки несколько раз изменялось.

После завершения Второй мировой войны разведывательные отряды ОСНАЗ были расформированы.

В октябре 1945 года также расформировали и 88-ю ОСБ. С политическими целями из состава расформированной бригады в Маньчжурию была откомандирована группа китайцев численностью 378 человек. Другая группа, состоящая из корейцев во главе с бывшим командиром 1-го батальона бригады (Северный лагерь) Цзи Чжиченом (он же Ким Ир Сен, будущий лидер КНДР), с теми же целями была направлена в Северную Корею.

В 1946 году, с началом третьей гражданской войны в Китае, практически весь китайский состав бывшей 88-й ОСБ вернулся на родину и принял активное участие в боях против Гоминьдана. Вместе с ними в Маньчжурию, а позже, с образованием КНДР, и в Корею убыл корейский состав бригады¹.

Как уже было сказано ранее, к окончанию Второй мировой войны в составе Советской Армии и Военно-Морского Флота не осталось с таким трудом сформированных разведывательно-диверсионных подразделений. Масштабность происходящих боевых действий снова сыграла с генералитетом злую шутку. На фоне операций, в которых принимали участие сотни тысяч человек, массированно применялись танки, авиация, артиллерия, действия небольших разведывательно-диверсионных групп казались каплей в море. Повлияло на это решение и сокращение эффективности РДГ при действиях в Европе. Однако справедливости ради следует отметить, что эту ошибку совершило не только советское командование, но и командование войск союзников. По сути, и в США, и в Великобритании все подразделения SAS и рейнджеров были расформированы.

Однако пройдет менее пяти лет, и ситуация круто изменится. В пятидесятых годах XX века начнется эра сил специального назначения, применение которых на этапе возникновения военного конфликта позволит его нейтрализовать.

В Советском Союзе СПЕЦНАЗ появился как средство борьбы с оперативно-тактическими мобильными ракетно-ядерными средствами США и стран НАТО.

¹ См. Вартамов В.Н., Почтарев А.Н. Сталинский спецназ — 88-я отдельная.