

Учебный курс
Ордена Золотой Зари
Том IV

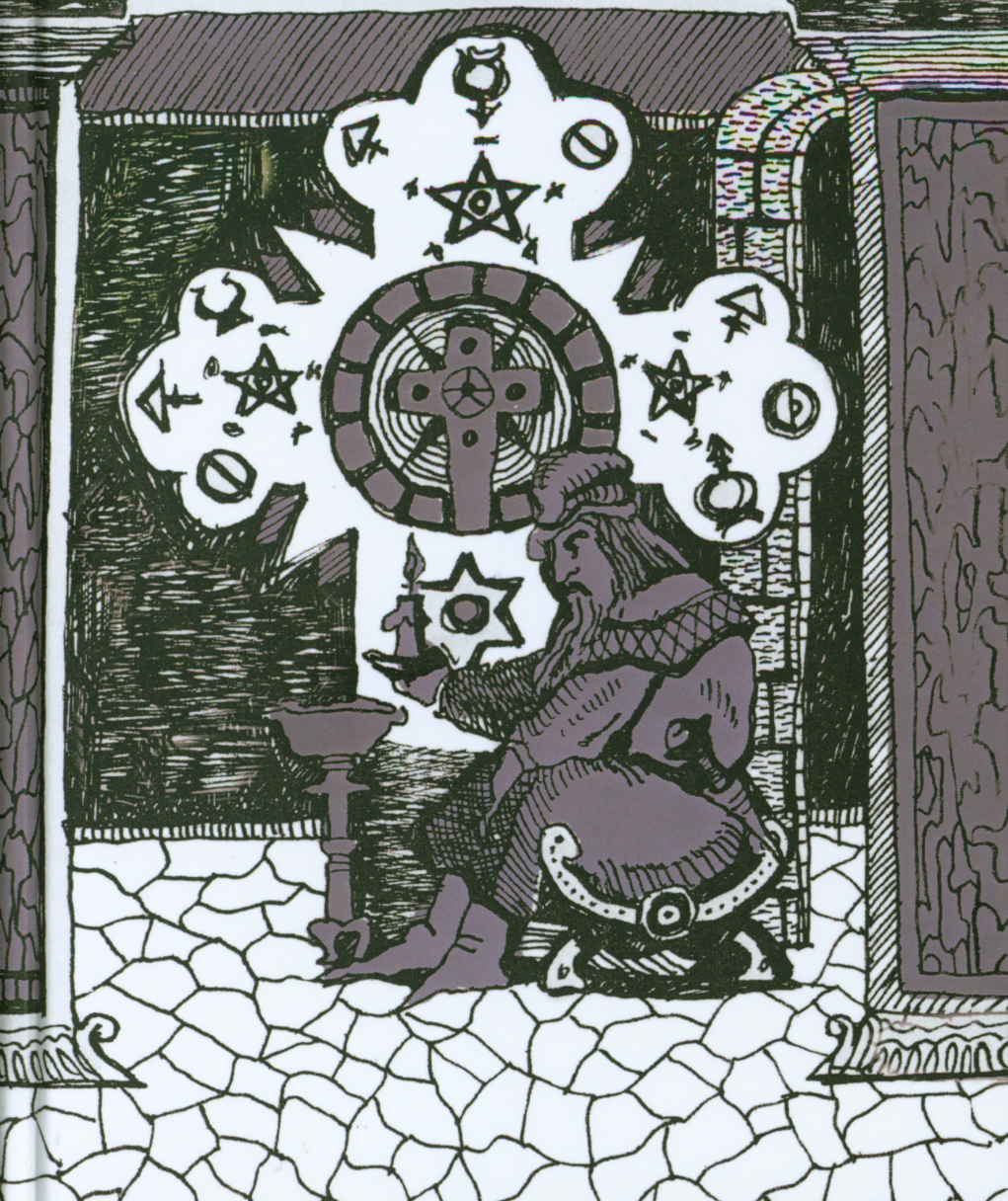

УЧЕБНЫЙ КУРС
ОРДЕНА ЗОЛОТОЙ
ЗАРИ

ТОМ 4

УРОКИ I35-I78

Нижний Новгород



Издатель Москвичев А. Г.

2020 год

УДК 133.4
ББК 86.42
КТК 001

Учебный курс Ордена Золотой Зари. Том 4 / Н. Новгород: А. Г. Москвичев, 2020. — 572 с.

ISBN 978-5-6043953-6-3

Представляем вашему вниманию перевод учебных материалов Ордена Золотой Зари.

В четвертом томе авторы обращают внимание на нетронутые в предыдущих томах области и аспекты сакрального. В частности, на те немногие восточные практики, использовавшиеся адептами Ордена. Четвертая книга включает в себя уроки с 135 по 178 и практически полностью посвящена таттвам и астрологическим вычислениям.

ISBN 978-5-6043953-6-3

© Москвичев А. Г.,
издание, оформление, 2020

УРОК 135

Вступление к лекциям по таттвам

Учение о таттвах – это тот редкий случай, когда орден Золотой Зари обращается к восточным практикам, чтобы дополнить свою синкретическую концепцию западного оккультного знания. Теория о таттвах в Золотой Заре почти целиком основывалась на теософских лекциях, изданных Рамой Прасадом во второй половине XIX века. По сути, многие работы ордена Золотой Зари о таттвах являлись выдержками из этих лекций.

В новозеландском храме «Обитель Ра» учения о таттвах многие годы были в ведении Джека Тейлора. Он предоставил мне доступ к записям Фелкина 1920-х годов по различным лекциям о таттвах, а также к заметкам других членов ордена Золотой Зари от 1890-го года. В некоторых случаях эти работы были копиями трудов Прасада. Работы Прасада, представленные здесь, – это обновленные лекции, которые он дал в 1894 году. По сравнению с источником, они значительно усовершенствованы и соответствуют тому, чему учат в некоторых храмах Золотой Зари.

Эти лекции чрезвычайно важны, т. к. они описывают ценность фигур в геометрическом плане и способность этих фигур управлять вибрациями в астрале. Здесь также приведен глоссарий, написанный Прасадом, который позволит западному ученику разобраться в восточной терминологии.

П. Залевски

ВВЕДЕНИЕ В ТАТТВЫ: ОБЗОР ЗОЛОТОЙ ЗАРИ¹

Солнце создает те условия, которые делают возможной жизнь всех существ на земле – животных (в т. ч. человека), минералов и растений. Для описания этой силы Солнца используется понятие «солнечная прана». Солнечная прана передается на землю в виде волн вибрации через среду, которая с незапамятных времен известна оккультистам как эфир. Считается, что эфир состоит из разреженной материи, которая различается по плотности, и занимает то, что обычно называют пространством, космосом.²

Эфир можно уподобить безграничному океану; так же, как в обычном океане можно обнаружить многочисленные течения, так и в океане эфира существуют непрерывные солнечные течения. Течение состоит из бесчисленных волн, колебания которых различаются по длине и скорости движения, которые одновременно проходят через эфир, образуя чрезвычайно сложную согласованную энергетическую систему. В качестве примера, иллюстрирующего это явление, можно привести звуки оркестра. Эти звуки представляют собой огромное разнообразие, от длинных, медленных, тяжелых звуковых волн фагота до коротких, высоких, быстрых нот пикколо. Хотя все эти звуковые волны существуют в пространстве одновременно, тонкий слух может различить звуковые вол-

¹ Мы тщательно сохранили основной смысл работ Прасада в этих лекциях, но при этом ввели некоторые изменения в синтаксисе, пунктуации и стиле для создания современного и более приемлемого курса обучения для ученика Золотой Зари. – *Прим. ред. Джозефа К. Лисевски.*

² Ученик должен понять, что это представление об эфире является лишь обобщенной идеей. Ее использовали наши предшественники для описания явлений, которые в то время они никак иначе не могли объяснить. Современная физика доказала, что эфира не существует, однако существуют электрические заряды малого потенциала. Существование таких зарядов было доказано с помощью математических расчетов и многократно проверено экспериментальным путем. И хотя мы используем обобщенное понятие эфира в нашем изложении, ученику будет полезно знать эту информацию. – *Прим. ред.*

ны каждого из задействованных инструментов. Таким же образом можно рассматривать волны различных цветов в пейзаже. Длинные красные волны, а также более короткие волны оранжевого, желтого, зеленого, голубого, синего цветов, вплоть до самых коротких волн фиолетового цвета, – все они пронизывают эфир одновременно. Тем не менее нормальное зрение позволяет различать и определять каждый из вышеупомянутых цветов.

Как звуки музыки делятся на семь нот, каждая из которых характеризуется определенным количеством вибраций в секунду, так и вибрации эфира подразделяются на семь цветов видимого спектра, а вибрации солнечной праны делятся на семь групп. Две из этих групп слишком тонки и эфемерны по своей природе, и потому в настоящее время непостижимы; остальные пять, однако, поддаются нашему пониманию, и эти пять вибраций солнечной праны являются тем, что мы называем пятью таттвами в таттвических потоках. Насколько нам известно, в световом спектре по обе стороны от видимого цвета имеются цветовые волны, которые мы не способны видеть, т. к. у нас нет органа зрения, способного реагировать на их вибрации; так и с двумя группами таттв, обозначенными выше, – наше сознание недостаточно развито, чтобы воспринимать их.

Размышление о том, как мировая материя, или мулапраkritи (санскр.), образует планету, может помочь нам в понимании природы этих пяти таттв. В соответствии с этим процессом, мировая материя вначале инертна – это бесформенное облако рассеянной материи, несущее в себе потенциал формы и вещества. Это состояние известно как Акаша. Затем начинается движение, и вся масса постепенно вращается, закручиваясь в спираль, становясь туманностью. Это называется Ваю. Когда вследствие трения, создаваемого столкновением быстро движущихся частиц, туманность становится огненной массой, возникает состояние, известное как Теджас.

Туманность постепенно остывает, оставаясь при этом в жидком состоянии. Это состояние соответствует таттве Апас. На последнем этапе жидкая масса затвердевает и становится планетой, эта заключительная стадия – таттва Притхви.

Таким образом, Акаша представляет собой отрицательное или пассивное состояние покоя; Ваю демонстрирует качества воздуха; Теджас – качества огня; Апас – воды; а Притхви – качества земли. Однако, поскольку просторечные названия состояний материи, известные как четыре элемента, имеют ограниченное значение, то будет лучше, если ученик будет использовать названия на санскрите для обозначения элементов и в мыслях называть их этими терминами.

Интересно и толково объяснить, что такое таттвы, можно, рассмотрев их действие в обратном порядке. Так, лед представляет собой воду в твердой форме или в состоянии земли, другими словами, находящуюся в состоянии Притхви. Вода становится льдом лишь при воздействии температуры, волна которой обладает молекулами с меньшей энергией и, следовательно, меньшим движением: проще говоря, их движение происходит медленнее. Если их движение ускоряется, температура поднимается, возвращая воду в ее жидкое состояние таттвы Апас. Дальнейшее ускорение молекулярного движения приводит к еще большему увеличению температуры, вызывающему нагревание воды, что свидетельствует о состоянии Теджас. Еще большее ускорение молекулярного движения приведет к еще более высоким температурам, превращая жидкое состояние воды в газ или пар, что демонстрирует таттва Ваю. Превратившись в рассеянный пар, вода входит в состояние таттвы Акаша. Здесь она получает потенциал, сгущаясь и снова возвращаясь на Землю в виде дождя.

СИМВОЛЫ ТАТТВ

Символ, используемый для представления каждой таттвы, имеет особую форму и цвет, которые приведены ниже (уче-

ник должен знать, что эти формы и цвета не были выбраны произвольно; причины, по которым они выбраны, будут представлены позднее по мере обучения).

Таттва	Форма	Цвет
Акаша	Яйцо (эллипс)	Индиго
Ваю	Сфера	Голубой или зелено-голубой
Теджас	Треугольник	Огненно-красный
Апас	Полумесяц	Серебристый
Притхви	Квадрат	Желтый

Таттвы: символы, значения и свойства

Акаша: яйцо; корень и происхождение жизни. Ее цвет – темно-сиреневый или индиго.

Ваю: воздух; сфера голубого цвета, как глубокое, самое красивое небо, которое когда-либо видел ученик.

Теджас: огонь; огненно-красный треугольник с вершиной, направленной вверх.

Апас: вода; серебристый полумесяц, всегда лежащий на своей внешней дуге, с «рогами», направленными вверх. Этот символ указывает на роль Луны, повелевающей водами, а серебристый цвет является ее собственным оттенком, которым не обладает ни один небесный или земной объект.

Притхви: земля; квадрат, обозначающий устойчивость. Алхимики считают, что идеальной формой Земли является золото, а желтый цвет точно соответствует квадрату.

Теперь ученик должен тщательно ознакомиться с этими формами и цветами и попытаться визуализировать их в связи с проявлениями определенных состояний элементов. Например, когда наступает ночь и ученик погружается в сон, пусть он представит себе большое облако в форме яйца насыщенного фиолетового света, окутывающее его теплой, таинственной тьмой – обителью снов.

А глядя на небо или на далекий холм, окрашенный в мягкие оттенки цветов на фоне голубого неба, пусть он предста-

вит синюю сферу Ваю, огромного размера, проплывающую перед его глазами, сквозь которую он видит пейзаж.

Пристально глядя на огонь, следует представить красный треугольник Теджас; глядя на водоем – таттву Апас; созерцая какой-либо твердый объект, нужно увидеть желтый квадрат, или куб Притхви, думая о том, что если этот объект будет доведен до совершенства, он превратится в чистое золото.

ПОТОКИ ТАТТВЫ. СУБТАТТВЫ, ИЛИ ЗАРЯЖЕННЫЕ, ТАТТВЫ

Каждый день с момента восхода солнца потоки таттв текут в следующем порядке: Акаша – Ваю – Теджас – Апас – Притхви.

Каждый из вышеупомянутых первичных потоков таттв действует в течение двадцати четырех минут, или периода времени, который на санскрите называется один гхани. Таким образом, для завершения цикла требуется ровно два часа или пять гхани. Однако поскольку само творение находится в состоянии постоянного течения, ничто не остается абсолютным или неподвижным: скорее, в нем содержится множество возможных форм, или, правильнее будет сказать, оно обладает этими формами, в которые оно может воплотиться. В этом случае каждая первичная таттва разделяется, или заряжается, перенимая как часть своей природы качества каждой из прочих таттв по очереди. Таким образом, в течение полного двухчасового цикла образуются следующие потоки таттв:

Акаша – Акаша (чистая таттва)

Акаша – Ваю

Акаша – Теджас

Акаша – Апас

Акаша – Притхви – весь цикл занимает двадцать четыре минуты.

Ваю – Ваю (чистая таттва)

Ваю – Теджас

Ваю – Апас

Ваю – Притхви

Ваю – Акаша – весь цикл занимает двадцать четыре минуты.

Теджас – Теджас (чистая таттва)

Теджас – Апас

Теджас – Притхви

Теджас – Акаша

Теджас – Ваю – весь цикл занимает двадцать четыре минуты.

Апас – Апас (чистая таттва)

Апас – Притхви

Апас – Акаша

Апас – Ваю

Апас – Теджас – весь цикл занимает двадцать четыре минуты.

Притхви – Притхви (чистая таттва)

Притхви – Акаша

Притхви – Ваю

Притхви – Теджас

Притхви – Апас – весь цикл занимает двадцать четыре минуты.

Таким образом, каждое разделение или изменение занимает промежуток времени в четыре минуты сорок восемь секунд; все пять в общем занимают двадцать четыре минуты, в течение которых изначальная таттва завершает свой цикл.

В целом, эти пять 24-минутных периодов составляют один двухчасовой цикл, как было указано ранее.

Изучение приведенных выше, казалось бы, сложных таблиц показывает, что заряды следуют тому же порядку, что и изначальные потоки: чистая таттва всегда течет первой, она заряжается от таттвы, следующей за ней, и так далее. Важно помнить, однако, что переход от одной волны к другой или от одного заряда к другому не является резким; напротив – каждая волна и каждый заряд постепенно переходит в следующий.

Ученик может ознакомиться с этой схемой заряженных символов, наблюдая следующую картину: нужно взять кусок льда и поместить его в кастрюлю. Представьте над ним желтый куб или квадрат Притхви (это не должно быть сложно, особенно если помнить предыдущий пример с водой и льдом). Если поставить кастрюлю со льдом рядом с огнем, вода будет стекать по граням куска льда, и он будет постепенно таять. Когда это будет происходить, нужно представить серебряный полумесяц на желтом квадрате, который будет занимать приблизительно одну пятую часть его площади. Представьте, как этот серебряный полумесяц становится ярче и четче, пока лед будет продолжать таять: другими словами, состояние таттвы Притхви будет переходить в Апас. Наконец, когда лед почти полностью растает, представьте, что серебряный полумесяц увеличивается в размерах и поглощает желтый квадрат. Таким образом, когда лед полностью растает, останется только серебряный полумесяц. Затем нужно поставить кастрюлю на огонь и наблюдать за водой по мере повышения ее температуры. Во время этого действия представляйте красный треугольник Теджас, который появляется на серебряном полумесяце таким же образом, как на желтом квадрате появлялся до этого серебряный полумесяц. Красный треугольник постепенно увеличивается по мере повышения температуры воды; при кипении красный треугольник полностью заменит собой серебряный полумесяц. Когда пар будет подниматься и накапливаться в воздухе, нужно представить, что в красный треугольник Теджас заключена синяя сфера Ваю. Эта синяя сфера постепенно увеличивается, пока испаряется вода, и поглощает красный треугольник. Когда вся вода превращается в пар, который рассеивается и становится скрытой влагой в воздухе, синяя сфера, в свою очередь, сливается с формой Акаши в виде яйца фиолетового цвета или цвета индиго.

СОЗДАНИЕ КАРТ ТАТТВ

Колода с таттвами состоит из 25 карт. Они должны быть чистыми и белыми, размером с обычные игральные карты. По практическим соображениям лучше сделать символы из цветной бумаги; края должны быть ровными и без шероховатостей. Прямые линии легко вырезать с помощью острого хозяйственного ножа по линейке. Изогнутые линии лучше всего вырезать ножницами с изогнутыми лезвиями.

Потребуется по пять карт для каждого из первичных символов: все они должны иметь абсолютно одинаковые пропорции. Допустим, что ваша белая карта будет четыре дюйма в длину и столько же в ширину. Тогда символ должен быть два дюйма в длину и в ширину. Пустое пространство вокруг него будет шириной в два дюйма, а сам он будет располагаться точно по центру карты. Таким образом, получатся пять карт с наклеенной на них синей сферой, пять карт с желтым квадратом, пять карт с красным треугольником, пять карт с серебристым полумесяцем и пять карт с овалом цвета индиго. Одна карта из пяти в каждой группе такой и останется – это будет чистая, или изначальная таттва. Остальные четыре карты каждой группы будут заряжены, то есть на каждой в центре первичного символа будет располагаться маленький вторичный символ. Эти вторичные символы должны быть в пять раз меньше первичных символов и располагаться точно в их центре. Например возьмем карты Ваю. На каждой из пяти карт должна быть синяя сфера, и одна из карт так и останется. На остальных четырех в центре синей сферы должен быть маленький вторичный символ: в данном случае это будет маленький красный треугольник, маленький серебристый полумесяц, маленький овал цвета индиго и маленький желтый квадрат.

Здесь стоит повторить, что карты должны быть сделаны аккуратно и храниться в чистоте. Для сохранности карт можно проложить их чистыми листами бумаги.

Прежде чем приступить к использованию карт, ученик должен привыкнуть к ним, взяв их в руки и вспоминая тот элемент, с которым ассоциируется карта во время запроса. Так, спокойное море относится к Апас; бурное море – это Апас, заряженный Ваю. Постепенно в уме ученика элемент и символ сольются друг с другом так тесно, что при упоминании одного второй тут же будет приходить ему в голову. Например одна только мысль о Теджас в холодный день будет вызывать ощущение тепла в теле.

Иногда может случиться так, что ученик почувствует, что образы, которые он видит во время работы с таттвами, – это просто скрытые воспоминания, звуковые или зрительные, или их сочетания, которые проявились при этой работе. В таких случаях он должен представить большую букву Тав еврейского письма, светящуюся ярким белым светом, накладывающуюся на видение. Если его подозрение верно, видение исчезнет. Другие буквы также можно использовать аналогичным образом в следующих конкретных случаях:

Функция	Буква еврейского письма
Память	Тав
Воображение	Каф
Злоба	Пэй
Тщетность	Реш
Наслаждение	Далет
Иллюзия	Бет

Если видение колеблется, можно использовать еврейскую букву Гимель.

ПРОВЕДЕНИЕ ТЕСТОВ ДЛЯ ОПРЕДЕЛЕНИЯ ТАТТВЫ

Существуют различные методы, с помощью которых можно определить, какая именно таттва течет в любой момент дня. Это простое вычисление, если известно время восхода

солнца, поскольку цикл таттвы начинается с Акаши на заре и завершается ровно через два часа. Таттвические часы – это инструмент, который нетрудно изготовить. Помимо того, что они могут выполнять функцию, описанную выше, они также используются для проверки результатов других методов, которые будут описаны ниже.

Для того чтобы сделать такие часы, возьмите два круга из плотной бумаги или картона и расположите их друг на друге так, чтобы внутренний круг (его диаметр должен быть примерно на полдюйма меньше диаметра первого) мог легко вращаться. Закрепите их с помощью кнопки.

Внешний круг нужно поделить на двенадцать часов, для двух периодов – до полудня и после полудня. Деления на часах можно добавить так, как это нравится ученику, важно только отмечать каждые половину и четверть часа.

Внутренний вращающийся круг делится на тридцать равных частей (они будут означать шесть циклов из пяти таттв, происходящих в течение двенадцати часов). На этих частях можно написать название таттвы или изобразить небольшой цветной символ. Чтобы понять, какая таттва сейчас действует, поместите указатель (вращая центр) к точке восхода солнца. Напротив каждого часа или минуты будет указано название или символ таттвы. Можно усложнить механизм часов, добавив отметки заряженных таттв, но это будет уже труднее. Для повседневных целей хватит и этого.

В отношении следующих тестов следует помнить, что в нашем нынешнем состоянии развития мы не настроены на таттвы и поэтому не реагируем на их вибрации, хотя теоретически могли бы. Для успешного проведения тестов необходима практика; для некоторых из них понадобится и идеальное здоровье.

Тест 1. В этом эксперименте поместите пять цветных камешков, соответствующих цветам пяти таттв, в карман. Вынь-

те камушек наугад: его цвет должен соответствовать таттве, которая активна в данный момент.

В этом тесте можно использовать другой метод, при котором нужно держать камушек в закрытой руке и попытаться увидеть цвет, не глядя на него. Это не только улучшит у ученика чувствительность к таттве, активной на данный момент, но и усилит способность к ясновидению. Конечно, первый цвет, который приходит на ум, должен быть цветом основной таттвы.

Еще один вариант – это закрыть глаза и принять цвет, который возникнет в уме первым. Это и будет цвет таттвы, активной во время проведения эксперимента.

Тест 2. Для того чтобы выполнить этот тест, ученику нужно просто подышать через нос на зеркало. Когда зеркало запотеет, влага на стекле примет форму таттвы, действующей в этот момент. Между тем, ученик должен помнить, что насморк или иная болезнь негативно повлияют на результаты, полученные этим методом.

Лучше всего сверяться с таттвическими часами, чтобы знать, какая таттва действует во время вышеописанных тестов.

Через какое-то время ученик должен быть способен воспринимать физические эффекты каждой таттвы в момент ее течения. Так, во время активности Ваю может возникнуть некоторое беспокойство. Когда активен Теджас, можно почувствовать прилив жара и энергии; Апас дает ощущение холода и флегматическое состояние; Притхви дает чувство стойкости и прочности. В начале эти чувства будут едва ощутимыми; однако с течением времени и по ходу практики они должны становиться все более отчетливыми, и они точно принесут пользу при определении подходящего времени для достижения благоприятного результата конкретных действий. Ученик, возможно, также будет лучше понимать действия других людей, соотнося их действия с этими перио-

дами активности таттв. Примером тому может быть случай, когда человек звонит по телефону и, не имея видимых причин уйти куда-то в некое время, вдруг начинает беспокоиться и уходит именно в период активности Ваю. Или – приведем еще один личный пример – ученик обнаружит, что выполнение работы, требующей больших усилий, даст наилучший результат, если она будет выполнена в период активности таттвы Теджас; материальные дела будут удачно складываться, когда ими будут заниматься в период активности Притхви. Кроме того, работу, требующую особого воображения, лучше всего выполнять, практикуя лунное дыхание – иду, а период активности таттвы Акаша благоприятен только для медитации и не подходит для каких-либо активных начинаний.

Когда ученик будет вести таблицу с указанием основной таттвы, заряженной таттвы, дыхания и их влияния на него, постепенно он сможет хорошо разобраться в этой теме. Он также может получить представление о действии солнечной праны, что очень поможет ему в будущей деятельности.

Будущий знаток не должен пытаться проверить, существуют ли таттвы, пытаясь ощутить их; делая это, он заранее делает предположение о том, что они не существуют. Это приведет к притуплению его чрезвычайно тонких чувств, и он потерпит неудачу в своих попытках и, кроме того, потеряет свои способности к постижению.

ДРУГИЕ СВОЙСТВА ТАТТВ

Дальность дыхания

Таттва	Вкус	Расстояние вниз от носа	Направление
Акаша	Горький	Направлен вверх	Вбок
Ваю	Кислый	8 пальцев	По наклонной
Теджас	Острый	4 пальца	Вверх

Таттва	Вкус	Расстояние вниз от носа	Направление
Апас	Терпкий	16 пальцев	Сверху вниз
Притхви	Сладкий	12 пальцев	Между каналами воздуха и воды

Типы дыхания

Едва ли кто-то из нас настолько совершенен, что может регулировать свое дыхание по солнцу и луне. Будет уместно пояснить, что это за типы дыхания и как их нужно выполнять.

Пингала – это положительное, или солнечное дыхание, по которому нужно вдыхать воздух через правую ноздрю и выдыхать через левую. Ида – это отрицательное, или лунное дыхание, по нему нужно вдыхать воздух через левую ноздрю и выдыхать через правую. Каждое из них нужно практиковать в течение двух часов (одного цикла таттв) с десятиминутной паузой (называемой сушумной) в начале и в конце каждого двухчасового периода, во время которого происходит смена дыхания через другую ноздрю.

С первого восхода солнца после новолуния нужно практиковать пингалу, затем через два часа иду и так далее, меняя их поочередно, в течение трех дней. На четвертый день с восхода солнца надо начать практиковать иду, и чередовать ее с пингалой каждые два часа в течение следующих трех дней. Так нужно делать в первую четверть луны – в период с первого восхода солнца после новолуния до полнолуния. В последнюю четверть луны – в период от первого восхода солнца после полнолуния до новолуния – надо начать практиковать иду с восхода солнца в течение первых трех дней, затем перейти к практике пингалы в следующие три дня и так далее.

При тщательном выполнении практик, указанных выше, хорошие результаты не заставят себя долго ждать.

Медитация на таттвы и совершенное владение таттвами

Следующие техники, более адаптированные для западных методов обучения, чем для восточных, могут заинтересовать тех, кто занимается изучением таттв.

Днем, когда небо станет ясным, ученик должен абстрагироваться от всех внешних мыслей на один-два часа. Это нужно делать один-два раза в день. В удобном сидячем положении он должен выбрать точку в голубом небе и смотреть на нее, не моргая. Сначала он будет видеть волны воды, водяной пар в атмосфере вокруг земли. Затем, регулярно практикуясь, он сможет видеть в воздухе здания и другие прекрасные вещи. Если у него это получится, это хороший знак, указывающий на то, что он достигнет и конечного результата. Затем он увидит многоцветие таттв в небе, которое по мере практики разделится для него на отдельные цвета каждой таттвы. Для того чтобы проверить, правда это или нет, во время выполнения этого упражнения периодически нужно закрывать глаза и сравнивать цвет, наблюдаемый внутри, с тем цветом, который парит в воздухе – они должны совпадать.

Для ночных занятий ученик должен вставать около двух часов ночи, когда царит тишина и звезды вызывают в душе возвышенные ощущения и спокойный восторг. Ученик должен омыть руки, ноги, затылок, шею и макушку холодной водой, затем встать на колени так, чтобы бедра касались икр, и, положив руки на колени пальцами по направлению к себе, сосредоточить свой взгляд на кончике носа, а свой ум – на действующей в этот момент таттве. Если это будет Притхви, он должен представить ее как четырехугольник ярко-желтого цвета, со сладким запахом. В это время нужно повторять слово Лам.

Если действующей таттвой будет Апас, он должен представить полумесяц, устранивающий жар и жажду, и себя, погруженного в океан воды. Нужно повторять при этом слово «Вам».

Если действует Теджас, нужно представить всепоглощающий ослепительный красный свет, который становится очень сильным. Нужно повторить слово «Рам».

Если действует таттва Ваю, нужно представить синюю сферу, которая с помощью своей силы поднимает ученика

над землей и уносит в небеса, как птицу. Затем ученик должен повторить слово «Пам».

Таттву Акаша нужно представлять бесформенной, похожей на яркий свет. Тогда ученику следует повторить слово «Хам».

Со временем эти слоги станут неотделимыми от таттв. Повторяя любой из них со всей силой, ученик сможет сам вызывать поток конкретной таттвы и так овладеть многими силами природы.

Примечание. «Х» в слове Хам – это придыхание. Слог «Хам» произносится с прикрытыми губами, просто выдыхая. «М» всегда произносится с закрытым ртом.

С помощью медитации на дыхание, которая всегда должна сопровождать эти упражнения, человек сможет в мыслях породить два отчетливых слога, вдох – Хан и выдох – Са. Одно дыхание, вдох и выдох, порождает слово «Ханса», которое является именем правителя вселенной и его сил, которые проявляются в природных явлениях.

Универсальная мантра для использования в любой момент времени

Ом Мани Падми Ом

(Аминь Драгоценность Лотоса Аминь)

Ом – это аналог слова Аминь, обращение к Высшим силам, выраженное в тишине.

Мани – воплощение; нисхождение божественного к человеческому.

Падми – женское и восприимчивое начало; Лотос.

ЗАКЛЮЧИТЕЛЬНЫЙ КОММЕНТАРИЙ

Если человек по-настоящему серьезно идет по оккультному пути, то он в конечном итоге достигает уровня, когда весь материальный мир вокруг него потускнеет. Вместо него появится мир движущихся образов; мир ярких впечатлений, относящихся к звукам, вкусам, запахам и свету.

УРОК 136

Таттвы — словарь восточной терминологии

Абхиджит — один из лунных домов.

Абхинивеша — специфическое название слабости ума, которое вызывает страх смерти. Это одно из пяти «несчастий» йогинов.

Авидья — ложное знание.

Агама — одно из трех обозначений знания. Знание, получаемое с помощью эмпирического опыта других людей, которых мы принимаем как авторитет, исходит из Агамы. Веды иногда по этой причине называют Агамой.

Агни — огонь. Название светоносного эфира, иначе именуемого таттвой Теджас. Его цвет красный. Другие цвета получаются от его сочетания с другими таттвами.

Акаша — название первой таттвы, звуконосного эфира; это очень важная таттва. Все другие таттвы исходят из нее, существуют в ней и действуют в ней. Все физические формы и мыслеформы Вселенной присутствуют в ней. В мире нет такого живого существа, которое бы не вышло из Акаши или не вернулось в нее. Именно из этого состояния, как мы полагаем, берет начало каждое вещество и любая другая таттва, или, точнее сказать, в котором все присутствует в непроявленном состоянии.

Аламбуша, или Аланмукха – канал в человеческом теле, открывающийся во рту человека, канал питания.

Амбариша – один из пяти адов, в котором чрезмерно проявлены качества таттвы Апас.

Амрита – нектар Богов.

Ананда – это состояние экстаза, в котором душа растворяется в духе. Это означает также духовное состояние атмосферы таттвы.

Анандамайя коша – духовная оболочка, духовная монада.

Андхатамишра – ад, в котором чрезмерно проявлены качества таттвы Акаша.

Анурадха – семнадцатый лунный дом.

Анумана – влияние.

Апана – проявление жизненной силы, которое удаляет из организма ненужные вещи – кал, мочу и т. д.

Апантартамах – ведический риши³, который, как считается, воплотился как Вьяса Кришна Двайпаяна, автор Махабхараты.

Апас – название одной из пяти таттв, при переводе на английский означает эфир, переносящий вкус.

Ардра – одно из лунных созвездий.

Асампрагьята – высшее состояние ментального транса, в котором ум полностью растворяется в душе. Низшее состояние известно как Сампрагьята.

Асат – отрицательное дыхание или состояние материи.

Асмита – 1. Синоним аханкары, эгоизма. 2. Творящая часть или частица «я». 3. Идея о том, что «я» неотлично от правил и понятий.

Ахавания – один из трех огней, которые поддерживались в древнем индуистском доме.

Аханкара – эгоизм.

Ашвины – первый лунный дом.

Ашлеша – лунный дом.

³ Мудрец. – Прим. перев.

Бхарани – второй лунный дом.

Бхуты – оболочки духов покойных.

Брахма (с коротким «а»), также известен как Парабрахман, – единый Абсолют, из которого исходит Вселенная.

Брахма (с долгим конечным «а») – самопознающая Вселенная; шестой принцип Вселенной.

Брахмаданда – позвоночник.

Брахманда – Вселенная, букв. яйцо Брахмы.

Брахмарандхра – отверстие в голове, через которое душа йогина выходит из тела. Им заканчивается позвоночный канал.

Брахмавидья – божественное знание, теософия.

Буддхи – понимание.

Вайдхрита, или Вайдхрити – двадцать седьмая йога. Существует 27 видов йоги («соединений») в эклиптике. Согласно Колбруку «йога есть не что иное, как способ указания суммы длин Солнца и Луны». Это верно.

Вайрагья – безразличие к объектам мира, доставляющим удовольствие.⁴

Вак – богиня речи; другое имя Сарасвати.

Вам (В) – символ таттвы Апас, от слова «вари», синонима Апас.

Васана – привычка и стремление, появляющееся в уме при совершении какого-либо действия.

Ваю – одна из таттв; эфир, переносящий вкус.

Ведоведа – проявление сушумны.

Веды – четыре священных писания индуистов.

Ветала – злой дух.

Вигьяна – букв. знание. В более узком плане означает психическую материю и ее проявления.

Вигьянамайя коша – психическая оболочка духа.

Викальпа – сложное воображение.

Вина – струнный музыкальный инструмент.

⁴ Отречение. – *Прим. перев.*

Винду, или бинду – точка.

Випала – мера времени, равная 2/5 секунды.

Випарья – ложное знание; одно из пяти проявлений ума, признанное мудрецом Патанджали.

Вират – отец Ману, сын Брахмы; состояние материи под влиянием Акаши, из которой исходят ментальные таттвы, порождающие Ману.

Витарка – философский интерес.

Вичара – медитация.

Вишакха – лунный дом.

Вишамабхава – определение неравного состояния, проявление сушумны. Во время него выдох происходит в одно мгновение через одну ноздрю, а в другое – через вторую.

Вишрамопанишад – название Упанишады, переведенной в этом тексте.

Вишува, Вишуват – проявление Сушумны.

Вьяна – проявление жизни, придающее форму каждой части тела.

Вьяса – древний философ, автор «Махабхараты», автор комментариев на изречения (сутры) Йоги и Веданты, а также ряда других писаний.

Вьятипата – одна из 27 видов йоги (См. Вайдхрита).

Г – символ одного из сосудов, исходящего из сердца.

ГХ – символ одного из сосудов, исходящего из сердца и разветвляющегося по всему телу.

Ганга – термин для солнечного дыхания.

Гандхари – канал нади, идущий в левый глаз.

Гандхарва – небесный музыкант.

Гаргья Саурьяяна – имя древнего ученика-философа, упоминаемого в Упанишадах.

Гархапатья – один из трех огней, разжигаемых в доме.

Гхари, или Гхати – 1. Период времени в 24 минуты. 2. Лунная гхати несколько меньше: 1/60 лунного дня.

Гхрана – орган обоняния; модификация праны, имеющая запах.

Дайва – божественный, относящийся к богам (девам). День дайва равен одному году человека. Год дайва состоит из 365 таких дней.⁵

Дамини – название одного из сосудов человеческого тела (вероятно, того, что, ответвляясь, идет в грудь женщины). Я еще нигде не встречал его описания.

Двадашамша – двенадцатая часть знака Зодиака.

Двеша – проявление ума, которое связано с отвержением того, что неприятно.

Девадатта – одно из десяти изменений жизненной силы.

Девачан – тибетский термин, использующийся в английском языке для обозначения состояния экстаза, которым наслаждаются после смерти в лунной обители.

ДЖ – символ одного из двенадцати стволов канала нади, которые исходят из сердца.

Джаграта – состояние пробуждения.

Джйештха – лунный дом.

Дрешкана, или Дреккана – третья дробная карта знака зодиака.

Духкха – боль.

Дхананджая – одно из десяти изменений жизненной силы.

Дхаништха – лунный дом.

Дхарана – относится к концентрации ума.

Ида – канал нади, который располагается в левой части тела; левая часть симпатической нервной системы.⁶

Индра – царь богов; тот, кто управляет молнией.

⁵ В русском переводе индийских трактатов часто можно встретить понятие «полубог» в отношении деватов, или девов, богов, чтобы подчеркнуть их подчиненное положение по отношению к Верховному божеству; этот перевод является устоявшимся, хоть и не всегда корректным, т. к. классическое понятие «полубог» относится чаще к существам, рожденным от союза земных людей и богов, девы же – это небожители, боги. – *Прим. перев.*

⁶ См. также Нади. – *Прим. ред.*

Ишвара – шестой принцип Вселенной (согласно семеричному подразделению), то же, что и Брахма.

Ишопанишад – название одной из Упанишад.

Йога – наука применения человеческого ума, его совершенствования и внимания.

К – символ одного из каналов нади, исходящего из сердца.

Кала – деление времени, равное 1 и 3/5 минуты.

Каласутра – название ада, в котором особенно сильно проявлены свойства таттвы Ваю.

Кали – название цикла, равного 2 400 лет по исчислению богов (лет дайва). Железный век.

Камала – лотос, центр психической энергии в теле.

Канся – сплав цинка и меди, широко используемый в производстве сосудов.

Катхопанишад – одна из Упанишад.

Каштха – деление времени, равное 3 и 1/5 секунды.

Комала – букв. нежный.

Крам – это тантрический символ идеи человеческого ума, выходящего за пределы обычных границ видимого, обращенный в невидимое. У древних тантрических философов были символы для обозначения почти всех их идей. Это было абсолютно необходимо для них, поскольку они придерживались мнения о том, что, если человеческий ум сосредоточить на каком-либо объекте в течение определенного времени, приложив определенные усилия, он может с помощью силы воли получить этот объект. Сосредоточение внимания обычно достигалось повторением определенных слов, чтобы ум с их помощью не отклонялся от обозначенной в них идеи. Поэтому для каждой идеи был свой символ. Так, Хриен означает скромность; Клив обозначает любовь; Маив означает защиту, Шаум – благосостояние и т. д. Такие же символы использовались для обозначения кровеносных сосудов и не только. Тантрическое знание в наше время утеряно почти полностью; сейчас расшифровки символической терминологии уже

нет, и поэтому большая часть символического языка остается загадкой.

Крикила – проявление жизненной силы, которое вызывает голод.

Кумбхака – практика в пранаяме, при которой нужно сделать как можно более глубокий вдох и задержать дыхание так долго, насколько это возможно.

Курма – проявление жизненной силы, которое вызывает моргание глаза.

Куху – канал нади, идущий к половым органам.

Кх – символ одного из каналов нади, исходящего из сердца.

Лам, Л – символ таттвы Притхви.

Лока – обитель, сфера бытия.⁷

Магха – десятый лунный дом.

Манас – ум; третий принцип Вселенной.

Манвантара – цикл из 71 чатур-юги, период правления одного Ману, в течение которого существует определенный вид человеческих существ.

Манвантарический – относящийся к Манвантаре.

Маномая коша – ментальная оболочка. Индивидуальный ум, который служит оболочкой для внутреннего проявления духовной энергии – так работает ум.

Ману – бытие, представляемое как субстрат для третьего принципа Вселенной снизу; идея человечества об одном из тех циклов, которые известны как Манвантары.

Мануша – относящееся к людям, человеческое. День мануша – обычные сутки, состоящие из 24 часов. Год мануша – обычный солнечный год. Лунный месяц называют днем предков (питрья), солнечный год называют днем богов.

Матарிшва – буквально «тот, кто спит в космосе». Это слово используется по отношению к пране как к той силе, которая запоминает действия людей и т. д.

Махабхута – синоним таттвы.

⁷ Также в просторечии заменяет понятие планеты. – *Прим. перев.*

Махакала – ад, в котором особо проявлены свойства таттвы Притхви.

Махамоха – одно из пяти несчастий, описанных у Патанджали. Синоним раги, желания приобрести или сохранить.

Махешвара – Великий Господь; Высшая сила.⁸

Меру, или Сумеру. В Пуранах о ней говорится, что это гора (парвата, ачала), на которой располагается Сваргалока, индуистский рай. На ней находятся города, населенные небожителями. Ее называют индуистским Олимпом. По сути, Меру – это не обычная гора из земли, какую мы привыкли видеть. Это пограничная линия, отделяющая атмосферу Земли от высшего пространства, чистого эфира. В нашей терминологии это граница земной праны в виде круга. С одной стороны круга находится наша планета с ее атмосферой; с другой – небесная прана, обитель небожителей. Мудрец Вьяса описывает Бхурлоку (Землю) как расположенную от уровня моря до задней части Меру. На поверхности этой так называемой горы живут небожители, следовательно, граница Земли является ее задней частью. Горой эта линия называется из-за ее устойчивого, неизменного положения.⁹

Мокша – состояние бытия, в котором низменные свойства ума окончательно исчезают. При этом ум погружается в душу и остается в ней, более не подвергаясь опасности перерождения.¹⁰

⁸ У тантриков и шиваитов имя бога Шивы. – *Прим. перев.*

⁹ Слово лока, приведенное выше, также нельзя перевести буквально как планета, т. к. в эзотерическом плане это именно обитель, план проявления определенных событий и явлений; из-за неточного перевода этого слова даже в настоящее время существует путаница и ожесточенные бессмысленные споры относительно формы нашей и других планет. Лока в древних трактатах – плоскость, поэтому буквальный перевод приводит к заблуждениям о плоской земле. Древние астрономы были в курсе форм и траекторий движения планет, поэтому это нелепое заблуждение, о котором намекнет в одной из последующих глав автор, существует исключительно из-за неточности перевода. Пример с горой Меру, которая также не является горой в буквальном смысле этого слова, аналогичен. – *Прим. перев.*

¹⁰ Освобождение. – *Прим. перев.*

Моха – забывчивость. Это синоним асмиты, одного из пяти несчастий, описанных у Патанджали.

Мригаширша – лунный дом.

Мула – лунное созвездие.

Мухурта – деление времени, равное 48 минутам.

Навамша – девятая часть знака Зодиака.

Нага – проявление жизненной силы, которое вызывает отрывку.

Нади – «трубка», или «канал». Этим словом обозначают и термин «кровеносные сосуды», и термин «нервы». Основным смыслом этого слова – трубка, сосуд или даже линия, по которой что-то течет – жидкость или поток энергии.

Н – символ одного из каналов нади, исходящего из сердца.

Намах – поклон.

Насад асит – 129-й гимн Ригведы из 10-й мандалы, который начинается с этих слов. В этом гимне можно найти основы Науки дыхания.

Нидра – сон без сновидений.

Нимеша – деление времени, равное 8/45 секунды. Буквально «мгновение ока».

Нирвана – устранение низменных свойств ума. Синоним мокши.

Нирвитарка – вид интуиции (сампатти), бессловесная интуиция. Состояние прозрения ума, в котором истины природы становятся ясными сами по себе, без необходимости в словесном выражении.

Нирвичара – сверхсознательная интуиция, при которой прошлое и будущее, предпосылки и последствия событий, происходящих в настоящем, проявляются в уме напрямую, без усилий и мыслей.

Пада – стопа; проявление жизненной силы, которая принимает участие в ходьбе.

Падма – синоним камалы.

Паю – органы выделения, прана, образующая их.

Пала – мера веса; около 4/3 унции.

Пам, П – символ таттвы Ваю. «Пам» – это именительный падеж от «па», первой буквы слова «павана», синонима «ваю».

Пани – рука, физическая сила.

Панчикарана – буквально это слово означает «сложенный в пять раз». В более общем смысле его переводят как «разделение на пять». Оно означает процесс участия минимального количества одной таттвы в действии других. Например, каждая молекула, скажем, в таттве Притхви, будет состоять из восьми минимальных частей: притхви = 4 притхви + 8 акаша + 8 ваю + 8 агни + 8 апас и так далее. В состоянии ананды таттвы являются обособленными. В вигьяне и после нее каждая из них дополнена еще четырьмя, и у каждой, соответственно, есть свой цвет и другие характеристики.

Парабрахман – беспричинная причина Вселенной, единый Абсолют.

Парабрахмане – дательный падеж от слова Парабрахман; означает «Парабрахману».

Паравайрагья – состояние ума, в котором его проявления становятся совершенно скрытыми и теряют всю силу осуществления в реальности без одобрительного жеста души. В этом состоянии все Высшие силы легко проявляются в уме.¹¹

Парамештхи-сукта – другое название вышеупомянутого ведического гимна Насад асит.

Паринирвана – последнее состояние, в котором может существовать человеческая душа, и в котором на нее не влияют никакие психические, умственные и физические факторы.

Патанджали – автор Йога-сутр, афоризмов йоги, науки о совершенствовании ума.

¹¹ Заменяя слово «бытие» на «реальность», а одобрительный жест на согласие, можно понять, о чем тут говорится. – *Прим. ред.*

Пингала – канал и система каналов нади, который располагается в правой половине тела, правая часть симпатической нервной системы.¹²

Питрья – относящееся к предкам. День питрья означает лунный месяц.

Питта – синоним агни; означает тепло, температуру.

Пракрити – однообразная космическая материя.

Пралая – прекращение действия созидательной энергии мира; период покоя.

Прамана – в отношении источников знания может означать: 1) чувства; 2) вывод; 3) авторитет (или опыт других людей).

Прана – Жизненный принцип Вселенной и ее местное проявление. Это также Жизненный принцип человека и других живых существ, состоящий из океана пяти таттв, в которых есть солнца – центры океана праны. Наша солнечная система наполнена праной до пределов, и именно в этом океане движутся различные небесные тела. Считается, что океан праны с Солнцем, Луной и другими планетами является отражением каждого живого организма на земле или на любой другой планете. Поэтому о пране иногда говорят как о личности, живом существе. Все проявления жизни в теле известны как малые праны. Проявление праны в воздухе, содержащемся в легких, также называется просто праной – т. к. это главенствующая прана в теле, равно как и положительное состояние материи, которое отличается от отрицательного состояния, называемого райи.

Пранамаяя коша – жизненная оболочка; жизненная сила.

Пранаяма – практика глубокого дыхания, состоящего из длинного вдоха, задержки дыхания и полного выдоха.

Прапатхака – глава из Чхандогья-упанишад.

Прастьякша – восприятие.

Прашнопанишад – одна из Упанишад.

¹² Также см. Нади. – Прим. ред.

Праг(а) – место слияния трех рек: Ганги, Ямуны и Сарасвати в Аллахабаде. Сарасвати уже недоступна материальному зрению.¹³ В терминологии Науки дыхания это означает слияние правого и левого потоков дыхания.

Притхви – одна из пяти таттв; эфир, переносящий запах.

Пунарвасу – один из лунных домов.

Пурака – в пранаяме процесс полного наполнения легких выдыхаемым воздухом и задержки дыхания настолько долго, насколько это возможно.

Пурвабхадрапада – один из лунных домов.

Пурвашадха – один из лунных домов.

Пуша – название канала нади, который идет в правое ухо.

Пушья – один из лунных домов.

Рага – 1. Проявление ума, привязанное к объектам, приносящим удовольствие. 2. Музыкальный лад. Существует восемь ладов музыки, и в каждом из них есть несколько меньших видов, называемых рагини. В свою очередь, в каждой рагини есть несколько мелодий.

Рагини – см. Рага.

Райи – отрицательное состояние материи, отличающееся от положительного своей восприимчивостью. Это более холодная жизненная материя, а горячая материя называется праной.

Рам – именительный падеж от Ра, используемый как символ для таттвы Агни.

Расана – орган вкуса.

Раурава – ад, в котором наиболее проявлены свойства таттвы Теджас.

Ревати – один из лунных домов.

Речака – в пранаяме практика глубокого выдоха.

Ригведа – первая из четырех Вед, самая важная.

¹³ Считается, что эта река ушла под землю, но существует в непроявленном состоянии. – *Прим. перев.*

Ритамбхара – способность психического восприятия, благодаря которому знания о реалиях мира становятся настолько истинными и точными, насколько ясны внешние вещи для обычного восприятия.

Рохини – четвертый лунный дом.

Са – символ процесса вдоха. Шакти, принимающее проявление жизненной силы, называется также «са».

Савитарка – вид интуиции; вербальная интуиция.

Савичара – созерцательная интуиция (см. нирвитарка и нирвичара).

Садхакапитта – тепло сердца, которое считается причиной ума и понимания.

Самадхи – транс; состояние, в котором ум настолько поглощен объектом своих поисков или душой, что забывает о себе самом.

Самана – жизненная сила, находящаяся в животе, ответственная за переваривание пищи и ее распределение по всему телу.

Самбху – мужской принцип; положительное состояние материи. Имя бога Шивы.

Сампрагьята – вид самадхи, именно при нем поиски ума вознаграждаются открытием истины.

Сандхи – соединение положительного и отрицательного состояния любой силы. Это синоним сушумны. Слияние двух таттв. Когда одна таттва переходит в другую, вмешивается Акаша. В действительности не может быть никакого перехода одной таттвы в другую без вмешательства этой всепроникающей таттвы, но это вмешательство не является сандхи. При слиянии таттв всегда получается новая смешанная таттва, об этом свидетельствует длительность дыхания. Так, когда соединяются Агни и Ваю, длительность дыхания будет средней между той, какая была при Агни, и той, какая была при Ваю; то же самое можно сказать и про другие таттвы. Если положительное и отрицательное состояние ка-

кого-либо объекта проявляются регулярно и последовательно в течение определенного времени, о них говорится, что между ними есть связь (сандхи). Если, однако, сталкиваясь друг с другом, они поглощают друг друга, результатом будет или Акаша, или сушумна. Можно заметить, что между Акашей, сандхи и сушумной различие очень тонкое, а иногда граница между ними и вовсе исчезает. Если Акаша остается неподвижной, это сушумна; если же сушумна распространяется, она становится Акашей. По сути, Акаша считается тем состоянием, которое предваряет любое другое состояние таттв.

Самскара – приобретенная скорость; приобретенная привычка. Синоним васаны.¹⁴

Сарасвати – богиня речи.

Сат – первое состояние Вселенной, в котором все во Вселенной (даже сам Ишвара) не проявлено. Именно из этого состояния первыми возникают чистые таттвы.

Сатья – верность, правдивость, истина.

Свапна – сновидение.

Свара – поток жизни, Великое дыхание; дыхание человека. Великое дыхание на любом уровне жизни имеет пять модификаций – таттв.

Свати – лунный дом.

Смрити – способность запоминать.

Стхула – грубый.¹⁵

Стхула шарира – грубое материальное тело, отличающееся от высших тонких материй.

Сукха – ощущение удовольствия.

Сурья – Солнце.

Сурьялока – обитель Солнца.

¹⁴ Может также выступать в значении впечатления или проекции, о которых говорится в дальнейших главах; эти впечатления или проекции часто переходят из жизни в жизнь и влияют на поступки и поведение живого существа, об этом подробнее см. лекцию «Галерея космических образов». – *Прим. перев.*

¹⁵ Также в значении «материя для изготовления чего-либо». – *Прим. перев.*

Сурья-мандала – часть космоса, на которую распространяется действие Солнца.

Сушумна – 1. Канал нади, который проходит по центру тела. 2. Позвоночник со всеми его ответвлениями. 3. Состояние энергии, при котором она содержит в себе отрицательный и положительный аспект; про промежуток времени, когда не осуществляется ни лунное, ни солнечное дыхание, говорят, что прана находится в сушумне.

Сушупти – сон без сновидений. Состояние души, когда проявления ума, переживаемые во сне, находятся в покое.

Т – название одного из каналов нади, который исходит из сердца.

ТХ – название одного из каналов нади, который исходит из сердца.

Тамас – синоним авидьи.

Тантра – вид трактатов о науке человеческого тела и души. В них многое заимствовано из йоги. Язык в этих трактатах очень символичен: его формулировки являются чем-то большим, нежели математическими выражениями, а ключ к их расшифровке уже утерян.

Таттва – 1. Состояние движения. 2. Центральный импульс, который поддерживает материю в определенном состоянии вибрации. 3. Определенная форма вибрации. Великое Дыхание распространяет пракрити в пять видов изначального состояния. Первым и самым важным из них является таттва Акаша, остальные четыре – это Притхви, Ваю, Апас и Агни. Каждая форма и каждое движение есть проявление этих таттв по отдельности или в сочетании.

Тайттирья Упанишад – одна из Упанишад, писаний ведической философии.

Твак – кожа.

Теджас – это одна из таттв, светоносный эфир. Синонимом этого слова является Агни, реже – Раурава.

Трета – второй цикл Чатур-юги продолжительностью в 3 600 лет по исчислению Богов.

Тримшамша – тридцатая часть знака Зодиака.

Трути – 1. Мера времени. Сто пятьдесят трути равны одной секунде. 2. Мера пространства, расстояние, которое покрывает Солнце или Луна за одну трути времени. Трути также называют полную картину всего океана праны. Это астральное семя каждого живого организма.

Тура – самые высокие музыкальные ноты; противоположность комалы.

Турья – четвертое состояние сознания; состояние абсолютной осознанности. Первые три состояния: 1) бодрствование; 2) сон со сновидениями; 3) глубокий сон.

Удана – 1. Проявление жизни, поднимающее вверх. 2. Проявление, при котором жизнь готовится к состоянию покоя.

Удалака – древний философ, который играет роль учителя в Прашнопанишад.

Уттарабхрапада – лунный дом.

Уттар-гита – название тантрического трактата.

Уттарпхальгуни – лунный дом.

Уттарашадха – лунный дом.

Ха, Хам – 1. Обозначение процесса выдоха. 2. Символ таттвы Акаша; она в именительном падеже.

Хамса – имя Парабрахмана, производное от слогов хам и са, в этом состоянии положительное и отрицательное движение пребывают в гармоничном единстве.

Хамсачара – технический термин для обозначения процесса дыхания.

Хаста – лунный дом.

Хастиджихва – нади, идущая в правый глаз.

Хора – половина зодиакального знака.

Ч – символ одного из сосудов, которые исходят из сердца.

ЧХ – символ другого сосуда, исходящего из сердца.

Чайтра – лунный месяц индийского календаря, примерно соответствующий февралю – марту.

Чакра – круг, диск.

Чакшус – глаза; зрительная модификация праны.

Чандра – луна, левое дыхание.

Чандралока – обитель Луны.

Чатур-юга – период, состоящий из четырех юг: сатьи, треты, двапары и кали; период в 12 000 лет по исчислению богов.

Чхандогья – название одной из Упанишад – вида трактатов индийской эзотерической философии.

Читра – одно из лунных созвездий.

Шакти – сила. Отрицательное состояние любой энергии. Супруга Бога; Бог – положительное состояние энергии (у тантристов и шиваитов – богиня Парвати, супруга Шивы, также называемая Ума, Сати, Кали и пр.).

Шанкхавали – название лекарства.

Шанкхини – канал нади с ответвлениями, идущий к анусу.

Шастра – индуистские священные писания. Шесть философских школ.

Шатабхиша – лунный дом.

Шатачакра Нирупана – название произведения по философии тантры.

Шивагама – название древней книги. Представленный здесь трактат по Науке дыхания содержит только тему одной главы из Шивагамы, полный текст которой сейчас утрачен.

Шветакету – имя древнего философа, героя Чхандогья-упанишад, в которой он изучает Брахмавидью со своим отцом Гаутамой.

Шравана – лунный дом.

Шротра – ухо; звуковое состояние жизненной материи.

Якша – вид полубогов.

Якшини – Якша женского пола.

Ямуна – в терминологии Науки дыхания название левого канала нади.

Яшашвини – канал нади, идущий в левое ухо.

УРОК 137

Таттвы: их влияние на жизнь и судьбу человека

ТАТТВЫ

Таттвы – это пять изменений Великого дыхания. Действуя на пракрити, это Великое дыхание трансформирует ее в пять состояний, каждое из которых имеет свою отличительную вибрацию и выполняет разные функции. Первым результатом этого эволюционного состояния Парабрахмана является таттва Акаша. Вслед за ней появляются соответственно четыре других таттвы: Ваю, Теджас, Апас и Притхви. Их также называют махабхутами, это понятие является синонимом слова «таттва».

Обычно слово «Акаша» переводится на английский язык как «эфир». К сожалению, современной английской науке не известно, что звук является отличительным качеством эфира. Некоторые могут придерживаться убеждения, что современным средством для передачи света также является Акаша. Но это, по моему мнению, является ошибкой. Светоносный эфир – это тонкая таттва Теджас, а не Акаша. Эфиром, без сомнения, можно назвать все пять тонких таттв, но приравнивать понятие эфира к Акаше без конкретизирующего эпитета является заблуждением. Поэтому Акашу мы можем называть звуконосным эфиром,

Ваю – эфиром, передающим тактильные ощущения, Апас передает вкус, а Притхви – запах. Помимо имеющегося во вселенной светоносного эфира (по определению, это элемент очищенной материи, без которой, как выяснилось, явления света не имеют разумного объяснения), в ней также наличествуют четыре других вида эфира; это элементы очищенной материи, без которых нет разумного объяснения для таких явлений, как звук, тактильные ощущения, вкус и запах.

Современная наука считает светоносный эфир материей в наиболее очищенном состоянии.¹⁶ Считается, что именно вибрации этого элемента образуют явления света. Следовательно, вибрации происходят под правильными углами к направлению волны. То же самое описание точно соответствует данному в этой книге описанию таттвы Теджас. Таким образом, согласно ему эта таттва движется вверх, направление центра движения совпадает с направлением волны. Кроме того, в нем утверждается, что вибрация этого элемента в целом образует треугольник:

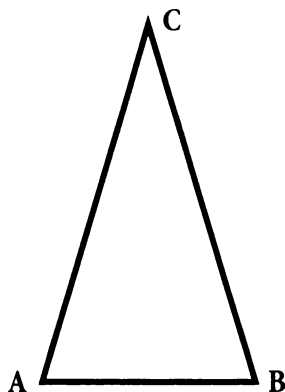

¹⁶ См. предыдущее прим. изд. в лекции 136 о современных идеях физики относительно существования эфира. – *Прим. ред.*

На рисунке линией АВ обозначено направление волны, линией ВС – направление вибрации, а СА – это линия, по которой вибрирующий атом возвращается в свою изначальную позицию на линии АВ.

Таким образом, таттва Теджас в древних источниках – это именно то, что именуют светоносным эфиром в источниках современных, в той мере, в которой определяется природа вибрации. Между тем, в современной науке нет определений для прочих четырех видов эфира. Вибрации Акаши, звуконосного эфира, образуют звук; необходимо признать отличительный характер этого вида движения.

Эксперимент, в котором колокол помещают в вакуум, показывает, что вибрации атмосферы (воздуха) отвечают за распространение звука. Также известно, что прочие среды, такие как земля и металл, в разной степени тоже передают звук. Таким образом, во всех этих субстанциях должно быть что-то, что порождает звук, т. е. звук образует эта вибрация. Это, как предполагается в этой книге, и есть Акаша в индийских источниках.

Однако Акаша является всепроникающей, как и светоносный эфир; если это так, тогда почему в случае, когда в сосуде с колоколом нагнетается вакуум, и колокол вибрирует в этой среде, звук не достигает наших ушей? Дело в том, что нам необходимо различать вибрацию элементов, образующих звук и свет, и вибрацию среды, которая передает нашим чувствам эти впечатления. Наши ощущения не вызваны вибрацией эфира, т. е. тонких таттв; скорее, их вызывают вибрации эфира, переданные другой среде, грубой материи, которой есть множество вариантов, т. е. стхула махабхута. В связи с этим можно понять, что светоносный эфир присутствует как в темной комнате, так и за ее пределами, и даже мельчайшее пространство комнаты заключает его в себе. Между тем, свет за пределами комнаты невидим внутри нее. Почему? Причина в том, что наше обыч-

ное зрение не отмечает вибрации светоносного эфира. Оно отмечает лишь вибрации среды, которую пронизывает эфир, разные среды подвергаются эфирным вибрациям по-разному. В пространстве за пределами темной комнаты эфир приводит атомы атмосферы (воздуха) в необходимое состояние видимой вибрации, и нашему взору предстает спектр света. То же самое происходит и с каждым другим видимым для нас объектом: эфир, который пронизывает объект, приводит атомы этого объекта в необходимое состояние видимой вибрации. Сила эфирных вибраций, придаваемых присутствием солнца эфиру, пронизывающему нашу планету, недостаточно для того, чтобы вызывать то же состояние в неживой материи темных стен: внутренний эфир отделяется от внешнего эфира этой мертвой материей, не подвергаясь этим вибрациям. Поэтому в комнате темно, хотя в ней и содержится светоносный эфир. Свет от электрической искры, создаваемой в вакууме сосуда с помещенным в него колоколом, должен передаваться нашим глазам, поскольку стекло сосуда, находящегося в контакте с внутренним светоносным эфиром, имеет определенную способность пребывать в состоянии видимой вибрации; отсюда он передается внешнему эфиру, а затем и глазу наблюдателя. В ином случае, если бы сосуд был сделан из глины и фарфора, все было бы не так. Именно эта способность пребывать в состоянии видимой вибрации приводит к прозрачности среды, как у стекла и похожих на него предметов.

Вернемся теперь к эфиру, переносящему звук (Акаша). Каждая форма грубой материи обладает качеством, которое мы называем звуковой проницаемостью. Это качество зависит от различной формы рассматриваемой материи. Что касается характера вибраций, то тут нужно понять две вещи. Во-первых, внешняя форма вибрации похожа на слуховое отверстие, простая иллюстрация которого приведена на следующем рисунке:

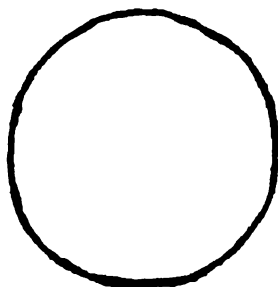

Материю, подвергающуюся вибрации, можно изобразить в виде листа с точками. Эти точки – поднимающиеся над поверхностью атомы материи, проделывающие микроскопические отверстия в лист:

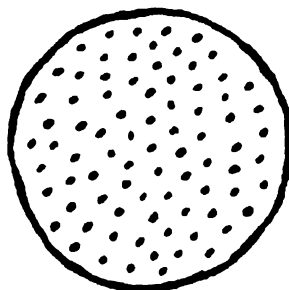

Движение на этом этапе отрывочное, дерганое (Санкрама) и разнонаправленное (Сарвагоама). Это означает, что импульс возвращается к первоначальному состоянию по траектории своего пути, направленного во все стороны от траектории волны:



Следует понимать, что эти эфиры производят вибрации, сходные с их собственными вибрациями в грубой материи. Таким образом, форма, которую звуковые колебания вызывают в атмосфере (воздухе), является ключом к форме эфирной вибрации; вибрации воздуха, открытые современной наукой, являются непосредственным следствием этого.

Давайте теперь рассмотрим эфир, переносящий звук (Ваю). Вибрации этого эфира описываются как сферические по форме, причем их движение образует острые углы по отношению к волне (Тирьяк). На бумаге эти колебания можно представить так:

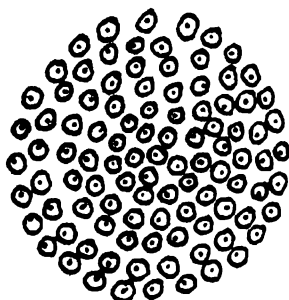

Стоит отметить, что к этому примеру относится и объяснение передачи звука Акашей, с учетом соответствующих изменений.

Утверждается, что эфир, переносящий запах (таттва Апас) напоминает по форме полумесяц. Кроме того, он движется вниз, это направление противоположно направлению излучающего свет эфира; двигаясь таким образом, он вызывает сжатие. На бумаге эту вибрацию Апас можно представить так, как показано на следующем рисунке:

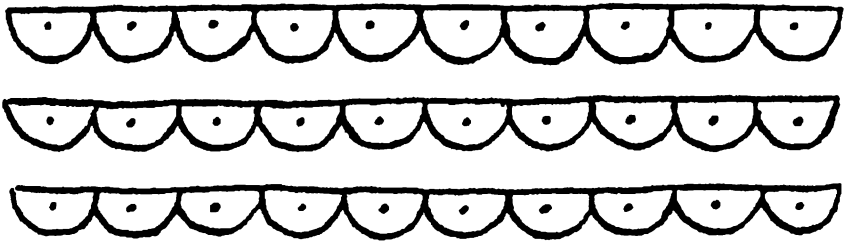

Процесс сжатия будет рассматриваться далее в исследовании качеств таттв.

Эфир, переносящий запах (Притхви), представляется в виде квадрата, как показано:

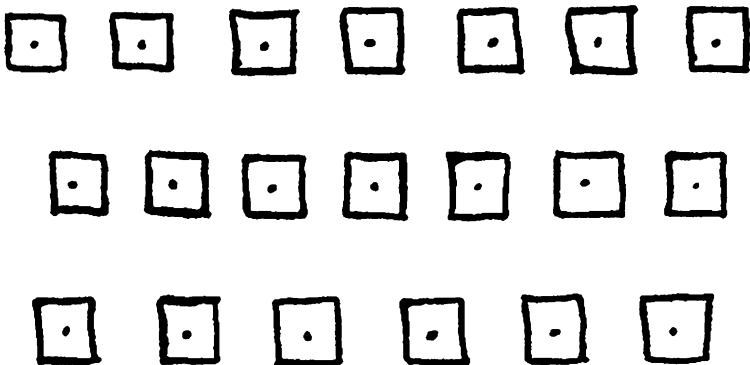

Эта вибрация движется к центру. Другими словами, она не движется ни под прямыми, ни под острыми углами; ни вверх, ни вниз. Скорее, она движется по линии волны; линия и квадрат находятся в одной плоскости.

Это формы и виды движения пяти эфиров. У человека пять чувств, и каждый из эфиров порождает одно из них:

Таттва	Название эфира	Чувство
Акаша	Эфир, передающий звук	Слух
Ваю	Эфир, передающий тактильные ощущения	Осязание
Теджас	Эфир, передающий свет	Цвет (зрение)
Апас	Эфир, передающий вкус	Вкус
Притхви	Эфир, передающий запах	Обоняние

В процессе развития эти одновременно действующие эфиры сохраняют свои общие относительные формы и первичные качества, при этом сокращая качества других таттв. Это известно как процесс панчикарана, или разделение на пять частей.

Если мы возьмем H, P, R, V и L в качестве математических обозначений для, соответственно, (1), (2), (3), (4) и (5), то формы простых эфиров после панчикараны будут следующими:

$$(1) \quad H = H/2 + P/8 + R/8 + V/8 + L/8$$

$$(2) \quad P = P/2 + H/8 + R/8 + V/8 + L/8$$

$$(3) \quad R = R/2 + H/8 + P/8 + V/8 + L/8$$

$$(4) \quad V = V/2 + R/8 + H/8 + P/8 + L/8$$

$$(5) \quad L = L/2 + V/8 + R/8 + H/8 + P/8$$

Одна молекула эфира, состоящая из восьми атомов, имеет четыре атома основного эфира и по одному атому каждого дополняющего эфира.

В таблице ниже указаны пять качеств каждой таттвы после панчикараны:

	Звук	Осязание	Вкус	Цвет	Запах
(1) H	Обычный	-----	-----	-----	-----
(2) P	Очень легкий	Холод	Кислый	Небесно-голубой	Едкий
(3) R	Звонкий	Очень горячий	Острый	Красный	Пряный
(4) V	Глухой	Холод	Вязущий	Белый	Терпкий
(5) L	Глубокий	Горячий	Сладкий	Желтый	Сладкий

Здесь стоит заметить, что тонкие таттвы существуют сейчас на четырех планах вселенной, причем высшие планы отличаются от низких частотой, т. е. количеством колебаний в секунду. Существуют следующие планы:

1. Психологический.....Прана (жизненная сила).
2. Ментальный.....Манас (ум).
3. Психический.....Вигьяна (реализованное знание).
4. Духовный.....Ананда (блаженство).

Давайте теперь обсудим некоторые второстепенные качества таттв.

1. Пространство. Это качество таттвы Акаша. Вибрация этого эфира по форме напоминает слуховое отверстие, и в ней находятся микроскопические точки (винду). Промежутки между точками образуют эфирное пространство, в котором они движутся (авакаша).

2. Перемещение. Это качество таттвы Ваю. Ваю – это сама форма движения; движение во всех направлениях является круговым. Сама таттва Ваю имеет форму кругового движения, которое, совместно с движением, поддерживающим форму разных эфиров, образует движение, характерное для Ваю. Результатом этого является перемещение.

3. Расширение. Это качество таттвы Теджас, являющееся результатом формы движения, переданного этой вибрации эфира.

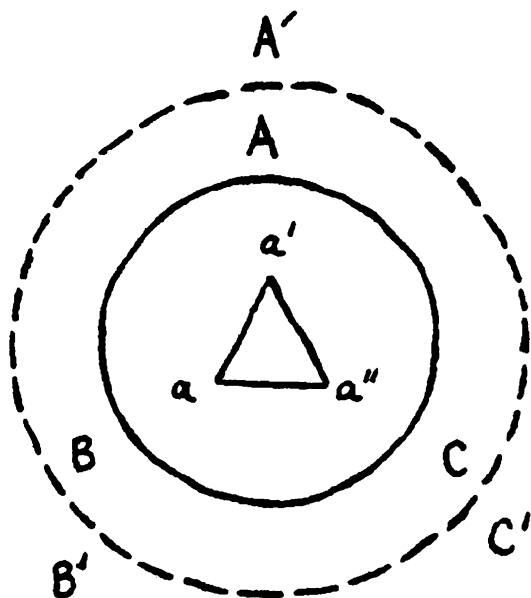

Предположим, что треугольник А В С на схеме выше – это кусок металла. Если мы передадим его огню, светоносный эфир в нем придет в движение, а вместе с ним будут приведены в движение атомы материи, из которых состоит этот кусок металла. Предположим теперь, что а – это атом. Следуя форме таттвы Теджас, вибрация движется в направлении точки а', а затем в симметричном направлении к а''. Подобным образом каждая точка меняет положение вокруг центра куска металла. В конечном итоге весь кусок принимает форму фигуры А', В', С' на рисунке, в результате он расширяется.

4. Сжатие. Это качество таттвы Апас. Как отмечалось ранее, направление этого эфира противоположно Агни, и поэ-

тому легко понять, что сжатие – это результат действия этой таттвы.

5.Связующая устойчивость. Это качество таттвы Притхви. Она противоположна таттве Акаша, и, т. к. Акаша отвечает за перемещение, Притхви оказывает ему сопротивление. Это естественный результат направления и формы этой вибрации, она перекрывает пространство, занимаемое Акашей.

6.Плавность. Это качество таттвы Апас. Поскольку атомы тела под воздействием сжатия приближаются друг к другу и принимают форму полумесяца таттвы Апас, они должны легко скользить друг над другом. Эта форма обеспечивает легкое движение атомов.

Идей и концепций, сформулированных выше, хватит, чтобы получить общее представление о природе таттв. Различные фазы их проявлений на разных планах будут описаны по мере необходимости.

УРОК I38

Таттвы и эволюция

Теория таттв предлагает весьма любопытную точку зрения на формирование мира и эволюцию человека.

Мы уже упоминали о том, что таттвы являются модификациями свары. О сварах в нашей книге написано следующее: «В сваре пребывают Веды и шастры, и музыка также пребывает в сваре. Весь мир пребывает в сваре, свара – это сам дух».

Точный перевод слова «свара» – «поток жизненной волны». Это волновое движение, которое является причиной эволюционного развития космической однородной материи во вселенную, состоящую из отдельных объектов, а затем обратного процесса, регресса всего существующего в первичное однородное состояние, который продолжается вечно. Что является источником этого движения? Должно быть, сам Дух. Слово «Атма», используемое в книге, несет в себе идею вечного движения, оно происходит от корня, означающего «вечное движение». Можно также отметить, что корень ат связан с другим корнем, ах, что означает «дыхание», и еще одним корнем аш, означающим «бытие». Все эти корни происходят от звукоподражания дыханию животного. В книге «Наука дыхания» технический символ для вдоха – это са, а для выдоха – ха. Легко проследить связь этих символов с корнями аш и ах. Поток жизненной волны, о котором говорилось ранее, называется термином Хансачаса, т. е. движение ха и са. Слово «Ханса», которое означает «Бог», является лишь символи-

ческим представлением двух вечных процессов жизни: ха и са. Изначальный поток жизненной волны – это то же самое; в человеке он принимает форму движения легких, обеспечивающее вдох и выдох: это всепроникающий источник эволюции и регресса вселенной.

Далее в книге написано следующее:

«Именно свара дала форму первым скоплениям частей вселенной, свара вызывает регресс и эволюцию, свара – это сам Бог, или, точнее, – Великая сила (Махешвара)».

Свара – это проявление влияния этой силы на материю, которое в отношении человека известно нам как сила самосознания. Следует понимать, что действие этой силы никогда не прекращается: она всегда находится в действии, и эволюция и регресс – это важнейшие итоги ее неизменного бытия.

У свары есть два разных состояния: одно из них известно на физическом плане жизни как солнечное дыхание, а другое – как лунное дыхание. На этом этапе, однако, мы обозначим их проще – как положительное и отрицательное дыхание соответственно. Период, в течение которого этот поток возвращается к исходной точке, называется днем и ночью Парабрахмана. Положительный, или эволюционный, период известен как день Парабрахмана, а отрицательный, или регрессивный, период – ночь Парабрахмана. Эти дни и ночи непрерывно следуют друг за другом. Части этого периода охватывают все фазы существования, и поэтому здесь будет не лишним привести систему исчисления времени, используемую в индийских шастрах. Мы начнем с трути как с наименьшего деления времени.

Периоды времени:

26 $\frac{2}{3}$ Трути = 1 Нимеша = 8/45 секунды.

18 Нимеш = 1 Каштха = 3 1/5 секунды = 8 Випал.

30 Каштх = 1 Кала = 1 3/5 минуты = 4 Палы.

30 Кал = 1 Мухурта = 48 минут = 2 Гхари.

30 Мухурт = 1 день и ночь = 24 часа = 60 Гхари.

30 дней и ночей = 1 день и ночь питрья (предков) = 1 месяц с несколькими дополнительными часами.

12 месяцев = 1 день и ночь дайва (богов) = 1 год = 365 дней, 5 часов, 30 минут, 31 секунда.

365 дней и ночей дайва = 1 год дайва.

4 800 лет дайва = 1 Сатья-юга.

3 600 лет дайва = 1 Трета-юга.

2 400 лет дайва = 1 Двапара-юга.

1 200 лет дайва = 1 Кали-юга.

12 000 лет дайва = 1 Чатур-юга (четыре юги).

12 000 Чатур-юг = 1 Дайва-юга.

2 000 Дайва-юг = 1 день и ночь Брахмы.

365 дней и ночей Брахмы = 1 год Брахмы.

71 Дайва-юга = 1 Манвантара.

12 0000 лет Брахмы = 1 Чатур-юга Брахмы и так далее.

200 Юг Брахмы = 1 день и ночь Парабрахмана.

Эти дни и ночи вечно сменяют друг друга, так происходит постоянная смена эволюции и регресса. Таким образом, можно выделить пять категорий дней и ночей:

1. Парабрахмана.
2. Брахмы.
3. Дайва.
4. Питрья.
5. Мануша.

Шестой – это день и ночь Манвантары (Пралая).

Дни и ночи Парабрахмана следуют друг за другом без начала и конца. Ночь (отрицательный период) и день (положительный период) сливаются в сущумну (период объединения) и порождают новые дни и ночи, за ними приходят следующие дни и ночи и т. д. День в этом разделении благоприятен для положительного, жаркого потока; ночь благоприятна для отрицательного, холодного потока. Проекция имен, форм и порождающая проекции сила кроются в положитель-

ной фазе существования, а отрицательный поток отвечает за восприимчивость.

Подвергаясь действию отрицательной фазы Парабрахмана, пракрити, следующая за ним, обретает восприимчивость, необходимую для эволюции; когда в ней начинает действовать горячий поток, изменения порождают проекции, и так появляются измененные формы. Первая проекция, которую положительный поток эволюции отражает на пракрити, называется Акаша. Затем друг за другом появляются остальные четыре эфира. Эти изменения пракрити являются эфирами первого этапа.

Поток Великого дыхания действует в пределах этих пяти эфиров (которые теперь составляют объективный план бытия). Происходит дальнейшее развитие: возникают другие центры, а Акаша придает им формы со свободным пространством для перемещения. Когда начинает действовать Ваю, эти изначальные эфиры занимают форму сфер. Это начало создания материальных структур, того, что также можно назвать кристаллизацией.

Эти сферы называются у нас брахмандами. В них эфиры развиваются вторично, происходит разделение на пять частей. Но в этой сфере Брахмы, в которой новые эфиры имеют пространство для перемещения, сначала действует таттва Теджас, за которой следует таттва Апас. В таких сферах этими потоками образуются и сохраняются все качества таттв. Создание материальных структур завершается таттвой Апас. Со временем образуется центр и атмосфера: так сфера становится самосознающей вселенной. Аналогичным образом, подчиняясь тому же процессу, в этой сфере возникает третье эфирное состояние. В более прохладной атмосфере, отдаленной от центра, появляются другие центры. Они делят состояние материи, брахмы на два разных состояния. Вслед за этим возникает еще одно состояние материи, его центры носят имя Девы, или Солнца.

Таким образом, имеется четыре состояния тонкой материи во вселенной:

1. Прана: материя жизни, с Солнцем в центре.
2. Манас: материя ума, с Ману в центре.
3. Вигьяна: психическая материя, с Брахмой в центре.
4. Ананда: духовная материя, с Парабрахманом, являющимся ее бесконечным основанием.

Каждое высшее состояние является положительным по отношению к низшему, а каждое низшее образовано сочетанием положительной и отрицательной фаз высшего. По этой схеме можно понять следующее:

1. Прана относится к трем группам дней и ночей, как показывает следующее разделение времени:

- a) наши обычные дни и ночи;
- b) светлая и темная половина месяца, которые называются днем и ночью питрья;
- c) северная и южная половины года: день и ночь дайва.

Эти три ночи, оказывающие воздействие на земную материю, придают ей восприимчивость прохладной, отрицательной, теневой фазы материи жизни. Дни, следующие за этими ночами, оставляют на ней проекции. Так, земля становится живым существом, с северным полюсом, центральная сила которого притягивает стрелку компаса, и южным полюсом, в центре которого находится сила, называемая тенью северного полюса. Солнечная сила, по той же логике, сосредоточена в восточной части, а лунная сила (тень солнечной) сосредоточена в западной части.

Эти центры возникли еще до того, как Земля проявилась на грубом материальном плане, как и центры других планет. Когда Солнце предстает перед Ману, возникают два состояния материи, в которых живет и движется Солнце: положительное и отрицательное. Когда солнечная прана (после того как она подверглась влиянию отрицательного, теневого состояния) предстает в ходе своего развития перед источни-

ком своей положительной фазы, Ману, на ней проецируется Ману. Ману – это вселенский ум, и все планеты с их обитателями – это этапы его существования. Мы рассмотрим этот пункт нашего обсуждения позже, а сейчас давайте ознакомимся с земной жизнью, или земной праной, имеющей четыре центра силы.

Положительная фаза, действующая на нее после того, как ее охладил отрицательный поток, оставляет на ней свою проекцию, и возникают разнообразные формы земной жизни. В главе о пране это будет объяснено более подробно.

2. Манас относится к Ману. Солнца вращаются вокруг этих центров вместе с атмосферой праны. Эта система порождает локи (обитатели), или сферы жизни, одним из видов которых являются планеты. Эти локи были перечислены Вьясой в его комментарии к Йогашастре (Пада III, сутра 26). Сутра гласит: «Медитируя на солнце, можно получить знание о материальном творении». В комментарии к ней уточняется: «Существуют семь лок (сфер существования)»:

- 1) Бхурлока простирается до горы Меру;
- 2) Антарикшалока простирается от поверхности Меру до Дхрувы, полярной звезды, и включает в себя планеты, накшатры и звезды;
- 3) Сварлока находится за ее пределами: она пятерична и является священной обителью Махендры;
- 4) Махарлока является священной обителью Праджапати;
- 5) Яналока является священной обителью Брахмы;
- 6) Тапарлока является священной обителью Брахмы;
- 7) Сатьялока является священной обителью Брахмы.

Пытаться дать объяснение этим локам – не моя цель.¹⁷ Достаточно сказать, что планеты, звезды и лунные дома являются проекцией Ману, так же, как живые существа на земле являются проекцией Солнца. Солнечная прана готовится к приятию этих проекций во время ночи Манвантары.

¹⁷ Коротко об этом см. глоссарий, Меру. – *Прим. перев.*

Подобным образом вигьяна относится к ночам и дням Брахмы, а Ананда – к дням и ночам Парабрахмана. Становится ясно, что весь процесс творения в любом плане жизни осуществляется естественным образом посредством пяти таттв в их двух фазах, положительной и отрицательной. Во вселенной нет ничего, что не подчиняется вселенскому таттвическому закону дыхания.

Вот очень краткое изложение теории эволюции с точки зрения таттв; позже я приведу несколько очерков, в которых описаны все тонкие состояния материи. В этих очерках будет более подробно расписан принцип работы закона таттв в этих планах и проявление этих планов жизни для человечества.

УРОК 139

Взаимоотношения таттв и принципа

Акаша - самая важная из всех таттв. Она должна предшествовать изменению любого состояния на каждом плане жизни исследовать за ним. Без нее не обходится ни одно проявление формы или прекращение ее существования. Всякая форма происходит от Акаши и живет в ней. Таким образом, Акаша исполнена форм в их непроявленном состоянии. Она вмешивается в каждую пару таттв и каждую пару принципов, коих в целом есть пять. Эволюция таттв - это всегда часть эволюции определенной, конкретной формы. Таким образом, проявление первоначальных таттв происходит с определенной целью, и эта цель - это предоставление Ишваре того, что мы называем телом, формой пракрити. В сердце бесконечного Парабрахмана находится неисчислимо количество таких центров. Один из центров начинает влиять на конкретную частицу бесконечного, и так проявляется первая таттва - Акаша. Протяженность этой Акаши образует границы Вселенной, и из нее возникает Ишвара. В конце концов, из этой Акаши возникает таттва Ваю. Именно Ваю пронизывает всю Вселенную: у этой таттвы есть определенный центр, который отвечает за целостность расширения и его отделенность от других Вселенных (Брахманд). Считается, что у каждой таттвы есть положительная и отрицательная фаза.

По аналогии с объектами, которые расположены дальше от центра Солнца, и, соответственно, всегда отрицательны по отношению к более близким объектам, мы также можем сказать, что

они холоднее по отношению к ним. Как будет понятно далее, такое качество, как тепло, относится не только к Солнцу, - .

Все высшие центры имеют больше тепла, чем даже солнце.

В этой брахмической сфере Ваю (за исключением некоторого пространства около парабрахмической Акаши) на каждый атом Ваю реагирует противоположная сила. Дальний (и, следовательно, более холодный) атом реагирует на близкий (и, следовательно, более горячий) атом. Равные и противоположные вибрации одной и той же силы отменяют друг друга и вместе переходят в состояние Акаша. И хотя часть этого пространства остается заполненной брахмическим Ваю (из-за постоянного движения этой таттвы в противоположном направлении от парабрахмической Акаши), все остальное быстро превращается в Акашу. Эта Акаша является матерью брахмической таттвы Агни. Таттва Агни, действующая сходным образом, порождает с помощью Акаши другого вида таттву Апас, и то же происходит и с таттвой Притхви. Эта брахмическая Притхви содержит в себе качества всех предыдущих таттв, а также обладает своими собственными качествами пятой таттвы.

И тогда первое состояние вселенной, Океан материи души, проявляется во всей своей полноте. Эта материя чрезвычайно тонка, она не такая грубая, как материя пятого плана. Этот океан озарен разумом Ишвары. Именно в этом океане появляется самосознующая вселенная со всеми проявленными в ней объектами.

В этом океане души дальние атомы заряжены отрицательно по сравнению с близкими. Следовательно, за исключением некоторого пространства, которое остается заполненным энергией души Притхви, все остальное начинает превращаться в Акашу. Эта вторая Акаша наполнена множеством Ману в их скрытом состоянии (существует множество групп конкретных форм ума, идей разного рода и видов жизни, которые еще не появились, это и есть Ману. Нам интересен лишь один из них).

Под влиянием эволюционного потока Великого дыхания Ману появляется из этой Акаши, так же, как появился Брахма из парабрахмической Акаши. Первая и главная таттва в сфере ума – это Ваю; за ней по порядку следуют Теджас, Апас и Притхви. Эта материя ума следует тем же законам и аналогичным образом переходит в третье состояние Акаши, которое содержит бесчисленные солнца. Они появляются таким же образом и начинают действовать по той же схеме, объяснение которой, более понятное, чем то, что приводилось выше, можно будет прочесть далее. Каждый может сам убедиться в этом – дальние объекты солнечной системы холоднее близких. Каждый атом праны холоднее того, который ближе, чем он, к солнцу. Следовательно, равные и противоположные вибрации компенсируют друг друга, оставляя некоторое пространство вблизи солнца, заполненное таттвами праны. Солнце постоянно питает эти таттвы праной, а ее остаток переходит в состояние Акаши. Здесь стоит отметить, что вся эта прана состоит из бесконечного количества точек. Мы будем называть эти точки трути; сейчас, в этом контексте, я отмечу, что эти трути на земном плане становятся атомами (ану или параману). Есть также и солнечные атомы, которые делятся на несколько видов в зависимости от преобладающей в них одной или нескольких таттв.

Каждая точка праны является идеальным образом всего океана, и в каждой точке есть множество других точек: поэтому каждый атом содержит все четыре таттвы в разных пропорциях в зависимости от их положения относительно друг друга. Различные виды этих солнечных атомов проявляются на земном плане как разнообразные химические элементы.

Спектр каждого земного элемента показывает цвет преобладающей таттвы или таттвы солнечного атома этого вещества. Чем больше тепла, воздействующего на то или иное вещество, тем ближе элемент к своему солнечному состоянию, при этом тепло разрушает со временем земную обо-

лочку солнечных атомов. Так, спектр натрия показывает присутствие желтого цвета таттвы Притхви; элемент литий совмещает в себе красный цвет таттвы Агни и желтый цвет таттвы Притхви; элемент цезий имеет красный цвет Агни и зеленый с примесью желтого таттвы Притхви, а также синего цвета Ваю. Цвета рубидия – красный, оранжевый, желтый, зеленый и синий, т. е. в нем есть сочетания Агни, Притхви и Агни, Притхви, Ваю и Притхви и Ваю. Эти виды солнечных атомов, которые в целом составляют солнечную прану, переходят в состояние Акаши. В то время как солнце постоянно питает эти атомы, те из них, которые переходят в состояние Акаши, также, с другой стороны, переходят в состояние планетарной Ваю. Части солнечной Акаши естественным образом отделяются друг от друга, образуя тем самым разные объекты творения, которые должны возникнуть в этих частях: именно эти части Акаши называются локами, обителями. Сама Земля – это лока, которую называют Бхурлокой. Ее мы и возьмем в качестве примера, чтобы объяснить, как действует этот закон.

Эта часть солнечной Акаши, которая считается матерью Земли, сначала порождает земную таттву Ваю. Каждый элемент теперь находится в состоянии таттвы Ваю – в газообразном состоянии. Таттва Ваю имеет сферическую форму, поэтому такую же форму приобретает и планета, находящаяся в газообразном состоянии. Центр этой газовой сферы окружает облако газа. Как только возникает эта газообразная сфера, она подвергается таким воздействиям, как:

1. Внешнее влияние солнечного тепла.
2. Внутреннее влияние дальних атомов на близкие и наоборот.

Первое действие оказывает двойной эффект на газовую сферу. Благодаря ему, близкое к Солнцу полушарие получает больше тепла, чем дальнее. Воздух на поверхности близкого полушария поднимается к Солнцу, соприкасаясь с некоторым

его количеством посредством солнечной энергии. Его место занимает холодный воздух, идущий снизу. Но куда же девается воздух на поверхности? Он не может выходить за пределы земной сферы, окруженной солнечной Акашей, через которую приходит заряд солнечной праны. Поэтому этот воздух с поверхности начинает двигаться по кругу, образуя вращательное движение в сфере. Так Земля начинает вращаться вокруг своей оси.

И, поскольку определенное количество солнечной энергии передается газообразной земной сфере, импульс восходящего движения достигает самого центра. Этот центр вместе со всей сферой движется по направлению к Солнцу. Однако в этом направлении он двигаться не может, поскольку приближение к Солнцу разрушит этот баланс сил, который придает Земле ее характерные черты. Лока, которая находится ближе к Солнцу, чем наша планета, не может иметь таких же, как у нее, условий жизни. Следовательно, когда Солнце притягивает Землю, те законы жизни, которые дали ей форму, сохраняют ее в той сфере, в которой ей положено быть. Так появляются две силы: одна притягивает Землю к солнцу, а другая удерживает ее на месте. Это центробежные и центростремительные силы, и их действие приводит к тому, что Земля совершает свой годовой оборот.

Кроме того, внутреннее действие атомов газа друг на друга заканчивается, когда изменяется вся сфера, состоящая из газа, и только ее верхняя часть, т. е. то, что переходит в состояние Акаша, остается прежней. Это состояние Акаши порождает огненное (относящееся к таттве Агни) состояние земной материи. После этого она переходит в таттву Апас, а затем – в Притхви. Тот же процесс происходит во время изменения материи, с которой мы знакомы. Чтобы показать действие этого закона, приведем следующий пример.

Возьмите лед. Он находится в твердом состоянии или в том, что в Науке дыхания будет называться состоянием

Притхви. Как вы можете помнить, одно из качеств таттв Притхви – это связующая устойчивость. Теперь приступим к воздействию тепла на лед. Для того чтобы отмечать температуру льда, поместите в него термометр. Когда температура достигнет 78° , состояние льда изменится. Термометр больше не показывает температуру нагрева: 78° стали скрытыми.

Теперь нагреем фунт кипящей воды до температуры 536° . Как известно, это тепло станет скрытым, когда вода перейдет в газообразное состояние. Теперь применим обратный процесс. К пару применим холод. Когда этого холода станет достаточно, чтобы нивелировать действие тепла, поддерживающего воду в газообразном состоянии, пар переходит в состояние Акаши, а затем в состояние Теджаса (не обязательно, чтобы весь объем пара сразу переходил в следующее состояние, этот принцип остается в силе и при постепенном изменении состояния). По мере того как холод проникает в пар, из Акаши, благодаря ее влиянию, постепенно проявляется Теджас, который перешел в нее в скрытом состоянии, это будет понятно по показаниям термометра. Когда весь объем воды перейдет в огненное состояние, а термометр покажет 536° , появится вторая Акаша. В ней при той же температуре вода обретет жидкую консистенцию, и все тепло снова перейдет в состояние Акаши; оно больше не будет отражаться в показаниях термометра.

При воздействии холода на эту жидкость вновь высвобождается тепло. При достижении отметки в 78° , тепло, которое возникло из Акаши и прошло через нее, покажет, что весь объем жидкости перешел в огненное состояние. Тогда вода вновь начнет переходить в состояние Акаши. Показания термометра сообщают о понижении температуры, и из этой Акаши вода переходит в состояние Притхви, становясь льдом. Таким образом, мы видим, что тепло, выделяемое под воздействием холода, переходит в состояние

Акаши, которое становится основой развития следующей стадии, более высокого уровня. Мы также видим, что поглощенное тепло переходит в другое состояние Акаши, которое становится основой развития следующей стадии, низшего уровня.

Именно так земная сфера, состоящая из газа, изменяется и постепенно переходит в свое нынешнее состояние. Эксперимент, описанный выше, указывает на многие важные истины об отношении этих таттв друг к другу. Прежде всего, это объясняет очень важное утверждение из Науки дыхания, в котором говорится, что каждое последующее состояние таттвы обладает качествами всех предшествующих состояний таттв. Так, очевидно, что при воздействии холода на пар, скрытое тепло пара исчезает и переходит в состояние Акаши. Только таким образом все и может происходить, т. к. равные и противоположные вибрации одной силы всегда компенсируют друг друга, а результатом является Акаша. Затем следует состояние материи в таттве Теджас, при котором скрытое тепло пара становится очевидным. Следует отметить, что это состояние непостоянно; вода в состоянии таттвы Теджас (или любое вещество в состоянии Теджаса) не может существовать на протяжении никакого момента времени. Это его условие, поскольку основная часть земной материи находится в нижних и, следовательно, отрицательных состояниях Апаса и Притхви. Следовательно, всякий раз, когда какое-либо вещество входит в состояние Теджаса, окружающие объекты сразу реагируют на него с силой, которая сразу же приведет его в следующее состояние Акаши. Для тех вещей, которые сейчас находятся в обычном для них состоянии Апаса или Притхви, противоестественно оставаться в огненном состоянии, состоянии таттвы Теджас, если только на них не воздействует что-то извне. Так, атом воды в газообразном состоянии уже был в трех состояниях – Акаши, газа и Теджаса – до своего перехода в жидкое

состояние. Поэтому он должен обладать всеми качествами трех таттв, и, без сомнения, они у него имеются. Единственное, чего ему не хватает, – качества третьей таттвы Притхви, связующей устойчивости.

Что можно заметить, когда этот атом жидкой воды переходит в состояние льда? Все предыдущие состояния должны снова проявиться. Холод компенсирует скрытое тепло жидкого состояния и высвободит Акашу. Из этого состояния Акаши возникает газообразное состояние (Ваява). Свидетельством этого состояния являются колебания и другие движения в жидкости при применении холода. Эти движения, однако, длятся недолго; и, когда они прекращаются (уступая состоянию Акаши), возникает Теджас. Он тоже непродолжителен; когда жидкость переходит в состояние Акаши, образуется лед.

Легко заметить, что все четыре состояния земной материи существуют в нашей сфере. Газообразное (Ваява) присутствует в нашей атмосфере; огненное (Теджас) – внутри живых организмов, населяющих Землю; жидкое (Апас) находится в океане; твердое (Паратхива) является земной твердью. Однако ни одно из этих состояний не существует отдельно от других: каждое из них постоянно переходит в область другого, и поэтому трудно найти какую-либо часть пространства, занятую материей, пребывающей лишь в одном состоянии. Две соседних таттвы чаще сливаются друг с другом, нежели те таттвы, между которыми есть другие. Так, Притхви чаще смешивается с водой, чем с Агни и Ваю; Апас с Агни чаще, чем с Ваю, Ваю с Агни чаще, чем с любой другой таттвой. Так, согласно учению о таттвах, исходя из написанного выше, становится ясно, что пламя и другие тела, являющиеся источником света, на Земле находятся не в земном Теджасе (огненном состоянии), они скорее приближаются к солнечному состоянию материи или уже находятся в нем.

УРОК I40

Таттвы и прана.

Часть первая

ЦЕНТРЫ ПРАНЫ; КАНАЛЫ НАДИ; ТАТТВИЧЕСКИЕ ЦЕНТРЫ ЖИЗНИ; ОБЫЧНОЕ ИЗМЕНЕНИЕ ДЫХАНИЯ

Как уже было сказано ранее, прана – это состояние материи таттвы, окружающей Солнце, в которой движется Земля и другие планеты. Это состояние выше по уровню, чем земная материя. Сфера Земли отделена от солнечной праны Акашей, эта Акаша является непосредственной матерью земной таттвы Ваю, которой изначально присущ голубой цвет. Это объясняет, почему небо голубого цвета. Хотя при этом прана в небесах превращается в Акашу, порождающую земную таттву Ваю, лучи Солнца, падающие на эту сферу, не прекращают своего пути. Они преломляются, но продолжают движение по направлению к земной сфере. Через эти лучи океан праны, окружающей эту сферу, оказывает на нее организующее влияние.

Земная прана (земная жизнь, которая проявляется в виде всех живых организмов на нашей планете) является не чем иным, как изменением солнечной праны. Когда Земля вращается вокруг своей оси и вокруг Солнца, в земной пране развиваются двойные центры: во время суточного вращения каждая точка на Земле дает начало положительному потоку жизни,

текущему с востока на запад, подвергаясь прямому влиянию Солнца; а ночью те же самые точки дают начало отрицательному потоку.

За годичный период положительный поток перемещается с севера на юг в течение шести летних месяцев – дня дайва; отрицательный поток течет в этом направлении в течение оставшихся шести месяцев, ночи дайва. Поэтому север и восток являются благоприятными для положительного потока, а юг и запад – для отрицательного потока; Солнце считается повелителем положительного потока, а луна – отрицательного (т. к. отрицательная солнечная прана передается Земле от Луны ночью).

Таким образом, земная прана – это эфирная сущность с двумя центрами действия: первый относится к северу, а второй к югу. Две половины этих центров – это восточный и западный центры. В течение шести летних месяцев поток жизни течет с севера на юг; в зимние месяцы отрицательный поток протекает в противоположном направлении.

С каждым месяцем, с каждым днем, с каждой нимешей этот поток совершает меньший курс; по мере течения потока по его курсу, суточный оборот Земли придает ему восточное или западное направление. Северный поток протекает с востока на запад днем и с запада на восток ночью. Направление другого потока, соответственно, противоположно тому, о котором говорится выше. Поэтому в практическом плане существуют лишь два направления: восточное и западное. Разница между северным и южным потоком практически не ощущается в земной жизни. Эти два потока порождают в земной пране две разные модификации творящих эфиров, лучи которых, исходя из их разных центров, сталкиваются друг с другом, двумя способами; одна дает жизнь, силу, форму и различные качества другой. По лучам, исходящим из северного центра, проходят потоки положительной праны; а по лучам, которые исходят из южного

центра – отрицательные. Восточные и западные каналы этих потоков называются соответственно пингалой и идой, двумя каналами нади, известными у тантриков. Другие аспекты праны будет легче объяснить, если мы рассмотрим ее в теле человека.

Влияние этой земной праны развивает два центра действия в грубой материи, которая образует будущее человеческое тело. Часть этой материи собирается вокруг северного центра, а часть – вокруг южного центра. Северный центр развивается в мозг, а южный – в сердце. Общая форма земной праны сходна с эллипсом: северный центр сосредоточен в мозге; южный центр – в сердце; столб, вдоль которого собирается положительная материя, проходит между этими центрами. Линия, проходящая через середину образовавшегося конуса, соединяет восточные и западные (правые и левые) части этого столба. Этот столб – продолговатый мозг. Центральная линия также называется сушумной, а правая и левая части – это пингала и ида. Лучи праны, которые расходятся в обоих направлениях от этих каналов нади, являются лишь их разветвлениями и составляют вместе с ними нервную систему.

Отрицательная прана собирается вокруг южного центра. Она принимает такую же форму, как и положительная. Правая и левая части этого столба – это правая и левая части сердца. Каждая из них имеет две основные ветви, разделяющиеся на малые ответвления. Два ее отверстия – это вена и артерия; четыре отверстия в четырех камерах – это четыре лепестка лотоса сердца. Правая часть сердца, в свою очередь, вместе со всеми своими ответвлениями называется пингала, левая часть – ида, а средняя часть – сушумна.

Между тем, есть основания полагать, что сердце только сравнивается с лотосом, а три вышеупомянутых названия относятся к нервной системе. Поток праны движется вперед и назад, внутрь и наружу. Причина этого кроется в мгновенных изменениях сути праны. В течение года в каждый момент

земная прана меняет свое состояние из-за разнообразных сил солнечного и лунного потоков. Строго говоря, каждое мгновение сущность праны обновляется. Как сказал Будда: «Вся жизнь – это мгновение». Тот самый миг, во время которого семя жизни попадает в материю, и в нем начинают развиваться два центра, является первопричиной органической жизни. Если таттвы в последующие моменты времени не препятствуют первопричине, организм набирает силу и развивается; в обратном случае импульс не приносит никакого результата. Общий эффект этих последующих моментов поддерживает общую жизнь, хотя импульс в один момент обычно затухает, уступая следующим. Так появляется система прямого и обратного движения. Один момент праны, исходящий из центра действия, идет к окончаниям материальных сосудов: сосудистой и нервной системе организма. Но следующий за ним момент дает ему обратный импульс. Действие прямого импульса прекращается, а обратного усиливается в течение нескольких мгновений. Этот период различается у разных организмов. Когда прана движется вперед, легкие наполняются (происходит вдох); когда она совершает возвратное движение, происходит выдох.

Прана движется в пингале, когда направляется от северного центра к востоку и от южного центра к западу; она движется в иде, когда направляется от северного центра к западу и от южного центра к востоку. Так, в первом случае прана движется из мозга вправо, через сердце, затем влево и обратно в мозг; и от сердца влево, через мозг, и затем вправо, обратно к сердцу. В последнем случае все происходит в обратном порядке. Другими словами, в первом случае прана перемещается из нервной системы вправо, через систему кровеносных сосудов, потом влево и возвращается в нервную систему; или из системы кровеносных сосудов влево, через нервную систему, затем вправо и обратно в систему кровеносных сосудов. Эти два потока совпадают. В последнем случае движе-

ние происходит в обратном направлении. Левую часть тела, держащую нервы и кровеносные сосуды, можно называть идой; правую сторону – пингалой. Правые и левые бронхи являются соответствующими частями пингалы и иды, как и другие части левой и правой стороны тела. Но что же тогда такое сушумна? Одним из названий сушумны является сандхи – место, где соединяются двое (ида и пингала). Именно из этого места прана может двигаться в любом направлении: вправо или влево, либо (при определенных условиях) в обоих направлениях. Именно через это место проходит прана, когда она изменяет свое направление – справа налево или справа направо. Так что это канал сердца и позвоночника. Канал позвоночника идет от Брахмарандхры, северного центра праны, через весь позвоночный столб (Брахмадану). Сердечный канал идет от южного центра посередине между двумя долями сердца. Когда прана движется от позвоночного канала к правой руке по направлению к сердцу, работает правое легкое; вдох и выдох происходит через правую ноздрю. Когда прана достигает южного канала, дыхание останавливается. Но когда она выходит из сердечного канала влево, дыхание происходит через левую ноздрю, пока прана вновь не достигнет позвоночного канала. Тогда дыхание снова останавливается. Влияние этих двух положений праны на поток дыхания одинаково, поэтому и северный, и южный каналы обозначаются как сушумна. Попытаемся пояснить так: давайте представим плоскость, проходящую посередине между спинным и сердечным каналами. Эта плоскость будет проходить через полость сушумны. На самом деле такой плоскости нет; важнее отметить то, что в то время, как лучи положительных иды и пингалы проходят в обоих направлениях как нервы, а отрицательных – как кровеносные сосуды, лучи сушумны проходят по всему телу посередине между нервами и кровеносными сосудами, образуя положительные и отрицательные каналы нади. Далее приводится описание сушумны в Науке дыхания:

«Когда происходит вдох и выдох, сперва через левую, а потом через правую ноздрю, это тоже сушумна. Когда прана находится в этом канале нади, горит огонь смерти, называемый вишундой. Когда происходит вдох и выдох, сначала через правую, а потом через левую ноздрю, это можно назвать неравным состоянием (вишундахавой), а когда дыхание происходит через обе ноздри сразу, то это, по словам мудрецов, есть вишунда... (Сушумной) считается переход праны из иды в пингалу или, наоборот, из пингалы в иду, а также переход одной таттвы в другую».

Тогда сушумна выполняет две функции. Она называется вдоведа в одном из ее проявлений и сандхьясандхи – в другом. Однако, поскольку правое и левое направления сердечной праны совпадают с левым и правым позвоночными потоками, некоторые авторы обходятся без понятия двойной сушумны. По их словам, лишь позвоночный канал является сушумной. Книги «Уттаракрита» и «Шатачакра Нирупана» – это как раз те трактаты, которые склоняются к этой точке зрения, значительно упрощая все при этом. Наибольшим преимуществом этой точки зрения является ее сравнительная простота: течение с правой стороны от сердца и с левой стороны от позвоночника можно проще назвать позвоночными течениями левой стороны, а другие два течения можно считать позвоночными течениями правой стороны.

Еще одно рассуждение говорит в пользу этой точки зрения. Нервная система представляет Солнце, а кровеносная система – Луну; жизненная сила находится в нервах. Положительная и отрицательная, солнечная и лунная фазы Материи жизни – это лишь разные фазы праны, солнечной материи. Далекая (и, следовательно, более холодная) материя заряжена отрицательно по отношению к близкой и горячей. Это солнечная жизнь, которая проявляется в разных фазах Луны: это нервная сила, которая проявляется в различных формах в системе кровеносных сосудов. Поскольку кровеносные сосу-

ды являются только приемниками нервной силы, то реальная жизнь материального тела – это истинные ида, пингала и сусумна, находящиеся в нервной системе. В таком случае они образуют позвоночный столб и правую и левую стороны симпатической нервной системы с ответвлениями по всему телу.

Получается, что развитие двух центров – это первый этап в развитии плода. Материя, которая притягивается северным центром, – это позвоночник, а южным – сердце. Во время дневного цикла эти столбы или каналы разделяются на правые и левые. Когда это происходит, взаимное влияние этих двух центров друг на друга приводит к тому, что каждый центр делится на верхний и нижний. Это происходит примерно по тому же принципу, как лейденская банка заряжается положительным электричеством от отрицательного стержня. Таким образом, каждый из этих центров делится на четыре части:

1. Правая положительная сторона.
2. Левая положительная сторона.
3. Правая отрицательная сторона.
4. Левая отрицательная сторона.

В сердце эти четыре деления называются правыми и левыми предсердиями и желудочками. В тантре эти четыре деления представлены как четыре лепестка сердечного лотоса и обозначаются разными буквами. В этой схеме положительные лепестки сердца образуют центр, из которого отходят положительные кровеносные сосуды, артерии, а из отрицательных лепестков отходят отрицательные кровеносные сосуды, вены.

Отрицательная прана обладает десятью силами:

1. Прана.
2. Апана.
3. Самана.
4. Вьяна.
5. Удана.
6. Крикила.
7. Нага.

8. Девадатта.
9. Дхананджая.
10. Курма.

Эти десять сил называются Ваю. Слово «Ваю» происходит от корня ва со значением «двигаться», и значит просто сила движения. Тантрики не признают такого его определения, как воздух. Далее по тексту эти Ваю будут называться движущими силами праны.

Среди этих десяти проявлений праны некоторые авторы выделяют лишь пять, являющихся главнейшими среди функций праны, а остальные считаются только их модификациями. Но вопрос только в том, как их классифицировать. Из левого положительного лепестка прана поднимается и собирается в одном канале нади, который разветвляется внутри грудной клетки в легких; кроме того, она поднимается и собирается в канале нади, который открывается в отрицательном лепестке, расположенном справа. Этот цикл образует подобие круга (чакры). Этот канал нади называется в современной науке легочной артерией и веной. Два легких образуются в результате чередующегося воздействия положительных и отрицательных пран восточных и западных сил. Точно так же положительный лепесток справа разделяется на несколько каналов нади, которые идут вверх и вниз в двух направлениях: первое под влиянием северных, а второе – южных сил. Оба этих канала нади открываются, циклично курсируя по верхней и нижней частям тела, в левый отрицательный лепесток. Между левым положительным и правым отрицательным лепестком находится одна чакра (диск). Эта чакра включает в себя легочную артерию, легкие и легочную вену. Грудная клетка вмещает эту чакру, которая является положительной по отношению к нижним частям тела, в которых имеются ответвления нижней чакры; позднее они соединяют правый положительный и левый отрицательный лепестки.

В описанной выше чакре (находящейся в грудной клетке) располагается прана: первое и самое важное из десяти проявлений. Вдох и выдох являются истинным показателем изменений праны, и поэтому их легочные проявления называются так же. При изменениях праны меняются, соответственно, и другие функции жизни; нижняя отрицательная чакра содержит в себе основные места пребывания некоторых других проявлений жизни.

«Сто один канал нади соединен с сердцем. Один из этих каналов нади проходит в голову. Выйдя из него, можно обрести бессмертие. Прочие каналы нади становятся причиной выхода Жизненного принципа из других состояний».

Автор комментария отмечает, что тот канал (нади), который идет в голову, – это сушумна. А сушумна – это канал нади, источник и вместилище силы которого находится в позвоночнике. Из прочих основных каналов нади ида является вместилищем Жизненной силы, действующей в левой части тела, и у нее есть пятьдесят главных каналов нади; в правой части тела также имеется пятьдесят главных каналов нади. Они, в свою очередь, тоже делятся, как описано выше. Каналы нади третьего уровня так малы, что их можно увидеть лишь под микроскопом. Ответвления сушумны по всему телу в течение жизни служат для того, чтобы переносить прану из положительной части тела в отрицательную и наоборот. Это то, что сейчас называют капиллярами, если говорить о кровеносной системе.

Знатоки Веданты считают сердце источником, от которого происходит это разветвление, а йоги утверждают, что таким источником является пупок. Так, в Науке дыхания написано:

«Из пупка исходят 72 000 каналов нади, распространяющихся по всему телу. Там спит богиня Кундалини в виде змеи. Из этого центра (пупка) десять каналов нади идут вверх, десять вниз, и по два канала нади идут по бокам».

Они получили число 72 000 в результате своих тщательных расчетов. Неважно, какую классификацию мы примем, если мы поймем суть дела.

По этим каналам нади проходят различные силы, которые образуют и поддерживают материальное тело человека. Эти каналы сливаются воедино в различных частях тела как центры проявлений праны. Они подобны воде, текущей вниз по холму и образующей озера; из каждого озера истекает несколько потоков. Это центры силы:

1. Рук.
2. Ног.
3. Речевого аппарата.
4. Выделительной системы.
5. Половой системы.
6. Пищеварительной системы.
7. Дыхательной системы.
8. Пяти органов чувств.

Те из каналов нади, которые ведут к отверстиям тела, выполняют важнейшие функции тела и поэтому считаются десятью главными каналами нади во всей системе.

Это:

1. Гандхари, идет в левый глаз.
2. Хастиджихва, идет в правый глаз.
3. Пуша, идет к правому уху.
4. Яшасвини, идет к левому уху.
5. Аламбуша (Аланмукха), идет в рот.
6. Куху, идет к органам размножения.
7. Шанкхини, идет к органам выделения.
8. Ида, идет в левую ноздрю.
9. Пингала, идет в правую ноздрю.
10. Сушумна – о ней и ее фазах и проявлениях говорилось ранее.

Есть еще два отверстия тела, которые естественным образом имеются в женском организме, а именно – со-

ски. Вполне возможно, что каналы нади дамини (о которой особо не упоминается) могут идти туда. Как бы то ни было, принцип разделения и классификации ясен, см. рисунок:



В этой системе также существуют центры сил морали и ума. Так, в Вишрамопанишад говорится:

1. «Когда ум находится в восточной части (или лепестке), имеющей белый цвет, он склонен к терпению, великодушью и почтительности».

2. «Когда ум находится в юго-восточной части, имеющей красный цвет, он склонен ко сну, оцепенению и злонамеренности».

3. «Когда ум находится в южной части, имеющей черный цвет, он склонен к гневу, меланхолии и плохим привычкам».

4. «Когда ум находится в юго-западной части, имеющей синий цвет, он склонен к ревности и хитрости».

5. «Когда ум находится в западной части, имеющей коричневый цвет, он склонен к улыбкам, влюбленности и игривости».

6. «Когда ум находится в северо-западной части, которая имеет цвет индиго, он склонен к беспокойству, тревоге и апатии».

7. «Когда ум находится в северной части, имеющей желтый цвет, он склонен к любви, наслаждению и украшению».

8. «Когда ум находится в северо-восточной части, имеющей белый цвет, он склонен к жалости, прощению и религии».

9. «Когда ум находится в сандхи (союзах) этих частей, в теле и доме возникают расстройствa и болезни, а ум склоняется к трем лимфам».

10. «Когда ум находится в средней части, которая является фиолетовой, сознание становится выше этих качеств¹⁸ и склоняется к уму».

Когда любой из этих центров находится в действии, ум испытывает соответствующее чувство и склоняется к нему. Гипнотические пассы служат лишь для возбуждения этих центров.

Эти центры находятся в голове, а также в грудной клетке, брюшной области, пояснице и т. д. Именно эти центры, а также сердце, называются падмами или камалами (лотосами). Они бывают большими, маленькими и крошечными. Тантрический лотос – это растение с корнем и ветвями. Эти центры являются вместилищами разных сил и, следовательно, корнями падмы; каналы нади, идущие из этих центров, являются ее ответвлениями.

Эти центры совпадают с тем, что современные ученые-анатомы называют нервными сплетениями. Из вышесказанного можно сделать вывод, что центры состоят из кровеносных сосудов. Единственное различие между нервами и кровенос-

¹⁸ Трех гун майи – здесь говорится о благодати, страсти и невежестве. – *Прим. перев.*

ными сосудами, однако, заключается в различии между средами, переносящими положительную и отрицательную праны. Нервы являются положительной, кровеносные сосуды – отрицательной системой организма. Там, где есть нервы, есть и соответствующие кровеносные сосуды: и те, и другие называются каналами нади. Для одних центром является лотос сердца, а для других – тысячелепестковый лотос мозга. Система кровеносных сосудов, точно копирующая нервную, на самом деле является лишь ее тенью. Как и сердце, мозг имеет верхние и нижние отделы: головной мозг и мозжечок, а также правую и левую доли. Нервы, идущие к ним и от них в обе стороны тела (а также те, которые идут в верхнюю и нижнюю части тела), соответствуют четырем лепесткам сердечного лотоса; кроме того, в этой системе, как и в вышеописанной, есть много энергетических центров, и положение обоих центров совпадает. На самом деле это одно и то же, а именно то, что в современной анатомии называют нервными сплетениями и узлами. Так, по мнению автора, тантрические падмы являются не только центрами нервной силы положительной северной праны, но также и центрами отрицательной праны.

Перевод книги «Наука дыхания», который вы сейчас читаете, имеет два раздела, перечисляющих различные действия, которые нужно выполнять во время действия потоков положительного или отрицательного дыхания. В них говорится, что определенные действия лучше выполнять с помощью положительной энергии, а другие – отрицательной. Например принятие снадобий: принятие химических веществ и их изменение – это действия. Поэтому некоторые из снадобий легче поглощаются отрицательной праной (например, если их принимать с молоком и другими жирными веществами), другие – положительной (например, с пищей, перевариваемой в желудке).

Итак, с помощью праны грубая материя приобретает форму нервов и кровеносных сосудов плода, находящегося в мат-

ке. Если вы помните, прана состоит из пяти таттв, а каналы нади служат только направляющими для потоков таттвы. Центры силы, описанные выше, являются центрами силы таттв; в правой части тела находятся солнечные центры, в левой – лунные. И солнечные, и лунные центры имеют пять наименований, их конкретный тип определяется так называемыми нервными узлами. Узлы в форме полумесяца – это вместилища таттвы Апас. Соответственно, есть также вместилища других сил. Из этих центров потоки таттвы, можно сказать, «путешествуют» по тем же линиям, выполняя различные действия, которые предназначены им телом.

Все то в человеческом теле, что в разной степени обладает качеством связующей устойчивости, состоит из таттвы Притхви. Функцией таттв является проекция различных качеств на разные части тела. Таттва Ваю среди прочих выполняет функцию рождения и питания кожи; положительная Ваю дает нам хорошую кожу, а отрицательная – плохую.

У этой таттвы пять слоев:

1. Чистая Ваю.
2. Ваю-Агни.
3. Ваю-Притхви.
4. Ваю-Апас.
5. Ваю-Акаша.

У этих пяти видов клеток есть следующие формы – Чистая Ваю. Это полная сфера Ваю:

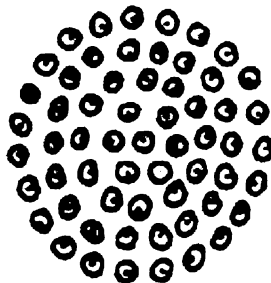

Ваю-Агни. Треугольник накладывается на сферу, в результате образуются клетки, по форме напоминающие указанные на рисунке ниже:

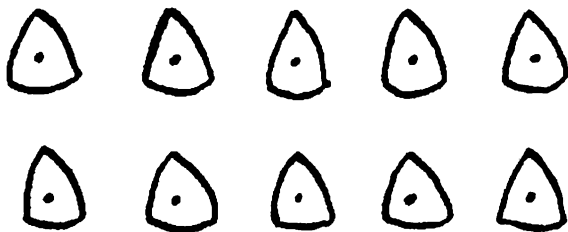

Ваю-Притхви. Это является результатом наложения квадрата Притхви на сферу Ваю, как показано на рисунке:



Ваю-Апас. Форма, напоминающая эллипс, полумесяц, накладывается на сферу, как показано:

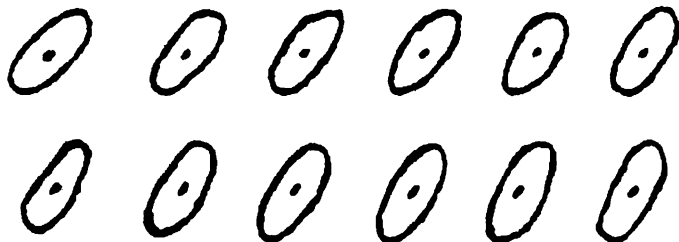

Ваю-Акаша. Сфера становится плоской при наложении окружности и точек, как на рисунке ниже. Исследование тканей кожи под микроскопом показывает, что ее клетки действительно имеют такой вид.

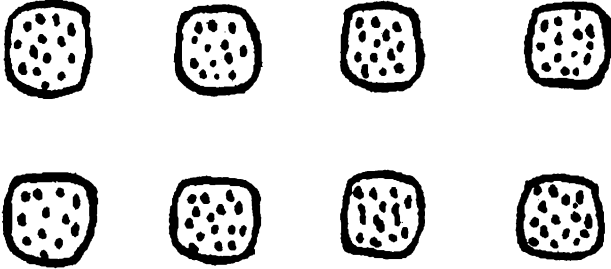

Таким же образом таттвы Притхви, Агни и Апас образуют костную, мышечную и жировую ткани. Акаша появляется в разных положениях, поскольку она занимает пространство любой формы, в котором есть свободное место. Кроме того, мы рассматриваем кровь как смесь питательных веществ, которые поддерживаются в жидком состоянии таттвой Апас в составе праны.

Из этого становится понятно, что земная прана является непосредственным проявлением солнечной праны, а человек – это непосредственное проявление эфира. Точно так же микрокосм представляет собой точную картину макрокосма; четыре лепестка сердечного лотоса разветвляются на двенадцать каналов нади (обозначаемых буквами к, кх, г, гх, ч, чх, дж, джх, н, т, тх). От мозга также отходят двенадцать пар нервов, которые соответствуют двенадцати знакам Зодиака в положительной и отрицательной фазах.

Если мы рассмотрим зодиакальную систему, можно заметить, что в каждом знаке Солнце поднимается тридцать один раз. Поэтому у нас есть тридцать одна пара нервов, ко-

торые в тантре именуется чакрами (дисками или кругами). Во всех местах, где тридцать одна позвоночная чakra (связанная с двенадцатью парами нервов в мозге) проходят в теле, есть кровеносные сосуды, параллельные им, которые исходят от двенадцати каналов надидсердца. Единственное различие между позвоночными и сердечными чакрами состоит в том, что первые лежат в плоскости перпендикулярно телу, а вторые – параллельно ему.

Ветви симпатической нервной системы состоят из линий центров таттвы, т. е. падм разных камал. Эти центры располагаются во всех тридцати одной чакре, описанных выше. Так, из двух центров действия, мозга и сердца (или знаков Зодиака в их положительных и отрицательных аспектах), ответвляется система каналов надид. Каналы надид из разных центров тесно переплетены между собой, так что все они располагаются рядом друг с другом.

Тридцать одна чakra позвоночника образуется и соответствует тридцати одному восходу солнца зодиакальных знаков, а чакры сердца – тридцати одному закату. В этих чакрах встречаются различные центры таттв: одна группа положительная, другая отрицательная. Первые подчиняются мозгу, с которым они связаны ветвями симпатической нервной системы; а вторые – сердцу, с которым они связаны по-разному. Двойная система находится на правой стороне и называется пингала; ида находится с левой стороны. Нервные узлы центров таттвы Апас имеют форму полумесяца, а узлы таттв Теджас, Ваю, Притхви и Акаша по форме напоминают соответственно треугольник, сферу, квадрат и круг; узлы сложных таттв имеют форму сложных фигур, как было описано выше. Следует отметить, что в каждом центре таттвы присутствуют нервные узлы всех окружающих его таттв.

Прана движется в системе каналов надид. Когда солнце переходит в знак Овна в космосе, прана переходит в соответствующие каналы надид (нервы) мозга. Оттуда она в тече-

ние дня спускается к позвоночнику. С восходом солнца она опускается в первую позвоночную чакру вправо, переходя в пингалу. Она движется вдоль нервов правой стороны, при этом постепенно понижая кровеносные сосуды. До полудня каждого дня сила этой праны больше сконцентрирована в нервных чакрах, чем в чакрах кровеносных сосудов. В полдень они становятся равными по силе. С заходом солнца прана (с полной силой) переходит в кровеносные сосуды. Отсюда она собирается в сердце, т. е. в отрицательный южный центр. Затем она распространяется в кровеносные сосуды левой стороны, постепенно переходя в нервы. В полночь наступает баланс сил; утром (Прадахсандхья) прана находится исключительно в позвоночнике; отсюда она перемещается по второй чакре (диск или круг): так происходит цикл движения солнечного потока праны.

Луна дает рождение другим, второстепенным потокам, поскольку она движется по своей орбите в двенадцать раз быстрее Солнца. Поэтому, пока Солнце проходит через одну чакру (т. е. в течение шестидесяти гари, одного дня и одной ночи), Луна проходит через двенадцать нечетных чакр. Следовательно, в течение двадцати четырех часов происходит двенадцать нечетных изменений праны. Приведем пример: представьте, что Луна, так же, как и Солнце, начинает свой цикл в знаке Овна. Как и Солнце, Луна начинает движение в первой чакре, за 58 минут и 12 секунд проходит от позвоночника к сердцу и за столько же возвращается от сердца к позвоночнику.

Обе этих праны следуют своим путем, двигаясь по центрам таттв, о которых говорится выше. Любая из них присутствует в любой момент в одном и том же виде центров таттв в любой части тела. Они проявляются сначала в центрах Ваю, затем в Теджас, далее в Притхви и, наконец, в центрах Апас; Акаша следует за каждым из них, а вслед за ней – сушумна. Когда лунный поток проходит от позвоночника вправо, то

дыхание происходит через правую ноздрю, и пока поток праны остается в задней части тела, таттвы переходят от Ваю к Апас. Когда течение переходит в переднюю часть правой половины, происходит обратное движение от Апас к Ваю. Когда прана оказывается в сердце, дыхание через нос не ощущается. Исходя из сердца влево, дыхание происходит через левую ноздрю, переходя от Ваю к Апас, оставаясь в передней части тела. Праны снова движутся назад, как и прежде, пока не достигнут позвоночника, там пребывает Акаша сущимны. Таково четное изменение праны, которое происходит в нас, когда мы совершенно здоровы. Импульс, который силы Солнца и Луны передают пране в отдельном теле (а они дают силу и являются причиной существования ее прототипа, общей пране), заставляет ее действовать так вечно. Действие свободной воли человека, наряду с другими силами, изменяет природу праны в отдельном теле и делает ее индивидуальной, отличной от вселенской, земной или эклиптической праны. При различной природе праны на порядок таттв, а также на положительный и отрицательный потоки, может оказываться разное воздействие, и это может приводить к заболеваниям. По сути, поток дыхания – это самый очевидный признак изменений таттв тела: баланс положительных и отрицательных потоков таттвы приводит к хорошему здоровью, а нарушение их гармонии вызывает болезнь. В этом случае легко понять, что наука о потоке дыхания имеет первостепенное значение для каждого человека, который ценит свое собственное здоровье, а также здоровье своих собратьев. В то же время это самая важная, самая полезная и самая легкая ветвь йоги. Она учит нас тому, как направлять свою волю так, чтобы произвести желаемые изменения в порядке и природе наших положительных и отрицательных потоков таттвы. Это достигается следующим образом: все физические действия являются праной в определенном состоянии. Без праны нет никакого действия, каждое действие – это результат различных соче-

таний потоков таттв. Так, движение в любой части тела – это результат действия центров Ваю в этой части тела. Точно так же, всякий раз, когда активны центры Притхви, мы испытываем ощущения удовлетворения и наслаждения; причина других ощущений также кроется в действии таттв. Можно заметить, что когда мы лежим на боку, мы иногда переворачиваемся с бока на бок, когда чувствуем, что дышим не той ноздрей. Можно сделать вывод, что, на каком мы боку ни лежали бы, дыхание будет происходить через ноздрю с другой стороны. И всякий раз, когда мы желаем сменить условия для нашего тела с отрицательных на положительные, мы прибегаем к этому способу. Далее мы рассмотрим исследование физиологического влияния действия материи на прану.

Пранамайя коша (спираль жизни) в течение дня и ночи сменяет три общих состояния: бодрствование, сон со сновидениями и глубокий сон (джаграт, свапна, сушупти). Эти три изменения приводят к соответствующим изменениям в Маномайя коше (спирали ума), которые обеспечивают осознание изменений в жизни. На самом деле ум стоит за праной. Струны (линии таттв) первого инструмента более тонкие, чем у второго; т. е. за один и тот же период в первом совершается большее количество вибраций, чем во втором. Они связаны друг с другом так тесно, что вибрации одного вызывают вибрации другого. Поэтому изменения так же действуют на ум, и возникает осознание явлений. Мы не будем это сейчас рассматривать, лучше сосредоточимся на изучении всех изменений праны, происходящих естественным образом и вызванных условиями извне, которые составляют весь наш мирской опыт. Как было сказано ранее, эти изменения делятся на три общих состояния: состояние бодрствования, сна со сновидениями и глубокого сна. Среди них бодрствование – это положительное состояние праны, а сон считается отрицательным состоянием; сновидения считаются сочетанием обоих состояний (сушумна сандхи). Как уже говорилось, солнечный поток

движется в положительном направлении в течение дня, пока мы находимся в бодрствующем состоянии. Когда наступает ночь, положительный поток становится основным в теле. Он становится настолько сильным, что органы чувств и действий становятся невосприимчивы к внешнему миру; восприятие и действие прекращаются, и состояние бодрствования прекращается. Избыток положительного потока ослабляет ветви разных центров действия таттв, и они, в свою очередь, перестают реагировать на обычные изменения эфира во внешней природе. Если бы сила положительного потока в этот момент стала чрезмерной, то наступила бы смерть: прана потеряла бы контакт с материальным телом – обычным передатчиком, отражением изменений вечной таттвы. Однако как раз в тот момент, когда прана исходит из сердца, становится активным отрицательный поток, и он противодействует первому. Когда прана достигает позвоночника, действие положительного потока полностью прекращается, и мы просыпаемся. Если в этот момент сила отрицательного потока по той или иной причине превысит обычный уровень, наступит смерть; но именно в этот момент, в полночь, положительный поток сменяет отрицательный и противодействует ему. Так, баланс положительных и отрицательных потоков связывает между собой тело и душу: другими словами, избыток силы того или иного потока приводит к смерти. Поэтому мы видим, что есть два типа смерти: положительная смерть, связанная с позвоночником, и отрицательная, связанная с сердцем. Во время первой четыре высших принципа выходят из тела через отверстие в голове, именуемое Брахмарандрой, по позвоночнику; а при второй они выходят изо рта через легкие и трахею. Кроме этих двух существует около шести других видов смерти, с помощью которых можно проследить разные пути выхода высших принципов. Они будут подробно представлены позднее в этом курсе. А сейчас давайте более тщательно рассмотрим изменения праны.

Существуют определенные проявления праны, которые можно обнаружить в равной степени во всех трех состояниях. Эти проявления делятся некоторыми авторами на пять видов. Они отвечают за различные центры действия в разных частях тела, из которых они руководят каждой частью спирали жизни. Вот они:

Положительная	Отрицательная
Прана, правое легкое	Прана, левое легкое
Апана, выделительные органы – толстый кишечник и пр.	Апана, мочевыделительные органы
ЗСамана, желудок	Самана, двенадцатиперстная кишка
Вьяна, все тело, разные органы в разных состояниях (правая сторона)	Вьяна, все тело, разные органы в разных состояниях (левая сторона)
Удана, позвоночный и сердечный центры (правая сторона)	Удана, позвоночный и сердечный центры (левая сторона)

1. Прана – это проявление спирали жизни, которая втягивает атмосферный воздух в организм.

2. Апана – это проявление, выводящее из организма вещества, которые больше ему не нужны.

3. Самана – это проявление, которое переваривает и переносит пищу в каждую часть тела.

4. Вьяна – это проявление, которое поддерживает форму каждой части тела и также противостоит силам разрушения, которые действуют в мертвом теле.

5. Удана – это проявление, которое возвращает потоки жизни к центрам: сердцу и мозгу. Поэтому именно это проявление вызывает смерть какого-либо отдельного органа или всего тела.

Если прана по некоей причине покидает какую-нибудь часть тела, она теряет свои силы, это можно назвать смертью этой части тела. Именно так мы рассматриваем такие состояния, как глухота, слепота и т. д. Это также причина, по которой мы страдаем от таких болезней, как расстройства пищеварения и пр. Процесс смерти всего тела происходит так

же. Здесь из-за избытка силы в любом из двух потоков прана остается в сушумне и не может выйти из нее, и тогда приобретенная сила действия в теле начинает ослабевать или исчезать. Чем дальше от центров – сердца и мозга – это происходит, тем быстрее умирают отдельные части организма. Именно поэтому пульс сначала падает в конечностях, а затем в сердце, пока не исчезнет полностью. Опять же, именно этот восходящий импульс при благоприятных условиях вызывает рост, легкость и оживленность.

В дополнение к ранее описанным органам тела проявление вяны служит для сохранения пяти органов чувств и пяти органов действия. Органы материального тела и силы праны, которые проявляются во время действия, называются одинаково, а именно:

Органы действия и силы	Органы чувств и силы
1. Вак, голосовой аппарат и красноречие	1. Чакшух, глаза и зрение
2. Пани, руки и физическая сила	2. Твак, кожа и осязание
3. Пани, ноги и ходьба	3. Шротра, уши и слух
4. Пайю, анус	4. Расана, язык и вкус
5. Упаштха, органы размножения и сила притяжения полов	5. Гандха, нос и обоняние

Важно то, что различные силы являются соответствующими органами Жизненного принципа. Теперь давайте проследим изменения таттв и влияния, оказываемые этими разнообразными проявлениями жизни.

Когда человек здоров, прана действует во всей системе в одном виде центров таттв одновременно. Так, очевидно, что и при положительном, и при отрицательном потоке происходят пять изменений таттв. Цвет праны во время действия отрицательного потока является чисто белым; а во время положительного – красновато-белым. Первый более спокойный и плавный, чем второй. Изменения таттв придают им различные оттенки, а именно:

Положительный: красновато-белый	Отрицательный: чисто-белый
Ваю – зеленый	Ваю – зеленый
Агни – красный	Агни – красный
Притхви – желтый	Притхви – желтый
Апас – белый	Апас – белый
Акаша – темный	Акаша – темный

Понятно, что между цветами в положительном и отрицательном состоянии таттвы есть различие. Стало быть, существует десять оттенков.

Положительный поток (красновато-белый) теплее, чем отрицательный (чистый белый). Поэтому принято считать, что положительный поток горячий, а белый, отрицательный поток, – холодный. Каждый из них подвергается пяти таттвическим изменениям температуры: Агни самый горячий, к нему ближе всех желтый цвет; Ваю прохладнее, а Апас самый холодный; Акаша не холодная и не горячая. Это последнее состояние является самым опасным из всех, и если оно длится какое-то время, оно вызывает смерть, болезни и слабость. Очевидно, что если холодные таттвы не сменяют горячие в нужный момент и не отменяют результатов их действия, жизненные функции будут слабеть. Правильный цвет и температура, при которых функции работают в полную силу, будут нарушены, это приведет к болезни, смерти или слабости; чем серьезнее будет нарушение, тем хуже будет состояние. Аналогичная ситуация возникает, если горячие таттвы вовремя не сменяют холодные.

Очевидно, что переходы между цветами и температурой таттв не являются резкими. Одна таттва легко и плавно переходит в другую, при этом их слиянии возникает множество оттенков цвета. Каждый из них поддерживает тело в здоровом состоянии, действует, сколько ему положено, но, как только период его действия увеличивается, наступает болезнь. Поэтому существует столько болезней, сколько оттенков в солнечном свете. Если какой-либо оттенок действует

дольше нужного, то, стало быть, есть и тот, который уступает ему свое время; аналогично, если один оттенок действует на протяжении более короткого периода, чем должен, то один или несколько оттенков будут действовать дольше, занимая его время. Исходя из этого, можно предложить два метода лечения болезни. Однако, прежде чем рассказать об этом, нужно как можно полнее рассмотреть причины, по которым период действия таттв укорачивается или удлиняется. Об этом я расскажу во второй части этой лекции.

Таттвы и прана.

Часть вторая

Давайте снова обратимся к пране. Это проявление Принципа жизни в легких является самым важным из всех, поскольку по его действию оценивается состояние таттв всего тела. Именно поэтому, ввиду его чрезвычайной важности, это проявление и называется праной.

Поскольку прана действует в легочных центрах Теджаса (т. е. в центрах светящего эфира), легкие расширяются, принимая треугольную форму, в них поступает атмосферный воздух, и процесс вдоха завершается. С каждым трюти потокам праны дается обратный импульс. Получив его, легкие возвращаются в состояние покоя, и лишний воздух выходит из них. Воздух, выдыхаемый из легких, имеет треугольную форму. Это можно отчасти проверить экспериментом с водяным паром, который содержится в этом воздухе. Он заключается в том, чтобы взять гладкое, блестящее зеркало и поднести к носу. Непрерывно дышите на прохладную поверхность зеркала, пока на ней не появится конденсат. Посмотрите на то, какая фигура проявилась на поверхности зеркала. Если

это чистый Агни, то фигурой на поверхности зеркала будет треугольник (желательно, чтобы за этим наблюдал кто-то со стороны, потому что она быстро исчезает, и тот, кто проводит этот опыт, может не успеть ее заметить).

При действии других таттв легкие получают соответствующую форму, которую тоже можно увидеть с помощью эксперимента с зеркалом. Так, можно заметить следующие формы: при действии таттвы Апас – полумесяц; Ваю – сфера; Притхви – квадрат. При сочетании этих таттв можно увидеть другие фигуры: прямоугольники, квадраты, круги и т. д. Отметим, что светоносный эфир переносит элементы, полученные из атмосферного воздуха, в центры светоносного эфира и оттуда до каждой части тела. Аналогичным образом другие эфиры переносят эти элементы в соответствующие центры. Нет необходимости проследивать действие других проявлений отдельно. Однако можно сказать, что, хотя все пять таттв действуют во всех пяти проявлениях, каждое из этих проявлений является благоприятным для одной из этих таттв. Так, в пране преобладает таттва Ваю; в самане преобладает Агни; в апане – Притхви; во вяне – Апас; в удане – Акаша. Ученику следует помнить, что цвет праны в целом – белый; это доказывает то, что во вяне преобладает таттва Апас. Тьма Акаши – это тьма смерти, вызванная проявлением уданы, и т. д.

В течение жизни в пране всегда происходят эти десять изменений, и каждое по времени занимает порядка двадцати шести минут. Эти изменения не прекращаются ни в состоянии бодрствования, ни во сне. Только в двух сушумнах или Акаше эти изменения буквально на мгновение становятся потенциальными (скрытыми), потому что именно благодаря им эти проявления таттв можно увидеть на физическом плане. Если это продлится дольше, силы праны останутся скрытыми; в состоянии смерти прана также находится в потенциальном состоянии. Когда причины, по которым период действия сушумны становится дольше (и из-за кото-

рых наступает смерть), устраняются, эта отдельная прана из скрытой становится явной, переходя в положительное или отрицательное состояние в зависимости от обстоятельств. Это заряжает материю и придает ей ту форму, к которой стремится накопленный ею потенциал. Теперь мы поговорим о работе органов действия и органов чувств.

ОРГАНЫ ЧУВСТВ И ОРГАНЫ ДЕЙСТВИЯ

Обычно считается, что все действия связаны с движением таттв. Эти действия происходят во время бодрствования, но не в состоянии сна. У этих десяти органов есть десять соответствующих цветов, а именно:

Органы чувств	Органы действия
Глаз, Агни, красный	Рука, Ваю, синий
Ухо, Акаша, темный	Нога, Притхви, желтый
Нос, Притхви, желтый	Язык (речь), Апас, белый
Язык (вкус), Апас, белый	Анус, Акаша, темный
Кожа, Ваю, синий	Половые органы, Агни, красный

Несмотря на то, что здесь перечислены основные таттвы в этих центрах, нужно учитывать и другие таттвы, которые также присутствуют в них в подчиненном положении. Таким образом, среди цветов глаза есть красновато-желтый, красновато-белый, красновато-синий и темно-красный цвета; аналогичные комбинации существуют и в других органах. Это разделение цветов на пять оттенков является общим: на самом деле в каждом из них существует бесконечное разнообразие оттенков.

Во время каждого действия, которое совершается с участием каждого из этих десяти органов, он и все тело приобретает другой цвет, а именно цвет движения той таттвы, которая вызывает это действие. Все эти изменения праны составляют совокупность нашего мирского опыта. Этот механизм позволяет пране путешествовать в человеческом воплощении вместе с разумом, который при этом отвечает только за связь личности, «Я», аханкары или вигьяны (четвертый принцип

снизу) с этими проявлениями праны: время оставляет на нем проекции в виде бесчисленных цветов вселенной. Зрительные, осязательные, вкусовые, слуховые и обонятельные проявления во всем их разнообразии объединяются в прану; это похоже на знакомый нам из жизни пример с электричеством, которое несет в себе много сообщений в одно и то же время. Точно так же проявление органов действия и пяти прочих общих функций тела собираются в этой пране для того, чтобы проявить себя в нужное время. Несколько примеров помогут сделать это более понятным.

СЕКСУАЛЬНЫЕ ОТНОШЕНИЯ

Таттва Агни, отвечающая за размножение, у мужчин является положительной, а у женщин отрицательной. У мужчин она более горячая, жесткая и нестабильная; у женщин, напротив, она более прохладная, ровная и спокойная. В контексте нашей темы мы рассмотрим только цвет праны при наличии или отсутствии действия этой силы. Положительная таттва Агни перетекает в отрицательную и наоборот. Если этот переход невозможен, повторяющиеся импульсы этой таттвы начинают влиять на самих себя; в центре накапливается сила, и вся прана со временем приобретает все более темный красный цвет. Центры таттвы Агни по всему телу становятся сильнее, а все остальные центры приобретают красноватый оттенок. Глаза и желудок становятся сильнее. Однако если мужчина потворствует своим сексуальным инстинктам, мужская прана окрашивается в женский цвет Агни и наоборот. Из-за этого все центры этой таттвы становятся слабее, и вся прана обретает оттенок женской таттвы Агни. Желудок остывает, глаза хуже видят, а мужская сила снижается. Если на мужскую прану воздействует больше одной женской таттвы Агни, или если на женскую – больше одной мужской, общая таттва этого противодействия становится все глубже и сильнее; вся прана сильно видоизменяется, и в результате этого наступает слабость, недержание спермы, импотенция, при этом в пране

проявляются другие противодействующие оттенки. Кроме того, считается, что отдельные индивидуальности мужской или женской таттвы Агни, которые получают контроль над какой-либо праной, будут нивелировать действие друг друга. Теперь давайте исследуем состояние ходьбы.

ХОДЬБА

При ходьбе таттва Притхви, находящаяся в ногах, набирает силу; вся прана получает желтый оттенок. Центры Притхви по всему телу начинают действовать более энергично; Агни при этом также стимулируется, и вся система стремится к здоровому равновесию между жарой и холодом. Это вызывает общее чувство удовлетворения, энергичности, игривости и удовольствия. Можно привести еще один пример – Вак (речь).

ВАК (РЕЧЬ)

Сила (шакти) речи (Вак, Сарасвати) является одной из важнейших богинь индуистского пантеона.¹⁹ Главной составляющей праны, которая формирует этот орган, является таттва Апас, поэтому цвет, связанный с этой богиней, – белый. Голосовые связки с гортанью образуют форму вины (музыкального инструмента) этой богини. Рассмотрим голосовой аппарат в разрезе:

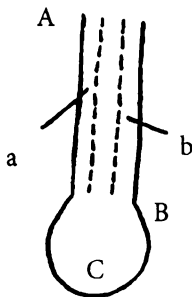

¹⁹ Это богиня красноречия и мудрости, дочь и супруга Творца материальной вселенной, Брахмы. – *Прим. перев.*

Линии А и В представляют собой щитовидную железу, широкий хрящ – это горло, более выраженное у мужчин, чем у женщин. Ниже этой структуры находится кольцевой хрящ, С, это перстневидный хрящ; на нем изображены связки, а и в. Атмосферный воздух, проходящий через эти связки во время дыхания, приводит их к вибрации, в результате чего создается звук. Обычно эти связки расслаблены и не производят звуков; и именно таттва Апас, молочно-белая богиня речи, напрягает их, выполняя таким образом очень важную функцию. Поскольку поток таттвы Апас, напоминающий по форме полумесяц, проходит по мускулам этих связок, они «сплющиваются», искривляя связки и делая их более натянутыми. Искривление связок зависит от силы потоков Апас; чем сильнее они искривляются, тем сильнее натяжение. Щитовидная железа служит для регуляции силы голоса (звука) во время этого процесса. Этого достаточно, чтобы показать, что реальная действующая сила при образовании голоса (звука) – это таттва Апас, или прана.

Существуют определенные эфирные условия внешнего мира, которые возбуждают центры таттвы Апас; поток проходит по голосовым связкам, они напрягаются и издают звук. Однако возбуждение этих центров происходит также под влиянием души с помощью ума. Использование звука в процессе эволюции в качестве передатчика мыслей – это брак Брахмы (Вигьянамайя кошки, души) с Сарасвати, силой красноречия, находящейся в человеке.²⁰

Таттва Апас речевого аппарата является главной движущей силой при образовании звука; тем не менее, она изменяется в зависимости от обстоятельств из-за влияния сочетаний нескольких таттв в разном соотношении. По мере развития

²⁰ Метафизическое объяснение физиологических процессов человеческого организма чаще всего представляется как аллегории рождения, брака, смерти и пр. событий существования божеств, отвечающих за части и функции человеческого организма. – *Прим. перев.*

человеческого знания было записано около сорока девяти подобных вариаций, которые называются свара. Есть семь основных нот. Они могут быть положительными и отрицательными (тивра и комала), и каждая из них делится на три части. Эти ноты, в свою очередь, состоят из восьми раг, а в каждой раге есть несколько рагини. Простые рагини могут объединяться в более сложные, причем в каждой рагини есть много сочетаний нот. Есть огромное разнообразие звуков. Все эти вариации вызваны разной напряженностью связок – вины Сарасвати, – которая меняется с помощью потока таттвы Апас при влиянии других таттв.

Каждая вариация звука имеет свой собственный цвет, который влияет на всю прану по-своему. Эффект таттв всех этих звуков описывается в книгах по музыке; считается, что с помощью силы звука можно лечить различные болезни и положительно или отрицательно влиять на прану. Сарасвати – это всемогущая богиня, которая контролирует нашу прану, приводя к добрым или злым поступкам в зависимости от обстоятельств. Если песня или нота окрашена таттвой Агни, звук окрашивает прану в красный цвет; аналогичным образом Ваю, Апас, Акаша и Притхви окрашивают прану в синий, белый, темный и желтый цвета. Песня красного цвета вызывает тепло; она может также вызвать гнев, сон, пищеварение и покраснение. Песня, окрашенная в цвет Акаши, вызывает страх, забывчивость и пр. Песни, в зависимости от обстоятельств, могут также придать нашей пране цвет любви, вражды, обожания, морали или безнравственности.

Давайте теперь помыслим иначе. Если слова, которые мы произносим, несут цвет таттвы Агни – это слова гнева, любви, похоти, – наша прана окрашивается в красный цвет, и это отражается на нашей внешности: это может сжигать нас изнутри; мы можем выглядеть истощенными, или у нас могут появиться десять тысяч других заболеваний. Вот к чему приводят злые слова! Однако если наши слова будут полны бо-

жественной любви и обожания, доброты и нравственности, то это будут слова, которые доставляют удовольствие и удовлетворение всем тем, кто их слышит, т. е. иметь цвета таттв Притхви и Апас, – тогда мы станем любящими и любимыми, обожающими и обожаемыми, добрыми и нравственными, приятными и довольными, удовлетворяющими и удовлетворенными. Поэтому контроль речи, сатья (правда) из учения Патанджали, – это одна из важнейших практик йоги.

Чувственные впечатления окрашивают прану аналогичным образом. Например, обилие зрительных эмоций, чрезмерная привязанность к приятным звукам, запахам приводит к тому, что цвета этих таттв становятся слишком насыщенными и получают контроль над нашей праной. Опять же, если кто-то пристрастится смотреть на красивых женщин и слушать их мелодичные голоса, не дай бог, результат будет хуже некуда – даже при самом общем раскладе, при наименее плачевных обстоятельствах, наша прана получит женскую окраску.

Этих примеров достаточно, чтобы объяснить, как влияние цветов извне накапливается в пране. Нужно, наверное, заметить, что новых цветов, участвующих в образовании праны, не существует – все цвета вселенной уже присутствуют в ней, так же, как они присутствуют в солнце, прототипе праны. Следует отметить, что обретение того или иного цвета, о котором здесь говорится, является лишь усилением определенного цвета до такой степени, что другие цвета при этом теряют яркость. Таким образом, именно это нарушение равновесия, во-первых, является причиной разнообразия пран разных людей, а во-вторых, бесчисленных болезней, коим подвержена человеческая плоть. Из этого должно быть ясно, что каждое действие человека придает его пране определенный цвет, и именно этот цвет, в свою очередь, влияет на материальное тело. Но можно задать вопрос: «В какое время конкретный цвет таттвы влияет на организм?» Ответ до-

вольно прост: «Обычно при сходных условиях действия таттв внешней вселенной». Это означает, что если, например, таттва Агни преобладает в пране в течение какого-либо времени, то сила проявится тогда, когда этот период повторится вновь. Прежде чем пытаться решить эту проблему, необходимо понимать следующие истины:

Солнце – это главная из тех сил, которые дают жизнь каждому организму в системе. «В тот момент, когда появляется новый организм, Солнце изменяется с расчетом на него: теперь оно становится поддерживающим фактором положительной жизни в этом организме. Луна также влияет на организм по-своему: она поддерживает отрицательную жизнь. И каждая из планет тоже образует свои потоки в организме. Чтобы не запутаться, мы говорили лишь о Солнце и Луне, повелевающих соответственно положительными и отрицательными потоками правой и левой половин тела, мозга и сердца, нервов и кровеносных сосудов. Хотя это два главных источника жизни, следует помнить, что планеты также вносят свои изменения в эти потоки: так, реальное состояние таттв в любой момент определяется всеми семью планетами, а также Солнцем и Луной. Каждая планета, определяя общее состояние таттвы в конкретное мгновение, изменяет организм, который это мгновение создает. Эти изменения согласуются с проявлением цвета той праны, которая активна в это мгновение. Так, предположим, что красный цвет стал влиять на прану в момент, когда Луна находится во втором градусе знака Весов. Если на него не влияет никакое другое небесное тело, красный цвет будет проявляться всякий раз, когда Луна находится в этом положении; если ему помешают, красный цвет проявится тогда, когда будет устранено влияние извне. Он может проявиться через месяц или через много веков. Очень сложно определить время, когда действие возымеет результат: это зависит от силы проекции. Сила проекции может делиться на десять степеней, у других

авторов есть и более развернутая классификация. Рассмотрим следующее разделение:

1. Мгновенно. При этом результат будет здесь и сейчас.
2. 30 градусов силы. В этом случае эффект проявится, когда каждая планета находится в том же знаке, что и во время впечатления.
3. 15 градусов силы (Хора).
4. 10 градусов силы (Дрешкана).
5. 200 минут силы (Наванша).
6. 150 минут силы (Двадашанша).
7. 60 минут или 1 градус силы (Триншанша).
8. 1 и $3/5$ минуты (Кала).
9. $2/5$ секунды силы (Випала).
10. $1/150$ секунды силы (Трути).

Предположим, что в какой-либо пране во время некоего действия таттва Агни занимает самую сильную позицию, при которой тело не разрушается; тогда эта таттва будет по максимуму воздействовать на него, пока не истощится до определенного уровня. Затем она станет скрытой и проявит себя в тот момент, когда те же самые планеты войдут в те же лунные дома. Будет легче объяснить это на примерах. Предположим, что указанные ниже положения планет в любой момент означают состояние таттв, при котором некий цвет окрашивает прану. Пускай это происходит во вторник, третьего апреля, в то время, когда положение звезд на небе выглядит следующим образом:

Планета	Знак	Градус	Минута	Секунда
Солнце	11	22	52	55
Марс	5	28	1	40
Меркурий	10	25	42	27
Сатурн	3	9	33	30
Венера	11	26	35	17
Луна	8	16	5	9
Юпитер	7	15	41	53

Именно в это время совершается действие, упомянутое выше. Текущий эффект таттвы будет оказываться во время двухчасового лунного потока, который может действовать в это время. Затем он станет скрытым и останется таким до тех пор, пока эти планеты снова не окажутся в том же самом положении. Этих позиций может быть девять или больше, как мы видим.

Как только проходит тот период, в течение которого в пране преобладал определенный цвет, его влияние на материальное тело становится скрытым. Он проявляется вновь тогда, когда звезды входят в те же самые лунные дома. За это время теряется некоторое количество силы, и она снова становится скрытой, проявляя себя лишь очень незначительно тогда, когда планеты входят в совпадающие половины домов. Это также работает и в отношении других элементов, описанных выше. Это может происходить любое количество раз при условии совпадения – тогда эффект может быть выражен, хотя и оставаясь при этом только возможностью.

Эти наблюдения, хотя и очень скудные, показывают, что проекция любого действия на прану может длиться веками, поскольку для того, чтобы она исчезла, положению звезд на небе нужно совпасть с изначальной позицией, когда было совершено действие. Поэтому практическое знание астрономии крайне важно в оккультном ведическом знании. Следующие наблюдения могут сделать написанное выше более понятным.

Пранамайя коша – это точное отображение земной праны. Временные потоки более тонких сил природы, существующие на Земле, действуют по тем же самым законам в принципе жизни; так же, как Зодиак делится на лунные дома, так на них делится и Пранамайя коша. Северный и южный наклоны оси образуют сердце и мозг; у каждого из них есть двенадцать ответвлений, соответствующих двенадцати знакам Зодиака. Так, дневной цикл

образует тридцать одну чакру, о которых говорилось ранее. Эти чакры делятся на знаки Зодиака и на полудома, о которых говорилось ранее. Есть, к примеру, положительный и отрицательный полудом. В них имеются одна третья, одна девятая, одна двенадцатая и др. части. Каждая из этих чакр, как дневная, так и годичная, на самом деле представляет собой круг в 360 градусов, похожий на круги небесных сфер. Через эти чакры проходят течения семи видов жизненных потоков, а именно:

1. Солнце.
2. Луна.
3. Марс, Агни.
4. Меркурий, Притхви.
5. Юпитер, Ваю.
6. Венера, Апас.
7. Сатурн, Акаша.

Вполне возможно, что по одной и той же чакре могут одновременно проходить один, несколько, либо даже все эти разные потоки: в качестве сравнения для понимания этого процесса можно представить телеграф. Очевидно, что истинное состояние праны определяется положением этих местных потоков. Теперь, если один или несколько этих потоков таттвы усиливаются любым нашим действием при любом положении потоков, то лишь в то время, когда положение потоков будет тем же, эффект таттв будет проявляться в полной мере. В другое время также могут случаться проявления меньшей силы, но полная сила не исчерпается ровно до того момента, пока эти потоки не будут находиться в том же самом положении с точностью до наименьшего деления градуса. Как было сказано ранее, это занимает много веков, поэтому совершенно не обязательно, что эффект какого-либо действия закончится до завершения одной жизни. Следовательно, принимая эту теорию, мы можем понять такое явление, происходящее на земле, как реинкарнация.

Накопленные в течение жизненных действий эффекты таттв придают каждой жизни свой собственный, общий оттенок. Этот оттенок со временем стирается, когда составляющие его цвета перестают действовать, или постепенно тускнеет. Когда каждый из цветов, которые его составляют, один за другим тускнеет, стирается и общий цвет жизни. Материальное тело, порожденное этим особым цветом, перестает реагировать на прану, которая теперь имеет другую окраску: прана не выходит за пределы сушумны, в результате чего происходит смерть.

СМЕРТЬ

Как уже было сказано ранее, существуют две обычные формы смерти: положительная, через мозг, и отрицательная, через сердце; это смерть через сушумну, при ней таттвы становятся скрытыми. Смерть может также происходить через другие каналы нади. В этом случае всегда имеет место преобладание одной или нескольких таттв.

После смерти прана перемещается в разные места по путям, через которые она выходит из тела, а именно:

1. Отрицательная сушумна переносит прану на Луну.
2. Положительная сушумна переносит прану на Солнце.
3. Агни других каналов нади переносит прану на холм, известный как Раурава (огонь).
4. Апас других каналов нади переносит прану на холм, известный как Амбариша, и так далее; Акаша, Ваю и Притхви относят прану соответственно на холмы Андхатамишра, Каласутра и Махакала (см. Йога-сутра, Пада III, сутра 26, комментарий).

Отрицательный путь – самый распространенный путь, по которому переходит прана. Как сказано выше, этот путь переносит ее на Луну (Чандралоку), поскольку Луна отвечает за отрицательную систему, отрицательные потоки и отрицательную сушумну, а также за сердце, являющееся продолжением

лунной праны. Прана, которая имеет общий отрицательный оттенок, может двигаться лишь по этому пути, и она естественным образом переносится во вместилища центров отрицательной праны. Именно те люди, в которых лунный поток течет в течение двух часов, более или менее регулярно выбирают этот путь. Прана, потерявшая яркость своего земного цвета, заряжает лунную материю в соответствии со своей силой, и таким образом налаживает для себя там некое подобие пассивного существования, во время которого ум спит. Проекция таттв накопленных сил проходят перед ним, подобно тому, как в наших земных снах, с той лишь разницей, что в этом состоянии не применяется сила невосприимчивости, делающая проекцию таттвы настолько сильной и внезапной, что она кажется кошмаром. Наоборот, это состояние сна характеризуется чрезвычайным спокойствием. Каким бы ни был наш удивительный опыт в этом мире, заключенный в нашем уме, что бы мы ни думали, слышали, видели или чем бы ни наслаждались, все те чувства удовлетворения и наслаждения, блаженства и игривости, которые характерны для таттв Апас и Притхви, томное чувство любви, характерное для Агни, приятная забывчивость, характерная для Акаши – все это проплывает одно за другим в потоке полного спокойствия. Болезненные впечатления не проявляются, поскольку боль возникает лишь в случае, когда впечатление воздействует на ум, не пребывающий в гармонии с его окружением. Именно в этом состоянии ум обитает на Чандралоке; это станет понятнее, когда мы позже перейдем к объяснению причины сновидений в теории таттв.

На этой локе проходят века, в течение которых ум, подчиняясь тем же общим законам, которые действуют для праны, стирает проекции прежней жизни. Яркие оттенки таттв, которые появлялись в результате непрерывной деятельности праны, постепенно блекнут, пока ум не поравняется с праной, и они оба не потеряют оттенок прежней жизни. Можно сказать,

что у праны в это время появляется новый облик; а у ума – новое сознание. Когда прана и ум находятся в этом состоянии, когда они слабо выражены, накопленные эффекты таттв праны снова проявляются, стоит только звездам вернуться на прежние позиции – так происходит переход от лунной праны к земной. На этом этапе ум не имеет индивидуальности как таковой, поэтому прана несет его туда, куда влекут его привязанности. Так, он сливается с теми солнечными лучами, которые имеют схожий цвет, но при этом все те могущественные возможности, которые проявляются в будущем человеке, еще остаются скрытыми. С лучами солнца он, следуя закону роста, переходит в семя с похожим оттенком. Каждое семя обладает индивидуальностью, и это объясняет его отдельное существование; потенциал человека может быть заключен в крошечное семя, и все же, несмотря на его малый размер, у него имеется индивидуальность.

Похожим образом человеческие возможности возвращаются из пяти состояний, которые известны как «ады». Это состояния посмертного существования, предназначенные для тех людей, которые наслаждаются чрезмерными проявлениями проекций таттв. В этом случае, по мере того как интенсивность таттв ослабевает со временем, индивидуальная прана переходит в лунную сферу и там проживает те состояния, которые были описаны выше.

По положительному пути через Брахмарандру проходят те праны, на которые уже не действует время, и поэтому они не следуют обычному порядку вещей и не возвращаются на Землю. Время становится причиной возвращения праны с Луны, и наименее сильное состояние таттвы начинает действовать, когда звезды занимают прежнюю позицию; поскольку Солнце является хранителем самого времени и самым сильным фактором в определении его состояния таттв, солнечному времени невозможно воздействовать на солнечную прану. Таким образом, только те праны, в которых

явно не преобладает оттенок какой-либо таттвы, движутся к Солнцу. Такое состояние праны есть лишь у йогов. Благодаря постоянной практике восьмиступенчатой йоги прана очищается от всех сильных оттенков, характеризующих личность; в дальнейшем, поскольку очевидно, что на такую прану при обычных обстоятельствах время влиять не может, они переходят к Солнцу. У этих пран нет ярко выраженных оттенков, характеризующих их; все они, направляющиеся к Солнцу, имеют одинаковые оттенки, но их ум отличается. Различия в нем могут быть обусловлены отраслью знания, которое они развивали, или разнообразными методами умственного совершенствования, которые они практиковали на Земле. В этом состоянии ум не зависит от проекций праны, как это происходит на Луне: постоянная практика йоги заставляет ум действовать независимо, подчиняясь только душе и придавая своей пране ту форму и цвет, какие он захочет. Это один из видов мокши.²¹

Хотя Солнце и является самым сильным повелителем жизни, а состояние таттв праны не оказывает влияния на прану, которая перешла в Солнце, на нее все еще влияют планетарные потоки. Бывают моменты, когда этот эффект настолько сильный, что земные условия, в которых ранее существовал ум, возвращаются вновь. В результате этого желание творить то же благо, которое личность проявляла в своей предыдущей жизни, снова охватывает ее, и она хочет снова вернуться на землю. Шанкарачарья отмечает в своем комментарии к Брахмасутре, что Апантартамах (один из ведических риши) появился на Земле как Кришна Двайпаяна в конце Двапара-юги и в начале Кали-юги.

Поскольку желательнее как можно больше узнать о пране, я приведу несколько цитат из Прашнопанишад на эту тему. Это может привлечь еще больший интерес к этой теме и представить ее во всей ее красе.

²¹ Освобождения. – Прим. перев.

«Тот, кто знает о рождении, пришествии, местах проявления, управлении и облике праны в микрокосме, становится бессмертным благодаря этому знанию».

Практическое знание законов жизни и подчинение низшей природы воле таких законов должно естественно заканчиваться при переходе души из сумрака жизни в изначальный солнечный свет. Это означает бессмертие: выход за пределы сил земной смерти. Теперь для того чтобы понять, что Упанишады говорят об этом, рассмотрим еще кое-что о пране.

РОЖДЕНИЕ ПРАНЫ

Прана рождается от Атмы; она возникает в Атме, как тень в теле. Человеческое тело или другой организм, стоя между солнцем и свободным пространством, бросает тень на океан праны. Прана также рассматривается как тень в душе макрокосма (Ишваре), которая возникает благодаря вмешательству ума макрокосма (Ману). Говоря коротко, прана – это тень Ману, вызванная светом Логоса, центра космоса. Солнца обязаны своим рождением в этой тени отпечаткам ментальных идей макрокосма. В свою очередь эти солнца (центры праны) становятся положительным началом дальнейшего развития. Ману отбрасывают тени при воздействии этих солнц и порождают планеты в этих тенях. Солнца отбрасывают тени при воздействии планет и порождают Луны. Так, эти разные центры начинают воздействовать на планеты, а Солнца нисходят на них, принимая форму различных организмов, в том числе и человека.

ПРОЯВЛЕНИЕ В МАКРОКОСМЕ

Эта прана содержится в макрокосме в виде океана жизни с солнцем в центре. Это предполагает две фазы существования: прану – солнечную, положительную материю жизни, и райи – лунную, отрицательную материю жизни. Первая – это северная и восточная фаза; вторая – это южная и западная

фаза. Таким образом, в каждый момент земной жизни у нас есть северный и южный центры праны, в которых зарождаются южные и северные фазы жизненного начала. Имеются также восточная и западная половины.

В каждый момент времени, т. е. в каждом трути, в космосе живут миллионы трути – совершенных организмов. Попробуем объяснить это. Единицы измерения времени и пространства называются одинаково – трути. Рассмотрим любой трути времени. Хорошо известно, что в каждый момент времени лучи таттвы праны распространяются повсюду. Следовательно, каждая трути пространства является совершенным отображением всего механизма праны со всеми ее центрами, сторонами и положительными и отрицательными отношениями. Выражаясь в нескольких словах, каждая трути пространства является совершенным организмом, а в океане праны, который окружает солнце, имеется бесчисленное множество таких трути. Они почти одинаковы, но нетрудно догадаться, что они все же будут иметь различия в общем цвете, внешнем виде и форме из-за следующих факторов:

1. Расстояние от солнечного центра.
2. Отклонение от оси Солнца.

Возьмем Землю в качестве примера. Это место солнечной жизни порождает жизнь земную с учетом расстояния и угла наклона движения Земли. Это место земной жизни называется эклиптической. Каждый трути пространства в этой эклиптике является отдельным индивидуальным организмом. Когда земля совершает оборот в течение года, т. е. пока трути времени изменяются, эти постоянные трути пространства переходят от одной фазы своей жизни к следующей. Но их постоянство никогда не нарушается; они все равно сохраняют свою индивидуальность. Планеты оказывают свое влияние на эти трути независимо от того, в какой точке могут находиться планеты. Изменение расстояния и наклона, безусловно, всегда вызывает изменение фазы жизни.

Из своего постоянного положения в эклиптике трути пространства испускает лучи своих таттв во все четыре направления, сохраняя при этом связь со всеми планетами. Кроме того, эти лучи также отправляются на Землю.

Обязательным условием земной жизни является баланс между положительными и отрицательными потоками жизни, праной и райи; поэтому, когда две фазы Материи жизни в этом эклиптическом трути одинаково сильны, лучи таттв, которые передаются на землю, заряжают грубую материю на нашей планете. В тот момент, когда равновесие нарушается из-за вмешательства таттв планет или по какой-либо иной причине, наступает земная смерть. Это просто означает, что лучи таттв трути, которые передаются на землю, перестают заряжать грубую материю, хотя они все время передаются на землю, а трути постоянно находится в своей эклиптической обители. В этом посмертном состоянии человеческий трути заряжает грубую материю в той четверти пространства, где закон относительного, отрицательного и положительного преобладания совпадает с этим состоянием. Таким образом, когда отрицательная Материя жизни, райя, набирает чрезмерную силу, энергия трути передается с Земли на Луну.

Точно так же она может перейти и в другие сферы. Когда земной баланс вновь восстанавливается, когда эта посмертная жизнь завершается, энергия вновь переносится на Землю. Вот что представляет собой прана макрокосма с отображением всех земных организмов. Теперь давайте рассмотрим такую вещь, как «вход в тело».

Вход в тело

Как Пранамайя коша, трути макрокосма входит в тело? «С помощью действий, порожденных умом», – говорится в Упанишадах. Мы уже разъяснили, как каждое действие изменяет природу Пранамайя коши, а о том, как эти изменения пред-

ставлены в космическом двойнике нашего Жизненного принципа, будет говориться в главе «Космическая галерея образов». Очевидно, что в общей относительной природе праны и райи происходят изменения в результате этих действий. Вряд ли нужно говорить о том, что ум, свободная воля человека лежат в основе тех действий, которые влияют на баланс таттв Жизненного принципа. Следовательно, «прана входит в это тело посредством действий, порожденных умом».

МЕСТА ПРОЯВЛЕНИЯ

«Как верховная власть назначает заместителей, говоря им: «Управляй такими-то и такими-то деревьями», – так делает и прана. У нее есть различные проявления в разных местах. В пайю [анусе] и упастхе – это Апана [которая выводит фекалии и мочу]. В глазах и ушах есть проявления, известные как зрение и слух [чакшух и шротра]. Сама прана отвечает за дыхание, выходя изо рта и носа. Между местами праны и апаны [в районе пупка] живет самана. Именно она переносит [по всему телу] пищу [и питье], которая сжигается огнем пищеварения. Всего существует семь видов света. [С помощью праны свет знания проливается на цвет, форму, звук и т. д.]

В сердце действительно находится Атма [Пранамайя коша], а в ней – другие спирали. Здесь есть сто один канал нади, и в каждом из них – сто спиралей. В каждом из ответвлений каналов нади есть 72 000 других каналов нади. В них движется вяна.

По одной из них, [сушумне] восходящей, удана движется к райским мирам посредством благости, а к адским – посредством злых деяний; и обе они ведут к миру людей.

Солнце – это действительно прана макрокосма; оно восходит и тем самым помогает зрению. Сила, находящаяся в Земле, сохраняет силу апаны; Акаша (эфирная материя), находящаяся между небом и землей, помогает самане.

Эфирная Материя жизни (независимая в своем положении между землей и небесами), которая заполняет пространство макрокосма, – это вяна.

Теджас – светоносный эфир – это удана; следовательно, он тот, чей естественный огонь остывает [приближает смерть].

Затем человек претерпевает второе рождение; органы и чувства входят в ум; ум человека приходит к пране (ее проявления теперь прекращаются). Прана сочетается с таттвой Теджас, и вместе с душой она переносится в сферы, которые находятся в поле ее зрения».

Мы подробно остановились на различных проявлениях праны в теле и его частях, в которых она проявляется. Но из этого следуют некоторые другие представляющие интерес высказывания. Говорят, что атма – эта Пранамайя коша вместе с другими спиралями, в действительности находится в сердце. Как уже было замечено, сердце представляет собой отрицательную сторону жизни, райи. Когда положительная прана, которая находится в мозге, проецируется на райи (сердце и каналы нади, исходящие из него), появляются формы жизни и человеческие поступки. Следовательно, можно сказать, что именно отражение в сердце действует в мире; это отражение является властелином органов чувств и действий. Если эта сущность в сердце не может научиться жизни в этом мире, органы чувств и действий умирают, а связь с миром прекращается. Сущность в мозге, которая не имеет непосредственной связи с миром (кроме сердца), остается в таком случае в состоянии своей естественной чистоты; иными словами, душа отправляется на Сурьялоку (Солнце).

ВНЕШНЯЯ ПРАНА

Следующей интересующей нас темой является описание функций внешней праны, которые лежат в основе индивидуальной праны и помогают ее работе. Итак, говорится, буд-

то Солнце – это прана. Самое важное действие жизни, вдох и выдох, – это единый закон существования вселенной на всех планах жизни; он приводится в действие и сохраняется самим Солнцем. Именно солнечное дыхание обуславливает существование Солнца, и это действие в человеке порождает человеческое дыхание. Солнце также играет свою роль в другом действии: оно восходит, тем самым поддерживая глаза открытыми.

Точно так же сила, находящаяся в земле, поддерживает проявления праны Апаны. Это сила, которая все притягивает к Земле, как утверждает автор комментариев. Для этого есть современный термин – гравитация.

Здесь стоит добавить еще кое-что о проявлении праны, называемом уданой. Общеизвестно, что существует фаза праны макрокосма, которая переносит все: имена, формы, звуки и все другие ощущения из одного места в другое. Его называют вселенская Агни или Теджас. Местное проявление этой фазы праны называется уданой или тем, что переносит Жизненный принцип из одного места в другое. Точное место его назначения определяется прошлыми действиями, и эта универсальная Агни переносит прану вместе с душой в разные миры. Эта прана является могущественной сущностью, и если ее местные проявления будут действовать сообща, в мире будет мало зла.

Но каждое из этих проявлений безраздельно владеет человеческой душой, пребывающей в смятении; каждое из них утверждает, что вся жизнь человека является его собственностью:

«Акаша, Ваю, Агни, Притхви, Апас, речь, зрение и слух – все они ясно заявляют о том, что они являются единственными правителями человеческого тела».

Главная прана, чьими проявлениями они все являются, отвечает им:

«Не забывайте, это Я поддерживаю человеческое тело, разделяя себя на пять».

Если пять проявлений праны со всеми их подразделениями восстают против этой главной праны, если каждое начинает утверждать свое собственное главенство и перестает работать ради всеобщего блага, главенства Господа, тогда несчастья начинают преследовать человеческую душу.

«Но проявления праны, ослепленные невежеством, не будут следовать увещаниям своего Господа». «Он покидает тело, и, когда Он уходит, все остальные малые праны тоже оставляют тело – они остаются в теле лишь до тех пор, пока Он остается в нем». Затем их глаза открываются.

«Как пчелы повсюду следуют за маткой, так и праны, а именно речь, ум, глаза, уши, следуют за ним с преданностью и восхваляют его.

Он – Агни, причина жара, он – солнце [даритель света], он – облако, он – Индра²², он – Ваю, он – Притхви, он – Райи и Дева (Господь), Сат и Асат²³, и он бессмертен.

Как спицы в ступице колеса, все поддерживается в пране – гимны Риг, Яджур и Сама Веды, ягья (жертвоприношение), кшатрии и брахманы и т. д.

Ты – прародитель, ты движешься в утробе, ты рождаешься как отец или мать, и тебе, о прана, живущая в теле вместе со своими проявлениями, эти создания несут свои дары.

Ты передаешь жертвы богам, ты передаешь жертвы предкам; ты – действие и сила чувств и других проявлений жизни.

Ты, о прана, великий всесильный Господь, Рудра (разрушитель и хранитель, ты двигаешься в небе, как солнце, ты хранитель небесного света).

Когда ты истекаешь потоками дождя, эти создания ликууют, потому что они предвкушают обилие еды.

Ты – прана, чистая по природе, ты принимаешь все жертвы, как огонь Экарши (Атхарв), ты хранитель всего сущего, мы преподносим тебе еду; ты наш отец и тот, кто пом-

²² Царь рая. – Прим. перев.

²³ Бытие и небытие. – Прим. перев.

нит наши поступки (или тот, кто дарит жизнь и помнит наши поступки).

Сделай здоровым свое проявление, что находится в речи, ушах, глазах, и то, что тянется к уму, не улетай.

Что бы ни существовало в трех небесах, все это находится во власти праны. Защити нас, как мать защищает свое дитя, дай нам богатство и разум».

На этом мы завершаем описание праны, второго Принципа вселенной и человеческого тела. Те эпитеты, которыми в отрывке выше описана эта могущественная сущность, можно будет легко понять в контексте всего изложенного ранее. А сейчас рассмотрим действие вселенского таттвического закона дыхания на следующем, более высоком плане жизни: в уме (Маномайя коша). Это предмет исследования следующей, 141 лекции данного курса.

УРОК I4I

Таттвы — Ум

Ум. Введение

Никакая теория жизни вселенной не сравнится в своей простоте и величии с теорией дыхания (свара). Это единое движение — то, что последователи вед называют Парабрахманом, проявленным в майе посредством невидимой основы космоса. Наиболее подходящее выражение на английском языке, описывающее свару, — это «поток жизни». Индийская Наука дыхания исследует и формулирует законы или, вернее, один вселенский закон, согласно которому этот поток жизни управляет эволюцией и регрессом и всеми явлениями человеческой жизни: физическими, умственными и духовными. На просторах вселенной не найдется такого явления, большого или малого, которое бы не нашло естественного, понятного и подходящего объяснения в теории пяти видов проявления этого универсального движения — таттв пяти элементов. Ранее мы в общих чертах объяснили, как каждое физическое явление управляется пятью таттвами. В этом эссе приводится краткое обсуждение различных явлений, связанных с третьим тонким телом человека, Маномайя кошей, т. е. умом, а также подчеркивается то, как таттвы совершенным образом способствуют появлению и действию этого принципа.

ЗНАНИЕ

Обычно считается, что именно знание отличает ум от физической жизни (праны); однако по ходу чтения будет понятно, что разные степени знания могут характеризовать пять состояний материи, которые называются пятью принципами, если мы говорим о человеческом теле. Ибо что такое знание, если не вид движения таттв дыхания, возвышенного в самосознании присутствием (в большей или меньшей степени) элемента аханкары (эго)? Это точка зрения философа-ведантиста, говорящего об уме как о движущей силе, первопричине вселенной. Слово свара – это лишь синоним ума, проявление единого сущего, нисходящего в пракрити.²⁴ Следовательно:

«Я вижу» означает, что, с точки зрения наших познаний, Маномаяя коша находится в состоянии вибрации зрения.

«Я слышу» означает, что моя Маномаяя коша находится в состоянии вибрации слуха.

«Я чувствую» означает, что мой ум в состоянии вибрации осязания.

«Я люблю» означает, что мой ум находится в состоянии вибрации любви (формы притяжения).

Аналогично можно сказать и о других чувствах.

Первое состояние, анандамайя, – это состояние высшего знания. Существует всего один центр, основа для всей бесконечности Парабрахмана, и эфирные колебания его дыхания едины в просторе бесконечности. Существует один лишь разум, одно знание – и вся вселенная со всеми ее возможностями

²⁴ В философии Вед ум, разум и эго считаются тремя тонкими материальными элементами, они подчиняются душе, которая является духовной искрой единого Божества; разница между умом и разумом заключается в том, что ум (mind, манас) бессознателен, имеет более низкую природу, отвечает за эмпирический опыт человека, его чувства и эмоции, разум же (intelligence, буддхи) считается более высокой материей, он накапливает знания, делает выводы на основании опыта, полученного умом, и способен его контролировать; в русском языке, так же, как и в санскрите и в английском, есть очевидная разница между понятиями ума и разума. – *Прим. перев.*

ми и действительностью является частью этого знания. Это высшее состояние экстаза, ибо здесь нет сознания собственного «я», поскольку «я» – относительное понятие; для того чтобы было «я», нужно, чтобы были «ты» и «он». Это появляется, когда на втором плане бытия возникают больше одного малые центры, именно по этой причине это состояние материи называют аханкарой.²⁵ Эфирные импульсы этих центров отвечают лишь за что-то одно, и сфера влияния у разных центров отличается. Однако они могут влиять друг на друга так же, как отдельные эфирные импульсы одного человека влияют на импульсы другого: движение таттв одного центра Брахмы происходит по тем же путям, что и других, и это приводит к двум различным движениям в одном центре. Более сильный импульс называется Я, тот импульс, что слабее, – Ты или Он, в зависимости от обстоятельств.

Затем появляется манас. Вирадждж – это центр, а ману – атмосфера этого состояния. Эти центры выходят за рамки познания обычных людей, но они действуют по тем же законам, которые контролируют остальную часть космоса. Солнца движутся вокруг вирадждж так же, как планеты – вокруг солнца.

ФУНКЦИИ УМА

Строение ману подобно составу праны: он состоит из пяти более тонких таттв; именно «тонкость» (или состояние редкости) наделяет таттвы различными функциями. Ученик должен вспомнить объяснение пяти функций праны, которое давалось выше. Теперь мы перечислим пять функций манаса, данных Патанджали и принятых Вьясой, и обсудим каждую по очереди.

Пять функций манаса:

1. Средства знания (Прамана).
2. Ложное знание (Випарьяя).

²⁵ Букв. «тот, кто создает я». – *Прим. перев.*

3. Сложное воображение (Викальпа).
4. Сон (Нидра).
5. Память (Смрити).

Все проявления ума относятся к тем или другим функциям, обозначенным выше. Так, Прамана включает в себя:

1. Восприятие (Пратьякша).
2. Умозаключение (Анумана).
3. Авторитетность (Агама).

Випарьяя включает в себя:

1. Невежество (Авидья, Тамас).
2. Эгоизм (Асмита, Моха).
3. Вожделение (Рага, Махамоха).
4. Отвержение, гнев (Тамисра, Двеша).
5. Низменные инстинкты (Абхинивеша, Андхатамишра).

Остальные три не имеют определенных разделений. Давайте рассмотрим точку зрения, согласно которой любая модификация мысли является формой движения таттв на плане ума.

1. Средства знания (Прамана)

Слово «прамана» (средства знания) происходит от двух корней: образующего ма и производного ана с префиксом пра-. Изначальное значение корня ма – «идти, двигаться», его также можно понять как «измерять». Префикс пра- дает корню идею завершенности, связанную с корнем при – «заполнять». То, что поднимается или опускается на одну и ту же высоту с другим объектом, называется праманой этого объекта. Становясь праманой другого объекта, первый объект обретает качества, которых изначально у него не было. Это результат изменения состояния, вызванного определенным движением, поскольку именно движение всегда вызывает изменение состояния. Это и есть, по сути, точное значение слова «прамана» в отношении к конкретному проявлению ума.

Прамана – это конкретное движение таттв ментального тела, результатом его действия является то, что ментальное тело приходит в состояние, аналогичное состоянию чего-то другого. Ум может претерпеть столько изменений, сколько впечатлений могут отразить в нем внешние таттвы, и эти изменения Патанджали делит на три вида.

А) Восприятие (Пратьякша)

Это то изменение состояния, которое в уме вызывают пять органов чувств. Это слово состоит из двух слов: «прати», означающего «назад», и «акша», означающего «чувственная сила, орган чувств». Следовательно, это именно вибрация таттвы симпатической системы, создаваемая органом чувств, когда он взаимодействует с объектом. Эти изменения могут относиться к пяти разным видам в зависимости от чувств, коих тоже пять.

Глаза рождают вибрации Теджаса; язык, кожа, уши и нос рождают вибрации таттв Апас, Ваю, Акаша и Притхви соответственно. Чистая Агни вызывает восприятие красного; Теджас-Притхви – желтого; Теджас-Апас – белого; Теджас-Ваю – синего цвета и т. д. Другие цвета воспринимаются умом как смешанные вибрации, их тысячи видов. Апас дает мягкость; Ваю дает грубость; Агни дает твердость. С помощью глаз мы видим не только цвет, но и форму (помните, что каждой форме вибрации таттв соответствует конкретная форма, а все формы грубой материи отвечают на соответствующие вибрации таттв). Таким образом, форма может восприниматься с помощью любого из чувств. Так, глаза видят форму, язык может пробовать ее на вкус, кожа может ощущать ее и так далее. Это, вероятно, звучит непривычно, но следует помнить, что качество не ограничивается внешним выражением или действием. Ушами можно было бы почувствовать форму, если бы глаза и кожа, используемые чаще для этой цели, не отбирали у них эту задачу. Одна форма различается, по меньшей

мере, по пяти параметрам, и каждый из них дает ей разные названия, о чем нам свидетельствуют пять органов чувств.

Чистые вибрации Апас вызывают вяжущий вкус; Апас-Притхви – сладкий вкус; Апас-Агни – острый; Апас-Ваю – едкий и так далее. Другие бесчисленные вибрации вкуса вызваны разнообразными промежуточными вибрациями. Это похоже на голос и другие изменения вибрации.

Очевидно, что наше знание, порожденное восприятием, есть не что иное, как истинное движение таттв ментального тела, вызванное симпатической связью вибраций праны; оно похоже на струнный инструмент, который при натяжении струн начинает спонтанно вибрировать, когда другой такой же инструмент испускает вибрации с такой же частотой.

Б) Умозаключение (Анумана)

Слово «Анумана» имеет те же корни, что и слово «Прамана», единственное отличие состоит в префиксе. Префикс ану, означающий «после», заменяет префикс пра. Умозаключение (Анумана) означает «после движения». Когда ум способен поддерживать две вибрации в одно и то же время, то тогда, если начинается и воспринимается одна из этих вибраций, вторая вибрация также должна проявиться. Так, предположим, что кто-то щипает меня. В моем сознании возникают сложные вибрации, которые позволяют мне оценить восприятие этого действия. Я понимаю, что происходит. Почти одновременно с этими вибрациями во мне возникают другие вибрации, я называю это болью. Как показывает этот пример, здесь присутствуют два вида движения таттв, следующие друг за другом. Если когда-нибудь я почувствую боль, образ человека, щипавшего меня, всплывет в моем сознании. Это «последующее движение» называется «умозаключением». Индукция и дедукция являются видами этого последующего движения. К примеру, Солнце, кажется, всегда восходит в одном направлении. Понимание этого направления в моем со-

знании становится вечно связанным с восходом Солнца. Следовательно, всякий раз, когда я думаю о таком явлении, как восход Солнца, мне представляется это направление. Поэтому я говорю, что, как правило, Солнце восходит в этом направлении. Следовательно, умозаключение – это не что иное, как одно движение таттв, следующее за предыдущим.

В) Авторитетность (Агама)

Третье проявление так называемого «средства знания» (Праманы) – это «авторитетность» (Агама). Что это? Я читаю в своем учебнике географии или слышу из уст моего учителя, что Британия окружена океаном. Но что связывает эти слова в моем уме с изображением Британии, океана и их отношения друг к другу? Конечно, это не восприятие, и не умозаключение, которое возникает с помощью эмпирического знания. Что же это тогда? Должен быть еще один вариант.

Тот факт, что слова обладают силой вызывать в уме определенные образы, весьма любопытен. Все индийские философы считают это третьим проявлением ума, но в современной европейской философии подобного понятия нет. Несомненно, цвет, соответствующий этому проявлению ума, отличается от цвета, соответствующего восприятию или умозаключению. Цвет, принадлежащий такому проявлению ума, как восприятие, всегда один по своей природе. В зрительном проявлении всегда должна преобладать определенная фаза вибрации таттвы Теджас, а в разнообразных других проявлениях – вибрации других таттв. У каждого из этих проявлений есть свой характерный цвет. Красный цвет появляется как в слуховой, так и в зрительной или любой другой вибрации, но красный цвет зрительной вибрации будет чисто красным; красный цвет, воспринимаемый органом обоняния, будет иметь желтый оттенок, органом осязания – синий, а эфир, переносящий звук, будет темноватым. Поэтому нет вероятности того, что звуковые вибрации будут совпадать с чистыми вибрациями

восприятия, поскольку вибрации голоса двойственны по своей природе и могут совпадать лишь с логическими вибрациями. Однако путем коротких размышлений мы можем прийти к выводу, что существует определенная разница между звуковыми и логическими вибрациями: при логических заключениях вслед за проявлением звука возникает некая визуальная картина, и обе эти вибрации сохраняют одинаково значимое положение в нашем уме; мы объединяем два восприятия, сравниваем их и говорим, что одно следует за другим. При словесном проявлении сравнения не происходит, нет одновременного осознания и совмещения двух восприятий. Несомненно, что одно вызывает другое, но мы при этом вряд ли это сознаем. В логике одновременное присутствие причины и следствия в течение некоторого времени приводит к изменению цвета следствия. В звуковой вибрации эта разница не так заметна, как в логической вибрации. Аксиомы в настоящее время не являются логическими выводами, хотя в прошлом они, несомненно, были таковыми; сейчас они стали уже слишком очевидными для ума.

2. Ложное знание (Випарья)

Это второе проявление ума. Это слово также происходит от корня, означающего движение, а именно и или аи, что означает «идти, двигаться». Префикс пари связан с корнем пра, и придает корню то же значение. Парья имеет то же значение, что и Прамана. Следовательно, слово Випарья означает «движение, отделенное от движения, совпадающего с объектом». Вибрации Праманы совпадают по сути с вибрациями объекта восприятия; с вибрациями Випарья такого не происходит. Определенные приобретенные состояния ума проецируют свой новый цвет на восприятия, таким образом, отличая их от восприятий Праманы. Существует пять видов этого проявления, из которых мы остановимся на следующих:

А) Невежество (Авидья)

Это общая область проявления всех модификаций Випарьяи (ложного знания). Это слово происходит от корня вид, что означает «знать», с префиксом а и суффиксом ва. Изначальное значение этого корня – «быть, существовать». Таким образом, исходное значение Видьи – «вещь, как она есть» или, выражаясь категориями ума, «знание». Пока я вижу перед своим лицом лицо человека и ничего другого, моя умственная вибрация называется Видья. Но когда я вижу луну или что-то еще, что не является лицом, когда на самом деле я смотрю на лицо, моя умственная вибрация называется не Видья, а Авидья. Поэтому Авидья (невежество) не является отрицательной концепцией; она так же положительна, как и сама Видья. (Предположение о том, что слова, имеющие отрицательные префиксы, относятся к категории абстрактных, а не реальных, является большой ошибкой.) Состояние Авидьи – это состояние, в котором умственная вибрация нарушена таттвой Акаша и другими таттвами, при этом возникают ложная видимость. В общем, Авидья выглядит, как Акаша, тьма, и именно поэтому синонимом этого слова является Тамас.²⁶

Это общее преобладание тьмы вызвано каким-то изъяном в отдельно взятом уме: мы это понимаем, поскольку из повседневного опыта мы знаем, что один объект не может возбуждать одни и те же вибрации во всех умах. Тогда что же такое изъян ума? Он кроется в природе накопленной потенциальной энергии ума. Эта накопленная потенциальная энергия является очень важной загадкой в философии, той, в которой учение о переселении душ находит свое наиболее понятное объяснение. Этот так называемый Закон васаны можно сформулировать следующим образом.

²⁶ Существуют три гуны материальной природы и, соответственно, три состояния сознания: тамас – невежество, раджас – страсть и саттва – благость; тамас является самым низшим из них. – *Прим. перев.*

Если что-либо попадает в какой-то тип движения таттв (внутреннего или внешнего), оно приобретает способность во второй раз (повторно) легко попасть в то же самое движение и, следовательно, способность сопротивляться другому типу движения. Если объект будет подвергаться воздействию некоего движения в течение определенного периода, это движение становится неотъемлемым свойством объекта: это движение становится, так сказать, его «второй природой». Так, если человек приучает свое тело к определенным тренировкам, некоторые мышцы его тела очень легко приводятся в движение. Любые виды тренировок, которые требуют использования других мышц, будут утомительными из-за сопротивления привыкших мышц. С умом происходит то же самое. Если у кого-то есть глубокая убежденность (некоторые и по сей день тешатся подобными заявлениями), что Земля плоская, а Солнце вращается вокруг нее, то переубедить их придется веками. Можно упомянуть еще тысячи примеров таких явлений. Однако нужно учесть при этом, что способность легко переходить в одно состояние ума и сопротивляться другому – это именно то, что мы имеем в виду, говоря об этой «накопленной энергии». Любопытства ради можно найти санскритский термин для этого явления – васана или самскара.

Слово васана происходит от корня вас, что означает «жить». Само по себе оно относится к жилищу или повторению какой-то формы движения вибрации в уме. Именно васана делает некоторые идеи родными для ума – не только так называемые истины, но и все так называемые естественные тенденции (моральные, физические и духовные) глубоко укореняются в уме. Единственное различие между разными васанами заключается в их стабильности: те васаны, которые проецируются в уме в результате обычного эволюционного пути природы, никогда не меняются, тогда как те васаны, которые являются результатами независимых человеческих действий, делятся на две группы, влияющими на

ум по-разному. В первом случае, если действие приводит к тенденциям, которые останавливают эволюционный прогрессивный поток природы, эффект действия исчерпывается со временем противоположным по направлению потоком регресса. Во втором случае, если независимое действие человека совпадает по направлению с естественным эволюционным потоком, тогда результатом является увеличение силы. В общем, второй тип действий называется добродетелью, а первый – пороком.

Именно эта васана, это временное господство противоположного потока, является причиной ложного знания. Предположим, что положительный поток у любого человека имеет силу; если ему противостоит отрицательный поток той же силы, они попытаются объединиться, и между ними будет притяжение. Если этим двум потокам не позволить объединяться, они будут усиливаться и воздействовать на тело вплоть до получения им увечий, если им разрешить объединиться, они компенсируют действие друг друга. Их затухание вызовет расслабление ума – прогрессивный эволюционный поток снова восстанавливается и усиливается, в результате приходит чувство удовлетворения. Это нарушение баланса таттв в уме окрасит в свой цвет все восприятия и понятия, куда будет иметь достаточно силы для этого; восприятие само по себе не будет раскрываться в своем истинном свете, а лишь как источник удовольствия. Эти источники удовольствия обозначаются разными именами: иногда нам они видятся как цветок, а иногда – как луна. Таковы проявления Авидьи. Патанджали утверждает, что Авидья – это восприятие вечного, чистого, приятного и духовного во временном, нечистом, болезненном и недуховном. Так образуется Авидья, которая, как я уже заметил, является реально существующей, а не просто негативной концепцией. Этот феномен ума вызывает следующие четыре изменения:

Б) Эгоизм (Асмита)

Асмита (эгоизм) – это убеждение, будто реальная жизнь (Пуруша свара) является одной из многочисленных материальных и умственных модификаций, что Высшее Я едино с низшим Я; что сумма наших представлений и концепций – это и есть истинное эго и что не существует ничего за его пределами. В предыдущих циклах эволюции и в этом цикле ум только и делал, что занимался этими представлениями и концепциями. Реальная сила жизни никогда не имеет отдельного, выраженного облика, и, следовательно, эго должно быть едино с таким явлением, как ум. Ясно, что Авидья, в том смысле, как о ней говорится выше, является основой этого проявления.

В) Вожделение, привязанность (Рага)

Обманчивое чувство удовлетворения, упомянутое выше в объяснении Авидьи, является причиной этого состояния. Когда любой объект неоднократно вызывает чувство удовлетворения в нашем уме, ум привыкает к повторяющимся состояниям вибрации таттв. Чувство удовлетворения и образ объекта, который якобы вызывает удовлетворение, неразделимы, и поэтому мы чувствуем тоску по этому объекту, желание удержать его, т. е. рагу (удовольствие).

На этом этапе важно подробно рассмотреть природу этого чувства удовлетворения и его крайности: удовольствие и боль. Санскритские термины для обозначения этих двух состояний ума – это соответственно сукха и дукха. Оба эти слова происходят от корня кхан, что означает «копать», отличаясь лишь префиксами – ус и дух. Первый префикс передает смысл «легкости» и берет эту идею у легкого, ничем не сдерживаемого потока дыхания. Поэтому буквальное значение слова «сукха» – это «легкое копание», т. е. копание в том месте, где почва оказывает мало сопротивления. В отношении ума это действие становится сукхой, т. е. таким, при котором

на него легко накладывается проекция. Это действие должно по природе своих вибраций совпадать с преобладающими в тот момент условиями вибраций ума. Прежде чем в восприятии стали укореняться некие восприятия или концепции, не существовало ни желаний, ни удовольствия. Происхождение как желаний, так и удовольствия, то есть чувства удовлетворения, вызванного впечатлениями, полученными от посторонних объектов, начинается с неких восприятий и понятий, укоренившихся в уме (эта привязанность на самом деле является искажением, затуманиванием изначальных впечатлений, порожденных эволюцией ума). Когда при контакте с внешним объектом этот туман на мгновение покидает чистый горизонт ума, душа чувствует удовлетворение, которое авидья ассоциирует с внешними объектами. И это порождает вожделение, как мы видим из вышесказанного.

Г) Отвержение (Двеша)

Схожим образом возникает боль и отвержение (двеша). Буквальное значение слова дукха (боль) – это трудное копание, такое, при котором приходится преодолевать сопротивление земли. В отношении ума это означает действие, которому ум сопротивляется. Ум не может так просто уступить этим вибрациям, он изо всех сил пытается отразить их. Из-за этого возникает чувство лишения: это как будто какую-то часть его природы отнимают и заменяют ее на нечто чужеродное. Это сознание лишения чего-то, или желания и есть боль, а сила отвержения, которую эти чуждые вибрации возбуждают в уме, называется двеша (желание отвержения).

Слово «двеша» происходит от корня двеш, состоящего из ду и иш; иш в свою очередь состоит из и и с. Конечная с связана с корнем су, то есть «дышать, находиться в естественном состоянии». Корень и имеет значение «идти», а корень иш, следовательно, означает «идти в сторону своего естественного состояния». В отношении ума это слово является синонимом

слова «рага». Корень ду в слове «двеша» выполняет ту же функцию, что и корень дух в слове «дукха». Следовательно, двеша означает «стремление к отвержению». Гнев, ревность, ненависть и т. д. – все это является проявлением двешы, подобно тому, как любовь, привязанность и дружба – это проявления раги. Исходя из вышесказанного, легко понять происхождение принципа «упорства жизни». Теперь давайте соотнесем эти действия с преобладающими в них таттвами.

Общий цвет Авидьи, как уже было сказано, – это тьма Акаши. Однако когда Авидья проявляется как гнев, преобладает таттва Агни. Если это сопровождается движением тела, это указывает на Ваю. Упрямство проявляет себя как Притхви, а уступчивость – как Апас, в то время как состояние страха и дрожи выражается в Акаше.

Таттва Акаша также преобладает в любви. Притхви делает ее постоянной; Ваю изменчивой; Агни раздражающей; Апас равнодушной, а Акаша слепой и беспричинной.

Акаша образует пустоту в кровеносных сосудах, стало быть, она сильнее всего проявляется при страхе. Притхви заставляет труса замереть на месте; Ваю наделяет его крыльями малодушия; Апас делает его уши восприимчивыми к лести, а из-за Агни его кровь вскипает в порыве мщения.

3. Сложное воображение

Давайте вернемся к викальпе. Это то знание, которое, хотя и можно описать словами, не проявляется на физическом плане. Звуки природы и наблюдения за ней позволили нам найти подходящие названия восприятий. Если восприятие появляется или исчезает, связанные с ним звуки также появляются или исчезают. Следовательно, звуки составляют наши слова.

В викальпе два или более восприятия объединяются, порождая идею, не имеющую проявления на физическом плане. Это важный итог вселенского Закона васаны. Когда ум

приучен к восприятию более чем одного явления, они склонны появляться вновь; и всякий раз, когда два или более таких явления совпадают во времени, мы видим образ чего-то третьего. Это третье может существовать на физическом плане, а может и не существовать: в первом случае это викальпа; во втором это называется самадхи.

4. Сон (Нидра)

Это феномен Маномайя кошки (ума). Индийские философы говорят о трех состояниях: бодрствование, сновидения и глубокий сон.

А) Бодрствование

Это обычное состояние, когда Жизненный принцип действует в единстве с умом. Ум с помощью чувств получает впечатления от внешних объектов. Другие функции ума являются чисто ментальными, и они могут действовать как в состоянии бодрствования, так и в состоянии сна – единственное различие заключается в том, что во снах ум не претерпевает изменений восприятия. Как это? Эти изменения состояния всегда пассивны, душа не может выбрать, подвергаться ли ей им или нет; они наступают и прекращаются, будучи неизбежным итогом действия свары во всех ее пяти модификациях. Как объяснялось в статье о пране, различные органы чувств перестают реагировать на внешние изменения таттв, когда положительный поток становится сильнее, чем обычно, в организме. Положительную силу мы представляем в виде тепла; отрицательную – в виде холода. Поэтому далее по тексту мы и будем называть эти силы теплом и холодом.

Б) Сновидения

В Упанишадах говорится о том, что во время глубокого сна без сновидений душа спит в кровеносных сосудах (нади),

перикарде (пуритате) и полости сердца. А система кровеносных сосудов, отрицательный центр праны, – она как-то связана со сновидениями? Сновидения, по словам индийского мудреца, являются промежуточным состоянием между состоянием пробуждения и сном, и вполне разумно предположить, что в них должно быть что-то от обоих этих явлений. Что же это? Это питта, или иначе Агни, Солнце. Очевидно, что эти слова означают одно и то же: это действие солнечного дыхания в целом и таттвы Агни в частности на тело. Слово «питта» может ввести многих в заблуждение, поэтому нужно отметить, что это слово не всегда означает затишье; это значение имеет другая питта, которая, согласно ведической физиологии, находится в сердце – санскритская питта. Это не что иное, как сердечная температура, и именно с этим мы имеем дело в состоянии грез или сна.

Тот индийский философ утверждал, что именно температура сердца вызывает эти три состояния в разной степени проявления. Смысл того ведического текста, в котором говорится о том, что душа спит в перикарде и т. д., как раз и заключается в этом. Все жизненные функции выполняются должным образом, если у нас есть идеальный баланс положительных и отрицательных потоков – тепла и холода. Средней температурой между солнечной и лунной является та, при которой прана поддерживает связь с материальным телом; это среднее значение устанавливается после колебаний в течение дня и ночи. В течение этого периода две вибрации влияют на температуру – крайне положительная и крайне отрицательная. Когда положительная вибрация достигает своего суточного максимума, действия органов чувств перестают совпадать с изменением внешних таттв.

Каждый день мы сталкиваемся с тем, что наши органы чувств реагируют на внешние вибрации таттв в определенных пределах. Если предел каким-либо образом превышает-ся, органы становятся нечувствительными к этим вибраци-

ям; поэтому существует определенный диапазон изменения температуры, при котором обычно действуют органы чувств. Учитывая это, легко понять, что при превышении предела наши органы становятся неспособными получать какие-либо проекции извне. В течение дня положительный жизненный поток набирает силу в сердце; обычное физическое настроение изменяется благодаря этой силе, и чувства спят – они не получают никаких впечатлений извне. Этого условия достаточно для наступления состояния сна. До сих пор каналы грубого материального тела (стхула шарира) только ослабли; душа видит, что на ум больше не воздействуют внешние впечатления. Тем не менее ум привыкает к различным восприятиям и понятиям, и по привычке он (ум) переходит в различные состояния. Дыхание, разделяясь на пять состояний таттв, становится причиной появления разных проекций (как было сказано ранее, душа не принимает участия в создании этих видений). Благодаря действию необходимого закона жизни ум претерпевает различные изменения в состоянии бодрствования и сна. Душа не связана с теми грезами, которые мы видим во сне, иначе было бы невозможно объяснить такие явления, как кошмары. Действительно, почему, если душа обладает полной свободой во сне, она должна время от времени порождать отвратительные вещи, от которых кровь стынет в жилах? Никакая душа никогда бы такого не сделала, если бы разве только ей могло это пойти на пользу.

Дело в том, что впечатления во время снов меняются вместе с таттвами. Поскольку одна таттва легко переходит в другую, одна мысль уступает место другой. Таким образом, мы приравниваем таттвы к определенным эмоциональным состояниям, испытываемым во сне. Например Акаша вызывает страх, стыд, желание и гнев; Ваю переносит нас в разные места; Теджас показывает нам золото и серебро; Притхви приносит наслаждение, улыбки, близость и т. д. Мы также стал-

живаемся со сложными вибрациями таттв, которые порождают такие действия и события, как: мужчины и женщины, танцы и сражения, собрания и гуляния; мы можем прогуливаться в садах, наслаждаться ароматом лучших цветов, видеть чудесные пейзажи; мы можем обмениваться рукопожатиями с друзьями, выступать с речами или отправляться в дальние страны. Все эти впечатления вызваны состоянием таттв спирали ума, которое могут вызывать следующие вещи:

1. Физическое расстройство.
2. Обычная смена таттв.
3. Некоторые другие естественные изменения состояния.

Поскольку существуют три разные причины, существуют три разных типа снов. Под первой причиной мы подразумеваем физическое расстройство. Когда что-то влияет на естественные потоки праны настолько сильно, что доходит до болезни, ум претерпевает эти изменения таттв обычным способом. Каналы симпатической нервной системы возбуждаются, и мы видим сны о том, что обычно в материальном мире сопровождает течение болезни. Такие сны по своей природе сродни бреду; единственное различие состоит в степени их силы. Также, когда мы бодем, мы можем видеть сны о выздоровлении и всем, что ему сопутствует.

Второй тип снов вызван обычными изменениями таттв. Когда прошлые, настоящие и будущие условия нашего окружения единообразны по своей природе, когда нет изменений, когда мы не накопили изменений в прошлом, тогда поток снов течет спокойно. Атмосферные и здоровые физиологические таттвы плавно переходят друг в друга, так и впечатления нашего ума спокойно сменяют друг друга в таких сновидениях. Обычно мы даже не вспоминаем эти сны, поскольку в них нет ничего особенного, что можно было бы держать в нашей памяти.

Третий тип изменений похож на первый, разница состоит лишь в природе эффектов. Это последствия болезни или

здоровья, в зависимости от обстоятельств; в целом их можно разделить на две категории: относящиеся к процветанию или бедствиям.

Тем не менее, процесс возбуждения ума в обоих случаях одинаков. Жизненные потоки, содержащие в себе все виды как добра, так и зла, обладают достаточной силой (хотя еще не проявлены), чтобы заставить симпатические нервы ума вибрировать. Когда ум чист, он более чувствителен к малейшей склонности праны к изменениям. Так мы осознаем предстоящие события во сне. В этой связи мы можем понять природу пророческих снов. Однако оценить силу этих снов, выяснить, что именно означает каждое сновидение, – это самая трудная, если вообще возможная, задача. Мы можем совершать десять тысяч ошибок на каждом шагу, и при этом только идеальный йог сможет истолковать верно наши собственные сны, что уж говорить о снах других людей. Давайте объясним и опишем трудности с правильным пониманием наших сновидений.

Неизвестный мне человек, живущий в том же квартале, что и я, вот-вот умрет. Потоки таттв его тела, несущие в себе смерть, влияют на течение атмосферных таттв и рассеиваются по всему миру, где-то сильнее, где-то слабее. Они доходят и до меня, и, когда я сплю, они возбуждают симпатические нервы ума. И поскольку в моем сознании нет места для этого человека, мое впечатление будет только общим: что это человек красивый или уродливый, худой или толстый, мужчина или женщина, грустный или веселый, или с какими-нибудь еще качествами, какие уму удастся заметить у него на смертном одре. Но что это за человек? Тут может вступить в игру сложное воображение, если только его не контролирует серьезная практика йоги. Очень вероятно, что образ человека, который ранее был связан в моем сознании со всеми этими качествами таттв, появится в моем сознании, и так я, несомненно, сойду с верного пути. То, что кто-то мертв или умирает, мы еще можем с уверенностью сказать; но вот

кто или где, обычным людям понять не дано. Нас сбивают с толку не только проявления викальпы, но и другие проявления ума. Состояние самадхи, которое является не чем иным, как приведение своего «я» в состояние полного подчинения внешним таттвам, таким образом, невозможно, если не будут под контролем другие проявления. Патанджали говорит, что «йога держит под контролем проявления ума». Теперь давайте перейдем к следующему этапу, сушупти.

В) Глубокий сон (Сушупти)

Состояние сна сохраняется до тех пор, пока сердечная температура не станет повышаться до такого уровня, чтобы влиять на спираль ума. Однако следует отметить, что увеличение положительной силы также повлияет на нее. Манас и прана состоят из одной материи и подчиняются одним законам: чем тоньше эта материя, тем мощнее должны быть силы, вызывающие подобные изменения. Все спирали действуют синхронно, и изменение одной влияет на другие. Частота вибрации первой спирали выше, чем у нижней спирали, что приводит к ее тонкости; эти высшие спирали подвергаются воздействию нижних по принципу эффекта домино. Таким образом, внешние таттвы будут напрямую влиять на прану, но на ум может влиять только сама прана, и то косвенно. Сердечная температура является лишь показателем количества тепла в пране; при достижении достаточной температуры прана, обладающая достаточной силой, теперь воздействует на спираль ума, при этом она тоже рассогласовывается с душой. Более того, вибрации ума не действуют, поскольку ум может работать лишь при определенной температуре, в ином случае он должен отдыхать. Именно в этом состоянии мы не видим никаких снов; на самом деле, единственным проявлением ума является состояние покоя. При этом мы засыпаем без сновидений.

Теперь рассмотрим пятое и последнее проявление ума.

5. Удержание, Память (Смрити)

Как заметил профессор Макс Мюллер, изначальное значение корня смри – это «сделать мягким, расплавить». Процесс смягчения или плавления состоит в том, что при плавлении какой-то вещи она приобретает консистенцию, близкую к консистенции таттвы той силы, которая заставляет эту вещь плавиться. Таким образом, мы можем сказать, что всякое изменение состояния аналогично обретению состояния таттвы, вызывающей изменение. Второе значение этого корня – «любить». Любовь – это состояние ума, при котором ум растворяется в состоянии, в котором пребывает объект любви, это похоже на химический процесс проявления фотографии на чувствительной пластине. Как материал, из которого сделана чувствительная пластина, плавится на отраженном свете, так и чувствительная пластина ума плавится от полученных проекций; чем глубже проекция в уме, тем больше сила лучей, оставляющих эту проекцию, и тем сильнее связь между умом и воспринимаемым объектом. Эта гармония создается накопленной потенциальной энергией, и лучи действуют с большей силой, когда ум находится в состоянии восприятия.

Как мы уже говорили, каждое восприятие укореняется в уме; это не что иное, как изменение состояния таттв ума, а то, что осталось, – это просто способность легче впасть в то же состояние. Как объяснялось, ум возвращается в то же состояние, когда он находится под влиянием тех же таттв, которые стали его причиной.

Таттвическая среда может быть двух видов: астральная и локальная. Астральное влияние – это воздействие на индивидуальную прану текущего состояния земной праны. Если этот эффект появляется как таттва Агни, то те наши концепции, что имеют связь с этой таттвой, проявятся в уме. Некоторые из них в этом случае – это стремление к богатству, желание иметь потомство и т. д. Если на нас влияет таттва Ваю, нас может увлечь желание путешествовать и т. д. Точный анализ

таттв всех наших концепций очень интересно проводить; однако достаточно сказать, что состояние таттв праны часто заставляет ум вспоминать те объекты, которые были объектами восприятия в аналогичных условиях в прошлом. Именно эта сила лежит в основе одного из видов снов. В состоянии бодрствования эта фаза памяти также часто проявляется в воспоминаниях.

Местное окружение состоит из тех объектов, которые ум привык воспринимать вместе с непосредственным объектом памяти – это сила ассоциации. Именно эти два явления делают память достоверной (Смрити). При них объект сначала приходит на ум, а затем в действие и окружающее восприятие. Другой очень важный вид памяти – это то, что называется «буддхи»; буквально, память.²⁷ Это сила, с помощью которой мы можем вспомнить выученные нами научные истины. Процесс их сохранения в уме такой же, но возвращение их в сознание отличается тем, что сначала на ум приходит действие, а затем объект.

Все пять таттв и вышеупомянутый феномен ума могут вызывать феномен памяти. В буквальном смысле память имеет много общего с йогой, т. е. осуществление свободной воли для направления энергии ума в нужное русло. Хотя те проекции, которые укореняются в уме, из-за естественного окружения делают ум невольным рабом внешнего мира, буддхи может привести его к блаженству и свободе. Но будет ли эта таттвическая среда всегда вносить в сознание связанные явления? Ответ – нет. Это событие зависит от их силы соотношения. Хорошо известно, что, когда частота вибрации Акаши (звука) выходит за определенный предел, она перестает влиять на барабанную перепонку. То же самое происходит и с другими таттвами. Например лишь определенная частота вибрации таттвы Теджас способна воздействовать на зрение, так же и с другими чувствами. То же самое происходит и с умом: лишь

²⁷ Буддхи – также термин для разума. – *Прим. перев.*

тогда, когда влияние внешних таттв и таттв ума равны, ум начинает вибрировать при контакте с внешним миром. Подобно тому, как изменяющиеся состояния внешних органов делают нас более или менее чувствительными к обычным ощущениям, разные люди могут не слышать одни и те же звуки, могут не видеть те же образы, так и на таттвы ума могут не влиять восприятия различной силы, или одно и то же по силе восприятие может оказывать влияние в разной степени. Вопрос заключается в том, как развить эти разнообразные силы таттв ума. Ответ – тренируя или не тренируя их. Если мы приучаем ум, как тело, к какому-либо определенному восприятию или понятию, то ум легко обращается к ним. Если, однако, мы не будем тренироваться, ум потеряет свою гибкость и постепенно перестанет реагировать на эти восприятия и концепции – так происходит такое явление, как забвение. Если ученик, который сочиняет, чей ум только начинает расцветать, но уже достаточно силен, чтобы увидеть причины и следствия вещей, перестанет тренироваться на литературном поприще – его ум потеряет это приятное восприятие. Чем менее гибок ум, тем меньше будут влиять на него причинно-следственные связи, и тем меньше будут его познания, пока, наконец, он не растеряет всю свою силу. Становится совершенно очевидно, что постоянное воздействие и активность одного рода невозможны при обычном порядке вещей, и каждое впечатление обычно ослабевает – степень его устойчивости зависит от продолжительности тренировки.

Но хотя деятельность одного рода непрактична, ум всегда занят какой-то деятельностью. С каждым действием цвет ума изменяется, и один цвет может так глубоко укорениться в уме, что останется там не то что на минуты, часы, дни и годы – на века. Так же, как время постепенно стирает проекции материального плана, так проекции ума уничтожаются им в течение веков. Так, можно провести сотни тысяч лет в Девачане, пытаясь стереть те

противоречивые проекции, которые породил ум во время земной жизни.²⁸

С каждым мгновением ум меняет свой цвет в связи с усилением или ослабеванием вибрации. Хотя эти изменения являются временными, в то же время происходит постоянное изменение цвета ума.

С каждым маленьким действием нашего мирского опыта эволюционный поток прогресса набирает силу и порождает разнообразие, поэтому цвет постоянно меняется. Но общий цвет остается тем же при обычных обстоятельствах во время одной жизни на Земле. При чрезвычайных обстоятельствах появляются люди, имеющие две памяти. В этом случае, как и в случае приближения смерти, накопленные силы всей жизни сливаются в один, другой, цвет. Можно сказать, что сила воздействия становится иной: ничто не может вновь вернуть ум в прежнее состояние. Этот общий цвет ума, отличающийся от цвета умов других людей, дает нам сознание самости. В каждом действии в прошлом, настоящем и будущем душа видит один и тот же общий цвет и, следовательно, испытывает чувство самости. Во время смерти общий цвет меняется, и хотя у нас остается тот же ум, сознание при этом уже другое: значит, в процессе смерти ощущение личности, самости прерывается.

Я вкратце рассказал о Маномая кошe, спирали ума в обычном состоянии. Влияние Высшего принципа (Вигьяна-майя кошe) с помощью йоги вызывает в уме ряд других проявлений. Психические проявления возникают в уме и в пране таким же образом, как воспринимаются и психические проявления, влияющие на прану и регулирующие ее.

Как мы уже говорили, вселенная имеет пять планов существования (которые также можно разделить на семь). У жи-

²⁸ Под противоречивыми впечатлениями подразумеваются те впечатления, которые несовместимы с состоянием мокши и имеют оттенок земной жизни. – Прим. авт. Именно поэтому достижение рая, экстатического состояния, не является конечной целью духовной практики в большинстве восточных философских школ, и в этом их кардинальное отличие от западных. – *Прим. перев.*

вых существ на Земле, являющихся маленькими отражениями вселенной, есть такие же пять планов. В некоторых из этих существ высшие планы дремлют. В человеке нашего времени проявляются Вигьянамайя коша и нижние принципы.

Теперь у нас есть представление о природе праны макрокосма, и мы понимаем, что почти каждая точка этого океана жизни представляет собой отдельный организм. Так же происходит и с умом макрокосма. Каждый трути этого центра представляет собой весь ум макрокосма целиком. Из каждой точки лучи таттв океана ума проходят к каждой другой точке, и поэтому каждая точка является уменьшенным отображением вселенского ума – это индивидуальный ум.

Вселенский ум является первопричиной всех центров праны, так же, как солнечная прана является началом видов Земной Жизни. Индивидуальный ум также является первопричиной всех отдельных проявлений Пранамайя коши. Точно так же душа (и на высшем плане – дух) – это идеальное отображение всего, что приходит снизу. Наряду с четырьмя высшими планами жизни существуют четыре разных состояния сознания: бодрствование, сновидения, глубокий сон и турия. Приведем отрывок из Прашнопанишад, который здесь будет как нельзя кстати.

«Саурьяна Гаргья спросил его: «Господин, что в этом теле спит, а что бодрствует? Кто из этих светящихся существ видит сны? Кто отдыхает? У кого все эти [проявления] остаются в скрытом, непроявленном состоянии?»

Он ответил ему: «О Гаргья, так же, как лучи заходящего солнца собираются под светящийся покров, а затем появляются снова, когда оно восходит снова, так происходит и с тем, что собирается под светящимся покровом ума. По этой причине человек не слышит, не видит, не обоняет, не вкушает, не осязает ... не берет, не сосуществует, не выделяет, не идет. Говорится, будто он спит. Лишь огни праны бодрствуют в его теле. Апана – это огонь Гархапатья, а вяна – это огонь пра-

вой руки. Прана – это огонь Ахаванийи, созданный Гархапательей. То, что переносит пищу и воздух, является саманой. Ум (Манас) – это тот, кто проводит жертвоприношение (Ваджамана). Удана – это плод жертвоприношения. Он каждый день переносит того, кто проводит жертвоприношение, к Брахме. Здесь это светящееся существо [ум] наслаждается во сне великими вещами. Что бы он ни видел, он видит это снова, будто наяву, что бы ни слышал, он слышит, как будто это реально, что бы с ним ни происходило в разных краях, в разных направлениях, он переживает то же самое снова и снова – видимое или невидимое, услышанное или неслышанное, обдуманное или немислимое. Он видит все, проявляясь как «я» всех проявлений.

Когда им овладевает Теджас, эта светящаяся сущность в этом состоянии не видит сновидений; тогда в теле воцаряется покой [сон без сновидений].

В этом состоянии, мой дорогой ученик, все [что перечислено ниже], пребывает в Атме, подобно птицам, которые отдыхают на дереве, устроившись там – единая и разделенная* Притхви; единый и разделенный Апас; единый и разделенный Теджас; единый и разделенный Ваю; единая и разделенная Акаша; зрение и видимое, слух и услышанное, запах и то, что может пахнуть, вкус и то, что может быть попробовано на вкус, прикосновение и осязаемое, речь и сказанное, руки и все, что можно ими взять, половые органы и наслаждение, органы выделения и экскременты, ноги и то, по чему можно ходить, способность сомневаться и предмет сомнения, утверждение и его предмет, эгоизм и его предмет, способность запоминать и то, что запоминается, свет и то, что может быть освещено, прана и то, что она связывает.

Душа – это Вигьяна Атма, тот, кто видит, прикасается, слушает, обоняет, вкушает, сомневается, утверждает, деятель. Душа [Вигьяна] остается в скрытой, неизменной Атме [Ананде].

Итак, есть четыре Атмы – это жизнь, ум, душа, дух. Конечная сила, лежащая в основе силы проявлений души, ума и Жизненного принципа макрокосма, есть дух».

Основной интерес этой цитаты заключается в том, что она придает значимость словам, сказанным ранее. В следующей главе будут описаны некоторые важные истины, и мы объясним одну из важнейших функций силы и ума макрокосма, а именно запоминание человеческих поступков.

УРОК 142

Таттвы — космическая галерея образов

По наставлению нашего Учителя, направляющего нас в области философии таттв, мы смотрим в пустое небо, когда горизонт совершенно чист, и полностью сосредоточиваем наше внимание. Нам говорят, что после достаточной практики мы увидим множество образов в этом пустом небе: самые красивые пейзажи; самые роскошные дворцы мира; мужчин, женщин и детей во всем разнообразии жизни. Как такое возможно? Что мы узнаем на этом практическом уроке науки внимания?

Я думаю, что мы уже многое достаточно подробно описали в главе об океане праны с солнцем в центре, и немного коснулись природы ментальной и психической атмосферы макрокосма. Суть этих атмосфер заключается в том, что каждая точка в них образует центр действия и реакции для всего океана. Из того, что было сказано ранее, понятно, что каждая из этих атмосфер имеет свой собственный предел. Земная атмосфера простирается лишь на несколько миль, внешняя пограничная линия этой сферы придает ей, как и земле, очертания апельсина. Так же происходит и с солнечной праной и более высокими атмосферами. Существовая, земная прана (которая ограничена нашей атмосферой) становится центром действия и реакции потоков таттв земной праны. Пране мож-

но придать форму любого организма или выразить ее иным образом; лучи праны отражаются от того организма, на который они падают, согласно хорошо известным законам отражения, неся с собой образы или изображения тех предметов, от которых они отражаются. Храня эти образы или изображения в себе, они простираются к границе земной праны, описанной выше. Легко представить, что внутри воображаемой сферы, которая окружает нашу земную прану, существует четкий образ нашего организма. Не просто одного организма, а всех его мельчайших точек; самые несовершенные и самые совершенные создания – все они отображаются в этой воображаемой сфере. В результате можно сказать, что существует целая великолепная галерея образов – все, что видно или слышно, осязаемо, обладает вкусом или ароматом, прекрасно и ясно отображается на лице этой Земли. Будучи границей земной праны, лучи таттв, создающие образы, выполняют двойную функцию.

Во-первых, они приводят лучи восприятия таттв солнечной праны в аналогичное движение. Иными словами, эти картины теперь отправляются в солнечную прану, из которой они со временем постепенно достигают Вселенского разума. Во-вторых, эти лучи реагируют на самих себя и, отраженные границей сферы, возвращаются обратно в центр. Именно эти образы, которые внимательный ум видит, смотря в полдень на пустое небо, дают нам прекрасную пищу для нашего воображения и ума; именно в этих образах нам даются разгадки природы и действия законов, которые управляют жизнью макрокосма и микрокосма. Именно эти картины дают нам то понимание, которое заставляет нас осознавать, что наименьшее из наших действий на каком бы то ни было уровне существования обречено получить вечную память как результат прошлого и причина будущего. Эти образы снова подтверждают нам существование пяти таттв вселенной; именно эти образы приводят нас к открытию сложной структуры человека и все-

ленной, и тех сил ума, которые еще не получили признания от официальной науки нашего времени. Описание этих сил в Упанишадах можно увидеть в следующей мантре из Ишопанишад (Мантра 4): «Недвижимая Атма едина, быстрее ума, недостижима чувствами, возглавляет движение. Находясь в состоянии покоя, она движется быстрее всех, и, как тот, кто помнит все, хранит деяния других».

В приведенной выше цитате слово матаришва переводится как тот, кто помнит деяния других.²⁹ Обычно это слово переводится как «воздух», и, насколько нам известно, оно не использовалось в значении того, кто помнит деяния других. Поэтому заранее поясню свою точку зрения.

Слово «Матаришва» состоит из слов «матари» и «свах». Слово «матари» – это слово «матри», которое обычно означает «мать», в местном падеже, здесь же оно переводится как «пространство», как «основа расстояния», от корня ма, что означает «измерять». Второе слово означает «тот, кто дышит», и оно происходит от корня свач, что означает «дышать». Стало быть, вместе они означают «тот, кто дышит в пространстве». Объясняя это слово, Шанкарачарья продолжает: «Слово Матаришва, описанное выше, означает Ваю (тот, кто движется), который несет в себе все проявления праны, являющейся самим действием. Эта прана является основой всех групп причин и следствий, и в ней все причины и следствия держатся,

²⁹ Есть буквальное понимание этого слова, которое означает «боги, повелевающие ветром и дождем»; толкование мантр Шри Ишопанишад сильно разнится у разных школ индийской философской мысли. Так, в вайшнавизме считается, что тот, о ком говорится в этой мантре, – это верховный Господь, личность, а не безличная Атма; следовательно, эта мантра может получить, например, и такой перевод: «Оставаясь в Своей обители, Верховный Господь, Личность Бога, передвигается быстрее мысли и может обогнать всех бегущих. Даже могущественные полубоги не способны приблизиться к Нему. Оставаясь на одном месте, Он в то же время повелевает теми, кто посылает ветры и дожди. В Своем совершенстве Он не знает Себе равных». Я привожу этот более буквальный современный русский перевод, взятый из Шри Ишопанишад с комментариями А. Ч. Бхактиведанты Свами Прабхупады, чтобы было понятнее объяснение автором понятия Матаришва; далее будет приведена точка зрения автора книги, опирающегося на комментарий Шанкарачарьи. – *Прим. перев.*

как бусины на нити, поэтому ее называют сутра [нить], поскольку она содержит в себе весь мир».

Далее говорится, что «действия», которые эта Матарिशва сохраняет в себе, являются движениями отдельной праны, а также действиями нагрева, освещения, горения и пр. сил макрокосма, таких как Агни и т. д. Это точно не может значить просто воздух. Очевидно, что это фаза праны, которая несет в себе образы всех действий и всех движений из каждой точки пространства в любую другую точку вплоть до пределов Сурья-мандалы; эта фаза праны и есть тот, кто помнит деяния других – она вечно сохраняет в себе все причины и следствия, предпосылки и последствия этого мира. Короче говоря, это само действие, и, таким образом, можно сказать, что все действия являются изменением фазы праны.

В приведенной выше цитате сказано, что тот, кто помнит деяния других, живет в Атме. Поскольку существует Атма, эта сила всегда выполняет свою функцию. Прана живет благодаря Атме, и поэтому мы находим сходство между их качествами. В приведенном выше отрывке сказано, что Атма не движется, и все же она движется быстрее ума. На первый взгляд, это кажется противоречием; это такие качества, которые обычные представления теологов о Боге делают абсурдными.³⁰ Однако, говоря об этих качествах по отношению к

³⁰ Существует множество имперсоналистических восточных учений, в которых высший принцип сочетает в себе противоречивые качества, в этом отношении философия индуизма не одинока. Как пример можно привести философию даосизма, в которой Дао, высший принцип, соответствующий Атме в философии Шанкара-чарьи, един и непостижим обычным человеческим умом: «Дао, которое может быть выражено словами, не есть постоянное дао. Имя, которое может быть названо, не есть постоянное имя». Более того, даже в персоналистических концепциях Бога в индуизме есть место феномену взаимоисключающих противоречий; так, Верховная Личность Бога у шиваитов и вишнуитов часто изображается обладающей противоречивыми качествами – всеведущий и в то же время не знающий, всесильный, но подчиняющийся своим последователям и возлюбленным, Он един с душой живого существа и в то же время отличен от нее и т. д. – *Прим. перев.*

праणे, их можно будет понять на самом высоком уровне, в Атме.

Несколько раз было сказано, что из всех точек океана праны лучи таттвы исходят во всех направлениях, к каждой точке в пределах Сурья-мандалы. Таким образом, океан праны находится в вечном движении. Здесь можно задать вопрос: «Разве одна точка этого океана когда-либо меняет свое место?» Ответ однозначен: «Конечно, нет!» Таким образом, в то время как каждая точка сохраняет свое место, каждая точка при этом направляется к каждой другой точке и проявляется в ней. Точно так же всепроникающая Атма находится в вечном движении и все же всегда остается в покое. Подобным образом на всех планах жизни все наши действия, мысли и устремления навсегда записываются в книгах памяти Матаришвы.

Теперь рассмотрим подробнее эти образы. Такое явление, как фотография, свидетельствует о том, что при определенных условиях зрительные образы можно запечатлеть на чувствительной пленке. Но как мы можем объяснить чтение писем на расстоянии тридцати миль или более? Для меня, пишущего эти строки, это вопрос личного опыта. Недавно, находясь в каком-то неясном настроении (похожем на сон) около четырех часов утра, я сумел прочесть открытку, написанную одним моим другом для другого обо мне в ту же самую ночь с расстояния почти тридцать миль. В одной половине текста на этой открытке говорилось обо мне, а во второй – о том деле, которое меня касалось. Эту вторую половину мой ум четко прочитать не мог, и я почувствовал, что, даже если я буду очень стараться, я не смогу долго фокусироваться на строках, чтобы разглядеть и понять, что там написано. Между тем, меня непреодолимо тянуло к тому абзацу, в котором говорилось обо мне, и его-то я как раз мог прочитать очень четко. Через четыре дня после этого адресат показал мне эту открытку: она была один-в-один как та, что я видел в своем

уме (насколько я помню). Я упоминаю это явление, в частности, поскольку в нем есть все необходимое для того, чтобы подобное событие случилось. Из анализа этого происшествия мы видим следующее:

1. Тот, кто писал текст на открытке, подразумевал, что я буду ее читать, а особенно ту часть, которая касается непосредственно меня.

2. Мне очень хотелось узнать то, что говорилось обо мне в этой открытке.

3. Что было результатом того настроения, в котором мой друг писал открытку? Образ его мыслей в открытке на физическом плане и на плане ума отразился во всех направлениях по лучам таттв праны и ума макрокосма. Этот образ был тут же запечатлен на сферах макрокосма, и оттуда он отразился по направлению к тому, кому эта открытка предназначалась. Без сомнения, это течение мысли повлияло на каждый ум на Земле; но только мой ум был настроен почувствовать эту открытку и ее содержание. Поэтому эта проекция повлияла только на мой ум: ее лучи преломились в моем уме, и случилось то, о чем я вам поведал.

Из этого примера следует, что для получения лучей праны, способных передавать изображения, мы должны иметь восприимчивый ум. Ум, свободный в определенный момент от всех действий или сильных эмоций, является подходящим приемником для зрительных образов из космоса и, следовательно, для истинного знания прошлого и будущего; и чем сильнее будет наше желание узнать что-то, тем лучше для нас. Именно так духовный оккультист читает записи прошлого в Книге Природы, и именно этому пути должен следовать неофит, чтобы достичь своего гуру.

Вернемся к нашим объяснениям. Должно быть понятно, что абсолютно все, что было или есть на нашей планете, четко записано в Книге Природы, а лучи таттв праны и ума постоянно отражают нам эти образы. Это в значительной сте-

пени связано с тем, что прошлое никогда не покидает нас. Оно всегда живет внутри нас, хотя многие из его самых великолепных памятников навсегда исчезли с поверхности нашей планеты, как может показаться на первый взгляд. Эти возвращающиеся лучи всегда направляются к своему источнику. Каменная оболочка земной праны сохраняет эти источники веками, и восприимчивый ум вполне способен отразить на себя эти лучи, вступая в контакт с вещью, оставшейся после каких-либо событий истории. Камень из Помпей является частью серьезной трагедии, разрушившей этот город, и лучи этого образа естественным образом возвращаются к этому камню. Если миссис Дентон приложит этот камень к своему лбу, единственное, что ей потребуется дополнительно для трансляции этого образа в ее уме – это состояние восприимчивости. Это состояние восприимчивости ума может быть естественным для человека или приобретенным; но даже в случае «естественного» такого состояния, можно сказать, что то, что мы привыкли называть естественной силой для себя, на деле является силой приобретенной – это те силы, которые мы получили в предыдущих воплощениях. Шива говорит: «Есть те, кто познает таттвы, очищая ум с помощью привычки, либо в результате предыдущих рождений, либо благодаря доброте гуру».³¹

Кажется, что два куска камня, абсолютно одинаковые на первый взгляд, могут различаться цветом таттв, поскольку цвет таттв предмета в значительной степени зависит от таттв, его окружающих. Именно этот сокрытый цвет и есть насто-

³¹ Имеется в виду, что есть три способа получить знание: долго и терпеливо практиковать самостоятельно, либо быстро подняться на уровень мастерства, которого ты достиг в прошлом воплощении, и начать практиковать с него, либо получить беспричинную милость своего учителя, который сам разьяснит тебе все; в философской ведической традиции считается, что багаж духовных знаний, накопленных за жизнь, не исчезает в процессе реинкарнации, и даже неудачливый йог, не достигший значительных результатов в практике в течение одной жизни, может продолжить практиковать с того уровня, на котором он остановился, в следующей. – *Прим. перев.*

ящая душа предмета, или его прана, как может выразиться точнее на санскрите внимательный читатель.

Не будет пустой выдумкой сказать, что практикующий йог может усилием воли увидеть образ какой-либо части света, прошлое или настоящее своим мысленным взором; и не только увидеть, как может подумать читатель после приведенных мною примеров. Сохранение и формирование зрительных образов – это работа светоносного эфира, таттвы Теджас. Другие таттвы также выполняют свои функции: Акаша хранит все звуки, которые когда-либо слышались и слышатся на Земле; три другие таттвы соответственно хранят память о других ощущениях. Поэтому становится понятно, что, объединяя все эти образы, созерцающий йог может видеть внутренним зрением любого человека на любом расстоянии, а также может слышать его голос. Глендон, находясь в Италии, видит и слышит, как Виола и Занони (персонажи романа «Занони» Эдварда Бульвер-Литтона) разговаривают друг с другом далеко от него, находясь дома, – и это не просто мечта поэта, а научная реальность; правда, для этого нужен восприимчивый ум. Явления ментальной телеграфии, психометрии, ясновидения и ясновыслушания – все это является этапами этого действия таттв; однажды поняв их, использовать их в дальнейшем будет очень просто. Сейчас будет не лишним порассуждать о том, как эти образные представления настоящего служат для формирования будущего. Для начала, попытаемся увидеть, насколько совершенно записываются события. Давайте вспомним, что было сказано выше о цвете таттв всех предметов: на нашем примере мы видели, что именно это свойство придает индивидуальность даже камню.

Эта целостность образов является лишь космическим двойником индивидуальной Пранамайя коши или спирали жизни (может быть, те, кто не очень хорошо понял способ накопления энергии таттв в отдельно взятой пране, смогут понять лучше те явления, которые происходят в пране макро-

косма, ее двойнике. На самом деле явления макрокосма и микрокосма являются звеньями одной и той же цепи, и понять целое можно на примере хоть одного, хоть другого). Предположим, что человек стоит на горе, и перед его глазами предстает прекрасный вид. Вот он стоит там и созерцает эту красоту, и образ его, стоящего там, запечатлевается в эклиптике. Передается не только то, как он выглядит, но и в полной мере само настроение, оттенок его жизни. Если таттва Агни в этот момент преобладает в нем, если его лицо озаряет выражение удовлетворения; если взгляд его глаз спокоен, собран и приятен; если он так поглощен созерцанием, что забывает все на свете, то таттвы, как отдельные, так и все вместе, действуют, и все его удовлетворение, спокойствие, удовольствие, внимание или невнимательность будут в мельчайших подробностях отражены в сфере эклиптики. Когда он идет или бежит, спускается или поднимается, лучи таттв праны отражают появляющиеся или уже проявленные цвета в той же самой сфере восприятия.

Давайте рассмотрим другой случай. Допустим, человек стоит с оружием в руке, с жестоким взглядом; он взбешен; его жертва, человек или животное, беспомощная или борющаяся, находится перед ним. Все происходящее запоминается: вот убийца и жертва, как они есть; клетка или джунгли; грязный сарай или бойня; – все в этих образах так же достоверно и реально, как в глазах самого убийцы или жертвы.

Следующая сцена. Теперь перед нами лжец. Он говорит неправду и тем самым ранит родного человека. Как только он произносит слово, Акаша сразу начинает действовать – так получается самое точное представление хода событий. Лжец здесь предстает отражением мысли обиженного в индивидуальной пране; а вот и сам обиженный, его образ – в словах со всей силой потенциального вреда. Кроме того, если этот потенциальный вред все-таки будет нанесен, из-за его лжи произойдут изменения к худшему и для жертвы. На самом деле

не существует такого окружения, прошлого и будущего, причин и последствий, которых бы не было там (в Книге Жизни).

Следующая сцена. Вот мы видим вора. Ночь темна, хоть глаз выколи; а вор осторожнее некуда. Этот образ четко описан, со всеми его цветами, хотя, возможно, и не так заметен. Время, дом, стена с дырой, спящие и раненые жители, украденные вещи, следующий день, скорбящие домохозяева, все предшествующие и последующие ситуации – все это откладывается в памяти. Не только убийца, вор и лжец, но также и прелюбодей, фальшивомонетчик и злодей, который считает, что его преступление скрыто от человеческих глаз, – их деяния, как и все деяния, совершенные когда-либо, ярко и точно записаны в галерее образов природы. Рассказанного выше достаточно для того, чтобы объяснить сам принцип. Давайте же теперь вернем образы из нашей галереи обратно.

Мы видели, что время и пространство, и все факторы любого явления точно отражаются в ней, и что эти лучи таттв объединяются в момент, когда оставляют память в плоскости того места, где мы видим эти образы. Когда с течением веков то же время вновь бросает тень на Землю, лучи, формирующие образы, накопленные в течение длительного времени, заряжают энергией материю, из которой образуется человек, и создают его в соответствии с собственной потенциальной энергией, которая в этот момент начинает просыпаться. Легко согласиться, что Солнце дает жизнь Земле: человеку (животным), а также растениям и камням. Солнечная жизнь принимает человеческий облик в утробе матери, являясь лишь слиянием нескольких лучей, формирующих образы, в восприимчивой жизни, которая уже проявляется на нашей планете. Эти лучи, таким образом, производят для себя человеческое материальное тело в утробе матери, а затем, получив некое материальное тело, начинают свое земное путешествие. По прошествии некоторого времени зрительный образ меняет

положение таттв, а вместе с ним это же делает и материальное тело.

Когда переродится человек, которого мы видели в горах, на его новый организм повлияет то спокойное, созерцательное, удовлетворенное состояние ума, которое он развивал в свое время. Теперь он наслаждается красотой природы, и поэтому радуется и счастлив.

Теперь посмотрим на жестокого убийцу. Он кровожаден по своей природе; он все еще жаждет убивать и уничтожать, и он не может воздерживаться от своих ужасных практик. Картина прекращения жизни жертвы теперь является его неотъемлемой частицей: боль, страх и чувство отчаяния и беспомощности проявляются в нем по полной. Иногда ему кажется, что кровь стынет у него в венах. Он страдает от боли безо всякой причины; его мучат необъяснимые приступы ужаса, отчаяния и беспомощности. Прискорбна его жизнь; медленно, но верно она проходит. Занавес. На сцену теперь выходит вор, в его следующем воплощении. Его друзья один за другим оставляют его, он вынужден расставаться с ними. Он одержим образом одинокого дома: он обречен видеть его. Образ кого-то, проходящего в его дом, укравшего часть имущества и, возможно, задушившего его, проявляет себя с максимальной силой. В итоге он приговорен испытывать вечный страх. В своем горе он неудержимо притягивает к себе людей, которые причинят ему такие же боль и несчастье, которые он ранее причинял другим. Это душераздирающее горе влияет на него, как обычно, и при этом создает для него такие условия.

Давайте теперь посмотрим на развратника. Следуя своему земному пути, он привлекается противоположным полом столько раз, в скольких интригах был сам повинен. Он любит одну, и его любовь может быть взаимной. Однако спустя короткое время появляется второй, затем третий, четвертый образ: они, естественно, настроены к первой его избраннице отрицательно и отталкивают ее. Обязательства любви нару-

шаются совершенно необъяснимым образом, и только представьте, какая душераздирающая боль следует за этим. Ревность и ссоры возлюбленных можно легко объяснить, докопавшись до таких причин. Те, кто давно продался, обменяв любовь на деньги, найдут потом свою истинную любовь, которая, к их великому сожалению, будет презирать их за бедность. Что может быть горше, чем лишиться роскоши быть любимым, пребывая в состоянии крайней бедности?

Этих примеров вполне достаточно для того, чтобы объяснить закон, согласно которому эти космические образы управляют нашей будущей жизнью. Какими бы ни были совершенные в различных обстоятельствах жизни грехи, их последствия легко прослеживаются через зрительные образы космоса. Нетрудно понять, что образ каждого отдельного существа в пране, хотя и изменяется, когда меняет положение сам объект, в своей сути остается неизменным. Каждый объект существует в своей форме праны до тех пор, пока в ходе эволюции сама прана не сливается с высшей атмосферой ума.

Каждый род и вид живых существ на лице Земли отображается в пране, и именно эти образы, находясь на самом высоком плане существования, по моему мнению, соответствуют идеям Платона. Тогда возникает очень интересный вопрос. Являются ли эти образы вечными, или же они возникают после коротких изменений на земном плане? Можно применить известную философскую доктрину *Ex nihilo nihil fit*³², и я согласен с точкой зрения Вясы о том, что все проекции (называемые нами образами) объектов с их общими, специфическими и индивидуальными характеристиками всегда существовали во вселенском разуме. Свара, или то, что можно назвать дыханием Бога или дыханием жизни, – это не что иное, как абстрактный разум или разумное движение. В нашей книге говорится: «В Сва-

³² Ничего не происходит беспричинно. – *Прим. перев.*

ре изображены или представлены Веды и Шастры, в Сваре – высшие гандхарвы, и в Сваре – все три мира, Свара – это сама Атма».

Нет необходимости более подробно обсуждать этот вопрос; хватит и предположения. Можно, однако, сказать, что все происходящее на лице нашей планеты – это гипотеза о том, что все, что находится под влиянием солнечных идей, принимает форму этих идей. Это похоже на влажную землю, на которой остаются отпечатки, – идея является душой.

Человеческие души (Пранамайя коша) существуют в этой сфере точно так же, как и души других объектов, и на них на земле – в месте, где они живут – влияет земной опыт, так, как описано выше. Века проходят, и эти идеи проявляются на физическом плане снова и снова, подчиняясь тем законам, о которых мы кратко упомянули.

Наше следующее обсуждение будет посвящено «проявлениям психической силы» и ее последствиям в рамках этого исследования.

УРОК I 43

Таттвы — проявления психической силы

Психическая сила — это форма материи, известная как вигьяна, находящаяся в активной связи с материей ума и жизни. В приведенной выше цитате из Ишопанишад было сказано, что боги (проявления праны на уровне макрокосма и микрокосма) не достигают Атмы, поскольку она движется даже быстрее, чем ум. Таттвы праны двигаются с определенной скоростью. Ум имеет большую скорость, а психическая материя имеет скорость, превышающую скорость ума. При наличии высшего, низший план всегда кажется пребывающим в состоянии покоя и подверженным его влиянию; следовательно, творение является проявлением силы ума на более низких планах существования. Первым процессом, конечно же, является появление различных сфер макрокосма со своими разнообразными центрами. В каждой из этих сфер, т. е. в пране, манасе и вигьяне, универсальные таттвические лучи порождают бесчисленное количество личностей на своих собственных планах. Каждая трути на плоскости праны — это спираль жизни (Пранамайя коша); лучи, которые обеспечивают существование каждой из этих трути, исходят от всех и каждой трути, которые расположены в пространстве, отведенном каждой из пяти таттв и их бесчисленным слияниям, и поэтому представляют все возможные проявления таттв жизни.

На плане манаса каждая ментальная трути представляет индивидуальный ум. Каждый отдельный ум рождается ментальными лучами таттв других четвертей. Эти лучи исходят от всех других трути, которые подчиняются каждой из пяти таттв и их бесчисленным слияниям; так мы можем видеть всевозможные фазы таттв ментальной жизни.

На психическом плане каждая трути представляет собой индивидуальную душу, созданную психическими таттвами, излучающими каждую точку по направлению к каждой другой точке. Эти лучи исходят от каждой трути, подчиняющейся каждой из пяти таттв и их бесчисленным слияниям; таким образом, мы можем представить всевозможные проявления психической жизни.

Последний класс трути – это боги и богини на разных планах существования. Первый класс – это спирали, которые проявляются в земной жизни.

Каждая психическая трути, таким образом, является небольшим вместилищем каждой из фаз таттв жизни, которая может проявляться на нижних уровнях существования; отправляя свои лучи вниз, так же, как Солнце, эти трути проявляются в трути нижних планов. Согласно преобладающей фазе цвета таттв в этих трех группах трути, вигьяна (ментальная трути) выбирает себе ум; ум выбирает себе спираль, и в конце концов спираль жизни создает свою обитель на Земле.

Первая функция индивидуальной трути, вигьяны, заключается в поддержании жизни ментальной трути таким же образом, как вигьяна макрокосма поддерживает жизнь ума макрокосма. В свою очередь ментальная трути поддерживает жизнь индивидуальной трути праны. В этом состоянии души осознают лишь свою субъективность применительно к уму и пране: они знают, что они поддерживают низшие трути; они знают самих себя; они знают все другие психические трути; они знают весь макрокосм Ишвары, лучи таттв, отражающие каждую точку в их индивидуальное сознание. Они всеведу-

щи; они совершенно счастливы, поскольку находятся в абсолютной гармонии.

Когда Пранамайя коша входит в обитель Земли, душа впервые сталкивается с тем, что ее время существования конечно. Это означает ограничение или, скорее, создание нового ограниченного сознания. В течение долгого времени душа не замечает этих конечных ощущений, но по мере того, как проекции приобретают все большую и большую силу, они вводятся в заблуждение, уверовав в тождественность с этими конечными проекциями. Из абсолютной субъективности сознание переходит в относительную пассивность. Таким образом, создается новый мир явлений; это их падение. Как рождаются эти ощущения, восприятия и т. д. и как они влияют на душу, мы уже рассмотрели. Как душа пробуждается из этого состояния забывчивости, и что она делает для того, чтобы освободиться, мы рассмотрим далее.

На этом этапе будет видно, что душа живет двумя жизнями: активной и пассивной. В активной жизни она продолжает управлять и поддерживать жизнь низших трути. В пассивной она забывает себя и вводит себя в заблуждение, отождествляясь с изменениями нижних трути, которые проецируются на них внешними таттвами. Будучи пассивной, она забывает себя и вводит себя в заблуждение, отождествляясь с изменениями нижних трути, которые запечатлеваются внешними таттвами: сознание передается конечным фазам.³³

Вся борьба души после повторного пробуждения состоит в попытке избавиться от своей пассивной чистоты: эта борьба – это йога, а силы, которые йога вызывает в уме, и прана – это не что иное как проявления ментальной силы таттв, рассчитанные на то, чтобы разрушить силу внешнего мира, влияющую на душу. Это постоянное изменение фазы в новых нереальных конечных спиральных существованиях есть восходящее движение Потока жизни с самого начала относительного сознания до изначального абсолютного состояния.

³³ Повтор фразы записан автором. – *Прим. перев.*

Понять то, как они проявляются, просто: они находятся в психическом хранилище и просто проявляют себя, когда нижние трути принимают состояние симпатической гладкости и таттвической направленности. Так, спектр света проявляется только тогда, когда некоторые объекты принимают гладкость и форму призмы. Обычно психическая сила не проявляется в любой необычной фазе ни в пране, ни в уме. Человечество прогрессирует в целом, и какими бы ни были проявления этой силы, они встречаются во всех расах человечества в целом – поэтому ограниченным умом их не понять.

Следует отметить, что все личности, принадлежащие к одной расе, не одинаковы по силе фазы таттв: некоторые проявляют большую чувствительность к психической силе в одной или множественной фазе таттв. Такие существа называются медиумами. В них есть одна конкретная фаза таттв психической силы, к которой они чувствительны особо, более, чем все остальные существа их рода, и она в них проявляется необычным образом. Эта разница индивидуальной чувствительности обусловлена различием степени в допущениях и упущениях отдельных лиц или практикой йоги.

Таким образом, психическая сила может проявляться в форме всех бесчисленных возможностей комбинаций таттв. Поэтому теоретически эти проявления могут охватывать всю сферу проявлений таттв в видимом и невидимом макрокосме; о невидимых мы, правда, ничего не знаем. Эти проявления могут нарушать все наши нынешние представления о времени и пространстве, причинах и следствиях, силе и материи. Будучи разумно использована, эта сила может очень хорошо выполнять функции врилы грядущей расы.³⁴ В следующей главе мы проследим некоторые из этих проявлений на плане ума.

³⁴ Магическая сила, представляющая собой источник энергии в материи, см. роман «Грядущая раса» Э. Бульвера-Литтона. – *Прим. перев.*

УРОК I44

Таттвы — Йога и душа.

Часть первая

Ранее мы уже более или менее подробно описали два принципа строения человека: прану и манас. Кроме того, мы также упоминали природу и отношения души. Мы пропустили описание материального тела, поскольку мы считаем, что оно не требует особых объяснений.

Пять проявлений каждого из этих двух принципов, праны и манаса, может быть либо «удачливым», либо «неудачливым». Те проявления, которые называют удачливыми, — это те, которые соответствуют нашей истинной культуре, и которые ведут нас к нашему наивысшему духовному развитию, Высшему благу человечества.³⁵ И наоборот, те, которые привязывают нас к циклу повторяющихся рождений и смертей, называются неудачливыми. На каждом из этих двух планов жизни (пране и манасе) существует возможность двойственного существования. Фактически, в нынешнем состоянии вселенной имеется и удачливая, и неудачливая прана, и удачливый, и неудачливый ум. Учитывая четыре варианта этих двух понятий, число принципов строения человека может быть увеличено с пяти до семи. Неудачливые умы одно-

³⁵ Под термином «Высшее благо», *summum bonum*, в философии подразумевается Бог — личностный или безличный, в зависимости от философской школы. — *Прим. перев.*

го плана соединяются с неудачливыми умами другого плана, удачливые умы одного плана соединяются с удачливыми умами другого плана, так что принципы в строении человека будут примерно такими:

1. Грубое материальное тело (стхула шарира).
2. Неудачливая прана.
3. Неудачливый ум.
4. Удачливая прана.
5. Удачливый ум.
6. Душа (Вигьяна).
7. Дух (Ананда).

Основание разделения в панчикаране – это упадхи, особое и отчетливое состояние материи (праkritи) в каждом случае; в семикратном делении это природа кармы с учетом ее влияния на эволюцию человечества.

Обе комбинации этих сил, блаженные и неудачливые, воздействуют на один и тот же план; и хотя удачливые проявления стремятся в долгосрочной перспективе к состоянию мокши, этого состояния невозможно достичь до тех пор, пока Высшие силы (сиддхи) не пробудятся в уме посредством практики йоги, а йога – это сила души.³⁶ Поэтому необходимо сказать кое-что о душе и йоге, прежде чем мы сможем толково описать Высшие силы ума.

Йога – это наука человеческой культуры в наивысшем смысле этого слова. Ее целью является очищение и укрепление ума. Посредством упражнений ум наполняется высокими устремлениями и приобретает божественные силы, а неудач-

³⁶ Существует разные категории освобождения, мокша – лишь один из них; он предполагает слияние души с верховным принципом, безличным Богом; сиддхи, о которых говорится тут, – это мистические силы, которые можно обрести в процессе практики йоги, например способность быть меньше мельчайшей частицы или путешествовать в любые точки материальной вселенной; именно обретение этих сил, а не физические упражнения, и является целью практики йоги, сиддхи – это своеобразный «философский камень» индуистской философии, которым стремятся обладать мистики. – *Прим. перев.*

ливые тенденции при этом исчезают. Второй и третий принципы в этой главе разжигают огонь божественного знания, и так достигается то, что называется спасением жизни. Постепенно четвертый принцип также отпадает, и душа переходит в состояние манвантарической мокши. Душа может подниматься еще выше, в зависимости от силы упражнений. Когда ум также находится в состоянии покоя (как во время сна сусупти) в течение жизни, душа обретает вигьяну, всеведение; есть и еще более возвышенное состояние, ананда.³⁷ Таковы результаты йоги; теперь опишем природу этого явления и процесс его достижения.

Что касается природы йоги, то мы можем сказать, что человечество достигло своего нынешнего состояния развития благодаря практике этой великой силы. Сама природа – это великий йог, и человечество становилось чище и совершеннее благодаря осуществлению ее неусыпной воле. Человеку нужно лишь подражать великому учителю, чтобы сделать свой путь к самосовершенствованию короче. Как же мы можем стать достойными этого великого подражания? Какие шаги придется предпринять, поднимаясь по ступеням совершенствования? Эти вещи раскрывают нам великие мудрецы, а маленькая книга Патанджали – это всего лишь краткий предположительный конспект огромного опыта нашего прошлого и наших будущих возможностей, тех, которые записаны в книге природы. Эта небольшая книга использует слово йога в двойном значении: первое – это состояние ума, которое иначе называется самадхи; второе – это совокупность действий и наблюдений, которые вызывают это состояние в уме. Определение, данное мудрецом, является отрицательным и применимо лишь на плане ума. Источник положительной силы лежит в Высшем принципе, душе. Говорят, что йога – это контроль над (пятью) проявлениями ума. В самой буквальной форму-

³⁷ Вигьяна, если объяснять проще, – это реализованное знание, а ананда – это беспричинное и постоянное духовное блаженство, экстаз. – *Прим. перев.*

лировке этого определения имеется предположение о существовании силы, которая может контролировать проявления ума; эта сила также известна нам как свобода воли. Хотя проявления эго (асмита) на ментальном плане вводят душу в заблуждение, заставляя ее считать себя рабыней второго и третьего принципов, на самом деле она ею не является – как только эго ослабевает до определенной степени, происходит пробуждение. Это абсолютно необходимый первый шаг инициации человеческой расы самой природой. Действуя вместе, второй, третий, четвертый и пятый принципы ослабляют естественное эго ума, асмиту, пленяющую душу. «Я – это эти проявления ума, или отношу себя к ним», – утверждает эго. Однако такое положение вещей не может длиться долго. Эти проявления двойственны по своей природе, одно – лишь противоположность другого. Какое из них едино с эго: неудачливое или удачливое? Как только возникает этот вопрос, происходит пробуждение. Невозможно ответить утвердительно на любой из этих вопросов, и душа в конце концов естественным образом обнаруживает, что она отделена от ума, и что, хотя она была рабыней ума, она может занимать и свое естественное положение, а именно – эго госпожи.

До этого момента душа металась, движимая вибрациями таттв ума: ее слепое притяжение к проявлениям ума заставляет ее сливаться с умом, и так протекают ее «метания». Однако при «пробуждении», о котором говорилось выше, притяжение ослабевает; чем сильнее природа, тем больше разногласий между умом и душой. Теперь, вместо подавления души вибрациями ума, именно душа выбирает те вибрации, на которые отвечает ум. Это установление господства души есть свобода воли, а подчинение ума вибрациям души – это предмет йоги, а именно замена проявлений, вызванных в уме внешними таттвами, на более сильное движение души. Постепенно цвета ума меняют свою природу, и ум синхронизируется с душой; другими словами, индивидуальный принцип

ума нейтрализуется, а душа освобождается, становясь всеведущей. Теперь давайте проследим поэтапно достижения ума на пути к самадхи.

Самадхи, или состояние ума, вызванное практикой йоги, имеет два описания: при первом, в состоянии сампрагьяты, ум не полностью растворен в душе. Именно в этом состоянии труд вознаграждается открытием новых истин в каждой части природы; второе состояние – это состояние совершенной поглощенности ума душой, называемое асампрагьята. Именно в нем не существует знания или новых открытий: это состояние интуитивного всеведения. На этапе пробуждения возникают два естественных вопроса: «Если я являюсь этими проявлениями, то какое из них я? Я думаю, что не являюсь ни одним из них. Что же тогда я? И что такое они?» Ответ на второй вопрос раскрывается в сампрагьята-самадхи, а на первый – в асампрагьята-самадхи. Прежде чем мы глубже затронем тему природы самадхи, следует сказать пару слов о привыкании и апатии (отречении). Эти два состояния упоминаются Патанджали как два способа контроля проявлений ума, и очень важно их хорошо понимать. Проявление отречения – это отражение в уме цвета души, когда она осознает свою свободную природу и, следовательно, испытывает отвращение к страстям: это необходимое следствие пробуждения. Привыкание – это повторение этого состояния для укрепления его в уме.

Укрепление ума в этом состоянии означает состояние обычной бездеятельности ума. Под этим подразумевается, что пять обычных проявлений находятся в состоянии покоя. При этом ум свободен от каких бы то ни было воздействий. Здесь мы впервые видим влияние души в форме любопытства (витарка). «Что это? А то? Как это? А как то?» Это форма, в которой любопытство появляется в уме. Любопытство – это желание знать, и вопрос является выражением такого желания. Но как человек узнает эти вопросы? Можно легко понять лю-

бопытельство и вопрос, если внимательно прочесть примечания о возникновении желания, сделанные ранее. Процесс появления философского любопытства аналогичен процессу появления желания: во втором импульс исходит из внешнего мира через прану; в первом импульс приходит непосредственно от души. Когда знание души о том, что независимость Я лучше, чем рабство не-Я, отражается в уме, она испытывает наслаждение. Сила философского любопытства зависит от силы этого отражения, и поскольку это отражение довольно слабое в начале, сохранение философского любопытства в уме значительно уступает силе желания. Философское любопытство – это первый шаг восхождения ума к йоге. Прежде всего мы предлагаем уму всевозможные проявления природы и стараемся соответствовать любой ее возможной фазе при каждом подходящем проявлении: это дхарана, как будет понятно далее. Выражаясь проще, это означает применение себя в исследовании всех без исключения отраслей естествознания. Это естественный результат любопытства. Благодаря этой попытке обнаружить уже существующие или возможные, фактические или потенциальные отношения между явлениями природы, в уме возникает другая сила. Эту силу Патанджали называет вичара, или медитация. В самом узком смысле этого слова под этим понимается вступление в разнообразные отношения частей, составляющих весь предмет нашего созерцания: это лишь более глубокое понимание ума философского любопытства, о котором говорилось выше.

Третье состояние самадхи – это то, что называется анандой, а именно – счастьем или блаженством. При любопытстве или медитации ум лишь пытается достичь единства с душой. Это означает, что вибрации души только проникают в ум и еще до конца не достигли его. Однако когда наступает третий этап, ум становится гладким зеркалом, в котором можно четко увидеть шестую спираль: этот образ представляет собой блаженство. Каждый человек, который посвятил себя

изучению природы, бывал в этом желанном состоянии. Очень сложно описать его внятно, но я уверен, что многие ученики знакомы с ним.

Но откуда происходит это блаженство? Что это? Действительно, мы назвали его «отражением души». Но, прежде всего, что такое душа? Из того, что было сказано до сих пор, многие ученики, без сомнения, предположат, что душа является лишь образом материального тела праны и ума, насколько позволяет его строение. Мы упоминали, что в макрокосме Солнце является центром, а прана – атмосферой Второго принципа, и что эклиптика обрисовывает форму этого принципа. Мы также упоминали, что индивидуальный человеческий принцип – это всего лишь образ этого целого, макрокосма. Также мы упоминали о том, что в макрокосме вират является центром, а ману – атмосферой второго принципа. Эта атмосфера состоит из пяти вселенских таттв, как и прана, с той лишь разницей, что таттвы ума подвергаются большему количеству вибраций в секунду, нежели таттвы праны. Мы также говорили о том, что индивидуальный ум является точным образом (он может, конечно, варьироваться, согласно времени, месту и обстоятельствам, как и в случае праны) ума макрокосма. Теперь рассмотрим то же самое и в отношении души. В макрокосме в центре находится Брахма, а вигьяна выступает в качестве атмосферы этого принципа. Так как Земля движется в пране, Солнце дышит в Ману; как Ману (или вират) дышит в вигьяне, так и душа дышит в высочайшей атмосфере ананды. Брахма – это центр духовной жизни, как Солнце – это центр праны, а вират – центр жизни ума. Эти центры светятся, подобно Солнцу, хотя обычными чувствами их невозможно воспринять, поскольку уровень частоты колебаний их таттв превышает силу чувств.

Душа вселенной (Вигьянамайя коша) с Брахмой в центре – это наш психический идеал. Потоки таттв этой сферы

доходят до брахманды. Они текут, как лучи таттв праны, которые мы знаем по грубой материи. Этот центр вместе с этой вселенной образует сознающую себя вселенную. В сердце этой атмосферы существуют все нижние центры. Под влиянием грубой материи макрокосм ума фиксирует образы извне; в частности, он получает возможность проявлять себя пятью способами, описанными ранее в главе об уме. При Брахме психический макрокосм (ману) получает наивысшую силу, о какой только можно говорить. Это двойное влияние по прошествии некоторого времени изменяет природу самого Ману: Вселенная будто бы меняет ум на новый после каждой манвантары; это изменение всегда приводит к лучшему. Следует отметить, что ум постоянно одухотворяется, последующие Ману одухотвореннее предыдущих. Со временем истинный ум макрокосма полностью поглотится душой. То же самое происходит и с микрокосмом человека: так, по своей природе Брахма всеведущ. Он сознает себя. Виды всех вещей, что существовали или будут существовать в процессе времени, – это всего лишь множество разных сочетаний из его таттв. Каждая фаза вселенной, с ее предпосылками и последствиями, находится в нем: это и есть он, его собственное самосознание. Один ум поглощается им в пространстве четырнадцати манвантар, и движение таттв ума ускоряется настолько, что они одухотворяются. К тому времени, когда это происходит во Вселенной, вибрации таттв праны также ускоряются под влиянием Ману, пока сама прана не превратится в Ману следующего периода. Опять же, когда это происходит, грубая материя таким же образом развивается в прану. Это процесс регресса, но пока не будем его рассматривать и сделаем короткий вывод по этому вопросу.

Человеческая душа – это точная картина этого принципа макрокосма: она всезнающая, как и ее двойник, и она имеет то же строение. Но всеведение человеческой души остается скрытым из-за ее забывчивости. Шестой принцип (абсолют)

лишь немного развивается. Человечество вообще имеет лишь очень туманное представление о бесконечности, Боге и подобных концепциях. Это означает, что лучи бесконечности на этом этапе нашего прогресса лишь пробуждают активность нашего шестого принципа. Когда со временем лучи бесконечности наберут достаточную силу, наша душа появится в своем истинном свете. Мы можем ускорить этот процесс посредством вайрагьи (непривязанности), которая придает силу йоге.

Методы усиления йоги заслуживают отдельного рассмотрения. Некоторые из них помогают устранить те влияния и силы, которые мешают прогрессу; другие, такие как созерцание Божественного принципа, ускоряют процесс развития человеческой души, и последующее растворение ума в душе. К этому моменту мы просто изложили природу блаженства самадхи, вызванную отражением души в уме, это отражение просто является достижением ума состояния души. При этом ум переходит из своего обычного состояния в состояние более высокой энергии души. Это восхождение ума, выход из себя обозначается на английском языке словом *elation* (экстаз), и это и есть значение слова ананда, определение третьего состояния самадхия-самадхи. Анандамайя коша называется так, потому что является состоянием высшего экстаза. Каждое мгновение ананды – это шаг к растворению ума; и при постоянной правильной медитации ум меняет свою природу, навсегда переходя в высшее состояние концентрации. Это состояние в ананде, которое появляется лишь в момент победы, теперь становится неотъемлемой частью ума. Это утверждение высочайшей энергии называется асмита, которое можно перевести, соответственно, эгоизм; однако здесь его следует понимать как отождествление сознания со своим «я».

Основная цель этой главы заключается в том, чтобы отметить этапы на пути ментальной материи к ее окончатель-

ному растворению в душе. В последнем предложении ум достигает состояния сампрагьята-самадхи: именно в этом состоянии ум приобретает способность открывать новые истины и видеть новые сочетания существующих вещей. Это состояние достигается с течением многих веков, и человек приобрел знания о науке на нынешней стадии развития; достижение этого знания было средством (насколько это возможно отследить), при помощи которого наши умы возвысились до нашего нынешнего уровня совершенства, когда мы стали настолько знающими, что можем назвать эти великие силы естественными для человеческого ума. Как было сказано, эти силы стали естественными для ума лишь после длительного подчинения ума душе. Благодаря постоянной практике самадхи, ум учится тянуться к тем космическим силам, которые по своей природе противоположны тем злым силам внутри нас, которые сдерживают наш прогресс. Эти силы естественным образом вымирают. Конечной целью этого пути является такое состояние ума, при котором его проявления становятся полностью скрытыми. Душа, если пожелает, может пробудить их с помощью своей неотъемлемой силы, проявив их в реальности, но у них в то же время не хватает сил вести душу за собой. При достижении этого состояния или непосредственно перед этим в уме начинают проявляться некие силы, которые не являются обыденными для нашей жизни. Это состояние называется паравайрагья, или высшее отречение.

Слово вайрагья обычно переводится как апатия, отречение; его не особо жалуют современные мыслители. Частично это объясняется неправильным пониманием смысла этого слова. Обычно считают, что мизантропия является единственным признаком или, возможно, высшим совершенством этого состояния ума: но вряд ли можно подумать о значении более далеком, чем это, от того смысла, который в него вкладывали мудрецы, почитавшие вайрагью высшим способом до-

стижения экстаза.³⁸ Это слово, вайрагья (или апатия), определяется Вьясой в его комментарии к сутрам йоги как «окончательное состояние совершенного знания». Именно в этом состоянии ум, познающий реальную природу вещей, больше не будет обманываться ложными удовольствиями, которые ему предлагают проявления авидьи. Когда этот взлет становится привычным, когда полет к божественному становится второй природой, тогда это состояние ума получает название паравайрагья.

Это состояние ума достигается разными способами, и этот путь отмечен многими четко определенными этапами. Одним из путей является практика сампрагьята-самадхи. При постоянной практике этой самадхи ум привыкает к вере в эффективность этого занятия. Эта вера есть не что иное как состояние ясности ума, при которой еще не знакомые истины природы начинают отбрасывать свои тени: ум ощущает истину повсюду и привлекается вкусом экстаза (ананды), он все с большим и с большим рвением работает над процессом своего развития. Можно заметить, что эта вера называется у Патанджали шраддха, а результат усердия он называет вирья. Когда ум постоянно усердствует и старается, проявления памяти приходят естественным образом, являясь доказательством того, что он находится на высокой ступени эволюции: каждая истина тут же предстает перед мысленным взором, стоит лишь только о ней подумать, а четыре стадии самадхи появляются вновь и вновь, пока ум не станет зеркалом природы.³⁹ Это соответствует состоянию паравайрагья, которого

³⁸ В понимании западного человека отречение подразумевает некую долю аскетизма, отвержения благ материального мира; это неправильно. Истинное отречение, юкта-вайрагья, принцип духовности, требует знания о правильном использовании материальных благ для достижения духовных целей и самосовершенствования и сохранения при этом полной непривязанности к этим благам. – *Прим. перев.*

³⁹ Сравнение ума с зеркалом, а процесса повышения духовного и мистического уровня – с очищением зеркала, чето дарпана марджанам, является классическим в философии Вед. – *Прим. перев.*

также можно достигнуть путем созерцания высшего образа души. Это душа макрокосма; Ишвара⁴⁰ Патанджали, который всегда пребывает в первозданной чистоте души этого существа. Это именно тот Ишвара, о котором мы говорили как о сознающей себя вселенной.

Этот Ишвара – это только центр макрокосма, похожий по своей природе на Солнце, но превышающий его по значимости. Как солнце, с его океаном праны, является прототипом нашего Принципа жизни – Пранамайя коша, так Ишвара является великим прототипом наших душ. Что такое шестой принцип, если не фаза существования этого великого существа, распространяющего себя как отдельную фазу в нижние принципы, но все же обреченного вновь слиться со своим истинным «я»? Так же, как мы говорили, что Принципы жизни обитают на солнце после того, как наступит смерть материального тела, а затем вновь перерождаются в этой жизни, так и душа похожим образом существует в Ишваре. Мы можем рассматривать эту сущность, как все освобожденные души, собранные воедино, но в то же время мы должны помнить, что обусловленные души также являются ее неразвитыми отражениями, которые в конечном итоге также обязательно достигнут своего первоначального состояния.⁴¹ Поэтому необходимо признать, что существование Ишвары ни от чего не зависит, так же, как и существование отдельных душ в нем. Этот психический центр макрокосма, этот идеал шестого принципа в человеке, является великим хранилищем каждой реальной силы во вселенной. Это истинное совершенство человеческой души. Факты существования тела и ума, хотя и совершенны сами по себе, являются лишь не-

⁴⁰ Верховный Господь; в разных школах индуизма это может быть Личность – Вишну или Шива, или безличный аспект Бога, в начале книги называемый Атмой. – *Прим. перев.*

⁴¹ Существует классическое сравнение Бога с пламенем, а души – с искрой; искра является неотъемлемой частью пламени, а пламя состоит из искр; так Бог понимается как одновременно отличное и неотличное от души существо. – *Прим. перев.*

достатками, им нет места в этом центре. В этом состоянии нет страдания (5 видов неудачи йога, описанные Патанджали, перечислены выше), поскольку страдание может возникнуть лишь во время регресса первого пробуждения ума, вызванного ощущением и неспособностью шестого принципа человека подчинить себе ум. При созерцании шестого принципа вселенной, естественным образом создается связь между ним и человеческой душой, и эта связь необходима только для более продуктивной работы вселенского закона таттв. Человеческая душа начинает очищаться от мирской пыли и, в свою очередь, подобным же образом влияет на ум: при этом йог осознает это влияние, ослабляя оковы, выкованные пракрити, и ежедневно укрепляет свое стремление подняться выше, к небу. Затем человеческая душа становится центром силы для своей собственной маленькой вселенной, так же, как Ишвара является центром силы в своей вселенной: тогда микрокосм становится идеальной картиной макрокосма. Когда достигается совершенство, все таттвы тела и ума микрокосма становятся рабами души: воздушная таттва Ваю будет приводить в движение любой предмет в пределах досягаемости воли. Стоит ему только пожелать – и таттва Апас тут же утолит его жажду, вылечит лихорадку, уничтожит возбудителей любого заболевания. В общем, когда душа чего-то желает, каждая таттва на любом из нижних планов все сделает для нее. Эти Высшие силы не появляются внезапно, а скорее проявляются постепенно, обладая особенными способностями в особых формах. Но описание этих сил не является предметом нашего интереса: единственной целью, для чего мы их обсуждаем, было показать то, каким образом, согласно всеобщему закону природы, человеческая душа (путем созерцания шестого принципа макрокосма) становится инструментом ума, достигшего состояния, называемого пара-

вайрагья. Законы, лежащие в основе работы этих высших сил, можно рассмотреть в будущих исследованиях.

Помимо этих двух, автор сутр йоги насчитывает еще пять способов, в которых умы тех, кто по карме прошлой жизни уже тянется к божественному, следуют пути, ведущему к обретаемому нами состоянию.

Первый путь – это приучение ума к проявлениям удовольствия, сочувствия, восторга и жалости по отношению к тому, кто живет в достатке, кто бедствует и кто порочен. Каждый добрый человек скажет нам, что чувствовать радость, когда другому хорошо, – это высшая добродетель. Чем может навредить ревность? Никакое учение, кроме философии таттв, не объясняет удовлетворительно причину таких вопросов. Мы видели, что в состоянии наслаждения, комфорта, удовольствия, удовлетворения и пр. таттва Притхви или Апас преобладают в пране и уме. Очевидно, что если мы поместим наши умы в то же состояние, мы впустим одну из двух таттв в нашу жизнь и принципы ума. Каким будет результат? Начнется процесс очищения: оба принципа начнут очищаться от малейшей скверны, которая возникает у нас в результате избытка других таттв. Устраняются все физические или ментальные причины, которые вызывают невнимательность ума: уходят страдания тела, вызванные нарушением баланса таттв в нем, мешающие комфорту, удовольствию и наслаждению. Одно ведет к другому. Как баланс таттв приносит комфорт и наслаждение жизнью, так и чувство комфорта и наслаждения, которое окрашивает наши прану и ум, восстанавливает баланс наших таттв. Когда этот баланс восстанавливается, что же остается? Нежелание действовать, сомнения, лень и другие подобные чувства отступают, и ум возвращается к совершенному спокойствию. Как пишет Вьяса в своем комментарии, «Белый закон появляется в уме»⁴², и так же появляются результаты проявления

⁴² Не поясняется автором. – *Прим. перев.*

других качеств. Однако для того, чтобы достичь такого результата, требуется долгая и тщательная практика.

Следующим методом является пранаяма, глубокий вдох и выдох, приводящий к тому же результату. Глубокие вдохи и выдохи в некотором роде так же эффективны, как и бег, и другие упражнения на выносливость: возникающий во время тренировки жар устраняет болезни. Тем не менее практика пранаямы отличается в лучшую сторону от обычных упражнений на выносливость. При упражнениях на выносливость действует шумна, и для физического здоровья это нехорошо. Однако пранаяма, если она правильно исполняется, полезна как для тела, так и для ума: первым ее эффектом становится преобладание таттвы Притхви (можно не напоминать ученику в этот момент, что таттва Апас замедляет дыхание, насколько это возможно, и следующей на очереди становится Притхви. При попытках дышать глубже, чем обычно, невозможно действие таттвы Притхви, а общее преобладание этой таттвы, когда вокруг головы образуется легкое сияние, всегда вызывает концентрацию на цели и сосредоточение внимания. Это серебряный нимб вокруг головы святого, который знаменует собой достижение состояния паравайрагьи). Следующее – это достижение двойной ясности: чувств и сердца. Чувственная ясность – это способность чувств воспринимать изменения праны. Предварительно натренированное внимание сосредоточено на любом одном или нескольких из пяти чувств, в зависимости от своих способностей. Например, если оно сосредоточено в глазах, человек способен видеть физические и атмосферные цвета праны. Я могу подтвердить это на личном опыте: я могу видеть различные цвета времен года, дождь, который будет литься через час, два или через два дня – он видится мне как яркое зеленое полотно, размытое чистым и прохладным оттенком белого, которое появляется вокруг – в комнате, в небесах, на столе или стене передо мной. Когда

это происходит, я уверен в том, что вскоре начнется дождь. В отношении цвета этих замечаний достаточно. Сила может проявиться, если сосредоточенно смотреть в пустоту или на какой-нибудь предмет: луну, звезду, драгоценный камень и т. д. Оставшиеся четыре чувства также обладают подобными силами, и звуки, вкусы, запахи и прикосновения⁴³, которые обычные люди не способны воспринимать, йог может.

Ясность сердца – это способность ума чувствовать, а также воспринимать мысли посредством чувств. Известно, что разные части головы чувствительны к цветам различных типов проявлений ума. Эти цвета видит любой, кто изначально имеет силу или приобрел ее, и они – самая надежная книга, в которой можно читать мысли любого человека, появляющегося на ее страницах; при условии постоянной практики можно научиться различать мельчайшие оттенки. Можно также ощущать эти мысли, изменения мысли, движущиеся по линиям таттв вселенной и влияющие на каждого человека. Каждая мысль придает особый импульс работе мозга и заставляет сердце биться сильнее. Человек, который изучает эти пульсации и сосредотачивается на сердце, учится ощущать все, что влияет на него, поскольку оно открыто для каждого влияния. Влияние на сердце изменений ума других людей является фактом, который можно доказать очень просто. Когда человек занимается такой деятельностью сердца и чувств, он отвергает скептицизм и в конце концов достигает состояния паравайрагьи.

Во второй части 144 урока мы начнем наше исследование со знаний, полученных посредством грез и снов. Эти озарения могут вдохновить серьезного ученика.

⁴³ физические ощущения. – *Прим. ред.*

Таттвы — Йога и душа.

Часть вторая

Патанджали утверждает в другом стихе, что можно полагаться на знания, которые приходят во снах и грезах. Пять эфирных потоков ощущений сосредоточены в мозге, и из этих пяти центров силы движение передается в Принцип ума. Эти центры служат связующим звеном между Принципами жизни и ума. Например визуальные потоки создают способность ума различать цвета, другими словами, они становятся глазами ума. Подобным же образом ум развивает способность получать впечатления от четырех других чувств. Следует отметить, что эта способность приобретает лишь по прошествии долгого времени: время проходит цикл за циклом, а ум все никак не научится воспринимать эти вибрации таттв.

Волна жизни начинает свой упорядоченный путь по Земле с растительных форм жизни. С этого момента внешние потоки таттв начинают влиять на растительный организм, порождая в них некое подобие примитивных «ощущений». В свою очередь модификации внешних таттв в отдельном живом растении касаются струн непроявленного ума, но он еще не реагирует, т. к. не способен воспринимать их. По мере того как волна жизни поднимается все выше и выше в растительных формах, она все сильнее касается струн ума, что приводит к большей способности этого принципа реагировать на желание жить, вызванное таттвами. На уровне животного царства внешние центры таттв становятся проявленными: это органы чувств, каждый из которых обладает способностью концентрировать в себе свои собственные лучи таттв. В низших формах животной жизни эти лучи едва заметны, что является признаком того, что Принцип ума уже достаточно

совершенен, чтобы начать реагировать на зов внешних таттв (здесь можно заметить, что имеется в виду относительный ум, а не абсолютная изначальная трути ума; оба этих понятия описаны выше). Именно возникновение этой ограниченной структуры эволюции на всех планах жизни заставило одного немецкого философа прийти к выводу о том, что Бог «возникает».⁴⁴ Конечно, это правда, но это справедливо лишь для ограниченной вселенной имен и форм, а не для Абсолюта, к которому она стремится.⁴⁵

Вывод. Воздействие внешних таттв на эту животную жизнь с течением времени увеличилось; с каждым днем становятся все сильнее эти центры; все громче слышен зов ума, и он отвечает все яснее. Время вмещивается в прогресс, когда в совершенстве развиты пять чувств ума, и это выражается в развитии внешних чувств. Действие пяти чувств ума мы называем феноменом восприятия; это проявление восприятия, над которым натянута прочная сеть проявлений ума, о которых мы говорили в главе об уме.

Внешние таттвы грубой материи создают центры в материальном теле, из которого исходят их особые потоки, душа делает то же самое. Потоки таттв внешней души, Ишвары, создают аналогичные центры действия, связанные с умом. Тем не менее вибрации таттв души более тонкие, чем вибрации таттв Жизненного принципа: для материи ума требуется больше времени, чтобы ответить на зов Ишвары, чем на зов праны. И только когда Волна жизни достигает человечества, вибрации души начинают проявляться в уме.

⁴⁴ Скорее всего, здесь имеется в виду Кант с шестым доказательством существования Бога. – *Прим. перев.*

⁴⁵ В философии индуизма есть разница между Творцом и Верховным Господом, Абсолютом, это разные силы и разные личности. Творцом материальной вселенной считают Брахму, который является проявлением ума Всевышнего, Его гуны страсти; пребывая в материальной вселенной, он рождается, создает ее, живет и умирает, как и все живые организмы, тогда как Верховный Господь остается неизменным. Об этой разнице и пишет автор. – *Прим. перев.*

Центры психических потоков расположены в так называемой Вигьянамайя коше, «психической спирали». При зарождении человеческой жизни психические центры находятся на том же уровне развития, что и психические центры животных, а именно на уровне чувств, так же, как когда Волна жизни начинает свой путь в животных телах. Эти психические центры продолжают набирать свою силу до тех пор, пока не дойдут до точки, которую мы назвали «пробуждением души»: этот процесс заканчивается достижением устойчивого состояния паравайрагьи. Всего несколько шагов отделяют это состояние от того, что называется «скрытым» или «психическим восприятием». С наступлением этого этапа развития мы можем начинать считать наше прежнее восприятие «животным». Как умозаключение и сила слова поднимают планку животного восприятия, так и психическое восприятие поднимает планку умозаключения и силы слова. Мы рассмотрим это более подробно в свое время. Пока же давайте сделаем вывод по нашей теме, рассматривая ее с той точки зрения, на которой мы остановились.

Когда практика йоги приводит ум йога в постоянное состояние паравайрагьи, он достигает совершенного покоя, становясь открытым для всех видов влияний таттв, при этом не испытывая тревог. Следующая сила, которая проявляет себя, называется самапатти. В переводе это слово означает «интуиция» и определяется как состояние ума, в котором становится возможным получать отражение субъективного и объективного миров; это средство передачи знания при малейшем движении, не зависящее от способа его передачи. Интуиция имеет четыре этапа:

1. Са-витарка – словестный.
2. Нир-витарка – бессловестный.
3. Са-вичара – медитативный.
4. Нир-вичара – сверхмедитативный.

Состояние интуиции сравнивается с ярким, чистым, прозрачным, бесцветным кристаллом. Если посмотреть на любой

предмет сквозь этот кристалл, он легко отразит в себе цвет этого предмета; ум ведет себя схожим образом, находясь в этом состоянии. Когда на него падают лучи таттв, составляющие объективный мир, он проявится в его цветах. Если этих цветов не будет, тогда этот «кристалл» вновь станет чистым, лишенным цвета, и будет готов вновь отображать любые другие цвета предмета, находящегося за ним. Подумайте об элементарных силах природы, таттвах. Подумайте о материальных объектах, в которых они действуют; подумайте об органах чувств, их появлении и способе их действия; подумайте о душе, освобожденной или обусловленной, – и ум тут же легко перейдет в каждое из этих состояний. Он бесцветный – нет такого цвета в нем, который может противодействовать тому цвету, который на него влияет, или оживлять его.

Первый этап интуиции – словесный; он наиболее распространен в этом веке, и поэтому его легче всего понять. Пусть ученик поразмышляет об уме, в котором научные слова не пробуждают никаких цветов; пусть он подумает о тысячах людей, для умов которых звуки их собственного языка, исполненного великих мыслей, настолько же чужды, как иврит для маори. Возьмите необразованного английского крестьянина и прочитайте ему «Комос» или «Бурю» («Комос» – пьеса Дж. Мильтона, «Буря» – пьеса Шекспира). Как вы думаете, смогут ли их прекрасные слова донести до него тот посыл, который содержится в них? Да что уж говорить о необразованных крестьянах – разве великий Джонсон понимал красоту Милтона? Прочитайте обычному школьнику философские истины на его родном языке. Сможет ли язык, даже если будут известны все словарные значения слов, передать ему какую-либо идею? Возьмите Упанишады и прочитайте их любому пандиту, который разбирается немного в грамматике и лексике санскрита. Останутся ли сомнения в том, что он не поймет всего смысла, который передают эти благородные слова? Сравним его ум с умом действительно образованного человека – умом, кото-

рый почти интуитивно воспринимает истинный смысл слов, а ведь это задача не из легких даже для очень образованных людей, ввиду их личных, глубоко укоренившихся, противоречивых убеждений, теорий и предрассудков. Это сравнение доказывает, что интуиция – это нечто большее, нежели просто оттачивание ума: скорее, это свет, пронизывающий насквозь ум, избавленный от всех непрозрачных препятствий, самым непроницаемым из которых является глубоко укоренившийся и противоречивый скептицизм. Даже Джон Стюарт Милл не понимал философию сэра Уильяма Гамильтона должным образом. Один из величайших восточных ученых утверждает, что система философии Патанджали не является философией в принципе! Другой ученый дошел до такого умозаключения, что сутры йоги Патанджали – это чистый фанатизм!⁴⁶ Существует много тантр, которые можно перевести буквально на другой язык, но лишь немногие поймут их истинный смысл. Это серьезный недостаток, и тут есть о чем сокрушаться; и только проявление словесной интуиции спасает положение. Именно в этом состоянии йог достигает полного взаимопонимания с автором книги, поскольку его ум свободен от всех слепых предрассудков: он становится чистым, сверкающим, бесцветным кристаллом, способным отразить в себе любой оттенок цвета, взаимодействующий с ним.

Следующий этап интуиции – бессловесная интуиция. В этом состоянии ученику больше не нужны книги, чтобы познать секреты природы – ум обретает способность брать эти истины непосредственно из источника: истинные образы всех вещей в любом состоянии материального мира, которые посредством праны отображаются во вселенском уме, – образы,

⁴⁶ Скорее всего, подобные характеристики связаны с давним противоречием между философскими школами индуизма о личной или безличной природе души и Бога и о первостепенности материи или духа; в ходе истории обе стороны неоднократно признавали своих противников полными невеждами и традиционно писали о них, как о фанатиках, всячески проклинали их и т. п., эта вражда происходит вплоть до наших дней. – *Прим. перев.*

являющиеся душами этих вещей, их истинными «я», содержащими в себе все состояния, в которых они когда-либо пребывали или будут пребывать, реальность разнообразных фаз ощущаемого мира.

В качестве объекта этих состояний выступает материальный ощущаемый мир, а для следующих двух этапов интуиции объектом становится мир сил – мир тонких тел, лежащих в основе изменений материального мира. Медитативная интуиция направлена на действующие в этот момент проявления потоков тонкого тела, проявленных или готовых проявиться силы. В этом состоянии йог интуитивно знает, например, состояние атмосферной праны, и понимает, когда в ней достаточно накопленных сил для возникновения ливня, града, снега или инея; но он не знает, что придает ей силы, и не знает, случится ли то или иное возможное событие, а если случится, то в какой мере. Он понимает силы, действующие сейчас в этом дереве, в этой лошади, в этом человеке; он понимает силы, которые хранят все это в том состоянии, в каком оно пребывает на данный момент, но при этом ему неизвестны предпосылки и следствия этого состояния.

Объектом следующего этапа являются все три состояния тонких тел. Безусловно, йогу известно состояние объекта в настоящий момент, но кроме этого он видит всю его историю от начала до конца. Дайте ему розу – и он узнает всю ее суть, ее тонкий Принцип во всех состояниях, в прошлом и будущем; он знает о том, как пробился росток дерева, все этапы его роста; он знает, как завязь превратилась в бутон, как бутон распустился, и как он превратился в красивый цветок. Он также знает, каким будет его конец, как и когда он зачахнет. Кроме того, он знает, в какое время тот же цветок активизирует грубую материю. Если перед ним запечатанное письмо, то он не только знает его содержание, но и может проследить по мыслям, какая голова над ним думала, какая рука выводила строки, в какой комнате его писали и

т. д.. Именно в этом состоянии один ум способен понимать другой без слов.

Я надеюсь, что эти четыре состояния я достаточно понятно объяснил. Они вместе называются «предметным трансом», или савия-самадхи. Иногда эти силы проявляются во многих умах; но это лишь является доказательством тому, что смертный находится на правильном пути. И он должен утвердиться в этом, если ему нужно победить.

Когда в уме окончательно утвердится последний этап этого самадхи, наши психические чувства приобретают власть над объемом знаний, предназначенных для наших животных чувств. Над нами довлеют эти чувства, насколько это возможно для материального мира. Таким же образом в нас не остается никакого сомнения в истинности знания, которые мы обретаем посредством психических чувств. Эта высшая сила абсолютно четкого познания всех сверхчувствительных истин называется ритамбхара, или «психическое восприятие». Знания, которые дает нам психическое восприятие, ни в коем случае нельзя путать с познанием, полученным с помощью умозаключения, воображения или записи опыта других людей; умозаключения, воображение и авторитетность, основанные на животных чувствах, могут действовать только в отношении знаний, полученных посредством животных чувств; а психическое восприятие и умозаключения, основанные на нем, обращаются к явлениям сверхчувствительного мира, тем реалиям, которые лежат в основе предметного бытия, которые мы прекрасно знаем. Это восприятие принимает самое тонкое состояние материи как причину самого факта существования и природы самой Prakriti – так же, как животное восприятие принимает грубую материю. Животное восприятие притягивает ум к грубой материи, к миру, в котором он родился, а психическое восприятие привлекает ум к душе. Практика предметного самадхи саморазрушительна: ум впитывает

так много высшей энергии души, что теряет свою целостность: вся структура нереальных имен и форм рассеивается в пыль. Итогом становится то, что душа обитает в себе самой, а не в уме.

На этом завершается большая часть нашей работы. Теперь должно быть ясно, что то, что мы называем человеком, существует главным образом в уме. В уме есть две сущности, которые влияют на него: Жизненный принцип и Психический принцип, один влияет на уме с низшего уровня, а другой – с высшего. Описав эти изменения, можно сделать вывод, что более благоприятно главенство души над умом, чем главенство Жизненного принципа. Когда ум полностью растворяется в душе, человек становится Богом.

Цель этих глав заключается в общем описании природы, функций и взаимоотношений принципов – другими словами, цель в том, чтобы проследить действие вселенского закона таттв на всех планах существования. Мы справились с этим в общих чертах. Еще многое нужно сказать о силах, скрытых в пране и уме, которые проявляются в особых видах прогресса человека. Но мы не будем обсуждать это в данный момент, так что я завершу этот цикл лекций описанием первого и последнего принципа космоса – духа.

УРОК I45

Таттвы: дух

Дух – это Анандамайя коша, что в буквальном переводе значит спираль блаженства, описанная в Ведах. Обладая силой психического восприятия, душа знает, что это существо есть на самом деле, хотя его присутствие в человеческом теле на данном этапе развития человека выражено очень слабо. Характерное различие между душой и духом – это отсутствие у духа собственного «я».⁴⁷

Сейчас наступает заря дня эволюции. Это первая установка положительного потока Великого дыхания; это первое состояние космической деятельности после ночи Махапралайи. Как мы могли убедиться, дыхание в каждом состоянии бытия имеет три вида: положительное, отрицательное и сушумна. Сушумна включает в себя одно из двух других состояний, описанных в Парамешти сукте Ригведы как сат (положительное, бытие), и асат (отрицательное, небытие). Это первичное состояние Парабрахмана, в котором вся Вселенная кроется в непроявленном состоянии, подобно дереву, скрытому в

⁴⁷ Надо сказать, что в философии Вед имеется много школ и ответвлений; автор книги опирается на точку зрения Патанджали, который является представителем философии имперсонализма. Философия имперсонализма зиждется на убеждении о безличной природе духа; как говорилось в окончании предыдущей главы, согласно ей ум, растворяясь в душе, способен стать Богом. Есть и другие точки зрения на этот счет; некоторые школы индуизма считают, что дух имеет личностную природу, и индивидуальная душа не может стать Богом, а высшая цель ее существования – в служении Ему. – *Прим. перев.*

семени. Так же, как волны возникают и исчезают в океане, два состояния эволюции и регресса возникают и исчезают в должное время. Что же считается пракрити в этом состоянии скрытого абсолютного могущества? Явления пракрити обязаны своим происхождением и существованием модификациям Великого дыхания. Когда это Великое дыхание находится в состоянии сушумны, разве мы не можем сказать, что сама пракрити удерживается сушумной в этом состоянии? На самом деле именно Парабрахман является всеобъемлющим.

Пракрити – это лишь его тень, и, будучи тенью, она следует за изменениями дыхания. Первой модификацией Великого дыхания является установление эволюционного (положительного) потока. В этом состоянии пракрити превращается в эфиры первой степени, которые становятся средой, из которой Ишвара получает жизнь. Субъект (парабрахман), чье дыхание вызывает изменения пракрити, находится в этом первом состоянии эволюции, известном как сат, источнике всего существования. Понятно, что «я» скрыто в этом состоянии, поскольку «я» появляется, когда появляются различия (двойственность). Но что это за состояние? Должен ли человек быть уничтожен до того, как он достигнет этого состояния – того, что называется нирвана или паринирвана? Нет оснований полагать, что это состояние уничтожения – как нельзя считать скрытое тепло в воде уничтоженным, когда оно высвобождается из воды. Факт заключается в том, что цвет, составляющий эго, становится скрытым в высшей форме энергии духа: это состояние сознания, или сверхсознания, но никак не разрушение себя.

Индивидуальный дух имеет такое же отношение к сат, какое индивидуальная душа имеет по отношению к Ишваре, индивидуальный ум – к вирату, а индивидуальный Жизненный принцип к пране: каждый центр рождается лучами таттв соответствующей степени; каждый из них – это капля в его океане. Упанишады объясняют это состояние, называя его

по-разному; тем не менее, в Чхандогья-упанишаде содержится очень многогранный диалог на эту тему, который происходит между Уддалакой и его сыном Шветакету.

Профессор Макс Мюллер сделал несколько сомнительных замечаний относительно некоторых утверждений в этом диалоге, называя их «в некоторой мере странными». Эти замечания никогда не мог бы проронить такой образованный человек, знай он и разбирайся в древней Науке дыхания и философии таттв. Упанишады никогда не получится понять без этой всеобъемлющей науки.⁴⁸

Однако вернемся к диалогу между отцом и сыном. Он содержится в шестой парапатаке Чандогья Упанишад: «В начале, мой дорогой, было лишь то, что бывает единым, но двойственным. Другие говорят, что вначале было то, что не было едино, двойственно, и из него, единого, родилось двойственное».

Это перевод профессора Макса Мюллера. Несмотря на его авторитет и ученость, я все же полагаю, что смысл Упанишад

⁴⁸ Нужно запомнить, что во многих местах в Упанишадах ясно сказано, что для понимания этих божественных слов нужен учитель. Учитель преподавал лишь Науку дыхания, которая считалась самой тайной из всех тайных учений – это, по сути, ключ всех Упанишад. Эта маленькая книга, смысл которой я с помощью этих глав пытаюсь донести миру, с самого начала кажется простым сборником различных стихов на одну тему из разных эзотерических источников: по сути, главная ценность этого сборника стихов, который предлагается к прочтению, – это ключ к арийской философии и оккультному знанию. К сожалению, я вряд ли могу надеяться на то, что эти стихи смогут рассеять туман, клубящийся вокруг этой темы уже не первое столетие. – Прим. авт. В философии Вед тема необходимости Духовного учителя чрезвычайно распространена и важна, независимо от школы и направления духовного знания. Только знание, передающееся по цепи ученической преемственности – парампаре – от Учителя к ученику, без искажений, считается истиной. В своем замечании автор также делает упор на важность традиции в обретении знания; просто самостоятельное изучение религиозной, мистической, оккультной, теософской литературы не может дать такие результаты, как обучение под руководством авторитетного учителя. Тот, кто берется читать подобные вещи самостоятельно, без знания предмета, рискует попасть в ловушку цветистого и многозначного языка древних трактатов и сеть разнородных, иногда противоречащих друг другу комментариев; для того чтобы выбраться из этого лабиринта, нужен надежный проводник, старший в иерархии, т. е. личный, живой Духовный учитель. – *Прим. перев.*

в переводе был утерян начисто. Вот что написано в оригинале: «Sad eva saumvedamagre asit». В переводе слово idam из оригинала не передается никаким понятием. Идам означает «это», и объясняется как мир явлений, т. е. того, что можно воспринимать и т. д. Точный перевод текста, таким образом, будет следующим: «Этот [мир] в начале был одним сат».

Возможно, что в переводе профессора Макса Мюллера слово «there» (было) напечатано по ошибке, и там должно быть «this» (это было). Если это действительно так, тогда неправильный перевод сразу становится правильным. Текст означает, что первым состоянием мира перед его разделением было состояние, известное как сат. Из того, что написано потом, можно понять, что это состояние вселенной, в котором все ее явления – материи, ума, психики – кроются в потенциальном состоянии. Слово эва, которое в переводе указано как «один» или «единственный», означает, что в начале дня эволюции во вселенной не существовало одновременно пять или даже больше двух планов существования – это сейчас так, а вначале был только сат.

Сат есть только один, второго не существует. В этих двух эпитетах не учтено время. Сат один; и, в отличие от праны, вирата и Ишвары (существующих одновременно), у него нет скрытой стороны существования. В следующем предложении говорится о том, что вначале был только асат. Профессор Макс Мюллер переводит: «Было (?) только то, чего нет». Это не имеет никакого смысла, даже с отсылкой к греческой философии, в которой такое значение есть. То, что слово «асат» используется в смысле «того, чего нет (или, иначе говоря), ничто», не вызывает сомнений. Но и в значении, описанном в Упанишаде, также нет никаких сомнений. Слова используются здесь в том же смысле, в котором они используются в гимне «Носад ашит» Ригведы.

«Тогда не существовал ни сат, ни асат». Это, конечно, состояние, совершенно отличное от сат в Упанишаде: это не

что иное, как сушумна дыхания Брахмы: после него в начале эволюции Брахман стал сат; это скрытая положительная эволюционная фаза. Асат – это не что иное, как то, что правит во время ночи Махапралайи, а именно отрицательный жизненный поток. Когда тeneвая пракрити подвергается предварительному влиянию отрицательного потока, наступает день эволюции с началом положительного потока. Спор о начале имеет чисто технический характер – в действительности не существует никакого начала. Есть только движение по кругу, и с этой точки зрения любое состояние, которое нам нравится, мы можем считать началом (философия Вед во многом отличается, например, от авраамической традиции, как, например, в данном случае – автор имеет в виду, что согласно этой философии не существует определенного момента творения или исчезновения бытия и небытия, ни человек, ни какая-либо иная душа не была создана Богом или как-либо иначе – все явления, все души и сам Бог существовали вечно. Они могут лишь быть проявленными или непроявленными. Как говорится в одном из памятников ведической философии, «не было такого времени, когда бы не существовал Я, ты и все эти цари, и в будущем никто из нас не перестанет существовать».⁴⁹

Но этот философ возражает, что пока майя не подвергнется подготовительному влиянию ночи, не может быть никакого творения. Следовательно, по его словам, состояние асат нужно считать началом. Мудрец Уддалака не соглашается с этим. По его словам, активная сила, образующая впечатления, заключена в сат, положительном состоянии, так же, как и все жизненные формы берут свое начало от праны (положительной материи жизни), а не от райи (отрицательной материи жизни). В асат существуют только проекции, а настоящих

⁴⁹ Бхагавад-гита, гл. 2, т. 12); если рассматривать бытие и небытие как два элемента циклического развития, станут понятными слова автора о том, что любое состояние, любую точку цикла можно считать началом. – *Прим. перев.*

имен и форм из вселенной явлений там нет. По сути, имено по этой причине название сат дается первому состоянию эволюционирующей вселенной. Если бы мы перевели эти два слова на английский, у нас бы получились два уникальных словосочетания:

1. Сат: то-в-котором-есть.
2. Асат: то-в-котором-нет.

Это только отдаленное пояснение изначальной мысли; следовательно, все же будет разумнее сохранять санскритские понятия и объяснять их как можно подробнее.

То фактически существующее состояние, в котором имена и формы не существуют, не может стать причиной реально существующих имен и форм, следовательно, только сат был в начале и т. д. Следует также отметить, что индивидуальный дух имеет такое же отношение к сат, как душа к Ишваре.

Этого достаточно для того, чтобы показать, что нигде во вселенной не бывает полного уничтожения. Нирвана просто означает угасание (не исчезновение) лучей явлений.

УРОК I 46

Таттвы: наука дыхания и философия таттв

(ПЕРЕВОД С САНСКРИТА)

[Эта книга написана в форме диалога между Богом Шивой и его женой Парвати. Все Тантры имеют одинаковую форму. Шива упоминается как Ишвара, а Парвати как Деви или Шакти.⁵⁰

Судя по строению трактата, он, скорее всего, не был написан Шивой, который считается автором Шивагамы; во-первых, в книге есть части, которые кажутся сборником мыслей разных авторов, который позже был унифицирован; во-вторых, автор утверждает в одном месте, что он собирается описать некоторые опыты, о которых он читал в Шивагаме – «Учении Шивы», а еще в конце одного стиха сказано, что в этой книге пересказывается восьмая глава Шивагамы.

В Кенопанишаде великий Шанкарачарья, автор комментариев, раскрывает имя Богини Умы Химавати (другое имя Парвати) как Брахма-видью – божественную науку или теософию. Богиня выступает в ней в роли учителя, и она вполне может олицетворять теософию; однако это объяснение вряд ли здесь уместно. Скорее всего, Шива и Парвати здесь являются положительным и отрицательным Принципами: они, как

⁵⁰ Ишвара – Господь, повелитель; Деви – Богиня; Шакти – творящая сила. – *Прим. перев.*

никто другой, понимают принципы своего действия. Бог (положительный Принцип), объясняющий Шакти (отрицательный Принцип) различные способы проявления тонких энергий природы на материальных планах, может быть символом вечного проявления всех мыслей и живых существ Шивы, активного Принципа в Шакти, пассивной материи, Райи.⁵¹

Богиня сказала:

001. О Бог богов, Махадева, будь милостив ко мне; поведай мне всеобъемлющее знание.

002. Как появилась Вселенная? Как она продолжается? Как исчезает? Поведай мне, о Господь, знание о Вселенной.

Господь сказал:

003. Вселенная произошла из таттвы (или таттв); она проявляется посредством таттв, она исчезает в таттвах; с помощью таттв познается природа вселенной. (Вселенная несет в себе все знакомые нам проявления на физическом, умственном и психическом планах. Все они изошли из таттв. Таттвы – это силы, которые лежат в основе всех этих проявлений. Создание, сохранение и разрушение, или, выражаясь точнее, появление, поддержание в одном состоянии и исчезновение тех явлений, с которыми мы знакомы, являются изменениями состояния таттв.)

Богиня сказала:

004. Знатоки таттв утверждают, что таттвы являются корнем всего. В чем же тогда, о Господь, заключается сама суть таттв? Просвети же меня, рассказав о таттвах.

Господь сказал:

005. Непроявленный, единый бесформенный источник света, Великая сила; из нее появился звуконосный эфир (Акаша), а из акаши – воздух (Ваю). (Эта Великая сила – на самом деле Парабрахман знатоков Вед, первое изменение со-

⁵¹ Далее идет перевод, как он приводится автором книги; в нем опущены некоторые стихи изначального текста и даются комментарии, отражающие его личное видение. – *Прим. перев.*

стояния, являющееся вершиной эволюции. Это первая положительная фаза жизни – с этим согласны все Упанишады. В начале всего был сат (положительная фаза Брахмы). Из этого состояния возникают пять эфиров, таттвы, или, как их еще называют, махабхуты. «Из него появилась Акаша», как говорится в Упанишадах. Это состояние Парабрахмана называется непроявленным в тексте. Проявление начинается для нас с появлением эго, Шестого принципа нашего строения, а все, кроме него, проявляется естественным образом.

«Бесформенный» – такой эпитет дается ему, потому что проявление форм происходит, когда появляются таттвы и два состояния материи – положительное и отрицательное, активное и пассивное. Но при этом существует только одно вселенское состояние материи; таким образом, его называют «единым». Его также именуют «источником света», этот свет – это жизнь истинная. Именно это состояние изменяется, становясь пятью эфирами, образующими атмосферу Шестого принципа Вселенной – комм.)

006. Из эфира, переносящего тактильные ощущения, появился эфир, несущий свет, а из него – эфир, передающий вкус, после него возник эфир, передающий запах. Таково разделение на пять эфиров.

007. Из них возникла Вселенная, с их помощью она существует, в них растворяется, и в них же она снова проявляет себя.

008. Тело состоит из пяти элементов. Пять элементов, о Прекрасная, существуют в нем в тонкой форме. Это известно ученым, изучающим таттвы [тело человека, как и тела других существ, состоит из пяти таттв в грубой форме. Внутри материального тела пять таттв действуют в своей тонкой форме: они также управляют его физиологией, умом, психикой и духом. Таковы четыре тонкие формы таттв].

009. Теперь расскажу о возникновении дыхания в теле. Знание природы вдоха и выдоха дарует знание трех времен

[человек более всего привязан к своему телу, поэтому здесь описаны законы возникновения дыхания в теле. Знание о трех временах – прошедшем, настоящем и будущем – это научные знания о причинах и следствиях явлений. Знать состояние таттв вещей в настоящем, то, что ему предшествовало, и то, что за ним следует, значит иметь знание о трех временах].

010. Это знание возникновения дыхания – высшая тайна тайн, то, что открывает истинного Бога, жемчужина, венчающая мудреца.

011. Это знание тоньше тонкого, его легко понять; оно составляет веру в истину, являет чудо миру неверующих, и оно – опора верующих.

КАЧЕСТВА УЧЕНИКА

012. Знание о возникновении дыхания должно передаваться спокойному, чистому, добродетельному, устойчивому и благодарному, целеустремленному, преданному своему гуру.

013. Не следует передавать его порочному, нечистому, злобному, неверующему развратнику, лишенному благих качеств.

НАУКА ДЫХАНИЯ

014. Слушай же, о Богиня, о высшем знании, пребывающем в самом теле! Одно лишь постижение этого знания должным образом дарует всеобъемлющее познание.

015. В сваре – Веды и шастры; в сваре – наивысшие гандхарвы; в сваре – все три мира, свара – отражение Парабрахмана [«В сваре – Веды» и т. д.: ясно, что свара – это поток волны жизни, это то же самое, что в Ведах обозначается термином «ум». Утверждение в данном стихе может трактоваться двумя способами: это может значить, что вещи, описанные в Ведах, находятся в сваре, или же что само описание нахо-

дится в сваре, а может, все из перечисленного находится там. Это, несомненно, абсолютная истина. В проявленной вселенной нет ничего, произошедшего не от Великого дыхания – праны вселенной на высшем плане жизни].

016. Без знания дыхания (свары) астролог подобен дому без хозяина, или говорящему, не обладающему знаниями, или же телу без головы.

017. Тот, кто понимает различие между каналами нади, праной, таттвами и сушумной, достигает освобождения.

018. При овладении силой дыхания все в проявленной или непроявленной вселенной становится благоприятным. Говорят, о Прекрасноликая, что знание Науки дыхания также в некотором роде благоприятно [этот стих проводит границу между практикой и теорией оккультизма. Практика, несомненно, очень благоприятна, но и теория может привести нас на путь истинный, и потому она «в некотором роде благоприятна»].

019. Части и первые проявления Вселенной были созданы сварой; свара становится видимой в форме Великой силы, Создателя и Разрушителя [чтобы понять эту тему, рекомендуется прочитать главу об эволюции].

020. Нет более тайного знания, чем Наука дыхания, нет богатства выше, чем Наука дыхания, нет друга вернее, чем Наука дыхания – ни среди увиденного, ни среди услышанного.

021. С помощью силы дыхания можно одолеть врага и встретить друзей. Богатство, наслаждение и доброе имя обретаются благодаря силе дыхания.

022. С помощью силы дыхания можно получить дочь или встретить царя, боги обретают свое благочестие с помощью силы дыхания, и благодаря дыханию можно подчинить царя своей воле.

023. Перемещение по земле, также принятие пищи, совершаются благодаря силе дыхания; моча и нечистоты также извергаются из тела с помощью силы дыхания.

024. Во всех шастрах, Пуранах и другие священных писаниях, в т. ч. Ведах и Упанишадах, не содержится никаких иных принципов, кроме знания о сваре (дыхании).

025. Все есть имена и формы. Среди них блуждают люди, находящиеся в неведении. Они остаются глупцами и невеждами до тех пор, пока не узнают о таттвах [каждое явление – не что иное, как фаза движения таттв. Все явления вселенной – это имена и формы. Все эти имена и формы обитают в сваре Парабрахмана, или, точнее, в более тонких таттвах, но ничего там невозможно различить – они становятся различимыми, когда оставляют проекцию на грубых материальных планах, эти проекции получаются с помощью райи, холодного состояния Материи жизни, являющейся только тенью праны, изначального состояния. Таким образом, имена и формы все иллюзорны].

026. Это учение о возникновении дыхания – высшее из всех наук; это факел, освещающий чертоги души.

027. Не следует раздавать его всем и каждому, а только тому, кто задает вопрос; таким образом, познать его может лишь тот, кто сам практикует его в своей душе [это известный постулат, «познай себя через самого себя», отличающийся от греческого афоризма только парой добавленных в конце слов].

028. Ни лунные сутки и созвездия, ни день, ни божество, ни дождь, ни вятипата, ни соединения вайдхрита и т. д.; [это различные фазы пяти состояний таттв, они естественным образом влияют на земную жизнь, и их результат зависит от объекта их влияния. Лучи состояния таттв времени могут отражаться в любом организме, если его отражающая поверхность обладает сходными с ними качествами. Йог, контролирующий свое дыхание, может придать ему любое состояние таттв, какое только пожелает, и отрицательное влияние времени ему не помеха].

029. Плохие союзы, о Богиня, тоже не властны; когда некто обретает чистую силу свары, он достигает хороших результатов во всем.

030. Внутри тела находятся каналы нади, имеющие много форм и ответвлений; мудрым всегда следует знать о них в теле ради достижения знания.

031. Ответвляясь от корня, находящегося в области пупка, они расходятся по всему телу, всего их 72 000 [йоги считают пупок корнем, от которого исходят все каналы нади. Патанджали, великий философ йоги, утверждает: «Системы тела концентрируются в пупке». С другой стороны, в Ведах сказано, что корнем всех систем тела является сердце. Первые объясняют правильность своего утверждения наличием в пупке силы Кундалини, а вторые – существованием в сердце сердечной Души (лингам атмы), являющейся истинной жизнью материального тела. Между тем, все это нематериально, и мы можем считать началом любую из этих двух точек, если мы правильно понимаем расположение Жизненного принципа и его многочисленных проявлений].

032. В пупке находится сила Кундалини, спящая подобно змее; оттуда десять каналов нади идут вверх, и десять – вниз [сила Кундалини спит в развитом организме – это та сила, которая течет в грубой материи от материнского тела через пуповину и распространяет себя в разные места, куда отправляет ее прана семени, образуя форму. Когда ребенок отделяется от матери, эта сила засыпает, т. к. она больше не нужна. От работы Кундалини зависят параметры тела ребенка. Говорят, что посредством практики йоги можно разбудить силу Кундалини даже в развитом организме].

033. Два и два канала нади проходят, пересекаясь, поперек; таким образом, всего их 24. Основными являются 10 каналов нади, в которых действуют 10 сил.

034. Пересекаясь, направляясь вверх или вниз, каналы нади распространяют прану, которая проявляется в теле. Они находятся в теле в форме чакр, поддерживая проявления праны.

035. Из них десять являются главными, из этих десяти три важнейшие – ида, пингала и сущумна.

036. Гандхари, хастиджихва, пуша и яшасвини, аламбуша, куху, шанкхини и дамини.

037. Ида находится в левой части, пингала – в правой, сушумна – в середине, гандхари – в левом глазу.

038. В правом глазу – хастиджихва, в правом ухе – пуша, яшасвини – в левом ухе, а во рту – аламбуша.

039. Куху – в половом органе, в анусе – шанкхини. Таким образом, у всех основных отверстий тела находится одна из десяти надид.

040. Пингала, ида и сушумна стоят на пути потоков праны; так эти десять каналов надид по-разному расходятся в теле [для того чтобы различать эти три канала надид, см. главу о пране. На меньшем уровне правая и левая камеры сердца и правая и левая части позвоночника – это пингала и ида, а канал между ними – сушумна. Поскольку кровеносная система является лишь отражением нервной системы, эта терминология применима только в отношении нервов. Однако возможно, что тантрики под каналами надид подразумевали обе этих системы. Истинная сила кроется в нервной системе, и она присутствует везде, где есть проявление жизни].

041. Выше перечислены названия каналов надид. Теперь Я поведаю названия сил:

1. прана,
2. апана,
3. самана,
4. удана,
5. вяяна,
042. 6. нага,
7. курма,
8. крикала,
9. девадатга,
10. дхананджая.

В груди находится прана, а апана – в области ануса.

043. Самана – в области пупка, удана – в середине горла, вьяна распространяется по всему телу. Вот десять основных сил.

044. Пять из них, которые начинаются с праны, уже описаны. Остальные пять сил начинаются с наги. Я поведаю их названия и места, в которых они располагаются.

045. Нага проявляется в отрыжке, курма – в моргании глаза, крикала вызывает голод, девадатта – зевоту.

046. Даже когда наступает смерть, всепроникающая дхананджая не покидает тело. Все они движутся по всем каналам нади, где они принимают внешний вид жизни.

047. Мудрецам следует различать эти потоки движения индивидуальной праны, идущие по трем каналам нади: иде, пингале и сушумне.

048. Нужно знать, что ида находится в левой, а пингала в правой половине тела.

049. В иде находится Луна, в пингале – Солнце; сушумна обладает природой Шамбху, а Шамбху – сам хамса [т. е. и вдох, и выдох].

050. Выдох обозначается слогом ха, вдох – слогом са. Слог ха – это Шива (активное начало), а слог са – Шакти (пассивное начало).

051. Проявляясь как форма Шакти, Луна обеспечивает поток левой нади. Правая же нади управляется Солнцем как форма Шамбху (активного начала).

052. Когда дыхание течет через левую ноздрю, любое благо, которое совершает мудрец, в этом мире возрастет в сотни миллионов раз.

053. Пусть йог заглянет в его лицо, с умом, сосредоточенном на одном, и узнает в полной мере движение Луны и Солнца.

054. Пусть он размышляет о таттве, когда его прана пребывает в покое, а не когда она встревожена. Его желания исполнятся, и он получит огромное благо и победу.

055. Для тех людей, которые практикуют и у которых Солнце и Луна пребывают в порядке, постижение знаний прошлого и будущего будет таким же простым, как если бы они всегда пребывали у них в руках.

056. Дыхание в левом канале нади подобно нектару, оно питает весь мир. В правом канале нади, обладающем свойством движения, всегда рождается мир (отрицательная фаза праны обладает качествами амриты, источника вечной жизни. Отрицательная материя, Луна, холоднее положительной – Солнца. Первая получает впечатления от второй, которая эти впечатления на нее проецирует. Таким образом, Луна – это истинная жизнь всех имен и форм. Они живут в ней, она их поддерживает. Поэтому она и есть амрита, «нектар жизни». Правый канал нади [(поскольку он обладает большей температурой) проецирует имена и формы, как вкратце можно назвать фазы проецирования движения материи жизни. Солнце всегда стремится вызывать изменения в именах и формах и заменять старые впечатления новыми. Поэтому Солнце можно назвать «разрушителем форм»: оно отец всех форм, а их истинный хранитель – Луна].

057. В середине течет сушумна, она очень неблагоприятна во всех действиях. Везде в благоприятных действиях дает силу левый канал нади.

058. При выходе благоприятен левый канал нади, при входе – правый. Луна четная, солнце – нечетное.

059. Луна – женское начало, Солнце – мужское, Луна – светлое, Солнце – темное (по сравнению с Луной). Когда течет лунный канал нади, следует предпринимать спокойные действия.

060. Во время течения солнечного канала нади следует заниматься грубой работой. Во время течения сушумны нужно заниматься такими делами, в результате которых обретаются психические силы и освобождение.

061. В светлую половину месяца приходит Луна, темную – Солнце; каждый из них набирает силу в течение трех дней, начиная с первого лунного дня, сменяя друг друга.

062. Периоды активности Луны и Солнца, соответственно, белый (северный, направляющийся вверх) и черный (южный, направляющийся вниз), длятся 2,5 гхари. Они сменяют друг друга по порядку на протяжении всех 60 гхари за сутки.

063. И в каждый из этих 2,5 гхари (24 минут) пять таттв проявляют себя. День начинается с пратипата (первого лунного дня). При обратном порядке следования таттв достигается противоположный эффект.

064. В светлую половину месяца будет активен левый поток, а в темную – правый; пусть йог со всем вниманием налаживает эти потоки, начиная с первого лунного дня.

065. Если дыхание начинается (на рассвете) с Луны, и заканчивается (на закате) Солнцем, оно приносит много хороших качеств, если наоборот – плохих.

066. Пусть лунное дыхание течет весь день, а солнечное – всю ночь. Тот, кто практикует так постоянно, тот является йогом, без сомнения.

067. Луна контролируется Солнцем, а Солнце – Луной. Тот, кто знает эту практику, может за мгновение обойти все три мира (т. е. ничто в трех мирах не может навредить ему).⁵²

068. В четверги, пятницы, среды и понедельники левый канал нади дарует успех во всех действиях, особенно в светлую половину месяца.

069. По субботам, вторникам и воскресеньям правый канал нади дарует успех в любой тяжелой работе, особенно в темную половину месяца.

⁵² Есть одна из сидх (мистических могуществ), которая позволяет преодолевать огромные расстояния за рекордное количество времени. Йоги используют для этого свой ум, им не нужны космические корабли и прочие приспособления для этого. Контроль ума достигается с помощью практик дыхания, так что вполне возможно, что этот стих имеет и буквальный смысл. – *Прим. перев.*

070. В течение пяти гхари таттвы последовательно усиливаются по порядку, гхари за гхари.

071. В течение дня и ночи происходят двенадцать изменений. Луна проходит через созвездия Тельца, Рака, Девы, Скорпиона, Козерога и Рыб (т. е. при этих знаках дыхание возникает в левом канале нади).

072. В созвездиях Овна, Льва, Водолея, Весов, Близнецов и Стрельца дыхание возникает в правом канале нади. Зная это, можно отделить благоприятное от неблагоприятного.

073. На востоке и севере находится Солнце, а Луна – на западе и юге. Во время течения правого канала нади никто не должен идти на запад и юг.

074. Во время течения левого канала нади не следует идти на восток и север.

075. Потому пусть не идут в тех направлениях в то время мудрецы, желающие добра; там они точно встретят страдания и смерть.

076. Если во время светлой половины месяца движется Луна, это благоприятно для человека. Когда он спокойно что-то делает, он чувствует себя хорошо.

077. Когда во время возникновения солнечного дыхания возникает лунное и наоборот, это влечет за собой опасность и ссоры, и все благое исчезает.

НЕПРАВИЛЬНАЯ СВАРА

078. Когда утром возникает неправильное дыхание, когда Солнце находится на месте Луны, а Луна – на месте Солнца, тогда:

079. В первый день растревожится ум, во второй исчезнет богатство, третий, говорят, сулит какое-то перемещение, а в четвертый желаемый [объект] будет уничтожен.

080. В пятый рухнет положение в мире, в шестой разрушатся все объекты, в седьмой придут болезни и страдания, а в восьмой – смерть.

081. Если все эти восемь дней утром, в полдень и вечером дыхание происходит неправильно, то результаты будут совсем плачевными. Если же оно не всегда неправильно, есть возможность получить какое-то благо.

082. Если утром и в полдень действует Луна, а вечером – Солнце, всегда будут успех и благополучие. Если все происходит наоборот, приходит боль.

083. Если дыхание находится в правом или левом канале нади и совпадает с первым шагом правой или левой ногой, путешествие будет благоприятным.⁵³

096. При течении Луны уничтожается яд, а при течении Солнца все тело обретает силу. Во время действия сушумны обретается спасение. Одна сила имеет три формы – ида, пингала и сушумна.

097. Может случиться так, что перед началом действия дыхание не течет правильно, или наоборот, когда дыхание течет как нужно, никакого действия не предвидится. Как же деловому человеку следовать указаниям праны?

098. Благоприятные и неблагоприятные поступки совершаются днем и ночью, постоянно. Нужный канал нади будет задействован, когда это будет необходимо.

Ида

099. В той деятельности, в которой желателен устойчивый результат – при украшении себя, отправлении в долгий путь, переходе в другой уклад жизни (ашрам), во дворце, при накоплении богатства.⁵⁴

100. При рытье колодцев, прудов и других водоемов, воздвижении колонн и установлении божеств, покупке утвари, свадьбе, изготовлении одежды и украшений.

⁵³ Пп. 84–95 пропущены. – *Прим. ред.*

⁵⁴ Ашрам тут может быть в двух значениях, автор указывает значение перехода в другой уклад, которых всего четыре, брахмачари (послушник, ученик), грихастха (домохозяин), ванапрастха (отошедший от дел), санньяси (монах), но также здесь возможно и прямое значение – при строительстве ашрама, монастыря. – *Прим. перев.*

101. При изготовлении охлаждающих и питательных снадобий, общении со своим господином, при сборе зерна.

102. При заселении в новый дом, начале служения, обработке земли и посеве, в других благоприятных действиях, путешествиях благоприятна Луна.

103. Также в таких действиях, как начало чтения и т. п., при встрече с родственниками, в благодеянии, при обучении у духовного учителя, в практике мантр.

104. При изучении сутр учения о времени, когда приводят домой четвероногих животных и призывают повелителей, в лечении болезней.

105. В езде на конях и слонах, когда делают добро другим, и при вложении денег.

106. В пении, игре на музыкальных инструментах, танце, в размышлении о науке музыки, при входе в город или селение, при коронации.

107. В болезни, горе, унынии, лихорадке, обмороке, в установлении связей с подчиненными и повелителями, в сборе зерна и топлива и т. д.

108. Когда кого-то украшают женщины, когда проходит дождь, при почитании учителя и пр., о Прекрасная, благоприятно действие Луны.

109. Такие действия, как практика йоги, также приносят хорошие результаты в иде. В ней воистину следует воздерживаться таких модификаций праны, как Теджас и Акаша.

110. Все действия будут успешны днем или ночью; для всех благоприятных действий лучше всего подходит поток Луны.

Пингала

111. В тяжелой работе, в чтении и изучении трудных наук... при подъеме на борт большого корабля.

112. В осуждаемых делах, в пьянстве, в поклонении с мантрами Бхайраве.⁵⁵

113. В изучении шаштр, при ходьбе, охоте, в продаже скота, в собирании и обработке кирпича, дерева, камня и драгоценностей и т. д.

114. В игре на музыкальных инструментах, в практике янтры и тантры, при подъеме на возвышение или гору, в азартных играх, воровстве, в приручении и усмирении слона или коня, при езде в повозке.

115. При объезде осла, верблюда, быка, слона, коня, при переправе через бурлящий поток воды, при лечении, при письме.

116. В практике шести карм, при подчинении таких духов, как якши, якшини, ветапы, бхуты⁵⁶, в изгнании ядов.

117. При убийстве, вражде, возбуждении ненависти, во время торга, чтобы выиграть его, во время смуты, при подчинении кого-либо своей воле, в благотворительности, покупке и продаже.

118. В упражнениях с мечом, в битве с врагами, в поисках царя, в трапезе, при омовении, во время торгов, в грубых и пылких поступках благоприятно Солнце.

119. Солнце благоприятно после приема пищи... Мудрецы должны спать также во время течения солнечного дыхания.

120. Все грубые действия и все подвижные и временные по своей природе действия оказываются успешными при Солнце. Нет в этом никакого сомнения.

СУШУМНА

121. Когда дыхание течет попеременно то в левой, то в правой ноздре, это состояние праны известно как сушум-

⁵⁵ Гневная форма божества Шивы, несущая смерть и разрушения. – *Прим. перев.*

⁵⁶ Разнообразные классы демонов. – *Прим. перев.*

на, разрушитель всего. [В этом разделе будет упомянуто три фазы сушумны:

1. Когда дыхание проходит сначала через одну ноздрю, а потом через другую.
2. Когда дыхание проходит одновременно через обе ноздри.
3. Когда через одну ноздрю оно проходит сильнее, чем через другую.

Первый случай называется неравным состоянием (виша-мабхава), а второе и третье вишуват и вишува].

122. Когда прана находится в этом канале нади, пылает огонь смерти, называемый вишуват, разрушитель всех действий.

123. Когда оба канала нади, которые должны сменять друг друга, текут одновременно, без сомнения, это неблагоприятно.

124. Когда дыхание в один момент течет в правом, в другой момент – в левом канале нади, это следует знать как неравное состояние дыхания, приносящее эффект, обратный желаемому, и так его и называют, о Прекрасная!

125. Неравное течение обоих каналов нади известно мудрецам под названием вишуват. Не стоит предпринимать ни резких, ни спокойных действий, они не принесут результатов.

126. В жизни, в смерти, при задавании вопросов, при получении или утрате прибыли, в успехе и стремлении к нему – все происходит наоборот в состоянии вишуват. Вспоминай же тогда Владыку Вселенной.

127. Господа следует вспоминать с помощью таких действий, как практика йоги; ничего больше не следует делать в это время тем, кто желает победы, прибыли и счастья.

128. Когда вместе с солнцем медленно течет сушумна, становятся неэффективными как проклятие, так и благословение.

129. Когда наступает состояние неравного дыхания, не следует даже помышлять о поездке. Поездка в таком состоянии без сомнения вызовет боль и смерть.

130. Во время смены течения канала нади и при изменении таттвы не следует предпринимать благоприятные действия, например жертвование и прочие.

131. Спереди, слева и сверху находится луна, а солнце – сзади, справа и снизу. Так мудрый должен понимать разницу между пустым и наполненным [здесь упомянуты еще две фазы соединения:

1. Сандхья сандхи.
2. Ведоведа.

По утверждению некоторых философов, их не существует, эти два состояния, по их мнению, являются лишь другими названиями предыдущих двух, но я так не думаю. Я считаю, что эти состояния существуют отдельно.

Сандхья сандхи – это состояние, при котором посредством сушумны происходит растворение в высшей материи. В физиологическом смысле сушумна – этоместилище потенциальной физиологической жизни человека. Из этого состояния бурют свое начало положительная или отрицательная фаза жизни.

Но сушумна порождается высшей фазой жизни. Положительные и отрицательные силы ума, подчиняясь тем же законам, порождают скрытую Пранамайя кошу. Как говорят некоторые авторы, мир – это результат движения ума (санкалпа, манах спхурана). Состояние слияния этих двух состояний ума – это сандхья сандхи, и то же имя, по-видимому, дается высшей сушумне. Когда две фазы материи ума нивелируются в сушумне, Пранамайя коша теряет жизненные силы и исчезает.

В этом состоянии проявляется отражение высшей атмы, которая может таким образом войти в ум].

132. Если посланник появится сверху, впереди или слева, он идет от Луны, если снизу, справа или сзади – от Солнца.

133. Слияние, при котором тонкая материя исчезает, не имеющее начала, единое, не имеющее скрытого источника, неизменное, называется сандхья сандхи.

134. Некоторые говорят, что не бывает отдельного состояния сандхья сандхи, так называется состояние праны в вишувате.

135. Нет и отдельного состояния ведоведы, это слияние называется ведоведой, потому что так называется атма.

ТаттвыБогиня сказала:

136. О Великий Господь, Бог богов! Твой ум хранит тайну, способную освободить мир, поведай мне ее.

Господь сказал:

137. Нет Бога за пределами секретного учения о дыхании; йог, преданный науке дыхания, считается наивысшим.

138. Мироздание возникает из пяти таттв и исчезает в таттвах; пять таттв образуют объекты высшего знания, вне пяти таттв есть только Невыразимое.

139. Притхви, Апас, а также Теджас, Ваю и Акаша – вот пять таттв, все состоит из них. Почитаем всегда тот, кто знает это. [О том, как все, все возможные явления души, ума, праны и грубой материи состоят из таттв, описано во вводных главах].

140. В телах всех живущих во всех мирах таттвы одни и те же, от Земли и до Сатьялоки отличается только организация системы каналов нади [нервная система отличается во всех обителях. В ходе повествования говорилось много раз о том, что лучи таттв, исходящие во всех направлениях из каждой точки, создают бесчисленные трути, миниатюрные образы макрокосма. Теперь станет понятнее, что эти образы возникают на разных планах, наклоненных под разным углом к солнечной оси, и находящихся на разном расстоянии от солнца. Наша планета находится на определенном расстоянии от Солнца, и на этой планете жизнь организована таким образом, что для поддержания организма лунный и солнечный поток жизни должны иметь равную силу, и таттвы тоже должны пребывать в балансе. На других планах существования, возможно, соответствующие силы двух потоков и таттв

где-то больше, а где-то меньше, чем на Земле. Это различие приводит к различию в устройстве каналов нади и их форме.

Даже на Земле такое можно заметить. Разные животные и растения имеют разную форму. Это обусловлено только наличием разных таттв на разных планах, наклоненных под разным углом к оси Солнца. См. на рисунок, изображающий картину макрокосма:

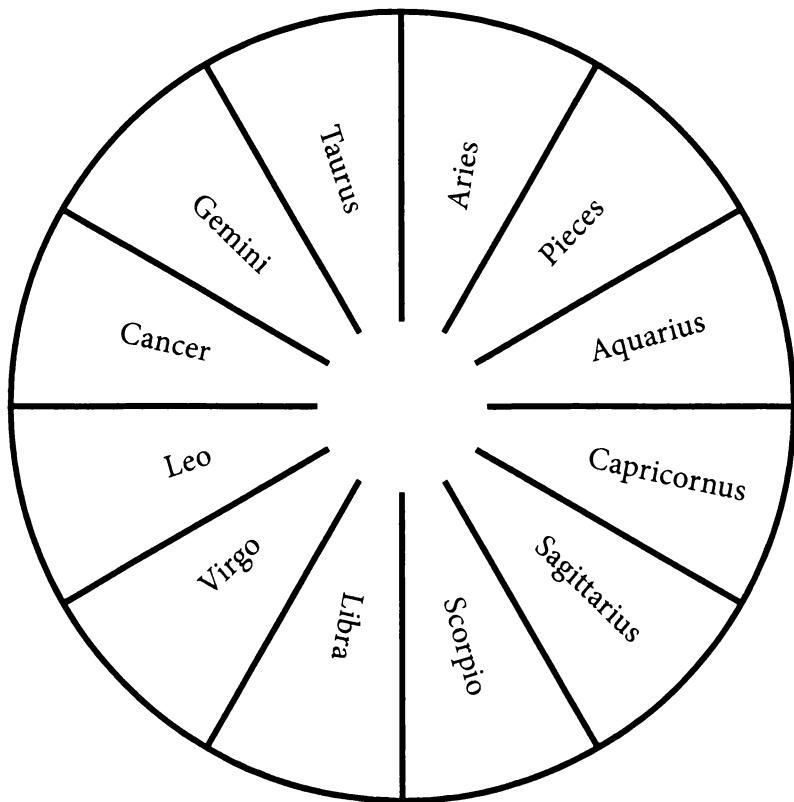

В трудах по астрологии этим знакам соответствуют разные органы, мы не будем пояснять это, а просто приведем следующую схему:

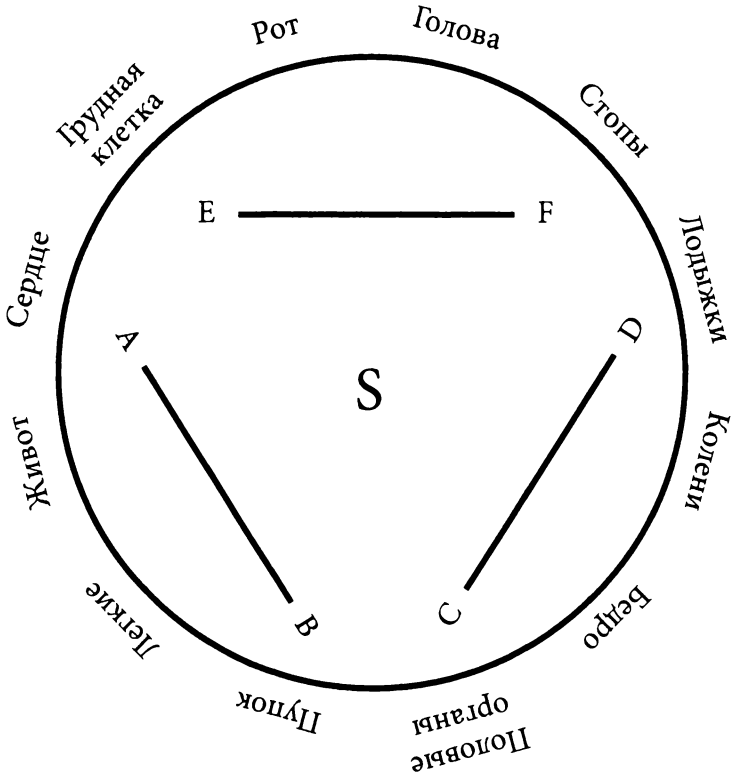

Эти двенадцать частей тела представляют собой все тело целиком. Предположим, что линия АВ имеет определенный наклон относительно оси Солнца, S. Из этой точки в двенадцати частях лучи падают на каждый трути на плане АВ. Есть и другие планы: CD, EF и т. д. Очевидно, что лучи, падающие на все эти планы из 12 частей, будут различаться по относительной силе и положению на разных планах. Также очевидно, что на всех этих планах разные

органы будут отличаться по форме, силе и относительно-му положению – это становится причиной появления боле-е-менее разнообразных нервных систем во всех обителях и разнообразных живых существ на Земле. Точно так же, как и в процессе эволюции, меняется и роль ума: Прана-майя коши переходят из одного плана в другой, и потому, согласно оккультной теории эволюции, на Земле они под-вергаются изменениям].

141. По пять подъемов дыхания (таттв) находятся с левой и с правой стороны. О, Прекрасная! Слушай же, я поведаю тебе восьмеричное знание таттв.

142. Первое – число таттв; второе – соединения дыхания; третье – знаки дыхания; четвертое – местоположение таттв.

143. Пятое – цвет таттв; шестое – сама прана; седьмое – их вкус; восьмое – вид их вибрации.

144. Послушай о троичной пране – вишуват, активная [Солнце], пассивная [Луна] в этих восьми формах [актив-ная – это чара, то, что двигает, пассивная – это ачара или ст-хира, то, что принимает]. О, Богиня с ликом, подобным лото-су, нет ничего за пределами дыхания.

145. Когда (с течением времени) приходит способность видеть, нужно смотреть с большой тщательностью. Йоги действуют, чтобы обмануть время. [Йоги действуют, чтобы обмануть время. Время – это порядок проявления разных фаз таттв в живом организме. В человеке этот порядок за-висит от предыдущей кармы: посредством ее силы челове-ческий организм получает разные состояния восприимчи-вости; в зависимости от восприимчивости, влияние таттв времени – солнечная прана – вызывает разнообразные виды боли или наслаждения. Практикуя йогу, йог управляет из-менениями таттв в своем теле и обманывает время. Если он удаляет семя болезни из своего тела, никакая болезнь не мо-жет ему повредить].

146. Следует поместить левый и правый большие пальцы на уши, оба средних пальца – на обе ноздри, оба указательных – на глаза, оба безымянных и мизинцы – на рот.

147. Когда кто-либо делает так, знание таттв приходит к нему в форме разного цвета: желтого, белого, красного, синего и пестрого, без упадхи (смешанного).

148. Поднеся зеркало к носу, следует выдохнуть на него и посмотреть, какие формы образуются на нем. Так знающие по форме определяют таттвы.

149. Знаки квадрата, полумесяца, треугольника, круга или пятен указывают соответствующую таттву.

150. Первая, Притхви, течет посередине, вторая, Апас, вниз, третья, Агни, вверх, четвертая, Ваю, – под острыми углами, а Акаша течет между каждыми двумя из них.

151. Апас – белый, Притхви – желтая, Агни – красный, Ваю – небесно-синий, Акаша же обладает всеми цветами.

152. Сначала течет таттва Ваю, затем Теджас, затем Притхви, затем Апас.

153. Между двумя плечами находится Агни, в основании пупка – Ваю, в коленях – Апас, в ступнях – Притхви, в голове – Акаша.

154. У Притхви сладкий вкус, у Аписа – вяжущий, у Теджаса – острый, у Ваю – кислый, а у Акаши – горький.

155. Ваю течет шириной в восемь пальцев, Агни – четыре, Притхви – двенадцать, Апас – шестнадцать.

156. Движение дыхания вверх означает смерть, вниз – умиротворение, под острыми углами – беспокойство, когда посередине – терпение, а Акаша подходит для любых состояний.

157. Когда сильна таттва Притхви, следует предпринимать долгосрочные действия, Апас – быстротекущие, Теджас – резкие, Ваю – несущие смерть.

158. Во время действия таттвы Акаша не следует практиковать ничего, кроме йоги; все другие действия не будут иметь желаемого результата.

159. Притхви и Апас обеспечивают успех, Теджас приносит смерть, Ваю – разрушение или утрату. Акаша в общем не приносит ничего, как считают философы, изучающие таттвы.

160. Притхви приносит прибыль с задержкой, Апас – немедленную прибыль, Теджас и Ваю приносят убытки, а Акаша делает все безрезультатным.

161. Таттва Притхви желтая, медленно двигается, движется посередине, протекает до грудины, обладает глухим звуком, теплая, она обеспечивает успех в долгосрочных делах.

162. Таттва Апас белая, течет быстро на шестнадцать пальцев вниз (до пупка), обладает глухим звуком, прохладная, дарует успех в благоприятных делах.

163. Таттва Теджас красная, течет вихреобразно (Авартага) по направлению вверх, опускается вниз на четыре пальца (до кончика подбородка), горячая, она порождает резкие, можно сказать, пламенные действия.

164. Таттва Ваю небесно-голубого цвета, течет под острыми углами вниз на восемь пальцев, может быть холодной или горячей, дает успех в переходных делах.

165. Таттва Акаша является основой всего и несет в себе свойства всех других таттв, она дарует йогу йогам.

166. Желтого цвета, четырехугольная, сладковатая на вкус, текущая посередине, протяженностью в двенадцать пальцев, дающая наслаждения – это таттва Притхви.

167. Белая, напоминающая по форме полумесяц, вяжущая на вкус, движущаяся вниз, протяженностью в шестнадцать пальцев, дающая удачу – это таттва Апас.

168. Синяя, сферическая по форме, едкая на вкус, движущаяся под острыми углами, дарующая перемещение, протяженностью в восемь пальцев – это таттва Ваю.

169. Бесцветная, по форме напоминающая слуховое отверстие, горьковатая на вкус, движущаяся повсюду через того, кто дает освобождение, – это таттва Акаша, бесполезная во всех обычных делах.

170. Притхви и Апас – благоприятные таттвы, Теджас обладает умеренным эффектом, а Акаша и Ваю неблагоприятны для человека, вызывают утрату и смерть.

171. Апас на востоке, Притхви на западе, Ваю на севере, Теджас на юге, а Акаша – в центре.

172. Когда при лунном дыхании будут преобладать Притхви и Апас, или же когда при солнечном – Агни, тогда, несомненно, будет успех во всех спокойных или резких делах соответственно.

173. Притхви приносит удачу днем, ночью удачу приносит Апас; Теджас вызывает смерть, Ваю – разрушение, а Акаша – горение.

174. Для поддержания жизни, удачи, дохода, обработки земли (или, в другом прочтении, наслаждения и роста) и в делах, связанных с обретением богатства, в понимании смысла мантр, в вопросах о битве, при отправлении куда-либо и при возвращении.

175. При действии таттвы Апас приходит благополучие, благоприятное остается при действии Притхви, при Ваю они уходят, а Акаша и Теджас несут потерю и смерть.

176. В Притхви приходят мысли о корнях⁵⁷, в Апасе и Ваю – о живых существах, в Теджас – о минералах и т. п., в Акаше же – пустота.

177. В Притхви приходят мысли (букв. находятся) о существах с множеством ног, в Апасе и Ваю – о существах на двух ногах, в Теджасе – на четырех, в Акаше же – о тех, кто не имеет ног.

178. Марс – это Теджас, Солнце – Притхви, Сатурн – Апас, Ваю – Раху (Северный узел) в правом канале нади.

179. Луна – это Апас, Юпитер – Притхви, Меркурий – Ваю, Венера – Теджас, это истинно во всех деяниях. [Описание планет относительно их таттв, приведенное в этих двух стихах, мало кем считается верным. Мое мнение совпадает с мнением великого астролога Варахамихиры, оно указано в 180 стихе.]

⁵⁷ Мула, здесь может быть значение Мула-мантр. – *Прим. перев.*

180. Юпитер – это Притхви, Луна и Венера – Апас, Солнце и Марс – Теджас, Кету (Южный узел, хвост дракона) и Сатурн – Ваю, Меркурий – Акаша.

181. Во время действия Притхви следует говорить, что задан вопрос о земных вещах (корнях, мула), Апаса – о жизни, Теджаса – о минералах, Акаши – ни о чем.

182. Когда дыхание, покинув солнце и луну, отправляется к Раху, знай же, что она (прана) движется и стремится переместиться.

183. Наслаждение (1), рост (2), влюбленность (3), игривость (4), будущая удача (5), смех (6) в таттвах Притхви и Апас; стремление органов действовать (7), жар (8), лихорадка (9), отъезд в другую страну (10) в Теджасе и Ваю.

184. Потеря жизненной материи (11) и смерть (12) в Акаше: это 12 фаз луны [т. е. формы и пр., принимаемые отрицательной материей]; мудрецу их нужно знать как вызывающих боль [это 12 фаз луны. Луна здесь означает силу, поддерживающую имена и формы. Эта сила, райи, проявляется в 12 формах, согласно изменениям таттв. Здесь не имеется в виду поток левого канала нади в течение дня].

185. На востоке, на западе, на юге и на севере таттвы (Притхви и пр.) обладают силой – можно так сказать.

186. О Прекрасная, следует знать, что тело состоит из пяти махабхут: Притхви, Апас, Теджас, Ваю и Акаша.

187. Кости, мускулы, кожа, каналы нади и волосы – это пятерично проявленная Притхви в Брахмавидье (Божественной науке).

188. Мужское семя, яйцеклетки женщин, жир, моча и слюна – это пятерично проявленный Апас в Брахмавидье (Божественной науке).

189. Голод, жажда, сон, свет, сонливость – это пятерично проявленный Агни в Брахмавидье (Божественной науке).

190. Очищение, ходьба, обоняние, сжатие и распространение – это пятерично проявленный Ваю в Брахмавидье (Божественной науке).

191. Желание обладать, желание отрицать, стыд, страх и забывчивость – это пятерично проявленная Акаша в Брахмавидье (Божественной науке).

192. У Притхви пять качеств, у Апаса – четыре, у Теджаса три, у Ваю два, у Акаши одно. Это часть знания таттв.

193. Притхви занимает пятьдесят пал, Апас – сорок, Теджас – тридцать, Ваю – двадцать, а Акаша – десять пал.

194. В Притхви доход задерживается, в Апасе он приходит моментально, в Ваю он очень мал, в Агни же уничтожается все, даже то, что было в руках.

195. Такие лунные дома, как (1) Дхаништха, (2) Рохини, (3) Джьештха, (4) Анурадха, (5) Шравана, (6) Абхиджит и (7) Утгарападха относятся к таттве Притхви.

196. (1)Бхарани, (2) Криттика, (3) Пушья, (4) Магха, (5) Пурвапхальгуни, (6)Пурвабхадрапада и (7) Свати относятся к таттве Теджас.

197. (1) Пурвашадха, (2) Ашлеша, (3) Мула, (4) Ардра, (5) Ревати, (6) Утгарабхадрапада и (7) Шатбхишака – это Апас, о Возлюбленная!

198. (1) Вишакха, (2) Утгарапхальгуни, (3) Хаста, (4) Читра, (5) Пунарвасу, (6) Ашвини и (7) Мригаширша – это таттва Ваю.

199. О чем бы ни спросил посланник, о хорошем или дурном, если он находится со стороны текущего канала нади, ничего не будет так, как он желает; если же со стороны пустого канала нади – наоборот.

200. Даже когда канал нади наполнен, но таттва не соответствует ему, то успеха не будет. Солнце или Луна дают успех только в сочетании с соответствующей таттвой.

201. Рама и Арджуна одержали победу при благоприятной таттве; Кауравы же были убиты в бою из-за того, что таттвы были неблагоприятными.⁵⁸

⁵⁸ Рама – воплощение Вишну, герой Рамаяны; Арджуна, Кауравы – герои Махабхараты. – *Прим. перев.*

202. Посредством быстрого прогресса, благодаря приобретенным заслугам в прошлых рождениях или по милости гуру, некоторые люди обретают знание о природе таттв с помощью ума, очищенного привычкой.

МЕДИТАЦИЯ НА ПЯТЬ ТАТТВ

203. Медитируй на таттву Притхви с символом Л (ЛАМ) – четырехугольную, желтую, со сладким запахом и цветом чистого золота; дающую выздоровление и легкость тела.

204. Медитируй на таттву Апас с символом В (ВАМ) – в форме сияющего полумесяца, белую, как луна, дающую выносливость при голоде и жажде и пробуждающую ощущение погружения в воду.

205. Медитируй на таттву Теджас с символом Р (РАМ) – в форме треугольника, красную, дающую силу употреблять пищу и питье в больших количествах и невосприимчивость к жаре.

206. Медитируй на таттву Ваю с символом П (ПАМ) – круглую, небесно-синюю, дающую силу перемещаться в пространстве и летать, как птица.

207. Медитируй на таттву Акаша с символом Х (ХАМ) – бесформенную, имеющую множество цветов, дающую знание трех времен, силу анимы и т. д.

208. Там, где есть человек, который знает Науку дыхания, нет богатства лучше, чем он. Известно, что зная науку дыхания, можно без труда получить хорошие результаты.

БЛАГОПРИЯТНАЯ ПОБЕДА

Богиня сказала:

209. О Великий Господь, дарующий счастье! Наука о возникновении дыхания очень возвышенна, как с помощью нее обрести знание трех времен?

Господь сказал:

210. О Прекрасная, знание трех времен относится к трем вещам и ни к чему другому:

1. Удача.
2. Победа в битве.
3. Хорошее или плохое (завершение прочих действий).

211. Таттвы определяют успех и неудачу, они обеспечивают победу и поражение; из-за таттв бывает процветание или голод. Сказано, что таттвы проявляются в этих трех состояниях.

Богиня сказала:

212. О Великий Господь, Бог богов! Всеведущий океан этого мира – это величайший друг и помощник людей, это он заставляет их свершать все дела?

Господь сказал:

213. Только прана – величайший друг, только прана – величайший помощник. Нет друга лучше, чем прана, о Прекрасная!⁵⁹

Богиня сказала:

215. Прана в городе тела является защитником. При вдохе она равна десяти пальцам, когда же выходит, – двенадцати [это относится к человеческой ауре. Тонкая прана окружает грубое материальное тело человека ореолом света. Радиус этого ореола составляет 12 пальцев человека, прану которого измеряют. Эта длина изменяется во время обычного цикла вдоха и выдоха. При вдохе она сокращается до 10 пальцев, а при выдохе снова расширяется до 12. Длина меняется и при других действиях. При ходьбе ее длина становится равной 24 пальцам, при беге – 42. При соитии – 65, во сне – 100, при приеме пищи и разговоре – 18.

У обычных людей длина составляет 12 пальцев, а у необычных эта длина сокращается. Так, у людей, свободных от вожеления, длина праны сокращается на один палец, становясь 11. У людей, всегда пребывающих в хорошем расположении духа, длина составляет 10 пальцев, у поэта – 9,

⁵⁹ Ст. 214 пропущена. – *Прим. ред.*

у оратора – 8, у видящего – 7, у того, кто левитирует – 6 и т. д.].

216. Во время ходьбы она равна 24 пальцам, при беге – 42, при соитии – 65, а во время сна – 100.

217. Естественная длина праны, о Богиня, равна 12 пальцам. Во время еды и разговора она доходит до 18 пальцев.

218. Когда прана уменьшается на один палец, обретается свобода от вожделения. Уменьшение на два рождает блаженство, на три – поэтический дар.

219. Появляется могущество речи – при уменьшении на 4, ясновидение – на 5, левитация – на 6, огромная скорость – на 7.

220. Восемь сиддх⁶⁰ – при уменьшении на 8, девять нидх – на 9, десять фигур – на 10, исчезает тень – на 11.

221. При уменьшении на 12 пальцев вдох и выдох пьют из источника бессмертия в Солнце (центре праны). Когда прана заполняет тело вплоть до кончиков ногтей, зачем нужна еда?

222. Таков изложенный Закон праны. Его можно узнать только со слов гуру, а не из миллионов наук и шастр.

223. Если случится, что с утра не установится лунное дыхание, а вечером – солнечное, то они непременно появятся после полудня и полуночи.

БИТВА

224. В дальней войне победу приносит Луна; в ближней – Солнце. Если начать движение с ноги, относящейся к действующему каналу нади, можно обрести полный успех.

225. В начале путешествия, при вступлении в брак, при входе в любой город и т. д., во всех благоприятных действиях лунный поток дыхания является благоприятным.

226. Если вражеская армия будет стоять со стороны пустого канала нади, а своя – полного, можно завоевать весь мир.

⁶⁰ Мистических могуществ. – *Прим. перев.*

227. Если идти в бой в том направлении, в котором течет дыхание, победа будет обеспечена, даже если противник – сам Индра.

228. Если человек задает вопрос о сражении, он одержит победу, если будет находиться со стороны активного канала нади, и проиграет, если будет стоять со стороны пассивного.

229. Таттва Притхви указывает на рану в животе, Апас – в ногах, Агни – в бедрах, Ваю – в руках,

230. Акаша – в голове. Эти пять типов ран описываются в Науке дыхания.

231. Тот, у кого в имени четное число букв, выиграет, если задаст вопрос во время Луны, а у кого нечетное – Солнца.

232. Если вопрос задан во время Луны, итогом будет мир, Солнца – война.

233. Битва, начатая во время таттвы Притхви, будет битвой равных, во время Апаса – будет одинаковой по последствиям для обеих сторон; во время Теджаса – будет поражение; во время Ваю и Акаши – последует смерть.

234. Когда поток дыхания по какой-то причине во время вопроса чувствуется неясно, пусть тот, кто разумен, поступит следующим образом:

235. сев неподвижно, пусть он бросит перед собой цветок. Цветок упадет со стороны действующего канала нади. Так он сможет ответить.

236. Тот, кто знает закон дыхания, везде будет могущественным; кто может сравниться с ним по силе?

Богиня сказала:

237. Ты поведал о законах победы в войне среди людей. Как одерживается людьми победа в поединке с Ямой [богом смерти]?

Господь сказал:

238. Следует медитировать на Бога, когда прана находится в спокойном состоянии во время течения луны, а затем расстаться с жизнью после того, как две праны сольются вое-

дино. Этим обретаются все желаемые совершенства, великая удача и успех.

239. Весь проявленный мир возник из непроявленного. Этот проявленный мир исчезает в непроявленном, когда известна эта истина.⁶¹

Год

260. В первый лунный день светлой половины месяца чайтра пусть мудрый йог наблюдает за северным и южным движением солнца, отмечая движение таттв [в этот день начинается год Самват эры царя Викрамадитьи].

261. Если в то время, когда поднимается Луна, текут таттвы Притхви, Апас или Ваю, все сорта зерна дадут хороший урожай.

262. От течения таттв Теджас и Акаши возникает ужасный голод. Так узнается влияние таттв во времени – в году, месяце и дне.

263. Если течет сушумна (которая неблагоприятна в любых земных делах), будут случаться беспорядки в стране, смуты (или страх, что они будут происходить), эпидемии и болезни разного рода.

264. Когда Солнце входит в знак Овна, йогу надлежит медитировать на дыхание и понять, какая таттва преобладает, чтобы сообщить миру, что принесет данный год. [В этот день начинается солнечный год. Цвет Вселенской таттвы (внешней) в любое время определяется положением Солнца и Луны, а также планет, присутствие которых оказывает сильное влияние на соотношения таттв в любой момент. Эти соотношения таттв изменяются, подчиняясь вселенскому закону.

Если течет таттва Апас, она не может сразу перейти в Теджас, но делает это постепенно. Эти атмосферные таттвы в основном текут по малому циклу, так что, зная их соотношение в текущий момент, можно высчитать их соотношение для любого времени в будущем.

⁶¹ Ст. 240–259 пропущены. – *Прим. ред.*

На мир всегда влияют изменения таттв. Природа заключена в таком действии, как дыхание, очень точную и надежную шкалу измерения смены таттв. Таким образом, йог, живущий в гармонии со временем и пространством, может легко предсказывать будущее. Но как же трудно жить в полной гармонии со временем и пространством!]

265. Хорошие предсказания на год, месяц и день получаются в случае сильных таттв Притхви и подобных ей, а плохие – в случае сильных Акаши и Ваю.

266. Если течет таттва Притхви, в царстве наступит изобилие и процветание, земля даст хороший урожай, будет много счастья и радости.

267. Если течет таттва Апас, будут обильны дожди, много зерна, не будет нужды, будет счастье и хороший урожай на полях.

268. Если течет таттва Агни, наступят голод, упадок в стране или возникнет страх, что он произойдет, будут страшные эпидемии, пройдут скудные дожди.

269. Если течет таттва Ваю, когда Солнце входит в знак Овна, то будут беспорядки, несчастные случаи, голод, мало дождя и итис [итис – это шесть бедствий, в результате которых гибнет урожай зерновых – слишком сильные дожди и т. п.].

270. Если течет таттва Акаша, когда Солнце входит в знак Овна, будет недостаток зерна и счастья.

271. Когда полное дыхание находится на своем месте со всеми благоприятными таттвами, будут хорошие результаты во всем. Если солнце и луна противоположны, нужно делать запасы зерна [на те времена, когда их не будет хватать].

272. Когда течет таттва Агни, будет большой разброс цен, Акаша – будет постоянная нехватка; тогда нужно собирать запасы, т. к. будет большой подъем цен в течение последующих двух месяцев.

273. Когда дыхание меняется на солнечное, оно порождает ужасные болезни. Когда Акаша и Ваю соединяются с Тед-

жасом, земля становится отражением ада [нарушение баланса татв является болезнью, поэтому каждая таттва отвечает за конкретные заболевания].

БОЛЕЗНИ

274. При течении таттвы Притхви, болезнь будет вызвана связанными с ней причинами, при течении таттвы Апас – болезнь от этой же таттвы; то же самое для таттв Теджас, Ваю и Акаша [когда встречаются два человека, их таттвы обмениваются цветами. Именно поэтому можно определить по проекции таттв в своем собственном теле цвет таттв любого человека поблизости. Настоящее любого человека порождает его будущее, поэтому можно предсказать итог любой болезни или время смерти. Все эти истины доказаны и приводятся в разных главах этой книги].

275. Когда спрашивающий посланник приходит сначала со стороны пустой половины тела, а затем перемещается к наполненной половине, тогда тот, о котором задается вопрос, непременно будет жить, даже если он лежит без сознания [на смертном одре].

276. Если йогу будет задан вопрос о болезни, когда он сидит в том же направлении (течения таттв), что и больной, тогда больной человек непременно будет жить, даже несмотря на то, что у него много серьезных заболеваний.

277. Когда воздух проходит через правую ноздрю, а посланник говорит нечто печальное, больной будет жить; во время течения Луны эффект будет таким же.

278. Если вопрос будет задан, когда йог поместит образ больного по направлению к пране и посмотрит на него, больной будет жить.

279. Если во время течения Солнца и Луны йог поднимается на колесницу, и ему задают вопрос, когда он стоит на ней, желание посланника будет исполнено.

280. Если во время вопроса йог находится выше, а больной – ниже, больной человек выживет, если же больной выше – он отправится в обитель Ямы (бога смерти).

281. Если посланник, задавая вопрос, встанет по направлению к ноздре, через которую не проходит воздух, но скажет обратное тому, что хотел сказать, его ждет успех; если наоборот – итог будет противоположным.

282. Если больной находится по направлению к Луне, а спрашивающий – по направлению к Солнцу, больной непременно умрет, даже если он будет окружен сотнями врачей.

283. Если больной находится по направлению к Солнцу, а спрашивающий – к Луне, тогда больной умрет, даже если его защитник сам Шамбху (Шива).

284. Когда одна таттва отсутствует в свойственном ей времени, люди заболевают; когда две – несчастье грозит родным и друзьям; если же такое состояние длится целый месяц, то произойдет смерть.

ПРЕДСКАЗАНИЕ СМЕРТИ

285. В начале месяца, двух недель и года мудрецу надлежит определять время смерти по движению праны.

286. Светильник пяти таттв заправлен маслом Луны. Следует оберегать его от силы Солнца, и тогда жизнь будет долгой и размеренной.

287. Тот, кто, овладев потоком дыхания, контролирует Солнце, проживет долгую жизнь. Даже время Солнца можно обмануть.

288. Изливаясь с небес, Луна питает нектаром жизни лотосы тела. Благодаря постоянному свершению добрых дел и практике йоги человек обретает бессмертие с помощью лунного нектара.

289. Днем пусть течет Луна, а ночью Солнце; тот, кто практикует таким образом, несомненно является истинным йогом.

290. Тот, у кого днем и ночью воздух неизменно течет по одному каналу нади, умрет через три года.

291. Тот, чье дыхание непрерывно течет по пингале целых двое суток, как говорят знатоки таттв, проживет два года.

292. Тот, у кого Луна непрерывно течет в течение ночи, а Солнце – в течение дня, встретит смерть в течение шести месяцев.

293. Если Солнце течет открыто, а течение Луны скрыто, смерть наступит через две недели. Так утверждает наука о смерти.

294. Тот, чье дыхание проходит через одну ноздрю в течение трех ночей, по словам мудрецов, проживет еще год.

295. Возьмите сосуд из колокольного сплава.⁶² Заполните его водой и посмотрите на отражение Солнца в ней. Если у солнечного отражения в центре видна дыра, тогда тому, кто смотрит, остается всего десять дней жизни, если же отражение нечеткое и расплывчатое, как дым, то смерть наступит в тот же день. Если Солнце отражается в южной, западной или северной части, смерть наступит соответственно через шесть, два или три месяца. Так всеведущим описана продолжительность жизни.

296. Если человек видит силуэт посланника смерти, он точно умрет [посланник смерти одет в черные или красные одежды, у него спутанные волосы, плохие зубы, тело, обмазанное маслом и пеплом, с красным лицом, он заплаканный, покрытый языками пламени, стоит со стороны пустого канала нади].⁶³

297. Когда кожа на ощупь холодная, но изнутри горячая, смерть наступит в течение месяца.

⁶² Ритуальный сплав из восьми металлов, используемый для изготовления образов Божеств и параферналий для них. – *Прим. перев.*

⁶³ Посланник смерти – это слуга бога Ямы, повелителя смерти, демон, который уносит человека в его обитель. – *Прим. перев.*

298. Внезапные и необъяснимые переходы от хороших привычек к плохим, или от плохих привычек к хорошим, – это первые признаки смерти.

299. Тот, кто выдыхает холодный воздух носом и горячий ртом, умрет от страшного жара.

300. Тот, кто видит ужасающие фигуры и яркий свет, различая пламени, умрет в течение 9 месяцев.

301. Тот, кому легкие предметы кажутся тяжелыми, а тяжелые – легкими, или если смуглый человек вдруг приобретает сияющий золотистый оттенок кожи, он умрет.

302. Тот, у кого руки, грудь и стопы высыхают сразу после омовения, не проживет и 10 ночей.

303. Тот, кто видит все неясно и не может разглядеть своего отражения в зрачке другого человека, непременно умрет.

304. Сейчас я поведаю тебе о тени, Чхая пуруше. Тот, кто знает это, обладает знанием трех времен.

305. Я расскажу об опытах, с помощью которых можно узнать даже о нескорой смерти. Я расскажу о них, как описано в Шивагаме.

306. Отправившись в уединенное место и стоя так, чтобы солнце было со спины, практикующему следует пристально смотреть на шею своей тени.

307. Пусть он смотрит на нее как можно дольше и спокойно 108 раз повторяет мантру: «Ом хрим парабрахмане намах». Пусть посмотрит на небо и увидит Шанкару [способного проявиться в множестве цветов].⁶⁴

308. Тот йог, который практикует это шесть месяцев, становится повелителем всех движущихся по земле. Практикуя так два года, он станет абсолютно независимым, самому себе господином.

309. Он обретет знание трех времен и высшее блаженство – нет ничего невозможного для постоянно практикующего эту йогу.

⁶⁴ Шива, имеющий множество образов. – Прим. перев.

310. Тот йог, который видит в небе этот образ черного цвета, умрет в течение шести месяцев.

311. Если он видит его желтым, то будет подвержен страху заболеть, если красным – испытает утрату, если многоцветным – будет пребывать в смятении и унынии.

312. Если у фигуры не будет стоп, лодыжек, живота или правой руки, умрет его родственник.

313. Если не хватает левой руки, то умрет его жена; если же правой руки или груди – придет смерть и разрушение.

314. Если одновременно испускаются газ и кал, человек умрет через 10 дней.

315. Если у кого-то постоянно течет Луна, а Солнце вообще не ощущается, смерть наступит в течение месяца. Так утверждает Наука дыхания.

316. Тот, чья смерть близка, не видит Дхруву (Полярную звезду), Арандхати и три шага Вишну, а также матрика-мандалу, если их показать ему.

317. Арандхати – это язык, Дхрува – кончик носа, брови – это шаги Вишну, а зрачок – это матрика-мандала, Круг Матерей.

318. Смерть придет за девять дней к тому человеку, который не видит брови, за пять дней – если он не видит зрачок, тот, кто не видит нос, умрет через три дня, а язык – один.

319. Увидеть зрачок можно, скосив глаза к носу.

КАНАЛЫ НАДИ

320. Ида также известна как Ганга, пингала – как Ямуна, сушумна – как Сарасвати, а их слияние называется Праяг.⁶⁵

321. Йог должен сесть в падмасану и практиковать пранаяму.

322. Пурака, речака и кумбхака (вдох, выдох и задержка дыхания) – три аспекта практики пранаямы, которые следует всегда знать йогу для того, чтобы контролировать свое тело.

323. Пурака вызывает рост и насыщение и стабилизирует настроение. Кумбхака вызывает устойчивость и защищает тело.

⁶⁵ Священные реки индуистов и место их слияния. – *Прим. перев.*

324. Речака разрушает грехи. Тот, кто практикует это, достигает состояния йоги.

325. При кумбхаке следует задерживать воздух, насколько позволяют силы. Выдох следует практиковать путем Луны, а вдох – путем Солнца.

326. Солнце пьет Луну, а Луна – Солнце; тот, у кого они насыщают друг друга, будет жить, пока существуют Луна и планеты.

327. Каналы нади текут в теле; тот, кто контролирует их, закрывая рот и нос, не давая воздуху выходить через него, обретает молодость.

328. При закрытии пальцами рта, носа, глаз и ушей, таттвы поднимаются перед глазами.

329. Тот, кто знает их цвет, движения, вкус, местоположение, признаки, становится подобным Рудре в этом мире.⁶⁶

330. Тот, кто это знает и всегда читает это, не чувствует боли и обретает все, чего бы ни пожелал.

331. У стоп того, кто обладает знанием о дыхании, будет всегда находиться удача.⁶⁷

332. Как единое в Ведах, как Солнце во вселенной, так почитаем человек, знающий Науку дыхания. Тот, кто обладает знанием Науки дыхания и философией таттв, понимает, что десятки миллионов снадобий не сравнятся с ними.

333.⁶⁸

334. Ничем в мире нельзя оплатить долг перед тем, кто дает знание об Омкаре (слоге Ом) и дыхании.

335. Пусть йог, сидя устойчиво, контролируя сон и прием пищи, медитирует на высшую Атму (чьим воплощением является дыхание). Все, что он предскажет, произойдет в реальности.

⁶⁶ Рудра – одно из имен Шивы. – *Прим. перев.*

⁶⁷ Это традиционная формулировка, означающая буквально, что богиня процветания, Лакшми, всегда будет благоволить этому человеку. – *Прим. перев.*

⁶⁸ Этот стих не приводится автором в соответствии с исходным текстом. – *Прим. ред.*

УРОК I47

Астрология – Введение

Астрология – это универсальный язык, используемый при изучении тайн нашего мира и вселенной. Ее простые символы открывают множество знаний, за которыми кроется огромный пласт мудрости, позволяющей человеку обрести более глубокое осознание законов жизни и лучше понять духовные измерения. Именно высший интуитивный ум позволяет успешно использовать астрологию для истинного понимания как масштабов человеческого опыта, так и уровней сознания, необходимых для его получения. Изучение астрологии – это вид активной медитации на Жизнь и способ познать себя.

Гороскоп – это карта нашей солнечной системы в определенном момент времени. По сути это мандала, натальная карта каждого человека – это его собственная индивидуальная мандала, а элективные или хорарные карты в магии являются мандалами времени и места. Эти мандалы указывают на вид энергии, на то, что на нее влияет, и на ее потенциал. Они демонстрируют общность из множества различных факторов; при этом не стоит забывать о том, что они являются живыми единицами божественного потенциала, каждая из которых целостна и самобытна.

Происхождение астрологии как науки не известно; с незапамятных времен люди со всех уголков земли наблюдали за Солнцем, Луной и созвездиями и формировали собственные системы, связанные с их поверьями и культурой. Даже те

религиозные учения, из которых позже появилось христианство, уделяли внимание астрологии. Об этом говорится в Библии, в «Книге Еноха» – раннем тексте о божественных существах, имевших контакт с земными женщинами. Благодаря этим контактам человеку было передано запретное знание. Один из разделов этой книги называется «Астрономическая книга». Она в основном рассказывает о лунной астрологии.

Астрология в том виде, в котором мы знаем ее сегодня, зародилась в Вавилоне. Она развивалась долгие века, и ее фундаментальные знания постоянно обновлялись. Самый большой вклад в эту науку сделали Аристотель (304–322 до н. э.), Гиппарх (род. 190 до н. э.), Птолемей, который написал Тетрабиблос, и Альмагест, Коперник, Тихо Браге и Кеплер, на основе идей которого написал свою работу сэра Исаак Ньютон (конец XVII века). (Следует отметить, что в те времена астрология и астрономия были одной наукой.) Работа сэра Исаака Ньютона привела к снижению интереса к астрологии и принятию новых законов, что вкупе с влиянием церкви привело к почти полному уничтожению древних знаний. Только в XIX веке они стали возрождаться, чему в значительной мере способствовало Теософское общество и Е. П. Блаватская. Аллан Лео (на рубеже веков) также сыграл важную роль в их восстановлении. И по сей день популярность астрологии (уже отделенной от астрономии) растет, и ее знания также продолжают развиваться благодаря новым знаниям о космосе.

В оккультном знании астрология – это совершенная, доступная для изучения система, она не ограничивается той сферой применения, с которой обычно работает среднестатистический астролог, читающий натальные карты людей. Она используется для наблюдения за вибрациями нашей солнечной системы, оказывающими на нее влияние, и выбора их наиболее удачных сочетаний для практикующего. Это инструмент для определения периодов гармоничной вибрации для той или иной работы. В первую очередь оккультист занимается

элективной и хорарной астрологией (см. Уроки 152 и 153). В магии, церемониях и алхимии знание о планетах и звездах, их движениях, взаимодействиях с Землей и ее существами имеет большое значение, поскольку такое влияние очень реально. Выбор правильного периода (в отношении астрологии, таттв, сезонов, физиологии или любых их сочетаний) для проведения ритуала или любого другого магического действия обеспечивают успешный результат при привлечении или управлении необходимыми силами.

Именно по вышеуказанным причинам мы подчеркиваем важность понимания астрологии при постижении оккультных знаний. На самом деле для ученика изучение основ астрологии, вибраций и значения символов и их сочетаний является вещью крайней необходимости.

«Не выходя со двора, можно познать мир, не выглядывая из окна, можно увидеть естественное дао (путь Неба). Чем дальше идешь, тем меньше познаешь».

Лао-цзы.⁶⁹

В храмах Золотой Зари давались разные лекции по астрологии. Они, конечно, отличались в разных храмах, а в Утренней Звезде некоторые из этих лекций не раздавались, поскольку имелось огромное количество издаваемых книг по астрологии, доступных широкой публике, которые члены Ордена могли сами приобретать и изучать. Таким образом, единственной областью в астрологии, которую изучали члены ордена, осталась магия. Так было и в храме Обитель Ра и храме Тота-Гермеса в Новой Зеландии. Уроки 148, 149 и 150 – это отдельные лекции, которые давались членам Обители Ра. Первая из них не имеет даты и автора, хотя есть предположение, что она была издана одним из храмов Золотой Зари, и совершенно точно издавалась в Утренней звезде. Вторая и третья – это лекции Золотой Зари, написанные Бруди Иннесом (брат, известный по орденскому девизу «Sub Spie»). Из

⁶⁹ «Дао Дэ Цзин», пер. Ян Хин-шун. – *Прим. перев.*

этих двух лекций ясно, что в Ордене использовалась система домов Пластида, и именно она все еще используется здесь по вполне определенным причинам, которые, как мы надеемся, будут понятны после изучения этих лекций по астрологии.

Особого упоминания заслуживает опубликованная примерно в 1911 году лекция Мазерса. Это простой метод астрологии (см. «Полная система магии Золотой Зари» И. Регарди), и, по мнению автора, эта работа Мазерса не самая удачная и совсем не соответствует уровню его познаний. При выполнении ряда тестов по этому методу выяснилось, что он бессистемен и, по мнению автора, этого метода следует избегать.

Раздел об астрологии в этом курсе не предназначен для того, чтобы обучить Вас астрологии, а лишь для того, чтобы дать Вам представление о ней и рассказать о ее использовании в Золотой Заре. Для того чтобы должным образом изучить астрологию, предлагается ознакомиться с некоторыми из книг, перечисленных ниже. Тем не менее в предыдущих и последующих лекциях можно отметить использование астрологической ассоциации (см. лекции по каббалистике о пути и уроки по Таро). С их помощью Вы со временем сможете понять, как астрология развилась из обычного повседневного гадания и анализа личности до системы эзотерики. Также вы сможете найти общую информацию о значениях планет и знаков, а в последних лекциях по Таро – об использовании астрологии звезд (созвездий) в Золотой Заре. Более подробную информацию об астрологии звезд можно найти в разделе по Таро книги «Полная система магии Золотой Зари».

Мы включили лекцию по расчетам натальных карт и основам элективной и хорарной астрологии, прогрессиях и транзитах. Они очень важны для изучения, и мы упомянули о них с расчетом на то, что читатель самостоятельно приобретет книги по этим темам и с их помощью углубит свои познания.

Также в учебный курс включена лекция о планетарных часах, поскольку знание о планетарных часах позволяет рассчи-

тать подходящий момент для проведения магического ритуала, когда энергии находятся в наибольшей гармонии, так же, как при применении таттвических часов.

Необходимо помнить один момент. Адепт не стремится подстроить природу под свои цели, когда выбирает подходящее время для действия – адепт приспособливает самого (саму) себя и высвобождаемые им (ей) энергии к природе. Я часто видел, как люди подгоняли свои идеи под определенный шаблон ради своего собственного удобства. Эти начинания были обречены на неудачу. «Говорите с Землей, и она научит Вас».

ПРЕДЛАГАЕМЫЙ СПИСОК ЛИТЕРАТУРЫ

Работы Алана Лео:

«Астрология для всех»

«Ключ к собственному Рождению»*

«Искусство синтеза»

«Эзотерическая астрология»

«Продвинутый гороскоп»

«Справочник астролога», Фрэнсис Сакойан и Луи С. Акер*

Работы Ноэля Тайла, тома с I по XII*

Стивен Арройо: «Астрология, психология и четыре элемента»

«Астрология, карма и трансформация»

На следующем уровне обучения постарайтесь ознакомиться со всеми работами Даниэля Рудьяра, которые сумеете достать, например «Галактическое измерение астрологии. Солнце – это тоже звезда», «Астрологическое исследование психологических комплексов», «Астрология трансформации», «Астрология и современная психика», «От гуманистической к трансперсональной астрологии», «Астрологический Триптих» и т. д.

«Астрология трансцендентности», Филипп Седжвик

«Элективная астрология», Вивьен Э. Робсон

«Хорарная астрология», Роберт Де Люс

УРОК I 48

Заметки по основам астрологии № I

(изданы новозеландским храмом «Обитель Ра»)

Мы можем рассматривать астрологию как идею о том, что характер, состояние, внешность и т. д. всех людей в значительной степени зависят от различных энергий, нисходящих на землю из космоса в момент рождения человека, и что действия и реакции на природу, порожденные таким образом силами, которые потоками нисходят на Землю, и воздействие, оказываемое на него в течение жизни (такие энергии называются влиянием, т. е. букв. «то, что вливается»), а также природа и характер их влияния зависят от конкретного времени, поскольку эти энергии различаются в зависимости от времени и места на Земле, и что положение звезд и планет настолько четко указывает на природу и характер каждого вида влияния, чтобы по ним можно было сформулировать достаточно точные выводы.

В таком случае, зная определенное место и время, первым делом следует точно выяснить, в каких фазах пребывали небесные тела в тот момент времени и пространства. Для этого необходимо знать несколько простых правил, чтобы понимать строение и движение звездной сферы так, как ее видно с земли, и уметь использовать расчетные таблицы, которые можно найти в свободном доступе.

1. Представьте себе, что Земля в небе представляет собой шар в полый сфере, усыпанной звездами.

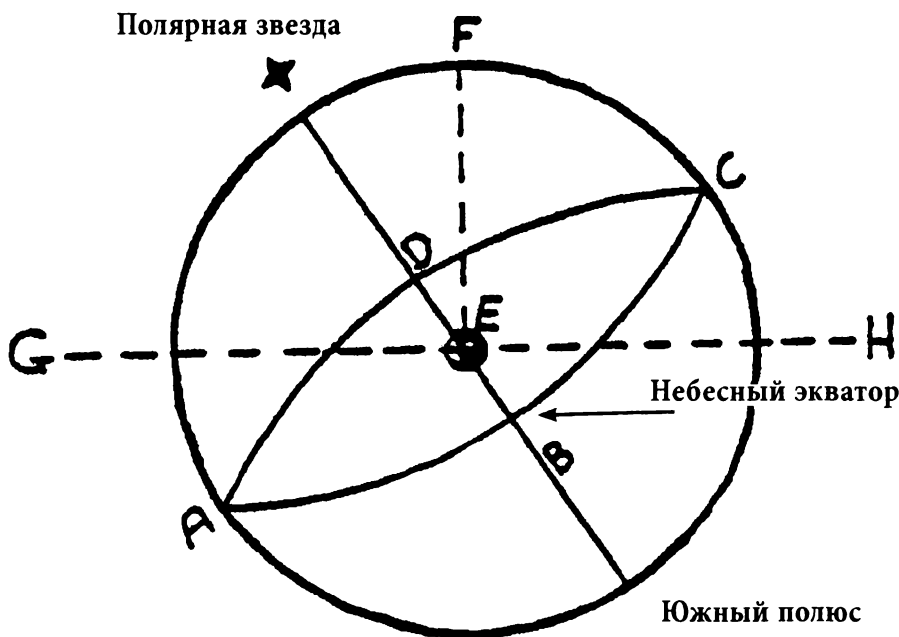

Наблюдатель находится в Северном полушарии, предположим, в точке E . F – это зенит или точка прямо над его головой, а GH – это его горизонт. Линия $ABCD$ равноудалена от полюсов звездной сферы и является небесным экватором. Если Вы понаблюдаете путь Солнца в небе 21-го марта, то поймете, где он находится.

2. Как мы можем видеть, эта звездная сфера оборачивается вокруг Земли примерно за 24 часа (сейчас небольшой разницей можно пренебречь) с востока на запад. Я говорю «можем видеть», потому что это единственное уловимое нашим зрением движение, которое понадобится нам для дальнейшего изучения.

3. Некоторые из небесных тел очевидно движутся по своей собственной траектории по вращающейся сфере, перемещаясь, когда движется она; при этом они также движутся самостоятельно по ее поверхности, как насекомое, ползущее по вращающемуся волчку. Это и есть планеты (или странники), ниже приводятся их названия (в рамках нашего рассмотрения):

Планета	Символ
Сатурн	♄
Юпитер	♃
Марс	♂
Солнце	☉
Венера	♀
Меркурий	☿
Луна	☾

(Уран, Нептун, Плутон и Хирон не были включены в эту лекцию, в ней говорится только о семи оккультных планетах.)

4. Из этих планет Солнце очевидно следует по наиболее ровной траектории. Предположим, что сквозь полую звездную сферу проходит большой круг (под большим кругом подразумевается фигура, рассекающая сферу пополам, т. е. если мы представим, что сфера делится на две части плоскостью большого круга, эти две части будут абсолютно одинаковыми, как две половины разрезанного яблока. – Прим. авт.). Если большой круг пересечет Небесный экватор под углом, проходя через две противопоставленные друг другу точки, он укажет «видимый путь Солнца». Мы видим, как именно по этому пути Солнце движется среди звезд, при этом сохраняя свое собственное движение, противоположное траектории движения звездного неба; так, полая звездная сфера видится нам движущейся по кругу с востока на

запад, а Солнце – потихоньку перемещающимся день за днем к востоку. Его собственное движение немного отстает от движения звездной сферы, поэтому пока звездная сфера делает оборот вокруг Земли приблизительно за 366 дней, Солнце делает его за 365 дней. Поэтому солярных дней в году 365, а звездных дней, которые на самом деле короче солярных на 4 минуты, в году 366. Траектория движения Солнца называется эклиптикой.

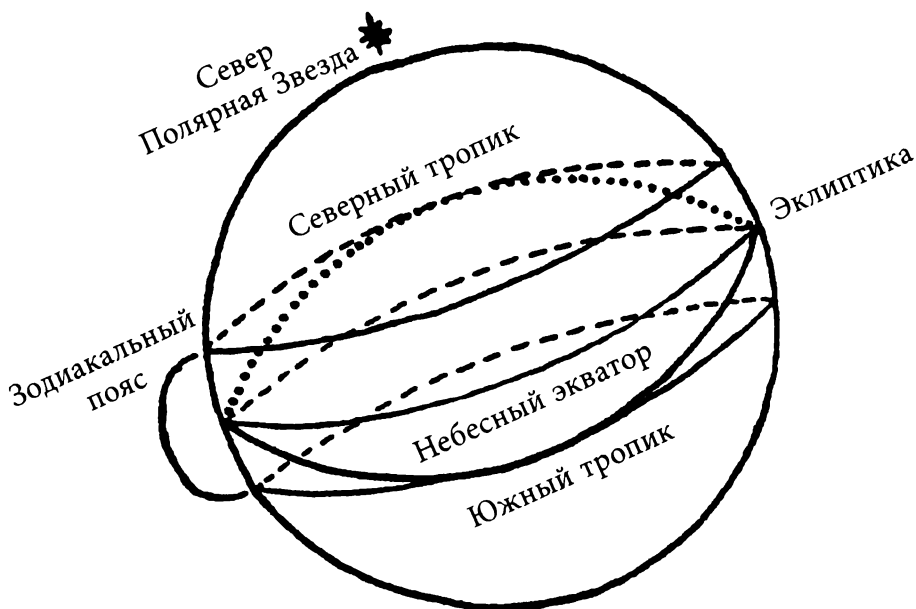

5. Солнце достигает наиболее удаленной точки к северу от небесного экватора и поворачивает на юг. Затем оно достигает наиболее удаленной точки к югу и поворачивает на север. Эти точки поворота называются тропиками. Если через каждую из них провести окружность, параллельную небесному экватору, между которыми будет находиться центральная

окружность звездной сферы, получится простейшее изображение «зодиакального пояса». Аналогичный пояс на Земле располагается в районе тропиков. Именно зодиакальный пояс и рассматривается в астрологии (рассматривается – значит, изучается влияние звезд исключительно в пределах этого пояса. – Прим. авт.).

6. Как мы можем заметить, Солнце движется неизменно по своей траектории по этому участку звездной сферы. Движение других планет кажется неупорядоченным, иногда они движутся вперед, иногда остаются на месте, иногда – в обратном направлении. Это кажущееся хаотичным движение зависит от движения самой Земли и планет, и в данный момент мы не будем акцентировать на нем внимание.

7. Представьте, что Земля и звездная сфера рассечены на части по линии тропиков, как яблоко, разрезанное на части под прямым углом к сердцевине. Мысленно положите перед собой одну из этих частей на стол, и это будет простейшей моделью астрологической фигуры.

8. Ее половиной будет часть пояса, которую мы видим над горизонтом, а вторая половина – это, соответственно, невидимая нижняя часть. Траектория движения Солнца во время летнего солнцестояния представляет собой верхнюю поверхность одной части, а его траектория движения во время зимнего солнцестояния – нижнюю поверхность. Прежде чем сделать астрологический прогноз, мы должны знать расположение пояса и созвездий на нем относительно конкретной точки на поверхности Земли, которую мы рассматриваем, а также точное расположение планет на поясе и их позицию по отношению друг к другу и к конкретной точке на Земле.

9. В первую очередь разберем вопрос с поясом. Встаньте лицом на юг и представьте железный полукруглый обруч перед собой. Наивысшая точка его дуги располагается над Вами между Вашими глазами и Солнцем в зените, а его концы

упираются в землю к западу и востоку от Вас. Если во время равноденствия Вы будете оставаться на одном месте с восхода до заката, Вы сможете наблюдать, как Солнце будет двигаться точно по этой дуге, пока не зайдет на ее западном конце. Разделите дугу на шесть равных частей по три с каждой стороны от наивысшей точки по направлению прямо на юг (автор говорит о Северном полушарии, в Южном полушарии направление меняется на север). Если Вы продолжите Ваши наблюдения из той же точки после заката Солнца и восхода звезд, Вы увидите, как созвездия движутся по воображаемой дуге и заходят на ее дальнем конце. Эти деления называются домами, а то, что Вы наблюдали, – это движение зодиакального круга по астрологическим домам.

10. Теперь возьмите в руку круг, вырезанный из картона, с делениями звездной сферы, описанный в пункте 7. Проведите линию через его центр и отметьте на концах восток и запад. Проведите к ней перпендикулярную линию через центр и отметьте на концах север и юг. Если Вы приложите этот круг к центральному делению воображаемой дуги и будете держать его таким образом, чтобы его плоскость была наклонена под тем же углом, что и плоскость дуги, а его восточная и западная линия совпадала с восточной и западной линией дуги, тогда помещенный под прямым углом к его центральному делению указатель будет направлен на Полярную звезду.

11. Если Вы разделите каждую четверть на три части, то у Вас будет 12 домов, отмеченных на бумаге, и каждая звезда в зодиакальном поясе пройдет через 24 часа справа по краю Вашей бумажной модели. Очевидно, что 6 из них будут выше горизонта и видны в любой момент времени, а 6 будут ниже горизонта и скрыты из поля зрения. Эти последние шесть находятся позади Вас на севере.

12. Отметьте дома цифрами – с востока на север и с запада на юг, начиная с 1 (асцендент) ниже восточного горизонта и так по кругу к западному горизонту и далее снова на восток, отметив восток как 12; таким образом, восходящая звезда проходит через асцендент в точке 12, затем движется к 11, 10 и так далее.

13. Пояс делится на 12 частей, называемых знаками Зодиака:

	Aries Овен		Libra Весы
	Taurus Телец		Scorpio Скорпион
	Gemini Близнецы		Sagittarius Стрелец
	Cancer Рак		Capricornus Козерог
	Leo Лев		Aquarius Водолей
	Virgo Дева		Pisces Рыбы

14. Каждый из этих 12 знаков делится на 30 градусов, пронумерованных от первой точки в направлении его движения. «Первая точка Овна» считается (условно) местом, которое занимает Солнце 21 марта (Весеннее равноденствие). 1/360 часть всего круга – это градус. 30 этих градусов составляют «Знак Овна», так же можно измерить знак Тельца и прочие знаки.

15. Существуют определенные эзотерические причины, по которым Овен всегда должен сохранять свое положение во время равноденствия, но следует помнить, что из-за прецессии равноденствий условные знаки не соответствуют созвездиям. На самом деле созвездие Водолея теперь почти полностью занимает знак, известный как Овен.

16. Очевидно, что, зная теперь «деления дома» и «зодиакальный пояс», который проходит через них, мы можем выве-

сти формулу, по которой можно записать на бумаге положение любой части пояса в заданный момент времени.

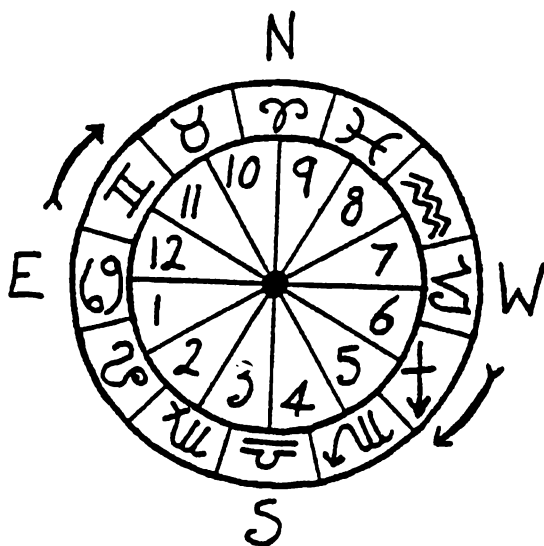

Положение Солнца в первой точке Овна в день Весеннего равноденствия

Внутренний круг представляет дома. Черная точка в центре – это Земля. Дома с 7 по 12 – это те дома, что видны над горизонтом.

17. Чтобы облегчить задачу, представим, что наблюдатель находится в центре Земли, а измерения домов проводятся по линии экватора. При этом длина каждого дома полностью совпадает с длиной каждого знака, так что при совмещении линии границы между двумя знаками все остальные линии границ также совпадут. Такой простой расклад не соответствует астрологическим параметрам, т. к. необходимо знать положение планет относительно Земли и конкретной точки на ней. Поэтому нужно разделить небосвод, находясь в этой точке, на дома с помощью линий, идущих от полюса к небесному эква-

тору. Если Вы возьмете шар и разделите его линиями на 12 равных частей, смоделировав таким образом небосвод, и прикрепите круг из картона к двум его противопоставленным точкам (это будет Небесный экватор), поделите этот круг на 12 частей, затем повернете картонный круг по направлению к полюсу на угол эклиптики, Вы сможете заметить, что деления на круге не будут совпадать с делениями на шаре (домами). Иногда знак будет находиться в пределах одного дома и занимать еще части соседних домов, иногда знак будет накладываться на 2–3 дома. Кроме того, небосвод, если на него смотреть из конкретной точки на Земле, не будет совпадать с горизонтом или видимой кривой полый сферы, которую мы бы наблюдали из центра Земли. Мы рассматриваем дома как отметки на видимом небосводе, поэтому зодиакальный пояс нужно изменить с помощью метода, схожего с тем, который используют для изображения шарообразной Земли на плоскости карты. Этот процесс называется проекция, при нем некоторые части пояса выходят за границы изображения, будто образуя складки, как уложенное на плоскость пышное дамское платье или воздушный шар. При этом мы вероятнее всего обнаружим, что при работе с любым значением измерения домов и знаков не совпадут, и на данном этапе нам достаточно понять причину такого несовпадения. Сейчас мы не будем вдаваться в подробности, как рассчитываются измерения и проекции.

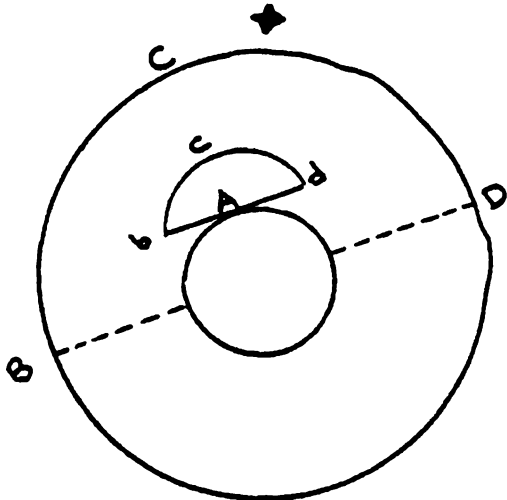

Внешняя черная линия – звездная сфера, как мы ее видим из центра Земли. Полуокруг – небосвод, видимый для наблюдателя в точке А. ВCD необходимо спроецировать на bcd, т. е. необходимо приспособить для наблюдателя знаки и созвездия, видимые на большом небосводе.

18. Получается примерно такая фигура.

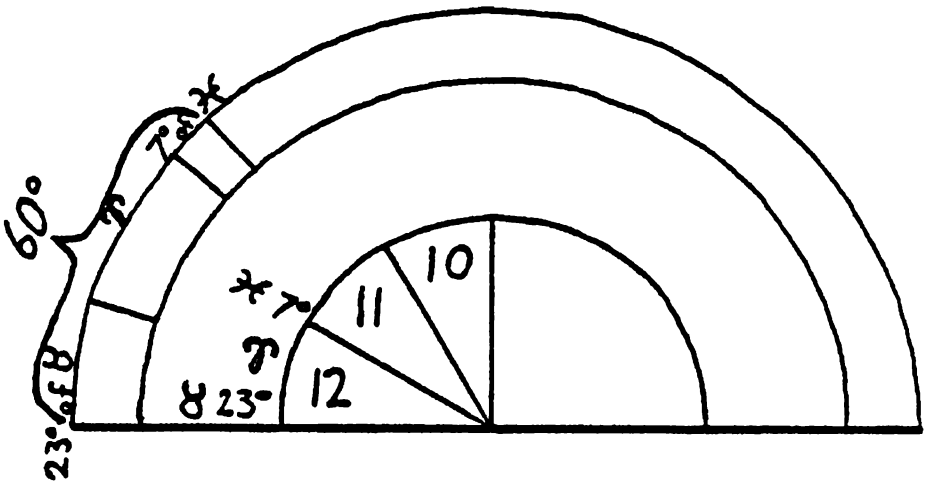

Здесь в 12 доме 7 градусов Рыб, 23 градуса Тельца, 30 градусов Овна, в сумме всего 60 градусов. Овен – «пересеченный знак». Две планеты, расположенные по обеим сторонам 12-го дома, которые составляют в общем 60 градусов, называются «зодиакальным аспектом», с точки зрения наблюдателя, они составят лишь 30 градусов. Их необходимо отмечать с помощью метода проекции, описанного выше.

Это примерное объяснение того, как знак может пересекаться во время проекции. Это объяснение не годится для демонстрации расчетов проекций, которые являются весьма сложным процессом.

Пересечение экватора,
положение Солнца в день
весеннего равноденствия

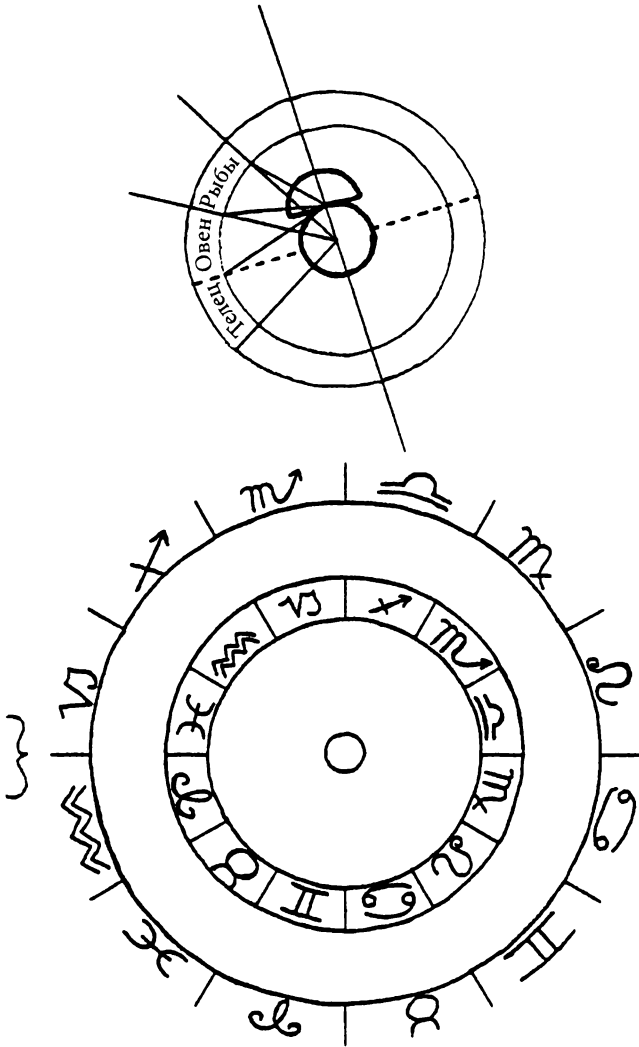

Пересечение экватора, по-
ложение Солнца в день
осеннего равноденствия

Внешняя линия – это созвездия. Внутренняя линия – это условные знаки.

УРОК I 49

Заметки по основам астрологии № 2

Звездное и солнечное время
Написано высокочтимым братом

Sub Spei 5 = 6

Амон Ра

(издано в новозеландском храме «Обитель Ра»)

Время обычно измеряется по Солнцу. То есть круг, который Солнце очерчивает в небесах, делится на 24 равные части, каждая из которых называется часом. Так, когда Солнце находится на меридиане, говорят, что время равно 0 ч 0 мин 0 с (или 12 ч 0 мин 0 с): когда оно сдвигается на одно деление, время равно 1 часу; и так до тех пор, пока Солнце не сделает круг, когда числа начнутся заново, и снова наступит 12 часов полуночи или 0 ч 0 мин 0 с. Это называется солнечным временем. Солнце, как мы могли заметить, имеет свою собственную траекторию движения во вращающейся «звездной сфере», поэтому, даже если его движение было бы постоянным и неизменным, при более точных вычислениях времени оно все равно

бы имело определенные погрешности. Но его движение совсем не регулярно, если мы сверим точный хронометр с хорошими солнечными часами и, как говорится в альманахе, «часы зачастую опаздывают или спешат», что означает, что хронометр, показывающий точное время, спешит или опаздывает относительно Солнца в конкретный момент времени.

Говорят, что хронометр указывает среднее солнечное время. Очевидно, что Солнце выбрано в качестве меры времени из-за сравнительной легкости наблюдения за его движением. Для астрономических или астрологических наблюдений нам необходимо нечто более точное, и для этого мы должны выбрать точку во «вращающемся зодиакальном круге». Эту выбранную точку легко заметить – это положение Солнца точно в тот момент, когда оно пересекает экватор с юга на север или когда оно находится перпендикулярно экватору Земли на юге; другими словами, это точка пересечения экватора и эклиптики. Она называется «Первой точкой Овна»; надо помнить, что это неподвижная точка, которая не совпадает с созвездием, носящим имя Овна в Зодиаке (круги экватора и эклиптики считаются постоянными, «зодиакальный пояс» проходит через них очень медленно, делая полный круг один раз в 25 000 лет. Это называется «прецессией равноденствий», в настоящее время созвездие Водолея находится практически на пересечении экватора и эклиптики).

Тогда «первая» точка Овна (или точка, которая находится между Овном и Рыбами), является точкой пересечения экватора и эклиптики, и от нее по кругу отмечаются 12 делений, им даются названия знаков Зодиака. Они называются «условными знаками», в отличие от «созвездий».

Теперь, когда «условная первая точка Овна» проходит меридиан, говорят, что звездное время равняется 0 ч 0 мин 0 с, а круг, описываемый этой точкой, делится на 24 части, каждая из которых является «звездным часом». Если Солнце проходит по экватору точно в полдень, звездное и солнечное время будут точно совпадать. На следующий день, однако,

Солнце, как мы видели, немного отодвинется назад на вращающемся поясе, поэтому «первая точка Овна» достигнет меридиана за четыре минуты до Солнца или другими словами, «солнечный полдень» наступит в 0 ч 4 мин 0 с по «звездному времени». На следующий день он наступит примерно в 0 ч 8 мин 0 с. Я говорю «примерно», поскольку движение Солнца не совсем регулярно, а также по другим причинам, которые слишком долго придется объяснять на данном этапе.

Чтобы создать таблицу для «астрологического прогноза», нам нужно знать звездное время, поскольку все опубликованные таблицы рассчитываются именно по нему. «Эфемериды на текущий год» показывают звездное время в полдень каждого дня. Если мы берем звездное время полудня и добавляем к нему количество часов, минут и секунд, прошедших с тех пор, мы получим точное звездное время с учетом того, что звездные часы делают полный оборот до 24, а затем начинаются вновь, так что если сумма превышает 24, то мы должны вычесть из нее 24.

Помните также, что часы – звездные, а не солнечные; то есть они чуть короче. Следовательно, если прошло 2 солнечных часа, это будет 2 с небольшим звездных часа. Чтобы узнать, насколько эти часы отличаются, нужно использовать таблицу соответствия, приведенную внизу.

Я приведу пример. Предположим, что выбранное время – это 8 утра 18 марта 1848 года по Гринвичу. По эфемеридам я нахожу, что звездное время в предшествующий день составляет 23 ч 40 мин 44 с. Следует добавить время, прошедшее с предшествующего полудня, до следующего утра в 8:20. По таблице поправка для 10 часов составит: 1:38:30.

Удваиваем это значение: 3:16:6.

Округляем и получаем 3:17:00.

43:40:44 , добавляем 3:17 = 43:44:1.

Вычитаем: 43:44:1 – 24:00:00 = 19:44:01.

Это и будет являться точным «звездным временем» в момент рождения.

Поправка для солнечных часов
Солнечные часы Поправка

1	0	9.83	1	0.16
2	0	19.66	2	0.33
3	0	29.49	3	0.49
4	0	39.32	4	0.66
5	0	49.15	5	0.82
6	0	58.98	6	0.98
7	1	8.81	7	1.15
8	1	18.64	8	1.31
9	1	28.47	9	1.47
10	1	38.30	10	1.64
11	1	48.12	11	1.80
12	1	57.95	12	1.97

Отметим также, что железнодорожное время по всему Со-единенному Королевству – это среднее время по Гринвичу. Если место рождения на один градус к востоку от Гринвича, то настоящий местный полдень будет на 4 минуты раньше. При смещении на один градус к западу, будет на 4 минуты позже, и так далее. Таким образом, в предыдущем примере, если бы человек родился в Бристоле (около 3 градусов 30 минут к западу от Гринвича), истинное звездное время в полдень было бы на 14 минут позднее, добавим поправку:

для 12 минут: 12:01:97;

для 2 минут: 2:00:33;

для 14 минут: 14:02:03.

У нас получится время позднее на 14 мин 2,3 с, или, согласно звездному времени, в предыдущий полдень оно будет равняться 23 ч 54 мин 46,3 с; звездное время рождения будет равно 19 ч 58 мин 3,3 с, если оно (рождение) произошло в 8 часов по «местному времени».

В некоторых таблицах вместо звездного времени указывается прямое восхождение меридиана, и ученик должен четко это понимать. Очевидно, что возможно указать точное положение любой точки в сфере, если мы сосредоточим внимание на «большом круге», на котором будем проводить измерения, и на какой-либо точке на этом большом круге, которую мы примем как точку отсчета, поскольку нам нужно лишь начертить прямую из данной точки под прямым углом к кругу, а затем измерить расстояние от точки до круга, и от точки, где линия пересекает круг до условной точки отсчета, и так мы сможем точно описать положение требуемой точки.



Таким образом, пусть X – эта точка, а A – начальная точка «большого круга ориентиров». VX – это линия, направленная под прямым углом к «большому кругу ориентиров», а AB – расстояние от B до «условной начальной точки» – тогда AB и VX будут считаться для нас коэффициентами точки X и описывать ее точную позицию. Если мы примем небесный экватор как «большой круг ориентиров», а точку A как «первую точку Овна» (или точку, где эклиптика пересекает экватор), то расстояние AB – это будет для нас прямое восхождение, а VX – это отклонение от требуемой точки. Расстояние по большому кругу ориентиров и, следовательно, прямое восхождение и отклонение измеряются в градусах, минутах и секундах вместо часов. В большом круге 360 градусов, 60 минут в каждом градусе и 60 секунд в каждой минуте.

Предположим, что «первая точка Овна» находится на меридиане, тогда прямое восхождение меридиана будет 0 градусов 0 мин 0 с, за один час первая точка Овна пройдет 1/24 из всех 360 градусов большого круга к западу (или 15 градусов), и прямое восхождение меридиана теперь будет составлять 15 градусов. Другими словами, «первая точка Овна» перемещается на один градус за четыре минуты (1/15 часа). Поэтому, если у нас есть прямое восхождение меридиана (заданное в градусах, минутах и секундах) то мы можем найти точное «звездное время», умножая на 4 и записывая минуты вместо градусов и секунды вместо минут.

Пример:

$$\begin{array}{r} 15^{\circ} \ 20' \ 0'' \\ \times \quad \quad \quad 4 \\ \hline 61^{\circ} \ 20' \ 0'' \end{array}$$

Прямое восхождение меридиана или 61 минута и 20 секунд, звездное время – 1 час 1 минута и 20 секунд.

УРОК I50

Заметки по основам астрологии № 3

О домах

Написано высокочтимым братом

Sub Spei 5 = 6

Амон Ра

(издано новозеландским храмом «Обитель Ра»)

Начинающим обычно сложно понять, как соотносятся между собой фактическое деление звездной сферы и небесная фигура в «астрологическом прогнозе». Воображаемый обруч в Части I показывает деление части видимого неба, занятого эклипстикой, на шесть домов и прохождение зодиакального круга через эти дома. А теперь представьте, что все видимое полушарие (или небосвод) ограничено горизонтом и разделено на две равные части меридианом [или большим кругом, проходящим через южную точку, зенит (точку прямо над головой) и северную точку]. Поэтому каждая звезда или созвездие восходит в одном из этих делений, достигает высшей точки, когда проходит через меридиан, и, пройдя через

другие деления, заходит за горизонт. Таким образом, горизонт и меридиан образуют два больших круга, деля всю полую небесную сферу на четыре части. Каждая из них, разделенная на три части кругами, проходящими через точки пересечения горизонта и меридиана, считается одним домом.

Чтобы стало понятнее, возьмите шар и нарисуйте на нем красный круг – пусть это будет горизонт, и синий круг, пересекающий красный под прямым углом – это будет меридиан. Отметьте одну точку пересечения как север, а другую как юг. Точно в центре между двумя точками пересечения отметьте еще одну точку – зенит, а еще одну точку поставьте примерно через одну треть отрезка от севера до зенита – это Полярная звезда. Через точку пересечения горизонта и меридиана нарисуйте два круга по обе стороны меридиана, разделив пространство на три небольших части. Так у Вас получится модель небесной сферы, разделенная на двенадцать частей 12 кругами, все они пересекаются в точке северного и южного полюсов на горизонте, а 12 частей изображают 12 домов.

Теперь отметьте одну точку на горизонте точно в центре между югом и севером, а другую точку напротив нее с другой стороны. Это будут точки востока и запада соответственно. Отмерьте точку на меридиане, удаленную от южного полюса на расстояние, равное отрезку от Полярной звезды до зенита. Нарисуйте круг через эти три точки и назовите его «небесный экватор». Каждая восходящая звезда будет проходить либо вдоль него (как Солнце во время равноденствия), либо параллельно ему. Во время наблюдения неба становится понятно, что длина пути через различные дома сильно отличается в зависимости от траектории звезды, которая может пролегать к северу или к югу от экватора, а также от того, насколько далеко она удалена от него. Этот простой эксперимент показывает, что отношение звезд и созвездий к домам постоянно меняется в зависимости от широты – например, когда мы движемся на север, расстояние на видимом зодиакальном круге увеличивается.

Таким образом, когда первая точка Овна находится на меридиане звездного полудня, то весь знак будет проходить по большей части северного полушария, но в Бенаресе (широта 25 град. 30 мин) она лишь на 10 град. 40 мин будет выше горизонта. В то время как в Каире (широта 30 град. 2 мин) будет видно 12 град. 37 мин. На Кипре (широта 35 град.) восхождение будет 13 град. 34 мин. В Вашингтоне (широта 38 град.) восхождение будет 17 град. 48 мин. В Риме (широта 41 град. 54 мин) – 19 град. 39 мин. В Париже (широта 42 град. 50 мин) – 24 град. 25 мин, а в Лондоне (широта 31 град. 32 мин) – 29 град. 36 мин, в Ливерпуле (широта 33 град. 25 мин) – 28 град. 13 мин и т. д.

Следует также отметить, что каждое небесное тело вращается по кругу, параллельному небесному экватору. Овен, таким образом, следует по небу точно вдоль экватора, но Рак следует значительно выше, а Козерог – значительно ниже. Таким образом, траектории этих созвездий будут иметь разный угол наклона к траекториям домов; и соотношение между 30 градусами большого круга, составляющими гипотетический знак, и части дома или домов, напротив которой он находится или через которую проходит, также будет различаться. Предположим, что наблюдатель движется вдоль гринвичского меридиана почти до северного полюса. Он увидит, как Овен опишет круг по горизонту. Рак будет вращаться параллельно горизонту на некотором расстоянии выше, а Козерог будет также двигаться параллельно, но он будет скрыт за горизонтом, и его не будет видно.

Понятно, что Овен пересекает 12-й дом по более длинному пути (от а к b') (см. схему ниже). Это объясняет, почему в кажущихся одинаковыми условиях некоторые признаки прерываются, а другие нет, в одних и тех же домах. Из этого ясно, что позиции знаков Зодиака в домах должны рассчитываться отдельно для определенной широты, в которой мы работаем. Для многих городов такой расчет уже проводился, эти таблицы опу-

бликованы в книге «Future», том II. Вариации, по которым рассчитываются таблицы домов для любого заданного дома или широты, можно рассчитать с помощью логарифмов, эти вычисления не составляют большого труда, но новичкам можно посоветовать не заниматься этим и обратиться к тем ближайшим городам, для которых расчетные таблицы уже доступны.

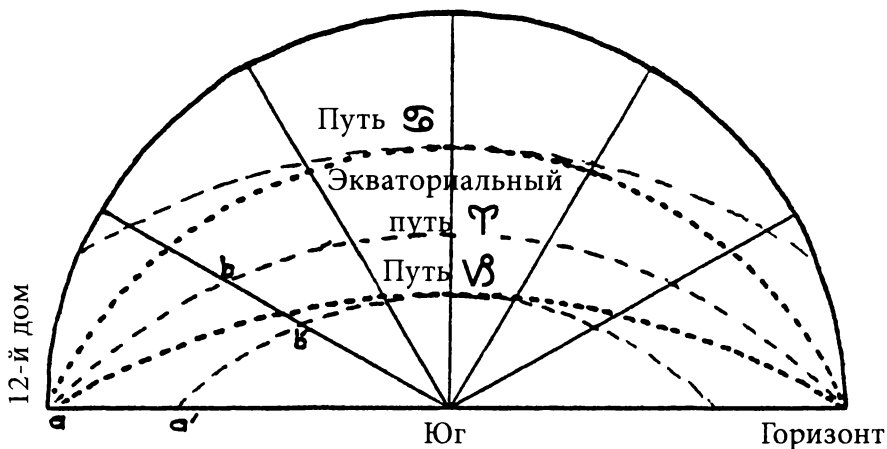

Таким образом, (1) узнав местное среднее время, (2) получив по эфемеридам (а) звездное время или (b) прямое восхождение меридиана, (3) имея таблицу домов по широте, мы готовы начать рисовать фигуру.

Для перехода к следующему уроку рекомендуется достать следующие книги таблиц:

«Таблицы домов Рафаэля для северных широт»;

«Таблицы суточного планетарного движения».

Эфемериды:

«Астрономические эфемериды планет», либо эфемериды для таблиц на несколько лет, если вы собираетесь составлять карты для проведения магических ритуалов в будущем.⁷⁰

⁷⁰ Указанные автором издания книг в н. в. не актуальны. – Прим. перев.

УРОК 151

Астрология 4

Прямой метод расчета гороскопа

Для расчета знаков на куспидах:

Шаг А

Напишите дату рождения (напр. 21.06.82).

Напишите место рождения (Хастингс, Новая Зеландия).

Напишите широту места рождения (39 град. 40 мин с.ш.).

Напишите долготу места рождения (176 град. 52 мин в.д.).

Шаг А1

Узнаем данные о человеке или месте, для которого составляется карта (дата рождения или какого-либо происшествия).

Шаг А2

Узнаем место, где произошло то, для чего составляется карта (место рождения, события).

Шаг А3

Узнаем по карте географическую широту места рождения.

Шаг А4

Узнаем по карте географическую долготу места рождения.

Шаг В

Укажите время рождения (01:04:00) до полудня.

Укажите часовой пояс (12).

Укажите зимнее или летнее время.

Укажите гринвичское время (01:04:00) после полудня.

Шаг В1

Время рождения или точное время происшествия.

Шаг В2

Зональный стандарт – это стандартный часовой пояс долготы, рассчитанный относительно г. Гринвича в Англии. Гринвич – это точка отсчета, обозначенная как 00 градусов долготы, при добавлении 15 градусов долготы на запад от Гринвича прибавляется один час времени, например 30 градусов западной долготы – это плюс 2 часа к Гринвичскому времени. Соответственно, при движении на восток от Гринвича на каждые 15 градусов отнимается час времени, так что 30 градусов восточной долготы – это минус 2 часа от Гринвичского времени. Новая Зеландия в нашем примере находится в 12-м стандартном часовом поясе к востоку от Гринвича, поэтому нужно отнять 12 часов от местного времени рождения.

Шаг В3

Если человек родился летом, и время его рождения указано по летнему времени, это также учитывается – лишний час нужно вычесть.

Шаг В4

Итак, мы получим результат по Гринвичскому времени (GMT). Поскольку в данном примере нам пришлось вычитать время, результат 13:04 по GMT будет на день раньше, чем дата рождения по местному времени, поэтому в итоге получаем 13:04 20.06.82 GMT.

Этот конечный результат времени рождения – это время, которое будет использоваться в последующих расчетах. Этот результат также используется при расчете планетарных позиций, которые будут объяснены позже.

Шаг С

1. Напишите звездное время полдень/полночь (05:53:29).
2. Напишите интервал от/до полудня/полуночи (01:04:00).
Результат 06:57:29.

3. Напишите ускорение на интервале (см. шаг С) (10 секунд в час).

4. Какое звездное время в момент рождения соответствует Гринвичу (06:57:39).

5. Напишите эквивалентное время долготы (11:47:00).

6. Добавьте 12 часов для родившихся в Южном полушарии + (12:00:00).

7. Местное звездное время при рождении (29:104:39).

8. Вычтите 24 часа по необходимости (24:00:00).

Результат 05:104:39.

9. Переведите секунды в минуты, а минуты в часы по необходимости (06:44:39).

Окончательное звездное местное время в данном примере равняется 06:44:39.

Шаг С1 по вышеуказанной записи

Вычисляется по эфемеридам. Найдите год рождения и страницы месяца рождения, затем найдите «дату по Гринвичу», как описано в шаге В4. В столбце «Звездное время» Вы найдете часы, минуты и секунды рядом с датой GMT. См. таблицу 1.

В некоторых случаях приходится использовать полуночные эфемериды, для этого действуйте в том же порядке.

Шаг С2

Это разница во времени между GMT и полуднем, как показано в нашем примере. 01:04 пополудни – это 1 час и 4 минуты после полудня, от которого отсчитывалось ST (звездное время), поэтому следует прибавить к полудню 1 час и 4 минуты.

Пожалуйста, обратите особое внимание: если использовать полуночные эфемериды, вероятное ST для расчетов отсчитывается от полуночного времени (MN). Если в этом примере использовались бы полуночные эфемериды, тогда полночь 21-го числа была бы записана как 00:00:00 часов 21-го, а не 24:00:00 часов – 2400 часов, время GMT вычитается,

01:04 пополудни 20-го числа находится в пределах 12-часового пояса и до полуночи ST 21-го числа. Но! обратите внимание, что не нужно при этом вычитать фактические 1 час и 4 минуты. Вы должны вычесть разницу между 01:04 20-го и полночью 21-го. В этом случае получится 10 часов и 56 минут. Конечно, если GMT был 01:04 до полудня 21-го, между полночью и GMT разница составила бы только 1 час и 4 минуты, поэтому будет использоваться именно этот показатель.

Применяется следующее правило:

Для эфемерид в полдень, если GMT до полудня, разницу следует вычесть.

Для эфемерид в полдень, если GMT после полудня, разницу следует прибавить.

Для эфемерид в полночь, если GMT до полудня, разницу следует прибавить.

Для эфемерид в полночь, если GMT после полудня, разницу следует вычесть.

«Raphael's Astronomical Ephemeris of the Planets' Places for 1982», W.Foulsham & Co. England

New Moon—June 21, 11h. 52m. a.m. (29° □ 47')

12 JUNE, 1982 [RAPHAEL'S											
M/W	Sidereal Time	O		Dec.		Long.		Lat.		Node	
		Long.	Dec.	Long.	Lat.	Dec.	Node	Long.	Dec.		
1 Tu	4 38 34	10 04 0	2 22 N	3 12 44	0 5 N	12 05 S	14 15 10	19 1 15	2 S	39	
2 W	4 42 31	11 37 31	2 22 N	11 25 15	9 5	6 5	1 15 7	1 26 0	7	19	
3 Th	4 46 27	12 34 58	2 18	7 14 34	4 4	46 9	3 15 4	13 39 38	11	38	
4 F	4 50 24	13 32 24	2 20	19 42 55	4	13 13	3 6 15	25 44 11	15	26	
5 S	4 54 21	14 29 50	2 32	1 43 39	1	29 17	4 14 57	7 41 32	18	35	
6 Sa	4 58 17	15 27 14	2 22	19 13 38	4 2	36 19	5 14 54	19 33 34	20	55	
7 M	5 2 14	16 24 38	2 22	45 25 28	11 1	37 21	6 14 51	11 22 15	22	20	
8 Tu	5 6 10	17 22 0	2 22	50 7 11	20 N	14 22	7 14 48	13 9 52	24	46	
9 W	5 10 7	18 19 22	2 22	56 19 4	50 S	31 22	8 14 45	24 59 32	22	10	
10 Th	5 14 3	19 16 43	2 3	1 0 55	12 1	35 21	9 14 41	6 52 57	20	35	
11 F	5 18 0	20 14 4	2 3	5 12 52	46 2	36 19	10 14 38	18 55 9	18	4	
12 S	5 21 56	21 11 24	2 3	9 25 0	35 3	30 16	11 14 35	1 9 36	14	42	
13 Sa	5 25 53	22 8 43	2 3	12 7 12	44 4	16 12	12 14 32	13 40 31	10	38	
14 M	5 29 50	23 6 23	2 3	16 20 3	26 4	50 8	13 14 29	26 31 59	6	0	
15 Tu	5 33 46	24 3 21	2 3	18 3 7	6 35	11 35	14 14 25	9 47 14	0	52	
16 W	5 37 43	25 0 39	2 3	16 35 12	5 16	1 N	14 14 22	23 29 39	4 N	18	
17 Th	5 41 39	25 57 57	2 3	0 30 54	5	2 6	15 14 19	7 18 47	9	31	
18 F	5 45 36	26 55 15	2 3	14 53 14	30 12	4	16 14 16	12 31 44	21	21	
19 S	5 49 32	27 52 33	2 3	29 38 16	3	39 16	17 14 13	7 46 18	25	19	
20 Sa	5 53 29	28 49 50	2 3	14 40 33	2	32 20	18 14 10	22 15 31	21	19	
21 M	5 57 25	29 47 7	2 3	26 29 51	30 15	14 22	19 14 6	7 27 15	22	41	
22 Tu	6 1 22	30 44 23	2 3	26 15 16	1 36	0 N	22 14 54	3 22 31	24	23	
23 W	6 5 19	1 41 39	2 3	26 0 1	1 37	1	23 14 0	7 25 21	20	30	
24 Th	6 9 15	2 38 55	2 3	25 14 43	53 2	46 19	24 14 3	57 21	56	17	
25 F	6 13 12	3 36 10	2 3	24 29 3	10 3	47 15	25 14 54	6 37 17	13	19	
26 S	6 17 8	4 33 24	2 3	12 36 54	4	34 10	26 14 50	9 44 2	8	31	
27 Sa	6 21 5	5 30 37	2 3	20 26 24	53 5	6 6	27 14 47	2 59 40	3 N	35	
28 M	6 25 2	6 27 50	2 3	19 9 28	45 5	17 1 N	28 14 41	15 52 30	15	22	
29 Tu	6 28 58	7 25 3	2 3	14 22 11	22 5	14 35	29 14 28	25 46 6	8	8	
30 W	6 32 54	8 22 15	2 3 N	1 4 36	13 4 N	56 8	30 14 38	10 43 8	10 S	34	

D	Mercury		Venus		Mars		Jupiter		
	Lat.	Dec.	Lat.	Dec.	Lat.	Dec.	Lat.	Dec.	
1	2S 14	19N 54	19N 34	2S 310N 10	10N 34	0S 37	0S 44	1N 22	10S 42
3	2 45	19 14	18 55	2 510 58	10N 34	0 30	0 52	1 0	1 21
5	3 13	18 38	18 21	2 5 11 44	12 7	0 27	1 8	1 0	1 21
7	3 36	18 6	17 53	2 4 12 29	12 7	0 23	1 24	1 16	1 20
9	3 54	17 42	17 32	2 3 13 14	13 36	0 20	1 41	1 50	1 20
11	4 7	17 24	17 18	2 2 13 58	14 19	0 16	1 59	2 8	1 19
13	4 14	17 14	17 13	2 1 14 40	15 1	0 13	2 17	2 26	1 19
15	4 17	17 13	17 14	1 59 15 21	15 41	0 9	2 36	2 46	1 18
17	4 15	17 18	17 24	1 56 16 1	16 21	0 6	2 55	3 5	1 18
19	4 9	17 31	17 40	1 54 16 40	16 59	0 N	3 13	3 25	1 17
21	3 59	17 50	18 2	1 51 17 17	17 35	0 0	3 36	3 46	1 17
23	3 45	18 15	18 29	1 48 17 53	18 10	0 S	3 57	4 7	1 16
25	3 29	18 44	19 0	1 45 18 27	18 43	0 6	4 18	4 29	1 15
27	3 10	19 16	19 N 34	1 41 18 59	19 N 14	0 8	4 40	4 51	1 15
29	2 49	19 51		1 37 19 29		1 1	5 2		1 14
30	2 S 38	20 N 9		1 S 35	19 N 44		5 S 14		1 N 4

FIRST QUARTER—June 28, 5h. 56m. a.m. (6° □ 11')

Таблица 1⁷¹

⁷¹ В настоящем издании размещены таблицы, напечатанные в оригинале Урока 151 «Учебного курса Золотой Зари». К сожалению, таблицы в оригинале рукописи невысокого качества. Автор при написании ссылается на книги, которые указаны в подписях ко всем следующим таблицам. — Прим. ред.

FULL MOON—June 6, 3d. 59m. p.m. (15° f 37')

EPIHEMERIS										JUNE, 1982										13					
D	♈	♉	♊	♋	♌	♍	♎	♏	♐	Lunar Aspects															
M	Long.	Long.	Long.	Long.	Long.	Long.	Long.	Long.	Long.	☾	☽	☾	☽	☾	☽	☾	☽	☾	☽	☾	☽	☾	☽		
1	11	9	1	53	2	53	1	27	15	44	2	16	26	5	24	25	Δ	Δ							
2	10	43	3	2	3	7	1	42	15	42	2	14	26	4	24	42	Q	Q							
3	10	2	4	12	3	21	1	19	15	41	2	12	26	3	24	23			♁	♁	♁	♁	♁	♁	♁
4	9	30	5	22	3	36	1	14	15	40	2	9	26	1	24	22			♁	♁	♁	♁	♁	♁	♁
5	8	59	6	31	3	52	1	10	15	38	2	7	25	59	24	21			♁	♁	♁	♁	♁	♁	♁
6	8	30	7	41	4	8	1	7	15	37	2	4	25	57	24	20	♁	♁							
7	8	4	8	51	4	25	1	3	15	36	2	2	25	56	24	19			Q	Q					
8	7	40	10	1	4	42	0	59	15	35	2	0	25	54	24	18			Q	Q					
9	7	20	11	11	4	59	0	56	15	34	1	57	25	53	24	17			Q	Q					
10	7	3	12	21	5	17	0	53	15	33	1	55	25	51	24	17	Q	Q							
11	6	50	13	31	5	36	0	50	15	32	1	52	25	49	24	16	Q	Q							
12	6	42	14	42	5	55	0	47	15	32	1	50	25	48	24	15	Δ	Δ							
13	6	38	15	52	6	14	0	45	15	31	1	48	25	46	24	14			♁	♁	♁	♁	♁	♁	♁
14	6	33	17	2	6	34	0	42	15	31	1	46	25	45	24	14			Q	Q					
15	6	42	18	13	6	54	0	40	15	30	1	43	25	43	24	13			♁	♁					
16	6	52	19	23	7	15	0	38	15	30	1	41	25	41	24	13			♁	♁					
17	7	5	20	33	7	36	0	36	15	30	1	39	25	40	24	12			♁	♁					
18	7	24	21	44	7	58	0	34	15	30	1	37	25	38	24	11			♁	♁					
19	7	47	22	55	8	20	0	32	15	30	1	35	25	37	24	11			♁	♁					
20	8	14	24	5	8	42	0	31	15	30	1	32	25	35	24	10			♁	♁					
21	8	46	25	16	9	5	0	30	15	30	1	30	25	33	24	10			♁	♁					
22	9	23	26	27	9	28	0	29	15	31	1	28	25	32	24	10			♁	♁					
23	10	4	27	38	9	51	0	28	15	31	1	26	25	30	24	9			♁	♁					
24	10	49	28	48	10	15	0	27	15	32	1	24	25	28	24	9			♁	♁					
25	11	38	29	59	10	39	0	27	15	32	1	22	25	27	24	9			♁	♁					
26	12	32	1	10	11	4	0	26	15	33	1	20	25	25	24	8			♁	♁					
27	13	29	2	21	11	28	0	26	15	34	1	18	25	24	24	8			♁	♁					
28	14	31	3	32	11	54	0	26	15	35	1	16	25	22	24	8			♁	♁					
29	15	37	4	43	12	19	0	26	15	36	1	15	25	21	24	8			♁	♁					
30	16	46	5	54	12	45	0	27	15	37	1	13	25	19	24	7			♁	♁					

D	Saturn		Uranus		Neptune		Pluto		Mutual Aspects	
M	Lat.	Dec.	Lat.	Dec.	Lat.	Dec.	Lat.	Dec.		
1	2N39	1S 45	0N10	20S 28	1N19	22S	4 17N28	6N48		
2	39	44	10	20	27	19	22	4 17	27	6 48
3	38	43	10	20	26	19	22	4 17	26	6 48
4	38	43	10	20	25	19	22	4 17	25	6 48
5	37	42	10	20	24	19	22	4 17	24	6 47
6	37	42	10	20	23	19	22	4 17	23	6 47
7	36	42	10	20	22	19	22	4 17	22	6 47
8	36	42	10	20	21	19	22	4 17	21	6 46
9	35	43	10	20	20	19	22	4 17	20	6 45
10	35	43	10	20	20	19	22	4 17	19	6 45
11	34	44	10	20	19	19	22	4 17	18	6 44
12	34	45	10	20	18	19	22	4 17	17	6 43
13	33	46	10	20	17	19	22	4 17	16	6 43
14	33	47	10	20	16	19	22	4 17	15	6 42
15	32	48	10	20	16	19	22	4 17	13	6 41
16	32	49	10	20	15	19	22	4 17	13	6 40

LAST QUARTER—June 14, 6h 6m. p.m. (23°)(21°)

Таблица 1 (Продолжение)

Или если GMT до ST, вычитают разницу, если GMT после ST, прибавляют разницу.

Шаг С3

Для каждого часа, который вычитается или прибавляется из/к ST, по шагу С2, например, также вычитаются или прибавляются 10 секунд в час, независимо от того, что произошло на начальном этапе.

Например 4 часа 30 минут = 45 секунд;

4 часа = 40 секунд (10 секунд в час);

30 минут = 5 секунд (половина 1 часа = половина 10 секунд).

Шаг С4

Равняется ST (звездному времени) по Гринвичу при рождении. Итак, теперь у нас есть точное ST, если человек родился в Гринвиче. Далее следует преобразовать его обратно в местное время.

Шаг С5

Эквивалент времени долготы высчитывается по шагу А4, $176^{\circ} 52'$ восточной долготы. Чтобы перевести это во время, надо значение градуса долготы умножить на четыре минуты времени. Таким образом: $176^{\circ} 52' \times 4' = 11$ часов 47 минут.

Шаг С6

Не требует пояснений.

Шаг С7

Результатом является местное ST при рождении. После того как рассчитано точное звездное время GMT при рождении, можно сделать необходимые расчеты для получения местного ST при рождении.

Шаг С8

В сутках всего 24 часа, поэтому из значений, превышающих 24 часа, отнимается 24 для получения конечного результата.

Шаг С9

Значения секунд и минут не могут превышать 60; каждые 60 секунд автоматически становятся 1 минутой, и каждые 60 минут автоматически становятся 1 часом.

Шаг D

Пример:

1. Возьмем полученный Вами результат звездного времени 06:44:39.
2. Возьмем широту 39 град. 40 мин, южная широта.
3. Открываем Таблицу Домов на странице для широты 39 град. 40 мин (либо ближайшей широты).
4. Найдите в столбце Звездное время (Sidereal time) свое значение ST (см. таблицу 2). С помощью таблицы найдите ближайшее к Вашему значению звездное время. В нашем случае это будет 06:43:31. Это будет значение, с которым Вы будете работать. Отметим также разницу между: $06:44:39 - 06:43:31 = 00:01:08$, если нужен более точный результат.

«Raphael's Tables of Houses for Northern Latitudes» W.Foulsham & Co Ltd, England

TABLE OF HOUSES FOR PEKIN, Latitude 39° 55' N.

Table 1 (Left)													Table 2 (Middle)													Table 3 (Right)												
Time	U	G	D	A	Q	Z	P	Y	V	W	X	Y	Time	U	G	D	A	Q	Z	P	Y	V	W	X	Y	Time	U	G	D	A	Q	Z	P	Y	V	W	X	Y
0 0	0	0	0	0	0	0	0	0	0	0	0	0	0 0	0	0	0	0	0	0	0	0	0	0	0	0 0	0	0	0	0	0	0	0	0	0	0	0		
0 1	0	0	0	0	0	0	0	0	0	0	0	0	0 1	0	0	0	0	0	0	0	0	0	0	0	0	0 1	0	0	0	0	0	0	0	0	0	0	0	0

Таблица 2

5. Найдите в строке значения от 06:43:31 и увидите следующие числа: 10/13/13/8.42/6/6.

Теперь взгляните на заглавия столбцов, пробегите глазами по каждому столбцу и, если знак зодиака меняется перед ST, запишите его в заголовок новой таблицы.

Изменение в 06:13:5 Изменение в 06:17:26 Результат Преобразуйте для значений южного полушария – все знаки меняются на противоположные Укажите место (в гр.), как указано в строке с ST	10	11	12	Ascen	2	3
	10 13 13,42 6 6					

Теперь 10 в верхней части колонны означает 10-й дом (10-й куспид), 11 (11-й куспид), 12 (12-й куспид), Ascen – это асцендент (1-й куспид), 2 (2-й куспид), 3 (3-й куспид).

6. Просмотрите значения ниже в столбце:

10 куспид это 10 град. Козерога

11 куспид это 13 град. Водолея

12 куспид это 13 град. Рыб

Асцендент – 8 град. 40 мин Овна

2 куспид – это 6 град. Тельца

3 куспид – это 6 град. Близнецов

Шаг E

Выполните шаг D6. На круге отметьте эти знаки и их градусы на куспидах соответствующих им домов. См. схему 1.

Затем (см. схему 2) запишите другие знаки зодиака в их естественном порядке и укажите градусы противоположных знаков. Важно, чтобы знаки, записанные в карту напротив друг друга, были также противоположны друг другу в зодиакальном круге; если дома пересекаются, см. схему 3 (стр. 293).

ПРИМЕР КАРТЫ РОЖДЕНИЯ

PROGRESSED DATA

BIRTH CHART

L151/7

placidus HOUSE SYSTEM

D M Y
 Noon positions on _____ Prog.
 Correspond to _____ 19____ Noon Date

 PC _____
 P; _____
 PG _____
 Pq _____
 Pz _____

 Ruling Planet _____ Ruler's House _____

 Rising Planet _____ Positive _____
 _____ Negative _____
 Triplicities:--
 Fire _____ Own sign _____
 Earth _____ Exalted _____
 Air _____ Detriment _____
 Water _____ Fall _____
 Quadruplicities:--
 Cardinal _____ Angular _____
 Fixed _____ Succedant _____
 Mutable _____ Cadent _____
 Mutual Reception _____

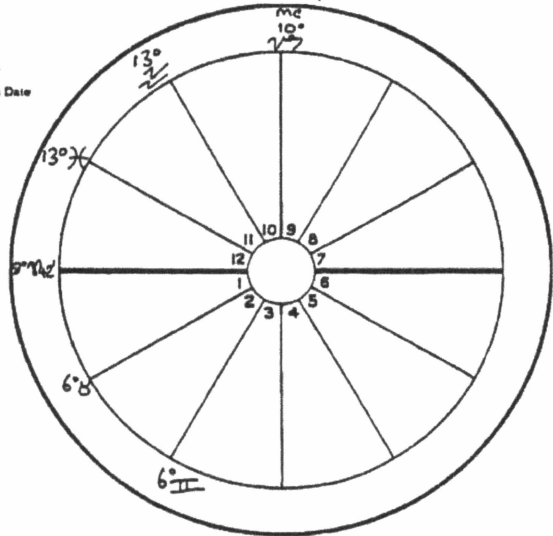

PLANET	DEC.	ASPECTS												NOTES	BY DIRECT METHOD				
		○)	∩	∪	♄	♃	♂	♆	♁	♅	♁	♁		∞	∞	∞		
Sun	○															Birth date	21	6	82
Moon)															Birth place	Hunting NJ		
Mercury	∩															Latitude	39 40 South		
Venus	∪															Longitude	176 52 East		
Mars	♄															TIME			
Jupiter	♃															Birth time as given	1	04	---
Saturn	♁															Zone standard	-8 -		
Uranus	♅															Summer (or double) time	---		
Neptune	♁															☉ M.T.	1 04		
Pluto	♁															G.M.T. date	20 6 82		
Asc.	Asc.															Mid. sun from G.M.T.	05	53	29
M.C.	M.C.															Interval FROM noon p.m.	1 04		
																Result	6 57 39		
																Acceleration or interval p.m.	10		
																Std. time at Greenwich at birth	6 57 39		
																Longitude equivalent of 12°	11 47		
																LOCAL SUN. TIME AT BIRTH	12		
																Subtract 24 hrs. if necessary	27 104 39		
																	205 104 39		

NAME Diagram (I) No. City/year Ok: 44: 39

No. 2 - The "HOUSES" Chart. DIRECT METHOD

Designed by M.E.HONE

Схема 1

PROGRESSED DATA

BIRTH CHART

L131/B

HOUSE SYSTEM

B M Y

Noon position on _____ Prog.
Correspond to _____ 11 _____ Noon Date

PO _____
P1 _____
P2 _____
P3 _____
P4 _____

Rising Planet _____ Enter's Sense _____
Rising Planet _____ Positive _____
Rising Planet _____ Negative _____
Triplets: -
Fire _____ Own sign _____
Earth _____ Exalted _____
Air _____ Domicile _____
Water _____ Fall _____
Quadruplets: -
Cardinal _____ Angular _____
Fixed _____ Succedent _____
Mutable _____ Cadent _____
Mutual Reception _____

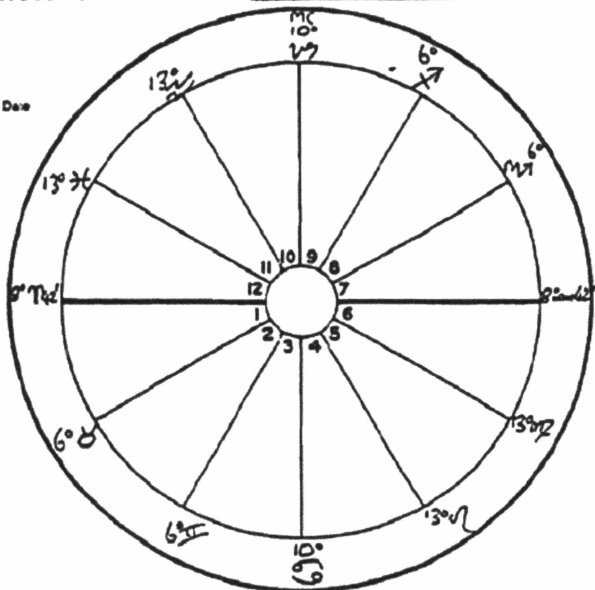

PLANET	DEC.	ASPECTS												NOTES	BY DIRECT METHOD		
		○	∩	∪	∩	∪	∩	∪	∩	∪	∩	∪	∩		D.	M.	Y.
Sun	○	/													Birth date		
Moon	∩														Birth place		
Mercury	∪														Longitude		
Venus	∩														TIME		
Mars	∪														Birth time at given		
Jupiter	∩														Same standard "E-W"		
Saturn	∪														Summer (or double) time		
Uranus	∩														G.M.T.		
Neptune	∪														G.M.T. day		
Pluto	∩														Did not use G.M.T.		
Anc.	Anc.	Entered "P" or "B" time p.m.															
M.C.	M.C.	Result															
		Apparition on interval p.m.															
		Std. time at Greenwich at birth															
		Longitude equivalent "E-W"															
		LOCAL STD. TIME AT BIRTH															
		Subtract 24 hrs. if necessary															

NAME Diagram (B) No. _____

РАСЧЕТ ПЛАНЕТАРНЫХ ПОЗИЦИЙ

Здесь используются «Таблицы суточного планетарного движения», опубликованные Американской Федерацией Астрологов в Аризоне.

Примечание. Переведите местное время рождения в гринвичское, как указано выше, например, в нашем случае это 01:04 после полудня.

Есть два типа таблиц. Формат у них одинаковый.

Таблица 4 (только для расчета положения Солнца)

Шаг 1

Откройте эфемериды снова на дате и месяце рождения, найдите дату по Гринвичу. Обратите внимание на время рождения по GMT – оно может приходиться на предыдущую или следующую дату по GMT. Если время рождения до полудня, Вы будете рассчитывать все по предыдущей дате GMT, а если после – соответственно, по следующей.

В нашем случае: см. страницу эфемерид, таблицу 3, внизу.

Время рождения и дата рождения GMT: 13:04 20.06.82. Нам нужно узнать движение Солнца в течение суток между 20.06.82 и 21.06.82.

В эфемеридах, в столбце с Солнцем на 21 июня 1982 года указано следующее:

Солнце в Близнецах 29° 47' 07".

20 июня Солнце в Близнецах 28° 49' 50".

В этом конкретном примере, чтобы вычесть из 21-го числа 20-е, нужно добавить дополнительные часы и минуты.

Вычитаем:	° ' ''
Получившаяся разница – это расстояние, которое Солнце прошло за 24 часа от полудня 20-го до полудня 21-го числа.	$ \begin{array}{r} 28 \text{ II } 106 \ 67 \\ - 28 \text{ II } 49 \ 50 \\ \hline 00 \quad 57 \ 17 \end{array} $

Теперь найдите в таблице 4 столбец с цифрами 57' 17". Таких значений нет, поэтому посмотрим ближайšie к ним: 57' 10".

Учтем, что время рождения по Гринвичу – 20 числа 01:04, поэтому от заголовка «Время 0 часов 0 минут» надо отступить четыре минуты, а затем следуйте далее по ряду до тех пор, пока не окажетесь у столбца 57' 18".

У Вас должен получиться результат 0'10".

Затем в столбце «час» нужно отступить на 1 час, а затем следовать до 57' 18", получится 2' 23".

Складываем:

$$\begin{array}{r} 0' 10'' \\ + 2' 23'' \\ \hline 2' 33'' \end{array}$$

«Raphael's Astronomical Ephemeris of the Planets' Places for 1982», W.Foulsham & Co. England

New Moon—June 21, 11h. 52m. a.m. (29° □ 47')

12		JUNE, 1982							[RAPHAEL'S													
D	M	Sidereal Time	O		L		Dec.	Node	MIDNIGHT													
			Long.	Dec.	Long.	Lat.			Long.	Dec.												
M	W	M. M. S.	°	'	°	'	°	'	°	'												
1	Tu	4 38 34	10	40	222	N 3	12	44	05	N 12	05	14	5	10	19	25	39					
2	W	4 42 31	11	37	31	22	11	25	15	9	5	1	15	7	14	26	0	7	19			
3	Th	4 46 27	12	34	58	22	18	7	34	4	4	6	9	32	15	4	13	39	30	11	26	
4	F	4 50 24	13	32	24	22	26	19	42	55	4	13	13	36	15	0	25	44	11	15	38	
5	S	4 54 21	14	29	50	22	32	1	43	39	3	29	17	6	14	57	7	41	32	18	35	
6	S	4 58 17	15	27	14	22	39	13	38	4	2	36	19	51	14	54	19	33	34	20	55	
7	M	5 2 14	16	24	38	22	45	25	28	1	1	37	21	45	14	51	1	52	15	22	30	
8	Tu	5 6 10	17	22	0	22	50	7	16	2	0	N 34	22	41	14	48	13	9	52	22	46	
9	W	5 10 7	18	19	22	22	56	19	4	5	0	S 31	22	36	14	45	24	59	3	22	10	
10	Th	5 14 3	19	16	43	23	1	0	55	12	1	35	21	30	14	4	6	52	57	20	35	
11	F	5 18 0	20	14	4	23	5	12	52	46	2	36	19	26	14	38	18	55	9	18	4	
12	S	5 21 56	21	11	24	23	9	25	0	35	3	30	16	29	14	35	1	9	36	14	42	
13	S	5 25 53	22	8	43	23	12	7	12	44	4	16	12	45	14	32	13	40	31	10	38	
14	M	5 29 50	23	6	2	23	16	20	3	26	4	50	8	23	14	29	26	31	59	6	0	
15	Tu	5 33 46	24	3	21	23	18	3	7	6	3	5	1	3	31	14	25	9	47	34	05	57
16	W	5 37 43	25	0	39	23	21	16	35	12	5	16	N 40	14	22	23	29	39	4	N 18		
17	Th	5 41 39	25	57	57	23	23	0	30	54	5	2	6	56	14	19	7	38	47	9	31	
18	F	5 45 36	26	55	15	23	24	14	53	14	30	12	0	14	16	22	13	4	14	21		
19	S	5 49 32	27	52	33	23	25	29	38	16	3	39	16	31	14	13	7	7	46	18	25	
20	S	5 53 29	28	49	50	23	26	14	40	33	2	32	20	2	14	10	22	15	31	21	19	
21	M	5 57 25	29	11	47	23	26	29	51	30	1	S 14	22	13	14	6	7	20	15	22	41	
22	Tu	6 1 22	30	4	23	23	26	15	58	1	36	0	N 9	22	45	14	3	22	33	24	22	23
23	W	6 5 19	1	41	39	23	26	0	1	37	1	31	21	38	14	0	7	25	21	20	30	
24	Th	6 9 15	2	38	55	23	25	14	43	53	2	46	19	3	13	57	21	56	37	17	19	
25	F	6 13 12	3	36	10	23	24	29	3	10	3	47	15	21	13	54	6	47	3	17	13	12
26	S	6 17 8	4	33	24	23	23	12	45	54	4	34	10	55	13	50	9	44	2	8	31	
27	S	6 21 5	5	30	37	23	20	26	24	53	4	6	4	17	4	2	59	40	3	N 35		
28	M	6 25 2	6	27	50	23	17	9	28	45	5	17	N 6	13	44	15	52	30	1	S 22		
29	Tu	6 28 58	7	25	3	23	14	22	11	22	5	14	S 47	13	41	28	25	46	6	8		
30	W	6 32 54	8	22	15	23	N 11	4	36	13	4	N 36	8	S 24	13	38	10	43	8	10	S 34	

D	Mercury		Venus		Mars		Jupiter																	
	Lat.	Dec.	Lat.	Dec.	Lat.	Dec.	Lat.	Dec.																
1	25	14	19	N 54	25	5	10	N 10	0	N 14	05	37	05	44	1	N 22	105	42						
2	2	45	19	14	19	N 34	2	5	10	58	10	N 34	0	30	0	52	1	21	10	40				
3	3	13	18	38	18	55	2	5	11	44	11	21	0	27	1	8	1	0	1	21	10	37		
4	7	3	36	18	18	21	2	4	12	29	12	7	0	23	1	24	1	16	1	20	10	35		
5	9	3	54	17	17	53	2	3	13	14	13	36	0	20	1	41	1	32	1	20	10	33		
11	4	7	17	24	17	18	2	2	13	58	14	19	0	16	1	59	2	8	1	19	10	32		
13	4	14	17	14	17	18	2	1	14	40	15	1	0	13	2	17	2	8	1	19	10	30		
15	4	17	17	13	17	13	1	5	9	15	21	15	1	0	9	2	16	2	26	1	18	10	29	
17	4	15	17	18	17	14	1	5	6	16	1	16	21	0	6	2	35	2	46	1	18	10	28	
19	4	9	17	31	17	40	1	5	4	16	40	16	59	0	N 3	3	55	3	5	1	17	10	27	
21	3	5	9	17	50	18	2	1	51	17	17	17	35	0	0	3	36	3	46	1	17	10	27	
23	3	4	5	18	15	18	29	1	4	8	17	53	18	10	0	S 3	3	37	4	7	1	16	10	27
25	3	2	9	18	44	19	0	1	45	18	27	18	43	0	6	4	18	4	29	1	15	10	27	
27	3	1	0	19	16	19	N 34	0	1	41	18	59	18	43	0	8	4	40	4	29	1	15	10	27
29	2	4	9	19	51	19	N 34	1	37	19	29	19	N 14	0	11	5	2	4	S 51	1	14	10	28	
30	2	S 3	20	N 9	1	S 35	19	N 44	0	S 12	5	S 14	1	N 14	1	10	S 28							

FIRST QUARTER—June 28, 5h. 56m. a.m. (6° □ 13')

Таблица 3

FULL MOON—June 6, 3h. 59m. p.m. (15° / 37')

EPHEMERIS									JUNE, 1982				13			
D	♈	♉	♊	♋	♌	♍	♎	♏	Lunar Aspects							
M	Long.	Long.	Long.	Long.	Long.	Long.	Long.	Long.	O	V	d	h	W	P		
1	11	9	18	53	2	53	10	27	15	44	2	16	26	5	24	25
2	10	4	3	2	3	7	1	4	23	15	4	2	4	24	19	
3	10	2	4	12	3	21	1	19	15	41	2	12	26	22	23	
4	9	30	5	22	3	36	1	14	15	40	2	9	26	12	22	
5	8	59	6	31	3	52	1	10	15	38	2	7	25	5	24	21
6	8	30	7	41	4	8	1	7	15	37	2	4	25	5	24	20
7	8	4	8	51	4	25	1	3	15	36	2	2	25	5	24	19
8	7	40	10	1	4	42	0	59	15	35	2	0	25	5	24	18
9	7	20	11	11	4	59	0	56	15	34	1	5	25	5	24	17
10	7	3	12	21	5	17	0	53	15	33	1	5	25	5	24	17
11	6	50	13	31	5	36	0	50	15	32	1	5	25	4	24	16
12	6	42	14	42	5	55	0	47	15	32	1	5	25	4	24	15
13	6	38	15	52	6	14	0	45	15	31	1	4	25	4	24	14
14	6	38	17	7	6	34	0	42	15	31	1	4	25	4	24	14
15	6	42	18	13	6	54	0	40	15	30	1	4	25	4	24	13
16	6	52	19	23	7	15	0	38	15	30	1	4	25	4	24	13
17	7	5	20	33	7	36	0	36	15	30	1	3	25	4	24	12
18	7	24	21	44	7	58	0	34	15	30	1	3	25	4	24	11
19	7	47	22	55	8	20	0	32	15	30	1	3	25	4	24	11
20	8	14	24	5	8	42	0	31	15	30	1	3	25	4	24	10
21	8	46	25	16	9	5	0	30	15	30	1	3	25	4	24	10
22	9	23	26	27	9	28	0	29	15	31	1	2	25	4	24	10
23	10	4	27	38	9	51	0	28	15	31	1	2	25	4	24	9
24	10	49	28	48	10	15	0	27	15	32	1	2	25	4	24	9
25	11	38	29	59	10	39	0	27	15	32	1	2	25	4	24	9
26	12	32	1	10	11	4	0	26	15	33	1	2	25	4	24	8
27	13	29	2	21	11	28	0	26	15	34	1	1	25	4	24	8
28	14	31	3	32	11	54	0	26	15	35	1	1	25	4	24	8
29	15	37	4	43	12	19	0	26	15	36	1	1	25	4	24	8
30	16	46	5	54	12	45	0	27	15	37	1	1	25	4	24	7

D	Saturn		Uranus		Neptune		Pluto		Mutual Aspects														
M	Lat.	Dec.	Lat.	Dec.	Lat.	Dec.	Lat.	Dec.															
1	12	N	39	S	45	N	10	20	28	N	19	22	S	4	17	N	28	S	6	N	48		
2	32	39	3	44	10	20	27	1	19	22	4	17	27	6	48								
3	52	38	3	43	10	20	26	1	19	22	4	17	26	6	48								
4	72	38	3	43	10	20	25	1	19	22	4	17	25	6	48								
5	92	37	3	42	10	20	24	1	19	22	4	17	24	6	47								
6	112	37	3	42	9	20	23	1	19	22	3	17	23	6	47								
7	132	36	3	42	9	20	22	1	19	22	3	17	22	6	47								
8	152	36	3	42	9	20	21	1	19	22	3	17	21	6	46								
9	172	35	3	43	9	20	20	1	19	22	3	17	20	6	45								
10	192	35	3	43	9	20	20	1	19	22	3	17	19	6	45								
11	212	34	3	44	9	20	19	1	19	22	3	17	18	6	44								
12	232	34	3	45	9	20	18	1	19	22	3	17	17	6	44								
13	252	33	3	46	9	20	17	1	19	22	3	17	16	6	43								
14	272	33	3	47	9	20	16	1	19	22	3	17	15	6	42								
15	292	32	3	48	9	20	16	1	19	22	3	17	14	6	41								
16	30	2	N	32	S	49	N	9	20	S	15	N	19	22	S	3	17	N	13	S	6	N	40

LAST QUARTER—June 14, 6A. 6m. p.m. (23° / 21')

Таблица 3 (Продолжение)

TABLE I
RATE OF 24-HOUR MOTION

Time 0 Hours Min	57 06	57 12	57 18	57 24	57 30	57 36	57 42	57 48	57 54	58 00
1	0 02	0 02	0 02	0 02	0 02	0 02	0 02	0 02	0 02	0 02
2	0 05	0 05	0 05	0 05	0 05	0 05	0 05	0 05	0 05	0 05
3	0 07	0 07	0 07	0 07	0 07	0 07	0 07	0 07	0 07	0 07
4	0 09	0 10	0 10	0 10	0 10	0 10	0 10	0 10	0 10	0 10
5	0 12	0 12	0 12	0 12	0 12	0 12	0 12	0 12	0 12	0 12
8	0 14	0 14	0 14	0 14	0 14	0 14	0 14	0 14	0 14	0 14
7	0 17	0 17	0 17	0 17	0 17	0 17	0 17	0 17	0 17	0 17
6	0 19	0 19	0 19	0 19	0 19	0 19	0 19	0 19	0 19	0 19
9	0 21	0 21	0 21	0 22	0 22	0 22	0 22	0 22	0 22	0 22
10	0 24	0 24	0 24	0 24	0 24	0 24	0 24	0 24	0 24	0 24
11	0 26	0 26	0 26	0 26	0 26	0 26	0 26	0 26	0 27	0 27
12	0 28	0 29	0 29	0 29	0 29	0 29	0 29	0 29	0 29	0 29
13	0 31	0 31	0 31	0 31	0 31	0 31	0 31	0 31	0 31	0 31
14	0 33	0 33	0 33	0 33	0 34	0 34	0 34	0 34	0 34	0 34
15	0 36	0 36	0 36	0 36	0 36	0 36	0 36	0 36	0 36	0 36
16	0 38	0 38	0 38	0 38	0 38	0 38	0 38	0 39	0 39	0 39
17	0 40	0 40	0 41	0 41	0 41	0 41	0 41	0 41	0 41	0 41
18	0 43	0 43	0 43	0 43	0 43	0 43	0 43	0 43	0 43	0 43
19	0 45	0 45	0 45	0 45	0 46	0 46	0 46	0 46	0 46	0 46
20	0 47	0 48	0 48	0 48	0 48	0 48	0 48	0 48	0 48	0 48
21	0 50	0 50	0 50	0 50	0 50	0 50	0 50	0 51	0 51	0 51
22	0 52	0 52	0 53	0 53	0 53	0 53	0 53	0 53	0 53	0 53
23	0 55	0 55	0 55	0 55	0 55	0 55	0 55	0 55	0 55	0 55
24	0 57	0 57	0 57	0 57	0 57	0 58	0 58	0 58	0 58	0 58
25	0 59	1 00	1 00	1 00	1 00	1 00	1 00	1 00	1 00	1 00
26	1 02	1 02	1 02	1 02	1 02	1 02	1 03	1 03	1 03	1 03
27	1 04	1 04	1 04	1 04	1 05	1 05	1 05	1 05	1 05	1 05
28	1 06	1 07	1 07	1 07	1 07	1 07	1 07	1 07	1 08	1 08
29	1 09	1 09	1 09	1 09	1 09	1 10	1 10	1 10	1 10	1 10
30	1 11	1 11	1 12	1 12	1 12	1 12	1 12	1 12	1 12	1 12
31	1 14	1 14	1 14	1 14	1 14	1 14	1 15	1 15	1 15	1 15
32	1 16	1 16	1 16	1 16	1 17	1 17	1 17	1 17	1 17	1 17
33	1 18	1 19	1 19	1 19	1 19	1 19	1 19	1 20	1 20	1 20
34	1 21	1 21	1 21	1 22	1 22	1 22	1 22	1 22	1 22	1 22
35	1 23	1 23	1 24	1 24	1 24	1 24	1 24	1 24	1 24	1 24
36	1 25	1 26	1 26	1 26	1 26	1 26	1 27	1 27	1 27	1 27
37	1 28	1 28	1 28	1 28	1 29	1 29	1 29	1 29	1 29	1 29
38	1 30	1 31	1 31	1 31	1 31	1 31	1 31	1 31	1 31	1 31
39	1 33	1 33	1 33	1 33	1 33	1 34	1 34	1 34	1 34	1 34
40	1 35	1 35	1 35	1 36	1 36	1 36	1 36	1 36	1 36	1 37
41	1 37	1 38	1 38	1 38	1 38	1 38	1 38	1 38	1 39	1 39
42	1 40	1 40	1 40	1 40	1 40	1 41	1 41	1 41	1 41	1 41
43	1 42	1 42	1 43	1 43	1 43	1 43	1 43	1 43	1 44	1 44
44	1 44	1 45	1 45	1 45	1 45	1 46	1 46	1 46	1 46	1 46
45	1 47	1 47	1 47	1 48	1 48	1 48	1 48	1 48	1 49	1 49

«Tables of Diurnal Planetary Motion»

Таблица 4

TABLE I
RATE OF 24-HOUR MOTION

Time 0 Hours Min	57 06	57 12	57 18	57 24	57 30	57 36	57 42	57 48	57 54	58 00
46	1 49	1 50	1 50	1 50	1 50	1 50	1 51	1 51	1 51	1 51
47	1 52	1 52	1 52	1 52	1 53	1 53	1 53	1 53	1 53	1 54
48	1 54	1 54	1 55	1 55	1 55	1 55	1 55	1 55	1 56	1 56
49	1 56	1 57	1 57	1 57	1 57	1 58	1 58	1 58	1 58	1 58
50	1 59	1 59	1 59	2 00	2 00	2 00	2 00	2 00	2 00	2 01
51	2 01	2 02	2 02	2 02	2 02	2 02	2 02	2 02	2 03	2 03
52	2 03	2 04	2 04	2 04	2 05	2 05	2 05	2 05	2 05	2 06
53	2 06	2 06	2 06	2 07	2 07	2 07	2 07	2 07	2 08	2 08
54	2 08	2 09	2 09	2 09	2 09	2 10	2 10	2 10	2 10	2 10
55	2 11	2 11	2 11	2 12	2 12	2 12	2 12	2 12	2 13	2 13
56	2 13	2 13	2 14	2 14	2 14	2 14	2 14	2 14	2 15	2 15
57	2 15	2 16	2 16	2 16	2 17	2 17	2 17	2 17	2 18	2 18
58	2 18	2 18	2 18	2 19	2 19	2 19	2 18	2 20	2 20	2 21
59	2 20	2 21	2 21	2 21	2 21	2 22	2 22	2 22	2 22	2 23
60	2 23	2 23	2 23	2 23	2 24	2 24	2 24	2 24	2 25	2 25

Hours	2 23	2 23	2 23	2 23	2 24	2 24	2 24	2 24	2 25	2 25
1	2 23	2 23	2 23	2 23	2 24	2 24	2 24	2 24	2 25	2 25
2	4 45	4 46	4 46	4 47	4 47	4 48	4 48	4 49	4 49	4 50
3	7 08	7 09	7 10	7 10	7 11	7 12	7 13	7 13	7 14	7 15
4	9 31	9 32	9 33	9 34	9 35	9 36	9 37	9 38	9 39	9 40
5	11 54	11 55	11 56	11 57	11 59	12 00	12 01	12 02	12 04	12 05
6	14 18	14 18	14 19	14 21	14 22	14 24	14 25	14 27	14 28	14 30
7	16 39	16 41	16 43	16 44	16 46	16 48	16 50	16 51	16 53	16 55
8	19 02	19 04	19 06	19 08	19 10	19 12	19 14	19 16	19 18	19 20
9	21 25	21 27	21 29	21 31	21 34	21 36	21 36	21 40	21 43	21 45
10	23 47	23 50	23 52	23 55	23 57	24 00	24 02	24 05	24 07	24 10
11	26 10	26 13	26 16	26 18	26 21	26 24	26 27	26 29	26 32	26 35
12	28 33	28 36	28 39	28 42	28 45	28 48	28 51	28 54	28 57	29 00
13	30 56	30 59	31 02	31 05	31 09	31 12	31 15	31 18	31 22	31 25
14	33 18	33 22	33 25	33 29	33 32	33 36	33 39	33 43	33 46	33 50
15	35 41	35 45	35 49	35 52	35 56	36 00	36 04	36 07	36 11	36 15
16	38 04	38 08	38 12	38 18	38 20	38 24	38 28	38 32	38 36	38 40
17	40 27	40 31	40 35	40 40	40 44	40 48	40 52	40 56	41 01	41 05
18	42 49	42 54	42 58	43 03	43 07	43 12	43 16	43 21	43 25	43 30
19	45 12	45 17	45 22	45 27	45 31	45 36	45 41	45 45	45 50	45 55
20	47 35	47 40	47 45	47 50	47 55	48 00	48 05	48 10	48 15	48 20
21	49 58	50 03	50 08	50 14	50 18	50 24	50 29	50 34	50 40	50 45
22	52 20	52 26	52 31	52 37	52 42	52 48	52 53	52 59	53 04	53 10
23	54 43	54 49	54 55	55 00	55 06	55 12	55 18	55 23	55 29	55 35
24	57 06	57 12	57 18	57 24	57 30	57 36	57 42	57 48	57 54	58 00

Таблица 4 (Продолжение)

Добавляем результат (2' 33'') к позиции Солнца до времени рождения. В этом случае это 20-е число.

$$\begin{array}{r}
 \odot 28^{\circ} \text{II} 49' 50'' \\
 + \quad \quad \quad 2' 33'' \\
 \hline
 28^{\circ} \quad 51' 83''
 \end{array}$$

Переводим секунды в минуты, и получаем

$$\odot 28^{\circ} \text{II} 52' 23''$$

Теперь в эфемеридах надо найти столбец с Солнцем, чтобы проверить, есть ли зодиакальный знак Солнца в этот день по Гринвичу. В нашем примере все получилось, значит, результат – это:

$$\odot 28^{\circ} \text{II} 52' 23''$$

Т. е. Солнце находится в 28 град. 52 мин и 23 с Близнецов. Записываем в гороскоп:

$$\odot 28^{\circ} \text{II} 52' 23''$$

Таблица 6 (для остальных планет)

Используем тот же метод, как и в таблице 4. Записываем 1 ч 4 мин после полудня.

Для Луны: см. таблицы 5 и 6.

<i>Луна на 21-е число</i>	9° II 51' 30"		<i>добавим лишнюю минуту</i>		29° II 50' 90"
<i>Луна на 20 число</i>	4° II 40' 33"	<i>– вычитаем это число</i>			- 14° II 40' 33"
		<i>В результате получаем движение Луны за 24 часа</i>		=	<u>15° 10' 57"</u>

Находим в таблице 6 15 град. 11мин

$$\begin{array}{r}
 4' \quad = \quad 2' 32'' \\
 1 \text{ час} \quad = \quad +37' 57'' \\
 \hline
 \text{получаем} \quad 40' 29''
 \end{array}$$

Добавляем это значение к позиции Луны на 20-е число. От полудня 20-го числа Луна передвинулась на некоторое расстояние, и его нужно будет прибавить, чтобы получить ее позицию во время рождения.

$$\begin{array}{r}
 14^\circ \text{ II } 40' 33'' \\
 + \quad \underline{\quad 40' 29''} \\
 = 14^\circ \text{ II } 80' 62''
 \end{array}$$

В итоге получается так:

$$\text{D } 15^\circ \text{ II } 21' 02''$$

Эти данные записываются в гороскоп.

Для Меркурия (см. таблицу 7 и 8).

Посмотрев на столбец с Меркурием, вы увидите значок «ретроградный» и букву D. Это значит, что Меркурий был ретроградным, а затем директным до даты GMT, поэтому движение планеты считается директным – рассчитываем его значение, как указано выше.

$\text{♁} + \text{♁}$	21 числа		8°	II	46'
$\text{♁} + \text{♁}$	20 числа	-	8°		14'
	за 24 часа он прошел		0°		32'

New Moon—June 21, 11h. 52m. a.m. (29° ☉ 47')

«Raphael's Astronomical Ephemeris of the Planets' Places for 1982», W.Foulsham & Co. England

12		JUNE, 1982							[RAPHAEL'S	
D/M	W	Sidereal Time	☉ Long.	☉ Dec.	☽ Long.	☽ Lat.	☽ Dec.	☽ Node	MIDNIGHT	
									☽ Long.	☽ Dec.
1	Tu	4 38 34	10 40	2 22 N	12 44	0 5 N	12 05	14 15	10 19	1 15 25 39
2	W	4 42 31	11 37	31 22	11 25	15 9 5	6 5	1 15	7 14	26 0 7 19
3	Th	4 46 27	12 34	58 22	10 7	34 44	46 9	32 15	4 13	39 38 11 38
4	F	4 50 24	13 32	24 22	26 19	42 55 4	13 13	36 15	0 25	44 11 15 26
5	S	4 54 21	14 29	50 22	32 1	43 39 3	29 17	6 14	5 7	41 32 18 35
6	Sa	4 58 17	15 27	14 22	39 13	38 42	36 19	5 14	5 4	19 33 34 20 55
7	Mo	5 2 14	16 24	38 22	45 25	28 11 1	37 21	4 5 14	5 1	15 22 15 22 20 9
8	Tu	5 6 10	17 22	0 22	50 7	16 20 N 34	22 4	14 48	13	9 52 22 46
9	W	5 10 7	18 19	22 22	56 19	4 30 S	31 22	36 14	45 24	59 3 22 10
10	Th	5 14 3	19 16	43 21	1 0	55 12 1	35 21	30 14	4 1	6=52 57 20 35
11	F	5 18 0	20 14	4 23	5 12	52 46 2	36 19	26 14	38 18	55 9 18 4
12	S	5 21 56	21 11	24 23	9 25	0 35 3	30 16	29 14	35 1	1 9 36 14 42
13	Sa	5 25 53	22 8	43 23	12 7	12 22 44 4	16 12	45 14	32 13	4 31 10 38
14	Mo	5 29 50	23 6	2 23	16 20	3 26 4	50 8	23 14	29 26	31 59 6 0
15	Tu	5 33 46	24 3	21 23	18 3	7 6 35 5	11 35	31 14	25 9	47 34 05 57
16	W	5 37 43	25 0	39 23	21 16	35 12 5	16 1	14 00	14 22	23 29 19 4 N 18
17	Th	5 41 39	25 57	57 23	23 0	30 54 5	2 6	56 14	19 7	38 47 9 31
18	F	5 45 36	26 55	15 23	24 14	53 14	30 12	0 14	16 22	13 4 14 21
19	S	5 49 32	27 52	3 23	25 29	38 16 3	39 16	31 14	13 7	11 7 46 18 25
20	Sa	5 53 29	28 49	50 23	26 44	40 33 2	32 20	2 14	10 22	15 31 21 19
21	Mo	5 57 25	29 47	7 23	26 29	51 30 1	15 14	22 13 14	6 7	27 15 22 41
22	Tu	6 1 22	30 44	23 23	26 15	1 36 0 N 9	22 45 14	3 22	33 24	22 23
23	W	6 5 19	1 41	39 23	26 0	1 37 1	31 21	38 14	0 7	25 21 20 30
24	Th	6 9 15	2 38	55 23	25 14	43 53 2	46 19	3 13	57 21	56 37 17 19
25	F	6 13 12	3 36	10 23	24 29	3 10 3	47 15	21 13	5 4	6 17 13 12
26	S	6 17 8	4 33	24 23	22 12	17 56 54 4	34 10	55 13	50 9	44 2 8 31
27	Sa	6 21 5	5 30	37 23	20 26	24 53 5	4 6	41 3	47 2	59 40 3 N 35
28	Mo	6 25 2	6 27	50 23	17 9	28 45 5	17 1	11 6	13 44	15 52 30 1 S 22
29	Tu	6 28 58	7 25	33 23	14 22	11 22 5	16 35	47 13	41 28	25 46 6 8
30	W	6 32 54	8 22	15 23	11 4	36 13 4 N 56	8 S 24	13 38	10 41	8 10 S 34

D/M	Mercury		Venus		Mars		Jupiter		
	Lat.	Dec.	Lat.	Dec.	Lat.	Dec.	Lat.	Dec.	
1	2S 14	19 N 54	2S 5	10 N 10	0 N 34	05 37	1 N 22	10S 42	
2	4S 19	14 19 N 34	2 5	10 N 58	0 30	0 52	1 21	10 40	
3	3 13	18 38	18 55	2 5	11 44	11 21	0 27	1 8	1 21 10 37
4	3 36	18 6	18 21	2 4	12 29	12 7	0 23	1 24	1 16 1 20 10 35
5	3 54	17 42	17 53	2 3	13 14	13 16	0 20	1 41	1 50 1 20 10 33
6	4 7	17 24	17 18	2 2	13 58	14 19	0 16	1 59	2 8 1 19 10 32
7	4 14	17 14	17 13	1 14	14 40	15 1	0 13	2 17	2 8 1 19 10 30
8	4 17	17 13	17 13	1 59	15 21	15 41	0 9	2 36	2 26 1 18 10 29
9	4 15	17 18	17 14	1 56	16 1	16 21	0 6	2 55	3 5 1 18 10 28
10	4 9	17 31	17 40	1 54	16 40	16 59	0 N 3	3 15	3 25 1 17 10 27
11	3 59	17 50	18 2	1 51	17 17	17 35	0 0	3 36	3 46 1 17 10 27
12	3 45	18 15	18 29	1 48	17 53	18 10	0 S 3	3 57	4 7 1 16 10 27
13	3 29	18 44	19 0	1 45	18 27	18 43	0 6	4 18	4 29 1 15 10 27
14	3 10	19 16	19 N 34	1 41	18 59	19 N 14	0 8	4 40	4 51 1 15 10 27
15	2 49	19 51	19 N 34	1 37	19 29	19 N 14	0 11	5 2	4 S 51 1 14 10 28
16	2 38	20 N 9	1 S 35	19 N 44	0 S 12	5 S 14	1 N 14	10 S 28	

FIRST QUARTER—June 28, 5h. 56m. a.m. (16° ☉ 13')

Таблица 5

FULL MOON—June 6, 3h. 59m. p.m. (15° 1 37')

EPHEMERIS									JUNE, 1982									13
D	♈	♉	♊	♋	♌	♍	♎	♏	Lunar Aspects									
M	Long.	Long.	Long.	Long.	Long.	Long.	Long.	Long.	☉	☽	☾	♃	♄	♅	♆	♇	♈	
1	11	9	18	53	2	53	1	17	27	15	44	2	16	26	1	52	24	25
2	10	43	3	2	3	7	1	4	23	15	42	2	14	26	4	42	4	24
3	10	2	4	12	3	21	1	19	15	41	2	12	26	2	24	23		
4	9	30	5	22	3	34	1	14	15	40	2	9	26	1	24	22		
5	8	59	6	31	3	52	1	10	15	38	2	7	25	59	24	21		
6	8	30	7	41	4	8	1	7	15	37	2	4	25	57	24	20		
7	8	4	8	51	4	25	1	3	15	36	2	2	25	56	24	19		
8	7	40	10	1	4	42	0	59	15	35	2	0	25	54	24	18		
9	7	20	11	11	4	59	0	56	15	34	1	5	25	53	24	17		
10	7	3	12	21	5	17	0	53	15	33	1	5	25	51	24	17		
11	6	50	13	31	5	34	0	50	15	32	1	5	25	49	24	16		
12	6	42	14	42	5	55	0	47	15	32	1	5	25	48	24	15		
13	6	38	15	52	6	14	0	45	15	31	1	4	25	46	24	14		
14	6	38	17	2	6	34	0	42	15	31	1	4	25	45	24	14		
15	6	42	18	13	6	54	0	40	15	30	1	4	25	43	24	13		
16	6	52	19	23	7	15	0	38	15	30	1	4	25	41	24	13		
17	7	5	20	33	7	34	0	36	15	30	1	3	25	40	24	12		
18	7	24	21	44	7	52	0	34	15	30	1	3	25	38	24	11		
19	7	47	22	55	8	20	0	32	15	30	1	3	25	37	24	11		
20	8	14	24	5	8	42	0	31	15	30	1	3	25	35	24	10		
21	8	46	25	16	9	5	0	30	15	30	1	3	25	33	24	10		
22	9	23	26	27	9	22	0	29	15	31	1	2	25	32	24	10		
23	10	4	27	38	9	51	0	28	15	31	1	2	25	30	24	9		
24	10	49	28	48	10	15	0	27	15	32	1	2	25	28	24	9		
25	11	38	29	59	10	39	0	27	15	32	1	2	25	27	24	9		
26	12	32	1	10	11	4	0	26	15	33	1	2	25	25	24	8		
27	13	29	2	21	11	28	0	26	15	34	1	1	25	24	24	8		
28	14	31	3	32	11	54	0	26	15	35	1	1	25	22	24	8		
29	15	37	4	43	12	19	0	26	15	36	1	1	25	21	24	8		
30	16	46	5	54	12	45	0	27	15	37	1	1	25	19	24	7		

D	Saturn		Uranus		Neptune		Pluto		Mutual Aspects								
M	Lat.	Dec.	Lat.	Dec.	Lat.	Dec.	Lat.	Dec.									
1	2	N39	3	S45	10	N10	20	S28	1	N19	22	S	4	17	N28	6	N48
2	3	39	3	44	10	20	27	19	22	4	17	27	6	48			
3	2	38	3	43	10	20	26	19	22	4	17	26	6	48			
4	2	38	3	43	10	20	25	19	22	4	17	25	6	48			
5	2	37	3	42	10	20	24	19	22	4	17	24	6	47			
11	2	37	3	42	9	20	23	19	22	3	17	23	6	47			
12	2	36	3	42	9	20	22	19	22	3	17	22	6	47			
13	2	36	3	42	9	20	21	19	22	3	17	21	6	46			
17	2	35	3	43	9	20	20	19	22	3	17	20	6	45			
19	2	35	3	43	9	20	20	19	22	3	17	19	6	45			
21	2	34	3	44	9	20	19	19	22	3	17	18	6	44			
23	2	34	3	45	9	20	18	19	22	3	17	17	6	43			
25	2	33	3	46	9	20	17	19	22	3	17	16	6	43			
27	2	33	3	47	9	20	16	19	22	3	17	15	6	42			
29	2	32	3	48	9	20	16	19	22	3	17	13	6	41			
30	2	N32	3	S49	N	20	S15	N19	22	S	17	N13	6	N40			

LAST QUARTER—June 14, 6A. 5m. p.m. (23° 1 21')

Таблица 5 (Продолжение)

TABLE II
RATE OF 24-HOUR MOTION

Time 0 Hours Min.	15°11'	15°12'	15°13'	15°14'	15°15'	15°16'	15°17'
1	0 38	0 38	0 38	0 38	0 38	0 38	0 38
2	1 18	1 18	1 18	1 18	1 18	1 18	1 18
3	1 54	1 54	1 54	1 54	1 54	1 54	1 55
4	2 32	2 32	2 32	2 32	2 32	2 33	2 33
5	3 10	3 10	3 10	3 10	3 11	3 11	3 11
6	3 48	3 48	3 48	3 48	3 49	3 49	3 49
7	4 26	4 26	4 26	4 27	4 27	4 27	4 28
8	5 04	5 04	5 04	5 05	5 05	5 05	5 06
9	5 42	5 42	5 42	5 43	5 43	5 43	5 44
10	6 20	6 20	6 20	6 21	6 21	6 22	6 22
11	6 58	6 58	6 58	6 59	6 59	7 00	7 00
12	7 35	7 36	7 36	7 37	7 37	7 38	7 38
13	8 13	8 14	8 15	8 15	8 16	8 16	8 17
14	8 51	8 52	8 53	8 53	8 54	8 54	8 55
15	9 29	9 30	9 31	9 31	9 32	9 32	9 33
16	10 07	10 08	10 08	10 09	10 10	10 11	10 11
17	10 45	10 46	10 47	10 47	10 48	10 48	10 50
18	11 23	11 24	11 25	11 25	11 26	11 27	11 28
19	12 01	12 02	12 03	12 04	12 04	12 05	12 06
20	12 39	12 40	12 41	12 42	12 42	12 43	12 44
21	13 17	13 18	13 19	13 20	13 21	13 21	13 22
22	13 55	13 56	13 57	13 58	13 59	14 00	14 01
23	14 33	14 34	14 35	14 36	14 37	14 38	14 39
24	15 11	15 12	15 13	15 14	15 15	15 16	15 17
25	15 49	15 50	15 51	15 52	15 53	15 54	15 55
26	16 27	16 28	16 29	16 30	16 31	16 32	16 33
27	17 05	17 06	17 07	17 08	17 09	17 10	17 12
28	17 43	17 44	17 45	17 46	17 48	17 49	17 50
29	18 21	18 22	18 23	18 24	18 26	18 27	18 28
30	18 59	19 00	19 01	19 02	19 04	19 05	19 06
31	19 37	19 38	19 39	19 41	19 42	19 43	19 44
32	20 15	20 16	20 17	20 19	20 20	20 21	20 23
33	20 53	20 54	20 55	20 57	20 58	20 58	21 01
34	21 31	21 32	21 33	21 35	21 36	21 38	21 39
35	22 09	22 10	22 11	22 13	22 14	22 16	22 17
36	22 48	22 48	22 49	22 51	22 52	22 54	22 55
37	23 24	23 25	23 27	23 28	23 30	23 31	23 33
38	24 02	24 04	24 06	24 07	24 09	24 10	24 12
39	24 40	24 42	24 44	24 45	24 47	24 48	24 50
40	25 18	25 20	25 22	25 23	25 25	25 27	25 28
41	25 56	25 58	26 00	26 01	26 03	26 05	26 07
42	26 34	26 36	26 38	26 39	26 41	26 43	26 45
43	27 12	27 14	27 16	27 18	27 19	27 21	27 23
44	27 50	27 52	27 54	27 56	27 57	27 59	28 01
45	28 28	28 30	28 32	28 34	28 36	28 37	28 39

«Tables of Diurnal Planetary Motion»

Таблица 6

TABLE II
RATE OF 24-HOUR MOTION

Time 0 Hours Min.	15°11'	15°12'	15°13'	15°14'	15°15'	15°16'	15°17'
46	29 08	29 08	29 10	29 12	29 14	29 16	29 18
47	29 44	29 46	29 48	29 50	29 52	29 54	29 56
48	30 22	30 24	30 26	30 28	30 30	30 32	30 34
49	31 00	31 02	31 04	31 06	31 08	31 10	31 12
50	31 38	31 40	31 42	31 44	31 46	31 48	31 50
51	32 18	32 18	32 20	32 22	32 24	32 26	32 28
52	32 54	32 56	32 58	33 00	33 02	33 05	33 07
53	33 32	33 34	33 36	33 38	33 41	33 43	33 45
54	34 10	34 12	34 14	34 16	34 19	34 21	34 23
55	34 48	34 50	34 53	34 55	34 57	34 59	35 02
56	35 26	35 28	35 30	35 33	35 35	35 37	35 40
57	36 03	36 06	36 08	36 10	36 13	36 15	36 18
58	36 42	36 44	36 46	36 48	36 51	36 54	36 56
59	37 19	37 22	37 24	37 27	37 29	37 32	37 34
60	37 57	38 00	38 02	38 05	38 07	38 10	38 12

Hours	1	2	3	4	5	6	7	8	9	10	11	12	13	14	15	16	17	18	19	20	21	22	23	24	
1	37 57	38 00	38 02	38 05	38 07	38 10	38 12																		
2	1 15 55	1 18 00	1 18 05	1 18 10	1 18 15	1 18 20	1 18 25																		
3	1 53 52	1 54 00	1 54 07	1 54 15	1 54 22	1 54 30	1 54 37																		
4	2 31 50	2 32 00	2 32 10	2 32 20	2 32 30	2 32 40	2 32 50																		
5	3 09 47	3 10 00	3 10 12	3 10 25	3 10 37	3 10 50	3 11 02																		
6	3 47 45	3 48 00	3 48 15	3 48 30	3 48 45	3 49 00	3 49 15																		
7	4 25 42	4 26 00	4 26 17	4 26 35	4 26 52	4 27 10	4 27 27																		
8	5 03 40	5 04 00	5 04 20	5 04 40	5 05 00	5 05 20	5 05 40																		
9	5 41 37	5 42 00	5 42 22	5 42 45	5 43 07	5 43 30	5 43 52																		
10	6 19 35	6 20 00	6 20 25	6 20 50	6 21 15	6 21 40	6 22 05																		
11	6 57 32	6 58 00	6 58 27	6 58 55	6 59 22	6 59 50	7 00 17																		
12	7 35 30	7 36 00	7 36 30	7 37 00	7 37 30	7 38 00	7 38 30																		
13	8 13 27	8 14 00	8 14 32	8 15 05	8 15 37	8 16 10	8 16 43																		
14	8 51 25	8 52 00	8 52 35	8 53 10	8 53 45	8 54 20	8 54 55																		
15	9 29 22	9 30 00	9 30 37	9 31 15	9 31 52	9 32 30	9 33 07																		
16	10 07 20	10 08 00	10 08 40	10 09 20	10 10 00	10 10 40	10 11 20																		
17	10 45 17	10 46 00	10 46 42	10 47 25	10 48 07	10 48 50	10 49 32																		
18	11 23 15	11 24 00	11 24 45	11 25 30	11 26 15	11 27 00	11 27 45																		
19	12 01 13	12 02 00	12 02 47	12 03 35	12 04 22	12 05 10	12 05 57																		
20	12 39 10	12 40 00	12 40 50	12 41 40	12 42 30	12 43 20	12 44 10																		
21	13 17 07	13 18 00	13 18 52	13 19 45	13 20 37	13 21 30	13 22 22																		
22	13 55 05	13 56 00	13 56 55	13 57 50	13 58 45	13 59 40	14 00 35																		
23	14 33 02	14 34 00	14 34 57	14 35 55	14 36 52	14 37 50	14 38 47																		
24	15 11 00	15 12 00	15 13 00	15 14 00	15 15 00	15 16 00	15 17 00																		

Таблица 6 (Продолжение)

УРОК 151

В таблице:

32' столбец для 4' 0' 05''

32' столбец для 1 ч 1' 20''

В итоге 01' 25'' – это нужно добавить к позиции Меркурия 20 числа.

Позиция Меркурия в 13:04 по Гринвичу:

$$\begin{array}{r}
 08^{\circ} \text{ II } 14' \\
 + \quad \quad \quad 01' 25'' \\
 \hline
 \text{♁ } 8^{\circ} \text{ II } 15' 25''
 \end{array}$$

Для Венеры:

$$\begin{array}{r}
 25^{\circ} \text{ ♃ } 16' \text{ из столбца } 1^{\circ} 11' \\
 - 24^{\circ} \quad 5' \\
 \hline
 1^{\circ} \quad 11'
 \end{array}
 \qquad
 \begin{array}{r}
 0' 11'' \\
 + 2' 57'' \\
 \hline
 = 3' 09''
 \end{array}$$

$$\begin{array}{r}
 24^{\circ} \text{ ♃ } 5' 00'' \\
 + \quad \quad \quad 3' 09'' \\
 \hline
 \text{♀ } 24^{\circ} \text{ ♃ } 8' 09''
 \end{array}$$

Для Марса:

$$\begin{array}{r}
 9^{\circ} \text{ ♄ } 5' \text{ из столбца } 0^{\circ} 23' \\
 - 8^{\circ} \quad 42' \\
 \hline
 0^{\circ} \quad 23'
 \end{array}
 \qquad
 \begin{array}{r}
 0' 04'' \\
 + 0' 57'' \\
 \hline
 1' 01''
 \end{array}$$

$$\begin{array}{r}
 8^{\circ} \text{ ♄ } 42' 00'' \\
 + \quad \quad \quad 1' 01'' \\
 \hline
 \text{♂ } 8^{\circ} \text{ ♄ } 43' 1''
 \end{array}$$

Для Юпитера:

Примечание. Обратите внимание, что Юпитер ретроградный до 20-го и 21-го чисел, и только потом становится директным, так что здесь он считается ретроградным. Поэтому значение нужно вычесть.

20	0° 31'	<i>меньшее число вычитается из большого</i>	<i>В секции 4' 1-го столбца цифры нет В секции 1 час 1 столбца стоит 2"</i>
21	- 0° 30'		
	<u>1'</u>		

Получается, что 20-го числа Юпитер находится в 31 мин созвездия Скорпиона. 60" нужно перевести в секунды и вычесть 2" из таблицы.

$$\begin{array}{r}
 20 \quad \text{В} \quad 0^\circ \quad 30' \quad 60'' \\
 \hline
 \quad \quad \quad - \quad \quad \quad \quad 02'' \\
 \hline
 \quad \quad \quad \text{Ж В} \quad \text{М} \quad 30' \quad 58''
 \end{array}$$

Если между 20-м и 21-м числами у значений ретроградных планет изменений нет, надо перенести в гороскоп значения из эфемерид; это считается ретроградно стационарным результатом.

«Raphael's Astronomical Ephemeris of the Planets' Places for 1982», W.Foulsham & Co. England

New Moon—June 21, 11h. 52m. a.m. (29° 04' 47")

12 JUNE, 1982 [RAPHAEL'S												
D	M	Sidereal Time	☉		☽		♃		♄		MIDNIGHT	
			Long.	Dec.	Long.	Lat.	Dec.	Node	Long.	Dec.		
1	Tu	4 38 34	10 40	22 N 3	12 44	05 N 12	05 14	15 10	19 15	25 39		
2	W	4 42 31	11 37 31	22 N 11	25 15	95 6 5	115 7	1 26	0 7	19		
3	Th	4 46 27	12 34 58	22 18	7 34	44 46 9	32 15	4 13	39	38 11	38	
4	F	4 50 24	13 32 24	22 26	19 42	55 4 13	36 15	0 25	44	11 15	26	
5	S	4 54 21	14 29 50	22 32	1 43	39 3 29	17 6 14	57 7 41	32	18 35		
6	♁	4 58 17	15 27 14	22 39	13 38	62 36 19	51 14	54 19	33	34 20	55	
7	M	5 2 14	16 24 38	22 45	25 28	111 37 21	45 14	51 1 15	22	15 22	20	
8	Tu	5 6 10	17 22 02	22 50	7 15	16 20 N 34	22 41 14	48 13	9	52 22	46	
9	W	5 10 7	18 19 22	22 56	19 4	30 S 31	22 36 14	45 24	59	32 10		
10	Th	5 14 3	19 16 43	23 1	0 55	12 1 35	21 30 14	41 6 52	57	20 35		
11	F	5 18 0	20 14 42	23 5	12 52	46 2 36	19 26 14	38 18	55	9 18	4	
12	S	5 21 56	21 11 24	23 9	25 0	35 3 30	16 29 14	35 1 4	36	14 42		
13	♁	5 25 53	22 8 43	23 12	7 22	44 4 16	12 45 14	32 13	40	3 10	38	
14	M	5 29 50	23 6 23	23 16	20 3	26 4 50	8 23 14	29 26	31	59 6 0		
15	Tu	5 33 46	24 3 21	23 18	3 7	6 35 5 11	35 31 14	25 9 47	34	05 57		
16	W	5 37 43	25 0 39	23 21	16 35	125 16	1 40 14	22 23	29	39 4 N 18		
17	Th	5 41 39	25 57 57	23 23	0 30	54 5 2	6 56 14	19 7 38	47	9 31		
18	F	5 45 36	26 55 15	23 24	14 53	14 30 12	0 14 16	22 13	4	14 21		
19	S	5 49 32	27 52 33	23 25	29 38	16 3 39	16 3 14	13 7 46	18	25		
20	♁	5 53 29	28 49 50	23 26	14 40	33 2 32	20 14 10	22 15	31	21 19		
21	M	5 57 25	29 47 7	23 26	29 51	30 15 14	22 13 14	6 7 27	15	22 41		
22	Tu	6 1 22	30 44 23	23 26	15 30	1 36 0 9	22 45 14	3 22	33	24 22 23		
23	W	6 5 19	1 41 39	23 26	0 1	1 37 1 31	21 38 14	0 7 25	21	20 30		
24	Th	6 9 15	2 38 55	23 25	14 43	53 2 46	19 3 13	57 21	56	37 17 19		
25	F	6 13 12	3 36 10	23 24	29 3	10 3 47	15 21 13	54 6 47	3	17 13 12		
26	S	6 17 8	4 33 24	23 22	12 56	54 4 34	10 55 13	50 9 44	2	8 31		
27	♁	6 21 5	5 30 37	23 20	26 24	53 5 4	6 4 13	47 2 59	40	3 N 35		
28	M	6 25 2	6 27 50	23 17	9 28	45 5 17	1 N 6 13	44 15	52	30 15 22		
29	Tu	6 28 58	7 25 3	23 14	22 11	22 5 14	35 47 13	41 28	25	46 6 8		
30	W	6 32 54	8 22 15	23 11	4 36	13 4 N 56	8 S 24	38 10 43	8	10 S 34		

D	Mercury		Venus		Mars		Jupiter				
	Lat.	Dec.	Lat.	Dec.	Lat.	Dec.	Lat.	Dec.			
1	2S 14	19 N 54	19 N 34	2S 5	10 N 10	0 N 34	0S 37	0S 44	1 N 22	10S 42	
5	2 45	19 14	18 55	2 5	10 58	10 N 34	0 30	0 52	1 0	1 21	10 40
3	3 13	18 38	18 21	2 5	11 44	11 21	0 27	1 8	1 0	1 21	10 37
7	3 36	18 6	17 53	2 4	12 29	12 7	0 23	1 24	1 16	1 20	10 35
9	3 54	17 42	17 32	2 3	13 14	13 36	0 20	1 41	1 32	1 20	10 33
11	4 7	17 24	17 18	2 2	13 58	14 19	0 16	1 59	1 19	1 10	10 32
13	4 14	17 14	17 13	2 1	14 40	14 19	0 13	2 17	2 8	1 19	10 30
15	4 17	17 13	17 13	1 59	15 21	15 1	0 9	2 36	2 26	1 18	10 29
17	4 15	17 18	17 14	1 56	16 1	15 41	0 6	2 55	2 46	1 18	10 28
19	4 9	17 31	17 40	1 54	16 40	16 59	0 N 3	3 15	3 5	1 17	10 27
21	3 59	17 50	18 2	1 51	17 17	17 35	0 0	3 36	4 17	1 10	10 27
23	3 45	18 15	18 29	1 48	17 53	18 10	0S 3	3 57	3 46	1 16	10 27
25	3 29	18 44	19 0	1 45	18 27	18 43	0 6	4 18	4 7	1 15	10 27
27	3 10	19 16	19 N 34	1 41	18 59	19 N 14	0 8	4 40	4 29	1 15	10 27
29	2 49	19 51	19 N 34	1 37	19 29	19 N 14	0 11	5 2	4 S 51	1 14	10 28
30	2 S 38	20 N 9	1 S 35	19 N 44			0S 12	5 S 14	1 N 14	10 S 28	

FIRST QUARTER—June 28, 5h. 56m. a.m. (6° 13')

Таблица 7

FULL MOON—June 6, 3h. 59m. p.m. (15° ♀ 37')

EPHEMERIS									JUNE, 1982									13								
D	♈	♀	♋	♌	♍	♎	♏	♐	Lunar Aspects																	
M	Long.	Long.	Long.	Long.	Long.	Long.	Long.	Long.	☉	☽	♃	♄	♅	♆	♇	♈	♉	♊	♋	♌	♍	♎	♏	♐		
1	11	9	1	53	2	53	1	27	15	44	2	16	26	5	24	25	Δ	Δ								
2	10	43	3	2	3	7	1	42	15	42	2	14	26	4	24	24	□	□								
3	10	2	4	12	3	21	1	19	15	41	2	12	26	2	24	23										
4	9	30	5	22	3	36	1	14	15	40	2	9	26	1	24	22										
5	8	59	6	31	3	52	1	10	15	38	2	7	25	59	24	21										
6	8	30	7	41	4	8	1	7	15	37	2	4	25	57	24	20	♁	♁								
7	8	4	8	51	4	25	1	3	15	36	2	2	25	56	24	19										
8	7	40	10	1	4	42	0	59	15	35	2	0	25	54	24	18	♁	♁								
9	7	20	11	11	4	59	0	56	15	34	1	57	25	53	24	17	□	□								
10	7	3	12	21	5	17	0	53	15	33	1	55	25	51	24	17	□	□								
11	6	50	13	31	5	36	0	50	15	32	1	52	25	49	24	16	Δ	Δ								
12	6	42	14	42	5	55	0	47	15	32	1	50	25	48	24	15	Δ	Δ								
13	6	38	15	52	6	14	0	45	15	31	1	48	25	46	24	14	Δ	Δ								
14	6	38	17	2	6	34	0	42	15	31	1	46	25	45	24	14	Δ	Δ								
15	6	42	18	13	6	54	0	40	15	30	1	43	25	43	24	13	Δ	Δ								
16	6	52	19	23	7	15	0	38	15	30	1	41	25	41	24	13	Δ	Δ								
17	7	5	20	33	7	36	0	36	15	30	1	39	25	40	24	12	Δ	Δ								
18	7	24	21	44	7	58	0	34	15	30	1	37	25	38	24	11	Δ	Δ								
19	7	4	22	55	8	20	0	32	15	30	1	35	25	37	24	11	Δ	Δ								
20	8	14	24	5	8	42	0	31	15	30	1	32	25	35	24	10	Δ	Δ								
21	8	46	25	16	9	5	0	30	15	30	1	30	25	33	24	10	Δ	Δ								
22	9	23	26	27	9	28	0	29	15	31	1	28	25	32	24	10	Δ	Δ								
23	10	4	27	38	9	51	0	28	15	31	1	26	25	30	24	9	Δ	Δ								
24	10	49	28	48	10	15	0	27	15	32	1	24	25	28	24	9	Δ	Δ								
25	11	38	29	59	10	39	0	27	15	32	1	22	25	27	24	9	Δ	Δ								
26	12	32	1	10	11	4	0	26	15	33	1	20	25	25	24	8	Δ	Δ								
28	13	29	2	21	11	28	0	26	15	34	1	18	25	24	24	8	Δ	Δ								
28	14	31	3	32	11	54	0	26	15	35	1	16	25	22	24	8	Δ	Δ								
29	15	37	4	43	12	19	0	26	15	36	1	15	25	21	24	8	Δ	Δ								
30	16	46	5	54	12	45	0	27	15	37	1	13	25	19	24	7	Δ	Δ								

D	Saturn		Uranus		Neptune		Pluto		Mutual Aspects									
M	Lat.	Dec.	Lat.	Dec.	Lat.	Dec.	Lat.	Dec.										
1	2N	39	3S	45	0N	10	20S	28	1N	19	22S	4	17N	28	6	N48		
32	39	3	44	0	10	20	27	1	19	22	4	17	27	6	48			
52	38	3	43	0	10	20	26	1	19	22	4	17	26	6	48			
72	38	3	43	0	10	20	25	1	19	22	4	17	25	6	48			
92	37	3	42	0	10	20	24	1	19	22	4	17	24	6	47			
112	37	3	42	0	9	20	23	1	19	22	3	17	23	6	47			
132	36	3	42	0	9	20	22	1	19	22	3	17	22	6	47			
152	36	3	42	0	9	20	21	1	19	22	3	17	21	6	46			
172	35	3	43	0	9	20	20	1	19	22	3	17	20	6	45			
192	35	3	43	0	9	20	20	1	19	22	3	17	19	6	45			
212	34	3	44	0	9	20	19	1	19	22	3	17	18	6	44			
232	34	3	45	0	9	20	18	1	19	22	3	17	17	6	43			
252	33	3	46	0	9	20	17	1	19	22	3	17	16	6	43			
272	33	3	47	0	9	20	16	1	19	22	3	17	15	6	42			
292	32	3	48	0	9	20	16	1	19	22	3	17	13	6	41			
30	2N	32	3S	49	0N	9	20S	15	1N	19	22S	3	17N	13	6	N40		

LAST QUARTER—June 14, 6h. 6m. p.m. (23° ♀ 21')

Таблица 7 (Продолжение)

TABLE II
RATE OF 24-HOUR MOTION

«Tables of Diurnal Planetary Motion»

Time 0 Hours Min.	0 ²⁹ '	0 ³⁰ '	0 ³¹ '	0 ³² '	0 ³³ '	0 ³⁴ '	0 ³⁵ '
1	0 01	0 01	0 01	0 01	0 01	0 01	0 01
2	0 02	0 02	0 03	0 03	0 03	0 03	0 03
3	0 04	0 04	0 04	0 04	0 04	0 04	0 04
4	0 05	0 05	0 05	0 05	0 05	0 05	0 05
5	0 06	0 06	0 06	0 07	0 07	0 07	0 07
6	0 07	0 07	0 06	0 06	0 06	0 06	0 06
7	0 08	0 09	0 09	0 09	0 10	0 10	0 10
8	0 10	0 10	0 10	0 11	0 11	0 11	0 12
9	0 11	0 11	0 12	0 12	0 12	0 13	0 13
10	0 12	0 12	0 13	0 13	0 14	0 14	0 14
11	0 13	0 14	0 14	0 15	0 15	0 16	0 16
12	0 14	0 15	0 15	0 16	0 16	0 17	0 17
13	0 16	0 16	0 17	0 17	0 18	0 18	0 19
14	0 17	0 17	0 18	0 19	0 19	0 20	0 20
15	0 18	0 19	0 19	0 20	0 21	0 21	0 22
16	0 19	0 20	0 21	0 21	0 22	0 23	0 23
17	0 21	0 21	0 22	0 23	0 23	0 24	0 25
18	0 22	0 22	0 23	0 24	0 25	0 25	0 26
19	0 23	0 24	0 24	0 25	0 26	0 27	0 28
20	0 24	0 25	0 26	0 27	0 27	0 28	0 29
21	0 25	0 26	0 27	0 28	0 29	0 30	0 31
22	0 27	0 27	0 28	0 29	0 30	0 31	0 32
23	0 28	0 29	0 30	0 31	0 32	0 33	0 34
24	0 29	0 30	0 31	0 32	0 33	0 34	0 35
25	0 30	0 31	0 32	0 33	0 34	0 35	0 36
26	0 31	0 32	0 34	0 35	0 36	0 37	0 38
27	0 33	0 34	0 35	0 36	0 37	0 38	0 39
28	0 34	0 35	0 36	0 37	0 39	0 40	0 41
29	0 35	0 36	0 37	0 39	0 40	0 41	0 42
30	0 36	0 37	0 39	0 40	0 41	0 42	0 44
31	0 37	0 39	0 40	0 41	0 43	0 44	0 45
32	0 39	0 40	0 41	0 43	0 44	0 45	0 47
33	0 40	0 41	0 43	0 44	0 45	0 47	0 48
34	0 41	0 42	0 44	0 45	0 47	0 48	0 49
35	0 42	0 44	0 45	0 47	0 48	0 49	0 51
36	0 43	0 45	0 48	0 48	0 49	0 51	0 52
37	0 44	0 46	0 47	0 48	0 50	0 51	0 53
38	0 46	0 47	0 49	0 50	0 52	0 53	0 55
39	0 47	0 48	0 50	0 52	0 54	0 55	0 57
40	0 48	0 50	0 52	0 53	0 55	0 57	0 58
41	0 49	0 51	0 53	0 55	0 56	0 58	1 00
42	0 51	0 52	0 54	0 56	0 58	0 59	1 01
43	0 52	0 54	0 56	0 57	0 59	1 01	1 03
44	0 53	0 55	0 57	0 59	1 00	1 02	1 04
45	0 54	0 56	0 58	1 00	1 02	1 04	1 06

Таблица 8

TABLE II
RATE OF 24-HOUR MOTION

Time 0 Hours Min.	0°29'	0°30'	0°31'	0°32'	0°33'	0°34'	0°35'
46	0 56	0 57	0 59	1 01	1 03	1 05	1 07
47	0 57	0 59	1 01	1 03	1 05	1 07	1 09
48	0 58	1 00	1 02	1 04	1 06	1 08	1 10
49	0 59	1 01	1 03	1 05	1 07	1 09	1 11
50	1 00	1 02	1 05	1 07	1 09	1 11	1 13
51	1 02	1 04	1 06	1 08	1 10	1 12	1 15
52	1 03	1 05	1 07	1 09	1 11	1 14	1 16
53	1 04	1 06	1 08	1 11	1 13	1 15	1 17
54	1 05	1 07	1 10	1 12	1 14	1 16	1 19
55	1 06	1 09	1 11	1 13	1 16	1 18	1 20
56	1 08	1 10	1 12	1 15	1 17	1 19	1 22
57	1 09	1 11	1 14	1 16	1 18	1 21	1 23
58	1 10	1 12	1 15	1 18	1 20	1 23	1 25
59	1 11	1 14	1 16	1 19	1 21	1 24	1 26
60	1 12	1 15	1 17	1 20	1 22	1 25	1 27

Hours	1 12	1 15	1 17	1 20	1 22	1 25	1 27
2	2 25	2 30	2 35	2 40	2 45	2 50	2 55
3	3 37	3 45	3 52	4 00	4 07	4 15	4 22
4	4 50	5 00	5 10	5 20	5 30	5 40	5 50
5	6 02	6 15	6 27	6 40	6 52	7 05	7 17
6	7 15	7 30	7 45	8 00	8 15	8 30	8 45
7	8 27	8 45	9 02	9 20	9 37	9 55	10 12
8	9 40	10 00	10 20	10 40	11 00	11 20	11 40
9	10 52	11 15	11 37	12 00	12 22	12 45	13 07
10	12 05	12 30	12 55	13 20	13 45	14 10	14 35
11	13 17	13 45	14 12	14 40	15 07	15 35	16 02
12	14 30	15 00	15 30	16 00	16 30	17 00	17 30
13	15 42	16 15	16 47	17 20	17 52	18 25	18 57
14	16 55	17 30	18 05	18 40	19 15	19 50	20 25
15	18 07	18 45	19 22	20 00	20 37	21 15	21 52
16	19 20	20 00	20 40	21 20	22 00	22 40	23 20
17	20 32	21 15	21 57	22 40	23 22	24 05	24 47
18	21 45	22 30	23 15	24 00	24 45	25 30	26 15
19	22 57	23 45	24 32	25 20	26 07	26 55	27 42
20	24 10	25 00	25 50	26 40	27 30	28 20	29 10
21	25 22	26 15	27 07	28 00	28 52	29 45	30 37
22	26 35	27 30	28 25	29 20	30 15	31 10	32 05
23	27 47	28 45	29 42	30 40	31 37	32 35	33 32
24	29 00	30 00	31 00	32 00	33 00	34 00	35 00

Таблица 8 (Продолжение)

Для Венеры:

TABLE II
RATE OF 24-HOUR MOTION

Time 0 Hours Min.	1'11'	1'12'	1'13'	1'14'	1'15'	1'16'	1'17'
1	0 03	0 03	0 03	0 03	0 03	0 03	0 03
2	0 06	0 06	0 06	0 06	0 06	0 06	0 06
3	0 09	0 09	0 09	0 09	0 09	0 09	0 10
4	0 12	0 12	0 12	0 12	0 12	0 13	0 13
5	0 15	0 15	0 15	0 15	0 16	0 16	0 16
6	0 18	0 18	0 18	0 18	0 19	0 19	0 19
7	0 21	0 21	0 21	0 22	0 22	0 22	0 23
8	0 24	0 24	0 24	0 25	0 25	0 25	0 26
9	0 27	0 27	0 27	0 28	0 28	0 28	0 29
10	0 30	0 30	0 30	0 31	0 31	0 32	0 32
11	0 33	0 33	0 33	0 34	0 34	0 35	0 35
12	0 35	0 36	0 36	0 37	0 37	0 38	0 38
13	0 38	0 39	0 40	0 40	0 41	0 41	0 42
14	0 41	0 42	0 43	0 43	0 44	0 44	0 45
15	0 44	0 45	0 46	0 46	0 47	0 47	0 48
16	0 47	0 48	0 49	0 49	0 50	0 51	0 51
17	0 50	0 51	0 52	0 52	0 53	0 54	0 55
18	0 53	0 54	0 55	0 55	0 56	0 57	0 58
19	0 56	0 57	0 58	0 59	0 59	1 00	1 01
20	0 59	1 00	1 01	1 02	1 02	1 03	1 04
21	1 02	1 03	1 04	1 05	1 06	1 06	1 07
22	1 05	1 06	1 07	1 08	1 09	1 10	1 11
23	1 08	1 09	1 10	1 11	1 12	1 13	1 14
24	1 11	1 12	1 13	1 14	1 15	1 16	1 17
25	1 14	1 15	1 16	1 17	1 18	1 19	1 20
26	1 17	1 18	1 19	1 20	1 21	1 22	1 23
27	1 20	1 21	1 22	1 23	1 24	1 25	1 27
28	1 23	1 24	1 25	1 26	1 28	1 29	1 30
29	1 26	1 27	1 28	1 29	1 31	1 32	1 33
30	1 29	1 30	1 31	1 32	1 34	1 35	1 36
31	1 32	1 33	1 34	1 36	1 37	1 38	1 39
32	1 35	1 36	1 37	1 39	1 40	1 41	1 43
33	1 38	1 39	1 40	1 42	1 43	1 44	1 46
34	1 41	1 42	1 43	1 45	1 46	1 48	1 49
35	1 44	1 45	1 46	1 48	1 49	1 51	1 52
36	1 46	1 48	1 49	1 51	1 52	1 54	1 55
37	1 49	1 50	1 52	1 53	1 55	1 56	1 58
38	1 52	1 54	1 56	1 57	1 59	2 00	2 02
39	1 55	1 57	1 59	2 00	2 02	2 03	2 05
40	1 58	2 00	2 02	2 03	2 05	2 07	2 08
41	2 01	2 03	2 05	2 06	2 08	2 10	2 12
42	2 04	2 06	2 08	2 09	2 11	2 13	2 15
43	2 07	2 09	2 11	2 13	2 14	2 16	2 18
44	2 10	2 12	2 14	2 16	2 17	2 19	2 21
45	2 13	2 15	2 17	2 19	2 21	2 22	2 24

«Tables of Diurnal Planetary Motion»

Таблица 9

TABLE II
RATE OF 24-HOUR MOTION

Time Hours Min.	1°11'	1°12'	1°13'	1°14'	1°15'	1°16'	1°17'
46	2 16	2 18	2 20	2 22	2 24	2 28	2 28
47	2 19	2 21	2 23	2 25	2 27	2 29	2 31
48	2 22	2 24	2 26	2 28	2 30	2 32	2 34
49	2 25	2 27	2 29	2 31	2 33	2 35	2 37
50	2 28	2 30	2 32	2 34	2 36	2 38	2 40
51	2 31	2 33	2 35	2 37	2 39	2 41	2 44
52	2 34	2 36	2 38	2 40	2 42	2 45	2 47
53	2 37	2 39	2 41	2 43	2 46	2 48	2 50
54	2 40	2 42	2 44	2 46	2 49	2 51	2 53
55	2 43	2 45	2 48	2 50	2 52	2 54	2 57
56	2 46	2 48	2 50	2 53	2 55	2 57	3 00
57	2 48	2 51	2 53	2 55	2 58	3 00	3 03
58	2 52	2 54	2 56	2 59	3 01	3 04	3 06
59	2 54	2 57	2 59	3 02	3 04	3 07	3 09
60	2 57	3 00	3 02	3 05	3 07	3 10	3 12

Hours	2 57	3 00	3 02	3 05	3 07	3 10	3 12
1	5 55	6 00	6 05	6 10	6 15	6 20	6 25
2	8 52	9 00	9 07	9 15	9 22	9 30	9 37
3	11 50	12 00	12 10	12 20	12 30	12 40	12 50
4	14 47	15 00	15 12	15 25	15 37	15 50	16 02
5	17 45	18 00	18 15	18 30	18 45	19 00	19 15
6	20 42	21 00	21 17	21 35	21 52	22 10	22 27
7	23 40	24 00	24 20	24 40	25 00	25 20	25 40
8	26 37	27 00	27 22	27 45	28 07	28 30	28 52
9	29 35	30 00	30 25	30 50	31 15	31 40	32 05
10	32 32	33 00	33 27	33 55	34 22	34 50	35 17
11	35 30	36 00	36 30	37 00	37 30	38 00	38 30
12	38 27	39 00	39 32	40 05	40 37	41 10	41 42
13	41 25	42 00	42 35	43 10	43 45	44 20	44 55
14	44 22	45 00	45 37	46 15	46 52	47 30	48 07
15	47 20	48 00	48 40	49 20	50 00	50 40	51 20
16	50 17	51 00	51 42	52 25	53 07	53 50	54 32
17	53 15	54 00	54 45	55 30	56 15	57 00	57 45
18	56 12	57 00	57 47	58 35	59 22	1 00 10	1 00 57
19	59 10	1 00 00	1 00 50	1 01 40	1 02 30	1 03 20	1 04 10
20	1 02 07	1 03 00	1 03 52	1 04 45	1 05 38	1 06 30	1 07 22
21	1 05 05	1 06 00	1 06 55	1 07 50	1 08 45	1 09 40	1 10 35
22	1 08 02	1 09 00	1 09 57	1 10 55	1 11 52	1 12 50	1 13 47
23	1 11 00	1 12 00	1 13 00	1 14 00	1 15 00	1 16 00	1 17 00

Таблица 9 (Продолжение)

Для Марса:

TABLE II
RATE OF 24-HOUR MOTION

«Tables of Diurnal Planetary Motion»

Time 0 Hours Mn.	0°22'	0°23'	0°24'	0°25'	0°26'	0°27'	0°28'
1	0 01	0 01	0 01	0 01	0 01	0 01	0 01
2	0 02	0 02	0 02	0 02	0 02	0 02	0 02
3	0 03	0 03	0 03	0 03	0 03	0 03	0 03
4	0 04	0 04	0 04	0 04	0 04	0 04	0 05
5	0 05	0 05	0 05	0 05	0 05	0 06	0 06
6	0 05	0 06	0 06	0 06	0 06	0 07	0 07
7	0 07	0 07	0 07	0 07	0 08	0 08	0 08
8	0 07	0 08	0 08	0 08	0 09	0 09	0 09
9	0 08	0 09	0 09	0 09	0 10	0 10	0 10
10	0 09	0 10	0 10	0 10	0 11	0 11	0 12
11	0 10	0 11	0 11	0 11	0 12	0 12	0 13
12	0 11	0 11	0 12	0 12	0 13	0 13	0 14
13	0 12	0 12	0 13	0 14	0 14	0 15	0 15
14	0 13	0 13	0 14	0 15	0 15	0 16	0 16
15	0 14	0 14	0 15	0 16	0 16	0 17	0 17
16	0 15	0 15	0 16	0 17	0 17	0 18	0 19
17	0 16	0 16	0 17	0 18	0 18	0 19	0 20
18	0 16	0 17	0 18	0 19	0 19	0 20	0 21
19	0 17	0 18	0 19	0 0	0 21	0 21	0 22
20	0 18	0 19	0 20	0 21	0 22	0 22	0 23
21	0 19	0 20	0 21	0 22	0 23	0 24	0 24
22	0 20	0 21	0 22	0 23	0 24	0 25	0 26
23	0 21	0 22	0 23	0 24	0 25	0 26	0 27
24	0 22	0 23	0 24	0 25	0 26	0 27	0 28
25	0 23	0 24	0 25	0 26	0 27	0 28	0 29
26	0 24	0 25	0 26	0 27	0 28	0 29	0 30
27	0 25	0 26	0 27	0 28	0 29	0 30	0 31
28	0 26	0 27	0 28	0 29	0 30	0 32	0 33
29	0 27	0 28	0 29	0 30	0 31	0 33	0 34
30	0 27	0 29	0 30	0 31	0 32	0 34	0 35
31	0 28	0 30	0 31	0 32	0 34	0 35	0 36
32	0 29	0 31	0 32	0 33	0 35	0 36	0 37
33	0 30	0 32	0 33	0 34	0 36	0 37	0 38
34	0 31	0 33	0 34	0 35	0 37	0 38	0 40
35	0 32	0 34	0 35	0 36	0 38	0 39	0 41
36	0 33	0 34	0 36	0 37	0 39	0 40	0 42
37	0 33	0 35	0 37	0 39	0 40	0 42	0 43
38	0 34	0 36	0 38	0 40	0 41	0 43	0 44
39	0 35	0 37	0 39	0 41	0 42	0 44	0 46
40	0 37	0 38	0 40	0 42	0 43	0 45	0 47
41	0 38	0 39	0 41	0 43	0 44	0 46	0 48
42	0 38	0 40	0 42	0 44	0 45	0 47	0 49
43	0 39	0 41	0 43	0 45	0 47	0 48	0 50
44	0 40	0 42	0 44	0 46	0 48	0 49	0 51
45	0 41	0 43	0 45	0 47	0 49	0 51	0 52

Таблица 10

TABLE II
RATE OF 24-HOUR MOTION

Time Hours Min.	0°22'	0°23'	0°24'	0°25'	0°26'	0°27'	0°28'
46	0 42	0 44	0 46	0 48	0 50	0 52	0 54
47	0 43	0 45	0 47	0 49	0 51	0 53	0 55
48	0 44	0 46	0 48	0 50	0 52	0 54	0 56
49	0 45	0 47	0 49	0 51	0 53	0 55	0 57
50	0 46	0 48	0 50	0 52	0 54	0 56	0 58
51	0 47	0 49	0 51	0 53	0 55	0 57	1 00
52	0 48	0 50	0 52	0 54	0 56	0 58	1 01
53	0 49	0 51	0 53	0 55	0 57	1 00	1 02
54	0 49	0 52	0 54	0 56	0 58	1 01	1 03
55	0 50	0 53	0 55	0 57	1 00	1 02	1 04
56	0 51	0 54	0 56	0 58	1 01	1 03	1 05
57	0 52	0 55	0 57	0 59	1 02	1 04	1 06
58	0 53	0 56	0 58	1 00	1 03	1 05	1 08
59	0 54	0 57	0 59	1 01	1 04	1 06	1 09
60	0 55	0 57	1 00	1 02	1 05	1 07	1 10

Часы ①	0 55	0 57	1 00	1 02	1 05	1 07	1 10
2	1 50	1 55	2 00	2 05	2 10	2 15	2 20
3	2 45	2 52	3 00	3 07	3 15	3 22	3 30
4	3 40	3 50	4 00	4 10	4 20	4 30	4 40
5	4 35	4 47	5 00	5 12	5 25	5 37	5 50
6	5 30	5 45	6 00	6 15	6 30	6 45	7 00
7	6 25	6 42	7 00	7 17	7 35	7 52	8 10
8	7 20	7 40	8 00	8 20	8 40	9 00	9 20
9	8 15	8 37	9 00	9 22	9 45	10 07	10 30
10	9 10	9 35	10 00	10 25	10 50	11 15	11 40
11	10 05	10 32	11 00	11 27	11 55	12 22	12 50
12	11 00	11 30	12 00	12 30	13 00	13 30	14 00
13	11 55	12 27	13 00	13 32	14 05	14 37	15 10
14	12 50	13 25	14 00	14 35	15 10	15 45	16 20
15	13 45	14 22	15 00	15 37	16 15	16 52	17 30
16	14 40	15 20	16 00	16 40	17 20	18 00	18 40
17	15 35	16 17	17 00	17 42	18 25	19 07	19 50
18	16 30	17 15	18 00	18 45	19 30	20 15	21 00
19	17 25	18 12	19 00	19 47	20 35	21 22	22 10
20	18 20	19 10	20 00	20 50	21 40	22 30	23 20
21	19 15	20 07	21 00	21 52	22 45	23 37	24 30
22	20 10	21 05	22 00	22 55	23 50	24 45	25 40
23	21 05	22 02	23 00	23 57	24 55	25 52	26 50
24	22 00	23 00	24 00	25 00	26 00	27 00	28 00

Таблица 10 (Продолжение)

Для Сатурна:

TABLE II
RATE OF 24-HOUR MOTION

«Tables of Diurnal Planetary Motion»

Time in Hours Min.	0°01'	0°02'	0°03'	0°04'	0°05'	0°06'	0°07'
1							
2							
3							
4	—			001	001	001	001
5			001	001	001	001	001
6			001	001	001	001	002
7		001	001	001	001	002	002
8		001	001	001	002	002	002
9		001	001	001	002	002	003
10		001	001	002	002	002	003
11		001	001	002	002	003	003
12		001	001	002	002	003	003
13	001	001	002	002	003	003	004
14	001	001	002	002	003	003	004
15	001	001	002	002	003	004	004
16	001	001	002	003	003	004	005
17	001	001	002	003	004	004	005
18	001	001	002	003	004	004	005
19	001	002	002	003	004	005	006
20	001	002	002	003	004	005	006
21	001	002	003	003	004	005	006
22	001	002	003	004	005	005	006
23	001	002	003	004	005	006	007
24	001	002	003	004	005	006	007
25	001	002	003	004	005	006	007
26	001	002	003	004	005	006	008
27	001	002	003	004	006	007	008
28	001	002	003	005	006	007	008
29	001	002	004	005	006	007	008
30	001	002	004	005	006	007	009
31	001	003	004	005	006	008	009
32	001	003	004	005	007	008	009
33	001	003	004	005	007	008	010
34	001	003	004	006	007	008	010
35	001	003	004	006	007	009	010
36	001	003	004	006	007	009	010
37	002	003	005	006	008	009	011
38	002	003	005	006	008	009	011
39	002	003	005	006	008	009	011
40	002	003	005	007	008	010	012
41	002	003	005	007	009	010	012
42	002	003	005	007	009	010	012
43	002	004	005	007	009	011	013
44	002	004	005	007	009	011	013
45	002	004	006	007	009	011	013

Таблица 11

TABLE II
RATE OF 24-HOUR MOTION

Time 0 Hours Min.	0°01'	0°02'	0°03'	0°04'	0°05'	0°06'	0°07'
46	0 02	0 04	0 06	0 08	0 10	0 11	0 13
47	0 02	0 04	0 06	0 08	0 10	0 12	0 14
48	0 02	0 04	0 06	0 08	0 10	0 12	0 14
49	0 02	0 04	0 06	0 08	0 10	0 12	0 14
50	0 02	0 04	0 06	0 08	0 10	0 12	0 16
51	0 02	0 04	0 06	0 08	0 11	0 13	0 15
52	0 02	0 04	0 06	0 09	0 11	0 13	0 15
53	0 02	0 04	0 07	0 09	0 11	0 13	0 16
54	0 02	0 04	0 07	0 09	0 11	0 13	0 16
55	0 02	0 05	0 07	0 09	0 11	0 14	0 16
56	0 02	0 05	0 07	0 09	0 12	0 14	0 16
57	0 02	0 06	0 07	0 09	0 12	0 14	0 17
58	0 02	0 06	0 07	0 10	0 12	0 14	0 17
59	0 02	0 06	0 07	0 10	0 12	0 15	0 17
60	0 02	0 05	0 07	0 10	0 12	0 15	0 17

Hours	0 02	0 05	0 07	0 10	0 12	0 15	0 17
2	0 05	0 10	0 15	0 20	0 25	0 30	0 35
3	0 07	0 15	0 22	0 30	0 37	0 45	0 52
4	0 10	0 20	0 30	0 40	0 50	1 00	1 10
5	0 12	0 25	0 37	0 50	1 02	1 15	1 27
6	0 15	0 30	0 45	1 00	1 15	1 30	1 45
7	0 17	0 35	0 52	1 10	1 27	1 45	2 02
8	0 20	0 40	1 00	1 20	1 40	2 00	2 20
9	0 22	0 45	1 07	1 30	1 52	2 15	2 37
10	0 25	0 50	1 15	1 40	2 05	2 30	2 55
11	0 27	0 55	1 22	1 50	2 17	2 45	3 12
12	0 30	1 00	1 30	2 00	2 30	3 00	3 30
13	0 32	1 05	1 37	2 10	2 42	3 15	3 47
14	0 35	1 10	1 45	2 20	2 55	3 30	4 05
15	0 37	1 15	1 52	2 30	3 07	3 45	4 22
16	0 40	1 20	2 00	2 40	3 20	4 00	4 40
17	0 42	1 25	2 07	2 50	3 32	4 15	4 57
18	0 45	1 30	2 15	3 00	3 45	4 30	5 15
19	0 47	1 35	2 22	3 10	3 57	4 45	5 32
20	0 50	1 40	2 30	3 20	4 10	5 00	5 50
21	0 52	1 45	2 37	3 30	4 22	5 15	6 07
22	0 55	1 50	2 45	3 40	4 35	5 30	6 25
23	0 57	1 55	2 52	3 50	4 47	5 45	6 42
24	1 00	2 00	3 00	4 00	5 00	6 00	7 00

Таблица 11 (Продолжение)

Заметьте, что Сатурн директный до дат, с которых мы начинаем работу, поэтому вычисления производятся как для не-ретроградных планет. Вы увидите, что нет никакой разницы в движении между 20-м и 21-м. Сатурн неподвижен, но директен. В этом случае расчет не выполняется, и значения вычисляются прямо на гороскопе, а Сатурн считается стационарно директным (SD).

$$\begin{array}{r} \text{♄}^{\text{SD}} 15^{\circ} \text{---} 30' \end{array}$$

Для Урана: Уран ретроградный

2 мин из таблиц

$$\begin{array}{r} \text{♅}^{\text{R}} 32' \\ \text{♅}^{\text{R}} 30' \\ \hline 2' \end{array}$$

соответствует 5

$$\begin{array}{r} 1^{\circ} 31' 60'' \\ - \quad \quad \quad 5'' \\ \hline \text{♅}^{\text{R}} 31' 55'' \end{array}$$

Для Нептуна:

2 мин из таблиц

$$\begin{array}{r} 25^{\circ} \text{---} 35' \\ - 25^{\circ} \text{---} 33' \\ \hline 2' \end{array}$$

соответствует 5

$$\begin{array}{r}
 " \quad 25^{\circ} \text{♈} 34' 60" \\
 - \quad \underline{\hspace{1.5cm}} \\
 \text{♋} \text{♋} \text{♋} 25^{\circ} \text{♈} 34' 55"
 \end{array}$$

Плутон: Плутон стационарно ретроградный
 Результат:

$$\text{♅}^{\text{RS}} \quad 24^{\circ} \text{♋} 10'$$

Шаг F

Перенос планет в гороскоп.

В результате нашей работы со звездным временем мы получили знаки на кuspидах дома и градус, с которого начинается куспид.

Рассмотрим Солнце $28^{\circ} 52' 33''$.

Близнецы начинаются с кuspиды 3 дома в 6° , поэтому было бы разумно предположить, что 6° Близнецов будут в 2-м доме, а остальные 24° в 3-м доме. (Каждый знак имеет по 30° .) Отсчитайте с 6-го по 28-й градус, который отстоит всего на 1 градус от 30° Близнецов и на 2 градуса от 0° Рака. (Обратите внимание, что куспид 4 дома выпадает на 10° Рака). Поместите Солнце на 28-й градус Близнецов, как показано на следующей схеме.

Помните, что кuspиды дома – это границы знаков, и мы размещаем планеты на круг гороскопа, состоящий из 360° в соответствии с этими точками границ. Также обратите внимание, что знак состоит только из 30° ($0^{\circ} - 30^{\circ}$), не больше и не меньше. Уясните различие между знаками и домом. Дома мы чертим на бумаге, а знаки проецируем на небо. В анализе они объединяются динамически. Мы используем градус знака для

того, чтобы отметить начало дома. Дом начинается со своей пограничной точки – куспида.

Для других планет повторите этот же метод.

ВЫЧИСЛЕНИЕ «ЧАСТЕЙ»

В этой лекции мы рассмотрим 6 частей.



Часть фортуны



Часть просветления



Часть рока



Часть оккультизма



Часть судьбы



Часть духа

Обратите внимание, что знаки начинаются с 0°, поэтому Овен будет 0° – 1, то есть это первый дом, но! № 0. Телец

1–2, поэтому его номер 1, хотя Телец – это второй дом. Близицы 2, Рак 3 и т. д.

Асцендент + Луна, минус Солнце. Например:

	Sign	°	'
	♈	0	9
+	♊	2	15
	2	24	63
-	♊	2	28
		52	

Мы видим, что из 24 нельзя отнять 28, поэтому мы добавляем в уме 1 дополнительный знак (30°) к 24 и добавляем 12 знаков одному оставшемуся знаку:

$$\begin{array}{r}
 \cdot \cdot \cdot \quad 13 \quad 54 \quad 63 \\
 - \quad \quad 2 \quad 28 \quad 52 \\
 \hline
 11 \quad 26 \quad 11
 \end{array} = \odot 26^\circ \nearrow 11'$$

– это вписывается в гороскоп.

 Часть просветления имеет ту же степень, что и противоположный знак части фортуны:

$$\nearrow 26^\circ \text{ } \text{♊} 10'$$

МС + Солнце – Луна (МС – это середина неба, куспид 10-го дома по системе Плацида). Например:

$$\begin{array}{r}
 \text{♊} 9 \quad 10 \\
 + \text{♊} 2 \quad 28 \quad 52 \\
 \hline
 11 \quad 38 \quad 52 \\
 - \text{♊} 2 \quad 15 \quad 21 \\
 \hline
 9 \quad 23 \quad 31
 \end{array} = \odot 23^\circ \text{ } \text{♊} 31'$$

Асцендент + Нептун – Уран

$$\begin{array}{r}
 \text{♈} \quad 0 \quad 9 \quad 41 \\
 + \text{♆} \quad 8 \quad 25 \quad 34 \\
 \hline
 \quad 8 \quad 34 \quad 75 \\
 - \text{♅} \quad 8 \quad 30 \quad 58 \\
 \hline
 \quad 0 \quad 4 \quad 17 \\
 = \text{♆} \quad 4^\circ \quad \text{♈} \quad 17'
 \end{array}$$

Асцендент + Сатурн – Солнце

Здесь мы добавим в уме:

$$\begin{array}{r}
 \text{♈} \quad 0 \quad 9 \quad 41 \\
 + \text{♄} \quad 6 \quad 15 \quad 30 \\
 \hline
 \quad 6 \quad 24 \quad 71 \\
 - \text{♁} \quad 2 \quad 28 \quad 52 \\
 \hline
 \quad 5 \quad 54 \quad 71 \\
 - \quad 2 \quad 28 \quad 52 \\
 \hline
 \quad 3 \quad 26 \quad 19 \\
 = \text{♄} \quad 26^\circ \quad \text{♈} \quad 19'
 \end{array}$$

Асцендент + Солнце – Луна

Переносим:

$$\begin{array}{r}
 \text{♈} \quad 0 \quad 9 \quad 41 \\
 + \text{♁} \quad 2 \quad 28 \quad 52 \\
 \hline
 \quad 2 \quad 37 \quad 93 \\
 - \text{♁} \quad 2 \quad 15 \quad 21 \\
 \hline
 \quad 0 \quad 22 \quad 72 \\
 \text{с/о} \quad 0 \quad 23 \quad 12 \\
 = \text{♁} \quad 23^\circ \quad \text{♈} \quad 12'
 \end{array}$$

Для рожденных ночью расчет обратный.

ЛУННЫЕ УЗЛЫ

Они бывают в эфемеридах в месяц и день по Гринвичу. Рассчитываются они так же, как и ретроградные планеты. Сначала вычислите Северный узел. Результат Северного узла аналогичен результату для Южного узла с единственной разницей, заключающейся в том, что они находятся в противоположных знаках.

ПЕРЕСЕКАЮЩИЕСЯ ДОМА

Тут знак по отношению к кuspиду не обязательно должен быть другим. Например в Вашей таблице домов результат может быть следующим:

10	11	12	Ascen	2	3
27°	2°	11°	14°48'	6°	29°

Стало быть, гороскоп будет выглядеть так:



Схема 3

ПРОЧЕЕ

Заполнение данных слева от вашей карты. См. карту IV.

Правящая планета – самая сильная планета в гороскопе. Некоторые говорят, что планета, управляющая знаком Солнца, или асцендент, является правящей планетой, но предпочтение отдается планете в самом сильном положении, оказывающей наибольшее влияние. Это определяется при анализе планетарных позиций.

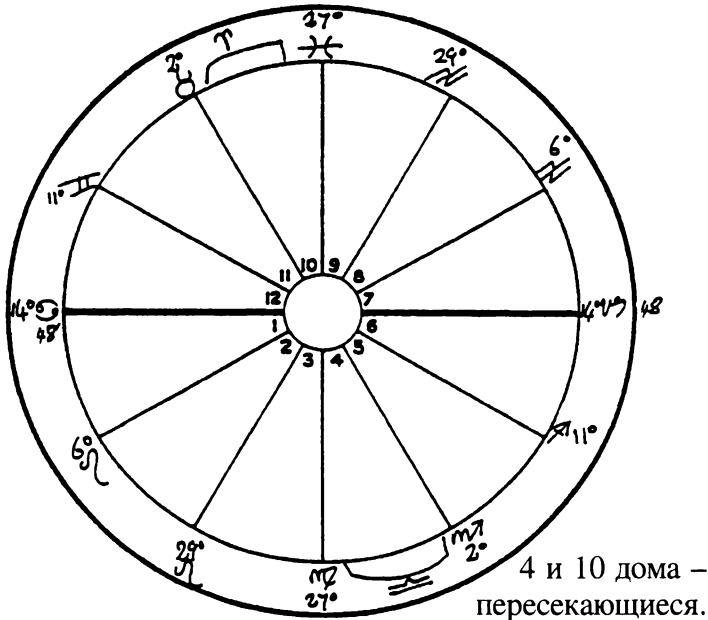
Правящая планета – самая сильная планета на карте.

Правящий дом – дом, в котором находится правящая планета.

Восходящая планета – ближайшая планета к асценденту. Считается, что любая планета, удаленная от асцендента больше, чем на 60°, не может считаться восходящей.

Положительные – планеты, части, узлы, ASC (асцендент) и MC в позитивных (мужских) знаках.

Отрицательные – планеты, части, узлы, ASC и MC в негативных (женских) знаках.

ТРИПЛИЦИТЕТЫ

Огонь: планеты, части, узлы, ASC и MC в знаках огня.

Земля: то же самое в знаках земли.

Воздух: то же самое в знаках воздуха.

Вода: то же самое в знаках воды.

КВАДРУПЛИЦИТЕТЫ

Кардинальный: планеты, части, узлы, ASC и MC в основных знаках.

Фиксированный: то же, что и кардинальный, но в фиксированных знаках.

Мутабельный: то же, что и основной, но в мутабельных знаках.

Угловой: планеты, части, узлы, ASC и MC в угловых домах.

Благоприятный: то же, что и угловой, но в благоприятных домах.

Кадентный: такой же, как угловой, но в кадентных домах.

ВЗАИМНАЯ РЕЦЕПЦИЯ

Связь между двумя планетами, расположенными в одном знаке, которым управляет одна из них.

АСПЕКТЫ

Главные аспекты:

	Соединение	0°
	Полуквадратура	45°
	Секстиль	60°
	Квадратура	90°
	Трин	120°
	Оппозиция	180°
	Великий крест	2*90°, 2*180°
	Т-квадрат (крест)	2*180°, 1*90° оба на 180°
	Большой тригон	3*120° соединение
	Y-конфигурация	2*60° не соединен с третьим
	Двойной секстиль	2*120°, 1*60°
	Двойной полусекстиль	2*60°, 1*30° соединение
	Двойной полуквадрат	2*90°, 1*45° соединение

Объяснение.

Великий крест – это четыре планеты, положение которых образует квадрат, например две оппозиции образуют квадрат с еще двумя другими оппозициями.

Т-квадрат – это две планеты в оппозиции, и еще одна образует квадрат по отношению к этим двум.

Большой тригон – это две планеты, которые образуют трин друг с другом, и вместе образуют трин по отношению к третьей.

У – 2 планеты, которые образуют секстиль по отношению друг к другу, и обе не образуют соединения с третьей.

Двойной секстиль – это 2 планеты, каждая из которых образует трин с секстилем к этим 2 планетам.

Двойной полусекстиль – это 2 планеты, образующие секстиль по отношению друг к другу, а третья планета образует полусекстиль к этим 2 планетам.

Двойной полуквадрат – 2 планеты образуют квадрат, а третья по отношению к этим 2 планетам образует полуквадрат.

Второстепенные аспекты:

	Вигинтиль	18°
K	Полусекстиль	30°
T	Полуквинтиль	36°
Q	Квинтиль	72°
	Тридециль	108°
D	Сесквиквадрат	135°
B	Би-квинтиль	144°
A	Квинкунс	150°
P	Параллель	-

Градусами обозначается расстояние между планетами. Графа аспекта заполняется символами в соответствующем поле, где формируется аспект между двумя планетами.

PROGRESSED DATA

BIRTH CHART

L151/27
HOUSE SYSTEM

D M Y
 Noon positions on _____ Prog.
 Correspond to _____ No. Noon Date
 P0 _____
 P1 _____
 P2 _____
 P3 _____
 P4 _____
 P5 _____
 Ruling Planet _____ Ruler's House _____
 Rising Planet ♀ Positive 14
 Negative 8
 Triplcities:-
 Fire ♂ Own sign ♀ ♃
 Earth ♁ Exalted ♁
 Air ♁ Detriment ♁
 Water ♁ Fall ♁
 Quadruplicities:-
 Cardinal 10 Angular 10
 Fixed 3 Succedent 3
 Mutable 9 Cadent 9
 Mutual Reception _____

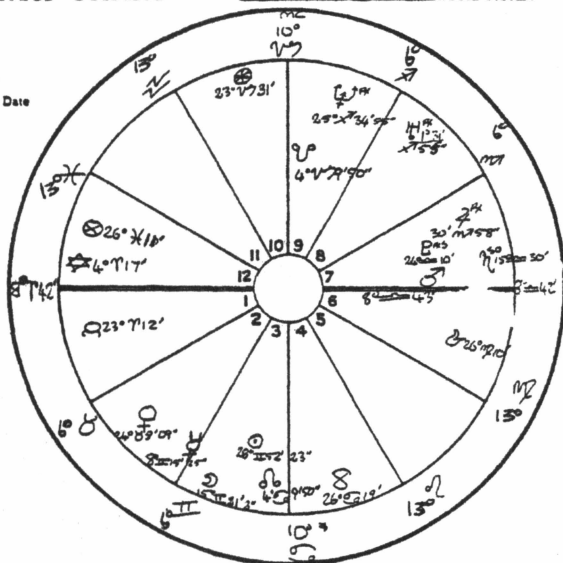

PLANET	DEC.	ASPECTS											NOTES	BY DIRECT METHOD				
		♁	♁	♁	♁	♁	♁	♁	♁	♁	♁	♁		♁	Birth date	D.	M.	Y.
Sun	♁														♁	♁	♁	♁
Moon	♁														♁	♁	♁	♁
Mercury	♁														♁	♁	♁	♁
Venus	♁														♁	♁	♁	♁
Mars	♁														♁	♁	♁	♁
Jupiter	♁														♁	♁	♁	♁
Saturn	♁														♁	♁	♁	♁
Uranus	♁														♁	♁	♁	♁
Neptune	♁														♁	♁	♁	♁
Pluto	♁														♁	♁	♁	♁
Asc.	Asc.														♁	♁	♁	♁
M.C.	M.C.														♁	♁	♁	♁

NAME: Anonymous No. 1 Result 06:44:39
 No. 2 - The "HOUSES" Chart. DIRECT METHOD
 Designed by M.E.HONE.

УРОК 152

Астрология 5

Планетарные часы

Планетарные часы – это части дня и ночи, которыми управляют определенные планеты и ангелы. Начнем с того, что каждый день недели управляется планетой, архангелом и ангелом. Например:

Воскресенье управляется Солнцем, понедельник Луной, вторник Марсом, среда Меркурием, четверг Юпитером, пятница Венерой, а суббота Сатурном.

Управляющая планета каждого дня также является управляющей планетой первого планетарного часа этого дня после восхода Солнца и первого планетарного часа после захода Солнца. Однако порядок планет в планетарных часах не совпадает с тем, что наблюдается в днях недели. Он имеет эзотерическую природу. Вот этот порядок:

(слева направо) Солнце, Венера, Меркурий, Луна, Сатурн, Юпитер, Марс.
--

Дневные часы – это (символические) часы от восхода до заката Солнца. Ночные часы – это (символические) часы от заката до восхода Солнца. Для получения точного времени и продолжительности дневного часа определите точное время

восхода и точное время заката, вычтите из второго первое, получив значение в часах и минутах. Возьмите это значение и разделите на 12, полученный результат – это длительность каждого планетарного часа. Например при восходе Солнца в 05:37 утра и закате в 06:49 вечера разница между ними составляет 13 часов 16 минут – или 792 минуты, что при делении на 12 дает значение планетарного часа, длительность которого в этот конкретный день составляет 66 минут. Планетарные часы занимают одинаковые отрезки времени между восходом и закатом. Тот же метод используется и для получения значений ночных часов, за исключением того, что их надо рассчитывать от периода от заката до восхода.

Благодаря этому методу можно понять, что ни один день или ночь не будут равны другому по длительности, кроме как при равноденствиях, т. к. дни после летнего солнцестояния удлиняются, а ночи сокращаются, а после зимнего солнцестояния – наоборот. И из-за цикла Солнца ни один день не длится столько же, сколько предыдущий. Значение широты того населенного пункта, в котором Вы живете (или где выполняете ритуал), также влияет на время планетарного часа. Для двух человек, живущих в разных частях света, в одни и те же день и час расчеты будут разными.

В следующих таблицах Вы найдете информацию о том, кто управляет дневными и ночными часами, но, как уже было сказано выше, фактическое начало и конец часа полностью зависят от Вашего дня года, полушария и широты. Дойдя до лекций о Шемхамфорах, сравните планетарную схему с планетарными часами.

ТАБЛИЦА 1

ПЛАНЕТАРНЫЕ ЧАСЫ

Час	Воскресенье	Понедельник	Вторник	Среда	Четверг	Пятница	Суббота
1	Солнце	Луна	Марс	Меркурий	Юпитер	Венера	Сатурн
2	Венера	Сатурн	Солнце	Луна	Марс	Меркурий	Юпитер
3	Меркурий	Юпитер	Венера	Сатурн	Солнце	Луна	Марс
4	Луна	Марс	Меркурий	Юпитер	Венера	Сатурн	Солнце
5	Сатурн	Солнце	Луна	Марс	Меркурий	Юпитер	Венера
6	Юпитер	Венера	Сатурн	Солнце	Луна	Марс	Меркурий
7	Марс	Меркурий	Юпитер	Венера	Сатурн	Солнце	Луна
8	Солнце	Луна	Марс	Меркурий	Юпитер	Венера	Сатурн
9	Венера	Сатурн	Солнце	Луна	Марс	Меркурий	Юпитер
10	Меркурий	Юпитер	Венера	Сатурн	Солнце	Луна	Марс
11	Луна	Марс	Меркурий	Юпитер	Венера	Сатурн	Солнце
12	Сатурн	Солнце	Луна	Марс	Меркурий	Юпитер	Венера

ТАБЛИЦА 2

ПЛАНЕТЫ, АРХАНГЕЛЫ, АНГЕЛЫ, МЕТАЛЛЫ, ЧТО
УПРАВЛЯЮТ ДНЯМИ НЕДЕЛИ

	Воскресенье	Понедельник	Вторник	Среда	Четверг	Пятница	Суббота
Планета	Солнце	Луна	Марс	Меркурий	Юпитер	Венера	Суббота
Архангел	Raphael	Gabriel	Khamael	Michael	Tzadiqel	Haniel	Tzaphqiel
Ангел	Michael	Gabriel	Zamael	Raphael	Sachiel	Anael	Cassiel
Металл	Золото	Серебро	Железо	Ртуть	Олово	Медь	Свинец

Примечание. Между архангелами и ангелами существует разница, даже если их имена звучат одинаково.

ТАБЛИЦА 3
МАГИЧЕСКИЕ НАЗВАНИЯ ЧАСОВ

Дневной час	Ангел	Ночной час	Ангел
1	Thamur	1	Rana
2	Ourer	2	Netos
3	Thaine'	3	Tafrac
4	Neron	4	Sassue
5	Yayon	5	Agla
6	Abai	6	Caerra
7	Nathalon	7	Salam
8	Beron	8	Yayn
9	Barol	9	Yanor
10	Thanu	10	Nasnia
11	Athor	11	Salla
12	Mathon	12	Sadelali

ТАБЛИЦА 4
АНГЕЛЫ, УПРАВЛЯЮЩИЕ ПЛАНЕТАРНЫМИ ЧАСАМИ

Час	Ангел
Солнце	Michael
Венера	Anael
Меркурий	Raphael
Луна	Gabriel
Сатурн	Cassiel
Юпитер	Sachiel
Марс	Zamael

ТАБЛИЦА 5

ЗНАКИ ЗОДИАКА, УПРАВЛЯЮЩИЕ ЧАСАМИ, ОТ ПОЛУНОЧИ ДО ПОЛУНОЧИ (УПОРЯДОЧЕННАЯ ВЕРСИЯ)

00:00 – 01:00	Овен
01:00 – 02:00	Телец
02:00 – 03:00	Близнецы
03:00 – 04:00	Рак
04:00 – 05:00	Лев
05:00 – 06:00	Дева
06:00 – 07:00	Весы
07:00 – 08:00	Скорпион
08:00 – 09:00	Стрелец
09:00 – 10:00	Козерог
10:00 – 11:00	Водолей
11:00 – 00:00	Рыбы

Для работы с тремя внешними планетами и Хироном используйте планетарный день и час, который ближе всего к ним.

Например: для Плутона – Марс, для Нептуна – Луну, для Урана – Меркурий, для Хирона – Юпитер (хотя некоторые оккультисты полагают, что Хирон ближе к Меркурию).

Планетарные часы в оккультизме используются для определения подходящего времени для выполнения определенной работы или функции. Выбранный час будет обладать гармоничными или полезными для определенных целей энергиями, определяемыми планетой и ангелом, правящими в это время. Например такой целью может быть изготовление и роспись талисмана, его освящение; создание и освящение элементального оружия, а также выполнение других форм ритуала.

В предыдущих уроках (о путях и Таро) были приведены описания энергий планет и знаков, а в следующих уроках (Шемхамфарах) Вы узнаете, как определять, каким ти-

пом энергии обладает тот или иной ангел. Однако чаще всего практикующий определяет тип энергии часа по управляющей планете либо по таттвическому потоку.

ВОТ ЧТО ВАЖНО ЗНАТЬ О ПЛАНЕТАРНЫХ ЧАСАХ

Планетарные часы не влияют одинаково на всех людей. Необходимо учитывать положение и различные аспекты планеты в гороскопе человека. Неблагоприятно расположенные планеты в Вашей натальной карте – это всегда самые сложные для Вас планетарные часы, поэтому не забывайте об этом при выборе планетарного часа для конкретного действия. Соответственно, нейтральная или благоприятно расположенная планета в Вашей натальной карте будет удачным планетарным часом. Помните о планетарных изменениях: Ваша натальная карта может изменяться, и поэтому планетарный аспект также меняется с течением жизни, отступая от изначального положения. Эти темы будут описаны в лекции по прогрессивной астрологии.

Планетарные часы используются не только с учетом текущих планетарных аспектов в гороскопе человека, но также и с таттвическими потоками, планетарными днями и месяцами, биоритмами и т. д.

Ваши действия в конкретный планетарный час должны быть согласованы с природой этой планеты и ее влиянием.

Обратите внимание на соседние часы с выбранным Вами, поскольку они могут быть неблагоприятны для осуществления Вашей цели, и если Ваш ритуал продлится дольше запланированного времени и выпадет на эти часы, это может принести вред.

В хорарных таблицах часто случается так, что планета, управляющая часом, в котором была составлена карта, либо управляет хорарным асцендентом, либо находится в доме, обозначающем конкретный вопрос; часто бывает и то, и другое. Среди большого количества интересных событий, кото-

рые происходят, указывая на ценность планетарных часов, и проявляют гармонию их ритма, самым значимым является соотношение между их природой и характером вопросов или событий, происходящих в этот час.

Ученики, возможно, пожелают усилить действие всех своих ритуалов, наблюдая за периодами, обозначенными как благоприятные в прогрессивных гороскопах, а затем вычисляя планетарные часы.

Планетарный час фактически начинается в указанное время и действует до тех пор, пока не начнется следующий планетарный час. Это не означает, что конкретное влияние внезапно начинается или заканчивается в заданное время. Переход и смена влияний происходит постепенно. Вот почему желательно начать ритуал и, если возможно, закончить его за тот период, который начинается через пятнадцать минут после начала часа и заканчивается за пятнадцать минут до его окончания.

УРОК 153

Элективная и хорарная астрология

Элективная астрология – это выбор подходящего времени для начала любого действия. Хорарная астрология преследует другую цель: при помощи элективной астрологии находят «благоприятное время» для какого-либо начинания, т. е. рассматривается положение планет, звезд и т. д. (по эфемеридам) и составляется гороскоп для того момента времени, когда планеты расположены благоприятно – он выбирается специально для этого начинания. А в хорарной астрологии дата и время уже заданы, и для них составляется гороскоп, который должен показать, какой результат будет у того или иного начинания.

Как можно понять из сказанного выше, элективная астрология позволяет избежать возможной неудачи, рассчитав время наиболее вероятного успеха. Как правило, все планеты не могут находиться одновременно в усиленной позиции, чтобы сделать наш выбор времени идеальным, поэтому практикующий прилагает все возможные усилия, работая с тем, что имеет, а не ждет всю жизнь идеального положения планет для выполнения своих задач. Однако, как правило, можно уловить хорошее положение планет, если подождать неделю, месяц, 6 месяцев, год или даже больше до удачного момента времени.

Именно элективная астрология используется для выбора времени начинания, а методы предсказания хорарной астрологии – для развития и достижения результата.

Хорарная астрология также является формой предсказания, при котором вопрос, заданный в любое время, может

быть проанализирован путем составления гороскопа на тот момент, когда был задан вопрос. Это основано на идее о том, что разум порождает свет и «мысль, однажды высказанная или выраженная в действии, рождается подобно ребенку и действительно имеет индивидуальный гороскоп».

Ниже приводятся два раздела – Элективная и Хорарная астрология, в которых даются указания для практикующего.

Примечание. См. лекцию 154 для получения информации по кардинальным, фиксированным, мутабельным, угловым, благоприятным и кадетным знакам.

ЗАМЕТКИ ПО ЭЛЕКТИВНОЙ АСТРОЛОГИИ

ОБЩИЕ ПРИНЦИПЫ ВЫБОРА

1. Выберите сигнификатор, влияющий на то дело, которое Вас интересует.

1а. Луна является самым важным сигнификатором при любом выборе. Нужно усилить ее.

1б. Куспиды, асцендент и середина неба с их управителями являются следующими сигнификаторами по важности, их тоже необходимо усилить.

Усиьте дом, который управляет Вашим делом, и того, кто правит соответствующим знаком в куспиде.

Усилить надо также ту планету, которая в общем влияет на Ваше дело.

1с. Знаки на куспидах усиливаются в соответствии с их природой.

Чтобы выбор был сделан быстро, в асценденте должен быть кардинальный знак.

Для медленного и устойчивого результата в асценденте должен быть фиксированный знак.

Для изменений – мутабельный знак.

1д. Основные сигнификаторы должны быть помещены в знаки и дома, относящиеся к выбранному делу.

1е. Нужно усилить асцендент дела, а также дома, принадлежащие знаку асцендента, и четвертый дом, который отвечает за окончание дела.

В асценденте не должно быть малефиков (недоброжелательных планет).

2. Сравните с картой рождения.

2а. Сильные планеты в натальной карте при выборе являются планетами-бенефиками (благоприятными планетами).

2б. Следует помнить, что, когда в правилах упоминаются малефики и бенефики, нужно руководствоваться строгими значениями этих планет (если есть натальная карта. Если ее нет, трактовать нужно положения планет, которые влияют на Ваше дело).

ВАЖНЫЕ МОМЕНТЫ

1. Луна и асцендент лучше всего проявляются в знаках длительного восхождения, которые обычно отвечают за скорость и успех; а знаки короткого восхождения приводят к препятствиям и трудностям.

Длинное восхождение:

♋ ≈ ♆ ♃ ♄ ♅ ♁

Южное полушарие

♉ ♌ ♍ ≈ ♎ ♏ ♐

Северное полушарие

♉ ♌ ♍ ≈ ♎ ♏ ♐

Короткое восхождение:

Южное полушарие

♋ ≈ ♆ ♃ ♄ ♅ ♁

Северное полушарие

2. Ретроградные планеты считаются малефиками, т. к. они вызывают трудности и задержки.

3. Почти во всех случаях старайтесь избегать положения Солнца и Луны в асценденте.

Считается, что Солнце в асценденте устраняет все благоприятное, кроме как при восходящих и хорошо расположенных Льве или Овне.

Луна в асценденте неблагоприятна почти для всего, кроме сильных и хорошо расположенных знаков. Старайтесь никогда этого не допускать, если только это не заявлено прямо в конкретном случае.

Голова Дракона – это бенефик.

Хвост Дракона – это малефик, особенно когда он находится в асценденте или сочетается с Солнцем или Луной, особенно при полной Луне или новолунии (затмении).

Парс Фортуны: укрепляется с помощью диспозитора и размещения в хорошем аспекте с бенефиками, без влияющих на него малефиков. Он безвреден в кадентном доме, если только не отделен от соединения или аспекта Луны, а Луна не находится во 2-м, 6-м, 8-м, 12-м знаках от парса фортуны.

Хорошее расположение парса фортуны – в соединении или благоприятном аспекте с управителем асцендента, особенно когда дело касается прибыли и выгоды.

Рассматривается радикальная карта.

Луна в ЭЛЕКТИВНОЙ АСТРОЛОГИИ (ДОПОЛНИТЕЛЬНО)

– Уделяйте особое внимание лунным аспектам, знаку и положению дома.

– При любом выборе Луну следует усиливать, т. к. Луна является общим показателем для любого человеческого дела.

– Хороший аспект между Луной и Солнцем благоприятен для успеха.

– Растущая Луна дает скорость, успех и рост.

– Убывающая Луна отвечает за апогей начинания.

- Новолуния неблагоприятны во всех делах, кроме тайных.
- Первые двенадцать часов после новолуния сгорают, они неблагоприятны для начала любого дела.
- Следующие 72 часа являются благоприятными, аспекты в это время являются сильными, особенно когда Луна входит в 13-й час.
- Следующие 12 часов сгорают, они неблагоприятны.
- Следующие 72 часа благоприятны, и так далее на протяжении всего цикла.
- Ничего нельзя начинать, если Луна отделяется от соединения или противопоставлена Солнцу или малефику.
- Проследите за тем, чтобы Луна находилась в хорошем аспекте ко всем планетам – главным сигнификаторам, которые управляют Вашим делом, либо же имела как можно больше благоприятных аспектов.

Если это не представляется возможным, то следует соединить Луну с неподвижной звездой, природа которой сочетается с ней.

- Избегайте аспектов с ретроградной планетой.
- Рассмотрите положение Луны в знаках Зодиака. Луна ослабляется в Скорпионе и Козероге. Худшее положение в Зодиаке – это *Via Combusta*, Сожженный путь – от 15 градусов созвездия Весов до 15 градусов созвездия Скорпиона.
- Если не указаны конкретные знаки, положение Луны должно быть в Раке, Тельце, Деве или Рыбах.

Луна ослабляется в 10 случаях:

1. Сгорание – хуже, когда она стоит в пределах 12 градусов от Солнца, чем когда отделена от него, т. к. после 5 градусов ее плохое положение сходит на нет.
2. В Скорпионе, особенно в 3 градусе Скорпиона, это градус ее падения.
3. При противопоставлении Солнцу, 12 градусов в каждом направлении.
4. Соединения, квадраты или противопоставления малефиков.

5. В пределах 12 градусов головы или хвоста дракона.
6. В более удаленных градусах знака, содержащего малефик.
7. При падении или в пределах Сожженного пути.
8. В неблагоприятном Козероге, Овне или Весах.
9. При медленном движении: движение Луны меньше средней скорости 13 градусов и 11 минут в день.
10. Когда ее курс пустой (например, когда перед переходом в другой знак нет никаких аспектов).

Во всех случаях, когда это возможно, Луну следует помещать в дом, который управляет выбранным Вами делом.

Символ	Градус экзальтации	Символ	Градус падения	Символ
☉	19°	♄	19°	♁
☽	"	♃	"	♂
♁	"	♂ (♁♂♂)	"	♁♂ (♁♂♂)
♂	"	♁	"	♁♂
♁♂♂	"	♁	"	♄
♁♂	"	♁♂	"	♃
♁♂♂♂	"	♁♂	"	♃
♁♂♂♂♂	"	♁♂ (♁♂♂)	"	♁♂ (♁♂)
♁♂♂♂♂♂	"	♁♂♂	"	♁
♁♂♂♂♂♂♂	"	♁♂♂♂ (♁♂♂♂)	"	♁♂♂♂ (♁♂♂♂)
♁♂♂♂♂♂♂♂	"	♁♂♂♂♂	"	♁♂♂♂♂
♁♂♂♂♂♂♂♂♂	"	♁♂♂♂♂♂	"	♁♂♂♂♂♂

Градусы экзальтации и падения планет и узлов

ЗАМЕТКИ ПО ХОРАРНОЙ АСТРОЛОГИИ

Когда фигура (карта) не подходит для оценки, она называется нерадикальной.

1. Вопрос задан слишком поздно или слишком рано, если:

– Хорарная фигура находится в любом из первых или последних трех градусов знака, восходящего в куспиде первого дома (восточный горизонт). Если это так, отложите вопрос.

Есть исключение:

– Если натальная карта человека соответствует данным в хорарной фигуре, вопрос считается радикальным.

2. а) Если Луна в хорарной фигуре находится в последних 3 градусах знака или в Сожженном пути (от 15° Весов до 15° Скорпиона), вопрос следует отменить.

б) Если у Луны пустой курс (нет никаких аспектов), отмените вопрос, если только Луна не находится в Раке, Тельце, Стрельце или Рыбах.

3. Если в хорарной фигуре имеется слишком много противоречивых указаний, отмените вопрос.

4. Если малефики в 7 доме или управитель 7 дома ретрограден, находится в неблагоприятных аспектах или приближается к нему, эта фигура не является радикальной (если только не читать для себя).

5. Проведите сравнение с натальной картой. Если хорарная восходящая точка находится на асценденте рождения или в положении Солнца, Луны, либо планет, отвечающих за суть вопроса, вопрос считается радикальным.

6. Ответы на все вопросы в хорарной астрологии можно найти, определив дома, которые отвечают за эти вопросы. Только после этого следует начинать чтение.

7. Планеты в угловых домах – сильные и указывают на быстрое действие. Планеты в нисходящих домах медленнее и приносят не такие очевидные результаты. Планеты в восходящих домах слабые и редко указывают на успех и завершение дела.

8. Управитель или экзальтация планеты в каком-либо знаке придает ей дополнительную силу, а падение ее ослабляет.

9. Знаки указывают на состояние, направление, место, характер, расположение, темперамент или физическое описа-

ние человека. Они меняют влияние планеты и, следовательно, человека или вещи, которую она представляет.

10. Хвост Дракона используется для решения вопросов, связанных с обманом и безответственностью. Голова Дракона используется для решения вопросов, связанных с удачей (т. е. везением, как в азартных играх) без моральной причины.

Парс Фортуны – привлечение денег с помощью природы желания.

11. Градация планет по степени важности: Луна, Меркурий, Венера, Марс, Юпитер, Сатурн, Уран, Нептун, Плутон, Солнце. Управитель планеты, отвечающей за вопрос, находится по важности сразу за Луной.

Солнце действует как малефик, поскольку оно поглощает влияние ближайших или аспектированных планет и обычно действует против цели индивидуума.

Марс и Сатурн – малефики, за исключением конкретных обстоятельств.

Венера и Юпитер являются бенефиками, за исключением конкретных обстоятельств.

Уран, Нептун и Плутон нейтральны.

12. Сигнификаторы:

Вопрошающего представляет знак, восходящий в асценденте.

Сигнификатор человека, вопроса или события должен иметь гармоничный аспект с планетой, представляющей человека, вопрос или предмет, о котором идет речь (т. е. с ее домом, управителем и знаком в доме, касающемся вопроса).

13.

♁ ♀

Дело будет решено без проблем.



Для выполнения дела придется приложить усилия.



Выполнить дело будет трудно, придется приложить максимум усилий, а результат будет незначителен.



Дело будет выполнено легко, его результаты будут удовлетворительными, есть гарантия успеха.



Маловероятно, что дело получится, разве что придется применить максимум аргументов, усилий и дипломатии, а результаты будут неудовлетворительными (ранее считалось, что при этом человек остается один на один со своим вопросом).

14. Перенос света: это планета, переходящая в аспект сигнификатора вопрошающего вскоре после того, как другой аспект сигнификатора вопроса отделяется от соединения, секстилия или трина. Это означает, что дело будет завершено третьим лицом.

15. Собрание света: ситуация, при которой сигнификаторы не аспектированы друг с другом, а переходят в аспект с более тяжелыми планетами, то есть Юпитером, Сатурном, Ураном, Нептуном и Плутоном. Это означает вмешательство третьей стороны, которая закончит дело.

16. Предсказание времени разрешения вопроса. Благоприятные аспекты формируются как сигнификатором вопрошающего, так и сигнификатором вопроса:

а) в угловых домах и кардинальных знаках – все задействованные силы движутся быстро и с большой силой. Вопрос скоро будет разрешен. Количество градусов между сигнификаторами и формирующимися аспектами означает количество дней до завершения дела.

Сигнификаторы в углах и общих знаках означают количество недель.

Сигнификаторы в углах и фиксированных знаках означают количество месяцев.

b) В сигнификаторах в последующих (сукцедентных) домах и кардинальных знаках градусы означают месяцы, а в фиксированных знаках – годы.

c) В кадентных домах вопрос будет развиваться медленно, и уверенности в том, что он разрешится, нет.

d) Быстрая планета, обгоняющая медленную, является важной для оценки времени. Приведенные выше правила применяются с учетом более быстрой планеты в качестве аспекта дома.

e) Для того чтобы определить количество дней до разрешения вопроса, можно также изучить эфемериды.

17. Направление.

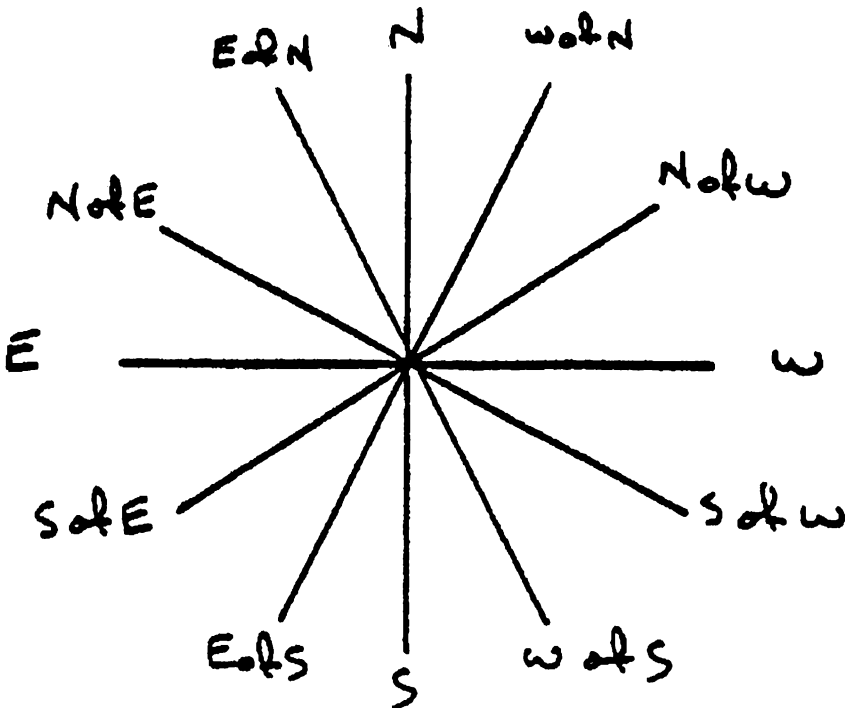

Для успешного чтения:

18. Сигнификаторы вопрошающего и вопроса не должны быть сожженными, например в 17° от Солнца или больше.

19. Знаки не должны быть ретроградными (это означает непреодолимое препятствие).

20. Сигнификаторы вопрошающего не должны находиться в кадетном доме (это означает непреодолимое препятствие).

21. Не должно быть рефранации (при рефранации 2 планеты направляются к аспектам друг друга, но до того, как аспект завершится, более быстрая планета становится ретроградной, и завершения аспекта не происходит). Это означает, что дело будет брошено на середине и ни к чему не приведет.

22. Никакая третья планета не должна образовывать аспект к сигнификатору до того, как он образует незаконченный аспект. Это означает вмешательство со стороны.

Дополнительные примечания для успешного чтения приведены на страницах 52, 53, 54, 55 в книге «Хорарная астрология» Робера Делюса. Характеристики вопросов по домам указаны, начиная со страницы 59.

УРОК 154

Астрология 7

Квадруплицитеты

Квадруплицитеты определяются знаками Зодиака и типами домов; при составлении гороскопа астролог смотрит, сколько планет расположено в определенных знаках и домах для того, чтобы понять тип энергий, с помощью которых они будут действовать.

Знаки делятся на:

- кардинальные (движущиеся);
- фиксированные;
- мутабельные (основные).

Дома делятся на:

- угловые – 1, 4, 7 и 10;
- сукцедентные (последующие) – 2-й, 5-й, 8-й и 11-й;
- кадентные (падающие) – 3-й, 6-й, 9-й и 12-й.

Кардинальные знаки символизируют активность, движение и экспрессию. Они соответствуют душе – изменчивому влиянию. Планетарные аспекты в кардинальных знаках указывают на высвобожденную энергию, проявленную как беспокойство, побуждающую к действию, новым видам деятельности и проектам, при этом она сталкивается с кризисами и задает определенное направление.

Фиксированные знаки символизируют стойкость, постоянство и структурированность. Они соответствуют воле (духу) –

возникающей сама по себе и поддерживающей саму себя. Планетарные аспекты в фиксированных знаках указывают на глубоко укоренившиеся привычки, сосредоточенную силу, волю. При течении энергии проявляется широкий диапазон возможностей.

Мутабельные знаки символизируют гибкость, реакцию и приспособляемость. Они соответствуют телу – носителю духа и души. Планетарные аспекты в мутабельных знаках указывают на высвобожденную энергию, которая течет главным образом через ментальные каналы и жаждет нового опыта обучения, а также на широкий круг интересов.

Угловые дома – это самые сильные дома, а планеты, находящиеся в этих домах, обладают особенно сильным воздействием.

Сукцедентные дома являются следующими по силе после угловых домов, но не обладают таким же результатом или интенсивностью. Планеты в этих домах демонстрируют стабильное влияние, т. е. нечто продолжительное.

Кадентные дома являются самыми слабыми по влиянию, указывают на гибкость, иногда отсутствие инициативы и мотивации, хорошую работу под чьим-то руководством. Признаки при этом маловероятно.

Триплицитеты

Ниже указано, как стихии соотносятся со знаками Зодиака:

Овен – огненный знак, кардинальный – огонь огня.

Лев – огненный знак, фиксированный – огонь воды.

Стрелец – огненный знак, мутабельный – огонь воздуха.

Таким образом, на одну стихию приходится по три разных энергии:

Телец – фиксированный знак земли.

Дева – мутабельный знак земли.

Козерог – кардинальный знак земли.

Близнецы – мутабельный знак воздуха.

Весы – кардинальный знак воздуха.

Водолей – фиксированный знак воздуха.

Рак – кардинальный знак воды.

Скорпион – фиксированный знак воды.

Рыбы – мутабельный знак воды.

Описание четырех стихий приводилось в предыдущих уроках о Таро (см. Старшие Арканы).

РЕТРОГРАДНЫЕ ПЛАНЕТЫ

Ретроградность – это оптическая иллюзия, при которой кажется, что планета движется назад из-за изменения положения Земли и планет.

Стационарная ретроградность – это ситуация, когда планета кажется движущейся, переходя от прямого движения к ретроградному, и от стационарно-ретроградного к прямому.

Прямое движение планеты (движение вперед согласно порядку знаков). Солнце и Луна никогда не бывают ретроградными.

Ретроградные планеты указывают на повторение какого-либо опыта в жизни человека, уже пройденный путь. Можно сказать, что в этой ситуации человеку дается еще один шанс что-то завершить или изменить в своей жизни. Она указывает на необходимость успешного завершения, смены направления и «снаряжения», на регрессию или движение назад, задержку дела. Во время ретроградного движения человек может заикнуться на решении проблем в прошлом, и его дела так и останутся незавершенными. Стационарная ретроградность – это период, во время которого нет ни движения, ни взлетов, ни падений.

ТРАНЗИТЫ

Транзиты служат ключом к пониманию настоящего или будущего. Они показывают фактические позиции и движения планет и звезд в заданный момент времени (их можно

узнать по любым эфемеридам) и их связь (транзитная позиция и аспекты) с натальной картой. Они служат ключом к событиям в человеческой жизни, задавая модель поведения в окружении человека. Их энергия влияет на психологические модели поведения. Именно наблюдение за текущими и будущими транзитами может стать руководством для принятия важных решений для оккультиста. Самым важным аспектом, который следует учитывать при транзите, является соединение небесных тел.

СОЛНЕЧНЫЕ РЕВОЛЮЦИИ

Солнечные революции – это карты небес, которые рассчитывают ежегодно в день рождения человека. Они могут указывать события и удачные моменты грядущего года жизни. Транзиты, связанные с датой рождения в каждом году, как правило, имеют огромное значение.

Для расчета солнечной революции есть два варианта:

1) составьте карту (на точную долготу радикального Солнца) на время, когда транзит достигнет этой долготы или

2) рассчитайте день, час и минуту, когда Солнце достигнет той же долготы, что и «прогрессивное» Солнце. Это называется «прогрессивный день рождения».

ПРОГРЕССИИ И НАПРАВЛЕНИЯ

Метод прогрессивного гороскопа, включающий в себя вторичные направления, основывается главным образом на вращении Земли по орбите и видимых движениях Солнца, Луны и планет по их орбитам. Например 1 градус движения равен одному году жизни человека, или 1 день = 1 году.

Метод первичных направлений основан главным образом на вращении оси Земли, по отношению к которому небесные тела кажутся восходящими, входящими в зенит и нисходящими. Например планеты остаются фиксированными в своих

знаках и градусах и прогрессируют (двигаются, вращаясь) по домам. В случае с транзитами, аспекты их новых позиций в доме сравниваются с аспектами радикальных (натальных) позиций планет.

При движении по орбите обязательно учитывается и осевое вращение, они трактуются вместе при сверке с радикальной картой. Между первичными и вторичными прогрессиями и направлениями нет деления по характеру движения. Они упоминаются отдельно только для того, чтобы обозначить разницу в их расчетах.

УРОК 155

Построение талисманов

Согласно словарю Вебстера, определение талисмана гласит: «Предмет с выгравированной фигурой или символом, который, как считается, охраняет носящего его от вреда и приносит удачу; то, что влияет необычным образом на поведение человека». Слово талисман происходит от халдейского «Tsilmonia», которое, как говорят, было получено от еврейского слова TzLM, которое означает образ, а также от арабского слова «Талицман», которое совпадает по смыслу с еврейским.

Алистер Кроули в своем Введении к «Гоегии» выразил современную точку зрения на талисманы и на духов, которые связаны с ними, считая, что по сути их заряжает человеческий мозг, а сам талисман – это импульс, активирующий эти дремлющие области разума. Кроули также утверждал, что вибрации различных имен Бога, которыми заряжают талисманы, управляют определенными участками мозга, и чем более возвышенным является имя, тем более общую функцию оно несет, а чем оно менее значимо, тем его функция конкретнее. Другая точка зрения, которая не связана с современной идеей контроля над разумом или с классической древней идеей о том, что талисман контролируется исключительно астральными сущностями, заключается в том, что последнее является следствием первого. Одной воли недостаточно для того,

чтобы создать эффективный талисман, поскольку помимо нее в нем должна заключаться определенная доля преданности (а также силы), поскольку без нее талисман становится неполным.

Теперь, когда мы разобрались с вопросом применения ума в талисманах, перейдем к другому, а именно к источникам силы талисманов. Это необозримое число божеств, сигил и образов, из которого практикующему нужно будет выбрать то, с чем будет работать его талисман. Ранее выбор из духовной иерархии был ограничен той системой, с которой был знаком сам адепт, поэтому и действие талисманов также было ограничено. И только в Золотой Заре построение и освящение талисманов обрело научный вид, поскольку все предыдущие методы были унифицированы в единую практическую систему. Первое, что нужно учитывать – это источник, из которого талисман берет свою силу; в случае с изготовлением талисманов по правилам Ордена – это Каббала, сила, которая при этом используется – это энергия планет, которые управляются ангелами, описанными в Каббале. В связи с этим очень важно понимать функции различных иерархий в Каббале и их отношения между собой, прежде чем пытаться создать талисман.

При этом ученик не может не спросить (если он еще не знаком с работой с талисманами): «Как мне узнать, к какой силе я должен обратиться для создания талисмана?» Все очень просто: следует выбрать планету, которая представляет силу, которую Вы хотите использовать, а затем найти соответствующую сефиру в таблице (приведенная ниже таблица является общей).

Сефира	Планета	Значение
Кетер	Нептун	Духовность, импрессионизм
Хокма	Уран	Изобретательность, интуиция
Бина	Сатурн	Мудрость, материализм

Сефира	Планета	Значение
Хесед	Юпитер	Знание, богатство, успех
Гебура	Марс	Сила, разрушение
Тиферет	Солнце	Жизненность, энергия жизни
Нецах	Венера	Любовь, красота, награда
Ход	Меркурий	Интеллект, общение
Йесод	Луна	Изменения, эмоции
Малкут	Стихии	Значения стихий
Даат	Плутон	Перерождение, значительные изменения

Как уже было сказано, приведенные выше значения являются очень общими, и до работы над талисманом необходимо детально изучить значения планет, не только их обычный смысл, но и эзотерический тоже, который замечательным образом раскрывают такие современные авторы, как Рудьяр и Арье. У Р. Е. Билса есть одна интересная книга, которую непременно нужно использовать в качестве справочника по талисманам – «Rulership book»; в ней приводится огромный перечень планет и знаков, на основе чьих энергий можно сделать талисман.

Для тех из Вас, кто желает сделать талисман, приносящий здоровье, есть две интересные и очень полезные книги. Первая – это «Медицинская астрология» Генриха Даата. Эту книгу, очевидно, часто использовали члены Золотой Зари, и в Новозеландском отделении Ордена есть ее экземпляр со следующей записью Йейтса – Фелкину: «Это лучшая книга по медицинской астрологии нашего времени». Хотя прошло почти 90 лет с тех пор, как Йейтс написал это сообщение, по-прежнему трудно найти книгу лучше этой. Даат считал, что каждая планета влияет на возникновение различных заболеваний (см. Приложения из его таблицы), и для лечения этих заболеваний следует использовать благотворное влияние планеты, которая за них отвечает. Так или иначе, эта книга является обязательной для тех, кто изучает действие талисманов на здоровье. Еще одна полезная книга – это современная

«Американская книга медицинской астрологии» авторства Эйлин Номан.

МЕРЦАЮЩИЕ СКРИЖАЛИ И СОЗДАНИЕ ТАЛИСМАНОВ

Мерцающая скрижаль – это скрижаль, имеющая дополнительные цвета. Таким образом, мерцающий цвет – это дополнительный цвет, который при добавлении к основному позволяет ему привлекать поток тагтвы Акаши из атмосферы и из самого человека, становясь воронкой, в которую затягивает мерцающий цвет из атмосферы. Поэтому, для того чтобы создать реально действующий талисман из описанных здесь, Вы должны приложить все силы до полного истощения, и, если Ваши силы будут на исходе к концу этого процесса, это и будет показателем того, что Вы вложили в талисман всю Вашу волю и энергию.

Ниже приводится список дополнительных цветов.

Дополнительный цвет	Основной цвет
Белый	Черный и серый
Красный	Зеленый
Синий	Оранжевый
Желтый	Фиолетовый
Оливковый	Красно-оранжевый
Сине-зеленый	Красновато-коричневый
Фиолетовый	Лимонный
Красно-оранжевый	Зелено-синий
Темно-янтарный	Индиго
Лимонно-желтый	Красно-фиолетовый
Желто-зеленый	Малиновый

Первое, что нужно помнить, говоря о природе и методе изготовления талисмана, – это то, что создавать талисман с целью полностью изменить карму другого человека – это не всегда правильно и справедливо. В любом случае это получится лишь опосредованно. Вспомните, перед исцелением больных Иисус говорил: «Да будут прощены грехи твои»; это значило, что действие кармы на этом прекраща-

лось. Только адепт, обладающий божественной природой, (даже если у иных есть на то право) способен принять на себя карму другого человека. Это значит, что, если Вы хотите полностью изменить жизненный поток (я не говорю об изменении и улучшении чьей-либо кармы), Вы должны обладать таким огромным потенциалом, что сможете перенять эту карму по праву божественной силы того источника, к которому Вы себя относите; в этом случае Вы сделаете это только в той мере, какая не повредит духовному развитию человека.

Если же Ваши силы не достигают такого уровня, Вы неизбежно поймете, что тот результат, которого Вы стремитесь достичь, противоположен карме человека, с которым Вы работаете. Искомое эффекта не будет, и, возможно, Вы сами при этом лишитесь своих сил и навлечете на себя беду. Ничего особенно хорошего из этого не выйдет, зато карма того человека перейдет к Вам.

Эти пояснения касаются только попыток радикально изменить карму другого человека. Вы не имеете права делать это, пока не станете адептом самого высокого уровня. (Понятие кармы, вопреки распространенному заблуждению, включает в себя как отрицательные, так и положительные реакции и последствия поступков индивидуума. Исправление неблагоприятной кармы (викармы) личности в восточных учениях – это вопрос глубоко личный, не допускающий вмешательства другого человека, особенно если этот человек не имеет квалификации и достоинств для совершения подобных действий. Человек может быть избавлен от багажа своих грехов одномоментно в результате определенного ритуала, например посвящения (он есть во многих учениях, как, например, крещение в христианстве, инициация в индуизме, и т. д. В Золотой Заре также была своя система посвящения адептов), но при этом все учения сходятся во мнении, что только Высшие силы, а не люди, пусть даже и обладающие мистическим мо-

гуществом, способны на это; тот, кто проводит этот обряд, всегда действует от лица Высших сил как их посредник и может лишь отчасти принимать на себя карму другого человека при проведении этого ритуала; более того, обычно подчеркивается, что истинной целью подобных действий является духовное совершенствование, а избавление от кармы – это лишь временный «побочный эффект» ритуала. В этом смысле слова автора о том, что обладающий божественной силой возьмется «исправить» чью-то карму лишь в степени достаточной, чтобы не навредить духовному совершенствованию личности, и его дальнейшие пояснения этого момента очень важны. Иногда для исправления кармы личности представитель Высших сил.⁷²

Создавать или изменять талисманы для обычных целей следует с умом. То, что в материальном плане может быть полезным, в плане духовном становится препятствием, поскольку для того, чтобы работать, талисман привлекает силу элементалей, которые могут навредить вашей духовной природе.

Кроме того, при изготовлении талисмана для другого человека надо полностью от него абстрагироваться. Ваш ум должен быть свободен от любого чувства к нему, будь то любовь, ненависть, раздражение и т. д., т. к. все эти чувства мешают Вашей силе.

⁷² Например, гуру, духовный учитель) выбирает неочевидные и весьма жесткие методы. Как пример можно привести историю Миларепы в буддизме; для избавления от викармы его учитель заставлял его долгие годы в одиночку строить и разрушать каменные башни. То, что может казаться на первый взгляд проклятием, на самом деле может оказаться благословением, а благословение может стать проклятием, т. к. оно не позволит человеку развиваться. В этой связи желание людей быстро и без особых усилий достичь значительных результатов с помощью вспомогательных средств – ритуалов, талисманов, молитв, аскез и т. д. – представляется несколько наивным и недалевидным. Эти средства могут лишь поспособствовать тому или иному результату, но не решат вопрос с кармой. Не изменится с их помощью и сама человеческая природа, которая, даже будучи на какой-то период очищена от викармы путем нехитрых манипуляций, с течением времени неизбежно наработает себе новую. – *Прим. перев.*

Изготовление талисмана, привлекающего любовь человека, редко бывает оправданным и верным решением. Чистая любовь сочетает нас с Божественной природой. Любовь между ангелами и Богом идеальна, потому что они пребывают в идеальной гармонии друг с другом, но это не мирская любовь. Поэтому талисман для привлечения земной любви будет нести на себе отпечаток Вашей уязвимости, и, даже если он и будет работать, он будет влиять и на Вас в той или иной степени. Единственный метод достижения истинного могущества – это выход за пределы материального и связь с Вашей божественной душой. Вот почему проблемы – это отличный стимул, т. е. именно трудности заставляют человека думать о духовном, когда он испытывает неудачи в материальном плане.⁷³

Еще одна распространенная ошибка новичков – это попытка делать талисманы целыми партиями. Предположим, что на пользу разным людям было изготовлено с десяток талисманов, и Вы должны зарядить своим лучом каждый из них. Спираль из Вашей ауры переходит в талисман и привлекает подобную ей силу извне – так происходит, если Вы умеете пробуждать в себе подобную энергию в момент освящения. Тогда в этой ситуации Вам придется поддерживать связь с десятком талисманов, она подобна куче проводов на коммутаторе, и когда энергия, которую призван сдерживать талисман, станет сильнее заключенной в самом талисмане, она сразу же ударит по Вам, и постоянная утечка Вашей энергии

⁷³ Четкое разделение между божественной и мирской любовью – это один из столпов большинства вероучений. Считается, что именно мирская любовь, привязанность к другому существу, будь то любовь к противоположному полу, любовь к семье или даже более общие вещи – альтруизм, патриотизм и т. д., не позволяет человеку раскрыть в себе божественную природу и вернуться в свое изначальное духовное состояние. Трансформация любви отлично показана в образах романа «Призрак» Э. Бульвер-Литтона: там эту трансформацию проходит главный герой, Занони, олицетворяющий человеческий идеализм. В этом романе также наглядно показаны последствия желания быстро достигнуть высоких целей с помощью магических средств. Еще более яркий пример подобных последствий можно найти в романе «Монах» Льюиса. – *Прим. перев.*

может привести к таким печальным последствиям, как потеря жизненных сил и даже сознания.

Когда талисман и символы выполняют свою задачу, их следует аккуратно деактивировать и уничтожить. Если этого не сделать, и Вы возьмете, к примеру, символ воды и бросите его в огонь, элементаль, который Вы призвали в этот символ, будет по Вашей вине испытывать сильные страдания, и это не пройдет для Вас даром. Также, если Вы выбросите заряженный талисман, осквернив его, им завладеют другие силы, которые смогут с его помощью влиять на Вас. Именно поэтому талисман нужно деактивировать с помощью пентаграммы или гексаграммы, в зависимости от его характера, представленной в нем планеты или знака. То же самое касается мерцающих скрижалей.

Если талисман попадет в руки человеку, который исчезнет и не вернет его, можно его деактивировать мысленно, приложив к этому достаточно усилий.

После изготовления, зарядки и освящения мерцающей скрижали адепт должен каждое утро практиковать ясновидение с ее помощью, стараясь попасть на тот план, который она изображает, а затем призвать определенную силу и попросить у нее энергию для совершения желаемого, и тогда, если все было сделано правильно и с добрым умыслом, такая энергия будет дарована просящему.

Любая мерцающая скрижаль двух цветов должна обладать наиболее гармоничными цветами, один цвет должен быть основным, а другой предназначен для зарядки. В планетарном талисмани могут использоваться три цвета. Для этого на гептаграмме располагают семь цветов, и две противоположные точки соединяются двумя линиями – так получаются два мерцающих цвета. Если все правильно нарисовано, символ будет обладать эффектом мерцания света, который можно будет увидеть обычным зрением и с помощью ясновидения при условии правильной зарядки талисмана.

Адепт высокого уровня должен уметь заряжать свою скрижаль в момент ее создания.

Цвет каждой планеты символичен. Но, например талисманом для получения гармоничной идеи может быть Тифферет Венеры, обладающий красивым желто-зеленым оттенком, и т. п. Керуб Льва Венеры представляет духовный огонь и символизирует вдохновение поэта; он должен обладать красивым нежным оттенком жемчужно-серого цвета, а цвет его заряда должен быть белым. Вода Венеры символизирует способность отражать духовную красоту и отзываться на нее, ее цвет голубовато-зеленый. Скиния (гробница адептов, являющаяся частью системы второго Ордена) включает в себе идеальную систему талисманов с описанием планет, знаков и алхимических символов, и показывает, как человек, находящийся под покровительством той или иной планеты, будет воспринимать все происходящее с ним в зависимости от цвета своей ауры. Путь настоящего адепта пролегает из окраин в центр. Он выходит из-под влияния звезд.

Сделав магический талисман, Вы должны зарядить и освятить его подходящим способом. Существуют определенные слова и буквы, которые следует произносить, заряжая скрижаль – буквы, управляющие знаком, к которому относится ваш ритуал, а также связанная с ним планета (если это талисман планет). Так, в ритуалах со стихиями нужно использовать буквы соответствующей зодиакальной тройцы, добавив к ним AL – это будет имя ангела, которое является выражением силы. Еврейские имена, как правило, используются в общих ритуалах, а имена на енохианских или ангельских скрижалях отвечают за более конкретные идеи. Во время этих ритуалов нужно использовать оба вида имен.

КАМЕИ

Каменя – это магический квадрат, относящийся к определенной планете, который выражает ее суть с помощью чисел, записанных в столбцы и строки, образующие квадрат – так с помощью математического языка можно изобразить энергию вселенной или план планеты. При соединении этих чисел с помощью сигил часть энергии планеты усилием воли оператора высвобождается и тратится на достижение желаемого результата.

Число клеток, составляющих планетарный квадрат, определяется их связью с сефирот в Каббале. Каждая из камней основана на сефире, а число связанных с ней сефирот является квадратным корнем каждой камеи.

Другими словами, просто возведите в квадрат число сефирот, и у Вас получится количество клеток магического квадрата. Например Сатурн связан с Биной, третьей сефирой, число которой во второй степени равняется 9, а значит, ее магический квадрат будет состоять из девяти клеток. Хесед (Юпитер), четвертая сефира, будет представлен квадратом из 16 клеток, а Гебура (Марс), пятая сефира, – квадратом из 25 клеток и т. д. Исключениями из этого правила являются сефирот Кетер (Нептун), Хокма (Уран) и Даат (Плутон), к числам которых прибавляют 10. Число Кетер 10, стало быть, его квадрат состоит из 100 клеток. Хокма – 12, ее магический квадрат состоит из 144 клеток, а Даат – 11, он занимает 121 клетку. Это делается ввиду огромной силы этих медленно движущихся планет, которые считаются единым целым, находящимся за пределами семи традиционных планет, известных с древности. Те, кто захочет узнать, как составлять магические квадраты, могут обратиться к книге Эндрюса «Магические квадраты и кубы».

Если Вы хотите создать талисман при помощи имени человека, полученного из магического квадрата, нужно

использовать систему Каббалы девяти покоев (палат) или Аик-Бекар (см. Урок 6 по темуре); например имя Аллан Вы сможете проследить в камее Меркурия. По сути, имя Аллан будет заряжено энергией Меркурия, которая, если камья была заряжена (и стала талисманом), привлечет неуправляемую силу Меркурия в ауру Аллана. Чтобы избежать отрицательных аспектов Меркурия, обуздав эту силу, нужно начертить сигил в другой камее, относящейся к той же планете, с тем качеством Меркурия, которое практикующий хочет передать Аллану. Как правило, это просто сделать с помощью сигила из одного слова (например, общение), который нужно поместить рядом с сигилом Аллана и с другими меркурианскими именами, которые следует написать вокруг камьи Меркурия на одной из сторон талисмана. Центральная камья Меркурия, как правило, имеет всего одну печать – это камья планеты, которая придает всей камее эффект устойчивости.

СИГИЛ ПЕЧАТИ ПЛАНЕТ

Печать планеты является основной сутью талисмана, и поэтому ее сигил должен проходить через каждую клетку таким образом, чтобы в геометрическом рисунке был задействован каждый аспект квадрата, заключенного в печать. Если магический квадрат, камья – это модель силы планеты в виде решетки, то печать – это сила планеты, преобразованная в геометрическую форму. На самом деле печать представляет собой силу, которая забирает энергию из квадрата для последующего ее использования. Любая форма медитации на печать планеты будет способствовать гармонизации Вашего уровня сознания, которое может настраиваться на определенную планету. У каждой планеты может быть множество связанных с ней печатей; те, которые приводятся здесь, уже опробованы. Если Вы хотите поэкспериментировать с разными печатями планет, будет неплохо, если Вы сделаете одну сторону печати

зеркальным отражением второй – это сбалансирует вибрации печатей.

СИГИЛ АНГЕЛА ПЛАНЕТЫ

Хотя планеты находятся в мире Асия, ангельские силы планет относятся к миру Йецира, или миру ума, созидания. При использовании ангельских имен планет нужно ограничиться областью этого мира. Именно в нем в уме людей возникают идеи, которые потом осуществляются, или импульсы для выполнения желаемых целей, поскольку именно здесь действие ангела наиболее сильно.

СИГИЛ РАЗУМА ПЛАНЕТЫ

Сигил разума планеты обычно связан с материальным миром Асия. Сигил, как и печать, – это основной смысл планеты на этом уровне существования. В любой хорошей книге по астрологии можно найти обычное значение планеты, а ее разумы (их несколько) в мире Асия действуют через четыре плана элементов, и каждый из них обладает своим разумом.

ДУХ ПЛАНЕТЫ

Он немного похож на печать планеты, но более совершенный, чем печать. Печать забирает энергию планеты, а дух ее направляет.

СИГИЛ РОЗЫ И КРЕСТА

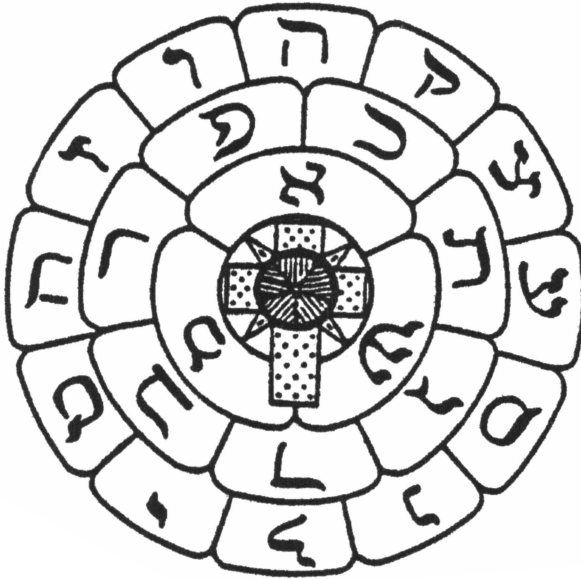

Полный символ Розы и Креста, изображенный выше, часто упоминается как «Ключ к сигилам и ритуалам» и представляет собой энергию букв, заключенную в числа 3, 7 и 11.

Внутренние три лепестка розы символизируют активные стихии воздуха, огня и воды, действующие на Земле, которая выступает как приемник их сил, дающий им возможность действовать в ее пределах. Они окрашены в соответствии с путями шкалы Короля. При начертании сигилы на талисмане или в воздухе, всегда нужно начинать с круга, пока не закончите слово. Если две одинаковые буквы идут в слове одна за другой, нужно начертить небольшую волнистую линию или петлю на линии сигила в данной точке. Хотя от Розы и Креста можно прочертить сигил почти любого имени, обычно при помощи розы пишут имена сефирот, а имена планет пишут с помощью камней.

ГЕОМАНТИЧЕСКИЕ СИГИЛЫ И ТАЛИСМАНЫ

Все символы имеют определенную силу, и геомантические символы – не исключение. Они в той или иной форме существовали с древних времен, и в этом их ценность. Они являются символами, полученными из коллективного бессознательного, и, поскольку они широко распространены по всему миру, считается, что они более узнаваемы и их легче вспомнить. Набор таких символов, как геомантические фигуры, – это просто находка для оккультистов, потому что их значения определить очень просто.

В таблицах ниже приводятся геомантические фигуры с прорисованными линиями. Линии нарисованы для того, чтобы иметь четкое представление о самой фигуре.

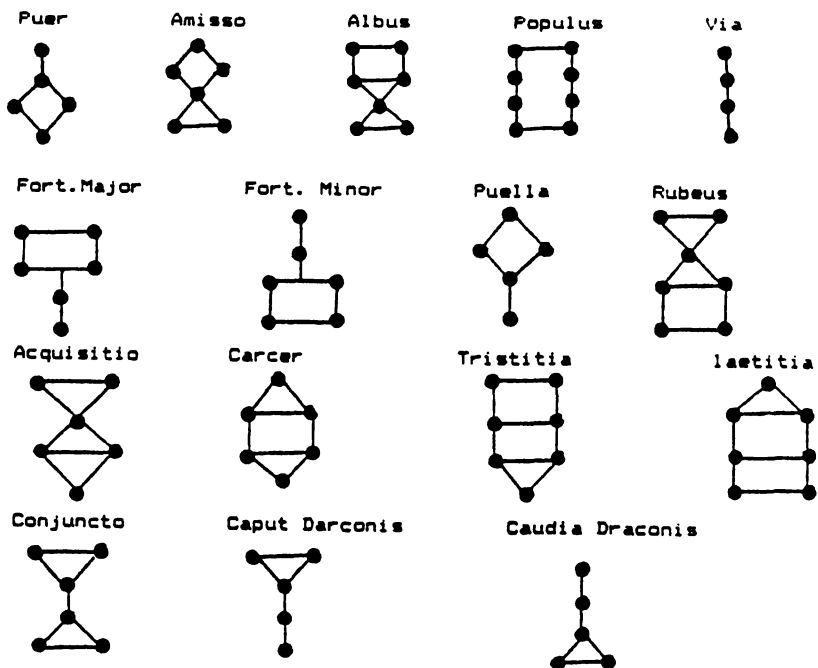

Изображенные выше линейные варианты геомантических фигур, возможно, являются лучшими из всех возможных. Есть и другие варианты этих сигил (например, у Агриппы):

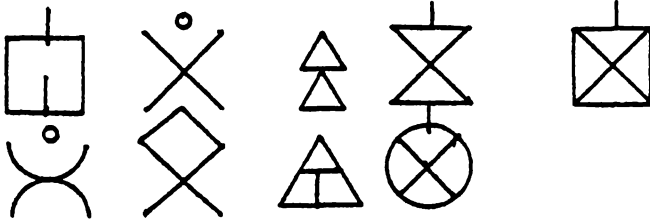

Сначала может показаться, что эти варианты фигуры Amissio бессмысленны, т. к. фантазия автора может придать этим точкам разную форму, но изначальный смысл заключался в том, что эти точки находились в астрологических домах, а сигилы чертили с учетом значений домов для предсказания будущего. Варианты, которые предлагает Золотая Заря, имеют иное действие: в них используется непрерывная линия, которая объединяет все точки, придавая им определенную вибрацию, которая заключается в талисман, действуя на энергию вибраций самого талисмана. Говоря проще, эти фигуры могут ускорить или замедлить действие, а также привлечь определенный результат – все, что пожелаете. На талисман можно поместить фигуру, связанную с планетой на нем, или же использовать совершенно другую фигуру, чтобы изменить энергию талисмана.

Фигура	Значение
Puer	Запуск первоначального импульса для других реакций
Fortuna Major	Движение, текучесть, переход, отражатель, приемник
Acquisitio	Движение, интеллект в его чистом виде или структуре
Cauda Draconis	Семя, жизнь, данная свыше с огромной энергией и стремлением к следующему проявлению
Populus	Психическая сила, проводник высшей энергии в нижние планы
Rubeus	Эмоция, божественное вдохновение, текучесть
Laetitia	Интуиция, ее применение и познание с ее помощью

Фигура	Значение
Via	Захватывает, производит, передает
Puella	Яростное и мощное движение, применяемое к управляемому элементу, сила воли, передача энергии из одной области в другую
Tristitia	Вдохновение, эмоция, интуиция при анализе, переходящая в сознательное понимание
Albus	Порыв ума, непрерывное течение мысли
Fortuna Minor	Разум в его лучшем, управляемом проявлении
Carcer	Влечение, сексуальная энергия, импульс к началу действия
Amissio	Материальная любовь и эмоции
Conjunctio	Общение на материальном уровне
Caput Draconis	Исправление реальности и материи

Рисуя на талисмানে геомантические сигилы, можно достичь того эффекта, который указан выше (талисман может содержать несколько фигур), но только если Вы будете их изображать в точном соответствии с указанными в методе Золотой Зари. От геомантической фигуры без линий, из одних точек, мало толка, если она используется как источник силы, хотя гадать по ней можно. Энергии, которые исходят от нее, непостоянны, и они могут ослаблять общий эффект талисмана, а если соединить точки непрерывной линией, можно упорядочить эти геомантические энергии и придать им нужное русло, и это может усилить общее действие талисмана.

ДОПОЛНИТЕЛЬНЫЕ ПРИМЕЧАНИЯ К ЦВЕТУ ТАЛИСМАНА

На самом деле существуют две основные точки зрения на роспись талисманов в Золотой Заре. Согласно первой, сторона, на которой находятся сигилы сефирот, должна быть окрашена в цвет сефиры, а сигилы на ней – в дополнительные цвета (по шкале Королевы). Сторона планеты должна быть окрашена в цвет планеты (по шкале Короля), а сторона с сигилами и печатями – в дополнительные цвета. Края печати, т. е. фон, должны быть окрашены в цвет противоположной стороны, а буквы иврита на ней – в дополнительный цвет, так что с обеих сторон у печати будет окантовка в цвет противоположной

стороны, что позволит объединить энергии сефиры и планеты в талисмани.

Другая идея росписи талисманов заключается в том, что необходимо выбрать каббалистический мир, к которому относится талисман, а затем раскрасить его, используя цвета сефирот и путей одной гаммы. Есть также вариант использовать всю цветовую гамму для достижения максимального эффекта. Оба эти метода рабочие, и их выбор зависит от личных предпочтений. Членами храма чаще применялся первый метод.

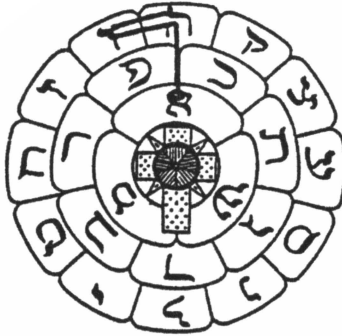

Божественное
имя Кетер

ENETEN

אֵתְנֵהּ

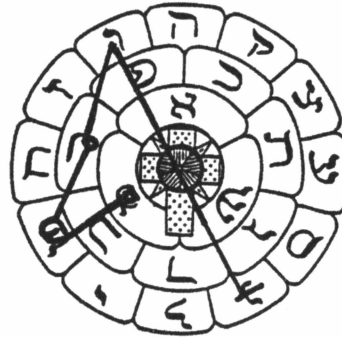

Архангел Кетер

METATRON

מֵטַטְרוֹן



Хор ангелов
Кетер

CHAYOTH HA-QADESH

חַיֹּת הַקֹּדֶשׁ

Камя Нептуна

41	43	96	95	25	26	80	79	9	11
44	42	93	94	28	27	77	78	12	10
13	15	48	47	97	98	32	31	61	63
16	14	45	46	100	99	29	30	64	62
65	67	20	19	49	50	8	83	33	35
68	66	17	18	52	51	81	82	36	34
37	39	72	71	1	2	56	55	85	87
40	38	69	70	4	3	53	54	88	86
89	91	24	23	73	74	8	7	52	59
92	90	21	22	76	75	5	6	60	58

Печать Нептуна

NASHRIEL

נשר יאל

41	43	96	95	25	26	80	79	9	11
44	42	93	94	28	27	77	78	12	10
13	15	48	47	97	98	32	31	61	63
16	14	45	46	100	99	29	30	64	62
65	67	20	19	49	50	84	83	33	35
68	66	17	18	52	51	81	82	36	34
37	39	72	71	1	2	56	55	85	87
40	38	69	70	4	3	53	54	88	86
89	91	24	23	73	74	8	7	52	59
92	90	21	22	76	75	5	6	60	58

Ангел Нептуна

HJZNOTH

הוזנית

Каменя Нептуна

43	96	95	21	26	80	79	9	11	
44	42	93	94	28	27	77	78	12	10
13	15	48	47	97	98	31	31	61	63
16	14	45	46	100	99	29	30	64	62
65	67	20	19	49	50	84	83	33	35
68	66	17	18	52	51	81	82	36	34
37	39	72	71	1	2	56	55	85	87
40	38	69	70	4	3	53	54	88	86
89	91	24	23	73	74	8	7	52	59
92	90	21	22	76	75	5	6	60	58

Разум Нептуна

41	43	96	95	25	26	80	79	9	11
44	42	93	94	28	27	77	78	12	10
13	15	48	47	97	98	31	31	61	63
16	14	45	46	100	99	29	30	64	62
65	67	20	19	49	50	84	83	33	35
68	66	17	18	52	51	81	82	36	34
37	39	72	71	1	2	56	55	85	87
40	38	69	70	4	3	53	54	88	86
89	91	24	23	73	74	8	7	52	59
92	90	21	22	76	75	5	6	60	58

Дух Нептуна

SEPHIRIRON

זפורירון



Божественное имя Хокма

YAH

יה



Архангел Хокма

RAZIEL

רזיאל

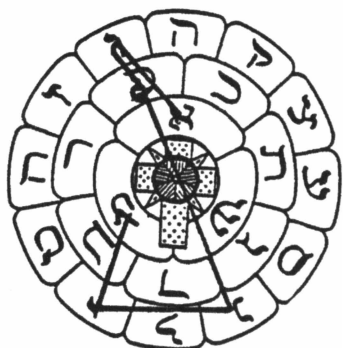

Хор ангелов Хокма

ALPHANIM

אלפנים

Камень Урана

49	63	62	52	129	143	142	132	17	31	30	20
54	55	57	140	134	135	137	28	22	23	25	
56	58	59	53	136	138	139	133	24	26	27	21
61	51	50	64	141	131	130	150	29	19	18	32
33	47	45	36	65	79	78	68	97	111	110	100
44	38	39	41	76	70	71	77	108	102	103	105
40	42	43	37	72	74	75	69	104	106	107	101
45	35	34	48	73	67	66	80	109	99	98	112
113	127	126	116	15	14	4	81	95	99	84	
124	118	119	121	12	6	7	9	92	86	87	89
120	122	123	127	8	10	11	5	88	90	91	85
125	115	114	128	13	3	2	16	93	83	82	96

Печать Урана

AUSTUL

אוסול

49	63	62	52	129	143	142	132	17	31	30	20
60	54	55	57	140	134	135	137	28	22	23	25
56	58	59	53	136	138	139	133	24	26	27	21
61	51	50	64	141	131	130	150	29	19	18	32
33	47	46	36	65	79	78	68	97	111	110	100
44	38	39	41	76	70	71	73	108	102	103	105
40	42	43	37	72	74	75	69	104	106	107	101
45	35	34	48	73	67	66	80	109	99	98	112
113	127	126	116	15	14	4	81	95	99	84	
124	118	119	121	12	6	7	9	92	86	87	89
120	122	123	127	8	10	11	5	88	90	91	85
125	115	114	128	13	3	2	16	93	83	82	96

Дух Урана

ZAPHIEL

זאפיהל

Камень Урана

49	63	62	52	129	143	142	132	17	31	30	20
60	54	55	57	140	134	135	137	28	22	23	25
56	58	59	53	136	138	139	133	24	26	27	21
61	51	50	64	141	131	130	140	29	19	18	32
33	47	46	38	65	79	78	68	97	111	110	100
44	38	39	41	76	70	72	73	108	102	103	105
46	42	43	37	72	74	75	69	104	106	107	101
45	35	34	48	77	67	66	80	109	99	98	112
113	127	126	116	12	15	14	4	81	95	99	84
124	118	119	121	12	6	7	9	92	86	87	89
120	122	123	127	8	10	11	5	88	90	91	85
125	115	114	128	13	3	2	16	93	83	82	96

Печать Урана

49	63	62	52	129	143	142	132	17	31	30	20
60	54	55	57	140	134	135	137	28	22	23	25
56	58	59	53	136	138	139	133	24	26	27	21
61	51	50	64	141	131	130	140	29	19	18	32
33	47	46	38	65	79	78	68	97	111	110	100
44	38	39	41	76	70	72	73	108	102	103	105
46	42	43	37	72	74	75	69	104	106	107	101
45	35	34	48	77	67	66	80	109	99	98	112
113	127	126	116	12	15	14	4	81	95	99	84
124	118	119	121	12	6	7	9	92	86	87	89
120	122	123	127	8	10	11	5	88	90	91	85
125	115	114	128	13	3	2	16	93	83	82	96

Ангел Урана

MALKIEL

מלכיאל

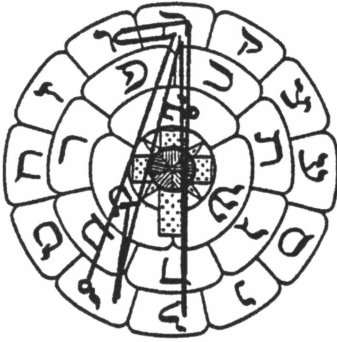

Божественное имя Бина

YHVH ELOHIM

יהוה אלהים

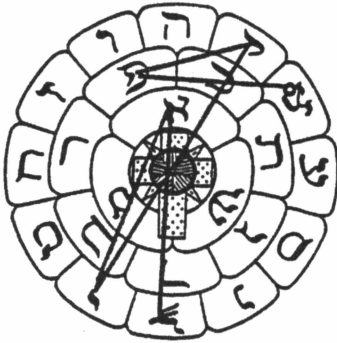

Архангел Бина

TZAPHQIEL

צפתיאל

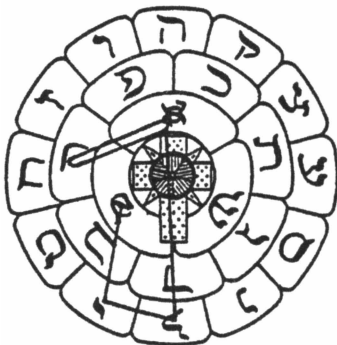

Хор ангелов Бина

ARALIM

ארלים

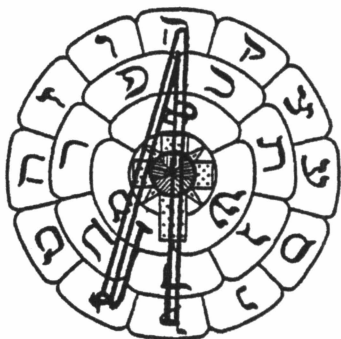

Божественное имя Даат

YAH ELCHIM

יה אלהים

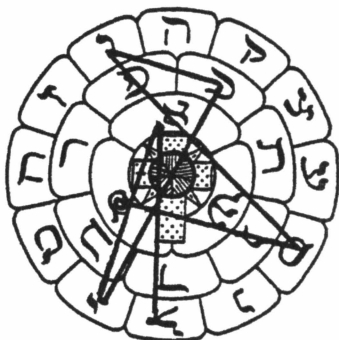

Архангел Даат

MESUKIEL

מסוכיאל



Хор ангелов Даат

MINISTRANTES

מנסטרנטס

Камень Сатурна

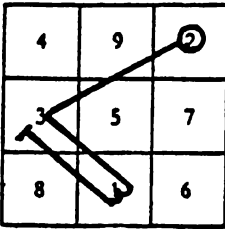

Ангел Сатурна
CASIEL

כ שיאל

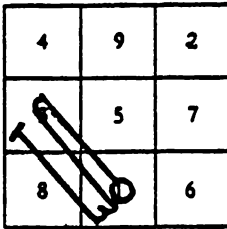

Разум Сатурна
AGIEL

אג יאל

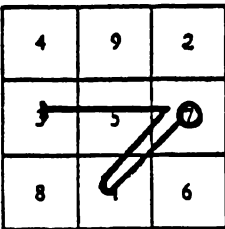

Дух Сатурна
ZAZEL

ז אזל

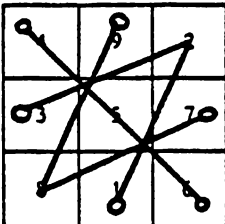

Печать Сатурна

Каменя Плутона

56	117	46	107	36	97	26	87	16	77	6
7	57	118	47	108	37	98	27	88	17	67
68	8	58	119	48	109	38	99	28	78	18
19	69	9	59	120	49	110	39	89	29	79
80	20	70	10	60	121	50	100	40	90	30
31	81	21	71	11	61	111	51	101	41	91
92	32	82	22	72	1	62	112	52	102	42
43	93	33	83	12	73	2	63	113	53	103
104	44	94	23	84	13	74	3	64	114	54
55	105	34	95	24	85	14	75	4	65	115
116	45	106	35	96	25	86	15	76	5	66

Разум Плутона
ABADDON

אבדון

56	117	46	107	36	97	26	87	16	77	6
7	57	118	47	108	37	98	27	88	17	67
68	8	58	119	48	109	38	99	28	78	18
19	69	9	59	120	49	110	39	89	29	79
80	20	70	10	60	121	50	100	40	90	30
31	81	21	71	11	61	111	51	101	41	91
92	32	82	22	72	1	62	112	52	102	42
43	93	33	83	12	73	2	63	113	53	103
104	44	94	23	84	13	74	3	64	114	54
55	105	34	95	24	85	14	75	4	65	115
116	45	106	35	96	25	86	15	76	5	66

Дух Плутона
ARKHAS

ארכס

Камень Плутона

56	117	46	107	36	97	26	87	16	77	6
7	57	118	47	108	37	98	27	88	17	67
68	8	58	119	48	109	38	99	28	78	18
19	69	9	59	120	49	110	39	89	29	79
80	20	70	10	60	121	50	100	40	90	30
31	81	21	71	11	61	111	51	101	41	91
92	32	82	22	72	12	62	112	52	102	42
43	93	33	83	12	73	2	63	113	53	103
104	44	94	23	84	13	74	3	64	114	54
55	105	34	95	24	85	14	75	4	65	115
116	45	106	35	96	25	86	15	76	5	66

Печать Плутона

56	117	46	107	36	97	26	87	16	77	6
7	57	118	47	108	37	98	27	88	17	67
68	8	58	119	48	109	38	99	28	78	18
19	69	9	59	120	49	110	39	89	29	79
80	20	70	10	60	121	50	100	40	90	30
31	81	21	71	11	61	111	51	101	41	91
92	32	82	22	72	12	62	112	52	102	42
43	93	33	83	12	73	2	63	113	53	103
104	44	94	23	84	13	74	3	64	114	54
55	105	34	95	24	85	14	75	4	65	115
116	45	106	35	96	25	86	15	76	5	66

Ангел Плутона

URIEL

קַיִלְרֵא



Божественное имя Хесед

EL

אל



Ангел Хесед

TZADQIEL

צדקיאל



Хор ангелов Хесед

CHASHMALIM

חשמלים

Камень Юпитера

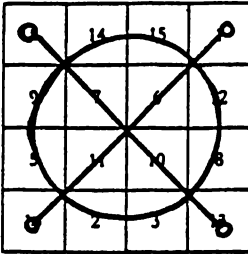

Печать Юпитера

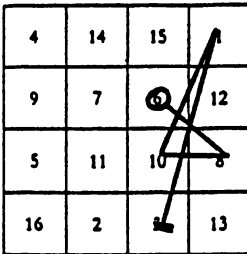

Ангел Юпитера

SACHIEL

סח יאל

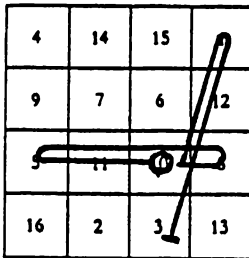

Разум Юпитера

IOPIEL

יהפ יאל

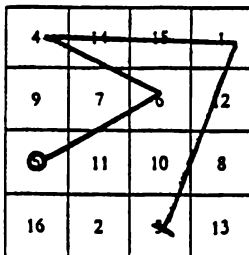

Дух Юпитера

HISMAEL

הסמאל

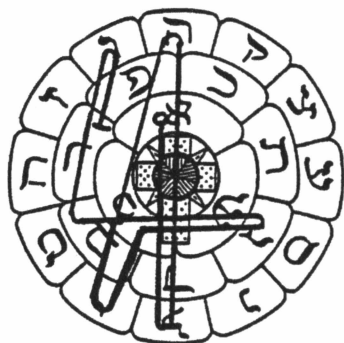

Божественное имя Гебура

ELOHIM GIBOR

אלהים גבור



Ангел Гебура

KAMAEL

כמאל



Хор ангелов Гебура

SERAPHIM

שרפים

Камень Марса

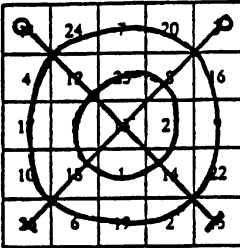

Печать Марса

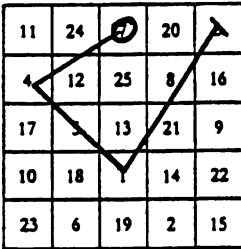

Ангел Марса

ZAMAEI

זמאלי

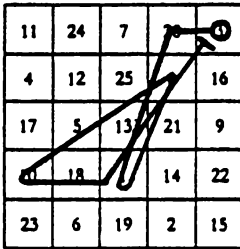

Разум Марса

GRAPHIEL

גראפיאל

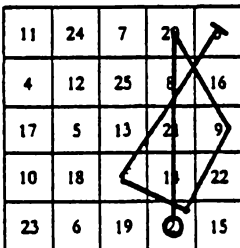

Дух Марса

BARTZABEL

ברצבאל



Архангел Тиферет

YHVH ELOAH VEDAATH

יהוה אלוה ודעת



Божественное имя Тиферет

RAFAEL

רפאל



Хор ангелов Тиферет

MELEKIM

מלכים

Камень Солнца

6	32	3	34	35	1
7	11	27	28	8	30
19	14	16	15	23	24
18	20	22	21	17	13
25	29	10	9	26	12
36	5	33	4	2	31

Печать Солнца

6	32	3	34	35	1
7	11	27	28	8	30
19	14	16	15	23	24
18	20	22	21	17	13
25	29	10	9	26	12
36	5	33	4	2	31

Ангел Солнца

MICHAEL

מִיכָאֵל

6	32	3	34	35	1
7	11	27	28	8	30
19	14	16	15	23	24
18	20	22	21	17	13
25	29	10	9	26	12
36	5	33	4	2	31

Разум Солнца

RAHIEL

רַחִיֵּל

6	32	3	34	35	1
7	11	27	28	8	30
19	14	16	15	23	24
18	20	22	21	17	13
25	29	10	9	26	12
36	5	33	4	2	31

Дух Солнца

SORATH

סוֹרַת

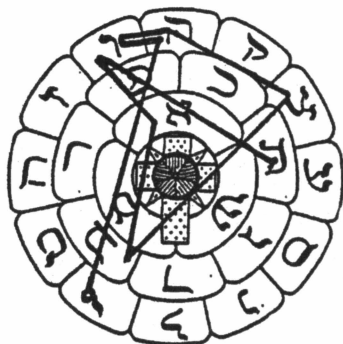

Божественное имя Нецах

YHVH TZABAOTH

יְצַבְאוֹת

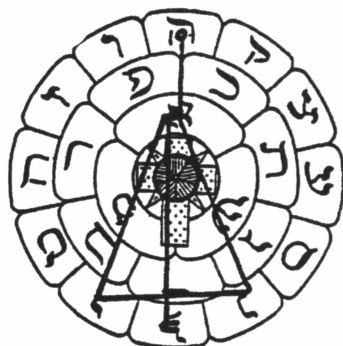

Архангел Нецах

HANIEL

הַאֲנִי אֵל

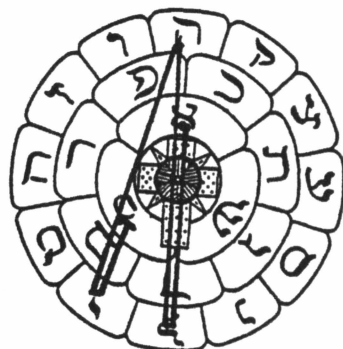

Хор ангелов Нецах

ELCHIM

אֱלֹחִים

Камень Венеры

23	48	16	11	10	25	
2	23	48	17	42	11	19
30	6	24	49	18	36	12
13	31	7	25	43	19	37
38	14	32	26	44	20	
21	39	8	33	2	27	45
46	15	40	9	34	3	28

Печать Венеры

22	47	16	41	10	35	4
5	23	43	17	42	11	29
30	6	24	49	18	36	12
13	31	7	25	43	19	37
38	14	32	26	44	20	
21	39	8	33	2	27	45
46	15	40	9	34	3	28

Ангел Венеры

ANAEL

אני אל

22	47	16	41	10	35	4
5	23	43	17	42	11	29
30	6	24	49	18	36	12
13	31	7	25	43	19	37
38	14	32	26	44	20	
21	39	8	33	2	27	45
46	15	40	9	34	3	28

Разум Венеры

HAGIEL

הגני אל

22	47	16	41	10	35	4
5	23	43	17	42	11	29
30	6	24	49	18	36	12
13	31	7	25	43	19	37
38	14	32	26	44	20	
21	39	8	33	2	27	45
46	15	40	9	34	3	28

Дух Венеры

KEDEMEL

קדמאל



Божественное имя Ход

אלהים עבאות



Ангел Ход

MICHAEL

מיכאל

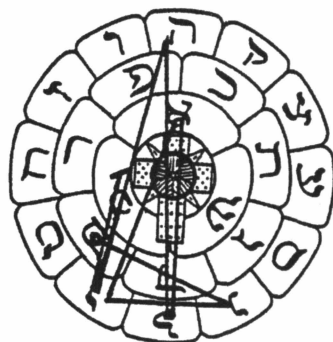

Хор ангелов Ход

BENI ELCHIM

בני אלהים

Камень Меркурия

8	58	59	5	4	62	63	1
49	15	14	52	53	11	10	56
41	23	22	44	45	19	18	48
32	34	35	29	28	38	39	25
40	26	27	37	36	31	33	30
17	47	46	21	20	43	42	24
9	55	54	12	13	51	50	16
64	2	3	61	60	6	7	57

Печать Меркурия

8	58	59	5	4	62	63	1
49	15	14	52	53	11	10	56
41	23	22	44	45	19	18	48
32	34	35	29	28	38	39	25
40	26	27	37	36	31	33	30
17	47	46	21	20	43	42	24
9	55	54	12	13	51	50	16
64	2	3	61	60	6	7	57

Ангел Меркурия

RAFAEL

רפאל

8	58	59	5	4	62	63	1
49	15	14	52	53	11	10	56
41	23	22	44	45	19	18	48
32	34	35	29	28	38	39	25
40	26	27	37	36	31	33	30
17	47	46	21	20	43	42	24
9	55	54	12	13	51	50	16
64	2	3	61	60	6	7	57

Разум Меркурия

TIRIEL

טיריאל

8	58	59	5	4	62	63	1
49	15	14	52	53	11	10	56
41	23	22	44	45	19	18	48
32	34	35	29	28	38	39	25
40	26	27	37	36	30	31	33
17	47	46	21	20	43	42	24
9	55	54	12	13	51	50	16
64	2	3	61	60	6	7	57

Дух Меркурия

TAFHARTHARATH

תפתרתרת



Божественное имя Йесод

SHADDAI EL CHAI

שדי אל חי



Архангел Йесод

GABRIEL

גבריאל

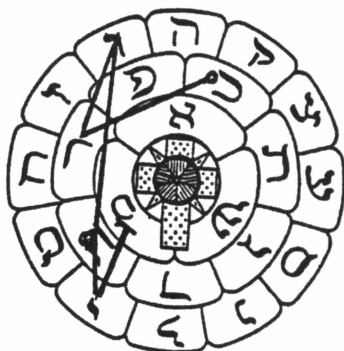

Хор ангелов Йесод

KERUBIM

כרובים

Камень Луны

70	20	70	21	62	13	54	5
6	38	79	30	71	22	63	14
47	7	39	80	31	72	23	55
16	48	8	40	81	32	64	24
57	17	49	9	41	73	33	65
26	58	18	50	10	42	74	34
67	27	59	19	51	11	43	75
36	68	19	60	11	52	3	44
77	28	69	20	61	12	53	4

Печать Луны

37	78	29	70	21	62	13	54	5
6	38	79	30	71	22	63	14	46
47	7	39	80	31	72	23	55	15
16	48	8	40	81	32	64	24	56
57	17	49	9	41	73	33	65	25
26	58	18	50	10	42	74	34	66
67	27	59	19	51	11	43	75	35
36	68	19	60	11	52	3	44	76
77	28	69	20	61	12	53	4	45

Ангел Луны

גבריאל

37	78	29	70	21	62	13	54	5
6	38	79	30	71	22	63	14	46
47	7	39	80	31	72	23	55	15
16	48	8	40	81	32	64	24	56
57	17	49	9	41	73	33	65	25
26	58	18	50	10	42	74	34	66
67	27	59	19	51	11	43	75	35
36	68	19	60	11	52	3	44	76
77	28	69	20	61	12	53	4	45

מלכא בתרשימים
ועד רוחות שחלים

Разум Луны

MALKAH BE TARSHISIM VE-AD RUACHOTH
SCHECHALIM

37	78	29	70	21	62	13	54	5
6	38	79	30	71	22	63	14	46
47	7	39	80	31	72	23	55	15
16	48	8	40	81	32	64	24	56
57	17	49	9	41	73	33	65	25
26	58	18	50	10	42	74	34	66
67	27	59	19	51	11	43	75	35
36	68	19	60	11	52	3	44	76
77	28	69	20	61	12	53	4	45

Дух Луны

SCHAD BARSCHEMOTH HA-SHARTATHAN

שד ברשמעת השרתתן

Ниже пример сигилы из сефиры Ход. Обратная сторона талисмана Меркурия. Размер в 2 раза больше нормального

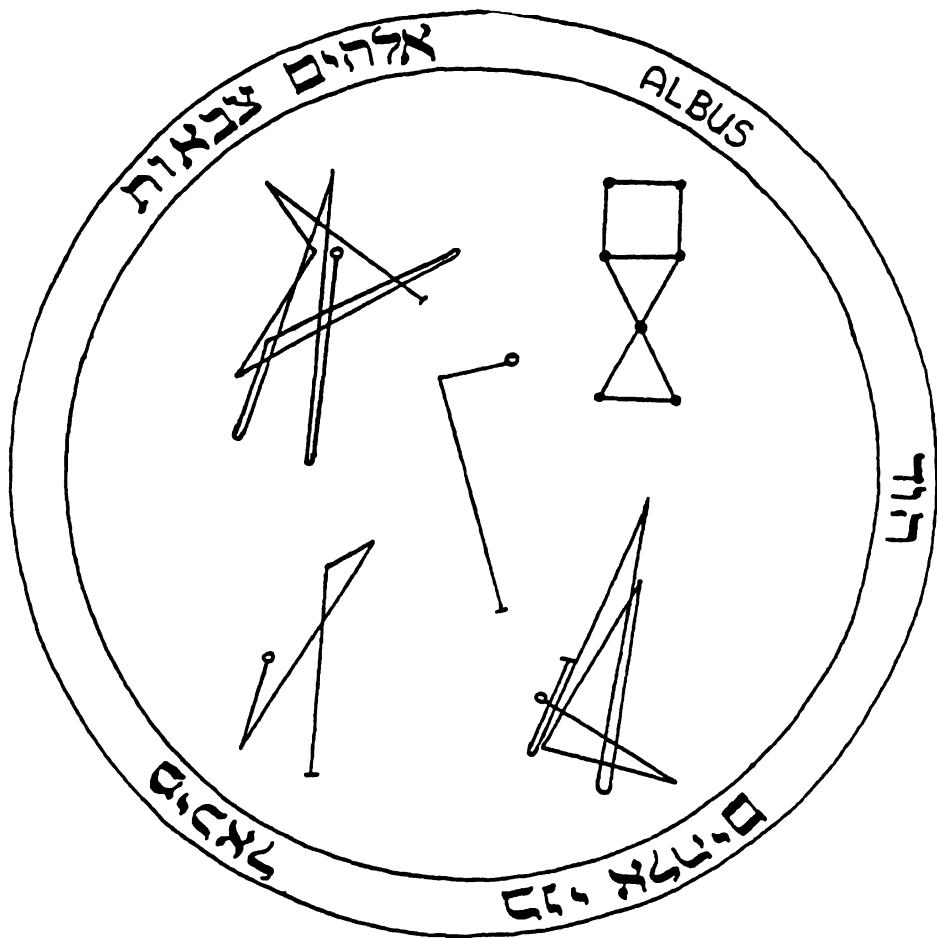

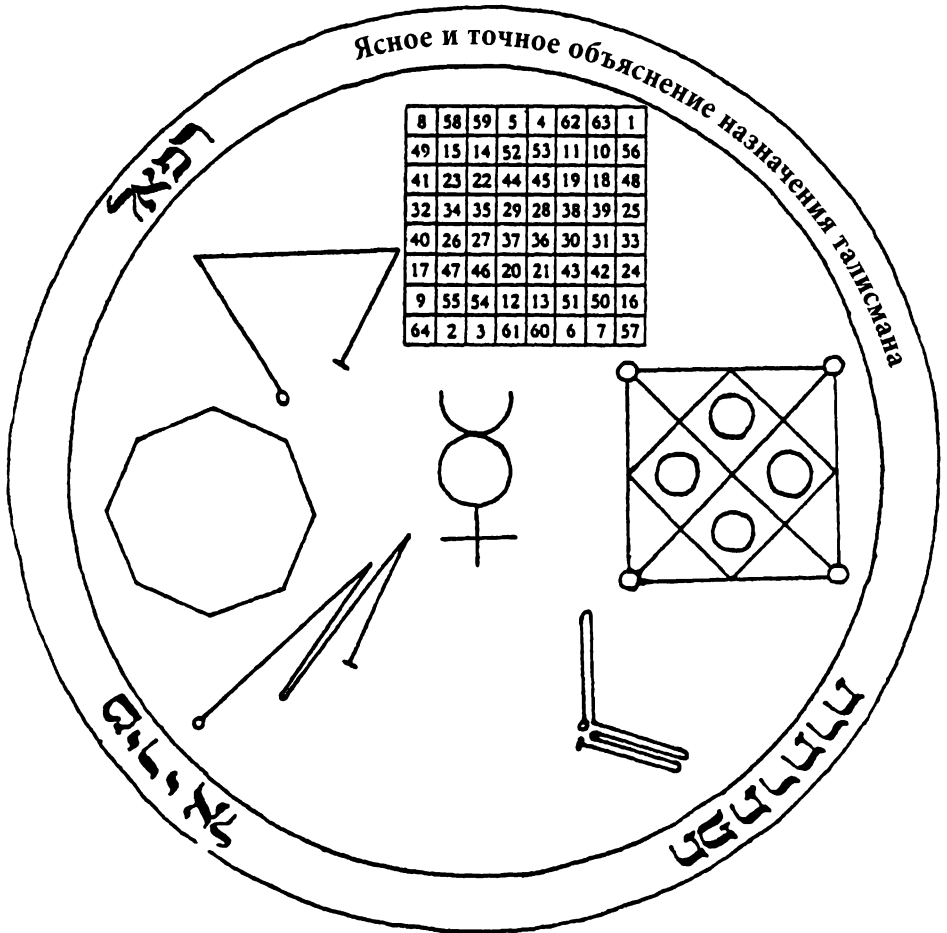

УРОК I56

Использование голоса в магии

(АВТОР – Тэйлор)

Голос очень важен в магических ритуалах, будь то индивидуальные или групповых. В Писании сказано, что в начале Бог сказал: «Да будет свет!». До этого момента была лишь тьма и пустота. Бог сказал – и сразу все изменилось. Первый звук – слово творения – был вибрацией, пронизавшей весь космос. В тишине и покое хаос правил над Высшими силами. Однако Бог не позволил хаосу продолжаться. Он сказал: «Да будет свет!» И так, из безмолвия и ночи времени, родилась тройная вибрация света, тьмы и звука. «И был свет, который Он назвал днем, и была тьма, которую Он назвал ночью». Именно таким, как говорится, было начало творения – первый день.

Подумайте над этим – и Вы поймете важность звука и света в магии. Звук может быть произнесен человеческим голосом, либо с помощью механических или электронных устройств. При осуществлении магических ритуалов, индивидуально или в группе, звук используется для создания вибрации, гармонирующей с типом энергии, с которой человек хочет работать. Поскольку эта созидательная энергия во всех ее формах (или видах вибрации) уже находится в человеческой ауре (а также в физическом теле), она гармонируется с аурой и вибрацией самой Земли, а также других небесных тел; это идеальное представление Микрокосма и Макрокосма.

Очевидно, что человеческий голос имеет чрезвычайно важное значение. У полинезийских жрецов маори в Новой Зеландии, называемых тохунга, есть такие, которые могут с помощью древнего заклинания голосом разбивать камни и делать из них топоры. Также можно привести пример певца, который, взяв очень высокую ноту, способен голосом разбить стеклянный бокал. Между двумя этими примерами есть важное различие: в первом случае камень разбивают по определенной линии, чтобы придать ему желаемую форму. Во втором случае, хотя певец и способен контролировать голос, он может в итоге принести лишь разрушение и хаос. В первом случае маг не только может контролировать голос, но и обладает достаточным знанием магии и ее законов, чтобы создать полезную вещь, которую могут использовать его братья. Во втором случае певец о магии имеет весьма отдаленное представление, несмотря на то, что у него достаточно сил, чтобы сделать нечто необычное.

Первый пример относится к тому, что я обычно называю белой магией, – тем, что позволяет человеку помогать другим. Второй – это то, что можно назвать магией низкого уровня, используемой для того, чтобы произвести впечатление на невежд и благодаря этому укрепить свое положение; в зависимости от ситуации можно использовать оба типа магии. Главный вопрос в этой связи заключается в том, как правильно изучить свой голос, его магическое влияние.

1) Первое, что нужно помнить, – важен именно Ваш голос, не нужно подражать кому-то.

2) Также важно Ваше желание настроить свой голос на вибрацию, соотносящуюся с силой или типом энергии, которую Вы собираетесь использовать.

Необходимо хорошо изучить звуки или слова, с которыми Вы собираетесь работать. Перед участием в церемонии тщательно изучите описание ритуала, даже если Вы считаете, что хорошо знаете его, и подумайте над смыслом слов, исполь-

зуемых в нем. Во время проведения индивидуального ритуала подберите слова, связанные с силами, которые Вы хотите заключить в талисман. Затем эти слова ритуала нужно записать – записав слова заранее, Вы не будете тратить силы ума, чтобы во время ритуала вспоминать слова, которые Вы должны произнести, или движения, которые Вы должны выполнить. Преимущество этого состоит в том, что Вы можете больше сосредоточиться на том, что делать и говорить, не покаяная низшей воле. Таким образом действует высшая (духовная) воля – и это отличает Адепта, мага, т. е. человека, обучающего низменное «я», от других.

Все это может показаться сложным, но на самом деле это не так. Научитесь произносить свои слова четко, и если слова на другом языке (например, на иврите), узнайте правильное произношение этих слов; это можно сделать, обратившись к старшим в храме или к людям, которые знают это правильное произношение (в данном случае местный ребе или учитель иврита, живущий неподалеку). Никто не должен пытаться исправить кажущиеся незначительными ошибки (если только человек не обладает большим опытом в этой области), и на это есть несколько причин, главной из которых является то, что никто по сути не знает, какое произношение является абсолютно правильным, а тех, кто знают, можно пересчитать по пальцам, и они живут далеко друг от друга. Помимо соблюдения стандартных инструкций по произношению, распространенных в Ордене, нужно также выбрать свою собственную тональность произношения слов. Однажды я столкнулся просто с вопиюще ужасным произношением слов на иврите, это было в начале 1960-х годов, когда одна из Адептов проводила встречу с членами нашего Ордена; она проводила Ритуал изгнания с помощью пентаграммы, и тон ее голоса был таким кошмарным, что самые опытные практики нашего Ордена были просто в ужасе. Когда человек говорит, что он является самым главным

Адептом на этой планете, а потом так произносит слова, серьезно к нему относиться уже не получится.

Важно помнить, что каждый человек индивидуален по своим физическим и душевным параметрам, и это относится и к человеческому голосу, будь то гармония духа, души и тела человека, либо единство всех трех факторов во время группового ритуала. Если в группе есть такое единство, можно надеяться на то, что с помощью магических знаний ее участников они смогут привести себя в гармоничное состояние с божественными силами, а также с теми силами, которые поддерживают баланс в нашей Вселенной. В конце концов, именно этому и учат древние учения и древняя мудрость. У Востока и Запада могут быть разные подходы и разные методы преподавания и практики, но между тем древнейшая мудрость у всех одна.

Основным моментом здесь является гармония, а не механическое повторение. Ни одно современное устройство не будет хорошо функционировать, если не будет гармонии в работе его составных частей; то же самое можно сказать про человека или группу людей. Допустим, Вы выучили слова или тексты, которые будете произносить во время ритуала; на этом останавливаться не нужно – практикуйте их. В некоторых школах учеников заставляют заучивать наизусть магические слова и формулы. Было бы просто отлично, если бы это было возможно, не тратя больше сил на запоминание слов, нежели чем на их эмоциональную нагрузку и чувства, которые они должны передавать. Подобное мы можем наблюдать в театре; хотя все происходящее кажется идеальным, при этом тратится колоссальное количество времени и энергии, и в итоге церемония выглядит очень помпезно, но практического результата не имеет.

В этой связи люди, занимаясь ритуальной магией, зачастую думают, что они своими действиями привлекают энергию из низших планов мироздания, но на деле это просто плод их

воображения. Разница между актером на сцене и участником ритуала заключается в том, что актер привык задействовать ум, а не душу. Не нужно путать эмоции, вызываемые игрой актера, с истинной магией. Можно сделать в этой связи вывод о том, что существуют два типа людей – холодные интеллектуалы и сентиментальные мечтатели. Это настолько очевидная вещь, что о ней редко говорят, хотя это очень важно, поскольку в каждом из нас есть и положительная, и отрицательная стороны. Вы не можете всецело принадлежать к тому или иному типу людей, скорее, в Вашей личности могут преобладать черты того или иного типа, независимо от того, какого Вы пола.

Возможно, психологи или астрологи не согласятся с этим утверждением, но если кто-то хочет стать магом в изначальном, древнем смысле этого слова, нужно принять это как данность и смириться с этим (над входом в древних храмах можно было увидеть слова «Человек, познай себя»). Назревает вопрос: как это связано с использованием голоса в ритуалах? Ответ – самым прямым образом. Пока Вам не удастся наладить баланс между двумя сторонами своей натуры, Вы ни в чем не достигнете мастерства и останетесь в магии полным профаном. Если все написанное не обидело Вас и не вызвало у Вас бурной гневной реакции, Вас также не покоробит, если Вам скажут, что Вы слишком застенчивы или агрессивны, но это все равно будет понятно по Вашему голосу, особенно в процессе проведения ритуала.

Следующий вопрос, который Вы можете задать, это: что же мне поделаться с этим? Ответ прост – забудьте об этом, забудьте о себе и думайте только о той силе, о той энергии, которая течет в Вас, в Вашей ауре и в том, что Вас окружает. Призовите нужную Вам силу и погрузитесь в нее, чтобы ее поток проходил через Вас. Но, прежде всего, не забудьте, что, позволяя ей пронизывать Вас, Вы ни в коем случае не должны давать ей возможность взять верх над Вами. Вы

должны всегда держать ее под контролем, иначе Вы станете просто посредником-медиумом, т. е. тем, кто не осознает свои действия. Разница между тем, кто обладает сознанием, и тем, кто им не обладает, заключается в наличии Воли. В клятве неофита во время ритуала инициации в степень 0 = 0 есть следующие слова: «Я торжественно клянусь не навредить самому себе, поставив себя в такое пассивное положение, в котором любой неинициированный человек или сила сможет заставить меня потерять контроль над своими словами или действиями».

Если Вы запомните то, что здесь написано, Вас уже не нужно будет учить говорить четко, с силой и эмоцией, как о хорошем, так и о плохом – Вы будете и так это делать, не задумываясь. Теперь перейдем к другому вопросу, а именно необходимости практики использования своего голоса в ритуалах. Многие, как правило, стесняются практиковать на публике, тогда можно начать с чтения текстов ритуалов в одиночку. Скоро Вы заметите, что уже можете говорить четко и уверенно. После этого нужно попытаться практиковать в зале, где проводят ритуалы, чтобы привыкнуть к акустике зала после Вашей комнаты. Когда Вы будете чувствовать, что уже готовы на большее, попробуйте читать со старшим адептом Ордена (если это невозможно ввиду того, что все они находятся далеко от Вас, попросите помощи у друга, которому можете доверять). Если Вы будете делать это регулярно, Вас уже не будет смущать присутствие других адептов во время полноценного ритуала. Интровертам придется собраться с силами, а экстравертам – поумерить свой пыл, чтобы основной упор делался на сути самого ритуала.

Как только Вы научитесь регулировать свой голос, можно будет перейти к обучению контролировать эмоции. Например, можно взять текст ритуала на степень неофита, прочитать его вслух и подумать об общем смысле прочитанного и о сокрытом в тексте значении слов. Повторяйте, пока Вам не

удастся почувствовать определенную эмоцию, а это происходит у регулярно практикующих само собой, и в этот момент самое главное – это удерживать свои эмоции под контролем и не позволить им овладеть Вами полностью, как происходит в церквях харизматов и в некоторых религиях.⁷⁴ Как только у Вас станет получаться это, Вы обнаружите странную вещь. Если Вы займете одну из активных позиций, например огонь или воздух, во время ритуала на ступень, Вы почувствуете, как вибрации этой стихии будут влиять на Вас. Если это будет огонь, эти вибрации будут положительными и очень мощными, а если воздух – не такими сильными. Если Вы позволите огненной энергии завладеть частью Вашей природы и заставить ее выйти из-под контроля, Вы можете случайно что-то столкнуть во время церемонии или проявить иную чрезмерную активность. Или, если это будет положительная стихия воздуха, то Вы заметите, что Ваш разум работает так четко и быстро, что Вы обгоните других во время ритуала и потеряете строку, которую все читают.

То, что случилось, означает, что Вы достигли гармонии с той силой, которую Вы представляете, и она вот-вот начнет управлять Вами. Если Вы действительно испытаете нечто подобное, это неплохо, поскольку это означает, что Вы установили баланс между энергией, действующей во вселенной, и своей собственной аурой. Слияние макрокосма и микрокосма – это идея дополнения меньшего большим, в которой все, тем не менее, находится под управлением Вашей воли. Как

⁷⁴ Действительно, вхождение в транс посредством повторения определенных действий, фраз или песнопений – весьма распространенная вещь. Повторение мантр в индуизме (джапа), зикров в исламе, Иисусовой молитвы в исихазме – это классические примеры подобной практики; они применяются со времен самого примитивного шаманизма до современных культов – сантерии, вуду, неоязычества, в разнообразных течениях, вышедших на заре XX века из христианства, систем йоги и т. д. В некоторых течениях вхождение в транс при проведении подобных практик считается благоприятным знаком, показателем ниществия Высших сил на человека, а в других этого состояния стараются избегать, считая одержимостью; есть и такие учения, которые проводят грань между этими полярными точками зрения. – *Прим. перев.*

только Вы поймете и испытаете это, Вы поймете и практику магии.

Если Вы не принимаете участия в церемонии инициации в степень, скажем, неофита, но хотите поприсутствовать на ней (обычно такие люди сидят в зале, где проводится ритуал, за порталом), попробуйте вникнуть в то, что происходит, и попытаться приобщиться к ней (например, можно принять участие в круговом обходе и принять причастие), и тогда Вы также сможете войти в состояние гармонии с различными силами. Это прекрасная возможность, Вы можете таким образом помочь старшим адептам, поскольку, в отличие от них, Вам не нужно разрываться, пытаясь одновременно сделать это и бдительно следить за выполнением своей собственной роли в ритуале, и Вы по сути поддержите их, даже если будете просто сидеть в течение всего ритуала. Если все участники научатся так делать (это можно считать формой медитации), результаты будут не менее впечатляющими, а энергия увеличится многократно.

Итак, сделаем выводы. Вам нужно:

- 1) Прочитать описание и слова ритуала, в котором собираетесь участвовать, чтобы хорошо его знать.
- 2) Изучить произношение всех слов, которые Вам неизвестны.
- 3) Потренироваться читать текст ритуала вслух в зале в присутствии старшего адепта.

Во время первого удара в гонг, который символизирует начало ритуала, попытайтесь представить, как эта вибрация пронизывает тишину, пустоту и пространство и уходит в бесконечность. Подумайте о том, что вибрации Вашего голоса, когда Вы начнете читать текст ритуала, будут звучать именно так, а Ваш естественный голос станет звуковой волной, передающей это послание. Сделав это, Вы начнете свой путь ученика в магии. С такого простого старта Вы начнете познавать с помощью голоса магические символы пента-

грамм, гексаграмм и креста – и это приведет к поразительным результатам.

Когда Вы научитесь хорошо управлять своим голосом, не позволяя ему никогда повышаться на окружающих или даже на Вас самих во время неконтролируемых вспышек гнева, это будет означать, что Вы освоили основную технику магии, самоконтроль.

УРОК I57

Введение в Шемхамфораш (Шем ха-Мефораш)

В прошлые годы писатели Золотой Зари намеренно обходили молчанием лекцию по Шемхамфораш и не обращали на нее пристального внимания. Как в Золотой Заре, так позже и в Утренней Звезде члены Ордена с большим почтением относились к этому документу, который обычно выдавался при переходе адепта на степень философа (4 = 7). В более поздний период в новозеландском храме «Обитель Ра» материал по Шемхамфораш выдавали адептам внутреннего ордена (в дочернем храме Тота Гермеса такого не было); среди всех документов Ордена ему придавалось особое значение, не за техническое содержание, а за то, что в нем была заключена сила 72 ангелов, которая могла быть полезной в ритуалах. В следующих лекциях, помимо материала оригинала, приводятся также дополнения к нему, а также печати ангелов. Хотя их никогда не выдавали вместе с материалом по Шемхамфораш, именно их использовала почти вся элита Золотой Зари.

Цитаты из Библии, которые приводятся здесь, нужно очень хорошо изучить, равно как и Еврейскую Библию, чтобы понимать их скрытый смысл, открывающийся через гематрию, темуру и нотариконы. Еще одна важная причина, по которой следует изучить эти 72 имени, заключается в необходимости глубокого понимания их значений.

Краткая версия этой лекции дается в 3-м томе «Полной системы магии Золотой Зари», стр. 21. Помимо той схемы Святого Имени YHVH, которая там приводится, есть еще одна – она включена в эту главу и связана со схемой, используемой в храме. В опубликованный вариант не вошли стихи, связанные с именами ангелов из соответствующих стихов в Псалмах, в которых указано Имя Бога. Поскольку вариантов различных стихов на эту тему имеется множество, я взял на себя смелость привести здесь официальную версию храма Обитель Ра из записной книжки Уэстскота, которую оттуда переписал бывший глава новозеландского храма, хорошо владевший ивритом и обладавший безупречной каллиграфией. В изданном оригинале документа деканы начинались с Овна, а у Золотой Зари – со Льва, как указано в таблице ниже. Честно говоря, магические изображения деканов в опубликованном материале по сути бесполезны и являются откровенно устаревшими. Порядок приведенных ниже лекций по ангелам позволяет читателю создать свои собственные образы для каждого из деканов, соотнеся их с печатями. Смысл же конкретно этой лекции заключается в том, чтобы дополнить все недосказанное в опубликованной лекции.

Те из вас, кто желает более подробно изучить разнообразные варианты этого документа, могут обратиться к следующим источникам: Ms6483 Harley (Британский музей), «Semiphoras and Schemhamforas» Эндрю Луппиуса, 1686 год. Также можно почитать «Каббалу» Папыуса для версии Ленена, в которой есть отличный список литературы с текстами на латыни и французском языке; ее можно достать во французской библиотеке. В этих текстах есть небольшая путаница в нумерации стихов (псалмов), поскольку система нумерации в Библии короля Иакова не совпадает с еврейскими версиями. Хороший иврито-английский перевод есть в *Biblia Hebraica Stuttgartensia* Коленбергера, которую обычно называют Штуттгартской Библией.

Описание значения каждого из ангелов Шемхамфораш делится на: (1) астрологическое влияние планеты и знака; (2) клю-

чевое слово или фраза, относящаяся к каждому ангелу, указанная в опубликованной версии Полной Системы Магии Золотой Зари. Эти слова получены из библейских стихов и истолкованы с помощью методов гематрии, нотарикона и темуры, а также деления и умножения простых чисел, применяемого в теософии; (3) значение стиха, связанного с каждым ангелом, с использованием методов из пункта (2); (4) магическое влияние ангела, которое в некоторых случаях отличается от всего того, что связано с этим ангелом. Все это является частями природы ангелов на разных уровнях. Некоторые из методов, используемых для получения значения ангелов, являются очень сложными, и только те, у кого имеется талант к гематрии и другим подобным вещам, смогут получить эти значения, хотя все они основаны на принципах, изложенных в уроках гематрии, нотарикона и темуры.

В Золотой Заре словари гематрии использовали многие адепты, хотя в «Равноденствии» указаны только Аллан Беннет и Кроули. Недавно Дэвид Гудвин написал «Каббалистическую энциклопедию»; это еще один отличный источник, дополняющий труд Кроули и Беннета. Но что касается букв, слов и их числовых значений, каждому лучше всего составлять свой собственный словарь, а на ПК это сделать еще проще, поскольку можно пользоваться программами сортировки по номеру и алфавиту.

Изучение ангельских имен позволяет получить представление об их силе и влиянии, а лучший способ увидеть, как они действуют, – это прямой контакт с ними посредством практики скраинга (созерцания) печатей, которые даются в заключительном уроке по этой теме. Для того чтобы узнать, как это делать, можно снова обратиться к книге «Полная система магии Золотой Зари», в разных частях которой есть много уроков по этой теме.





Мы будем повторять то, что опубликовано в «Полной системе Магии Золотой Зари», а лучше предложим ученику изучить оригинал лекции по Шемхамфораш, а затем обратиться к последующим лекциям для углубления его знаний в этой теме.





Шемхамфораши, или 72 ангела, названные Божественным именем, распределены на девять групп, каждая из которых соответствует одному из девяти хоров ангелов.













Хор ангелов	№	v. 19	v. 20	v. 21	Доп. Бож. Имя	Имя ангела
1-й хор - серафим	1	ת	ת	ת	ת	Vahuaiah
	2	ת	ת	ת	ת	Yelaniel
	3	ת	ת	ת	ת	Saitael
	4	ת	ת	ת	ת	Nghelamiah
	5	ת	ת	ת	ת	Mahashiah
	6	ת	ת	ת	ת	Letahel
	7	ת	ת	ת	ת	Okaiiah
	8	ת	ת	ת	ת	Kehelhel
2-й хор - херубим	9	ת	ת	ת	ת	Hozoyael
	10	ת	ת	ת	ת	Eldiah
	11	ת	ת	ת	ת	Leviah
	12	ת	ת	ת	ת	Hiharah
	13	ת	ת	ת	ת	Iezalel
	14	ת	ת	ת	ת	Mebahael
	15	ת	ת	ת	ת	Harayel
	16	ת	ת	ת	ת	Hogamiah
3-й хор - престоил	17	ת	ת	ת	ת	Laniah
	18	ת	ת	ת	ת	Keliel
	19	ת	ת	ת	ת	Livoiah
	20	ת	ת	ת	ת	Pheheliah
	21	ת	ת	ת	ת	Nelakhel
	22	ת	ת	ת	ת	Yeiael
	23	ת	ת	ת	ת	Malahel
	24	ת	ת	ת	ת	Hahawiah













Хор ангелов	№.	v. 19	v. 20	v. 21	Доп. Бож. Имя	Имя ангела
4-й хор - господство	25 26 27 28 29 30 31 32	כ ח י ש ר א ל ו	ח א ר א י כ ש	ח א ר מ ב ח ר	י ח א ל א ל י ח	Nethhiah Höeiah Irthel Sehiah Rayayel Evamel LaKabel Veshariah
5-1 хор - сила	33 34 35 36 37 38 39 40	י ח ח ו ק ו ר י ח	ח ו ק ו ר י ח	ו ח ו ק ו ר י ח	י ח א ל א ל י ח	Yechuiah Lehaharah Keveqarah Mendiel Anaiel Chäamiah Rehëael Zeizael
6-й хор - власть	41 42 43 44 45 46 47 48	י ח ח ו ק ו ר י ח	ח ו ק ו ר י ח	ח ו ק ו ר י ח	י ח א ל א ל י ח	Hahihel Michael Vavahiah Hhahiah Saëlahiah Ngharahiel Aëlahiah Mihel

Хор ангелов	№	v. 19	v. 20	v. 21	Доп. Бож. Имя	Имя ангела
7-й хор - начало	49 50 51 52 53 54 55 56	ה ה ה ה ה ה ה	ה ה ה ה ה ה ה	ה ה ה ה ה ה ה	אל אל אל אל אל אל אל	Uhael Denyael Hechashaiah Amamiah Nanael Nithäel Mibahaiah Puiael
8-й хор - архангел	57 58 59 60 61 62 63 64	ה ה ה ה ה ה ה	ה ה ה ה ה ה ה	ה ה ה ה ה ה ה	אל אל אל אל אל אל אל	Nemamiah Yeileel Herachaël Metzräel Vamibaël Iahahel Nghaneauel Mochaiel
9-й хор - ангел	65 66 67 68 69 70 71 72	ה ה ה ה ה ה ה	ה ה ה ה ה ה ה	ה ה ה ה ה ה ה	אל אל אל אל אל אל אל	Damubäiah Mengel Aiäel Chabeviah Rohäel Jebamäiah Heyaiël Mevamiah

Буква имени	Знак	Декан	№	Ангел	
		♄	1 2	Vahuaiah Yolawiel	
		♃	3 4	Saitaal Nghelamiah	
		♂	5 6	Mahashiah Lelahel	
			☉	7 8	Akaiiah Kahethel
			♀	9 10	Hazayael Eldiah
	♁		11 12	Leviah Hihaiiah	
			☾	13 14	Iezalel Mebahael
			♄	15 16	Harayel Hogamiah
			♃	17 18	Laviah Keliel

Буква имени	Знак	Декан	№	Ангел
		♂	19 20	<i>Livoiah</i> <i>Phehiah</i>
		☉	21 22	<i>Nelakhel</i> <i>Yeiael</i>
		♀	23 24	<i>Malahel</i> <i>Hahawiah</i>
		♀	25 26	<i>Nelthiah</i> <i>Hoeiah</i>
		☾	27 28	<i>Irthel</i> <i>Sehaiah</i>
		♄	29 30	<i>Rayayel</i> <i>Evamel</i>
		♃	31 32	<i>LeKabel</i> <i>Veshariah</i>
		♂	33 34	<i>Yechuiah</i> <i>Lehahariah</i>
		☉	35 36	<i>Keveqiah</i> <i>Mandiel</i>

Буква имени	Знак	Декан	№	Ангел
			37 38	Anael Chäamiah
			39 40	Rahäael Xeizael
			41 42	Kehihel- MiKhael
			43 44	Vavaliah Ilhaiah
			45 46	Saelaiah Ngharaiel
			47 48	Aslaiah Mihel
			49 50	Uhael Deneyael
			51 52	Kechashaiah Amamiah
			53 54	Nanael Nithäel

Буква имени	Знак	Декан	№	Ангел
			55 56	Mibahaiah Puael
			57 58	Nemamaiah Yeilael
			59 60	Herachael Melzrael
			61 62	Vamibael Iahahel
			63 64	Nghaneauel Mochael
			65 66	Damabäiah Mengel
			67 68	Aiäel Chabeorah
			69 70	Rohael Jebamäiah
			71 72	Heyael Mevamiah

72 ЛИСТА ДРЕВА ЖИЗНИ

זעיר אנפין или Микропрозон

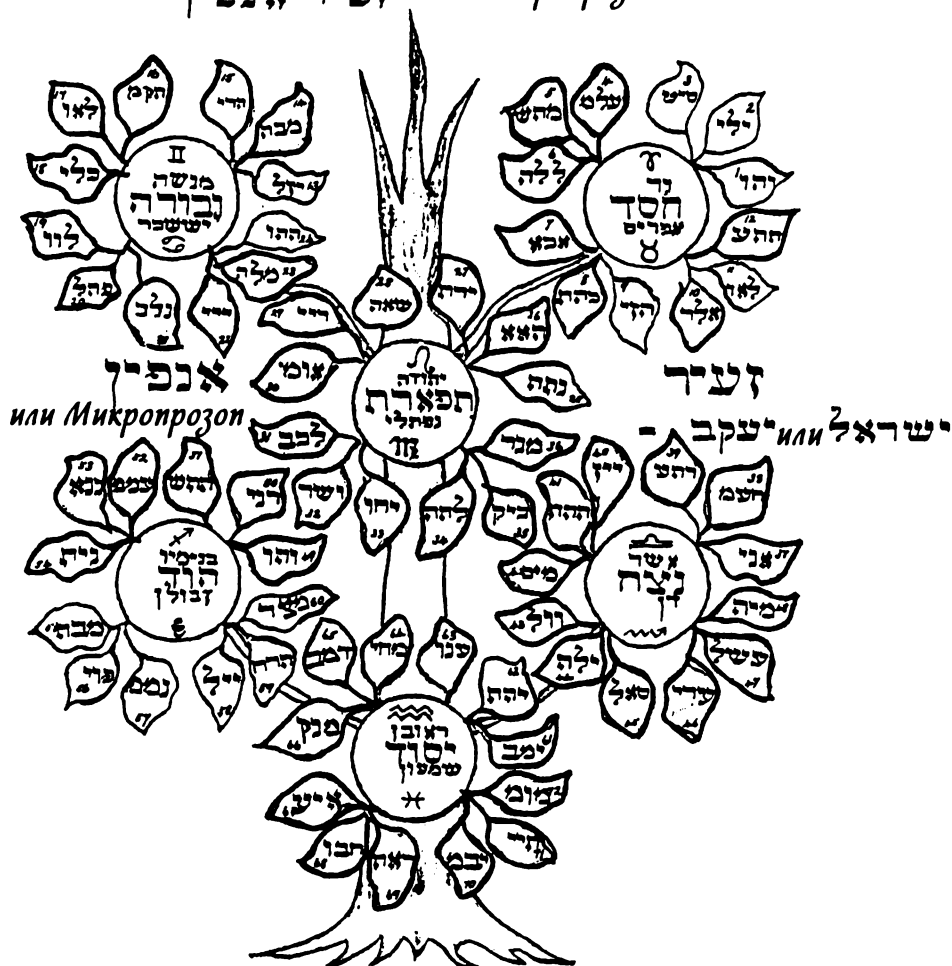

12 сынов Иакова уходят в Египет

- מלכות

со своим отцом

УРОК 158

Ангелы знака Льва

1. VAHUAIH⁷⁵

Этот ангел управляет 0–5° астрологического знака Льва и связан с первой половиной декана Сатурна. Vahuaiñ помогает преодолеть препятствия на пути сосредоточения энергий, особенно во время начального обучения и задания темпа устойчивого развития. Имя Vahuaiñ пишется как VHVYH, его числовое значение 32. 32 – это число путей Древа Жизни, оно открывает доступ к более высокому уровню познания. Другими словами с тем же числовым значением являются YChYD «единство», а также LB – «ум, сердце». В них обоих есть смысл единогонаправленного движения энергии из внутреннего «я» сквозь призму разума.

Другими примерами слов со значением 32 являются слова с корнем ZKH – «быть ясным, чистым», которые объясняют действия Vahuaiñ по устранению препятствий на пути движения или передаче знания, обладающего более чистой и, следовательно, более высокой природой.

Имя Vahuaiñ – это Божественное имя YHVH с добавлением буквы Вав (гвоздь), которое может использоваться

⁷⁵ Транслитерация имен ангелов и все сокращения приводятся в латинице согласно оригинальному документу для предотвращения путаницы и облегчения поиска по таблицам; нумерация стихов Псалтири – по синодальному переводу. – *Прим. перев.*

как союз в предложении. Это подчеркивает изначальный аспект этого слова, связанный с пронизыванием и удержанием на месте чего-то, испытывающего божественное влияние.

Ключевая фраза, связанная с Vahuaih, – это «Бог возвышающий», понятие, относящееся к вниманию, направленному ввысь и пребывающему в свете вдохновения. Кроме того, при этом восхождении, происходящем благодаря силам Vahuaih, человек развивает такую связь с Божественным началом, что может напрямую получать откровения от него.

Библейский псалом, связанный с этим ангелом, это Пс. 3:4 – «VaThH YHVH MGN (F) RAaDY KBVDY VMRYM RAShY». Это переводится как «Но Ты, Господи, щит предо мною, слава моя, и Ты возносишь голову мою». Это точное описание того, что дарует Vahuaih, в котором также указаны преимущества концентрации своих целей и действий для последующего разумного применения. Нотарикон этого стиха – это VYMRKVR (это первые буквы каждого слова), которые, если их разделить, значат: VYM – «день, когда действуют небесные образы», RK – «нежный и мягкий», VR – «раздутый, гонимый ветром».

Если мы составим из этих частей предложение, получится: «При свете дня проявятся небесные образы и живым дыханием духа оставят свой след на нежном и восприимчивом». Числовое значение этих семи букв – это 482, которое при сложении цифр (путем теософического сокращения) сводится к 14; слова, имеющие то же самое числовое значение, – это HDH – «двигать что-либо вперед» и ZHB – «ясный, блистательный», – могут пояснить обе особенности природы этого ангела. При осуществлении магических обрядов с Vahuaih, считается, что этот ангел помогает при любых заклинаниях, когда Божественный Свет призывают низойти, задерживая и уравнивая скорость его потока и делая его подходящим для конкретного человека.

2. YELAUDEL

Yelael отвечает за 5–10° Льва и связан со второй половиной декана Сатурна. Основное значение этого ангела связано с художественным выражением и способностью достигать гармонии, привлекая противоположности. Он демонстрирует силу устойчивости и решимости с неустанным стремлением к улучшению. Все это связано с развитием навыков дипломатии и работой в команде.

Имя Yelael пишется на иврите как YLYAL, его числовое значение – 81. Оно связано с 9-й сефирой и квадратом Луны ($9 \times 9 = 81$), которые указывают на страсть и устремления, возникающие из бессознательного и выраженные с помощью контакта двух сторон, т. е. неких отношений. Другими словами, с этим же числовым значением являются ANKY – «я» и BAAH – «пинать или пробуждать что-либо». Они описывают процесс, возникающий в сердце внутреннего «я», которое, обладая энергичной и неумолимой природой, вызывает бурную реакцию на себя. Используя таблицу ALBK темуры для изучения YLYAL, можно найти связь с зодиакальным знаком Весов. ALBK преобразует YLYAL в MAMLA, из которого можно выделить слова MA и MLA. Это два корня, MA воплощает идею сосредоточения на импульсе развития, а MLA означает «быть полным, исполненным», вместе же они выражают основную идею роста с помощью глубоких связей.

Ключевая фраза для Yelael – это «Моя Сила», которая связана с одним из аспектов этого ангела и дает подсказку о том, чему обучает этот ангел. С другой стороны, она означает веру в Божественную суть и дает разгадку действующей в этом случае движущей силы. Кроме того, «Моя Сила» – это также энергия Тетраграмматона, проходящая через человека.

С Yelael связан Пс. 21:20: «YATHH YHVH AL-ThRChQ AYLYThY LAaZRThY ThShH», который переводится следу-

ющим образом: «Но Ты, Господи, не удаляйся от меня, о сила моя, поспеши на помощь мне!». Здесь есть отсылка на обращение к Божественному началу с просьбой быть рядом в трудные времена, проявить милость к просящему в ответ на вечно растущее почтение ко Всевышнему.

Первое слово этого стиха – YAThN, что значит «но Ты», – имеет числовое значение 416, которое относится к HRVR – «мысль, медитация». Сумма его цифр равна 11, что дает ему скрытый смысл, связанный с корнем ChG, «цикличность формы или движения, пир» и YA, «положительное выражение, выражение силы». Это сокращение указывает на связь с YA – изначальным движением, и это первое и второе движения в стихе. Эти две буквы символизируют силу вселенной (Алеф), обладающую верным направлением и оживляющую семя (Йод). При преобразовании YAThN с помощью второй таблицы темуры, ABGTh, оно превращается в SBGR, и его можно разделить на два корня: SB – «окружать, орбита либо обстоятельство, причина» и GTh – «то, что применяет огромную, обоюдно возрастающую силу». Их общее числовое значение в SBGR равняется 265, оно связано с ADRYKL – «сооружать». В нем заключена идея создания чего-либо по заданным параметрам. Yelael также помогает направить вызванную силу на создание динамических форм – талисманов и т. п.

3. SAITIEL

Этот ангел отвечает за 10–15° Льва и связан с первой половиной декана Юпитера. В общем, это значит, что Saitiel помогает расширить границы мышления и восприятия, которое находится под влиянием чувства справедливости. Это очень важно для людей, занимающих высокие административные посты. В более глубоком смысле он отвечает за рост достоинства и самоуважения, имеющих отношение к более общей сфере влияния.

На иврите Saitiel пишется как SITAL, его числовое значение – 110. Другое слово на иврите с тем же числовым значением – это ChBQ – «охватывать». Оно означает процесс расширения и полного поглощения чего-либо. Кроме того, то же значение имеет YAA, «извлекать выгоду» – это слово указывает на потенциальные преимущества, которые Вы получите, усвоив уроки этого ангела. Эти уроки связаны с отвагой, требующейся на пути развития, это выражается корнем KSL – «жесткость, сила в единстве», который, наряду с NS «флаг, знак, стандарт», указывает направление, в котором будет полезнее всего развиваться. Также обратите внимание, что корень AL, который стоит в конце имени Saitiel, происходит от знаков силы и активного движения, имеющих смысл взлета, силы и производимой ею энергии. AL также считается именем Бога и означает божественное происхождение в словах, в которых он имеется.

Ключевая фраза, связанная с Saitiel (иногда его имя пишут как Saitael) – это убежище, крепость; она тоже связана с идеей определенного места силы, безопасного места, из которого можно развиваться. Это постоянная основа, которая позволяет корням глубоко вращаться в землю, не давая поблекнуть сиянию внутреннего «я» и укрепляя его. Другая идея, заключенная в понятие убежища, – это уход в глубины собственного «я» и его последующая трансформация, расширение его границ, выход его наружу. Стих из Библии, связанный с Saitiel – это Пс. 90:2: «AMR LYHVH MChSY VMTzVDThY ALHY AVTTh-BV», который при переводе означает: «...говорит Господу: «прибежище мое и защита моя, Бог мой, на Которого я уповаю!». Эта фраза описывает процесс постижения человеком его отношений с Богом, являющихся самой надежной и неизменной вещью в его существовании, тем царством, из которого следует восстать и к которому нужно всеми силами стремиться.

Нотарикон этого стиха – это ALMVAV, если к этому применить 9 таблицу темуры (ATBCH), получится ТНОКТТСН

с цифровым значением 64. К этой таблице относится знак Льва, она связана с идеей стабильного изменения с постоянным взаимодействием и аналогична преобладающему движению в этом стихе. Из ALMVAB можно получить 8 x 8 (в общ. 64) и 9 x 9, их среднее значение составит 72 (8 x 9), оно описывает Хесед и Юпитер. Если связать эту последовательность с Ход и Йесод, можно обратить внимание на их путь к Реш (голова, Солнце), который подразумевает активные действия сферы ума в стабильной, но живой обстановке. В магии Saitiel помогает сдерживать негативные влияния и управлять ими и предупреждает о надвигающейся опасности.

4. NGHELAMIAH

Этот ангел отвечает за 15–20° Льва и связан со второй половиной декана Юпитера. Основной смысл Nghelamiah – это наставление в новых областях знаний (будь то изучение или развитие чего-то), развитие художественного таланта и самовыражения, а также способности научиться справляться с тем, что выходит за рамки обычного. Имя этого ангела записывается как AaLMYH (буква Айн может читаться как либо Aa, либо Ng, хотя первое все же используется чаще), а его числовое значение составляет 155. Теперь давайте вкратце изучим это число, разбив его на три цифры, 1–5–5. Просто сложим второе и третье числа, символизирующие положительную и отрицательную стороны божественной троицы. Это, в свою очередь, позволит нам увидеть то, что связано со всеми ее аспектами, от изначального непроявленного до полностью проявившегося во всей своей красоте.

Это хорошо соотносится со словами, которые имеют числовое значение 155, и первое из них – QNH, что означает «семья», а в более современном иврите – «содержать в себе, пустота внутри чего-то». Эти значения вместе придают смысл, который связывает точку начала развития с той формой, которая будет получена в зрелом состоянии, и указание

на волю к развитию, а также возникающую пустоту. Слово РаАН, «наполняться воздухом», усиливает идею расширения ума, а NQH, «плакать» (как от голода), объясняет тягу к росту и желание получить возможные результаты в новых областях, ради которых человек призывает этого ангела.

В продолжение темы выражения двойственности, о котором говорилось выше, 155 умножим на 2 и получим 310, что соответствует слову YQR – «великолепный, сияющий», указывающему на высшую обитель, которую достигает развивающийся ум. Также есть слово SNR, «ослепительный, или слепота, вызванная ярким светом», объясняющее подразумеваемый смысл, то есть ощущение, которое бывает, когда человек оказывается на незнакомой территории.

Ключевыми словами, связанными с этим ангелом, являются «скрытый, хранящий», которые по сути означают спасение из места заключения или ограниченного состояния бытия. Слово скрытый означает сокрытый от врагов, которые в данном случае представляют страх перед неизвестным. Еще более глубокое значение – состояние полной темноты, освобождение из которой достигается только путем признания существования Вселенной за пределами микрокосма эго, и действия в гармонии с божественными принципами. Именно это и именуется «спасением».

Nghelamiah связан с Пс. 6:5: «ShYBH YHVH ChLTzH NPSHy NYShYAaNy LMAaN (f) ChSDK (f)», который переводится как «Обратись, Господи, избавь душу мою, спаси меня ради милости Твоей». Это более подробно развивает мысль о спасении из темного или изолированного места и передает желание вернуться, что в свою очередь подразумевает, что в прошлом конфликт с Высшим «Я» привел к некоему регрессу. Первые буквы в предложении, ShYChNHLCh, имеют числовое значение 411, что, в свою очередь, относится к YATh, «отвечать согласием, соглашаться». Nghelamiah помогает в магии, делая силу Солнца в человеке устойчивой и по-

стоянной, особенно во время ритуалов, в которых практикующий занимает контролирующую позицию.

5. MAHASHIAH

Mahashiah отвечает за 20–25° Льва и связан с первой половиной декана Марса. Основной смысл этого ангела заключается в том, что он учит человека быть сильным и энергичным во всех сферах жизни и подчеркивает его творческие способности. Самое главное, чему он учит, – это способность проникать в суть реальности и жить на полную мощь.

Mahashiah на иврите записывается как MНShYH, это слово имеет числовое значение 360. На ум сразу приходит окружность, если говорить о более простом значении, или же зодиакальный круг. И то, и другое связано со структурой бытия, полнотой духа. Поскольку круг является символом упорядоченного целого, здесь он означает нечто в целом, а не частично.

Другими словами, имеющими числовое значение 360, являются KMSH, «быть быстрым, оживленным и проникающим (пронизывающим)», и NShGBH, «достигающий высшего знания». Последнее относится к мудрости, полученной при постижении глубин бытия, отношений микрокосма и макрокосма.

Из нотарикона букв этого ангельского имени можно составить предложение из пяти слов:

MChQ – «пронизать или пробить»;

HZYN (f) – «кормить, питать»;

ShVAa – «щедро раздавать»;

YHVN – «Тетраграмматон»;

HQYP (f) – «окружать, делать круг».

Оно значит «устраняя все препятствия на своем пути, питай других и насыщайся сам той пищей, которая изобилует там, где повсюду пребывает Бог». В этом предложении подробно описан способ достижения цели, следуя которо-

му, расширяясь, можно захватить ее, и подсказка, как прямым действием получить к ней доступ. Ключевая фраза для Mahashiah – это «избежание неприятностей», которая, на первый взгляд, означает поиск убежища. Ее более глубокий смысл – это поиск возможностей роста, при которых человеку не грозит вернуться к прошлым чертам характера или страхам, и обеспечение безопасности в новом состоянии сознания или бытия. В общем, это может значить стремление внутреннего «я» к освобождению, импульс, порожденный Высшим «Я». Слово «проблема» (взятое из ключевой фразы) относится к любому врагу, внешнему или внутреннему, который разрушает гармонию в жизни человека.

В Пс. 33:5 говорится о Mahashiah: «DRShThY ATh – YHVH VAaNNY VMBL-M VVRVTYHTz YLNY», что значит: «Я взыскал Господа, и Он услышал меня, и от всех опасностей моих избавил меня». В этом стихе 6 слов, это может говорить о движении, исходящем из центральной сефиры Тифферет. Число букв в этом стихе – 35, оно связано с GBL, «граница, ограничение» и AGLA, «имя Бога». Развернув этот нотарикон, получим Ateh Gibor le Olahm Adonai, что переводится как «Ты могуществен вовеки, о Господь». Отметим для себя, что Адонай – это представитель и ключ к YHVH (по крайней мере, в Шемхамфораш); это объясняет основной смысл действий Mahashiah – обучение во всех сферах жизни в божественном свете и разрушение препятствий на пути к YHVH. В магической сфере, особенно в Енохианской магии, Mahashiah считается очень благоприятным, он обеспечивает баланс различных потоков энергии.

6. LALAHEL

Ангел Lalahel отвечает за 25–30° Льва, область, связанную со второй частью декана Марса. Одно из основных значений Lalahel – это помощь человеку в его художественных и творческих начинаниях, которые имеют человеческую, лич-

ностную природу, но при этом используют идеи макрокосма; расширение области интеллектуальной деятельности, которая, в сочетании с активной эмоцией, создает огромную форму направленной вовне энергии.

На иврите Lalahel пишется как LLHAL, оно имеет числовое значение 96. Это число само по себе является очень многогранным, оно делится на 2, 3, 4, 6, 8, 12, 16, 24, 32 и 43, что значит, что у него есть возможность развитого движения. Например 8×12 – это поток, приведенный в действие через 8-ю сефиру Ход, направленный на достижение широкого спектра знаний, которую символизирует зодиакальный круг. Идея этой упорядоченной последовательности чисел очень интересна, в ее основе лежит фигура, расширяющаяся от горизонтали к вертикали по неискаженной кривой. Эта фигура – воронка, конус энергии или материи, расширяющийся от исходной точки концентрации, рассеиваясь в пределах окружающей ее сферы. 96 – это гематрия MЛAKH, «работа», которая является подсказкой к тому, чему учит этот ангел. Другим словом с этим же числовым значением является AYPH, «вопрос» (о месте или аспекте), смысл которого заключается в том, что переданное знание является отражением приобретенного знания. Также это имя в его первоначальном виде, вероятно, состоит из нескольких Ламед, букв, означающих «стрекало для быка». Это передает идею приложенного контролируемого усилия, ведущего к успеху и значительным результатам, на которые и указывают эти три буквы. Две других, Хе и Алеф, со значениями окно и гвоздь, связаны с доступом к видению (обучению), являющимся возможностью проникнуть в макрокосмическую сферу или микрокосм другого человека.

Ключевыми словами для Ламед являются «достойный похвалы, утверждающий». Они указывают на достижение наивысшего уважения в результате отлично проделанной работы, которую высоко ценят окружающие. В повседневной жизни

это связано с идеей рекламы, которая основывается на демонстрации хорошего качества работы. Это также связано с духовным аспектом харизмы религиозного лидера, которую толпа воспринимает как некий образ. Проведя аналогию, можно назвать это поклонением Божественному началу через массовое общение. Эта мысль четко выражена в стихе, связанном с Lalahel в Пс. 9:12: «ZMRV LYHVH YShB TsYVN (f) HGYDV BAAMYM (f) AaLYLVThYV», который переводится как «Пойте Господу, живущему на Сионе, возвещайте между народами дела Его».

Рассмотрим еврейское слово Сион, TzYVN(f), которое находится в центре этого стиха и имеет числовое значение 806, если высчитывать его путем умножения цифр, или 21 по коду Айк-Бекар. Первое из этих чисел связано с RVM(f) – «высота», а второе, будучи мистическим числом Тиферет, связано с YTB – «быть положительным, приятным» и HGYH «глубокая медитация». Первое слово ZMRV равно по числовому значению 253, что также связано со словом NGR, «распространяться». Кроме того, 253 является суммой 22 (путем тесофического сложения), – это раскрывает его другое значение, а именно 22-го Пути Тав и его связь с картой Таро Мир, которая выражает создание всех явлений, отправную точку следующего цикла проявления. В магии этот ангел помогает в общении на более глубинных уровнях своего «я». Lalahel также помогает при изучении различных уровней сознания в астральной работе.

УРОК 159

Ангелы знака Девы

7. АКАІАН

Этот ангел отвечает за 0–5° знака Девы и первой половины декана Солнца. Основной смысл Акаіан – это помощь в действиях, связанных с развитием и концентрацией на лечении, психологии и гигиене через письменное выражение, в котором ключевой акцент сделан на разностороннее развитие.

На иврите это ангельское имя пишется как АКАУН, его числовое значение равно 37. Если сложить цифры в нем, получится 10, оно относится к Малкут; оно предполагает работу над обширным развитием, относящимся к вполне определенным перспективам. Тридцать семь – это простое число, выражающее общую идею невозможности деления на части. Другие слова с тем же числовым значением – это LHV, «пламя», то есть сила мотивации, которая движет человеком, и ZL, «профессия». Корень LHV имеет другой оттенок – «воспламеняться», он связан с идеей исцеления путем приложения жизненных сил (например, при лечении ран). Также этим числовым значением обладает слово ALHA, которое является халдейским словом для обозначения Бога; оно указывает на божественное присутствие и на то, что Бог покровительствует целям, указанным в толкованиях этого слова. Другим словом с тем же числовым значением является ALV, «предполагать», оно связано с деятельным разумом, порождающим новые мысли или возможности действия.

Если разбить на буквы это ангельское имя, можно получить следующие корни: АК – «закреплять на каком-то месте, сосредотачивать»; А – «Единство, центральная точка» и УН – «высший, окончательный, Бог» (обратите внимание на значение последнего корня в окончании имен ангелов). Если сложить это воедино, получится идея закрепления на месте единого центра, предела, коим является Тетраграмматон.

Ключевая фраза, связанная с Akaiah, – это долгие страдания, обусловленные, прежде всего, разносторонним развитием. На иврите это SBLN(f), с помощью таблицы Albath темуры из него можно получить TThAY, которое состоит из TTh, «пост», и AY, «осесть, получить жилье». Учитывая смысл, заключенный в таблицу Albath (передающий идею двойственности – положительного и отрицательного аспектов), с помощью которой мы получили эти слова, можно увидеть в этом слове идею момента движения в начале цикла развития «от тьмы к свету». Это толкование выступает как основа той цели, в которой заключается весь цикл развития.

С этим ангелом связан Пс. 102:8: «RChVM (F) VChVN (F) YHVH ARK (f) APYM (F) VRB-ChSD», который переводится как «Щедр и милостив Господь, долготерпелив и многомилостив». Явно выраженный смысл этого стиха заключен в YHVH и описывает Высший аспект с точки зрения архетипа матери (см. Бина). Смысл в том, что он связан с чем-то абсолютно зрелым; а то, чему учит Akaiah, – это самые благородные цели и важные достижения. Смысл этого начинается и заканчивается ссылкой на Хесед, или даже на весь правый столб.

Рассмотрим гематрию для каждого слова в этом стихе.

RChVM (F) – 814 = ChVP (F) = «берег»;

VChVN (F) = 720 G = TzLM (F) = «очертить, создать образ, изображение»;

YHVH = 26 = ChZVH = «зрение, видение»;

ARK (F) = 701 = QAM (F) = «возникать»;

APYM (F) = 691 = SKTh = «лишиться дара речи от восторга»;

VRB = 208 = AZR «окружать, охватывать»;

ChSD = 72 = YVD HY VYV HY = «Тетраграмматон в мире Ацилут».

Первое из них означает границу большого водоема, то есть Бины и т. п., которая предвращает эти мысли. Во время сравнения между 720 и 72, 701 и 26 (последние два здесь при сложении цифр дают 8) и т. д. можно получить более развернутую трактовку.

8. КЕТЕТЕЛ

Kehethel отвечает за 5–10° Девы и занимает вторую половину декана Солнца. Его основное значение заключается в том, что Kehethel – это ангельская сила, которая помогает решать проблемы и развивает в личности острый аналитический разум и навык в исследовательской работе, при этом сохраняя ее гармоничное мировоззрение (что чрезвычайно важно), которое в основном направлено на обучение других в областях, связанных со здоровьем. В магической сфере этот ангел помогает в ритуалах призыва, особенно на их последних этапах, и дает дополнительную энергию для того, чтобы призвать вызванную силу.

Kehethel на иврите пишется как KHTHAL и имеет числовое значение 456. Это, прежде всего, естественный порядок цифр, означающий определенную часть упорядоченной последовательности. Кроме того, цифры 4, 5 и 6 относятся ко второй триаде на Древе жизни (Хесед, Гебура и Тиферет), которые указывают на пробуждение энергий, необходимых для достойного существования, при котором внутреннее «я» является катализатором для развития знаний, необходимых для выживания. С помощью гематрии получим слово ThANH – «фигурное дерево и плод», которое связано с обильным ростом. Другим словом является ShVNAa, что означает «текучий, струя-

щийся» и, в другом контексте, «изобилие, богатство». Это выражение природы деятельности разума, которая имеет в этом случае большое значение, означающее ничем не сдерживаемый поток, который проходит через мысль и богатство.

Путем сложения цифр получим из 456 число 15, которое соответствует Ход (Великолепие), его сефира – Меркурий. С ним связан корень YH (его числовое значение равняется 15), он означает Имя Бога, связанное с Хокма (Мудрость).

Ключевое слово, ассоциирующееся с Kehethel, – это «прекрасный»; нечто, обладающее такой красотой, милосердием или славой, что заслуживает особого почтения и внимания и ценится больше прочих вещей. Слово «прекрасный» на иврите – это NChMD, его значение, равное 102, связывает его с YTzB, «упрочить», это слово описывает высшее знание, полученное путем божественного откровения.

Стих, связанный с этим ангелом, – это Пс. 94:6: «BAV NShThChVH VNKRAaH NBRKH LKNY YHVH AaSHNV», который переводится как «Приидите, поклонимся и припадем, преклоним колени пред лицом Господа, Творца нашего;». Он подразумевает необходимость концентрации на движении, параллельном Вселенскому потоку и устройству Вселенной, которую знахари называют лечением напрямую. При такой настройке внутреннего «я» жизненная сила избавляется от препятствий и искажений. Нотарикон этого стиха – BNVNLYAa, его можно разделить на три корня: BN – «различаться, проводить различие», NVL – «отдавать даром, дарить» и YAa – «пустой, готовый к восприятию». В целом это будет означать работу с тонкостями и получение приемлемого результата, который может пойти на благо нуждающимся, если его достигнет тот, кто хорошо разбирается в своем деле.

9. HAZEYAEI

Этот ангел отвечает за 10–15° Девы, с ним связана первая часть декана Венеры. Его основное значение в связи с этим –

это достижение целей благодаря способности организовать что-либо, делая благо другим; обучение техническим навыкам для достижения долгосрочных целей, которое в свою очередь связано с развитием здоровой деловой интуиции.

Написание этого слова на иврите – HZYAL, оно имеет числовое значение 53, связанное с корнем NBA – «пророчествовать, творить чудеса», который относится к ясновидению и предвидению и тесным образом связан с интуитивными способностями. Сложим эти две цифры и получим 8; у 8 значение Ход, относящееся к Меркурию, она выражает пронизательность, на которую не влияют эмоции низшего уровня. Если мы перемножим 5 и 3, получится 15 – это число связано с написанием Ход (HVD), оно также указывает на связь с этой сефирой. Другими словами с тем же числовым значением являются MChH, «стирать», символизирующее поддержание чистоты намерений, недопустимость отклонений от заданной цели, а также NG, «отраженный свет», имеющее значение сопротивления, относящегося к приведению в действие некоего защитного механизма, заключающегося в психических реакциях внутри собственного «я».

Ключевое слово для Hazeael – это «милосердный», оно передает смысл добра, проявленного тем, кто находится на более высокой позиции, и устранение препятствий Высшей силой. В иврите слово «милосердный» пишется как RChMNY, его числовое значение равняется 308, оно связано с корнями ShGH, «процветать», ShCh, «склоняться, кланяться или глубокая мысль» и ChQR, «безошибочный поиск», которые имеют определенную связь между собой. Первый корень ShGH передает смысл восторженного устремления, второй, в частности, описывает, как достичь милости, а третий помогает понять, какими методами это сделать, и передает смысл стремления к своей цели. Hazeael – это ангел, помогающий при возведении храма и обустройстве всех его частей, а на более высоком уровне – при создании астрального храма.

Стих, который с ним связан, – Пс. 24:6: «HKR RChMYK (F) YHVH VChSDYK (F) KY MAaVLM (F) HМН», который переводится как «Вспомни щедроты Твои, Господи, и милости Твои, ибо они от века». В конечном смысле он означает призыв Высших сил для установления взаимного контакта, примером этого может стать Хесед, исполненные милости отношения, которых можно достичь в 4 мирах. При тщательном рассмотрении этого стиха становится очевидным, что здесь говорится о двух видах милости; вторая больше относится к Божественному, и ее мерилom выступает фраза «от века». Оно указывает на связь с миром Бриах, сонмом архангелов и их созидательной энергией. Это слово пишется как MAaVLM(F) и имеет числовое значение 746. Другим словом с тем же значением является ShMVTh, «имена», оно представляет существ высшего духовного порядка, которые были созданы после проявления Вселенной на материальном плане. В процессе творения, как правило, используется энергия источника созидательной силы, иногда напрямую, а иногда опосредованно.

Нотарикон этого стиха – это HRYVKMH, его можно разделить на две части: YVRH – «то, что нагревает» и KMH – «теплый, дружелюбный, тепло», что вместе означает некую вырабатываемую энергию, положительным образом применяемую в чем-либо.

10. ELDIAN

Этот ангел отвечает за 15–20° Девы и связан со второй половиной декана Венеры. Основное значение Eldiah – это сила, которая помогает интуитивному развитию практической пользы, особенно при работе с альтернативными техниками лечения психических недугов. Он также помогает в трудных ситуациях и при возникновении каких-либо проблем, поскольку его скрытый смысл заключается в том, чтобы научиться справляться с трудностями, несущими в себе эле-

мент риска, исход которых очевиден. Правильное написание имени этого ангела – ALDYH, его числовое значение равняется 50. По коду АЙК-БЕКАР, 50 напрямую соотносится с 5 и 500, а также с буквами H, K(F) и N, из которых складывается слово HNK(F), «быть в полной готовности», что подчеркивает наставление этого ангела о необходимости быть открытым. В целом, Eldiah помогает призывать силы, связанные с Йесод, освящать талисманы для Венеры и т. п.

Если применить таблицу АУВТ темуры к ALDYH, получится YZSAN. Его производные нотариконы – это YtzR, «возникать», ZYHH, «отождествлять», SYNKRN, «согласовывать», AL, «Бог», и NAAYM(K), «гармоничный». Продолжим изучать это по АУВТ и получим следующее предложение «подними из глубин своего Я осознание, определяющее состояние бытия или его пределы, чтобы пребывать в гармонии с Божественным светом». 50 – это гематрия BMCh, «быть возвышенным», это слово выражает необходимость рассматривать что-то издалека, с некоторого расстояния, чтобы увидеть полную картину, т. е. быть объективным к чему-либо. Другими словами с тем же числовым значением являются MZG, «смешиваться», что подразумевает использование разнообразных формул, которые есть в этом курсе, а также MTA, «достигать, приближаться» – это слово означает движение вперед, которое, как учит Eldiah, так важно в достижении успеха.

Ключевое слово для этого ангела – «выгодный», передающее смысл оправданного вложения. На иврите это понятие MBYA RVVCh, которое в числовом значении можно записать как $53 + 220$, т. е. 273. Первые два числа дают значения ChMH, «Солнце», и ChDBQYM LYHVH, «беззаветно следуи за Богом»; таким образом, все это значит, что желание действовать ради Божественного начала и под его руководством приносит наилучший результат. AVRGNVZ, «скрытый свет», имеет числовое значение 273 и относится к тому, что есть во

всех вещах, и для постижения чего нужно только обладать правильным восприятием и преданностью. Интересно, что число 53 также относится к HZYAL (Hazeael), отчасти связывая его с этим ангелом.

С Eldiah связан Пс. 32:22: «ChSDK (F) DK (F) YHVH, AaL YNV KAShR YChLNV LK (F)», перевод которого гласит: «Да будет милость Твоя, Господи, над нами, как мы уповаем на Тебя». Значение и связь между этим стихом и стихом, относящимся к Hazeael, очевидно – это милость, т. е. положительный отклик от восприимчивых к нашим просьбам сил. Это связано с тем, что называют ответом, полученным от высших духовных сфер, т. е. кармой. Ключевым словом здесь может быть вера – она становится началом развития любой ситуации, с которой сталкивается человек, и движущей силой этого развития. В этом стихе есть 8 слов на иврите, которые относятся к влиянию Меркурия. Это подтверждает тот факт, что в английском переводе этого стиха 15 слов, а 15 – это числовое значение Ход.

11. LEVIAH

Этот ангел отвечает за 20–25° Девы и связан с первой половиной декана Меркурия. Это важно, потому что это правящая планета Девы, и, будучи ею, он дает импульс к тем действиям, которым дает начало Leviah. Соответственно, основное значение Leviah связано с обучением развитию гармонии и утонченности, а также с развитым разумом, теоретическим озарением; ко всему прочему, он также придает личности осознанность и практичность.

На иврите Leviah пишется как LAVYH, его числовое значение 52. Это число недель в году; оно указывает на связь с солнечным циклом и идеей развития самовыражения в непрерывном потоке изменений, например в моде, отношениях или бизнесе. Число 52 ассоциируется с ChMD, «стремиться к серьезным (духовным целям)», KBL, «заковывать», KLB, «со-

бирать, сближать», и NB, «прорасти, давать рост». В первом из них указано основное направление, которое играет важную роль в развитии этих особенностей. Второе подразумевает организованное управление для выполнения поставленной задачи с помощью доступных средств. Третье говорит о мирном сосуществовании двух (или более) разных форм и может быть тесно связано со значением NB, в котором понятие двух относится к процессам регенерации и продолжения рода с помощью гармоничного потока.

KLB также относится к теоретической сфере и озарениям, которые расширяют ее содержание, при этом чем глубже эти идеи, тем ближе они к истине.

Ключевой фразой для *Leviah* является «встретаться, чтобы возвыситься». Смысл заключается в том, что двое или более людей собираются вместе, и эта встреча открывает путь к высшим формам бытия. Это опять-таки напрямую связано с идеями о гармоничном взаимодействии или совместной настройке нескольких уровней бытия, которая обеспечивает прямой приток Божественных сил. С другой точки зрения, настройка уровней сознания приводит к раскрытию потока озарения и чистого разума. В иврите есть слово, которое значит «встретаться» – NPSSh, оно имеет числовое значение 433 и соотносится с корнем ZKVTh.

С этим ангелом связан Пс. 17:47: «ChY – YHVH VBRVK(F) TzVRY VYRVM(F) ALVHY YshAaY», который переводится как «Жив Господь и благословен защитник мой! Да будет превознесен Бог спасения моего». Центральным объектом этого стиха является камень⁷⁶, представляющий идею самой твердой структуры бытия (Нефеш) или (во внутреннем строении) храмового алтаря, вселенной в микрокосме. Человек пробуждает «Бога-защитника», т. е. Высшее «Я», путем проявления Божественного Присутствия и соотноше-

⁷⁶ В русском переводе не сохранена фраза, означающая «да благословен будет мой камень». – *Прим. перев.*

ния себя с ним. Наконец, посмотрим на первые и последние буквы в этом стихе: ChVTzVAY = 131 и YHKYMYU = 103. С ними связаны (TzMA) «алкать» (чего-то мирского или духовного) и KPH, «склоняться, качаться, одобрение». Сложим 131 и 103 и получим 236, оно соответствует HRAL, «Гора Бога», а если 236 сократить, получится 11 – GCh, «извергаться или взрываться».

12. Hihaiah

Этот Ангел отвечает за 25–30° Девы и находится под влиянием последней части декана Меркурия. Основное значение Hihaiah – это управление домашним хозяйством, особенно всем, что связано с питанием. Большая часть современных инициатив по здоровому питанию возникают под его влиянием. Этот ангел также помогает в художественном развитии, даруя вдохновение и необходимые для его реализации жизненные силы, кроме этого, он направляет тех, кто учит глубокому анализу. Все это, однако, осуществляется едва заметно, из глубины души. На более приземленном уровне Hihaiah помогает практиковать такие искусства, как гематрия и другие виды нумерологии, а также влиять на действия других.

Это ангельское имя пишется на иврите как HNAaYH, оно имеет числовое значение 95. Если проанализировать его, можно заметить, что $19 \times 5 = 95$, это число связано с другими словами, такими как ChVH, «проявиться, показать», а также с силой Гебуры и Марса. Можно также получить слово $(9 + 5 = 14)$ YD, «рука», то есть нечто, что дает или забирает, некое взаимодействие. Другими словами с тем же значением являются YPH, «прекрасный, сделать таким», MNH, «постоянно распространять», и MLKH, «королева». Последнее слово указывает на контроль над окружением, особенно в более конкретном контексте. Следует также отметить, что буква Хе (окно) появляется здесь три раза; считается, что если ее по-

местить в треугольник, она станет точкой доступа света. Аин, «глаз», поддерживает этот свет, ему придается определенный цвет благодаря знаниям и формам, и, наконец, Йод (рука) выражает его в этой букве, которая также имеет смысл семени.

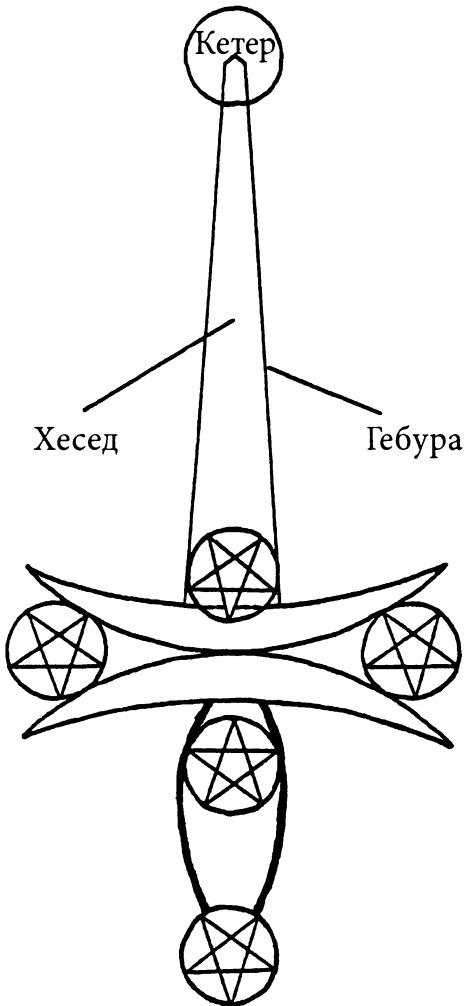

Ключевым словом, связанным с *Hihaiah*, является «убежище». Оксфордский словарь определяет убежище как «место, где скрываются от преследования, опасности или неприятностей», обычно это прочное, безопасное место, которое каким-то образом отделено от окружающей среды. В наше время напряжение и ритм жизни вынуждает нас искать убежища у себя дома, именно дом становится для нас местом отдыха и разрядки. Идея поиска убежища очень хорошо знакома большинству из нас, но в данном случае имеется в виду побег от внешнего мира, созерцание своего собственного внутреннего мира и саморазвитие.

С *Hihaiah* связан Пс. 10:1: «LMH YHVH ThAaMD BRChVQ ThAaLYK (F) LAaThVTh STzRH», который переводится как «На Господа уповаю; как же вы говорите душе моей: «улетай на гору вашу, как птица»?» У него нет четкого толкования. С психологической точки зрения он выражает эгоцентричный взгляд (отступление в подсознание). Нотарикон этого стиха – это LYThTTLLP, из которого могут быть получены такие корни, как ThLY, «колчан» (для стрел), SThL, «провести ночь», и LB, «вибрировать, входить и выходить, двигаться вверх и вниз и т. д.». Если их объединить, получится описание пути через астральную тьму, которая может привести к Божественному, если движение будет постоянным и гармоничным. Заметим также, что эти слова образуют триаду, Троицу Света. Достижение внутреннего покоя (синоним слияния Нефеш и Руах) связано с определенным уровнем знаний, находящихся в глубинах внутреннего «я». Именно эта внутренняя связь наделяет личность способностями учить и учиться благодаря свету Руаха (RVCh – воздух, дух, ветер), ментальной сферой души в Каббале.

УРОК 160

Ангелы знака Весов

13. IEZALEL

Этот Ангел отвечает за $0-25^\circ$ Весов и связан с первой половиной декана Луны. Основное значение Iezalel – это тот, кто учит способам ведения переговоров и коммуникативным навыкам в бизнесе, а также в общественных областях. От него мы также узнаем о том, как заниматься декоративно-прикладными искусствами и как воспринимать формы естественной красоты; кроме того, этот ангел развивает в нас упорство и твердость в сочетании с нашими инстинктивными стремлениями. В магии Iezalel отвечает за работу с Таро и взаимодействует на астральном пути. Другими словами, он является руководящей силой и стражем врат Таро на астральном плане.

Имя Iezalel пишется на иврите как YZLAL и имеет числовое значение 78. Это также количество карт в колоде Таро, и оно указывает на общий рост во всей области развития. Он связан с развитием внутреннего «я» и его положительным эффектом. 78 можно свести к 56 ($7 \times 8 = 56$), это число относится к Младшим Арканам и к Придворным Арканам. Из 78 путем нумерологических расчетов можно также получить 15 ($7 + 8$), что соответствует числовому значению слова GAVH, «гордость, возвышение»; $7 \times 8 = 56$ – NAH, «красивый»; $15 + 56 = 71$ YNVH, «голубь» – символ мира и гармоничных чувств. 78 – это гематрия ChML, «мягкий, нежный», кото-

рая связана с восприимчивостью. Есть и другие слова, такие как MLCh, «соль», которая символизирует качества земли, и NKCh, «хорошо выровненная, прямолинейность». Также можем получить слово MLZA, «влияние Кетер», которое касается того, кто пребывает в гармонии со своими внутренними чувствами. Наконец, 78 (7 = 8) выражается (буквами) Заин и Хет, мечом и оградой или чем-то, разрушающим препятствия. Все эти значения отражают разные стороны природы этого ангела, но все их нужно трактовать с умом.

Ключевой фразой, связанной с Iezalel, является «радость во всем». Это подразумевает неограниченное состояние ума, возвышенные мысли, проявляющиеся на уровнях сознания за пределами обычной сферы бытия. Этот тип энергетического потока в конечном счете имеет божественное происхождение и проявляется в стремлении положительно относиться ко всем вещам. Другой возможной мыслью, связанной с ним, является идея о праздновании и выражении радости, которая относится к признанию макрокосма/микрокосма, и их связи с бытием как таковым. В целом эта фраза указывает на равное движение, которое относится к чему угодно, по желанию трактующего.

С этим ангелом связан Пс. 97:4: «HRYAaV LYHVH KLHARTz(F) PTzChV VRNNV VZMRV», который переводится как «Восклищайте Господу, вся земля; торжествуйте, веселитесь и пойте». В нем показана картина радости при обращении к Божественным силам, вызванная возвышенным состоянием ума. Это может значить характеристику божественной искры в каждом человеческом существе, выраженную в определенном подходе к общению с другими. Нотарикон этого стиха – это семь букв HLKHPW, из которых можно составить слова HLK (F) «путешествовать, ходить», HP (F), «свет или едва заметное дыхание», и VV, «крючок, гвоздь». Смысл этого – некий прогресс в выражении вибрации более высокого плана, которая пронизывает материю и остается в ней. Сумма этих букв равна 152, что соответствует числовому значению слов NtzYB, «жи-

лье, остановка», и НМVTzYA, «Тот, кто порождает». Первые две буквы этого стиха образуют слово HR, «гора», что наводит на мысль о возможных огромных достижениях.

14. МЕВАНАЕЛ

Мебахаел отвечает за 5–10° Весов и последнюю часть декана Луны. Основное значение этого ангела – это обеспечение развития формального, но при этом инициативного подхода. Это может выражаться в разных сферах деятельности и мысли, таких как общественные отношения, инициативы, связанные с религией, культурой и образованием, политика и юриспруденция. Этот ангел обеспечивает продуктивный поток энергии, который помогает развить сознание людей в ритуальной обстановке, прежде всего создавая условия для объединения Руах и Нефеш (это, конечно, группа Руах, а не личная, которая относится к совершенно другой категории).

Мебахаел на иврите пишется как MBHAL, это имя имеет числовое значение 78, которое также относится к имени 13-го ангела (YZLAL = 78). Эти два имени связывает влияние Луны. Между тем, между этими ангелами также есть и большая разница. Анализ имен по коду Аик-Бекар дает числа 4, 2, 5, 1 и 3, или 12345, что выражает расширение от изначального источника, т. е. мысли или проекта, не встречающего препятствий на пути развития из этого источника. На Древе Жизни эта последовательность чисел доходит только до 5-й сефиры без Тиферет (ассоциируемой с индивидуальным участием), поскольку основная задача в ней заключается в создании групп или нечто большего.

Схема этой числовой последовательности на Древе Жизни предполагает наличие некоего центра восприятия, создающего две разнонаправленные точки выражения или активации. От 4 пункта, Хесед, проявленная творческая энергия поднимается вверх к 2, Хокме, всеохватывающей энергии, которая дает на-

чальный импульс и питает. Следующее число 5 – это Гебура, оно выражает баланс в двойственности, а 1, Кетер, – объединение и просвещение. Число 3, Бина, указывает на раскрытие материнской природы. В результате возникает общий направленный наружу поток, действующий через троицу.

Нотарикон этого имени – MBHAL, из него получаются такие слова, как MLA, «быть полным, выполненным», BNCh, «строить дом, алтарь и т. д.», HKL, «просторный, вместительный», AZY, «нагревать», и LMD, «приучать к, быть знакомым с...». Из них можно составить следующее предложение: «Обретя полноту бытия, построим дом, просторный, вмещающий много людей. Тепло будет возникать в его центре, отражаться от стен и потолка и давать всем ощущение близости».

С помощью гематрии получим еще одно слово AaZA, «имя великана», аспект Макрокосма, который является чем-то более значимым, чем жизнь отдельной личности, например в самовоспроизводящейся структуре, такой как религия или политическая партия. Современное значение AaZA – «оказывать помощь, помогать», что указывает на фактор благотворительности во всех подобных структурах общества.

Ключевая фраза для этого ангела – «защитник и хранитель». Она указывает на некую группу людей как единство сил, на роль отца и матери. Их представляют архетипы Бина и Хокма, соединенные в Кетер, который является независимой точкой отсчета и Малкутом высшего древа. На материальном уровне это, по сути, роль защитника, букв. хранителя существующего порядка для беспрепятственного роста.

Связанный с Mebahael стих – это Пс. 9:10: «АНА YHVH MShGB LDK (F) MShGB LAaThVTh VTsRH» или «И будет Господь прибежищем угнетенному, прибежищем во времена скорби». Он передает идею убежища (см. Sitel), но находящегося на более высоком уровне, т. е. требующего прогрессивного, восходящего действия. Выражение «времена скорби» относится к определенной части цикла, этапу, трудности

которого связаны с определением своего места в устройстве вселенной; все это приводится в порядок и возвышается до него. Первое слово стиха АНА, помимо своего прямого значения, также трактуется как божественное имя, связанное с Венерой, гармонией в эмоциях (ему придает направление и устойчивость Меркурий, олицетворяющий интеллект и стабильность) и хорошими отношениями с другими людьми; кроме того, этот нотарикон можно расшифровать как Adonai Ha Aretz, божественное имя Малкут.

15. НАРАУЕЛ

Этот ангел отвечает за 10–15° Весов и первую половину декана Сатурна. Narayel учит научной мысли, освещенной интуицией, сочетающей в себе инициативу, начальный импульс и твердое основание для работы. Особенно хорошо он помогает при групповой работе или в ситуациях, связанных с отношениями, а также в крупномасштабных гуманитарных проектах; он дарует талант к сочинительству и выступлениям на публике, а также придает оттенок креативности во всем вышеперечисленном.

На иврите имя этого ангела пишется как HRYAL, его числовое значение равняется 246. В этом числе виден положительный порядок четных чисел, 2, 4 и 6, который тесно связан с расширением Mebahael, только в более узком плане. Последнее относится к необходимости появления противоположностей для установления баланса в работе человека. Как пример можно привести ученого, ищущего объекты для своего исследования, или говорящего, которому нужны слушатели. Это передает идею создания чего-то, что приведет к наилучшему результату в ситуации, подразумевающей равную долю принятия и отдачи.

Если вычислить гематрию числа 246, получится MPAH, «зеркало, зрение», которое относится к озарениям, полученным с помощью отражений. Еще одно слово – MVR –

«мирт», растение или аромат, связанный с 3 и 23 путями. Это наводит на мысль об архетипе Матери (Бина) и ее движении по водам жизни (23 путь, связан с картой Повешенный, он означает жертву и спасение через нее), критическом разуме и контролируемой им силе, выраженную через него. Движение по водам жизни относится к началу, поддержанию восторженной реакции на первых порах и вовлечению в нее окружающих.

Следующее слово – «помощь» – выражает сострадание по отношению к кому-либо. Это хорошо описывает то, чему можно научиться у Narayel, а именно получению выгоды от того, что выгодно для других, взаимодействию. Слово «помощь» на иврите – это AaZR (27), которое по числовому значению соотносится с ZRAa, «сеять, распространять, семя», и RaaVA, «признание, благоволение», они связаны с фактором роста и позитивными энергиями, окружающими его. По темуре 23 пути (13 таблица) AaZR – это TTZh. Слов с таким числовым значением нет, поэтому рассмотрим значение отдельных букв. SVCh, «давать, дарить», TzDY, «торговать, крючок для рыбной ловли», TzVCh, «кричать», – все это подразумевает активную коммуникацию. Значения букв – змея, крючок и окно – вместе могут означать обретение змея знаний, кадуцея, и его открытую передачу миру.

К Narayel относится Пс. 93:22: «УНУ УНУН LY LMSHGB VALHY LTZVR MchSY», который переводится как «Но Господь – защита моя, и Бог мой – твердыня убежища моего». В первых буквах YYLLVLM LY значит «склонность к чему-либо», LVY – «дополнение», а LM – «взаимная связь, обобщение», они имеют общий смысл выражения неких способов общения между людьми, объединенных одной творческой энергией.

16. Ноqаміан

Этот ангел отвечает за 15–20° Весов, с ним связана вторая половина декана Сатурна. В целом это указывает на то, что

Ноqamiah учит обращаться с высокими идеями, о которых говорят, что они опережают свое время. Он переносит нас в новые сферы творческого выражения с помощью художественных средств, создает новые формы и стили в искусстве, также он связан с разнообразными решениями в бизнесе и финансах. Он воспитывает в нас дух соперничества на стабильной основе.

На иврите Ноqamiah пишется как HQMYH, его числовое значение – 160. Оно может делиться на 2, 4, 5, 8, 10, 16, 20, 32, 40 и 80; это значит, что его легко достичь разными способами. Гематрия дает нам результат SLAa, «камень», т. е. твердая основа. Слова с тем же числовым значением – это YPAa, «излучать, сиять», которое символизирует неудержимый выплеск энергии и формы, и KPS, «пристегивать», – некая ответственность и созидание в движении, а также NPL, «изумруд, драгоценный камень», – качество и ценность.

Из числа 160 путем сложения цифр получается 7, AV – «желание», то, что питает решимость, DBA – «богатство, власть» – результат активного применения к себе чего-либо. Это означает некое действие, направленное на достижение выгоды.

Ключевая фраза для Ноqamiah – это «воспрянь, проводя день и ночь в молитве»; в ней ясно прослеживается мотив возвышения. В ней есть два направления; одно подготавливает человека к возвышению, а второе само возвышает его. Оба описывают идею движения вверх в познании Божественной силы и получения отклика от нее, некоей встречи на середине пути. День и ночь – это постоянство и решимость, баланс между тьмой и светом.

С этим ангелом связан Пс. 77:2 и 3.⁷⁷ «YHVH ALHY YShVAaTYU YVM (F) – TsAaQThY BL – LH NNDK (F)» или «Глас мой к Богу, и я буду взывать; глас мой к Богу, и Он услышит меня. В день скорби моей ищу Господа; рука

⁷⁷ В английском варианте это один стих, в русском – два. – *Прим. перев.*

моя простерта ночью и не опускается; душа моя отказывается от утешения». Среди разнообразных слов в этом стихе выделяется слово, означающее «спасение» на иврите, YShVAaH, с числовым значением 391, которое приравнивается к слову RVM MaaLN, «непостижимая высота (Кетер)», указующему на устремления человека, его высшие цели, мысли и надежды. «Ишу» – это TaVCh, 104, связанное с SVLCh, «отказ», то есть отвержение себя ради Высшей цели. День – это YVM (F), оно равняется 616 (36, если не учитывать конечную), а ночь – это LYLN, равное 75. Из них можно получить слова NAH, «прекрасный», и HML, «капающий дождь или слезы», а также MLN, «заполнять или быть наполненным». Это решительное действие, порожденное неким сильным мотивом, благодаря которому можно разглядеть красоту во тьме и смешаться с божественными водами.

17. LAUIAH

17-й ангел относится к 20–25° Весов и первой половине декана Юпитера. Его основной смысл заключается в том, что Lauiah дает успех в развитии и использовании интеллекта и литературных способностей, а также понимание психологии. Он также помогает в связанных с домом делах, поскольку в этом случае дом является отличной сферой для творческого выражения.

Имя LAVYH имеет числовое значение 52, оно связано с 11-м ангелом Leviah (LAVYH). Поскольку они одинаково пишутся, у них схожий смысл, но, между тем, в их произношении и связанных с ними ключевых библейских фраз есть различия. Проанализировав это имя с помощью гематрии, мы получим слово NB, «прорастать, создавать рост в чем-либо», которое указывает на активность разума, приводящую к определенным действиям, подобно миру Йецира, отраженному в мир Асия. Также с ним ассоциируется слово KLB, «собирать воедино», которое описывает дом, не-

что замкнутое, в чем действует вырабатываемая внутри него мощная энергия. Кроме того, KLB передает идею объединения или общения, а также позицию, отличающуюся глубинным восприятием и пониманием. Другим связанным с ним словом является BKL, «из всех, среди всех», указывающее на активное участие, благодаря которому появляются идеи, финансы, работа и т. д.

По 11-й таблице Темуры АКВУ (она относится к Юпитеру и идеям освобождения, прогрессивности и созидания) из этого имени получается ТКSBAa, равное 161, которому по числовому значению соответствуют слова KBS, «мыть, очищать», и AaT, «быстро движущийся», что выражает общий смысл активности, очищения чего-либо быстрыми и легкими движениями. В качестве хорошей иллюстрации этого можно привести литературу; иногда на перегруженный рынок простеньких романов попадает действительно качественная книга, давая ему новый глоток воздуха; ее отлично раскупают. Другие два слова – это TBAa, «природа», и KS, «трон», которые вместе означают, что самая основная сила мироздания довлеет над человеком и влияет на него, возвышая его до макрокосма.

Ключевое слово для этого имени – «чудесный», которое в любом контексте имеет положительное значение. По Оксфордскому словарю, оно означает что-то замечательное, отличное, превосходящее ожидаемое, а значит, непостижимое и, несомненно, находящееся за рамками обыденного. Слово «чудесный» на иврите – это NPLA = 161, которое имеет то же числовое значение, что и QL YHVH, «собрание вечного», и ADM AaLAN, «изначальный или возвышенный человек». Они непосредственно указывают на Макропрозоп и Микропрозоп, причем второй реагирует на устройство первого и на все, что воспринимается в его проявленном состоянии.

С этим ангелом связан Пс. 8:2: «YHVH ADNYNV MH – ADYR SHMK (F) BKL – HARTs (F)», который переводит-

ся как «Господи, Боже наш! Как величественно имя Твое по всей земле! Слава Твоя простирается превыше небес!». Первые буквы в этом стихе – это YAMAShBH, из которых можно получить слова YA, «потенциал», ShMA, «имя», и BH, «полный или воздушный вакуум». Одно из толкований – это произнесение Имени, которое породило бытие из пустоты в начале творения; по-другому это имя (отождествляемое с Божественным) используют для понимания возможности роста на данном уровне вибрации (Всевышнего), на самом тонком уровне. Значение этих семи букв – это 359, оно также соответствует слову ShTYM(F), «священный ветер». Наконец, есть два слова, которые начинают и заканчивают предложение, первое относится к Кетер, а второе – к Малкут, они указывают на сияние света во всей сфере бытия, а также на присутствие в ней самого возвышенного и наиболее очевидного объекта.

18 KELIEL

Этот ангел относится к последней части Весов, к 25–30° этого созвездия, также ему соответствует вторая половина декана Юпитера. Его основное значение заключается в том, что Keliel помогает в развитии уверенности в себе; наиболее подходящая для этого деятельность – это искусство и другие формы непосредственного общения. Он также помогает развивать дипломатический подход на работе и дома, благодаря которому можно построить карьеру, а также дает способность вдохновлять и успокаивать других.

Это ангельское имя пишется как KLYAL, его числовое значение равно 91. То же числовое значение есть у Тетраграмматона в сочетании с представляющим его ключом ADNY, что указывает на параллель между беспрепятственным потоком присутствия Бога и расширением способности человека к действию. Этот смысл передает и слово SLA, «сравнительный», которое также близко с концепцией относительности

в самом широком смысле. Другие слова с тем же значением – это MNA, «число, считать», которое относится к тщательному планированию человеком своих действий, и хорошо дополняющее его слово TzA, «приходящий или уходящий», которое означает беспрепятственный и гармоничный поток движения.

Ключевая фраза для Keliel на самом деле состоит из двух предложений, связанных друг с другом. «Достойный, чтобы его вызвать. Верный для меня». Смысл каждого из них практически равнозначен и связан с некоей ценностью. Здесь есть намек на продвижение на некую позицию, открытие себя для встречи с внешними или высшими силами и их реакции. Главной темой является развитие, выводящее за пределы внутренней сферы роста (без фактического отказа от нее), позволяющее возвыситься до тела Макропрозопа, при котором рост может продолжаться, если живое существо достаточно хорошо развито.

С этим ангелом связан Пс. 34:24: «ShPTNY KTzDQK(F) YHVH ALHY VAL- YShMChV- – LY», который переводится как «Суди меня по правде Твоей, Господи, Боже мой, и да не торжествуют они надо мною». В этой формулировке заключено значение, связанное с ключевой фразой, в которой особый упор сделан на движение, начатое внутренним «я», но выходящее далеко за его пределы, до того места внутри сферы вселенной, которое предназначено человеку. В Каббале это сефира Гебура и сефира Хесед, ведущие к Тиферет.

Нотарикон этого стиха – это ShKYAVYL, он равен 377 и связан с ShBAaH, «семь», которое может трактоваться как семь этапов алхимического процесса. Из него можно получить следующие слова: LShLK, «комната для открытого спора», AY, «желание», и YV, «то, что излучает свет». Их толкование – «Я стремлюсь говорить открыто и с умом предаваться этим сияющим проявлениям Божественного».

УРОК I6I

Ангелы знака Скорпиона

19 LIVOIAH

Этот ангел отвечает за 0–5° Скорпиона и связан с первой частью декана Марса. Поскольку эта планета является соуправителем Скорпиона, активная энергия присутствует во всем, что связано со сферой деятельности Livoiah. Его основной смысл – это придание мотивации и горячего желания брать на себя глобальные задачи, особенно в области философии или религии; он дает особую силу воли, позволяющую изменять существующий порядок вещей и посвящать себя истине. Основные преимущества этого типа энергии – это способность развивать понимание и способность порождать энтузиазм в других.

Имя этого ангела на иврите пишется как LVVYH, оно равно 57, которое связано со словами с AVKL, «потребляющий», и BYTVL, «разрушение», это начало перерождения, которое затем продолжается в BNH, «строить». Есть также слова ANV, «мы», и MZBCh, «алтарь», т. е. силы, сосредоточенные в некоей группе, и NGD, «не сгибаться перед лицом других», что указывает на представителя этой группы или что-то, посредством чего эта сила находит свое выражение. Другие слова, имеющие числовое значение 57, – это MTCh, «дальность выстрела из лука», и NBH, «стать пророком, предсказывать», они указывают на важность мыслей о будущем, о

том, куда приведут перемены и как наилучшим образом достигнуть своих целей.

Если внимательно изучить число 57, можно отметить, что оно получается путем перемножения 19 и 3, и 3 непосредственно описывает функцию этого ангела на очень глубоком уровне. Это Высшая Троица, которая, в свою очередь, относится к непроявленному бытию, способному выражаться как чистая энергия и форма. Оно исходит на источник причины или цели или направлено на него, и его прямое действие приводит к возникновению еще более мощной силы. Центральная идея, которую можно из этого получить, – это безупречное взаимодействие. Внутренняя причина любого проявления, которая подсказывает, в чем помогает этот ангел, – это перемножение цифр в числе 57, $5 \times 7 = 35$, AGLA, что обозначает имя Бога.

Ключевая фраза для Livoiah – это «спешить услышать», которая означает вдохновенное или сильно мотивированное действие, совершаемое с целью достижения некоей формы просветления. Также она передает идею активности. В написании этой ключевой фразы – HChYSh AL ShMAa – следует обратить особое внимание на центральное слово AL, которое также является именем Бога. Нотарикон этого выражения – это HAN, если написать его наоборот (получив тем самым значение обратного результата, отраженной причины), получится SHAN, «быть сбитым с толку», которое имеет числовое значение 306, связанное со словами DBSh, «держаться вместе», и QVR, «паутина». Последнее слово выражает идею некоей созданной структурированной формы, с помощью которой можно достичь своей цели, которая, двигаясь, способствует своему достижению (например, добыча, что-то, попавшее в паутину). Это подтверждается другим значением DBSh «мед».

Библейская цитата, связанная с этим ангелом – это Пс. 39:2: «QVH QVYTh YHVH VYT ALY VYShMAa ShVAThY»,

который переводится как «Твердо уповал я на Господа, и Он приклонился ко мне и услышал вопль мой». Общий смысл этого стиха объясняет ключевую фразу ангела с точки зрения макрокосма, но при более тщательном рассмотрении можно уловить некий субъективный смысл этой фразы. Начальное слово QVH, «уповал», указывает на то, с помощью чего можно достигнуть более тонких сфер бытия. Также можно обратить внимание на эмпатию; $QVH = 111 = 3$, оно связано с идеями чистой энергии и формы, выраженной в этом ангельском имени. Кроме этого, число 111 может быть связано с PLA, «необычный, выходящий за пределы ожиданий/опыта человека», и (корневое слово) QVH, «простирается».

20. РНЕНЕЛІАН

Этот ангел отвечает за 5–10° Скорпиона, с ним связана вторая половина декана Марса, что говорит о некоем выплеске активной энергии, подобном тому, который присутствует в Livoiah. В связи с этим основное значение Pheheliah – это помощь в осуществлении решительных, энергичных и организованных действий, которые хорошо подходят для обретения власти и ее сохранения. С ним также связано развитие науки, инновационное мышление и достижение объективной точки зрения.

Имя Pheheliah пишется на иврите как PHLYH, его числовое значение равняется 130. Другими словами с тем же числовым значением являются SML, «образ или идол», NKS, «богатства» (исчислимые), KNS, «собирать, складывать», и KPL, «удваивать, повторять», они подчеркивают общий смысл, заключающийся в активных действиях по достижению чего-либо. Слово «AaMVDY», «столпы», указывает на стабильность, основанную на хорошем балансе между крайностями: поделив 130 на два, получим 65, которому соответствует HUKL, «дворец», символизирующий переход в более возвышенную область сознания. Также есть слово KMH, «приятное теп-

ло», – это позитивное влияние, сглаживающее достигнутые успехи или предпринятые действия. При сложении цифр в 130 получается цифра 4, она связана с Далет, «дверь», и планетой Венера. Умножение 130 на 4 дает 520, которое соответствует словам KShR, «прямой, верно направленный», и AaNTh, «подходящий момент», указывающие на хорошее планирование будущих начинаний.

Ключевая фраза для этого ангела – это «помощь свыше», которая демонстрирует проявление Высшей природы человека как сострадательной, благотворной силы. На иврите эта фраза пишется как AaZR MATHaAL, ее числовое значение равно 818, которое также имеется у слова YchP, «стоптать», при умножении его цифр 8, 1 и 8, получим 64 и соответствующее ему слово NTh, «расширяться или ограничивать в определенном направлении». Оно указывает на долгий путь до наступления некоего момента, при котором дальнейший прогресс возможен только с помощью взаимодействия или общения с Божественным началом.

К Pheheliah, по сути, относятся два стиха, которые указывают на два этапа его значения. Один относится к концепции Микрокосма и Макрокосма, которые связаны сознанием, а во втором содержится отвержение всего негативного. Первый стих из Пс. 119:1 – «AL – YHVH VTsRThH LY QRAThY VYAaNNY», который означает «К Господу воззвал я в скорби моей, и Он услышал меня». Второй стих из того же Псалма, стих 2: «YHVH HTsYLH NPSHY MShPTh – ShQR MLShVN (F) RMYH», который переводится как «Господи! Избавь душу мою от уст лживых, от языка лукавого». В обоих стихах по 6 слов, это подразумевает движение, направленное на центр Тиферет и связывающее Кетер с зодиакальным кругом, его 12 частей приравняются к HVA, слову, обозначающему Кетер. Сочетание первых букв каждого стиха – это AY, оно выражает некие силы, приводящие к проявлению и образованию особых центров действия.

21. NALAKHEL

Этот ангел относится к 10–15° Скорпиона и связан с первой половиной декана Солнца. Основное значение Nalakhel связано с увеличением творческих и интуитивных способностей. Также он дает художественные таланты и помогает активно развивать их в разнообразных крупномасштабных проектах. Nalakhel усиливает рост и повышает мотивацию, особенно при деятельной, активной работе, построении карьеры.

На иврите имя этого ангела пишется как NLKAL, его числовое значение – 131. Поскольку оно только на единицу больше значения предыдущего ангела, они во многом схожи и отличаются лишь в одном. Вычислив гематрию, получаем MKVSH, «титул Кетер», это указывает на практически неограниченную глубину возможностей. Слова MtzA, «находить», и TZMA, «испытывать жажду», ясно говорят о наличии некоего намерения и основной цели. Слово AaNvH, «смирение», в данном контексте означает устранение дисбаланса внутреннего «я» или личности, дающее поток энергии для оккультной деятельности. Сложив все цифры в этом числе, получим 5 – число Марса и Пентаграммы, оно подчеркивает силу влияния Nalakhel.

Рассмотрев отдельные буквы в этом имени, получим:

N	L	K	A	L
Рыба	Стрекало для быка	Пальма	Бык	Стрекало для быка

Это сочетание указывает на сбалансированную, управляемую психическую активность, при которой большое количество энергии разумно используется для подготовки нового роста. Ключевой фразой для этого ангела является «Ты один». Упор в ней делается на индивидуальность или исключительность, отвержение всего остального или даже себя. На иврите это пишется как AthN, «Ты» (также имя Бога – 406), и LBD, «единственный». Если расположить эти слова друг над

другом (AThH над LBD), получатся пары слов AL ThV и HD, которые дают значения «Бог» (божественное вмешательство), «возврат/ответ» и «эхо» (духовная эманация). Это указывает на необходимость самостоятельного признания Божественного начала, в котором внутреннее «я» – это лишь передатчик, точка проявления высших сил.

Библейский стих, связанный с Nalakhel, – это Пс. 30:15, который гласит: «YANY AaLYK (F) BTChThV YHVH AMRTHY ALHY ATHH» и переводится как «А я на Тебя, Господи, уповаю; я говорю: Ты – мой Бог». Английский перевод этого стиха дополняет толкование ключевой фразы, связывая ее с тем, что основное значение этого ангела направлено на сосредоточение личности только на Божественном начале, на достижении правильного пути для ее конкретного типа развития и на руководстве Высшего «Я».

Начальные буквы каждого слова в вышеприведенном стихе – это сочетание YAaBYAAA, которое имеет числовое значение 95, относящееся к словам MNH, «последовательно распространять», YPH, «делать красивым», и PCHZ, «переполнить». Очевидное противоречие между MNH и PCHZ можно устранить, думая о том, что второе понятие дает возможность происходить первому, а первое смягчает последствия второго.

22. YEIAEL

Этот ангел отвечает за 15–20° Скорпиона и ассоциируется с последней частью декана Солнца. Этот ангел помогает обрести хороший деловой разум, в основе которого лежит сила и уверенность, а также настойчивость, острый ум и хорошую, беглую речь. В магии этот ангел помогает воспринимать скрытые силы, особенно когда в ходе ритуала важен полный контроль.

На иврите Yeiael пишется как YYYAL, оно имеет числовое значение 61 (что совпадает по значению с 65-м ангелом

Damabaiah). Первой заметной характеристикой этого имени является триада букв Йод, которая указывает на силу и стабильность троицы, проявленную во время приложения некоего усилия. Йод = рука = 10 = Малкут, YVD = 20 = ChZH, «осевший, зафиксированный на месте», и ТАТА, «глубокое отверстие». Другие слова с числовым значением 61 – это ANY, «я, меня», которое подчеркивает центр бытия как точку отсчета для развития; NBT, «сосредотачиваться на», которое описывает фактор глубокого восприятия, и NVH, «обрести крышу над головой», которое еще сильнее подчеркивает необходимость устойчивой базы, основания. Также есть слово BNT, «создавать узел или привязку», которое в контексте этих трех слов указывает на завершенные дела.

Ключевая фраза Yeiael – это «Твоя десница», она подчеркивает связь с Йод, с правой стороной тела и положительным столпом Древа Жизни. Правая рука (десница) также выражает силу – в частности, то, как она используется, силу в действии. «Твоя десница» на иврите – это YMVN(F) с числовым значением 760, это относится к AaTzM(F), «сила/твердость», а также SRK(F), «правлящие над правителями», которое описывает должность, имеющую контроль над властью имущими.

По таблице ATBCh темуры (которая связана с постоянным взаимодействием и т. п.) YMYN(F) превращается в слово ZDZG, которое делится на корни ZD, «набухать», и ZG, «объединяться». Это может означать, что при расширении благодаря объединению сил и выборе собственного пути в ходе развития уже имеющихся возможностей существует множество основополагающих факторов. Наконец, значение ZDZG равно 21 – мистическому числу Тиферет.

С этим ангелом связан Пс. 121:5: «YHVH SHMRK(F) YHVH TzLK(F) AaYYD YMYNK(F)», который переводится как «Господь – хранитель твой; Господь – сень твоя с правой руки твоей». «Сень» (тьнь) часто обозначает дух или душу, а

здесь под ней подразумевается источник силы для активных и правильных действий.

Если записать все начальные буквы этого стиха, получится YShYTzAaYY, тут бросаются в глаза четыре Йод – две руки Тетраграмматона, упомянутого дважды. Сумма четырех Йод равна 40, это число имеет отношение к YD YHVH, «рука Вечности», и ChLB, «молоко». Остальные три буквы по числовому значению равны 460, QDSh LYHVH, означает «славьте Бога», а все семь букв вместе равны 500 (Каф) и ShR, «владыка, правитель». Слово, означающее тень, – это TzLK (F), которое имеет числовое значение 620, такое же, как у Кетер. По 10-й таблице темуры AYBT оно становится ShZCh, которое, если разбирать по буквам, можно истолковать как «триада огня, пробивающая насквозь любое внешнее препятствие». Этот огонь – это либо возрождающее пламя, либо изначальная искра. ShZCh = 313, оно связано с YHSh, «существование, бытие, реальность», в котором эта сень, тень определенно присутствует.

23. MALAHEL

Этот двадцать третий ангел отвечает за 20–23° Скорпиона и первую половину декана Венеры. Если смотреть с точки зрения астрологии, этот ангел обеспечивает развитие личности при обустройстве дома. Под его контролем находятся такие сферы деятельности, как сельское хозяйство и другие области, в которых дом является главным источником ресурсов для человека, также с ним связаны тонкие энергии ауры, исходящие из подсознания и необходимые для совершения оккультных действий.

На иврите Malahel пишется как MLHAL с числовым значением 106, которое связывает его с 43-м ангелом Saelaiah. Вычислив гематрию 106, мы получим DBQ, «достигнутый» (если это корень, его значение – «становиться близким или располагаться рядом»), AaVL, «ярмо, время», также «моло-

дой», что говорит об ответственности, благодаря которой человек может реализоваться в полной мере, OV – «измерение по линии» (например, при съемке), а также LVАа, «пасть» (животного или жерло вулкана); в них заложена идея необходимости разведения скота или, если трактовать иначе, чего-то, посредством чего можно черпать энергию, полученную из бескрайнего источника – подсознания.

Узнаем, что лежит в основе значения этого имени: 106 разделим на 2, получится 53 – число 9-го ангела Шемхамфорах Назеуаел. Его значение предваряет значение Malahel, но при этом оно остается целым и самобытным. Одно из этих значений – ценность используемых технических и организационных навыков, в которых огромную роль играет восприимчивый разум. Обратите внимание также на то, что оба этих ангела связаны с первой половиной декана Венеры. Чтобы узнать то, чему могут научить эти ангелы, обратимся к числу 106, умножим его на 2 и получим 212, числовое значение слов ZHR, «быть ярким (например, о солнечном свете)», и ChDR – «поглощенный окружением».

Ключевая фраза для этого ангела – «отвращающий от зла», ее прямое значение довольно понятно, оно указывает на поддержание всего бытия в чистоте. Она записывается как НТН НЛАН RAa и имеет числовое значение 330, оно связано с ShL – «ослаблять, освобождать или отвязывать», также MTsR – «граница, конец, перекресток»; их совокупное значение дает четкое указание на новый уровень бытия/роста. Первые буквы – это НHR, из которых можно получить слово HRH – «расти, постигать». Первое передает идею возвышения, усовершенствования живого существа, которое достигается во время борьбы с силами зла, а второе указывает на новый этап роста в результате таких действий.

Библейский стих, связанный с Malahel, это Пс. 120:8 – «YHVH YShMR-TsAthK (F) VBYAK (F) MAaThH VAaD-AaVLM (F)», который в переводе гласит: «Господь будет

охранять выходение твое и входение твое отныне и во век». Значение этого стиха связано с ролью Бога как защитника человека, когда тот находится вне дома либо в небезопасной ситуации, в пределах проявленного бытия и за его пределами.

Сложение цифр в числах слов этого стиха дает нам значения 26, 550, 991, 519, 515, 80, 76, из которых при умножении цифр получаются 12, 25, 31, 45, 25, 0, 42. Можно рассмотреть каждое из них. Возьмем, к примеру, 42 – KBVDY, «моя слава». Сумма первого ряда цифр – 3378, перемножив цифры в нем, получим 504, что соответствует слову DRSh, «искать»; сложив цифры в нем, получим 21, что соответствует слову АНУН, «бытие, существование», а также Божественное имя Кетер. Второй ряд дает в сумме 230, что соответствует NPQ, «приводить в действие», и PNQ, «питать», $2 \times 3 = 6$ – это GBA, «собирать, коллекционировать», и HA, «созерцать». Значения этих слов в приведенной выше последовательности тесным образом связаны с основным смыслом Malahel и описывают деятельность этого ангела.

Магический аспект природы Malahel проявляется в искусстве создания и получения образов, которое больше связано с индивидуальной работой.

24. НАНАУИАН

Этот ангел отвечает за промежуток от 25 до 30° Скорпиона и вторую половину декана Венеры. Следовательно, основное предназначение Nahaiiah – это обучение практическому и изобретательному подходу, полезному для глубоких исследований и особенно ценному в работе ученого или аналитика. Также он раскрывает способности к исцелению с помощью работы с энергиями, что, в свою очередь, относится к другим видам контактов с людьми. Это обеспечивает эффективный обмен целями и идеалами, поддержку как на персональном, так и на общем уровне.

На иврите *Naḥaiiah* пишется как *HHVH*, это дает значение 31, связанное с 68-м ангелом *Chabeviah*. В этом ангельском имени также присутствуют три одинаковые буквы – *He* (окно); это буква, передающая образ Матери в Тетраграмматоне, она указывает на то, что Свет достигает нас с помощью понимания (Бина). Это имя содержит все буквы Тетраграмматона и еще букву *He*, записанные в таком порядке (*HVYH*), это указывает на материнское, женское начало, охватывающее отцовское/мужское начало, и, таким образом, выражает необходимость использовать противоположности своей природы (то есть анимус/анимус) для достижения целей.

31 – это гематрия слов *AL*, «Имя Бога *Хесед* и *Кетер* мира *Бриах*», *KVX*, «гореть, пылать (духовным огнем)», обозначающих возможную силу энергии/света, которую использует человек.

Ключевая фраза, связанная с *Naḥaiiah*, имеет двойное послание: «Сама доброта. Вера в милосердие». Первая часть переводится как «*TVB BAaTzMV*», его общее числовое значение $17 + 208 = 225$. Эта последовательность чисел дает слова *ZY*, «блестящий – как оценка, описание степени силы», *AZR*, «объединить, охватить», и *KRH*, «резать или копать, проникать». Вторая половина наводит на мысль о сфире *Хесед* как эманации божественного потока; также она указывает на некую двойственность. Таким образом, в целом мы получаем значение положительного проявления божественных сил, развивающегося при взаимодействии внутренних и внешних реальностей.

Naḥaiiah связан с Пс. 146:11: «*RVTzH YHVH ATh-YRAYV ATh-HMYHLM (F) LChSDV*», «Благоволит Господь к боящимся Его, к уповающим на милость Его». Прежде всего, он указывает на страх и доверие в милости, которые соотносятся с *Гебурой* и *Хесед*, здесь они упоминаются на равных, это означает, что существует лишь один порядок взаимодействия между Макрокосмом и Микрокосмом. Здесь можно

проследить параллель с первым словом RVTzH, 301, ему соответствуют слова MNVRH, «подсвечник», и Ash, «огонь»; а последнее слово этого стиха, LChSDV, 108, по своему числовому значению приравнивается к QCh – «получать, принимать». Размышляя далее об ассоциациях, обратим внимание на центральное слово «YRAYV», 227; из него можно получить KZR, «пробиваться, вламываться», означающее получение доступа к чему-либо или возможности связи с помощью чьего-то активного участия. Помимо него, можно получить слово KRZ, «настоятельно требовать, провозглашать», указывающее (как результат) на знания в открытом доступе.

В магии Nahaiiah оказывает помощь с заклинаниями и использованием энергий Изиды.

УРОК I 62

Ангелы знака Стрельца

25 NETHNIAN

Этот ангел управляет 0–5° Стрельца, началом этого знака; под его влиянием находится первая половина декана Меркурия. Он способствует развитию высшего знания и философии, некоего порыва, с которого начинается действие, например путешествия, новые сферы работы, позволяющие углублять и расширять знания. Он также придает стабильность в этих областях роста, обеспечивая практический подход, хорошо сочетающийся с деловыми или профессиональными целями.

Вычислив гематрию этого имени NThNYH, мы получим числовое значение 470, приравнивающее его к словам AaTh, «подходящий момент», то есть хороший выбор времени, обеспечивающий возможность саморазвития и развития проектов; QRQAa, «поверхность из досок или камней, соединенных вместе», – сборка целого из многих частей, будь то философская концепция или разнообразный опыт, позволяющий создать общую картину Макрокосма. Другим словом с тем же числовым значением является ShQAa, «погружать в», описывающее средство обучения, связанное с тем, с чем контактирует человек. Перемножив 4 и 7, получим 28, что соответствует числовому значению слова KCh, «здоровый, энергич-

ный, твердый», которое описывает состояние причастности к развитию при поддержке этого ангела.

Ключевая фраза, относящаяся к Nethhiah, – «широкий, тот, кто увеличивает, чудесный». Ее смысл весьма широк и передает многомерный образ Макрокосма. Последовательность 3–2–1 указывает на наивысшие степени прогресса, а также на высшую триаду Бина, Хокма и Кетер. Слово «широкий» в этой фразе преобразуется в RChB, и затем в число 210. Это важная подсказка к его значению, поскольку 2–1–0 относится к сфере Бескрайнего света, Эйн Соф Аур. Слова, равные по значению 210 – это HRH – «воспарять, возрастать», AaMQ, «глубина», ChRB, «соединять», и QYQ, «пустой сосуд, пустое место».

Библейский стих, связанный с этим ангелом – это Пс. 9:2: «AVRH YHVH BKL-LBY ASPRH KL-NPLAVTYUK(F)». Он переводится как «Буду славить <Тебя>, Господи, всем сердцем моим, возвещать все чудеса Твои». В этой хвале, исполненной преданности и возвышенных чувств, выражается признательность за многие сферы жизни человека, она указывает на разнообразные варианты развития и глубину обучения, которыми наделено основное значение этого ангела.

Нотарикон вышеупомянутого стиха – это AYBLAKN, из которого можно получить слова AY, «местонахождение», BL, «смешивать», и AKN (F), «истинно, хорошо». Их общее числовое значение (за исключением конечных) составляет 114, которое также имеется у слов AaMD – «сохранять или поддерживать в каком-то состоянии (покоя или движения)», LPD – «сиять подобно пламени». Если добавить N со значением конечной буквы, вместо 50 получится 764, что соответствует слову SDN (F), «ослабить, развязать, как одежду», указывающему на внешние и внутренние одеяния Славы.

В магии помощь этого ангела связана с астрологическими вопросами, особенно с правильным и точным применением элективной астрологии.

26. Нееіан

Этот ангел отвечает за 5–10° Стрельца, а также за вторую половину декана Меркурия. Из этого видно, что значение Нееіаh заключается в помощи возможному развитию. Это в равной степени относится как к ближайшему будущему, так и к долгосрочной перспективе. Также он связан с политическими, религиозными, культурными и социальными структурами, с их объединением под чьим-то сильным руководством.

Это имя на иврите пишется как НААУН, его числовое значение 22. Другими словами с этим же числовым значением являются ChZVA – «магическое видение», TVBH – «хороший» и TChH – «продвигаться вперед». Два последних значения относятся к движению, благоприятному для всех. Старших Арканов Таро также 22 – это выражает идею контакта и развития во всех уровнях общества. Это число указывает на индивидуальность отдельных частей целого и наличие разных точек зрения на что-либо, постепенное изменение посредством отождествления с чем-либо. Теософическое сложение 22 дает значение 253, это числовое значение слова NGR – «простирается». $2 + 2 = 4$ – квадрат в трехмерной проекции, куб, т. е. вселенная, магический алтарь.

Ключевой фразой Нееіаh является «тот, кто слушает в тайне», она указывает на человека, связанного с высшими видами общения, происходящего зачастую с помощью языка, неизвестного другим людям. На иврите эта фраза пишется как «ShVMAa (416) BSVD (72)», в которой содержатся слова HRHVR – «мысль, медитация», AaB – «тайная природа мира Ацилут» – «сгусток или облако», относящиеся к пророческому состоянию. Кроме того, число 72 соответствует слову «Хесед» и общему числу Ангелов Шемхамфораш. Библейский стих для этого ангела – это Пс. 118:145: «QAThY BKL-LB AaNNY YHVH ChQYK (F) ATzDH» – «Взываю всем сердцем <моим>: услышь меня, Господи, – и сохраню уставы Твои». «Сердце»

относится к Тиферет, сути внутреннего «я», которая сочетается с Божественным началом при контакте с ним. «Уставы твои» – это структура вселенной, выраженная через Микрокосм.

Числовое значение ChVQ (уставы) составляет 114, как и у слова MDAa, «наука». 114 сокращается до 6, числа Тиферет; с помощью 6-й таблицы темуры (AVBH) получаем из него GAL, что означает «снабжать», а GLA означает «исследовать, открывать». Если развернуть нотарикон первого слова стиха, получится QYSM (F), AMN (F), ThAaVRH, YVPY. Это переводится как «заниматься магией, воспитывать (питать), пробуждение, красота». Мы можем рассматривать эти имена по отдельности или сложить из них предложение – в любом случае все они непосредственно связаны с целями, которых можно достичь с помощью Heeiah.

Магический аспект Heeiah – это помощь в передаче энергии из одной области в другую или из одного состояния в другое, примером этого является обряд Равноденствия.

27. IRTHEL

Этот ангел управляет 10–15° Стрельца, а также первой половиной декана Луны. Этот ангел помогает в активной и хорошо налаженной передаче другим людям установок, убеждений, имеющих особую значимость, с помощью магии и мистики. Наряду с этим развиваются способности применять эти убеждения на бытовом уровне, а также понимать реальность, стоящую за ними. Irthel также влияет на искусство и музыку, особенно в историческом контексте и в предвидении будущих тенденций.

На иврите это имя пишется как YRThAL, его числовое значение 641. Это числовое значение также имеет слово ALYM (F) – «сильный» и «Боги»; перемножив его цифры, получим 24, оно связано с таким словом, как KD – «приводить в движение»; сократив, получим число 11 и AVD – «вулканический огонь – особый огонь или свет в магии». 11 также

является важным числом, потому что это половина числового значения имени 26-го ангела, Heeiah, что указывает на их сходство в передаче знания и мудрости. Если Heeiah помогает обрести и применять знания, то Irthel помогает работать с ними.

Ключевое слово/фраза для этого ангела – «избавитель»; это передает мысль об искуплении и о том, кто является причиной возникновения чего-либо. Рассмотрим написание этого слова на иврите GVAL (также означающего освободителя, спасителя) с числовым значением 40. Оно также служит значением Йесод – основание, обозначающее глубину контакта с реальностью. Также с числовым значением 40 связано сочетание YD YHVH – рука Бога; все действие, выраженное в ключевой фразе, – это функция Божественного процесса. Из GVAL можно получить корни GV – «сердце – в значении центра жизненных сил/убрать на второй план»; и AL – «вмешиваться для защиты». Это относится к движению жизненной силы, избавляющейся от эго.

Библейским стихом, связанным с Irthel, является Пс. 139:2, в котором говорится: «ChLTzNY YHVH MADM(F) RAa MAYSh ChMSYM(F) ThNTzRNY» или «Избавь меня, Господи, от человека злого; сохрани меня от притеснителя». Рассмотрим в качестве примера буквы первого слова: Хет – «ограда», нечто, что не пускает внутрь и не выпускает. Ламед – «стрекало быка», использование большого энергетического потенциала. Цади – «рыболовный крючок», средство для ловли ... Нун – «рыба», из вод жизни, и Йод – «рука» Вечного Бога. Для того чтобы получить общий смысл, нужно обратить внимание на числовое значение первого слова, 188, которое связано с PQCh – «открывать»; в безопасности, которую символизирует Хет, скрыта возможность подниматься по лестнице знаний. $1 + 8 + 8 = 17$, что связано со словом HGDH – «рассуждение» и с 17-й буквой еврейского алфавита Пе – «рот», которая относится к Макропрозопу, от которого исходят мудрость и понима-

ние. Предложение заканчивается теми же буквами, с которых оно и начиналось, но Хет меняется на Тав – Крест материи, то есть что-то укрепленное, и Реш – «голова», основа человеческого сознания. Это явно указывает на восходящий процесс развития, который начинается с помощью Irthel.

В магии Irthel дает силу для открытия глубинных сторон внутреннего «я» во время ритуала, он тесно связан с Внутренними Планами.

28. СЕНАІАН

Этот ангел связан с 15–20° Стрельца, а также с последней половиной декана Луны. Исходя из этого, можно предположить, что этот ангел содействует природе преданности ангела Kavanah.

Имя этого ангела на иврите пишется как ShAHYH, его числовое значение составляет 321. Эти буквы можно разделить на Шин и АНУН – Eheieh, божественное имя Кетер. Порядок цифр, 3–2–1 явно передает восходящую модель Троицы – Двойственности – Единства. Шин относится к стихии Огня – пламени вдохновения. Числовое значение 321 имеет слово ASTRNA – «быстро, немедленно», что предполагает высокий уровень вибрации и самый прямой способ обучения и передвижения. Кроме того, 321 сводится к 6, что в свою очередь относится к Тиферет – центру эго, а из 6 посредством теософического сложения получается 21, ключ к Кетер, лежащий в основе бытия.

Взяв первую и последнюю букву этого ангельского имени, получаем ShH – «агнец», это слово указывает на жертву Христа. Обратите внимание на то, что еврейское имя Иисуса – это YHShVH, Тетраграмматон с добавленной к нему буквой Шин – Духом Святым. То же числовое значение, 305, имеет слово GSRH – «встреча, событие», что подчеркивает влияние этого ангела на преданность, установление контакта или связь с другими людьми. Вторая и четвертая буквы AY значат «за-

селять», они описывают дом как основу. В центре находится Н – «окно», то, благодаря чему можно сразу увидеть все находящееся снаружи.

Ключевая фраза этого ангела – «тот, кто уводит, избавляет от зла», связана по значению с ключевым словом 27-го ангела Irthel. Существует взаимосвязь между ними, поскольку Irthel и Sehaiah относятся к Стрельцу и декану Луны, а значения их ключевых фраз описывают спасение двумя разными методами. Sehaiah устраняет опасность с помощью силы. Это подтверждается числом букв в этой фразе – 16, которое относится к карте Таро, связанной с 16-м путем, – Верховный Жрец; его знак – Телец с восходящей в нем Луной.

Связанный с этим ангелом Псалом – это Пс. 70:12: «ALHYM (F) AL-ThRChG MMNY ALHY LAaZRTYY ChYShH» или «Боже! Не удаляйся от меня; Боже мой! Пospеши на помощь мне». Слово ALHYM (F) имеет значение 646 и является основным Божественным именем в этом стихе, гематрия которого совпадает со словом MShVSh – «ликующий». В нем также есть указание на букву Шин – Зуб/Огонь. Если обе буквы Шин удалить, останется MV – «тот самый ... (отсылка на предмет, о котором говорится)». Кроме того, MV = 46, это числовое значение второго имени Бога в этом стихе – ALHY. Две Sh равны 600, это совпадает по значению со словом MSK (F) – «смешивать(ся)», ShSh – это также слово для числа 6, которое связывает его с троицей 3–2–1, а еще 6 – это мистическое число Бины, Понимания. Эта связь с Биной особо подчеркивает преданность ангела Sehaiah.

В магии Sehaiah помогает при прорицании.

29. RAUAYEL

Этот ангел отвечает за 20–25° Стрельца, а также первую часть декана Сатурна. Исходя из этого, Rauayel можно охарактеризовать как ангела, который помогает в достижении на-

град и других форм отличия, главным образом полученных за некие культурные достижения; также с его помощью успешно получают административные должности. Его отличают основательность, практический подход и запредельная власть. К этому ангелу обращаются за поддержкой в обретении власти, т. к. он дает возможность влиять на других людей таким образом, чтобы они начинали действовать.

На иврите имя этого ангела пишется как RVYAL, оно имеет числовое значение 251. Это значение связано со словом NAR – «отбрасывать», это любое движение вперед или вверх, которое отменяет ограничения предыдущего или настоящего действия, освобождая кого-то, заключенного в рамки его окружения. Эту мысль можно проследить в $2 + 5 + 1 = 8$, АВН – «желать, намереваться», а также в BAGB, нотарионе от BYNH ABN (F) GDLH BKL, что означает «оценка Великого Камня среди всех». В BAGB есть корни ВА – «приходить, идти» и GB – «исключительность». Если рассмотреть RYYAL по 2 таблице темуры (Сатурн), получится GMMThK, от него происходят такие слова, как GM – «изобилующий» и KTh – «оттиск, отмечать печатью». Согласно значениям этой таблицы, эти слова обозначают жизненную силу, всецело используемую для создания сферы действия или влияния.

Ключевым словом здесь является «ожидание», указывающее на предвидение чего-то или кого-то. На иврите ожидание – это TzYPYUH, его числовое значение 205, оно связано со словами GBR, «могучий герой», ADR, «величественный», и HR, «гора». Связать их можно, записав вместе их первые буквы – GАН, что означает «увеличить или возрасть». Разбивка TsYPYUH на корневые слова дает нам TzY – «сухость, засуха», PY – «рот, отверстие» и YH – «суть, Тот, кто». Последний корень, так же, как и EL, используется как суффикс для образования ангельских имен от имен Шемхамфораш.

Библейский стих, связанный с этим ангелом, – это Пс. 53:6: «HNN ALHYM AAZR LY ADNY BSMKY NPSHy»,

который переводится как «Вот, Бог (Элохим) помощник мой; Господь (Адонай) подкрепляет душу мою». Первое, что бросается здесь в глаза, – это использование двух разных имен Бога, описывающих разные аспекты Божественного начала. Элохим (ALHYM(F) – 646, или 86, как обычно считается, без учета конечной M) – это мужское множественное число от существительного женского рода, указывающее на двуполоую природу Бога. Слово MLVY (86), «полнота», подтверждает разнообразие форм, заключенных в этих словах. Адонай (ADNY-65) считается Тетраграмматомом в общей форме. КМН – «тепло, дружественный жар». Кроме того, Адонай – это имя Бога в противопоставлении к смертному человеку. Хотя в этом стихе нет Тетраграмматона, на отсылку к нему указывает количество букв стиха – 26.

30. EVAMEL

Этот ангел управляет 25–30° Стрельца, а также последней половиной декана Сатурна. Evamel помогает развиваться в сфере публичных отношений и работе, связанной с ней, особенно в юриспруденции. Также в нем явно присутствует чувство справедливости и способность давать точную оценку, в сочетании с непреодолимым рвением при разрешении вопросов, связанных с правосудием.

На иврите это имя пишется как AVMAL, оно имеет числовое значение 78, которое связывает его как с 13-м, так и с 14-м ангелом (т. е. Iezalel и Mebahael). Первый отвечает за навыки общения, а второй влияет на продуктивную групповую, общественную работу, и это все имеет непосредственное отношение к деятельности этого ангела. 78 приравнивается к AaZA – «имя великана», MZLA – «влияние Кетера» и ChNK (без конечной K) – «инициировать», все это связывает сильная центральная фигура, действующее лицо. Дополнительное значение MZLA можно проследить, сократив 78 до 6, что соответствует Тиферет и описывает Божественную силу, нис-

ходящую по Срединному столпу и движущуюся под влиянием Солнца. Поскольку здесь указан Срединный Столп очень важное значение тут имеет баланс.

Два других слова, которые связаны с числом 78, – это LChM (опять же без учета значения конечной буквы) – «хлеб», и MLCh – «соль», символы стихии земли, которые указывают на природу стабильности. Передачу Высших сил с помощью этих двух вещей можно увидеть в Евхаристии Четырех Стихий, в обряде на степень Неофита. Из букв этого ангельского имени можно сложить слова ALV – «созерцать» и AM – «поддерживать, выдержать, подтверждать», что указывает на силу характера и обладающую ею личность в действии.

Ключевое слово, относящееся к Evamel, – это «терпеливый⁷⁸», т. е. кто-то, за кем ухаживают, или кто терпеливо чего-то ждет. В Оксфордском словаре также содержится третье значение, устаревшее, – «допустимый» (например, факты допускают два толкования). Эти три значения могут быть связаны между собой в контексте Души, будь то душа отдельного человека или единство душ нескольких личностей (связанное с проявленной вселенной), которая терпеливо ожидает воссоединения со своим источником. Написание этого слова (пациент) на иврите – это ChVLH (49), терпеливый – это SBLN (F) (792), а третьего значения это слово в иврите не имеет. С существительным пациент (с числовым значением 49) связаны слова DMH, «имеющий сходство, медитирующий, молчаливый», и MVG, «решать», в которых кроется смысл лечения телесных или умственных недугов, или, если рассматривать это в более широком плане, возвращения к универсальному состоянию. При сокращении 792 получается 18, это слова CHU – «живущий» и ZVH – «направленный к определенной точке», обозначающие направления в пределах проявленного бытия. Сумма чисел 49 и 15 равняется 67, и этому числу соответствует SGD – «по-

⁷⁸ В англ. Patient – пациент, терпеливый или допустимый. – *Прим. перев.*

клоняться», ключевое действие в обретении преданности ко Всевысшему.

Отсылка на этого ангела есть в Пс. 70:5: «KY-AThH ThQVThY ADNY YHVH MBTChY MNAaVRA», который переводится как «Ибо Ты – надежда моя, Господи Боже, упование мое от юности моей». Общий смысл этого стиха указывает на течение человеческой жизни, некий центр, в котором сосредоточены все аспекты существования человека. Это также относится к группе или обществу, а также во многом к тем, кто создает такую точку равновесия и стабильности, вокруг которой строится деятельность этой группы. Первое слово этого стиха – это KY, его числовое значение составляет 30: Ламед, Весы, Правосудие. Кроме того, есть слово ChYUV – «сторона». Его смысл объясняется во втором слове ATHh – «приходить», также местоимение для Бога – «Ты».

УРОК 163

Ангелы знака Козерога

31. ЛЕКАВЕЛ

Этот ангел связан с 0–5° Козерога и первой половиной дека на Юпитера. Он помогает достигать высоких административных или государственных постов. Также он содействует тем, кто помогает другим (тем, кто просит о помощи) – на этом основывается практическое мышление, которое можно развивать, действуя на благо других с помощью систематического научного подхода, который применяется в отношении просящего о помощи. Он также указывает на открытие новых областей исследования или возможное продвижение по карьерной лестнице. Lekabel также отвечает за практический аспект в ритуале.

На иврите имя этого ангела пишется как LKBAL (83); его порядок букв указывает на баланс, который достигается благодаря 2 буквам Ламед, связанным с картой Справедливость, на обоих концах слова. В центре слова стоит буква Бет, которой соответствует карта Маг, указывающая на способность управлять стихиями. 2 оставшиеся буквы – КА – «все формы сжатого, непроявленного бытия». По коду Айк-Бекар получим следующее:

$$\begin{array}{cccc} \text{L} & & & \text{L}=60=6 \\ & \text{K} & & =21=3 \\ & & \text{A} & \\ & & & \text{B} \\ & & & =2 \end{array}$$

Это относится к Бине и Хокме, архетипам инь/ян, означающим понимание и мудрость, которые на практическом уровне действуют через Тиферет. Можно также обратить внимание на ShYTH со значением 324, которому не хватает только 2 до суммы, указанной выше. Если добавить 2 к 4, можно получить из квадрата куб, т. е. перейти в иное измерение. Гематрия этого имени – 83, GLMVD, «твердая масса», и YGA, «трудиться»; при умножении цифр получим 24, KD, «продвигаться вперед», и ZYZ, «изобилие», которые указывают на большие достижения в будущем и основную мотивирующую силу, которая требует применения в реальности.

Ключевая фраза для этого ангела – «Учитель, наставник»; она связана с передачей знаний и умений другим. На иврите это пишется как MVRH, 251. Это целое число, указывающее на единое действие. При умножении его на 2 мы получим 502 BShR, «нести хорошие вести», это указывает на аспект Юпитера у Lekabel.

Библейский стих, связанный с этим ангелом, – это Пс. 70:16: «ABVA BGBRVTh ADNY YHVH AZKYR TsDQTKK (F) LBDK (F)» – «Войду в размышление о силах Господа Бога; вспомяну правду Твою – единственно Твою». Центральная идея этого стиха относится исключительно к структуре Макрокосма, объясняя его устройство с помощью слов и примеров. Первые буквы этого стиха – это АВ, «отец», АУ, «где», и AtzL, «исходить из», что в свою очередь относится к Хокма/Мудрость и цифре 2.

32. VESHERIAH

Этот ангел отвечает за 5–10° Козерога и вторую половину декана Юпитера. Он помогает обрести мотивацию и энергию, чтобы справиться с любой ситуацией. Он учит нас тому, как черпать силу и отвагу внутри себя в непредвиденных ситуациях. Также он помогает развивать воображение и позволяет проявлять амбиции. В магии он влияет на подготовку ритуала.

На иврите его имя пишется как VShRYH, его числовое значение 521. Средняя буква Реш, означающая голова/Солнце, указывает на развитие сознания при столкновении с действительностью. 521 – это целое число, которое означает сильную личность. Его гематрия связана со словом AshKR, «дань, дар». При сложении цифр в 521 получаем 8, которое раскрывает скрытый смысл в словах АВН, «желать, собираться», и ВАН, «вход, порог», описывающих истоки искреннего желания. Ключевое слово для него – «прямой», в Оксфордском словаре оно объясняется как нечто выпрямленное, обладающее большей высотой, чем шириной, честное, производящее впечатление направленного к свету, практичного. На иврите это слово ZQVP(F) = 913, которому соответствует BRAShYTh, «в начале», оно связывает идею распрямления с новыми начинаниями, другим уровнем существования. 913 – это также произведение 83 x 11, в котором 83 – это ChNKH, «жертва, подношение», а 11 – «шут, дурак» – озарение в Божественной невинности.

Библейский стих, связанный с этим ангелом, – это Пс. 32:4: «KY-YShR DBR YHVH VKL-MAaSHYHV BAMVNH» – «Ибо слово Господне право и все дела Его верны». Он описывает столкновение с реальностью на уровне Макрокосма и воздает хвалу чистоте и уверенности. Первое слово этого стиха – KY «для» со значением 30, связано с Ламед и идеями равновесия, равенства. Также это числовое значение имеет YHYH – «так и будет; выражение решимости». Второе слово YShR (быть прямым) имеет числовое значение 510, напрямую связанное с RYSh – Реш – Голова.

Нотарикон вышеуказанного стиха – это KYDYVMB. Из этих букв можно составить два важных слова: KBVD – «слава» и YMY – «морской», которые указывают на Бину, Великую Мать и связь с ней. Кроме того, первое из этих двух слов имеет числовое значение 32, что соответствует YHVH, Тетраграмматону; в то время как числовое значение второго равно 60, YKL – «почти любая сила или способность». Сложим

32 и 60 и получим 92, SBL – «выдерживать, поддерживать». Этими словами описаны волны материального проявления, в которых пребывает чистое бытие.

33. YESHUIAH

Этот ангел связан с 10–15° Козерога, а также с первой половиной декана Марса. Yeshuiah указывает на осознанное развитие, сопровождаемое агрессивным мышлением, которое очень важно в бизнесе и торговле. Астрологическое влияние этого ангела также проявляется в способности создавать оригинальные и практические решения профессиональных проблем и вести их до победного конца. Карьера и подобные ей вещи – то, что требует приложения многих усилий, – а также знание находятся в ведении этого ангела. В магии Yeshuiah помогает при освящении предметов и в прочих подобных ритуалах.

На иврите Yeshuiah пишется как YChVYH с числовым значением 39. С таким числовым значением есть только одно слово – TL, «роса», – которое описывает утреннюю свежесть и бодрость. Для анализа применим другой подход: $39 = 13 \times 3$, это следующая последовательность значений:

13 GHH – «поднятый, вверх»

26 ChZVH – «зрение, видение»

39 ZBL – «сосуществовать»

39 YHVH AChD – «единый Всевышний»

52 ChMD – «стремиться к убедительности»

52 KLB – «собирать, приближать»

65 HYKL – «дворец»

65 ADNY – «Мой Господь»

78 MZLA – «Влияние Кетер»

78 – Количество карт Таро

Это можно трактовать как возвышение восприятия до постижения Божественного начала и цель, заключающаяся в единении с ним; из значения 39 воля устремляется от Всевышнего к этой цели, происходит изменение мира челове-

ка, для устройства которого Высшими силами используются некие составные части, указания – такие как Таро. В значении $78 = 2 \times 39$ можно увидеть мудрость и силу (Хокма) в действии, ясно выраженном в DLH – выявлять/раскрывать. $3 \times 9 = 3 \times 3 \times 3 = 27$, что соответствует слову ChYDH – «загадка, головоломка, тайна». При суммах $3 + 3 + 3$ и $2 + 7$, в обоих случаях результат равен 9 – Йесод, Основание, вся потенциальная вселенная без конкретного проявления. Решение этой головоломки можно найти в $2 \times 7 = 14$, которое можно разделить на $1 + 4$, в котором 1 соответствует Духу, а 4 – элементам в Малкут. Также 14 соответствует GVH – «принимать некую форму». $3 + 9 = 12$, это относится к DGH – «умножать», HVA – «постоянное существование» и VV – «связывать, соединять», в этом случае связь означает определение направления действия и следование этому направлению до конца.

Ключевая фраза для этого ангела – «Знающий обо всем», которая опять-таки говорит о важности знания в бизнес-мышлении или аналогичных областях. Слово «знаток» на иврите пишется как YDAaV(F) со значением 783, которое связывает его с ChKMН NSThRH – «Тайной Мудростью». Путем теософического сокращения получим из 738 число 25, которое относится к CHYH – «жизнь» и ChVT – «нить», эти слова выражают макрокосм и микрокосм, связанные друг с другом в человеческой мысли. Часть этого ключа «обо всем» выражает бесконечность, поскольку любые знания, какими бы обширными они ни были, являются лишь частью познания сути бесконечности.

Библейским стихом, связанным с этим ангелом, является Пс. 93:11: «YHVN YDAa MChShBVTh ADM (F) KY NMH HBL», что означает «Господь знает мысли человеческие, что они суетны». Это относится к самым низменным мыслям людей, эгоистичным и невежественным, но, поскольку Бог знает и о них, в них также имеется потенциал для раз-

вития. Это подтверждает значение $94 + 11 = 103 = \text{AaLH}$ – «восходящий» и KPH – «склоняться, кланяться перед кем-то, кем-то».

34. ЛЕНАНАІАН

Этот ангел управляет $15\text{--}20^\circ$ Козерога, а также последней половиной декана Марса. Это свидетельствует о том, что Lehahaiah помогает создать стабильную, надежную основу для дальнейшей работы, позволяя человеку одновременно твердо стоять на земле и обладать свободой в выборе и достижении целей. Призвав этого ангела, человек получает максимально возможные лидерские способности. Также он влияет на спекуляции и инвестиции, развитие интуиции. В магии Lehahaiah помогает в ритуалах вызова.

Имя этого ангела на иврите пишется как LHChYH , оно имеет числовое значение SB . Таким образом, оно связано с 40-м ангелом Yeizael , имя которого имеет то же значение. Вычислив его гематрию, можно обнаружить, что Lehahaiah связан со словом ChYLY , «моя сила, мощь», что придает черты сильного лидера обоим ангелам. ChLK – «блестящий, красный отблеск», то есть Гебура, NGH , «приносить или уносить, приводить, везти», – активность или беспрепятственное развитие. $5 \times 8 = 40$, с ним связано слово GVAL – «освободитель», титул Йесод, и LTA – «держаться ближе к земле», возможность оценивать духовность с материалистичной точки зрения или, как говорится, твердо стоять на ногах.

Ключевая фраза для этого ангела – это «элемент, милосердный» – два слова, казалось бы, не связанных по смыслу. Но если мы посмотрим, как они пишутся на иврите, мы увидим четкую связь между их значениями $\text{AaYQR} = 380$ и $\text{RChMNY} = 308$; эти числа равны по теософическому сокращению и умножению. Если мы будем разбирать значение по частям, получится $3 \times 8 = 24$, AVHBY – «он, любящий меня», в отношении человека, Микрокосма, к которому проявляет

милость Бог. Скрытое значение этого ключа становится понятно из суммы $3 + 8 = 11$, которая соответствует АУ – «оседать» и ТВ – «любезный, сострадательный», что указывает на благоприятную для работы и развития ситуацию. Сложив 24 и 11, получаем 35 и слово AGLA – имя Бога; это также нотарикон от Ateh Gibor Le-Olahm Adonai (Ты веками могуч, о Господь Адонай).

Этот ангел связан с библейским псалмом Пс.130:3: «YChL YShRAL AL-YHVH MAaThH VAaD-AaVLM(F)», который переводится как «Да уповает Израиль на Господа отныне и вовек». Первое слово, на которое нужно обратить внимание, это Израиль (YShRAL = 541), значения букв которого по коду Айк-Бекар сокращаются до 10, а затем и до 1, Царство Высочайшей Короны. Два корневых слова, полученные от него – это YShR – «быть прямым, гладким и ровным» и AL – «Бог». Тут имеется в виду Божественное указание на самый верный путь. Таким образом, значение Израиля в этом стихе – это некто (человек, группа или раса) с четким направлением развития, которому просто нужно его принять, и это принятие будет ответом на проявленную милость.

35. KEVEQAIAH

Этот ангел связан с 20–25° Козерога, а также с первой половиной декана Солнца. Исходя из этого, основное значение Keveqaiah – это ангел, который помогает во всех областях, относящихся к практической работе в политике, праве, общественных отношениях и любых сферах, в которых требуется дипломатия. Keveqaiah также помогает создавать структуры, способствующие саморазвитию и развитию других людей, например художественные семинары, группы и т. д. В магии этот ангел помогает практикующему достичь особого мастерства в сложном искусстве гадания.

Имя Keveqaiah на иврите пишется как KVQYH, оно имеет числовое значение 141. Сложив цифры в нем, получим 6, что

указывает на Тиферет и декан Солнца, которые в свою очередь указывают на позицию силы, превращающей прибывающую энергию в единый, направленный вовне поток. 141 – это гематрия слова MTzVH, «предписание», т. е. полный самоконтроль, достигаемый с помощью божественных указаний. Кроме того, с данным числом связано слово SPA – «сметать воедино», что указывает на объединение материальных ресурсов.

По 16-й таблице темуры (Козерог) AAaBS, это ангельское имя записывается как RHLShV, и в нем есть следующие корни: RV – «поток воды», ShLH – «спокойный, расслабленный и безопасный»; или ShRH – «иметь силу или мощь» и LV – «склонность к сплочению». Первые два описывают гармонию и уверенность в занимаемой позиции, а остальные подробно описывают тип полученной силы. Кроме того, числовое значение RHLShV равно 541, что соответствует слову YShRAL – «Израиль».

Ключевая фраза Keveqaiah – «ликовать», она указывает на нечто, приносящее радость. Слово «ликование» на иврите – это ShMCh-348, оно связано с MShCh – «умасать, смазывать» и описывает возвышенное чувство при получении мистического или религиозного посвящения. Перемножив цифры в 348, получим 96 – CVD YHVN – «тайный (совет) Господа».

Библейским стихом, связанным с этим ангелом, является Пс. 115:1: «АНВThY KY-YShMAa YHVN ATh-QVLY ThChNVNY», который переводится как «Я веровал, и потому говорил: я сильно сокрушен» (в русском переводе утерян смысл первой части предложения – я ликовал, ибо Господь услышал сокрушения мои). Взглянем на первое слово этого стиха, АНВThY, его числовое значение составляет 418, и это слово означает «я ликовал». Поменяв местами порядок букв (следовательно, изменив значение на обратное), получим два корня: YThV – «сидеть, обосноваться» и HA – «узреть». Таким образом, если подумать о действии, обратном по отношению к созерцанию и сидению на месте, получится некая активность, направленная на достижение цели.

Нотарикон семи слов стиха – это АКYYAOTh, ему соответствует числовое значение 542. С помощью теософического умножения можно получить огромное количество толкований этого стиха, имеющих числовое значение 40. Это Вода, ChBL – «связывать вместе, соединять», ChLB – «мелкая часть, субстанция» и LY – «мне». Из АКYYAQTT образуются корневые слова АК – «искренний, тронутый», YY – «проявление духовной силы» и QATh – «птица (обычно пеликан)».

36. MENDIEL

Mendiel связан с 25–30° Козерога, а также второй половиной декана Солнца. Этот ангел помогает обрести силу или избавиться от слабости или лени, причем особую ценность этим действиям придает чувство справедливости. Mendiel главным образом помогает добиться успеха в административной работе, в сфере религии и медицины. Mendiel влияет на развитие человеческих и моральных ценностей, а также на способность подчинять себе других. В магии он помогает в ритуалах вызова.

Это имя пишется на иврите как MNDAL, его числовое значение – 125, по коду АЙК-Бекар его суммарное значение равняется 17, с ним ассоциируются слова GDY – «Козерог», ChVG – «круг, орбита», которые выражают идею сферы управления. Это указывает на действие этого ангела в целом, на уровне одного человека или группы людей. Число 125 означает большую силу, этому значению соответствует слово AaNH – «воздействовать на»; число 125 получается от кубического корня 5, а 5 связана с Гебурой и Марсом. Другими словами с тем же числовым значением являются TzHL – «подбадривать, возбуждать» (выражает положительную силу или влияние), TzLN – «готовить на огне», что означает непосредственное применение источника энергии для приготовления пищи.

Ключевым словом для этого ангела является «почтенный», указывающее на кого-то, достойного почитания, также это

слово используется как высокий титул. Одним из переводов этого слова на иврит является ShL KBVD, которое имеет числовое значение 330 и 32. Изучим для начала основной смысл этих слов, из которых при сложении цифр получается 6 и 5 или Солнце, соединенное с Марсом, $6 + 5 = 11 = \text{ДНВ}$ – «золото, золотой» и ZD – «гордость». С первым числом 330 связано слово MTzR – «граница, конечная точка, перекресток», а с числом 32 связано слово АНУНВН – «слияние АНУН и УНВН (Макропрозопа и Микропрозопа), изображенное в виде гексаграммы». Сумма этих двух чисел равна 362, которое при сокращении дает 11. 11 говорит о двойственности, MTzR – «место встречи», а 32 – о Единстве (можно соотнести это с путями сефер Йецира), что непосредственным образом указывает на слияние с Божественным началом.

Библейский стих, связанный с этим ангелом, – это Пс. 25:8: «УНВН АНRTнY МАaVN (F) BУThK (F) VMQVM (F) MShKN (F) KBVDK (F)», который переводится как «Господи! Возлюбил я обитель дома Твоего и место жилища славы Твоей». Основной темой этого стиха является преобразование низшего «я» в высшее и последующее осознание сути вселенной, которую обозначают двумя словами – УНВН и KBVDK(F) – «твоя слава». Конечных букв здесь 5 (что указывает на Гебуру, Марс), они проявляют свою силу в следующем порядке:

700		700
	600	
500		500

Это создает принципиально устойчивую спиральную структуру с восходящим потоком, охватывающим ее ядро. Наконец, общее число букв в этом стихе 31, что связано со словами AL – «имя Бога» и KVН – «гореть или обжигать (даже нематериальным огнем)». Есть связь с первой и последней буквой стиха – У и К (F), поскольку КУ значит «обгоревший на солнце».

УРОК I64

Ангелы знака Водолея

37. ANAIEL

Этот ангел управляет 0–5° Водолея, а также первой половиной декана Венеры. Влияние Anaiel направлено на расширение сознания, его развитие в новых и разнообразных сферах мышления и науки, приводящее к развитию способностей, к интуиции и ясновидению. В магии этот ангел учит существованию тонких астральных планов.

На иврите это имя пишется как ANYAL, оно имеет числовое значение 92, среди других слов с тем же числовым значением есть, к примеру, BLS – «заниматься собирательством» (например, выкапывать пищу из-под земли), SBL – «поддержка, опора» и TzB – «черепаха», которые указывают на хорошо защищенный внутренний мир и стабильность в движении. Об этом говорит и Алеф – «бык», первая буква имени этого ангела, Нун – «рыба», она указывает на связь с идеей смерти (Скорпион) и на уход в великое море, Йод – «рука», символ семени, нового проявления. Заключительное AL означает эффективно используемую энергию.

Преобразовав это имя с помощью таблицы AtzBP (связанной с Водолеем) темуры, получится TzShHTzG – 483. Из этого получаем слова ShGH – «процветать», TzTz = 180 = PAaL – «работать, готовить, изобретать». При объединении эти два значения передают смысл хорошо управляемого, контролируемого

емого развития в неизвестных областях. Два слова, значения которых можно преобразовать до 488, – это PThCh – «развлекать, высвободить», и ThPCh – «аромат или часть выдыхаемого воздуха».

Ключевая фраза для Anaiel – это «Господь Воинств, Властей». Самое простое толкование указывает на Господа – YHVH, воинства – Солнце, Луна, Звезды, Ангелы и Власти. Самые возвышенные мысли и действия человека проистекают из божественной иерархии, это хорошо иллюстрирует мысль, присутствующая в Каббале, о том, что каждый Кетер Малкута – это отдельное Древо.

Библейский стих, связанный с этим ангелом, – это Пс. 79:20: «YHVH ALHYM (F) TzBAVTh HShYBNV HAR PNYKC(F) VNVShAaH», который переводится как «Господи, Боже сил! восстанови нас; да воссияет лице Твое, и спасем-ся». Для усиления этого стиха в нем содержится божественное имя Ход (Великолепие), восьмой сефиры, связанной с разумом, логикой и другими меркурианскими чертами. Нотарикон этого стиха – это YATzHHPV, из этих букв получаются слова: YTzA – «зайти или выйти», HV – «сила существования» и PH – «вернуться к». Они символизируют три этапа роста, возможного до того момента, пока человек не достигнет цели. Наконец, последнее Пе – это путь, который соединяет Нецах с Ход, Венеру с Меркурием, указывая на стабильность между деканом Венеры, с которым связан Anaiel, и Ход, который занимает особое возвышенное положение в упомянутом выше стихе. Кроме того, оставшиеся пять букв имеют общее числовое значение 11, создавая связь со словами QDCh – «сверкающий, пламенеющий» и ChDQ – «острота мысли, чувства».

38. СНААМІАН

Этот ангел отвечает за 5–10° Водолея и связан со второй частью декана Венеры. Chaamiah считается ангелом, который

учит способам влияния на социальные или другие революционные изменения, то есть на внедрение новых идей и ценностей и на способность предугадывать их развитие и итог. На других уровнях Chaamiah усиливает художественные способности человека, действуя на инновации, а также учит видеть старые идеи в новом свете и ценить их. Chaamiah развивает способность видеть красоту, божественную природу внутри вещей. В магии этот ангел помогает при посвящении, давая понимание его ценности.

Chaamiah на иврите записывается как ChAaMYH и имеет числовое значение 133, которое тесно связано с 7: во-первых, семь является суммой его цифр, а во-вторых, 133 – это 19, умноженное на 7. Среди слов со значением 19 есть ChVH – «проявиться, показаться», а со значением 7 – АНА – имя Бога, связанное с Венерой, которое также является нотарионом Adonai Ha Aretz и указывает на еще один земной аспект значения этого ангела. Последовательное сложение 19 и 7 дает слова ТВСh – «убивать» и DG – «рыба» (Нун и карта Таро Смерть), указывающие на уничтожение старых форм, YDH – «выпускать, бросать», DG – «умножать, увеличивать», YHD – «форма сути/Бога» и DBA – «богатство, сила». Числу 133 соответствует слово PNG – «изысканный, утонченный».

Ключевая фраза для этого ангела – «Надежда всех концов Земли». Если изучить числовые значения этой фразы, получится следующее: «надежда» – это ThQVH и 511, а «все концы Земли» – это четыре стороны света и разделения между ними, т. е. 360° в круге. Если взять 511 и вычесть из этого числа 360, получим 151, это число соответствует стиху YHVH ALHYM YHVH AChD «Бог (Тетраграмматон) всех Богов един», а также MQVH – «источник живой воды». Природа Венеры выражается здесь в числе 151 (или 511), которое можно сократить до 7 – числа венерианской сефиры Нецах.

Библейский стих, связанный с этим ангелом – это Пс. 90:9: «KY-AThH YHVH MChSY AaLYVN (F) ShMTh

MAaVnK (F)», который переводится как «Ибо ты [сказал:] <Господь – упование мое>; Всевышнего избрал ты прибежищем Твоим». Первые две буквы этого стиха KY – это нотарикон KKB YChD – «сияющая, объединяющаяся сфера». На мысль о развитии как активной силе наводят следующие два слова^ Каф – «кость» и Йод – «рука», ведь ладонь – это часть руки, завершающая ее. Еще один нотарикон вышеупомянутого стиха – это KAYMAaShM, имеющий числовое значение 481 (без учета конечных букв), с ним связаны слова АК, «конечно», YM (F), «море», и ShMAa, «он слышал». Они могут быть связаны между собой идеей Великого моря проявленного бытия, которым называют YHVH. Числовым значением 481 обладает TBAaTh – «кольцо, символ священной власти».

39. РЕНЕАЕЛ

Этот ангел отвечает за 10–15° Водолея и первую половину декана Меркурия. Его основное значение – это обучение умению извлекать необходимое из глубин подсознания, развитие способностей человека к анализу в некоторых сферах научного и оккультного знания. С его помощью человек обретает гармоничный интуитивный разум, развивает осознание коммуникативных аспектов внутреннего «я». Reheael также покровительствует изучению оккультной анатомии.

На иврите это имя пишется как RHAaAL, его числовое значение равно 306. Сложим эти цифры и получим в сумме 9, что указывает на Йесод (Основание) – баланс между Ход и Нецах и точка доступа подсознания к другим уровням бытия. Упор на значение общения, взаимодействия особо подчеркивается в этом числе, если из него убрать ноль; 36 – это мистическое число Ход, а ALH – имя Бога, связанное с Меркурием. Другие слова с тем же числовым значением – это QVR, «холод», – отстраненное состояние ума во время аналитической работы, и DBSh, «придерживаться». Перемножив эти цифры, получим 18, ZVH, «отразить в определенной точку» – оно указывает на

уверенность и собранность. Сами буквы также имеют конкретное значение: R – голова, H – окно, Aa – глаз, A – бык, L – стрекало, вместе это ум, который способен видеть и обладает определенными средствами для достижения увиденного.

Ключевая фраза для этого ангела – «быстро прощающий»; она имеет прямое и понятное значение. Для более глубокой трактовки переведем ее на иврит: MNYR LMCh (363 = 255 + 108). Вначале приходит в голову ассоциация с первым словом NHR, «бежать, течь, река», и вторым QCh, «принимать, брать», которые можно объединить в сочетание ShDY AL Chu, «всемогущий и вечно живущий Бог Йесод». Поместив одно из этих слов над другим, получим:

M N Y R

L M Ch L

Получаются пары ML, HM, YCh и RL, значения их корней и нотариконов такие:

ML – «отсоединить, разделить на части» 70

HM (F) – «теплеть» 45/605

YCh – Нотарикон YAL ChSD – «сознательно дарующий милость» 18 (3 x 6)

RL – Нотарикон RAaH CHSD – «питаемый и защищаемый кем-либо» 250

Вместе это указывает на то, что цикл эволюции уже начался и дошел до исходной точки.

Стих из Библии, связанный с этим ангелом – это Пс. 29:11: «SHMAa-YHVH VHNHNY YHVH NYH AAZVR LY» – «Услышь, Господи, и помилуй меня, Господи! Будь мне помощником». Первое слово этого стиха ShMAa, «услышь», имеет числовое значение 410, оно связано с DRVR, «свобода, ласточка», ShQY – предпоследние 3 буквы имени Бога Йесод, состоящего из 42 букв, QVDSH, «святой». Последнее слово LY, «помощником», имеет числовое значение 40, связанное с GVAL, «освободитель», и YDYHVH, «рука Всевышнего»; если сложить 410 и 40, получится 450, ShPAa, «обильно течь».

40. YEIZAEL

Этот ангел отвечает за 15–20° Водолея и вторую половину декана Меркурия. Это указывает на то, что этот ангел помогает обрести независимый разум, т. е. такой разум, на который при решении конкретных задач не будет влиять ничье постороннее мнение. Также он позволяет оценить свои возможности в осуществлении каких-либо проектов. Yeizael соотносится с современными научными достижениями, т. к. помогает настроиться на научный подход в технических областях, позволяющих развивать в человеке способности к познанию. В магии Yeizael помогает в техниках скраинга (астральной проекции), позволяя наладить стабильный астральный контакт.

Имя этого ангела на иврите – YYZAL, его числовое значение 58. Оно связано с 34 ангелом Lehaiaiah, их объединяет некая практичность. Другие слова с тем же значением – ChYLY, «моя сила, мощь», подчеркивающее способность человека выполнять некие задачи, и NHG, «уводить, вести», указывающее на управляемое, направленное действие. Их сумма дает 116, соответствующее словам BLAaDY, «за исключением», выражающее идею о том, что вещь относится к другой категории, но для общего целого по-прежнему представляет важность. При сложении цифр в нем получается 13 – число, важное для понимания скрытых значений этого имени. Оно связано с GY – это вторые две буквы в 42-буквенном имени Бога Хокма (Мудрость), HGH, «изучать, медитировать», и GHH, «возвышенный». Все это указывает на достижение высшего знания и его использование. При умножении получим значение 40, которое подробно объясняет смысл развернутого слова YYZAL, выраженный в словах ChBL, «связывать, соединять», и ChLB, «тонкость, субстанция», т. е. слияние через контакт на самых тонких уровнях.

Ключевая фраза Yeizael – это «веселящий, пьянящий», которое в обычном контексте выражает весьма сомнитель-

ное действие, но оно также может передавать смысл божественного экстаза при ритуальном употреблении вина во время причащения. Перевод этой фразы на иврит – это AaShH (375) ShLMCh (348) KYYN(F) (740). Первое слово связано с ShAaH, «иметь отношение, обращаться», оно передает идею познания напрямую от кого-то. Второе слово связано с ChMSh, «вооружать, снаряжать», оно указывает на конфликт, или с MShCh, «умазать, натирать», которое означает средство исцеления или ритуал. Слово, обозначающее «вино», связано с MN (F) – «манна», т. е. первое причастие, которое чудесным образом было дано в пищу евреям в пустыне (Исход 16). Также TzNM(F) – «твердый, сухой» – передает смысл земной тверди. Последовательность этого толкования обусловлена двумя разными направлениями, заключенными в ключевой фразе. Хотя они должны быть согласованы между собой, можно трактовать это таким образом, что одно направление будет обусловлено другим.

Цитата из Библии для этого ангельского имени – это Пс. 87:15: «LMH YHVH ThZnCh NPSHy ThSTHYR KNYK (F) MMNY», что значит «Для чего, Господи, отгреваешь душу мою, скрываешь лице Твое от меня?» Очевидный смысл этого стиха хорошо сочетается с первым толкованием ключевой фразы. Для того чтобы понять скрытое значение, рассмотрим нотарикон: LY – «мне», ThN (F) – «дракон либо жертвовать», KThM(F) – «оттиск или отмеченный печатью». Это указывает на пребывание человека в высшей степени самосознания, при которой он сталкивается с изначально кажущейся враждебной силой, которая, по сути, является Божественной жертвой. Сумма этих букв, 950, соответствует словам NQP(F), «окружать», NShM (F), «дыхание», и MYTz (F), «дойти, выжимать».

41. НЕНИЕЛ

Этот ангел отвечает за промежуток 20–25° Водолея и первой половиной декана Луны. Исходя из этого можно сделать

вывод, что основное значение Nehihel – это ангел, который учит человека распоряжаться своим умом для достижения значительных интеллектуальных результатов. На другом уровне он помогает управлять организацией массовых действий, относящихся к политической, религиозной или домашней сфере. Этот ангел позволяет улучшить связи с общественностью и социальные навыки, а также дарует сильную интуицию и умение решать проблемы. В магической сфере Nehihel помогает в работе с разными уровнями эго.

Это имя пишется на иврите как HNHAL и имеет числовое значение 46. В нем сразу бросаются в глаза три буквы Хе, указывающие на открытость всех путей восприятия и возможность свободного выбора любого из них. К ним добавлены Алеф и Ламед – хорошо налаженные каналы энергии, необходимые для развития этих умственных процессов, подразумеваемых способностью восприятия. Также можно трактовать Хе как архетип Матери в Тетраграмматоне, он связан с Биной и Пониманием. Уравновешивает ее буква, символизирующая карту Таро Император, указывающая на властность и неусыпный контроль. Другими словами с тем же числовым значением, что и Nehihel, являются HBDLN – «деление, разделение» и ALHY – «имя Бога», которые можно трактовать как циклический процесс разделения и единения, на котором строится алхимия. Также это можно понимать как $4 \times 6 = 24 = KD$ – «приводить в движение» и ZYZ – «изобилие», эти слова указывают на значительные результаты в творчестве. Сумма 4 и 6 = 10 = HH – «окно» и DAN – «летать», а также ZG – «объединяться вместе», что обозначает некую идею, предшествующую, дополняющую и завершающую процесс разделения.

Слово, связанное с этим ангелом, – это «Триединый», указывающее на Троицу. На иврите это слово записывается как ShLShH-635, оно содержит три буквы, которые можно сократить (по коду АЙК-БЕКАР) до числа 3, и четвертую букву Хе,

равную 5, что означает некую силу, которая объединяет все это. Числу 635 соответствуют слова HLM (F) – «бить, ударять» и LHM (F) – «мягкий, нежный», – две крайности, образующие нечто третье. Сократим 635 до 14 путем сложения цифр и получим значение ZHB «золото» – символ достижения; с помощью умножения цифр получаем значение 90 и слова PY – «вход, доступ» и SL – «поднимать, возвышать», они указывают на способ достижения чего-либо и доступ к нему. В общих чертах это означает некий потенциал, очень общее понятие, которое можно трактовать самым широким образом.

Библейский стих, связанный с Hehichel – это Пс. 119:2: «YHVH HTsYLH NPSHY MShPTh ShQR MLShVN (к) RMYH», который переводится как «Господи! Избавь душу мою от уст лживых, от языка лукавого». Первое, что приходит на ум, – это поиск убежища или возможностей искупить, исправить недостатки своего эго. Общее количество букв в этом стихе равно 31; число всего этого раздела связано с троицей. Слова, связанные с 31, – это AL, «вмешиваться (для защиты)», которое также может обозначать имя Бога, и KVH – «гореть или обжигать (как нематериальный огонь)». Мысль о приближении к Божественной силе появляется в словах MZRCh – «Восток» и NHR – «бежать или течь свободно, река», которые связаны по числовому значению с заключительным словом в этом стихе, RMYH-255.

42. МИХАЕЛ

Этот ангел* отвечает за 25–30° Водолея и вторую половину декана Луны. Mikhael – это ангел, который наставляет человека, стремящегося к высшему знанию, пробуждает его интуитивные способности и дает сложные уроки, которые требуют серьезного контроля над умом. В мирском плане Mikhael помогает продвижению по службе, позволяя развивать навыки управления, практические навыки, заставляя че-

ловека сконцентрироваться на поставленной задаче. В магии Mikhael отвечает за прорицание.

Имя этого ангела на иврите пишется как MYKAL, его числовое значение равно 101. Другими словами с тем же значением являются: TzVN – «командовать, приказывать», указывающее на активный контроль – либо над другими людьми, либо сознательного разума над его окружением; AaLA – «случай», – на удачное предугадывание подходящего момента времени, планирование, способность предсказать что-либо; и YTsa – «заходить или выходить», – на гармоничное использование энергии и ресурсов. 101 – это простое число, которое придает этому имени смысл единой силы или структуры.

Все это число в целом выражает идею близости к источнику, в этом контексте Mikhael может считаться отражением, эхом Божественного начала, олицетворением Высшего знания. Удвоив 101, мы получим 202, связанное с BR – «чистить, очищать» и RB – «бороться, сражаться», оба этих слова указывают на возвышение внутреннего «я», его очищение в процессе открытой борьбы с любой отрицательной силой. Следующий наш шаг будет заключаться в сложении 202 и 101, при этом получается 303, которое соответствует словам GSh – «исследовать, эмпирически изучать» и SHAB – «выливать воду», они указывают на расширение сознания при постоянном движении потоков космической энергии.

Ключевая фраза, связанная с этим ангелом, – это «Тот, кто подобен Ему», его первое значение выражает уже упомянутую нами мысль об эхе или отражении. Слово «эхо» на иврите – это HDHD, это слово имеет числовое значение 18, связанное со словами ZVN, «склоняться к чему-либо», и AZY, «нагревать, делать горячим», оба указывают на некие сосредоточенные усилия. Также YAHB – «любить, обожать», это слово четко описывает характер намерения, вложенного в эти усилия, а также религиозное рвение.

Библейским стихом, связанным с этим ангелом, является Пс. 120:7: «YHVH YShMRK (F) MKL-RAa YShMR ATh-NPShK (F)», который переводится как «Господь сохранит тебя от всякого зла; сохранит душу твою». И тут снова возникает идея убежища, которую мы уже встречали у Nehihel, она указывает на путь сквозь тьму. При более глубоком толковании можно отметить семь начальных букв в этом стихе – YUMRYAN, они имеют общую сумму 321, что соответствует слову ASTRNA – «быстро, сразу же»; оно указывает на прямой характер движения или потока энергии, в частности, оккультного или божественного потока, о чем нам свидетельствует мистическая последовательность чисел, изображенная здесь. Она указывает на божественную позицию или влияние извне, имеющее определенный центр, о чем говорит $3 + 2 + 1 = 6 =$ Тиферет, Солнце. Количество букв в этом стихе равно 24, это имеет отношение к словам АНУВУ – «Тот, кого я люблю» и АУНВУ – «Тот, кто любит меня»; как и в стихе псалма, они описывают взаимоотношения между Макрокосмом и Микрокосмом.

УРОК I65

Ангелы знака Рыбы

43. VAVALIAH

Этот ангел отвечает за 0–5° Рыбы и первую половину декана Сатурна. Этот ангел – это сила, которая открывает душу, позволяя ей вобрать в себя мощный поток воображения, и дает творческие силы для астральной визуализации, позволяя осуществлять задуманное. Vavaliah помогает развивать сочувствие, исцеляя человеческую душу, и заниматься работой, связанной с лечением. Также он помогает развить способности к непрямым формам лидерства (скрытой власти) и получить контроль над некоей областью с помощью косвенного влияния. В магии он помогает в практике скраинга.

На иврите имя этого ангела записывается как VVLYH, оно имеет числовое значение 37. Первые две буквы Вав, имеющие значение «гвоздь», дают оттенок устойчивости и помогают сбалансировать изменчивую природу созвездия Рыб. Ламед в центре имени придает гармонию (L – Правосудие – Весы), даруя хорошую возможность развития творческого семени, которое символизирует Йод, и озарение, которое символизирует Хе (окно). Значение 57 указывает на наличие противоположностей в природе этого ангела, с этим числом связаны слова DNG – «мягкий, податливый; как воск», указывающее на свободу движения, NGD – «решительно противостоять другим», NBH – «стать пророком, предсказывать» – все это

означает рост психической силы в развивающейся душе; во время этого процесса душа сбрасывает лишние оболочки эго, на что указывает ChMT – «ящерица, или нечтодвигающееся подобно ящерице», другая трактовка – это MTCh, «дальность выстрела из лука», т. е. степень достижения или сфера высших устремлений – определяющий фактор раскрытия души. Объединить эти ассоциации мы можем, сложив цифры в этом числе: $5 + 7 = 12$ – это зодиакальный круг, символизирующий все стороны личности, к этому числу также относится последовательность слов BY – «относиться к себе», VV – «связывать, соединять вместе» и HVA – «постоянное существование». $3 \times 7 = 33$, ему соответствует BLG – «освежать», а также слово AGLA – «природа Бога», их основная мысль – это Божественное влияние, заключающееся в заботе о внутреннем «я».

Ключевая фраза для Vavaliah – это «Царь и Правитель», передающая идеи лидерства, владычества и руководства. На иврите это MLK (F), что значит Царь, и ShLYT – Правитель, эти слова имеют значения 370 и 349. Первое связано с AaShR – «быть или стать богатым, состоятельным; десять», и ShAaR – «ворота, дверь, стоять вертикально», а 349 дает значение TPSR – «привести в порядок, успокоить» и ShMT – «освободить, отпустить, прекращать». Объединив их, получим следующее: сбросить внешние, ненужные оболочки, погружаясь в безмолвную гармонию вселенной, в которой Божественное начало является ее венцом и сияющим украшением; для этого восхождения необходима лестница из десяти огней, помогающая получить полную осознанность при движении.

С этим ангелом связан Пс. 87:14: «VANY ALYK (F) YHVH SHVAaThY VBBQR TLPLThY ThQDMK (F)», который переводится как «Но я к Тебе, Господи, взываю, и рано утром молитва моя предваряет Тебя». Количество букв в этом стихе равно 32, это число указывает на вселенную в це-

лом, проявленную в силе и форме; у первых 3 слов по 4 буквы, а в остальных 4 словах – по 5 букв. Три слова из 4 букв трактуются как Хесед – Милосердие – Столп света, а четыре слова из 5 букв – как Гебура – Суровость – Столп Тьмы. В них заложен смысл ночной тьмы, которую сменяет дневной свет, а также света, порождающего движение, видение, общение и т. д. и существующего во многих формах.

44. ІЛНАІАН

Этот ангел управляет промежутком 5–10° Рыб и второй половиной декана Сатурна. Ілнаіаһ – это ангел, который влияет на творчество, например сочинительство и живопись, и на другие формы художественного выражения, также он помогает получить финансовую основу для осуществления такой деятельности. Он помогает развить интуицию, и в то же время дает внутреннюю дисциплину, которая помогает расширить восприятие нового без потери контроля. В магии Ілнаіаһ помогает овладеть навыками передачи информации с уровня души с помощью астральной проекции.

На иврите это имя пишется как ילחנך и имеет числовое значение 60. Йод в начале имени указывает на творческую и прямую природу изначальной силы. Затем идет буква Айн – глаз, вторая Йод и Хе – окно, Айн и Хе выражают идею видения, первое – обычного, а второе – бескрайнего. Буква Ламед находится между буквами со значением семя и восприятие, она дает новую форму и развитие при осознании формы вселенной. Это также можно трактовать как поток души или интуиции, воспринимаемый разумом, дающий плоды мудрости. 60 – это значение буквы Самех, «опора», которая придает смысл поддержки и основания. С числовым значением Ілнаіаһ, 60 связаны слова ННН – «зерцать», МChZH – «видение» и TNA – «корзина», т. е. что-то, с помощью чего на рынок несут фрукты – некие материальные блага, получаемые с помощью собственных усилий.

Также есть слово LL – «ветер или свернуть с определенного курса». 60, сокращенное до 6 путем сложения цифр, относится к Тиферет и означает наивысшую точку стабильности и присутствия внутреннего «я», жизненной силы и творческого потока энергии.

Ключевая фраза, связанная с Pnaiah, – это «постоянный и вечный», выражающая идею верности в масштабе вселенной. На иврите это пишется как NAMN (F) ThMYD, с числовым значением $791 + 454 = 1743$. 791 – это гематрия TzAN (F) – «быть плодородным», а 434 – ThND, «колебаться», объединив оба значения, получаем – 140 ($1 \times 7 \times 4 \times 5$) и слово AaML – «располагаться, швартоваться». Значение первого ясно, второе означает активное и творческое движение между положительной и отрицательной сторонами, а третье – это энергия и целеустремленность, за которые будут платить в зависимости от того, какие цели стоят перед тем, кто выполнил работу.

Библейский стих, связанный с этим именем, – это Пс. 118:108: «NDBVTh PY RTsH-NA YHVH YMSHPTYK (F) LMDNY» – «Благоволи же, Господи, принять добровольную жертву уст моих, и судам Твоим научи меня». В нем содержится указание на молитву и почтительное обращение, высказанные без намека на личный интерес. Нун здесь символизирует свободный переход через врата смерти к возрождению – цикл, существующий на всех уровнях существования. Нун со значением «рыба» также указывает на связь Pnaiah со знаком Рыб. Нотарикон первых букв этого стиха – это NPRNYYL, который можно разбить на слова PR, «разбиться, взорваться», YL, «выкрикнуть», и NUN (F) – «сын, отпрыск». Сумма этих семи букв равна 430, что соответствует ThL, «роса», утренняя свежесть. Указание на божественный суд, о котором говорится в стихе, содержится в количестве букв в нем – 28, и в ассоциации с YchVD, «союз, единство», и KCh, «сила».

45. SAELAIAH

Этот ангел отвечает за 10–15° Рыб и первую половину декана Юпитера. Основное значение Saেলাiah в этой связи – это помощь в работе с психикой на более осознанном уровне. Эта помощь осуществляется путем усиления психических возможностей человека, его способностей к воображению и видению, которые наилучшим образом проявляются в домашней обстановке, на работе, во время досуга или занятий магией. В целом этот ангел помогает тем, кто обладает щедрой и сострадательной натурой, людям, которых часто называют бескорыстными. Благодаря его помощи качество жизни таких людей постепенно повышается. Этот ангел по сути является подателем благ и отвечает за гармоничные семейные отношения.

На иврите имя этого ангела пишется как SALYH и имеет числовое значение 106. Это связывает его с 23 ангелом, Malahel, имя которого также имеет это значение; это указывает на сильный личностный подход. На это указывает выбор дома в качестве центра деятельности человека и источника подсознательного знания и впечатлений. Возьмем буквы этого имени и поместим их на концы пентаграммы:

		S		
H				A
	Y		L	

Это можно трактовать с точки зрения стихий и духа. Если прочитать эти буквы в последовательности, в которой рисуют пентаграмму воды, получится HAYSL. Из него можно образовать слова HA, «узри», Y, «семя земли», SL, «подниматься, возвышаться/корзина», которые вместе несут идею плодородия земли, обильного урожая. Его результаты, плоды позво-

ляют подняться на более высокий уровень бытия и познания в водах Бины. Возвращаясь к 106, можно отметить, что оно соответствует DBQ, «сблизиться, быть близким», т. е. осознающим некую возможность, и QV, «линия, нить», что означает наиболее прямой путь для достижения чего-либо, а также это может означать леску – то, с помощью чего можно добывать пищу из моря.

Ключевая фраза для этого ангела – это «тот, кто двигает все», довольно общее понятие на первый взгляд. Толковать это можно как сочетание частей в составе целого, при котором движение одной части (среди других) приводит к движению всей вселенной, необходимому для поддержания гармонии и порядка. Также можно трактовать это через слово KL, «все», равное 50, которое по коду Аик-Бекар связано с действием и Гебурой (Суровостью), а также со словом НМН, «беспорядочное движение» (особенно множества объектов), которое уравнивает АДМН, «земля Хесед»; в целом суть этих значений – это МТА, «достичь, прийти», и ВМCh, «быть возвышенным».

К Saelaiah относится Пс. 93:18: «AM (F) -AMRThY MTH RVLy ChSDK (F) YHVH YSAaDNY» – «Когда я говорил: «Колеблется нога моя», – милость Твоя, Господи, поддерживала меня». Это можно расценивать как нежелание, принуждение; при нем божественная справедливость требует выполнения некоего действия, которое у человека не вызывает никакого желания совершать и которое в других условиях могло бы быть расценено как дурное. Первое слово в этом стихе, AM (F), имеет значения «поддерживать, подтверждать» и «мать», которые указывают на важность дома и энергии матери, заключенной в нем. Милость – это указание на Хесед и на планету, которую Хесед представляет – Юпитер, сострадание и поддержку, которые сочетаются с Алеф, первой буквой, обозначающей подготовку почвы, основания для дальнейшей плодотворной работы.

46. NGHARAIEL

Этот ангел отвечает за промежуток 15–20° Рыб и вторую половину декана Юпитера. Ngharaiel – это ангел, помогающий в вопросах здоровья и лечения болезней, в т. ч. психических недугов. По сути, он помогает поставить правильный диагноз в психиатрии и психологии. Эстетический вкус человека благодаря ему становится тоньше, это благоприятно для людей творческого плана – дизайнеров, композиторов. В магии Ngharaiel помогает определить тонкие энергии предмета, места или человека.

Имя этого ангела на иврите пишется как AaRYAL, его числовое значение равняется 311. Его природу погруженной в себя личности описывает число 5, полученное путем сложения цифр, а при их умножении получается значение 3, имеющее более общий смысл. 5 (Гебура), указывает на силу, разрушающую преграды, она следует 18 пути (Cheth – Колесница – Рак) до Бины, выраженной в числе 3, дарующей глубокую жизненную мудрость. Это значение подробнее раскрывает число 311, связанное со словами ShGCh, «внимательно, пристально смотреть», ShBT, «жезл, скипетр/племенной», последнее подразумевает некий символ власти, в данном случае волшебный или исцеляющий жезл, или даже дирижерская палочка. Связь со словом «племенной» прослеживается в идее коллективного бессознательного и в слове TzPQYAL, «архангел Бины».

Ключевое слово, связанное с этим ангелом, – это «изобличитель». На иврите это слово GYLH с числовым значением 48, связанным с GDVLH, «Гедула, титул Хесед». Сложив цифры в нем, получим число 12, которое указывает на целостность, выраженную в зодиакальном круге. Идея об этой целостности развивается далее при перемножении 4 и 8, 32 – это количество путей в сефире Йецира и в Древе Жизни. По 11 таблице темуры (АКВУ, творческая энергия) GYLH дает нам сочетание TzBTAa, из которого можно составить слова

TzBT, «тянуться, протягивать», и Aa, «глаз», подчеркивающие двойственность этого значения. Гематрия TzBTaA равна 171, это число соответствует словам NATzL, «исходящий из», и PNYAL, «лицо Бога». В природе этого ангела эти значения передают идею противостояния или прямого взгляда на Вселенную. Высшее восприятие и чувство близости. При сложении цифр числа 171 получится 9, которому соответствует GAN – «увеличиваться или подниматься, как вода».

Библейский стих, связанный с этим ангелом, – это из Пс. 144:9: «TVB-YHVH LKL VRChMYV AaL-KL –MaaShYV», который переводится как «Благ Господь ко всем, и щедроты Его на всех делах Его». В нем также передается идея Божественных Милостей, которые выражены в Хесед, благотворных побуждений и применение творческих сил. Значение первого слова TVB – «добро», оно созвучно значениям слов ChDH – «осветлять, делать радостным», YHV – «давать, снабжать» и TCh – «распространяться по поверхности». Если мы рассмотрим это вместе со словом MAaShYV-426, имеющим значение «дела Его», и переставим буквы в этом сочетании, получится MVShYaa – «спаситель, избавитель», второе значение которого также связано с ключевым словом «изобличитель».

47. ASLAIAN

Этот ангел управляет 20–25° Рыб и первой половиной дэкана Марса. Он помогает развивать сложные науки, такие как парапсихология и метафизика. Благодаря его влиянию человек лучше осознает свою божественную природу, он позволяет человеку иногда предвидеть некоторые ситуации и понимать, что определяет его культурное развитие в будущем. Он дает человеку желание вступать в тайные общества, а также власть, которой он может добиться в них.

Имя этого ангела на иврите пишется как AaShLYH и имеет числовое значение 415. Оно связано с нематериаль-

ным зрением и общением, на это указывает слово ABRAN DBR – «голос Главного Провидца». Нотариконом этой фразы является слово AD – «туман», которое имеет числовое значение 5 – номер сефиры Марса (Гебура). Также есть слово MAaShH – «работа», которое указывает на то, что, чтобы достичь таких сил, потребуется приложить энергию своего внутреннего «я». В слове TVTh – «без еды» подчеркивается необходимость приносить жертвы. ADRGZR – «элита, благородные» указывает на определенное уважение, а HQDVSh, «Святой», – на поиск Божественного источника. Следует понимать, что приведенные выше примеры описывают не само достижение, а процесс внутреннего роста. Числовое значение имени Aslaiah при сложении цифр дает 10, которое соответствует словам HH – «окно» и ChB – «скрытое место»; при умножении цифр получается 20, и это указывает на процесс перехода от единого к двойственному. 15 – число, находящееся между 10 и 20, указывает на HVD – «ход/слава», восьмую сефиру, которая связана с Меркурием и общением. Более широкое значение числа 20 передают слово AchVH, «братство», и буква Йод, «рука», которые указывают на взаимный контакт.

Ключевая фраза, относящаяся к Aslaiah, – это «справедливый судия», это тот идеал, который высоко ценится, но при этом редко встречается среди людей. Буква J⁷⁹ аналогична букве Йод, семени истины и руке, управляющей ею. Слово «справедливый» переводится словом TzVDQ, 200, а судия – ShVPT, 395, их сумма равна 595. Первое число связано с головой, Реш, средоточию разума и сознания. Это буква пути от Ход (его можно трактовать как разум, поскольку он ассоциируется с Меркурием) к Йесод (основанию), на котором покоятся столпы Милосердия и Суровости. 395 – это числовое значение MShNH, «два, двойной», и ChVB, «окружать,

⁷⁹ В английском вышеуказанное словосочетание содержит первые две буквы J – just judge. – *Прим. перев.*

орбита» (оно получается путем сокращения 395 до 17), оно передает смысл центральной точки между двумя крайностями. Путем теософического сложения из 34 можно получить 595, которое соответствует слову AL LB, «Бог Отец», божественному имени, связанному с сефирой Хесед и Юпитером.

Стих из Библии, связанный с этим ангелом, – это Пс. 91:6: «MH-GDLV MAaSYUK (F) YHVH MAD AaMQV MChShVThYK (F)» – «Как велики дела Твои, Господи! Дивно глубоки помышления Твои!» Номер этого стиха, 6, связан с GG, «простирается, вытягивается»; также интересно то, что на иврите «устройство» и «мысли» – это значения одного слова.⁸⁰

48. MIHEL

Этот ангел управляет 25–30° Рыб и второй половиной дедана Марса. Это ангел, который отвечает за развитие практичности и решимости, которые позволяют человеку научиться контролировать и направлять его/ее собственную психическую энергию, а также прочие доступные для него виды энергии. На повседневном уровне энергия Michel помогает человеку достичь серьезных постов в большой компании или на государственной службе, благодаря доступу к информации, считающейся секретной. В магии он помогает развивать психические аспекты внутреннего «я».

На иврите это имя пишется как MYHAL, оно имеет значение 86. Первая буква передает ощущение волны, мягкого, но сильного в своем постоянстве движения. Четыре остальных буквы – это два божественных имени, которые в нашей системе используются для образования имен ангелов, эти божественные имена связаны с сефирами Хокма и Хесед, Милосердием и Суровостью, которые представляют правый и левый столпы. Это указывает на две параллельные силы, встре-

⁸⁰ В англ. devices; оно также имеет значение умысел, трюк, помышление, но чаще употребляется в значении «приспособление, устройство». – *Прим. перев.*

чающиеся в середине потока, и образующие центральный столп. С другой стороны, АНУН АДНУ (86) – «Имя Бога, утверждающее тождество и связь Кетер и Малкут». Другие указания на значение этого ангела есть в словах KVS, «чаша», – поток чистых и тонких энергий, MLVY, «изобилие, избыток», и APH, «нагревать», что означает глубокое скрытое влияние или воздействие.

Ключевой фразой для этого ангела является «Дающий (приказывающий идти вперед), как Отец»; сравнение с отцом на первый взгляд может натолкнуть на мысль об отчине, но на более глубоком уровне оно передает идею Хокма, кого-то, кто выходит за рамки обыденной домашней жизни. Это четкое указание на Кетер, поскольку только он находится выше Хокма и может выполнять эту роль. Слово «вперед» переводится на иврит как HLAN с числовым значением 41, имеющим прямое отношение к Марсу и Гебуре, $4 + 1 = 5$. 41 – это также значение слов ALY – «Мой Бог», AChLB – «плодородность, плодovitость» и GBVL – «пределы, границы», которые описывают идею развития для достижения более высоких целей с помощью творческой энергии.

Библейским стихом, связанным с этим ангелом является Пс. 97:2: «HVDYAa YHVH YShVAaThV LAaYNY HGVYMM (F) GLM TzDQThV», который переводится как «Явил Господь спасение Свое, открыл пред очами народов правду Свою». В этом стихе 33 буквы, центральная буква – Айн, изображающая два глаза и обозначающая двойную форму с единой функцией. Первые буквы в словах стиха – это HYYLHGTz со значением 153, они связаны со словом PGA «встречаться с, подходить» – со свободным, сильным и активным движением, в ответ на которое должна последовать определенная реакция. Слово «справедливость» указывает на гармоничное действие или реакцию на него, это хорошо описывает функцию Срединного Столпа.

УРОК I66

Ангелы знака Овна

49. UHAUEL

Этот ангел управляет первыми 5° Зодиака в его классическом эзотерическом понимании (от 0 до 5° Овна) и первой половиной декана Марса. Основное значение Uhauel заключается в помощи любой форме силы, будь то сила, уничтожающая старое, или сила, создающая новое, он позволяет легко отбросить груз прошлого, превратить преодоление препятствий в увлекательный вызов и удовлетворить желание конкуренции, дает запал в борьбе с врагами. Этот ангел также помогает увеличить сексуальные аппетиты человека. В магии он помогает одержать победу над силами зла при переходе в новые сферы сознания.

На иврите это ангельское имя записывается как VHVAL и имеет числовое значение 48. Его отличает разнообразие, поскольку 48 делится на 2, 3, 4, 6, 8, 12, 16 и 24. 4 x 12 указывает на то, что действует во всем зодиакальном круге, на силу, чистую и неограниченную в своих возможных действиях. 3 x 16 – это сила троицы в слове AChZ – «держат, справляться», т. е. двигаться в прямом контакте с HVH – «война, похоть, рана». Слова, на связь с которыми указывает число 48, – это GMH, «силы против», MZA, «нагревать, сушить», ChYL, «сила, мощь, храбрость», и KVKB, «звезда, планета». Из $4 + 8 = 12$, имеющее значение AZD – «он ушел, вы-

шел», а DGH – «умножить». Сложив цифры в числе 12, получим 3, которая указывает на происхождение энергии. Число 32 позволяет шире трактовать это значение с помощью слов ChZYZ – «молния», ZKH – «был чистым» и KBVD – «слава»; $3 \times 2 = 6$ описывает действия вокруг себя и от себя. Также $6 \times 8 = 48$, в этом преобразовании 6 означает мистическое число Бины, а 8 – мистическое число Ход; $3 + 2 = 5$ – число Гебуры, Столп Суровости.

Ключевая фраза, относящаяся к этому ангелу, – это «Великий и Возвышенный», она глубже объясняет смысл предыдущих абзацев. Одним из переводов этой фразы является NAaLH-155, «Великий», и NShGB-335, «Возвышенный»; с ними можно связать слова QNH – «семья» и MChShBH – «мысль, идея», эти значения, объединенные в 510, дают YRSh – «успех». Их общий смысл заключается в чем-то, переходящем из непроявленного состояния в проявленное, достигая успеха.

Библейский стих, связанный с этим ангелом, – это Пс. 144:3: «GDVL YHVH VMHLL MAD YLGDLTbV AYN (F) ChQR» – «Велик Господь и достохвален, и величие Его неисследимо». Первое слово на иврите – это «великий» со значением 43, связанным со словом GYL, «ликовать». При умножении цифр получится 12, «обширное пространство», которое символизирует зодиакальный круг. Его нотариконы – GY, «поднимающийся народ/край», YVM, «день, дневной свет», и Ach, «брат, родственник». Общая сумма букв этого стиха равняется 78, этому числу соответствуют слова MZLA, «влияние Кетер», MLCh, «соль», которая обозначает стихию земли, и NKCh, «прямота, выпрямленный» – путь чистой энергии. Всего букв в этом стихе 29, это целое число, выражающее мужскую энергию.

50. DENEYAEL

Этот ангел отвечает за 5–10° Овна и вторую половину декана Марса. Он стимулирует мышление, порождая новые

идеи, и придает творческий настрой, который может способствовать укреплению позиций того, кто к нему обращается. Также он вселяет в человека чувство необходимости защищать свою территорию, дом. В магии он помогает создавать формы на астральном уровне.

На иврите имя этого ангела пишется как DNYAL, со значением 95. Рассмотрим его буквы: Далет – дверь, Нун – рыба; вместе они указывают на питание и возможность свободно двигаться в море жизненного опыта. Также Йод – рука, направляющая энергию быка (Алеф) в начале цикла движения с помощью стрекала – Ламед. По числам DeneuaeI связан со значением 12 ангела Nihaiah, который учит обретению жизненных сил и вдохновению других людей, а также более глубокому общению, особенно в семье. Другие слова с тем же значением – YPH, «красивый», PChZ, «переполнять» – необычайное изобилие, MLKH, «королева» – сила и власть. При сложении цифр получаем из 95 14, а затем 5 – оно указывает на силу Марса и слова YBB, «жертва», и HDH, «двигать вперед».

Ключевая фраза, связанная с этим ангелом, – «Милостивый судия»; она уравнивает жесткость энергии Марса. Милостивый можно перевести как Хесед или RChMNY со значением 308, слово «судия» упоминается в ключевой фразе 47 ангела Aslaiah, его числовое значение – 395, ShVPT. 308 связано с BVQR, «рассвет», QRCh, «не резкий», и ShCh, «глубокая мысль, поклон». Значение 395 поясняется числом 135 LHQ, «увеличиваться», и QHL, «скопление», которое указывает на кого-то, кто привлекает к себе внимание. Сумма значений этих слов составляет 703, это число связано с ABRK (F), «Отцом благословений», и GN (F), «защищать, защищенный». Кроме того, 703 является мистическим числом 37 (которое можно получить путем теософического сложения) со значением LZ – «предание силы», GDL – «стать великим» и ALHA – «Бог».

Библейский стих, связанный с этим ангелом, – это Пс. 144:8: «ChNVN (F) VRHVM (F) YHVH ARK (F) APYM (F) VGDVL-ChSD», который переводится как «Щедр и милостив Господь, долготерпелив и многомилостив». В этом стихе из 28 букв, разделенных на 7 слов, важна цифра 4: в стихе 4 конечных буквы, и 4 буквы имеет первое слово. ChNVN (F) имеет значение 764, связывающее его с SDN (F) – «наковальня», это слово указывает на идею совершенствования. Четверка ассоциируется с Хесед – первым движением из непроявленного в проявленное бытие. Идея «наковальни» далее выражается в закалке силы Гебуры с помощью того предмета, который она символизирует, и достигнутой при этом стабильности. 28 букв в этом стихе указывают на KCh, «силу», и YchVD, «союз, единство».

51. NECHASHEIAH

Этот ангел отвечает за 10–15° Овна и первую часть декана Солнца. Исходя из этого, основное значение Nechasheiah – это сила, помогающая развивать лидерские качества, дающая разум, позволяющий управлять с достоинством и уважением, и направляющая творческие энергии, способные вдохновлять других и содействовать групповой работе. В повседневной деятельности влияние этого ангела проявляется в возможности продвижения на более высокие посты, на которых можно будет реализовать инновационные идеи; их практическое применение имеет огромное значение. В магии Nechasheiah является помощником главного жреца в ритуале.

Написание этого ангельского имени на иврите – AaShLYH, его числовое значение равно 328. Две Хе – это Мать и Дочь в Тетраграмматоне, свет и понимание, проявленные в Царстве Земли. Прочие буквы – это YchSh, «заниматься семейным делом», и YShCH, «плавать» в смысле плавать в великом море Бины. Центральная буква Шин символизирует огонь, деятельность в ее наиболее ярко проявленной форме.

Ключевая фраза, связанная с Hechasheiah, – это «Тайный и непроницаемый», передающая смысл чего-то недосягаемого для порицания. «Тайный» переводится как SVDY-80, а «Непроницаемый» – LA ChDYR-253; их сумма дает 333, это число связано с GLSh – «быть гладким, глянцевым на вид», ShLG – «яркий, блеск, снег» и AYQ BKR – Айк-Беккар, «Каббала девяти покоев». Общий смысл всех этих слов – это внешний вид, за которым скрывается сияние, доступное только тому, кто сам обладает схожей с ним природой. Возьмем эту идею с помощью слов с числовым значением 80, таких как VAaD – «союз, собрание», KLL – «общий, универсальный» и KS – «трон». KS также имеет значение «выраженный в числах», указывающее на строение и движение Вселенной, выраженные в числах. Значение 253 имеют слова NGR – «распространенный» и MRVBH – «много, многочисленный». Поскольку $2 \times 5 \times 3 = 30$ – Ламед, в этом значении есть общий порядок, даже за пределами «тайного и непроницаемого». $2 + 5 + 3 = 10$ описывает божественное присутствие в Малкут, видимое отовсюду обычным зрением. Смысл этого передается в Айн/Глаз/70, к которому прибавляется 10 – значение буквы Хе в начале и конце ангельского имени, к которому относится эта ключевая фраза.

Библейский стих, связанный с этим ангелом, – это Пс. 103:31: «YHY KBVR YHVH LAAVLM (F) YShMCh YHVH VMaAShYV», который переводится как «Да будет Господу слава во веки; да веселится Господь о делах Своих». Здесь стоит обратить внимание на двойную форму, на которую указывает дважды упоминаемое имя Бога и которая проявляется в результате его деяний. Сила проявляется и в троице – трех действиях: терпении, работе и ликования. Она присутствует и в семи начальных буквах, четыре из которых – Йод, прорастающее семя, а остальные три – это KLB, «собирать, приближать»; и в 52, связанном с ABA VAMA – «отец и мать», и NB – «порождать, развивать». Сумма семи

букв равна 92, что соответствует SBL – «поддерживать, нести».

52. АМАМІАН

Этот ангел управляет промежутком 15–20° Овна и второй половиной декана Солнца. Этот ангел помогает обрести силу воли и решимость, не только в начале какого-либо дела, но и в его успешном завершении; он помогает создать идеальный образ для публики, а также способствует достижению взаимопонимания с окружающими. С ним будет просто занять высокий пост, особенно в военной сфере, полиции или в тяжелой промышленности; он повышает сексуальные аппетиты человека и его желание творить. В магии он дает человеку представление о смерти и реинкарнации.

Написание имени этого ангела на иврите – АаММУН, его числовое значение составляет 165. Первая и последняя из этих букв образуют АаН – корень, выражающий идею самостоятельной жизни, начинающуюся после выхода из чрева матери. Буква Мем в середине слова связана с картой Повешенный, с идеями жертвоприношения и последующего возрождения в более высокой реальности. Соседние буквы МУ означают воды, море, огромный источник силы. 165 объединяет смысл АаТзН – «сбор, становиться твердым и устойчивым» (второе значение относится к корню АаТзН) и ТзАаН – «распространять»; это противоположные действия, расширение и уменьшение, день и ночь и т. д. Деление 165 на 5 дает нам каббалистическое число силы 33, его смысл раскрывается в словах GL – «источник, круговое движение» и LBA – «дойти». 33 можно сократить до 6 и 9, что указывает на внутреннее «я», достигающее своей наибольшей силы, Основания ($6 + 9 = 15$) УН – «сути, того, что есть на самом деле», с помощью GAVH – «вознесения». 15 ($1 + 5 = 6$) также является мистическим числом Гебуры.

Ключевая фраза для этого ангела – это «скрытый во тьме», связанная со значением ключевой фразы 51-го ангела. Слово

«скрытый» можно записать как ChYPH-103, а «во тьме» как BChVShK (F) – 816. Первое слово связано с MIMChH – «приношение», YTsG – «место в определенном состоянии или ситуации» и ABQ – «бороться, сражаться», а 816 – с TZP (F) – это нотарикон фразы TLZVK (F) PChD – «навести чистоту и ясность, посеяв смертельный страх». Сумма этих чисел 919 сокращается до 19 (с DYH – «был черным» и ChVH – «проявить, показать»), а затем до 10 и 1, что дает нам идею о существовании выхода из любого отрицательного состояния бытия, например с помощью жертвоприношения, принесения жертвы Божественному началу.

Библейский стих, связанный с этим ангелом – это Пс. 7:18: «AVDH YHVH KTzDOV VAZMRH ShM-YHVH AaLYVN (F)», который переводится как «Славлю Господа по правде Его и пою имени Господа Всевышнего». Это хвалебная песнь признания и преданности, она выражает некую двойственность: получая представление о деяниях Бога, а затем позволяя им обрести признание на уровне макрокосма, человек дважды заостряет свое внимание на них. Первое слово этого стиха – AVDH-16 – связано с ChZA, «созерцать, фокусироваться на», и ChChi, «ловить, держать», оно имеет числовое значение 816, совпадающее со второй половиной ключевой фразы.

53. NANAEL

Этот ангел отвечает за 20–25° Овна и первую половину декана Венеры. Nanael помогает начать и развивать свое дело, связанное с философией, религией и высшим образованием в сферах, в которых важно развитие на более тонком уровне. В повседневной жизни этот ангел дает возможности эффективного и прибыльного развития бизнеса и профессиональных областей, не мешающего деятельности других людей. Nanael помогает укрепить отношения, делая их полезными и продуктивными для обеих сторон. В магии Nanael

помогает в медитативных практиках (например, Срединный Столп).

На иврите имя этого ангела пишется как NNAAL, оно имеет числовое значение 152. Первая буква Алеф выражает решительную инициативу, с одной стороны, выраженную в NN (F), «передавать по наследству сыну», а с другой стороны – в AL, «Бог», т. е. в божественном присутствии. 152 также является числовым значением слова QBL – «получать», означающего приток энергии и ресурсов. Также этим числовым значением обладает слово BSYS – «основа, фундамент», которое выражает идею реализма, лежащего в основе отношения к бизнесу и управлению предприятием. Еще одно слово – BYSS, что означает «основать», которое в определенном контексте относится к осуществлению некоей идеи, начинания. 152 можно преобразовать в 6, что указывает на постоянную сильную сосредоточенность на себе или на чем-то другом, этот смысл также передается словами BD – «одиночный», HA – «узреть» и GG – «расширять, вытягивать», которое описывает сферу действия человека и его сознание, два вида его деятельности – пребывание в самом себе и вместе с окружающими людьми/формами и т. п.

Ключевая фраза этого ангела – «Разрушающий гордость», указывающая на устранение Божественным началом эгоистичных людей, имеющих неправильное представление о своей жизни, победа над их эго. Одним из переводов слова «гордость» является GA-4, которое связано с BB – «полюй», а перевод первого слова – это ShChTsN-1098, которое соотносится с NDQR MRDK (F) – «пронизывать материальным духом или продувать воздухом».

Библейский стих, связанный с этим ангелом, – это Пс. 118:75: «YDAaTYU YHVH KY-TsDQ MShPTYK (F) VAMVNH AANYThNY», который переводится как «Знаю, Господи, что суды Твои праведны и по справедливости Ты наказал меня». Здесь идея смирения превозносится как не-

что благоприятное, заключенная в ней преданность является результатом определенной сильной боли. Это все связано с ключевой фразой и передает смысл падения, ухудшения своего положения в материальном мире, которому сопутствует духовный, внутренний рост. Стих начинается с YD – «рука, направляющая сила» и заканчивается NY – этот корень передает идею молодости, свежести, чего-то нового. В его центре находится ShP (F) – «накрывать или ошеломлять», а число букв в этом стихе составляет 32, оно указывает на вселенную и весь ее цикл бытия. Пара слов с этим же значением – это ZKH, «быть ясным, чистым», и LB, «разум, сердце», – тоже передают смысл необходимости жертвы для последующего возрождения.

54. NITHAEL

Этот ангел управляет 25–30° Овна и второй половиной декана Венеры. Его влияние заключается в развитии в человеке независимости, он придает личности особую изобретательность. Nithael помогает развивать новые методы решения поставленных задач и выстраивать гармоничную и продуктивную рабочую среду на индивидуальном и групповом уровне. К его ведению также относится культурная сфера, он помогает налаживать контакты с иностранцами, позволяя понять их обычаи и стиль жизни. Nithael преобразует жизненные уроки в реализованное знание, опыт, разрушая при этом барьеры подсознания и открывая возможности толкования идущего из него потока информации. В магии он помогает переходить на более глубокие уровни внутреннего «я» или на аналогичные им уровни в макрокосме, в практиках астральных проекций, подобных скраингу, путешествиям по другим планам бытия и т. д.

Это имя пишется на иврите как NYThAL и имеет числовое значение 491. Это число можно трактовать как движение по Древу Жизни с началом в Хесед; оно представляет собой

силу созидания. Когда она проходит через Каф – колесо фортуны, запускаются циклы опыта и развития. Этот путь ведет к Нецах, относящемуся к Венере и связанному с чувствами, затем к Цади, звезде, сияющему свету, указывающему дорогу вперед. Число буквы Цади связано с Йесод, подсознательному уму или астральному свету. Поднимаясь до Кетер, Самех (Стрелец), он знаменует собой гармоничное восхождение, поскольку на него влияет Пе, Марс; после этого, достигая Тиферет, внутреннее «я» обретает свою истинную, целостную форму. В конце он приводит к Гимель, символом которого является верблюд, который указывает на использование энергии воды, источника жизни. С этим путем пересекаются пути Тет (Сила), с помощью которого высшее сознание обретает контроль над низшим, и Далет, который является вратами к конечной цели – короне Кетер, в которой объединяются две сефиры. 491 – это гематрия TzATh, «идти, появляться»; если сложить эти цифры, получим 14 со значением GVH, «получить форму или тело», что указывает на некое начинание, и HDH, «двигаться вперед, наметать», указывающие на Пылающий меч и его значение в проявлении структуры развития. Сокращение этого числа до 5 символизирует подъем энергии.

Ключевая фраза для этого ангела – это «Небесный царь». Для слова «небесный» в Оксфордском словаре приводятся значения «относящийся к небу, божественный, прекрасный», выражающие смысл наивысших идей, а «царь» выражает смысл силы и порядка, объединенных в личности, обладающей властью. Перевод первого слова на иврит – это ShMYMY, 400; буква Тав в форме креста обозначает четыре стихии, находящиеся в гармонии, а присутствие Сатурна придает смысл кармических циклов. 400 – это числовое значение QSh, «собираться», а 570 – MLK (F), «царь», и ShAaR, «стоять, врата»; вместе это дает значение 970, RAaN(F), «цветущий», которое передает смысл объединения в совершенную

форму, для достижения полноты жизненной силы, пребывающей на троне четырех стихий.

Библейский стих, относящийся к этому ангелу, – это Пс. 102:19: «YHVH BShMYM (F) HKYN (F) KSAV VMLKVThV BKL MShLH» – «Господь на небесах поставил престол Свой, и царство Его всем обладает». В этом стихе 31 буква, что указывает на божественное единство в AL, «имя Бога», являющееся, кроме того, простым числом. Пять букв в середине – это KSA, «трон», и VV, «гвоздь, соединять, закреплять».

УРОК 167

Ангелы знака Тельца

55. МІВАНАІАН

Этот ангел отвечает за 0–5° Тельца и первую половину декана Меркурия. Мібанаіан помогает построить надежную материальную и эмоциональную базу, в частности, в общении с людьми, с которыми человек сталкивается каждый день. Он позволяет преодолеть лень с помощью умения приспособляться и наладить хороший поток общения или даже применять научные технологии для ускорения процессов работы. В финансовой сфере Мібанаіан дает остроту ума, а в социальной – импульс общей активности. В магии этот ангел помогает в работе с растениями, используемыми в роли ритуальных жезлов, а также в алхимических ритуалах.

На иврите имя этого ангела пишется как МВНҮН со значением 62. Если разделить его на два, получится 31, это число выражает некую двойственность, т. к. 31 = AL, женская суть, находящаяся в гармонии с ҮН – мужской сутью, которая дополняет божественное имя МВН. Сумма двух имен AL и ҮН равна 46, что соответствует слову НВДЛН, «деление, разлука», т. е. неких двух частей, не пересекающихся друг с другом. Эту идею можно развить массой разных способов, но самым важным является понимание того, что есть некие противоположности, которые начинают действовать при контакте друг с другом. На это также указывают слова с число-

вым значением 62: NDCh, «импульс», NZH, «подпрыгивать, выскакивать»; тем же числовым значением обладают слова ZNH, «окружать, держать в круге», SB, «поворачиваться», которые указывают на некую сферу, в которой происходит эта деятельность, и движение жизненного цикла. HLKVA, «вступать в бой», и BS, «попирать», выражают идею устремления к внешнему прогрессу с помощью подхода, характерного для Тельцов. Слова ASA и ZNH имеют значение «исцеление», которое указывает на выход из состояния пассивности, позволяющее ослабить напряжение в окружающей обстановке.

Ключевое слово для этого ангела – это «Вечный»; в Оксфордском словаре оно трактуется как нечто, что существовало и будет существовать всегда. Это английское слово происходит от латинского *Aevum*, означающее время жизни. На иврит оно переводится как NTzChY, это слово в сумме дает 158, которое при сложении цифр может давать число 14, которое связано с AchH, «соединять», GYA, «склон», и HDH, «двигать вперед», и 5 – AD, «туман», и GB, «возвышение», т. е. нечто, имеющее четкую форму, возвышающееся из тумана непроявленного. При перемножении цифр в числе 158 получается 40, что соответствует значениям GVAL, «освободитель, титул Йесод, Основания», ChLB, «молоко», и YD YHVH, «рука Всевышнего»; из 40 и 5 получаются соответственно М и Н, которые вместе имеют значение «мера», т. е. Всевышний, измеряющий размеры Вселенной с помощью проявленной, существующей меры, которая представляет собой жизненный цикл.

Библейский стих, связанный с этим ангелом, – это Пс. 101:13: «VAThH YHVH LAAVLM ThShB VZKRK (F) LDVR VDR», который переводится как «Ты же, Господи, вовек пребываешь, и память о Тебе из рода в род». Первая буква этого стиха – это Вав, означающая гвоздь, передающая значение чего-то прикрепленного, пригвожденного к месту. Последняя буква Реш относится к Солнцу, которое существует и излу-

чает свет с помощью своей энергии, его сфера действия распространяется на соседние планеты. Это хорошо иллюстрирует значение этого ангела, устойчивую позицию силы, распространяющейся за пределы своего бытия.

56. PUIAEL

Этот ангел отвечает за 5–10° Тельца и вторую половину декана Меркурия. Он помогает обустраивать семейную среду, в частности, укрепляя ее основы на всех уровнях, т. е. финансовые и эмоциональные отношения в семье; он улучшает способности человека защищать себя и свой дом, а также любую позицию, которую он считает своим оплотом. Он улучшает коммуникативные способности в творчестве, особенно в актерском мастерстве. В магии Puiael помогает выстраивать защиту, в т. ч. от любого избытка тонких энергий или от психического давления.

На иврите имя этого ангела пишется как FVYAL и имеет числовое значение 127, это простое число, обозначающее единую и неделимую силу. Посмотрим на отдельные буквы: Пе – это рот, эта буква указывает на хорошее общение, она также связана с силой Марса, которую удерживает Вав – Гвоздь – Иерофант. Йод – это руки, которые строят защитные стены из кирпича, с помощью энергии, выраженной в PV и AL. Это также семя творчества. У 127 есть значения MVTBAa – «материал», а PTM – это нотарикон фразы PNYM (F) TOYP (F) MMLKH – «восторгствует самообладание часового». Из числа 127 при сложении цифр получается 10, здесь также прослеживается мысль о некоем строительном материале, связанном с царством Малкут. Кроме того, 10 – это мистическое число Хесед, указывающее на присутствие созидательных сил в природе этого ангела. При умножении цифр из 127 получается 14, которому соответствует слово ATD – «пристегивать, забивать» и DVD – «любовь, возлюбленный»; 12 x 7 равняется 84 – это считается длиной жизни в эзотерике; это

третий этап существования человека, начинающийся в 14 лет, когда он начинает поиски своего собственного места в жизни как личность. На это указывает слово YAaD – «определять расположение».

Ключевая фраза, связанная с Puiael – «Поддерживающий все», она полностью выражает действие этого ангела. Переведя эту фразу на иврит, мы получим «AaMS KL DBR» с числовым значением $170 + 50 + 206 = 426$. Рассмотрим ее общее значение через 426, преобразовав его в 48, MVVhAa – «спаситель, избавитель», и GDVLH – «милосердие». Далее получим из этого числа 170, MQL – «жезл» и PLS – «делать ровным», 50, MTA – «достигать», ChBLY – «боль, печаль» и HMH – «хаотичное движение множества предметов» и 206, DBR – «Вести, двигаться по пути» и YMY AaVLM – «те, кто принадлежат миру». Центральная идея в этом – это, очевидно, Божественное вмешательство, которое поддерживает тех, кто находится в беде; эта мысль прослеживается в стихе, указанном далее.

Библейский стих, связанный с этим ангелом, это Пс. 144:14: «SVMK (F) YHVH LKL-RNPLYM (F) VZVQP (F) LKL-НКРVPYUМ (F)», который переводится как «Господь поддерживает всех падающих и восставляет всех низверженных». Первая буква Самех имеет значение «опора», ей соответствует число 60, связанное с BNCh – «строить дом» и GNZ – «иметь хранилище». В этом стихе 32 буквы – это количество каббалистических путей и Сефирот. Центральными двумя буквами являются YM (F), означающие море и развитие жизни из его истоков, с приливами и потоками – циклами бытия. Последняя буква – это M, ее числовое значение 600 дает нам слова QShR – «зафиксированный, построенный», SMK (F) – «поддержка, поддерживаться» и ThR – «оборачиваться, круг». Сложив вместе эти четыре буквы, получим 1270, расширяющее значение этого ангельского имени.

57. НЕМАМИАН

Этот ангел управляет 10–15° Тельца и первой половиной декана Луны. Поскольку Луна восходит в Тельце, позитивное значение здесь проявлено сильнее. Этот ангел в основном помогает обрести более приземленное мышление, которое дает преимущество в профессиях, требующих особых навыков, знаний или тренировки. Nemamiah помогает обобщать эти знания и эффективно применять их. Он улучшает творческие и художественные способности, налаживая связь с подсознательной стороной внутреннего «я». В магии Nemamiah помогает наладить контакт с элементами.

На иврите имя этого ангела пишется как NMMYH, оно имеет числовое значение 145, в нем проявлена гармоничная сила, поскольку $1 + 4 = 5$; при сложении 5 и 5 получается 10, что указывает на их управление материальным царством Малкут. $5 \times 5 = 25$, этому числу соответствует YZCh – «будет разделен», а $145 = 29 \times 5$, а 29 соответствует слово DKH – «делить на части», оно указывает на большое знание, а сфера разума, заключенная в 5, продолжает идею силы. Преобразовав 145, получим ChZH, «устойчивый, зафиксированный», и TVH, «крутятся», т. е. плести сеть, паутину, символизирующую некую сложную форму. Если посмотреть на отдельные цифры числа 145, то получим 1 – единство и 45 в значении MAD – «быть сильным» и MH – «тайная природа Йециры», оно хорошо сочетается со смыслом 45, являющегося мистическим числом Йесод – Луны и бессознательного ума. Эти идеи вместе передают смысл достижения основного источника силы глубоко внутри себя, а также обычно дремлющую способность ума обрабатывать информацию для дальнейшего использования. 145 – это гематрия слов MaaLN, «восходить, иметь преимущество», и SAaVDH, «прием пищи», указывающего на какое-то питание.

Ключевое слово для Nemamiah – «привлекательный», что очень подходит характеру Венеры, планеты Тельца. На иврите это слово пишется как ChBYB и имеет значение 22, выражающее целостность и завершенность, поскольку оно соответствует 22 путям, 22 буквам еврейского письма и т. д. И умножение, и сложение цифр в 22 дает 4 – неизменность и стабильность. Также 4 выражает сострадательность божественной природы Хесед. К 22 относятся значения слов YchD, «объединяться», и TVBH, «добро», связанные также с числом 13.

Библейский стих, относящийся к этому ангелу, – это Пс. 113:19: «YRAY YHVH BTChV VIXHN AAZRM (F) VMGNMC(F) HVA», что означает «Боящиеся Господа! Уповайте на Господа: Он наша помощь и щит». Первые буквы слов этого стиха складываются в сочетание YYBBAaVH с числовым значением 105, которое передает единство, созидательную силу, выходящую за пределы своей сферы. Буква Бет, стоящая в середине, означает «дом», в сочетании с 1 и 7 буквой получим YHB, «давать, помещать». Значению 105 соответствует MSG, «распадаться на части», которое указывает на изменения первоначального состояния. Кроме него, ему соответствует KPH, «гнутья, сгибаться», и AaLH, «восходящий». Номер этого псалма – 115⁸¹ связан с HNNY, «я здесь», а номер стиха – 11, ему соответствуют значения TB, «быть сострадательным, любезным», DBH, «золото, золотой», их сочетание дает число 126, которое является значением фразы YHVH ANY AGLA – имя Бога.

58. YEILEEL

Этот ангел отвечает за 15–20° Тельца и вторую половину декана Луны. Он помогает человеку взаимодействовать с учебными заведениями и религиозными институтами, особенно в экономических, финансовых вопросах. Это взаимодействие

⁸¹ Здесь приводится номер в английском переводе. – *Прим. перев.*

требует вложения большого количества энергии, с помощью которой можно напрямую влиять на их развитие. Yeielel дарует человеку интуицию и психическую энергию, которые можно использовать в карьере или в помощи во время проведения ритуалов принятия Божественных форм, при которых их энергию можно применять для своих собственных целей.

На иврите имя этого ангела пишется как YYLAL, его числовое значение равняется 81, такое же значение имеет имя Yelauiel, указывающее на устойчивость, дипломатию, целеустремленность и желание совершенствоваться. Буквы этого имени обозначают семена развития, шансы здорового роста которых значительно повышаются благодаря стабильному окружению и постоянному притоку жизненной силы. По 6-й таблице темуры (AVBH), имеющей ключевую идею сосредоточения на центре, характерную для Тельца, YYLAL преобразуется в ShShQVQ, из которого можно получить слова QSh, «собирать по одному», и ShVQ, «рынок». Они указывают на возможность успеха при условии уделения внимания к деталям в создании общей структуры, использовании свободного и полного энергии источника. При преобразовании этого имени по 3-й таблице темуры (Agdath), связанной с Лунной и концепциями троицы, получается AaAaNGN(F) и слова AaN(F) – имя Бога и AaNG, «удовольствие, радость, веселье». Общее числовое значение этих букв равно 243, оно связано с GMR, «ученый, совершить, заверченный».

Ключевая фраза, связанная с этим ангелом, – это «Слышащий мольбы», она указывает на милосердие и сочувствие, что характерно для Хесед. На иврите эта фраза пишется как MAZYN(F) MN(F) BKY, числовые значения ее частей – 758, 740 и 32, а общее значение – 230 (без учета конечных букв). 758 можно сократить до 20 путем сложения цифр и расширить до 280 путем их перемножения, этим значениям соответствуют слова YVD, «рука», и KRS, «трон», с общим смыслом, связанным с обоими этими понятиями. Также из 740 можно

получить числа 11 и 28 (или 280) со значениями AND, «особый огонь, свет», YchVD, «союз, единство», или KCh, «сила». Число 32 связано с количеством путей и Сефирот на Древе Жизни в Каббале, с источником озарения и энергии.

С этим ангелом связан Пс. 6:4: «VNPSH Y NKHLH MDA VATh YHVH AaD-MThY», что значит «И душа моя сильно потрясена; Ты же, Господи, доколе?» Этот стих также начинается с Вав и заканчивается на Йод, он символизирует семя, посаженное в землю (Тав), которое постоянно питает рука Мем, связанная с водой. На изменения этого семени указывает значение последнего слова, 450, которое соотносится со словом ShPAA, «обильно течь», а результат его роста описывает значение семи первых букв – 222, которому соответствуют слова HR TVS, «куча, охапка», и HVVRH, «белизна».

59. HERACHAEL

Этот ангел отвечает за 20–25° Тельца и первую половину декана Сатурна. Он в основном оказывает благотворное влияние на достижение материального благополучия и высокого положения, содействует продвижению в области управления бизнесом, помогает человеку стать верным своему обществу или структуре, в которой он находится. Разум такого человека направлен на эффективное достижение тех ценностей, которые позволяют ему одолеть любых противников. Он обретает знания и находчивость, а также практичность, с помощью которой можно достичь успехов в материальных аспектах занятия оккультизмом. Примером подобной практики может быть геомантия.

Имя этого ангела на иврите пишется как HRChAL, его числовое значение 244. Его основной смысл можно узнать, сложив цифры числа 244 и получив 10. Числу 10 соответствует Малкут и слово ChB, «тайное место». Перемножение цифр в этом числе дает 32 со значениями LB, «ум, сердце», и ZKH, «чистота». Разница между этими числами составляет 22, она

связана с количеством Старших Арканов, которые являются неким набором архетипов или идей. Число, стоящее посредине между 10 и 32, – это 21, оно связано с АНУН, «бытие, имя Бога Кетер», и ZChV, «чистота, невинность». При разделении 244 на четверти получим 61 со значениями NBT, «сосредотачиваться на», и NVH, «жилье».

Ключевая фраза, связанная с этим ангелом, – «Всепроникающий»; она созвучна смыслу фразы для ангела Ruiael, «Всепоподдерживающий». Слово «проникать» на иврите пишется как ChLChL, здесь ясно прослеживается повторение сочетания букв, двойное воздействие. Его числовое значение – 76, оно связано с AaBD, «работать над чем-либо или служить», и, в более тонком смысле, с NYChCh, «отдыхать, покоиться». Слово «все» соответствует KL DBR и числам 50 + 206; если к ним прибавить 76, получится 332, ему соответствуют слова ShLB, «упорядочивать», и LBSh, «вкладывать, одевать», они указывают на совершенный смысл инициации.

С этим ангелом связан Пс. 112:3: «MMZRCh-ShMSh AaD-MBVAV MHLL ShM (F) YHVH», что означает «От восхода Солнца до запада да будет прославляемо имя Господне». В нем выражается природа Божественного начала с позиции Тиферет и ее присутствие во внутреннем «я». Объяснить суть этого стиха поможет слово, находящееся в его середине – MBHAV со значением 55, которое связано со словами KLN, «невеста», NGB, «полдень», и AND, «плод»; 55 также является мистическим числом Малкут, которое указывает на последнюю букву Тетраграмматона, означающую «невеста».

60. METZRAEL

Этот ангел управляет 25–30° Тельца и второй половиной декана Сатурна. Он способствует возникновению творческих порывов, развивает каналы воображения и вдохновения, помогает толковать традиционные формы в искусстве и музыке и развивать деловую хватку в этих областях. Его помощь в

работе со структурой форм искусства и их продвижением неопределима. В магии с его помощью можно проводить обряды освящения пентаклей.

На иврите имя этого ангела пишется как MTzRAL, его числовое значение равно 361. Если рассматривать его как $360 + 1$, оно указывает на разнообразные энергии, заключенные в природном желании творить. 361 – это квадрат числа 19, с которым связаны слова YBVA, «заимствование», и YDH, «пускать в ход». Еще одно значение числа 361 – это KShAL, ангел, управляющий Сатурном. Если рассматривать это число с точки зрения Древа Жизни, оно описывает каббалистическую концепцию души, 3 в нем – это троица (Нешама, Йехида и Хайя), 6 – это количество Сефирот от Хесед до Йесод – Руах, а 1 – это Нефеш. 361 также является значением имени Малкут – ADNI HARTz (без учета конечной буквы), которое указывает на возможность развития внутреннего «я», берущего свое начало в самом стабильном из четырех миров.

Ключевой для этого ангела является фраза «Помогающий встать падшим», описывающая божественное вмешательство или действие, осуществляемое с помощью более сильной личности. Если перевести эту фразу, получится AAZB QBAa, первое слово при преобразовании дает значение 79, MLT, «освобождать», а второе – 172, AaQB, «конец некоей последовательности». Общий смысл передается в $79 + 172 = 251$, ARN (без учета значения конечной буквы), «арон, ковчег для Горы», и NAR, «отбрасывать».

Библейский стих, связанный с этим ангелом, – это Пс. 144:17: «TzDYG YHVH BKL-DRKYV VChSYD BKL-MAaShYV» – «Праведен Господь во всех путях Своих и благо во всех делах Своих». Первое слово TzDYQ имеет числовое значение 204, связанное с ARG, «ткать», и DR, «окружать». Из него можно также образовать нотарикон TzBA, «делать тонкую линию, полоску», DRG, «постепенно восходить», YPAa, «сиять, излучать», QLCh, «котел, течь». Будет

понятнее, в каком порядке следует трактовать это, если разделить первое слово на две части: QTz, «просыпаться», и DY, «достаточное количество». В итоге общий смысл заключается в силе, исходящей из структуры непроявленных форм, которые образуют идеальную спираль, озаряя все Божественным белым светом. Последнее слово этого стиха имеет значение 426, если сложить его цифры, получится 12, ему соответствуют слова HVA, «постоянное существование», TAB, «доволен, рад»; при перемножении цифр получится 48 со значениями GDVLH, «милость», ChYL, «женщина, сила», и YchL, «сохранять, ждать, терпеть», а также KDKD, «драгоценный камень».

УРОК 168

Ангелы знака Близнецов

61. VAMIBAEI

Этот ангел отвечает за 0–5° Близнецов и первую половину декана Юпитера. Этот ангел помогает раскрывать умственные способности, развивая умение приспосабливаться к окружающей обстановке, разносторонний взгляд и способность хорошо писать, преподавать и т. д. Также Vamibael дает интерес к обучению и учит человека с умом использовать полученные знания, а также позволяет наладить хорошие контакты с любой группой людей. Этот ангел помогает человеку находить конструктивные решения, а в магии – общаться с нечеловеческими формами.

На иврите имя этого ангела пишется как VMBAL и имеет числовое значение 79, которое связывает его с AaDH – «соединение, встреча, союз». Перемножив цифры, получим значение, которому соответствуют слова YACHYN (без конечной буквы), «Яхин», и VAaZ – «Боаз», Столпы Храма Соломона. Первый из них связан со Столпом Милости, второй со Столпом Суровости. Это указывает на две разные формы/действия, которые нужны для достижения одного результата. Как это действие осуществляется, описывает слово AaT – «движущийся быстро», а MLT, «освободиться», говорит о том, какой результат оно приносит.

Сложив цифры в 79, получим 16 и 7, первое из них связано с ChZA – «созерцать, сосредоточиться на», второе еще

глубже описывает значение этого ангела – ВН, «полный или воздушный вакуум», это слово указывает на давление, которое позволяет чему-то получить свою форму в сфере неискаженной чистоты. Путем перемножения цифр получим из 79 число 63, оно может трактоваться как SG – «тайная природа Бриах». Кроме того, 79 – это простое число, которое указывает на изначально единую природу или на его функцию объединения.

Ключевая фраза, связанная с этим ангелом, – это «Всеобъемлющее имя», восхваляющая неотъемлемое свойство божественного начала. «Имя», конечно, относится к Тетраграмматону, поэтому главный смысл этой фразы заключается в его вездесущности; с точки зрения человека, она указывает на возможное достижение чего-либо с помощью объединения всех возвышенных знаний.

Библейский стих, связанный с этим ангелом, – это Пс. 112:2: «YHY SHM (F) YHVH MBRKC (F) MAaThH VAaD-AaVLM (F)», который переводится как «Да будет имя Господне благословенно отныне и вовек». Первое слово YHY включает в себе огромный потенциал развития, буквы Йод – это семена, получающие свет и тепло напрямую через окно Хе. Кроме того, Хе символизирует две постоянно трудящиеся руки, поскольку Хе – это Мать (Бина) в Тетраграмматоне. В нем также есть указание на сильное влияние, т. к. YHY = 25 = YHVD – «Йехевид, Бог Гебуры Бины».

Второе слово в этом стихе – это ShM (F), слияние огня и воды, если исходить из прямых значений этих двух букв. Это можно трактовать как столпы Яхин и Боаз, а также действия, требующие контакта двух противоположностей, также значение ShM (F) – 900 приравнивается к RN (F) – «вибрация в», ThK (F) – «посреди» и ThRSH – «драгоценный камень, топаз», Этот камень связан с Тиферет и указывает на внутреннее «я», в котором происходит это слияние противоположностей. Топаз также связан с 11-м и 16-м путями, которым

соответствуют карты Таро Шут и Верховный Жрец. Также важным является следующее за УНУ и ShM (F) слово – это Тетраграмматон, пребывающий в наивысшем положении.

62. ІАНАНЕЛ

Этот ангел отвечает за 5–10° Близнецов и вторую половину декана Юпитера. Этот ангел помогает достичь решимости и концентрации, особенно для того, чтобы побороть несобранность ума, полного блуждающих мыслей и образов; для координации деятельности на рабочем месте или в работе в группе. Он позволяет развивать разум, а также способность творчески самовыражаться с помощью разнообразных технических навыков, требующих точности. В магии Іаһаһел помогает работать с астральными формами, разрушая барьеры иллюзий.

На иврите имя этого ангела пишется как УННАЛ и имеет числовое значение 51. Это число можно представить как 17 x 3 – два простых числа, указывающие на реальные факторы в трактовке этого имени. Возьмем первое число, 17; оно относится к 17-му пути, еврейской букве Заин и карте Влюбленные. Заин, имеющая значение Меч, вместе с ChT – «прижимать, объединять» указывают на точность и концентрацию; а 3, троица, указывает на сильный приток энергии, необходимый для проявления чего-либо. При умножении цифр в числе 51 получается меньший результат – 5, чем при сложении – 6. Это значит, что скрытое значение этого ангела преобладает над его общим значением, а разница между ними, 1, это выражение единой формы.

Ключевая фраза, связанная с этим ангелом, – «Верховное создание или сущность», она относится к определенной области Макрокосма. Слово «Сущность (Ens)» в Оксфордском словаре описывается как нечто (абстрактное понятие), оно произошло от латинского «esse» – существовать. На иврите «Верховное» это АаYLAУ-121, число, напрямую связанное

со значением этого ангела, совершенный квадрат числа 11. Также оно связано с ATzL- «исходящий из», и, в более общем значении, с HGLGLYM – «кружащийся». Оба они указывают на характеристики действия Божественного начала во время его проявления. Слово «сущность» преобразуется в AaYCR – 380, которое равно RQYAA- «Небеса Ход». Это слово отлично подходит для трактовки, поскольку Ход связан с Меркурием, поэтому оно описывает «сущность» (Iahahel в данном случае) как более высокий разум.

Библейский стих, который связан с этим ангелом – это Пс. 118:159: «РАН KY-PQVDYK (F) АНВТYY YHVH KChSDK (F) ChYNY» или «Зри, как я люблю повеления Твои; по милости Твоей, Господи, оживи меня». В этом стихе 29 букв, если к ним добавить количество слов в нем – 7, получится число 36, которое является мистическим числом Ход; с ним также связано слово AHL – «скиния, табернакль» и ALH – «Божественное имя, относящееся к Меркурию». Первое слово РАН имеет числовое значение 206, что соответствует DRB – «заострять» и RrD – «переплетать».

63. NGHANEAUUEL

Этот ангел отвечает за 10–15° Близнецов и первую половину декана Марса. Этот ангел помогает развивать музыкальные и художественные способности человека и передавать его идеи и чувства. Nghaneauel также способствует повышению интереса к причинам тех или иных явлений, благотворно влияя на исследовательскую работу, а также дарует способность наиболее эффективно использовать ее результаты в нужных областях. Этот ангел помогает человеку создавать новое и исправлять старое, как в теории, так и на практике. В магии Nghaneauel помогает отправлять астральные формы (природные или созданные человеком) для достижения желаемых целей.

Имя этого ангела на иврите пишется как AaNVAL, его числовое значение – 157. Ему соответствуют слова ZND,

«прыгнуть» (связано с Марсом), и MVPLFA, «тайный, оккультный» – о возвышенном, неочевидном знании, также это слово может иметь смысл «чудесный», выражающий радость истины при слиянии со светом сознания. Тем же значением обладает слово NQBH, «туннель, женский», передающее идею восприятия. Если рассмотреть последовательность мыслей, выраженных в буквах этого слова, можно получить следующие значения: Айн – это глаза изучающего, Нун связан с картой Смерть и выражает смысл влияния точной информации на психику, как на личностном, так и на массовом уровне, а Вав – гвоздь или колышек – передает идею фиксации на реальности. Буква Алеф, которая связана с картой Шут, выражает идею простоты и наивности, не испорченную тлетворным влиянием мысли. Эту же чистоту передает Ламед, который ассоциируется с картой Справедливость и имеет значение стрекала для быков; она указывает на какую-то ношу, которую нужно вынести, или задачу, над которой придется потрудиться.

Ключевое слово, связанное с этим ангелом, – это «Ликующий»; оно имеет отношение ко второму значению MVPLA, его гематрии. На иврите слову «Ликующий» соответствует слово ShMChH со значением 353, связанным с NShG, «достигать, выходить за пределы», и NGSh, «близкий». Они выражают смысл достижения состояния близости, в котором не остается иллюзий и радости от осознания цели и которое является ключом к дальнейшему развитию. При умножении цифр числа 353 получается 45 со значением GAVLH, «освобождение».

Стих из Библии, с которым связан этот ангел, – это Пс. 99:2: «AaBDV ATh-YHVH BShMCH BAV LPNYV BRNNH» – «Служите Господу с веселием; идите пред лице Его с восклицанием!» Если записать первые буквы слов в этом стихе, получится AaAYVBLB, из него можно получить нотариконы AaA, «материальная реальность», YYB, «вос-

кликнуть», и LB, «ум, сердце», указывающие на противостояние материального существования и внутреннего «я», которое является пробуждением, осознанием реальности. Общее число этих семи букв – 117, оно означает отсутствие света, идея которого заключена в слове AVPL, «туман, тьма», и путь достижения Божественного сияния, выраженный в AVLP(F), «вести, могущественный». 117 – это также результат умножения 39 на 3, которым соответствуют слова YHVH AchD, «Господь един», и AV, «отец». 39 – это также значение TL, «роса», слова, которое описывает утреннюю свежесть.

64. MOCHAIEL

Этот ангел отвечает за 15–20° Блинецов и вторую половину декана Марса. Mochaiel вдохновляет человека на обучение в высших учебных заведениях, применение дипломатического подхода (особенно в трудных ситуациях) и работе с политическими идеологиями. Он помогает развивать интеллектуальные способности и успешно направлять разные виды энергии. В магии он помогает создавать ритуалы, являющиеся частью развития, особенно требующие концентрации знаний и идей.

Имя этого ангела на иврите пишется как MChYAL, его числовое значение равно 89, это простое число. Ему соответствуют слова YaaT, «покрывать, учить группу людей», т. е. делиться или передавать знания в обстановке, близкой широкой публике, и NTL, «брать, принимать, взваливать на себя ношу». Первое значение указывает на знания или поддержку, полученные для проведения политических действий, а второе – это груз ответственности, который должен нести каждый человек. Другие слова, связанные с этим значением, – это DMMH, «тишина» – то огромное преимущество, которое позволяет уму ясно и эффективно работать. Сложение цифр в 89 дает значение 17, которому соответствует слово HGDH, «легкое рассуждение», и ChDH, «придавать

яркость, оживление»; умножение цифр дает значение 72, которое указывает на первого ангела Шемхамфораш, широкое распространение знания и силы в мире Йецира; кроме того, у этого числа есть значения BSVD, «в тайне», и VYKLV, «они совершенны, прекрасны», выражающие успешное завершение работы, которое является общим аспектом значения этого ангела.

Ключевое слово, связанное с этим ангелом, – «Оживляющий», которое в повседневном значении передает смысл бодрости и притока жизненных сил. Перевод этого значения на иврит – это НPYCh RVCh ChYYM (F), сумма его 11 чисел составляет $103 + 214 + 628 = 945$. По теософическому сложению $11 = 66$, его корень указывает на слово KMV, «подобный», и NBZBH, «подарок, награда». В последовательности чисел, приведенных выше, 103 относится к словам AaGL, «круглой формы», 214 – YRD, «нисходить», 628 – BRKVTh, «благословения», вместе они дают 945 – NQDH PShVTh, «маленькая точка/Божественное имя». При перемножении цифр числа 945 получается 180 со значением AaPL, «поднятый, мучительный, опухоли», и NSAa, «двигаться, удалять, путешествовать». При сложении цифр оба эти числа дают 9, указывающую на связь с проявленным бытием.

Библейский стих, связанный с этим ангелом, – это Пс. 32:18: «HNN AaYNC(F) YHVH AL-YRAYV LMYChLYM (F) LChSDV» – «Вот око Господне над боящимися Его и уповающими на милость Его». Слова «боящиеся» и «уповающие» соотносятся с Гебурой и Хесед – двумя кардинально разными видами отношения человека к Богу. Глаз Бога – это Айн + YHVH. Число, соответствующее букве Айн, 70, относится к слову SVD, «тайный совет», а сумма $70 + 26 = 96$ связана с именем Бога AL ADNY, к которому добавлено слово AYPH, «вопрошающий». Первое слово этого стиха, в прямом смысле открывающее его значение – это HNN, равное 60; слова с

тем же числовым значением – это MChZH, «зрение», и NHH, «следовать, томиться».

65. ДАМАВАІАН

Этот ангел отвечает за 20–25° Близнецов и первую половину декана Солнца. Основная черта Damabaiah – это помощь в расширении сознания, которое, в свою очередь, позволяет разрушить ограничения ума. Этот ангел помогает в научных начинаниях, особенно если их результатом становится общий прогресс (личности, группы или общества). В магии Damabaiah оказывает помощь в техниках телепатии и визуализации, проекции образов, создаваемых умом.

На иврите имя этого ангела пишется как DMBYH и имеет числовое значение 61, такое же, как у Yeiael, 22 ангела, поэтому их смысл весьма близок. Другими словами с тем же числовым значением являются ANY, «я», NBT, «сосредоточиваться на» (оно подчеркивает роль ума в действии), NVH, «устойчивый» (описывает умственные способности, имеющие под собой твердую основу). Также есть значение NGCh, «толкать, ударять». Умножение и сложение цифр в этом числе дают значения 6 и 7, указывающие на интуицию, поднимающуюся из глубин подсознания, которая, расширяясь, позволяет найти место в сознании и наладить связь с окружающими формами Макрокосма.

Ключевая фраза, связанная с этим ангелом, – «Источник мудрости», указывающая на проявления высшего «я». Мудрость – это перевод слова Хокма, которое также связано с Хайей, частью души в Каббале. Слово «источник» переводится на иврит как MAaYYN(F) с числовым значением 830 (в более общем смысле, а с конечной буквой – 180). Этим же значением обладают слова ThLTh, «там», сила троицы, движущаяся вперед, и LShK(F), «место для открытого обсуждения», а также Paal, «работать, готовить, изобретать», и AaPL,

«подниматься, набухать, болезненные опухоли», указывающее на идею рождения и реинкарнации.

С этим ангелом связан Пс. 89:13: «ShVBH YHVH AaD-MThY VHNChM (F) AaL-AaBDYK (F)» – «Обратись, Господи! Доколе? Умилосердись над рабами Твоими». На первый взгляд, в нем подчеркивается ощущение ненужности, которое также проявлено в слове ChShH, «оставаться безмолвным и недвижимым», подчеркивающим ценность молчания, которое открывает внутреннее знание. Предположение об обретении этого знания содержится в количестве букв этого стиха – 25, которому соответствует слово YHY, «пусть». Основная мысль этого стиха заключается в обучении и обретении мудрости в тишине, молчании.

66. MENGEL

Этот ангел отвечает за 25–30° Близнецов и вторую половину декана Солнца. Он дает приток ментальной энергии и помогает побороть усталость, позволяет появляться новым идеям и проектам, особенно связанным с экономикой и работой на фондовой бирже. Также он помогает эффективно использовать ресурсы, особенно те, которые уже считаются устаревшими и сброшены со счетов; кроме этого, он помогает лечить неврозы. В магии Mengel помогает совершать трансформации.

На иврите имя этого ангела пишется как MNQAL и имеет значение 221. Это интересное сочетание букв; Мем и Нун символизируют море разной деятельности (также можно вспомнить слово «манна» – первое причастие, духовная пища), а в середине – буква Коф, которая указывает на подсознание. Алеф и Ламед – это укрощенная и направленная сила, дающая импульс для проявления разнообразной ментальной активности. Значение этих пяти букв можно записать в виде умножения двух чисел, 17 и 13, которые относятся к словам ZY, «блестящий, очень сильный», и ZBD,

«одарять». Число 221 относится к KAR, «пронизывать», которое дополняет этот смысл: внутреннее «я», сияющее и деятельное, обладающее способностью постигать скрытое, неочевидное знание. Поскольку 221 невозможно разделить надвое или на какое-либо число менее 13, энергия, которую оно олицетворяет, не поддается анализу, ее действие спонтанно. По коду Айк-Бекар MNQAL имеет значение 14, передающее смысл слов (более тонкий, но все же вполне вероятный) HDH, «двигать что-то вперед», ZHB, «ясный, сверкающий», и AChH, «соединять», которые относятся к психической активности и движению на астральные уровни.

Ключевой фразой для этого ангела является «Питающий все». Она переводится на иврит как MZYN(F) KL со значением $757 + 50 = 807$, или в более общем смысле $107 + 50 = 157$. Первый набор цифр дает нам значение AShKLVTh – Нецах и Ход, т. е. сферы ума, эмоций и интуиции, и BMCh, «быть возвышенным», а также ZRM(F), «течь потоком». Второй набор цифр дает более широкие значения AsLZ, «цвести, бурно радоваться», MTA, «достигать, приходиться», и NQBH, «женская восприимчивость». Путем сложения цифр первого числа в этой фразе, 807, получим 15, оно указывает то, из чего происходит ее смысл – HVD, «великолепие», и YGB, «тот, кто поворачивает землю», т. е. эволюция.

Связанный с этим ангелом стих – это Пс. 37:22: «AL-ThAaZBNU YHVH ALHY Al-ThRChQ MMNC(F)» – «Не оставь меня, Господи, Боже мой! Не удайся от меня». Гематрия номера этого стиха, 38 (в англ. переводе), дает значения YKCh, «показывать, делать очевидным», и LGH, «медитация, изучать», которые описывают суть этого стиха применимо к Макрокосму и Микрокосму, заключающуюся в их сознательном устремлении друг к другу. Номер этого стиха также связан с картиной мира, поскольку он равен количеству Старших Арканов и букв еврейского письма. Сумма $38 + 22 = 60$ соответствует слову HNH, «узреть».

УРОК 169

Ангелы знака Рака

67. AIAEL

Этот ангел отвечает за 0–5° Рака и первую половину дека на Венеры. Он помогает человеку заниматься делами, связанными с недвижимостью, сельским хозяйством и изготовлением домашних продуктов, приготовлением пищи и воспитанием детей, поддержкой их духовного роста. Aiael усиливает воображение и помогает использовать его в эмоциональных областях, таких как танцы, актерское мастерство и музыка. В магии Aiael помогает развить умение воспринимать энергии, поступающие извне, и совершенствовать силы, таящиеся в глубинах личности человека.

На иврите имя этого ангела пишется как AYAAAL и имеет числовое значение 112. Это общее число описывает восходящую кривую в последовательности удваивающихся чисел: 2, 4, 8 и 16. Удвоение чисел указывает на форму конуса, воронки, притягивающей поток энергии, или же на что-то вытянутое. С первым числом 2 связана буква Бет – дом, передающая смысл крыши, защиты дома. 112 также делится на 7, 18, 28 и 56; 7 – это Заин, буква, связанная с картой Таро «Влюбленные», с близкими отношениями. Гематрия слова AYAAAL – это YQV «пустой сосуд» – еще один пример восприимчивой формы, QDCh – «воспламенять», передающее идею тепла для тех, кто находится поблизости, или оживления воображения.

К этим словам в общем смысле также относится BNYN(к) – «структура», некая постройка. При умножении цифр 112 дает 2, а при сложении – 4, это указывает на концентрацию, сосредоточение на чем-то, а также наводит на мысль о питании.

Ключевая фраза, связанная с этим ангелом, – «Услада Сынов Человеческих», которая указывает на древний метод сохранения истинных знаний с помощью его передачи из уст в уста. Это видно в значении самого слова Каббала. Словосочетание «сынов человеческих» указывает на одну из трактовок имени YHVH, которая позволяет сынам с помощью приобретенного знания становиться мужчинами. Поскольку это слово, сыны, написано во множественном числе, эта идея в целом относится ко всему человечеству, повторяющейся цикличности семьи. Слово «услада» на иврите – это AaVNG с числовым значением 129, связанным с NTAa – «вживлять, сеять».

Библейский стих, связанный с этим ангелом, – это Пс. 36:4: «VHThAaNG AaL-YHVH VYTHNCF) – LK (F) MShALTh AaKKIF», который переводится как «Утешайся Господом, и Он исполнит желания сердца твоего». Его нотарикон – VAaYVLMAa, из которого можно получить слова VAa – «звук, издаваемый сильным пламенем», YV – «каждое яркое проявление», LM – «связь, построенная на страдании или движении к Макрокосму» и Aa – «глаз». Если объединить их в общий смысл, получится «чувствуя тепло, идущее от Сияющего источника, в нашем бытии и в том, как мы видим все вокруг себя, мы привязываемся к нему еще сильнее благодаря нашим высоким устремлениям». Общее значение этих 7 букв равно 232, что соответствует фразе YHY AVR – «Да будет свет!». Сложив цифры в числе этого стиха и получив 7, мы сможем понять его скрытые значения, АНА – «Имя Бога, приписываемое Венере», AV – «желание» и DBA – «богатство, сила». Они явно связаны с природой ангела и темой стиха, со всеми материальными вещами, устраненными Божественным присутствием. Перем-

ножение цифр в 232 дает 12 – число, передающее общий смысл стиха, который связан с формой и природой Макрокосма, выраженных в зодиакальном круге, и с целостным восприятием. Слова со значением 12 – это VV, «соединять, связывать вместе», TAB – «рад, доволен» и HVA – «постоянное существование».

68. ШАВЕОИАН

Этот ангел отвечает за 5–10° Рака и вторую половину дэкана Венеры. Chabeoiah помогает поддерживать тело здоровым благодаря употреблению в пищу правильных продуктов. Также он дает ощущение гармонии в ситуациях, связанных с группой людей, и способность передавать это ощущение другим с помощью психологических методов. В магии он помогает в координации и гармонизации групповых ритуалов.

На иврите имя этого ангела пишется как ChBVYH и имеет числовое значение 31, такое же, как у Nahaiiah, 24-го ангела. Слово с тем же значением – это AL, «вмешиваться», указывающее на влияние со стороны отца или матери. 31 – простое число, в нем заложен смысл безраздельной силы. При сложении цифр в 31 получается 4, эта цифра указывает на милосердие и сострадание Хесед. При умножении цифр получится 3, это число меньше значения, полученного при сложении, что говорит о сосредоточении силы вовнутрь на любом уровне. Также 3 символизирует Великое море Бины.

Ключевая фраза, связанная с этим ангелом, – это «Самый щедрый Даритель», она описывает сострадательную личность. На иврите эта фраза пишется как HRVB RChB-AVPG MAaNYGP, значения ее слов дают нам $215 + 210 + 157 + 270 = 880$. Гематрия этих чисел – это ABYR, «сильный, мощный, могучий», AaMQ – «глубина, пропасть», AVPQ – «горизонт», AaR – «бодрый, бодрствующий». Эти значения объединяются в ShPK (F), «выливать, ронять». Все это описывает личность настолько глубокую и огромную, что ее невозможно

но понять обычным умом, личность, целью которой является пробуждение сознания, освещающего все вокруг подобно Солнцу. Сложение цифр в 880 дает 16, а умножение – 64, эти два числа связаны друг с другом и указывают на тесные отношения между скрытым и общим смыслом этой фразы, вместе составляющим единую картину.

Библейский стих, связанный с этим ангелом, – это Пс. 105:1: «HLLVYH HVDV LYHVH KY-TVV KY LAaVLM(F) ChSDV», который переводится как: «Славьте Господа, ибо Он благ, ибо вовек милость Его». В этом стихе 8 слов вместо обычных 7, и это лишнее слово указывает на монаду, Божественное начало, которое движется по курсу, заданному Нечах (7-я сефира); 7 – это также АНА, «божественное имя Венеры». 8 – число, связанное со словами АНВ – «любить» и DD – «груди», некий источник питания. В этом стихе 31 буква, это число совпадает с номером ангела Chabeoiah и имеет связь с его значением. Если изучить номер стиха, 1, указывающий на единую форму, и номер псалма, 106 (в англ. версии), который связан с DBQ – «приближаться, быть близким», можно получить их общий смысл – обретение материального проявления, сложной структуры, лежащей в основе существования.

69. RAHAEL

Этот ангел отвечает за 10–15° Рака и первую половину декана Меркурия. Rahael помогает человеку обрести контроль над своими эмоциями и направить энергию на развитие культурной или религиозной домашней среды. Он приводит в равновесие необходимые для обучения разум и интуицию, позволяя человеку обрести более глубокие знания и способность передавать свой опыт другим, чтобы они, в свою очередь, также могли развиваться. В магии Rahael помогает обращаться к коллективному бессознательному – в ритуалах принятия Божественной формы, а также в работе с путями Древа Жизни.

На иврите имя этого ангела пишется как RAHAL и имеет числовое значение 237. Одним из слов с тем же числовым значением является AVLР, «перочинный нож, карманный нож», которое указывает на легкий и удобный в обращении инструмент, который годится для резки или сбора хвороста для костра. Хворост – материал для розжига – символизирует идею познания, изученного знания, которое способствует открытию потенциала в себе и других. Из 237 при сложении цифр получается 12, которое выражает сокровенную мысль, заложенную в этом имени – познание небес, Макрокосма; этому числу соответствуют слова GT – «книжка, брошюра, письмо, инструменты», относящиеся к областям знаний и их применению, VV – «соединять, связывать», которое указывает на слияние разума и интуиции. Перемножение цифр в 237 дает число 42 со значениями KBVDY – «моя слава» и KKB – «сияние, сверкающая сфера», которые передают смысл озарения внутреннего «я», что является признаком принятия Божественного начала. Еще одно слово – DLCh, «волнение (например, вод)»; оно указывает на возвышение души при получении потока знаний и возможность ее развития.

Ключевая фраза, связанная с этим ангелом, «Созерцающий все», передает смысл видения космоса, а также состояния осознанной реализации. На иврите это словосочетание пишется как LAVR MKLVЛ, с числовым значением $257 + 126 = 363$. Первое число связано с количеством ангелов и имеет связь с его значением, 126 представляет собой триединство божественных имен в сочетании YHVH ADNY AGLA, а их сумма, 363, соответствует слову ShLB – «снег», т. е. вода, перешедшая в твердое состояние, образовавшая огромное множество сложных форм, которые равномерно покрывают собой землю.

Библейский стих, связанный с этим ангелом, – это Пс. 15:5: «YHVH MNTh ChLQY VKVSY ATHH ThVMYK (F) GVRLY», который переводится как «Господь есть часть на-

следия моего и чаши моей. Ты держишь жребий мой». Его общий смысл заключается в том, что Бог является неким источником, из которого возник человек и характеристиками которого он обладает, а чаша – это сосуд для духовной пищи. Семи словам соответствуют следующие числовые значения: 26 – ChZVH, «взгляд, видение», 490 – SLTh, «очищать», 148 – SPCh, «сцепляться, объединяться», 102 – AMVNH, «доверие, правда, вера», 406 – GRGR, «горло, то, чем можно дышать», 476 – AaVRR, «поднимать, пробуждать» и 249 – MPT, «делать гладким, блестящим». Из их общего смысла можно сделать вывод о том, что самое важное здесь – это раскрыть сознание правильным образом, в нужном направлении и привести его в соответствие с Божественной целью.

70. YEBAIAH

Этот ангел отвечает за 15–20° Рака и вторую половину дэкана Меркурия. Он помогает в делах, связанных с домом (под домом подразумевается любое место, в котором происходит развитие личности и к которому она испытывает привязанность), деньгами, ремонтом, безопасностью и т. д. Также этот ангел помогает использовать интуицию на практике, применять современный подход к технологии, изучать новейшие методы воспитания детей. В магии Yebaiah помогает в вопросах общего руководства храма, а также позволяет наладить хороший астральный контакт между участниками ритуала.

На иврите имя этого ангела пишется как YBMYN и имеет числовое значение 67. Это также значение слова BYNH, «Бина», Великой Матери, лона мира и великого моря, давшего жизнь всему на земле. Это символ материнского начала, которое тесно связано с архетипом дома. Другие слова с этим же значением – это KMZ, «придавать круглую форму», которое указывает на придание чему-то полноты, целостности, и SGD, «земной поклон», указывающее на действие, совершенное с большим почтением.

При использовании таблицы ALBTh темуры из YBMYH получается NKThNQ, из которого образуются слова NKTh, «перетирать, измельчать (обычно травы, специи)», и NO, «невинный, очищенный». При сочетании этих значений возникает мысль об активной подготовке чего-то, что ранее не использовалось, и, возможно, не имело конкретной формы. Поскольку ALBTh является первой из 22 таблиц, это описание указывает на близость к источнику, и это связывает его со значением «невинность» и созданием новой формы.

Ключевая фраза, связанная с этим ангелом, – «Творящий все по Слову Его», значение которого тесно связано со стихом, который будет приведен ниже. «Слово» на иврите пишется как DYBVR и имеет числовое значение 222, указывающее на связь с Хокмой. То же числовое значение имеют слова BKR, «предшествовать, быть первенцем», и HVVRH, «близина», которые указывают на общую матрицу.

Библейский стих, связанный с этим ангелом, – это Бытие 1:1: «BRAShYTh BRA ALHYM (F) ATh HShMYM (F) VATh HARTz (F)», который переводится как «Вначале сотворил Бог небо и землю». Особенность этого стиха заключается в том, что он не взят из Псалтири, а является первым стихом Ветхого Завета. Он указывает на первое движение, первый шаг от непроявленного к проявленному. Еще интересно то, что в нем нет Тетраграмматона, а вместо него используется имя Элохим, которое связано с плодородием. Если вычесть числовое значение YHVH из ALHYM (F), получится 620 – значение первой сефиры Кетер.

71. HEYAIEL

Этот ангел отвечает за 20–25° Рака и первую половину декана Луны. Он помогает применять мистические практики, медитацию в искусстве, особенно в творчестве на религиозную тему, а также получать реализации, практикуя преданность, преодолевать лень и вспоминать те вещи, которые

остались только на уровне подсознания, с помощью которых можно проводить глубокий психологический анализ для исцеления душевных проблем. Heuaiel отвечает за магические практики, связанные с энергиями Луны, в том числе с лунными узлами – Головой и Хвостом Дракона.

На иврите имя этого ангела пишется как HYYAL и имеет числовое значение 36. Это количество Младших Арканов Таро, которые связаны с Сефирот. Следует учитывать, что природа ангелов скорее относится к определенным силам Сефирот, чем к архетипам. Слова с тем же числовым значением – это NDB, «свободный, щедрый», и NAN, «красивый», которые описывают неограниченные тонкие энергии или образы и стремление к активным действиям, и ANH – «событие, присутствие», которое указывает на некие проявленные достижения, например, призыв силы определенной стихии.

По 3-й таблице Темуры AGDTh, связанной с Луной, из HYYAL получается ShAaAaGN, в нем есть корни ShAa, «сохранение, консервация», и AaGN, «остаться, полагаться». Они позволяют сделать вывод, что для действий этого ангела есть очень серьезная основа, хотя возможны некоторые искажения или иллюзии – результат игры воображения или вмешательства тонких энергий. По таблице Огня, AMGS, можно из HYYAL получить PVVMB, в котором есть корни PV – «с этой стороны», VM – «согласие» и B – «дом». В них заложена идея о решении человека поднять уровень своего духовного существования. На это указывает и PVVMB, 134, которому соответствует DLQ – «движущийся, как огонь после розжига».

Ключевая фраза, связанная с этим ангелом, – это «Владыка Вселенной», проще говоря, Верховный Правитель. Один из переводов слова Господь – это ADVNY, имя Бога Адонай с буквой Вав в центре, которая указывает на незыблемость Его правления. Это слово имеет числовое значение 71, связанное со словом MLA – «полный, исполненный», а также SVH –

«одевать, покрывать». Эти два слова описывают внутреннюю целостность, которой для ее завершенности придается некая внешняя форма. Слово «Вселенная» можно перевести как YQVM (F) = 716, это слово совпадает по числовому значению с ShhDVThA – «свидетель обозначенной границы». Это значение при сложении цифр дает 14 и слова GVH, «получать некую форму, тело», и HDH, «двигать что-то вперед». При перемножении цифр числа 716 получается 42 и слова ChLD, «Мир, Земля Малкут», и KBVDY, «Моя Слава». Идеи, заложенные в каждом из этих двух слов, хорошо сочетаются друг с другом и с общим смыслом, который получается от их слияния.

Библейский стих, связанный с этим ангелом, – это Пс. 108:30: «AVDH YHVH MAD BPU VBThVK (F) RBYMCF) AHLLNV», который переводится как «И я громко буду устами моими славить Господа и среди множества прославлять Его». Первое слово AVDH имеет значение 16, то же, что и ChZA – «созерцать, сосредоточиться на чем-либо». Второе слово, Тетраграмматон, называют «невыразимым именем, утерянным словом», поскольку ему приписывали особую святость и важность. Третье слово, MAD, равно по числовому значению 45 (мистическое число Йесод и Луны), тем же значением обладает слово GAVLN – «освобождение». Эти три слова передают изначальный смысл восприятия Божественного начала, выраженного самым возвышенным образом; этот поток осознания и выражения открывает путь к возвышению и освобождению.

72. MEVAMIAH

Этот ангел отвечает за 25–30° Рака и вторую половину дэкана Луны. Его сфера влияния – декор помещений и украшение дома или пространства вокруг человека, творчество, например живопись, а также другие практические формы художественного самовыражения. Mevamiāh помогает развивать

в человеке упорство и способность доводить дело до конца, достигая гармонии чувств и разума и объективно, с научной точки зрения, рассматривать различные состояния ума и чувств. В магии он помогает в разнообразной работе, связанной с лунными потоками и течениями.

На иврите имя этого ангела пишется как MVMYH и имеет числовое значение 101. Оно связано с именем другого ангела, Mikhael, 42-го, с тем же числовым значением. К нему относятся слова ASM(F) «склад» – источник питания и энергии; TzVH – «приказывать, предписывать», передающее идею подчиненности и передачи духовной силы и некоего замысла другому человеку. В буквах этого имени есть неоднократные отсылки к воде (Мем), которые имеют двойной подтекст. В середине слова имеется буква Вав – неподвижная точка, сохраняющая устойчивое положение. Рука специально бросает семя роста (Йод) и питает его обильными водами, заставляя его бурно расти; на его рост благотворно влияет свет (проникающий через открытое окно, Хе). С этой точки зрения воды можно трактовать как эмоции, а неподвижную точку – как рассудок; в их слиянии они достигают совершенства и порождают нечто здоровое и новое.

Ключевая фраза, связанная с этим ангелом, – это «Конец Вселенной», которая на первый взгляд кажется чем-то плохим, но на самом деле таковым не является. Если посмотреть на смерть в ее истинном значении, она всегда означает некий результат, а также является необходимым условием для возрождения. Слово «Конец» имеет несколько переводов на иврит, один из которых – QTzH с числовым значением 193. Есть слово, которое пишется так же и означает «придать форму, обрезав край или конец чего-то», в котором край – это результат совершенного действия.

Библейский стих, связанный с этим ангелом – это Пс. 114:7: «ShVBY NPSHY LMNVChYKY KY-YHVH GML AaLYF», который переводится как «Возвратись, душа моя,

в покой твой, ибо Господь облагодетельствовал тебя». Его смысл можно понять, обратившись к ключевой фразе этого ангела, а также к идее возвращения к источнику и слияния с Великим морем Непроявленного. Первая буква этого стиха – это Шин, которая связана с Огнем и картой Таро Суд. Смысл этой карты во многом связан с подведением итогов и подготовкой к новому росту. Наконец, последняя буква этого стиха – это Йод, ключ ко всему алфавиту еврейского письма и символ семени.

УРОКИ С I70 ПО I73

Печати Шемхамфораш

В эти четыре лекции включены печати сигил Шемхамфораш, которые использовали адепты ордена Золотой Зари. Происхождение этих печатей долгие годы было загадкой для сохранивших их членов ордена в Новой Зеландии; считается, что они были среди документов Фелкина, но их никогда не включали в официальный перечень, хотя они широко использовались адептами, как и прочие документы подобного рода. В начале 1980-х оккультист Ганс Нинцель из Далласа (Техас) прислал мне копию сборника печатей Шемхамфораш (судя по почерку, это, скорее всего, работа Мазерса), который был найден в бумагах покойного Коллинса. Если сравнить два варианта печатей, можно отметить, что у печатей Мазерса нет окантовки с именами ангелов, а в остальном эти варианты абсолютно идентичны. В примечании к сборнику печатей Мазерса указано, что их создал «Великий маг Блез де Виженер А. R. 2494».

Действующий метод работы с печатями был известен только членам внутреннего ордена Золотой Зари, но я все же приведу их здесь, чтобы познакомить с ними тех учеников, которые готовы к работе с ними. Обычно в подходящий день (который рассчитывался с помощью астрологии) проводился

обряд призвания ангела, который управлял этим днем, а печать служила гарантией того, что этот ангел будет подчиняться тому, кто его вызвал. Полное руководство по проведению этого обряда приводится в разделе Z2 «Полной системы магии Золотой Зари», но она не предназначена для новичков. Эти печати нельзя использовать как талисманы или ламены – скорее, это сила, которая удерживает ангела и заставляет его выполнить то, что от него хотят. Пример этого приводится в переводе «Ключа Царя Соломона» и «Гримуара Армадель» Мазерса. Также печати использовались как портал, через который можно было увидеть ангела в тот день, которым он управлял, с помощью практики скраинга. Так, некоторые адепты принимали Божественную форму и, призывая ее, испытывали ее силу в ходе ритуала Вознесения. У этих печатей много вариантов использования, и в таких храмах, как Обитель Ра в Новой Зеландии, в ритуалах призыва или вызова ангелов читались соответствующие им псалмы на иврите, которые перечисляются в предыдущих лекциях.

П. Залевски

1. VAHUIAH

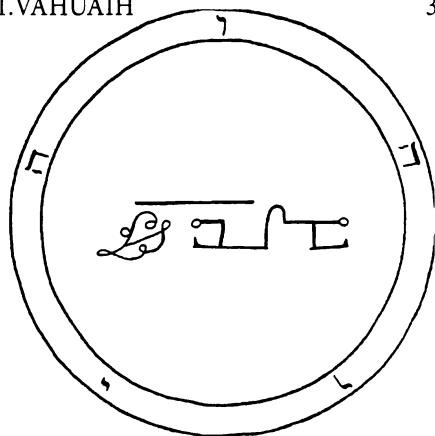

3. SATIEL

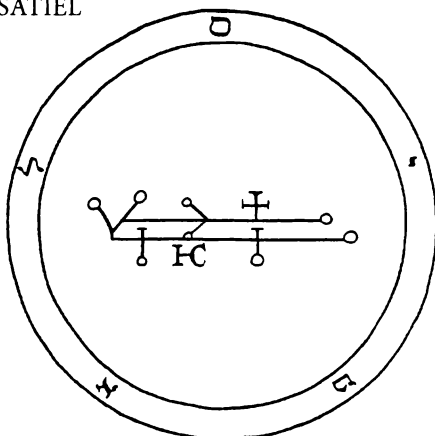

2. YELAUIEL

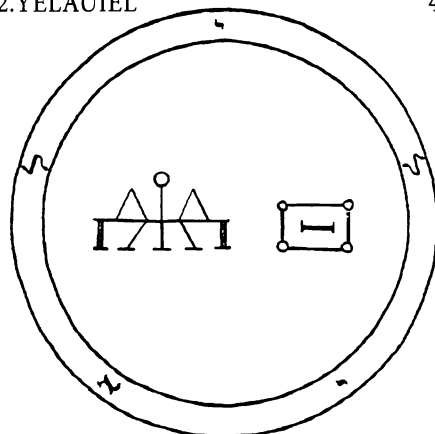

4. NGHELAMIAH

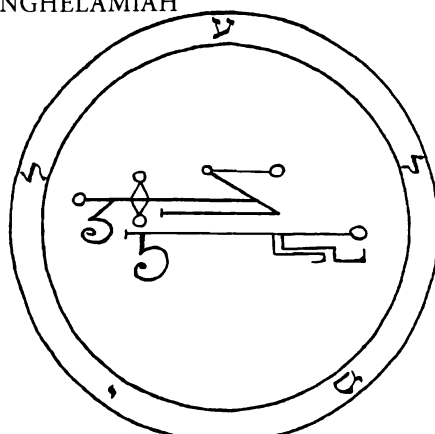

5. MAHASHIAH

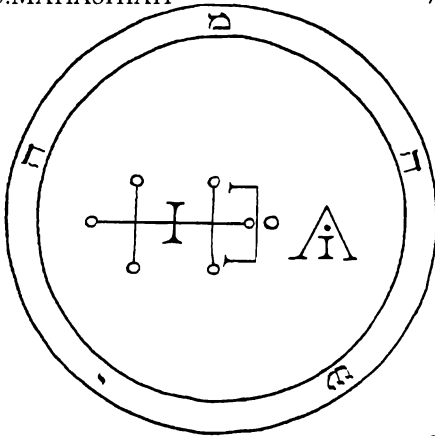

7. AKAIAH

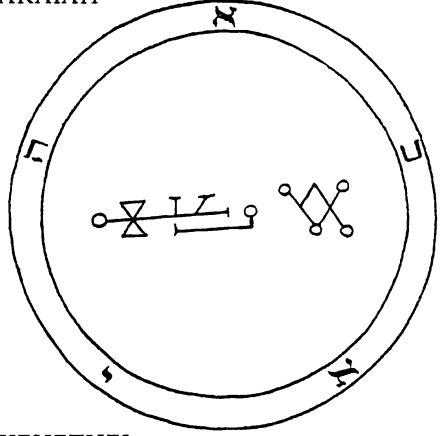

6. LALAHEL

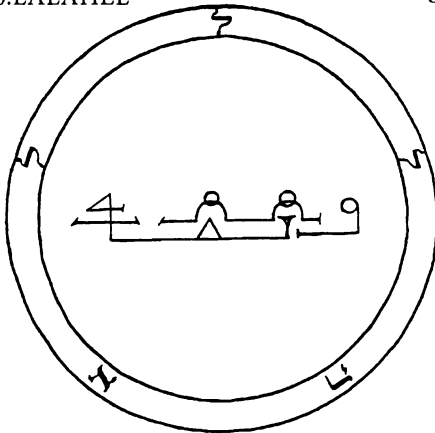

8. KEHETHEL

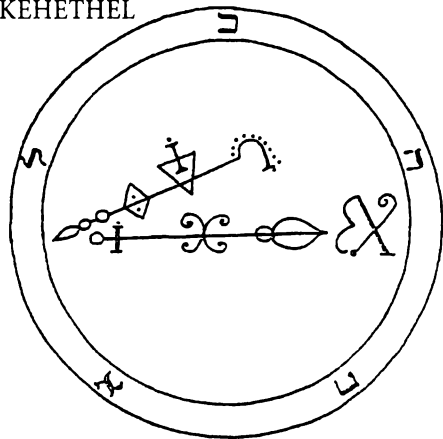

9.HAZEYAEI

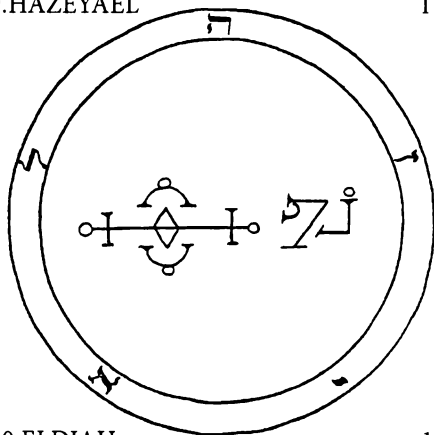

11.LEVIAH

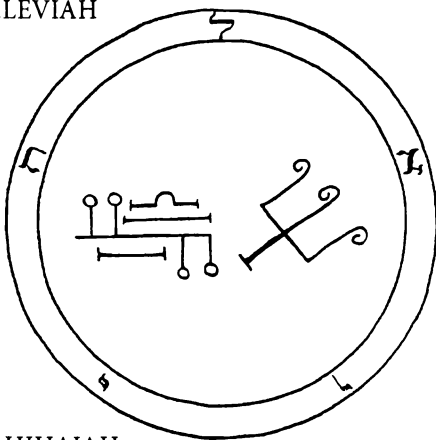

10.ELDIAH

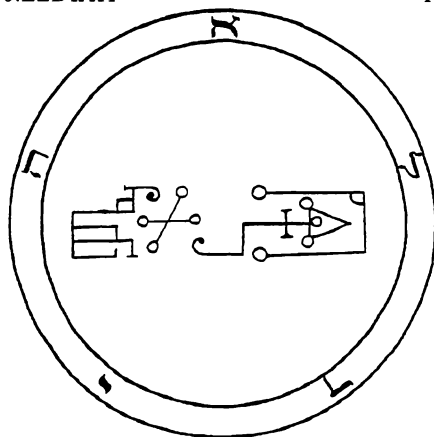

12.HIHAIH

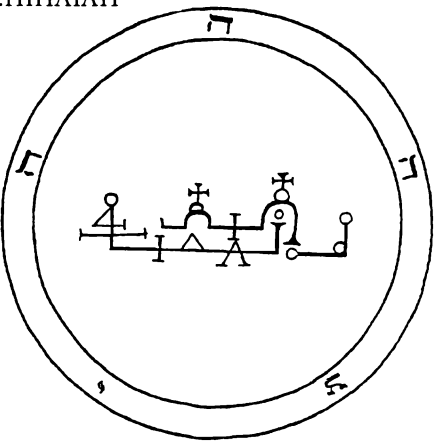

13.IEZALEL

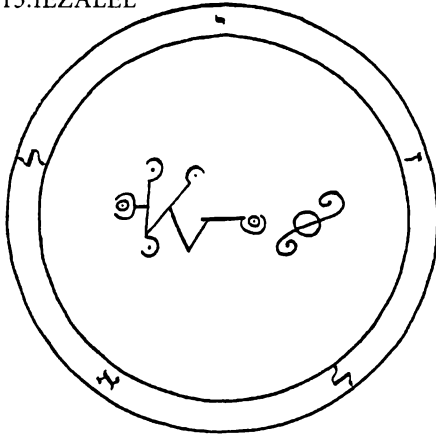

15.HARAYEL

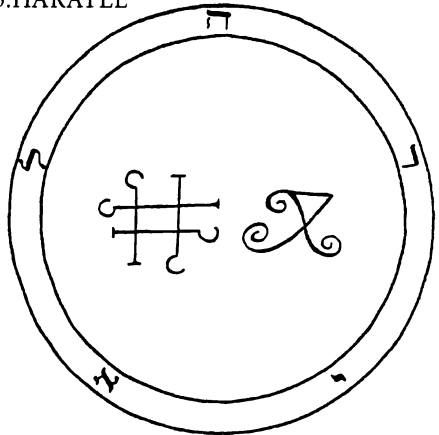

14.MEBAHAEL

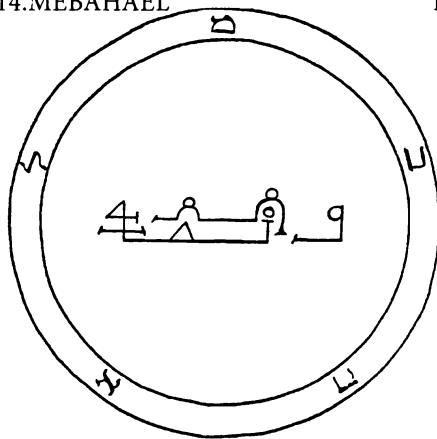

16.HOQAMIAH

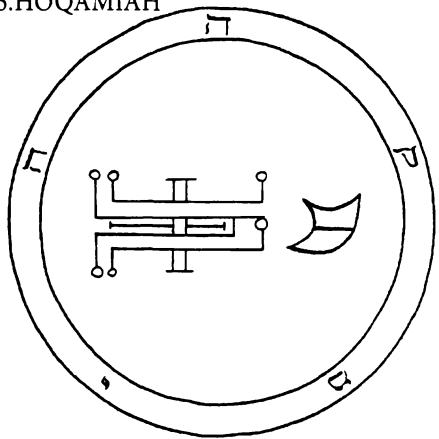

17.LAUIAH

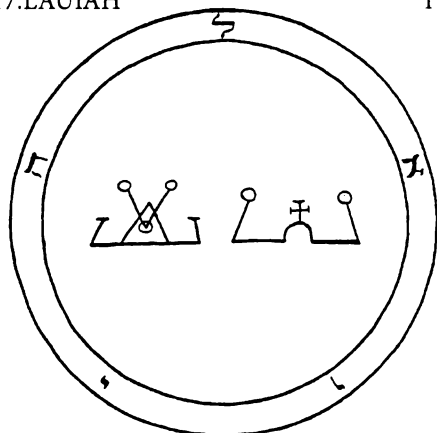

19.LIVOIAH

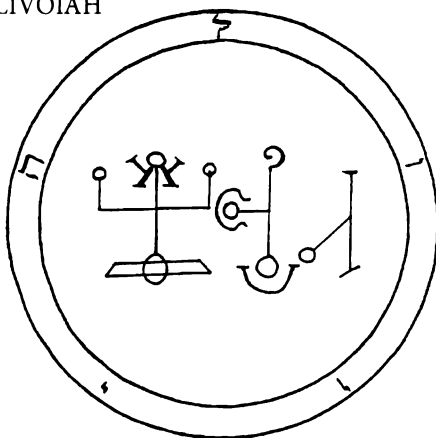

18.KELIEL

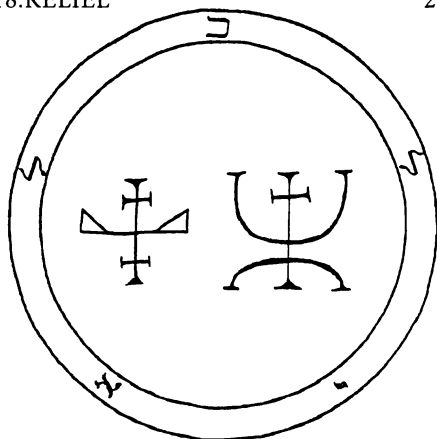

20.PHEHELIAH

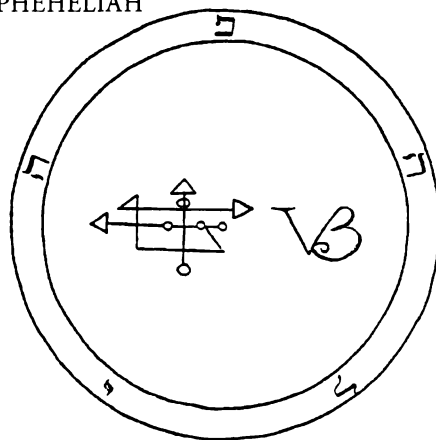

21.NALAKHEL

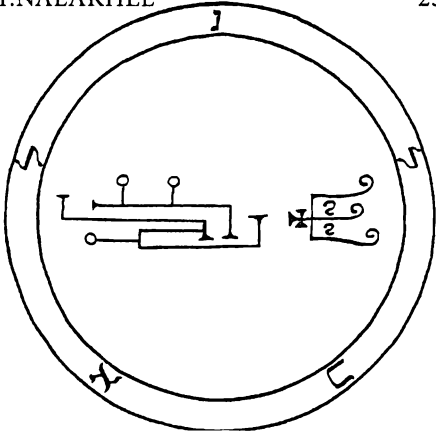

23.MALAHHEL

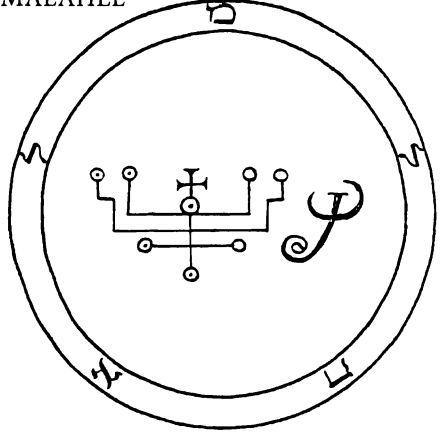

22.YEIAEL

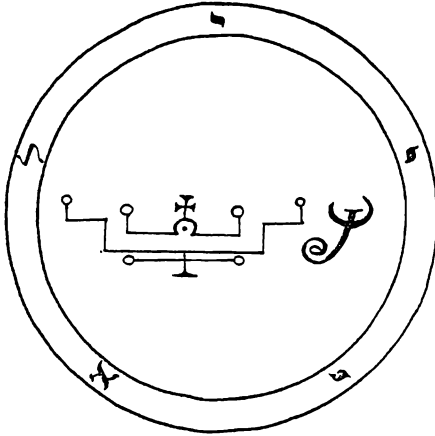

24.HAHAUIAH

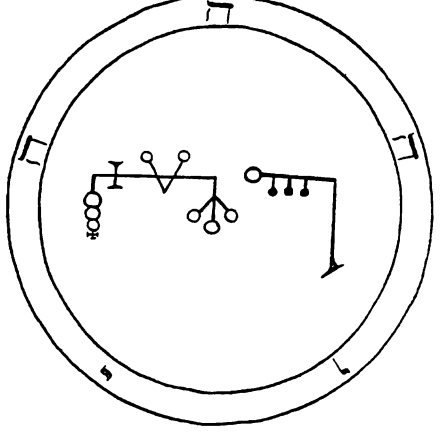

25.NETHHIAH

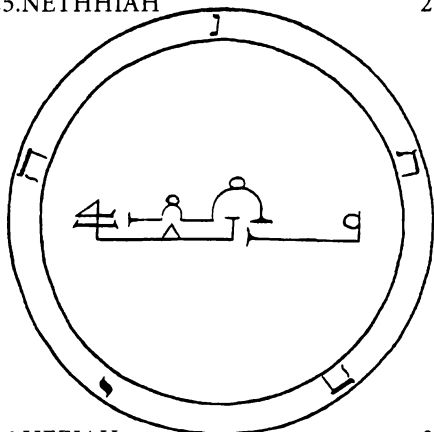

27.IRTHEL

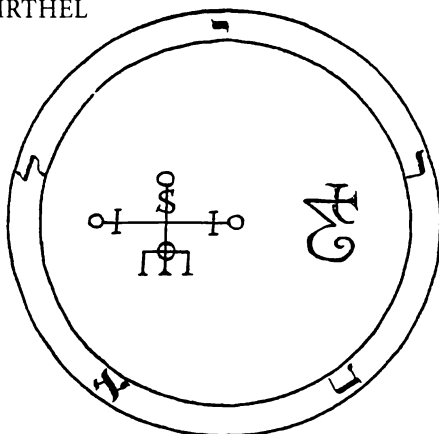

26.HEEIAH

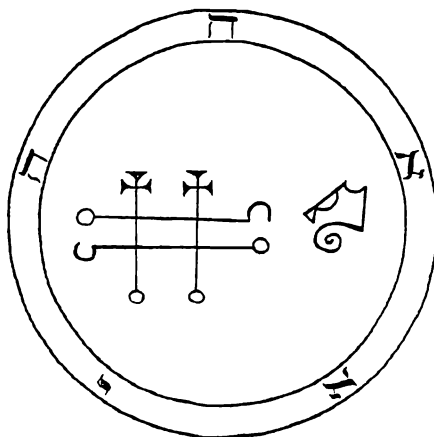

28.SEHAIAH

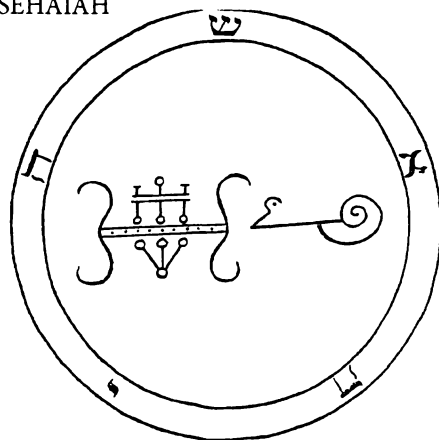

29.RAYAYEL

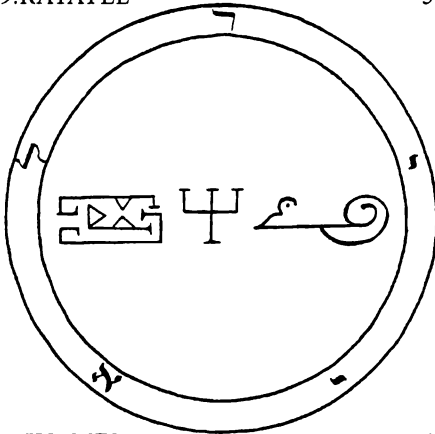

31.LEKABEL

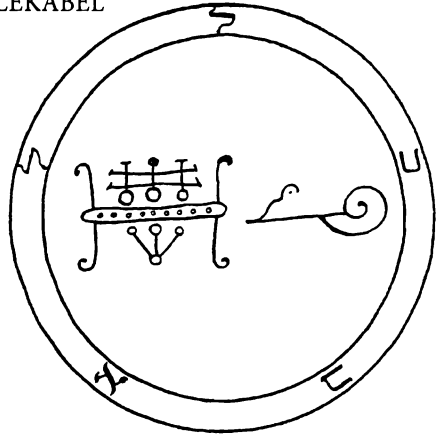

30.EVAMEL

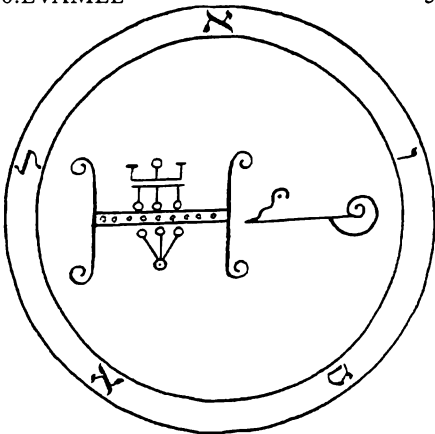

32.VESHERIAH

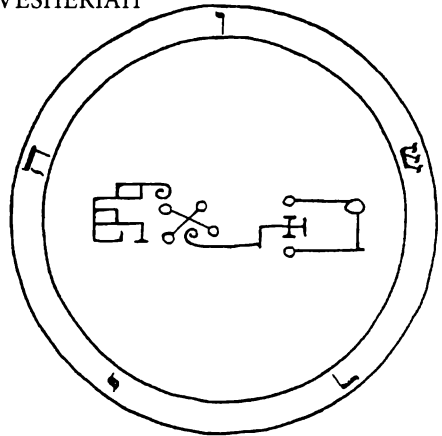

33.YECHUIAH

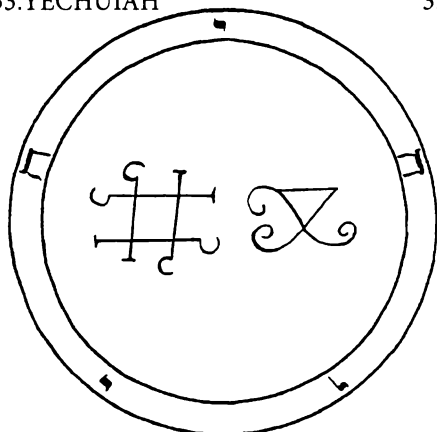

35.KEVEDAIAH

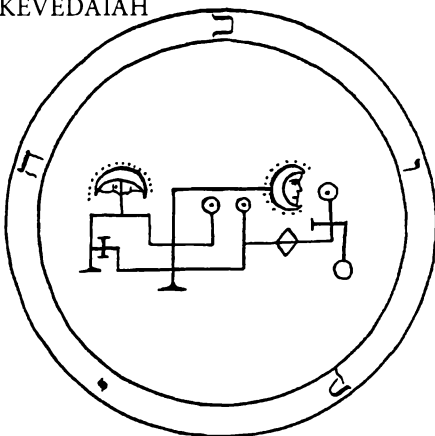

34.LEHAHAIAH

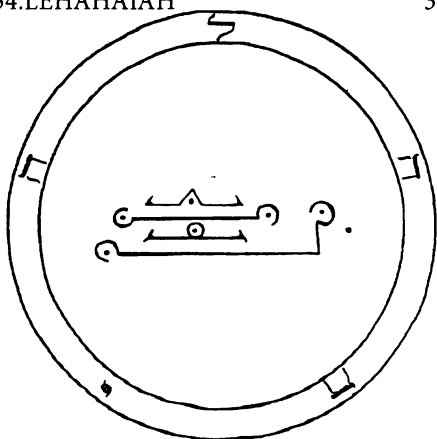

36.MENDIEL

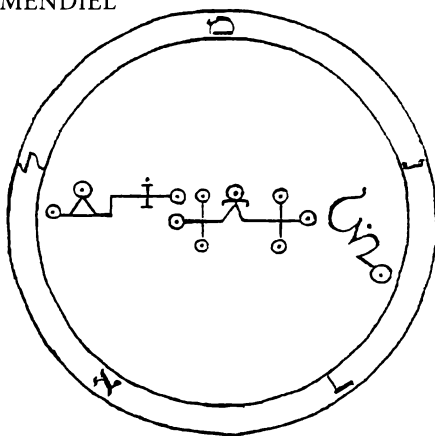

37.ANAIEL

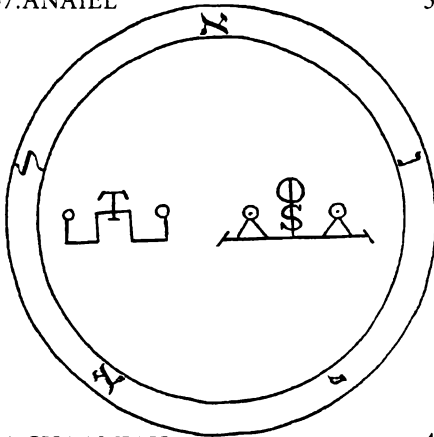

39.REHEAEL

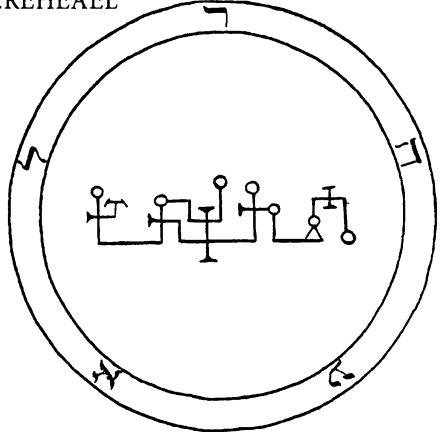

38.CHAAMIAH

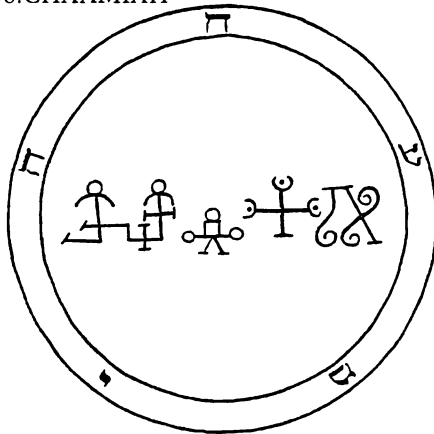

40.YEIZAEL

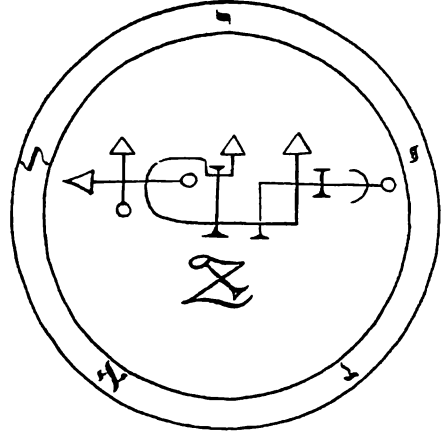

41. HEHIEL

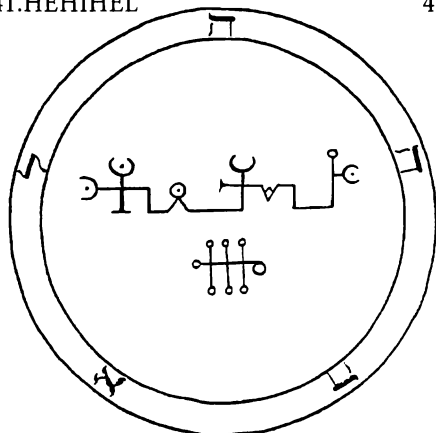

43. VAVALIAH

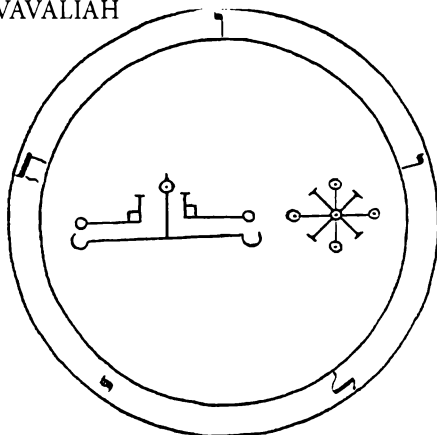

42. MIKHAEL

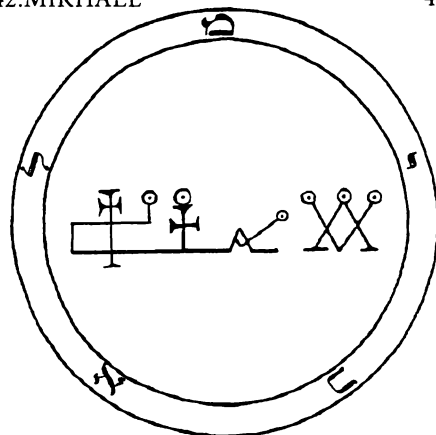

44. ILHAI AH

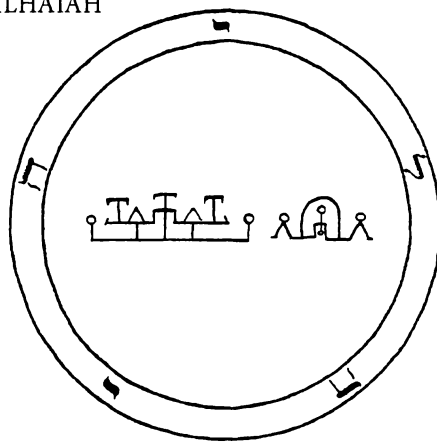

45.SAELAIAH

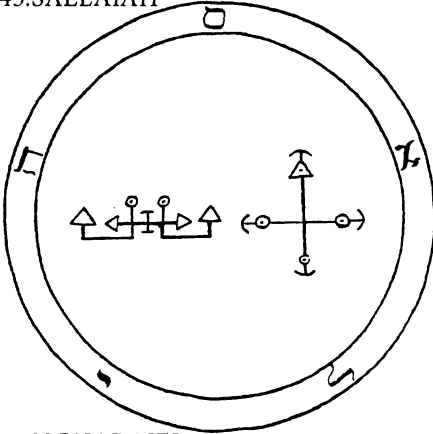

47.ASLAIAH

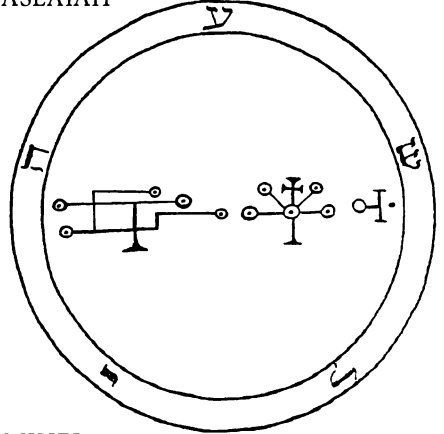

46.NGHARAIEL

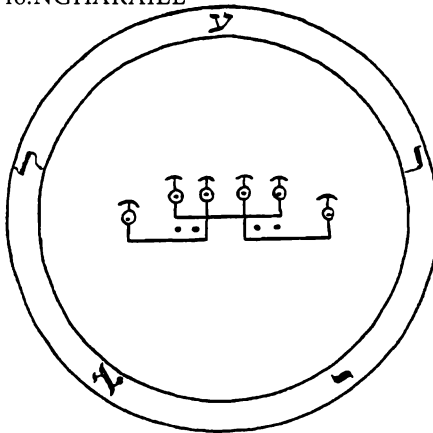

48.MIHEL

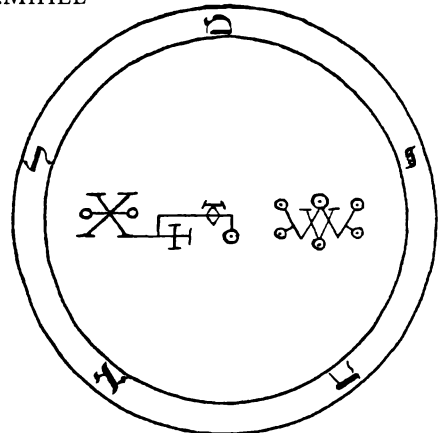

49.UHAUEL

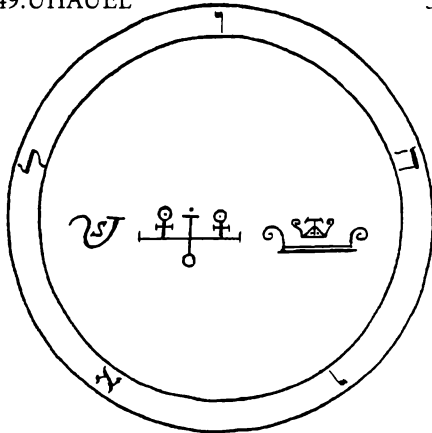

51.HECHASHEIAH

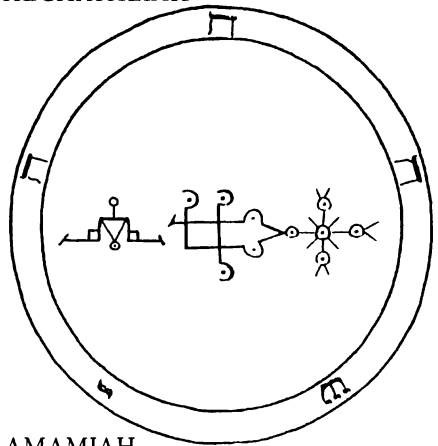

50.DENEYAEL

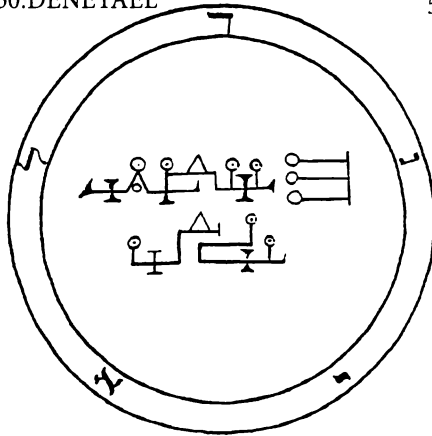

52.AMAMIAH

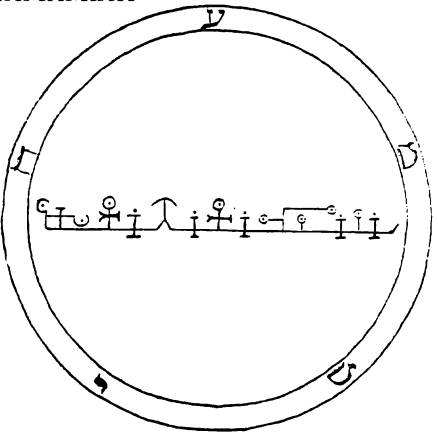

53.NANAEL

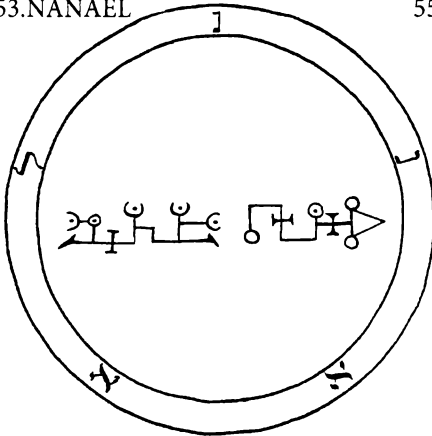

55.МІВАНІАІАН

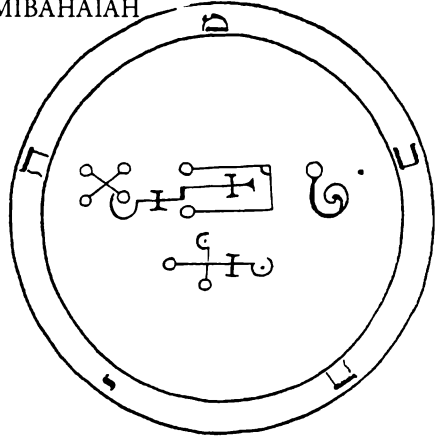

54.NITHAEL

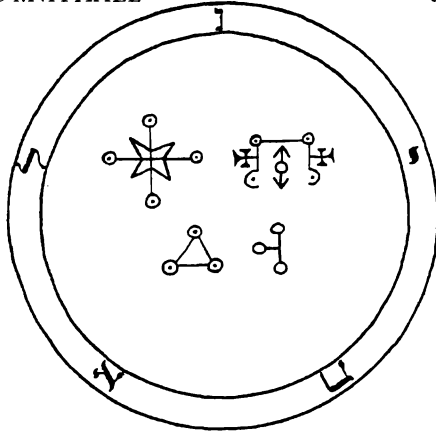

56.PUIAEL

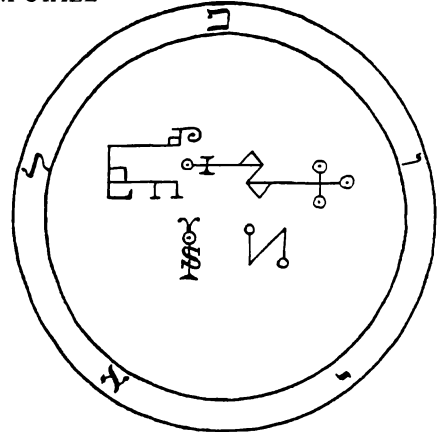

57.NEMAMIAH

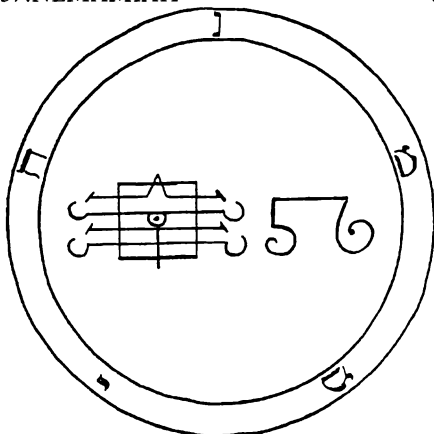

59.HERACHAEL

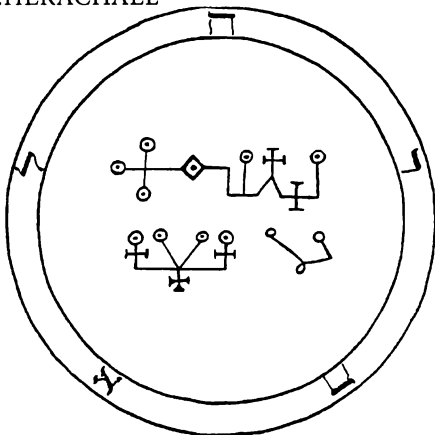

58.YEILEEL

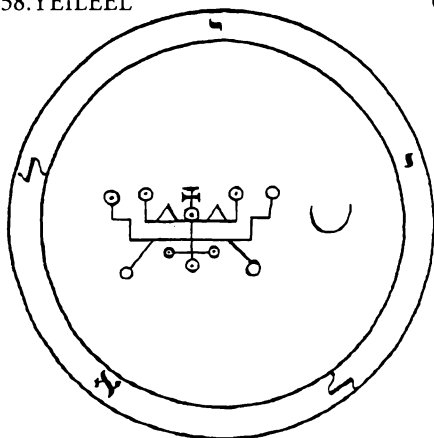

60.METZRAEL

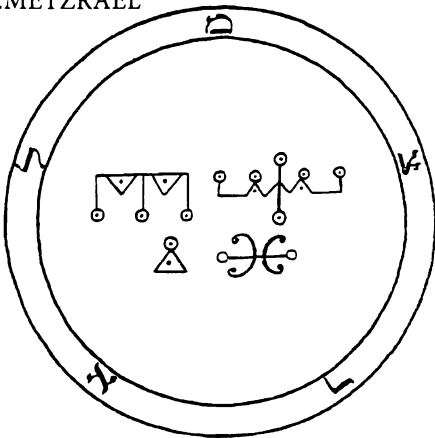

61.VAMIBAEL

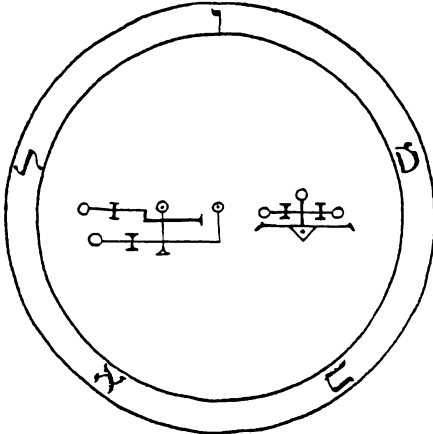

63.NGHANEAUDEL

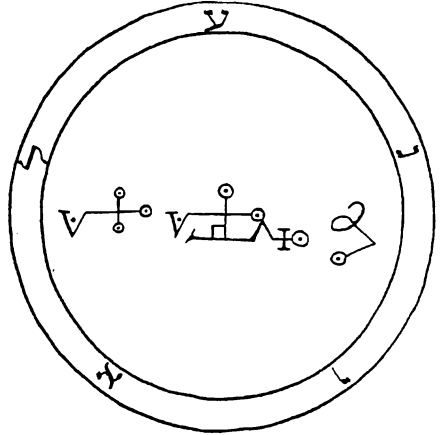

62.IAHAHEL

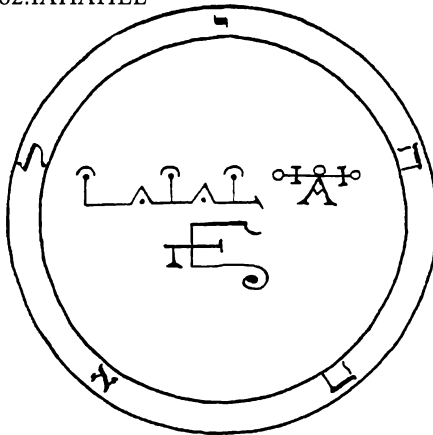

64.MOCHAEIEL

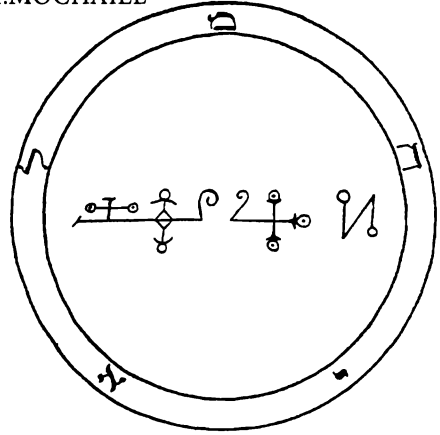

65.DAMABAIAH

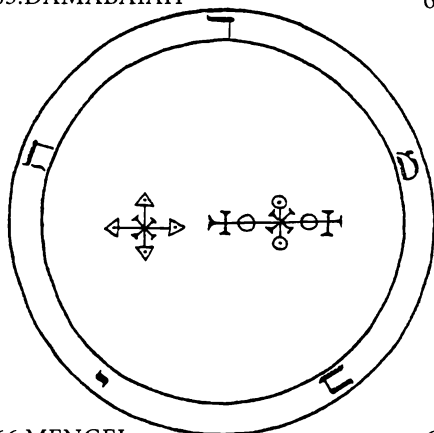

67.AIAEL

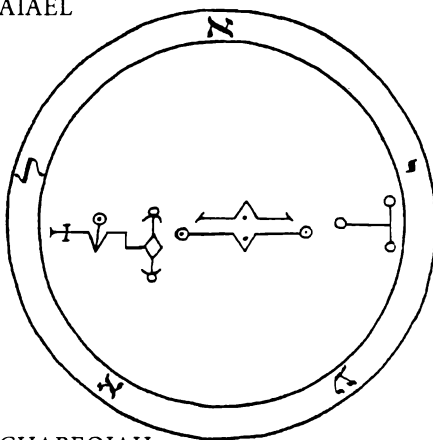

66.MENDEL

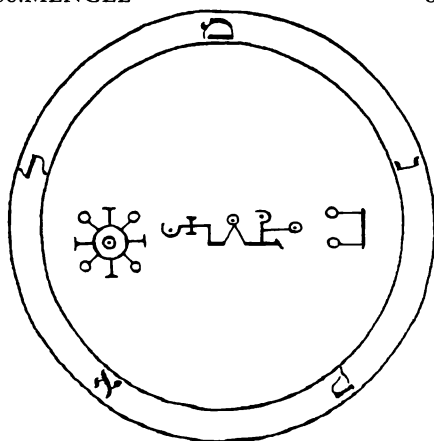

68.CHABEOIAH

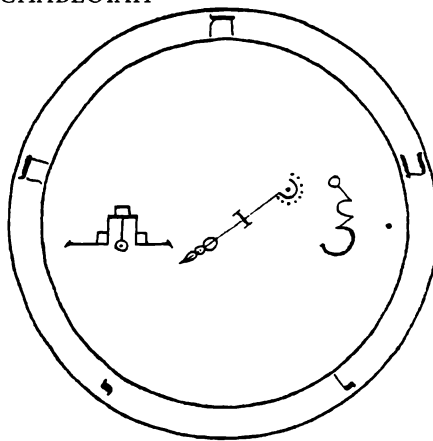

69. RAHAEL

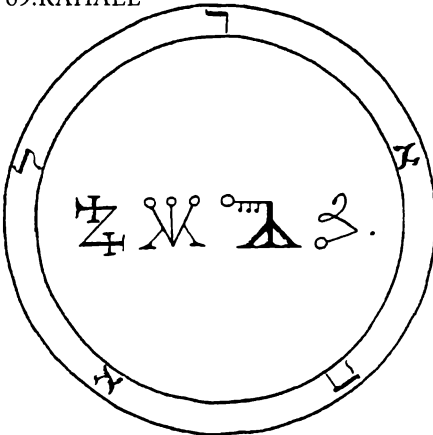

71. HAYAIEL

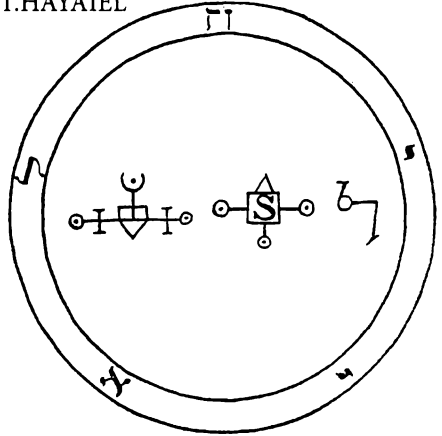

70. YEBAMAI AH

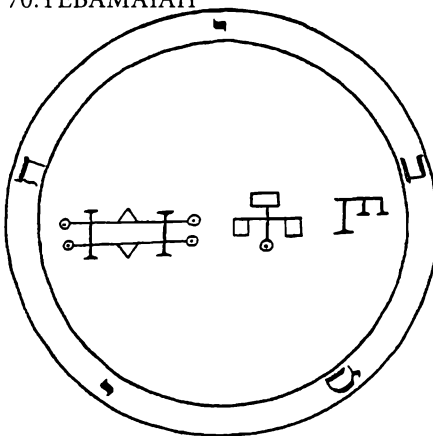

72. MEVAMIAH

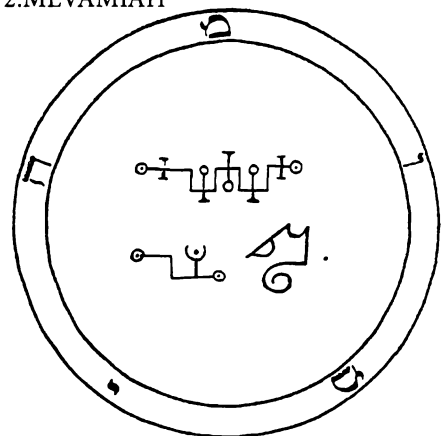

УРОК 174

Магический меч

Символика

Меч символизирует силы центрального столба равновесия, у основания которого находится Малкут, а на вершине – Кетер. Его следует окрасить в красный цвет Гебуры по шкале Королевы (навершие, эфес и гарда), он представляет огненные силы этой сефиры и ее действие. Его строение и владение им связаны с каббалистическими идеями о равновесии. Другими словами, его балансировка позволяет использовать его как проводник и фильтр, через который проходят вибрации направленных энергий.

Яблоко (навершие) меча связано с Малкут и символизирует материальный план, он придает человеку устойчивость для передачи тонких энергий практически в любое направление из мира Асия. Эфес – это силы Йесод, которые, хотя и являются воздушными по своей природе, указывают на переход из мира Асия в мир Йецира. Поскольку слово воздух переводится на латынь как *spiritus* (дух), он также непосредственно связан с еврейской буквой Шин (числовое значение 300) и словосочетанием RUCH ALHIM, синонимом Тиферет, представляющим собой изначальный импульс силы меча. Две сферы, расположенные между двумя полумесяцами, относятся как к Ход, так и к Нецах и символизируют баланс огня и воды, который регулируется стихией земли в навершии меча;

все это образует равносторонний треугольник с Малкут, в котором передатчиком духовной энергии между ними является энергия воздуха, заключенная в эфес.

Два полумесяца также относятся к сефире Тиферет, и, хотя они являются воздушными по своей природе, как и эфес, они символизируют завесу, Парокет, которая отделяет четыре материальных стихии от духа высшего Древа, символом которого выступает лезвие. Грани клинка символизируют способную разрубать, воинственную и постоянную Гебуру, а его дол – милосердие Хесед. Все части идеально сбалансированы и гармоничны относительно друг друга. Острие символизирует почти невидимые невооруженным глазом сверхъестественные энергии Древа, которые являются реальной силой меча, благодаря которой Адепт может создавать или разрушать. На эфесе, навершии и гарде есть пять пентаграмм с вершинами, направленными к эфесу, каждая заключается в круг (кроме той, которая на эфесе – ее вершина направлена на клинок); они представляют пятигранные фигуры Гебуры. Вершины этих пентаграмм указывают на защищенную руку того, кто держит меч, которая удерживает воздушную энергию и символизирует слияние сил Сефирот, находящихся в равновесии, а пентаграмма на эфесе направляет эти энергии через завесу полумесяцев вверх по долу лезвия клинка.

РИТУАЛЬНОЕ ИСПОЛЬЗОВАНИЕ МЕЧА

При использовании меча в ритуале, во время прямого кругового обхода, его держат в левой руке или направляют наружу, а во время обратного обхода – в правой руке, поднимая его вверх, не опуская на протяжении всей церемонии, если не указано иное. Меч следует направить гранью клинка наружу, чтобы защититься энергией Гебуры от любой силы, которая может попытаться помешать церемонии. Также это позволяет удерживать в центре энергию на алтаре и не выпускать дух, который вызван с помощью меча и должен служить Вам.

Во время ритуала меч нельзя направлять вниз, если только это не делается с определенной целью, поскольку это будет значить, что адепт подчиняется, сдается той силе, которой он или она пытается управлять. По сути, острие меча используется редко, только в тех случаях, когда дух не подчиняется Вашим приказам, – а меч в Ваших руках уже является ясно выраженным приказом, – но применять его по прямому назначению не нужно, обычно хватает одного предупреждения. Такое положение меча (направленного вверх) не убьет и не нанесет вред духу, но, если направить на него острие, это принесет ему определенные страдания. Если правильно использовать острие, им можно и уничтожить дух, но этого следует по возможности избегать, допуская разве что в крайних случаях (например, если дух овладел человеком или если жизнь человека находится под угрозой). Как правило, для управления духом используется дол лезвия, если дух подчиняется Вам, и грань – если не подчиняется, в этом случае можно использовать и острие, но не дольше, чем на несколько секунд. Ритуал изгоняющей Пентаграммы – это тот случай, когда допустимо использовать острие, поскольку оно устраняет неуправляемые силы, также острие можно использовать в обрядах призыва, проводимых с помощью пентаграмм (и гексаграмм), в которых определенным силам приказывают появиться, при этом острие не причиняет им вреда.

Самое простое описание действия меча: его сила возбуждается в Тиферет посредством Руах и Воли, характер его конструкции определяется ритуалом, в котором он используется, а Гебура указывает на то, как его применять.

МЕЧ И ВОЗДЕЙСТВИЕ НА АУРУ

Во время ритуала основной импульс, заряжающий меч, – это магнетическая вибрация ауры адепта. Например, если адепт использует энергию Венеры, он проводит часть своей ауры через острие меча. Это несложно сделать с помощью ме-

тода, описанного в «Искусстве истинного исцеления», применив зеленый луч.

Для того чтобы правильно активировать зеленый луч Венеры, адепт сначала должен объединить Руах и Нефеш, чтобы наладить контакт с глубокой стороной внутреннего «я». Хозяин меча – человек, его Руах должен направлять Высшие силы через материальный канал с помощью формулы Божественного Белого Сияния (знаки LVX степени 5 = 6). Важно отметить, что энергия меча проходит путем Кетер (короны) через Тиферет, затем через сферу ауры, а затем через сам меч. После этого она получает заряд уже заложенной в меч силы Гебуры и Марса, которые дают власть над астральными сущностями, заставляя их в страхе и почтении перед этими силами подчиняться и выполнять приказы.

УКАЗАНИЯ ПО РОСПИСИ МЕЧА

На эфире и гарде золотым цветом Тиферет (означающим присутствие Руах в мече) нужно начертать следующие имена и сиклы:

ELOHIM GIBOR
(Божественное имя)

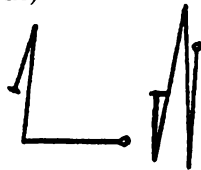

KAMAEL
(Архангел)



SERAPHIM
(Хор ангелов)



MADIM
(Имя)



ZAMAEI
(Ангел)



GRAPHIEL
(Разум)



BARTZABEL
(Дух)

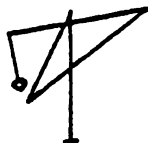

ПЕНТАГРАММА



ДЕВИЗ

ОРДЕНСКИЙ ДЕВИЗ

Магический девиз – это слова, которым соискатель в будущем обязуется следовать всю жизнь; по традиции он пишется на латыни, хотя в последние годы члены храма стали выбирать себе девизы на английском. Девиз обычно выбирают при достижении степени 5 = 6. Помимо девиза, у адаптации также должно быть магическое имя, которое никто, кроме него самого, не должен знать, и некоторые адепты пишут его на

своих мечах и других элементарных орудиях вместо девиза или вместе с ним.

Примечание. В Золотой Заре и позже в Утренней Заре новым Младшим Адептам всегда показывали образцы элементарных орудий, чтобы они получили представление об их размерах и форме. Но выбор имени, которое надо было начертать на орудиях, зависел от желания их владельца. Некоторые писали все имена, а кто-то ограничивался только основными. В последние годы многие наряду с каббалистическими именами использовали енохианские – на усмотрение самого Младшего Адепта. Имена и сигилы приводятся здесь в качестве примера для учеников, которые хотят в дальнейшем использовать их.

УРОК 175

Магический огненный жезл

Символика

Правильно установленный на Древе Жизни жезл включает в себя все Сефирот, в том числе Даат. Основание жезла (первое кольцо или узел) – это Малкут, материальное основание, из которого выступает заряженный жезл, а также сверкающая молния, направляющая энергию призванной силы вверх к конусу на навершии жезла. Следующее золотое кольцо символизирует силы воздуха (Йесод), которые перенимают энергию из Малкут и смешивают ее с энергиями Ход и Нецах, находящимися между вторым и третьим кольцом. Здесь происходит слияние этих сил, и жизненная энергия, воздушная по природе, переносится сочетанием огня и воды к третьему кольцу Тиферет, которое символизирует завесу. Промежуток между третьим и четвертым кольцом символизирует слияние Гебуры и Хесед, благодаря которому происходит переход к Даат – верхнему и последнему золотому кольцу. Навершие жезла представляет собой большой конус в форме буквы Йод, на нем начертаны еще три буквы Йод. Они представляют сверхъестественные силы Древа Жизни и связаны с легендой о сынах Адама.

Мазерс писал: «Три буквы Йод указывают на силы сыновей Адама – Каина и Авеля, они представляют энергии милосердия и суровости, а центральная буква Йод – это силы Сифа, третьего сына Адама, который не проходил испытания огненным мечом Херувима во время ухода в земной рай, и у которого было семя мистической силы».

Часть души, которая, как считается в Каббале, передает энергию силам через Нефеш, – это Хия. Она связана с современным понятием Анимус в психологии, аналогичным сефире Хокма. Анимус – это мужская сторона души, отвечающая за волю и способность мыслить. Воля – это наш рассудок, который выносит на поверхность огненную природу внутреннего «я», нашего основного инстинкта, и дает силу для превращения энергии в некий замысел. С помощью жезла мы получаем доступ к этой силе, и, что еще важнее, направляем ее на достижение желаемой цели.

Древко жезла делается из дерева, оно должно быть ровным, гладким и полым. Внутри древка нужно поместить намагниченный стальной стержень, он должен выступать на 1/16 дюйма с обеих концов жезла. Можно приспособить под него тростник, поскольку он от природы уже полый. Для этого надо взять тростник длиной в три естественных сочленения с равноудаленными друг от друга узлами между ними. Длина жезла не должна превышать 18 дюймов, намагниченный стержень должен быть прочным. Конец деревянной части с одной стороны должен быть заострен (это можно сделать с помощью мастики). Один из концов намагниченного стержня (указывающий на север, если сравнить его со стрелкой компаса) должен выходить в тупой конец жезла.

Жезл нужно окрасить в алый цвет и разделить на три части кольцами желтого цвета. На остром наверху на красном

фоне следует начертать три желтые волнистые буквы Йод в форме языков пламени.

ПРИМЕНЕНИЕ ЖЕЗЛА

В РИТУАЛЕ

Из всех элементарных орудий жезл используется, вероятно, чаще всего. В первую очередь его используют во время призыва, например в ритуалах призывающей Пентаграммы или Гексаграммы. Жезл – это вид оружия, символизирующего семью или сильную защиту. Намагниченный стальной стержень, находящийся внутри жезла, заряжается не только аурой адепта, но и магическим потоком энергии призываемой сущности. Хотя это мощное орудие, его можно использовать только в ритуалах призывания сущностей, а не их вызывания.⁸² Три буквы Йод на наконечнике жезла собирают энергию в намагниченный стержень и выпускают ее в виде трехконечного луча, который стабилизирует луч энергии стихии огня.

Во время любого ритуала призыва, в котором используется жезл, например в ритуале Гексаграммы, нужно держать жезл за центральную часть, т. к. она связана с силами Руах, направленными через Хию. В элементарных ритуалах Пентаграммы его надо держать за нижнюю часть, чтобы энергия проходила из Нефеш (также через Хию), т. к. эта часть души связана со стихиями, с которыми работает человек. Если с помощью жезла нужно начертить замкнутый на себя сигил (например, крест и круг), его тоже держат за нижнюю часть. За верхнюю часть его надо держать во время работы с астральными проекциями (за исключением ритуалов Гексаграммы), при этом навершие жезла должно быть направлено на голову адепта, который проводит ритуал.

⁸² Разница в том, что при призыве сущность приходит извне, а вызов обычно предполагает наличие некоторой силы внутри самого проводящего обряд, к которой обращаются. – *Прим. перев.*

Жезлы, которые использовали адепты Золотой Зари, были около 7–9 дюймов в длину и довольно неудобными в применении.

Сигилы жезла:

YHVH TZABAOTH
(Божественное имя)

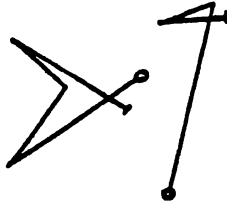

MICHAEL
(Архангел)



ARAL
(Ангел)



SERAPH
(Управитель)



DAROM
(Кардинальная
точка)



PISON
(Река)

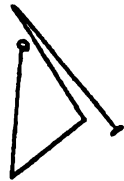

AESCH
(Элемент)



ДЕВИЗ

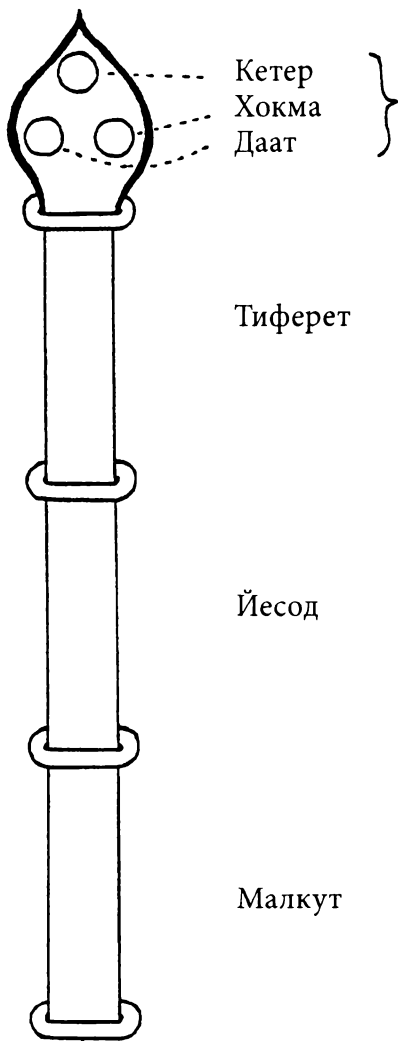

УРОК 176

Магический кубок

СИМВОЛИКА

Кубок, правильно установленный на Древо Жизни, заключает в себе 9 Сефирот из 10 (без Кетер). Его основание делается похожим на треугольник – символ огня, в нем заключены сефира Малкут и частично Йесод. Это указывает на стабильность стихии земли, которой придает легкость воздух, поэтому основание принимает форму таттвы Теджас (Агни), которая придает ей импульс движения, направленный вверх. Середина кубка включает в себя Сефирот Йесод, Ход, Нецах и Тиферет, которые связаны со стихиями за завесой и общей стихией воздуха. Верхняя часть включает в себя Тиферет, Гебуру, Хесед, Бину и Хокму. Хотя среди сефирот в составе кубка не указан Кетер, подразумевается, что эту сефиру представляет его содержимое.

Многогранное взаимодействие стихий таттв указывает на трансформацию энергии, происходящую под воздействием тепла, которое образует в воздухе пар, который в свою очередь потом переходит в жидкое состояние. Использование символики таттв воды, огня и воздуха продиктовано необходимостью преобразования энергии в Кубке в соответствующую стихию (магнетическое состояние), эта энергия должна обладать восприимчивостью для этого.

Восьмилепестковый лотос, который изображают на чаше кубка, связан с символом воды Ход, 8-й сефирой, которой со-

ответствует восьмиугольник. Мазерс пишет о значении этой фигуры: «Восьмиугольник означает рассеивание, распределение энергии... Восьмиугольник дает импульс для образования воронки». Под воронкой он имеет в виду астральный вихрь, берущий свое начало внутри кубка и достигающий той сферы, с которой он связан, с помощью восьмиугольника, которой также передает эти потоки в ауру проводящего ритуал.

В современной психологии кубок – это символ женского начала, Анимы, которая связана с водой. С ней ассоциируется Нешама (если рассматривать Орден как общую душу всех его членов), та часть души, которая связана с Биной, третьей сефирой, противопоставленной Ход на Древе жизни над Бездной (поэтому выбор цифр степени $3 = 8$ связан с водой). Анима – та часть нашей природы, у которой много значений. Она позволяет магу быть более многозадачным, легко приспособляться для проведения разных ритуалов. С помощью кубка можно добраться до самых сокровенных чувств, кубок символизирует то, что скрыто внутри человека, его иногда называют «сосудом согласия» (согласия с самим собой).

Правильно используя символику кубка, маг может войти в контакт с внутренней эмоциональной стороной своей личности, и, что еще важнее, выплеснуть эти эмоции для достижения желаемого результата.

Для ритуалов подойдет любой стеклянный или серебряный кубок. Чаша кубка должна иметь форму, напоминающую цветок крокуса, с 8 голубыми лепестками. На них дополнительным (оранжевым) цветом надо нанести соответствующие имена и сиклы.

ПРИМЕНЕНИЕ КУБКА В РИТУАЛЕ

Кубок, как и вода, налаживает связь между аурой оператора и силами, с которыми он входит в контакт. Главное в использовании кубка – это его поглощающая способность, которая и позволяет налаживать контакты подобного рода. Кубок

привлекает к себе астральные энергии через 8 сефиру. Привлечение сущностей с помощью кубка отличается от ритуалов призыва: в первом случае духи сами испытывают желание приблизиться к кубку, а в ритуале призыва им приказывают явиться. Кубок притягивает сущностей и энергии, которые потом заключаются в него и призываются с помощью другого артефакта (хотя бывают и исключения). Одно только наличие кубка в ритуале, даже без его непосредственного использования, помогает привлекать определенные энергии к нему.

Непосредственное использование кубка в ритуале редко бывает необходимым, так как он уже сам по себе оказывает пассивное влияние; исключения составляют ритуалы с использованием всех магических артефактов – тогда он нужен для того, чтобы уравнивать вибрации кинжала, жезла и пентакля. Как пример можно привести церемонию Стрелецкой башни (см. описание в уроках далее). Обычно в ритуале он используется для очищения водой и установления связи со стихией воды; для этого нужно начертить соответствующий знак или сгил в воздухе над или перед желаемым объектом, чтобы получить энергию от него, или же наоборот ее в него заключить.

Если человек хочет связаться с Высшими существами, наладить контакт между его аурой и той силой, которую он делает, призвать себе в помощники, обычно можно с помощью сгила или знака. Нужный контакт налаживается с помощью пассивных движений, например начертив в воздухе крест в круге. Это позволит забирать энергию духа и передавать ее Вашей ауре. Можно также просто держать кубок в руках, позволяя ему открывать каналы восприятия внутри самого человека.

Кроме этого, кубок может использоваться как сосуд для ритуального вина, которое символизирует жертвенную кровь. В этом случае, просто испив из чаши, можно открыть глубокие вибрации ауры, которые подходят для совершения ритуала, и это и будет считаться основным назначением кубка во время церемонии.

В ритуале обычно используют три кубка. Первый – с водой для очищения, второй – с вином, а третий – это кубок для привлечения элементаля (о котором и говорилось выше в этом уроке). Однако если возникнет такая необходимость, можно использовать один кубок для всех трех целей. Во время изгнания духа, например для очищения нужно пользоваться своим личным кубком. Во всех видах орудий, которые используются для работы с материальными стихиями, вся энергия проводится через Нефеш, хотя и разными путями. При использовании вина в ритуале можно взять кубок для привлечения элементалей или специальный кубок, предназначенный для этой цели, и, хотя строгого правила насчет этого нет, лучше всего все же пользоваться отдельным кубком. Например в Викке кубок для элементалей применяется только для их привлечения и ни для чего другого, и весьма успешно. Хотя вино символизирует жертву, оно относится к сефире Тиферет и к Руах. Ритуалы призыва с использованием кубков, такие как ритуалы гексаграммы или пентаграммы, также больше связаны с Тиферет, чем с сефирот ниже его. Действие кубка не зависит от эфира, который влияет на него, и от того, с чем работает человек, используя кубок.

ELONIM TZABAOTH
(Божественное имя)



GABRIEL
(Архангел)



TALIAHAD
(Ангел)



THARSIS
(Управитель)



GINON
(Река)



МААРАВ
(Кардинальная точка)



ДЕВИЗ –

МАУИМ
(Элемент)



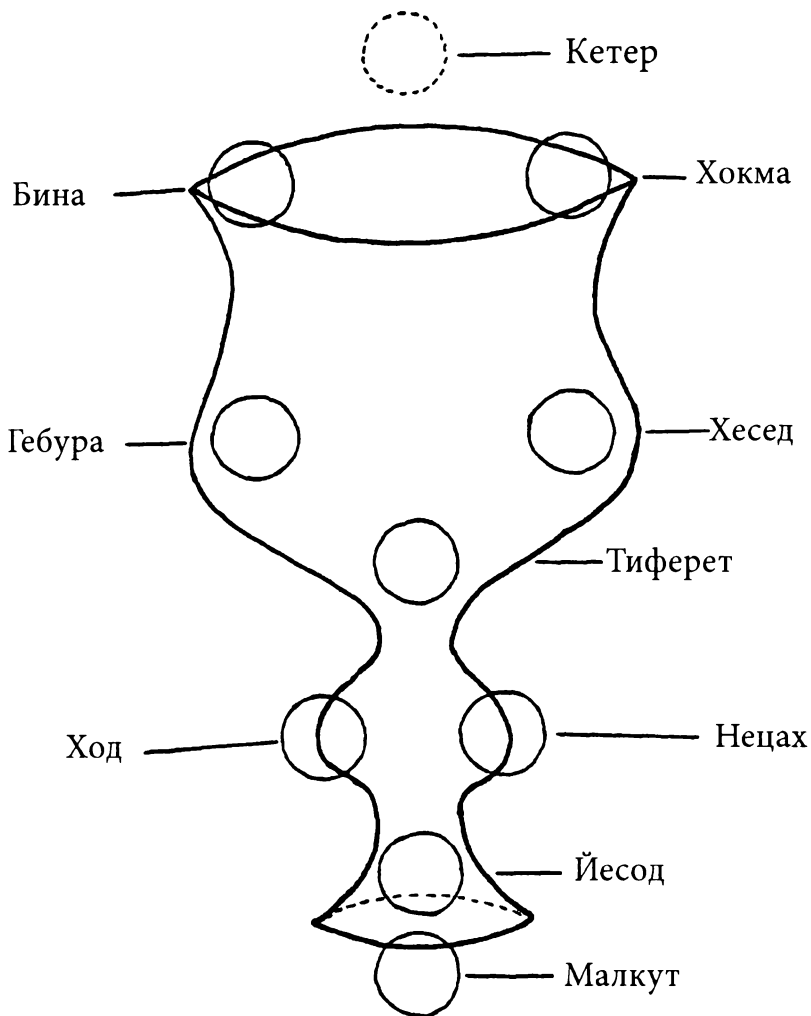

УРОК I77

Магический кинжал

На первый взгляд, действие кинжала кажется аналогичным действию меча, но на самом деле это не так. Баланс кинжала находится в районе рукояти или гарды, которая относится к силам Йесод. Как и у меча, основание кинжала находится в Малкут, а основание клинка – в Йесод. Острие относится к Даат, до Кетер оно не доходит. Низ гарды (ее часть со стороны клинка) сравнительно прямой, с двумя пентаграммами на каждом конце, которые символизируют Ход и Нецах, а между ними располагается центральная пентаграмма, обозначающая их слияние. В отличие от меча, вершины этих пентаграмм направлены на клинок. Они указывают на сбалансированную энергию, проходящую через него. Грань клинка представляет собой Гебуру, а дол – Хесед, вместе они обеспечивают баланс суровости и милосердия.

ИСПОЛЬЗОВАНИЕ КИНЖАЛА В РИТУАЛЕ

В любом ритуале, в котором используется кинжал, его нужно держать, поставив большой палец на центральную пентаграмму Йесод (в которую он будет упираться, когда Вы сожмете рукоять кинжала в руке), из которой будет исходить жизненная энергия. Нужно знать, в чем отличие между функциями меча и кинжала в ритуале. Во-первых, меч используется для основных действий, таких как вызов и изгнание астральных сил, которые по своей при-

роде очень упрямы. Кинжал тоже используется для обрядов изгнания и призыва, но чаще в индивидуальном порядке, а меч – в групповых ритуалах, которые предполагают и призыв, и изгнание. Между тем, обычно кинжал, как и кубок, жезл и пентакль, используется лишь для гармонизации энергии во время ритуала, поскольку одно только их наличие уже может быть довольно эффективным, особенно когда они располагаются на отведенных им местах на центральном алтаре.

Примером действия, в котором использование кинжала более предпочтительно, чем меча, является поиск в ауре бреши, имеющей астральную причину. Хотя меч теоретически можно приспособить для такой цели, использовать его для этого нельзя, поскольку при малейшей оплошности он может пробить ауру, что вызовет отток жизненных сил и только усугубит положение больного. Исключением из этого правила является ритуал инициации, но и в этом случае его надо использовать правильно, дол клинка нужно держать позади шеи иницируемого, а когда меч достают из ножен, его нужно держать, как если бы Вы были готовы нанести удар, но при этом не касаться тела и не пробивать ауру. Кинжал не действует на ауру так разрушительно, как меч, т. к. энергия поступает в него от Нефеш, а не от Руах.

Во время ритуала изгнания, который проводится с помощью меча, Нефеш нужно объединить с Руах для получения правильных вибраций эфира. При использовании кинжала Нефеш не достигает слияния с Руах, а остается на уровне инстинктов. Нефеш, или животную душу, как ее иногда называют, можно отнести к фрейдистской концепции бессознательного; она представляет собой совокупность мотивирующих аспектов личности, о которых та может знать, а может и не знать, это рефлекс тела и ума, с которыми человек сталкивается в повседневной жизни. Эта животная душа связана главным образом с сексуаль-

ной энергией и силами, которые иногда выходят из-под ее контроля.

Кинжал – это орудие, которое действует на вибрацию ауры человека. Он быстрее любого другого магического орудия справляется с изгнанием духа из одержимого человека. Любая проблема с аурой имеет связь с воздушной стихией; в случае с лярвами (паразиты, которые прикрепляются к людям, вызывая болезни) кинжал помогает избавиться от избытка элемента воздуха (что обычно является причиной болезни такого типа). При этом уменьшается пространство, на котором существует лярва, аура становится более плотной, и паразит не может жить в ней.

Единственный случай, когда в ритуале призыва мощных астральных энергий вместо меча лучше использовать кинжал – во время обряда Сторожевой Башни, при котором адепт обращается к силам, отвечающим за Енохианские Скрижали, с помощью орудий, связанных с материальными стихиями. Ко времени проведения этого ритуала адепт уже пройдет уровни внешнего ордена и будет «представлен» каждой Енохианской скрижали; во время призыва он или она с помощью этих орудий выявляет ту сторону внутреннего «я», на которую влияет Енохианский поток, что также связано с энергией ауры скрижалей. Поскольку этот тип энергии является по своей природе паразитарным, скрижалям не будет позволено влиять на адепта в полную мощь, либо для этого придется использовать меч. Так же, как и другие орудия, аура кинжала обладает энергией енохианских сил, так что он по сути подсоединяется к источнику своей энергии.

УКАЗАНИЯ ПО РОСПИСИ КИНЖАЛА

На рукояти и гарде кинжала дополнительным фиолетовым цветом на золотом фоне нужно начертать следующие имена и сигилы:

SHADDAI EL CHAI
(Божественное имя)

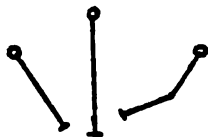

RAPHAEL
(Архангел)



CHASSAN
(Ангел)



ARIEL
(Управитель)



MIZRACH
(Кардинальная точка)



HIDDIKEL
(Река)

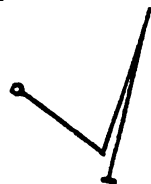

RUACH
(Элемент)



ДЕВИЗ

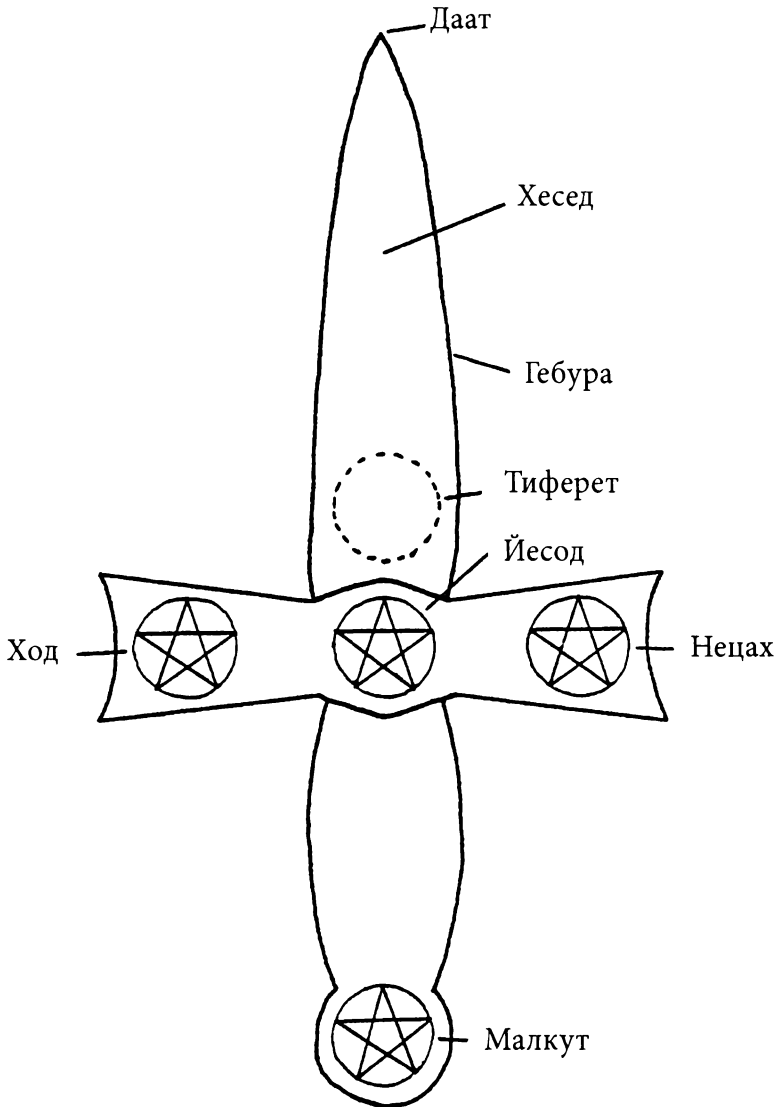

УРОК 178

Магический пентакль

Символика

Пентакль, или диск, – единственное орудие, которое связано только с Малкут и представляет Гуф, или физическое тело. Хотя пентакль относится лишь к одной сефире, нужно помнить, что в каждой сефире заключено все Древо Жизни, но это Древо действует лишь на уровне Малкут. Хотя пентакль в общем символизирует землю, его четыре деления указывают также на состояния других стихий в ситуации, которая рассматривается во время ритуала.

Внешняя окантовка пентакля должна быть белой, она символизирует силу духа, поскольку белый свет состоит из всех цветов спектра и таким образом показывает центральный поток или силу, объединяющую в себе другие цвета стихий, усиливая их связь с духом. Если начертать на этой белой окружности имена, они сольются с духом в вызванном ей непрерывном потоке, и будут по сути управлять энергией стихий с помощью духа. Верхняя, окрашенная в лимонный цвет сторона пентакля символизирует силы воздуха. Его вторая часть (правая часть нижней стороны), оливкового цвета, символизирует водную часть земли. Третья часть (левая часть нижней стороны), красно-коричневого цвета, символизирует огненную часть Земли. Черный сегмент – это земная часть стихии земли. У белой гексаграммы есть две

функции. Первая заключается в том, чтобы притягивать поток духа из белой окружности и распределять его по сегментам, отвечающим за разные стихии, что позволит напрямую управлять им. Вторая функция заключается в том, что 6 точек гексаграммы (и центр) представляют семь Сефирот, которые, если их разместить рядом, образуют отдельные цвета пентакля.

Обычно пентакль делают из дерева или глины, его диаметр должен составлять примерно 12,5 см (5 дюймов), а толщина – полдюйма; его нужно отполировать до гладкости и блеска.

ИСПОЛЬЗОВАНИЕ ПЕНТАКЛЯ В РИТУАЛЕ

Первый вопрос, который нужно решить во время работы с пентаклем, – это как его держать. При использовании в сочетании с другими орудиями стихий его всегда держат за внешний край. Если Вы работаете с пентаклем в одиночку, сначала нужно выбрать, какой сегмент связан с Вашим ритуалом. Если Вы работаете с несколькими сегментами, выберите сефиру, которая управляет ими:

воздушная часть земли – Хесед, Тиферет и Гебура;

водная часть земли – Хесед, Тиферет и Нецах;

огненная часть земли – Гебура, Ход и Йесод;

земная часть земли – к ней не относится никакая сефира.

После того как вы выбрали сегмент, с которым связан Ваш ритуал, нужно держать пентакль за соответствующую часть. Чтобы активировать пентакль, Вам сначала нужно активировать сефиру, которая отвечает за этот сегмент. Например, если Вы хотите поработать с любовью и эмоциями, то Вам нужно держать пентакль за сегмент, отвечающий за водную часть земли, а затем через срединный столп активировать Хесед, Тифарет и Нецах в тонком теле. При этом поток энергии проходит через этот сегмент пентакля, и он отражает ее наружу для достижения желаемого результата. Так что

главное в работе с пентаклем – это сделать правильный выбор. Например для ритуалов, связанных с любовью, идеальным орудием можно почитать кубок – но только в вопросах духовной любви. В вопросах мирской любви больше поможет пентакль, поскольку за эту любовь на деле отвечает Гуф – материальное тело. Пентакль можно использовать в ритуалах призыва, например с пентаграммой или гексаграммой, но лучше всего, если в дополнение к нему Вы возьмете еще и меч, поскольку пентакль, по сути, орудие не самое действенное и годится лишь для того, чтобы удержать силу, которую Вы призвали.

Пентакль может быть очень полезен во время вызова и сдерживания духов, но в этих случаях его также надо использовать в сочетании с другим орудием стихий. В алхимии и других обрядах сугубо материального плана он также хорошо работает. Если положить пентакль рядом с больным, он будет усиливать его ауру; хотя он действует не так долго, как талисман.

УКАЗАНИЯ ПО РОСПИСИ ПЕНТАКЛЯ

По окантовке пентакля на его обеих сторонах нужно начертать следующие сигилы:

Названия Сефирот:

ADONAI HA-ARETZ
(Божественное имя)

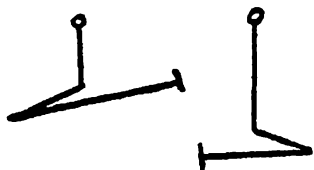

AURIEL
(Архангел)



PHORLAKH
(Ангел)



KERUB
(Управитель)



PHARTH
(Река)

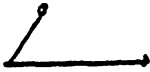

TZAPHON
(Кардинальная точка)

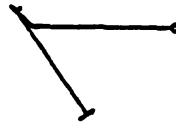

OPHIR
(Элемент)



ДЕВИЗ

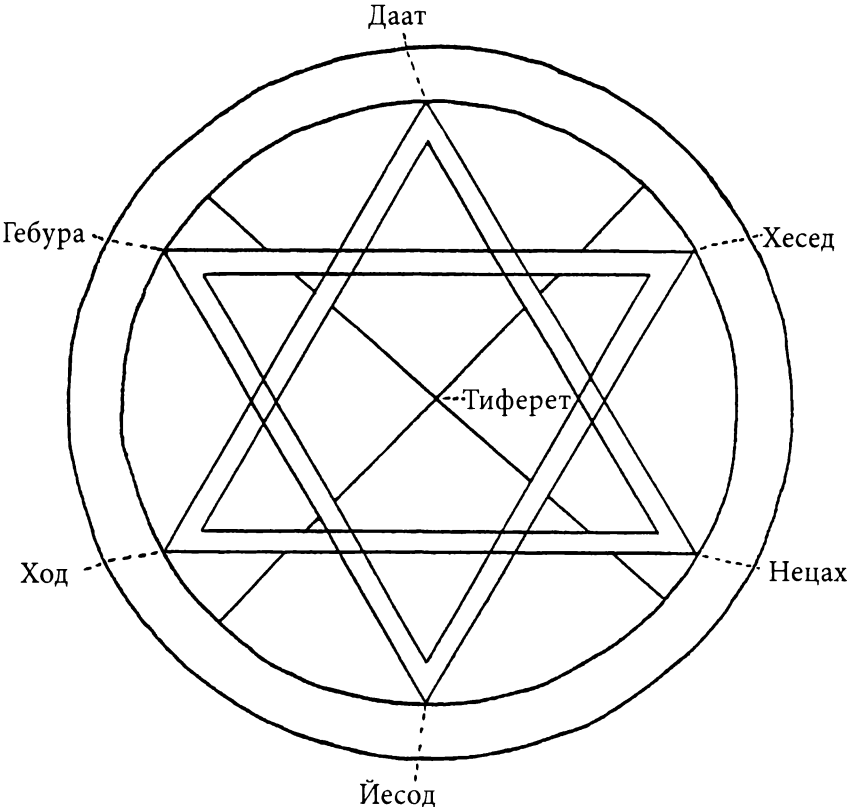

СОДЕРЖАНИЕ

УРОК 135

ВСТУПЛЕНИЕ К ЛЕКЦИЯМ ПО ТАТТВАМ.....3

Введение в таттвы: обзор Золотой Зари4

Символы таттв6

Таттвы: символы, значения и свойства.....7

Потоки таттвы. Субтаттвы, или заряженные, таттвы 8

Создание карт таттв11

Проведение тестов

для определения таттвы.....12

Другие свойства таттв15

Дальность дыхания15

Типы дыхания16

Медитация на таттвы и совершенное владение татт-
твами16

Универсальная мантра для использования в любой
момент времени18

Заключительный комментарий.....18

УРОК 136

ТАТТВЫ – СЛОВАРЬ ВОСТОЧНОЙ

ТЕРМИНОЛОГИИ.....19

УРОК 137

ТАТТВЫ: ИХ ВЛИЯНИЕ НА ЖИЗНЬ И СУДЬБУ

ЧЕЛОВЕКА36

Таттвы.....36

УРОК 138	
ТАТТВЫ И ЭВОЛЮЦИЯ	47
УРОК 139	
ВЗАИМООТНОШЕНИЯ ТАТТВ И ПРИНЦИПА	54
УРОК 140	
ТАТТВЫ И ПРАНА. ЧАСТЬ ПЕРВАЯ	62
Центры праны; каналы нади; таттвические центры жизни; обычное изменение дыхания	62
ТАТТВЫ И ПРАНА. ЧАСТЬ ВТОРАЯ	86
Органы чувств и органы действия	88
Сексуальные отношения	89
Ходьба	90
Вак (речь)	90
Смерть	98
Рождение праны	102
Проявление в макрокосме	102
Вход в тело	104
Места проявления	105
Внешняя прана	106
УРОК 141	
ТАТТВЫ – УМ	110
Ум. Введение	110
Знание	111
Функции ума	112
1. Средства знания (Прамана).....	113
А) Восприятие (Пратьякша)	114
Б) Умозаключение (Анумана)	115
В) Авторитетность (Агама)	116
2. Ложное знание (Випарья)	117

А) Невежество (Авидья).....	118
Б) Эгоизм (Асмита)	121
В) Вожделение, привязанность (Рага).....	121
Г) Отвержение (Двеша).....	122
3. Сложное воображение	123
4. Сон (Нидра).....	124
А) Бодрствование.....	124
Б) Сновидения.....	124
В) Глубокий сон (Сушупти).....	129
5. Удержание, Память (Смрити).....	130

УРОК 142

ТАТТВЫ – КОСМИЧЕСКАЯ ГАЛЕРЕЯ ОБРАЗОВ ... 137

УРОК 143

ТАТТВЫ – ПРОЯВЛЕНИЯ ПСИХИЧЕСКОЙ СИЛЫ. 150

УРОК 144

ТАТТВЫ – ЙОГА И ДУША. ЧАСТЬ ПЕРВАЯ 154

ТАТТВЫ – ЙОГА И ДУША. ЧАСТЬ ВТОРАЯ 170

УРОК 145

ТАТТВЫ: ДУХ..... 178

УРОК 146

ТАТТВЫ: НАУКА ДЫХАНИЯ И ФИЛОСОФИЯ

ТАТТВ (ПЕРЕВОД С САНСКРИТА)..... 184

Качества ученика.....187

Наука дыхания.....187

Неправильная свара.....195

Ида.....196

Пингала.....197

Сушумна.....198

Медитация на пять таттв.....210

Благоприятная победа	210
Битва	212
Год	214
Болезни	216
Предсказание смерти	217
Каналы нади	220
УРОК 147	
АСТРОЛОГИЯ – ВВЕДЕНИЕ	222
Предлагаемый список литературы	226
УРОК 148	
ЗАМЕТКИ ПО ОСНОВАМ	
АСТРОЛОГИИ № 1 (ИЗДАНЫ НОВОЗЕЛАНДСКИМ ХРАМОМ	
«ОБИТЕЛЬ РА»)	227
УРОК 149	
ЗАМЕТКИ ПО ОСНОВАМ	
АСТРОЛОГИИ № 2	
ВЕЗДНОЕ И СОЛНЕЧНОЕ ВРЕМЯ НАПИСАНО ВЫСОКОЧТИМЫМ	
БРАТОМ SUB SPEI 5 = 6 АМОН РА	
(ИЗДАНО В НОВОЗЕЛАНДСКОМ ХРАМЕ «ОБИТЕЛЬ РА») ...	238
УРОК 150	
ЗАМЕТКИ ПО ОСНОВАМ	
АСТРОЛОГИИ № 3. О ДОМАХ	
НАПИСАНО ВЫСОКОЧТИМЫМ БРАТОМ SUB SPEI 5 = 6.	
АМОН РА	
(ИЗДАНО НОВОЗЕЛАНДСКИМ ХРАМОМ «ОБИТЕЛЬ РА») ..	244
УРОК 151	
АСТРОЛОГИЯ 4	
ПРЯМОЙ МЕТОД РАСЧЕТА ГОРОСКОПА	248
Пример карты рождения	259

Расчет планетарных позиций.	261
Вычисление «частей»	288
Лунные узлы	291
Пересекающиеся дома	291
Прочее.	292
Триплитеты	292
Квадруплитеты	292
Взаимная рецепция.	293
Аспекты	293

УРОК 152

АСТРОЛОГИЯ 5. ПЛАНЕТАРНЫЕ ЧАСЫ 296

Таблица 1

Планетарные часы.	298
------------------------	-----

Таблица 2

Планеты, архангелы, ангелы, металлы, что управляют днями недели.	298
---	-----

Таблица 3

Магические названия часов	299
---------------------------------	-----

Таблица 4

Ангелы, управляющие планетарными часами	299
--	-----

Таблица 5

Знаки Зодиака, управляющие часами, от полуночи до полуночи (упорядоченная версия)	300
---	-----

Вот что важно знать о планетарных часах	301
---	-----

УРОК 153

ЭЛЕКТИВНАЯ И ХОРАРНАЯ АСТРОЛОГИЯ 303

Заметки по элективной астрологии	304
--	-----

Общие принципы выбора	304
-----------------------------	-----

Важные моменты.....	305
Луна в элективной астрологии (дополнительно) ..	306
Заметки по хорарной астрологии	308

УРОК 154

АСТРОЛОГИЯ 7.....	314
Квадруплицитеты	314
Трипллицитеты	315
Ретроградные планеты.....	316
Транзиты	316
Солнечные революции.....	317
Прогрессии и направления.....	317

УРОК 155

ПОСТРОЕНИЕ ТАЛИСМАНОВ.....	319
Мерцающие скрижали и создание талисманов	322
Камей	328
Сигил печати планет.....	329
Сигил ангела планеты.....	330
Сигил разума планеты	330
Дух планеты	330
Сигил Розы и Креста.....	331
Геомантические сигилы и талисманы	332
Дополнительные примечания к цвету талисмана ..	334

УРОК 156

ИСПОЛЬЗОВАНИЕ ГОЛОСА В МАГИИ

(АВТОР - ТЭЙЛОР).....	360
-----------------------	-----

УРОК 157

ВВЕДЕНИЕ В ШЕМХАМФОРАШ

(ШЕМ ХА-МЕФОРАШ)	369
------------------------	-----

УРОК 158

АНГЕЛЫ ЗНАКА ЛЬВА	380
1. Vahuaih	380
2. Yelael	382
3. Saitiel	383
4. Nghelamiah	385
5. Mahashiah	387
6. Lalahel	388

УРОК 159

АНГЕЛЫ ЗНАКА ДЕВЫ	391
7. Akaiah	391
8. Kehethel	393
9. Hazeyael	394
10. Eldiah	396
11. Leviah	398
12. Hihaiiah	400

УРОК 160

АНГЕЛЫ ЗНАКА ВЕСОВ	403
13. Iezalel	403
14. Mebahael	405
15. Harayel	407
16. Hoqamiah	408
17. Lauiah	410
18. Keliel	412

УРОК 161

АНГЕЛЫ ЗНАКА СКОРПИОНА	414
19. Livoiah	414
20. Pheheliah	416

21. Nalakhel	418
22. Yeiael	419
23. Malahel	421
24. Hahauiah.....	423

УРОК 162

АНГЕЛЫ ЗНАКА СТРЕЛЬЦА 426

25 Nethhiah.....	426
26. Heeiah	428
27. Irthel	429
28. Sehaiah	431
29. Rayayel.....	432
30. Evamel.....	434

УРОК 163

АНГЕЛЫ ЗНАКА КОЗЕРОГА..... 437

31. Lekabel	437
32. Vesheriah.....	438
33. Yechuiah	440
34. Lehahaiah	442
35. Keveqiaiah	443
36. Mendiell	445

УРОК 164

АНГЕЛЫ ЗНАКА ВОДОЛЕЯ 447

37. Anaiel.....	447
38. Chaamiah	448
39. Reheael	450
40. Yeizael	452
41. Hehihel	453
42. Mikhael	455

УРОК 165

АНГЕЛЫ ЗНАКА РЫБЫ	458
43. Vavaliah	458
44. Ilhaiah	460
45. Saelaiah	462
46. Ngharaiel	464
47. Aslaiah	465
48. Mihel	467

УРОК 166

АНГЕЛЫ ЗНАКА ОВНА	469
49. Uhauel	469
50. Deneyael	470
51. Hechasheiah	472
52. Amamiah	474
53. Nanael	475
54. Nithael	477

УРОК 167

АНГЕЛЫ ЗНАКА ТЕЛЬЦА	480
55. Mibahaiah	480
56. Puiael	482
58. Yeileel	485
59. Herachael	487
60. Metzrael	488

УРОК 168

АНГЕЛЫ ЗНАКА БЛИЗНЕЦОВ	491
61. Vamibael	491
62. Iahahel	493
63. Nghaneauel	494

64. Mochaiel	496
65. Damabaiah	498
66. Mengel	499
УРОК 169	
АНГЕЛЫ ЗНАКА РАКА.....	501
67. Aiael.....	501
68. Chabeoiah.....	503
69. Rahael	504
70. Yebamaiah.....	506
71. Heyaiel.....	507
72. Mevamiah.....	509
УРОКИ С 170 ПО 173	
ПЕЧАТИ ШЕМХАМФОРАШ	512
УРОК 174	
МАГИЧЕСКИЙ МЕЧ	532
Символика.....	532
Ритуальное использование меча	533
Меч и воздействие на ауру	534
Указания по росписи меча.....	535
Орденский девиз	536
УРОК 175	
МАГИЧЕСКИЙ ОГНЕННЫЙ ЖЕЗЛ.....	538
Символика.....	538
Применение жезла в ритуале	540
УРОК 176	
МАГИЧЕСКИЙ КУБОК.....	543

Символика	543
Применение кубка в ритуале	544
УРОК 177	
МАГИЧЕСКИЙ КИНЖАЛ	549
Использование кинжала в ритуале	549
Указания по росписи кинжала	551
УРОК 178	
МАГИЧЕСКИЙ ПЕНТАКЛЬ	554
Символика	554
Использование пентакля в ритуале	555
Указания по росписи пентакля	556

УНИКАЛЬНЫЕ ПЕРЕВОДЫ

№ 26000 Иоганн Фауст «Чернокнижие Иоганна Фауста. Том I»

Тв. переплет, 240 стр.

Иоганн Фауст, живший в XVI столетии, оставил после себя ряд произведений по черной и оккультной магии. Он посвятил жизнь изучению взаимодействия с духами, а потому в его текстах ритуалы призыва всегда максимально подробно описаны. Помимо информации о духах и способах повелевать ими, Фауст приводит в своих книгах примеры клятв, обрядов по освящению обрядовых предметов.

В первый том дилогии «Чернокнижие Иоганна Фауста» мы включили обе части его «Черной Каббалы»: «Тройное заклание Ада» и «Последний Завет».

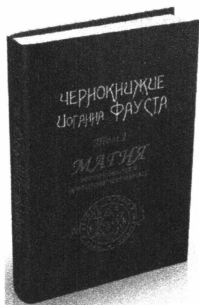

№ 27000 Иоганн Фауст «Чернокнижие Иоганна Фауста. Том II»

Тв. переплет, 336 стр.

Второй том включает в себя гримуары, приписываемые в разное время знаменитому доктору Фаусту. Споры о том, действительно ли они принадлежали перу великого чернокнижника, ведутся до сих пор. Однако же достоверно известно одно: эти гримуары передают реальные магические практики традиции немецкого чернокнижия. В этой книге вас ждет третья, завершающая часть «Магии естественной и противоестественной», обращения к Люциферу и его морским духам, способы заклинания высших серафимов и престолов, печати семи великих князей Ада и многие другие тайны



№ 29100 «Уроки высшей магии великого посвященного»

Тв. переплет, 240 стр.

В книге вы найдете уникальный перевод личных писем Элифаса Леви своему ученику, барону Спиральди. Эта переписка раскроет для вас всю суть Учения Леви, которого считали непревзойденным оккультистом Станислас де Гуайта и Алистер Кроули. «Уроки по оккультной философии, следствием которых будет понимание моих книг, которые содержат всё Учение, но в сокращённом и урезанном виде». Мы рекомендуем эту книгу всем, кто интересуется оккультизмом, а, в особенности, работами самого Леви.

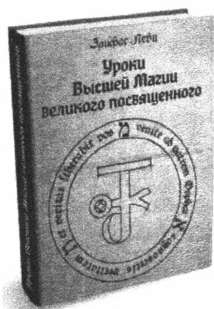

Гипермаркет Эзотерики

www.magic-kniga.ru | Тел.: 8(499) 703-18-18

при заказе по телефону называйте номера (артикулы) товаров

УНИКАЛЬНЫЕ ПЕРЕВОДЫ

№ 20050 Книга запретных Гримуаров

Твердый переплет, 376 стр.

В новый сборник, посвященный оккультным текстам, мы решили включить три гримуара:

1. Гримуар Папы Гонория. Он включает в себя редкие заклинания Средневековья и множество заклинаний на различные ситуации (выиграть в игру, против ожога, чтобы быть неуязвимым). 2. Энхридион Папы Льва. Он был написан для императора Карла Великого и содержал в себе множество секретных молитв и ритуалов. 3. Малый Альберт, который имеет дело с магическими рецептами на все случаи жизни. Вы узнаете множество любовных рецептов и оккультных хитростей, способы изготовления талисманов Парацельса.



№ 19700 Элифас Леви «Наука о духах»

Тв. переплет, 364 стр.

Впервые переведенный на русский язык труд, который поможет глубже проникнуть в историю изучения такого таинственного существа, как дух. Здесь же он приводит иудейскую версию о том, кем был Христос. Вторая часть посвящена духам, как существам, т.е. демонам, душам усопшим и пр., изложения идеи «единства всех душ людей». Далее рассматривается смерть человека, отделение души от тела, а также неполное отделение, когда душа остаётся привязанной к телу, и так он объясняет случаи вампиризма. Далее Элифас приводит свой перевод с еврейского фрагмента одного древнего гримуара (Ключика Соломона), в котором представлена иерархия добрых и злых духов.



№ 22500 «Заклятая книга Гонория»

Тв. переплет, 328 стр.

«Заклятая книга Гонория Фиванского» – одна из самых старых из дошедших до наших дней и наиболее влиятельных колдовских книг Средневековья. Предположительно книга была написана в XII веке. Долгое время книга распространялась исключительно в рукописях; первое печатное издание на английском под названием «The Swam book of Honorius The Magician» появилось лишь в 1977 г.: латинский оригинал был издан в 2002 г., по нему и сделан настоящий русский перевод

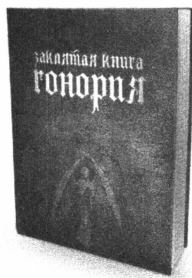

Гипермаркет Эзотерики

www.magic-kniga.ru | Тел.: 8(499) 703-18-18

при заказе по телефону называйте номера (артикулы) товаров

УЧЕБНЫЙ КУРС ОРДЕНА ЗОЛОТОЙ ЗАРИ

ТОМ 4

Главный редактор: Демакова А. А.
Выпускающий редактор: Соловьёва И. С.
Технический редактор: Комиссаров М. Ю.
Корректурa: Кулагина Н. Ф.
Компьютерная верстка: Комиссаров М. Ю.
Дизайн обложки: Борисова С. А.

Подписано в печать: 06.04.2020
Формат 60x84^{1/16}.
Печать цифровая. Усл. печ. л. 33,25

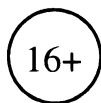

Тираж 150 экз.

ISBN 978-5-6043953-6-3



ИП Москвичев А. Г. 603001,
г. Нижний Новгород, а/я 49
Отпечатано в АО «Т 8 Издательские технологии»
(ПАО «Т 8»)
г. Москва, Волгоградский проспект, дом 42, корп. 5



Перед вами последний, завершающий том в тетралогии "Учебный курс Ордена Золотой Зари".

Эта книга замыкает собой серию перевода практических уроков, по которым учились адепты новозеландской "Утренней звезды". И если предыдущие три тома были в немалой степени посвящены практике на Таро и классической алхимии, Придворным и Старшим Арканам Таро Золотой Зари - в четвертом же томе авторы обращают свое внимание на другие области и аспекты сакрального. В частности, на те немногие восточные практики, использовавшиеся адептами Ордена.



9 785604 395363

ГИПЕРМАРКЕТ ЭЗОТЕРИКИ

www.magic-kniga.ru

8 (499) 703-18-18