

Чик Цицero  
Сандра Табата Цицero

# САМОИНИЦИАЦИЯ

в традицию ордена Золотой Зари

Том II

Полный курс обучения как для одиночного мага,  
так и для магической группы



Чик Цицero  
Сандра Табата Цицero

# САМОИНИЦИАЦИЯ

в традицию  
ордена Золотой Зари  
Том II

Полный курс обучения  
как для одиночного мага,  
так и для магической группы



Издательство Велигор  
Москва 2020

УДК 133.52+141+339

ББК 86.42

Ц 75

*Перевод с английского языка – Артем Редькин*

Ц 75 Цицеро Чик, Цицеро Сандра Табата  
САМОИНИЦИАЦИЯ в традицию ордена Золотой Зари. Том II. –  
М.: ТД Велигор, 2020. – 576 с.: ил.

Книга, которую вы держите в руках, представляет собой наиболее полный курс самоинициации, духовного посвящения в Высшие Знания, столь необходимые для внутреннего роста как мага, так и гармоничной личности в целом.

Она основана на оригинальных ритуалах Герметического Ордена Золотой Зари, который действовал в Великобритании на рубеже XIX и XX веков и практиковал теургию, магию, алхимию, а также уделял первостепенное значение духовному развитию своих адептов. Золотая Заря произвела необычайно сильное влияние на весь западный оккультизм XX века.

Текст этой книги поддерживает целостность первоначальных ритуалов, не настаивая на определенном вероучении, поскольку именно знание и практику магии распространяет Золотая Заря, которая намного превосходила в процессе инициации другие оккультные ордена.

Читатель заметит, что лекции по знаниям, посвященным астрологии, Каббале, Таро, восточным таттвам и т.д. и т.п., – были полностью расширены, обновлены и организованы таким образом, чтобы продвигать наилучший метод для изучения материала. В конце каждого раздела – экзамены, которые, если ученик честен с собой, полностью подготовят его к Адептству. Хотя никогда не следует путать реализацию Адептства со своей главной целью. Цель не в том, чтобы стать Адептом, – это всего лишь мост, который человек пересечет на пути к самореализации.

С помощью этой бесценной книги – начните величайшее приключение в вашей жизни – познание и разговор с вашим Святым Ангелом-Хранителем, с Высшим «Я», и вы обретете не только невероятное вдохновение и импульс к творческой жизни, но и сможете открыть для себя совершенно новые, «иные» миры.

**ISBN 978-5-88875-707-9**

Подписано в печать 01.11.2019 г.

Формат 60x90/16. Печ. л. 37.8. Бумага офсетная 70 гр.

ООО «Торговый Дом Велигор»

г. Москва, м. Кожуховская, ул. 6-я Кожуховская, дом 24, 1 этаж, офис №4

Тел.: +7 (495) 784-06-61, +7 (985) 784-08-16

E-mail: veligor97@gmail.com

**Интернет-магазин – WWW.VELIGOR.RU**

© 1995 Chic Cicero and Sandra Tabatha Cicero

© Торговый Дом «Велигор», 2020

# Содержание

|  |    |
|--|----|
| <b>ГЛАВА ЧЕТВЁРТАЯ. СТЕПЕНЬ ПРАКТИКА</b> . . . . .               | 11 |
| Самофракийские мистерии . . . . .                                | 14 |
| Божественные формы кабиров . . . . .                             | 19 |
| Халдейские оракулы . . . . .                                     | 20 |
| Церемония посвящения . . . . .                                   | 23 |
| <b>ЧАСТЬ 0. ОТКРЫТИЕ</b> . . . . .                               | 26 |
| <b>ЧАСТЬ 1. ПРОДВИЖЕНИЕ ПО 31-му ПУТИ ШИН</b> . . . . .          | 34 |
| <b>ЧАСТЬ 2. ПРОДВИЖЕНИЕ ПО 30-му ПУТИ РЕШ</b> . . . . .          | 48 |
| <b>ЧАСТЬ 3: ВСТУПЛЕНИЕ В ХОД</b> . . . . .                       | 57 |
| <b>ЧАСТЬ 4. ЗАКРЫТИЕ</b> . . . . .                               | 65 |
| <b>ЧЕТВЕРТАЯ ЛЕКЦИЯ ЗНАНИЙ</b> . . . . .                         | 67 |
| <b>Раздел 1. Знаки допуска и диаграммы</b> . . . . .             | 67 |
| <b>Раздел 2. Линейные фигуры и магические квадраты</b> . . . . . | 74 |
| Многоугольники и многограммы . . . . .                           | 75 |
| Магические квадраты . . . . .                                    | 83 |
| Нечётные Квадраты . . . . .                                      | 94 |
| Чётные квадраты . . . . .  | 95 |
| <b>Раздел 3. Буквенная Каббала</b> . . . . .                     | 97 |
| Гематрия . . . . .   | 97 |

|   |            |
|---|------------|
| Аик Бекер . . . . .                                       | 99         |
| Начертание сигилы . . . . .                               | 100        |
| Вариации в начертании сигил . . . . .                     | 100        |
| Нотарикон . . . . .                                       | 101        |
| Темура . . . . .  | 102        |
| Альтернативные методы . . . . .                           | 104        |
| <b>Раздел 4. Соответствия Ход</b> . . . . .               | <b>105</b> |
| <b>Раздел 5. Соответствия Воды</b> . . . . .              | <b>106</b> |
| Еврейские и другие имена, связанные с Водой . . . . .     | 106        |
| Существа и божества Воды . . . . .                        | 107        |
| <b>Раздел 6. Соответствия Меркурия</b> . . . . .          | <b>116</b> |
| Меркуриальные божества (боги и богини мудрости) . . . . . | 118        |
| Дополнительная планета: Юпитер . . . . .                  | 122        |
| <b>Раздел 7. Олимпийские планетарные духи</b> . . . . .   | <b>124</b> |
| <b>Раздел 8. Таро</b> . . . . .                           | <b>127</b> |
| Каббалистические ассоциации Таро . . . . .                | 128        |
| Двадцать два козыря . . . . .                             | 130        |
| Иециратическое соответствие козырей . . . . .             | 131        |
| Замечания по Таро . . . . .                               | 151        |
| Младшие Арканы . . . . .                                  | 153        |
| Масть Жезлов . . . . .                                    | 153        |
| Масть Кубков . . . . .                                    | 154        |

|   |            |
|---|------------|
| Масль Мечей .....   | 154        |
| Масль ПентаклеЙ .....   | 154        |
| Придворные карты .....  | 176        |
| <b>ДОПОЛНИТЕЛЬНАЯ ЛЕКЦИЯ ОБ ОБЩЕМ<br/>РУКОВОДСТВЕ И ОЧИЩЕНИИ ДУШИ .....</b> | <b>188</b> |
| <b>Ритуальная работа для Практика .....</b>                                 | <b>191</b> |
| Концентрация и мантра .....   | 192        |
| Духовное развитие .....   | 195        |
| 31-й путь Шин .....   | 196        |
| Путешествие по 31-му пути Шин .....   | 197        |
| 30-й путь Реш .....   | 206        |
| Путешествие по 30-му пути Реш .....   | 208        |
| Призыв стихии воды. Для степени Практика .....                              | 215        |
| Рекомендуемая Литература .....  | 218        |
| Некоторые заключительные рекомендации .....                                 | 220        |
| <b>Экзаменационные вопросы .....</b>  | <b>222</b> |
| <b>Глава пятая. Степень философа .....</b>                                  | <b>236</b> |
| Библейские пассажи .....  | 240        |
| Вавилонское влияние .....   | 240        |
| Божественные формы .....  | 246        |
| Церемония посвящения .....  | 248        |
| <b>ЧАСТЬ 0. ОТКРЫТИЕ .....</b>  | <b>251</b> |

|   |            |
|---|------------|
| ЧАСТЬ 1. ПРОДВИЖЕНИЕ ПО 29-му ПУТИ КОФ . . .                | 258        |
| ЧАСТЬ 2. ПРОДВИЖЕНИЕ ПО 28-му ПУТИ ЦАДДИ . . .              | 267        |
| ЧАСТЬ 3. ПРОДВИЖЕНИЕ ПО 27-му ПУТИ ПЕ . . . . .             | 275        |
| ЧАСТЬ 4. ВСТУПЛЕНИЕ В НЕТЦАХ . . . . .                      | 284        |
| ЧАСТЬ 5. ЗАКРЫТИЕ . . . . .                                 | 293        |
| ПЯТАЯ ЛЕКЦИЯ ЗНАНИЙ . . . . .                               | 296        |
| <b>Раздел 1. Каббала – «тело» божественного . . . . .</b>   | <b>296</b> |
| Каббалистические соответствия . . . . .                     | 306        |
| <b>Раздел 2. Шем Ха-Мефореш . . . . .</b>                   | <b>312</b> |
| <b>Раздел 3. Соответствия Нетцах . . . . .</b>              | <b>320</b> |
| <b>Раздел 4. Соответствия Огня . . . . .</b>                | <b>321</b> |
| Еврейские и другие имена, связанные с Огнем . . . . .       | 321        |
| Сущности и божества огня . . . . .                          | 322        |
| <b>Раздел 5. Соответствия Венеры . . . . .</b>              | <b>326</b> |
| Венерианские божества . . . . .                             | 328        |
| Дополнительная планета: МАРС . . . . .                      | 331        |
| <b>Раздел 6. Каббала – Клиппот . . . . .</b>                | <b>333</b> |
| <b>Раздел 7. Инструменты практической алхимии . . . . .</b> | <b>341</b> |
| Алхимические принципы на Древе . . . . .                    | 345        |
| Астрологические и алхимические символы планет . . . . .     | 346        |
| <b>Раздел 8. Знаки допуска и диаграммы . . . . .</b>        | <b>347</b> |

|   |     |
|---|-----|
| <b>Раздел 9. Греческий алфавит</b> .....          | 355 |
| <b>Раздел 10. Прорицание на Таро</b> .....        | 358 |
| Расклад Кельтский Крест .....                     | 360 |
| РАСКЛАД ИЗ ДЕСЯТИ КАРТ (Расклад Цицерио) .....    | 363 |
| Расклад из 15 карт .....                          | 364 |
| <b>ДОПОЛНИТЕЛЬНОЕ ЧТЕНИЕ ТАТТВЫ</b>               |     |
| <b>ВОСТОЧНОЙ ШКОЛЫ</b> .....                      | 366 |
| Общие сведения .....                              | 367 |
| Швара в теле .....                                | 368 |
| Цикл дыхания .....                                | 370 |
| Цикл таттв .....                                  | 371 |
| Ида .....   | 371 |
| Пингала .....                                     | 372 |
| Сушумна .....                                     | 372 |
| Таттвы .....                                      | 373 |
| Распознавание таттв .....                         | 374 |
| Действия, соответствующие различным таттвам ..... | 376 |
| Медитация и работа с таттвами .....               | 376 |
| Исцеление болезней .....                          | 379 |
| Предсказания .....                                | 380 |
| <b>РИТУАЛЬНАЯ РАБОТА ДЛЯ ФИЛОСОФА</b> .....       | 383 |



|   |            |
|---|------------|
| Преданность . . . . .                                       | 383        |
| Священная Земля . . . . .                                   | 386        |
| 29-й ПУТЬ КОФ . . . . .                                     | 387        |
| Путешествие по 29-му пути Коф . . . . .                     | 388        |
| 28-й ПУТЬ ЦАДДИ . . . . .                                   | 397        |
| Путешествие по 28-му пути Цадди . . . . .                   | 398        |
| 27-й ПУТЬ ПЕ . . . . .                                      | 405        |
| Путешествие по 27-му пути Пе . . . . .                      | 407        |
| ПРИЗЫВ СТИХИИ ОГНЯ. Для степени Философа . . . .            | 415        |
| Рекомендуемое чтение . . . . .                              | 419        |
| Некоторые заключительные рекомендации . . . . .             | 420        |
| <b>Экзаменационные вопросы . . . . .</b>                    | <b>422</b> |
| <b>Глава шестая. Портал . . . . .</b>                       | <b>431</b> |
| Пояс Портала . . . . .                                      | 434        |
| Инструменты Портала . . . . .                               | 434        |
| Божественные формы степени Портала . . . . .                | 437        |
| <b>ЦЕРЕМОНИЯ ПОРТАЛА . . . . .</b>                          | <b>439</b> |
| <b>ЧАСТЬ 0. ОТКРЫТИЕ . . . . .</b>                          | <b>443</b> |
| <b>ЧАСТЬ 1. Ритуал креста и четырёх элементов . . . . .</b> | <b>453</b> |
| <b>ЧАСТЬ 2. Обряд пентаграммы и пять путей . . . . .</b>    | <b>468</b> |
| <b>ЧАСТЬ 3. Закрытие . . . . .</b>                          | <b>489</b> |
| <b>ШЕСТАЯ ЛЕКЦИЯ ЗНАНИЙ . . . . .</b>                       | <b>492</b> |

|  |            |
|--|------------|
| <b>Раздел 1. О работе, совершаемой в степени Портала . . . .</b> | <b>492</b> |
| Диссертация . . . . .  | 493        |
| Кресты . . . . .   | 494        |
| Рисунок Древа Жизни . . . . .                                    | 494        |
| Контроль ауры . . . . .  | 494        |
| Древо Жизни в ауре . . . . .                                     | 496        |
| Таттвы и треугольники . . . . .                                  | 499        |
| Астрология . . . . .   | 503        |
| Хорарная Астрология . . . . .                                    | 503        |
| Элективная Астрология . . . . .                                  | 506        |
| Синастрия . . . . .  | 507        |
| Составная карта . . . . .  | 509        |
| Предсказание . . . . .   | 509        |
| Исследование самого себя . . . . .                               | 510        |
| Упражнение регрессии . . . . .                                   | 513        |
| <b>Раздел 2. Соответствия Духа . . . . .</b>                     | <b>515</b> |
| <b>Раздел 3. Жезлы, ламены и знаки допуска . . . . .</b>         | <b>518</b> |
| Жезлы . . . . .  | 518        |
| Ламены . . . . .   | 521        |
| <b>Раздел 4. Ритуальные диаграммы . . . . .</b>                  | <b>525</b> |
| <b>РИТУАЛЬНАЯ РАБОТА ДЛЯ СТЕПЕНИ ПОРТАЛА . . . . .</b>           | <b>537</b> |

|   |            |
|---|------------|
| Развитие воли . . . . .                                   | 538        |
| Практика божественной субстанции . . . . .                | 540        |
| Руководство по визуализации для степени Портала . . . . . | 541        |
| Дополнительная работа для степени Портала . . . . .       | 548        |
| Рекомендуемая Литература . . . . .                        | 550        |
| Работа для продвинутого мага . . . . .                    | 551        |
| Малый ритуал изгоняющей гексаграммы . . . . .             | 552        |
| Ритуал открытия Сторожевых Башен . . . . .                | 555        |
| Закрытие Сторожевой Башни . . . . .                       | 560        |
| Ритуал Розы и Креста . . . . .                            | 561        |
| Призывайте часто . . . . .                                | 564        |
| <b>Послесловие. Митч Хенсон . . . . .</b>                 | <b>566</b> |

# Глава четвёртая

## СТЕПЕНЬ ПРАКТИКА



**В**3 = 8 степени посвященный принимает третье элементарное посвящение в восьмую Сефиру, Ход, на каббалистическом древе, продолжая процесс духовной алхимии в душе претендента. Впервые посвященный сталкивается с перспективой сойти с относительной безопасности среднего столпа на черный столп суровости. Таким образом, степень Практика представляет собой точку духовного роста посвящённого, где теоретически больший вес находится по одну сторону психических весов претендента. Важно помнить о том, что как только ученик начинает этот путь элементарного самоанализа, все четыре элементарных посвящения должны быть завершены. Даже если ученик в середине курса решит, что система Золотой Зари не является его духовным путём, все элементы должны быть уравновешены в разуме ради гармонии. Человек не должен быть оставлен висящим без равновесия на одном столпе или другом.

Название Practicus происходит от греческого слова, означающего «практикующий». Элементом, предлагаемым для процесса трансмутации в этой степени, является Вода, или скорее водная часть психе претендента (на самом деле это вода Малкут в Асси).

Посвященные этой степени обычно испытывают чувство лёгкости и облегчения, пройдя через астральную турбулентность Иесод (хотя сама церемония посвящения иногда может оказаться весьма насыщенной событиями). На самом деле питательные воды Ход могут быть по-настоящему утешительными для тех посвященных, которые испытали на

себе пагубные последствия неуравновешенного материалистического общества. Проблема в том, что иногда ученики неохотно покидают храм Воды, чтобы перейти на огненную степень Философа. Существует также повышенное осознание собственных творческих способностей ученика, некоторые из которых, возможно, оставались спящими до этого времени. Планета, отнесенная к этой степени, – это Меркурий, сфера интеллекта, коммуникации и самовыражения.

3 = 8 церемонию можно суммировать следующим образом: после стандартного (самопосвящения) обряда открытия, призываются силы стихии Воды. Затем кандидат должен доказать, что он овладел тайнами степени Теоретика и дать клятву. Между Сефирами Малкут и Ход лежит 31-й путь Шин, путь психического очищения и посвящения через элементарный Огонь. На этом пути кандидат сталкивается с тремя фигурами, известными как Кабиры, или богоподобные из Самофракийских мистерий. Эти фигуры символизируют различные аспекты и атрибуты элементарного огня. На пути Шин кабиры подвергают кандидата воздействию различных энергий огня, которые используются для очищения претендента от психических загрязнений перед входом в храм Воды. После завершения 31-го пути кандидату показывают карту Таро Правосудие.

Затем тайны 30-го пути Реш открываются кандидату кабирами, которые принимают различные солнечные и сезонные аспекты. Путь Реш – это путешествие интеллектуального осознания, где ученик подвергается воздействию высших сил, которые вошли в формирование его собственной личности. (В то время как 31-й путь – это путь очищения, 30-й путь – это путь посвящения. Когда путешествие по пути Реш завершается, кандидату показывают карту Таро Солнце.

Более поздняя часть ритуала включает в себя вход посвященного в храм Ход. В это время ученику демонстрируется символизм, касающийся Эдемского сада до грехопадения и

Зал Практика. Тайны  $3 = 8$  степени разглашаются, пока наконец не высвобождаются силы Воды.

Важно отметить, что в этой степени проходят два огненных пути, чтобы прийти к водной сефире. Это показывает постоянное уравнивание, которое присуще системе Золотой Зари. Огонь и Вода, два основных противоположных элемента, всегда уравновешены друг против друга, так что ни один из них не может одолеть энергии другого.

Вода материнская и питательная, а Огонь – отцовский и оплодотворяющий. Претендента ведут к восприимчивым водам Ход посредством оживляющих энергий Огня.

Таким образом, единение двух является единственным возможным путём к созданию прочной творческой основы для духовного достижения. Никогда нельзя допустить того, чтобы воды разума стали застойными и бесчувственными; они должны всегда возбуждаться страстным огнём эмоций.

В Зале Практика, кроме офицеров на возвышении, находятся только три офицера – это только офицеры срединного столпа – Керукса больше нет. После него остаются три офицера, которые образуют приблизительно равносторонний треугольник. Треугольник, вершина которого отмечена станцией Иерофанта, относится к треугольнику Огня и огненной природе 31-го и 30-го путей по отношению к Древу Жизни. Расположение столпов в северо-восточной части зала предполагает фактическое расположение этих путей на схеме древа.

В заключительной части ритуала Иерофант занимает временную позицию к западу от алтаря, образуя треугольник Воды с двумя другими служителями (как указано на предметах на алтаре).

Многие из речей в  $3 = 8$  степени символически даны самофракийскими кабирами, но на самом деле взяты из халдейских оракулов, которые относятся к гораздо более позднему периоду времени, нежели самофракийские мистерии.

## САМОФРАКИЙСКИЕ МИСТЕРИИ

Самофракия – так назывался греческий остров в северо-восточной части Эгейского моря, который был центром древнейшего греческого мистического культа. Этот остров, как считается, был заселен древними пеласгами, ранними азиатскими колонистами в Греции. Почитание самофракийских мистерий древними литературными источниками доказывало, что когда-то они стояли в одном ряду с элевсинскими мистериями по важности и популярности. Этот бурный, гористый и лесистый остров был известен как дом таинственных богов, известных как кабиры (или корибанты, как их иногда называют). Уважение к таинственным обрядам Самофракии было столь велико, что сам остров считался священным, святилищем, и был уважаемым всеми народами.

Сейчас мало что известно о кабирах, или «великих богах», название которых происходит от гор Кабира или Фригии. Ритуалы хранились в глубокой тайне. Несомненно, однако, что для поклонения этим богам и посвящения новых кандидатов в их таинственные обряды проводились большие праздники.

Мистерии Самофракии включали в себя обряды кабиров и обряды Гекаты. Утверждалось, что таинства Гекаты происходили в пещере Зеринтия, называемой Гротом Гекаты, где факельщики совершали ночной ритуал, принося в жертву собак в честь богини подземного мира.

Рядом с дверью храма кабиров на Самофракии стояли две бронзовые статуи (неясно, были ли они мужскими или женскими). Они представляли небеса и землю – две первичные части, на которые делится мир – активное и пассивное начала всеобщего зарождения.

Внутри храма находились три алтаря, посвященные кабирам, великим богам Самофракии: великим, могущественным и влиятельным (или полезным).

Некоторые утверждают, что всего было семь кабиров, и относят их к семи планетам. Другие говорили о них как о семи духах Огня перед престолом Сатурна. Некоторые древние писатели говорят, что только два кабира представляли Зевса старшего и Диониса младшего. В Самофракии кабиры считались меньшими богами, которые поклялись служить большим божествам, таким как Рея. В Фивах они были связаны с культом Деметры и Коры, так как их храм находился рядом с рощей, посвященной этим божествам. На Лемносе кабиры возникли как благожелательные боги или гении вулканической (огненной) Земли. Они были либо сыновьями Гефеста, либо сыновьями Зевса и Каллиопы. Говорили, что эти первые кузнецы были шумными и никогда не отдыхающими помощниками Гефеста в его кузнице. Временами они сотрясали землю своим грохотом. В Фессалии существовала легенда о кабире, который был убит своими братьями и похоронен у подножия горы Олимп. Именно этот кабирический миф, в частности, относится к ритуалу Практика Золотой Зари.

Посвящение в кабирические мистерии Самофракии касалось четырёх из этих «великих богов». Их звали Аксиерос, Аксиокерса и Аксиокерсос. Аксиерос ассоциировался с Деметрой, Аксиокерса с Персефоной, а Аксиокерсос – с Гадесом. Четвёртый кабир, известный как Касмиллос, ассоциировался с Гермесом.

Имена первых трёх кабиров имеют сходство с греческим словом аксиома, которое означает нечто достойное или самоочевидное. Имя Касмиллос основано на слове Камилла, которое относится к помощнице служанки, которая помогает в вопросах тайной природы. Камилла – помощница на свадьбе, которая несла корзину с неизвестным содержимым во время службы. В Самофракийских мистериях имя Касмиллос используется для описания божества, которое прислуживало за великими богами.

В «Тайном учении всех веков» Мэнли П. Холл также исследовал тайны самофракийских кабиров:



В то время как огромное количество божеств связано с Самофракийскими мистериями, ритуальная драма сосредоточена вокруг четырех братьев. Первые три – Ашиерос, Ахиохерсус и Ахиохерса – нападают и убивают четвертого – Кашмалу (или Кадмиллуса). Дионисидор, однако, отождествляет Ашиероса с Деметрой, Ахиохерсуса с Плутоном, Ахиохерса с Персефоной и Кашмалу с Гермесом. Александр Уайлдер отмечает, что в Самофракийском ритуале «Кадмиллус включает в себя Фиванского бога змея, Кадмуса, Тота Египта, Гермеса греков и Эскулапа александрийцев и финикийцев. Здесь снова повторяется история Осириса, Бахуса, Адониса, Бальдра и Хирама Абиффа. Поклонение Атису и Кибеле также было связано с Самофракийскими мистериями. В ритуалах кабиров прослеживается форма поклонения сосне, поскольку это дерево, священо для Атиса, сначала было обрезано в форме креста, а затем срублено в честь убитого Бога, тело которого было обнаружено у его подножия».

«Если вы хотите осмотреть оргии корибантов, – пишет Климент, – то знайте, что, убив их третьего брата, они покрывали голову тела пурпуровой тканью, венчали ее и, держа на острие копья, хоронили под корнями Олимпа. Короче говоря, эти мистерии – это убийства и похороны. (Этот доникейский отец в своих попытках опорочить языческие обряды, очевидно, игнорирует тот факт, что, как и кабирский мученик, Иисус Христос был предан, замучен и наконец убит!). И жрецы этих обрядов, которых те, кому поручено их называть, называли царями священных обрядов, придают дополнительную странность трагическому событию, запрещая класть на стол петрушку с корнями, так как они считают, что петрушка выросла из корибантической крови, которая вытекла из корней; точно так же, как женщины, празднуя Тезморфорию, воздерживаются от поедания зерён граната, упавших на землю, поскольку они считают что гранаты произошли от капель крови Диониса.

Корибантов они также называют кабириками, а саму церемонию объявили кабирической мистерией».

Мистерии кабиров были разделены на три степени, первая из которых праздновала смерть Кашмалы от рук его трех братьев; вторая – обнаружение его изуродованного тела, части которого были найдены и собраны после большой радости и счастья – его воскресение и последующее спасение мира. Храм кабиров в Самофракии содержал множество любопытных божеств, многие из которых были уродливыми созданиями, представляющими стихийные силы природы, возможно, вакхическими титанами. Дети посвящались в кабирический культ с тем же достоинством, что и взрослые, а преступники, достигшие святилища, были в безопасности от преследования. В самофракийских обрядах особое внимание уделялось мореплаванию, Диоскуры – Кастор и Поллукс, или боги мореплавания, – были среди тех, кого умиловляли члены этого культа. Аргонавтическая экспедиция, послушавшись совета Орфея, остановилась на острове Самофракия для того, чтобы посвятить соучастников экспедиции в кабирические обряды.

Геродот рассказывает, что, когда Камбиз вошел в храм кабиров, он не мог удержаться от смеха, увидев перед собой человека, стоявшего прямо, и женщину, стоящую на голове. Если бы Камбиз был знаком с принципами божественной астрономии, то он понял бы, что перед ним ключ к всеобщему равновесию. «Я спрашиваю, – говорит Вольтер, – кто были эти иерофанты, эти священные масоны, прославлявшие свои древние самофракийские мистерии, и откуда они и их боги кабирь?»<sup>1</sup> Климент говорит о мистериях кабиров как о «священной тайне брата, убитого своими братьями», а «кабирическая смерть» была одним из тайных символов древности. Таким образом, аллегория Я, убитого не-Я, увековечена в религиозном мистицизме всех народов. Философская смерть и философское воскрешение – это соответственно малая и великая мистерии.

По одной из версий, церемонии Самофракии символизировали смерть младшего из кабиров от руки его братьев,

<sup>1</sup> См. Маккей «Энциклопедия масонства».

которые бежали в Этрурию, унося с собой ковчег с гениталиями убитого кабира. Фаллос и священный ковчег, в котором он находился, почитались самофракийскими посвящёнными.

Великий ежегодный фестиваль Самофракийских мистерий проходил в середине лета и длился три дня. Там были ночные шествия в пещеру Зеринтия, где происходили посвящения. Жрецы ритуалов были известны как саи, которые, как считается, славились тем, что вели своего рода вооруженный военный танец, который включал в себя прыжки, топот ног, барабанный бой, звон тарелок, игру на флейтах, факелах и крики мистерий ЭУАХ! Возможно, это должно было имитировать шум кузницы вулканических кабиров.

Очищения играли очень важную роль в этих обрядах, в том числе нравственное очищение посвящённых. Один из типов жрецов в обрядах кабиров был известен как *койес*, или очищающий грехи. Историк Плутарх рассказывает, что одного посвящённого, которого звали Антальддас, посвящающий жрец спросил, что особенно ужасного он совершил при жизни.

Очевидно, Антальддас ответил, что если бы он совершил ужасное преступление, то сами боги знали бы об этом. Посвященные посвящались божествам и давали обет добродетели. Тогда они были бы уверены в тех наградах, которые правосудие богов бережет для посвящённых после смерти.

Церемония включала в себя призыв кабиров явиться и защитить посвящённых. Говорили, что праведники, ставшие посвященными, были защищены от опасностей и штормов, особенно от несчастных случаев на море и других морских катастроф. Эти посвящённые носили на животе священные одежды и повязки или ленты из фиолетовой ткани. Оливковые кусты украшали их брови.

В заключение следует отметить, что рыба, известная как рыба помпилус, была посвящена самофракийским богам.

Рыба является символом духовной плодовитости и в силу своей ассоциации со знаком Скорпиона, она также является эмблемой возрождения и трансформации.

## БОЖЕСТВЕННЫЕ ФОРМЫ КАБИРОВ

Ученику, стремящемуся к самопосвящению в степень Практика, необходимо представить себе богов Самофракийских мистерий. Хотя эти божественные формы неясны, они, тем не менее, могут быть построены специально для уровня 3=8 в разуме претендента, используя следующие визуализации:

**АКСИЕРОС:** первый кабир – зрелый бородатый мужчина с оливковой кожей и густыми волнистыми волосами. На нём золотые сандалии, золотая туника и оранжевый плащ. На его лбу эмблема Солнца, прикрепленная к короне из дубовых листьев. В одной руке он держит лампу и молнию Зевса, а в другой – золотой скипетр, увенчанный початком кукурузы, посвященным Деметре.

**АКСИОКЕРСОС:** второй кабир – крепкий тёмнобородый воин в красных греческих доспехах и шлеме с гребнем. С его плеч свисает чёрный плащ, на ногах черные сандалии. Символ наковальни у него на лбу. В одной руке он держит пылающий факел (Аида), а в другой – копьё.

**АКСИОКЕРСА:** третий кабир – женщина с оливковой кожей и густыми тёмными волосами. На ней зеленая туника, желтый плащ и зелёные сандалии. На лбу у неё белый цветок крокуса, прикрепленный к жёлтому строфиону или ленте. В одной руке она держит горящую свечу, а в другой – скипетр, увенчанный гранатом, являющимся священным для Персефоны.

**КАСМИЛЛОС:** кандидат (и четвертый кабир) – это юноша, который носит чёрную тунику и чёрные сандалии. На лбу у него эмблема желудя, прикрепленного к белому строфиону, а в руках – крытая корзина из ростника.

## ХАЛДЕЙСКИЕ ОРАКУЛЫ

Халдейские оракулы – это всё, что осталось от довольно длинного текста, который, как считается, был принесен в Рим Юлианом – халдейским теургом (магом) во втором веке нашей эры. Эти фрагменты, предположительно написанные Зороастром, содержат священные доктрины и философии древних вавилонских жрецов, которые дошли до нас через греческие переводы. Перефразированные в неоплатонической литературе и философии, халдейские оракулы составляют важную часть западной эзотерической традиции.

Хотя у халдеев был Оракул, столь же высоко ценимый, как и Дельфийский Оракул, слово «оракулы», вероятно, было передано этим фрагментам для того, чтобы подразумевать, что они имеют очень глубокую и духовную природу. Акцент в этих обрывках знания делается на беспредметных реальностях, которые платоники называют «умопостижимым миром». Для того чтобы понять эту область, интеллект может быть использован для понимания различных концепций, вытекающих из неё, но не их происхождения. Для того чтобы постичь природу источника вселенной, оракулы решительно подразумевают, что необходима практика теургии.

Теургия означает «служение богу» – это слово, используемое для обозначения высоко философских магических действий. В то время как философия может направить мысли к созерцанию божественного, теургия – это метод обеспечения единства с божественным. Поэтому в центре внимания халдейских оракулов – описание духовной схемы вселенной и описание практик, используемых в теургии для контакта и соединения с божественным источником вселенной.

Согласно оракулам, человек состоит из трех душ (или проводников), которые облекают физическое тело. Первая –

это умопостигаемая или божественная часть души, или «сияющий проводник». Вторая – это интеллект, или рациональная часть души. Третья – это иррациональная, или необузданная часть души (которая приближается к астральному телу). Первая бессмертна, третья брэнна, а вторая может быть привлечена и ассимилирована либо с первой, либо с последней.

Оракулы описывают тройственную картину космических реальностей. Первый принцип – это самопроявленный вечный и интеллектуальный огонь, называемый «отцом богов». Вторым принцип – женская мировая душа, или живая сила, называемая Геката. Она вечно течет и поддерживает все миры. Третий принцип – это второй интеллект, Аполлон, который создает различные сферы и посылает в них свои восприятия. Описывая эти принципы, оракулы используют слово «понятный», чтобы изобразить силу, которая превосходит человеческое интеллектуальное понимание.

Именно с этими тремя принципами теург, или верховный маг, пытается установить контакт и установить психический союз с теми способностями, которые превышают возможности человеческого разума. Оракулы указывают на то, что для совершения священных обрядов необходимо несколько предварительных очищений, но лишь божественный проводник души может противостоять интеллектуальному огню божественного. Однако теург должен также получить осознание своего личного ангельского проводника до любой важной магической работы.

После того, как все необходимые очищения выполнены, теург должен призвать определённых божеств, которые связаны со временем ритуала. Таким образом, можно призвать верховного бога времени и попросить его помочь магу и открыть имена ещё более великих божеств. Халдейские оракулы объясняют, что в действительности существует два набора божественных имен, которые должен использовать теург: один произносится устно, чтобы связать мага с тем,

что символизирует это имя, другое – невысказанное имя, или «пароль». Это имя было «забыто» сознательным разумом индивида в результате нисхождения души в материю. Она может быть открыта практикующему только ангельским проводником или вызываемыми божествами.

Цель обряда тогда ясно изложена, а именно: восхождение души теурга к единению с божеством. Жертвенность и полная преданность высшему необходимы для мага. Таким образом, совокупность сущности теурга сконцентрирована на работе как лазерный луч. Далее, согласно оракулам, появляются сами боги, от низших элементарей до самой Гекаты – второго начала мировой души. Подробности скудны, но на этом этапе экзальтация души мага завершается, хотя она суммируется как тип битвы, в которой душа отбивается от препятствий и устремляется вверх к небесному свету, символизируемому Аполлоном, третьим принципом. Затем солнечный огонь нисходит вниз, для того чтобы соединиться с устремленной вверх человеческой душой, что приводит к славному союзу с божественным.

После брака человека с божеством душа возвращается тем же путем, каким пришла, но сохраняя полную память о преображающем опыте. Древние маги верили в то, что, если достаточно практиковать эту технику, она может быть использована в момент смерти как средство достижения немедленного восхождения к божественному свету. Таким образом, весь теургический опыт, описанный в оракулах, можно суммировать как сознательную трансформацию (как физическую, так и психологическую), направленную на активизацию духовного потока энергии, который приближает мага к божественным вечным принципам вселенной.

Это также идеи, упомянутые в ритуале Практика, как говорится самофракийскими кабирами.

После посвящения  $3 = 8$  задача Практика состоит в том, чтобы полностью усвоить все знания, связанные с элементом Воды и планетой Меркурий. Большая часть этой ин-

формации содержится в четвертой лекции знаний, которая также содержит дополнительную информацию о буквенной Каббале и Таро. Церемониальная работа и упражнения, соответствующие степени, также включены.

Задача Практика – помнить о совершенном алхимическом равновесии двух первичных элементов и всегда помнить фразу: «Если вы не родитесь из воды и духа, вы не сможете войти в Царство Небесное».

## ЦЕРЕМОНИЯ ПОСВЯЩЕНИЯ

Установка храма: претенденту нужно будет заранее установить зал в соответствии со схемой храма. В центре комнаты расположен черный кубический алтарь. На него следует положить карту Таро Страшный Суд. Два больших подсвечника со свечами по бокам алтаря с северной и южной стороны. Если у вас нет таких больших подсвечников, то на алтарь по обе стороны от карты Таро можно поставить пару средних свечей и подсвечников. Столпы расположены в северо-восточной части зала перед возвышением. Еврейская буква Шин изображена на большой табличке на северо-востоке. Буква Тау находится прямо на востоке, а буква Коф – на юго-востоке. Знамена востока и запада расположены рядом со своими офицерами. Енохианская скрижаль Воды помещена на западе, и также показаны скрижали Земли и Воздуха. Чаша Воды также необходима на западе. Поместите ламены и орудия в соответствии со схемой храма, в позиции офицерских форм. Станция Иерофанта расположена на востоке, а Иерея и Гегемона – на северо-западе и юго-западе соответственно. Кроме того, вам понадобятся три красные лампы или свечи, которые будут размещены на каждой офицерской станции.

Как и в предыдущем ритуале, все элементарные свечи должны быть размещены по периметру комнаты, а белая свеча – на востоке. Голубая свеча Воды должна быть по-



ставлена перед Енохианской скрижалью запада. Огни на столпах не должны быть затенены. Кадило с благовониями следует поставить на юге.

Для других сегментов ритуала соискателю понадобятся следующие предметы, находящиеся под рукой: таблички с еврейскими буквами Реш, Мем, Айн и Пэ, а также камея, печать и символы Меркурия, Карта Таро Солнце и схема Эдемского сада до грехопадения. Для этой церемонии вам понадобятся три знака допуска: пирамида пламени, солнечный греческий крест из тринадцати квадратов и знак чаши приурочителя.

Ритуальные приготовления: претендент должен поститься в течение 12 часов до ритуала. Требуется ритуальная ванна, после которой претендент может надеть чёрную мантию Тау и красные тапочки. Пояс должен быть украшен эмблемами Практика, но в настоящее время кандидат не должен его носить. Положите пояс внутрь алтаря.

Претендент должен медитировать в течение некоторого времени над рисунком символа треугольника Воды – (вершиной вниз) синего цвета. Затем он должен провести некоторое время (20–30 минут) в затемнённой комнате или прихожей храма, сидя в тихой медитации с повязкой на глазах. Знак допуска на 31-й путь, пирамиду пламени, следует держать в правой руке на протяжении всего этого периода. Маленькая голубая свеча должна быть единственным источником света в комнате. В течение этого времени должны поддерживаться темнота и тишина. Претендент должен представить себя под бдительным оком Анубиса Запада. После этого периода времени все посторонние мысли должны быть удалены. Затем претендент может войти в храм и начать ритуал.

Войдя в храм, представьте, что вы оставляете своё физическое тело снаружи в качестве часового, чтобы охранять храм, так что ваше духовное Я имеет свободу к принятию посвящения.

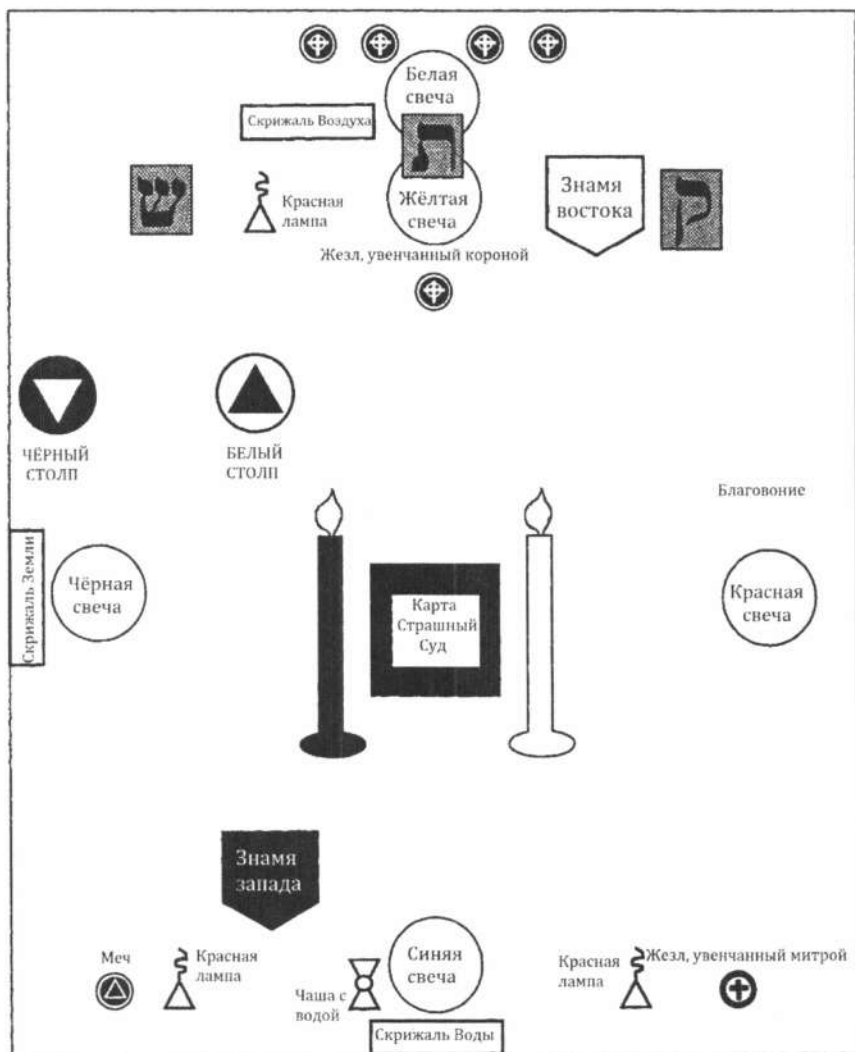

Храм Практика для самопосвящения: первая установка

## ЧАСТЬ 0. ОТКРЫТИЕ

**В**ойдите в храм со знаком допуска – пирамидой пламени. Приветствуйте знамя востока знаками Неофита. Оставьте пирамиду в западной части храма. Оказавшись внутри идите на восток по часовой стрелке. С мечом Иерея выполните МРИП.

Постучите рукоятью меча по полу или боку стула и скажите:

НЕКАС, НЕКАС, ESTE BEBELOI!

Отложите меч в сторону и идите к западу от храма, лицом на восток. Встаньте на колени и призовите божественную форму Тхме как и в предыдущие посвящения. Провибрируйте:

ТХМЕ! ТХМЕ! ТХМЕ! Ты дочь и око РА! Небесная владычица, королева земли и повелительница подземного мира! Великая госпожа всех богов и богинь. Ты, чье имя Маат! Госпожа истины! Богиня справедливости и порядка! Посредница между тьмой и светом, хаосом и порядком!

ТХМЕ! ТХМЕ! ТХМЕ! Ты, оценивающая сердце каждого мужчины и каждой женщины в зале суда перед Усири и собранием богов.

Ты, око и сердце равновесия! ТХМЕ! ТХМЕ! ТХМЕ!  
Я взываю к тебе!

Представьте знакомый образ богини ТХМЕ перед собой, с человеческой головой и жёлто-золотой кожи. На ней чёрно-белый немис и белое льняное платье. Она несет скипетр Гегемона с митрой. Над её головой – белый светящийся контур креста и треугольника, символ внешнего магического потока Золотой Зари.

Медленно и с чувством выполняйте Каббалистический крест, рисуя свет из Кетер Вселенной в Кетер на макушке

вашей головы, когда вы продолжаете КК. Сильно визуализируйте крест света, который вы сформировали в центре своего тела. Начертите в своем сердце еврейские буквы имени ТХМЕ светящимся белым цветом.

Проецируйте белый луч мысли из своего сердца на образ того, что вы создали перед собой. Смотрите, как фигура дышит жизнью, когда ваш мысленный луч оживляет её. Адресуйте форме:

ТХМЕ! Прекрасное перо истины! Я умоляю тебя действовать от моего имени в этом моем поиске божественного света! Веди меня, ты, кто есть не кто иная, как мое высшее Я. Помогни мне и сопроводи меня в это непостоянное царство, которое есть интеллектуальная сила проявленной вселенной. Я истинный и добровольный искатель света и знания. Будь моим надзирателем и примирителем на путях и в храме Ход. Говори за меня в собрании богов и хранителей этого священного зала. Мои намерения честны. Я готов пройти испытания. Я хочу, чтобы меня экзаменовали самофракийские кабиры! Я хочу очиститься и посвятить себя свету. Сделай так, чтобы моё сердце стало Маат! Сделай так, чтобы моя воля стала Маат! Милосердная ТХМЕ! Пусть меня судят правильно! Сделай так, чтобы этот смиренный искатель перед тобой не отвернулся от сияющего света, который пребывает на востоке. Позволь мне пройти огненными тропами, которые ведут к водному храму Ход. Подари мне видение тайн древней Самофракии! Даруй мне возможность безопасно отклониться от срединного пути, и даруй мне возможность вернуться к этому стойкому столпу! Позволь мне войти в сферу Меркурия! Позволь мне переступить порог на пути входящего.

Тхме говорит с вами в вашем собственном разуме:

Он наполнил меня словами истины, чтобы я могла говорить то же самое. И подобно потоку вод, истина течет из уст моих, и уста мои показывают плод его. Я – представитель-

ница твоего высшего и святого Я. Только через мое посредничество ты можешь приблизиться к сфере великолепия. В этом зале я – твой язык, твоё сердце и твой разум. Не бойся, ибо я поведу тебя по тропам пламени и палящего зноя и сохраню тебя в безопасности. Не бойся, ибо я проведу тебя через водный храм Ход. Я проведу тебя в храм к могущественным кабирам! Я буду говорить за тебя в этом собрании богов перед силами AL (ЭЛь) и потоком света.

Визуализируйте богиню Тхме, все общение в тишине с энергиями на востоке. Она говорит от вашего имени божественным стражам зала. И снова вы слышите её голос, когда она выкрикивает имена других божеств на востоке храма: *ESE, NEBETHO, THOOUTH и HOOR OUER*.

У вас есть смутное представление о четырёх фигурах на востоке, сидящих перед вуалью. Тхме продолжает обращаться к фигурам, и сцена становится туманной. Богиня снова стоит перед гигантской фигурой Джехути, бога мудрости. Тхме продолжает молчаливую дискуссию с Тотом.

Через несколько мгновений Тхме поворачивается к вам, салютует знаками в направлении запада, и молча говорит:

Ты можешь идти, о устремленный, ты – Маат.

Тхме спускается с востока и идёт на юго-запад, к своему посту Гегемона, где проводит скипетром по кресту и треугольнику. Затем она идёт на северо-запад и прочерчивает фигуры на станции Иерея. Когда она это делает, провибрируйте имя *HOOR* (Ноог или Нoh-or).

Фигура Гора начинает быстро формироваться. Она возвращается на восток и прочерчивает фигуры на станции Иерофанта. Когда она сделает это, произнесите имя *УСИРИ* (Oo-seer-ee), завернутая в мумию форма Осириса начинает принимать форму.

Тхме берёт вас за руку и ведёт к востоку от алтаря. Скажите:

3 = 8 степень Практика приписывается планете Меркурий и 31-му и 30-му путям. 31-й путь Шин относится к отражению сферы Огня, а 30-й путь Реш – к отражению сферы Солнца. Пусть элемент этой степени будет назван так, чтобы он мог пробудиться в моей сфере, в сферах тех существ, которые присутствуют, и в сфере этого магического потока. Стихия – ВОДА.

Визуализируйте символ голубой треугольник Воды, на который вы медитировали перед входом в зал.

Представьте себе его присутствие в вашей сфере ощущений в области Хокма-Бина – левого и правого виска. (Вы должны почувствовать гармонический резонанс между треугольником Воды и вашей сферой Хесед – левым плечом.

Затем визуализируйте оранжевый треугольник, отраженный в чаше в центре Ход – правом бедре). Представьте, что эти же самые образы активируются во всех различных офицерских формах Зала.

Тхме ведёт вас к фигуре Осириса на востоке. Бог рисует в воздухе перед вами крест и круг. Затем он вручает вам свой скипетр с короной.

Взяв в руки жезл силы, вы принимаете на себя должность Иерофанта, дарованную вам Осирисом. Дайте знак спирального света в направлении востока, а затем скажите: *Белое сияние божественного духа нисходит!* Почувствуйте поток божественного света, струящийся через ваше тело из Кетер вселенной.

Уравновесьте этот свет через ваше тело, выполняя Кабалистический крест, вибрируя еврейские имена.

Постучите и скажите: *Поклонимся Господу и царю Воды!* Повернитесь на восток и продолжайте: *ЕЛОНИМТЗАВОТН Элохим воинств! Слава РУАХ ЭЛОХИМ, который двигался по поверхности вод творения! Аминь.*

Салютуйте знаком Практика.



Знак Практика

Идите по часовой стрелке на запад и встаньте перед скрижалю Воды. Визуализируйте другие астральные офицерские формы, также обращенные на запад.

Через власть должности Иерофанта, дарованной вам Осирисом, призывайте силы водной скрижали.

Постучите, затем прочертите жезлом большой круг перед скрижалю. Затем нарисуйте призывающую пентаграмму пассивного Духа. Когда вы это делаете, провибрируйте *НСОМА* (Нау-кох-мах). Прочертите символ Духа в центре и произнесите *AGLA* (Ah-gah-lah).

Дайте знак спирального света, затем прочертите призывающую пентаграмму Воды. После того, как вы сделали так, провибрируйте имя *EMPEH ARSEL GAIOL* (Em-pay Arsell Gah-ee-ohl). Нарисуйте сигил орла в центре и произнесите нараспев: *Алеф Ламед, AL*. Дайте знак Практика.

Скажите:

И сказал Элохим: «Сотворим Адама по образу Нашему, по подобию Нашему, и да владеют они над рыбами морскими. Во имя *AL* сильного и могущественного, и во имя *ELONIM TZABAOTH*, духи Воды поклоняются вашему создателю!»



|   |   |   |   |   |   |   |   |   |   |   |   |
|---|---|---|---|---|---|---|---|---|---|---|---|
| T | a | O | A | d | v | P | r | D | n | i | m |
| a | a | b | c | o | o | r | o | m | e | b | b |
| T | o | g | c | o | n | x | m | a | l | G | m |
| n | h | o | d | D | i | a | l | e | a | o | c |
| P | a | t | A | x | i | o | V | s | P | s | И |
| S | a | a | i | x | a | a | r | V | r | o | i |
| m | P | h | a | r | s | l | g | a | i | o | l |
| M | a | m | g | l | o | i | n | L | i | r | x |
| o | l | a | a | D | n | g | a | T | a | P | a |
| P | a | L | c | o | i | d | x | P | a | c | n |
| n | d | a | z | N | z | i | V | a | a | s | a |
| i | i | d | P | o | n | s | d | A | s | P | i |
| x | r | i | n | h | t | a | r | n | d | i | J |

Енохианская скрижаль Воздуха



Начертите крест чашей и скажите:

В имени и буквах великого западного четырехугольника, открытого Еноху великим ангелом Аве, духи Воды поклоняются вашему Создателю!

Поднимите чашу повыше и скажите:

В трех великих тайных именах Бога, рожденных на знаменах запада, EMPEH ARSEL GAIOL, духи Воды поклоняются вашему Создателю!

Во имя RA-AGIOSEL, великого короля запада, духи Воды поклоняются вашему создателю!

Поставьте чашу на место и вернитесь на станцию Иерофанта, обратившись лицом на запад.

Визуализируйте других астральных офицеров на их постах, обращенных лицом на восток.

Скажите:

Именем ELOHIM TZABAOTH я объявляю, что храм открыт в  $3 = 8$  степени Практика.

Стукните рукоятью скипетра по столу: (1-3-1-3). Визуализируйте офицерскую/божественную форму Иерея, повторяющего серию ударов: 1-3-1-3.

Визуализируйте офицерскую/божественную форму Гегемона, повторяющего серию ударов: 1-3-1-3.

Выйдите из должности Иерофанта и верните её во владения Осириса.

Затем богиня Тхме ведёт вас к западу от храма.



*Призывающая пентаграмма  
Пассивного Духа*



*Призывающая пентаграмма  
Воды*

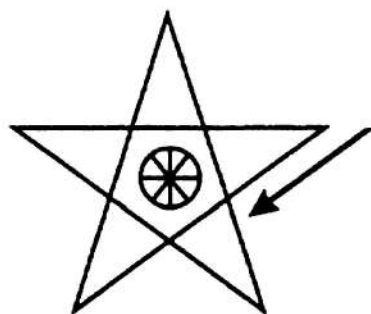

*Изгоняющая пентаграмма  
пассивного Духа*



*Изгоняющая пентаграмма  
Воды*

Пентаграммы Воды

## ЧАСТЬ 1. ПРОДВИЖЕНИЕ ПО 31-МУ ПУТИ ШИН

**В**изуализируйте все офицерские/божественные формы на соответствующих станциях. В этот момент храм открывается под руководством Хранителей зала, при вашем очень активном участии. Вы уже многое сделали для того, чтобы активировать элемент Воды в вашей сфере ощущений.

Как и в прошлом, вы должны уделить несколько минут тому, чтобы вновь утвердиться в качестве кандидата, который ищет вход в этот зал.

Выполните Каббалистический крест, чтобы сохранить психический баланс всех элементов в вашей ауре. Вспомните тот случай в прихожей, когда вам завязали глаза в темноте. Восстановите в себе личность претендента.

Возьмите пирамиду пламени в правую руку. Дайте серию стуков: 1-3-1-3. Встаньте в западной части зала лицом к востоку и скажите:

Этот кандидат ищет вход. Я клянусь, что это правда, что Я, (магический девиз), сделал такой прогресс на путях оккультной науки, что позволил себе пройти определённые экзамены в необходимых знаниях.

Добившись этого, я сейчас имею право на продвижение в степени Практик.

Богиня Тхме отвечает:

Престол его – как пламя огня, колёса – пылающий огонь.

Она ведёт вас перед станцией Иерея и смотрит в направлении божественной формы Гора, которая требует от вас знаков и слов 2 = 9:

Дай мне знак степени Теоретика. (Вы делаете это).

Дай мне рукопожатие.

Вы обмениваетесь рукопожатием внешнего Ордена с соколиноголовым богом.

Дай мне великое слово 2 = 9 степени.

Вы говорите: *Шаддай Эль Хай*.

Дай мне мистическое число 2 = 9 степени.

Вы говорите ему: 45.

Какой пароль образован от мистического числа? – Спрашивает Гор.

Вы отвечаете: *Мем-Хе*.

Каков мистический титул 2 = 9 степени?

Вы говорите: *Poraïos de Rejectis*.

Какой символ ты получил в этой степени?

Вы говорите ему: *PYAX*. Позади себя вы слышите голос Осириса:

Poraïos de Rejectis, ты готов принять эту клятву 3 = 8 степени?

Вы отвечаете: *Я готов принести эту клятву*. Встаньте лицом к скрижали воды, и скажите:

Я, (магический девиз), торжественно клянусь поддерживать тайны 31-го и 30-го путей и степени Практика, также как я клянусь поддерживать тайны предыдущих степеней.

Дайте знак Неофита и скажите:

Я клянусь бездной вод. Возьмите чашу, которая стоит перед скрижалю запада.

Пальцами трижды окропите скрижаль водой и скажите:

Пусть силы воды засвидетельствуют мою клятву.

Тхме как Гегемон ведёт вас между столпами на северо-востоке. Она остается с внешней стороны белого столпа. Постучите и скажите:

Передо мной врата 31-го, 32-го и 29-го путей. Из них центральный ведёт к степени Теоретика от степени Зелатора. Тот путь, что слева, теперь открыт для меня, это 31-й путь, который ведёт от 1 = 10 степени Зелатора к 3 = 8 степени Практика.

Осирис говорит:

Возьми в правую руку пирамиду пламени и следуй за своим проводником, АКСИОКЕРСОЙ, кабиром, которая ведёт тебя по пути Огня.

Гегемон поворачивает направо. Вы проходите между столпами и следуете за ней, когда она медленно ведет вас по залу. Потратьте время, чтобы визуализировать следующее.

В этот момент представьте себе, что вы проходите через ворота, помеченные еврейской буквой Шин, оставляя сферу Малкут позади и следуя за своим проводником через ярко-красный туннель или проход. Вы покидаете материальный мир, когда начинаете проходить огненный путь посвящения, соединяющий активный мир с царством разума. Энергия пути электрическая и пульсирующая, как будто вы вошли в действующий вулкан.

У вас есть видение, что вы находитесь в горной роще, окруженной большим собранием людей, которые наслаждаются празднованием. Уже середина вечера, а веселье продолжается уже три дня, но участники не выказывают никаких признаков усталости. Жрецы в пурпурных плащах, известные как саи, кажутся одержимыми, танцуя словно прыгающие спирали, вооруженные щитами и копьями. Воины, матросы, пастухи, женщины и даже дети отправляются в пляс, топая босыми ногами по земле священной рощи Деметры с приношениями богине зерна, хлеба и вина. Звуки тростниковых труб, барабанов, песнопений и цимбал поднимаются до оглушительного шума, который продолжается до сумерек.

С наступлением ночи празднование становится более мрачным. Среди участников раздают сосновые факелы, чтобы зажечь их от костра гестии или общественного очага. Затем гуськом группа поднимается по хорошо утоптанной тропе. Миновав скалистые обнажения и низкорослые деревья, процессия в конце концов петляет в темноте к каменистой стороне утёса, где вход в большую пещеру окружен резными изображениями двух собак с большими факелами. Это грот Гекаты, тёмной богини Луны и подземного мира. Один за другим празднующие входят в зияющую пасть земли.

Ваши уши улавливают звук литейного производства: удары молотков по железу, звук рвущегося пара, когда раскалённый металл ударяется о воду. Перед вами появляется образ могучего бога кузнецов Гефеста, стоящего над наковальней и колотящего молотом по раскалённому металлу. Кусок горячего металла, который он обрабатывает, кажется треугольным. Бог держит металл на наковальне железными щипцами. Пот бога образует огненные капли на его лбу. Воздух горячий и влажный от пара и искр, но ваш таинственный проводник ведет вас вперёд.

После одного обхода вокруг зала Гегемон ведёт вас к трону Иерофанта. Офицерская форма Иерофанта поднима-

ется, но вы больше не узнаете фигуру Осириса; на его месте зрелая бородатая фигура, увенчанная дубовыми листьями и одетая в золотую греческую тунику. Держа в руках красную лампу, фигура приближается к вам и начинает говорить:

АКСИЕРОС, первый кабир, обращается к кандидату Касмиллосу и говорит: «Я – вершина пирамиды пламени. Я – солнечный огонь, изливающий свои лучи на низший мир, дающий жизнь, производящий свет. Посредством какого символа ты хочешь пройти?»

Поднимите знак допуска и скажите: *Я хочу пройти с символом пирамиды пламени.* Иерофант говорит:

Услышь голос АКСИЕРОСА, первого кабира: «Разум отца вырвался наружу в рёве, постигаемый непобедимой волей, идеями всесовершенными, которые исходили из этого единого источника. Ибо от отца одинаково исходили воля и цель, посредством которых они всё же связаны с отцом, согласно чередующейся жизни через различные проводники.

Вы берёте красную лампу на станции Иерофанта и продолжаете речь кабира:

Но поскольку они были разделены на части, будучи распределены интеллектуальным огнём, распределённым на других интеллектуалов. Для короля всего ранее поставленного перед полиморфным миром, посредством которого вселенная сияет, украшенная всеми различными идеями, из которых основа одна и единственная. Отсюда: другие устремляются вперёд, распределённые и разделённые между различными телами вселенной, и переносятся роями через ее обширные бездны, вечно кружась в безграничном излучении.

Это интеллектуальные концепции из отцовского источника, в изобилии вкушающие блеск огня в кульминации беспокойного времени.

Но первичный, самосовершенствующийся источник отца изливает эти изначальные идеи. Поскольку их много, они восходят в сияющий мир, и в них содержатся три высших – потому что это оператор, потому что это наполняет животворящее лоно Гекаты – и оно вселяет в синохов оживляющую силу Огня, наделённую могучей силой.

Фигура кабира продолжает речь:

«Творец всего, действующий сам, сформировал мир, и была определенная масса огня, и все он произвел для того, чтобы космическое тело могло быть полностью приспособлено – чтобы космос мог проявиться и не казаться мембранным.

И он зафиксировал огромное множество блуждающих звезд, не усилием, трудоемким и болезненным, а для того чтобы поддерживать их с устойчивостью, лишенной движения, заставляя огонь двигаться вперед в огонь». Вот речь АКСИЕРОСА.

Поставьте лампу. Услышав речь Кабира, путь Шин, кажется, светится алым от теплых лучей солнца после окончания долгой зимы. Гегемон ведет вас к станции Иерея, который встает при вашем приближении с красной лампой в руке.

Вы больше не воспринимаете Бога с головой ястреба, Гора. Черты иерея теперь напоминают свирепого греческого воина в красных доспехах и шлеме. Фигура говорит вам:

АКСИОКЕРСОС, второй кабир, обратился к кандидату Касмиллосу и говорит: «Я – левый базальный угол треугольника, или пламени. Я – огонь вулканический и земной, ослепительно пылающий в безднах земли – огонь раздражающий, огонь проникающий, разрывающий завесу материи, огонь ограниченный, огонь мучимый, бушующий и кружащийся в зловещей буре. Посредством какого знака ты хочешь пройти?



Поднимите знак допуска, и скажите:

Я стремлюсь пройти мимо, неся символ пирамиды пламени.

Ваш проводник оставляет вас на попечение Иерея, который продолжает:

Услышь голос АКСИОКЕРСОСА, второго кабира: «Ибо не в материи огонь, пребывающий в запредельном, заключил свои силы в действиях, но в разуме!

Вы берёте красную лампу на станции Иерея и продолжаете речь кабира:

Ибо первый из огненного мира есть разум разума, который сначала возник из разума, одевая один огонь другим огнём, связывая их вместе так, чтобы он мог смешивать фонтанирующие кратеры, сохраняя незапятнанным сияние своего собственного огня – и оттуда огненный вихрь, увлекающий вниз сияние вспыхивающего пламени, проникая в бездны вселенной; оттуда – вниз все распространяют свои чудесные лучи, обильно одушевляя свет, огонь, эфир и вселенную.

Фигура Кабира продолжает:

«От него исходят все безжалостные громы и окутанное вихрем, охваченное бурей лоно всемогущей силы Гекаты, рожденной отцом, и он тот, кто окружает сияние Огня и сильный дух полюсов, все огненное». Это речь АКСИОКЕРСОСА.

Возвратите лампу. Вы чувствуете, как будто жар пути значительно усилился, как будто вы идете через расплавленные недра Земли. Можно почти почувствовать едкий запах лавы и жидкой стали. Атмосфера на пути внезапно стала взрывоопасной. Земля под вашими ногами, кажется,

гудит от вулканического давления. Офицерская форма Иерея ведёт вас к станции Гегемона, который встаёт с красным фонарём. Лицо Тхме исчезло; на его месте появилось лицо смуглой женщины в зелёной греческой тунике. Фигура говорит вам:

АКСИОКЕРСА, третий кабир, обращается к кандидату Касмиллосу и говорит: «Я – правый базальный угол треугольника пламени. Я – огонь астральный и текучий, извивающийся и сверкающий по небу. Я – жизнь существ, жизненная теплота существования. Посредством какого знака ты хочешь пройти?»

Поднимите знак допуска и скажите: *Я хочу пройти мимо с символом пирамиды пламени.* Фигура продолжает:

Услышь голос АКСИОКЕРСЫ, третьего Кабира: «Отец удалился, но не закрыл свой собственный огонь в своей интеллектуальной силе. Всё происходит из одного огня».

Вы берёте красную лампу на станции Гегемона и продолжаете речь кабира:

Ибо всё сотворил Отец всего сущего и передал его второму разуму, которого все расы людей называют первым. Разум отца, восседающий на тонких балках, сверкающих следами непреклонного и безжалостного огня.

Эта фигура продолжает:

«Душа, будучи сияющим огнём, силу отца остаётся бессмертной и владычицей жизни и наполняет многие тайники Лона мира, в которых она совершает дела, нетленного огня». Это речь АКСИОКЕРСЫ.

Ощущение пути остается огненным, но теперь это питающий огонь – огонь очага, который даёт жар и тепло. Это

огонь жизни, невидимый во всех аспектах творения. – ви-  
брация и электрический заряд энергии.

Вы получаете изображение самофракийских жрецов,  
люющих воду из вазы вам на лоб и помазывающих ваши  
руки и ноги в ритуальном очищении. Другие жрецы окуты-  
вают вас облаками ароматного дыма.

Гегемон ведёт вас к западу от алтаря, лицом на восток.  
Первый кабир на станции Иерофанта говорит вам:

Не опускайся до мрачного великолепного мира, в кото-  
ром непрерывно лежит бездна неверия, и Гадес, окутанный  
облаками, упивается непонятными образами, отвесными,  
извилистыми образами, чёрной, вечно катящейся бездной,  
вечно обнимающей тело, неосвещенное, бесформенное и  
пустое.

Вы продолжаете речь кабира:

Природа убеждает нас в том, что существуют чистые де-  
моны и что даже злые зачатки материи могут стать полезны-  
ми и хорошими.

Но это тайны, которые развиваются в глубинах разума.

Первый кабир продолжает:

Такой огонь существует, простираясь сквозь потоки воз-  
духа, или даже огонь бесформенный, откуда исходит образ  
голоса, или даже вспыхивающий свет, изобилующий, вра-  
щающийся, кружащийся, громко кричащий.

Вы продолжаете речь:

Также есть видение огнедышащего гонца света или ре-  
бёнка, несомого на плечах небесного коня, огненного или  
одетого в золото, или нагого и стреляющего из лука лучами  
света и стоящего на плечах лошади.

Но если я продолжу эту медитацию, я объединю все эти символы в форме льва.

Когда свод небес и масса Земли перестанут быть видимыми для меня, когда звёзды потеряют свой свет и светильник Луны закроется, когда Земля станет необитаемой и вокруг меня будет пламя молнии – тогда я не буду называть себя видимым образом души природы, ибо несмотря на искушение сделать это, я не буду называть себя видимым образом души природы.

Я не должен видеть его прежде, чем мое тело очистится священными обрядами, ибо постоянно увлекая душу и уводя её от священных вещей, от пределов материи, возникают ужасные демоны с собачьими лицами, никогда не показывая истинного образа смертному взору.

Первый Кабир продолжает речь:

Итак, прежде всего жрец, управляющий делами Огня, должен окропить себя очищающей водой громкого, звучащего моря.

Вы продолжаете речь:

Я буду работать вокруг строфалоса Гекаты.

Всякий раз, когда приближается земной демон, я буду громко кричать и приносить в жертву камень МИНЗУРИН.

Я не изменю варварских имен вызывания, ибо это имена божественные, имеющие в священных обрядах силу неизреченную.

Первый кабир продолжает речь:

И когда, после того как все призраки будут изгнаны, ты увидишь тот священный и бесформенный огонь – тот огонь, который метается и вспыхивает в скрытых глубинах вселенной, услышь голос огня. Такова речь кабира.

Визуализируйте, как все астральные офицерские/божественные формы сбрасывают свой внешний вид как кабиры и принимают свое обычное поведение. Держите высоко знак допуска на пути Шин и скажите:

Трёхмерная треугольная пирамида – это соответствующий иероглиф Огня. Он состоит из четырех треугольников, трёх видимых и одного скрытого, который является синтезом остальных. Три видимых треугольника представляют Огонь, Солнце, вулкан и астрал, в то время как четвертый представляет скрытое тепло; АУД-активный, АУБ-пассивный, АУР-равновешенный, в то время как Аш – это имя Огня.

Отложите пирамиду в сторону и сосредоточьте своё внимание на скрижали с буквой Шин.

Скажите:

Тридцать первый путь Сефер Иецира, соответствующий букве Шин, называется вечным разумом, и он называется так потому, что регулирует правильное движение Солнца и Луны в их правильном порядке, каждое в удобной для этого орбите.

Поэтому она является отражением огненной сферы и пути, соединяющего материальную вселенную, как она изображена в Малкут, со столпом суровости и стороной Гебуры через Сефиру Ход.

Сосредоточьте свое внимание на ключе Таро Страшный Суд и скажите:

Двадцатый ключ Таро символически представляет эти идеи. Непосвященному глазу он, по-видимому, представляет Страшный Суд с ангелом, трубящим в трубу, и мертвецами, поднимающимися из гробниц, но смысл его гораздо более загадочен, ибо это глиф сил Огня.

Ангел, окружённый радугой, откуда исходят блики огня, и увенчанный солнцем, представляет Михаэля, великого архангела, правителя солнечного огня.

Змеи, движущиеся в радуге, являются символами огненных серафимов. Труба представляет влияние Духа, нисходящего из Бины, в то время как знамя с крестом относится к четырём рекам рая и буквам святого имени.

Он также АКСЕРИОС, первый из самофракийских кабиров, а также Зевс и Осирис. Левая фигура внизу, поднимающаяся из земли, – это САМАЭЛЬ, повелитель вулканического огня. Он также АКСИОКЕРСОС, второй кабир, Плутон и Тифон.

Фигура справа – это АНАЭЛЬ, правитель астрального света. Она также АКСИОКЕРСА, третий кабир, Церера и Персефона, Изида и Нефтида. Поэтому она представлена в двойственной форме и поднимается из воды. Вокруг обеих этих фигур вспыхивают молнии.

Эти три главные фигуры образуют треугольник Огня и представляют Огонь, действующий в трёх других элементах – Земле, Воздухе и Воде.

Центральная нижняя фигура с повернутой спиной и руками в знаке «два равно девяти» степени – АРИЭЛЬ, Повелитель скрытого тепла. Он поднимается с Земли, как бы для того, чтобы получить свойства трёх других кабиров. Он также является КАСМИЛЛОСОМ, кандидатом в самофракийские мистерии, и Гором Египта. Он поднимается из высеченной в скале кубической гробницы и также намекает на кандидата, который проходит путь Огня. Нижние фигуры представляют еврейскую букву Шин, к которой особенно относится Огонь. Семь еврейских букв Йод относятся к Сефирот, действующих на каждой из планет, и к Шем ха-Мефореш.

## **ВИЗУАЛИЗИРУЙТЕ СЛЕДУЮЩЕЕ:**

Представьте, что вы находитесь в конце пылающего красноватого пути Шин, ведущем из недр Земли к бескрайнему океану над вами. Жрец мистерий выходит вперед и прикладывает горячее клеймо к вашему лбу. Боль минимальна, на смену ей приходит чувство эйфории. Раскалённое железо Гефеста оставляет красный треугольник – след на вашей коже. Затем жрецы облачают вас в фиолетовый плащ.

Мысленно представьте, что вы стоите перед оранжевыми воротами, которые ведут в храм воды Ход. Вы понимаете, что ваше путешествие по 31-му пути было первым шагом в вашем духовном посвящении. В первый раз вы пересекли путь, который отклоняется от безопасности срединного столпа. Вы были крещены в стихии Огня и через неё как необходимое условие уравнивающего этапа для погружения в водный храм Ход. Все психические загрязнения внутри вас, которые могли бы помешать вашему духовному прогрессу, должны быть полностью сожжены. Вы должны переродиться через духовный огонь, как феникс. Вы – четвёртая сторона пирамиды пламени, принимающая свойства трёх других сторон – в вашей душе скрытый огонь природы, который проходит через все вещи в проявленной вселенной, к которым прикасается Божественное. И вы более чем когда-либо осознаете высшее присутствие – силу, которая движется через вселенную и через саму вашу сущность. На этом пути божественные силы спустились в материализацию – в Огонь – и оставили на вас свой отпечаток, отмечая вас как посвящённого в мистерию.

Осирис говорит вам:

Настоящим я дарую тебе титул Владыки тридцать первого пути.

Скажите:

Я претендую на титул Владыки 31-го пути.

Тхме говорит вам:

Ты прошёл врата пути Шин по стопам посвящённого. Подготовь этот зал к отражению 30-го пути Реш. Приготовься к переходу на путь Солнца.

Богиня ведет вас в прихожую, где вы проводите несколько минут, репетируя четырёхчастное дыхание и медитируя над картой Страшный Суд. Выполните Каббалистический крест, чтобы снова уравновесить элементарные энергии в

вашей ауре. Когда будете готовы, установите храм в соответствии со 2 частью ритуала.

Изменения в установке храма для второй части ритуала – 30-й путь. Замените табличку с буквой Шин на северо-востоке буквой Реш. Замените букву Тау на Самех. Замените букву Коф на Цадди. Также замените карту Таро Страшный Суд на карту Солнце. Вся остальная храмовая обстановка остается прежней.

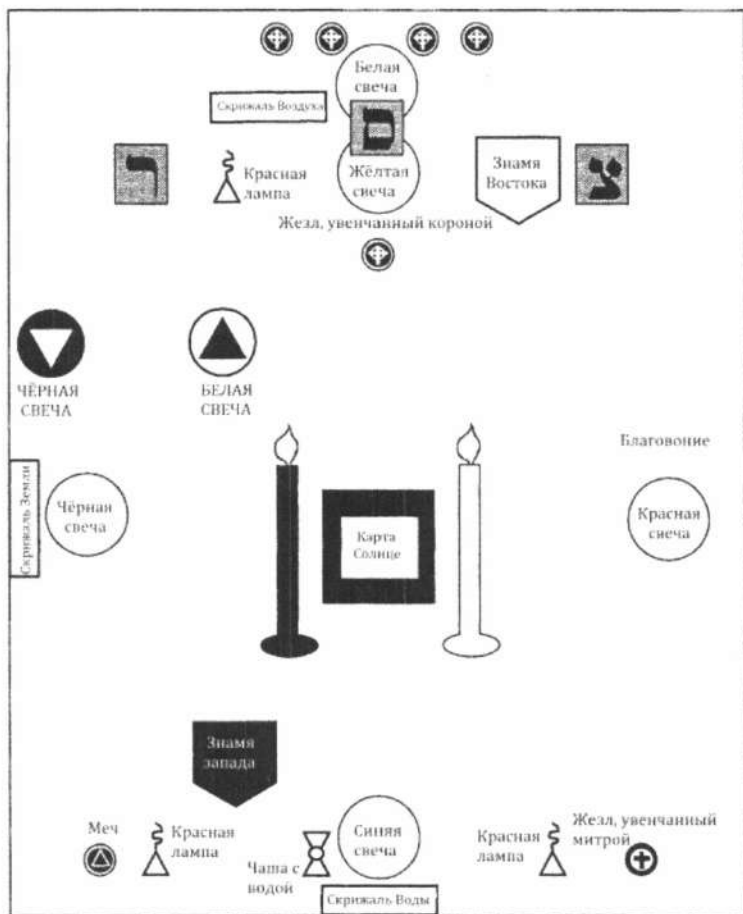

Храм Практика для самопосвящения: вторая установка



## ЧАСТЬ 2.

### ПРОДВИЖЕНИЕ ПО 30-МУ ПУТИ РЕШ

**П**роведите несколько минут в прихожей в состоянии расслабленной медитации. Выполните Каббалистический крест. Возьмите знак допуска греческий крест из тринадцати квадратов.

Визуализируйте все астральные офицерские/божественные форм на своих соответствующих станциях. Потратьте несколько минут на то, чтобы восстановить себя в качестве кандидата, который ищет вход в этот зал.

С греческим крестом в правой руке встаньте в западной части зала лицом на восток.

Богиня Тхме идет в вашу сторону и говорит:

Вот, он поставил скинию свою на Солнце.

Тхме как Гегемон ведёт вас между столпами на северо-востоке.

Она остаётся с внешней стороны белого столпа. Постучите и скажите:

Передо мной – врата 30-го, 25-го и 28-го путей, ведущих от 2 = 9-й степени Теорика к тем ступеням, которые находятся за её пределами. Из них единственный, который теперь открыт для меня, – это 30-й, который ведет к 3 = 8 степени Практика.

Осирис говорит:

Возьми в правую руку солнечный греческий крест и следуй за своим проводником по пути Солнца.

Скажите:

Перед интеллектуальными вихрями интеллектуального огня все подчиняется воле Творца всего.

Гегемон поворачивает направо. Вы проходите между столпами и следуете за ним, когда он медленно ведёт тебя по коридору. За это время визуализируйте следующее.

В этот момент кратко представьте себе мысленным взором, что вы проходите через ворота, отмеченные еврейской буквой Реш, оставляя сферу Иесод позади и следуя за своим проводником через ярко-оранжевый туннель или проход. Вы покидаете астральную сферу, когда начинаете пересекать огненный солнечный путь индивидуального человеческого разума, который соединяет сферу основания с областью разума. Энергия пути согревает и пульсирует, как будто вы вышли в яркий летний день, который пробудил творческий процесс в вашем разуме и пробудил ваше осознание высшего присутствия, которое движется через все аспекты вселенной. Образ корабля приходит вам на ум – корабль, который несёт вас через Эгейское море. Над вами колесница Гелиоса, бога Солнца. Ваш таинственный проводник ведёт вас вперед.

После одного обхода вокруг зала гегемон ведёт вас к трону Иерофанта. Офицерская форма Иерофанта поднимается, и вы снова видите перед собой могучую бородатую фигуру, одетую в золотую туннику. Держа в руках красную лампу, фигура приближается к вам и начинает говорить:

АКСИЕРОС, первый кабир, обратился к кандидату Касмиллу и сказал: «Я – Солнце, находящееся на величайшей высоте, несущее на землю созревающую жару, оплодотворяющую всё сущее, побуждающую к росту растительную природу, животворящую, увенчивающую лето золотым урожаем и наполняющую чашу изобильной осени пурпурным урожаем винограда». Вдалеке голос АКСИЕРОСА!

### **ВИЗУАЛИЗИРУЙТЕ СЛЕДУЮЩЕЕ:**

Услышав речь кабира, путь Реш кажется оранжевым от ярких солнечных лучей полуденного летнего солнца – лучей Аполлона. Воздух горячий и влажный. Вы можете чув-

ствовать жар солнца на своих руках и лице, и вы можете чувствовать его жизнь – кровь в соке растений. Тепло, кажется, оказывает стимулирующее влияние на ваш разум, который ускоряется с новым творчеством и пониманием. Как будто открылся новый канал связи между вашим индивидуальным человеческим разумом и высшим божественным разумом. Инстинктивно вы знаете, что постепенно вам будет предоставлена привилегия получить интеллектуальное знание от этого великого разума, но только через внутреннее общение, которое не нуждается в словах, лишь в символах.

Гегемон ведет вас к станции Иерея, который встает при вашем приближении с красной лампой в руке. Свирепая фигура в красных доспехах появляется перед вами еще раз. Алый воин говорит:

АКСИОКЕРСОС, второй кабир, обратился к кандидату Касмиллосу и сказал: «Я – Солнце, находящееся в наибольшем снижении под экватором, когда холод больше, а жара меньше – забирающее свой свет в темнеющую зиму, обитатель тумана и бури. Вдалеке голос АКСИОКЕРСОСА!

Визуализируйте следующее:

Вы чувствуете, как будто тепло пути исчезло, сменившись холодным ветром. Чувство интеллектуального творчества, которым вы наслаждались несколько минут назад, уступило место осознанию возможной бесплодности и злоупотреблению умственными способностями. Теперь вы понимаете, что энергия этого пути может быть довольно жесткой, если её использовать неправильно или без баланса.

Мысленным взором вы снова видите свой корабль в Эгейском море. Грозовые тучи заслонили солнце, и ярость волн обрушивается на нос лодки. Против гнева бури вы твердо стоите, сосредоточившись на единственной цели всех ва-

ших духовных поисков. Твоя сила как посвященного в мистерии поможет вам пройти через это.

Офицерская форма Гегемона ведёт вас к своему посту, где она берёт красную лампу. Её лицо снова напоминает лицо женщины в зелёной тунике. Эта фигура говорит:

АКСИОКЕРСА, третий кабир, обращается к кандидату Касмиллосу и говорит: «Я – Солнце в равноденствии, иницирующее лето или предвещающее зиму – мягкое и добродушное в действии, дающее или отнимающее жизненный жар жизни». Вдалеке слышан голос АКСИОКЕРСЫ!

Визуализируйте следующее:

Энергия пути теперь кажется удивительно спокойной и уравновешенной, как если бы вы стояли в центре урагана, в полном равновесии, в то время как турбулентность происходит вокруг вас.

Вы находитесь в центральной точке солнечной энергии, которая является мирной, но мощной. Прежде всего, у вас есть сильное чувство сознания и цели.

Гегемон ведет вас к западу от алтаря, лицом на восток. Первый Кабир на станции Иерофанта говорит вам:

Творец всего соединил семь небесных сводов космоса, очертив небо выпуклой формой. Он составлял семерку блуждающих существ, приостанавливая их беспорядок в благоустроенных зонах.

Вы продолжаете речь кабира:

Он сделал их шестью, а для седьмого он бросил в середину их огонь СОЛНЦА – в тот центр, из которого все линии равны, чтобы быстрое Солнце могло обойти этот центр, жадно устремляясь к этому центру звучащего света. Как лучи света, струятся его локоны, простираясь к грани-

цам пространства, в сопровождении и солнечных кругов, и лунных вспышек, и воздушных впадин, и мелодии эфира и Солнца, и проходов Луны и воздуха.

Целостность Солнца находится в космических порядках, ибо там существует солнечный мир и бесконечный свет. Солнце более верно измеряет все вещи временем, ибо оно есть время времени, и его диск находится в беззвёздном небе над беззвёздной сферой, и он есть центр тройственного мира. Солнце есть Огонь и распространитель огня. Оно также является каналом для высшего Огня.

Первый кабир продолжает речь:

О, эфир, Солнце и дух Луны, вы – лидеры Воздуха. И великая богиня приносит огромное Солнце, и сияющую Луну, и широкий воздух, и лунный курс, и солнечный полюс. Она собирает это, получая мелодию эфира, Солнца, Луны и всего, что содержится в Воздухе.

Неутомимая природа правит мирами и трудами, так что период всего может быть завершён. А над плечами великой богини возвышается природа в своей необъятности. Вдалеке слышан голос кабира.

Визуализируйте, как все астральные офицерские/божественные формы Бога сбрасывают свой внешний вид кабиров и принимают свой обычный облик.

Держите знак допуска на путь Реш и скажите:

Солнечный греческий крест состоит из тринадцати квадратов, которые соответствуют движению Солнца через Зодиак, эти знаки далее расположены в руках креста в соответствии с четырьмя элементами с Солнцем в центре и представляют это светило как центр всего.

Отложите знак в сторону и сосредоточьте своё внимание на табличке с буквой Реш.

Скажите:

Тридцатый путь Сефер Иецира, соответствующий букве Реш, называется собирательным разумом, и назван он так потому, что из него астрологи выводят суждение о звёздах и небесных знаках и совершенстве своей науки в соответствии с правилами своих решений.

Следовательно, это отражение сферы Солнца и путь, соединяющий Исход с Ход – «основание» с «великолепием».

Сосредоточьтесь на ключе Таро Солнце и скажите:

Девятнадцатый ключ Таро символически возобновляет эти идеи. Солнце имеет двенадцать главных лучей, которые представляют двенадцать знаков Зодиака.

Они попеременно волнистые и выпуклые, символизирующие чередование мужской и женской натур.

Они также подразделяются на 36 деканатов, или множеств степеней в Зодиаке, а эти снова подразделяются на 72, символизирующие 72 квинанса и 72-частное имя Шем ха-Мефореш. Так Солнце обнимает всё творение своими лучами.

Семь еврейских букв Йод с каждой стороны, падая по воздуху, относятся к нисходящему солнечному влиянию. Стена – это круг Зодиака, а камни-его различные степени и деления.

Два ребёнка, стоящие соответственно на Воде и Земле, представляют производящее влияние обоих, приведённое в действие лучами Солнца.

Они – два пассивных элемента, как Солнце и Воздух над ними – активные элементы Огня и Воздуха.

Более того, эти двое детей напоминают знак Близнецов, который соединяет земной знак Тельца с водным знаком Рака, и этот знак греки и римляне называли Аполлоном и Солнцем.

**ВИЗУАЛИЗИРУЙТЕ СЛЕДУЮЩЕЕ:**

Представьте, что вы находитесь в конце оранжевого пути Реш. Мысленно представьте, что вы стоите перед оранжевыми воротами, которые ведут в храм Воды Ход. Вы понимаете, что ваше путешествие по 30-му пути было личным путём внутреннего общения с божественным разумом.

Ваш разум подобен разуму маленького ребенка, и вас нужно учить тому, чтобы вы стали мудрым. Вы – четвёртое Солнце на пути, скрытое Солнце, которое ещё не взошло на востоке как дитя великих богов.

Вы сошли с безопасного центрального пути, поэтому вы должны действовать осторожно и со знанием дела.

Этому знанию можно научить только из безмолвных уст божественного внутри. На этом пути можно приобрести много мудрости и интеллектуального знания, но вы должны идти с осторожностью, поскольку знание сильно, но им можно легко злоупотребить. Животворящие лучи Солнца могут так же легко опалить растительность и создать пустынную пустошь. Знание – это священный дар.

Осирис говорит вам:

Настоящим я дарую тебе титул Владыки тридцатого пути.

Скажите:

Я претендую на титул владыки 30-го пути.

Тхме говорит вам:

Ты прошёл врата пути Реш в лучах солнца. Подготовьте этот зал к отражению храма Воды Ход. Подготовься к продвижению в 3 = 8 степень Практика.

Богиня ведёт вас в прихожую, где вы проводите несколько минут, репетируя четырехчастное дыхание и медитируя на карту Солнце.

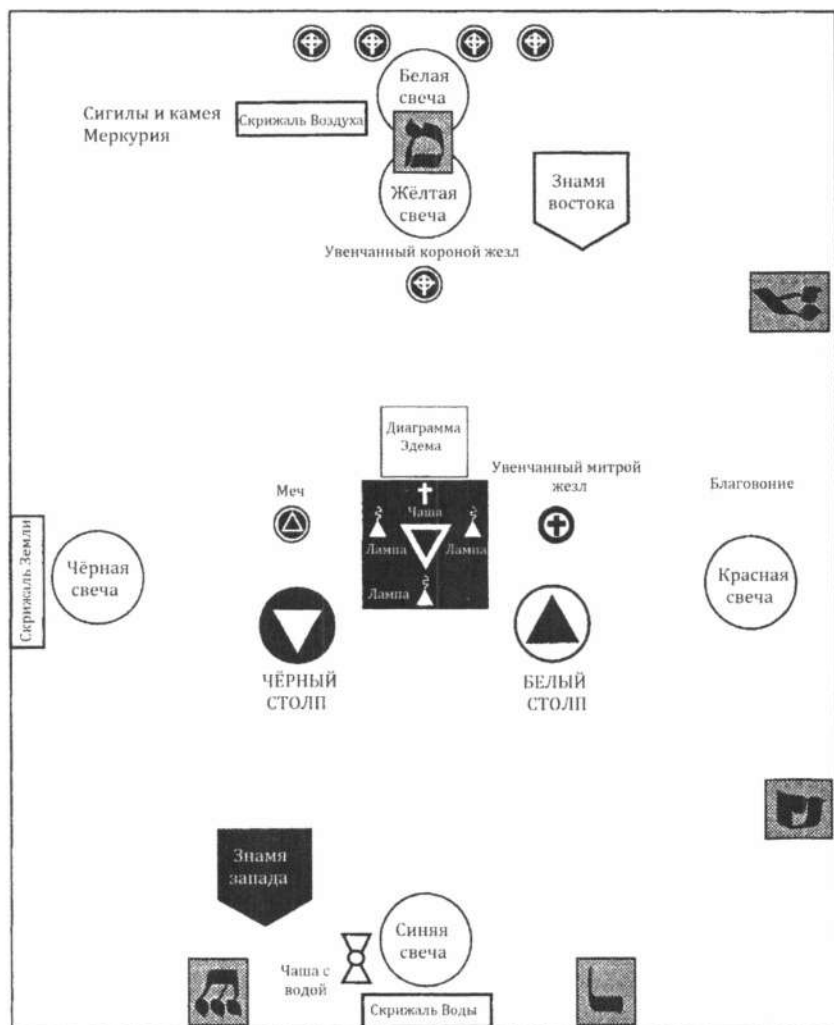

Храм Практика для самопосвящения: третья установка



Выполните Каббалистический крест, чтобы снова уравновесить элементарные энергии в вашей ауре.

Когда будете готовы, установите храм в соответствии с заключительной частью ритуала.

Изменения в установке храма на оставшуюся часть ритуала – храм Ход: поместите столпы немного западнее алтаря. К востоку от алтаря должна быть подставка с рисунком Эдемского сада до грехопадения. На самом алтаре крест должен быть помещен над треугольником с чашей Воды в центре, разделяющей их.

Треугольник направлен вершиной вниз, и его три точки окружены тремя красными лампами, которые сопровождали офицеров в предыдущей части ритуала.

Станция Иерея расположена к северу от алтаря, а станция Гегемона – к югу от алтаря.

Положение Иерофанта следует временно представить себе к западу от алтаря (хотя не обязательно перемещать ламен или скипетр Иерофанта с востока).

Нужны следующие таблички с еврейскими буквами: восток – Мем, юго-восток – Айн, юг – Пе, юго-запад – Реш, северо-запад – Шин.

На востоке должна быть камей Меркурия, наряду с меркурианскими сигилами и символом Меркурия на Древе Жизни.

## ЧАСТЬ 3. ВСТУПЛЕНИЕ В ХОД

**П**осле обустройства зала проведите ещё несколько минут в расслабленной медитации в прихожей. Визуализируйте треугольник Воды ещё раз, а затем выполните Каббалистический крест. Возьмите знак допуска в храм Ход – чашу ламена Приготовителя. Когда закончите, встаньте прямо за дверью храма и дайте серию ударов: 1-3-1-3. Кратко визуализируйте все офицерские/божественные формы на своих соответствующих станциях. Затем представьте, что Тхме стоит у входа и смотрит на вас.

Богиня жестом приглашает вас войти и помещает перед табличкой с еврейской буквой Реш, с помощью которой вы символически вошли в эту степень из  $2 = 9$  степени Теоретика. Она ведёт вас к фигуре Иерея. Гор вопрошает:

Посредством какого символа тыходишь сюда?

Вы отвечаете:

Я вхожу через своеобразную эмблему Приготовителя, чашу Воды, которая отчасти является символом умывальника Моисея и моря Соломона. На Древе Жизни она охватывает девять Сефирот, исключая Кетер. Иесод и Малкут образуют треугольник внизу, первая – вершину, вторая – основание. Как и кадуцей, он представляет три стихии: Воду, Воздух и Огонь. Полумесяц – это вода, которая находится над твердью, круг – это твердь, а треугольник – пожирающий огонь внизу, который противостоит небесному огню, символизируемому верхней частью кадуцея.

Тхме приводит вас к позиции Иерофанта, к западу от алтаря. Все три астральных офицерских/божественных формы поворачиваются лицом к алтарю. Визуализируйте следующее:

Мысленным взором вы видите себя стоящим в конце оранжевого пути Реш, лицом к вратам астрального храма

Ход. Перед вами большая оранжевая дверь. На этой двери вырезана буква Хе, окрашенная синим. Три самофракийских кабира стоят перед вами, подняв свои красные фонари и преграждая вам последний путь в Ход знаменем запада. Вы держите ламен Приуготовителя и провозглашаете, что получили титул Владыки 31-го и 30-го путей. Знамя запада снято, и кабиры разрешают вам последний вход в храм Воды Ход. Астрально вы даёте знаки Неофита, за которыми следует знак Практика, а затем шагаете через дверь в Ход.

Храм представляет собой восьмиугольное помещение, задрапированное занавесками из оранжевого шёлка. В пол встроена фигура восьмиугольника из огненных опалов. В воздухе витает запах стиракса, а потолок украшен большим синим знаком Меркурия. Восемь столпов окружают синий центральный алтарь, на котором находятся пламя храма, чаша с Водой и книга знаний.

Архангел Михаэль также здесь, благородный крылатый воин в красных доспехах, который владеет большим мечом. Он ведёт вас к занавесу в дальнем конце храма. Подав знак спирального света, вы проходите сквозь занавес.

Вы снова оказываетесь в знакомом дворе скинии. Вы быстро проходите мимо медного алтаря и умывальника, входя во внешнюю комнату святого места перед золотым алтарем. Как и в прошлый раз, вы предлагаете угли и благовония и совершаете Каббалистический крест. Затем, пересекая комнату, завеса перед вами отделяется, и вы снова стоите перед священным ковчегом.

Вы вглядываетесь в божественный свет, который расположен на вершине золотой крышке ковчега между двумя крылатыми керубимами. Еще одно видение Эдемского сада предстает перед вами.

Вы видите перед собой Древо Жизни, полностью сформировавшееся под действием молнии, свидетелем которой вы были на уровне Теоретика. Справа – столб яркого пламени, а слева – темный столб клубящихся облаков. На верши-

не дерева стоит великая и прекрасная богиня с длинными тёмными волосами и скульптурным лицом египтянки. Она – АЙМА, верховная и вечная мать, пребывающая в царстве трех высших сфер. Богиня – это сияющий образ божественности, и её лицо полно благодати и сострадания. Она носит сверкающую корону из звезд, и её эфирное белое одеяние украшено золотым шаром Солнца. Она стоит на серебряном помосте, который является полумесяцем.

Вы осознаёте божественное имя, которое входит в ваш разум, ЙОД ХЕ ВАВ ХЕ ЭЛОХИМ. Сочетание мужского Бога ЯХ с женской богиней ЭЛОАХ приводит к объединению мужского/женского божества – ИХВХ ЭЛОХИМ, которое является и мужским, и женским, но которое превосходит оба этих термина. ИХВХ ЭЛОХИМ – это сущность мужской жизненности и женского творчества.

Однако внешний вид, который это существо представляет миру который ниже высших сфер, является женским – великая мать АЙМА.

И из ее божественных стоп течет вечный поток воды, могучая река Нахер, никогда не иссякающая свои воды, питающая обильные запасы растительной и животной жизни в Эдемском саду. Река Нахер содержит в себе воды жизни, чистые, как кристалл, порождающие все живые существа и неодушевленные предметы, составляющие проявленную вселенную. Река течет от стоп богини к сфере Даат, где она разделяется на четыре реки, которые разделяют сад на четыре стороны света: восток, запад, север и юг.

Объединённые реки орошают эдемский сад, Древо Жизни и всё творение в его первозданном великолепии. На ваших глазах реки образуют равновеликий крест. Под поверхностью текучих вод вы можете различить могучую фигуру человека, который носит царскую корону, его руки раскинуты в форме креста Тау под течениями северной и южной рек – его голова в восточной реке, в то время как его ноги лежат в западных водах. Его руки вытянуты, словно

для того, чтобы схватить сферы Хесед и Гебура, а туловище сосредоточено в Тифарет.

В Малкут входит могущественная коронованная богиня Ева, которая поддерживает все Древо Жизни своими нежными, но сильными руками. Она в одиночку поддерживает два огромных столба огня и облаков, света и тьмы. Она бесстрашно стоит в царстве материи, поддерживая вселенную, завершая и укрепляя Древо Жизни в физическом мире. Под её ногами, под самой землей, камнями и земными тварями, свернулся спящий огромный и ужасный дракон. У этого зверя семь голов и десять рогов, семь адских дворцов и десять отвратительных Сефирот. Это перевернутое и злое дерево, которое отражает Древо Жизни. Обитель Дракона – это царство оболочек (отброшенных форм и теней), которое находится прямо под Малкут.

У ног богини Евы растет другое дерево, Древо познания добра и зла, которое находится между древом жизни и царством оболочек. Верхние ветви этого дерева достигают семи нижних Сефирот, а нижние – семи адских дворцов Клиппот. Плод, который несёт на верхних ветвях дерева (добро), сладок и безупречен, в то время как плод на нижних ветвях (зло) поврежден и ядовит. Это означает, что знание может быть использовано для целей добра, или же им можно в равной степени злоупотреблять для целей зла. В этом заключается важная истина, а также большая ответственность.

Постепенно видение Эдемского сада снова растворяется в ярком свете над престолом милосердия ковчега. Занавес перед вами закрывается и скрывает ковчег и его хранителей. Вы снова в астральном храме Ход.

Верните фокус своего сознания в зал Практика. Совершите поклонение Господу Вселенной. Офицерская форма Иерофанта рядом с вами направляет ваше внимание на схему Эдемского сада к востоку от алтаря. Когда будете готовы, продолжайте и скажите:

Передо мной представлен символизм Эдемского сада. На вершине находится божественный Эдем, содержащий три божественных Сефирот, суммированных и содержащихся в Айма Элохим, матери небесной, женщине двенадцатой главы Апокалипсиса, увенчанной Солнцем и Луной под её ногами, и на её голове венец из двенадцати звезд – Кетер. И в то время как имя Йод Хе Вав Хе соединено с именем Элохим, когда говорится, что Тетраграмматон Элохим посадил сад на востоке в Эдеме, то это представляет силу Отца, соединенную с ним во славе от лица Ветхого днями. И в саду было Древо познания добра и зла, которое происходит от Малкут, которая является самой низкой Сефирой между остальными Сефирот и царством оболочек, которое представлено большим красным драконом, свернувшимся под ним, имеющим семь голов (семь адских дворцов) и десять рогов (десять отвратительных сефирот зла, содержащихся в семи дворцах).

Река Нахер вышла из Эдема, а именно из божественной триады, чтобы напоить сад (остальную часть Сефирот), и оттуда она была разделена на четыре головы в Даат, откуда сказано: «В Даате глубины разорваны и облака падают росой». Первая голова – это ПИСОН, которая впадает в Гебуру (откуда идет золото). Это река Огня. Вторая голова – ГИХОН, река Воды, впадающая в Хесед. Третья река – ХИД-ДЕКЕЛЬ, река Воздуха, впадающая в Тиферет, а четвертая река – ФРАФ, Евфрат, стекающая на Землю.

Эта река, выходящая из Эдема, есть река Апокалипсиса, воды жизни, прозрачные, как хрусталь, исходящие от престола Божьего и Агнца, по обе стороны которого было Древо Жизни, несущее двенадцать видов плодов. И так реки Эдема образуют крест, и на этом кресте великий АДАМ, Сын, который должен был править народами железным прутом, простирается от Тифарет, и его руки простираются к Гедуле и Гебуре, и в Малкут входит Ева, мать всего, завершение всего, и над вселенной она поддерживает своими руками вечные столпы Сефирот. Как сказано в 30-м пути: «И над плечами этой великой богини возвышается природа в её необъятности».

Офицерская форма Иерофанта захватывает ваше внимание, чтобы дать вам секреты степени. Вы слышите голос Осириса:

3 = 8-я степень Практики относится к сефире Ход, а 30-й и 31-й пути – к Реш и Шин.

Затем Осирис предлагает вам дать знак Практика и объясняет:

Этот знак дается сомкнутыми вместе руками, поднимая руки до тех пор, пока локти не окажутся на уровне плеч. Большие и указательные пальцы образуют треугольник над грудью – вершина треугольника вниз. Это элемент Воды, к которому относится данная степень.

Рукопожатие – это общее рукопожатие первого Ордена. Великое слово – это имя из десяти букв, ЭЛОХИМ ЦАБАОТ, что означает Господь Воинств.

Мистическое число – это 36, и из него образуется Пароль этой степени, которым является слово ЭЛОАХ, одно из божественных имён.

Он должен быть написан отдельно, когда дается таким образом – АЛЕФ, ЛАМЕД, ХЕ.

Вы повторяете слова:

Великое слово этой степени ЭЛОХИМ ЦАБАОТ. Мистическое число – 36. Пароль степени – это ЭЛОАХ-АЛЕФ, ЛАМЕД, ХЕ.

Вы продолжаете:

К этой степени и к Сефире Ход относится восьмой путь Сефер Иецира. Он называется абсолютным, или совершенным, путём, потому что он есть средство изначального, не имеющее корней, к которым он может быть установлен, кроме как в проникновении той Гедулы, или великолепия, которое исходит из существующих свойств.

Осирис продолжает:

Отличительным знаком этой степени, который вы теперь имеете право носить, является пояс Теоретика с добавлением оранжевого креста над фиолетовым крестом и числа 3 и 8 в круге и квадрате соответственно, слева и справа от его вершины – и ниже 32, числа 30 и 31 в оранжевом между двумя узкими оранжевыми линиями.

Откройте алтарь и снимите пояс Практика. Когда вы наденете его, визуализируйте бога Осириса, облакающего вас поясом. Затем Бог указывает на енохианскую скрижаль запада позади вас. Когда вы осмотрите скрижаль, скажите:

Эта степень особенно относится к элементу Воды, и поэтому великая сторожевая башня, или скрижаль запада, образует один из его главных символов.

Он известен как второй или великий западный четырехугольник, или скрижаль Воды, и это одна из четырех великих скрижалей, доставленных Еноху великим ангелом Аве. Из него извлекаются три священных тайных имени Бога – ЭМПЕХ АРСЕЛЬ ГАЙОЛЬ – которые носят на знаменах запада, и бесчисленные божественные и ангельские имена, относящиеся к стихии Воды.

Офицерская форма Иерофанта указывает крест и треугольник на алтаре. Скажите:

Крест над треугольником представляет силу духа жизни, поднимающуюся над треугольником Вод и отражающую триединое в нём, как далее отмечено светильниками в углах. В то время как чаша Воды, помещённая на стыке креста и треугольника, представляет собой материнскую букву MEM.

Офицерская форма Иерофанта возвращается на свой трон на востоке. Осирис говорит, указывая на таблички с еврейскими буквами:



Порталы на востоке и юго-востоке – это те пути, которые ведут к более высоким степеням, в то время как порталы на юге ведут к 4 = 7 степени Философа, высшей степени первого Ордена.

Осирис направляет ваше внимание на камю Меркурия. Вы продолжаете:

Степень Практика особенно связана с планетой Меркурий, чья Камея, или мистический квадрат, вместе с печатями и именами, образованными из нее, показана на востоке. На Древе Жизни также изображён символ Меркурия. Он охватывает всё, кроме Кетер. Рога исходят от Даат, которая не является собственно Сефирой, а скорее соединением Хокмы и Бины.

Услышьте голос Осириса, говорящий вам:

Теперь я поздравляю тебя с тем, что ты прошёл через церемонию 3 = 8 степени Практика, и в знак признания этого я дарю тебе мистический титул *Monocris de Astris*, что означает «Единорог со звезд», и я даю тебе символ МАЙМ, который является еврейским именем для воды.

Идите на восток и встаньте лицом к божественной форме Осириса. Бог рисует перед вами крест и круг. Возьмите скипетр с короной и повернитесь лицом на восток.

Приняв офицерскую форму Иерофанта, постучите и скажите:

Во имя ЭЛОХИМА ЦАБАОТА, слушайте все, что я, (магический девиз), провозглашаю, что я должным образом продвинулся до степени 3 = 8 Практика, владыки 30-го и 31-го путей, и что я получил мистический титул *MONOCRIS DE ASTRIS* и символ МАЙМ.

## ЧАСТЬ 4. ЗАКРЫТИЕ

**П**остучите и скажите: *Поклонимся Господу и королю Воды!* Постучите еще раз. Встаньте лицом на восток, и визуализируйте треугольник Воды. Скажите: *Давайте восхвалять ЭЛОХИМ ЦАБАОТ бесчисленные века. Аминь!*

Идите на запад от храма лицом к енохианской скрижали Воды. Визуализируйте астральные офицерские/божественные формы, стоящие на своих постах, также обращенные лицом на запад. Постучите скипетром и прочтите молитву ундин или духов Воды:

Грозный царь моря, ты, кто осмелился открыть ключи небесных водопадов и кто заключил подземные воды в пещерных впадинах Земли. Царь потопа и весенних дождей. Ты, открывающий истоки рек и источников, ты, распространяющий влагу, которая есть как бы кровь земли, чтобы стать соком растений. Мы поклоняемся тебе и зываем к тебе. Говори с нами! Твои изменчивые создания – в великих бурях, и мы будем трепетать перед тобой. Говори с нам в шёпоте прозрачных вод, и мы возжелаем твоей любви.

О бескрайность! Где все реки бытия стремятся затеряться и которые вечно возобновляются в тебе! О ты, океан бесконечного совершенства! О высота, которая отражает себя в глубине! О глубина, которая возвышается в высоте! Веди нас в истинную жизнь через разум, через любовь! Веди нас к бессмертию через жертву, чтобы однажды мы были достойны принести тебе воду, кровь и слезы во искупление грехов! Аминь.

Властью Иерофанта, дарованной вам Осирисом, изгоните силы скрижали Воды. Проведите жезлом по большому кругу перед скрижалю. Затем нарисуйте пентаграмму изгнания пассивного Духа. Когда вы делаете это, провибрируйте *НСОМА* (Neu-soh-mah). Прочертите символ Духа в центре и произнесите *AGLA* (Ah-gah-lah). Дайте знак разворота спирального света. Затем прочертите изгоняющую пентаграмму Воды. Когда вы делаете так, провибрируйте

имя *EMPEH ARSEL GAIOL* (Em-pay Ar-sel Gah-ee-ohl).. Нарисуйте символ головы орла в центре и произнесите *Алеф Ламед, AL*. Дайте знак Практика.

Дайте разрешение на отбытие, сказав:

Ступайте с миром в свои жилища. Пусть благословение ЭЛОХИМ ЦАБАОТ снизойдет на вас. Да будет мир между нами, и будьте готовы прийти, когда вас позовут! (Дайте стук).

Верните должность Иерофанта во владение Осириса в восточной части зала.

Богиня Тхме подходит к вам. Она ведет вас к станции Иерея, где рисует в воздухе фигуру креста и треугольника. Божественная форма Гора салюует знаком проекции – Тхме отвечает знаком молчания. Гор медленно исчезает из виду. Таким образом, Тхме освобождает другие божественные формы в зале, Осириса и божественные формы на помосте. Все астральные сущности в зале начинают исчезать из виду.

Сама Тхме – это последняя божественная форма, которая растворяется. Вы благодарите богиню за то, что она провела вас в зал практика, и рисуете перед ней фигуры креста и треугольника.

Она приветствует вас знаком проекции. Вы отвечаете знаком молчания. Отведите белый луч, который активировал божественную форму обратно в сердечный центр. Выполните Каббалистический крест в последний раз, для того чтобы уравновесить все энергии в вашей сфере ощущений.

Возьмите меч и выполните меньший Изгоняющий ритуал пентаграммы. Затем идите на восток и скажите: *Во имя ЭЛОХИМА ЦАБАОТА я объявляю этот храм закрытым в 3 = 8 степени Практика.*

Дайте серию ударов: 1–3–1–3. Перейдите на станцию Иерея и повторите серию ударов: 1–3–1–3. Идите на станцию Гегемона и повторите серию ударов: 1–3–1–3. Прежде чем выйти из храма, дайте знак Практика.

# ЧЕТВЕРТАЯ ЛЕКЦИЯ ЗНАНИЙ



## Раздел 1. ЗНАКИ ДОПУСКА И ДИАГРАММЫ

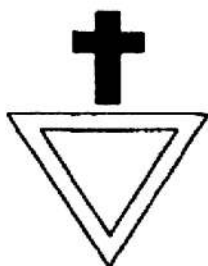

**Т**рёхмерный треугольник, тетраэдр или пирамида Огня, является знаком допуска для пути Шин в  $3 = 8$  степени. Это соответствующий символ Огня, представляющий простой огонь природы и скрытый огонь. Он состоит из четырёх треугольников, трёх видимых и одного скрытого, который является синтезом остальных. Три верхних треугольника представляют солнечный огонь, вулканический огонь и астральный огонь, в то время как четвёртый и базальный треугольник представляет скрытый жар. Активный огонь АУД, пассивный огонь АУБ, уравновешенный огонь АУР, в то время как имя самого огня – АШ.

Греческий крест из 13 квадратов, является знаком допуска на путь Реш в  $3 = 8$  степени. Он состоит из 13 квадратов, которые относятся к движению Солнца через Зодиак. Небесные знаки далее располагаются в руках креста, в со-

ответствии с четырьмя элементами с Солнцем в центре и представляют это светило как центр всей фигуры.

Чаша Приготовителя является знаком допуска для входа в храм Воды Ход в степень Практика. Основываясь на ламене Приготовителя, этот знак является явным представлением тех же энергий, используемых этим офицером. Этот знак в какой-то степени символизирует умывальник Моисея и море Соломона.

На Древе Жизни он охватывает девять Сефирот, исключая Кетер. Иесод и Малкут образуют треугольник внизу, первый – вершину, второй – основание. Как и кадуцей, он представляет три первичных элемента: Воду, Воздух и Огонь. Полумесяц – это вода, которая находится над твердью, круг – это твердь, а треугольник – это пожирающий огонь внизу, который противостоит небесному огню, символизируемому верхней частью кадуцея. Чаша – это символ духовной восприимчивости.

Символ Меркурия на Древе Жизни охватывает всё, кроме Кетер. Рога исходят от Даат (знания), которое, собственно говоря, не является Сефирой, а скорее соединением Хокмы и Бины.

Унификация планет в Меркурии представляет собой глиф планет, объединенных в фигуре Меркурия. По порядку нисходят символы Луны, Марса, Солнца, Венеры, Юпитера и Сатурна.

Эдемский сад до грехопадения. Эта схема описана в ритуале Практики. Он показывает в глифе учение, соответствующее Практику при входе в сефиру Ход, к которой он пришел путями Шин и Реш из Малкут и Иесод соответственно.

На вершине находятся три высшие Сефирот, сведённые в одну Айма Элохим, которая есть верховная мать, женщина Апокалипсиса, облечённая в Солнце, Луна под ее ногами, и на голове её венец из двенадцати звезд.

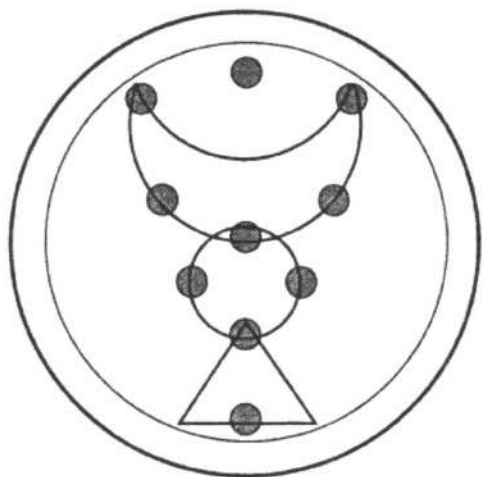

Знак кубка Приготовителя

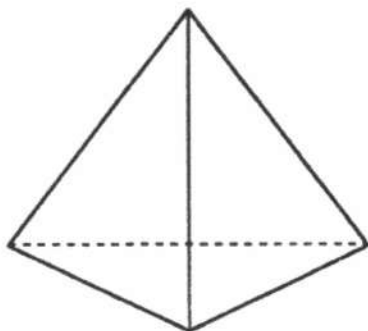

Tetrazedron

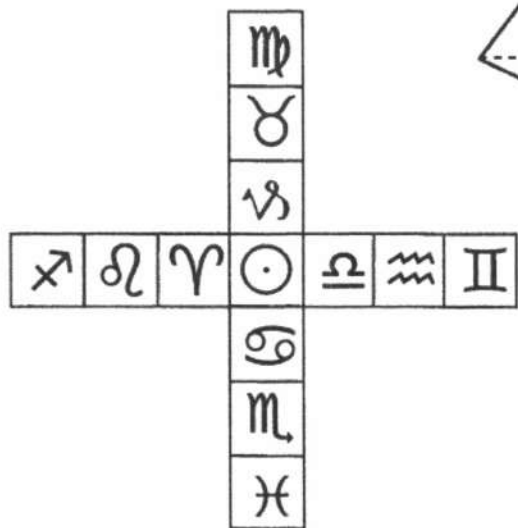

Греческий крест из 13 квадратов

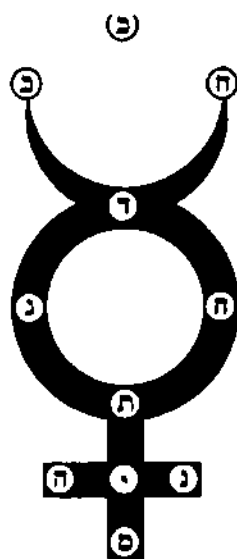

Символ Меркурия  
на Древе Жизни

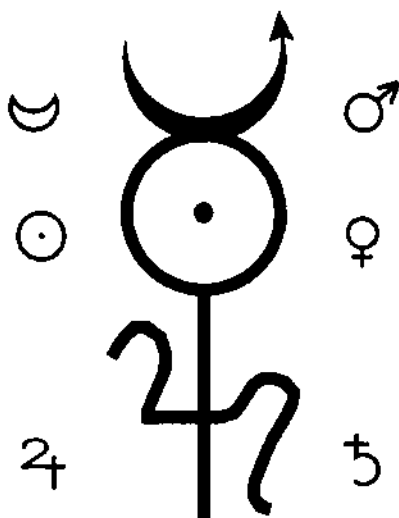

Унификация планет  
в Меркурии

Это написано так, что имя Иегова присоединяется к имени Элохим, ибо Иегова установил сад на востоке в Эдеме.

От трех высших следуют другие Сефирот Древа Жизни. Под деревом, происходящим от Малкут, находится Древо Познания Добра и зла, которое находится между Древом Жизни и миром Ассия, или оболочек, представленное свернувшимся кольцом дракона с семью головами и десятью рогами, являющимися семью адскими дворцами и десятью отвратительными Сефирот.

Река НАХАР течет из рога божественного Эдема, и в Даат она разделена на четыре части:

**ПИСОН:** огонь течет в Гебуру, где есть золото.

**ГИХОН:** воды вод милосердия, текущие в Хесед.

**ХИДДИКЕЛЬ:** воздух, поступающий в Тифарет.

**ФРАТ (Ефрат):** земля, текущая в Малкут.

В Даат разверзлась бездна и облака кропят росую.

Слово Нахар имеет значение вечный поток никогда не слабеющих вод – в отличие от других слов, означающих поток или ручей.

Река, выходящая из Эдема, есть река Апокалипсиса, воды жизни, прозрачные, как хрусталь, исходящие от престола, по обе стороны от Древа Жизни, несущие всевозможные плоды.

Таким образом, реки образуют крест, и на нем великий Адам, сын, который будет править народами, простирается от Тифарет, и его руки простираются к Гебуре и Гедуле, а Малкут – это Ева.

Археологи недавно выдвинули гипотезу, что земля под названием Эдем когда-то была плодородной равниной в регионе, ныне покрытом водами Персидского залива. Слова «Эдем» и «Адам» – это дошумерские слова, обозначающие плодородную равнину и поселение на равнине. Названия рек Хиддекель, Гихон, Пизон и Евфрат, вероятно, являются языковыми остатками народа, который жил в этом районе до появления шумеров. Реки Фрат (Евфрат) и Хиддекель (Тигр) все еще текут сегодня. Но с помощью снимков из космоса учёные недавно обнаружили изображения ископаемой реки, которая когда-то протекала через сухие русла в северной Аравии, теперь называемой Вади-Батин и Вади-Рима (Писон). Некоторые археологи теперь считают, что река Карун, которая поднимается в Иране и течет на юго-запад к заливу, на самом деле была древней рекой Гихон.

Река Гихон поднимает географическую проблему в том смысле, что она, как предполагается, «охватывает всю Землю Эфиопии». Древнееврейская письменность называет её землей Куш. Переводчики Библии короля во времена Иакова XVII века переводили это как «Эфиопия». На самом деле Куш может относиться к Кашшу и кашшитах, народу, неселявшему Месопотамию с 1500 по 900 год до нашей эры. Все эти древние реки могли соединиться в одну реку, которая когда-то протекала через богатую плодородную об-



ласть (Эдем), которая была затоплена Персидским заливом примерно в 5000–4000 годах до н. э., когда во всём мире произошел внезапный подъем уровня моря. Таким образом, отрывок из Книги Бытия, относящийся к реке Эдем, разделяющей и образующей четыре головы, имеет корни как в географии, так и в духовной легенде.

Схема Эдемского сада вместе с его аналогом на следующем уровне содержит ключи ко многим психологическим и духовным дилеммам, которые осаждают стремящегося. Фактически, обе диаграммы, взятые вместе, можно сказать, очерчивают всю магическую философию.

Схема Эдема до грехопадения – это живописное воплощение трёх основных принципов человечества, трёх каббалистических частей души. Каждый принцип, по-видимому, независим от других и не обращает на них внимания. Здесь символизируется ранняя эволюционная стадия в истории человечества – время, когда люди не были разумными существами, не было такой вещи, как самосознание. Это была эпоха невинности, когда мир и спокойствие царили по праву рождения, а не благодаря труду.

Имейте в виду, что под миром здесь подразумевается психологический мир, а не мирная среда. Конечно, первые человеческие существа на Земле не часто имели мирное окружение. Но поскольку самосознание (чувствительность) еще не зародилось в сознании человечества, не было психологических конфликтов, подобных тем, которые мучают сегодня так много душ. Схема раскрывается в  $3 = 8$  степени, потому что элемент воды является подходящим выражением этого спокойного существования.

В верхней части рисунка изображена великая богиня с диадемой из двенадцати звезд, облаченная в великолепие Солнца, стоящего на полумесяце. Её символизм относится к архетипическому, или сверхъестественному, состоянию разума, таким образом, она является глифом Нешамы, или высшего Я души. У подножия дерева находится Ева, символ

Нефеш, стоящая в уравновешенной оппозиции божественному Я. Богиня Ева – тёмный и чрезвычайно древний земной женский принцип страстей и инстинктов, восходящий к первобытным истокам человеческой физиологии. Примирение между этими двумя богинями – это Адам, поддерживаемый могуществом Евы. Адам представляет РУАХ, еще не осознавший своей собственной скрытой силы и потенциала. Более того, он символизирует человечество в целом; он является олицетворённым глифом коллективного творческого принципа или проявляющегося света, воплощающегося в человечество; он касается божественного над ним и инстинктивного под ним. Можно также сказать, что Адам представляет искателя мистерий в момент времени, предшествующий пробуждению любых «личных демонов», погребённых глубоко в современном подсознании.

Дремлющий дракон внизу – символ скрытых магических способностей внутри человечества – огромных по силе, но нейтральных; ни добра, ни зла в себе и самих по себе.

Ключи Таро Страшный Суд и Солнце, а также 31-й и 30-й пути Сефер Йецира полностью описаны в ритуале Практика. Они более подробно описаны в разделе «ритуальная работа для Практика».

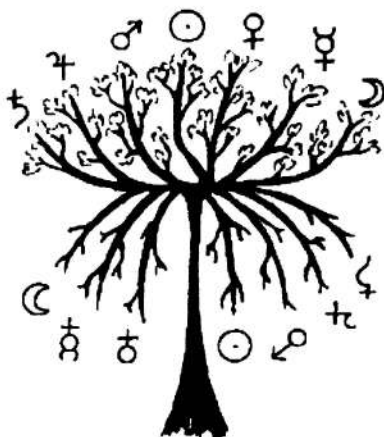

Древо познания добра и зла

## Раздел 2.

# ЛИНЕЙНЫЕ ФИГУРЫ И МАГИЧЕСКИЕ КВАДРАТЫ

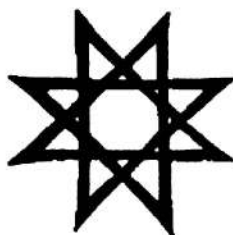

**К**ак уже говорилось, одной из самых распространенных идей, лежащих в основе науки магии, является закон соответствий. В дополнение к цветам, музыкальным нотам, благовониям, драгоценным камням, металлам и другим предметам различные сефиротические и планетарные энергии также соотносятся (в первую очередь) с идеей числового значения. Числа и линейные цифры, соответствующие планетам:

- Сатурн – 3 – Треугольник.
- Юпитер – 4 – Квадрат.
- Марс – 5 – Пентаграмма.
- Солнце – 6 – Гексаграмма.
- Венера – 7 – Гептаграмма.
- Меркурий – 8 – Октаграмма.
- Луна – 9 – Эннеаграмма.

Дополнительными линейными фигурами, о которых должен знать Практик, являются ромб и овал.

**Ромб** – это равносторонний параллелограмм (или четырёхгранная фигура, противоположные стороны которой параллельны и равны) без прямых углов. В такой фигуре

каждая сторона идентична стороне, противоположной ей. Диагональная линия, проведённая между двумя противоположными точками на ромбоиде, образует два конгруэнтных треугольника. Фигура ромба очень похожа на vesica.

**Vesica** – остроконечный овал, образованный пересечением двух окружностей. Это «общее основание», разделяемое обоими кругами, и часто используется для обозначения состояния перехода, переноса или трансценденции. (*Vesica piscis*, или остроконечный овальный ореол, использовался средневековыми художниками для размещения святых фигур).

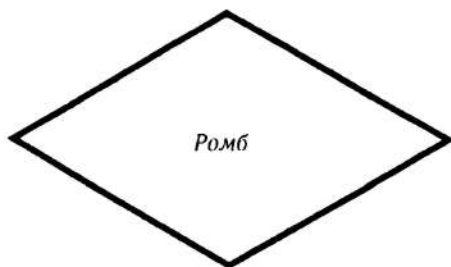
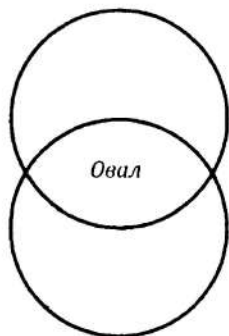

## МНОГОУГОЛЬНИКИ И МНОГОГРАММЫ

Точка внутри круга символизирует действие Кетер вообще, а крест внутри круга – Хокму, ибо в нём корни мудрости. При использовании этих линейных фигур при формировании талисманов под Сефирот помните, что:

- Точка внутри круга – Кетер.
- Крест внутри круга – Хокма.
- Треугольник внутри круга – Бина.
- Квадрат внутри круга – Хесед.

И что оставшиеся Сефирот должны иметь двойную, тройную или четверную форму своих линейных фигур, свя-

Кетер

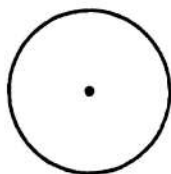

Хокма

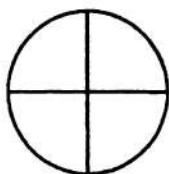

Бина



Хесед

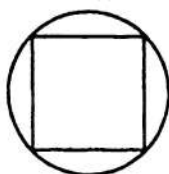

Треугольник



Квадрат



Пентаггл (2 формы)

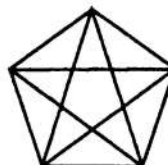

Пентагон



Пентаграмма



Гексангл (2 формы)



Гептангл (3 формы)

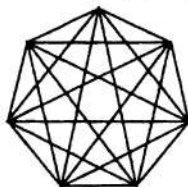

Октангл (3 формы)



Эннеангл (4 формы)

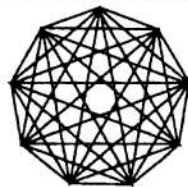

Декангл (4 формы)

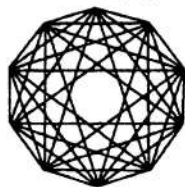

Эндекангл (5 форм)

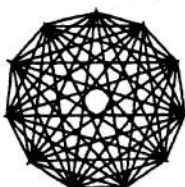

Додекангл (5 форм)

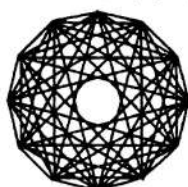

занных вместе в своих талисманах. Например, в восьмиугольнике для Нетцах гептагон и две формы гептаграммы должны быть объединены в один талисман, причём концы углов совпадают.

Эндекангл приписывается клиппот, додекангл зодиакальным силам в Малкут. Кетер обладает первичным движением, Хокма – сферой Зодиака, а Малкут – сферой стихий.

И многие другие значения связаны вместе в линейных фигурах, помимо тех, которые даны в этой книге. Две или более разных линейных фигур могут быть связаны вместе в одном талисмани.

Треугольник – это единственная линейная фигура, в которую можно свести все поверхности, поскольку каждый многоугольник можно разделить на треугольники, проведя линии от его углов к его центру; и треугольник – это первая и самая простая из всех линейных фигур.

Это относится к триаде, действующей во всех вещах, к трем высшим Сефирот и к Бине, третьей Сефире, в частности.

Среди планет он особенно относится к Сатурну, а среди стихий к Огню, и поскольку цвет Сатурна чёрный, а цвет огня красный, то чёрный треугольник будет представлять Сатурн, а красный – огонь.

Три угла также символизируют три алхимических принципа природы: соль, серу и ртуть.

Квадрат является важной линейной фигурой, которая, естественно, представляет стабильность и уравнение.

Она включает идею поверхностного измерения. Она относится к четверичности во всём и к четверичности святого имени YHVH, действующего через четыре элемента: Огонь, Воду, Воздух и Землю. Она соответствует Хесед, четвертой Сефире, а среди планет – Юпитеру.

И как представляющая четыре элемента, она представляет их ультиматию в материальной форме.

**Гексагон**



Тифарет  
7 планет и 12 знаков

**Гексаграмма**



Два треугольника  
Тифарет  
7 планет

**Гептаграмма**



Непрерывное отражение  
в каждой 3 точке

**Гептаграмма**

Звезда Венеры



Непрерывное отражение  
в каждой 4 точке

**Октограмма**



Два квадрата,  
отраженные в каждой  
3 точке

**Октограмма**

Звезда Меркурия



Непрерывное отражение  
в каждой 4 точке

**Эннеаграмма**



Непрерывное отражение  
в каждой 3 точке

**Эннеаграмма**



Три треугольника,  
отраженные в каждой  
4 точке

**Эннеаграмма**

Звезда Луны



Непрерывное отражение  
в каждой 5 точке

**Декаграмма**



Два пятиугольника,  
отраженные в каждой  
3 точке

**Декаграмма**



Непрерывное отражение  
в каждой 4 точке

**Декаграмма**

Дублированная буква Хе

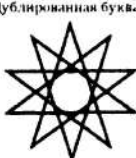

Две пентаграммы,  
отраженные в каждой  
5 точке

**Эндекаграмма**



Непрерывное отражение  
в каждой 3 точке

**Эндекаграмма**



Непрерывное  
отражение в  
каждой 4 точке

**Эндекаграмма**

Клишот



Непрерывное  
отражение в каждой  
5 точке

**Эндекаграмма**

Клишотические принципы

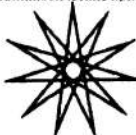

Непрерывное отражение  
в каждой 6-й точке

**Додекаграмма**



Два шестигульника,  
отраженные в каждой  
3-й точке

**Додекаграмма**



Три квадрата,  
отраженные в каждой  
4 точке

**Додекаграмма**



Четыре треугольника,  
отраженные в каждой  
5 точке

**Додекаграмма**



Непрерывное  
отражение в каждой  
6 точке

Пятиугольник может быть прочерчен двумя способами: отражением от каждой второй точки, когда он называется пентагоном; и отражением от каждой третьей точки, когда она называется пентаграммой. Пентаграмма в целом относится к пятой Сефире, Гебуре. Пентагон, естественно, представляет собой силу Пентады, действующую в природе путем рассеивания через нее духа и четырех элементов.

Пентаграмма, обращённая одной точкой вверх, называется «знаком микрокосма» и является хорошим символом, представляющим человека с вытянутыми руками и ногами, поклоняющегося своему Творцу, и особенно господство духа над четырьмя стихиями, а следовательно, разума над материей.

Но с одной точкой вниз это очень плохой символ. Голова козла, или Голова Демона, символизирует унижение разума под слепыми силами материи, возвышение анархии над порядком и конфликтующих сил, движимых случайностью, — над Богом.

Она представляет собою концентрированную силу духа и четыре стихии, управляемые пятью буквами имени восстановителя всего сущего, и это в особенности приписывается планете Марс. На ней также изображены керубим и колесо духа. Это символ огромной силы и буквы Хе, великой Божественной Матери АЙМЫ.

Шестиугольник можно прочертить двумя способами как полный символ: отраженный от каждой второй точки, когда он называется шестиугольником, и отраженный от каждой третьей точки, когда он называется гексаграммой. Шестиугольник в целом относится к 6-й Сефире, Тифарет. Шестиугольник, естественно, представляет силы гексады, действующие в природе, рассеиванием лучей планет и Зодиака, исходящего от Солнца. Число градусов большого круга, отрезанного между его углами, равно шестидесяти, образуя астрологический секстильный аспект, сильный для блага. Это не так созвучно природе Солнца, как гексаграмма, и помните, что



«гон» означает рассеяние, распределение и излучение силы, а «грамм» – концентрацию. Поэтому используйте «гон» для распространения и «грамм» для концентрации и запечатывания; и когда есть необходимость, вы можете сравнивать, вставлять и комбинировать их; но «гон» инициирует вихрь.

Гексаграмма с одной верхней точкой называется знаком макрокосма, или большего мира, потому что ее шесть углов точно представляют шесть дней, или периодов творения, развившихся из проявления триединого; в то время как её синтез образует седьмой день, период покоя, суммированный в шестиугольном центре.

Это представляет собой в особенности концентрированную силу планет, действующую через знаки Зодиака и тем самым запечатлевающую астральный образ природы под управлением Сефирот; а также 7 дворцов. Особенно это относится к Солнцу.

Это символ великой силы и могущества, образующий с крестом и пентаграммой триаду могущественных и добрых символов, которые находятся в гармонии друг с другом.

Семиугольник в целом относится к 7-й сефире, Нетцах. Гептагон, естественно, представляет собой рассредоточение сил семи планет в течение недели и всего года. Он намекает на силу семеричности, действующую через всё сущее, примером чему служат семь цветов радуги.

Гептаграмма является звездой Венеры и особенно применима к её природе. И как гептаграмма является линейной фигурой семи планет, так и Венера является как бы их вратами или входом, подходящим символом Изиды природы и семи нижних Сефирот невесты.

Восьмиугольник в целом относится к восьмой Сефире, Ход. Восьмиугольник, естественно, представляет силу огдоады, а октагон показывает огдоаду, действующую в природе путем рассеивания лучей элементов в их двойственном аспекте под председательством 8 букв имени.

Октаграмма, отраженная от каждой 3-й точки, даёт 8 треугольников; подходяще представляя триаду, действующую в каждом элементе в его двойной форме, то есть положительной и отрицательной, под силами имени УНВН АДО-НАЙ, или, как написано, связанными вместе двумя словаит ЯХДОНХИ.

Эта октаграмма, отражённая от каждой четвертой точки, является звездой Меркурия и особенно применима к его природе. Кроме того, это мощный символ, представляющий собой связывание воедино концентрированных положительных и отрицательных сил элементов под именем ЯХДОНХИ. И не забывайте, что АДОНАЙ – это ключ к УНВН.

Десятиугольник в целом относится к 9-й Сефире Исод. Он, естественно, представляет силу Эннеады, а эннеагон показывает Эннеаду, действующую в природе, рассеиванием лучей семи планет и головы и хвоста дракона Луны.

Эннеаграмма, отраженная от каждой третьей точки, представляет тройственность, действующую как на семь планет с головой и хвостом дракона Луны, так и с алхимическими принципами, изменёнными и переплетенными. Это не так созвучно природе Луны, как эннеаграмма, отраженная от каждой пятой точки.

Эннеаграмма является звездой Луны и особенно применима к её природе. Это представляет ее как женщина-администратора для Земли из достоинств Солнечной системы под Сефирот.

Эннеаграмма, отраженная от каждой четвертой точки, состоит из трёх треугольников, объединённых в круг, и намекает на тройственность самих трёх алхимических принципов. Она не так созвучна природе Луны, как следующая форма.

Десятиугольник в целом относится к десятой Сефире – Малкут. Десятиугольник, естественно, представляет силу

декада, а Декагон показывает, как декад действует в природе, рассеивая в ней лучи десяти Сефирот. Число градусов Большого Круга, отрезанного между его углами, составляет 36, половину квинтильного астрологического аспекта.

Декаграмма, отраженная от каждой третьей точки, особенно созвучна Малкут и показывает триаду, действующую через угол двух пятиугольников внутри круга, из которого она состоит. В ней говорится о соединении трёх алхимических принципов с духом и четырьмя элементами в их положительной и отрицательной форме под руководством самих десяти Сефирот.

Декаграмма, отражённая от каждой пятой точки, состоит из двух пентаграмм внутри круга. Это показывает действие дублированной Хе Тетраграмматона и концентрацию положительных и отрицательных сил духа и четырёх элементов под руководством сил пяти в Бине; революции сил под руководством Аймы, Великой Матери.

Одиннадцатиугольник (и эндекад), как общее правило, относится к Клиппот: из его форм, однако, одна, отраженная от каждой 4-й точки, представляет их ограничение, и поэтому её не следует полностью классифицировать с теми, которые представляют их операции в природе. Одиннадцатиугольник, естественно, символизирует злую и несовершенную природу Эндекада, а эндекагон – распространение одиннадцати проклятий горы Эбаль по Вселенной<sup>1</sup>.

Одиннадцатиугольник, как правило, относится к Зодиаку и, естественно, представляет силу Додекада.

Додекагон показывает рассеивание влияния Зодиака через природу, Додекаграмма – его концентрацию. Число градусов Большого Круга, отрезанного между его углами, составляет 30, образуя слабый астрологический полусекстильный аспект, хороший по своей природе и работе.

<sup>1</sup> Втор. XXVII. Хотя они перефразированы как 12 в английской Библии, в еврейской версии они параграфированы как одиннадцать, два классифицируются вместе.

## МАГИЧЕСКИЕ КВАДРАТЫ

Камеот, или магические квадраты планет, – это и диаграммы, и могущественные мистические пентакли, относящиеся к планетам и к определённым планетарным энергиям. Слово *Камеа* происходит от еврейского корня слова, означающего талисман или амулет, но слово также имеет связи с английским словом «камео».

Хотя магические квадраты наиболее известны благодаря работам таких магов, как Корнелий Агриппа («Оккультная философия») и Питер де Абано («Гептамерон»), они, несомненно, древнего и, вероятно, персидского происхождения.

Магические квадраты планет формируются из квадратов числа планеты, расположенных таким образом, чтобы дать одно и то же число каждый путь (горизонтальный, вертикальный и диагональный). Число суммы каждого столбца цифр и число суммы всех чисел квадрата также являются числами, особенно привязанными к планете. Число меньших квадратов или единиц на каждой стороне камей определяет то, с какой планетой она связана, посредством соответствия числа соответствующей Сефиры. Таким образом, число планеты Сатурн равно 3 (Бина), квадрат 9, сумма всех столбцов вертикальных, горизонтальных и диагональных – 15; Общая сумма всех чисел – 45. Таким образом, из этого примера можно легко увидеть, что в каждой камее содержится много чисел, которые обозначаются как планетарные числа. Эти числа затем формируются в божественные и духовные имена (и сигилы), которые соотносятся с определёнными планетарными энергиями.

Говорят, что планетарные энергии включают архангелов, разумов и духов. Сами имена этих существ происходят от первичных чисел квадрата.

Управляющая сила – это планетарный архангел. Разум планеты рассматривается как эволюционная, питающая, вдохновляющая или направляющая сущность, в то время

как дух традиционно рассматривается как слепая или «сырая» энергетическая сила без руководства или разума. Дух всегда должен руководствоваться планетарным разумом, под контролем архангела.

Сигила, или печать, – это магический символ, содержащий семя или сущность духа, или божества. Слово происходит от латинского слова *sigillum*, что означает знак или подпись. Это магический глиф, который получается из имени или магической формулы путём численного преобразования, результат которого прослеживается на камю. Метод гематрии известен как в Аик Бекер – это очень важно для рисования сигилы на камю (обратитесь к разделу об Аик Бекер).

Планетарная печать, или символ планеты, – это символ, созданный таким образом, что его начерченные линии касаются каждого числа или единичного квадрата камей. Печать используется в талисманной магии, чтобы представлять камю или действовать как управляющая сила для нее.

Камеот играют очень важную роль в создании талисманов; магических предметов, которые церемониально освящаются, чтобы привлечь определённую планетарную, сефиротическую, зодиакальную или элементарную силу. Создание таких талисманов – часть работы адепта. Однако многие опубликованные версии камеот, а также соответствующие им планетарные знаки часто содержат ошибки. Ученику было бы хорошо посоветовать никогда не доверять сигиле, что она правильна просто потому, что она нарисована. Маг всегда должен работать над сигилами для себя.

Здесь приведены некоторые из наиболее важных чисел, связанных с камеот. «Единицы» представляют собой общее количество меньших квадратов в данной камей. Инициалы МС обозначают магическую константу, которая представляет собой сумму чисел любой заданной строки, столбца или диагональной линии камей. Инициалы GT указывают на общую сумму или общую сумму всех чисел, которые являются на камей.

## **САТУРН**

Сефира: 3 Единицы: 9 МС: 15 GT 45

Разум: Агизель = 45 Дух: Зазель = 45

## **ЮПИТЕР**

Сефира: 4 Единицы: 16 МС: 34 GT136

Разум: Иофиэль = 136 Дух: Хисмаэль = 136

## **МАРС**

Сефира: 5 Единицы: 25 МС: 65 GT: 325

Разум: Графиэль = 325: Дух: Барцабель = 325

## **СОЛНЦЕ**

Сефира: 6 Единицы: 36 МС: 111 GT: 666

Разум: Нахизель = 111 Дух: Сорат = 666

## **ВЕНЕРА**

Сефира: 7 Единицы: 49 МС: 175 GT 1225

Разум: Хагизель = 49 Дух: Кедемель = 175

## **РТУТЬ**

Сефира: 8 Единиц: 64 МС: 260 GT: 2080

Разум: Тириэль = 260 Дух: Тафтартарат = 2080

## **ЛУНА**

Сефира: 9 Единиц: 81 МС: 369 GT: 3321

Разум: Шелахель = 369 Дух: Хашмодай = 369

Разумы: Малка бе-Таршизм ве-ад Руахот Шехалим = 3321

Дух духов: Шад Баршемот Ха-Шартатан = 3321

|   |   |   |
|---|---|---|
| 4 | 9 | 2 |
| 3 | 5 | 7 |
| 8 | 1 | 6 |

כ

Камень

|   |   |   |
|---|---|---|
| ד | ט | ב |
| ג | ה | ז |
| ח | א | ו |

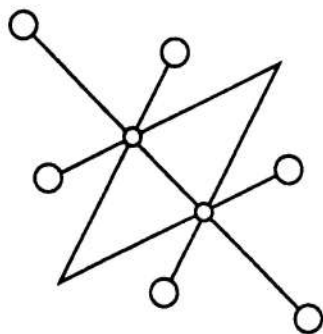

Планетарный сигил

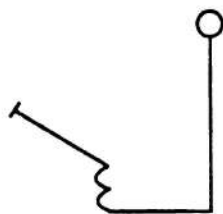

Архангел  
CASSIEL  
כסיאל

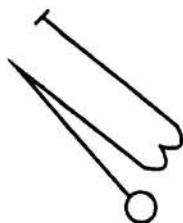

Разум  
AGIEL  
אניאל

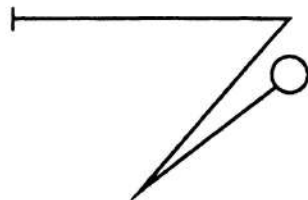

Дух  
ZAZEL  
זאזל

|    |    |    |    |
|----|----|----|----|
| 4  | 14 | 15 | 1  |
| 9  | 7  | 6  | 12 |
| 5  | 11 | 10 | 8  |
| 16 | 2  | 3  | 13 |

4  
Камень

|    |    |    |    |
|----|----|----|----|
| ד  | יד | טז | א  |
| טז | ז  | ו  | יג |
| ה  | יא | י  | ה  |
| י  | ח  | ג  | יג |

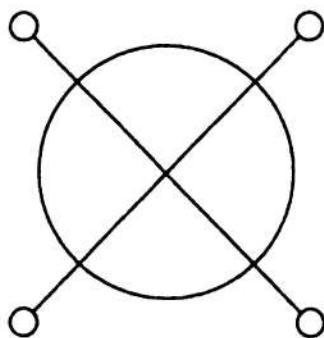

Планетарный сигил

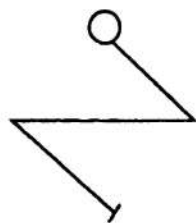

Архангел  
SACHIEL  
סחיאֵל

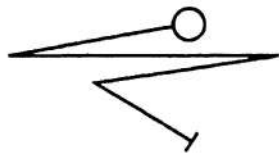

Разум  
IOPHIEL  
יהפּיאֵל

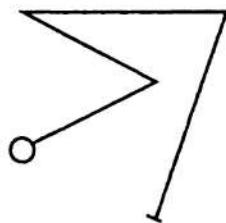

Дух  
HISMAEL  
הסמאֵל



|    |    |    |    |    |
|----|----|----|----|----|
| 11 | 24 | 7  | 20 | 3  |
| 4  | 12 | 25 | 8  | 16 |
| 17 | 5  | 13 | 21 | 9  |
| 10 | 18 | 1  | 14 | 22 |
| 23 | 6  | 19 | 2  | 15 |



|   |   |   |   |   |
|---|---|---|---|---|
| נ | נ | ז | כ | ד |
| ז | ח | ה | י | ד |
| ש | נ | י | ה | ז |
| נ | נ | ז | י | י |
| י | נ | ש | ו | נ |

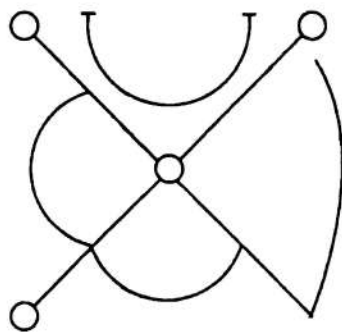

Планетарный сигил

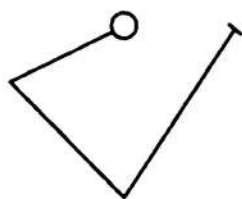

Архангел  
ZAMAEЛ  
זמאל

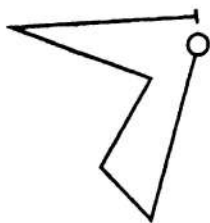

Разум  
GRAPHIEL  
גראפאל



Дух  
BARTZABEL  
ברצבאל

|    |    |    |    |    |    |
|----|----|----|----|----|----|
| 6  | 32 | 3  | 34 | 35 | 1  |
| 7  | 11 | 27 | 28 | 8  | 30 |
| 19 | 14 | 16 | 15 | 23 | 24 |
| 18 | 20 | 22 | 21 | 17 | 13 |
| 25 | 29 | 10 | 9  | 26 | 12 |
| 36 | 5  | 33 | 4  | 2  | 31 |



Камень

|   |   |   |   |   |   |
|---|---|---|---|---|---|
| ו | ל | ג | ל | ל | א |
| ז | א | ט | כ | ח | ל |
| י | ד | ה | ה | כ | נ |
| ח | נ | נ | א | ז | י |
| כ | ה | י | ט | ט | י |
| ל | ה | ל | ד | נ | ל |

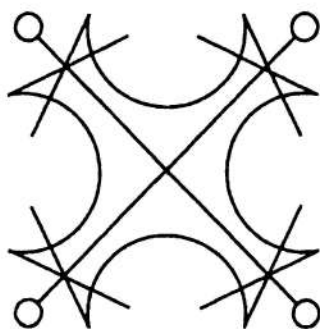

Планетарный сигил

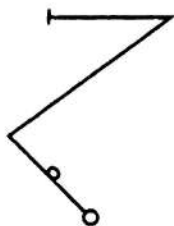

Архангел

MICHAEL

מיכאל



Разум

NAKHIEL

נכיאל

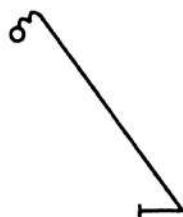

Дух

SORATH

סורת

|    |    |    |    |    |    |    |
|----|----|----|----|----|----|----|
| 22 | 47 | 16 | 41 | 10 | 35 | 4  |
| 5  | 23 | 48 | 17 | 42 | 11 | 29 |
| 30 | 6  | 24 | 49 | 18 | 36 | 12 |
| 13 | 31 | 7  | 25 | 43 | 19 | 37 |
| 38 | 14 | 32 | 1  | 26 | 44 | 20 |
| 21 | 39 | 8  | 33 | 2  | 27 | 45 |
| 46 | 15 | 40 | 9  | 34 | 3  | 28 |



|   |   |   |   |   |   |   |   |
|---|---|---|---|---|---|---|---|
| ד | ל | ה | י | א | ז | ש | ב |
| כ | צ | מ | נ | ז | מ | כ | ה |
| י | ל | ה | ש | ב | ו | ל |   |
| ל | י | ש | נ | ה | ז | ל | י |
| נ | מ | ט | א | ל | י | ל | ה |
| מ | ה | ט | נ | ל | ה | ל | ש |
| כ | ה | נ | ל | ש | ט | ה | ש |

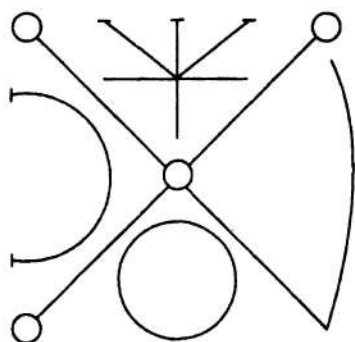

Планетарный сигил

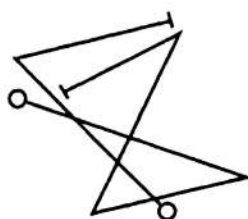

Разумы

BENI SERAPHIM

בני שרפים

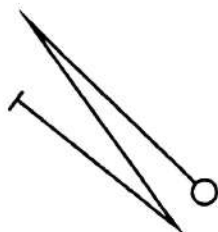

Архангел  
ANAEL  
אנאל

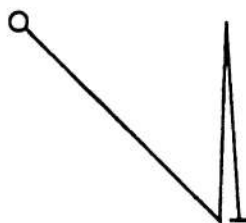

Разум  
HAGIEL  
הגיאל

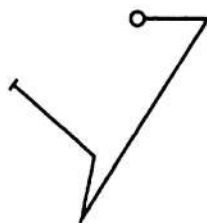

Дух  
QEDEMEL  
קדמאל

|    |    |    |    |    |    |    |    |
|----|----|----|----|----|----|----|----|
| 8  | 58 | 59 | 5  | 4  | 62 | 63 | 1  |
| 49 | 15 | 14 | 52 | 53 | 11 | 10 | 56 |
| 41 | 23 | 22 | 44 | 45 | 19 | 18 | 48 |
| 32 | 34 | 35 | 29 | 28 | 38 | 39 | 25 |
| 40 | 26 | 27 | 37 | 36 | 30 | 31 | 33 |
| 17 | 47 | 46 | 20 | 21 | 43 | 42 | 24 |
| 9  | 55 | 54 | 12 | 13 | 51 | 50 | 16 |
| 64 | 2  | 3  | 61 | 60 | 6  | 7  | 57 |



Камень

|    |    |    |    |    |    |    |    |
|----|----|----|----|----|----|----|----|
| ח  | נח | נח | ה  | ר  | סב | א  | א  |
| ממ | יה | יד | נב | נג | יא | י  | נו |
| מא | בנ | בב | מד | מה | ימ | יח | מח |
| לב | לד | לה | בס | בח | לפ | לח | כה |
| ם  | ט  | כו | ל  | לז | ל  | לא | לנ |
| ז  | ש  | ש  | כ  | כא | מב | מב | כד |
| פ  | נה | נד | יב | יג | נא | נ  | יד |
| סד | ג  | נ  | סא | ס  | ו  | ז  | ט  |

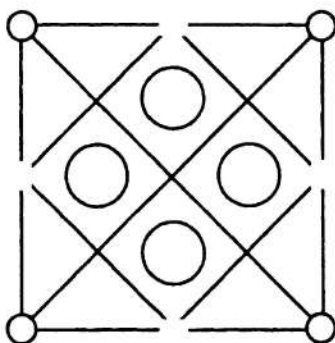

Планетарный сигил

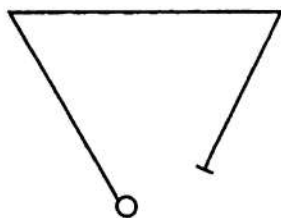

Архангел

**RAPHAEL**

**רפאל**

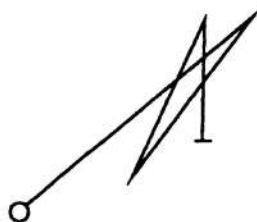

Разум

**TIRIEL**

**טיריאל**

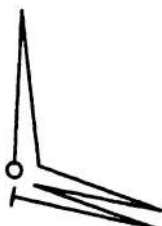

Дух

**TAPHTHARTHARATH**

**תפתרתרת**

|    |    |    |    |    |    |    |    |    |
|----|----|----|----|----|----|----|----|----|
| 37 | 78 | 29 | 70 | 21 | 62 | 13 | 54 | 5  |
| 6  | 38 | 79 | 30 | 71 | 22 | 63 | 14 | 46 |
| 47 | 7  | 39 | 80 | 31 | 72 | 23 | 55 | 15 |
| 16 | 48 | 8  | 40 | 81 | 32 | 64 | 24 | 56 |
| 57 | 17 | 49 | 9  | 41 | 73 | 33 | 65 | 25 |
| 26 | 58 | 18 | 50 | 1  | 42 | 74 | 34 | 66 |
| 67 | 27 | 59 | 10 | 51 | 2  | 43 | 75 | 35 |
| 36 | 68 | 19 | 60 | 11 | 52 | 3  | 44 | 76 |
| 77 | 28 | 69 | 20 | 61 | 12 | 53 | 4  | 45 |



Камень

|    |     |    |    |    |   |    |    |    |
|----|-----|----|----|----|---|----|----|----|
| ה  | נדר | ינ | סנ | בא | ע | בס | קה | ל  |
| זו | יד  | סנ | בנ | קא | ל | עס | לה | ו  |
| יה | נה  | כנ | עב | לא | פ | לפ | ו  | ש  |
| נו | כד  | סד | לב | מא | ס | ח  | מח | ז  |
| כה | סה  | לנ | ענ | מא | ס | מס | ז  | נו |
| ס  | לד  | עד | מב | א  | נ | יה | נח | כו |
| לה | קה  | מנ | ב  | נא | י | נש | נו | סו |
| עז | מד  | ג  | נב | יא | ס | יט | סח | ל  |
| מה | ד   | ננ | יב | סא | כ | ספ | כח | עז |

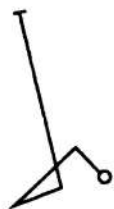

Архангел  
GABRIEL

גבריאל

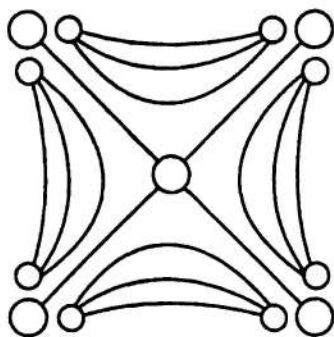

Планетарный сигил

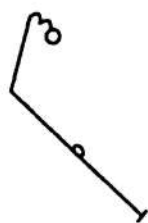

Разум

SHELACHEL

שלחאל

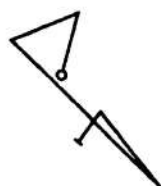

Дух

CHASHMODAI

חשמודאי



Альтернативный сигил  
CHASHMODAI

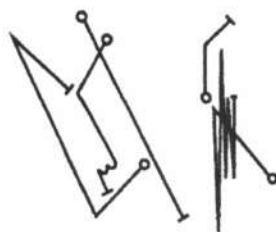

Разум разумов

MALKAH VE TARSHISM VE-AD  
RUACHOTH SCHECHALIM

Произношение  
Золотой Зари

מלכא בתרשיקם  
ועד רוחת שחלים

Произношение  
Агриппы

מלכא בתרשיים  
עד ברוח שקים

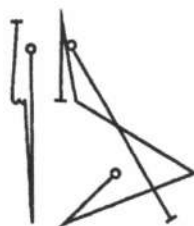

Дух дехов

SHAD BARSCHEMOTH  
HA-SHARTATHAN

Произношение  
Золотой Зари

שד ברשמעת  
חשרתתן

Произношение  
Агриппы

שד ברשמעת  
שרתתן

Нетрудно понять то, как достигается общее число каждой камее, поскольку это просто общая сумма всех чисел на данном магическом квадрате. Однако это не относится к магической константе. Хотя многие оккультисты знают о том, что такое магическая постоянная (или мистическое число) камее, они часто не знают о том, как она достигается. Для определения магической константы каждой камее, необходима математическая формула. Формула для нахождения магической константы любой данной камее является:

$$\frac{N^3 + N}{2}$$

Во всех этих формулах N означает число Сефиры, соответствующее соответствующей планете. Например, в случае квадрата Сатурна N = 3. Формула для поиска MC будет следующей:

$$\frac{N^3+N}{2} = \frac{3 \times 3 \times 3 + 3}{2} = \frac{27+3}{2} = \frac{30}{2} = 15$$

Магическая константа квадрата Сатурна равна 15. Чтобы найти MC квадрата Юпитера, мы использовали бы ту же формулу, с той лишь разницей, что в этом случае N = 4.

$$\frac{N^3+N}{2} = \frac{4 \times 4 \times 4 + 4}{2} = \frac{64+4}{2} = \frac{68}{2} = 34$$

Магическая константа квадрата Юпитера – 34.

Помимо магической константы и общего числа, существует еще одно планетарное число, которое имеет решающее значение для понимания магических квадратов – тайный комплимент.

Тайный комплимент (AC) – это скрытое число, которое контролирует то, как числа размещаются на камее. Это число, которое определяет расположение всех чисел магического квадрата. Существуют две разные формулы для на-

хождения тайного комплимента – одна для нечетных магических квадратов, другая для четных камеот.

## Нечётные Квадраты

Формула для нахождения АС нечетного квадрата это:

$$\frac{N^2 + 1}{2}$$

Помните, что в случае Сатурна  $N = 3$ , число Бина. Формула разработана следующим образом:

$$\frac{N^2+1}{2} = \frac{3 \times 3 + 1}{2} = \frac{9+1}{2} = \frac{10}{2} = 5$$

Тайный комплимент квадрата Сатурна – 5. А на всех нечетных камеот АС всегда находится точно в центре квадрата. Нумерация меньших квадратов или единиц начинается непосредственно под тайным комплиментом, начиная с числа 1.

Чтобы поместить оставшиеся числа на квадрат, не следует думать о камее как о плоской поверхности с числами. Магический квадрат должен быть визуализирован как цилиндрический или сферический. Если бумажную камее свернуть в трубочку, то правая и левая колонки чисел соприкоснутся. Если бы трубка была свернута в другую сторону, верхний и нижний ряды чисел касались бы друг друга. В любом случае, столбцы и строки чисел на камее следует представить, как связанные со всех сторон. (Лучший способ для ученика изучить метод размещения чисел – это нарисовать пустой квадрат Сатурна).

Остальные числа после 1 начинаются в нисходящей прогрессии вправо. Число 2 будет помещено на единицу ниже нижнего правого угла камее, но поскольку там нет квадрата для размещения числа, 2 будет помещен в следующее доступное пространство в верхней части следующей колон-

ки. Нисходящая прогрессия вправо будет продолжаться, так что следующее число 3 помещается в середине первого столбца.

Следующее число 4 сталкивается с проблемой в том, что оно обычно попадает в пространство, которое уже занято другим числом – 1.

Когда естественная прогрессия числа блокируется другим числом, правило состоит в том, чтобы отбросить новое число прямо вниз (в исходном столбце) на два пробела.

Поскольку в нашей камее нижний ряд, как предполагается, касается верхнего ряда, число 4 опустится на два пробела и окажется в верхнем левом углу квадрата.

Число 5 – это тайный комплимент, который уже был помещен в надлежащее положение в центре камня. Следующая цифра 6 продолжает нисходящую прогрессию вправо.

Число 7 заблокировано числом 4, поэтому оно падает на два пробела вниз и попадает в блок в середине правой колонки. Затем числа 8 и 9 следуют обычной прогрессии.

Это полная формула для выяснения тайного комплимента и размещения чисел на всех нечетных квадратах.

### Чётные квадраты

Формула для тайного комплимента любого чётного квадрата:

$$N^2 + 1$$

Помните, что в случае Юпитера  $N = 4$ , число Хесед. Формула разработана следующим образом:

$$N^2+1 = 4 \times 4 + 1 = 16 + 1 = 17$$

АС квадрата Юпитера равен 17. Но для того, чтобы поместить все числа на чётный квадрат, требуется другой метод.



Используя квадрат Юпитера в качестве примера, сначала нужно нарисовать пустую камею, состоящую из 16 единиц (4 x 4). Квадраты затем нумеруются в прогрессии, начиная с верхнего правого угла, идя справа налево – 1, 2, 3, 4 и т.д. пока все 16 квадратов не пронумеруются.

Затем нарисуйте большой X через всю камею от угла к углу.

Затем рисуется вторая пустая Камень. Эта новая камея затем заполняется числами из предыдущей, но только с числами, которые коснулись X.

Остальные (нетронутые) числа из первой камени затем вычитаются из тайного комплимента (17).

Окончательные полученные числа затем помещаются в оставшиеся пустые квадраты второй камени.

Вот как получаются числа на квадрате Юпитера.

## Раздел 3. БУКВЕННАЯ КАББАЛА



**Б**уквенная Каббала, одна из четырех ветвей древнееврейской мистической Каббалы, касается отношения между цифрами и буквами еврейского алфавита. Она существует главным образом в трёх формах, которые имели большую ценность для магов на протяжении веков. К ним относятся гематрия, нотарикон и темура.

### ГЕМАТРИЯ

Метод присвоения чисел каждой из еврейских букв известен как гематрия. У древних евреев не было отдельного набора цифр для описания чисел.

Вместо этого они использовали буквы своего алфавита. Гематрия развивалась как процесс приписывания значения числам и определения значений слов по их числовому значению.

Это обычно достигается путём преобразования слов в их числовые значения и сравнения их со значениями других слов, чтобы получить новый взгляд на первоначальное значение. Говорят, что слова, имеющие одинаковое числовое значение, имеют значительное отношение друг к другу.

Например, имя Руах Элохим (дух богов) в древнееврейском языке имеет числительное 300 (РУАХ = Реш: 200, Вав: 6, Хет: 8 = 214; Элохим = Алеф: 1, Ламед: 30, Хе: 5, Йод: 10, Мем: 40 = 86). 300 – это то же самое, что и значение

еврейской буквы Шин, которая, кстати, является символом Руах Элохим.

(Ученик может сделать этот шаг дальше, отрезав два нуля. Таким образом, оставалось 3, число Гимел, что указывало на связь между Руах Элохим и картой Таро Верховная Жрица).

В другом случае еврейское слово Ахад, которое означает «один» или «единство», имеет числительное 13, то же значение, что и слово Ахева, «любовь».

Следовательно, между этими еврейскими словами существует связь. В последнем примере 26 – это число, данное Тетраграмматону-YHVH – самому священному имени Божественного (Йод: 10 + Хе: 5 + Вав: 6 + Хе: 5 = 26).

Двадцать шесть – это также число среднего столпа на Древе Жизни (считая ценность Сефирот):  $1+6+9+10=26$ .

(В исследовании гематрии можно найти множество случаев возвышенных имен и понятий, разделяющих числовые значения с низкими и демоническими. Ученику рекомендуется рассматривать это как пример герметической аксиомы «что вверху, соответствует тому, что находится внизу». Даже самые высокие небеса имеют свои эквиваленты в обители оболочек).

|                   |                   |                   |
|-------------------|-------------------|-------------------|
| 300 30 3<br>ש ל ג | 200 20 2<br>ב ב ר | 100 10 1<br>ק י ם |
| 600 60 6<br>ם ם ו | 500 50 5<br>ך נ ה | 400 40 4<br>ת ם ד |
| 900 90 9<br>ץ צ ט | 800 80 8<br>ף ם ח | 700 70 7<br>ז ע ז |

|                              |                                |                              |
|------------------------------|--------------------------------|------------------------------|
| 300 30 3<br>BINAH<br>ג ל ש   | 100 10 1<br>KETHER<br>א י ק    | 200 20 2<br>CHOKMAN<br>ב ב ר |
| 500 50 5<br>GEBURAH<br>ה נ ד | 600 60 6<br>TIPHARETH<br>ו ם ם | 400 40 4<br>CHESED<br>ד ם ת  |
| 800 80 8<br>HOD<br>ה ם ף     | 900 90 9<br>YESOD<br>ט צ ץ     | 700 70 7<br>NETZACH<br>ז ע ז |

Аик Бекар – Каббала девяти камер

## АИК БЕКЕР

Метод, известный как Аик Бекер, является важным инструментом гематрии, используемым не только для преобразования букв в цифры, но и для создания сигил и талисманов. Чтобы прочертить сигиллу ангела или имени духа на магическом квадрате, важно сначала уменьшить имя до минимально возможного числового значения, которое будет соответствовать данной камее. Это делается с помощью древней каббалистической техники, известной как Аик Бекер, или Каббала девяти камер. Это схема, которая показывает три строки и три столбца (в общей сложности девять камер) чисел, которые сгруппированы вместе в соответствии с подобием их чисел. (Например, в одной камере Гимел, Ламед и Шин помещаются потому, что их числа 3,30

и 300). Числа на этой диаграмме, от 1 до 900 читаются справа налево, таким же образом, как читается иврит. Имя Аик Бекер происходит от чтения еврейских букв в первых двух камерах от 1 до 200: Алеф, Йод, Коф и Бет, Каф, Реш.

(Вторая форма диаграммы показывает камеры, расположенные в соответствии с Сефирот на Древе Жизни).

Например, если бы кто-то захотел прочертить сигил разума Сатурна, АГИЭЛЯ, на квадрате Сатурна, числовое значение каждой еврейской буквы имени должно было бы быть уменьшено до девяти или меньше девяти (девять – самое большое число на квадрате Сатурна).

Буквы в имени: Алеф – 1, Гимел – 3, Йод – 10, Алеф – 1 и Ламед – 30. Единственными буквами, которые необходимо уменьшить в этом случае, являются Йод и Ламед, которые можно уменьшить до 1 и 3 с помощью таблицы Аик Бекер.

Полученные числа, которые могут быть использованы для начертания сигилы на квадрате, – это 1,3,1,1,3.

## Начертание сигилы

При начертании сигиллы на камени первом числе имени помечается небольшим кругом. Оттуда проводится линия, следующая за прогрессией чисел.

Когда достигается конечный номер имени, рисуется короткая линия, указывающая на завершение сигиллы.

## Вариации в начертании сигил

Если две буквы одного и того же вида, такие как две Бет или две Гимел, находятся рядом в имени, это представлено в сигиле волной или кривым в линии в этой точке. Если в имени есть буква, через которую линия сигиллы проходит прямо, чтобы встретиться с другой буквой, в этой точке формируется петля, чтобы указать на то, что буква действительно является частью имени.

(Другой способ использования Аик Бекер состоит в том, чтобы взять одну из трёх букв в любом данном разделе таблицы Аик Бекер и обменять ее на одну из двух других букв в этом разделе. Таким образом, в первой камере буква Коф могла быть заменена либо буквой Алеф, либо буквой Йод. Таким образом, использование Аик Бекер немного попадает под категорию Темуры).

Хотя таблица Пифагора не является частью каббалистической системы гематрии, она заслуживает упоминания в сочетании с Аик Бекер. Эта греческая таблица показывает то, как наш собственный алфавит можно свести к числам:

Таблица Пифагора

|   |   |   |   |   |   |   |   |   |
|---|---|---|---|---|---|---|---|---|
| 1 | 2 | 3 | 4 | 5 | 6 | 7 | 8 | 9 |
| A | B | C | D | E | F | G | H | I |
| J | K | L | M | N | O | P | Q | R |
| S | T | U | V | W | X | Y | Z |   |

## НОТАРИКОН

Этот аспект буквенной Каббалы получил своё название от латинского слова, означающего «стенографист/нотариус». Это метод поиска аббревиатур.

Первая форма нотарикона является экспансивной, что означает, что каждая буква в одном слове используется для создания начальной буквы другого слова в предложении. Для примера возьмем слово Берашит, первое слово в Книге Бытия. Каждая буква этого слова может быть сделана аббревиатурой другого слова, уступая предложению *Verashith Rahi Elohim Sheyequebelo Israel Torah*, что означает «вначале боги увидели, что Израиль примет закон».

Вторая форма Нотарикона является контрактивной – полный разворот первой формы. В этом случае первая буква каждого слова в предложении берётся для создания единого

слова, которое является синтезом всего предложения. Одним из примеров этого является слово, найденное в меньшем ритуале изгнания пентаграммы, АГЛА. Буквы этого слова взяты из предложения *Atah Gibor Le-Olahm Adonai*, что означает «Ты велик вовеки, мой Господь». Другим примером является слово АРАРИТА, которое построено из предложения *Achad Rosh Achdotho Rosh Ichudo Temurahzo Achad*, означающего «один – его начало, один – его индивидуальность, его перестановка – одна».

В качестве другого примера мы приведем слово, которое обычно используется несколькими религиями, но с небольшим истинным пониманием его значения. *Аминь* пишется на иврите как Алеф, Мем, Нун, что означает фразу *Adonai Melekh Na'a-mon*, или «Господь, верный Царь».

Интересно отметить, что одно из названий Каббалы – Хокма Нестора, или «тайная мудрость». Начальные буквы этой фразы – Хет и Нун, которые образуют еврейское слово *хен*, означающее «благодать». Таким образом, каббалисты утверждают, что некоторые библейские места, в которых говорится о том, что Бог даровал кому-то свою благодать, на самом деле подразумевают, что то, что он даровал, на самом деле было тайной мудростью Каббалы.

Нотариконы также могут быть сформированы с использованием букв, отличных от начальных, таких как конечные или средние буквы слов.

## ТЕМУРА

Слово Темура означает «перестановка». Это метод транспонирования букв, похожий на криптографию. Используя эту систему, каждая буква слова заменяется другой буквой, как правило, в соответствии с схемой или таблицей.

Это может привести к новому слову, которое можно сравнить с оригинальным, чтобы обеспечить новые интерпретации. Темура имеет важное значение для толкования

каббалистических текстов, таких как Тора, и для создания талисманов.

**Авгад:** простая форма Темуры, в которой любая буква в слове заменяется буквой, которая следует за ней в алфавите. Таким образом, букву Бет можно было заменить на Алеф, Далет – на Гимел и т.д.

**Ташраг:** метод написания слова задом наперед.

**Бустрофедон:** метод письма чередующимися строками, одна справа налево, а другая слева направо. (Шем ха-Мефореш был получен из библейской главы Исход с использованием этого метода).

**Цируф:** метод свёртывания еврейского алфавита обратно на себя так, чтобы одну половину можно было обменять на другую половину. Затем путём попеременного изменения первой буквы или первых двух букв в начале второй строки получается двадцать четыре комбинации. Они известны в совокупности как таблица комбинаций Цируфа.

Для примера мы будем использовать первую из двадцати четырех комбинаций, известных как Альбат:

|    |    |   |    |   |    |   |   |    |    |   |
|----|----|---|----|---|----|---|---|----|----|---|
| 11 | 10 | 9 | 8  | 7 | 6  | 5 | 4 | 3  | 2  | 1 |
| K  | I  | T | Ch | Z | V  | H | D | G  | B  | A |
| M  | N  | S | O  | P | Tz | Q | R | Sh | Th | L |

Каждая комбинация из таблицы комбинаций Цируфа получает свое название от первых двух пар букв из обеих строк (ALBTh).

Эти буквы являются ключом к составу системы, поскольку буква в одной из пар заменяется другой. Таким образом, используя метод Альбат, слово Руах (RVCh) будет преобразовано в Detzau (DTzO).

Существуют ещё четыре таблицы, используемые в Цируфе, называемые рациональной таблицей, правой таблицей, таблицей неприязни и неправильной таблицей. Мы не будем вдаваться в подробности об этих таблицах, кроме как



скажем о том, что они образованы из квадрата, содержащего 484 меньших квадрата (22 x 22). Правая таблица помещает буквы еврейского алфавита в эти квадраты в их естественной последовательности, начиная с верхнего правого угла, идущего справа налево и сверху вниз.

Таблица неприязни начинает естественную последовательность букв, начиная от верхнего левого угла квадрата слева направо, но также и от нижнего правого угла квадрата снизу-вверх.

## АЛЬТЕРНАТИВНЫЕ МЕТОДЫ

Некоторые каббалисты также добавляют скрытый смысл к еврейским словам, помещая окончательную форму буквы в середине слова или не используя обычную окончательную форму буквы в конце слова. (В обоих случаях изменится числовое значение всего слова).

Есть также способы кодирования эзотерических значений в слова с помощью букв нечётного размера или перевёрнутых букв.

Значения также могут быть получены путём медитации на форму еврейских букв.

## Раздел 4. СООТВЕТСТВИЯ ХОД

# 8

**С**тепень Практика приписывается сфере Ход на каббалистическом Древе Жизни. Ход – это восьмая Сефира на Древе и третья сфера, с которой сталкивается стремящийся к посвящению. Это сфера интеллекта, коммуникации, науки, стихии Воды и индивидуального разума<sup>1</sup>.

**Название на русском языке:** великолепие.

**Божественное (ацилутическое) имя:** Элохим Цабаот.

**Архангел (бриатическое) имя:** Михаэль.

**Ангельский (нециратический) чин:** Бени Элохим.

**Планета или дом Ассия:** Кокаб (Меркурий).

**Духовный опыт:** видение великолепия.

**Каббалистическое число:** Восемь.

**Цвет (бриатический):** оранжевый.

**Элемент:** вода.

**Часть анатомии:** правое бедро.

**Карты Таро:** четыре восьмёрки.

**Магический Образ:** гермафродит.

**Благовония:** стиракс.

**Драгоценный камень:** опал, огненный опал.

**Символы:** имена, фартук.

**Линейная фигура:** октаграмма.

**Добродетели:** правдивость.

**Порок:** нечестность.

---

<sup>1</sup> Просмотрите всю информацию о Ход, приведённую в Главе 1.

## Раздел 5. СООТВЕТСТВИЯ ВОДЫ

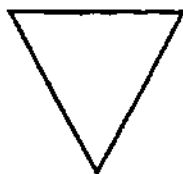

**В**ода символизирует созидательную и плодородную часть психе и подсознания. Это элемент трансмутации и регенерации.

Вода женственна, восприимчива, питательна и вечна. Цвет воды – синий, а кардинальная точка – это запад<sup>1</sup>.

Ароматы и благовония, перечисленные в третьей главе, могут использоваться в жидкой форме, например, в эфирных маслах, травяных ваннах или чернилах.

Они используются магом как символические формы элементальной Воды.

### ЕВРЕЙСКИЕ И ДРУГИЕ ИМЕНА, СВЯЗАННЫЕ С ВОДОЙ

**Название Элемента:** Майм.

**Внешнее Божественное имя:** Элохим Цабаот.

**Кардинальная точка:** Маараб (Запад).

**Архангел:** Габриэль.

**Ангел:** Талиахад.

**Правитель:** Тарсис.

**Элементалы:** ундины.

**Королева ундин:** Нихса.

<sup>1</sup> Просмотрите всю информацию об элементе Воды, приведённую в первой главе.

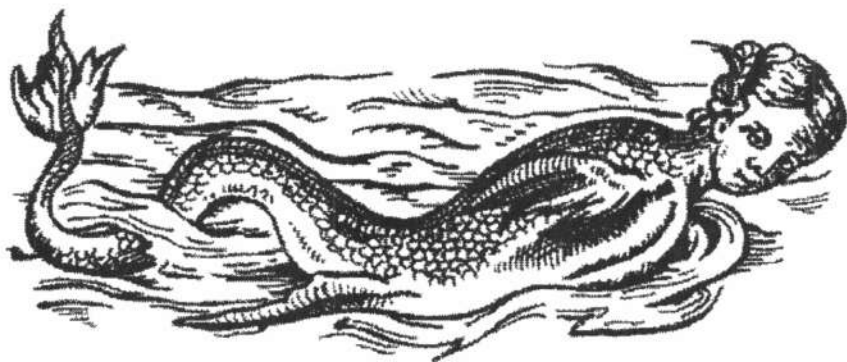

Мифологический образ ундины

**ГАБРИЭЛЬ:** (в частности, Габриэль Маимель) – великий крылатый архангел элементарной воды, чье имя означает «сильный Бога». Габриэль, обитающий на западе, представляется как архангел женского пола, стоящий на водах моря в голубых и оранжевых одеждах. Она держит чашу с водой как символ своих творческих и плодотворных сил сознания во всех его формах.

**НЕСХЕР:** имя керуба Воды, символизируемое зодиакальным знаком Скорпиона или головой орла. Несхер визуализируется как мощная крылатая фигура сфинкса с человеческим телом и головой орла. Его цвета в основном синий и оранжевый.

## СУЩЕСТВА И БОЖЕСТВА ВОДЫ

Согласно ассиро-вавилонскому пантеону, в начале всеенной существовал только бог АПСУ, изначальный океан плодородной пресной воды и богиня ТИАМАТ, бурное и солёное море. От смешения их вод произошли МУММУ, шум волн и пара чудовищных змей, которые, в свою очередь, породили и небесный мир, и земной мир, а за ними последовали боги. Тиамат иногда изображают в виде огромного дракона. Она была убита богом Мардуком, и из её тела были созданы небеса и Земля.

В ассиро-вавилонской мифологии реки обожествлялись. Они рассматривались не только как творцы всего сущего, но и как орудия правосудия богов.

**НАММУ** – шумерская богиня, чьё имя обозначалось идеограммой «море». Ее описывали как «мать, родившую небо и землю» и как «мать Энки». Она очень похожа на космическое море, олицетворенное Вавилонской Тиамат.



Тиамат

**ЭА** (или **ХЕА**): ассиро-вавилонское божество, чьё имя означает «дом воды». Он был главным божеством жидких элементов. Царством Эа был Апсу – пресная вода, которая окружала Землю (и в которой была подвешена Земля). Источники и реки брали начало в Апсу, которые, когда они распространились по Земле, были источником изобилия, рудников, сокровищ и счастья, а также источником всех знаний и мудрости. Он – владыка даров, рыбаков и мореплавателей. В Шумере именем Эа было ЭНКИ «Владыка Земли», и он также был известен как бог мудрости и подземного мира. Эа часто изображают в виде козла с рыбьим хвостом, хотя иногда его изображают в виде человека с волнами, спадающими с его плеч или из вазы, которую он держит. Иногда змея упоминается как один из его символов. Жену Эа звали Давкина, супруга бездны.

**ОАННЕС**: ассиро-вавилонское божество моря, которое было изображено с телом человека под телом рыбы. Оаннес пришёл из моря, чтобы учить людей языку, наукам, искусствам, сельскому хозяйству, строительству, законам и принципам геометрического знания. Этим он позволил людям смягчить свои манеры и организовать свою жизнь к лучшему. Когда он закончил наставлять человечество, бог вернулся к морю.



Оаннес

**НАНШЕ:** дочь Эа, известная как богиня источников и каналов. Поклонение Нанше включало ежегодную процессию лодок для сопровождения священной баржи, на которой ехала богиня. Её символом была ваза с плавающей рыбой.

**НУН** или **НУ:** египетский бог великого изначального океана (или хаоса), который содержал зародыши всех вещей до сотворения мира. Его часто называли «отцом богов», и он воспринимался скорее, как интеллектуальная концепция, не имеющая ни храмов, ни почитателей. Нун изображена в виде фигуры, стоящей по пояс в воде, держащей руки вверх, чтобы поддержать свое потомство – богов.

**ТЕФНУТ:** эта египетская богиня также была скорее теологической концепцией, нежели личностью. Она является сестрой и женой Шу, которому она помогает поддерживать небо. Тэфнут – это богиня росы и дождя. Каждое утро Шу и Тэфнут получают новорожденное солнце, когда оно отрывается от восточных гор. Она изображается в виде львицы или женщины с головой льва.

**ХНЕМУ:** египетский бог изображён в виде человека с бараньей головой и длинными волнистыми рогами. Как и большинство богов с бараньими головами, Хнему был богом реки Нил, которому поклонялись для того, чтобы обеспечить плодородие земли, сделать её плодородной. Этот Бог наблюдал за истоками Нила и за образованием детей в утробе матери. Его имя означает «гончар», и именно он вылепил мировое яйцо на своём гончарном круге. Его называют «гончаром, который вылепил людей и вылепил богов» – создателем, породившим богов и людей. Говорят, что Хнему сформировал конечности Осириса.

**ХАПИ:** египетский бог, который олицетворял реку Нил. Для египтян воды Нила текли из Нун, изначального океана, питавшего как видимые, так и невидимые миры. Говорили, что Хапи живёт в пещере, где он поливает водой из урн небо и землю. Каждый июнь поднимался Нил, и поклонники Осириса утверждали, что наводнение (высота которого была продиктована процветанием года) было вызвано богиней Изидой, оплакивающей своего убитого мужа Осириса.



Хнему

Чтобы воды Нила достигли подходящей высоты (шестнадцать локтей), Хапи приносили жертвы, часто сопровождаемые пением поэтических гимнов. Хапи изображен жизне-радостным, но несколько толстым человеком с отвисшей

грудью. Он одет в одежду рыбака с узким поясом, который поддерживает его огромный живот. На голове у него корона из водяных растений – лотосов или папирусов.



Хапи

**ПОСЕЙДОН** (эквивалент римского Нептуна): Посейдон был греческим богом моря. Его имя происходит от корневого слова, которое означает «Быть хозяином». Вероятно, когда-то он был небесным богом, как по-видимому указывает его символ, трезу-



Посейдон

бец (форма молнии). Несмотря на то, что он был равен своему брату Зевсу по достоинству и рождению, он, тем не менее, подчинялся власти и авторитету Зевса. Посейдон был не только владыкой моря, но и повелителем озёр и рек. Он мог сотрясать землю по своему желанию и часто раскалывал трезубцем горы и скатывал их в море, образуя острова. Его дворец находился в глубине Эгейского моря. Всякий раз, когда бог покидал свой дворец,

он надевал золотые доспехи, запрягал в колесницу быстрых коней с золотой гривой и мчался по водной равнине с хлыстом в руке. Морские чудовища будут почитать его и резвиться в волнах, когда он пройдёт мимо. Само море разверзнется перед ним, когда он легко понесётся по волнам. Появление Посейдона совпало с яростными штормами на море, признаком ярости Бога.

**АМФИТРИТА:** эта греческая богиня была женой Посейдона и женской персонификацией моря. Упрямая богиня была доставлена к Посейдону верным дельфином. С тех пор, однако, она разделила его царство и его колесницу, которую временами тянули тритоны (водные существа), дующие на раковины. Иногда её изображают с трезубцем в руках.

**ПОНТ:** древнейший греческий бог воды, олицетворявший само море.

**ОКЕАН:** один из греческих титанов, который считался рекой океаном, который окружал вселенную за морями Земли. Он рассматривался как одна из тех первичных сил, которые способствовали проявлению мира, и по силе он был вторым после Зевса. Океан – это тот, кто дал жизнь всем



рекам, морям и всем водам Земли. Со своей сестрой-женой ТЕФИЕЙ (богиней, олицетворявшей плодородие моря) океан жил во дворце на западе мира. Вместе они породили три тысячи рек. Позже роль океана значительно уменьшилась, когда Посейдон стал правящим повелителем моря и рек. Дочери океана были морскими нимфами, известными как океаниды.

**НЕРЕЙ:** греческий бог, сын Понта и Геи. Его часто называют «стариком моря», его изображают добрым и услужливым стариком с длинной седой бородой. Как известно, «он тот, кто правдив и не лжёт» этот простой и спокойный бог всегда был верен законам праведности. Он жил в Эгейском море и был известен тем, что приходил на помощь морякам. Нерей обладал даром пророчества и был отцом Нереид (морских нимф).

**ПРОТЕЙ:** сын океана и Тетии, который также был «стариком моря». Его обязанностью было охранять стадо тюленей Посейдона. У него была способность видеть будущее, а также талант менять форму по желанию.

**ФОРКИС:** сын Понта и Геи. Форкиса называют «стариком, который правит волнами». Его имя указывает на белую пену на гребнях волн, и бог рассматривается как олицетворение предательского и бурного моря.

**ГЛАУКУС:** Легенда об этом греческом боге гласит, что когда-то он был скромным рыбаком, который стал бессмертным, питаясь таинственной травой, растущей у моря. Как и многие морские боги, он обладал даром пророчества. Он часто являлся морякам, будучи покрытым водорослями и ракушками, и предсказывал зловещие события. Другим океанским божеством человеческого происхождения, которого часто путают с Глаукусом, является Мелисерт Палаэмон, обычно изображаемый в виде ребёнка, которого несут дельфины.

**ТРИТОН:** сын Посейдона и Амфитриты, этот бог был наполовину человеком, наполовину рыбой. Благоклонный

и услужливый бог, спасший аргонавтов от бури, Тритон также обладал даром пророчества.

Он мог поднимать или успокаивать волны и олицетворял могучий рёв океана, а также его движение. Тритон ехал по волнам на колеснице, запряжённой лошадьми, чьи копыта были клешнями раков. Подув на раковину, он принимал мощный голос моря.

В конце концов имя этого бога стало использоваться для описания целой расы морских гениев, тритонов: полулюдей, полурыб, которые резвились вокруг колесницы Амфитриты, дули на раковины и резвились с nereидами. Некоторые из этих существ, снабженные парой лошадиных ног, были известны как кентавр-Тритоны.



Тритон

**АХЕЛУС:** В Древней Греции реки также управлялись божественными существами. Эти боги пресной воды изображались как сильные люди с длинными бородами и парой рогов на лбу, что символизировало их великую силу.

Самым известным из них был Ахелус. В битве с героем Геркулесом один из рогов бога был вырван (который стал рогом изобилия). Шесть рек были названы в его честь, и его призывали всякий раз, когда давали клятву.

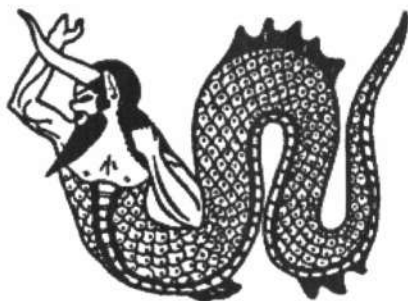

Ахелус

**ВОДНЫЕ НИМФЫ:** в греческой мифологии у каждой реки был бог. Но в дополнение к этому, каждый водный поток, ручей и пруд имели малый дух, известный как нимфа<sup>1</sup>. Водные нимфы классифицировались по месту жительства. Потакиды обитали в реках и ручьях, наяды водились в ручьях и фонтанах, Кренеи или Пеги были духами источников, а Лимнады – нимфами стоячих вод. Подобно многим водным существам, они обладали даром пророчества и могли передавать оракулов. Хотя в целом они были доброжелательны, иногда они становились опасными для тех смертных, которые привлекали их внимание.

**МАНАННАН:** кельтский владыка моря, лежащего за тир-на-ноком (Землёй юности), кельтским подземным миром. Мананнан был одним из самых ярких богов – в кольчуге, золотом шлеме и с мечом, который никогда не подводил. Он путешествовал в лодке, которая не нуждалась ни в парусах, ни в веслах, приводимой в движение одной лишь волей Бога. Морской бог играл важную роль в благополучии всех богов, потому что его свиньи ежедневно убивались и съедались ими только для того, чтобы вернуться к жизни как неиссякаемый источник божественной пищи.

**ЛИР:** кельтский бог моря.

<sup>1</sup> См. главу три.

**ЭГИР:** тевтонский гигант, известный как владыка моря. Говорили, что сокровища, поглощенные морем, украшают его морской дворец.

Его женой была богиня РАН, которая часто топила моряков только для того, чтобы вознаградить их большими пирами в загробной жизни.

**МИМИР:** ещё один тевтонский водяной гигант, чье имя означает «тот, кто думает». Его владения ограничивались источниками, прудами и озерами. Как и Эгир, этот гигант был в дружеских отношениях с тевтонскими богами.

Источник Мимира у корней ясеня Иггдрасиля был тайником мудрости и знания. Он был мудрым советником бога Одина.

**НИКС:** тевтонская форма ундины, или водяной феи, похожая на водную нимфу греков. Как и нимфы, никсы считались духами природы в виде прекрасных дев, обитающих в реках и родниках.

Однако, в отличие от греческих нимф, никсы часто проявляли злобу.

## Раздел 6.

# СООТВЕТСТВИЯ МЕРКУРИЯ



**П**ланета, отнесённая к степени Практика, – это Меркурий. Меркурий управляет сознанием, мыслями, идеями, памятью, коммуникациями, интеллектом, логикой, абстракциями, разумом, языком, обучением, чтением, письмом, магическими искусствами, осознанием, восприятием и выражением. Меркурий управляет рациональной, мыслящей частью человеческого разума, а также той частью нас, которая хочет общаться с другими и выражать наши идеи.

Это часть «левого полушария», которая стремится учиться, развивать свои навыки, создавать и учить других. Энергия Меркурия активна, ловка, быстра, непредсказуема и изменчива.

Планета Меркурий занимает 88 дней для того, чтобы завершить одну орбиту вокруг Солнца, и она никогда не находится более чем на  $28^\circ$  от Солнца. Она считается андрогинной или бесполой планетой. В астрологическом смысле Меркурий считается холодным и магнитным. Древние описывали Меркурий как правителя периода жизни, в котором доминировало образование (обучение) с 5 до 14 лет.

В анатомии человека эта планета управляет щитовидной железой, мозгом, нервной системой, зрением, дыхательной системой, языком и органами речи, а также руками и кистями как инструментами разума и коммуникации. Физические недуги, связанные с Меркурием, включают нервные

расстройства, стресс, переутомление, головные боли, потерю памяти и нарушение дыхания.

К объектам, приписываемым Меркурию, относятся юридические документы, книги, документы, связанные с деньгами, картины, письменные принадлежности и всё, что связано с образованием и коммуникациями. Все текущие и прожилки веществ приписываются этой планете.

В магии дни и часы Меркурия используются для науки и гадания, красноречия и интеллекта, деловых навыков, чудес, видений, писаний, обмана, воровства и торговли. В дни недели Меркурий правит средой.

Символ Меркурия на Древе Жизни охватывает все Сефирот, кроме Кетер.

Рога возникают из Даат (знания), которое, собственно говоря, не является Сефирой, а скорее соединением Хокмы и Бины.

**Еврейское Имя:** Кокаб.

**Сефира:** Ход.

**Архангел:** Рафаэль.

**День:** Среда.

**Планетарный разум:** Тириэль.

**Планетарный дух:** Тафтартарат.

**Олимпийский планетарный дух:** Офиэль.

**Металл:** Ртуть.

**Драгоценные камни:** опал, огненный опал, агат, серпантин  
**благовония:** мастика, белая сандалия, Булава, storax.

**Деревья:** береза, осина, шелковица.

**Травы/растения:** майоран, фенхель, мандрагора, лаванда, тмин, укроп.

**Животные:** шакал, ибис, обезьяна, ласточка, змеи-близнецы.

## МЕРКУРИАЛЬНЫЕ БОЖЕСТВА (боги и богини мудрости)

**ЭНКИ:** шумерское божество, которое было одним и тем же с Богом Эа. Как Энки, он был Владыкой Земли, верховным богом мудрости. Его иногда называли Нинигику, Повелитель Священного Ока и «тот, от кого ничто не ускользает». Энки руководил магическими заклинаниями – часто сами боги советовались с ним. Как бог знания, Энки говорил оракулами, и его призывали заклинаниями. Однако, он также руководил работой людей. Он был богом-покровителем каменотесов, плотников и кузнецов. Энки иногда рассматривали как создателя рода человеческого, лепившего человечество из глины. Как уже говорилось ранее, Энки (Эа) часто изображают в виде козла с рыбьим хвостом или человека с волнами, спадающими с его плеч или из вазы, которую он держит.

**НАБУ:** ассиро-вавилонский бог, который руководил интеллектуальной деятельностью. Он был божественным писцом богов, который запечатлевал решения божеств на священных скрижалях. НАБУ может увеличить или уменьшить количество дней, отведённых каждому человеку. Его объявили секретарем богов, потому что он и его жена ТАШ-МЕТУМ изобрели письменность. Он изображен с резцом и гравировальной табличкой, а его эмблемой (как и у его отца, Мардука) является змееголовый дракон.

**ДЖЕХОТИ (ТОТ или ТАХУТИ):** египетский бог, покровитель мудрости и изобретений, науки и литературы. Он является представителем богов, а также божественным писцом или хранителем записей. Именно он изобрёл все искусства и науки: геометрию, арифметику, астрономию, геодезию, медицину, музыку, рисование и письмо. Он также бог магии и первый в мире маг. Ученики Джахоти утверждали, что имеют доступ к магическим книгам Тота. Когда эти формулы были расшифрованы, они могли управлять всеми



Джехоти

силами природы и подчинять себе самих богов. Эта бесконечная сила Джехоти является причиной того, что его последователи называли его Тотом – трижды величайшим (переводится греками как Гермес Трисмегист). Джехоти – это тот, кто разделил время на месяцы, годы, времена года и зоны. Он – божественный калькулятор, арбитр, главный историк и хранитель божественных архивов. Вестник богов, он также служил их писцом. Джехоти изображён в виде человеческой фигуры с головой ибиса, в килте, воротнике и головном уборе (иногда с лунным диском и полумесяцем) древнего царства. Он держит в руках дощечку и перо писца.

**СЕШАТ:** супруга Джехоти, богиня письменности, делопроизводства и истории. Известная как «хозяйка дома книг» и «хозяйка дома архитекторов», она была основательницей храмов, помогая определить ось нового святилища через суждение звёзд. Сешат была звездным божеством, которое измеряло время и вместе со своим супругом изобретало буквы алфавита. Иногда её изображают в виде женщины в головном уборе, на котором изображена звезда, вписанная в перевёрнутый полумесяц и увенчанная двумя длинными перьями (иероглиф её имени, означающий «секретарь»). Она держит табличку и перо писца.



Сешат

**ГЕРМЕС** (эквивалент Римского Меркурия): греческий бог, который был по-



сланником Зевса. Его долг – принести на Землю повеления богов. В первую очередь Бог путешественников, Гермес руководил теми, кто путешествовал. И поскольку большинство путешествий совершались по коммерческим причинам, Гермес стал известен как бог торговли и красноречия. На него также была возложена задача проводить души умерших в подземный мир. Он часто изображается как атлетичный бог, иногда бородатый, который носит крылатый шлем и крылатые сандалии. Гермес держит крылатый посох, вокруг которого обвиваются две змеи, – кадуцей.



Гермес

**ИРИС:** греческое божество, которое, как и Гермес, было посланником богов, особенно Зевса и Геры, чьи приказы она передала и богам, и людям. Ирис олицетворяла радугу, и ее часто изображали с золотыми крыльями, которые украшали ее плечи. Как и Гермес, она иногда носит крылатые сандалии на ногах.

**АФИНА** (эквивалент римской Минервы): эта греческая богиня-воительница была грозной на войне, но доброжелательной в мирное время. У неё было много функций – её боевые навыки соперничали с навыками Ареса, но она также была известна как богиня искусств и интеллекта. Покровительница различных отраслей промышленности, Афина была покровительницей скульпторов, архитекторов, прядильщиков и ткачей. Её прославленная мудрость и ценное служение человечеству принесли ей титул Прониой, «предвидящей», а также советника и богини собрания. Она обучала искусству верховой езды, колесничному делу, гончарному делу, ткачеству и вышиванию. Афина была известна своим искусством врачевания и своей ролью защитницы как отдельных людей, так и больших городов. Богиня обыч-



Афина

но изображается одетой в плотно задранированные одежды и в шлеме. В одной руке она держит копьё, в другой – щит. Её символ – сова.

**АСКЛЕПИЙ:** греческий бог света, медицины и исцеления. Иногда его изображают в виде змеи, но чаще в виде доброго человека средних лет с посохом, вокруг которого была обвита одна змея. (Вероятно, именно этот посох должен был стать современным символом медицины, а не кадуцей Гермеса). Его дочь ХИГИЯ, была богиней здоровья. Культ Асклепия был одновременно религией и системой терапии. Жрецы этого бога обладали обширными познаниями в медицине.

**ЛУГ:** кельтский Бог, известный как «имеющий много навыков». Когда его попросили рассказать о своём ремесле, чтобы принять в собрание богов, Луг ответил, что он искусен в плотницком деле, военном деле, кузнечном ремесле, знает историю, музыку, поэзию, героикку, магию и другие занятия. Луга часто изображали вооруженным копьём и пращей – высокоспециализированным и точным оружием, которое подчеркивало ловкость Бога.

**ОДИН** (эквивалент немецкого Водена): Бог, который был верховным божеством тевтонской мифологии, а также богом войны и мудрости. Он был маггом-богом, божеством духовной жизни, правившим с помощью магии – поэтому вполне естественно, что римляне срав-



Асклепий

нивали его со своим Меркурием. Один говорил красноречиво и любил выражаться стихами. Он был богом поэзии, потому что у него хватило хитрости и ловкости украсть «мед поэтов», который был божественного происхождения. Он обладал властью принимать любую форму, какую пожелает, и именно он устанавливал законы, управляющие человеческим обществом. Один часто вмешивался в человеческие дела, принимая облик скромного путешественника. Он был полезен и доброжелателен, предлагая мудрые советы и магические формулы для лечения болезней. Один также был владыкой рун – символов, вырезанных на камнях или дереве, которые имели магическое значение и силу. Его часто изображают красивым, крепким воином, вооруженным сверкающим нагрудником, золотым шлемом и копьем (которое называлось *гунгнир*), которое ничто не могло отразить. Его конь Слейпнир имел восемь копыт и был самым быстрым из всех жеребцов.

## ДОПОЛНИТЕЛЬНАЯ ПЛАНЕТА: ЮПИТЕР

В связи с изучением материала, представленного на планете Меркурий, ученик должен рассмотреть информацию, представленную в первой главе о Юпитере, планете, которая дополняет Меркурий на макрокосмической гексаграмме.

Юпитер – это планета экспансии, устремления, высшего образования, философских рассуждений, справедливости, права и суверенитета. Энергия Юпитера упорядочена, доброжелательна и полезна.

В астрологическом смысле Юпитер считается теплым и влажным и ассоциируется с Водой. Он также считается мужской планетой. Древние описывали Юпитер как правителя периода жизни, в котором доминировало отражение от 58 до 69 лет, символизируемое «судьей».

В анатомии человека эта планета управляет печенью, артериальным кровообращением, бедрами и жировыми тканями тела. Физические недуги, связанные с Юпитером, включают аномальное кровяное давление, хроническую кислотность и заболевания, связанные с избыточным весом.

В магии дни и часы Юпитера используются для получения почестей, приобретения денег или других желаемых товаров, завязывания дружбы и сохранения здоровья. Из дней недели Юпитер управляет четвергом.

К божествам, связанным с планетой Юпитер, относятся:

- АМОН-РА (египетское) МААТ (египетское).
- ЗЕВС (греческое).
- ПОСЕЙДОН (греческое) АФИНА (греческое).
- МАРДУК (ассиро-вавилонское).
- АДАД (ассиро-вавилонское).

Ниже приведен список ассоциаций Юпитера:

**Еврейское имя:** Цедек.

**Сефира:** Хесед.

**Архангел:** Сахиэль.

**День:** четверг.

**Планетарный разум:** Иофиэль.

**Планетарный дух:** Хисмаэль.

**Олимпийский Планетарный Дух:** Бетор.

**Металл:** олово.

**Драгоценные камни:** аметист, сапфир, лазурит.

**Благовония:** шафран.

**Деревья:** инжир, дуб, каштан.

**Травы/растения:** шалфей, мускатный орех, иссоп.

**Животные:** единорог, орёл, лебедь, кит.

## Раздел 7. ОЛИМПИЙСКИЕ ПЛАНЕТАРНЫЕ ДУХИ

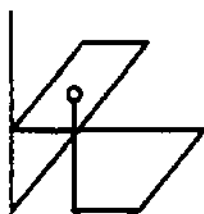

**О**лимпийские планетарные духи описаны в «Магии Арбателя», которая датируется примерно 1575 годом. Эта книга первоначально состояла из девяти разделов, каждый из которых содержал различные отрасли магии. К сожалению, большая часть книги, включая разделы по герметической магии, пифагорейской магии и олимпийской магии, утеряна. Только введение, кажется, сохранилось. Часть введения содержит резюме ныне утерянного раздела об олимпийской магии.

Вполне вероятно, что некоторые книги, касающиеся олимпийской магии, существовали до того, как был написан «Арбатель» (как указывает сам автор) «Арбатель» имеет христианский, а не иудейский акцент. Поэтому его автор должен был быть христианским магом, который был обучен различным магическим традициям. Кем бы он ни был, он явно верил в то, что величайшие магические учения должны быть получены через ангельского учителя, посланного к теургу от божественного.

«Арбатель» утверждает, что существует семь олимпийских духов, которые правят 196 Олимпийскими провинциями, или райскими областями; каждый дух управляет попеременно в течение 490 лет. (490 – сумма последовательных чисел, кратных семи). Предполагалось, что Бетор правил

за 60 лет до рождения Христа, до 430 года н. э., когда было введено правило Фалега. Это правило закончилось в 920 году нашей эры, когда началось правление Оха. Хаггит начала свое правление в 1410 году и закончила его в 1900 году. (Следуя рассуждениям автора, Офизль был бы царствующим сегодня олимпийским духом).

По словам автора «Арбателя», имена и символы олимпийских духов сами по себе не обладают ни силой, ни добродетелью, и единственные божественные имена силы, которые могут быть использованы, даны теургу этими духами, но даже тогда могущество имён длится только 40 лет. Олимпийские планетарные духи:

**АРАТРОН** – дух Сатурна. Аратрон управляет всем, что приписывается Сатурну. Он преподаёт алхимию, магию и медицину. Он как утверждает, имеет власть для того, чтобы сделать человека невидимым, чтобы преобразовать объекты в камень или сокровище, и власть, чтобы сделать бесплодных плодотворными.

Аратрон управляет подземными духами.

**БЕТОР** – дух Юпитера. Бетор управляет всем, что приписывается Юпитеру.

Он обучает медицине, и обладает силой открывать сокровища, управляет духами воздуха, давая истинные ответы, а также он может даровать долголетие.











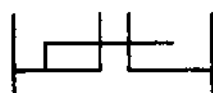

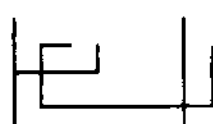
**ФАЛЕХ** – дух Марса. Фалех управляет всем, что приписывается Марсу.

**ОЧ** – дух солнца. Оч управляет всем, что приписывается Солнцу. Он дарует мудрость и здоровье, превращает вещи в золото, примиряется с высшими духами и обучает медицине.

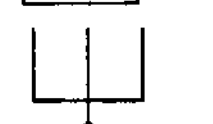
**ХАГИТ** – дух Венеры. Хагит управляет всем, что приписывается Венере. Он обладает знанием красоты и может превращать металлы. Хагит примиряет верных духов и людей.

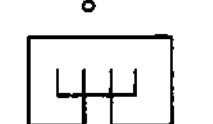
**ОФИЭЛЬ** – дух Меркурия. Офиэль управляет всем, что приписывается Меркурию. Он преподает магические искусства.

**ФУЛ** – дух Луны. Фул управляет всем, что приписывается Луне. Он превращает все металлы в серебро, и управляет всеми духами Воды.

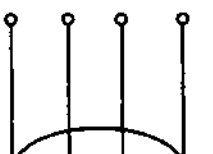
|   |         |   |
|---|---------|---|
|    | Atraton |    |
|    | Bethor  |    |
|    | Phaleg  |    |
|    | Och     |    |
|   | Hagith  |   |
|  | Ophiel  |  |
|  | Phul    |  |

Имена и сигилы олимпийских планетарных духов

## Раздел 8. ТАРО



**Т**аро, или «книга Т», как ее иногда называют, – это иллюстрированная книга вечной эзотерической мудрости. На протяжении веков она использовалась магами, оккультистами и мистиками для целей прорицания и медитации. Как и Каббала, Таро – это полная и сложная система для описания скрытых сил за проявленной вселенной. Это не только ключ ко всей оккультной науке, но и карта для раскрытия различных частей человеческого психе. Некоторые называют карты Таро «иероглифами западной мистической традиции».

Происхождение Таро остается загадкой. Существует множество различных теорий, включая предположения, что: 1) Таро египетского происхождения, 2) что оно было создано группой адептов для обеспечения выживания преследуемой эзотерической философии, спрятав её в колоде игральных карт, и 3) что оно было изобретено цыганами (богемцами), чтобы защитить свою скрытую мудрость под внешней маскировкой азартных игр и предсказания. Однако первые известные колоды Таро могут быть достоверно задокументированы только как разработанные в конце XIV века во время правления Карла VI французского. Некоторые из самых ранних колод включают: Таро Жакмена Грингоньера, Таро семьи Висконти-Сфорца и Таро Мантеньи.



В первой половине XV века Таро использовалось исключительно при европейских дворянских дворах – оно стало развлечением, предназначенным для аристократии. Изобретение печатного станка сделало карты более распространенными. В 1781 году интерес к Таро возрос, когда Курт де Жебелен, масон и протестантский священник, заявил о том, что козырные карты Таро взяты из тайной египетской книги под названием «книга Тота».

## КАББАЛИСТИЧЕСКИЕ АССОЦИАЦИИ ТАРО

Однако лишь в 1856 году Элифас Леви (чьим настоящим именем было Альфонс Луи Констант), известная фигура в оккультном возрождении XIX века, установил неоспоримую параллель между двадцатью двумя козырями Таро и двадцатью двумя буквами еврейского алфавита. Оккультное возрождение положило начало серьезному изучению Таро и его каббалистических ассоциаций. Неважно, намеренно или нет первоначальные изобретатели Таро поместили каббалистический символизм в карты. Факт остаётся фактом: две системы Каббалы и Таро настолько поразительно похожи, что они легко дополняют и описывают друг друга. В конце XIX века Герметический Орден Золотой Зари, возглавляемый Макгрегором Мазерсом, сформулировал некоторые из наиболее всеобъемлющих учений каббалистического Таро, когда-либо созданных.

Традиционное Таро состоит из колоды из семидесяти восьми карт, состоящей из четырех мастей по четырнадцать карт каждая, вместе с двадцатью двумя козырями, или Старшими арканами, которые рассказывают историю души. (Старших арканов двадцать две карты, в то время как Младшие арканы имеют в общей сложности пятьдесят шесть карт. Двадцать две козырные карты относятся к одному из двадцати двух путей, соединяющих Сефирот на Древе Жизни. Они также соответствуют двадцати двум буквам еврейского алфавита.

В пределах Малых арканов каждая масть Таро состоит из десяти пронумерованных карт, как в современных играль-ных картах, но вместо трех королевских (придворных) карт есть четыре: Король, Королева, Принц и Принцесса. Таким образом, есть в общей сложности шестнадцать придворных карт. (В некоторых колодах эти карты называются Рыцарем, Королевой, Императором и Валетом или Пажом). Четыре масти Таро:

1. Жезлы (или скипетры) сравнимы с дубинками.
2. Чаши (или чаши), сравнимые с сердцами.
3. Мечи сравнимы с лопатами.
4. Пентакли (или монеты) сопоставимы с алмазами.

В Таро десять маленьких карт каждой масти относятся к десяти Сефирот. Четыре масти относятся к буквам Тетраграмматона следующим образом: жезлы – к Йод, кубки – к Хе, мечи – к Вав, пентакли – к Хе (конечная).

Четыре масти также относятся к четырем мирам Каббалы: жезлы к Ацилут, Чаши к Брия, мечи к Иецира, пентакли к Ассия.

Шестнадцать карт (или почестей, как их иногда называют) являются вице-герантами великого имени в каббалистическом мире, к которому относится каждая масть. Они ссылаются на четырехчастный Тетраграмматон, а также символизируют следующее:

1. Царь-отец, рождение.
2. Королева-мать, жизнь.
3. Принц-сын, смерть.
4. Принцесса-дочь, воскресение.

Сефирот, представленные сопровождающими их картами малых арканов, символизируют объективные центры

энергии, исходящие от божественного. Это статические и неподвижные точки силы, качества которых беспристрастны и неподвижны.

Эти карты намекают на неизменные части человеческой психики – те компоненты, которые присущи человеческому разуму.

С другой стороны, двадцать два пути и соответствующие им козыри активны и подвижны.

Это субъективные каналы или энергетические каналы, которые проходят между Сефирот, соединяя сферы.

Эти карты представляют наши собственные изменчивые переживания, когда мы путешествуем по путям на Древе Жизни, сталкиваясь с различиями, которые происходят между одной сефирой и следующей.

### Двадцать два козыря

Двадцать две карты Старших арканов также называются козырями, ключами или ату Тахути.

Они приписываются двадцати двум буквам еврейского алфавита, а также двадцати двум путям, соединяющим десять Сефирот на Древе Жизни.

Они представляют энергии планет, знаки Зодиака и элементы древних. Эти пути, пронумерованные с 11 по 32, являются динамическими, субъективными проводниками кармической энергии. Они символизируют транзитные силы и в иллюстрированной форме намекают на силы сознания.

Их место на Древе Жизни изображено извилистым путём змея мудрости. В отличие от карт Младших арканов, козырные карты считаются истинными инициатическими силами, имеющими как эзотерическое, или духовное значение, так и экзотерическое, или земное значение, которое используется в гадании.

## ИЕЦИРАТИЧЕСКОЕ СООТВЕТСТВИЕ КОЗЫРЕЙ

Двадцать два пути (символизируемые козырями) и десять Сефирот вместе образуют тридцать два пути мудрости.

Поскольку карты Таро соответствуют еврейским буквам, их также можно сгруппировать в соответствии с тремя классами букв, описанными в Сефер Йецире:

*Элементарные - это три материнские буквы*

- ДУРАК (Воздух – Алеф).
- ПОВЕШЕННЫЙ (Вода – Мем).
- СТРАШНЫЙ СУД (Огонь – Шин).

*Планетарные - семь двойных букв*

- МАГ (Меркурий – Бет).
- ВЕРХОВНАЯ ЖРИЦА (Луна – Гимел).
- ИМПЕРАТРИЦА (Венера – Далет).
- КОЛЕСО ФОРТУНЫ (Юпитер – Каф).
- РАЗРУШЕННАЯ БАШНЯ (Марс – Пе).
- СОЛНЦЕ (Сол – Реш).
- ВСЕЛЕННАЯ (Сатурн – Тау).

*Зодиакальные - Двенадцать простых букв*

- ИМПЕРАТОР (Овен – Хе).
- ИЕРОФАНТ (Телец – Вав).
- ВОЗЛЮБЛЕННЫЕ (Близнецы – Зайн).
- КОЛЕСНИЦА (Рак – Хет).
- СИЛА (Лев – Тет).
- ОТШЕЛЬНИК (Дева – Йод).
- СПРАВЕДЛИВОСТЬ (Весы – Ламед).
- СМЕРТЬ (Скорпион – Нун).

- УМЕРЕННОСТЬ (Стрелец – Самех).
- ДЬЯВОЛ (Козерог – Айн).
- ЗВЕЗДА (Водолей – Цадди).
- ЛУНА (Рыбы – Коф).

Инициативные атрибуты еврейского алфавита позволяют обозначать определённые божественные имена и слова, используя их элементарные, планетарные или зодиакальные символы.

Это может привести к некоторому любопытному иероглифическому символизму.

Например, имя YOD HEN VAV HEN может быть написано справа налево, используя символический аналог каждой буквы, таким образом, имя  $\text{קוּדְהַנְוֹהֲנְ}$  ЕНЕИЕН, Алеф Хе Йод Хе, можно транслитерировать как –  $\text{קוּדְהַנְוֹהֲנְ}$  YENESHUAN, каббалистическое написание Иисуса, Йод Хе Шин Вав Хех, были бы перечислены как:  $\text{קוּדְהַנְוֹהֲנְ}$ .

Дева – рождение Девы, Овен – жертвенный агнец, Огонь – Огонь Святого Духа, Телец – бык Земли, в яслях которого он был положен и наконец Овен – стада овец, пастухи которых пришли поклониться Ему.

ЭЛОХИМ, Алеф Ламед Хе Йод Мем  $\text{וְהוֹוֵה־אֱלֹהִים}$ .

Элохим дает Воздух, Весы, Овен, Деву, Вода – небосвод, уравновешенные силы, огонь Духа [ибо Овен – это огненный знак], действующий в Зодиаке, богиня огня и воды творения.

## Соответствия козырей Таро

| Путь | Номер | Козырь Таро       | Еврейская буква | Символ |
|------|-------|-------------------|-----------------|--------|
| 11   | 0     | Дурак             | א               | ♁      |
| 12   | 1     | Маг               | ב               | ♄      |
| 13   | 2     | Верховная Жрица   | ג               | ♃      |
| 14   | 3     | Императрица       | ד               | ♀      |
| 15   | 4     | Император         | ה               | ♂      |
| 16   | 5     | Иерофант          | ו               | ♃      |
| 17   | 6     | Возлюбленные      | ז               | ♊      |
| 18   | 7     | Колесница         | ח               | ♈      |
| 19   | 8     | Сила              | ט               | ♋      |
| 20   | 9     | Отшельник         | י               | ♏      |
| 21   | 10    | Колесо Фортуны    | כ               | ♁      |
| 22   | 11    | Правосудие        | ל               | ♎      |
| 23   | 12    | Повешенный        | מ               | ♎      |
| 24   | 13    | Смерть            | נ               | ♏      |
| 25   | 14    | Умеренность       | ס               | ♊      |
| 26   | 15    | Дьявол            | ע               | ♁      |
| 27   | 16    | Разрушенная Башня | פ               | ♁      |
| 28   | 17    | Звезда            | צ               | ♃      |
| 29   | 18    | Луна              | ק               | ♃      |
| 30   | 19    | Солнце            | ר               | ♁      |
| 31   | 20    | Страшный Суд      | ש               | ♁      |
| 32   | 21    | Вселенная         | ת               | ♁      |

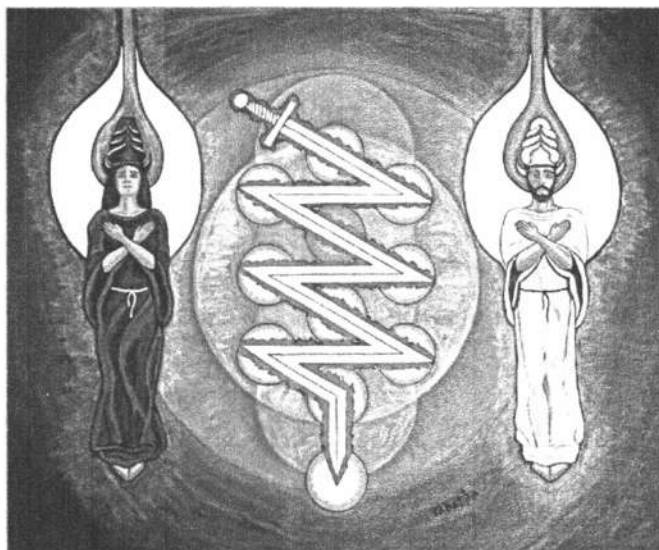

ВКЛАДКА 1: Пламенеющий меч и Керубим

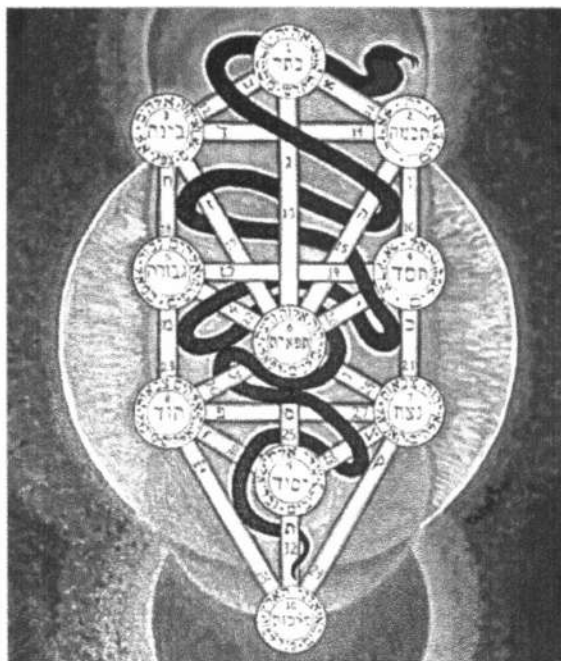

ВКЛАДКА 2: Змей мудрости на Древе Жизни

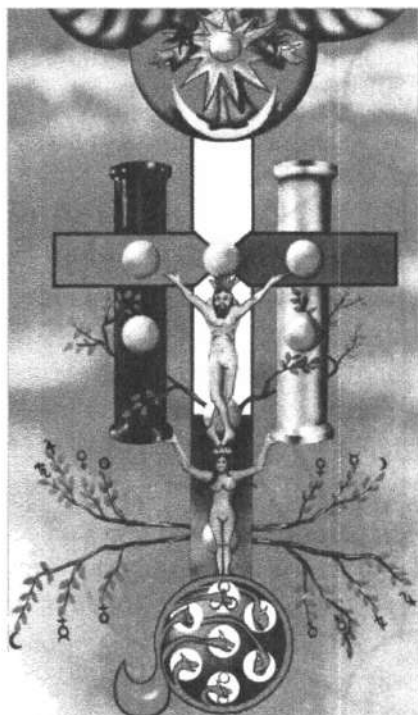

ВКЛАДКА 3:  
Сад Эдема до падения

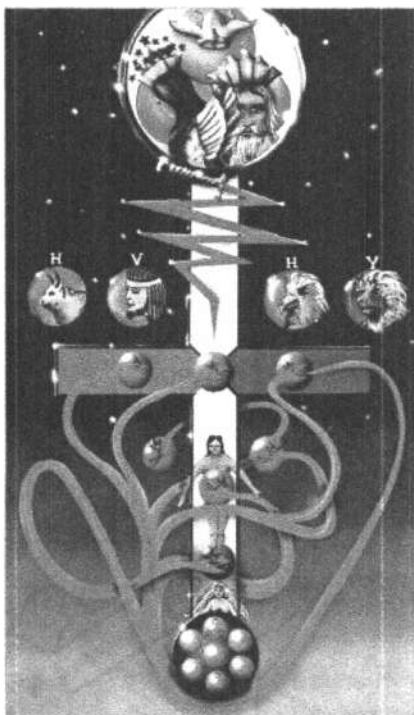

ВКЛАДКА 4:  
Сад Эдема после падения

## ДУРАК

Ключ: 0

Путь: 11

Буква: Алеф

Принадлежность: Воздух

Эзотерическое название: Дух Эфира

Связует: Кетер с Хокмой

Ключевые слова: способность, духовность

Соответствующие понятия: огненный ум. Первый поток способной вибрации.

Возможность. Предтеча первой мысли. Непроявленное. Абсолютное Единство. Первое дыхание. Первая мысль про-



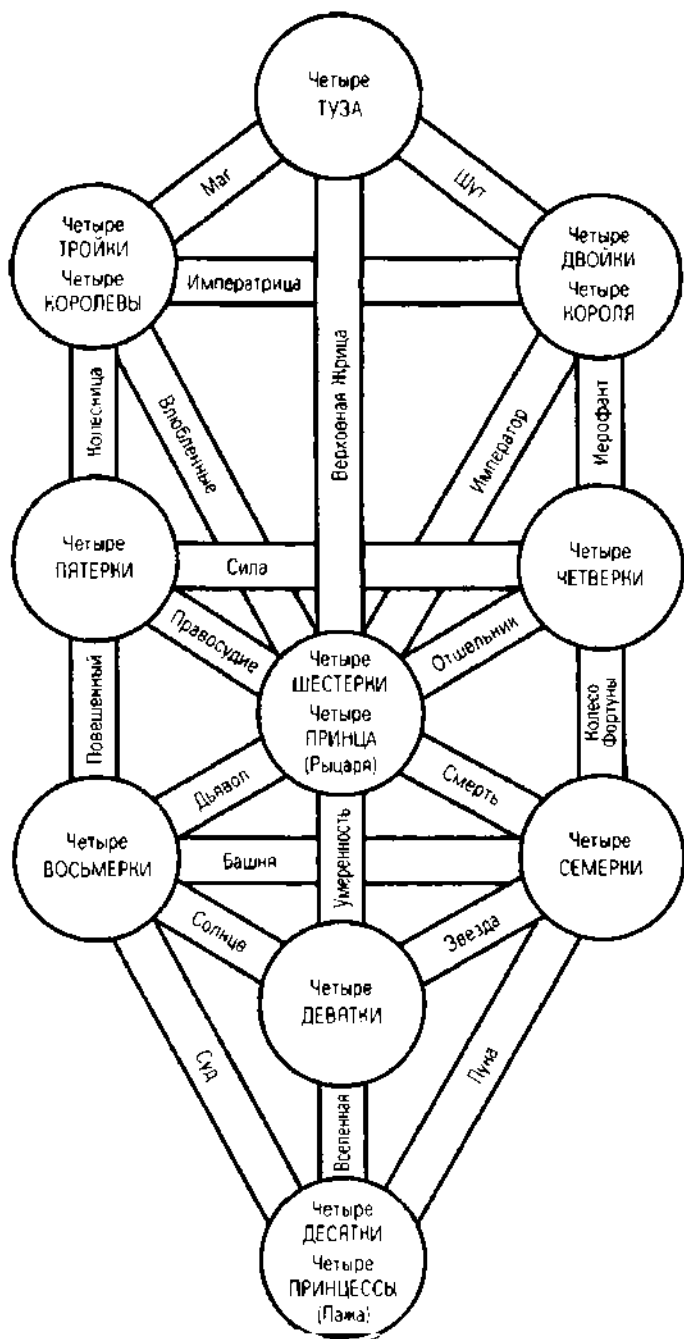

явления. Невинность. Духовность. Крещение воздухом. Цифра 0 символизирует круг вселенной и начало математического отсчета.

**Изображение:** невинный младенец. Харпократ, бог тишины. На поводке – опасный волк. Дерево с желтыми розами на ветвях.

**Значение в гадании:** идея, мысль, духовность, то, что стремится возвыситься над материальным (в случае, если предмет, на который гадают, связан с духовным). В гадании на материальный объект, связанный с повседневной жизнью, карта считается нехорошей, она означает неосмотрительность, глупость, эксцентричность, манию и даже психическую болезнь.

Рядом с очень хорошими картами отрицательное значение несколько смягчается. Карта слишком прямолинейна и нестабильна, чтобы считаться хорошей в материальном плане.

## МАГ

**Ключ:** 1

**Путь:** 12

**Буква:** Бет

**Принадлежность:** Меркурий

**Эзотерическое название:** Маг Власти

**Связует:** Кетер и Бину

**Ключевые слова:** устремленность, умение

**Соответствующие понятия:** действие, основанное на опыте. Энергия. Заклинание, мольба. Устремленность энергии. Организация мысли. Мысль, получающая воплощение. Мудрость. Умение. Окультизная сила и власть.

**Изображение:** Маг Гермес-Тот. Алтарь. Четыре вида инструментов, каждый из которых соответствует одному из элементов. Жезл-кадуцей. Знак бесконечности.

**Значение в гадании:** умение, мудрость, приспособляемость, способность, ум и хитрость, ловкость и так далее, всегда опирающиеся на достоинство. Иногда оккультная мудрость.

## ВЕРХОВНАЯ ЖРИЦА

**Ключ:** 2

**Путь:** 13

**Буква:** Гимел

**Принадлежность:** Луна

**Эзотерическое название:** Жрица Серебряной Звезды

**Связует:** Кетер и Тифарет

**Ключевые слова:** сознание, перемена

**Соответствующие понятия:** корень, сущность сознания. Высшее проявление и источник воды. Регулятор потока и направления вибрации. Колебание.

**Изображение:** Верховная Жрица под завесой вуали с короной из полумесяца. В руках держит чашу с водой.

**Значение в гадании:** мудрость, знание, перемена, изменение, увеличение и уменьшение. Колебание (к хорошему или плохому – зависит от лежащих рядом карт).

Сравните с картами Смерть и Луна.

## ИМПЕРАТРИЦА

**Ключ:** 3

**Путь:** 14

**Буква:** Далет

**Принадлежность:** Венера

**Эзотерическое название:** Дочь Могущественных

**Связует:** Хокму и Бину

**Ключевые слова:** единство, удовольствие

**Соответствующие понятия:** союз двух противоположных видов власти – силы и формы. Единение мужского и женского. Вселенская Мать.

Универсальная власть и силы любви. Плодородие. Лоно проявления, формообразования. Корень и сущность чистого чувства. Божественная женская власть и сила.

**Изображение:** Императрица, сидящая на троне. Анкх или символ Венеры. Скипетр. Голубка.

**Значение в гадании:** Красота, счастье, удо вольствие, успех, роскошь.

В очень плохом достоинстве карта означает рассеяние, беспутный образ жизни.

## ИМПЕРАТОР

**Ключ:** 4

**Путь:** 15

**Буква:** Хе

**Принадлежность:** Овен

**Эзотерические названия:** Сын Утра; Главный среди Могущественных

**Связует:** Хокму и Тифарет

**Ключевые слова:** энергия, власть

**Соответствующие понятия:** начало, зарождение энергии. Созидательная сила. Стимуляция динамического потока. Цикл возрождения.

Божественная мужская сила.

**Изображение:** Император, сидящий на троне. Корона, увенчанная рогами. Баран. Скипетр с головой барана. Золотая держава.

**Значение в гадании:** война, завоевание и покорение, победа, ссора, честолюбие, воплощение, развитие, достижение.

**ИЕРОФАНТ****Ключ:** 5**Путь:** 16**Буква:** Вав**Принадлежность:** Телец**Эзотерическое название:** Маг Вечных Богов**Связует:** Хокму и Хесед**Ключевые слова:** свет, учение

**Соответствующие понятия:** связующий то, что наверху, с тем, что внизу. Проводник духовного наставления. Толкователь тайн. Великий учитель. Внутреннее просветление.

**Изображение:** Верховный Жрец, сидящий на троне. Бык. Трехъярусная корона. Посох милосердия. Свиток, содержащий Логос (божественное творящее слово).

**Значение в гадании:** божественная мудрость, милосердие, проявление, объяснение, учение. В некоторых аспектах совпадает по значению с картами Маг, Отшельник и Влюбленные. Окультизная мудрость.

**ВЛЮБЛЕННЫЕ****Ключ:** 6**Путь:** 17**Буква:** Зайн**Принадлежность:** Близнецы

**Эзотерическое название:** Дети Гласа Божественного, Провозвестники Могущественных Богов

**Связует:** Бину и Тифарет**Ключевые слова:** высвобождение, вдохновение

**Соответствующие понятия:** единение Высшего и низшего. Соединение двух великих противоборствующих сил. Личность, сливающаяся со своим высшим «я». Божественная любовь. Свобода через единство. Сплав. Связь.

**Изображение:** Персей и Андромеда. Камень и оковы материальной зависимости, материального рабства. Щит и меч. Морское чудовище.

**Значение в гадании:** вдохновение (пассивное, в некоторых случаях прорицательское, и в этом смысле данная карта отличается от Иерофанта, Мага и Отшельника).

Мотив, действие и власть, возникающие из вдохновения и порыва.

## КОЛЕСНИЦА

**Ключ:** 7

**Путь:** 18

**Буква:** Хет

**Принадлежность:** Рак

**Эзотерическое название:** Дитя Власти Вод: Повелитель Триумфа Света

**Связует:** Бину и Гебуру

**Ключевые слова:** возвышение и очищение, успех

**Соответствующие понятия:** победитель. Возвышение, восторг. Способность видеть невидимые энергии.

Руководство низшего духом. Нисхождение духа в мир проявления. Движение по всем сферам существования.

**Изображение:** фигура вооруженного всадника в колеснице. Два коня: один – белый, второй – черный. Голова орла.

**Значение в гадании:** триумф, победа, преодоление препятствий, здоровье.

Успех, правда порой мимолетный и нестабильный.

**СИЛА****Ключ:** 8**Путь:** 19**Буква:** Тет**Принадлежность:** Лев**Эзотерическое название:** Дочь Пылающего Меча; Повелитель Льва**Связует:** Хесед и Гебуру**Ключевые слова:** управление, смелость**Соответствующие понятия:** стойкость. Власть высшего над низшим. Обузданная сила. Страсть под контролем воли. Кинетическая энергия. Решимость.**Изображение:** женщина, полускрытая от взора вуалью. Красный лев.**Значение в гадании:** смелость, мужество, могущество, сила духа и стойкость. Сила неостановимая, подобная суду, завершающая дело. Иногда символизирует тупое упорство и превышение власти. Сравните со Справедливостью.**ОТШЕЛЬНИК****Ключ:** 9**Путь:** 20**Буква:** Йод**Принадлежность:** Дева**Эзотерическое название:** Маг Голоса Света; Пророк Богов**Связует:** Хесед и Тифарет**Ключевые слова:** божественное вмешательство, вдохновение.**Соответствующие понятия:** носитель света. Послание свыше. Божественная мудрость. Колебание, вибрация. Слово силы и власти. Высшая воля. Помощь и вдохновение свыше.

**Изображение:** старый мудрец-маг в накидке, с капюшоном на голове. Лампа, несущая свет. Посох.

**Значение в гадании:** мудрость свыше, которую ищут и обрящут. Благоразумие и дальновидность, предусмотрительность и размышление. Божественное вдохновение (в противоположность карте Влюбленные, активное).

В мистических названиях эта карта вместе с Верховным Жрецом и Магом составляет магическую троицу.

## КОЛЕСО ФОРТУНЫ

**Ключ:** 10

**Путь:** 21

**Буква:** Каф

**Принадлежность:** Юпитер

**Эзотерическое название:** Повелитель Жизненных Сил

**Связует:** Хесед и Нетцах

**Ключевые слова:** карма, судьба

**Соответствующие понятия:** время. Судьба. Колебание. Вращение и цикличность реинкарнаций человека. Бесконечное движение. Карма – перенесение прошлых дел и поступков в настоящее и в будущее.

**Изображение:** Колесо Фортуны. Сфинкс. Кинокефал (обезьяна с головой собаки).

**Значение в гадании:** добрая удача и счастье, но в определенных границах.

В плохом достоинстве: опьянение успехом или неудача, а также провал, если лежащие рядом другие карты это подтверждают.



**СПРАВЕДЛИВОСТЬ****Ключ:** 11**Путь:** 22**Буква:** Ламед**Принадлежность:** Весы**Эзотерическое название:** Дочь Бога Истины; Держательница Весов**Связует:** Гебуру и Тифарет**Ключевые слова:** равновесие, весы**Соответствующие понятия:** необходимое регулирование.**Действие уравнивания.** Воздаяние. Хранительница весов. Нарушитель гармонии и движения вперед. Закон и истина.**Изображение:** богиня Маат. Чаши весов. Обоюдоострый меч. Шакал. Два столпа.**Значение в гадании:** вечное правосудие и равновесие, баланс. Сила и мощь, но сдержанные, равно как в процессе суда. Сравните с Силой. Также, в комбинациях с другими картами, юридические процедуры, слушание дела в суде, суд, испытание судом и т.д. В плохом достоинстве: жестокость и предубеждение.**ПОВЕШЕННЫЙ****Ключ:** 12**Путь:** 23**Буква:** Мем**Принадлежность:** Вода**Эзотерическое название:** Дух Могущественных Вод**Связует:** Гебуру и Ход**Ключевые слова:** жертва, подвешенное состояние**Соответствующие понятия:** распятие на кресте. Самопожертвование. Самоотречение. Временное отстранение,

временная приостановка. Состояние транса. Период отхода, отступление. Возврат. Погружение высшего в низшее с целью его возвышения, очищения. Нисхождение духа в материю ради трансцендентального. Крещение водой.

**Изображение:** человек, висящий на дереве вверх ногами над водой. Ноги его скрещены, руки связаны.

**Значение в гадании:** наказание. Потеря. Страдание вообще. Жертва, не всегда добровольная.

## СМЕРТЬ

**Ключ:** 13

**Путь:** 24

**Буква:** Нун

**Принадлежность:** Скорпион

**Эзотерическое название:** Дитя Великих Преобразователей; Бог и Повелитель Врат Смерти.

**Связует:** Тифарет и Нетцах.

**Ключевые слова:** преобразование, изменение.

**Соответствующие понятия:** трансмутация. Переход. Изменение одной формы на другую. Цикл смерти и возрождения. Очищение.

**Изображение:** скелет, символизирующий смерть. Коса. Части трупов. Затемненное солнце. Змея. Орел.

**Значение в гадании:** времена. Века. Преобразование. Изменение. Ненамеренное изменение, в противоположность Луне. Сравните также с картой Верховная Жрица.

Иногда смерть и разрушение, последнее, правда, очень редко, а первое, только если это значение подкрепляется лежащими рядом картами.

**УМЕРЕННОСТЬ****Ключ:** 14**Путь:** 25**Буква:** Самех**Принадлежность:** Стрелец**Эзотерическое название:** Дочь Миротворцев; Дарительница Жизни.**Связует:** Иесод и Тифарет.**Ключевые слова:** примирение. сплав.**Соответствующие понятия:** примирение противоположностей. Комбинация. Посредничество. Третьейский суд.

Необходимое испытание, в том числе судом, и искушение ради сохранения равновесия и союза.

**Изображение:** великий ангел в женском образе, стоящий на Земле и Воде, смешивающий Воду и Огонь, выливающиеся из двух чаш. Вулкан. Солнце. Желтый знак Хесед.**Значение в гадании:** соединение, комбинация сил. Реализация. Объединение. Материальное действие, результат которого может быть, как хорошим, так и плохим.**ДЬЯВОЛ****Ключ:** 15**Путь:** 26**Буква:** Айн**Принадлежность:** Козерог**Эзотерическое название:** Бог Входа в Материю. Дитя Сил Времени.**Связует:** Тифарет и Ход.**Ключевые слова:** материальность. искушение**Соответствующие понятия:** естественная порождающая сила. Силы природы. Сексуальная сила и естественное вос-

производство. Также иллюзия и искаженное восприятие. Радость.

**Изображение:** гротескный образ дьявола, составленный из нескольких частей животных. Рог и факел. Алтарь материальности. Два прикованных младших демона.

**Значение в гадании:** материальность. Материальная сила. Искушение материальным или иногда навязчивая идея, особенно если карта связана с Влюбленными.

## БАШНЯ

**Ключ:** 16

**Путь:** 27

**Буква:** Пе

**Принадлежность:** Марс

**Эзотерическое название:** Повелитель Толпы Могущественных.

**Связует:** Нетцах и Ход.

**Ключевые слова:** реструктурирование, борьба.

**Соответствующие понятия:** разрушение старого для восстановления нового. Отказ от устаревших верований. Внезапное прозрение. Драматическая реализация. Пересмотр старых понятий, устаревших идей.

**Изображение:** кирпичная башня с отсеченной вершиной. Удар Марсовой молнии.

Две падающие с башни фигуры. Древо Жизни. Противоположное по цвету дерево.

**Значение в гадании:** амбиция, борьба, ссора, война, храбрость. Сравните с Императором.

В плохом достоинстве в некоторых сочетаниях: разрушение, крушение, падение, опасность.

**ЗВЕЗДА****Ключ:** 17**Путь:** 28**Буква:** Цадди**Принадлежность:** Водолей**Эзотерическое название:** Дочь Небесного свода; Обительница между Водами.**Связует:** Нетцах и Иесод.**Ключевые слова:** размышление, надежда.**Соответствующие понятия:** размышление. Слышание внутреннего голоса. Использование знания и воображения с целью получить информацию изнутри. Созерцание. Взгляд, исследование чистого сознания. Верхний астрал.**Изображение:** обнаженная богиня, выливающая воду в реку из двух чаш. Большая семиконечная звезда. Семь меньших звезд. Древо Жизни. Древо Познания Добра и Зла. Ибис.**Значение в гадании:** надежда, вера, неожиданная помощь. В плохом достоинстве: мечтательность, обманутая надежда.**ЛУНА****Ключ:** 18**Путь:** 29**Буква:** Коф**Принадлежность:** Рыбы**Эзотерическое название:** Правительница Прилива и Отлива; Дитя Сынов Могущественных**Связует:** Нетцах и Малкут**Ключевые слова:** подсознательный разум, иллюзия**Соответствующие понятия:** неосознанное влияние и импульсы. Подавляемые идеи и желания. Персональные демо-

ны и самим собой созданные фантомы. Разум пресмыкающийся. Развитие. Продвижение.

**Изображение:** лангуст, выходящий из воды, отправляется в путешествие по суше. Две злобные собаки. Две башни вдали. Светящая Луна с нарисованным на ней лицом. Четыре еврейских буквы Йод.

**Значение в гадании:** неудовлетворенность, добровольное изменение (в противоположность карте Смерть). В плохом достоинстве: ошибка, ложь, фальшь, обман. (Карта может иметь все перечисленные отрицательные значения или часть их – все зависит от ее достоинства).

## СОЛНЦЕ

**Ключ:** 19

**Путь:** 30

**Буква:** Реш

**Принадлежность:** Солнце

**Эзотерическое название:** Бог Огня Мира

**Связует:** Ход и Иесод

**Ключевые слова:** сознательный ум, радость.

**Соответствующие понятия:** интеллект и разум. Активное познание божественного. Власть знания. Усиленное восприятие. Знание о существовании высших уровней бытия. Внутренняя духовная связь, ставшая доступной более низкому «я».

**Изображение:** большое яркое Солнце. Два играющих ребенка – один в воде, другой – на земле. Каменный забор, окружающий детей в саду.

Две группы еврейских букв Йод, падающих по двум сторонам от Солнца.

**Значение в гадании:** слава, выгода и приобретение, богатство, счастье, радость. В плохом достоинстве: тщеславие, высокомерие, чванливая показуха.

**СТРАШНЫЙ СУД****Ключ:** 20**Путь:** 31**Буква:** Шин**Принадлежность:** Огонь (или Дух)**Эзотерическое название:** Дух Первичного Огня**Связует:** Ход и Малкут**Ключевые слова:** инициация, приговор.

**Соответствующие понятия:** действие инициации. Получение импульса божественной энергии (сошествие духа). Первое осознание божественного.

Вхождение духа в физическую материю в процессе посвящения. Крещение огнем.

**Изображение:** сходящий с небес архангел Михаил. Соискатель, выходящий из гроба. Еврейская буква Шин. Радуга. Огненные змеи (серафимы). Огненный треугольник. Две стоящие рядом фигуры Самуила и Анаила.

Отдельно стоящая фигура Ариэля.

**Значение в гадании:** окончательное решение, суждение, приговор, результат, определение какого-либо дела или вопроса без надежды на апелляцию или пересмотр.

В плохом достоинстве: откладывание дела.

**МИР****Ключ:** 21**Путь:** 32**Буква:** Тау**Принадлежность:** Сатурн (или Земля)**Эзотерическое название:** Великий Времени Ночи**Связует:** Иесод и Малкут**Ключевые слова:** исследование или изучение, заключение.

**Соответствующие понятия:** изучение невидимой вселенной. Исследование составляющих человеческой психики. Взгляд в подсознание. Путешествие в потусторонний мир. Начало и конец. Ключи ко вселенной.

**Изображение:** богиня Исида в короне с полумесяцем, окруженная плывущей вуалью. Два жезла, символизирующих положительную и отрицательную энергию. Двенадцать кругов со знаками Зодиака. Кольцо из семидесяти двух кругов меньшего размера (Шемхамфораш), четыре херувима. Ночное небо.

**Значение в гадании:** материя, сущность, синтез, завершение, вознаграждение. Мир, царство. Обычно обозначает суть вопроса и поэтому целиком зависит от окружающих карт.

## ЗАМЕЧАНИЯ ПО ТАРО

В Древе Жизни в Таро каждый путь образует связующее звено между двумя Сефирот. Король и королева являются взаимосвязями Аббы и Аймы в этой масти; Валет или Принц соответствует Микропрозопу, а Паж или Принцесса, которая в древности была женской фигурой, относится к невесте, Калле или Малкут. Таким образом, сочетание материальных атрибутов Сефирот и пути приводит к тому, что:

0. Дурак = венец мудрости, Primum Mobile, действующее через Воздух на Зодиак.
1. Маг = венец разума, начало материального производства, Primum Mobile, действующее через философский Меркурий на Сатурн.
2. Верховная Жрица = венец красоты, начало владычества и красоты, Primum Mobile, действующее через Луну на Солнце.
3. Императрица = мудрость понимания, Союз сил происхождения и производства; сфера Зодиака, действующая через Венеру на Сатурн.



4. Император = мудрость владычества и красоты и их создатель; сфера Зодиака, действующая через Овна на Солнце и иницирующее весну.
5. Иерофант = мудрость и источник милосердия, сфера Зодиака, действующая через Тельца на Юпитер.
6. Возлюбленные = понимание красоты и производство красоты и суверенитета. Сатурн действует через Близнецов на Солнце.
7. Колесница = понимание, действующее на суровость. Сатурн действует через Рак на Марсе.
8. Сила = стойкость. Милосердие умеряет суровость. Слава силы. Юпитер действует через Льва на Марс.
9. Отшельник = милость красоты, великолепие владычества. Юпитер, действующий через Деву на Солнце.
10. Колесо Фортуны = милосердие и великолепие победы. Юпитер действует через Юпитер прямо на Венеру.
11. Справедливость = суровость красоты и суверенитета. Марс действует через Весы на Солнце.
12. Повешенный = суровость великолепия. Исполнение судебных решений. Марс действует через Воду на Меркурий.
13. Смерть = суверенитет и результат победы. Солнце действует через Скорпиона на Венеру, или Осирис под разрушительной силой Тифона, поражающего Изиду.
14. Умеренность = красота твердой основы. Суверенитет фундаментальной власти. Солнце действует через Стрельца на Луну.
15. Дьявол = верховная власть и красота материального (и, следовательно, ложного) великолепия. Солнце действует через Козерога на Меркурия.
16. Разрушенная Башня = победа над великолепием. Венера действует через Марс на Меркурий. Сила мщения.
17. Звезда = победа фундаментальной силы. Венера действует через Водолея на Луну. Надежда.

18. Луна = победа материала. Венера действует через Рыб на космические элементы, обманчиво воздействуя на видимую силу материальных сил.
19. Солнце = великолепие материального мира. Меркурий действует через Солнце на Луну.
20. Страшный Суд = великолепие духовного мира. Меркурий действует через огонь на космические элементы.
21. Вселенная = основа космических элементов и материального мира. Луна воздействует на стихии через Сатурн.

## МЛАДШИЕ АРКАНЫ

Младшие Арканы состоят из сорока малых (или пронумерованных) карт плюс шестнадцать карт.

Малые карты пронумерованы от тузов до десятков и разделены на четыре масти (жезлы, чаши, мечи и пентакли), которые ссылаются на четыре элемента, Тетраграмматон и четыре мира Каббалы. Каждая малая карта по своему номеру принадлежит одной из Сефирот.

Поэтому каждая малая карта представляет один из десяти Сефирот в одном из четырех каббалистических миров. Кроме того, каждой малой карте присваивается один из деканатов Зодиака (одно из 36 делений по 10 градусов на зодиакальной карте).

### Масть Жезлов

Первая масть Таро представляет Йод – силу Тетраграмматона, стихию Огня и каббалистический мир Ацилут.

В общем, жезлы указывают на большую энергию и динамическую мощь.

Они также ссылаются на великую мужскую силу как на первую стимулирующую искру энергии, которая начинает жизнь и приводит всё в движение.

## Масль Кубков

Вторая масть в колоде символизирует Хе – силу четырёхбуквенного имени Бога, стихию Воды и каббалистический мир Брия. Чаши относятся к формообразующей способности великой женской силы.

## Масль Мечей

Третья масть Таро намекает на Вав – силу Тетраграмматона, стихию Воздуха и каббалистический мир Иециры. Мечи указывают на интеллект, общение, умственные способности, а иногда и проблемы. Эта масть – сын, первое потомство от брака первичных элементов, представленных двумя предыдущими мастями.

## Масль Пентаклей

Четвёртая и последняя масть Таро относится к Хе – конечной силе четырёхбуквенного имени, стихии Земли и каббалистическому миру Ассия. По большей части пентакли, или диски, предполагают материальные или мирские дела, бизнес или деньги. Эта масть является дочерью первых двух (Жезлов и Чаш), подразумевая, что их объединённая энергия проявилась в этой последней масти.

### ТУЗ ЖЕЗЛОВ

**Декан:** –

**Сефира:** Кетер

**Мир:** Ацилут

**Эзотерическое название:** Корни Власти Огня

**Изображение:** ангельская рука, появляющаяся из облаков и держащая тяжелую палицу с тремя ветвями, заканчивающимися десятью пламенями. Двадцать две пылающие буквы Йод, окружающие палицу.

**Значение в гадании:** сила, мощь, натиск, напор, энергия. Природная сила, противоположность призванной силе.

## ДВОЙКА ЖЕЗЛОВ

**Декан:** Марс в Овне, 1–10°

**Сефира:** Хокма

**Мир:** Ацилут

**Ключевое понятие:** владычество

**Изображение:** ангельская рука, появляющаяся из облаков и держащая два жезла.

**Значение в гадании:** влияние на других, власть, авторитет, покорение и владычество. Гармония правления и правосудия. Смелость, храбрость, жестокость, бесстыдство, месть, решимость, щедрость, гордость, чувствительность, честолюбие, очищение, беспокойство, буря, а также пронизательность.

В плохом достоинстве<sup>1</sup>: неумолимость и упрямство.

## ТРОЙКА ЖЕЗЛОВ

**Декан:** Солнце в Овне, 10–20°

**Сефира:** Бина

**Мир:** Ацилут

**Ключевое понятие:** установленная сила

**Изображение:** ангельская рука, выходящая из облаков и держащая три жезла – два крест-накрест и один вертикально.

**Значение в гадании:** установленная мощь и сила. Реализация надежды. Завершение труда, борьба, закончившаяся успехом. Гордость, благородство, богатство, власть, тщеславие. Надменность, высокомерие и дерзость. Великодушие. Самоутверждение.

В плохом достоинстве: упрямство, невежливость.

<sup>1</sup> То есть в перевернутом положении.

**ЧЕТВЕРКА ЖЕЗЛОВ****Декан:** Венера в Овне, 20–30°**Сефира:** Хесед**Мир:** Ацилут**Ключевое понятие:** совершенная работа.**Изображение:** две ладони, выходящие из облаков, прижатые друг к другу (пожатие первого ордена) и сжимающие четыре сложенных крест-накрест жезла.**Значение в гадании:** урегулирование, договоренность, успех. Отдых после работы. Совершенствование, завершение, сопряженное с неприятностями и большими трудами. Чуткость, ум, красота, радость.

Рассудительность, выводы, сделанные на основе прошлых знаний.

Изящность в манерах. Временами неискренность. В плохом достоинстве: неготовность, ненадежность и неустойчивость вследствие тревоги, беспокойства и поспешности действий.

**ПЯТЁРКА ЖЕЗЛОВ****Декан:** Сатурн во Льве, 1–10°**Сефира:** Гебура **Мир:** Ацилут**Ключевое понятие:** раздор**Изображение:** две ладони, выходящие из облаков, прижатые друг к другу (пожатие первого ордена) и сжимающие пять Жезлов, четыре – сложенных крестом и один – стоящий вертикально.**Значение в гадании:** ссора, раздор, отчаянная борьба и соперничество, смелость, жестокость, стремительность, насилие, жажда и страсть.

Расточительство или великодушие, в зависимости от достоинства.

**ШЕСТЁРКА ЖЕЗЛОВ****Декан:** Юпитер во Льве, 10–20°**Сефира:** Тифарет**Мир:** Ацилут**Ключевое понятие:** победа

**Изображение:** две ладони, выходящие из облаков, прижатые друг к другу (пожатие первого ордена) и сжимающие шесть Жезлов. Пламя в точке их пересечения.

**Значение в гадании:** выгода и приобретение, победа после борьбы, удовольствие, полученное тяжелым трудом, успех, достигнутый большими затратами энергии и настойчивостью. Заботливость, общительность, уход от борьбы – и все же победа. Также дерзость, гордыня и похвальба своим богатством, успехом и т.д., в зависимости от достоинства.

**СЕМЁРКА ЖЕЗЛОВ****Декан:** Марс во Льве, 20–30°**Сефира:** Нетцах**Мир:** Ацилут**Ключевое понятие:** доблесть

**Изображение:** две ладони, выходящие от облаков, прижатые друг к другу (пожатие первого ордена) и сжимающие шесть сложенных крестом Жезлов. Третья рука, внизу, держит седьмой жезл вертикально.

**Значение в гадании:** храбрость перед лицом противодействия, возможная победа в зависимости от приложенной энергии и проявленной храбрости. Противодействие, препятствия, трудности и тем не менее мужество при встрече с ними. Также ссора, невежество, притворство, пререкание и угроза; кроме того, победа в малых и незначительных вещах, влияние на подчиненных. Разумеется, все эти качества проявляются в зависимости от достоинства карты.

**ВОСЬМЕРКА ЖЕЗЛОВ****Декан:** Меркурий в Стрельце, 1–10°**Сефира:** Ход**Мир:** Ацилут**Ключевое понятие:** стремительность

**Изображение:** четыре руки, выходящие из облаков, прижатые друг к другу попарно (пожатие первого ордена) и держащие по четыре сложенных крестом жезла.

**Значение в гадании:** поспешное общение и послания, стремительность, быстрота, слишком много сил, приложенных сразу, внезапно. Очень быстрый и сильный натиск, но крайне непродолжительный и оттого – расточительность сил. Храбрость, смелость, доверие, свобода, любовь к открытой местности, спортивным состязаниям на свежем воздухе, к садам, лугам. Щедрость, чуткость, красноречие, но с долей ненадежности. Иногда жадность, наглость, деспотизм; война; насилие, воровство и грабеж – в зависимости от достоинства.

**ДЕВЯТКА ЖЕЗЛОВ****Декан:** Луна в Стрельце, 10–20°**Сефира:** Иесод**Мир:** Ацилут**Ключевое понятие:** громадная сила

**Изображение:** четыре руки (как и на предыдущих картах), сжимающие восемь сложенных крестом жезлов (по четыре в каждой паре ладоней). Пятая рука, внизу, держит вертикально девятый жезл.

**Значение в гадании:** сила, власть и могущество, здоровье, огромная, устойчивая непоколебимая сила. Геркулесова сила, но прилагаемая с умом. Громадный успех, но достигнутый в результате борьбы и больших затрат энергии. Победа, которой предшествует дурное предчувствие и страх. Хо-

рошее здоровье и восстановление после болезни. Щедрость, сомнение и любопытство, любовь к внешним проявлениям. В плохом достоинстве: упрямство и тупое упорство.

## ДЕСЯТКА ЖЕЗЛОВ

**Декан:** Сатурн в Стрельце, 20–30°

**Сефира:** Малкут

**Мир:** Ацилут

**Ключевое понятие:** притеснение

**Изображение:** четыре руки (как и на предыдущих картах), сжимающие восемь сложенных крестом жезлов (по четыре в каждой паре ладоней). Пятая рука, внизу, держит вертикально два жезла.

**Значение в гадании:** жестокость, преступное намерение, месть, несправедливость. Эгоизм. Жестокая, властная подавляющая сила, направленная исключительно на достижение эгоистичных целей, личных материальных благ. Иногда карта показывает неудачу в материальных вопросах, противодействие очень сильное, чтобы быть преодолимым, – все это будет результатом слишком эгоистического устремления вначале. Недоброжелательность и злобность, клевета, легкомыслие, великодушие, самопожертвование, а также незаинтересованность.

## ТУЗ КУБКОВ

**Декан:** –

**Сефира:** Кетер

**Мир:** Бриа

**Эзотерическое название:** Корень Власти Воды

**Изображение:** ангельская рука, выходящая из облаков и держащая кубок, из которого фонта ном плещется вода и расходится по сторонам ладони. Внизу на спокойных водах – лотосы и водяные лилии.



**Значение в гадании:** изобилие и плодородие, производительность, красота, счастье, удовольствие.

## ДВОЙКА КУБКОВ

**Декан:** Венера в Раке, 1–10°

**Сефира:** Хокма

**Мир:** Бриа

**Ключевое понятие:** любовь

**Изображение:** ангельская рука, выходящая из облаков и держащая два лотоса. От нижнего цветка отходит стебель другого лотоса, из которого исходит вода. Поверх стебля верхнего лотоса видны два перекрещенных дельфина, один – золотой, второй – серебряный. По ним двумя потоками, золотым и серебряным, течет вода, входит в кубки и, переполняя их, стекает вниз.

**Значение в гадании:** мужское и женское в единении. Удовольствие, любовь, дом, брак, радость, единство, гармония. Иногда, в плохом достоинстве, – безумие, разложение, глупость и расточительство.

## ТРОЙКА КУБКОВ

**Декан:** Меркурий в Раке, 10–20°

**Сефира:** Бина

**Мир:** Бриа

**Ключевое понятие:** изобилие

**Изображение:** рука, держащая букет из цветов лотоса. Два цветка висят над центральным кубком, заполняя его водой. Другие цветы льют воду в два кубка, расположенных по сторонам. Все кубки переполнены водой.

**Значение в гадании:** достаток, изобилие, успех, щедрость, удовольствие. Чувственность, пассивный успех, добрая удача, счастье и благосостояние. Любовь, радость, доброта. В зависимости от достоинства – гостеприимство, еда и питье, танцы, новая одежда, веселье.

**ЧЕТВЕРКА КУБКОВ****Декан:** Луна в Раке. 20–30°**Сефира:** Хесед**Мир:** Бриа**Ключевое понятие:** смешанные удовольствие

**Изображение:** вода, переполняя два верхних кубка, выливается в два других, расположенных ниже. Рука сжимает стебель одного цветка, из которого льются водные струи. Стебель и два листка в центре образуют между кубками крест.

**Значение в гадании:** благословения, сулящие удовольствия, но с примесью тревог и неприятностей. Успех или удовольствие ближе к концу. Период стабильного счастья, который может продлиться довольно долго, а может и вскоре прерваться. Эта карта не сулит брак и любовь в том объеме, как предыдущая, она слишком пассивна, чтобы символизировать совершенное, полное счастье. Стремительность, охота и преследование. Некоторые препятствия на пути к подразумеваемому удовольствию. Достижение комфорта и удовольствия, но через небольшие тревоги и неприятности. До некоторой степени – успех. Приобретение в результате борьбы; иногда – несправедливость, в зависимости от достоинства.

**ПЯТЕРКА КУБКОВ****Декан:** Марс в Скорпионе. 1–10°**Сефира:** Гебура**Мир:** Бриа**Ключевое понятие:** потеря в удовольствии

**Изображение:** рука, держащая стебель с пятью цветками лотоса, под каждым из которых расположены по кубку. Изображения воды на карте нет.

**Значение в гадании:** завершение удовольствия, разочарование, горе, потеря вещей, от которых удовольствие ожидается и происходит. Печаль, обман, предательство, беды,

неприятности, потеря дружбы, недоброжелательность, убыток, милосердие и доброта отплачены злом. Все виды неприятностей из внезапных, неожиданных и не вызывавших подозрения источников. Разочарование в любви, прерванный брак, недобрый поступок со стороны друга.

### ШЕСТЕРКА КУБКОВ

**Декан:** Солнце в Скорпионе, 10–20°

**Сефира:** Тифарет

**Мир:** Бриа

**Ключевое понятие:** удовольствие

**Изображение:** рука, держащая стебель с шестью цветками лотоса над шестью кубками. От каждого цветка в кубок стекают водные потоки, но не переливают его.

**Значение в гадании:** приближение счастья, удовольствия, успеха или радости. Начало устойчивого роста, выгодных приобретений. Доброжелательность и терпение. В плохом достоинстве: оскорбление, искаженное знание и в некоторых случаях – ссора и борьба как следствие беспочвенного, недозволенного самоутверждения и тщеславия. Иногда неблагодарность и самонадеянность.

### СЕМЕРКА КУБКОВ

**Декан:** Венера в Скорпионе, 20–30°

**Сефира:** Нетцах

**Мир:** Бриа

**Ключевое понятие:** иллюзорный успех

**Изображение:** рука, держащая стебель с шестью цветками лотоса, под каждым из которых расположен кубок. Рука находится в середине карты, над кубком без цветка.

Изображения воды на карте нет, все кубки пусты.

**Значение в гадании:** невыполненные обещания, ложь, иллюзия, ошибка, обман перед лицом очевидного успеха.

Возможно, победа, но отдаляемая вялостью. Опьянение, гнев, тщеславие, внебрачная связь, насилие над женщинами. Эгоизм и разложение. Обман в любви и дружбе. Часто означает достижение успеха, но непродолжительно го вследствие недостатка прилагаемой энергии. Значение карты диктуется ее достоинством.

## ВОСЬМЕРКА КУБКОВ

**Декан:** Сатурн в Рыбах, 1–10°

**Сефира:** Ход

**Мир:** Бриа

**Ключевое понятие:** оставленный успех

**Изображение:** рука, держащая стебель с двумя цветками лотоса. Восемь кубков, из которых четыре пусты, вода из лотов льется только в два средних кубка, откуда падает еще в два.

**Значение в гадании:** оставленный успех, падение интереса, временный успех, который не развивается и не дает дальнейшего результата, праздность, лень. Все, что достигается, почти сразу же отбрасывается в сторону. Никакого постоянства и последовательности, даже в самых срочных и важных делах. Лень в достижении успеха. Переезды с места на место. Нищета и жалкое состояние без причины. Поиск богатств. Отсутствие интереса во всем. В определенном достоинстве – нестабильность.

## ДЕВЯТКА КУБКОВ

**Декан:** Юпитер в Рыбах, 10–20°

**Сефира:** Исод

**Мир:** Бриа

**Ключевое понятие:** материальное счастье

**Изображение:** рука, держащая стебель с девятью цветками лотоса над кубками. Из цветков в кубки льется вода и переполняет их.

**Значение в гадании:** полный успех, совершенная реализация удовольствий. Счастье, почти абсолютное.

Выполнение всех желаний, щедрая и привлекательная натура. Самовосхваление, тщеславие, чванство, вместе с тем привлекательность и любовь к другим, способность к самопожертвованию ради них. Благородство, недовольство малым. нежелание ограничивать себя мелкими идеями.

Может подвергнуться дурному обращению со стороны других из-за своей привычки к самовосхвалению. Натура добрая, щедрая, но, возможно, глуповатая.

## ДЕСЯТКА КУБКОВ

**Декан:** Марс в Рыбах, 20–30°

**Сефира:** Малкут

**Мир:** Бриа

**Ключевое понятие:** совершенный успех

**Изображение:** рука, держащая стебель с десятью цветками лотоса, нависающими над девятью кубками.

Цветок вверху – источник воды, из него она льется в самый верхний кубок, который держит изображенная чуть в стороне другая рука. Все кубки переполнены водой.

**Значение в гадании:** совершенная удача, добрый успех, длительное стабильное благосостояние, постоянный продолжительный успех, удовольствие, истинное счастье, вдохновленное свыше.

Не столь осязаемое, как выраженное девяткой Кубков, «материальным счастьем», но гораздо большее, истинное счастье.

Сочувствие, спокойствие, стремление к тишине и миру, умиротворенность. Доброта и великодушие. Все определено и устроено так, как хочется.

В зависимости от достоинства, возможно, распущенность, расточительность, разложение, буйство.

## ТУЗ МЕЧЕЙ

**Декан:** –

**Сефира:** Кетер

**Мир:** Иецира

**Эзотерическое название:** Источник Сил Воздуха

**Изображение:** рука, выходящая из облаков и держащая большой меч, на острие которого находится сияющая корона. Справа от короны – оливковая ветвь мира, слева – пальмовая ветвь, символизирующая страдания. С острия меча падают шесть букв Вау.

**Значение в гадании:** обоюдоострый меч правосудия. Истинная воля. Призванная сила как противопоставление силе природной, ибо она и есть меч. Вихрь сил. Поднимаясь вверх, он призывает божественную корону духовного света. В перевернутом положении символизирует вызов демонических сил и становится пугающим, очень недобрый знаком. Карта очень сильная как в хорошем, так и в плохом аспекте. Символизирует также кружащуюся силу и силу, приобретенную через неприятности. Подтверждение правосудия, утверждение божественной власти; может стать мечом гнева, наказания и бед.

## ДВОЙКА МЕЧЕЙ

**Декан:** Луна в Весах, 1–10°

**Сефира:** Хокма

**Мир:** Иецира

**Ключевое понятие:** восстановленный мир

**Изображение:** два пересеченных меча в ангельских руках, выходящих из облаков. В точке пересечения мечей изображена большая красная роза с пятью лепестками.

**Значение в гадании:** прекратились ссоры, но напряжение тем не менее осталось. Удовольствие после боли. Жертва и неприятность, сила, возникающая вследствие их, что

символизируется положением розы. Кажется, будто красота цветка – результат перенесенных страданий. Восстановленный мир, перемирие, урегулирование разногласий.

Противоречивые черты в одной и той же природе, характере. Сила, обретенная через страдание.

Правосудие и справедливость. Правда и неправда. Сочувствие к тем, кого постигла беда, помощь слабым и угнетенным, бескорыстие.

Также склонность к повторению конфликтов, если однажды такая попытка была прощена; тенденция задавать малозначащие, пустяковые вопросы, недостаток такта, частое и ненамеренное нанесение вреда при желании сделать добро.

### ТРОЙКА МЕЧЕЙ

**Декан:** Сатурн в Весах, 10–20°

**Сефира:** Бина

**Мир:** Иецира

**Ключевое понятие:** горе

**Изображение:** три руки, держащие вертикаль, но три меча. Центральный меч рассекает красную розу, состоящую из пяти лепестков.

**Значение в гадании:** несчастье, горе, ссора, обман, разрушение, прерывание, разделение, зерна разлада и раздора, убытки, вред, слезы в сочетании с весельем – удовольствия от принесенного вреда, пение, верность в обещаниях, честность в денежных делах, эгоизм и беспутство, иногда с примесью благородства, обман в словах и повторение.

Все значения проистекают, как обычно, из достоинства карты.

## ЧЕТВЕРКА МЕЧЕЙ

**Декан:** Юпитер в Весах, 20–30°

**Сефира:** Хесед

**Мир:** Иецира

**Ключевое понятие:** отдых после борьбы

**Изображение:** две руки, каждая из которых держит по мечу с двойным лезвием. Мечи перекрещены. В точке пересечения мечей находится красная роза с пятью лепестками.

**Значение в гадании:** успокоение после горя, пришедшее, правда, вследствие его. Мир и отдых после войны. Покой после беспокойства. Тишина, отдых, покой, изобилие после борьбы. Жизненные блага. Выздоровление, восстановление после болезни, перемены к лучшему. Как обычно, карта меняет свое значение в зависимости от достоинства.

## ПЯТЕРКА МЕЧЕЙ

**Декан:** Венера в Водолее, 1–10°

**Сефира:** Гебура

**Мир:** Иецира

**Ключевое понятие:** поражение

**Изображение:** две руки, каждая из которых вертикально, но с небольшим наклоном в сторону, держит меч с двумя лезвиями. Третья рука держит меч строго вертикально в центре карты. Пять лепестков рассеченной розы.

**Значение в гадании:** борьба закончилась, решение принято против этого человека, поражение, неудача, беспокойство, неприятности, бедность, жадность, огорчение после приобретений, тяжелый труд, потери, подлая и мерзкая природа. Злонамеренность, ложь, склонность к распространению клеветнических слухов, небылиц, вздора. Лицо, разрушающее дружбу, ненавидящее мир и согласие между другими. Человек жестокий, но трусливый, неблагодарный и ненадежный. Умный, быстро соображает и не лезет в кар-



ман за словом. Чувство жалости, легко появляющееся, но не длящееся долго. Потеря, преступное намерение, злоба, клевета, злословие.

### ШЕСТЕРКА МЕЧЕЙ

**Декан:** Меркурий в Водолее, 10–20°

**Сефира:** Тифарет

**Мир:** Иецира

**Ключевое понятие:** заслуженный успех

**Изображение:** две руки, каждая из которых держит меч с тройным лезвием. Мечи пересекаются в центре карты. В точке пересечения – роза с пятью лепестками.

**Значение в гадании:** успех после беспокойства и неприятностей. Труд, работа, путешествие по воде. Эгоизм, красота, тщеславие, но иногда к тому же еще и скромность, господство, терпение и т.д. (в соответствии с достоинством).

### СЕМЕРКА МЕЧЕЙ

**Декан:** Луна в Водолее, 20–30°

**Сефира:** Нетцах

**Мир:** Иецира

**Ключевое понятие:** непостоянное усилие

**Изображение:** две руки, каждая из которых держит меч с тройным лезвием. Мечи пересекаются, острия их касаются друг друга. Третья рука держит меч вертикально в центре карты и красную розу с пятью лепестками.

**Значение в гадании:** частичный успех, отказ от победы, уже практически находящейся в руках, силы, истощенные перед самым концом битвы. Склонность отказываться от приобретения, когда желаемое уже почти достигнуто, отказ от продолжения борьбы, нежелание приложить последнее усилие. Любовь к изобилию, очарование показным, тенденция поддаваться на комплименты и лесть, желание отвечать

на оскорбления и дерзости, страсть подсматривать и шпионить за другими. Ненадежность, склонность к предательству и обману доверия, но не всегда намеренно.

Поездка по суше. В зависимости от достоинства, карта может означать также человека довольно нерешительного и не надежного.

## ВОСЬМЕРКА МЕЧЕЙ

**Декан:** Юпитер в Близнецах, 1–10°

**Сефира:** Ход

**Мир:** Иецира

**Ключевое понятие:** уменьшенная сила

**Изображение:** четыре руки, каждая из которых держит по мечу с двойным лезвием. Все восемь мечей обращены вверх и внутрь карты. Над остриями мечей расположена красная роза с пятью лепестками.

**Значение в гадании:** слишком много сил приложено для решения мелких вопросов. Очень много внимания уделено деталям, при этом более важные дела остались без решения. Тщательное исследование деталей, много сил, приложенных в решении одних вопросов, легкость и безалаберность в других. Узость взглядов.

Импульсивный человек, с одинаковым эффектом дающий деньги и подарки и принимающий их. Щедрый, остроумный, эгоистичный, не обладающий сильным чувством привязанности. Восхищается мудростью и умом, сам же эти качества применяет к решению дел очень мелких и не достойных особого внимания.

В плохом достоинстве перечисленные качества приобретают дополнительный негативный оттенок – преступное намерение, мелочность, жажда власти.

Узость взглядов, ограниченность, тюрьма.

**ДЕВЯТКА МЕЧЕЙ****Декан:** Марс в Близнецах, 10–20°**Сефира:** Иесод**Мир:** Иецира**Ключевое понятие:** отчаяние и жестокость

**Изображение:** четыре руки, держащие мечи с двойными лезвиями с наклоном в противоположные стороны. Пятая рука держит вертикаль, но в центре девятый меч. Изображения розы на карте нет.

**Значение в гадании:** жестокость ума и мыслей, отчаяние, бедствие, безжалостность, угроза, преступное намерение, страдания и потери, нужда, нищета. Бремя, притеснение, тяжелый труд, нежность и утонченность, умение, непорядочность, клевета. А также в зависимости от достоинства – повиновение, милосердие, верность, терпение, бескорыстие и т.д.

**ДЕСЯТКА МЕЧЕЙ****Декан:** Солнце в Близнецах, 20–30°**Сефира:** Малкут**Мир:** Иецира**Ключевое понятие:** крушение

**Изображение:** четыре руки, каждая из которых держит вертикально меч с двойным лезвием. Две другие руки держат по одному большому мечу, пересекающиеся в центре. Изображения розы на карте нет.

**Значение в гадании:** крушение, смерть, поражение, неудача, помеха (такой же плохой знак, как и девятка Мечей, может быть, даже чуть хуже). Неукротимая недружественная сила, полное разрушение. Крушение всех планов и проектов. Презрение, дерзость и нахальство, и все же некоторая радость, пришедшая через них. Мизантроп, любитель мешать счастьем других, многословный болтун, любитель тратить слова попусту (в то же время человек умный и наблюдательный, может быть красноречивым – все зависит от достоинства карты).

## ТУЗ ПЕНТАКЛЕЙ

**Декан:** –

**Сефира:** Кетер

**Мир:** Ассия

**Эзотерическое название:** Корень Власти Земли.

**Изображение:** ангельская рука, держащая розовую ветвь, и символ пентаклей в пяти concentрических кругах. Во внутреннем круге белого цвета изображен греческий крест. От центрального круга отходят двенадцать белых лучей. Над всей фигурой изображен небольшой круг с крыльями, в центре которого находится мальтийский крест. Четыре распутившиеся розы и два бутона.

**Значение в гадании:** мысли о материальном во всех чувствах, как в добрых, так и в злых. Материальная выгода, усердие, власть, богатство. Иногда, в плохом достоинстве, иллюзорность.

## ДВОЙКА ПЕНТАКЛЕЙ

**Декан:** Юпитер в Козероге, 1–10°

**Сефира:** Хокма

**Мир:** Ассия

**Ключевое понятие:** гармоничное изменение

**Изображение:** два пентакля, объединенных змеей, обвитой вокруг них наподобие цифры «восемь» и держащей во рту собственный хвост.

**Значение в гадании:** приятные перемены, изменение благосостояния – его увеличение и потеря, переменчивость, прилив и отлив, доход и убыток.

Чередование выгоды с потерями, слабости и силы, постоянная перемена занятий, блуждание, недовольство любым установленным порядком вещей; то восторг, то меланхолия, трудолюбие, не несущее надежности, ненадежность,

удачливость благодаря благоразумному устроению дел, но иногда необъяснимая глупость. Человек то болтливый, то молчаливый и подозрительный.

Отчасти мятущийся, непоследовательный и противоречивый; везучий на путешествия. Посещение друзей.

В плохом достоинстве: спорщик, человек нерешительный.

## ТРОЙКА ПЕНТАКЛЕЙ

**Декан:** Марс в Козероге, 10–20°

**Сефира:** Бина

**Мир:** Ассия

**Ключевое понятие:** работа по достижению материальных благ.

**Изображение:** ангельская рука, держащая розовую ветвь, на которой два белых бутона рас положены поверх самого верхнего пентакля.

Три изображенных пентакля образуют треугольник.

**Значение в гадании:** деловитость, оплаченная работа или занятость, коммерческие сделки. Работа, конструктивная сила, строительство, возведение, реализация, увеличение материальных благ, ум в бизнесе.

Выгода, полученная от коммерческих сделок, высокий пост, увеличение значимости, влияние, эгоизм, начало решения вопросов, заниматься которыми следовало бы пораньше. Иногда узость взглядов и мышления, предрассудки, острота ума в решении материальных вопросов, несущих вы году.

В зависимости от достоинства может обозначать страсть к приобретению невозможного.

**ЧЕТВЕРКА ПЕНТАКЛЕЙ****Декан:** Солнце в Козероге, 20–30°**Сефира:** Хесед**Мир:** Ассия**Ключевое понятие:** земная власть**Изображение:** рука, держащая розовую ветвь без цветов и бутонов. Белая роза изображена в центре ветви.**Значение в гадании:** выгода, приобретение денег или влияния, дар, гарантированная материальная выгода, стабильное материальное благосостояние, успех, получение высокой должности, управление, совершенная земная власть, ни к чему не ведущая. Осторожность, упорядоченность и педантизм, отсутствие инициативности, предпринимательской жилки и оригинальности. Нанесение ущерба, жадность, подозрительность, осторожность и страсть к порядку, но при этом недовольство. Получение денег или достижение влияния. Подарок. (Значение карты, как обычно, изменяется в зависимости от достоинства).**ПЯТЕРКА ПЕНТАКЛЕЙ****Декан:** Меркурий в Тельце, 1–10°**Сефира:** Гебура**Мир:** Ассия**Ключевое понятие:** материальные затруднения**Изображение:** рука, держащая ветвь с белыми розами. Пять пентаклей, из них один находится в центре, остальные четыре – по углам карты.**Значение в гадании:** потеря денег, потеря профессии или занимаемого места, беспокойство по поводу отсутствия денег, бедность, забота. Умственная работа, тяжелый физический труд, обработка земли, строительство, знание и острота понимания приземленных явлений. Доброта, иногда деньги, полученные в результате тяжелого физического или умственного труда. Отсутствие воображения, резкость, строгость, решимость, упрямство.

**ШЕСТЕРКА ПЕНТАКЛЕЙ****Декан:** Луш в Тельце, 10–20°**Сефира:** Тифарет**Мир:** Ассия**Ключевое понятие:** материальный успех**Изображение:** рука, держащая розовую ветвь с шестью цветками на ней. Шесть бутонов и шесть пентаклей.**Значение в гадании:** успех и приобретение в материальных делах, процветание в бизнесе, приобретение наград, званий, положения и влияния. Благородство, управление людьми. Удачливость, справедливость и либерализм. В плохом достоинстве: кичливость, бахвальство своим состоянием, расточительство, нахальство как следствие достигнутого успеха, беспутство.**СЕМЕРКА ПЕНТАКЛЕЙ****Декан:** Сатурн в Тельце, 20–30°**Сефира:** Нетцах**Мир:** Ассия**Ключевое понятие:** незавершенный успех**Изображение:** рука, держащая розовую ветвь с семью пентаклями, образующими геомантическую фигуру Рубеус. Пять розовых бутонов касаются только пяти верхних пентаклей.**Значение в гадании:** нерентабельное предприятие и невыгодная работа, невыполнимость задуманного, разочарование. Потеря очевидно многообещающего будущего. Обманутые и сокрушенные надежды. Небольшая выгода при больших затратах труда. Нищета, рабство, нужда, подлость. Обработка земли и через нее опять же потеря. Иногда карта означает небольшие разрозненные материальные поступления, которые также не принесут ощутимых доходов. Вкладывать их куда-либо бесполезно, любое предприятие кончится ничем при всей его внешней привлекательности. (Значение карты соответствует ее достоинству).

**ВОСЬМЕРКА ПЕНТАКЛЕЙ****Декан:** Солнце в Деве, 1–10°**Сефира:** Ход**Мир:** Ассия**Ключевое понятие:** благоразумие**Изображение:** рука, держащая розовую ветвь с восемью пентаклями, образующими фигуру Популус.

Четыре белые розы касаются только нижних четырех пентаклей.

**Значение в гадании:** благоразумие, хитрость, умение, трудолюбие. Излишняя предосторожность в мелочах за счет более важных дел.

«Копейку сбережешь, а рубль потеряешь». Получение быстрых, но небольших сумм. Жадность на грани алчности. Трудолюбие, обработка земли, накопление запасов, отсутствие предпринимательской жилки.

**ДЕВЯТКА ПЕНТАКЛЕЙ****Декан:** Венера в Деве, 10–20°**Сефира:** Исод**Мир:** Ассия**Ключевое понятие:** материальная выгода**Изображение:** рука, держащая розовую ветвь с девятью пентаклями, из которых четыре находятся наверху, четыре – внизу и один – в центре. Возле каждого пентакля изображена роза, кроме того, рядом с центральным пентаклем находятся два бутона.**Значение в гадании:** существенное увеличение запасов, товаров, полная реализация материального успеха, получение крупного наследства.

Иногда жадность и воровство, в зависимости от достоинства карты.



## ДЕСЯТКА ПЕНТАКЛЕЙ

**Дека:** Меркурий в Деве, 20–30°

**Сефира:** Малкут Мир: Ассия

**Ключевое понятие:** богатство

**Изображение:** рука, держащая розовую ветвь с десятью пентаклями на ней, расположенными двумя группами по пять пентаклей. Возле каждого из пентаклей находится прикасающаяся к нему роза.

**Значение в гадании:** богатство и благосостояние, процветание, удача в денежных делах; совершенный материальный успех, но ничего более.

Ум и преуспевание в денежных делах. Либо старость, пассивность, тяжесть, тупость ума, иногда потеря богатства, в зависимости от достоинства.

## ПРИДВОРНЫЕ КАРТЫ

Шестнадцать карт, как и сорок других карт Младших арканов, основаны на четырехчастном имени Бога – Тетраграмматоне. Основание здесь снова четыре и четыре. (Четыре масти Таро далее разделились на четыре королевских особы).

Четыре масти обозначают элементы и четыре каббалистических мира. Четыре царственных индивидуума, которые содержатся в определённой масти, воплощают характеристики определённого элемента во всех четырех каббалистических планах существования.

Таким образом, каждая Придворная карта представляет то, что называется субэлементом, таким как Огонь Воды, Воздух Земли и т.д.

Королевские карты также имеют несколько более гуманистический вид по сравнению с сорока малыми или номерными картами, которые более объективны, статичны и безличны.

## КОРОЛЬ ЖЕЗЛОВ

**Основной элемент:** Огонь

**Мир:** Ацилут

**Подэлемент:** Огонь Огня

**Эзотерическое название:** Бог Пламени и Света; Властитель Духа Огня

**Ключевое понятие:** движущая сила.

**Изображение:** крылатый воин в доспехах пронесется на черном коне над землей, объятый языками пламени.

В руке у воина горящая палица, такая же, что изображена на тузе Жезлов. Знак воина – голова крылатого коня.

**Значение в гадании:** громадная и не поддающаяся управлению сила. Инициация, начало. Вулканическая сила большой активности, но непродолжительного действия.

Энергия, наподобие горящего пламени. Рыжий или светловолосый мужчина с голубыми или карими глазами.

Зрелый мужчина, активный, благородный, вспыльчивый, легко увлекающийся и пылкий. В плохом достоинстве: жестокий, свирепого нрава, слепо преданный.

## КОРОЛЕВА ЖЕЗЛОВ

**Основной элемент:** Огонь

**Мир:** Бриа

**Подэлемент:** Вода Огня

**Эзотерическое название:** Королева Пламенных Тронов

**Ключевое понятие:** непоколебимая сила

**Изображение:** королева с короной на голове, сидящая на троне над языками горящего внизу пламени.

На ней легкие доспехи, в руке у нее – жезл с наконечником конической формы. Рядом с ней находится леопард.

Знак Королевы – голова леопарда.

**Значение в гадании:** управляемая и приспособливаемая, устойчивая сила. Энергия небыстрая, но выносливая.

Созидательная, постоянная энергия, подобная ровно горящему пламени. Авторитарная власть, сила и требование покорности. Женщина с золотыми или рыжими волосами, синими или карими глазами.

Зрелая женщина, напористая и самоуверенная, которая, если ей не противоречить, может быть доброй и щедрой. Она устойчива и умеет приспособливаться, жаждет власти и покорности, хочет привлекать внимание и притягивать.

В плохом достоинстве: упрямая, мстительная, деспотичная тиранка, способная без особой причины яростно набрасываться на других.

## ПРИНЦ ЖЕЗЛОВ

**Основной элемент:** Огонь

**Мир:** Иецира

**Подэлемент:** Воздух Огня

**Эзотерическое название:** Принц Колесницы Огня

**Ключевое понятие:** быстрая сила

**Изображение:** крылатый юноша с жезлом в руке, сидящий в колеснице с запряженным в нее львом.

Под колесами ее пляшет огонь. Знак Принца – голова крылатого льва.

**Значение в гадании:** сила, быстрая и выносливая, но не очень большая. Энергетика невысокая, подобна пламени, подпитываемому ветром. Молодой белокурый человек с серыми или голубыми глазами.

Молодой мужчина, быстрый в движениях, сильный, топорливый, довольно вспыльчивый, но благородный и щедрый, ненавидит и презирает подлость.

В плохом достоинстве: жестокий, нетерпимый, злобный, способный нанести ущерб.

## ПРИНЦЕССА ЖЕЗЛОВ

**Основной элемент:** Огонь

**Мир:** Ассия

**Подэлемент:** Земля Огня

**Эзотерическое название:** Принцесса Светлого Пламени; Роза Дворца Огня.

**Ключевое понятие:** взрывная сила

**Изображение:** воительница-амазонка, облаченная в шкуру тигра, размахивающая огненной палицей. Ее другая рука покоится на горящем алтаре. Все вокруг нее объято пламенем. Знак Принцессы – голова крылатого тигра.

**Значение в гадании:** яростная, большая и выносливая сила. Проявление силы. Энергия сродни той, что выделяется при сгорании, взрывная обратная тяга. Молодая белокурая или рыжеволосая женщина с голубыми глазами. Умная, смелая, красивая, полная энергии, отчаянная, умеет очаровывать. Порыв в гневе и любви, жажда власти, энтузиазм, месть.

В плохом достоинстве: она властна, жестока, манерна, поверхностна, непостоянна, неблагоприятна и нелогична в по ступках, порывиста и неумолима.

## КОРОЛЬ КУБКОВ

**Основной элемент:** Вода

**Мир:** Ацилут

**Подэлемент:** Огонь Воды

**Эзотерическое название:** Бог Волн и Вод; Король Повелителей Моря.

**Ключевое понятие:** созидательная сила. Изображение: крылатый воин, одетый в броню, скачущий на запряженном белом коне по морским волнам. Он держит чашу, из которой выглядывает краб. Знак воина – павлин с расправленными крыльями.

Значение в гадании: энергия, не быстрая и не сильная. Созидательная энергия, дающая начало множеству форм. Энергия наподобие той, что вызывает сильный ливень. Светловолосый молодой человек с голубыми глазами. Зрелый мужчина, благородный, галантный, чувствительный. Он изыщен, имеет поэтический склад, женствен, ленив, но может действовать быстро и решительно, если загорится какой-то идеей. В плохом достоинстве: он чувственный бездельник, мелкий и пустой, верхогляд и дилетант, а также лжец.

## **КОРОЛЕВА КУБКОВ**

**Основной элемент:** Вода

**Мир:** Бриа

**Подэлемент:** Вода Воды

**Эзотерическое название:** Королева Тронов Воды

**Ключевое понятие:** сила отражения

**Изображение:** королева с короной на голове, сидящая на троне. Под ней – текущая вода. В одной руке она держит кубок, в котором находится краб. Ее другая рука, держащая лотос, лежит на голове ибиса. Знак Королевы – ибис с расправленными крыльями.

**Значение в гадании:** сила отражения, отображает окружающую энергию. Передача силы, которая отталкивает близлежащие влияния, оставаясь при этом незатронутой. Проводник энергии. Напоминает энергию чистого стоящего водоема. Женщина со светлокаштановыми блестящими волосами и голубыми глазами. Зрелая женщина, кокетливая, обладающая богатым воображением, созидательная, мечтательная, с поэтической душой, добрая и спокойная, не желающая создавать неприятностей другим. Ее воображение сильнее ее чувств. Она легко поддается чужому влиянию, поэтому сильнее, чем все другие карты, зависит от хорошего или плохого достоинства. В плохом достоинстве: она обманчива и необоснованна в поступках.

## ПРИНЦ КУБКОВ

**Основной элемент:** Вода

**Мир:** Иецира

**Подэлемент:** Воздух Воды

**Эзотерическое название:** Принц Колесницы Вод

**Ключевое понятие:** большая и настойчивая сила

**Изображение:** крылатый юноша в колеснице, в которую запряжен орел. Под колесницей – спокойные воды. Юноша держит кубок, из которого выглядывает змея. Знак Принца – орел с распростертыми крыльями.

**Значение в гадании:** непостоянная, переменчивая и таинственная сила. Беспорядочная энергия, которая может быть, как возвышенной, так и разрушительной.

Энергия, напоминающая пар или туман. Молодой человек с каштановыми волосами, карими или серыми глазами.

Нежный и утонченный, вспыльчивый и сильный, лукавый, артистический, скрытный, умный, быстрый. Имеет жестокий характер, но внешне спокойный. Может со всей страстью и силой отдаваться и добру, и злу, но более склонен ко злу, особенно если обладает очевидной властью или умом. В плохом достоинстве: он очень зол и беспощаден.

## ПРИНЦЕССА КУБКОВ

**Основной элемент:** Вода Мир: Ассия

**Подэлемент:** Земля Воды

**Эзотерическое название:** Принцесса Вод; Лотос Дворца Поток.

**Ключевое понятие:** сила воображения

**Изображение:** прекрасная молодая амазонка, стоящая на морской пене. В одной руке она держит лотос, в другой – кубок, из которого выглядывает черепаха. Знак Принцессы – лебедь с расправленными крыльями.

**Значение в гадании:** созидательная, плодородная энергия, способная принимать форму и обращаться в материю. Непрерывная сила и мощь, генерирующие образы и идеи. Энергия, подобная той, что исходит водопад. Молодая женщина с каштановыми волосами, карими или голубыми глазами; приятная внешне, нежная, добрая, поэтическая, с богатым воображением, артистическая.

Очень мечтательная, временами ленивая и вялая, но тем не менее может быть очень храброй, если ее растормошить. В плохом достоинстве: она ленива, эгоистична, и склонна к роскоши.

## КОРОЛЬ МЕЧЕЙ

**Основной элемент:** Воздух

**Мир:** Ацилут

**Подэлемент:** Огонь Воздуха

**Эзотерическое название:** Повелитель Сильных и Слабых Ветров; Король Духов Воздуха

**Ключевое понятие:** непостоянная сила

**Изображение:** крылатый воин, одетый в броню, скачущий на коричневом коне по темным облакам. В руке он держит обнаженный меч, знак воина – крылатая шестиконечная звезда.

**Значение в гадании:** сильная, пламенная энергия, довольно нестабильная и легко испаряющаяся. Кроме того, непредсказуемая. Не что напоминающее ураган. Энергия быстрая, мощная, но непостоянная и чрезвычайно переменчивая.

Человек с темными каштановыми волосами и такого же цвета глазами. Зрелый человек, активный, умный, утонченный, жестокий, легкоранимый, агрессивный, умелый и мужественный. Склонный к деспотизму, частенько преувеличивает значение мелочей. В плохом достоинстве: лукавый тиран, властолюбец и лжец.

## КОРОЛЕВА МЕЧЕЙ

**Основной элемент:** Воздух Мир: Бриа

**Подэлемент:** Вода Воздуха

**Эзотерическое название:** Королева Тронов Воздуха

**Ключевое понятие:** суровая сила.

**Изображение:** строгого вида королева с короной на голове, сидящая на троне над расстилающимися под ней облаками. В одной руке она держит меч, в другой – отсеченную мужскую голову. Ее знак – крылатая детская голова.

**Значение в гадании:** творческая, созидательная, гибкая и стойкая энергия, способная ради достижения благих результатов действовать жестко и решительно – рациональная, быстрая и мощная. Подобна шторму в море, вызванному жестокими шквальными ветрами.

Изящная женщина с серыми (седыми) волосами и светло-кариими глазами. Зрелая женщина, проникательная, наблюдательная, с тонким умом, быстрая и решительная, уверенная в себе, часто педантична в поверхностных вещах, в мелочах, изящна, любит танцевать, уравновешенна и спокойна. В плохом достоинстве: она злонамеренна, смертельно опасна, жестока, хитра, лжива и ненадежна.

## ПРИНЦ МЕЧЕЙ

**Основной элемент:** Воздух

**Мир:** Иецира

**Подэлемент:** Воздух Воздуха

**Эзотерическое название:** Принц Колесницы Ветров

**Ключевое понятие:** интеллектуальная сила.

**Изображение:** крылатый юноша, держащий в одной руке меч, а в другой – серп. Он скачет в колеснице выше облаков, впряжены в которую два ангелочка.

Знак Принца – крылатая голова ангела.



**Значение в гадании:** интеллектуальная сила, которая уничтожает идеи так же быстро, как и создает их. Грубая сила, слишком переменчивая, чтобы продолжать свое действие долго. Напоминает энергию случайного вихря. Молодой человек с темными волосами и такого же цвета глазами, полный идей, мыслей и проектов. Он подозрителен, никому не доверяет, лоялен, непрактичен, постоянен в дружбе и вражде, осторожен, медлителен, излишне предусмотрителен. Символизирует Альфу и Омегу. Он убивает и разрушает с такой же легкостью, как и созидает. В плохом достоинстве: он резок, имеет злые намерения, склонен к интригам, упрям, нерешителен и ненадежен.

## ПРИНЦЕССА МЕЧЕЙ

**Основной элемент:** Воздух

**Мир:** Ассия

**Подэлемент:** Земля Воздуха

**Эзотерическое название:** Принцесса Мчащихся Ветров; Лотос Дворца Воздуха.

**Ключевое понятие:** мстительная сила

**Изображение:** воительница-амазонка, стоящая на облаках, потрясающая обнаженным мечом. Ее другая рука лежит на дымящемся алтаре. Знак Принцессы Мечей – голова Медузы.

**Значение в гадании:** решительная, стабилизирующая сила в хаотичной окружающей обстановке. Начиная проявляться грозная энергия, подобная смертоносному торнадо. Молодая женщина со светло-каштановыми волосами и голубыми глазами, агрессивная, мудрая, сильная, тонко чувствующая, хорошо ориентирующаяся в обстановке. Она имеет острый ум, хорошо разбирается в материальных вещах, изящна и грациозна, ловко достигает своих целей. В плохом достоинстве: она смертельно опасна, гневлива, мстительна, хитра и коварна, фривольна.

**КОРОЛЬ ПЕНТАКЛЕЙ****Основной элемент:** Земля**Мир:** Ацилут**Подэлемент:** Огонь Огня**Эзотерическое название:** Бог Дикой и Плодородной Земли: Король Духа Земли**Ключевое понятие:** стимулирующая сила.

**Изображение:** черный крылатый воин, одетый в броню, сидящий на грациозном светло-коричневом коне, который стоит на плодородном поле. Воин держит в руке пентакль, знак его – крылатая голова оленя.

**Значение в гадании:** стимулирующая и оплодотворяющая энергия, вызывающая рост и материальное производство. Сила экспансии. Энергия плодородной предгорной равнины. Человек с темными волосами и такого же цвета глазами. Зрелый человек, трудолюбивый, терпеливый, хороший хозяин и сосед, прекрасный работник, тот, кого называют «добытчиком».

В плохом достоинстве он может быть жадным, туповатым и скучным, с тяжелым характером, невежественным, озабоченным только материальными вопросами, ревнивым и вдобавок трусливым, если рядом с картой лежат другие, подтверждающие это качество.

**КОРОЛЕВА ПЕНТАКЛЕЙ****Основной элемент:** Земля**Мир:** Бриа**Подэлемент:** Вода Земли**Эзотерическое название:** Королева Тронов Земли**Ключевое понятие:** регенеративная сила

**Изображение:** Королева с короной на голове сидит на троне, стоящем на иссушенной и бес плодной почве. В одной руке она держит скипетр с наконечником кубической

формы, в другой – золотую державу. Позади трона стоит козел. Знак Королевы – крылатая голова козла.

**Значение в гадании:** восприимчивая сила, сила роста, выполняющая процесс регенерации. Энергия пустыни, получившей благословенную воду. Женщина с темными волосами и такого же цвета глазами. Зрелая женщина, порывистая, добрая, очаровательная, добросердечная, умная и правдивая. В плохом достоинстве: она капризна, изменчива, робка, меланхолична, нерешительна, капризна, глупа.

## ПРИНЦ ПЕНТАКЛЕЙ

**Основной элемент:** Земля

**Мир:** Иецира

**Подэлемент:** Воздух Земли

**Эзотерическое название:** Принц Колесницы Земли

**Ключевое понятие:** решительная сила

**Изображение:** крылатый юноша, сидящий в колеснице, в которую запряжен бык. Колесница стоит на травянистой равнине. В одной руке юноша держит золотую державу, в другой – скипетр, увенчанный державой.

Знак Принца – крылатая голова быка.

**Значение в гадании:** медленная, но постоянная энергия. Неостановимая и упорная сила, плодородная и продуктивная. Рост материальных благ, увеличение хорошего и плохого. Укрепление, практическое применение вещам, постоянство, надежность. Энергия плодородного, возделанного поля. Молодой человек с темно-каштановыми волосами и такого же цвета глазами, умный, способный, устойчивый и надежный, вдумчивый, энергичный, с практическим складом ума. Не скор на гнев, но в ярости, если его подтолкнуть к тому, способен совершить самые крайние поступки.

В плохом достоинстве: он гонится за материальным, звероподобен, недалек и глуп, скупен, бессердечен.

## ПРИНЦЕССА ПЕНТАКЛЕЙ

**Основной элемент:** Земля

**Мир:** Ассия

**Подэлемент:** Земля Земли

**Эзотерическое название:** Принцесса Отзывающихся Эхом Холмов; Роза Дворца Земли

**Ключевое понятие:** проявляющая сила.

**Изображение:** молодая воительница-амазонка, стоящая на плодородном поле возле зеленеющей роши. В одной руке она держит скипетр, увенчанный диском, в другой – пентакль. Знак амазонки – крылатая голова барана.

**Значение в гадании:** проявление силы в физической форме. Энергия, приобретающая плотность. Материализация. Аналог – энергия густых, непроходимых джунглей. Молодая женщина с красновато-каштановыми или роскошными каштановыми волосами и темными глазами. Щедрая, добрая, прилежная, доброжелательная, осторожная, таинственная, храбрая, упорная и сильная. В плохом достоинстве: она расточительна, мелочна и беспутна.

# ДОПОЛНИТЕЛЬНАЯ ЛЕКЦИЯ ОБ ОБЩЕМ РУКОВОДСТВЕ И ОЧИЩЕНИИ ДУШИ



**В**о-первых, о Практик нашего древнего Ордена, изучи, что истинное равновесие есть основа души. Если ты сам не имеешь надёжного основания, то на чём ты будешь стоять для того, чтобы направлять силы природы?

Знайте же, что как человек рождается в этом мире среди тьмы природы и борьбы борющихся сил, так и его первым стремлением должно быть поиск света через их примирение.

Итак, ты, имеющий испытания и беды этой жизни, радуйся о них, ибо в них сила и через них открывается путь к тому Божественному Свету.

Как же иначе, ведь жизнь человека – это лишь день в вечности, капля в океане времени? Как, если бы испытания ваши были невелики, могли бы вы очистить душу свою от праха земного?

Разве только теперь высшая жизнь осаждена опасностями и трудностями; разве не так было всегда с мудрецами и иерофантами прошлого? Их преследовали и поносили, их мучили люди, но благодаря этому их слава возросла. Радуйся же, посвященный, ибо чем больше испытание твоё, тем ярче торжество твоё. Когда люди будут поносить тебя и говорить о тебе неправду, разве учитель не сказал: «благословен ты»? Когда ты ещё Практик, пусть твои победы не принесут тебе тщеславия, ибо с ростом знания должно прийти увеличение мудрости. Кто мало знает, тот думает, что знает много; а кто много знает, тот познал своё невежество. Видал ли ты человека, мудрого в глазах своих? На дурака больше надежды, чем на него.

Не спеши осуждать чужой грех. Откуда ты знаешь, что на их месте ты мог бы устоять перед искушением? И даже если бы

это было так, почему ты презираешь того, кто слабее тебя? Будь уверен в том, что клевета и самодовольство есть грех. Поэтому простите грешника, но не грех. Учитель не осуждал прелюбодейную женщину, но и не поощрял ее к совершению греха.

Поэтому ты, желающий магических даров, будь уверен в том, что твоя душа тверда и непоколебима, ибо, льстя твоей слабости, лукавый обретет власть над тобой. Смири себя пред Богом твоим, но не бойся ни человека, ни духа. Страх – это неудача и предвестник неудачи, а мужество – начало добродетели. Поэтому не бойся духов, но будь тверд и учтив с ними, ибо ты не имеешь права ни презирать, ни поносить их, и это тоже может ввести тебя во грех. Повелевай и изгоняй злых существей. Прокляни их великими именами Бога, если понадобится; но не насмехайся над ними и не поноси их, ибо ты непременно будешь введен в заблуждение.

Человек – это то, что он делает сам в пределах, установленных его наследственной судьбой; он – часть человечества. Его действия затрагивают не только его самого, но и тех, с кем он соприкасается, во благо или во зло.

Не поклоняйся и не пренебрегай физическим телом, которое является твоей временной связью с внешним и материальным миром. Поэтому пусть твое душевное равновесие будет выше беспокойства материальными событиями. Сдерживай животные страсти и питайте высшие стремления; эмоции очищаются страданием.

Делай добро другим ради Бога, а не ради награды, не ради благодарности от них, не ради сочувствия. Если ты великодушен, то тебе не придется долго ждать, пока твои уши будут щекотать выражения благодарности. Помни, что неуравновешенная сила – это зло, неуравновешенная суровость – это жестокость и угнетение, но также неуравновешенная милость – это слабость, которая допускает и поощряет зло.

Истинная молитва – это такое же действие, как и слово; это воля. Боги не сделают для человека того, что могут сделать для него его высшие силы, если он будет развивать волю и мудрость. Помни о том, что эта земля – это лишь атом во вселен-

ной, а ты сам – только атом на ней. И что даже если бы ты мог стать Богом этой земли, по которой ты ползаешь и пресмыкаешься. ты все равно был бы лишь атомом и одним из многих. Тем не менее, имей величайшее самоуважение, и с этой целью не грехи против себя. Непростительный грех – сознательно и умышленно отвергать духовную истину, но всякий грех и поступок оставляет своё действие.

Для того чтобы получить магическую силу, научись контролировать мысли. Допускай только истинные идеи, согласующиеся с желаемой целью, а не всякую случайную и противоречивую идею, которая представляется. Фиксированная мысль – это средство достижения цели; поэтому обрати внимание на силу безмолвной мысли и медитации. Материальный акт есть лишь внешнее выражение мысли, и потому сказано, что «мысль глупости есть грех». Итак, мысль есть начало действия, и если случайная мысль может произвести большое действие, то что же не может сделать неподвижная мысль? Поэтому, как уже было сказано, твёрдо утвердись в равновесии сил, в центре креста стихий, того креста, из центра которого творческое слово вышло в рождении зарождающейся вселенной.

Как было сказано тебе в степени Теорика: «поэтому будь быстр и активен, как сильфы, но избегай легкомыслия и капризов. Будь энергичен и силён, как саламандры, но избегай раздражительности и свирепости. Будь гибким и внимательными к образам, таким как ундины, но избегайте безделья и изменчивости. Будь трудолюбив и терпелив, как гномы, но избегай грубости и жадности». Так постепенно развивай силы своей души и подготовь себя к управлению духами стихий.

В истинной религии нет сект. Поэтому смотри, чтобы ты не хулил имя, под которым другой знает своего Бога, ибо если ты сделаешь это по отношению Юпитеру, то ты хулишь Яхве, а если по отношению к Осирису, то ЙЕХЕШУА.

Просите у Бога и получите,  
Ищите и найдете.  
Стучите, и откроют вам.

# РИТУАЛЬНАЯ РАБОТА ДЛЯ ПРАКТИКА



**П**родолжайте четырехчастную технику дыхания, как изучили в степени Неофита. Добавьте к этому следующие визуализации:

Вдохните полной грудью, выдыхайте полной грудью.

- Я знаю (Воздух).
- Я буду (Огонь).
- Я смею (Вода).
- Я храню молчание (Земля).

Практик должен сконструировать все следующие талисманические эмблемы, чтобы помочь в медитации и ритуале. Эти эмблемы должны быть окрашены оранжевым на синем.

- Сигил элементарной Воды.
- Сигил Меркурия.
- Сигил Рак.
- Сигил Скорпион.
- Сигил Рыбы.

Следующие символы должны быть окрашены черным по белому:

- Число восемь.
- Буква Шин.
- Буква Реш.
- Имя Элохим Цабаот на иврите.
- Октаграмма и восьмиугольник.



## МЕДИТАЦИЯ

*для 3 = 8 степени Практик*

Пусть Практик медитируют на символы ромба и овала. Пусть он ищет их значения и соответствия. Пусть он созерцает символ Меркурия и число восемь.

Пусть теперь он научится контролировать свои эмоции, ни в коем случае не поддаваясь гневу, ненависти и ревности, но направит силу, которую он до сих пор тратил в этих направлениях, на достижение совершенства, чтобы малерийное болото его природы могло стать чистым и прозрачным озером, отражающим божественную природу истинно и без искажений.

Пусть он отождествляет себя с силами воды, рассматривая воду во всех её аспектах, с её атрибутами и соответствиями.

## КОНЦЕНТРАЦИЯ И МАНТРА

Упражнения релаксации, ритмического дыхания и осознания разума, данные в предыдущих степенях, должны были к этому времени привить ученику высокую степень чувствительности, покоя и осознанности. Следующий шаг – это введение в способность концентрации.

Сефира Ход является сферой интеллектуального разума – той частью человеческой психики, которая сознательно наблюдает, исследует и размышляет над образами и идеями. Разум должен быть натренирован, чтобы открыться и принять наплыв божественного духа. И единственный способ научить разум концентрироваться – это практика.

Есть два важных побочных эффекта, которые возникают от развития способности концентрации. К ним относятся: 1) развитие воли и 2) развитие воображения, оба окажутся существенными в духовном росте претендента.

Первый шаг в этой тренировке – установить более частые и короткие периоды времени для ежедневного упражнения.

Хотя вначале ученику может показаться, что он не прогрессирует в течение этих первых периодов сосредоточения, нельзя допустить того, чтобы разочарование привело к неудаче. То, чему мы здесь учим, – это дисциплина, и ученик не должен ожидать немедленных результатов. Кроме того, разум никогда не должен принуждаться к подчинению, пытаясь блокировать мысли, что, конечно, невозможно. Терпение – вот необходимое условие.

Упражнения, уже выполненные учеником этого курса, дадут ему возможность наблюдать физические ощущения, за которыми следует блуждание разума, ни одно из которых нельзя игнорировать или подавлять. Усилия по борьбе с ними дадут им только силу. Однако, простое наблюдение за ними постепенно уменьшит их силу и возникновение. Как только это произойдет, может начаться тренировка концентрации.

Следующий шаг – это вырваться из старых привычек и построить новые привычки или модели поведения, которые лучше помогут процессу концентрации. Выберите определённое время суток для выполнения упражнения и сделайте его ежедневным. В конце концов эта привычка к практике концентрации станет для Вас второй натурой, подобно тому, как вы просыпаетесь каждое утро.

Свечи, благовония и ритуальные масла помогут ученику создать правильное духовное осознание для упражнения, хотя их никогда не следует считать решающими для практики. Единственным существенным элементом в этом упражнении является мантра, которая является механическим подспорьем в практике концентрации.

Мантра – это слово или фраза (обычно религиозная), которые повторяются снова и снова, слышимо или астрально, пока сама мантра не останется единственной вещью, которую осознает разум. Мантра может быть звуком или словом, связанным с духовной силой или концепцией, предназначенной для изменения внутренней и внешней реальности человека. Путём постоянного повторения астральное тело

практикующего настраивается на энергию, которая прису-  
ща мантре.

Мантры, наиболее подходящие для изучающего этот курс,  
включают в себя мантры, полученные из традиции Золотой  
Зари. Пять таких мантр:

Khabs Am Pekht

Konx Ot Pax

YodHehVavHeh

Adonai

Kether

Malkuth

Ve-Geburah

Ve-Gedulah

Eheieh

Agla

Мантру нужно запоминать и повторять мысленно в такт  
дыханию. Первая строка мантры повторяется на вдохе, а  
вторая строка повторяется на выдохе. Через некоторое вре-  
мя эта практика становится простой и автоматической. Ког-  
да это происходит, устремленный может созерцать значе-  
ние фразы и то, что она вызывает внутри.

Эмоциональная сила может быть применена к мантре,  
направляя разум на поддержку мантры, пока фокус концен-  
трации не станет неоспоримым фактом. Механическое по-  
вторение слов в конце концов подчиняет своенравный раз-  
ум, вызывая глубокое состояние созерцания. В свое время  
эта способность концентрации может быть вызвана и от-  
брошена по желанию.

Это упражнение должно выполняться в течение всего  
времени, пока ученик находится в степени Практика.

## ДУХОВНОЕ РАЗВИТИЕ

### Упражнение 1

Это упражнение предназначено для развития чувствительности ученика. Возьмите колоду карт Таро и удалите все козыри. Тщательно перетасуйте оставшиеся Малые арканы. Потратьте время на то, чтобы передать часть своего личного магнетизма в карты. Снова перетасуйте их и положите колоду на стол перед собой, лицом вниз. Положите руку на верхнюю карту и потратьте несколько минут, пытаясь представить себе, что это за масть Таро. Пусть ваши интуитивные способности полностью контролируются, и не беспокойтесь, если вы обнаружите, что ошиблись. Переходите к следующей карте. Практикуйте часто и держите письменный отчет о своем прогрессе (каково ваше предположение и какова была фактическая карта). Со временем и практикой ваша точность улучшится. В течение первых двух месяцев сосредоточьтесь лишь на попытке определить масть карт.

### Упражнение 2

Повторите описанный выше метод, но на этот раз вместо того, чтобы пытаться определить масть карты, попытайтесь визуализировать, какое число (или Сефира) связано с каждой картой Малых арканов. Практикуйте это в течение следующих двух месяцев.

### Упражнение 3

Повторите предыдущую технику, но теперь попробуйте определить, как масть, так и номер карты. (Имейте в виду, что две положительных мужских масти совместимы друг с другом, как и две отрицательных женских масти, поэтому их энергии будут чувствовать себя похожими). Практикуйте это упражнение в течение оставшегося времени в своей степени и, как всегда, записывайте свои результаты.

## 31-й Путь ШИН

Сефер Иецира называет 31-й путь (от Малкут до Ход) вечным разумом, поскольку он регулирует движения Солнца и Луны в их правильном порядке, каждое на удобной для неё орбите. Для посвященного, идущего по этому пути, ключевое слово – «вечный». Таково постоянное регулирование продвижения личности посвященного к космическому сознанию. Ангельские силы, вызываемые учеником, путешествующим по дереву, определяют то, какие аспекты посвященного непригодны для его духовного роста. Эти нежелательные качества медленно сжигаются очищающим огнем Шин. Это позволяет «Солнцу и Луне» посвященного (то есть положительной и отрицательной сторонам ученика) работать «в правильном порядке».

20-й ключ Таро Страшный Суд – приписывается этому пути. Магическое название этой карты – «дух первичного Огня». Путь Суда соединяет Ход с Малкут, и он известен как «великолепие материального мира». Меркурий действует через огонь на космические элементы. Другими словами, этот путь служит пробуждению интеллектуального центра (Меркурия) в психе (космических элементах) посвященного с помощью огненной энергии Йод.

Это первый путь, предпринятый начинающим учеником, который находится вне срединного столпа и в относительной безопасности центральной колонны Древа. Для посвященного это может быть настоящим потрясением, когда он идет по этому пути, который лучше всего можно описать как крещение в первичную стихию Огня. 31-й путь также является путём, наилучшим образом, представляющим акт посвящения. На этом пути посвящённый впервые осознаёт божественные силы, которые направляют и внедряют столь необходимую духовную энергию в низшую личность. Шин, еврейская буква, связанная с этим путём, означает «зуб», предполагая разрушение и поглощение пищи (энергии). Шин приписывается не только элементу Огня, но и пято-

му элементу Духа. Таким образом, опыт прохождения 31-го пути – это опыт погружения божественной духовной энергии в физическую материю. Эта духовная сила нисходит от Ход (через Бину и черный столп) и наполняет устремленного энергией огненного сияния. Поглощение этой духовной «пищи» впервые пробуждает посвященного к божественному присутствию, действующему внутри него. «Страшный Суд», указанный на этом пути, – это то, что предпринимается личностью посвященного, когда он становится более осведомленным о большей реальности, которая служит для уравновешивания его собственных дисбалансов. Шин Суда – это освящающий и очищающий огонь, который постоянно сжигает грубое, оставляя лишь сбалансированное и чистое.

Символы, включенные в карту Таро Страшный Суд: спускающийся архангел Михаэль, кандидат, поднимающийся из гробницы, и две фигуры Самаэля и Анаэля (все – олицетворения огня и тепла), еврейская буква Шин, радуга обетования, огненные змеи (серафимы) и треугольник пламени. Фигура на переднем плане – Касмиллос, изображение посвященного мистерий, стоящего в знаке Теоретика, указывая на то, что он получил искупительный огонь Шин от действий других фигур (трех кабиров), которые проверили и испытали его, чтобы сжечь все его нечистоты. Теперь он стоит под знаком Воздуха как примиритель, в то время как остальные три фигуры возвещают его триумфальное возрождение. Он приветствует нисхождение Духа через эфир в его физическую форму.

## ПУТЕШЕСТВИЕ ПО 31-МУ ПУТИ ШИН

Для этого ритуала Практику понадобятся мантия, немис, красные сандалии, тетраэдр и внешний жезл двойной силы. Храм должен быть устроен так, как при открытии 3 = 8 степени. На алтаре должен быть козырь Таро Страшный Суд. Место для сидения и медитации должно быть расположено к западу от столпов.

После того как пройдет период расслабления, идите на северо-восток и скажите:

HEKAS, HEKAS, ESTE BEBELOI Прочь от этого священного места, профаны!

Идите на восток. Чёрным концом жезла выполните малый ритуал изгоняющей пентаграммы.

Идите к западу от алтаря. Белым концом жезла двойной силы прочертите большую букву Шин над картой Таро. Визуализируйте её красной. Произнесите имя буквы трижды. Дайте знаки Неофита в сторону карты. Отложите жезл в сторону и возьмите тетраэдр в правую руку.

Со всей своей силой сосредоточения посмотрите на карту и поймите её – рассмотрите весь её смысл и символизм. Дайте знак Практика. В этот момент вы можете сидеть удобно, если хотите, но сохраняйте дистанцию от окружающей комнаты. За темнотой своих закрытых век вы начинаете формулировать астральный храм Сефиры Малкут по мере того, как путешествие начинается.

Астрально вы даете знак Зелатора. Вокруг вас снова возникает десятисторонний храм Малкут с чёрно-белым кафельным полом и грубыми дубовыми стенами. Священное пламя ярко горит на центральном алтаре. Жаровня с благовониями, камин, фонтан и мельничные камни-знакомые вам атрибуты.

Вы произносите божественное имя этого храма, *Адонай ха-Аретц*, и призываете архангела *Сандалфона* и чин ангелов *Ашим*. Наконец вы вибрируете имя храма, *Малкут*.

Из облаков благовоний на востоке появляется Сандалфон. Вы приветствуете её знаком входящего, а она отвечает знаком молчания. Она говорит:

Ты вошёл в царство Малки, царицы. Какой символ ты принёс, чтобы определить то, что ты ищешь?

Вы держите пирамиду пламени.

Сандалфон ведет вас к двери в северо-восточной части храма. Перед дверью завеса, сделанная из карты Таро Страшный Суд. Архангел очерчивает треугольник Огня, завеса раздвигается и исчезает. Дверь, ведущая на 31-й путь, вырезана из чистого огненного опала и на ней нарисована еврейская буква Шин. Подав знак Практика, вы затем протягиваете трёхмерный треугольник и проводите им букву Шин. Дверь открывается наружу.

Вы и ваш проводник выходите на скалистую сторону утёса. Вы можете просто различить горные вершины, которые, кажется, поднимаются над долиной внизу, чьи тонкости скрыты от вашего взгляда. Сандалфон ведёт вас по узкой тропинке, которая больше подходит для копыт горного козла, нежели для ваших ног.

Когда вы достигаете дна долины, уже полдень. Климат умеренный, но прохладный. Впереди вы слышите шум – крики людей и рёв какого-то огромного зверя. Это отвлечение заставляет вас наступить на жгучую крапиву, но вы игнорируете боль. Сандалфон жестом предлагает вам продолжить путь без неё.

Сразу за холмом вы обнаруживаете источник беспокойства. Группа людей первобытного вида загнала в угол мамонта и столкнула его с края небольшого оврага. Огромное животное было тщательно поймано в ловушку охотниками, которые использовали факелы и блиндажи с огнём, чтобы направить зверя в нужном направлении – к оврагу. Теперь, когда огромное животное в ловушке, они убивают его тяжёлыми копьями и камнями. Когда мамонт умирает, охотники издают громкие крики радости, которые приводят ещё больше людей на сцену драмы.

Женщина и маленький мальчик, которые пришли помочь разрезать мясо каменными ножами, заметили, что вы стоите там. Озадаченные, они приближаются. Когда они видят пирамиду пламени в вашей руке, они улыбаются и указы-



вают на знаки, вытатуированные на их ладонях, которые представляют из себя красный треугольник. Это знак племени. Они – клан Огня.

С большой эффективностью животное освежевывают, разделывают и увозят в соседнюю деревню. Вы следуете за ними и, кажется, принимаетесь этими людьми с их странными и примитивными обычаями. Главное укрытие лагеря – огромная пещера, но несколько простых вигвамов, сделанных из мамонтовой кости и шкуры, стоят всего в нескольких шагах от входа в пещеру. Из одного из этих убежищ мудрая старая знахарка приносит мешок с мазями и травами, чтобы залечить раны некоторых охотников. Вся деревня, женщины и дети, молодые и старые, помогают хранить мясо и выделывать шкуры. Куски мяса насаживают на вертел, чтобы приготовить на нескольких небольших кострах вокруг лагеря. Все проголодались от работы. Еда, включая мясо, плоский хлеб, фрукты и пряный напиток, передается всем, включая вас. В центре деревни, перед входом в пещеру, горит большой костёр. После еды охотников ведёт на церемонию старый шаман, одетый в шерсть мамонта и шлем, вырезанный из кости. Они исполняют священный танец, воспроизводя охоту, чтобы поблагодарить дух мамонта за то, что он отдал свою жизнь, чтобы накормить клан.

Праздник продолжается до самого вечера. Вокруг костра смех, разговоры о храбрых делах, духах и сплетнях. Огонь – это жизнь деревни, он приносит пищу, тепло, безопасность и защиту племени.

Это также объединяет их как человеческое сообщество, отделяя их от животных в долине.

Наконец праздник заканчивается, и вы чувствуете желание продолжить свое путешествие. Когда вы прощаетесь, некоторые члены клана дают вам небольшие священные предметы: льва, вырезанного из камня, наконечник копья и зуб медведя. Вы благодарите их и продолжаете идти по 31-му пути.

Заходящее солнце висит низко в небе позади вас, когда вы продолжаете двигаться на северо-восток от долины. Земля выходит на широкое песчаное плато с чахлыми деревьями и пустынным кустарником. Вдалеке на фоне вечернего неба вы видите очертания большой пирамиды.

По обе стороны от главной возвышаются две пирамиды поменьше.

Желая добраться до строения до темноты, вы ускоряете шаг.

По мере приближения к великой пирамиде, её красота становится очевидной. На её поверхности высечено множество иероглифов и рельефных скульптур из огромных красных камней. У главного входа в пирамиду две огромные богини восседают на троне перед двумя колоннами, капители которых заканчиваются резными цветами лотоса. У обеих богинь львиная голова, в одной руке они держат посох лотоса, а в другой – анкх. Богиня слева носит зелёную тунику, в то время как её близнец одет в красное. Урей на немисах обоих, увенчанный солнечным диском. Когда вы приближаетесь, фигуры встают и преграждают вам путь своими посохами. Они говорят: *Ты не можешь войти в пирамиду Огня, пока не назовешь нам наших имен.*

*Вы – сёстры-богини запада и востока. Вы направляете свой ответ на фигуру в красном. Ты Сехет, владычица пламени, возлюбленная Птаха. Ты – яростный и обжигающий аспект огня, разрушитель врагов Ра, который пожирал нечестивых и неуравновешенных. Вы поворачиваетесь к форме в зеленом. Ты богиня Баст, Око Ра, чье имя означает огонь. Ты – сила солнечного тепла, которое согревает землю и вызывает рост растений и вынашивание семян.*

*В каких знаках и символах вы приходите? – Шепчутся они.*

Стоя в знаке Практика, вы говорите: *Во имя божественного Элохима Цабаота, во имя Элоаха и в этом символе пирамиды пламени.*

Фигуры отступают. Богиня Баст начертала перед вами символ льва своим посохом лотоса. *В знаке Льва*, – говорит она, – *ты очищен*.

Богиня Сехет рисует перед вами букву шин. В букве Посвящения и Суда ты посвящен. Проходи.

Входя в пирамиду, вы даёте Неофиту знаки. Вы входите в большой зал с чёрно-белым кафельным полом. Две огромные колонны, черная и белая, напоминающие ноги двух богинь, возвышаются над залом. Вы узнаете эту комнату как зал двойного проявления, место взвешивания души. Вы должны были пройти через его физическое представление на Земле, когда вы были посвящены как Неофит. Здесь вы видите его в астральной и первоначальной форме. Весы богини Маат в центре храма – их баланс проверяется и наблюдается шакало-головым Анубисом. Тот, бог мудрости с головой ибиса, действует как писец, готовый с пером и глиняной табличкой записать приговор. За Тотом угрожающе притаился свирепый зверь – наполовину гиппопотам, наполовину леопард, наполовину крокодил. Сорок два малых бога молча сидят по обе стороны комнаты.

Богиня с систром действует как ваш проводник – мягкий звук её инструмента успокаивает. С силой убеждения вы выступаете вперед и предстаёте перед собранием богов. Вы кладёте тетраэдр на весы как символ вашего сердца и ваших глубочайших духовных устремлений. Богиня Маат, правительница истины, также кладёт свое перо на весы, взвешивая его против чистоты вашего сердца. Анубис расспрашивает вас с решимостью прокурора. Он просит вас подробно описать все символы в зале. К счастью, вы знакомы с этими символами из ваших исследований, и вы удовлетворительно ответите на все вопросы. Сорок два малых бога спрашивают вас по очереди:

Ты подумал о теле, в котором живешь?

Говорил ли несправедливо в гневе?

Был ли ты нерадив в работе?

Жил ли ты в свете?

Смотрел ли ты в зеркало своего Я?

Их вопросы трудны, но вы отвечаете на них верно, насколько это в ваших силах. В конце допроса вы чувствуете усталость, но облегчение, как будто отрицательное признание облегчило вашу душу. Тот манит вас вперёд и задаёт последний вопрос. *Кто тот, чьи пилоны из пламени, чьи стены из живых уреев и пламя чьего дома – потоки воды?*

*Осирис!* – Отвечаете вы.

Бог записывает ваш ответ одобрительно. Проходи, ты знаешь, отвечает он. Бог Гор с головой ястреба, который был свидетелем всего происходящего, берет вас за руку и ведёт мимо пожирающего зверя к святилищу в восточной части зала. Он велит вам преклонить колени перед алтарём что перед святыней. Там на возвышении восседает бог Осирис. Он носит высокую белую корону юга с двумя плюмажами по бокам. С его подбородка свисает царственная борода власти и суда, и он держит бич суровости, посох милосердия и жезл Феникса. Дети Гора у его ног, а богини двух колонн, Исида и Нефтида, стоят позади него.

На алтарь перед Богом вы кладете медвежий зуб и наконечник копья из клана в качестве приношения Богу правосудия. Он протягивает руку и касается вашей макушки жезлом Феникса. Бог говорит: *Мясо твое будет от бесконечного, и питье Твое от бесконечного. Ты можешь идти на праздники посвящения на земле, ибо ты превозмог.*

Богиня с львиной головой, Тарпейш, велит вам встать и следовать за ней. Она ведёт вас в комнату, где стоит статуя Птаха, Бога-Создателя с железным ножом в одной руке и молотом в другой. Птах, величайший из древних богов, известен как Архитектор Вселенной и покровитель ремесленников, кузнецов и рабочих. Рядом со статуей находится треугольный портал, края которого окружены пламенем.

Богиня жестом приглашает вас войти в портал. Подав знак практика, вы делаете это.

Жар пламени повсюду вокруг вас. Вы больше не идёте вперёд. Вместо этого вы поднимаетесь вверх, как дым. Вы вспотели от горячего воздуха. Ваша чёрная мантия испепелена, но вы не чувствуете боли, пока продолжается это крещение огнём. Нет страха, лишь желание подняться подобно Фениксу в новое состояние бытия через иницирующую силу Огня. Где-то над вами слышны звуки трубы.

Внезапно ревушее пламя толкает вас вверх через квадратное отверстие в скалах наверху. Нет времени реагировать. Обнаженный, вы поднимаетесь и обнаруживаете, что стоите по колено в чёрной каменной гробнице, выступающей из голой земли. Перед вами прохладное, спокойное озеро, покрытое слоем тумана и пара. Над туманом – поистине великолепное видение. Архангел Огня, Михаил, окруженный огненным шаром красного, оранжевого и зеленого пламени. Его крылья прозрачные и полупрозрачные, сформированные из раскаленных добела паров в центре пламени. Огненные нити ткуются вверх и вниз по его обнаженной коже, не потревожив ни единого волоска. Золотой диск солнца восседает на темноволосой короне, и он дует в трубу, с которой свисает белое знамя с красным крестом в центре. За фигурой – радуга, образованная из живых существ. Серафимы, огненные змеи, сверкают в сверкающем потоке внутри радуги обетования. Весь горизонт за пределами этого видения воспламеняется горящими воплями. В том месте, где пламя встречается с водой озера, образуются большие облака пара.

Как будто этого зрелища недостаточно, вы замечаете движение слева от себя. Смуглая мужская фигура поднимается из темной земли в ореоле огня. Это Самаэль – правитель вулканического огня, извергающегося из чрева Земли. Справа от Вас из воды появляется женская фигура. Это – Анаэль, повелительница астрального света. Её эфирный

близнец встает рядом с ней. Вы осознаёте, что находитесь в присутствии трёх живых сил огня: солнечной, вулканической и астральной – трёх языков пламени. Внутри вас скрытый огонь, ожидающий, чтобы его зажгла Искра. Инстинктивно, вы поднимаете свои руки в знаке Теоретика, и это элемент Искупителя. Когда вы делаете это, три огненных Йод из короны Михаэля собираются вместе, образуя пылающую букву Шин, которая дрейфует вниз. Она вплывается в ваш сердечный центр. Формируется ещё одна буква Шин, которая парит над вашей головой, где она становится блестяще белой. Чувство спокойного восторга охватывает вас. Вы действительно чувствуете, что стали частью чего-то большего, нежели вы сами. С этого дня вы будете стремиться стать больше, чем человеком, и восстать из пепла своего прежнего Я.

С Ваших уст срывается преклонение:

Нет части меня, которая не принадлежала бы богам!

После минутного созерцания вы молча благодарите существа пламени. Повернувшись, вы выходите из гробницы и с удивлением видите улыбающееся лицо Сандальфон. Она носит бархатную чёрную мантию взамен той, что вы принесли в жертву на пути Огня. С нежностью она помогает вам в этом.

Обратный путь быстр. Сейчас утро, и восходящее солнце образует великолепный фон для трёх пирамид в пустыне. В долине у подножия гор клан огня только начинает шевелиться. Из многих котлованов поднимается дым.

Вероломная тропа, ведущая вверх по склону утеса, та же самая, но ваше приключение сделало вас проворным, как альпийская овца. Не прилагая никаких усилий, вы скоро окажетесь у опаловой двери храма Малкут. Оказавшись внутри, Сандальфон запечатывает портал.

Стоя у алтарного огня, вы чувствуете себя полностью обновленным. На самом деле вы чувствуете себя настолько

сильным, что готовы сломя голову броситься на 30-й путь. Сандалфон убеждает вас в обратном. Прощаясь с ней, вы салютуете знаком Неофита. Она, в свою очередь, подаёт ответный знак.

В этот момент верните своё астральное тело в окружающий вас физический храм. Не спешите.

Выполните МРИП чёрным концом жезла.

Скажите:

Теперь я объявляю храм должным образом закрытым.

### 30-й ПУТЬ РЕШ

Тридцатый путь Реш называется собирающим разумом, поскольку из него астрологи выводят суждения о звёздах и небесных знаках и совершенства своей науки в соответствии с правилами своих решений. Следовательно, это отражение сферы Солнца и путь, соединяющий Иесод с Ход, основание с великолепием.

Этот путь, соединяющий сферу Иесод с сферой Ход, описывается как «собирающий разум», поскольку он управляет многими интегральными факторами в составе индивидуальной личности – в частности, знаками Зодиака, которые являются сосудами планетарного влияния. Солнечный знак человека занимает центральное место как в его настоящем, так и в прошлых воплощениях. 30-й путь означает сбор знаний на каждом уровне. На этом пути «собранные» части личности ученика получают вливание интеллектуальных качеств солнца – тепла и света. Здесь ученик также начинает воспринимать высшие силы, сформировавшие его личность.

30-й путь соединяет Иесод, астральное основание всех материализованных форм, с Ход, средоточием разума. Это также первый путь астрального треугольника (личности), с которым сталкивается претендент, взбираясь на Древо. Этот

путь является проводником мыслительного процесса, или интеллектуальной энергии. Реш, еврейская буква, присвоенная этой карте, означает «голова», что дополнительно раскрывает её функцию как «собирающего разума», собирающего информацию и опыт, которые личность может использовать в своём поиске высшего знания. На этом пути посвященный пытается примирить свой духовный разум со своими грубыми животными инстинктами. Таким образом, это первый путь из многих, который имеет дело с равновесием – взвешивание и балансирование собранной информации.

19-й ключ Солнце приписывается этому пути. Магическое название этой карты – «Повелитель Огня Мира». Изображения и символы, связанные с этой картой, включают: большое солнце, двух детей, играющих в воде и на земле, каменную ограду и две группы из семи еврейских букв йод.

Солнце – это центр нашего мира и даритель света и тепла планете. Но слишком много солнца (как и слишком много интеллекта без эмоций) вредно и может опалить Землю, создавая пустыни. Это указывает на важность равновесия на этом пути. Солнце, видимое в 19-м ключе, имеет голову и лицо (Реш), но без рта, что означает, что человечество, при всех его интеллектуальных достижениях, не может общаться с божественным существом через человеческую речь. Язык слишком неадекватен даже для описания истинного духовного опыта. При общении с высшим разумом слова не нужны – в таких обстоятельствах они фактически устаревают.

Каменная стена, которая окружает двух детей – это круг Зодиака. Это стена знания, которая действует как граница, удерживая детей в саду, потому что они не знают, как раскрыть его секреты. Как только они усвоят это знание, они смогут перелезть через стену. Эти знания, используемые мудро, могут позволить детям легко перепрыгнуть через стену. Использованные неразумно, камни стены могут обрушиться на их головы.



## ПУТЕШЕСТВИЕ ПО 30-му ПУТИ РЕШ

Для этого ритуала Практику понадобятся одеяние, немис, красные сандалии, греческий крест и внешний жезл двойной силы. Храм должен быть устроен как во второй части 3 = 8 степени. На алтаре должна быть карта Таро Солнце. Место для сидения и медитации должно быть расположено к западу от колонн.

После того как пройдёт период расслабления, идите на северо-восток и скажите:

НЕКАС, НЕКАС, ESTE BEBELOI! Прочь от этого священного места, профаны!

Идите на восток. Чёрным концом жезла выполните МРИП.

Идите к западу от алтаря. Белым концом жезла двойной силы, прочертите большую букву Реш над картой Таро. Визуализируйте её в оранжевом цвете. Произнесите имя буквы трижды. Подайте знаки Неофита в сторону карты. Положите жезл в сторону, и возьмите греческий крест в правую руку.

Со всей своей силой концентрации, посмотрите на карту и поймите её, рассмотрите весь её смысл и символизм. Дайте знак Практика. В этот момент вы можете сидеть удобно, если хотите, но сохраняйте дистанцию от окружающей комнаты. За темнотой своих закрытых век вы начинаете формулировать астральный храм сефиры Малкут по мере того, как путешествие начинается.:

Астрально вы даете знак Зелатора. Вокруг вас формируется уже знакомый храм Малкут. Центральное пламя ярко пылает с новой страстью на центральном алтаре.

Как и прежде, вы произносите имена, которые вызывают обитателей этого храма: *Адонай ха-Аретц*, *Сандалфон*, *Ашим* и наконец *Малкут*. *Сандалфон* появляется, как и в ваших предыдущих путешествиях, и вы обмениваетесь обыч-

ными знаками. На этот раз вы держите солнечный крест, чтобы Архангел увидел. Она быстро проводит вас через портал Тау прямо на востоке храма. В течение короткого времени вы находитесь у входа в храм Исод. Вы входите без Сандальфон, подавая знаки Неофита.

Девять стен образуют внутреннюю камеру насыщенного фиолетового цвета. Фигура девятиугольника украшает пол. В каждом из девяти углов комнаты висит жаровня с благовониями, наполняя комнату ароматом жасмина. Вокруг потолка изображены различные фазы Луны, инкрустированные кварцем и чёрным деревом. Центральный алтарь окружён четырьмя большими статуями, каждая с четырьмя лицами: человека, льва, орла и быка. Сам алтарь отлит из серебра, и покрыт бархатной тканью цвета индиго. Пламя храма вырывается из серебряной чаши, поддерживаемой тремя полумесяцами.

Ощущение этого храма совершенно не похоже на ощущение Малкут. Здесь нет ощущения безопасности или прочности. Во всём этом есть что-то неземное. Вы почти чувствуете, что ваша рука прошла бы прямо через статуи керубов, если бы Вы попытались коснуться их. Существует также чувство возбуждения, сродни сексуальному осознанию. Этот храм является обителью змеиной силы, или кундалини. Вы можете почувствовать, как его сила покалывает определённые нервы вдоль вашего позвоночника – слегка тронутые вашим входом в Исод.

С чувством возбуждения вы вибрируете божественное имя этой сферы, *Шаддай Эль Хай*. Затем вы обращаетесь за руководством к архангелу Габриэлю и к чину ангелов, известному как керубимы. Наконец вы произносите имя самого храма, *Исод*.

Из жасминового тумана начинает формироваться архангел. Принимая материальную форму перед вами, Габриэль одет в фиолетовые одежды, отделанные жёлтым. Черты его лица захватывают дух – тонкое овальное лицо, обрамлённое

темно-каштановыми волосами до плеч. Его зеленые глаза, большие и чувственные. Крылья у него очень большие и белые. Так или иначе, у вас возникает ощущение, что Габриэль мог бы так же легко появиться, как красивая молодая девушка – настолько тонка и нежна его внешность. Он говорит:

Узрите вокруг себя видение механизма вселенной. Ты вошел в сокровищницу образов и в сферу Майи, иллюзии. По какому знаку ты вошёл в зеркало космоса?

Вы отвечаете, давая знак Теоретика.

*Зачем ты пришел в дом Всемогущего?* – спрашивает он. Вы держите греческий солнечный крест.

Удовлетворенный, Габриэль ведет вас к центральному алтарю, где он помазывает вас благовонным маслом и указывает на пару фиолетовых кожаных сандалий на полу перед алтарем. Он учит вас носить эти сандалии на каждом пути, ведущем из сферы Иесод – чтобы вы всегда мог ступить на твердую почву в своих путешествиях. Затем архангел ведёт вас к занавесу на северо-востоке, на котором изображена карта Таро Солнце. Он проводит пальцем по символу солнца и по частям вуали, открывая дверь, вырезанную из хризолита. На двери – еврейская буква Реш оранжевого цвета. Шагнув вперед, вы поднимаете солнечный крест и проводите им по букве Реш. Дверь открывается, и вы с вашим проводником выходите на 30-й путь.

Это полдень, и солнце находится в зените над головой. Земля, по которой вы идете, богата и плодородна – черная почва, которая идеально подходит для большинства растений. Гелиотроп и подсолнухи изобилуют. Лавровые рощи покрывают невысокие холмы. Прохладный ручей, полный рыбы, петляет по тропинке. Бабочки гоняются друг за другом от цветка к цветку, заставляя вас задаваться вопросом, может ли какое-либо место на земле быть более совершенным, нежели это.

Габриэль задает устойчивый темп, который охватывает большую территорию. В конце концов вы выходите на поляну, где вот-вот разыграется драма. Бог солнца, Ра сидит на земле, сжимая кровоточащую пятку. Смертоносная гадюка, застигнутая врасплох, ускользает с места преступления. Бог в ярости от боли – его рёв пугает всех существ в пределах слышимости. Когда яд начинает действовать, кровь отливает от лица и конечностей божества. Солнечный диск на его головном уборе тускнеет. Взывая к своей неминуемой смерти, Ра призывает Изиду исцелить его рану.

Великая богиня появляется быстро, потому что именно она создала ядовитую змею, сотворив ее из пыли и слюны Ра. Изиды – это не только сострадание, но и твердость. Она не исцелит Ра, пока он не откроет ей свое самое сокровенное имя. Бог не хочет этого делать, потому что это означало бы, что Изиды будет иметь власть над ним. Ра горд и упрям. Наконец, когда пальцы смерти начинают красть у него жизнь, он шепчет ей свое тайное имя.

Великая Изиды, искусная в искусстве магии, произносит слова силы, которым научил ее Тот. Как только эти слова произносятся, яд изгоняется из тела Ра, и цвет жизни возвращается к нему. С помощью ибисоголового Изиды теперь владеет словами силы, а также знает, как произносить и вибрировать их. В этой стычке владычица Луны перехитрила великого бога Солнца с помощью интеллекта.

Габриэль жестом показывает, что пора двигаться дальше. Вы продолжаете идти по пути Реш, пока, наконец, не приходите к большому городу сияющих каменных зданий на краю моря. На 400-футовой скале с видом на океан находится одно из семи чудес света, большой каменный Фарос, 100-футовый маяк, который направляет корабли в порт Александрии, великий космополитичный город, который является вершиной знаний и образования в древнем мире.

Город был построен по строгому геометрическому проекту, с общественными зданиями из мрамора, огромным

гимнастическим залом и даже искусственным холмом, посвященным богу Пану. Прогуливаясь по главной улице города, которая составляет более 3 миль в длину и 100 футов в ширину, вы впечатлены людьми и их культурой, которая не является ни греческой, ни египетской, но содержит лучшее из обоих. В центре города находится площадь, над которой возвышаются два соседних здания – огромные колонны, установленные на мраморных ступенях. Вы и ваш проводник входите в первое здание. Музей Александрии, основанный Птолемеем. Это первый университет и научный институт в истории.

Есть много комнат для изучения. В одной комнате расчленение тел обеспечивает анатомические исследования для группы, изучающей искусство медицины. Другие помещения отведены под зоологические и ботанические коллекции. Вы проходите мимо одной комнаты, где эллинистический математик Эвклид обучает свои аксиомы геометрии нескольким ученикам. В другой комнате астроном Аристарх утверждает, что центром нашей вселенной является Солнце, а не Земля. Есть много комнат для художников, ученых и ремесленников.

Затем Габриэль ведёт вас в огромную библиотеку, где бесчисленное количество свитков и табличек из глины, камня и даже восковых табличек тщательно хранятся и изучаются историками, поэтами, астрономами и учеными со всего древнего мира. Именно здесь письменность впервые была разделена на «книги», определяемые длиной папируса. Бронзовая статуя Гермеса стоит в центре большого зала. Потолок покрыт круглой фреской, изображающей репродукцию знаменитого Зодиака Дендера. Есть много табличек, где интеллектуалы Александрии заняты копированием рукописей греческой литературы. Одна из книг, которые вы видите на столе, – Синтаксис Птолемея, древняя книга карт, в которой тщательно объясняются движения Солнца, Луны и планет, дающая небесную широту и долготу для каждой

из них. Изумрудная Скрижаль и Божественный Пимандр, а также сорок других работ Гермеса Трисмегиста можно найти здесь.

Ваш проводник ведёт вас через лабиринт книг в комнату глубоко в стенах библиотеки. В этот момент Габриэль говорит вам продолжать без него. Дверь в комнату охраняет сидящая фигура, с головы до ног закутанная в ничем не примечательный старый плащ. Седая рука, высунувшаяся из-под мантии, сжимает посох, украшенный резными змеями. Еще одна рука поднята, чтобы помешать вам войти. *В каких знаках и символах ты пришел?* – Хрипит форма.

Вы отвечаете, давая знак Практика. *Во имя Элохим Цабаот, в слово Элоах и в этот символ солнечного греческого креста, который относится к солнцу в двенадцати знаках Зодиака.*

*Ты не можешь войти в храм Логоса, пока не назовешь мне моего имени.* – Отвечает форма.

*Ты Тахути, Повелитель божественных слов. Тот, самостворенный счетчик звезд и измеритель Земли – это ты. Гермес, трижды Великий Бог письменности, науки и магии.*

Плащ и иллюзия возраста внезапно отбрасываются, открывая бога знания в его греческой персоне в крылатом шлеме и сандалиях. У него бронзовая кожа и озорные глаза. Он, кажется, в восторге от быстроты вашего ответа, но его единственный ответ – знак молчания, когда он открывает вам дверь. Вы выходите на яркий солнечный свет.

Перед вами холм с каменной стеной на вершине. Курган разделён на две половины, ода сторона Земли, а другая Воды – на два восприимчивых элемента. На камнях, из которых состоит стена, вырезаны различные зодиакальные и астрологические знаки. Двое детей весело играют на холме. Мальчик падает в траву, а девочка брызгает на него водой. В небе над ними солнце, огромный и блестящий оранжевый диск. Он окружен 12 лучами, половина из которых волни-

стые и женские и половина из которых являются заметными и мужскими. Семь еврейских букв йод, падающих с обеих сторон диска, содержат в себе символы планет древних. В центре солнца – намёки на лицо, но без рта. Голова этого солнечного существа пробуждает в вас чувства осознанности и узнавания. Вы знаете, что лицо перед вами – эмиссар высшего разума, большего, чем всё, с чем вы когда-либо сталкивались. Стремясь к возможности поговорить с этим высшим сознанием, вы даете знак Практика, чашу восприимчивости.

Белая йод начинает формировать то, где должен быть солнечный рот. Она плывет к вам и впитывается в макушку вашей головы. Первое звено внутренняя связь устанавливается между вами и божественным учителем. Это тёплое и любящее чувство духовности, которое вы просто не можете описать. Никакие слова не могут воздать ему должное. Ни один человек не может адекватно пересказать его другому. Ни один язык не может владеть им.

Вы отдаёте честь знаком молчания и жестом благодарности. Прежде чем покинуть эту идиллическую сцену, вы на мгновение останавливаетесь, чтобы поиграть в пятнашки с детьми, которые со смехом бросаются в воду, брызгаясь на вас. Обернувшись, вы видите Габриэля, удивленного вашим поведением. Пора возвращаться.

На обратном пути полуденное солнце припекает, и вы благодарны Габриэлю за то, что он пришёл за вами, прежде чем вы закончите с отвратительным пламенем. Некоторые кости животных, выбеленные белой краской на обочине дороги, свидетельствуют о потенциальной разрушительной силе солнечной энергии, если её не уравновесить прохладной погодой и дождями.

Вскоре вы оказываетесь в храме Иесод, где возвращаете фиолетовые сандалии к подножию алтаря. Прохладный воздух камеры освежает после такого жаркого путешествия. Затем Архангел ведет вас обратно в храм Малкут. Сандал-

фон закрывает за вами портал. Она идет к фонтану на западе и возвращается с деревянной чашей воды, чтобы вы могли напиться из неё. Наконец, прощаясь с ней, вы приветствуете ее знаком Неофита. Она, в свою очередь, делает знак молчания.

В этот момент верните своё астральное тело в окружающий вас физический храм. Не суетитесь.

Выполните МРИП чёрным концом жезла.

Скажи: *Теперь я объявляю храм должным образом закрытым.*

## ПРИЗЫВ СТИХИИ ВОДЫ

*Для степени Практика*

Для этого ритуала Практику понадобится черная мантия Внешнего Ордена, чёрно-белый полосатый немис и внешний жезл двойной силы. На алтаре должна быть синяя свеча, кубок вина и один или несколько талисманов, упомянутых ранее. Храм должен быть устроен в соответствии с залом Практика (как в заключительной части церемонии посвящения).

Расслабьтесь на несколько мгновений и выполните четырёхчастное дыхание.

Идите на северо-восток и скажите:

HEKAS, HEKAS, ESTE BEBELOI!

Чёрным концом внешнего жезла двойной силы выполните малый ритуал изгоняющей пентаграммы.

Скажите следующее заклинание:

Поэтому первый священник, который управляет работами огня, должен окропить очищающими водами громкого оглушительного моря.



Идите на восток. Белым концом жезла прочертите малую призывающую пентаграмму. Воткните жезл в центр фигуры и провибрируйте: ЭХЕЙЕ! Прочертите эту же фигуру и произнесите одно и то же имя во всех четырёх сторонах света, с востока на юг, с запада на север. Возвращайтесь на восток. Скажите:

Во имя ЭЛОХИМ ЦАБАОТ, я открываю этот храм в стихии Воды. Пусть Архангел Габриэль благосклонно посмотрит на эту церемонию! Пусть Ангел ТАЛИАХАД и правитель ТАРСИС тоже будут здесь! Я получил доступ в этот храм через знак чаши Приготовителя. Услышьте меня! Я тот, кто получил мистический титул Monocris de Astris и символ МАИМ. Как единорог звезд, я призываю силы Воды в свидетели моих духовных стремлений. Даруйте мне знание стихии Воды и царства творения, чтобы я мог получить большее понимание скрытых вещей и тем самым продвигнуться в Великой работе.

Обойдите храм три раза, салютуя знаками Неофита при прохождении востока.

Идите на запад, и обратитесь лицом на восток. Поклонитесь Господу Вселенной:

Свят ты, Господь миров!

Свят ты, которого природа не создала!

Свят ты, великий и могучий!

Владыка Света и тьмы!

Идите на Запад и дайте знак Практика. Прочтите молитву ундин:

Грозный царь моря, ты, который осмелился открыть ключи небесных водопадов и кто заключил подземные воды в пещерных впадинах Земли. Царь потопа и весенних дождей. Ты, открывающий источники рек и источников, ты, повеле-

вающий влаге, которая есть как бы кровь земли, стать соком растений. Мы поклоняемся тебе и взываем к тебе. Говори с нами, твоими подвижными и изменчивыми созданиями, во время великих бурь, и мы будем трепетать перед тобой. Говори с нами шепотом прозрачных вод, и мы возжелаем твоей любви.

О, безбрежность! Где все реки бытия стремятся затеряться – которые вечно возобновляются в тебе! О ты, океан бесконечного совершенства! О, высота, которая отражает себя в глубине! О, глубина которая возвышается в высоте! Веди нас в истинную жизнь через разум, через любовь!

Веди нас в бессмертие через жертву, чтобы однажды мы были достойны принести тебе воду, кровь и слёзы для отпущения грехов! Аминь.

Дайте знак Практика. Идите к западу от алтаря. Белым концом жезла начертите малую призывающую пентаграмму над чашей с вином. Отложите жезл двойной силы в сторону.

Испейте вино. Разделяя эту стихию, медитируйте на выбранную вами талисманную эмблему. Возьмите столько времени, сколько вам нужно для медитации.

Выполните обратный обход. Идите на восток и скажите:

Я теперь освобождаю всех духов, которые могли быть лишены свободы этой церемонией. Ступайте с миром в свои жилища. Идите с благословением ЭЛОХИМ ЦАБАОТ!

Выполните МРИП чёрным концом жезла.

Скажите:

Теперь я объявляю этот храм должным образом закрытым.

## РЕКОМЕНДУЕМАЯ ЛИТЕРАТУРА

*The New Golden Dawn Ritual Tarot* (Книга) by Chic Cicero and Sandra Tabatha Cicero (Напишите отчет по книге. Попробуйте найти личное понимание каждой карты Таро). **Чик и Табата Цицеро «Магическое Таро Золотого Рассвета».**

*The New Golden Dawn Ritual Tarot* (Колода) by Sandra Tabatha Cicero.

*Archetypes on the Tree of Life* by Madonna Compton.

(Выполняйте медитации и упражнения, предложенные в этой книге, и записывайте свой опыт с ними).

*The Chaldean Oracles* by Julianus, translated by Thomas Stanley.

(Напишите отчет по книге. Изучите, в частности, отрывки, которые можно найти в церемонии Практика. Также исследуйте то, как халдейская схема вселенной похожа на каббалистическую схему вселенной). **Халдейские оракулы.**

*Greek Magical Papyri in Translation* edited by Hans Dieter Betz.

(Это собрание ритуалов, датируемых со второго по пятый век н.э. Они являются наиболее близкими существующими ритуалами, которые параллельны обрядам, описанным в халдейских оракулах).

*Divination in the Graeco-Egyptian Magical Papyri* by M. Isidora Forrest – published in *The Golden Dawn Journal*, Book 7: Divination.

(Выполните ритуал прорицания, предложенный в статье, и напишите отчет о своем опыте и результатах).

*Egyptian Magic* by E.A. Wallis Budge

(Напишите отчет по книге. Сравните высшую египетскую магию с низшими формами египетской магии. Также исследуйте параллели между египетской магией и той, ко-

торая описана в халдейских оракулах или греческих магических папирусах). Уоллис Бадж «Египетская Магия».

*The Rose Cross and the Goddess* by Gareth Knight.

(Содержит хороший современный отчет о мистериях Изиды по Апулею).

*Godwin's Cabalistic Encyclopedia* by David Godwin.

(Надежный справочник по гематрии, который также содержит хорошую всестороннюю каббалистическую информацию). Дэвид Годвин «Каббалистическая энциклопедия».

*The Hero Within: Six Archetypes We Live By* by Carol Pearson.

*The Symbolic Quest: Basic Concepts of Analytical Psychology* by Edward C. Whitmont.

*What We May Be* by Piero Ferrucci.

## НЕКОТОРЫЕ ЗАКЛЮЧИТЕЛЬНЫЕ РЕКОМЕНДАЦИИ

- Получите черно-белую копию карты Таро Страшный Суд 8.5 x 11 и раскрасьте её или нарисуйте свою собственную версию карты.
- Получите черно-белую копию карты Таро Солнце 8.5 x 11 и раскрасьте её или нарисуйте свою собственную версию карты.
- Возьмите колоду Таро и поместите каждую карту перед собой в виде Древа Жизни с младшими картами в позиции Сефирот и козырей на надлежащих местах в качестве связующих путей. Делайте это несколько раз, пока это не станет второй натурой. Изучите их взаимосвязи.
- Сделайте цветные рисунки трех кабириров, а также эскиз кандидата Касмиллоса. Разработайте свою собственную медитацию для включения этих фигур.
- Создайте многочисленные символы из Камеот, используя списки божественных и планетарных имён, приведённые во второй главе.
- Создайте несколько примеров темуры и нотарикона, как описано в этой главе.
- В течение недели совершайте ежедневные прогулки и старайтесь сосредоточиться на поиске геометрических фигур, когда они появляются в вашем окружении.
- Нарисуйте свое личное впечатление от ундин.
- Практикуйте гадания с помощью гидромантии<sup>1</sup>.
- Возьмите периодические наблюдения за планетой Меркурий (как на рассвете, так и в сумерках). Также обратите внимание на то, в каком зодиакальном знаке находится планета.

<sup>1</sup> См. введение в журнал «Золотая заря», Книга 1: Прорицание.

- Обратите внимание, где Меркурий выпадает в вашей собственной зодиакальной карте. Напишите краткий отчет о том, как, по вашему мнению, на вас влияет положение Меркурия в вашей натальной карте.
- Обратите внимание на любые планеты, которые расположены в водных знаках в вашей собственной зодиакальной карте. Напишите краткий отчет о том, как вы полагаете они влияют на вас.
- Приготовьте свою собственную смесь ароматических масел, травяных ванн, волшебных чернил или травяных чаев для сефиры Меркурия, используя свою изобретательность и исходную книгу «Полная книга благовоний, масел и снадобий» Скотта Каннингема.
- Приготовьте свою личную смесь масел, травяных ванн, волшебных чернил или травяных чаев на основе своего знака Зодиака, элементальной принадлежности и другой личной информации или предпочтений. Используйте исходную книгу, указанную выше.
- Изучите различные карты Таро и попробуйте придумать новые слова и фразы, которые описывают качества и/или значения каждой отдельной карты. Эти интерпретации могут быть очень персонализированными или, возможно, отражать какую-то значимую прозу или поэзию.
- Совершайте периодические прогулки на природе, которые приведут вас близко к водоёму (океан, озеро или река). Размышляйте о важности водной стихии для всех аспектов жизни на этой планете.
- Узнайте о том, как вы можете лично участвовать в очистке водных экосистем и защите заболоченных территорий.

## ЭКЗАМЕНАЦИОННЫЕ ВОПРОСЫ

### РАЗДЕЛ 0: РИТУАЛ

1. Каково великое слово степени Практика?
2. Каков мистическое число степени Практика?
3. Каков пароль степени Практика, полученный из мистического числа?
4. Какова серия ударов, приписываемых степени Практика?
5. Что такое рукопожатие степени Практика?
6. Что такое знак степени Практика?
7. Какой элементарный символ дан Практику?
8. Назовите название элемента, приписываемого этой степени (на английском и на иврите).
9. Какое направление связано с этим элементом?
10. Каким мистическим титулом наделяется Практик?
11. Что означает мистический титул?
12. Какая Сефира связана с этой степенью?
13. Назовите божественное (ацилутическое) имя этой Сефиры.
14. Назовите великого архангела стихии этой степени.
15. Назовите керубический знак этого элемента.
16. Какие три великих тайных имени бога носят енохианские знамена четверти?
17. Назовите великого енохианского короля четверти.
18. Как расположены крест и треугольник на алтаре?
19. Что символизирует расположение креста и треугольника?
20. Что означает  $3 = 8$  ?
21. Что такое знак допуска на 31-й путь?
22. Что такое знак допуска на 30-й путь?

23. Что такое знак допуска в храм восьмой Сефиры Ход?
24. Знак допуска идентичен ламену какого офицера?
25. Отдельные части ритуала называются «точками». Каждый ритуал степени имеет по крайней мере три точки: открытие, закрытие и по крайней мере одну среднюю точку между открытием и закрытием. Сколько средних точек в ритуале Практика?
26. Кратко опишите то, что происходит в каждой из средних точек этого ритуала.
27. Во время клятвы Практика, какой жест делает кандидат, давая клятву силам стихии?
28. Перечислите имена кабиров, встреченных кандидатом в этом ритуале.
29. Как имя кабира на юго-западе? Какой тип огня связан с этой фигурой? Какой вид солнечной энергии связан с этой фигурой?
30. Как имя кабира на востоке? Какой тип огня ассоциируется с этой фигурой? Какой вид солнечной энергии связан с этой фигурой?
31. Как имя кабира на северо-западе? Какой тип огня ассоциируется с этой фигурой? Какой вид солнечной энергии связан с этой фигурой?
32. Опишите 20-й ключ Таро.
33. Опишите 19-й ключ Таро.
34. В дополнение к ключам Таро и знакам допуска, какие диаграммы отображаются в этой степени?



## РАЗДЕЛЫ 1, 2 И 3

(знаки допуска, диаграммы, линейные фигуры и магические квадраты, буквенная Каббала)

1. Опишите знак допуска для 31-го пути. Что представляют собой различные стороны этого знака?
2. Опишите знак допуска на 30-й путь.
3. Как еще называется активный огонь?
4. Как еще называется уравновешенный огонь?
5. Как еще называется пассивный огонь?
6. Какое имя носит огонь?
7. Опишите знак допуска для входа в храм в Ход.
8. Как символ Меркурия вписывается в Древо Жизни?
9. Что за фигура, показана в верхней части диаграммы эдемского сада до грехопадения?
10. Как называется река, которая течет из божественного Эдема? Что означает это имя?
11. Что такое река Воздуха? В какую Сефиру она течет?
12. Что такое река Огня? В какую Сефиру она течет?
13. Что такое река Земли? В какую Сефиру она течет?
14. Что такое река Воды? В какую Сефиру она течет?
15. Кто является фигурой, поддерживающей столпы на диаграмме Эдема? Что она собой представляет?
16. Кто является фигурой, тянущейся из Тифарет? Его руки тянутся от \_\_\_\_\_ к \_\_\_\_\_. Что он представляет?
17. Что символизирует схема Эдема?
18. Как еще называется равносторонний параллелограмм?
19. Как называется заостренный овал, образованный из двух пересекающихся кругов?
20. Какова единственная линейная фигура, в которую можно свести все поверхности?
21. Перечислите семь линейных фигур, которые связаны с семью планетами.

22. Какая сефира связана с крестом внутри круга?
23. Какая сефира связана с точкой внутри круга?
24. Какая сефира связана с квадратом внутри круга?
25. Какая линейная фигура связана с алхимическими принципами природы?
26. Какая линейная фигура связана с Клиппот?
27. Какая линейная фигура связана с буквами YHVH?
28. Какая линейная фигура известна как знак микрокосма?
29. Какая линейная фигура связана с божественной матерью АЙМА?
30. Какая линейная фигура связан с керубимами и колесом Духа?
31. Какая линейная фигура известна как знак макрокосма?
32. Правда или ложь. Гексаграмма означает излучение.
33. Правда или ложь. Шестиугольник означает концентрацию.
34. Какая линейная фигура является подходящим символом для Изиды природы?
35. Какая линейная фигура является подходящим символом для концентрированных положительных и отрицательных сил элементов под названием YHVH ADONAI?
36. Каково значение IANDONAI?
37. Какая линейная фигура связана с планетами и лунными узлами?
38. Какая линейная фигура связана с Малкут?
39. Какая линейная фигура связана с Зодиаком?
40. Что означает слово «Камеа»?
41. Слово «сигил» происходит от какого латинского слова? Что означает это слово?
42. От чего происходят названия планетарных энергий (существ)?

43. Планетарный \_\_\_\_\_ рассматривается как слепая сила или «сырая» энергетическая сила без разума.
44. Планетарный \_\_\_\_\_ является направляющей сущностью.
45. Какой символ разработан таким образом, что его линия касается каждого числа на магическом квадрате?
46. Какое число представляет собой общее количество меньших квадратов в любой заданной строке, столбце или центральной диагональной линии камней?
47. Какое число представляет собой общую сумму всех чисел, которые появляются на камее?
48. Что используется для представления камней в талисманной магии?
49. Какова математическая формула для нахождения магической постоянной?
50. Что такое тайный комплимент?
51. Какова математическая формула для нахождения тайного комплимента нечётного квадрата?
52. Какова математическая формула для нахождения тайного комплимента чётного квадрата?
53. Как называется метод преобразования еврейских слов в их числовые значения?
54. Как еще называется Каббала девяти палат?
55. Какая греческая таблица показывает английский алфавит, сведённый к числам?
56. Какой метод буквенной Каббалы использует аббревиатура?
57. Какой метод буквенной Каббалы означает «перестановка»?
58. Какой метод буквенной Каббалы означает «стенографист»?
59. Какой метод буквенной Каббалы включает в себя транспонирование буквы с буквой, которая следует за ней?
60. Какой метод буквенной Каббалы включает в себя написание слова задом наперед?

**РАЗДЕЛЫ 4, 5, 6 И 7**  
**(соответствия Ход, Вода, Меркурий,**  
**олимпийские планетарные духи)**

1. Каков русский перевод названия «Ход»?
2. Что такое магический образ Ход?
3. Что такое духовный опыт Ход?
4. Что такое линейная фигура, связанная с Ход?
5. Что такое символы Ход?
6. Каково имя архангела Ход?
7. Каково божественное ацилутическое имя Ход?
8. Как называется ангельский чин Ход?
9. Какой бриатический цвет Ход?
10. Какой части человеческой анатомии соответствует Ход?
11. Какому дому Ассирии приписывается Ход?
12. Название карты Таро, связанной с Ход.
13. Какая добродетель, связана с Ход?
14. Какой порок связан с Ход?
15. Как на иврите называется вода? Дайте как английское, так и еврейское написание.
16. Каково внешнее божественное имя воды на иврите? Дайте как английское, так и еврейское написание.
17. Как на иврите называется кардинальная точка запада? Дайте как английское, так и еврейское написание.
18. Каково имя архангела Воды? Дайте как английское, так и еврейское написание.
19. Каково имя ангела Воды? Дайте как английское, так и еврейское написание.
20. Каково имя повелителя Воды? Дайте как английское, так и еврейское написание.
21. Каково имя короля Воды?
22. Как называется класс элементаров, связанный с водой?

23. Как называется ассиро-вавилонское божество, связанное с первобытным пресноводным океаном?
24. Как называется ассиро-вавилонское божество, связанное с бурным и солёным морем?
25. Имя какого шумерского божества означает «море»?
26. Какое ассиро-вавилонское божество означает «дом воды»? Каково шумерское имя этого бога?
27. Назовите ассиро-вавилонское божество, поклонение которому включало ежегодную процессию лодок.
28. Назовите ассиро-вавилонское божество, символом которого была ваза с плавающей рыбой.
29. Назовите египетское божество великого изначального океана и «отца богов».
30. Назовите египетское божество росы и дождя (которое также поддерживает небо).
31. Назовите египетское божество с головой барана, которое наблюдало за истоками Нила.
32. Назовите египетского бога Нила.
33. Назовите греческого бога, который был «владыкой моря» и братом Зевса.
34. Назовите греческую богиню, которая была женской персонификацией моря.
35. Назовите старейшего греческого бога воды.
36. Назовите греческого титана, который породил реки.
37. Назовите греческого бога, который был «стариком моря» и отцом морских нимф.
38. Назовите греческого морского бога, у которого есть наполовину человек, наполовину рыба.
39. Назовите самого известного из греческих речных богов (часто изображаемого в виде энергичного бородатого человека с рогами).
40. Греческие божества воды часто имели дар \_\_\_\_\_ .

41. Назовите кельтского владыку моря, который снабжал богов пищей.
42. Назовите тевтонского гиганта, чей фонтан находился у корней ясеня Иггдрасиль.
43. Назовите тевтонскую богиню, которая топила моряков только для того, чтобы вознаградить их в загробной жизни.
44. Назовите тевтонских ундин.
45. Меркурий управляет период жизни доминирует в возрасте от \_\_\_\_\_ до \_\_\_\_\_.
46. Какой частью человеческого разума управляет Меркурий?
47. Опишите энергию Меркурия.
48. Опишите символ Меркурия на Древе Жизни.
49. Перечислите некоторые вещи, для которых дни и часы Меркурия используются в магии.
50. Как на иврите называется Меркурий?
51. Какое имя архангела Меркурия?
52. Какой день, связан с Меркурием?
53. Как называется планетарный разум Меркурия?
54. Как называется планетарный дух Меркурия?
55. Как называется олимпийский планетарный дух Меркурия?
56. Какой металл связан с ртутью?
57. Назовите некоторые из драгоценных камней, связанных с ртутью.
58. Назовите некоторые деревья, связанные с Меркурием.
59. Назовите некоторые травы/растения, связанные с Меркурием.
60. Назовите некоторых животных, связанных с Меркурием.
61. Какая планета дополняет Меркурий на макрокосмической гексаграмме? Перечислите некоторые общие ха-

- рактеристики этих двух планет. Перечислите некоторые божества, связанные с этой дополнительной планетой.
62. Назовите шумерского повелителя магии и заклинаний.
  63. Назовите ассиро-вавилонское божество, которое было божественным писцом и богом интеллекта.
  64. Назовите египетского бога мудрости, магии и науки.
  65. Назовите ассиро-вавилонскую богиню, которая изобрела письменность.
  66. Назовите египетскую «госпожу дома книг».
  67. Назовите греческого бога путешественников и коммерции.
  68. Назовите греческую богиню-посланицу.
  69. Назовите греческую богиню искусств, промышленности и целительства.
  70. Назовите греческую богиню, чей титул был Проноя или «предвидение».
  71. Назовите греческую богиню, символизируемую совой.
  72. Назовите греческую богиню, символизируемую радугой.
  73. Назовите греческого бога света, медицины и исцеления (иногда представляемого в виде змеи).
  74. Назовите кельтского бога, известного как «обладающий многими навыками», символами которого были копье и праща.
  75. Назовите верховного тевтонского бога, который был богом войны и мудрости.
  76. Назовите тевтонского владыку рун.
  77. Имя египетского божества называемого «формовщик».
  78. Назовите греческого бога морской пены и бурных морей.
  79. Назовите тевтонского водяного гиганта, чье имя означает «тот, кто думает» и чей источник был тайником всей мудрости и знания.

80. Имя шумерского божества, которого часто изображают в виде козла с рыбьим хвостом.
81. Назовите египетское божество, которое изображается как женщина, носящая звезду в полумесяце, увенчанном двумя длинными перьями.
82. Назовите посланника бога Зевса.
83. Назовите греческую богиню здоровья.
84. Перечислите олимпийских духов семи планет.

### РАЗДЕЛ 8 (ТАРО)

1. Сколько карт в традиционной колоде Таро?
2. Сколько Старших арканов (козырей)?
3. Сколько существует Младших арканов?
4. Перечислите четыре масти Таро рядом с четырьмя мастями традиционной колоды игральных карт (которым они соответствуют).
5. Как буквы Тетраграмматона соотносятся с мастями Таро?
6. Как Четыре мира Каббалы соотносятся с мастями Таро?
7. Что представляют собой десять Сефирот и карты младших арканов с точки зрения психе человека?
8. Что представляют собой двадцать два пути и козырные карты с точки зрения психе человека?
9. Почему козырных карт 22?
10. Перечислите другие типы энергий (всего 3), которые представлены козырями.
11. Каковы тридцать два пути мудрости?
12. Перечислите двадцать две козырные карты вместе с их иециратическим соответствием.
13. Используя иециратические соответствия Таро, имя ЭХЕЙЕ может быть записано как \_\_\_\_\_.
14. Используя иециратические соответствия Таро, имя ЭЛОХИМ может быть записанным как \_\_\_\_\_.



15. Какой козырь Таро воплощает «энергию, творческую силу и мужскую силу»?
16. Какой козырь Таро олицетворяет «потенциальность и невинность»?
17. Какой козырь Таро воплощает «внутреннее озарение и духовное наставление»?
18. Какой козырь Таро воплощает «сознание и колебание»?
19. Какой козырь Таро воплощает «направление, умение и призыв»?
20. Какой козырь Таро олицетворяет «единство, проявление и женскую силу»?
21. Какой козырь Таро воплощает «исследование и путешествие в подземный мир»?
22. Какой козырь Таро олицетворяет «освобождение, интеграцию и связь»?
23. Какой козырь Таро олицетворяет «посвящение и освящение огнем»?
24. Какой козырь Таро воплощает «сублимацию, руководство и нисхождение Духа»?
25. Какой козырь Таро олицетворяет «сознательный разум и силу знания»?
26. Какой козырь Таро олицетворяет «контролируемую силу и стойкость»?
27. Какой козырь Таро воплощает «медитацию и созерцание»?
28. Какой козырь Таро воплощает «божественное вмешательство, мудрость и вибрацию»?
29. Какой козырь Таро олицетворяет «перестройку и внезапное произвольное озарение»?
30. Какой козырь Таро воплощает «карму»?
31. Какой козырь Таро воплощает «уравновешивание и корректировку»?
32. Какой козырь Таро воплощает «материальность и воспроизводящую силу»?

33. Какой козырь Таро воплощает «жертву и разворот»?
34. Какой козырь Таро олицетворяет «трансформацию и возрождение»?
35. Какой козырь Таро олицетворяет «примирение и комбинацию»?
36. Какой козырь назначен пути, который проходит между Гебурой и Тифарет?
37. Какой козырь назначен пути, который проходит между Иесод и Нетцах?
38. Какой козырь назначен пути, который проходит между Хокмой и Тифарет?
39. Какой козырь назначен пути, который проходит между Хокмой и Хесед?
40. Какой козырь назначен пути, который проходит между Ход и Иесод?
41. Какой козырь назначен пути, который проходит между Биной и Хокмой?
42. Какой козырь назначен пути, который проходит между Тифарет и Нетцах?
43. Какой козырь назначен пути, который проходит между Биной и Тифарет?
44. Какой козырь отводится пути, который проходит между Гебурой и Ход?
45. Какой козырь отводится пути, который проходит между Тифарет и Иесод?
46. Карта Отшельник представляет планету \_\_\_\_\_, действующую через \_\_\_\_\_ на \_\_\_\_\_.
47. Карта Иерофанта представляет \_\_\_\_\_ действующую через \_\_\_\_\_ на \_\_\_\_\_.
48. Карта Звезда представляет планету \_\_\_\_\_ действующую через \_\_\_\_\_ на \_\_\_\_\_.
49. Карта Страшный Суд представляет планету \_\_\_\_\_ действующую через \_\_\_\_\_ на \_\_\_\_\_.

50. Карта Колесница представляет планету \_\_\_\_\_, действующую через \_\_\_\_\_ на \_\_\_\_\_.
51. Каждая пронумерованная карта младших арканов представляет одну из \_\_\_\_\_ одной из \_\_\_\_\_.
52. Опишите энергию масти жезлов.
53. Опишите энергию масти пентаклей.
54. Опишите энергию масти чаш.
55. Опишите энергию масти мечей.
56. Помимо элементарных и сефиротических соответствий, какой зодиакальный атрибут присваивается каждому малому аркану?
57. Какая карта младших арканов представляет «господство»?
58. Какая карта младших арканов представляет Хесед в Ацилут?
59. Какая карта младших арканов представляет «установленную силу?»
60. Какие карта младших арканов представляет «стремительность?»
61. Какая карта младших арканов представляет Тифарет в Ацилут?
62. Какая карта младших арканов представляет «любовь»?
63. Какая карта младших арканов представляет «изобилие»?
64. Какая карта младших арканов представляет Гебуру в Брия?
65. Какая карта младших арканов представляет «иллюзорный успех»?
66. Какая карта младших арканов представляет «мир восстановленный»?
67. Какая карта младших арканов представляет Бину в Иецире?
68. Какая карта младших арканов представляет «заслуженный успех»?

69. Какая карта младших арканов представляет «отчаяние и жестокость»?
70. Какая карта младших арканов представляет Малкут в Иецире?
71. Какая карта младших арканов представляет «гармоничное изменение»?
72. Какая карта младших арканов представляет Нетцах в Ассии?
73. Какая карта младших арканов представляет «материальный успех»?
74. Какая карта младших арканов представляет «благоразумие»?
75. Какая карта младших арканов представляет «руины?»
76. Какая карта младших арканов представляет «совершенный успех»?
77. Какая карта младших арканов представляет «доблесть»?
78. Какая карта младших арканов представляет Огонь Огня?
79. Какая карта младших арканов представляет Воду Воздуха?
80. Какая карта младших арканов представляет собой воздух воды?
81. Какая карта младших арканов представляет Землю Огня?
82. Какая придворная карта представляет «проявление силы»?
83. Какая придворная карта представляет «творческую силу»?
84. Какая придворная карта представляет «взрывную силу»?
85. Какая придворная карта представляет «интеллектуальную силу»?
86. Какая придворная карта представляет «регенеративную силу»?
87. Какая придворная карта представляет «суровую силу»?

# Глава пятая

## СТЕПЕНЬ ФИЛОСОФА



**В** степени  $4 = 7$  степени посвящаемый принимает четвертое посвящение стихий в седьмую Сефиру, Нетцах на Древе Жизни – поступательный психо-алхимический процесс внутреннего роста. Вновь посвященный намеренно отклоняется от безопасного среднего курса, на этот раз в сторону белого столпа. Это действие необходимо для того, чтобы уравновесить предыдущее посвящение, которое привело претендента к черному столпу. На самом деле две степени посвящения, Практик и Философ, настолько дополняют и уравновешивают друг друга, что трудно адекватно описать одну, не описав другую.

Элемент, предлагаемый для процесса трансмутации в этой категории, – это Огонь. Это огненная часть души претендента (Огонь Малкут в Асси). Снова два основных противоположных и родительских элемента уравновешиваются друг против друга, так что ни один из них не может подавить другой. Два пути, ведущие к этой степени, имеют водную природу, поэтому в этой степени, как и в предыдущей, встречаются два первичных элемента – Вода и Огонь. Однако в степени  $4 = 7$  их порядок и сила меняются на противоположные. В степени Практика преобладал элемент Воды. На степени Философа элемент Огня теперь яростно кружится, хотя он может безопасно проявляться только на дополнительном элементе Воды.

$4 = 7$  церемонию можно резюмировать следующим образом: после стандартного (самопосвящения) обряда открытия, вызываются силы стихии Огня. Затем претендент должен доказать, что он/она постиг секреты степени Практика, и дать клятву. Между сферами Малкут и Нетцах лежит 29-й

путь Коф, путь психической эволюции и преодоления страхов и иллюзий. На этом пути кандидат сталкивается с тремя египетскими божествами – Осирисом, Гором и Изидой. Эти фигуры символизируют различные атрибуты стихии Воды и различные аспекты времени. После завершения 29-го пути кандидату показывают карту Таро Луна.

Затем тайны 28-го пути Цадди открываются кандидату другой триадой божественных форм: Изидой, Нефтидой и Хатхор. Эти божественные формы открывают посвященному различные аспекты небесной воды – воды творения и воды жизни. Путь Цадди – это путешествие интуитивного осознания, где ученик учится тому, как с помощью медитации и воображения проникнуть в глубокий колодец знаний в подсознании. Дальнейшее описание из халдейских оракулов о монаде, дуаде и триаде открывается претендента. Когда путешествие по пути Цадди заканчивается, кандидату показывают карту Таро Звезда.

Затем кандидату открываются тайны 27-го пути Пе. Это военный путь, который раскрывает библейскую историю смерти царей Эдома (Хаоса). Путь Пе – трудный, но очень необходимый путь, включающий в себя огненное уничтожение старого и устаревшего в пользу нового. Это удаление всего, что находится в разуме кандидата в пользу божественного. Это путешествие символизирует начальную фазу восстановления психе претендента. Когда паломничество по пути Пе завершено, кандидату показывают карту Таро Разрушенная Башня.

Более поздняя часть ритуала включает в себя вход посвященного в храм Нетцах. В это время претенденту демонстрируется символизм эдемского сада после грехопадения и сам зал Философа. Тайны  $4 = 7$  степени раскрываются, пока наконец не высвобождаются силы Огня.

Три офицера, размещенные в зале Практика (в дополнение к офицерам помоста), являются Иерофантом, Иереем и Гегемоном. Первоначально они образуют фигуру треуголь-

ника Воды со станцией Иерея, отмечающей вершину на западе. Это намекает на водную природу 29-го и 28-го путей Коф и Цадди, которые кандидат проходит на этой степени. Столпы расположены на юго-востоке, что указывает на точное расположение этих путей на древе. В четвертом сегменте церемонии, который знаменует вступление кандидата на 27-й путь Пе, все три офицера размещены на востоке – Иерей и Гегемон по обе стороны от Иерофанта. Это указывает на направление 27-го пути на Древе Жизни как на обратный путь – тот, который охватывает все три столпа на Древе. Наконец, в пятом сегменте церемонии офицеры располагаются в форме треугольника Огня, символа огненной природы сефиры Нетцах, в которую достиг входа претендент.

Два элемента – Огонь и Вода – при разумном руководстве и творческом участии могут привести к восстановлению Эдемского сада из хаоса, в который он погрузился. Божественный свет не может пребывать в человечестве до тех пор, пока беспорядок не трансформируется в гармонию полного осознания и просветления. Люди не могут претендовать на внутренний мир и спокойствие до тех пор, пока порядок и равновесие не будут восстановлены в низших элементах Малкут.

27-й путь, в частности, возвещает начало этого процесса в посвящаемом. Через стимуляцию огненных и водных элементов в разуме претендент начинает осознавать хаотическое состояние своего собственного существования и путаницу, которая царит в психе в результате духовного отрицания и застоя. Хотя эти элементы естественно вызывают то, что высоко и возвышенно в душе, они также пробуждают то, что грубо и низко. Следовательно, первым шагом в процессе реконструкции является нивелирование или дисбаланс – разрушение в аналитической прогрессии всего того, что ранее высоко ценилось. Результатом, конечно, является беспорядок и тьма, нежелательное состояние, но оно абсолют-

но необходимо, если человек хочет преодолеть хаос и продвинуться к истинному духовному росту. Из пепла старой эдомской башни может быть построена новая башня света.

Символизм, встречающийся на пути Пе, служит двум целям. Прежде всего, он служит для пробуждения давно забытых корневых воспоминаний, присущих самим клеткам нашего тела – того, что можно назвать макрокосмическими воспоминаниями о первичной эволюции самого творения. Кроме того, символы также относятся к микрокосмическим переживаниям хаоса и реконструкции, которые происходят на личном уровне внутри посвящённого.

Для претендента стимуляция магических элементов наряду с процессом самоанализа аналогична вызыванию небольшого землетрясения в его личной вселенной. Путь Пе описывает те периоды, когда претендент осознает, что на него нападают личные конфликты и внутренние комплексы, которые загрязняют духовный прогресс. Резкое перемещение этих «комплексов» из скрытых глубин подсознания (где они могут быть забыты) в открытый свет сознания может быть весьма неприятным испытанием. Это буквально испытания внутренней силы, где кандидат должен набраться смелости, чтобы исследовать эти нежелательные части психе и правильно с ними обращаться. Это может включать в себя необходимость устранения некоторого избыточного психического «мусора». Как бы ни были напряжены эти переживания, они также являются одним из признаков успешного посвящения. Это представляет собой первую половину алхимической фразы *solve et coagula*.

Как и в алхимии, процесс анализа и растворения всегда должен предшествовать ассимиляции. Золото Философа всегда получается из грубой материи посредством химического процесса, который алхимические тексты часто описывают как вредный и неприятный. В каждом случае алхимики также считают, что это неприятное состояние всегда предшествует самым возвышенным результатам. Задача Фило-



софа – уравновесить объединенные энергии Огня и Воды, эмоций и разума. Это предвещает вторую половину алхимической фразы, процесс коагуляции, который вступает в полную силу на степени Портала, где предыдущий хаос сублимируется и наполняется духом, делая возможным более высокий уровень духовного достижения.

Имя, данное посвященному этой степени, Философу, основано на греческом слове, которое означает «любящий мудрость».

## БИБЛЕЙСКИЕ ПАССАЖИ

Многие из речей, произнесенных на церемонии Философа во время прохождения кандидатом 27-го пути, взяты из различных отрывков Ветхого Завета, которые касаются конкретно падения царей Эдома. Некоторые из них взяты из книг Бытие и Исход, но большинство из Книг Судей, псалмов и Аввакума. В большинстве этих пассажей постоянно повторяется тема внезапной и воинственной ярости, в которой было разрушено старое царство хаоса, представленное эдомитами. «Правление Эдома» было царством неуравновешенных и хаотичных сил изначальных миров. «После Эдома наступил период равновесия и порядка, называемый «правлением Израиля». В ритуале также много мест, где говорится о величии и могуществе создателя вселенной.

## ВАВИЛОНСКОЕ ВЛИЯНИЕ

Библейские пассажи, встречающиеся в степени Философа, можно проследить непосредственно до более древних верований вавилонян, наследников географических остатков Эдема. Как говорилось в предыдущей главе, слова Эдем и Адам гораздо древнее шумерской цивилизации, в которой они появились. Кроме того, концепция Яхве как воина и повелителя армий удивительно напоминает описания Мардука и Ваала, главных богов войны в вавилонском пан-

теоне. Авторы Ветхого Завета, без сомнения, были хорошо знакомы с этим пантеоном и писали для аудитории, которая также знала о силе, которой, как говорили, обладают эти боги. Библейские писатели знали, что для того, чтобы произвести впечатление на аудиторию могуществом Яхве, божество должно обладать теми же воинственными качествами и уметь побеждать тех же древних врагов, которых победили Мардук и Ваал. Ибо и Мардук, и Ваал были вовлечены в мифы о сотворении мира, в которых силы света и порядка побеждали силы тьмы и хаоса.

В Вавилонском тексте, известном как «Энума Элиш» («когда на высоте»), история творения разворачивается следующим образом: вначале не существовало ничего, кроме водного Хаоса, состоящего из Апсу, сладких вод, Тиамат, моря и Мумму, облаков и тумана. Из этого сочетания различных вод произошли два бога по имени Лахму и Лахаму, божества плодородия и простора, которые, в свою очередь, породили богов Аншара и Кишара, оба аспекта горизонта. Эта пара родила Ану, великого бога неба, и другие поколения божеств последовали за ним.

В конце концов, как гласит история, между древними богами и молодыми, активными богами образовался разрыв поколений. Произошел конфликт, в ходе которого древнейший бог Апсу пожалел о том, что произвёл на свет таких шумных детей, и поклялся уничтожить их. Когда мудрый Эа (Энки) узнал об этом, он наложил на Апсу магическое заклинание, которое заставило его заснуть. Затем Эа убил Апсу и создал часть мира такой, какая она есть сейчас: воды Апсу потонули, и над ними Эа основал землю. (Это была первая великая победа над хаосом).

Со временем Тиамат убедила своих союзников отомстить за смерть своего мужа Апсу, и переговоры между двумя фракциями провалились. Из-за надвигающегося кризиса боги решили избрать воина, который возглавит их в борьбе против Тиамат и её армии чудовищных змей и свирепых

драконов. Они выбрали Мардука, сына Эа, который вооружился громом и молнией (оружием бога бурь), луком и стрелами, булавой, сетью, четырьмя ветрами, семью бурями и злым, несущим болезни ветром.

При виде великого Мардука в колеснице, армия Тиамат бросилась бежать – лишь сама Тиамат осталась на месте. Мардук заставил её проглотить злой ветер, а затем убил её стрелой. Он разделил ее тело на две половины, одну из которых использовал для создания звёздного неба. Он поставил над ней стражу и приказал «не выпускать её воды». После изгнания вод Хаоса и установления порядка, Мардук был возведен на трон как Властелин Вавилона и вселенной с возгласом *Мардук Сарру*: «Мардук-Царь».

В Древнем Ханаане Ваал был богом бури и войны. Этот бог вместе со своей сестрой-воительницей Анат сражался с могущественным противником по имени Ямм, море (также известный как Нахер, «река»). Легенда гласит о том, что Бог Эл, глава богов, приказал построить дворец для принца Ямма, тем самым дав Ямму власть над другими богами. Ваал проклял Ямма, а тот потребовал, чтобы Ваала отдали ему в рабство. В конце концов Ваал ломает спину Ямму и становится царём.

В Древней Месопотамии воды затопленных рек представляли угрозу для жизни, а их упорядоченный контроль означал победу над хаосом (Мардук над Тиамат). А в Ханаане битва между Ваалом и Яммом, по-видимому, произошла поздней осенью, когда море было слишком бурным для безопасного плавания. Море, бьющееся о берег и угрожающее затопить (Раббим) нижние области, понималось как хаотическая сила, ведущая войну против порядка. В обеих легендах Тиамат/Ямм рассматриваются как сумма всей воды, которая разрушительна для человеческой жизни, в то время как Мардук/Ваал, боги бури, приносят дожди, которые помогают поддерживать рост растительности и выживание человека.

В другой истории говорится о том, что Ваал победил соперника по имени Лотан, «змей». Лотан также упоминается как Шалят, семиголовый. Возможно, Ямм (разрушительное море) и Раббим (потоп) – имена одного и того же бога Хаоса, которого также называют Лотан/Шалят, змей или дракон.

Когда авторы Ветхого Завета унаследовали мифы древней Вавилонии, они использовали их для того, чтобы выразить идею о том, что Яхве, Бог евреев, был царем вселенной, как ранее было сказано о Мардуке. Яхве, как Мардук и Ваал до него, также должен победить силы хаоса и тьмы. И, как и в предыдущих легендах, эти хаотические силы принимают форму Бездны или Техом, Ямма, моря и семиглавого дракона, называемого Левиафаном [Лотан]. Библейские пассажи, использовавшиеся в ритуале Философа, подчеркивают эти еврейские вавилонские легенды о битве между силами порядка (света) и силами хаоса (тьмы) во времена сотворения вселенной.

Примеры еврейского бога войны, сражающегося с монстрами хаоса, можно найти и в других отрывках:

Проснись! Проснись! Рука Господня, укрепишь!

Проснись, как во дни старых, вечных поколений!

Разве не ты разрезал Раав на куски и пронзил морское чудовище?

Не ты ли иссушил море (ям) и воды великой бездны (техом)?,

Кто сделал морские глубины (ям) путем для искупленных?  
(Исайя 51:9-10)

Ибо Элохим – мой царь.,

Который творит спасение посреди земли.

Ты разбил море (ям) своей силой.

Ты разбил головы морских чудовищ в воде.

Ты разбил голову Левиафана на куски.

Ты сделал его пищей для людей пустыни. (Псалом 74:12-14)

Один из отрывков, приведенных в ритуале Философа (Псалом 18) – это хвалебная песнь Яхве, которую произнес тот, кто был спасен из преисподней. Этот отрывок можно было бы легко использовать для описания бога бури, Мардука/Ваала, сражающегося с силами Тиамат/Ямма:

Он также склонил небеса и сошел и мрак под ногами его.  
(ст. 9)

Из яркого света перед ним проплыли его темные тучи,  
Град и угли огненные. (ст. 12)

И прогремел Господь на небесах, и возгласил Все-  
вышний:

Град и угли огненные. (ст. 13)

Да, он послал свои стрелы и рассеял их, и он стрелял  
молниями и смешивал их (ст. 14)).

Тогда стали видны русла вод и обнажились основания  
мира от упрека твоего, Господь, от дуновения ноздрей тво-  
их (ст. 18)).

Большая часть библейских отрывков в этом ритуале происходит из третьей главы книги Аввакума, в которой Яхве марширует как божественный воин из Темана и горы Пар, готовый к битве, заставляя землю Мидиана дрожать.

В ней описывается яростный гнев Яхве на море и реки. Река (ахер) была разрезана надвое, и глубокий (Техом) сто-  
нал от гнева Бога.

Враг был разбит и пронзен стрелами, поскольку бог-воин растоптал море – «много вод».

Эти образы почти полностью взяты из ханаанской истории о Ваале, завоевавшем Ямм. Это еще один пример древней истории о хаосе, побежденном порядком.

Некоторые из слов и ссылок, сделанных в этих библейских стихах, заслуживают дальнейшего изучения и размышления.

**КИШОН:** означает «изогнутый, трудоемкий, жесткий, негибкий, трудный», а также «пытка». Важная река в Палестине. Те, кого унесла река, представляют собой внешние импульсы, которые уводят душу от духовных дел. Отрезать эти внешние вещи, доставившие удовольствие, действительно трудно.

**МОАВ:** означает «семя отца» или «вытекающее из отца». Название земли, которая теперь называется Иордания. Можно сказать, что это слово представляет низшее, или ограниченное Я, внешние условия жизни.

**СЕИР:** названная в честь горы Сеир. Земля эдомитов. Это символизирует физическое или внешнее сознание.

**МЕРОЗ:** означает «сжиматься, становится компактным». Место в Палестине, принадлежащее израильтянам. Против Мероза были произнесены проклятия, потому что его жители не присоединились к борьбе против хананеев. Идеи, связанные со словом, включают в себя убежище, тайное место. Это может означать место в сознании, которое получает мудрость, но не даёт мудрости. Оно указывает на то, что если мудрость приобретена, она должна быть использована, но если эта мудрость не использована, она может быть потеряна.

**ЛИВАН:** означает «белый, чистый». Место в Палестине. Это символизирует чистые части психе.

**КАДЕШ:** означает «чистый, святой, священный». Можно сказать, что это представляет собой изначально чистое состояние, которое существует в глубинах психе человека. Когда различные аспекты психе попадают в божественный свет этого священного места, они измеряются в соответствии со священными идеалами. Затем происходит суждение или корректировка. Выявляются недостающие части, и происходит дальнейший процесс психического очищения.

**ТЕМАН:** означает «юг, по правую сторону». Место в Эдоме, известное своим изобилием. Можно сказать, что оно относится к богатому хранилищу истины и мудрости,

скрытому в подсознании, которое находится под влиянием материальных и внешних мыслей.

**ПАРАН:** область, полная пещер между Синаем и Ханааном, где происходило большинство скитаний израильтян. Это символизирует место смятения и беспорядка, но также и место или период страстного поиска истины. Начало искупления или просветления.

**КАРНАИМ:** означает «два рога», а также «излучать». Это слово может также означать два луча или пучка света.

**КУШАН:** что значит «тьма, ложь». Здесь говорится о царе Месопотамии. Это символизирует ошибочную веру в то, что внешняя и светская жизнь имеет первостепенное значение и что человечество не нуждается в духовных истинах.

**МИДИАН:** означает «правление, правительство, суд, борьба». Это относится к чувству господства, управляемого борьбой и раздором. Противоречивые или спорные мысли.

## БОЖЕСТВЕННЫЕ ФОРМЫ

Две различные богоподобные триады открываются претенденту в церемонии Философа. Первая триада состоит из Осириса, Гора и Изиды, которые в этом ритуале представляют различные формы Воды и аспекты времени. Треугольник – это самая сильная известная архитектурная фигура, а также единственный многоугольник, к которому могут быть сведены все другие такие многоугольники. Триада символизирует две противоположные силы и одну силу, которая закрепляет и стабилизирует их. Вот почему идея божественной триады столь универсальна для многих традиций. Речи на этой церемонии, взятые из халдейских оракулов относительно монады, дуады и триады, подтверждают этот факт.

В  $4 = 7$  степени Осирис представляет божественный свет, который настолько сияет, что он ослепляет, как абсолютная

тьма, скрывая и отражая всё. На этой стадии он символизирует прошлое, сияние и тишину, которые были Эдемом до грехопадения. Осирис ссылается на начальный акт творения – Руах Элохим, который двигался по поверхности вод.

Вторая божественная форма в этой триаде – это Гор. В степени Философа он – разрушитель, воинственная рука ЙХВХ Элохим, владеющая мечом справедливости и суровости. Он символизирует бушующую бурю, суровый инструмент очищения, который используется для изгнания царей Хаоса и для того, чтобы положить конец беспорядку. Гор указывает также на будущее, которое навсегда изменилось из-за падения царей эдуменян.

Изида примиряет Осириса и Гора – тишину и бурю, прошлое и будущее. Она – вода, непрерывно текущая к морю. Она также является настоящим, которое является посредником между чистотой прошлого Эдема, и бурным будущим пост-эдомитского царства. Именно она действует от имени человечества, мягко направляя нас обратно к Эдему.

Вторая триада божественных форм в ритуале Философа представляет небесные воды жизни. Эти звездные воды творения – воды подсознания, которые текут сквозь слои времени к рекам рая. Это поток света и мудрости из вечного источника в психе посвященного. Вовлечённая триада состоит из трех богинь, Изиды, Нефтиды, и Хатхор. Эти женские божественные формы иллюстрируют идею источника мудрости – восприимчивого и священного сосуда, который перегоняет знание во все низшие сосуды.

В этой триаде Изида символизирует непосредственное влияние божественного на разум посвящённого. Она взаимодействует от имени божественного света непосредственно через внезапное озарение и осознание.

Нефтида олицетворяет тонкое влияние божественного на претендента. Она отвечает за тайные знания и таинственные послания, которые постепенно проникают в самые глубокие уголки подсознания и проникают в сновидения.



Хатхор определяет промежуточный тип божественного влияния, который зависит как от прямого освещения, так и от тонкой коммуникации. Она ссылается на сознательный разум, активно просящий подсознательный разум о знании, полученном посредством медитации и созерцания.

После принятия посвящения 4 = 7, задача Философа состоит в том, чтобы полностью переварить все знания, связанные со стихией Огня и планетой Венера. Большая часть необходимой информации содержится в пятой лекции знаний, которая также содержит дополнительную информацию о Шем ха-Мефореш, Клиппот и восстановлении Древа Жизни. Ритуальная работа и медитации, подходящие для степени, также включены.

Посвящаемому в степень Философа, проходящему через некоторые грубые аспекты этой степени, следует иметь в виду, что гармония между Огнём и Водой является ключом к новому возрождению в Эдемском саду. И Руах Элохим двинулся по поверхности воды.

## ЦЕРЕМОНИЯ ПОСВЯЩЕНИЯ

**Установка храма:** претенденту нужно будет заранее установить зал в соответствии с схемой храма. В центре комнаты расположен черный кубический алтарь. На него следует положить карту Таро Луна. Два больших подсвечника со свечами стоят по обе стороны алтаря, с северной и южной стороны. Столпы расположены в юго-восточной части зала перед возвышением. Еврейская буква Коф изображена на большой скрижали на северо-востоке. Прямо на востоке находится буква Тау, а на юго-востоке – Шин. Знамена востока и запада расположены рядом со своими офицерами. Енохианская скрижаль Огня помещена на юге, скрижали Земли, Воздуха и Воды также показаны. Поместите ламены и орудия в соответствии с храмовой схемой, в позиции офицерских форм. Станция Иерофанта расположена на северо-востоке, а станция

Гегемона – на юго-востоке. Иерей располагается на западе. Кроме того, вам понадобятся три чаши Воды, которые будут размещены на каждой офицерской станции.

Как и в предыдущем ритуале, все элементарные свечи должны быть размещены по периметру комнаты, а белая свеча – на востоке. Перед енохианской скрижалью юга должна быть поставлена красная свеча и кадилница с благовониями. Огни на столпах не должны быть затенены.

(Для более поздних этапов ритуала претенденту понадобятся следующие предметы, находящиеся под рукой: скрижали с еврейскими буквами Реш, Самех, Цадди, Пе, Мем, Айн, Каф и Нун, а также камея, печать и символы Венеры. Для этой церемонии вам понадобятся четыре знака допуска: Голгофский крест из двенадцати квадратов, трёхмерная пирамида элементов, Голгофский крест из десяти квадратов и крест Гегемона).

Ритуальные приготовления: претендент должен поститься в течение двенадцати часов до ритуала. Требуется ритуальная ванна, после которой претендент может надеть черную мантию Тау и красные тапочки. Пояс должен быть украшен эмблемами Философа, но в настоящее время кандидат не должен его носить. Положите пояс внутрь алтаря.

Претендент должен медитировать в течение некоторого времени над рисунком символа Огня – огненным треугольником (вершиной вверх) красного цвета. Затем он должен провести некоторое время (20–30 минут) в затемнённой комнате или прихожей храма, сидя в тихой медитации с повязкой на глазах. Знак допуска на 29-й путь, Голгофский крест из двенадцати квадратов, следует держать в правой руке на протяжении всего этого периода. Маленькая красная свеча должна быть единственным источником света в комнате. В течение этого времени должны поддерживаться темнота и тишина. Претендент должен представить себя под бдительным оком Анубиса Запада. После этого периода времени все посторонние мысли должны быть удалены. Затем претендент может войти в храм и начать ритуал.

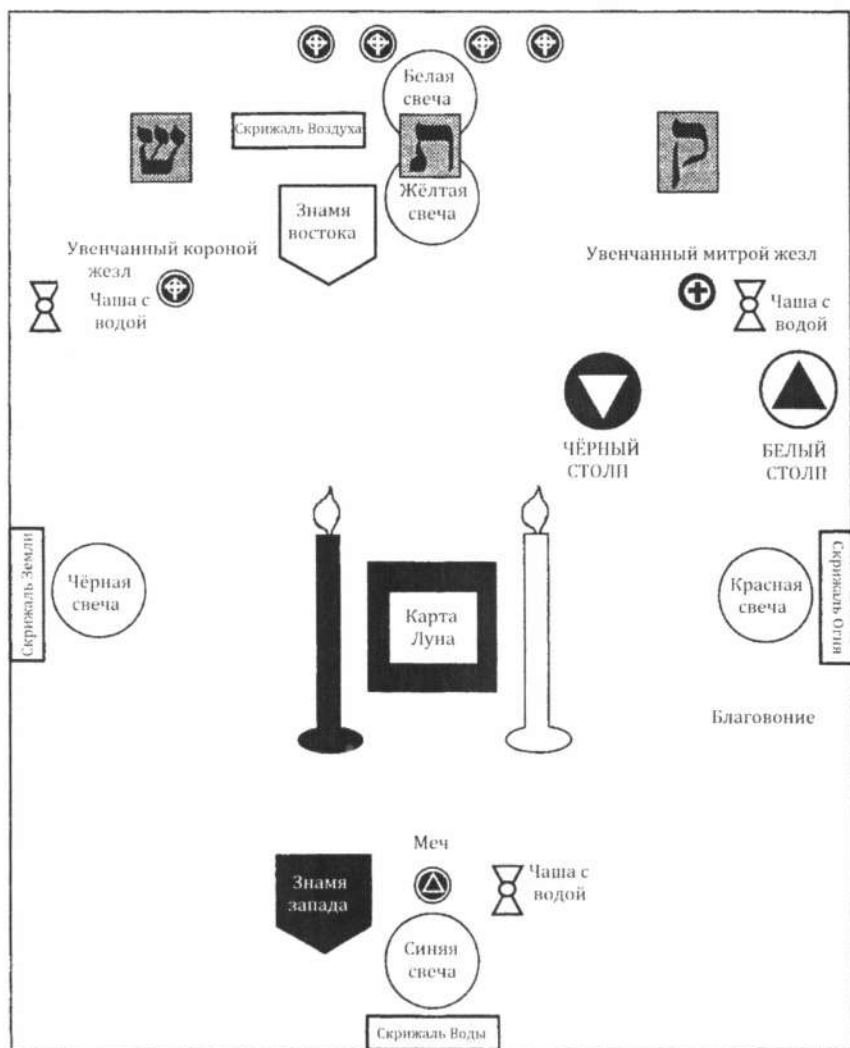

Храм Философа для самоинициации:  
первая установка

Войдя в храм, представьте, что вы оставляете своё физическое тело снаружи в качестве часового, чтобы охранять храм, так что ваше духовное Я имеет свободу принять посвящение.

## ЧАСТЬ 0. ОТКРЫТИЕ

Войдите в храм с знаком допуска Голгофским крестом из двенадцати квадратов. Приветствуйте знамя востока знаками Неофита. Оставьте крест в западной части храма. Оказавшись внутри идите по часовой стрелке на восток. Мечом Иерея выполните МРИП.

Постучите рукоятью меча по полу или боку стула и скажите:

**HEKAS, HEKAS, ESTE BEBELOI!**

Отложите меч в сторону и идите к западу от храма, лицом на восток. Встаньте на колени и призовите божественную форму Тхме, как и в предыдущие посвящения. Провибрируйте:

**ТХМЕ! ТХМЕ! ТХМЕ!** Ты дочь и око Ра! Госпожа небес,

Королева Земли и повелительница подземного мира! Великая госпожа всех богов и богинь. Ты, чье имя МААТ! Госпожа истины! Богиня справедливости и порядка! Посредница между тьмой и светом, хаосом и порядком!

**ТХМЕ! ТХМЕ! ТХМЕ!** Ты, оценивающая сердце каждого мужчины и каждой женщины в зале суда перед Усири и собранием богов.

Ты, око и сердце равновесия! **ТХМЕ! ТХМЕ! ТХМЕ!** Я зываю к тебе!

Визуализируйте перед собой знакомый образ богини Тхме с человеческой головой и жёлто-золотой кожи. На ней черно-белый немис и белое льняное платье. Она несет скипетр Гегемона с митрой. Над её головой-белый светящийся контур креста и треугольника, символ внешнего магического потока Золотой Зари.

Медленно и с чувством выполните Каббалистический крест, рисуя свет из Кетер вселенной в Кетер на макушке

вашей головы, когда вы продолжаете КК. Визуализируйте крест света, который вы сформировали в центре своего тела. Начертите в своем сердце еврейские буквы имени ТХМЕ светящимся белым цветом. Проецируйте белый луч мысли из своего сердца на образ Тхме, который вы создали перед собой. Смотрите, как фигура дышит жизнью, когда ваш мысленный луч оживляет её. Адресуйте форму:

ТХМЕ! Прекрасное перо истины! Я заклинаю тебя действовать от моего имени в этом моем поиске божественного света! Веди меня, Ты, которая есть не кто иная, как мое высшее Я, помоги мне и сопровождай меня в этом венерианском царстве, которое есть эмоциональная сила проявленной вселенной. Я истинный и добровольный искатель света и знания. Будь моим надзирателем и примирителем на путях и в храме Нетцах. Говори за меня в собрании богов и хранителей этого священного зала. Мои намерения честны. Я готов пройти испытания. Я хочу быть исследованным триадой вечного времени! Я хочу очиститься и посвятить себя свету. Сделай так, чтобы мое сердце было создано МААТ! Сделай так, чтобы моя воля стала МААТ! Милосердная ТХМЕ! Пусть меня судят правильно! Сделай так, чтобы этот смиренный искатель перед тобой не отвернулся от сияющего света, который пребывает на востоке. Позволь мне пройти по водным тропам, ведущим к огненному храму Нетцах. Даруй мне видение тайн падшего райского сада! Даруй мне возможность безопасно отклониться от срединного пути и даруй мне возможность вернуться к этому стабильному столпу! Позволь мне войти в победоносную сферу! Позволь мне переступить порог на пути вошедшего!

Тхме говорит вам в вашем собственном разуме.

И Руах Элохим двинулся по поверхности вод. Голос Адонаи силен. Пребывающий в тайном месте всевышнего будет пребывать под сенью всемогущего. Не убоишься ужасов в ночи, стрелы, летящей днем. Я – представительница твоего высшего и святого Я. Только через мой арбитраж ты можешь

приблизиться к сфере победы. В этом зале я – твой язык, твое сердце и твой разум. Не бойся, ибо я проведу тебя через потоп вод и сохраню тебя в безопасности. Не бойся, ибо я проведу тебя через огненный храм Нетцах. Я укажу тебе путь перед могучей триадой примирения! Я буду говорить за тебя в этом собрании богов перед силами Элохима и потоком света.

Визуализируйте богиню Тхме, общающуюся в тишине с энергиями на востоке. Она говорит от вашего имени божественным стражам зала. И снова вы слышите её голос, когда она выкрикивает имена других божеств на востоке храма: *ESE*, *NEBETHO*, *THOOUTH* и *HOOR OUER*. Опять же, у вас есть смутное представление о четырёх фигурах на востоке, сидящих перед завесой. Тхме затем обращается к фигурам, и сцена становится туманной. Богиня снова стоит перед гигантской фигурой Джехоти, бога мудрости. Тхме ведёт молчаливый разговор с Тотом. Через несколько мгновений Тхме поворачивается к вам, салютуя знаками в направлении на запад и говорит в тишине:

Ты можешь идти, претендент, ты – Маат.

Тхме спускается с востока и идёт на юго-восток, к своему посту Гегемона, где она рисует скипетром фигуры креста и треугольника. Затем она идет на запад и прочерчивает фигуры на станции Иерея. Когда она делает это, вибрирует имя *HOOR* (Ноог или Нох-ог), фигура Гора начинает быстро формироваться. Она возвращается на северо-восток и прочерчивает фигуры на станции Иерофанта. Когда она это сделает, произнесите имя *OUSIRI* (Оо-сеер-ее). Завёрнутая в мумию форма Осириса начинает обретать форму.

Тхме берёт Вас за руку, и ведёт к востоку от алтаря. Скажите:

4 = 7 степень Философа приписывается планете Венера и 29-м, 28-м и 27-м путям. 29-й путь КОФ относится к отра-

жению сферы РЫБ. 28-й путь ЦАДДИ ссылается на отражение сферы ВОДОЛЕЯ. 27-й путь ПЕ ссылается на отражение сферы МАРСА. Пусть элемент этой степени будет назван так, чтобы он мог пробудиться в моей сфере, в сферах тех существ, которые присутствуют, и в сфере этого магического потока. Стихия – ОГОНЬ.

Визуализируйте символ красного огненного треугольника, на который вы медитировали перед входом в зал.

Представьте себе его присутствие в вашей сфере ощущений в вашем центре Кетер, над макушкой головы. (Вы должны почувствовать гармонический резонанс между треугольником Огня и сферой Гебура – правым плечом). Затем визуализируйте зеленый треугольник, отражённый в вашем центре Нетцах – левом бедре.

Представьте, что эти же самые образы активируются во всех различных астральных офицерских формах зала.

Это приведёт вас к фигуре Осириса на северо-востоке. Бог рисует в воздухе перед вами крест и круг. Затем он вручает вам свой скипетр с короной. Взяв в руки жезл силы, вы принимаете на себя должность Иерофанта, дарованную вам Осирисом. Дайте знак спирального света на востоке, а затем скажите:

Пусть снизойдет белое сияние божественного духа!

Почувствуйте поток божественного Света, струящийся через ваше тело из Кетер Вселенной.

Уравновесьте этот свет через ваше тело, выполняя Кабалистический крест, вибрируйте еврейские имена.

Постучите и скажите: *Поклонимся Господу и царю огня!* Повернитесь на восток и продолжайте: *YHVH TZABAOTH. Благословен ты – Предводитель воинств, имя Твое, Амшь.* Салютуйте знаком Философа.



Знак Философа

Идите по часовой стрелке на юг и встаньте перед скрижалю огня. Визуализируйте другие офицерские формы, также обращённые на юг.



|   |   |   |   |   |   |   |   |   |   |   |   |
|---|---|---|---|---|---|---|---|---|---|---|---|
| d | o | n | P | a | T | d | a | n | V | a | a |
| o | l | o | a | G | e | o | o | b | a | v | a |
| O | P | a | m | n | o | V | G | m | d | n | m |
| a | P | l | s | T | e | d | e | c | a | o | P |
| s | c | m | i | o | o | n | A | m | l | o | x |
| V | a | r | s | G | d | L | b | r | i | a | P |
| o | i | P | t | e | a | a | P | D | o | c | e |
| P | s | v | a | c | n | r | Z | i | r | Z | a |
| S | i | o | d | a | o | i | n | r | z | f | m |
| d | a | l | t | T | d | n | a | d | i | r | e |
| d | i | x | o | m | o | n | s | i | o | s | P |
| O | o | D | P | z | i | A | P | a | n | l | i |
| r | g | o | a | n | n | q | A | C | r | a | r |

Енохианская скрижаль Огня





Призывающая пентаграмма  
активного Духа



Призывающая пентаграмма  
Огня

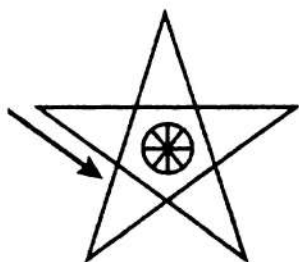

Изгоняющая пентаграмма  
активного Духа



Изгоняющая пентаграмма  
Огня

### Пентаграммы огня

Властью Иерофанта, дарованной вам Осирисом, призовите силы скрижали Огня. Постучите, затем прочертите жезлом большой круг перед скрижалю. Затем нарисуйте призывающую пентаграмму активного Духа. Когда вы делаете так, провибрируйте *BITOM* (Bay-ee-toh-em). Прочертите символ Духа в центре и произнесите *EHEIEN* (Eh-heh-yaу). Дайте знак спирального света. Затем прочертите призывающую пентаграмму огня. Провибрируйте имя *OIP TEAA PEDOCE* (Oh-ee-yaу Тау-ah-ah Пау-doe-kaу). Нарисуйте символ льва в центре и произнесите *ELOHIM*. (El-oh-heem) Дайте знак Философа. Скажите:

И сказал Элохим: сотворим АДАМА по образу Нашему, по подобию Нашему, и да владычествуют они. Во имя Элохима, могущественного и правящего, и во имя ИХВХ-ЦАБА-ОТА, духи Огня поклоняются вашему создателю!

Возьмите ладан и начертите им в воздухе перед скрижалю знак Льва. Скажите:

Во имя МИХАЭЛЯ, великого архангела Огня, и в знаке Льва, духи Огня, поклоняются вашему создателю!

Начертите крест благовониями. Скажите:

Именем и буквами великого южного четырехугольника, открытого Еноху великим ангелом Аве, духи огня поклоняются вашему создателю!

Держите благовоние высоко и скажите:

В трёх великих тайных именах Бога, рожденных на знаменах юга, OIP TEAA PEDOCE, духи Огня поклоняются вашему Создателю! Во имя EDELPERNA, великого короля юга, духи Огня поклоняются вашему создателю!

Замените благовония и вернитесь на станцию Иерофанта, обратившись лицом на запад. Визуализируйте других офицеров на их постах. Скажите:

Во имя YHVH TZABAOTH, я объявляю этот храм открытым в  $4 = 7$  степени Философа.

Выполните следующее число ударов рукоятью скипетра: (3-3-1). Визуализируйте офицерскую/божественную форму Иерея, повторяющего серию ударов: 3-3-1. Визуализируйте офицерскую/божественную форму Гегемона, повторяющего серию ударов: 3-3-1.

Выйдите из должности Иерофанта и верните её во владения Осириса. Затем богиня Тхме ведет вас к западу от храма.

## ЧАСТЬ 1. ПРОДВИЖЕНИЕ ПО 29-му ПУТИ КОФ

**В**изуализируйте все астральные офицерские/божественные формы на своих соответствующих станциях. В этот момент храм был открыт под руководством хранителей зала, при вашем очень активном участии. Вы уже много сделали для того, чтобы активировать элемент Огня в вашей сфере ощущений. Как и во время ваших прошлых посвящений, вы должны уделить несколько минут тому, чтобы восстановить себя в качестве кандидата, который ищет вход в этот зал. Выполните Каббалистический крест, чтобы сохранить психический баланс всех элементов в вашей ауре. Вспомните тот случай в прихожей, когда вам завязали глаза в темноте. Восстановите в себе личность начинающего кандидата.

Возьмите Голгофский крест из двенадцати квадратов в правую руку. Дайте серию ударов: 3–3–1. Встаньте в западной части зала лицом к востоку и скажите:

Этот кандидат ищет вход. Клянусь, это правда, что я (магический девиз) достиг такого прогресса на путях оккультной науки, что позволило мне сдать определенные экзамены в необходимых знаниях. Достигнув этого, теперь я имею право на повышение до степени Философа.

Богиня Тхме отвечает:

И Руах Элохим двинулся по поверхности вод.

Она ведет вас на юг перед скрижалю Огня. Когда вы смотрите на восток, она требует от вас знаков и слов 3 = 8 степени:

Дай мне знак степени Практика. (Вы даёте).

Дай мне рукопожатие.

Вы обмениваетесь рукопожатием Внешнего Ордена с богиней.

Дай мне великое слово  $3 = 8$  степени.

Вы говорите: *Элохим Цабаот*.

Дай мне мистическое число  $3 = 8$  степени.

Вы даете: *Зб*.

*Какой пароль образован от мистического числа?* – Спрашивает она. Вы отвечаете: *Алеф Ламед Хе*.

Каков мистический титул  $3 = 8$  степени?

Вы даете его: *Monocris de Astris*.

Какой символ ты получил в этой степени?

Вы даете его: *Маим*.

С северо-востока вы слышите голос Осириса:

*Monocris de Astris*, готов ли ты принять эту клятву  $4 = 7$  степени?

Вы отвечаете:

Я готов принести эту клятву.

Повернитесь лицом к скрижали Огня и скажите:

Я, (магический девиз), торжественно клянусь поддерживать и хранить тайны 29-го, 28-го и 27-го путей и  $4 = 7$  степени Философа, точно также, как я клянусь поддерживать тайны предыдущих степеней.

Вытяните руки над головой до предела и скажите: *клянись потоком огня*. Возьмите благовоние, которое стоит перед скрижалю юга. Помашите им трижды перед скрижалю, и скажите:

Пусть силы Огня засвидетельствуют мою клятву.

Возвратите благовоние.

Тхме как Гегемон ведёт вас между столпами на северо-востоке. Она остается с внешней стороны черного столпа. Постучите и скажите:

Передо мной – порталы 31-го, 32-го и 29-го путей, как в степени Зелатора. Два первых я уже прошел, и портал 29-го пути, ведущего к степени Философа, теперь открыт для меня.

Осирис говорит:

Возьми в правую руку голгофский крест из двенадцати квадратов и следуй за своим проводником по пути вод.

Гегемон поворачивает направо. Вы проходите между столпами и следуете за ней, когда она медленно ведёт вас по залу. Потратьте время, однако, чтобы визуализировать следующее.

В этот момент кратко представьте себе, что вы проходите через ворота, отмеченные еврейской буквой Коф – оставляя сферу Малкут позади и следуя за вашим проводником через красно-фиолетовый туннель или проход. Вы покидаете материальный мир, когда начинаете пересекать водный путь подсознания, который соединяет активный мир с царством эмоций и инстинктов. Энергия пути дика и неукротима, как если бы вы вышли из машины времени в первобытное болото, которое существует на краю огромного океана. Звуки

насекомых и существ, которые живут рядом с болотистой местностью, слышны вокруг вас. Ваши чувства кажутся необычайно острыми на этом пути, как будто вы каким-то образом восстановили некоторые инстинкты первобытных предков человечества. В воздухе стоит влажный, мутный запах болота, кишащего жизнью и смертью. Ваш проводник ведет вас вперёд.

После одного обхода вокруг зала Гегемон ведет вас к трону Иерофанта. Офицерская форма Иерофанта поднимается, и вы видите черты темного Осириса, очень знакомого вам сейчас. Держа чашу с водой, фигура приближается к вам и начинает говорить:

Жрец в маске Осириса заговорил и сказал: «Я – вода стоячая, тихая и неподвижная, отражающая всё, скрывающая всё. Я – прошлое, Я – наводнение. Тот, кто восходит из Великих Вод, есть имя Мое.

Приветствую вас, обитатели земли ночи! Ибо близок разрыв Тьмы.

После речи бога на пути Коф воцаряется тишина, как будто обитатели болота внезапно обнаружили новое присутствие. Вода у ваших ног подобна стеклу чёрного зеркала – в ней отражаются и загадки. Гегемон ведёт вас к станции Иерея, который встаёт при вашем приближении с чашей Воды в руке. Ястребиные глаза Гора вспыхивают зеленоватым блеском, когда фигура говорит вам:

Жрец в маске Гора говорит: «Я – вода, мутная и беспокойная. Я – изгнанник мира в обширной обители вод. Никто не может устоять перед великими водами – перед необъятностью их ужаса, перед величием их страха, перед рёвом их громоподобного голоса. Я – будущее, окутанное туманом и окутанное мраком. Я – рецессия потока. Шторм, окутанный ужасом моё имя. Да здравствуют могучие силы природы и вожди бури!

## ВИЗУАЛИЗИРУЙТЕ СЛЕДУЮЩЕЕ:

Ощущение тропы изменилось от тихого и спокойного болота до тропического болота в начале тайфуна. Ветер хлещет по деревьям, окружающим болото. Покрытые пеной волны начинают заливать спокойные воды болота, с неумолимой силой ударяя по камышам. Обитатели болот либо зарылись поглубже в грязь, либо сбежали на более высокую почву.

Жуткий вой ветра напоминает лай диких собак. В колеблющихся лунных тенях шторма Вы видите чудовищные звериные фигуры, крадущиеся вдоль окраины болота, прямо за пределами вашего периферийного зрения – всегда двигающиеся впереди вашей способности видеть их ясно. Они напоминают фигуры из давних воспоминаний и историй, которые пугали вас в детстве.

Они также напоминают фобии, за которые вы всё ещё можете цепляться – беспричинные страхи. Хотя формы тревожны, вы сопротивляетесь человеческому побуждению убежать в страхе.

Вы полны решимости к тому, чтобы придерживаться курса.

Появление фантомных фигур вместе со свирепостью шторма дарит вам прилив адреналина и азарт.

Вы чувствуете себя очень живым на этом зловещем пути.

Офицерская форма Гегемона ведет вас к своему месту, где она берёт чашу Воды. Лицо Тхме исчезло – на его месте лицо великой богини Изиды, спокойное и задумчивое. Она говорит вам:

Жрица в маске Изиды заговорила и сказала: «Странник через Врата Анубиса – моё имя.

Я – Вода, чистая и прозрачная, вечно текущая к морю.

Я – вечно преходящее настоящее, которое стоит на месте прошлого.

Я – плодородная земля. Приветствую вас, обитатели крыльев утра!

## ВИЗУАЛИЗИРУЙТЕ СЛЕДУЮЩЕЕ:

Ощущение пути снова изменилось теперь, когда прошла буря. Исчезли призрачные тени ночи, изгнанные вместе с самой ночью, как лучи утра обнимают небо. Как будто стоячая болотная вода была очищена приливом воды из моря, смешавшимся со свежей водой из болота. Раковины, водоросли и мертвые морские существа также были брошены в болото, обеспечивая неожиданную щедрость для болотных существ. На илистую землю выползает рыба, чтобы поживиться. Между тем дождь, поставляемый штормом, вызывает увеличение потока пресной воды, которая течет вниз по течению в сторону моря.

Возвратитесь к западу от алтаря, лицом на восток. Осирис как Иерофант говорит вам:

Я встаю в месте сбора вод, сквозь откатывающееся облако ночи. От отца вод исходил дух, разрывая покровы тьмы. И была только необъятность тишины и глубины в месте собирающихся вод. Ужасна была тишина этого нетварного мира, неизмерима глубина этой бездны. И наполовину сформировавшиеся лица тьмы поднялись – они не жили – они поспешили прочь – и во тьме пустоты дух двинулся, и светоносные существовали некоторое время.

Я сказал Тьма от тьмы – разве лица Тьмы не падают вместе с королями? Неужели сыны ночи времени вечны? И разве они ещё не умерли?

Вы продолжаете речь:

Перед всем сущим – воды, тьма и врата земли ночи. И хаос громко взывал к единству формы – и лику вечного. Перед сиянием этого лика ночь отступила, и тьма поспешила прочь. В водах внизу отражалось это лицо, в бесформенной бездне пустоты. От этих глаз исходили лучи ужасного великолепия, которые пересекались с отраженными потоками. Этот лоб и эти глаза образовывали треугольник безмерных небес, а их отражения – треугольник безмерных вод. Так была сформулирована вечная гексада – число за-рождающегося творения.



Держите высоко знак допуска для пути Коф и скажите:

Голгофский крест из двенадцати квадратов точно изображает Зодиак, который охватывает воды Нут, как древние египтяне называли небеса, воды, которые находятся над твердью. Он также ссылается на вечную реку Эдема, разделенную на четыре головы, которые находят своё соответствие в четырех триплицитах Зодиака.

Отложите крест в сторону и сосредоточьте свое внимание на табличке с буквой Коф. Скажите:

Двадцать девятый путь Сефер Иецира, соответствующий букве Коф, называется телесным разумом, и он называется так потому, что образует то самое тело, которое образуется под всем порядком миров и приращением их.

Поэтому это является отражением водного знака Рыб и пути, соединяющего Малкут со столбом милосердия и стороной Хесед, через сефиру НЕТЦАХ, и через нее текут воды Хесед.

Сосредоточьтесь на ключе Таро Луна и скажите:

Восемнадцатый ключ Таро символически возобновляет эти идеи. Это изображает ЛУНУ с четырьмя еврейскими буквами Йод, похожими на капли падающей росы, двух собак, две башни, извилистую тропинку, ведущую к горизонту, а на переднем плане – воду с раками, выползающими на землю.

Луна в своем возрастании находится на стороне милосердия, Гедуле, и от неё исходят шестнадцать основных и шестнадцать вторичных лучей, которые в сумме составляют 32, число путей Иецира.

Она – Луна у ног женщины откровений, одинаково правящая холодной и влажной природой и пассивными элементами земли и воды. Следует отметить, что символ знака об-

разован из двух связанных между собой лунных полумесяцев. Таким образом, это показывает лунную природу знака.

Собаки – это шакалы египетского Анубиса, охраняющие врата востока и запада, показанные двумя башнями, между которыми лежит путь всех небесных тел, когда-либо восходящих на востоке и заходящих на западе. Раки – это знак Рака, и в древности это был Скарабей, или Хепра, символ солнца за горизонтом, как всегда, когда Луна поднимается выше.

Кроме того, когда Солнце находится в знаке Рыбы, Луна будет в увеличении Рака, как показано на эмблеме Рака.

### **ВИЗУАЛИЗИРУЙТЕ СЛЕДУЮЩЕЕ:**

Представьте, что вы находитесь в конце красно-фиолетового пути Коф. Мысленно представьте, что вы стоите перед зелеными воротами, которые ведут в Храм Огня Нетцах. Вы понимаете, что ваше путешествие по 29-му пути было первым шагом в эволюции вашего собственного подсознательного разума.

Вы снова пересекли путь, который отклоняется от безопасного срединного столпа. Вы столкнулись с водами бессознательного на этом пути, во всей его тьме, ярости и безвременной глубине. Вы научились не бояться темных призраков низшего астрала и собственного подсознания. Вместо этого вы преодолели бурю в ожидании света. Продвижение к духовной истине происходит только тогда, когда все страхи противостоят друг другу и имеют с ними дело.

Осирис говорит вам:

Настоящим Я дарую тебе титул владыки двадцать девятого пути.

Скажите:

Я претендую на титул владыки 29-го пути.

Тхме говорит вам:

Ты прошёл врата пути Коф по стопам посвященного. Подготовь этот зал к отражению 28-го пути Цадди. Приготовься к переходу на путь Звезды.

Богиня ведет вас в прихожую, где вы проводите несколько минут, репетируя четырехчастное дыхание и медитируя на карту Луна.

Выполните Каббалистический крест, чтобы снова уравновесить элементарные энергии в Вашей ауре. Когда будете готовы, установите храм в соответствии со второй частью ритуала.

Изменения в установке храма для второй части ритуала 28-й путь: замените табличку с буквой Коф на юго-востоке на букву Цадди. Замените Тау на Самех.

Заменить Шин на Реш. Также замените карту Таро Луна картой Звезда. Вся остальная храмовая обстановка остается прежней.

## ЧАСТЬ 2. ПРОДВИЖЕНИЕ ПО 28-му ПУТИ ЦАДДИ

**П**роведите несколько минут в прихожей в состоянии расслабленной медитации. Выполните Каббалистический крест. Возьмите знак допуска трёхмерную пирамиду элементов.

Визуализируйте всех астральных офицерских/божественных форм на своих соответствующих станциях. Потратьте несколько минут на то, чтобы восстановить себя в качестве кандидата, который ищет вход в этот зал.

С пирамидой в правой руке встаньте в западной части зала лицом на восток.

Богиня Тхме подходит к вам и говорит:

И из их небесного источника текут реки Эдема.

Тхме как Гегемон ведет вас между столпами на юго-востоке. Она остается с внешней стороны чёрного столпа.

Постучите и скажите:

Теперь передо мной открыт 28-й путь, ведущий от 2 = 9-й степени Теоретика к 4 = 7-й степени Философа.

Осирис говорит:

Возьми в правую руку трёхмерную пирамиду элементов и следуй по пути.

Гегемон поворачивает направо. Вы проходите между столпами и следуете за ней, когда она медленно ведет вас по залу.

В течение этого времени визуализируйте следующее:

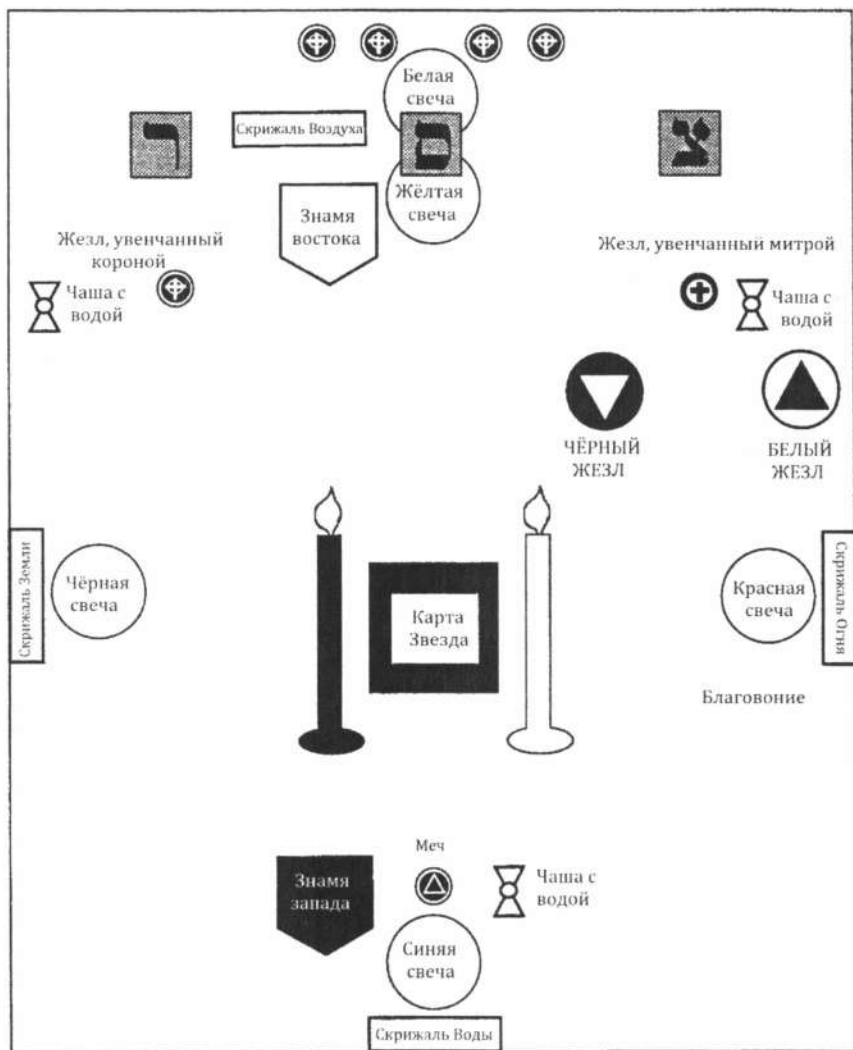

Храм Философа для самоинициации:  
вторая установка

В этот момент представьте себе, что вы проходите через ворота, помеченные еврейской буквой Цадди, оставляя сферу Иесод позади и следуя за своим проводником через фиолетовый туннель или проход. Вы покидаете астральную сферу, когда начинаете пересекать небесный путь человеческого воображения, соединяющий сферу основания с областью эмоций. Энергия пути утешительна и мечтательна, как если бы вы внезапно вошли в место великой безмятежности и красоты – место, где вы могли бы смотреть на просторы природы и быть поражены чудом её великого замысла. Это открывает вас к состоянию медитации и созерцания, которое поддается потоку сознания, очень восприимчивого к внутреннему духовному знанию.

После одного обхода вокруг зала Гегемон ведет вас к трону Иерофанта. Офицерская форма Иерофанта поднимается, но на этот раз вы видите лицо богини Изиды.

Держа чашу с водой, фигура приближается к вам и начинает говорить:

Жрица в маске ИЗИДЫ говорит: «Я – дождь небесный, нисходящий на Землю, неся с собой плодоносящую и прорастающую силу. Я – обильный урожай. Я лелею жизнь.

### **ВИЗУАЛИЗИРУЙТЕ СЛЕДУЮЩЕЕ:**

После речи богини, ваше путешествие по пути Цадди сопровождается теплым и устойчивым дождем. Отдаленный раскат грома напоминает довольное мурлыканье гигантской небесной кошки. Мягкий стук воды, падающей на листья деревьев и наземную растительность, гипнотизирует. Вы не возражаете против ощущения теплого дождя на голове; вы чувствуете странное удовольствие и эмоциональное удовлетворение. Вы понимаете, что спокойная медитативная тишина вашего разума оплодотворяется щедрыми водами богини. Даже сейчас семена мудрости пускают корни в плодородной почве вашего подсознания.

Гегемон ведет вас к станции Иерея, который встает при вашем приближении с чашей Воды в руке. Однако на месте Гора вы видите тёмное лицо богини Нефтиды.

Она говорит:

Жрица в маске НЕФТИДЫ говорит: «Я – роса, нисходящая, невидимая и безмолвная, украшающая Землю бесчисленными алмазами росы, несущая влияние свыше в торжественной темноте ночи.

### **ВИЗУАЛИЗИРУЙТЕ СЛЕДУЮЩЕЕ:**

Дождь кончился, и тропа ведёт в ночную тьму. Звезды сияют, как драгоценные камни на теле какой-то небесной богини. Капли конденсата образуются на листьях вокруг вас, когда вы молча продолжаете свой ночной путь. Вы чувствуете, как многие из величайших тайн 28-го пути передаются вам подсознательно, способом, который вы еще не можете понять. Подобно алмазам росы, они безмолвно формируются и постепенно раскрываются дневному свету, когда сознательная медитация вытягивает их наружу.

Офицерская форма Гегемона ведет вас к ее посту, где она берет чашу с Водой. Но вместо Тхме вы видите перед собой лицо богини Хатхор. Эта фигура говорит:

Жрица в маске ХАТХОР говорит: «Я повелительница тумана и облаков, окутывающих землю, парящая между землей и небом. Я – дарительница туманной завесы осени, приемница покрытой росой ночи.

### **ВИЗУАЛИЗИРУЙТЕ СЛЕДУЮЩЕЕ:**

Ощущение пути немного изменилось, когда лучи утреннего солнца встречаются с мокрой от росы листвой и начинают превращать воду в пар. Это трансмутация, превращение одной формы энергии в другую – из Воды в Воздух. Вы испытываете осознание некой бессознательной духовной истины, которая ранее ускользала от вас.

Вернитесь к западу от алтаря, лицом на восток. Визуализируйте, как все астральные офицерские/божественные формы сбрасывают свой внешний вид трех богинь и принимают свое обычное поведение. Осирис как Иерофант говорит вам:

Там, где находится монада отца, монада увеличивается и порождает две, а рядом с ним сидит дуада и сверкает интеллектуальными секциями. Также управляет всем и распоряжается всем, что не приказано. Ибо во всей вселенной сияла триада, которой правила монада. Этот порядок является началом всех секций.

Вы продолжаете речь:

Ибо разум отца сказал, что всё должно быть разделено на три части.

Чья воля была одобрена, и тогда все разделилось. Ибо разум Вечного Отца сказал: в три, управляя всем посредством разума. И появилась в этом триада: добродетель, мудрость и многозначная истина. Таким образом, будучи предсуществующей, не первая сущность, но та, посредством которой все вещи измеряются.

Иерофант продолжает речь:

Ибо ты должен знать, что все преклоняется перед тремя высшими.

Первый курс священен, но в середине его третий воздушный, который лелеет Землю в Огне, и фонтан фонтанов – матрица, содержащая все. Оттуда в изобилии возникает порождение разнообразной материи.

Держите знак допуска на путь Цадди и скажите:

Эта пирамида относится к четырем элементам. На четырех треугольниках их еврейские названия: Аш – Огонь, Маим – Вода, Руах – Воздух, Аретц – Земля. На вершине на-



ходится слово ЕТН, состоящее из первой и последней букв алфавита и подразумевающее сущность. Квадратное основание представляет материальную вселенную, а на нем слово ОЛАМ, означающее мир.

Отложите знак допуска в сторону и сосредоточьте свое внимание на табличке с буквой Цадди. Скажите:

28-й путь Сефер Иецира, соответствующий букве Цадди, называется естественным разумом – и называется он так потому, что через него осуществляется и совершенствуется природа каждого существа под солнцем. Следовательно, это отражение воздушного знака Водолея, водоносца, которому приписывается лик человека, АДАМА, восстановившего мир.

Сосредоточьтесь на ключе Таро Звезда и скажите:

Семнадцатый ключ Таро символически возобновляет эти идеи. Большая звезда в центре неба имеет семь главных и четырнадцать вторичных лучей, и это представляет собой гептаду, умноженную на триаду. Это дает 21 – число божественного имени ЭХЕЙЕ, (которое, как вы уже знаете, связано с Кетер).

В египетском значении, это СИРИУС, собачья звезда, звезда Изиды – Сотис. Вокруг него находятся звезды семи планет, каждая из которых имеет свою семеричную измененную форму.

Обнаженная женская фигура со звездой гептаграммы на лбу – это синтез Изиды, Нефтиды и Хатхор. Она также представляет планету Венера, через сферу которой нисходит влияние Хесед. Она есть Айма, Бина, Тебуна, великая Божественная Мать – Аима Элохим, изливающая на землю воды творения, которые соединяются и образуют реку у её ног, реку, идущую из божественного Эдема, который плавает и не умирает. В этом ключе она полностью раскрыта, в то время как в 21-м ключе она лишь частично.

Два кувшина содержат влияния Хокмы и Бины. Справа – Древо Жизни, слева – Древо Познания Добра и зла, на котором сидит птица Гермеса, и потому этот ключ представляет восстановленный мир после бесформенности, пустоты и тьмы, Нового АДАМА, лик человека, который падает в знак Водолея. И потому астрономическая рябь этого знака представляет как бы волны воды – рябь этой реки, выходящей из Эдема – но, следовательно, она справедливо приписывается Воздуху, а не Воде, потому что она есть твердь, разделяющая и содержащая воды.

### **ВИЗУАЛИЗИРУЙТЕ СЛЕДУЮЩЕЕ:**

Представьте, что вы находитесь в конце фиолетового пути Цадди. Мысленно представьте, что вы стоите перед зелеными воротами, которые ведут в храм Огня Нетцах. Вы понимаете, что ваше путешествие по 28-му пути было личным путем медитации, воображения и духовного созерцания.

Вы сознательно погрузились в царство чистого подсознания, чтобы получить знание и преобразовать его в форму, понятную вашему разуму. Воображение и медитация – это инструменты, которые вам нужны для этого. Вода, которую вы встретили через богинь Изиду и Нефтиду (светлую и темную), символизировала воды вселенского бессознательного, вечный источник, питающий душу человечества.

Богиня Хатхор представляла собой трансмутацию одной формы энергии в другую – от Воды к Воздуху (от бессознательного к сознательному разуму). Это предвещает акт вытягивания скрытых духовных истин из бессознательного в сознательный разум посредством акта медитации.

Осирис говорит вам:

Настоящим я дарую тебе титул владыки 28-го пути.

Скажите:

Я претендую на титул владыки 28-го пути.

Тхме говорит вам:

Ты прошёл врата пути Цадди в нисходящих лучах звезды. Подготовьте этот зал к отражению 27-го пути Пе. Приготовьтесь к переходу на путь Марса.

Богиня ведет вас в прихожую, где вы проводите несколько минут, репетируя четырехчастное дыхание и медитируя на карту Звезда. Выполните Каббалистический крест, чтобы снова уравновесить элементарные энергии в вашей ауре. Когда будете готовы, установите храм в соответствии со следующей частью ритуала.

Изменения в установке храма для третьей части ритуала-27-й путь: поместите столбы перед скрижалю Огня, как показано на диаграмме. На алтаре должна быть карта Таро Разрушенная Башня.

Теперь все три офицерских поста расположены на востоке: Иерей на северо-востоке, Иерофант на востоке и Гегемон на юго-востоке. Рядом с каждым офицерским постом должна быть красная лампа. Знамена востока и запада расположены возле Иерофанта и Иерея соответственно.

Таблички с еврейскими буквами нужны следующие: восток – Мем, юго-восток – Аин, юг – Пе, юго-запад – Реш, северо-запад – Шин.

## ЧАСТЬ 3. ПРОДВИЖЕНИЕ ПО 27-МУ ПУТИ ПЕ

**П**осле обустройства зала проведите еще несколько минут в расслабленной медитации в прихожей. Визуализируйте треугольник Огня еще раз, а затем выполните Каббалистический крест. Возьмите знак допуска на 27-й путь – Голгофский крест из десяти квадратов. Когда закончите, встаньте прямо за дверью храма и дайте серию ударов: 3-3-1. Вкратце визуализируйте все астральные офицерские/божественные форм на своих соответствующих станциях. Затем представьте, что Тхме стоит у входа и смотрит на вас. Богиня жестом приглашает вас войти и говорит:

Река Кишон унесла их прочь, эта древняя река, река Кишон. О, Душа моя, ты подавляла силу.

Она ведет вас на юг и помещает между столпами, лицом к скрижали. Постучите и скажите:

Теперь передо мной открыт 27-й путь, который ведет от 3 = 8-й степени Практика к 4 = 7-й степени Философа.

Осирис говорит:

Возьми в правую руку Голгофский крест из десяти квадратов и следуй за своим проводником по пути Марса.

### **ВИЗУАЛИЗИРУЙТЕ СЛЕДУЮЩЕЕ:**

В этот момент кратко представьте себе, что вы проходите через ворота, помеченные еврейской буквой Пе, оставляя сферу Ход позади и следуя за вашим проводником через красный туннель или проход. Вы покидаете сферу Меркурия, когда начинаете проходить боевой путь психической перестройки, соединяющий сферу разума с областью эмоций. Энергия пути неудобна и нервнует. Ваши чувства на пределе, как будто вы ожидаете чего-то неприятного.

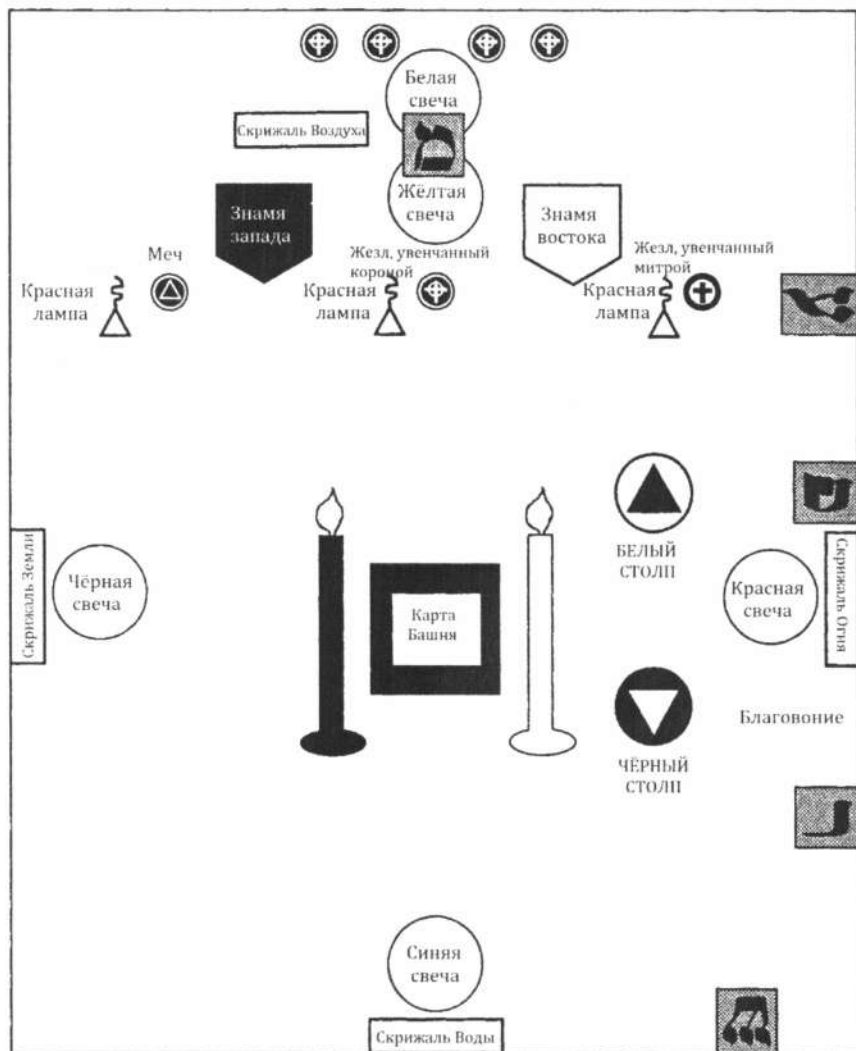

Храм Философа для самоинициации:  
третья установка

Они ведут вас между столпами и вокруг к Иерофанту. Божественная форма Осириса поднимается с красной лампадой в руке. Он говорит:

До того, как вечный начал формирование, не существовало ни начала, ни конца. Поэтому он развернул перед собой некую завесу и установил в ней первичных царей. Это цари, которые царствовали в Эдоме до того, как царь воцарился над Израилем.

Вы берете красную лампу на станции Иерофанта и продолжаете речь:

Но они не существовали. Когда Земля была бесформенной и пустой – вот царство Эдома. И когда сотворение было установлено, вот, это царство Израила. И войны титанических сил в хаосе творения, Таковы войны между ними.

Из светящегося источника невыносимой яркости исходило излучающее пламя, выбрасывая, подобно огромному и могучему молоту, искры, бывшие первичными мирами. И эти искры вспыхнули, но, будучи неуравновешенными, погасли. С тех пор как собрались цари, они исчезли, они созерцали сами себя, и потому они были поражены. Они боялись. Они поспешили прочь.

Осирис заканчивает речь:

Это цари Эдома, которые царствовали до того, как царь воцарился над Израилем до царствования царя над Израилем.

### **ВИЗУАЛИЗИРУЙТЕ СЛЕДУЮЩЕЕ:**

Тепло пути увеличилось. Вы осознаете хаотические формы и образы вдоль границы пути, но это не те призрачные образы и фантомы, с которыми вы столкнулись на 29-м пути. Это хаотические воплощения ваших собственных мыслей.

Это не только ваши личные мысли, есть много мыслей, которые были имплантированы в ваш разум давным-давно другими – родителями, учителями, духовенством, группами сверстников, друзьями и соперниками. Во многих случаях вы обнаруживаете, что ваши мысли на самом деле не являются вашими собственными – ваши убеждения о самооценке, достоинстве других, религии, расы и вещах, которые действительно значимы и важны в жизни – многие из ваших идей по этим вопросам пришли из источников вне вас. Трудно сказать, какие убеждения исходят исключительно из вашего собственного психе, и это вызывает у вас дискомфорт. Вы не хотите просто реагировать на данную ситуацию, потому что нажата психологическая кнопка, давно имплантированная кем-то другим. Вы не робот. Вы имеете право проверить свои убеждения.

Возвратите красную лампу. Тхмe ведёт вас вокруг станции Иерея. Божественная форма Гора поднимается с красной лампадой в руке и говорит:

Цари Эдома были поражены и, дрожа, схватили могучего МОАВА. Господь, когда ты вышел из Сеира, когда ты вышел из поля Эдома, земля задрожала, и Небеса упали – облака также упали водой.

Вы берете красную лампу на станции Иерея и продолжаете речь:

Будь проклят ты, МЕРОЗ, сказал Ангел Господень, будьте прокляты вы, жители его, за то, что не пришли на помощь Господу, на помощь Господу против сильного.

Река Кишон унесла их прочь-древняя река Кишон. Душа моя, ты подавляла силу!

Наклонил он небеса и сошел, и мрак под ногами его. От яркого света перед ним проплыли густые облака – град и вспышки огня. Господь прогремел по небесам, и высочайший изрек свой голос – град и вспышки огня. Он послал свои стрелы и рассеял их; он метнул свои молнии и уничтожил их.

Гор заканчивает речь:

Тогда были видны каналы вод и открыты основы мира. От упрека твоего, Господи, от дуновения ноздрей твоих голос грома твоего был на небесах, и молнии твои освещают мир. Земля дрожала. Путь твой в море и стезя твоя в водах великих, и следы твои неведомы.

### **ВИЗУАЛИЗИРУЙТЕ СЛЕДУЮЩЕЕ:**

Электричество пути очень сильно. Хаотические формы, населяющие путь, возбуждены. Вы открыли истину, что они на самом деле являются чужеродными архетипами, имплантированными в ваше психе давным-давно другими. Некоторые из них, даже убеждения, которые вы сами создали, но которые вы теперь переросли. Чтобы вызвать порядок из этого хаоса, вы призываете свое внутреннее духовное Я. Мгновенная вспышка божественного света. Некоторые хаотические формы немедленно сжигаются. Другие разлетаются на куски. Самим актом самореализации вы уничтожили эти устаревшие архетипы.

Они потеряли свою власть над вами.

Возвратите красную лампу. Тхме ведёт вас обратно к своей собственной станции и берет красную лампу. Она говорит:

О, Господи, я услышала твою речь и испугалась.

Вы берёте красную лампу и продолжаете речь:

Голос Господа на водах. Бог Славы гремит. Господь на многих водах. Голос Господа силен. Голос Господа исполнен величия. Голос Господа сокрушает кедры ливанские. Голос Господа разделяет пламя огня.

Тхме заканчивает речь:

Голос Господа сотрясает пустыню Кадеш.



## ВИЗУАЛИЗИРУЙТЕ СЛЕДУЮЩЕЕ:

На тропе царит зловещая тишина, в воздухе пахнет озоном. Вокруг вас – опустошенные останки хаотических архетипов, лежащих, как обугленные кирпичи. Когда вы идете по тропе, вы замечаете части архетипов, которые вы всё ещё можете использовать – здоровую веру в свою собственную ценность, которую ваши родители внушили вам – позитивную веру в благополучие других, которую дал вам священник. Есть также убеждения, которые вы больше не хотите поддерживать, – убеждения, что одна религия имеет право диктовать другим религиям, убеждения, что вы не можете преуспеть в чем-то, к чему вы стремитесь. Теперь, когда старые архетипы разбросаны по земле, вы можете внимательно изучить каждый из них. Идя по пути Пе, вы сохраняете те убеждения, которые хотите сохранить, и отбрасываете те, которые хотите отбросить.

Вернитесь к западу от алтаря, лицом на восток. Осирис как Иерофант говорит вам:

ЭЛОАХ пришел из Фемана Эдомского, как святой с горы Паран. Его слава покрыли небеса, и земля была полна его хвалы. Его сияние было подобно свету. Он держал в руках КАРНАИМ, и там скрывалась его сила.

Вы продолжаете речь Иерофанта:

Прежде чем Господь ушел, чума и пылающий огонь вышли к его ногам. Он встал и измерил Землю. Он узрел и разогнал народы. И вечные горы были рассеяны – вечные холмы склонились. Пути его вечные. Я видел шатры Кушана в скорби, и занавес руки Мидиана задрожал.

Был ли Господь недоволен реками? Был ли твой гнев против моря тем, что ты ездил на своих лошадях и колесницах спасения? Ты рассек Землю реками. Горы увидели тебя и содрогнулись. Пронесся поток воды. Он издал глубокий голос, и высоко поднял руки. Солнце и Луна стояли неподвижно в своих обителях. При свете твоих стрел они пошли – при блеске твоего сверкающего копья.

Иерофант заканчивает речь:

Ты шел по земле в негодовании. В гневе своем ты избил язычников. Ты шел через море со своими лошадьми – через глубины могучих вод.

Держите знак допуска на путь Пе и скажите:

Голгофский крест из десяти квадратов относится к десяти Сефирот в сбалансированном расположении, перед которыми бесформенное и пустота откатились назад. Это также открытая форма двойного куба и алтаря благовоний.

Отложите крест в сторону и сосредоточьте свое внимание на табличке с буквой Пе. Скажите:

Двадцать седьмой путь Сефер Иецира, соответствующий букве ПЕ, называется ВОЛНУЮЩИМ разумом, и называется он так потому, что им сотворен разум всех сотворенных существ под Высшим небом и возбуждение или движение их.

Следовательно, это отражение сферы Марса и путь, соединяющий Нетцах с Ход, победу с великолепием. Это самый нижний из трех взаимных путей.

Сосредоточьте свое внимание на ключе Таро Разрушенная Башня и скажите:

16-й ключ Таро символически возобновляет эти идеи. Он представляет собой башню, пораженную вспышкой молнии, исходящей из освещенного круга и заканчивающейся треугольником. Это Вавилонская башня, поражённая небесным огнем. Треугольник в конце вспышки, выходящий из круга, образует астрономический символ Марса.

Это сила триады, несущейся вниз и разрушающей колонны Тьмы. В стенах три дыры, символизирующие установление в них триады, и корона на вершине башни падает, как

падали короны царей Эдома, которые также символизируются людьми, падающими вниз головой. На правой стороне башни находится СВЕТ и представление древа ЖИЗНИ десятью кругами, расположенными таким образом.

С левой стороны – тьма и одиннадцать кругов, символизирующих КЛИППОТ.

Визуализируйте следующее:

Представьте, что вы находитесь в конце красноватого пути Пе. Мысленно представьте, что вы стоите перед зелеными воротами, которые ведут в Храм Огня Нецах. Вы понимаете, что ваше путешествие по 27-му пути было личной психической перестройкой. Это означало необходимое и внезапное разрушение старого и неуравновешенного, чтобы полностью перестроить новую упорядоченную психическую реальность. Цари Эдома представляли хаотические мысли, некоторые из которых были вашими собственными, а некоторые были имплантированы в ваш разум другими. Лишь разобрав башню ваших личных убеждений и изучив достоинства каждого из них, вы сможете достичь духовного роста. Это также предполагает уравнивание разума и эмоций. Некоторые убеждения основаны исключительно на иррациональных эмоциональных реакциях, лишенных разума. Другие верования – это холодные интеллектуальные абстракции, не имеющие под собой реальной основы. Необходимо установить здоровый баланс между этими двумя крайностями, для того чтобы построить порядок из хаоса.

Осирис говорит вам:

Настоящим Я дарую тебе титул владыки двадцать седьмого пути.

Скажите:

Я претендую на титул владыки 27-го пути.

Тхме говорит вам:

Ты прошёл Врата пути Пе в молниеносной вспышке Марса. Подготовь этот зал к отражению храма Огня Нетцах. Приготовься к переходу в 4 = 7 степень Философа.

Богиня ведёт вас в прихожую, где вы проводите несколько мгновений, репетируя четырехчастное дыхание и медитацию на карту Разрушенная Башня. Выполните Каббалистический крест, чтобы снова уравновесить элементарные энергии в вашей ауре. Когда будете готовы, установите храм в соответствии с заключительной частью ритуала.

Изменения в храме установлены на оставшуюся часть ритуала – храм Нетцах: поместите столпы немного западнее алтаря. К востоку от алтаря должна быть установлена схема с рисунком эдемского сада после грехопадения.

На алтаре крест должен быть помещен ниже треугольника. Треугольник направлен вершиной вверх, и три его точки окружены тремя красными лампами, которые сопровождали офицеров в предыдущей части ритуала.

Станция Иерея расположена к северу от алтаря, а станция Гегемона – к югу от алтаря. Станция Иерофанта остается на востоке.

Таблички с еврейскими буквами нужны следующие: восток – Каф, северо-восток – Нун, север – Пе, северо-запад – Цадди, юго-запад – Коф. На востоке должна быть камей Венеры, наряду с планетарными знаками и символом Венеры на Древе Жизни.

## ЧАСТЬ 4. ВСТУПЛЕНИЕ В НЕТЦАХ

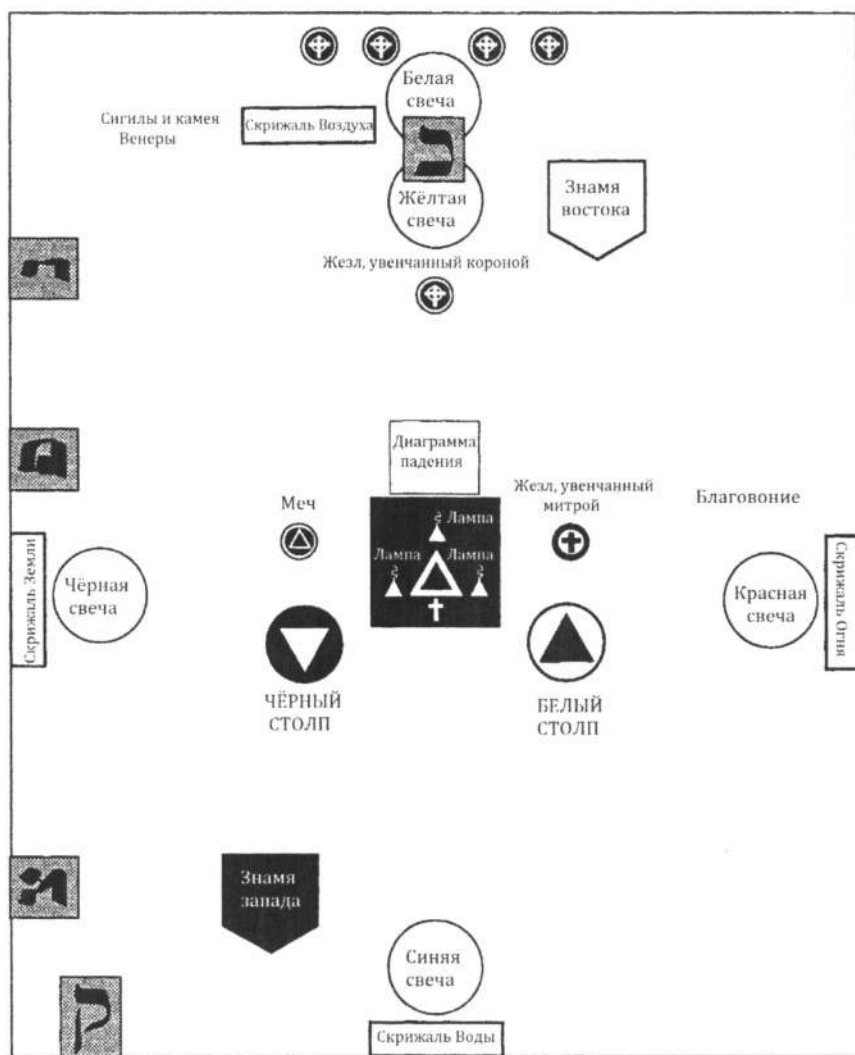

Храм Философа для самоинициации:  
четвёртая установка

После обустройства зала проведите ещё несколько минут в расслабленной медитации в прихожей.

Визуализируйте треугольник Огня ещё раз, а затем выполните Каббалистический крест. Возьмите знак допуска в храм Нетцах – крест ламена Гегемона.

Когда закончите, встаньте прямо за дверью храма и дайте серию ударов: 3-3-1.

Вкратце визуализируйте все астральные офицерские/божественные формы Бога на их соответствующих станциях. Затем представьте, что я стою у входа и смотрю на вас.

Богиня жестом приглашает вас войти, а затем указывает на порталы на северо-западе. Скажите:

На северо-западе находятся порталы 29-го и 28-го путей, через которые я символически вошел в эту степень из  $1 = 10$  и  $2 = 9$  степеней соответственно, в то время как на севере находится портал 27-го пути, через который я только что прошел из степени Практика.

Она ведёт вас к фигуре Иерея. Гор вопрошает:

Посредством какого символа тыходишь сюда?

Вы отвечаете:

Я вхожу через своеобразную эмблему Гегемона – Голгофский крест из шести квадратов. Этот крест охватывает Тифарет, Нетцах, Ход и Иесод и покоится на Малкут.

Кроме того, Голгофский крест из шести квадратов образует куб и, таким образом, относится к шести Сефирот микропрозопа, которыми являются Хесед, Гебура, Тифарет, Нетцах, Ход и Иесод.

Тхме ведёт вас к западу от алтаря. Все три офицерские / божественные формы поворачиваются лицом к алтарю.

## ВИЗУАЛИЗИРУЙТЕ СЛЕДУЮЩЕЕ:

Мысленным взором представьте себя стоящим в конце красного пути Пе, лицом к воротам астрального храма Нетцах. Перед вами большая зеленая дверь. На этой двери вырезана буква Нун, выкрашенная в красный цвет. Осирис, Гор и Изида стоят перед вами, подняв свои красные светильники и преграждая вам последний путь в Ход знаменем запада. Вы поднимаете ламен Гегемона и провозглашаете, что вы получили титул владыки 29-го,

28-й и 27-й пути. Знамя запада снято, и стражи разрешают вам последний вход в храм Огня Нецах. Астрально, вы даёте знаки Неофита, за которыми следует знак Философа, а затем шагаете через дверь в Нетцах.

Храм представляет собой семигранную комнату, задрапированную занавесками из зеленого шелка. Пол и потолок сделаны из чистого изумруда, а сам потолок украшен рубиновой фигурой гептаграммы. В воздухе пахнет розой. Семь колонн окружают красный центральный алтарь, на котором находятся пламя храма, систр и семь роз.

Крылатый архангел Ханиэль тоже здесь, светловолосая женщина в одеянии из зеленого шифона. Она ведет вас к занавесу в дальнем конце храма. Подав знак спирального света, вы проходите сквозь занавес.

Вы снова оказываетесь в знакомом дворе скинии. Вы быстро проходите мимо медного алтаря и умывальника, входя во внешнюю комнату святого места перед золотым алтарём. Как всегда, вы предлагаете угли и благовония и выполняете Каббалистический крест. Затем, пересекая комнату, завеса перед вами отделяется, и вы снова видите священный ковчег.

Вы смотрите на божественный свет, который расположен на вершине золотой крышки ковчега между двумя крыльями керубим. Дальнейшее видение эдемского сада представится вам.

Вы снова видите перед собой Древо Жизни, связанное реками рая, которые вы впервые встретили в степени Практика. Но видение перед вами утратило все свое прежнее спокойствие. В Малкут могущественная коронованная богиня Ева поддерживала все Древо Жизни, в одиночку поддерживая два огромных столпа огня и облака, света и тьмы. Однако, как и в истории Прометея, который украл божественный огонь с небес при помощи Афины Паллады, богини мудрости, Ева потянулась, чтобы вкусить плоды знания. Она совершила то, что можно было бы назвать первым актом свободной воли, посредством которого первобытное человечество сделало шаг вперед в физической эволюции, отделившей человечество от остальной природы. Поступая так, она навсегда изменила судьбу человечества, потому что разумному животному не было места в райском саду.

Когда Ева наклонилась, чтобы схватить знание и сохранить его для человечества, она оставила два могучих столпа без поддержки. В результате сефиротическое древо было разрушено. Как только знание было достигнуто, огромный красный дракон с семью головами и десятью рогами, который спал под Малкут, был разбужен и выпущен на свободу.

Потеряв равновесие, Ева упала, как и великий Адам. Они больше не могли оставаться, как другие существа в лесу, движимые одним лишь инстинктом. Теперь они обладали способностью мыслить, осознавать себя, создавать инструменты и использовать знания – хорошо это или плохо – только их свободная воля могла решить, что именно. Они вместе выпали из сада.

Кольца дракона окутали Малкут, и его головы поднялись в семь нижних сефирот, вплоть до Даат у ног великой богини Аймы Элохим. Дракон отрастил восьмую голову, и из этой шипящей пасти Левиафана в Даат потекли адские воды, угрожая даже самим высшим.

На мгновение перед вами открывается вид на Царство Небесное: богиня Айма Элохим печально отвернулась от



сада. Великий бог Ях смотрит с состраданием. Над ними – корона Кетер.

Тогда ИХВХ Элохим поместил четыре буквы невыразимого имени, могущественного Керубима, и пылающий меч между опустошенным садом и божественным Эдемом, защищая его от дракона Хаоса. Могучие керубимы отбились от змея, и образовалась огромная пропасть, известная как бездна, чтобы отметить поле битвы, отрезав божественный Эдем от нижних ветвей древа. Густые темные тучи заволокли сад и скрыли его от людских глаз.

Постепенно видение Эдемского сада снова растворяется в ярком свете над престолом ковчега. Занавес перед вами закрывается и скрывает ковчег и его хранителей.

Вы вновь в астральном храме Нетцах.

Верните фокус своего сознания в зал Философа. Совершайте поклонение Господу вселенной. Офицерская форма Иерофанта подходит к вам и направляет ваше внимание на диаграмму падения к востоку от алтаря. Когда будете готовы, продолжайте и скажите:

Передо мной представлена символика Эдемского сада после грехопадения. Ибо великая богиня Ева, которая в  $3 = 8$  степени поддерживала столпы Сефирот, в знаке  $2 = 9$  степени, будучи искушена Древом познания (ветви которого действительно стремятся вверх в семь нижних Сефирот, но также стремятся вниз в царство оболочек), достигла Клиппот, и немедленно столпы были лишены поддержки, и сефиротическая система была разрушена, и с ней упал АДАМ, МИКРОПРОЗОП.

Тогда поднялся великий дракон с семью головами и десятью рогами, и сад опустел, и Малкут была отрезана от Сефирот его складками и связана с царством оболочек. И семь нижних Сефирот были отрезаны от трех высших в ДААТ, у ног АЙМА ЭЛОХИМ.

И на головах дракона имена и венцы царей Эдома. И поскольку в ДААТЕ было величайшее восстание Великого

Змея зла, то, следовательно, есть, так сказать, другая Сефира, сделанная для inferнальных или отвратительных Сефирот, одиннадцать вместо десяти.

И потому реки Эдема были осквернены, и из пасти дракона хлынули адские воды в ДААТ. И это ЛЕВИАФАН, изогнутый змей.

Но между опустошенным садом и божественным Эдемом ЙХВХ ЭЛОХИМ поместил буквы имени и сверкающий меч, чтобы верхняя часть Древа Жизни не была вовлечена в падение Адама. И оттуда было необходимо, чтобы ВТОРОЙ АДАМ пришел, чтобы восстановить всё и чтобы, как первый Адам был на кресте небесных рек, так и сын был распят на кресте адских рек ДААТ. И всё же, чтобы сделать это, он должен сначала спуститься к низшим, даже к Малкут, и родиться от неё.

Офицерская форма Иерофанта захватывает ваше внимание, чтобы дать вам тайны степени. Вы слышите голос Осириса:

4 = 7 степень Философа относится к Сефире Нетцах, и 29, 28 и 27 пути связаны с ней.

Затем Осирис предлагает вам дать знак Философа и объясняет:

Этот знак дается поднятием рук ко лбу, а большие и указательные пальцы образуют треугольник вершиной вверх. Это элемент Огня, которому отведена эта степень, а также Дух, который двигался по водам творения.

Фигура продолжает:

Рукопожатие – это общее рукопожатие Первого Ордена. Великое слово – это имя из девяти букв, YHVH TZABAOTH, что означает Господь воинств. Мистическое число 28, и из него формируется пароль этой степени, КАФ ХЕТ, который должен быть написан отдельно, когда он даётся. Это означает СИЛА.

Вы повторяете слова.

Великое слово – УНВНТЗАВАОТН. Мистическое число – 28. Пароль степени – КАФ ХЕТ.

К этой степени и к Сефире Нетцах относится седьмой путь Сефер Иецира. Он называется Скрытым Разумом, и называется так потому, что является сияющим блеском всех интеллектуальных добродетелей, которые воспринимаются оком разума и созерцанием веры.

Осирис продолжает:

Отличительным знаком этой категории, который вы теперь имеете право носить, является пояс Практика с добавлением зелёного креста над оранжевым крестом и число 4 в круге и 7 в квадрате по обе стороны его вершины, а ниже 31, числа 27, 28 и 29 в зелёном, между узкими полосами того же цвета.

Откройте алтарь и снимите пояс Философа. Когда вы наденете его, визуализируйте бога Осириса, одевающего на вас пояс.

Затем Бог указывает на енохианскую скрижаль юга. Когда вы осмотрите скрижаль, скажите:

Эта степень особенно относится к элементу Огня, и поэтому большая сторожевая башня, или земная скрижаль юга, образует один из его главных символов. Она известна как четвертый или большой южный четырехугольник и является одной из четырех больших скрижалей, доставленных Еноху Аве, великим ангелом. Из него извлекаются три священных тайных имени Бога – OIP TEAA PEDOCE – которые носят на знаменах юга, и бесчисленные божественные и ангельские имена, относящиеся к стихии Огня.

Офицерская форма Иерофанта указывает на крест и треугольник на алтаре. Скажите:

Треугольник, венчающий крест на алтаре, представляет огонь Духа, венчающего крест жизни и воды Эдома.

Это образует алхимическую эмблему серы. Красные лампы под углами треугольника – это тройная форма Огня.

Офицерская форма Иерофанта возвращается на свой восточный трон. Осирис говорит, указывая на таблички с еврейскими буквами:

Порталы на востоке и северо-востоке ведут в высшие степени.

Другие – это те пути, которые ты уже прошел.

Затем Осирис обращает ваше внимание на камю Венеры. Вы продолжаете:

Степень Философа особенно связана с планетой ВЕНЕРА, Правительницей в Нетцах. Её символ, начертанный на Древе Жизни, изображен на востоке.

Она охватывает все Сефирот и, следовательно, является подходящей эмблемой Изиды природы, следовательно, её круг больше, чем круг Меркурия.

Услышьте голос Осириса, говорящий вам:

Теперь я поздравляю тебя с тем, что ты прошёл через церемонию 4 = 7 степени Практика, и в знак признания этого я дарю тебе мистический титул PHAROS ILLUMINANS, что означает «освещающая башня света»; и я даю тебе символ АШ, который является еврейским названием Огня.

Я также даю тебе следующий символ ФРАТА, или Евфрата, четвертой реки.

Идите на восток и встаньте лицом к лицу с божественной формой Осириса. Бог рисует перед вами крест и круг.

Возьмите скипетр с короной и повернитесь лицом на восток. Приняв офицерскую форму Иерофанта, постучите и скажите:

Во имя ИХВХ-ЦАБАОТА, слушайте все, я, (магический девиз), провозглашаю, что я должным образом продвинулся до степени  $4 = 7$  Философа как владыка 27-го, 28-го и 29-го путей и что я получил мистический титул PHAROS ILLUMINANS и символы АША и ФРАТА.

Далее я клянусь тщательно изучить тайны, которые были раскрыты моему взору в моем продвижении от скромного положения Неофита, чтобы мое знание не было лишь поверхностным знанием, которое отличает тщеславного и невежественного человека, но чтобы я мог действительно и полностью понять то, что как я заявляю, знаю.

## ЧАСТЬ 5. ЗАКРЫТИЕ

Постучите и скажите:

Поклонимся владыке и царю огня!

Постучите еще раз. Встаньте лицом на восток и визуализируйте треугольник Огня. Скажите:

YHVH TZABAOTH могущественный и ужасный! Ты, командующий эфирными армиями! Аминь!

Идите к югу от храма лицом к енохианской скрижали Огня. Визуализируйте другие офицерские/божественные формы, стоящие позади вас в сбалансированном строю. Постучите скипетром и прочтите молитву саламандр или духов Огня:

Бессмертный, вечный, неизреченный и нетварный отец всего сущего, несомый на колеснице миров, которые вечно катятся в непрерывном движении. Владычествуй над беспредельными просторами, где возвышается престол твоей власти, с вершины которого твои глаза видят все, а твои чистые и святые уши слышат все – помоги нам. Твои дети, которых ты любил с рождения веков! Твое величие, золотое, обширное и вечное, сияет над звездным небом. Над ними ты возвышен.

Ты, сверкающий огонь, там ты освещаешь всё своей невыносимой славой, откуда текут нескончаемые потоки великолепия, питающие твой бесконечный дух. Этот бесконечный дух питает все и создает то неисчерпаемое сокровище рода, которое всегда окружает тебя, наполняет бесчисленными формами, которыми ты наполнял его с самого начала.

От духа сего восстанут святейшие цари, которые вокруг престола твоего и составляют двор твой.

О, вселенский отец, один и единственный! Отец бессмертных и смертных. Ты специально создал силы, подоб-

ные твоей вечной мысли и твоей почтенной сущности. Ты поставил их выше ангелов, которые возвещают миру волю твою.

Наконец, ты создал нас как третий орден в нашей элементальной империи.

Там наше постоянное упражнение – восхвалять и поклоняться твоим желаниям; там мы непрестанно сгораем вечными стремлениями к тебе, о отец! О, мать матерей! О архетип вечного материнства и любви! О, сын, цвет всех сыновей! Форма всех форм! Душа, дух, гармония и сумма всех вещей! Аминь!

Властью Иерофанта, данной вам Осирисом, изгоните силы огненной скрижали. Проведите жезлом по большому кругу перед скрижалю. Затем нарисуйте изгоняющую пентаграмму активного Духа. Когда вы делаете так, провибрируйте *BITOM* (By-ee-toh-em). Прочертите символ Духа в центре и произнесите *EHEIEN* (Eh-heh-yaу). Дайте знак разворота спирального света. Затем прочертите изгоняющую пентаграмму Огня. Когда вы делаете это, провибрируйте имя *OIP TEAA PEDOCE* (Oh-ee-yaу Tay-ah-ah Paу-doe-kaу). Нарисуйте символ Льва в центре и произнесите *ELOHIM* (El-oh-heem). Дайте знак Философа.

Дайте разрешение на отбытие, сказав:

Ступайте с миром в свои жилища. Пусть благословение *YHVH TZABAOTH* будет на Вас. Да будет мир между нами и Вами, и будьте готовы прийти, когда Вас позовут! (Дайте стук).

Верните должность Иерофанта во владение Осириса в восточной части зала.

Богиня Тхме подходит к вам. Она ведет вас к станции Иерея, где рисует в воздухе фигуру креста и треугольника. Божественная форма Гора салютует знаком проекции – Тхме отвечает знаком молчания. Гор медленно исчезает из виду.

Таким образом Тхме освобождает другие божественные формы в зале, Осириса и божественные формы на помосте. Все астральные сущности в зале начинают исчезать из виду.

Сама Тхме – это божественная форма, которая растворяется последней. Вы благодарите богиню за то, что она привела вас в зал Философа. Вы рисуете перед ней фигуры креста и треугольника. Она приветствует вас знаком проекции. Вы отвечаете знаком молчания. Отведите белый луч, который активировал форму Бога, обратно в сердечный центр. Выполните Каббалистический крест в последний раз, чтобы уравновесить все энергии в своей сфере ощущений.

Возьмите меч и выполните малый ритуал изгоняющей пентаграммы. Затем идите на восток и скажите:

Во имя YHVH TZABAOTH, я объявляю этот храм закрытым в  $4 = 7$  степени Философа.

Дайте серию стуков: 3–3–1. Перейдите к станции Иерея и повторите серию ударов: 3–3–1. Идите к станции Гегемона и повторите серию ударов: 3–3–1.

Дайте знак Философу перед выходом из храма.



# ПЯТАЯ ЛЕКЦИЯ ЗНАНИЙ



## Раздел 1. КАББАЛА – «ТЕЛО» БОЖЕСТВЕННОГО

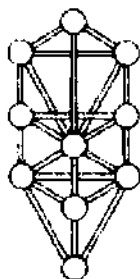

**АЗОТ** – слово, часто используемое в магии и алхимии. Это слово образовано из начальных и конечных букв греческого, латинского и еврейского алфавитов, таким образом: А и Z. Алеф и Тау (ЛК), Альфа и Омега. Оно употребляется с различными значениями разными авторами, но по большей части символизирует начало и конец, вернее сущность. Азот считается универсальным лекарством алхимии, или универсальным лекарством, содержащим в себе все другие лекарства. Этот термин часто используется для алхимического Меркурия, и некоторые считают Азот живой сущностью или духом, содержащим душу.

Помимо Сефирот на Древе Жизни в каббалистических писаниях встречается много других понятий и названий. Они включают в себя то, что известно как «три завесы негативного существования». Они таковы:

**АЙН:** что означает «негативность/ничто» или «нет». Это является внешней завесой.

**АЙН СОФ:** или «безграничный». Айн Соф – это средняя завеса. Айн Соф – это сосуд, который содержит Айн.

**АЙН СОФ АУР:** или «безграничный свет». Внутренняя завеса, из которой образовалась Сефира Кетер. Айн Соф Аур – это ограниченный свет, который является результатом соединения Айн и Айн Соф.

Идея трех негативных завес – это концепция, которая бросает вызов человеческим попыткам описать завесы как «ничто». Это планы существования, лежащие вне всех человеческих сфер опыта. Человечество, естественно, мыслит в терминах «что-то», а не «ничего». Мы просто не можем понять эти завесы в терминах того, с чем мы можем их сравнить. Ученику вспоминается ещё одна полярность Каббалы – точно так же, как свет не может существовать с тьмой, «что-то» не может существовать без «ничего». Это действительно единственная константа во вселенной, она всегда была и всегда будет. «Нечто» всегда нуждается в точке начала, даже в высшей сфере Кетер.

С другой стороны, безграничное ничто всегда существовало. Все творение возникает из него и возвращается к нему. Это спокойное безмолвие – безграничный свет бытия-бесконечности. Эти непроявленные негативные завесы содержат в себе семена позитивного существования и проявленной вселенной, какой мы её знаем. Этот негатив можно символизировать греческими буквами Альфа и Омега, начало и конец.

С самого начала мы попытаемся сделать невозможное – описать завесы в терминах, понятных читателю. Основная характеристика завесы Айн – давать или отдавать свою собственную сущность. Таким образом, завеса Айн считается мужским/положительным аспектом Бога, который стремится стимулировать или передавать свой собственный сущностный свет.

Атрибут Айн Соф, женский/негативный аспект Бога – это свет. Айн Соф считается совершенным сосудом, который стремится получить и вместить свет, чтобы даровать его. Айн Соф подавил желание получить свет, чтобы передать его. Таким образом, Айн Соф образовал пустой круг, окруженный кругом света. Луч света проник в пустой круг к его центру, в результате чего образовалась последовательность концентрических кругов, отмечающих разделение творения. Первичная точка света, образовавшаяся в центре Айн Соф, – это Айн Соф Аур, безграничный свет, из которого была создана Вселенная. В Лурианской Каббале говорится, что Кетер была создана в результате процесса зимзум, или «сжатия» Айн Соф окружающим светом – подобно пустым легким, вдыхающим для того, чтобы собрать и удержать (и, следовательно, ограничить) окружающий воздух.

**АДАМ КАДМОН:** из светлой точки Айн Соф Аур было сформировано «тело» Божественного – изначальный человек, который предшествовал всем остальным первородным. Это Адам Кадмон, архетипический человек или прообраз человечества, описанный на Древе Жизни. Кетер – корона над его головой, а Малкут у его ног. Этот божественный человек содержит в себе сущность YHVH, ибо Йод четырехбуквенного имени символизирует голову Адама Кадмона, буква Хе намекает на руки и плечи, буква Вав относится к туловищу, а Хе Софит приписывается ногам и ступням.

Адам Кадмон, зачатый до мира Ацилут, был первым из четырех отражений вечного, которые проявляются по мере эволюции бытия от божественного к материальному. Он является связующим звеном между Айн Соф и порядком каббалистических миров, которые еще не проявились. Адам Кадмон – это сознание божественного, содержащее в себе всё, что необходимо для создания проявленной вселенной как отражения божественной вселенной. Он содержит в своей сущности Волю (Ацилут), Интеллект (Брия), Эмоции (Иецира) и Ассию (способность к Действию). Адам Кадмон –



это зеркало отражения, которое используется божественным для переживания себя через четыре мира Каббалы, ибо только нисхождение во все четыре мира позволит божественному постичь все аспекты божественности. Однако, как только Адам Кадмон нисходит в активный мир проявления, он должен быть отражён обратно к первоначальному ацилутическому источнику. Тело Адама Кадмона на Сефирот Древа Жизни является большим отражением человеческого тела, наложенного на сферы древа. (Поэтому столп милосердия находится справа от Адама Кадмона, а столп суровости – слева от него. Применяя Древо Жизни к своему телу, вы достигаете отражения Бога. Столп милосердия находится слева от вас, а столп суровости – справа).

Каббалистическое ограничение божественного света сферами, из которых состояло тело Адама Кадмона, имело целью сотворение человечества. Но свет все еще был слишком силен, чтобы выполнить эту задачу. Таким образом, свет был разделен на четыре мира, каждый из которых был последовательно скрыт от предшествующего<sup>1</sup>.

**РАЗБИЕНИЕ СОСУДОВ:** разбиение сосудов – это еще одна версия падения Эдемского сада (поддерживаемая Луринской Каббалой). Это событие соответствует разрушению начальных, несостоявшихся миров предыдущей Каббалы – вселенной хаоса, или Тоху. По традиции, есть два аспекта эманации божественного света. Один из них линейный, в форме тела Адама Кадмона (или глифа Древа Жизни, как мы его знаем). Второй – это круг, в котором Сефирот приняли форму внутри Адама Кадмона в виде ряда concentрических кругов. Самым внешним кругом была Кетер, которая находилась в непосредственной близости от окружности Айн Соф Аур. На этой ранней стадии Сефирот еще не были отделены друг от друга, но были связаны вместе как ряд огней или точек. Затем этим сефиротическим огням

<sup>1</sup> Ознакомьтесь со второй главой для получения информации о четырех мирах Каббалы.

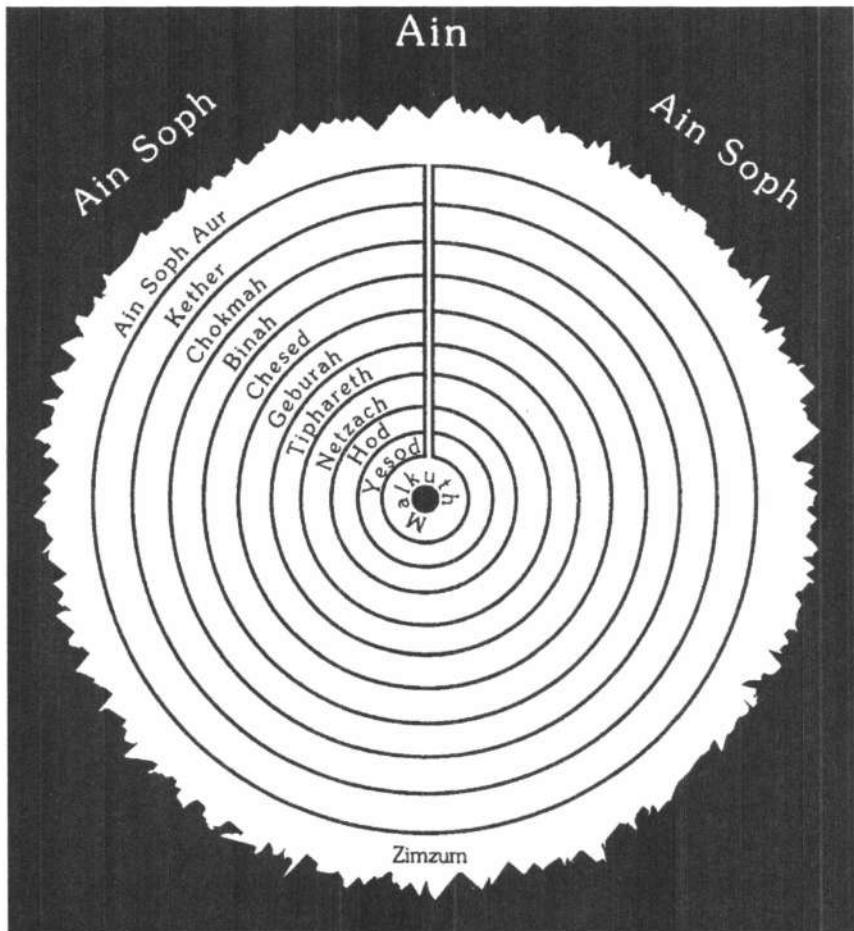

Концентрические Сефирот

были даны «сосуды», или поля сдерживания, в которых они могли организовывать свою субстанцию и операции.

Затем произошло то, что называется «разбиением сосудов», или «смертью царей». Сосуды сдерживания, принадлежащие трем высшим Сефирот, были достаточно прочны для того, чтобы принять божественный свет, нисходящий в них, но сила света была нестабильна и не имела направления. Когда свет ударил в следующие шесть сфер от Хесед

до Иесод, то он сделал это с такой силой, что сосуды разлетелись один за другим, и осколки упали вниз. Сосуд Малкут тоже треснул, но не разбился.

Часть света вернулась к своему источнику, но остальная часть была сброшена вниз вместе с разбитыми сосудами. Острые осколки сосудов стали Клиппот и истоками грубой материи. Свет, захваченный Клиппот, давал жизненную силу и субстанцию для клиппотического царства, которое после разбиения сосудов затронуло все, кроме высших царств.

Одним из самых серьезных последствий разрушительного давления света, разрушающего сосуды, было то, что все уровни мира ниже сверхъестественного упали вниз со своего обычного места. (Смерть царей Эдома в Книге Бытия ссылается на разбиение сосудов и их последующее падение на более низкий уровень. Ничто не должно было оставаться на своем месте. Мир Ассия, активный мир, погрузился в низшие обители Клиппот и смешался с ними. Вселенский процесс пришел в противоречие со своим прежним порядком).

Одно из объяснений того, почему эти сосуды разбились, состоит в том, что на этой стадии Тоху первобытные Сефирот могли принимать свет божественного как сосуды, но будучи простыми точками эманации, они не могли ни возвращать свет, ни взаимодействовать друг с другом. Таким образом, они не могли походить на божественное и, следовательно, были неполными. Таким образом, они не смогли удержать свет божественного, были подавлены светом и разбиты. Причина, по которой эти неустойчивые сосуды были созданы, в первую очередь (согласно лурианской традиции) заключалась в том, что зло должно было возникнуть. Это дало бы человечеству свободу выбора, что является необходимым условием для восстановления сосудов. Кроме того, поскольку зло исходило из первого и высшего из сосудов, его можно реконструировать и восстановить до этого уровня.

**ПАРЦУФИМ:** в Зогаре (или каббалистической Книге сверкания) есть учение, которое делит Сефирот на пять архетипических ликов. Слово парцуфим означает «лица» (единственное число – парцуф). Это относится к пяти силам или архетипическим персонажам, которые занимают место Сефирот как первичных проявлений Адама Кадона после «разбиения сосудов». После разбиения сосуда были реконструированы и перестроены в «лики». Это учредило вселенную исправления, которая заменила вселенную хаоса. К парцуфим относятся Арих Анпин, Абба, Айма, Зеир Анпин и Нукба де Зеир (также известная как Малка). Эти пять точек являются центрами силы, через которые творческая энергия божественного способна действовать и проявляться. Эти пять также устанавливают окончательную форму Адама Кадмона после разрушения сосудов – форму, которая очень отличается от фигуры архетипического человека, существовавшей до грехопадения. Парцуфим составляют мир Ацилут, который отражается в трёх низших мирах. Самое главное, парцуфим были достаточно сильны, чтобы сдерживать свет, который разбил предыдущие сосуды. Они могут как давать, так и получать свет. Эти «лики» напоминали человечество и могли взаимодействовать друг с другом антропоморфным образом.

**АРИХ АНПИН** (означает «огромное лицо» или «большой лик») (буквально «длиннолицый»). Также известный как Макропрозоп. Один из титулов Кетер. Другие титулы Кетер включают в себя Антик Йомин, «ветхий днями» и Аатик Кадош, «святой древний».

**АББА:** Кетер, или обширный лик, исходит сначала как Абба, божественный отец, и Айма, божественная мать. Абба, божественный отец, приписывается еврейской букве Йод Тетраграмматона. Абба ассоциируется с Сефирой Хокма.

**АЙМА:** Божественная Мать. Айма, упоминается в букве Хе. Айма приписывается Сефире Бина. Абба и Айма функ-



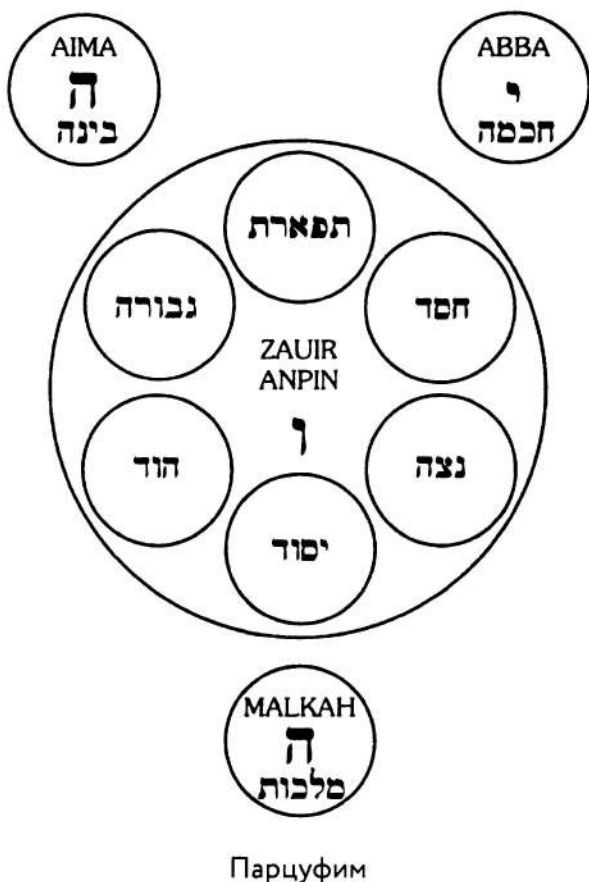

ционируют как двойной потенциал. Они выступают в качестве моделей дифференциации, которые делят все эманации на активные и пассивные, стимулирующие и воспринимающие, мужские и женские. Элохим – это имя, данное этим двум объединённым сущностям.

**ЗЕИР АНПИН:** буквально «коротколицый». Также называется Микропрозоп, или малый лик. Зеир Анпин – сын Элохима, Аббы и Аймы. Сын представляет собой «рождение» в низшие миры проявления ниже высших миров. Зеир Анпин соответствует шести Сефирот: Хесед, Гебура, Тифарет, Нетцах, Ход и Иесод; и из них особенно Тифарет. Это

также связано с буквой Вав Тетраграмматона. Этот парцуф занимает центральное место в процессе восстановления Древа Жизни до его первоначального состояния перед падением.

**НУКБА ДЕ-ЗЕИР:** буквально «Зеир женского пола». Этот парцуф символизировал женскую копию Зеира Анпина. Дополнительные титулы этого «лика» Малка и Кала: МАЛКА – «царица» и КАЛА – «невеста».

Это титулы Сефиры Малкут, которая считается супругой Микропрозопа. Это также относится к Хе Софит Тетраграмматона.

**ТИККУН:** что означает «искупление» – это восстановление вселенной до ее изначальной чистоты и дизайна, это исправление путаницы и хаоса, которые были результатом разбиения сосудов. Создание парцуфим (ликов), которые ввели новую модель динамики в Древо Жизни, является частью процесса Тикуна, процесса очищения и восстановления древа. Божественный Свет Ацилут (мир парцуфим) передаётся в другие миры и изменяется или фильтруется по мере своего нисхождения. Полная сила света изменяется при его нисхождении. Так начинается процесс Тикуна, но завершить его может лишь человечество.

Человеческая задача состоит в том, чтобы восстановить систему Древа Жизни, восстановив мир Ассия, физический мир, до его изначального состояния духовности – удалить его из сферы Клиппот и позволить существовать состоянию предельного единства между каждой сущностью и божественным, не прерываемого Клиппот.

Эта задача – внутреннее духовное очищение, к которому должен стремиться каждый человек.

## КАББАЛИСТИЧЕСКИЕ СООТВЕТСТВИЯ

Тайные названия четырех каббалистических миров были даны во второй главе. Эти имена основаны на числовых соответствиях: Ацилут – Аб – 72, Брия – Сег – 63, Иецира – Мах – 45, Ассия – Бен – 52. Эти четыре царства в конечном счёте проявляются в четырех буквах имени, в четырех нижних «ликах» Ацилут в теле Адама Кадмона и наконец в самих четырех мирах.

*Буква Тау:* В каждом из четырех миров находятся десять Сефирот этого мира, и каждая Сефира имеет свои собственные десять Сефирот, что составляет 400 Сефирот – еврейской буквы Тау, крест, вселенная, завершение всего сущего. (Это помогает объяснить, почему степень Зелатора соотносится к Малкут Малькут, а степень Теоретика к Иесод Малкут и т.д.).

*Семь дворцов:* десять Сефирот объединены в то, что известно как семь дворцов (Шева Хекалот) Бриз. В первом дворце находятся три высших Сефирот. Второй дворец включает Хесед, третий – Гебура, четвертый – Тифарет, пятый – Нетцах, шестой – Ход, а седьмой включает в себя Иесод и Малкут. Приписывая десять Сефирот семи дворцам, энергии Сефирот можно дифференцировать по линиям планетарных энергий, поскольку семь дворцов соответствуют семи планетам древних.

Это можно сравнить с макрокосмической гексаграммой, верхняя точка которой соответствует Сатурну (или высшим первого дворца, которые обычно сгруппированы вместе и символизируются сферой Бина, отраженной через Даат). Самая низкая точка гексаграммы соответствует Луне (или седьмому дворцу, содержащему Иесод и Малкут).

Семь дворцов также соответствуют Древу познания добра и зла, ибо верхние семь ветвей относятся к семи небесам в Ассии, а нижние семь ветвей относятся к семи клипотическим дворцам.

Троица на дереве: троица действует через Сефирот и отражается вниз в четырех треугольниках элементов. Воздух отражается от Кетер через Тифарет к Иесод. Вода отражается от Бины через Хесед в Ход. Огонь отражается от Хокмы через Гебуру в Нецах, в то время как Земля – это Малкут, вместилище трёх других.

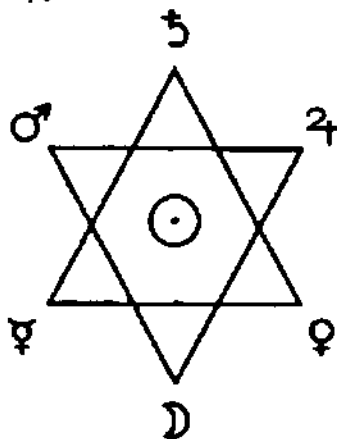

Макрокосмическая гексаграмма

**Медный змей:** змей Нехуштан, которого сделал Моисей, когда дети Израилевы были укушены змеями огненными в пустыне, это змей путей Древа. И он поставил его на шест – то есть обвил им срединный столп Сефирот. И слово, используемое в отрывке из книги Числа 21 для «огненных змей», то же самое, что и имя ангелов Гебура, тоже самое написание, то же самое указание, – серафим. Вокруг срединного столпа – Сефирот, потому что это примиритель между огнями Гебуры, или суровости, и водами Хесед, или милосердия, – и поэтому в Новом Завете говорится, что это прообраз Христа, примиритель. И змей медный, металл Венеры, сфера которой называется *ногах*, или внешний блеск, как показано далее – алхимический символ Венеры, где круг Солнца возвышается над крестом коррозии. Поэтому в Зогаре сказано, что «из всех скорлуп только змей Ногах находится в святости», и его называют равновесием

справедливости. Почему же тогда его называют внешним или ложным великолепием? Потому что он действительно объединяет пути, но не постигает Сефирот. Тем не менее, он также является небесным змеем мудрости. Но змей искушения есть змей Древа познания добра и зла, а не Древа Жизни. Небесный змей – зеленый и золотой, цвета, которые указывают на рост и растительность. Его антитеза – сгорбленный дракон или змей Клиппот, красный цвет разрушения.

**Гексаграмма Тифарет:** Формирование макрокосмической гексаграммы происходит от столпов по обе стороны Древа Жизни<sup>1</sup>. Треугольник Воды находится со стороны Хесед, а треугольник Огня – со стороны Гебуры. В Тифарет эти два треугольника объединены и совмещены в фигуре гексаграммы. Подобно тому, как еврейская буква Алеф является примиряющей силой между Мем (Водой) и Шин (огнём), центральный столп дерева устанавливает, объединяет и опосредует столпы огня и облака (столпы Яхин и Боаз из храма царя Соломона).

**Медное море:** Медное море, которое стояло во дворе Храма Соломона, было в общей сложности десять локтей в диаметре, намекая на десять Сефирот и 5 локтей в высоту, ссылаясь на еврейскую букву Хе. Его длина составляла 30 локтей – число Сефирот, умноженное на триаду. Под ободком сосуда находились 300 шишек или округлых выступов, обозначающих число буквы Шин (дух) и имя Руах Элохим, Дух Божий. Оно стояло на 12 волах, изображающих 12 знаков Зодиака и 12 звезд на короне Аймы Элохим, великой матери. Все это – синтез Бины, содержащей воды творения.

**Изображение Навуходоносора:** представляет пророческий сон вавилонского царя Навуходоносора. Голова фигуры золотая, грудь и руки серебряные, бедра и живот медные, ноги железные, а ступни частично железные, частично глиняные. Руки держат символы горячей и влажной природы соответственно.

<sup>1</sup> См. диаграмму скривали из трех столпов.

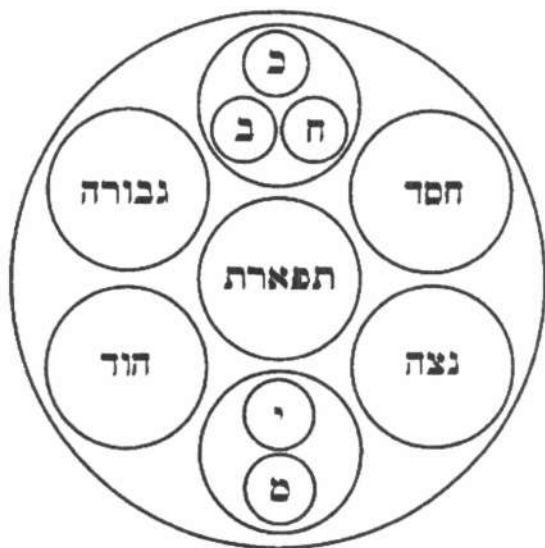

Семь дворцов, приписываемых Сефирот

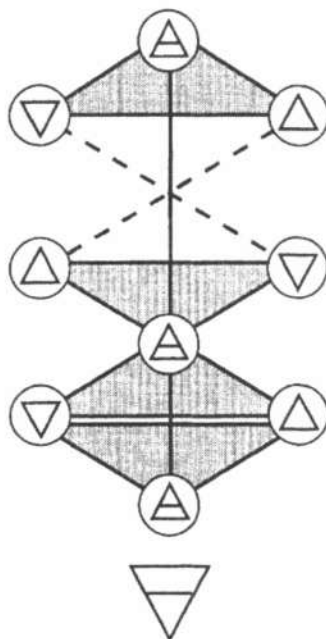

Троица, действующая через Сефирот

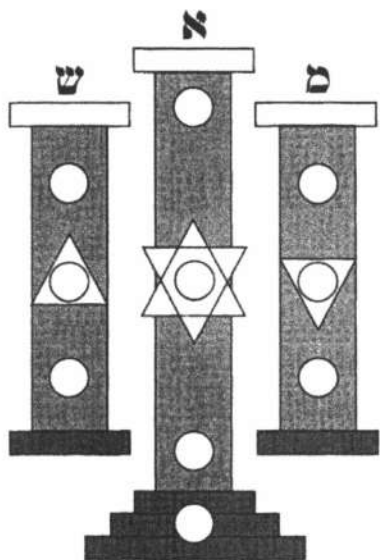

Скрижаль трёх столпов



Медный змей

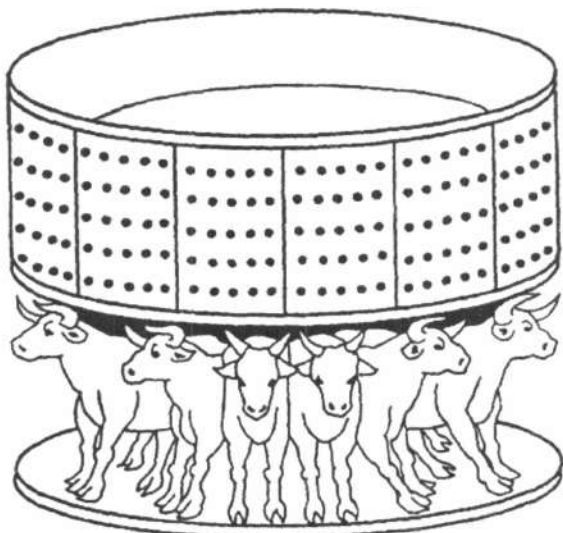

Медное море



Изображение Навуходносора



## Раздел 2. ШЕМ ХА-МЕФОРЕШ



**Ш**ем Ха-Мефореш, или «разделенное имя», относится к семидесяти двум частным именам Бога, или, если быть точным, семидесяти двум именам разъяснённого имени Тетраграмматона. YHWH. Это божественное имя из 216 букв, полученных из книги Исхода 14: 19-21. Каждый из этих трех стихов содержит семьдесят две буквы (на иврите), которые затем организованы (бустрофедоном) для создания семидесяти двух слогов имени. В свое время Шем ха-Мефореш был сжат в буквы Тетраграмматона.

В стихах говорилось следующее:

Исх.14:19 И двинулся Ангел Божий, шедший пред станом [сынов] Израилевых, и пошёл позади их; двинулся и столп облачный от лица их и стал позади их;

Исх.14:20 и вошёл в середину между станом Египетским и между станом [сынов] Израилевых, и был облаком и мраком для одних и освещал ночь для других, и не сблизились одни с другими во всю ночь.

Исх.14:21 И простёр Моисей руку свою на море, и гнал Господь море сильным восточным ветром всю ночь и сделал море сушею, и расступились воды.

Имена получают путем написания этих трех стихов на иврите с чередующимися строками в противоположных направлениях. Другими словами, стихи должны быть написаны один над другим, первый стих справа налево, второй стих

слева направо и третий справа налево. В результате получается семьдесят две колонки по три буквы. Семьдесят два имени мыслятся как расширения YHVH; они разделены на четыре группы по восемнадцать букв. Каждая группа (читается сверху вниз) соответствует одной из букв Тетраграмматона.

При присвоении деканатов Зодиака именам Шем ха-Мефореша (а также Таро) система Золотой Зари присваивает первый деканат знаку Льва. Таким образом, в нижеследующем списке первая колонка имён, полученных из трех стихов Исхода, находится в группе Хе (Вода) под знаком Льва. Причина этого объясняется в статье Мазерса, озаглавленной «Древо Жизни как проекция в трёхмерной сфере».

Шем ха-Мефореш также иногда называют «семьюдесятью двумя листьями Древа Жизни», или «исцеляющими листьями», или «разделенным именем Зеир Анпина». Микропрозопа.

Из семидесяти двух имен божества семьдесят два ангела, носящие эти божественные имена, образованы добавлением суффикса Йод Хе (ях) или суффикса Алеф Ламед (эль) к имени. *Ях* символизирует милость и благодеяния, тогда как *эль* воплощает в себе строгость и рассудительность. Каждое имя божества содержит три буквы, в то время как каждое ангельское имя, образованное из них, имеет пять букв.

Каждый из этих ангелов также управляет одной из семидесяти двух квинанций (или делений на  $5^\circ$ ) Зодиака. В каждом деканате (или делении на  $10^\circ$ ) зодиакального знака содержатся две квинанты, поэтому каждый из знаков имеет шесть из этих ангельских имен, связанных с ним. Число семьдесят два также равно общему числу зодиакальных знаков (двенадцать), умноженному на число шесть, число ангелов, приписываемых каждому знаку. Таким образом, каждый знак и соответствующие ему ангельские имена могут быть символизированы в форме гексаграммы. (Каждый угол гексаграммы представляет одно из ангельских имен, в то время как сигилла самого знака должна быть помещена в центре).



Талисман – гексаграмма Овна с ангельскими именами

Колесо Зодиака равно  $360^\circ$ . Это число, разделенное на пять, дает  $72^\circ$ , что является углом градусов, которые существуют между каждой точкой пентаграммы.

Эти семьдесят два ангела разделены на девять групп по восемь в каждой, и каждая из которых связана с одним из девяти чинов ангелов Сефирот. Эти ангелы также группируются под четырьмя элементарными делениями Тетраграмматона. Первые три знака, начинающиеся с керубического Огня (Лев, Дева, Весы), относятся к Йод – Огню. Вторая триада знаков (Скорпион, Стрелец, Козерог) попадает под власть Хе – Воды. Третье подразделение (Водолей, Рыбы, Овен) отведено Вав – Воздуху.

Последние три знака (Телец, Близнецы, Рак) относятся к Хе конечной – Земле. Однако наиболее сильно правило буквы Йод над зодиакальным триплицитом Огня, верховенство Хе, над триплицитом Воды, Вав управляет триплицитом Воздуха, в то время как Хе конечная управляет триплицитом Земли.

Между Тетраграмматонем и Шем ха-Мефорешем существует особая связь, которая действительно является расши-

ренной формой YHVH. В предыдущей главе было описано имя LANDVNHY (сочетание YHVH с ADNI). Количество букв в этом имени составляет восемь.

Это число, умноженное на три, число высших дает двадцать четыре, значительное число:

И вокруг престола двадцать четыре престола; а на престолах видел я сидевших двадцать четыре старца, которые облечены были в белые одежды и имели на головах своих золотые венцы. (Откр. 4:4)

Старейшин апокалипсиса было двадцать четыре, и каждый был снабжен золотой трехконечной короной.

Каждая точка короны означала имя или руководящий принцип Тетраграмматона. Три пункта короны, умноженные на число старейшин, дают семьдесят два, скрытое и расширенное имя YHVH.

Значение божественных и ангельских имен Шем ха-Мефореш происходит от тех библейских стихов Псалмов, в которых появляется имя Тетраграмматона.

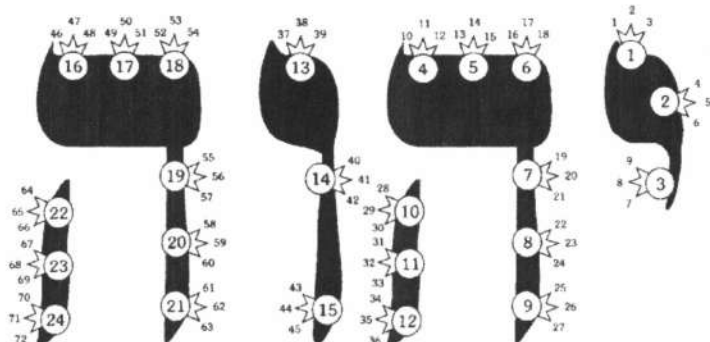

У

♌

♍

♎

18 17 16 15 14 13 12 11 10 9 8 7 6 5 4 3 2 1  
 K L H H M Y H L A H K A L M O S Y V  
 L A Q R B Z H A L Z H K L H L Y L H  
 Y V M Y H L O V D Y Th A H Sh M T Y V

Н

♏

♐

♑

36 35 34 33 32 31 30 29 28 27 26 25 24 23 22 21 20 19  
 M K L Y V L A R Sh Y H N Ch M Y N P L  
 N V H Ch Sh K V Y A R A Th H L Y L H V  
 D Q Ch V R B M Y H Th A H V H Y K L V

В

♒

♓

♈

54 53 52 51 50 49 48 47 46 45 44 43 42 41 40 39 38 37  
 N N O H D V M O O S Y V M H Y R Ch A  
 Y N M Ch N H Y Sh R A L V Y H Y H O N  
 Th A M Sh Y V H L Y L H L K H Z O M Y

Н

♈

♉

♊

72 71 70 69 68 67 66 65 64 63 62 61 60 59 58 57 56 55  
 M H Y R Ch A M D M O Y V M H Y N P M  
 V Y B A B Y N M Ch N H M Tz R Y M V B  
 M Y M H V O Q B Y V H B R Ch L M Y H

72 имени Шем Ха-Мефореш

## 72 имени Шем Ха-Мефореш

| Божественные<br>3 буквы | Ангел     | Значение                      | Знак | Декан    | Буква<br>УНВН | Карта<br>Таро |
|-------------------------|-----------|-------------------------------|------|----------|---------------|---------------|
| 1. VHV                  | Vahaviah  | Бог возвеличивающий           | ♄    | Сатурн   | У             | 5 жезлов      |
| 2. YLY                  | Yelayel   | Помогающий                    | ♄    | Сатурн   | У             |               |
| 3. SYT                  | Sitael    | Надежда                       | ♄    | Юпитер   | У             | 6 жезлов      |
| 4. OLM                  | Almiah    | Сокрытый                      | ♄    | Юпитер   | У             |               |
| 5. MSH                  | Mahashiah | Спаситель                     | ♄    | Марс     | У             | 7 жезлов      |
| 6. LLH                  | Lelahel   | Восхваляемый                  | ♄    | Марс     | У             |               |
| 7. AKA                  | Akayah    | Долготерпеливый               | ♄    | Солнце   | У             | 8 пент.       |
| 8. KHT                  | Kehethel  | Достойный<br>преклонения      | ♃    | Солнце   | У             |               |
| 9. HZY                  | Haziel    | Милосердный                   | ♃    | Венера   | У             | 9 пент.       |
| 10. ALD                 | Eldayah   | Благосклонный                 | ♃    | Венера   | У             |               |
| 11. LAV                 | Laviah    | Превозносимый                 | ♃    | Меркурий | У             | 10 пент.      |
| 12. HHO                 | Hihayah   | Тот, у кого ищут<br>прибежища | ♃    | Меркурий | У             |               |
| 13. YZL                 | Yezalel   | Превыше всех<br>воспеваемый   | ♌    | Луна     | У             | 2 мечей       |
| 14. MBH                 | Mebahel   | Страж<br>и хранитель          | ♌    | Луна     | У             |               |
| 15. HRY                 | Hariel    | Поддерживающий                | ♌    | Сатурн   | У             | 3 мечей       |
| 16. HQM                 | Haqamiah  | Ободряющий                    | ♌    | Сатурн   | У             |               |
| 17. LAW                 | Levayah   | Чудесный                      | ♌    | Юпитер   | У             | 4 мечей       |
| 18. KLY                 | Keliel    | Призываемый                   | ♌    | Юпитер   | У             |               |
| 19. LVV                 | Luvayah   | Скоро слышащий                | ♍    | Марс     | Н             | 5 чаш         |
| 20. PHL                 | Phaheliah | Искупитель                    | ♍    | Марс     | Н             |               |
| 21. NLK                 | Nelakhel  | Единственный                  | ♍    | Солнце   | Н             | 6 чаш         |
| 22. YYY                 | Yeyayel   | Десница                       | ♍    | Солнце   | Н             |               |
| 23. MLH                 | Melohel   | Обращающий<br>зло             | ♍    | Венера   | Н             | 7 чаш         |
| 24. CHV                 | Chahaviah | Начало всякого<br>блага       | ♁    | Венера   | Н             |               |

| Божественные<br>3 буквы | Ангел     | Значение                   | Знак | Декан    | Буква<br>УНВН | Карта<br>Таро |
|-------------------------|-----------|----------------------------|------|----------|---------------|---------------|
| 25. NThH                | Nethahiah | Щедро одаривающий          | ♃    | Меркурий | Н             | 8 жезлов      |
| 26. HAA                 | Haayah    | Слышащий во времена тёмные | ♃    | Меркурий | Н             |               |
| 27. YRTh                | Yerathel  | Отвращающий                | ♃    | Луна     | Н             | 9 жезлов      |
| 28. ShAH                | Saahiah   | Изгоняющий злых            | ♃    | Луна     | Н             |               |
| 29. RYY                 | Reyayel   | Тот, кого ожидают          | ♃    | Сатурн   | Н             | 10 жезлов     |
| 30. AVM                 | Umael     | Терпящий                   | ♃    | Сатурн   | Н             |               |
| 31. LKB                 | Lekhabel  | Учитель                    | ♃    | Юпитер   | Н             | 2 пент.       |
| 32. VShR                | Veshiriah | Праведный                  | ♃    | Юпитер   | Н             |               |
| 33. YChV                | Yechaviah | Всеведущий                 | ♃    | Марс     | Н             | 3 пент.       |
| 34. LHCh                | Lehachiah | Милостивый                 | ♃    | Марс     | Н             |               |
| 35. KVQ                 | Kuqiah    | Вызывающий радость         | ♃    | Солнце   | Н             | 4 пент.       |
| 36. MND                 | Memdel    | Славный                    | ♃    | Солнце   | Н             |               |
| 37. ANY                 | Eniel     | Господь сил                | ♃    | Венера   | V             | 5 мечей       |
| 38. ChOM                | Chaamiah  | Упование всех концов земли | ♃    | Венера   | V             |               |
| 39. RHO                 | Rehael    | Скоро прощающий            | ♃    | Меркурий | V             | 6 мечей       |
| 40. YYZ                 | Yeyezel   | Вино веселящее             | ♃    | Меркурий | V             |               |
| 41. HHH                 | Hehahel   | Триединый                  | ♃    | Луна     | V             | 7 мечей       |
| 42. MYK                 | Mayakhel  | Кто подобен ему            | ♃    | Луна     | V             |               |
| 43. VVL                 | Vuliah    | Царь и владыка             | ♃    | Сатурн   | V             | 8 чаш         |
| 44. YLH                 | Yelahiah  | Пребывающий вовек          | ♃    | Сатурн   | V             |               |
| 45. SAL                 | Saaliah   | Всё приводящий в движение  | ♃    | Юпитер   | V             | 9 чаш         |
| 46. ORY                 | Eriel     | Открывающий сокровенное    | ♃    | Юпитер   | V             |               |
| 47. OShL                | Esheliah  | Справедливый судия         | ♃    | Марс     | V             | 10 чаш        |
| 48. MYH                 | Mayahel   | Отец оставленный           | ♃    | Марс     | V             |               |

| Божественные<br>3 буквы | Ангел      | Значение                              | Знак | Декан    | Буква<br>УНВН | Карта<br>Таро |
|-------------------------|------------|---------------------------------------|------|----------|---------------|---------------|
| 49. VHV                 | Vehuel     | Великий<br>и возвышенный              | ♃    | Марс     | V             | 2 жезлов      |
| 50. DNY                 | Deniel     | Судия<br>милосердный                  | ♃    | Марс     | V             |               |
| 51. HChSh               | Hechashiah | Тайна<br>непроницаемая                | ♃    | Солнце   | V             | 3 жезлов      |
| 52. OMM                 | Amemiah    | Мглою сокрытый                        | ♃    | Солнце   | V             |               |
| 53. NNA                 | Nanael     | Усмиритель<br>гордых                  | ♃    | Венера   | V             | 4 жезлов      |
| 54. NYTh                | Nithael    | Царь небесный                         | ♃    | Венера   | V             |               |
| 55. MBH                 | Mibayahay  | Вечный                                | ♄    | Меркурий | V             | 5 пент.       |
| 56. PVY                 | Puyael     | Всеукрепляю-<br>щий                   | ♄    | Меркурий | V             |               |
| 57. NMM                 | Nemamiah   | Возлюбленный                          | ♄    | Луна     | Н (к)         | 6 пент.       |
| 58. YYL                 | Yeyelel    | Слышащий<br>скорбящих                 | ♄    | Луна     | Н (к)         |               |
| 59. HRCh                | Herachel   | Всепроникаю-<br>щий                   | ♄    | Сатурн   | Н (к)         | 7 пент.       |
| 60. MTzR                | Mitzrael   | Поддерживаю-<br>щий угнетённых        | ♄    | Сатурн   | Н (к)         |               |
| 61. VMB                 | Vembael    | Превыше<br>всякого имени              | ♅    | Юпитер   | Н (к)         | 8 мечей       |
| 62. YHH                 | Yahohel    | Высшая сущность                       | ♅    | Юпитер   | Н (к)         |               |
| 63. ONY                 | Anuel      | Кроткий                               | ♅    | Марс     | Н (к)         | 9 мечей       |
| 64. MChY                | Machiel    | Животворящий                          | ♅    | Марс     | Н (к)         |               |
| 65. DMB                 | Dambayah   | Исток мудрости                        | ♅    | Солнце   | Н (к)         | 10 мечей      |
| 66. MNQ                 | Meneqel    | Все поддержива-<br>ющий<br>и питающий | ♅    | Солнце   | Н (к)         |               |
| 67. AYO                 | Ayael      | Отрада сынов<br>человеческих          | ♆    | Венера   | Н (к)         | 2 чаш         |
| 68. ChBW                | Chavuyah   | Щедрейший<br>даятель                  | ♆    | Венера   | Н (к)         |               |
| 69. RAH                 | Raahel     | Всевидящий                            | ♆    | Меркурий | Н (к)         | 3 чаш         |
| 70. YBM                 | Yebemiah   | Сотворивший всё<br>своим словом       | ♆    | Меркурий | Н (к)         |               |
| 71. HYY                 | Hayayel    | Владыка в<br>селенной                 | ♆    | Луна     | Н (к)         | 4 чаш         |
| 72. MVM                 | Mumiah     | Конец вселенной                       | ♆    | Луна     | Н (к)         |               |



## Раздел 3. СООТВЕТСТВИЯ НЕТЦАХ

# 7

**С**тепень Философа приписывается сфере Нетцах на каббалистическом Древе Жизни. Нетцах – седьмая Сефира на дереве и третья сфера, с которой сталкивается искатель. Это сфера эмоций, страсти, стихии Огня, божественных образов, творчества и группового сознания<sup>1</sup>.

**Название на русском:** победа

**Божественное (Ацилутическое) имя:** ИХВХ Цабаот

**Архангельское (Бриатическое) имя:** Ханиэль

**Ангельский (Иециратический) чин:** Элохим

**Планета или дом Ассия:** Ногах (Венера)

**Духовный опыт:** видение красоты ликующего

**Каббалистическое число:** семь

**Цвет (Бриатический):** зеленый

**Элемент:** огонь

**Часть анатомии:** левое бедро

**Карты Таро:** четыре семерки

**Волшебный образ:** красивая обнаженная женщина

**Благовоние:** бензойная смола, роза, красный сандал

**Драгоценный камень:** изумруд

**Символы:** лампа, пояс, роза

**Линейная фигура:** гептаграмма

**Добродетели:** бескорыстие

**Порок:** похоть

<sup>1</sup> Просмотрите всю информацию о Нетцах, приведённую в первой главе.

## Раздел 4. СООТВЕТСТВИЯ ОГНЯ



**О**гонь символизирует активную и стимулирующую часть человеческого психе. Это элемент страсти, очищения и трансцендентности. Огонь – мужской, возрождающий, возбуждающий и преобразующий. Цвет огня – красный, а кардинальная точка – юг<sup>1</sup>. Свечи, окрашенные в различные планетарные, сефиротические и зодиакальные цвета, часто используются в ритуалах для привлечения этих сил с помощью мощной и укрепляющей энергии Огня.

### Еврейские и другие имена, связанные с Огнем

**Имя элемента:** Asch

**Внешнее Божественное имя:** YHVH Tzabaoth

**Кардинальная точка:** Даром (Юг)

**Архангел:** Михаэль

**Ангел:** Ариэль **Правитель:** серафим

**Элементалы:** саламандры

**Король саламандр:** Джин

**МИХАЭЛЬ** (в частности, Михаэль Ашель) – великий крылатый архангел элементарного огня, чье имя означает «совершенный Бога». Находясь на юге, Михаэль предстает

---

<sup>1</sup> Просмотрите всю информацию об элементе огня, приведенную в первой главе.

в образе архангела мужского пола, одетого в красно-зеленые одежды или доспехи. Он стоит в позе воина среди пламени. Имея меч или копье как оружие и символ мужской огненной энергии, Михаэль является победителем зла и защитником человечества.

**АРЬЕ:** имя Керуба огня, символизируемого зодиакальным знаком Льва. Арье визуализируется как мощная крылатая фигура сфинкса с человеческим телом и львиной головой. Его цвета в основном красный и зеленый.

## СУЩНОСТИ И БОЖЕСТВА ОГНЯ

**НУСКУ:** Ассиро-вавилонский бог Огня. Символом Нуску была лампа в форме деревянного сабо. Он представлял собой священный огонь, который поглощал приношения богам и делал возможным сжигание священных благовоений. Призываемый во время жертвоприношений, Нуску был также известен как «возвышенный посланник Бела». ГИБИЛ был еще одним богом огня, который вместе с Нуску иногда вершил правосудие над нечестивыми в форме очищающего огня. Гибила часто призывали колдуны, которые хотели уничтожить своих врагов. Разновидностью этого бога является БИЛКАН, который может иметь какую-то связь с библейским Тубал Каином и римским богом Вулканом. Он был могущественным божеством Огня, которого часто призывали заклинаниями.

**СЕХЕТ (или СЕХМЕТ):** Египетская богиня войны и сражений. Её имя означает «могущественная». Она изображается как женщина с головой львицы, и ее называли «возлюбленной Птаха». Сехет олицетворяла жгучий, огненный и разрушительный жар солнца в конце лета. Сехет и богиня Баст работали вместе, чтобы уничтожить врагов бога Солнца Ра. Её страсть к битвам была настолько сильна, что ей пришлось сдерживаться, чтобы не убить человеческую расу.



Баст

**БАСТ** – египетская богиня Огня, символизирующая мягкую жару раннего лета, которая способствует росту растений и прорастанию семян. Первоначально она была изображена как женщина с зеленоватой головой львицы, но позже она изображалась с кошачьей головой. Богиня держит в правой руке сistr, а в левой – корзину. Хотя она ассоциировалась с Сехет как огненная защитница Ра, бога Солнца, позже она стала ассоциироваться с Луной и с идеями удовольствия, музыки и танца. В её честь устраивались веселые празднества.

**ХЕРУ-БЕХУТЕТ:** одна из важнейших форм Гора (многие из которых связаны с Огнем и жаром). Херу-Бехутет олицетворял самый сильный жар солнца в полдень. Обычно изображаемый как человек с головой ястреба и с дубинкой или копьем, этот бог иногда изображался как лев или львиная голова. Он был богом-воином, который сражался со злым богом Сетом или Тифоном, убийцей Осириса. Херу-Бехутет, называемый «сокрушителем мятежников», символизирует силу, которая рассеивает зло и тьму и наполняет мир ярким светом.

**МОНТ** (или **МЕНТУ**): солнечный бог войны Египта, который символизировал разрушительное тепло Солнца. Монт обычно изображается как человек с головой ястреба (или быка), увенчанной солнечным диском и двумя высокими перьями. Его атрибуты – хепеш или изогнутый меч, используемый для победы над врагами фараона. Монт был верховным солнечным богом, пока не был «понижен» до второго в ранге богом Амоном.

**ПТАХ:** одно из старейших известных египетских божеств. Его имя означает «скуль-



Птах

птор, гравер», и он связан с кузнечным делом, литьем и скульптурой. (Греки отождествляли этого бога с Гефестом, и римляне приравнивали его к Вулкану). Птах – Великий Архитектор Вселенной, создатель неба и Земли. Обычно его изображают бородатым лысеющим человеком с тугой повязкой на голове, одетым в облегающее одеяние или обернутым словно мумия. Из отверстий в одеянии он держит в руках скипетр Феникса, анкх и жезл Джед.



Бенну

**Птица БЕННУ** была египетской версией Феникса, который был посвящен Осирису. Говорили, что Бенну создал себя из Огня, горевшего на вершине священного дерева Персея в Гелиополисе. Раз в пятьсот лет Бенну появлялся, неся тело своего отца в мировом яйце в храм Солнца для погребения. Оперение Бенну, похожего на цаплю, было золотисто-красным.

**ГЕФЕСТ** (эквивалент римского Вулкана): греческий бог земного огня. Сын Геры и Зевса, его имя происходит от греческого слова, означающего «очаг» или «разжигать».



Гефест

Этот бог олицетворяет не разрушительный огонь, а благодатный огонь, позволяющий людям плавить металл и развивать цивилизацию. Подобно египетскому Птаху, Гефест – божественный кузнец, ремесленник, который обучил людей механическим искусствам и построил божественные дворцы Олимпа. Бог предстает в виде могучего бородатого кузнеца, хромого на обе ноги. Он изображен в коротком хитоне без рукавов, с молотом и ремнями, часто работающим у пылающих печей и выбивающим металл на огромной наковальне. Соратниками Ге-



Гестия

феста по работе с металлом были разнообразными подземные огненные гении, в том числе циклопы и дактили.

**ПРОМЕТЕЙ** – греческий Титан, который украл священный огонь из кузниц Гефеста, чтобы отдать его человечеству.

Разгневанный Зевс приказал не пускать огонь на землю. За это преступление Зевс приковал титана к вершине горы, где каждый день стервятник клевал его печень, которая вновь восстанавливалась за ночь.

После многих лет страданий его спас герой Гераклес. Афиняне считали Прометея отцом искусств и наук.

**ГЕСТИЯ** (эквивалент Римской Весты): греческая богиня домашнего очага – огня, доброжелательна и полезна для человечества.

Гестия, считавшаяся древнейшим из олимпийских богов, почиталась во всей Греции, и огонь Гестии, или общественного очага, использовался в жертвоприношениях.

## Раздел 5. СООТВЕТСТВИЯ ВЕНЕРЫ



**П**ланета, отнесенная к степени Философа – это Венера. Венера управляет влечениями, социальными взаимодействиями, партнерами, браками, союзами, эстетикой, культурными устремлениями, эмоциями, связанными с естественной любовью, красотой, чувственностью, творчеством и украшениями. Венера управляет нерациональной эмоциональной частью человеческого разума, а также той частью нас, которая хочет общаться с другими и выражать наши творческие способности и привязанности. Это «правое полушарие», которое стремится петь, танцевать, действовать, рисовать и выражать то, что не могут выразить слова. Энергия Венеры мягкая и гармоничная.

Планета Венера занимает 224,5 дня для того, чтобы завершить одну орбиту Солнца, и она никогда не находится более чем на  $46^\circ$  от Солнца. Венера – это утренняя и вечерняя звезда, она считается женской и плодотворной или благотворной планетой. В астрологическом смысле Венера считается теплой. Древние описывали Венеру как правителя периода жизни, в котором преобладали эмоции с 15 до 22 лет.

В анатомии человека эта планета управляет горлом, почками, внутренними репродуктивными органами, венозным кровообращением и кожей. Физические недуги, связанные с Венерой, включают в себя заболевания крови, гнойничковые и инфекционные заболевания, такие как корь и оспа, отравления и венерические заболевания.

Объекты, приписываемые Венере, включают в себя ювелирные изделия и украшения, женскую одежду и постельное белье. Текущие субстанции.

В магии дни и часы Венеры используются для создания дружеских отношений, для приятных начинаний, для доброты и любви, для путешествий. В дни недели Венера правит пятницей.

Символ Венеры на Древе Жизни охватывает все десять Сефирот. Это подходящая эмблема Изиды-природы. Поскольку она содержит все Сефироты, её круг всегда больше, нежели у Меркурия.

**Еврейское Имя:** Ногах

**Сефирот:** Нетцах

**Архангел:** Анаэль

**День:** Пятница

**Планетарный разум:** Хагизэль

**Планетарный дух:** Кедемель

**Олимпийский планетарный дух:** Хагит

**Металл:** медь, латунь

**Драгоценные камни:** изумруд, бирюза, нефрит, малахит

**Благовония:** сандаловое дерево, мирт

**Деревья:** Бузина, фруктовые деревья

**Травы/растения:** роза, мирт, герань, гиацинт, тимьян, солодка

**Животные:** голубь, дельфин, пчела, черепаха



## ВЕНЕРИАНСКИЕ БОЖЕСТВА (Боги и богини любви и искусств)

**ИШТАР** (шумерская Инанна): ассиро-вавилонская богиня, которая олицетворяла планету Венера. Сложная богиня многих функций, Иштар была верховной богиней небес. Самопровозглашенная «богиня утра и богиня вечера», Иштар была одновременно божеством любви и божеством войны. Почитаемая как дочь бога Луны Сина, Иштар воспринималась как богиня войны, но рассматриваемая как дочь Ану, неба, она выполняла свою роль богини любви. Богиня-воительница Иштар, особенно почитаемая ассирийцами, была «госпожой битв, доблестной среди богинь».

В этой форме она изображена стоящей в колеснице, запряженной семью львами, и держащей лук или дубину с львиной головой.

Ее сестра – Эрешкигаль, темная королева подземного мира.

Иштар, как богиня любви, контролировала способность пробуждать желание и способность производить потомство во всех существах. Она была «куртизанкой богов», и священная проституция составляла важную часть её культа. Хотя она часто выказывала свою доброту, она также регулярно была жестока со своими многочисленными любовниками, и ее привязанности иногда были фатальными. Ее любовь к Богу урожая Таммузу стала причиной его смерти. В своем горе она отправилась в подземный мир, чтобы найти Таммуза, но стала пленницей Эрешкигаль. Вкон-



Иштар



Хатхор

це концов она была освобождена могущественным магическим заклинанием Бога Эа.

Иштар обычно изображают в трехглавой короне и в развевающихся золотых одеждах. Ее ожерелье и браслеты сделаны из ляпис-лазури.

**ХАТХОР:** богиня неба, которая стала ассоциироваться с утренней и вечерней звездами, потому что Бог Солнца обитал в ее груди, заключенный каждую ночь в теле Хатхор, чтобы родиться заново каждое утро. Ее почитали как богиню любви, радости и веселья, она была мастерицей танцев и музыки. Ее храм был домом опьянения и наслаждения. Иногда Хатхор изображали

великой Небесной коровой, чье молоко питало маленького Гора. Чаще её изображают в виде женщины с коровьей головой или женщины с коровьими ушами, иногда увенчанную рогами и солнечным диском. Систрам, музыкальный инструмент, используемый для изгнания злых духов, является особым орудием Хатхор – и обычно на нем выгравировано ее изображение.

**БЕС:** египетский бог брака, веселья и украшения женщин. Будучи семитского или африканского происхождения, Бес представлен как коренастый карлик с большой головой, волосатыми щеками и высунутым языком. Он носит головной убор из страусиных перьев, а вокруг его тела шкуру леопарда. Бес известен как бог музыки, танца, удовольствия и развлечений. Он обожает играть на арфе и развлекать богов своими веселыми выходками и выкрутасами.



Бес

**КЕТЕШ:** Семитская/египетская богиня любви и красоты, которая является ещё одной формой Хатхор. Кетеш обычно изображается в виде обнаженной женщины, стоящей на льве и держащей в руках цветы лотоса.

**АФРОДИТА** (эквивалент римской Венеры): греческая богиня любви во всех её аспектах: Афродита Урания, или Небесная Афродита, была богиней чистой и идеальной любви. Афродита Сенетрикс была богиней брака. Афродита Пандемос была богиней похоти и покровительницей проституток.



Афродита

Согласно легенде, Афродита родилась из моря, из пены отрубленных гениталий Урана. Все боги были поражены ее красотой и грацией, потому что богиня излучала ауру обольщения и очарования. У нее был волшебный пояс, наделенный силой поработать сердца как смертных, так и бессмертных. Афродита часто получала удовольствие, возбуждая любовные страсти богов и посылая их в погоню за смертными. Покровительница законных союзов между мужчинами и женщинами, обычно добрая богиня могла наказывать своих врагов, сводя их с ума от страсти. Спутниками богини были бог-ребенок Эрос (Купидон) и три грации, чье присутствие радовало сердца людей. Хотя она была женой уродливого бога Гефеста, у неё было много любовников, включая бога войны Ареса. Афродита обычно изображается как сладострастная женщина, частично задрапированная халатом или обнаженная.

**ДИОНИС:** составной греческий бог, который стал известен как Бог вина, удовольствия и сил жизни. Названный «избавителем людей от их забот», Дионис изображен молодым человеком, увенчанным виноградными листьями и виноградом и одетым в шкуру пантеры. В одной руке он

держит кубок с вином, в другой – посох, увенчанный со-  
сновой шишкой. Бог часто сопровождал в путешествиях  
шайку сатиров, кентавров, менад, нимф и силен. Праздник  
Диониса ознаменовался бурной деятельностью, оргиями,  
танцами, музыкой и удовольствиями. Позже Бог приобрел  
более мистические аспекты смерти и воскресения, став та-  
ким образом символом сил жизни.

**ФРЕЙЯ** (или Фригг) – тевтонская богиня любви и пло-  
дородия. Ее имя означает «леди» или «госпожа». Обычно  
ее изображают красивой женщиной в плаще, верхом на ка-  
бане или в колеснице, запряженной кошками. Фрейя иногда  
плачет.

## ДОПОЛНИТЕЛЬНАЯ ПЛАНЕТА: МАРС

В сочетании с учебным материалом, приведенным по  
планете Венера, ученик должен рассмотреть информацию,  
представленную в первой главе о Марсе – планете, которая  
дополняет Венеру на макрокосмической гексаграмме.

Марс – это планета инициативы, агрессии, действия,  
борьбы, соперничества и смерти. Это также планета, кото-  
рая управляет сексуальными желаниями, животной приро-  
дой, ранами, оружием и войной. Энергия Марса внезапна и  
разрушительна.

В астрологическом смысле Марс считается горячим и су-  
хим и ассоциируется с огнем. Иногда его называют вредо-  
носной и бесплодной планетой. Древние определяли Марс  
как правителя периода жизни, в котором доминировали ам-  
биции возраста с 43 по 57 годы, символизируемые «солда-  
том».

В анатомии человека эта планета управляет мышцами,  
головой, внешними половыми органами, эритроцитами и  
двигательными нервами. Физические недуги, связанные с  
Марсом, включают в себя инфекционные заболевания, ли-

хорадки, воспаления, ожоги, высокое кровяное давление и бред, связанный с лихорадкой.

В магии дни и часы Марса используются для войны, воинской доблести, для обретения мужества, силы и самоутверждения, для свержения врагов, для разжигания розни и разрушения.

Из дней недели Марс управляет вторником.

К божествам, связанным с планетой Марс (боги войны), относятся: НИНУРТА, НИНИП и НЕРГАЛ (ассиро-вавилонские боги охоты и войны) СЕХЕТ (египетский) МОНТ (египетский), ГОР (египетский) АРЕС (греческий), ТОР (тевтонский) и ТИВ (Тевтонский).

Ниже приведен список марсианских ассоциаций:

**Еврейское Имя:** Мадим

**Сефира:** Гебура

**Архангел:** Замаэль

**День:** Вторник

**Планетарный Разум:** Графиэль

**Планетарный Дух:** Барцабель

**Олимпийский Планетарный Дух:** Фалег

**Металл:** Железо

**Драгоценные камни:** рубин, гранат, кровавик

**Благовония:** перец, кровь дракона

**Деревья:** сосна

**Травы/растения:** шалфей, мускатный орех, иссоп

**Животные:** Единорог, Орел, лебедь, кит

## Раздел 6. КАББАЛА – КЛИППОТ

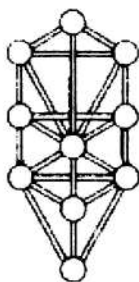

**К**липпот возникли во время катастрофического события, известного как разбиение сосудов, когда неустойчивость Древа Жизни не могла выдержать давления божественного света. Таким образом от избытка энергии Клиппот появились на свет. Разбитые сосуда всё ещё были открыты для процесса реконструкции, но их «скорлупы», которые являются эквивалентом отходов побочных продуктов, не пострадали. Именно таким образом появились Клиппот в их самом строгом определении как силы разложения и зла – как мусорная куча Бога.

Клиппот – это группа из десяти хаотичных и несбалансированных Сефирот, которые являются прямыми противоположностями гармоничных сфер Древа Жизни, и таким образом они образуют второе древо, которое называется злом. Это просто разрушительные и неравновешенные аспекты Сефирот. Считается, что у каждой Сефиры есть как «добродетель», так есть и соответствующий «порок». Клиппотическое древо обычно представляется как зеркальное отражение Древа Жизни, отраженное от основания Малкут. Десятая Сефира считается «падшей», потому что после падения, когда сосуды были разбиты, Малкут спустилась и остановилась на царстве скорлуп (клиппот), поэтому их влияние так сильно в мире человечества. И точно так же, как они образовались из избытка неустойчивой энергии, их

сила связана со всеми формами чрезмерности и избытка – дисбаланса вообще. В то время как Сефирот символизируют прогрессивную эволюцию и духовное воссоединение с божественным, Клиппот представляют собой обратную эволюцию и духовный распад.

Таким же образом, как фигура направленной вверх пентаграммы (с точкой Духа на вершине) используется для обозначения сбалансированных сил Сефирот и элементов, перевернутая пентаграмма используется для обозначения несбалансированных, или клиппотических сил (дух перевёрнут).

Десять отвратительных и злых сефирот Клиппот также собраны в семи злых дворцах (Великий Красный дракон, Левиафан Клиппот с семью головами и десятью рогами). Адский чин Клиппот отчасти соответствует различным ангельским чинам. Считается, что Самаэль окружает все злые сефирот, таким образом, получается одиннадцать вместо десяти. (Вот почему одиннадцать рассматривается как число, которое особенно относится к Клиппот). Названия клиппотических сил, приписываемых трем негативным завесам, следующие:

000. Айн Кеметизль – толпа богов.

00. Айн Соф Белиал – без Бога.

0. Айн Соф Аур Атиэль – неопределённость.

### Десять клиппотических сил, приписанных сефирот и семи отвратительным дворцам:

|           |                              |                                       |
|-----------|------------------------------|---------------------------------------|
| 1. Кетер  | Таумизль<br>(также Керетиал) | Близнецы Бога<br>(Отрезанные от Бога) |
| 2. Хокма  | Огизль                       | Препятствующие                        |
| 3. Бина   | Сатаризль                    | Маскирующиеся                         |
| 4. Хесед  | Гашеклах                     | Разрушители                           |
| 5. Гебура | Голахаб                      | Поджигатели                           |

|            |                                |                             |
|------------|--------------------------------|-----------------------------|
| 6. Тифарет | Тагерион                       | Спорщики                    |
| 7. Нетцах  | Ореб Зарак                     | Вороны рассеивания          |
| 8. Ход     | Самаэль                        | Лжецы или яд Бога           |
| 9. Иесод   | Гамалиэль<br>(также Нахашиэль) | Непристойные<br>(Злые змеи) |
| 10. Малкут | Лилит                          | Королева ночи<br>и демонов  |

Клиппот планет такие же, как и у соответствующих сефирот. Есть также двенадцать князей и племен клиппотических сил, которые приписываются зодиакальным знакам и месяцам года. К ним относятся:

|     |          |              |                |
|-----|----------|--------------|----------------|
| 11. | Овен     | Баирирон     | Стадо          |
| 12. | Телец    | Адимирион    | Кровавые       |
| 13. | Близнецы | Целилимирион | Лязгающие      |
| 14. | Рак      | Шихирирон    | Чёрные         |
| 15. | Лев      | Шалхебирион  | Пламенеющие    |
| 16. | Дева     | Цафирирон    | Кровавые       |
| 17. | Весы     | Абирирон     | Глиняные       |
| 18. | Скорпион | Нехештирион  | Медные         |
| 19. | Стрелец  | Нахаширон    | Змеелодобные   |
| 20. | Козерог  | Дагдагирон   | Подобные рыбам |
| 21. | Водолей  | Дахимирон    | Зверские       |
| 22. | Рыбы     | Нашимирион   | Злобные        |

000. КЕМЕТИЭЛЬ: принимает образ огромного черного человека с головой дракона – змея, который объединяет под собой силу клиппотической Кетер.

00. БЕЛИАЛ: тот, кто отрицает Бога, принимает форму черного раздутого человека-дракона, который объединяет под собой силу клиппотической Хокмы.

0. АТИЭЛЬ: появляется как черный раздутый человек-насекомое, который объединяет под собой силу клиппотической Бины.



1. ТАУМИЭЛЬ: Две противоборствующие силы. Таумиэль выглядит как двойная гигантская голова без тела, но с крыльями, как у летучей мыши. Они постоянно стремятся соединиться с телами, других сущностей или сил. (Также КЕРЕТИАЛ: отрезанные от Бога. Керетиал принимают форму злых черных гигантов).
2. ОГИЭЛЬ: Огиэль принимают форму черных гигантов, покрытых извивающимися змеями. (Так называемые князья Исава также приписываются клиппотической Хокме).
3. САТАРИЭЛЬ: Сатариэль появляется как гигантские рогатые и скрытые вуалью головы, чьи глаза видны через вуаль. За ними следуют злобные волосатые кентавры, известные как Сериэль Исава.
4. ГАШЕКЛАХ: разбивающие на куски, нарушители всего сущего. Они принимают форму черных гигантов с кошачьими головами.
5. ГОЛАХАБ: символические формы Голахаб – это большие черные головы, которые извергаются, как вулканы.
6. ТАГЕРИРОН: формы спорщиков – это формы больших черных гигантов, постоянно работающих друг против друга.
7. ОРЕБ ЗАРАК: вороны рассеивания. Они принимают вид демонических воронов, вылетающих из вулкана.
8. САМАЭЛЬ: обманщики. Их символические формы – это формы демонических собакоподобных монстров.
9. ГАМАЛИЭЛЬ: непристойные, чьи головы подобны развращающим людям-быкам, соединенным вместе. Сила слепого дракона также приписывается клиппотической Иесод.
10. ЛИЛИТ: внешность Лилит – это внешность красивой женщины, которая превращается в черного обезьяноподобного демона.
11. БАИРИРОН: стадо, развившееся из Самаэля. Их символическая форма – это дракон-лев в черном и тускло-красном цветах.

12. АДМИРОН: кровавые, которые напоминают ящериц-львов в тускло-желтом, сером цветах и цвете крови, смешанной с водой.
13. ЦЕЛИМИРОН: лязгающие, которые принимают формы одичавших треугольноголовых собак. Их цвета – кроваво-красный и бронзовый.
14. ШИХИРОН: черные, чьи формы представляют собой сочетание раков, рептилий и насекомых с демоническим лицом.
15. ШАЛХЕБИРОН: пламенеющие, которые напоминают свирепых волков и шакалов в цветах пламенеющего красного и желтого цветов.
16. ЦАФИРОН: кровавые, похожие на гниющие, но живые трупы в цветах Земли.
17. АБИРОН: глинистые, которые принимают форму серых раздутых гоблинов.
18. НЕХЕШТИРОН: медные, которые появляются как медно-красные насекомые с человеческой головой.
19. НАХАШИРОН: змееподобные, которые напоминают собакоголовых змей.
20. ДАГДАГИРОН: подобные рыбам, похожие на больших хищных плоскоголовых рыб в мерцающих красноватых тонах.
21. БАХИМИРОН: зверские, которые выглядят фантастически, как слоны или бегемоты, но раздавленные. Они ползают, но имеют большую силу. Их окраска коричневая и черная, а кожа натянута, словно на тело большого жука.
22. НАШИМИРОН: зловредные женщины, которые напоминают скелеты, соединенные с телами рыб и змей. Их цвета водянистые.
23. БЕГЕМОТ – отвратительное существо, представляющее собой синтез всех Клиппот зодиакальных знаков. Он похож на существо, описанное под именем Клиппот Беги-мирон.

24. ЛЕВИАФОН – существо, созданное из множества драконов, соединенных вместе. Каждая из его красных чешуек представляет отдельную злую змею. Он является синтезом сефиротическим Клиппот.
25. ГЕЕНА – АДСКИЕ ОБИТЕЛИ: в древности это относилось к Гехинном, или долине Хинном, мусорной свалке и крематорию для преступников и бедняков. Он стал символом Ада. В Каббале есть семь адов, также как есть семь небес, или дворцов. Каждый ад связал с ним одну из семи земель:
1. Высшие. ШЕОЛ – «бездна». Тип земли: Арец – сухая крошащаяся земля.
  2. Хесед. АБАДДОН – «разрушение». Тип земли: Аклама – красноватая плесень.
  3. Гебура. БАР ШАХАТ – «яма разорения». Тип земли: Гиа – волнистая почва, похожая на склоны долины.
  4. Тифарет. ТИТ ХА-ЯВЕН – «болото из грязи». Тип земли: Нешиах – луг, пастбище.
  5. Нетцах. ШААРЕ-МАВЕТ – «врата смерти». Тип земли: Арека – земля.
  6. Ход. ТЦАЛ-МАВЕТ – «тень смерти». Тип земли: Цзиах – песчаная пустынная почва.
  7. Иесод и Малкут. ГЕ-ХИННОМ – «Долина Хинном». Тип земли: Тебал или Хелед – земля и вода смешаны.

Эти семь адских дворцов окружены четырьмя морями: (1) водами слез, (2) водами творения, (3) водами океана и (4) ложным морем.

Мы опустили еврейские написания для всех клиппотических имен. Один из наших посвященных предложил, чтобы при написании имен Клиппот для изучения ученик написал рядом с ним соответствующее божественное имя, чтобы уравновесить отрицательные энергии положительными.

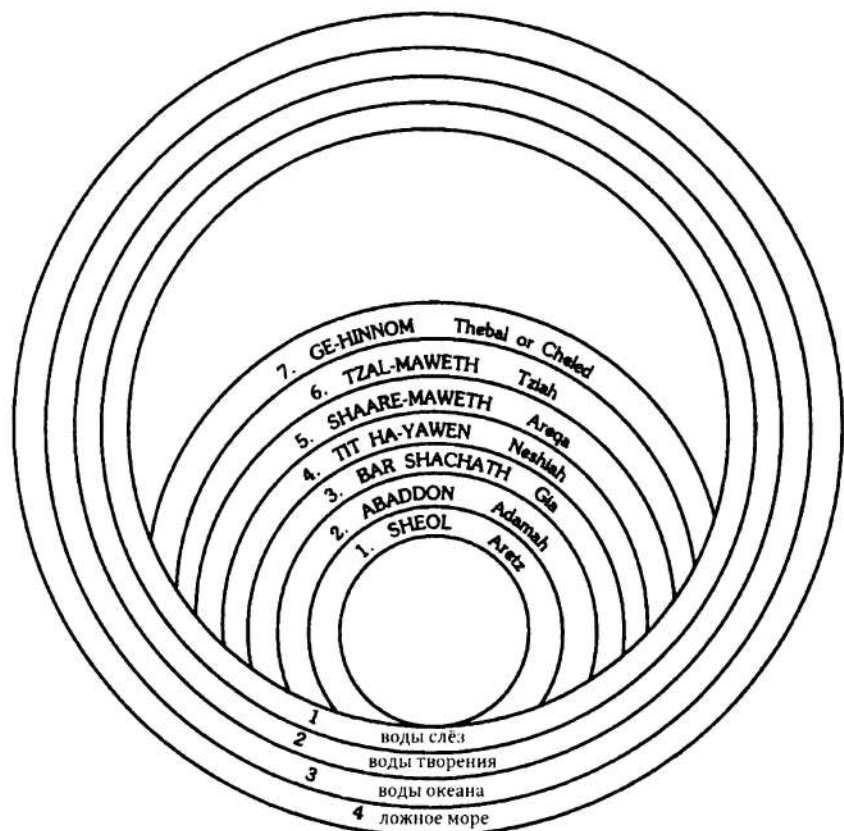

Геена, или семь адских дворцов в семи морях

Например, для Бина: ИХВХ Элохим – рядом с Сатаризель. Делая это, ученик не будет слишком заикливаться на дегенеративных силах Клиппот во время учебы. При написании имен Клиппот зодиакальных знаков, архангелы знаков могли бы использоваться для равновесия. Просмотрите главу вторую для зодиакальных архангелов.

Цель изучения Клиппот в степени Философа – не давать претенденту список демонических имен для работы. Мы, конечно, не рекомендуем ученикам экспериментировать или медитировать на любом из объектов, перечисленных в

этом разделе. Смысл всего этого не в том, чтобы научить ученика бояться таких существ, а скорее понять их место в каббалистической схеме вселенной. Когда человек боится чего-то настолько сильно, что избегает даже мысли о таких существах, результатом часто является то, что клиппотическим частям психе дается сила, что тем самым увеличивает их дегенеративные силы. Часто индивидуум, который думает, что он победил эти сущности, отвергает любое упоминание о них вообще, может обнаружить, что их несбалансированные тенденции просачиваются из психе различными непредвиденными способами, вызывая навязчивые модели поведения (обжорство, наркомания и т.д.).

Изучая этот раздел, ученик должен помнить слова Иерея из ритуала Неофита: «страх – это неудача, поэтому будь без страха, ибо тот, кто дрожит от пламени, от потока и от теней воздуха, не имеет никакого отношения к Богу».

## Раздел 7.

# ИНСТРУМЕНТЫ ПРАКТИЧЕСКОЙ АЛХИМИИ



**О**дно большое различие между химическими и алхимическими процессами состоит в том, что алхимия использует только постепенное нагревание, которое постоянно и неуклонно увеличивается. С другой стороны, химия начинается с сильного, быстрого жара. Каббалистически весь процесс алхимии может быть объяснен как очищение Малкут, чтобы очистить её от влияния скорлуп и вернуть её к законным духовным истокам. Практикующий алхимик использует различные инструменты, чтобы они могли помочь в своей работе. К ним относятся следующие предметы.

**АЛУДЕЛЬ (или ВОЗВЫШАЮЩИЙ):** глиняный горшок в форме тыквы, который был построен так, что ряд таких сосудов мог быть построен один на другом на высоту пяти или шести футов. Использованный для сублимации, нижний бак был помещен на плиту. Пары, которые поднимались во время процесса нагревания, конденсировались на внутренней стороне верхних сосудов и удалялись позже соскабливанием.

**ПЕРЕГОННЫЙ КУБ:** контейнер, который использовался для дистилляции. Говорили, что его форма напоминает танцующего медведя. В ранние дни перегонный куб изготавливался из двух частей со съемной головкой. Позже перегонные кубы из стекла иногда изготавливали целыми.

Приёмник – шаровидный стеклянный сосуд – был установлен на открытом конце трубы перегонного куба, чтобы улавливать дистиллят.

**АТАНОР:** кузница или печь, известная как философская печь, которая используется для производства градуированного тепла. Примерно пяти футов в высоту печь была построена таким образом, чтобы её можно было разделить на различные части, в нижней части которой находился небольшой камин для равномерного нагрева.

Используется для переваривания и испарения определённых жидкостей. Атанор содержит стеклянный сосуд (яйцевидной формы), который лежит в песчаной ванне или пепельнице прямо над огнем. Символ человеческой сущности. (В сексуальном символизме – это пенис или активная мужская сила).

**БАЛУН:** стеклянный сосуд сферической формы с 2 или 3 короткими горлышками.

Его использовали для сбора дистиллята.

**BALNEUM MARIAE:** или «ванна Марии», названная в честь Марии Еврейки, которая была сестрой Моисея, древнего алхимика. Современная водяная баня – это сосуд с горячей водой, в который помещался сосуд для нагрева. Он состоял из двойного сосуда, поставленного над другим кипящим сосудом.

Теплая водяная баня, поддерживалась в температуре, приемлемой для людей. Метод контролируемого тепла.

**BALNEUM VAPORIS:** паровая баня.

**КЛОШЕ:** ранняя форма колокольчика, используемая для сублимации.

**ТИГЕЛЬ (ТАЛАМУС или КУРКУБИТ):** стеклянный котел в форме тыквы, прикрепленный к нижней части перегонного куба. Он состоит из трубки, головки и приемника, добавленного к ней для дистилляции. Правильный котел, используемый в сухом методе, с помощью которого

первоматерия подвергается прямому огню. (В сексуальном символизме он представляет матку, или женский принцип, используемый в сочетании с Атанором, или мужским принципом). Место испытания до перерождения в возвышенное состояние. Также называется брачная палата или стеклянный дом.

**РАСПЯТИЕ:** состоит из трех куркубитов вокруг центрального стеклянного сосуда, используемого для сублимации.

**ИСПАРЯЮЩАЯСЯ ТАРЕЛКА:** неглубокая круглая чаша, которая была помещена над Balneum Mariae.

**IGNIS CINERUM:** зольный жар в который погребается сосуд с работой. Это не сильный огонь, если он не возбужден.

**ЗАМАЗКА:** смесь веществ, которая использовалась для герметизации различных колб и сосудов. Некоторые обычные замазки включали в себя стеклянный песок и суглинок или муку и воду.

**МАТРАСС:** фляга с длинным горлышком, которая использовалась для различных целей в алхимии. Напоминают страуса.

**ПЕЛИКАН:** стеклянная емкость с двумя горловинами для непрерывной дистилляции. Назван в честь морской птицы.

**ФИЛОСОФСКОЕ ЯЙЦО:** овальный стеклянный сосуд, в который помещается вода или жидкость для воздействия и который может быть герметически запечатан. Состоит из круглой луковицы и короткой горловины, с помощью которой ее можно прикрепить к другому контейнеру. Утверждается, что он используется как символ творения и содержит четыре элемента.

**РЕТОРТА:** изогнутый вдоль шеи сосуд, используемый для мягкой дистилляции и кохобации. Считается, что он похож на гуся с длинной шеей.





*Атанор (алхимическая печь)*

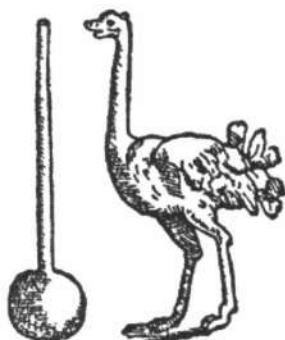

*Колба с длинным горлом*



*Реторта*



*Пеликан*



*Перегонный куб*



**ЗМЕЯ:** металлическая спираль или зигзагообразная трубка, используемая при дистилляции, действует как конденсатор, подключенный к перегонному кубу. Охлаждается воздухом.

Другие используемые инструменты включают в себя колокольчики, мензурки, склянки, воронки, конденсаторы и стеклянные трубки.

## АЛХИМИЧЕСКИЕ ПРИНЦИПЫ НА ДРЕВЕ

**СЕРА:** алхимический символ серы на Древе Жизни не касается ни одного из четырех нижних Сефирот. Крест заканчивается на Тифарет, где как бы должен быть схвачен божественный треугольник. Тифарет – очищенный человек.

**МЕРКУРИЙ:** алхимический символ ртути на Древе Жизни. Как символ планеты Меркурий, он охватывает всё, кроме Кетер. Рога исходят от Даат, соединения Хокмы и Бины. Тройное расслоение в нижней части креста намекает на огонь (Шин), представленный добавлением знака Овна. Он также символизирует три принципа серы, ртути и соли.

**СОЛЬ:** алхимический символ соли на Древе Жизни охватывает все Сефирот, кроме Малкут, и является как бы примирителем между серой и ртутью. Горизонтальная разделительная линия подразумевает принцип Гермеса «то что сверху, аналогично тому, что и внизу»<sup>1</sup>.

## АСТРОЛОГИЧЕСКИЕ

---

<sup>1</sup> Обзор информации приведен во второй главе, касающейся трёх алхимических

## И АЛХИМИЧЕСКИЕ СИМВОЛЫ ПЛАНЕТ

Они происходят от трех основных форм креста, полумесяца и круга, по отдельности или в комбинации. Круг обозначает Солнце и золото; полумесяц – Луну и серебро, соответственно аналогично красной и белой алхимической природе.

**Крест** – это символ коррозии. Коррозия металлов обычно комплементарного цвета к тому к которому они естественно приближаются. Таким образом, медь, которая красновата, становится зеленой в своей коррозии и т.д.

**Меркурий** – это единственная планета, которая объединяет эти три первичные формы в один символ. Сатурн состоит из креста и полумесяца, показывающих, что свинец разъедает изнутри, а Луна – снаружи. Юпитер – наоборот. Марс снаружи солнечный, но снаружи коррозионный.

**Венера** – напротив. Медь внешне имеет природу золота, но внутренне коррозионна.

Отсюда и название сферы Венеры Ногах – обозначающее внешнее великолепие, но внутреннее разложение.

---

принципов.

## Раздел 8. ЗНАКИ ДОПУСКА И ДИАГРАММЫ

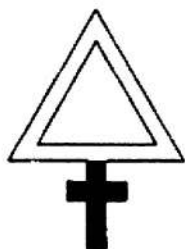

Голгофский крест из двенадцати квадратов – это знак до- пуска на путь Коф. Он состоит из двенадцати квадратов, которые точно представляют Зодиак, который охватывает воды Нут, как древние египтяне называли небеса (воды, которые находятся над твердью). Это также ссылается на вечную реку Эдем, разделённую на четыре головы, которые находят свое соответствие в четырех триплицитах Зодиака.

Великая река называется Нахер, она вытекает из Эдема, а именно из божественной триады. В Даате она разделена

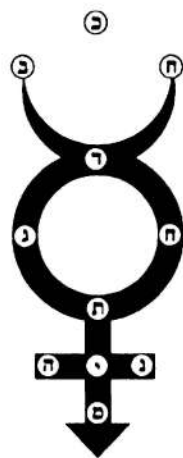

*Символ руниты на Древе*

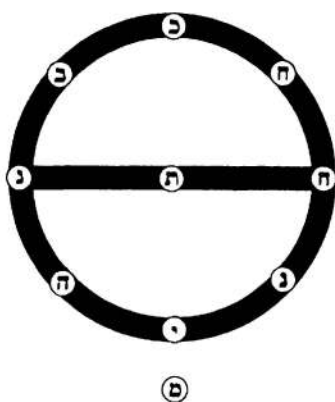

*Символ созвездия Древо*

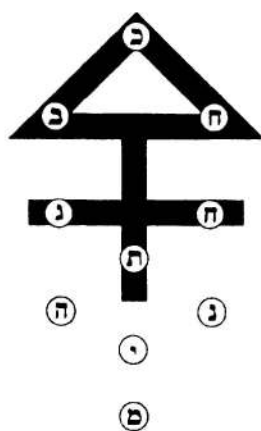

*Символ созвездия Древо*

на четыре части. Первая река называется Писон, река Огня, которая впадает в Гебуру. Вторая река – Гихон, река Вод, впадающих в Хесед. Третья – Хиддикель, река воздуха, впадающая в Тифарет, а четвертая, получающая добродетели трех других, – Фрат (Евфрат), которая стекает на Землю.

Рак, кардинальный знак Воды, помещается на стыке креста (и четырех рек). Все кардинальные и изменчивые знаки размещаются в чередующихся положениях на центральном валу Креста, начиная с Овна и заканчивая Рыбами. Поперечина состоит из Керубических знаков.

Пирамида четырех элементов является знаком допуска для 28-го пути Цадди. На четырех треугольниках, составляющих стороны этого знака, находятся еврейские названия четырех стихий: Аш – огонь, Майм – вода, Руах – воздух и Аретц – Земля. На вершине знака находится слово Эт, состоящее из первой и последней буквы еврейского алфавита и означающее сущность или дух. Квадратное основание представляет материальную вселенную, а на нем слово Олам, означающее «мир».

Слово «пирамида» происходит от корневого слова, которое означает Огонь, это символическое представление единого божественного пламени. Пирамиду легко сравнить с «горой Бога», которая, как считалось, стояла в центре Земли. Четыре стороны пирамиды треугольные, чтобы представлять три аспекта божественного, восседающего на троне в каждом аспекте четырехчастной вселенной. Квадратное основание является напоминанием о том, что структура прочно основана на непреложных законах природы. Усеченная пирамида показывает сущность божественного, прочно установленную в верхней части конструкции. Это также квадрат, указывающий на то, что четырехчастная модель космоса начинается с Тетраграмматона.

Голгофский крест из десяти квадратов – это знак допуска на 27-й путь Пе. Он состоит из десяти квадратов, которые точно представляют десять Сефирот в сбалансированном

расположении, перед которыми бесформенное и пустота откатились назад. Это также открытая форма двойного куба и жертвенника благовоний. (Жертвенник благовоний перед завесой святая святых был покрыт золотом, чтобы символизировать высочайшую чистоту). Это указывает на путь Пе как на носителя очищения, где микрокосм человека (представленный десятью Сефирот) учится отделять чистое от нечистого, чтобы стать совершенным зеркалом большего древа, макрокосма вселенной.

Крест на гербе Гегемона позволяет кандидату войти в храм Нетцах. Голгофский крест из шести квадратов охватывает Тифарет, Нецах, Ход и Иесод и покоится на Малкут. Кроме того, Голгофский крест из шести квадратов является открытой формой Куба и, таким образом, относится к шести Сефирот Микропрозола, которые являются Хесед, Гебура, Тифарет, Нетцах, Ход и Иесод.

Этот знак даётся Философу, чтобы подчеркнуть баланс, который должен быть достигнут в  $4 = 7$  степени между энергиями Воды и Огня, эмоций и разума. Голгофский крест из шести квадратов подчеркивает примиряющую сферу смягчения и уравнивания Тифарет между противоположными энергиями, встречающимися на этой степени лицом к лицу.

**Символ Венеры на Древе жизни:** символ Венеры охватывает все десять Сефирот. Это подходящая эмблема Изиды природы. Поскольку он содержит все Сефирот, его круг должен быть больше, чем у Меркурия.

Эдемский сад после грехопадения. Эта схема описана в ритуале Философа. Это показывает в глифе учение, присущее Философу на входе в сефиру Нетцах, которого он достиг тремя путями – Коф, Цадди и Пе из Сефирот Малкут, Иесод и Ход соответственно.

Великая богиня Ева, соблазненная плодами Древа Познания, чьи ветви тянутся вверх к семи нижним Сефирот, но также и вниз к Царству скорлуп, потянулась к ним, и два столпа остались без опоры.

Вид сбоку

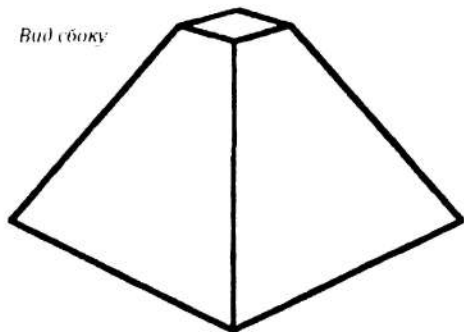

Вид сверху

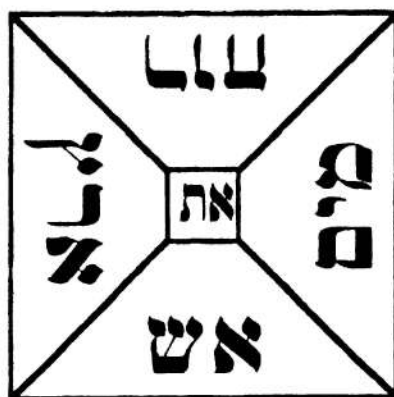

Еврейские буквы на основании

עלם

Пирамида четырех элементов

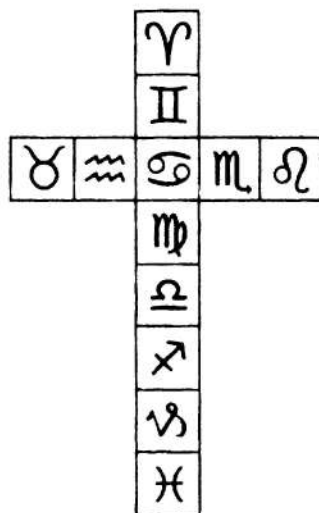

Голгофский крест из 12 квадратов

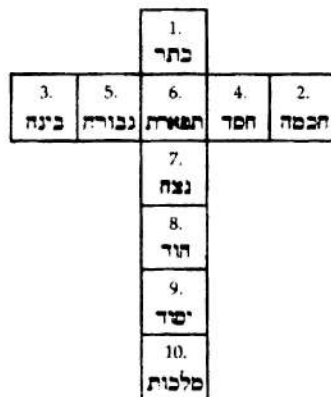

Голгофский крест из 10 квадратов

Затем сефиротическое дерево было разрушено. Она пала, и вместе с ней пал великий Адам. И поднялся великий красный дракон с семью головами и десятью рогами, и опустел Эдем – и кольца Дракона окружили Малкут и связали его с царством скорлуп.

И головы дракона поднялись в семь нижних Сефирот, вплоть до Даат у ног Аймы Элохим.

Так были осквернены четыре реки Эдема, и пасть дракона дала адские воды в Даате – и это Левиафан, пронзённый и искривлённый змей.

Но Тетраграмматон Элохим поместил четыре буквы YHVN имени и пылающий меч десяти Сефирот между опустошенным садом и божественным Эдемом, чтобы это не было связано с падением Адама.

И стало необходимо, чтобы возник второй Адам, чтобы восстановить систему, и таким образом, как Адам был распястёрт на кресте четырех рек, так и второй Адам должен быть распят на адских реках четырех руках креста смерти – но для этого он должен спуститься в самую низкую землю, даже ниже Малкут, и родиться от нее<sup>1</sup>.

И на головах драконов были имена восьми царей эдомских, и на рогах его – имена одиннадцати князей эдомских, ибо Даат, развив в Драконе новую голову, сделала семиглавого дракона с десятью рогами Восьмиглавым и Одиннадцатирогим<sup>2</sup>.

(Идумеи были потомками Исава, который продал свое первородство. Их цари прибыли, чтобы символизировать незаконные и хаотичные силы).

Эта схема несколько похожа на диаграмму, встречавшуюся в предыдущей степени. Предыдущий рисунок изображал спокойствие сада, как в степени Воды, в то время как этот изображает бедствие в Эдеме, вызванное силой дисбаланса. Красный дракон проснулся, и его головы поднимаются по дереву к Даат.

<sup>1</sup> Псалом 74. «Ты разбиваешь головы Левиафана на куски».

<sup>2</sup> Бытие, 36 31-43. Паралипоменон 1.43-54.



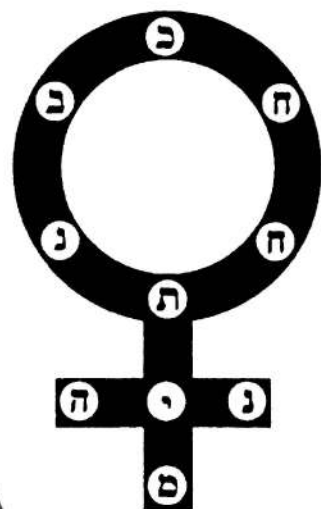

*Символ Венеры на  
Древе Жизни*

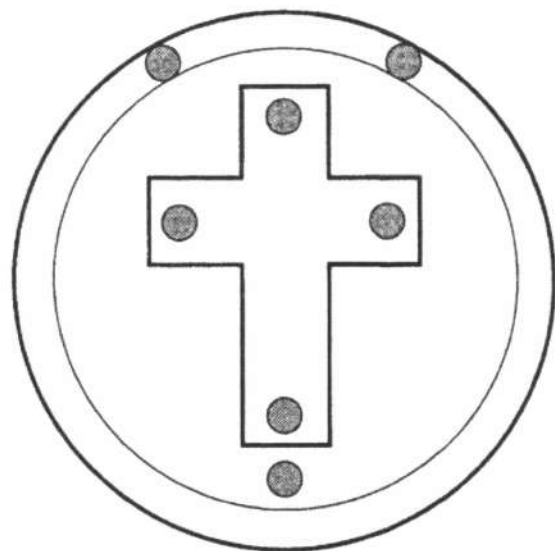

*Знак креста Гегемана*

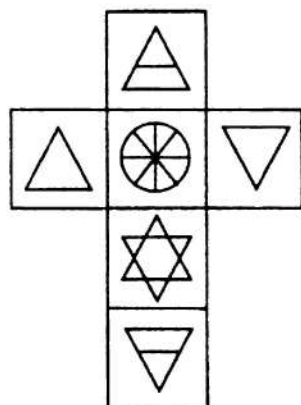

*Голфский крест из 6 квадратов*

Низшее Я (символизируемое Евой) было заманено вниз Древом познания, чтобы оно могло схватить плоды познания. Однако причиной проблемы было неразвитое понимание творческой силы. Низшее Я было очаровано силой пробуждающегося психе, и на мгновение приостановило свою поддержку высшего Я (символизируемого Адамом). В каком-то смысле она опустилась до того «мрачно-великолепного мира», о котором предупреждали в предыдущей степени.

Но падение – это только катастрофа с одной точки зрения. Знание, полученное от бодрствующего дракона, дало человечеству сознание и осознание силы, которая является способностью развиваться духовно. Левиафан на самом деле является эмблемой великого препятствия, которое необходимо преодолеть. Поскольку все эти препятствия предназначены для того, чтобы укрепить нас, дракон также представляет собой конечный успех преодоления этих трудностей в конце процесса равновесия.

Райский сад после грехопадения эквивалентен состоянию сознания, которое часто называют «темной ночью души». За этим обычно следует чувство отчаяния, когда силы души кажутся оцепенелыми, а разум хочет отгородиться от дисциплины и практики великой работы. Возникнут многочисленные искушения прекратить работу, пытаясь отвлечь посвящаемого от его духовной цели. Временами искатель может чувствовать, что разум становится неуравновешенным и что лучше всего прекратить всю магическую работу. (Алхимики символизировали это состояние разума ядовитым драконом. Однако, если посвященный будет упорствовать и выдержит это неприятное состояние, оно в конце концов исчезнет и заменится более высоким состоянием духовного осознания.

Восхождение Левиафана в Даат (знание) означает переливание подсознательных архетипов в индивидуальное психе, которое может быть очень тревожным, пока они не будут поглощены и сбалансированы в сознании претендента. Даат – это проход между высшими (божественным Я) и низ-

шими частями дерева (низшими частями Я), через которые мудрость и понимание преобразуются в знание через опыт. Таким образом, падение Рая, когда головы дракона достигли Даат, относится к приобретению самопознания. Даат – связующее звено между спокойствием Божественного Я и человеческим Я, ограниченным сферой материи и заблуждения.

С макрокосмической точки зрения, падение из Эдема представляет собой событие в далеком прошлом человечества, когда коллективное психе нашей примитивной расы стимулировалось и развивались зачатки разума и самосознания. С микрокосмической точки зрения, этот процесс повторяется через стимуляцию психических элементов в разуме посвящаемого. Рутинная деятельность повседневной жизни, усиленная духовным фокусом (наряду с возбуждением сферы Даат), приносит несчастье с самого начала, потому что оживленное психе обычно неправильно понимается и используется для личной выгоды. Однако только через это состояние бедствия, когда посвященный вынужден сталкиваться с этими препятствиями, а не отодвигать их на задворки разума, он может реально воспринимать и преодолевать скрытые причины страдания. На самом деле это начало подлинного духовного роста и осознания. До тех пор, пока не будет достигнуто необходимое равновесие и самосознание, дарованное претенденту, будет использоваться лишь для личных целей, тогда змеевидное чудовище будет безжалостно нападать на внутреннее Я. Преодоление этого препятствия не требует подавления или отрицания его существования – скорее, оно влечет за собой принятие дракона и принуждение его вернуться в соответствующее место обитания. Различные уровни личного древа посвященного, отделенные от его сверхъестественных истоков, должны быть реинтегрированы, и колоссальные силы темной стороны психе должны быть выдрессированы, как лев в карте Таро Сила; могучее животное, которое было приручено и всегда находилось под твёрдым контролем Высшей Воли.

## Раздел 9. ГРЕЧЕСКИЙ АЛФАВИТ



**Г**реческий алфавит – это еще один магический набор строительных блоков, который очень важен для мистической традиции Запада. Греческий стал широко распространенным языком известного (западного) мира в то время, когда культура Египта становилась эллинизированной. Этот древний язык был языком всех архаических мистических культов, включая культы Самофракии, Элевсина, Орфея и эллинизированные обряды Изиды и Сераписа. Многие мистические тексты, включая магические папирусы, Новый Завет, гностические книги и сочинения Гермеса Трисмегиста, были написаны на греческом языке. И в Золотой Заре названия степеней и должностных лиц – греческие, в соответствии с более ранними мистическими обрядами в Дельфах, Афинах и Александрии. Поэтому вполне уместно включить изучение греческого алфавита во Внешний Орден.

Подобно ивриту, буквам греческого алфавита были присвоены разные нумерологические значения. Эта «греческая гематрия» называется Изопсефос, что означает «равные камни». Изопсефос похож на гематрию в том, что слова, которые складывались до того же числового значения, считались связанными. (Некоторые неясные числовые пассажи в Новом Завете, в том числе и в Книге Откровений, несомненно, были результатом Изопсефоса). Наиболее широко используемая система присвоения чисел греческим буквам возникла около 400 года до н.э. и основана на еврейской

системе. Как верхний, так и нижний регистр этих букв показаны в следующей таблице.

| Буква | Имя     | Числовое значение | Английский эквивалент          |
|-------|---------|-------------------|--------------------------------|
| Α α   | Альфа   | 1                 | A (father)                     |
| Β β   | Бета    | 2                 | B                              |
| Γ γ   | Гамма   | 3                 | G                              |
| Δ δ   | Дельта  | 4                 | D                              |
| Ε ε   | Эпсилон | 5                 | Короткая е как в слове better  |
| Ζ ζ   | Дзета   | 7                 | Zd (wisdom)                    |
| Η η   | Эта     | 8                 | Длинная е как в слове pair     |
| Θ θ   | Тета    | 9                 | Th (cathouse)                  |
| Ι ι   | Йота    | 10                | I как в слове feet или fit     |
| Κ κ   | Каппа   | 20                | K                              |
| Λ λ   | Лямбда  | 30                | L                              |
| Μ μ   | Мю      | 40                | M                              |
| Ν ν   | Ню      | 50                | N                              |
| Ξ ξ   | Кси     | 60                | X                              |
| Ο ο   | Омикрон | 70                | Коротая о как в слове hot      |
| Π π   | Пи      | 80                | P                              |
| Ρ ρ   | Ро      | 100               | R, Rh                          |
| Σ σ ς | Сигма   | 200               | S (z если перед Β, Γ, Δ, or Μ) |
| Τ τ   | Тау     | 300               | T                              |
| Υ υ   | Ипсилон | 400               | U (долгая или короткая)        |
| Φ φ   | Фи      | 500               | Ph (mophead)                   |
| Χ χ   | Хи      | 600               | Kh (backhoe)                   |
| Ψ ψ   | Пси     | 700               | Ps                             |
| Ω ω   | Омега   | 800               | aw (saw)                       |

Следующие буквы используются только для нумерологических значений:

**F** или **Σ** (w) Стау (st) – 6

**Q** Копа (q) – 90

**S** Сампи (s) – 00

Греческие дифтонги могут быть довольно сложными. Следующий список классических греческих произношений основан на предложениях, приведенных в книге Дэвида Годвина «Свет в расширении»:

**αι** (ai) как в слове Kaiser

**ευ** (au) как в слове Sauerkrau

**ει** (ei) как в слове Veil

**ευ** (eu) «ау-оо»

**οι** (oi) как в слове Oil

**ου** (ou) как в слове Group

**υι** (ui) «ти-уа»

Произношение древнегреческого отличается от произношения современного греческого. Древняя форма произношения была бы более полезна для мага, который стремится приблизиться к языку древних таинственных обрядов. Любому читателю, желающему больше узнать об этом языке, рекомендуется обратиться к книгам по древнегреческому.

## Раздел 10.

# ПРОРИЦАНИЕ НА ТАРО



**В** предыдущей степени посвященный запоминал различные значения карт Таро. Как только эти принципы будут поняты, ученик может начать использовать карты для практики прорицания. Зелатор впервые сталкивается с искусством гадания с помощью геомантии. Гадание с Таро, однако, является более всеобъемлющим и тактильным методом, который полностью задействует все каббалистические и астрологические знания практикующего вместе с его/ее психическими способностями и творческими силами.

Наша книга «Новое ритуальное Таро Золотой Зари» предоставит ученику много информации о тонких взаимоотношениях, существующих между двумя или более картами в гадании. Однако правильное чтение Таро требует гораздо большего, нежели просто знание книг. Знакомство с символизмом карт – это только первый шаг. Этот символизм должен постоянно выстраиваться в сознании читателя. Эта информация постепенно усваивается и регулярно созерцается до тех пор, пока не происходит постепенное выравнивание между работой высшего сознания и нормального сознания. Силы психического восприятия и осознания начинают развивать большую точность.

Второй шаг в выполнении точных предсказаний – это постоянная практика. Это единственный проверенный и верный метод достижения успеха в этой области. Ученик должен

регулярно изучать отношения, которые могут возникнуть между определёнными картами при фактическом чтении. Однако имейте в виду, что принуждать к чтению бессмысленно. Весь символизм вселенной не поможет тому, кто находится под напряжением или просто слишком устал, чтобы должным образом активировать психе. Если чтение будет вынужденным, то оно, вероятно, будет больше неправдой, нежели правдой.

Наконец, для регулярного и последовательного использования в предсказании следует выбрать один конкретный метод чтения карт или расклад Таро. Здесь представлены три разных расклада Таро: первый – расклад Кельтский Крест, где выкладывают десять карт, который был популяризирован Артуром Уэйтом.

Это был расклад, рекомендованный посвященным Внешнего Ордена во времена Мазерса, потому что он был простым и прямым.

Метод, которому мы предпочитаем обучать наших учеников, – это расклад десять карт, или расклад Цицеро, который мы считаем вполне надежным.

Его преимущество перед раскладом Кельтский Крест заключается в том, что он устраняет необходимость в перевернутых картах, полагаясь вместо этого на соседние карты для интерпретации.

В начале любого чтения уместно расслабиться, помедитировать и призывать божественное. Это не только сближает читателя с высшими силами, но и подготавливает почву для надежных психических интерпретаций. Посвященный может решить надеть ритуальную одежду и знаки отличия в качестве дополнительных средств, которые фокусируют разум на божественной природе операции.

Малая призывающая пентаграмма может быть проведена над картами жезлом или указательным пальцем. Визуализируйте яркий шар света прямо над головой и произнесите следующее заклинание:



Именем Божественного ИАО, я заклинаю тебя, великий ангел ХРУ(Хе-р-ру), который есть владыка над действиями этой тайной мудрости. Возложи руку свою невидимо на эти священные карты искусства, дабы я смог постичь истинное знание сокрытого, во славу несказанного имени. Аминь.

Карты Таро могут быть тщательно перетасованы, в то время как прорицатель сохраняет ясный спокойный разум и психическую восприимчивость. Затем карты можно разложить одним из следующих способов.

## РАСКЛАД КЕЛЬТСКИЙ КРЕСТ

Прорицатель выбирает карту, символизирующую человека или предмет, относительно которого будет задан вопрос. Эта карта называется сигнификатором. Если вопрос связан с самим прорицателем, следует выбрать карту, соответствующую характеристикам его собственной личности.

Выбрав сигнификатор, положите его на стол лицом вверх. Затем тщательно перетасуйте остальные карты, в ходе этого три раза сняв колоду. Наконец, держа колоду рубашкой вверх, возьмите верхнюю карту, переверните ее лицом кверху и положите поверх сигнификатора со словами:

1. Эта карта его покрывает.

Данная карта описывает основное влияние, под которым находится человек или предмет, то есть атмосферу, в которой движется эфирный поток, связанный с вопросом. Возьмите вторую карту, переверните и положите крест-накрест на первую со словами:

2. Эта – стоит у него на пути.

Данная карта характеризует сущность препятствий, связанных с вопросом. Если карта благоприятна, то противодействие будет несерьезным либо человек или предмет, о котором задан вопрос, испытывает дополнительное благо-

творное влияние. Возьмите третью карту, переверните и положите над сигнификатором со словами:

3. Эта – его венчает.

Данная карта представляет, во-первых, цели или идеалы кверента, связанные с вопросом, а во-вторых – лучшее, чего можно достичь в имеющихся обстоятельствах, но что еще не воплотилось в реальность. Возьмите четвертую карту, переверните и положите под сигнификатором со словами:

4. Эта – у него под ногами.

Данная карта показывает основу или истоки дела, связанного с вопросом, – то, что уже реализовалось и то, чем уже обладает лицо, обозначенное сигнификатором. Возьмите пятую карту и переверните ее со словами:

5. Эта – у него за спиной.

Данная карта описывает влияние, которое уже отошло или отходит в прошлое. Если сигнификатор – Старший аркан или карта, о которой нельзя сказать, смотрит ли она влево или вправо, прорицатель должен заранее решить, с какой стороны от сигнификатора будет помещена пятая карта. Поскольку большинство фигур на придворных картах смотрят влево, то чаще всего пятую карту помещают справа от сигнификатора. Так или иначе, желательно соотносить положение пятой карты с изображением на карте сигнификатора – возьмите это за правило и поступайте так всегда. Возьмите шестую карту, переверните, положите ее с той стороны от сигнификатора, в которую обращена лицом изображенная на нем фигура, и произнесите:

6. Эта ждет его впереди.

Данная карта показывает зарождающееся влияние, которое будет воздействовать на человека или предмет, связанный с вопросом, в ближайшем будущем.

Следующие четыре карты следует перевернуть по очереди и выложить колонкой снизу вверх. Колонка должна

располагаться справа от первых шести карт, выложенных в форме креста с сигнификатором в центре.

7. Эта – он сам.

Данная карта обозначает самого человека или предмет, о котором задан вопрос, и показывает его положение в ситуации или отношение к ней.

8. Эта – его дом.

Данная карта обозначает окружение и те тенденции в окружении человека, которые оказывают влияние на предмет вопроса (например, положение человека в жизни, влияние его ближайших друзей и т.д.).

9. Эта – его надежды и страхи.

Карта описывает надежды и страхи человека, связанные с заданным вопросом.

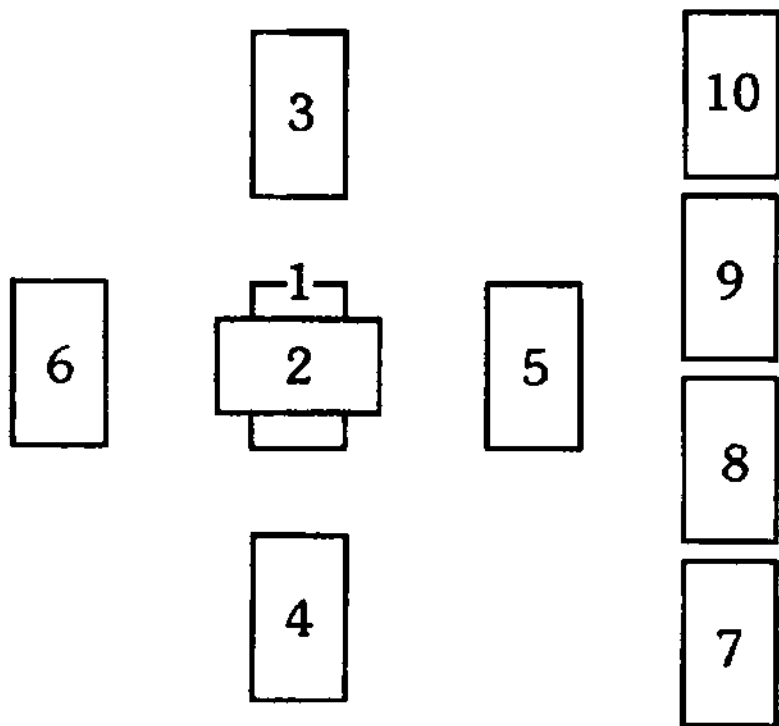

10. Эта – конечный результат.

Данная карта – высшая точка развития ситуации, к которой приведут влияния, обозначенные всеми предшествующими картами расклада. Десятая карта должна рассматриваться как особенно важная для всего чтения.

## РАСКЛАД ИЗ ДЕСЯТИ КАРТ (Расклад Цицеро)

КАРТА 1 представляет Вопрошающего или его проблему, а также основные влияния, окружающие его (рис. 5, с. 126). Если эта карта – «придворная», она может относиться к вопрошающему или к некоему влиятельному лицу, одному из главных в деле.

КАРТЫ 2 и 3 означают то, что происходит в подсознании вопрошающего. Они содержат информацию о скрытых влияниях, которые воздействуют на ход событий, но которые вопрошающий не видит.

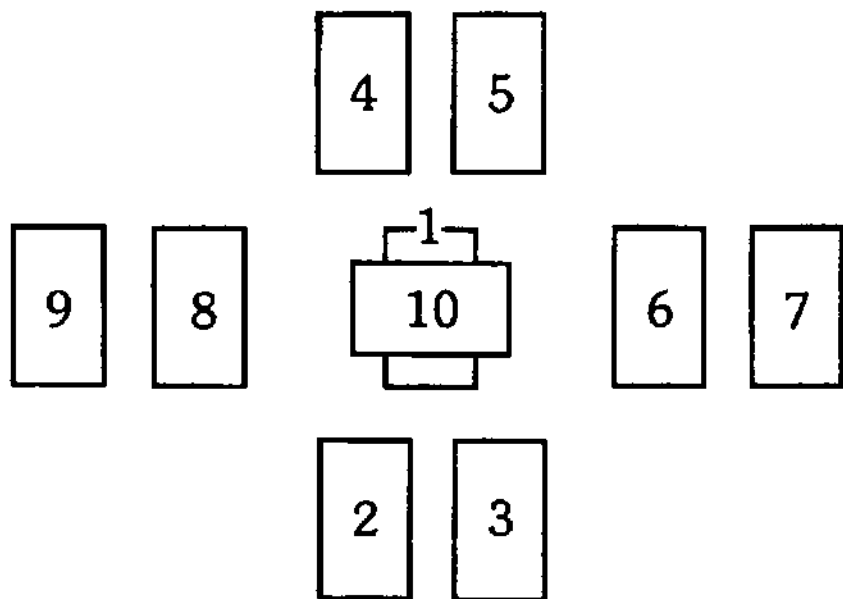

КАРТЫ 4 и 5 рисуют то, что происходит в сознании Вопрошающего. Они дают информацию о мыслях и чувствах Вопрошающего относительно природы предмета гадания (могут быть, а могут и не быть в гармонии с картами 2 и 3).

КАРТЫ 6 и 7 проливают свет на прошлое Вопрошающего. Показывают, какие прошлые события или влияния имеют отношение к предмету гадания.

КАРТЫ 8 и 9 показывают, чем все закончится или может закончиться, то есть будущие события или влияния.

КАРТА 10 – точка пересечения прошлого с будущим. Указывает на психологическое воздействие, оказываемое на вопрошающего, или на действия, которые он предпримет в принятии не обходимого решения. Она также может означать и силы, действующие помимо воли вопрошающего, к которым ему следует приспособиться.

## РАСКЛАД ИЗ 15 КАРТ

После произнесения заклинания тщательно перетасуйте колоду, оставаясь при этом невозмутимо спокойными.

В гадании главное не расклад, а безмятежность разума. Сконцентрируйтесь на решении поставленного перед вами вопроса. Разложите карты так, как показано на рисунке.

КАРТА 1 представляет Вопрошающего, природу поставленного им вопроса или стоящей перед ним проблемы, также основные влияния, окружающие его.

КАРТЫ 2 и 3 являются, как и карта 1, основными в раскладе. Они рассказывают о природе обстоятельств и личности вопрошающего.

КАРТЫ 4, 8 и 12 показывают возможные будущие события и влияния, говорят о том, в каком направлении будет развиваться жизнь Вопрошающего, если он не предпримет шаги к ее изменению.

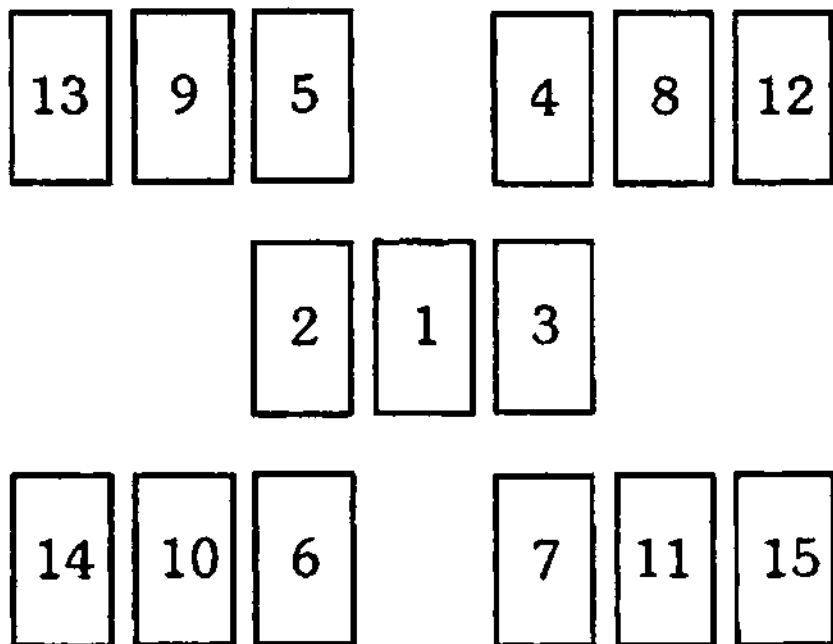

КАРТЫ 5, 9 и 13 говорят об альтернативном пути, о действиях, которые волен предпринять вопрошающий.

КАРТЫ 6, 10 и 14 показывают психологическую основу, выявляют психологическое воздействие, оказываемое на ситуацию. Эти карты помогают вопрошающему принять необходимое решение.

КАРТЫ 7, 11 и 15 показывают, какие силы – судьба, или карма, – вовлечены в ситуацию и контроль над которыми со стороны вопрошающего невозможен. Вопрошающий должен примириться с ними и учиться у них.

# ДОПОЛНИТЕЛЬНОЕ ЧТЕНИЕ

## Таттвы Восточной Школы



Этот документ был официально выпущен для всех членов степени Философа с самых первых дней Ордена, хотя позже он был изъят из некоторых ветвей Ордена. Регарди отметил, что эти учения восточной школы не особенно хорошо сочетались с остальной системой Ордена: «Что касается того, согласуется ли оно с общим содержанием остальной системы Ордена, то это должно быть оставлено на усмотрение отдельного ученика. Никто не усомнится в том, что в нем есть несколько ценных пунктов, хотя немногие захотят подписаться на него полностью. Лично я считаю, что это определенно чуждая система, которая затрагивает преподавание Ордена в очень немногих местах. Способ скрининга в духовном видении с использованием символов Таттв достаточно надежен и описан в другом месте. Но другие аспекты предполагают, что эти две системы вряд ли будут особенно хорошо сочетаться».

Мы также чувствуем, что таттвы являются совершенно чуждым дополнением к учениям Ордена – введенным в начале в результате популярности таттв в лондонских теософических группах, которые часто посещались несколькими адептами Золотой Зари то время. Сегодня изучение таттв в нашем Ордене рассматривается как факультативная, а не обязательная работа. Нашим ученикам рекомендуется использовать западные элементарные и субэлементарные символы духовного колеса и элементарные треугольники или керубические символы, а не таттвы. Использование западных форм даст ученику символы, которые полностью

интегрированы со всеми другими аспектами учения Золотой Зари, от исследований Неофита до продвинутой Енохианской работы. Эти западные символы также соответствуют приписыванию цвета элементам Золотой Зари, в то время как восточные таттвы – нет.

Мы включили этот документ для тех студентов, которые решили изучать систему таттв.

## ОБЩИЕ СВЕДЕНИЯ

Существует пять таттв, или начал:

1. Акаша – эфир.
2. Вайю – воздушное начало.
3. Теджас – принцип Света и огненное начало.
4. Апас – водное начало.
5. Притхиви – земное начало.

Но первопричиной всех этих начал является Великий Владыка всего сущего, Единый Свет, Внеформенный. От Него вначале появился Эфир; затем Воздух – движение, породившее в Эфире волны, которые дали начало Свету и Огню, и так далее, в вышеуказанном порядке. Йог изучает и постигает принцип этих пяти таттв, их сукшма-шариру, – но каким образом? Скоро вы узнаете ответ на этот вопрос. Астролог, не обладающий знанием Швары, столь же бесплоден, как мужчина без женщины. Швара – душа сущего; Швара, Великий Владыка всего сущего, творит, и хранит, и разрушает, и является первопричиной всего в этом Мире. Опыт и Традиция единогласны: нет знания более ценного, нежели знание Швары. Ничто иное не может вскрыть тайные пружины механизмов, приводящих в действие этот мир.

Силою Швары можно уничтожить врага. Власть, богатство, наслаждение – всего это можно достичь силою Швары. Приступающий к изучению нашей Науки должен быть



чист и спокоен душою и помыслами, добродетелен в поступках и исполнен безупречной веры своему духовному наставнику. Он должен быть тверд в своей решимости; он должен быть благодарен.

## ШВАРА В ТЕЛЕ

В теле находятся десять проявлений Швары. Но прежде чем Неофиту сообщат об этом, он должен основательно изучить строение нервной системы. Это очень важно, и успех Неофита будет определяться его осведомленностью в упомянутом предмете. Понятия, с которыми нам придется работать в дальнейшем, мы рассмотрим в этой вводной лекции лишь в общих чертах.

Существует десять основных «нервов» («каналов»).

Это и есть десять проявлений Швары, по которым движутся десять так называемых *вайю*.

Под этим термином мы понимаем десять сил, выполняющих десять различных функций. Важнейшие три «нерва», с которыми только и придется иметь дело новичку, таковы:

1. Ида – левый бронх.
2. Пингала – правый бронх.
3. Сушумна – центральный канал.

Десять вайю таковы:

1. Прана – в груди.
2. Апана – в области органов выделения.
3. Самана – в пупке.
4. Ундана – в средней точке горла.
5. Вяна – пронизывает все тело.
6. Курмана – в глазах (помогает открывать их).
7. Киркала – в желудке (порождает чувство голода).

8. Наг – вызывает рвоту.
9. Девадатта – вызывает зевание.
10. Дхананджайя – сила, не покидающая тело после смерти.

Эти десять вайю, десять сил, движутся по десяти главным «нервам» в разных сочетаниях, не ограничиваясь строго каким-либо одним из них. Они регулируют работу человеческого организма. Если они функционируют нормально, человек сохраняет идеальное здоровье, но если нет – возникают различные болезни.

Йог постоянно поддерживает каналы в рабочем состоянии, а потому болезни обходят его стороной.

Ключ ко всем «нервам» – действие прана-вайю, жизненного начала, проводящего воздух по трем главным каналам – иде, пингале и сушумне. Через иду проходит воздух, вдыхаемый или выдыхаемый левой ноздрей. Через пингалу проходит воздух, вдыхаемый или выдыхаемый правой ноздрей.

Через сушумну проходит воздух, вдыхаемый или выдыхаемый обеими ноздрями одновременно. Левая и правая ноздря должны работать попеременно, в определенные промежутки времени. Если в любой данный момент дыхание проходит не через ту ноздрю, которая соответствует этому периоду времени, это верный признак того, что человека постигла какая-то болезнь.

Иду иногда называют чандра-нади, то есть «лунным нервом», а пингалу – сурья-нади, то есть «солнечным нервом». Также первую именуют чандра-шварой, а вторую – сурья-шварой.

Причина этого кроется в том, что дыхание, проходя через иду, охлаждает тело, а проходя через пингалу – нагревает. Древние маги говорили, что место Луны в человеческом теле находится в иде, а место Солнца – в пингале.

## ЦИКЛ ДЫХАНИЯ

Лунный месяц, как известно, делится на две части: светлая половина растущей луны сменяется темной половиной убывающей луны. В первый день светлой половины лунного месяца, в момент восхода Солнца, дыхание должно войти в левую ноздрю, и так должно повторяться на протяжении трех дней.

С началом четвертого дня дыхание должно войти в правую ноздрю, и так должно повторяться на протяжении следующих трех дней.

Седьмой день лунного месяца должен вновь начаться с лунного дыхания, и так далее, в указанном порядке.

Поэтому мы и говорим, что такие-то дни начинаются с такого-то дыхания.

Но сколько же времени дыхание должно оставаться в одной ноздре? На протяжении пяти гхари, то есть двух часов. Так, в первый день светлой половины лунного месяца, начинающийся с Лунного дыхания, Солнечное дыхание должно установиться через пять гхари после восхода солнца, а спустя такой же промежуток времени на смену ему вновь должно прийти Лунное дыхание.

Так происходит и во все прочие дни.

Первый день темной половины лунного месяца начинается с Солнечного дыхания, которое через пять гхари сменяется Лунным, и так далее, в течение трех дней подряд. Теперь очевидно, что все дни месяца распределены между идой и пингалой. По сущумне Швара проходит лишь в моменты естественной смены Солнечного дыхания на Лунное и наоборот, а также в особых состояниях, о которых речь пойдет ниже. Таков ход вещей в Природе.

Но йог повелевает Природой.

Он подчиняет себе ход вещей. Правила, которым он следует с этой целью, будут в свое время изложены.

## ЦИКЛ ТАТТВ

Как было сказано выше, дыхание пребывает в одной ноздре в течение пяти гхари – двух часов. За этот период успевают смениться пять таттв. В первую гхари господствует таттва Акаша, во вторую – Вайю, в третью – Теджас, в четвертую – Апас, в пятую – Притхиви.

Следовательно, за одни сутки (60 гхари) сменяется 12 циклов таттв, каждая из которых преобладает в течение одной гхари и вступает в полную силу через каждые два часа. Кроме того, в течение одной гхари сменяется пять подразделений таттвы. Так, в пределах Акаша-таттвы друг за другом следуют Акаш-Акаша, Акаш-Вайю, Акаш-Теджас, Акаш-Апас и Акаш-Притхиви. Аналогичным образом подразделяются и остальные четыре таттвы.

Умение определить, какая таттва преобладает в любой данный момент времени, не прибегая к арифметическим расчетам, а полагаясь лишь на свидетельство своих чувств, – исключительно важная часть практического владения нашей Наукой. Позже мы вернемся к этой теме.

## ИДА

Выполнять следующие действия благоприятно лишь в те периоды, когда дыхание пребывает в иде, то есть в левой ноздре. Благоприятны действия, рассчитанные на прочность и устойчивость: строить дом, рыть колодец или искусственный водоем, отправляться в далекое путешествие, въезжать в новый дом, собирать коллекцию, дарить подарки, вступать в брак, обрабатывать драгоценные камни, изготавливать ткани, принимать лекарства и тонизирующие средства, встречаться с вышестоящими лицами и начальниками для решения любых деловых вопросов, копить богатство, засеивать поле, вести переговоры, заключать торговые сделки, встречаться с друзьями, раздавать милостыню, отправлять религиозные обряды, возвращаться домой, покупать живот-

ных, предпринимать действия во благо другим людям, помещать деньги на хранение, петь, танцевать, приобретать дом для жилья в деревне или в городе, пить и мочиться во времена скорби, болезни, лихорадки и пр.

Все эти действия следует совершать, когда Швара пребывает в канале ида. Следует, однако, помнить, что таттвы Вайю и Теджас не подходят для этих действий, равно как и Акаша.

Действия эти следует совершать лишь в таттвы Притхиви и Апас. При лихорадке йог поддерживает работу чандра-швары и включает Апас – водную таттву, так что лихорадка проходит очень быстро. О том, как добиться власти над таттвами, будет сказано позже.

## ПИНГАЛА

Следующие действия следует совершать только в периоды сурья-швары: изучать и преподавать трудные науки, вступать в половую связь, перевозить грузы, охотиться, возводить насыпь или форт, ездить на осле, верблюде или лошади, переплывать реку, писать, рисовать, покупать и продавать, сражаться на мечех или врукопашную, представлять перед царем, совершать омовение, принимать пищу, бриться, пускать кровь, спать и т.п. Все эти действия обеспечат успех и здоровье, если совершать их в период сурьяшвары.

## СУШУМНА

Когда дыхание пребывает в обеих ноздрях одновременно, воздух проходит через сушумну.

В такие времена не следует делать ничего, ибо всякое действие, предпринятое в этот период, обернется злом. То же относится к моментам, когда дыхание переходит из одной ноздри в другую. В такое время сядь и медитируй на

Священные Слоги *ХАНСА*. Подобное соединение дыханий – время, подходящее только для сандхи (медитации)<sup>1</sup>.

## ТАТТВЫ

Каждой из пяти таттв соответствует особый цвет: Акаше – черный или индиго, Вайю – синий или голубой, Теджасу – красный, Апасу – серебряный, а Притхиви – желтый. Именно по этим цветам опытный мастер распознает, какая таттва действует в тот или иной момент времени. Кроме того, каждая таттва имеет свою особую форму и вкус. Чтобы увидеть фигуру таттвы, следует взять чистое, блестящее зеркало и выдохнуть на его поверхность через нос.

Форма туманного пятна, которое образуется на зеркальной поверхности, будет соответствовать действующей в этот момент таттве: для Притхиви – квадрат, для Апаса – полумесяц, для Теджаса – треугольник, для Вайю – сфера, для Акаши – яйцеобразная фигура. Притхиви всегда движется посередине между путями Воздуха и Воды. Апас – вниз, прямо через нос. Теджас – вверх. Вайю – наискосок, в направлении правой или левой руки, в зависимости от обстоятельств. Акаша всегда движется по горизонтали.

| Таттва   | Цвет                 | Форма                | Вкус    | Расстояние, которое преодолевает воздух, выходящий из носа при выдохе, направленном вниз | Природное свойство |
|----------|----------------------|----------------------|---------|--|--------------------|
| Притхиви | Желтый               | Четырехуголь-<br>ник | Сладкий | 12 пальцев   | Громоздкая         |
| Апас     | Серебряный           | Полумесяц            | Вязкий  | 16 пальцев   | Холодная           |
| Вайю     | Голубой<br>или синий | Сфера                | Кислый  | 8 пальцев  | Подвижная          |
| Теджас   | Красный              | Треугольник          | Острый  | 4 пальца   | Горячая            |
| Акаша    | Индиго               | Овал                 | Горький | Поднимается<br>вверх   | Всплывающая        |

<sup>1</sup> Занони сумел обеспечить выигрыш Цетоксе и преодолеть действие отравленного вина князя N. следующим образом. В первом случае он перевел свое дыхание в правую ноздрю, а на соперника набросил оболочку Акаша-таттвы, в результате чего тот остался ни с чем, а деньги, поставленные на кон, потекли к сурья-шваре. Во втором случае он включил Апас, таттву Воды, и всей силой своей развитой воли направил ее на отравленное вино. В результате жгучий жар яда был нейтрализован на долгое время, и когда действие Апас-таттвы исчерпалось, отравы уже не могла причинить вреда. – Прим. S.R.M.D.

**Символы Таттв**

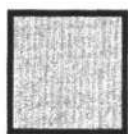

**ПРИТХИВИ**  
ЗЕМЛЯ  
жёлтый



**ВАЙУ**  
ВОЗДУХ  
синий



**АПАС**  
ВОДА  
серебряный



**ТЕДЖАС**  
ОГОНЬ  
красный



**АКАША**  
ДУХ  
чёрный

Западные элементарные символы для скраинга



**ЗЕМЛЯ**  
чёрный



**ВОЗДУХ**  
желтый



**ВОДА**  
синий



**ОГОНЬ**  
красный



**ДУХ**  
белый

## РАСПОЗНАВАНИЕ ТАТТВ

Для тренировки пусть ученик возьмет пять округлых грузов или гирек: красную, желтую, голубую (или синюю), серебряную и черную. Пусть положит их себе в карман, а затем, закрыв глаза, достанет одну наугад. Цвет этой гирьки и будет цветом таттвы, господствующей в данный момент. Не открывая глаз, пусть ученик попытается вызвать перед мысленным взором цвет этой гирьки.

Не следует рассчитывать, что это получится с первого раза. Но со временем ученик станет испытывать все больше уверенности, цвета будут проявляться четче и устойчивее, и в конце концов ученик научится различать цвет гирьки безошибочно. Так он обретет способность распознавать таттвы в любой момент.

Со временем и посредством усердных тренировок можно овладеть также особым методом сосредоточения ума, связанным с той же способностью к распознаванию таттв.

Находясь в кругу друзей, пусть ученик попросит одного из них вообразить предмет (например, цветок), окрашенный в любой из пяти указанных цветов. Ученику останется только закрыть глаза и определить текущую таттву, после чего он сможет поразить своих друзей точной «догадкой», назвав задуманный цвет. Если же ученик в кругу друзей обнаружит, что установилась Вайю-таттва, то пусть он знает, что те из его приятелей, кто пребывает в добром здравии и в нормальном состоянии тела и души, желают сейчас покинуть компанию.

Пусть он попросит их признаться откровенно, не хотят ли они уйти, и они ответят утвердительно.

О том, как другие таттвы влияют на тело и разум, будет сказано позже. Некоторые высшие тайны могут быть открыты только тем, кто благополучно и честно преодолел элементарные степени. Даже обретя способность распознавать все таттвы, ученик не должен полагать, что достиг совершенства.

Пусть продолжает упражняться – и он обнаружит, что внутренний взор его стал острее.

Он научится распознавать пять подразделений каждой таттвы. Не остановившись на этом, он откроет в себе способность различать бесчисленные оттенки, соответствующие еще более дробным частям таттв. Поскольку различать тонкие градации цвета во время таких упражнений нелегко, работа на этом этапе может показаться скучной – но лишь поначалу. Ибо если ученик проявит настойчивость и терпение, тысячи оттенков закрепятся и обретут четкую определенность, и перед его мысленным взором развернется подвижная, вечно изменчивая панорама прекраснейших красок, которая даст достаточно пищи для размышлений на долгое время.

Чтобы избежать скуки, пусть ученик выполняет дыхательные медитации по методу, описанному ниже, в разделе о медитациях на таттвы.



## ДЕЙСТВИЯ, СООТВЕТСТВУЮЩИЕ РАЗЛИЧНЫМ ТАТТВАМ

Действия спокойного и стабильного характера, сходные с теми, которые рекомендуется совершать в периоды чандра-швары, следует выполнять в таттву Притхиви – земного начала.

Действия подвижной природы, которые необходимо произвести и завершить быстро, следует совершать в таттву Апас. Действия жесткой природы, требующие от человека напряженной борьбы за свои интересы, следует предпринимать в таттву Теджас. Если йог пожелает убить человека, ему следует предпринять такую попытку в таттву Вайю.

В Акаша-таттву можно только медитировать, ибо все прочие дела, начатые в этот период, не приводят к успеху.

Преуспеть в вышеперечисленных деяниях можно лишь в том случае, если они предприняты в соответствующие им таттвы; тот же, чьи дела идут успешно, может удостоверить на опыте, что его поступки согласуются с циклом таттв.

## МЕДИТАЦИЯ И РАБОТА С ТАТТВАМИ

В предыдущем разделе мы описали в общих чертах правила, следуя которым, начинающий ученик сможет с великой пользой для себя распознавать различные таттвы по их цветам. Теперь же мы приступим к изложению заключительного метода работы с таттвами и к описанию упражнений, позволяющих развить эту способность. Это великая тайна, которую доверяли лишь самым многообещающим и развитым Адептам Йоги. Но достаточно лишь небольшой практики, и ученик поймет, сколь важных результатов можно достичь с помощью этого метода.

Мало-помалу он обретет способность заглядывать в будущее по своей воле и вызывать пред свои духовные очи

весь мир, доступный телесному взору, – и он воистину сможет повелевать Природой.

В ясные, погожие дни пусть ученик один или два раза на час-другой отрешается от всех внешних вещей. Садясь в удобное кресло, пусть устремляет взор на любую точку чистого неба и пристально смотрит на нее, не мигая. Вначале он будет видеть только волны, как на поверхности воды: это те водяные пары в атмосфере, что окутывают нашу планету. Несколько дней спустя, когда глаза его привыкнут к таким упражнениям, он станет различать в воздухе разнообразные дома и постройки, а также множество прочих удивительных вещей. Достигнув этой стадии, неопит может не сомневаться, что он на верном пути.

Вслед за этим он научится различать в небе всевозможные смешанные цвета таттв, которые после упорной и старательной тренировки придут в соответствие с реальным таттвическим циклом.

Для проверки этого соответствия ученик во время упражнения должен время от времени закрывать глаза и сравнивать цвет, видимый в небе, с тем, что предстает перед его мысленным взором. Если эти цвета совпадают, то операция удалась. Выше мы описали и другие способы проверки; также йогу будут явлены и многие другие чудеса, связанные с этой способностью.

Упражнения эти следует проводить в дневное время.

Для ночного времени есть другое упражнение. Пусть ученик встанет с постели около двух часов ночи, когда повсюду царят спокойствие и тишина, когда холодный звездный свет дышит святостью, а душу человека охватывает экстаз волшебного покоя. Пусть ученик омоет холодной водой кисти рук, стопы, темя и затылок. Пусть преклонит колени и сядет на пятки. Руки пусть положит на колени, направив пальцы в сторону туловища. Затем пусть устремит взгляд на кончик носа и сосредоточит на нем внимание. Чтобы избежать чувства скуки, на протяжении всего этого упражнения ученик

должен медитировать на свое дыхание, сосредоточившись на вдохах и выдохах.

Это упражнение дарует, кроме описанных выше, еще множество других преимуществ.

Здесь можно упомянуть, что постоянная практика такой медитации позволяет человеку отчетливо сформировать в своих помыслах два священных слога. Делая вдох, человек издает звук, подобный слогу «ХАН». На выдохе же раздается звук, подобный слогу «СА». При постоянной тренировке вдыхание и выдыхание воздуха образует с этими слогами столь прочную связь, что слоги «ХАН-СА» возникают в уме сами собой: их даже не нужно произносить. Таким образом, один полный цикл дыхания составляет имя ХАНСА – Имя Владыки Вселенной и Его Сил. Силы эти проявляются в природных феноменах. На данной стадии совершенствования своих способностей йог должен поступать следующим образом.

Поднявшись с постели в два или в три часа ночи, он должен совершить омовение вышеописанным способом, распознать текущую таттву и сосредоточиться на ней. Если в это время будет в силе таттва Притхиви, пусть йог представит ее в виде квадратного предмета, окрашенного в чистый желтый цвет, издающего приятный, сладкий запах, имеющего небольшой размер и способного исцелить любой недуг. Сосредоточившись на этом предмете, пусть повторяет слог «ЛАМ». Создать такой образ передмысленным взором очень легко.

Таким же образом следует поступать и с другими таттвами, создавая образы со свойствами, приведенными выше в таблице. Добавим только, что Апасу соответствует слог «ВАМ», Теджасу – РАМ», Вайю – ПАМ», а Акаше – «ХАМ».

Прилежно упражняясь, йог достигнет того, что эти слоги обретут неразрывную связь с таттвами. И тогда всякий раз, когда он станет повторять один из них, связанная с этим слогом таттва возникнет и проявится с нужной йогу силой. Так йог сможет вызывать все, что пожелает: молнию, дождь, ветер и так далее.

## ИСЦЕЛЕНИЕ БОЛЕЗНЕЙ

При всякой болезни дыхание переходит в несоответствующую ноздрю и в силу вступает несоответствующая таттва. Но даже если дыхание вернется в правильную ноздрю и цикл таттв восстановится, не следует полагать, будто исполнено все необходимое. Если болезнь упорна и приступ очень силен, человеку придется выдержать весьма нелегкую и долгую борьбу.

Если начинающему ученику не удастся достичь успеха, пусть поддержит силу дыхания подобающим лекарством, и правильная Швара восстановится очень быстро.

Следует отметить, что для излечения болезней более благоприятна чандра-швара. Она помогает обрести крепкое здоровье. Лечить простуду, кашель и прочие заболевания лучше всего именно в этот период.

Ни одна из таттв, как и ни одна из Швар, не вызывает недугов, если течение их не нарушается. Вмешиваться в цикл в этом случае, как правило, не рекомендуется. Но если какая-либо таттва или Швара недолжным образом возобладает над другими и вызовет болезнь, следует немедленно восстановить гармонию. Опыт показывает, что из всех таттв только Апас и Притхиви в целом благотворны для здоровья, и тот факт, что во время Апас-таттвы дыхание распространяется на 16 пальцев вниз от носа, а во время Притхиви-таттвы – на 12 пальцев, свидетельствует, что в эти периоды системы организма функционируют мощнее, чем в периоды, когда дыхание распространяется лишь на 8 или 4 пальца либо вовсе направлено вверх. Следовательно, Акаша наименее благоприятна для здоровья, и у человека в болезненном состоянии, скорее всего, преобладает либо Акаша, либо Вайю, либо Теджас.

Поэтому пусть больной при необходимости действует следующим образом. Переведя дыхание в подобающую ноздрю (обычно – из правой в левую) и заткнув вторую

ноздрю тампоном, чтобы дыхание не сменилось самопроизвольно, он должен сесть в удобное кресло и перетянуть платком левое бедро немного выше колена. Через некоторое время, зависящее от опыта в подобных операциях и от тяжести состояния, больной почувствует, что таттва сменилась на следующую за ней в обычном порядке, затем на следующую и так далее. Если он будет внимательно следить за своим физическим состоянием, то почувствует, что оно постепенно улучшается. При необходимости можно затянуть повязку туже. Когда наконец установится Притхиви-таттва, больной обнаружит, что состояние его значительно изменилось к лучшему. Пусть он постарается на некоторое время удержать таттву Притхиви (а еще лучше – Апас) и периодически повторяет это упражнение даже в течение нескольких дней после того, как болезнь отступит. И он непременно излечится.

## ПРЕДСКАЗАНИЯ

С опытом йог обретает способность без помощи физических органов чувств узнавать все, что происходит, происходило или произойдет. Однако, как правило, он становится равнодушен к такому знанию, забывая себя в вечном предстоянии Свету, преисполняющему красотой все сущее в этом мире. Посему, говоря здесь о доступном йогу знании будущего, мы будем иметь в виду лишь ответы, которые йог дает на вопросы, поставленные другими людьми. Но наш ученик может и сам задавать вопросы, а затем находить ответы на них по изложенным далее правилам.

Когда йогу зададут вопрос, пусть он установит, какая таттва преобладает в данный момент:

- а) если это Притхиви, то вопрос, скорее всего, имеет какое-то отношение к растительному царству или к предмету, в котором преобладает стихия Земли;

- б) если это Апас, то вопрос связан с жизнью, рождением, смертью и т.п.;
- в) если это Теджас, то вопрос связан с металлами, прибылью и убытком и т.п.;
- г) если это Акаша, то на самом деле вопрошающему не о чем спрашивать;
- д) если это Вайю, то вопрос связан с путешествием.

Все это лишь самые общие, приблизительные указания. Опытный йог, умеющий распознавать подразделения таттв, сможет точно и конкретно определить, чего касается вопрос.

Далее пусть йог установит, через какую ноздрю течет его дыхание, и определит, какая сейчас идет половина лунного месяца – светлая или темная, какой день сейчас в этой половине месяца и в какой стороне света от него самого находится вопрошающий.

Если дыхание течет через левую ноздрю, то в деле, о котором спрашивает посетитель, обеспечен полный успех, при условии, что оно будет сходно с действиями, предписанными для ИДЫ и что соблюдены все следующие требования: настоящий момент приходится на светлую половину лунного месяца, то есть на растущую луну, и на четный: 2-й, 4-й, 6-й и т.д. – день лунного месяца, а вопрошающий стоит к востоку или к северу от йога. Если все эти требования соблюдены, человек добьется желаемого.

Если работает сурья-швара, настоящий момент приходится на темную половину месяца и нечетный день, а вопрошающий стоит к югу или к западу от йога, то можно также дать благоприятный прогноз, но с меньшей определенностью. Действия вопрошающего должны иметь сходство с теми, что считаются благоприятными для ПИНГАЛЫ.

Если же не все необходимые условия соблюдены (как в первом, так и во втором случае), успех будет так или иначе

неполным. Следует помнить, что в данный момент времени дыхание должно течь через подобающую ноздрю.

Если день начался с несоответствующей Швары (лунный день – с солнечной Швары или наоборот), то следует ожидать затруднений и неудач. Если это произошло в первый день текущей половины месяца, то можно с уверенностью предсказать некоторое душевное беспокойство. Если во второй день – потерю денег. В третий – путешествие.

В четвертый – утрату ценного предмета. В пятый – потерю царства. В шестой – потерю всего состояния.

В седьмой – недуг и боль. В восьмой – смерть.

Если солнечное дыхание приходится на утро и полдень, а лунное – на вечер, то человека ожидает досадное расстройство планов, но обратное предвещает победу и торжество.

Если человек, отправляясь в путь, делает первый шаг ногой, не соответствующей ноздре, через которую в этот момент проходит дыхание, то он не достигнет желаемого в этом путешествии.

# РИТУАЛЬНАЯ РАБОТА ДЛЯ ФИЛОСОФА



**П**родолжайте четырехчастную технику дыхания, как научились в степени Неофита. Добавьте к этому следующие визуализации:

- Вдох – YHVH.
- Полные лёгкие – ADONAI.
- Выдох – EHEIEN.
- Пустые лёгкие – AGLA.

Философу следует создать все следующие талисманы, чтобы помочь в медитации и ритуале. Эти эмблемы должны быть окрашены зеленым цветом на красном фоне.

- Знак элементарного Огня.
- Символ Венеры.
- Знак Овна.
- Знак Льва.
- Знак Стрельца.

Следующие символы должны быть окрашены черным на белом фоне:

- Число семь.
- Буква Коф.
- Буква Цадди.
- Буква Пе.
- Имя YHVH Tzabaoth на иврите.
- Гептаграмма и семиугольник.



## МЕДИТАЦИЯ

для 3 = 8 степени Практика

Пусть Философ медитируют над символом треугольника Огня во всех его аспектах.

Пусть он созерцает символ планеты Венера, пока не осознает вселенскую любовь, которая выражается в совершенном служении всему человечеству и которая охватывает природу как видимую, так и невидимую.

Пусть он отождествляет себя с силами Огня, полностью посвящая себя, пока не совершится всесожжение и Христос не будет зачат духом.

Пусть он размышляет о триплците Огня – атрибутах и соответствиях.

## ПРЕДАННОСТЬ

Это факт, что сильная эмоция вызовет очень интенсивную умственную концентрацию и фокусировку. Например, человек на начальных стадиях эмоциональной любви часто становится полностью одержимым объектом своего желания – иногда пренебрегая при этом всеми другими обязанностями. Страх, еще одна сильная эмоция, часто вызывает такую же реакцию у тех людей, которые кажутся полностью поглощенными и озабоченными своими фобиями. Сильное переживание эмоций (будь то любовь, ненависть, зависть и др.) может вызывать высокую степень концентрации.

Таким образом, эмоция – это инструмент, который посвященный может использовать для того, чтобы намеренно сфокусировать разум исключительно на одной идее. Желание и глубокая убежденность являются необходимыми творческими катализаторами этого процесса. Претендент должен открыть что-то, что вызовет в нем глубоко вдохновляющую эмоциональную реакцию. Это может быть стихотворение, произведение искусства, библейский или литературный пассаж, место, воспоминание или даже отношения.

Каким бы ни был вдохновляющий образ, посвященный должен думать о нем и тщательно исследовать его. Образ можно суммировать в одном глифе или символе, который будет служить эмблемой того, что пробуждает эмоцию, символом преданности. Этот символ преданности может быть легко расширен, чтобы вместить или даже стать конечной целью великой работы, предпринятой претендентом.

Символ преданности, который суммирует духовную цель человека, может быть либо нарисован как священный объект, либо абстрактно сохранен в полотне разума.

Какой бы символ преданности ни использовался, посвященный должен уделять ему большое внимание до тех пор, пока он не станет настолько могущественной силой, что достаточно просто посмотреть на него или подумать о нем, чтобы вызвать глубокое чувство преданной страсти.

Когда это происходит, символ становится неотъемлемой частью психе претендента, становясь сильнее с каждым разом, когда его вспоминают.

Это хорошая практика – использовать символ преданности для того, чтобы посвятить самые рутинные действия повседневной жизни служению божественному. Таким образом, даже самый обычный поступок совершается ради завершения великой работы. Это в конечном итоге приводит к посвящению своей жизни божественному и делает каждый акт священным. Все существо посвященного сосредоточивается в одном постоянном акте преданности божественному свету.

Если претендент желает этого, символ преданности может быть мысленно связан с божеством по его выбору. Это божество может быть выведено из любого пантеона или традиции. Таким образом, образ божества прочно связан с духовной эмоцией, благодаря чему сущность божества достигает духовного воплощения в разуме посвященного. Таким образом, любое сознательное действие, взывающее к божеству, становится призывом к завершению великой работы.

## СВЯЩЕННАЯ ЗЕМЛЯ

Инициация – это двоякий процесс, который влечет за собой как возвышение низшего Я до высшего, так и призывание Высшего Я в низшее.

Это упражнение включает в себя концентрацию на Малкут посвящённого, чтобы возвысить его до высшего осознания Кетер – сделать царство священным для нисхождения Духа.

Чтобы начать это упражнение, сначала снимите обувь так, чтобы ваши ноги были босыми.

Оставайтесь на месте и начните метод ритмичного дыхания. Как только эта модель дыхания будет установлена, визуализируйте пламя, покрывающее пол под вашими ногами. (Вы можете усилить эту визуализацию, сначала применив небольшое количество обезболивающего крема, используемого при артрите, к подошвам или лодыжкам своих ног, если у вас нет аллергии на эти вещества.

Для этих целей Регарди часто применял восточное лекарство под названием «Тигровый Бальзам»).

Визуализируйте красное пламя вокруг своих ног и сквозь них.

Призывайте божественные имена Малкут (для Земли) и Нетцах (для Огня), сохраняя образ священной земли.

Для Малкут: *ADONAI HA-ARETZ. SANDALPHON. ASHIM.*  
Для Нетцах провибрируйте *YHVH TZABAOTH. HANIEL. ELOHIM.*

Продолжайте упражнение в течение примерно пятнадцати минут один или два раза в день, находясь в степени Философа.

## 29-й ПУТЬ КОФ

Сефер Йецира называет 29-й путь (от Малкут до Нетцах) телесным разумом, потому что он образует то самое тело, которое образуется под всем порядком миров и приращением их. Таким образом, это путь организации и формирования. Кейс описывает «телесный разум» как «сознание тела», представляющее ту стадию инкарнации, на которой физическое тело организовано в форму, в которой может обитать душа. Этот путь в конечном счете связан с актами размножения и физической эволюции. Это сексуальный путь, полный страстей, рефлексов и инстинктов.

Процесс путешествия по путям Древа может оказывать определенное влияние как на физическое, так и на психическое тело. Физический храм тела постепенно очищается по мере того, как в него входит божественный свет, и по мере того, как низшее Я начинает постоянно осознавать высшее.

Оккультное значение буквы Коф – «сон», что относится к подсознательному состоянию. На это также указывает буквальное значение буквы Коф, «затылок». Кроме того, это также путь низшего астрала, где ученик должен встретиться лицом к лицу с призраками и иллюзиями, отраженными от материального плана, и преодолеть их.

Это суровый, испытательный путь Воды, где ученик должен противостоять и побеждать «творения сотворенного», то есть фантомы, которые обитают в самых темных частях его/ее собственного разума, а также призраки коллективного подсознания человечества. 29-й путь на самом деле может быть пугающим, но для посвященного, который успешно пересекает его, достигается великое прозрение во внутреннюю работу астральной сферы. Темноты не следует бояться, ее следует воспринимать как двойника света.

18-й ключ Таро Луна приписывается этому пути. Магическое название этой карты – «Владыка прилива и отлива,

дителя сынов могущественных». Путь Луны известен как «победа материи». Венера действует через Рыб на космические элементы. Это относится к обманчивому эффекту кажущейся силы материальных сил, обусловленному близостью материального плана. Другими словами, этот путь подвергает индивида очарованию и удовольствию (Венера), которые физический мир имеет над психе (космические элементы), используя водную энергию Рыб. Посвященный должен противостоять и понять это соблазнение, чтобы овладеть им, и не быть порабощённым им.

Символы, включенные в карту Таро Луна: шар Луны, растущий на стороне Хесед (Милосердие), четыре еврейских буквы Йод, падающих с Луны, как капли дождя, две дикие собаки, бегущие в лунном свете, две башни, отмечающие путь Коф на заднем плане, раки на переднем плане, вылезают из воды на путь к сухой земле. Раки, вылезающие на сушу, представляют посвященного, начинающего путь эволюции от сознания низкого уровня к сознанию высокого уровня (от мирского к духовному). Это поиск пути роста, который ведёт от тьмы к свету. В своем прогрессировании, раки должны пройти мимо свирепых собак, которые являются представителями анубианских стражей пути. Раки, как и посвященный, должны преодолеть все страхи и встретиться лицом к лицу с призраками, ибо рано или поздно взойдёт солнце.

## Путешествие по 29-му пути Коф

Для этого ритуала Философу понадобятся одеяние, немис, красные сандалии, Голгофский крест из двенадцати квадратов и внешний жезл двойной силы. Храм должен быть обустроен так, как при открытии  $4 = 7$  степени. На алтаре должна быть карта Таро Луна. Удобное место для сидения и медитации должно быть расположено к западу от столпов.

После того, как период расслабления прошел, идите на северо-восток и скажите:

HEKAS, HEKAS, ESTE BEBELOI! Прочь от этого священного места, профаны!

Идите на восток. Чёрным концом жезла выполните малый ритуал изгоняющей пентаграммы.

Идите к западу от алтаря. Жезлом двойной силы, прочертите большую букву Коф над картой Таро белым концом жезла. Визуализируйте её в красно-фиолетовом цвете. Произнесите имя буквы трижды. Дайте Неофиту знаки в сторону карты. Отложите жезл и возьмите Голгофский крест в правую руку.

Со всей своей силой сосредоточения, посмотрите на карту и поймите её, рассмотрите весь её смысл и символизм. Дайте знак Философа. В этот момент вы можете сидеть удобно, если хотите, но дистанцируйтесь от окружающей комнаты. За темнотой своих закрытых век вы начинаете формировать астральный храм Сефиры Малкут по мере того, как путешествие начинается.:

Астрально вы даёте знак Зелатора. Вокруг вас формируется уже знакомый храм Малкут. Центральное пламя ярко пылает с новой страстью на центральном алтаре.

Как и прежде, вы произносите имена, которые вызывают обитателей этого храма: *Адонай ха-Аретц, Сандалфон, Ашим* и наконец *Малкут*. Сандалфон появляется, как и в ваших предыдущих путешествиях, и вы обмениваетесь обычными знаками. Она спрашивает: *Почему ты пришел в брачную комнату Калы в царстве активного мира?* В это время вы держите Голгофский крест из 12 квадратов, чтобы архангел увидела. Она ведёт вас к занавесу на юго-востоке храма, на котором нарисована карта Таро Луна. Она проводит пальцем по символу Рыб, и занавес исчезает в тумане. На его месте – дверь, вырезанная из перламутра, на которой

красно-фиолетовая еврейская буква Коф. Давая знак Философа, вы протягиваете крест и проводите буквой Коф перед дверью, которая растворяется.

Огромное море простирается перед вами, окутанное густым туманом. Вы не знаете, как пересечь это водное пространство, пока не заметите белую фигуру, поднимающуюся из глубины. Большая раковина гребешка пробивает поверхность воды у ваших ног. Вы спускаетесь в неё и садитесь. Сандалфон не пойдет с вами, но она подарит вам талисман, вырезанный из каракатицы.

На одной его стороне символ двух рыб, соединенных веревкой – знак созвездия Рыб. С другой стороны – изображение рака. Прощаясь с архангелом, вы отправляетесь в путь, дрейфуя по водам. Храм Малкут вскоре теряется из виду в тумане.

Вода мягко качает раковину, когда вы плывёте по волнам. Не имея возможности видеть в любом направлении, вы смотрите вниз и поражаетесь разнообразию жизни прямо под поверхностью воды. Вы видите одноклеточные формы жизни, такие как простейшие или одноклеточные животные, питающиеся микроскопическими частицами пищи и размножающиеся делением клеток. Их едят более крупные многоклеточные существа, которых, в свою очередь, пожирают мелкие медузы и ракообразные. Рыбы жадно хватают этих вкусных беспозвоночных.

Все это очень увлекательно для вас. Рядом плавник дельфина прорезает поверхность. Животное, кажется, следует за вами или, возможно, ведет ваш необычный корабль.

Впереди туман и земля. Плывя к берегу, Вы видите две огромные каменные башни. Портал к суше охраняют два анубианских стража, которых вы видели на 32-м пути. Вы стоите и смотрите им в лицо, когда ваше судно причаливает к берегу. Как и прежде, они скрещивают оружие и с рычанием преграждают вам путь. *Посредством каких знаков и символов ты пришёл?* – Требуют они ответ.

Стоя в знаке Философа, вы заявляете:

Посредством божественного имени YHVH Tzabaoth, в слове Karh Cheth и в символе Голгофского креста из 12 квадратов.

Фигуры отступают и позволяют вам пройти. Вы даете знак входящего, за которым следует знак молчания, и входите в царство Коф.

Тропа ведет через густые влажные джунгли покрытых чешуей деревьев, гигантских саговников, огромных папоротников и густых зарослей хвоща или тростника. Впереди туман и земля. Скользя к берегу, вы видите две огромные каменные башни. Портал к суше охраняют две Anubian охранников, которых вы видели на 32-м пути. Вы стоите и смотрите им в лицо, когда ваше судно причаливает к берегу. Как и прежде, они скрещивают оружие и с рычанием преграждают вам путь. *В каких знаках и символах ты пришел?*— Они требуют ответа.

Стоя под знаком философа, вы утверждаете:

В божественном имени YHVH Tzabaoth, в слове Karh Cheth и в символе Голгофского креста из 12 квадратов.

Фигуры отступают и позволяют вам пройти. Вы даете знак входящего, за которым следует знак молчания, и входите в царство Кофа.

Тропинка ведет через густые влажные джунгли покрытых чешуей деревьев, гигантских саговников, огромных папоротников и густых зарослей хвоща или тростника. В лесу время от времени раздаются странные звуки, издаваемые животными. Маленькое, но пестрое пернатое животное с когтями и зубами скользит по верхушкам деревьев, ловя в полете огромную стрекозу. На поляне впереди вы видите двух больших животных, сцепившихся в смертель-



ной схватке, большой карнозавр пинает в живот меньшего хохлатого травоядного смертельными когтистыми лапами. Раненое животное кричит от боли, когда наносятся последние удары. Победитель жадно сдирает мясо с еще не совсем мертвой жертвы и поворачивает окровавленную голову, чтобы окинуть вас холодным, тупым взглядом. Голод возвращает его внимание к еде. С облегчением вы продолжаете идти через лес.

Дальше по тропе вы чуть не натываетесь на яму с дегтем. Гигантский волосатый зверь уже испустил дух в черной луже. Его тело разорвано стаей волков, которые огрызаются друг на друга за обладание отборными кусками плоти.

Некоторые животные сами увязли в дёгте. Остальные члены голодной стаи не обращают внимания на испуганные крики несчастных, которые в изнеможении лежат в водоёме.

Джунгли открывают болото, которое делает путешествие трудным и опасным. Здесь темно и жутко. Пары гниющей растительности поднимаются на поверхность зловонных вод и вызывают странные фосфоресцирующие огни и движения. Нетрудно понять, почему в болотах такого типа обитали души умерших. Болотные газы играют вокруг вас, образуя призрачные фигуры и лица на фоне темного полога деревьев. Посреди болота стоит большой черный камень, вырезанный в форме какого-то ужасного древнего божества. Из разбросанных вокруг камня костей можно сделать вывод, что когда-то здесь приносили в жертву людей, чтобы избежать гнева разгневанного бога, который мог лишить голодных племен пищи- животных и растений.

Призраки жертв, кажется, задерживаются здесь в радужных газах. Не испытывая страха, но тем не менее стремясь покинуть это ужасное место, вы продолжаете путь.

В конце концов, болото питает реки, и земля по обе стороны от него становится более упругой. Тропинка идет вдоль берега реки среди высоких камышей и рогаза.

Чувствуя, что за вами наблюдают, вы поворачиваетесь к реке и видите нервирующую фигуру большого крокодила, с любопытством наблюдающего за Вами.

Это Бог воды Себек, которому египтяне поклонялись и которого боялись. На берегу рядом с ним находится алтарь, на котором была принесена в жертву коза – чтобы убедить бога не бродить по каналам Египта в поисках несчастных жертв. На данный момент он умиротворен.

Вы будете благодарны, когда дорога наконец уйдет от реки.

За болотами тропа ведет на холм, на вершине которого стоит лев с двумя головами, по одной на каждом конце тела. Грозный зверь сидит прямо на вашем пути. *Ты не можешь войти в царство природы и стать свидетелем акта творения, пока не назовешь нам наших имен.* – Предупреждают головы.

*Ты есть бог СЭФ и бог ТУАУ. Ты – боги близнецы вчерашнего и завтрашнего дня.*

*Посредством каких знаков и символов ты приходишь?* – Спрашивают они.

Вы отвечаете знаком Философа и говорите:

В божественном имени YHVH Tzabaoth, в слове Каф Хет, и в этом символе четырех рек.

Вы держите Голгофский крест. Существо отступает с вашего пути, и вы продолжаете подниматься на холм.

На вершине вы смотрите на бесплодный ландшафт. Это был мир, существовавший до настоящего времени. Это был зон времени, когда бог породил бога, прежде чем звезды были поставлены на свои места. Это было время, когда Тем, Бог заходящего солнца, произвел из своего собственного тела путем мастурбации двух своих детей – Шу, бога воздуха, и Тефнут, богиню дождей. От брачной связи этих двух богов родились Нут и Геб.

Форма Нут заполняет небо над вами. Ее темная кожа усыпана звездами. Её руки вытянуты над головой. Ноги прямые, ступни вместе. Она – богиня звездного неба, госпожа и мать богов и покровительница неба. На голове ее – сосуд с водой, ибо она – вода небес и звездного океана над ними.

Ее супруг Геб, зеленый бог земли, лежит на сухой и бесплодной земле, приподнявшись на локте. Одной рукой он тянется к своей небесной возлюбленной, которая приходит к нему. Богиня сгибает свое огромное тело в полукруг, который покрывает лежащее тело бога земли. Небо и Земля заключаются в интимные и страстные объятия, которые, кажется, длятся бесконечно.

Ра, могущественный бог Солнца разгневан этим великим совокуплением. Как солнечная лодка будет плыть по небу, если небеса вечно соединяются с Землей? Он приказывает их отцу Шу разлучить влюбленную пару. Бог воздуха делает это, становясь между влюбленными и снимая Нут с Геба. Тогда ее тело образует свод неба, ее руки и ноги стали четырьмя столпами неба и света. Поднятие Нут из объятий Геба – это первый акт творения, земля теперь отделена от вод над ней. Теперь Солнце садится между Землей и небом посредством примиряющей стихии Воздуха. Небо, теперь беременное, способно родить Осириса, Изиду и других богов и богинь. Над головой вы наблюдаете процесс рождения, когда созвездия и планеты возникают из чрева Нут. Плодородный Геб позволяет покрывать землю деревьями, растениями, животными и людьми. Ландшафт перед вами, бесплодный перед великим спариванием, возрождается к новой жизни травами, злаками и полевыми цветами. На ваших глазах растительность процветает и приносит плоды.

Тропинка ведет к храму, окруженному колоннадой с колоннами, увенчанными лотосами. Сам храм построен из кирпичей чистого изумруда, заросших виноградной лозой. Окружающий двор утопает в пышной растительности и по-

левых цветах. Большая дискообразная жаровня перед зданием содержит ревущий огонь.

Похлопывание по плечу заставляет вас обернуться. Не-высокое и плотное существо с огромным бородатым лицом, большими ушами и лохматыми волосами высовывает язык и бросает в вас охапку цветов. Бог Бес, одетый в звериные шкуры и украшенный тиарой из перьев, издает громкий смех над своей шуткой. Он – бог радости, удовольствия и веселья. Он приветствует вас во дворе комическим танцем, который намеренно неуклюж, и вы не можете не смеяться над его выходками. В танце он с юмором имитирует ваше путешествие по доисторическим джунглям и зловонным болотам, хватая вас за задницу, словно крокодил Себек. В конце танца Бог садится и начинает играть на арфе нежную мелодию, потому что богиня природы вот-вот появится.

Красота Хатхор, владычицы любви, музыки и танца пленяет вас, когда она спускается по ступеням храма. Темная кожа ее груди и рук мягкая и манящая. Ее полные губы и высокие скулы подчеркнуты изящным изгибом шеи. На ней зеленая туника и корона из коровьих рогов, увенчанная солнечным диском. Она известна как великая сила природы, которая постоянно созидает и создает, возвращает всё великое и малое. Она мать своего отца и дочь своего сына. Свита сопровождающих ее богов следует за каждым ее движением, ибо она известна как мать каждого бога и богини. Растения несут семена в каждом клочке земли, куда ступала ее нога. Антилопы бросают своих детенышей при ее приближении.

В одно мгновение богиня превращается в огромную корову. Ребёнок Гор выходит, чтобы сосать из нее. Когда он насытится, Хатхор снова превращается в прежнюю, но с головой коровы. Гор засыпает на коленях у няни. Она указывает на маленькую святыню в углу сада, показывая то, что вы должны исследовать.

При ближайшем рассмотрении вы замечаете две обнаженные фигуры перед дверью грота. С одной стороны – Мин, бог Луны и дарующий плодородие людям. Его сильное тело свидетельствует о его сексуальных способностях. Другая фигура – Кетеш, лунная богиня, чье сладострастие и сила любви связывают ее с Хатхор. Блюдо с салатом, которое египтяне считали афродизиак, ставилось перед каждой фигурой. Вы подходите и даёте знаки Философа и символ креста, но для того, чтобы войти в святыню, вы должны почтить одно из лунных божеств поцелуем.

За входом в здание темно. Перед вами неподвижный бассейн с водой. За ним холм с двумя неприступными башнями. Две черные собаки рычат и лают на призрачный лик Луны, низко висящий в темнеющем небе. Лунные энергии пробудили в них дикие животные страсти. Низшие раки начинают путь эволюции, который ведет между двумя высшими формами животных. Существо должно осторожно пробираться сквозь ночные ужасы, чтобы увидеть сияние утреннего солнца. Вы понимаете, что это также путь посвященного, который должен встретиться лицом к лицу с демонами на задворках своего разума – иллюзиями, созданными в сознании, а также личными иллюзиями и фобиями. Подобно ракам, посвященный должен быть готов двигаться по пути эволюции. Хотя путешествие чревато неприятностями, конечным результатом является рост и красота.

Вы покидаете Храм Луны и спускаетесь в сад Хатхор. Она снова такая, какой вы видели ее вначале, с человеческими чертами лица. Рядом с ней Сандалфон, готовая сопровождать вас в обратном пути. Вы прощаетесь с компанией богов и возвращаетесь по тропинке к реке. Вы быстро проходите зловонное болото и древние джунгли. Стражники близнецы в форме Анубиса неподвижно наблюдают с берега, как вы и архангел уплываете на белом гребешке по просторам моря. Храм Малкут вскоре появляется в океанском тумане. Вы входите и несколько минут греетесь у оча-

га, пока Сандафон запечатывает портал Коф. Постояв некоторое время у алтаря, чтобы принять его духовный огонь, вы приветствуете Архангела знаком Неофита. Она, в свою очередь, даёт знак молчания.

В этот момент верните свое астральное тело в окружающий Вас физический храм. Не торопитесь.

Выполните МРИП черным концом жезла. Объявите храм должным образом закрытым.

## 28-й ПУТЬ ЦАДДИ

Сефер Иецира называет 28-й путь (от Иесода до Нетцах) естественным разумом, потому что через него осуществляется и совершенствуется природа всего сущего под солнцем. Это указывает на грубые силы природы, приписываемые Нетцах. Этот путь является отражением воздушного Знака Водолея, носителя воды, к которому приписывается лик человека, АДАМА, который восстановил мир. Для посвященного путь, который проходит между Иесод и Нетцах представляет надежды на восстановление Эдемского сада путем сознательного изменения сознания, посредством медитации.

Медитация – это сочетание знания и воображения, и именно через пробуждение центров сознания в теле (с медитацией) посвященный «совершенствует свою собственную природу». Кейс описывает медитацию как «непрерывный поток знания в определенном объекте». «Рыболовный крючок» Цадди брошен в океанский поток подсознания, чтобы поймать кусочек божественной истины. Это период внутреннего поиска. Процесс медитации – это и процедура, и цель духовного достижения, поскольку сам акт приводит к изменению энергии от одной формы к другой. Посвященный на этом верхнем астральном пути исследует самые основные тайны творения, жизни и смерти. Однако стремящийся на 28-м пути должен позаботиться о том, что-

бы не стать «околдованным» чарами и иллюзиями, которые начинаются в сфере Иесод. Этот путь содержит надежды, мечты и видения человечества, наполненные плодородной жизненной силой Нетцах. Единственный способ вернуться в восстановленный Эдем – действовать в соответствии с универсальной волей.

17-й ключ Таро Звезда приписывается этому пути. Магическое название этой карты – «Дочь небес; обительница между водами». Путь Звезды известен как «победа фундаментальной силы». Венера действует через Водолея на Луну. Это путь надежды, который показывает посвященному, что воображение в сочетании с эмоциональной силой (Венера) обладает большой силой в астральном мире (Луна) через воздушные энергии Водолея.

Символы, включенные в карту Таро Звезда: большая женская фигура, наливающая две вазы воды, которые образуют реку у ее ног, большая звезда над головой с семью основными лучами и четырнадцатью вторичными лучами, семь меньших звезд, Древо жизни, Древо познания добра и зла и Ибис Тота. Вода, которую изливает богиня, – это чистое текучее сознание, воды жизни, которые получают вечный источник созидательной энергии от Венеры.

Это текучее сознание является универсальным сознанием или источником воображения, которое питает медитативные способности человечества и обеспечивает посвященного бесконечным потоком духовного богатства.

## Путешествие по 28-му пути Цадди

Для этого ритуала Философу понадобятся одеяние, немис, красные сандалии, пирамида стихий и внешний жезл двойной силы. Храм должен быть устроен как во второй части 4 = 7 степени. На алтаре должна быть Карта Таро Звезда. Удобное место для сидения и медитации должно быть расположено к западу от столпов.

После того как пройдет период расслабления, идите на северо-восток и скажите:

НЕКАС, ESTE BEBELOI! Прочь от этого священного места, профаны!

Идите на восток. Чёрным концом жезла выполните малый ритуал изгоняющей пентаграммы.

Идите к западу от алтаря. Белым концом жезла двойной силы начертите на карте Таро большую букву Цадди. Визуализируйте её в фиолетовом цвете. Произнесите имя буквы трижды. Дайте знаки Неофита в сторону карты. Отложите жезл в сторону и возьмите пирамиду в правую руку.

Со всей своей силой сосредоточения, посмотрите на карту и поймите её, рассмотрите весь её смысл и символизм. Дайте знак Философа. В этот момент вы можете сидеть удобно, если хотите, но сохраняйте дистанцию от окружающей комнаты. За темнотой своих закрытых век вы начинаете формировать астральный храм сефиры Малкут, когда путешествие начинается.

Астрально вы даёте знак Зелатора. Вокруг вас формируется уже знакомый храм Малкут. Пламя алтаря обеспечивает комфортным теплом комнату.

Как и прежде, вы произносите имена, которые вызывают обитателей этого храма: *Адонай ха-Аретц*, *Сандалфон*, *Ашим* и наконец *Малкут*. Сандалфон появляется также, как и во всех ваших предыдущих путешествиях, и вы обмениваетесь обычными знаками. Вы показываете ей усеченную пирамиду, и она быстро ведёт вас через восточный портал Тау. Вскоре вы уже у входа в храм Иесод. Вы входите без архангела, давая знаки Неофита.

Девять фиолетовых стен комнаты вместе с вырезанным в полу девятиугольником – это зрелище, которое всегда обостряет ваше чувство осознания. Густой аромат жасмина висит в воздухе, принося с собой ощущение Кундалини вдоль



нервов вашего позвоночника. Фазы Луны, вырезанные из кварца и эбенового дерева, кажутся зловещими на потолке над благовониями. Четыре керубические статуи вокруг серебряного алтаря и его центральное пламя снова приносят эфирное чувство благоговения и безвременья.

Как и прежде, вы произносите божественное имя *Шад-дай Эль Хай, архангел Габриэль, чин Керубимов* и наконец само название храма – *Иесод*.

Прекрасная Габриэль обретает форму в облаках благовоний. Те же темные волосы, зеленые глаза и тонкие черты лица, но на этот раз фиолетово-желтые одежды скрывают женскую фигуру – архангел решил подчеркнуть свои женские аспекты. Она говорит:

Узри вокруг себя царство основания – сферу искусства магии. Ты вошёл в поток астрального света. Посредством какого знака ты вошел в храм прилива и отлива?

Вы отвечаете, давая знак Теоретика.

*Зачем ты пришел в зал перемен?* – Спрашивает она. Вы держите пирамиду из четырех элементов.

Архангел помазывает вас благовониями, когда вы снова ступаете в сандалии твердого основания, которые обеспечивают вам лучшую опору на астральном плане. Затем Габриэль ведет вас к занавесу на юго-востоке, на котором изображена карта Таро Звезда. Она прочерчивает знак Водолея, и занавес испаряется, открывая стеклянную дверь, на которой находится панель фиолетового цветного стекла в форме буквы Цадди. Перед ним вы держите пирамиду и прочерчиваете букву рыболовного крючка. Дверь открывается, и начинается путешествие по 28-му пути Звезды.

Пейзаж вдоль этой тропы является самым пышным и красивым из всех, с которыми вы когда-либо сталкивались. Не только вид его прекрасен, но и вся атмосфера пейзажа – это атмосфера подавляющего мира и обещания. Это идеал

– совершенный Эдемский сад. Габриель идет быстро, но вы не торопитесь и часто останавливаетесь для того, чтобы полюбоваться каким-нибудь необыкновенно красивым цветком или бабочкой или послушать певчую птицу. Проводник часто останавливается, чтобы дать вам догнать ее.

Тропинка впереди ведёт между двумя оливковыми деревьями, где одинокая фигура человека стоит на страже без оружия. Он не так опасен, как стражи портала на других путях. Тем не менее, он блокирует вход.

Ты не можешь войти в сад совершенной природы, пока не назовешь мне моего имени, – заявляет он.

САА, Бог чувств и разума – имя твоё. Ты – бог, который заставляет мужчин и женщин воспринимать, чувствовать, понимать и становиться мудрыми через опыт, – отвечаете вы.

Посредством каких знаков и символов ты проходишь?

Давая знак Философа, вы отвечаете: Посредством божественного имени YHVH Tzabaoth, слова Каф Хет, и в этом символе пирамиды четырех элементов.

Бог начертил в воздухе перед вами знак Водолея и пропустил вас, но не без предупреждения. *Уважайте сад за его красоту, но также и за его шипы, которые ощущаются, но редко видны.* С этим загадочным предостережением вы продолжаете путь. Габриэль показывает, что дальше она вас не поведет.

В основной части этого рая есть прохладный источник чистой проточной воды, которая протекает через рощу сирени. Вы неторопливо садитесь на большой камень, нависающий над ручьем. Длинная травинка дает вам что-то, что вы можете держать между зубами. Вы лениво жуёте стельку, пробуя на вкус крепкую зеленую жидкость.

Вода возле камня отражает ваше лицо. Через некоторое время вы замечаете трех больших желтых бабочек, несущих лилию между ними. Они висят достаточно близко,

чтобы вы могли почувствовать сладкий запах цветка. «Подойди ближе, – шепчут они, – Подойди и выпей нектар райского сада. Живи здесь с нами в вечном счастье!» Запах медовой жидкости внутри цветка опьяняет и манит. Можете себе представить, как сладко это будет на вкус. Но что-то удерживает вас. Вы вдруг замечаете сандалии Иесод на своих ногах. Мысль о твердом основании внезапно врывается в ваш разум. Если вы выпьете жидкость, вы можете стать бессмертным и жить в Эдемском саду вечно. Но какой ценой? Этот путь к бессмертию кажется слишком легким. Что хорошего в том, чтобы стать бессмертным, если вы еще не усвоили уроки этого воплощения? Это очень заманчиво, но в конце концов вы отказываетесь выпить.

Отвернувшись, вы смотрите на ручей под ногами. К вашему удивлению, лицо, которое отражается от вас, – не ваше собственное. Треугольная голова крокодила Себека с зубастой ухмылкой крадучись скользнула вниз. Инстинктивно вы даете ему атакующий знак, за которым следует знак молчания. Чешуйчатая голова исчезает под водой.

Звук смеха заставляет вас поднять глаза. Бабочки стали сильфами, которых забавляет то, что вы почти попались на их иллюзию. Цветок, который они держат – это плотоядное растение-кувшин. Они исчезают в облаке волшебной пыли.

Очарование ушло, вы встаете и понимаете, что вы почти не завершили это путешествие. Прошло много времени, и уже поздний вечер. К счастью, Луна высокая и полная, без облаков, чтобы скрыть свет, который она дает. Оглядываясь вокруг в поисках тропы, вы замечаете её и продолжаете подниматься по 28-й пути, на этот раз с большим уважением и меньшим количеством заблуждений.

Дорога петляет через густую растительность и в конце концов выходит на травянистый луг. Стоит великая и прекрасная богиня с длинными золотыми волосами и молочно-белой кожи. Она обнажена, если не считать семиконечной звезды на лбу. В каждой руке у нее по вазе, серой

и черной. Вода из вазы льётся на землю у ее ног, образуя верховья великой реки. Это Изида, могущественная богиня. Но она также Хатхор и Нефтида, темнокожая красавица. На самом деле она – это все богини, но, возможно, её лучше всего описать титулом Айма Элохим, великая божественная мать. Вазы содержат эссенции Хокмы и Бины, изливающиеся на Землю, чтобы восстановить разрушенный Сад Эдема. Большая семиугольная звезда, окруженная четырнадцатью вторичными лучами, сидит в небе над ее головой. Это собачья звезда Сириус, а также Септ или Сотис, звезда Хатхор, которая известна как второе солнце на небе. Семь планет древних кажутся меньшими звездами, которые окружают звезду Септ, словно ореол.

Справа (Гебура) от фигуры находится Древо Познания Добра и Зла, которое символизирует смешанное состояние человека после изгнания из сада вечного счастья, удовольствия и боли, любви и гнева, гармонии и беспорядка. Ибис, птица Тота, садится на запретное дерево, как бы подчеркивая, что только посредством силы воли мага может быть восстановлен сад – посредством правильного использования знания в соответствии с универсальной волей.

С левой (Хесед) стороны фигуры находится Древо Жизни, карта, по которой может следовать человечество, для того чтобы воссоздать райский сад внутри личности каждого человека посредством медитации и духовной интуиции.

Вы даёте знак и слова Философа, протягиваете усеченную пирамиду и просите руководства и вдохновения у великой богини. Она ничего не говорит и не замечает, а продолжает лить воду в реку. На короткое мгновение вы озадачены, но решаете принять другой подход. Усевшись в траву на берегу реки, вы начинаете фокусироваться на большой звезде в небе. Вы концентрируетесь на количестве лучей: семь первичных плюс четырнадцать вторичных – всего двадцать один. Закрыв глаза, вы начинаете мысленно произносить божественное имя Кетер, Эхейе, медитируя

только на тихую вибрацию имени и отгораживаясь от всего остального.

После вибрации имени в течение некоторого времени голос богини входит в ваш разум. Вы слушаете, как она говорит:

Неужели ты думаешь, что пришёл сюда по собственной воле в поисках мудрости? Нет ничего более далекого от истины. Я искала тебя. Я привела тебя сюда, как рыбу на крючке Цадди, брошенную в темный океан – чтобы вывести тебя на свет. Я ищу тебя, как невеста ищет жениха. Я ищу тебя, как отражение собственного лица в зеркале.

Я – врата, которые смотрят на мир и обратно на себя. Я веду человечество от лжи к истине – от отделенности внешнего к целостности и святости внутреннего. Я работаю через внутреннее зрение и слух. Глаза и уши тела заняты лишь внешним лоском реальности. Чувства души воспринимают гораздо больше того, что есть истина. Семена истины и мудрости сеются в безмолвии и растут в безмолвии и тайне. Не в смятении и шуме совершается работа природы, а в спокойной медитации, которая ищет твое истинное Я. Здесь ты найдешь мое отражение. Здесь – возвращение в сад. Здесь также вселенная распадается на свои конечные элементы под председательством божественного ЕТН.

Когда богиня закончит говорить, вы открываете глаза. Она стоит, как и прежде, изливая в реку сущность высших. По мере того как вода из ваз смешивается с водой из реки, образуются кристаллы кварца, как будто энергия превращается из жидкости в твердую форму.

Эта метаморфоза энергии напоминает вам о вашей собственной трансформации – из светского индивидуума в посвященного герметических мистерий.

Видение звезды снова входит в ваши мысли. Вам вспоминается история Люцифера, не Дьявола темных веков, а прекрасного ангела, чье имя означает «Светоносный», отожд-

дествляемого с планетой Венера – утренней и вечерней звездой. Венера, физическая чакра Сефиры Нетцах, висит в небе вместе с другими звездами.

Вы долго сидите на берегу реки, купаясь в лучах звездного света, наполненный вдохновением и творчеством. Звезды умножаются в галактику. Каждое созвездие представляется вам одно за другим. Вскоре пальцы утра начинают хватать восточный край неба, толкая звезды все выше над горизонтом. Когда над садом рассветает, вы знаете, что пора уходить.

Возвращаясь тем же путем, каким вы пришли, вы вскоре добираетесь до оливковых деревьев-близнецов, охраняемых богом Саа. Габриэль ждет вас. Вместе вы возвращаетесь в храм Исод, где возвращаете фиолетовые сандалии на их место у подножия алтаря. Затем она ведет вас обратно в храм Малкут. Сандалфон, кажется, особенно рада видеть вас после этого путешествия и приветствует вас с объятиями, достойными архангела. Затем она закрывает портал Цадди. Как всегда вы уделяете несколько минут молчания, общаясь за алтарём пламени с Сандалфон. После этого путешествия такие минуты молчания кажутся наполненными разговорами. Наконец, прощаясь с ней, вы салютуете знаком проекции. Она, в свою очередь, делает знак молчания.

В этот момент верните свое астральное тело в окружающий вас физический храм. Не Торопитесь.

Выполните МРИП чёрным концом жезла. Объявите храм должным образом закрытым.

## 27-й ПУТЬ ПЕ

Сефер Иецира называет 27-й путь «волнующим разумом», потому что он создает интеллект всех сотворенных существ под высшим небом. Поэтому он является отражением сферы Марса и пути, соединяющего Нетцах с Ход. «Волнующий разум» относится к силе этого пути, чтобы

вызвать внезапные изменения. Еврейская буква Пе означает рот, что указывает на силу речи и вибрации. Это первый из взаимных путей (охватывающих все три столпа), с которыми сталкивается посвящённый при масштабировании путей Древа.

Этот самый трудный путь предполагает резкое и полное разрушение (очищение) старых «реальностей». Это означает внезапное озарение или осознание. Высшие силы вводятся через этот суровый путь, чтобы истощить низшую личность и буквально заставить произойти духовный рост.

16-й ключ Таро – Башня, приписывается этому пути. Магическое название этой карты – «Владыка воинств могучих». Путь Башни известен как «победа над великолепием». Венера действует через Марс на Меркурий. Это дает некоторое представление о конфликте между сердцем и разумом, который происходит на этом пути. Эмоции и желания (Венера) борются за равновесие с разумом (Меркурий), используя огненную марсианскую силу. Это равновесие должно быть достигнуто прежде, чем может произойти какой-либо реальный духовный прогресс.

Символы, включенные в карту Таро Башня: каменная башня, пораженная молнией в форме знака Марса, две фигуры, падающие головой вниз с взорванной короны башни, Древо Жизни и Древо Клиппот. Башня символизирует сознание Я, или осознание личности. Она представляет собой те убеждения, которые каждый человек выработал в своей жизни с детства – те убеждения, которые были запрограммированы в ребенке родителями, учителями, учреждениями и сверстниками. Башня построена таким образом, по кирпичику, по одной вере за раз, и укреплена во взрослом возрасте, как башня в осаде. Эта башня защищена низшей личностью от нападения других несогласных с ней систем верований. Таким образом, это становится закрытым арсеналом, надежно закрытым от свободного потока выражения как снаружи, так и изнутри.

Башня, пораженная молнией, представляет собой сознание эго, разрушающееся под напором силы, которая обнажает нечто от сущности Высшего Я. Таким образом, старые «реальности», столь лелеемые низшей личностью, изменяются навсегда – разрушаются во всех смыслах и целях. После того, как башня была разрушена, её необходимо пересмотреть. Некоторые остатки старой башни затем могут быть реинтегрированы, в то время как другие отбрасываются. Решение за посвященным.

### Путешествие по 27-му пути Пе

Для этого ритуала Философу понадобятся мантия, немис, красные сандалии и внешний жезл двойной силы. Храм должен быть устроен как в третьей части  $4 = 7$  степени. На алтаре должна быть карта Таро Башня. Удобное место для сидения и медитации должно быть расположено к западу от столпов.

После того как пройдет период расслабления, идите на северо-восток и скажите:

**НЕКАС, НЕКАС, ESTE BEBELOI!** Прочь от этого священного места, профаны!

Идите на восток. Чёрным концом жезла выполните малый ритуал изгоняющей пентаграммы.

Идите к западу от алтаря. Белым концом жезла двойной силы начертите на карте Таро большую букву Пе. Визуализируйте её красной. Произнесите имя буквы дважды. Дайте знаки Неофита в сторону карты. Отложите жезл и возьмите Голгофский крест в правую руку.

Со всей своей силой сосредоточения посмотрите на карту и поймите ее, рассмотрите весь её смысл и символизм. Дайте знак Философа. В этот момент вы можете сидеть удобно, если хотите, но сохраняйте дистанцию от окружающей комнаты. За темнотой своих закрытых век вы начина-



ете формировать астральный храм сефиры Малкут по мере того, как путешествие начинается.

Астрально вы даете знак Зелатора. Десятиугольная комната Малкут появляется вокруг вас. Как и в предыдущих путешествиях, вы произносите имена, которые вызывают обитателей этого храма:

Адонай ха-Аретц, Сандалфон, Ашим и наконец Малкут.

Сандалфон выходит, и вы обмениваетесь обычными знаками. Когда она спрашивает, – *Зачем ты пришел на этот раз?* – Вы показываете ей Голгофский крест из 10 квадратов. Архангел быстро ведет вас через портал Шин на северо-востоке храма и вверх по 31-й тропе к храму Ход. Покинув Сандалфон, вы входите в храм Воды, подавая знаки Неофита.

Вас окружает большая восьмигранная комната. Стены задрапированы занавесками из оранжевого шелка, а пол покрыт сверкающими огненными опалами. В воздухе стоит тяжелый запах стиракса. В каждом углу комнаты находится статуя бога знания, получившая различные имена и обличья на протяжении всей истории: Тахути-Тот, Энки, Гермес, Меркурий, Набу, Турмс, Один и Силан. Статуя гермафродита Хапи, бога Нила, занимает небольшое святилище в одной из частей храма. На потолке над вами доминирует большой синий знак Меркурия. Внутри круга сигила находится изображение чаши. Ваше внимание привлечено к центру комнаты, где восемь чередующихся столпов Воды и Огня окружают небольшое внутреннее святилище. Посередине этой священной комнаты стоит голубой алтарь, покрытый фартуком, на котором лежит опаловый диск с пламенем храма. Кроме того, есть чаша с водой и книга знаний с фигурой октаграммы, украшающей ее обложку.

Для того, чтобы объявить о своем присутствии в храме и вызвать его обитателей, вибрируйте божественное имя *Эло-*

хим *Цабаот* и имя архангела *Михаэля*. Затем Вы призываете чин ангелов, известный как *Бени Элохим*. Наконец, вы произносите нараспев название самого храма, *Ход*.

Почти сразу же появляется великая пламенеющая сущность *Михаэля*, каким вы его помните с пути *Шин*, одетого в огненный шар красного и оранжевого пламени с огненными языками, бегущими по всей длине его тела. Его дымчатые крылья образуют ореол чистого тепла вокруг его головы, и он несет большой меч, ибо он Князь Света и предводитель небесных воинств. Он говорит:

Узри видение великолепия и отражение милосердия!  
Посредством каких знаков ты входишь сюда?

Вы отвечаете, давая знак *Практика*.

Зачем ты пришел в этот храм совершенного и абсолютного разума?

Вы держите *Голгофский крест* из десяти квадратов, чтобы архангел увидел. Удовлетворенный, он переходит в форму, к которой вам легче подойти. Огненный ореол исчезает, и на его месте появляется доспех римского образца, в котором *Михаэль* больше похож на крылатого воина, чем на живое пламя. Его меч превратился в длинное копьё.

Архангел отводит вас в правую часть комнаты и отодвигает часть оранжевого занавеса, открывая другой занавес с изображением башни. Он проводит пальцем по символу *Марса*, и вуаль исчезает в тумане. На его месте дверь, вырезанная из рубина, на которой еврейская буква *Пе*. Давая знак *Философа*, вы протягиваете крест и проводите по форме буквы *Пе* перед дверью, которая растворяется. Вместе вы и ваш проводник начинаете путь.

Это восход солнца, и солнечный диск только начинает отмечать свое восхождение слева от вас. Вы проходите низкие холмы, усеянные пасущимися овцами. *Пастбища*, од-

нако, редки, потому что земля похожа на пустыню высоких равнин с небольшим количеством осадков. Юкка древовидная, кактусы и пустынный кустарник, кажется, здесь норма, и стоит сухой запах перца в воздухе.

В конце концов, ландшафт начинает меняться, становясь более скалистым и горным. Даже выносливый пустынный кустарник, кажется, не может закрепиться между беспристрастными гранитными плитами этого сурового места. Лишенный даже самой прочной флоры природы, регион выглядит так, как будто это может быть марсианский пейзаж. Тропа кажется предательской, полной выбоин и острых, рыхлых камней, которые заставляют вас часто ошибаться. Михаэль не говорит ни слова, когда он легко идет перед вами, но его защитное присутствие успокаивает.

Прямо перед вами, за скалистым холмом, перед вашими глазами предстает удивительный образ – огромная корона, сверкающая множеством драгоценных камней. Подойдя ближе, вы видите перед собой невероятно высокую каменную башню с сияющей короной на вершине. Могучая крепость выглядит непроницаемой, и в ней нет окон. Путь, по которому вы идете, ведет прямо ко входу в здание, где два изношенных тарана закончили свои дни боя только для того, чтобы быть имплантированными в землю в качестве колонн – их резные рога и бараньи лица обломаны и сломаны во многих местах. Перед этими грубыми колоннами две фигуры охраняют вход. Михаэль посылает вас вперед. С этого момента вы должны в одиночку встретить все, что вас ожидает, и действовать в соответствии со своими собственными решениями. Когда вы приближаетесь к башне, вы начинаете различать черты двух стражей.

Форма справа имеет мускулистую форму, покрытую красной туникой. Пронзительные глаза ястреба смотрят на вас из-под немиса, увенчанного двойной короной Египта. В одной руке смуглое существо держит дубину, а в другой – копье с железным наконечником.

Фигура слева – женская, тоже темная, с посохом лотоса и анкхом в руках. На ней тоже красная льняная туника.

При вашем приближении фигуры скрещивают свои орудия, копьё с посохом и блокируют ваше продвижение. *Ты не можешь войти в башню вибрации слова, пока не назовешь нам наших имен,* – приказывают они.

Вы поворачиваетесь к фигуре с головой сокола и говорите: *Ты-Гор, бог сражений, убийца Сета и врагов Ра. Херу, сын Солнца.* Фигуре слева вы отвечаете: *Ты – Нефтида, сестра Изиды, госпожа невидимой, темной богини смерти и жизни.*

*Посредством каких знаков и символов ты проходишь?* – спрашивают они.

В ответ вы даёте знак Философа. *Посредством божественного имени Элохим Цабиот. В слове Каф Хет. И в этом символе сефиротического креста.*

Фигуры отступают и позволяют вам пройти. Массивная дубовая дверь стоит на вашем пути. Вы проецируете на неё атакующий знак, и она открывается внутрь. Подав знак молчания, вы входите.

Оказавшись внутри сырого, мускусного здания, вы чувствуете себя немного замкнутым. Башня сильно заброшена и нуждается в ремонте. Повсюду паутина и пыль. Половицы прогнили и крошатся под вашим весом. Перед вами каменная лестница, которая выглядит так, как будто она ведет к вершине башни. Возможно, в этой грязной старой башне есть что-то ценное, что вам нужно исследовать. С обновленной уверенностью вы начинаете восхождение на вершину. Ступеньки скользкие от плесени, так что будьте осторожны. Когда вы поднимаетесь, вы проходите вооружение всех видов: пушки, порох, щиты, копья, палаши и многое другое. Судя по всему, башня уже некоторое время находится в осаде, но она хорошо укреплена и вооружена до зубов.

Приближаясь к вершине крепости, вы слышите звуки музыки, танцы и смех. Кто, интересно, мог назвать такое место домом? Ваша воля и любопытство ведут вас вперед. Распахнув полуразрушенную дверь наверху лестницы, вы смотрите на богато одетую группу дворян в шелковых одеждах и украшенных драгоценными камнями головных уборах. Они сидят на вершине башни под тенью приподнятой скатерти. Они раздуты и неподвижны от чревоугодия. Несколько истощенных слуг в лохмотьях делают все возможное, чтобы удовлетворить потребности и развлечь группу — они играют на флейтах, танцуют и приносят еду. Единственная награда для этих слуг — это в лучшем случае пренебрежение. Более несчастные слуги получают пинок или удар кулаком. Богатые бароны и герцоги спорят друг с другом из-за роскошных безделушек, которые незаметно падают, когда какая-нибудь новая безделушка привлекает их внимание. Перед этой богатой группой огромное количество еды и питья, так много еды, что некоторая еда кажется испорченной. И все же к камню вдали от пищи привязана маленькая обезьянка, ослабевшая от голода, которой нечего есть. Жалкое животное, оставленное лишь для развлечения, очевидно, забыто, как и другие придворные игрушки. Это злит вас. Как смеют эти люди быть такими невнимательными и эгоистичными?

Ваше присутствие напугало их. Они смотрят на вас с нескрываемым изумлением. Как будто они никогда не видели никого, кроме себя, в своих владениях. Похоже, они считают вас незванным гостем. Испуганные, они поднимают тревогу. Из двери позади вас и еще из одного проема позади них выбегают вооруженные стражники с поднятыми мечами. Чего бы вы только не отдали, чтобы Михаэль был бы сейчас рядом!

Прежде чем чьи-либо руки успевают схватить вас, происходит еще одно внезапное волнение. Аристократы пришли в неистовство, потому что Солнце внезапно скрылось

за огромной черной тучей. Без предупреждения происходит огромный взрыв света и камня. Огромная молния ударила в башню! В тот же миг вы слышите ревущую вибрацию звука, как будто все ангельские чины над твердью внезапно открыли свои рты и произнесли истинное имя Тетраграмматона. В одно мгновение под ногами уже нет кирпичей, и вы плывете по воздуху. На мгновение вы уверены в том, что это конец вашего путешествия. Падая, вы кричите:

Адонай! Я свободен от уз Тьмы!

Внезапно появляются руки, чтобы схватить вас. Михаэль, услышав ваш крик о добровольной жертве, взлетел, чтобы не дать вам упасть в пустоту и разделить судьбу герцогов Эдома. Для владык хаоса нет спасения. Из сильных рук архангела вы смотрите на то, как дворянство и корона башни уносятся в темноту – в ждущую пасть Молоха – и в небытие, откуда они пришли. Очарованный, вы не можете ничего сделать, кроме как наблюдать. Голос входит в ваш разум, и вы слушаете спокойно о том, что вы научились делать на пути Цадди:

Я есть Логос и уста, произносящие его. Я порождаю жизнь и потребляю ее. Я – Альфа и Омега. Все, что я творю, возвращается ко мне. Не обманывайтесь этим кажущимся разрушением, ибо я разрушаю только для того, чтобы перестроиться в более великую конструкцию. Душа человечества развивается из этого разрушения, постоянно растет и угасает, меняется, но остается живой. Через это разрушение душа сохраняется, чтобы в конце концов стать единой с источником. Пусть те, кто хочет освободиться от уз тьмы, научатся отделять духовное от материального. Закалите воду разума огнём эмоций. Огонь Духа движется и нисходит в огонь формы. Те, кто чувствует этот божественный огонь в своих душах, восстанут, чтобы жить вечно в новой башне, которую построю я один. Логос будет моим строительным камнем, а вибрация слова – моей ступкой.

Вы лежите на земле, но не чувствуете земли. Михаэль стоит над вами и улыбается. Архангел протягивает вам руку и поднимает вас на ноги. Вспоминая все, что произошло, вы с изумлением смотрите на башню.

Могучая корона, венчавшая это сооружение, была полностью разрушена. От него не осталось ни одного кирпича. Вся верхняя часть кладки была снесена. В стене зияют три дыры, из которых видно, что внутри крепости бушует огонь. Отверстия напоминают три пылающие розы.

Сжимая ваше плечо в жесте любви, Михаэль сообщает вам о том, что вы хорошо справились с этим трудным испытанием. То, что вы восстановите из пепла башни, разрушенной молнией, будет намного больше, чем вы можете себе представить. Это зависит от вас, чтобы создать лучшую, более сбалансированную структуру – отбрасывая части старой башни, которые устарели, сохраняя те части, которые можно использовать. Новая башня личности должна быть построена по образу высшего замысла, используя знание и сострадание, не существует одного без другого. Но сейчас вы должны вернуться в храм Ход.

Пейзаж становится менее изрезанным, и дорога расширяется, когда вы покидаете пустынный район старой башни. Пустынная растительность возвращается в поле зрения. Вы чувствуете себя оживленным, пережив испытание башни. Михаэль идет рядом с вами, как будто он более уверен в ваших способностях.

Шум справа привлекает ваше внимание к яблоне рядом с тропой, которую вы раньше не заметили. Обезьяна с башни сидит среди ветвей и с удовольствием жует фрукт. Как будто обезьяна Тота вскормлена взрывом старой крепости.

Вы снова оказываетесь в храме Воды. Вам не хочется покидать это место обучения, но вы знаете, что то, чего вы достигли сегодня, потребует времени, чтобы полностью понять это. Михаэль ведет тебя по пути Шин к храму Малкут.

Когда вы прощаетесь с архангелом, он превращается обратно в свой истинный пылающий облик – свет божий в центре огненного шара.

Сандалфон быстро запечатывает портал 31-го пути позади вас. Она приносит чашу, чтобы напоить вас из фонтана. Ашим довольно заметны в храме после вашего путешествия по пути Пе. Они напоминают языки пламени, танцующие над алтарем. Вы наслаждаетесь их компанией перед отбытием. Наконец, вы прощаетесь с жителями храма и салютуете знаком проекции.

Сандалфон дает знак молчания.

В этот момент верните свое астральное тело в окружающий вас физический храм. Не торопитесь.

Выполните МРИП чёрным концом жезла. Объявите храм должным образом закрытым.

## ПРИЗЫВ СТИХИИ ОГНЯ

### Для степени Философа

Для этого ритуала Философу понадобится черная мантия Внешнего Ордена, черно-белый полосатый немис и внешний жезл двойной силы. На алтарь следует поставить красную свечу и один или несколько талисманов, упомянутых ранее. Храм должен быть устроен в соответствии с залом Философа (как в заключительной части церемонии посвящения).

Расслабьтесь на несколько мгновений и выполните четырехчастное дыхание.

Идите на северо-восток и скажите:

НЕКАС, НЕКАС, ESTE BEBELOI!

Чёрным концом жезла выполните малый ритуал изгоняющей пентаграммы.



Скажите следующий призыв:

И когда после того, как все призраки будут изгнаны, ты увидишь тот священный и бесформенный огонь, тот огонь, который метается и вспыхивает в скрытых глубинах вселенной. Услышь голос огня!

Идите по часовой стрелке на восток. Белым концом жезла прочертите малую призывающую пентаграмму. Воткните жезл в центр фигуры и провибрируйте:

Адонай!

Нарисуйте одну и ту же фигуру и произнесите одно и то же имя во всех четырех кварталах, идущих с востока на юг, запад и север. Возвратитесь на юг. Скажите:

В божественном имени YHVH TZABAOTH я открываю этот храм в стихии Огня. Пусть архангел МИХАЭЛЬ благосклонно посмотрит на эту церемонию! Пусть ангел АРИЭЛЬ и правитель СЕРАФ тоже будут здесь! Я получил доступ в этот храм через крест со знаком Гегемона. Услышите меня! Я один из тех, кто получил мистический титул Phagos Illuminans и символы АШ и ФРАТ. Как освещающая башня Света, я призываю силы Огня, чтобы свидетельствовать о моих духовных усилиях. Даруйте мне знание стихии Огня и божественного царства, чтобы я мог получить большее понимание скрытых вещей и тем самым продвинуться в великой работе.

Обойдите храм три раза, салютуя знаками Неофита при прохождении востока.

Идите на запад, лицом на восток. Дайте почтение Господу Вселенной:

Свят Ты, Господь миров!

Свят Ты, которого природа не создала!

Свят Ты, великий и могучий!

Владыка Света и тьмы!

Идите на юг и дайте знак Философа. Прочитайте молитву саламандр:

Бессмертный, вечный, неизреченный и нетварный отец всего сущего, несомый на колеснице миров, которые вечно катятся в непрерывном движении. Владычествуй над беспредельными просторами, где возвышается престол твоей власти, с вершины которого твои глаза видят всё, а твои чистые и святые уши слышат всё – помоги нам, твоим детям, которых ты любил с рождения веков! Твое величие, золотое, обширное и вечное, сияет над звездным небом. Над ними ты возвышен.

О ты, сверкающий огонь, там ты освещаешь все своей невыносимой славой, откуда текут нескончаемые потоки великолепия, питающие твой бесконечный дух. Этот бесконечный дух питает все и создает то неисчерпаемое сокровище рода, которое всегда окружает тебя, наполняет бесчисленными формами, которыми ты наполнял его с самого начала.

От Духа сего восстанут святейшие цари, которые вокруг престола твоего и составляют двор твой.

О вселенский отец, один и единственный! Отец бессмертных и смертных. Ты специально создал силы, подобные твоей вечной мысли и твоей почтенной сущности. Ты поставил их выше ангелов, которые возвещают миру волю твою.

Наконец, ты создал нас как третий чин в нашей элементарной империи.

Наше постоянное занятие – это восхвалять и чтить твои желания; мы непрестанно пылаем вечными стремлениями к тебе, О отец! О, Мать матерей! Архетип вечного материнства и любви! О, сын, цветок всех сыновей! Форма всех форм! Душа, дух, гармония и число всех вещей! Аминь!

Дайте знак Философа. Идите к западу от алтаря. Белым концом жезла прочертите малую призывающую пентаграмму над красной свечой. Отложите жезл в сторону.

Потратьте несколько минут на то, чтобы почувствовать тепло пламени свечи.

Разделяя с собой стихию огня, медитируйте на выбранную вами талисманную эмблему. Возьмите столько времени, сколько вам нужно для медитации.

Выполните обратный обход. Идите на восток и скажите:

Теперь я освобождаю всех духов, которые могли быть лишены свободы посредством этой церемонии. Ступайте с миром в свои жилища. Идите с благословением YHVH TZABAOTH!

Выполните МРИП черным концом жезла.

Затем скажите:

Я объявляю этот храм должным образом закрытым.

## Рекомендуемое чтение

*Egyptian Religion* by E.A. Wallis Budge.

(Напишите отчет о книге. Рассмотрите параллели между религией древних египтян и иудео-христианскими верованиями).  
**Уоллис Бадж «Египетская религия».**

*Egyptian Magic* by Florence Farr.

*Awakening Osiris* by Normandi Ellis.

*Meditation and Kabbalah* by Aryeh Kaplan.

(Отличная книга, в которой исследуются медитативные техники, мантры и мандалы древних каббалистов. Напишите отчет по книге. Исследуйте и применяйте на практике некоторые из приведенных методов).

*Sefer Yetzirah. The Book of Creation* by Aryeh Kaplan.

*Psychology & Kabbalah* by Z'en ben Shimon Halevi (Напишите отчет об этой книге).

*The Book of Tokens* by Paul Foster Case.

(Сильная маленькая книга о медитациях на Таро. Выполняйте одну медитацию ежедневно в сочетании с каббалистическим крестом и поклонением Господу вселенной или с ежедневными медитациями, приведенными в первой главе).

*The Equilibration of Jehovah* by M. Isidora Forrest.

(Опубликовано в книге *The Golden Dawn Journal, Book 2: Qabalah*. Если возможно, выполните этот ритуал с группой компетентных магов, жрецов и жриц. Запишите свои впечатления и обратите внимание на то, как огненная энергия Иеговы трансформируется во время церемонии).

*The Restoration and Alchemy* by Steven Marshall.

(Опубликовано в книге *The Golden Dawn Journal, Book 2: Qabalah*).

*The Gnostics and Their Remains* by C. W. King.

*The Gnostic Gospels* by Elaine Pagels.

*The Varieties of Religious Experience* by William James.

*Religions, Values, and Peak Experiences* by Abraham H. Maslow.

*Up from Eden: A Transpersonal View of Human Evolution* by Ken.

## Некоторые заключительные рекомендации

- Получите черно-белую копию карты Таро Луна 8.5 x 11 и раскрасьте её или нарисуйте свою собственную версию карты.
- Получите черно-белую 8,5 x 11 копию карты Таро Звезда и раскрасьте ее или нарисуйте свою собственную версию карты.
- Сделайте цветные рисунки Осириса, Гора и Изиды. Разработайте свою собственную медитацию для включения этих фигур.
- Сделайте цветные рисунки Изиды, Нефтиды и Хатхор. Разработайте свою собственную медитацию для включения этих фигур.
- Нарисуйте свое личное впечатление о саламандрах.
- Практикуйте прорицание с помощью пиромантии<sup>1</sup>.
- Возьмите периодические наблюдения за планетой Венера (как на рассвете, так и в сумерках), также обратите внимание на то, в каком зодиакальном знак находится планета.
- Обратите внимание на то, где Венера выпадает в вашей собственной зодиакальной карте. Напишите краткий отчет о том, как, по вашему мнению, на вас влияет положение планеты в вашей натальной карте.
- Обратите внимание на любые планеты, которые расположены в знаках Огня в вашей собственной зодиакальной карте. Напишите краткий отчет о том, как вы полагаете они влияют на вас.
- Приготовьте свою собственную смесь ароматических масел, травяных ванн, волшебных чернил или травяных чаев для сефиры Венеры, используя свою изобретательность и исходную книгу «Полная книга благовоний, масел и отваров» Скотта Каннингема.

<sup>1</sup> См. введение в журнал «Золотая заря», Книга 1: Прорицание.

- Выполняйте прорицания на Таро два раза в день в то время как находитесь в степени Философа.
- Сходите в литейный цех или в кузницу. Поразмыслите о важности элемента Огня для человеческого изобретения и взаимодействия.
- Посмотрите на костер или зажженный очаг. Поразмыслите о важности элемента Огня для всех аспектов жизни на этой планете.
- Узнайте о том, как вы можете лично участвовать в предотвращении пожара и ответственном управлении этим сильным элементом.

## ЭКЗАМЕНАЦИОННЫЕ ВОПРОСЫ

### РАЗДЕЛ 0

#### (Ритуал)

1. Каково великое слово степени Философ?
2. Каково мистическое число степени Философ?
3. Каков пароль степени Философ, полученный из мистического числа?
4. Какова серия ударов, приписываемых степени Философа?
5. Каково рукопожатие степени Философа?
6. Что такое знак степени Философа?
7. Какой элементарный символ дан Философу?
8. Перечислите название элемента, приписываемого этой степени (на английском и иврите).
9. Какое направление связано с этим элементом?
10. Какой мистический титул присваивается Философу?
11. Что означает мистический титул?
12. Какая Сефира связана с этой степенью?
13. Назовите божественное (ацилутическое) имя этой Сефиры.
14. Назовите великого архангела этой степени.
15. Назовите керубический знак этого элемента.
16. Какие три великих тайных имени Бога носят Енохианские знамена четверти?
17. Назовите великого енохианского короля четверти.
18. Как расположены крест и треугольник на алтаре?
19. Что символизирует расположение креста и треугольника?
20. Что означает «4 = 7»?
21. Что такое знак допуска на 29-й путь?
22. Что такое знак допуска на 28-й путь?
23. Что такое знак допуска на 27-й путь?

24. Что такое знак допуска в храм 7-й Сефиры Нетцах?
25. Знак допуска идентичен ламену какого офицера?
26. Каждый ритуал имеет по крайней мере три точки: открытие, закрытие и по крайней мере одну среднюю точку между открытием и закрытием. Сколько средних точек в ритуале Философа?
27. Кратко опишите, что происходит в каждой из средних точек этого ритуала.
28. Во время клятвы Философа, какой жест делает кандидат, давая клятву силам стихии?
29. Перечислите имена богов, с которыми столкнулся кандидат на 29-м пути.
30. На 29-м пути, какой тип воды связан с божественной формой на северо-востоке? Какой аспект времени связан с этой фигурой?
31. Какой тип воды связан с божественной формой на юго-востоке? Какой аспект времени связан с этой фигурой?
32. Какой тип воды связан с божественной формой на западе? Какой аспект времени связан с этой фигурой?
33. Опишите 18-й ключ Таро.
34. Опишите 17-й ключ Таро.
35. Опишите 16-й ключ Таро.
36. В дополнение к ключам Таро и знакам допуска, какие диаграммы отображаются в этой степени?
37. Какой дополнительный символ дается Философу?



## РАЗДЕЛЫ 1, 2 и 3

## (Каббала, Шем ха-Мефореш, соответствия Нетцах)

1. Как образовалось слово «Азот»?
2. Что такое Азот?
3. Перечислите 3 негативных завесы. Дайте как английское, так и еврейское написание.
4. Какая завеса означает «безграничный»?
5. Какая завеса означает «безграничный свет»?
6. Какую завесу иногда называют женским/негативным аспектом Бога, который принимает свет?
7. Какую завесу можно описать как пустой круг, окруженный кругом света?
8. Что на иврите означает «сокращение»?
9. Каково еврейское имя «архетипического человека»?
10. Какая завеса означает «ничто»?
11. На архетипическом человеке, с какой стороны находится столп милосердия?
12. Что такое Тоху?
13. Какая Лурианская фраза используется для обозначения падения Эдема или смерти царей?
14. Какое еврейское слово означает «лики»?
15. Перечислите пять «ликков». Напишите как на английском, так и на иврите.
16. Какой «лик» известен как «коротколицый»?
17. Какой «лик» известен как «длиннолицый»?
18. Какой «лик» приписывается второй букве Хе из YHVH?
19. Какой «лик» приписывается Хокме?
20. Какой «лик» приписывается Хе конечной? Какие еще два имени даны этому лику?
21. Что означает еврейская фраза «ветхий днями»? Напишите как на английском, так и на иврите.

22. Какая сефира связана с «ветхим днями»?
23. Что означает еврейская фраза «Святой древний»?
24. Какая сефира связана со «Святым древним»?
25. Какое имя означает «Малый лик»? Какой Сефире/Сефирот он соответствует?
26. Какое имя означает «Великий лик»? Какой Сефире/Сефирот он соответствует?
27. Какое имя дано соединенным небесным отцу и матери?
28. Что означает еврейское слово означающее «Искупление»?
29. Перечислите тайные имена четырех каббалистических миров. Дайте как английское, так и еврейское написание.
30. Почему буква Тау важна для четырех каббалистических миров?
31. Как на иврите называются семь дворцов?
32. Какие Сефирот приписаны 1-му Дворцу?
33. Какие Сефирот приписаны 7-му Дворцу?
34. Что такого важного в семи дворцах?
35. Воздух отражается от \_\_\_\_\_ через \_\_\_\_\_ к \_\_\_\_\_.
36. Вода отражается от \_\_\_\_\_ через \_\_\_\_\_ к \_\_\_\_\_.
37. Формирование макрокосмической гексаграммы происходит от \_\_\_\_\_ с каждой стороны из \_\_\_\_\_.
38. Как зовут медного змея?
39. Что означает имя Шем ха-Мефореш? К чему это относится?
40. Откуда происходит Шем ха-Мефореш (как он был сформирован)?
41. Присваивая деканаты Зодиака именам Шем ха-Мефореш, какому Знаку Зодиака система Золотой Зари присваивает первый декан?
42. Какие дополнительные названия иногда используются для описания Шем ха-Мефореша?

43. Сколько букв появляется в каждом божественном имени Шем ха-Мефореш?
44. Как образуются ангельские имена из Шем ха-Мефореша?
45. Чем управляют ангелы Шем-ха-Мефореш?
46. Какой суффикс божественных имен указывает на милосердие и благодеяние?
47. Какой суффикс божественных имен указывает на суровость и осуждение?
48. Какая единственная еврейская буква не используется в Шем ха-Мефореш?
49. Каково буквальное значение Нетцах?
50. Каково божественное (ацилутическое) имя Нетцах?
51. Что такое архангельское (бриатическое) имя Нетцах?
52. Что такое ангельский чин Нетцах?
53. Какой дом Ассирии связан с Нетцах?
54. Что такое духовный опыт Нетцах?
55. Что такое бриатический цвет Нетцах?
56. Какие карты Таро приписывают Нетцах?
57. Что такое магический образ Нетцах?
58. Перечислите некоторые благовония, связанные с Нетцах.
59. Каковы символы Нетцах?
60. Что такое линейная фигура Нетцах?
61. Какая добродетель, связана с Нетцах?
62. Какой порок, связан с Нетцах?
63. Какую часть человеческой анатомии приписывают Нетцах?

## РАЗДЕЛ 4, 5 и 6

### (Соответствия огня, Венеры и Клиппот)

1. Опишите энергию Огня.
2. Как на иврите называется Огонь? Дайте как английское, так и еврейское написание?

3. Каково внешнее божественное имя Огня? Дайте как английское, так и еврейское написание.
4. Как на иврите называется кардинальная точка юга? Дайте как английское, так и еврейское написание.
5. Как зовут архангела Огня? Дайте как английское, так и еврейское написание.
6. Как зовут ангела Огня? Дайте как английское, так и еврейское написание.
7. Как зовут повелителя Огня? Дайте как английское, так и еврейское написание.
8. Как зовут короля Огня?
9. Как называется чин элементаров, связанных с огнем?
10. Как зовут керуба Огня?
11. Как зовут египетскую богиню войны и разрушительной жары конца лета?
12. Как зовут ассиро-вавилонского бога огня, которого призывали во время жертвоприношений?
13. Как называется египетский бог, связанный с огнем и теплом, который также является формой Гора?
14. Как зовут египетскую богиню огня с кошачьей головой?
15. Как зовут ассиро-вавилонского бога Огня, который призывал колдунов, чтобы уничтожить своих врагов?
16. Как зовут египетского бога, известного как «сокрушитель мятежников»?
17. Как называют египетского Феникса?
18. Как называют египетского бога войны, которого часто изображают с головой быка?
19. Как называют египетского бога кузнечного дела?
20. Как называют греческого титана, который украл огонь у богов?
21. Как называют греческого бога земного огня?
22. Как называют греческую богиню огня в очаге?

23. Перечислите некоторые вещи, которыми управляет планета Венера.
24. Перечислите некоторые вещи, для которых используют дни и часы Венеры в магии.
25. Как на иврите называется Венера?
26. Древние описывали Венеру как правителя периода жизни, господствующего над возрастом с \_\_\_\_\_ по \_\_\_\_\_.
27. Опишите символ Венеры на Древе Жизни.
28. Как называют архангела Венеры?
29. Какой день ассоциируется с Венерой?
30. Как называется планетарный разум Венеры?
31. Как называется планетарный дух Венеры?
32. Как называется олимпийский планетарный дух Венеры?
33. Какой металл соответствует Венере?
34. Назовите некоторые из драгоценных камней, связанных с Венерой.
35. Назовите некоторые деревья, связанные с Венерой.
36. Назовите некоторые из трав / растений, связанных с Венерой.
37. Назовите некоторых животных, связанных с Венерой.
38. Как называют египетского бога брака и веселья?
39. Как зовут ассиро-вавилонскую богиню любви и войны?
40. Как зовут египетскую богиню любви, танца и музыки?
41. Как зовут ассиро-вавилонскую богиню, которая была куртизанкой богов?
42. Как зовут египетскую богиню, чьим особым инструментом был систр?
43. Как зовут египетскую богиню любви, которую часто изображают обнаженной женщиной, стоящей на льве?
44. Как зовут греческую богиню любви?
45. Как зовут греческую богиню брака?

46. Как зовут греческую богиню похоти и проституток?
47. Как зовут тевтонскую богиню любви?
48. Какой греческий бог известен как «избавитель людей от их забот»?
49. Какая планета дополняет Венеру на макрокосмической гексаграмме? Перечислите некоторые характеристики, которые разделяют две планеты.
50. Какое событие привело к созданию Клиппот?
51. Что такое Клиппот?
52. Почему говорят, что Малкут «пала»?
53. Какое число особенно относится к Клиппот?
54. Как называются негативные клиппотические завесы?
55. Перечислите имена Клиппот Сефирот?
56. Перечислите имена Клиппот зодиакальных знаков?
57. Какое существо представляет собой синтез всех зодиакальных Клиппот?
58. Какое существо представляет собой синтез всех Сефирот?

### РАЗДЕЛЫ 7, 8, 9 и 10

#### (Алхимия, знаки допуска и диаграммы, греческий алфавит, гадание на Таро)

1. В чем одно большое различие между химическими и алхимическими процессами?
2. Как можно каббалистически объяснить весь процесс алхимии?
3. Какой алхимический инструмент используется для непрерывной дистилляции?
4. Какое алхимическое орудие напоминает танцующего медведя?
5. Какое алхимическое орудие может быть герметично запечатано?
6. Какое алхимическое орудие известно как философская печь?

7. Какое алхимическое орудие напоминает гуся с длинной шеей?
8. Каково алхимическое название для паровой бани?
9. Каково алхимическое название современной водяной бани?
10. Опишите алхимический символ серы на дереве.
11. Опишите алхимический символ соли на дереве.
12. Опишите алхимический символ Меркурия на дереве.
13. Из каких трех символов происходят эмблемы планет?
14. \_\_\_\_\_ является символом коррозии.
15. Планета \_\_\_\_\_ является единственным, которая объединяет эти 3 формы в один символ.
16. Правда или ложь. Коррозия металлов – это, как правило, дополнительный цвет к тому, к которому они естественно приближены.
17. Опишите знак допуска на путь Коф.
18. Опишите знак допуска на путь Цадди.
19. Опишите знак допуска на путь Пэ.
20. Опишите знак допуска в храм Нецах.
21. Кратко опишите схему падения Эдема.
22. С точки зрения различных частей личности (т.е. высшее Я, низшее Я и т.д., что представляет собой схема падения?
23. Что представляет собой схема падения с макрокосмической точки зрения?
24. Что представляет собой схема падения с микрокосмической точки зрения?
25. Каков был расклад карт Таро, который первоначально было рекомендовано ученикам первого Ордена в первые дни Золотой Зари?
26. Как зовут великого ангела, который руководит операциями Таро?
27. Перечислите буквы греческого алфавита вместе с их именами (на английском языке), их числовыми значениями и их английскими буквенными эквивалентами.

# Глава шестая

## ПОРТАЛ



Степень Портала не приводит посвященного ни к одной Сефире, как в предыдущих степенях посвящения, хотя ее можно рассматривать как внешний двор Тифарет. Более того, эта степень особенно относится к завесе Парокет, которая падает на пути Самех между Иесод и Тифарет. На этот раз посвященный возвращается прямо к срединному столпу и пути равновесия. Портал представляет собой в значительной степени компендиум более ранних степеней, а также их завершение. Это также последняя степень в этом курсе самоинициации. Степень Портала, в частности, связана с процессом внутренней алхимии – разделения и изучения частей собственной психологической и духовной работы, чтобы уравновесить и снова объединить их в более единое целое, которое делает возможным истинное духовное достижение.

Предыдущая степень включала в себя алхимические процессы анализа и растворения, в ходе которых кандидат был вынужден исследовать свои собственные хаотические внутренние процессы. Это включало в себя своего рода алхимический «экзорцизм», если хотите, от внутренних конфликтов и очищение любого избыточного психического багажа. Если претендент честно и усердно выполнял работу интроспекции и психического равновесия, которые являются основной работой Золотой Зари на этом уровне, затем предполагается, что кандидат, успешно завершивший степень Философа, готов начать алхимический процесс ассимиляции, в котором очищенные части элементарного Я кандидата возвышаются вливанием светоносного духа и вновь объединяются в сбалансированное целое, которое



больше суммы его частей. Это вторая половина формулы *solve et coagula*, где сублимированные элементы начинают свертываться в более сбалансированное психе, которое посвящено работе божественной воли. Это не только делает возможным более высокий уровень духовного роста, это на самом деле цель алхимиков – приобретение философского камня.

Элемент, встречающийся на этой степени, является пятым и последним элементом Духа. Это руководящая духовная сущность в психе претендента, которая превосходит все каббалистические миры. Дух есть венчающий элемент, образующий самую верхнюю точку пентаграммы, господствующий над элементами Огня, Воды, Воздуха и Земли и возвещающий господство божественного света над проявленным царством. Это краеугольный камень магической традиции. До тех пор, пока посвященный не получит приток этого высшего элемента и не установит первоначальный контакт с высшим и божественным Я (иногда называемым святым ангелом-хранителем, или САХ), все магические действия будут в меньшей или большей степени подрываться из-за того, что они будут находиться под управлением эго, а не под руководством ангела или духовного Я.

Степень портала уравнивает все различные части элементарного Я, которые символически приносятся в жертву на алтаре и подчиняются служению высшему и божественному гению. Кроме того, эта степень не только подчеркивает квинтэссенцию или философскую ртуть, но и делает еще один шаг вперед в алхимическом процессе, фокусируясь на специфическом алхимическом символизме, для того чтобы довести точку до конца. Таким образом, степень Портала представляет собой определенный этап алхимического искусства.

Второй и третий Адепты этого ритуала носят жезлы, которые увенчаны алхимическими символами серы и соли соответственно. Главный Адепт (который заменяет Иеро-

фанта в этом ритуале) носит жезл, увенчанный пентаграммой, чтобы в совокупности представлять три алхимических принципа серы, соли и ртути. Это указывает на то, что дух или квинтэссенция – это нечто большее, нежели объединение четырех элементов, это то, что содержит три скрытых алхимических отпечатка. После принятия этого посвящения, долг претендента расширить эти три принципа, отделить их от их основы, и полностью включить и понять их в сознании.

Существует ряд уникальных аспектов церемонии открытия Портала. В то время как все степени Внешнего Ордена представляют то, что в самой строгой интерпретации Золотой Зари называется «первой степенью», Портал относится ко «второй степени». Это также первый раз за все посвящения, когда кандидат официально представлен с белым столпом. До этого момента посвященный работал с черным столпом, представляющим Внешний Орден. Основная тема церемонии Портала – выход кандидата из тьмы на свет. Только после того, как будет исследована и синтезирована тьма черного столпа (то есть низшая личность посвященного, символизируемая в элементарных степенях), можно безопасно приблизиться к белому столпу.

Существует также любопытная смесь офицеров Внешнего и Внутреннего Орденов, присутствующих в этой степени. Это происходит потому, что в традиционной схеме Золотой Зари степень Портала занимает положение «между мирами», так сказать, между Золотой Зарёй и R. R. et A. C. Как уже говорилось, в этой церемонии Иерофанта заменил Главный Адепт. (На более ранних степенях Внутренний Орден представляли офицеры помоста, а Иерофант действовал как промежуточное звено между внутренним и внешним. Здесь нет необходимости в промежуточном офицере – офицеры Внутреннего Ордена являются полноправными участниками этого обряда. Иерей и Гегемон – это всё, что осталось от команды инициаторов Внешнего Ордена. Эти

офицеры отвечают за вторичные элементы Воздуха и Земли, в то время как 2-й и 3-й адепты отвечают за первичные элементы Огня и Воды. Эти четыре офицера также соответствуют четырем столпам, которые были установлены в сфере ощущений кандидата в церемонии Неофита. Главный Адепт отвечает за венчающий элемент Духа. Этот офицер соответствует белому треугольнику сверхъестественного света, который был установлен в ауре Неофита. В то время как степень Неофита была альфа-стадией инициатического процесса, Портал является омега-стадией, венчающей и завершающей операцию.

Четыре предыдущие степени относились к подэлементам Малкут в Ассия. Степень Портала подчёркивает Исод Исод в Ассия.

## ПОЯС ПОРТАЛА

Простой белый пояс – это символ достижения посвященным второй степени. Он помещается на правом плече кандидата (пересекая черный пояс). В то время как черный пояс символизировал водный поток черного стопа, белый пояс намекает на огненный поток белого столба.

## ИНСТРУМЕНТЫ ПОРТАЛА

Степень Портал использует жезлы и ламены, которые являются уникальными для этой степени. Жезл и меч Гегемона и Иерея такие же, как и во всех предыдущих степенях, однако жезлы остальных офицеров и все необходимые ламены различны. Они подробно описаны ниже в этой главе.

Церемонию Портала можно резюмировать следующим образом: после стандартного (самопосвящения) обряда открытия, храм во тьме напоминает о тьме Эдома. Затем свет проникает в храм из-за завесы. Словом Парокет открывается завеса, и четыре элемента призываются в четыре стороны храма (и в крест элементов). Пятый элемент Духа вы-

зывается последним, чтобы завершить остальные четыре. После поклонения Господу вселенной, завеса закрывается.

Следующая часть церемонии называется Ритуалом креста и четырех стихий. Кандидат приносит дальнейшие клятвы и должен доказать, что он постиг тайны (знаки и слова) всех предшествующих элементарных степеней. Затем претендент обходит зал с каждым соответствующим элементом (из четырех меньших элементов), вибрируя соответствующими названиями элементов и делая соответствующие знаки и фигуры. Таким образом кандидат восстанавливает четыре элемента креста в своей сфере ощущений и уравнивает их. Также объясняется символизм некоторой схеме, в том числе: крест из четырех треугольников, круг и точка, символ Малкут, Великий герметический аркан, видение Навуходносора, V.I.T.R.I.O.L. и серафимы в видении Исайи.

Следующая часть ритуала известна как обряд пентаграммы и пяти путей. Здесь кандидат пытается пройти пять путей, ведущих к более высоким уровням Древа Жизни (21-й, 24-й, 25-й, 26-й и 23-й пути).

Претендент пытается вступить на путь Каф, но ему не дают этого сделать. Затем путь Нун частично пересекается, и открывается карта Таро Смерть и схема Тифона.

Затем претендент пытается вступить на путь Мем, но ему не дают этого сделать. Затем путь Айн частично пересекается, и карта Таро Дьявол и схема Пана раскрываются.

Кандидат, носящий на себе крест четырех элементов, продвигается к завесе сбалансированным путём Самех. Словом Парокет посвященный разрывает завесу и приносит элементарные части себя на белый алтарь, сжигая небольшую часть элементарных символов в маленьком котле. Это сигнализирует о готовности претендента посвятить свою жизнь служению божественному.

Также сжигается магический девиз кандидата. (После этой степени будет использоваться новый девиз).

Затем претенденту формально вручают белый столп и пояс степени. Раскрываются секреты степени Портала, а также венчающий элемент Дух и Енохианская скрижаль единения. Показаны две формы карты Таро Умеренность (25-й путь). Подчеркивается важность достижения баланса между противостоящими силами. Некоторые символы объясняются далее, включая ламен Иерофанта, знамя востока и ламен Главного Адепта. Наконец, высвобождаются силы стихий.

Пять офицеров размещены в зале Портала в виде креста с алтарем как раз под «перекладной» (станцией Гегемона). Офицеры Внешнего Ордена, представляющие Землю и Воздух (Иерей и Гегемон), образуют «древко» креста на западе и в центре зала соответственно. Место Главного Адепта находится на вершине этого древка на востоке (Тифарет), что указывает на то, что в психе кандидата Дух должен быть прочно обоснован на Земле, в то время как примиряющий элемент Воздуха всегда находится в точке равновесия. 2-й адепт, представляющий элемент Огня и белый столп, находится на юге (Нетцах), в то время как 3-й адепт, символизирующий силы Воды и черный столп, находится на севере (Ход). (Эти офицеры тоже уравниваются Гегемоном и стихией Воздуха в Иесод). Важно, однако, иметь в виду, что некоторые из этих офицеров не дислоцированы на своих соответствующих станциях. Иерей дислоцирован на западе (Малкут), но должны двигаться на север, когда это необходимо для работы с элементом земли. Точно так же третий адепт находится на севере (Нод), но должен двигаться на запад всякий раз, когда требуется работа элемента Воды. Во время ключевых частей ритуала элементальные офицеры перемещаются, для того чтобы сформировать крест вокруг алтаря – каждый офицер на стороне алтаря, соответствующей соответствующему элементу. Когда Главный Адепт (дух) присоединяется к остальным четверем, он/она занимает позицию к западу от алтаря – шагая между алтарем и третьим Адептом. Стоя таким образом, они образуют греческий крест из пяти квадратов (или крест стихий).

## БОЖЕСТВЕННЫЕ ФОРМЫ СТЕПЕНИ ПОРТАЛА

Как уже упоминалось во второй главе, различные «традиционные» божественные формы, которые существуют в степенях за пределами Неофита, не установлены и не высечены в камне. Поэтому божественные формы, которые мы выбрали для представления различных элементов в степени Портала, не единственно возможные формы, которые могут быть использованы. Перечисленные ниже божественные формы, однако, соответствуют элементарным божествам, на которые впервые намекнули в церемонии Теоретика, приведенной в третьей главе.

**СЕРАПИС:** Божественная форма Иерея и божество, связанное с элементарной Землей. У Сераписа тело человека и голова быка. Кожа у бога черная, и он носит солнечный диск и урей между своими серповидными рогами. Его туника белая с черной каймой, а грудной воротник окаймлен красными, желтыми и синими полосами. Его немис в черно-белую полоску, а браслеты на запястьях черно-белые. Он носит либо посох милосердия и бич суровости, либо меч Иерея. Серапис сидит на черном троне, украшенном белым, и стоит на полу из черных и белых квадратов.

**НУЕТ:** Божественная форма Гегемона и божество, связанное с элементарным воздухом. У Нуэт голова и тело женщины с золотистой кожей. На голове у нее полумесяц рогами вверх и солнечный диск, увенчанный вазой с водой. В одной руке она держит анкх, а в другой – желтый лотос или увенчанный митрой жезл Гегемона. Богиня носит фиолетовую тунику, украшенную желтыми звездами.

Ее грудной воротник окаймлен черным, красным и синим. Ее немис – в желтую и фиолетовую полоску, а браслеты на запястьях – в желтую и фиолетовую полоску. Нуэт сидит на троне, желтом с фиолетовым орнаментом, и стоит на полу из черных и белых квадратов.

**ТЕФНУТ:** Божественная форма третьего Адепта и божество, связанное с элементарной водой.

У Тефнут тело женщины и голова львицы. На голове у нее солнечный диск, окруженный змеей. У нее голубая кожа и оранжевая туника.

Ее грудной воротник окаймлен желтым, черным и красным.

Богиня носит немис в синюю и оранжевую полоску, а ее браслеты окаймлены синим и оранжевым. В одной руке она держит анкх, а в другой – голубой жезл лотоса или солоноватый жезл третьего Адепта.

Тефнут сидит на троне из голубого, украшенного оранжевым, и стоит на тротуаре из черных и белых квадратов.

**МАУ:** Божественная форма 2-го Адепта и божество, связанное с элементарным огнем. У Мау тело человека и голова кота. На голове у него солнечный диск, окруженный змеей. У него красная кожа и зеленая туника.

Грудной воротник окаймлен синими, желтыми и черными полосами. Бог носит немис в красную и зеленую полоску, а его браслеты перевязаны красным и зеленым.

В одной руке он держит анкх, а в другой – жезл красного лотоса или жезл второго адепта. Мау сидит на красном троне, украшенном зеленым, и стоит на полу из черных и белых квадратов.

**ОСИРИС:** Божественная форма Главного Адепта и божества, связанного с элементарным духом. Осирис имеет человеческую голову и носит немис в белую и желтую полоску, увенчанную белой короной стелу верхних областей. Он весь в белом, кроме головы и рук. Его грудной воротник окаймлен белым, красным, синим, желтым, черным. Его браслеты желто-белые. Осирис носит белый жезл Джед или белый скипетр Главного Адепта с пентаграммой.

Бог восседает на белом троне, украшенном желтым орнаментом, который стоит на белом тротуаре.

# ЦЕРЕМОНИЯ ПОРТАЛА



**У**становка храма: претенденту нужно будет заранее обустроить зал в соответствии с храмовой схемой. В центре комнаты расположен черный кубический алтарь.

На него следует положить лепестки роз, несколько палочек благовоний (желательно тех, которые являются твердыми благовониями, чтобы их можно было легко разбить), чашу с водой и блюдо с солью (на востоке, юге, западе и севере соответственно) вокруг символ греческого креста из пяти квадратов. Крюк, подвешенный к потолку на веревке, должен быть расположен над центром черного алтаря.

В восточной части зала находится завеса Парокет, за которой находится белый алтарь и две колонны. На белый алтарь следует положить скрижаль единения, ламен Иерофанта, жаровню или небольшой котел, содержащий уголь, спички, маленькую пентаграмму, простую белую свечу, сосуд с порошкообразным ладаном и лист бумаги, на котором написан девиз претендента.

Все четыре скрижали стихий помещаются в соответствующие четверти.

Еврейская буква Самех изображена на большой табличке на востоке, висящей над центром Парокет. Также на востоке, но занимая более низкое положение слева и справа от Самех, находятся буквы Мем, Айн, Нун и Каф. Тау расположена на западе. Знамя востока находится перед завесой, в то время как знамя запада расположено около станции Иерея.

Поместите ламены и орудия в соответствии с храмовой схемой, в позиции офицерских форм. Место Главного Адепта находится за завесой, в то время как места второго и третьего Адепта находятся перед Парокет, справа и слева



соответственно. Гегемон находится к востоку от алтаря, а Иерей на западе.

Как и в предыдущих ритуалах, все элементарные свечи должны быть размещены по периметру комнаты, а белая свеча – на востоке. (В начале этого ритуала все свечи, кроме белой свечи Духа, должны быть не зажженными).

Имейте под рукой следующие диаграммы. На западе: мальтийский крест, круг и точка, символ Малкут.

**На востоке возле трона Гегемона:** великий герметический аркан, две формы карты Умеренность. На севере – карта Таро Дьявол, Пан, видение Навуходносора и схема купорося. На юге – карта Смерть, Тифон, серафимы и керубимы.

(Для более позднего этапа ритуала претенденту понадобится знак допуска – ламен Иерея и белый пояс, который будет перекинут через правое плечо. Оставьте белый пояс в восточной части зала).

**Ритуальные приготовления:** претендент должен поститься в течение двенадцати часов до ритуала. Требуется ритуальная ванна, после которой претендент может надеть черную мантию Тау, пояс и красные тапочки.

Претендент должен медитировать определенное время на символ колеса Духа в белом. Затем он должен провести некоторое время (20–30 минут) в затемненной комнате или прихожей храма, сидя в тихой медитации и устранив все посторонние мысли.

Знак допуска на 29-й путь, греческий крест из пяти квадратов, – следует носить на шее. Маленькая белая свеча должна быть единственным источником света в комнате.

В течение этого времени должны поддерживаться темнота и тишина. По прошествии этого периода времени претендент может войти в храм и начать ритуал.

Войдя в храм, представьте, что вы оставляете свое физическое тело снаружи в качестве часового, чтобы охранять храм, так что ваше духовное Я имеет свободу принять посвящение.

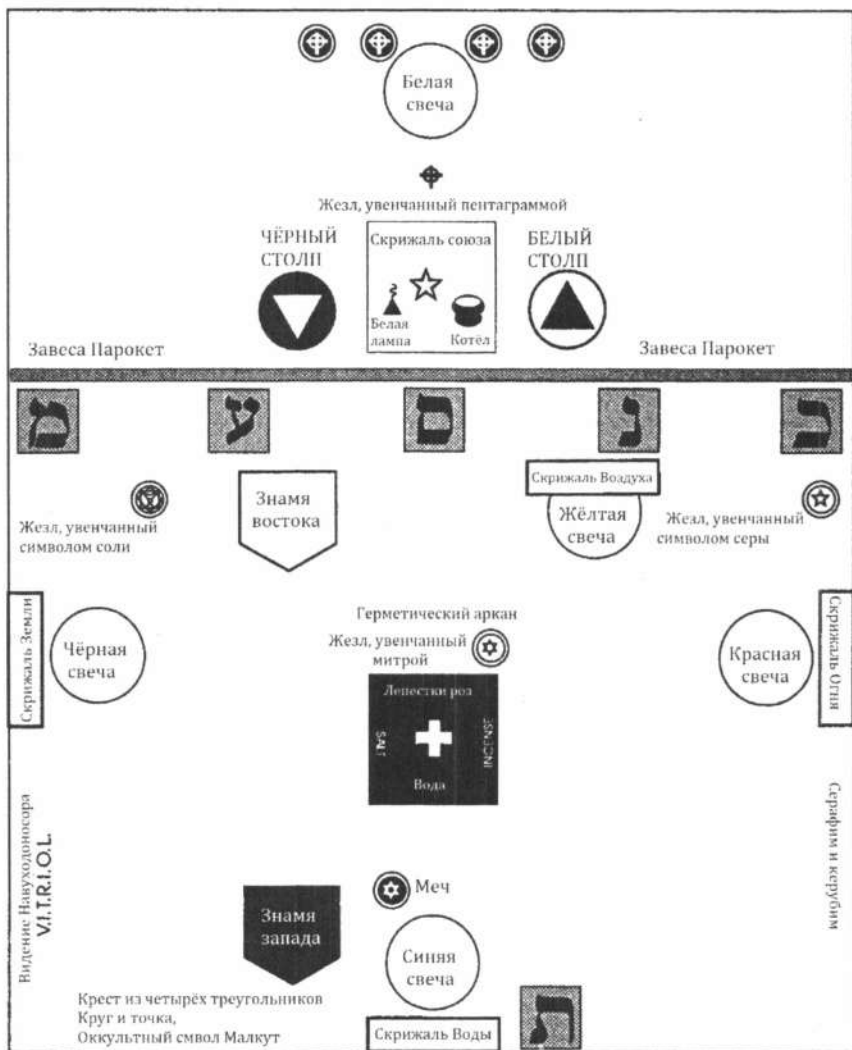

Храм степени Портала для самоинициации:  
первая установка

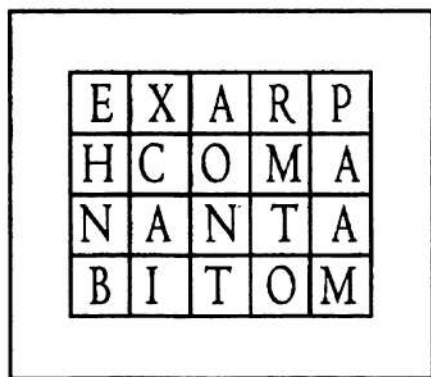

Скрижаль Союза



*Призывающая пентаграмма  
пассивного Духа*



*Призывающая пентаграмма  
активного Духа*



*Изгоняющая пентаграмма  
пассивного Духа*



*Изгоняющая пентаграмма  
активного Духа*

Пентаграммы Духа

## ЧАСТЬ 0. ОТКРЫТИЕ

**В**ойдите в храм со знаком допуска на шее. Приветствуйте знамя востока знаками Неофия. Снимите крест и положите его на алтарь. Идите по часовой стрелке на восток. Мечом Иерея выполните МРИП.

Постучите рукоятью меча по полу или боку стула и скажите:

HEKAS, HEKAS, ESTE BEBELOI!

Отложите меч в сторону и идите к западу от храма, лицом на восток. Встаньте на колени и вызовите божественную форму Тхме, как и в предыдущие посвящения. Сильно провибрируйте:

ТХМЕ! ТХМЕ! ТХМЕ! Ты дочь и Око Ра! Госпожа небес, Королева Земли и повелительница подземного мира! Великая госпожа всех богов и богинь. Ты, чье имя МААТ! Госпожа истины! Богиня справедливости и порядка! Посредница между тьмой и светом, хаосом и порядком!

ТХМЕ! ТХМЕ! ТХМЕ! Ты, оценивающая сердце каждого мужчины и каждой женщины в зале суда перед Усири и собранием богов.

Ты, око и сердце равновесия! ТХМЕ! ТХМЕ! ТХМЕ!  
Я взываю к тебе!

Представьте знакомый образ богини Тхме перед собой, с человеческой головой и желто-золотой кожей. Однако на этот раз вы видите богиню в другом одеянии. Впервые она предстает перед вами в своей продвинутой форме, одетая в желто-фиолетовый полосатый немис и желтое льняное платье. Вокруг ее немиса повязана фиолетовая повязка, с которой свисает белое перо Шу. Грудной воротник окаймлен красными, желтыми и синими полосами. Ее левый браслет желтый и красный, а правый – желтый и синий. Она носит

желтый жезл Феникса. Над ее головой – белый светящийся контур креста и треугольника, символ внешнего магического потока Золотой Зари.

Медленно и с чувством выполните Каббалистический крест, притягивая свет из Кетер вселенной в Кетер на макушке вашей головы, когда вы продолжаете КК. Сильно визуализируйте крест света, который вы сформировали в центре своего тела. Начертите в своем сердце еврейские буквы имени ТХМЕ светящимся белым цветом. Проецируйте белый луч мысли из своего сердца на образ Тхме, который вы создали перед собой. Смотрите, как фигура дышит жизнью, когда ваш мысленный луч оживляет ее. Адресуйте ей:

ТХМЕ! Прекрасное перо истины! Я прошу тебя действовать от моего имени в этом моем поиске божественного света! Веди меня, ты есть не кто иная, как мое высшее Я. Помогни мне и сопроводи меня в Портал перед завесой Парокет! Я истинный и добровольный искатель света и знания. Действуй как мой надзиратель и примиритель, поскольку элементы этого зала уравновешены во мне. Веди меня через обряды пентаграммы и пяти путей.

Говори за меня в собрании богов и хранителей этого священного зала. Мои намерения честны. Я готов пройти испытания. Я хочу, чтобы меня исследовали боги стихий! Я хочу очиститься и посвятить себя свету. Сделай так, чтобы мое сердце стало Маат! Сделай так, чтобы моя воля стала Маат! Милосердная ТХМЕ! Пусть меня судят правильно! Сделай так, чтобы этот смиренный искатель перед тобой не отвернулся от сияющего света, который пребывает на востоке. Позволь мне пройти по путям, ведущим к краю завесы – и за ее пределы! Даруй мне видение тайн, которые лежат за завесом Парокет! Позволь мне благополучно вернуться к тому срединному столпу, от которого я отклонился в исследовании. Даруй мне гармонию и руководство пятого элемента, венца жизни! Позволь мне переступить порог на пути вошедшего!

Тхме говорит вам в вашем собственном разуме:

Свет сияет во тьме, но тьма не постигает его. Я ожидал на ИХВХ, и он наклонился ко мне и услышал вопль мой. И он вывел меня из бурлящей ямы, из глинистой трясины, и поставил мои ноги на камень, и направил мои шаги. Я – представительница твоего высшего и святого Я. Лишь через мое посредничество ты можешь приблизиться к завесе святилища. В этом зале я – твой язык, твое сердце и твой разум. Не бойся, ибо я проведу тебя через обитель стихий и тропы скорби и сохраню тебя в безопасности. Не бойся, ибо я проведу тебя через завесу Парокет. Я буду говорить за тебя в этом собрании богов перед силами Эт и потоком света.

Визуализируйте богиню Тхме, когда она раздвигает завесу Парокет, чтобы безмолвно общаться с энергиями востока. Вуаль закрывается за ней. Она говорит от вашего имени с божественными хранителями зала, хотя на этот раз вы не можете ни видеть, ни слышать их. Через несколько мгновений Тхме возвращается и салютует знаками в направлении запад и говорит беззвучно:

Ты можешь идти, о претендент, ты – Маат.

Тхме идет по часовой стрелке на запад, где она прочерчивает фигуру креста и треугольника жезлом Феникса. Когда она делает это, вы вибрируете коптское имя *OSIR-HAPI* (Сарапис) (Au-oo-sar-har-hee). Темная форма Бога обретает форму перед вами. Он держит посох и плеть. Визуализируйте фигуру.

Тхме идёт к станции Гегемона (к востоку от алтаря) и прочерчивает фигуру креста и треугольника. При этом вибрирует коптское имя *NUET* (Nau-oo-eh). Фигура небесной богини начинает формироваться. Она держит желтый жезл Феникса.

Тхме идет к станции 3-го Адепта на северо-востоке и прочерчивает фигуру креста в круге (подобно ламену Иерофанта). При этом провибрируйте коптское имя *TEFNUT* (Tef-nau-oo-eh). Фигура богини с львиной головой, одетая в синее и оранжевое, начинает формироваться. В руках она держит голубой лотос.

Тхме идет к станции 2-го Адепта на юго-востоке и прочерчивает фигуру креста в круге. Когда она это делает, провибрируйте коптское имя *MAU* (Mau-oo). Начинает вырисовываться фигура бога с кошачьей головой, одетого в красное и зеленое. Он держит держит красный жезл Феникса.

Тхме идет за завесу к месту Главного Адепта и прочерчивает фигуру креста в круге. При этом провибрируйте коптское имя *OSIRIS* (Ou-see-tee). На востоке появляется могучая фигура Осириса. Тхме возвращается и встает к западу от алтаря.

Оставаясь на западе дайте проекционный знак Неофита и оставайтесь в положении этого знака. Представьте себе небольшой, но яркий белый свет, идущий из-за завесы. Он задерживается на несколько мгновений перед занавесом, а затем удаляется. Когда свет исчезнет за завесой, подайте знак молчания. Скажите:

Свет сияет во тьме, но тьма не постигла его. Герцоги Эдома правили в хаосе, владыки неуравновешенной силы. И все же на алтаре находится символ равных сил четырех стихий. Да будет изгнана сила герцогов эдомских, и да будет установлена сила креста.

Белый свет снова появляется на востоке. Медленно и неторопливо он очерчивает фигуру креста.

На западе Тхме ведет вас к станции Иерея. Божественная форма Сараписа рисует в воздухе перед вами символ Малкут и вручает вам свое орудие. Взяв в руки меч Иерея,

вы принимаете на себя обязанности Иерея, дарованные вам божественной формой, и продвигаетесь на восток.

Мечом выполните МРИП. (Во время заключительного произношения Каббалистического креста представьте, что все астральные божественные формы в зале повторяют эти слова вместе с вами).

Вернитесь на запад и встаньте лицом на восток. Сделайте знак Зелатора и дайте один удар рукоятью меча.

Выйдите из должности Иерея и верните офицерскую форму во владения Сараписа. Тхме ведёт вас на станцию Гегемона. Божественная форма Нуэт рисует в воздухе перед вами фигуру гексаграммы внутри круга и вручает вам свой скипетр, поднимая жезл Гегемона, вы принимаете на себя должность Гегемона, которую даровала вам богиня. Сделайте знак Теоретика и дайте стук. Выйдите из должности Гегемона и верните офицерскую форму во владения Нуэт.

Тхме приводит вас на станцию 3-го адепта. Божественная форма Тефнут рисует в воздухе перед вами фигуру чаши в октаграмме и вручает вам свой скипетр, поднимая жезл третьего Адепта, вы принимаете должность, которую богиня даровала вам. Сделайте знак Практика и постучите. Выйдите из должности третьего адепта и верните офицерскую форму во владения Тефнут.

Тхме приводит вас на станцию 2-го Адепта. Божественная форма Мау рисует в воздухе перед вами треугольник внутри пентаграммы и вручает вам свой скипетр. Взяв в руки жезл второго Адепта, вы принимаете на себя обязанности, которые Бог даровал вам. Сделайте знак Философа и постучите. Выйдите из должности 2-го Адепта, и верните офицерскую форму во владения Мау. Вернитесь к западу от алтаря и скажите:

Крест на алтаре – это также крест коррозии, разложения, распада и смерти. Посему падет он на пути Смерти и Дьявола, если только в Ход не восторжествует слава над материей



и тленное не облечется в нетленное, достигая таким образом красоты Тифарет, если только в Нетцах смерть не будет поглощена победой и преобразователь не станет чистым алхимическим золотом. «Если не родитесь от воды и духа, не войдёте в Царствие Божие».

Дополнительным мистическим символом, который я получил на степени Философа, был ФРАТ, четвертая река Эдема. ТАУ. РЕШ. ПЕ. К этому может быть добавлено:

Каф (стук)

Тау (стук)

Реш (стук)

Пе (стук)

Всё слово – это Парокет, который является завесой скинии. (Сделайте знак раздирания или раскрытия завесы).

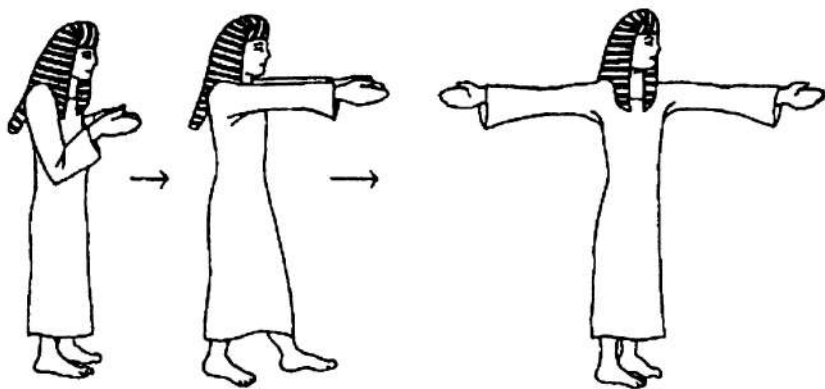

Раскрытие завесы

Из-за завесы вы слышите стук, за которым следует глубокий голос Осириса, провозглашающего:

С помощью этого слова я разрешаю открыть портал Усыпальницы Адепта.

Раздвиньте занавеси и отчетливо представьте себе божественную форму Осириса. Бог поднимается и очерчивает

в воздухе перед вами символ креста в круге и вручает вам свой скипетр. Возьмите жезл Главного Адепта, белую свечу и пентакль, когда примете должность, дарованную вам божественной формой. Повернитесь лицом на запад и визуализируйте все астральные божественные формы в их соответствующих положениях. Скажите:

Давайте установим господство мистического ЭТ над четырьмя стихиями.

Возьмите лепестки роз и положите их перед скрижалю востока. Представьте себе офицерскую/божественную форму Гегемона, стоящую позади вас в знаке Теоретика. Дайте стук, затем прочертите жезлом большой круг перед скрижалю. Нарисуйте призывающую пентаграмму активного Духа. При этом провибрируйте *EXARP* (Ex-ar-pau). Прочертите символ Духа в центре и произнесите *EHEIEN* (Eh-heh-yaу). Дай знак раскрытия завесы. Затем прочертите призывающую пентаграмму Воздуха. Когда вы делаете так, провибрируйте имя *ORO IBAN AOZPI* (Or-oh Ee-bah-hau Ah-oh-zohd-ree). Нарисуйте символ Водолея в центре и произнесите *YHVH*. Дайте знак Теоретика. Зажгите желтую свечу от пламени белой свечи. Возьмите лепестки роз обратно к черному алтарю и положите их на желтую руку греческого креста. Офицерская/божественная форма Гегемона остается к востоку от алтаря, обращенного на запад.

Возьмите благовонные палочки и положите их перед скрижалю Юга. Представьте себе астральную офицерскую/божественную форму 2-го адепта, стоящего позади вас в знаке Философа. Постучите, затем прочертите жезлом большой круг перед скрижалю.

Затем нарисуйте призывающую пентаграмму активного Духа. Когда вы делаете это, провибрируйте *VITOM* (Vay-ee-toh-em). Прочертите символ Духа в центре и произнесите *EHEIEN* (Eh-heh-yaу). Дайте знак раскрытия завесы. Затем

прочертите призывающую пентаграмму Огня. Когда вы делаете это, провибрируйте имя *OIP TEAA PEDOCE* (Oh-ee-ray Teh-ah-ah Pay-doh-kay). Нарисуйте символ льва в центре и произнесите *ELOHIM*. Дайте знак Философа. Зажгите красную свечу от пламени белой свечи. Возьмите благовонные палочки обратно к черному алтарю и положите их на красную руку греческого креста. Офицерская/божественная форма 2-го адепта остается к югу от алтаря, лицом к северу.

Возьмите чашу с водой и поставьте ее перед скрижалю запада. Представьте себе офицерскую/божественную форму третьего Адепта, стоящего позади вас в знаке Практика. Постучите, затем прочертите жезлом большой круг перед скрижалю. Затем нарисуйте призывающую пентаграмму пассивного Духа. Когда вы это делаете, провибрируйте *HCOMA* (Hay-coh-mah). Прочертите символ Духа в центре и произнесите *AGLA* (Ah-gah-lah). Дайте знак раскрытия завесы. Затем прочертите призывающую пентаграмму Воды. Когда вы это делаете, провибрируйте имя *EMPARSEL GAIOL* (Em-ray Ar-sell Gah-ee-OHL). Нарисуйте символ орла в центре и произнесите нараспев: *Алеф Ламед, AL*. Дайте знак Практика. Зажгите голубую свечу от пламени белой свечи. Отнесите чашу обратно к черному алтарю и поставьте ее на голубую перекладину греческого креста. Офицерская/божественная Третьего Адепта остается далеко к западу от алтаря, лицом на восток.

Возьмите соль и положите ее перед скрижалю севера. Представьте офицерскую/божественную форму Иерея, стоящего позади вас в знаке Зелатора. Дайте стук, затем прочертите жезлом большой круг перед скрижалю. Затем нарисуйте призывающую пентаграмму пассивного Духа. Когда вы делаете это, провибрируйте *NANTA* (Eh-nah-entah). Прочертите символ Духа в центре и произнесите *AGLA* (Ah-gah-lah). Дайте знак раскрытия завесы. Затем прочертите призывающую пентаграмму Земли. Когда вы делаете так, провибрируйте имя *EMOR DIAL HECTEGA* (Ee-mor

Dee-ahl Heck-tay-gah). Нарисуйте символ Тельца в центре и произнесите *ADONAI*. Дайте знак Зелатора. Зажгите черную свечу от пламени белой свечи. Отнесите соль обратно к черному алтарю и положите на черную часть греческого креста. Офицерская/божественная форма Иерея остается к северу от алтаря, лицом к югу.

Завершите круг, вернувшись на восток, затем идите на запад от алтаря, обратившись лицом на восток. Скажите:

Во имя великого имени YOD HEH VAV HEH!

Дайте знаки Неофита в направлении к алтарю. Затем дайте знаки Зелатора, Теоретика, Практика и Философа. Прочертите круг над греческим Крестом, за которым следует призывающая пентаграмма активного Духа. Провибрируйте: *EXARP* и *EHEIEN*. Затем прочертите призывающую пентаграмму пассивного Духа и провибрируйте *HCOMA* и *AGLA*. Прочертите еще раз фигуру призывающей пентаграммы пассивного Духа и провибрируйте *NANTA* и *AGLA*, наконец, нарисуйте призывающую пентаграмму Духа и провибрируйте *VITOM* и *EHEIEN*. Дайте знак раскрытия завесы.

Выполните Каббалистический крест. Затем идите к востоку от алтаря, обратившись лицом на запад. Положите пентаграмму на центральную белую часть креста. Держите жезл и белую свечу высоко и скажите:

Пусть крест четырех стихий станет истинно очищенным и насажденным в нетлении. Поэтому во имя Иеговы и сокрытое имя Иехешуа я добавляю силу пентаграммы, составляющей прославленное тело Осириса, знак микрокосма.

После короткой паузы возьмите пентакль и повесьте его на крючок над крестом. Вернитесь к западу от алтаря, поднимите высоко белую свечу и скипетр и произнесите следующее Енохианское заклинание:

OLSONUF VAORSAGI GOHO IAD BALATA. ELEXARPEH. COMANANU. TABITOM. ZODAKARA, EKE ZODAKARE OD ZODAMERANU. ODO KIKLE QAA PIAPE PIAMOEL OD VEOAN. (Oh-ell son-oofvay-oh-ar-sah-geego-ho ee-ah-dah bahl-tah. El-ex-ar-pay-hay. Coh-mah-nah-noo. Tah-bee-tohem. Zohd-ah-kah-rah eh-kah zohd-ah-kah-ray oh-dah zohd-ah-mehr-ah-noo. Oh-doh kee-klaykah-ah pee-ah-pay pee-ah-moh-el oh-dah vay-oh-ah-noo).

Возвращайтесь к станции Главного Адепта. Визуализируйте 2-го и 3-го Адептов, стоящих у столпов. Также представьте Иерея и Гегемона на севере и юге от черного алтаря, стоящих лицом на восток. Скажите:

Поклонимся Господу и царю воинств. Совершите поклонение Господу вселенной.

Свят Ты, Господь миров! (Знак Проекции)

Свят Ты, которого не сотворила природа. (Знак Проекции)

Свят Ты, Великий и могучий. (Знак Проекции)

Владыка Света и тьмы. (Знак молчания)

Скажите:

Посредством слова Парокет и знака раскрытия завесы, я объявляю, что портал усыпальницы адепта открыт.

Дайте серию ударов скипетром (4–1). Визуализируйте офицерскую/божественную форму 2-го Адепта, повторяющего серию ударов: 4–1. Визуализируйте форму Третьего Адепта, повторяющего серию ударов: 4–1. Визуализируйте офицерскую/божественную форму Иерея, повторяющего серию ударов: 4–1. Визуализируйте офицерскую/божественную форму Гегемона, повторяющего серию ударов: 4–1.

Обойдите храм один раз, затем выйдите из должности Главного Адепта и верните контроль над офицерской формой Осирису. Возвратите скипетр и белую свечу. Задержите

шторы, снова скрыв Осириса за вуалью. Загасите все элементальные свечи стеклянными крышками и возвратите элементы соответствующим им астральным офицерским/божественным формам. Затем богиня Тхме ведет вас к западу от храма, где она будет оставаться большую часть ритуала. Возьмите с собой греческий крест.

## ЧАСТЬ 1. РИТУАЛ КРЕСТА И ЧЕТЫРЁХ ЭЛЕМЕНТОВ

**В**изуализируйте все астральные офицерские/божественные формы на своих соответствующих станциях. В этот момент храм был открыт под руководством хранителей зала, при вашем очень активном участии. Вы уже много сделали для того, чтобы уравновесить элементы в вашей сфере ощущений под руководством Духа. Теперь вы должны уделить несколько минут тому, чтобы вновь утвердиться в качестве кандидата, который ищет вход в этот зал. Выполните Каббалистический крест, чтобы сохранить психический баланс всех элементов в вашей ауре. Восстановите в себе личность претендента.

Повесьте греческий крест на шею. Дайте серию ударов: 4–1. Встаньте в западной части зала лицом на восток. Офицерские/божественные формы Иерея и Гегемона препятствуют вашему продвижению. Скажите:

Этот кандидат ищет вход. Я клянусь, что это правда, что я, (магический девиз), был членом 4–7 степени Философа в течение семи месяцев и прошел 5 раз экзамен, предписанный для изучения. Выполнив это, я теперь имею право приблизиться к Порталу Усыпальницы Адепта.

Богиня Нуэт говорит вам:

Царство хаоса и древней ночи, существовавшее задолго до эонов, когда не было ни неба, ни земли, ни моря, когда не

было ничего, кроме формы, неосвященной, бесформенной и пустой.

Бог Сарапис говорит вам:

Туда и обратно в глубинах раскачивались кольца дракона с восемью головами и одиннадцатью рогами. Было одиннадцать проклятий горы Эбал, одиннадцать правителей Клиппот, и во главе их стояли двойные противоборствующие силы.

Две офицерские/божественные формы опускают оружие и отступают. Идите по часовой стрелке к востоку от алтаря и скажите:

Затем из невыразимой Бездны вырвалось слово ТНО-ОТН! Тогда выступил ТНО-ОТН в знаке входящего, на пороге зала времени, ибо время родилось от Вечного. (Дайте знак проекции и оставайтесь в этом положении). Так стоял ТНО-ОТН во власти слова, излучая свет, в то время как зоны, которые были нерожденными, разворачивались перед ним. (Пауза, а затем скажите:) И сказал Элохим: Да будет свет.

Представьте яркий свет, исходящий из-за вуали. Затем просуньте руку за занавес, и возьмите белую свечу. Подайте знак молчания. Визуализируйте офицерскую/божественную форму Третьего Адепта, ведущего вас по часовой стрелке на запад. Поднимите знамя запада. Скажите:

Я стою в этом священном зале как тот, кто получил титул почтенного брата *Pharos Illuminans*. Я стою среди этой компании богов, собравшихся здесь, чтобы открыть портал Усыпальницы Адепта, который впускает меня на второй уровень и подводит к внутреннему порогу.

Но из-за возросшего влияния, которое такое продвижение неизбежно оказывает, и из-за возросшей силы добра или зла, которая последует, если я с твердой волей и стрем-

лением сделаю этот шаг, необходимо, чтобы я дал дальнейшие обещания, которые, как и в предыдущей степени, не содержат ничего противоречащего моему гражданскому, моральному или религиозному долгу.

Вы слышите голос Бога Мау:

Ты готов принять эти обязательства?

Вы отвечаете:

Я готов принять эти обязательства.

Держа в правой руке белую свечу и знамя запада, вы представьте, что ваша левая рука помещена в руку офицерской/божественной формы Третьего Адепта, который является символом черного столпа, который управляет степенями Внешнего Ордена. Визуализируя свою руку, прикоснитесь к соответствующей эмблеме черного пояса ограничения на груди. Поднимите высоко знамя и свечу и скажите:

Я, брат \_\_\_\_\_, клянусь никогда не раскрывать секреты этой церемонии для тех, кто не является истинными искателями света. Я не стану унижать свое мистическое знание таким способом.

Во-вторых, я торжественно обещаю использовать все практические знания, которыми я обладаю сейчас или буду когда-либо в будущем, лишь для благой цели.

В-третьих, я обещаю относиться ко всем знаниям, переданным мне, как к доверенности, данной в мои руки, не для своей эгоистической выгоды, а для служения всему человечеству, чтобы древняя традиция посвящения оставалась чистой и незапятнанной и свет не был потерян для тех, кто ищет его на этом пути.

Наконец, я торжественно обещаю проявлять братскую любовь, милосердие и терпение ко всем истинным искателям божественного света.



Затем, осознав крест на своей шее, поднимите знамя и свечу в правой руке и скажите:

Пусть силы стихий засвидетельствуют мои обещания.

*Возвратите знамя, но оставьте белую свечу.* Визуализируйте офицерскую/ божественную форму Третьего Адепта, возвращающегося на свое место. Скажите:

Символ первой степени Неофита равен  $0 = 0$ . К первому 0 присоединяется окружность, ко второму – квадрат. Соединение круга и квадрата имеет много значений, одно из которых я должен осуществить в своей собственной сущности, прежде чем смогу продвинуться дальше. Если в мистической сфере истины путь посвящения может быть пройден в одиночку, то в другой сфере он имеет три аспекта. Часть, которая может быть дана человечеству извне, часть, которая может быть достигнута самим человечеством, и часть, которая может прийти только от божественного. До сих пор в моих исследованиях мне давали интеллектуальное обучение, и я добился своих степеней посредством сдачи тестов на тему того, чему я был обучен. Здесь я должен доказать, что я действительно достиг своей собственной силы, и после этого я могу прогрессировать через высшую душу внутри меня.

Вы снова слышите голос Мау, когда она говорит вам.

На шее у тебя символ креста из четырех элементов, уравновешенных и равных. Утвердите его в сфере своего существования и смело продвигайтесь вперед.

Офицерские/божественные формы Иерея и гегемона препятствуют Вашему продвижению, как в степени Зелатора. Сарapis требует от Вас  $1 = 10$  знаки и слова:

*Дай мне знак степени Зелатора.* (Вы даёте).

Дай мне рукопожатие.

Вы обмениваетесь рукопожатием Внешнего Ордена с быкоголовым богом.

Дай мне великое слово 1 = 10 степени.

Вы говорите: *Адонай Ха Аретц.*

Дай мне мистическое число 1 = 10 степени.

Вы даете его: 55.

Какой пароль образован от мистического числа?

Вы отвечаете: *Нун-Хе.*

Каков мистический титул 1 = 10 степени?

Вы говорите: *Periclinus de Faustus.*

Какой символ ты получил в этой степени?

Вы говорите: *Аретц.*

Астральные офицерские/божественные формы отступают назад и позволяют вам продвигаться вперед. Сарапис рисует в воздухе символ Малкут. Взяв на себя обязанности иерея, которые Сарапис даровал вам, возьмите меч Иерея и идите (с белой свечой) к скрижали Земли. Божественная форма Сараписа стоит на севере в знаке Зелатора. Начертите мечом крест на блюде с солью. Оставьте меч на севере и медленно обойдите зал со свечой и солью, вибрируя божественные имена Земли:

Adonai ha-Aretz. Emor Dial Hectega. Uriel. Ic Zod Heh Hal.

По возвращении на север прочертите мечом призывающую пентаграмму Земли над солью. Снимите стеклянную крышку с элементарной лампы (Земли), чтобы открыть ее свет. Поставьте блюдо с солью на северной стороне черного алтаря. Выйдите из должности Иерея и верните офицерскую форму во владения Сараписа.

Офицерская/божественная форма Сараписа ведет вас по часовой стрелке на запад и показывает схемы. Посмотрите на схему Мальтийского креста и скажите:

Крест из четырех треугольников, называемый Мальтийским крестом, является символом четырех элементов в сбалансированном расположении.

Здесь он дается в цветах шкалы Короля, а также соответствует четырем Сефирот, управляющим степенями Внешнего Ордена. Земля – Малкут, Воздух – Иесод, Вода – Ход и Огонь – Нетцах.

Это снова крест, который венчает жезл Приготовителя, который представляет сефиру Хесед, четвертую Сефиру. Четыре – это число Юпитера, чей путь соединяет Хесед с Нетцах. Таким образом, крест является подходящей эмблемой для Философа степени 4 = 7.

Обратите внимание на схему круга и точки. Скажите:

На этой диаграмме представлены окружность, точка, линия, крест, квадрат и куб. Ибо круг – это бездна, ничто, АЙН. Дело в Кетер.

Так вот, точка не имеет измерения, но в движении она прочерчивает линию. Это дает первое число – единство, но в нем лежит непроявленная двойственность, ибо две точки обозначают его концы.

Движение линии образует плоскость или квадрат. Движение точки под углом к ее первому направлению и пересечение ее составляет крест. Таким образом, квадрат и крест – это только один символ, происходящий от круга и точки.

Обратите внимание на диаграмму Малкут. Скажите:

На этой диаграмме показан оккультный символ Малкут, десятая Сефира. Он состоит из четырех частей, соответствующих Мальтийскому кресту. Они – Огонь Земли, Вода Земли, Воздух Земли, Земля Земли, как указано символом. Они соответствуют четырем степеням первого Ордена, которые в некотором смысле не покидают Малкут, будучи степенями четырех низших Сефирот Малкут в Ассирии. На них начертана белая гексаграмма в виде круга.

Шесть и четыре составляют десять, число Малкут на древе. Гексаграмма также является знаком Макрокосма – Тифарет и шести верхних Сефирот, поэтому здесь белый дух правит материей. Шесть – совершенное число, ибо целое его равно сумме частей.

Шесть – это средние точки плоскостей, ограничивающих куб, который происходит от квадрата и от креста, если центральная точка движется наружу.

В этих числах и фигурах скрыто много откровений. Полное число Малкут – 496, что опять-таки является совершенным числом. Малкут должна быть приравнена и усовершенствована шестёркой, управляющей четвёркой, а связь между шестёркой и четвёркой – это число пентаграммы.

Офицерская/божественная форма Иерея отправляется на восток. Бог Мау говорит вам:

Достигнув входа в Малкут, необходимо пройти через путь Тау, темный путь астрального плана. Итак, иди к скрижали востока.

Идите на восток по часовой стрелке, где астральные офицерские/божественные формы Иерея и Гегемона вновь преграждают вам путь. Богиня Нуэт требует от вас знаков и слов 2=9:

*Дай мне знак степени Теоретика. (Вы даёте).*

Дай мне рукопожатие.

Вы обменяетесь рукопожатием Внешнего Ордена с богиней неба.

Дай мне великое слово 2 = 9 степени.

Вы говорите: *Шаддай Эль Хай*.

Дай мне мистическое число 2 = 9 степени.

Вы даете его: 45.

Какой пароль образован от мистического числа?

Вы отвечаете: *Мем-Хе*.

Каков мистический титул 2 = 9 степени?

Вы говорите: *Poraios de Rejectis*.

Какой символ ты получил в этой степени?

Вы даете его: *Руах*.

Офицерские/божественные формы делают шаг назад и позволяют вам продвигаться. Нуэт рисует перед вами в воздухе символ гексаграммы внутри круга. Взяв на себя обязанности Гегемона, которые даровала вам Нуэт, возьмите жезл Гегемона и идите (с белой свечой) к скрижали Воздуха. Божественная форма Нуэт стоит на востоке в знаке Теоретика. Прочертите жезлом фигуру креста над лепестками роз. Оставьте жезл на востоке и медленно обойдите зал со свечой и лепестками роз, вибрируя божественные именами Воздуха:

Shaddai El Chai. Raphael. Oro Ibah Aozpi. Bataivah.

По возвращении на Восток прочертите жезлом призывающую пентаграмму Воздуха над лепестками роз. Снимите стеклянную крышку с элементарной лампы (Воздуха), чтобы открыть ее свет. Поместите лепестки роз на восточной стороне черного алтаря. Выйдите из должности Гегемона и возвратите офицерскую форму во владения Нуэт.

Божественная форма Нуэт приводит вас к своей станции к востоку от алтаря (в Иесод), где она направляет ваше внимание на схему Великого Герметического Аркана. Посмотрите на схему и скажите:

Этот символ символизирует великий герметический Аркан. Ноги фигуры покоятся на земле и на море. В руках изображены горячие и влажные натуры, символизируемые факелом и рогом с водой. Они еще более усиливаются солнечными и огненными эмблемами короля и льва, а также лунными и водными эмблемами королевы и дельфина. Над всей фигурой поднимаются крылья воздушной природы, примирительницы огня и воды. Этот символ можно сравнить с ангелом, описанным в 10-й главе Апокалипсиса святого Иоанна: «И видел я другого Ангела сильного, сходящего с неба, облеченного облаком; над головою его была радуга, и лице его как солнце, и ноги его как столпы огненные, в руке у него была книжка раскрытая. И поставил он правую ногу свою на море, а левую на землю, и воскликнул громким голосом, как рыкает лев; и когда он воскликнул, тогда семь громов проговорили голосами своими». Дракон, выходящий из пещеры, представляет собой вулканическое пламя.

Богиня неба ведет вас по часовой стрелке к Сарапису на севере. Затем божественная форма Нуэт возвращается на юг. Бог Земли обращает вашу внимание на схему видения Навуходносора в северной части зала. Наблюдая за схемой, вы говорите:

Это образ видения Навуходносора, описанного во второй главе Книги Даниила: «Тебе, царь, было такое видение:

вот, какой-то большой истукан; огромный был этот истукан, в чрезвычайном блеске стоял он пред тобою, и страшен был вид его. У этого истукана голова была из чистого золота, грудь его и руки его – из серебра, чрево его и бедра его медные, голени его железные, ноги его частью железные, частью глиняные. Ты видел его, доколе камень не оторвался от горы без содействия рук, ударил в истукана, в железные и глиняные ноги его, и разбил их. Тогда всё вместе раздробилось: железо, глина, медь, серебро и золото сделались как прах на летних гумнах, и ветер унес их, и следа не осталось от них; а камень, разбивший истукана, сделался великою горюю и наполнил всю землю. Вот сон! Скажем пред царём и значение его. Ты, царь, царь царей, которому Бог небесный даровал (совершите каббалистический крест) царство, власть, силу и славу!

Бог Сарапис говорит вам:

Ты – эта золотая голова! Ты – эта золотая голова! Твоя голова олицетворяет в тебе господство божественного, властвующего над остальным телом.

Вы продолжаете:

Серебро – это мир сердца, медь – материальная страсть, железо – твердая цель, а ноги, отчасти железные и отчасти глиняные – это смесь силы и немощи естественного человека. И камень, сделанный без рук, есть вечный камень мудрого, который станет горой посвящения, посредством которого вся земля будет наполнена познанием Бога.

Обратите свое внимание на схему V.I.T.R.I.O.L., скажите:

Эта скрижаль показывает символический способ, в котором некоторые имена использовались нашими древними братьями. Инициалы этого предложения составляют латинское слово, VITRIOLUM или серная кислота. Кроме того, слова VITRIOL, SULFUR и MERCURY состоят из

семи букв, соответствующих алхимическим силам семи планет. Инициалы следующего предложения на латыни составляют слово S.A.L.T. – соль, и далее, четыре слова предложения отвечают четырьмя элементами: SUBTILIS – воздух, AQUA – вода, LUX – огонь и TERRA – Земля. И четыре слова дают двадцать букв, то есть производная четырех, число элементов, умноженное на пять, число пентаграммы.

Слова FIAT LUX, означающие «да будет свет», состоят из семи букв. Буквы в слове FIAT – это инициалы: FLATIS – воздух, AQUA – Вода, IGNUS – огонь и TERRA – Земля. Четыре имени, как и в предыдущем случае, дают двадцать букв. И слово LUX образовано от углов Креста, L.V.X.

Сарапис ведет вас по часовой стрелке к офицерской/божественной форме Гегемона на юге. Богиня Нуэт обращает ваше внимание на схему Серафимов и Керубимов. Посмотрите на схему и скажите:

Серафимы в видении Исаии описываются как имеющие шесть крыльев: «двумя закрывал каждое лицо своё, и двумя закрывал ноги свои, и двумя летал».

То есть его синтез можно найти в гексаграмме и в идее семи, особенно доминирующих в планетарной области.

Но у керубимов Иезекииля было по четыре лика – льва, быка, человека и орла, изменяющихся друг на друга посредством вращения, откуда символические формы колес рядом с ними, где был дух; и двумя крыльями они покрывали свои тела, и два были вытянуты вверх друг к другу.

Итак, синтез керубима обнаруживается во вращающемся кресте, в пентаграмме и в идее одного духа, господствующего над четырьмя элементами.

Но керубы из видения Иоанна в Апокалипсисе несложны, имеют одни головы, но имеют шесть крыльев и таким образом соединяют силы семи с четырьмя.

И вопль их подобен воплю серафимов Исаии: «Свят, Свят, Свят!»



Астральные офицерские/божественные формы Иерея и Гегемона возвращаются на свои места. Фигуры 2-го и 3-го Адептов преграждают вам путь на юго-запад. Богиня Тефнут требует от Вас  $3 = 8$  знаков и слов:

*Дай мне знак степени Практика. (Вы даёте).*

Дай мне рукопожатие.

Вы обмениваетесь рукопожатием с богиней Воды.

Дай мне великое слово  $3 = 8$  степени.

Вы даёте его: *Элохим Цабаот.*

Дай мне мистическое число  $3 = 8$  степени.

Вы даёте его: *36.*

*Какой пароль образован от мистического числа? – Спрашивает Тефнут.*

Вы отвечаете: *Элоах.*

Каково мистическое название  $3 = 8$  степени?

Вы говорите: *Monocris de Astris.*

Какой символ ты получил в этой степени?

Вы отвечаете: *Маим.*

Офицерские/божественные формы шаг назад и позволяют вам продвинуться. Тефнут рисует в воздухе перед вами символ чаши внутри восьмиугольника. Взяв на себя должность Третьего Адепта, которую даровала вам Тефнут, возь-

мите жезл Третьего Адепта и идите (с белой свечой) к скрижали Воды. Божественная форма Тефнут стоит на западе в знаке Практика. Прочертите жезлом фигуру креста над чашей с Водой.

Оставьте жезл на западе и медленно обойдите зал со свечой и чашей, вибрируя божественные имена Воды:

Elohim Tzabaoth. Gabriel. Emp Arsel Gaiol. Raagiosel.

По возвращении на запад прочертите жезлом призывающую пентаграмму Воды над чашей. Снимите стеклянную крышку с элементарной лампы (Вода), чтобы открыть ее свет. Поставьте чашу с западной стороны черного алтаря. Выйдите из должности 3-го адепта и верните офицерскую форму во владения Тефнут.

Фигуры 2-го и 3-го Адептов преграждают вам путь на северо-запад. Бог Мау требует от Вас  $4 = 7$  знаков и слов:

*Дай мне знак степени Философа. (Вы даёте).*

Дай мне рукопожатие.

Вы обмениваетесь рукопожатием Внешнего Ордена с богом Огня.

Дай мне великое слово  $4 = 7$  степени.

Вы даёте его: *YHVH Tzabaoth.*

Дай мне мистическое число  $4 = 7$  степени.

Вы даёте его: 28.

*Какой пароль образован от мистического числа?* – Спрашивает Мау.

Вы отвечаете: *Каф Хет*.

Каков мистический титул 4 = 7 степени?

Вы отвечаете: *Pharos Illuminans*.

Какие символы ты получил в этой степени?

Вы говорите: *Аш и Фрат*.

Офицерские/божественные формы шагают назад и позволяют вам продвигаться. Мау рисует в воздухе перед вами символ треугольника внутри пентаграммы. Взяв на себя должность 2-го Адепта, которую даровала вам Мау, возьмите жезл 2-го Адепта и идите (с белой свечой) к скрижали Огня. Божественная форма Мау стоит на юге в знаке Философа. Прочертите жезлом фигуру креста над благовонными палочками. Оставьте жезл на юге и медленно обойдите зал со свечой и благовонными палочками, вибрируя божественные имена Огня:

YHVH Tzabaoth. Michael. Oip Teaa Pedoce. Edelperna.

По возвращении на юг прочертите жезлом призывающую пентаграмму Огня над палочками благовоний. Снимите стеклянную крышку с элементарной лампы (Огня), чтобы открыть ее свет. Положите благовонные палочки на южную сторону чёрного алтаря. Выйдите из должности 2-го адепта и верните офицерскую форму во владения Мау. Идите к западу от алтаря, обратившись лицом на восток.

Визуализируйте четыре астральные офицерские/божественные формы, окружающие алтарь со всех сторон – лицом к алтарю: Сарапис на севере, как Иерей стоит в знаке Зелатора, Нуэт на востоке, как Гегемон стоит в знаке Теоретика, позади вас на западе, Тэфнут, как 3-й Адепт, стоит в знаке Практика, Мау на Юге, как 2-й Адепт, стоит в знаке Философа.

Снимите крест со своей шеи и положите его в центре элементов на алтаре. Поставьте белую свечу в центре креста, под пентаклем.

Окруженный офицерскими/божественными формами, стоящими в знаках степени, вы даёте знак Входящего и остаетесь в этой позиции во время следующей речи:

От центра наружу, так движется точка, поскольку она прочерчивает линию и крест. Здесь уравновешены четыре элемента тела убитого Осириса.

Пусть разъеденный коррозией крест возвратится на себя, извне внутрь, с четырех сторон к центру, и станет жертвой и трансмутацией, приемлемым приношением, прославленным телом. (Дайте стук).

Богиня Тхме появляется на вашей стороне и говорит вам:

Ты прошёл час облаков и ночи. Ты разобрал, исследовал и вновь собрал четыре элемента своего внутреннего Я.

Теперь ты должен оживить эти части тела Осириса оживляющей силой Духа. Подготовь этот зал к обряду пентаграммы и приготовься к продвижению через завесу и к внутреннему руководству ЭТ.

Возьмите четыре элемента с черного алтаря и поместите их на белый алтарь, пропуская их один за другим через завесу.

Богиня Тхме ведет вас в прихожую, где вы проводите несколько минут, репетируя четырехчастное дыхание и медитируя на уравновешенных элементах греческого креста. Выполните Каббалистический крест, чтобы снова уравновесить элементальные энергии в вашей ауре.

## ЧАСТЬ 2. ОБРЯД ПЕНТАГРАММЫ И ПЯТЬ ПУТЕЙ

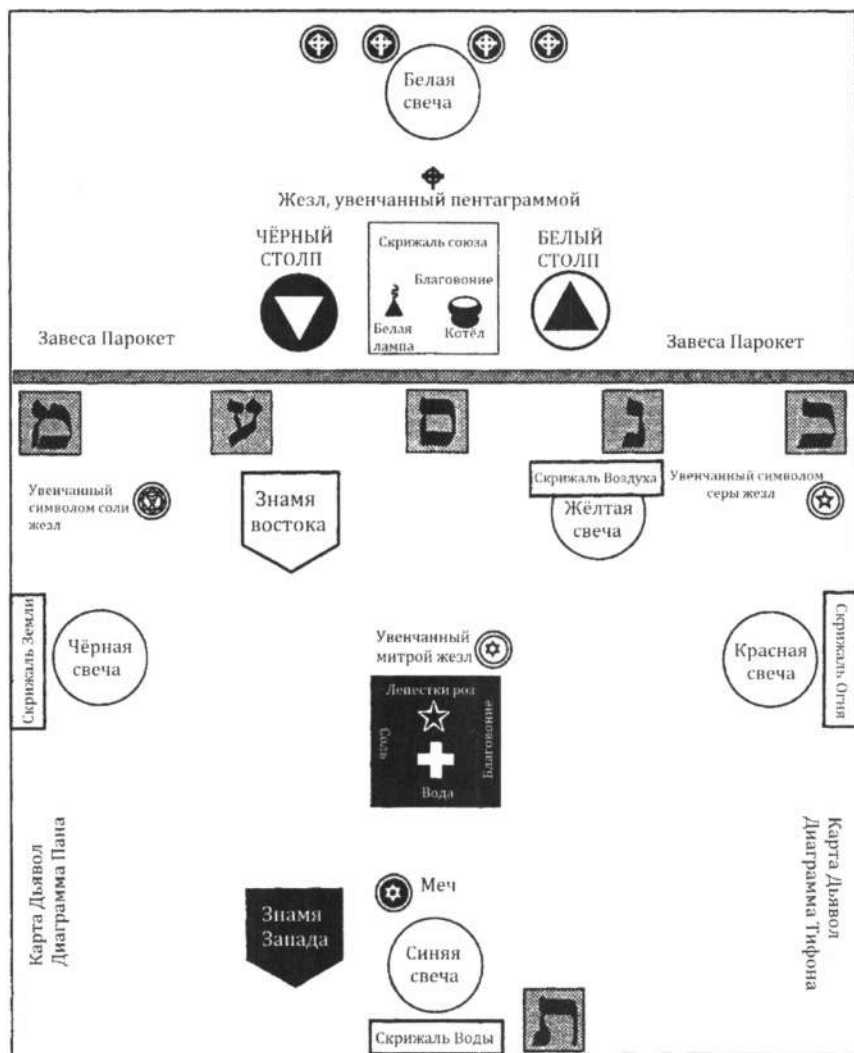

Храм степени Портала: вторая установка

Проведите еще несколько минут в расслабленной медитации в прихожей. Возьмите знак допуска ламен Иерея Ламена. Когда закончите, встаньте прямо за дверью храма и дайте четыре удара, по одному для каждого элемента. Вкратце визуализируйте все астральные офицерские/божественные формы на их соответствующих станциях. Снова визуализируйте небольшой яркий свет, проходящий через завесу. Свет на мгновение задерживается перед Парокет, затем рисует пентаграмму и исчезает.

Представьте, что Тхме стоит у входа и смотрит на вас. Богиня жестом приглашает вас войти.

Вы даете серию ударов (4-1), а затем выполняете Кабалистический крест. Богиня Тхме исполняет его вместе с вами. Большую часть церемонии она будет находиться у входа.

Офицерская/божественная форма Иерея ведет вас на Запад и направляет ваше внимание на схему Малкут. Вы слышите голос Сараписа, когда созерцаете схему:

Здесь был установлен равносторонний крест, который является правителем царства материи. Этот символ можно найти даже на коронах царей этой земли.

Бог указывает на портал Тау. Вы поднимаете его и говорите:

Буква Тау ведет из воздушной четверти Малкут в Иесод. Воздух занимает наивысшее место в символе, как и на планете Земля, где атмосфера находится дальше всего от ядра. Более того, буква Тау означает крест, воздействие Духа на материю.

Ламен Иерея – это мой знак допуска, потому что он правитель Малкут и защитник от подземного мира. Иерей также является владыкой пути Тау, связующим звеном между первой и второй степенями, а также между внешним и внутренним.

Этот путь Тау, темный и полный тайн, под председательством Сатурна и ключа Таро Вселенная ведет, как я узнал в  $2 = 9$  степени, через астральный план. Поэтому в ритуале 32-го пути я прошел мимо четырех керубических станций, как предзнаменование обрядов креста, полное завершение элементарных степеней, которые я теперь завершил.

Сарапис говорит:

Пройдя путь Тау, мрак астрального плана и черного столпа, утвердитесь в Иесод, чтобы черный столп мог стать белым.

Возвратите портал Тау на запад. Офицерская/божественная форма Иерея ведет вас к станции Гегемона. Нуэт направляет ваше внимание на порталы на востоке. Скажите:

Передо мной на востоке пять порталов 21-го, 24-го, 25-го, 26-го и 23-го путей. Пять делят число букв каждого из них, как оно делит без остатка число каждого пути от Йод, 20-го, до Тау, 32-го.

Пять видимых здесь путей относятся к МЕМ – Воде; Айн – Козерогу; как земному знаку, Самех – Стрельцу, огненному знаку; Нун – Скорпиону, водный знак, но в своем высшем аспекте также Повелитель Огня; и КАФ – Юпитер, планета которая сродни Духу и особенно управляет устремлением. Таким образом, и по числу, и по значению эти планеты сообщают обозначают вечный символ пентаграммы.

Нуэт говорит:

Этот символ пентаграммы теперь должен быть установлен – поэтому, продвигаясь керубическим путем Водолея, приближаешься к высшему в Нетцах.

Продвигайтесь к станции 2-го Адепта, перед порталами Каф и Нун. Бог Мау спрашивает вас:

Почему ты стоишь у основания белого столпа, будучи лишь Владыкой первой степени?

Вы отвечаете: *Я ищу путь Каф, путь устремления.*

Офицерская/божественная форма Иерея даёт стук. Сарапис говорит:

Берегись! Безрассудство – это не храбрость, Владыка первой степени, помни предупреждение башни, пораженной молнией, которая была открыта на самом высоком пути, который ты отважился преодолеть. Как дом, построенный на песке не выстоит, так и без силы Гебуры высоту Хесед невозможно преодолеть.

Поэтому оставайся здесь, пока твои конечности не сломались о колесо.

Мау говорит:

Портал Каф закрыт, но все же стоит стремиться к нему, хотя, может быть, и глупо пытаться. Этот путь управляется колесом жизни и смерти, и трудно освободиться от этого колеса.

Вы отвечаете: *Тогда позволь мне искать путь Нун.*

Мау отвечает:

Она открыта для тебя до предела твоих сил.

Он ведет вас на запад, где офицерская/божественная форма Иерея преграждает вам путь.

Сарапис даёт стук и говорит:

Силой Тифона Разрушителя и смерти преобразователя, стой!



Мау говорит:

До сих пор и далее не дозволено проникать на путь Нун. Теперь тайны могут быть частично раскрыты.

Он ведет Вас к ключу Таро Смерть на юге. Посмотрите на схему и скажите:

13-й ключ Таро представляет собой фигуру скелета, на которой все ещё остаются некоторые части плоти. В поле он косой смерти пожинает свежую растительность, которая вырастает из разлагающихся тел, погребенных в ней, – фрагменты которых, такие как руки, головы и ноги, появляются над землей. Кости разбросаны по поверхности. Одна из голов носит царскую корону; другая, по-видимому, человека малопримечательного, и это показывает, что смерть уравнивает всех. Пять конечностей, голова, руки и ноги, указывают на силу числа пять, буквы Хе, пентаграммы – скрытого духа жизни и четырех элементов – создателя всех живых форм. Знак Скорпиона особенно намекает на стоячую и зловонную воду – то свойство влажной природы, которое инициирует гниение и разложение. Вечное превращение из жизни в смерть через смерть в жизнь символизируется травой, которая произрастает из гниющих и разлагающихся туш и питается ими; трава, в свою очередь, дает пищу животным и человеку, которые после смерти питают растительную жизнь и приводят к росту и совершенству живую траву. Об этом свидетельствует и сама фигура, которая гниет, пожиная полевую траву. Что касается человека, то его дни подобны траве, полевому цветку, и он процветает. Вершина косы образует крест жизни Тау, показывая, что разрушающее также обновляется.

Целое есть представление вечной трансмутации жизни природы, преобразующей все вещи в свежие образы и подобию. Этот символ представляет разъедающее и разрушительное действие адского огня в противоположность небесному – дракону вод, Тифону египтян, убийце Осириса – который позднее снова восходит в Горе. Скорпион, змей

зла, очерченный перед фигурой смерти в более древней форме ключа, относится к смешанной и преобразующей, следовательно обманчивой, природе этой эмблемы. За ним стоит символ безымянного, представляющий семя и его зародыш, еще не дифференцированный в жизнь, поэтому не поддающийся определению. Скорпион – это символ безжалостного разрушения; змей – это смешанная и обманчивая природа, служащая как добру, так и злу; орел – это высшая и божественная природа, которую еще можно найти здесь, алхимический орел дистилляции, обновитель жизни. Как сказано: «Юность твоя обновится, подобно орлам. Воистину велико это, и много тайн заключено в этом ужасном ключе».

Фигуры 2-го адепта и иерея направляют ваше внимание на схему Тифона. Наблюдая за схемой, вы говорите:

Этот рисунок представляет символическую фигуру Тифона, разрушителя. Одиннадцать кругов представляют одиннадцать отвратительных сефирот. Он стоит на земле и в океане, его голова затеряна в облаках, колоссальный образ зла и разрушения. Чело означает смешение противоположных элементарных сил в высших областях воздуха и смешение разума и безумия в человеке. Глаза – это пожирающее пламя похоти и насилия, дыхание – это буря, опустошение и ярость, одинаково как во вселенной, которая является большим миром, так и в человеке, который является меньшим. Руки – это быстрые исполнители злых дел, носители чумы и болезней. Сердце – это злоба и зависть в человеке, питатель зла в атмосфере, которое позже снова символизируют многочисленные извивающиеся змеи.

24-й путь Сефер Иецира, к которому относится ключ Таро Смерть – это творческий разум, и он так называется, потому что он придает форму всем подобиям, которые создаются подобным образом, подобным его гармоничным элегиям. Ибо внешняя форма всегда следует скрытому закону, таким образом из хаоса рождается гармония, как прекрасный цветок рождается из разлагающейся материи.

Мау говорит:

А теперь возвращайся в Иесод, ибо здесь больше не о чем говорить.

Идите по часовой стрелке до станции Гегемона, где божественная форма Нуэт противостоит вам и говорит:

Подойди теперь к станции Ход по пути Реш, Солнца.

Продвигайтесь к станции Третьего Аделта, перед порталами Мем и Айн. Богиня Тефнут говорит вам:

Пояс черного столпа уже на тебе – ты уже прошёл темный путь Тау.

Чего еще ты хочешь от меня, Владыка 1-й степени?

Вы отвечаете: *Я ищу путь Мем, путь жертвы.*

Офицерская/божественная форма Иерея даёт стук. Сарapis говорит:

Будь осторожен, О тщеславный. Самсон сломал два столпа, и погиб. Имея лишь один столп, можешь ли ты выдержать мощь Гебуры, можешь ли ты достичь силы без жизни Тифарет?

Тефнут говорит:

Портал Мем закрыт. И все же хорошо быть готовым к своей жертве, если она еще не полностью подготовлена.

Ибо на пути Мем правит Повешенный, сила великих вод.

Могут ли твои слезы одолеть морские волны, твоя сила – штормовые волны, твоя любовь – скорби всего мира?

Вы отвечаете: *Тогда позволь мне искать путь Айн.*

Тэфнут отвечает:

Он открыт для тебя до предела твоих сил.

Она ведет вас по часовой стрелке на север, где офицерская/божественная форма Иерея преграждает путь впереди. Сарапис даёт стук и говорит:

Силой Пана и Козла Мендеса, стой!

Тэфнут говорит:

До сих пор тебе не позволено проникнуть на путь Айн. Теперь тайны могут быть частично раскрыты.

Она приводит вас к ключу Таро Дьявол на севере. Посмотрите на схему и скажите:

15-й ключ Таро представляет собой козлиноголового, сатиropодобного демона, чьи ноги волосаты – его ступни с когтями стоят на кубическом алтаре. У него тяжелые крылья, как у летучей мыши. В левой руке, направленной вниз, он держит зажженный факел, а в правой, поднятой вверх, рог с водой. Левая рука указывает вниз, чтобы показать, что его факелом зажигается адское и пылающее, а не небесное и живительное пламя – точно так же, как когда Солнце находится в Козероге, которому соответствует холодный и земной знак, в этом случае солнечный свет в его самом слабом состоянии и природа холода и влаги торжествует над теплом и сухостью. Кубический алтарь представляет вселенную – справа и слева от него, связанные веревкой, прикрепленной к кругу, который символизирует центр Земли, находятся два малых демона, один мужского, другой женского пола. Они держат в руках веревку. Вся эта фигура показывает грубые воспроизводящие силы природы на материальном плане и аналогична Пану греков и египетскому козлу Мендеса (символу Кхема).

В некоторых аспектах этот ключ представляет собой грубые силы природы, которые для неверующего человека только затемняют и не отражают светлый лик Бога. Это также намекает на сексуальные силы естественного воспроизводства. Таким образом, ключ правильно уравнивает символ смерти по другую сторону Древа Жизни. Из малых демонов один указывает вниз, а другой вверх, отвечая на положение рук центральных фигур. Под ногами у него пентаграммы, по которым он топчет (отсюда их название «стопа волшебника»), а его голова покрыта злой и перевернутой пентаграммой. Как его руки несут факел и рог – символы Огня и Воды, так и его форма соединяет Землю в его волосатом и зверином облике, а Воздух – в его крыльях, похожих на крылья летучей мыши. Таким образом, он представляет грубые и материализованные стихийные силы природы; и целое было бы злым символом, если бы не пентаграмма света над его головой, которая регулирует и направляет его движения. Он является вечным обновителем всех изменяющихся форм творения в соответствии с законом Всемогущего (да будет благословен он), который олицетворяется контролирующей пентаграммой света, венчающей целое. Этот ключ является эмблемой огромной силы; у него много тайн.

Бог Сарапис направляет ваше внимание на диаграмму Пана. Посмотрите на диаграмму и скажите:

Этот рисунок представляет символическую фигуру Пана, греческого бога природы. Он стоит на кубе вселенной, держа в правой руке пастушеский посох власти, а в левой – семипалую трубу, символизирующую гармонию планетарных сфер. Девять кругов представляют Сефирот, за исключением Кетер, именно тех, которые включены в символ на Древе Жизни. Румяное лицо – это тепло Земли, рога – это лучи, тело содержит элементы, а куб – это твердая основа. Обратите внимание, что верхняя часть фигуры – человеческая, становящаяся все более звериной по мере приближения к земле.

26-й путь Сефер Иецира, к которому относится ключ Таро Дьявол, называется обновляющим разумом, потому что через Бог Святой обновляет все изменяющиеся формы, обновляемые сотворением мира.

Тефнут говорит:

Возвращайся в Иесод, ибо здесь больше не о чем говорить.

Идите к западу от алтаря, обратившись лицом на восток. Визуализируйте офицерские/божественные формы 2-го и 3-го Адептов на своих местах, справа и слева от завесы. Офицерская/божественная форма Гегемона находится справа от вас, а иерея-слева.

Сарапис говорит вам:

Не из-за вражды, а опекая, я запретил тебе рисковать, Философ. Теперь можно узнать то, как в ламене иерея спрятан ключ, который ты ищешь.

Рассмотрите знак допуска и скажите:

Треугольник в круге – это высший символ Святой Троицы, и первых трех Сефирот, и Бины, где находится сфера Сатурна, правителя пути Тау. Поэтому его носят Иереи, и когда я вошел в зал Неофита в степени 0 = 0, я увидел меч, который преграждал путь, и символ, который преодолевал барьер.

Ламен в своей более специальной атрибуции к Иерею имеет следующие значения. В круге находятся четыре Сефирот: Тифарет, Нетцах, Ход и Иесод. Первые три отмечают углы треугольника, вписанного внутри, в то время как стороны М это пути Нун, Айн и Пе, соответственно. В центре обозначена буква Самех, обозначающая 25-й путь.

Пока колесо вращается, ступица неподвижна. Я всегда буду искать центр, глядя снаружи внутрь. Это ключ к моему пути.

Нуэт направляет ваше внимание на порталы на востоке и говорит:

Перед тобой пять путей – четыре ты уже испытал, и каждый охранялся символом зловещим и страшным.

Скажите:

В 1 = 10 степени было открыто, что над Малкут были пути Коф, Шин, Тау, – Кешет, радуга обетования. Из многоцветной радуги в Иесод выпущена стрела Стрельца – Самех, взрывающаяся вверх, чтобы рассеять завесу Солнца в Тифарет. Таким образом, это подходящий символ для надежды и устремления, поскольку в знаке Стрелец, Юпитер, правитель Каф – это владыка. Таким образом, только этим прямым и узким путем возможно продвижение между опасностями, которые угрожали мне.

Тефнут говорит:

Но Стрелец, лучник, – это объединённый знак – Кентавр, человек и лошадь как одно целое. Вспомните, что было сказано в 3 = 8 степени Практики.

Вы продолжаете:

Также есть видение огня, сверкающего, как поток света, или ребенка, несомого на плечах небесного коня, огненного или одетого в золото, или нагого и стреляющего из лука лучами света и стоящего на плечах лошади. Но если твоя медитация продлится, ты соединишь все эти символы в форме льва.

Ибо таким образом я прорвусь вверх путем Стрельца, через шестую Сефиру, на путь Тет, отвечая Льву, – примиращающему пути между милосердием и суровостью, Хесед и Гебурой, под центром которого висит сияющее Солнце Тифарет. Поэтому, по прямой и узкой тропе Стрельца я буду наступать, как стрела из центра Кешет, лук. И как этот знак

Стрельца лежит между знаком Скорпиона – Смертью и Козерогом – Дьяволом, так и Иисус должен был пройти через пустыню, искушаемый Сатаной.

Остановитесь, а затем посмотрите на символы на алтаре и скажите:

Передо мной на алтаре лежат четыре элемента моего очищенного тела, и над ними символ пентаграммы, в то время как внизу в середине находится Дух внутри них. Я готов служить и приносить в жертву очищенные элементы моего тела.

Вновь оденьте на шею греческий крест и возьмите в правую руку белую свечу.

Распространите свет над четырьмя элементами и сделайте паузу для медитации, молитвы или личного посвящения.

Идите к востоку от алтаря.

Визуализируйте, что все астральные офицерские/божественные формы делают то же самое. (Мау, как второй Адепт, справа от вас, Тефнут, как третий, – слева. Нуэт, как Гегемон, стоит за Мау. Сарапис в роли Иерея стоит за Тефнут).

Мау говорит:

Досточтимый философ, какой дополнительный символ был дан тебе в  $4 = 7$  степени?

Вы отвечаете:

Фрат. О скрытый страж портала усыпальницы, вот тот, кто приходит в слове Фрат.

Осирис говорит вам из-за завесы:

Если ты хочешь открыть завесу, тогда заверши Слово.



Скажите: *Я завершу слово.*

Осирис спрашивает:

Что ты знаешь об этом слове?

Вы отвечаете:

ТАУ – буква Сатурна, управляющая путем от Малкут к Иесод, связанная с землей. РЕШ – буква Солнца, пути, соединяющего Иесод с Ход, а также буква, связанная с господством над Воздухом, поскольку Солнце управляет Воздухом в Тифарет. ПЕ – буква Марса, пути, соединяющего Ход с Нетцах, которая также связана с Водой, поскольку Марс управляет Водой и Огнем, поскольку Марс управляет Огнем в Гебуре.

Марс в Пе соединяет основание черного столпа с основанием белого столпа, а противоположность Марса – это Юпитер, ибо Юпитер – это Владыка Огня, а в Хесед он правит Водой, уравнивая Марс в Гебуре. Буква Юпитера – это Каф, связывающая Нетцах с Хесед, и Каф продолжает путь Пе к Хесед, и это высший путь, ныне видимый мне. Это путь устремления, и его планета Юпитер также правит в Стрельце.

Мау говорит:

Возьми свет Всевышнего за руководство и заверши слово.

Произнесите следующие слова и выполните соответствующие жесты:

«Пе» (постучите и дайте знак Воды).

«Реш» (постучите и дайте знак Воздуха).

«Каф» (постучите и дайте знак Огня).

«Тау» (постучите и дайте знак Земли).

«Парокет» (выполните Каббалистический крест, вибрируя слова).

Скажите:

В слове Парокет, в силе креста и пентаграммы, я утверждаю, что вижу портал Усыпальницы Адепта. Это слово завесы, завесы скинии, храма перед святая святых, завесы, которая была раскрыта. Это завеса четырех элементов человеческого тела, которая была принесена на кресте для служения человеку.

Осирис говорит:

В слове Фрат, в Духе служения и жертвы приблизься.

Мау говорит:

Дай знак раскрытия завесы и, стоя таким образом, ты образуешь крест Тау.

Вы даете знак, физически приоткрывая завесу. Явленный вам бог Осирис также стоит в знаке Тау со скипетром и белым светильником. Остановитесь в этой позе на несколько мгновений для медитации. Затем зажгите уголь в котле. Когда будете готовы, скажите:

Свободно, с полной целью и с пониманием я предлагаю себя на алтарь Духа.

В букве ТАУ.

Посыпьте немного соли в котел и дайте знак Земли.

В букве ХЕ.

Окропите котел каким-нибудь благовонием и начертите над ним призывающую пентаграмму Земли.

В букве РЕШ.

Посыпьте в котел лепестки роз и дайте знак Воздуха.

В букве ВАВ.

Бросьте в котел немного благовоний и нарисуйте над ним призывающую пентаграмму Воздуха.

В букве ПЕ.

Окропите котел водой и дайте знак Воды.

В букве ХЕ.

Окропите котел каким-нибудь благовонием и начертите над ним призывающую пентаграмму Воды.

В букве КАФ.

Отломите несколько кусочков благовонных палочек и положите их в котел. Дайте знак Огня.

В букве ЙОД.

Бросьте в котел немного благовоний и нарисуйте над ним призывающую пентаграмму Огня.

В букве ШИН.

Положите бумагу (на которой написан ваш девиз) в котел.

Представьте, что бог Осирис начертил перед вами символ креста в круге. Возьмите жезл Главного Адепта и прочертите пентаграммы призывающего Духа, активного и пассивного, над котлом. Представьте, что Осирис делает то же самое. Прикоснитесь головкой жезла к груди и скажите:

Пусть эта жертва будет как жертва Авеля, который вознесся к Богу.

Верните должность Главного Адепта обратно в божественную форму Осириса и отложите жезл, увенчанный пентаграммой.

Осирис говорит вам:

Протяни руку, чтобы коснуться черного столпа, столпа ПЕРВОЙ СТЕПЕНИ, где все еще было во тьме пути Тау. Это был период ограничения и ощупывания, как показал черный пояс, знак первой степени. Среди его символов был крест, на который медитируют, чтобы могли открыться тайны роста и изменения.

Теперь протяни руку, чтобы коснуться белого столпа, столпа ВТОРОЙ СТЕПЕНИ, где огонь пути Самех. Его символ – белый пояс. Стоя таким образом, Вы находитесь в точке равновесия, хозяин обоих, Владыка второй степени, Владыка путей Портала Усыпальницы Адепта – поэтому, в знак признания твоего достижения, Я дарую тебе белый пояс испытания.

При этом наденьте белый пояс, и скажите:

Стоя таким образом на пути Самех, я нахожусь в точке равновесия, Владыка обеих столпов, Владыка второй степени, Владыка путей портала Усыпальницы Адепта.

Осирис продолжает:

Рукопожатие этой степени есть рукопожатие Первого Ордена, но даваемое левой рукой, и представляет Сефиру Хесед и белый столп.

Визуализируйте, как вы обмениваетесь рукопожатием с божественной формой. Божественная форма дает знак раскрытия завесы и говорит:

Знак раскрытия завесы символизирует раскрытие завесы. Ответный знак, закрывание завесы, является полной противоположностью первого.

Он показывает знак. Вы тоже даете знак. Осирис продолжает:

Пароль – ПАРОКЕТ, который является завесой скинии, и он обменивается буквами.

Вы повторяете это:

Пароль – ПАРОКЕТ, который является завесой скинии, и обмениваетесь буквами: ПЕ. РЕШ. КАФ. ТАУ.

Божественная форма продолжает:

Далее, я даю тебе слово ЭТ, которое венчает пирамиду из четырех элементов в  $4 = 7$  степени и является одним из символов Духа, который преобразует крест в пентаграмму. Посему на белом алтаре находится эта скрижаль, называемая скрижалю единения и соединяющая четыре скрижали в одну под председательством Духа.

Скажите:

С этого дня и впредь я буду стремиться всегда быть достойным вечного ЭТ, венца пирамиды и отправителя креста в пентаграмму. Элемент Духа будет во мне крепкой силой, подобно скрижали единения, соединяющей четыре элемента в одно под управлением Духа.

До сих пор я приходил сюда благодаря работе разума и помощи священных обрядов. Теперь я должен трудиться, чтобы установить пентаграмму внутри себя. Пусть это будет пентаграмма добра, прямая и уравновешенная, а не злая и перевернутая пентаграмма козла Мендеса. Я постараюсь стать настоящим микрокосмом, отражающим макрокосм, символическая гексаграмма Тиферет которого возвышается надо мной.

Осирис говорит:

Эта степень в каком-то смысле приписывается Иесод, основанию пути испытания, Стрельцу.

Скажите:

В Иесод находится сфера Луны, которая во всей своей полноте отражает Солнце Тифарет. Число, данное Луне в степени  $2 = 9$ , равно девяти, но в более эзотерическом смысле число Луны равно пяти, числу пентаграммы и микрокосма.

Если нужно, сделайте паузу для размышления или медитации. Затем возьмите элементы и поместите их перед соответствующими скрижалями. Поставьте белую свечу и скрижаль единения на черный алтарь. Также положите на алтарь две формы ключа воздержания. Затем идите к западу от алтаря, лицом на восток. Визуализируйте то, как четыре элементарных офицерских/божественных формы окружают черный алтарь, образуя крест, как и раньше.

Когда будете готовы, исследуйте ключи Таро перед собой и скажите:

Этот рисунок представляет более древнюю форму 14-го ключа Таро, которую вскоре заменила более поздняя и более обычная форма, как лучше представляющая естественный символизм пути Стрельца. Более ранняя фигура рассматривалась не столько как изображение одного этого пути, сколько как синтез этого и других. Поэтому более поздняя фигура лучше приспособлена к более ограниченному значению.

Более древняя форма изображает женскую фигуру, увенчанную короной из пяти лучей, символизирующую пять принципов природы, скрытый Дух, и четыре элемента Земли, Воздуха, Воды и Огня. Вокруг ее головы сияет ореол света. На ее груди Солнце Тифарет. Пятилучевая корона также указывает на пять сефирот Кетер, Хокму, Бину, Хесед и Гебуру. К ее

поясу прикованы Лев и Орел, а между ними большой котел, из которого поднимается пар и дым. Лев представляет Огонь в Нетцах – кровь льва; а Орел представляет Воду в Ход, клейковину Орла, чья согласованность является формой Воздуха в Иесод, соединяясь с испаренной водой, возникающей из котла под влиянием огня под ним. Цепи, которые связывают Льва и Орла с ее талией, символизируют пути Скорпиона и Козерога, как показано скорпионом и козлом на заднем плане. В правой руке она держит факел солнечного огня, поднимающий и улетучивающий воду в Ход под огненным влиянием Гебуры, а левой рукой она выливает из вазы воды Хесед, чтобы умерить и успокоить огонь Нетцах.

Эта позднейшая форма есть обычная фигура воздержания, символизирующая в более ограниченной форме, нежели предыдущая, особые свойства этого пути. Она изображает ангела с солнечной эмблемой Тифарет на челе и крыльями воздушной и улетучивающейся природы, изливающей вместе флюидический огонь и огненную воду – таким образом сочетая, гармонизируя и закаляя эти противоположные элементы. Одна нога покоится на сухой и вулканической земле, на фоне которой находится вулкан, откуда исходит извержение. Другая нога находится в воде, по краям которой растет свежая растительность, резко контрастирующая с засушливой и сухой природой далекой земли. На груди у нее квадрат – символ добродетели.

Вся фигура – это изображение того прямого и узкого пути, о котором говорится: «мало кто найдет его» и который один ведет к высшей и прославленной жизни. Ибо следовать этому постоянному и спокойному средству между двумя противоборствующими силами действительно трудно, и многие искушения отклоняются либо вправо, либо влево, где можно найти лишь угрожающие символы Смерти и Дьявола.

25-й путь Сефер Иецира, к которому относится ключ Таро Умеренность, называется разумом испытания, и называется он так потому, что является первичным искушением, посредством которого Творец испытывает всех праведников. То есть, что здесь всегда присутствует соблазн повернуться в сторону от одной руке к другой.

Возьмите чашу с запада и красную лампу с юга. Вернитесь к алтарю и встаньте в знак креста Тау, держа чашу в левой руке и лампаду в правой. Скажите:

Путь к истинному оккультному знанию и практической силе лежит лишь через примирение противоположных сил. Только добро могущественно, и только истина восторжествует. Зло есть лишь слабость, и сила злой магии существует лишь в борьбе неуравновешенных сил, которые в конце концов уничтожат и погубят того, кто подчинил себя ей. Как сказано: «Не падай ниц, ибо пропасть лежит под землею – если спуститься на семь ступеней; там можно увидеть престол злой и роковой силы. Не опускайся до этого темного и мрачного мира. Не оскверняй своего сияющего пламени земным мусором материи. Не склоняйся, ибо его великолепие только кажется, это лишь обитель сынов несчастных».

Поставьте чашу и лампу на место и верните их к скрижали. Визуализируйте, как все астральные офицерские/божественные формы возвращаются на свои места. Идите к востоку от зала, лицом к завесе. Скажите:

Как владыке путей Портала Усыпальницы Адепта и посвященному второй степени мне подобает обладать знанием некоторых символов, чтобы завершить мое понимание сил офицеров первого Ордена. Оба в естественной последовательности чисел относятся к шести, следующим за пятью.

Таким образом, весь прогресс осуществляется поэтапно, постепенно и надежно. Внутреннее откровение может прийти к некоторым внезапно, даже в мгновение ока или после долгого ожидания, но жидкость всегда должна быть готова к насыщению.

Исследуйте за ламеном Иерофанта и скажите:

Ламен Иерофанта – это синтез Тифарет, к которому справедливо относится Голгофский крест из шести квадратов, образующих открытый куб. Два цвета, красный и зеленый, самый



активный и самый пассивный, сочетание которых указывает на практическое применение знания равновесия, символизируют примирение небесных сущностей Огня и Воды, ибо примиряющий желтый соединяется с синим в зеленом, который является дополняющим цветом к красному, и с красным в оранжевом, который является дополняющим цветом к синему. Небольшой внутренний круг, помещенный на кресте, намекает на розу, которая соединена с ним в символизме розы и креста.

Исследуйте знамя востока и скажите:

Знамя востока белое, цвета света и чистоты. Как и в предыдущем случае, Голгофский крест из шести квадратов – это шесть, число Тифарет, желтый крест солнечного золота и кубический камень, несущий в своем центре священный Тау жизни и скрепивший на нем форму макрокосмической гексаграммы, красный треугольник Огня и синий треугольник Воды – Руах Элохим и воды творения. Шесть углов гексаграммы, описанной на Древе Жизни, дадут планеты, о которых идет речь: ДААТ – Сатурн, ХЕСЕД – Юпитер, ГЕБУРА – Марс, НЕЦАХ – Венера, ХОД – Меркурий, ИЕСОД – Луна, а в центре – Солнце Тифарет.

Вернитесь к офицерской/божественной форме Главного Адепта. Исследуйте ламен офицера и скажите:

Ламен Главного Адепта не является ни символом Золотой Зари, ни символом второй степени. Это символ красной розы и золотого креста, объединяющий в себе силы четырех, пяти и шести, но чтобы узнать его полное значение, мне необходимо открыть другие скрытые истины, для которых учения Золотой Зари являются лишь одной из завес.

Дополнительная мудрость не может быть больше заработана совершенством лишь в интеллектуальном обучении, хотя это также необходимо. Всякое истинное знание приходит от благодати, а не от права. Оно выдается не по требованию, а по усмотрению высших сил.

### ЧАСТЬ 3. ЗАКРЫТИЕ

**П**отратьте столько времени, сколько вам нужно, чтобы поразмыслить о знании, данное вам в ходе этого ритуала. Затем визуализируйте всех астральных офицерских/божественных форм на своих станциях. Когда будете готовы, дайте следующие последовательные знаки степеней: Неофит. Зелатор. Теоретик. Практик. Философ. Раскрытие завесы. Закрытие завесы.

Представьте себе фигуру Осириса, начертившего в воздухе перед вами символ креста, дарующего вам должность Главного Адепта. Войдя в должность, возьмите скипетр, увенчанный пентаграммой. Скажите:

ПЕ. РЕШ. КАФ. ТАУ. Целое слово есть ПАРОКЕТ, то есть завеса скинии. И посредством этого слова, я объявляю Портал Усыпальницы Адепта должным образом закрытым.

Закройте занавес. Идите к западу от алтаря, лицом на восток. Скажите:

В силе имени ЙОД ХЕ ВАВ ХЕ и в могуществе сокрытого имени ЙЕХЕШУА, в символе скрижали единения и посредством слова ЭТ, духи пяти стихий, поклоняйтесь своему создателю.

Со скипетром в руке идите к скрижали севера и сделайте изгоняющую пентаграмму Земли, произнося соответствующие имена и давая правильные знаки. (*Nantu-Agla, Emor Dial Hectega-Adonai*).

Идите к скрижали востока и сделайте изгоняющую пентаграмму Воздуха. (*Exarp-Eheieh. Oro Ibah Aozpi-YHVH*).

Идите к скрижали запада и сделайте изгоняющую пентаграмму Воды. (*Hcoma-Agla, Emp Arsel Gaiol-Al*).

Идите к скрижали юга и выполните изгоняющую пентаграмму Огня. (*Bitom-Eheieh, Oip Teaa Pedoce-Elohim*).

Вернитесь к западу от черного алтаря и скажите:

Ступайте с миром в свои жилища. Пусть будет мир между нами, и будьте готовы прийти, когда Вас призывают.

Выполните изгоняющую пентаграмму Духа над скрижалю Союза, произнося соответствующие имена. (*Exarp-Eheieh, Hcoma-Agla, Nanta-Agla, Bitom-Eheieh*).

Дайте знак закрытия завесы. По-прежнему глядя на восток, выполните Каббалистический крест на русском языке:

Тебе Тетраграмматон, приписаны Малкут, Гебура, Гедула, вовеки, АМИНЬ. Дайте стук.

Верните должность Главного Адепта во владения Осириса в восточной части зала.

Богиня Тхме подходит к вам. Она ведет вас к станции нерея, где рисует в воздухе фигуру креста и треугольника. Божественная форма Сараписа салютует знаком проекции – Тхме отвечает знаком молчания.

Сарапис медленно исчезает из виду. Тхме освобождает другие божественные формы в зале: Нуэт, Тефнут, Мау и Осирис. Все астральные сущности в зале начинают исчезать из виду.

Сама Тхме – последняя Божественная форма, которая растворяется. Вы благодарите богиню за то, что она провела вас через Портал Усыпальницы Адепта.

Прочертите фигуры креста и треугольника перед ней.

Она приветствует вас знаком проекции. Вы отвечаете знаком молчания. Отведите белый луч, который активировал богиню обратно в ваш сердечный центр. Выполните

Каббалистический крест в последний раз, чтобы уравновесить все энергии в вашей сфере ощущений.

Возьмите меч и выполните малый ритуал изгоняющей пентаграммы.

Затем идите на восток и скажите:

Именами ИЕХЕШУАХ и ЙЕХОВАШАХ я объявляю этот храм закрытым.

Дайте серию стуков: 4–1. Дайте знак закрытия завесы перед выходом из храма.

# ШЕСТАЯ ЛЕКЦИЯ ЗНАНИЙ



## Раздел 1. О РАБОТЕ, СОВЕРШАЕМОЙ В СТЕПЕНИ ПОРТАЛА

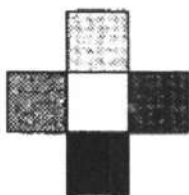

**Т**радиционно не было шестой лекции знаний для степени Портала. Посвященным был вручаем манускрипт под названием «О работе, которая должна быть проделана между порталом и  $5 = 6$ », в которой было изложено, какая работа ожидалась от них. Здесь приводится адаптация этой рукописи. Работа Портала, описанная в бумагах, включает в себя: диссертация по ритуалу, медитацию на крестах, полную схему Древа Жизни, практику контроля ауры, Древо Жизни в ауре, таттвы, астрологию и предсказание. Кроме того, не было письменного экзамена для степени Портала, поскольку после сдачи экзамена на степень Философа, претендент «прошёл экзамен из пяти частей, предписанный для приема во Второй Орден». Некоторые из наших храмов требуют дополнительного шестого экзамена для посвященных Портала, в то время как другие требуют их только в том случае, если ученик не полностью впитал материал Внешнего Ордена.

## ДИССЕРТАЦИЯ

Посвященные в степень Портала должны рассмотреть все церемонии посвящения и опыт, накопленный в предыдущих степенях, и поразмыслить над ними. Требуется тезис по крайней мере на двадцати страницах, который суммирует этот опыт. Информация, приведенная ниже, описывает то, как писать диссертацию.

*Диссертация.* Прочитайте ритуалы посвящения. Постройте их в воображении. Сравните открытие и закрытие в различных степенях. Обратите внимание на общую базовую схему для каждой элементарной степени – и обратите внимание на то, где происходят различия. Следите за продвижением различных офицеров. Обратите внимание, на каком уровне офицер исчезает.

Сделайте ритуал точным, чтобы общая схема стала очевидной. Составьте отдельный план для каждого офицера.

Обратите внимание на положение различных офицеров – какие математические фигуры они время от времени создают между собой, занимая свои места в храме. Это может быть треугольник, крест, пентаграмма и т.д.

Внимательно читайте речи и часто читайте их вслух. Обратите внимание, что некоторые речи призваны создать атмосферу своей архаичной формой и должны читаться ритмично и звучно, в то время как другие информативны и должны быть прочитаны таким образом, чтобы сделать их смысл был ценнее.

Примерами архаических пассажей являются требования богов: «ты не можешь пройти через Врата западных небес, пока не назовешь мне моего имени». И речи кабиров на степенях Практика и Философа. Информация приводится в выступлениях о ключах Таро и диаграммах.

Обратите внимание на технику прохождения различных путей – слова и знаки, с которыми входят на путь, длину окружности и особый символизм, описанный в них.

Пусть все это впитается в ваш разум, делайте заметки по мере появления идей. Наконец, и это самое главное, примите во внимание ваши личные чувства, переживания и восприятие того, что происходило в каждом из ваших посвящений и в течение месяцев, проведенных в каждой конкретной степени.



## КРЕСТЫ

Составьте список и рисунки крестов, которые вы использовали в качестве знаков допуска во всех степенях, от свастики Зелатора до креста с пятью квадратами, который носится на шее в степени Портала. Кроме того, прочитайте всю информацию о них в ритуалах и лекциях знаний и напишите о них краткую статью.

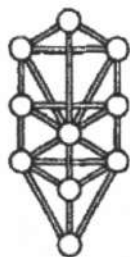

## РИСУНОК ДРЕВА ЖИЗНИ

Это должно быть сделано достаточно большим для того, чтобы буквы и символы были хорошо видны. Необходимо показать имена божеств, имена архангелов и ангелов на иврите в Сфирот, а также пронумеровать пути и дать их соответствия. Помимо этого, Древо должно быть вашим личным синтезом символизма Золотой Зари, как это применяется к Древу Жизни. Рисунок может быть цветным.

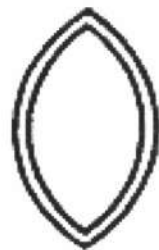

## КОНТРОЛЬ АУРЫ

Если посвященный еще не знаком с такими частями человеческого тела, как нервная система, дыхательная система и пищеварительная система, достаньте простой учебник, такой как «Анатомия» Грея, чтобы перед началом работы над тонким телом ученик мог что-то знать о физическом теле.

Физическое тело пронизано тонким телом, или аурой, которое также окружает физическое тело, как яйцо света. Теперь вы должны начать практиковать управление этой аурой или сферой ощущений. Это включает в себя попытки держать все эмоциональные реакции под контролем сознания. Вместо того чтобы автоматически любить одно и не любить другое, ученик должен стремиться понять механизм, лежащий в основе этих чувств. Для содействия в этом рекомендуется изучение психологии человека<sup>1</sup>. Имея некоторое представление о механизме психических процессов, попытайтесь сделать себя отрицательным или положительным по отношению к людям или идеям. Если вы встретите кого-то, кто всегда заставляет вас спорить и раздражаться, решите, что ваша аура закрыта для их способности раздражать вас и что ваш разум не будет потревожен тем, что они говорят. Возможность слушать без комментариев кого-то, с чьими взглядами вы не согласны, – это хорошая практика, которая помогает контролировать ваши эмоции. Таким образом, вы также сможете понять, в какой степени ваша неприязнь вызвана предрассудками или личными факторами, а в какой – уважением к абстрактной истине.

Практикуйте открытие своей ауры другим людям или идеям в попытке увидеть вещи с другой точки зрения.

Практика глубокого дыхания (как и практика, рекомендованная в главе 3) также помогает установить равновесие и контролировать нервозность. Одна из таких практик состоит в том, чтобы максимально расширить грудную клетку, а затем диафрагму ниже ребер и наконец медленно и равномерно выдохнуть на гласном звуке, таком как «ах» или «ох».

Если вы нервничаете, то вы обнаружите, что дыхание поверхностное, а мышцы напряжены. Вы склонны сжимать руки и напрягать мышцы живота. Чтобы вылечить это, сделайте глубокий вдох на полную мощность, задержите его,

<sup>1</sup> См. список рекомендованных книг, рекомендованных в конце этой главы.



напрягая и расслабляя попеременно мышцы живота. Практикуйте напряжение и расслабление мышц три раза, а затем полностью расслабьтесь в кресле. Позвольте мышцам обмякнуть и выдохните выпустив весь воздух из лёгких. При необходимости проделайте весь процесс три раза. Это предназначено для стимуляции солнечного сплетения, которое является сердцем нервной системы (которая управляет эмоциями).

Еще одно хорошее упражнение – произносить имена божеств вслух. Сделайте глубокий вдох и произнесите их мягко, плавно и медленно, все время представляя, что ваш голос путешествует к границам вселенной. Это можно сделать в сочетании с ритуалом пентаграммы.



## ДРЕВО ЖИЗНИ В АУРЕ

В ауре, которая проникает и окружает физическое тело, маг регулярно создает копию Древа Жизни. Столп суровости находится справа от мага, столп милосердия – слева, а столп умеренности – в центре тела. Астральное построение срединного столпа в теле посвящаемого должно регулярно практиковаться как часть пожизненной духовной практики.

(Этот ритуал выполняется стоя, сидя или лежа на спине). После расслабления представьте сферу из ослепительно белого света чуть выше вашей головы. Вибрируйте имя *ЕНЕИИ* (Я есмь). Продолжайте вибрировать до тех пор, пока кроме этого слова в вашем сознании ничего не останется. Затем представьте, как из вашего центра Кетер нисходит столп белого света, устремляющийся к Даат, который расположен в области шеи.

Сформируйте сферу в центре Даат. Вибрируйте имя *YHVH ELOHIM* (Бог Богов). Делайте это до тех пор, пока это слово полностью не заполнит ваше сознание.

Далее представьте, как из центра Даат в Тиферет, расположенный в центре грудной клетки, нисходит луч белого света. Сформируйте в этом месте сферу света. Вибрируйте *YHVH ELOAH VE-DAATH* (Господь Бог Знания) несколько раз, как прежде.

После этого направьте луч света из центра Тиферет вниз в Иесод, расположенный в области гениталий. Сформируйте сферу света и вибрируйте имя *SHADDAI EL CHAI* (Всемогущий, вечный Господь) несколько раз, как и прежде.

Визуализируйте луч света, нисходящий из Иесод к центру Малкут, расположенному в области стоп и лодыжек. Вибрируйте имя *ADONAI HA ARETZ* (Господь Земли) несколько раз, как и прежде.

Теперь визуализируйте весь Срединный столп полностью. Затем, чтобы усилить вашу ауру, несколько раз проделайте упражнение циркуляция света. Используя ритмичное дыхание, направьте свет вниз из Кетер в Малкут по одной стороне вашего тела, а потом пусть свет поднимется вверх по другой стороне из Малкут в Кетер. На выдохе визуализируйте, как свет нисходит по левой стороне тела. На вдохе представляйте свет, поднимающийся по правой стороне обратно к Кетер.

После того, как вы это проделали в течение непродолжительного времени, представьте ленту света, спускающуюся из Кетер по передней части вашего тела в Малкут и поднимающуюся в обратном направлении, возвращаясь в Кетер.

Продолжая ритмичное дыхание, визуализируйте, как поток света из Малкут поднимается вверх по срединному столпу, проходящему через центр вашего тела. Когда он достигнет Кетер, представьте, как этот поток каскадом низвергается по поверхности вашего тела снова в Малкут. Прodelайте это несколько раз. Теперь представьте, как лента света по спирали огибает ваше тело, поднимаясь из Малкут в Кетер.

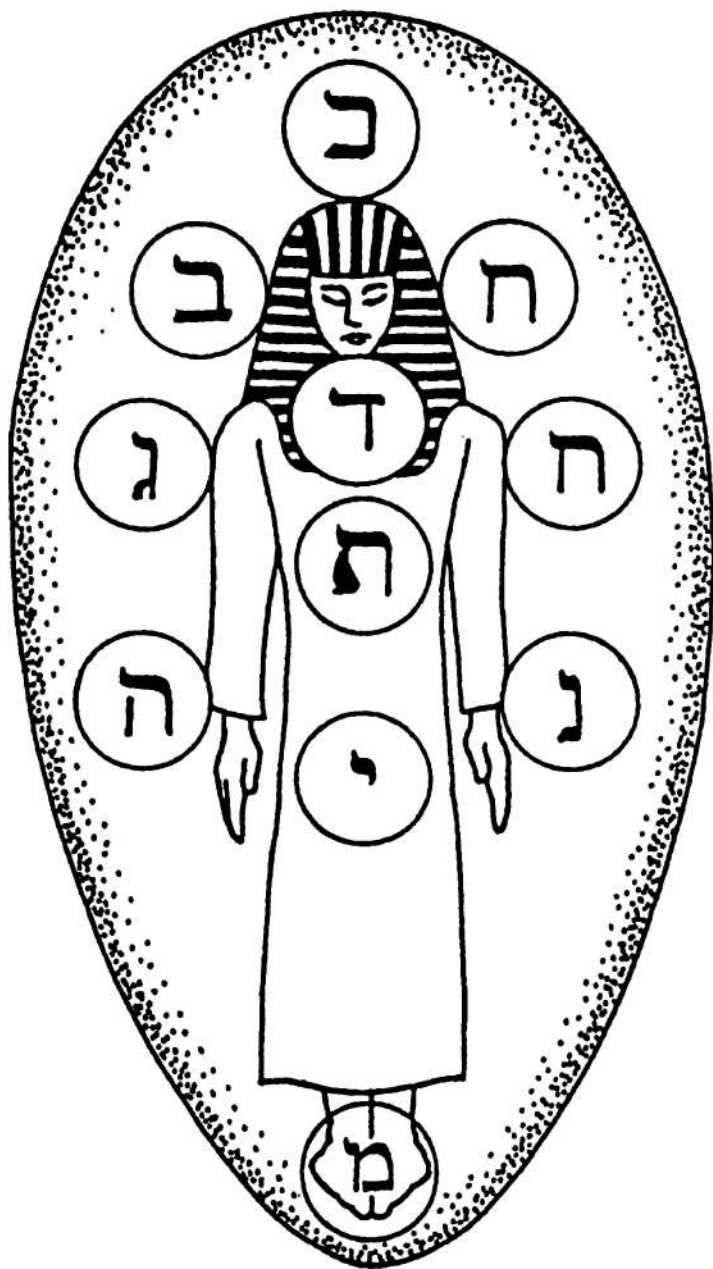

Древо Жизни в ауре

Наконец, для установления равновесия и гармонии направьте часть энергии в область Тиферет.

Вы можете закончить этот ритуал Каббалистическим крестом, обозначая этим, что вы призвали свет Кетер и распространили его на всю ауру. Представьте ясно в воображении светящийся овал вашей ауры с пульсирующим светом, исходящим из центра Тиферет (Заметьте: эта простая техника Срединного столпа является основой для многих более сложных магических ритуалов).

Если вас попросили оказать помощь тому, кто болен, находится в состоянии депрессии, или же наоборот, действует на вас угнетающе, то вы должны перед этим выполнить этот ритуал для самого себя. После этого вам необходимо представить, что ваша аура настолько усилилась, что никто не сможет проникнуть в её пределы и понизить ваш жизненный тонус.

Если вы практикуете ритуал Срединного столпа уже продолжительное время и легко видите сферы, то можете добавить визуализацию и других Сефирот в границах вашей ауры с вибрацией соответствующих божественных имён.

Ритуал Срединного столпа может быть исполнен вместо ритуала Пентаграммы в качестве подготовки к медитации.

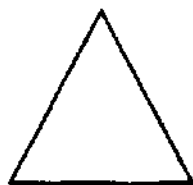

## ТАТТВЫ И ТРЕУГОЛЬНИКИ

Как уже говорилось в пятой главе, мы чувствуем, что таттвы являются чуждым дополнением к учениям Ордена и они имеют мало общего с остальной системой Золотой Зари. Изучение таттв в нашем Ордене сегодня рассматривается как факультатив. Вместо того чтобы использовать таттвы, мы призываем наших учеников использовать символы духовного колеса и элементарных треугольников. Эти формы предоставят ученику полностью интегрированные символы Золотой Зари для скраинга и медитативной

работы. Ученики проверяются на их способность скраинга с западными элементарными символами, так же, как во времена Мазера, когда члены Внутреннего Ордена проверялись на своё умение создавать видения таттв. (Таким образом, большая часть работы скраинга происходит в степенях Адепта. Однако в степени Портала ученик свободен выбирать то, с какими эмблемами ему следует встречаться – с элементарными символами запада (треугольниками) или востока (Таттвами). (Обе формы приведены в пятой главе). Здесь мы приведем только самые основные приемы скраинга с эмблемами.

Эта техника может быть описана как форма аутогипноза, который использует символы как двери в контролируемые астральные видения. Это ясные, значительные и сознательные видения, в которых практикующий сохраняет все силы воли, выбора и суждения. Создание видений таким образом также позволяет стремящемуся проникнуть на глубочайшие уровни вселенского сознания.

Эти символы предназначены для того, чтобы помочь вам в ваших исследованиях души природы. Им никогда не следует позволять становиться неконтролируемыми грезами наяву.

Метод, которому учат, должен быть строго соблюден – определенное время, желательно утром, должно быть отведено для этой практики, раз в неделю. Упражнение не следует делать тогда, когда вы устали или заняты. Примечания к изображениям и символам должны храниться вместе в книге.

Ученик должен сконструировать все элементарные символы и иметь набор из них для работы. Элементарный символ должен быть сделан высотой около 2,5 или 3 дюймов и окрашен в соответствующие цвета на карточках 3 x 5. (Составные элементы, которые указывают на субэлемент, такой как Воздух Воды, изображаются путем рисования меньшей эмблемы, символизирующей субэлемент в центре

большого, первичного элемента. Существует пять первичных элементов и двадцать пять субэлементов).

Способ использования символов заключается в следующем: иметь одну из карт символов и белый лист бумаги под рукой. Выполните МРИП. Затем сядьте в расслабленной и спокойной позе.

Возьмите одну из символических карт в руку и пристально взглядывайтесь в нее, пока разум полностью не сфокусируется на символе и ни на чем другом. Если символ водный, почувствуйте жидкость вокруг себя. Если он огненный, ощутите тепло на своей коже.

Быстро перенесите внимание с символа на белый лист бумаги. Оптический эффект создаст точное изображение символа на бумаге, но в дополнительном цвете к оригиналу. Когда это произойдет, закройте глаза и визуализируйте символ в виде большой двери.

Мысленно проецируйте себя через эту символическую дверь со знаком входящего. (Возможно, вы захотите встать и подать знак физически, прежде чем сесть, чтобы продолжить видение. Затем визуализируйте дверь позади себя.

Сохраняя абстракцию от физического окружения и все еще концентрируясь на символе и связанных с ним идеях, ищите восприятие сцены или вида на плане элемента. Там должны быть пейзажи, объекты, сущности и сильное чувство бытия внутри стихии.

В этот момент несколько раз провибрируйте высшие божественные имена, связанные со стихией. Видение должно стать более динамичным и четким. Держитесь близко к дверному проему, пока элементальный проводник не появится или вы не почувствуете его рядом. Это должно быть испытано всеми имеющимися в распоряжении искателя средствами, чтобы убедиться в том, что это действительно настоящий проводник. Дайте знак степени элемента и посмотрите, может ли сущность дать его в ответ. Вы можете

прочертить соответствующую пентаграмму перед фигурой. Также четко спросите сущность, не станет ли она вашим проводником во имя соответствующего божественного имени. Если проводник окажется верным, вы можете позволить ему вести вас куда угодно через видение и задавать вопросы.

Для подэлементов должны применяться те же методы. После первичных элементарных имен следует вибрировать божественные имена вторичного элемента и давать ему знак степени. Вас могут сопровождать от одного проводника к другому.

Всегда обращайтесь с этими сущностями вежливо. Уважайте высшие чины, архангелов, ангелов, и правителей.

К тем, кто ниже по рангу, относитесь как к равным, а к тем, кто еще ниже, таким как элементалы, следует относиться вежливо, но твердо. Всегда воображайте себя выше того, кто стоит перед вами.

В конце видения поблагодарите своего проводника и попрощайтесь с ним. Вернитесь по своим следам к двери и пройдите через нее со знаком входящего. Вернитесь в свое физическое сознание и встаньте, твердо подавая знак молчания.

Будет мудрым не практиковать эту процедуру слишком часто. Раз в несколько дней будет достаточно. Также избегайте скраинг, если вы устали или больны.

Если в какой-то момент во время видений вы встретите что-то неуместное или несовместимое с видением, повторите соответствующие имена, знаки и символы. Всегда старайтесь не обманывать себя – проверяйте все в видении и ничего не принимайте как должное<sup>1</sup>.

<sup>1</sup> Для дополнительных сведений о методах скраинга продвинутой ученик может обратиться к манускриптам, напечатанным в «Полной системе магии Золотой Зари». Это главы: «Ясновидение», и «О скрининге и путешествии в видении Духа».

## АСТРОЛОГИЯ



Из других лекций Ордена ученик должен уметь составить настоящий гороскоп рождения для любого места и в любое время. Ученик должен продолжать составлять гороскопы для нескольких человек (как известных, так и неизвестных посвященному). Акцент на точной интерпретации гороскопа имеет первостепенное значение для этой практики.

### Хорарная Астрология

Орден требует только того, чтобы посвященный мог составить точный гороскоп и знать, как работать с аспектами. Также необходимы знания о том, как сделать простую оценку благоприятных и неблагоприятных факторов в хорарной фигуре.

В то время как натальная астрология фокусируется на времени рождения человека, хорарная астрология имеет дело со временем рождения вопроса. Это ясно отмечает Хорарную астрологию (астрологию часов) как форму предсказания. Методы хорарной астрологии довольно архаичны, будучи разработанными намного раньше чем натальная астрология. На протяжении веков этот тип астрологии культивировал строгий набор правил, призванных помочь в объективном предсказании, предоставляя ответ на конкретный вопрос. Астролог становится прорицателем и посредником между четко сфокусированным вопросом и ответом, воплощенным в зодиакальной карте, которая составляется в момент интенсивного фокусирования. Очень кратко древние правила хорарной астрологии можно резюмировать следующим образом.

Время рождения конкретного вопроса имеет важное значение для чтения. Под этим подразумевается фактическое время, когда вопрос достигает осознания астролога. Имен-



но в этот момент вопрошающий обращается к прорицателю за ответом. Общение должно быть личным и прямым. Легкомысленные вопросы не подходят для такого типа астрологии, и вопрос должен быть конкретным. Этот вопрос также должен быть поставлен в свое время. Если кверент (вопрошающий) импульсивно обращается к прорицателю с сфокусированным вопросом, тогда вопрос будет «рожден» естественным образом, а не в контексте предопределенного назначения. Повторяю, время рождения наступает тогда, когда прорицатель полностью постигает вопрос.

После того, как время рождения вопроса было определено, традиционно применяются несколько правил, чтобы выяснить, является ли карта действительной для дальнейшего толкования:

1. **Пустота курса Луны.** (Планета считается пустой, если она не образует полного аспекта, прежде чем покинуть знак, в котором она находится при рождении. Такая планета, как говорят, не имеет цели или задачи. Луна очень важна в хорарной астрологии. Если Луна не сделает аспект с какой-либо другой планетой в гороскопе, прежде чем покинуть свой знак, то хорарная карта недействительна. Такая карта в основном указывает на то, что ничего хорошего или плохого из этого не выйдет. Если Луна без курса делает благоприятный аспект для части фортуны (синтез Солнца, Луны и восходящих позиций), то это будет означать успех и выгоду. Если она образует неблагоприятный аспект для части фортуны, это будет означать потерю.
2. **Положение асцендента.** Если асцендент лежит между двадцатью семью градусами одного знака и тремя градусами другого, то карта недействительна. В таких случаях вопрос считается либо близким к окончательному результату, либо преждевременным. (Некоторые астрологи делают исключение, если обычно «пустой» хорарный асцендент образует точную связь с планетой в натальной карте).

3. **Via Combusta (огненный путь).** Древние астрологи называли область между пятнадцатью градусами Весов и пятнадцатью градусами Скорпиона «огненным путем». Если Луна находится в этой части карты, то гороскоп аннулируется.
4. **Сатурн в седьмом доме.** В хорарной астрологии асцендент представляет кверента, в то время как седьмой дом символизирует прорицателя. Размещение Сатурна в седьмом доме указывает на то, что прорицатель не объективен, ошибается, неправильно понял вопрос или не в состоянии придумать ответ. Это проливает свет на обоснованность или продуктивность чтения.

Если ни одно из вышеуказанных правил не применяется, анализ карты может быть продолжен. Затем должен быть определен дом вопроса. (Значения домов в основном такие же, как в натальной астрологии, как планеты и знаки. Помните, однако, что хорарная астрология более конкретна и менее обобщена).

Правитель дома, о котором идет речь, считается жизненно важной частью карты. Хорарный ответ основан на аспектных отношениях, сформированных между этим конкретным правителем дома и остальными планетами. В дополнение к этому Луна и ее аспекты (пока она не покинет свой знак) изображают развитие материи и её окончательное разрешение.

Другое правило, которое следует иметь в виду, заключается в том, что любая планета или угловая степень, которая разделяет то же количество градусов, что и центральная ось Луны (независимо от того, в каком знаке находится планета или центральная ось), будет способствовать судьбоносному влиянию на рассматриваемый вопрос. Является ли это влияние благоприятным или неблагоприятным, зависит от планеты, о которой идет речь.

В любом из предсказательных искусств вопрос времени является важным фактором. В хорарной астрологии время

недавнего прошлого события определяется путем определения количества градусов между последней пройденной планетой (последнее соединение Луны) и фактическим местоположением Луны (в градусах) на карте. Здесь важно число градусов, а не знак. Вычитаемая разница между этими двумя числами степени имеет значение. Затем, используя положение Луны в сочетании с приведенной ниже картой, предсказатель может установить временные рамки:

|              |              |                               |            |
|--------------|--------------|-------------------------------|------------|
|              | Кардинальный | Керубический                  | Изменчивый |
| Ангулярный   | дни          | месяца                        | недели     |
| Сукцедентный | недели       | годы                          | месяца     |
| Кадентный    | месяцы       | многие годы<br>или неизвестно | годы       |

**Пример:** если разница между Луной и ее последней «пропущенной» планетой составляет четыре градуса, а Луна расположена в керубическом знаке в ангулярном доме, то время, о котором идет речь, было четыре месяца назад.

Та же таблица может использоваться для оценки времени будущих событий. Пример: Допустим, Луна находится в восьми градусах Весов в одиннадцатом доме. Если другая планета, такая как Юпитер, находится в четырнадцати градусах Рака, то мы можем видеть, что квадратный аспект между Луной и Юпитером произойдет на шесть градусов «в будущее» ( $14-8=6$ ). Поскольку Луна находится в кардинальном знаке и последовательном доме, это означает, что квадрат произойдет через шесть недель.

## Элективная Астрология

Этот тип астрологии касается планирования «времени рождения» желаемого события, прежде чем оно произойдет. Это форма «планирования вперед», которая использует астрологические знания, чтобы заранее определить наиболее благоприятное время, чтобы начать идею или событие,

чтобы получить желаемый результат. Этот тип астрологии очень важен для церемониального мага, который часто использует его для планирования наиболее благоприятного времени для выполнения определенного ритуала или магической работы.

В элективной астрологии, как и в хорарной астрологии, Луна имеет решающее значение. Её позиции должны быть укреплены в элективной карте для любого заранее запланированного мероприятия. При планировании любого мероприятия всегда следует избегать пустоты курса Луны.

## СИНАСТРИЯ

(От греческого «Син», означает «с, вместе, вместе с»). Это техника и практика сравнения карт в астрологии. В центре внимания – отношения, существующие между двумя натальными картами при их сравнении. Это используется для оценки взаимодействия между двумя людьми. Многие виды человеческих отношений могут быть изучены через синастрию, включая браки, деловые отношения и дружбу.

Представьте синастрию в виде двух натальных карт, расположенных одна поверх другой и поднесенных к свету так, чтобы их можно было видеть одновременно и сравнивать. Планеты одной карты образуют аспекты с планетами другой. Диаграммы взаимодействуют, создают стрессы и приносят дополнительные удобства.

Начните с сравнения позиций Солнца и Луны на двух картах: тринны, созданные между диаграммами, будут указывать на поддержку, в то время как квадраты и оппозиции означают напряженные отношения. Союзы будут подразумевать единство фокуса, но, возможно, недостаточно напряжения для того, чтобы обеспечить совместный рост. Однако, даже если между двумя картами существует множество неблагоприятных аспектов, тринна Солнца сделает совместимость возможной, если не вероятной. Сочетание

обоих гороскопов Солнца/Луны должно быть рассмотрено вместе с акцентом на опорные или напряженные точки, образованные перекрестными аспектами между картами.

Синастрия допускает широкие сферы и делает особый акцент на элементарных качествах. Кроме того, чем ближе аспект, тем более заметными будут факторы взаимосвязи, полученные путем интерпретации.

Если Солнца или Луны не образуют аспектов друг с другом, то астролог должен обратить свое внимание на индивидуальные смеси Солнца/Луны и элементарные гармонии. Затем изучите положение дома Солнца и Луны одного человека на карте другого человека.

Далее положения остальных планет сравниваются по знаку, аспекту и дому. Отношения Меркуриев будут изображать то, где встречаются умы этих двух людей. Отношения Венер указывают на эмоциональную совместимость. Отношения Марсов будут изображать энергию или секс. Юпитеры будут изображать надежды и энтузиазм. Сатурны покажут выравнивание амбиций. Факторы Урана укажут, где один человек будет сотрудничать в самооценке и самосознании другого.

Нептуну будут изображать фантазии и возможные обманы. Плутону укажем основные моменты смешанной перспективы. (Если планета одного гороскопа попадает на южный узел другого, первый человек будет склонен доминировать и эксплуатировать последнего).

Последний шаг в синастрии – это сравнить аспекты, сделанные между планетами с одной карты на другую. Эти отношения аспектов становятся активными сетями потребностей и напряжений одного человека, взаимодействующих с потребностями другого человека.

В идеальных отношениях напряжение должно присутствовать для того, чтобы поддержать рост и привлекательность, в то время как легкость должна существовать для того, чтобы утвердить комфорт и осуществление.

## СОСТАВНАЯ КАРТА

Две карты можно также сравнить, построив составную карту. Чтобы составить такой гороскоп отношений, планетарные положения, точки середины неба и восхождения на обеих картах преобразуются в позиции градусов. Затем позиции каждой из пар (два восходящих, два средних и т.д.) складываются и делятся на два. Полученные в результате составные точки представляют собой синтез двух карт. (Выравнивание составного дома определяется составной серединой неба и таблицей домов для широты, обозначающей место действия отношения). В составной карте зодиакальные знаки не имеют значения, тогда как аспекты и положение дома имеют первостепенное значение.

Астрология во всех ее формах – сложный и увлекательный предмет. Ученику рекомендуется найти пару хороших книг на эту тему, чтобы конкретизировать «голые кости» системы, представленной здесь. Различные формы астрологии, описанные здесь, должны практиковаться по крайней мере один раз в неделю, в то время как вы находитесь в степени Портала.



## ПРЕДСКАЗАНИЕ

Посвященный в степень Портала должен стремиться как можно больше развивать способность интуиции с помощью использования хорарной и натальной астрологии, геомантии и Таро. Лучше всего задавать только те вопросы, в которые вы не вовлечены эмоционально, потому что методы предсказания могут быть плодотворным источником самообмана для тех, кто не осознает себя. Вполне естественно рекламировать свои удачные идеи и не обращать внимания на неудачные. Если у вас есть интуиция, вы должны научиться оценивать её честно. Неудача тоже является частью процесса обучения. Имейте мужество сказать: «я был прав в одном, но ошибался в другом».



## ИССЛЕДОВАНИЕ САМОГО СЕБЯ

Время, проведенное в степени Портала, должно быть отдано изучению всего строения посвящаемого. Все эти методы призваны помочь ученику в его/ее продвижении по пути к самопознанию. Вы должны осознать различные слои своей сущности – некоторые из которых вы символически прошли во внешних степенях – «которые в некотором смысле не покидают Малкут» – Царство себя (вас самих).

Этот ход мыслей в сочетании с изучением ритуалов может привести вас к осознанию того, что именно вы собрали вместе в первом пункте ритуала Портала, и что именно вы пытаетесь усовершенствовать на алтаре Духа.

Традиционный период времени, проводимый в степени Портала, составляет девять месяцев, поскольку эта степень соответствует девяти месяцам беременности до рождения. Подобно тому, как нерожденный ребенок поэтапно растет по наследственной истории расы, так и посвященный в Портале, совершая по одному обходу для каждой, вспоминает прошлые степени. И в конце первого пункта ритуала посвященный рассматривает символы элементарной степени на алтаре как части тела и разума претендента, и рассматривает их как собирающиеся вместе – единство его/ее духовного Я.

Во втором пункте посвященный жертвует своим именем-символом старой идеи «я» – для того чтобы достичь идеи нового Я и нового сознания.

Это имеет соответствие при рождении ребенка. Это выходит из мембран и плаценты, которые до сих пор были его телом и источником, и оказывается не «мертвой» после страшного изменения, а переведенной в более широкое сознание. Таким образом, Портал предвещает из-

менения и развитие, необходимые для понимания высших учений. Символизм рождения дает нам мужество верить в то, что даже сейчас наш личностный рост развивается до стадии, когда наши физические тела разделят ту же судьбу, что и плацента, которая «умирает» при нашем духовном рождении.

Но традиция, воплощенная в Золотой Заре и проявляющаяся несколько менее непосредственно в организованных религиях, учит, что этому развитию может помочь сознательное усилие – фактически, наступает время, когда это усилие должно быть сделано через настоящее тело и разум. И понимая, что мы действительно находимся на пути тьмы, нащупывая свет, мы должны нащупать свой путь к пониманию смысла жизни – и причины смерти.

К тем, кто чувствует призыв приложить эти усилия, приходит учение Золотой Зари с серией картин, символизирующих рост души к новой жизни. Медитации, проводимые на каждой степени, предназначены для того, чтобы привести разум к идеям, которые помогут в самопознании – универсальным безличным идеям, которые каждый должен найти по-своему, – секретам, которые нельзя рассказать, кроме как тем, кто их уже знает.

Претендент смотрит назад. Прежде всего посвященный должен признать долг эволюции, благодаря которой был усовершенствован инструмент разума. Затем, посредством медитации, претендент начинает видеть себя не только как самосознательного, как того, кто получает впечатления, как того, кто критикует и наблюдает, чья воля подвергается вмешательству, того, кого неправильно понимают, того, для кого другие являются «личностями», или масками (от латинского *persona* – «маска») – но, стоя вне себя, посвященный теперь становится тем, кто пытается почувствовать то, как его маска кажется другим; как того, кто производит впечатление, того, кого критикуют и наблюдают, того, кто вмешивается в волю других, того, кто неправильно понимает.



Претендент может вспомнить более ранние периоды в жизни, когда его убеждения были твердыми, суждения – суровыми и несправедливыми, а действия – постыдными. Посвященный может рассматривать эту прошлую жизнь в этой картине так же бесстрастно, как сущность, действующую в процессе отдачи и отбирания жизни – нечто растущее и находящееся вне категории вины, как горечь незрелого плода.

Когда знание о месте и относительной важности претендента во вселенной созреет, он/она обретет силу быть честным с самим собой – не стыдясь ничего, что находится в разуме, – станет тем, кто наблюдает за выходками низшей личности с терпимым развлечением – и все же всегда учится.

Претендент будет размышлять о словах и силе слов. Посвященный поймает себя на том, что он заикливается на них – искажает их смысл – обманывает себя и других вместе с ним. Со временем он станет одержим ими – он увидит, как они фиксируют и делают возможным воспоминание событий и эмоций, и с этим знанием он осознает, как слова влияют на других людей.

Когда претендент начнет осознавать огромное чудо слов, магию, – как добрую, так и злую, человеческое общение посредством слов, он/она начнет понимать, почему Орден повторяет важность молчания. Истинный маг должен понимать все инструменты магии, и в периоды молчания он должен созерцать слова.

Когда посвященный таким образом проходит долгий путь к бесстрастному самопознанию и ему больше не приходится тратить энергию на борьбу и потворство раненым чувствам в защиту совершенно ложного представления о себе, он начинает медитировать на различные символы креста и от этого созерцать распятого, известного в западных эзотерических традициях как Осирис или Иисус Христос.

Жизнь и изречения Христа, данные в медитации Портала, должны быть изучены и изображены в разуме.

Разум должен быть приучен умирать к бесполезным размышлениям о прошлом и тщетным опасениям о будущем. Это трудно, потому что человеческие фантазии умирают с трудом, но как только делается усилие, каким бы мимолетным ни был результат, со временем становится легче заменить расточительные мысли теми, которые группируются вокруг мощного символа вечной истины.

Определенное время должно быть отведено для медитации, в которой идеи могут быть сформулированы, насколько это возможно. Перед сном ученик должен выполнить ритуал пентаграммы и запечатлеть в разуме, что при пробуждении он должен вспомнить любое учение, полученное во сне или видении. Этому можно помочь, если, проснувшись, он вспомнит восходящее солнце, тонко скрытое облаками.

Преыдущие церемонии и работа в степени будут истинными посвящениями для претендента лишь в той мере, в какой он подготовит свое Я к их получению. Подобно словам, эти обряды являются символами, передача сущности которых зависит от понимания и опыта реципиента.

## УПРАЖНЕНИЕ РЕГРЕССИИ

Выполните МРИП. Сядьте в удобное положение или лягте, закрыв глаза. Потратьте несколько минут, вызывая расслабление и ритмичное дыхание. Визуализируйте себя в своем настоящем окружении.

Продолжая четырехчастное дыхание, представьте, что вы движетесь назад во времени. Вдыхая, подумайте о прошлой весне. При полных лёгких подумайте о прошлой зиме. Выдохните представьте прошлую осень. При пустых лёгких представьте прошлое лето. Продолжайте упражнение таким образом, возвращаясь назад во времени, с весны в зиму, осень и лето. Всегда назад, в ритм с четырехчастным дыханием.

Вы можете решить вернуться назад во времени через пять лет: пять лет, десять лет, пятнадцать лет, двадцать лет и т.д. В любой из этих интервалов остановитесь и визуализируйте себя в этот конкретный момент времени.

Наблюдайте, как вы выглядели, как выглядело ваше окружение, люди вокруг вас в то время, как вы чувствовали себя, каким был ваш взгляд на мир. Изучите важные события, которые сформировали ваше представление о мире и о себе.

Когда вы будете готовы закончить упражнение, используйте четырехчастное дыхание, чтобы визуализировать, как время снова движется вперед. (Вдох – весна, полные легкие – лето, выдох – осень, задержка дыхания – зима).

Переместите время вперед, пока не достигнете настоящего. Завершите упражнение посредством выполнения МРИП. Всегда записывайте свои наблюдения.

Вы должны практиковать это упражнение несколько раз, заранее решая, какое время в прошлом вы хотите изучить дальше.

Если вы станете достаточно опытным в этой технике, то вы можете вернуться на один год, вплоть до рождения.

## Раздел 2. СООТВЕТСТВИЯ ДУХА

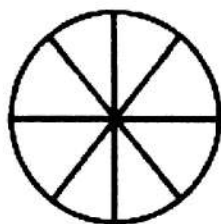

**Д**ух – это пятый элемент, венчающий и завершающий остальные четыре. Слово spirit («дух» на английском) происходит от латинского слова spiritus, означающего «дыхание». Дух символизирует вечную и божественную часть психе и бесконечного разума. Это элемент предельной трансцендентности и божественной сущности. Дух андрогинен и вездесущ. Цвет данный для духа – белый. «Направление», назначенное духу, находится в центре (хотя он пронизывает все).

Еврейские имена, особенно связанные с элементом духа, это Эт (сущность), Иехешуа (пентаграмматон), Руах (дыхание) и Эхейе (Я есмь). Греческие слова для божественной души – это ноус и пневма (дух). Божественные формы, связанные с элементом духа, включают в себя Инанну, Осириса, Диониса, Митру, Христа и всех умирающих и воскресших богов и богинь. Великая богиня-мать, такая как Исида, которая является синтезом всех типов вселенского сознания, также может быть применена к элементу Духа. Еврейская буква Шин в белом также приписывается духу, как и изображения сфинкса, круга, креста и христианского святого духа.

В енохианской системе скрижаль единения приписывается элементу Духа. Эта скрижаль связывает вместе другие четыре элементальные скрижали под руководством духа и божественных имен Ехарп (Воздух), Нсома (Вода), Nanta (Земля) и Витом (Огонь).

**НЕТЕР:** египетское слово, которое приблизительно означает «Бог» или «Господь». Иероглифом этого слова был топор, прикрепленный к длинной рукояти кожаными ремнями или веревкой. Точного перевода этого слова нет, хотя египтяне часто использовали его для обозначения чего-то божественного. Слово Нетер включает в себя идеи обновления и вечного. Его можно описать как активный принцип, который создает вещи в регулярном повторении, чтобы возобновить свое собственное вечное существование, с силой к возобновлению жизнь бесконечно.

**ОСИРИС:** первоначально египетский бог растительности, сын Геба и Нуэт, который умер с урожаем, чтобы возродиться весной, позже Осирис стал богом мертвых и воскрешения. В ранней легенде он был также богом Воды, который представлял плодородие, принесенное Нилом. В некоторых текстах он просто упоминается как Бог, – то, что не было сделано с другими божествами. И ни один другой египетский бог не был равен высокому положению Осириса и не обладал его особыми качествами.

Легенда гласит, что Осирис установил культ Богов, построил первые города и храмы и установил закон, регулирующий религиозное поклонение. Ему дали титул Оннофрис, или Ун-Нефер (греческий и египетский термин соответственно), что, по некоторым утверждениям, означает «хороший». Как гласит история, злой брат Осириса, Сет, который представлял все, что противостояло Осирису, в конечном итоге замыслил убить его. Положил тело Осириса в сундук и бросил его в воду. Сундук позже оказался на берегу, где вокруг него рос ствол дерева. Дерево было позже срублено и использовалось в качестве колонны королевского дома. Сундук с телом Осириса в конце концов был обнаружена его женой Исидой, но Сет нашел его и расчленил тело на четырнадцать частей, которые он разбросал. Изида терпеливо искала остатки и восстанавливала тело. Изида, с помощью Тота, Анубиса и Гор, смогла вернуть мертвого Бога к жизни.

С древних времен Осирис представлял египтянам сущность, которая была и человеком, и Богом; тем, кто в силу его страданий и смерти мог больше отождествлять себя с людьми, нежели с другими богами. Но он также предлагал надежду на возрождение после смерти – что люди тоже могут победить смерть и достичь вечной жизни. Таким образом, Осирис стал богом подземного мира, наделенным силой даровать вечную жизнь мертвым, которым после прохождения испытания суда (взвешивания души) было разрешено жить в Подземном Мире. Осирис стал известен как Осирис Хентис, или Владыка западников, то есть мертвых, обитающих в том направлении, где садится солнце.

В конце концов Осириса стали считать еще более могущественным, нежели Ра, бог Солнца, который принял на себя полномочия космической сущности и создателя всего. Он изображен стоящим или сидящим на троне, одетым в ткань словно мумия. Он носит корону атеф, которая представляет собой высокую белую митру или конус, обрамленный двумя страусиными перьями.

Его руки, сложенные на груди, держат епископских посохов и плеть. Другой символ, связанный с Осирисом, – это Джед, который, как считается, символизирует позвоночник бога.



Джед

## Раздел 3. ЖЕЗЛЫ, ЛАМЕНЫ И ЗНАКИ ДОПУСКА



### ЖЕЗЛЫ

**О**рудия Иерея и Гегемона остаются такими же, какими они были на внешних степенях.

**Жезл Третьего Адепта:** синий жезл, увенчанный алхимическим символом соли, – это скипетр Третьего Адепта в храме Портала. Третий Адепт в этой конкретной церемонии всегда представляет женские качества влаги и восприимчивости. (В Ордене существуют обоснованные предположения относительно правильности символизма этого конкретного жезла – должен ли символ ртути действительно заменить символ соли в качестве головки жезла. Однако мы не будем здесь вступать в эту дискуссию. То, что мы предоставили, является описанием жезла Третьего адепта так, как он описан в оригинальных документах Ордена).

Из трёх алхимических сущностей соль является физическим проводником проявления для двух других. (Фраза «Соль Земли» приобретает в этом отношении новое значение. Сера характеризует каждую вещь определенным образом – ртуть дает воодушевление, но соль обеспечивает матрицу. Соль – это восприимчивое тело, материальная субстанция. Соль находится в постоянном состоянии эволюции, принимая новое тело, поскольку старое тело постоянно отбрасывается. Это процесс очищения, который возникает из разделения. Очищение есть очищение, но работа очищения есть нечто большее, нежели степень очищения. Чистое освобождается от нечистого. Очищение соли в ее

триединых частях: теле, душе и духе – является важным шагом в духовной эволюции посвященного.

**Жезл Второго Адепта:** красный жезл, увенчанный символом серы – скипетр Второго Адепта в храме Портала. Второй Адепт в этой церемонии представляет качества тепла и активного мужского начала.

Вот почему именно этому офицеру приписывается самый пламенный из трех алхимических принципов.

Сера – это то, что собирает и формирует все, что есть на Земле. В природе сера является как материальной, так и нематериальной. В своем материальном аспекте сера – это масло, которое содержится во всех веществах.

Её неосязаемый аспект – это аспект сознания, который можно найти во всех субстанциях в различной степени. Сера соответствует сверхсознанию или космическому сознанию. Это желание позитивного действия и жизненного тепла.

**Жезл Главного Адепта:** жезл, увенчанный пентаграммой – скипетр Главного Адепта в храме Портала. Пентаграмма представляет четыре элемента природы, увенчанные пятым – духом. Еще во времена египтян пятиконечная звезда означала «восход вверх к точке происхождения».

В церемонии Портала Главный Адепт владеет им, чтобы внедрить эти идеи глубоко в психе кандидата, который в этом ритуале символически получает пятый и последний элемент. Этот жезл также представляет три алхимических принципа вместе взятых.

Древко скипетра окрашено в пять основных цветов пентаграммы:

- Дух – белый (самая длинная часть жезла).
- Огонь – красный.
- Воздух – желтый.
- Вода – синий.
- Земля – черный.



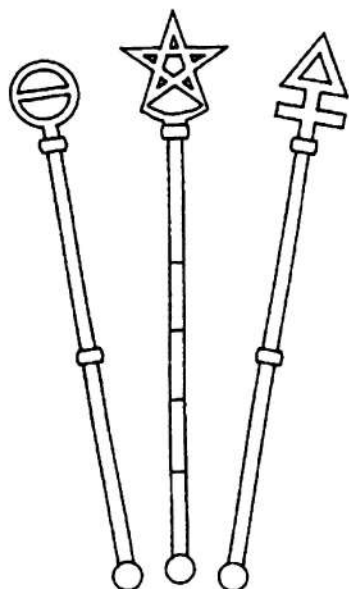

Жезлы Портала

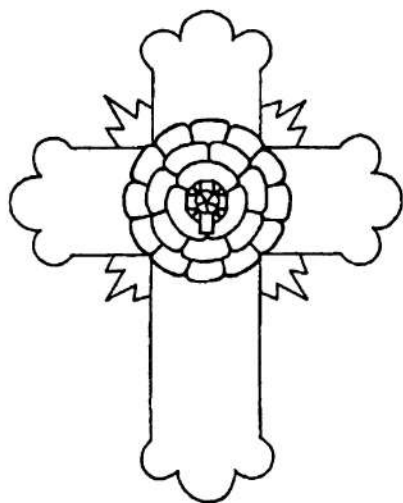

Ламен Главного Адепта



Ламен Третьего Адепта



Ламен Второго Адепта



Ламен Иерея



Ламен Гегемона

## ЛАМЕНЫ

Второй и третий адепты носят плащи, символизирующие их специфическую принадлежность к стихиям. Иерей и Гегемон носят плащи, украшенные гексаграммами – отсылками к макрокосму и к совершенному человеку.

Ламен Гегемона в зале Портала показывает её важные обязанности как хранитель баланса в храме. Ламен изображает противостоящие красный и синий треугольники Огня и Воды, соединенные и находящиеся в совершенном равновесии – макрокосмическую гексаграмму. Этот Ламен мало чем отличается от упрощенного знамени востока (за вычетом крестов), показывая важность Гегемона в том, чтобы привести кандидата во всех степенях в прихожую света L.V.X. В ритуале Портала она также является офицером, который выполняет все действия элементарного воздуха. Поэтому она указывает, что воздух является примирителем между силами огня и воды и что только через совершенное равновесие этих двух крайностей можно пройти к свету.

Ламен Иерея в степени Портала идентичен одной из диаграмм, показанных в этой степени: «ниже показан оккультный символ Малкут, десятая Сефира. Он состоит из четырех частей, соответствующих Мальтийскому кресту. Они – Огонь Земли, Вода Земли, Воздух Земли, Земля Земли, как указано символом. Они соответствуют четырем степеням первого Ордена, что в некотором смысле не оставляет Малкут, будучи ступенями четырех низших сефирот Малкут в Азии. На них нанесена белая гексаграмма в круге. Шесть и четыре составляют десять, число Малкут на дереве. Гексаграмма также является знаком макрокосма – Тифарет и шести верхних Сефирот, поэтому она является белым духом, правящим материей. Шесть – совершенное число, ибо целое его равно сумме частей. Помните, что все число Малкут равно 496, что опять-таки является совершенным числом.

Тогда Малкут должна быть уравнена и усовершенствована шестёркой, управляющей четвёркой: и связь между шестью и четырьмя есть число пентаграммы.

Иерей – это офицер, который сидит в самой нижней точке Малкут в зале на границе клиппотического царства, восседающая на троне из материи и облаченный во тьму. В Портале он – офицер, отвечающий за работу элементарной Земли. Его ламен на этой степени в первую очередь показывает, что дух всегда должен управлять материей (представленной четырьмя субэлементарными цветами Малкут).

Если дух не венец материи, то результатом будет хаос и зло, символизируемое клиппот.

Ламен Третьего Адепта изображает силы Воды, и таким образом она наблюдает за всеми действиями Воды в степени Портала. Ее Ламен окрашен в сверкающие цвета элементарной воды, синий и оранжевый. Она представляет силы черного (женского) столпа в этой степени. Ламен показывает октаграмму, в центре которой находится чаша с водой, нарисованная в стиле знака Приуготовителя. Октаграмма формируется из двух квадратов, наложенных один на другой под углом. Таким образом, это относится не только к сфере Ход, но и к сфере Хесед (то есть к двум водным Сефирот).

Ламен Второго Адепта изображает силы Огня, и поэтому он отвечает за все действия Огня в степени Портала. Он представляет силы белого (мужского) столпа в церемонии Портала. Его ламен окрашен в сверкающие цвета стихийного огня, красный и зеленый.

На нем изображен вертикальный огненный треугольник внутри пентаграммы. Пентаграмма относится к сфере Гебура, огненной Сефире.

Ламен Главного Адепта отличается от других тем, что он имеет форму Розы и Креста, который более относится к розенкрейцерской символике Второго Ордена и предвещает его.

Эта внешняя форма Розы и Креста является символом, который объединяет числа четыре, пять и шесть. (Четыре руки креста, число Тифарет [шесть], которому приписывается розовый крест, и пять элементов, представленных четырьмя руками креста плюс круг духа).

Крест – это сложный символ, основные значения которого включают соединение противоположных сил. Крест представляет собой мистический центр космоса – место соединения сил вселенной. Следовательно, крест утверждает первичное отношение между двумя мирами – небесным и связанным землей (духом и материей).

Он представляет дух или божественный свет, принесенный в физический мир проявления – жизнь (человеческое тело), символизируемый четырьмя элементами, которые являются компонентами жизни.

Роза – это прежде всего символ завершения, полного достижения и совершенства. Это также намекает на мистический центр и сердце. Роза – это йонический символ, связанный с возрождением, продуктивностью и чистотой, потому что цветок раскрывается, когда он цветет, это достойный символ духовного роста.

Для греков это был символ восхода солнца. Роза – священный цветок Венеры, богини любви, приписываемый седьмой Сефире. (Семь описывается как наиболее благословенное из всех чисел, и это также число, присвоенное акту посвящения в мистерии).

Золотой крест и красная роза вместе относятся к синтезу всех этих идей. Красная роза также намекает на сострадание и жертву убитого и воскресшего.

Золотой крест намекает на духовное золото, скрытое в человеческой природе.

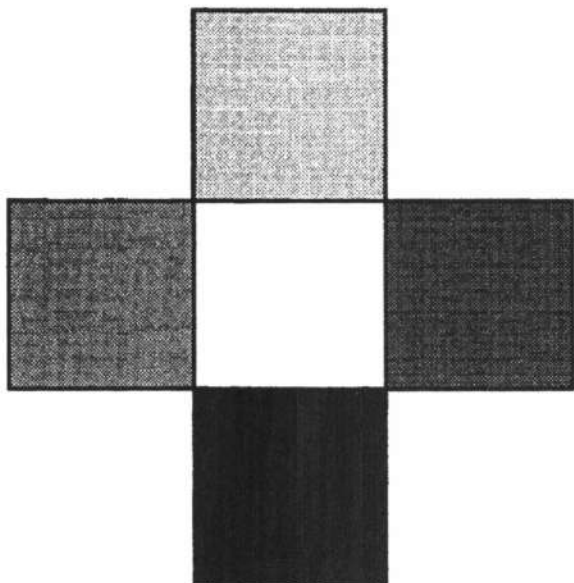

Греческий крест из пяти квадратов

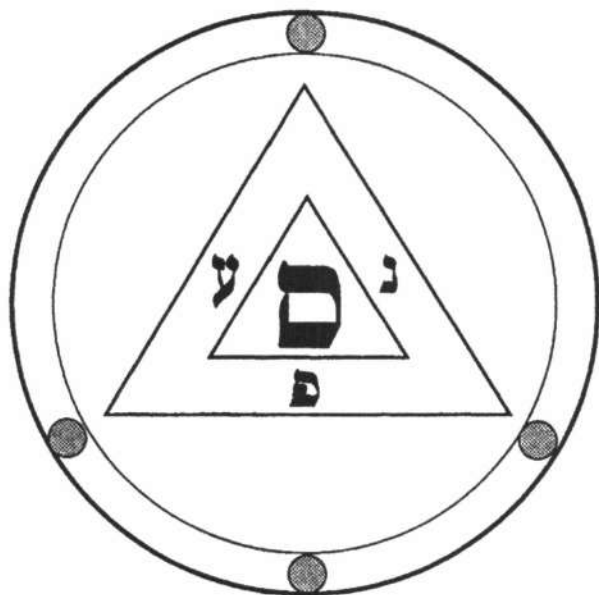

Знак ламена Иерея

## Раздел 4. РИТУАЛЬНЫЕ ДИАГРАММЫ

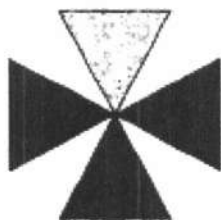

**П**ортал включает в себя пояснения нескольких диаграмм. Некоторые из них вполне адекватно описаны в тексте самого ритуала (в том числе: крест из четырех треугольников, круг и точка, оккультный символ Малкут, диаграмма V.I.T.R.I.O.L. и скиржаль союза). Другие диаграммы требуют немного больше объяснений.

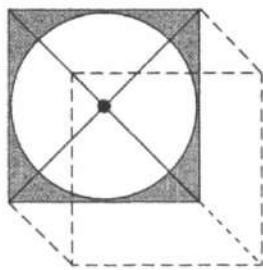

Круг и точка

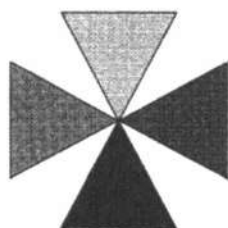

Крест четырех треугольников

Лимонный

Красновато-коричневый



Оливковый

Черный

Оккультный символ Малкут

Visita Interiora Terrae Rectificando  
 Invenies Occultam Lapidem Veram Medicinam  
**V.I.T.R.I.O.L.U.M.**

1. 2. 3. 4. 5. 6. 7.

V. 1. T. R. I. O. L.

S. U. L. P. H. U. R.

M. E. R. C. U. R. Y.



Subtilis Aqua Lux Terra

**S.A.L.T.**

Flatus Ignis Aqua Terra



Диаграмма V.I.T.R.I.O.L.

**Великий герметический Аркан:** эта диаграмма взята из *Musaeum Hermeticum*, алхимической книги XVII века. Эта диаграмма, кратко описанная в церемонии Портала, содержит не только символизм трех алхимических принципов, но и семь мистических чисел.

Центральная точка (лик) на диаграмме относится к синтезу целого, присущего монаде. Дуада символизируется королевой Луны и королем Солнца (два гендерных архетипа, а также две великие соперничающие силы вселенной). Триада изображается в треугольнике *Spiritus, Anima* и *Corpus* (дух, душа и тело), а также в меньшей триаде трех алхимических принципов.

Число четыре изображено четырьмя элементами (два из которых показаны их керубическими животными) в углах рисунка. Число пять представлено пятью частями посвящаемого (руки, ноги и голова), каждая из которых связана с одним из пяти элементов диаграммы. Число шесть обозначается двумя треугольниками на рисунке. Гептада показана гептаграммой планет.

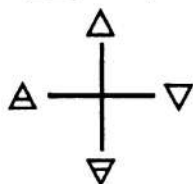
Лицо фигуры содержит треугольник, образованный из серы, ртути и соли. В основании находится соль, которая отождествляется с планетой Сатурн гептаграммы, указывающей вниз на куб, эмблему тела (*corpus*). Сера помещается на угол Марса, указывая на руку с факелом на стороне души (*Анима*). Алхимическая ртуть расположена на углу планеты Меркурий, который указывает на руку, держащую мешок или матрицу на стороне Духа (*spiritus*). Большой треугольник тела, души и духа представляет макрокосм, тогда как малый треугольник, содержащий лицо, является микрокосмом.

Образ Солнца находится на стороне *Анима* – души, потому что его иногда считают мужским, активным и огненным. Саламандра выше подтверждает это. Женский принцип, дух, показан рядом с изображением Луны, над которой находится орел Скорпиона (стихия Воды). На стороне Солнца



и Юпитера – Король. На стороне Луны и Венеры – богиня верхом на дельфине.

Солнце и Луна (или Anima и Spiritus) – это мужской и женский принципы, которые разделены в природе. Через алхимическое искусство они соединяются, и в результате получается философский камень – гермафродит, мужской и женский, душа и дух сливаются воедино. На это указывают ноги фигуры, одна в воде, другая на суше.

В круге, который окружает фигуру, показано латинское предложение из семи слов: *Visita Interiora Terrae Rectifando Invenies Occultum Lapidem*: «посетите внутреннюю часть Земли, при выпрямлении вы обнаружите скрытый камень». Каждое слово предложения связано с алхимическим процессом. Первые буквы этих слов образуют слово купорос. Внутри семи малых кругов изображены различные аллегорические сцены алхимического процесса от гниения до восстановления.

Чтобы достичь такого совершенства, алхимик пытается «исправить то, что изменчиво». Фиксированная волатильность представлена в верхней части диаграммы двумя крыльями, связанными вместе. В практической алхимии «летучая» – это испаряющаяся ртуть, а «неподвижная» – это ртуть, остающаяся на дне контейнера. Во время конденсации испаряющееся потечет от верхней части сосуда ко дну. Целью этого процесса сублимации является разделение (фиксированной) мужской и (летучей) женской частей ртути. Затем обе части очищаются, прежде чем они соединяются в окончательном союзе.

**Видение Навуходоносора:** в первые дни существования Ордена вариация этой диаграммы была кратко описана степени Философа. Диаграмма портала основана на описании, данном в книге Даниила (2:31-38). Навуходоносор был царем Вавилона, чье имя означало «главный защитник Небо». Небо был вавилонским царем мудрости (владыкой света). Как царь Навуходоносор символизирует человеческую



Великий герметический аркан  
(из книги Musaeum Hermeticum)

волю, подкрепленную разумом, который приносит человеческий суд. Воля человека, поддерживаемая разумом, очень сильна до определенного момента (металлическое тело), пока он не осознает свои слабости и ограничения (ноги, частью железные и частью глиняные). Они представляют собой ограничения неочищенного основного материала до начала алхимического процесса.

Видение царя изображает великую фигуру, состоящую из различных веществ, которые являются планетарными ме-

таллами, используемыми в алхимии. Эти металлы описывают различные психические аспекты посвященного. Это основные материалы, которые претендент должен анализировать, отделять и сублимировать (*solve et coagula*) до высшего состояния чистоты. Камень, высеченный без помощи рук, есть цель процесса – философский камень, для которого все остальное подобно мякине зерна, уносимой ветром.

**СЕРАФИМЫ и КЕРУБИМЫ:** эта диаграмма изображает различные описания ангельских существ из трех разных отрывков из Библии. Первый отрывок из Исайя 6:1-3, где пророк описывает видение:

В год смерти царя Озии видел я Господа, сидящего на престоле высоком и превознесённом, и края риз Его наполняли весь храм. Вокруг Него стояли Серафимы; у каждого из них по шести крыл: двумя закрывал каждый лице своё, и двумя закрывал ноги свои, и двумя летал. И взывали они друг ко другу и говорили: Свят, Свят, Свят Господь Саваоф! вся земля полна славы Его!

Шесть крыльев относятся к гексаграмме и идее числа семь (синтез шести древних планет плюс Солнце), которое доминирует на небесах.

Следующий отрывок касается Керубимов в видении пророка Иезекииля (Иезекииль, Глава 1).

А из середины его как бы свет пламени из середины огня; и из середины его видно было подобие четырех животных, – и таков был вид их: облик их был, как у человека; и у каждого четыре лица, и у каждого из них четыре крыла; а ноги их – ноги прямые, и ступни ног их – как ступня ноги у тельца, и сверкали, как блестящая медь, <и крылья их легкие>. И руки человеческие были под крыльями их, на четырех сторонах их; и лица у них и крылья у них – у всех четырех... Крылья их соприкасались одно к другому; во время шествия своего они не оборачивались, а шли каждое по направлению лица своего. Подобие лиц их – лицо человека и лицо



Видение Навуходоносора

льва с правой стороны у всех их четырех; а с левой стороны лицо тельца у всех четырех и лице орла у всех четырех. И лица их и крылья их сверху были разделены, но у каждого два крыла соприкасались одно к другому, а два покрывали тела их... И смотрел я на животных, и вот, на земле подле этих животных по одному колесу перед четырьмя лицами их... Когда они шли, шли на четыре свои стороны; во время шествия не оборачивались.

А ободья их – высоки и страшны были они; ободья их у всех четырех вокруг полны были глаз. И когда шли животные, шли и колеса подле [них;] а когда животные поднимались от земли, тогда поднимались и колеса.

Куда дух хотел идти, туда шли и они; куда бы ни пошёл дух, и колеса поднимались наравне с ними, ибо дух животных [был] в колесах... Когда шли те, шли и они; и когда те стояли, стояли и они; и когда те поднимались от земли, тогда наравне с ними поднимались и колеса, ибо дух животных [был] в колесах... А под сводом простирались крылья их прямо одно к другому, и у каждого были два крыла, которые покрывали их, у каждого два крыла покрывали тела их.

Здесь керубимы рассматриваются как силы четырех элементов под названием Тетраграмматон и форма креста (соединенные друг с другом) колесо Духа добавляет пятый и последний элемент (ЭТ), который является руководящим принципом целого, таким образом, завершая пентаграмму.

Последнее описание керубимов взято из видения Иоанна (Откровение 4: 7–8).

И первое животное было подобно льву, и второе животное подобно тельцу, и третье животное имело лицо, как человек, и четвертое животное подобно орлу летящему. И каждое из четырех животных имело по шести крыл вокруг, а внутри они исполнены очей; и ни днём, ни ночью не имеют покоя, взывая: свят, свят, свят Господь Бог Вседержитель, Который был, есть и грядет.

Здесь Керубимы рассматриваются как одноголовые, но имеющие шесть крыльев. Таким образом, они соединяют силы числа семь (планеты) с числом четыре (стихии).

Серафим Исайи



Керубим и колёса Иезекииля



Керубим Апокалипсиса

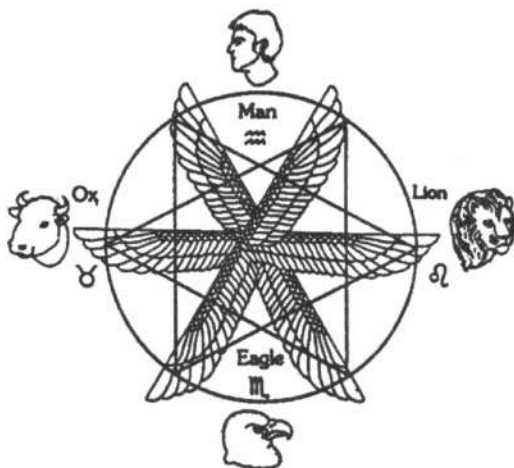

**ТИФОН:** диаграмма взята из книги Афанасия Кирхера *Cedipus Aegyptiacus*. Тифона также называют Сет.

Он злой, нечистивый, враг и убийца Осириса. Позже Тифон стал известен как дракон невежества, разрушения и извращения.

Суровые песчаные бури и сухие пустынные ветры Египта, как утверждалось, были созданы Апофисом-Тифоном, создателем обжигающей жары, засухи и жала скорпиона.

Считается, что Тифон правил, когда Солнце вошло в знак Скорпиона. Считалось также, что Тифон вызывает слепоту с помощью песчаных бурь.

Для посвященных Тифон представляет пожирателя душ, и низший мир, который поглощает духовную сторону личности, сущность которой божественна, но должна родиться (возродиться) в проявленной вселенной (нисхождение в низший несовершенный мир).

Победа над Тифоном означает свободу от цикла переждений в физический мир (постоянное пожирание Тифоном) и окончательное единение с божеством.

**ПАН:** рисунок Пана, используемый в этой степени, взят из диаграммы, называемой «Иероглифическое изображение Юпитера или Пана» из *Cedipus Aegyptiacus* Афанасия Кирхера. Греческий бог природы считался лидером священных танцев, которые он, как считается, создал для того, чтобы представлять круговые орбиты планет.

Бог Пан – это смесь человека и козла, архетип природной энергии.

Он также связан с планетой Сатурн (правитель Козерога) и его трубы представляют гармонию планетарных тел. Позднее греко-египтяне считали Пана формой Юпитера.

Бог также рассматривался как сила Солнца и правитель низших миров<sup>1</sup>.

<sup>1</sup> Обзор информации о Пане приведен в Главе 3.

# IMAGO TYPHONIS IUXTA APOLLONIDORVM.

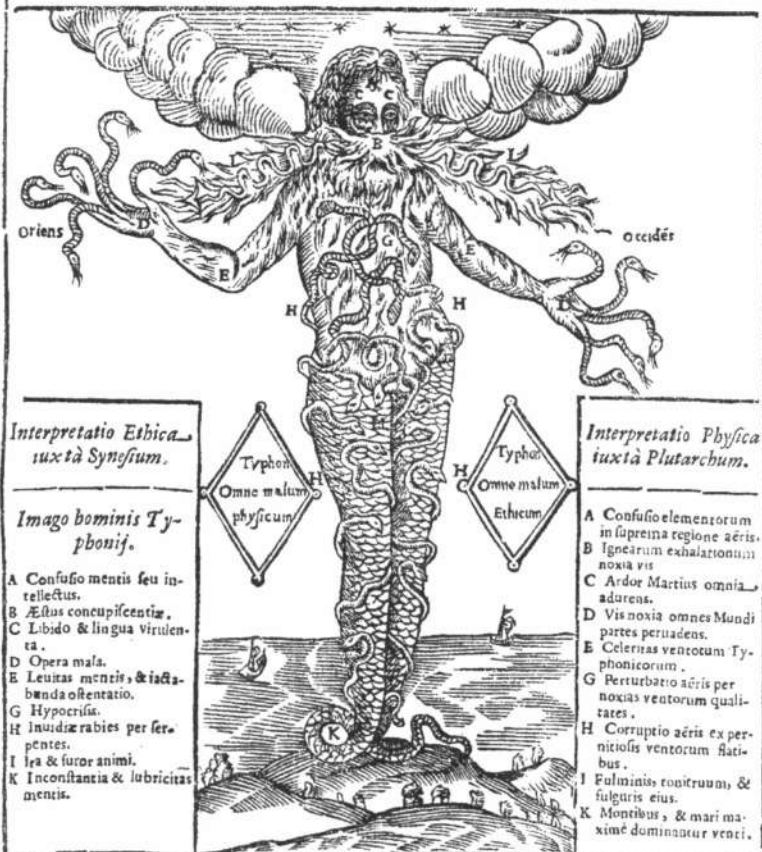

Тифон

(Из книги Афанасия Кирхера Cedipus Aegyptiacus)





Iouis siue Panos Hieroglyphica repræsentatio.

- A Facies rubicunda, caloris vis in Mundo.  
 B Radiorum cœlestium in sublunaria virtus.  
 C Elementa misculata. (tus.  
 D Potestas in annū omnesq; revolutiones.  
 E Virtute eius omnia fulciuntur.  
 F Dominium in firmamentum, seu fixarum stellarum sphaeram.  
 G Terra (elementum formia.) hispida plantis, facis, arboribusque.  
 H Aquæ & liquoris fons (elem. form.) irrigatione fecundans terram.  
 I Agri, segetes, aliaque vegetabilia.  
 K Harmonia 7. Planetarum.  
 L Aspera & inæqualia montes indicant.  
 M Vis fecundatiua.  
 N Stabile fundamentum.  
 O Vis ventorum, & celeritas in agendo.

Пан

(из книги Афанасия Кирхера Cedipus Aegyptiacus)

# РИТУАЛЬНАЯ РАБОТА ДЛЯ СТЕПЕНИ ПОРТАЛА



**П**родолжайте четырехчастную технику дыхания, как учили в степени Неофита. Добавьте к этому следующие визуализации:

- Вдох – Йод
- Полные лёгкие – Хе
- Выдох – Вав
- Пустые лёгкие – Хе

Посвященный Портала должен создать все следующие талисманы, чтобы помочь себе в медитации и ритуале.

Эти эмблемы должны быть окрашены в черный цвет на белом:

- Символ колеса Духа
- Пентаграмма
- Число пять
- Буква шин
- Буква Самех
- Имя ЭТ на иврите
- Имя ПАРОКЕТ на иврите
- Имя ИЕХЕШУА на иврите

Рисунок, содержащий все формы креста, как показано на знаках допуска элементарных степеней.

## МЕДИТАЦИЯ

для степени Портала

Пусть претендент медитирует на кресте в его различных формах и аспектах, как показано в знаках допуска по всем степеням.

Пусть он подумает о необходимости и распространенности жертвоприношения в природе и религии.

Пусть он осознает слова Учителя: «Кто спасет жизнь свою, тот потеряет ее, а кто потеряет жизнь свою, тот спасет ее.

«Если пшеничное зерно не упадет в землю и не умрет, то останется одно, а если умрет, то принесет много плодов».

Пусть он попытается осознать свое место и относительную важность во вселенной, стремясь стоять вне себя и позволяя себе только такие притязания, какие он позволил бы другому.

Пусть он тщательно воздерживается от разговоров о себе, своих чувствах или переживаниях, чтобы обрести воздержание в речи и научиться контролировать расточительную деятельность своего разума.

Пусть он созерцает Солнце, скрытое в облаках.

## РАЗВИТИЕ ВОЛИ

Развитие воли – одна из важнейших задач, стоящих перед магом. Это главный фактор в достижении духовного прогресса.

Практический и наиболее эффективный метод тренировки воли состоит в том, чтобы сознательно ставить перед собой определенные цели на определенный период времени, а если отвлекаться от этих целей, избегать того, что доставляет удовольствие. Этот метод основан на типе терапии модификации поведения. Имейте в виду, что в этой процедуре нет ничего морализаторского. Ученик, практикующий эту практику, не «избегает (плохих) пороков в пользу (хороших) добродетелей».

Это упражнение является дисциплинарной клятвой, согласной которой претендент будет отвергать определенное привычное действие. Чтобы правильно выполнять эту технику, ученик должен сознательно ставить перед собой цель, которая никоим образом не связана с «плохой» привычкой, такой как курение, ругань или употребление алкоголя. Необходимо сохранять безличную и свободную от чувства вины отрешенность. Претендент должен выбрать индивидуальную особенность, такую как постукивание ногой в такт музыке, произнесение определенного слова или скрещивание ног во время сидения. Это поможет удостовериться в том, что ученик не делает бессмысленной добродетель из упражнения дисциплины.

Одним из наиболее эффективных способов укрепить Волю является нанесение мягкого удара током. (Обычно можно найти небольшое устройство, которое доставит небольшой шок в любом магазине, который продает принадлежности для сценической магии). Шок очень легкий, но может быть довольно неожиданным. Если этот прием применяется сразу же после нарушенного обета, создается ментальная связь, которая становится постоянным и мощным напоминанием, которое устанавливает постоянную бдительность со стороны воли. Важно всегда иметь при себе устройство, чтобы дисциплинарное взыскание могло быть наложено сразу после нарушения. Делая это, ученик укрепит связь между нежелательным действием и электрическим током. Именно через эту дисциплину воля получает свою подготовку и эффективность. Все нарушения клятвы должны быть быстро «наказаны», чтобы произвести неизгладимое впечатление на разум ученика. Это может быть сделано либо путем введения легкого шока, как описано выше, либо путем отказа себе в чем-то приятном.

Эта техника выполняет две вещи. Во-первых, устанавливается постоянная бдительность, которая порождает мощную силу воли. Во-вторых, сам разум постепенно ставится под контроль воли претендента. Это, в свою очередь, очень помогает способности ученика к концентрации.

## ПРАКТИКА БОЖЕСТВЕННОЙ СУБСТАНЦИИ

Для этого упражнения ученик должен пересмотреть и практиковать все упражнения на расслабление и осознание тела, предписанные ранее.

Для выполнения этого упражнения лягте в удобное положение. Расслабившись, подумайте о том, что вся поверхность вашего тела покрыта миллионами крошечных пор. На самом деле, каждая мышца и орган в теле состоят из клеток, которые имеют небольшие участки пространства между ними.

Представьте, что поры на коже вашего лица (нос, щеки и лоб) широко открыты. (Это займет всего несколько секунд, если вы регулярно выполняли предыдущие упражнения). Затем продолжайте визуализировать кожу головы и затылка таким же образом. Продолжайте на коже шеи, плеч, рук, груди, живота, бедер, голеней и ступней. Представьте себе окружающую мембрану каждой части тела, включая внутренние органы, пронизанные серией пор, свободно сплетенных вместе сетчатой субстанцией.

Как только вы почувствуете, что все поры вашего тела открыты, вернитесь к размышлениям. Представьте себе мозг, тоже наполненный открытыми порами – несколько губчатыми. Примените эту визуализацию к каждой части тела – к костям, мышцам и мягким органам – и все они станут подобны губкам.

Когда эта визуализация будет завершена, представьте, что окружающая атмосфера способна легко проникать через ваше тело, как если бы сам воздух протекал прямо через поры и отверстия вашего тела. Воздух насыщает вас, входя в каждую пору. Представьте, что когда вы вдыхаете, воздух входит в ваше тело через нижнюю часть ваших ног; когда вы выдыхаете, воздух покидает ваше пористое тело с верхней части головы. Поэкспериментируйте с подобными

визуализациями, толкая вдох и выдох воздуха через ваше тело в различных направлениях.

Существует связь между элементами воздуха и духа. Поэтому представьте, что воздух, струящийся через ваше тело, это воздух Божественного Духа – Руах Элохим. Это божественное, которое существует повсюду, окружая вас со всех сторон – всемогущее и бесконечное. Этот дух не имеет ограничений и противоположностей. Это вечная истина, мудрость и любовь. Это свет и жизнь. Это то, что вы должны представить свободно текущим через каждую пору Вашего тела и разума.

Это упражнение предназначено для того, чтобы вывести ученика на высокий уровень божественного сознания. Каждый аспект мистического опыта и знания может быть полностью задействован во время этой медитации. Хотя эта медитация является продолжением более ранней работы претендента, она предназначена для достижения истинного осознания бесконечности вечного Духа и полного исполнения божественного внутри.

## РУКОВОДСТВО ПО ВИЗУАЛИЗАЦИИ ДЛЯ СТЕПЕНИ ПОРТАЛА

После принятия ритуальной ванны и выполнения обряда релаксации наденьте регалии первого Ордена и скрещенные черный и белый пояса. Две свечи, одна черная и другая белая, должны быть помещены на алтарь, на север и юг соответственно.

Закройте глаза и продолжайте дышать в упражнении четырехчастного дыхания. Представьте, что вы покидаете свой личный храм. Комната медленно исчезает из виду.

Представьте, что вы стоите в большом арочном каменном дверном проеме. Перед вами великолепный храм с мраморными колоннами, огромным каменным алтарем, черно-белым кафельным полом, собранием египетских богов,

богинь и керубических стражей. Анубиса. Гора. Тхме. Осириса. Это место вам очень знакомо и комфортно. Это зала богини, Тхме, зала двух истин. Здесь впервые произошло ваше вступление в мистерии и началось ваше путешествие по пути посвящения. В течение многих месяцев вы работали в этом храме, изучая его тайны и изучая его основание. Теперь пришло время выйти за пределы этого храма и исследовать то, что ждет впереди. Рядом с дверью, в которой вы стоите, стоит огромный черный столп. На гладкой обсидиановой поверхности высечены фигуры и иероглифы. На его вершине ярко горит пирамида из цветного стекла. Вы протягиваете руку, чтобы коснуться этого столпа, символа храма, который вы оставляете позади. Вы знаете, что как только вы покинете этот храм, прикосновение черного столпа никогда не будет ощущаться так, как сейчас. Собрание богов, кажется, испытывает странный восторг при расставании с вами, как будто они знают о вашем предстоящем путешествии больше, чем вы сами. Приветствуя их знаками Неофита, вы поворачиваетесь и выходите из арки в туманный пейзаж.

Это самая странная местность, с которой вы когда-либо сталкивались. Нет ни дня, ни ночи. Здесь нет ни деревьев, ни растений. Ни скал, ни холмов. Там почти ничего нет, кроме серой дымки и окутанной туманом земли. Это полная отрешенность от всего, что вы уже испытали.

Вы оглядываетесь в поисках проводника, потому что осторожность говорит вам не двигаться, пока он не появится. На некоторое время вы погружаетесь в спокойную медитацию, представляя себя богом-ребенком, Гарпократом, сидящим на цветке лотоса. В конце концов вы пробуждаетесь от этой медитации невпечатляющей фигурой в простом коричневом одеянии. Вы проверяете подлинность проводника, вибрируя божественное имя Эхейе. Затем вы обмениваетесь знаками Неофита. Ваш проводник ведет вас в туман.

Вы продолжаете идти в течение некоторого времени, неуверенные в своем направлении, или если путь даже существует под ногами. Если бы только было что-то, какой-то маркер или символ, чтобы дать вам ключ к тому, куда вы идете. Но опять ничего нет. Вы можете ходить по кругу, насколько вам известно. Как будто вы и ваш проводник существуете в состоянии неопределенности.

Вы спрашиваете проводника, куда вы идете. Он указывает, что на этом этапе вашего духовного развития вы сами должны решить о том, где ваш истинный путь. Вы должны найти выход из тумана. Следуя совету своего наставника, вы проникаете в себя, чтобы найти знания, которые вы накопили как посвященный. Это знание поможет вам сейчас. Но знания недостаточно, вы должны начать применять его мудро и практично. Вы даже не уверены в том, в каком направлении вы смотрите, поэтому вы закрываете глаза и просите руководства божественного света. За темными закрытыми веками вы видите ангельскую руку с пылающей буквой Йод в ладони. Поворачивая тело, пока рука не окажется прямо перед вами, вы открываете глаза. Теперь вы знаете, в каком направлении восток.

Вы призываете четыре стихии, произнося соответствующие слова и приветствуя каждую четверть знаком раскрытия завесы. Когда вы приветствуете север, вокруг вас появляются горы, холмы и пышные леса. Когда вы приветствуете восток, прохладный порыв ветра пронесится над вами, и облака начинают формироваться. Когда вы открываете завесу в направлении запада, создаются огромные океаны и нетронутые реки. Когда вы делаете знак на юг, молния ударяет в дерево, начиная небольшой огонь в кустах, который очищает мертвую растительность.

Вокруг вас сформировался богатый ландшафт, где когда-то ничего не было. Вы делаете паузу, чтобы выполнить Каббалистический крест. Ваш гид одобрительно кивает. Вы двое продолжаете двигаться в направлении восточного ве-



тра. Впереди в небе появляется колесо, но вы слишком далеко, чтобы ясно его видеть.

Вскоре на правой стороне дороги, по которой вы идете, появляется ужасное зрелище. В поле скелет размахивает косой взад и вперед, срезая длинные стебли дикой травы. Под его костлявыми ногами торчат из земли части человеческого тела, питающие свежую растительность. Скелет перестает размахивать своим орудием и смотрит на вас долгим безглазым взглядом. Смертоносный Скорпион перебирает кости в поисках пищи, а ядовитая змея вьется вокруг тощих ног жнеца. Вдалеке за фигурой виднеется колоссальная фигура Тифона, извергающего дым и пепел изо рта, как какой-то адский вулкан.

Это образ трансформации, которого большинство людей очень боятся. Это пугающий образ, потому что многие люди боятся любых изменений. Изменение, однако, является естественным явлением в цикле вселенной. Изменение сознания необходимо для духовной эволюции. Вы заметили белого орла, парящего над головой скелета, символ чистоты и перерождения. Вы даёте знак входящего этой фигуре. Он отвечает знаком молчания. Вы и ваш проводник идёте по восточному пути.

Ландшафт остается прежним, неизменным в своем богатстве. Далеко впереди вас, кажется, есть большое дерево в форме буквы Тау. С него свисает фигура, но вы слишком далеко, чтобы разглядеть детали.

Слева от пути открывается еще одно странное зрелище. Волосатое существо с козлиной головой, огромными крыльями летучей мыши и когтистыми лапами стоит на вершине кубического черного камня. К скале прикованы два маленьких рогатых существа, которые танцуют и подражают большому существу. Великий Демон плюется, и смеется над вами, хлопая кожистыми крыльями и раскачиваясь взад-вперед на алтаре, попирая ногами защитные пентаграммы. Фигура преграждает вам путь потоком непристойностей и велит вернуться туда, откуда вы пришли.

Однако вы осознаете юмор этой ситуации. Фигура Дьявола это действительно комедия ошибок, конгломерат различных частей животных, собранных вместе как иллюзия, чтобы ввести вас в заблуждение. Дьявол – это нечто вызывающее страх, создание, созданное из собственных страхов и пороков человечества и спроецированное наружу в виде демона – козла отпущения за все злые деяния, совершенные людьми. С этой иллюзией, как и со всеми иллюзиями, препятствующими вашему духовному росту, нужно бороться, разоблачать и видеть ее такой, какая она есть на самом деле, иначе вы останетесь как два малых существа, удерживаемые в рабстве своими собственными заблуждениями. Вы должны видеть за пределами ограниченного зрения Ваших физических глаз. Требуется большее зрение внутреннего видения. Фигура Дьявола не пугает вас, на самом деле она вызывает у вас смех.

Призрак Дьявола исчезает без следа. Далеко в лесу вы видите фигуру кроткого Пана, греческого бога природы, сильно оклеветанного христианством, которое превратил миролюбивого бога в чудовище. Пан благодарен за то, что вы разрушили ложную иллюзорную форму Дьявола. Взмахнув козлиным хвостом, он улыбается и тихо уходит в лес. Вскоре после этого вы слышите сладкие звуки музыки из его полых тростниковых труб.

Продолжая двигаться на восток, вы и ваш проводник в конце концов окажетесь в середине большой долины, где чистая река разделяет землю. Могучий вулкан извергает пепел в далекое небо, но даже это впечатляющее зрелище не может отвлечь ваши глаза от гигантской фигуры ангела, который оседлал реку, одной ногой стоя на суше, а другой в воде. Глаза ангела закрыты, и у вас создается впечатление, что ей не нужны глаза, чтобы видеть вас. Мягкие рыжеватые волосы обрамляют ее лицо и длинными локонами падают на голубое платье. Ее крылья похожи на два призматических полумесяца, которые поднимаются в воздух.

Единственный золотой квадрат украшает её лазурное одеяние, и блестящий шар солнца украшает ее лоб. В своих тонких руках она держит две вазы, в одной из которых вода, а в другой огонь. Она смешивает два первичных элемента вместе, создавая пар и жидкое золото.

Затем ангел отпускает две вазы, которые остаются парить в воздухе, совершенно без поддержки. Смешение элементов продолжается, как и прежде, огонь и вода образуют знак бесконечности, перетекая из одного сосуда в другой. Освободив руки, ангел делает знак Философа. Без предупреждения из-за куста появляется свирепый лев, готовый прыгнуть на вас. Каким-то образом вы понимаете, что то, что должно произойти, необходимо, и вы сопротивляетесь желанию изгнать его. Огромный кот бросается на вас и сбивает с ног. Зверь больно кусает вас в левое бедро, а затем просто уходит и начинает лизать лапу. Жало в ране сильное. Вид крови на вашей руке приводит вас в состояние транса.

Пламя повсюду вокруг вас охватывает все ваше тело. Боль от раны усиливается, когда вы чувствуете то, как очищающий огонь сжигает нечистоты вашей личности – всю ложь, зависть, жестокость и несправедливость, которые вы когда-либо совершали по отношению к другим и к своему Высшему Я. Все эти беды всплывают на поверхность, как фурункул. Они возникают из вашей кожи и окружают ваше тело подобно зловонному дыму мусорного костра. Зловония ваших собственных обнаженных пороков достаточно, чтобы заткнуть вам рот, и вы внезапно чувствуете себя разоблаченным и пристыженным.

Затем ангел делает знак Практика, образуя руками чашу над ее сердцем. Когда она делает это, вы начинаете осознавать, что чистый белый орел летит низко, скользя по поверхности реки. Когда вы в изнеможении лежите на земле, огромная птица кружит над вами и наконец приземляется, вонзая острые когти в ваше правое бедро.

Боль – почти облегчение. Внезапно появляется ливень. Тяжелые капли воды на лицо и в рот. Грязное черное облако смывается без следа искупительным дождем. Хищная птица несколько не обеспокоена ливнем. Она смотрит на вас суровыми глазами, но, кажется, говорит: «милосердие, прощение, мир».

Дождь прекращается так же внезапно, как и начался, и птица взлетает. Солнце появляется из-за облака, и его лучи образуют самую совершенную радугу, которую вы когда-либо видели на востоке. Вас охватывает удивительное чувство свободы. Вы чувствуете себя исцеленным и помолодевшим. Стоя лицом к ангелу, вы наклоняетесь, чтобы коснуться обеими руками ран, оставленных керубическими существами. Протягивая руки к ангелу, вы замечаете, что ваши руки не окровавлены. В ладони одной руки маленький язычок пламени, а в другой – пригоршню воды.

Ангел осеняет вас крестным знаменем. Поднеся обе руки к сердцу, вы впитываете уравновешенные элементы в свой центр Тифарет, и поток белого сияния отражается во всех сферах и путях вашего внутреннего срединного столпа.

Ангел начинает исчезать из виду, превращаясь в блестящие капли тумана, которые висят в воздухе и ловят солнечные лучи, образуя плавные призматические формы. Мерцающие формы собираются вместе в тонкую завесу, которая простирается перед вами на востоке. Ваш проводник, о котором вы почти забыли, берет вас за руку и ставит перед этой эфирной завесой. Подавая знак раскрытия завесы, вы раздвигаете завесу.

Огромный белый столп, противоположный черному столпу, который вы видели раньше, маячит перед вами, простираясь почти до неба. Его белая мраморная поверхность полностью вытравлена священными сценами и символами. Его красная пирамидальная капитель почти теряется из виду в облаках. Вы касаетесь этого столпа, когда обнимаете его

черного близнеца. Внутренняя часть вас радуется этому союзу. Долгое время вы пребываете в общении с энергиями столпа света.

Наконец пришло время закончить это путешествие. Ваш проводник ведет вас назад по тропинке, мимо леса Пана и фигуры смерти, размахивающей косой. Наконец вы подходите к двери знакомого храма на западе. Вы обмениваетесь знаками открытия и закрытия завесы со своим спутником и прощаетесь с ним. Затем, подавая знаки Неофита, вы входите в зал двойного проявления.

Собрание богов и богинь, кажется, ликует, увидев вас. Храм тот же, но вы чувствуете себя по-другому – что-то изменилось. Это как если бы вы достигли другого уровня или плато в своем духовном развитии, и ваша перспектива уже не та, что была. Вы проводите короткое время у алтарного пламени, прежде чем решите закончить медитацию.

Наконец вы видите свою собственную физическую храмовую комнату и видите себя сидящим в ней. Медленно верните сознание в физическое тело, ощущая комнату вокруг себя. Приспособившись к окружающей обстановке, вы можете довести визуализацию до конца.

В конце медитации, вы можете записать любые впечатления или переживания в магический дневник перед закрытием с помощью МРИП.

## ДОПОЛНИТЕЛЬНАЯ РАБОТА ДЛЯ СТЕПЕНИ ПОРТАЛА

В нашей книге «Секреты храма Золотой Зари», том второй, есть несколько ритуалов, написанных специально для степени Портала. Они включают в себя: обряд самоочищения, обряд самоосвящения, обряд самоосвящения с помощью серы, обряд самоочищения с помощью соли, простую медитацию на ламены Портала и очищение элементов внутри. Ученик может также начать регулярное выполнение

высшего призывающего ритуала пентаграммы и высшего изгоняющего ритуала пентаграммы. Хотя эти два последних ритуала традиционно относятся к уровню Адептов, мы полагаем, что посвященный Портала может начать практиковать их в силу того факта, что он уже знаком со всеми пятью элементами.

**Знаки LVX** – знаки степени Младший Адепт, не обязательно знак степени элемента Духа. Пятый элемент даруется посвященному в степени Портала, и поэтому знаки степени Духа – это открытие и закрытие завесы, так же как знак степени для Воздуха – это знак Теоретика. Поэтому для посвящённого в степень Портала целесообразно свободно заменять знаки Портала знаками LVX. Мы понимаем, однако, что многие ученики уже выполняют эти ритуалы с традиционными знаками LVX и могут неохотно переключаться на знаки Портала. Поэтому мы представили ритуалы в этом курсе с традиционными знаками LVX и оставили людям возможность выбора.

## Рекомендуемая Литература

*The Art of True Healing* by Israel Regardie.

(Имеет дело с аурой и срединным столпом с терапевтической точки зрения. Выполняйте упражнения, предложенные в книге). Израэль Регарди «**Искусство истинного исцеления**»

*The Middle Pillar* by Israel Regardie.

(Эта книга также посвящена технике Срединного столпа. Делается попытка связать результаты магического обучения с терминологией аналитической психологии). «**Срединный столп**» – Израэль Регарди.

*The Alchemical Mandala* by Adam Mclean.

(Описывает различные западные символы для созерцания и медитации. Напишите отчет о книге и выполните описанные в ней медитации).

*Three Books of Occult Philosophy* by Henry Cornelius Agrippa (Книга, которая была источником многих учений ордена). «**Оккультная философия**» – Агриппа.

*The Rosicrucians* by Christopher McIntosh.

(Отличная книга по розенкрейцерству).

*The Sacred Magician* by William Bloom

(Обязательная для чтения книга, которая является дневником мага, который выполнил шестимесячную церемонию, известную как священная магия Абра-Мелина мага. Взгляните на трудности, связанные с достижением истинного знания и разговора со святым ангелом-хранителем).

Books on Psychology.

*The Spectrum of Consciousness* by Ken Wilber.

*Memories, Dreams, Reflections*, by C.G. Jung.

*Psyche and Symbol* by C.G. Jung.

*A Primer of Jungian Psychology* by Calvin S. Hall and Vernon J. Nordby.

*Selected Writings; An Introduction to Orgonomy* by William Reich.

*Wilhelm Reich: The Evolution of his Work* by David Boadella.

*The Possible Human* by Jean Houston.

### Книги по астрологии

*The Principles and Practice of Astrology (series)* by Noel Tyl.

*Horary Astrology: The History and Practice of Astro-Divination* by Anthony Louis.

## РАБОТА ДЛЯ ПРОДВИНУТОГО МАГА

Традиционно посвященный остается в степени Портала в течение как минимум девяти месяцев. Поскольку процесс духовного созревания не менее важен для посвятившего самого себя ученика, мы рекомендуем придерживаться этих временных рамок. После завершения этого курса, ученик должен быть хорошо подготовлен, чтобы перейти к более продвинутым исследованиям и ритуалам. Большая часть этой работы может быть найдена в книге Израэля Регарди «Полная система магии Золотой Зари», в том числе несколько ритуалов написанных Регарди для степени Адепта. Во введении Регарди к первому изданию дается обзор работы, которая требуется в степени Адепта. В это время ученик может начать изучать более продвинутые исследования скраинга, енохианской системы, гадания на Таро, известного как «открытие ключа», и многие другие техники, описанные в этой книге.

В книге «Тайны храма Золотой Зари», том второй, есть ряд ритуалов, предназначенных для мага уровня Адепта. К ним относятся: медитация на трон Приготовителя, освящение тиферетического талисмана, ритуал духовного развития, призыв Гермеса-Тота, принятие божественных форм, управляемая медитация, обряд вознесения к божественной форме Тхме, высшее заклинание сторожевых башен, управляемое алхимическое путешествие для Адепта, высший призыв ЭТ, освящение лунного талисмана, открытие сфер ключом, обряд вознесения к божественной форме Осириса, медитация на крест победы, зарядание хранителей храма, медитация на стену миниатюрного склепа, призыв Овна, обряд исцеления, призыв сил стихий и призыв Бины.

Глава пятая книги «Тайны храма Золотой Зари» (том второй) также содержит некоторые традиционные работы для Адептов: построение и освящение четырех элементарных орудий, лотосового жезла, магического меча и ламена розы и креста.



## МАЛЫЙ РИТУАЛ ИЗГОНЯЮЩЕЙ ГЕКСАГРАММЫ

Этот ритуал использует четыре малые формы гексаграммы, назначенные четвертям в соответствии с кардинальными знаками зодиакального колеса. Таким образом получается что, Овен – это Огонь на востоке, Рак – это Вода на севере и т.д.

Встаньте лицом на восток и выполните Каббалистический крест.

Начертите изгоняющую гексаграмму Огня в направлении востока. Укажите в центр фигуры, и провибрируйте слово *АРАРИТА*.

Двигаясь на юг начертите гексаграмму Земли. Укажите в центр фигуры и провибрируйте слово *АРАРИТА*.

Двигаясь на запад начертите гексаграмму Воздуха. Укажите в центр фигуры и провибрируйте слово *АРАРИТА*.

Вернитесь на восток и выполните анализ ключевого слова: вытяните руки в форме креста Тау. Скажите с чувством *I.N.R.I.* (произнося каждую букву) *ЙОД НУН РЕШ ЙОД*. Когда произносятся названия еврейских букв, прочертите их в воздухе перед собой, справа налево. Затем скажите:

Дева, Изиды, могучая мать,  
Скорпион, Апофис, Разрушитель,  
Солнце, Осирис, убитый и воскресший,  
Изида, Апофис, Осирис.

Во время предыдущей речи постепенно поднимите руки и поднимите голову вверх. Проибрируйте *IAO*.

Снова раскиньте руки в стороны в форме Тау-Креста и скажите:

Знак Осириса Убиенного.

Поднимите правую руку так, чтобы она указывала вверх, держите ее локоть согнутым под прямым углом и опустите левую руку, так чтобы она указывала вниз, держа при этом ее локоть согнутым под прямым углом, чтобы обе руки вместе напоминали букву L, голову склоните к левому плечу, так чтобы глаза видели левое предплечье и произнесите:

L. Знак Изиды Скорбящей.

Поднимите руки над головой под углом  $60^\circ$ , чтобы они напоминали букву V, голову запрокиньте назад и произнесите:

V. Знак Тифона и Апофиса.

Скрестите руки на груди в форме буквы X, склонив голову, и произнесите:

X. Знак Осириса Воскресшего.

Снова раскиньте руки в форме Тау-Креста, затем скрестите их, произнося:

L.V.X.

Оставайтесь в знаке Осириса Убиенного и скажите:

Свет...

Держите руки так пару мгновений, затем снова скрестите на груди.

...Креста.

**Примечание:** это конец анализа ключевого слова, выполненного в ритуале изгоняющей гексаграммы. Однако анализ ключевого слова выполняется несколько иначе, нежели в ритуале розы и креста.

ВОСТОК

Изгоняющая гексаграмма

Огня

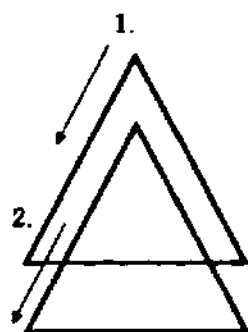

ЮГ

Изгоняющая

гексаграмма Земли

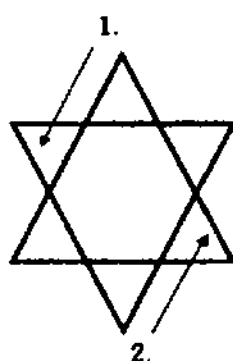

ЗАПАД

Изгоняющая  
гексаграмма Воздуха

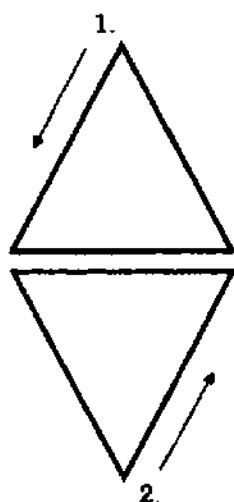

СЕВЕР

Изгоняющая  
гексаграмма Воды

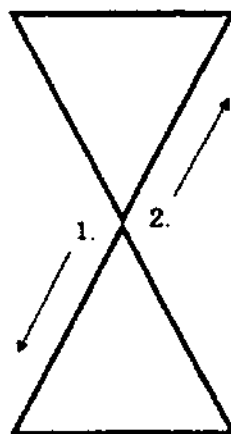

ЗНАКИ L.V.X.



*Знак Осириса Убиенного*



*Скорбящая Изиды*



*Апофис и Тифон*



*Знак Осириса воскресшего*

## РИТУАЛ ОТКРЫТИЯ СТОРОЖЕВЫХ БАШЕН

Этот ритуал, написанный Израилэм Регарди, основан на большом ритуале призывающей пентаграмме Золотой Зари и освящении Усыпальницы Адепта.

Подготовка зала: храм должен быть устроен в соответствии с залом Неофита. Элементарные скрижали должны быть размещены в соответствующих четвертях. В центре алтаря должна быть скрижаль единения с элементарными орудиями вокруг нее. (Воздушный Кинжал – восток, Огненный Жезл – юг, Чаша Воды – запад, Пентакль Земли – север). Маг должен быть расслаблен и облачен в полные цер-

мониальные регалии. Для МРИП и РИГ (ритуала изгоняющей пентаграммы) может использоваться кинжал с черной рукояткой, меч или внешний жезл двойной силы.

Начните ритуал с пяти ударов. Идите на северо-восток и громко скажите:

**НЕКАС, НЕКАС ESTE BEBELOI!**

Идите на восток и выполните МРИП. Выполнить ИРГ.

Идите к южной стороне алтаря и возьмите огненный жезл. Повернитесь к элементальной скрижали огня на юге и помашите орудием три раза перед знаком скрижали. Затем, держа высоко жезл, медленно обойдите комнату по часовой стрелке и скажите :

И когда все призраки рассеются, ты узришь сей священный, не имеющий формы огонь, – огонь, мечущий молнии и пылающий в сокровенных глубинах Вселенной. Внемли гла-су огня!

Достигнув юга, встаньте лицом к скрижали стихий и помашите перед ней жезлом еще три раза. С помощью жезла нарисуйте большой круг в воздухе перед скрижалю и представьте его в ярком белом свете. Внутри этого круга нарисуйте большую пылающую белую призывающую пентаграмму активного Духа и провибрируйте *ВИТОМ*.

В центре фигуры нарисуйте символ Духа в ярком белом свете и провибрируйте *ЕНЕИЕН*. Дайте знаки *LVX*. Нарисуйте еще один круг. Прочертите призывающую пентаграмму Огня над только что нарисованным кругом, вибрируя: *OIP TEAA PEDOCE*.

В центре нарисуйте символ льва и визуализируйте его красным, произнося *ELOHIM*. Положите жезл перед скрижалю и дайте знак Философа. Оставайтесь в этом положении и скажите:

Именами и буквами великого южного четырехугольника я призываю вас, о Ангелы Сторожевой башни юга!

Оставьте огненный жезл перед скрижалью. Возьмите чашу с водой и повернитесь на запад. Взмахните чашой трижды перед скрижалью Воды. Держите чашу высоко, пока медленно обходите комнату, и говорите:

А посему жрец, желающий повелевать деяниями огня, должен прежде омыться очистительной водой звучного, многшумного моря.

Дойдя до запада, помашите чашей еще три раза и обведите круг белым светом перед скрижалью. Нарисуйте призывающую пентаграмму пассивного Духа в белом с чашей, вибрируя *НСОМА*. В центре начертите символ Духа в белом свете и вибрируйте *AGLA*. Дайте знаки *LVX*. Нарисуйте еще один круг. Нарисуйте призывающую пентаграмму Воды над пентаграммой Духа, произнося *EMPEH ARSEL GAIOL*. Нарисуйте синий символ орла в центре и провибрируйте, Алеф Ламед, *AL*.

Поставьте чашу перед скрижалью и дайте знак Практика. Находясь в этом положении, скажите:

Именами и буквами великого западного четырехугольника я призываю вас, о ангелы сторожевой башни запада!

Оставьте чашу с водой перед скрижалью. Идите по часовой стрелке к востоку от алтаря и возьмите кинжал Воздуха. Повернитесь на восток и трижды взмахните инструментом перед скрижалью Воздуха. Начните медленный обход, говоря:

Есть огонь, разносящийся в дуновениях воздуха; есть огонь бесформенный, из коего исходит образ гласа; есть и огонь блистающий, обильный и обращающийся, мчащийся с ревом и грохотом.

Снова остановитесь и трижды взмахните инструментом перед скрижалю. Прочертите круг и призывающую пентаграмму активного Духа в белом, вибрируя *EXARP*. Нарисуйте символ Духа в центре и провибрируйте *EHEIE*. Дайте знаки *LVX*. Нарисуйте еще один круг. Прочертите призывающую пентаграмму Воздуха, произнося *ORO IBAN AOZPI*. Нарисуйте в центре желтый знак Водолея и провибрируйте *YHVH*.

Поместите Кинжал перед скрижалю и дайте знак Теоретика. Скажите:

Именами и буквами великого восточного четырехугольника я призываю вас, о ангелы сторожевой башни востока!

Оставьте кинжал Воздуха перед скрижалю. Пойдите по часовой стрелке к северу от алтаря и возьмите пентакль Земли. Повернитесь на север и трижды взмахните орудием перед скрижалю Земли. Начните медленный обход, говоря:

Смотри не ввергнись в мир темного великолепия, где вероломная Глубь и облаками сокрытый Гадес, услаждающий взор свой непостижимыми образами, где коварная Бездна черных, вечно вращающихся вихрей вечно объемлет тело, лишенное света и формы, пустое.

Остановитесь, достигнув севера и трижды взмахните орудием перед скрижалю. С помощью пентакля прочертите круг и призывающую пентаграмму пассивного Духа в Белом. Провибрируйте *NANTA*. Прочертите символ белого Духа в центре, произнося *AGLA*. Дайте знаки *LVX*. Нарисуйте еще один круг. Нарисуйте призывающую пентаграмму Земли на предыдущей фугуре, вибрируя в это время *EMOR DIAL HECTEGA*. Нарисуйте черный знак Тельца в центре и интонируйте *ADONAI*. Положите пентакль перед скрижалю и дайте знак Зелатора. В этом положении скажите:

Именами и буквами великого северного четырехугольника я призываю вас, о Ангелы Сторожевой башни севера!

Оставьте пентакль в передней части скрижали. Двигайтесь по часовой стрелке к западу от алтаря, лицом на восток. Нарисуйте круг над скрижалью Союза.

Затем нарисуйте каждую из пентаграмм Духа белым цветом и провибрируйте соответствующие слова:

EXARP EHEIEN. HCOMAAGLA. NANTA AGLA. BITOM EHEIEN.

Именами и буквами мистической Скрижали Единения я взываю к вам, о Божественные силы Духа Жизни!

Сделайте знак разрыва завесы. Визуализируйте, как открывается завеса, когда вы проходите через нее.

Оставайтесь к западу от алтаря и произнесите следующую речь на енохианском:

OLSONUFVAORSAGI GOHO IAD BALATA. ELEXARPEH. COMANANU. TABITOM. ZODAKARA, EKA ZODAKARE OD ZODAMERANU. ODO KIKLE QAA PIAPE PIAMOEL OD VAOAN. (Oh-ell son-oof vay-oh-air-sah-jee go-ho ee-ah-dah bahl-tah. El-ex-ar-pay- hay. Co-mah-nah-noo. Tah-bee-tohem. Zohd-ah-kah-rah eh-kah zohd-ah- kah-ray oh-dah zohd-ah-mehr-ah-noo. Oh-doh kee-klay kah-ah pee-ah-pay pee-ah-moh-el oh-dah vay-oh-ah-noo).

Призываю вас, о ангелы небесных сфер, обитающие в незримом! Вы – стражи врат вселенной; охраняйте же и эту мистическую сферу! Защитите ее от всякого зла и неуравновешенности. Укрепите и вдохновите меня, дабы я сохранил незапятнанным это святилище таинств вечных богов!

Да будет сфера сия чиста и священна, дабы я мог войти в нее и причаститься тайнам божественного света!



Идите на северо-восток по часовой стрелке и скажите:

Зримое солнце ниспосылает свет на землю. Да будет же мне позволено создать в этом зале вихрь, дабы в нем воссияло свыше незримое солнце духа!

Обойдите вокруг храма три раза и дайте знак проекции и знак тишины каждый раз, когда вы проходите восток.

После третьего прохода идите к западу от алтаря и лицом на восток. Произнесите следующее:

Свят ты, Владыка вселенной! (Знак проекции)

Свят ты, не сотворенный природой! (Знак проекции)

Свят ты, необъятный и могучий! (Знак проекции)

Владыка Света и Тьмы! (Знак тишины)

Это знаменует завершение открытия сторожевой башни и начало фактического ритуала или медитации. В этот момент маг должен четко заявить о своем намерении выполнить ритуал. Затем основная ритуальная работа [освящение талисмана, заклинание, обряд исцеления и др.] может продолжиться. Когда фактическая работа завершена, маг может выполнить закрытие Сторожевой Башни.

## ЗАКРЫТИЕ СТОРОЖЕВОЙ БАШНИ

Обойдите вокруг храма три раза против часовой стрелки, давая знак входящего и знак тишины каждый раз, когда вы проходите восток. Почувствуйте, как энергия, которую вы тщательно накапливали на протяжении всей церемонии, начинает рассеиваться.

Дайте изгнания для всех скрижалей соответствующими пентаграммами и с помощью соответствующего элементарного орудия. Затем положите на алтарь четыре элементарных орудия.

Выполните МРИП. Выполнить ИРГ.

Скажите:

Освобождаю ныне всех духов, которые могли оказаться в плену во время этой церемонии. Ступайте с миром в свои жилища и обиталища, и да пребудет с вами благословение *YEHESHUAN YENOVASHAN*

Дайте 5 стучков как в начале. Скажите:

Я объявляю этот храм должным образом закрытым.

## РИТУАЛ РОЗЫ И КРЕСТА

Комната должна быть свободна от любых препятствий (алтарь должен быть отодвинут в сторону). Единственным необходимым инструментом будет благовонная палочка или жезл Розы Креста.

Идите в юго-восточный угол комнаты, лицом наружу. Нарисуйте большой крест и обведите его палочкой или жезлом. Рисуя крест, визуализируйте его в золотом свете. Круг следует представить как пылающий красный.

Прочерчивая этот символ, провибрируйте имя: *YEHESHUAN*. На последнем слоге произнесите центр кружащегося Креста, заряжая его.

Держите наконечник орудия на уровне центра креста и идите к юго-западному углу комнаты. Нарисуйте крест и круг (розу), как и раньше, и проткните инструмент через центр фигуры, произнося: *YEHESHUAN*.

Переместитесь на северо-запад и повторите этот процесс.

Переместитесь на северо-восток и повторите.

Вернитесь на юго-восток, чтобы завершить круг. Прикоснитесь головкой орудия к кресту, уже нарисованному там, но не повторяйте и не произносите имя.

Теперь двигайтесь по диагонали через комнату к северо-западу, но остановитесь в центре храма и сделайте крест розы над головой. Произнесите имя, как и прежде. Держа инструмент прямо в воздухе, пройдите в дальний угол комнаты. Прикоснитесь кончиком инструмента к центру уже сформулированного там креста. Не повторяйте крест и не произносите имя.

Двигайтесь по диагонали через комнату снова к юго-востоку, но остановитесь в центре храма. Прочертите Розу и Крест под вами и провибрируйте имя. Держите наконечник инструмента прижатым и продолжайте идти к юго-восточному углу. Прикоснитесь кончиком орудия к центру уже начерченных там Розы и Креста. Не повторяйте очерчивание и не интонируйте.

Двигайтесь по часовой стрелке на юго-запад и коснитесь головкой орудия крест, уже прочерченный там. Провибрируйте имя *YEHESHUAN*.

Идите по диагонали к северо-востоку, но остановитесь в середине комнаты, чтобы коснуться центра креста над головой.

Произнесите имя нараспев. Продолжайте идти до северо-востока и прикоснитесь инструментом к центру креста, сформированного там.

Двигайтесь по диагонали через всю комнату к юго-западу, но остановитесь в середине храма, чтобы коснуться креста под вами. Произнесите имя нараспев. Продолжайте двигаться к юго-западному углу и коснитесь центра креста уже там. Двигайтесь по часовой стрелке и соединитесь со всеми крестами, коснувшись их центров жезлом (СЗ, СВ и ЮВ). Не нужно интонировать, как вы делали ранее.

По возвращении на юго-восток, место первого креста, коснитесь центра и остановитесь. Затем прочертите золотой крест над оригиналом, только намного больше. Провибрируйте *YEHESHUAN* прочертите большой красный круг над оригиналом и интонируйте *YEHOVASHAN*.

Идите по часовой стрелке в центре комнаты. Обратите внимание на все шесть розовых крестов, окружающих вас, все они связаны лентами света. Вернитесь на восток и выполните анализ ключевого слова:

Вытяните руки в форме креста Тау. Скажите с чувством: I.N.R.I. (Произнесите каждую букву) *YOD NUN RESH YOD* (Yode-noon-gaush-yode). Когда произносятся названия еврейских букв, прочертите их в воздухе перед собой, справа налево.

Вернитесь в положение Креста Тау, сказав: *Знак Осириса убиенного.*

Поднимите правую руку вверх от плеча. Левая рука должна быть вытянута от левого плеча так, чтобы положение обеих рук вместе напоминало букву L. руки должны быть раскрыты ладонями вперед. Поверните голову так, чтобы смотреть над вашей левой рукой. Скажите:

Я знак Изиды скорбящей.

Поднимите руки над головой под углом 60 градусов так, чтобы они образовывали букву V. Держите руки прямыми, а ладони обращенными вперед. Откиньте голову назад и скажите: *V, знак Тифона и Апофиса.*

Скрестите руки на груди, образуя букву X. склоните голову и скажите: *X, знак Осириса воскресшего.*

Произнесите медленно и властно: *L.V.X.* (произнесите каждую букву отдельно и дайте знак каждой из них). Скажите: *LUX.*

Оставайтесь в знаке Осириса убиенного и скажите: *Свет...* (вытяните руки в положении Тау креста на мгновение, затем снова скрестите их на груди) *...Креста.*

Затем скажите:

Да снизойдет божественный свет.

## ПРИЗЫВАЙТЕ ЧАСТО

Халдейские оракулы показывают, что маг должен «часто призывать» и «воспламенять себя молитвой». Это наилучший совет, который мы или кто-либо другой могли бы дать ученику, дошедшему до конца этой книги. Претендент, который упорно изучал эти страницы и описанные здесь ритуалы в течение многих месяцев, придет к осознанию того, что каждый аспект проявленной вселенной связан с божественным и управляется им. Каждое действие, каким бы тривиальным оно ни казалось, наделено божественным. Даже собственное эго претендента, которое является постоянным источником ужаса на протяжении всех этих исследований, определяется божественным. Ни одна часть божественной вселенной не лишена смысла или значения.

Для всех церемониальных действий маг должен помнить о том, что сначала нужно призвать высшее. Не менее важно призывать свое высшее Я или святого ангела-хранителя при выполнении высших действий.

Это потому, что ангел мага является его/ее личной связью с универсальным божественным. Маг, который не установил первоначальное связующее звено с ангелом, никогда не сможет выполнить сложные ритуалы высшей магии. Для целей этого курса мы облекли высшее Я в облачении богини Тхме.

На этом этапе, однако, претендент должен попытаться установить связь с ангелом, не прибегая к таким сценариям – открывая личные нюансы ангела самостоятельно. Любой, кто пытается действовать под руководством низшей личности, а не высшего Я, почти наверняка потерпит неудачу, если не испортит магию.

Общение со святым ангелом-хранителем не может быть найдено ни через добрые дела или добродетели, ни через веру в религиозные или оккультные догмы. Никакой аттестат или визитная карточка, выданные оккультной органи-

зацией, не могут дать его. Его можно найти только через терпение, настойчивость, самодисциплину и стремление. Усилия должны быть приложены и сопровождаться честностью и искренностью. Но прежде всего часто призывайте и воспламеняйте себя молитвой!

Есть много молитв и заклинаний, в которых маг может искать вдохновение, в том числе Египетская Книга Мертвых, греческие магические папирусы и некоторые библейские писания, такие как Псалмы. Регулярная медитация – время, проведенное наедине в общении с Богом – это способ сосредоточить божественное присутствие в душе и психе.

Требуется ежедневная дисциплина. Маг должен также доверять святому ангелу-хранителю для руководства во всех областях жизни, даже самых, казалось бы, мирских.

Через устремление, молитву и призывание, маг, несомненно, придет к пониманию того, что значит найти истинный камень мудрых и отдохнуть «под тенью твоих крыльев», УНВН.

## ПОСЛЕСЛОВИЕ

Митч Хенсон

**В** эту новую эпоху неоязыческого возрождения термин «посвящение (инициация)» используется слишком часто. Если человек посещает многочисленные неоязыческие собрания, то он много слышит об инициации (отсюда сомнительные квалификации). Давайте не будем обманывать себя. Инициация означает начало и, возможно, нечто большее. Это не менее верно в рамках Золотой Зари, О.Т.О. или трехступенчатой системы Викки. Начало никого не определяет, начало – это место, где начинается работа. Обычно инициация рассматривается как церемония, привлекающая определенные энергии для того, чтобы познакомить кандидата с избранным им путем. Иногда это делается в форме посвящения, как в Викке, или путем фактического манипулирования LVX в Золотой Заре Иерофантом (главным иницирующим офицером).

В Викке кандидат обязуется посвятить себя Богине и Богу. За этим обычно следуют три начальные степени и большая подготовка. В О.Т.О. кандидат участвует в драматическом ритуале, предназначенном для открытия чакр. В Золотой Заре кандидат наполняется божественной энергией, необходимой для начала великой работы. В реальности не имеет значения, по какому пути идти. Каждая система имеет свои преимущества и недостатки.

Израэль Регарди писал, что, пересмотрев групповые ритуалы инициации Золотой Зари для самоинициации, можно стать иницированным в структуру Золотой Зари.

По крайней мере, один лишённый прав член Золотой Зари сделал именно это. Когда Алистер Кроули покинул Орден после восстания 1900 года, он создал свой собственный Орден. По его мнению, Золотая Заря не смогла создать структуру, которая принимала бы во внимание слишком ненадежное человеческое эго. Он чувствовал, что взаимодей-

ствие личностей отвлекает ученика от выполнения великой работы. Он также признал необходимость членства, которое могло бы существовать на основе исключительных отношений один на один между мастером и учеником. Поскольку он считал свой орден инициатическим телом, он переписал ритуал Неофита Золотой Зари для самоинициации. Результат – Liber Pyramidos. К сожалению, Pyramidos был написан в рамках религии Кроули, Телемы, и согласуется с теми, кто полностью верит в действительность Эона Гора.

Слишком долго инициатические ритуалы братских/магических организаций были окутаны покровом тайны. Имея дело по крайней мере с одним таким орденом, я могу засвидетельствовать, что, осознает ли человек ритуал до своего продвижения или нет, это просто не имеет ни малейшего значения в отношении действительности процесса инициации. Я считаю, что Кроули даже пришел к такому выводу, потому что в Liber Pyramidos он требовал от кандидата запомнить полный текст. Это должно было быть сделано, потому что это был ритуал самоинициации, который претендент должен был завершить, будучи обманутым.

Поднявшись по лестнице степеней О. Т. О. до пятой степени, с каждым ритуалом более защищенным, чем предыдущий, и пройдя через ритуалы степени сегодняшнего Герметического Ордена Золотой Зари без этого темного плаща, покрывающего процесс, я, например, был бы готов заключить, что Золотая Заря намного превосходит их в процессе инициации. Секретность не является мотивирующим фактором для продвижения в структуре любой группы. Мне жаль, но я верю, что путь к самопосвещению лежит через приобретение знаний. Единственный способ получить это знание – изучить ритуалы организации, с которой вы связаны. Ритуал Неофита обеспечивает всю совокупность магических учений, описанных Орденом. Поскольку целью Золотой Зари является обучение процессам магии, абсолютно необходимо то, чтобы кандидат имел полный доступ к



ритуалам, посредством которых он или она получает свою инициацию.

Книга, которую вы только что прочитали, основана на оригинальных ритуалах Неофита и ритуалов степеней Герметического Ордена Золотой Зари. Под розой нет нижнего облака, якобы для защиты целостности Золотого Зари. Текст этой книги поддерживает целостность первоначальных групповых ритуалов, не настаивая на определенном вероучении, поскольку именно знание и практику магии распространяет Золотая Заря.

Читатель заметит, что лекции по знаниям были полностью расширены, обновлены и организованы таким образом, чтобы продвигать наилучший метод, который есть в распоряжении для изучения материала. В конце каждого раздела – экзамены, которые, если ученик честен с собой, полностью подготовят его к Адептству. Хотя никогда не следует путать реализацию Адептства со своей главной целью. Цель не в том, чтобы стать Адептом, ибо это всего лишь единственный мост, который человек пересечет на пути к самореализации.

С появлением этого тома у ученика должно быть гораздо меньше путаницы в отношении того, какой материал относится к работе степени. Когда Израэль Регарди впервые выпустил издание своей основополагающей работы в Aries Press, его целью было обеспечить доступность техники инициации Золотой Зари и методов церемониальной магии, как учит Орден. Организация материала не была его намерением – сохранение материала было его целью. Прошло почти пятьдесят лет, и, насколько мне известно, этот материал здесь впервые полностью реорганизован и расширен.

Хотя Чик и Табата Цицерон использовали текст этой книги как инструкцию по самоинициации, читателю должно стать совершенно очевидно, что этот том может быть использован с явным намерением способствовать групповой работе. Также должно стать очевидным, что любой отдель-

ный человек или группа людей имеют четкий выбор в подготовке фона для любого пути, который они хотят принять внутри или вне Золотой Зари, основываясь на западной традиции церемониальной магии. Практически весь спектр оккультных учений, доступных сегодня был под влиянием учения Золотой Зари в том или ином качестве начиная с Регарди первоначально опубликовавшим этот материал. Это, несомненно, будет более верно в отношении книги, которую вы сейчас держите в руках, которая сама по себе является плодотворной. Несомненно, эта книга является одной из наиболее полных и уникальных книг по посвящению в западной эзотерической традиции. Подобные тексты, по-видимому, довольствуются несколько бессмысленными описаниями процесса инициации. Этот уникален тем, что он полностью представляет работу, необходимую ученику в полном формате в рамках одного тома.

Он уникален тем, что Чик и Табата признают необходимость инициатора и обеспечивают для претендента средство получить доступ к потоку, который будет отвечать за действительное инициирование. Впервые ученик имеет возможность полностью посвятить себя течению Золотой Зари.

Книга уникальна тем, что помещает ритуалы инициации в традиционный формат, как изначально задумывали Мазерс, Уэсткотт и Вудман, основатели оригинального ордена. Вы, конечно, не найдете мутных украшений и похабщины. Всё ясно, лаконично и без глупостей.

Книга уникальна тем, что текст, ритуалы и лекции о знаниях согласуются с книгой Изразля Регарди «Полная система магии Золотой Зари», картами, произведенными Чиком и Сандрой Табатой Цицероном, книгами «Новой ритуальное Таро Золотой Зари» и «Секретами храма Золотой Зари».

Это уникально тем, что авторы не делают никаких претенциозных заявлений относительно своего опыта, который является значительным, или ерунды о тайных учениях,

о которых Израэль Регарди не знал. Материал, который они представляют, является традиционным, хотя и гибким.

Для ученика, который планирует продолжить великую работу после того, как материал в этом томе будет освоен, книга Израэля Регарди «Полная система магии Золотой Зари» обеспечит работой Второго Ордена. Настоящий том предоставит исследования, необходимые для полной реализации компетентного уровня для ученика, чтобы продолжить более продвинутую работу R. R. et A. C. Используя материал как этой книги, так и Регарди, читатель получит большую пользу, дополнив эти работы дополнительным материалом, представленным в журнале «Золотая заря», серии томов, отредактированных Чиком и Сандрой Таботой Цицероном, с множеством точек зрения на Золотую Зарю от различных выдающимися оккультных писателей.

Книга, которую вы держите в руках, уникальна тем, что вы не найдете материала переписанного, переоцененного и измененного просто для удовлетворения эгоистического побуждения, которое кажется таким важным для некоторых оккультно-ориентированных писателей в наши дни.

Теперь, когда вы прочитали текст, найдите время для того, чтобы вернуться и поработать над материалом. Начните величайшее приключение в вашей жизни – познание и разговор с Вашим Святым Ангелом-Хранителем. Scire, Velle, Audere, Tacere.



## Николай Марков ТАРО ГОЛЛИВУДА

Таро Голливуда - основанна на традиционной системе Таро но, тем не менее, содержит в себе глубокий смысл, который автор передаёт с помощью архетипических образов из голливудских фильмов.

У каждого Аркана отображена *светлая* и *тёмная* сторона архетипа, что позволяет глубже взглянуть на значение карты и дать более точное предсказание.

## Жанна Никовски КАРТЫ ВУДУ. ЛУННЫЙ ОРАКУЛ

*Колода из 36 карт*



Колода карт «ВУДУ Лунный оракул», которая включает в себя карты (оракул), их подробное описание и техники работы с ними. Для каждого, интересующегося данной темой этот материал станет уникальным источником для работы во время предсказаний. Представленная работа позволит проводить не только анализ ситуаций, но и станет вашим настольным инструментом, с помощью которого Вы сможете изменить к лучшему свою жизнь и жизнь близких вам людей, избежать «черных дней» и ошибок, отвести беду. Информация, данная в этом труде, пригодится и практикующим целителям. Они смогут овладеть совершенно новыми методами выявления колдовского воздействия на человека и определить подробно причины колдовства. Также Вы найдете в книге совершенно новые методы бразильского гадания, карты укажут Вам на тайного врага и расскажут много интересного о людях, окружающих Вас. Вы узнаете, в какие из дней можно и нужно делать защиту, а в какие – любовные и другие ритуалы.

выми методами выявления колдовского воздействия на человека и определить подробно причины колдовства. Также Вы найдете в книге совершенно новые методы бразильского гадания, карты укажут Вам на тайного врага и расскажут много интересного о людях, окружающих Вас. Вы узнаете, в какие из дней можно и нужно делать защиту, а в какие – любовные и другие ритуалы.

**Жанна Никовски**  
**КАРТЫ ВУДУ.**  
**СОЛНЕЧНЫЙ ОРАКУЛ**  
*36 карт*



«Солнечный Оракул» является разработкой Автора, которая использует её для проведения диагностики отношений между людьми.

С помощью колоды вы сможете оценить состояние здоровья или просмотреть любую интересующую вас ситуацию. Кроме этого вы легко определите наличие или направление негативного воздействия на вас лично, ваших близких и знакомых, а так же определите характер проблем в бизнесе, семье и доме. Вы сможете выявить сущностей и фобии, наличие психических отклонений у человека, а так же

сможете погрузиться в тайные мысли ваших партнеров (по бизнесу, браку), узнаете об их сокровенных планах и желаниях.

Данная колода позволит вам беспрепятственно видеть то, что волнует вас в настоящем или будущем.

**Никифорова Любовь Г (Отила)**  
**«ГАДАЛЬНЫЕ КАРТЫ ОТ СТАРОЙ**  
**ЦЫГАНКИ»**

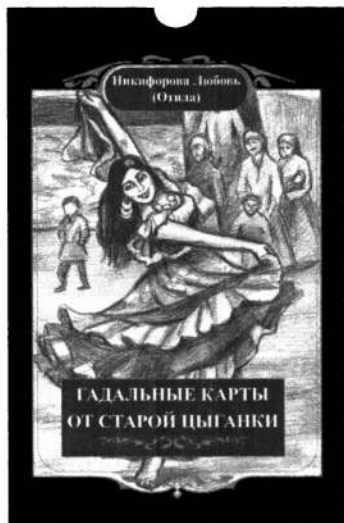

«Гадальные карты от старой цыганки» - это долгожданная колода, над ней автор работала много лет, изучая свои старые дневники, которые вела будучи подростком.

Знания, полученные от старой цыганки, автор передала не только в книге «Предсказания старой цыганки», но и создала карты, которые ярко передают жизнь и традиции этого народа.

Уникальность колоды заключена в том, что за основу образов, изображенных на карте были взяты сюжеты из реальной жизни цыган того времени. Каждая карта раскрывает характер

персонажей, их внутренний мир и отношения друг с другом. Гадать на этой колоде очень легко, так как сюжеты карт понятны каждому человеку. Яркое художественно-профессиональное исполнение самих рисунков придает колоде особый колорит. Колода специально выполнена в черно-белом цветовом решении. Такой вариант наилучшим образом передает значение, суть, и энергетическую наполненность каждой карты.



**Крючкова Ольга, Крючкова Елена.**

## **ОРАКУЛ ВЕЛЕСА**

*54 карты + книга*

В древности наши пращуры отмечали Большие Велесовы Святки. Они проходили в течение 12 дней и символизировали 12 месяцев в году.

Большие Велесовы Святки — время, когда Явь и Навь сливаются в единое целое, когда врата в потусторонний мир открыты. В это время наши далёкие предки почитали своих пращуров, колядовали, озорничали всячески в обрядовых бесчинствах, гадали, устраивали гуляния и посиделки.

На протяжении всех 12 дней Больших Велесовых Святок девушки и женщины гадали.

Гаданий в те времена было множество и до

наших дней дошло немало. Гадали и на оракуле Велеса. Для этого специально выстругивали небольшие дощечки, на них наносили острым предметом значения. Или выжигали на дощечках-резанках руны, символы и различные обереговые знаки раскалённой проволокой. Так и появился древний оракул. Данная колода являет собой историческую реконструкцию древнего оракула.



**Ronelen**

## **ТАРО БЕЛОЙ И ЧЕРНОЙ БАШНИ**

Колода «Таро Чёрной и Белой Башни» является классической работой с 78-ю арканами, составленной согласно французской системе и снабженной новыми подписями и изображениями. Автору колоды удалось обнаружить редкую и уже практически забытую информацию, касающуюся французских первоисточников по оккультизму ренессансной эпохи. Основная идея этой колоды – реконструкция утерянной итало-французской традиции карт Таро. В сопроводительной книге автор даёт исчерпывающую информацию о происхождении Таро, их функции и древнейшей символике, которой были насыщены карты, и смысл которой был практически потерян. Эта колода несомненно станет открытием не только для начинающих предсказателей, но и для профессионалов в традиции Таро.

Эта колода несомненно станет открытием не только для начинающих предсказателей, но и для профессионалов в традиции Таро.



**Никифорова Любовь (Отила)**

## **ОРАКУЛ ЦВЕТОВ**

**Мадам Ленорман. (38 карт + книга)**

«Оракул Цветов Мадам Ленорман» – это еще одна работа Отилы. В ней автор раскрывает магическую и целительную силу цветов. Каждая карта выполнена акварелью и снабжена интересным сюжетом, который может стать прекрасной подсказкой в процессе интерпретации колоды.

В книге Автор подробно дает описание карт и их Предсказательный аспект, а так же магические и Целительный свойства цветов, которые вы сможете использовать в предсказании в зависимости от расклада и задействованных в нем карт.

Энергии колоды мягкие и тот, кто начнет с ней работать получит не только эстетическое наслаждение, но сможет проводить любую предсказательную

практику. Описание цветов можно сравнить с «цветочным гобеленом», изучив который позволит свободно изучить характеры людей, узнать их помыслы и желания, провести диагностику здоровья, определить предназначение человека и его увлечения. С помощью Оракула вы сможете делать интересные прогнозы и, получив через энергию карт доступ к сакральной информации раскрыть самые сокровенные тайны ваших партнеров или клиентов.

**Эндрю Тэйвас**

## **ТАРО МАГИЧЕСКИХ СИМВОЛОВ**

В предлагаемой колоде Таро ее создатели предприняли попытку гармонично соединить разрозненные символические элементы эзотерического смысла, встречающиеся во многих колодах и учениях, начиная от широко распространенных карт Марсельского Таро. Изобразительного ключа к таро Артура Уайта, и кончая исключительным, полным глубокого символизма Таро Тота Алистера Кроули.

Художник, создавая новую колоду Таро, с одной стороны, пытался сохранить верность символическому доминанту Старших Арканов, с другой, неизбежно вносил в свою работу много личного.

Данная колода и книга готовились в течении трех лет!

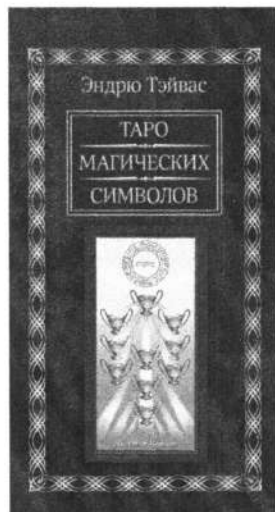

**Никифорова Любовь (Отила)**

**48 РУН**

**Практическое руководство по активации и работе с символами. (48 карт + книга)**

Комплект карт из 48 рун и практическое руководство будет полезно не только людям, занимающихся духовными практиками, но и тем читателям, которые находятся в самом начале пути, так как в руководстве дан предсказательный аспект, с помощью которого вы можете получить ответы даже на простые бытовые вопросы, а также провести духовную работу со своим сознанием, применив цвет:

1. Определить кармические уроки.
2. Полностью восстановить свою форму, используя самоанализ.

3. Выйти из отрицательных мыслеформ.

4. Определить поставленные перед вами задачи.

Если будет недостаточно данного материала, вы можете обратиться к книге «Кармический танец 48 рун», в которой дана полная информация по работе с данными символами.



**Наталья Chandra**  
**ОРАКУЛ ВЕДЬМИН КЛЮЧ**

**46 карт + книга**

Для вас этот оракул может стать не только самостоятельным предсказательным инструментом, но и стать прекрасным дополнением к картам Таро и скандинавским рунам. Вы можете использовать его и в мантике (предсказании), а так же в качестве магического инструмента для изменения реальности. Кроме этого он будет полезен при составлении рунических вязей и ставов. Вы можете использовать вельмины руны как дополнительный материал, необходимый для смягчения или усиления работы того или иного става.

Карты «Вельмин ключ», которые вы держите в своих руках, сделаны с особым теплом и любовью. Это волшебные карты, и даже ношение их с собой в кармане станет для вас защитой. Это своего рода амулеты, которые находясь в ваших руках, или лежащие на алтаре легко и непринужденно усиливают вашу магическую работу, привлекают ту энергию, которая необходима вам в настоящий момент. В этом сила карт «Вельмин ключ», сопровождающаяся волшебством и таинством.



**Никифорова Л.Г. (ОТИЛА).**  
**ТАЙНЫЕ ПРЕДСКАЗНИЯ**  
**МАДАМ ЛЕНОРМАН**  
*книга 250 страниц + 36 карт*

Издательство «Велигор» представляет вам комплект карт с книгой Автора Отилы «Тайные предсказания Модам Ленорман» в новом дизайнерском исполнении.

Данная работа отличается от многих изданий, представленных на рынке в настоящее время. Отличие заключается не только в интересной подаче материала и дизайнерском исполнении самой колоды, а в том, что вы получаете практически расширенный лекционный материал, который сможете использовать во время предсказаний на колоде.

Автор доступно передала в своей работе глубокое описание каждой карты, где рассмотрены прак-

тически все аспекты необходимые для точного анализа ситуации, сложившейся у клиента, его профессиональной деятельности. Кроме этого с помощью карт вы сможете определить все направления для выявления скрытого творческого начала и самое главное, вы научитесь диагностировать здоровье и энергетику человека. Немало важным для читателя, является то, что в книге рассмотрены кармические уроки, осознание которых позволит не только быстро выйти из кризиса, но и проработать их с целью полного освобождения от прошлого.

Работа «Тайные предсказания Модам Ленорман» уже многие годы пользуется огромным спросом у читателей, в связи с чем, издательство сегодня представляет новое издание этой колоды с книгой. Приобретая подарочный комплект, вы получите не только полное описание карт, но и огромное эстетическое наслаждение от работы с этим комплектом.

**Никифорова Л.Г. (ОТИЛА)**  
**ТАЙНЫЕ ПРЕДСКАЗНИЯ БОЛЬШОЙ**  
**КОЛОДЫ МАДАМ ЛЕНОРМАН:**  
*книга 500 страниц + 54 карты*

Тайные предсказания Большой колоды Марии Ленорман — это ещё одна работа, которая позволит раскрыть секреты символики, изображённой на картах. Необычайное путешествие будет сопровождаться захватывающими историями и легендами древнегреческой мифологии. В данном случае автор систематизировал своё видение и познакомит вас с личным опытом работы с представленной колодой, уникальность которой заключена в символизме. Применение метода не имеет аналогов, что позволит анализировать жизненный путь



клиента. С его помощью предсказатель уловит самую суть вопроса и раскроет его с необычайной точностью. Мы находимся у самых истоков раскрытия секретов Большого оракула М. Ленорман, и представленная вашему вниманию книга дополнит уже имеющуюся информацию о нём.



**Алёна Полянь**  
**ЕДИНСТВЕННАЯ В МИРЕ ПОЛНАЯ**  
**КОЛОДА ТАРО**  
*Знания для избранных*

Вы держите в руках Полную колоду Таро. Данную работу можно сравнить с книгой знаний, изучение которой позволит вам открыть канал ясновидения. Прежде чем вы начнете работать с колодой необходимо приручить карты. Для этого не достаточно только рассматривать изображения, их необходимо зарядить вашей энергетикой. Поэтому некоторое время постарайтесь чаще держать карты в своих руках, класть под подушку во время сна и разговаривать с ними, так как они "живые". С каждым днем вы будете лучше и лучше чувствовать карты, и со всем скоро вы станете друзьями.



**Раокриом**  
**«Ведическое Золотое Таро»**  
157 с.: ил (комплект 82 карты + книга).

Таро – это древнейшая система знаний, дошедшая до наших дней из глубины веков. Какая цивилизация или культура создала Таро – неизвестно. Их знали древние египтяне, греки, римляне, индусы, китайцы и эфиопы. И сегодня эта колода карт пользуется поистине всемирной известностью. Ведущие мировые философы и эзотерики работают по расшифровке Таро уже около семи тысяч лет, однако все секреты этих карт еще до конца не раскрыты.

Известный маг, брахман и священник ведической веры Раокриом разработал, создал и опробовал на практике собственный вариант карт Таро, описание которых содержится в данной книге. В ней впервые изложен взгляд на Таро с позиции общей философии религий ведической группы и ведической магии. Цветные изображения карт представлены в колоде «Золотое Ведическое Таро». Данная колода предназначена всем, кто интересуется эзотерикой, в частности магией и различными гадательными практиками.

## Никифорова Любовь (Отила) МАГИЯ ИГРАЛЬНЫХ КАРТ

Дорогие читатели, мы рады вам представить новую книгу одного из самых известных и компетентных авторов нашего времени, которая за последнее десятилетие не раз удивила своих читателей, занимающихся мантикой.

Самым распространенным видом получения информации можно считать простые игральные карты, которые находятся под рукой практически в каждом доме. Однако мало кто знает, что в простых картах заключена великая магическая сила. С их помощью можно не только гадать, но и совершать различные магические операции, принося в свою жизнь нужные энергии.

Данная книга способна обучить абсолютно каждого человека творить истинное волшебство с помощью простой колоды карт.



## Рина Журавлёва ТАЙНАЯ СИЛА РУНИЧЕСКИХ ФОРМУЛ

Руническое письмо, построение вязей и магических формул всегда вызывало огромный интерес у читателей. Данная работа удовлетворит желание многих, так как здесь собрано огромное количество всевозможных символов, знаков, рунических формул и ставов, которыми человек может воспользоваться, тем самым усилить свои действия и ускорить осуществление своих планов и желаний. Каждый человек обладает определенными силами и энергиями, поэтому все желающие могут изменить свою жизнь, выразив намерение, но, к сожалению, иногда одного желания маловато. В этом случае вы можете прибегнуть к этому практическому руководству и использовать рекомендации, данные в нем. Любые действия связанные с символикой, знаками, рунами всегда будут поддержаны Высшими Силами и тогда ваши намерения реализуются значительно быстрее, и все желаемое воплотится в жизнь.





**Галина Люция**

**«Оракул Солнечного и лунного лотоса.  
Целительные карты»**

92 с.: ил (комплект 84 карты + книга).

Дорогие читатели! Перед вами руководство к Оракулу Солнечного и Лунного Лотоса – системе, состоящей из 84 карт, в основу которой легли две традиции: индуистская и шаманская.

Автор данной работы, совместив эти два учения, смогла на основе полученных знаний дать исчерпывающую информацию по использованию теории диагностики энергетических центров человека.

Эта колода станет прекрасным инструментом для диагностики ЭНЕРГЕТИЧЕСКОГО ЗДОРОВЬЯ человека, она позволит не только дополнить, но и показать многие детали, которые

иногда сложно увидеть, используя методы контактного и бесконтактного биолокационного обследования пациента.

Вдохновением для создания этой колоды послужила трансовая техника «Чтение Розы», которой научила меня моя наставница София.



**Ольга Добрицына**

**НЕО-ТАРО**

(подарочный комплект книга + карты)

Колода Нео-Таро не имеет аналогов ни в России, ни за рубежом она уникальна тем, что здесь отсутствуют человеческие образы, что приводит к истинному возвращению к своему зачастую «убитому» внутреннему «Я», к его возрождению. По сути, роль людей в ней заменяют символы и образы, столь хорошо знакомые каждому тарологу, причём это не усложняет, а облегчает восприятие карты и даже усиливает их энергетику.

Колода «дышит» магической созерцательностью, медитативностью. Она действительно завораживает своей сюрреалистичностью, но завораживает исцеляя. Благодаря отсутствию в картах «персонификации» становится возможным максимальное погружение самого предсказателя или гадателя в данную колоду, ведь судьба – не персонифицирована.

Любая колода из данного проекта станет незабываемым, нестандартным подарком Вашим друзьям, родным и близким, который не только порадует взгляд, но и будет прекрасным рабочим инструментом в предсказательных практиках.

[vk.com/occultumlibris](https://vk.com/occultumlibris) - [t.me/Occultum\\_Libris](https://t.me/Occultum_Libris)

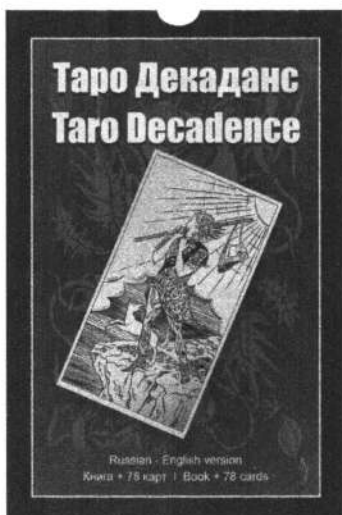

**Ольга Добрицына**  
**ТАРО ДЕКАДАНС**  
(книга + 78 карт)

ТАРО «ДЕКАДАНС» – классичны по содержанию, но стиль гравюры эпохи модерна делает эту колоду особенно чуткой, нервной, и – магически пластичной в руках таролога.

Расклады этих карт передают всю графику чувств, полутона настроения, излечивая в процессе гадания от состояния грусти, депрессии, временного упадка душевных сил.

Колода «Декаданс» – сдержанна и очень благородна. Карты этой колоды подарят Вам нежность, откроют тайны Судьбы и отразят ответы на все Ваши вопросы – создавая символическое Зеркало Будущего.



*ЕВА АУС*  
**ОРАКУЛ ЛЕНОРМАН**  
Волшебное сновидение

Оракул «Волшебные сновидения» - это еще один небольшой, но ценный вклад в развитие культурных отношений между Россией и Европой. Данная колода создана художницей Евой Аус, она оригинальна в художественном исполнении. Рисунки, выполненные акварелью, оживая в руках мастера, открывают ему новые горизонты и возможности.

Работая с ней, человек переносится в мир непознанного, который благодаря этой колоде становится совершенно прозрачным и понятным.



## **ИЗДАТЕЛЬСТВО «ВЕЛИГОР»**

**предлагает широкий спектр полиграфических услуг**

---

1. Издательство «ВЕЛИГОР» предлагает оперативное и качественное типографское обслуживание по любым видам полиграфии на цифровом оборудовании (тираж от 50 экземпляров).

2. Издательство предоставляет услуги начинающим авторам в издании книг за счет средств автора с последующей реализацией тиража Издательством в торговой сети Издательства по фиксированной цене назначенной автором.

3. Оперативное и качественное типографское обслуживание любого вида продукции:

- Брошюры и книги в твердом переплете.
- Красочные упаковки из картона и кашированного микрофрочартон.
- Подготовка макетов книг к изданию (дизайн, корректура, редактура, вёрстка).
- Реализация книг через нашу книготорговую сеть.

Изготовление в короткие сроки и доставка в любую точку страны транспортной компанией.

**Возможно размещение книг в интернет-магазине Издательства (баннер) с анонсом книги до выхода книги из типографии, для получения предварительных заказов от потенциальных покупателей.**

---

Пишите на электр. адрес:

[veligor97@gmail.com](mailto:veligor97@gmail.com)

Звоните:

+7 (495) 784-06-61

Приходите:

м. Кожуховская., 6-я Кожуховская ул, д.24,  
Первый этаж, офис 4

# КАК НАС НАЙТИ

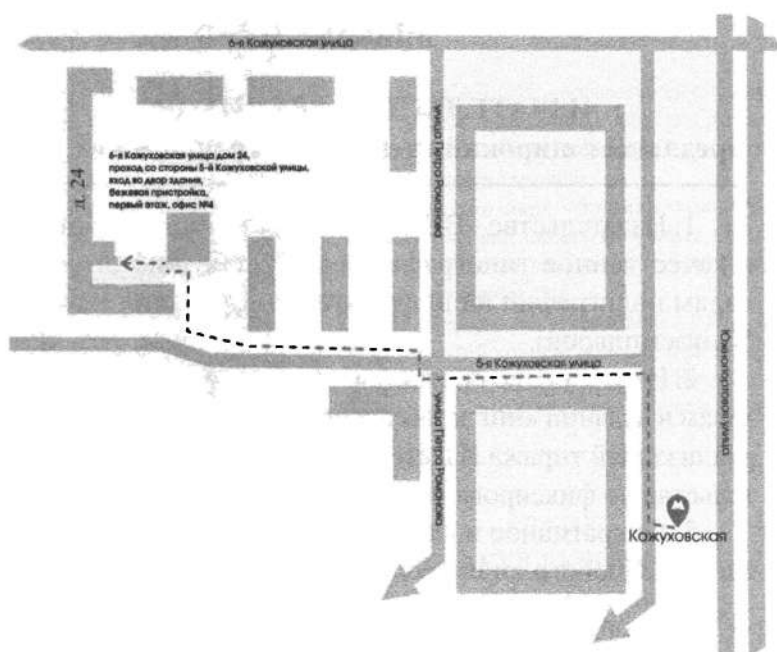

Тел: +7 (495) 784-06-61 (985) 784-08-16 с 11-18 часов

E-mail: [veligor@veligor.ru](mailto:veligor@veligor.ru), [veligor97@gmail.com](mailto:veligor97@gmail.com)

Предложения по изданию книг: [redaktor.veligor@gmail.com](mailto:redaktor.veligor@gmail.com)

**Интернет-магазин-[WWW.VELIGOR.RU](http://WWW.VELIGOR.RU)**

Украина г. Киев Интернет-магазин - [esoterica.com.ua](http://esoterica.com.ua)

**ПРИГЛАШАЕМ НОВЫХ И ИЗВЕСТНЫХ АВТОРОВ  
К СОТРУДНИЧЕСТВУ**

**ВЫПОЛНЯЕМ ЗАКАЗНЫЕ РАБОТЫ!**

**ПО ИЗДАНИЮ И РАСПРОСТРАНЕНИЮ КНИЖНОЙ  
ПРОДУКЦИИ ТИРАЖИ ОТ 50 ЭКЗЕМПЛЯРОВ**

**ПРИ ИЗДАТЕЛЬСТВЕ  
РАБОТАЕТ КНИЖНЫЙ МАГАЗИН!**