

Адам
ДЕНИСОВ

МАГИЯ

БЕЗ ТАЙН





Устремляясь на поиски истины, следовало бы начать путешествие с изучения начала начал. Я говорю об ответе на величайший вопрос: «что такое Бог?» Представьте себе человека, стоящего на берегу озера, воды которого безмятежны, как если бы они пребывали во сне, в то время как сам человек погружён в раздумья. Такой была бы картина, предшествующая рождению Вселенной, в которой человек выражает мужской аспект Бога, а вода – женский. В конце концов, сделав выбор, он бросает в воду камень, который рушит вековую гладь озера и образует на нём круг, расширяющийся в пространстве-времени. Этот круг возникает подобно тому, как наш мир пробуждается в пустом пространстве, представляющем озеро, а содержащаяся в нём вода – это его ткань. Камень, брошенный в озеро, символизирует Слово. Он – луч, оживляющий хладные воды. Любовный акт сотворения мира – это тот же акт оплодотворения, но в космических масштабах. Человек с озером символизируют мужское и женское начала соответственно, а это значит, что они должны восприниматься, как целое, ведь они – Бог. Образ мыслящего человека, стоящего на берегу, – это выражение божественной воли, дремлющей в божественном теле. Озеро – пространство (тело), которое сосуд для человека (разума). Пространство, как часть Бога, безмолвно и кажется безжизненным, пока оно спит, подобно глади. Лишь когда его осеменяет брошенный камень, как результат проявления волеизъявления, пространство начинает испытывать внутри себя робкое колебание, зовущееся силой времени. Движение – это сама Вселенная, и до тех пор, пока оно есть, существует наш мир. Движение будет длиться вечно, ведь круг, возникший на поверхности вод, никогда не прекратит расширяться в озере, не имеющем берегов. Его пространство бесконечно, ибо оно – сам Бог. Любые воплощённые формы – результат вселенского движения, Нерушимого и Вечного Дыхания Бога. Все мы – искривление первичного пространства и тянущееся сквозь вечность долгое эхо Слова, прозвучавшего на заре времён, которое было в начале, которое было у Бога, и которым был Бог.

СОДЕРЖАНИЕ

ЧТО ЕСТЬ МАГИЯ?	5
РОЖДЕНИЕ МАГА	11
Эфирный двойник и его оболочка	13
Астральное тело	15
Ментальное тело	17
Осязание	19
Вкус	21
Обоняние	22
Слух	23
Зрение	25
Пища	26
Кофе и чай	28
Дыхание	29
Сны	30
МАГИЯ ПЯТИ СТИХИЙ	33
Огонь	35
Воздух	37
Вода	39
Земля	41
Эфир	43
МАГИЧЕСКИЙ АЛТАРЬ	45
Кинжал	47
Свеча	48
Посох	49
Колокол	50
Чаша	51
Зеркало	52
Пентакль	53
Стол	54
ВСТУПЛЕНИЕ НА ПУТЬ	56
ВВЕДЕНИЕ	56
Что такое четвертое измерение?	57
Астральный свет	60
Как увидеть ауру?	62
Тетраксис	65
Основные аспекты	66
Способы передачи силы	68
ПЕРВАЯ СТУПЕНЬ. ЗАЩИТА	70
Заземление	70
Бхадрасана	73
Шри янтра	75
Кундалини	77
Эфирная мембрана	79
Внутренний зверь	80
Розовая защита	82
Притворство	83
Эфирное чувство	84
ВТОРАЯ СТУПЕНЬ. СИЛА	87

Жизненность	87
Сиддхасана	89
Пранаяма	90
Сексуальная энергия	92
Сила рода	95
Внутреннее оружие	97
Вампиризм	99
Астральный фантом	104
Осознанное сновидение	106
ТРЕТЬЯ СТУПЕНЬ. ВРЕМЯ	110
Молитва	110
Ваджрасана	113
Уроборос	115
Временная оболочка	116
Высшее (божественное) Я	119
Золотой дождь	120
Воображаемая реальность	122
Путешествие во времени	123
Магический страж	126
ЧЕТВЁРТАЯ СТУПЕНЬ. ЖИЗНЬ	129
Посвящение в тайны	129
Шавасана	133
Ангелы и демоны	135
Единство	137
Внутренний голос	140
Магические доспехи	142
Файербол	144
Ясночувствование	148
Исцеление без лекарств	151
ПЯТАЯ СТУПЕНЬ. СЛОВО	155
Голос	155
Уштрасана	158
Квинтет	160
Сокровенный язык	163
Самосознание	165
Гипноз и внушение	167
Яснослышание	170
Чтение мыслей	173
Невидимые помощники	175
ШЕСТАЯ СТУПЕНЬ. ВЗГЛЯД	178
Эфирное зрение	178
Дандасана	181
Третий глаз	182
Карма	186
Визуализация	190
Белый экран	192
Ясновидение	193
Спиритический сеанс	197
Потусторонние соседи	201
СЕДЬМАЯ СТУПЕНЬ. ОСОЗНАННОСТЬ	208
Хроники акаши	208
Тадасана	209

Свет	212
Сверхсознание	215
Яснознание	217
Пробуждение	218
Бессмертие	221
Истинный Путь	221
ПОСЛЕСЛОВИЕ	223



ЧТО ЕСТЬ МАГИЯ?

Моё учение – не Моё, но Пославшего Меня.
(От Иоанна, 7:16)

Когда-то в древние времена, кажущиеся современникам столь тёмными пятнами истории, что они предпочли бы молча забыть о них, нежели копаться в этом абсолютно неброском, хотя и имеющем сакральный смысл наследстве, человек обладал Древней Наукой. Этим утраченным знанием, имеющим, безусловно, божественное происхождение, пронизана культура всего человеческого рода, как тончайшей нитью, сокрытой от посторонних глаз, вдеты бусины драгоценного ожерелья. Однако сколь бы глубоким ни оказалось наше атеистическое заблуждение и как бы мы ни были далеки от истины, эта неосязаемая, но вечно присутствующая нить не оборвётся и не исчезнет до последнего дня. Это учение будет с нами пока на свете живёт человеческая раса.



Магия – это все известные и неизвестные, но всегда естественные законы природы – изначальные, незыблемые и необратимые, руками которых строится Вселенная. Это красивое определение считается наиболее полным среди множества других, находимых в духовной литературе. Поэтому в настоящем труде я буду опираться исключительно на эту формулировку и призываю читателя следовать моему примеру, ведь такое решение убережёт от расхождений при чтении. Древняя Наука, или священное учение, однажды переданная человечеству высшими силами, потребовала от людей поиска её практического применения, вроде необходимости выражения духовного писания в строго материалистических вещах – осязаемых, слышимых, видимых. Как всем известно, теория без практики мертва и бесплодна, а практика без теории невозможна и пагубна. Это обстоятельство заставило человека не просто довольствоваться истиной, но и самозабвенно разыскивать её подтверждение в окружающем пространстве. И этот судьбоносный день, ставший постижением мира – нашим первым знакомством с магией, продолжается сегодня.

¹ «Гравюра Фламариона» – анонимная гравюра, опубликованная в книге французского астронома XIX века К. Фламариона в 1888 году. Подпись под гравюрой: «Миссионер средневековья рассказывает, что нашёл точку, где небо касается земли». Иначе говоря, то место, где соприкасаются духовный и материальный миры.

Люди, лишённые современных предубеждений, не были склонны дробить знание пополам – на хорошую половину и плохую, ведь ценность знания считается константой. Лишь только по прошествии веков истории, когда духовная сторона магии начала называться религией, являясь теорией в чистом виде, а изучение мира, или практика, – наукой, возник раскол, остающийся по настоящий момент яблоком раздора. В этой беспощадной битве религия и наука противопоставляются друг другу со всё большей решимостью, как небо и земля, свет и тень, добро и зло. Это противостояние, в сущности, стало их целью, а догматизация царствующих мировых религий и оголтелый научный атеизм подливают масло в костёр их непримиримой вражды. Правда в том, что наука и религия – лишь две половины учения, где одно выражает собой наружную сторону реальности, а другое – скрытую изнанку. На первый взгляд, кажется, будто эти стороны не имеют ничего общего, кроме того, что они примыкают другу к другу, как две стороны одной медали. Религия, запрещающая использование на практике силы, называя это происками дьявола, не справляется с актуальными вопросами современности, ведь очевидно, что она не в состоянии дать сколь бы то ни было убедительные ответы всего лишь одной своей теоретической половиной. В то же время наука с её слепым стремлением к практике давно зашла в тупик, например, состояние космологической сингулярности не поддаётся классическим законам физики и чтобы его объяснить она должна допустить нематериальное начало, оказываясь на пороге духовности. Я искренне верю, что однажды в будущем настанет переломный момент, когда религия и наука заключат мир и половины наконец-то воссоединятся в целое, как горизонт сшивает небо и землю.

Масса спекуляций, путаницы и лжи встречается вокруг разделения на чёрную и белую магию – и причина этого в стремлении дискредитировать понятие магии, разобщить людей на два непримиримых лагеря и заработать на их иррациональных страхах. Людям с детства преподаётся физика – наука о материи, являющаяся одной из тех дисциплин, с которой человек знакомится с момента появления на свет, хотя едва ли кому-то из учёных придёт в голову называть одни разделы физики «чёрными» по причине их опасности, и тем самым наложить строгий запрет на изучение в школе, а другие – «белыми», несущими людям исключительно любовь, благо и свет. Очевидно, что никакие разделы науки не содержат в себе ни добра, ни зла, ведь они могут быть использованы как для создания судного оружия, угрожающего жизни всего человечества, так и предоставления благ цивилизации. Белой магией считается всякое альтруистичное применение оккультных сил во имя достижения совершенства и гармонии, а к чёрной магии относят любое эгоистическое злоупотребление силой, например, скальпель в руках хирурга спасёт пациента от мучительной смерти, а в руках убийцы – приблизит роковое мгновение, прервав дыхание жертвы.

Чтобы разобраться в том, что такое магия, читатель должен открыть душу свету, очистить мышление и, конечно же, избавиться от всех предрассудков и заблуждений, которыми наполнена жизнь. Не ищите в магии волшебства, всё это – вымысел. Ещё одна опасность – оказаться на поводке у тех, кто уверенно называет её божьим даром либо проклятием, и тех, кто видит в ней сверхъестественное проявление силы. Вас же не смущает тот факт, что спортсмен бежит быстрее, чем вы. Это отнюдь не чудо доступное только избранному, а вполне ожидаемый результат, которому предшествовали годы усиленных тренировок, показывая, будучи в рамках привычной физики, пределы возможностей человеческого организма. Но таким же образом все магические операции, кажущиеся чудесами с физической точки зрения, обыденны для пространства другой реальности – астрального, ментального, буддхического и т.д. Ограниченный трёхмерный план, кажущийся таким необъятным, живёт в рамках физических законов, не переступая их границы. Астральному царству и выше тоже не чужды подобные «законы физики», вносящие определённые ограничения в возможности плана, которые схожи с нашими, хотя допускают куда больше свободы, что ощутимо с возрастанием числа пространственных измерений. Магия – это наука о тонких мирах, но прежде чем говорить о её мистических, но вполне реальных возможностях, не будет лишним исследовать скрытое нутро пространства-времени. Три кита, на которых держится вся Вселенная, это принцип подобия, зеркальность и причинно-следственная связь, или карма.

Изумрудная скрижаль Гермеса гласит: «То, что внизу, подобно тому, что вверху; и то, что вверху, подобно тому, что внизу, чтобы осуществить чудеса единой вещи». Иначе говоря, наша Вселенная представляет собой фрактал, в котором всё индивидуально и едино, ведь одно сущее вытекает из другого: изнутри наружу и сверху вниз. Материя – это подобие духа, а тот – непознаваемого Абсолюта, поэтому всякий план и любая вещь в нём подобна Богу, будучи искрой от Вечного Пламени. Из чего же состоит Вселенная и что за тайна волшебным образом приводит в порядок весь этот вселенский хаос? Это – волна, ибо всё есть вибрация – она и есть реальность. Мир сотворён из вибраций – вся живая и неживая природа состоит из них, и даже гималайские горы не более чем масса взвешенных частиц, не касающихся друг друга. Как планеты вращаются вокруг Солнца, а вокруг них – спутники, так и всё сущее построено из гирлянд вращающихся миров, выглядя как отлаженный механизм, похожий на часы, отмеряющие периоды Вечности. Акустические звуки, видимый свет и рентгеновское излучение – волны, которые отличаются разве что частотой и амплитудой, но по своей природе едины, подчиняясь вселенским законам. Вибрации астрального и ментального миров подобны физическим, хотя и имеют преимущества близкие к тем, которыми в этом мире обладают высокочастотные волны над низкочастотными. Именно родство всех вибраций с подчинением единым правилам независимо от их принадлежности к планам, делает мир ярким и разнообразным снаружи, но однородным и цельным внутри.



Двойственность всего сущего – это дух и материя, истина и иллюзия, правда и ложь, свет и тень – зеркальность, наполняющая весь мир на семи уровнях, пронизывая пространство-время. Низшее начало – лишь отражение высшего, оно подобно высшему по числу, по форме, но вместе с тем противоположно во всех прочих смыслах и это противоборство – причина равновесия мира: «В начале сотворил Бог небо и землю» (Бытие, 1:1). Нижний мир – это отражение верхнего мира. Этот мир перевернут, как и наше собственное отражение, когда мы глядим в него, склонившись над водной гладью озера. Проявление зеркальности встречается в окружающей реальности повсеместно – не только среди геометрических фигур или же математических чисел, но и среди звуковых волн и цветов, называясь инверсией. Двойственность – не случайность, за которой хочется отметить опечатку в строках природного кода, ведь как не бывает дня без ночи, так не может быть тени без света. Пока одну сторону Земли освещает Солнце, на другой – правит Луна; всё это – два полюса Единой Реальности.

Отдельные вещи, как бы сильно они не были разделены снаружи, внутри всегда остаются едиными, пребывая в одном пространстве, а значит, подобно броуновскому движению молекул воды в стакане, бесконечно соударяются друг с другом каждое мгновение. Такое молекулярное взаимодействие наблюдается не только между предметами физического плана, не только среди объектов астрального плана и ментального, но даже между самыми высшими мирами, которые, будучи в пространстве, выглядят точно смесь разных веществ, помещённых в общий сосуд. Что же такое Вселенная – совершенно нелепая случайность или задуманное творение? Яблоко, сорванное ветром с дерева, упадёт в траву рядом с ним, взошедшее солнце скроется за горизонтом, высоко на небе зажгутся звёзды, а дети повзрослеют и, постарев, умрут. Всё это – естественный ход, который предопределён, повторяется из века в век, поэтому не удивляет нас. Во Вселенной не существует случайностей, ведь они просто невозможны, а всё укладывается в порядок, называемый причинно-следственной связью, или карма, в котором не прослеживается никакой мистики. Каждое событие оказывается причиной другого события и, являясь следствием прошлого, в свою очередь, окажется причиной будущего, или второго следствия. Вселенная – это бесконечное число дифференциаций, начавшихся с одной точки, но правда в том, что другой Вселенной не получилось бы, ведь для этого одно из звеньев цепи должно было бы оказаться изменённым,

что абсолютно невозможно, например, чтоб исправить какое-то звено требуется изменить звено перед ним и так, перебирая цепь, мы дойдём до первой формы – точки, изменить которую нельзя.

Не удивлюсь, если читатель скажет, что люди, действуя по своему усмотрению, обладают волей. Человек и, правда, волен действовать по-своему, впрочем, не забывайте, что даже воля – результат причинно-следственной связи, так как наши мысли, чувства и слова не беспричинны. Настроение, вкусы и взгляд на жизнь – всё это заставляет людей делать характерный им выбор, и будь у человека отличные качества, то решения были бы совсем другими. Эта субъективность Вселенной объясняет способности пророков, позволяя как бы заглядывать за горизонт времени. Это подобно цепной реакции, когда одно событие запускает два, а они – ещё по два, и весь мир изменяется в геометрической прогрессии. Если сделать расчёты, то можно предвидеть события, которые произойдут в будущем, или же вернуться к тому, что случилось в далёком прошлом. В сущности, нет ни прошлого, ни настоящего, ни будущего, поскольку для мага «Время Прошлое есть Время Настоящее, также и Будущее, которое, хотя ещё и не выявилось, всё же существует»².

Лучи света как солнечные или лунные, так и прочего искусственного освещения, касаясь какого-либо объекта в этом мире, вынуждают последнего отбрасывать в пространство тень – тёмное двухмерное пятно. Рождение теней столь обыденное явление в нашей жизни, что люди давно перестали обращать на него внимание, замечать и придавать ему значение, а между тем за этим, казалось бы, простым примером скрыт глубокий механизм творения Вселенной. Перед нами четыре элемента: луч света, предмет, освещённый им, тень и полотно, на котором отпечаталась тень. Первый и последний элементы – время и пространство, или Отец и Мать. Время представлено движущимся лучом, а пространство – пассивным вместилищем. Предмет и серая тень – это дух и материя, или Сын и Дочь. Первый завязан с Отцом, Солнцем и временем, а вторая – с Матерью, Луной и пространством. Эта элементарная формула используется в ходе материализации, когда разные многомерные предметы под влиянием вибраций, отбрасывают в пространстве и во времени тени на одну размерность ниже себя, а достигнув седьмой дифференциации – физической реальности, вся Вселенная приобретает низший вид, ограниченный пространственными измерениями X, Y и Z. Астральный план – четырёхмерен, ментальный – пятимерен, а шестимерными формами наделён буддхический план. Тень – полностью пассивна и никак не может быть изменена в отрыве от того объекта, который её отбрасывает. Активность – удел объекта, ведь если изменится внешний облик предмета, то с его тенью тоже произойдут соответствующие перемены, а вовсе не наоборот. Дух рождает материю, как разум предшествует телу, а число – форме, – в этом кроется подлинное волшебство.

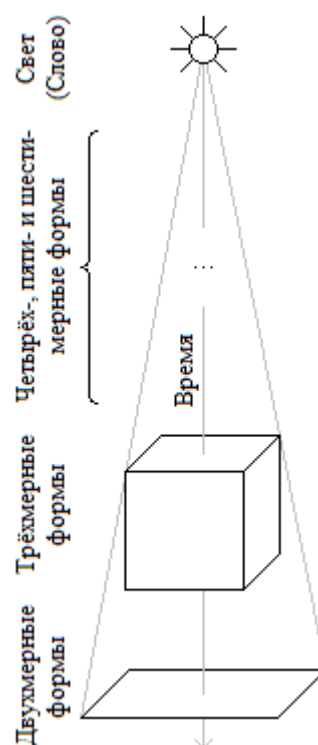

Ученики часто задают такой вопрос: имеется ли у камня астральное или ментальное тело? Я отвечу вопросом на вопрос: бывает ли тень там, где нет ничего, что могло бы её отбросить? Присутствие освещаемого предмета – обязательное условие рождения любой тени, поэтому без ментального плана и его пятимерных форм не возникнет и астрального мира с его четырёхмерными фигурами, а без последнего – трёхмерной Вселенной в том виде, в котором она существует. Окружающая нас неодушевлённая природа – камни, глина и даже атомы – имеет те же тела, что и любой человек, постоянно пребывая с ним в едином семиэтажном пространстве-времени. Различие между человеком и камнем в том, что высшие тела камней мертвы, они дремлют, проводя сквозь себя лишь два изливания, которые их материализуют, и только третье – одухотворит их.

² Е.П. Блаватская «Тайная доктрина» Т. 1. – М.: Эксмо, 2005. – С. 101.

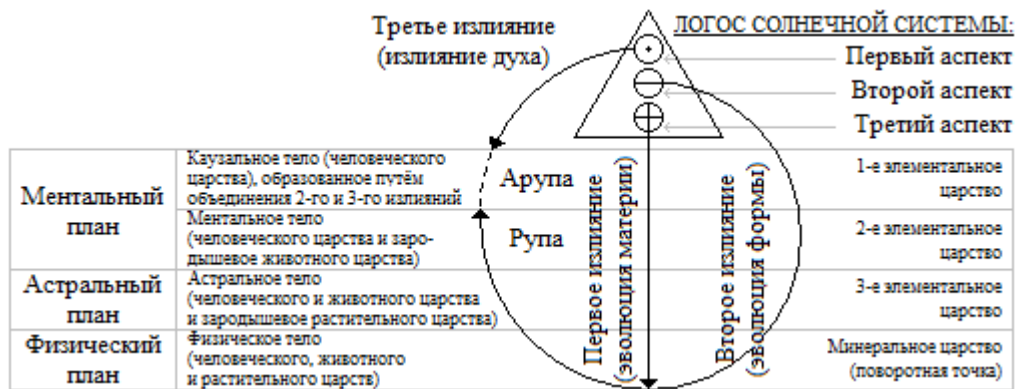

Теперь читатель обладает достаточным багажом знаний о тайнах мира, поэтому перейду к наиболее занимательной из частей магии, в первую очередь, с практической точки зрения, – это работа с дополнительными пространственными измерениями, которые для наблюдателя кажутся волшебством, но банальность для всевидящих очей мертвецов, живущих по ту сторону мира. По правде говоря, магия пунктуальна, как и наука, легко объяснима для того, кто обладает ею, ведь она никогда не нарушает законов соответствующего ей плана – ментального либо астрального. Абсурдно полагать, что явления нашего мира могут как-то преступать законы физики, так и законы высших планов не нарушаются магическими действиями, разве что вымыслом писателя. Истина во много раз ярче и богаче, чем человек в состоянии уместить в своей голове, и куда совершеннее, нежели его самая смелая фантазия, тускнеющая перед великолепием мира. Какие же возможности открываются перед теми, кому доступны четыре размерности астрального плана?

1. *Рентгеновское зрение.* Каждая из точек в любом трёхмерном предмете – внутренняя и внешняя, – с высоты четвёртого измерения видна так же отчётливо как на ладони, поэтому если человек, обладающий таким даром, взглянет на предмет, то он не только рассмотрит его со всех шести сторон одновременно, но и сможет в подробностях описать всё его внутреннее устройство.

2. *Материализация.* Предмет, перемещающийся в четвёртом измерении, может появляться и исчезать в трёхмерном пространстве. Люди наблюдают эти чудеса, когда видят призраков, ведь загадочные гости возникают внезапно, будто из воздуха, и так же необъяснимо пропадают. Всё дело в том, что житель четырёхмерного мира, скитаясь в астральном пространстве из одной точки в другую, вынуждено пересекает область физической реальности, иногда заглядывая на мгновение, а иной раз и дольше – из любопытства или других целей. Призраки вовсе не прячутся от человека, а лишь размещаются в четвёртом измерении, оставаясь рядом с нами всё время, но предпочитая лишней раз не попадаться нам на глаза, особенно к тем, кто ищет с ними встречи (вам бы тоже не понравилось чувствовать на себе чужие взгляды). После переноса предмета в четвёртое измерение для трёхмерного наблюдателя этот предмет исчезнет, а если его вернуть, то он возникнет вновь из пустоты. Этим трюком объясняется зарождение и смерть виртуальных частиц в вакууме, и то, как астральная сила, нисходя, рождает атомы, слагая физическое царство.

3. *Отзеркаливание.* Асимметричный предмет, который ориентирован влево, всегда можно развернуть так, что он окажется ориентированным вправо. Это – трансформация объекта путём зеркального отражения – способ незнакомый для современной науки, но применяемый в магии. Например, правый сапог может оказаться левым, а рубашка будет застёгиваться на пуговицы с другой стороны – это те шуточные, но впечатляющие трюки, которые нередко устраивают над людьми природные духи, путая их мысли, и те же процессы изменяют спин субатомной частицы.

4. *Исчезновение.* Предмет в закрытом пространстве сможет покинуть его через четвёртое измерение. Например, что-либо, находящееся в комнате без окон и дверей, легко покинет её и окажется снаружи, а после вернётся назад. Именно таким путём призраки и покидают запертые места, ведь они всегда сумеют выйти через невидимую дверь четвёртого измерения, а ловушки,

построенные на посыпании солью дверных проёмов и окон, смешны и похожи на детские сказки.

5. *Свёрнутость*. Изгибая трёхмерное пространство, будто лист бумаги, можно приблизить удалённые точки, а, совместив их, устранить не только пространство между ними, но даже понятие времени. На одном рисунке представлена полоска двумерного пространства с точками А и В. Если точки удалены друг от друга на большое расстояние, то для двумерного человека, находящегося в точке А, не представляется возможным увидеть событие, происходящее в точке В. В то время как трёхмерный человек, изгибая пространство, приблизит обе точки до их полного совпадения, и оставаясь в точке А, он увидит всё, что происходит в точке В. Другое название этой техники – ясновидение в пространстве. На втором рисунке показана временная линия, движущаяся от прошлого через настоящее к будущему, где точка С представляет некоторое событие, случившееся в прошлом, а точка D – настоящее время. Для человека время прямолинейно, поэтому его ход не может быть направлен в обратную сторону, а стало быть, путешествие во времени невозможно в физическом мире. Однако с точки зрения четвёртого измерения, временную линию тоже можно свернуть по аналогии с пространством, совместив точки С и D – наблюдаемое событие и наблюдателя. В этом случае человек получает возможность, заглядывая как в прошлое, так и будущее, увидеть свои и чужие жизни. Не только пророки, но и некоторые учёные обладали этим даром, когда, обращаясь к источнику безграничного знания, они делали открытия опережающие время, производя революцию в науке.

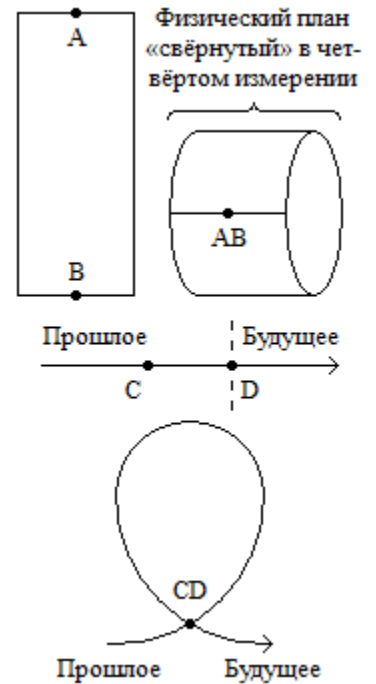

Эти чудеса отнюдь не нарушают логики, ибо все они очень легко и просто объяснимы при наличии одного или нескольких дополнительных пространственных измерений. Магия не переворачивает законы физики с ног на голову, а напротив – строго следует им, подобно букве закона.



РОЖДЕНИЕ МАГА

Люди, несомненно, даже далёкие по своему укладу от эзотерики и мистики, хотя бы раз, а скорее всего, неоднократно, наблюдали необъяснимые явления, происходящие в их жизнях, но, конечно же, списывали всё на волю случая. Маг же прекрасно осведомлён, что в мире нет места ничему спонтанному, а всё сущее пронизано всеобъемлющими нитями причинно-следственной связи. Впредь читателю следует учиться вглядываться немного глубже и отнюдь не на лежащее на поверхности следствие, а смотреть в скрывающийся во тьме корень – в сердцевину причины. Лечить возникающие симптомы – глупейшее занятие: встречайтесь с болезнью лицом к лицу. Я сам вначале редко обращал внимание на необычные события, случающиеся в моей жизни один либо два раза в месяц. Но по мере продвижения по Пути их регулярность росла с каждым днём. Читатель, безусловно, предположит, что секрет в обретении особых способностей, но это вовсе не так, так как невозможно ни получить, ни потерять того, что всегда было и будет частью тебя. Воспитывая в себе осознание реальности, человек внезапно начинает замечать различные вещи, которым до этого момента он не предавал совершенно никакого значения, пропуская мимо глаз и ушей. Анализируя всё, что с ним происходит от А до Я, он видит яркие гирлянды взаимосвязей, обвивающие не только весь окружающий мир, но и его самого. Многие читатели наверняка ловили себя на мыслях, которые впоследствии удивительным образом воплощались в реальности. Например, предвидели встречу с друзьями либо телефонный звонок, ощущали переживания дорогих и близких людей, находящихся вдалеке от них, подобно матери, чувствующей ребёнка. Кому-то удавалось даже войти в контакт с недавно усопшим родственником, или же наоборот – оказать активность и каким-то волшебным образом переломить ситуацию в свою пользу. Одни называют это интуицией, другие – даром, но в действительности это – симптомы начинающего мага. Эти первые часто неуклюжие шаги такие же важные, как и первые шаги в жизни ребёнка. И поэтому если вы обнаружите это чувство в себе, то оно не должно игнорироваться из-за страха и уж тем более ни в коем случае не должно подавляться, как нечто противоестественное. Маг – это человек, который живёт в гармонии с собой и всеми элементами окружающей природы.

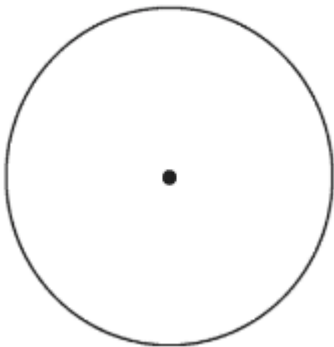

Древний символ, надёжно хранящий ключ к истине, – это круг с точкой – первый аркан, называющийся Маг. Этот уникальный знак, по сути, образное выражение творца и творения, Абсолюта и Вселенной, человека и природы, над которой он господствует подобно Богу: «И сотворил Бог человека по образу Своему, по образу Божию сотворил его; мужчину и женщину сотворил их. И благословил их Бог, и сказал им Бог: плодитесь и размножайтесь, и наполняйте землю, и обладайте ею, и владычествуйте над рыбами морскими и над птицами небесными, и над всяким животным, пресмыкающимся по земле» (Бытие, 1:27-28). Маг – это совершенный человек, который достиг та-

ких высот духовного роста, что его едва ли можно называть человеком. Мы – творение Бога, но внутри нас тоже скрывается творец. Точка – это наше наружное и внешнее, а круг – внутренняя суть, роднящая нас с невидимым создателем неба и земли, и бессмертное сакральное божество. Человек относится к седьмому царству земной волны жизни, следуя за тремя элементарными, минеральным, растительным и животным, которым только суждено стать нами в далёком будущем. Верховенствующая роль людей подчёркивается во всех религиях: «И нарёк человек имена всем скотам и птицам небесным и всем зверям полевым; но для человека не нашлось помощника, подобного ему» (Бытие, 2:20). В отличие от прочих существ, которые только безвольно идут по человеческим следам, наш путь ничем не предначертан, или будет правильнее сказать – путь определён только нами самими. В конце земной эволюции человек самостоятельно выбирает то место, в которое пойдёт душа, на какую из бесконечности ветвей Древа Жизни взойдёт. Кто-то из людей больше творец, а кто-то – меньше, но, безусловно, каждый, ведь всякий человек – это маг.

Лошадь, кучер и повозка – та несложная метафора, за которой скрыта не только структура человека, но и принципы работы магии, а значит, мы имеем дело с человеком, владеющим ею – тем, которого называют маг. Кучер – это нервы, то есть наше ментальное тело, которое не имеет прямого воздействия на повозку, или физическое тело – мышцы, кости, и, следовательно, не в состоянии оказывать никакого активного влияния на него. Вот и кучеру требуется посредник, силой которого он приведёт повозку в движение, а без лошади – крови, представляющей наше животное начало, повозка с кучером оставалась бы на одном месте. Лошадь, несомненно, сильнее кучера, но, несмотря на преимущество, он свободно властвует над ней, руководя её мощью с помощью вожжей и показывая, что ментальное тело обладает силой совсем другого рода, чем астральное, и это – власть сознания. Лошади остаётся лишь покорно подчиняться приказам кучера, волоча за собой повозку, которая всем своим видом передаёт инертность физической плоти.

ЭФИРНЫЙ ДВОЙНИК И ЕГО ОБОЛОЧКА

Эфирный двойник выглядит как бледно-светящееся сгущение – туманное, мутное и слегка фиолетового цвета, пронизывающее плотное физическое тело и несколько выходя за его пределы. Эта материя связывает астральное тело с физическим и, по сути, представляется материальным носителем жизненной силы на низшем уровне Вселенной. Эта жизненная энергия исходит от Солнца, являющегося источником жизни – как скрытой, так и проявленной на нашем плане, – обеспечивая её теплом и светом. Эфирный двойник – это высшая половина, которая вместе с низшей, или плотной оболочкой, составляют всё вещественное тело. Внешний облик эфирного двойника полностью соответствует плотной оболочке в мельчайших подробностях – в чертах лица и тела, а его чёткость даже выше, ведь считается, что этот невидимый эфирный двойник – абсолютная копия видимой части, хотя правильнее сказать, что это плотная половина является отражением эфирной. Подавляющее количество материи эфирного двойника (~99%) находится в границах плотного тела, и только её оставшаяся часть (около 1%) формирует тонкое поле – до пяти сантиметров, в зависимости от части тела: больше у головы, и меньше на кистях рук и стопах. Будучи высшей частью вещественного тела, эфирный двойник тоже трёхмерен, поэтому он легко различим с помощью самого обычного физического зрения. Именно эфирные двойники – эти болезненно-белые или же серебристые сгустки материи, похожие на облака лёгкого тумана, – встречаются на кладбищах по ночам в тусклом свете холодной Луны, в особенности над свежими могилами, которых очевидцы по невежеству ошибочно принимают за неприкаянные души.

Агрегатное состояние	Уровень вещества	Стихия	План	
Атомическое	Преон (предельный физический атом)	Эфир III	Эфирный двойник	Физический
Сверхэфирное	Кварк	Эфир II		
Эфирное	Адрон	Эфир		
Плазменное	Ядро	Огонь	Плотная оболочка	
Газообразное	Атом	Воздух		
Жидкое	Молекула	Вода		
Твёрдое	Кристаллическая решётка	Земля		

Физическое тело, как и любое другое, имеет семеричное строение, то есть оно составлено из вещественной материи семи уровней, из которых три высших образуют эфирного двойника, а четыре низших – его плотную оболочку. Если говорить обычным языком, то плотная оболочка включает в себя твёрдое вещество – это кости и зубы, жидкости – кровь и слюна, газообразное – кислород в лёгких, и плазменное состояния материи – электрические импульсы в нервах. Для эфирного двойника остаются гораздо более тонкие вибрации: элементарные частицы, кварки, преоны. Визуально эфирный двойник выглядит, как электромагнитное поле и любые другие

излучения, исходящие от человека во все стороны, из-за чего его могут зафиксировать физические устройства, отпечатав на плёнке, так называемый снимком ауры здоровья. Любые прерывания, разрывы и дыры – свидетельствуют о скором возникновении патологии в плотной оболочке.

Эфирный двойник виден людям не обладающим магическими способностями. Пускай кто-нибудь сядет на расстоянии полуметра перед стеной. Используйте непрямое освещение или дневной свет, а сами отойдите на два-три метра. Взгляд должен пролегать мимо человека, сосредоточиваясь на стене позади него. Вглядываясь вдоль очертаний тела, вы обнаружите полосу размытого света шириной около пяти сантиметров, это и есть эфирная аура. Она кажется рассеянной и тусклой, хотя, по правде говоря, состоит из многих ярких цветов. Экспериментируйте с разными людьми, домашними животными – кошками, собаками, и даже предметами, которые также имеют ауру, пускай очень слабую, но осязаемую для глаз чувствительного человека. Чтобы наблюдать собственного эфирного двойника встаньте либо сядьте перед зеркалом в метре от него (в зеркале позади вас должен быть нейтральный фон). Глядя мимо очертаний головы и плеч, вы увидите оболочку вокруг тела: вначале серую, а позже – белого цвета с золотистым сиянием. Используйте приглушённое освещение, ведь эфирного двойника не увидеть в темноте, а яркий свет – размоет его. При вдохе двойник сжимается, при выдохе – увеличивается, а при частом ритме дыхания – проявится близко к телу. Многие отметят, что свечение мимолётно и вскоре исчезает. Это происходит из-за естественной реакции людей, которые, увидев ореол, переводят взгляд на себя, прекращая всматриваться в стену. Этим методом нельзя увидеть истинный облик тонких тел, ибо, начиная с астрального плана и выше, их формы четырёх-, пяти- и шестимерны, хотя можно различить эфирного двойника. И даже если читатель научится различать некоторые цвета, то надо понимать, что это не астральная материя низошла до физического плана и проявилась на нём, а лишь – отражение её на последнем плане. Иначе говоря, астральная вибрация стала медленнее обычного, и через резонанс вызвала соответствующие возмущения в плотной материи, которую и распознали глаза.

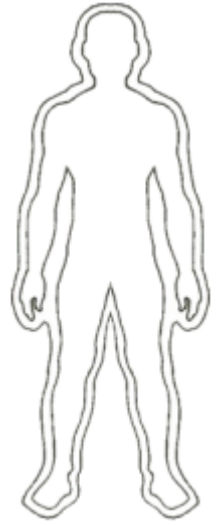





И вот, наконец, подходим к описанию плотной оболочки, которую называют физическим телом, а вовсе не его видимой половиной, что, конечно же, неправильно. Читатель может подумать, что здесь он вряд ли почерпнёт что-то новое, но это только на первый взгляд, ведь едва ли вы глядели на свою плотную оболочку глазами эзотерика. Взгляните на ствол тела – от копчика до макушки, разделив его на три части: живот, грудь и голову. Живот, или брюхо, соотносится с физическим телом – это нижняя треть, дверь в которую называется ртом. Через него пища – и растительная, и мясная – попадает в желудок, готовящий материал для строительства организма. Инструмент рта – голос, воздействующий на окружающую среду через акустические звуки, создавая в воздухе вибрации. Физиологическое здоровье определяется по зубам, языку и форме губ. Грудь же соотносится с астральным телом – это средняя треть, дверь в которую называется носом, ведь через него в организм входит воздух, поступающий в лёгкие. Техники, работающие на астральном плане, отводят определяющее место дыханию. Через него маги восполняют запасы праны. Другой важный орган в груди – сердце, являющееся источником чувств, где кровь – носитель животных желаний и страстей. Вдыхая запахи, можно улавливать чужие эмоции либо идти по астральному следу человека. У женщин лучше развито астральное тело, поэтому форма их носа изящнее. И по этой же причине среди пяти чувств у женщин лучше развиты обоняние и вкус, а у мужчин – зрение и слух. С ментальным телом соотносится голова, так как умственная работа протекает в мозге, – это верхняя треть, дверь в которую называется глазами. Взгляд часто претерпевает изменение в случае сумасшествия и опьянения, отсюда происходит выражение о том, что глаза – это зеркало души, и то, что во взгляде человека запросто читаются его мысли. Воспитание взгляда наделяет людей способностью к гипнозу, а, заглядывая в глаза, маг проникает в чужое сознание. По глубине и цвету глаз можно анализировать строение ментального тела.

Кто-то подумает, что физическое тело и его здоровье не заслуживает такого внимания, но так считают лишь те, кто ничего не понимает в магии. Видимая часть тела – низшая из всех, но это ничуть не умаляет её важности, ибо она является фундаментом для всех остальных высших тел. Известно, что прочность всей цепи определяется её самым слабым звеном, так и наше тело, являясь тенью, заимствует настройки всех высших проводников, ведь в здоровом теле – здоровый дух. В подтверждении этих слов и в качестве примера приведу астральное противостояние двух магов, и озвучу сведения, касающиеся преимуществ и недостатков каждой стороны в этом бою. Например, при равной астральной силе перевес будет иметь та сторона, которая обладает твёрдой точкой опоры. Иначе говоря, в битве невоплощённого мага и воплощённого, преуспеет последний, поскольку у него есть физическая плоть, а если бы живого мага умертвили в разгар сражения, то он бы лишился этого преимущества, и их силы стали бы равными. Это объясняет то, почему вдали от планеты можно свободно одолеть её духа, но вблизи – невозможно, ведь её дух имеет поддержку в виде физического тела. Попробуйте укротить дух Земли в магической церемонии, которая происходит на её поверхности, в то время как такой же земной церемонией вполне реально пересилить влияние духа Юпитера или духа Сатурна. Запомните, что маг сильнее, когда он опирается на физическое тело, чем в моменты временного выхода из него, когда с ним сохраняется слабая связь, например, в периоды сна. Из магов, имеющих равное астральное развитие, победит тот, у которого сильнее нервная система. Если эти условия тоже одинаковы – тот, у которого больше жизненной силы в крови, а при её равенстве – тот, у кого здоровей органы³.

АСТРАЛЬНОЕ ТЕЛО

Астральное тело – это проводник, который по своей форме копирует физическую оболочку, и при этом он окружён тонкой аурой ярких красок, состоящей из соответствующей материи. По своей плотности эта материя значительно ниже, чем привычное вещество и сильно разрежена. Это тонкое тело излучает чувства, эмоции, страсти и желания – все колебания земной души, работая подобно мосту и связывая воедино плоть и разум, действующий на ментальном плане. Если говорить о маге, то его деятельность в астральном теле – в тот миг, когда физическое тело инертно, например, погружено в сон, – очень насыщена и полезна для дальнейшей эволюции. Первое, чем овладевает человек, находясь в астральном теле, – так это способностью совершать путешествия, ведь он получает возможность скоростных перемещений на огромные расстояния от спящего тела. Человек как бы живёт двойной жизнью, но память об этих волшебных событиях поступает в физический мозг не у всех людей, становясь недоступной после пробуждения от сна. Жизнь куда более развитого человека, умеющего сохранять воспоминания о посещении им других миров, перестаёт выглядеть лишь чередой ночей и дней, когда он то погружается в сон, то возвращается в сознание, и становится существованием с круглосуточным осознанием, которое переключается с одного плана на другой, что, в конце концов, обе реальности станут едины.

Базовая форма	План	Семь носителей человека	
	Буддхический	Атма-буддхи	
		Буддхи, или тело блаженства	
	Ментальный	Высший манас (арупа)	
		Низший манас (рупа)	
	Астральный	Камарупа, или тело желаний	
		Прана, или дух жизни	
	Физический	Эфирный двойник (зеркало)	
		Плотная оболочка	

³ Использованы материалы из книги Г.О. Мёбеса «Курс энциклопедии оккультизма». – М.: Энигма, 2012.

Согласно закону подобия астральная материя включает семь уровней, которые обладают разной плотностью и сопоставляются с семью агрегатными состояниями физического вещества: твёрдое, жидкое, газообразное, плазменное, эфирное, сверхэфирное и атомическое. Каких-то научных названий им не придумано, поэтому к названиям добавляют термин «астральный». Астральные частицы не только четырёхмерны, но также во много раз меньше физических – даже преонов, выглядящих сродни гигантам, вот почему астральная материя полностью пронизывает видимое вещество. Любой физический атом буквально дрейфует в океане астральной материи, окружающей его, как одинокий остров, и заполняющей малейшие пустоты пространства. Определённые эмоции вызывают в астральном теле человека весьма любопытные эффекты, которые для достоверности картины заслуживают отдельного упоминания в настоящем труде. Каждая иллюстрация представляет реальную жизненную ситуацию, изображая астральное тело конкретного человека в указанном эмоциональном состоянии. И это вовсе не игра воображения или болезненные галлюцинации, а напротив – результат исследований и воссоздание увиденного.



Любовь и нежность
матери к ребёнку



Прилив преданности
во время молитвы



Влюблённость



Раздражение,
нервозность



Религиозный
тип



Страх



Ненависть, злоба и
сильный гнев



Скупость



Глубокая
депрессия



Научный
тип⁴

Как было сказано, астральное тело не только насквозь пронизывает физическое, но подобно облаку простирается в восьми направлениях четырёхмерного пространства по осям X, Y, Z и U. Астральной аурой называется та незначительная часть астрального тела, которая оказывается снаружи физического тела, а вот увеличение размеров ауры считается результатом духовного роста, ведь диаметр ауры Будды, например, достигал почти двух километров. Однако частицы физического тела вызывают сильное притяжение материи астрального тела, потому львиная доля астральных частиц (~99%) вовлечена внутрь физического тела и только оставшийся один процент составляет яйцеобразную ауру. Оттенки светлых и добрых чувств – любовь, нежность, верность – обычно поднимаются вверх и остаются парить возле головы и плеч, в верхней части

⁴ Иллюстрации приведены из книги Ч. Ледбитера «Человек видимый и невидимый». – М.: Алетея, 2003.

астрального тела, тогда как цвета злобных и тёмных чувств – эгоизм, ревность, скупость и гнев – располагаются в нижней части тонкого проводника, оседают возле колен и даже вокруг стоп. Из этого следует, что нижняя часть ауры у неразвитых и малоразвитых людей несколько шире в диаметре, нежели верхняя половина, а форма их астрального тела напоминает яйцо. В случае же развитых людей всё наоборот: узкий конец яйца обращён вниз, так как большая часть навверху. Что касается толкования цветов, составляющих астральное тело, то здесь я скажу о том, что, начиная с неразвитого человека, все эти цвета – грязноватые и мутные, отдающие тусклостью и серостью, но, по мере того, как человек раскрывается духовно, они становятся всё более чистыми.









МЕНТАЛЬНОЕ ТЕЛО

Настало время перейти к ментальному телу – третьему снизу, а также последнему из всех проводников, которые на текущем уровне развития доступны людям в ходе эволюции на Земле. Люди, оставаясь запертыми в этих трёх сферах – физической, астральной и ментальной, проводят всё время, и не только те короткие периоды, когда они живы, но и после их земной смерти, продолжаясь до наступления следующего воплощения на полотне физической реальности. Эти три нижних космических плана и тела, которые образуются в них, по сути, начальная школа жизни людей, подобно той, где учат детей всем базовым навыкам – писать, читать и считать. Наше сознание настолько ограничено, что каким бы одарённым ни родился человек, он не сможет проникнуть за эти пределы по одному лишь своему желанию или капризу, какой-то хитростью либо гнусным обманом – и так будет до того дня пока перед ним не откроются врата посвящения, и он не достигнет совершенства, приближаясь к величию тех, кто оказывается выше него.

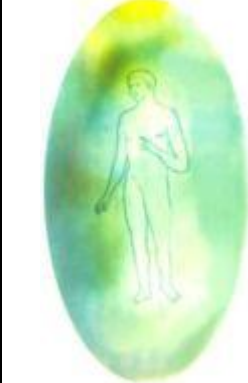
Ментальная материя, как и другие её типы, делится на семь уровней, которые поделены на высший и низший манасы, как две половины. Первая из них, называемая арупа, или не имеющая форму, включает три верхних агрегатных состояния материи, а вторая – рупа, или имеющая форму, – четыре нижних. Это утверждение впрочем, не нужно понимать слишком буквально, ибо ментальная материя пятимерна, а это значит, что даже уровни высшего манаса всё-таки обладают некоторым подобием формы, которая не отличается от форм низшего манаса по сути, но отличается восприятием. Например, на физическом плане и плотная оболочка, и её эфирный двойник вещественны, но если первый – это форма в классическом смысле, то второй – форма, кажущаяся бесформенной в виду отсутствия чётких границ и сильной разрежённости вещества. Из-за двойственности манаса человек как бы имеет два отдельных сознания – разум и ум, которые постоянно перетягивают одеяло на себя – то, подбрасывая к небесам, то, прижимая к земле. Высший манас – это носитель каузального тела, или причинного тела; это – истинный человек, который никогда не умирает, а лишь вечно переселяется из старой земной жизни в новое тело. Низший манас является носителем ментального тела, которое хотя и тоже считается бессмертным, но только с условной точки зрения. Он также сохраняется и после смерти, но со временем по завершению жизни на четырёх нижних уровнях ментального плана расщепляется, поэтому в момент начала новой жизни низший манас создаётся заново, как астральное и физическое тела. Раз уж четыре уровня низшего манаса являются рупа, то первое чем овладевает маг, действуя в ментальном теле, – это работа с мыслеформами. Он учится управлять ими, создавая и чувствуя их.

Материя, из которой состоит ментальный проводник, невообразимо тонкая и разрежённая. Её частицы пятимерны, поэтому горизонт представлений о природе раздвигается ещё дальше, а благодаря микроскопичности, эти кирпичики пространства заполняют уже астральные пустоты. В ментальном теле присутствует одна особенность, которая не встречается в двух предыдущих телах – этот проводник в буквальном смысле чуть-чуть подрастает в размере в каждом следующем воплощении, по мере духовного роста, то есть пропорционально прогрессу человека. Если развитие человека малó, то его тусклое, слабое и относительно небольшое ментальное тело бу-

дет трудно различить ясновидцу. Само же ментальное тело не является копией нижних тел, ибо его овальный контур очень похож на яйцо, обволакивающее аурой астральное и физическое тела.

Тип человека	Каузальное тело	Ментальное тело	Астральное тело
Первобытный человек			
Обычный человек			
Развитый человек ⁵			

Как обыкновенное зрение не позволяет людям увидеть астральные формы, так и владение астральными ощущениями не поможет наблюдать ментальные формы до тех пор, пока у вас не возникнет чувствительность к вибрациям соответствующего космического плана. Это ментальное ощущение отличается от тех пяти чувств, которые известны человеку на физическом плане. Когда ментальное тело ощущает присутствие вблизи вещей из его собственного пространства, то оно вступает в одновременный контакт непосредственно с ними на всех уровнях восприятия. Здесь не нужны отдельные органы, чтобы осязать, видеть, слышать, обонять и определять вкус. Все те вибрации, которые человек воспринимает физическим телом через определённые органы чувств, в ментальном теле воспринимаются одним единым чувством – разумом, причём во всей глубине и полноте, которая только возможна, если этот человек, конечно, способен улавливать их.

⁵ Иллюстрации приведены из книги Ч. Ледбитера «Человек видимый и невидимый». – М.: Алетея, 2003.

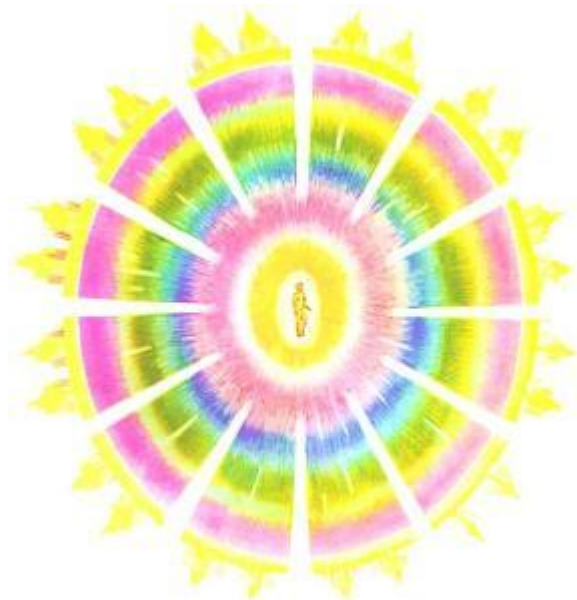
Каузальное тело архата⁶

Когда маг получает возможность активно действовать в ментальном теле, то для общения с другими такими же людьми либо нечеловеческими сущностями он использует форму и цвета, то есть передаёт послание посредством мыслеформы – цветной звучащей картины. При этом он не прибегает к её фрагментарной передаче с помощью условных символов, которые мы называем словами. Читатель, возможно, слышал о древних книгах, написанных разноцветными пятнами. Этот необычный, буквально, красочный язык представляет собой речь ментального мира, и используется его обитателями, ведь каждая мысль производит колебания, имеющие цвет и форму.

ОСЯЗАНИЕ

Осязание – одно из пяти чувств, заключающееся в способности ощущать прикосновение, то есть воспринимать что-либо всей поверхностью кожи в общем смысле, и руками – в частности. Каким бы ни было ощущение, которое исходит от касания к другим людям, животным либо неодушевлённым предметам, вы должны избегать испытывать как внутреннее отвращение, так и любого рода симпатию. Чувства должны всегда оставаться безразличными, исключая всякую предвзятость во мнении, возникающую вследствие субъективности суждений. Для сохранения ясности осязания и острой чувствительности пальцев требуется постоянная чистота и не только рук и стоп, но и кожного покрова всего тела. Иначе наступает притупление чувства вследствие адаптации к ощущению грязи с последующим ухудшением восприимчивости не только астрального плана, но и в том числе физической среды. Я посоветую ежедневно – и утром, и вечером перед сном, – принимать ванны, мыть руки с мылом и соблюдать гигиену, и особенно накануне магических операций, успех которых обусловлен максимальным обострением чувствительности.

Чувство	Диапазон частот
Слух	Акустические волны – от 16 до 20000 Гц.
Осязание	Инфракрасное излучение от 10^{11} до 4×10^{14} Гц ощущается, как тепло.
Зрение	Видимый свет – от 4×10^{14} до $7,9 \times 10^{14}$ Гц.
Обоняние	Колебания около 10^{17} Гц ощущаются, как запах.
Вкус	Вибрации около 10^{20} Гц ощущаются, как вкус.

⁶ Иллюстрация приведена из книги Ч. Ледбитера «Человек видимый и невидимый». – М.: Алетейя, 2003.

Осязание, в первую очередь, связано с руками, а именно с кистями рук – правой и левой, – которые оказываются такими же эффективными инструментами пассивного постижения мира и активного влияния на него, как глаза, уши, нос или язык, хотя располагаются далеко от головы. В некоторых случаях к этим инструментам можно отнести стопы ног, являющиеся нижним подобием рук, правда, применяются они в очень редких случаях, которые будут перечислены позже.

Чувствительность рук – астральная и физическая, необычайно важна в магии, поэтому тренировка этой, казалось бы, банальной способности следует проявлять такое же рвение как ко всем другим. Так как осязание – это первое из чувств, появляющееся при пробуждении, то его развитие не составляет для мага труда. Описание физико-химического процесса, который вызывает ощущение при контакте, не столь уж важно с точки зрения магии, поэтому я сразу же перейду к изложению эфирных прикосновений. Руки – это верхние конечности тела, поэтому энергия, текущая по ним, без конца излучается вовне через кончики пальцев, образуя пять лучей, отвечающих по своим характеристикам пяти цветам – красный, оранжевый, жёлтый, зелёный и голубой, а также пяти стихиям, соответствующим определённому пальцу. Обладая лишь зачатками эфирного зрения легко увидеть эти тонкие серебристые лучи, словно иголки, торчащие из пальцев. Излучаемая энергия течёт по тыльной стороне кисти, а на внутренней стороне сокрыта энергетическая воронка, устьем которой оказывается «ладонная чакра». Через неё и происходит восприятие предмета посредством поглощения исходящих от него вибраций. Подобное течение энергии присутствует и в стопах ног с излучением из пяти пальцев и воронкой в центре ступни. Излучение, исходящее из рук и ног, – это такой же бессознательный процесс, как потеря тепла, которая не прекращается в теле ни на секунду. Этот процесс невозможно остановить, но можно закольцевать и замедлить, сокращая утечки жизненной энергии в пространство. Для этого сожмите обе руки, поместив большие пальцы внутрь кулака, поскольку тогда лучи из пяти пальцев окажутся направлены в ладонные воронки и, поглощаясь, стало быть, устремятся вновь к сердцу.

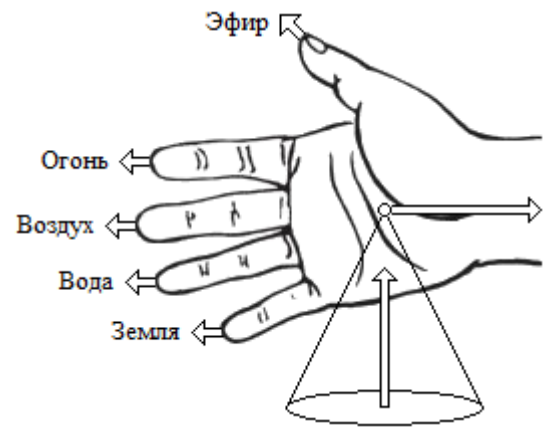

Ещё из курса физики известно, что между двумя соседствующими объектами происходит энергетический обмен: горячее, контактируя с холодным, остывает, а холодное – нагревается, и причина в инфракрасном излучении, которое испускает горячий объект и поглощает холодный. Те же процессы протекают в нашем физическом теле, температура которого составляет 36,6 С°. Это условная нулевая отметка для мага, или температурная точка отсчёта. Всё, что выше этого значения воспринимается человеком, как горячее и тёплое, а всё, что ниже окажется холодным. В один стакан налейте горячей воды, лучше даже кипятка, в другой – холодную воду со льдом, чтобы разность температур была максимальной и, следовательно, ощущалась достаточно легко. Приближая ладони к стаканам, увеличивайте расстояние, с которого вы ощущаете температуру. Чтобы узнать, что перед вами, постарайтесь понять: чувствуете ли вы излучение от стакана или теряете больше энергии, чем получаете? Последнее свидетельствует о холодной воде. Как тело отзывается на ощущения в ладонях? Какие эмоции, мысли и образы возникают в воображении? Оттачивание данной способности помогает при сканировании фотографий, касаясь которых вы сможете узнать кто перед вами – живой человек или умерший, ведь последний не излучает тепла.

Легче всего воспринимать кистью руки чёрный и белый цвета, ведь один – это отсутствие излучения вибраций от поверхности, то есть их полное поглощение поверхностью окрашенной в чёрный цвет, а другой – белый цвет – присутствие всей радуги, потому диапазон отражённых волн будет максимальным и наиболее интенсивным. Этот спектр излучений как раз поступит в «ладонную чакру» через энергетическую воронку, расщепляясь на атомы. По такому принципу, ощущая частоты отражённых от поверхности волн, можно определять её цвет с помощью кожи.

Вырежьте несколько квадратов из цветной бумаги либо покрасьте их краской. В этом случае во время покраски в квадраты вложится ваша энергия, отчего и работать с ними станет чуть легче. Практикуйтесь ни один раз, чтобы отследить те ощущения, которые вызывает в ладони каждый конкретный цвет. Причём восприятие цвета значительно упрощается, если пытаться не определять непосредственно сам цвет, а начать обращать внимание на возникающие эхом косвенные ощущения в теле, например, отслеживать созвучие отражённых волн с определённой чакрой тела.

Цвет	Диапазон длин волн, нм	Диапазон частот, ТГц
Фиолетовый	380-440	680-790
Синий	440-485	620-680
Голубой	485-500	600-620
Зелёный	500-565	530-600
Жёлтый	565-590	510-530
Оранжевый	590-625	480-510
Красный	625-740	400-480

Чтобы коснуться предмета эфирной рукой вытяните вперёд одну из рук, но не прилагайте каких-то усилий, поскольку рука всё время должна оставаться расслабленной. Лишь вообразите как из неё, дотягиваясь до вещи, выдвигается эфирная рука, сродни механической стреле крана. Ощутите прикосновение эфирной руки к предмету, передайте впечатление в физическую руку. То, какую руку – правую или левую – вы используете, не имеет значения. Иногда можете вовсе не вытягивать руки, а только усилием мысли представить вытянутую эфирную руку. Пробуйте касаться с закрытыми глазами разных поверхностей (шероховатых, гладких, твёрдых и мягких). Касайтесь животных или других людей рядом с вами, следите за их реакциями на эти действия. Бóльшая чувствительность позволит вам осматривать руками всю комнату, включая находящиеся в ней вещи, тем самым свободно ориентируясь в пространстве даже с завязанными глазами. Ещё один способ осмотреть пространство вокруг – это касаться всей поверхностью кожи. Такое чувство сложнее, в виду того, что пальцы острее ощущают предмет, но пользуйтесь и им. Вообразите себя воздушным шариком, а затем, совершая вдохи, надувайте себя, расширяя своё эфирное тело во все стороны настолько, что очень скоро его размеры сравняются с помещением. Любая частица в пространстве комнаты в этот миг будет ощущаться также ясно, как органы тела. Вы можете чувствовать магическое воздействие, присутствие потусторонних существ и уязвимые места в комнате, которые могут стать будущими мишенями для энергетического удара.

ВКУС

Кажется, что вкус едва ли имеет отношение к миру магии, хотя в действительности это не так, ведь вместе с пищей в тело человека поступает разнообразная энергетическая информация. Читатель, наверное, замечал разницу между столовой едой и блюдами, приготовленными дома. В магии выделяют четыре основных вкуса – кислый, горький, солёный и сладкий, сравнивая их со стихиями – огонь, воздух, вода и земля соответственно, – и это отнюдь неслучайно. Каждый вкус оказывает разное влияние на организм, поэтому привычки меняются с возрастом, сезоном и с учётом прочих факторов, которые невозможно предвидеть, например, в период беременности.

Любая пища содержит в себе энергию определённого сорта, тем самым, оказывая влияние на избранный орган или часть тела. Задача мага – определить какой именно сорт энергии требуется для полноты жизни, совершения того либо иного магического ритуала, и в какой пище он. Для простоты возьмите, например, хлеб, откусите его, но жуйте неспешно, закрыв глаза, чтобы было легче сконцентрироваться на всех переливах вкусовых ощущений и не торопитесь глотать

мякиш. Распробуйте хлеб до самого конца, а когда проглотите, то мысленно проследите за ним. Обратите внимание на то, куда исчезает его аромат. Во время трапезы человек должен осознанно распределять энергию пищи по клеткам организма. Одни органы тела, нуждающиеся в энергии, получают её больше, а другие – меньше. Но, в конце концов, все молекулы съеденной пищи, являющиеся веществом, будут встроены в плотную оболочку человека, станут непосредственно им.

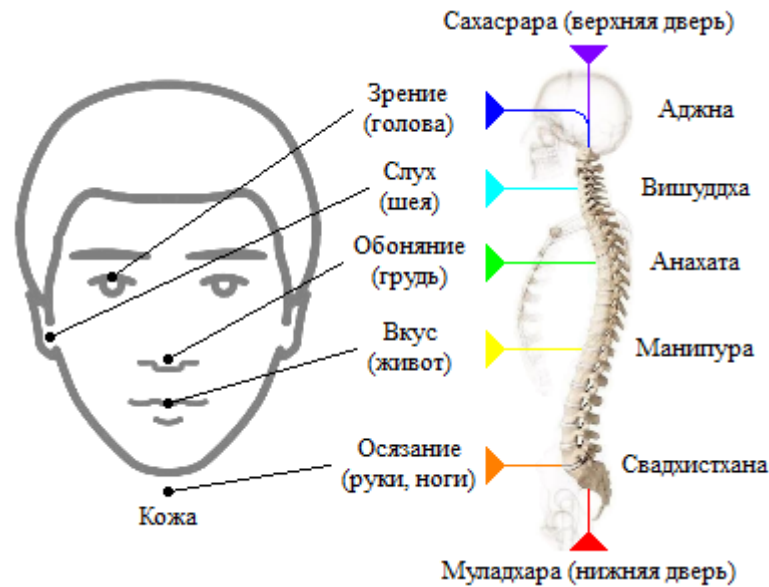

Как я уже говорил, существует огромная разница между домашней и столовой едой, и эта разница не столько в качестве самой пищи, сколько в руках повара, который её приготовил, ибо во все действия, которые люди производят с помощью рук, вложена магическая составляющая. Это может быть и живопись, и лепка, и даже мытьё посуды, и, конечно же, приготовление еды. Кончики пальцев постоянно источают слабые лучи энергии, поэтому предметы, находящиеся в руках, пропитываются этой энергией, наполняясь настроением, чувствами и мыслями человека. В этом принципе кроется секрет изготовления и суть работы амулетов, оберегов и талисманов. Безопасный магический предмет для человека – сделанный собственными руками, так и пища, приготовленная на домашней кухне, возможно, уступает по вкусу, но бьёт рекорды полезности. Если читателю захочется обострить чувствование вкуса и перевести его на астральный уровень то, заказывая еду, постарайтесь, опираясь только на вкус блюда, определить внешность повара, пол, возраст и в том числе его внутреннее состояние – настроение, эмоции, переживания и мысли.

Очень часто на обеденном столе, оказывается, пускай вкусная еда, но содержащая отнюдь не положительный заряд, а ещё хуже – отрицательный. Употребление такой пищи не только не насытит организм полезными веществами и витаминами, но, бесспорно, нанесёт вред всему телу, поскольку к чувству голода добавится усталость с нарастающим ощущением болезненности. Лучше всего исключить даже малейшее попадание подобной скверной пищи в организм, но если это не представляется возможным, то всегда можно малость смягчить отрицательное влияние, усиливая положительный заряд. Используйте чтение оберегающей молитвы как вслух, так и мысленно, а, взявшись пальцами за края тарелки, замкните энергию в кольцо. Очистите пищу путём направления на неё облака, заряженного светлыми чувствами, мыслью о здоровье и любви.

ОБОНЯНИЕ

Любой человек, прежде чем он рискнёт обострить чувствительность носа, должен бросить курить сигареты, кальян и прочие ароматизированные табачные смеси. Привычка же зажигания

разных экзотических благовоний тоже должна быть искоренена, так как эти ароматы, заглушая окружающие запахи, лишают человека возможности отслеживать их действие на организм, как специи маскируют запах залежалого мяса. Избавление от былых предрассудков – необходимость, ибо вы должны в первую очередь воспитывать в себе способность к преодолению антипатии ко всем дурно пахнущим предметам, но при всём этом вовсе не следует заменять её симпатией. Всегда держитесь нейтралитета, когда одна нога уверенно стоит на этой стороне, а вторая – на той. Всего год соблюдения такой диеты усилит обоняние, открывая совершенно новые горизонты.

Воздух – не пустота, ибо он наполнен многообразием волн, которые воспринимаются, как звуки, цвета, запахи и теплота. Закройте глаза и, попробовав застыть, отключите чувства, кроме обоняния, сконцентрируйте внимание на работе носа. Медленно вдыхайте воздух и выдыхайте, словно просеивая его содержимое через носоглотку. Какие запахи ощущаются в том месте, где вы находитесь? Маг не только улавливает малейший запах, но умеет вычленять его среди какофонии прочих. Это упражнение полезно практиковать, находясь в гостях, поскольку там пахнет не только другими людьми, домашними животными и блюдами, но и чужой жизнью. По одним только этим повседневным запахам можно многое узнать о судьбах жильцов, так как насколько отличаются запахи людей – столь же различны ароматы их очагов и проводимых в них жизней. Настроение, чувства, мысли, образ жизни человека, а также все те жизненные обстоятельства, в которых он оказался, непременно соотносятся с теми запахами, которыми наполнено его жилище.

Помните, что энергия, являясь вибрацией, обладает не только характерным ей цветом, но звуком и запахом. Принюхайтесь к гамме собственных переживаний и эмоций, а также ароматам окружающих людей – родных, друзей и незнакомцев, с которыми вы сталкиваетесь на улице. Их легче всего уловить, если человек находится в экстремальном состоянии, которое приводит к массивным астральным выбросам в окружающее пространство: злость, страх, депрессия и т.д. Со временем и после усердных тренировок вы овладеете способностью опознавать человека по его астральным эссенциям подобно тому, как собака узнаёт хозяина только по его запаху. Здесь я отмечу некоторые из эмоций, например, страх имеет неприятный и слегка солоноватый аромат, любовь же напротив – пахнет переливами нежности со сладостью, а злоба смердит, как труп. Именно эти специфические астральные следы оставляет человек прогуливаясь по улицам, не подозревая о том, чем – добром или злом – он на несколько часов, а может и дней загрязняет пространство для всех прохожих и самого себя, в случае его возвращения по этому же маршруту. Другой способ усиления обоняния заключается в переходе от пассивного чувствования к активному, хотя для этого вам требуется задействовать всё воображение. Вы должны представить перед собой объект, источающий известный вам запах, и при этом совершенно не важно каким именно он будет обладать ароматом – омерзительным или приятным, главное – сильным. Глаза могут быть либо открытыми, что усложнит задачу, либо закрытыми повязкой. Ещё лучше, если вы сможете вообразить один только запах без использования визуализации. Внутренний взор в этом случае будет окружён темнотой, словно вы что-то унюхали в комнате ночью: чувствительность обоняния, в момент подобного паралича всех остальных органов чувств, особенно высока.

СЛУХ

Слух – одно из чувств, овладение которым должно быть в совершенстве. Вселенная состоит из вибраций, ибо сама она – следствие первой из них: «В начале было Слово, и Слово было у Бога, и Слово было Бог. Оно было в начале у Бога. Всё чрез Него начало быть, и без Него ничто не начало быть, что начало быть» (От Иоанна, 1:1-3). По этой причине голосам людей, словам и звукам природы, уделяется особое внимание в магии. Явления трёх нижних планов, вибрируя с некоторой частотой – от атома до звезды, издают собственный звук, участвуя во вселенском хоре.

Развитие ясновыслушания, как и любого другого тонкого чувства, начинается с физического слуха, в котором человек должен достичь определённых успехов, позволяющих перешагнуть за грань материального восприятия Вселенной и погрузиться в пространство неизрекаемого звука. Человеку легче воспринимать лишь доминирующий звук, лежащий на поверхности, игнорируя всё остальное, из-за чего восприятие людей в течение всех их жизней остаётся крайне скудным. Чтобы исправить данное положение дел сядьте, расслабьтесь и на первое время закройте глаза. Вслушиваясь во всё, что окружает, расчлените поступающий акустический поток на отдельные звуки. Определите источник каждого из них, почувствуйте: близко ли он находится или далеко. Это упражнение легко выполнимо на улице и в людных местах либо в общественном транспорте. Умейте не только вычленять голоса отдельных людей в толпе, а также распознавать их речь, но и составлять по ним портрет человека, улавливая его эмоции и мысли. Это пассивная составляющая слуха, а её активная часть – способность к воспроизведению. Здесь потребуется повторить услышанные акустические волны, но только мысленно, например, песню. Воспроизведите её, отмечая игру музыкальных инструментов и голос исполнителя. Когда вы научитесь представлять песню в тишине, то продолжите тренировки в условиях постороннего шума, например, на улице. Это поможет увеличить концентрацию и отстраниться от водоворота, в котором заперты люди. Именно состояние стороннего наблюдателя – верный путь для трансформации реальности.

Ясновыслушание встречается в двух видах – простое ясновыслушание и ясновыслушание во времени. Последнее представляет погружение в прошлое на конкретный период – день, месяц, год. Как пустынная дорога со временем порастает травой, скрываясь под её покровом, так и многие звуки далёкого прошлого становятся когда-нибудь неслышимыми или же очень-очень тихими. Для практики ясновыслушания во времени требуется помещение, в котором только что говорили люди. Эмоциональность собеседников и глубина их переживаний непременно поможет уловить суть их диалога, а упражнение окажется значительно проще, нежели анализ сухого разговора. Любые материальные предметы могут отчасти или полностью принимать излучаемые внешние вибрации, подстраиваясь под них так же, как и человек поддается влиянию, производимому на него. Человек – источник излучений, поэтому вещи, находящиеся в контакте с ним, заряжаются его мыслями, эмоциями и желаниями. На этом принципе основана вся заговорная магия, когда на предметы начитывается программа, и вещи начинают излучать соответствующие вибрации, становясь источниками ментальных установок. И, как следствие, эти заколдованные предметы изменяют окружающее пространство, в том числе тех людей, которые будут взаимодействовать с ними. Я позволю отметить здесь вложение как положительной, так и отрицательной программы. Чтобы услышать, о чём же был разговор в помещении, выберите предмет, находившийся в зоне слышимости – желательно максимально близко, и настройтесь на него, войдя в резонанс с ним, фильтруйте посторонние импульсы, концентрируясь на памяти имевшего место разговора. Вы должны расслышать отзвуки разговора, какие-то слова или хотя бы уловить эмоциональный фон. Для усиления чувствительности используйте предмет, который станет для вас диктофоном – это может быть камень, металл или дерево, а также любая иная вещь, имеющая натуральный состав. Этот предмет подкладывается в тайне либо незаметно передаётся человеку и, находясь поблизости с ним, записывает излучаемые вибрации. Затем он возвращается в руки мага, который, используя обострённый слух, считывает всё то, что было записано на поверхность предмета.

Простое ясновыслушание – это способность слышать то, что окружает человека в настоящее время, включая звуки эфирной и астральной природы, наполняющие оба пространства. Иногда бывает, что у человека, развившего свою чувствительность, неожиданно проявляются слуховые галлюцинации, от чего он вдруг начинает слышать чьи-то голоса в пустом помещении, что первое время приводит его в ужас, но это отнюдь не игра больного воображения, а голоса умерших людей. Это – отголоски прошлого либо мёртвые, которые общаются с нами в надежде передать какое-либо послание, чтобы кого-то о чём-то предупредить или же защитить от грядущей беды. Трудно поверить, что покойная мать не будет искать способов помочь своему живому ребёнку, а умершие маленькие дети не захотят продолжать играть со своими ещё живыми сверстниками.

Наши мысли, эмоции и чувства звучат подобно словам, хотя и улавливаются не физическими, а астральными ушами, или вишуддхой – горловой чакрой, также определяющей силу голоса. Эти голоса возникают в голове, ибо поступают из астральной области напрямую в физический мозг. В обычных случаях, когда эфирное тело развито недостаточно сильно, то оно служит барьером для передачи данных от астрального тела в физическую оболочку, искажая или вовсе блокируя её.

ЗРЕНИЕ

Зрение – это то чувство, которым, пожалуй, в большей степени дорожит любой человек, и, прежде всего, конечно же, маг. Вот почему глазам уделяется такое огромное внимание в магии. Обычное физическое зрение является всего лишь частным случаем ясновидения, которое относится к ментальному телу и соответствующей ей трети тела – голове, тогда как обоняние и слух соединены с астральным – вторая треть тела, или шея и грудь, а осязание и вкус – с физическим телом – третья треть, которая живот и конечности, соответствующие четырём земным стихиям. Главное, что следует уметь делать – сохранять полное хладнокровие при виде всех необычных, а порой пугающих вещей, например, разного рода видений, которые вдруг окажутся видимыми, и, несомненно, одержат верх над психикой человека, если он не одолеет их усилием своей воли. Заклятый враг мага – это утрата спокойствия, ведь, потеряв голову, тело останется без контроля и окажется уязвимо перед всеми теми астральными существами, которые будут воздействовать на него через страх. Настоящий маг обязан сохранять рассудок и не терять ни грамма мужества даже, казалось бы, в совершенно безвыходной ситуации. Комплекс упражнений, укрепляющих зрение и расслабляющих мышцы глаз, – это обязательный ритуал для всех. После напряжённой зрительной работы желательно ненадолго закрыть глаза ладонями. Лучи энергии, исходящие из пальцев, успокоят и оздоровят сосуды вокруг глаз, а «ладонные чакры» очистят от всего лишнего, снимут усталость и тяжесть, копящуюся на веках. Другой эффективный метод – гулять на природе, созерцая расслабляющий глаза зелёный окрас деревьев и травы, восхищаться цветами, питаться продуктами, которые обостряют зрение, и, конечно же, выполнять глазную гимнастику.

Люди едва ли обращают внимание на всё множество вещей, которые их окружают, а если говорить о той информации, успевающей отпечататься в мозге человека, то она чуть более нуля. Я говорю это, дабы показать, насколько невнимателен человек в своей повседневной жизни, а ведь это крайне важный навык для мага, определяющий степень его подготовленности. Чтобы тренировать зрительное восприятие вам следует научиться замечать всё, что происходит вокруг вас в настоящий момент времени – мельчайшие детали окружающей среды и даже те, которые до этого казались невидимками в виду своей ничтожности. Имеют значение не только детали – большие и маленькие, но их форма, цвет, перемещаются ли они быстро или пребывают в покое. Обострение периферического зрения до предела – также важная составляющая чувствительности. Гуляя по улице, изучайте окружающих людей: какие у них выражения лиц и во что они одеты.

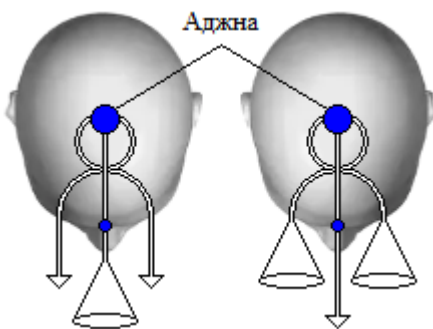

Взгляд – это удивительная вещь, которая не ограничивается одним лишь пассивным наблюдением как вкус, обоняние и слух, но представляет активность сродни осязанию. Из глаз исходит незримое, но вполне осязаемое энергетическое излучение, похожее на параллельные лучи: у одних эти лучи короче, а у других – длиннее, но они есть абсолютно у всех людей. Читатель, наверное, ни один раз испытывал на себе, то неловкое чувство, когда на его затылке или спине ощущался чей-то пристальный взгляд, который столь же отчётлив, как касание руки. Ясновидение предполагает развитие данного зрительного восприятия и первый шаг – сканирование. Возьмите любой предмет и рассмотрите его в подробностях, изучите внешний вид –

цвета и форму, ощутите его поверхность, температуру, плотность и вес, которыми он обладает. После этого выберите предмет большего размера, но находящийся вдалеке от вас – и даже если расстояние невероятно велико всё же попытайтесь коснуться до него глазами, например, до Луны.

Зрение встречается в двух видах – внешнее, когда человек видит что-либо, и внутреннее, когда он воображает то, что увидел в прошлом либо ещё увидит в будущем. Для развития внутреннего зрения, выберите на первое время какой-то несложный предмет, осмотрите его, закройте глаза, а после – восстановите его облик во всех подробностях с помощью силы воображения. Работая с памятью, добейтесь того, чтобы его изображение, в конце концов, стало фотографичным. Иной способ развития внутреннего зрения заключается в вызывании геометрической формы, но, не используя воображение, а всего лишь наблюдая её с закрытыми глазами на физическом плане, например, перед сном. Двигайтесь от простого к сложному: увидите белую точку на чёрном фоне, затем переходите к треугольникам, квадратам, пятиугольникам и т.д. Чаще всего человеку мерещатся маслянистые круги, гуляющие во все стороны, как на воде во время дождя. Вызывайте определённые фигуры, окрашенные в конкретные цвета, делая их ярче либо тусклее по собственному желанию, и перемещайте эти фигуры во всех направлениях, отдавая им приказы.

Наблюдение разных цветowych пятен, движущихся точек или прочих мелочей – это только введение к получению ясновидения, в котором различаются простое ясновидение, ясновидение в пространстве и ясновидение во времени. Иначе говоря, вследствие развития экстрасенсорной чувствительности эти хаотические пятна и мерцающие огни со временем преобразятся в полноценные изображения похожие на фрагменты фильмов. Вы научитесь распознавать не только то, что окружает вас здесь и сейчас, но и те события, которые происходят за многие километры от вас либо случились годами ранее. Это изображение поначалу будет выглядеть чёрно-белым, но обретёт окраску, хотя его цвета будут временно инвертированы, как на проявленной фотоплёнке.

Я должен отметить, что пять чувств невозможно развить во всей их глубине за один сеанс. Эти навыки тренируются с таким же усердием, с которым маленькое дитя лишь учится ходить. Бывает так, что чувствительность начинает проявляться у человека с первого занятия, но такое случается лишь в присутствии учителя, благодаря вибрациям которого ученик совершает чудеса. Однако стоит только приступить к занятиям самостоятельно – без помощи учителя, как ученик заметит трудности, которых не было, ведь он вернулся на прежний уровень восприятия мира.

ПИЦЦА

Люди, будучи материальными существами, не могут жить без пищи так необходимой им для поддержания физической плоти, а также астрального, ментального тел. Под словом «пицца» понимаются материалы для постройки эфирного двойника и плотной оболочки, ибо для жизнедеятельности требуется нервная и мышечная сила, а именно продукты, которые предоставят её в большем объёме. Учитывайте не только состав пищи, но и другие факторы, имеющие пускай косвенное, но не менее серьёзное влияние на полезность и вред избираемого людьми рациона. Это все те индивидуальные условия, в которых находится маг, такие как здоровье, возраст, пол, время года и климатический пояс, влияющий на физиологию тела. Пицца, определяющая здоровье, делится на основные типы – растительная и мясная. Вторая связана с плотной оболочкой, передавая человеку мышечную энергию, тогда как первая – питает нервной силой, переплетаясь с эфирным двойником. Люди редко питаются лишь чем-то одним, формируя обед из разных блюд, включая неприродный искусственный продукт, например, хлебобулочные изделия, которые необходимо разложить на ингредиенты, а после этого, представив их в изначальном виде, соотнести с растительной пищей и мясной, включающей не только мясо, но жиры, яйца и молоко.

Человек – всеядное существо, поэтому он должен употреблять в пищу весь спектр продуктов, а не только лишь что-то определённое, как ошибочно учат многочисленные модные диеты. На всеядность указывают физиологические особенности пищеварительного тракта человека: он не пригоден для долгого переваривания, чтобы питаться травой, но слишком слаб для хищника. Другим явным доказательством этого служат наши зубы, ведь кроме моляров и резцов у людей имеются клыки, из-за чего человека никак нельзя соотносить с травоядными животными, однако и хищником он считаться не может тоже, прежде всего, из-за слабой выраженности его клыков. Место человека в пищевой цепи абсолютно очевидно при соотнесении четырёх земных царств, переходящих друг в друга: минеральное, растительное, животное и человеческое. Растения питаются из почвы медленным разложением минералов, животные – минералами и растениями, а вот людям, возвышающимся над всеми остальными царствами, в пищу отданы все те, кто ниже их.

Животная Растительная пища	Солнечный свет	} Пища, которая помогает связаться с высшими телами	Огонь	Буддическое тело	Физическое тело
	Воздух (кислород)		Воздух	Ментальное тело	
	Травяные напитки, чай, кофе	↑ Усиление тонкого чувствования и разрушение тела	Вода	Астральное тело	
	Листья, стебли, корни, грибы		Земля	Эфирный двойник	
	Фрукты, овощи, ягоды				
	Орехи, злаки, семена, бобы				
	Молочные продукты, мёд	↓ Ослабление тонкого чувствования и укрепление тела	Плотная оболочка		
	Яйцо, икра				
	Рыба и морепродукты				
	Мясо птицы				
Мясо млекопитающих					

Чтобы закрепить в голове роль растительной и мясной пищи, представьте себе человека в виде воздушного шара, то есть эфемерного духа, с грузом – материей. В зависимости от объёма газа и тяжести груза, этот воздушный шар может подниматься и опускаться на разные высоты. Чем больше шар и чем меньше вес груза – тем он выше, а горизонтальные слои, между которыми он гуляет, представляют разнообразные духовные и материальные состояния. Иначе говоря, духовная свобода достигается только путём убавления привязанностей к материи тела, которое притягивает к земле. Из этого следует, что мистические упражнения, направленные на работу с телом, – бессмысленны, ибо ни одно из них никогда не возымеет должного результата. Ясность всяких материальных ощущений туманит любое духовное чувствование, а поэтому бесполезно упражняться сразу после обеда и до того момента, пока вся пища не переварится и не наступит успокоение тела. Это утверждение, впрочем, нередко играет с людьми злую шутку, поскольку в силу собственного невежества на первых порах изучения магии человек трактует его однобоко. Например, в погоне за ясновидением и другими колдовскими дарами, соблюдая жёсткие диеты мистических школ, люди нередко умирали от голода, стремясь достичь усмирения своей плоти. Это заблуждение провоцирует несчастные случаи, болезни и страдания, не сулящие им никакой силы. Подавление нужд физического тела, путём использования строгой диеты либо голодания, оправдано исключительно накануне и во время магических ритуалов, а далеко не каждый день. Без накопления нервной силы эфирный двойник быстро ослабнет, в его работе возникнут сбои, и маг утратит естественный канал передачи, соединяющий высшее и низшее тела. Без накопления мышечной энергии у человека нарушится слаженность плотной оболочки, а это значит, что он лишится надёжной точки опоры, ибо только в здоровом теле – здоровый дух. Источник всех этих необходимых нам, как воздух, сил – пища, которая поощряет плоть, но иначе просто нельзя.

Такая животная пища, как мясо, рыба, потроха, яйца, икра, за исключением мёда и молочных продуктов, считается тяжёлой пищей, участвующей в постройке нашей плотной оболочки. Эта пища не только укрепляет плоть, наделяя здоровьем и силой, но и вместе с тем – ослабляет тонкое чувствование. Физическое тело человека, долгое время сидящего лишь на мясной диете, становится настолько доминирующим, что оно буквально заглушает голоса всех остальных тел.

Плюсы для людей от такого питания – превосходная опора, мощная воля и отменное здоровье, которое окажет сопротивление любой астральной сущности, желающей овладеть телом человека. Но то, что для постороннего духа непреступная крепость, для собственного духа – тюрьма. Активное начало здесь столь сильно, что маг перестаёт быть наблюдателем и отзываться на зов, он слепо творит то, что угодно ему, не считаясь ни с кем и оттого, не попадая в русло реки жизни.

Растительная пища производит обратный эффект – чувствительность тонких тел возрастает до предела, и человек начинает общаться с умершими, чувствовать присутствие невидимого, приобретает ясновидение и остальные способности, отдаляющие его от привычной реальности. Причина этого не в самой пище, а в том, какое именно влияние она оказывает на весь организм. Люди, перешедшие на растительную диету, уже с первых дней ощутят лёгкость, словно они тот воздушный шар, поднимающийся высоко в небо, а их тело – бесполезный груз, мешающий росту. Восприимчивость человека к тонким вибрациям объясняется обретением пассивности, ведь маг никак не выражает волю и ничего не творит сам, он лишь молчаливый наблюдатель времени. В этом кроется отрицательная сторона растительной диеты, ведь дабы начать ощущать что-то за пределами нашей реальности требуется пренебречь физическим телом, переступить черту и очутиться одной ногой по ту сторону бытия. Это – запуск процедуры смерти. Другими словами, цена, за которую вегетарианская диета открывает дверь, – доведение тела до изнеможения, путём сперва незаметного, но последовательного и целенаправленного разрушения последнего. Вначале, сидя на такой диете, человек испытает эйфорию от лёгкости и разгрузки органов тела. Но позже, когда в организме истощатся запасы всех питательных веществ, получаемых из мяса, возникнут первые неприятные трудности – хроническая слабость в мышцах, хрупкость костей. Ленивость одолеет волю и человек подчинится течению, избегая всякой ответственности. Если на это закрыть глаза и продолжать данную диету, то организм запустит процесс самоуничтожения. Подобное наблюдается в организме пожилых людей, проходящих подготовку к загробной жизни.

Из этого следует, что не существует никакой волшебной диеты для всех и нельзя питаться только растительной пищей либо мясной, так как каждая из них приносит и плюсы, и минусы. Вы не должны выбирать что-то одно, разрываясь между духом и материей, а должны сочетать в себе и то, и другое, но, соблюдая во всём меру, ведь природа заложила в человеке гармоничное равновесие. Наши семь тел, хотя и разделённые, но всегда связанные между собой звенья, тогда как сила цепи определяется наиболее слабым звеном, которое следует укрепить или исключить. Я могу лишь предложить читателю некоторые рекомендации, которые помогут ему достигнуть состояния мага, но только при условии серьёзной внутренней работы проводимой над собой: 1) растительная пища и мясная употребляются летом в долях $\frac{3}{4}$ и $\frac{1}{4}$ соответственно, а зимой – $\frac{2}{3}$ и $\frac{1}{3}$; 2) установить один разгрузочный день в неделю, в течение которого можно пить лишь воду; 3) при подготовке организма к магическим операциям, продолжающейся от недели до лунного месяца, исключаются все и мясные, и молочные продукты, а остаётся – чай и растительная диета.

КОФЕ И ЧАЙ

Что касается попыток достижения человеком совершенства с помощью аскетизма во всём, то брать в пример Великих Учителей, уподобляясь им, не лучший вариант. Если уровень духовного развития ученика не будет соответствовать их добродетели, то чрезмерное воздержание от очарований земного мира не принесёт пользы, а только обречёт на скучную жизнь в одиночестве. Нельзя, однажды отказавшись от соблазна, проснуться просвещённым, так как подъём вверх по эволюционной лестнице – это тяжкий и длительный процесс, требующий многих жизней. По этой причине обычный человек ни в коем случае не должен морить себя голодом, думая, будто ему надлежит съесть не больше рисового зерна в день, дабы приструнить страсти тела. Одной только пищи вполне достаточной для обычного человека, совсем недостаточно для мага, работа

которого требует более существенного расхода нервной энергии. Из-за этого он вынужден прибегать к кофе и чаю – возбудителям, облегчающим доступ к энергии астрального тела через воду.

Кофе и чай представляют собой два полюса, которые оказывают на организм человека, хотя и магические, но совершенно противоположные эффекты. Кофе связано с мужским началом, его употребление существенно снижает восприимчивость, притупляя остроту чувств, но в то же время, подобно мясной диете, усиливает волю и её активность, защищая физическую оболочку. Наркотическое же действие чая связано с усилением пассивности, подобно растительной диете, человек становится более вдумчивым, в нём повышается чувствительность и черты наблюдателя.

ДЫХАНИЕ

Дыхание, по сути, проявление жизни и её ритма: на физическом уровне – это поступление кислорода, а на астральном – праны (жизненной силы). Запахи также являются пищей для души и, стало быть, для прочих астральных существей, вот почему в ритуалах нередко используются разнообразные благовония, дым от сжигаемых трав, ароматизированные восковые свечи и т.п. Во время вдоха, когда лёгкие наполняются воздухом, кровь насыщается кислородом, умножая не только мышечную, но и нервную энергию. Во время выдоха – из тела выводится углекислый газ. Воздух – пища в газообразном состоянии, такая же незаменимая, как жидкости, твёрдые вещества, а также солнечный свет, насыщающий организм теплотой, представляющей стихию огня.

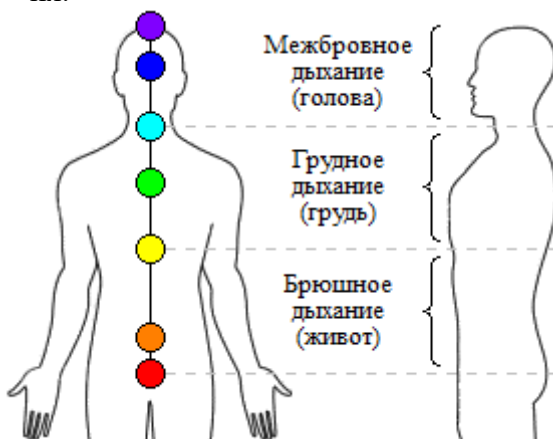

В упражнениях йоги среди тех людей, кто занимается практической магией, дыханию отводится особая роль. Это важнейший ключ к овладению внутренними силами, заложенными в теле, сокрытыми глубоко в нас. Для работы с дыханием лучше всего подходит уединение в окружении природы – вблизи деревьев и ароматной травы, например, в глухом лесу, у тихой реки или хотя бы в безлюдном парке вдалеке от городской суеты. Другое обязательное условие – прохладный чистый воздух, наполненный глобулами неугасаемой жизненности. И остаётся последнее – «научиться дышать», что звучит абсурдно, однако дышать сложнее, чем кажется

вам. Люди умеют дышать с самого рождения, но едва ли они дышат так же, как делает это маг. Человек умеет говорить, но все его слова мертвы и не способны менять реальность, прежде чем он не овладеет знанием того, как на этот вербальный скелет нанизывается материя его желаний. То же с дыханием, которое бывает трёх типов и выбирается в зависимости от преследуемой цели:

1. Брюшное, или диафрагменное (нижнее) дыхание.
2. Грудное, или ключичное (среднее) дыхание.
3. Межбровное, или лобное (верхнее) дыхание.

Глубоко и медленно дыша, маг отслеживает энергетическое влияние на организм вдохов и выдохов. Дыхание спокойное с паузами ведёт к успокоению нервов, а частое – к возбуждению, что повергает разум в опьянение кислородом с потерей контроля над своим астральным телом. Активное действие дыхания усиливается во время движения человека, поэтому прогулки после трапезы легко заменят бодрящую чашку кофе и чая или любого другого тонизирующего напитка. Дыхательные упражнения должны склоняться к постепенному увеличению интервалов между вдохом и выдохом, тем самым, обостряя чувствительность органов чувств. Глубина дыхания характеризуется количеством воздуха, тогда как его ритм определяет качество восприятия сего воздуха астральным и физическим телами, что имеет непосредственное отношение к магии. По

этой причине, ритм дыхания должен быть отрегулирован перед совершением магической работы.

Брюшное дыхание выполняется диафрагмой с использованием пространства брюшной полости. Диафрагма – это, по сути, перегородка, отделяющая грудь от живота. В состоянии покоя она имеет форму купола с выпуклостью в сторону грудной клетки, а когда она функционирует, то сокращается, сплющивая купол и, таким образом, оттесняя органы пищеварительного тракта вниз. Воздух при брюшном дыхании наполняет нижние отделы лёгких, поэтому в дыхательных движениях участвует только живот, тогда как грудь остаётся почти неподвижной. Упражнение начинается с полного выдоха, удаляющего все излишки воздуха, чтобы вы приступили к работе с чистого листа. Медленно вдыхая воздух через нос, опускайте диафрагму, мышцы пресса при этом будут выпячиваться вперёд, а во время плавного и спокойного выдоха через нос либо рот, живот втянется вовнутрь, вытесняя воздух из лёгких без остатка. Нижнее дыхание чрезвычайно полезно для человека, ведь это не только массаж органов брюшной полости, но и стимуляция работы органов пищеварения, а также – поджелудочной железы, селезёнки, печени и почек. На астральном уровне брюшное дыхание связано с корневой и половой чакрами, регулирующими физическое и астральное тела, посредством кундалини, или змеиного огня, и жизненности света.

Грудное дыхание – ежедневный способ дыхания, который используется людьми настолько бессознательно, что они порой не замечают его ни разу за весь день. Их лёгкие расширяются немного вперёд и вверх, слегка приподнимая плечи и ключицы, а также по бокам, расправляя рёбра, что существенно улучшает функционирование органов грудного отдела. В зависимости от глубины дыхания воздух наполняет лёгкие – частично или полностью. При среднем дыхании спина мага должна оставаться прямой, а грудная клетка расправлена. Диафрагма не участвует в процессе дыхания, поэтому практически всё время она остаётся в слегка поднятом положении. На астральном уровне грудное дыхание связано с горловой и солнечной чакрами, но в большей мере с сердечной чакрой, которая, по правде говоря, является аккумулятором праны в организме.

Межбровное дыхание – наиболее сложное в изучении, поскольку оно не представляет дыхание в физическом смысле, а только энергетический поток, входящий и выходящий из головы, контактируя с эфирной аджной – «третьим глазом», располагающимся между бровей на уровне шишковидной железы (эпифиза). Это отверстие во лбу играет роль второго носа, через который при вдохе втекает энергия из окружающего пространства, обрабатывается и поступает в сердце. Практиковать упражнение можно и лёжа, и сидя, но эффективнее выполнять его стоя. Во время вдоха ощутите прохладный и лёгкий поток свежести, который поначалу касается точки между бровей, а затем, прокладывая дорогу, проникает через неё в череп и соскальзывает вниз по горлу. Не надейтесь овладеть межбровным дыханием за один-два сеанса. Начинайте упражняться с нижнего дыхания, затем – со среднего дыхания, и лишь после переходите к верхнему дыханию. Поначалу может показаться, что в теле появляется какая-то странная слабость и даже наступает лёгкое головокружение, но всё это вполне ожидаемые ощущения от всего неизвестного. Просто ненадолго отступите, если почувствовали дискомфорт. Первые дни практика верхнего дыхания занимает пару минут, но уже через неделю её продолжительность увеличится до десяти минут, а через месяц упражнение покажется столь же обыденным, как обыкновенное вдыхание воздуха.

СНЫ

Каждый из нас видел сны, и вероятно, что многие наблюдают их даже не один раз за ночь. Но прежде стоит сказать о засыпании и о том, что происходит с людьми в этот момент времени. Когда человек погружается в сон, его астральное тело и другие тонкие тела покидают плотную оболочку и эфирного двойника, хотя и остаются парить вблизи от физического тела. В сущности, процесс выхода из телесного кокона и есть засыпание. Смерть – такой же безболезненный и

неизбежный выход с той лишь разницей, что в плотной оболочке человека, лишённой дыхания жизни, мгновенно начинается процесс гниения, делающий невозможным возвращение в неё духа.

Помните о том, что на плавающее астральное тело можно воздействовать мыслью другого человека, причём с такой лёгкостью, в которую трудно поверить. Это делает людей уязвимыми перед различными опасностями, которым они подвергают себя каждую ночь. Астральные путешествия популярные в наши дни – это серьёзное препятствие, а порой угроза для психического здоровья. Астральный проводник развитого человека нравственной жизни удаляется на многие километры от спящего тела без малейшего чувства беспокойства. В случае с человеком грубого склада, астральный поводок ограничен несколькими метрами, ведь большее отдаление заставит проснуться в состоянии ужаса. Мера пространства и времени внутри сна тоже сильно отличается от используемых терминов в повседневной жизни, отчего кажется, что пространства-времени для заснувшего человека не существует. Но можно ли вообще сказать, что время существует вокруг нас? Или время – всего лишь несовершенное ограничение низшего сознания, и всё, чему мы так старательно ведём счёт – прошлое, настоящее, будущее – только вечное сейчас? Когда человек, в конце концов, освободится от плена телесных оков, будучи в состоянии временного сна, он обнаружит совсем иное время, не имеющее ничего общего с тем, в котором бодрствуем мы.

Существует пять типов снов:

1. *Истинное видение* – это то, что не может называться сном. Случай, в котором высшее Я наблюдает некоторый факт на одном из высших планов, а также получает впечатление о нём от куда более продвинутого существа. Иными словами, оно оказывается осведомлено о факте, знание которого для него очень важно, либо видит великолепное видение, которое воодушевляет и укрепляет. Счастливы те люди, к которым сны приходят с ясностью достаточной для преодоления видением всех препятствий на пути и прочного закрепления в памяти бодрствующего разума.

2. *Вещий сон* часто относится к работе высшего Я, которое предвидит само или извещает о некотором будущем событии, к которому оно намерено подготовить низшее сознание. Ясность и точность подобных посланий может серьёзно различаться, так как они всецело зависят лишь от способности высшего Я пронести сигнал через все разделяющие тела и отпечатать содержимое в нашем мозге таким способом, чтобы после пробуждения человек был в состоянии вспомнить сон.

3. *Символический сон* тоже результат деятельности высшего Я, и должен считаться менее успешным вариантом вещего сна, так как это – несовершенно проинтерпретированная попытка передать знание о грядущем через имена, даты и прочие знаки понятные лишь спящему человеку.

4. *Живой и связанный сон* – только воспоминание об астральном опыте, который пережило высшее Я, путешествуя вдалеке от спящего тела (к их числу относится осознанный сон). Но чаще это драматизация, возникшая из поразившей идеи, прикосновения или же пустякового звука.

5. *Беспорядочный сон*, который наиболее обычен из них всех, может быть вызван разными причинами. Это, как правило, воспроизведение потока случайных мыслей, протекающих через эфирную часть мозга спящего человека; к ним относятся мыслеформы, скапливающиеся вокруг наших тел в течение дня, а также чужие мысли, проносящиеся мимо спящих людей. Если в сон попадают определённого рода чувственные образы, то это случается по причине беспрестанных волн плотских желаний, стимулированных вредоносным влиянием из астрального плана. Такой сон может стать следствием несовершенной попытки драматизации со стороны слабо развитого Я.

Всё это объясняет, почему воспоминания о снах бывают столь хаотичны и непоследовательны, а также то, почему некоторые люди, у которых высшее Я развито слабо, а плотские желания сильны, совсем не видят сновидений или довольствуются коротким сном, и почему человек иногда способен только выборочно сохранять спутанные воспоминания о ночных приключени-

ях. Ведь чтобы люди могли вкусить в бодрствующем состоянии всю глубину знания, которому высшее Я может обучить их за короткое время сна, необходимо достичь полного контроля над своими мыслями, подчинить воле низшие страсти, перенастроить сознание в более высокие тона⁷.



⁷ Использованы материалы из книги Ч. Ледбитера «Ясновидение. Сны». – М.: Профит-Стайл, 2004.

МАГИЯ ПЯТИ СТИХИЙ

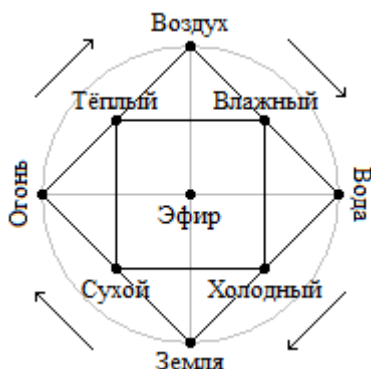

Люди издревле выделяют четыре стихии – огонь, воздух, воду и землю, которые лежат в основе почти всех эзотерических учений, духовных практик, магических школ и религий. Это четыре столпа, на которых зиждется мироздание. И точно так же, как между ними имеется центр, который связал бы их воедино, так и среди стихий обособленно располагается пятый элемент – так называемый эфир. Каждая стихия содержит в себе по два качества, а каждое качество характеризует две стихии. Огонь обладает такими качествами, как сухой и тёплый, а воздух – тёплый и влажный, вода же – влажная и холодная, тогда как земля, завершая круг, – холодная и сухая. При

этом, как только вы изменяете одно из качеств исходной стихии, то она тотчас превращается в соседнюю стихию, в зависимости от изменения, слагая путь созидания: огонь → воздух → вода → земля; либо порядок разрушения: земля → вода → воздух → огонь. Намного проще увидеть эти преобразования со стихией воды, к которой относится любое вещество в жидком виде. При высокой температуре вода, закипая, превращается в пар, то есть в стихию воздуха, а при охлаждении – кристаллизуется, превращаясь в лёд, являющийся стихией земли. Иначе говоря, четыре стихии соответствуют агрегатным состояниям вещества – плазма, газ, жидкость, кристалл, а их внешний вид и свойства полностью зависят от колебаний окружающей среды. Всё это позволяет называть Вселенную, кажущуюся буйством хаоса, живым дышащим организмом, ведь в ней всякий может быть тем, кем он захочет: всё частное во всём подобно общему, а общее – частному.

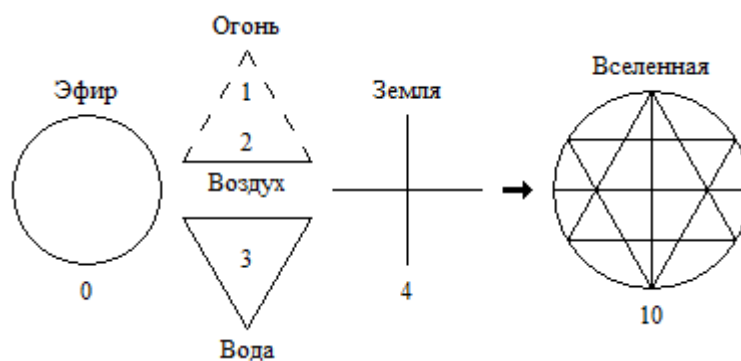

Очевидно, что из-за разницы качеств одни стихии, вступая во взаимодействие, неминуемо конфликтуют друг с другом, тогда как другие – дополняют друг друга. Например, огонь и вода – два полюса, которые мгновенно аннигилируют при встрече: огонь испаряет воду, а та – тушит пламя; в то время как огонь и воздух соединятся вместе, ведь для горения необходим кислород. Гармоничными парами являются огонь и воздух, вода и земля, а конфликтными – огонь и вода, воздух и земля, – что не удивительно, ведь они размещаются на противоположных концах креста. Вы должны учиться видеть окружающий мир как нагромождение из этих стихий, эффективно соотнося их между собой в ритуалах. Литосфера, которая представляет твёрдую кору нашей планеты, отвечает стихии земли. Гидросфера, расположенная над ней, являет собой все водные массы, соответствуя стихии воды. Атмосфера – газовая оболочка, выраженная стихией воздуха. И, наконец, магнитосфера – невидимое одеяло, образованное потоком заряженных элементарных частиц и имеющее непосредственное отношение к электричеству, представляет стихию огня.

Эти четыре стихии часто соотносят с нижними планами Вселенной, которые располагаются слоями, хотя фактически – пронизывают друг друга. Верхний слой, родственник огню, – это Божественный мир, который символизирует молния, или Божья Искра, рождающая реальность

и жизнь в ней. Духовный мир соотносится с воздухом, символ которого небеса, – слой бессмертия, разума и власти. Астральный мир, соответствующий воде, выражает множество страстей и эмоций. Это – царство подсознания, противопоставленное миру сознания, – мир фантазий, грёз и снов. Материальный мир – последний и самый нижний слой, соответствующий стихии земли, Это наша Вселенная, содержащая видимые глазу твёрдые формы, включая растительное царство.

Стихия		Огонь	Воздух	Вода	Земля
Природные духи		Саламандры	Сильфы	Ундины	Гномы
Агрегатное состояние		Плазменное	Газообразное	Жидкое	Твёрдое
План		Буддхический	Ментальный	Астральный	Физический
Качество		Воля	Мудрость	Любовь	Существование
Магическое действие		Разрушение, освобождение	Оживление, господство	Сохранение, внушение	Защита, порабощение
Темперамент		Холерик	Сангвиник	Меланхолик	Флегматик
Образ		Пламя	Свет	Тень	Темнота
Планета		Солнце	Меркурий	Луна	Земля
Металл		Золото	Ртуть	Серебро	Железо
ЙХВХ		’	п	г	д
Член семьи		Отец (Адам)	Мать (Ева)	Сын (Каин)	Дочь (Авель)
Младший аркан	Фигурная карта	Король (Рыцарь)	Королева (Королева)	Принц (Король)	Принцесса (Паж)
	Масть	Мечи	Жезлы	Чаши	Диски
	Номерная карта	Туз	Двойка	Тройка	Четвёрка
Пять делений	Число	1	2	3	4
	Звук	А	У	М	-
	Цвет	Белый	Серый	Семь цветов радуги	
	Форма	Точка	Отрезок	Тригон	Тетраэдр
	Положение	Справа	Сверху	Слева	Снизу
Зодиак	Кардинальный знак	Овен	Весы	Рак	Козерог
	Фиксированный знак	Лев	Водолей	Скорпион	Телец
	Мутабельный знак	Стрелец	Близнецы	Рыбы	Дева
Земля (планета)	Круг	Первый	Второй	Третий	Четвёртый
	Глобус	А	В	С	Д
	День (в году)	Весеннее равноденствие	Летнее солнцестояние	Осеннее равноденствие	Зимнее солнцестояние
	Время (в сутках)	06:00	12:00	18:00	00:00
	Время года	Весна	Лето	Осень	Зима
	Время суток	Утро	День	Вечер	Ночь
	Сторона света	Восток	Юг	Запад	Север
	Животное Иезекииля	Лев	Орёл	Человек	Бык
Человек	Коренная раса	Само-рождённая	Пóтом-рождённая	Яйце-рождённая	Живо-рождённая
	Тело	Буддхическое	Ментальное	Астральное	Физическое
	Чакра	Анахата	Манипура	Свадхистхана	Муладхара
	Возраст	Детство	Юность	Зрелость	Старость
	Ствол тела	Макушка головы	Голова, шея	Грудь, руки	Живот, ноги
	Часть тела	Правая кисть	Голова	Левая кисть	Стопы
	Палец руки	Указательный	Средний	Безымянный	Мизинец
Маха Юга		Сатья Юга (1 728 000 лет)	Трета Юга (1 296 000 лет)	Двапара Юга (864 000 лет)	Кали Юга (432 000 лет)

Магия стихий, как и всякая практика, основывается, прежде всего, на принципе аналогий, а, изучив качества огня, воздуха, воды и земли, каждое явление мира можно будет соотносить с одной из этих стихий, и тем самым – выстроить систему соответствий, подходящую для читателя.

ОГОНЬ

Магические ритуалы, в основе которых лежит огонь, весьма разнообразны и многогранны, а стихия огня – это не только первичная сила, рождающая всё в нашем мире, но и устраняющая тоже. Из-за этого эзотерические учения и религии древности отождествляют огонь с творящей божественной силой, а также используют как метафору для представления Бога – искры внутри нас. Являясь по своей природе невещественной субстанцией, огонь, наделённый активностью и мужским началом, противопоставляется воде – вещественной, пассивной и женской стихии, но сближается со стихией воздуха, противоположностью которого является земля – стихия покоя, сна. Эта магия зародилась очень давно – на заре времён, ведь огонь применялся первобытными людьми при проведении различных ритуалов ещё в каменном веке. С тех давних пор минуло не одно тысячелетие, некоторые обряды были утеряны, другие – подверглись совершенствованию, но сколь бы сильно они не изменились с внешней стороны, их внутренняя суть осталась всё той же.

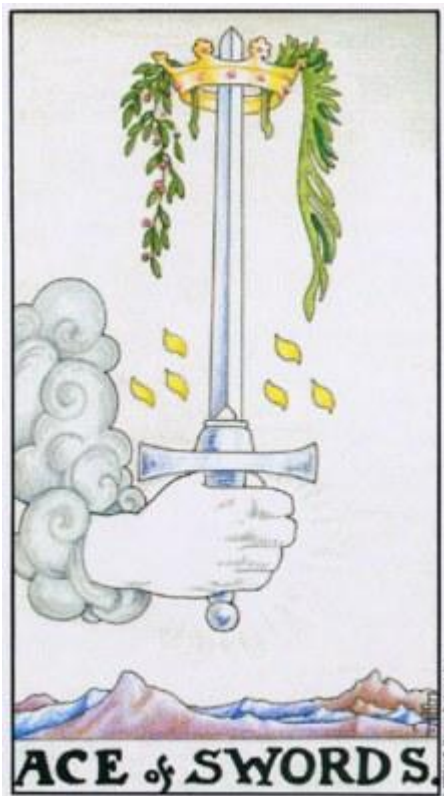

Огонь – это, прежде всего, источник божественных сил, а также энергия в её чистом виде, в равной степени мощная и, конечно же, творящая жизнь независимо от её величин и формы. В природе огонь встречается дважды как в соединении с воздухом в образе бьющей молнии, так и землёй, как костёр. Одно опускается с небес, а другое – взмывает с поверхности земли. Они оба, по сути, плазма и поэтому должны восприниматься, как единое в высшем проявлении материи. Источник стихии огня в Таро Райдера-Уэйта – Туз Мечей⁸. С этой первой карты, открывающей младший аркан, начинается знакомство человека не только со стихией огня, но и самой магией, зашифрованной в 78 картах колоды, которые сможет осилить далеко не каждый маг, и я советую читателю самостоятельно убедиться в правдивости этих слов. Абстрагируйтесь от всего вокруг вас – от любых посторонних явлений, затем вытащите из колоды Туз Мечей и положите его перед собой, сосредоточиваясь только на нём. Попробуйте сродниться с картой, как если бы она была существом. Арканы наделены уникальными, характерными лишь им свойствами, которые являются их одеждой, которую вам надлежит примерить на себя, при этом знайте, что символический рисунок карты – дверь, ведущая в неё.

В плотной оболочке, состоящей из четырёх нижних стихий, огонь представлен импульсами нервов и теплом, выделяющимся во время химических реакций, протекающих в организме. Для восполнения этой энергии людям необходим солнечный свет – так же, как воздух, вода или еда. Любой свет Вселенной, особенно естественный, например, Солнца, – пища буддхического тела, которое отвечает за волю, укрепляет веру и соответствует божественной искре, скрытой в нас. Гуляйте в солнечные дни, в том числе, если они появляются в зимнее время, когда дефицит жизненности ощущается в организме острее всего либо посещайте тёплые тропические страны. Летом, когда световой день составляет почти круглые сутки, а активность Солнца максимально высока, – подходящее время начинать принимать оздоровительные солнечные ванны ежедневно. Тем не менее, реальное общение со стихией огня возникает лишь только при использовании человеком самого пламени: разведённого костра или зажжённой свечи, называемых большим и малым огнями. Костёр используется магами, прежде всего, для проведения сезонных ритуалов, а также магических операций, цель которых – настройка взаимодействия человека с духами огня. Источник огня оказывает влияние соразмерное ему, поэтому костры идеально подходят для

⁸ В настоящем труде я ссылаюсь на Таро Райдера-Уэйта, которое считается самым популярным в мире. Дизайн этой колоды был разработан А. Уэйтом – оккультистом, мистиком и членом ордена «Золотой Зари».

достижения масштабных задач, вызова астральных существ или для коллективных ритуалов, когда участники встают в магический круг и, обезличиваясь, вверяют энергию кому-то одному. Применение огня, исходящего от свечи, сгодится для индивидуальной работы, и хотя сила пламени здесь меньше, это отнюдь не умаляет возможностей ритуала оказывать влияние на людей. Имейте в виду, что саламандры – природные духи огня, отвечая на вопросы человека, не говорят на привычной для нас речи. Их слова определяются в характере огня и танце языков пламени.

В магических ритуалах, работающих со стихиями, подчас выбираются не только материалы и места проведения, но и, в первую очередь, благоприятные месяцы, дни, а иногда даже часы. Основные магические операции огня – это разрушение и освобождение, определяющие для него ритуалы, связанные с убыванием, более эффективные в период стареющего лунного месяца. Это не удивительно, учитывая, что огонь располагается справа, там же, где находится сияющая дуга. Лучшая ночь для работы со стихией огня – новолуние, а худшая – полнолуние, когда сохраняющая сила Луны (воды) максимальна и без труда преодолевает разрушающую мощь огня.

1. *Зажжение источника огня.* Магические ритуалы могут быть не только сознательными, но и спонтанными. Например, воспламенение оказывает определённое воздействие само по себе, будь то костёр, свеча, факел или даже керосиновая лампа – подойдёт любой источник огня. Как горящая лампа, испуская фотоны, разгоняет темноту, окружающую её, так и свет пламени, трансформируя пространство вокруг источника огня, разрушает в нём всевозможные эфирные образования и даже астральные формы, разумеется, низшего порядка. Ни одна другая стихия – воздух, вода или земля – не способна повторить магию очищающей силы огня, поскольку лишь он один соседствует со стихией эфира и, следовательно, эфир вступает в контакт только с ним. Уязвимость эфирных и других низших астральных существ перед огнём – преимущество мага.

2. *Очищение при помощи огня.* Магия отрицает существование самой смерти, ибо ничто не умирает во Вселенной – лишь переходит из одной формы в другую, такую же временную одежду. Люди никогда не создают новые предметы из пустоты, а только изменяют их внешний вид. В любой предмет можно вложить какую-либо информацию – позитивную либо негативную, из-за чего он не будет прежним, ведь влияние, которое он оказывает на человека, тоже изменится. Чтобы вернуть всё на свои места требуется трансформатор вещества, которым считается огонь, очищающий предметы от самых различных надстроек, закреплённых на них внешними силами. Кольца, амулеты, серьги и другая мелкая утварь, помещённые в пламя, теряют свои тёмные силы.

3. *Сжигание с помощью огня.* Этот магический ритуал похож на предыдущее действие, но касается лишь того предмета, который сгорает дотла, например, дерево, бумага, ткани. Человек записывает на листе бумаги всё то, от чего он хочет избавиться – вредные привычки, преграды, сковывающие обстоятельства, или любая другая жизненная трудность. После чего сжигает этот лист в огне без остатка, мысленно вкладывая в процесс сгорания соответствующее намерение, а также подкрепляя действие воображаемой проекцией на собственную жизнь. Другой путь – это внедрение в предмет всего лишнего (чувства депрессии, злости и страха) с целью последующего сжигания в пламени и, тем самым, безвозвратного уничтожения всего того, чем был заражён он.

4. *Разрушение влияния огнём.* Большое и маленькое пламя в состоянии уничтожить многие магические воздействия, программы и порчи, направленные против человека. Внезапное ухудшение здоровья чаще всего объясняется результатом сглаза, например, резкие головные боли, перепады давления, головокружения – это лишь атаки незримых существ. Для борьбы с этим недугом нужно, в первую очередь, умыться огнём, пропитывая им эфирное и астральное тела, и выжигая различных недоброжелательных существ, которые присосались к вам, словно пиявки.

5. *Освобождение от привязки.* Люди, в особенности женщины, часто страдают от каких-либо незавершённых отношений с живыми или появляющимися во снах умершими знакомыми.

Причина печалей и тревог совсем не в том, что человек отказывается отпускать их из жизни, а в том, что они сами не могут уйти от него. Любой из нас окружён массой нитей, ведущих ко всем тем, кого мы знаем и чем больше мы живём на свете, тем сильнее запутываемся в этой паутине. Ближний круг составляют любимые, семья и родственники, средний – друзья и приятели, а вот дальний – все остальные люди, которые удостоены в нашей жизни лишь эпизодических ролей. Избавиться от этих нитей – всё равно, что принять клятвы аскезы, поэтому будьте осторожны. Одни нити несут человеку добрые чувства – любовь к детям, семье и дружбу, тогда как другие выражают злые намерения – и, прежде всего, это бессознательный или осознанный вампиризм. Люди могут вести себя, как вампиры, кормясь чужой энергией, либо становиться их жертвами. Чтобы избавиться от игл в позвоночнике или в любой другой части тела, через которую вампир внедряется в жертву, зажгите факел и обмахните им своё тело, сжигая прикрепленные к вам нити.

ВОЗДУХ

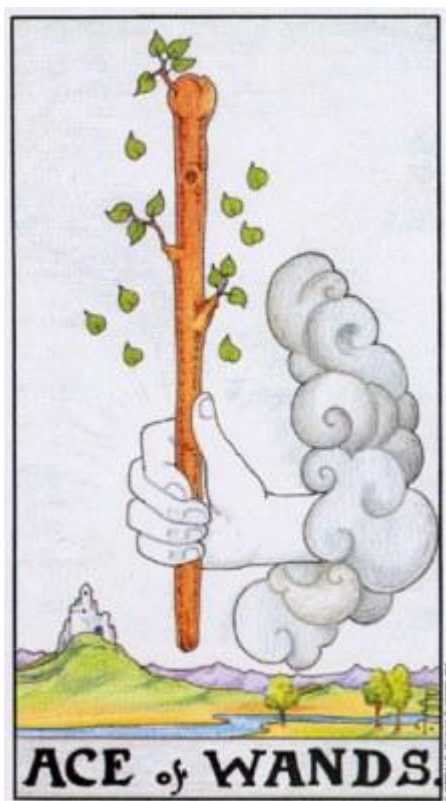

Воздух – одна из четырёх стихий, являющаяся кровеносной системой для нашей планеты. Её мощь чудовищна, ведь никто не устоит под напором сильного ветра, а уж тем более урагана, выкорчёвывающего с корнем многовековые деревья. Но, несмотря на всю разрушительную силу, эта стихия имеет колоссальное значение для всех живых организмов, которые, на время лишённые кислорода, погибнут за считанные минуты. Воздушные массы, окружающие человека, прозрачны, не имеют ни вкуса, ни запаха. Их нельзя ни увидеть, ни услышать или хотя бы ощутить рукой, но, тем не менее, невозможно сказать, что воздуха нет. Подобная ситуация встречается и со многими другими явлениями, которые недоступны физическому человеку, но это вовсе не значит, что все они – выдумка. Обретая власть над этой стихией, вы сможете, управляя её потоками, вызывать прохладу в жаркий день, разгонять тучи и, не касаясь руками, перемещать мелкие предметы. Человек к этим чудесам будет иметь косвенное отношение, ибо истинные творцы этого волшебства – силфы, или природные духи воздуха. Эти невидимые озорники могут как помогать человеку, так и умышленно вредить, либо недобро подшутить над тем, кто по какой-то причине вызвал у них желание этой шутки.

Небо, которое поэтически и образно выражает стихию воздуха, – это тончайшая, но всё же материальная реальность, лежащая между бессмертным духовным и смертным земным мирами. Вода создаётся конденсацией воздуха, как источник жизненной силы материи, а в процессе компрессии возникает огонь – условие, зажигающее жизнь внутри самого духа. В природе воздух встречается как в соединении с огнём – палящий зной, так и с водой – туман, кроме того, в отличие от огня и земли – символов абсолютной активности и пассивности, воздух сочетает в себе оба эти качества, то есть пребывает в состоянии динамики либо статики. Ветер чаще всего используется для ритуалов, связанных с атакой, тогда как штиль подходит для обороны. Воздух и ветер – не тождественны, поскольку последний – не сама стихия воздуха, а только её течение, как река – всего лишь устремлённый к океану поток воды, но вовсе не сама вода. Источник стихии воздуха в Таро Райдера-Уэйта – Туз Жезлов. Медитация на этот аркан поможет читателю открыть в себе особое чувствование пространства, позволяющее уловить движение воздушных потоков и ощущать, словно лёгкое прикосновение, изменения в температуре окружающей среды.

Воздушная энергия в человеке – лёгкая и неуловимая, прежде всего, связана с дыханием, присутствующим в нашей жизни на протяжении всего времени – с первых мгновений рождения до последней секунды перед смертью. Воздух наполняет все пустоты в организме человека, но в первую очередь лёгкие, которые осуществляют газообмен между кровью и внешней средой. Подобно тому, как ветер раздувает огонь, так и воздух, поступающий в организм, питает искру, поддерживая внутреннее пламя. Говоря о составе воздуха, имеется в виду не только кислород, который необходим для жизнедеятельности плоти, но и вдыхаемая прана, или пицца тонкого тела. Для мага полезны прогулки на открытой местности, такой как поле, где воздух не скован ни деревьями, ни какими другими преградами, рассеивающими и преломляющими энергии ветров. Всегда дышите всей грудью – уверенно и свободно, вслушиваясь в вибрации внутреннего мира. Горы – идеальное место для дыхательных практик, безмолвного созерцания красоты пейзажей и глубоких медитаций, тем более стихия воздуха проявляется в мыслеформах ментального мира.

Время суток	Время года	Стихия	Характеристика	Цвет
Утро	Весна	Огонь воздуха	Восточный ветер – это ветер обновления, рождения и свежести, использующийся в духовных практиках.	Золотой
День	Лето	Воздух воздуха	Южный ветер – универсальный ветер в магии, использующийся в ментальных ритуалах и для визуализации.	Белый
Вечер	Осень	Вода воздуха	Западный ветер – это омывающий, прохладный ветер, использующийся в лечебных и любовных ритуалах.	Серебряный
Ночь	Зима	Земля воздуха	Северный ветер – это ветер перемен, несущий смерть, использующийся для разрушения и защиты от врагов.	Чёрный

Когда подует сильный ветер, не прячьтесь от него – встаньте навстречу и ощутите единство с ним, почувствуйте, как он проникает в каждую клетку организма, наполняя плоть энергией достаточной для совершения задуманного магического ритуала. Вы должны рассматривать всякое возникающее обстоятельство на предмет возможности подзарядиться, в противном случае вы обречены тратить энергию, черпая её из собственных внутренних ресурсов, изнашивая этим физическое тело, таким образом, ускоряя процесс старения. Другой вариант насыщения организма энергией воздуха – это дыхание в безветренную погоду, поэтому отыщите уединённое место и снимите одежду или оставьте минимум одежды, чтобы воздух касался всего тела – от головы до пальцев ног. Следите за тем, как воздух, вдыхаемый носом, заполняет весь ваш организм на вдохе и осушает на выдохе. Наблюдайте движение кислорода по гортани, попадание в лёгкие, а также путь, совершаемый углекислым газом, – дышите не только носом, но и каждой порой кожи.

Магия воздуха основана на работе с хаосом, как неизмеримостью и неясностью. Эта же стихия, будучи силой мысли, движущей энергией разума, помогает учиться, думать и рассуждать. Воздух, являющий мир хаоса, противоположен земле – порядку, ведь кристаллическая решётка твёрдого вещества имеет конкретную структуру. Мир, в котором преобладают то стихия воздуха, то стихия земли, находится в динамическом равновесии, что представлено как Инь и Ян – взаимодействие полярных начал. Если в мире будет превалировать стихия земли над воздухом, то структура заостенее, блокируя дальнейшую эволюцию, а если стихия воздуха станет доминирующей, то наоборот – хаос, разрушая порядок, приведёт к росту энтропии и растворению формы. Два основных магических действия воздуха – оживление и господство. Первое действие одухотворяет, ведь люди без дыхания жизни в них всего лишь трупы: «И создал Господь Бог человека из праха земного, и вдунул в лице его дыхание жизни, и стал человек душою живою» (Бытие, 2:7). Второе действие выражает проявление лидерских качеств, подчинённость материи духу: «Господь Бог образовал из земли всех животных полевых и всех птиц небесных, и привёл к человеку, чтобы видеть, как он назовёт их, и чтобы, как наречёт человек всякую душу живую, так и было имя ей» (Бытие, 2:19), что предста-



влено превосходством людей над всеми остальными земными видами. Работая непосредственно со стихией воздуха, маг чувствует и видит собственное будущее, как цепочки событий, и поэтому он может просчитать исход ситуации, показывая чудо предвидения, недоступное человеку.

1. *Очищение сильным сквозняком.* Воздух используется для очистки помещения от негативной энергии, поэтому временами открывайте окна, устраивая проветривание в доме. Это касается и удаления из жилого пространства разнообразных эфирных образований – порчи, сглаза и прочих вредоносных программ, накапливающихся на вещах, подобно пыли, в особенности там, где обитает бардак. Выметая на улицу весь энергетический мусор, сквозняк действует, как метла.

2. *Лечение с помощью воздуха.* Если очистка помещения представляла обычную приборку, то лечение стихией воздуха представляет внутреннюю уборку, то есть наведение порядка в теле. Такое лечение никогда не заменит медицинских препаратов, но способствует снижению жара, придаёт бодрость и ясность ума, укрепляет иммунитет организма для борьбы с заболеваниями.

3. *Множество слоёв воздуха.* Людей, не стоящих вплотную друг к другу, разделяет пространство наполненное воздухом, и чем тоньше между ними этот промежуточный слой, тем яснее ощущается стороннее присутствие. Эти слои называются зонами личного пространства человека – интимная, личная, социальная и публичная, размеры которых могут сильно варьироваться, например, у сельского человека эти зоны шире, чем у городского жителя, зоны которого – узки. Эти зоны имеют различный уровень чувствительности, и сродни кожному покрову, выполняют соответствующие защитные функции, не настолько эффективно как пассивные стихии – вода и земля, но всё же сигнализируя нам о нахождении чего-либо в непосредственной близости к телу.

4. *Передача всего ненужного ветру.* Одно из применений ветра – ситуация, когда человек просит ветер помочь разобраться с надвигающейся проблемой либо событием в его жизни. Все из вас слышали выражение – не бросайте слов на ветер, – имеющее магическое происхождение. Если вы захотите избавиться от чего-то или избежать встречи с чем-либо, то найдите открытое место с сильным ветром, перечислите всё то, что вы отпускаете, позволяя ветру унести с собой. Это могут быть не только произносимые слова, но также мысли и образы, возникающие в голове.

ВОДА

Вода, как стихия, обладает изменчивостью и несёт перемены, а такие магические качества применяются абсолютно во всех сферах жизни людей. Вода представляет женское космическое начало, исток жизни Вселенной – не духовной, как огонь, но сотворение геометрических форм. «Вода – это основной элемент жизни, и везде, где только возможно, она отделяет жизнь от смерти. Она – великий целитель всего, что ослабло и потеряло жизненные силы, так как она всегда стремится к балансу. Она – посредник между контрастами, которые без неё становятся острее. Она сближает элементы, противоречащие друг другу, постоянно создавая из них свои комбинации. Она растворяет окаменевшие формы, возвращая их назад к жизни. Она свободно отдаёт себя, ничего не требуя взамен, безотказно принимая ту форму, которая необходима растению, животному или человеку. Она покорно наполняет всех тех, кто нуждается в ней. Она бескорыстно отрекается от своей индивидуальности в пользу страждущих; уходит, когда нужно, готовая для нового созидания. Будучи чистой по своей природе, она может очищать, освежать, исцелять, укреплять, оживлять и прояснять всё на свете», – столь образно характеризовал её Т. Швенк. Время от времени вода выступает в разрушительной ипостаси – штормы, наводнения или цунами.

Луна – это космическая владычица стихии воды, оказывающая через неё своё невидимое воздействие на все природные явления, содержащие воду, такие как дожди, туманы, озёра и ре-

ки. Её мощное гравитационное поле управляет приливами и отливами морей и океанов, и даже биологические организмы, тоже включающие в себя воду, подвержены влиянию лунного света. В природе вода бывает как в соединении с воздухом – фонтан, так и с землёй – пруд. Источник стихии воды в Таро Райдера-Уэйта – Туз Чаш. Медитируя на этой карте читатель коснётся двух противоположных разновидностей воды – в движении и состоянии покоя, их свойств и особенностей, без постижения которых совершенно невозможно использование магической силы воды.

Массовая доля воды в теле человека около 60% и, стало быть, вода оказывает определяющее значение в жизни людей. В нашем организме эта стихия обнаруживается в составе крови, слюны, желчи, семени и остальных выделений. Вода – это пища астрального тела, которое отвечает за чувства, эмоции, желания и страсти. Конечно же, не понимайте это буквально, думая, будто выпитой жидкостью человек кормит астральное тело, которое вовсе не материально. Но лишь как условие для возможности проявления его следствий в физической оболочке, ведь связь между этими телами протекает исключительно с помощью влаги. Больше пейте воду, желательно из родника либо глубокого колодца, подойдут и травяные напитки, кофе, чай, нередко вводящие нас в изменённое состояние сознания. Для сохранения чувствительности, вы должны держать тело в чистоте: 1) мыть руки с мылом, ибо в течение дня на них оседает эфирная грязь, закупоривающая каналы пальцев; 2) мыть ноги перед сном, ведь вечером к ним стекает вся накопленная за день усталость, болезни и печали; 3) мыть голову, очищая и проясняя разум, когда нужен незамутнённый взгляд. Лежите в ванной с солями, принимайте горячий душ либо закаляйтесь на закате, когда Солнце, ослабевая, погружается за горизонт, – это период власти стихии воды. Умываясь, почувствуйте воду каждой клеткой кожи лица, ощущайте то, как она изменяет вас с каждым новым касанием. Ради глубокой настройки со стихией воды посещайте чистейшие водоёмы и горные источники, которые не только снимут с вашей души тяжкий груз, но и окажут лечебное воздействие на ауру.



Чувства и эмоции – это, прежде всего, те самые области, на которые влияет стихия воды. Она помогает избавиться от сковывающих обременений, очистить сознание и отворить тайные стороны души, раскрывая самые потаённые желания, в которых людям страшно даже признаться. Если божественность в человеке – огонь, а сознание – воздух, то вода – это бессознательное, соотносящееся с иллюзиями мира сновидений – всем тем, что лежит за границей этой реальности. Вызов природного духа без должной подготовки довольно опасный ритуал, так как никогда неизвестно до конца, какое же именно существо придёт на зов – доброе, злое или безразличное. Природные духи воды, или ундины, вызываются ночью в периоды растущего месяца, а лучше – полной Луны, ведь в этот момент её свет, достигая максимальной силы, насыщает их купальни. Обычно природные духи принадлежат астральному миру, из-за чего физическое зрение не всегда может уловить их присутствие, так что не отчаивайтесь, если вдруг никто не откликнулся на зов. Будьте очень осторожны, ведь редко кто из природных духов доброжелателен к человеку, а дабы заслужить их благосклонность, обязательно благодарите за помощь подношениями (дарами). Магия стихии воды изучена весьма подробно из-за её простоты и близости к человеку. Два основных магических действия воды – сохранение и внушение, – противоположные стихии огня.

1. *Влажная уборка с помощью воды.* Наиболее простой ритуал очистки помещения, знакомый читателю с детства – влажная уборка, включающая не только мытьё пола, но и окон, стен. Двери, мебель и прочие вещи, на которые садятся эфирные образования, тоже подлежат чистке.

Этот же ритуал повсеместно используется природой, когда с небес на землю льётся дождь либо падает снег, смывая всю негативную энергию в земной грунт, а после – сжигая её в ядре планеты.

2. *Замораживание воды.* Лёд – отнюдь не только твёрдое состояние, но и способ формирования, так как содержащиеся в нём молекулы воды выстраиваются в симметричную структуру. Кристаллизация как бы возвращает воду в состояние нуля, избавляя от всего того, что было в ней. Подобным образом действует зима, покрывая леса и поля снегом, а реки сковывая льдом. Для здоровья людям полезнее всего пить талую воду, которая энергетически совершенно чиста, поскольку она лишена какой-либо сторонней информации – и доброй, и плохой. Обычно такую воду маг заряжает в соответствии с потребностями ритуала, мысленно направляя на неё потоки целебной силы и любви, готовя эликсир долголетия, или наговаривает на неё нужную программу.

3. *Стирание при помощи воды.* Вода помогает в лечении от болезней, снимает усталость, с ней совершаются обряды очищения и, кроме того, вода есть источник дополнительной энергии. Чтобы избавиться от тягот дня, достаточно принять душ или недолго полежать в ванне с водой, которая абсорбирует негативную энергетику из тела человека, животного или неодушевленного предмета, запрограммированного чьим-то дурным умыслом и нуждающегося в полной очистке. В ритуалах по стиранию предпочтительнее использовать именно проточную воду, ведь стоячая вода действует двояко: с одной стороны она стирает, а с другой – переносит память на предмет. Устно либо мысленно, излейте душу водному потоку, и пусть он унесёт с собой всё, что ненужно.

4. *Передача хранящейся в воде памяти.* Лишь в данном ритуале во всей силе проявляются удивительные свойства стоячей воды, которая подходит не только для снятия заговора и порчи, но сохранения любой информации, переданной ей во время совершения магического действия. Например, вода, будучи налитая в сосуд, в момент деструктурируется, воспроизводя его форму, а именно перенимает свойственные сосуду черты, подобно хамелеону. Любой другой сосуд – и уже совсем иная форма. Эта память отнюдь не стирается, но продолжает накапливаться каждый раз, что позволяет воде хранить всё, чего она касалась, и что было растворено в ней прежде: «И напишет священник заклинания сии на свитке, и смочет их в горькую воду; и даст жене выпить горькую воду, наводящую проклятие, и войдёт в неё вода, наводящая проклятие, ко вреду её» (Числа, 5:23-24). В ритуалах используется талая вода, на которую пишется нужная программа, после чего в неё окунается весь человек, часть тела или используемый предмет, например, кукла.

5. *Любовные ритуалы на крови.* Вода – это самая отзывчивая стихия, а если учесть, что наше тело на 60% состоит из воды, то мы становимся весьма уязвимыми. Все люди подвержены ритуалам, производимым с водой, в особенности таким, как любовные привороты, осуществляемые на крови избранника либо через заговаривание воды, которая в дальнейшем будет выпита им.

ЗЕМЛЯ

Из четырёх стихий – огня, воздуха, воды и земли – фундаментом считается последняя. Это не только поверхность планеты, являющаяся жилищем для живых организмов, но и все предметы, имеющие кристаллическое строение. Из земли растут деревья и трава, а в её недрах скрыты драгоценные камни, нефть и прочие богатства. Задача стихии – вести жизнь вперёд, ведь камни становятся растениями, те – животными, а последние – людьми. Плодородие почвы определяет многообразие флоры и фауны. Вот почему эта стихия во все времена обладала особым почётом у людей. Альфа и омега человека, а также иного существа нашей эволюционной ветви, – земля, поскольку с неё начинается жизнь тела и ей же предаётся плоть, когда душа оставляет этот мир. Культура хоронит людей в могилах, закапывая в землю, берёт начало из этих же соображений. Как сказал Господь: «В поте лица твоего будешь есть хлеб, доколе не возвратишься в землю, из

которой ты взят, ибо прах ты и в прах возвратишься» (Бытие, 3:19). Земля олицетворяет фундамент реальности – незыблемый и твёрдый, покоящийся в пространстве-времени, лишённом сна. Эта стихия считается проявлением исключительно женского начала, как огонь – мужского, ибо не бывает ничего ниже неё, и нет другой стихии – более материальной. Земля встречается как в соединении с водой – грязь, так и с огнём – тлеющие угли. Источник стихии земли в Таро Райдера-Уэйта – Туз Дисков. Медитация на карту открывает разные выражения стихии в природе, которые, принадлежа единой составляющей, всё-таки отличаются: металл – огонь земли, растительность – воздух земли, глина – вода земли, а камни, из которых строятся горы, – земля земли.

В физическом теле человека стихия земли многовариантна, представлена всеми твёрдыми частями организма – это не только кости, зубы, волосы и ногти, но все органы, мышцы и ткани. Люди пропитаны этой магической стихией с головы до ног, соприкасаются с ней везде и всюду, вплоть до повседневных хлопот, таких как уборка в доме, приготовление пищи и работа в саду. Магией пронизано любое действие, совершаемое людьми, включая деление клеток в организме. Энергия земли черпается человеком, прежде всего, из всевозможных продуктов питания – всех запахов, цветов и вкусов – главное, чтобы это была полноценная пища, полезная для здоровья. Питайтесь только натуральной едой, а лучше – выращенной самостоятельно на своём садовом участке, и не реже трёх раз в день: завтрак, обед, ужин, то есть утром, днём и вечером, оставляя ночь для сна. Никогда не злоупотребляйте какой-либо пищей и не отдавайте ей предпочтение, не переадайте в течение дня, особенно незадолго перед началом проведения магического ритуала.

Практикуйте тактильные контакты с поверхностью земли, например, ходите босиком и зачерпывайте землю руками, чтобы обострить свои ощущения. Лягте на землю в траву, не подстриженную, но не слишком высокую, чтобы можно было наблюдать за небосклоном. Место должно быть уединённым и находиться на природе – вдалеке от шума городов и людей, которые помешают течению мыслей человека, прислушивающегося к внутренним ощущениям. Осязая поверхность земли всей площадью соприкосновения (затылком головы, плечами, поясницей, ягодицами, а также всей длинной рук и ног) отыщите внутри себя схожие с ней аспекты, такие как неповоротливость, тяжесть, сухость, холодность, скованность и т.д. Всё это – качества мертвеца, которым, по сути, и является стихия земли. Образ земли напоминает кровать, на которой просыпаются и засыпают (умирают). Огонь, как первая стихия материи, есть исток жизни, означающий зарождение и движение в мире, тогда как земля – вечный покой и сон, которые можно расценивать как окончание жизни, то есть смерть. Двигайтесь вверх и вниз – взбирайтесь на высокие горы и спускайтесь в холодные глубины пещер. Энергия земли укрепит здоровье и поставит мощную защиту, позволяя ощутить под ногами опору.



Земля – практичная стихия, с точки зрения человеческого быта, которая неповоротливая и неуклюжая, но на неё можно положиться в любой ситуации. Защита и порабощение – это два магических действия стихии земли, ритуалы с которыми выбираются в зависимости от расположения Солнца, Луны и Земли. Так как эта стихия, соответствующая стопам ног, находится внизу и возле подножия круга, то её лучшее время – полнолуние в день зимнего солнцестояния. Но подобное идеальное стечение обстоятельств вовсе не обязательно. Абсолютная и практически мёртвая пассивность земли связывает её с таинствами смерти. Плоть, являясь стихией земли, одновременно и защищает дух, и порабощает его, держа в своей клетке. Гномы, или природные духи земли, обладают волшебной силой и являются хранителями всех земных богатств, но, как

и другие представители стихий, не рады людям, которые не только оставляют после себя горы мусора, но разрывают карьеры и бурят скважины, разграбляя недра планеты, – их сокровищницы. Благодарность духам за их помощь выражается в жертвоприношении священного животного.

1. *Погребение в земле всего лишнего.* Энергия стихии земли содержится в камнях, в почве, а также в лесу, так как деревья и трава, вырастая в почву, напитываясь её энергией через корни. Отличительная черта земли – молчание; огонь шипит, воздух свистит, а вода журчит. Когда маг обретает связь с землёй, он узнаёт, что иногда разумнее промолчать, чем, сказав что-то, сесть в лужу, ведь слово – серебро, а молчание – золото. Это подводит вас к ритуалу – к переносу чего-либо и погребению в земле. Первое применяется, когда не требуется закапывание предмета, так как достаточно положить его на землю, чтобы, соприкоснувшись с почвой, он позаимствовал её силы. Второе используется, если в предмете чувствуется присутствие чего-то нежелательного. Чтобы очиститься от внедрённой программы, данный предмет должен быть заземлён – закопан, так как земля – это ветеринар планеты, забирающий негативные влияния, преобразуя их во благо.

2. *Защита с помощью земли.* Ритуалы защиты сводятся к изготовлению предметов руками мага, ибо посредством касания он заряжает свои творения энергией определённого рода. Лепка из глины, смолы и воска или других материалов природного происхождения, плетение одежды, украшенной магическими узорами, амулетами, изготовление деревянных кукол,ковка металлических амулетов и прочей утвари, носимой на теле, – это только малая часть того, чем вы вполне можете защитить себя. Но не только рукотворные предметы приносят пользу, природные заряжены тоже: драгоценные, полудрагоценные и даже обычные камни вставляются в украшения и бусы. Мощным природным зарядом, накопленным в камнях за миллионы лет существования, нейтрализуется всё дурное, окружая человека лишь только положительной аурой. Встречаются разнообразные ритуалы деревенской магии, в которой используются кости, зубы, волосы, ногти и другие части тела, соотносимые со стихией земли, включая следы, которые можно применить и для нападения, и для защиты. Старайтесь не покупать, а делать самостоятельно – благовония, свечи и травяные смеси, ведь, например, изготавливая чай, человек соединяется с магией продукта.

3. *Садоводство.* Говоря об огне, первое, что приходит на ум – солнце, воздух – это ветер, вода представляется морем, а вот стихия земли – сад, то место, где бурлит и цветёт сама жизнь. Деревья, кустарники и травы – все растения, поглощая из почвы минеральные вещества, вбирают энергию стихии, заряжая ею каждую клетку своего организма: от корня до листьев и семян, а, стало быть, и до зреющих плодов, которые впоследствии будут употреблены человеком в пищу. Если у читателя нет сада, куда можно было бы ездить в выходные, чтобы заряжаться силой природы, то окружите себя комнатными растениями либо устройте маленький огород на балконе.

4. *Ритуалы на привлечение богатства.* С древних времён ритуалы на деньги проводятся с помощью стихии земли, которая – символ уверенности, надёжности и постоянства во всём. Для проведения ритуалов на благополучие посредством этой стихии, посещайте места силы, в которых закапывайте монеты или просто водите руками по почве, воссоединяясь с мощью природы. В жизни людей именно стихия земли управляет материальной стороной – работа, бизнес, деньги.

ЭФИР

Эфир не является стихией в привычном смысле этого слова, как огонь, воздух, вода и земля, так как он располагается обособленно от них и не присутствует в плотной оболочке человека. В определённой степени эфир даже противопоставлен четырём стихиям в виду его незримости, ведь пятое агрегатное состояние представляет материю, расщеплённую до уровня элементарных частиц, поэтому говорить о каком-либо веществе в его привычном виде не приходится.

Например, вода остаётся всё той же водой в твёрдом и газообразном состояниях, сохраняя себя, тогда как на уровне плазмы её молекула впервые подвергается дроблению на две части; что же касается эфирного состояния, то здесь исчезает само понятие атома, не говоря уже о её свойствах. Привычная материя перестаёт быть плотной – той, которая видима глазами и ощутима другими органами чувств, становясь эфирной, то есть разрежённой до такой высокой степени, что оказывается зримой только при условии нервного напряжения, обостряющего восприятие человека. Три разновидности эфира, соединённые воедино, формируют эфирного двойника – прототип, поэтому бессмысленно пытаться отнести к этой стихии какие-либо части плотной оболочки.

План		Агрегатное состояние	Стихия	Часть тела	Палец руки
Физический	Эфирный двойник	Атомическое	Эфир III	Голова	Большой
		Сверхэфирное	Эфир II		
		Эфирное	Эфир		
	Плотная оболочка	Плазменное	Огонь	Правая рука	Указательный
		Газообразное	Воздух	Правая нога	Средний
		Жидкое	Вода	Левая нога	Безымянный
		Твёрдое	Земля	Левая рука	Мизинец

Изначально под словом эфир понимался высокогорный, лучезарный и прозрачный воздух, которым дышали Боги, являющийся сутью мироздания, и получивший название квинтэссенция. Выделяясь среди остальных природных стихий, эфир считается головой, которая стоит на четырёх лапах, – источником свободного разума, распоряжающегося низшим квартетом физической оболочки. Представьте четырёхугольную пирамиду: вершина – это эфир, а четыре стихии – её основа. Эфир пронизывает пространство, ибо нет такого предмета, который не наполнен и не окружён им. Он не только связан с каждой другой стихией, но является их суммой; его цвет белый, а цвета характеризующие огонь, воздух, воду и землю – это жёлтый, красный, синий и зелёный соответственно. Иначе говоря, эфир соотносится с тончайшей частью человеческого тела, поэтически душой, но фактически – с призрачной аурой, приходящейся невидимой частью физического тела.

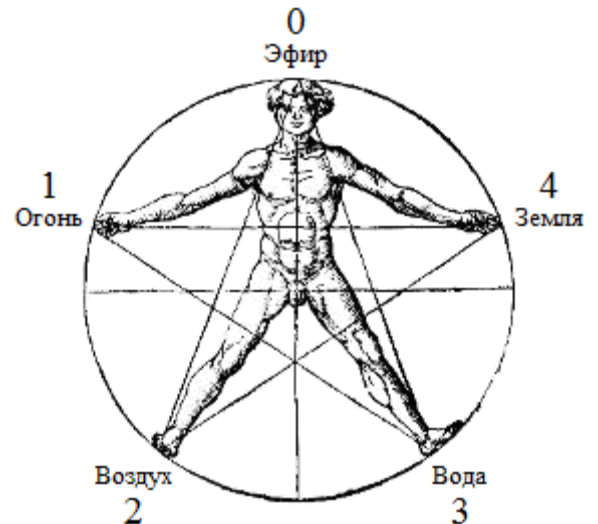

МАГИЧЕСКИЙ АЛТАРЬ

Алтарь, пожалуй, наиболее явное, что отличает дом простого человека от жилища мага, ведь в магии он рассматривается в качестве микрокосма, выражая различные грани мироздания, а его возведение – это сакральный акт, повторяющий рождение Вселенной, где он сам – весь мир. Однако прежде чем коснуться элементов алтаря и всей остальной магической утвари, следует упомянуть несколько слов о помещении, к которому обычно предъявляются довольно строгие требования. Выбирайте для магической работы комнату, которая не является ни жилой, ни посещаемой другими людьми, которые могут не только нарушить её внутреннюю гармонию, но и привнести в неё что-либо совершенно лишнее. Как в больничных палатах соблюдается стерильность и санитарная очистка, так и это помещение, прежде всего, операционная мага, где алтарь – его хирургический стол. В случае, когда маг ведёт уединённый образ жизни, проживает один и редко принимает гостей, то на результате ритуалов ничуть не отразится отсутствие такого специального помещения, но с серьёзными операциями, требующими продолжительной подготовки, длящейся иногда до месяца и проходящей вдали от шумящих вибраций соседей, проживающих по ту сторону стены, дела обстоят совершенно иначе.

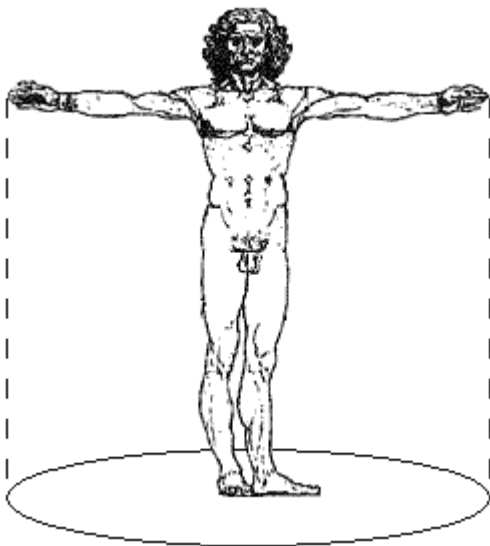
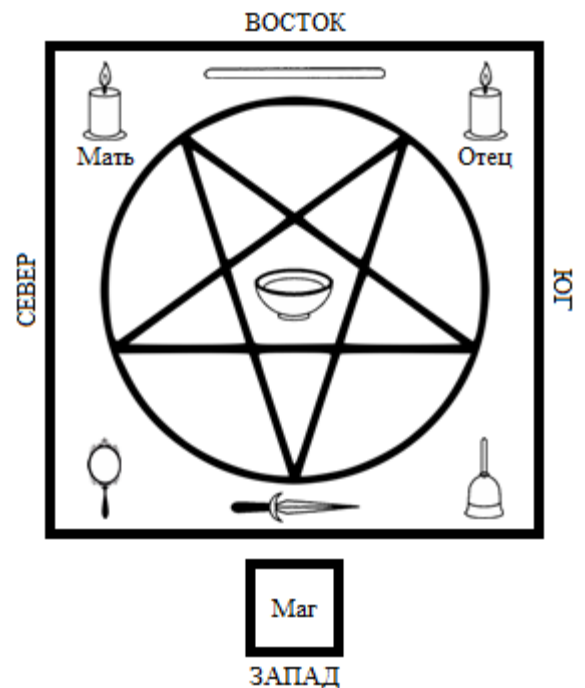

Стены комнаты, желательно, имеющей вид квадрата, должны быть ориентированы по четырём сторонам света. Причём окна выходят на восток, встречая восход, двери – на запад. Не допускается использование каких-либо ярких цветов, несущих в себе определённые эмоции, желания и те энергии, которые неизбежно поменяют дистиллированную энергетику помещения. Скройте стены белой материей, натянутой на деревянные рамки, либо обклейте обоями светлых тонов, что придаст комнате вид чистого холста, ждущего художника. Алтарь ставится в восточной части комнаты – там, где светлее и дальше от входной двери. Используйте компас для определения четырёх сторон света, а в середине комнаты очертите круг диаметром со свой рост, с отмеченными направлениями, завершая калибровку пространства. В магическом круге, служащем печатью воли и одновременно ограждая мага от дурного влияния со стороны, совершаются ритуалы, – в этом кроется суть магии. Круг рисуется углём, мелом либо чертится предметом с острым лезвием.

Перед ритуалом устно или мысленно прочитайте молитву, задача которой – моментальное слияние физического человека и его божественной искры, представленной высшим Я. Молитва должна быть творческим духовным актом, исходящим из глубины, а не просто формальностью. Поэтому не привыкайте использовать лишь один вызубренный порядок слов – творите каждый раз. Тайная сила молитвы отнюдь не в словах или языке, на котором она произносится магом, а в душе самого человека. Вот почему мольба любящей матери за своего ребёнка имеет большую силу, нежели любая молитва, произносимая священником по долгу и во время церковной службы.

Многие люди и не только убеждённые атеисты, но даже некоторые, причисляющие себя к магическим кастам, путают заслуги человека и всех тех атрибутов, которые он использует во время совершения магического ритуала, переоценивают значение какого-либо магического предмета, возлагая на него неоправданно высокие надежды и доверяя ему во всём больше, чем самому себе, и в этом первостепенная ошибка людей. Никогда не следует идти на поводу у сомнительных учений. Воспринимайте все используемые магические атрибуты лишь как материальные инструменты. Это отнюдь не они творят за мага волшебство, а только оказывают определённое содействие, являясь продолжением физического тела: руками, глазами, ушами и т.д. Без божественной силы мага, вкладываемой в предмет, он так и остался бы пустой оболочкой, а поэтому, сохраняя баланс, не имел бы никакого заряда – ни положительного, ни отрицательного. Маг, или первый аркан, символически выражает осуществление магической операции, ведь на нём изображён активный человек, являющий осознанность, и бессознательные инструменты, пассивно участвующие в этом акте, – кинжал (меч), посох, чаша и золотой пентакль, в виде монеты, расположенные на квадратном столе, ориентированные согласно сторонам света – восток, юг, запад и север соответственно. Внешний же облик стола представляет образец классического чернокнижного алтаря.



Стихия	Число	Форма		Сторона света	Предмет	
Эфир	0	○	Круг	Центр	Маг (субъект)	
Огонь	1	•	Точка	Восток	Кинжал	Свеча
Воздух	2	—	Отрезок	Юг	Посох	Колокол
Вода	3	△	Тригон	Запад	Чаша	Зеркало
Земля	4	⊠	Тетраэдр	Север	Пентакль	Стол

Далеко не все предметы могут быть применимы в ритуалах, к ним предъявляется перечень требований: 1) предмет не должен иметь двух и более хозяев, то есть переходить из рук в руки; 2) предмет очищается огнём, воздухом, водой, землёй и молитвой, то есть всеми пятью стихиями; 3) предмет должен соответствовать определённой стихии, помогая магу при контакте с ней. Например, для вызывания пламени, кроме кинжала, меча, ножа или другого колюще-режущего оружия, в первую очередь, используют горящую свечу, разводят костёр, зажигают факел и лампу. Для работы с воздухом используется не только цельный кусок дерева – посох, представляющий жезл, но и в том числе любые музыкальные инструменты – колокол, гонг, барабаны и т.д. Для обращения к воде устанавливается сосуд, наполненный определённой жидкостью – водой (горной, святой, заговорённой, мёртвой), кровью, растительным соком или же иным раствором. В магии часто используется зеркало, которое своей отражательной силой соответствует стихии воды. И, наконец, для призыва последней стихии – земли, которой соответствует пиктограмма, применение находит почти всё остальное, что обладает твёрдой чётко выраженной формой. Это вполне могут быть драгоценные камни, металлы, уголь, мел и рукотворный предмет (амулет), а также непосредственно стол, на котором, собственно, размещаются все эти магические атрибуты.

КИНЖАЛ

В магических ритуалах часто встречается практика использования холодного металлического оружия, такого как кинжалы, мечи, разные ножи, включая иные колюще-режущие предметы. Почему авторы магических книг упоминают этот вид оружия, когда пишут об оккультизме? Многие из них всего лишь дословно повторяют то, что было некогда прочитано ими самими, не задумываясь ни на мгновение о достоверности материала, а также его соответствии реальности. Несмотря на всё это, применение заострённого оружия, которым и является, например, кинжал, вполне объяснимо и даже более того оно полностью укладывается в магическую картину мира. Кинжал, как и прочее острое оружие, гораздо смертоноснее в сражении, чем, скажем, палка. Он раз и навсегда рассекает на части и пронзает жертву насквозь, обладая куда большей силой для разрушения чего-либо не только в нашем физическом царстве, но также и на астральном плане. Астральная материя подобна океану, незримыми водами которого окружён каждый физический атом, ежесекундно черпающий из неё энергию на вдохе и вновь отдающий её обратно на выдохе. Едва ли получится, нанося удар палкой под водой, причинить серьёзный урон противнику, тогда как тот же самый кинжал сохраняет свою эффективность как в воздухе, так и в воде, поскольку сила сопротивления в водной среде возрастает для тонкого лезвия совсем незначительно. Подобным образом острое оружие вызывает более серьёзные разрушения астральных форм, и поэтому астральную сущность намного легче уничтожить, используя острый нож, нежели пули.

Функциональность кинжала – компактного и весьма эффективного холодного оружия – на лицо, но я не буду останавливаться подробно, лишь бегло озвучу наиболее частые применения. Во-первых, кинжал является как бы продолжением кисти руки человека и работает подобно ей. При написании знаков пальцами руки, остаются нечёткие и размытые энергетические следы, а использование острого кинжала сродни виртуозности тонкой кисти из арсенала художника. Эти знаки, нанесённые кинжалом, не просто вырисовываются, зависая в воздухе, а выцарапываются на материи астрального плана, которая как отмечено, чувствительна к столь острым предметам. Такой способ используется при начертании рисунков и символов, а также при очерчивании всевозможных фигур вокруг себя с защитной или какой-то прочей надобностью, либо вокруг кого-то. Во-вторых, кинжал может также служить для человека в качестве надёжного громоотвода. Астральное существо или другой маг, производя энергетическую атаку, воздействует на жертву посредством флюида эфирной природы, который называется жизненным электричеством. Оно ударяется в жертву подобно разряду молнии, нанося сокрушительный удар. Но если выставить навстречу ей кинжал, не забыв о заземлении, то он, несомненно, примет всю мощь атаки на себя.

Третий способ применения кинжала, как продолжения рук, употребим, когда предмет, над которым совершается ритуал, как правило, очищение, нельзя трогать руками даже в перчатках. В некоторых случаях кинжал является подобием гвоздя, которым закрепляется результат работы. Например, в конце ритуала требуется воткнуть кинжал в землю либо в другие поверхности, чтобы запечатать сотворённую программу или наоборот – расколоть то, что томилось взаперти. Имейте в виду, что использование домашних кухонных ножей в подобных магических делах не только ошибочно, но и рискованно, ибо ритуальный кинжал должен содержаться в абсолютной чистоте, покое и вдалеке от посторонних рук, тогда как кухонный нож служит семье ежедневно.

Рукоять кинжала тоже играет немалую роль, как можно подумать, ведь это – именно то, за что держится маг на протяжении всего ритуала. Через неё энергия из пальцев руки переходит в клинок кинжала. Начертанные на рукояти знаки применяются для трансформации энергии мага. Будьте внимательны, неграмотно подобранные знаки пагубно повлияют на действие кинжала, тогда как кинжал сделанный в соответствии со всеми правилами – незаменимый помощник. И он необязательно должен быть один, можно собрать целую коллекцию холодного оружия: 1) шпагу, чтобы изгонять злобных нечистых духов, смело повелевая ими, проявляя силу и власть; 2) кинжал, чтобы пригвоздить предмет либо заколоть животное, приносимое в жертву; 3) перо-

чинный нож или любой небольшой ножик, которым удобно резать шкуры, очинять перья и ветви.

СВЕЧА

Каждый из людей проводил хотя бы самый простой ритуал с применением свечи. Один из таких примеров – задувание свечей на именинном торте с загадыванием желания, которое является магическим действием с постановкой задачи мыслеформам. В ритуалах применяются свечи совершенно разные по размеру и виду, ведь, по правде говоря, это не имеет никакого значения, поэтому допустимы любые подручные свечи. Лишь старайтесь избегать использования нестандартных свечей, имеющих причудливые формы и яркое красочное оформление, например, для зажигания в новогодние праздники. Идеальный вариант для совершения магических ритуалов – это церковные свечи, а оптимальным вариантом станут обыкновенные свечи, предназначенные для хозяйственных нужд. И пусть вас не смущает их невзрачный вид, который, по правде говоря, не играет никакой роли, кроме банального самовнушения, возникающего в сознании у мага. Окраска того материала, из которого сделаны свечи, нисколько не влияет ни на характер пламени, ни на его цвет, и поэтому всё это, ровным счётом, никак не способствует успешности ритуала.

В магии принято использовать только новые свечи, стало быть, по одной свече на каждый ритуал. Нельзя применять свечи, которые зажигали, например, для романтического ужина либо ими освещалось помещение, ведь большие и малые ритуалы проводятся с чистыми материалами без следов присутствия тех энергетических примесей, которыми, несомненно, пропитались они. Если вы умеете изготавливать свечи самостоятельно, то такие свечи лучше всего, ведь этот атрибут, будучи насыщенным вибрациями, излучёнными из ваших пальцев, окажется не только во много раз сильнее магазинного аналога, но и одухотворённое, чем он. По этой причине гораздо предпочтительнее не покупать свечи, а научиться делать их собственноручно. В том случае, когда читатель всё же купил уже готовую свечу, то он должен одеть её должным образом перед зажиганием, то есть подготовить к будущему исполнению поставленных перед ней задач. Даже физическое прикосновение к свече, происходящее в процессе таких манипуляций, заряжает её энергией мага, позволяя устанавливать с ней незримую связь, как с творением собственной руки.

Обращайте особое внимание на поведение пламени свечи во время проведения ритуала – это ключ к пониманию того, что происходит на самом деле и каким будет конечный результат. Если свеча зажигается легко, а её пламя спокойное и уверенное – вы выбрали подходящее место для ритуала, и теперь окружающее пространство будет способствовать успеху, во всём помогая вам. Трудности с зажиганием свечи – воздействие незримой внешней силы со стороны, которая любым способом будет препятствовать проведению ритуала и всячески пытаться ослабить вас. Пламя свечи может не разгораться – оставаться очень слабым, находясь на грани затухания, что говорит о наличии поблизости какой-либо силы, крадущей энергию, тем самым, задувая огонь. Колышущееся пламя, или танцующее, словно на ветру, подсказывает о накалённости ситуации. В этом случае разумнее всего отступить, а, переждав непогоду, возвратиться и повторить ритуал.

В ритуалах с двумя свечами, символизирующими людей, например, влюблённых или друзей, одна свеча может пылать ярче и сильнее другой, что указывает на сильное влияние одного человека на другого, пламя которого, уступая по всем показателям, принимает поражение. Если пламя обеих свечей скачет, то эти люди равнодушны друг к другу, а между ними существует вихрь эмоций. Это может быть как преданность, любовь и страсть, так и ненависть, гнев и злоба. Такая же методика используется в ритуале направленном на оздоровление отдельного человека либо коллектива, где зажигают соответствующее количество свечей, которые, являясь персонифицированными (наречёнными именами определённых людей), условно соотносятся с ними.

ПОСОХ

Древнейший атрибут, применяемый в ритуалах, – это посох: он же – трость, жезл и палочка. Маг использует его как для усиления силы заклинания, так и формирования направленного потока энергии в концентрированном виде, который будет оказывать магическое воздействие. В этом мире можно привести аналогию с ружьём и обрезом, ибо как длина ствола способствует точности полёта пули, так и длинный посох, но не длиннее роста человека, сильнее бьёт по врагу. Энергия протекает сквозь посох подобно тому, как электрический ток бежит по проводам, а если воткнуть его в землю или другую поверхность, то он исполнит роль некой магической оси. Посох – это символ господства и власти, своего рода продолжение ментального начала хозяина. Это инструмент для вызова потусторонних существ, работающий посредством мыслей и слова. Являясь выражением воздушной стихии, посох легко впитывает в себя психическое состояние не только мага, но и всех людей, державших его в руках и даже находившихся рядом с ним. Поэтому храните посох в тайне от чужих глаз, а во время обращений к нему всегда соблюдайте пост, исключив употребление любых тонизирующих веществ: табак, чай, кофе; чтобы организм не подвергался воздействию, угрожающему выбить его из состояния покоя. Другое применение посоха сводится к рисованию магических символов либо очерчиванию защитного круга на земле.

Древесина – один из первых материалов, который люди начали применять для магических целей. Изготовить посох можно также из иного сырья, например, металла с добавлением камня, но дерево, конечно, всегда остаётся в приоритете, в виду своей лёгкости и воздушной природы. Порода древесины выбирается тщательно и должна резонировать непосредственно с вашей силой, дополнять вас и быть продолжением тела, поэтому не пытайтесь гнаться за поверхностной красотой, отдайте предпочтение лишь тому дереву, которое придётся по душе, будь то дуб, ива, яблоня, рябина или хвойная сосна. Если же возникнет выбор между несколькими вариантами, то всегда склоняйтесь к дереву, которое имеет более твёрдую, а значит и долговечную древесину.

В магическом мире выделяются три вида посохов – большой, малый и волшебная палочка. Длина большого посоха в среднем соответствует росту мага, что позволяет использовать его в крупных ритуалах, чаще всего проходящих на открытой местности, например, в парке или в лесу. Когда же вы находитесь в замкнутом пространстве, где применение такого посоха вызывает неудобства, то следует переключиться на малый посох, длина которого соответствует половине роста. Говоря о волшебной палочке – посохе в один локоть, то для её изготовления не требуется срубить дерево, а достаточно лишь срезать ветвь перочинным ножом или подобрать её с земли.

Посох украшается по велению сердца мага – на вершине вкрапляются драгоценные камни, устанавливается декоративный металлический наконечник, перья птиц и связки цветных бусин. Для сохранности посох покрывают лаком, а также втирают в его поверхность различные масла, причём руками. Эта процедура настраивает связь между человеком и посохом, который наполняется энергией мага, проецируя внутрь себя его внутреннее содержание – чувства, мысли и волю. Но одного этого недостаточно, так как дерево, несмотря на проводимость энергии, должно не только пропускать её через себя, но изменять и делать удобной для использования в ритуале. В этом помогают специальные магические знаки и символы, наносимые на посох либо палочку. Наносить их карандашом или краской – бесполезно, лишь вырезать ритуальным ножом по всей длине посоха с отступом в несколько сантиметров, кроме того места, за которое держится рука. И чем короче посох, тем мельче масштаб узора, то есть знаки малого посоха в два раза меньше, чем аналогичные символы на большом посохе, а узоры на волшебной палочке и вовсе ювелирные. После требуется освятить посох соответствующими силами, например, если вы планируете заниматься некромантией либо другой чёрной магией, то необходимо дождаться полнолуния и воткнуть посох в кладбищенскую землю, чтобы позволить ему насытиться энергетикой смерти, а если посох изготавливается для белой магии, то, окропив его святой водой, прочитать молитву.

КОЛОКОЛ

Колокольному звону приписывают особенные магические свойства, проявляющиеся в мире, невидимом для глаза человека. Обладая воздушной природой, звук колокола символизирует эзотерическое учение и мудрость, что обуславливает его применение как в религиях, так и среди различных шаманских школ, ведь барабаны, гонг, бубенцы – всё это эквиваленты колокола, оказывающие то же влияние. Веками человек верил и верит до сих пор в то, что колокол – это магический атрибут, а все издаваемые им вибрации являются воплощениями божественных сил на физическом плане. И маленький колокольчик, и большой колокол, например, церковный, по сути, одно и то же, и поэтому они оба наделены сакральной силой и должны восприниматься в равной степени. В общем смысле колокол – это, прежде всего, символ времени, ведь в старину им было принято отмерять утреннюю и вечернюю службы в церкви, а также важные события – и добрые, и плохие. В народе бытует мнение, что колокола – одушевлённые существа, которые живут и мыслят, ибо порой, если неподалёку от них кто-то совершает преступление, они звонят самостоятельно, хотя этот невообразимый феномен не так уж трудно объяснить играми природных духов. Покупая колокол, выбирайте только изготовленные из металла, фарфора и хрусталя, но никогда не берите из пластика, которые считаются мёртвыми и не принесут вам никакой пользы, ибо колокол должен быть согрет руками своего создателя, вобрав с себя частицу мастера.

Голос колокола звучит в начале и в конце заклинания, чтобы отметить интервалы ритуала, либо для некоторых других задач, например, вызывания потусторонних существ, ибо свойства колокола ничуть не отличаются от посоха, который тоже обращается к ментальному телу мага. Уникальная сила колокола заключается в повторяющемся ритмичном звуке высоких частот, которые очищают энергетику в помещениях и вокруг дома, удаляя все отрицательные примеси. Злобные духи не выносят звук колокола и бегут от него прочь, поэтому эти вибрации не только вычистят пространство от энергетического мусора, но и выдворят всех нежелательных гостей. Эффективнее всего вешать колокола в детской комнате, тем более связь между тонкими телами формируется у человека до семи лет, а значит, будучи ребёнком, он открыт для чужих влияний. Как амулеты, колокольчики с давних времён вешались на одежду в виде крохотных бубенцов, и крепились на головах домашнего скота для защиты от голодных на горести потусторонних сил. Для магических ритуалов как нельзя лучше подходит металлический колокол, будь то золотой, серебряный или железный, но что гораздо важнее – прислушайтесь к его звону: приятен ли вам он?

В культурах мира колокольный звон связан с вызыванием дождя, помогает общаться с душами умерших людей, пробуждает мертвецов и используется во время похоронных магических обрядов, чтобы благословить усопших и помочь им обрести покой, проводя в загробное царство. Другое интересное применение колокола – лечение болезней, из-за чего ранее колокола звучали не только в связи с проведением церковных служб, но и во время страшных эпидемий. В первых, потому что звон укрепляет гармонию в пространстве, а во вторых – усиливает магический заряд, удивительным образом способствуя очищению воздуха от болезнетворных бактерий. Ультразвуковые волны колокола, угнетая жизнедеятельность многих микробов, исцеляют болезни, например, легко обеззараживают вирус гриппа, а также врачуют голосовые недуги человека.

Весить колокол следует только там, где он станет действовать – около форточки либо над входной дверью, то есть в местах, которые любит сквозняк, а нить, на которой он подвешивается, обязательно должна иметь природное происхождение: из шерсти, хлопка или льна. Длина и цвет могут варьироваться в зависимости от высоты потолка либо других элементов помещения. Для совершения ритуала используется отдельный колокол, не применяемый для бытовых нужд, который всегда находится под рукой у мага, а чтобы подготовить пространство вы проходите с ним по периметру комнаты по часовой стрелке перед началом церемонии и после её окончания. В первом случае колокол разгоняет инородные вибрации, упорядочивая молекулы пространства, во втором – освобождает комнату от следов программы, которая была отправлена получателем.

лю. Это подобно тому, как после обеда мы моем грязную посуду, ведь из неё нельзя есть снова. Имейте в виду, что если музыка колокола с годами изменилась и стала более печальной или же совсем перестала звучать, то магический атрибут исчерпал всю свою силу и требуется его замена. Кроме того, недопустимо баловство с колоколами, ибо этим вы рискуете навлечь на себя беду.

ЧАША

Чаша в магии неразрывно связана с кинжалом, а также любым другим холодным оружием мага, как соединены женщина и мужчина, символами которых являются эти атрибуты соответственно. Людям, вступившим на Путь недавно, такие формулировки покажутся бесполезными с точки зрения практики, хотя в глазах опытного мага всё это – ключ к осуществлению ритуала. Кинжал, имеющий фаллический образ, – это мужское проявление магии и активное начало, которое наносит удары, пробивает защиту оппонента, рубит, рвёт и кромсает его на мелкие части. Чаша же выступает в образе лона, – это женское проявление магии и пассивное начало, которое служит защитой, вынашивающей в себе зародыш и дарующей жизнь существу, а не отнимающей её. Бережно закрывая предмет любовью и окутывая тёплой нежностью, чаша сохраняет его тайну.

Внешний вид либо форма, будь то чаши, кубка или же другого сосуда, не столь важны как состав, поэтому обычно в изготовлении применяются металлы, не подверженные коррозии при контакте с различными жидкостями – золото, серебро или платина, либо чаши изготавливаются из цельного дерева, керамики, хрусталя, а также с использованием камня, что встречается реже. Драгоценные металлы, такие как, например, серебро, обладают антисептическими свойствами, нейтрализуют и очищают разнообразные паразитирующие включения, незаметно растворённые в воде, к этим чашам прибегают при необходимости передачи воде заряда с целительной силой. Глиняные и деревянные чаши, содержа в материале стихию воздуха, имеют нейтральный заряд и пригодны для долговременного хранения той воды, структура которой не должна изменяться. Чаши из камня – редкость, поскольку, во-первых, они трудоёмки в изготовлении, а во-вторых – разные камни, в отличие от металлической руды, наделены индивидуальными характеристиками и поэтому вода, вступающая в контакт с камнем, со временем вбирает в память его качества. Например, если налить воду в чашу из янтаря, ярко-жёлтый цвет которой связан с интеллектом, то данная жидкость активизирует умственный и творческий потенциал человека, испившего её. Включение этой программы в состав воды происходит против желания мага и, стало быть, применение подобных чаш не представляется возможным там, где должна соблюдаться чистота. В этом случае возьмите чашу из стекла – этого универсального материала, который с давних времён пришёлся по вкусу не только химикам, но и адептам, практикующим магические искусства.

Чаша, по сути, это тот же котёл, в котором колдуны возвращают определённые ситуации, моделируя собственное настоящее, а также заглядывая в события прошлых и будущих времён. Как правило, в чашу добавляется вода и некоторые вещества, жидкости, травы либо предметы, образуя подобие раствора, наделённого рядом качеств под руководством единой ведущей силы. Но прежде чем проводить всякий ритуал, надлежит сообщить чаше соответствующие свойства. Внутри чаши до краёв наливается родниковая либо талая вода, которая должна быть абсолютно чистой без каких-либо примесей и других программ, которыми, скорее всего, чаша изменит себя. Затем – вложите в чашу только те эмоции, которые окажутся полезными для осуществления ритуала, например, в одних случаях требуется любовь и верность, в других – ненависть и злоба. Каждый раз, генерируя эмоцию, делайте резкий выдох, направляя его на чашу с водой. Энергия вначале осядет на поверхности воды, а затем – медленно растворится в ней, изменяя её структуру. Не произнося ничего лишнего, накройте чашу чёрной тканью и оставьте её стоять на ночь с тем, чтобы записанная информация могла перейти из воды в вещество чаши, то есть одушевить её.

Будучи символом женского начала, чаша ассоциируется с плодородием. В неё помещается ритуальная жидкость, присутствующая на алтаре, либо питьё, принимаемое в ходе церемонии. Когда чаша начнёт обладать определёнными свойствами, переданными ей через воду, её вполне можно применить для магических целей, например, очищения амулетов, цепочек или колец. Для этого ритуала чашу наполняют ключевой водой (без энергетических следов) и кладут в неё нуждающийся в очистке предмет на срок от суток до трёх в зависимости от загрязнённости. По истечению отведённого времени предмет достают из чаши без каких-либо манипуляций и слов, после чего кладут обсохнуть в горсти поваренной соли, которая впитает в себя все остатки влаги.

ЗЕРКАЛО

Мистика зеркал, полных загадок и тайн, одновременно и очаровывает, и пугает человека, отчего даже в современное время люди испытывают перед ними необъяснимый трепет, так как через подобные окна в параллельные миры можно касаться похожей, но другой реальности. На протяжении долгих веков зеркалам приписывались самые разнообразные магические свойства. Одни мечтали увидеть в отражении свою будущую любовь, другие же искали ответы на вопросы. Проводимые с зеркалом ритуалы разделяются на три разновидности: 1) изменение сознания человека; 2) прочтение мыслей других людей; 3) наблюдение мира вне физической реальности. Зеркало – это предмет, который визуальное расширяет пространство помещения, но не забывайте о том, что подобное изменение – всего лишь красивая иллюзия. Именно иллюзорные эффекты оказывают магическое действие на подсознание человека, влияя на эфирное и астральное тела.

Любое зеркало в ваших руках открывает доступ к миру чувств, эмоций и желаний, то есть к тому, что люди называют астральным планом, где дышит астральная оболочка. Применение в ритуалах бытовых зеркал вызовет некоторые трудности, ибо они, излучая незримый фон, создают помехи в ходе магической операции, из-за чего при совершении ритуала придётся приложить дополнительные усилия, что вынудит вас израсходовать больше своей силы для реализации поставленной задачи. Небольшая утечка энергии, при нахождении людей вблизи зеркала, связана с его способностью запоминать, накапливая в себе всё, что отражалось в нём со дня изготовления. Какой бы полированной ни была поверхность зеркала, она никогда не станет абсолютно гладкой и будет содержать малые неровности, которые не позволят отражаться всем лучам света. Иначе говоря, зеркало отражает информацию, за исключением этих крупниц, остающихся на нём. Отсюда умение зеркала брать качества одного человека, а затем проецировать их на другого.

Зеркала могут отражать не только видимую глазу плотную оболочку человека, но эфирного двойника, а также упрощают наблюдение астральной тени. Например, дабы удостовериться, что какой-либо человек затевает против вас зло, подведите его к зеркалу и посмотрите на ваше совместное отражение, ведь выражение лица человека в нём покажет его истинные намерения. Раздражённый полный злобы взгляд, отражённый от какой-либо зеркальной поверхности, будь то обычное зеркало, оконное стекло либо лужа на асфальте, наносит вред окружающим людям. Эта способность зачастую применяется в ритуалах чёрной магии, связанных с атакой на людей. Глядеть в домашнее зеркало, находясь в плохом настроении, – худшая затея, ведь зеркало будет не только излучать идентичное душевное состояние в комнату, отравляя воздух, но и атаковать всех людей, находящихся в ней, – хозяина, гостей и маленьких детей, лишённых ещё надёжной защиты. С другой стороны, если человек счастлив и смотрит в зеркало с улыбкой, то этот душевный подъём, являющийся пресловутой атмосферой дома, будет преследовать и хозяина, и гостя, а разбить зеркало – неминуемо навлечь страшную беду, ибо оно видоизменяет пространство вокруг себя. Когда трескается зеркало, то следом за ним разрушаются пространственные связи, затрагивающие разнообразные человеческие сферы, приводя к несчастьям в повседневной жизни.

В культурах различных народов мира нередко встречаются поверья о зеркалах-вампирах. Говорится, что нельзя вешать в своём доме чужие зеркала, тем более с сомнительной историей. Подобное легко приводит к самым неприятным последствиям – порче, сглазу, даже проклятию, ведь вполне возможно, что эти зеркала (особенно старинные) были свидетелями разнообразных несчастий, трагедий и семейных скандалов, а быть может и вовсе – серии ужасающих убийств. Такие зеркала не принесут ничего хорошего, а их наследие отразится на здоровье нового хозяина; эти вампиры только высасывают из людей жизненную энергию, подменяя её своей мёртвой. Впрочем, этот опасный магический атрибут не так уж и трудно распознать, во-первых, от него, как от всего мёртвого, веет холодом, во-вторых, рядом с ним гаснут церковные свечи, а в-третьих, такие зеркала временами являют из памяти образы своих бывших хозяев и события прошлого.

Магические ритуалы, в которых используются зеркала, довольно разнообразны, но нельзя забывать, что такой атрибут подвержен загрязнению и должен очищаться после каждого ритуала. Это же касается всех бытовых зеркал, которые принимают участие в магии, правда, косвенно. Использование огня, как основной очищающей стихии, едва ли применимо к зеркалам, ведь они соотносятся со стихией воды, которая противоположна пламени и вступает с ним в борьбу. Эффективнее всего для очистки зеркал использовать лунную воду, то есть обычную проточную воду, оставленную в открытом прозрачном сосуде под лунным светом, который за ночь зарядит её. Сосуд с водой выставляют в полночь и забирают перед восходом, а после – прячут в тёмном помещении, куда не попадает ни один солнечный луч, либо накрывают чёрной матовой тканью. Если этот способ вызывает трудности, то просто поместите зеркало на десять минут под струю холодной воды, формируя устно либо мысленно чёткое намерение избавить предмет от негатива. Наиболее непредсказуемыми и поэтому опасными считаются старинные антикварные зеркала, история которых чаще всего покрыта мраком тайны, ведь они немало повидали на своём веку. Чтобы оценить, чем именно заряжено зеркало, надо зажечь возле него церковную свечу и по часовой стрелке провести её по периметру. Если свеча погаснет, то лучше отказаться от зеркала. Разбить этот предмет либо выбросить – нельзя, ведь тогда не избежать вреда другим людям. Безопасный способ избавиться от такого зеркала – это утопить его в быстрой реке. И даже если кто-то найдёт зеркало, то вода успеет удалить из него отрицательные и положительные элементы.

ПЕНТАКЛЬ

Пентакль, как и любой символ, родом из церемониальной магии, где он считается инструментом защиты, а также одним из средств вызывания различных духов. Он созвучен со стихией земли и, будучи частью алтаря, служит местом размещения предметов, которые будут освящены. В узком смысле пентакль представляется пентаграммой в круге, смотрящей вверх, в общем смысле – это определённый многоугольник, цель которого в оказании содействия в ходе ритуала. Эти магические символы, представляющие обереги, обычно вешают над дверьми или на окна. Деревянные или металлические амулеты и талисманы, содержащие пентакли, носят на шеях или наносят на тело соответствующие татуировки, как бы вшивая символы в собственную суть. Размеры и формы магических символов, или пентаклей, могут варьироваться в зависимости от условий ритуала и его масштабности, ведь их чертят на предметах, столе и на поверхности земли, которые впоследствии автоматически становятся атрибутами мага в тех или иных ритуалах. Обычно пентакль наносят на плоское изделие, например, скатерть, доску из дерева либо другой предмет из твёрдого материала – металла, стекла, воска или глины, конечно, в обожжённом виде.

В древности и сегодня, пятиугольный пентакль остаётся наиболее популярным символом, который надёжно зарекомендовал себя за многие тысячи лет, укрепляясь в представлении человека, как универсальный знак, ведь он обладает всеми качествами пяти стихий, доступных нам. Поочерёдно и по часовой стрелке его лучи наделяются энергиями стихий: земли, воды, воздуха

и огня, а в заключении в пентакль вкладывается крупица самого мага – это и есть стихия эфира, тем самым энергетическое кольцо замыкается, а пентакль приобретает в распоряжение силу мага.

Уймы всевозможных пентаклей из абсолютно разных материалов, настойчиво привлекающие покупателей своим колдовским видом, легко повстречать на прилавках многих магазинов. Об их магической силе, конечно, лучше благоразумно промолчать – здесь всё понятно без слов! Чтобы стать обладателем настоящего и работающего атрибута следует заказать его изготовление у специалиста либо потрудиться, сделав его собственными руками, – и это лучший вариант. Используйте материалы, которые под рукой или могут быть приобретены вами: на первый план выходит намерение, которым человек наделяет атрибут, а сам материал играет лишь вторые роли. Учитывайте также, что в магии существует известное соответствие между семью планетами и металлами, которое определяет, какой именно день недели благоприятен для выбранного ритуала. При создании пентакля на материал наносят пентаграмму, где четыре вершины выражают стихии огня, воздуха, воды и земли, а пятая, являющаяся связующей между ними, – дух, или эфир, который считается источником четырёх первых магических элементов. Этот символ, кроме того, должен быть очерчен кругом – мировым лоном, в котором зарождаются конечные формы.

День недели	Металл	Планета		Чакра
Суббота	Свинец	♄	Сатурн	Сахасрара
Четверг	Олово	♃	Юпитер	Аджна
Вторник	Железо	♂	Марс	Вишуддха
Воскресение	Золото	☉	Солнце	Анахата
Пятница	Медь	♀	Венера	Манипура
Среда	Ртуть	☿	Меркурий	Свадхистхана
Понедельник	Серебро	☾	Луна	Муладхара

Пентакль – это серьёзный энергетический инструмент, позволяющий творить невероятные вещи, разрешать запутанные жизненные ситуации и распутывать проблемы. Имея этот атрибут, человек способен, в первую очередь, защитить себя и близких людей – справиться с болезнями, отвести порчи, сглазы или проклятья, а различные неприятности и несчастья обойдут стороной. Кроме того, обладатель пентакля энергичен и бодр в течение всего дня, уверен в своих силах, притягивает к себе успех и везение в делах, легко и просто находит своё предназначение в жизни. Область применения пентакля в магии определяется тем, что он символизирует богатство, деньги, бизнес и другие материальные добродетели, обеспечивающие благосостояние человека. Помните о том, что пентакль, соответствующий стихии земли, которая тоже пассивна, как и он, никогда не используется как оружие – лишь помогает концентрировать и накапливать энергию, чтобы затем пустить её в правильном русле, или заземляет воздействие какой-либо внешней силы.

СТОЛ

Любой стол, будь то кухонный, гостиный или ритуальный, занимает в нашем быту особое место, тем более что без него невозможно представить алтарь, ибо подобно тому, как всё сущее в этом мире опирается на землю, так и стол является опорой для магических атрибутов. Кушая пищу – элемент стихии земли, чтобы восстановить запасы жизненной энергии в теле, или работая и принимая разные решения – и малые, и крупные, вершащие судьбы многих стран, человек всегда сидит за столом. Иногда, конечно, стол заменяется ковром, постеленным на пол, но даже

тогда это всё равно твёрдая горизонтальная поверхность, на которой люди совершают действие. Человек, сидящий во главе стола, – это наиболее уважаемый всеми присутствующими людьми, а его привилегированное место считается выгодным с точки зрения магии, чем остальные места. Кремация, жертвоприношение и прочие обряды никогда не обходятся без специального стола.

Отдельного упоминания заслуживает форма стола, которая бывает очень разнообразной, и выражает себя в процессе ритуала вовсе неодинаково, что иной раз сводит усилия мага к нулю. Идеальным вариантом считается стол кубической формы, который подходит для индивидуальных практик, а также для работы в группе, состоящей от двух до четырёх человек, занимающих по одной стороне стола, направленной на определённую сторону света, которая ближе участнику. Помимо озвученных положительных сил, заключённых вдоль сторон стола, у него имеются уязвимые места, а именно четыре угла, которые применяются людьми на благо, но чаще во зло. Не садитесь на углах либо возле них, ведь не только угол стола, но и любой угол в помещении, собирает на себя энергетические потоки, абсорбируя их воздействие и направляя его на человека. Этот импульс вполне может оказаться полезным, придав людям, заряд дополнительных сил. Но если в воздухе витает много негативных мыслей, то от импульса не будет ничего кроме вреда. Встречаются столы круглой формы, являющиеся, пожалуй, идеальным вариантом для магических практик большой группы, начиная от пяти участников. Круг – это символ пространства, как миниатюра Вселенной в вечности, тождественный окружности, начертанной вокруг мага на земле. Люди, сидящие за таким столом взявшись за руки, образуют магическую цепь, запуская энергию по кругу одним непрерывным потоком, закручивая её по часовой стрелке либо против неё.

Наиболее популярный материал для столов, обладающий всеми магическими качествами, – это древесина, а из цветов предпочтительней использовать коричневый, чёрный или зелёный. Дерево, из которого изготавливают стол, может быть разных пород – и твёрдых, и мягких тоже. Жрецы и колдуны древности отдавали предпочтение дубу за его мощь и силу, прочному ясеню, берёзе, а также долговечной лиственнице, которая меньше всего подвержена воздействию влаги. В современное время столы уже практически не изготавливают из цельной древесины, ибо с целью снижения себестоимости товара в ход идут металлические элементы, пластмассы и иные недорогие материалы, которыми обклеиваются столы со всех сторон, имитируя древесную плиту.



ВСТУПЛЕНИЕ НА ПУТЬ

ВВЕДЕНИЕ

ПРЕЖДЕ ЧЕМ ВСТУПИТЬ НА ПУТЬ, ТЫ ДОЛЖЕН УНИЧТОЖИТЬ СВОЁ ТЕЛО ЖЕЛАНИЙ,
ОЧИСТИТЬ СВОЁ ТЕЛО МЫСЛИ, СДЕЛАТЬ СЕРДЦЕ СВОЁ НЕПОРОЧНЫМ⁹.

Искать место под солнцем, добиваясь своих целей, – это характерная черта любого живого существа на нашей планете, и человек в этом смысле ничем не отличается от других животных. Люди, конечно, не столь приземлённые в желаниях и придают значение духовной стороне жизни, приходящейся лишь первоначальной стартовой площадкой для дальнейшего божественного роста. Один из вопросов, который хотя бы раз задавал себе абсолютно каждый человек: «В чём смысл жизни?» Долгие столетия философы и учёные отчаянно бьются над ответом, но правда в том, что ответ не является универсальной формулой, подходящей всем людям без исключения. Это особая субстанция, которая так же индивидуальна, как и человек: одни увидят смысл в том, что непонятно другим, но всегда будут не разделяющие трети, имеющие собственные взгляды. Эзотерическое учение называет в качестве основной цели – достижение человеком совершенства, ведь всякое дыхание, считаясь порождением Бога, содержит в себе его божественную частицу, а утром, открывая глаза и наблюдая мир, каждый из нас должен просыпаться обновлённым человеком,двигающимся лишь вперёд, пробираясь сквозь вселенский сумрак, навстречу свету. Чтобы добиться цели человек не может стоять на месте, а должен идти – совершать один шаг за другим, оставляя после себя следы и во времени, и в пространстве, тонкой линией прочерчивая дорогу. На ней никогда не встретятся попутчики, у каждого человека она своя, хотя пересекает тропы многих, а всё что требуется от вас – начать движение вперёд по этому собственному Пути.

В настоящем труде обозначены семь ступеней Пути, представленные как работа с чакрами человека. Акцент, сделанный на них, – отнюдь не случайность. Чакры, расположенные в наших телах, по сути, источники энергий различного рода, круговорот которых наполняет Вселенную. Эти незримые центры, подобно насосам, не только собирают энергию из пространства, проводя её поток через весь ствол организма, на каждом из семи уровней материи, но и излучают эту же энергию в окружающую среду. Этой излучённой энергией, которая воздействует на реальность, определяется сила мага, а вовсе не теми неодушевлёнными вещами, которыми он окружает себя.

Многие рекламные объявления гарантируют приобретение удивительных способностей за один либо два занятия, что, конечно же, совершенно далеко от истины. Для тех, кто вступил на Путь, подобные чудеса – лишь побочные симптомы, выявившиеся в процессе духовного развития. Это отнюдь не цель, а только промежуточные звенья цепи, открывающие двери за границы мира, поэтому не стоит гнаться за ними, забывая о том, что на самом деле определяет человека. Но и с учителями, якобы пропагандирующими древнейшие духовные практики, тоже не всё так безопасно, так как достижение просветления подобно Будде, которым привлекает людей реклама, не происходит по велению взмахов волшебной палочки или за установленное мастером время. Кто говорит людям о лёгких путях, ведущих к истине, – бесстыдно обманывает их доверие: «Есть пути, которые кажутся человеку прямыми; но конец их – путь к смерти» (Притчи, 14:12). Все мы учились в школе, поэтому должны понимать, что не бывает такого волшебного способа получения знания, кроме чтения книги, где результат всегда соразмерен приложенным усилиям. Путь мага – это та же школа, окончание которой займёт ни годы, а целую жизнь и даже нес-

⁹ Е.П. Блаватская «Голос Безмолвия». – М.: Эксмо, 2008.

колько воплощений, что встревожит читателя, но едва ли отпугнёт того, кто готов идти до конца.

ЧТО ТАКОЕ ЧЕТВЁРТОЕ ИЗМЕРЕНИЕ?

Переход в четвёртое измерение или хотя бы возможность его открытия, увлекает человека с давних времён, ведь такие перспективы предвещают революцию в представлении о реальности. В 1910 году фраза «четвёртое измерение» стала обиходным выражением, которое применялось всеми и при каждой ситуации. Им восторгались именитые учёные, писатели, художники и даже религиозные служащие, которые отныне могли более не уклоняться от вечных вопросов о местонахождениирая и ада, а также бесчисленных воинств ангелов и демонов, населяющих их. Масштабы этого незримого мира превосходят нашу физическую реальность подобно тому, как трёхмерное пространство превосходит двухмерный план, если бы таковой существовал с нами. Под этим удивительным четырёхмерным пространством понимается астральный план, который впрочем, не является местом Бога, ведь от него люди переходят к пяти- и шестимерным мирам, названным ментальным и буддхическим планами соответственно. Выше находятся три субъективных плана, которым в отличие от четырёх объективных планов несвойственно понятие формы.

Мышление человека столь привыкло к трём измерениям, окружающим нас везде и всюду, что допустить что-либо совершенно иное – просто невозможно, это как идти против инстинкта. С древних времён людям известны следующие параметры предметов – длина, ширина, высота, откладываемые по координатным осям X, Y и Z. Возможность движения в шести направлениях – вот на чём гнездится весь физический мир. Но представьте, что существует четвёртая ось – U, которая открывает две дополнительных дороги для движения, перпендикулярные предыдущим. Кажется, что это невозможно, ибо в нашем пространстве не остаётся свободных областей. Да, в физическом мире нет, однако это не значит, что их не бывает в пространстве за гранью нашего. Людям нетрудно представить одномерный мир и даже двухмерный, жители которого тоже едва ли смогли бы выбраться за рамки одно- и двухмерного мышления, чтобы созерцать Вселенную, и с такой же трудностью сталкивается человек, пытаясь воспринять четырёхмерное пространство.

Чтобы представить внешний облик существ астрального плана, вообразите на минуту, как бы выглядели люди и прочие трёхмерные формы в глазах жителя двухмерного бумажного листа. Всё дело в том, что при всём желании двухмерный человек не смог бы увидеть нас целиком, а лишь отдельные двухмерные сечения, которые со временем ещё меняли бы свои цвета и формы. Сначала такой двухмерный человек увидит отпечатки подошвы наших ног, которые вскоре перерастут в две растущие в диаметре окружности вплоть до их объединения в овал. Вскоре рядом с ним появятся десять маленьких кругов – пальцы, переходящие в два новых круга, или руки. Эти три разрозненных формы, в конце концов, сольются в одну – плечи, и сузятся на шее и голове. Столь необычным, безобразным и пугающим покажется человек двухмерному жителю, как беспорядочное нагромождение постоянно меняющихся кругов, склеенных из костей, кожи, мышц и волос. Ничего странного, если похожее отвращение испытает и сам читатель при виде трёхмерных нарезок астральных обитателей, решивших однажды показаться человеку на глаза. Впрочем, в умелых руках, подобный танец меняющихся сгустков, возникающих перед глазами, призван разоблачить подлинное обличье всех таких потусторонних гостей, делая их видимыми. Созерцая эту буйную игру красок и форм, человек со временем обнаружит, что иногда он видит одно и то же – определённую череду цветных картинок, как повторяющиеся узоры калейдоскопа и в этом нет ничего странного, ведь нас нередко посещают одни и те же обитатели астрального мира, живущие по соседству с нами, – умершие родственники, а также нечеловеческие духи.

Другой не менее интересный вопрос для мага: как поймать существо четырёхмерного плана? Предположим, что двухмерный очевидец попытается изловить наш палец, пронзающий его

мир, и для этого он набрасывает на наш палец лассо. В таком случае мы просто отдернем палец назад, исчезнув у него на глазах. По этой причине невозможно поймать четырёхмерное существо с помощью верёвки, сетей или же любых иных подобных приспособлений. Ведь существу не требуется перемещаться в трёх измерениях – он покинет нас через четвертую ось пространства. И совсем другое дело, если двухмерный житель, желая удержать наш палец, пронзит его иглой, ведь не только физическая плоть, но и астральная материя чувствительна к острым предметам – шпагам, мечам, кинжалам, ножам; и чем тоньше и острее оружие, тем эффективнее будет оно. Именно таким пускай болезненным, но вполне реальным способом можно как бы пригвоздить возникшую перед нами часть тела четырёхмерного существа к нашей трёхмерной реальности.

Одним из занятных примеров преобразования пространства с помощью дополнительного измерения является лента Мёбиуса – двухмерная полоса со склеенными концами, один из которых предварительно повернут на 180° , что допускает возникновение правого варианта и левого. Если двухмерный мир изогнуть в виде такой ленты, а его житель пройдёт по ней, то когда он вернётся на прежнее место, то окажется, что он будет выглядеть как собственное отражение в зеркале – все правосторонние и левосторонние органы в его теле поменяются местами. Вернитесь назад или повторите этот путь во второй раз и внешний вид восстановится. Другая особенность, возникающая при искривлении пространства, в том, что если пройти по поверхности ленты Мёбиуса и вернуться в исходную точку, то покажется, что у неё одна сторона.

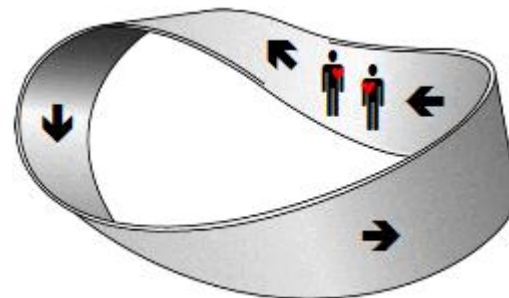

На рубеже XIX-XX веков английский математик Ч. Хинтон занимался разработкой таких методов, которые помогли бы не только учёным, но даже каждому обычному читателю увидеть четырёхмерные формы, и в настоящее время мы используем три наиболее популярных способа: 1) совокупность поперечных сечений; 2) трёхмерная развёртка; 3) проекция отброшенной тени. Этими наглядными методами современная наука обязана именно Ч. Хинтону, который, оказав огромное влияние, способствовал дальнейшей популяризации идеи многомерного пространства. Обратимся к первому из трёх методов, по которому любая четырёхмерная фигура представляет совокупность поперечных сечений, подобно тому, как объёмное тело – сумма двухмерных срезов. Если взять шар, пересекающий плоский мир, то для двухмерного жителя он покажется чем-то динамичным и оживлённым, хотя с нашей точки зрения – это объект неживой природы. В первые минуты двухмерный очевидец не увидит ничего, и только в момент соприкосновения шара с плоскостью заметит точку, которая вскоре превратится в круг, увеличивающийся самым невообразимым образом, неподдающимся никакой логике и здравому рассудку местных людей. До экватора диаметр шара будет расти, а после начнётся обратный процесс, который завершится такой же, но другой точкой, с которой когда-то началось посещение шаром двухмерного мира. Всё это кажется удивительным для глаз того очевидца, но ничуть не нарушает законов логики наблюдателя, находящегося в нашем пространстве. Подобным образом четырёхмерные формы воспринимаются нами, как последовательность трёхмерных сечений. Если взять, например, гиперкуб, пропустив его сквозь ткань нашей реальности, то он будет воспринят как статичный куб, не меняющий своего размера, поскольку восемь кубов, составляющих его, абсолютно равны.

Второй из трёх методов, имеющий некоторое преимущество, – это трёхмерная развёртка, которая помогает увидеть четырёхмерную форму, пускай разложенной, но всё-таки в целом виде. Например, вообразить куб целиком – невыполнимая задача для двухмерного жителя, но в то же время он вполне в состоянии представить развёртку куба, состоящую из шести квадратов. Несмотря на это он, конечно же, никак не сможет собрать из подобной выкройки объёмное тело, поскольку в двухмерном мире все эти квадраты соединены между собой настолько жёстко, что они лишены всякой подвижности. Их стыки обретают движение лишь в третьем измерении, а значит, по мере складывания в куб, квадраты в глазах двухмерного очевидца начнут исчезать

один за другим. И так до тех пор, пока в его мире не останется квадрат, лежащий в основании куба. Трёхмерная развёртка гиперкуба воспринимается людьми как крест, состоящий из восьми кубов, точно также лишённых какой-либо подвижности согласно нашим представлениям о мире. Однако для обитателя четырёхмерного пространства это совершенно не так, ведь он вполне может собрать из них гиперкуб, подобно тому, как люди с лёгкостью складывают в куб квадраты.

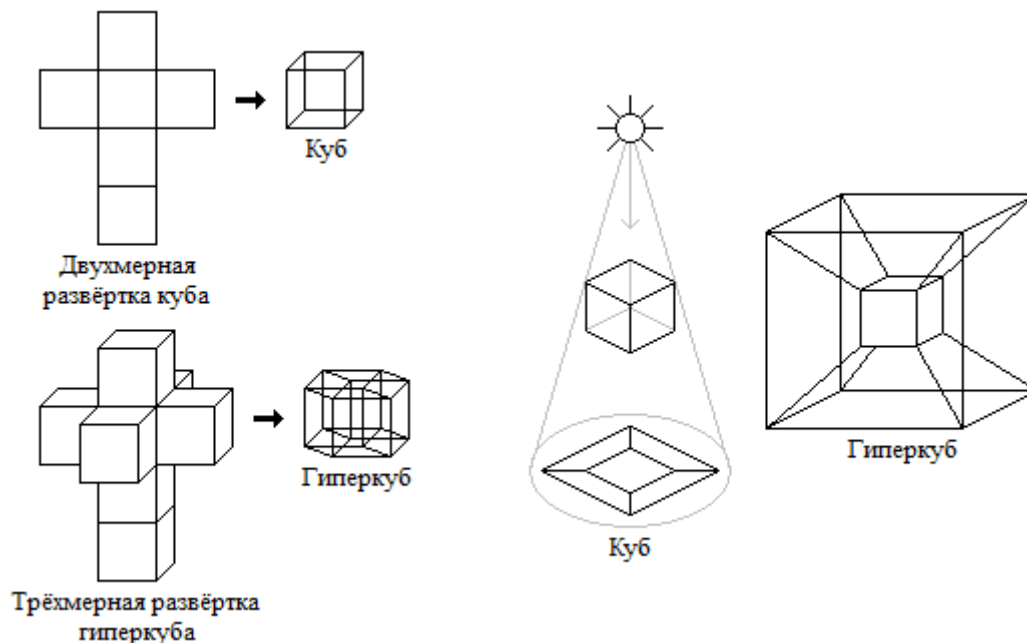

Последний, или третий из способов, отличается ещё большей визуализацией многомерных форм и часто применяется не только для передачи представлений о таких объектах, но и для их изображения, например, на бумажном листе, а также в виде объёмной структуры для учащихся. Метод сводится к изображению теней многомерных фигур, которые они отбрасывают в пространствах на размерность ниже, например, трёхмерные тени четырёхмерных форм. Двухмерный житель может представить себе куб, взглянув на его двухмерную тень, в которой куб выглядит, как два квадрата – большой и маленький, соединённые вместе четырьмя линиями. Разумеется, что это не истинный куб, ибо все линии в нём должны быть одной длины, а размеры квадратов, включая четыре боковых грани, имеющих облик трапеций, также должны сохранять равенство. Гиперкуб, отбрасывая тень в трёхмерном физическом пространстве, превращается в куб внутри куба, что не так сложно для воображения людей, хотя не следует забывать, что такое изображение четырёхмерного многогранника тоже искажено, так как грани, рёбра и кубы в нём – не равны.

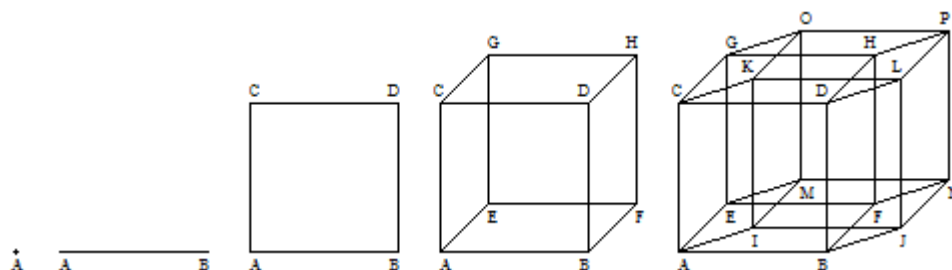

Любая форма – это следствие предшествующей ей формы, то есть причины, и поэтому для рисования изображения, например, гиперкуба совсем не обязательно помнить его внешний вид. Его постройка, как и всякой иной формы во Вселенной, начинается с одной точки – начала всего, которая, удваиваясь, образует линию. Линия, отбрасывая свою копию во втором измерении, формирует квадрат, а тот – куб, удвоение которого порождает в четвёртом измерении гиперкуб.

Читатель может вообразить себе дальнейшее удвоение гиперкуба, открывающее дорогу в пяти- и шестимерное пространства ментального плана и буддхического, с соответствующими формами. Это то, что касается обратной последовательности, ведь во Вселенной первыми появляются всё-таки формы бóльших размерностей, которые впоследствии отбрасывают собственные тени, создавая фигуры, принадлежащие нижележащим телам: шести-, пяти-, четырёх- и трёхмерные. В таблице ниже я представил правильные n -многогранники астрального и физического планов, а также гипотетический мир двухмерных теней, изображённый как низшее состояние реальности.

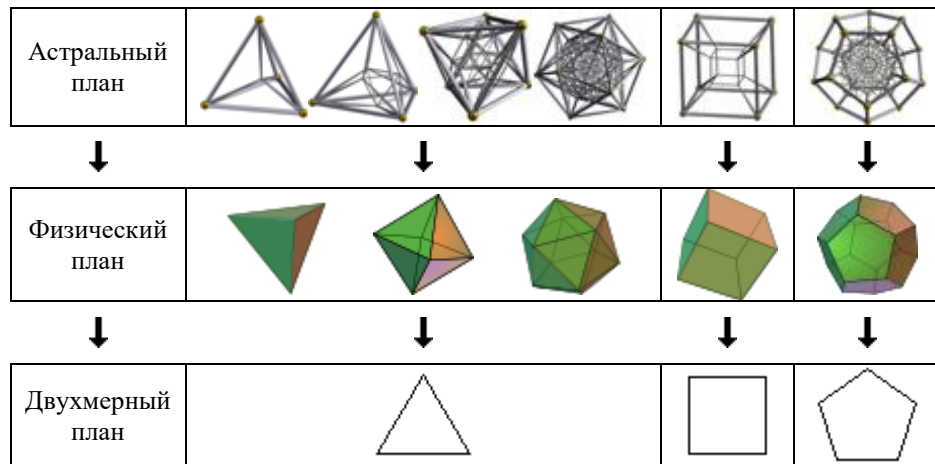

АСТРАЛЬНЫЙ СВЕТ

Одним из наиболее трудных упражнений практической магии считается выход астрального тела, в котором человек не спит, а бодрствует, находясь в изменённом состоянии сознания. Я говорил, что маг, находящийся под защитой собственной телесной оболочки, намного сильнее, нежели находящийся вдали от неё, поэтому рекомендуется держаться физической точки опоры. В обычном состоянии люди не чувствуют притяжения к другим планетам, в том числе к Солнцу и Луне, хотя оно существует постоянно и, не ослабевая ни на мгновение, влияет на человека. Дабы ощутить это космическое воздействие необходимо покинуть физическое тело, погрузиться в пучину астрального плана, что откроет глазам очевидца соответствующие явления. Прежде всего, человек увидит себя осаждённым толпой различных существ, сформированных лишь наполовину. Эти чудища, принимающие самый ужасающий облик, будут стремительно бросаться на него со всей присущей им яростью, норовя разорвать в клочья астральное тело наблюдателя. Человек, столкнувшийся с ними лицом к лицу, должен обладать значительным хладнокровием, ведь, чтобы разогнать эту кошмарную толпу достаточно твёрдого взгляда, а иначе не миновать беды. Все эти существа образуют своего рода живую атмосферу, окружающую непосредственно планету (в магии их обычно называют природными духами четырёх стихий, или элементалами).

Это лишь начало путешествия, и едва выйдя из кольца, перед взором человека предстанет блестящий поток астральной материи, несущийся с невероятной скоростью и разбивающийся на бесконечность мелких струй, словно воздушные вихри. Этот мощный энергетический поток может быть сравнён разве что с водопадом, который безжалостен к любому герою, пошедшему на риск из желания пересечь его бурные воды. Это сияющее течение – вселенская сила, поддерживающая гармоническое притяжение между планетами, как в нашей Солнечной системе, так и в других, называется астральный свет и заслуживает отдельного разговора, ибо его роль трудно переоценить. Астральный свет не только пронизывает весь мир насквозь, но делает возможным магическое действие, так как без него магия никогда не была бы наукой, оставаясь не более чем предметом веры. Восхождение в астральном свете – это занятие магией, дающее человеку шанс управлять им, тогда как колдовство – охваченность астральным светом, ведущая к самоуничто-

жению естества. Люди определяют три типа света, соотносящиеся не только с сущностями различных планов, но и с разными составляющими природы человека, а именно: дух, душа и тело.

1. Божественный свет.
2. Астральный свет.
3. Низший природный, или солнечный свет.

Говорить о первом бессмысленно, а о третьем – лучше расскажет наука, остаётся второй, или астральный свет, являющийся невидимой эфемерной сферой, которая окружает нашу Землю и прочие планеты подобно тому, как эфирный двойник окружает плотную оболочку человека. Как дождь проникает в землю, так и астральный свет пронизывает каждую вещь в этом мире. Эта тонкая материя, знакомая лишь оку ясновидца, оказывается тем местом, где пребывают астральные тела каждого существа в течение Великого Дня – и живого, и в том числе мёртвого. Благодаря астральному свету звёзды притягивают нас к себе, и мы тоже притягиваем к себе их, ведь в его безбрежных волнах сокрыты не только перспективы и мощь всех качеств материи, но и всех свойств духа. Астральный свет – это кладовая мира, и если человеческое тело развивается согласно эфирному прототипу, то астральный свет формируется внешними эманациями, поэтому в его волнах, словно в обыкновенном зеркале, отражаются явления ментального и физического планов, правда, в перевёрнутом виде. Отсюда же возникает та пресловутая путаница с его звуками, цветами и формами во время сеанса ясновидения или в ходе диалога с душой умершего.

Путешествие в потоке астрального света можно соотнести с кораблём, который оказался среди волн океана, беспрестанно вздымающихся и обрушивающихся со страшным грохотом. В такой ситуации у экипажа есть только два варианта: либо корабль, увлечённый на гребень волны, благополучно спустится по её другой стороне, либо будет поглощён убийственной волной. Подобный шторм переживает всякий астральный путешественник, угодив в астральные потоки. Вот почему начинающему ученику так необходим опытный учитель, который поможет свободно проникнуть через грозный поток астрального ветра, чтобы оказаться вынесенным в мир света, а если же это не удастся, то путешественник рискует быть поглощён и вынесен в мир мрака. Одна половина нашей планеты всегда освещена Солнцем, устанавливая день, другая половина – Луной, производящей ночь. Половина планеты, на которой царствует день, образует световой конус, вершиной которого является Солнце, тогда как Луна оказывается вершиной конуса мрака. Стало быть, наша Земля ежедневно влечёт за собой два противоположно заряженных конуса – дух и материя, добро и зло, огонь и вода, между которыми обращается змий, изображающий тот самый астральный свет, из которого на человечество изливаются всевозможные влияния: и добрые, и плохие, ведь, являясь вселенским зеркалом, астральный свет выдаёт людям лишь то, что получает от них. Астральный свет, говоря символически, – Великий Змий, а яйцо, которое он опоясывает семь раз, не только Вселенная, но и всякая другая сфера, например, наша планета.

Человек, который возвращается в физическое тело после такого путешествия и помнящий при этом всё, что он увидел, становится одним из тех, кто познал тайну жизни, ведь он испытал то же самое, что чувствует дух умершего человека после осознания им смерти собственного тела. Будучи подхваченный астральным потоком и заброшенный в конус теней по направлению к Луне, человек ощутит те страдания, о которых говорят религии и разные эзотерические учения, называя это место чистилищем. Лишь только воля позволит путешественнику преодолеть лунное притяжение и, сопротивляясь встречному астральному потоку, перейти на другую сторону в обитель света, чтобы уже оттуда подняться к центру духовного очага, уютящегося возле Солнца. Посредством конуса теней, Луна направляет на Землю невидимые, но явственно ощутимые в морских приливах и отливах токи инволюции, ведущие к огрублению и материализации духа, тогда как световой конус Солнца излучает токи эволюции, высвобождая дух от физического тела.







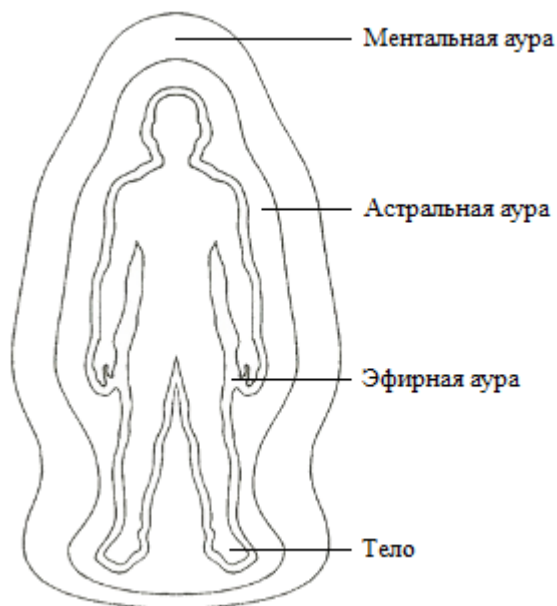

Должен отметить, что выделение астрального тела и другие подобные путешествия, когда человек оставляет своё физическое тело, не столь безопасны, как утверждают некоторые учителя.

ля. Для человека, не обладающего достаточным опытом нахождения в этом пространстве, трудно не только бороться с изобилующим в нём влиянием самых разных сущностей – духи, лярвы, но первое время даже ориентироваться, избегая угрозы заблудиться и не найти дорогу назад. В любом случае, уж лучше прибегнуть к помощнику, который бы охранял тело путешественника, приводя его в чувства при малейшей опасности. Читатель ужаснётся, узнав, сколь легко оказать воздействие на оболочку спящего человека, будь то это выход из тела или сон. Кроме того, этот помощник обезопасит тело путешественника от всех тех астральных сущностей, которые, пользуясь отсутствием души, задумают овладеть им, что привело бы к сожительству и одержимости.

КАК УВИДЕТЬ АУРУ?

Я говорил об эфирной ауре, которую может увидеть каждый человек независимо от уровня подготовки, и поэтому не вижу причин повторяться, тем более что речь пойдёт исключительно об аурах двух тонких тел – ментального и астрального, открывающихся далеко не любому взору. Для их наблюдения недостаточно одного напряжения физических глаз или зрительного усилия, помогающего уловить лёгкую полупрозрачную дымку эфирного тела. От человека требуется духовное развитие и внутренний рост, и, конечно же, практика. Эфирный двойник охватывает три высших агрегатных состояния вещества, вроде электромагнитного поля и подобных энергетических коконов. Они не отличаются яркой игрой красок, примеряя на себя угрюмые оттенки фиолетового, серебряного и серого. Совсем другой разговор, когда вы обратитесь к богатым палитрам высших тел, которые так сильно отличаются от физического, что вовсе не кажутся телами в привычном смысле слова, представляясь буйством искрящихся красок. Это многообразие объясняется массой чувств и эмоций, наполняющих мысли, крутящиеся вокруг человека или прыгающие на других людей, как раздуваемые искры костра. Но прежде чем приступить к упражнениям для видения астральной и ментальной ауры, следует выучить некоторые соответствия эмоций и цветов, которыми они характеризуются:



	Высокая духовность (ультрамарин)		Чистое религиозное чувство (насыщенно-голубой)		Служение и поклонение благородному идеалу (светло-голубой)
	Религиозное чувство, смешанное со страхом (грязно-голубой)		Религиозные чувства, смешанные пылкой любовью (фиолетовый)		Эгоистичное религиозное чувство (грязные чёрно-синие разводы)
	Любовь к человечеству (розово-сиреневый)		Чистая любовь (розово-малиновый)		Неэгоистичная любовь (розовый)
	Гордость (ярко-красный)		Чувственность (тёмно-красный, как мясо)		Эгоистичная страсть (разводы тёмно-красного с коричневым)
	Высочайший интеллект (светло-жёлтый)		Сильный интеллект (оранжево-жёлтый)		Низший тип интеллекта (оранжево-охряный)

	Сочувствие, симпатия (зелёный)		Приспособляемость (между зелёным и хаки)		Страх (серо-фиолетовый)
	Гнев (красный)		Ревность (коричневый в красную крапинку)		Злость, ненависть (чёрный)
	Обман (коричневато-серый)		Эгоизм (коричневый)		Депрессия (коричневый, умбра)

Диета – это именно то, с чего магу следует начинать любое упражнение, ибо подготовка к ритуалам занимает не два или три часа, как могло бы показаться на первый взгляд, а несколько дней. Это могут быть совершенно разные ограничения исходя из ситуации, которые связаны со многими сферами жизни, так как от мага может потребоваться сохранение молчания, уединённость, молитвы, отказ от мясных продуктов, некоторых напитков, а также определённый режим сна. Проще говоря, предварительная подготовка имеет определяющее значение в успехе ритуала. Что касается наблюдения астральной ауры другого человека, то не стоит ждать чудес в первый же сеанс, поскольку эта работа – довольно кропотливый процесс, требующий полной отдачи, а поэтому, чтобы преждевременно не разочароваться и не отступить, сделав всего один шаг, будьте последовательны и начните с малого, а задачу усложняйте лишь соразмерно вашей силе. Для удобства я разделил способы наблюдения ауры на три наиболее популярные разновидности:

1. *Наблюдение ауры человека, находящегося в непосредственной близости.* Для выполнения упражнения потребуется ритуальная комната или любое другое комфортное помещение. Яркое освещение слепит глаза, из-за чего невозможно их расслабленное состояние, а слабое – затрудняет наблюдение, притупляя зрительное восприятие, поскольку всё окрашивается в серые тона. Другой человек, играющий роль объекта наблюдения, не должен находиться слишком близко к вам, так как произойдёт соприкосновение тонких тел, активизируя осязание, которое и отвлечёт вас. Но и нельзя находиться слишком далеко друг от друга, поскольку зрительное усилие имеет пределы. Луч, которым вы сканируете объект наблюдения, ослабляется с увеличением расстояния, ведь он, являясь такой же силой, как и гравитация, пропорционален обеим массам людей и обратно пропорционален квадрату расстояния между ними (держите дистанцию в два-три метра).

Когда все условия соблюдены, то можно перейти к выполнению упражнения. Для этого посмотрите на человека максимально твёрдым взглядом, совсем не моргая и не отводя глаза. Гуляющий взгляд лишь рассеет энергию аналогично лампе накаливания, тогда как взгляд мага – это лазерный луч, считывающий все оттенки ауры с нематериальных оболочек объекта наблюдения. Выдержка и подобающая концентрация придадут этому лучу такую силу, что он начнёт ощущаться объектом наблюдения, будто это пальцы невидимой руки, касающиеся его оболочки физически. Если ваш взгляд окажется излишне настойчивым, то самочувствие человека может ухудшиться, поэтому тщательно контролируйте себя, чтобы ненароком не перегнуть палку и не причинить человеку вреда. Сканируйте самых разных людей – родственников, друзей, знакомых и просто прохожих с улицы, так как чем больше людей проходит через ваши глаза, тем богаче опыт, приобретаемый вами.

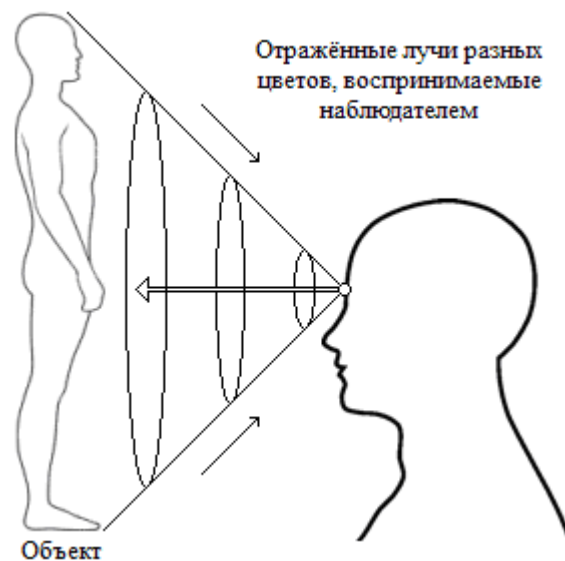

2. *Наблюдение ауры человека по его фотографии.* Выполнение упражнения требует от вас удвоенного усердия, так как сканирование объекта наблюдения происходит без него. Усевшись

на ковре, приведите тело в состояние глубокого расслабления, дабы ничто не могло отвлечь вас от перехода к пассивному сосредоточению, в которое вы погрузитесь на несколько минут – ни уличный шум, включая голоса людей и пение птиц, ни остальные потребности или нужды тела. Возьмите фотографию человека, ауру которого вы хотели бы смотреть, подержите её немного в руках, чтобы соединиться с ней. Затем положите её перед собой на расстоянии вытянутой руки. Фотография человека должна быть, во-первых, нейтральной, то есть содержать в себе однородную энергетику. Избегайте применения тех фотографий, на которых человек показывает сильные эмоции, например, радость, плач, злость либо другие, затмевающие в нём все прочие чувства. Любой предмет, находившийся в руках человека, воспроизводящий его образ, осуществляет пассивное воздействие на наблюдателя, вот почему нейтральная фотография – меньшее из двух зол. Во-вторых, на фотографии не должны быть запечатлены другие люди или природные явления, такие как пожар, дождь или ураган, которые выражают определённую стихию и обязательно окажут влияние на результат сканирования, наложив на него и свой собственный отпечаток. В-третьих, фотография должна быть сделана в недавнее время, ведь она показывает магу прошлое, и чем старше она, тем труднее уловить в ней нынешнее психологическое состояние объекта.

3. *Наблюдение ауры человека посредством частичной либо (реже) полной визуализации.* Это наиболее интересный, но, пожалуй, и самый сложный способ наблюдения ауры для читателя. Не выбирайте на первых порах в качестве объектов наблюдения малознакомых людей, ведь их визуализация мало того, что потребует колоссальных усилий, так ещё окажется хуже объекта в несколько раз, что сделает этого двойника непригодным для использования в ритуале. Для выполнения упражнения берите тех людей, с которыми у вас имеется связь по крови (родственники, родители или дети), по духу (учителя, ученики), и в том числе по сердцу (возлюбленные). Их проще визуализировать и такой двойник будет если не точной, то практически полной копией.

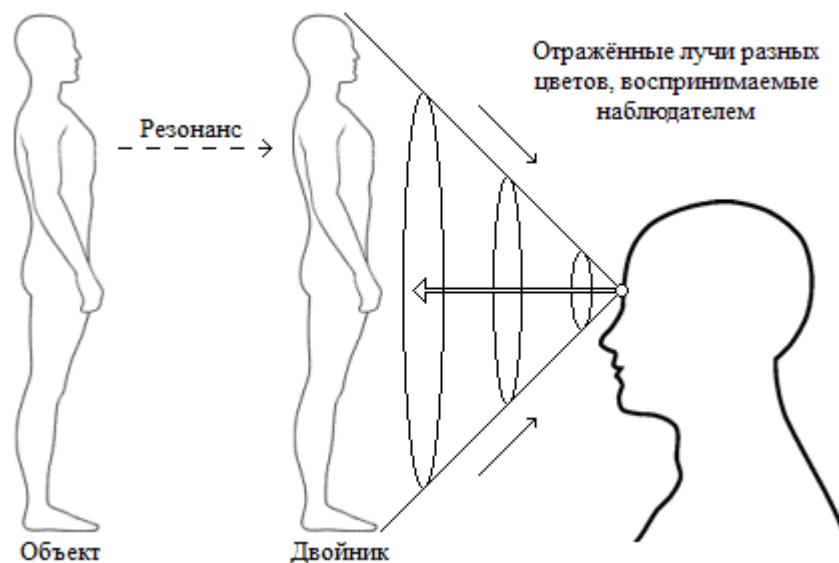

Для начала максимально приглушите свет, ибо яркое освещение затруднит визуализацию, а слишком слабое не позволит разглядеть двойника, создаваемого вашим воображением. Лучше всего подходит свет от небольшой одинокой свечи в дальнем углу ритуального помещения. Вы должны не только мысленно допустить, что объект наблюдения стоит в метре и смотрит на вас, но представить его в мельчайших подробностях – от морщин на лице до элементов его гардероба, и даже этого мало. Испытайте всё то же, что ощущаете рядом с этим человеком: аромат духов, запах тела, влажность или сухость кожи рук, в конце концов, почувствуйте его энергетику. Резонанс – это один из важнейших процессов не только в физике, но и в магии, вот почему для выполнения ритуалов так важно достичь безупречной визуализации объекта наблюдения. Лишь такой совершенный двойник, вступая в резонанс с оригиналом, скопирует на себя все тонкости





переживаемых им чувств, эмоций и прочих душевных терзаний, открывая взору мага всю правду.

ТЕТРАКСИС

Древние пифагорейцы наделяли тетраксис глубоким мистическим символизмом, открывающим тайны мироздания. Этой священной четвёрке придавалась великая важность, ведь пифагорейцы связывали себя с ней клятвой, столь же нерушимой, как и клятва именем Бога, так как тетраксис считается воплощением Тетраграмматона, имя которого – ЙХВХ. Однако отождествлять Бога и тетраксис будет так же неправильно, как четвёрку и квадрат – как духовность числа и соответствующую форму, представляющую её материальное выражение. Эта фигура пифагорейцев составлена десятью точками в виде треугольника, размещёнными в четырёх возрастающих рядах – один, два, три, четыре, соответствуя миру. В комментарии к станце IX говорится о соотношениях пространства-времени: «Числа 1, 2, 3, 4 являются последовательными эманациями из Матери (Пространства), по мере того, как она образует, спускаясь вниз, своё одеяние, расстилая его по семи ступеням Творения. Волна возвращается к себе, когда один конец соединяется с другим в бесконечности, и проявлены числа 4, 3 и 2, так как это единственная сторона завесы, которую мы можем воспринять, первое число же затеряно в его недоступном уединении [...] Отец, который есть Беспредельное Время, порождает Матерь, которая есть бесконечное Пространство, в Вечности; и Матерь порождает Отца в Манвантарах, которые суть части продолжительностей, в тот День, когда мир становится единым океаном. Тогда Матерь становится Nara (Водами – Великой Глубью) для Nara (Верховного Духа), чтобы он покоился – или двигался – на ней, когда, как сказано, 1, 2, 3, 4 спускаются и пребывают в мире невидимого, в то время как 4, 3, 2 становятся пределами в видимом мире, чтобы иметь дело с проявлениями Отца (Времени)». Пифагор учил, что весь мир построен на силе чисел, а музыка, которая и есть Слово, подобна инструменту Бога. Первые четыре числа тетраксиса открывают интервалы – кварта, квинта и октава, то есть 4:3, 3:2 и 2:1. Для пифагорейцев музыка была производной от математики – божественной науки, а все гармонии определялись математическими пропорциями.

Член семьи	Стихия	Число	Тетраксис	ЙХВХ	Вселенная	Человек	
Отец	Огонь	1		י	Божественный мир	Дух	△
Мать	Воздух	2		ן	Духовный мир		
Сын	Вода	3		ג	Астральный мир	Душа	▽
Дочь	Земля	4		ד	Физический мир	Тело	□

Их учение гласит, что всё наше мироздание представляет собой музыкальный инструмент, состоящий из единственной струны, один конец которой прикреплен к абсолютному духу, другой – к материи, в её самой приземлённой форме, то есть она соединяет небесный и земной миры. В зависимости от того, на какой высоте к этой струне было касание, получалось колебание физического плана или вибрация высшей сферы, находящейся за пределами нашей реальности. Пифагорейцы твёрдо верили в то, что всё существующее в каждом из миров – звёзды, планеты и населяющие их существа – имеют свой уникальный голос (вибрацию), произнося хвалу Богу. Человек не слышит всей этой вселенской музыки, потому что он до сих пор путается в иллюзиях материального существования. Когда люди, обретая психическое чувство цвета и духовное чувство звука – шестое и седьмое чувства, наконец, освободятся от рабства низшего плана с его ограниченным чувственным восприятием, то эта музыка снова будет слышна им, как в период Сатья Юги, считающегося, по сути, золотой эпохой в эволюции каждой молодой Коренной Расы.

Точка		Слово	1	Звук	Вселенная (1 + 2 + 3 + 4 = 10)
Линия		Дух	2	Дуализм	
		Материя			
Плоскость		Будущее	3	Время	
		Настоящее			
		Прошлое			
Объёмное тело		Огонь	4	Пространство	
		Воздух			
		Вода			
		Земля			

Пифагор также рассматривал тетрактис, как четырёхуровневую структуру Вселенной, где находящаяся на вершине точка не имела бы размерности, представляя 0-пространство. Линия – движение точки, открывающее 1-пространство с появлением двойника. Затем наступает очередь плоскости, выражаемой минимум тремя точками (тригон), а в завершении – объёмного тела, которое символически соответствует кубу, содержащему три параметра: длина, ширина и высота, ибо ни одно объёмное тело не может иметь меньше четырёх точек, которые его ограничивают.

Мистическая декада – количество точек тетрактиса, или $1 + 2 + 3 + 4 = 10$, соотносящееся с десятью сефиротами Древа Жизни, а сумма их числовых значений являет 22 Пути Древа Жизни. Один – это не Бог как таковой, который есть ноль, а только Слово: «В начале было Слово, и Слово было у Бога, и Слово было Бог» (От Иоанна, 1:1). Двойка выступает, как двойственность всего сущего в нашем мире, выражающая дух и материю, свет и тень, день и ночь, добро и зло. Вселенная, проявленная через одну единственную вибрацию (1), должна быть разделена надвое – мужское (-1) и женское (+1) начала, прежде чем в ней возникнет пространство-время ($4 + 3 = 7$). Тройка в тетрактисе – это аспект Отца: прошлое, настоящее и будущее время. Четвёрка есть пространство, или аспект Матери, – огонь, воздух, вода и земля, определяющие ткань реальности. Иначе говоря, тетрактис – это символ Вселенной, вмещающий в себя всё – от начала до конца.

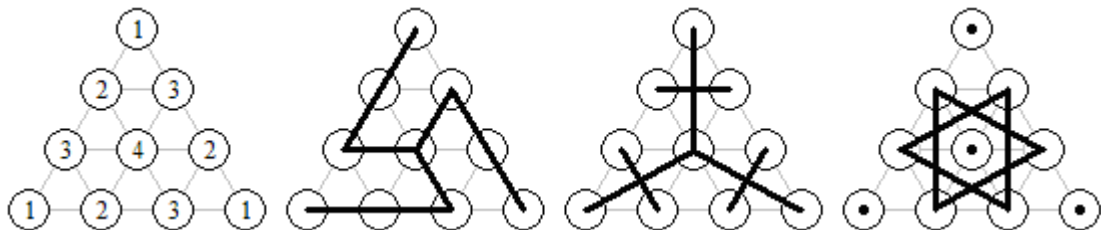

Числовые значения десяти точек тетрактиса расположены таким образом, чтобы не только получилось число, соответствующее количеству видимых Путей на Древе Жизни, ведь $3 \times (1 + 2 + 3) + 4 = 22$, но и продемонстрировать некоторые прочие соответствия, которые имеют место. Например: 1) тетрактис берёт начало от вершины треугольной формы и углубляется внутрь, таким образом, последовательно соединённые числа выражают бег времени, или трикселион; 2) тот же подход к начертанию креста, а точнее – трёх, в точке пересечения которых лежит эфир – маг; 3) акт сотворения Вселенной сокрыт непосредственно в тетрактисе, когда Мать и Сын, или 2 и 3, порождают Дочь – физический план от ментального и астрального, при этом единица стоит в стороне, ведь она не может быть только мужской либо женской, а совмещает в себе оба пола.

ОСНОВНЫЕ АСПЕКТЫ

Любой человек, кроме видимой половины, имеет невидимую часть себя, скрытую в тайне не только от глаз всех других людей, окружающих его на протяжении жизни, но и от него само-

го. Этот невидимый двойник, являясь сутью человека, всегда присутствует поблизости от него, но оказывается на другой стороне реальности – за тёмной ширмой иллюзий физического плана. Подобно обратной стороне Луны, навсегда скрытой от телескопов, его нельзя увидеть издали, кроме как обойти вокруг, а это значит, что от человека требуется окунуться в этот омут. Переход во внутренний мир – это, хотя и простое, но важное упражнение, ведь без него невозможно открытие новых горизонтов, не говоря о выполнении магом какого-либо более сложного ритуала.

Вход во внутреннее пространство человека, или его внутреннюю комнату, осуществляется через дверь, как и попадание в любое помещение в нашей реальности. Для этого требуется, во-первых, удобно расположиться на диване или ковре, причём не имеет значения, лёжа или сидя. Пожалуй, единственное условие, которым не следует пренебрегать – это исполнять упражнение в позе, которая не позволит отстраниться от всех ощущений в физическом теле, например, стоя. Во-вторых, несколькими медленными и глубокими вдохами, и такими же выдохами, успокойте сердце, понизьте пульс, чтобы он не отвлекал, и выровняйте дыхание, если оно сбито чем-либо. Фактически, человек должен достигнуть баланса сродни канатоходцу, прежде чем идти дальше, поэтому дождитесь момента, когда все обуревающие вас мысли, эмоции и чувства уйдут в тень, как оседает ил, делая воду совершенно прозрачной, что можно без труда глядеть сквозь неё, так и человеку проще заглянуть в себя, когда его энергетические воды лишены рутинной мутности. В-третьих, закройте глаза и приступите к непосредственному переходу, словно это погружение в бездонный океан. Физиологические чувства должны как бы временно отключиться: ни звука, ни запаха, ни вкуса – перестанет ощущаться собственное тело, а перед взором сгустится темнота. Погружение длится до тех пор, пока эта (в некотором смысле живая) темнота, обступая вас, не пробудит подсознательную половину, как правило, вступающую в законные права в момент сна. В этой темноте перед вашим взором предстанет лестница из семи ступеней, взойдя по которой перед вами окажется одна особенная дверь, открывающая вход во внутреннее пространство.

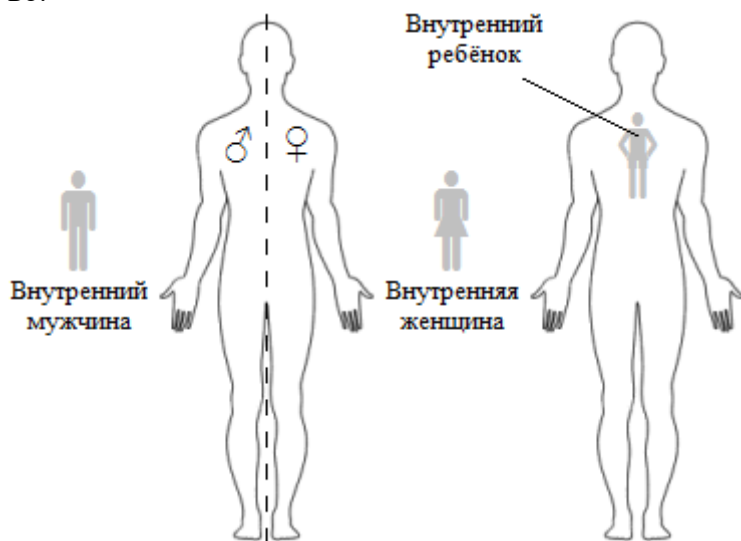

Оформление и габариты комнаты, являющейся отражением мага, варьируются по желанию. Но помещение всегда остаётся пустым и заполненным лёгкой дымкой, из пелены которой по команде мага возникают различные человекообразные сущности, показывающие внутренние аспекты, оказывающие влияние на жизнь и все решения, принимаемые в ней. Любой человек рождён женщиной от мужчины, и тем самым не физиологически, но духовно он содержит в себе мужское и женское начала. Мальчики, поощряя их мужское начало, усиливают его настолько сильно, что оно соответ-

ствующим образом воспитывает их характер и мышление. Девочки делают то же, но с женским началом, которое доминирует в них, подавляя их внутреннее мужское Я. Нередки и те случаи, когда у человека наблюдается отклонение от нормального развития, что никак не влияет на его физиологию, но отчётливо бросается в глаза при анализе поведения и манер. Например, когда в мужчине доминирует женское начало, то он становится не только менее активным, но и более восприимчив – возрастает интуиция, чувствование тонкого мира и иные женские качества. Это то, что человек наследует от отца и матери. Но между этими двумя встречается третий аспект – внутренний ребёнок, который является божественной сущностью людей и олицетворением искры.

Бессмысленно пытаться перечислить, пусть поверхностно, описание внешности этих трёх аспектов, поскольку их облик зависит от конкретного человека, но даже это далеко не гарантия.

Эти аспекты настолько же переменчивы, как наша жизнь, и могут меняться до неузнаваемости, так как внешний вид – лишь отражение внутреннего состояния в отрыве от пространства и времени. Я рекомендую читателю увидеть их самостоятельно, записав свои наблюдения в дневник. Определите возраст – молодой, зрелый или пожилой, изучите черты лица, цвет волос и причёску. Особое внимание уделяйте наряду, определяя не только материал и цвет, но и какой он эпохи. Например, если один аспект выглядит старше другого, то это говорит о его доминировании. Голос, осанка и взгляд – тоже имеют немалое значение, раскрывая дополнительные подробности характера, которые позволяют составить исчерпывающее представление об аспекте человека. Люди прибегают к помощи этих живущих внутри них обитателей во многих ритуалах, ведь им – четырёхмерным существам – доступно всё то, что незримо физическому человеку. И хотя их задачи сводятся больше к заботе о людях, поскольку они выступают нитями отца и матери, но через них возможно получение ответов на различные беспокоящие человека вопросы. Это те духи, которые сообщают колдунам и шаманам подсказки, когда те пребывают в трансе. Другая сторона их влияния на человека заключается во взаимоотношении с противоположным полом. Если противоположные аспекты двух людей не гармонируют друг с другом, то вместо круговорота энергии произойдёт её отток от одного к другому, что, по своей сути, представляет неосознанный вампиризм – повсеместное явление, оканчивающееся чаще всего скандалами и разводами.

СПОСОБЫ ПЕРЕДАЧИ СИЛЫ

Получение дара в наследство отнюдь не редкость, а типичное явление, сопровождающееся передачей силы от одного человека к другому. Это дар умирающего родственника либо другого мага, умеющего вкладывать свои силы в наследника, который в обоих случаях вынужден безоговорочно принять дар, продолжив работу предшественника в своём или нескольких поколениях. Вы можете развивать в себе силу и с помощью опытного учителя или, что случается реже, – выполняя магические практики самостоятельно, читая подходящие эзотерические книги, но даже тогда вам не обойтись без невидимого наставника, который бы пробуждал в вас силу. Всего существует три способа передачи силы, всё остальное – это их всевозможные вариации, а именно:

1. *Родовая передача силы по крови (по наследству)*. Подобно тому, как от родителя ребёнку передаётся генетическая память, в которой заложены те или иные предрасположенности, так и родовая сила, кочуя от поколения к поколению, приумножается в моменты соединения родов. Отсюда проистекает идея о чистой магической крови, которая, конечно же, звучит безумно, но вовсе не безосновательна, ведь сильный род со стороны отца и матери – это лучшее наследство. Я отмечу, что не так давно – около двухсот лет назад – дети во всём следовали судьбе своих предков. Исключения встречались и тогда, но всё же сын кузнеца, как правило, сам становился кузнецом, а помогал ему в освоении навык, накапливающийся в роду в течение поколений. Люди вольны выбирать свою судьбу самостоятельно, но нужно понимать, что если их образ жизни будет существенно отличаться от того, который вели их предки, то такие отступники испытают на себе сопротивление родовой силы. Род – это в некотором смысле организм, разделённый на жизни и постоянно перерождающийся в своих кровных потомках. Вот почему за спинами многих людей стоят души предков, оберегающие их от несчастий и помогающие решать трудности.

2. *Передача духа с его силой другому человеку*. Такой способ передачи силы не предусматривает награждение ею всего рода, а лишь избранного представителя и чаще всего встречается в народной магии в деревнях и сёлах. Обычно так передаётся дар целителя от бабушки внучке. Впрочем, вполне возможна и передача силы людям без родственных связей, так как этот способ имеет ряд отличительных черт, которые совершенно не требуют присутствия кровного родства. Передача силы всегда оканчивается смертью того, кто её передаёт, после чего новый носитель начинает неосознанно повторять ритуалы, перенимать привычки, а с годами становится таким

же, как умерший маг – и по характеру, и даже внешне. Дело в том, что вместе с силой в избранника переходит дух, который до этого жил в предыдущем носителе, но оставил его после смерти. При надлежащем обращении с этой силой у человека усилятся способности без каких-либо тренировок, обострится интуиция и появится способность влияния на людей. Всё это, конечно, не будут заслуги самого человека, ведь он лишь будет действовать руками подселённого к нему духа, а, стало быть, в любой момент он может утратить дар, если дух предпочтёт кого-то другого. Отмечу, что при любом подселении в тело человека астральной сущности, сохраняется риск развития одержимости, поэтому будьте особенно осторожны – дух может быть помощником, а также слугой, но ему никогда не дозволено ощущать себя хозяином. Подобная ошибка чревата тем, что дух выйдет из-под контроля, впрочем, способствовать тому может только безволие мага.

3. *Развитие силы с помощью учителя либо традиций.* И, наконец, третий способ наследования силы – это развитие её в себе почти с нуля, благодаря импульсу, переданному от учителя, которым может оказаться не только живой человек, но и традиция народа, и даже иная сущность. Человек, изучающий магию самостоятельно, легко может убедиться в том, что присутствие на сеансах учителя либо опытного наставника значительно облегчает выполнение упражнений, ведь они оказывают должную поддержку своим ученикам, столь важную для них в первые дни. Без неё ученик блуждал бы в темноте месяцы или годы, не понимая, что именно он должен найти. Некоторые традиции, например, религиозные обряды, посещение церквей и посты, пробуждают в людях силу, но не стоит ожидать от них эффективности равной индивидуальной практике.



ПЕРВАЯ СТУПЕНЬ. ЗАЩИТА

Изучение магии – невообразимо длительный процесс, занимающий по разным оценкам от десятка лет до целой жизни либо нескольких воплощений, и такой путь никак нельзя сократить, пропуская некоторые этапы, являющиеся всего-навсего промежуточными звеньями цепи. Путь, который отважно преодолевает каждый читатель во время своего становления как маг, по сути, лестница, состоящая из ступеней, причём любая из них неизбежная необходимость. Эзотерические учения и всевозможные магические школы могут и, конечно, называют разное количество ступеней, хотя я предпочитаю опираться не на произвольные числа, а на лестницу, заложенную внутри человека природой, а именно на чакровую систему. Пожалуй, я не буду прямо сейчас во всех подробностях останавливаться на описании энергетических центров, которые содержатся в каждом из семи тел, начиная с эфирной части физического тела, – только отмечу, что каждая чакра служит определённой точкой опоры для всех тех центров, которые располагаются выше неё. Нижняя чакра, или корневая, – муладхара и именно с неё стоит начать вступление на Путь. Это первый энергетический цветок, отвечающий за плотную оболочку и эфирного двойника, то есть за физическое тело, считающееся фундаментом для остальных невидимых тел, имеющих у людей. Здоровье – это показатель работы муладхары, ведь все проблемы, возникающие в ней, непременно отражаются на нашем самочувствии, переходя в усталость, недомогание или болезни.

Чакра	Цвет	Стихия	Кол-во лепестков	Локализация чакры в физическом теле
Сахасрара	Фиолетовый	Эфир III	972	На макушке головы
Аджна	Синий	Эфир II	96	В области между бровей
Вишуддха	Голубой	Эфир	16	У основания горла
Анахата	Зелёный	Огонь	12	В центре грудины
Манипура	Жёлтый	Воздух	10	В области солнечного сплетения
Свадхистхана	Оранжевый	Вода	6	В основании половых органов
Муладхара	Красный	Земля	4	В основании позвоночного столба

Лечение физической плоти подразумевает корректировку и пробуждение корневой чакры, хотя может показаться, что эффективней обращаться к более высоким энергетическим центрам. Болезни, сглазы, жизненные трудности и другие внешние воздействия – результат нападения на человека, тем более что действовать на астральном плане без защиты безрассудно, да и вообще опасно, от чего применение защиты – жизненная необходимость и, стало быть, первый шаг мага.

ЗАЗЕМЛЕНИЕ

Заземление – одно из простейших упражнений в магии, которое важно освоить как новичку, так и не забывать закреплять опытному магу, следящему за собственной безопасностью. Эта техника необходима для обеспечения гарантированной защиты от поражения при энергетическом ударе, с его опасным влиянием как на физическое, так и психологическое здоровье человека. Состояние, при котором возможный контакт с энергетическими образованиями снижается до безопасного значения для людей или животных, используемых в ритуале, осуществляется за счёт включения в ритуалы двух крайних центров – макушечной и, конечно же, корневой чакры. Последней, кроме того, отводится ведущая роль, ибо она представляет магический заземлитель, а земная поверхность используется в качестве проводника энергии, принимая на себя силу удара.

Чтобы перейти к выполнению упражнения вам требуется, во-первых, нащупать корневую чакру, а во-вторых, произвести настройку, так как её состояние определяет результаты ритуала.

Удобная поза, в которой физическое тело мага смогло бы расслабиться, не только существенно сократит время настройки, но и обеспечит её возможность, поэтому никогда не пренебрегайте ею. Лучше всего принять сидячее положение на стуле, опираясь всей поверхностью обеих ступней на пол, при этом желательно избегать надевания носков или обуви вообще. Идеальное место для заземления – на природе: в парке, лесу или саду, где имеется непосредственный контакт с почвой; хотя его выполнение в домашних условиях уступает в очень незначительной степени. Заземление из положения стоя выполняется быстрее и легче, но требует большей координации тела, что сокращает продолжительность упражнения без вливания усилий со стороны мага. Лёжа – единственное положение, которое не используется для заземления, ибо две крайние чакры, в отличие от пяти промежуточных, имеют не горизонтальную, а вертикальную направленность – вверх и вниз для сахасрары и муладхары соответственно. Дальнейшая подготовка к настройке связана с контролем дыхания, которое должно быть глубоким, ритмичным и без малейшей суеты, а чтобы форсировать процесс открытия чакр нижней группы примените брюшное дыхание. Корневая чакра, или муладхара, расположена в основании позвоночного столба, выходя из копчика и находясь между основанием половых органов и анусом (на два пальца ниже и выше их). Этот энергетический фундамент представляет собой небольшую точку пульсирующей энергии, которая, вращаясь, разворачивается во все стороны кольцами, подобно расширяющемуся шару. Тяжесть и мощь четырёх потоков, выходящих из муладхары, ощущается с её наружной части, а внутри – невесомая лёгкость, сравнимая лишь с бесконечным падением в тёмную бездну вакуума.



Переходя от пробуждения чакры к её состоянию, я разъясню, что же именно это означает. Любой энергетический центр человека, как и всякий орган в его теле, выполняет определённые задачи, которые возложены на него организмом, и которые надлежит выполнять в полной мере. Функция муладхары, организующей жизнедеятельность физического тела, – в выживании человека. Её задача всеми средствами (инстинктами, рефлексам и другими способами) обеспечить сохранность плоти, а также возможность нахождения в ней остальных проводников высшего Я. Блокирующей силой, которая парализует действие корневой чакры, являются наши страхи. Как горсть камней перекрывает ручей, так и страхи, живущие в людях, лишают их силы, входящей через это нижнее энергетическое устье. К ним относятся – страх холода, голода, боли, смерти и т.д. Как учит нас третий закон Ньютона: «действию всегда есть равное и противоположное противодействие», а искоренение страха достигается дисциплиной, являющей освобождающую силу.

Комплексность упражнения заключается в том, что заземление сводится не только к пуску потока энергии вниз, но и связано с её подъёмом вверх, потому вначале выполняется один этап

из двух, тогда как последующий оказывается непосредственным следствием этого первого этапа. Для разъяснения их действия надлежит отметить два вида соединений, которые происходят через макушечную и корневую чакры, названные верхнее и нижнее подключения соответственно. Верхнее подключение – представляет собой черпание космической энергии из высшей сферы. Этот нисходящий поток, закрученный против часовой стрелки, поступает в сахасрару, где, спускаясь сквозь промежуточные чакры, достигает муладхары, улавливающей остатки его света. Поддержка спины в прямом состоянии значительно облегчит проведение этого потока через весь позвоночник, а также максимально сохранит запас энергии для её передачи корневой чакре. Совершенство результата, усилием мысли расширьте канал до светового столба, льющегося подобно водопаду, хотя от новичка данная задача потребует вложения и затрат огромной силы, абсолютно несопоставимой с теми объёмами энергии, которые он приобрёл бы в конечном счёте.

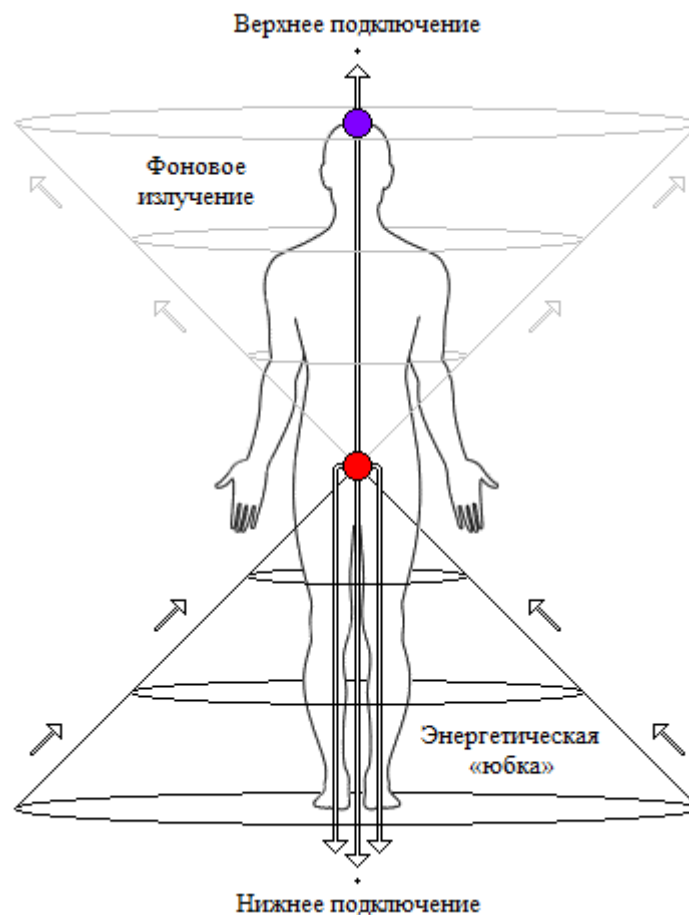

Пробудив муладхару и насытив её достаточной энергией, приступайте к выполнению первого этапа заземления, сводящегося к нижнему подключению человека к планете. Вообразите, будто из корневой чакры (копчика) опускается хвост, имеющий вид прямого вертикального луча. Это тончайшее не имеющее толщины эфирное или астральное образование достигает земли, беззвучно вонзается в неё и продолжает своё стремительное движение вглубь планеты. Глубина погружения не имеет значения, ведь вы определяете её сами исходя из внутренних ощущений, которые варьируются в зависимости от ритуала, и того насколько сильной должна быть защита. Когда хвост достигнет пункта назначения, вы придадите его кончику форму крючка и зафиксируете его таким образом, чтобы он всё время ритуала оставался неподвижен. Этот якорь позволит безопасно отправляться в астральные путешествия, не тревожась за судьбу физического тела, а также не позволит астральным волнам унести вас слишком далеко от спасительного берега.

Второй этап заземления представляет собой возвратный процесс, когда восходящий поток поднимается от Земли и, проходя по позвоночнику, частично испускается вверх в высшую сфе-

ру, а частично задерживается в организме, способствуя полноте и закреплению физического тела, тогда как нисходящий поток, вымывая из человека излишки энергии в землю, ведёт к худобе. Движение обоих потоков контролируется посредством брюшного дыхания: во время выдоха энергия выталкивается вниз по воображаемому заземлителю, унося с собой всё ненужное, а при вдохе – поднимается по нему вверх, питая нас энергией, трансформированной с помощью Земли. Обратный поток, закрученный по часовой стрелке, выглядит, как сужающаяся перевёрнутая воронка, которая втягивает в себя энергию с поверхности земли и устремляет её в муладхару. Если вдруг возникают затруднения с восприятием этой энергии, то представьте себя стоящим либо сидящим на стеклянном полу, под которым разверзлась бездонная пропасть. Эта простая, но очень эффективная визуализация поможет задействовать нижнее подключение в полной мере. Остаётся только сопроводить восходящий поток энергии сквозь промежуточные чакры, чтобы он, устремляясь к воображаемой точке над головой, выстрелил из сахасрары, подобно гейзеру.

Многофункциональность заземления указывает на универсальность этого упражнения для мага, ибо с его помощью можно проводить ритуалы защиты, очищения и восстановления силы. Всякая магическая атака на человека, имеющего заземление в момент нанесения удара, едва ли окажет на него разрушительное воздействие, ведь вся энергия нападения опустится вглубь земли, где встретит сопротивление способное перемалывать горы, не говоря о мелкой вредительской силе. Земная поверхность без разбора поглощает все астральные образования и предаёт их жару внутреннего огня, переплавляя в безопасные формы, гармонирующие с её реальностью. И ритуал очищения, и восстановления сил не отличаются от первого и второго этапов заземления с той лишь разницей, что в них вносится соответствующее намерение, облечённое в мыслеформу.

БХАДРАСАНА

Древние предания утверждают, что существует 8 400 000 асан, подаренных нам Шивой – творцом йоги, среди которых выделяют, в особенности восемьдесят четыре классические позы. Эти несколько позиций оказывают благоприятное воздействие на человеческий организм, лечат физическое здоровье и укрепляют духовное, и оттого рекомендованы к ежедневной практике и детям, и взрослым любого возраста. Чтобы разобрать их в этом труде не хватит ни времени, ни места, поэтому я выделю лишь семь определённых асан, которые, по моему мнению, более других позиций переплетены с семью энергетическими центрами в человеке, называемых чакрами. Асаны встречаются не только в эзотерических учениях, но во всех мировых религиях, хотя там им не оказывают соответствующие почести, предпочитая не придавать их огласке. Впрочем, ни одна из авторитетных мировых религий никогда не отрицала сильное мистическое воздействие асан на организм не только на уровне физиологическом, но и на всех остальных, используя их в качестве медитативных поз, необходимых, прежде всего, для каждодневного обращения к Богу. Нельзя сказать, что все асаны одинаково полезны в случае их применения. Многие из них носят исключительно лечебный характер, оказывающий определённое влияние как на разные органы, так и на психику человека, хотя среди множества специфических позиций имеются те, которые считаются безопасными и, что самое главное, – универсальными, влияя на организм комплексно.

Одна из первых асан, являющаяся простой в освоении для большинства людей, и поэтому заслуживающая внимания – бхадрасана, перевод которой с санскрита – «поза, приносящая благо». Бхадрасана, открывая перечень избранных асан, эффективно стимулирует корневую чакру, исцеляя всевозможные недуги, которые могут поразить либо ослабить физическое здоровье человека. «Помести лодыжки под гениталии по бокам промежности, левая лодыжка слева, правая лодыжка справа. Затем крепко обхвати пальцами ступни, которые лежат «на боку», и оставайся неподвижным. Это бхадрасана, которая разрушает все болезни» (Хатха Йога Прадипика, 1:53-54).

Лучшее место для выполнения любой асаны – природа (парк, лес, сад), но подойдёт и хорошо проветриваемое, просторное и светлое помещение. Для выполнения данной позы следует усесться на какую-либо поверхность, например, твёрдый пол и вытянуть вперёд обе ноги. Допускается использование одеяла, коврика и других мягких покрытий, а в случае тучных людей (во избежание дискомфорта) следует сидеть на пледе, свёрнутом рулоном, либо небольшой подушке, тем самым слегка приподнимая тело относительно ног. Раскачивая своё тело из стороны в сторону, наклонитесь вперёд и вытяните ягодицы вверх, при этом, слегка наклонив вперёд таз, который должен остаться немного наклонённым, за счёт чего свободный позвоночник примет естественное вертикальное положение. Разводя колени в стороны с последующим соединением стоп, подтяните ступни максимально близко к промежности, в которой, прежде всего, должно возникнуть своеобразное ощущение лёгкого раскрытия. Не отклоняя таз назад, немного приподнитесь на руках, перенося туловище ближе к ступням. Всегда старайтесь развести ноги как можно шире, но только за счёт усилий мышц самих ног, а не рук. Обе стопы можно развернуть даже ступнями вверх, прижав их друг к другу наружными рёбрами, однако ни в коем случае не проявляйте насилия по отношению к телу, что чревато травмой. Дыхание лишь через нос – глубокое и спокойное, помогая сосредоточиться на ощущениях в теле. Длительность упражнения, безусловно, варьируется в зависимости от подготовленности мага, например, новичок может удерживать бхадрасану в течение 5-10 минут, увеличивая продолжительность асаны до получаса или даже до целого часа. Если появляется напряжение, дискомфорт, а тем более болезненные ощущения – немедленно выходите из асаны. Для этого осторожно и аккуратно выпрямите ноги вперёд, сядьте в ровное положение либо вовсе прилягте на спину, и, прежде чем двигаться, дождитесь прохождения по телу нисходящей энергетической волны.



Начинающему магу неоценимую помощь в овладении этим упражнением окажет зеркало, которое позволит, как бы наблюдать за собой со стороны, исправляя все возникающие ошибки. Когда человек ужасно горбится, прогибает шею вперёд либо отклоняет затылок назад, то линия позвоночника искривляется настолько сильно, что приводит к нарушению функций сушумны. Перекосы в плечах, повороты, наклоны головы и туловища – тоже недопустимы, поскольку они влияют на внутренние органы, а также вносят характерный дисбаланс в работу иды и пингалы. Избавляйтесь от напряжения на лице и во всех других частях тела, например, зеркало укажет на поджатые губы, наморщенный лоб, скованность в скулах и, конечно, лишнее беспокойство рук. Бхадрасана – не силовая асана, поэтому она почти не подразумевает никакой мышечной нагрузки.

Говоря о действии на организм, стоит отметить, что бхадрасана благотворно влияет на все органы нижней части брюшной полости и малого таза, повышает аппетит, что обеспечивается стимуляцией корневой чакры, а также развивает тазобедренные и коленные суставы, укрепляя их. Для женщин, например, упражнение окажется весьма полезной подготовкой перед родами. Продление молодости и обретение магической силы – одно из следствий выполнения бхадрасаны. Впрочем, настоящее открытие, ожидающее опытных магов и связанное с этой асаной, в том насколько упрощается работа с муладхарой, если человек знает её точное расположение в теле. В первую очередь, как правило, возникают необычные ощущения в области промежности (копчика), представляющие собой подъём энергетической волны из глубины чакры. В случае если волна бесконтрольно усиливается, что начинает вас пугать, то просто аккуратно выйдите из позы, выпрямив ноги перед собой. Существует обратная пропорциональность между чувствительностью к муладхаре и временем, в течение которого удерживается асана для получения эффекта. Для усиления бхадрасаны используйте набхи-мудру, когда кончик языка касается нёба, мысленно повторяйте биджа-мантру муладхары, произносимую как «лам», глаза держите закрытыми.

ШРИ ЯНТРА

Древнейший сакральный символ, используемый для медитаций в школах йоги и скрывающий за собой множество легенд и мифов, – шри янтра. История появления этого знака уходит в глубины веков и окутана покровом тайны, ибо первое документальное упоминание о нём встречается 1200 лет до нашей эры, а по некоторым иным источникам его возраст 2500 лет до нашей эры. Говоря о термине «янтра» следует отметить, что он состоит из двух санскритских слогов: «ян» – удерживать и «тра» – освобождать. Иначе говоря, задача данного символа заключается в освобождении разума посредством удержания внимания на определённом мистическом образе. Никто не знает, кто же является автором этого символа, а поэтому существует немало гипотез о божественном происхождении, берущем свои корни из скрытого от невежд наследия древних рас. Если задуматься, то не просто представить в далёком прошлом человека, сумевшего создать такое геометрическое чудо, которое затруднительно воспроизвести даже в современное время.



Шри янтра – основная янтра наряду с другими аналогами, являющимися лишь попытками приблизиться к её неисчерпаемой силе, представляет собой символическое выражение божества. Абсолют проявляет себя посредством совершенных геометрических форм, концентрация на которых приводит человека к постижению истины. Чтобы выточить из грубого камня прекрасную скульптуру, мастеру необходим соответствующий инструмент, так и этот символ – орудие, которое обтачивает сознание человека, делая его совершеннее с каждой новой реинкарнацией. Согласно ведическим писаниям в этом поистине божественном символе отражается устройство Вселенной (макрокосма), а также человека, названного микрокосмом. Он способствует пробуждению человеческой души и духовной эволюции, помогая обрести Путь, уверенно шагая по нему. Это Пространство, или Мать-Рождаящая, геометрические формы которой преисполнены непостижимым для живых эзотерическим символизмом, обладая глубокой мистической силой. Каждая точка, линия, треугольник и окружность имеют смысл, храня свою многозначительность. Любое здание можно начертить на листе бумаги, представляя как совокупность фигур, так и шри янтра – лишь схематическое изображение Вселенной, однажды произнесённой устами Бога.

Попытка нарисовать шри янтру вручную отнюдь нелёгкая задача, которая доставит читателю массу трудностей, а потому её мистическая природа будет казаться ещё более загадочной. Строгое соблюдение множества линий, сходящихся под определёнными углами по отношению друг к другу, повторить по плечу далеко не каждому человеку, тем более что, переплетаясь, все они заняты формированием сложного геометрического узора, составленного из треугольников.

Любые неточности в изображении, включая малейшие несовпадения, сразу же бросаются в глаза, указывая на то, что человеком до сих пор не найден отчётливый алгоритм рисования символа. В центре помещается точка, символизирующая Первый Логос, Сына и Свет: «В начале было Слово, и Слово было у Бога, и Слово было Бог» (От Иоанна, 1:1). Это первичный звук, породивший Вселенную, или Великую Майю, из того, что пребывает вечно вне пространства-времени. Любовная сила с её сладкозвучным голосом раскрывает нашу реальность подобно бутону цветка. Это проявление отражается в виде скопления треугольников, квадратов, окружностей, которые как по волшебному велению чьей-то руки, выстроились вокруг центральной точки. Все эти многоугольники развёртываются из центра вовне в соответствии с принципом: чем дальше они отодвинуты от центральной точки, тем более материальные субстанции и силы они представляют.

В процессе нисхождения из точки пробуждается перевёрнутый треугольник, считающийся сакральным женским символом, похожим на лоно, поэтому нет ничего удивительного в том, что шри янтры, изображается на животах женщин, символизируя плодородие и богатство рода. Этот символ олицетворяет три космические силы: Брама (создание), Вишну (хранение) и Шива (разрушение); три вариации времени: прошлое, настоящее и будущее; и три состояния сознания человека: бодрствование, сновидение и смерть, которая отождествляется с беспробудным сном. Этот треугольник соотносится во Вселенной со вторым космическим планом, тогда как точка – первый, растворённый в бесцветном фоне – в Не-Бытие Абсолюта, пронизывающем её изнутри. Если говорить о человеке, то центральная точка характеризует сахасрару, а треугольник – аджну.

План		Шри янтры	Чакра
Махапаранирванический		Центральная точка	Сахасрара
Паранирванический		Центральный треугольник	Аджна
Нирванический		Кольцо из восьми треугольников	Вишуддха
Буддхический		Кольцо из десяти треугольников	Анахата
Ментальный		Кольцо из десяти треугольников	Манипура
Астральный		Кольцо из четырнадцати треугольников	Свадхистхана
Физический	Эфирный	Лотос с восемью лепестками	Муладхара
		Лотос с шестнадцатью лепестками	
	Плотный	Квадрат с четырьмя дверьми	

Геометрически внутренняя половина шри янтры – это 14-угольная звезда, составленная из девяти разновеликих треугольников – из четырёх прямых и пяти перевёрнутых. В результате их пересечения, в пределах окружности, зовущейся Кольцо «Не приступи», образуются 43 малых треугольника, составляющих пять внутренних колец. Ни на один раз скрещенные треугольники представляют гармонию мужского начала и женского во всех проявлениях на каждом отдельно рассматриваемом уровне Вселенной – от начала и до самого конца. Энергия никогда не бывает однородной, ведь она образуется от смешения полярностей – мужского и женского начал, которые, по сути, противоположны, но вместе с тем они дополняют друг друга, переходя из одного состояния в иное – трансформируясь, не существуя порознь никогда. Двойственность, отражённая практически в каждом элементе шри янтры, имеет ключевое значение. За одиноким центральным треугольником, отдаляясь от него, последуют кольца из 8, 10, 10 и 14 треугольников, соответствующие четырём космическим планам. Их отражение в человеческом теле – это чакры вишуддха, анахата, манипура и свадхистхана. Окружность, описанная вокруг звезды, отгораживает незримое от видимого вещества, поскольку за ней покоится царство физического плана.

В основе шри янтры находится внешний квадрат защиты, обозначающий стабильность и прочность. Он призван служить ей надёжной опорой, и обладает для этого всеми способностями, а его двери обращены согласно сторонам света и соответствуют четырём нижним стихиям. Квадрат, являющий физический план и плотное тело, построен из двух противоположных свастик. Внутри него, обрамляя энергии невидимых миров, помещены два лотоса с шестнадцатью и

восемью лепестками, которые также являются частью физического плана, но более утончённой. В теле человека их можно интерпретировать как муладхару, являющую эфирное тело (шестнадцать лепестков выражают четыре разновидности четырёх стихий, а восемь – дуализм каждой из них).

Медитация с использованием шри янтры потребует не только духовной, но и физической готовности. Так, например, медитация на полный желудок или после употребления кофе, чая и алкоголя – пустая трата времени, которая не принесёт абсолютно ничего, ведь организм человека будет занят либо усвоением питательных веществ, либо борьбой с этиловым спиртом в крови. Приступайте к упражнению не раньше, чем спустя два часа после последнего приёма пищи, при этом избегайте жирных блюд, мясных продуктов и острых приправ минимум за двое суток. Поза, предпочтительно сидячая, не имеет значения, поэтому выбирайте её на свой вкус, будь то бхадрасана, простая в освоении сукхасана или падмасана, требующая от мага особого мастерства. Главные условия – прямая спина, руки лежат на бёдрах, ладони повернуты вверх. Шри янтра должна находиться на уровне глаз, чтобы магу не приходилось поднимать и наклонять голову. Сосредоточьтесь на верхней двери квадрата, после чего переместите свой взгляд по часовой стрелке по внешней границе фигуры к следующим дверям. Когда взгляд окажется в исходной точке, опустите его на внутренний лотос, состоящий из шестнадцати лепестков. Обойдите его взглядом и переходите к следующему слою шри янтры, а от него к четырём кольцам треугольников, центральному треугольнику и, в конце концов, к точке в центре символа, где скрывается божественный источник. Для работы со шри янтрой следует подключиться к ней, что возможно произвести только через последовательное созерцание, параллельно входя в резонанс с ней. Всё упражнение занимает 25-30 минут, из которых половину времени человек концентрируется на центральной точке, а после, закрывая глаза, продолжает видеть остаточное изображение. Когда оно постепенно исчезнет, растворившись в сгущающейся темноте, медитация подойдёт к концу.

Диаграмма шри янтры широко применяется в различных оздоровительных практиках – от архаичных до современных, поскольку благодаря её геометрическому узору человек легко входит в резонанс с пронизывающими невидимый план энергетическими потоками и усиливает их, гармонизируя окружающее пространство, а также наполняющие его мужскую и женскую энергии. Кроме того, этот символ чаще всего используется в магических ритуалах, направленных на защиту, встречается в разнообразных амулетах и оберегах, ограждая от воздействия тёмной силы.

КУНДАЛИНИ

Помимо поддержания жизнедеятельности в организме человека чакры несут дополнительную функцию, начинающую действовать, лишь когда они пробуждены. Каждая эфирная чakra соответствует такой же астральной, и раз уж астральный план на одну размерность выше эфирного, то астральные чакры представляют четырёхмерные воронки, расширяющиеся в направлениях отличных от направлений эфирных. Границы эфирных и астральных энергетических центров не совпадают, хотя некоторые их части всё-таки пересекаются, накладываясь друг на друга. Эфирные воронки всегда размещаются на поверхности эфирного двойника, тогда как координаты астральных чакр лежат строго внутри плотной оболочки (в области позвоночника). Функция эфирной чакры – передавать в физическое сознание опыт, соответствующей ей астральной чакры.

Первая из астральных чакр – это муладхара, известная как «дом змеиного огня». Лепестки крестообразного энергетического центра соотносятся со стихиями: огонь, воздух, вода и земля; а в состоянии покоя ориентированы согласно сторонам света: восток, юг, запад и север. Кроме того, через чакру проходят нисходящий и восходящий вертикальные потоки, которые с четырьмя лепестками образуют шесть излучений, соответствующие направлениям в трёхмерном мире. Эта «змеиная сила», будучи свёрнутой в глубинах муладхары, проявляется на всех планах, а её

влияние поочерёдно пробуждает остальные энергетические центры человека. Астральное тело представляется вначале, как инертная масса со смутным сознанием, не имеющим представлений о мире. Первой на астральном плане оживёт именно эта сила, после чего она продвинется к свадхистхане, пробудив через неё всё астральное тело, что позволит душе сознательно жить на этом плане, ведь до сих пор человек имел довольно спутанное представление о том, с чем он сталкивался во снах. Эта сила, продолжая подниматься по сушумне, направится к манипуре, которая соответствует солнечному сплетению, и оживит её, вызывая в астральном теле чувствительность к внешним раздражителям, хотя без понимания, приходящего к человеку только с обретением зрения и слуха. Пробуждение анахаты позволит улавливать разнообразные вибрации астральных существ – чувства и эмоции. Вишуддха наделит человека способностью слышать голоса и общаться с ними на их языке, вызовет развитие чувства, которое производит на астральном плане тот же эффект, что и слух на физическом. Аджна же ведёт к ясновидению – способности зрительного восприятия потусторонних гостей, а сделать восприятие астрального плана полноценным возможно лишь с пробуждением сахасрары.



Эти центры в определённой степени играют роль органов чувств астрального тела, но без уточнений это выражение введёт в заблуждение, ведь не следует забывать, что хотя я и говорю об астральном зрении и слухе, но лишь для простоты. Для восприятия этих ощущений астральному телу не нужны какие-либо особые органы, подобно органам чувств физической оболочки. Любая клетка астрального тела способна к восприятию, а это значит, что человек, разбуженный в астральном теле, не поворачивая головы, увидит все объекты вокруг себя одновременно. Чакры невозможно описать как обычные органы, ибо человек видит и слышит не совсем через них, как это происходит на физическом плане посредством, например, глаз и ушей. Но всё же спектр восприятия астральных ощущений зависит от степени оживления этих энергетических центров. Частицы астрального тела находятся в постоянном движении, бурля, как молекулы в кипящей воде, поэтому все они проходят через каждый из астральных энергетических центров (вихрей). Впрочем, даже если астральные чувства будут пробуждены, это не означает, что человек может легко пронести память о них в своё тело, ведь, когда происходит подобное пробуждение, люди, будучи в физическом сознании, часто не догадываются об этом. Путь, которым можно довести человека до овладения этими силами, состоит в повторении процесса пробуждения каждой чакры.

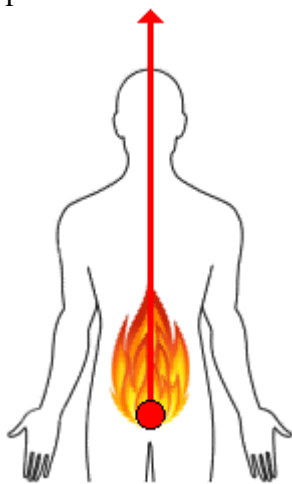

Я говорил о том, что даёт человеку оживление чакр, но до того как это случится, у него может быть мимолетное видение астрального плана. Случайно принятые вибрации могут возбудить одну из чакр и временно активизировать её, не пробуждая змеиный огонь. Либо может произойти спонтанное пробуждение огня, влекущее вспышку ясновидения. У змеиного огня имеется семь слоёв и бывает так, что человек, желая усилием воли пробудить огонь, может добиться успеха в возбуждении одного наружного слоя и, считая работу завершённой, не сочтёт её эффективной. Ему следует повторять её несколько раз, пока не возбудится сердцевина. Эта сила – кундалини – подобна огню, когда она, пробуждённая усилием воли, распространяется по телу. Всю жизнь она дремлет не разбуженной в основании позвоночника, поэтому люди даже не подозревают о ней. И, правда, иногда лучше позволить ей оставаться спящей до той поры, пока воля не окрепнет, чтобы человек мог контролировать эту мощь, а мысли не очистятся, чтобы он смело встретил её пробуждение и не пострадал при этом. Не работайте с этой силой без учителя, она легко может привести к травме – и, наверное, это меньшее из зол, на которые она способна. По худшему сценарию она нанесёт вред телам более тонким, чем плотная оболочка, разрушая ту суть, которой являемся мы. Ещё одна опасность её пробуждения состоит в том, что эта

сила устремляется по телу не вверх, а вниз, возбуждая низменные страсти человеческой натуры. Оказываясь в плену силы, которая несравнима с его способностями к сопротивлению, человек впадает в безнравственность. Он, конечно, сможет приобрести некоторые паранормальные способности, но это окажется лишь шагом на пути к низшему порядку эволюции. Встречаются школы чёрной магии, которые используют кундалини для оживления низшего центра силы, но читателю не стоит подвергать себя подобному риску, когда этих же результатов можно достичь более трудоёмкой, но безопасной дорогой. Преждевременное раскрытие кундалини несёт немало угроз, усиливая черты человека, причём достигая злых качеств гораздо быстрее, чем добрых. Неблагоразумно полагать, что вы в состоянии справиться с любой силой, прячущейся в вашем теле. Эта сила – не простая энергия, а нечто непреодолимое, и ученик не должен даже пытаться овладеть ею сам. Как гласит древняя мудрость: йогам она приносит свободу, а дуракам – рабство.

Иногда происходит спонтанное пробуждение внутренних слоёв кундалини, вызывающее в теле ощущение жара. Если это происходит, то появляется сильная боль, ибо каналы ещё не подготовлены и энергия вынуждена рыть себе путь, буквально выжигая эфирное тело. Когда сила просыпается сама, то она старается пройти вверх внутри позвоночника по пути, проложенному прежде её самым лёгким проявлением. В этом случае постарайтесь по возможности прекратить её восходящее движение усилием воли, а если этого сделать нельзя, то не стоит тревожиться – достигнув сахасары, кундалини фонтаном вырвется из головы и ничего хуже потери сознания, не случится, хотя чаще всё обходится одним лёгким недомоганием. По-настоящему ужасающие последствия связаны не с подъёмом змеиной силы вверх, а с возможностью её разворота к земле¹⁰.

ЭФИРНАЯ МЕМБРАНА

Эфирные и астральные чакры обладают не только невероятно тесной связью, между ними имеется оболочка, или паутина, похожая на плотно сотканную ткань, – мембрана, образованная из одного слоя предельно сжатых физических атомов, пронизанных жизненной силой. Энергия, которая передаётся из астрального тела в плотную оболочку, проходит сквозь неё с лёгкостью, но для всех иных сил, которые не могут использовать атомическую материю обоих планов, эта мембрана оказывается непреодолимым препятствием. Она – предусмотренная природой защита против преждевременного открытия канала между планами, которое не принесёт ничего кроме вреда. Именно эта мембрана не позволяет людям ясно вспомнить то, что происходило с ними во сне. Если бы не эта милость, то человек мог попасть под влияние любой астральной сущности, справиться с которой он был бы не в состоянии. Он бы подвергнулся одержимости со стороны существ, желающих завладеть его оболочкой, и поэтому нарушение мембраны представляет угрозу. Вспышки ярости и гнев ведут к её повреждению, производя на астральном плане что-то вроде взрыва. Резкий удар по астральному телу, например, испуг, разорвёт на части эту тонкую мембрану, сводя человека с ума. Определённые препараты, употребляемые в ритуалах, – табак, наркотики и алкоголь – содержат особое вещество, которое при расщеплении улетучивается и переходит с физического на астральный план (кофе и чай тоже содержат его, но в малых дозах). Напор, испаряющегося вещества, прожигает мембрану насквозь, распахивая двери всем видам пагубных влияний, которые только могут водиться в эмоциональном океане астрального плана.

Другой вред заключается в том, что все эти летучие составляющие, проходя сквозь чакры, огрубляют атомы так, что их пульсации замедляются, причём настолько сильно, что атомы уже не поддаются оживлению той силой, которая соединяла их в мембрану. В результате происходит окостенение мембраны и вместо прохождения с одного плана на другой нужного количества энергии проходит лишь его малая часть. Последствия повреждений можно увидеть у пьяниц,

¹⁰ Использованы материалы из книги Ч. Ледбитера, Е.П. Блаватской «Чакры». – С-Пб.: Алетейя, 2000.

доводящих себя до белой горячки. Возникает своеобразное притупление человеческих качеств, которое ведёт к жестокости, к потере чувств и утрате способности к самоконтролю. Такие люди не испытывают чувства ответственности. В трезвом состоянии они могут искренне любить жену и детей, но, впадая в запой, тратят последние деньги на удовлетворение своих страстей. Любовь и ответственность к семье в эти мгновения для них пустой звук. Такой же эффект замечен среди тех, кто стал рабом привычки к табаку. На физическом плане это проявляется в том, что физическое тело насыщается загрязнёнными частицами, которые так материальны и грубы, что ощущаются, как запах. На астральном плане такое злоупотребление табаком приводит не только к засорению, но и к ослаблению беспокоящих вибраций, поэтому наступает успокоение нервов.

Для развития недопустимы и ослабление вибраций, и отягощение загрязнёнными частицами. Человек должен оставаться хозяином желаний, чтобы они были подобны упряжке лошадей, управляемой разумом и везущей туда, куда хочет он, а не скачущей – туда, куда глядят глаза. После смерти судьба тех, кто не удержал поводья, плачевна. Их ожидает окостенение и паралич астрального тела, так что на долгие месяцы человек остаётся инертным и едва осознающим себя. Как узник, он не имеет возможности увидеться с его родными и близкими, будучи временно глух и слеп. И хотя природа предпринимает меры предосторожности, это вовсе не означает, что двери будут заперты всегда. Есть способы их открытия, хотя идея не в том, чтобы двери открылись шире, чем обычно, а в том, что человек должен развить себя настолько, чтобы он смог извлечь для себя нечто большее через этот расширенный канал. Сознание человека пока не может использовать чистую атомическую материю ни в физическом, ни в астральном телах, поэтому у него нет сознательной связи между ними. Способы добиться такой связи сводятся к очищению тел, пока атомическая материя, в конце концов, не оживёт в них. В таком случае мембрана сохранит активность, но больше не будет служить препятствием для связи, хотя продолжит выполнять своё назначение, предотвращая контакт с низшими подпланами, который может привести к проникновению в людей нежелательных влияний. Естественная эволюция – пусть очень долгий, но безопасный путь, на котором ученик получает все преимущества, избегая всех опасностей. Это та дорога, которой в своё время прошли Великие Учителя, поэтому это и наш Путь тоже¹¹.

ВНУТРЕННИЙ ЗВЕРЬ

Люди, как биологический вид, обладая разумностью, далеко продвинулись по эволюционной лестнице, вырвавшись в безусловные лидеры среди всех других форм жизни на земной ветви. Это отнюдь не значит, что человек освободился от звериных корней, сохранившихся в нём с прошлого Круга, ведь в людях ещё осталось животное начало – тот аспект, который они носят в себе. Животное начало в человеке, как и во многочисленных представителях соответствующего царства, ограничено исключительно квартетом тел – физическим, эфирным, праническим, низшим астральным, – никоим образом не достигая области ментального плана, где обитают мысли. Проявления внутреннего зверя особенно заметны на примере физического тела, в котором сильны инстинкты самосохранения, ведь именно они формируют животный характер человека. Управляя низшей оболочкой, внутренний зверь скрывается в муладхаре, оказываясь её душой и первобытным сознанием физического тела, оберегающим его от опасностей в жизни и во время сна.

Люди подобны определённому зверю, который обычно выступает их внутренним аспектом, хотя для полной уверенности одних только схожих черт недостаточно – зверя нужно видеть. Что касается количества внутренних зверей, то, конечно же, у человека всё-таки один зверь, который наиболее ярко отражает тонкости его характера, и который ведёт его по пути развития. Это, разумеется, не значит, что люди не могут подключаться к энергиям других животных, ведь

¹¹ Использованы материалы из книги Ч. Ледбитера, Е.П. Блаватской «Чакры». – С-Пб.: Алетейя, 2000.

на время можно примерить на себя шкуру любого внутреннего зверя, но надо понимать, что это только иллюзия, такая же, как человек, притворяющийся не тем, кем он является на самом деле. Действие таких искусственных аспектов кратковременно и уступает по силе настоящему зверю, хотя они окажут неоценимый опыт при попытке понимания других людей и их внутренней среды.

Многообразие внутренних зверей, особенно их внешний вид, столь же уникально как сами люди, поэтому бессмысленно пытаться охватить всех животных, встречаемых в качестве аспекта. Как и людей, их можно разделить на два основных типа: 1) солнечные, или дневные, связанные с миром живых; 2) лунные, или ночные, связанные с миром мёртвых, будучи его проводниками. Деление зверей по стихиям, хотя и условно, но вполне соответствует реальности, подчёркивая различие и одновременно сходство между некоторыми представителями этого царства. В качестве примера я отметил шестнадцать распространённых зверей, встречающихся чаще всего:

Время суток	Время года	Стихия	Внутренний зверь				
Утро	Весна	Огонь	<u>Лев</u> Властность Свобода Бесстрашие Совершенство	<u>Петух</u> Пробуждение Прямота Праздность Бдительность	<u>Баран</u> Жертвенность Агрессия Своеволие Богатство	<u>Паук</u> Созидание Иллюзия Желание Трудолюбие	Солнечный (дневной)
День	Лето	Воздух	<u>Лиса</u> Притворство Хитрость Ловкость Осторожность	<u>Орёл</u> Духовность Очищение Борьба Гордость	<u>Олень</u> Возрождение Благородство Уважение Воздержание	<u>Ящерица</u> Искушение Скорость Уединение Компромисс	
Вечер	Осень	Вода	<u>Волк</u> Учитель Дисциплина Скромность Честность	<u>Сова</u> Мудрость Охотник Чуткость Сновидение	<u>Лошадь</u> Невинность Красота Страсть Выносливость	<u>Летучая мышь</u> Дозорный Бесчинство Ненависть Устрашение	Лунный (ночной)
Ночь	Зима	Земля	<u>Медведь</u> Самоанализ Доброта Грубость Могущество	<u>Ворон</u> Колдовство Мнимость Таинство Предвестник	<u>Бык</u> Отчуждение Безопасность Терпение Непобедимость	<u>Змея</u> Плодородие Молчание Спокойствие Бессмертие	

Всё это впрочем, не более чем общая теория, которая вполне подойдёт кому-то одному, но окажется совершенно непригодной для другого человека, поэтому читателю надлежит самостоятельно встретиться с собственным внутренним зверем, дабы узнать его поближе и пообщаться с ним, но только не на словах, а мысленно. Работа с внутренним зверем – это один из наиболее эффективных методов саморазвития, который предоставит человеку возможность ознакомиться со всеми своими особенностями – сильными и слабыми качествами, а, умея призывать энергию внутреннего зверя, вы обретёте и дополнительную силу в защите. Для встречи с этим аспектом войдите во внутреннее пространство, или внутреннюю комнату, и мысленно прикажите своему внутреннему зверю предстать перед вами, подобно тому, как вы призывали свои другие аспекты. Выйдя навстречу из пелены тумана, зверь покажет свой истинный внешний облик, который одних вполне может ошеломить, а кого-то даже испугать. Внутренний зверь не является копией реальных животных, а скорее их гиперболизированной версией с мифическим уклоном. Изучая внешность аспекта, обращайте внимание как на крупные части его тела, так и на мелкие детали. Не бойтесь поговорить с ним, коснуться руками либо прокатиться на нём верхом, если возможно. Внутренний зверь – такой же верный друг, как кошка и собака, который нуждается в любви своего хозяина и всегда готов преданно служить, защищая от любых невзгод и ненастья. Уходя, поблагодарите вашего питомца за поддержку и закройте двери комнаты – упражнение завершено.

РОЗОВАЯ ЗАЩИТА

Это, пожалуй, одна из главных и самых ярких функций внутреннего зверя, которую следует освоить в первую очередь, ведь без её выполнения глупо говорить о какой-либо безопасности. Розовая защита, по сути, внутренний зверь, а также то генерируемое поле, которым человек может обезопасить себя, и которое имеет вид многослойной сферы с разными оттенками, переходящими от внутреннего ярко-красного слоя до бледно-розового на внешней стороне. Важно, что диаметр этого поля соответствует росту, таким образом, тело мага покрывается полностью. Розовая защита – надёжный энергетический иммунитет, который отталкивает любые программы, норовящие внедриться в тело без ведома человека: сглазы, порчи и даже заговор на смерть. Неудивительно, что о людях, обладающих подобной магической защитой, предназначение которой – оберегать здоровье от всяческих ненастий и бед, в народе говорят – родились в рубашке. Ошибочно полагать, будто лишь немногие люди являются счастливыми обладателями этого врождённого щита, тогда как в той либо иной степени он функционирует у каждого из вас, ведь у всех нас имеется внутренний зверь, поэтому розовая защита разных людей отличается только силой. Полное отсутствие сферического поля вокруг физической оболочки означало бы попадание под атаки астральных существ, предусматривая всего-навсего два исхода – одержимость или смерть, ибо без должной защиты их атаки разрушили бы энергетические связи между телами.

Для усиления защитного поля нужно выполнить соответствующие упражнения, и первым делом, магу необходимо совершить заземление с целью закачивания дополнительной энергии, ведь совершать ритуал при дефиците силы, всё равно, что лепить скульптуру из воздуха. В дальнейшем происходит формирование непосредственно розовой защиты, представляя следующую последовательность операций, повторяемых до благоприятного исхода. Ощутите свою муладхару, или корневую чакру, которая служит домом внутреннего зверя. Чувствуйте её очень отчётливо и не торопитесь, ведь с этим связан залог успеха упражнения. Когда она будет найдена, представ перед внутренним взором во всей первозданной красоте, то воспользуйтесь нижним подключением, чтобы пустить энергию из земли вверх по «хвосту». Концентрируя энергию в одной точке – муладхаре, начинайте рассеивать её во все стороны, формируя энергетическую сферу, очень

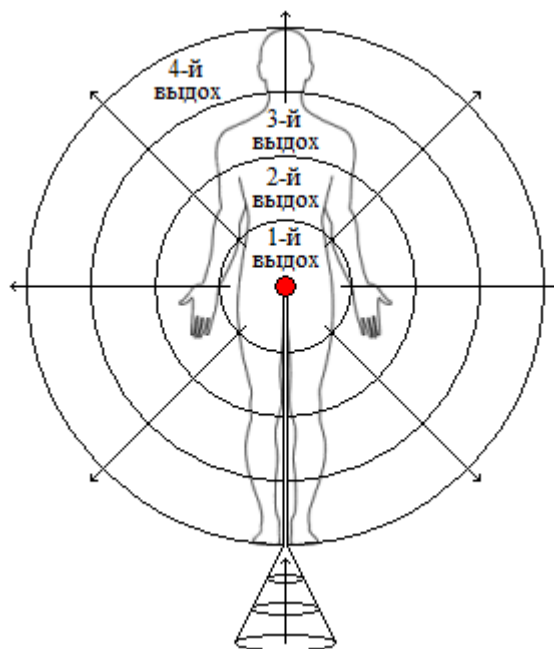

похожую на замкнутый кокон – это и есть та самая розовая защита. Цвет всецело определяется корневой чакрой, которая излучает сферу, поэтому поначалу он ярко-красный, но по мере отдаления от неё ослабевает, варьируясь от насыщенного розового до бледно-розового, а в завершении становится и вовсе бесцветным, таким образом, обозначая границы защитного поля человека. Для большей эффективности упражнения используйте брюшное дыхание, которое не только поможет насытить корневую чакру приливами энергии, но и придаст ритмичность всему ритуалу. Например, во время совершения медленного вдоха представляйте, как энергия поднимается из глубины планеты и по энергетическому «хвосту», вонзённому в землю, входит в муладхару, тогда как во время выдоха вытолкните энергию наружу, очертив один из первых слоёв защиты. Расширение поля до человеческого роста обычно занимает три-четыре выдоха. Но если у вас не получилось уложиться в это число – не останавливайтесь и продолжайте дыхательное упражнение, пока физическая оболочка не окажется внутри генерируемого поля. Диаметр сферы не запрещается продолжать наращивать до размеров помещения, чтобы, например, защитить людей, находящихся в нём, но следует понимать, что защита на таких больших дистанциях крайне слаба.

Если выполнение упражнения всё же вызывает затруднения, то вообразите себя деревом. Этот метод является необычайно простым, но очень эффективным средством визуализации силы. Коснитесь поверхности земли ступнями ног, желательно босиком, и пустите корни в глубину. Подобно тому, как корни дерева вытягивают из почвы капли влаги, так же и маг с помощью ног черпает необходимую энергию, устремляя её вверх по стволу тела, накапливая в муладхаре, приходящейся не только опорой позвоночного столба, но и сердцевинной физической оболочкой. Затем энергия направляется по всему телу – живот, грудь, руки и голова, как по ветвям дерева, формируя роскошную своеобразную листву, в роли которой выступает само энергетическое поле. Используя розовую защиту, не перегибайте палку, так как прибегать к её помощи регулярно нежелательно, в особенности тем, кто настроился на духовные практики. Физическое здоровье, конечно же, ничуть не пострадает, а даже улучшится и окрепнет, как камень, но духовный рост будет застопорен и отброшен на несколько шагов назад. Кама – это внутренний зверь, обитающий в человеке, и та сила, предназначение которой заключается лишь в том, чтобы привязывать к земле и посредством чувственных иллюзий подавлять все духовные устремления в человеке. Это наша наиболее материальная природа – и то, что буквально приковывает к земной жизни.

ПРИТВОРСТВО

Говоря простым языком, притворство – это способность примерить на себя чужую шкуру, когда один человек ощущает других людей настолько же ясно, как самого себя, не только физическое самочувствие, но также и психологическое (беспокойства, волнения, потаённые страхи). Самое подходящее слово для этого упражнения – хамелеон, ведь вы на короткое время перестаете быть собой, копируя во всём другого человека, пусть не физически, а только энергетически. Не буду, повторяясь, объяснять подготовительную работу перед упражнением, касательно места проведения, одежды, диеты и остальных влияющих факторов, поскольку все они одинаковы практически для всех упражнений, за исключением тех, по которым даны пояснения отдельно. То же самое касательно позы человека, которая обычно не имеет определяющего значения, хотя рекомендуется находиться в максимально удобном и обязательно расслабленном состоянии. Идеальный вариант для большинства людей, особенно преклонного возраста, – сукхасана. Это очень лёгкая и простая асана, которая может длиться часами, при этом не вызывать усталость и мышечное напряжение, которое не позволит отстраниться от физиологических ощущений в теле. Стоит отметить, что в сукхасане – голова, шея и позвоночник находятся на одной линии, во всём остальном нет явных ограничений, достаточно уложить стопы под бёдра (сидеть по-турецки).

Успокойтесь, очистите сознание от посторонних мыслей и заглушите ощущения тела, чтобы казаться, будто вы чистый белый лист, на который можно записать любую информацию. Помните о том, что для отражения подходит лишь спокойная вода, ведь только в ней можно увидеть себя, словно в зеркале. Тогда как мелкая рябь уничтожает изображение, искажая восприятие мага. Когда наступит глубокое расслабление физического тела и не будет чувств, эмоций и мыслей, отвлекающих внимание, заставляя взгляд бегать по сторонам, то приступайте к упражнению. Другой человек, самочувствие которого вы желаете примерить на себе, должен быть рядом с вами – сидеть на соседнем стуле или быть в том же помещении, но всегда оставаясь в пределах видимости. Когда вы сконцентрируетесь на собственной муладхаре и тем самым, активизируете её для дальнейшей работы, то, пристально глядя на объект, мысленно назовите себя тем, кем вы будете в ближайшее время. Этот

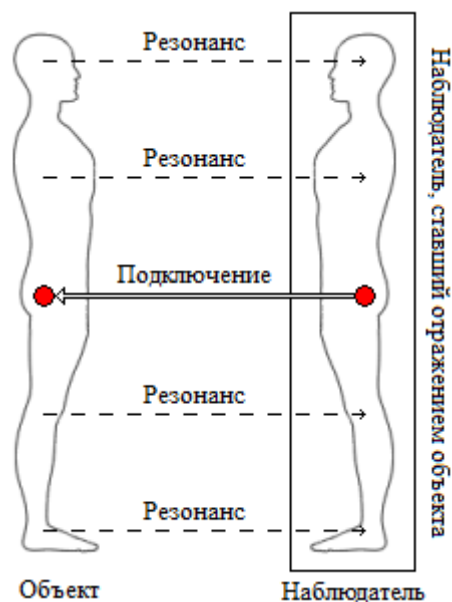

вербальный договор необходим для того, чтобы отметить, где заканчиваетесь вы и начинается другой индивид, чтобы в конце упражнения вы вернулись в своё нормальное состояние, как и в случае с контрольной точкой восстановления, причём, не прихватив с собой ничьей чужой кармы.

Не прекращая концентрацию на собственной муладхаре, нащупайте эту же чакру у другого человека и соедините их, настроив между ними канал для передачи ощущений из тела в тело. В корневой чакре, курирующей нашу физическую оболочку, аккумулируется любой сигнал организма – потребности и нужды тела, чувство голода, страхи и болевые ощущения. Вот почему подключение к этому энергетическому центру позволяет увидеть других, как открытую книгу. Когда упражнение будет выполнено, в теле мага начнут возникать неожиданные ощущения, например, могут внезапно заболеть суставы, возникнет изжога, головные боли или же начнётся дрожь. Очевидно, что первое время вы будете ощущать себя, словно не в своей тарелке, однако не следует пугаться и прекращать упражнение, постарайтесь освоиться в этой новой оболочке и не только пассивно отслеживать все изменения, происходящие в ней, но проявлять активность, оказывая воздействие на другого человека через настроенное подключение. Совершать последнее без предварительного согласия, конечно же, не этично, даже если вы хотите помочь человеку.

ЭФИРНОЕ ЧУВСТВОВАНИЕ

Изучение первой ступени, пожалуй, не было бы завершённым до конца без упражнений на тренировку эфирного осязания, которое не является чем-то таким уж сложным, но обязательно для освоения магических техник на физическом плане. Для введения людей в такое состояние, когда они будут воспринимать мир за рамками пяти обычных чувств, существует много систем. Я использую максимально прозрачный и действенный метод, который позволит людям освоить эфирное восприятие – осязание – весьма быстро и без каких-либо дополнительных трудностей. Другие аналоги физических чувств, за исключением эфирного зрения, не столь необходимы магу. Преимущество данного подхода в том, что упражнения, связанные с эфирным осязанием, не требуют особой предварительной подготовки – места, диеты либо соблюдения прочих условий. Эти упражнения возможно выполнять сидя, лёжа, стоя, а при надлежащей практике даже на ходу.

1. *Ощущение эфирного тела* – это одно из простых упражнений, которое научит человека улавливать своё эфирное тело, ощущать его присутствие вокруг плотной оболочки. Это подобно тому, как воспринимается ткань одежды, покрывающая поверхность тела. Для обучения этому упражнению медленно поднимите вытянутую руку в сторону. Делая это, запоминайте каждое ощущение в ней, а после так же медленно опустите. Повторите это движение несколько раз, чтобы оно закрепилось в голове. Обращайте внимание на то, как в комплексе работают кости, суставы, мышцы и сухожилия руки, так как в дальнейшем вы будете повторять эти движения исключительно в мыслях. Чувствуя те же ощущения, которые только что уже испытывала ваша рука, представьте, что вы поднимаете и опускаете эфирную руку, держа при этом реальную конечность неподвижной. Такое упражнение не составит никакого труда, но помните, что если вы подменяете внутренние ощущения теми, которые вызываете в голове, используя память о физических переживаниях, то вероятнее всего, будете иметь дело не с движением эфирной руки, а скорее игрой воображения. Чувствуйте, прежде всего, сами эфирные конечности, не прибегая к отзвукам физической памяти.

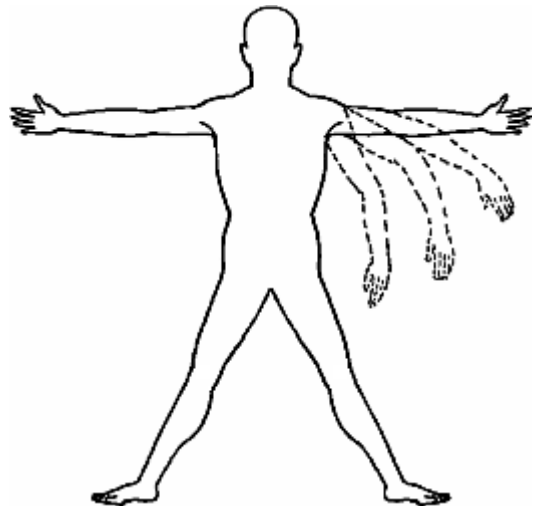

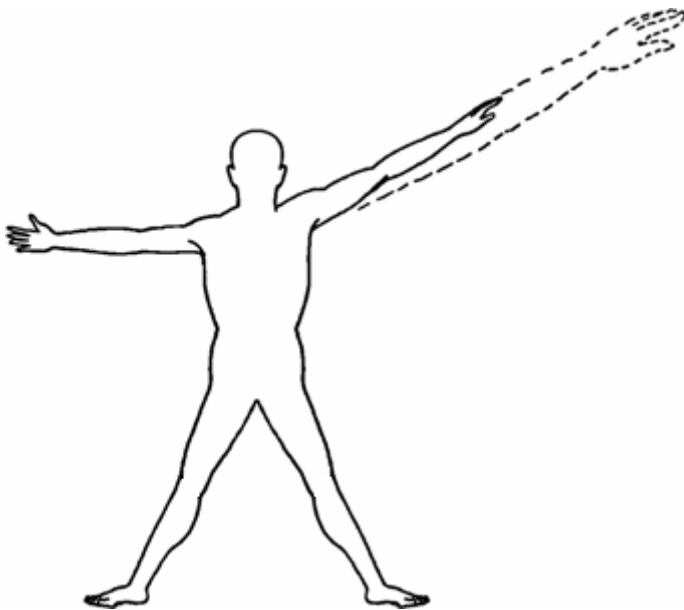

2. *Изменение длины эфирного тела.* В отличие от материальной конечности, эфирная рука удлиняется на десятки метров, если на это хватает сил человека. Протяните руку вперёд (перед собой), например, в направлении стены или ближайшего дерева. Вытягивая руку, не пытайтесь прикладывать физическое усилие, которое неизбежно заглушит ощущение эфирного тела и тогда всё, что вы испытаете, будет лишь игрой воображения в голове. Когда ваша физическая рука достигла своего предела, представьте, что её эфирный дубликат продолжил движение, вытягиваясь настолько, насколько это необходимо, чтобы коснуться намеченной цели и ощутить её поверхность, словно вы стоите совсем близко, проводя по ней кончиками пальцев.

Касайтесь не только неодушевлённых предметов, но животных и людей, наблюдая их реакцию. Вначале тренируйтесь с открытыми глазами, но со временем касайтесь вслепую, чтобы исключить влияние воображения (учитесь определять поверхность объекта, а также расстояние до него).

Чтобы понять, как такое стало возможным, вспомните о том, что реальность пронизана не только четырьмя нижними стихиями (агрегатными состояниями вещества), но и тремя видами эфира, которые заполняют пространство подобно воздуху, окружая каждый атом, образуя поле. Именно им насквозь пронизан весь мир – все предметы и все явления, живые и неживые объекты. Прежде всего, надо понимать, что удлинение эфирной руки происходит не за счёт деформации двойника, ведь формировать эфирную материю, а тем более выводить её за границы плоти, весьма трудоёмкий процесс даже для опытного мага, который должен быть немного медиумом. Что делает человек, если не может дотянуться, например, до упавших под автомобиль ключей? Он использует подручные средства, к числу которых относится палка, которая становится как бы продолжением его руки, и таким же образом, благодаря сырью из окружающего пространства, растягивается эфирная рука человека, вырастая до нужной длины без затраты материала тела. Любые вибрации, коснувшиеся такой импровизированной руки передаются по ней к настоящей руке, поэтому человек чувствует всё так же отчётливо, как если бы он сам касался объекта.

3. *Увеличение и уменьшение эфирного тела.* Переходя к этому упражнению, примите расслабляющую асану – сидя, лёжа или стоя, что не имеет никакого значения, в общем-то. Закройте глаза, если это помогает сосредоточиться, и представьте, будто границы тела начинают медленно раздвигаться. Физическое тело, конечно же, останется прежнего размера, тогда как эфирное претерпит изменения – увеличится в два, три или четыре раза, задевая невидимы тела окружающих людей, которые, чувствуя масштабы вашего эфирного тела, но, не понимая причин этого, станут подсознательно вжимать голову в плечи, испытывая подавленность рядом с вами. Подобное превосходство пригодится при проведении важных переговоров или строгом разговоре с ребёнком, который серьёзно провинился, а также окажет помощь с публичными выступлениями.

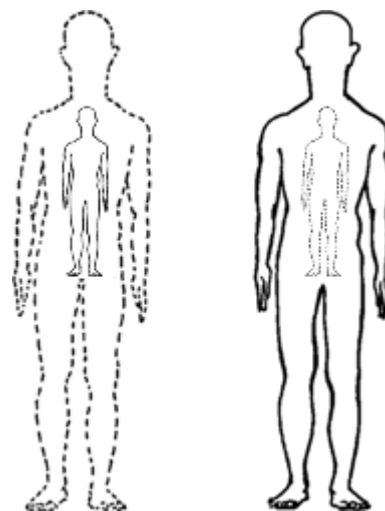

Теперь же, выполните обратное действие – максимально сужайте границы эфирного тела, уменьшая его до столь микроскопических размеров, какие вы только можете вообразить себе. Я говорил о том, что человек умеет подсознательно чувствовать эфирные тела иных людей, ощу-

щать, когда они приходят с ним в соприкосновение, испытывая при этом определённые чувства. Например, эфирное тело горожанина скромнее по размеру, чем деревенского жителя, поэтому приближение на одинаковое расстояние к одним останется незаметным, а у других вызовет дискомфорт, ибо для деревенских жителей привычнее держаться минимум в метре друг от друга. Таким образом, уменьшение эфирного тела, не только позволит вам безопасно приблизиться к человеку без привлечения к своей персоне излишнего внимания, но и обеспечит практически полную невидимость в пространстве, безусловно, не в физическом, а в энергетическом смысле. Человека, сжавшего своё эфирное тело до размера горошины, мало кто замечает, так как он для всех остальных людей воспринимается, как невидимка, не оставляющий никаких следов своего присутствия. Такое упражнение поможет вам избежать ненужной встречи или затеряться в толпе.

4. *Ощущение изменений в пространстве.* Сядьте на стул в комнате, в которой никого нет. Закрывать глаза необязательно, ведь вы будете опираться на тактильные ощущения вашего тела. Используя брюшное дыхание, представьте, что границы эфирного тела постепенно вырастают и каждый выдох увеличивает его на полметра, до момента, когда оно заполнит всю комнату. Границы комнаты – это ваше эфирное тело. Почувствуйте единство с комнатой: наполняющий воздух, стены, потолок и пол – всё это находится внутри вас, так как теперь всё это – ваше тело. Для действенности упражнения сядьте в центре комнаты, чтобы восприятие казалось равномерным и отражалось в каждой части физического тела. Таким сканированием помещения выявляются энергетические прорехи, уязвимости и слабости, ведь маг чувствует все эти недостатки на себе, как если бы у него заболел какой-либо орган или возникла боль в конечностях. Определите, в каком именно месте в теле ощущается дискомфорт и какого рода, а после соотнесите его с местом в комнате, например, правый и левый бока – правая и левая стены относительно человека. Неприятные ощущения в ногах означают проблемы с полом, в голове – слабости в потолке. Проверьте состояние дверей, окон, в особенности углов – наиболее загрязнённых мест в комнате.

Уловите отличия между открытым и закрытым помещениями, например, распахните окна, впуская энергию с улицы, а также почувствуйте различия, когда в комнату заходит незнакомый человек либо группа людей, ведь тогда в помещении в ту же секунду изменится энергетический фон. Эти несложные упражнения позволят вам во всех подробностях почувствовать энергетику пространства, которая контактирует со всеми сферами человека, заметить малейшие изменения в нём. На этом же уровне происходит внедрение всех посторонних программ, поэтому научиться ощущать пространство – это значит уметь защищать себя и обрести особое чутьё на опасности.



ВТОРАЯ СТУПЕНЬ. СИЛА

Переход ко второй ступени лестницы является для мага логическим следствием, которого нельзя ни миновать, ни обойти, ни перепрыгнуть, ведь изучение магии – это последовательный процесс от простого к сложному, или от низшего к высшему – от царства материи к сфере духа. Каждая новая ступень открывает перед магом невообразимый горизонт возможностей и всякий раз в пространствах уже бóльших размерностей, позволяя работать с более тонкой субстанцией. Первая ступень была связана с развитием навыков разнообразной защиты, поэтому вторая ступень – это ритуалы нападения и, прежде всего, работа с силой, без которой любая атака обречена на провал. Эти две ступени относятся к магии в её низшем и самом приземлённом варианте, применяясь чаще всего в чёрной магии и колдовстве, где не бывает необходимости установления связи с божественным началом и подключения к соответствующему энергетическому каналу.

Тело человека	Чакра	Магический символ	Биджа-мантра	Стимулирующая асана
Махапаранирваническое	Сахасрара		Аум	Тадасана
Паранирваническое	Аджна		Ом	Дандасана
Нирваническое	Вишуддха		Хам	Уштрасана
Буддхическое	Анахата		Йам	Шавасана
Ментальное	Манипура		Рам	Ваджрасана
Астральное	Свадхистхана		Вам	Сиддхасана
Физическое	Муладхара		Лам	Бхадрасана

Ритуалы второй ступени сложнее, поэтому они требуют от читателя серьёзной подготовки и невероятного терпения при их выполнении, тем более что ритуалы оказывают воздействие не только на органы физического тела, но также влияют на психологическое самочувствие человека.

ЖИЗНЕННОСТЬ

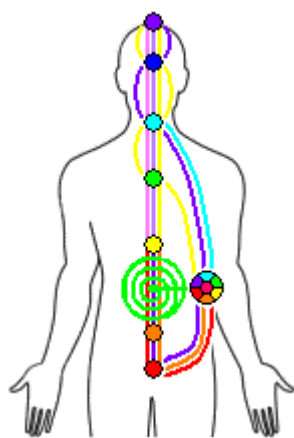

Дыхание – это проявление движения праны (жизненной силы), ведь каждый раз делая вдох, человек втягивает её в себя. Свет, теплота, электричество, магнетизм – тоже проявления праны. Дыхание, направляемое с желанием и под управлением воли, – оживляющая сила, используемая в магии. Глобулы жизненности крайне малы, но каждая из них заряжена зарядом праны. Каждая глобула содержит семь предельных физических атомов. Когда глобулы вспыхивают в атмосфере, то они блистают белым светом, однако когда какой-либо из этих шариков втягивается в воронку селезёночной чакры, он распадается на потоки разных цветов. Кружась в вихре эти семь атомов глобулы, захватываются шестью спицами чакры, а седьмой атом исчезает в ступице селезёночной чакры (в центре вихря). Синий цвет разделяется на голубой и фиолетовый, а красный – на тёмно-красный и розово-красный. Получается шесть потоков: фиолетовый, голубой, зелёный, жёлтый, оранжевый и тёмно-красный. Розово-красный луч, который седьмой, проходит через центр вихря, хотя следовало бы назвать его первым, так как изначально энергия возникает именно в этом первичном атоме. Далее эти лучи расходятся в стороны, чтобы приступить к оживлению тела.

Жизненность семерична, но по телу она течёт пятью потоками, ведь голубой и фиолетовый лучи на выходе из чакры соединяются, и точно так же поступают тёмно-красный и оранжевый лучи.

Поток	Цвет потока	Взаимодействие потока с чакрой	Область в теле	Функция потока
Удана	Фиолетово-голубой	Вишуддха	Горло	Глотание
Прана	Жёлтый	Анахата	Грудь	Дыхание
Самана	Зелёный	Манипура	Пупок	Пищеварение
Вьяна	Розовый	Свадхистхана	Всё тело	Циркуляция крови
Апана	Оранжево-красный	Муладхара	Анус	Выделение мочи и кала



Селёзёночная чакра

Фиолетово-голубой луч поднимается вверх к горлу, после чего он разделяется на три луча. Голубой луч остаётся на этом же уровне, оживляя вишуддху, синий луч расходует на аджне, а фиолетовый луч движется до сахасары, пробуждая энергетический центр на макушке головы.

Жёлтый луч направляется к сердцу, а затем, поднимаясь к сахасраре, входит в лалана-чакру.

Зелёный луч заполняет брюшную полость тела, оживляя весь пищеварительный тракт. В этом месте расположена «пупочная чакра», которая не является центром как таковым, а только развилкой множества энергетических каналов, имеющих спиралеобразный вид в этой части тела.

Оранжево-красный луч первым делом спускается к муладхаре, и, разделившись на два луча, устремляет свою оранжевую часть к половым органам. Луч также содержит немного тёмно-лилового цвета, как если бы спектр представился свёрнутым в круг. Проникая в кровь, он поддерживает температуру тела. Если человек отказывается уступать своей животной природе, то луч отражается вверх, а его составляющие подвергаются изменениям: оранжевый цвет меняется на жёлтый и повышает интеллект, тёмно-красный становится лиловым, усиливая чувства, а тёмно-лиловый цвет обращается в бледно-фиолетовый, оживляя духовную часть нашей природы. Таких людей не волнуют земные страсти, и когда им понадобится пробудить кундалини, то они будут защищены от опасностей. Если эти изменения окончательны, то оранжево-красный луч поднимается вверх (вдоль полости позвоночного столба) через все центры до макушечной чакры.

Розовый луч, распространяющийся по телу вдоль нервов, считается «душой» нервной системы. Это та энергия, которую один человек может легко передать другому, когда она у него в недостатке, подобно тому как тепло передаётся от горячего к холодному предмету. Человек с крепким здоровьем впитывает гораздо больше силы, чем нужно для жизни, и поэтому излучает поток розовых атомов – делится энергией с людьми, не обделяя себя. Усилием воли он может собрать избыточную энергию и в виде импульса направить её тому, кому хочет помочь. Плотное тело обладает инстинктивным самосознанием, зовущимся физическим элементом. Оно защищает тело от угроз, обеспечивает его всем необходимым и не зависит от сознания человека, продолжая работу во время сна, когда в теле отсутствует душа. Когда мы бодрствуем, этот элемент неустанно занимается обороной. Во время сна он посвящает себя усвоению розовых атомов, то есть восстановлению сил. Этот процесс наиболее эффективен в начале ночи, когда в теле содержится избыток жизненности, тогда как утром он почти исчерпан. Отсюда ощущение вялости по утрам и по этой причине смерть приходит к больным чаще именно в это особое время.

Как только потоки атомов заканчивают выполнение работы, заряд жизненности покидает их. Атомы розового луча, по мере движения вдоль нервов, бледнеют и удаляются из организма через поры, формируя то, что называется аурой. За время выхода из тела они теряют розовый цвет, поэтому оттенок излучения голубовато-серый. Подобным образом свой характерный цвет

теряет и часть жёлтого луча, которая впитывается в кровь и циркулирует вместе с ней. Атомы, утратившие заряд жизненности вступают в некоторые соединения, образуемые в организме, либо выводятся из него иным путём. Истощённые атомы зелёного луча, связанные с пищеварением, соединяются с мочой и калом и выходят из тела вместе с ними; то же происходит с атомами оранжево-красного луча. Атомы голубого луча, связанного с вишуддхой, покидают тело на выдохе, а атомы синего и фиолетового лучей, излучаясь вверх, удаляются через макушечную чакру¹².

СИДДХАСАНА

Говоря об универсальных асанах, нельзя пройти мимо сиддхасаны, или «совершенной позы», которая прочно удерживает пальму первенства среди множества разнообразных позиций в йоге: «Шива учил восьмидесяти четырём асанам. Из них я сейчас опишу четыре наиболее важных. Сиддхасана, падмасана, симхасана и бхадрасана – это четыре основные асаны. Из них самая удобная и самая лучшая – сиддхасана» (Хатха Йога Прадипика, 1:33-34). Особенность этой прославленной асаны заключается не только в том, что она эффективно стимулирует половую чакру, обеспечивая эмоциональное и психическое здоровье человека, но и подходит для пранаямы. «Из всех восьмидесяти четырех асан сиддхасана должна практиковаться всегда. Она очищает 72 000 надий» (Хатха Йога Прадипика, 1:39). Подробное описание выполнения позы звучит так: «Прижми пятку одной ноги к промежности, а ступню другой ноги помести выше гениталий. Сделав это, опусти подбородок к груди. Оставаясь спокойным и уравновешенным и, контролируя органы чувств, пристально и неотрывно всматривайся в точку между бровями. Это взламывает дверь к освобождению. Это называется сиддхасаной» (Хатха Йога Прадипика, 1:35).

Многие люди уверены в том, что падмасана – это основная поза для медитаций, и поэтому стараются выполнять именно её, хотя сиддхасана проще не только с точки зрения выполнения, но и длительности пребывания в ней. Она обеспечивает защиту от эмоционального опустошения, депрессии, умиротворяет страсти человека, предотвращает болезни сердца в пожилом возрасте. Это наилучшая поза для большинства, которая подходит даже людям с толстыми бёдрами, и всем тем, кто соблюдает обед безбрачия, превращая сексуальную энергию в более высокие формы. Длительность упражнения зависит от ваших возможностей, но считается, что нахождение в позе в течение одного часа превосходный результат для новичка, хотя, конечно, далеко не предел. Как и в случае других асан, дыхание только через нос – глубокое, спокойное и лучше брюшное. Все упражнения выполняются на пустой желудок, поэтому исключите приём пищи за два часа, а если желаете ещё повысить их эффективность, то просто соблюдайте вегетарианскую диету в течение от суток до недели, не забывая о негативной стороне данной диеты для физического тела.



Для выполнения сиддхасаны следует усесться на горизонтальную поверхность, например, на деревянный пол, а если его твёрдость причиняет дискомфорт, тогда на постеленный ковёр. Не допускайте излишней мягкости, которая неизбежно затруднит выполнение асаны. Согнув правую ногу в колене, возьмите стопу руками и поместите её пятку возле промежности между гениталиями и анусом, в области нахождения корневой чакры, а подошву правой стопы поместите к левому бедру. Не сидите на пятке – это грубая ошибка, а лишь плотно прижмите её к телу. Согнув левую ногу в колене, положите на правую лодыжку левую стопу, прижимая левую пятку к лобку непосредственно у основания детородного органа (в области нахождения свадхистханы). Пальцы левой ноги

¹² Использованы материалы из книги Ч. Ледбитера, Е.П. Блаватской «Чакры». – С-Пб.: Алетейя, 2000.

протолкните между бедром и икрой правой ноги. Обе ваши пятки должны располагаться друг над другом на одной линии с пупком, тогда как половые органы размещаются между пятками. Устройтесь максимально устойчиво, ведь во время выполнения асаны спина должна сохранять прямое положение. Опустите подбородок к ключицам, расслабьте шею с головой и пристально всматривайтесь в точку между бровями, всё время держа глаза открытыми. Когда устанете, то прекратите асану, отдохните и, поменяв между собой ноги, повторите её с той же продолжительностью. Я отмечу, что поза описана в том виде, в котором её практикуют мужчины. Женский вариант сиддхасаны выполняется таким же образом, но с учётом ряда анатомических различий. Нижняя пятка, например, прижимается к входу во влагалище, расположенному непосредственно в точке выхода муладхары, а верхняя пятка укладывается над ней напротив клитора, то есть у основания половых органов, являющихся дверью, ведущей в свадхистхану. Пальцы обеих ног вкладываются между мышцами бёдер и икр, перекрещивая ноги (подобие символа полового акта).

Имея связь со свадхистханой, сиддхасана сохраняет здоровье половых органов, усиливает кровообращение в области живота, а также поясницы, тонизируя нижний отдел позвоночника и органы брюшной полости, помогает контролировать и сохранять в теле сексуальную энергию. Впрочем, физиологические действия сиддхасаны – вторичны, ведь её главная заслуга лежит выше, заключаясь в стабилизации нижних энергетических центров – муладхары и свадхистханы, к каждой из которых подведена отдельная пятка, закольцовывающая поток их энергий в оболочке. Если о корневой чакре было сказано многое, то её сосед считается центром, ответственным за эмоциональный и сексуальный (в низшем проявлении) метаболизм астрального тела. Весьма опрометчиво видеть в этом энергетическом центре одни лишь животные нужды людей, ведь от его состояния зависит насыщенность жизни человека: веселье, счастье и все прочие радости. Когда свадхистхана работает исправно, то у человека просыпается вкус к жизни, в то время как нарушения в её работе обрекают человека на глубокую депрессию, затягивая в водоворот смерти.

ПРАНАЯМА

Очевидное преимущество сиддхасаны среди иных асан заключается в эффективном использовании её в различных дыхательных упражнениях, называемых пранаяма и позволяющих существенно повысить энергетический уровень организма человека для магических работ. Этот термин составлен из двух слов: «прана» – жизненная сила и «аяма» – увеличение, накопление. Таким образом, это – упражнение, цель которого сводится к увеличению запаса энергии в теле. Управляя мыслями, вы контролируете дыхание, а, управляя дыханием, контролируете мысли. В большинстве упражнений дыхание осуществляется через нос, и поэтому я не стану отходить от этой традиции, тем более что дыхание ртом оставляет человека открытым для любых энергетических ударов, которые могут быть нанесены всевозможными существами – живыми и мёртвыми.

Дыхательные упражнения показаны как собирание жизненности несколькими циклами, в зависимости от подготовленности мага, которые в свою очередь делятся на четыре этапа, а именно: вдох, первая задержка дыхания, выдох и вторая задержка дыхания. Дыхание не должно быть автоматическим, ведь человек должен осознавать процесс дыхания, управляя вдохами и выдохами, отслеживая их глубину и ритм. Уравновешивание по длительности вдоха и выдоха – это обязательное условие в пранаяме, так как весь акцент ставится не на самой асане, а на правильности дыхания при её выполнении, что позволяет убедиться в корректности выполнения упражнения и оценить его эффективность, без которых всякая асана не более чем гимнастика, призванная укрепить

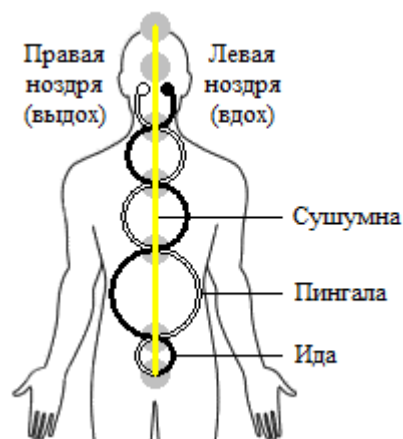

определённые мышцы тела. Кто правильно практикует дыхательные упражнения, тот излечится от многих болезней, а кто выполняет их с ошибками – рискует заработать ещё и новые проблемы.

Для начала требуется провести подготовку к выполнению пранаямы, включающую несколько советов, которые станут неоценимой помощью новичку, стремящемуся достичь высот йоги. Дыхательные упражнения особенно полезны рано утром, поэтому всегда приступайте к ним после пробуждения, а лучше встречайте с пранаямой утренний рассвет. Выполнять упражнение эффективнее на свежем воздухе, но вполне подойдёт сухая и хорошо проветриваемая комната. Пранаяма требует глубокого сосредоточения и внимания, поэтому практикуйте её в одиночестве. Перед тем как начинать упражнение, тщательно прочистите нос, горло и дыхательные пути. Не допускается ни насморк, ни заложенность, ни присутствие в горле следов сигаретного дыма. Избегайте излишеств в пище, напитках, меньше говорите, чтобы ваши горловые каналы не были загрязнены лишней энергией, в противном случае понадобится их дополнительная очистка. Не перегружайте без необходимости своё тело, так как всякое напряжение нарушает покой ума, а принятая асана во время пранаямы должна всё время оставаться непоколебимой, словно скала. Известны самые разные функции пранаямы, однако в рамках настоящего труда выделяются только две – очистка энергетических каналов и накопление жизненной энергии в теле человека. Из всех существующих дыхательных упражнений мной было выбрано по одному относительно простому и наиболее мощному, которые подойдут даже людям, подготовка которых минимальна:

1. *Очистка энергетических каналов.* Одно из базовых дыхательных упражнений, которое надлежит освоить новичку, относится к очистке 72 000 нади в астральном теле и, прежде всего, основных энергетических каналов – сушумна, ида и пингала, участвующих в магической работе. Дыхание через нос, но контролируется пальцами правой руки, расположенной перед лицом и сложенной определённым образом. Два выпрямленных и сложенных вместе пальца – указательный и средний – находятся посередине лба между бровей. Большой палец оказывается возле правой ноздри, а согнутые безымянный и мизинец – возле левой. Локоть правой руки помещён максимально близко к грудной клетке, придавая предплечью вертикальное положение, что снижает усталость от держания поднятой руки. Это положение правой руки называется насагра-мудра.



Большим пальцем правой руки плотно закройте правую ноздрю и вдохните воздух через левую, представляя энергетический поток, спускающийся по иде до муладхары. Со временем, по мере очищения каналов, вы явственно ощутите эти потоки внутри себя, поэтому потребность в подключении воображения отпадёт. Но на первых порах – это банальная необходимость, которой не следует стыдиться и уж тем более пренебрегать, ведь чтобы что-то найти, надо иметь какое-либо представление о том, что ты ищешь. Если же представлять движение энергии по иде, скрученной в спираль, затруднительно, то можно упростить себе задачу – воображать её, как нисходящую половину окружности. Когда вдох будет закончен, закройте левую ноздрю безымянным пальцем правой руки и задержите дыхание. Важно не напрягать при этом мышцы лица, иначе ритм дыхания окажется нарушен. Отпустите большой палец правой руки, освободив правую ноздрю, и выдохните через неё воздух – очень медленно, мысленно представляя поток, поднимающийся от муладхары по пингале. Когда же выдох будет завершён, ещё раз закройте правую ноздрю и ненадолго задержите дыхание, чувствуя энергию, разливающуюся по энергетическим каналам всего тела, как кровь по венам. Эти четыре этапа составляют полный цикл дыхательного упражнения, длительность которого варьируется в зависимости от продолжительности каждого этапа. Соотношение вдоха, задержки, выдоха и второй задержки составляет $1 \div 2 \div 1 \div 2$. Начинайте с минимальных интервалов, которые удобны для вас, и постепенно увеличивайте их длительность согласно пропорциям, например, в первую неделю продолжительность вдоха – лишь одна секунда, во вторую – две, а в третью – три, и т.д. Будьте

внимательны, выполняйте упражнение до появления неудобств, но не дольше. Вдохи и выдохи должны быть беззвучными, чтобы не отвлекать ваше внимание, в противном случае устраните источник звука прочисткой дыхательных путей либо вовсе отложите выполнение пранаямы. Не стоит ждать толка от дыхательных упражнений, выполняя их в течение двух-трёх минут в день. Чтобы получить пользу уделяйте упражнению, по крайней мере, по пятнадцать минут ежедневно.

2. *Увеличение запаса жизненности.* Характерная черта этого упражнения, направленного на накопление огромного резерва жизненной энергии, – это череда сильных и быстрых вдохов, и таких же сильных выдохов, когда лёгкие работают подобно кузнечным мехам. Один полный цикл упражнения описывается так: вдохните и выдохните по несколько раз, сделайте глубокий вдох, максимально надолго задержите дыхание, не испытывая при этом неудобств, и медленно выдохните, полностью освобождая лёгкие от остатка воздуха в них. Производя вдохи и выдохи, применяйте грудное и брюшное дыхания, расширяйте и сокращайте грудную клетку с диафрагмой. Во время упражнения допускается производить мягкий и очень низкий звук. Рекомендуются начинать упражнение с десяти вдохов-выдохов за один цикл, постепенно увеличивая их число с каждым днём, например, до двадцати пяти, что считается оптимальным вариантом. Между циклами обеспечьте себе короткую паузу, то есть пару минут дышите спокойно, непринуждённо. Начните с трёх циклов и, после надлежащей тренировки, делайте до десяти циклов утром и вечером либо по мере возникновения дефицита энергии при осуществлении магического ритуала. Никогда не выполняйте упражнение до изнеможения, ведь во время пранаямы в теле должно ощущаться лишь радостное настроение и бодрость, а в конце и вовсе – появиться прилив силы.

СЕКСУАЛЬНАЯ ЭНЕРГИЯ

Одним из упражнений, которое человек совершает часто неосознанно, является излучение сексуальной энергии из половой чакры в окружающее пространство, и это наиболее приземлённая способность свадхистханы и астрального тела, так как она связана с мощными, но низшими вибрациями, которые оказываются во многом ближе к физическому телу, нежели духу. Однако проходить мимо этой важнейшей функции, считая её недостойной внимания, – нельзя. Прежде всего, я попытаюсь раскрыть принципы работы с подобной энергией, поскольку упражнения на корректирование эмоциональных и психологических состояний, курируемых этим же центром, выполняются таким же образом и несколько не отличаются от генерации сексуальной энергии, а это значит, что они могут быть исполнены вами самостоятельно без всякой помощи со стороны.

Как и в любом упражнении, вначале разыщите свадхистхану и произведите её настройку, то есть выполните пробуждение соответствующего центра, ведь без его силы – не будет ничего. Я не стану в подробностях описывать позу, которую вы могли бы принять, а также подходящее место, ведь всё это носит общий характер, и было подробно озвучено в описании первой ступени. Единственное условие – поза должна быть удобна для вас в данной ситуации, позволяя вам расслабиться, дышать спокойно с ясным умом и, конечно, чувствовать себя абсолютно уверенно. Следующий шаг – контроль брюшным дыханием, стимулирующим обе чакры нижней группы. Вдохи и выдохи, преимущественно, глубокие, медленные и вдумчивые – без суеты и беспокойства, которые только учащают сердечный ритм, не позволяя погрузиться в медитативную фазу. Половая чакра, или свадхистхана, расположена в основании половых органов в области лобка. Яркий пульсирующий центр, состоящий из шести энергетических спиц, представляет собой дверь в астральное тело, через которую осуществляется прямое воздействие на животную натуру человека, внушая чувство депрессии, переходящее в суицид, либо поддельное чувство страсти, например, оказываемое любовным приворотом, который видоизменяет код астрального тела.

В случае если вам не удаётся нащупать определённый энергетический центр, воспользуйтесь хитростью, а именно коснитесь пальцами того места на теле, где размещается соответствующая чакра и надавите на него, но только слегка, чтобы не вызвать болевого ощущения. Либо пробудите чакру дистанционным воздействием с помощью эфирного потока из пальцев. Таким же способом может помочь учитель, стимулируя соответствующие центры своего ученика, что, несомненно, облегчит практику, позволив достичь положительного результата с первого урока. При этом следует понимать, что самостоятельные тренировки могут оказаться не столь удачными. Первое время концентрируйтесь лишь на месторасположении чакры, не пытайтесь увидеть её внешний вид во всех подробностях. Для выполнения любого упражнения наиболее эффективно нащупать чакру в теле, ведь мысленное воздействие, оказанное в таком случае на неё, произойдёт в любом случае и независимо от того насколько открытой окажется чакра для астрального зрения. Достигая визуального восприятия, не торопитесь представлять оранжевый сгусток, как учат эзотерические школы, поскольку окрас чакры – очень относительная вещь, в особенности касательно свадхистханы, вариации которой столь же многочисленны, как цвета кожи людей. В нормальном состоянии половая чакра окрашена в оранжевый цвет, но в зависимости от образа жизни возможно смещение до жёлтого, хотя и не столь яркого оттенка, как в случае манипуры. Её жёлтый цвет – это признак целомудренности и воздержанности, а оранжевый – потворство удовольствиям. Однако куда важнее не сама цветовая гамма чакры, а степень чистоты оттенка. Не заблуждайтесь, полагая, что аскетический образ жизни приведёт вас к освобождению. Когда человек соблюдает во всём умеренность, то его оранжевый цвет – яркий, сверкающий и полный жизненной силы. Если же человек одержим похотью и сладострастием, а наслаждение жизнью принимает для него чрезмерные формы, ставясь во главе стола, то чакра обретает грязный цвет. Консистенция энергии половой чакры в сравнении с энергией муладхары, имеющей вид густой лавы, несколько жиже и напоминает вязкое расплавленное золото с кругами, возникающими от бульканья на зеркальной глади. Для усиления чувствования, находясь сидя на стуле или в удобной позе – сиддхасане или сукхасане, мысленно повторяйте «вам» – биджа-мантру свадхистханы.

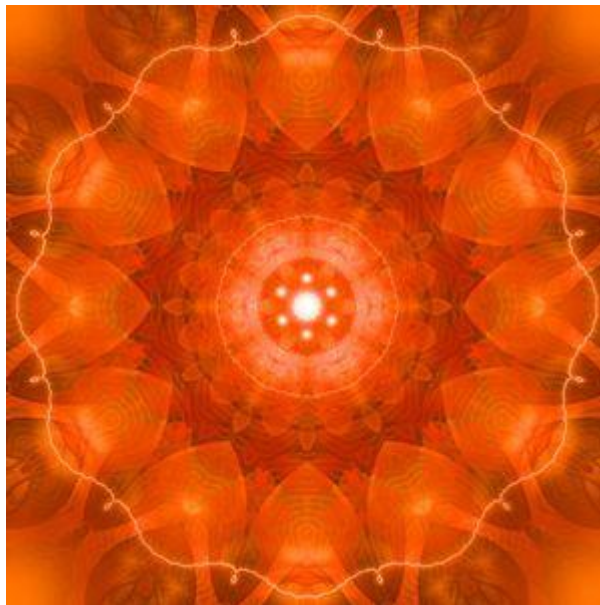

Функции свадхистханы, организующей процессы жизнедеятельности в астральном теле, – жизнелюбие и обретение счастья, а в низшем проявлении – получение сексуального удовлетворения. Свадхистхана курирует абсолютно всё, что связано с продолжением рода. Блокирующей силой, которая парализует действие половой чакры, является чувство вины, поэтому научитесь прощать себя и других людей, чтобы не позволять неудачам и бедам обременять вас долгие годы. Метод поступления жизненности в астральное тело представлен двумя способами, которые предназначены для соляных и лунных людей соответственно, чем отличается от корневой чак-

ры. Иначе говоря, жизненная сила, вдыхаемая с воздухом – либо заряжается солнечным светом днём, либо лунным (отражённым солнечным) светом ночью, причём каждый способ имеет свои преимущества и недостатки, ибо влияние энергии в этой реальности и мире теней неодинаково. Дневная энергия укрепляет сознание и тело, повышает иммунитет, является источником жизни, помогающим осуществлять сопротивление любому вредоносному влиянию с другой стороны, а лунная энергия – упрощает проникновение по ту сторону реальности, увеличивает чувствительность и обостряет пассивное восприятие, позволяя свободно ориентироваться в сумрачном мире.

Этот энергетический центр, как и все остальные, формируется ещё на стадии эмбрионального развития плода. Однако до наступления 14 лет – окончания второго семилетнего цикла, он выражен крайне слабо, поэтому почти не осязаем как для самого ребёнка, так и для наблюдателя. Диаметр чакры, в первую очередь, зависит от роста самого человека, а вовсе не от возраста, поэтому в период взросления она растёт вслед за органами, увеличиваясь пропорционально телу; то же самое касается глубины открытия энергетического центра, которое никак не влияет на диаметр, хотя в голове мага преждевременно складывается ошибочное впечатление о расширении, что не раз отражено во многих книгах, где представлено, как неоспоримое доказательство. Частицы астрального тела, хотя и обладают большей свободой, чем атомы физического тела, но всё же энергетическая оболочка не является чем-то полым. Её укомплектованность, если говорить о внутренней части, не являющейся облаком ауры, нисколько не уступает плотному телу. Аналогично тому, как во время физических нагрузок, когда частота сердцебиения возрастает, а пульс учащается, размеры сердца остаются прежними, так и диаметр чакры не увеличивается от стимулирующего воздействия на неё. Энергетический центр, как и в случае с сердцем, будет лишь сильнее пульсировать, что вызовет повышение интенсивности излучения, которое может сбить с толку наблюдателя, убеждая его в мнимом увеличении размера энергетического центра. Такие вещи могут легко ввести в заблуждение начинающего мага, поэтому будьте осторожны с анализом подобных параметров, а лучше воображайте чакру всего лишь как абстрактную точку.

Лунные фазы, время года и суток, включая соответствующую обстановку, а также многие иные обстоятельства могут в значительной мере поспособствовать усилению либо ослаблению работы свадхистханы, осуществляя воздействие на духовную и материальную стороны человека. Всё это – лишь вспомогательный инструмент, участие которого в открытии свадхистханы едва ли будет замечено в сравнении с контактом двух людей противоположного пола. Нахождение мужчины вблизи женщины сопровождается спонтанным открытием половой чакры, усиление которой инициирует определённую степень симпатии к ней. Такая же ситуация происходит со стороны женщины, оказавшейся близко к мужчине. Всё же, несмотря на оживление со стороны обоих полов, активность протекает разными способами, что вытекает из очевидных энергетических отличий в структуре астрального тела мужчины и женщины, по аналогии с физиологическими отличиями, заложенными в людях для продолжения рода. Любая энергия, проявляя себя в пространстве, выражает мужское или женское начало, излучаясь или поглощаясь соответственно. Таким образом, информация передаётся от одного другому. В данном случае передающей стороной является мужчина, а принимающей стороной – женщина.

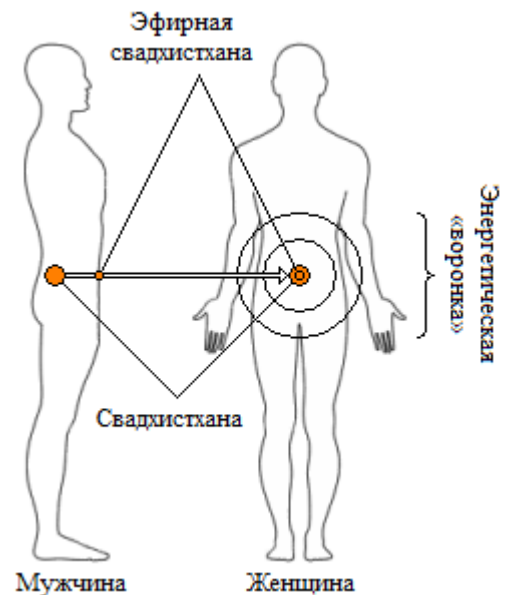

Форма пробуждённой половой чакры мужчины рядом с женщиной напоминает не столько цветок на тонкой ножке, выходящий из позвоночного столба, сколько курительную трубку. Это нематериальное образование, являющееся потоком энергии, вытягивается из устья чакры в сторону противоположного пола, выходя наружу физической оболочки. Несмотря на значительное

подобие, эту часть свадхистханы нельзя рассматривать как продолжение мужского органа, так как её координаты отличаются, хотя вполне можно уподобить своеобразной пуповине, которой мужчина присоединяется к чакре женщины, после чего следует внедрение программы в её тело. Либо происходит (не путайте с закрытием самой чакры) блокировка «воронки» – это защитная реакция, оберегающая свадхистхану женщины от нежелательного влияния лица мужского пола, обычно в местах массового скопления людей либо во время поездки в общественном транспорте. Притягивая к себе и поглощая излучение, «воронка» женской свадхистханы расширяется до известных пределов от диаметра тазовой области до небольшого выступания над поверхностью тела, что обуславливает её осязаемость только при сильном приближении до соприкосновения. Интенсивность излучения энергии и диаметр «воронки», определяющие открытость свадхистханы, формируются с помощью медитации либо прочих обстоятельств, например, сексуального возбуждения, включая употребление стимулирующих веществ, опьяняющих сознание. Максимальное открытие «воронки» наблюдается лишь во время полового акта. Но, по правде говоря, акцентировать взгляд на репродуктивной функции свадхистханы имеет смысл исключительно в период молодости человека, когда сексуальность довлеет над всеми иными задачами. У людей пожилого возраста наступает автоматическое превращение энергии половой чакры в куда более высокие вибрации, поэтому их свадхистхана отнюдь не затухает и уж тем более не закрывается, как учат разные эзотерические школы, а продолжает выполнение задач, не доведённых до конца.

СИЛА РОДА

Умерев, человек перестаёт существовать в привычном понимании этого слова, но с точки зрения эзотерических учений жизнь вечна и не может быть прервана никакими обстоятельствами. Физическая смерть, по сути, сбрасывание телесной оболочки, но остаются многие другие, в которых скрывается божественная сердцевина человека. Всё это подобно тому, как мы снимаем верхнюю одежду каждый вечер перед сном, но, пробудившись утром, надеваем её вновь. После смерти человек не растворяется и не превращается в обезличенную пустоту, но, освободившись от износившейся трёхмерной оболочки, сковывающей дух всю его жизнь, поочерёдно открывает для себя дополнительные измерения пространства, то есть всё время, оставаясь в нём самом. Мёртвые люди – такие же абсолютно живые, правда, невидимые для наших физических глаз и неслышимые для ушей, хотя некоторые упражнения позволяют обострить чувствительность до необходимой степени, чтобы не только видеть и слышать, но и вести беседы с теми, кого якобы нет. Я не буду подробно перечислять все особенности посмертного состояния человека, а также многочисленные этапы от пробуждения на астральном плане до перехода на ментальный план, так как эта вторая жизнь столь насыщена и сложна, что потребуются написание отдельного труда. Лишь повторяю, что умерший человек – это вовсе не прошлое, которое исчезло без следа, а продолжающееся бесконечное настоящее как для всех оставшихся людей, так и для него самого. Он всегда присутствует рядом с вами, находясь в том же пространстве, что и живые люди, продолжая привычную жизнь, но без тех ограничений, на которые его обрекало физическое тело.

Каким же образом происходит чувство этих мёртвых людей, которые лишь невидимки? Одни из наиболее желанных способностей для человека – ясновидение и яснослышание, но обладание ими требует и куда больших возможностей, нежели те, которые могут быть открыты сейчас. Поэтому люди обращаются к силе рода, позволяющей не только соприкоснуться с предками, кровь которых течёт в их венах, но и воспользоваться их помощью в решениях своих дел. Каждый человек – это совокупность генов родителей, прародителей, родителей прародителей и т.д. Генетическое наследие, собранное нашими предками на протяжении тысячелетий и закодированное в молекуле ДНК – залог иммунитета, силы и противодействия факторам внешней среды, поэтому неудивительно, что подобное шифрование существует в энергетических телах, которые призваны защитить человека, нейтрализуя удары вредоносных влияний астрального пла-

на. Не бывает абсолютной неуязвимости, ибо и защита, и сила каждого человека определяются астральными генами, обуславливая, например, различия между людьми в склонности к магии. Если у человека в роду встречались сильные маги, колдуны или ведьмы, то в нём выше вероятность врождённой предрасположенности к магии, которая будет даваться ему удивительно легко, а человек, в роду которого не было предков со способностями, родится типичным атеистом. Но даже такое обстоятельство, как атеизм, кажущийся непреодолимым препятствием, не закрывает дорогу к силе, ведь умершие постоянно приглядывают за своими живыми родственниками независимо от того, веруют они или нет, сочувствуя и сопереживая, стараясь принести им пользу.

Обрести силу рода – значит позволить предкам выволить силы, заключённые внутри вас, сорвать оковы физической плоти, которая более не будет разделять индивидуума и всех других людей, соединённых с ним кровными узами. Её местом нахождения в теле считается свадхистана. Накопление, сохранение и передача силы рода происходит с помощью сексуальной энергии. Это – астральная программа, кочующая от поколения к поколению, передающаяся плоду через оплодотворение. Наделяя тело будущего человека подобием сознания, она защищает его до дня рождения, когда в выросшую в утробе физическую оболочку войдёт предназначенная ей душа. Люди, являясь отпрысками и мужчины, и женщины, изначально совмещают в себе оба начала. Но в течение жизни одно из начал преобладает, а другое – уступает, что характеризуется силой рода. Например, девочки чаще всего продолжают родовую силу по линии матери, а мальчики – по роду отца, ведь развитие человеком линии родителя такого же пола оказывается гораздо легче и удобнее с физиологической точки зрения и оказывает соответствующее содействие человеку. Иногда впрочем, бывают исключения, когда дочь наследует родовую силу отца, а сын – матери. Этот редкий феномен объясняется, прежде всего, превосходящей мощью одного рода над другим, а также превалированием в человеке внутреннего аспекта противоположного с ним пола.

Выполняя это упражнение, вам совсем не обязательно находиться в медитативной позе, сидя на диване, стуле или ковре, постеленном на полу. Можно стоять, а также быть в движении, например, во время прогулки или поездки на транспортном средстве. Сперва сконцентрируйтесь на половой чакре, старайтесь ощутить её – это много важнее, чем увидеть её внутренним зрением, поэтому достигните осязаемости чакры. Как только пробуждение свадхистханы будет завершено, нащупайте тончайшую энергетическую нить невидимую глазу, но существующую наяву, из которой сплетена паутина, а в её центре – вы. Её нити, огибающие километры пространства, как и силовые линии магнитного поля Земли, пронизывают и ткань нашей реальности, и четвёртую размерность астрального плана. Такая паутина представляет собой генеалогическое дерево, соединяющее целые поколения вне времени и пространства – и уже мёртвых, и ещё живых. Первый круг паутины – это ближайшее поколение (родители, братья и сёстры), второй круг составляют прародители, а третий – родители прародителей и т.д. Число предков растёт по мере отдаления от центра, но вместе с тем ослабляется родовая связь, имеющаяся между вами и соответствующим поколением. Мысленно пригласите их к себе по именам либо представьте их лица, формулируя причину вызова – будь-то помощь в принятии решения, борьба со страхом или защита от неблагоприятного исхода. Вероятнее всего, когда они придут к вам, вы не увидите их, но почувствуете их присутствие за своей спиной – той областью, где всегда размещаются события, существовавшие в прошлом. Как правило, таких гостей приходит

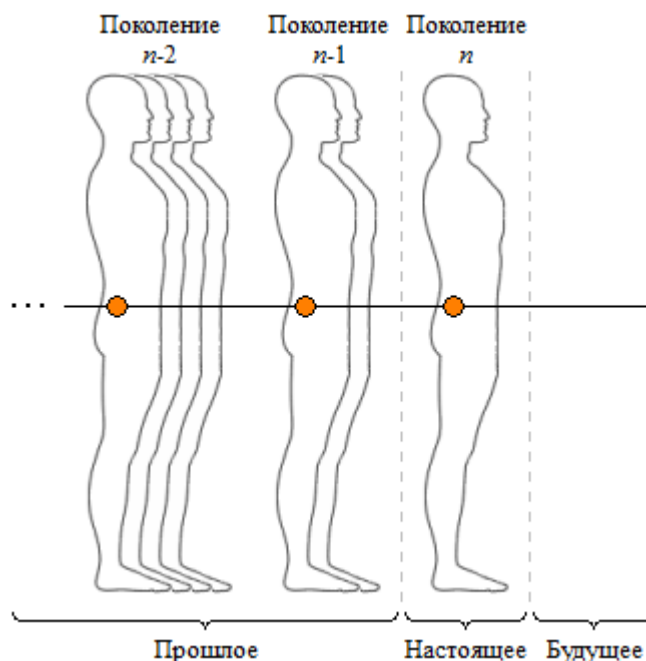

от силы пара-тройка, только иногда – до нескольких десятков, представляясь взору ясновидцев пугающей толпой, молча следующей за магом, идущим впереди. Но даже если на ваш призыв объявятся десятки умерших предков, не рассчитывайте, что среди них окажутся представители, возраст которых исчислялся бы несколькими столетиями. Всё дело в том, что, во-первых, связь современного потомка с ними столь ничтожно мала, что сопоставима с нулём, а во-вторых, эти предки, скорее всего, уже давно пережили реинкарнацию и ходят по земле, как и другие люди, совершенно не помня ни загробных жизней, ни прошлых приключений, а иначе за спиной каждого человека собирались бы миллионы гостей, что, конечно, вызовет огромные трудности в их распределении между ныне живущими, то есть воплощёнными людьми, ведь им бы приходилось постоянно пересекаться и разрываться между своими дальними родственниками. Это становится очевидным, если осознать, что во главе нашего рода стоит Адам, а человечество, произошедшее от него, представляет организм, в котором люди – разрозненные частицы своего праотца. Другими словами, максимальный возраст гостей вряд ли выходит за границы столетия, да и сомнительно, что магу известны имена, а тем более лица настолько далёких представителей рода.

Однако не пугайтесь, если среди гостей встретятся не только умершие родственники, но и живые, например, отец и мать, ведь нужно понимать, что это будут вовсе не они сами, а всего-навсего их астральные фантомы, которые могут оставаться рядом с ребёнком продолжительное время. Таким образом, любящая мать, даже будучи вдалеке от своего путешествующего ребёнка, но, молясь за него, оберегает его от невзгод подобно ангелу-хранителю, словно держа за руку. Этой же неразрушимой нитью родовой силы, соединяющей всех родственников, объясняется высокая чувствительность, в частности матери к физическому и душевному здоровью детей, так как она с удивительной лёгкостью и точностью улавливает малейшие беспокойства её чада. Все прочие представители рода – родные братья и сёстры, двоюродные родственники и другие, но обязательно имеющие кровное родство, – тоже временами оказываются среди гостей, хотя и намного реже. Эти случаи обычно имеют место по двум причинам: если мага с ними связывали тёплые чувства при жизни, либо у них попросту не было своих детей и остаётся опекать кого-то ещё. Теперь вообразите, как эти гости проникают в физическую плоть со спины через свадхистхану один за другим, растекаясь в виде приливов энергии, ощущающейся в ногах, руках и голове. Почему же предки входят в эти части тела? Ответ: открытие родовой силы позволяет устоять на земле в самых зыбких жизненных ситуациях, совершать невозможные чудеса, сворачивая горы, и дарует драгоценные жемчужины мудрости, накопленные многочисленными поколениями.

ВНУТРЕННЕЕ ОРУЖИЕ

Первая ступень, как уже не раз отмечалось, представляла собой, прежде всего, способы защиты, от которой человек переходит к атаке, выраженной, как вторая ступень. Атакующая сила человека всегда используется двояко – и в целях обороны, и, конечно, нападения, что находит равнозначное применение во многих упражнениях, поэтому отработайте оба варианта. Даже кратковременная медитация на свадхистхане, в особенности подкреплённая брюшным дыханием, увеличивает психические силы человека, и в том числе укрепляет эмоциональное здоровье астрального тела, ведь внутреннее спокойствие – залог выполнения любого магического ритуала. Лучший вариант – усесться в сиддхасану, но если эта поза вызывает чувство неудобства или трудности в её освоении, то примите, например, сукхасану. Впрочем, для первых уроков подойдёт любое сидячее положение тела, главное чтобы тело находилось в расслабленном состоянии, ведь так мысли мага всё время упражнения будут сосредоточены на одной точке – половой чакре. Нащупайте свадхистхану в глубине эфирного тела, зацепитесь за неё и продолжайте усиленно сосредоточиваться на ней, пытаясь увидеть не только энергетический центр, но и почувствовать то, что лежит за его пульсирующими границами. Если упражнение выполнено правильно, то незамедлительно возникнет ощущение энергетического «пояса», окружающего таз человека.

Кто-то из читателей наверняка пожелает его увидеть, но стоит ли вообще добиваться этой визуализации, тем более что она только ослабит концентрацию мага, из-за чего он застрянет на месте.

Продолжение сосредоточения в течение недолгого времени вызовет значительное уплотнение и утяжеление «пояса» в энергетическом смысле, ведь теперь он похож на стягивающий талию спасательный круг, но накаченный не воздухом, а циркулирующей энергией свадхистханы. Диаметр энергетического «пояса» варьируется, так как определяется рядом факторов, таких как: 1) пробуждение половой чакры, что обуславливает объём энергетических ресурсов; 2) глубина и длительность сосредоточения во время выполнения упражнения; 3) поддержка учителя. Никогда не поддавайтесь соблазнам увеличивать «пояс» искусственно, подключая силу воображения, ведь этим вы просто обречёте себя на самообман. Это долгий и обстоятельный процесс. Начинать упражнение с малых побед и постепенно увеличивайте нагрузку, приближаясь к цели.

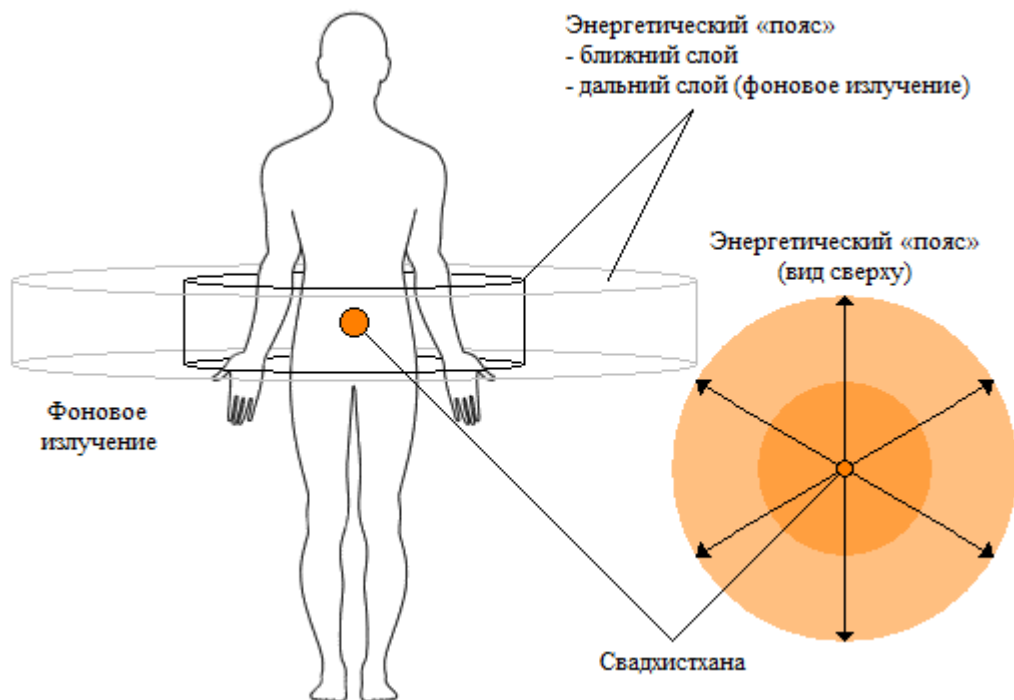

Те же из читателей, кто продвинулись достаточно далеко, подтвердят, что энергетический «пояс» покрывает брюшную полость целиком – весь живот от верхней части бёдер до диафрагмы. Дальний слой формируется фоновым излучением циркулирующей энергии ближнего слоя, диаметры которых в максимальных значениях равняются росту и $\frac{1}{2}$ роста людей соответственно. Я отмечу, что вся эта сложная энергетическая конструкция не находится в состоянии покоя, ведь «то, что лишено движения, не может быть Божественным»¹³. Излучение энергии свадхистханы осуществляется в шести равноудалённых друг от друга направлениях плоскости, соответствуя количеству лепестков, или энергетических спиц, генерируемых из глубины этого центра. Добавьте ко всему этому великолепию вращение половой чакры по часовой стрелке и получите играющую незримиными огнями ярко-оранжевую свастику, расширяющуюся шестью спиралями, образуя вихревой поток, плотность которого так высока, что уподобляет его доспехам, которые воин надевает перед боем. Другие люди, находящиеся в пространстве энергетического «пояса», хотя и не увидят его, но, осязая своей кожей явное сопротивление, пожелают отдалиться от мага.

В вихревом потоке, формируемом ближним слоем, скрывается внутреннее оружие, являющееся аспектом свадхистханы. Это средство, предназначенное для осуществления нападения на

¹³ Е.П. Блаватская «Гайная доктрина» Т. 1. – М.: Эксмо, 2005. – С. 56.

другого мага или сущность с целью вывода противника из строя, вплоть до лишения его жизни. В некотором смысле упражнение на применение внутреннего оружия можно отнести к боевой магии, которая представляет собой перечень разнообразных ритуалов для энергетических атак. Подобная практика, хотя и эффективна в пределах астрального плана и эфирного подплана, но считается низшим проявлением магии – колдовством, поэтому используется преимущественно чёрными магами, ведьмами и чародеями, являясь вершиной их мастерства. Да и традиция надевать пояс на талию и закладывать за него какое-либо боевое оружие, берёт корни именно отсюда.

Внутреннее оружие, являющееся часто воплощением холодного оружия, как и внутренний зверь, весьма персонифицированный аспект, в связи с чем, среди людей встречаются несколько видов. К наиболее распространённым видам относится оружие режущего действия (меч), колющего действия (шпага), рубящего действия (топор) и ударно-раздробляющего действия (булава, палица), которые соотносятся с энергиями стихий огня, воздуха, воды и земли соответственно. Чтобы увидеть облик аспекта войдите в своё внутреннее пространство (внутреннюю комнату) и мысленно попросите показать вам внутреннее оружие, которое возникнет из пелены тумана. Если вы вдруг желаете воспользоваться им в магическом бою, то достигать визуализации не требуется, достаточно всего лишь представить себе, будто ваша рука вынимает его из-за пояса. Первое время досконально прочувствуйте оружие в своих руках, прежде чем, применять его по назначению, ибо эффективность зависит от степени материализации этого аспекта, а именно от того насколько близко астральная материя воплощает в себе внешний вид физического аналога. Вообразите вес астрального оружия и почувствуйте его поверхность, осязайте остроту лезвия либо коснитесь шипов, если они есть, – всё это первые шаги к восприятию, после которых рука будет автоматически улавливать все те ощущения, возникающие в момент извлечения оружия. Для усиления разрушительной мощи зарядите оружие энергией соответствующей стихии. Уверенно держите оружие в руке, бейте с замахом. И хотя оно, на первый взгляд, совсем невидимо для физических глаз, но от этого далеко не вымышленное и представляет не меньшую опасность, нежели любой иной магический инструмент. Это оружие на астральном плане – настоящая сила, причиняющая противнику такой же урон, как и всякое реальное оружие в физическом мире.

ВАМПИРИЗМ

Я буду очень удивлён и даже разочарован как маг, если вдруг кто-то из вас не замечал, что бывают такие дни, когда после длительного общения с некоторыми людьми вы чувствуете себя усталыми, разбитыми, и, прежде всего, обессиленными с выжатой душой, вывернутой наизнанку. Впрочем, время от времени встречается обратная ситуация, когда человек преисполнен силами и заряжен приливом энергии до самого предела, будто у него вспыхнуло второе дыхание. Но сколь бы вы не обманывались, убеждая себя в чудесах, все эти явления – не волшебство, которое в первую очередь нарушало бы десяток вселенских законов, а обыкновенный вампиризм. Его проявление встречается повсеместно и не только между растениями, животными и людьми, но и между объектами неживой природы, выстраивая подчинённость разобщённых тел, а любая передача энергии, по сути, излучение одним и поглощение другим. Поэтому попытка увернуться от лап вампиризма – наивная глупость, ведь разве можно укрыться от гравитационной волны.

Причина внутренней опустошённости кроется в психическом истощении, происходящем с человеком через свадхистхану, к которой незаметно подключается вампир. Представьте бочку, в нижней части которой кто-то умышленно проделал маленькое отверстие, чтобы воровать воду. Если забирать по чуть-чуть, то никто и не заметит, что уровень жидкости в ней меняется, но если оставить отверстие открытым, то очень скоро бочка опустеет. Она не будет разрушена, но станет пустым и бесполезным сосудом. Подобным образом, подвергаясь воздействию вампира, человек совершенно не испытывает физической слабости, а чувствует лишь душевную тяжесть.

Кровь астрального тела, известная как жизненность, – это излюбленное лакомство вампира. Я замечу, что одного молчаливого нахождения вампира поблизости с жертвой недостаточно для воровства энергии, ведь иначе человека безжалостно разорвала бы толпа прохожих, в которой он невольно оказался, в том числе во время поездки в переполненном общественном транспорте. Вампир должен каким-либо образом ухитриться и зацепить жертву, поэтому ожидает от неё, прежде всего, ответную реакцию, но никак не отстранённость и равнодушие, которые читаются на лицах большинства прохожих. Исключением из этого правила являются маленькие дети, которые в силу уязвимости, обусловленной их открытостью, легче всего попадают в лапы вампира.

Астральное тело жертвы, прежде всего, должно быть возбуждено и открыто для осуществления внедрения со стороны, поскольку человек для вампира – это дом, а чакры – двери и окна. Воровство энергии случается, как правило, посредством провокации жертвы на эмоции, причём негативные эмоции предпочтительнее, ведь по своей природе они грубее в энергетическом плане, да и воспринимаются легче, чем высокие вибрации, требующие соответствующей духовности. Главная задача вампира – выбить жертву из эмоционального равновесия, делая её уязвимой, что обернётся и ощутимыми потерями жизненности, ведь жертва окажется похожей на решето. Эмоций, ведущих к потере жизненной энергии столь много, что едва ли получится перечислить все. Отдельно следует отметить – ненависть, страх, беспокойство, обиду, а также чувство вины. Однако не только всплеск эмоций рискует превратить человека в жертву. Душевные разговоры и зрительный контакт тоже гарантируют потерю запасов энергии, которую с удовольствием ловит вампир. И делается это отнюдь не для того, чтобы наестся, а совершенно с другой целью – исподтишка подстроиться под жертву, заряжаясь свойственным ей энергетическим ароматом, который, резонируя с её собственным телом, будет легко пропущен астральным иммунитетом. Благоприятное расположение и дружеская атмосфера значительно сокращают время внедрения, поэтому остерегайтесь вступать с такими людьми в навязываемые ими близкие отношения. Их выдаёт нервозность, суетливость и чрезмерное стремление влюбиться в себя жертву. Этот ритуал очень похож на притворство с той лишь разницей, что вампиры остаются собой каждую секунду.

С древних времён в мире устоялось мнение, согласно которому вампир – воплощение зла, которого необходимо если не сжигать на костре, то, как минимум, вычёркивать из своей жизни. Действительность же такова, что вампиры, в большинстве своём, – всего лишь самые обычные люди, ведь превратиться в вампира в определённый момент времени может абсолютно каждый человек. По сути, вампир – это человек, который в силу тех либо иных причин берёт значительно больше жизненности у других, чем отдаёт сам и поэтому время от времени им вполне может оказаться даже щедрый и добрый человек, например, на период переживания тяжёлой болезни, глубокой депрессии, вызванной гневом на весь мир, или же острого дефицита жизненной силы. Совсем другое дело – это осознанный вампиризм, который хотя и встречается реже, но окружает людей повсеместно, как и другие бесчисленные угрозы, поэтому должен быть рассмотрен во всех подробностях. Одно из заблуждений заключается в том, что вампиры якобы имеют бреши в астральном теле, через которые из них вытекает вся их энергия, заставляя чувствовать голод. Такое понимание в корне не верно, ведь тогда получается, что вампир стал бы жертвой другого вампира, что противоречит природе вампира, живущего лишь эксплуатацией чужой души. Как богатство портит человека, а вкус мяса пробуждает в хищнике зверя, так и упоение жизненной энергией, подливая масло в огонь, буквально, сводит человека с ума, а охота на жертву и вовсе перерастает в одержимость, вытесняя иные смыслы существования. Из-за непомерного аппетита, вампиру всегда мало той жизненной энергии, которая скапливается в его теле естественным образом, например, при дыхании, как мало денег для тех, кто привык сорить ими на все стороны.

Вампиризм бывает естественный, или природный, который встречается на каждом шагу, а самый очевидный пример: два стоящих рядом стакана, наполненные горячей и холодной водой. В этом примере холодная вода будет нагреваться, поглощая тепло соседнего стакана, становясь вампиром, а горячая вода, являясь жертвой, будет остывать, причём значительно быстрее, чем,

если бы около неё не было стакана с холодной водой. Это – выражение вампиризма на физическом плане, который понятен без лишних разъяснений и не вызовет никаких сомнений у читателя. На астральном плане общераспространён семейный вампиризм, встречающийся внутри рода, который правильно назвать не столько безопасным, сколько вынужденным в виду кровных уз между членами семьи, которые нельзя нарушить либо отречься от них в пользу другого рода. Ярким примером «вампира-жертвы» являются взаимоотношения между родственником преклонного возраста – от 70-80 лет, и несовершеннолетним ребёнком в возрасте до 14 лет. До семи лет ребёнок не является человеком в полном смысле слова, а его тело управляется элементом. Лишь по достижению семилетнего возраста все семь человеческих тел переплетаются воедино, и с этого же момента ребёнок, вступая на эволюционный путь, наконец, становится человеком. До четырнадцати лет происходит формирование физического тела человека, апогеем которого считается половое созревание. Формирование астрального тела приходится на третий период – юность – до двадцати одного года и сопровождается эмоциональным бунтом и максимализмом. До двадцати восьми лет следует период осознанности с воспитанием личности (ментального тела). Теперь читателю понятны те опасности, которым он подвергается в разные периоды жизни. Как я говорил, ахиллесова пята ребёнка – это астральная незрелость, а поэтому неудивительно, что, попадая под влияние прадедов и прабабушек, а в особенности проживая вместе с ними, дети часто болеют, выматывая родителей, вынужденных в отчаянье водить их по врачам без конца.

На первый взгляд может показаться, что наша медицина совершенно бессильна в борьбе с тем множеством недугов, которые приливами обрушиваются на ребёнка, но только не для ясновида, чей взор легко выявит причины этих напастей, которые можно было бы принять за порчу. Ясновидец увидит ужасающее состояние энергетической оболочки ребёнка, покрытой рубцами и выглядящей так, словно кто-то её тщательно обглаживает, причём весьма долгое время. Обычно причиной оказывается старый и тяжело больной родственник, живущий в одном доме с ребёнком, который, не имея собственного запаса жизненности, бессознательно черпает энергию у других членов семьи и в первую очередь у самых младших, лишённых должной защиты. Для этого достаточно лишь использовать существующую привязку с астральным телом ребёнка – родовую нить, по которой происходит односторонний энергетический обмен, или вампиризм. Ситуация усугубляется, если на ребёнка выплёскиваются отрицательные эмоции – придирки по всяким мелочам, постоянные обвинения, желание пристыдить ребёнка, да и просто не дать ему жить. Правильный вариант – отселить ребёнка, дабы дать возможность восстановить здоровье. Впрочем, жертвами семейного вампиризма, в случае отсутствия поблизости детей, становятся и взрослые люди, чувствуя себя совершенно выжатыми, ухаживая за престарелыми родителями, и чем больше разница в возрасте и в запасах жизненности, тем сильнее проявляется вампиризм. Равные по возрасту родственники, как два стакана с водой одинаковой температуры, из-за чего естественный вампиризм между ними невозможен по определению, но только если нет прочих обстоятельств, отягощающих энергетику одного из них, например, болезнь или хандра. Семейный вампиризм имеет ограничения и наблюдается лишь между членами одного рода, так как он работает через паутину, переплетающиеся нити которой соединяют родственников, словно окуты.

До этого подробно описывались ситуации, когда человек не подозревает, что он вампир и живёт согласно всем тем нерушимым законам, по которым организовано его природное естество. Люди, одержимые естественным вампиризмом, никогда не объедают других людей больше, чем того требуют обстоятельства, а лишь только до наступления равенства внутренней энергии. Это ужасающее бесчинство, порой граничащее с откровенной мерзостью, вполне естественный процесс, задача которого, прежде всего, установить и закрепить баланс двух сил во Вселенной. Лёд и пламя призваны компенсировать друг друга, тогда как одинаковые предметы – нейтральны. Иначе говоря, жизненность посредством «паутины» равномерно распределяется среди всех представителей рода, как отдельных частей организма, когда сильные помогают обессиленным. Этим-то непреднамеренный вампиризм, возникающий в семьях, и отличается от тех, кто избрал вампиризм как личный путь, прибегая к нему бессознательно, или что гораздо хуже – осознан-

но. Их жертвы – не только кровные родственники, но и все прочие люди, уязвимые к их чарам. Бессознательный вампиризм возникает в тех случаях, когда человек уже обладает врождённой предрасположенностью, например, он имеет в роду много сильных вампиров, не подозревая об этом. Осознанный вампиризм – это сознательный выбор человека, обладающего знанием, который с одержимостью наркомана ищет жертву, а после – упивается сладостью её жизненной силы.

Люди для вампира – марионетки, жизненной силой которых он управляет с мастерством, поэтому обращайтесь внимание, если вдруг ощутите неожиданный отток силы астрального тела. Ложная паутина, в которую вампир ловит жертву, сильно похожа на сплетение родовых линий, но только внешне, ведь это искусственное образование, преследующее одну цель – воровство. Всегда своевременно отслеживайте, убавляется ли жизненная сила после общения с человеком, либо наоборот – восстанавливается, и тогда уже вы сами проявляете свою вампирскую сторону. Избегайте тех людей, с кем вы испытываете дискомфорт и неприятное послевкусие от встречи. Диагностика и профилактика – это залог победы над любым потусторонним воздействием, ведь врач сначала ставит диагноз, определяя причину недомогания, а не лечит от всех болезней сразу. Если вы всё же обнаружили, что оказались жертвой вампира, то чтобы избавиться от его паразитирующего воздействия – устраните все посторонние нити, которыми он присоединился к свадхистхане. Их количество будет варьироваться и зависит как от способностей вампира, так и продолжительности нахождения поблизости с ним, позволяя опутать жертву с ног до головы. Когда ритуал превращения жертвы в куклу будет завершён, вампиру необязательно оставаться рядом. Нити будут крепко соединять его с жертвой, даже если их разделяют километры, так как четвёртое измерение устраняет все те ограничения, которые накладывает на плоть пространство. Производя ритуал очистки, тщательно осмотрите астральное тело, ведь любая пропущенная нить, словно запрятавшийся сорняк непременно заново пустит корни. Едва ли я перечислю все способы стряхнуть с себя вампира, поэтому отмечу лишь те, эффективность которых неоспорима:

1. *Завязывание узла.* Это самый простой способ защиты от вампира, который не избавит от вредоносного воздействия, но позволит вам существенно минимизировать потери жизненности. Этот вариант только временное решение проблемы и должен восприниматься скорее как заплата. Для применения данного способа нащупайте энергетическую нить вампира, прикреплённую к половой чакре, которая хотя и будет скрываться среди родовых нитей, но выглядит грубее их. Её отличительная особенность – поток силы, движущийся по нити, всегда устремлён от человека. Осторожно возьмите эту фиктивную нить руками, дабы её вибрацией не привлечь внимание того, кто сидит на её другом конце, и завяжите на ней узел – простой либо сложный – не важно! Бдительный вампир тотчас обнаружит сокращение поступающей энергии, но для восстановления прежнего потока требуется время, чтобы отыскать узел и распутать его, поэтому узел не гарантирует полного спасения, лишь позволяет жертве выиграть для себя немного больше времени.

2. *Отсечение нитей.* Возьмите небольшой нож, кинжал или режущее внутреннее оружие, которое должно слиться с кистью руки, как бы становясь её логическим продолжением. Искать нити совсем не обязательно, поскольку этот способ затрагивает всю область вокруг астрального тела, отсекая любые инородные энергетические образования, закреплённые на чакрах человека. Движения вооружённой руки – быстрые и всегда очень резкие, как будто что-то рубите с плеча. Впереди, позади, справа, слева и сверху – пять сторон, с которых обычно и осуществляется атака. Отсечения нитей, прикреплённых к спине, требует помощи другого мага, который произвёл бы соответствующие взмахи позади жертвы, поскольку область поясницы и между лопаток это излюбленные места для внедрения, позволяющие вампиру долгое время оставаться инкогнито. После отсечения нитей, ощущается лёгкость и свобода, словно с вас спали невидимые кандалы. Для большего эффекта немного подержите оружие над пламенем, заряжая лезвие силой стихии. Этот способ в один миг разрушает существующие привязки, включая собственные, освобождая жертву, но столь же стремительно оповещает вампира, который поторопится восстановить связи.

3. *Выжигание с корнем.* Прошлый способ позволяет спастись от воздействия вампира, но нужно понимать, что он вовсе не избавляет жертву от корня нити, посаженного глубоко в тело. Используя этот маленький осколок себя, опытный вампир со временем может возобновить своё влияние на жертву и даже закрепить его, предупреждая повторение сценария подобного бегства. Корни нитей, вонзённых в тело жертвы, похожи на длинные крючковатые иголки, которые уничтожаются пламенем огня, как любые энергетические структуры, лежащие на границе двух миров. Держите перед собой зажжённую свечу, горящий факел или же обратитесь к кундалини, огненный поток которой, поднимаясь по позвоночному столбу, наполнит жаром астральное тело. Сосредоточиваясь на пламени, разожгите огонь на земле, окружив им себя, либо попросите другого человека омыться вас огнём свечи, медленно спускаясь с головы до стоп. Наступление внутреннего спокойствия сигнализирует об очищении, но не переусердствуйте, иначе рискуете нанести серьёзный ущерб, выжигая защитные слои собственного эфирного тела. Преимущества такого способа, конечно, бесспорны, даже несмотря на очевидную небезопасность, ведь спички детям не игрушка. Но только следующий способ позволит вам почувствовать себя отомщёнными.

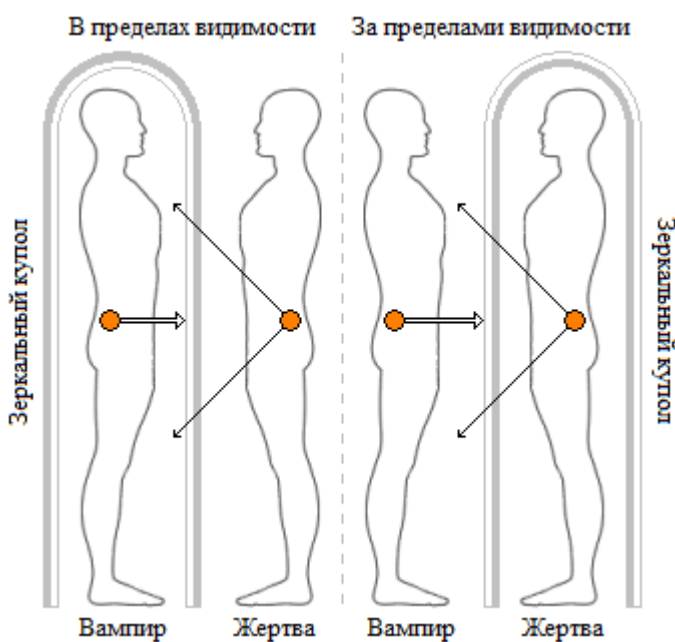

4. *Воображаемое зеркало.* Этот способ, который хитроумнее остальных, представляет собой незаметную подмену жертвы на самого вампира, стало быть, замыкание его нити. Одна разновидность такого способа используется, когда вампир находится в пределах вашей видимости. Для этого, прежде всего, мысленно накройте вампира зеркальным куполом, временно изолировав его от внешней среды, которая окажется для него за пределами абсолютно непроницаемой стены. Чёткость границ купола много важнее, чем толщина стен, поскольку даже самое тонкое из зеркал окажется препятствием. Любое воздействие, которое захочет произвести вампир, пойманный в такую ловушку, будет отражаться от стен зеркального купола и возвращаться обратно, внедряясь в его же собственную свад-

хистхану, а обесточенная нить, тянущаяся к жертве, ликвидируется любым удобным способом. В случае если образовать вокруг вампира замкнутый купол затруднительно, то вообразите зеркало достаточного размера, чтобы полностью отгородить вампира от себя, например, два на два метра. Другая разновидность применяется в случае, когда вампир располагается вдалеке от вас, принцип действия которой такой же, с той лишь разницей, что зеркальным куполом вы накрываете себя, надёжно отгораживаясь от всех вероятных воздействий окружающего пространства. Устремлённая к жертве нить вампира, касаясь поверхности данного купола, отражается от неё и по начертанному пути возвращается назад или прикрепляется к случайной жертве. Особенность этого защитного купола в том, что он, обладая зеркальным эффектом на внешней стороне, одновременно отражает любые другие энергетические атаки, окружающие человека, но в то же время ничуть не мешает человеку излучать в окружающее пространство свои собственные волны.

Проживая в социуме, человек без конца находится в самой гуще супа из бессознательных, преднамеренных и других энергетических выбросов, исходящих от окружающих людей, которые порождают патологические связи, вызывая множество болезней и калеча сущность человека. Однако не стоит пугаться раньше срока, замыкаясь в себе, чуждаться людей, и уж тем более уходить в лес, как поступают отшельники, ведь как учит народная мудрость – нет худа без добра. Вампир настолько прожорлив, что никогда не фильтрует энергию, поступающую от жертвы, и эту слабость можно умело использовать с пользой для себя, например, скармливая вампи-

ру плохую энергию, накопившуюся в теле в течение дня, что сравнимо с выбрасыванием мусора.

АСТРАЛЬНЫЙ ФАНТОМ

Известный многим термин «астральный фантом» очень широко используется в оккультизме и магии, но нередко различные авторы допускают ошибки в трактовке, внося сущую путаницу. Кто-то сопоставляет с фантомом астральные тени или даже гниющие астральные оболочки. Другие называют ими призраков, неприкаянные души, и в том числе всякого рода элементалов. Те, кто считают фантомы мыслеформами – тоже ошибаются, хотя оказываются ближе к истине. Для практики требуется правильное понимание теории, поэтому никогда не пренебрегайте ею. Убедитесь, что материал действительно заслуживает доверия, и никогда не принимайте доводы на веру. Астральный фантом – энергетический двойник, являющийся лишь астральной копией, поэтому опрощиво соотносить его непосредственно с тонкими телами, как с частями человека. Отличаясь от энергетической оболочки, астральный фантом всегда носит временный характер, появляясь и исчезая по желанию мага в абсолютно любой выбранной им точке пространства. Астральный фантом во всём тождественен оригиналу на протяжении своего существования, чем отличается от мыслеформы, которая, во-первых, принимает облик отличный от мага, а во-вторых, является полусознательным существом, тогда как астральный фантом – просто инструмент вроде телефона, используемый магом для двухсторонней передачи сигнала на расстоянии. И, конечно же, это никакой не выход из тела, случающийся у людей, например, при засыпании. Проще говоря, астральный фантом – это наши пять органов чувств, протянувшиеся на километры.

Подготовка к этому упражнению весьма непростая, ведь магу потребуется отстраниться от физического тела – не покинуть его, но как бы отбросить на время астрального перемещения. Я говорил уже читателю, что управление астральным фантомом нельзя путать с выходом из тела, и хотя сознание покидает физическую оболочку, но только отчасти, поэтому не так, как во сне. Успокойте своё сознание и дыхание, которое должно стать столь же незаметным, как и обычно. Имейте в виду, что сознание не может находиться в двух местах одновременно, поэтому если вы всё же перенесётесь в астральный фантом, то утратите контроль над физической оболочкой, которая рискует упасть. Избежать травмы поможет удобная поза. Для первых уроков оптимальным вариантом окажется лежачее положение, для дальнейших занятий – нахождение в позе сидя. Однако переместить сознание, находясь в неудобной позе невозможно, ведь необходимость поддержания равновесия будет всякий раз отвлекать внимание и возвращать сознание обратно. Если вам удалось почувствовать состояние нарастающей невесомости, то продолжайте дальше, погружайтесь глубже и до тех пор, пока на вас не нападёт дрема, что вы начнёте клевать носом. Упражнение начнётся с момента, когда вы полностью утратите ощущение физической оболочки.

1. *Наблюдение собственного физического тела со стороны.* Это упражнение встречается в нескольких разновидностях – от созерцания себя со стороны до путешествия на другие планеты. Для формирования фантома соберите астральную материю из пространства усилием мысли, либо, если это затруднительно, выдохните из себя наподобие того, как производятся мыслеформы. Второй способ проще: представьте, что выходите за границы физического тела и, обернувшись назад, видите себя, застывшего в той позе, в которой находитесь вы. Наблюдайте за собой со стороны, высматривая мелкие детали и черты лица, осмотрите предметы, которые окружают вас, стараясь не только увидеть, но и коснуться их. Всё, что требует от вас это упражнение – ни на одно мгновение не терять концентрации, чтобы сознание не вернулось в тело, а это происходит так молниеносно, что не успеете моргнуть глазом. Если отделение сознания от тела кажется невыполнимым, то, выдыхая астральный фантом, сделайте так, чтобы некоторая его часть, например, рука, продолжала касаться вашего тела, тем самым сознание избежит излишнего стресса.

2. *Свободное перемещение в пределах комнаты.* Выберите точку в пространстве комнаты, переместите в неё сознание, после чего соберите в этом месте вокруг точки астрального фантома. Используя органы чувств астрального фантома, попробуйте воспринять комнату комплексно, то есть не только увидеть предметы, наполняющие её, но услышать звуки комнаты, уловить ароматы и, конечно же, испытать соответствующие тактильные ощущения, касаясь стены руками. Передвигайтесь по комнате внимательно, будто ходите по ней в физическом теле, чувствуя твёрдость пола под ногами, воздушные потоки, создаваемые вентилятором, яркость освещения. Двигайтесь от одной стены к другой, в том числе вдоль всех стен, обходя комнату по периметру. Воображение используется лишь на первых уроках, когда начинающему магу затруднительно одновременно удерживать сознание в пределах фантома и, воспринимая окружающее пространство с помощью органов чувств, передавать все полученные им ощущения в физическое тело.

3. *Подъём на высоту птичьего полёта.* Теперь, когда нахождение в астральном фантоме не вызывает у вас чувства беспокойства, совершите прогулку по близлежащим улицам города. Астральный фантом не имеет веса, поэтому увлекаемый астральными ветрами он вполне может подниматься на высоту, проносясь над деревьями и облаками, покоряя заснеженные шапки гор, либо спускаться в подземные глубины или на дно океана, что недостижимо для людей физически. Не торопитесь улетать на край света, ведь неизвестно куда вас вынесет астральное течение. Усилием мысли оторвите ноги от пола и, рея в воздухе, покиньте комнату через открытое окно, наблюдая за округой глазами и ушами птиц – шелест деревьев, крыши домов, люди и шум улицы.

4. *Путешествие по городу: посещение любимых мест.* Посещение разных мест повышает сложность упражнения, что является следующим шагом мага, которым он должен овладеть. Для начала перемещайтесь в те места, в которых вы любите бывать, например, цените их за неповторимую атмосферу, красоту пейзажа или любые иные достоинства близкие сердцу. Ведь подобные места, являясь любимыми, хорошо знакомы вам в мельчайших деталях, как ваша собственная комната, и лишь немного искажены в виду хаотичного присутствия других людей. Вообразите себя оказавшимся в своём любимом кафе, уловите запах блюд и суету посетителей. Прогуляйтесь вдоль набережной, перенеситесь в парк и посетите сквер с танцующими фонтанами. Я сейчас назвал места в моём городе, а поэтому у читателя они непременно будут другими. Астральный фантом, являясь скоплением астральной субстанции, невидим для физических глаз обычных людей и поэтому, путешествуя по улицам города, вы сохраните полную анонимность. Однако встречаются исключения, например, фантом может обладать достаточной силой, чтобы его увидели ясновидцы, а в крайнем случае он сумеет даже материализоваться на физическом плане, отчего свидетелям данного визита покажется, будто вы были рядом и они говорили с вами.

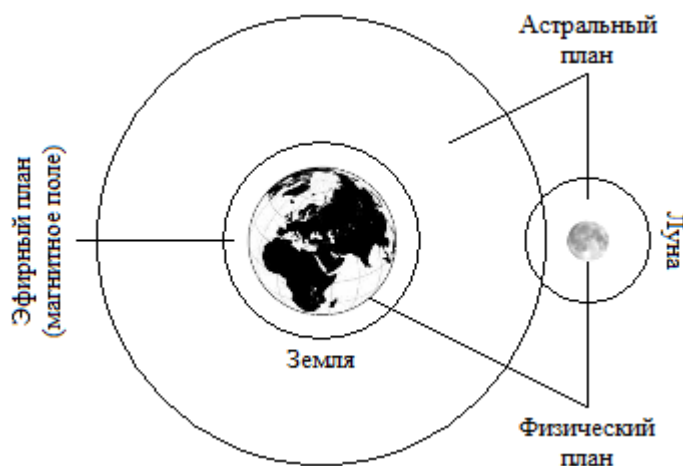

5. *Путешествие по городу: посещение малознакомых и незнакомых мест.* Продолжая увеличивать сложность упражнений, посетите отдалённые окраины города, которые малознакомы

вам либо побывайте в тех краях, которые хотели бы посетить, например, другие города и области. Вы должны не только совершить дальнейшее путешествие, но и максимально запомнить всё то, что вы встретили там, дабы в будущем, посещая это же место в физическом теле, проверить себя. В дальнейшем, когда у вас появится уверенность в своих силах и соответствующий навык, покорите новые высоты – путешествуйте в далёкие страны, поднимайтесь на орбиту Земли или, быть может, прогуляйтесь по поверхности Луны, наблюдая неопиcуемый восход родной планеты. Кто-то попробует возразить, считая, что посещение таких мест невозможно – это не правда. Люди могут совершенно не касаться друг друга, сохранять дистанцию между собой, в то время как ауры их астральных тел, выступая за границы телесных оболочек, будут соприкасаться всё время, осуществляя обмен, то есть, позволяя астральным частицам переходить от соседа к соседу. То же самое наблюдается среди соседствующих планет, в особенности планеты и её спутника, астральные тела которых, являясь единым пространством четырёхмерного плана, касаются друг друга, создавая своеобразный мост для перехода астральных существ между мирами, ведь именно посредством таких соприкосновений планетарных тел происходит перенос волны жизни.

Как бы вас ни запугивали разные учения, школы и авторы, даже очень частое использование астрального фантома совершенно безопасно, поэтому не может причинить никакого вреда. Опасности и угрозы, которые якобы несёт неосторожное обращение, – тоже всего лишь домыслы, ведь астральный фантом в отличие от тонкого тела не является составной частью человека. Это временный инструмент, который существует лишь до тех пор, пока вы сохраняете концентрацию, а без неё ваш астральный фантом исчезнет, растворившись, как кольцо сигаретного дыма.

ОСОЗНАННОЕ СНОВИДЕНИЕ

Двойная жизнь свойственна всем людям, ведь днём мы пребываем на физическом плане, а ночью, когда сгущается тьма, погружающая нас в сон, открываем для себя прелести астральной реальности, с которыми никогда не сравниться бесчисленным ограничениям материального мира. Вы должны уметь разделять собственное существование пополам подобно линии горизонта, где бодрствование станет соотноситься с материальной стороной, а состояние сна – с духовной. Для перехода сознания на астральный план человек должен просто заснуть, а для возвращения – проснуться вновь подобно тому, как испокон веков все люди делают это каждое утро. И здесь не требуется какая-то особая магия, поскольку временный выход души из телесной оболочки, наблюдаемый во время погружения в сон, либо безвозвратный выход вследствие смерти, – это безопасный и совершенно естественный процесс, который природа предоставила душе человека. То же самое касается астральных путешествий, так как астральный фантом – это перемещение в пределах физического пространства, причём с частичным сохранением сознания в теле. И совсем другое дело пространство сновидений, где человек, освободившись от физических оков, обретает те неопиcуемые возможности и те свободы, которым никогда не встретиться при жизни.

Осознанное сновидение, по сути, ничем не отличается от беспорядочного сна, ибо явления происходят в том же астральном пространстве, лишь с одним отличием, меняющим, буквально, всё – человек во время беспорядочного сна, хотя и видит астральный калейдоскоп событий, но является пассивным зрителем, сохраняющим безучастное отношение ко всему происходящему. Для осознанного сновидения характерна именно активность человека, сродни реальному плану, где мы выражаем самостоятельность и, конечно же, осмысленность в своих поступках и словах. Это же преимущество оборачивается и слабостью, угрожающей астральному путешественнику. Известно, что всякое энергетическое нападение на астрального фантома бесполезно, поскольку последний не является частью человека, а только временным скоплением астральной материи. Так и человек, видящий беспорядочный сон, защищён примитивным разумом астрального тела, которое, действуя в соответствии со своими инстинктами, бережёт нас в период бодрствования,

да и вряд ли кто-то из людей рискует наломать дров до своего пробуждения на астральном плане.

Ключ к оживлению астрального человека, одаряющего всеми способностями, кроется в последовательном открытии энергетических центров (чакр). Астральное тело во время беспорядочного сна представляет инертную массу, плывущую, куда дует ветер. Таким же оно остаётся и после пробуждения муладхары – самой нижней чакры. Серьёзные перемены происходят с раскрытием свадхистханы, курирующей астральное тело, ведь тогда же в нём вспыхивает разум, позволяющий осознанно жить на этом плане. Каждая следующая чakra добавляет астральному телу новые возможности, в которых нетрудно убедиться, если медитировать на них перед сном. Свадхистхана – точка отчёта для астрального ритуала, поэтому не пренебрегайте работой с ней: не умея ходить – бегать не научишься.

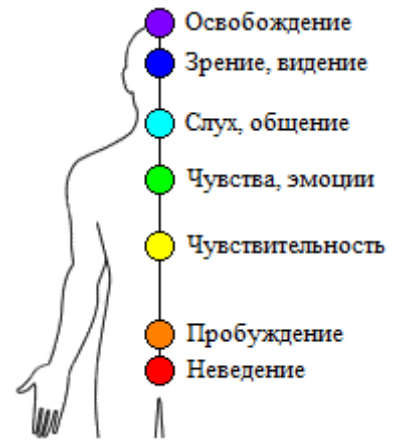

Астральные путешествия – это неизбежная реальность, которая присуща каждому человеку, ведь ничто не может воспрепятствовать выходу из тела: ни возраст, ни статус, ни пол, ни раса. Почему же тогда в целом мире встречаются только немногие очевидцы таких явлений? Весь секрет в том, что большинство людей, просыпаясь утром, почти не помнят своих путешествий, а многие, вообще, никогда не вспомнят содержание увиденного сна уже менее чем через полчаса, хотя события, случающиеся с ними в жизни, легко запоминаются, сохраняя яркость годами. Причина такой необычайной избирательной забывчивости человека – работа эфирной мембраны, являющейся посредником между соседними телами, в частности астральным и физическим. Этот эфирный орган верно оберегает человека от проникновения в него вредоносных вибраций, ограничивая энергетический обмен до минимума, которого хватает лишь для поддержания жизни. Как память, накопленная во время бодрствования, записывается в мозг человека, так память об астральных приключениях остаётся в астральном мозге, проявляющем активность в период сна, когда сознание, покидая плоть, отстраняется от чувственных восприятий низшей реальности.

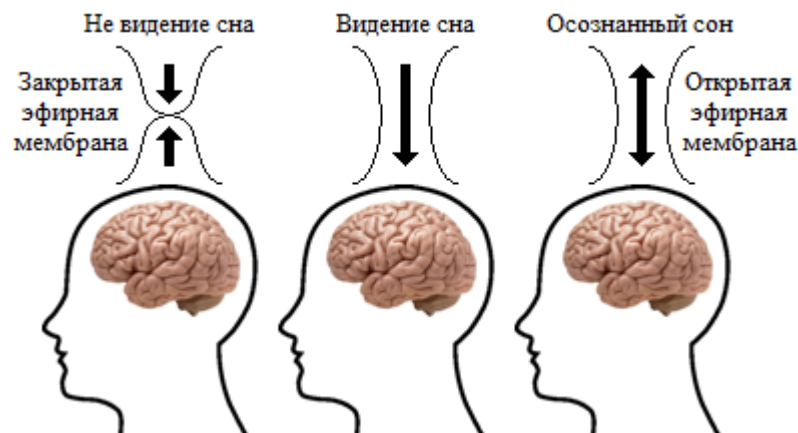

При полном отсутствии связи между телами, люди никогда не запомнят сон, ведь память о нём не может быть передана из астрального мозга и сказочным образом закреплена физически. Эти люди абсолютно лишены, но, конечно, не самих сновидений, а только надежды вспомнить их. Бывает, что наблюдается гораздо чаще, движение мыслей настроено только в одну сторону, например, человек наблюдает беспорядочный сон, но достаточно яркий, чтобы память о нём не пропала и после пробуждения. В этом случае эфирная мембрана, будучи открытой, пропустила через себя обрывки сна, позволив им отпечататься в физическом мозге и сохраниться в памяти. Для осознанного сновидения требуется настройка двухсторонней передачи информации, когда вы будете помнить во сне события, происходившие с вами днём в бодрствующем состоянии и действовать в соответствии с ними, а, проснувшись, совсем не ощутите дискретности времени,

так как день и новый день, наступающий после ночи, станут не вчера и завтра, а вечным сегодня.

Подготовка перед сном – это ритуал, заключающийся в часовой медитации на свадхистхане. Добейтесь глубокого расслабления, внутреннего спокойствия, раскрытия чакр нижней группы. Многие авторы утверждают, будто человек, практикующий астральные путешествия, должен незадолго до засыпания войти в особое изменённое состояние сознания, визуализируя себя лежащим в ванне, наполненной водой, слушать определённую музыку либо внушать намерение увидеть осознанное сновидение. Впрочем, всё это – самообман, ибо без настройки связи между соседними телами, человек не будет в состоянии ни воспринимать информацию, ни передавать её. Поэтому так важно пробудить свадхистхану, которая бы действовала в связке с муладхарой. С открытием нижних энергетических центров, осознанные сны станут неизбежным следствием, ведь активность астрального тела полностью нарушит сценарий привычной для него инертности.

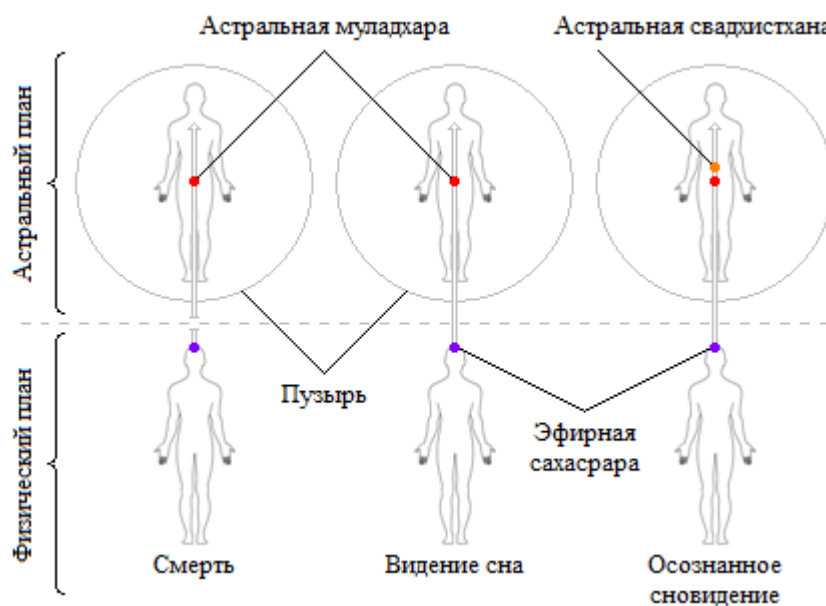

Один из главных признаков, убедительно свидетельствующий о пробуждении астрального тела и сообщающий об обретении им ясного сознания, – осознать своё пребывание внутри сна. Люди, бессознательно дрейфующие в астральном океане, никогда не удивятся всем тем вещам, которые случаются с ними, ведь на тот момент им кажется, что всё логично. Лишь утром, когда душа человека вернётся в реальный мир, действия во сне покажутся ему совершенно абсурдными. Именно с момента осознания того, что человек спит и начинается осознанное сновидение, продолжительность которого по разным оценкам варьируется от нескольких секунд до целого часа. Любопытно, что во время осознанного сновидения человеку даже не кажется, что он засыпал, ведь благодаря свободной связи между телами у него сохраняется память о прожитом дне. Он, как усталый путник, ложится всего на пару минут, но затем встаёт, чтобы продолжить путь. Убедиться в том, что вы в осознанном сновидении не сложно, во-первых, вы окажитесь около своего спящего тела, которое можете видеть со стороны, во-вторых, вы совсем не почувствуете гравитацию, сможете свободно левитировать в воздухе, как в невесомости, направляя своё тело усилием мысли, и, наконец, для вас будут неведомы ни усталость, ни голод, ни остальные нужды.

Астральное пространство, воспринимаемое человеком, очень похоже на физический план, в котором он привык существовать и едва ли вам удастся обнаружить различия с первого взгляда. Всё потому, что даже в пробуждённом состоянии человек остаётся заточённым в пузырь – в безопасном пространстве, которое является родным для него и представляется зоной комфорта. Умершие люди также оказываются своего рода заложниками, которые вынуждены годами жить в подобных иллюзиях, прежде чем пузырь лопнет, открывая реальный облик астрального мира.

Лишь соприкоснувшись с ним лицом к лицу, станет понятно, что здесь другие законы физики. Окончательный же выход человека из этого пузыря, являющийся подобием рождения из утробы, знаменует прыжок сознания от трёхмерного к четырёхмерному восприятию пространства, что позволит вам не только рассматривать астральные гипертела, вроде октахорона, но и видеть полчища астральных существ, страдающих от невозможности удовлетворения своих желаний, рыскающих среди разлагающихся астральных оболочек тех, чьи души давно покинули эти места.



ТРЕТЬЯ СТУПЕНЬ. ВРЕМЯ

Две первые ступени – это тот обязательный минимум, который отличает мага от обычного человека, считаясь, олицетворением чёрной магии, прежде всего, в самой приземлённой форме, которая, по правде говоря, в её бессознательном виде доступна практически каждому человеку. Маг, способный действовать на астральном или физическом планах, немногим лучше невежды, поэтому едва ли он может встать в один ряд с белыми магами и иными духовными существами. Для подобных людей потолок возможностей ограничен управлением астральными сущностями, созданием элементаров, общением с низшими духами либо служением тем, кто сильнее их. Я прекрасно понимаю, что даже высшие маги когда-то начинали с простейших ритуалов, но это обстоятельство не лишило их желания двигаться вперёд – туда, куда нас уводит стезя Пути. Так и читатель не должен обольщаться малыми чудесами, понимая, что все эти способности, подобно синице в руках, – только следствие того выбора, который обеспечит ему журавля в будущем. Ясность сознания и кристальная чистота мыслей – одно из условий преодоления третьей ступени, ведь доспехами мага, в которых предстоит оттачивать своё мастерство, является ментальное тело, взаимодействие с которым протекает посредством работы солнечной чакры, или манипуры.

Тип дыхания	Чакра		Поток	Магический символ (пентаграмма)		
Межбровное	Верхняя группа	Сахасрара	Удана		Круг	
		Аджна			Средний	Верхние лучи
Грудное	Средняя группа	Вишуддха	Прана		Правый	
		Анахата			Левый	
		Манипура			Самана	Правый
Брюшное	Нижняя группа	Свадхистхана	Вьяна		Левый	
		Муладхара	Апана	Точка		

Исцеление психического здоровья человека – навязчивых мыслей, беспричинных страхов, душевных расстройств и различных неврозов, влияющих на мыслительные процессы, связано с корректировкой этого энергетического центра. Пробуждение чакры не только придаёт человеку уверенность в своих поступках, чувствах и мыслях, но и награждает определёнными навыками, которые многие люди, ведомые вековым невежеством, принимают за божественный дар, но все эти чудеса для ментального тела – всё равно, что хождение на двух ногах для тела физического.

МОЛИТВА

Одно из действий, характеризующих работу ментального тела, – это создание мыслеформ, безграничное множество которых наполняет соответствующий им план, как воздух физический мир. Из-за этого люди находятся в окружении мыслеформ, вьющихся вокруг них круглосуточно. Весь ментальный план, по сути, и представляет собой нагромождение таких же порождений разума, которые в любое мгновение, по желанию их автора, могут измениться до неузнаваемости. Являясь бурлящим эмоциональным бульоном, астральный план обладает немного большим постоянством в своей организации, ведь количество возможных чувств и эмоции ограничено, в отличие от мыслей, бесконечность которых может творить совершенно фантастические образы. Что касается физической реальности, то она практически лишена возможности для какой-либо свободы самовыражения, словно тюрьма, а её вариативность так ничтожна, что просто смешна. Любой маг, формируя мыслеформы, использует один из двух способов, который удобен для него: 1) беззвучно, что требует определённого умения и едва ли подойдёт новичкам; 2) вербально, что доступно практически всем и более того бессознательно применяется людьми повсеместно.

Произнесение слов, будь то дружеская беседа, приказ начальника или язвительный упрёк, – всё это потенциально всегда магическое действие. Покидая уста, звуки превращаются в инструмент, незримо влияющий на человека, ситуации и события, происходящие в области их пространства. Не только маги, но даже те из людей, кто не ведаёт об этом воздействии либо отрицает таковое, будучи рьяным атеистом, никак не освобождены от необходимости считаться с этой правдой о мире подобно тому, как незнание человеком законов физики не отменяет их воздействия на него.

Речь человека составлена из слов, а слова из букв, представляющих собой звуки, которые, как и любая вибрация, всецело наполняют окружающее пространство, среду, улицу или комнату. Атмосфера помещения, например, заряжается каждым словом, которое произносится в нём, пропитываясь его ароматом, что улавливается не только чутким обонянием мага, но и осязается кожей, ибо порой даже обычный человек легко чувствует дискомфорт, давящий со всех сторон. Вполне возможен и противоположный результат, когда пространство помещения преисполнено циркулирующими потоками доброты, нежности и любви, что тянет человека задержаться в гостях. Вы обязаны всегда обращать внимание на то, о чём вы говорите в ритуальной комнате, ибо всем словам, произнесённым в ней, в конечном счёте, будет назначено стоять на страже комнаты.

Для мыслеформы слово всё равно, что тело для духа, поскольку без него она лишена формы, подобно идеям, существующим в головах людей, но пока ещё не воплощённых в реальности. Однако формирование мыслеформы без слов – тоже возможно, хотя её мощь будет не столь велика, поэтому начинающему магу рекомендуется воздерживаться от подобных упражнений и тренироваться в создании мыслеформ посредством произнесения заранее заготовленной фразы. Невоплощённые существа – души умерших людей, ангелы и демоны, природные духи и прочие обитатели загробного царства, утратившие либо никогда не имевшие материальные оболочки, лишены возможности подкрепить мысль акустическим звуком, поэтому с точки зрения царства живых они не могут свободно пользоваться преимуществом от наслоения двух и более планов, преумножающим силу мыслеформы. Это, конечно, не значит, что они слабы, ибо их сила в другом. Одарённые свободами от ограничений физического плана, эти невидимые представители в совершенстве овладели тонкими чувствами, благодаря чему они управляются с мыслеформами с таким мастерством, о котором мы можем лишь мечтать, которому позавидовал бы всякий маг. Если вы бодрствуете в физическом теле, то используйте для вызова мыслеформы слова, а если у вас нет тела в текущий момент, например, вы временно покинули плоть, то в словах нет нужды.

Любая молитва – это, по сути, такое же заклинание, но которое по причинам её массового употребления среди многих людей, исторически не считается за проявление дьявольского начала. Издревле человек видел в молитвах пользу, ошибочно противопоставляя магии и колдовству, хотя, по правде говоря, это абсолютно такое же мистическое действие, в котором участвуют те же самые естественные силы, оказывающие влияние на пространство при проведении ритуала. Это вовсе не способ вступить в общение с Богом либо духовными существами высшего ранга, как настаивает ортодоксальная религия, прививая своим последователям ложный стереотип. В теории молитва может быть использована и для этого, но сколько же духовные сущности знают человеческий язык и разве у них есть такие уши, которыми они могли бы слышать вашу мольбу? Духовные существа редко нисходят до астрального плана, не говоря о физическом царстве. В лучшем случае молитву услышит душа отзывчивого человека либо умершего родственника, и окажет помощь, а в худшем – душа, не испытывая ни малейшего интереса к вам, пройдёт мимо. Избегая опасности попасть в заблуждение, никогда не ищите снаружи большей поддержки, чем внутри себя, поскольку молитва – это, прежде всего, диалог с вашим собственным высшим Я. Кроме того, молитва является универсальным способом для сосредоточения на предстоящей задаче, который максимально концентрирует внимание даже у обычного человека, ведь многим людям, сохраняющим молчание, невероятно трудно удерживать определённую мысль, а уж тем более сформулировать чёткое намерение, которое, в конце концов, встанет у руля мыслеформы. Удерживая внимание в узде, молитва не позволит блуждающим мыслям отвлечь вас: «Бодрст-

вуйте и молитесь, чтобы не впасть в искушение: дух бодр, плоть же немощна» (От Матфея, 26: 41).

Прочитывая одну и ту же молитву ежедневно, например, в отведённое для этого время, вы умножаете творимую ею мыслеформу, как бы подкармливая её энергией. Продолжительность жизни этого ментального образования ограничивается только количеством энергии, которая была получена от вас или других людей (в случае коллективной мыслеформы). Она легко может находиться рядом с вами на протяжении всей земной жизни и даже после неё, продолжая выполнять задачи, возложенные на неё, например, отводить несчастья от всех ваших кровных потомков. Схожий ритуал – богослужбный круг, встречаемый в мировых религиях, ведь все церковные церемонии проводятся в строго установленное время дня, а также день недели, цель которых в максимальной абсорбции энергии для передачи её эгрегору – коллективной мыслеформе, существующей с момента образования той либо иной религии, а участие прихожан, отдающих часть себя мыслеформе, находясь в молитве, тоже приумножает её. Это, вероятнее всего, вызовет у читателя шок, но крещение – обыкновенный магический ритуал, цель которого подсоединить человека к эгрегору, превращая в возобновляемую батарейку. Впрочем, не всё столь ужасно, как кажется на первый взгляд, ибо крещёный человек получает не только обязанность отдавать собственную энергию с помощью молитвы, но и предоставленное ему религией право при необходимости заимствовать целебную энергию из этого океана – всеобщего источника жизни, например, когда человека одолевают болезни, несчастье или в его жизни началась чёрная полоса.

Наличие у молитвы вербальной формы означает возможность записать её на листе бумаги либо другой подходящей поверхности, с которой любой человек мог бы прочитать текст молитвы. Одним из базовых заклинаний христианства считается молитва «Отче наш», встречаемая на страницах Библии в двух довольно похожих вариантах, хотя и всё же несколько отличающихся. Нет смысла спорить о том, текст какой молитвы соответствует истине, ибо ни отдельные слова, ни язык, на котором произносится молитва, никоим образом не определяют её эффективность. В создании мыслеформы участвуют чувства, эмоции и образы, рождающиеся в разуме человека. «Отче наш, сущий на небесах! да святится имя Твоё; да придёт Царствие Твоё; да будет воля Твоя и на земле, как на небе; хлеб наш насущный дай нам на сей день; и прости нам долги наши, как и мы прощаем должникам нашим; и не введи нас в искушение, но избавь нас от лукавого. Ибо Твоё есть Царство и сила и слава во веки. Аминь» (От Матфея, 6:9-13). Иной вариант молитвы содержит другие слова, но её смысл остаётся тем же: «Отче наш, сущий на небесах! да святится имя Твоё; да придёт Царствие Твоё; да будет воля Твоя и на земле, как на небе; хлеб наш насущный подавай нам на каждый день; и прости нам грехи наши, ибо и мы прощаем всякому должнику нашему; и не введи нас в искушение, но избавь нас от лукавого» (От Луки, 11:2-4).

Помимо тех молитв, что выдержали испытание временем и являют собой безусловную силу, читатель может составить собственную молитву, в которой будут учтены его особенности. Для написания молитвы рекомендуется использовать даже не родной язык, а лучше – местный диалект или наречие, на котором вы были запрограммированы, начиная с самого раннего детства. Уникальность выбранного текста должна повторять глубину вашего внутреннего естества и резонировать с ней в унисон, так как молитва – это своеобразное продолжение ментального те-

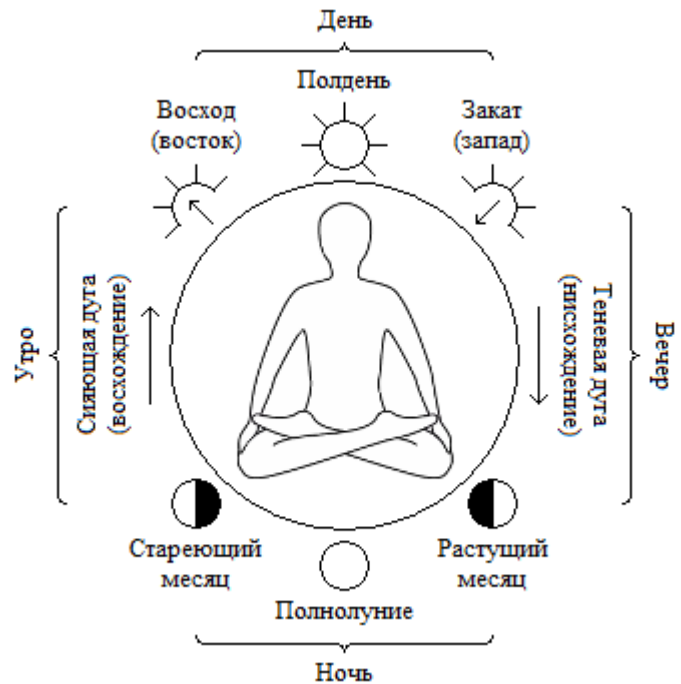

ла. Чувствуйте ударение в словах, заменяйте их яркими синонимами и перефразируйте предложения, отслеживая то, какие внутренние преобразования вызывают у вас эти перемены в тексте. Подбирайте слова, в звучании которых ощущается сила, а также избегайте апатичных слов. Ваш арсенал может быть невероятно разносторонним, включая в себя множество молитв на все случаи жизни, однако очевидно, что их минимальное количество должно соответствовать трём. Первая – это сохраняющая молитва, призванная оберегать ваше здоровье, семью и всех близких людей. Вторая – разрушающая молитва, которая необходима в целях самозащиты от врагов или устранения препятствий, явлений и событий, горой встающих на пути. И третья – очищающая молитва для формирования благоприятных условий жизни (очищение воздуха, дома, пищи, воды).

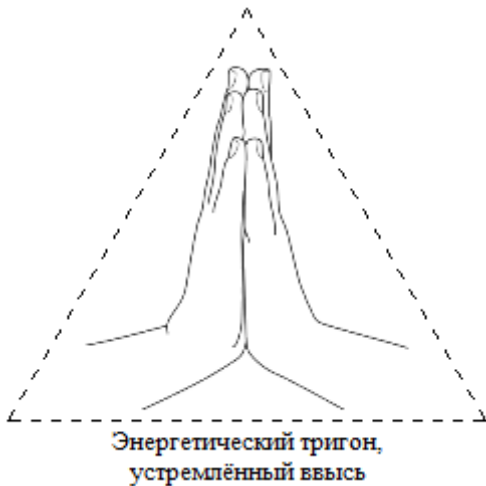

Молитвенная поза в её классической форме не только с детства известна каждому человеку, но даже проявляется на подсознательном уровне, убедительным образом доказывая, что наше тело с его генетической памятью, используя неведомые механизмы, знает намного больше, чем мы можем представить. Когда читаете молитву, находитесь в сидячем положении, в котором тело будет приближено к форме пирамиды. Руки, сложенные друг к другу ладонями, держите перед собой на уровне груди, чтобы энергия сочилась из пальцев вверх десятью тонкими потоками, вытягивая треугольник света. Дышите спокойно, ведь ваш враг – малейшее помрачение сознания. Повторяйте молитву минимум трижды по несколько раз в течение дня: вначале на восходе, встречая первые лучи Солнца, затем в полдень – восхваляя его вечное могущество, власть и славу, и, наконец, на закате – провожая в дальний путь. Молитвы же чёрных магов и колдунов обращены к Луне. Ими они встречают её вечером, восхваляют ночью в полночь и провожают утром, когда на горизонте загораются солнечные лучи. Растущий месяц содействует тем, кто ищет приобретения чего-либо, богатства или сытости, а стареющий – лучшее время для чтения молитв нацеленных на убывание и устранение лишнего. Не думайте, что произнесённая молитва волшебным образом принесёт плоды, поскольку даже ничтожный результат невозможен без приложения усилий с вашей стороны. Читая молитву вслух, наблюдайте за изменениями, происходящими в окружающем пространстве и внутри вас, а, повторяя её во второй, третий или же более раз, проверяйте тонкие ощущения и запоминайте их. В будущем вы научитесь добиваться нужного эффекта уже после первого прочтения молитвы.

ВАДЖРАСАНА

Одна из подлинных жемчужин йоги – ваджрасана, которая не только легка в исполнении, но является предпочтительной позой, так как она активней остальных влияет на ментальное тело. Название составлено из двух санскритских слов: «ваджра» – алмаз и «асана» – поза. Иногда её называют «несокрушимая поза», «поза молнии» или молитвенная поза. Предполагается, что, практикуя эту асану, разум человека будет тождественен твёрдости алмаза и скорости молнии, ибо человеческий ум – это главное оружие, превозносящее людей среди всех остальных тварей. Именно рассудок, будучи сердцем внутренней сущности человека, аккумулирует информацию, поступающую от пяти органов чувств, сохраняя бесценный опыт от взаимодействия с объектами мира, поэтому пользуйтесь асаной каждый раз, когда требуется сосредоточиться на решении задачи или укротить мыслительный хаос, бушующий в голове, делая ум ясным и умиротворённым. «Сделай нижние части бёдер твёрдыми, как алмаз; положи ступни по обе стороны от заднего прохода. Это – ваджрасана, дающая йогину сиддхи (совершенства)» (Гхеранда Самхита, 2: 12).

Обычно ваджрасана выполняется в просторном и светлом помещении, наполненном чистым воздухом, соответствующим стихии манипуры, хотя достаточно часто ей ошибочно приписывается огненное начало. Это, пожалуй, одна из тех редких асан, которые могут выполняться после приёма пищи, поскольку ваджрасана усиливает кровообращение низа спины и как ни одна другая поза помогает пищеварению. Однако для её применения не стоит дожидаться наступления полудня, ведь любое иное время дня подойдёт не хуже. Лучше всего выполнять это упражнение на деревянном полу. Но если выполнение всё же затруднительно, то допускается подстелить мягкий коврик или же тонкий плед, сложенный вдвое или вчетверо. Я не могу не отметить, что ваджрасана – одна из наиболее простых поз, которые наверняка выполнял абсолютно каждый читателей, даже не подозревая о том, что этот элемент пришёл из йоги. Встаньте на сведённые колени, так, чтобы пятки были чуть разведены, а большие пальцы ног едва соприкасались друг с другом, при этом вся верхняя часть стоп остаётся лежащей на полу. Придерживая вес тела обеими руками, опирающимися на пол по бокам, аккуратно опуститесь на пятки, чтобы ягодицы касались всей площади подошвы стоп, а пятки – бёдер с внешней стороны. Грудь раскрыта, плечи максимально разведены в стороны, а копчик поддайте вперёд, чтобы ствол позвоночника оставался прямым и не прогибался, особенно в области поясницы. Ровно держите голову с устремлённым вперёд взглядом, а шею – вертикально, но, не поднимая подбородок. Всё тело должно застыть в бесчувствии, как пирамидальная скульптура из камня. Ладони следует положить на колени либо вверх, либо вниз тыльной стороной на ваше усмотрение, или сложить в молитвенном жесте, размещая перед собой на уровне манипуры. Используйте грудное дыхание, дышите спокойно. Для усиления упражнения мысленно повторяйте биджа-мантру манипуры, звучащую как «рам», а глаза держите закрытыми.



Вначале будет нелегко, но вы не сдавайтесь и удерживайте позу как минимум две минуты, постепенно увеличивая время до часа, прибавляя несколько минут с каждой следующей неделей. Лёгкость и определённая слабость в физическом теле ощущаются где-то через десять минут, и это происходит отнюдь не из-за усталости, а по причине значительного ослабления связи между духом и плотью. Медитативное состояние, раскрывающееся в этот самый миг, позволяет почувствовать ментальное тело, углубиться во внутреннее пространство, которое кажется более возвышенным, чем раньше. Несколько минут ежедневного выполнения ваджрасаны эффективно стимулирует солнечную чакру, или манипуру, курирующую ментальное тело, что благоприятно отражается на нём. И раз эта поза является молитвенной, то, выполняя её утром, надлежит обращаться на восток, в полдень – высоко в небо, а вечером – на запад, то есть лицом к Солнцу. Если же поза вызывает чувство дискомфорта, например, онемение в ногах, то можно ненадолго прерваться – встать, прогуляться, растереть конечности, чтобы восстановить кровообращение и только после исчезновения всех неприятных ощущений в ногах продолжить выполнение асаны. Людям с избыточным весом, а также новичкам может казаться трудным подолгу сидеть в такой позе, ведь правильное выполнение упражнения потребует от них и полной неподвижности тела, поэтому не остаётся ничего другого кроме как преодолеть онемение ног и желание сгорбиться. Впрочем, как только ваджрасана будет, наконец, освоена вами, то она сразу же станет одной из самых любимых поз, ведь с её помощью можно быстро успокоить эмоции и собраться с мыслями.

Не удивительно, что ваджрасана, являясь, прежде всего, молитвенной позой, встречается в большинстве религий мира, что обусловлено её простотой и исключительными свойствами, которые раскрываются во всей своей силе только при длительной практике. Ваджрасана помогает тому, кто возбуждён – успокоиться, а уставшему, истощённому – вновь обрести жизненные силы. Эта асана чрезвычайно полезна для тех, кто страдает сонливостью либо апатией, поскольку, заряжая ментальное тело, она придаёт человеку бодрость и силы, избавляя от лени, не хуже чем кофе. Выполнять её с осторожностью надлежит лишь тем, у кого были травмы коленей и лодыжек. Несколько минут ежедневного выполнения этой асаны принесёт немалую пользу для всего

организма, но не надейтесь на мгновенное исцеление от всех болезней, ведь это не волшебство. Когда полностью освоите ваджрасану, переходите к усложнённому варианту – супта ваджрасане.

УРОБОРОС

Древнейший символ, находимый в культурах множества народов в разных уголках света, – это изображение огромного змея, кусающего свой хвост, называемый уроборос. Этот термин происходит от двух древнегреческих слов: οὐρά, что переводится как «хвост», и βόρα – «пища». История первого появления символа покрыта мраком и уходит на тысячи лет до нашей эры, что установить истину не представляется возможным, так как даже самые древние находки – всего лишь приближённые копии сакрального знания, искажённого в силу культурных особенностей. Образцы всех изображений змея, кусающего свой хвост, чудом дошедшие до нас, необычайно похожи друг на друга, носят схожее эзотерическое толкование и стоят у истоков народов Египта, Индии и Китая, ведь в культурно-обрядовых традициях людей, населяющих эти древнейшие очаги цивилизации, данный, безусловно, мифический символ присутствует в той или иной форме. Этот глубокий элементарный символ, ведь всё гениальное просто, а всё простое гениально, скрывает в себе все тайны Бытия: от царства мельчайшего из атомов до вселенской необъятности. Уроборос – олицетворение вечности времени в бесконечности пространства – Вечное Дыхание, которое в силу циклической конструкции бесконечно созидает и разрушает саму реальность. Абсолют, представленный в двух признаках, – время и пространство – закольцован в себе, порождая внутренним движением, эволюционные процессы во Вселенной, чередование жизни и смерти, гибели и воскрешения, но оставаясь Непознаваемым Бессмертным без начала и конца. Этот символ непрерывности окружающего бытия, включающий обновление и преобразование сущего, применяется во всех учениях, и в том числе на практике – в оккультизме и в магии,



Говоря об уроборосе нельзя не отметить, что он представлен великой змеей, являющейся богатым и ярким символом древности, и обладающей почётом в верованиях многих народов. Однако впоследствии её святость была предательски искажена современными религиями, которые не только лишили змею её божественности, но и приписали ей роль прислужницы дьявола. В основе уробороса лежит уникальная способность змей сбрасывать их старую кожу, что подчёркивает периодический характер событий, происходящих во Вселенной. Иногда одна половина данного символа изображается в белом цвете, а другая – в чёрном, выражая последовательное чередование противоположностей: дух и материя, свет и тень, день и ночь, жизнь и смерть, и, конечно, двух начал – Инь и Ян, без которых не было бы реальности. Голова и кончик хвоста – это альфа и омега, начало и

конец, которых никогда не существовало у Абсолюта, ведь они только иллюзия проявленного мира. Вселенная, не только видимая, но и с шестью её сёстрами, выражая Абсолют, замыкается в круг подобно уроборосу, или змею, кусающему свой хвост, пребывающему внутри Вечности. В легендах и мифах эта мысль преподносится как образ змея, опоясывающего планету. Интерпретаций уробороса столь много, что ими пронизывается почти любое явление, например, в нём вполне можно разглядеть движение колеса сансары – бесконечного цикла рождений и смертей, ограниченных беспристрастным законом кармы, а также мощь кундалини, изображающуюся в виде змеи, свёрнутой в три с половиной витка. Обычно уроборос встречается в виде кольца, но бывают изображения, на которых он представлен в образе двух колец – символа бесконечности.

И всё же главное толкование уробороса – это проявление времени, являющегося мужским атрибутом манипуры, в отличие от женской пространственной характеристики корневой чакры. Время, по сути, это далеко не что-то эфемерное и абстрактное, лишённое жизни и формы. Оно невидимое, как высокогорный воздух, и неуловимо точно ветер, отсюда проистекает его связь с воздушной стихией. Но его существование не вызывает у людей ни малейшей капли сомнения. Человек воспринимает время в трёх разновидностях – прошлое, настоящее и будущее, которые иллюстрируются чередой пережитых воспоминаний. Иными словами, время – это субъективная последовательность состояний нашего сознания, рисующего перед глазами картину Вселенной. По правде говоря, время закольцовано и представляет собой не линию, а окружность, что видно из повторяющихся событий и явлений, например, вращение планет вокруг оси, бег по орбитам. Времена года, жизненные циклы растений, животных и человека делятся на периоды – взлёты и падения, складывающиеся в одну непрерывную и постоянно изменяющуюся синусоиду Бытия, когда в определённый момент времени, двигаясь вроде вперёд, всё возвращается на круги своя. Эта троица – прошлое, настоящее и будущее – лишь частные случаи сложного времени, ибо как гласит писание древности: «Время Прошлое есть Время Настоящее, также и Будущее, которое, хотя ещё и не выявилось, всё же существует»¹⁴, поскольку уже происходило в прошлом, будучи им.

Движение змеи представляет течение времени, где кончик хвоста – это прошлое, её голова – будущее, которое пожирает прошлое, то есть подменяет его собой, а середина – нижняя часть круга – настоящий момент времени. Как едина изображённая змея, так и три времени тоже едины, образуя Вечность, суть которой выходит далеко за границы заурядного человеческого разума. Достигая желанных высот в духовных практиках, вы наблюдаете не отдельные виды времени как разрозненные обрывки, но начинаете улавливать ход времени, будто осязая тело змеи, а, сливаясь с ним, можете видеть события прошлого или заглядывать в будущее. «Настоящее есть дитя Прошлого; Будущее – порождение Настоящего. И, тем не менее, о настоящий мир! Разве не знаешь ты, что ты не имеешь отца и не можешь иметь потомства; что ты постоянно рождаешь лишь самого себя? Прежде чем ты начал говорить – «Я порождение истёкшего мгновения, дитя прошлого» – ты уже стал этим самым прошлым. Прежде чем ты произнёс последний слог, узри! ты уже не Настоящее, но, воистину, Будущее. Итак, Прошлое, Настоящее и Будущее суть Вечно-Сущая Троица в Едином – Махамайа Абсолютного «ЕСТЬ»¹⁵, учит нас сокровенная наука.

ВРЕМЕННАЯ ОБОЛОЧКА

Многие упражнения, относящиеся к третьей ступени, в той или иной степени представляют разнообразные магические ритуалы, использующие время в качестве главного оружия мага. Это разительное отличие подчёркивает особенность третьего энергетического центра – манипуры, которая, располагаясь в области солнечного сплетения, курирует ментальное тело человека. Визуально солнечная чакра очень похожа на звезду в миниатюре, являя раскалённое облако газа, вокруг светящейся оболочки которого во все стороны метаются жёлтые пульсирующие волны. Десять же лепестков этого энергетического центра – это, по сути, две пятиконечные звезды: первая – прямая, а вторая – перевёрнутая, являющиеся символическим выражением мужчины и женщины, как двух фундаментальных начал, заключённых в человеке – творении отца и матери. По причине того, что консистенция энергии манипуры представляется обжигающим паром, то возникло заблуждение, согласно которому за чакрой ошибочно закрепилась огненная природа. Впрочем, существуют и другие причины, объясняющие появление этого промаха в трактовке. Во-первых, в древности огонь считался более грубым, нежели воздух и всегда стоял за ним, во-вторых, анахата расположена в центре груди, где лёгкие, а ведь дыхание связано с воздухом. Избегайте опасности стать заложником самообмана и проверяйте авторитет чужих мнений, да-

¹⁴ Е.П. Блаватская «Тайная доктрина» Т. 1. – М.: Эксмо, 2005. – С. 101.

¹⁵ Е.П. Блаватская «Тайная доктрина» Т. 2. – М.: Эксмо, 2004. – С. 516.

же если их возраст измеряется тысячами лет, ведь плоды, производимые ложью, особенно сладки.

Жёлтый окрас присутствует только на окраинах чакры и темнеет по мере отдаления от неё – вся остальная её часть имеет преимущественно белый цвет, образующийся её ярким свечением подобно тому, как солнечный диск, ослепляющий глаза, кажется белее, чем заснеженное поле. Медитируя на манипуру, достигайте максимально детальной визуализации, ибо третья чакра внешне совсем не так проста, как корневая и половая чакры, представляющие собой соответственно вращающуюся огненную свастику и гексаграмму, на глади которой проявляются круги.

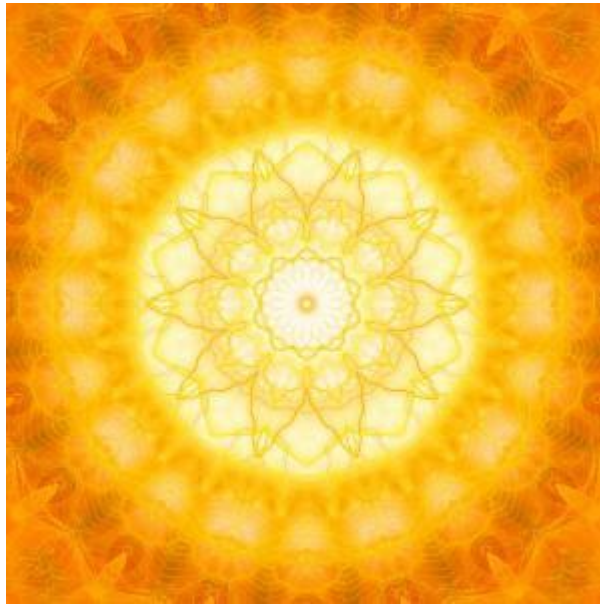

Длительная медитация на солнечной чакре определяет эффективность выполнения упражнения, поэтому не торопитесь, потратив всего несколько минут, приступить к следующему шагу. Очень важно добиться чётких ощущений, возникающих при концентрации внимания на ней, первым из которых является энергетическое «копьё», которое едва ли получится спутать с чем-то. Вы почувствуете маленькую точку в глубине грудной клетки, представляющую раздвинутое трёхмерное пространство, то есть дыру, через которую могут свободно проходить потоки энергии. Однако движение направлено совсем не вдоль, а перпендикулярно оси человеческого тела. Такой поток энергии, входящий со стороны груди и выходящий из спины, можно сопоставить с копьём, пронзающим человека насквозь, а также со сверлом, вращающимся по часовой стрелке. Это образование, по сути, и есть временной поток, начинающийся с воронки малого диаметра и оканчивающийся протяжённым «хвостом», остающимся позади человека, словно след кометы. Дверь, проводящая через себя все события из будущего в прошлое, – манипура – точка в центре временной оболочки, образуемой ею, составленной из завихрений некоторых выходящих осей, нити которых, сплетаясь в косы, придают всей оболочке плотность, будучи совокупностью кармы. По форме временная оболочка напоминает восьмёрку, покрывающую человеческое тело, а её внешний вид образуется завихрениями из десятка тысяч микроскопических временных осей. Это обстоятельство придаёт оболочке энергетическую густоту при её внутренней подвижности, так как ни одна ментальная частица не остаётся на одном месте дольше мгновения, а стремится отдалиться от человека, ускользая через оставляемый в пространстве энергетический след, или угодить в безумный водоворот событий, наполняющих серые будни людей от жизни к жизни. Если требуется описать ощущения в этот момент, то, кажется, будто тело человека увеличилось в два-три раза, как воздушный шарик, надуваемый энергией. Размер тела, конечно, остаётся тем же, а причина необычного ощущения лишь в том, что, кроме временного потока, человек начинает чувствовать временную оболочку, пульсирующую вокруг него в пятимерном пространстве.

Человек перемещается не только в окружающем пространстве реальности, но и во времени, которое, подобно воде, уходящей под землю, невидимым образом просачивается сквозь него. Впереди, куда обращён взгляд человека, располагается будущее, а за его спиной – события прошлого, которым окажутся не только эпизоды из жизни человека, но и каждого его предка. Настоящее время соответствует манипуле и нулевой точке в координатной сетке нашей жизни. События, которые расположены в уходящем потоке, – это то, что отпущено человеком в текущей жизни, осталось далеко в прошлом, которое больше не беспокоит. Всё остальное, ставшее завихрениями, создающими временную оболочку, – всевозможные привязанности, проблемы и нерешённые вопросы, которые ни на секунду не оставляют душу человека, держа её мёртвой хваткой. Всякий раз, когда временная ось – определённое жизненное событие – очертив в этом водовороте круг и оказавшись возле воронки, втягивается в солнечную чакру, то это обстоятельство заставляет человека вновь и вновь переживать одно и то же чувство. Из-за этого у него складывается впечатление, будто его преследует проклятье, от которого нет спасения, хотя, в действительности, человек лишь продолжает носить в себе те же тяготы. Помимо этого, временная ось, в момент описания круга, притягивается к чакре, которая созвучная с ней, таким образом, заряжаясь её энергией, которая либо поможет ей выйти прочь, либо возвратит на новый виток. Вот почему настолько важна работа с каждым энергетическим центром независимо от тех целей, которые преследуете вы, считая, что иное – лишняя нагрузка, ведь до тех пор, пока вы не осуществите очистку всех семи чакр, ваша жизнь никак не изменится.

Духовная эволюция начинается, когда поднимающийся вверх поток кундалини достигает третьей чакры – трамплина для достижения анахаты, разбудив которую приходит осознание себя. Главной функцией манипулы является воля, которую блокирует гнев и стыд, а уверенность в себе считается освобождающей силой, помогая преодолевать все трудности, встающие на пути. Её подъём открывает в вас, прежде всего, две магические силы, или дары творца, связанные с созданием и управлением мыслеформами, – иччхашакти и крияшакти, что вполне ожидаемо, учитывая, что манипула курирует ментальное тело. Крияшакти – это «таинственная сила мысли, которая даёт ей возможность воспроизводить внешние, осязаемые феноменальные результаты через присущую ей энергию. Древние утверждали, что любая мысль проявится внешне, если внимание [и воля] человека глубоко сосредоточены на ней. Точно так же напряжённое желание будет сопровождаться желанным результатом. Йог обычно совершает свои чудеса посредством иччхашакти (сила воли) и крияшакти»¹⁶. Не забывайте, что манипула, управляя временем, преобразует саму ткань реальности, воздействуя на пространство посредством хода времени. По этой причине в глазах мага, а именно бессмертной сущности человека, события прошедших лет и даже далёкого будущего предстают наравне с тем нынешним днём, в котором живёт он. Эти события, казалось бы, лежащие в другом времени, не менее реальны сейчас, чем когда они были настоящим временем либо будут им, ведь они приобретут плоть благодаря этим двум силам, мгновенно трансформирующим их в воспринимаемые магом формы, что представляется ничем иным как путешествиями во времени и ещё будет разобрано мной со всеми подробностями.

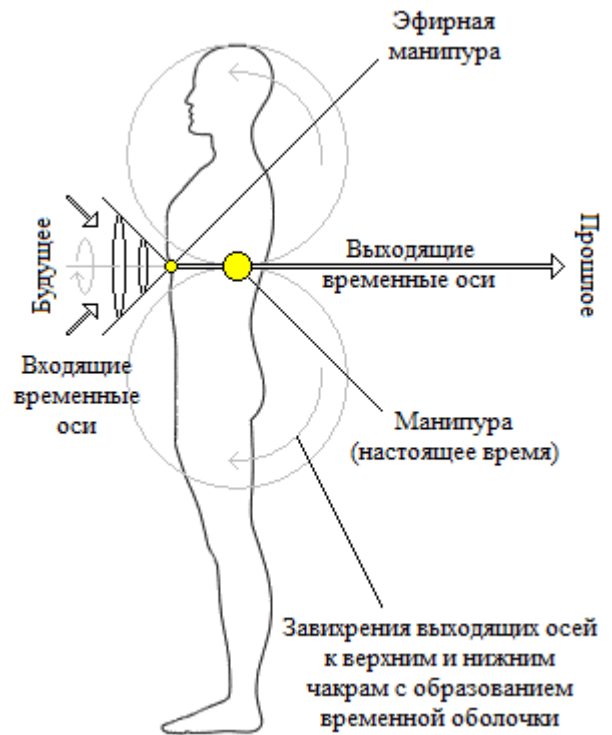

¹⁶ См. «Пять лет теософии». – С. 111.

ВЫСШЕЕ (БОЖЕСТВЕННОЕ) Я

Умещённое в каждом человеке множество аспектов сообщает его личности ту многогранность, благодаря которой обретается индивидуальность, отличая от прочих представителей вида. Едва ли удастся перечислить все существующие аспекты, поскольку их количество столь же неисчислимо, как количество причудливых граней, из которых собраны всевозможные фигуры. Один из главных аспектов, стоящий во главе человеческой сущности, по сути, являясь ею, – это высшее Я, находимое в эзотерической литературе под разными названиями: истинный человек, божественное начало в человеке и некоторыми другими, но обязательно возвышенными именами. Довольно часто встречается заблуждение, по которому за высшее Я принимают внутреннего ребёнка, по-видимому, путаница возникает по причине его духовной чистоты и непосредственности, которую он демонстрирует всем своим видом, отважно борясь с предрассудками мира.

Исходя из одного только названия, становится вполне понятно, что высшее Я – это очень важная часть каждого из нас, которая не только обитает на неопикуемой высоте, но и определяет характер пламени горящей внутри нас искры, разделяя и объединяя всех существ Вселенной. Это неощутимый и неуловимый элемент нашего естества, который не так уж легко воспринять. Высшее Я не принадлежит физическому телу вовсе, хотя последнее считается его проявлением. Как человек, живущий в двухмерном мире, увидит лишь квадратную грань куба, но никогда не познает его истинной формы, так и человек, находясь в привычном пространстве, видит только тленное тело – трёхмерную проекцию высшего Я, выражающую только одну грань из множества. Иначе говоря, наш персональный Бог – это высшее Я, которым является настоящий человек, который переселяется из одного тела в другое, когда происходит чередование земных жизней. Люди, молясь незримым богам, ангелам или другим сущностям, в действительности, общаются с собственным внутренним богом, который всё видит и слышит, проявляя сострадание к плоти. Для человека высшее Я оказывается во много раз ближе, чем кто-либо другой, так как именно в нём спрятана информация обо всех жизнях, память об уроках прошлого и задачи для будущего. Кроме того, только высшее Я знает о секретной миссии, ради которой мы спустились на Землю и о том, как человеку следует действовать, чтобы он смог осуществить задуманное в своей жизни.

Войдя во внутреннее пространство, или внутреннюю комнату, привычным способом, подзовите к себе высшее Я подобно тому, как вызывались остальные аспекты, выходящие из тумана. Любой маг, умеющий выполнять упражнение, увидит человека, который окажется внутренним учителем, но далеко не самым высшим Я, а лишь его низшей антропоморфной интерпретацией, воссозданной человеческим сознанием в рамках привычной ему парадигмы реальности. Обычно аспект показывается в образе старого мудреца, хотя возраст может меняться. Изменчивы черты его лица, вид облачения и даже пол, который вовсе не обязательно является мужским. Внутренний учитель – это персонифицированное высшее Я, человеческий облик которого только прелюдия, так как истинная внешность этого аспекта скорее божественная, нежели людская. «И сотворил Бог человека по образу Своему, по образу Божию сотворил его; мужчину и женщину сотворил их» (Бытие, 1:27). Я должен отметить, что эта мысль с самого начала была ошибочно истолкована, породив в умах верующих извращённую идею об антропоморфном божестве, ибо, как учат писания, Богу подобна человеческая душа, а вовсе не Бог подобен телу человека.

Внутренний учитель – первая дверь, за которой скрывается истина, ведь за ней высшее Я предстанет перед читателем в подлинном виде. Но чтобы увидеть высшее Я недостаточно лишь произвести вызов, как с другими аспектами, вам следует отправиться к нему, мысленно открыв дверь в комнату, за которой подобно водам реки текут потоки времени, унося вас в неизвестность. Для начала движения представьте себя в плывущей по реке лодке, увлекаемой невидимой силой. Встаньте ровно в полный рост и посмотрите по направлению вперёд, чтобы не сбиться с пути, – вокруг вас сгустится полумрак, так как здесь нет никаких источников света, кроме яркого божественного огня высшего Я, ожидающего в конце пути. Высшее Я, если говорить в двух

словах, – это своеобразный золотой конус огромного размера. Его высота составляет несколько этажей, а гладкая поверхность переливается палитрой пламени. Эти реки – временные линии – ведут к нему, как оси паутины, сходясь в центральной точке, в то время как пульсирующий конус молча парит над ней, поглощая взмывающие испарения. Помните, что этот внешний облик – только лишь форма соответствующего пространства, которую могут воспринять люди, например, для двухмерного человека оно покажется похожим на тригон. Едва ли высшее Я говорит на человеческом языке, но его речь будет понятна человеку без лишних слов, поскольку вопросы будут задаваться телепатическим способом и таким же образом человек получит все ответы. Это та божественная частица – искра, которая блистает во всех людях, а также в каждом атоме, посредством которой всё, казалось бы, разделённое сущее, соединено во времени и пространстве.

У всех людей имеется фамилия, имя и отчество, которыми нас нарекают в день рождения, что с одной стороны является выражением нашей индивидуальности, а с другой – подчёркивает принадлежность к определённой семье, ибо в каждом из людей хранятся крупинки памяти рода. Безусловно, что такое имя даётся человеку родителями лишь на одну земную жизнь, ведь уже в следующем воплощении эта же человеческая душа родится в совершенной ином уголке планеты, культура которого потребует от неё совершенно другого имени, заряженного новой силой. Бесчисленные оболочки мага меняются столь же стремительно, как и присваиваемые им имена, но бессмертная душа человека навсегда остаётся одной и той же, обладая именем, дарованным ей не в мире смертных, а в том высшем мире, который редко открывается людям до дня смерти. Не повторяясь, божественные имена состоят из семи звуков, слагая священную октаву высшего Я. Узнать собственное истинное имя – обязанность каждого мага, дабы, произнося его, обращаться к божественному началу внутри себя. Никогда не предавайте своё священное имя огласке, ведь с этим тайным знанием, попавшим в недобрые руки, легко наслать на мага несчастья и беды.

Физическое тело – это лишь продолжение высшего Я в трёхмерном пространстве, поэтому воспринимайте плоть, как грубоватый и примитивный фундамент своей невидимой сущности. Не думайте, что высшее Я старается во всём потакать телу, точно родитель, балующий ребёнка. Являясь человеку во снах, оно призвано помогать только тем, кто усердно работает над собой, в противном случае такое тело будет признано непригодным и высшее Я замыслит выйти из него, ведь подобным образом мы определяем ценность вещей, находимых нами на полках магазина. Высшее Я, как духовная половина человека, может проявиться в низшей реальности только через материальную половину – физическую плоть, ведь «у Бога нет других рук, кроме твоих». Действуя через свою искру, горящую в каждом из нас, Абсолют меняет мир, а мы, верно следуя указке высшего Я, осуществляем предназначение, ради которого пришли в это время и это место.

ЗОЛОТОЙ ДОЖДЬ

Среди простейших упражнений третьей ступени выделяется визуализация «золотого дождя», освоение которого станет одним из первых шагов доступных в ментальной магии. Участие третьей чакры, или манипуры, в этом упражнении почти минимально, потому не требует от вас изучения и обретения каких-то вспомогательных навыков, с которыми работает ментальное тело. По сути, это такая же элементарная ментальная техника, как заземление эфирного двойника и та стартовая точка отсчёта, от которой надлежит отталкиваться, производя дальнейшие шаги. Говорить о подготовке к этому упражнению не имеет смысла, ведь она ничем не отличается от других, включая в себя просторное светлое помещение, свежий воздух и вегетарианскую диету. Приветствуется чистота не только в ритуальной комнате, но и очищение материальной оболочки. Раз манипура связана с солнечной энергией, то лучшее время для выполнения упражнения – полдень, когда интенсивность солнца максимальна, хотя в летний период подойдёт любой другой час, так как продолжительность светового дня в это самое время года достигает своего пи-

ка. Это вовсе не означает, что данное упражнение неосуществимо в ночное время или в зимний период, но вам придётся преодолевать больше трудностей, не рассчитывая на поддержку светила.

Выполняя упражнение, стойте или сидите, но всегда держите спину прямой, ведь от этого зависит степень прохождения энергии от макушечной до корневой чакры. Ссутуленный позвоночник вызывает хаотическое излучение потоков в разные стороны, нарушая течение силы, что провоцирует блокировку энергетических центров, образуя заторы. Для усиления результативности будьте в позе стимулирующей манипуру, например, ваджрасане, при этом руки положите на колени перед собой, развернув их ладонями вверх. В этой позиции увеличивается чувствительность к нисходящей энергии во много раз, ведь ваше тело всецело открыто для её получения. Для запирания канала связи – поверните ладони в обратную сторону, что позволит совершать в упражнении паузы, а поддержку окажет чтение соответствующей молитвы вслух или в беззвучной форме. Когда вы осваиваете новый магический ритуал, вы не должны искать какое-то одно гарантирующее успех действие, ведь всякое упражнение – это комплекс переменных совершенно разного рода, которые, нанизываясь друг на друга, словно бусины ожерелья, рождают чудеса.

Прежде всего, ощущается льющийся дождь, ниспадающий в виде цилиндрического столба с диаметром, который различа в зависимости от продолжительности упражнения и опыта мага. Однако не пытайтесь увеличивать площадь сечения искусственно или силой воображения, ведь для этого вы лишь потратите неоправданно много энергии и ослабите концентрацию внимания. Впрочем, дождём это явление называется условно, так как оно не покажется вам холодным или же влажным, а наоборот – согреет мягкостью, сухостью и теплотой, подобной солнечной ванне. Магия солнечной чакры завязана на стихии воздуха, с помощью которой и передаётся энергия, обвевающая теплом как физическую оболочку, так и все остальные – ментальное и астральное тела. Проведя под этим дождём несколько минут, вы сразу почувствуете благоприятное и даже целебное действие на тело и дух, испытаете невероятную лёгкость и воздушность, будто бы все тяготы ушли прочь и смыты с вас, как горячий душ удаляет с испачканной кожи все следы грязи. Этот мощный энергетический «дождь» окрашен в жёлтый цвет, соответствующий манипуре и ментальному телу, на которое он воздействует, стимулируя умственные способности человека. Имейте в виду, что этот столбообразный внешний поток лишь насквозь пронизывает людей, поэтому не может выполнять никаких иных функций, кроме простейшей передачи энергетического заряда, следовательно, развитие чувствительности к нему – это первый шаг любого новичка. Внутренний поток, представляющий более высокий уровень овладения этим упражнением, – световой конус, образуемый небольшим расхождением лучей, входящих в тело через сахасрару. Ясное ощущение такого энергетического «плаща» – та заключительная часть упражнения, к достижению которой должен стремиться каждый человек, практикующий работу с манипурой. Этот поток воспринимается, как тепло, разливающееся по всему объёму тела – снаружи и внутри. Что касается возложенных на конус функций, то они во многом схожи с действием накидки, которая предохраняет тело от действий неблагоприятной среды, помогая в восстановлении сил, успокоении волнений и возмущений в сознании, сохранении спокойствия и трезвости рассудка.

Дальнейшая тренировка упражнения предусматривает формирование подобного дождя не только над собой, но и над другими людьми – родственниками, друзьями и даже незнакомцами. Пробуйте сначала распространить нисходящее излучение на всех тех, кто сидит рядом с вами, расширяя диаметр цилиндрического столба, а вместе с ним соответственно и светового конуса. Это действие требует вложения дополнительных сил, поэтому не пугайтесь внезапной усталости, продолжайте выполнять упражнение, понемногу наращивая масштаб влияния в пространстве. Если человек находится далеко от вас, например, в другом конце комнаты, то бессмысленно усердствовать в увеличении диаметра потока, пытаясь охватить всю комнату. Гораздо разумнее переместить световой конус, сформировав его в месте, где непосредственно находится человек. Вообразите, как на него обрушивается тёплый энергетический поток, проходящий через его тело. Управляемая волей, вложенного в неё намерения,мыслеформа тотчас приступит к выполне-

нию поставленной задачи, открыв над выбранным объектом соответствующий канал передачи силы. Любой обычный человек и даже убеждённый атеист, отрицающий всякую божественность, очутившийся в зоне действия светового конуса, может никогда и не узнать об этом, не обладая достаточной чувствительностью, но испытает улучшение своего самочувствия инстинктивно.

ВООБРАЖАЕМАЯ РЕАЛЬНОСТЬ

Всё существующее вокруг людей, то есть весь материальный план – это наша реальность, которую принято считать одной единственной, независимой от человеческого волеизъявления, хотя это совершенно не так и сейчас я докажу, что понимание этого термина очень поверхностно. Физический план, конечно же, ограничен лишь многообразием фигур, состоящих из атомов, а все нематериальные процессы, происходящие внутри организмов – чувства, эмоции и мысли, оказываются с научной точки зрения проявлениями субъективной реальности отдельного вида. Впрочем, уже в древние времена люди знали, что эти невидимые явления считаются куда более реальными, нежели окружающие нас предметы, представляющие иллюзию физического плана. Чувства и мысли настолько же реальны и наполняют соответствующие планы, как атомы – наш мир. Их бурлящее скопление воздвигает безумные нагромождения из тонкой материи, которая уловима всеми людьми, но только немногие могут увидеть её воочию, дабы воспринять её наяву. Особенность субъективной реальности в том, что она всегда носит индивидуальный характер и присуща конкретному человеку или иному существу, которое порождает её усилием ума. Из-за этой специфики в окружающем пространстве могут одновременно сосуществовать несколько параллельных реальностей, которые никоим образом не будут пересекаться друг с другом. Эта воображаемая реальность – частное творение мага, созданное из астральной и ментальной материй различных степеней тонкости, в котором он обладает и властью, и силой божества. По правде говоря, эта уйма индивидуальных реальностей находится как бы над нашим физическим миром, размещаясь в четвёртом и пятом пространственных измерениях в зависимости от плана.

Похожесть воображаемой реальности и нашего плана выражается внешне. Во всём остальном наблюдаются значительные различия, не имеющие ничего общего с миром живых. Люди, а точнее их души, находящиеся в таком запредельном пространстве, лишены заурядных для нас потребностей – голод, боль, сон, зависимость от температуры окружающей среды. Масштабы этой реальности, искусственно создаваемой магом, могут варьироваться от микроскопического до вселенского размера, ведь пространство работает здесь совершенно иначе. Его раздвигание происходит за мгновение, как и сжатие – тоже, ведь творец, создающий собственный мир, ограничен только лишь рамками своего воображения, рисуя образы этого вымышленного мира. Эта отдельная частная реальность, если взглянуть на неё со стороны, представляет маленький пузырь, плавающий в океане мультивселенной астрального и ментального планов.

Это упражнение сводится к формированию подобного пузыря магом, являющимся оператором, и помещением внутрь него наблюдателя, что не представляет особую сложность, поскольку пузыри такого рода творятся людьми каждую ночь, когда они видят сны. На этом нематериальном холсте реальные места из памяти пересекаются с фантазиями человека.

Определяющую роль играет обстановка накануне магического ритуала, в данном случае – перед выполнением упражнения, которую необходимо соблюсти для абсолютной успешности.

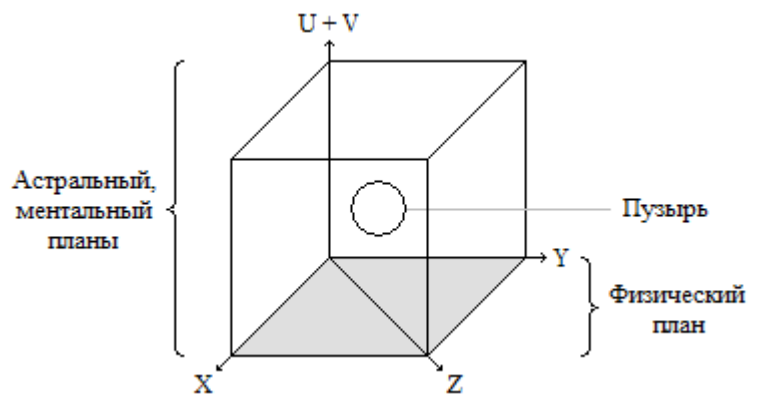

Исключите приём пищи за пару часов до начала упражнения и исполните все физиологические нужды, поскольку ничего не должно отвлекать вас на ближайший час, а быть может и дольше. Выключите источники звука либо перенесите их из помещения куда-нибудь в другое место, где они не станут нарушать тишины, которая позволит глубже погрузиться в состояние медитации. Яркий солнечный свет помешает реализации упражнения, поэтому предпочтительно время после заката. Закройте шторами окна, приглушите либо вовсе выключите свет в ритуальной комнате. Для продолжения упражнения, примите подходящую расслабляющую позу в положении сидя, которая позволит вам оперативно войти во внутреннее пространство – внутреннюю комнату. Если затрудняетесь с выбором позы, годящейся вам, или у вас отсутствует подготовка в йоге, то попробуйте сесть в сукхасану – лёгкий вариант падмасаны, держащий тело в равновесии. Если даже таким элементарным положением не достигается должная глубина концентрации, то примите лежачее положение, например, шавасану, которая будет озвучена в следующей ступени.

Дальнейшее выполнение упражнения требует присутствия двух человек, во-первых, мага, который создаёт воображаемый мир в своём внутреннем пространстве, используя силу мысли. Такой человек зовётся оператором, использующим в работе активную сторону медитации. Другой человек – он тоже маг – называется наблюдателем, задача которого увидеть воображаемую реальность посредством пассивного сосредоточения, то есть улавливания посылаемого сигнала. Второй человек тоже помещается в своё внутреннее пространство, ожидая того момента, когда оператор усилием мысли приблизит их внутренние комнаты, а затем – соединит общей дверью. Для успеха упражнения наблюдателю достаточно чувствительности, позволяющей погружаться внутрь себя и видеть происходящее там, тогда как на операторе лежит двойная нагрузка, ведь он вынужден не только видеть собственную комнату, но и чужую, дабы соединить их воедино. Для перемещения наблюдателя из личной внутренней комнаты в комнату оператора, последний устанавливает ту дверь, через которую войдёт наблюдатель, чтобы оказаться в мыслях оператора.

Когда предварительные этапы будут выполнены, переходите непосредственно к упражнению, предложите магу визуализировать что-то в общем пространстве, а наблюдателю – описать увиденное во всех подробностях, включая название, цвет, форму и любые другие характеристики. Рекомендуется начинать освоение упражнения с наиболее простых элементов, например, с разноцветных геометрических форм: треугольники, квадраты, пятиугольники и т.д. Если вам по плечу визуализация объёмных тел, то тренируйтесь с ними, формируя шары, кубы и пирамиды. Сначала представляйте одну фигуру, но постепенно увеличивайте их количество, а, в конечном счёте, приступайте к визуализации целого предмета – от самого простого до сложного механизма.

ПУТЕШЕСТВИЕ ВО ВРЕМЕНИ

Физическое тело человека ограничено годами земной жизни в рамках одного воплощения, тогда как продолжительность жизни настоящего человека, или высшего Я, длится вечность – от зари до конца времён Вселенной, ведь она одна и дарована Богом всему существу одновременно. В нынешней жизни человек помнит лишь то, что происходило с ним, начиная с детства, но все прочие воспоминания – те, которые предшествовали его рождению, – тайна, покрытая мраком. Впрочем, для высшего Я – это отнюдь не секрет, а доступное знание, ведь оно обладает полной памятью обо всех предыдущих воплощениях истинного человека, включая земной и другие миры. Эту информацию можно было бы предоставить физическому телу, открыв для него бездонную чашу мудрости миллиона жизней, но подобное не всегда возможно, и уж тем более опасно. Ребёнка нельзя обучить высшей математике, тогда как выучившийся в школе студент запросто осваивает её во всех тонкостях, поскольку его разум владеет достаточной базой в качестве опоры. Для появления хотя бы возможности передачи малейших крупиц памяти земному человеку, требуется солидная подготовка, занимающая десятки жизней, но никак не пару занятий магией.

Духовный уровень играет основополагающую роль, поэтому если человек имеет крайне слабое развитие, то маловероятно, что он успеет продемонстрировать подобные чудеса в текущей жизни. Именно молодость тела – материи – заставляет вас пренебрегать духовным ростом, поэтому не поддавайтесь душой на уговоры, уподобляясь ребёнку, который по неопытности, предпочитает пробовать сладкие угощения и морщится всякий раз при одном только виде невкусной, хотя и очень полезной пищи: «И сказал Господь в сердце Своём: не буду больше проклинать землю за человека, потому что помышление сердца человеческого – зло от юности его» (Бытие, 8: 21).

Чтобы увидеть события предыдущих жизней следует обратиться к собственному высшему Я. Однако не живите и пустыми надеждами, ожидая, что божественное начало охотно поведаст вам всю правду. Истина – это опасное оружие, которое должно выдаваться в дозированном виде: «И сказал змей жене: нет, не умрёте, но знает Бог, что в день, в который вы вкусите их, откроются глаза ваши, и вы будете, как боги, знающие добро и зло» (Бытие, 3:4-5). Дети не должны узнать всю правду о взрослой жизни раньше, чем они вырастут, а лишь с достижением того возраста, когда они будут готовы нести ответственность за себя и за других – тех, кто младше их. Дух не имеет права открывать всю правду плоти, ибо истина неизбежно ослепит тело, даруя такую силу, которой оно будет искушено во зло и из-за чего эволюция человека будет отброшена на многие воплощения назад, прежде чем он осознает всю серьёзность совершённого им греха. Как гласит писание, не теряя актуальности ни вчера, ни сегодня, ни завтра: «Всеми своё время, и время всякой вещи под небом: время рождаться, и время умирать; время насаждать, и время вырывать посаженное; время убивать, и время врачевать; время разрушать, и время строить; время плакать, и время смеяться; время сетовать, и время плясать; время разбрасывать камни, и время собирать камни; время обнимать, и время уклоняться от объятий; время искать, и время терять; время сберегать, и время бросать; время раздирать, и время сшивать; время молчать, и время говорить; время любить, и время ненавидеть; время войне, и время миру» (Екклесиаст, 3: 1-8).

Подготовка к упражнению совершенно ничем не отличается от подготовительной работы по созданию воображаемой реальности: тот же полумрак, тишина и успокоение разума. Любые посторонние раздражители – нахождение в комнате людей, голоса и звуки – будут отвлекать и никогда не позволят вам сосредоточиться настолько сильно, дабы отстраниться от физического восприятия реальности, погрузившись с головой в удивительную волну необычных ощущений. Для начала расположитесь максимально удобно либо в сидячей позе, либо вовсе лёжа на спине. Войдите во внутреннее пространство, или внутреннюю комнату, привычным для вас способом, где перед вами предстанет знакомое облако тумана, которое по мере всматривания в него будет медленно рассеиваться, становясь менее явным, пока не растворится, делая воздух прозрачным. Дождитесь этого момента, чтобы, наконец, увидеть дверь, скрывающуюся на противоположной стене. Это – те врата, открывающие путь во времени, позволяя уходить в прошлое из настоящего.

Как же именно совершается такое путешествие во времени? Для этого подойдите ближе к двери, как если бы вы желали открыть её, повернув за ручку, чтобы переступить через её порог. Не произносите вслух, ведь необходимо минимизировать контакт с физическим телом, задумайте время – столетие, год, месяц, а может конкретный день или любой другой параметр, например, определённую жизнь из ваших предыдущих воплощений либо место встречи с кем-то, кого вы встретили в текущей земной жизни, но желаете узнать информацию о ваших взаимоотношениях. Эта прочная дверь, как правило, заперта на замок, чтобы обезопасить человека от всех тех дурных влияний, которые могут быть неосознанно выпущены с той стороны и вырваться на волю. Для отпираания дверного замка воспользуйтесь ключом, который появится в ваших ладонях благодаря усилению мысли. Ключ индивидуален для каждого человека, как наш почерк, поэтому любой создаваемый ключ, являясь порождением чужого разума, подойдёт только к своему замку. Как только вы определились с задуманным временем, которое желаете посетить, и открыли замок, то максимально сосредоточьте своё внимание на этом периоде и распахните дверь на себя. Войдя в дверь, твёрдым и уверенным шагом идите вперёд по глухому коридору, похожему

на слабоосвещённое подземное сооружение с лишённой всяких стен крошечной темнотой. Точка старта – дверь – это настоящий момент времени, и чем дальше вы будете двигаться по этому туннелю, тем глубже будет погружение в прошлое, но не перестарайтесь, убегая слишком далеко, начните путешествие с двух-трёх столетий и постепенно увеличивайте до нескольких тысяч лет. Очень важно в процессе движения по туннелю не прекращать думать о времени, в которое желаете попасть, акцентируя внимание на степени концентрации, иначе собьётесь с верного пути. Другая не менее важная задача – это отслеживать изменения в ощущениях в зависимости от того места, где находитесь, ибо как только вы достигнете задуманного времени, то обязательно узнаете об этом в тот же миг. В этом случае остановитесь и хладнокровно прочувствуйте точку на линии времени, в которой вы оказались, а, убедившись, что вы в правильном месте, присядьте. Используя полный арсенал возможностей пассивной концентрации, воспринимайте окружающую среду сквозь призму пяти чувств – зрения, слуха, обоняния, вкуса и осязания, добиваясь превращения смутных ощущений от поступающей информации в контрастные и яркие картинки.

Густая и безликая темнота вокруг вас со временем рассеется первыми слабыми проблесками света, которые будут усиливаться с каждым мгновением, пока, в конце концов, не растворят мрак, заменяя его яркими дневными красками и образами, либо сумрачными пейзажами ночи. Волшебным образом, будто из воздуха, рядом с вами возникнут другие люди, панорамы города или сельской глубинки, включая разнообразные окружающие объекты, встречаемые почти везде. В этот момент можно ответственно заявить, что вы запрыгнули в одну из прошлых жизней. Обращайте внимание на всё, что бросается в глаза – на одежду и внешность людей, обстановку в которой они живут и их культурную среду, а также на всевозможные мельчайшие детали быта. Исследуйте мир, как во время обычного путешествия либо прогулки по незнакомым местам, поскольку только таким образом вам удастся почерпнуть сведения о времени и месте проживания, дабы затем, по возвращению в реальную жизнь, определить страну прошлого на карте мира. Для закрепления выполняемого упражнения, посещайте выбранные жизни по несколько раз, всякий раз возвращаясь в один и тот же день, чтобы наблюдать определённое событие с нового угла. Проследите каждую прошлую жизнь от рождения до смерти, пытайтесь разглядеть не только сумасшедший калейдоскоп событий, длящийся десятки лет, но и осознать смысл самой жизни. Высшее Я, конечно же, не позволит гулять по прошлой жизни столько, сколько вздумается, показывая исключительно фрагменты. Это подобно тому, как люди помнят события минувших лет только эпизодически, удерживая в памяти лишь самые яркие моменты, а не каждый прожитый день от начала до конца, хотя даже при таком раскладе вы узнаете ответы на многие вопросы.

Дабы вернуться из путешествия во времени, мысленно перенесите себя в настоящее время в физическое тело подобно тому, как люди просыпаются утром, вырываясь из объятий кошмара. Если вы захотите перейти в другое время, то вернитесь обратно во мрак временного туннеля, начните движение по нему навстречу двери или от неё, в зависимости от того, нужно ли вам быть ближе к настоящему моменту времени либо углубиться в прошлое на большее количество лет. Затем поступайте аналогичным образом: пассивная медитация, наблюдение и возврат в себя. В упражнении допускается участие нескольких человек, которые устраивают коллективный просмотр чужой жизни, одновременно погружаясь в неё вслед за магом, возглавляющим группу. Я говорил, что дорогу в чужое прошлое преграждает дверь с замком и без ключа не пройти, поэтому участники, усевшись в круг, держатся за руки, составляя одно целое. Легче всего увидеть те жизни, а именно такие моменты в них, когда участники пересекались, а вот наблюдение личной жизни, в которой не присутствовал ни один из прочих участников, потребует мастерства. Тренируйтесь в посещении собственных предыдущих жизней – от поздних к более ранним, затем работайте в паре с кем-то другим – с родственником или другом, ведь связь с ними сильна, а после переходите к коллективным сеансам, показывая собственные и посещая чужие жизни.

Помните о том, что всё люди, которые становятся частью вашей жизни, появляются в ней отнюдь не по воле случайности, как и вы совсем не без причины становитесь частью их жизни.

Любовные, родственные и дружеские узы объединяют множество людей в узкие коллективы на протяжении веков, и даже неизвестные прохожие, встречаемые на улице, тоже когда-то являлись гостями в вашей прошлой жизни, играя эпизодические роли или выступая в качестве массовки. Те люди, с которыми ваши жизненные пути разошлись – больше не встретятся в будущем, а те с кем остались нерешённые вопросы или проблемы, соединяющие вас, – встретятся вновь. В семьях потомков нередко рождаются дети, в оболочки которых вселяются души их же предков. Этим и поддерживается круговорот энергии рода, возрождаясь из пепла подобно птице Феникс. Человек, нашедший своё счастье, встретит его в будущей жизни, а вот страдающий от безответной любви, обречён на нескончаемые муки. Он вынужден причинять глубокие страдания себе и другому человеку от жизни к жизни, являясь для него то в образе палача, то в образе жертвы, и это будет продолжаться до того дня, пока оба не осознают, что им следует отпустить друг друга. Люди наступают на одни и те же грабли, повторяя ошибки прошлого, и путешествие во времени – одно из средств, чтобы отыскать правильный способ вырваться из этого порочного круга.

Как уже было сказано, все причины повторения событий в следующих жизнях кроются во временной оболочке, которая оказывается эдаким материальным воплощением закона кармы. Путешествуя во времени, вы наблюдаете не конечный результат, а узнаете исходное состояние, чтобы яснее понимать значение событий в жизни, как непрерывную нить причины и следствия. Встречая на жизненном пути людей и заводя новые знакомства с ними, никогда не забывайте о том, что внешность обманчива, и иногда под овечьей шкурой прячется голодный волк. Учитесь проверять человека, входящего в вашу жизнь, на предмет кармических связей с ним в предыдущих воплощениях, поскольку только так можно разобраться, кем он окажется для вас в скором будущем – посланцем добра и света или источником бед, от которого лучше держаться подальше.

МАГИЧЕСКИЙ СТРАЖ

Чтобы понять собеседника, обладающему слухом человеку не надо уметь читать по губам, ибо слова, срываясь с уст, производят в пространстве акустические волны, улавливающиеся им. Другими словами, произносимые звуки влияют на структуру пространства, отчасти изменяя её, что применяется магами в различных ритуалах, являясь следствием чтения заклятий и молитвы. Подобно словам, мысль тоже излучается во все стороны и, колебля ментальные атомы, удаляется от человека на определённое расстояние соизмеримое с той силой, которая её породила. Слабая мысль звучит как шёпот и едва ли слышна тем, кто находится даже близко к магу, тогда как уверенная мысль производит уже эффект крика, который не останется незамеченным в радиусе десятков метров, а возможно проникнет и на большее удаление, покрывая до километра вокруг. Воздух сотрясают миллионы слов, заставляя хаотично колебаться, а скопище мыслей формирует на ментальном плане кружащиеся течения, обрушивая на людей водоворот убийственной силы. Обычно в эти раскручивающиеся и затягивающиеся спиралевидные потоки вовлечён не отдельный человек, а толпы, что особенно заметно во время праздничных народных гуляний, когда люди держатся близко друг к другу, всецело подчиняясь пресловутому стадному инстинкту. Наши мысли столь же действенны, как и слова, – не забывайте об этом, применяя их на практике.

Для осуществления каких-либо действий разум нуждается в теле – физическом носителе, через который он бы мог оказывать соответствующее влияние на происходящие с ним события. Если бы человек представлял одно лишённое оболочки сознание, то он бы не мог ничего. Лишь только когда человек помещён в плоть, он сможет воплотить в реальность собственные мысли. Мыслеформа – недвижима и пуста до её вселения в сгусток астральной материи, или элемента, эдакой амёбы астрального плана, необходимой мыслеформе, словно упряжка лошадей кучеру. Чтобы понять, как мыслеформа трансформирует реальность, выполняя поставленные задачи, надо отметить, что для воздействия одного плана на другой требуется соответствующая ма-

терия. Например, ментальная материя (мысль) вполне успешно работает на собственном плане, но, желая оказать влияние на астральном плане, ей потребуется одеться в астральную оболочку. Для реализации задач, касающихся физического плана, и вовсе необходимо произнесение слова или сотворение искусственного носителя – куклы, в которой бы временно разместились мысль. Обретя носителя на требуемом ей плане, мысль станет по-настоящему самостоятельна, а, обладая инструментом для проявления себя в пространстве, будет преследовать цель, исполняя свой долг. Это наглядный пример симбиоза существующего между духом и материей, ведь жизнь в отсутствии чего-то одного невозможна: материя – тень духа, но без неё дух тоже не проявит себя.

Мыслеформа, как и всё сущее, наделена триединством – дух, душа и тело, состоя из трёх частей, которыми оказываются мысль, представляющая проявление усилия воли и постановку задачи, чувство или эмоция, придающая жизненные силы, и слово, исполняющее функцию опоры. Любое колебание физического плана определяет изменение состояния в астральном мире, а от него, в том числе и в ментальном. Это касается и нашей речи, состоящей из трёх действий: 1) звуковое – приводящее в движение физический план; 2) выделение силы – приводящее в движение астральный план; 3) освобождение мысли, которой звук придаёт тело, а произнесение – жизнь. Проявленная и осуществлённая мысль – это живое «полуразумное» существо ментального плана, а продолжительность её существования зависит от усилия ума, которому она обязана своим рождением, и количества энергии, выделенной ей для реализации, поставленной задачи.

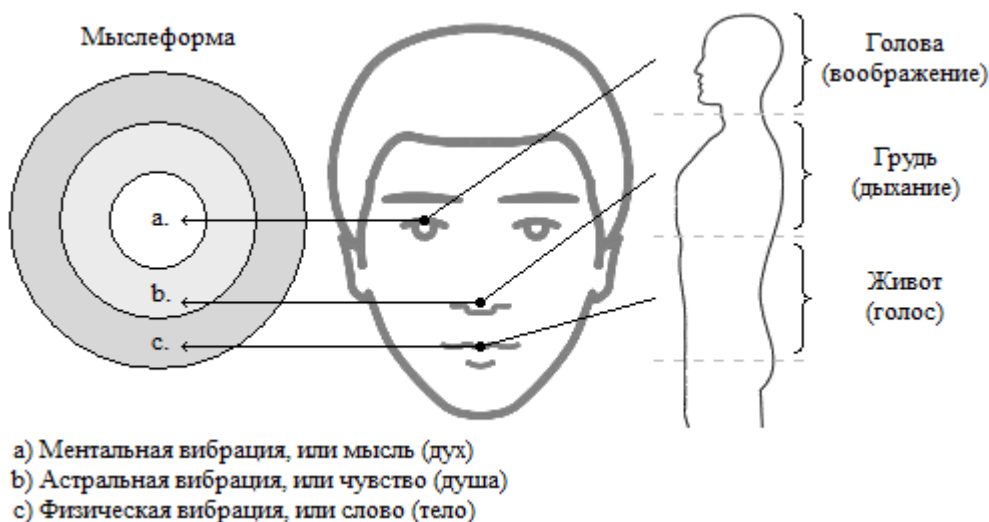

Подготовительная работа к упражнению не требует от вас той строгости, которая была до этого, поэтому сотворение мыслеформы возможно практически в любых условиях и даже более человек ежедневно занимается излучением мыслей каждый раз, когда размышляет о чём-либо, хотя это касается неосознанного порождения мыслеформы, но и осознанное ничуть не сложнее. Находитесь в положении сидя либо стоя, можно даже оставаться в движении, что слегка усложнит задачу, но не настолько сильно, дабы сделать выполнение этого упражнения невозможным. Активное сосредоточение предусматривает максимальное внимание на создаваемой мыслеформе. Не пытайтесь ощутить мыслеформу во время её формирования, так как тогда вы мгновенно перейдёте от активного к пассивному восприятию, утратите внимание, ослабляя концентрацию, поэтому никогда не имейте привычки совершать параллельно два противоположных дела. Если не терпится увидеть мыслеформу своими глазами, то хотя бы доведите это упражнение до конца.

Магический страж – одна из популярных разновидностей мыслеформ, создаваемых магом, задача которой оберегать не только жилище, но и здоровье хозяина, отражая враждебные атаки. Для её создания вообразите воина произвольной внешности, например, средневекового рыцаря, монгольского всадника, грозного богатыря либо японского самурая, облачённого в бамбуковые

доспехи. Главное – он должен являться символом защиты и собирательным образом хранителя, которому доверено всё самое драгоценное – гармония домашнего очага, здоровье семьи и мага. Задача мыслеформы закладывается разово и от того намерения, которым она рождается на свет. Всегда думайте о том, зачем вы создаёте стража, и какую конкретную цель он будет выполнять, чтобы не возникло двоякого толкования, которое в лучшем случае нивелирует силу мыслеформы, а в худшем – вызовет противоречие, от которого достанется всем оказавшимся поблизости. Входная дверь считается самым подходящим местом для размещения стража, а окна подходят в качестве дислокации крылатых хранителей; в случае же загородного дома используйте крышу. Эмоциональный всплеск, щедро вложенный в намерение, в разы усилит астрального носителя, особенно если он был вызван негативными эмоциями, а вы горите желанием отомстить обидчику.

Используя вашу энергию, магический страж, как любая мыслеформа, нуждается в восполнении её запасов, а иначе он ослабнет и не будет в состоянии выполнять все возложенные задачи. Для кормления мыслеформы подойдёт ежедневная молитва, заклинание, даже мысль о ней, ведь, чем больше вы думаете о чём-то, тем сильнее становится соответствующая мыслеформа, которая, исполняя предназначение, будет стремиться воплощать ваши пожелания в реальность. Разумеется, этот процесс не может быть мгновенным, он требует многие дни, а может и недели, ибо мыслеформа будет искать благоприятные обстоятельства, чтобы повернуть их в свою пользу и найти им применение, которое бы удовлетворяло всем тем задачам, которых она добивается. У чрезмерного насыщения стража энергией имеется и обратная сторона, которая несёт опасность для мага, ведь чем мощнее мыслеформа, тем сильнее её влияние на человека и, в первую очередь, на хозяина, который подвергается её незримому воздействию чаще других. Вибрации мыслеформы заставляют ваше ментальное тело резонировать с той же частотой, перекармливая её. Такие мысли, вышедшие из-под контроля, известны как навязчивые мысли, и способны до предела истощить ваши внутренние силы, высасывая энергию, словно вампиры. Оставайтесь свободными от мыслей, будьте заняты ими только на короткое время и не позволяйте им беспокоить вас без вашего на то согласия, в противном случае вы рискуете оказаться их заложниками.

Для проверки наличия одного или нескольких магических стражей, ведь вам по плечу устроить в своей квартире настоящий зоопарк, попросите другого человека (наблюдателя) прийти к вам в гости и почувствовать их присутствие в пространстве. Он может попытаться назвать их количество, указать на их месторасположение в комнате, в красках расписать их воздействие на себя – дружественны или враждебны стражи по отношению к нему, либо хранят нейтралитет. Вы сами можете поступить таким же образом, сканируя квартиры других людей в качестве гостя.



ЧЕТВЁРТАЯ СТУПЕНЬ. ЖИЗНЬ

Для покорения четвёртой ступени от мага требуется обладание достаточно сильной волей, ведь без этого качества любые магические ритуалы, связанные с лечением болезней, возвращением в мир живых или другие чудеса, предполагающие работу с самой сутью жизни, невозможны. Инструментами, влияющими на реальность, служат вибрации: для физического плана – это слова, для астрального – чувства и эмоции, для ментального – мысли, а для буддхического – воля. Полное пробуждение мага происходит в день, когда ему покоряется последний инструмент, а до этого ступень не считается преодолённой в полной мере и человек не может подняться выше. Буддхический план, хотя и располагается над ментальным (раем), но всё же причисляется к числу вещественных уровней, поскольку являет собой верхний слой квартета из низших миров. Три космических плана, размещённых выше, и три ниже акцентируют, что буддхический план занимает особое срединное место во Вселенной, являя собой мост, соединяющий небо и землю. Такая высота для любого современного человека – и умершего, и живого, скорее *terra incognita*, нежели то место, в котором он может провести какое-либо время между двумя земными жизнями.

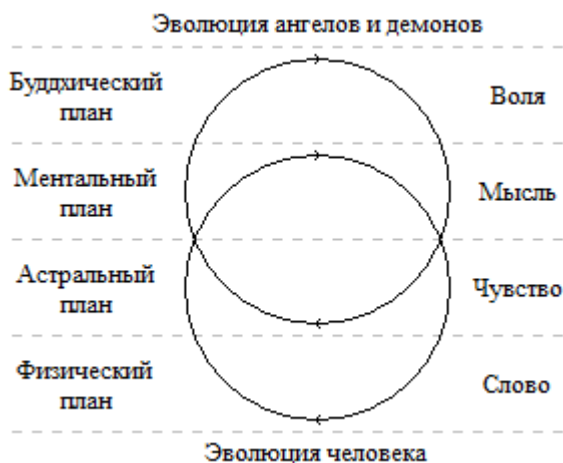

Эволюция человека представлена чередой взлётов и падений, ограниченных рамками трёх нижних планов – ментального (рай), астрального (чистилище, ад) и физического (земное царство). По этой причине буддхический план, кажущийся абсолютно нереальным, нередко оказывается далеко за пределами заурядного понимания как при жизни человека, так и после его смерти. Это не значит, что в мире над нами нет таких существ, которые бы его посещали, например, ангелы и демоны астрального плана, для которых четырёхмерная реальность, в сущности, такая же вибрационная яма, как трёхмерный физический план для существ, населяющих нашу планету. Иначе говоря, эволюция всякого существа затрагивает не больше трёх космических планов, соотносящихся с его тройственностью – дух, душа и тело, отличаясь всего-навсего точкой старта.

ПОСВЯЩЕНИЕ В ТАЙНЫ

Говоря о четвёртой ступени нельзя умолчать о буддизме – одном из мировых религиозных учений, которое не только пережило долгую историю становления, но и продолжает влюблять в себя людские сердца по всему миру, преумножая количество своих сторонников из года в год. Особенность этого учения в том, что оно радикально отличается от религии в её классической форме, ведь буддизм, лишённый культа божества, воспринимает реальность совершенно иначе. Иудаизм, ислам и христианство – наиболее популярные религиозные течения – предусматрива-

ют беспрекословное подчинение человека Богу, то есть материального начала духовному началу. Лишь только один Бог, являясь причиной Вселенной, наделён абсолютной властью над всем в ней, и поэтому служить ему – священный долг не только всякого существа, но и каждого атома. В религиозных учениях устремления и мысли человека обычно направлены наружу – от себя к Богу и диктуются церковью, требуя от людей строжайшего соблюдения законов, обеспечивающих праведность их земной жизни ради обретения вечного покоя и счастья в загробном мире. Буддизм тоже предусматривает духовный поиск, правда, направленный к нашему собственному высшему Я, но не ради служения, а в целях единения с этим божественным началом внутри.

Достижение нирваны означает переход на высшую ступень среди живых существ, которая редко открывается при земной жизни и играет важнейшую роль в буддизме. Есть множество определений этого понятия, которые отличаются друг от друга, и с ним всегда связано состояние освобождения от мук, наполняющих угрюмое бытие сансары. Это абсолютная свобода от низших привязанностей и желаний, довлеющих над людьми, а также бегство из круговорота рождений и смертей, обрекающих людей на нескончаемые страдания. Нирвана – это соединение с Абсолютом, ведь в глубине всего сущего ярко горит искра Пламени. Другими словами, состояние нирваны является полной противоположностью сансары, колесо которой вращается вокруг бессмертной оси, вынуждая людей наступать на одни и те же грабли, переживать круги ада земного существования, вечно поддаваться шквалу мыслей, чувств и слов. Место, обитателям которого известен вкус нирваны, – буддхический план, находящийся над ментальным, вытканым из фантазий и грёз, хотя многим людям этот мир, представляя экзальтацию формы, покажется сродни пустыни.

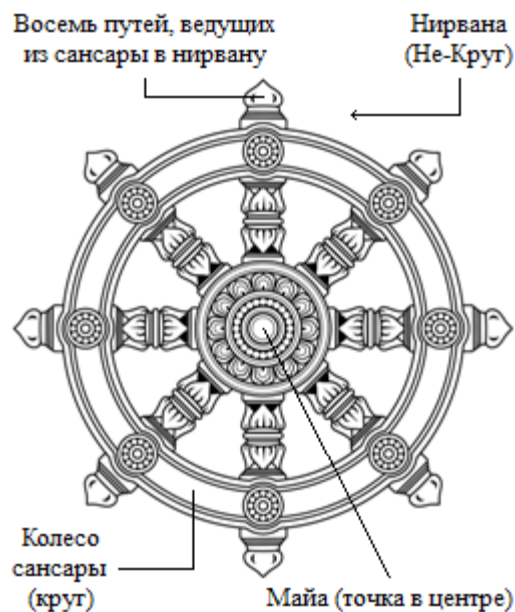

Четыре благородные истины, или постулата, дающие посвящение во все тайны, – это одно из основополагающих учений буддизма, которых придерживаются все его современные школы. Эти истины, произнесённые Буддой перед пятью учениками более 2500 лет тому назад, звучали так: 1) имеется страдание, или дуккха; 2) имеется причина страдания – желание, или самудая; 3) имеется прекращение страдания – нирвана, или ниродха; 4) имеется дорога, ведущая к прекращению страданий, – восьмеричный путь, или марга. Все истины – это четыре последовательных шага, проходимые человеком для обретения того блаженства, к которому он бессознательно следует не только со дня рождения тела, но и самого раннего момента сотворения своей души.

Первая благородная истина о страдании – дуккха, или беспокойная неудовлетворённость. В самой первой проповеди Будды, или Дхармачакра Правартана Сутре, об этом говорится так: «Вот, о братья, благородная истина о страдании. В муках рождается человек, он страдает увядая, страдает в болезнях, умирает в страданиях и печали. Стенания, боль, уныние, отчаяние – тяжки. Союз с немилым страдание, страдание – разлука с милым, и всякая неудовлетворённая жажда сугубо мучительна. И все пять совокупностей, возникших из привязанностей – мучительны. Такова, о братья, благородная истина о страдании». Нужно оговориться, что «страдание» в буддийской трактовке лишено того смысла, который придаётся в других религиях или в быту. Этот термин не имеет отношения только к физиологическим проявлениям, таким как телесная боль, но охватывает весь спектр событий в жизни людей, например, духовные мучения, связанные с несовершенством человеческого бытия. У всех людей присутствует дисгармония между желаемым и тем, что они получают – вот почему жизнь полна недостатков, имеющих место во всём. Даже если ты богат, то это не защитит тебя от потери близких, даже если все родные живы, то кто-то однажды заболеет, а крепкое здоровье не гарантирует финансового благополучия.

С точки зрения буддизма корень всех наших страданий кроется в невозможности достичь идеала. Это совокупность всех болезненных пристрастий, обрекающих людей на неприятные чувства.

Вторая благородная истина о причине страданий – самудая, которая вызвана ненасытным стремлением к удовлетворению потребностей и вечной борьбой с неудовлетворённостью. «И вот, о братья, благородная истина о начале страдания. Истинно! – тот зачаток страдания лежит в жажде, обрекающей на возрождение, в этой ненасытной жажде, что влечёт человека то к тому, то к другому, связана с людскими уладами, в вожделении страстей, в вожделении будущей жизни, в вожделении продления настоящей. Такова, о братья, благородная истина о начале страданий» (Дхармачакра Правартана Сутра). Многие люди мечтают о богатстве, но, лишь обретя достаточно денег, понимают, что с этой минуты они начинают страстно хотеть чего-то другого. Чем бóльшим желает обладать человек, тем сильнее он, достигая своей мечты, разочаровывается, ведь всякая внутренняя удовлетворённость неотделима от состояния неудовлетворённости. Например, женщина, ставшая матерью, абсолютно счастлива оттого, что у неё появилось дитя, но в то же время испытывает душевные муки от безграничного страха за будущее своего ребёнка. Именно бесконечное желание удовлетворять всевозможные потребности приводит человека к разочарованию, когда он понимает, что многие из его желаний неосуществимы в полной мере, что ведёт к возникновению кармы – совокупности всех действий человека: мыслей, чувств, слов и поступков, которые он совершает в течение текущей жизни с переносом в будущие жизни. Карма обязывает людей крутиться в колесе сансары, вынуждая непрерывно рождаться, чтобы, обнуляя карму, подменить несовершенство совершенством, а недостатки – достоинствами. Чувство удовлетворения очень скоротечно и вскоре появляется много новых желаний, вовлекая человека в замкнутый круг, где рост желаний пропорционален росту страданий, испытываемых им. Корень страданий в неведении природы существ и неодушевлённых предметов, которое является не просто незнанием, но ложным убеждением и заблуждением в понимании реальности. В мире не существует никакого постоянства, так как всё находится в непрерывном движении и трансформации, изменении и вечном переосмыслении, увлекаемом вращением колеса сансары. Всё, чего мы хотели достичь вчера, может оказаться бессмысленным завтра, разочаровывая нас, поэтому причины страданий внутри самих людей – наши желания, страсти, устремления и мечты.

Третья благородная истина о прекращении страданий – ниродха, или погружение в нирвану. «И вот, о братья, благородная истина о пресечении страданий. Истинно! – то пресечение страданий есть уничтожение жажды, победа до конца над страстями, исцеление, освобождение, бесстрастность. Такова, о монахи, благородная истина о пресечении страданий» (Дхармачакра Правартана Сутра). Перестать страдать – единственный путь, дабы избавиться от всех мучений. Для этого, во-первых, необходимо устранить любые причины, порождающие в нас эти чувства. Любая собственность рождает чувство неудовлетворённости, ведь с ней связан страх её потерять, жажда приумножить богатство, а также необходимость поддерживать в должном состоянии. Мечты, так или иначе, порождают проблемы и когда они сбываются, и когда разбиваются тоже, а восторженная любовь и желание завладеть кем-то нередко оборачивается жгучей ненавистью. Чтобы прекратить ощущать страдания, человеку следует отказаться от бесплодных мечтаний и наслаждаться лишь тем, что он имеет, а именно фактом существования в этот момент времени. Некоторые сторонники буддизма понимают третью истину чересчур буквально, как полный отказ от всех желаний и ограничение всех потребностей – вплоть до самоистязания, что является серьёзной ошибкой, и Будда в своей проповеди предостерегает от такого толкования: «Две есть крайности, о братья, которым не должен следовать тот, кто отрёкся от мира. С одной стороны, – влечение к вещам, вся прелесть которых зависит от страстей и от всего более, от чувственности: это низкий путь похоти, недостойный, недолжный для того, кто отделился от мирских оболещений. С другой стороны, путь самоистязаний, недостойный, мучительный, бесплодный. Есть средний путь, о братья, далёкий от тех двух крайностей, возвещённый совершенным – путь, отверзающий очи, просветляющий разум и ведёт тот путь к душевному миру, к возвышенной мудрости, к совершенству пробуждения, к нирване!» Прекращение страданий путём установ-

ления контроля над своими желаниями, страстями и привязанностями освобождает человека от их пут и погружает в особое состояние, которое называется нирваной, означающее конец сансары.

Четвёртая благородная истина о восьмеричном пути между двумя крайностями – марга. «И вот, о братья, благородная истина о пути, ведущем к утолению всякой скорби. Истинно! – то благородный восьмеричный путь – истинное воззрение, истинное намерение, истинная речь, истинные поступки, истинный образ жизни, истинное усердие, истинное размышление, истинное сосредоточение. Такова, о монахи, благородная истина о пути, ведущем к утолению всякой скорби» (Дхармачакра Правартана Сутра). Двигаться согласно такому пути – значит держаться золотой середины между духовным и физическим мирами, между воздержанием и наслаждением. Весь путь, представляющий дорогу к нирване, составлен из восьми шагов, которые делятся на группы: мудрость, или панья, нравственность, или шила, и духовная дисциплина, или самадхи. Будет ошибкой понимать восьмеричный путь как дорогу либо лестницу из восьми ступеней, так как это, скорее, круговое движение на колесе сансары по спирали, развёртывающейся наружу, а все составляющие части обязательны на протяжении всего пути и практикуются постоянно.

1. *Истинное воззрение.* Правильный взгляд, отвечающий совершенству, включает в себя четыре истины, которые требуется внутренне пережить вместе с остальными положениями учения.

2. *Истинное намерение.* Необходимо принять твёрдое решение следовать восьмеричному пути, ведущему к освобождению высшего Я из тюрьмы тела, одновременно взращивая внутри себя добросердечность и благожелательность, направленную ко всем живым существам на свете.

3. *Истинная речь.* Вы должны отказаться от произнесения лжи – говорить только правду, быть надёжными, не обманывая остальных в чужих или в своих интересах. Запрещено употреблять неприличные и грубые слова, которые могут обидеть либо причинить неудобства людям, а только вежливые и мягкие слова, проникающие в сердце слушателя. Воздержание от пустословия, а также разговоров, сеющих распри, должно закрепиться на уровне привычки, в противном случае будет гораздо правильнее промолчать, нежели засорять воздух бесполезными вибрациями.

4. *Истинные поступки.* Что касается совершенных поступков, то их можно выразить в пяти заповедях: отказ от убийства, включая причинение вреда любым живым существам; отказ от воровства, то есть присвоения того, что принадлежит кому-то другому, включая время и силы; воздержание от дурного сексуального поведения и, конечно же, связанного с ним распутства; отказ от злоупотребления доверием других людей, а также их обмана; воздержание от употребления опьяняющих напитков и иных наркотических веществ, вызывающих помутнение рассудка.

5. *Истинный образ жизни.* В первую очередь это труд, которым человек не нарушает пять заповедей, а также отказ от всех излишеств, богатства и роскоши, ведь только так можно освободиться от зависти и остальных довлеющих над душой страстей и страданий, связанных с ними.

6. *Истинное усердие.* Подобный шаг представляет собой стремление сосредоточивать силы таким образом, чтобы это помогло в реализации того, что способствует пробуждению мага. Порождение разумом благих ситуаций, их поддержание и усиление, отбрасывание всего плохого.

7. *Истинное размышление.* Не пытайтесь подавить различные образы, мысли и ощущения, которые приходят к вам, а просто наблюдайте за тем, как они, возникая, складываются в узоры. В результате чего вы увидите себя, как скопление духовных, психических и физических состояний, непостоянных и сменяющих друг друга, словно игра разноцветных пятен маслянистой лужи. Эти яркие краски – отражение кармы, представляющей действие результирующей энергии прошлого. Наблюдая за этим потоком, проходящим сквозь все прошлые воплощения, как нить сквозь бусины ожерелья, вы узнаете, что одним потоком жизни создаётся другой, и так без кон-

ца. Лишь увидев всю цепочку целиком, вы понимаете, что страдания являются следствием желаний, связанных с иллюзиями, и могут быть прекращены только с разрушением эго – ложного Я.

8. *Истинное сосредоточение.* Сосредоточение включает в себя, в первую очередь, глубокую медитацию, ведущую к достижению предела созерцательности и освобождению высшего Я.

Четыре благородные истины, на которых основывается буддизм, представляют собой курс излечения человека, ведь в конце он освободится от страданий и войдёт в блаженство нирваны. Первая истина, в таком смысле, являет непосредственно заболевание, вторая – диагноз болезни, третья – понимание возможности вылечиться, а четвёртая – назначение правильного лекарства. Учение Будды не является догмой, которая требует от людей беспрекословного следования ей. Это коренным образом отличается от традиций всех прочих мировых религий, где буква Бога – та незыблемая истина, которая не терпит ни малейшего сомнения в правдивости написанного. Именно это обстоятельство с возможностью критического осмысления и делает буддизм таким притягательным в глазах современного человека, наделяя людей возможностью свободы выбора.

ШАВАСАНА

Одной из наиболее удивительных позиций является шавасана – это самая популярная поза расслабления для всего физического тела, которую каждый человек выполнял хотя бы единожды. Её название образовано из двух санскритских слов: «шава» – мертвец, труп, и «асана» – поза. Находясь в ней продолжительное время, человек получает максимально яркий опыт существования, восполняет энергию, потраченную в течение долго дня, устанавливает глубокую связь с собственным внутренним Я и осознаёт неисчерпаемость возможностей сокрытых внутри него. «Ляг плоско на землю лицом вверх, подобно трупу. Это шавасана. Она удаляет усталость и даёт возможность уму (и всему телу) расслабиться» (Хатха Йога Прадипика, 1:32). Но прежде чем я коснусь всех особенностей выполнения шавасаны, я вынужден отметить, что её название зачастую понимается совершенно неправильно, что становится причиной трудностей при тренировке. Труп – весьма неудачная ассоциация, которая вводит людей в заблуждение относительно их ощущения себя и окружения в данном упражнении, и они как бы изолируют себя от всего мира. Эзотерический смысл упражнения сводится не к уподоблению себя бездыханному телу, которое не может ни слышать, ни видеть, ни чувствовать что-либо из того, что находится вокруг, а в освобождении от физической оболочки и сбрасывании инертной плоти, словно змеиной кожи. Это одна из немногих поз в йоге, которая позволяет вам быстро и легко достичь состояния безмятежной осознанности и, устремляя взор в глубины себя, соприкоснуться с телом блаженства. Любопытно, что шавасана неслучайно называется «позой мертвеца» по совсем другой причине, ведь эволюция человека ограничена тремя нижними космическими планами, выше которых он обычно не поднимается, за исключением особых случаев, например, содействия высшей силы. Те же, кто всё-таки сумели подняться так высоко в некотором смысле уже не совсем люди: внешне – это ещё человек, но внутренне – перед нами существо совершенного другого порядка. Для перехода одной формы в другую всегда требуется дверь – смерть, ибо ею завершается одна жизнь, например, земная, и начинается абсолютно иное существование, ломающее стереотипы. Четвёртая ступень, по сути, такой же трамплин, забрасывающий человека в неизведанный мир, запуская процесс радикального изменения мировоззрения – рушится целый комплекс иллюзий. Временно убивая восприятие физической оболочки и открывая чувствительность божественного начала, вы просыпаетесь кем-то другим, но кажущимся даже более настоящим, нежели раньше.

Шавасану можно выполнять в любое время, но рекомендуется практиковать её перед сном либо по возвращению домой после тяжёлого дня, дабы скорейшим образом восстановить силы. Для выполнения упражнения понадобится узкий коврик или тонкий плед, который стелется на

пол, либо одеяло, но только не сильно мягкое, иначе оно создаст дополнительное напряжение в теле. В отличие от прочих позиций в йоге, выполнять шавасану рекомендуется в помещении – тихое и спокойное место, в которое не попадали бы прямые солнечные лучи или порывы ветра. Помещение следует предварительно проветрить, очистить от накопленной негативной энергии, а также исключить посторонние шумы и раздражающий свет – задвиньте шторы и зажгите свечи. Если температура в комнате ниже, чем обычно, или вы практикуете асану в холодное время года, то укройтесь таким одеялом, чтобы не отвлекаться на чувство холода и не вспотеть от жары. Не включайте ни музыку, ни иные звуки, которые якобы должны помочь вам расслабиться, – это лишний шум, который будет удерживать вас, не позволяя провалиться с состояние транса. Звуки улицы, шарканье соседей за смежными стенами квартир, журчание воды в трубах – даже эти незаметные вибрации обостряются во много раз и наваливаются так сильно, что влияния не избежать. Учитывайте своё текущее эмоциональное состояние, ведь насколько быстро заснёт человек, который возбуждён блестящей идеей или встревожен срочным известием? Чтобы быть готовым к шавасане, надо быть готовым ко сну, находясь в подходящем расположении духа и тела.

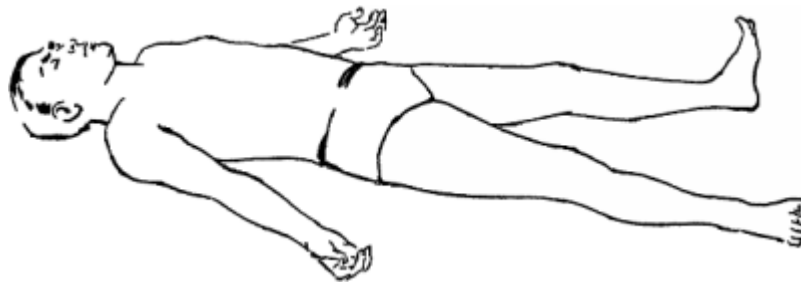

Эта асана выглядит необычайно простой только на первый взгляд, ведь для большинства людей практически невозможно расслабить своё тело полностью – до желанного состояния нуля. В некоторых частях тела напряжённость продолжает оставаться, не желая покидать человека, несмотря на его отчаянные старания всячески игнорировать голос собственного тела. Прежде всего, игнорируйте умственную болтовню, которая бушует в голове, не давая отойти ко сну. Для этого сконцентрируйтесь лишь на грудном дыхании – медленном и спокойном, после чего, усмирив мысли, отстранитесь от него, ведь до тех пор, пока человек ощущает дыхание в груди, он не перестаёт чувствовать своё физическое тело и все те процессы, которые протекают в нём. Когда дыхание замедляется, становится незаметным, тогда и телесные ощущения притупляются.

Лягте на спину, вытягивая руки и ноги вдоль тела, и постарайтесь расслабить все мышцы. Поверхность под вами должна быть ровной, дабы в теле не наблюдались какие-либо перекосы. При необходимости ложитесь в подходящей одежде или укройтесь лёгким пледом, но избегайте тяжёлого одеяла, которое станет давить на тело, тем самым, препятствуя отстранению от него. Голова и позвоночник должны находиться на прямой линии, образуя ось, проходящую через физическое тело, которая направляет нисходящий и восходящие потоки из двух крайних чакр. Голова не повёрнута в сторону, глаза смотрят в потолок, а подбородок не поднят и не опущен. Вся длина позвоночника должна касаться поверхности пола, не допуская разрывы между ним и телом, чтобы в этих местах не возникало напряжения, сводящего к нулю попытки расслабиться. Слегка разведите ноги в стороны – максимум на ширину плеч, иначе появится напряжение на внутренней стороне бёдер, а кисти расположите по сторонам от тела на расстоянии четверти метра, но ни в коем случае не прижимайте их к туловищу, чтобы избежать касания ими. Ладони разверните к потолку так, чтобы обе из них свободно лежали на фаланге среднего пальца. Теперь, когда вы приняли правильную позу, мысленно пробегитесь по всему телу, расслабляясь от макушки головы до пальцев ног, как бы сдвигая напряжение вниз, а затем выталкивая его из тела.

Дышите без каких-либо усилий, естественно и через нос, представляя, как тело становится более лёгким, а накопленная тяжесть дня покидает его с каждым новым выдохом, растворяясь в

пространстве комнаты либо сгорая в огне свечи. Достигните максимально глубокого расслабления и сосредоточивайтесь исключительно на процессе дыхания, освобождая сознание от хвоста из мыслей, которые следуют за нами изо дня в день, одолевая нас повсюду, не давая нам житья. Без сбрасывания эмоционального и мыслительного балласта путь вперёд невозможен. Закройте глаза и постарайтесь полностью отстраниться от всех мыслей, ощущая перед собой «чёрный экран», на котором могут вспыхивать разноцветные образы, которые лучше тоже отогнать прочь. Это поможет сконцентрироваться на границе тела, испытывая чувство единства с окружающим миром. Для достижения ещё более глубокого погружения подойдёт повязка, надеваемая на глаза. Впрочем, шавасана не может считаться выполненной без заключительного этапа, связанного с необходимостью вызывания ощущения тяжести в теле: в голове и шее, затем в груди, плечах, животе и бёдрах, и, наконец, в предплечьях, кистях рук, голених и стопах ног. Для закрепления повторите несколько раз, в результате чего тело будет казаться каменным и прилипшим к полу, приблизившись к состоянию трупа, ведь это слово выбрано названием асаны отнюдь не случайно.

Длительность пребывания в шавасане может быть произвольна, ведь это – расслабляющая позиция, которая не имеет никаких противопоказаний по здоровью и одинаково подходит всем. Уделяйте упражнению подходящее для вас количество времени – от десяти минут до целого часа. Также значим и правильный выход из шавасаны, который представляет комплекс действий. Пошевелите пальцами рук или ног, чтобы вернуть чувствительность тела. Затем вытяните руки над головой и потянитесь, как вы делаете это по утрам в момент пробуждения после сна. После сделайте глубокий вдох и выдох, откройте глаза, а в завершении присядьте или встаньте на ноги.

Шавасана – больше, чем лежание на полу, в случае усталости либо истощения организма. Выполняя упражнение, вы ощущаете себя одновременно и расслабленным, и полным энергии, а ум, пребывающий в состоянии покоя, фокусируется на вещах, выходящих за пределы бытия. Несмотря на то, что шавасана является исключительно статической позой, она оживляет целую систему человеческого существа, воздействуя на четыре низших тела, устраняя дыры и слабости. Если сохранять предельное внимание и не позволять уму блуждать, то польза от шавасаны будет колоссальна и откроет вам удивительное духовное переживание – состояние присутствия в пространстве-времени, которое точно нить невидимо пронизывает каждую форму Вселенной. Эта та божественная часть, переплетённая с другими, которая присутствует в нас всю жизнь и после смерти, когда плоть временно умирает для удовольствий земной жизни до нового рождения. Многие учителя, и я согласен с ними, называют шавасану одной из ключевых асан, ведь её выполнение приводит к истинной цели йоги и к осознанию того, кем мы являемся на самом деле.

АНГЕЛЫ И ДЕМОНЫ

Ангелы и демоны – существа, населяющие невидимые миры за гранью физической реальности, поэтому неудивительно, что они встречаются не только в многочисленных религиозных учениях, но и в народном фольклоре, языческих мифах, различных легендах, магии, оккультизме. Было бы невероятно странным, если бы они, представляя параллельную эволюционную ветвь, включающую неведомое науке многообразие форм жизни на планете, не оказались реальны. Изучение такого вопроса, несомненно, превысит размеры нескольких книг. Если же говорить в рамках настоящего труда, то воспринимайте их не как жителей тонких миров, а как внутреннее разделение человека, характеризующее двойственность нашей натуры – битву духа с материей. Демоническая половина человека, находящаяся внизу, выражает земной план, женское начало и пассивность, а верхняя ангельская половина – небесный мир, мужское начало, активность духа. Впрочем, не следует воспринимать подобное деление уж слишком буквально и желать отказать от нижней половины тела, ошибочно сочтя её бесполезной и даже вредоносной. Всё это не более чем условность, дабы, усиливая контраст, противопоставить два противоположных на-

чала. Опрямительно видеть в чём-то одном исключительно зло, а в другом – источник всех благ, ведь не бывает абсолютно чёрного и белого, а всё сущее вечно колеблется в серых оттенках мира.

Двойственность людей в энергетическом смысле воплощена в виде демонического хвоста, являющегося каналом для заземления, который был рассмотрен в первой ступени, и ангельских крыльев, представляющих перемещение в противоположном направлении – свободный полёт. Одно надёжно приковывает невидимой цепью плоть к земле, а другое позволяет парить в небесах, освобождаясь от тягот физической реальности, сковывающей душу во всех её начинаниях. Для формирования «хвоста» требовалась, прежде всего, работа с муладхарой – ведущей чакрой нижней группы, тогда как образование «крыльев» основывается на работе анахаты – ведущей чакры средней группы. С анахаты начинается духовная эволюция божественного человека, ибо чакры до неё соотносились только с тремя нижними планами, доступными всем людям. В этом смысле анахата – та черта, за которой людям отворяется совершенно новый мир и чтобы попасть в него, нужны крылья, на которых человек смог бы, наконец, воспарить, оторвав ноги от земли.

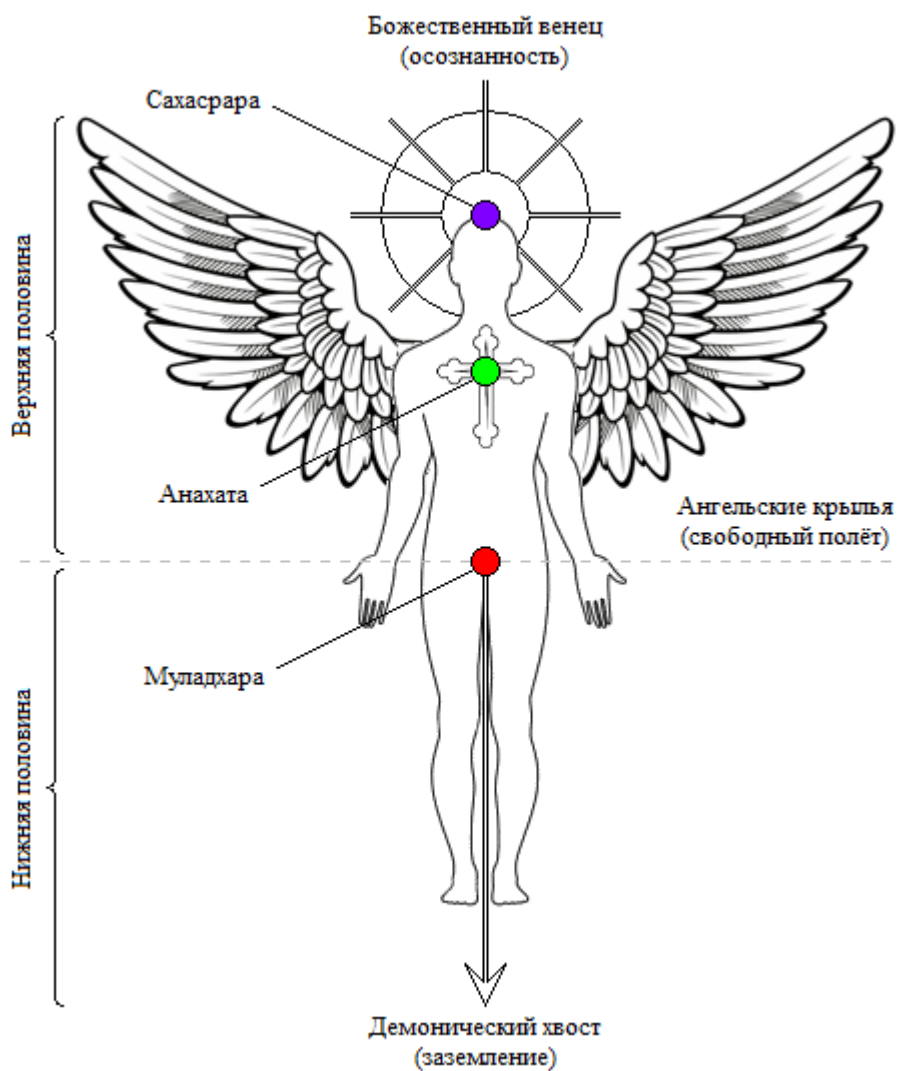

Одно из упражнений, которое обеспечит вас дополнительной мобильностью в духовном мире – создание за спиной двух огромных энергетических «крыльев», или ангельских крыльев. Их размах серьёзно варьируется в зависимости от магических способностей человека, но обычно не превышает размаха рук. Достижение большего размера, конечно, возможно, но потребует от вас соответствующей степени концентрации на крыльях и приложения дополнительных сил. Ангельские крылья тоже осуществляют оберегающие функции, как и в случае заземления, хотя слегка в другом смысле, так как их главная функция – придание вам внутренней уверенности и

чувства свободы, от чего вы чувствуете себя вольной птицей готовой сорваться в любую сторону. Сердечная чакра, или анахата, горящая в центре груди, – источник энергии (праны), которая используется для расправления крыльев и наращивания их густого оперения, после чего крылья оказываются щитом, ограждающим человека, помещённого внутрь него, словно в скорлупу яйца.

Выполняя упражнение, придайте спине вертикальное и прямое положение, встав на твёрдый пол либо усевшись в удобную позицию, например, в сукхасану, которая весьма проста и не потребует особого мастерства. Грудное дыхание должно быть глубоким, но спокойным, чтобы насытить астральное тело достаточным количеством праны, накапливая его в области сердца. Имейте в виду, что такое упражнение невозможно выполнить лёжа, по крайней мере, это очень затруднительно, поэтому такие йоговские позы как, например, шавасана, окажутся бесполезны. Когда вся грудная клетка будет переполнена энергией, и вы почувствуете, что её некуда девать, то разведите руки в стороны, принимая форму креста, и пустите по ним два пранических потока, мысленно представляя, как текущая энергия капает по всей длине рук, формируя оперение. В этом упражнении рука как бы служит каркасом, вокруг которого образуется крыло, поэтому, когда ощущение энергетического крыла станет устойчивым, медленно опустите руку, не только сохраняя приобретённое чувство, но и продолжая кормить его энергией по начерченному пути. В следующем шаге упражнения пошевелите крыльями либо взмахните ими, расправляя плечи, что подарит вам ощущение спокойствия, лёгкости и гордости, вызванной уверенностью в себе. Оставшийся эфирный слепок руки с астральным оперением – скелет крыла, хотя если вы можете управлять эфирными двойниками конечностей произвольно, то разводить руки необязательно.

Человек, желающий достичь успехов в магическом искусстве, должен уметь обращаться и к ангелу, и к демону внутри себя, проецировать их на себя, ибо у них обоих совершенно разные задачи: демонический хвост, заземляющий магические атаки, используется для обороны тела, а крылья ангела, дающее ощущение свободы полёта, – для защиты человеческого духа – высшего Я.

ЕДИНСТВО

Зажгите перед собой на столе свечу, наблюдайте за игрой её пламени и максимально сконцентрируйтесь на нём, продолжая до тех пор, пока всё окружение не отойдёт на второй план. Я не буду останавливаться на форме или цвете свечи, поскольку это никак не повлияет на ритуал, поэтому не становитесь жертвой стереотипа. Единственное, что действительно важно – её пламя, включая его характер, который может искриться или быть вязко-текучим, отличаясь по цвету. Опираясь в ощущениях на горящую свечу, попробуйте нащупать этот же огонь внутри себя, а именно в области груди, то есть, как бы мысленно перенесите предмет в себя, зажигая сердце. Когда вы отыщите маленький внутренний огонь похожий на одинокую искру, раздуйте пламя с помощью грудного дыхания, накачивая лёгкие жизненной энергией, наполняющей воздух. Лёгкий жар, который будет мало-помалу усиливаться, не должен вас испугать – вы на верном пути. Когда вы достигнете устойчивости в ощущениях, увеличивайте радиус пламени, распространяя огонь в форме креста: поднимите до шеи, опустите до живота и направьте через плечи в обе руки. Ритм дыхания крайне важен, поэтому всегда отслеживайте его по мере поджигания оболочек.

Это упражнение несёт двойной смысл, так как, во-первых, зажжённый в теле огонь позволяет экстренно произвести быструю очистку от накопившихся в организме дурных вибраций, а во-вторых, этим самым, подготовить почву для чувствования искры Бога, теплящейся в человеке. Эта Божья Искра, в сущности, луч Света – микроскопический осколок священного пламени: «В начале было Слово, и Слово было у Бога, и Слово было Бог. Оно было в начале у Бога. Всё чрез Него начало быть, и без Него ничто не начало быть, что начало быть. В Нем была жизнь, и жизнь была свет человеков. И свет во тьме светит, и тьма не объяла его» (От Иоанна, 1:1-5). Из

этой предвечной вибрации возникла Вселенная, а потому всё сущее имеет в себе её отголосок – то, что будет присутствовать в каждом из нас и незримо соединять всё со всем до конца времён. Стихии огня, пробуждающей божественное начало в человеке, соответствует буддхическое тело, представляющее чистый дух, являющийся наивысшей точкой духовной эволюции человека. Это высочайшее тело выявляет четвёртый энергетический центр – сердечную чакру, или анахату.



Сердечная чакра, или анахата, находится в центре грудины и курирует буддхическое тело, которое, как и три более высших тела, лишь косвенно доступны чувствам современного человека. Анахата, или средний дань-тянь в китайских учениях, – посредник между эмоциональным низом – свадхистханой, или нижним дань-тянь, и ментальным верхом – аджной, или верхним дань-тянь. Проще говоря, сердечная чакра – это срединный энергетический центр, задача которого состоит в соблюдении гармоничного равновесия между духовным и материальным началами. Визуально сердечная чакра представляет тонкое сферическое облако очень ионизированного газа, состоящее из таких удивительных ярких красок, что их аналоги отсутствуют в нашей реальности. Декоративный прибор, который пускай отдалённо, но всё же воспроизводит внешность анахаты, которая во всей красе предстаёт перед взором ясновидца, – стеклянная плазменная лампа, внутри которой танцуют бесчисленные зелёные оттенки с лёгкой примесью пурпурного цвета. Сердечная чакра обладает огненным характером, похожа на языки пламени, которое, будучи тоньше, нежели восходящая от манипуры воздушная субстанция, извивается флагом на ветру. Из неё выходят двенадцать «артерий», пронизывая тело сетью каналов подобно сердечно-сосудистой системе, причём анахата толкает энергию по всем этим сосудам, как сердце качает кровь по венам. Жёлтый луч (прана), поднимаясь, заполняет область вокруг сердечной чакры, из-за чего энергию соотве-

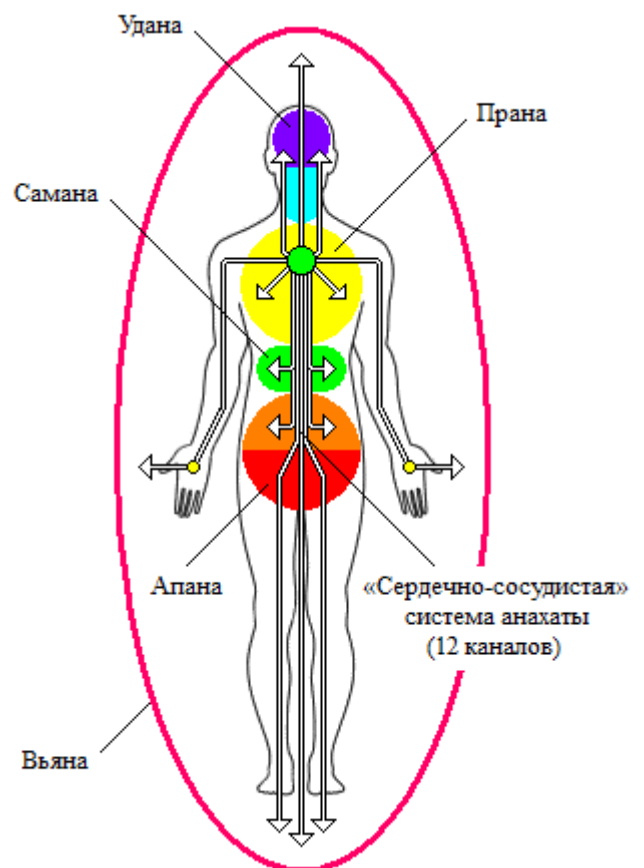

тствующего цвета, текущую по телу, ошибочно принимают за заслуги манипуры, приписывая ей несуществующие свойства, тогда как это – сила анахаты. Её двенадцать каналов, или спиц, соединяются в пары и совпадают с артериями физической оболочки: два верхних потока идут к горловой чакре, смешиваясь с ней, два боковых канала следуют вдоль рук, все остальные пары питают лёгкие, пищеварительный тракт, почки и ноги. Имейте в виду, что четвёртая пара каналов действует строго через манипуру, то есть её потоки входят в третью чакру и, смешавшись с энергией, проходящей через неё, поступают в брюшную полость. То же самое происходит и с пятой парой каналов, соединяющейся со свадхистханой, а также с шестой парой каналов, питающей ноги человека, поскольку вся текущая по ним энергия нисходит вдоль ног через муладхару.

Медитация на сердечной чакре сопровождается возникновением ощущения вибрации воздуха, в первую очередь, в лёгких, а затем и во всех остальных полостях грудной клетки, поднимаясь до ярёмной ямки на шее и, резонируя на манипуре, опускаясь до диафрагмы. Сосредоточение, определяющееся длительностью медитации на точке в центре грудины, превращает в деку всё тело, которое, имея пустоты, начинает резонировать на одной волне. Источник вибрации скрыт в глубине сердца, а является им – непосредственно анахата. Это она – тот пульсирующий источник света, вокруг которого, как от металлического шара, метаются молнии, пронзающие органы, мышцы и кожу, но не причиняющие никакого вреда. Яркая энергия сердечной чакры – невесома, ведь электричество не имеет веса. Для усиления восприятия, примите шавасану – позу, которая эффективней других стимулирует анахату, либо усядьтесь в сукхасану и мысленно повторяйте «йам» – биджа-мантру чакры. Любовь – это главное оружие сердечной чакры, а все поставленные перед ней задачи связаны с выражением этого чувства. Блокирующей силой, которая парализует работу анахаты, являются скорбь и эгоизм, поэтому будьте добры и благодарны людям, которые встречаются на вашей жизненной дороге, освободитесь от ненависти и не держите зла, делитесь с другими теплотой, хлебом и словом, ведь щедрость – это ключ к свободе.

	Звук	Цвет	Зодиак	Месяц
Октава (n)	Соль	Пурпурный	Овен	Март
	Соль#	Розовый	Телец	Апрель
	Ля	Красный	Близнецы	Май
	Ля#	Оранжевый	Рак	Июнь
	Си	Жёлтый	Лев	Июль
Октава (n+1)	До	Травяной	Дева	Август
	До#	Зелёный	Весы	Сентябрь
	Ре	Морской	Скорпион	Октябрь
	Ре#	Голубой	Стрелец	Ноябрь
	Ми	Лазурный	Козерог	Декабрь
	Фа	Синий	Водолей	Январь
	Фа#	Фиолетовый	Рыбы	Февраль

Во всех эзотерических учениях и религиях встречается число двенадцать, занимая почётное место и выражая множество частей единого целого – двенадцать зодиакальных знаков и долей цветового круга, двенадцать месяцев в году и часов на циферблате, двенадцать вершин икосаэдра и сторон додекаэдра, двенадцать тонов октавы и двенадцать апостолов Иисуса Христа. Это число – и трижды тетрагон, и четырежды тригон одновременно ($3 + 3 + 3 + 3 = 4 + 4 + 4 = 3 + 4 + 5 = 12$). Координатная сетка буддхического плана, включающая в себя шесть пространственных измерений и одно временное, всегда находящееся в нулевой точке – настоящее время, составлена из двенадцати полуосей, вскрывающих внутреннее единство и связь со всеми другими. Двигаясь выше, вас ожидают три субъективных плана, где понятие формы исчезает совсем, ведь совершенство не имеет градаций – это высшее состояние конечности, её венец, за которым человеку требуется новое восприятие, свободное от всех ограничений, свойственных этому миру.

Говоря о телах, более тонких, чем физическая плоть, но также являющихся проводниками сил, стоит вскользь упомянуть о том, каким же внешним видом обладают соответствующие им энергетические центры, а так же, как именно воспринимается реальность на подобной высоте. Эфирное тело, как и физическое, располагается в привычном для нас трёхмерном пространстве, поэтому нет совершенно ничего удивительного в том, как выглядят и действуют эфирные чакры. Астральные энергетические центры разительно отличаются, ведь они находятся в четырёхмерном пространстве, что серьёзно усложняет визуальное восприятие глазами и умом человека. Для понимания не пытайтесь узнать их форму, ибо в девяти случаях из десяти это бесполезно. Вместо этого воспринимайте эти чакры, как своеобразные вихри в астральной материи тела, через которые поочерёдно проходят мельчайшие частицы, ведь именно таким простым образом высшая сила, нисходя, поступает из ментального тела в астральное, а из него – в эфирное тело. Так как в астральном теле ни одна частица жёстко не закреплена, свободно гуляя в этом облаке, в отличие от физического тела, обладающего органами чувств, сформированными из конкретных атомов, то ясно, что каждая астральная частица оказывается отзывчива ко всем вибрациям. Астральные чувства, такие как зрение либо слух, одинаково активны во всех частях тонкого тела.

Чувства ментального тела, опять же, сильно отличаются от тех же астральных ощущений, ведь здесь бессмысленно говорить об отдельных чувствах, например, зрении, слухе и осязании. Как астральное тело не обладает специальными органами чувств, в отличие от грубого тела, так и восприятие в ментальном теле, шагая дальше, не имеет никакого различия между чувствами. Это представляется как одно совместное чувство, которое столь совершенно отвечает на любые вибрации, достигающие поверхности ментальной материи, что объект постигается одновременно во всех качествах, то есть он не только видим, но слышим, осязается и всецело чувствуется. Всего за одно мгновение вы узнаете об объекте всё, что только возможно, но даже это отличается разве что по степени, но не по качеству от тех способностей, которыми человек владеет от рождения, ибо любые впечатления доступные на ментальном, астральном и физическом планах всё ещё передаются с помощью вибраций, движущихся в пространстве от объекта к наблюдателю.

Буддхическое тело, которое курирует анахата, изливающая всеобщую любовь, знакомит людей с абсолютно новым качеством, не имеющим ничего общего с другими ощущениями, ведь здесь человек познаёт объект с помощью совсем иного метода, в котором излучаемые волны не играют никакой роли. Объекты во Вселенной, благодаря чувству единства, становятся частями наблюдателя и поэтому он как бы излучает ощущение изнутри без необходимости принимать вибрации из окружающего пространства. Именно единение со всем и любовь ко всему позволяют достичь этой высоты, когда пространство и время перестают считаться препятствием, ограничивая возможности мага. Чтобы увидеть жителей другой звёздной системы либо услышать их голоса, ментальной вибрации требуется преодолеть триллионы километров межзвёздного вакуума, если такое вообще возможно. Тогда как буддхические чувства, дарующие человеку восприятие всей Вселенной, как цельного организма, позволяют видеть и слышать этих инопланетных созданий, всего лишь заглянув в себя¹⁷.

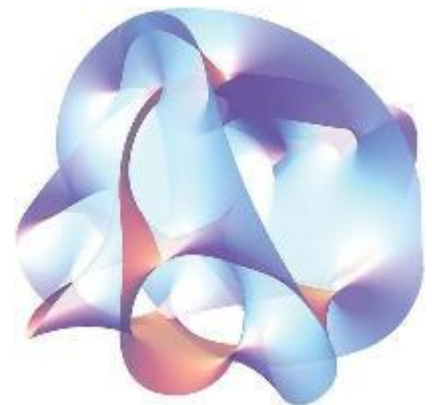

ВНУТРЕННИЙ ГОЛОС

Я уверен, что каждый читатель замечал за собой, хотя бы однажды странные вещи, когда он как бы предвидел определённое событие, которое произойдёт с ним в ближайшем будущем.

¹⁷ На рисунке изображена трёхмерная визуализация, демонстрирующая свёрнутость пространства и времени шестимерного многообразия Калаби-Яу, которое представляет подобие буддхического плана в миниатюре.

Люди называют это предчувствие интуицией – способностью мгновенного постижения истины, минуя логику и какие-либо умозаключения, без которых осознанный выбор просто немыслим. Тем не менее, термин «интуиция» очень часто встречается в литературе и используется в быту, превратившись в общепризнанный и засвидетельствованный факт, претендующий на научность. Бывает, что различные мысли, держащие человека в сомнениях, упорно преследуют и никак не отпускают его ни на секунду, что человеку приходится поддаться на их уговоры и с удивлением обнаружить, что этот невидимый суфлёр оказался совершенно прав. Либо, идя наперекор, человек может осмысленно отбросить все подсказки, возникающие в голове, и оказаться в той ситуации, когда впоследствии он винит самого себя, говоря: «Я как знал(-а), что это случится». И это один из аспектов анахаты, а именно внутренний голос, присутствующий в буддхическом теле, лишь временами нисходящий в ментальную область сознания человека из мира блаженства.

Для выполнения упражнения примите комфортную позу – лучше шавасану, ведь лишь она дарует вам должный уровень расслабления, когда возможно достижение необходимых глубин. Затем войдите во внутреннее пространство, или внутреннюю комнату, и сконцентрируйтесь на желании услышать этот аспект среди туманной дымки, наполняющей окружающее пространство. Контакт с внутренним голосом может называться встречей лишь условно, так как он незрим и более того – это даже не голос и не звуковая вибрация, в привычном для человека понимании. Ни мысли, ни акустические звуки не могут передать то, чем он является, поскольку это материя наивысшего плана, стелящегося над трёмя нижними мирами. Единственное, что можно сказать с уверенностью, что это, то драгоценное знание, которое всё время находится внутри человека, так как оно всегда было, хотя он об этом не подозревал до того момента, пока не задал вопроса. Это голос высшего Я – божественного начала, которое упоминалось в предыдущей ступени, но тогда человек мог воспринимать его разве что телепатически и на уровне ментального плана, то есть улавливать лишь входящую вибрацию в виде мысли, дабы затем уже интерпретировать её. Этот способ хорош, но не идеален, ведь он предполагает дистанционную передачу, в результате чего значение послания может быть несколько искажено в силу несовершенства восприятия мага. Лишь только сейчас, когда внутренний голос будет звучать внутри самого человека, будучи частью его и действуя через анахату, он услышит его по-настоящему без какого-либо посредника.

Весь секрет заключается в том, что выполнение упражнения невозможно без правильного восприятия, поэтому начинайте ощущать окружающий вас мир, прежде всего, как продолжение собственного тела, масштаб которого невероятно огромен, ведь он включает в себя Вселенную. Ваша цель – ощутить чувство единства с тем миром, в котором, совершая действия, вы живёте. Начинаящий маг, разумеется, сможет достичь чувства единства только на небольшой площади, например, в пределах многоквартирного дома и соседей, живущих рядом с ним. Но постепенно умножайте восприятие, доводя его до улицы, города, страны и всей планеты, а после переходите к другим соседствующим планетам, наполненным множеством чудес, ждущих своего открытия. Только так, ощущая собственное единство с прочими объектами пространства, вы обретёте возможность предвосхитить события или заглянуть в прошлое, которое и привело к появлению их. Как наша жизнь, переданная сквозь призму памяти, кажется цепью причин и следствий, так и все остальные люди, события и явления обретают видимые нам причинно-следственные связи, помогая выявить единственно верное решение, произносимое беззвучным голосом высшего Я. Однако причины этих счастливых стечений обстоятельств, которые едва ли можно называть как-то иначе, чем чудесами, навсегда останутся непознаваемой тайной для физического человека. Наконец, чтобы закрепить теорию на практике выполните три варианта упражнения, находясь во внутренней комнате, которые связаны с прошлым, настоящим и будущим соответственно:

1. *Увидьте событие, которое произошло в некотором прошлом.* Зачерпните рукой горсть горошин, положите их перед собой, но не пытайтесь их сосчитать или вообразить их количество. Войдя во внутреннее пространство, попросите голос высшего Я назвать вам число горошин, а после пересчитайте их и сравните полученный результат с ответом, который был озвучен вам.

Для божественного человека подобный расчёт детская забава, даже если горошины окажутся в закрытой непрозрачной ёмкости, ведь для него доступны все шесть размерностей пространства. Другой способ общения с внутренним голосом – угадывание аркана из колоды Таро: тщательно перетасуйте колоду и, закрыв глаза, произвольно выберите из неё карту, положив её возле себя. Это действие совершено, поэтому оно относится к событиям прошлого, хотя и совсем недавнего. Обратитесь к аспекту и попросите его максимально подробно описать вытянутую карту или назвать её номер, что вполне возможно, хотя произойдёт, конечно же, далеко не с первого раза. Если это окажется затруднительным, то приложите карту к груди – в область сердечной чакры. После этого должны возникнуть определённые физиологические, чувственные и мыслительные образы, которые передают характер аркана и близко соотносятся с рисунком, изображённым на нём. Выполняя этот вариант упражнения, постарайтесь углубиться в прошлое, задавая вопросы о событиях, которые произошли ни минутой назад, а вчера, на неделе, в прошлом месяце или году.

2. *Узнайте ответ на вопрос, связанный с событием, происходящим в настоящий момент.* Разнообразные советы, которые призваны помочь выйти из сложившейся жизненной ситуации, а также подтолкнуть к верному выбору, который в данный момент окажется лучшим решением. Всегда общайтесь с внутренним аспектом как с мудрым учителем и внимательно прислушивайтесь ко всем подсказкам, позволяя его невидимой руке вести вас за собой по тропе скрытого пути.

3. *Назовите будущее событие, только ожидающее своё время.* Для тренировок спросите аспект о некотором событии, которое предположительно должно произойти. Например, задайте вопрос о том, кто неожиданно заглянет в гости или позвонит по телефону, уточняя время, когда это случится. Постарайтесь узнать у высшего Я, кого вы встретите во время прогулки и очевидцем, каких событий вы станете, а после проверьте правильность прогноза и отразите это наблюдение в дневнике. Иначе говоря, задавайте вопросы о том, что произойдёт с вами в течение дня, а со временем постепенно увеличивайте интервал до недели, месяца, даже года, усложняя задачу.

МАГИЧЕСКИЕ ДОСПЕХИ

Энергетической защитой, напоминающей «доспехи», является высокочастотное состояние материи – уплотнения тонких тел, которые образуются посредством всеобщей любви, излучаемой из сердца в пространство. Для тех, кто пока не умеет ощущать всё, что вокруг, как самого себя, кто не достиг единства с миром, есть иная дорога, гарантирующая защиту, пускай временную, но не менее надёжную, чем металлическая броня или кольца кольчуги, покрывающие торс физического тела. Это упражнение заключается в облачении тонких тел в многослойную энергетическую защиту – магические доспехи, сотворённые с помощью воли, мысли, чувства и слова. Именно на этих четырёх ингредиентах и основывается рецепт ритуала на любой вкус и цвет. Подготовка к упражнению начинается с выбора спокойного и тихого места, вдалеке от суеты и шума, которым вполне оказывается ритуальная комната либо посещение безлюдной местности, где можно встретиться с источниками четырёх стихий – сырьём для создания магических доспехов: плодородная почва, озеро, ветер, гуляющий в ветвях, и танцующее пламя костра. Примите удобную позу, например, подходящее всем людям сидячее положение – сукхасана, а вертикальное – тадасана, открывающая потоку энергии путь по позвоночному столбу. От лежачего положения, например, нахождения в шавасане, стоит воздержаться, ведь необходимость блокирования физических ощущений и отстранение от плоти отсутствует, да и контакт спины с поверхностью земли сослужит недобрую службу, ведь земля наряду с теплом будет высасывать из вас энергию, проедаая дыры в создаваемых доспехах. Грудное дыхание и сосредоточение на анахате позволит наполнить область груди праной, которая пойдёт на уплотнение энергетической брони, но в отличие от вяны не будет покрывать всё тело, ограничиваясь верхней частью туловища.

Энергетические «доспехи»

- буддхический слой
- ментальный слой
- астральный слой
- эфирный слой

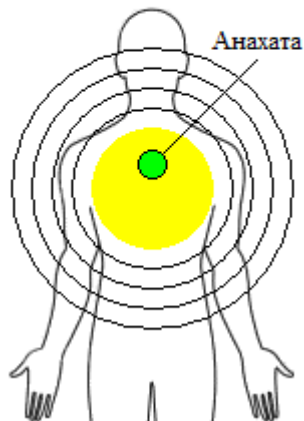

Когда вы повторяете определённые алгоритмы действий, чувств и мыслей, то меняете энергетическую структуру окружающей среды, как бы трансформируя само пространство вокруг себя. Этот преобразованный фрагмент пространства закрывает ваше тело подобно полотну плаща, а при соответствующем искривлении он выступает непреодолимым препятствием для вибраций. В этом случае говорят о том, что маг выстроил надёжную защиту от враждебных атак. Для более ясного понимания представьте себя заключённым в оболочке яйца под тонкой скорлупой, которая при знании её сильных и слабых сторон обеспечит полную сохранность её содержимого. Как яичная скорлупа оберегает растущий организм от всех механических повреждений, так и доспехи позволяют вам, принимая удары на себя, оставаться в неприкосновенности. Люди продолжают жить обычной жизнью, совершенно не замечая отчаянной борьбы происходящей у них прямо под самым носом и вдоль периметров ментального, астрального и эфирного тел. Эти энергетические доспехи не только средство обороны, но и предотвращение потери лишней

силы, которая могла бы быть затрачена на очистку либо восстановление организма после каждой атаки. Но если удар будет очень сильным, то трещин, а уж тем более царапин в доспехах не избежать, поэтому ежедневная диагностика и профилактика столь же важны, как и гигиена тела.

Энергетические доспехи бывают трёх типов – пассивные, активные и комбинированные, отличаясь по функциональности и, конечно же, силе, с которой они проявляют себя в действии. Пассивные доспехи существуют круглые сутки, никак не зависят от воли человека и формируются элементом – примитивным разумом, поставленным управлять соответствующим телом. Этот тип защиты обладает минимальной силой, постоянно черпая резервы энергии, что кажется весьма затратным, но от этого не уйти, как не избежать траты сил на поддержание температуры тела. Иногда человек может даже непроизвольно усиливать пассивные энергетические доспехи, отгораживаясь от влияния людей, когда он, например, неосознанно скрещивает на груди руки. Сила активной защиты, которая создаётся искусственно, то есть по желанию самого человека, максимальна, но и требует значительные затраты энергии, хотя если учесть её краткосрочность, не превышающую по продолжительности пары-тройки часов, то в этом даже её преимущество. Пассивная защита обеспечивает защиту и днём, и ночью, а вот активная – бесполезна во время сна, ведь сознание человека покидает физическую плоть, буквально оставляя её на растерзание. Здоровое тело – залог сохранности тела во сне, ибо, чем сильнее его элементал, тем выше защита. Комбинированный тип доспехов представляет совокупность свойств пассивных и активных, когда сильные стороны одного типа, полностью компенсируя, дополняют слабости другого типа.

Доспехи не являются сплошной защитой, как в случае энергетического кокона, генерируемого вьяной, а носят исключительно локальный характер, покрывая область праны, как оболочка уданы, саманы и апаны, закрывающие соответствующие внутренние органы с частями тела. Динамика доспехов выражается в увеличении и уменьшении, а статичность – в уплотнении, что может быть использовано людьми для различных нужд в зависимости от магического ритуала. Внутренний слой, который окружает область праны с анахатой, пульсирующей в центре груди, – эфирный. Он ближе всех к физическому телу, а его толщина составляет до пяти сантиметров. Буддхический, ментальный и астральный слои следуют за ним и состоят из более тонкой энергии праны, соотносящейся с разновидностями стихии огня: огонь огня, воздух огня и вода огня. Это одна из причин нахождения мага вблизи источников четырёх стихий, чтобы, вбирая их силу, укреплять соответствующие слои магических доспехов, кормя материей подходящего сорта. Обычно подобные магические доспехи покрывают грудь, шею, плечи и спину до поясницы, но если осталась энергия праны, то пустите её остатки через руки, создавая энергетические «рукава». Энергетические доспехи, благодаря своей внутренней динамической структуре, не только предотвращают всякое нежелательное постороннее вторжение, являющееся нападением, но и

позволяют узнать о совершении враждебного действия, помогая осязать произведённую атаку. Каждый слой оберегает только тело одинаковой с ним плотности, поэтому не считайте, что вам хватит всего одного слоя из тончайшей материи для обеспечения себе абсолютной безопасности.

	План	Стихия	Поток	Чакра
Астральный	Камарупа (тело желаний)	Эфир III	Удана	Сахасрара
		Эфир II		Аджна
		Эфир		Вишуддха
	Прана (дух жизни)	Огонь	Прана	Анахата
		Воздух	Самана	Манипура
		Вода	Вьяна	Свадхистхана
		Земля	Апана	Муладхара

Концентрация требуется лишь в момент создания энергетических доспехов, а после этого, когда данная защита будет сформирована, она продолжает существовать по инерции, не требуя никакого внимания. Продолжительность действия магических доспехов определяется энергией, которая была затрачена для их образования и которая выделена для их поддержания, или же до полной аннигиляции под воздействием посторонней атаки, постепенно разрушающей доспехи. Если магический удар обладает рубящей либо протыкающей силой, подобно топору или шпаге, то энергетические доспехи подвергаются большей нагрузке, чем, например, при ударах булавы. Их поверхность покрывается трещинами и дырами, которые необходимо незамедлительно залатать, чтобы сразу же пресечь проникновение через них нежелательных программ. Восстановление четырёх слоёв энергетических доспехов происходит с помощью потока солнечной энергии, исходящей из десяти пальцев рук самого человека при самолечении, а также из рук другого мага.

ФАЙЕРБОЛ

Файербол, или «огненный шар», – это природное явление сферической формы и огненной стихии, например, шаровая молния, вспышка и метеор, хотя в последствии под этим термином начали понимать особый магический метод, заключающийся в проведении различных энергетических потоков через собственное тело. Это, конечно же, техника, которая связана с магическим воздействием и является составной энергетической частью процедуры многих всевозможных ритуалов: от простых, которые легко поддаются новичку, до сложных и недостижимых без опыта. Уже само название подсказывает, что в этой практике требуется обращение к сердечной чакре, обладающей огненной природой, ведь именно она участвует в формировании файерболо – пульсирующего точно сердце ступка золотистой энергии, вращающегося на высокой скорости. Некоторые авторы заявляют о существовании нескольких типов файерболо, соотносящихся с каждым из энергетических центров, что вполне возможно, если допустить, что эти «огненные шары» состоят из энергии соответствующей чакры и образованы путём сосредоточения на ней. Говорить о файерболох уровня выше анахаты всё равно, что бежать впереди паровоза, поэтому не пытайтесь оторваться от других учеников, надеясь убежать от них слишком далеко вперёд, так как, взявшись за чакры верхней группы, прежде чем будет постигнута нижняя и средняя, вы овладеете ими на ничтожном уровне. Ваша сила, как и у спортсмена, возрастает с увеличением энергетической выносливости, двигаясь в геометрической прогрессии, но линейно, а не скачками.

Для работы с файерболом существует два принципиально разных действия – это выдыхание, которое соотносится с творением, и вдыхание, которое является поглощением энергии шара. Эти два действия представляют циркуляцию потоков праны в энергетическом теле человека по двенадцати главным каналам, соответствующим лепесткам анахаты и исходящим из неё, как

из сердца выходят аорты, которые, выстраивая разветвлённую венозную сеть, обволакивают тело. Впрочем, совсем не обязательно ощущать каждый из каналов, тем более что их количество, учитывая мельчайшие капилляры, соответствует почти сотне тысяч. Достаточно проследить за семью – сушумна, ида, пингала, парные каналы, проходящие в руках, и парные каналы в ногах. Изображая их на рисунке, получится простейшая энергетическая схема человека в форме буквы Ж.

1. *Выдыхание, или нижнее подключение, представляющее восхождение энергии от муладхары.* Движение энергии направлено через тело, где энергетический поток входит в обе пятки и корневую чакру, после чего устремляется вверх по трём главным нади – сушумна, ида и пингала. Достигнув сердечной чакры, находящейся в середине пути, являясь сортировочной станцией, поток энергии разделяется на неравные части, приобретая крестообразный внешний облик. Малые потоки текут вдоль рук, покидая тело через кончики пальцев, а больший – поднимается до макушечной чакры, извергаясь из неё в небеса, словно струя горячей воды из глубины гейзера.

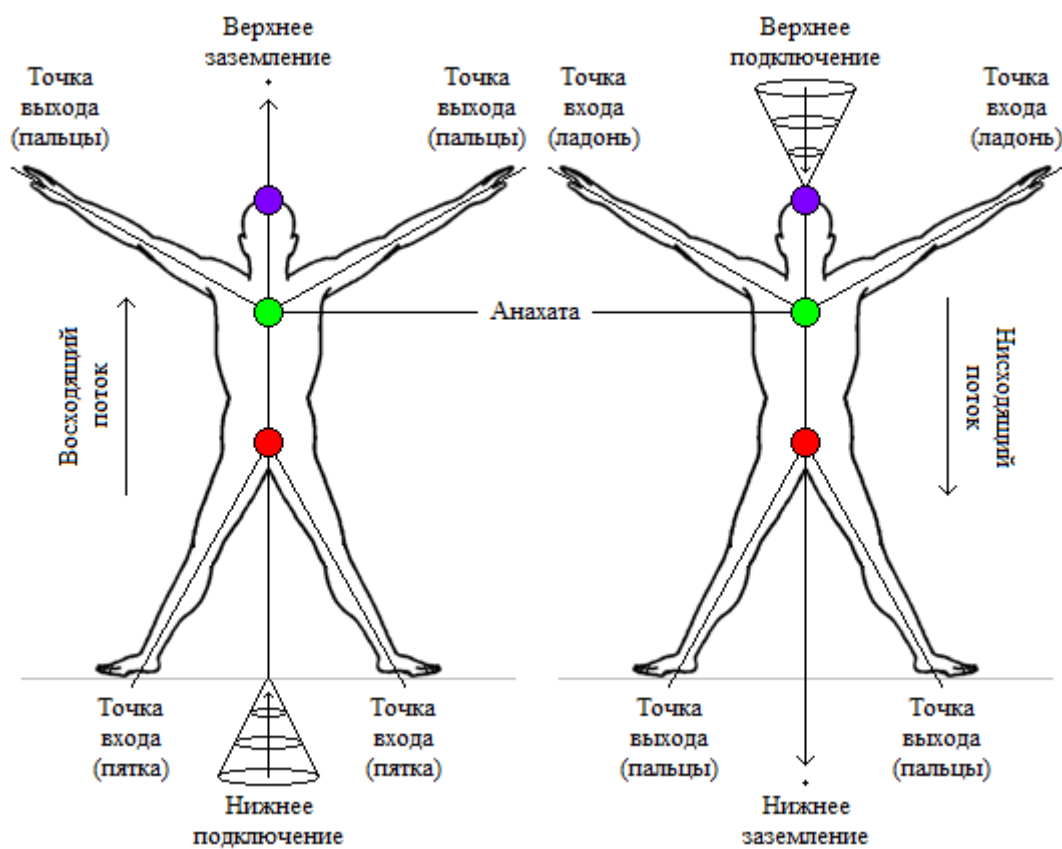

2. *Вдыхание, или верхнее подключение, представляющее нисхождение энергии от сахасрары.* Движение энергии тоже направлено через тело, а энергетический поток проходит обратный путь, поступая в макушечную чакру и точки входа, находящиеся в центре ладоней. Эти потоки сливаются в анахате, питая энергией область праны, а излишки опускаются до корневой чакры и, раздваиваясь следуют вдоль нижних конечностей, излучаясь из пальцев ног. Объём энергии через руки и ноги проходит неодинаково, ибо диаметр энергетических каналов в ногах немного больше, чем диаметр соответствующих каналов в руках. Отсюда при течении энергии вверх, тело принимает больше, нежели отдаёт, постоянно накапливая энергетическую прибавку, которая ведёт к увеличению веса и коренастому строению тела. При движении потока вниз – тело сбрасывает больше энергии, чем получает, испытывая дефицит, что имеет смысл при очищении от негативной энергии или работе в качестве проводника, но ведёт к уменьшению веса, придавая худощавое телосложение и пассивность. Помните о том, что циркуляция энергии – поглощение и сбрасывание, либо вдох и выдох, – это неминуемые процессы, не зависящие ни от вашего желания, ни от других обстоятельств. Но можно минимизировать получение и потерю энергии,

перекрестив руки и ноги, либо, находясь в сукхасане, положить ладони на стопы, замыкая энергетический контур, ведь львиная доля энергии в этом случае останется в пределах тонкого тела, участвуя в духовном росте мага, кроме фонового излучения, исходящего поверхностью тела.

Обычно ритуалы, построенные на применении фэйрбола, используются для самолечения, хотя это слово необходимо понимать не совсем буквально, ведь это упражнение – не лекарство, а скорее – внутренняя закалка организма на энергетическом уровне с удалением всего лишнего. Корень старения кроется в накоплении клубка ошибок, являющихся причинами этого процесса, пусть естественного и необратимого, как и время, но вполне регулируемого по своей скорости. Чтобы лучше понять эту мысль представьте, что всякий человек имеет свой исходный чертёж – генетическое наследство, которое с момента рождения хранится в молекулах ДНК, по которому организм в течение всей жизни обновляется, посредством многообразного самовоспроизведения. Клетки тела делятся всё время, но что-то всё равно мешает им воспроизвести копию организма. Так почему же происходит старение организма, несмотря на то, что он постоянно обновляется? Любое воспроизводство отличается от оригинала, а значит невозможно без малой погрешности, степень которой со временем нарастает, ведь в следующий раз чертёж считывается уже с ошибкой. Вот и старение организма имеет логарифмический характер, поначалу оно идёт небольшими темпами, но с каждым разом стремительно возрастает, удаляясь от первоначального чертежа. Эти ошибки, вызванные погрешностями копирования, представляют энергетические пробки, перекрывающие каналы тела, тем самым, ускоряя процесс старения и приближая день смерти. Деформация организма в ходе его эксплуатации – неизбежность, как и накопление сгустков застойной энергии, препятствующей потокам жизненности, как тромбы в кровеносных сосудах. Задача мага, мечтающего о сохранении здоровья и молодости, – произвести очистку организма, сбросить с себя весь тот информационно-энергетический шлак, который накопился в теле. Чем больше устранено ошибок, тем меньше их будет выявлено при следующем самовоспроизводстве.

Очищение энергетического канала выглядит как мощное нисходящее выдувание пробок, а потому, по своей сущности, ничем не отличается от обыкновенной очистки водопроводной трубы. Пробка, полностью или частично перекрывающая поток, являет некоторое количество стоячей низкочастотной энергии, оккупировавшей канал, мешая движению энергии другого качества, а возникающая во время практик дрожь, свидетельствует о столкновении потока с пробкой. Для понимания представьте себе небольшой ручей, в который был брошен камень. Будучи не в состоянии пройти сквозь это твёрдое препятствие, вода вынуждена обтекать камень, искривляя поток ручья, отклоняющийся немного в сторону, и это же явление наблюдается в теле человека. Например, у человека в левой голени имеется пробка, которая отклоняет энергетический поток, что приводит к боли в этой части тела, которая нарастает по мере усиления искривления потока. Для исцеления вполне достаточно устранить пробку и нормализовать энергетический обмен в ноге. Обращайте внимание на появляющийся дискомфорт и отслеживайте состояние органов, чтобы не запускать болезни, а своевременно оказывать организму поддержку в борьбе с ними, используя верхнее подключение, которое позволяет избежать риска появления дополнительного засора, неминуемого возникающего вследствие различия диаметров точек входа и выхода. Для выдувания используется комбинация из стихий воздуха и огня: первый гонит поток энергии по каналам, а второй – сжигает все энергетические образования, препятствующие течению потока. Поднимите руки над головой, но только не слишком высоко, чтобы в них не возникало усталости. Чувствуйте, как мощные потоки огненной энергии сбегают внутрь тела, словно струи воды. Обязательно добейтесь устойчивости в ощущении того, как энергия входит в сахасрару и ладони, ведь, чем слабее окажется это чувство, тем меньший объём энергии будет пропущен через тело. Медленно опускайте поток энергии вниз, сжигая препятствия в голове, шее и руках, затем объедините три потока в анахате и одной струёй пустите вниз, прочищая каналы живота и ног. Всё, что не сгорело, выдувается, сбрасываясь вглубь земли, которая завершит трансформацию. Это упражнение представляет собой гимнастику, которую следовало бы выполнять каждое утро.

Встаньте на ширину плеч, чуть согните ноги в коленях и, сохраняя позвоночник прямым, расправьте плечи, а голову и взгляд держите прямо, будто увидели что-то вдаль. В такой позе ноги сами поддерживают вас, поэтому достигается максимальное расслабление, хотя поначалу будет казаться совершенно иначе. Но это лишь в первое время и до адаптации тела к этой позе. Руки полусогнуты и вытянуты перед собой, словно держат что-то плоское, а ноги отталкиваются от пола, как будто вы готовы подпрыгнуть, но, правда, без состояния напряжения в мышцах. Лёгкой эта стойка становится через неделю ежедневной практики, поэтому не пытайтесь учиться стоять на прямых ногах, ведь такое положение лишь создаст в позвоночнике изгиб. Потерпите несколько дней, чтобы начать ощущать расслабление от этой позы и научиться находиться в ней долгое время. Следите, чтобы стопы были прижаты к поверхности пола всё время, а ладони раскрыты, ведь тогда точки выхода, расположенные в руках и ногах, активизируются. Когда вы раздвинете пальцы даже чуть-чуть, то почувствует, как на их кончиках открываются отверстия. Для усиления ощущений вообразите, что пальцы рук растут вверх, словно ветви, а пальцы ног – пускают корни в глубину земли, и теперь вы неподвижны, как дерево, – это и есть базовая стойка.

Закройте глаза, включите нижнее подключение и наполните энергией область праны, ведь эти ресурсы, имеющие солнечную природу, пойдут на создание файербола, или «огненного шара». Для этого мысленно сконцентрируйтесь на анахате, которая наполняется жёлтой энергией, как воздушный шар воздухом, увеличиваясь в размерах, постепенно достигая критической массы. Вся область груди, в конце концов, наполнится жаром, который будет искать точки выхода. Необходимо перенаправить излишки энергии в плечи, откуда она потечёт по рукам к пальцам. Держите руки на небольшом отдалении друг от друга на уровне сердца, ощущая энергию, которая излучается из них и, собираясь в пространстве между ними, приобретает сферическую форму. Делая вдох, поднимите энергию в область праны, выдыхая – гоните её по рукам, уплотняя и увеличивая размер файербола, который становится не только осязаемым сгустком энергии, но и выглядит, как миниатюрное солнце – крутящийся огненный объект очень похожий на шаровую молнию, но не представляющий смертельной опасности в отличие от физического эквивалента. Если вам не удастся увидеть файербол, то вы должны как минимум почувствовать набухание и рост «огненного шара», вызывающие дальнейшее раздвижение рук до полуметра. Увеличивать размер дальше бессмысленно, поскольку это действие требует колоссальной силы и утомит вас. При выполнении упражнения не забывайте правило: если вы работаете с энергией и замечаете ухудшение самочувствия, то остановитесь, сядьте на стул, возьмите паузу и восстановите силы. Повторяйте упражнение лишь спустя полчаса, когда наступит расслабление, и вы придёте в себя.

Существует ошибка, которую допускают многие из тех людей, кто практикуют файербол. Когда человек поработал с энергией, а после занялся бытовыми делами, то энергия, выделенная на выполнение упражнения, растворяется в пространстве как дым. Для этого достаточно просто перестать фокусировать внимание на файерболе, в результате чего вы теряете часть жизненной энергии, затраченной на создание «огненного шара», и вместо прилива силы, который должен был принести ритуал, вы чувствуете истощение. Любой нагревающийся объект излучает тепло, так и человек, накопивший энергию, становясь им, остывает, испуская энергию в пространство, отчего в конце ощущается резкий упадок сил, приходящий на смену бодрости, которой бурлило тело. В завершении упражнения не разводите руки в стороны, не выбрасывайте файербол, если это не предусмотрено боевой задачей, например, поражение файерболом враждебной сущности. Каждое упражнение должно заканчиваться передачей энергии файербола обратно в ваше тело, то есть равномерным рассеиванием и впитыванием во все клетки организма на любом уровне. Кровь – тот надёжный носитель, аккумулирующий энергию и переносящий её в организме. Таким образом, даже после продолжительного выполнения энергетически затратного упражнения внутренняя энергия не исчезает безвозвратно, а сохраняется, оставаясь в распоряжении мага.

Я вынужден сказать, что по причине неосведомлённости касательно подобных тонкостей, многие люди, загоревшиеся желанием заняться цигуном, йогой или иными восточными учения-

ми и не достигшие никаких значительных высот, так же быстро разочаровались в них, являясь заложниками собственных заблуждений, опирающихся на совершенно ложные представления. Это отторжение сформировалось у них на подсознательном уровне, поскольку в процессе практики вместо обещанного прилива силы организм получил ослабление энергетики. В результате этого общество, преисполненное сомнениями к восточным процедурам оздоровления, отрицает их.

ЯСНОЧУВСТВОВАНИЕ

Вы только что научились, ощущая циркуляцию энергии в теле, направлять её поток через руки, но прежде чем приступать к осваиванию лечебных упражнений, важно обучиться диагностике, то есть уметь ставить диагноз, анализируя ауру, нащупывая прорехи, слабости в оболочке, требующие нанесения заплатки. Ясночувствование – одно из четырёх духовных восприятий окружающей реальности и первый шаг к развитию той невероятной чувствительности, которую демонстрируют единицы. В отличие от ясновидения, в котором наблюдаемый объект представлен в виде образа, при ясночувствовании информация поступает множеством разных способов. Врачуящие маги, сканируя пациента руками, ощущают лёгкое покалывание в тех местах, где у него обнаруживаются проблемы со здоровьем, вызванные внедрениями и прорехами в его ауре. К проявлениям ясночувствования относится возникновение беспричинной дрожи, тошноты, озноба или симметричной боли в тех же органах, например, когда здоровый мужчина необъяснимым образом испытывает телесные боли при родах своей жены. Это то неуловимое ощущение, когда человек чувствует что-то, что кажется его внутренним чувством, хотя в действительности никогда и не являлось частью него, а лишь отражением чужого чувства. Проще говоря, человек бессознательно испытывает те же эмоции, которые бушуют вокруг него, откликаясь на колебания, рассекающие пространство, как радиоволны. Но при этом он, не являясь магом, совершенно не понимает, что источники этих вибраций находятся не в нём самом, а за пределами его тела.

Человек вполне может испытывать ясночувствование совершенно неосознанно, например, когда он приходит на вечеринку и моментально ощущает чувства и ожидания присутствующих людей, поэтому начинает действовать определённым образом, подстраиваясь под окружающих. Перемены в настроении тоже нередки, ведь он невольно перенимает состояние других людей. По этой причине люди, обладающие такой чувствительностью, не любят шумные компании и предпочитают держаться подальше от массовых скоплений особенно из незнакомых прохожих. Ясночувствование наблюдается у большинства людей, но сильнее всего это явление выражено у тех, кто склонен к прочим восприятиям, являющимися продолжением «тонкой» способности. В случае, когда чакры недостаточно раскрыты, чтобы человек осознал происходящие события и мог управлять ими, то он остаётся подверженным всевозможным влияниям – хорошим и плохим. Внимание постоянно мечется из стороны в сторону, пребывая за пределами центральной оси, а звучащие жизненные трудности иных людей перебивают собственный внутренний голос. В человеке многократно усиливается неуверенность в себе, поэтому, когда он думает, что стоит на распутье, а в голове звучат сомнения, то совсем не обязательно, что причина этого в нём самом. Знакомы ли вам фразы – «я не понимаю, почему я это делаю» или «я совершенно не знаю, чего хочу»? Эти колебания могут быть вызваны действиями посторонних мыслеформ, поэтому не позволяйте чужим желаниям, эмоциям и словам паразитировать на вас, внушая ложные мысли.

Многие люди попадают под неосознанный массируемый обстрел друзьями и близкими, которые от всей души делятся с ними переживаниями, тем самым, передавая им и свои проблемы. Едва ли ими движет какой-то злой умысел, скорее желание получить поддержку и ощутить сочувствие, ведь благодаря этому люди переживают чужие радости, как собственные подвиги, а чужие беды, как свои потери. Это обстоятельство и сковывает людей эмоциональными узами. Для мага особенно важно провести пунктирную линию разделения между собой и всеми други-

ми. Это совсем не означает, что вы должны всячески избегать сострадания и подавлять любовь, но вы обязаны не захлебнуться и не утонуть в этом бушующем эмоциональном океане. Для этого надо научиться различать собственную энергию, вибрирующую в теле, от посторонних волн. Когда человек умеет отличать свои эмоциональные потребности от чуждых устремлений, то он может включить фильтр, отбрасывая ненужные сигналы, дабы не пропускать их через себя и не тратить силы на последующую борьбу с ними, ведущую к частичному разрушению души. Если вы всё же посчитаете себя обязанным откликнуться на безмолвные нужды других людей, то это будет уже взвешенное решение, а не рефлекторная реакция на резонирующий в сердце эмоциональный фон. Отзывчивость к людям уравнивается вниманием к самому себе, ибо необходимо во всём и всегда соблюдать меру. Именно это отличает ясночувствующего мага от невежды.

Любое существо, а уж тем более человек обладает несколькими чувствами, так и для восприятия мира, находящегося за границами физической реальности, существует четыре способа: яснознание, ясновидение, яснослышание и, конечно, ясночувствование, которое в свою очередь связано с тремя чувствами – обоняние, вкус и осязание, раскрываясь посредством носа, языка и кожи. Эта способность доступна большинству людей, но удивительно, что при этом она остаётся в тени трёх прочих, ведь ясночувствование – это дар, который человек привык игнорировать чаще всего, не предавая ему никакого интереса, по-видимому, в виду его малой выразительности. Было бы непростительной ошибкой пренебрегать таким способом восприятия, ведь даже совершая шаги на ощупь в безмолвной темноте, вы открываете перед собой новые горизонты мира.

1. *Осязание* – это первое чувство, которое открыто людям ещё на этапе внутриутробного развития, а также считается главным чувством, которым пользуются даже простейшие организмы. Ясночувствование предполагает получение представления о другой реальности с помощью ладоней либо всей поверхностью кожного покрова, а в особенности тех участков тела, которые обладают максимальной чувствительностью, позволяющей улавливать вибрации подобно руке. К перечню ощущений, возникающих у вас во время сканирования человека, относится и лёгкая тошнота, внутреннее давление, тяжесть в органах, а также разнообразные боли в оболочке. Чем сильнее повреждён объект наблюдения, тем ужаснее страдание, которое испытывает маг. Такой метод – наиболее надёжный способ заглянуть в события прошлого, чтобы, например, установить обстоятельства смерти человека. Ведь нет более верного способа оценить последние минуты жизни людей, нежели пережить во всей полноте испытанную ими агонию на собственной шкуре.

Быстрое развитие ясночувствования для любого начинающего мага представляет несколько упражнений, которые следует практиковать ежедневно, чтобы не ослаблять и не терять хватку. Для обострения чувствительности воспользуйтесь матовым чёрным ящиком, в который кто-нибудь в тайне от вас положит предмет, животное или какие-либо другие объекты наблюдения. Прикоснитесь рукой к ящику и попробуйте считать ощущения, возникающие в области ладони, ибо в ней располагается энергетическая «воронка», которая поглощает вибрации и анализирует их. Иногда бывает, что дистанция между крышкой и объектом, лежащим в ящике, слишком велика, поэтому допускается касаться предмета рукой, но не забывайте надевать на глаза повязку, которая не только не позволит подглядеть, но и поможет удержать всё своё внимание на объекте. Информация от объекта фильтруется на три части – тактильные ощущения, эмоции и мысли. В первую очередь вы определяете физические качества, которыми обладает объект, – твёрдый или мягкий, большой или маленький, один или несколько, а также считываете его форму, из-за чего в ладони могут возникать характерные ощущения, как от обычного прикосновения – щекотание, зуд, жжение, покалывание и т.д. Для тренировок используйте противоположности, например, игрушечную пирамиду и мягкий кожаный мяч, безобразный камень и воздушную вату. Умение улавливать руками тепло и холод поможет вам определить является объект живым существом, излучающим некоторое количество жизненности, или неодушевлённым предметом. Холод – это отличительный атрибут безжизненности, высасывающей энергию из всего живого. Когда тепло будет чётко ощущаться, доказывая, что в ящике кто-то одушевлённый, переходите

ко второму этапу – это сканирование эмоционального фона, который едва заметен у растений и примитивных существ, но характерен для многих других видов – животных, птиц, людей и т.д. Уловите эмоции, которые наполняют пространство коробки, то настроение, в котором пребывает объект – это может быть и парализующий страх, и абсолютный покой, и беспричинная суэта. Чем богаче и ярче эмоциональная палитра, тем более продвинутое существо скрывается в ящичке. Переходить к третьему этапу будет смысл, если вы уверены, что перед вами высшая форма жизни, то есть животное, обладающее минимальным разумом, либо, в конце концов, человек, а узнать это легко, постарайтесь уловить мыслительные образы, покидающие пространство ящичка¹⁸.

Теперь, когда вы освоили получение ощущений через прикосновение, то следует увеличить расстояние до ящичка с объектом, отступив на один шаг назад, но удерживая концентрацию. Для определения крупных предметов, животных и человека используется непроницаемая ширма, позволяющая отступать на десять метров благодаря внушительным размерам скрываемого объекта, чего нельзя сказать о мелких предметах, восприятие которых притупляется, если отойти. Дабы получить конкретную информацию об объекте задайте наводящие вопросы мысленно либо вслух, на которые могут быть получены только два простых ответа – «да» или «нет». Но вы его не услышите, ведь он должен стать интерпретацией возникшего тактильного ощущения, что носит индивидуальный характер, приобретаясь не за один урок, а длительными тренировками.

Для дистанционного сканирования человека с помощью осязательной способности ладони требуется фотография объекта наблюдения, желательна сделанная в недавнем прошлом. Старая фотография не обладает актуальными данными об объекте, поэтому ответ мага не будет точен. Коснитесь ладонью лежащей перед вами фотографии либо держите ладонь над фотографией на высоте нескольких сантиметров, сосредоточиваясь на восприятии поступающей информации. Вы, конечно же, не можете пассивно молчать, оставаясь исключительно наблюдателем, а должны задавать нужные вопросы в зависимости от поставленной задачи. Иначе всё, что расслышит рука – бесполезный информационный шум, в котором совершенно невозможно разобрать ничего.

2. *Вкус.* Это чувство, будучи вторым из пяти, характеризует восприимчивость к эмоциям, чувствам и психологическим переживаниям генерируемым астральным телом объекта, поэтому использовать данный способ ясночувствования для определения неодушевлённых вещей нельзя. Всё множество вкусовых ощущений, которые может испытывать человек, передаёт глубину эмоциональной палитры тех вибраций, вступающих в прямой контакт с его астральным телом. Должен отметить, что ассоциативный ряд очень субъективен, например, у кого-то сладкий вкус вызывает радостное настроения, а солёный – грусть, но могут встречаться и другие ассоциации. При наблюдении за объектом у вас может внезапно появиться землистый либо металлический привкус, который поможет в установлении истины, тогда как обычный человек не понимая, что это – банальное следствие ясночувствования, поспешит избавиться от этого неприятного вкуса. Все же те, кому трудно дистанционно улавливать эмоции, излучаемые объектами, вполне могут воспринять информацию с помощью непосредственного контакта языка с ними, например, чтобы определить, кто недавно проходил по тропе, магу достаточно лизнуть языком горсть её земли.

3. *Обоняние.* Астральное пространство заполнено целыми букетами ароматов, изливаемых чувствами и эмоциями людей, животных и даже растений, выглядящих, как сумбурная смесь из множества воздушных завихрений, бурлящих с неистовой дикостью, точно котёл с водой на огне. Каждое существо, перемещаясь в физическом пространстве, оставляет за собой астральный шлейф. Как самолёт чертит в небесах сохраняющуюся долгое время белоснежную полосу, так и невидимый астральный след, отбрасываемый странником, не останется незамеченным для мага, который может не только ощутить его присутствие, но и выследить объект, как настоящий пёс.

¹⁸ Многие магические трюки издревле используются людьми, например, если вы желаете прочесть чувства человека, то надо коснуться ладонью его сердца, а для чтения мыслей – положить руку на макушку его головы.

Глубокий и медленный вдох – два главных условия выполнения упражнения, поэтому никогда не торопитесь и разделяйте ароматы по мере их проникновения в лёгкие, анализируя каждый из них. Любовь, счастье, удача, печаль, горе и другие психологические состояния человека имеют собственные запахи, которыми веет от всего, что проникнуто этими чувствами. Неудивительно, что кладбище обладает особой энергетикой – столь мощной, что она ощущается в запахе воздуха. Чтобы заполучить информацию об определённом человеке при помощи ясночувствования, магу достаточно вдохнуть запах одежды, которую он носил, либо аромат вещей, с которыми он вступал в контакт, также подойдёт и фотография, если человек представлен на ней в одиночестве.

ИСЦЕЛЕНИЕ БЕЗ ЛЕКАРСТВ

Древняя система естественного исцеления, присущая людям, – рэйки, являющаяся следствием магнетизма, излучаемого одушевлёнными существами. Надо отметить, что в современном мире под этим термином понимается некоторый вид нетрадиционной медицины, в основе которого лежат приёмы лечения посредством касания рук, дуновения и зрительного контакта, который помогает магу сконцентрироваться на больном месте. Этот термин, получивший распространение в Японии, состоит из двух слов – «рэй» и «ки», каждое из которых несёт фундаментальное значение, означая Всеобщую Силу Единой Жизни. Поддерживая дыхание божественной искры, переданной людям от Абсолюта, эта энергия не является ничьей собственностью, а подобно ветру циркулирует во Вселенной от формы к форме. Практика рэйки делает людей более открытыми, помогая узнать правду о себе и воспринять окружающий мир таким, какой он есть, вследствие ощущения единства с ним. Благодаря целительным вибрациям восстановление тела происходит на клеточном уровне, заставляя человеческие кирпичики работать в соответствии с предназначением, гармонизируя с окружающей средой и синхронизируя работу всего организма.

Современный век наполнен скоростями, вынуждая людей находиться в постоянной суете, гнаться за финансовым благополучием, кое-как успевая совмещать деловые заботы с семьёй и другими важными составляющими жизни, которые нужны для счастья и ощущения внутренней гармонии. Лишь приступая к изучению рэйки, человек избавляется от невидимых оков рабства, вспоминает, что его окружает не только то, что видит глаз, но и многое другое, что скрыто в тени. Это эффективный метод улучшения собственного здоровья, ведь энергия рэйки затрагивает абсолютно все аспекты нашего бытия – эмоциональный, духовный, мыслительный и телесный. Энергия предоставляет человеку только то, что необходимо ему в настоящий момент времени для гармоничного ощущения себя в пространстве и, в конце концов, установления смысла жизни. Читателю, прежде всего, нужно понять, каким образом при помощи наложения рук на тело происходит излучение энергетического потока, управляющего и человеком, и его жизнью тоже. В зависимости от способностей человека, выделяют три основные ступени рэйки, которыми он мог бы овладеть, причём каждая ступень раскрывает перед нами совершенно новые возможности. Первая ступень – это простейшие приёмы, например, пассы, наложение рук или дуновения, позволяющие концентрировать энергию в собственном теле и передавать её другим существам. Во второй ступени вы познакомитесь с основными магическими символами, умножающими силу, а также работой с прошлым и будущим временами, действуя за гранью пространства. В третьей ступени вы уже сами становитесь учителем, можете обучать других людей искусству рэйки.

Для первой ступени не существует никаких строгих критериев отбора, поскольку человек желающий получить ступень рэйки, может быть абсолютно свободно посвящён в неё учителем. Вхождение в систему рэйки осуществляется посредством ритуала инициализации, проводимого учителем, где он производит настройку энергетического тела ученика, открывая канал рэйки. В результате этих манипуляций любой ученик якобы обретает способность до конца своей жизни чувствовать, пропускать энергию через себя, а также передавать другим людям с помощью рук.

Многие люди говорят о том, что во время совершения магического ритуала, они ощущают тепло, которое исходит из пальцев рук, ног и темени, что свидетельствует об обоих подключениях. Вопреки расхожему мнению получение первой ступени рэйки возможно собственными силами без какой-либо волшебной инициации, которой лишь прикрывается жадность некоторых учителей, желающих обогатиться за счёт обращений учеников, что противоречит принципам рэйки. Иначе говоря, ритуал посвящения вполне может помочь человеку открыть в нём способности и ускорить обучение, и в этом будет заслуга учителя. Но это условие не является обязательным, ведь, в конце концов, вы добровольно и осознанно принимаете на себя миссию, впуская её в себя. Посвящение в первую ступень начинается, прежде всего, с пробуждения сердечной чакры с помощью усилия прикладываемого учителем либо самостоятельной внутренней работы ученика. Таким образом, человек, будучи проводником, получает возможность отдавать энергию света через пальцы рук растениям, животным и людям, а также забирать загрязнения через ладони. Этой энергией можно заряжать продукты питания и лекарства, одежду и прочие бытовые вещи, помогать при хронических заболеваниях или упадке настроения и сил всем близким и друзьям. Иногда чудеса оздоровления проявятся через пару минут, и вы увидите успехи своими глазами, но запомните, что эта особая целительная энергия отнюдь не ваша, поэтому оставайтесь скромны.

Что же касается практического применения, то выделяется несколько приёмов энергетического влияния на человека и «эти приёмы могут быть разделены на следующие семь групп: пассы, наложение рук, прикладывание рук, прикосновение, растирание, дуновение, действие взгляда.

I. Пасса́ми называется действие на расстоянии рук, находящихся в движении.

Пассы бывают продольные и поперечные.

Продольные пассы применяются к большей части тела, с одной его стороны или с обеих сторон. Их делают всегда сверху вниз, то есть от головы к нижней части туловища или дальше до конца ног. Вот как они делаются: начинают с головы и спускаются вдоль туловища. Не нужно применять мускульной силы, напрягать руку. Пальцы должны быть слегка отделены, но не раздвинуты, ладонь обращена к телу пациента. Затем руки магнетизёра медленно двигаются вдоль тела пациента, как будто магнетизёр хочет провести с помощью пальцев пять линий или дать проход жидкости, налитой на голову пациента, к нижней части тела. Дойдя до ног, магнетизёр сжимает руки в кулаки как будто для того, чтобы прекратить истечение магнетического флюида, и снова возвращает их к голове пациента, при этом нужно поднимать руки в стороны от тела, а не вдоль его, иначе нарушается ток, возникший от первого действия.

Поперечные пассы обыкновенно применяют над головой пациента, против лица и груди.

Складываются руки так, что предплечья приходятся одно над другим: ладони обращены к пациенту, большие пальцы опущены вниз, а остальные пальцы слегка раздвинуты. Затем начинают раздвигать руки до тех пор, пока они не составят горизонтальную линию. При этом движении предплечья должны поворачиваться так, чтобы в конце движения большие пальцы оказались наверху. Затем совершают движение в обратном порядке, пока не получится первоначальное положение. Продольные пассы имеют целью насытить тело пациента магнетическим флюидом, поперечные – удалить излишек его из тела.

II. Наложением рук называется действие на расстоянии рук, находящихся в неподвижном состоянии.

Наложение ладони

Наложение ладони заключается в том, что ладонь держат на расстоянии 5-20 сантиметров от части тела, на которую хотят действовать.

Наложение пальцев

Обыкновенно делается правой рукой, причём пальцы должны быть вытянуты, неподвижны, слегка раздвинуты и направлены на ту часть тела, на которую хотят действовать.

Наложение круговое

Положение руки, как и в предыдущем случае, причём кисть совершает круговое движение.

III. Прикладывание рук. Руки накладываются на ту часть тела, на которую хотят действовать, и оставляются в таком положении более или менее продолжительное время.

IV. Прикосновение рук. Прикосновение рук заключается в лёгком трении, производимом несколько раз на той или другой поверхности тела. Можно сказать, что прикосновение заключается в продольных пассах, связанных с наложением.

V. Растирание. Есть более или менее энергичное трение всего тела или части тела с помощью руки, которая может быть покрыта перчаткой или материей. Этот приём имеет сходство с предыдущим приёмом, причём вся разница заключается в том, что в последнем случае рука оказывает некоторое давление на поверхность тела.

[...]

VI. Дуновение бывает двух родов: холодное и горячее. Холодное дуновение применяется на некотором расстоянии от тела. Магнетизёр дует на ту или иную часть тела, как будто желая погасить свечку. Горячее дуновение заключается в том, что магнетизёр дышит так, как это делается зимой для согревания рук, причём его губы прикасаются или отстоят на расстоянии 1-2 сантиметров от тела пациента.

VII. Действие взгляда зависит в значительной степени от сосредоточения магнетизёра в тот момент, когда его взгляд падает с мягкостью на пациента, находящегося на расстоянии 2-3 метров»¹⁹.

Если после проведения курса оздоровления и лечения других людей, вы чувствуете в себе желание и силы для развития своих способностей, то вы можете обратиться к учителю за получением второй ступени рэйки или углубиться и освоить её самостоятельно. Специфика второй ступени заключается в том, что вам уже не требуется непосредственный контакт с пациентом в реальном времени, так как отныне вы действуете вне времени и пространства, как бы совершая энергетический скачок, хотя этого недостаточно для уровня мастера. Для эффективной работы вы получаете определённые символы, которые при соединении с организмом человека вызывают мощный энергетический прилив, используемый, чтобы, проникая сквозь завесу пространства-времени, исцелять душу и плоть, переписывая судьбы. Эти специальные символы повышают интенсивность потока и усиливают энергию рэйки, причём у каждого имеется своё предназначение. Их принято рисовать рядом с больным местом пальцами рук в воздухе, на воде и на земле. Бывают случаи, когда достаточно визуализировать знак, но жест придаёт куда большую силу.

Один из простейших символов рэйки, с которым знакомится каждый ученик, – это чо-ку-рэй. Этот знак представляет энергию кундалини, направленную на поддержание связи человека и Вселенной, открывает источник неограниченной энергии и наделяет ученика духовной защитой. Благодаря форме символ способен сфокусировать божественную энергию в одной точке. Чо-ку-рэй представляет скрытый внутри человека космический огонь и магический потенциал, ибо, располагая его в шести направлениях, можно очистить любое пространство. Под воздействием этого универсального символа быстрее растут комнатные растения, становясь устойчивыми к разным заболеваниям. Использование чо-ку-рэй ускоряет процесс заживления ран, а также способствует ослаблению и полному исчезновению боли самого разного рода.

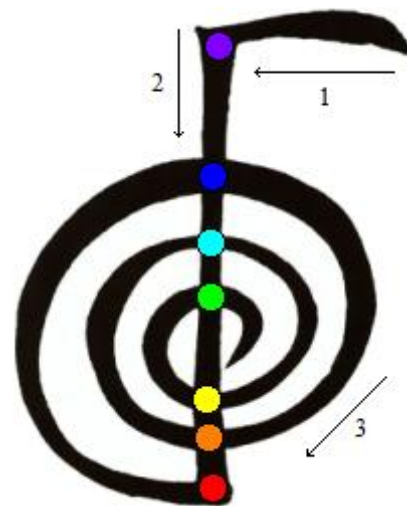

Лёгким движением пальцев начертите в воздухе символ чо-ку-рэй перед началом магического сеанса исцеления либо перед ритуалом очистки окружающего пространства. Когда символ будет начерчен, то направьте на него ладонь этой же руки, чувствуя открывшийся канал рэйки. Излучение энергии происходит из тела в обозначенную вами точку пространства, которой было завершено рисование символа, и именно в этом месте следует сконцентрировать внимание. Чо-

¹⁹ Папюс «Практическая магия». – М.: АСТ Москва, 2010. – С. 114-115.

ку-рэй в несколько раз увеличивает положительную энергию и ослабляет негативные влияния в пространстве вокруг вас. Если вы обладаете достаточной восприимчивостью, то почувствуете сквозняк, дующий из того места, где был начертан символ, а глаза увидят тонкие лучи света. Во время начертания линии символа следуют справа налево, сверху вниз и по часовой стрелке, то есть, нисходя в материю. Обратный поток – против часовой стрелки – представляет подъём духа.

Третья ступень – это выход на совершенно иной уровень мастерства, когда у вас появится символ учителя, позволяющий применять ритуал передачи настроек ученикам во время сеанса. Усиление потока привносит новые ощущения, ведь вы начинаете жить в энергии рэйки, чувствуя её воздействие всегда и везде, как воздух, который окружает нас повсюду каждую секунду. Получать третью ступень необходимо лишь тогда, когда у вас имеется внутренняя готовность и желание приносить пользу другим людям, делиться знанием, ведь это становится долгом учителя. Несмотря на то, что церковь относится к различным эзотерическим учениям отрицательно, многие считают, что сам Иисус Христос практиковал рэйки, так как он врачевал людей руками: «Приходит к Нему прокажённый и, умоляя Его и падая пред Ним на колени, говорит Ему: если хочешь, можешь меня очистить. Иисус, умиловшись над ним, простёр руку, коснулся его и сказал ему: хочу, очистись. После сего слова проказа тотчас сошла с него, и он стал чист» (От Марка, 1:40-42). Люди, работая с энергией рэйки, то есть энергией анахаты, до конца не осознают всей серьёзности, ведь эта сила влияет не только на проводника, но и того, над кем совершается ритуал. В этом случае важно не перегнуть палку, дабы с одной стороны излечить болезнь, а не устранить симптомы, но с другой – не навредить лечением. С человеком, познавшим силу рэйки, происходят изменения. Он по-иному расставляет приоритеты, легко разрешаются вопросы, а со временем эта энергия всё больше управляет им, словно направляет по невидимой дороге.



ПЯТАЯ СТУПЕНЬ. СЛОВО

В пятой и в двух последующих ступенях речь пойдёт о магии совершенно другого уровня, нежели то, что привык воспринимать новичок, скорее то, что он, думая о магии, воображает себе в дерзких мечтах, наполненных тем волшебством, что встречается только на страницах книг. Преодолевая тяготы мистического искусства, вы уже прошли более половины отмеченного пути, практикуя самоконтроль и борясь со слабостями, учась распоряжаться плотью и эмоциями, мыслями и волей, чтобы они не оказались вариацией лебеда, рака и щуки из басни И. Крылова. Лишь теперь возвышаясь над квартетом земных стихий, человек стоит у порога божественности – нирванического плана, в котором уже не существует таких привычных понятий как форма. Едва ли можно предположить, что человеку когда-то посчастливится узнать эту грань истины, поэтому сконцентрируемся на более приземлённых явлениях, открывающихся в пятой ступени. Многие люди, по сути, воспитанные на ужасно стереотипных взглядах на магию, подразумевают под ней именно то, что перечислено в этих ступенях и соотносится с тремя верхними чакрами. Это случается, в первую очередь, из-за того, что человек привык всецело опираться на слух и зрение, без которых, как ему кажется, он непременно затеряется в окружающем пространстве, так и в мире магии, эти два чувства тоже играют роль первой скрипки, оттеняя прочие, ведь их ценность так невероятно высока, что многократно превосходит остальные вместе взятые чувства. *Inter caecos luscus rex*, или «среди слепых одноглазый – король», – гласит древняя пословица. Насколько чарующи эти чувства, столь же и трудны они в освоении для начинающего мага. Поэтому подъём к ним долог и тернист, представляя не резкий скачок, а последовательные шаги.

Чакра	Функция	Блокирующая сила	Освобождающая сила
Сахасрара	Свобода	Земные привязанности	Потеря, оторванность
Аджна	Истина	Иллюзия	Вера
Вишуддха	Правда	Ложь	Честность
Анахата	Любовь	Скорбь, эгоизм	Щедрость
Манипура	Воля	Гнев, стыд	Уверенность в себе
Свадхистхана	Жизнелюбие, удовольствие	Вина	Прощение
Муладхара	Выживание	Страх	Дисциплина

Лишь осознавая весь пройденный путь, читатель поймёт, что теперь его восприятие будет происходить как бы в новых пространственных плоскостях реальности, ведь сейчас вы впервые готовы услышать и увидеть потусторонний мир не только во всей красе, но и во всём его ужасе. Запуская его образы и звуки внутрь своего сознания, сохраняйте спокойствие духа, ведь отныне вам придётся сосуществовать с ними так же, как и с миллионами других безобразных существ. Если бы вы не адаптировались к этому неизвестному миру на уровне прочих чувств, то вероятно, столкнувшись с потусторонними существами, испугались бы до смерти или впали в панику, не понимая как противостоять всем этим силам, о которых вы даже не подозревали до этого часа.

ГОЛОС

Голос – один из основных инструментов мага, который подобно любой вибрации, воздействуя на сущее, наполняющее пространство во времени, преобразует реальность и, внося собственные штрихи в интерференционное полотно, дополняет картину Вселенной. Именно извлечением звука был сотворён весь мир: «В начале было Слово, и Слово было у Бога, и Слово было Бог. Оно было в начале у Бога. Всё чрез Него начало быть, и без Него ничто не начало быть, что начало быть» (От Иоанна, 1:1-3). Либо – «И сказал Бог: да будет свет. И стал свет» (Бытие,

1:3). Эти стихи так красноречивы, что объяснять что-либо ещё о магической силе нашего голоса не требуется. Звуки представляют собой мазки кисти невидимого художника, которая рисует причудливые картинки, распространяясь в течение времени из единственной точки, а вся мощь, заключённая в голосе, наравне с физической силой мышц, способна переворачивать тонкие миры.

В одном из частых заблуждений утверждается, что сила голоса пропорциональна громкости, что небезосновательно, но отнюдь не является самым важным фактором, определяющим её. Учителям, актёрам, военнослужащим, ораторам и некоторым другим людям подобных с ними профессий свойственно говорить громко, что наделяет их голос силой выше среднего значения. Но наибольшего успеха в управлении магической мощью собственного голоса достигли певцы. Для образцового исполнения артист должен не просто петь, но ощущать и думать то, о чём песня, ведь чтобы вызвать у слушателя в зале бегущую по телу волну мурашек, важно записать на звук какую-либо информацию – эмоции и мысли, то есть наполнить внутренней энергией певца. Если жизненный опыт певца недостаточен, чтобы воспроизвести необходимые чувства, то и текст песни останется лишь последовательностью звуков, пускай даже невероятно прекрасных. Когда же звуки голоса оборачиваются в энергетическое содержание, благодаря усилиям певца, то творится настоящее чудо, ведь голос обретает магический аспект. «Надо сильно чувствовать самому, чтобы заставить чувствовать других», – сказал как-то итальянский скрипач Н. Паганини.

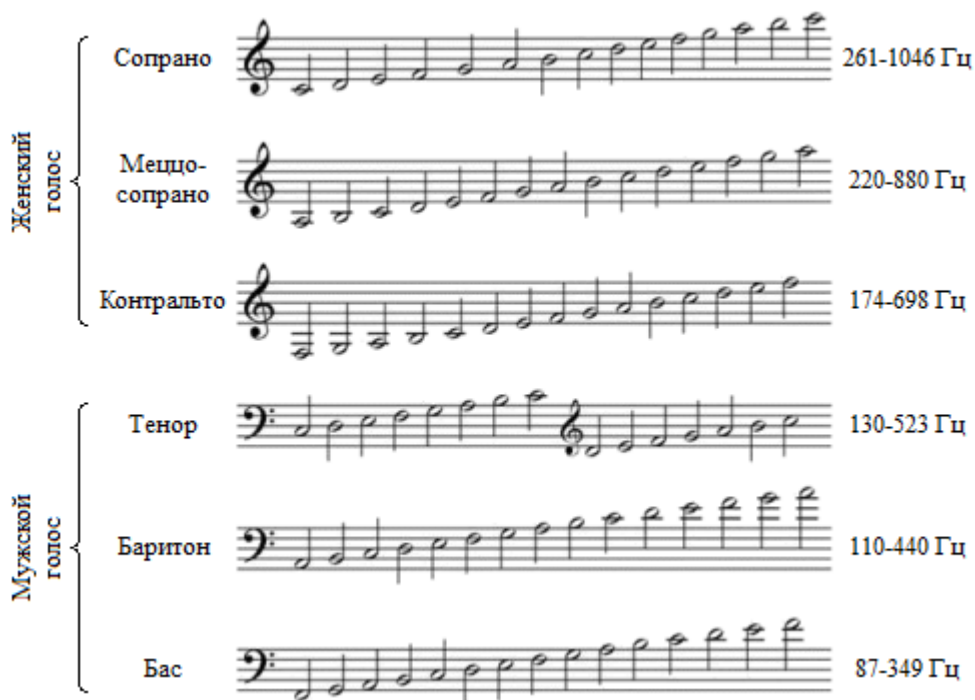

Яснее всего сила голоса ощущается во время исполнения песни и определяется певческим голосом, которые у мужчин и женщин встречаются трёх типов, соответствуя своему диапазону. От самого высокого женского певческого голоса – сопрано, до самого низкого мужского – баса. Воздействие на организм человека тоже существенно отличается в зависимости от типа голоса, ведь вибрация, исходящая из горловой чакры, соединяется с межбровной или сердечной чакрами. Диапазон женского голоса несколько выше: звук поднимается вверх, улавливаясь мужской аджной, поэтому мужчина склонен воспринимать то, что говорит женщина в буквальном смысле. Любое слово трактуется им через яркие визуальные образы, вспыхивающие в его сознании. Тогда как диапазон мужского голоса, будучи немного ниже, опускает звук до областей анахаты и даже манипуры, из-за чего женщина не столько видит речь мужчины, сколько улавливает его эмоциональное настроение, с которым он говорит, как бы замечая скрытый посыл каждого слова.

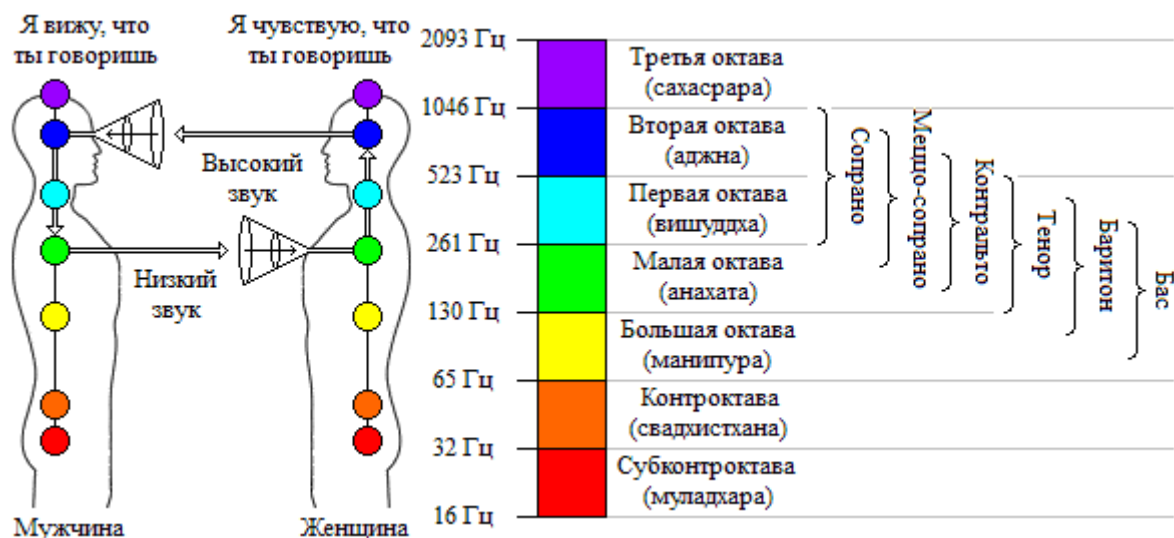

С древних времён в диалоге людей присутствовали голос и смех – эти негласные маркеры, которые позволяют легко судить о том, какова внутренняя сущность человека: добрая или злая. Человек может научиться использовать силу своего голоса при помощи темпа речи, интонации, тональности и многих иных критериев, чтобы приводить других людей в желаемое физическое, эмоциональное и ментальное состояния, действуя на трёх планах, задевающих бытие человека. Неприятие индивида или симпатия к нему возникает в процессе общения, хотя может показаться иначе, но это ложное чувство, формирующееся до наступления момента вербального контакта. Магическая сила слова определяется способностью демонстрировать пластичность голоса, что развивается посредством некоторых упражнений, которые стоит освоить начинающему магу:

1. *Темп речи.* Быстрая речь обычно говорит о внутренней напряжённости или нервозности человека, а медлительная, которая характеризуется вальяжностью, приводит к потере внимания собеседника и даже к погружению в сонливое состояние достаточно близкое к гипнотическому. Для тренировки лучше всего взять статью из газеты, журнала или небольшой отрывок из книги. Прочитать его в максимально быстром темпе, отслеживая реакцию слушателя, затем со средней скоростью, но выразительно с соблюдением пунктуации, и, в конце концов, в медленном темпе. Используйте диктофон и, прослушивая запись, проследите за тем, как звучит ваш собственный голос, какие визуальные ассоциации, чувства, мысли вызывает и как именно колеблется его сила.

2. *Интонация.* Далеко не секрет, что люди больше реагируют на интонацию, чем на слова, ведь пробуя блюдо, мы наслаждаемся, главным образом, вкусом, а вовсе не внешним обликом. Добрые слова, но произнесённые с долей презрения, вызовут столь же отрицательную реакцию, как и злые, а вот слова, сказанные со страстью или любовью, никого не оставят равнодушными. Для выполнения упражнения, выберите любое небольшое стихотворение, которое вы знаете, и несколько раз декларируйте его с разной интонацией, которая приходит к вам в голову, например, со страстью, с отвращением, с равнодушием, с гневом, с умиротворением либо с тревогой. Это упражнение позволит научиться внедрять в слова крупинки необходимой эмоциональности и, пробуждая в человеке соответствующее чувство, программировать его на выполнение задачи.

3. *Тональность.* Дело в том, что при разговоре или пении желательно, чтобы вибрировали все полости тела, ведь такие звуки будут усиливаться многократно и обладать огромной силой, которая может быть выражена в основных тональностях: нуждающаяся, нейтральная и рваная. Первая тональность характеризуется поднятием тона в конце, будто вы просите что-то у другого человека, вторая – это обычная речь, которая используется повсеместно, и лишённая особых эмоций, третья тональность представляет острое желание уйти от диалога, пренебрежительность. Если использовать все три тональности с умом, то вполне можно достичь нужного результата.

После того как вы овладели этими тремя приёмами управления голосом, следует обратить внимание на громкость, которая, хотя и ошибочно считается главным фактором, но совершенно не считается с ней тоже нельзя, поэтому я должен ознакомить вас с четырьмя её разновидностями:

1. *Крик*. Если говорить о крике, то к нему человек прибегает с младенчества, когда желает заставить родителей исполнять свой очередной каприз, а впоследствии и во взрослой жизни тоже. Испытывая желание убедить собеседника или одержать победу, человек срывается на крик, бессознательно вкладывая больше энергии в свой голос и придавая речи дополнительную силу. Крик сопровождается психическим истощением, поэтому старайтесь никогда не злоупотреблять им, а лучше переходите к прочим способам, ничуть не уступающим по своей эффективности.

2. *Твёрдая, но спокойная речь*. Команды, приказы, ультиматум относятся к этому способу. Уверенность в голосе, как во время крика, правда, действие голоса, главным образом, точечное, что легко соотносится с излучением лазера, тогда как крик – это рассеянный свет обычной лампы.

3. *Шёпот*. Постепенно снижайте громкость до шёпота, который на первый взгляд кажется проявлением уступчивости и слабости перед собеседником, являясь атрибутом бессилия, но это абсолютно не так, ведь вы не распыляете энергию голоса, а концентрируете всю его силу в словах. Держа визуальный контакт с собеседником, говорите шёпотом и наблюдайте за его реакцией.

4. *Беззвучная речь*. Вершиной овладения силой голоса является беззвучная речь, когда вам вполне достаточно произнести слова мысленно, чтобы собеседник услышал их подсознательно. Для выполнения упражнения внимательно посмотрите на собеседника, желательно в район горла, и, сосредоточившись на своей вишуддхе, мысленно произнесите, то, что вы хотите сказать. Этот способ подходит в обоих случаях – и когда собеседник вблизи, и когда он находится далеко. В пользу беззвучной речи говорит весь информационный шум и суэта, окружающие человека, ведь безмятежность и покой, как будто позабыты навсегда. Я уверен, никто не возразит, что звуки тишины иногда бывают куда выразительнее, что мы легко понимаем друг друга без слов. И эти необычайно лёгкие, непроизнесённые слова, являясь созидательной силой, преодолевают любые преграды, оказавшиеся на их пути, поэтому всегда ищите тишину только в глубине себя. Не забывайте, что во время бесполезных разговоров – болтовни, бранной речи и пустых обещаний, энергия исходит через горловой центр не меньше, чем тепло, испаряемое с поверхности тела. Среди древних пословиц обязательно найдётся мудрость, призывающая человека молчать и быть осторожным со своими словами. И одна из них: «слово – серебро, а молчание – золото». Умейте не поддаваться на провокации, эмоции и мысли людей или прочих существ, не торопитесь блистать интеллектом перед ними, скромность и украшает, и предохраняет вас от ошибки.

УШТРАСАНА

Древние тексты, посвящённые йоге, упоминают уштрасану среди нескольких важнейших асан, которые полезно освоить начинающему магу для ежедневного использования в практике. Её название составлено из двух санскритских слов: «уштра» – верблюд, и «асана» – поза. Надо сказать, что нередко вдохновением для названий служило наблюдение за поведением животного, ведь многие йоговские позы отражают их характерные черты или имеют внешнее сходство. Впрочем, уштрасана не должна вводить вас в заблуждение, так как эта асана не призвана заставить человека горбиться, а скорее избавить от дефектов позвоночника, ведь в ней человеческое тело испытывает настоящий прогиб, приводящий к полноценной стимуляции всего организма. Уштрасана помогает бороться с сутулостью, награждая долгожданным ощущением раскрытия, вытягивая до упора мышцы груди, плеч, шеи, живота, бёдер, увеличивая глубину вдоха и выдоха. Несколько минут ежедневного выполнения уштрасаны эффективно стимулирует вишуддху,

или горловую чакру, курирующую нирваническое тело, выходящее далеко за рамки понимания. Эта одна из семи базовых позиций йоги обязательная для выполнения магами пятой ступени, и хотя её освоение кажется очень простым, но это обманчивое чувство, выглядящее таким только на первый взгляд. Тренируясь в занятиях йогой, не забывайте, что важно не только правильно выполнять асану, но и соблюдать ритм дыхания, иначе вы едва ли достигните нужного эффекта. Рекомендуется включать данную позу в ежедневный комплекс упражнений, особенно если чувствуете постоянную нехватку энергии, вялость и слабость в теле, например, когда вы ведёте малоподвижный образ жизни, испытывая неудобства и острые боли в спине или в шее. В современное время непомерного сидения за рабочим столом, рулём автомобиля и компьютером – это неизбежность, с суровой реальностью которой вынужден сталкиваться каждый житель города, да и простые прогулки в условиях хронического дефицита свободного времени редки как никогда.

Перед тем как приступить к уштрасане, стимулирующей первый из трёх верхних центров, успокойте разум до состояния водной глади, совершенно лишённой каких-либо колебаний. Для удобства постелите под ноги мягкий коврик или плед, если поверхность пола кажется жёсткой. Откройте окна, чтобы помещение наполнил свежий воздух, либо проветрите комнату накануне. Встаньте на колени – бёдра стоят перпендикулярно голени, стопы прижаты к полу, спина прямая, ведь, прежде всего, необходимо подготовить туловище, а именно весь ствол позвоночника. Для безопасной практики уштрасаны создаётся прочный фундамент в нижних конечностях, без которого вы просто перегнётесь в наиболее уязвимых участках позвоночника – пояснице и шее, что в лучшем случае сведёт пользу асаны к нулю, а в худшем – приведёт к получению травмы. Глубоко вдыхая, вытягивайтесь вверх, увеличивая расстояние между позвоночными дисками, а, выдыхая, прижимайте колени, голени и стопы к твёрдому полу, представляя, будто ноги пускают корни, что, в конце концов, вы становитесь таким же незыблемым, как и многовековое дерево. Причина этого вытягивания в том, что изгибание позвоночника должно происходить за счёт грудного и шейного отделов, не допуская возникновения излома в районе поясничного сегмента.



Колени должны быть слегка расставлены на ширине плеч либо тазобедренных суставов, голени и стопы параллельны друг другу, а бёдра перпендикулярны полу. Тильные поверхности стоп лежат на мягком коврике или, если ничего не подстелено, то на полу. Иногда большие пальцы ног соединены между собой, хотя это не обязательное условие. Высоко вытянитесь, дабы освободить поясницу от нагрузки и развернуть рёбра, а когда грудная клетка будет раскрыта во всю силу, перейдите к дальнейшему этапу упражнения – глубокому загибанию позвоночника с запрокидыванием головы назад. Стоя на коленях, когда бёдра в вертикальном положении, а таз – над коленями, поднимите вверх правую руку и, производя ею круговое движение,

опустите ладонь на правую пятку, опёршись на неё. Повторите такое же действие с левой рукой, касаясь второй пятки и замыкая энергетические токи. Удерживайте плечи в расслабленном состоянии, чтобы они были опущены, и втяните лопатки. Расслабьте мышцы нижней части спины. Дыхание – глубокое и спокойное, без задержек и резких колебаний, ведь весь организм должен работать, как часы. На вдохе направляйте грудную клетку не вперёд, а вверх, продолжая поднимать её ввысь до тех пор, пока туловище не начнёт прогибаться назад естественным образом. Пусть дуга, которую образует позвоночник, сохраняет округлость, наделяя йога некой грациозностью. На выдохе направляйте живот вперёд, усиливая формирующийся изгиб корпуса. Кисти рук должны всё время оставаться прямыми, не отрываться от пяток, но в это же время не надо стараться опираться на них всем весом тела, ведь поза удерживается преимущественно за счёт мышц живота, таза и ног, составляющих фундамент. Будьте осторожны и не допускайте излишнего запрокидывания головы, что, несомненно, отразится на здоровье и чревато травмами с пережатием кровеносных сосудов, блокирующим приток крови к головному мозгу. Это же касается области поясницы, так как она всегда должна быть прямой, а вот точкой перегибания

позвоночника считается место, разделяющее грудь и живот, то есть позвонок в районе диафрагмы.

Имеется другая облегчённая вариация уштрасаны, которая выполняется возле стены. Если прежде вы толкали бёдра вперёд, пытаясь удержать их строго вертикально, то сейчас за вас это сделает стена, которая не оставит вам другого выбора и будет подсказывать правильную позу. Встаньте на колени максимально близко к стене, дабы бёдра при подъёме соприкасались с ней. В начале обучения уштрасане мышцы могут быть неэластичными, растянуты слабо, а суставы малоподвижными, поэтому поначалу допустимо не вытягивать стопы, а упираться в пол носками. Горло, глаза и челюсти полностью расслаблены. Старайтесь задержаться в уштрасане хотя бы на пару минут, не прерывая ритм дыхания и не отвлекаясь на сторонние раздражители. Если почувствуете внутренний страх либо накатившуюся волну напряжения, то просто выйдите из позы. Отталкиваясь от пяток руками, а также, используя силу бёдер и мышцы спины, разогнитесь, примите исходную вертикальную стойку, поднимите грудь и лишь затем приподнимите голову. В конце концов, осторожно опустите таз и сядьте на обе пятки в позу похожую на ваджрасану. Позвольте форме позвоночника вернуться к естественному виду, сгоняя энергию до муладхары. Одного подхода недостаточно для обретения ощущений просветления и блаженства, повторите последовательность действий как минимум трижды, обращая внимание на ритм дыхания, которое не только помогает плавно входить в упражнение, но и позволяет выходить из него без риска. Говоря о влиянии уштрасаны на тело человека, нельзя не отметить благоприятные эффекты: здоровое вытяжение позвоночника и улучшение осанки, особенно при хронической сутулости, укрепление мышц груди, спины, живота, рук и бёдер, нормализация функций органов брюшной полости и таза. К противопоказаниям относятся проблемы с позвоночником – травмы, грыжа и т.д.

На первых уроках возможно устойчивое ощущение дискомфорта в области спины, вплоть до лёгкой или даже резкой боли, возникающей, в первую очередь, в шее и в пояснице. Дыхание станет значительно более напряжённым, будет всячески норовить сбиться, отвлекая внимание. Чтобы избежать появления этих неприятных ощущений, соблюдайте два правила. Во-первых, учитесь таким образом выравнивать таз и бёдра, дабы нижняя часть туловища не заламывалась, а вытягивалась вверх во время прогиба. Во-вторых, практикуйте различные вариации уштрасаны – от простой до сложной, не форсируя события в поисках благотворного воздействия позы. Будьте внимательны к зову собственного тела, наблюдайте, как раскрывается грудная клетка, а позвоночник образует плавную дугу без резких переломов и при этом совершенно не сжимается. Почему же формированию правильной осанки уделяется такое особое внимание в йоге? Всё дело в том, что в зависимости от эмоционального состояния, прежде всего, изменяется осанка: поникшие плечи – признак усталости, душевной подавленности, терзаний и боли, а расправленная грудь и высоко поднятая голова отчётливо свидетельствуют о бодрости духа и оптимизме. Для усиления действия уштрасаны мысленно повторяйте биджа-мантру вишуддхи, произносимую как «хам». Эта поза тонизирует весь организм, являя полноценное комплексное лечение, а также способствует обретению душевного спокойствия, выраженного в равновесии духа и тела.

КВИНТЕТ

Квинтет – это ансамбль из пяти магических стихий, открытых человеку на текущее время, тем более что современный мир населён людьми Пятой Расы. Всё в жизни человека, а не только магов, крутится вокруг числа пять, представленного в двух сакральных фигурах: пентаграмма, вписанная в окружность, и крест, содержащий пять точек. Пифагорейцы считали это число одним из священных, ведь оно является сочетанием мужского и женского начала, или $3 + 2 = 5$, что подтверждает его универсальность и родство с божественной сутью человека. Люди имеют пять конечностей, по пять пальцев на руках и ногах, а также пять органов чувств. Этому числу соответствует и Сиф – третий ребёнок Адама и Евы, положивший начало человеческому роду,

являясь прообразом всех современных людей, устроенных по законам пентаграммы: «И познал Адам ещё жену свою, и она родила сына, и нарекла ему имя: Сиф, потому что, [говорила она], Бог положил мне другое семя, вместо Авеля, которого убил Каин» (Бытие, 4:25). Будучи представителями Пятой Расы помимо четырёх первоэлементов – огонь, воздух, вода и земля – людям преподнесён эфир, пронизывающий одновременно все компоненты физической оболочки. Это незримая квинтэссенция, управляющая видимой Вселенной, как душа повелевает жизнью тела, поэтому неудивительно, что это же число связано с символикой руки – инструмента творца. Им пропитаны многие культуры мира, например, к пяти столпам ислама относятся вера, молитва, милостыня, пост и паломничество, являющиеся основными предписаниями шариата. Каждое из пяти перечисленных действий требует развитие внутреннего духовного посвящения, без которого приверженец этой молодой мировой религии недостоин звания правоверного мусульманина.

Квинтеты					
Сокровенный язык	Число	Положение ²⁰	Цвет	Форма	Звук
Орган чувств	Глаза	Уши	Нос	Язык	Кожа
Чувство	Зрение	Слух	Обоняние	Вкус	Осязание
Стихия	Эфир	Огонь	Воздух	Вода	Земля
Сторона света	В центре	Восток	Юг	Запад	Север
Палец руки	Большой	Указательный	Средний	Безымянный	Мизинец
Часть тела	Голова	Правая рука	Правая нога	Левая нога	Левая рука
Многогранник	Додекаэдр	Тетраэдр	Октаэдр	Икосаэдр	Гексаэдр

Пять элементов, которые в магии соотносятся со стихиями, представляются двумя квинтетами – пятиконечная звезда и крест, выражающие количественную и качественную характеристики соответственно, ведь в первом случае – это союз пяти, а во втором – пятого над прочими. Здесь пентаграмма является символом людей, как микрокосма, будучи представленная фигурой человека, голова которого с широко расставленными ногами и разведёнными в стороны руками образует пятиконечную звезду – обязательный атрибут любого магического амулета и талисмана. В среде магов бытует расхожее мнение, что пентаграмма, обращённая вверх, символизирует индивидуальность, духовность и благо, тогда как такой же знак, но повернутый вершиной вниз, – это исключительно знак чёрной магии и колдовства. По правде говоря, это две стороны силы, которая либо нисходит, способствуя действиям материи, либо восходит и связана с работой духа.

Если говорить о пяти элементах креста, то описываемый им круг делится на четыре части: верхняя половина круга – область благих поступков, или зона добра, нижняя – область зла, правая – зона для благоприятных восприятий, а левая – достанется на долю неблагоприятных. Человек находится посередине – в центральной точке, представляя эфир; в этом-то и заключается правда о познании добра и зла, которое обрели Адам и Ева: «И увидела жена, что дерево хорошо для пищи, и что оно приятно для глаз и вожделенно, потому что даёт знание; и взяла плодов его и ела; и дала также мужу своему, и он ел. И открылись глаза у них обоих, и узнали они, что наги, и сшили смоковные листья, и сделали себе опоясания» (Бытие, 3:6-7). Умейте найти точку равновесия, чтобы оставаться в центре круга, который очерчен вокруг вас. Не только различайте добро и зло внутри себя, но и умейте использовать хорошие и дурные внешние влияния, – не плывите по течению, а укрощайте их природную силу, направляя её в нужное русло. Когда маг стоит в центре круга, очерченного вокруг креста, то он становится хозяином четырёх областей – и лишь только тогда реальность, являющаяся творением четырёх элементов, будет покорена им.

²⁰ В магии именно Положение соответствует слуху и чувству равновесия, ведь то и другое имеет общий орган чувств, а Звук соотносится с осязанием (чувством, появляющимся раньше других). Акустические волны необходимо воспринимать, прежде всего, через осязание, соприкасаясь с наполняющими воздух вибрациями.

Горловая чакра, или вишуддха, находится в области горла и курирует нирваническое тело, включает щитовидный и яремный центры, чем, в первую очередь, отличается от нижних колёс. Из неё выходит шестнадцать лепестков – энергетических потоков, именуемых спицами. Искрящийся голубой цвет производит эффект серебра, похожего на лунный свет, а внешне – снежинку. Говорить о чувствах на нирваническом плане бессмысленно, ведь наше сознание не в силах вообразить все те чудеса, которые ожидают нас там. Я упоминал о том, как четырёхмерные астральные чувства превосходят физические, а ментальные – астральные. Чувства буддхического тела совсем иного рода, ведь пространство и время для этого плана высочайших форм, перестают иметь значение. Чтобы войти в контакт с кем-то на далёкой планете, человек воспринимает ощущение не с помощью принятой им волны, а посредством вибрации, возникшей внутри него самого, и достигается это за счёт способности анахаты вызывать чувство вселенского единства. Вишуддха идёт ещё дальше, затрагивая сферы духа и открывая двери к обретению бессмертия. Несмотря на невообразимый потенциал, заложенный в вишуддхе, для вас этот энергетический центр примечателен тем, что он позволяет приобрести способность слышать, и хотя это далеко не видение, проявляющееся на уровне аджны, но и не слепое осязание, каким оно было в анахате. Её название в переводе с санскрита обозначает «очищение», что довольно полно характеризует спектр функции этого энергетического центра, который делает нас такими, какие мы есть. Чакра выступает в роли источника творческого вдохновения, позволяет индивиду гармонично взаимодействовать, общаясь с живыми людьми, а также дэвами и богами потустороннего мира. Одна из её ключевых функций – это материализация мыслительного образа в словесной форме. Используя силу вишуддхи, вы получите возможность осуществить в жизни многие из тех идей, которые бессознательно или осознанно приходят к вам из всеобщего информационного океана. Творческие мысли, посещающие вас, могут быть связаны с живописью, с музыкой, с танцами и т.д.



Во время медитации на вишуддхе отмечаются схожие ощущения как при работе с манипулой, поскольку горловая чакра, в сущности, повторяет третий центр в зародышевом состоянии, хотя и состоит из двух частей – щитовидной и яремной, функционирующих как один механизм. Вишуддха работает по принципу радиосвязи – на передачу сигнала и его приём. Когда человек произносит слово, пользуясь силой голоса, то в его щитовидной чакре, выступающей в качестве модулятора, возникают соответствующие вибрации. После чего сигнал поступает на передающую антенну, которой оказывается центр, расположенный в яремной ямке. Этот излучённый сигнал улавливается принимающей антенной слушателя и поступает в его щитовидную чакру, выступающую уже в качестве демодулятора. Щитовидный центр действует, как модем, на вход и на выход сигнала. В яремной чакре возникает ощущение сверления, хотя это проникновение

не сквозное, а направлено в сторону щитовидной чакры и будет уже интерпретировано как звуки.

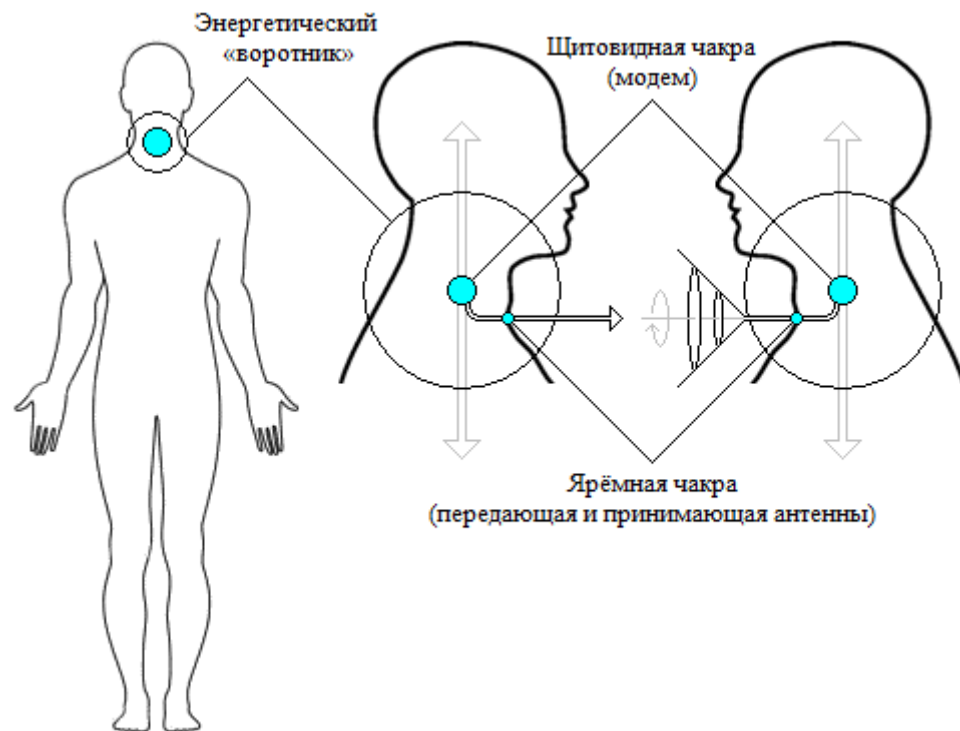

Удушающее ощущение, возникающее во время длительной медитации на вишуддхе, – это обычное осязание энергетического «воротника», диаметр которого не больше чем четверть метра. Он не представляет никаких угроз для здоровья человека, скорее защищает чакру от внедрения чужеродных вибраций, являясь своеобразным фильтром, поэтому обращайте внимание не только на его размеры, которые увеличиваются в процессе медитации, но также и на плотность. Эфирная природа энергии, которая излучается от вишуддхи, лёгкая, подобно солнечному свету, и беззвучно ложится во внутреннем пространстве, даря разуму спокойствие и безмятежность. В чакре более не ощущаются молнии, ведь свет настолько невесом, что, кажется, словно осязание исчезло вовсе. Когда вы говорите правду, то усиливаете работу вишуддхи, а когда лжёте – запечатывает её, поскольку освобождающей силой является честность со всеми – с людьми и собой. К паранормальным способностям, возникающим в момент пробуждения горловой чакры, относятся, прежде всего, яснослышание – это способность слышать голоса и звуки невидимого мира. Кроме всего сказанного, вишуддха отвечает также за умение воздействовать на людей, ибо, развивая пятую чакру, вы без особого труда навяжете другому человеку собственное мнение, а также легко убедите его в чём-то, либо разубедите в том, что вы считаете ошибкой. Помните, что вы ощущали, когда активно возражали или ссорились с тем, кто обладает сильным голосом. Это был очевидный дискомфорт в области горла или даже кашель, вам как будто затыкали рот, в виду чего возникали трудности с дыханием. Люди часто списывают ухудшающееся состояние на обычную болезнь либо хронический недуг, обострившийся каким-то внезапным образом, хотя в действительности – это банальное информационно-энергетическое поражение голубой чакры.

СОКРОВЕННЫЙ ЯЗЫК

Ещё до того как у людей развилась речь, первые из человеческих рас обладали знанием всеобщего, или сокровенного языка, который был основан на соответствиях и аналогиях. Он был невербальным и выражался символами, встречаемыми по сей день в разных уголках света. Пускай малое, но всё же кое-какое знание об этом языке дошло и до нас, подтверждение тому –

письмена дикарей. Их наскальные рисунки выглядят смехотворными. Но так ли это? Можно ли допустить, что однажды наши собственные записи станут предметом смеха в глазах потомков? Скорее всего, они покажутся им бессмысленными завитками, так как будут не читаемы без знания алфавита. Это обстоятельство указывает на скоротечность всех достижений, которые могут быть утрачены, если прежде время не сотрёт их в пыль, – и вновь мы возвращаемся к наскальным письменам, но теперь уже смотрим на них без малейшей усмешки, а с уважением к мудрости их авторов, ведь рисунки на камнях – вечных носителях – единственный способ гарантировано запечатлеть информацию на тысячи лет. Древние понимали это лучше нас и поэтому стремились выражать слова пиктограммами; мы тоже приближаемся к осознанию важности такого универсального наречия, ведь с его помощью можно было бы установить диалог с внеземными гостями. Сокровенный язык удобен тем, что позволяет выражать истину в сжатом виде, но в то же время – оставляет её неуловимой для невежд. Безусловно, что всё это совершается из благих намерений, иначе святыня была бы пущена по ветру. Семь принципов мироустройства звучат так:

1. *Принцип разумного порядка.* Не бывает второго без первого – и наоборот: как первый без второго, так и второй без первого – ни отец и ни мать, но суть абсолютного, имя которому – Бог.

2. *Принцип (само)подобия.* То, что лежит внизу подобно тому, что наверху, ибо бытующее сущее подобно сущему, из которого оно проистекает, чтобы бытовать, но будучи этим сущим и порождая иное сущее. Каждая часть целого, подобна целому, а целое – каждой из частей, которая содержится в нём; это аналогично тому, как отец и мать узнают себя в сыновьях и дочерях их.

3. *Принцип ритмичного движения.* Ничто не покоится – всё вибрирует и движется: нисходит и восходит, расширяется и сужается, разрежается и сгущается; всё колеблется как маятник. Через движение по окружности вселенские ритмы гасят друг друга, создавая иллюзию неподвижности внутри мирового колеса (действующая сила всегда равна силе, противодействующей ей).

4. *Принцип симметрии.* Второе – это зеркальное отражение первого, и оба сосуществуют вместе, ибо всё двойственно и имеет полюса, задача которых – установление баланса: $(-1) + 1 = 0$.

5. *Принцип семьи.* Род во всём: всё имеет и мужское, и женское начала, ведь у всего есть отец и мать, поэтому каждый – одновременно сын и дочь. Род проявляется во всех измерениях пространства и вечностях времени на протяжении Дня, а он и она – это одно целое, как $\frac{1}{2} + \frac{1}{2} = 1$.

6. *Принцип семеричности.* Всё из числа семь, поэтому всё – число семь. Каждые семь слагают круг в семи пространствах в течение семи времён: большой из братьев, малый из сыновей их.

7. *Принцип единства.* Каждая причина ведёт к следствию, а каждое следствие исходит из причины. Всё совершается по справедливости, и случай есть не что иное, как закон, который не распознан. Имя закона – карма. Она означает взаимодействие всего со всем, каждого с каждым, изнутри наружу и обратно, ведь первый (А) и последний (Ω) суть Бога. Различия – это внешний признак и иллюзия мира; единство – это внутренний признак и истина. «Я есмь Альфа и Омега, начало и конец, говорит Господь, Который есть и был и грядёт, Вседержитель» (Откровение, 1: 8).

Сокровенный язык содержит семь делений, основанных на Числе, Звуке, Цвете, Форме, Положении и двух скрытых ключах, недоступных ощущениям человечества, поскольку к пяти чувствам, являющимся достоянием современных людей, в будущем добавятся два новых. Шестое чувство – это психическое чувство цвета, а седьмое – чувство духовного звука. Эти чувства проявятся лишь у Шестой и Седьмой Рас. Единственным чувством Первой Расы было осязание, которое не было таким, каким его знаем мы, так как через него они могли ощущать, слышать и видеть. Подобное осязание означало способность молекул тел вибрировать с атомами внешней среды, которое затем дифференцировалось в пять чувств. Шестое и седьмое чувства неактивны.

Обладание ими пока невозможно, и тем более эти чувства не имеют ничего общего с ощущениями, на которые опираются экстрасенсы. Человек состоит из семи тел, а значит, кроме физического зрения и его органа, имеется ещё шесть зрений, например, эфирное, астральное и ментальное. Я не случайно связал деления и чувства, ведь первые описывают мир, а вторые – посредники для его познания. В нашей Пятой Расе – и тех, и других по пять: столько же конечностей, пальцев на них, пробуждённых тел и управляющих ими стихий, символ которых – пентаграмма.

САМОСОЗНАНИЕ

Каждого человека однажды посещает мысль что-то поменять в своей устоявшейся жизни, например, куда-нибудь переехать, сменить окружение, интересы, в конце концов, изменить себя. Пожалуй, первый вопрос, который возникает в мыслях людей: что поменять и как именно? Если вы периодически задумываетесь об этом, то у вас есть все предпосылки вступить на Путь. Движение к цели согласно выбранному курсу – это неотъемлемое желание и потребность мага, так как без внутренней борьбы, обеспечивающей мощный духовный рост, стать им нельзя, как ошибочно считают те, кто рассчитывает сидеть у моря и ждать погоды, не прилагая усилий. Без усердной работы над собой не будет и никакого движения вперёд, лишь стояние на одном месте. Любой человек, который хотя бы задумался об этом – уже сделал первый шаг к совершенству, чтобы не только познать собственную природу, скрытую от глаз, но весь остальной мир. Не нужно торопиться исследовать глубины, ныряя в бездонный омут, или бросаться в крайности, в ослеплении желая кардинальных перемен, к которым внезапно подталкивает сердце или разум. Остановитесь, выслушайте все звучащие внутри вас голоса и примите взвешенное решение, беря во внимание различные точки зрения, а, не поддаваясь чему-то одному, ведь человек – это не поступки, слова, чувства и мысли, которые только являются его следствиями – инструментами. Взгляните на себя максимально беспристрастно, как будто со стороны, иначе вам не узнать, что же нужно изменить: образ жизни, друзей, работу. И лишь когда определите проблему, решайте её.

Достижение пятой ступени потребует от вас неотделимости от понятия самосознания во всём, с чем вы сталкиваетесь в обычной жизни и в каждом аспекте своего существования, вы не можете пассивно плыть по течению, хотя и активно бороться с ним тоже бессмысленно. Будьте наблюдателем – субъектом среди множества объектов, не только неодушевлённых, но и живых. Это психический процесс, обеспечивающий единство и целостность личности, что выражается в осознании отдельным человеком самого себя, своей уникальности и собственного высшего Я. Всплески самосознания начинаются ещё в детстве, когда ребёнок выделяет себя из окружающего мира, пытаясь провести воображаемую границу между собой и всем прочим, что не является им. Он понимает, что другие дети не всегда могут испытывать те же самые чувства либо иметь то же мнение, что ускоряет формирование ощущения индивидуальности, зреющей внутри него, особенно если это подкрепляется какими-либо талантами и достижениями в среде сверстников. И хотя эзотерические учения говорят о родстве всего сущего во Вселенной, ведь все мы – часть единого организма, но понимание подобного факта – обратная сторона самосознания, которая невозможна до того часа, когда вы упрётесь в стену и осознаете, что есть что-то за рамками неё. Поэтому, прежде чем трансформировать окружающее пространство, научитесь менять изнутри себя, что невозможно без самосознания: познай самого себя, так звучит девиз начинающего мага.

По мере объединения различных ощущений, получаемых из окружающего пространства, у вас складывается представление о внешней среде, в которой вы существуете, а в ходе синтеза самоощущений – о пространстве вечно сокрытом внутри себя, то есть о самом себе. Самосознание формирует чувство уникальности, поддерживаемое непрерывностью во времени, ведь каждый из людей обладает грузом прошлого, переживает настоящее и с надеждой смотрит в будущее. Человеческое самосознание содержит двойную направленность, по которой оно обращено

вовне, включая все объекты внешнего мира, но также оно смотрит внутрь – в сторону субъекта. Люди, самосознание которых направлено преимущественно вовне, называются экстравертами, а тех, кто сосредоточен на исследовании преимущественно внутреннего мира – интровертами. Очевидно, что и первый, и второй варианты – это крайности, которых должен сторониться маг, ведь для преуспевания требуется соблюдать меру и держаться золотой середины, обеспечивающей всесторонний духовный рост – не мчаться сломя голову, но и не плестись в конце очереди. В структуре самосознания выделяют три аспекта, или ипостаси, которые никогда не действуют независимо, а работают в неразрушимой цепи, оказывая соответствующее влияние друг на друга:

1. *Я – неизменное прошлое.* Этот аспект представляет собой фундамент самосознания, ибо его влияние на человека столь огромно, что может развернуть духовный рост в любую сторону. Управлять судьбой возможно, но былое исправить нельзя – это необратимое бремя, довлеющее над вами во всех ваших поступках, словах, чувствах и мыслях. Имея негативный опыт, человек будет действовать в настоящем осторожно, испытывая вечные опасения и бесконечные страхи. Впрочем, не торопитесь печалиться, так как всякий жизненный опыт – и хороший, и плохой – это всегда бесценный урок, помогающий разобраться в себе, осознать сегодня, предвидеть завтра.

2. *Я – реальное.* Под этим аспектом подразумевается представление человека о самом себе в настоящий момент времени, при этом он должен оценивать себя с совершенно разных сторон, чтобы организовать единый образ, составленный из множества, например, он – отец, муж, сын. Обычно для этого человек задаёт вопросы, требующие от него оценочный ответ на социальные роли, которые он исполняет в обществе, а маг проводит подобный анализ себя, но в магической среде. Получаемые ответы могут целиком удовлетворить вас либо принести расстройство, а это серьёзный повод для раздумий, поскольку вы должны выявить причину этого и решить проблему.

3. *Я – воображаемое.* Являясь третьим компонентом структуры самосознания, этот аспект указывает на желания, устремления и мечты человека, очерчивая идеальный вариант будущего. Им формируется жизненная цель мага и понимание пути, который ведёт к желаемому результату. Важно понимать, что самосознание предполагает обязательную тягу к переменам личности. Но вы не должны забывать, что за этой красивой фантазией можно представить всё, что угодно, так как бесполезно мечтать намного проще, чем изменять реальность, находящуюся внутри вас, поэтому никогда не уделяйте слишком много внимания одному из аспектов, игнорируя прочие. Все компоненты самосознания неразрывны и, как время, перетекают друг в друга, из прошлого через настоящее в будущее. Когда вы научитесь, извлекая пользу прошлого, ценить настоящее, то ваш ясный взор, свободный от пелены сомнения, отчётливо увидит вдалеке события будущего.

Для человека самосознание выступает своего рода внутренним стержнем, вокруг которого формируется многослойная личность, являющаяся отправной точкой будущего духовного роста, а процесс изменения происходит в три последовательных этапа, подобно эволюции человека. Первый из них – самопознание – выступает, прежде всего, в качестве исходного состояния – базиса самосознания, ведь в него включены имеющиеся представления индивида о самом себе. Его легко соотнести с физической оболочкой, которая кажется чем-то очень объективным и не настолько пластическим, как астральное либо ментальное тела (источники непредсказуемости). Во втором этапе, по мере постижения человеком самого себя и своей внутренней сути, возникает эмоционально-ценностное отношение человека к себе, считающееся процессом самооценки. Из-за значительного влияния чувственной компоненты, самооценка соотносится с астральным телом, которое пестрит яркими цветами – от сумасшедшей радости до глубокой скорби и печали. Этот контраст чувств вызывается столкновением в человеке всех недостатков и достоинств, сильных сторон – причин для гордости, и слабостей, о которых он умалчивает, сгорая от стыда. Именно самооценка запускает третий этап – действие волевой сферы, или же ментального тела, что называется самосовершенствованием. Это процесс осознанной и обязательно непрерывной работы над собой и всеми теми аспектами, которые наполняют жизнь человека, следующего по

Пути, и здесь в отличие от животных вы сталкиваетесь с выбором: держаться ли белой стороны силы, соответствующей Правой тропе, или перейти на Левую тропу, став адептом Братства Тени.

Конечно же, принудить к самосовершенствованию невозможно никого – ни уговорами, ни угрозами, ведь у человека вполне может просто отсутствовать внутреннее стремление к этому. Для того же, кто искренне желает стать магом такая лень – первое от чего следует избавиться. Несовершенство нередко настигает человека врасплох, открываясь лишь в трудных жизненных ситуациях, в которых он сталкивается со слабостями лицом к лицу. Именно данный толчок превращает обычного человека в мага, позволяя обнаружить всё то, чему необходимо научиться: век живи – век учись. Так же и в магии: без постоянного самосовершенствования невозможно добиться высот и даже едва ли получится оставаться на прежнем уровне, норовя откатиться назад. Любой навык притупляется без практики, так и инертность вынуждает вас терять хватку. Чтобы всё время оставаться на плаву и следовать вверх в потоке пространства-времени, вам необходимо соблюдать три правила, которые помогут не заблудиться в коридорах лабиринта души:

1. Нельзя пытаться изменить себя, не изучая себя.
2. Нельзя изучить себя, не узнавая других людей.
3. Узнать других людей можно, только помогая им.

Актуально как никогда звучат слова Платона: «Самая великая победа, которую мы можем одержать, – это победа над самим собой»; поэтому всегда задумывайтесь о своих целях, мечтах, которые придавали бы смысл всей вашей жизни и вели бы вас сквозь долину серой обыденности. Дневник, в котором составляется план дня – молитвы, приёмы пищи, магические ритуалы и т.д. – это одно из эффективных упражнений, ведь в нём записаны все шаги, производимые для достижения желаемого совершенства. Главное – все пункты плана должны быть осуществимы. Ваш дальнейший этап – это поиск собственного призвания, места под солнцем и смысла жизни, который не всегда находится легко и быстро, ибо он может растянуться на многие воплощения. Вот почему столь важно обращаться к родовой памяти и воспоминаниям прошлых жизней, что позволит не только найти себя в настоящем, но и обозначить дорогу в будущее, предвосхищая множество всех тех событий, которые ещё не наступили. Это умение и отличает мага от невежды.

ГИПНОЗ И ВНУШЕНИЕ

Едва ли сегодня повстречается такой человек, который не слышал бы ничего о волшебстве гипноза, которое позволяет делать с людьми невероятные вещи, подчиняя их воле гипнотизёра. Гипноз – это, прежде всего, некоторое временное состояние сознания, вызванное самовнушением, воздействием гипнотизёра или возникшее спонтанно вследствие эмоционального шока. Это изменённое состояние сознания, находящееся между бодрствованием и сном, характеризуется подверженностью к вербальному внушению, то есть к используемой гипнотизёром силе голоса. Для запуска процесса гипноза потребуется нарушить равновесие между тремя телами человека, внося лёгкую путаницу в организме, тем самым на короткое время как бы отделить дух от тела. Это случается во время передачи импульса, ведь всякое ненормальное возбуждение, например, астрального тела, вызывает нарушение взаимодействия ментального тела и физической оболочки. Астральное тело достигает такой активности, что берёт верх над собственным сознанием и легко оказывается во власти любого другого достаточно сильного мыслительного воздействия, что вполне можно рассматривать как разновидность одержимости, но без вселения в тело жертвы.

Гипноз, подобно магнетизму, имеющемуся у людей и животных, является только одной из малых ветвей практической магии, поэтому обладает исключительно узкой направленностью и сферой применения, что серьёзно ограничивает спектр возможностей мага, а чудеса гипноза, о которых рассказываются немыслимые истории, гаснут на глазах. Несмотря на это гипноз может

осуществлять определённое воздействие, которое оказывается полезным в некоторых случаях. Для введения человека в гипнотическое состояние используется яркий свет, сильный звук или резкий толчок, влияющий на соответствующее тонкое тело, нарушая внутреннее равновесие. Явление, происходящее с человеком, похоже на быстрое опьянение: дух и тело теряют контакт, мгновенный выход из физического тела, как во время засыпания, но сном называется он условно. Будучи под гипнозом человек становится абсолютно пассивным, ведь его нижние тела готовы реагировать на малейшее воздействие, ошибочно считая его импульсом собственного разума. Люди, подвергшиеся гипнозу, описывают состояние беспомощности, когда они теряли связь с физическим телом, пока сознание находилось в каком-то ином пространстве в тихом блаженстве. Гипноз, вопреки распространённому заблуждению, не может вызываться против воли человека либо у того, кто осознаёт попытку введения его в это состояние и противостоит гипнотизёру.

Надо сказать, что когда человек, получивший внушение, возвращается в тело и пробуждается, то сразу же ощущает острое желание исполнить внушённое действие или же это влечение возникает спустя некоторое время, на которое гипнотизёр поставил его внутренний будильник. Именно здесь и обнаруживаются существенные различия между духовным развитием человека. Например, если человек привык пассивно подчиняться всплескам эмоций и животным влечениям, то пусть недоумеая, но всё-таки выполнит заложенную в него программу в полном объёме, хотя из-за непонимания причин своих поступков, он будет искать для оправдания любые мотивы. В случае если человек, подвергшийся гипнозу, имеет твёрдый характер, то внушение будет исполнено до такой степени, до какой это допустит его собственная воля, вернувшая себе тело. Иначе говоря, для успешного исполнения внушения такой человек должен будет погрузиться в состояние гипноза во второй раз, чтобы лишиться воли возможности противостояния внушению. Здесь читатель сталкивается с воздействием мысли, обличённой в словесную форму, ведь делая внушение на определённый срок, гипнотизёр как бы вкладывает в человека зерно мыслеформы, которое появится на свет в момент, определяемый текстом внушения, с точностью до секунды. Это полусознательное существо будет действовать изнутри наружу, рождаясь из человека, как его собственные мысли, чувства и желания, к числу которых оно, безусловно, будет причислено.

Подготовка к этому упражнению включает в себя установление в помещении спокойной и непринуждённой обстановки. В нём должна быть комнатная температура, слегка приглушённое освещение, отсутствие каких-либо неприятных запахов, а также исключено проникновение шума. Помещение должно хорошо проветриваться или быть проветренным до начала упражнения. Из одежды выбирайте что-то тёплое и лёгкое, но просторное, дабы оно не сковывало движений и ничего не сжимало, например, узкий воротник сдавливает шею, а тесная обувь – пальцы ног. Упражнение по наведению на человека гипнотического состояния состоит из четырёх этапов, которые следует выполнять строго поочередно, не перепрыгивая, а переходя от одного к другому:

1. *Определение гипнотической восприимчивости объекта.* Лишь около 40-50% мужчин и 60-70% женщин считаются достаточно восприимчивыми к гипнозу, чтобы можно было начать упражнение. Все остальные люди требуют предварительной подготовки, которая занимает время. Простейший из приёмов определения уровня восприимчивости – притяжение к гипнотизёру, в ходе которого объект должен встать, а ноги соединить вместе. Стоя позади объекта, наложите ладони рук на обе его лопатки и, подождя некоторое время, осторожно отнимите руки. Если объект легко поддаётся гипнозу, то его плечи последуют за руками, словно по вашей воле. Другой приём – это внушение в состоянии бодрствования, которое достигается таким образом: вы пристально смотрите в глаза объекту и твёрдым голосом приказывайте ему что-либо сделать (закрыть глаза так, чтобы он был не в состоянии их открыть, либо быть не в состоянии открыть рот). Третий приём, который используется чаще всего, представляет действие блестящего предмета, в роли которого выступает маленькое вращающееся зеркало, доведённая до блеска металлическая пуговица либо свет яркой лампы, отражающийся в зрачке гипнотизёра. Ваша задача – заставить объекта удерживать взгляд на этой неподвижной либо движущейся блестящей точке.

Как только, спустя пару минут, он почувствует тяжесть в веках и непреодолимое желание лечь спать, то можно переходить ко второму этапу, а именно к введению объекта в состояние гипноза.

2. *Гипнотизация объекта.* Если объект оказался восприимчив к одному из способов, то он может быть загипнотизирован, а если нет, то требуется дополнительная работа по подготовке. Здесь я вкратце опишу некоторые из наиболее распространённых приёмов введения в гипноз, и первый из них – обычное внушение, действенность которого зависит от уровня восприимчивости. Мягким взглядом, но твёрдым голосом, фиксируйте глаза объекта и прикажите ему закрыть их, а затем, не отводя взгляда и тем же голосом, предложите потерять чувствительность кожи. Когда по телу объекта пробежит волна расслабления, без резкости сообщите ему, что он чувствует, как сон медленно овладевает им, растекаясь по телу от головы до кончиков пальцев ног. Блестящая точка – это второй приём, который очень похож на приём из предыдущего этапа, но всё же немного отличается техникой исполнения, так как в нём преследуется совсем иная цель. Пусть объект зафиксирует взгляд на чём-то блестящем, например, маленькое зеркало, пуговица или кончик лезвия ножа, в том числе вполне подойдёт и отражение света в зрачке гипнотизёра. Главное, чтобы блестящая точка была расположена на уровне лба объекта, напротив переносицы. Это положение принуждает сводить глазные оси в одну точку, быстро гипнотизируя объект.

Два приёма, представляющие погружение объекта в гипноз, используя пассы и с помощью безмолвного взгляда, являются более продолжительными и несколько утомительными, но дают положительные результаты даже тогда, когда прочие приёмы оказываются полностью бессильны. В случае введения в гипнотическое состояние с помощью пассов, оба больших пальца руки объекта находятся в вашей левой руке, а правая рука в течение нескольких минут производит пассы сверху вниз, начиная с головы до живота. После чего опускаете руки объекта вдоль его туловища и продолжаете выполнять пассы обеими руками до наступления гипнотического сна. В случае введения в гипнотическое состояние с помощью безмолвного взгляда, объект садится перед вами, но всегда спиной к источнику света, например, к лампе, окну или свече. Вы берёте его руки и захватываете большие пальцы всей кистью, после чего пристально глядите в зрачок правого глаза, используя силу взгляда, и мысленно внушаете совершение каких-либо действий. Если при этом применяется вербальное внушение, то гипнотизация наступает быстрее в два раза.

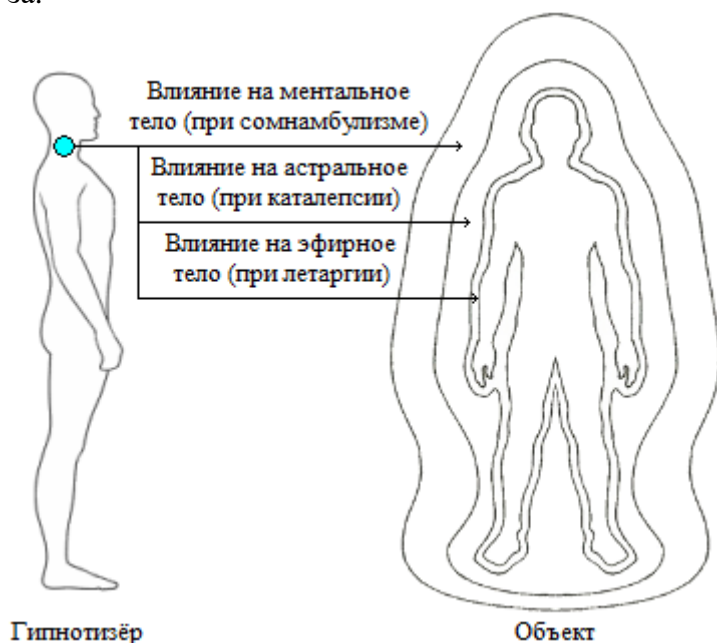

3. *Фазы и глубокое состояние гипноза.* Имейте в виду, что гипнотическое состояние бывает различным и представлено тремя фазами с организацией циклического процесса, оканчивающегося пробуждением. При введении объекта в летаргию, вы вступаете в контакт с его эфирным телом, при каталепсии – астральным, а при сомнамбулизме – с ментальным началом, проявляющим активность лишь в последней фазе, когда объект уже легко поддаётся программированию. В первой фазе все конечности очень расслаблены, что если, взяв кисть объекта, отпустить её, она упадёт без сопротивления, ибо его состояние похоже на мертвецки пьяного человека. Если вы откроете объекту, находящему в состоянии летаргии, глаза – насильно или

повлияете на него каким-либо иным способом, то наступит каталепсия, или вторая гипнотическая фаза. Всё тело коченеет, будто становится металлическим, сохраняя положение, которое вы придаёте ему. Глаза остаются неподвижными и обращены вперёд либо туда, куда вы направите

взгляд. В этой фазе объект не видит и не слышит – он закрыт для внешнего мира, и поэтому его голову можно положить на один стул, а ноги на другой, при этом его туловище останется на весу.

Для перехода в третью фазу – сомнамбулизм, подуйте в глаза объекту, сделайте пассы или слегка потрите его лоб, что сразу же изменит его текущее гипнотическое состояние, ибо объект будет действовать, как и в период бодрствования, но без осознания окружающего пространства. В первую очередь он начнёт поддаваться голосу и внушаемым мыслям, ведь можно приказывать видеть или делать что-либо не только во время гипнотического сна, но и после пробуждения. И влияние этого внушения будет сохраняться на протяжении нескольких суток, месяца и даже года. В сомнамбулическом состоянии обнаруживается способность объекта к изменению личности, что вполне может быть полезным для излечения психических болезней или приступов страха.

Характеристика трёх фаз звучит так:

а) Летаргия – глубокий сон.

б) Катаlepsия – неподвижные глаза и окаменевшее тело.

в) Сомнамбулизм – восприимчивость к вербальному внушению, изменение личности.

4. *Пробуждение объекта.* Не следует усыплять объект, не будучи опытным гипнотизёром и не владея несколькими способами пробуждения, ведь этот процесс тоже очень индивидуален. Один из простейших способов – пробуждение по приказанию, которое легко получается, когда объект находится в фазе сомнамбулизма, либо в состоянии летаргии, действуя уже не так быстро. Вы можете приказывать объекту пробудиться после щелчка пальцев, по хлопку в ладоши и т.д. Дувение между глаз тоже способствует пробуждению, устраняя вредные последствия гипноза. Один из наиболее безопасных способов, особенно при выходе из глубокого сна, – это пассы. Для этого выполните горизонтальные пассы обеими руками на уровне груди, а затем – головы. Пробуждение станет медленным и спокойным, ведь объект будет освобождён от излишка энергии, которая была использована для его усыпления и погружения в бессознательное состояние. В случае если объект сопротивляется внушению, чтобы вы смогли исполнить его пробуждение, пристально посмотрите ему между глаз на высоте чуть ниже середины лба, в область «третьего глаза» – говорить ничего не надо, просто продолжайте смотреть и объект сам очнётся от гипноза²¹.

ЯСНОСЛЫШАНИЕ

Яснослышание – одна из малоизученных и непонятных экстрасенсорных способностей, о которой в отличие от ясновидения известно немногим, но ещё меньше тех, кто сам практиковал её. Имеется мнение, что развивать яснослышание чуть легче, нежели любые остальные умения: ясночувствование, ясновидение и яснознание; но особенно легко оно даётся аудиалам, которым проще воспринимать информацию на слух, как владение ясновидением не проблема для визуала. Под яснослышанием подразумевается способность человека улавливать мельчайшие звуки, лежащие за пределами привычных, воспринимаемых акустических колебаний, а это – диапазон от 16 до 20000 Гц. Предрасположенность к этой самой способности чаще всего встречается среди людей обладающих музыкальным слухом, слабовидящих либо вовсе лишённых этого чувства. Эта способность включает в себя умение слышать звуки и музыку, голоса живых и мёртвых, которые совершенно недоступны восприятию обычного человека, ведь многие из вибраций не имеют акустического происхождения, являясь волнами астрального и даже ментального царства. Одна только возможность уметь слышать чужие голоса, приходящие ниоткуда и звучащие в голове, пугает людей до ужаса, заставляя сторониться, умалчивая об этой порицаемой способности, однако лишь практикуясь, вы научитесь различать голоса призраков и собственные мысли.

²¹ Используются материалы из книги Папуся «Практическая магия». – М.: АСТ Москва, 2010.

Чакра	Чувство	Тип восприятия	Способность
Сахасрара	Разум	Дигитал	Яснознание
Аджна	Зрение	Визуал	Ясновидение
Вишуддха	Слух	Аудиал	Яснослышание
Анахата	Обоняние	Кинестетик	Ясночувствование
Манипура	Вкус		
Свадхистхана	Осязание		

Одна из проблем, с которой сталкивается, пожалуй, любой начинающий маг: как отличить яснослышание от того внутреннего диалога, который нередко без конца звучит у людей в голове? Конечно же, существуют определённые признаки, по которым не столь уж трудно отделить зёрна от плевел, но автоматическое понимание приходит к человеку только с годами практики. Многие люди сомневаются, что они в состоянии стать обладателями подобного дара, тогда как другие, якобы обладающие яснослышанием, причисляют себе способности, которых не имеют. У одних есть врождённая склонность и задатки, а кому-то требуются напряжённые тренировки. Яснослышание путается не только с внутренним диалогом, но и психическими отклонениями, хотя разница между экстрасенсорным восприятием и болезнью ясна с первого взгляда. Главное – все звуки и голоса, возникающие в голове мага во время яснослышания, легко контролируются, то есть их можно временно включить и выключить, ведь их не слышно без конца, как радио. Эти фантастические сообщения, поступающие из глубины невидимого мира, весьма лаконичны и чаще всего представляют конкретный и чёткий ответ, прозвучавший на поставленный вопрос. Голоса мёртвых людей или духа-покровителя, выходящего на контакт с вами, преследуют одну цель – уберечь от несчастья, попросить передать кому-то важное послание, спасти родственника. Я не стану исключать вариант, когда голос в голове управляет человеком либо приказывает ему совершать неадекватные поступки, но причина этого – одержимость или мнительность мага.

Как читателю проверить себя на признаки яснослышания? Во-первых, это – звоны в ушах, ведь возможно кто-то пытается обратить на себя ваше внимание, чтобы передать информацию. Во-вторых, это – шумы, голоса и шёпот, ведь если канал открыт, то в голове могут раздаваться отчётливые фразы, причём произнесённые незнакомым голосом – не тем, к которому привыкли вы. Испытывая дискомфорт от таких разговоров, мысленно либо вслух попросите их замолчать. В-третьих, это – скрипы, шаги и стуки, возникающие в голове, но не слышимые другим людям. Это указывает на присутствие вблизи сущностей, производящих колебания на астральном плане. Наконец, в-четвёртых, это – мудрая мысль, спасительное озарение, личное сообщение, которые посещают человека в неожиданный момент, когда он устал искать решение самостоятельно. Всё это обычно выглядит как неуловимая сила, которая буквально диктует готовый ответ. Я и сам неоднократно сталкивался с подобной поддержкой во время написания настоящего труда, поэтому лучше, чем кто-либо осознаю очевидный скепсис и те сомнения, кои посещают читателя.

Первый шаг, который вы делаете на пути развития яснослышания – учитесь отличать звук тонкого плана от повседневных мыслей и ментальной болтовни, звучащей у каждого в голове. Тренируя слух, можно научить себя слышать в несколько раз больше, чем обычно, улавливать те вибрации, о существовании которых человек бы и не догадался, не обрати на них внимание. Как ухо человека отличает прекрасное пение от обыденной речи, так и вы в результате работы над своими способностями начнёте распознавать всевозможные волны, определяя их причины. Для этого необходимо, в первую очередь, совершенствовать собственные органы чувств, а также повышать уровень сознания, чтобы в дальнейшем информация, получаемая с помощью слуха, начала литься единым потоком, а у вас складывалось куда более отточенное чувство ясности. Яснослышание зависит от степени активации пятой чакры – вишуддхи, или горлового центра, так как именно его энергетическая воронка отвечает за коммуникацию между людьми. Этот вербальный центр не только формирует акустическую силу голоса, но и предоставляет способность улавливать звуковые образы различных мыслей, эмоций и слов, вложенных в нашу речь.

Очевидцы, демонстрирующие яснослышание в ходе ритуалов, – шаманы, пророки, священники и многие другие люди, не раз общавшиеся с ангелами, демонами и иными духами, встречаются на протяжении всей истории: «И воззвал Господь Бог к Адаму и сказал ему: где ты?» (Бытие, 3: 9).

Яснослышание проявляется двумя различными способами, во-первых, вы слышите голоса живых людей, звуки природы, другие колебания, имеющие именно физическое происхождение, во-вторых, голоса мёртвых людей, духов и иных сущностей в голове, то есть нефизические волны.

1. *Сверхъестественный слух* – это способность слышать необычайно тихие звуки, что, конечно, не является яснослышанием в полном смысле этого слова, но дополняет значение термина, поскольку под этой способностью понимается максимально комплексное проявление слуха. Для выполнения упражнения требуется тщательно прочистить уши, удалив излишки серы, что автоматически обострит слух, вполне подойдут и специальные свечи для очистки среднего уха. Когда подготовительные работы будут завершены, переходите непосредственно к упражнению и выберите спокойное, не слишком тихое, но и не шумное место, например, в парке или на пляже, гделюдно, что можно было бы чувствовать весь спектр звуков окружающего пространства. Устройтесь на скамейке в расслабляющей позе, постелите мягкий плед, чтобы прилечь на траву под тенью дерева. Для тренировок упражнения подойдёт и домашняя обстановка, но она очень бедна на разнообразие звуков, которые вы сможете услышать. Поэтому если вы не можете позволить себе прогулку на природе, в крайнем случае выйдите на балкон и послушайте звуки двора.

Чтобы сосредоточить внимание на окружающих звуках, закройте глаза и попытайтесь услышать практически всё, что только возможно, выстраивая в голове образы того, что окружает. В первые минуты сфокусируйтесь на источниках звука, которые располагаются поблизости от вас – это голоса играющих детей, щебет птиц, случайные разговоры людей, проходящих мимо вас. Продолжая упражнение, уже переходите к отдалённым звукам – шум уличного движения и т.д. Замечайте все звуки – и близкие, и дальние, – одновременно прикидывая их удалённость от вас, чтобы в последствии прислушиваться к тишине между волнами акустического хаоса. Подобные пробелы, которые ничтожно малы и совершенно незаметны простому человеку, – особое место, где возможно уловить скрытые вибрации, пускай ещё не тонкого плана, но приближенные к нему. Это простое упражнение, если оно выполняется ежедневно, усиливает физический слух для восприятия вибраций разной громкости. Для эффективности рекомендуется вести дневник, где отражаются не только все окружающие звуки – приятные, неприятные либо вовсе неизвестные, но и вызванные ими эмоции, мысли, возможно, появившиеся ассоциации и визуальные образы. Практикуя данное упражнение, вы постепенно сможете улавливать самые тихие звуки, начнёте замечать их, например, разговор в квартире соседнего дома либо плач ребёнка на соседней улице.

2. *Простое яснослышание*. Чтобы послушать радио вы настраиваете нужную волну, то же самое и здесь – необходимо настроиться на определённый диапазон звуковых волн, на котором говорят сущности невидимого мира, если конечно это вообще можно назвать обычными словами. Выполняя упражнение, усадьтесь в расслабляющую позу, например, сиддхасану или сукхасану, сделайте несколько глубоких вдохов и выдохов, чтобы выровнять дыхание и ритм сердца. Закройте глаза, прикрыв их тёмной непроницаемой повязкой. Если этого окажется недостаточно, то воспользуйтесь берушами для сна, которые максимально погрузят вас в состояние тишины. Медитируйте на вишуддхе, добиваясь стойкого ощущения энергетического «воротника» и лёгкого небесно-голубого свечения, которое заполняет весь горловой центр. Яснослышание без активации центра невозможно, поэтому тренируйтесь, прежде всего, в пробуждении пятой чакры.

Внимательно вслушивайтесь во внутренние звуки, как будто возникающие в голове сами собой, но исключайте малейшее желание воссоздать звуки самостоятельно лишь усилием мысли. В первую очередь вы услышите тонкий гул, словно жужжание какого-то мелкого насекомого, это может быть мелодия вашего тонкого тела либо звучащий фон астрального пространства.

Будьте сосредоточены хотя бы несколько минут, а в идеале – полчаса, которых должно хватить, чтобы перейти к более глубокой медитации и сделаться восприимчивым к астральным голосам мёртвых, живых и нечеловеческих существ – полусознательных, вьющихся вокруг вас свои кольца. Во время яснослышания чужие голоса в голове звучат очень похоже на обычную речь с той лишь разницей, что голоса не принадлежат человеку, ведь каждому хорошо знаком свой голос. Например, женский или детский голоса в голове мужчины – это доказательство яснослышания, которое никак нельзя спутать с внутренним диалогом или попыткой банального самовнушения. Если вам удалось завести подобный разговор, то задавайте вопросы, выясните с кем вы говорите.

3. *Яснослышание в пространстве и во времени.* Это упражнение является продолжением предыдущего, но требует от вас дополнительных усилий, потому его лучше всего практиковать либо непосредственно перед сном, когда тело вот-вот готово провалиться в сон, либо сразу же по пробуждению, ибо в эти минуты душа человека не до конца вернулась в своё физическое тело. Лежите на спине, руки вытяните вдоль тела, сохраняя неподвижность и спокойное дыхание, как во время шавасаны, ведь эта позиция подходит как никакая другая. Для тех, у кого возникают трудности, рекомендуется погрузиться во внутреннюю комнату, что облегчит данную задачу. Прислушивайтесь к звукам в полумраке помещения и за его пределами, например, шумы за окном, разговоры людей на улице, звуки проезжающего во дворе автомобиля, – настройте себя. Обратите особое внимание на те звуки, которые удаляются от вас, ведь их источник движется, поэтому представляйте, что вы, покинув физическое тело, как бы сопровождаете их. В дальнейшем переместитесь на соседнюю улицу, в другой город или даже побывайте в чужой стране, и постарайтесь услышать тамошние звуки, которые окружают вас, например, ветер пустыни, шум водопада, пение экзотических птиц и необычные языки, на которых общаются местные жители. Либо окажитесь в гостях у друзей и, предварительно договорившись с ними и получив согласие, подслушайте их разговоры. После этого сопоставьте услышанное и то, о чём они говорили. Иногда случается такое, что кто-то зовёт человека по имени, хотя никого не оказывается рядом. Это мог быть умерший родственник, дух-покровитель и живой человек, который в этот момент всего лишь подумал о вас, предполагая, что вы и не услышите его физически, а вот астрально – да.

ЧТЕНИЕ МЫСЛЕЙ

Каждый мыслящий, окружая растения, животных и людей, а также неодушевлённые предметы, непрерывно излучает не только мыслеформы, но и образы, обращённые в словесные формы. Эти вибрации, подобно радиоволнам, представляющим энергетические сгустки, заполняют пространство реальности, бесконечно колебля «воздух» астрального и ментального планов. Для большинства живых существ такие беззвучные вербальные волны остаются незамеченными, но есть те, кто умеют воспринимать их, и не только среди мёртвых, но и среди ещё живых людей. Чтение мыслей – это лишь частное проявление яснослышания, когда слушатель воспринимает внутренний диалог, происходящий у мыслящего существа, например, другого живого человека. Эти слова, произнесённые в голове, как обычные акустические волны, зарождают в воздушном пространстве колебания, как круги на водной глади, и, достигая слушателя, слышны, как и звуки. Бывает, что люди в коллективе, объединённые одной идеей, независимо друг от друга ведут похожий внутренний диалог, в этом случае мысли накладываются, усиливаются, и в определённый момент происходит бессловесный обмен идеями, когда мощь мысли так велика, что её могут услышать даже обычные люди, тем самым, помогая друг другу в достижении единой цели.

В отличие от того яснослышания, о котором я говорил, в случае чтения мыслей предпочтительно использовать ритуальную комнату либо специальное помещение, где будет комфортно, а главное – абсолютно тихо, поэтому исключите все предметы, издающие какие-либо звуки. Никто и ничто не должно отвлекать вас и препятствовать настройке на ментальное общение –

ни голоса с улицы, ни городской шум, ни свист ветра, ни звуки животных, птиц, дождя и грома. Такие жёсткие условия используются, конечно, только в первое время, когда вы не в состоянии полностью удерживать внимание на собеседнике и тех внутренних ощущениях, возникающих в нём. В дальнейшем можно будет заниматься чтением мыслей даже в шумных и людных местах. Когда все условия будут соблюдены, то в помещении будет настолько тихо, что вы с лёгкостью услышите бой сердца и вполне возможно, если будете находиться близко, то сердце собеседника. Как вы заметили, выполнение упражнения требует от вас присутствие второго человека, ибо один должен говорить, а второй – слушать, при этом важную роль играет умение работать в паре.

Задача собеседника, произносящего фразы, которые должен как бы прочесть слушатель, – быть предельно чётким, ведь от того, как прозвучит мысль, зависит точность восприятия диалога. Прежде всего, требуется определить параметры, по которым можно было бы оценить мысль. Это – отчётливость и громкость слова, которыми, если говорить об обычной речи, определяется не только радиус распространения акустической волны, но и верность понимания услышанного. Внутренний диалог, разумеется, не имеет громкости – разве что беззвучно напрягать связки. Но громкость мысли выражается в той силе, которая была приложена в момент её порождения. Для этого старайтесь увеличивать зону слышимости, чтобы маг всегда находился в её пределах, иначе он ничего не услышит, и будет ошибочно считать, что делает что-то не так. Либо найдитесь близко друг к другу, постепенно увеличивая расстояние между вами до размеров комнаты. Пробуйте двигаться от простого к сложному, не пытайтесь читать мысли, будто страницы книги. В первые дни практики упражнения пусть собеседник, который произносит мысль, задумает всего одно слово – не очень короткое и не слишком длинное, не имеющее множество значений, ведь во время произнесения нужно мысленно воображать данное слово, дабы усилить действие. Не произносите слово быстро и не растягивайте, повторяйте по несколько раз, делая небольшие паузы, чтобы дать время его осмыслить, и не думайте ни о чём другом – это может запутать мага.

Активность спикера, уравновешивается эквивалентной пассивностью мага, который, являясь слушателем обязан ощутить каждое малейшее колебание пространства тонкого мира, чтобы уловить правильную вибрацию. Необходимо настроиться, прежде всего, на внутренний голос собеседника, как радиоприёмник ловит волну станции, ведь зачастую его придётся искать в полнейшей дисгармонии изобилия чужих голосов. Убедившись, что вы достаточно близко, чтобы находиться в зоне слышимости, начните медитацию на вишуддхе, вызывая у себя ощущение энергетического «воротника», – это значит, что вы готовы услышать неслышимые звуки астрального и ментального плана, поэтому сосредоточьтесь на тех вибрациях, которые поступают к вам со стороны собеседника. Закройте глаза, если вам не удаётся сконцентрироваться и недостаточно полумрака, дабы полностью погрузиться в себя. Не пытайтесь вообразить, что говорит собеседник, ведь задача услышать слово так же, как если бы он произнёс его вслух. Без внутреннего диалога мысли человека прочесть нельзя, и поэтому не пугайтесь, что кто-то якобы имеет иммунитет, возможно, он просто ни о чём сейчас не думает.

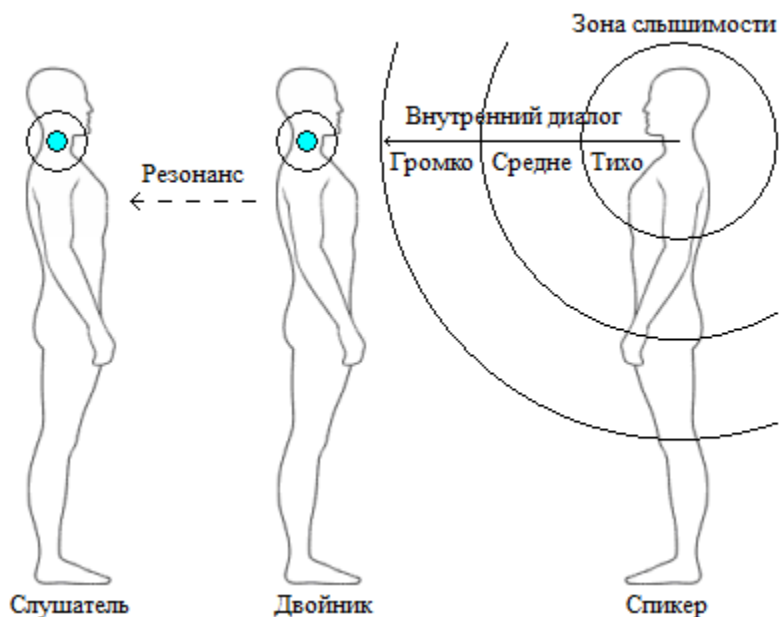

Не менее полезный вариант – чтение мыслей на расстоянии, когда собеседник находится в соседнем доме или вдалеке от вас на расстоянии в несколько тысяч километров. Едва ли вы мо-

жете закричать настолько громко, что вас услышат в радиусе более чем сотни метров, поэтому ожидать того же от собеседника бессмысленно, ведь даже самая сильная мысль имеет пределы. Для чтения таких мыслей требуется некоторая хитрость, а именно появление вблизи с собеседником вашего двойника, который в состоянии воспринимать информацию, а также передать её. Впрочем, существуют некоторые явления природы, которые могут нарушить передачу данных. Это – высокая влажность, находящиеся рядом водоёмы, идущие дождь и снег, поскольку влага, растворённая в воздушном пространстве, попросту обнуляет информацию, препятствуя передаче.

НЕВИДИМЫЕ ПОМОЩНИКИ

Где же скрываются эти запредельные и невероятные миры, к которым обращаются маги? Они вокруг нас, но невидимы нам, как и их обитатели, оказывающие помощь всему человечеству. Когда человек сумеет открыть в себе органы чувств, которые соответствуют этим измерениям, то он станет постигать их тайны так же свободно, как он исследует физическую реальность. Эти дополнительные измерения пространства, называемые астральным, ментальным, духовным, или буддхическим, мирами, богаты флорой и фауной своего рода и подобно трёхмерному плану полны жизни, которая отличается столь же сильно, как и обитатели воздуха, воды и земли. Там есть представители параллельных эволюционных ветвей, которые никогда не были и не будут людьми, но всё же вынуждены ютиться с нами на одной планете, выполняя свою работу. Другой класс, встречаемых там существ, составляют умершие люди, души которых ждут своей очереди, чтобы переродиться в физическом теле – той участи, которой им не суждено избежать. Но, пожалуй, пальма первенства принадлежит бесконечному множеству малоприятных мысленных форм, и худшие из этих полусознательных существ связаны с глупыми и ложными религиозными стереотипами, которые производятся воображением верующих – это всевозможные демоны, черти и прочие адские твари, человеческая вера в которых и делает их по-настоящему реальными.

Поддержка, которая может быть оказана людям, исходит от различных классов существ, проживающих в астральном, ментальном и буддхическом планах, хотя доли их участия далеко неравные, поэтому не думайте, что в невидимом мире есть ангел-хранитель, оберегающий вашу жизнь. Умерший родственник, конечно, может стать спасителем, например, мать, защищающая ребёнка, но чаще всего мы предоставлены самим себе, а вмешательство высших существ и вовсе необычайная редкость, так как они появляются только в случае, когда других вариантов нет. Всех невидимых помощников, в тайне наблюдающих за нами, можно разделить на четыре класса:

1. *Дэвы и другие богоподобные сущности.* Этот класс существ редко вмешивается в жизнь человека, особенно в физические события, ведь они заняты более масштабной деятельностью в своём мире, что едва ли воспринимают бытовое существование людей с той же серьёзностью. Многие из них видят человеческие несчастья и печали, вызывающие чувство сострадания, но, будучи наделённые видением во времени и пространстве, они понимают, что на данной стадии эволюции вмешательство в жизнь человека принесло бы гораздо больше вреда, нежели пользы. Поэтому даже их, казалось бы, воздержание от помощи в перспективе не лишено заботы о нас. Однако так было не всегда, ведь в период детства человечества Пятой Расы, оно получало куда больше помощи от всевозможных высочайших существ, которые были призваны наставлять её, как родитель, буквально, вводит маленького ребёнка в жизнь за руку, не оставляя ни на минуту. В настоящее время люди, в процессе своей эволюции, достигли того уровня посвящения, когда они самостоятельно могут являться невидимыми помощниками, что и происходит повсеместно, тем самым, освобождая время для более полезной работы тех созданий, которые на неё способны.

2. *Природные духи: саламандры, сильфы, ундины, гномы.* Многие народные легенды и мифы об удивительных лесных созданиях и незримых обитателях жилищ – домовых, леших, гно-

мах и прочих сказочных персонажах – не пустые предрассудки, ибо за ними стоят реальные силы. Нельзя не отметить, что случаи помощи человеку со стороны этих природных духов редки, так как большинство из них предпочитает избегать присутствия людей, поэтому удаляются при его малейшем приближении, ведь им неприятна суматоха, которую люди создают вокруг себя. Другая причина такого поведения – их непоследовательность, безрассудство и ребячество. Они ведут себя как маленькие дети и вовсе не похожи на тех, кто мог бы нести ответственность, хотя изредка случается такое, что одно из этих озорных существ, чувствуя привязанность к человеку, позволяет себе оказать какую-либо помощь. Но, учитывая стадию их эволюции, ни в коем случае не обольщайтесь даже мыслью о потенциальном стабильном сотрудничестве с их стороны.

3. *Невоплощённые человеческие души.* Несмотря на желание многих умерших помочь тем, кто остался на земле, эта помощь в некоторых случаях оказывается невозможна, ведь немногие души в состоянии хоть как-то повлиять на родственников или любого другого живого человека. Для действия из одного мира на другой требуется либо высокая чувствительность со стороны того, кто остался на физическом плане, либо навыки со стороны того, кто живёт на астральном. Доказательство того – огромное множество случаев спонтанного возникновения привидений, в сравнении с появлением умерших людей, передающих полезные послания друзьям и родственникам. Такие встречи, конечно же, случаются повсеместно, но их количество не так уж велико. Умершие люди не только редко помогают живым, но и куда чаще сами нуждаются в помощи, из-за чего у невидимых помощников очень много работы среди умерших в недавнем прошлом. Люди, угодившие после смерти на астральный план, вовсе не желают принимать чужие советы так же, как это было при земной жизни, что становится причиной долгих блужданий в темноте. Поэтому им нужен тот, кто знает больше, чем они, кто поможет им адаптироваться в новом мире. В настоящее время основной труд в этой области выпадает на долю живых людей, которые умеют сознательно действовать на тонком плане, и чаще именно они – те невидимые помощники.

4. *Адепты и их ученики.* Таким помощником и для мёртвых, и живых может стать человек при жизни, умеющий и желающий помогать во время посещения им областей незримого плана. Качества, необходимые любому человеку для того, чтобы стать невидимым помощником, вовсе не являются какой-либо тайной, но потребуют затрачивания усилий на их приобретение, и хотя многие оказываются очевидными, я всё же попробую вкратце изложить их для полноты картины:

а) *Сосредоточение на поставленной цели.* Люди должны научиться видеть разницу между полезными и бесполезными делами, а также между целями, обладающими разной полезностью, чтобы вы могли посвятить себя максимальной задаче, которая по силам вам, а не растрачивать время и силы, делая ту работу, с которой легко бы справился человек даже без подготовки мага. Это совсем не означает, что вам следует всячески пренебрегать повседневными обязанностями. Будучи невидимым помощником, старайтесь не брать себе лишних мирских дел любого рода, но знайте, что те задачи, которые вы всё же взвалили на свои плечи, стали вашим кармическим долгом. Вы не можете пренебречь ими, отказаться от них либо переадресовать их кому-то ещё, ведь до того момента пока вы не выполните эти дела вы не освободитесь для более высокой цели.

б) *Полное самообладание.* Прежде чем безопасно развивать способности, человек должен научиться в совершенстве владеть собой – мыслями, чувствами, эмоциями, словами, поступками. Астральный и ментальный миры воздействуют на людей намного сильнее, чем физический план, поэтому следует убедиться, что никакое внезапное событие не выбьет вас из равновесия. Будьте хладнокровны, чтобы пугающие существа, которые встретятся, не лишили вас мужества. Пробудив в тонком мире другого человека, вы несёте персональную ответственность за его безопасность, поэтому подходите к своей работе серьёзно и не превращайте её в забавную игру. Для оценки самоконтроля вам необходимо успешно пройти испытание огнём, воздухом, водой и землёй. Будучи в телесной оболочке люди уверены, что они могут сгореть в огне, задохнуться без воздуха, утонуть в воде, а земля под ногами может резко провалиться и стать их могилой.

Эти убеждения так глубоко засели в голове, что человеку порой требуется невероятное усилие, чтобы удержаться от врождённых инстинктов на астральном плане, а это препятствие для мага. Лишь когда вы, оказываясь вне физического тела, сумеете броситься в огонь, нырнуть в бездну океана, пронестись сквозь скалу и преодолеть километры воздушного пространства, вы готовы помогать другим, полностью уверены в своих возможностях, а все ваши страхи остались в стороне. Без самообладания вы бесполезны для этой работы, ибо в любой чрезвычайной ситуации, а их будет предостаточно, вся ваша невероятная сила окажется парализована мнимым бессилием.

в) *Спокойствие*. Ещё одно качество – это отсутствие неразумного беспокойства и уныния, ибо задача невидимого помощника – успокоить взволнованного человека и избавить от печали. Множество людей проводят свою жизнь, преувеличивая собственные проблемы, и беспокоятся по мелочам, раздувая нелепые пустяки до такого размера, где депрессия – единственный выход. Разумеется, что маг, аура которого вибрирует от суетливости, принимая мрачно-серый цвет, не сможет помочь, а только заразит других людей депрессивной атмосферой, источающейся от него.

г) *Знание*. Нельзя говорить о полезности мага в отрыве от того знания, которым он обладает, поскольку чем больше вам будет известно о тонкой материи, тем успешнее будет ваша работа.

д) *Бескорыстие*. Едва ли надо обосновывать это качество, ибо пока в вас остаётся хотя бы малая примесь эгоизма, вы никогда не будете готовы к тому, чтобы, позабыв о себе, помогать другим. Если вами движет чувство мелочной гордости и уязвлённое достоинство, то, как можно мечтать о том, что вы сможете проявлять бескорыстную преданность невидимого помощника.

е) *Любовь* – это, пожалуй, последнее, но поистине величайшее из всех требуемых качеств, которое не имеет ничего общего с тем, как его обыкновенно представляют себе люди, ведь это не влюблённость и даже не чувство по отношению к нескольким людям – к семье, друзьям. Это та сила, которая вынуждает вас действовать на благо Вселенной – без сомнения и без страха, но не говорить об этом, а в тайне от людей и ради всех, предпочитая действовать анонимно и молча.





Читатель не должен отчаиваться, преждевременно полагая, что для него на текущем уровне развития едва ли найдётся полезная работа среди множества помощников, ведь всякий, кто умеет мыслить – может помогать. Эта помощь даже не будет ограничиваться лишь часами сна. Если вы встретили человека, погружённого в печаль, либо испытывающего муки и страдания, то вполне достаточно всего лишь послать ему любящие мысли и добрые пожелания. Эти мысли реальны и в тот самый момент, когда они передаются человеку, то они исполняют вашу волю в соответствии со всей той искренностью и энергией, которую вы вложили в вибрацию, посылая её. Любые мысли – это такие вещи, которые непременно видны всем тем, чьи глаза открыты, а с ними даже жалкий бедняк в состоянии участвовать в помощи людям, ничем не уступая богачу²².



²² Использованы материалы из книги Ч. Ледбитера «Невидимые помощники». – М.: Амрита, 2018.

ШЕСТАЯ СТУПЕНЬ. ВЗГЛЯД

Эта ступень вызывает, наверное, наибольший интерес у каждого начинающего практика, а также настоящий восторг от первых уроков, приносящих пусть маленькие, но реальные плоды. Главная причина занятий магией для новичков, по сути, связана именно с теми возможностями, которыми вознаграждается маг, достигающий шестой ступени, в частности даром ясновидения. Изучение магического искусства на этом этапе обретает совершенно иное качество, ведь это не банальное слепое восприятие или контакт с потусторонними сущностями на уровне ощущений, а непосредственное видение воочию всей панорамы, что значительно ускоряет духовный рост. Умение не просто чувствовать и слышать, но лицезреть невидимый мир – чаша Грааля в магии, которая настолько же желанна всем сердцем, сколь трудна в обретении, превращаясь в камень преткновения для многих людей, гоняющихся долгие годы за подобными сверхспособностями. Я уже говорил, что в силу определённых причин ознакомиться с возможностями данной ступени можно лишь сейчас – ближе к концу, когда читатель обзавёлся приличным багажом знаний, которые не позволят утратить самоконтроль в критической ситуации, например, при встрече с призраками умерших людей и кошмарными мыслеформами, являющимися порождениями ума. Исследуя запредельный мир, обязательно соблюдайте меру, погружаясь в него малыми шагами, чтобы всегда можно было остановиться и, не теряя хладнокровия, сделать короткую передышку.

План	Кол-во измерений пространства	Форма пространства	Вид зрения	Орган
Буддхический (шестимерный)	6 (оси XYZUVW)		Духовное	Буддхическая аджна
Ментальный (пятимерный)	5 (оси XYZUV)		Ментальное	Ментальная аджна
Астральный (четырёхмерный)	4 (оси XYZU)		Астральное	Астральная аджна
Физический (трёхмерный)	3 (оси XYZ)		Эфирное	Физический глаз
			Обычное	

Открытие ступени начинается с межбровной чакры, или аджны, курирующей паранирваническое тело, говорить о котором бессмысленно, как и о любом из трёх субъективных высших тел. Абсолютно не имея какой-либо объективной формы, а значит границ, определяющих образ плана, данная высота остаётся непостижимой для множества даже духовных существ, не говоря о человеке. Поэтому в настоящем труде, я сконцентрирую ваше внимание на тех преимуществах, которые с помощью аджны оказываются в распоряжении человека на трёх нижних планах эволюционной лестницы, включая трёх-, четырёх- и пятимерное зрение, а также возможность последующего раскрытия шестимерного восприятия, ожидающего людей на буддхическом плане.

ЭФИРНОЕ ЗРЕНИЕ

Обычное зрение, включающее в себя восприятие окружающего мира с помощью физических глаз, проще в объяснении в отличие от внутреннего, в котором участвует соответствующий энергетический центр. Оно состоит из эфирного и обычного для нас видения. Исследуя свойст-

ва взгляда при воздействии на людей, животных и предметы коснёмся трёхмерного пространства. Воспитание взгляда – это столь же важно для мага, как стремление поставить голос для певца, поскольку без этого невозможно никакое влияние на слушателя: ни чувствами, ни мыслями. Ловя на себе взгляды чужих глаз, читатель, наверное, не раз отмечал, что и ощущения, которые он испытывает, тоже отличаются, вызывая целую бурю эмоций – доброту, равнодушие, страх, а некоторые взгляды, отличающиеся особой проникновенностью, бьют точно молния, хотя нельзя утверждать, что все люди с подобным взглядом являются магами, если только бессознательно.

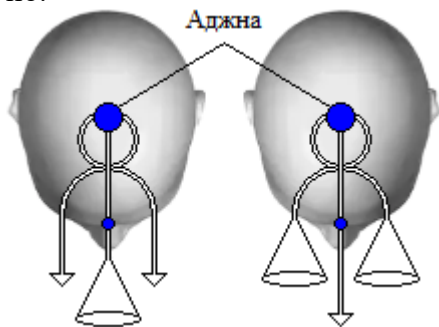

Если не брать в расчёт ни отстранённые, ни безучастные взгляды, с которыми люди гуляют по улицам, ездят в общественном транспорте либо занимаются повседневными делами, то выделяют два взгляда достойные изучения. Первый из них похож на интенсивный лазерный луч – пристальный, сильный и в некоторой степени обороняющийся, поскольку глаза мага ощущаются как кактусы, словно другой человек может уколоться от такого зрительного контакта. Этот взгляд соотносится, прежде всего, с активным воздействием на события окружающего мира, чего нельзя сказать о противоположном взгляде, характеризующемся пассивностью.

В нём глаза мага ощущаются как бездонные пропасти, погружение в которые неизбежно, а временами это действие столь сильно, что вызывает у объекта гипнотическое оцепенение всего тела.

Для тренировки активного взгляда выберите неподвижный предмет в комнате или на улице, чтобы он был столь мал, что соотносился с точкой, и удерживайте на нём взгляд, не отвлекаясь на другие окружающие вещи. Вообразите, будто из глаз выходят два луча, направленные в сторону предмета и сходящиеся на нём. Концентрация внимания, которая формируется в ходе этого упражнения, будет полезной в дальнейшем и облегчит процесс овладения ясновидением. Удерживайте взгляд несколько минут, постепенно увеличивая продолжительность до получаса. Когда достигните предела сосредоточения на неподвижном предмете, переходите к движущимся объектам, например, парящая высоко в небе птица, поезд или автомобиль, несущийся вдаль. В случае тренировки пассивного взгляда, избегайте привычки сосредоточения внимания на определённом предмете, пробуйте наблюдать всё, что открывается взору одновременно. Поможет в этом лёгкое расфокусирование взгляда, который не должен бегать из стороны в сторону, а концентрируется на чём-то лежащем за горизонтом восприятия – на некой воображаемой точке.

Прежде чем перейти к различным видам ясновидения, нельзя не затронуть вопрос, касающийся эфирного зрения, являющегося расширенной версией зрения, когда сетчатка глаза реагирует на некоторые из вибраций, незначительно выходящие за рамки диапазона видимого света. По степени сложности эфирное зрение человека можно условно разделить на три разновидности:

1. *Наблюдение чужого и собственного эфирного тела.* Этот первый слой ауры – эфирный, может увидеть большинство людей, из-за чего он должен являться отправной точкой практики. Эфирное тело находится ближе других к плоти, поэтому для физических глаз кажется во много раз ярче, чем астральная или ментальная ауры, которые расположены дальше и более рассеяны. Чтобы увидеть эфирное тело физическим зрением попросите другого человека сесть на стул на расстоянии полуметра перед стеной, используйте неяркое освещение или дневной свет, а сами отойдите на три метра. Ваш взгляд должен пролетать мимо человека, сосредоточиваясь на стене позади него. Вглядываясь вдоль очертаний тела, вы заметите полосу размытого света шириной в несколько сантиметров, это – эфирная аура. Вторая полоса света, распространяющаяся на ширину до полуметра, – астральная аура, и для глаза она выглядит тусклой, хотя и состоит из ярчайших цветов. Для закрепления эфирного зрения упражняйтесь на разных людях, просматривайте эфирные тела гостей, случайных пассажиров в транспорте или просто прохожих с улицы.

Чтобы увидеть свою ауру встаньте либо сядьте перед зеркалом в метре от него. В зеркале позади вас должен быть виден нейтральный фон. Глядя мимо очертаний головы и плеч, увидите оболочку вокруг тела, вначале серую, а позже белого цвета с золотым сиянием. Используйте приглушённое освещение, ведь ауру не увидеть в темноте, а яркий свет – размывает её. Попробуйте проецировать определённые цвета, жонглируя эмоциями. При вдохе аура сжимается, при выдохе – увеличивается. При частом ритме дыхания она проявится слабо и близко к телу. Многие отмечают, что свечение мимолётно и вскоре исчезает. Это случается из-за естественной реакции людей, которые, увидев ореол, переводят взгляд на себя, а не продолжают всматриваться в стену. Натренируйте глаза так, чтобы они не возвращались к привычной для них фокусировке. Этим методом, конечно, нельзя увидеть истинные ауры тонких тел, поскольку, начиная с астрального плана или выше, их формы принадлежат пространствам четырёх- и более размерностей, но можно наблюдать эфирную ауру. И даже если читатель научится различать цвета, то следует понимать, что это не астральная материя низшла до физического плана, а лишь отражение таковой на последнем плане. Проще говоря, астральная вибрация стала медленнее, чем обычно и через резонанс вызвала соответствующие возмущения в воздухе, которые распознали наши глаза.

2. *Наблюдение нечеловеческого эфирного тела.* После того как вы научитесь с лёгкостью различать эфирное тело человека, повторите упражнение с домашними животными, грызунами, а также предметами, у которых тоже есть эфирная аура, пусть и более слабая, чем у животного.

3. *Видение объекта, скрытого за чем-либо.* Это наиболее непростой вид эфирного зрения, когда между наблюдателем и объектом присутствует физический барьер, препятствующий зрению, но не являющийся непреодолимой помехой для мага, обладающего данными способностями. Чтобы научиться видеть сквозь непроницаемый материал, накройте какой-либо небольшой предмет тканью, которая из-за своей тонкости не должна доставить больших трудностей новичку. Глядя на предмет, не пытайтесь увидеть его физическим зрением, как если бы ткани не было, – это невозможно даже при очень внушительном психическом усилии. Но, переключившись на эфирное зрение, вполне можно увидеть сквозь ткань смутные очертания его эфирного тела. Если вам удалось увидеть его хотя бы в виде серого сгустка, то вы проделали огромную работу, и, продолжая тренировки, научитесь различать предметы в цвете со всеми их мелкими деталями.

Эфирное зрение наиболее понятно нам после физического, так как оно заключается лишь в чувствительности к спектру более быстрых вибраций. Какие же перемены принесёт этот дар? Главная перемена во внешнем виде вещей, вызванная обретением эфирного зрения, состоит в том, что они становятся почти полностью прозрачными вследствие сокращения длины волн тех вибраций, к которым человек сделался восприимчивым. Он может видеть сквозь стену, которая теперь выглядит не плотнее, чем туман, описать содержимое запечатого ящика, а при практике – найти любое место в закрытой книге. Но всегда ли человек видит с помощью эфирного зрения в таких случаях? Если способность развита и находится под контролем человека, то он может воспользоваться ею или обычным зрением по желанию. Он переключается с одного способа на другой так же легко, как мы перемещаем фокус зрения, когда отрываем глаза от чтения газеты, чтобы увидеть что-либо вдаль. Другая перемена, появляющаяся у обладателя эфирного зрения, заключается в том, что земля, которая была непроницаема, становится прозрачной (мы можем видеть сквозь неё на некоторую глубину, вроде того, как видим в воде). Это позволяет увидеть животное, роющееся под землёй, либо отыскать закопанный предмет. Пределы эфирного зрения в момент, когда человек смотрит сквозь материю, подобны пределам, которые накладывает физическое зрение, когда мы глядим сквозь воду или туман. Человек не может видеть дальше определённого расстояния, так как среда, сквозь которую он смотрит, хотя и становится почти прозрачной, но недостаточно, чтобы не зависеть от неё. Что же касается астральных чувств, то у этого тела и вовсе отсутствуют специальные органы чувств – только единый орган, которым является астральное тело, которым мы осязаем весь потусторонний мир, улавливая цвета и звуки.

ДАНДАСАНА

Из множества сидячих поз отдельного внимания заслуживает дандасана, название которой переводится как «поза посоха», являющаяся также одной из излюбленных асан среди учеников. Однако не обманывайтесь её кажущейся простотой, ведь эта позиция требует высокого уровня гибкости, которая невозможна без тщательной проработки всех главных групп мышц. Для многих йогических поз дандасана используется в качестве разминающего исходного положения, что повышает строгость освоения этой асаны, а также её незаменимость, как базового упражнения. Благодаря вертикальному положению позвоночника, дандасана считается медитативной асаной и в совокупности с биджа-мантрой, звучащей как «ом», применяется для стимуляции межбровного энергетического центра, или аджны, открывающей тропу к обретению силы «третьего глаза».

Подготовка к дандасане в принципе ничем не отличается от любой другой позиции в йоге. Читатель должен позаботиться о просторном, чистом и проветриваемом помещении с удобным настилом, например, мягкий коврик либо одеяло, если сидение на полу доставляет дискомфорт. Яркий свет, посторонние шумы и ритмичные звуки, вроде тиканья часов, следует исключить из ритуальной комнаты, включая присутствие животных и детей, если возможно отвлекание мага. Обязательна растительная диета, а от приёма пищи рекомендуется воздержаться за пару часов. В отличие от прочих базовых позиций, нахождение в дандасане не является продолжительным, поэтому не задерживайтесь в ней через силу, переходите к той асане, которая будет более удобна.

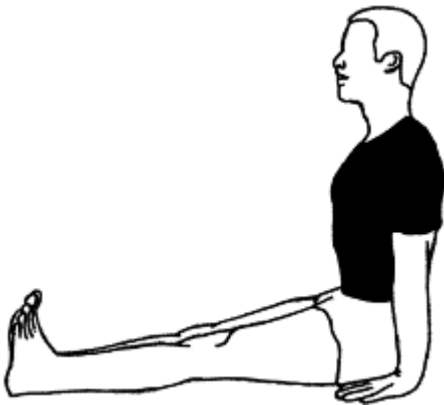

Для выполнения упражнения сядьте на пол, максимально вытягивая вперёд обе ноги. Бёдра, колени, голени, лодыжки и большие пальцы сведены вместе, при этом пальцы тяните на себя. Ягодицы отодвиньте руками в стороны, чтоб освободить седалищные кости, ведь нагрузка должна приходиться на них, что обеспечит прямую спину, удерживая её перпендикулярно полу. Дабы усилить опору для спины, прижмите бёдра к поверхности пола и слегка скручивайте их друг к другу, подтягивая внутреннюю сторону бёдер, а также паховую область к крестцу. Обозначьте прогиб в области поясницы, выталкивая живот вперёд, исправляя осанку. Если туловище заваливается назад, то подложите под ягодицы одеяло либо чуть разведите ноги, а при болезненном натяжении подколенных сухожилий положите под них скрученный плед. Ладони поставьте на пол по обе стороны от ягодиц, направив пальцы к стопам. Локти выпрямлены, а руки упираются в пол, поддерживая вес тела и помогая позвоночнику выпрямлять спину. Так как живот остаётся втянутым, то используется исключительно межбровное дыхание. Избегайте желания округлить позвоночник, а чтобы отвлечься от этой мысли, выберите перед собой точку на уровне глаз и смотрите в неё, одновременно применяя межбровное дыхание, задействовав силу аджны. Раскройте грудную клетку и подтяните солнечное сплетение вверх, что достигается опусканием с отведением плеч назад до сведения лопаток, чтобы мышцы не зажимали шею. Нередко возникает желание поднять плечи, но его следует пресечь на корню. Тянитесь грудной клеткой вверх, вытягивая спину от копчика к макушке головы, немного опустив подбородок, чтобы шея не изгибалась, а продолжила линию позвоночника. Ягодицы, спина, грудь, шея и голова должны находиться на одной линии, параллельно рукам. Иначе говоря, в конечном положении человек принимает как бы внешний вид посоха: идеально вертикальный позвоночник, переходящий в прочно укоренившуюся опору – таз и ноги. Удерживайте позу от одной до нескольких минут, а для выхода из асаны ненадолго прилягте на спину, поочерёдно расслабляя мышцы ног и спины.

Я должен отметить, что вариант с выставлением рук возле ягодиц, является облегчённой версией дандасаны, которая лишь призвана помогать начинающему магу в освоении позиции, а вовсе не считается непременным условием правильного выполнения данной асаны. Опирайтесь

Я должен отметить, что вариант с выставлением рук возле ягодиц, является облегчённой версией дандасаны, которая лишь призвана помогать начинающему магу в освоении позиции, а вовсе не считается непременным условием правильного выполнения данной асаны. Опирайтесь

на руки либо подкладываете под ягодицы сложенный плед. Всё это – поддержка в начале пути. Для отслеживания осанки используйте зеркало или же садитесь спиной к стене, причём крестец и лопатки должны касаться её, а вот нижняя часть спины и затылок не касаются стены. Чтобы зафиксировать форму позвоночника положите свёрнутое полотенце между стеной и поясницей. В случае если не получается опустить бёдра на пол, воспользуйтесь утяжелителями до десяти килограммов. Для тех же, кто освоил дандасану, существует более усложнённый вариант позы, в котором обе руки уводятся через стороны и поднимаются вверх над головой, располагаясь параллельно. Ладони обращены вовнутрь, а плечи чуть отводятся назад, раскрывая грудную клетку.

Относясь к основным позам йоги, дандасана активно воздействует на организм, укрепляя и растягивая мышцы спины и ног, расслабляет конечности, улучшая кровообращение и приток лимфы. Данная асана тонизирует органы пищеварения, а также почки, укрепляет мышцы талии и научит сидеть с вертикально поднятой спиной, усиливая позвоночный столб. Из медицинских соображений эта поза рекомендована людям с нарушением осанки (искривление позвоночника) страдающим хронической усталостью и имеющим напряжение в ногах, переходящее в судороги.

ТРЕТИЙ ГЛАЗ

Прославленный в эзотерической литературе «третий глаз», информация о котором полна фантастических легенд, – это мистическое око, наделяющее человека созерцанием психических вибраций и видением тонких миров, пробуждая в нём невероятные способности, вроде ясновидения – наиболее желанного результата магических практик. Обычно «третий глаз» сравнивают с невидимым органом, который есть у людей от рождения, но в физическом смысле не существующий в виду принадлежности к высшим телам и, тем не менее, последствия от его открытия реальны. Если спроецировать человека на энергетическую сетку, то условно можно выделить в нём семь центров, ответственных за различные сферы жизни, называемые чакрами. Активность этих узлов определяет уровень духовного развития человека и чем выше расположен энергетический центр, тем слабее он завязан с плотью. Межбровная чакра, или аджна, скрыта в глубине черепа, анатомически соответствуя «третьему глазу» (эпифизу), а в пространстве между бровей – её наружная часть, представляющая эфирный центр, воронку которого можно разглядеть глазами. Я говорил, что открытие аджны возможно только после совершенствования пяти нижних чакр, ведь слабость каждой из них накладывает определённые ограничения на развитие человека. Лишь преодолев все трудности, встречаемые на пути к шестой ступени, вы, открыв «третий глаз», уподобитесь божеству, впервые осознав насколько же невероятен диапазон влияния аджны.

В древности развитый «третий глаз» не был чем-то исключительным, а являлся атрибутом всякого человека, подобно обычным физическим глазам, имеющимся на лице у каждого из нас. Наиболее продвинутой в использовании всех возможностей данного органа была Третья Раса, у которой он располагался сзади на лишённой волосающего покрова голове, как бы образуя второе лицо. В последствии «третий глаз» стал уходить вглубь черепа, ослабляя настройку человека на тонкие вибрации, поэтому представители Четвёртой Расы обретали ясновидение искусственно, применяя различные магические ритуалы, содействующие вскрытию природных способностей. Посредством этого всевидящего ока древние расы были способны на многие удивительные вещи, например, перемещать в пространстве громадные предметы, задействовав лишь силу взгляда. Активность «третьего глаза» – причина укрупнения черепа, ведь ему требовалось много места, из-за чего головы Третьей и Четвёртой Расы показались бы нам непропорционально велики. Но наличие подобного дара не могло не отразиться на людях, что очень скоро искусило человека, ведь способности стали применяться ими не только во имя добра, но и во зло: «Тогда Третья и Четвёртая возгордились. «Мы Цари; мы Боги» [...] Тогда Третий Глаз перестал действовать» (Книга Дзиан, станца XVII, 40-42). Люди Пятой Расы, «третий глаз» которых закрыт с детства,

сохранили только отдалённую информацию о нём во многих религиях, эзотерических учениях, а также в различных восточных практиках, ведущих к духовному росту человека, например, йога.

Явление открытия «третьего глаза» сопоставимо с органом чувств, дарующим совершенно другое представление о реальности окружающего мира, недоступное обыкновенному человеку. У подавляющего большинства людей этот мистический «глаз» пребывает в спящем состоянии, а если вдруг неожиданно и проявляет себя, то человек часто списывает его работу на интуицию или банальное совпадение, которым и объясняется каждое невероятное стечение обстоятельств. Он может, конечно, отбросить домыслы и воспользоваться этими уникальными способностями, но это не так уж и легко, и более того на такие жизненные развороты способны лишь единицы. Все люди рождаются с открытым «третьим глазом», но, взрослея, теряют его чувствительность, когда ребёнок, находясь под влиянием общества, постепенно перестаёт им пользоваться, ускоряя процесс атрофии до полной утраты этого чувства в течение первых лет жизни. Мнение общества, выраженное в словах взрослых, диктует ребёнку то, во что можно верить, а во что – нельзя, ведь он – чистое полотно, на котором небрежными мазками рисуется шаблон будущей личности. Классические ценности, взгляды и представления о мире вытесняют первичные ощущения, в результате дети перестают наблюдать ауру, подобно домашним животным (кошкам, собакам), а без искреннего желания заглянуть за границы реальности, возродить «третий глаз» невозможно.

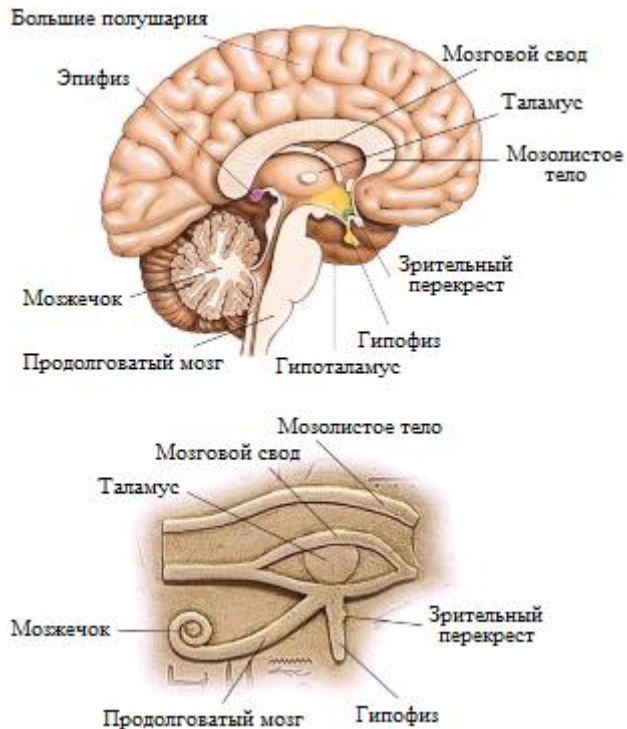

Есть мнение, что и Будда, достигший просветления, открыл у себя «третий глаз», хотя он и не имел вид привычного для нас глаза, а скорее был похож на луч света, исходящий из центра лба. Свечение могло быть совершенно разных цветов, варьируясь от белого до любого цвета радуги, что в нынешней трактовке представляет преобразование психической энергии в световую волну.

Европейцы познакомились с учениями о «третьем глазе» лишь в конце XIX века, тогда же была выдвинута гипотеза о соответствии аджны с теменным глазом некоторых животных. Этот непарный светочувствительный орган, был обнаружен у некоторых бесчелюстных, рептилий, земноводных и рыб, задача которого улавливать силовые линии магнитного поля Земли. Проще говоря, такой недоразвитый зрачок является ориентиром в окружающем пространстве. Именно отсюда и возникла идея соотношения шестого энергетического центра с шишковидной железой, или эпифизом, – небольшой розовой горошиной, находящейся в самом центре мозга человека и едва заметно разделённой на два полушария, подобно аджне, образованной двумя лепестками.

Древнеегипетский символ, названный «глаз Гора», встречается на многих манускриптах, что неудивительно, ведь египетские жрицы – наследники культуры Четвёртой Расы. Левый глаз бога Гора, выбитый в схватке с Сетом, символизирует Луну, а правый – Солнце. Этот глаз почитается, как амулет, который носили на груди и миряне, и жрецы. В Индии существовал такой же символ – «глаз Шивы», отсылающий к упоминанию аджны, считающейся частью божественного атрибута. Как Брама и Вишну, Шива – один из верховных божеств индуистского пантеона, выражающий разрушение Вселенной, как изменение мира с помощью неизбежной смерти, гибели и краха. Изображается Шива обычно с грозным обликом, взирая на зрителя тремя глазами. Этот дополнительный глаз, увенчанный серебристым полумесяцем, размещается в центре лба в закрытом виде, будучи готовый открыться в любую минуту, чтобы утопить мироздание в праведном пламени.

Об этом необычном органе рассуждали ещё древние мыслители, такие как Пифагор и Платон, а Р. Декарт и вовсе называл его «седлом для души», что, в общем-то, совершенно неудивительно. Мистические свойства эпифиза, прежде всего, обусловлены его особенным местонахождением, ведь если взглянуть на него с лицевой стороны, то этот орган находится как раз между бровями, да и его функциональное назначение тоже до сих пор остаётся во многом загадкой для науки. Эпифиз обладает круглой формой, имеет линзу, движется подобно глазу, а также считается, что он отвечает за выработку мелатонина, участвует в регуляции различных процессов организма.



Аджна, находящаяся в глубине черепа, состоит из двух половинок: первая розового цвета с добавлением жёлтого, а вторая – преимущественно лилово-голубая. Цвета связаны с цветами лучей жизненности, оживляющих её, поэтому в эзотерических учениях обычно говорится, что этот межбровный центр имеет только два лепестка. Но если сосредоточиться, то обнаружится, что каждая половина представляет букет из сорока восьми лепестков, или энергетических спиц. Природа энергии, которая излучается из аджны, соответствует второй степени эфира, открывая перед взором мага, обратившегося к данному центру, истину. Блокирующей силой оказывается иллюзия, в ловушку которой не так уж трудно попасть, а освобождающей силой считается вера. В совокупности общая окраска чакры имеет тёмно-синий цвет, как на иллюстрации выше, который мрачнее вишуддхи, да и консистенция энергии аджны, хотя и во много раз легче, чем свет, но глубокая, точно вакуум – неподвижный, тёмный, вокруг которого космическое великолепие. Во время длительной медитации на шестом энергетическом центре возникает ощущение отверстия во лбу, через которое проходит поток. Аджна – это верхний дань-тянь, который насыщается именно через межбровное дыхание, как в случае грудного для среднего дань-тянь и брюшного дыхания для нижнего дань-тянь. Два лепестка непрерывно излучают потоки вправо и влево, но в виду стремительного вращения центра, куда более быстрого, чем среди нижних и средних чакр, они искривляются и приобретают вид двух изогнутых рукавов спирали, которая внешней формой напоминает эдакий головной убор. Межбровная чакра, повторяя горловой энергетический центр, – тоже модем и раз уж данная чакра связана с визуальным восприятием, то её работа напоминает телевидение. Принципы работы телепатии скрываются за вдохами и выдохами чакры.

В сущности, аджна открывает запредельное знакомство с реальностью, но едва ли найдётся человек, достигший такой высоты при жизни. Эта область останется средой обитания духовных существ, тогда как появление на ней соседей снизу, скорее исключение, нежели правило. Я не могу перечислить всех возможностей, которые открываются человеку с пробуждением аджны, ведь она выходит далеко за рамки скудных земных представлений о пространстве-времени,

но постараюсь кратко перечислить некоторые их самых приземлённых возможностей этой чакры:

1. Видение ауры и определение по её цветам чувств и мыслей человека.
2. Видение энергетических потоков, излучающихся в пространстве.
3. Видение образов, мысленное общение и внедрение мыслей.
4. Другие виды ясновидения, подразумевающие перемещения во времени и пространстве.
5. Трансформация реальности с помощью силы мысли.
6. Путешествие по тонким мирам, а также посещение далёких планет.

Надо понимать, что открытие «третьего глаза» – это ответственное и опасное упражнение, которое выражается в определённой нагрузке на весь организм, особенно в верхней части тела. Не медитируйте на аджну из праздного любопытства, так как эффект будет противоположный: никаких волшебных способностей вы не добьётесь, а лишь травмируете собственное тонкое тело. Прислушайтесь к голосу интуиции и внутренним ощущениям, прежде чем ставить задачи, ведь первое время будут происходить разные физические изменения в вашем теле, которые определённо доставят некоторый дискомфорт, но и будут свидетельствовать об активации аджны, например, головная боль, вызванная длительной концентрацией в передней части лба. Если боль ощущается внутри черепа, то её источник – эпифиз, который ранее мог быть атрофирован. Нередко слабое головокружение и различные галлюцинации, посещающие сознание, поскольку вы будете пребывать в изменённом состоянии сознания похожем на транс ещё в течение суток. Лёгкое жжение в области переносицы достаточно охладить, наложив компресс. Им же снимается зуд, который может появиться в ладонях, так как излишкам энергии требуется выход из тела. Люди зачастую подсознательно боятся резких перемен, испытывая чувство тревоги и страха за себя, поэтому при возникновении угрозы здоровью открытие «третьего глаза» лучше прекратить.

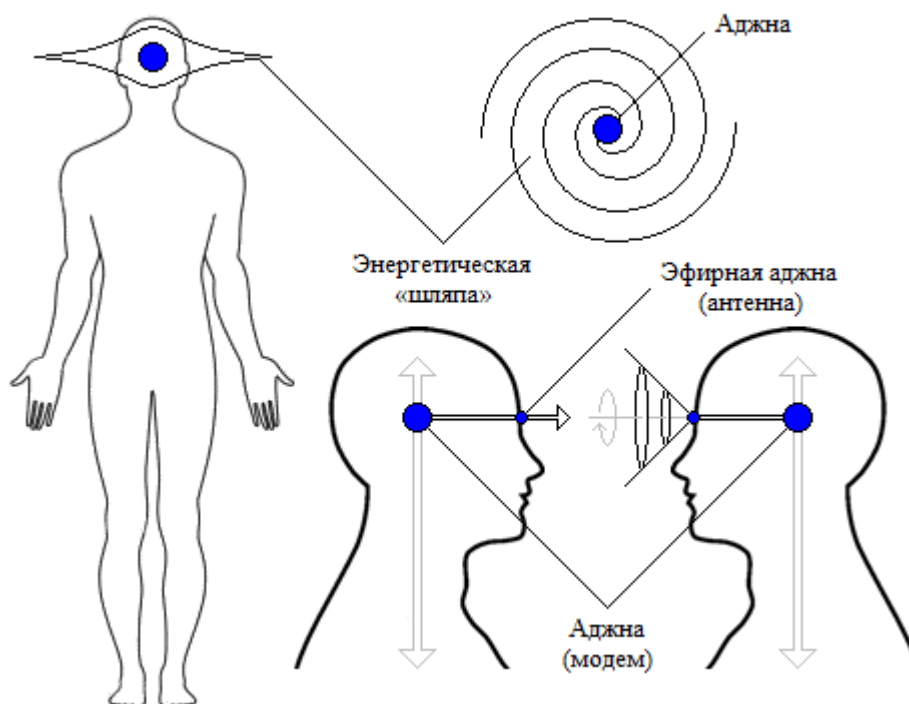

Исходя из перечисленных преимуществ, не трудно понять, почему многие маги стремятся пробудить «третий глаз», так как обладание этим навыком позволяет им понимать мир глубже, нежели обычному человеку, предлагая в распоряжение целый арсенал незримых инструментов. Имейте в виду, что аджна, по сути, не предоставляет доступ к использованию магии, её следует воспринимать, всего лишь как дополнительный орган чувств, открывающий завесу реальности, а вовсе не волшебную палочку, один взмах которой в одночасье сделает из вас всемогущего мага.

КАРМА

Чтобы вы поняли не только сам термин «карма», но осознали всю необходимость таковой, вовсе не требуются какие-либо особые либо тайные знания, в которые посвящена только горсть избранных адептов определённого эзотерического учения, скрывающего истинную картину мира. Для верного ответа на этот важный и один из фундаментальных вопросов бытия достаточно увидеть в человеке временную и тленную сущность тела – лишь тень духа (бессмертного начала). В отсутствии духа – божественной природы, заключённой во всём сущем от звезды до атома, – не будет абсолютно никакого смысла ни в карме, ни в самом существовании нас на Земле. Бессмертный дух, являющийся искрой Единого Огня, Бога, должен сам вспыхнуть пламенем, а пробудить его божественные качества и раскрыть их во всей полноте под силу лишь действию – земному существованию, которое обречён влачить человек, прежде чем приблизится к идеалу. Исчерпывая весь опыт материальной жизни, извлекая всевозможные плотские переживания – радость и скорбь, депрессию и счастье – человек достигает глубины познания себя, осознавая духовность, открывающую двери к дальнейшему совершенству, правда уже в надземном царстве. Разумеется, что воплощение подобного замысла в реальность не уместить в одной жизни, и даже целого множества жизней едва ли будет достаточно, чтобы серьёзно продвинуться вперёд. Кто-то, конечно, мчится на встречу свету, как неукротимый ветер, а кто-то хромотает на обе ноги. Учения древности говорят, что мы рождаемся людьми много раз, посещая самые разные эпохи, до тех пор, пока наш дух, сотворённый со всеми в момент порождения Вселенной, не достигнет собственного потолка: «Будьте совершенны, как совершен Отец ваш Небесный» (От Матфея, 5: 48).

Санскритский термин «карма» означает «действие», ведь быть и действовать – это, по сути, одно и то же, а вся Вселенная, следовательно, лишь одна бесконечная вечная деятельность. Первопричина, которая Слово, или геометрически – точка, – первая возникшая вибрация, являющаяся началом, запустившим причинно-следственную цепь, у которой никогда не будет конца. Любое следствие происходит из причины, становясь причиной для нового следствия, рисуя исключительно линейное течение времени – от былого к грядущему, в нелинейном пространстве. Абсурдно пытаться обвинять подобный закон хотя бы в малейшей субъективности, ибо мир, выраженный цепью причин и следствий, справедлив во всех уголках и в каждый миг времени. Каждая причина в духовном мире влечёт соответствующее ей следствие, с такой же неизбежностью, как одни и те же события на материальном плане приводят к одинаковым последствиям. Яблоко, миллион раз сорвавшееся с дерева, миллион раз упадёт в траву, а не взлетит в облака, если другая сила не приложит усилий, временно развернув траекторию падения в иную сторону. Вы должны видеть события окружающего мира, как результат причины, который – причина следующего события, которое, безусловно, затронет как вас, так и тех людей, с кем вы связаны: «Не обманывайтесь: Бог поругаем не бывает. Что посеет человек, то и пожнёт» (К Галатам, 6: 7).

Наша карма, по сути, являет собой весь суммарный клубок деятельности в текущей жизни и до неё, ведь всё то, что представляет человек в настоящем времени – это заслуга прошлого, а также исходная точка для того будущего, которое ожидает его в этом и грядущих воплощениях. В частности, человеческая жизнь не какое-то дискретное явление, вырванное из цепи времени – это созревающий плод прошлого семени, порождающий семя будущей жизни, как гены кочуют от умерших предков через потомков и наследуются их же детьми, так мы – творцы самих себя. Из этой цепи последовательных воплощений состоит непрерывное бытие человеческой души, в котором нет места резким скачкам либо случайностям, ибо каждая мысль, чувство и действие идут из глубины прошлого и влияют даже на самое необозримое будущее на десятки тысяч лет. До тех пор пока человек, не зная об этой скрытой стороне жизни, будет считать её загадкой, лишённой всякой закономерности, события прошлого продолжают бездумно валиться на его голову.

Ткань судьбы формируется человеком из бесчисленного множества нитей, сплетающихся в неуловимые узоры фантастической сложности, где определённая нить временами исчезает из

нашего поля зрения, но она вовсе не обрывается, а лишь спускается вглубь узора, уступая место другой нити, выходящей в настоящий момент на первый план. Людскому сознанию не под силу увидеть движение узора, чтобы предвидеть, когда нить войдёт в незримую область или покинет её. Лишь улавливая причинно-следственные цепи всего окружения можно немного заглянуть в будущее, как бы просчитывая все изменения, которые произойдут в течение секунды, часа либо дня. Случайность – это понятие, созданное невежеством и нежеланием постигать ход событий. Не забывайте, что отдельный человек, каким бы замкнутым он ни был, – крупница Вселенной и един со всем сущим, поэтому его личная карма вплетается нитями в ткань коллективной кармы, навечно связывающей судьбы людей, начиная с семьи, рода, расы, до уровня всего человечества.

Источник всего переживаемого, всех радостей и горя – сам человек, а точнее бессмертный дух, поэтому во власти человека направлять собственные силы, продвигаясь к желаемой цели. Выделяются три силы, формирующие наши судьбы: мыслительная, эмоциональная и телесная; ибо мы – результат наших мыслей, чувств и действий, являющихся причиной будущей судьбы. Эти силы действуют не только на человека изнутри, но, проявляясь за пределами него самого, воздействуют на окружающую среду, постоянно привнося что-либо в других людей и в предметы. Исходя из своего собственного центра – человека, эти силы расходятся по всем направлениям. Каждый дышащий человек ответственен за всё, что случается в пределах его зоны влияния, а тем более маг, который обязан не только знать это, но и понимать всю тяжесть ответственности.

1. *Мыслями определяется характер и склонности человека.* Говоря о человеке, как о творце собственной судьбы, следует начинать с ментального тела, ибо мысли несут огромную силу, используя которые люди строятся изнутри, как здание, воздвигаемое строителями по чертежам. Каждая мысль, возникающая в голове, прибавляет соответствующий штрих к возводимой постройке, которой и является человек, укрепляя либо ослабляя конструкцию человеческой жизни. Однородные мысли, повторяющиеся у отдельного человека на протяжении множества жизней, определяют стержень человеческого характера – результат умственной деятельности прошлого, а остальное пёстрое разнообразие, чей век краток, представляет случайные мысли у поверхности. Для читателя, желающего убедиться в верности таких суждений, не трудно испытать действительные мысли на самом себе, взяв, например, наиболее слабую черту своего характера и ежедневно размышлять о противоположном качестве, тем самым постепенно изменяясь в лучшую сторону. Если перемены в характере стали заметны для самого человека либо в глазах семьи, друзей, то в человеке явно заложены подобные наклонности от рождения, в соответствии с его кармой. Когда попытки измениться не приносят ощутимого результата, то либо человек бессознательно сопротивляется переменам, либо он всё ещё не готов к такому шагу и должен продолжать готовить почву для дальнейшего духовного роста, догоняя более продвинутых особей своего вида. Итак, обладая знанием об этом свойстве мысли, вы путём осознанной внутренней работы строите себя таким, каким желаете видеть, что даже смерть ничуть не прерывает этой метаморфозы, ведь душа, освобождённая от оков плоти, усиленно претворяет весь обретенный земной опыт. Поэтому в очередном рождении в мире живых, вы принесёте с собой отредактированные мысли, переработанные в течение долгих лет загробной жизни в нужные наклонности и способности.

В мире существует заблуждение, что человеческий характер и ум формирует окружающая среда, но подобная ложь происходит лишь от неведения нашей собственной внутренней жизни. Не среда воспитывает в человеке характер, склонности и другие черты его личности, а человек действием закона кармы забрасывает себя в такую среду, которая соответствует его прошлому. Однако встречаются такие люди, которые с детских лет выбиваются из среды, где они родились. Их воля так сильна, что они буквально переписывают карму и перебираются в совсем иную среду, которая оказывается подходящей их натурам, например, учёные, рождённые в малообразованных семьях, либо люди, достигшие высокого социального статуса без богатых родителей. Причина, по которой человек рождается не в своей тарелке, весьма проста – следствие общих неблагоприятных нитей кармы и грехов, которыми связаны различные люди, словно паутиной.

Люди строят себя из своих же собственных мыслей: если постройка хороша, то человек пользуется всеми её преимуществами, а если дурна – испытывает на своей шкуре её скверные свойства.

Нет ничего более ответственного, чем мысль, ведь она легко и быстро передаётся другим, неизбежно отражаясь на жизнях окружающих людей через резонанс с их ментальными телами. Когда мысль какого-либо человека передаётся второму, мысль второго – третьему, и так далее, то между людьми образуются невидимые нити добра и зла, определяя родных, друзей и врагов для будущей жизни, поэтому ваше знакомство со всеми кто встречается вам на пути не случайно. Бывает, что одни люди любят вас без явной причины, а другие – несправедливо ненавидят. Но лишь только с законом кармы, зрящим в глубинные причины бытия, всё встаёт на свои места.

2. Страстями человек привязывается к предметам желаний, воспитывая в себе безволие.

Каждое человеческое желание, подкреплённое эмоциональной нагрузкой, а также его высшая форма – воля, по сути, наиболее могучие силы в нашей жизни, направляющие её в нужное русло. Именно желаниями вызывается внутреннее притяжение к предметам внешнего мира, проявляя страсти, определяющие дальнейшую судьбу блуждающей в чистилище человеческой души. Земные желания приковывают к плоти, высокие – влекут в небеса, позволяя оторваться от земли. Будьте особенно разборчивы в астральных аппетитах, не допуская наиболее приземлённых желаний, а к числу самых опасных из них относится, конечно, жажда материального богатства. Если желания человека были нечистыми, даже зверскими и не отличались воздержанностью, то его тонкое тело будет сформировано из астральной материи, соответствующей плотности, ведь растущий плод окажется в чреве такой матери, кровь которой поможет ему таким же родиться на свет, и по этой же причине многие души часто перерождаются в пределах определённого рода.

Желание, как и мысль, воздействует на окружающих людей, передаваясь ничуть не хуже, а иногда оказывает даже более сильное влияние из-за нашей сильной материальной половины. Каким же образом происходит эта незримая, но осязаемая передача желания другому человеку? Например, человек может колебаться между двумя вариантами и тогда очень сильный порыв от другого человека может качнуть одну из чаш весов, как бы незаметно подтолкнув к добру либо злу. Так желание причинить вред и злоба, идущие из сердца одного человека, искушая другого, заставят его внезапно поддаться этой силе и, последовав за ней, спровоцируют его на убийство. В этом случае убийца должен быть убитым в своей следующей жизни, в том же возрасте, что и жертва, а создатель злобной мысли будет связан с убийцей нитью и тоже не избежит наказания. Всякий раз, когда на человека незаслуженно, по его мнению, вдруг обрушивается несчастье, он, не подозревая, что источником этой беды являлся вред, причинённый его же дурными желаниями другим людям, возмущается кажущейся несправедливости. Но всё это негодование исходит лишь из невежества тела, тогда как бессмертный дух усваивает урок, который запомнит навсегда.

3. Из поступков проистекают условия существования человека в этой и будущих жизнях.

Если поступки человека послужили причиной несчастий для других людей, то он в той же мере будет страдать, переживая все причинённые им страдания, а если они принесли благо, то это же добро ждёт человека в этой жизни в подходящее время либо в следующем воплощении. Людям никогда не научиться на чужих ошибках, поэтому вселенский закон учит их, подставляя грабли. Поступки и слова, которые обычно совершает человек, влияют исключительно на внешние условия последующей жизни, а на человека – лишь косвенно, вызывая новые мысли и желания. Бессмертный дух, прежде всего, подвергается силе, исходящей из деяний ума и сердца, а не руки. Разумеется, что с возрастом у всех людей появляются разнообразные физические привычки, воздействующие на земное существование, ограничивая гибкость духа, но как правило, они не переживают одного воплощения и безвозвратно уничтожаются со смертью физической оболочки. Впрочем, недооценивать влияния поступков – тоже нельзя и даже опасно для вашей кармы. Например, поступки, подобно мыслям и желаниям, приносят добро или зло каким-либо людям, устанавливая между людьми незримые нити, которые не разорвутся и не исчезнут до тех пор,

пока человек сам не переживёт то, что было им дано людям, встретившимся на жизненном пути.

У человека, таким образом, одновременно складывается как бы три сорта кармы: ментальная, обусловленная мыслями, астральная – желаниями, физическая – поступками и словами. И вот поэтому каждая взятая сила максимально эффективно действует в сфере, соответствующей ей. Проще говоря, энергия, проявляемая человеком, отражается на том уровне, откуда она исходит, что имеет огромное значение для духовного развития человека, существенно ускоряя рост. Для лучшего понимания я приведу несколько простых примеров, имеющих место в нашей жизни. Крестьянин может засеять поле с дурными намерениями, например, с мыслью заработать на урожае деньги для совершения злого дела. Но из всех этих семян вырастет абсолютно такая же пшеница, как если бы он сеял с искренним желанием накормить хлебом голодающих бедняков. Мотив, который движет действиями этого крестьянина, может проявиться только в ментальной сфере, ибо именно на этом уровне произошло выделение энергии, давшей человеку мотивацию. Если кто-то, например, построит что-то полезное для людей, будет ли это побуждением славы, желания похвалы или финансового обогащения, люди, пользующиеся этим, выиграют одинаково, как если бы его побуждение оказалось самым возвышенным из того, на что способны люди. Однако для духовного роста строителя, который собственноручно воплотил идею в реальность, разница окажется огромной: в первом случае, когда человека толкал эгоизм и желание выгоды, его дух никак не будет затронут, во втором случае – бескорыстный мотив облагородит его дух, ведь только добрые порывы души составляют посевы, богатство которых сохраняется в вечности.

Существует три вида кармы:

1. *Зрелая карма* – неизбежна, ведь она готова для жатвы, определяя судьбу человека. Причин, которыми зарождаются мысли, желания и поступки, так много, а некоторые из них противоречат друг другу, что не могут существовать одновременно. Это причина перерождений, ибо в одном земном воплощении вам удастся в лучшем случае погасить только малую часть кармы. Божественные создания, занимающиеся эволюцией человечества, выбирают в карме каждого из нас те слабости, которые могут быть погашены в предстоящей жизни, направляя человеческую душу в соответствующую страну, город и семью, которые представляют максимально подходящие условия для осуществления всех тех задач, которые были уготованы согласно закону кармы. Исходя из мыслей, желаний и поступков в прошлых воплощениях, определяется продолжительность земной жизни, здоровье, особенности физического организма и круг родственников, друзей, знакомых, врагов, а также всех тех незнакомцев, которых вы повстречаете за эту жизнь. В этом виде кармы не существует свободы: рождение – это выбор, который вы сделали в прошлом, когда сеяли семена, а сейчас остаётся лишь собрать урожай, довольствуясь тем, что выросло.

2. *Скрытая карма*. Каждая причина стремится перевестись в соответствующее следствие, хотя этому мешает сопротивление среды, из-за чего в итоге возникают некоторые погрешности. Иначе говоря, если бы все мысли, желания и поступки людей были однородными, исключая все внутренние противоречия, которые могут появиться в процессе их соприкосновения, то они бы переходили в следствия практически мгновенно. Но в реальности всё гораздо более запутано, и поэтому некоторые причины проявляются в виде следствий сразу же, а другие – с опозданием. Вы каждый раз окружены подобным нагромождением причин, молчаливо ждущих своего часа, что дополнительно образует скрытую карму, существующую наряду со зрелой, но переходящей из одного воплощения в другое, как преследующие вас изо дня в день неразрешённые вопросы. Одна карма обуславливает условия рождения, а другая ждёт удобного случая, чтобы проявиться.

3. *Зарождающаяся карма*. Это вид кармы, который создаётся человеком в настоящее время благодаря совокупности мыслей, желаний и поступков, производимых им в текущей жизни. Это тот призрачный посев, плоды которого он будет пожинать в течение одной или нескольких перерождений на Земле. Такая карма всецело в руках человека и представляет его созидательную силу, ибо благая деятельность, ведущая к совершенствованию собственной божественной сути,

может сжечь в огне внутренней борьбы дурные склонности, а также привести в действие скрытую карму, уплатив в нескольких жизнях долг, который бы возвращал его на Землю много раз. Одним карма покажется ужасными оковами, а другим – бесценными крыльями, открывающими безграничную свободу. Правда лишь в том, что за людьми всегда остаётся возможность выбора пути, по которому они пойдут, ведь как гласит восточная мудрость: деятельность сильнее судьбы.

Одно из наиболее распространённых заблуждений, возникающих вследствие ошибочного понимания закона кармы, что не нужно помогать страдающим людям, ведь эта участь уготована им кармой, и они обязаны её выдержать, а иначе будут вынуждены переживать её во второй раз. Подобные представления о карме приводят к бессердечности и сухости, что в корне неверно. Люди не должны заботиться о справедливом выполнении причинно-следственного закона, ведь он будет совершён в любом случае – думаете ли вы о нём или не подозреваете о нём вовсе. Если перед вами появился человек, нуждающийся в вашей поддержке, то возможно оказанная ему помощь не повлияет на его карму, и он не воспримет урок судьбы верным образом, но этот поступок, очевидно, улучшит вашу собственную зарождающуюся карму, ведь если бы вы отказали, то негативные последствия уже коснулись бы вас. Пройти мимо или помочь – ваш выбор, но, по правде говоря, даже с эгоистической точки зрения лучше помочь человеку в нужде, ведь упуская возможность облегчить чужое страдание, вы сеете такие причины, рост которых произведёт отсутствие дружеской поддержки в тяжёлый час, когда вы сами будете нуждаться в помощи. Лишь деятельный человек изменяет судьбу, тогда как бездеятельный – заложник своей кармы²³.

ВИЗУАЛИЗАЦИЯ

Одно из упражнений, которое вам следует выучить на шестой ступени, – это визуализация предметов, то есть сотворение фигур различного рода на ментальном и астральном планах. Это упражнение, как и все остальные техники, начинается с соответствующей подготовки, хотя при достаточном опыте нетрудно визуализировать неодушевлённые предметы, животных и людей в любых условиях, будь то во время прогулки по улице, сидя дома или даже в шумной компании. Однако на первых порах, лишь осваивая упражнение, практикуйтесь в ритуальной комнате, где условия работы отличаются бóльшим комфортом: приглушённый свет, свежий воздух, отсутствие посторонних вибраций, которые, путая вас, бесспорно, отнимут некоторую долю внимания. Дыхание глубокое, ритмичное и спокойное, обильно насыщающее кислородом каждую клетку организма, а праной, вдыхаемой из пространства вместе с воздухом, – все энергетические каналы. Медитативная поза, в которой физическое тело будет максимально расслаблено, – предпочтительна, поэтому она избирается на ваш вкус, например, дандасана, сиддхасана или сукхасана. Важным условием является выпрямленный позвоночник, обеспечивающий подъём кундалини до аджны. Особое открытие шестого энергетического центра не потребуется, достаточно и того повседневного уровня, которым обладает каждый человек, так как визуализация представляет воображение форм – активную медитацию, а не пассивное созерцание нематериального образа. Ваши мысли и чувства, которыми бурлит тонкий план, воспроизводятся в реальности мгновенно, абсолютно не требуя от вас ни даже малейшего обладания магическими способностями, ибо всё это настолько естественно, как и вибрации голоса, наполняющие пространство помещения. Никогда не путайте ясновидение и визуализацию, в первом случае вы воспринимаете картинку, а во втором – лишь представляете её в своей голове, тем самым, создавая в области пространства. Разумеется, визуализация проще, чем пассивное наблюдение, поэтому тренировка начинается с неё, однако не стоит пренебрегать ею. Вы должны уметь не только видеть невидимое, но и влиять на объекты окружающего пространства, подстраивая их в соответствии с вашими целями.

²³ Использованы материалы из книги Е. Писаревой «Карма, или Закон причин и последствий». – М.: Амрита-Русь, 2019.

Тренировка упражнения начинается с простейших форм – правильных многоугольников, визуализация которых лёгкая задача даже для начинающего мага. Но не торопитесь переходить к новым фигурам, пока не освоите предыдущие, ибо, рисуя форму в своём воображении, нужно не просто усиленно думать о ней, концентрируя всё внимание, а видеть её внутренним зрением. Глаза лучше держать закрытыми, избегать яркого света, касающегося сетчатки сквозь веки. Для визуализации обращайтесь к пяти последовательным шагам, которые связаны с пятью делениями сокровенного языка: число → звук → форма → цвет → положение. Как только у вас получится отчётливо вообразить треугольник, очерченный в пустом пространстве, можете перейти к четырёхугольникам, например, прямоугольнику, трапеции или квадрату, а затем – к пентаграмме.

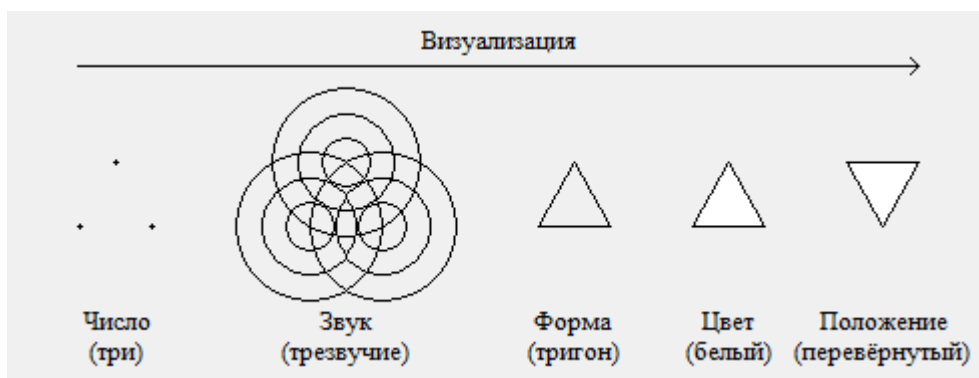

Чтобы читателю было понятнее, я подробно представлю визуализацию простейшей фигуры – тригона, с которого в первую очередь и начинается освоение подобной техники. В первом шаге, который соответствует математической величине, необходимо вообразить крайние точки, а именно все вершины представляемой геометрической формы, в частности три точки, которые располагаются на одинаковом удалении друг от друга, угадываясь во внешнем облике тригона. Помните о том, что все эти точки не являются неподвижными. Они – колеблющиеся источники вибраций, которые излучаются в плоскости пространства, знаменуя наступление второго шага. Третий шаг – зарождение воображаемой формы, которая впрочем, пуста и выглядит как эскиз, но лишь до наступления четвёртого шага, когда она обретает определённый цвет и полноту. Вы можете представить её в белом цвете, однако не ограничивайте себя только им. Усилием мысли изменяйте цвет до нужного оттенка, переходя от красного до фиолетового, двигаясь через раду. Что же касается пятого шага, то он представляет собой некоторые манипуляции с созданной формой, ведь вы можете мысленно развернуть её, перевернуть, заставить вращаться вокруг оси, приблизить или отдалить – в общем, делать с ней абсолютно всё, что только придёт вам в голову.

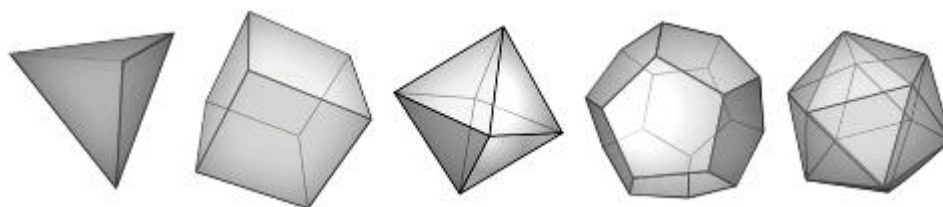

Получив навыки в визуализации плоских фигур, переходите к представлению трёхмерных форм, например, пяти Платоновых тел – тетраэдра, гексаэдра, октаэдра, додекаэдра, икосаэдра. Если вам кажется затруднительным вообразить все вершины многогранника одновременно, то визуализируйте его из малых частей, как бы поочерёдно собирая из отдельных двухмерных граней. Для закрепления упражнения визуализируйте иные тела: полуправильные и неправильные, а в конце осваивайте сотворение и видение четырёх-, пяти- и шестимерных форм пространства. Если же визуализация подобных фигур кажется вам лёгкой и скучной, то приступайте к воображению простых предметов, состоящих из одной детали, и постепенно увеличивайте сложность,

визуализируя предметы из большого количества деталей, представляющие сложные механизмы подобные часам, в которых различимы мелкие винтики, как если бы они лежали на вашей ладони.

БЕЛЫЙ ЭКРАН

Каждому человеку, ежедневно погружённому во множество задач – умственно и физически, известно, то малоприятное чувство, когда в голове ураганом кружится нескончаемый поток мыслей, который не позволяет ни расслабиться, ни сконцентрироваться на чём-то не прибегая к растрате излишних усилий, а именно к отстранению от всех других дел, окружающих человека. Нередко человек одновременно анализирует ситуацию, переживает чувства, прогнозирует дела, строит планы, жонглируя ещё несколькими прочими навязчивыми мыслями, не покидающими ум. В результате таких психологических нагрузок люди изматываются, будто грузили кирпичи. Бесконечный внутренний диалог, бой с которым ведётся регулярно, приводит человека к суеде, бессоннице и различным осложнениям здоровья, вызванным накоплением ментального мусора. Причина многих проблем на жизненном пути человека в отсутствие отдыха не только физической плоти, но астрального и ментального проводников, которым, хотя и чужда усталость, которой подвержена оболочка, но это вовсе не значит, что они всеильны пока связаны с плотью тела.

Чтобы упорядочить поток-metaющихся мыслей и очистить сознание существует полезное упражнение, известное как «белый экран», которое немного трудно в освоении, но эффективно. Будучи обязательным условием изучения пассивного сосредоточения и ясновидения, упражнение считается одной из базовых техник, в которой не будет лишним тренироваться любому магу. Мастерство достигается ценой упорного труда; нельзя стать магом лишь по щелчку пальцев. Для выполнения этого упражнения найдите изолированное место вдали от постороннего шума, яркого света и других раздражителей – шелеста деревьев, запаха цветов и звука текущей воды. Ритуальная комната – лучшее место, хотя подойдёт и другое помещение, а время – перед сном, когда организм утомился от дневных дел, готов расслабиться и окунуться в манящее небытие. Выберите удобную позу, которая обеспечит максимальный покой, – это может быть сукхасана, шавасана либо любая другая асана на ваше усмотрение, после чего на некоторое время примите её. Закройте глаза, дабы исключить какое-либо влияние физической реальности на ход мыслей. Упражнение нельзя выполнять, если смыкание век вызывает боль, лучше дайте глазам отдых. В случае если упражнение выполняется утром или днём, а шторы не спасают от ярких солнечных лучей, то необходимо воспользоваться тёмной повязкой на глаза из мягкой непроницаемой ткани. Не пытайтесь увидеть что-то преднамеренно, не подключайте воображение, ибо это должно быть абсолютно пассивное созерцание без какой-либо цели с вызываемыми разумом образами. Любая ваша попытка заставить себя увидеть желаемое – образы, формы, цвета – обернётся крахом, ведь вы сделаете шаг назад, поскольку будете не видеть, а лишь визуализировать предметы.

Вначале упражнения вы скорее всего ничего не увидите, кроме крошечной темноты, ведь в этой каше мыслей, которая варится у нас в головах трудно заметить что-то определённое. Наберитесь терпения и продолжайте упражнение с тем же непреодолимым желанием двигаться вперёд, дожидаясь мгновения, когда ментальный холст начнёт тихо светлеть, а тучи – рассеются. Неясные геометрические образы, возникающие повсюду, заполнят поле зрения, представляя яркие вспышки света, словно вы разглядываете причудливые узоры в объективе калейдоскопа. Немного позже, когда разум достигнет точки погружения, царящий хаос растворится, как дым, и вы увидите уже более привычные образы, представляющие силуэты других людей, предметы и события, которые имели место в прошлом и пробудились в памяти сейчас, ведь вы окружены умопомрачительным хороводом мыслеформ – продуктов собственных желаний, страстей и ума. Эти образы возникают сами по себе и при полном отсутствии усилий с вашей стороны, поэтому будьте равнодушны и позвольте им недолго пожить, а после исчерпания ресурса энергии, кото-

рая, являясь жизненным импульсом, была сообщена им в момент оживления, просто исчезнуть. Когда ваш разум достигнет покоя, смолкнет внутренний диалог, а все иные мысли уйдут прочь, пространство, которое открылось перед вами, окажется таким же белым, как чистый лист бумаги.

Я не буду лукавить, ибо добиваться абсолютной белизны экрана не нужно и в этом просто нет никакого смысла. Это состояние, которое зовётся «белый экран», – лишь стартовая отметка, обретаемая за неделю занятий, а главная цель упражнения – научиться видеть ответы на вопросы. Когда перед вами «белый экран», мысленно либо вслух задайте себе интересующий вопрос. Сконцентрируйтесь на нём, как бы проецируя его на экран, на котором вскоре возникнет ответ. Например, это может быть какой-либо звук, слово или образ, но именно он прояснит ситуацию, что вы сразу же почувствуете, осознаете и поймёте, что получили правильный ответ на вопрос. В конце концов, эти картинки начнут проявляться с такой же чёткостью, как кадры кинофильма, да и воспринимать изображения, посылаемые из глубины божественного начала, будет легче. Практикуясь в течение некоторого времени – от месяца до двух, вы научитесь практически за секунды рисовать экран, находясь не только в домашней обстановке, но и на шумной улице. Упражнение позволит вам извлекать из глубины памяти воспоминания, кажущиеся позабытыми, а также откроет дорогу к изучению ясновидения – истинной вершины магического искусства.

ЯСНОВИДЕНИЕ

Слово «ясновидение», в сущности, не выражает ничего другого, кроме «ясного видения». Однако за минувшие столетия магии этим термином столь злоупотребляли, что он превратился в синоним обмана либо ассоциируется со всем, чем только можно, даруя людям волшебные силы. Ясновидение – это способность созерцать мир во всей полноте, с помощью всех видов зрения. Человек живёт в пространстве полном видимых и невидимых вещей. Среди вибраций есть те, на которые реагирует сетчатка глаза; мы называем их видимый свет. Но имеется множество волн неразличимых без особых приборов: ультрафиолетовое излучение, инфра- и ультразвук. И даже между собой люди различаются по способности отвечать на вибрации, которые доступны им, – речь о пределах восприимчивости. Отбросьте спектр на листе бумаги, после чего попросите людей отметить на ней крайние пределы спектра: одни увидят фиолетовый цвет дальше, а другие – увидят меньше фиолетового, но будут дальше видеть с красного конца. Найдутся и те, кто увидят дальше с обоих концов. Рентгеновские лучи – это наглядный пример тех результатов, которые получаются, когда тонкие вибрации оказываются доступны вам, ведь рентгеновским зрением, обладающим эфирной природой, объясняется такой вид ясновидения как видение сквозь какой-либо предмет либо среду, непроницаемую для света, и чтение запечатанного письма.

Многие люди, только начинающие открывать для себя мир магии, сразу же интересуются: как им узнать, когда у них появится способность к ясновидению, и в чём же будут выражены её пусть слабые, но первые признаки, ибо очевидно, что это вовсе не то же самое как открыть глаза? В действительности, невозможно дать такой ответ, который оказался бы применим ко всем, ведь ментальные, астральные и физические возможности людей сильно отличаются, а значит – проявляться они будут с разной глубиной и интенсивностью, доступной конкретному человеку. Кто-то, попадая под воздействие необычного стимула, внезапно обретает разовую способность к ясновидению, благодаря чему он видит поразительное видение, но в дальнейшем без такой же помощи этот опыт не повторяется и человек убеждает себя, что он стал жертвой галлюцинаций. Другие иногда проявляют восприимчивость к вибрациям ауры и ярким цветам тонкого плана, а также отмечают за собой, что могут услышать и увидеть, то к чему окружающие глухи и слепы. Кто-то созерцает неземные пейзажи, цветные облака, незнакомые лица, проносящиеся в темноте во время медитации или перед сном, когда всё тело расслаблено, а глаза закрыты. Но всё же наиболее частый случай ясновидения, встречающийся повсеместно, это – воспоминание, кото-

рое отпечатывается в памяти человека от увиденного во время сна, когда он был на другом плане.

Упражнение начинается с выбора подходящего пространства, которым является ритуальная комната, в которой вы учитесь совершать магические действия, хотя в будущем, когда эта способность будет освоена, приступать к упражнению можно практически в любом месте, ведь чтобы увидеть предмет глазами совсем не нужны особые условия, вполне достаточно луча света. Освещение оставлять либо приглушать свет, держать глаза открытыми либо закрыть их – не принципиально и каждый решает самостоятельно в зависимости от вида ясновидения, которым вы планируете воспользоваться и персональных возможностей вашего собственного организма. Единственное, что действительно важно – полное пробуждение межбровной чакры, или аджны, а иначе не увидеть ничего запредельного, ибо физическим глазам доступны максимум эфирные образы, которые хотя и кажутся людям лёгким проявлением экстрасенсорных способностей, но далеки от всех тех возможностей, которые открывает перед вами четвёртое измерение. Для этого нужна помощь второго зрения – астрального, за открытие которого отвечает астральная аджна. Если веки сомкнуты, то всё, что вы видите, транслируется в мозг с помощью аджны, а когда глаза открыты, то в мозг поступают оба изображения одновременно – физическая и астральная картинка, которые как бы накладываются, позволяя увидеть танец незримого вокруг видимого, отчего весь мир выглядит так, будто вы смотрите на него сквозь очки дополненной реальности. Для простоты ознакомления с всевозможными видами ясновидения, я разделил их на три группы:

Простое ясновидение	Ясновидение в пространстве	Ясновидение во времени
1. Полное 2. Частичное	3. Намеренное 4. Полунамеренное 5. Ненамеренное	6. Прошное 7. Будущее

1. *Простое ясновидение: полное.* Этот вид ясновидения даёт вам возможность увидеть всё то, что окружает вас в настоящее время, включая эфирных и астральных существ, находящихся вокруг, ведь их мерзкие полчища, сопровождают вас ежесекундно и на протяжении всей жизни. Ни эфирные, ни астральные тела таких созданий неспособны отражать лучи в пределах зримого спектра, поэтому, чтобы увидеть их, вы должны в первую очередь задействовать второе зрение. Помните, что фотоаппарат и съёмка на видеокамеру не смогут уловить вибрации подобного рода, кроме тех случаев, когда соседи позволят себе временно материализоваться. Имейте в виду, что, обладая лишь простым ясновидением, вы также не увидите события и явления, происходящие на большом расстоянии от вас, не прочтёте содержимое прошлого, не заглянете в будущее. Для этого нужно не только видеть с помощью аджны, но и пользоваться четвёртым измерением.

Для практики пригласите другого человека и, сядя рядом с ним, пристально всматривайтесь в него, прежде всего, сканируя взглядом каждый сантиметр его физического тела. Когда он почувствует, что ваш взгляд скользит по поверхности его кожи, пробудите аджну и переходите на астральный уровень восприятия, наблюдая, как вокруг него сформируется облако – эфирно-астральная аура, а также множество разнообразных мыслеформ, нависающих над ним как туча. Анализируя цвета, определите характер мыслей и эмоций человека, которые он испытывает. Вы будете потрясены переменчивыми формами бесконечного потока элементалов, что угрожающе разольются в пространстве комнаты, но непременно отступят перед первым же усилием воли.

2. *Простое ясновидение: частичное.* Подобное ясновидение проявляется на короткое время и только при соблюдении определённых условий, погружающих вас в требуемое состояние. Это может быть обыкновенный гипнотический транс, вызываемый воздействием гипнотизёра, попадание под временное влияние на сознание напитка, например, алкоголя – способ, которого лучше избегать, поскольку подобные действия принесут вам гораздо больше вреда, чем пользы. Иногда ясновидение достигается путём совершения некоторой церемонии, когда вы приводите

себя в абсолютно пассивное состояние, уступая собственное тело астральному существу, которое, овладев оболочкой, будет говорить через него, сообщая необходимые сведения. Подобное нередко встречается в практиках шаманов, относясь к области магии, а не экстрасенсорной силы.

3. *Ясновидение в пространстве: намеренное.* Это способность мага наблюдать те события, которые происходят в настоящем времени, но отдалённые от него в пространстве либо скрытые заслоняющими их предметами, непрозрачность которых не позволяет видеть прямым взглядом. Чтобы понять практическую сторону ясновидения, необходимо освоить пять методов видения на расстоянии. Причём четыре из них представляют собой истинное ясновидение, а пятый, хотя и не подходит под категорию, но всё же принадлежит к области магии, поэтому я обращусь к нему в первую очередь, поскольку для видения вам не всегда требуется научиться именно видеть.

а) *Помощь природного духа.* Чтобы воспользоваться этим методом не требуется обладать психическими способностями, нужно только заставить астральное существо выполнить приказ. Обычно это делается с помощью воззвания с использованием жертвоприношения или молитвы, убеждая невидимого помощника оказать услугу на взаимовыгодных условиях. Либо принудить к ней, пользуясь определёнными ритуалами, одолевая желание существа силой собственной воли.

б) *Астральный ток.* Используя этот метод, вы как бы протягиваете в астральном пространстве телефонную линию, по которой к вам поступает вся необходимая информация. Вы будете знать всё, что происходит на другом конце астрального провода, вне зависимости от его длины. Имейте в виду, что подобная линия формируется не с помощью проекции астральной материи, а таким необыкновенным воздействием по множествам линий частиц этой материи, которое наделяет их способностью организовывать проводник для передачи вибраций требуемого характера.

в) *Проекция мыслеобраза.* Когда вы думаете, будто находитесь в определённом месте, то ваш двойник, созданный из ментальной и астральной субстанций, возникает в упомянутом месте. Впечатления, производимые на мыслеобраз, передаются вам в мельчайших подробностях с помощью резонанса, ведь хотя ваше сознание не заключено в двойнике, но тот является частью вас, поэтому вы видите всё так же отчётливо, как если бы вы стояли непосредственно на месте мыслеобраза. Когда интенсивность мысли ослабевает либо ваше внимание отвлекает сторонняя задача, то и способность к ясновидению сразу же исчезает, вследствие растворения мыслеобраза.

г) *Путешествие в астральном теле.* Этот метод – противоположный, ведь в нём сознание покидает физическую оболочку, например, переносясь в момент засыпания в загаданное место. Иной способ, чтобы вы оказались в подходящем состоянии, когда ваше тело утрачивает всякую чувствительность, препятствующую ощущению астрального царства, – это погружение в транс. Для начинающего мага это без сомнения наиболее простой из доступных методов ясновидения, хотя сопряжённый с множеством опасностей, связанных с отсутствием защиты для спящего тела.

д) *Путешествие во «временном теле», или майавирупе* – наиболее сложный метод, так как для путешествия формируется тело из ментальной материи, а физическое и астральные оболочки остаются на своих местах. В случае необходимости вы можете путешествовать в астральном носителе, но это будет не ваше собственное тело, а лишь временная одежда, в которую вы облачились. Обладание такой силой даёт бесспорное преимущество, открывая чудесные перспективы и делая совершение ошибки невозможным, из-за широты восприятия ментальными чувствами. Этот высший подъём, впрочем, невозможен для вас без соответствующей помощи учителя, который должен не только обладать абсолютным знанием об этой силе, но и уметь обучить вас ей.

Можно ли таким образом разыскать человека, которого вы бы захотели увидеть, где бы он ни находился, независимо от того живой он либо давно умер? Да, но с некоторыми оговорками, поскольку всё упирается в возможность мага установить связь с таким человеком. При этом она

устанавливается одинаково как с живыми, так и мёртвыми людьми. Легче связаться с родственниками, друзьями и врагами, труднее – со всеми прочими, ведь если искомым человеком неизвестен вам, то требуется предмет, которым он обладал, написанное его рукой письмо или фотография – всё, что могло быть пропитано личным магнетизмом, помогая уловить след в пространстве.

4. *Ясновидение в пространстве: полунамеренное.* Под этот вид ясновидения попадают все случаи, когда вы предпринимаете попытки увидеть что-либо, не имея понимания, что вас ждёт. Такой вид ясновидения демонстрируют медиумы, временно обретающие способность к ясновидению из рук какого-нибудь духа-руководителя, призванного передавать определённые знания. Некоторые маги, конечно же, могут получить ясновидение на время гипнотического состояния, хотя гораздо чаще проявление полунамеренного ясновидения в пространстве связывается с разными предметами, имеющими отражательную поверхность, применяемыми человеком в ритуале. Это, прежде всего, хрустальные шары, зеркала, чаши, наполненные водой, а также разнообразные полированные поверхности, в которых отражаются события и явления невидимые глазу.

5. *Ясновидение в пространстве: ненамеренное.* Маловероятны и редки, но имеют место те случаи, когда некоторое событие или явление становится зримым без всякого предупреждения. Человек вполне может испытать такое всего лишь один раз в жизни – и, тем не менее, это будет свидетельством ясновидения, которое проявилось не столько благодаря дремлющей в нём силе, сколько из-за мощного толчка – того шага, к которому было вынуждено прибегнуть высшее Я. Иногда смысл видения очевиден для человека, а бывает, что нельзя уловить никакого смысла, и полученная информация, кажущаяся совершенно ничтожной в глазах обывателя, игнорируется им. Для передачи сведений этим видом ясновидения обычно используются два простых метода: в виде необычайно ярких сновидений во время сна, которые повторяются несколько раз; через астральный ток, когда человека внезапно осеняет мысль, как молния, буквально, ударяясь в него.

6. *Ясновидение во времени: прошлое.* Это способность наблюдать события и явления, отдалённые от вас во времени, то есть возможность просматривать как прошлое, так и заглядывать в далёкое будущее. Все образы, позволяющие вам погружаться в прошлое, содержатся в акаше, или свете ментального плана, хотя, по правде говоря, её источник находится ещё выше. Иногда в литературе встречается другое название – летописи астрального света, что гораздо хуже, ведь на этом уровне вы можете получить лишь отрывочные проблески, отражение картин прошлого. Проще говоря, вы обращаетесь к тем областям, где хранится память Логоса нашей Солнечной системы, который сохраняет в себе события и явления, протекавшие со дня своего сотворения, как подключение к памяти человека позволит другому лицу узнать всё, что происходило с ним. Люди, животные, растения, включая планеты и спутники, движутся и существуют в лоне Логоса.

Неслучайно и то, что вода считается символом астрального света, ведь свойства этого плана близко характеризуют качества данной стихии, как физический план соотносится с землёй, а ментальный план – с воздухом, пролегающим высоко над волнами, скрывающими черноту дна. На гладкой водной поверхности вы можете увидеть отчётливое отражение окружающей среды, как в зеркале, но в любом случае это – всего лишь двухмерное отражение трёхмерного предмета, которое имеет немного более блеклые цвета, а вдобавок всегда перевернуто с ног на голову. Если же эту поверхность вдруг всколыхнёт ветер, то отражение будет нарушено бегущей рябью и то же самое происходит при наблюдении проекции ментальных образов на астральном плане. Читая такое искажённое отражение событий прошлого с помощью «третьего глаза», вы заведомо обрекаете себя на ложный путь, который окажется опаснее, чем вы могли бы предположить. Астральный план, бурлящий как котёл с кипящей водой, никогда не даст ясновидцу истинное знание, поэтому надежда получить определённое и чёткое отражение истины совсем ничтожна. Тогда как на ментальном плане вы будете иметь дело с совсем другими условиями, поскольку летописи прошлого написаны здесь столь точно, что в их чтении ошибиться просто невозможно.

7. *Ясновидение во времени: будущее.* Всё, что случается в настоящее время – это следствие причин, корни которых в прошлом, и так же – всё, что случится в будущем, явится результатом причин, действующих в настоящее время, то есть всего того, что человек создаёт своими руками. Яблоко, сорванное с ветки, упадёт на землю – это то, что люди в состоянии предвосхитить, но не всегда расчёты будущего столь линейны, ведь существует множество посторонних факторов, вмешательство которых спутает все карты. Такое прогнозирование будущего, обладающее огромной погрешностью, возможно лишь с физической точки зрения и отчасти астральной, ибо сознание, поднятое на высоту ментального плана, гораздо дальше видит результаты поступков. Вы можете проследить за воздействием случайного слова не только на отдельного человека, но и на множество прочих людей, которые окажутся в сфере влияния, поскольку вы увидите, что слово – круг на воде, который, расширяясь, охватывает ментальное и астральное пространства. Благодаря этой способности, вы полностью увидите результат всякой мысли, эмоции, поступка, а также можете сказать, в какое мгновение сойдутся два круга, тем самым, влияя друг на друга. Вы убеждены, что обладаете полной свободой выбора, хотя в реальности ваша воля так слаба, что наследие кармы довлеет практически над всеми вашими решениями, ставя вас в определённые условия, в которых вы с математической точностью совершите заранее просчитанный шаг. Впрочем, если человек преодолеет трудности и продемонстрирует свободу в своём поступке, то перед глазами ясновидца возникнет не одно, а несколько вариантов параллельного будущего, и потому вы не можете с былой лёгкостью определить, какой из них материализуется в реальности²⁴.

СПИРИТИЧЕСКИЙ СЕАНС

Многие люди мечтают, хотя бы ненадолго увидеться со своими усопшими родственниками, иметь возможность поговорить с ними, задавая вопросы, оставшиеся без ответа при их жизни. Это желание побудило человека пользоваться услугами различных медиумов, что не только обогатило нынешнюю магию спиритическими ритуалами, но и оставило яркий след в культуре. В широком смысле спиритический сеанс представляет особенную практику вызывания и общения с духами, проводимую в специальном помещении с соблюдением множества условий, ведь задача спиритического сеанса – призвать, а в идеале – материализовать душу умершего человека. Популярность этого магического ритуала обусловлена его относительной простотой, так как в некоторых случаях для проведения на сеансе не требуется даже присутствие медиума. Вполне хватит небольшой группы людей, обладающих минимальными экстрасенсорными силами, что возбуждает серьёзный интерес среди молодёжи, увлечённой мистической изнанкой мира. Такие сеансы можно проводить и в домашних условиях, хотя намеренно приманивать потусторонних существ, превращая собственный дом в место их паломничества, пожалуй, не столь безопасно.

В основе ритуала лежит идея о перевоплощении человека, ведь душа, имея возможность рождения в земном мире, преследует всего две цели – это очищение и самосовершенствование. Когда же человеческий дух достигнет требуемой высоты, исчерпав собственную карму, то его перерождения на планете прекратятся, а сам он продвинется вверх по эволюционной лестнице. Корни спиритизма, кажущегося чем-то современным, имеющим историю немногим более века, обнаруживаются во всех первобытных религиях, особенно в язычестве, признающем существование в пространстве бессчётных духов – и добрых, и злых, а также возможность общения с ними. Оттого ничуть не удивительно, что на спиритических сеансах весьма популярны различные обряды, связанные с вызываем духом, путём принесения некой жертвы, например, животного и крови, автоматическое письмо либо использование специальной дощечки с буквами алфавита и цифрами, известной как «говорящая доска». Не редкость когда души умерших людей говорили через медиума, находящегося в состоянии транса, его или своими голосами, а в случае если си-

²⁴ Использованы материалы из книги Ч. Ледбитера «Ясновидение. Сны». – М.: Профит-Стайл, 2004.

лы участников сеанса были откровенно слабыми, то они передавали информацию посредством знаков – мерцания ламп, задувания пламени зажжённой свечи, хлопков, стуков либо побуквенно.

Мой долг призвать читателя отнестись к этому ритуалу со всей серьёзностью, не пытаться проводить его в одиночку и без опытного учителя либо вовсе участвовать в сеансе ради забавы. Не будите спящую собаку, как предупреждает нас поговорка, так как такая шалость доставляет неудобства душе, оказавшейся временно заткнутой в пограничную область между двумя мирами. Последствия таких действий для участников спиритического сеанса могут быть очень разными, поэтому никогда не злоупотребляйте ритуалом, дабы не навлечь на себя гневные мысли. В любом случае, прежде чем практиковать обращение к другому миру убедитесь в достаточных навыках, произведите подготовку и, конечно же, соблюдайте предосторожности во время сеанса. Раз уж спиритический сеанс – коллективный ритуал, то вам следует позаботиться о нужном числе участников, при этом, чем их больше, тем сильнее концентрация энергии в пространстве. Впрочем, излишне большое количество разношёрстных людей, превращённых в толпу, грозит помешать сеансу, поскольку их энергии вступят в некоторое противоборство, глуша друг друга. Оптимальное количество участников – от 4 до 6 человек, меньшее – обернётся недостатком силы. Колдовство проводится в полумраке ритуальной комнаты с плотно занавешенными окнами. Двери и окна должны быть закрыты, не допуская попадание в помещение ветра, иногда выдающего себя за невидимые руки призрака. Если во время спиритического сеанса к участникам и явится душа умершего человека, то она попадёт в комнату, даже если последняя будет лишена каких-либо отверстий, ведь потусторонние сущности входят, пользуясь четвёртым измерением. Время проведения ритуала – ночное: желательно от полуночи и до первых лучей рассвета, ведь духи проявляют себя в нашем мире именно в этот период суток. По правде говоря, их активность ничуть не убывает днём, а становится даже более бурной, однако солнечные лучи заглушают тонкие вибрации, да и толщина плёнки, разделяющей оба плана, минимальна в ночное время.

Ужасы и страхи, которые может испытать человек во время ритуала, – это главные враги, поэтому участники спиритического сеанса проходят должный отбор, чтобы не подставить коллектив. В потустороннем мире, одна мысль о коём для невежды кажется пугающей, множество диких сущностей – и добрых, и злых. Невозможно предугадать заранее, кто встретится на пути. Если не предпринимать соответствующие защитные меры, то слабый участник легко сойдёт с ума, впервые столкнувшись с этими жуткими тварями лицом к лицу, либо уступит им плоть тела. Исключите этот магический ритуал из одиночных практик, проводя лишь в группе людей, и лучше, если среди участников будет медиум – человек, умеющий контактировать с духами, а не просто ясновидящий маг, который, конечно же, увидит духа, но не поможет ему проявиться, ибо для таких чудес вам потребуется обладание определёнными медиумическими способностями. В случае отсутствия медиума проведение спиритического сеанса возможно, но маловероятно, что явившаяся душа проявится в нашей реальности, например, спустившись до уровня эфира. Начинаящему магу, не обладающему необходимым опытом, лучше не вести диалог с духом самостоятельно, потому что общение регламентировано, чтобы случайно не разозлить существо, ведь как бы отреагировал незнакомец, если бы ему устроили такой же допрос прямо на улице.

Все участники спиритического сеанса садятся за стол и берутся за руки, образуя замкнутый круг, внутри которого циркулирует поток энергии, призванный пригласить в этот круг душу. В области этого импровизированного круга располагаются также личные вещи умершего, фотография или любые другие предметы, которые принадлежали вызываемому человеку. Если вызывается нечеловеческая душа, то есть иная сущность, например, природный дух либо ангел, то подойдут изображения и магические знаки, работающие со стихией вызываемого существа. Лидер произносит речь, приглашая дух по собственной воле явиться на встречу с участниками. О появлении духа можно узнать по косвенным признакам: спонтанное перемещение предметов в комнате, грохот, стуки, дрожание стола и скрип половых досок, будто кто-то ходит в комнате. Этим спиритические сеансы кардинально отличаются от призыва – насильственного принужде-

ния, когда сущность не столько приходит добровольно, сколько ловится в расставленные силки и особенные магические знаки, действующие на уязвимости и слабости потусторонних гостей. Для вызова душ, умерших людей, рекомендуется проводить ритуалы в памятные для них даты: в день рождения или в день смерти. Это значительно повысит шансы на установление контакта. Люди, вызывающие духов на сеансе, ни в коем случае не должны иметь душевного груза, быть в состоянии алкогольного опьянения, должны избегать негативных эмоций – ненависти и злости, ведь такие участники – мишени для всех чудовищных полчищ, слетевшихся на устроенный пир, мечта которых присосаться к живому человеку, словно пиявка, а лучше – вселиться в него, ведь, резонируя с низкочастотными страстями, человек неизбежно откроет им двери в своё тело. Из соображений безопасности запрещаются следующие действия: превышать длительность спиритических сеансов более одного часа в сутки, пытаться вызывать за один сеанс более трёх разных духов, принимать перед ритуалом алкоголь и много еды, особенно жирной и острой пищи.

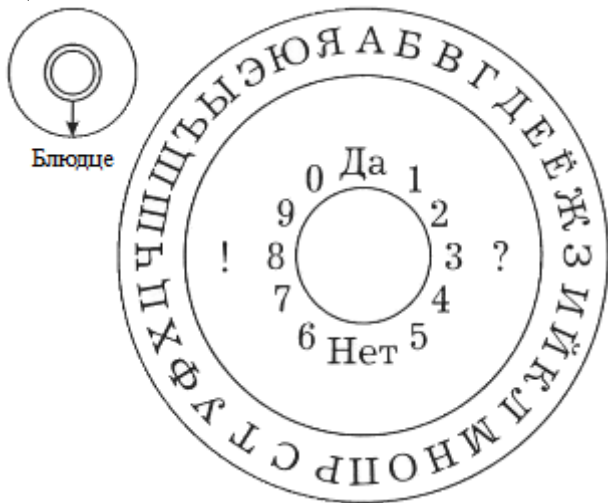

Одним из самых известных способов общения с духами является использование «говорящей доски», который считается доступным для любого начинающего мага, ибо он прост в выполнении и не требует от вас практически никаких навыков. Для создания подобной волшебной дощечки изготавливается деревянный круг соответствующего размера. Например, для троих-четверых участников сгодится круг с диаметром в половину метра. Круг делится на тридцать два сектора, в которые вписывается по букве алфавита, а буквы «Ъ» и «Ь» считаются за одну. Это деление обращается к квартету земных стихий, что есть дважды четырежды четыре, то есть отрицательная и поло-

жительная стороны каждой силы, а внутри внешнего круга, составленного из букв, содержится малый круг из цифр – от 0 до 9. Этот круг (в два-три раза меньше диаметром) включает в себя ответы «да» и «нет», а также два знака пунктуации – «!» и «?», позволяющие отличать утверждения и вопросы в послании духа. Благодаря весу дощечка надёжно лежит на столе, но в случае серьёзной активности духа придётся зафиксировать её к поверхности стола. В качестве указателя берётся блюдце, на внешней стороне которого нарисована стрелка, подсказывающая направление взгляда духа. Одно из условий использования таких средств (не только блюдца) – лёгкость скольжения по дощечке, ибо проявление духа может оказаться намного слабее, чем хотелось бы.

На время спиритического сеанса закрываются окна, но если душно – можно открыть одно, приглушается свет, зажигаются несколько свечей, участники садятся по кругу стола, а в середину кладётся «говорящая доска». Внутренняя часть маленького блюдца с нарисованной стрелкой совсем чуть-чуть подогревается в пламени свечи и помещается медиумом в центре круглой дощечки. Если вызываемый дух приходится умершим родственником кого-то из участников сеанса, то на стол кладётся одиночная фотография или вещь, которая принадлежала ему при жизни. Слегка соприкасаясь, участники кладут на блюдце кончики пальцев, при этом пальцы каждого должны касаться пальцев обоих соседей, как бы замыкая, таким образом, магический круг. Люди хором трижды произносят фразу: «Дух, (имя), приди!» Либо её говорит только один медиум. Если дух не пришёл сразу, то эти слова повторяются мысленно до момента, когда дух проявится. Имейте в виду, что спиритический сеанс иногда затягивается на десятки минут, так как дух может быть занят другой работой на астральном плане, либо капризничать и не прийти вообще. Появление духа отмечается по необычному поведению блюдца, которое без усилий со стороны участников может начать поворачиваться и даже приподняться над столом, паря в воздухе. Бывает так, что в момент явления духа одновременно гаснут несколько свечей, по телу пробегает

лёгкая холодящая дрожь, неясные шорохи и стуки тоже считаются признаками присутствия духа.

Все вопросы духу задаёт исключительно медиум и первый из них: «Дух, (имя), ты здесь?» После этого неподвижное блюдце начнёт двигаться в сторону ответа «да» на круглой дощечке. Нередки случаи странного поведения, когда оно метается по столу, пытаясь соскользнуть. Это не означает, что дух отказывается общаться. Скорее всего, он не может рассчитать силу, которую необходимо приложить к блюдцу, ведь без плоти он лишён физического осязания. Вам бы представились те же трудности, если бы вы попытались взять яйцо механической клешнёй. Для этого блюдце окружено пальцами участников, дабы с одной стороны они выступали посредниками для духа, а с другой – при необходимости пресекали излишки выбрасываемой им энергии. Если же пальцы оторвутся от указателя, разрушая магический круг, то связь может прерваться. Обязательно спросите о том, готов ли явившийся дух идти на дальнейший контакт и если ответ – «нет», то попрощайтесь, а, заканчивая спиритический сеанс, погасите свечи и включите свет. Поначалу задавайте простые вопросы, подразумевающие только ответы «да» или «нет», учитывая родной язык на котором говорит дух умершего человека – русский, английский, немецкий и т.д. Убедитесь, что на приглашение откликнулся нужный дух, а не проходящий мимо, поэтому задайте проверочный вопрос о земной жизни духа, ответ на который уже известен участникам. Иногда духи лукавят, ведут себя беспокойно и сердятся, но опасаться не стоит, их возможности сильно ограничены, если участник чист душой, а кто нечист, тот не должен допускаться к сеансу. Задайте интересующий вопрос и наблюдайте за тем как, указывая на разные буквы и цифры, гость будет диктовать ответ. Всегда соблюдайте уважение и вежливость, грубость – недопустима. Между участниками не должно быть никаких разговоров, так как любые колебания воздуха могут помешать духу продолжать диалог, поэтому говорите шёпотом, а лучше всего – молчите. Когда сам сеанс подойдёт к концу, поблагодарите гостя, разомкните круг и переверните блюдце.

Изменением уровня вибраций вполне возможен перевод из одного агрегатного состояния в другое. Например, путём нагревания лёд превращается в воду, которая выкипает в виде пара. И если процесс утончения вещества называется дезинтеграцией, то обратный – материализацией. В спиритическом сеансе для материализации духа, чтобы он мог воздействовать на блюдце, требуется особая субстанция, которая была бы близка к астральной материи, но существовала в физической реальности, поэтому ею становятся частицы, выделяемые эфирным телом медиума. Эта операция, безусловно, нежелательна и вредна для здоровья любого живого человека, поэтому для минимизации рисков не злоупотребляйте ритуалом и восстанавливайтесь после сеанса. Дух, материализованный таким образом, ограничен ближайшим соседством с медиумом и не может отдаляться на несколько метров, ведь его форма будет разрушена в отсутствии контакта. В этом и заключается главная задача медиума, который, соединяет участников и духа, как клей, являясь тем посредником, без удивительных навыков которого передача посланий невозможна. Иногда часть эфирного тела медиума, используемая для материализации души умершего человека, выносится вовсе за пределы его плотной оболочки, оборачиваясь небольшой потерей веса. Все любопытные явления на спиритических сеансах, пожалуй, связаны с материализацией, когда определённое количество эфирной материи собирается вокруг астрального тела призрака, дабы он мог свободно действовать в нашей реальности. Материализация разделяется на три типа:

1. *Материализация осязаемая, но невидимая.* К её числу относятся невидимые руки духов, которые прикасаются к участникам либо перемещают предметы в помещении, включая голоса. Эфирная материя в этом типе материализации, не отражаемая светом, излучает в воздух вибрации – сильные и слабые, которые вполне можно принять за лёгкий ветер, прикосновения и звуки.

2. *Материализация частично видимая, но неосязаемая.* Дух ещё не отражается в видимом свете, но является видимым в ультрафиолетовых лучах и тем самым проявляется на фотоплёнке. Когда дух не обладает достаточной энергией, чтобы достигнуть полной материализации, то

он принимает туманный образ, который представляется участникам в слабоосвещённой комнате.

3. *Материализация осязаемая и видимая, или полная материализация* – невероятно редкое явление, так как духа можно не только видеть, как и людей, но и коснуться его, ощущая кожей. Действие света размывает эфирную материю, перебивая тонкое восприятие участника, поэтому нахождение в полумраке способствует духу, облегчая его действие на физическую реальность, ведь их силы совершенно недостаточно, чтобы сохранить целостность материализованной формы.

Важно понимать, что любой спиритический сеанс представляет собой нарушение границ между измерениями двух миров, поэтому негативного влияния на человека не избежать. Очень тщательно подумайте, прежде чем принимать участие в ритуале, особенно из праздного интереса. Последствия для человека, выраженные в ухудшении физического и психического здоровья, могут сильно отличаться, но в любом случае вам придётся отдать частицы жизненной энергии, а вот стоит ли результат этого или нет, каждый читатель должен решить для себя самостоятельно.

ПОТУСТОРОННИЕ СОСЕДИ

Уже имея некоторое представление об астральном плане, вы должны ознакомиться со всеми теми, кого вы можете встретить, сталкиваясь с потусторонней силой во время ясновидения, магического ритуала, спиритического сеанса, глубокого сна или другого выхода из земного тела. Безмерное разнообразие невидимых обитателей делает их классификацию затруднительной, но чтобы предоставить читателю какое-либо представление о них, я разделю их на три больших класса: человеческие существа, которые в свою очередь делятся на подклассы – живые и мёртвые, то есть те, которые обладают физическим телом, и те, кто утратили оболочку после смерти, многочисленные нечеловеческие существа, а также стоящие отдельно – искусственные существа.

ЧЕЛОВЕЧЕСКИЕ СУЩЕСТВА		НЕЧЕЛОВЕЧЕСКИЕ СУЩЕСТВА	ИСКУССТВЕННЫЕ СУЩЕСТВА
ЖИВЫЕ	МЁРТВЫЕ		
1. Адепты и их ученики	1. Нирманакайи	1. Элементальная сущность	1. Элементалы, созданные бессознательно
2. Психически развитые люди	2. Ученики, ожидающие воплощения	2. Астральные тела животных	2. Элементалы, созданные сознательно
3. Обычные люди	3. Обычные люди после смерти	3. Природные духи всех видов	3. Искусственные люди
4. Чёрные маги и их ученики	4. Тени	4. Дэвы	
	5. Оболочки		
	6. Оживлённые оболочки		
	7. Самоубийцы и жертвы внезапной смерти		
	8. Вампиры и оборотни		
	9. Люди в «сером мире»		
	10. Чёрные маги и их ученики		

Люди, появляющиеся на астральном плане при жизни, делятся на четыре разновидности:

1. *Адепты и их ученики*. Эти представители человечества используют не астральное тело, а материю четырёх низших стихий ментального плана. Конечно, настолько высокий проводник недоступен астральному зрению, поэтому адепты и их ученики намеренно собирают вокруг себя временную завесу из соответствующей астральной субстанции, видимой наблюдателям. Это «временное тело», или майавирупа, в первый раз создаётся самим учителем, после чего ученик тренируется самостоятельно в создании проводника, но обязательно под строгим наставлением учителя до того момента, когда у него получится образовывать «временное тело» легко и быстро.

2. *Психически развитые люди.* Такие люди обычно не находятся под руководством адепта как его ученики, но тем не менее они рождаются с громадными психическими способностями, полученными в результате прошлых воплощений, где они могли быть посвящёнными в тайны. Такие люди, покидая физическое тело, не утрачивают сознание, а наблюдают астральный план, хотя из-за недостатка должной подготовки, они часто путаются в ощущениях, обманывая себя. Воспоминания таких людей об увиденных путешествиях сильно варьируются, завися от уровня духовного развития – от абсолютной ясности до полного искажения. Встречаются они исключительно в астральном теле, так как никто из них не умеет действовать в ментальном проводнике.

3. *Обычные люди.* Люди во время глубокого сна бессознательно плавают в своих астральных телах, безмолвно выходя из физической оболочки только на несколько метров, но не дальше. Ненадолго пробуждённые на астральном плане, их проводники могут проявить активность, но чаще всего тонкое тело спящего человека остаётся в таком же сонном состоянии всю ночь. Дрейфуя в проходящих мимо астральных потоках, увлекающих человека в разные стороны, его астральное тело может узнать других людей, находящихся в подобном состоянии и испытывать разного рода волнения, которые обязательно вспомнятся человеку утром, когда он проснётся. Для зрения ясновидца подобный гость выглядит обычным человеком, окружённым невесомой аурой, словно облако тумана, простирающееся на половину метра от тела во всех направлениях.

4. *Чёрные маги и их ученики.* Эта разновидность астральных соседей среди живых людей в чём-то повторяет первую, за исключением того, что их сила используется в эгоистичных целях, а мысль о безвозмездной помощи во благо человечества противоестественна. Среди этих людей встречаются шаманы и колдуны диких племён, практикующие ужасающие кровавые ритуалы, что давным-давно исчезли из людского обихода, например, африканская магия – обеах, или вуду.

Пусть живые люди встречаются довольно часто, но их, несомненно, во много раз меньше, чем мёртвых, которые заполняют астральный план подобно рыбам, наполняющим воды океана. Я должен отметить, что слово «мёртвые» является ошибочным определением, ведь в действительности усопшие люди куда более живые, а мёртвыми оболочками, с их точки зрения, являемся мы. Чтобы не обманываться, воспринимайте данных существ не столько умершими, сколько не привязанными к физическому телу на некоторый срок, длина которого определяется кармически. Умершие люди, либо являвшиеся таковыми при жизни, делятся на следующие разновидности:

1. *Нирманакайи.* Это тот, кто перестал быть человеком и заслужил вечную радость нирваны, но добровольно отрёкся от неё, чтобы на долгие века посвятить себя помощи человечеству. Помните о том, что посещение такими высокими существами астрального плана маловероятно, но всё же возможно, и если того потребуют обстоятельства, то такое существо создаст для себя временное астральное тело из тончайшей материи, в которое оденется, дабы стать видимым магу.

2. *Ученики, ожидающие воплощения.* Когда духовный рост человека достигает определённой высоты, то он может избежать действия закона природы, который после краткой жизни на астральном плане, унесёт его на ментальный план, где, имея необычайные духовные силы, он вступит в небесную жизнь, которая будет чрезмерно долгой – до нескольких тысяч земных лет. Поэтому, вместо того, чтобы принять эту награду и оставаться в бесконечном счастье, человек может вступить на путь отказа, используя внутренние резервы силы во имя всего человечества. Иногда такой ученик может избежать трудностей рождения в новом теле, и, пропуская стадию детства, оказаться помещённым во взрослое тело, которое вдруг оказалось не нужным владельцу.

3. *Обычные люди после смерти.* Излишне говорить, что число обычных людей превышает все остальные разновидности мёртвых во много раз и столь же сильно различается длительность их жизни на астральном плане, ведь одни проводят несколько дней, а другие – многие столетия. Если человек был праведником, имел добрые чувства, а его устремления были бескорыстными,

то он не станет притягиваться к фальшивым богатствам астрального плана, а двигается дальше. В момент смерти истинный человек первым делом сбрасывает плотную оболочку и почти сразу эфирное тело, которое остаётся в пограничье, догнивая вслед за плотью, погребённой в могиле. После усопший сбрасывает астральное тело и, наконец, возносится в небесное царство, так как только в этом месте все накопленные духовные устремления могут принести совершенные плоды. Этим же объясняются и заявления многих духов об их предстоящем восхождении в высшие сферы, откуда будет затруднительно либо совсем невозможно продолжать общаться с медиумами.

4. *Тени.* Как человек, умирая на физическом плане, оставляет гниющее тело, так и астральная смерть отсекает распадающееся астральное тело, тогда как наше высшее Я поднимается выше. Таким образом, появляются существа называемые тенями, которые выглядят, как человек, но не обладают настоящей индивидуальностью, покинувшей их вместе с истинным человеком. Обладание памятью о земной жизни, а также всеми мельчайшими особенностями характера, позволяет тени с лёгкостью выдавать себя за душу умершего человека на спиритических сеансах. Впрочем, нельзя утверждать, что тень намеренно лжёт, ведь управляемая низшим манасом, она искренне убеждена в том, что является тем самым человеком, который когда-то жил на земле. В то же время следует понимать, что тень представляет лишь скопище всех низших качеств, которые оказывались тёмной стороной человека, тогда как все светлые качества покинули этот мир, поэтому, встретившись с тенью друга, постарайтесь избежать чувства отвращения к нему. Длительность существования тени определяется энергией низшего манаса, которая одушевила её. Но так как идёт процесс постепенного затухания, то её сила постоянно уменьшается. Конечно, тень, как и дикий зверь, вполне способна на хитрости, чтобы оттянуть неизбежную смерть, например, временно заимствуя силы у медиума либо отдавая себя в пользование чёрным магам, ведь она идеально подходит для выполнения всевозможных поручений самого низменного сорта.

5. *Оболочки* – это лишь астральные трупы, находящиеся на последней стадии распада, ибо они давно покинуты частицами сознания, глеющего в них на протяжении долгого времени. Эти существа плывут в астральных потоках, увлекаемые ветрами, словно безропотные облака. Да и говорить о них не имеет смысла, поскольку это – всего-навсего астральный эквивалент мягкой глины, из которой лепятся города с дорогами, улицами и домами невидимыми глазам живых. Но следует отметить, что среди оболочек встречается их эфирная разновидность, представляющая медленное угасание эфирного двойника, сбрасываемого душами людей вскоре после смерти. Эта оболочка не плавает бесцельно, а остаётся в нескольких метрах от разлагающегося тела. Кроме того, она видима любому человеку, обладающему минимальным навыком эфирного зрения. Именно эти голубовато-белые туманные формы, словно накрытые простынёй и отдалённо похожие на людей, оказываются главными героями всех историй о кладбищенских призраках. Нужно понимать, что разные оболочки находятся и на совершенно разных стадиях разложения, а потому это зрелище по уровню своей омерзительности может быть соразмерно облику её трупа.

6. *Оживлённые оболочки.* Эти существа, строго говоря, не относятся к человеческим, ведь они всего-навсего пустая астральная оболочка, когда-то принадлежавшая некоторому человеку. Желание, разум и воля, которыми она обладает, принадлежат искусственному элементалу, что временно одушевил её. И хотя последний – порождение злобной мысли человека, это – не сам он. Будет правильным упомянуть, что подобные оживлённые оболочки – почти всегда злонамеренное существо, представляющееся в различных религиях настоящими демонами-искусителями.

7. *Самоубийцы и жертвы внезапной смерти.* Не секрет, что человек, вырванный из жизни самоубийством или несчастным случаем, когда он ещё полон энергии и сил, окажется на астральном плане совсем в других условиях, нежели умерший от старости или мучительной болезни. Неожиданная смерть настигает человека врасплох, когда он лишён каких-либо приготовлений, что уместно сравнить с вытаскиванием косточки из незрелой мякоти плода. За душу цепляется много астральной материи наиболее грубого рода, и, следовательно, человек будет удерживать-

ся в седьмой сфере, то есть в низшем слое астрального плана, соответствующего стихии земли. Если телесная жизнь жертвы была благородна и не имела родства с этой обочиной астрального мира, то пребывание в этой жуткой области похоже на существование в пузыре, как и во время сна, а дни умершего человека проходят в «счастливом неведении и полном забытии, или в состоянии спокойной дремоты, полной розовых снов»²⁵. В противном случае, если жизнь умершего была эгоистичной, грубой и чувственной, то эта нежелательная область будет прожита им в полном осознании, отчего он может стать ужасной, злобной тварью, жаждущей кровопролития. Это – «пишачи, инкубы и суккубы средневековых авторов – демоны жажды и ненасытного обжорства, похоти и жадности, хитрости, злости и жестокости, подталкивающие своих жертв к ужасным преступлениям и пирующие при их совершении»²⁶. И жертвы неожиданной смерти, и самоубийцы, подобно теням или оживлённым оболочкам, относятся к малым вампирам, так как все они, желая продлить жалкое существование, стремятся вытягивать из живых жизненные силы.

8. *Вампиры и оборотни*. Необычайно редко на сегодня, но среди представителей прежних рас очень долгое время встречались куда более отвратительные существа – вампиры и оборотни. Люди могут быть настолько эгоистичны, злобны и жестоки, что низший ум отделится от их духовного источника, хотя подобный разрыв предполагает полную потерю индивидуальности, когда человек душист в себе любой проблеск бескорыстия, дабы уже ничто не могло его спасти. Осознавая, что его душа после смерти тела будет втянута в низшие области астрального плана, где ей уготовано распастись на атомы, испытывая леденящий ужас, о котором лучше не знать, вампир будет отчаянно сохранять теплящуюся искру жизни в собственном полумёртвом теле. Для этого требуется купаться в чужой жизненной силе, продлевая жизнь тела ценой множества убийств. Если раскопать могилу вампира, то его тело будет иметь вполне здоровый вид, а гроб будет полон крови, поэтому наиболее эффективное средство борьбы с вампирами – сжигать тело, ведь тогда вампир, лишённый точки опоры, неминуемо втянется в воронку астрального плана.

Оборотни, будучи столь же отвратительными, являются следствием немного иной кармы, и должны быть в первом классе, ведь в такой форме они появляются ещё во время земной жизни. Такие метаморфозы требуют от человека владение магией для выделения астрального тела. Когда же это магическое действие совершает невероятно жестокий и злобный человек, то его выброшенное астральное тело может быть захвачено другими сущностями и материализовано в виде дикого животного, например, волка. В таком бессознательном состоянии он будет рыскать по окрестностям, убивая встречающихся на пути животных либо людей, тем самым, удовлетворяя не только собственную жажду крови, но и всех тех адских бесов, которые его на это толкают. Любой вред, нанесённый астральному телу, – царапины и раны, передадутся и телу человека.

9. *Люди в «сером мире»*. Желая вернуть соприкосновение с нашей реальностью, умершие люди, обычно атеисты, нередко цепляются за любые возможности остаться в привычном мире. Они отчаянно хватаются и держатся за тлеющие фрагменты собственного эфирного двойника, а иногда даже умудряясь зацепляться за частицы горячей в агонии их плотной оболочки. Когда же всё-таки происходит смерть и окончательное отделение эфирного тела от плотной оболочки, этот человек захватывает с собой эфирное тело в качестве нового проводника. Но подобное тело само по себе не является полноценным проводником, поэтому до тех пор, пока душа обернута в эфирную материю, полагая, что только так она продолжает оставаться среди живых, она не находится ни в нашей реальности, ни в астральном царстве, застревая где-то на середине пути. В отсутствии физических органов чувств, человек не может ощущать то, что чувствовал ранее, но и астральное чувство тоже недоступно, так как он остаётся одетым в эфирное покрывало.

10. *Чёрные маги и их ученики*. Это – противоположная крайность учеников, ожидающих воплощение. Однако вместо движения в сторону развития, человек идёт как бы против течения,

²⁵ Письмо Кут Хуми А.П. Синнетту. См. «Письма Махатм», 70.

²⁶ Там же.

задерживаясь на астральном плане при помощи магии, используя самые омерзительные практики.

Подобно тому, как небеса, океаны и земля поддерживают мириады существ, в том числе и те, которые невидимы невооружённым глазом, но были открыты учёными с изобретением микроскопа, так и ментальный, астральный и другие планы нашей планеты населены своими зверями. Я не буду касаться микроскопических представителей тонких миров, только объединю всех нечеловеческих существ в четыре класса, каждый из которых столь же огромен и разнообразен, как растительное либо животное царства, подробное изучение которых заняло бы многие годы. Кто-то из этих классов стоит ниже людей, другие – равны, а третьи – превосходят во много раз. Да и не все из них принадлежат нашей эволюции, ведь кто-то будет людьми, а кто-то – никогда. К нечеловеческим существам можно отнести инопланетных гостей, но сравнивать их с земными обитателями бессмысленно, ведь едва ли возможно подходяще описать их в настоящем труде.

1. *Элементальная сущность, принадлежащая к нашей собственной эволюции.* Люди – это седьмое царство, которому предшествовали животное, растительное, минеральное и три других неизвестных науке, ведь их составляют невидимые элементы астрального и ментального плана. Лишённые формы элементы первого царства населяют каузальный уровень, выше которого наступает индивидуализация, но происходит это событие не на теневой, а на сияющей дуге. Второе царство находится в четырёх нижних слоях ментального плана, а третье – в астральном мире. Классификация элементальной сущности строится на типах материи, которые образуют её, например, твёрдые, жидкие, газообразные и плазменные существа, считаются порождениями земли, воды, воздуха и огня. Другие элементы – высшие – соответствуют трём видам эфира. Будучи под влиянием чужой мысли элементал сразу же меняет внешний вид, превращаясь в искусственное существо. Как только импульс исчерпает себя, то он вновь обретёт былой облик бесформенной недифференцированной массы, едва ли имеющей какое-то подобие в этом мире. Если поток мыслей огромен, особенно в местах скопления людей, ясновидец станет свидетелем ошеломляющей мешанины быстро меняющихся образов и буйства ярчайших красок, которые вспыхивают и столь же мгновенно исчезают со скоростью лопающихся пузырей в кипящей воде. Большинство магических ритуалов опирается на работу с элементами, манипулируя ими, а то, что люди столь легко влияют на этих существ, говорит о нашей ответственности перед ними.

2. *Астральные тела животных.* Несмотря на многообразие животных существ, этот класс не считается чем-то важным на астральном плане, ведь его члены не задерживаются там надолго. Материя животной души, не достигшей индивидуализации, вливается в групповую душу, а в случае обладания значительно большей разумностью, например, душа домашнего животного, она некоторое время пребывает в спящем состоянии, переживая перестройку астрального тела. Длительность их астральной жизни варьируется, хотя очень продолжительной не бывает никогда.

3. *Природные духи всех видов.* Надо понимать, что эти существа, прежде всего, никогда не были людьми и не будут, поскольку они принадлежат другой эволюции, линия которой иная, и единственное, что их связывает с нами, так это лишь временное проживание на одной планете. Довольно часто природных духов путают с элементами, хотя они намного более развиты, чем наша элементальная сущность, а их общей характеристикой можно назвать деление на семь типов, населяя всё те же семь состояний материи – твёрдое вещество, жидкость, газ, плазму и три эфира. В средневековой литературе духи огня – это саламандры, духи воздуха – сильфы, духи воды – ундины, а духи земли – гномы. Узнав об этом, читатель, наверное, задаст вопрос: как же эти существа живут, например, в твёрдой скальной породе или на глубине внутри земной коры? Все природные духи состоят из астральной материи и не содержат в себе даже эфирных частиц, поэтому вещество камня не составляет никакого препятствия для их передвижения, а, кажется, той крепостью, в которой они остаются в полной безопасности, как душа в телесной оболочке. Природные духи принимают облики по своему желанию, но чаще они похожи на уменьшенных людей, правда, обычному человеку не увидеть их, разве что они сами решат материализоваться.

Встреча с человеком вызывает у природных духов, влюблённых в природу, безразличие и даже неудовольствие, поэтому они нередко развлекаются, проделывая над людьми всякие шалости. Духи отнюдь не бессмертны, а длительность их жизней отличается, как и у разных животных, – от совсем короткой, подобно бабочке-однодневке, до превышающей человеческий век во много раз. Адептам и их ученикам известно, как безвредно воспользоваться услугами природного духа. Иные же люди, относящиеся к рядовым магам, смогут получить их помощь, лишь предлагая им сделку либо принуждая духа к повиновению силой, что возбудит в нём явную враждебность.

4. *Дэвы* – высшая форма жизни, которая встречается на Земле, называемая ещё ангелами. Эти существа формируют царство, стоящее над людьми, вроде того, как наше стоит над животным царством, но с той разницей, что у животного не существует иного пути, кроме развития в человека, а перед человеком, достигшим требуемой высоты, эволюция дэв – лишь один из них. Три нижних царства дэв носят названия камадэвы, рупадэва и арупадэва, то есть самые грубые тела этих ангелов соответствуют астральному, ментальному и каузальному телам соответственно. Несмотря на то, что некоторые магические ритуалы могут привлечь внимание этих высших существ, возобладать над их волей под силу лишь наиболее сильным адептам и чёрным магам. Зачастую дэвы даже не осознают нашего существования на физическом плане, хотя бывает, что они узнают о горе, произошедшем с человеком, и возникшая в них жалость заставляет помочь, как и любой из нас с радостью окажет помощь несчастному животному, угодившему в капкан. Имейте в виду, что над арупадэвами, или лишёнными формы, есть ещё четыре царства, каждое из которых, включая эти три, содержит по семь разновидностей, соответствующих семи стихиям.

Искусственные существа – наиболее важный для человека класс невидимых соседей, ведь, будучи порождениями нашего разума, все эти создания связаны с людьми кармическими узами. Это громадная сырая масса, по сути, полусознательных существ, так же различающихся между собой, как человеческие мысли, заполняющие окружающее пространство своим многообразием.

1. *Элементалы, созданные бессознательно.* Мысль с лёгкостью захватывает элементала и искусственно превращает его в «живое» существо соответствующей формы. Такое существо не находится под контролем человека, а живёт своей жизнью, длительность которой пропорциональна интенсивности и мощности желания или мысли, которыми и было оживлено это существо. Усилие мысли удерживает целостность элементала, а без её энергии – он примет свой прежний вид. Многие мысли людей мимолётны и слабы, поэтому создаваемые элементалы существуют на протяжении пары минут или часов, тогда как разные навязчивые мысли сохраняются весь день. Элементалы, образованные мыслями человека, остаются витать вокруг него, стремясь вызвать те же мысли, ведь заставляя человека думать о себе, они питаются энергией, продлевая жизнь. Человек, предающийся определённым мыслям, создаёт астральных спутников, которые будут сопровождать его месяцами, годами или даже всю жизнь, влияя на него, увеличивая свои силы. Если же мысль человека негативная, то и последствия для него могут быть весьма бедственными. Помните о том, что такое существо лишено собственной воли и действует по указке мысли, а потому оно будет тратить всю силу для выполнения поставленной задачи кратчайшим путём. Это справедливо не только к добрым мыслям, но и к дурным, ведь элементалам чужды чувства. Люди, идущие по улице со злыми умыслами, несут скверную атмосферу, заражая ею прохожих. Элементал, отправленный к другому человеку, – добрый либо злой – будет кружиться над ним, выискивая слабости, через которые он сможет подействовать на его астральное или ментальное тела. Но никакой элементал не в силах одержать верх над жертвой, если этому человеку чужды те мысли, которые он несёт, ведь чтобы осесть на жертву, ему нужно вступить с ней в резонанс, а иначе он отскочит от жертвы и устремится к магу, словно бумеранг. Бывает и третий вариант, когда элементал не может подключиться ни к жертве, ни к магу, создавшему его, и поэтому он становится до конца жизни кем-то вроде блуждающего демона, скитающегося в поисках пищи. Если этот искусственный элементал будет достаточно силён, чтобы захватить чужую оболочку, то он может являться к медиуму на спиритическом сеансе, маскируясь под умершего родствен-

ника, таким образом, приобретая над живыми людьми власть, о которой можно только мечтать. Добрые же элементалы, например, молитвы матери о ребёнке, превращаются в ангела-хранителя.

2. *Элементалы, созданные сознательно.* Белые маги и чёрные колдуны часто используют искусственные элементалы, причём, если обычные люди создают их бессознательно, то адепты делают это умышленно, ибо эти существа – универсальный инструмент в руках любого практика. Ангелы-хранители предоставляются многим ученикам, которые, работая на астральном плане, рискуют подвергнуться такому нападению, с которым они бы ни за что не справились сами. Для обычных людей действие этих оберегающих существ не будет таким значительным, поскольку карма (за редким исключением) не позволяет такое явное вмешательство в судьбу человека. Что касается чёрной магии, связанной с сотворением, например, злобных тварей, то если эти мысли не могут повлиять на жертву, то они тоже возвратятся к своему создателю, так что все те истории о колдунах, разорванных на куски бесами, которых они же и вызвали, – не просто сказки.

3. *Искусственные люди.* Любопытно, что эта разновидность астральных существ состоит всего из нескольких представителей, которых можно было бы отнести к человеческим существам, но поскольку все они являются порождениями чужой воли, то принадлежат к этому классу. Для создания такого существа Учителями берётся душа обычного умершего человека, которая полностью пробуждается ими на астральном плане, получает необходимые инструкции и ставится во главе какой-либо эзотерической школы, спиритического кружка либо религиозного течения, влияя на сознание всех тех людей, которые являются последователями этого учения. Искусственный человек – это руки Великих Учителей, занимающихся эволюцией человечества для скорейшего достижения нами совершенства, а, кроме того, это оружие в руках тёмных сил. Конечно же, душа не может оставаться искусственным человеком бесконечно долго без ущерба для себя, поэтому после нескольких лет работы она покидает астральный план, двигаясь вверх, а её место занимает приемник, становящийся для всех верующих новым проводником знания. Причём он вселяется в оболочку прежнего духа-руководителя, фактически одеваясь в его личину²⁷.



²⁷ Использованы материалы из книги Ч. Ледбитера «Астральный план». – М.: Амрита, 2017.

СЕДЬМАЯ СТУПЕНЬ. ОСОЗНАННОСТЬ

И вот, наконец, заканчивая долгий путь восхождения по лестнице магического искусства, читатель вступил на последнюю седьмую ступень, вмещающую в себя все предыдущие практики. Люди, души которых достигли подобной высоты, пробудились для куда более осознанного существования, ставшего доступным им в этой реальности, ещё задолго до физической смерти. Это позволяет индивиду не только лучше подготовиться к предстоящей загробной жизни, но и узнать специфику этого пространства, чтобы, отбросив все страхи, быть готовым сделать шаг. Разведка местности существенно облегчает переход человеческого нутра из одной реальности в другую, поскольку его душе, очевидно, не приходится испытывать панику в момент потери тела. Человек переживает невообразимое спокойствие, счастье и свободу, которые не представляются возможными в условиях ограничений тюрьмы земного существования, где он влачил свой быт. Голод, жажда, потребность в кислороде и тепле окажутся чужды душе, и вскоре забудутся ею.

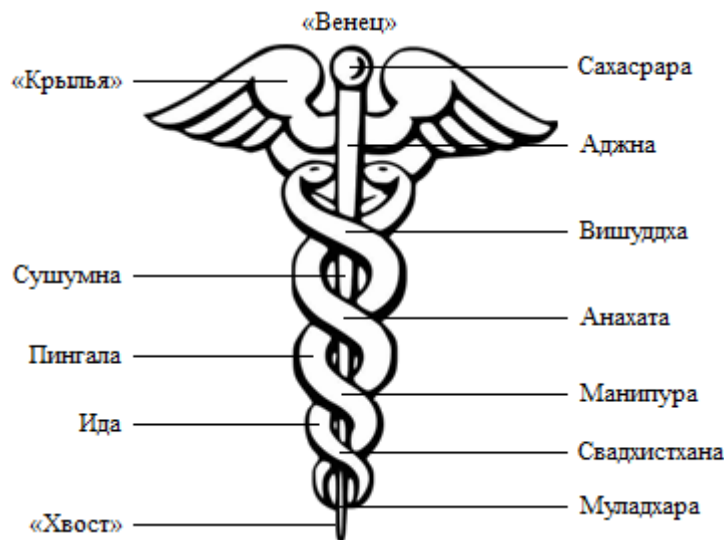

Пробуждая определённую чакру, всегда начинайте медитацию с муладхары, так как в ней скрывается божественная сила кундалини, которая, поднимаясь вверх, последовательно зажигает энергетические центры, пробуждая магические способности, дремлющие в человеческом теле. В конце концов, весь позвоночный столб, наполненный священным огнём, воспламенится – все энергетические каналы будут открыты и готовы устремить душу наверх к далёким звёздам. Змея, свёрнутая кольцами в районе копчика, распрямится, взойдёт по трём основным каналам – сущумне, иде и пингале, формируя Жезл Кадуцей, являющийся энергетической схемой человека.

ХРОНИКИ АКАШИ

Для всех тех, кто слышал об индуизме, знаком санскритский термин «акаша» – первичная материя. Это духовная сущность, которой наполнено пространство; энергия, возникшая на заре времён и ошибочно отождествляемая с эфиром. Акаша соотносится с эфиром так же, как дух с материей, а разум – с телом, ведь она – неотъемлемый аспект Первого Логоса и мысль Вселенной. Как сказала Е. П. Блаватская: «Аурическое Яйцо есть для человека то же, что Астральный свет для Земли, Эфир для Астрального света, Акаша для Эфира». В сущности, акаша, являясь точкой и наполняя пространство-время, имеет лишь только один единственный признак – звук, оказывающийся Словом, после произнесения устами Абсолюта которого создалась Вселенная.

Из акаши – первичной стихии, согласно древнеиндийскому учению, возникли пять элементов. Это – эфир, огонь, воздух, вода и земля, соответствующие чувствам и органам чувств человека. По этой же причине, пересечения излучаемых потоков астрального света от человека образуют пятилучевую звезду и такой же пентаграммой он воспринимается астральными соседями, тогда как представители животного царства, в отсутствии эфира, выглядят, как четырёхлучевая звезда.

Это библиотека, в которой хранится летопись Вселенной – от начала и до конца, и вечное хранилище информации, которым определяется не только судьба людей, но всего плана. Акаша формирует карму, ведь в ней хранится память обо всех воплощениях. Информация надёжным, но неопишущим для человека образом, закодирована в нематериальной сфере, благодаря чему в ней накапливается не просто мудрость веков, а всеобщее знание. В эзотерических учениях эта вселенская память зовётся «хрониками акаши», которая объясняет ясновидение во времени и в пространстве, пророчества, а также является источником всех изобретений, научных открытий, которые были, есть или только увидят свет в будущие годы, когда сознание современного человечества будет готово воспринять их. В этом архиве ничто не возникает внезапно и не исчезает бесследно, ибо ведётся учёт любого события, например, посещение инопланетными духовными существами. Все мысли, эмоции и поступки имеют место в этом хранилище, взаимодействуя с другими, формируя нерушимые нити невидимой паутины, насквозь пронизывающие пространство-время. Оттуда в самый ответственный момент к человеку приходит вдохновение, озарение и другие идеи, необъяснимым образом проясняющие ситуацию, озвучивая ответы на все вопросы.

Доступ к этой мистической библиотеке, содержащей в себе весь опыт нашего мироздания и не только, ведь сведения о запредельных пространствах также можно разыскать в этом месте, предоставляется обычному человеку через интуицию и сновидения, открывая коды реальности. Хроники акаши, являясь персональной памятью, доступны абсолютно каждому человеку, хотя и с определённой глубиной, которая ограничена и, в первую очередь, способностями индивида. Обыкновенный маг может разве что косвенно наблюдать ответы на некоторые вопросы, тогда как ученик адепта, пробуждая сознание в ментальном теле, получает намного больший арсенал. Духовный рост – это, по сути, читательский билет в разные отделы подобной библиотеки, правда, заглядывая в архивы, вы получаете информацию, касающуюся только исключительно вас, а не всех знаний о любом существе, событии или явлении, которые были, есть и будут в этом мире. Чтобы заглянуть в летопись другого человека, требуется получить от него устное согласие. Но даже в этом случае вам не откроется вся картина его жизни, а только некоторые фрагменты, однако эта информация, вырванная из контекста, может оказаться как полезной, так и бесполезной.

Некоторые моменты, касающиеся хроники акаши, в виду пяти- и шестимерности высших планов, не представляется возможным осознать до конца в парадигме трёхмерного восприятия. Прошлое, настоящее и будущее, содержащееся в этом хранилище, покажется сущей путаницей, а без соответствующего чувствования, включающего размерности пространства, не будут ясны. Тем более что будущее время, находится в плавающей стадии, так как на него влияет свободная воля, отчего эта динамическая часть хроник акаши подвергается многочисленным изменениям. Защитный механизм библиотеки устроен так, что вашему разуму не удастся проникнуть глубже, чем позволено, ведь не имея ключа, вы не сможете декодировать ту информацию, к которой вы пока не подготовлены (для большего погружения дух и тело должны быть максимально чисты).

ТАДАСАНА

Говорить об асанах, перечень которых необычайно громаден, можно очень много и долго, так как в йоге попадают позиции на самый разный вкус, буквально, на каждый случай жизни. Некоторые из них оказываются полезны человеку в одних случаях, исцеляя определённые бо-

лезни или хронические недуги, а другие – в иных ситуациях, хотя результат покажет себя лишь на практике. Что касается физиологического воздействия на организм, то всё многообразие поз позволяет тренировать труднодоступные мышцы, к которым в обычной жизни не подобраться. Тело обретает гибкость, лёгкость и свободу движения, чувствуя пространство и течение времени. Изучайте позиции и за пределами семи базовых вариантов, которые даны только в качестве отправной точки, с которой следует начинать Путь: не довольствуйтесь этим – следуйте вперёд. Последней позицией среди базовых упражнений является тадасана – простая на первый взгляд, но очень важная поза, поскольку, практикуя её, достигается состояние спонтанной медитации. Тадасана, или «поза горы», в сущности, одна из основополагающих позиций в положении стоя. Любое движение к дальнейшим практикам без освоения тадасаны бессмысленно, поэтому к ней нельзя относиться даже с малейшей долей пренебрежения и, сломя голову, нестись вперёд. Она способствует концентрации, собранности и, конечно же, осознанию своей божественной природы.

Работа в тадасане совершенно невидима для обычных глаз, хотя и уловима в ощущениях. Энергия поднимается к мышцам ног, начиная от стоп, – голени, бедра и таз, а затем по туловищу, касаясь поясницы, спины, грудной клетки и плеч, откуда устремляется через шею к голове. Данная позиция помогает почувствовать ориентацию тела в пространстве, каждой его частицы, и выровнять тело относительно воображаемой линии внутреннего стержня, путём правильного расположения головы, груди, таза и ступней. В конце концов, человек стоит уверенно, как гора, – твёрдо и прямо, что силы не способны нарушить его покой, как будто он обратился в камень. В повседневной жизни, когда мы вынуждены стоять в очередях, транспорте или ждать кого-то, человек стоит, да и сидит, тоже неправильно. В результате чего позвоночник деформируется, появляется энергетический дисбаланс от слабости мышц, связанных с поддержанием веса тела: некоторые мышцы излишне перенапрягаются, взваливая работу на себя, а другие – ослабевают. Всё это непосредственным образом отражается не только на здоровье, но и на мыслях, чувствах и поступках, приводя к определённой реакции человека на всевозможные внешние раздражители. Именно помощь в сосредоточении на собственных мыслях и внутреннем состоянии души – основная задача тадасаны. Поэтому не обманывайтесь, предполагая, что с человеком во время этого упражнения ничего не происходит, будто бы он бесцельно застыл безо всякого движения. В невидимых тонких телах совершаются фундаментальные процессы, влияющие на весь организм, но не с физической точки зрения, а духовной, позволяя прикоснуться к другой реальности.

Встаньте босиком на твёрдую поверхность пола, кафельной плитки или на мягкий коврик, если испытываете болевые ощущения и чувство холода, которое нарушит вашу концентрацию. Пусть большие пальцы и пятки обеих стоп будут соприкасаться друг с другом, при этом ступни максимально прижимайте к поверхности, на которой вы стоите. Остальные пальцы ног должны быть раздвинуты широко, но без усилий, и как бы вытянуты вперёд для большей устойчивости. Имейте в виду, что каждая ступня опирается на четыре основные точки, прежде всего, фаланги большого пальца и мизинца, внутреннюю и внешнюю точки, расположенные на пяточной зоне. Избегайте какого-либо переноса веса тела с одной ноги на другую, а также на пятки или носки. Подтяните вверх коленные чашечки, мышцы голени и бёдер, приводя весь организм в тонус. Ноги должны быть выпрямлены и напряжены, вследствие отталкивания от поверхности пола. Верхнюю часть бёдер заворачивайте немного внутрь и туда же, к полу, подворачивайте копчик. У вас должно сложиться чёткое ощущение роста, сохраняющееся вплоть до окончания асаны. Ягодицы и низ живота держите в лёгком напряжении, уберите прогиб поясницы, выпрямитесь, раздвигая каждый позвонок от копчика до шейного отдела. Отведите плечи назад и соедините лопатки, тем самым, раскрывая грудную клетку, что позволит вам производить глубокие вдохи. Сделайте несколько циклов дыхания и, прежде чем продолжать упражнение дальше, успокойте ум. Вытягивайте шею вверх, а стопы прижимайте к полу, словно растягиваете себя в обе стороны, при этом ваши энергетические каналы, и в частности сушумна значительно выпрямляются, принимая свой здоровый вид, вместо всех тех искривлений, вызывающих хронические болезни. Руки должны быть опущены по длине туловища, слегка отведены в стороны, ладони раскрыты

и лежат вдоль бёдер, а пальцы устремлены вниз, с кончиков которых капает излишняя энергия. Пальцы рук собраны вместе, придавая излучающейся низкочастотной энергии направленность, тогда как энергия высокочастотных вибраций движется вверх (в полости позвоночного столба). Голову держите прямо, представляя, будто вас тянут за макушку. Подбородок перпендикулярен полу – не запрокинут и не опущен. Горло и язык расслаблены так же, как и мышцы всего лица. Дыхание спокойное, глубокое и медленное, а взгляд направлен в определённую точку впереди, что успокоит малейшие колебания ума, и вы уже сможете посмотреться в его воды, как в зеркало. Если чувство равновесия позволяет, то закройте глаза, находясь в тадасане от минуты до часа.

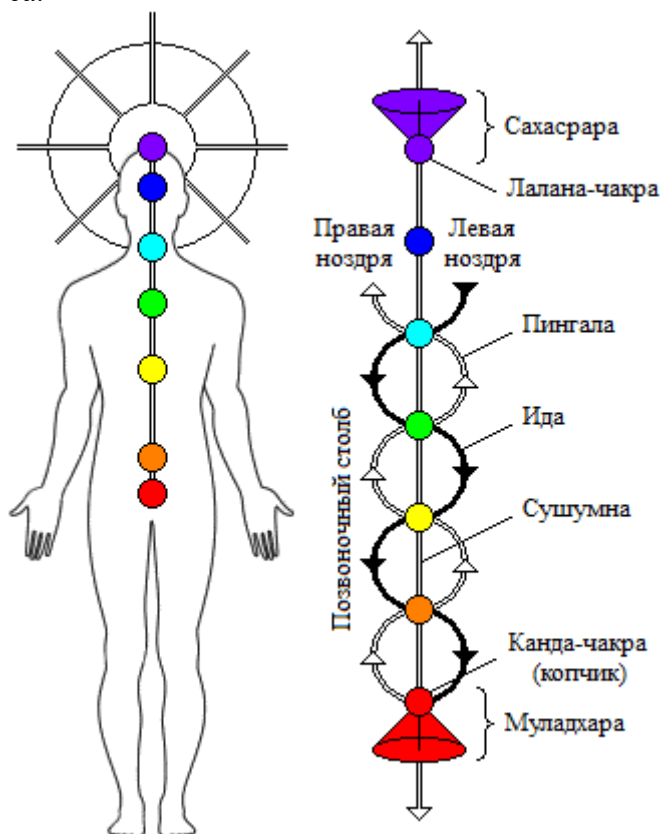

Основной момент, на который обращает внимание при практике тадасаны – распределение веса тела, ведь в повседневных делах люди едва ли придают значение тому, как они стоят. Кто-то опирается на правую ногу, а кто-то – на левую. Эти индивидуальные особенности легко понять по состоянию подошвы обуви, ибо она больше сношена в том месте, куда приходится больший вес. Из-за неумения равномерно распределять вес тела на стопы человек страдает множеством пагубных деформаций не только физических, но энергетических. Когда вес тела находится на носках, то человек приобретает форму вопросительного знака. Его таз подаётся немного вперёд, а грудная клетка, компенсируя положение таза, скругляется. При этом плечи опускаются, что ведёт к сутулости, сжатию лёгких и сердца, напряжению в пояснице. Грусть, депрессия и все иные печальные настроения – всего лишь последствия. Для исправления жизненных ситуаций в благоприятное русло постарайтесь переносить вес тела в центр стопы и расправляйте плечи,

ваше дыхание значительно улучшится, и вы ощутите приток энергии и силы. Когда же вес тела приходится на пятки, человек цепляется за пол пальцами стоп, создавая лишнее напряжение в нижней части туловища: таз подаётся назад, образуя поясничный прогиб. Другая частая ошибка – неравномерное распределение веса всего тела между двумя стопами, что ведёт к неправильному положению таза, вызывающего некоторое смещение внутренних органов, а это уже влияет на работу всего организма, так как возникающий дисбаланс ослабляет энергетику человека. В результате в мышцах появляется вялость, живот выпячивается, одолевают усталость и скука. Имеется и другой фактор, легко нивелирующий всякую пользу сего упражнения, – расстановка стоп, так как пальцы и пятки должны всё время располагаться параллельно без образования угла.

Несмотря на кажущуюся простоту выполнения тадасаны, которая сравнима с шавасаной, очень важно практиковать эту позу правильно изначально, а для облегчения данной задачи воспользоваться некоторыми хитростями, которые позволят вам быстрее освоить упражнение. Во-первых, встаньте перед зеркалом, чтобы вы могли в любую секунду увидеть себя со стороны, а также откорректировать такие части тела, положение которых не дотягивает до состояния идеала. Во-вторых, если вам трудно держать равновесие, то встаньте спиной к стене, соприкасаясь с ней пятками, крестцом и лопатками, или поставьте стопы на небольшое расстояние друг от друга. Говоря о пользе, надо отметить, что тадасана оказывает положительное влияние на нервную систему, состояние суставов, укрепляет мышцы спины и нижних конечностей (бёдра, ягодицы, колени и лодыжки). Головные боли и мигрени противопоказаны для практики подобной асаны.

Людам, страдающим плоскостопием, рекомендуется выполнять данную позу в лечебных целях. Для усиления тадасаны мысленно, а лучше вслух произнесите «аум» – биджа-мантру сахасра-ры.

СВЕТ

Один из наиболее наглядных примеров дисперсии – разложение солнечного света при его прохождении через треугольную призму – был экспериментально открыт И. Ньютоном в 1672 году. По сути, причиной явления дисперсии считается различие фазовых скоростей распространения электромагнитных вибраций – лучей света – с разной длиной волны в оптической среде в любом более-менее прозрачном веществе, например, в воздухе, воде и т.д. Однако в вакууме, в отсутствии всякого сопротивления даже очень близкого к нулю скорость света всегда одинакова, причём независимо от длины волн, поэтому этот эффект разложения на цвета не возникает. Дисперсия света убедительно показала учёным составную природу белого света, говоря, что не существует отдельно ни белого, ни чёрного цветов, а лишь только множество разных оттенков, совокупность которых рождает ощущение белого цвета, а отсутствие таковых – чёрного цвета. В природе эффект дисперсии встречается повсеместно, например, красный закат есть результат разложения солнечного света в атмосфере Земли. Ею же обуславливается цвета радуги – одного из основополагающих небесных образов в религиях, искусстве и культурах многих народов мира. Тем не менее, наблюдать изумительную игру света можно не только на гранях бриллиантов, но в некоторой степени при прохождении лучей света сквозь почти любые прозрачные предметы.

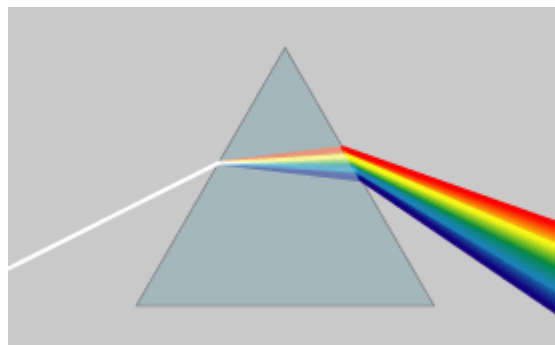

Говоря о седьмом энергетическом центре – макушечной чакре – нельзя пройти мимо силы кундалини, начало которой берётся в муладхаре, а подъём вдоль ствола позвоночника завершается в сахасраре, как бы соединяя две двери невидимой нитью, поддерживающей жизнь человека. При прохождении кундалини через определённый центр он, словно цветок лотоса, открывается ей вслед, а в момент достижения макушечной чакры, вы испытываете просветление. Имейте в виду, что, поднимаясь через семь энергетических центров, энергия кундалини последовательно окрашивается их цветами, а поэтому из макушки головы она льётся, как белый солнечный свет. Иногда встречаются случаи внезапного открытия центров связанные с подъёмом кундалини, и тогда внутренний свет, которых был скрыт глубоко в человеке, буквально, вырывается из недр божественного существа, обволакивая собой окружающее пространство на многие метры. Это ни с чем не сравнимое великолепие – невероятно прекрасный, тёплый, лучезарный свет Бога.

Открытие седьмого энергетического центра даёт возможность познать божественную суть и нащупать потолок сознания, ведь после в людях происходит пробуждение отнюдь не человека. Духовные границы расширяются настолько, что вы становитесь практически божеством. Вы осознаёте не только истинное происхождение, но цель жизни и поставленные перед вами задачи. Являясь взрывом энергии кундалини, сахасрара позволяет человеку достичь сверхсознания. Практики утверждают, что открытое состояние седьмой чакры ощущается, как лёгкое покалы-

вание в голове и зуд в кистях рук. У вас, наконец, появляется реальная возможность выбраться за пределы пространства и времени, чтобы сделать свою жизнь и жизни всех других людей лучше.



Макушечная чакра, или сахасрара, находится в верхней части головы, – самая блестящая чакра. Из неё выходит 960 лепестков; такой скачок числа спиц объясняется тем, что этот центр иного рода. Энергетические потоки сахасрары – это продолжение лучей, образующих два сходящихся конуса, а её сердцевина²⁸ представляет собой золотистый центр, состоящий из двенадцати лепестков, совпадающих с двенадцатью парами черепно-мозговых нервов в теле человека. Наивысшая эфирная природа энергии сахасрары связывает её с наиболее тонким телом приближая к Не-Бытию, в котором дремлет Абсолют в полной безмятежности своего существования. Пытаться пусть даже отдалённо описать подобное состояние – это затея, обречённая на провал: вы должны испытать это сами, ибо передать эти ощущения как-то иначе совершенно невозможно.

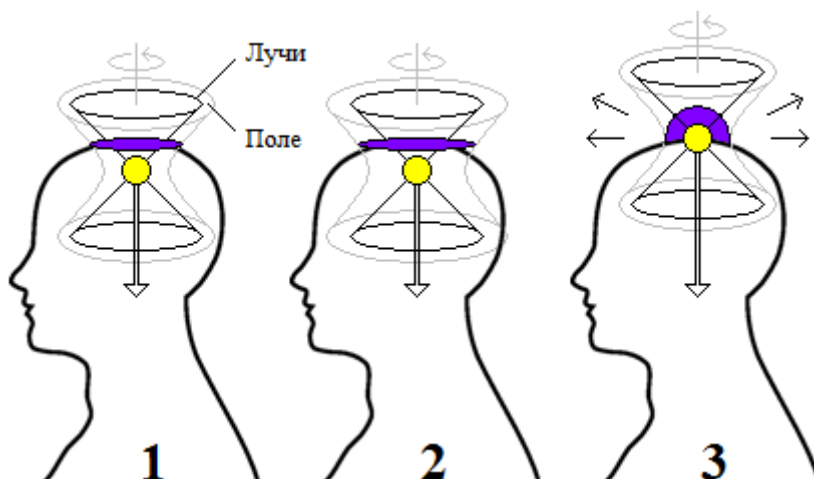

Макушечная чакра напоминает по форме двояковыпуклую линзу, поэтому смысл её работы в том же – в проецировании явлений физического плана на тонкий мир, а из него – на наш. На трёх рисунках показаны три действия чакры. На первом рисунке она выполняет функции в обычных условиях, то есть, представлена в едва пробуждённом состоянии. Лучи проходят через лалана-чакру и устремляются по позвоночнику вниз как основной поток, а остальные рассыпаются, образуя фоновое излучение. Лучи – входящие и выходящие – имеют вокруг себя энергетическое поле, придающее конусам, образованным ими, более гладкие очертания. Заряд лучей определяет размер поля, который в свою очередь формирует диаметр «линзы». На втором ри-

²⁸ Лалана-чакра – это энергетический центр, находящийся в сахасраре под двояковыпуклой линзой. Энергия, поступающая из вышележащего плана и поднимающаяся вверх, восходя по позвоночнику, проходит через неё.

сунке видно, что с увеличением энергии лучей выросло и поле воронки, тем самым, увеличив диаметр чакры. Во время медитации сахасрара чувствуется, как блюдце на голове, из которого извергается поток, подобно охлаждённой струе воды из гейзера. Вначале она такого же размера, как и другие чакры, но по мере развития духовности в человеке сахасрара начинает расти, закрывая верхнюю часть головы: сперва она лишь углубление в эфирном теле, так как через неё утекает сила извне, но когда человек начинает изливать благодать, она развёртывается изнутри наружу, становясь не каналом восприятия, а источником излучения. Теперь она не углубление, а выпуклость, что показано на третьем рисунке, где точка пересечения лучей поднялась выше и раз сахасрара не может находиться за пределами тела, то она меняет плоский вид на сферический.

Изображение пробуждённой сахасрары, представляющей уже выпуклость, можно увидеть на головах статуй Будды, а также многих других великих людей Востока. Часто воспроизводятся два яруса макушечной чакры – большой нижний купол из 960 лепестков и меньший верхний из двенадцати лепестков, который поднимается из него, хотя лалана-чакра находится под ним. Этот энергетический «венец» нашёл своё отражение и в христианской символике в виде нимба, изображаемого над головами святых. У людей высокого духовного развития макушечная чакра испускает ослепительное сияние и славу, образуя подобно солнцу яркую своеобразную корону. Впрочем, вы вполне можете не опасаться и снимать этот «головной убор», реализуя с помощью его энергии важную работу, так как по прошествии некоторого времени венеч восстанавливается.

Медитируя на макушечной чакре, человек почувствует просветление. Её краски бывают многоцветными и самыми различными, поскольку она включает в себя все предыдущие оттенки. Иногда ей приписывается белый цвет. Её цвета эфемерные как дымка, а чакра похожа на божественный ореол. Консистенция энергии разрежённое вакуума, это что-то не имеющее подобия в физической реальности. Человек приобретает полное всеведение и возможность свободного выхода в пространства новых размерностей вместо косвенного наблюдения либо работы на тонких планах, используя помощь проводников – астральных существ, духов стихий и различных элементов. Эта чакра отвечает за осознание магом его божественной сути, исполнение предназначения в материальном мире, обретение внутреннего покоя, равновесия духа и материи, а также понимание себя, как составляющей Вселенной. Одна из функций сахасрары – получение человеком абсолютной свободы от всех материальных ограничений. Блокирующая сила – это земные привязанности, тогда как освобождающей силой станет потеря интереса к физической стороне мира и оторванность от вещей, искушающих плоть.

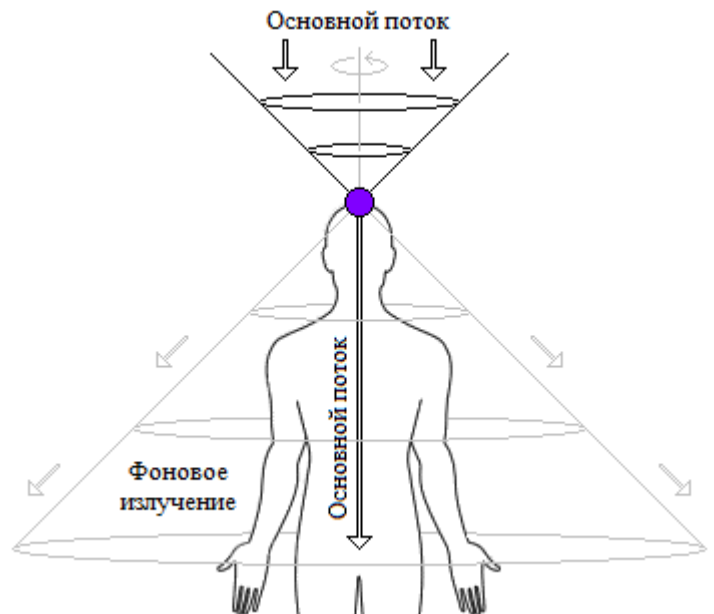

Неврозы, душевные болезни и иные отклонения психики – это признаки нарушения сахасрары, а в случае если данная чакра недостаточно либо очень слабо развита, то человек отрицает Бога, существование управляющих нашей жизнью небесных законов и всё сверхъестественное. Он предрасположен к депрессиям, страхам и различным расстройствам в границах своей души. Неправильная работа энергетического центра проявляется в чувстве бессилия и жалости к себе, что провоцирует огромное множество отрицательных мыслей, вынуждая человека видеть мир в мрачных тонах и отказываться общаться с другими людьми, существуя в вымышленной реальности. Когда человек пересиливает эти трудности, а его макушечная чакра бьёт, словно фонтан, то он осознаёт всё предназначение, дарованное ему для земного воплощения, – это служение на

благо людей, передача знаний, ведущих к Богу, и борьба с несовершенством, называемым злом. Быть светочем людей – высшая цель для каждого представителя нашей расы, тем более для мага. И именно в этот момент вы обретаете Путь, подчиняясь высшей воле, ведущей вас, поэтому, несмотря на то, что телом вы ещё живёте в этом мире, сознание находится на духовном уровне. Это – величайшее чудо и большая редкость, когда у человека открыты все семь энергетических центров, ибо такими исключительными людьми обычно оказываются мессии, пророки или жрецы.

СВЕРХСОЗНАНИЕ

Невидимую связь человека с высшими силами, по сути, представляет сверхсознание – это вселенский разум, то есть бесконечный интеллект, позволяющий общаться с Богом с помощью разнообразных мыслепформ как излучаемых тонкими телами человека, так и влияющих на него. Было бы глупо считать, что отдельный человек обладает собственным сверхсознанием, ибо это огромная ментальная сеть, в которой соединены разумы всех существ, осознающих мир и себя. Подключение к такому колоссальному хранилищу всевозможных идей позволило бы человеку, словно из памяти, черпать поразительные изобретения и научные открытия, опережающие время.

Мыслительный аспект		Тело	Уровень развития
Коллективный	Сверхсознание	Каузальное	Сверхчеловеческий
Индивидуальный	Сознание	Ментальное	Человеческий
	Подсознание	Астральное	Животный

У начинающего мага и опытного, как и любого другого человека, выделяется три аспекта: подсознание – наиболее приближающее людей к мышлению животного, с которым рождается мы, сознание – это то, что обретается людьми с возрастом в процессе познания пространства, и сверхсознание, которое до сих пор остаётся чем-то неизвестным, сокрытым за границами логики. К подсознанию, в сущности, относится всё то, что было когда-то осознаваемым процессом, например, умение ходить, прыгать и всевозможные навыки, которые выработались в привычки. Чувство долга, совесть и другие социальные нормы, воспитанные в обществе, тоже запечатаны в подсознании человека с малых лет, влияя на его поведение с помощью культурных традиций. Выбором подсознания считаются наши решения, принимаемые на основе накопленного опыта. Например, врач вполне может поставить диагноз до осмотра, лишь бегло взглянув на больного, а сотрудник органов правопорядка с лёгкостью заметит подозрительного человека в толпе. И это вовсе не чудеса магии или ясновидение, а всего-навсего подсознательный анализ данных, ведь человек за долгие годы уже многократно практиковался в принятии подобного решения и ему достаточно лишь нескольких секунд, ибо в его голове уже есть шаблон правильного ответа. Информация, заложенная в подсознании, консервативна и берёт корни из глубины прошлого не только самого человека, но и генетического наследства, которое было накоплено его предками. Из-за подчинённости подсознания внешним влияниям, подобно рефлексам, изменение мыслей на таком уровне достаточно проблематично и придётся приложить немало усилий в этой борьбе.

Деятельность сверхсознания, прежде всего, не подчиняется влиянию каких-либо внешних условий, в отличие от подсознания и сознания, являющегося переходным мостом между ними. Поскольку сверхсознание не связано с уровнем осознанности, оно и неуловимо для понимания, поэтому человек всего-навсего наблюдает конечный результат неосознаваемой деятельности. К проявлениям сверхсознания можно отнести различные озарения, творческие прорывы, догадки

и гипотезы, которые в одночасье переворачивают все представления об окружающей реальности. От того, что человеческое сознание не успевает проследить за ходом этих умозаключений, – эти революционные идеи кажутся совершенно бесосновательными и, как минимум, странными. Впрочем, время всё расставит по своим местам и вскоре эти загадочные идеи обретут поддержку.

Уникальность и во многом неизвестность природы сверхсознания заставляет думать, что его склонны использовать только гениальные люди, обладающие определёнными дарованиями, хотя это совсем не так, ведь оно присутствует у всех людей и даже проявляет себя в их жизнях. За сверхсознание отвечает макушечная чакра, или сахасрара, ведь через неё поток высшего света спускается от одного центра к другому, переходя в нижележащее тело из того, что лежит выше. Именно этим объясняется прилив нежности и любви в анахате, что перехватывает дыхание, а также ощущение эмоционального восторга, здоровья и бодрости в свадхистхане и муладхаре. Вы учитесь мыслить максимально масштабно, приближаясь к состоянию радости и блаженства, добровольно и полностью вручаете себя воле Бога, совершенно во всём полагаясь на его голос. Может показаться, будто в этот момент вы утрачиваете индивидуальность и это действительно так. Чувствуя собственное родство со всей Вселенной и внутреннее единство всего сущего, вас уже не существует, как самостоятельного существа, ведь ваша форма – причина отрешённости. Люди как бы противопоставляют себя другим, выделяясь с помощью границ собственного тела. Но если бы вы не имели какой-либо формы, то не могли бы уловить ни своего начала, ни конца. Эта способность устанавливает диалог с Богом на уровне интуиции и веры, открывая истинный Путь. Обстоятельство, которое должно соблюдаться всегда, – безоговорочное служение Богу, а иначе в душе возобладает эгоистическое начало и сверхсознание закроется, не успев и открыться.

Десять заповедей	
	«И изрёк Бог все слова сии, говоря:
1	Я Господь, Бог твой, Который вывел тебя из земли Египетской, из дома рабства; да не будет у тебя других богов пред лицом Моим.
2	Не делай себе кумира и никакого изображения того, что на небе вверху, и что на земле внизу, и что в воде ниже земли; не поклоняйся им и не служи им, ибо Я Господь, Бог твой, Бог ревнитель, наказывающий детей за вину отцов до третьего и четвертого [рода], ненавидящих Меня, и творящий милость до тысячи родов любящим Меня и соблюдающим заповеди Мои.
3	Не произноси имени Господа, Бога твоего, напрасно, ибо Господь не оставит без наказания того, кто произносит имя Его напрасно.
4	Помни день субботний, чтобы святить его; шесть дней работай и делай всякие дела твои, а день седьмой – суббота Господу, Богу твоему: не делай в оный никакого дела ни ты, ни сын твой, ни дочь твоя, ни раб твой, ни рабыня твоя, ни скот твой, ни пришлец, который в жилищах твоих; ибо в шесть дней создал Господь небо и землю, море и всё, что в них, а в день седьмой почил; посему благословил Господь день субботний и освятил его.
5	Почитай отца твоего и мать твою, чтобы продлились дни твои на земле, которую Господь, Бог твой, даёт тебе.
6	Не убивай.
7	Не прелюбодействуй.
8	Не кради.
9	Не произноси ложного свидетельства на ближнего твоего.
10	Не желай дома ближнего твоего; не желай жены ближнего твоего, ни раба его, ни рабыни его, ни вола его, ни осла его, ничего, что у ближнего твоего» ²⁹ .

Обретение сверхсознания – это ежедневный труд, который требует не только времени, но и вашей приверженности, так как сопровождается множеством ограничений физического мира. Только человек, по-настоящему отрешённый от земных мыслей, эмоций, привязанностей к людям, вещам и к самой жизни в оболочке, способен сделать шаг и не заблудиться на таком Пути.

²⁹ Исход, 20:1-17.

Для обретения сверхсознания жизнь человека должна быть наполнена добром, что достигается усилием веры и любви к Богу, стремлением ощутить волю Бога и безоговорочно следовать ей, разными медитативными практиками, раскрывающими сахасраму, соблюдая чистоту духа и тела. Конечно же, развивать сверхсознание можно и самостоятельно, но это занимает много лет и сил. Путь к получению дара будет намного короче, когда есть духовный учитель, который, направляя, несёт ответственность за ученика, а именно за воспитание в нём понятий добра и зла. В результате такой практики вы становитесь посредником между земным и божественным мирами.

ЯСНОЗНАНИЕ

Яснознание, которое считается редчайшим даром, на порядок выше, чем ясновидение, так как вы не просто видите, слышите либо ощущаете ответ, но знаете о нём всё, что только можно. Этот уникальный дар позволяет человеку отобразить полученную информацию из окружающего пространства, как явственное осознание, как будто в его голове загорелось готовое решение. Наиболее типичное проявление яснознания – это ситуация, когда в момент постановки вопроса он готов сразу произнести ответ, который оказывается объективно лучшим из всех возможных, как будто рядом с ним невидимый суфлёр, диктующий информацию вне времени и пространства. Так в чём же дар ясновидения, кажущийся человеку подарком небес, уступает яснознанию? Во-первых, то, что человек обладает ясновидением, вовсе не означает высокий уровень духовности, ведь среди чёрных магов и колдунов тоже очень много тех, кто умеет видеть, пускай и в узких границах доступных им вибраций. Во-вторых, даже люди, обладающие ясновидением, не защищены от созерцания иллюзий, наведённых собственным воображением или кем-то другим. Поэтому, хотя они и видят миры глубже любого невежды, но истина может остаться неведомой им. Тогда как яснознание доступно только людям высочайшего духовного развития, у которых открыт информационный канал связи с Богом, мгновенно предоставляющий лишь абсолютную истину, которая словно по мановению волшебной палочки возникает в их озарённом сознании. Кроме того, при яснознании информация обретается во всей полноте, по сути, это ясночувствование, яснослышание, ясновидение и другие чувства, воспринимаемые человеком одновременно.

Если читателю когда-нибудь казалось, что сведения о чём-либо случайно приходят к нему в голову, и он внезапным образом приобретает полезную подсказку, то это признак яснознания. Источники таких озарений, в большинстве случаев, остаются совершенно неизвестны человеку, особенно в повседневных случаях, когда люди списывают подобные чудеса на банальную удачу, и в этом заключается вся трудность распознавания яснознания, ведь все другие способности заставляют вас почувствовать, услышать или увидеть, а эта мгновенно дарует конечное знание. Среди частых признаков, которые косвенным образом могут свидетельствовать об яснознании, выделяются умения отличать честных людей от тех, кому доверять нельзя, отыскивать предмет, мгновенная генерация идей, а также склонность к раздумьям, в которые окунаетесь с головой. Обладание яснознанием позволяет оказывать помощь другим людям, например, ценными советами, предвосхищая те события, которые ещё не случились в их жизнях, но вскоре произойдут. Когда яснознающий маг делает что-либо новое, то он чётко представляет весь процесс от начала и до конца. Всё удаётся легко и просто, как если бы он практиковался в этом деле многие годы.

Примеров яснознания, встречающихся людям, огромное множество, ведь оно может быть выражено в чём угодно: от желания проснуться на час раньше до выбора дорогостоящей покупки. Одним из ярких случаев неосознанного яснознания, является долгожданная встреча, когда вы возвращаетесь домой в одно и то же время, но на сей раз решаете изменить свои привычки и задержаться, посетив кафе, где встретите знакомого, с которым пытались увидеться долгое время. Либо яснознание, связанное не со временем, а с пространством, когда, возвращаясь всегда одним маршрутом, вы решаете проехаться другим путём, и только, находясь дома, узнаете, что

на дороге, по которой вы предпочли сегодня не ехать, произошла страшная авария с жертвами. Для получения подобных судьбоносных подсказок вы должны не просто улавливать информацию из пространства, но фильтровать её, определяя всё то, что окажется важным лично для вас. Из-за того, что сознание получает все сведения напрямую и не тратит секунды на расшифровку сигнала от органов чувств, то отображение информации происходит невероятно быстро и чётко.

Для выполнения упражнения примите комфортную позу – тадасану, сукхасану либо вовсе находитесь в движении, если сосредоточенность позволяет медитировать практически на ходу. Начинать, конечно же, следует со спокойного места, например, ритуальной комнаты в отсутствие всяких посторонних раздражителей – уличного шума, яркого света, сильных запахов, и на пустой желудок, ведь вкус пищи, оставшейся в горле или полости рта, неизбежно отвлечёт вас. Приглушать свет необязательно, ведь вы не будете применять эфирное либо астральное зрение, хотя вполне допустимо закрыть глаза и даже использовать беруши для сна, чтобы максимально отстраниться от влияния всех прочих чувств, исключая голос сверхсознания, звучащий в голове.

1. *Наблюдение за событиями собственной жизни.* Прежде чем узнавать о судьбах других людей, научитесь помогать себе, определяя всё то, что ожидает вас в настоящем либо будущем. Для этого расслабьте физическое тело, приглушите его чувства, сконцентрируйтесь на сахасраре. Активируйте её до максимума и мысленно задайте вопрос, стараясь разобрать ответ на него. Обязательно выбирайте только те ситуации, которые можно проверить для закрепления упражнения, например, какие события произойдут с вами завтра или какие новости ожидают на работе. Если вам трудно уловить ответ на заданный вопрос, то постройте цепочку, представляющую перечень коротких вопросов и ответов, которые шаг за шагом приведут вас к получению истины.

2. *Наблюдение за повседневной жизнью людей.* Лучшая практика закрепления способности к яснознанию – применение упражнения в отношении других людей, в том числе прохожих. Выберите удобное место, в котором было бы достаточнолюдно и происходило много ситуаций, ведь трудно не предсказать поведение человека на узкой улице, где можно разве что только идти. Лучше всего подойдут городские парки, скверы, площади и другие места семейного отдыха. Медитируя на макушечной чакре, выберите определённого человека, попадающего в ваше поле зрения и настройтесь на него, пытаясь ощутить его дальнейшее поведение, слова или действия. Первое время вам будет казаться, что вы, возможно, просто угадываете информацию, но после некоторой практики начнёте наблюдать определённые закономерности в возникающих ответах. Вы как будто неосознанно улавливаете мотивацию другого человека, которая загорается у него в виде мысли, и делаете соответствующие заключения, предвосхищая его собственные поступки.

Яснознание позволяет магу сокращать количество ошибок и мелких просчётов, поскольку исключает возможность появления на пути подводных камней, сводящих все его старания к нулю. Многие люди и чаще всего материального склада ума невежественно называют яснознание интуицией, хотя, по правде говоря, эти термины серьёзно отличаются по степени погружения и доступности глубины знания; и хотя интуиция тоже яснознание, но только в поверхностном виде.

ПРОБУЖДЕНИЕ

Учения и религии, в особенности разные сомнительные секты, оказали людям медвежьёю услугу, преувеличивая значимость особенной подготовки необходимой в час физической смерти, ибо проповедование абсолютной зависимости будущей загробной жизни от состояния души в момент покидания земной плоти – величайшее заблуждение, противоречащее здравому смыслу. Даже чистосердечное раскаяние убийцы перед встречей со смертью не изменит его кармы в мгновение ока, хотя и может оказать более благоприятное влияние на ожидающие последствия.

Люди – не идеальны, поэтому никто не испытывает ни вечное блаженство рая, ни вечные муки ада, а поднимается с нижних уровней астрального плана, пробирается к ментальному миру так же, как живые существуют в физическом мире, чтобы через смерть перейти в иную реальность. Эта фантастическая теория спасения грешной души с помощью банального покаяния представляет лишь одно из наиболее абсурдных человеческих стереотипов, встречаемых в наше время. Единственное, что дарит человеку блаженство и несёт хоть какую-то пользу – праведная жизнь. Поэтому, когда такого человека вдруг настигает пуля, то последняя мысль не имеет значения, а если у него отсутствуют подобные эмоциональные и ментальные приготовления и жизнь дурна, то не будет и надежды успеть переписать своё будущее, горьким раскаянием на смертном ложе. Исключением является, пожалуй, героическая смерть на войне или в момент защиты кого-либо, ведь благородная смерть при исполнении долга – это мощнейший фактор для эволюции нашей души. Посмертная жизнь такого героя, конечно же, будет, как и у всех, зависеть от того, какую жизнь он прожил, но то, что у него хватило мужества осознанно умереть за других людей либо идею означает значительный прогресс. Считается ли защищаемое им дело правым или нет – не столь важно, ведь умирая, он был абсолютно убеждён в правильности этого отважного поступка. Это говорит о том, что, несмотря на все ужасы войны, в некоторой степени, она может быть полезна для совершения эволюционного прыжка тем, кто особенно нуждается в нём, и поэтому, по мнению мусульманина, считающего, что умершие за веру отправятся в рай, есть доля истины.



Жизнь кажется человеку прямой линией, которая внезапно начинается в момент рождения и заканчивается столь же неожиданно, обрываясь с гибелью физической оболочки. Для мага же земная жизнь представляется в виде малого сегмента огромного круга, где точки рождения и смерти – всего лишь места пересечения границы разделяющей астральный и физический миры. Если постараться изобразить путь человеческой души как окружность (с периодами нисхождения в материю и подъёма в духовные сферы), то длина земной жизни едва ли превышает одну тридцатую от длины всей окружности, поэтому мы гораздо дольше остаёмся мёртвыми. Наша жизнь в физическом мире – это только краткая подготовка к другой и куда более значимой жизни. Ни точка рождения в этой реальности, ни точка ухода из неё не играют такой важности, как, например, нижняя точка окружности, соответствующая середине земной жизни. Именно в ней душа человека прекращает нисхождение в царство материальных удовольствий, разворачивает эволюцию человека и устремляет её вверх по сияющей дуге, готовя к завершающей фазе витка. Кривая линия, достигнув дна, ползёт ввысь вместо того, чтобы продолжать опускаться в темноту. Первая половина земной жизни – это спуск, а вторая – подъём – приготовление к пробуждению от страшного сна в темнице ограничений, в которой душа проживала многие десятилетия. Это разделение жизни на две половины – теньевую и сияющие дуги – подтверждают эзотерические учения, но современная жизнь мало соответствует природе, заложенной в человеке. Многие люди продолжают трудиться даже в старости, погружаясь с головой в водоворот борьбы и суеты. Их внутренняя работа, которая должна быть связана с очищением и освобождением от всех мирских привязанностей, и начаться в середине жизни, откладывается – иногда до часа смерти. Тогда эта часть работы выполняется человеком уже на астральном плане, что, конечно же, не

запрещено, но отнимает драгоценные годы астральной жизни, замедляя духовный рост человека.

Когда человек умирает в глубокой старости или от продолжительной болезни, то к моменту смерти большая часть желаний, связанных с низшими удовольствиями и страстями, слабеет и отбрасывается ещё до ухода с нашего плана, поэтому его работа на астральном плане – мала, что всё сэкономленное время может быть потрачено на пребывание в ментальном царстве грёз. Для человека, умирающего в расцвете юности, не всё так безоблачно, ведь его желания сильны, а поэтому астральная жизнь будет намного дольше и наполнена мучительными переживаниями из-за отсутствия возможности удовлетворить страсти, активно бушующие в его молодой душе. Впрочем, в случае праведной жизни человек может находиться в бессознательном состоянии, погружённый в розовые сны, в которых нет мучений и боли, но и нет роста – лишь паралич души. Вот почему так важно приступить к подготовительному этапу в нашей реальности, ведь эта готовность позволит избежать множества трудностей, подстерегающих вас в посмертной жизни.

Пугающая людей смерть, по сути, не приносит никакие внезапные перемены в человека, который не станет за одно мгновение настолько совершенным, что непременно перейдёт в рай. Напротив, после смерти тела личность человека – тонкое тело – остаётся такой же, как при жизни – по мыслям, чувствам и деяниям, качествам и способностям, достоинствам и недостаткам. Более того, все условия, в которых он пробуждается в новом мире, тоже будут созданы самим им и соответствуют тому духовному уровню, которого он достиг за предыдущие воплощения. Добрые мысли будут окружать долгие годы, равно как и злобные мысли будут кружить вокруг него подобно стае хищных птиц, обрушиваясь на него до тех пор, пока их энергия не истощится. Но не будьте пессимистами, так как самое худшее, к чему может подготовить себя обычный человек, – это бесполезное существование в вечной скуке, являющееся естественным следствием праздной жизни, растроченной на удовлетворение эгоистических амбиций и пустую болтовню. Нашими мыслями, эмоциями и словами мы собственноручно делаем себе посмертное ложе, поэтому если вы захотите кого-то обвинить в излишней жёсткости постели, то лишь самого себя.

Это знание позволяет вам пройти через эти трудности ещё при жизни, дабы в дальнейшем как бы влиться в астральное существование и чувствовать не чуждый мир, но привычный очаг. Данное упражнение представляет необычайно продолжительную медитацию на сахасраре, ведь именно она, будучи высшей чакрой, является границей, разделяющей астральный и физический планы, местом входа души при материализации и выхода после смерти, или отверстием Браммы. Для выполнения упражнения требуется вертикальное и прямое положение всего позвоночника, что облегчит подъём энергии кундалини из глубины муладхары, позволяя ей выбрасываться из макушки головы, словно по жерлу гейзера, мощной струёй, расходящейся на множество лучей. Вы должны ощущать, как душа выходит через это отверстие, улетающая вверх в другой мир, однако не теряя связь с физическим телом, поддерживая её с помощью тонкой серебряной нити. Цель упражнения – абсолютное расслабление тела и перемещение сознания за его пределы. Прежде всего, вы заметите, что реальная жизнь, полностью свободна от ограничений плоти, так удивительна и легка, что даже самое сильное земное удовольствие в сравнении с ней покажется лишь тусклым и сумрачным светом Луны, вместо ослепительно-яркого сияния огненного Солнца.

Это намного больше, чем обычный сон, ведь вы не находитесь в пузыре, но также ещё не смерть, поскольку оболочка жива и душа может легко возвратиться в неё в любой момент. Всех тех, кто пробудился, оставаясь в своём физическом теле, называют «дваждырождёнными». Это люди, рождённые в теле и духе, способные переносить сознание во все существующие планы – в физический, астральный, ментальный, буддхический и т.д. Как сообщает восточная мудрость: когда мы покидаем чрево матери, то рождаемся в первый раз, рождается наше тело, а духовный учитель даёт нам второе рождение – пробуждение души, начало отсчёта жизни нового существа. Каждый духовный учитель – дваждырождённый, способный помогать людям, направляя их

на путь самосовершенствования, тем самым, способствуя освобождению из круговорота сансары.

БЕССМЕРТИЕ

Астральный план, на котором вы пробуждаетесь, столь невероятен, что физическая жизнь по сравнению с ним кажется ничтожной и совершенно бессмысленной в силу её ограничений. Однако не подумайте, что существование в нашей реальности – это наказание за что-то плохое. Это всего-навсего определённый этап эволюции, в котором мы можем чувствовать и наблюдать Вселенную лишь посредством медленных вибраций этой предельно тяжёлой и грубой материи, поэтому досрочно отказываться от этого опыта, столь же глупо, как и вычёркивать годы жизни. Пробуждение в астральном мире позволяет вам освободиться от всех тех трудностей, в которые вы были заперты в течение долгой земной жизни: зависимость от пищи, воды, воздуха и тепла. Любое стороннее действие, как и время, лишь вызывает энтропию материи, приближая смерть. Астральное тело, хотя и тоже не является вечным, но для живого человека – это ключ к истинному бессмертию, ведь всё, что нужно на этом уровне – энергия, которой буквально пропитано окружающее пространство. Её можно черпать из природных источников и других существ, но помните о том, что немало тех, кто как пиявка пожелает кормиться ею непосредственно от вас. Эти перспективы не просто окрыляют человека, но позволяют ощущать безграничную свободу и независимость от времени и пространства, которые больше не имеют над вами никакой власти.

На астральном плане существует другая особенность, которая снимает ограничения нашего сознания, а точнее умение отображать лишь три пространственных измерения. В реальности во Вселенной большее количество измерений, число которых достигает шести, и люди живут в этом невероятном мире, но абсолютно невидимом для пяти физических органов чувств. Будучи обманутое своими же собственными ощущениями сознание запирается в этой трёхмерной клетке, поэтому любой выход за пределы того, к чему привык человек кажется пугающим до ужаса. Обычный человек далёк от полного осознания присущих ему способностей даже в минуты сна, но всё же замечает, что, находясь внутри сновидений, действуют совершенно иные законы. Так и в момент пробуждения – выхода души из тела, являющегося, по сути, расширением сознания, – вы оказываетесь на одну ступень ближе к обретению бессмертия, ведь ограничения исчезают. Это поразительное изменение – созерцание мира в четырёх измерениях – настолько фантастично, что вряд ли словам нашего языка под силу передать настоящее представление об этом чуде. Здание, нарисованное на холсте, будет понятно лишь тому, кто видел его в живую, ведь холст – плоскость, а чтобы в мозге сложился трёхмерный образ, наблюдатель должен обладать пониманием законов перспективы. Любое существо, без знания подобных законов при проецировании четырёхмерных форм в трёхмерное пространство Вселенной, никогда не получит хоть какое-то внятное представление об образах астрального плана даже выполняя упражнения предыдущих ступеней с ювелирной точностью. Практикуясь в ясновидении и во всех иных способностях, вы не увидите настоящего облика невидимой реальности, а всего лишь смутную тень этой картины в границах широты того сознания, которым вы одарены на этот момент времени. Обязательное условие для достижения вершин магического искусства заключается в преодолении материальной жизни, путём не только соприкосновения с изнанкой мира, но и обращением её в поле битвы.

Изучение возможностей четвёртого пространственного измерения – эффективный способ сформировать в своём сознании ясное представление об уникальных условиях астрального плана. Лишь таким образом можно постичь вначале более простые четырёхмерные формы, а затем и сложные конструкции, учась направлять потоки энергии в новых и необычных направлениях. Нисхождение энергии для трёхмерной реальности – это дорога к продолжению существования. Вы не только получаете некоторую свободу в астральном теле, но и осуществляете омоложение физического тела за счёт появления невидимого источника энергии, который хотя и доступен

всем, но, по правде говоря, сквозь него проходит лишь малая часть энергии. Обычный человек гораздо чаще теряет энергию, испытывая дефицит жизненной силы, от чего он стареет и умирает. Черпая силы из четвёртого измерения, вы сможете достичь условного бессмертия на земном плане, а именно продлить жизнь до нескольких сотен лет, сохраняя молодость физического тела.

ИСТИННЫЙ ПУТЬ

Вполне предсказуемое окончание знакомства с магией, и в частности с седьмой ступенью – это открытие Истинного Пути, который позволяет, проживая человеческую форму, взойти по эволюционной лестнице на следующий этаж, оказываясь лицом к лицу перед новым распутьем. Лишь однажды вступив на эту дорогу, вымощенную из камней собственных трудностей и страхов, человек навсегда просыпается магом, перед которым открывается истинный смысл жизни. Эта информация приходит не посредством откровения или голоса свыше, но путём внутренней ясности, которая обретается человеческой душой во взгляде, слухе, чувствительности всего тела. Любой человек, в одиночестве идущий по Пути, видит дальнейшее духовное развитие столь же отчётливо, как яркий солнечный свет полудня, и осознаёт всё, к чему он должен стремиться, чтобы в один прекрасный момент суметь, наконец, достичь божественного совершенства. Этот Путь, прежде всего, наш собственный личный долг, который мы должны пройти самостоятельно, пусть даже с чужой помощью, например, поддержкой учителя, но непременно своими ногами.

Длина, открывающегося Пути, тоже сильно разнится, определяясь судьбой самого человека, ведь на этой дороге вы столкнётесь со всеми теми проблемами, которые не побороли в себе. Задача – помочь себе, чтобы, работая над собой, исправить и нынешнюю жизнь, и все будущие, побороть страхи, искупить грехи и очиститься от всего того груза, который давит над головой. Никто не подменит вас собой на Пути: следовать по этой дороге нужно самому, как бы трудно это ни было и как бы страшно не казалось идти. В конце концов, вы освободитесь от тех неурядиц, которые были посеяны за все воплощения, оставаясь не совсем человеком, но принадлежа к светлому царству духовных созданий. У каждого из нас свой Путь, число которых бесконечно велико, и каждый из них ведёт к Богу: «На всех Путях ко Мне встречу тебя!» (Агни-Йога: Аум, 584).



ПОСЛЕСЛОВИЕ

Эта небольшая книга вкратце и на понятном языке, излагающая многие тонкости магического искусства, будет весьма полезным практическим пособием любого начинающего мага и не только, ведь каждый человек сумеет отыскать в ней ответы на множество жизненных вопросов. Как последней, или седьмой ступенью, завершается земная эволюция человеческой души, так и настоящий труд подводит читателя к окончанию Пути, открывая дверь в фантастические миры. Дальнейшее духовное развитие касается астральной и ментальной жизни, говорить о нюансах которых с физической точки зрения во многом абсолютно бессмысленно. Это потребует знание магии четырёх- и пятимерного пространств, существующей лишь в высших слоях реальности, а для подробного изложения и отражения всех этих вселенских тайн понадобится отдельная книга.

