

В.А. ШЕМШУК

Книга Колодавства  
часть I

Серия: «Русская волшебная культура»

В. А. Шемшук

# Книга Колодаводства



В этой работе изложены основы Колодавства. Книга рассчитана на читателей, познакомившихся с работами автора из серии "В поисках сокровенного" и теперь они могут познакомиться с серией «Русская волшебная культура».

Автор выражает благодарность Никифорову В.А. и Е.Колбану за оказанную помощь в составлении рукописи.

# Содержание

## Глава I. Понятия и определения

§ 1. Что такое колодаводство?.....	6
§ 2. Виды мер.....	9
§ 3. Виды эфиров.....	13
§ 4. Народный фольклор о мерах.....	14
§ 5. Мера, межа, мережа и другие пространственные меры.....	17
§ 6. ВЪра, вежа, верша и другие меры времени.....	19
§ 7. Что такое «мероприятие»?.....	22
§ 8. Переход одних мер в другие и зачем это было нужно.....	27
§ 9. Проявление в Природе притяжения подобного к подобному. ....	28
§ 10. Как влияют вежи на человека.....	31
§ 11. Как управляют событиями.....	33
§ 12. Замораживание эволюции.....	38
§ 13. Как нам подменили бога? .....	39
§ 14. К чему ведёт использование чужих мер?.....	43
§ 15. Изготовление чудесных вещей.....	45

## Глава II. Теоретические основы колодаводства

§ 1. Хорс-яга, учение о еде, яде, пище и их приготовлении – колдовство (колодаводство).....	48
§ 2. Накопление потенциала с помощью еды.....	55
§ 3. Чаровная кулинария и как нужно готовить пищу.....	56
§ 4. Полезные сведения.....	59
§ 5. Как определить необходимое количество мероприятий?.....	60
§ 6. Шестдница творения.....	61
§ 7. Как заставить работать на себя коло?.....	63
§ 8. Использование своих имён в быту.....	65
§ 9. Что такое питание?.....	66
§ 10. Когда нужно питать тонкие тела?.....	67
§ 11. Закручивание божественных процессов и работа с магическими квадратами.....	71
§ 12. Естественные точки отсчёта и их чудесные свойства....	75
§ 13. Виды празднеств .....	76
§ 14. Виды праздников.....	76
§ 14. Название празднеств.....	79
§ 15. Для чего в действительности было нужно колодаводство?.....	81

## Глава III. Практика колодаводства

§ 1. Виды вершей.....	82
§ 2. Верши благоденствия.....	84
§ 3. Верши равноденствия.....	85

§ 4. Верши солнцестояния.....	87
§ 5. Великие верши.....	88
§ 6. Подвеликие верши.....	89
§ 7. Материальные верши.....	89
§ 8. Верши закручивания (рядовые верши).....	97
§ 9. Виды рядов в первом коне.....	97
§ 10. Разгон и остановка суток.....	99
§ 11. Длительность часов у разных богов первого Пантеона.....	100
§ 12. Кодовый ряд Нави. Вережа.....	100
§ 13. Гармоничные числа.....	101
§ 14. Вежи гармонии.....	110
§ 15. Гармонизация чудесных чисел.....	114
§ 16. Управляющие числа.....	115
§ 17. Божественная температура.....	116
§ 18. Божественная шкала скоростей.....	118
§ 19. Предметы силы.....	119
§ 20. Как вычислить долготу и широту.....	120
§ 21. Понятие тригонометрических функций.....	121

#### **Глава IV. Другие чудесные дисциплины и их связь с Колодавством**

§ 1. Триединство трёх марок образующих единую божественную систему.....	129
§ 2. Геопейя.....	135
§ 3. Движитация.....	139
§ 4. Татьба.....	141
§ 5. Демиургия – Рангсиеры.....	141
§ 6. Обережество: виды берегов.....	142
§ 7. Голдейство.....	144
§ 8. Углы в Голдействе.....	146
§ 9. Углы в цветах.....	148
§ 10. Чародейство.....	149
§ 11. Магия и перстодвижитация.....	149
§ 12. Нахождение плоскости эклиптики.....	152
§ 13. Меровство.....	154
§ 13 Скокерство.....	156
§ 14. Колонария – 24 приёма пищи в день.....	156
§ 15. Виды параллельных измерений, сохранившиеся в русском языке и способы в них проникновения.....	157

#### **Глава V. Колодавство в развитии человека**

§ 1. Собственные меры времени.....	160
§ 2. Нахождение своих божественных мер.....	160
§ 3. Магическая окружность, магический круг, магический шар...	161
§ 4. Свойства чаров и планет.....	161

§ 5. Наврусы и другие чары.....	164
§ 6. Нахождение чаровных дней в году.....	166
§ 7. Другие важные меры.....	166
§ 8. Копьё судьбы, копьё благоденствия.....	166
§ 9. Одежда жреца.....	167
§ 10. Мериги.....	171
§ 11. Касты.....	174
§ 12. Главное о жрецах.....	175
§ 13 . Словарь терминов.....	176

# Глава I. Понятия и определения

Всё негативное саморазрушается и отмирает,  
Всё позитивное самосоздаётся и остаётся.

## § 1. Что такое колодаводство?

Колодаводство - это гаяметрия времени и дисциплина временных точек - верш, веж, веш, вежд, в которых может совершиться чудесное. Верша отличается от всех других временных промежутков именно тем, что в ней обязательно задуманное осуществляется. К колодаводу относились также колотура<sup>1</sup> (современное «культура») - это гаяметрия циклов, несущих человеку свет и силу, а также колинария (кулинария) - гаяметрия пищи. Это наиболее сильно действующая на человека дисциплина, поскольку с помощью пищи соотношением её компонентов, можно задать любую геометрическую фигуру с учётом мер или мерок<sup>2</sup> человека. С помощью компонентов можно создать арочный (эстамп<sup>3</sup>), чаровный или правильный многоугольник и даже правильный многогранник, которые несут в себе божественные свойства. А особенно учитывая верши, в которые можно смешать все правильно подобранные компоненты - что делает колинарию наиболее чудодейственной дисциплиной в колодаводстве.

Сегодня колодаводство является самой закрытой отраслью знаний, потому что жрецы "сс" исключительно с помощью колодаводства управляют Человечеством. Именно поэтому у нас в обществе слову "колдун" (от слова колодаводство) придан отрицательный смысл и до сих пор всех людей реально владеющих колодаводством - уничтожают. Первоначальные сведения о колодаводстве изложены в книге автора "Нообиоценоз. Касание Сварога". Интересно, что все центральные понятия колодаводства, сегодня превращены в названия рыболовных снастей: верша, мережа, мерига, а большинство колодавских понятий выброшены из русского языка совсем, такие как : вежда, вежа, веша, велда, меромера, метра, льза...

Колодаводство имеет шесть разделов, каждый из которых был связан со своим видом резонанса:

1) резонанс или синхронизация с мировыми единицами времени (секунда, большая секунда, минута, большая минута, час, сутки, шестдница, месяц, год);

2) резонанс или синхронизация со своими чарами, составленный из отношений веса принимаемых плодов;

3) резонанс или синхронизация со своими чарами, составленный из отношения плотностей принимаемой пищи;

<sup>1</sup> Колотура = коло (вращение по кругу) + тура (мера ускорения).

<sup>2</sup> Мерка – мера, делённая на целое число.

<sup>3</sup> Эстамп – многоугольник с равными сторонами, у которого одна или две стороны не равны остальным.

- 4) резонанс или синхронизация с объёмами своих органов;
- 5) резонанс или синхронизация с чудесными числами, несущими чудесные свойства;
- 6) резонанс или синхронизация со своими чарами, достигающийся отношениями количеств унций двух продуктов пищи или отношением количества жевков.

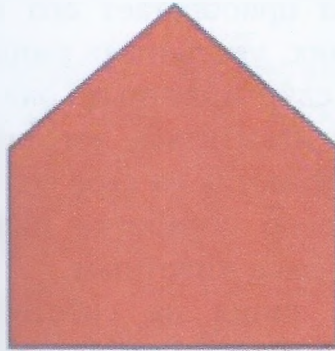

*Рис. 1. Эстамп с четырьмя равными сторонами и одной не равной*

Еда создаёт эффект не от наличия витаминов и минеральных веществ, сколько от её ежедневно повторяемого одного и того же объёма еды, постоянства состава принимаемых плодов, строго пропорционального весу органу, или его объёму, что вызывает дополнительный резонанс с соответствующим органом. Чем больше резонансов и синхронизаций – тем сильнее воздействие на организм, тем больше проявляется новых возможностей человека.

Резонанс и накопление потенциала создаёт также количество жевков и глотков, если их количество повторяется изо дня в день, в организме возникает упорядоченный обмен веществ, и кристалл человека упорядочивается, согласно воздействующего чара, и у него возникает функция чара. А по мере ежедневного исполнения одного и того же действия, подчинённого чару, растёт потенциал и при достижении критического значения предаётся организму новая функция, поскольку сама структура действия на организм (отношение пищевых градиентов или количества жевков) передаётся организму.

Количество жевков для мягкой пищи должно быть не меньше 24 раз (в ритме сердца), а лучше 48, поскольку, чем больше пища находится во рту, тем больше пропитывается слюной и приобретает собственные частоты вашего организма. Для твёрдой пищи необходимо 60-72 жевка, в зависимости от того, сколько времени вам удастся удержать её во рту. Но выбранное число должно быть неизменным. Чем больше жевков, тем больше прожёванной пищи всосётся у вас во рту, тем больший потенциал вы у себя будете наращивать, потому что амплитуда в результате сложения с амплитудой прожёванной пищи будет ежедневно складываться с вашей амплитудой и увеличивать ваш потенциал до бесконечности. И чем больше вы живёте, тем больше у вас амплитуда, тем больше у вас потенциал, тем



больше у вас чудесного. Непрожёванная пища имеет свою частоту, которая крайне редко совпадает с частотой вашего организма. Поэтому она может гасить вашу амплитуду, изменять вашу частоту, навязывать свой ритм, который не соответствует вашим функциям, что их не только ухудшает, но может полностью выключить, что приведёт к смерти организма.

Мы уже упоминали опыты Г. Лаховского, который установил, что пища не увеличивает собственные частоты организма, однако, если пища находится долго во рту, она приобретает его частоты и подобно свету, начинает воздействовать на них, увеличивая амплитуду собственных частот организма. Посмотрите, как едят животные: они глотают, подчас даже не разжёвывая пищу – лишь бы насытиться, именно поэтому они очень мало живут. Большинство людей, несмотря на своё божественное происхождение, используют именно этот способ обработки пищи во рту, вернее, её не обработку, тем самым уподобляясь животным.

Эффект перенастройки пищи на собственные частоты организма усиливается, если человек при употреблении очередной унции<sup>4</sup> лизнёт свои губы, ощутив их вкус, а затем начинает переводить ощущаемый вкус пищи на вкус своего тела (губ). Рефлекс облизывания до сих пор сохранился у человека, и у некоторых млекопитающих, которые некогда тоже были людьми и даже богами, но облизывание существует как рудимент, потому что утрачена культура божественного питания. Человеческая форма приёма пищи сегодня отсутствует, поэтому лучше сразу говорить о божественном способе приёма пищи – это приём строго унциями по количеству, равному или кратно чети<sup>5</sup> собственной весовой мере с равным количеством жевков и глотков. И главное, не забывать перед каждым приёмом унции обязательно облизываться. Такому способу нужно обучатся – это культура богов.

Резонанс плотностей, когда пища принимается соответствующей плотности, необходим был для того, чтобы при вращении с последующим торможением создавались в клетках, согласно Н.И. Коровякову<sup>6</sup>, соответствующие фигуры правильных многоугольников. Опыт Коровякова заключается в следующем. В юлу из прозрачного плексигласа заливается водный раствор соли, и засыпается пластмассовая крошка. Плотность воды и частичек пластмассы подбирается такой же, как какой-либо чар. Юла раскручивается, и лёгкие частицы концентрируются в центре, как в сепараторе, тяжёлые же отбрасываются на границу юлы. При торможении картина изменяется. Лёгкие частицы разлетаются в стороны и летят к границе юлы, тяжёлые же двигаются к центру. Когда всё успокаивается, из частиц выстраиваются правильные многоугольники. Количество углов определяется чарам – это и есть его проявление.

---

<sup>4</sup> Унция – объём слюны, выделенной вашим организмом на данный вид пищи, откусанной или вложенной в рот. Если пища мягкая, то её употребляют унстами

<sup>5</sup> Четь – одна четвёртая часть любого вида меры и любой меры.

<sup>6</sup> Николай Иванович Коровяков, открывший эффект выстраивание при остановке вихря взвешенных частиц в жидкости в правильные многоугольники.

Когда в организме достигнут чар, особенно созидающий чар ( $1,380 \approx 5/7$ ) – это означает, что произошло упорядочение. Во сне заказывается необходимое качество, и организм его строит. Поэтому, чем длиннее сон, тем больше шансов у организма это качество достичь и успеть выстроить за один период сна.

## § 2. Виды мер

Точно также исключены из нашей культуры атрибуты материи, которых нам дозволено знать лишь три: пространство, время, движение. Здесь сразу видно, что отсутствуют такие атрибуты материи, как память, потенциал, обмен.... Естественно их свойства тоже не считаются атрибутами материи. В действительности каждое число имеет свойства и если у него есть условия проявления в этом мире, оно передаёт этому миру своё свойство, сначала его части, а потом и всему миру, т.е. свойство превращается в атрибут (атрибут – это свойство всех частей в этом мире). Ну а поскольку чисел бесконечное множество то и атрибутов материи тоже бесконечное множество.

**Мера** – относится к измерениям пространства: площадей, объёмов, расстояний и она является атрибутом материи.

Но ни одно понятие мера характеризует атрибуты. Поскольку атрибутов много, то и видов мер много.

**Вера** – мера времени, дословно «ведать Ра», была переведена в другое понятие – религия, но как более расширенное понятие, куда входит всё мировоззрение человека. Но религия не есть вера: поскольку это было направление в образовании: ре – частица повторения + лига (соединение), т.е. соединение сознание этой жизни с сознанием прошлых жизней.

Есть ещё другие виды мер:

**Двера** – мера скорости, им заменено старое русское слово «ляда» – плита закрывающая вход. В Пермской области есть посёлок Ляды (двери) из которого часто приходили сообщения о посещении жителями Лядов параллельных миров, где ещё живут великаны, вампиры и другие причудливые особи.

**Тура** – мера ускорения. Сегодня этим словом стали называть шахматную фигуру и присвоено очень много других понятий (тур = бык, тур = раунд, тур = путешествие и т.д.), что свидетельствует о большой важности этого слова в прошлом. Достаточно вспомнить, что именно при ускорениях, проявляется чудесное и тогда становится всё ясно, почему столько придумали синонимов. Именно при переходе организма в неравновесное состояние, он становится восприимчив к любым воздействиям на него, в том

числе и воздействиям, несущим ему чудесные свойства, т.е. соответствующим божественным углам, чудесным числам, и эффективным чарам.

**Ликвара** – мера температуры. Температуру меряют в ликвах, которые имеют точные соответствия температуре кипения, делённой на число бога с соответствующим названием:

Правликва  
Лельликва  
Тронликва  
Явликва  
Радликва  
Славликва  
Желликва  
Костроликва  
Семликва  
Берликва  
Навликва  
Танликва  
И т.д.

Градусы для температуры появились в результате изменение температуры за единицу времени. При равномерном процессе получается прямая, исходящая из точки пересечения осей ординат под соответствующим углом, измеряемым в градусах. Отсюда и пошли градусы. Но градусы появляются везде:

При движении точки между расстоянием и временем.

При ускорении: между скоростью и временем получается гол, который измеряется в градусах.

**Тара** – мера веса. К мерам веса относятся:

Унция – вес выделившейся слюны;  
Вершец – вес вершка;  
Дюймец – вес дюйма;  
Паленц – вес пальца;  
Пуд – вес ладони (происходит от пяди)  
Локонт – вес локтя человека;  
Плечон – вес плеча человека  
Фунт – вес стопы (фута) человека  
Голенн – вес голени человека;  
Бедрон – вес бедра человека.

Измерение производились гирями (современное гириями), представляющие собой мешочки из тканей, в которых насыпан для уравнивания речной песок или мелкие камушки.

К естественным мерам веса человека также относились:

Нишан – вес ногтя выращенного за шестдницу;

Ниман – вес ногтя выращенного за месяц;

Нилан – вес ногтя выращенного за год (лет);

Волост – вес волос с головы, выращенных человеком за месяц;

Гривна – вес волос, выращенных человеком за год.

Золотник – вес кала. От «золотника» происходит слово «золотарь», собиравший кал для удобрений, а уже в XIX веке означало ассенизатора. Слово «золото» - это позднее название благородного металла, который в старорусском языке имеет название «чуд», откуда происходят такие слова, как чудо, чудеса, чудесить, чудить, чудак, чудной, чудик, чудила – последние пять слов вошли в наш обиход, и имеют ироническое значение. Такому названию золото обязано за свою неспособность ни при каких условиях окисляться и за свою высокую электрическую проводимость, что делало его незаменимым, при использовании в качестве катализатора множества химических реакций, организации потоков эфира, с которым связано столько чудесного, например репликации, дубликации и мультипликации предметов – явления широко представленными в русской волшебной культуре прошлого.

Перечисленные меры важны для набора различных видов потенциалов: гривна для набора потенциала эволюции, золотник – для набора потенциала устойчивости гомеостаза (заикленности процессов). Меры веса – тары: нишан, ниман и нилан – удобны при составлении межовых<sup>7</sup> (божественных) весов.

**Гиатра** – мера звука. Звук характеризуется тембром, высотой, продолжительностью и громкостью. Высота и громкость образуют между собой меру всех вещей ГОЛ, откуда происходит слово угол. Гол также могут образовывать между собой:

продолжительность звука и его громкость;

продолжительность звука и его высота.

**Тон** мерился произведением чудесных чисел от первого слышимого звука:

16 гц × 1,618;

16 гц × 1,618<sup>2</sup>;

16 гц × 1,618<sup>3</sup>;

16 гц × 1,618<sup>4</sup>;

16 гц × 1,618<sup>5</sup>;

16 гц × 1,618<sup>6</sup>;

16 гц × 1,618<sup>7</sup>;

16 гц × 1,618<sup>8</sup>;

16 гц × 1,618<sup>9</sup>;

16 гц × 1,618<sup>10</sup>;

16 гц × 1,618<sup>11</sup>;

<sup>7</sup> Межовый вес – индивидуальная мера веса человека умноженная на число бога.

$16 \text{ гц} \times 1,618^{12};$   
 $16 \text{ гц} \times 1,618^{13};$   
 $16 \text{ гц} \times 1,618^{14};$   
 $16 \text{ гц} \times 1,618^{15};$   
 $16 \text{ гц} \times 1,618^{16};$   
 $16 \text{ гц} \times 1,618^{17};$   
 $16 \text{ гц} \times 1,618^{18};$   
 $16 \text{ гц} \times 1,618^{19};$   
 $16 \text{ гц} \times 1,618^{20};$   
 $16 \text{ гц} \times 1,618^{21};$   
 $16 \text{ гц} \times 1,618^{22};$   
 $16 \text{ гц} \times 1,618^{23};$   
 $16 \text{ гц} \times 1,618^{24};$

И т.д.

**Тембр** меряется рисунком всех тонов, входивших в него;

**Громкость** меряется в саженьях, когда звук ещё слышен:

Правковь – одна сажень;

Лельковь – две сажени;

Тронковь – три сажени;

Явковь – четыре сажени;

Радковь – пять саженей;

Славковь – шесть саженей;

Желковь – семь саженей;

Костроковь – восемь саженей;

Семковь – девять саженей;

Берковь – десять саженей;

Навковь – одиннадцать саженей;

Танковь – двенадцать саженей и т.д. все 108 богов;

**Сера** – мера следа (памяти). В прошлом сера называлась родан, слово, которое было заменено словом «сера». Сегодня единицей памяти (информации) избрали бит и байт, которые представляют собой самый примитивный двоичный счёт. В действительности единицей памяти (следа) является символ, состоящий из мер длины, направлений и углов, создающие множество символов.

**Пора** – мера потенциала. Потенциал характеризуется как минимум шестью параметрами, чтобы он мог накапливаться и иметь свою индивидуальность.

Это должно быть одно и то же движение;

Сделанное одно и то же количество раз;

С одной и той же интенсивностью;

В одном и том же направлении;

Под одним и тем же углом;  
В одно и то же время.

**Вира** – мера обмена (наказания). Подобен закону сохранения энергии при равномерных и равновесных процессах (при отсутствии ускорений или замедлений). В простейшем случае это расстояние, умноженное на вес. Ещё точнее: скорость, умноженная на время и умноженное на вес. Использовалось при прямом обмене вещей, поскольку мерилом обмена – является работа, затраченная на производство данной вещи.

### § 3. Виды эфиров

В начале XX века эфир был изгнан из понятий науки, вслед за теплородом и флогистонем. Тривия была заменена наукой (в переводе на русский язык «новой» парадигмой). Ликадемия (творящая лик Рая) была заменена на академию (палач Рая). Религия (соединение сознания с прошлой жизнью) на католическую бутафорию, которая проникла во все конфессии. Но от этих дегенеративных (дегенерация – не различение) изменений во взглядах нового общества, эфир не исчез из природы. Он как был, так и оставался в ней, причём видов эфиров в природе много, которые отличаются друг от друга эфирной температурой, которую мы наблюдаем в строении вещества нашего мира: твёрдого, жидкого, парообразного и плазменного состояния, с которым взаимодействует наш мир и его части. Перечислим названия эфира Тривии.

**Флогистон** – горючесть, огонь.

**Теплород** – тепло, земля, она же брен (богара) или теплотвор.

**Энтелехия** – внутренняя сила – воздух. Энтелехия — в философии Аристотеля — внутренняя сила, потенциально заключающая в себе цель и окончательный результат; например, сила, благодаря которой из грецкого ореха вырастает дерево. Соответствует идее каббалы о содержании цели в замысле творения. Таким образом, сложное для современного ума выражение «душа — энтелехия тела» становится понятным: «Душа — функция тела». Энтелехия как действительно сущее, предшествует потенциальному («потенциально сущее возникает благодаря сущему реально», букв. энтелехийно сущему — *ἐντελεχεία οὐτος*). Более раннее «аэра».

**Флюид** – эфирный газ как жидкость. Более раннее название «аква».

**Квинтэссенция** – по Аристотелю – эфир или пятый элемент наряду с огнём, водой, землёй и воздухом. Субстанция небесной тверди или светил. Она же **Органон** – понятие, которое сегодня переводят как «жизнь».

## § 4. Народный фольклор о мерах

В настоящее время из русской культуры исключено понятие мера, оно сохранилось лишь в некоторых дошедших до нас словах:

По крайней мере, наМЕРение, МЕРопритятие, изМЕРять, МЕРило. МЕРка, сМЕРть, неумЕРенный, малоМЕР, приМЕР, неизМЕРимый, соразМЕРный и таких слов в русском языке, более трёх сотен. Слово мера также встречается в русских пословицах и поговорках:

Во всём нужно знать меру.

Счёта да мера, то и вера.

Слову – вера, хлебу мера, деньгам счёт.

Сердце вещун, а душа – мера.

На что и вера, коли есть вера.

Вес да мера – не поп. Не обманут.

Вес да мера до греха не допустят.

У лицеМЕРа хвалы на мешок, у завистливого хулы на горшок.

Ничто не убеждает людей лучше приМЕРа.

У каждой вещи своя мера.

Без меры и лаптя не сплетешь.

Выше меры и конь не скачет.

По мерке мастера знать.

На свой аршин не меряй.

Деньги счет любят, а хлеб меру.

Счет не солжет, а мера не обманет.

Одни лапти без меры плетутся, да на всякую ногу приходится.

Семь раз примерь, один раз отрежь.

Мера — всякому делу вера.

Мерила бабушка крюкой, да махнула рукой: быть по-старому, как поставлено.

Без весу, без меры нет и веры.

Гораздо большее количество, с использованием слова мера приходится на наших классиков и мудрецов, которые поняли и раскрыли суть меры. Приведём некоторые из их высказываний:

**Во всем нужна мера.**

Солон

**Лучшее — мера.**

Клеобул

**...Ничего сверх меры.**

Сократ

Может ли мерить вещи тот, у кого нет **мерки** даже для себя?

Плиний Старший

И друзей, и недругов нужно судить равной **мерой**.

Менандр

Если перейдешь **меру**, то самое приятное станет самым неприятным.

Демокрит

Никто не должен преступать **меры** ни в пище, ни в питии.

Пифагор Самосский

Главное правило в жизни — ничего сверх **меры**.

Теренций Публий

**Мера** должна быть во всем.

Гораций (Квинт Гораций Флакк)

Есть **мера** в питье.

Варрон Марк Теренций

Должно соблюдать **меру**, наслаждаясь удовольствием.

Цицерон Марк Туллий

Всегда сохраняй **меру** и в речи, и в молчании.

Публилий Сир

Есть приличие и в горе. И в слезах должно знать **меру**. Только неразумные люди бывают неумеренны в выражениях, как радости, так и скорби.

Сенека Ауций Анней (Младший)

Знающий **меру** доволен своим положением.

Лао-цзы (Ли Эр)

Знать **меру** следует во всем, везде. Знать **меру** надо в дружбе и вражде.

Саади

Будьте во всем равны; ибо в самом потоке, в буре и, я бы сказал, в смерче страсти вы должны усвоить и соблюдать **меру**, которая придавала бы ей мягкость.

Уильям Шекспир



Благоразумию также свойственны крайности, и оно не меньше нуждается в **мере**, чем легкомыслие.

*Мишель де Монтень (1533–1592) — знаменитый французский писатель*

**Мера** жизни не в ее длительности, а в том, как вы ее использовали.

*Мишель де Монтень (1533–1592) — знаменитый французский писатель*

В том-то и заключалось преимущество древних, что они во всем умели отыскать **меру**.

*Готхольд Эфраим Лессинг (1729 – 1781) — знаменитый германский драматург*

Древние греки недаром говорили, что последний и высший дар богов человеку — чувство **меры**.

*Иван Сергеевич Тургенев (1818 – 1883) — знаменитый русский писатель*

Если хочешь, чтобы тебя любили, учись чувству **меры**.

*Ралф Уолдо Эмерсон (1803–1881) — знаменитый американский поэт и философ*

Если человек знает **меру**, он знает всё.

*Томас Карлейль (1795–1881) — британский писатель*

Наука начинается с тех пор, как начинают измерять. Точная наука немыслима без **меры**.

*Дмитрий Иванович Менделеев (1834–1907) — русский химик*

Величие народа не измеряется его численностью, как величие человека не измеряется его ростом; единственной **мерой** служит его умственное развитие и его нравственный уровень.

*Виктор Мари Гюго (1802–1885) — французский писатель*

Оказывается, что из ста бывших в прошлом королевских фаворитов по крайней **мере** девяносто пять были повешены.

*Наполеон I Бонапарт (1769–1821) — император Франции*

...Обстоятельства в такой же **мере** творят людей, в какой люди творят обстоятельства.

*Карл Маркс (1818–1883) — немецкий атеист-философ*

Если я лгу, я оскорбляю себя в большей мере, чем того, о ком солгал.

*Мишель де Монтень (1533–1592) — знаменитый французский писатель*

Благоразумию также свойственны крайности, и оно не меньше нуждается в мере, чем легкомыслие.

*Мишель де Монтень (1533–1592) — знаменитый французский писатель*

Хотя все дошедшие до нашего времени представления о мерах не раскрывают полностью сути мер, тем не менее, они указывают на важность этого понятия в русской волшебной культуре, из которой они были вычеркнуты.

## § 5. Мера, межа, мережа и другие пространственные меры

Наряду с временными мерами по аналогии существовали и естественные меры пространства и человека. Если основные временные меры у всех людей идентичны, то пространственные меры у всех индивидуальны.

Естественными мерами у человека являются все его подвижные рычаги: сажень, косая сажень, аршин, плечо, локоть, ладонь, палец, дюйм и вершок. Они возбуждают волны в пространстве, кратные размерам этих рычагов и принимали такие же волны. Вкратце перечислим, как они определяются:

**Сажень** – расстояние от копчика до середины макушки.

**Казая сажень** – расстояние от копчика до основания черепа.

**Аршин** – это ширина плеч.

**Плечо** – расстояние от верхней ямки на плече до локтевого сустава.

**Локоть (муж)** – расстояние от локтя с внешней стороны руки до запястья.

**Локоть (жен)** – расстояние от локтевой впадины с внутренней стороны, до запястья.

**Ладонь** – расстояние от запястья до вершины среднего пальца.

**Палец** – длина трёх фаланг.

**Дюйм** – длина двух первых фаланг.

**Вершок** – размер верхней фаланги.

Вешние меры (правильно вежные меры, но мы будем пользоваться сохранившимся словом) – это меры человека, умноженные на числа первого кона, т.е. с 1 до 24, которые в каждом конкретном случае называются межами. Эти меры будут резонировать с вами и соответствующими богами, чьи числа вы использовали при умножении на свою меру.

Помимо вешних мер существуют и внутренние меры, которые получаются, когда мы свои меры делим на числа богов, которые в каждом конкретном случае называются меркою. Внутренние меры устанавливаются

контакт с богом, и обеспечивают его проявление через ваш организм, в виде появления божественных возможностей. Внутренними они называются потому, что не выходят за рамки вашего тела. В отличие от внутренних мер, внешние меры формируют поле событий богов, поскольку они выходят за размеры нашего тела.

По своей значимости внешние меры имеют такую же силу воздействия на человека, что и лоты богов (меры человека умноженные на синус или косинус угла бога). Особенно сильно влияние будет иметь лот внешней меры, т.е. внешняя мера, умноженная на синус или косинус угла этого бога. Например, внутренняя мера богини Купалы будет представлять собой 1/24 часть любой вашей меры, а её лотом будет являться любая ваша мера умноженная или делённая на синус угла Купалы ( $360^\circ : 24 = 15^\circ$ ). Напоминаем, что синус устанавливает связь непосредственно с богами и с их функцией, а косинус устанавливает связь человека с божественными событиями, присущими данному богу. Всё это очень важно знать и понимать, если вы хотите управлять своей судьбой, эволюцией, своими состояниями, настроением и своими возможностями.

Перечислим основные пространственные понятия.

**Мера** – основное понятие в русской волшебной культуре, которая относится ко всем пространственным мерам, введена по аналогии с вЪрой.

**Межа** – любая мера человека (от сажени до вершка) умноженная на число бога, для первого кона от 1 до 24. Для первого круга от 1 до 108.

**Межовый круг** – диаметр окружности равный росту и умноженный на целое число.

**Мерка** – мера человека (от сажени до вершка), делённая на число бога. Для первого кона от 1 до 24. Для первого круга от 1 до 108.

**Мережа** – отношение двух отрезков прямой линии, образуемых предметом, находящемся на этой линии между двумя параллельными стенами или двумя одинаковыми предметами, например, в квартире или доме между двумя параллельными стенами или в саде между деревьями. Желательно, чтобы это отношение было жизненным, совершенным, творческим, или созидательным. Обычно мережи наносятся на ковровую дорожку, чтобы человек передвигаясь по ней знал, что в нём вызывают стены, относительно которых он двигается. Чем больше времени человек будет находиться в правильном пространстве, и двигаться относительно предметов в правильном расположении, тем больше божественных свойств в человеке будет в итоге проявляться. Если мережа равна божественному отношению (чару), то у пространства проявляются свойства двух богов, имеющих числа, дающие это отношение.

Понятие мережи – это второе центральное понятие в русской культуре, поскольку позволяет задавать божественные свойства любому неправильно сформированному пространству. Неслучайно поэтому мережу тоже сделали видом рыболовной сети, в которую видимо и попадают люди.

**Метка** – предметы или деревья, имеющие в своих размерах целочисленную кратность мере человека.

**Четь** – считается, что это мера синоним слова четверть, которая по определению равна  $\frac{1}{4}$  сажени. В действительности четь это мера радиуса Земли, делённого на 2 столько раз, что полученное в итоге число, укладывается в росте человека и получается она равной 1,52 метра «Четь», обратное «течь», поскольку радиус переменный и позволяет использовать это число для телепортации человека в разные участки Земли. Как известно большая полуось Земли равна 6378160 метров, соответственно четь равна – 1,52 метра, малая полуось равна 6356774,5 метров и четь равна – 1,515 метра.

**Ядр** – (откуда ядро) считается, что это якобы новая мера, введённая в XVIII веке, в действительности это естественная мера любого предмета, делённая на 2 столько раз, что она, в итоге, поместилась в росте человека. Это позволяет человеку настроиться на эту меру и вызвать с помощью звука или движения метаморфозу в предмете, главным образом загасить его.

## § 6. ВЪра, вЪрка, вежа, вежда верша и другие меры времени

Русская волшебная культура была построена на правильных пространственных мерах (мерах человека) и правильных временных мерах – вЪрах (временных мерах).

**Вежа** (ведать силу) в общем смысле – это минимальный период между одинаковыми событиями или одинаковыми упражнениями, использующимися для закручивания временного пространства. От слова «вежа», кстати, происходит слово невежество.

Обычно вежами называются правильные временные расстояния между вежами (временными точками), которые получаются при делении временного периода (сутки, год) на одно из чисел первого Пантеона, т.е. от 1 до 24.

**Вежа** – в общем смысле временная точка на циферблате или Арконтане<sup>8</sup>, разделяющая временные циклы мирового времени и циклы индивидуального времени.

Вежами также называются временные точки, равноудалённые друг от друга на циферблате или Арконтане, в которых происходит одно и то же событие. следующее с одинаковой периодичностью. Вежа, применяемая для закручивания временного пространства, ограничена двумя вежами.

В частном случае вежа – это точка зачатия человека и точка его рождения. Правильные многоугольники, вписанные в сутки, год и другие временные промежутки, вставленные во временные периоды относительно

---

<sup>8</sup> Арконтан – виртуальный компьютер времени, позволяет человеку перемещать сознание в системы отсчёта с различным течением времени.

точки зачатия и точки рождения, своими вершинами образуют вехи для данного человека, в которых должен происходить только один вид действия, а иначе будет происходить сбивка закрученности, а лучше сказать – понижение изначальной жизненности человека.

При делении суток на число бога-покровителя месяца рождения человека, человек может найти свою основную вежу и с помощью неё рассчитать свои основные вехи. Например, он родился в первых числах ноября в период покровительства бога Радегаста. Его число будет 5. Делим сутки на 5, получаем 4 часа 48 минут. Прибавляем полученную вежу к часу и минуте своего рождения – получаем первую вежу. К полученной вехе прибавляем далее вежу, равную 4 часа 48 минут, пока не получим все свои вехи. В эти вехи необходимо делать или питающие упражнения или какое-либо одинаковое действие. Тогда мы обеспечим себе бессмертие и неиссякаемую силу.

Чтобы материализовать действие своего числа бога на свой организм, нужно год поделить в отношении 1: 12 и через 11,07 месяцев (11 месяцев и два дня, что делит год  $0,93 : 11,07 = 1 : 12$ ), и в оставшиеся 28 дней нужно откладывать вежи не по циферблату (по часовой стрелке), а против часовой стрелки, т.е. закручивать время в противоположную сторону. В результате этого реверанса возникает торможение и в человеческом организме число его бога-покровителя выстраивается в виде правильного многоугольника, т.е. происходит материализация функции его числа рождения. После этого желательно поголодать в течение 8, а можно и более, вплоть до 40 дней (в зависимости от состояния организма), чтобы произошло усваивание новой образовавшейся структуры клеток, передающих организму божественную функцию числа.

**Ве'ша** (усиление ведания) – сумма одинаковых веж.

**'Веша** – собственная мера рычага человека, представленная в виде дуги в главной (ростовой) магической окружности.

**'Верша** – это отношение разных временных отрезков, образующихся между двумя одинаковыми событиями, т.е. это отношение веж. Это понятие возникает, когда происходит изменение вежи между двумя одинаковыми событиями, что создаёт отношение веж. Применяется для усвоения организмом и тонкими телами этого отношения. От слова «верша» происходит глагол «вершить», т.е. совершать нечто грандиозное, поэтому, естественно, этому слову предан совершенно иной смысл – вид рыболовной сети. Хотя этот вид сетей одновременно называется мордой, вандой, вайдой, мерезой, вятелем, крыленой и на этом список синонимов не заканчивается, что опять же свидетельствует о важности этого понятия.

**Вер'ша** это центральное понятие в русской яге и вообще в русской культуре, поскольку, если её сделать равной коду человека (отношение двух соседних мер), то у человека полностью начинают реализовываться функции его органов. А если вершу выбрать равную отношению двух смежных мер (т.е. отношение двух рычагов, следующих через рычаг), то мы получим

возможность преобразования человека или превращение его в другие виды животных, что, кстати, неоднократно было зафиксировано аномалистикой, когда человек самопроизвольно превращался в волка, тигра, рысь, оленя, собаку, поросёнка. Нужно отметить, что для всех этих животных характерны свои коды, в диапазоны которых могут попасть смежные коды человека. И самопроизвольное превращение могло произойти, когда человек случайно в своём режиме дня отношение отрезков: между завтраком и обедом; обедом и ужином – сделал равным коду соответствующего животного.

Главным смежным кодом для каждого вида, является отношение аршина к сажени. У всех видов свой диапазон этих отношений. Если происходит резонанс со смежным кодом и затем плавный перевод его на код соответствующего животного, то с человеком происходит метаморфоза.

*Великая верша* цикл, делённый на число  $\pi$

*Подвеликая верша* цикл, делённый на число  $e$

*Вер'ша* число на корень из двух.

*Малая Вер'ша* взять из цикла (день, год) квадратный корень

*'Вешка* – вежа, делённая на целое число, для первого кона на числа от 1 до 24, а для первого круга от 1 до 108. Позволяет через время реализовать функции чисел того или иного бога.

*Вешка* – где вместо  $e$ , нужно написать букву ять, это веша (свой рычаг в магической окружности) делённая на целое число.

*ВЪра*<sup>9</sup> – в общем смысле любой временной цикл, как естественный, так и искусственный, тождественно понятию «мера», только во временном пространстве. Естественные циклы это сутки, год и эра (солнечный год), связанные с суточным вращением Земли вокруг своей оси, вращением Земли вокруг Солнца и вращением Солнца вокруг центра галактики. Сегодня слово «вера» стало синонимом слова «религия», хотя введено ещё одно понятие «конфессия», назначение которой заменить и слово «вера», и слово «религия».

*ВЪрка* – промежуток между одинаковыми событиями событие, выраженный в естественных единицах времени человека, например туках сердца, и других мерах времени (дулах) или деление естественных временных циклов на равные временные промежутки, которые и назывались вЪркой: сутки делились на часы. Часы – это уже вЪрка. Год на месяцы, солнечный год на эпохи. Поэтому месяц – это тоже вЪрка и эпоха тоже вЪрка. Деление, тем не менее, всех трёх естественных периодов, на которые настроены наши организмы, осуществлялось на число 12, т.е. подчинены были двенадцатиричной системе, что и обуславливало задание человеческому организму божественных свойств. Но внутри кона эти деления последовательно менялись от 1 до 24 для первого кона, что вело к расширению возможностей организма. Поэтому в общем смысле «верка» –

---

<sup>9</sup> В слове вЪра стоит буква ять, которую здесь мы обозначили твёрдым знаком, тем более, по написанию твёрдый знак и ять похожи. Здесь нам пришлось его применить, чтобы не путать со словом «вера» – ведать Ра.

это деление временного промежутка на целые числа, подобно понятию в пространстве «мерка».

**Вежда (1)** – вежа равные временные отрезки, не укладывающиеся в окружности цикла (год, день) целое число раз, поэтому у них остаётся отрезок (обычно меньше вежды) не равный вежде, который называется аркой. При закручивании других временных отрезков, в качестве цикла могут выступать, как большие искусственные циклы шестдняца, месяц, стадия, ранг, кон, этап, эпоха, эра, эон, колопа, сар, так и малы: час, большая минута, минута, большая секунда, секунда, большой миг, миг. Закручивать можно также свои естественные циклы: тук, дых, аб, став, стул, щелочной и кислотный периоды, интеллектуальный цикл, биологический, эмоциональный.

**Вежда (2)** – цикл (год или сутки – это естественные) делённый на дробное число.



Рис. 2. Вежи – равные временные отрезки цикла человека (дня или года)



Рис. 3. Вежда – равные временные отрезки и только один не равный, отрезок, который называется аркой или аркадой, в случае если цикл разбит на веши

## § 7. Что такое «мероприятие»?

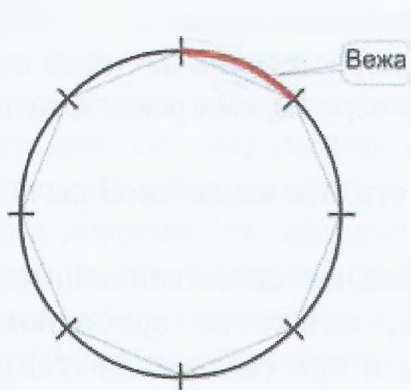
Мероприятия – это действия или движения, синхронизированные со скоростными, временными или метрическими мерами человека или связанные с воздействием предметов на человека, имеющие целую кратность вашим мерам. Мероприятия происходят от слов «меры» + «приятие», т.е. это слово означает «приятие мер». На человека действуют близкие к нему меры, но могут воздействовать и чужие меры. Русское выражение «по крайней мере» означает, что за пределами этой меры человека ждёт опасность. Другое русское выражение «принять меры» употребляется в критических ситуациях, когда что-то произошло или может произойти, но может приостановиться, если люди упреждающе примут свои меры. Использование в жизни своих мер, особенно их лотов и пулов, наделяет человека божественной силой и делает его повелителем своей судьбы.

Только когда человек придерживается своих мер, у него в организме возникает упорядочение и человек превращается в идеальный кристалл, к качествам которого применимы эпитеты сверх, как это наблюдается в физике идеальных кристаллических структур, когда возникают такие свойства, как сверхпроводимость, сверхтекучесть, сверхтвёрдость и пр. Только у человека в этом случае возникают несколько иные свойства: сверхчувствительность, сверхсила, сверх прозорливость, сверх экстрасенсорность и т.д.

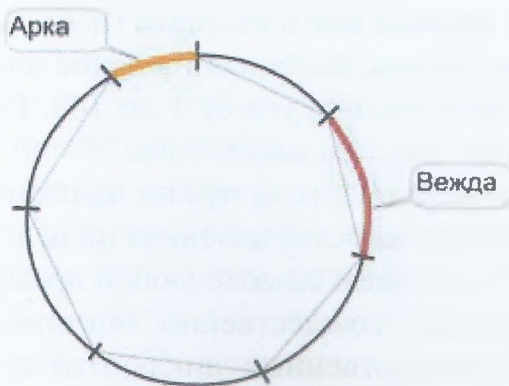
Для человека вся жизнь должна стать мероприятием, иначе он так ничего и не достигнет в этой жизни. Движение по карьерной лестнице, как считается сейчас, это в действительности не достижение вершины, а падение с неё, поскольку очень часто для человека карьера кончается трагедией. Да и само слово «карьера» - уже обозначает падение, потому что оно происходит от слова «карьер» - результат движения по карьерной лестнице. Главное – это не то, что ты достиг на социальном поприще, главное, что ты достиг в своей эволюции.

Описанные ранее мероприятия: возгоны, стоны, удержки, подвиги, поклоны и т.д. будут иметь максимальный успех, если они одновременно подчинены вашим временным и метрическим мерам. Например, вы совершаете поклон на угол своего бога относительно вертикальной оси за время прохождения кровью большого или малого круга кровообращения. Или за время, равное прохождению крови расстояния в сажень (мера, называемая дулом). А также за время прохождения косой сажени, аршина, плеча, локтя, ладони, пальца, дюйма, вершка (тоже называемые соответствующим дулом). При этом если на вас положен груз, равный весу печени, или селезёнки, или какого-то другого органа, то вы простимулируете этот орган, так, что у него возникнет сверхфункция. Чем больше своих мер вы используете в мероприятиях, тем они эффективнее в деле превращения вас в бога.

Для вычисления времени движения крови по своим метрическим мерам полезно знать скорость её протекания в артериях и венах.

Обычная скорость крови в артерии 0,3-0,5 метров в секунду (0,4), вплоть до 8 м/сек у молодых людей. В периферийных артериях 6-9,5 м/сек (8,5). Скорость в венах 6-14 см/сек (0,1). Свою индивидуальную скорость человек определяет с помощью маятника. Приведём среднестатистические данные трёх дул мер человека:

Код	Среднестатистическая мера человека	Дуло 1	Дуло 2	Дуло 3	Дуло 4
		Аорта 8,5 м/с	артерии 0,4 м/с	полая вена 0,1 м/с	капилляры 0,5 мм/с
	Палец 10 см	0,01 с	0,25 сек	1 с	20 с
0,555	Ладонь 18 см	0,02 с	0,45 сек	1,8 с	36 с
0,782	Локоть 23 см	0,027 с	0,575 с	2,3 с	46 с



0,696	Плечо 33 см	0,038 с	0,825 с	3,3 с	66 с
0,634	Аршин 52 см	0,061 с	1,3 с	5,2 с	104 с
0,658	К. сажень 79 см	0,092 с	1,97 с	7,9 с	158 с
0,877	Сажень 90 см	0,105 с	2,25 с	9,0 с	180 с

### Распределение крови в кровеносной системе человека

	Объём, мл	Давление, мм рт. ст.	Скорость, см/с
<b>Аорта</b>	<b>100</b>	<b>100</b>	<b>40</b>
<b>Артерии</b>	<b>300</b>	<b>40–100</b>	<b>10–40</b>
<b>Артериолы</b>	<b>50</b>	<b>25–40</b>	<b>0,1–10</b>
<b>Капилляры</b>	<b>250</b>	<b>12–25</b>	<b>&lt; 0,1</b>
<b>Венулы</b>	<b>300</b>	<b>10–12</b>	<b>&lt; 0,3</b>
<b>Вены</b>	<b>2200</b>	<b>5–10</b>	<b>0,3–5</b>
<b>Полая вена</b>	<b>300</b>	<b>2</b>	<b>5–20</b>

*Таблица 1. Распределение скорости крови в кровеносной системе человека*

Поскольку скорость в рычагах артерий и вен индивидуальная, все скорости находим маятником в каждой мере при разных скоростях: дуло 1 сажени, дуло 1 казой сажени, дуло 1 аршина, дуло 1 плеча, дуло 1 локтя, дуло 1 ладони, дуло 1 пальца и т.д. То же самое ищем дуло 2 сажени, дуло 2 казой сажени, дуло 2 аршина, и т.д. Такие же расчёты делаем для дуло 3 сажени, дуло 3 казой сажени, дуло 3 аршина и т.д. Это же касается дуло 4.

Перечислим некоторые из мероприятий

**Настройка.** Последовательные сгибы-разгибы одинаковое число раз рычагов позвоночника таза, грудного отдела позвоночника, шеи, плеча, локтя, ладони, пальцев (а у кого есть 8-е тело, то и сгибы фаланг пальцев) в ритме сердца, ведёт к синхронизации тонких тел между собой и настраивает их друг на друга. Синхронизация осуществляется вместе с дыханием – один вдох-выдох на восемь туков сердца. Благодаря настройке возникает связь двойников человека между собой и становится возможной передача энергии и информации от одного тела к другому.

**Волны** – чтобы клетка начала усваивать информацию (энергию) из пространства, необходимо, чтобы период напряжения мышц в точности

равнялся периоду расслабления этих мышц, тогда выписывается правильная синусоида.

Пуская гармоники волн, человек возбуждает такие же волны в пространстве, которых приходит больше, чем человек излучил. Синхронизируя волны с дыханием, улучшаем работу дыхательного аппарата, синхронизируем с сердечным ритмом, помогаем работе сердца.

В первом коне период синусоиды подчиняется 8, 16, 32, 64, ... тукам сердца. После запуска волны клетка начинает усваивать энергию из пространства. Пуская гармоники волн, человек возбуждает такие же волны в пространстве, которых приходит больше, чем человек их произвёл. Синхронизируя волны ещё и с дыханием, приводим в гармонию весь процесс метаболизма в организме.

Волна способна копить силу, поскольку она двунаправлена, особенно если в волне участвует рука, у которой 4 степени свободы, что позволяет ей одновременно создавать 4 гармоники, две из которых противоположной направленности двум другим.

**Расслабления.** Во время расслабления происходит приём энергии извне. Если вы возбудили божественную энергию поклонами или сгибаниями рук или ног, то, расслабившись после упражнений, вы будете принимать энергию. Расслабление всегда лучше делать после напряжения, особенно после поклонов под углом бога, чтобы принять ответную реакцию пространства и усвоить божественную энергию клетками.

**Разминка** – делалась каждые два часа, которая состояла из вибрационных движений (способствующих выделению из клеток продуктов метаболизма) и перевёрнутых поз, берёзки, стояния на голове и перевёрнутого велосипеда, которые способствовали оттоку крови от ног и рук, и упреждению застойных явлений в тканях. В отличие от очистительного комплекса, о котором мы говорили в книге «Бабы Яги, кто они?», назначение разминки улучшить кровообращение в конечностях, поскольку при застойных явлениях, конечности принимают из пространства «плохие» волны, усиливающие застойность. Разминка устраняет застойность и стимулирует приём «хороших» волн, способствующих процветанию клеток и тканей организма человека.

**Зарядка** делалась после захода Солнца, её назначение – истратить лишнюю энергию, поступившую с пищей, которая мешает проявлению врождённых в человеке зарядов блажа и ража. Избыточную энергию нужно просто истратить или перегнать её к тонким телам. Зарядкой могут являться первые пять возгонов. Эффект от зарядки достигается только тогда, когда она делается строго в одно и то же время и делаются одни и те же упражнения, в одной и той же последовательности, и с одной и той же продолжительностью. Эта строгость обеспечивает организму накопление потенциала, так что происходит не старение, а омоложение и совершенствование человека. Обнаружить свой потенциал вы можете по тому, насколько сильны и чётки стали ваши мысли.

**Тренировка** – которая может быть и зарядкой и разминкой, при условии, что действие осуществляется вместе с произнесением звука, который усиливает эффект физического воздействия. Так, в боевых искусствах использование звука при ударе усиливает силу удара до 20 раз, но если вы будете использовать резонансный звук с мерами противника – то эффект не поддаётся исчислению.

**Занятиями** сегодня называют уроки и вообще всё, что связано с деятельностью различных секций и кружков. В действительности, занятие означало получение человеком во сне информации, что ему необходимо сделать (знать), какие компенсационные упражнения совершить, чтобы достигнуть<sup>10</sup> поставленную перед собой цель своего совершенствования.

**Коррекция** обычно делается утром и состоит из компенсационных упражнений и других мероприятий, способствующих гармонизации организма, выражающихся в отсутствии процессов увядания.

**Удерж** – удерживание туловища или конечностей длительное время под углом бога.

**Стояние** – разновидность удерж, только руки и ноги образуют углы, способствующие концентрации потоков от Земли и космоса в одну из точек нахождения железы внутренней секреции.

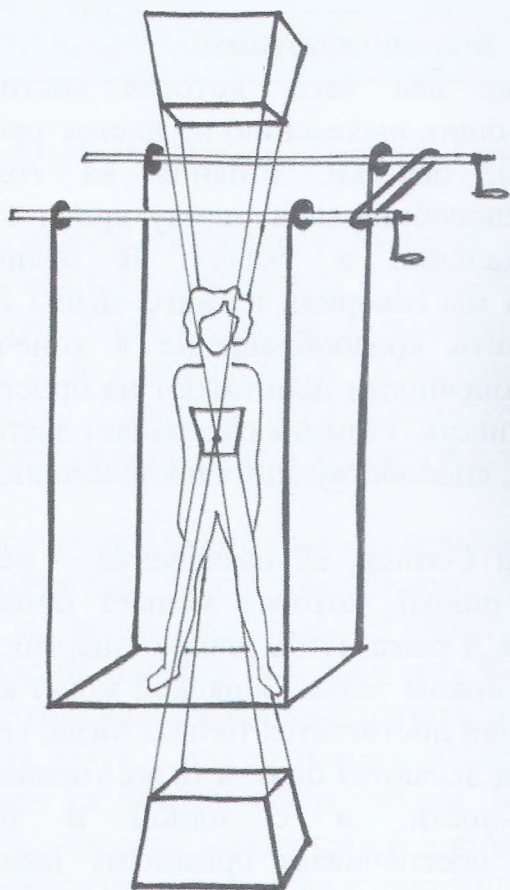

*Рис. 4. Стояние в верстаке*

<sup>10</sup> Подробно о компенсационных упражнениях, можно прочитать в работе автора «Встреча с Кошем Бессмертным».

**Питающие упражнения.** В своё время было обнаружено, что лонно-копчиковая мышца, единственная в организме, которая не потребляет энергию, а наоборот, выделяет. В действительности в организме все мышцы могут выделять энергию, если они работают в режиме растяжение – напряжение. И особенно, когда растяжение – напряжение делается попеременно рычагами у которых напряжение и растяжение равны между собой по времени.

Максимально вытянуть правую ногу, затем согнуть её и напрячь. Затем левую ногу: вытянуть, согнуть и напрячь. То же самое проделать с правой и левой рукой. После этого вытянуть руки и ноги и растянуть туловище, затем сжать мышцы живота и спины. Растяжение и сжатие должны быть одинаковы по времени и синхронизированы с туками сердца. Наибольший эффект получается, когда туки кратны четырём.

**Накачка.** Использование резонансных весов и резонансных временных мер, для накачки своего организма потенциалами различными потенциалами.

Количество видов и качеств описанных мероприятий на этом не заканчивается. Максимальное число одновременной синхронизации со своими мерами может быть восемь: тук сердца, шаг по мерам (по сажени), миг, глоток, жевок, дыхание, напряжение-растяжение мышц, движение по дулу сажени. Конечно, человеку трудно всё время контролировать свои движения, чтобы они совпадали со своими мерами. Необходимо, чтобы это стало автоматизмом. Но для этого нужно, чтобы пространство, где человек живёт, соответствовало его мерам и тогда человек сможет настроиться на них и выйти на автоматическое их использование. Для этого не обязательно бросать свою квартиру и строить новый дом. Можно постараться переделать свою квартиру под свои меры и меры своего супруга (супруги).

Когда человек войдёт в свои меры и начнёт жить по мерам, у него поменяется не только мировоззрение и сознание, но и изменится внешность. Потому что люди, живущие по своим мерам, становятся необычайно красивыми, я бы сказал, что появляется неземная красота, вернее, она земная, только нами утраченная.

## **§ 8. Переход одних мер в другие и зачем это было нужно**

Любой вид меры может быть переведён в любой другой тип меры. Например, все наши вещи (меры рычагов), которые являются пространственными мерами, легко могут стать временными мерами, достаточно на суточной, шестидневной, месячной или годовой (летней)

окружности отложить полученные от веш углы (ганаш<sup>11</sup>) и мы получим временные промежутки, равные нашим пространственным мерам. Точно также через ганаш мы можем определить свои: температуры соответствующие нашим пространственным (сажень, аршин, локоть, ...) или временным мерам (ту, дых, став, стул, ...). Мы можем определить углы у своих весов или свои меры звука; свою меру скорости, ускорения и т.д. Это необходимо, когда мы хотим добиться максимального уподобления числа (а фактически богам), когда свойства бога будут проявляться в нас сразу же (практика льза – максимально быстро получение результата).

## § 9. Проявление в Природе притяжения подобного к подобному

В русском языке существует устойчивое словосочетание «вешние воды», которое трактуется неправильно. В действительности оно означает совпадение скорости движения воды в ручье, реке со скоростью течения крови в аорте или в конечностях. Совпадение скоростей вызывает силу притяжения, противостоять которой человек подчас не в состоянии.

Существуют проклятые места на реке, где наиболее часто тонут люди, причём, глубина может быть всего по колено, тем не менее, люди здесь год от года тонут. И сила притяжения там возникает, когда происходит совпадение скорости крови со скоростью воды в реке. Кроме этого, вода играет большую роль в вопросе создания в человеческом теле стоячих волн (особенно если человек стоит в воде на одном месте), которые тоже могут стать силой притяжения человека, если случайно произойдёт резонанс с каким-либо объектом.

Притяжение мы можем наблюдать и между двумя кораблями, двигающимися друг к другу навстречу. Если между ними осталось расстояние менее 2 км, столкновение неизбежно. Особенно если их скорости одинаковы или кратны друг другу.

Ещё более любопытные случаи притяжения возникают между двумя несущимися по дороге по своим полосам во встречном направлении – автомобилями. Ни с того ни с сего они вдруг сталкиваются между собой. То, что рассказывают чудом оставшиеся в живых водители, не поддаётся логике здравого смысла. Машина вдруг перестаёт слушаться, и как бы шофёр ни крутил рулём, машину тянет на встречную полосу. И это не из-за лопнувшего колеса, потому что колёса нормальны, это из-за возникшей неведомой силы притяжения, которой невозможно противостоять даже выжатой педалью тормоза, на которую машина не реагирует. А просто совпадение кратности скоростей расстоянию между машинами, вызвало моментальный резонанс и непреодолимую силу притяжения.

---

<sup>11</sup> Ганаш – угол вещи в магической окружности или божественной окружности.

Сегодняшняя физика учит нас, что заряды могут быть только электрические, хотя ещё в XIX веке пытались ввести понятие магнитных зарядов, получивших название магнитронов, а перед этим существовало понятие тепловых зарядов, называемых теплородом – все эти понятия благополучно были похоронены под обломками отвергнутых понятий «прогрессивно» «развивающейся» новой «науки» – физики, пришедшей на смену таким «лженаукам», как алхимия и метафизика. Но не пытайтесь найти в библиотеке учебники по метафизике и алхимии – их просто там нет, зато есть масса старой литературы поносящей всё алхимическое и всё метафизическое, да несколько подделок под метафизику и алхимию.

Узнаёте почерк? В XX веке в советских библиотеках можно было много прочитать книжек о дегенерате Мальтусе, о человеконенавистнике Ницше, об умалишенном Прудоне, но получить их книги простому читателю без специального разрешения было совершенно невозможно, хотя они были изданы на русском языке.

В том то и дело, что в метафизике рассматривался не заряд, а потенциал, который имеет любое колеблющееся или звучащее тело (поле формы). Кто задевал звучащую пластину, наверное, помнит, что ощущения такие же, как если задеваешь провод с небольшим напряжением, т.е. электрические заряды и вибрации по ощущениям одинаковы. Но у человека не на все частоты есть рецепторы. Однако звучащие струны притягиваются и отталкиваются, точно так же, как и электростатические заряды. Многие, наверное, замечали, что вибрирующий предмет движется по столу. Причём, если в нём вызывать вибрации с помощью камертона на него настроенного, то предмет на столе будет двигаться не в сторону наклона столешницы, а в сторону звучащего камертона или наоборот от него, т.е. идёт прямое взаимодействие вибрирующих тел. Направление движения тел зависит от фазы, т.е. от времени начала звучания. Если звучащий камертон, будет вызывать раскачку амплитуды частоты предмета, т.е. вызовет в нём резонанс, то происходит, практически моментальное притяжение (схлопывание) предмета и камертона или моментальное их расталкивание.

Именно на этом принципе построен захватчиками руками землян Большой адронный коллайдер на границе Франции и Швейцарии, который был построен и запущен в 2008 году. Известно, что расстояние от Земли до Солнца равно 108 солнечным диаметрам «Случайно» оказалось, что длина окружности коллайдера равна 27 км, что составляет  $\frac{1}{4}$  от цифры 108, т.е. он настроен на расстояние Земля – Солнце. Это означает, что истинная цель коллайдера не разгонять частицы, как нам вешают лапшу, а изменить расстояние Земли до Солнца. Поскольку он работает как резонатор, и может заставить Землю или притянуться к Солнцу или, наоборот оттолкнуться от него, т.е. Земля благодаря коллайдеру будет двигаться к Солнцу или от него.. Частые поломки коллайдера свидетельствуют, что захватчикам долго не удавалось заставить Землю двигаться к Солнцу, поскольку Земля начинала двигаться от Солнца. И вот в 2010 году им, наконец, удалось добиться, чтобы

Земля начала приближаться к Солнцу. На Земле начались засухи и наводнения в тех местах, где их никогда не было и это только цветочки.

Однако, у нас тема несколько иная и коллайдер, лишь пример для демонстрации притяжения полей форм или полей вибраций.

Колебания пронизывают не только вещество. Они пронизывают мысли и события, которые тоже имеют свой потенциал, с высокими или низкими частотами. И все подобные частоты и им кратные будут притягиваться или отталкиваться в зависимости от фазы и плоскости их возникновения.

К явлениям притяжения относится и телепортация, которая может осуществляться на огромные расстояния. Если два предмета соизмеримы и между ними устанавливается соизмеримое расстояние – возникает раскачка амплитуды внутренней частоты предметов и сила притяжения внезапно вырастает до бесконечности. Оба предмета моментально оказываются рядом, но если масса одного предмета намного превосходит массу другого, то предмет с меньшей массой оказывается там, где находится предмет с большей массой.

Телепортация предметов и живых существ может происходить и между планетами Солнечной системы и далее. Потому что каждая планета имеет свой потенциал, измеряемый её радиусом и два других потенциала, измеряемые суточным и годовым вращением. Если человек приобретёт все три потенциала, т.е. частоты кратные радиусу планеты и одинаковые вежи между одними и теми же событиями, кратные, суточному и годовому вращению этой планеты, удержать человека на Земле становится невозможным,

В современной физике притяжение тел определяется формулой Ньютона, которая не учитывает внутренних частот предметов и их амплитуды. Поэтому и возникают такие погрешности в определении масс спутников планет и их размеров (да и самих планет тоже). Формула Ньютона притяжения тел громко называется Всемирным законом тяготения (называемой также 4-м законом Ньютона) – в действительности есть продукт опускания Человечества. Она пришла на смену принципу притяжения подобного к подобному, изложенному в русской метафизике. Формула Ньютона не может объяснить, почему происходит телепортация, не может объяснить: почему происходят явления пересечения параллельных миров и даже элементарный расчёт орбит спутников и планет, требует постоянной корректировки! Потому что эта формула грубо вычленена из принципа притяжения подобного к подобному, где учитываются и частоты, и амплитуды, и плоскости, и направления. Весь этот принцип был раздербанен на закон Кулона, Ампера, Ньютона – которые, по сути, подобны, с вычленением из них частотно-амплитудных составляющих.

Постоянное уничтожение знаний о мире и замена их иллюзиями, неверно отражающими явления – это десятая тайна сатаны. Таких иллюзий в науке, к сожалению, внедрено множество, о которых мы уже говорили в других книгах серии «В поисках сокровенного». Ну, а искажение принципа

притяжение подобного к подобному прочно закрыла Человечеству дорогу в космос. Скинуть это ярмо, значит восстановить прежние космические связи Человечества, поскольку вернётся время пионеров-изобретателей, самостоятельно конструировавших космические корабли, и самостоятельно посещавших другие планеты. которые ещё встречались в середине XX века, о которых мы уже писали, поскольку они читали русскую метафизику и в любом МТС могли изготовить простой аппарат для путешествий в космосе. Ну а в XIX веке, ещё помнили о космическом прошлом Человечества, и поскольку сохранялось множество к сегодняшнему дню исчезнувших технологий, и в каждом приличном доме существовала своя лаборатория, таких изобретателей-путешественников было множество. Достаточно прочитать книгу американского исследователя Дональда Мензела «Летающие тарелки», вышедшая в США в 1953 году, где он писал про таких изобретателей, создававших свои изобретения в XIX веке, чтобы убедиться, что это именно так. Пока авторы эпохальных открытий и изобретений будут надеяться на помощь государства, освоение космоса не начнётся. Потому что захватчики всё равно не дадут, как не давали уже десятки раз. Только когда за освоение космоса возьмётся масса энтузиастов-изобретателей и это станет массовым явлением, только тогда мы сможем рассчитывать то, что Человечество выйдет в космос.

## § 10. Как влияют вежи на человека

О том, что вежа играет колоссальную роль в жизни человека, можно продемонстрировать на примере введения в нашу жизнь семидневки. У человека из-за этого изменился угол между нуклеотидами в ДНК. Сегодня он равен 51,4 градуса – близкий угол к углу бога Желя, у которого, как известно, число 7.

$$360^{\circ} : 7 = 51,4^{\circ}.$$

Переход обратно на шестидневку переведёт ДНК на божественный угол 60°, когда люди станут богами, поскольку число 6 – относится к божественному двенадцатеричному счёту.

$$360^{\circ} : 6 = 60^{\circ}.$$

Если же перейти на 8-ми дневку, то угол в ДНК между нуклеотидами станет равным 45°, т.е. человек обретёт бессмертие, поскольку восьмёрка – число бессмертия у греков и египтян. В математике символ восьмёрки, положенный на бок обозначает бесконечность, что сохранилось даже в написании числа восемь у арабов (у них она тоже положена на бок, что, кстати, правильно), ну а в нашем случае число 8 это не только бесконечность, но и вечность.



$$360^{\circ} : 8 = 45^{\circ}.$$

Восьмидневка в сочетании с шестидневкой может выглядеть так: шесть дней едим, два голодаем, и снова шесть дней едим, два голодаем и т.д., тогда человек обретет не только бессмертие числа восемь, но и божественные свойства числа шесть.

Поэтому очень важно, какой вы день почитаете: шестой, восьмой, десятый или седьмой. Поэтому и были придуманы различные коны, где почитание дней было различным. У евреев сохранилось почитание шестого дня (субботы), но это формально, поскольку живут они всё равно по семидневке.

Вежа использовалась для передачи функции бога союзу, договору, вновь созданной фирме, браку. Если вы после скрепления союза (договора, брака) отметили через четыре минуты употреблением ритуально-обрядовой пищи (4 минуты – это вежа «процветания и мастерства»), вы обеспечили союзу (договору, новой фирме, браку) процветание, и мастерство. Если вы также сделали отметку через семь с половиной минут после рождения союза (договора, фирмы), вы обеспечили им вечность, поскольку семь с половиной минут – это часовая вежа вечности. Те же эффекты мы получим, если будем использовать суточные вежи, в первом случае отметить надо будет через 1 час 36 минут, а во втором через 3 часа.

Вежи успешно используются и относительно своей точки зачатия, поскольку это точка наибольшей уязвимости человека и именно в этот период можно задать человеку божественную функцию, проведя соответствующий ритуал. Через точку зачатия и вежи можно накопить потенциал необходимой организму функции бога. Точка зачатия, как правило, отстоит от точки рождения на 6 часов – это в идеале, если женщина и мужчина вступили в брак целомудренными. У женщин, у которых было много мужчин до брака, дети рождаются со всеми временными сдвигами, поэтому у неё может быть только хаос в рождении ребёнка.

Используя вежу того или иного бога, относительно часа и минуты рождения, вы преобразуете свою силу в функцию этого бога.

Вежи использовались не только в выборе дней почитания и задания функций богов человеку и его мероприятиям. Одним из применением веж было настраивание человека на ту или иную планету, для того, чтобы потом показать всем, как там живут их обитатели. Этот показ назывался позором.

Если вы хотите усилить влияние на себя той или иной планеты, используйте своё число в периоде вращения планет вокруг своей оси. Разделив суточный период планеты (или спутника планеты) на своё число, получите свою вежу для данной планеты (спутника). Если вы закручиваете сутки планеты с помощью чтения слав нашим богам, то вы получите хорошую возможность путешествовать по этой планете в астральном теле. Если же вы будете закручивать планетные сутки с помощью питания, то

очень большая вероятность того, что вы сможете оказаться на этой планете в физическом теле. Древняя транспортная система наших предков, о которой мы писали ранее, так и работала: с помощью рельефа и расположенных на нём кристаллов. Расстояния между кристаллами закручивало пространство, и вращение потока передавалось организму человека, что и приводило к телепортации его тела на соответствующую планету, на которую это место было настроено.

Кстати говоря, я писал о закручивании пространства в кое-где сохранившихся старых православных храмах. И делалось это с помощью изменения длины последующей стороны стены на 2 %. И некоторые люди уже бросились делать такие здания. Но жить в таких зданиях нельзя, потому что оно организует постоянный поток вращения, а человек его может усваивать только порциями, зато побочные эффекты – спонтанная телепортация, или материализация двойника.

Если уж вы очень хотите узнать, как действует тот или иной многоугольник на ваши возможности, используйте просто кристаллы, выложенные по этому многоугольнику с двухпроцентным уменьшением каждой грани у себя под кроватью, выложив его для большего эффекта по своей мере. А чтобы эффект проявился сразу, нужно соблюсти соотношение времени воздействия с закрученностью кристаллов в одну сторону и время воздействия в другую сторону в соотношении 12 : 1. Сначала воздействовать на себя многоугольником из кристаллов в течение 12 частей времени, затем одной частью времени воздействовать на себя правильным многоугольником, закрученным в противоположную сторону, что приведёт к проявлению числа многоугольника в строении организма.

Если в прошлой жизни у вас был царский уровень, то на вас в большей степени будут действовать уменьшение или увеличение грани многоугольника в 1,007 число раз. Это чудесное число царя, которое будет резонировать с вами значительно сильнее, чем 2%, но это при условии, если вы в прошлой жизни в действительности были царём.

## § 11. Как управляют событиями

Чтобы понять, почему нами так управляют, что у нас всё разваливается, нужно обратиться к примерам из физики.

Мы знаем, что гироскоп имеет устойчивую плоскость вращения. И чем колесо быстрее вращается, (вспомните разогнавшийся велосипед), тем устойчивее плоскость его вращения, получившая название в физике гироскопический эффект. У разогнавшегося велосипеда очень трудно повернуть руль, потому что колёса держат плоскость вращения, в то время как у медленно двигающегося велосипеда трудно удерживать равновесие, поскольку его бросает то вправо, то влево. Гироскопы нашли своё

применение в авиации и космонавтике (когда магнитные ориентиры Земли уже не действуют) только потому, что как бы самолёт не менял своё положение в пространстве, гироскоп держит свою плоскость вращения,

Празднование основных дат в году тоже создаёт гироскопический эффект, только во временном пространстве. Если даты из года в год совпадают, вращение происходит нормально. Гироскопический эффект во времени делает общество устойчивым, его не бросает из стороны в сторону. Наоборот, если даты праздников всё время скачут, как это имеет место быть в современном христианстве, то общество становится неустойчивым, любое западное влияние становится непреодолимой силой, которая бросает общество в очередное увлечение и в очередную неустойчивость, выраженную в виде социального хаоса.

Более того, в сепараторе, если он крутится равномерно, лёгкие частицы концентрируются в центре, а тяжёлые располагаются на периферии вращения, на этом принципе основано получение сливок и сметаны из молока. Сливки легче воды и они концентрируются в центре. Но в момент торможения сепаратора, лёгкие частицы устремляются от центра, а тяжёлые, наоборот, летят в центр.

Так и в обществе, при нормальном вращении временного гироскопа праздничных дат, сливки общества находятся в центре вращения и стоят у власти. А при возникшем торможении их вытесняют на периферию «тяжёлые элементы», и они вынуждены уезжать в деревни, в леса, а в центре концентрируются те, кому в пору сидеть в тюрьме, а они начинают управлять обществом.

В годы советской власти все основные праздники приходились на конкретные даты: 1 января, 23 февраля, 8 марта, 12 и 22 апреля, 1 и 9 мая, 7 ноября. Они были общенародными и обязательными. Поэтому СССР было самым устойчивым государством с хорошо раскрученным временным гироскопом, обеспечивающим ему стабильность и процветание, несмотря на постоянные провокации со стороны захватчиков, засевших в Госплане и министерствах.

Незадолго до развала СССР ввели скачущие праздники различных профессий: День милиции, День пограничника, День учителя, и далее пошли дни врачей, авиаторов, торговых работников и т.п., которые приходились на какое-либо воскресенье месяца, и у этих праздников, естественно, числа всё время менялись. Началось активное торможение временного гироскопа, соответственно стали проявляться первые признаки разложения советского общества.

Всё чаще стали возникать различные диссидентские кружки, появились валютчики, всё больше возникало поклонников западной культуры, шмоток, музыки и пр. И наконец, грянула перестройка, приведшая к запрещению коммунистической партии Советского Союза. Соответственно были

отменены все советские праздники, за исключением Нового года, 8 марта и 9 мая. Зато народ, лишившись коммунистической идеологии, повернул свои взоры на католичество, в которое была превращена русская православная церковь за годы террора (приходящиеся на период существования советской власти). Народ стал активно праздновать скачущие католические праздники: Пасху, Троицу и пр. Началось активное торможение временного гироскопа, приведшее к распаду СССР и появлению множества национальных территорий, которые населяют придуманные в годы советской власти национальности.

Временной гироскоп продолжает тормозиться и вот уже множество национальных меньшинств и большинств, начинают активно осваивать территорию СССР, исконно принадлежащую русскому народу.

Мы видим, что для того, чтобы нам всё развалить, нужно просто изменить календарь, что и было сделано. А поскольку общество, даже, несмотря на прыгающие праздники, продолжало быть устойчивым, ввели летнее и зимнее время, чтобы быстрее можно было добить Россию. Со странами Европы (за исключением, пожалуй, Германии), захватчики считают, что уже покончили, поскольку они не в состоянии противостоять хаосу.

Наши предки не только удерживали гироскоп времени, но они его ещё и раскручивали. Все древлеправославные праздники идут по принципу первое число первого месяца, затем второе число второго месяца, потом третье число третьего месяца и т.д. до 12 числа 12 месяца и далее до 24 числа 24 месяца (второй круг первого Пантеона богов), что способствует раскручиванию гироскопа времени. За счёт этого общество год от года становилось всё более устойчивым, а люди, принимавшие такую систему празднования – сверхуспешными.

Такая система праздников сохранилась не только у древлеправославных, но и в Японии, самой, пожалуй, устойчивой из всех существующих капиталистических стран, где до сих пор существует и жреческая армия и Священные Роши. Там тоже празднуется первое число первого месяца, затем второе число второго месяца и т.д., хотя уже и не знают, зачем они это делают.

Мы можем сами создать гироскопический эффект, если будем проводить в массовом порядке древлеправославные праздники по древлеправославному календарю. В этом случае, общество изменит своё состояние, и из разваливающегося организма, превратится в созидующее, активное начало.

Сегодня мы видим, как под действием хаотических обстоятельств ломается наше общество, как ускоряется эта ломка и в мире становится всё хуже и хуже. Потому что в Природе устойчивы лишь правильные формы, а формы создаются, когда все события идут по кругу. Бесформенные же

события краткосрочны. И чем быстрее крутятся события по кругу, тем устойчивее становится форма и тем неуязвимей делается общество. Вот почему нам сделан кривой календарь, у которого количество дней в месяце пляшет, и форма во временном пространстве не создаётся. Вот почему нам введено зимнее и летнее время. Это необходимые условия, чтобы мочь разрушать общество, опускать и уничтожать людей.

Если вы в своей жизни смогли закрутить не только естественные космические циклы – сутки и год, но и выделенные людьми промежутки времени – час, минуту, секунду, то вас уже ничто не способно разрушить. Используя мероприятия, подчинённые магическому квадрату для закручивания часа, вы достигнете состояния, когда вас не способна разрушить никакая земная катастрофа. Но, а если с помощью звука, изменяющегося по канону магического квадрата, вы закрутили у себя секунду, то вам не страшна даже космическая катастрофа, потому что Вы становитесь Спасителем всего Вас окружающего. В закручивании событий своей жизни и в жизни вашего организма с помощью древлеправославных традиций кроется секрет спасительства. «Спасёшься сам, и вокруг спасутся тысячи», а как спастись, до поры сказано не было. Но вы теперь знаете, как это делалось.

Существует ещё один способ уничтожения людей, практикующийся в лаборатории сатаны под названием Земля. Осуществляется эта цель с помощью смены в календаре начала празднования Нового года.

Православный календарь отличается от современного на 5502 года и начинается он в день наивысшего солнцестояния, т.е. 21 июня. Обратите внимание, что дата сегодняшнего новолетия приходится на 1 января – разница с 21 июнем в 6 месяцев. Получается, что наш календарь находится в противофазе к древнему календарю и фактически уничтожает все прежние наработки наших предков. Это означает, что всем народам, празднующим новый год 1 января, подписан приговор на уничтожение. Исключение составляют китайцы, у которых наряду с обычным Новым годом, празднуют ещё свой Новый год, приходящийся на первое новолуние февраля, т.е. китайцам ещё дают немного подышать.

Более того, «древний» календарь, который нам втюхивают захватчики, отличается от современного летоисчисления на 5508 лет, как видите, разница с древлеправославным, отличающимся на 5502 года – в шесть лет. А кто читал мои книги или знаком с древлеправославными, знает, что древлеправославные люди жили и живут по 24-летнему циклу и шесть лет составляют  $\frac{1}{4}$  24-летнего цикла, т.е. условие раскачки (или, как сейчас говорят, параметрического резонанса). Другими словами каждый новый год, празднуемый 1 января, с принятием разницы в 5508 лет, не просто компенсирует все прежние наработки наших предков и силу их богов, но с каждым праздником Нового года григорианского календаря происходит

раскачивание разрушительных тенденций в обществе, что приближает Человечество к дате неминуемой гибели.

Когда нам вводили различные календари, которые начинались то осенью, то весной, начало этих календарей отстояло от даты естественного новолетия на три месяца (1 марта отстоит от 21 июня на три месяца и 1 сентября, тоже отстоит на три месяца). 12 месяцев разделить на 3 месяца, т.е. опять получается  $\frac{1}{4}$  года – условие раскачки или условие параметрического резонанса. С помощью введённых ранее календарей раскачивали именно нестабильность в обществе с тем, чтобы утвердить на Земле кровавые и разрушительные события, которых в древности просто не могло быть по определению, поскольку идеология войны, как мы уже писали, была другая: не убивать, а лишать противника силы. Появление современной идеологии войны, произошло только лишь в XVIII-XIX веках, на которые и приходится введение выше обозначенных календарей, а вовсе не в глубокой древности, как опять же нам рассказывают.

Я никаким образом не пытаюсь этой информацией обличить неоязычников и другие современные религиозные течения, называющие себя неправильными терминами и пользующиеся современным или старым разрушительным календарём. Не знать – это нормальное состояние современного человека, но если человек знает, а всё равно продолжает пользоваться существующим календарём и при этом затягивать других это делать, то это уже не человек, а захватчик, или приспешник захватчиков.

Изменить календарь, значит изменить цивилизацию. А управлять календарём, значит управлять эволюцией или инволюцией Человечества. Однажды я включил телевизор 21 июня, и там показывали новогодний огонёк. Видимо кто-то из телеведущих прочитал мои книги и решил правильно отпраздновать Новый год. Надо быть смелым человеком, чтобы на всю страну сделать изменения с Новым годом, но, такое, конечно, захватчики не прощают.

Информация, которой я здесь пытаюсь делиться, изложена в русском варианте Торы. И это не современная еврейская книга – эта книга, которая учила человека осуществлять в своей жизни божественные события, нам предназначенные, а те, которые не предназначены, мы могли у себя вызвать с помощью Торы. И тогда это была «стория» (стори – на английском означает «историю»), т.е. с Торой, как правильно заметил А.В. Трехлебов. А когда были разрушены все представления о божественных событиях, это и стало «из Торы» – т.е. историей, что означает без Торы или попросту говоря – хаос и невежество – неумение творить свою жизнь и события, согласно своему предназначению, чему учит русская Тора.

Изменение календаря и уничтожение знаний о влиянии календаря на бессмертие и устойчивость общества – это седьмая тайна сатаны. Сколько бы государственные мужи ни пытались защитить своё государство от

разложения, захвата и уничтожения, как бы они ни старались и чтобы они ни делали, все их усилия будут тщетны, пока в их государстве будут прыгающие народные праздники. И только утверждение стабильных праздников сделает любое начинание государственных мужей успешным.

## § 12. Замораживание эволюции

Замораживание эволюции происходит с помощью капканов, замков, ловушек и проклятий, которые организуют нам захватчики Земли. Напомним, чем они отличаются друг от друга.

**Замок** – работает так: если вы пришли к эпохальной мысли, захватчики искусственно навязывают вам неверные из неё выводы, так, что эта мысль перестаёт быть эпохальной, и другие первооткрыватели будут точно также приходить к неверным мыслям, или вы вообще не можете прийти к этой мысли

**Ловушка** работает почти так же, как и замок, только человек забывает свою эпохальную мысль. Обычно его заставляют забыть её под какую-либо шлягерную мелодию или традиционную пищу. Этот шлягер и пища становятся воздействующими кодами. Поэтому другие потенциальные первооткрыватели этой мысли при прослушивании кодового шлягера или при употреблении кодовой пищи будут забывать о ней, ещё не открыв этой эпохальной мысли. Хотя современные замки более совершенны и заставляют человека забыть об эпохальной мысли сразу же, как только она ему пришла в голову.

**Капкан** захватчики ставят его так же, как ставятся капканы на клады. Подбирают первооткрывателя с высоким уровнем тщеславия, который ни с кем не хочет делиться своим открытием, его убивают или заставляют умереть, и его дух начинает других первооткрывателей этой мысли загонять в смертельные ситуации.

**Проклятие** создаётся более длительным путём. Первооткрывателю на все его попытки запатентовать, заинтересовать своим изобретением, сделать, внедрить его, создают ситуации краха, подводя в итоге его к смерти. После всех его мытарств, закончившихся крахом, возникает поле проклятия, которое обрекает все попытки и планы других людей, стремящихся завершить и внедрить это изобретение на неудачи и полное фиаско.

**Западня** если человеку всё-таки удаётся прийти к эпохальной мысли, открывателю устраивают западню: или его приглашают куда-то работать, или его марают так, что ему никогда не отмыться и он вынужден молчать.

Капканы делаются из живых людей, которым сначала внушают об их гениальности и исключительности. Затем подкидывают эпохальную мысль или изобретение, человек начинает его продвигать, а потом убивают или заставляют умереть. На том свете человек продолжает вести себя как исключительный собственник этой эпохальной мысли. Всех, кто близко к ней подходит в этом мире, он сбивает, путает и никому не даёт прийти к этой

мысли, а если кто-то всё-таки прорвался к ней, то этот дух поставленный как капкан, сделает всё, чтобы человек не добился реализации своего изобретения.

Поэтому опасно становится эпохальным изобретателем при наличии раздутого эгоизма. В этом случае вы хороший кандидат на роль капканного духа, охраняющего клад. Мы уже говорили, что вся оценочная система в школе является хорошей питательной базой для выращивания эгоистов и себялюбцев. Поэтому все талантливые люди, превращённые в эгоистов, заканчивают свою жизнь, как капканные духи. И чтобы этого не происходило, нужно преодолевать свой эгоизм и делиться своими открытиями с максимальным количеством людей и не бояться, что у вас что-то украдут. Потому что ваши соотечественники, не смогут, как и вы внедрить ваше изобретение, а западные акулы, которым позволено кое-что внедрять у себя в стране (для поддержания иллюзии процветания), украдут его у вас обязательно. Так что лучше сразу отдать его людям, чем мечтать о миллионах, которые вы никогда не получите, и избежите ситуации, когда вас обманули, и вы из-за этого умерли от инфаркта, инсульта или из-за поджелудочной железы. Вы не дадите повода захватчикам вас убить и сделать из вас капканного духа. .

Я знал многих людей, владеющих как старыми тайнами, так и новыми открытиями. Но из-за того, что они не хотели делиться своими знаниями, они в итоге все плохо кончили. Например, человек знал состав из трав, при заливании которого в рану, полученную от пулевого ранения, пуля сама выскакивала из раны. Он ни с кем не захотел делиться своей «тайной» и так унёс её в могилу. А скольким можно было людям помочь. Знания никому не могут принадлежать, поскольку они являются собственностью всего русского народа, которые у него отобрали. И нужно возвращать ему все отображенные знания. На Земле невозможно прийти к чему-то такому, чего на Земле ещё не было. На Земле уже было всё. Мы можем лишь открывать ранее известное. Творить же новое могут только боги-творцы, а это уже четвёртый кон, до которого большинству из нас, как до Луны пешком.

Превращение талантливых людей в эгоистов и перевод их затем из этой жизни в потустороннюю жизнь на уровень капканных духов – это восьмая тайна сатаны. Получается заколдованный круг, чем больше рождается талантливых людей на Земле, тем больше создаётся капканных духов, которые тормозят эволюцию Человечества и замораживают всяческий прогресс. И выйти из этой «безвыходной» ситуации можно только преодолением своего навязанного эгоизма и ограждением своих детей от его формирования и развития (что делают в современных школах).

## **§ 13. Как нам подменили бога?**

Сегодня нам внушили, что бог это некий дедушка с бородой, сидящий на небе, откуда он управляет людьми, обществом и событиями. Одних



наказывает, других милует, третьих премирует, четвёртых судит. Кого-то отправляет в Рай, кого-то в ад, в общем, хорошо знает своё дело старик. Есть ещё бог-дух и бог-сын, где-то с подобными функциями и, в общем-то, на этом наши знания о богах заканчиваются.

Но действительная картина совсем иная.

– Вы задумывались когда-нибудь над вопросом, что такое бог, или кто такой бог?

– Ну и как вы на него ответили?

– Как нам предписано представлять, или вы воспользовались формулировками различных философских школ: «Сверхъестественное существо», «Вселенский разум», «Абсолютное ничто», сама «Природа – это и есть бог», «Бог – это тот, кто всем управляет» и т.д.

– Что вам дали эти формулировки?

– Как нам подступиться к богу, и как с ним войти в контакт?

– Ведь из этих формулировок этого не следует! А нам нужно правильное понимание бога, которое помогло бы приступить к практическим шагам по контакту с богами и обретению их могущества!

Древние говорили: «Миром правят числа и их соотношения», т.е. получается, что число и есть одно из проявлений бога (или богов, когда чисел много). Неслучайно у Григория Грабового и Форхата Ата были успехи при лечении, потому что они предлагали своим пациентам повторять числовые ряды, и работать с числами, т.е. фактически вступать в контакт с теми или иными богами, отвечавшими за эти числа.

Мы уже неоднократно упоминали, что пространство, время, движение и божественность являются неотъемлемыми атрибутами материи, причём божественность проявляется в строении материи, в идее высокого уровня симметрии вещества и пространства.

Ячеистость в строении пространства и материи обнаруживалась многими исследователями, например, в виде шестигранных сот, которые появляются на нагреваемой сковородке с маслом при определённой температуре. Или в виде пчелиных сот, наблюдаемых при исследовании галактик.

Опыты А. Коровякова тоже подтверждают ячеистость в строении материи. Юла, сделанная из прозрачного плексигласа, в которую заливается вода и кладётся немного пластмассовой цветной крошки, при торможении и полной остановке демонстрирует нам, как крошка выстраивается в виде правильных многоугольников. Согласно Коровякову, в зависимости от соотношения плотностей: воды и пластмассовой крошки – мы можем получить любой правильный многоугольник.

Каждый вид симметрии пространства создаёт свою структуру и не пересекается с другим видом симметрии, поэтому пространство нашпиговано симметричными структурами, каждая из которых образует свой собственный мир и свои формы внутреннего взаимодействия. Теоретически симметричных структур может быть бесконечное количество. Мы можем

обнаружить простейшую форму симметрии пространства и материи в виде плоских правильных многоугольников или фигур, имеющих правильные углы<sup>12</sup>. Особенно это наблюдается в строении кристаллов.

Используя какой-либо правильный многоугольник в своей архитектурной конструкции (или одежде), мы тем самым вступаем в резонанс с подобной божественной структурой пространства, и наша конструкция становится божественной. Человек, находясь в такой структуре (куде, здании, доме, костюме, платье), достигает особого состояния, называемого в христианстве снизошествием святого духа (т.е. пришедшего снизу). А в древлеправославной традиции это состояние называется благодатью, при котором у человека открываются невиданные способности, что современному человеку даже не с атеистическим мировоззрением, представить просто невозможно.

Любопытно отметить, что эффект божественности получается не только от подражания полной форме с высокой симметрией, но и её части. Например, можно использовать только угол правильного многоугольника, эффект будет таким же, как и при использовании самого многоугольника. Именно поэтому в древлеправославной традиции использовали складни и триптихи (простейшие инструменты волшебника), которые легко настроить на резонанс с божественными структурами пространства, задавая им только те углы раствора, которые укладываются в длине окружности целое число раз.

Теперь, я думаю, становится понятным, почему в России существовала дисциплина угла, когда взрослые и дети в течение часа держали поклон под углом данного бога, чтобы обрести божественную благодать. Или «вставали в угол» данного бога, чтобы через него им эта благодать была передана. Неслучайно сегодня сохранилась анти традиция, наказывать детей и ставить их в угол.

Через правильный угол, таким образом, можно было вступить в контакт с богом и обрести его свойства. А свойства богов люди определяли словами, выразившими их функции: здравствуйте, успехов, счастья и т.д., сохранившимися в русской традиции, как остаток некогда сложной системы общения людей между собой. Таким образом, даже через правильное божественное общение, используя приветствия (функции) богов-покровителей можно выйти на контакт с тем или иным богом. Таких приветствий в первом коне было 24, которые соответствовали углам и числам богов.

Но одного знания божественного угла недостаточно, чтобы бог в полной мере проявился в нас. Необходимо как минимум четыре точки соприкосновения с богом, чтобы мы снова стали богами. Действительно, через точку можно провести множество линий и это не будет являться отражением действительного бога. Через две точки соприкосновения можно провести одну линию, на которой мы можем, по крайней мере, отложить

---

<sup>12</sup> Правильными углами называются углы правильных многоугольников.

меру бога и множество плоскостей. Через три точки можно провести одну плоскость, на которой мы уже можем увидеть изображение бога и множество трёхмерных пространств (осей координат). А через четыре точки мы можем провести лишь одну систему координат, т.е. лишь одного конкретного бога со всеми его возможностями. Потому что когда в вас много богов одновременно – это означает, что нет ни одного, а если в вас конкретный бог, то значит вы стали богом.

Поэтому ещё совсем недавно в православии периодически появляется тенденция подражания богу с тем, чтобы в итоге самому стать богом. Хотя термин подражания не совсем точен. Точнее – приятие мира, которое проявляется в том, что если ты порадовался успеху ближнего, его успех стал твоим успехом, если ты порадовался спортивному результату своего ближнего, его результат стал твоим результатом и ты действительно становишься способным его повторить. Прияв бога – ты становишься богом, а приять бога, это значит приять мир таким, каков он есть. Потому что мир включает в себя и вас, и бога в том числе. Такое состояние в индуистской философии, называется «адванта». Достижение этого состояния характеризуется появлением абсолютной памяти, например, вы будете помнить много тысяч телефонных номеров, когда-либо пересекавшихся с вами людей.

Чтобы было четыре точки соприкосновения с богом, нам для этого нужно использовать его число, его угол, его мораль и его нравственность – всего четыре точки. О двух последних точках подробно изложено в моих работах «Этическое государство» и «Путь в Общину». Нам, чтобы их соблюдать, необходимо выполнять принцип: «Не делать другим того, чего ты не желаешь, чтобы делали тебе».

После Октябрьской революции в России, когда древлеправославные вышли из подполья и связались с представителями большевиков, прежде всего с Луначарским, Богдановым и писателем Максимом Горьким, которые выступили в большевистском движении с идеей богоискательства и богостроительства. Это время характеризуется тем, что многие из руководителей большевизма приняли эту философию, о чём свидетельствуют первые выпущенные деньги большевиков, на которых была изображена свастика – древлеправославный символ Земли. Однако впоследствии, это движение было осуждено В.И. Лениным, а затем и созданной в период советской власти новой церковью.

Но подражание богу очень важно, потому что только через подражание мы можем достичь божественности и стать управителем своей судьбы и своей эволюцией. А не быть втянутым в хаос, как предполагают и осуществляют захватчики Земли – силы сатаны («сс»).

Таким образом, подмена понятия бога привела к невозможности достичь человеком божественности. Это девятая тайна сатаны.

## § 14. К чему ведёт использование чужих мер?

Кто держал в доме метеориты, замечал, наверное, что они исчезают бесследно, а некоторые видели даже, как это происходит у них на глазах, они просто улетают из квартиры сквозь стены. Потому что у них частоты иные, и их будет тянуть всегда туда, где эти частоты присутствуют.

В древности существовали меры, связанные с мерами длины, объёма, площади, времени, скорости. Все эти меры были соотнесены с естественными мерами конкретного человека – с размерами его двигающихся частей (рычагов) и с процессами в его организме. Все искусственно созданные предметы быта и архитектурные сооружения делались исключительно по мерам человека. Мало того, что эти меры присутствовали в предметах, используемых хозяином дома – эти меры присутствовали и в окружающем человека пространстве: в размерах дома, строении двора, сада, в расстояниях между мебелью в доме, между сооружениями в саду, между грядками и растениями в саде и огороде.

При пренебрежении своими мерами и при использовании в своём жилище чужих мер могут происходить совсем фантастические вещи. Поэтому в доме не должно быть никаких неизвестных вам мер: ни в мебели, ни в расстояниях между мебелью, ни в утвари, ни в самом доме (стенах, потолке, полу, нишах, окнах, крыше, дверях). Ни тем более в одежде, утвари, вещах, в расстояниях между вещами и утварью, иначе – это может очень плохо кончиться: как для вас, так и для ваших близких. Когда пространственная мера совпадает с временной, а в условиях хаоса это совпадение случается достаточно часто, происходят чудеса: прежде всего, материализация силы, обусловленной совпадением временного и пространственного соотношения. Результатом чего будет перенесение человека или предмета в место этого соотношения. И эта материализация происходит не в виде появления какой-либо вещи у вас в доме, хотя и это случается, и даже не в том, что человек оказывается в другом месте на Земле (и это тоже происходит нередко), а чаще происходит очень неприятное явление: человек оказывается вообще на другой планете. Причём это происходит мгновенно, независимо от того, был человек закрытым в своей квартире или в доме, ехал он на машине или летел в самолёте. Он просто пропадает без всяких следов. В русском языке даже сохранилось такое устойчивое словосочетание: «исчез бесследно». Одно дело управлять этим процессом, другое дело попасть под него случайно.

По данным Интерпола, ежегодно исчезает около 6 миллионов человек, которые никогда больше не возвращаются (это данные без Китая и Индии). И виной тому не только злые инопланетяне, похищающие людей для своих экспериментов, но и спонтанная телепортация, за которой, кстати, и прячутся злые инопланетяне, сваливая исчезновение людей исключительно на спонтанную телепортацию.

Мы уже писали, что забрасывание людей на другие планеты происходит за счёт работы древней транспортной системы, которая не везде ещё разрушена завоевателями. В этой работе мы объясняем, как происходит телепортация и как работает древняя транспортная система Земли. Более того, мы говорим, что условия телепортации (совпадение мер) могут возникнуть у любого человека в квартире, на даче, в саду, и тогда телепортация для него становится неизбежным явлением. Обнаружение в телескоп трупов людей на Луне в современной одежде, а потом исчезновение этих трупов после того, как об этом становится известно в интернете, свидетельствует не об инопланетных экспериментах, а о спонтанной телепортации. А вот то, что они потом исчезают – это уже говорит об инопланетной деятельности. Мы уже писали об обнаружении на Луне не только людей, но и земной техники: германских самолётов, американского Боинга, что свидетельствует о спонтанной телепортации не только живой материи, но и том, что спонтанной телепортации подвергается и не живая материя..

Опубликованная НАСА фотография женщины на Марсе, присевшей на валуне, обошедшей все источники СМИ, говорит не столько о том, что там всё ещё живут марсиане (хотя они там остались), сколько о землянке, ставшей жертвой спонтанной телепортации, которая увидела приземление (примарсение) космического корабля с Земли и пришла в это место за помощью. Марсиане проявлять такого любопытства не будут, потому что они у себя на планете, а если бы и проявляли, то их не было бы видно, поскольку они бы прятались, ведь для любого существа жизнь дороже, чем их любопытство. А эта женщина не прячется и не боится, потому что не понимает, что с ней произошло, и куда она попала. На фотографии видно, что женщине терять уже нечего, она даже не прячется при проявлении непонятного, в данном случае приземлении космического корабля. А спокойно сидит и смотрит, что будет дальше.

Появление этой женщины на Марсе говорит нам о том, что в её жизни произошла спонтанная телепортация, которая происходит при совпадении с марсианскими пространственными и временными мерами (вежами). Для неё эта телепортация стала последней и, вероятно, смертельной.

Спонтанную телепортацию в силах предотвратить или, наоборот, по желанию вызвать любой человек, правда, в таком случае, она уже будет не спонтанная. Когда биологи обнаруживают виды животных и растений тропического пояса в умеренной зоне или в заполярном круге – часто это связано именно со спонтанной телепортацией. Например, появление пирании – хищной рыбы с латиноамериканского континента в водах Енисея, можно объяснить не только диверсией, но и спонтанной телепортацией. Особенно невозможно списать на диверсию появление крупных животных, о которых пишет Бернар Эйвельманс (По следам неизвестных животных) и Игорь Акимушкин, (Следы невиданных зверей), например, появление бегемота под Челябинском или крокодилов в Пермской области, или слонов на Иртыше.

Поэтому, благодаря спонтанной телепортации не только материки обмениваются биологическим материалом, но и все планеты Солнечной системы всегда находились в связи и только разумные виды, зная условия возникновения телепортации, избегают её. Неудивительно, что на Земле обнаруживаются растения с Марса, имеющие красные листья, точно также появление на Земле растений с фиолетовой окраской листьев, может говорить об их появлении из бывшей биосферы Венеры. Согласно рассекреченным НАСА фотоматериалам, ель встречается на Луне, образуя в лунных кратерах заросли, в которых создаётся свой микроклимат с более плотной атмосферой, чем на самой Луне. И скорее всего, ель оттуда к нам и попала, поскольку она закисляет почву Земли,

Навязывание чужих мер – это десятая тайна Сатаны, за которую сегодня спрятались все отрицательно к нам настроенные параллельные структуры и сами захватчики, сосущие кровь Человечества. Задача любого человека вступившего на путь совершенствования (т.е. работающего с временными и пространственными мерами) вернуться к использованию своих мер и своих отношений, что вернёт человеку его утраченные божественные возможности и позволит управлять спонтанной телепортацией, поставив её на службу Человечеству. Управляемая телепортация, вновь даст возможность людям путешествовать на другие планеты нашей Галактики и Метагалактики, перемещаться в другие миры и Вселенные и возвратит им прежний статус – Повелителей Вселенных.

## § 15. Изготовление чудесных предметов

Мы уже писали об изготовлении чудесных предметов, здесь мы изложим этот процесс подробнее. Во-первых, изготовление должно происходить в специальном здании – мастерской, круглой конструкции, как и сарай, в котором расположен Арконтан.

Вещь изготавливается только в период покровительства данного бога, чью функцию мы хотим использовать в этой вещи. Если она делается в другое время, то мы используем только час этого бога и направление этого бога. Помимо этого углы тела и рук должны также отображать углы бога, чью функцию мы хотим передать изготавливаемому предмету. Если используется две функции, то возникает чар, а чар, как уже указывалось, это не просто соотношение чисел, это отношение функций богов, которые порождают совершенно иные возможности организма и строят совершенно иную судьбу. Например, вы решили использовать функцию Берегини – «сбережения» и функцию Световита – «мастерства и процветания». Их числа 10 и 15 соответственно. Отношение их равно:

$$10 : 15 = 0,66666$$

которое резонирует с Землёй и задаёт человеку совершенно новую функцию – «нарастающего могущества». Если вы решили заложить функцию ещё какого-то бога, то чтобы у предмета не исчезали его свойства, нужно брать всегда чётное число функций, чтобы они между собой могли образовать отношения. Например вы решили усилить функцию «нарастающего могущества» и дополнительно ввести функцию Костромы – «вечности», имеющей число 8 и функцию богини Тани, имеющей функцию «божественной судьбы», число у которой 12. Их отношение такое же:

$$8 : 12 = 0,66666$$

Но с предыдущими богами они дают совершенно новые отношения:

$$10 : 8 = 1,25$$

и второе соотношение со вторым богом:

$$15 : 8 = 1,875$$

которые ведут к раскачиванию функции могущества. Вторая пара отношений:

$$10 : 12 = 0,8333$$

и

$$15 : 12 = 1,25.$$

Первое отношение ведёт к нестабильности и разрушению, второе наоборот, может вызвать в итоге резонанс. Общая формула изготовленной вещи будет такая:

$$10 : 15 = 0,66666,$$

$$8 : 12 = 0,66666$$

$$10 : 8 = 1,25$$

$$15 : 8 = 1,875$$

$$10 : 12 = 0,8333$$

$$15 : 12 = 1,25.$$

Если её рассматривать как отношение функций, то она запишется:

Сбережения вечности сбережения процветания

Процветания гобина вечности гобина

При изготовлении чудесных вещей, отношения вызывают функции тех богов, которые начаты делаться позже.

Нужно также при работе над чудесными вещами использовать вежи. У каждого бога свои вежи в часе, сутках, шестднице, месяце, году. Например, у Тани в её часе 12 веж и 12 вех, следующих одна за одной через 5 минут. Во всех этих вехах сила бога максимальная и поэтому изготовление предметов в это время делает вещь более сильной. Работа над вещью в точках уязвимости (сдвинутых относительно вежевых точек на половину вежи) даёт возможность передать через предмет свою просьбу, пожелание, славу к богу, что возвращается в этом случае с торицей.



## Глава II

# Теоретические основы колодаводства

### § 1. Хорс-яга, учение о еде, яде, пище и их приготовлении – колдовство (колодаводство)

**Хорс-яга.** Её предметом было **колодаводство** (дающее коло – одно из шести направлений), связанное с правильным употреблением человеком пищи. Слово **пища** достаточное общее, правильное сказать с едой, т.е. с физическими продуктами, которые человек съедал. Вообще еда человеку не нужна, если он знает, как заставить свой организм усваивать энергию из пространства. Еда была нужна только для того, чтобы быстро достигать божественные возможности данного бога, чьи священные растения употребляются человеком в пищу во время его покровительства. Поскольку Хорс отвечал за первый период становления и роста человека, поэтому он был ответственен за целую отрасль, в которую входило и колодаводство, называемую **мантикой**. Блаватская пишет о мантике как о состоянии, в котором человек приобретает способность пророчествовать. В действительности это формирование и выращивание своего двойника, контакт с которым приводит к дару предвидения и ведания.

Хорс-яга, учение об образовании трёх недостающих тонких тел у человека. У людей, имеющих божественное происхождение, т.е. рождённым в сильных эмоциях привязанности (то, что сегодня называют любовью) может присутствовать и восьмое тонкое тело – тело совести (с вестью от богов), понятие, которое сохранилось только в русском языке, поскольку в традициях русского народа присутствуют ещё элементы божественности. Там же где долго царствовала животная мораль, рождённая капиталистическими формами отношений, понятие совести отсутствует за ненадобностью. Впрочем, на этих территориях часто отсутствует не только божественное тело, но нет даже шестого – тела души. Рождение людей без душ здесь обычное явление, поскольку, как правило, эти зоны совпадают с распространением зоны ада и души у многих оказались давно проданными.

Состояние тела определяется тем, что человек ест, это и обусловило появление магической кулинарии (колодаводства), т.е. соотношения продуктов, которое может вести к проявлению божественного в человеке или просто его уничтожить. Большую роль при составлении питательных рецептов играет соотношение ингредиентов входящих в состав пищи. По ведическим представлениям всё нас окружающее, в том числе и сам человек – есть набор колебаний (вибраций). Поэтому, какое соотношение колебаний мы получаем с пищей, такие мы и имеем способности. Если вибрации, попавшие к нам в организм разрушительны, мы можем отравиться обычной пищей или

получить осложнение на какой-либо орган без видимой причины. Если же соотношение вибраций жизненно или разумно, или божественно – мы соответственно получаем усиление своей жизненности, разумности или божественности.

Используя "Ювенологические таблицы" и магические соотношения – можно составлять рецепты, раскрывающие волшебные свойства организма. Не последнюю роль при приготовлении пищи играют способы её обработки и выделяемые при этом человеком-поваром эманаций. Иногда у человека прорезается "зверский аппетит" и он ест всё подряд, но в действительности ему не хватает не количества пищи, а просто эманации радости или любви. Попробуйте, перед тем как съесть приготовленную не вами пищу, поработать с ней. Вспомните что-нибудь приятное, или подумайте о человеке, которого вы любите, и вы заметите, как резко сократится ваш рацион. Неслучайно в древности и до сих пор в деревнях во время праздников пищу доверяли и доверяют готовить самым лучшим и уважаемым людям.

Колдовство было связано со священнодействием, приготовлением еды и пищи, что осуществлялось в полнейшем молчании и с одной лишь эмоцией: доставить радость тому, для кого эта пища предназначена. Всякое слово, сказанное в процессе приготовления и в процессе употребления пищи, работает как программа, поскольку проникает в организм на уровне вибраций. Неслучайно сохранилось русская поговорка: «Когда я ем, я глух и нем», или «Когда я кушаю, я никого не слушаю». После того, как пища готова, она обязательно благословлялась.

Не меньшее действие оказывали и звуки, поэтому готовить пищу надо в тишине или в лесном шуме, который есть розовый – усиливающий сигналы. Такая пища даёт затем человеку возможность сверхчувственного восприятия. Пища же готовящаяся при звуках падающей капли, скрипе телеги или звуках машины, входя в человека постепенно убивает его, подобно китайской казни – убивающий звук монотонной капли. Неслучайно сегодня растёт количество так называемых внезапных смертей, происходящих без всякой видимой причины, причём умирают молодые люди.

Слова способны проникать в организм ещё в трёх случаях, когда человек глоссит, т.е. говорит в себя, во время касаний сочленений (суставов) и в моменты сенсбилизации, т.е. употребления специальных веществ, например алкоголя, когда всякое услышанное слово становится программой. Некоторые женщины, интуитивно чувствуя силу своего слова в этих случаях, специально говорят своему выпившему мужу такие слова, после которых он становится или их полным рабом, или хорошим и непьющим семьянином. Большинство же женщин уже не чувствуют силу своих слов и в моменты нетрезвости своего мужчины, выговаривают ему столько вещей, после которых ни один человек оправиться уже не может.

Самое большое проникновение в организм слов-команд – это с пищей. Поэтому во время приготовления пищи ни в коем случае нельзя ругаться, в противном случае пища становится ядом, который будет действовать почти полгода, пока клетки не поменяют своё химическое содержимое. По этой причине тоже растёт количество внезапных смертей, наступающих после ругани во время приготовления или употребления пищи.

Существует ещё два способа воздействия на человека словом: в точке зачатия (в час и минуту зачатия – непроизносимое имя) и при действии на человека балом (резонансным звуком), эти воздействия открывают в организме все каналы для входа в него слов-программ.

О влиянии слова на здоровье организма, каждый человек мог ощущать на себе. Приведём достаточно распространённый пример такого влияния. Женщины, постоянно употребляющие конфеты «раковая шейка», как правило, страдают раком шейки матки, хотя такие же практически конфеты как «гусиные лапки» не обладают таким действием, только потому, что имеют другое название. Или другой пример: сегодня в многочисленных платных медицинских центрах, у вас обнаружат столько различных болезней, которые вы можете вылечить за соответствующую мзду только тут. А если вы не будете лечить, то в силу вашей впечатлительности, сказанные слова о ваших якобы болезнях, начинают работать, и вы действительно заболеваете, хотя перед приходом в этот центр были вполне здоровым человеком.

Язычество позволяет захватчикам и людям обманывать других и обманываться самим, поскольку язычество исключает любые формы ведания, а при ведании, как известно, невозможен никакой обман. Именно поэтому в наш рацион внедрён сахар, который блокирует поступление в организм всяких форм электрических, магнитных и прочих энергий, насыщающих наше пространство, поскольку клетки легко усваивают сахар и уже не реагируют на другие формы энергии. А если человек не может принимать энергию извне (т.е. энергии не химического состава), то он не может принимать никакую информацию, которая тоже является нехимической энергией. Но даже если вы избавитесь от сахаров, это ещё не гарантия, что вы сможете снова ведать, поскольку наша культура полностью построена на иллюзиях. Чтобы получать истинную информацию, нужно избавиться от навязанных нам захватчиками иллюзий в истории и науке.

Сегодня чаем называют завары разных трав и чайных роз. Но чай – это поднесение стакана чистой родниковой или колодезной воды к чине или другому растению, обладающего энергией чи, которая насыщает воду своей энергией, после того, как вы попросите растение это сделать. Бросать в воду раненное, только что срезанное растение (листья, корни, стебли), значит употреблять напиток смерти, тоски, муки, боли, которые после этого к вам неизбежно придут. Всё должно употребляться в естественном виде. Из растений в сушёном можно делать завары, они менее эффективны, чем чистый чай.

Компоты – это вода, настоянная на ягодах или фруктах, или тем и другим, несущая вибрации этих ягод. Варёная вода не может принимать вибрации живого. Для компотов и чая необходима только живая, родниковая или колодезная вода.

Как сделать пищу генетически сродственной своему организму. Для этого она должна понравиться человеку. А если эту пищу ещё и благословить, то она становится не только сродственной организму, но и несущей новые свойства организму. Профессор Мезенцев С.А. с помощью сродственности пищи лечит такие страшные болезни, как диабет, псориаз, волчанка, пиелонефрит. Употребление генетически с родственной пищи является хорошей профилактикой от внезапных смертей и впадения человека в летаргический сон, которых в настоящее время становится всё больше и больше, особенно среди молодых людей, поскольку они не придерживаются никаких конфессий.

Благословление пищи, т.е. превращение её в генетически с родственную для вашего организма происходит, даже если вы просто произносите цифры богов вашего имени, что получило развитие у ряда современных исследователей.

Самый блестящий способ получения генетически с родственной пищи – это приготовление её или выращивание растений, употребляемых в пищу на генетически с родственной вам воде. Это полежать в ванне, а потом этой водой полить растения, чьи плоды вы потом будете употреблять в пищу.

Для получения божественно с родственной вам воды – это в час вашего бога (входящего в ваше имя), достать из своего колодца воду, облучить её светом и поставить в тёмный сосуд. Эта вода будет нести свойства угла вашего бога, входящего в ваше имя. Если рождение произошло в ночное время и Солнца в это время не видно, то воду помещают в герметически плотный непрозрачный сосуд, у которого только одна стенка прозрачна, которую помещают к Солнцу под необходимым углом, после чего на несколько секунд её открывают и после насыщения светом, снова закрывают. Вода готова к употреблению.

В воде обязательно должен находиться ваш кристалл, соответствующий вашему имени (месяцу рождения), который обеспечивает необходимую генетически с родственную вашему организму структуру воды.

Вообще используя питающие движения, можно обходиться без пищи, поскольку эти движения будут напитывать человеческий организм энергией. Пища была придумана нашими предками только для того, чтобы иметь возможность изменять себя, поскольку пища меняет химизм организма и соответственно даёт человеку новые ранее ему не присущие возможности, что расширяло их божественные способности. Но в настоящее время, когда из нашего рациона убрана жреческая пища, мы едим только вредные и отравленные ядохимикатами продукты, что неизбежно вызывает у нас в организме процессы дряхления и увядания.

Кузнец (откуда слово «кусать») – это в действительности кулинар, способный так готовить пищу, что она делает человека счастливым (к + у + знание), поскольку он применял божественные меры в пище, после этой пищи человек начинал получать знания от богов. Неслучайно кузнецов ещё называли «кузнецами своего счастья». Одна из формул раскрутки состояния счастья – применить в пище эволюционный ряд: 0, 1, 1, 2, 3, 5, 8, 13, ... Сегодня съесть одну часть. Завтра – такую же. После завтра в это же время – две части, на следующий день – три. Ещё на следующий – пять, далее восемь и т.д. Или наоборот, если мы хотим похудеть или загнать в организм какую-то словесную формулу, произносимую при благословлении пищи осуществлять ряд в приёме пищи в обратном порядке: 8, 5, 3, 2, 1, 1, 0.

Кузнец не тождественен понятию коваль. Последний является специалистом во владении голосом.

Можно варить пищу необязательно подбирая чаровный вес продуктов, но добиваться чар в соотношении различных времён варки разных продуктов или так же, но засыпанных в другое время. Или приготовление в разных кастрюлях, по объёму соотносящихся между собой как чары, после приготовления, смешивать содержимое.

Совместное употребление пищи, как и приготовление каждым из супругов – обязательно, поскольку от слова «еда» происходит слово «единство». Если ваши дети не едят с вами, а едят, хоть и вашу пищу, но отдельно или питаются в каких-то столовых – это будут столовские дети, и не удивляйтесь, что у вас с ними никогда не будет понимания.

У каждого бога есть два угла: солнечный (определяемый положением Солнца на небосклоне, что соответствует положению его на циферблате, считая, что наблюдатель находится в его центре) и земной, который определяется деление 360 градусов на целое число (час бога). Наибольший эффект человек получает употребляя воду освещённую обоими углами.

Пища позволяла человеку обретать новые свойства, неприсущие ему. Множество удивительных растений, дававших человеку эти свойства были истреблены во времена Беса Крысеня, время – предшествовавшее эпохе Иоанна Грозного. Ещё большее количество чудесных растений, было истреблено во времена гота Батыя. Именно поэтому, что человек мог становиться на короткое время богом, колдовство было категорически запрещено католичеством, наряду с магией и чародейством, с которыми борьба происходит до сих пор. С тех пор осталось очень немного, например, Мандрагора, у которой корень имеет форму человеческих гениталий. Исчезли растения с внешним видом людей.

Питание одним продуктом. Например, рисовой кашей в течение 12-18 дней, приводит к выработке у организма синтетических способностей. Разнообразное питание, внедрённое сегодня захватчиками, приводит к тому,

что у человека с годами исчезают синтетические способности, человек теряет способность к адаптации и погибает. Поэтому внедрённое смешанное питание – это была величайшая диверсия против человека и Человечества, приведшая к утверждению смерти на Земле.

Старорусское слово яда, означает современное «еду». Но слово «яд» не было связано с понятием отравы (от + Ра + ведать), а было обозначением еды, только той, которой требуется значительно меньшее количество. Ядовитые травы и ягоды – это, как правило, «адаптогены», т.е. внешние растительные гормоны, позволяющие организму синтезировать незаменимые аминокислоты и витамины. Например, употребление 2-3 волчьих ягод в день не приводит к смерти, а наоборот увеличивает жизненный тонус. У мужчин повышается потенция, у женщин привлекательность. То же касается и вороньего глаза, ландыша, бузины.

Лечение вкусом происходило на уровне Хорс-яги. Специально развивалось вкусовое мышление, которое определяло, чего человеку необходимо съесть, чтобы достичь тех или иных возможностей. Пища и её вкус – это самое действенное средство в эволюции человека.

После создания Хорс-ягой трёх недостающих тел, сознания их надо связать между собой, для чего в каждом создаётся резонанс, т.е. колебания позвоночником (хи), шейей (фи) и плечом (ми) осуществляется под одним углом – углом бога-покровителя текущего месяца. В результате чего во всех трёх телах возникает резонанс, который связывает их в единое сознание, со всеми сверхчувственными восприятиями. Особенно силён резонанс, если угол бога исполняется в час этого бога, т.е. возникает резонанс не только между тонкими телами человека, но и с божественной структурой пространства и тогда человек достигает блажа.

В русских сказках широко представлен феномен ясновидения, т.е. способность узнать всё о нужном человеке, и даже аллегорически описан способ, как это делать. Вспомните известное выражение "катилось яблочко по блюдечку". Яблочко – это глазное яблоко, которое необходимо вращать по кромке блюда с водой до появления образов. И подобных зашифрованных рекомендаций в русских народных сказках мы можем найти много.

Использование заговоров при вызывании того или иного феномена у себя, направлены были на то, чтобы вызвать необходимое ощущение и для того, чтобы затем у организма возник условный рефлекс, при произношении заговора, возникает состояние, ведущее к феномену. Для других же людей этот заговор не будет иметь значения, и никаких эффектов вызывать не будет.

Самый простой способ увеличить свою сенситивность – это увеличить силу своего эфирного двойника, у которого есть и уши и глаза и другие чувства, в том числе и телепатия, но только во много раз тоньше. Религия – означает соединение, сознания души с сознанием тела, так, что органы

чувств у них становятся общими. Накачивая двойника энергетикой, с помощью правильного питания, или каких-либо физических воздействий, можно превратиться в сенсетива высокого уровня.

Другим немаловажным способом увеличения сенсетивности своих чувств является длительная концентрация внимания на органе чувств, требующего своего развития. Сначала происходит просто улучшение его работы, а затем он сам становится приёмником чужих ощущений.

Для того чтобы восстановить бессмертие своей души, нужно за время становления и роста своего организма образовать (создать) у себя ещё три тонких тела (которые после смерти, как и физическое тело, разрушаются) сегодня известные под названиями: эфирное, астральное и ментальное. Сцепляя своё сознание с сознаниями вновь созданных тел, человек прокладывал мостик в память трёх вечных тел и таким образом вспоминал не только все свои предыдущие жизни, но и все свои навыки и возможности прошлых жизней, вплоть до той жизни, когда человек был богом. Кстати, когда мы говорим: восстановить утраченные способности, эта фраза звучит не совсем правильно, поскольку способности (корень этого слова «способ») – это возможности человека, вызываемые определёнными способами, о которых мы здесь и будем говорить. Другими словами, способности никогда не бывают врождёнными, они проявляются в человеке лишь при определённых условиях.

Созданием трёх тонких тел, как мы уже писали ранее, занималось «образование» (образ + ваяние). Каждое тело нужно было зачать и наречь, девять месяцев растить его, а затем родить и передать на воспитание и дальнейший рост в физическое тело человека, прикрепив его (сцепив) к соответствующей железе внутренней секреции. Александра Нель в своей книге «Мистики и маги Тибета» пишет, что можно в качестве слуги взять готовое тонкое тело, правда человек быстро становится его слугой. Связано это с тем, что человек не является родственником данного тела с одной стороны, а с другой стороны, в тибетской системе не описан способ питания тонких тел, которые взяты в услужение, поэтому они в итоге начинают бунтовать и человек не знает, как от них отделаться. В отличие от чужих тел, самостоятельно выращенное тонкое тело, будет всегда вам предано, поскольку оно является частью вашего организма, без которого оно не сможет существовать.

Становление тел шло, как это представлено на схеме 3.

Учебное Заведение	Период обучения	Вид энергии	Имя тела, формирующееся в учебном заведении
Школа	0-4 года	ЖИ	настоящее имя год и месяц рождения
ГИМназия	4-8 лет	ХИ	настоящее имя отца
ФИМнасия	8-12 лет	ФИ	настоящее имя матери
МИдарсия	12-16 лет	МИ	сакральное имя час и минута рождения
ЛИцей	16-20 лет	ЛИ	родовое имя число месяца и шестдница
ВоПИталище	20-24 года	ПИ	вечное имя час и минута зачатия

УЧИлище	24-28 лет	ЧИ	духовное имя год и месяц зачатия
СИминария	28-32 года	СИ	божественное имя
УниверСИитет	32-36 лет	ЦИ	дэвовское имя
Бурса	36-40 лет	ДЗЫ	десановское имя

Схема 1. Периоды действия имён человека и учебные заведения, в которых формировались тонкие тела человека с этими именами

## § 2. Накопление потенциала с помощью еды

С тех пор, как человеку была изменена функция питания, суть которой состояла – в созидании новых видов, и он отказался от получения энергии от собственных резонансных движений и произносимых резонансных звуков, для него основным источником потребления энергии, стала пища. Мы уже определяли, что такое потенциал. Скажем теперь иными словами: потенциал – это амплитуда собственных частот. Но собственные частоты меняются по циклу, поэтому чтобы увеличивать свой потенциал с помощью пищи, ежедневно она должна быть одной и той же, и съеденной в одно и то же время, за один и тот же промежуток времени, одно и то же количество продуктов, с одним и тем же весом, с одним и тем же количеством жевков. Ведь потенциал способен накапливаться только в том случае, если действие, в данном случае приём пищи, по всем параметрам одинаковое. Если вы жевали другое число раз, съели другое количество пищи, и в другое время, или позволили себе переставить последовательность продуктов – это уже другой потенциал, и он будет складываться только с таким же видом питания. Организованная вами структура действия на ваш организм, передаёт эту структуру организму, а если оно действует постоянно периодически, созданная структура будет накапливать потенциал и становиться сильной. Поэтому заложенная в неё функция (отношение) превратится в чудесную возможность.

Неслучайно в трапезу входила пища богов настоящего имени человека и пища богов-покровителей текущего времени, т.е. питанием задавалось отношение, что определяло структуру питания, и она передавалась организму.

Раскачку организма, с тем, чтобы вызвать увеличение амплитуды колебаний, можно осуществить с помощью попеременного питания: один день питаться кислыми продуктами (лимон, ткемали, лайм), второй день щелочными (фрукты, овощи). И снова день кислыми продуктами, а следующий щелочными. Питаясь так в течение месяца, можно увеличить амплитуду химических колебаний до уровня, когда основные болезни иммунитета исчезнут, и человек станет вновь молодым. Можно конечно и в течении дня менять кислотность пищи. Когда лучше дышит правая ноздря – питаться кислотой, когда лучше дышит лучше левая ноздря – питаться щелочной и так сколько раз за день сменится дыхание у ноздрей, столько раз



мы меняем кислотность и щёлочность принимаемой пищи. Но применять этот способ питания можно только после очищения организма от всех болезней и микробов, заселившихся в организме человека, иначе в кишечнике могут оторваться полипы, обостриться тромбофлебит, и неожиданно появиться геморрой.

Следует отдельно сказать о количестве жевков. Лучше их приравнять к большому кругу кровообращения, т.е. не менее 25 сек = 5 больших секунд ( $\approx$  25 туков), а ещё лучше к трём кругам кровообращения – 75 секундам  $\approx$  75 туков сердца. Роль играют не столько количество жевков, сколько время нахождения пищи во рту. Чем больше она находится в полости рта, тем ближе по частоте с человеком она становится. В результате происходит сложение амплитуд организма и пищи. И поскольку пища приобрела во рту частоту нашего тела, она увеличивает общую амплитуду организма, повышая тем самым его жизнённость. Биопотенциал от каждого глотка всё более и более увеличивается. И от года к году растёт, достигая бесконечных величин. Сигналом к тому, что пища приобрела вашу частоту, является превращение пищи в собственный вкус, который мы можем контролировать, облизывая губы, т.е. пища должна поменять свой вкус на вкус губ – это свидетельствует о том, что пища приобрела вашу частоту. Кстати, рефлекс облизывания губ перед употреблением пищи сохранился не только у человека, но и у животных. Достижение огромных результатов в увеличении своего биопотенциала, приводит человека к бессмертию и реализацию всех его задумок по своему преобразованию, поскольку энергии в этом случае будет хватать на приобретение любой, самой энергетически затратной способности. А у нас часто нет этой жизненной энергии не только на то, чтобы приобрести что-то новое для своего организма, но даже просто поддерживать его основные функции, что приводит к преждевременному старению. .

### **§ 3. Чаровная кулинария и как нужно готовить пищу**

В чём суть чаровной кулинарии? Употреблять одновременно можно два фрукта (или два овоща, или два ореха, или два вида ягод, или два злака) в пропорции вашего чара. Если вводятся дополнительные компоненты, то их количество должно быть парным и относится между собой опять же по вашему чару или чару богов-покровителей текущему времени. Но лучше всегда употреблять по два компонента, два вида ореха, или два вида фрукта, или два вида овоща, чтобы организму проще было разбираться с принятой пищей.

Состояние тела определяется тем, что человек ест, это и обусловило появление чаровной кулинарии (колодавства), т.е. соотношения продуктов, которое может вести к проявлению божественного в человеке. Большую роль

при составлении питательных рецептов играет соотношение ингредиентов, входящих в состав пищи. По ведическим представлениям всё нас окружающее, в том числе и сам человек – есть набор колебаний (вибраций). Поэтому, какое соотношение колебаний мы получаем с пищей, такие мы и имеем способности. Если вибрации, попавшие к нам в организм разрушительны, мы можем отравиться обычной пищей или получить осложнение на какой-либо орган без видимой причины. Если же соотношение вибраций жизненно или разумно, или божественно – мы соответственно получаем усиление своей жизненности, разумности или божественности.

Всякий продукт может быть как отравой, так и едой. Всё зависит от того, в какое время мы его употребили. В свою очередь время употребления зависит от направления вектора действия продукта. Наш организм за сутки меняет свой вектор на 180 градусов (сон-бодрствование). Представьте качели (это организм) и раскачивающегося человека – это продукт питания. Если его движения будут совпадать с движением качели, она будет раскачиваться, если не совпадать – она может остановиться.

Колдовство было связано со священно действом, приготовлением еды, что осуществлялось в полнейшем молчании и с одной лишь мыслью-эмоцией: достичь того, чего у человека нет, или хотя бы доставить радость тому, для кого эта пища предназначена (если человек уже всего достиг, или предпочитает делать это самостоятельно). Всякое слово, сказанное в процессе приготовления и в процессе употребления пищи, работает как программа, поскольку проникает через пищу в организм на уровне вибраций. Неслучайно сохранилась русская поговорка: «Когда я ем, я глух и нем», или «Когда я кушаю, я никого не слушаю» – призывают человека молчать во время еды. Самое большое проникновение в организм слов-команд – это с пищей. Поэтому во время приготовления пищи ни в коем случае нельзя ругаться, в противном случае пища становится отравой, которая будет действовать почти полгода, пока клетки не поменяют своё химическое содержимое, или всю жизнь, если слова-программы вошли в человеческий организм на уровне поля. По этой же причине растёт количество внезапных смертей, наступающих после ругани во время приготовления или употребления пищи, хотя основная масса таких смертей происходит от употребления современных искусственных продуктов.

Суть приготовления сводилась к созданию унций из двух продуктов, которые составляли порцию, состоящую из нескольких чаров. Например, у вашего суженого имя состоит из двух богов Пируна и Купалы, соответственно вы должны составить блюдо из 13 унций персика и 24 унции абрикоса (по числам этих богов). Если для порции этого маловато, вы можете сделать 2, 4, 8 и даже 16 порций данного чара, так, чтобы ваш суженый наелся. Потреблять порцию нужно чарами, т.е. съедается сначала 13 унций персика, затем 24 унции абрикоса, и снова 13 унций персика и 24 унции абрикоса и т.д. Перед употреблением пищи она обязательно благословляется.

Кроме большого количества жевков, для организма очень важно количество правильно сделанных глотков, т.е. через равные промежутки времени, поскольку именно глотками закручивалась ваша индивидуальная минута (60 ударов сердца). Да и само слово «глоток» – правильно голоток (гол + ток) говорит само за себя, напомним, что русское слово «гол» – означало меру всех вещей, поскольку являлось отношением частоты к амплитуде (громкости). Ток движения по пищеводу создавал биополе, которое было настроено на конкретную цель. Какую именно пищу есть и для чего, человек может узнать во сне. После чего реализовывал сон на практике.

Еда, употребляемая порциями равной весу одной из желез внутренней секреции, вызывает резонанс с этой железой, которая ответственна за конкретный вид преобразования человеческого организма.

Слюна имеет такой же минеральный химический состав, как и кровь и как моча. Поэтому пища нужна больше для выделения слюны, чтобы произошло увеличение амплитуды внутренних частот организма, т.е. возрастала его жизненность. А для того, чтобы амплитуда организма возрастала, должны быть между чаровными принятиями пищи задержки на одну четверть продолжительности чара (это условие резонанса), тогда амплитуда собственных частот организма будет возрастать

Одинаково раз пережёванная пища, поступающая равными порциями в желудок, создаёт поле сродства, подобно электрическому току, текущему по прямому проводнику-пищеводу и создающему вокруг него круговое поле. Если в пережёванной пище больше слюны, то возникает сродство своему организму, если в одной глотке больше самой пищи, то возникает сродство пище, т.е. организм обретает свойства самой пищи. Если пища имеет большую амплитуду колебаний, чем организм, то её можно пережёвывать меньшее число раз, чтобы не понизить частоту продукта. К таким продуктам относятся споры грибов, папоротников и хвощей, чья частота выше частоты человеческого тела почти в 10 раз (почему они и были почти все уничтожены у нас на Земле). Неслучайно папоротник являлся инструментом бога, а изделия из древовидного папоротника, сохранившегося в заповедных местах, до сих пор считаются волшебными. Поле сродства, прежде всего, способно настроить или переориентировать организм на новый вид видения. Для этого пищу употребляют на момент покровительства бога, стоя на Арконтане лицом к этому богу, или лёжа на земле головой в сторону опять же этого же бога или двигаясь по кругу (вокруг стола), когда хотят синхронизовать пищеварительную и опорно-двигательную систему между собой.

Если человек долго работал с пищей (обрабатывал, т.е. резал и заговаривал её о необходимых ему качествах), задавая ей словами нужные организму свойства, после чего он клал её в рот, где происходило её растворение, а затем движение по глотке-пищеводу, то мысль реализовывалась (материализовалась), и ваше пожелание становилось достоянием организма.

Совместное употребление пищи, как и приготовление каждым из супругов – обязательно, поскольку от слова «еда» происходит слово «единство». Если ваши дети не едят с вами, а едят, хоть и вашу пищу, но отдельно или питаются в каких-то столовых – это будут столовские дети, и не удивляйтесь, что у вас с ними никогда не будет контакта и понимания.

Если пищу готовит только женщина, то дети получают только женскую энергетику, и даже внешне могут походить на женщин. В то же время, если пищу готовит только отец, то дочки становятся мужеподобными. Поэтому чередование мужского и женского дня приготовления пищи наиболее рационально.

Пища позволяла человеку обретать новые свойства, неприсущие ему. Множество удивительных растений, дававших человеку эти свойства, были истреблены как в историческое, так и в последнее время. Именно поэтому, что человек мог становиться на короткое время богом, колдовство было категорически запрещено католичеством, наряду с магией, волшебством и чародейством, с которыми борьба происходит до сих пор.

Можно готовить пищу, необязательно подбирая чаровный вес продуктов, но добиваться чара в соотношении различных времён приготовления двух продуктов. Или приготовление двух видов пищи (двух плодов, двух овощей), по объёму соотносящихся между собой как чары. Колодаство – это не только чаровная кулинария, это вообще любая организация цикла у себя в жизни. Об этом мы поговорим ниже.

## § 4. Полезные сведения

Сегодня чаем называют завары разных трав и чайных роз. Но чай – это поднесение стакана чистой родниковой или колодезной воды к чине или другому растению, обладающего энергией ЧИ, которая насыщает воду своей энергией, после того, как вы попросите растение это сделать. Бросать в воду раненое, только что срезанное растение (листья, корни, стебли), значит употреблять напиток смерти, тоски, муки, боли, которые после этого к вам неизбежно придут. Всё должно употребляться в естественном виде, т.е. плоды и семена. Из растений в сушёном виде можно делать настои, но они менее эффективны, чем чистый чай.

Старорусское слово яда означает современное «еду». Но слово «яд» не было связано с понятием отравы (от + Ра + ведать), а было обозначением еды, только той, которой требуется значительно меньшее количество. Ядовитые травы и ягоды – это, как правило, «адаптогены», т.е. внешние растительные гормоны, позволяющие организму синтезировать незаменимые аминокислоты и витамины. Например, употребление 2-3 волчьих ягод в день не приводит к смерти, а наоборот увеличивает жизненный тонус. У мужчин повышается потенция, у женщин привлекательность. То же касается и вороньего глаза, ландыша, бузины. Но нужно отметить, что старые знания о ядах значительно превосходят современные, поскольку наши предки знали,

какие ядовитые плоды можно употреблять ежедневно, какие раз в шестидницу или раз в месяц, какие раз в год. А есть и такие яды, которые можно употреблять лишь раз в 4 года или раз в 24 года.

Если питаться (делать упражнения, вдыхать ароматы, производить звук) в одно и то же время, и каждый день увеличивать или наоборот уменьшать по ряду Яви количество принимаемой пищи (или звука, упражнения, дыхания), то задаётся эволюция органу питания, дыхания, мышцам.

Хорошо, что чай до сих пор не сделали алкогольным, как это произошло с вином, пивом, когором, портвейном, коньяком, водкой, у которых помимо сильных энергетических были и другие функции.

## § 5. Как определить необходимое количество мероприятий?

Каждая система организма человека имеет свою функцию, которая выражена только ей присущим числом. Именно это число используется для воздействия на орган соответствующим мероприятием. На дыхательную систему, например, можно воздействовать резонансным дыханием, такое число раз в сутки, какое у дыхательной системы число. На покровную систему можно воздействовать обливаниями, количеством равным её числу. На сердечно-сосудистую, можно воздействовать синхронизирующими с туками сердца упражнениями, которые равны количеству раз в сутки числу сердечнососудистой системы. На пищеварительную систему можно воздействовать приёмами пищи. Числа систем организма варьируют от ранга к рангу и от кона к кону. Например, у пищеварительной системы после рождения человека число 12, затем 8, т.е. его 8 раз нужно кормить в сутки, через каждые три часа, а потом оно становится равным 5, т.е. достаточно 5 раз есть в сутки.

Чтобы вычислить промежутки между приёмами пищи, нужно сутки поделить на 5 частей –  $24 : 5 = 4$  часа 48 минут. И после первого приёма пищи строго следовать приёмам пищи через 4 часа 48 минут. Допустим у вас приём пищи в 8 часов утра, тогда второй приём будет в 12 часов 48 минут, третий – в 17 часов 36 минут, четвёртый приём пищи в 22 часа 24 минуты, и пятый в 3 часа 24 минуты. У вас получился временной суточный пятиугольник – обеспечивающий симметрию жизни, и прекращающий хаос в организме. Два последних приема пищи приходятся на сон, поэтому достаточно принимать первые три раза, остальные приёмы пищи организм достроит сам.

С другой стороны, лучше всего, когда очистительная система организма подчинена числу 8. Это означает, что вы должны 8 раз в сутки делать очистительный комплекс упражнений, очищающий клетки и межклеточное пространство. Допустим, вы начали делать очистительный

комплекс в 7 часов 30 минут. Тогда следующий очистительный комплекс и водную процедуру вы сделаете через три часа ( $24 : 8 = 3$  часа), т.е. в 10 часов 30 минут, третий – в 13 часов 30 минут, четвёртый – в 16 часов 30 минут, пятый – в 19 часов 30 минут, шестой – в 22 часа 30 минут, седьмой – в 1 час 30 минут и восьмой – в 4 часа 30 минут. Поскольку вы просыпаетесь в 7 часов 30 минут (время начала первого очистительного комплекса и водной процедуры), то ложиться спать вы должны не позднее 10 часов 20 минут, чтобы спать не менее 9 часов 10 минут (время, получающееся при делении суток на число 1,618). Другими словами, количество очистительных комплексов должно быть не менее пяти раз в день, следующих через каждые три часа, так, что в сутках создаётся временная восьмигранная фигура. Но это в идеале.

Деление суток на равные промежутки, через которые следуют мероприятия, как и деления других временных отрезков: шестидницы, месяца, года, часа, большой минуты, минуты, большой секунды создаёт в организме циклические процессы и соответственно у человека появляются новые виды времени, которые позволяют ему изменять течение времени у сознания, а через него уже и у всего организма.

Минимум, при котором у человека, всё-таки, появляется суточное время – это два раза хотя бы в день поесть (еда всегда осуществляется в одно и то же время и приёмы пищи отстоят друг от друга, на 4 часа 48 минут) и два раза в день сделать очистительный комплекс, которые тоже всегда осуществляются в одно и то же время и отстоят друг от друга на три часа. По четырём точкам всегда можно провести окружность, т.е. у человека при наличии одинаковых ежедневных действий всегда имеет место быть гармония, потому что окружность – это одна гармоника.

Интересно, что числа 8 и 5 дают отношение 1,6, т.е. близкое к жизненному сечению 1,618, которое является также сечением бессмертия. Меняя числа у разных органов, можно развить у них высокий адаптивный гомеостаз, это помимо тех новых функций, которые возникают у организма при возникновении в нём новых отношений.

После установления у себя временных чар закручивающих, час, сутки, шестидницу, месяц, год, нужно начать делить сутки на чудесные числа, разделив их на такое число, чтобы оно совпало с количеством мероприятий в сутках и соответственно исполнять их в полученное время.

## § 6. Шестидница творения

1) Сыроедение способно очень сильно увеличить у человека его жизненный потенциал, но оно не даёт ему абсолютного бессмертия, иначе бы гориллы, не употребляющие мяса и жёстко придерживающиеся сыроедения, были бы тоже бессмертными.

Для бессмертия и божественности сыроедение необходимое, но не достаточное условие. Необходимо выполнить ещё два условия.

2) Нужно быть уверенным в своём бессмертии. Если вы будете думать, что вы умрёте, то вы умрёте. Животные-сыроеды умирают потому, что знают, что должны умереть. Некоторые имеют даже свои кладбища. Например, у слонов «похоронная процессия», когда ведёт своего товарища на кладбище умирать, сметает всё на своём пути. Кошки уходят из дома умирать в места, где уже умерли их сотоварищи. Это знание в животных и человека вбито на уровне генетики, и его можно выгнать лишь уверенностью в своём бессмертии. При сыроедении вы всегда чувствуете себя молодым, и если вы всегда будете держать это чувство, вспоминать и культивировать его, то вы по определению станете бессмертным.

3) Третье необходимое условие бессмертия – это раздельное питание. Наиболее сильный эффект раздельного питания получается, если человек повторяет своим питанием свою эволюцию, которая хорошо вписывается в «шестдницу творения».

Человек может повторить шестдницу творения своим питанием, отражая тот факт, что сначала были созданы кристаллы (энергия ЛИ), затем кристаллы эволюционировали до грибов (сюда относились все споровые: папоротники, хвощи и плауны – энергия МИ), дальнейшая эволюция была в растения (ФИ), потом до животных (ХИ) и, наконец до биоценозов (ЖИ). В Перводницу (понедельник) человек ест соль (энергия ЛИ) соответствующего бога. Во вторник, человек употребляет грибы (энергия МИ). В Тредницу (среду) человек употребляет фрукты (ФИ). В четверг овощи (ХИ). В пятницу питается орехами (ЖИ), а в субботу ест ягоды (ПИ), пряности (ЧИ) и злаки (СИ).

В завтрак (что означает завет Ра) употребляется пища имени человека (питание по чару).

Во второй завтрак употребляется пища богов-покровителей текущего месяца и текущего года, также чаровное питание.

В обед одновременно употребляется пища первого и второго завтрака (т.е. пища имени и богов-покровителей текущего месяца и текущего года), поскольку со словом обед связано слово «объединение».

Пищу бога-покровителя текущего месяца можно есть в течение 12 или 18 дней в любое время суток. Пищу бога покровителя текущего года можно есть в любой день и час в течение года. Пищу бога покровителя имени нужно есть в течение всей жизни.

Усвоение частот пищи происходит во рту, что мы положим в рот, такие частоты и будут переданы нашему организму. Чем дольше пища находится во рту, тем больше происходит затягивание её частоты к собственным частотам нашего организма и держать её нужно столько, пока не наступит выравнивание частот, тогда её можно проглотить.

Значительно более быстрого резонанса мы можем достичь, если наберём в рот чистую или успокоенную воду, в этом случае резонанс будет наисильнейший. Чистая вода – это вода, взятая из родника ночью и

защищённая от солнечного света и других влияний на неё (если этого не соблюдено, то невозможно вывести неблагоприятные поступки человека на чистую воду). Успокоенная вода – это вода, взятая из родника днём и оставленная в чулане на несколько дней, пока из неё не выйдет вся набранная световая информация. Если держать чистую воду по минуте во рту, а затем сглатывать её, мы можем увеличить свой потенциал до необходимой величины.

Можно использовать пищу или воду, настоянных на Солнце в складне (или триптихе), под соответствующим углом. Они способны компенсировать негативную информацию, преобразовывать её и передать организму божественные свойства.

Можно использовать также воду, набранную в час бога-покровителя, на всё время суток, поскольку вода, оторванная от матери-Земли, сохраняет свойства, какие у неё наблюдались до момента отрыва.

## § 7. Как заставить работать на себя коло?

Для того чтобы раскачивать маятник силы, можно всякий раз (т.е. каждый последующий день) увеличивать количество упражнений по ряду Яви. Доводя его до возможного естественного предела и снова начинать очистительные упражнения с первоначальных чисел.

Но чтобы получить резонанс приведённого режима дня со своим организмом (т.е. быструю раскачку маятника организма), нужно сделать привязку к своим суткам, которые у каждого человека начинаются с момента его рождения (с первого вдоха). Именно с часа и минуты первого вдоха у человека начинаются индивидуальные сутки. К этому времени следует привязать первый очистительный комплекс, и далее прибавляя по три часа, вычисляем все свои индивидуальные часы для очистительного комплекса. А если прибавлять по 4 часа 48 минут к часу и минуте, когда ребёнок первый раз принял пищу, можно вычислить индивидуальные часы приёма пищи в течение суток, т.е. свой завтрак, второй завтрак и обед.

Однако, у тех кто родился ночью или днём, сразу возникают проблемы с работой. Поэтому вам всё равно нужно вести расчёт относительно времени своего первого вдоха, но спать вы укладываетесь, как и положено, в этом обществе – ночью, а не днём, а очистительный комплекс будете делать в ближайшей индивидуальной точке, после того как проснётесь.

Например, вы родились в три часа ночи. Первый очистительный комплекс так и будет в три часа ночи, второй будет через три часа ( $24 : 8 = 3$  часа), т.е. в шесть часов утра, третий в девять утра и далее в 12, 15, 18, 21, 24 часов. Поэтому вы можете проснуться или в шесть или в девять утра и начать упражнения, резонанс вы всё равно получите. Относительно первого приёма пищи новорождённого ведётся расчёт всех последующих приёмов пищи в сутки. Самая важная именно первая пища, которая запустила пищеварительную систему. Последующий приём младенцем в течение суток



уже не играет роли. Поэтому вы рассчитываете приёмы по предложенной здесь методике.

**Питание тонких тел** делается каждый день после пробуждения по ряду Яви

**Синхронизация** сердцебиения и дыхания каждый день во время разминок, обнулений и комплекса очистительных упражнений.

**Усилители потенциала** (раскрутка по ряду Яви) – делать за одни сутки, числом равным своему числу (месяцу) рождения, так чтобы между каждым подходом был равный временной промежуток, разделивший 24 часа на свой правильный многоугольник первой половины чара. Делаются вместо питательных упражнений, для передачи тонким телам способности самостоятельного питания.

**Возгоны** – делаются в течение шестидницы по своему чару, так чтобы между каждым подходом был равный временной промежуток, разделивший 144 часа шестидницы на число граней в своём правильном многоугольнике.

**Удерж** – делается в течение месяца числом, равным числу бога своего настоящего имени (по месяцу рождения). Удержом закручиваем месяц. Длительность удержа 1 час, из них 4,6 минуты удерж угла бога года рождения, 55,4 минуты удерж угла бога месяца.

**Подвиг** – делается в течение года числом равным своему настоящему имени (месяцу рождения), деля промежутки между подвигами на равные временные отрезки в течение года.

**Дыхательными упражнениями** (накачка потенциала) мы ежедневно закручиваем час, делая их по числу месяца своего рождения через равные промежутки времени, а в день праздника мы закручиваем час минтрой текущего бога.

**Священным звуком ма** – мы закручиваем большую минуту (5 минут), который произносится через равные промежутки времени числом равным числу бога месяца рождения плюс единица.

**Звуком па** – мы закручиваем минуту. Звук па делит минуту на равные промежутки времени по вашему чару.

**Звуком ба** – мы закручиваем большую секунду.

**Звуком да** – мы закручиваем секунду, хотя для многих находящихся в первом коне – это проблематично.

**Закрутка** малых циклов (большая секунда, минута, большая минута), происходит ежедневно (утром после пробуждения, беря отсчёт от часа своего рождения).

**Поза эмбриона.** Отдельно стоит эволюционный год, равный 9 месяцам – времени вынашивания плода (у каждого человека был свой срок вынашивания, но в последнее время мы наблюдаем сокращение этого срока, с 300 дней до 270 и даже меньше). Разделив 9 месяцев (свой эволюционный год) на сильную половину чара (т.е. на число, отвечающее за более короткий промежуток времени) мы получим промежутки, через которые нужно принимать позу эмбриона и по таблице оптимальной эффективности.

выдерживать свой чаровный многоугольник. За эволюционный год отвечал Господь Дый, т.е. это мероприятие второго кона, тем не менее, исполнение его не мешает, а наоборот помогает человеку в своей эволюции.

**Осознание.** Каждый час, человек осознал своё тело и заставлял себя успокоиться, или как сейчас говорят, приводил себя в ноль. Осознание синхронизовало человека с мировым временем. Именно для этого были придуманы часы с боем, чтобы каждый час напоминать человеку об осознании.

Время появляется, когда человек закручивает перечисленные периоды, делением их на числа своего чара (число бога своей первой половины имени), и через полученные промежутки осуществляет всегда одно и то же действие.

## § 8. Использование своих имён в быту

Существует несколько видов времён: суточное время, шестидневное, месячное, сезонное, годовое, стадийное (4 года), ранговое (24 года), коновое (96 лет), эпоховое (1152 года) и эровое (26000 лет). Соответственно в сторону уменьшения: часовое, большеминутное, минутное, большесекундное, секундное. Сознание человека живёт в часовом времени, т.е. для него реальным (осознаваемым) временем является час. Но обычно, вследствие хаоса, у человека вообще нет времени, поэтому его называли чело+век, т.е. недельным человеком (от слова «век» – неделя). Потому что, если у человека есть время – он бессмертен. Если у него много времён – он бессмертен дважды, трижды – в зависимости от количества наличия у него времён и более того, он во столько же раз могущественен, поскольку у него появляются многие виды сознания, которым присущи совершенно иные виды возможностей.

Чтение слав подчинено реальному времени Земли, т.е. времени той местности, где вы проживаете.

Разминки, накачки, очистительный комплекс упражнений, зарядка, подчинены индивидуальному времени – времени деятельности человека.

Возгоны, стоны, синхронизации – их количество в день подчинено числу бога-покровителя месяца вашего рождения. Начало суток для вас начинается с момента вашего рождения – с часа и с большой минуты. Это время вашего организма.

Раскрутки по ряду Яви и ряду Нави подчинены числу бога-покровителя года вашего рождения. Подвиги подчинены этому же числу и производятся в числа года, являющиеся вершинами правильного временного многоугольника, количество граней которого определяется числом бога-покровителя вашего дня рождения.

Принятие пищи подчинено вашему микро времени – времени ваших биомолекул, которое определяется часом и большой минутой зачатия (числами богов вашего непроезжимого имени). Эти числа делят сутки на

соответствующий правильный часовой многоугольник, в вершинах которого вы принимаете пищу. Она не обязательно должна приниматься равное число часа раз (или большой минуте), достаточно чтобы был выдержан первый отрезок времени, равный одной стороне этого правильного многоугольника. Соблюдение чисел непроизносимого имени приводит к всевозможным метаморфозам с вашим организмом, которыми вы сможете управлять.

ЛИ – лик (год), энергия ЛИ откуда лето и лет (в смысле год). За эту энергию отвечали родовое и непроизносимое имена. Год закручивается подвигом. Сопровождается священным звуком Ка.

МИ – мик (месяц), соответствует энергия МИ, за которое отвечало сакральное имя. Закручивается удержом. Сопровождается священным звуком Ом.

ФИ – фик (шестдница), энергия ФИ, за которую отвечало бережество – имя по матери. Шестдница закручиваем возгонами. Сопровождается священным звуком Об.

ХИ – хик (сутки). Отчество. Закручиваем многими мероприятиями. Сопровождается священным звуком Од.

ЖИ – жик (час). Настоящее имя, закручиваем махаминтрой. Сопровождается священным звуком Ор.

Далее идут:

ПИ – пик (большая минута = 5 минут). Вечное имя. Закручиваем звуком Ма.

ЧИ – чик (минута). Духовное имя. Закручиваем звуком Па.

СИ – сик (большая секунда = 5 секунд). Божественное имя. Закручиваем звуком Ба.

ЦИ – цик – секунда. Дэвовское имя. Закручиваем звуком Да.

## § 9. Что такое питание?

С тех пор, как человека заставили утратить знания о питающих упражнениях, о мужских и женских движениях, пища для человека превратилась в источник питания, а не в источник созидания, как было прежде.

Основные виды питательных движений, кроме тех, которые мы уже описали в главе «Книга мантики» в параграфе «Питание тонких тел»:

- вращаться вокруг своей оси по многоугольнику, количество сторон которого равно всем числам своих имён, фиксируясь в его точках.

- делать свои движения по чару под напряжением и с таким же временем делать расслабление.

Движениями, человек создавал у себя новые возможности, потому что всё есть поле: событие, способность человека, предметы, движения и т.д. Всё это имеет свой узор. Если одно и то же движение повторяется одно и то время – у него возникает свой узор, который может быть идентичен

способности, событию, предмету. И для природы нет разницы, способность это, событие или их узорное отображение – все они суть одно, тождественны друг другу и заменяют друг друга.

Любое однообразное действие, если оно происходит в одно и то же время, создаёт узор в пространстве, который воздействует на организм. Поэтому все движения должны быть осмысленны. Нужно точно знать какое движение вашего рычага, питает какое тело, или создаёт у него новую способность. Без этого представления никакого питания и развития способности происходить не будет, поскольку именно мысль создаёт связку телодвижение, а если ещё правильной сказать – тело-питание или тело-созидание.

Потенциал, создаваемый колодаством, имеющим в своём строении код или чар, создаёт виртуальную способность человека, поддерживаемую чаровным вращением.

## § 10. Когда нужно питать тонкие тела?

Тонкие тела были изобретены нашими пращурами не только для бессмертия (оно было естественным для них), и даже не для восстановления утраченных конечностей и органов, которые материализовывались благодаря эфирному и астральному телам. Тонкие тела были придуманы и созданы нашими предками для более глубокого познания миров и Вселенных, по которым они, прежде чем путешествовать в физическом теле на своих виманах, магах и агнихортах, или устремлялись в своих тонких телах.

Рождение и развитие тонких тел (как и их функций) подчинено ряду развития: 0, 1, 1, 2, 3, 5, 8, 13, 21, 34, известного ещё на заре зарождения разумной органической жизни на Земле. Вариации этого ряда дают все виды возможных симметрий, претворение которых в жизнь ведёт к обретению организмом всех мыслимых божественных свойств, имевшихся у наших предков. Эти симметрии, как уже указывалось выше, подчинены формуле:

$$X^{n+1} - X^n = 1$$

и дают ряд чисел, которые делят сутки на периоды сна и бодрствования в пропорциях, представленных в таблице 2.

Тело	Порядок	Число чудесного сечения и его название		Соотношение между сном и бодрствованием	Длительность сна	Бодрствование
Человек	1	1,618	Жи	0,372+0,618	9 ч 12 мин.	15 ч 48 мин
Крестьяне (ангелы)	2	1,465	Хи	0,535+0,465	12 ч 50 мин	11 ч 10 мин
Боги	3	1,388	Фи	0,612+0,388	14 ч 40 мин	9 ч 20 мин
Чатры	4	1,324	Ми	0,676+0,324	15 ч 50 мин	8 ч 10 мин
Паны	5	1,289	Ли	0,711+0,289	17 ч 02 мин	6 ч 58 мин
Сатиры	6	1,242	Пи	0,758+0,242	18 ч 11 мин	5 ч 49 мин
Семиры	7	1,235	Чи	0,765+0,235	18 ч 21 мин	5 ч 39 мин
Везиры	8	1,207	Си	0,793+0,207	19 ч 02 мин	4 ч 58 мин
Дэвы	9	1,201	Ци	0,799+0,201	19 ч 11 мин	4 ч 49 мин
Сар (асуры)	40	1,0704	Цифра Царя	0,930+0,070	22 ч 19 мин	1 ч 41 мин

*Таблица 2. Соотношения между сном и бодрствованием при наличии соответствующего тонкого тела*

Приведём значения чисел, отвечающие за тонкие энергии, каждое из которых связано с божественной целью кона. Использование этого числа в одежде, орнаменте или архитектуре способствовало достижению божественной цели кона, т.е. если вы хотите творить, вы должны использовать в своей жизни и своих мерах число 1,324. Если вы хотите достичь гармонии в семье или коллективе, у вас должно присутствовать число 1,242 и т.д.

Мы видим, что чем меньше плотность у тела, тем больше времени ему надо для его восстановления. И это понятно. Во сне происходят не только восстановительные процессы организма, но и все метаморфозы, связанные с превращениями в новый вид, или даже в новый тип. вспомните, сколько нужно куколке бабочки, чтобы превратиться во взрослый организм. Именно во сне наши предки обучались всем видам ургий (наукам), овладевали новыми способностями и божественными возможностями, постигали свои прошлые жизни и историю своего Рода. Сегодня, когда сон у Человечества разрушен, и утрачена целая культура сна, рассчитывать на дальнейшую эволюцию людей не приходится.

Чем больше человек спал, тем он больше мог созидать себя и познавать не только себя, но и окружающий мир. Во время сна периодически просыпались его тела, продолжительность их бодрствования указана в таблице 3. Но и сам человек по мере продвижения по лестнице эволюции всё больше должен был овладевать искусством сна. Если его тело обретало свойства ангела, ему на сон требовалось уже не 9 часов 12 минут, а 12 часов 50 минут. То, что эфирное тело было связано с титулом ангела, говорит, например, традиция в некоторых русских семьях называть лопатки крыльями. Эфирное тело, в отличие от физического, имело крылья, а корень - кры связан с крестом.

Тело	Ряд развития	Время (часы) последовательности пробуждения тонких тел и действия		Длительность сна тонкого тела	Бодрствование тонкого тела	Примечание
Физическое	0	0	Подъём 6.00	9 ч 12 мин	15 ч 48 мин	Подъём
Эфирное	1	1	Завтрак 6.30 Молоко 7.00	12 ч 50 мин	11 ч 10 мин	Завтрак + молоко
Астральное	1	2	Водные процедуры 8.00	14 ч 40 мин	9 ч 20 мин	Обливание + Солнце
Ментальное	2	4	2-й завтрак 10.00	15 ч 50 мин	8 ч 10 мин	Компот
Обед 12.00						
Казуальное	3	7	Тихий час 13.00	17 ч 02 мин	6 ч 58 мин	Аппликации кристаллов + отдых
Душевное	5	12	Полдник 18.00	18 ч 11 мин	5 ч 48 мин	Напиток + воспоминания
Физзарядка 18.15-19.00						
Отбой 20.50						
Духовное	8	20	Пробуждение духа в 2.00 во время сна физического тела	18 ч 21 мин	5 ч 39 мин	Утреннее планирование + чай в завтрак

Таблица 3. Порядок пробуждения и начала функционирования тонких тел человека

Когда же человек превращался из ангела (крестьянина) в бога (богатыря), то сон уже должен был длиться 14 часов 40 минут. Чатры спали по 15 часов 50 минут, паны – по 17 часов 02 минуты соответственно и т.д. (табл. 3).

Конечно, может показаться, что если человек спит с утра до вечера от безделья, то он уже бог. Но сон – это работа, потому что перед сном человек задавал себе программу не только восстановления, но и преобразования организма, которую созидательные силы организма во сне должны были выполнить. Сон – это и воля, потому что нужно уметь управлять сном, если он переключается на незапланированную хронику, необходимо вернуть его в заданное русло. Сон – это и средство общения как со своими ушедшими родственниками и с друзьями, так и со своими далёкими предками. Но главное отличие сна бездельника от сна бога – это соотношение между сном и бодрствованием. Оно обязано подчиняться одному из чудесных соотношений.

Часто можно слышать: зачем так много спать, и так ничего не успеваешь сделать за день. Но чем сложнее устроен механизм (а у бога организм сложнее, чем у человека), тем больше времени требуется на его восстановление и профилактику. И заметьте, чем человек занимается в течение дня? В основном текучкой, которая на поверку оказывается бессмысленной. А ещё известный греческий миллиардер А. Онасис говорил, что надо заниматься вечными делами. Делая вечные дела, он и стал в итоге миллиардером. Занимаясь собой, вы занимаетесь вечным делом.

У сердца, как известно, систола и диастола (сокращение и расслабление) соотносятся между собой как чудесное (жизненное) сечение, и нарушение этого соотношения ведёт к сердечным заболеваниям. Поэтому организм нуждается в чудесных воздействиях на себя, которые должны быть заложены или в ритмах, или в составе принимаемой пищи. Создавая пищевые составы с чудесными соотношениями, надо быть уверенным, что вещества, входящие в ваш состав, добыты на территории Рая, т.е. в России<sup>13</sup>.

Как уже отмечалось, ряд Яви (фиббоначи) имеет чудесное соотношение, получаемое от деления числа члена ряда на предыдущее число ряда. Поэтому функции всех тонких тел человека подчинены этому ряду. Через час после пробуждения просыпается (и соответственно зарождается) эфирное тело. Ещё через час – астральное. Через два часа после пробуждения астрального, просыпается ментальное тело, через 3 часа – казуальное, а через пять – душа. Тело духа проснётся только через 20 часов после пробуждения человека, т.е. в момент, когда сам человек давно спит (табл. 3).

Теперь мы видим поразительные совпадения с теми дошедшими до нас древними рекомендациями, которые, в общем-то никогда не были до конца ясными: почему утром нужно делать гимнастику, а затем обливания водой, а, скажем, не наоборот; почему нужно отдыхать днём, а не вечером; почему с утра нужно задавать себе программу на день, а не перед сном; почему вечером нужно вспоминать всё, что сделано за день, а не утром и т.д.? Система правильного распределения действий за день сохранилась в армии, например, тихий час, после обеда. Хотя никто давно спать днём солдатам не даёт. Или вечерняя физическая подготовка, хотя акцент сделан больше на утреннюю физзарядку. Все остальные меры, касающиеся режима, носят разрушительный характер, например, сокращена продолжительность сна, вместо 9 часов 10 минут, на сон отводится всего 8 часов. Уменьшен по количеству пищи завтрак, и увеличен ужин и т.д. Поэтому армия сегодня не может создавать физически крепких и духовно сильных воинов, а поражена теми же недугами разложения, как и всё человеческое общество.

Все перечисленные рекомендации соответствующих действий были обоснованы жизнедеятельностью тонких тел человека. Пользуясь таблицей 3, человек может организовать свою жизнь таким образом, что у него воссоздадутся отсутствующие тела. Собственно говоря, пока у него нет всех тонких тел, заниматься бессмертием или синхронизовать свою деятельность с богами – преждевременно.

Для наглядности приведён рис. 5, на котором изображено время пробуждения тонких тел и отмечены периоды их бодрствования и продолжительности сна. Время пробуждения, продолжительность сна и бодрствования физического тела соответствуют внешнему кругу рисунка 5.

---

<sup>13</sup> Почему территория Рая совпадает с границами России, и как это было обнаружено, подробнее в моей работе «Культ предков. Тайны загробной жизни».

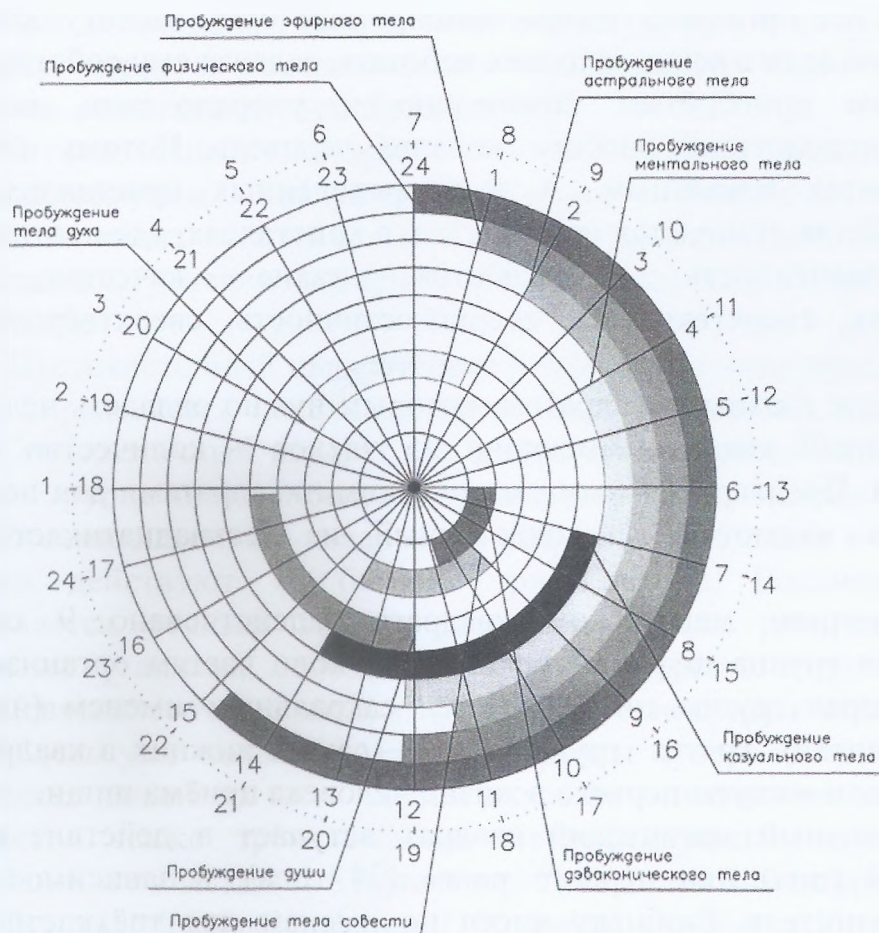

*Рис. 5. Время пробуждения девяти тел человека и соотношение продолжительности сна и бодрствования*

Пробуждение тел по ряду Яви, способствует выработке очередного тела, седьмого, восьмого, девятого, или даже десятого, в зависимости от того, какие тела у человека уже есть. По мере пробуждения тел мы исполняем питательные упражнения, напитывая их энергией движений. Для того, чтобы перейти из своего сознания в другое сознание тонкого тела, нужно после пробуждения исполнить упражнение, закручивающее единицу мирового времени: сутки, час, большую минуту, минуту, большую секунду, секунду упражнением, которым мы закручиваем час, т.е. упражнение, закручивающее наше реальное время.

## **§ 11. Закручивание божественных процессов и работа с магическими квадратами**

В математике существует представление о магических квадратах, это когда сумма цифр в столбцах, строках и по диагонали равна одному и тому же числу. Практического применения эти квадраты не имеют и существуют как декоративные измышления. Но в колодавстве они имели первостепенное значение, поскольку по ним выстраивался человеческий организм, который после этого становился божественным инструментом.



У человека все органы с годами приобретают одну частоту, как и у всего организма, но если с каждым из них работать, задавая ему собственную частоту, организм приобретает симметрию и упорядочение, которое характеризуется исполнением любого желания человека. Потому что его организм становится идеальным. А в упорядоченных кристаллах, как известно, все свойства становятся «сверх», т.е. в кристаллах, где достигается высокая упорядоченность, появляются такие качества, как сверхпроводимость, сверхтекучесть, сверхпластичность, сверхтвёрдость и т.д.

В первом коне главным квадратом, которым нужно овладеть человеку – это пятиклеточный квадрат, имеющий 25 членов – количество богов первого Пантеона. Предварительными магическими квадратами для первого и второго ранга являются девятиклеточный и шестнадцатиклеточные квадраты.

В трёхклеточном магическом квадрате задействовано 9 систем организма. Первая группа цифр, которая задаёт коло частям организма от даты зачатия, вторая группа цифр задаётся сакральным именем (числом минуты первого вдоха). Третья группа цифр – самых нижних в квадрате – определяется числом минуты первого в жизни человека приёма пищи.

Четырёхклеточный магический квадрат вступает в действие после первой стадии (4 года) или первого ранга (24 года), в зависимости от успешности исполнителя. Разбивку чисел по именам для трёхклеточного квадрата мы приводим ниже (табл. 4).

Число	Система	Бог	Мероприятие
1	Нервная	Правь	Крик в час и минуту рождения
2	Костно-мышечная	Леля	Бег 2 раза в день в час и мин зачатия и через 12 часов
3	Покровная	Троян	Обливания холодной водой 3 раза через 8 часов
4	Сердечнососудистая	Явь	Каждые 6 часов приведения себя в ноль (осознание)
5	Защитная	Радегаст	Каждые 4 часа 48 минут разминка
6	Дыхательная	Славь	Каждые 4 часа дыхательные упражнения
7	Органы чувств	Жель	Через каждые 3 часа 26 минут питающие упражнения. Если вы хотите сформировать 8-е тело промежуток между упражнениями устанавливается по ряду Яви
8	Выделительная	Кострома	Каждые три часа очистительный комплекс
9	Пищеварительная	Семаргл	Питание в течение суток 9 раз через 2,5 часа.

*Таблица 4. Распределение чисел между системами организма и богами и соответствующие органам мероприятия*

Необязательно выполнять всё количество предписаний, приведённых в таблице 4, достаточно сделать два раза подряд одного и того же предписания, чтобы организм сам достроил многоугольник.

При переходе от одного магического квадрата к другому, у органов менялись числа и соответственно частоты. Это было необходимо для обретения возможности преобразований.

Пятиклеточный квадрат следует через такое же время за четырёхклеточным квадратом. В них появляется группа чисел соответствующих органов, которые начинают своё коло от числа, определяемого именем матери и пятая группа чисел определяется числом имени отца.

Шестиклеточный квадрат появляется во втором коне и у него шестая группа определяется числом настоящего имени человека.

Семиклеточный квадрат (49 цифр) также относится ко второму кону. Седьмая группа чисел определяется числом родового имени человека.

Восьмиклеточный квадрат (64 цифры) – относится к третьему кону, в котором действуют 72 бога + три Господа. Восьмая группа чисел определяется вечным именем человека. Числа распределяются между системами организма, железами внутренней секреции и органами чувств.

Девятиклеточный квадрат (81 цифра) относится к четвёртому кону (83 бога). Здесь уже появляются новые органы чувств. Девятая группа чисел определяет начало их коло числом духовного имени человека. Из 81 цифры появляется также трёхклеточный четырёхмерный полумагический куб. Настоящий магический куб появляется только при 349 цифрах  $7^3$ .

Десятиклеточный квадрат (100 цифр) относится к пятому кону (102 бога). Десятая группа цифр определяется числом божественного имени человека. Десятиклеточный квадрат действует во всех оставшихся конах первого коло (6, 7, 8, 9), после чего человек, пройдя все эти коны, переходит в следующее коло и начинает работать с одиннадцатиклеточным квадратом, в котором появляется число Дэвовского имени.

Магическим квадратом закручиваем сутки, шестдницу, месяц год, используя для этого или чаровные движения или чаровное питание, или чаровное дыхание.

Распределение первых девяти чисел относительно органов – это один из видов колдовства, периодически меняя их, человек овладевает различными чарами и соответственно различными формами ведания. Но для первого ранга первого кона достаточно иметь 9 чисел и 9 систем организма, которые образуют магический квадрат. Числа первой строки магического квадрата означают час и минуту зачатия. Числа второй строки, означают органы, мерящие своё начало от первого вздоха, т.е. час и минута рождения. И третья строка час и минута первого приёма пищи. Далее в следующем ранге или стадии овладевают четырёхклеточным магическим квадратом, который уже строится из 16 клеток =  $4 \times 4$  и представляющий 16 систем организма. Четвёртый ряд чисел органов, берёт свои ритмы от дня рождения – года и месяца, которые экстраполируются в час и минуту.

В первом же коне после овладения вторым магическим квадратом переходят к первому магическому кубу, состоящему из 15 систем организма.

Использование в своей жизни магического квадрата, а тем более куба, обеспечивает устойчивость приобретаемых свойств и бессмертие организма. Потому что, несмотря на различие ритмов систем организма – система в целом целостна и управляется числом, равным сумме всех чисел строки (столбца и диагонали квадрата).

4	9	2
3	5	7
8	1	6

1-я строка: от часа и минуты зачатия

2-я строка: от часа и минуты рождения

3-я строка: от часа и минуты рождения, соответствующие году и месяцу рождения

*Рис. 6. Трёхклеточный магический квадрат первого кона*

Магический квадрат, был тем инструментом, которым объединяли большое и малое, если на континенте храмы богов располагались сообразно магическому квадрату, и человек в своей жизни исполнял этот квадрат, то он уподоблялся тем самым всему Пантеону континента. Помимо обычных Священных Роц, были ещё столбовые Священные Роци, которые в точности повторяли Звезду Ра (рис. 7) и располагалась вокруг храма бога (столпа). Особенность звезды Ра, в отличие от других геометрических фигур, в неё вписывается пятиклеточный магический квадрат. Именно поэтому она стала главным символом древлеправославия. Благодаря этому через столбовую Роцу человеку передавалась сила местности, сила храмового бога, и сила всего Пантеона Господа Ра.

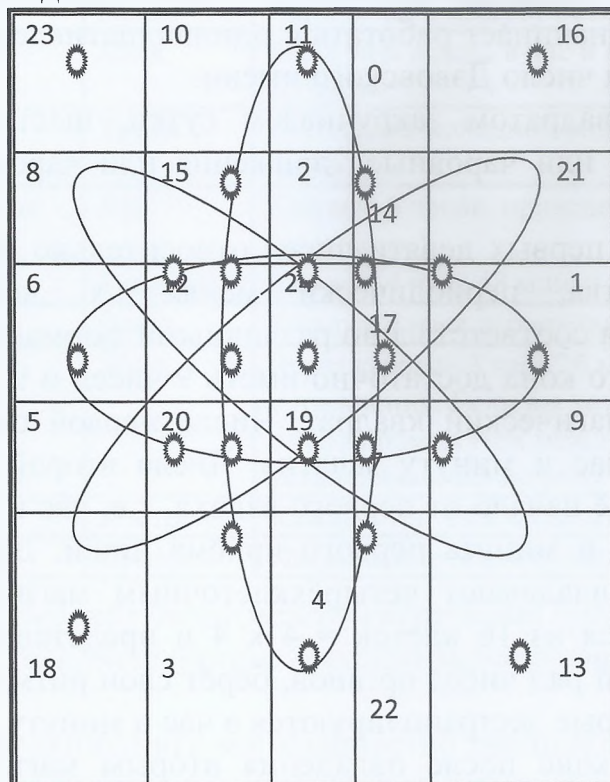

*Рис. 7. План столбовой Священной Роци*

На Земле было три Пантеона, три Кита<sup>14</sup> (три Китая) на трёх континентах (в Европе, Азии и Америке), в каждом по 24 бога и одному Господу, человек соответственно проходил три кона, переезжая с континента на континент, в итоге приобретая силу трёх Пантеонов. Остальные Пантеоны располагались концентрическими кольцами на севере, где сейчас иноземные захватчики устроили океан. Продвигаясь от Пантеона к Пантеону, человек в итоге восходил на Олимп титанов – Повелителей Вселенных.

Новые возможности у человека появляются при изменении потока или пересечении двух потоков. Например, двух магических квадратов, или чаров и квадратов, или лотов и чаров, или кодов и квадратов и т.д. Потоки мы задаём искусственно, поэтому все наши СПОСОБности (т.е. СПОСОБ вызвать новые возможности) искусственны, в отличие от возможностей, данных нам от рождения.

## § 12. Естественные точки отсчёта и их чудесные свойства

Современный календарь не привязан ни к каким естественным календарным точкам и поэтому с точки зрения колодавства – он является совершенно бесполезным для управления событиями и обретение человеком чудесных и божественных свойств, которые могут проявиться лишь в определённые дни календаря и часы суток.

**Рождество 21 декабря.** Это число не относится ни к рождению Христа, ни к рождению католического Христофера. В это время самый короткий день и самая длинная ночь, и в это время происходит удвоение мира. В мире делится всё, и планета, и биосфера, и каждое растение, и каждое животное, и каждый человек, и каждый рельеф, и каждый город. И когда это деление происходит неправильно, появляются города с одинаковыми названиями, но находящиеся в разных местах (которых на Земле насчитываются более сотни). Появляются люди двойники, которых сегодня по данным ФСБ насчитывается более 5000 человек. Дела всех этих двойников, естественно секретны.

**Преображение 21 июня.** Дни, когда происходят преобразования, и спонтанные превращения одних видов в другие виды, а также переходы из одного мира в другой мир.

**Среденье - осеннее равноденствие.**

**Воздвижение – весеннее равноденствие.** Среденье и воздвижение – это дни когда день и ночь имеют одинаковую продолжительность. В эти дни многие свойства выравниваются. Например, в эти дни можно на твёрдой поверхности поставить вертикально куриное яйцо тупым концом книзу.

---

<sup>14</sup> От слова «Кит» происходит русское слово «скит», куда уходили православные от преследования их иноземцами.

**Меня** – период с 22 июня по 21 декабря, когда происходит уменьшение продолжительности дня и увеличение продолжительности ночи. В это время все события идут на уменьшение результатов.

**Движение** – период с 22 декабря по 21 июня, когда происходит уменьшение продолжительности ночи и увеличение продолжительности дня. В это время все события идут на увеличение результатов. В этот период можно проводить обряды по изменению прошлого, созданию будущего, воскрешению умерших, возвращению здоровья и отрезанных конечностей.

## § 13. Виды празднеств

Сегодня одой называли хвалебную песнь. В действительности – это совокупность молитв, треб, гимнов, слав (которые имеют общее название касиды) читаемые всегда в одном порядке. Различают следующие разноодные праздники и празднества. Празднества относятся к богам.

**Сутки** – отмечаются славами данному богу, читаются каждый день (от слова «дань»), а дата от слова «дать» - идущая от богов.

**Шестдницы** отмечаются одной одой, поэтому они считаются одноодными празднествами.

**Месяцы** – отмечаются двумя одами. Поэтому все месячные празднества являются двуодными.

**Сезоны** – отмечаются тремя одами, поэтому считаются триодными празднествами.

**Годы** отмечаются квартодными празднествами.

**Стадия** (4 года) отмечаются пятиодными празднествами.

**Ранг** (24 года) отмечается шестиодными празднествами.

**Кон** (96 лет) отмечается семиодными празднествами.

**Этап** (500 лет) отмечается восьмиодными празднествами.

**Эпоха** (2000 лет) отмечается девятиодными празднествами.

**Эра** (24000 лет) отмечается десятиодными празднествами.

**Эон** (4 эры) – отмечается одиннадцатиодными празднествами.

## § 14. Виды праздников

Слово праздник – относится к Господу Ра и другим Господам. Они имеют следующие названия:

Ра – возцарковление 25 дней

Дый – возсовершенство 40 дней

Дэвчара – 50 дней

Дажбог – возсозидание 51 день

Сварог – возтворение 76 дней

Пан – возпреображение 84 дня

Сет – возгармонение 93 дня

Семеш – воздостигаемость 100 дней

Веста – возпостигаемость 105 дней

Дэв – возъединение 108 дней

Нут – абсолютное ничто 109

День рожденьица – (образуют угол), до и после дня рождения (25, 40, 51, 76, 84, 93, 100, 105, 108 день

**Богоявление** – день управляющего числа для данного числа данного бога.

**Боговещенье** – отложенные вежи от управляющего дня (дня Богоявления)

**Чаровное Боговещенье** – отложенные вежи от управляющего дня других богов.

**Радунца** – праздник 25 числа каждого месяца

**Праздник** – 25 числа каждого месяца – Радунца (Прави, Лели, Трояна, ..., Купалы в зависимости от месяца)

**Предпраздник** за 25, 40, 51, 76, 84, 93, 100, 105, 108 дней

**Послепраздник** после праздника 25, 40, 51, 76, 76, 84, 93, 100, 105, 108 дней

**Рамайдан** – отложенные вежи бога покровителя месяца от 25 числа этого месяца.

**Чаровный Рамайдан** – отложенные вежи от 25 числа других богов Пантеона Ра.

Ра + май (бессмертие, обратное Яма) + дан

**Празднество** – все 1-е числа месяцев (Покровы) 24 Покрова

**Предпразднество** за 25, 40, 51, 76, 76, 84, 93, 100, 105, 108

**Послепразднество** после 25, 40, 51, 76, 76, 84, 93, 100, 105, 108.

Например: Предпраздничная Дажбожья Перуница. Послепраздничная Дажбожья Перуница.

**Благоденствие** – день совпадения номера месяца и числа.

**Предблагоденствие** бога (Правь, Леля,... Купала) количество дней до благоденствия: 25, 40, 51, 76, 84, 93, 100, 105, 108

**Послеблагоденствие** бога (Правь, Леля,... Купала) количество дней после благоденствия: 25, 40, 51, 76, 76, 84, 93, 100, 105, 108

**Благовещенье** – отложенная вежа бога от дня Благоденствия, когда можно получать явление божественной благодати в виде даров самих богов.

**Оллохи** – боги не доминантного круга, вступающие в покровительство части месяца (12 дней) на фоне покровительства месячного бога – 30 дней из них 18 дней полного покровительства доминантного (преобладающего) бога.

Ураза – большой пост

Баграим (байрам) – малый пост (дни после хаджа).

Хадж – обход Священной Роци людьми, достигшими радения и не омрачённые отрицательными переживаниями. Хадж делался в Покров, в Боговещенье или в день Оллаха.

Наврус - чаровные празднества Навьих богов

14/21 Магощ к Яриле – земля к огню – абсолютное могущество;

21/14 - телепортация

19/14 воля

14/19 Магощ к Стрибогу – безволие

19/24 Купалы – ведание

24/19 – неведение

19/21 – Стрибог к Яриле ярая сила

21/19 – погашение силы.

Яврус – дни чаров (отношение чисел) Явьих богов.

Славрус – дни чаров (отношение чисел) Славьих богов.

Праврус – дни чаров (отношение чисел) Правьих богов.

**Предопределение** – дни управляющего числа Прави = 1,618;  $30 : 1,618 = 18,5$  дней от Покрова - богоявление бога для всех богов первого кона для числа 1. В эти дни можно определить необходимое.

**Чаровное предопределение** дни других управляющих чисел, например 7,082 дней от Покрова ( $30 : 4,236 = 7,082$ ) - богоявление бога для всех богов первого кона для числа 1. В эти дни можно определить необходимое.

**Богоявление 30 : корень из двух на два**

**Явление господне в месяце (Господоявление):**

30 : 1,618 = 18,541

Ра

30 : 1,465 = 20,477

Дый

30 : 1,380 = 21,739

Дажбог

30 : 1,324 = 22,658

Сварог

30 : 1,285 = 23,346

Пан

30 : 1,255 = 23,904

Сест

30 : 1,232 = 24,3506

Семеш

30 : 1,213 = 24,732

Веста

30 : 1,197 = 25,062

Дэв

**Явление господне в году:**

(Длительность года 365,24219)

**Явление господне в сутках:**

24 : 1,618 = 14,833

50 мин

Ра

24 : 1,465 = 16,382

23 мин

Дый

24 : 1,380 = 17,3913

23,5 мин

Дажбог

24 : 1,324 = 18,1268

7,5 мин

Сварог

24 : 1,285 = 18,6770

40,5 мин

Пан

24 : 1,255 = 19,1235

7,5 мин

Сест

24 : 1,232 = 19,4805

29 мин

Семеш

24 : 1,213 = 19,7856    47 мин    Веста  
 24 : 1,197 = 20,0501    0,5 мин    Дзв

1	Леля	2	180	0	1,618030
2	Жель	7	51,42	1,253	1,255422
3	Таня	12	30	0,577	1,172950
4	Радегаст	5	72	3,0776	1,324718
5	Берегиня	10	36	0,17632	1,197491
6	Троян	3	120	-1,7320	1,465571
	Балобог	10	36	0,17632	
	Чаробог	3	120	-1,7320	
7	Кострома	8	45	1	1,232054
8	Семаргл	9	40	0,8390	1,213149
9	Правь	1	360	0	2,000000
10	Пирун	13	27,69	0,5247	1,163119
11	Лия	18	20	0,3639	1,128355
12	Род	23	15,65	0,2801	1,106950
13	Мара	16	22,5	0,4142	1,140033
14	Славь	6	60	1,7320	1,285199
15	Ярило	21	17,14	0,3084	1,114464
16	Магощь	14	25,71	0,4814	1,154493
17	Стрибог	19	18,94	0,3431	1,123310
18	Купала	24	15	0,2679	1,103597
19	Навь	11	32,72	0,6426	1,184276
20	Жере	17	21,17	0,3872	1,133902
21	Велес	22	16,36	0,2935	1,110561
22	Свентовит	15	24	0,4452	1,146854
23	Вей	20	18	0,3249	1,118699
24	Явь	4	90	бесконеч пость	1,380277

Таблица 5. Число бога, его угол, тангенс и чудесное число

## § 14. Название празднеств

Празднества богов первого кона для создания у богов первого кона тонких оболочек. Для нахождения этих празднеств нужно 30 дней разделить на число Правьего бога:

- Лели – 2,
- Желя – 7,
- Тани – 12,
- Радегаста – 5,
- Берегини – 10,
- Трояна – 3,
- Костромы – 8,



Семаргла – 9,

И божественных оболочек:

Славь – 6 (божественная),

Навь – 11 (девовская),

Явь – 4 (десановская).

Соответственно эти дни будут называться

Багитжи: Лелитж, Троянитж, Явитж, Радегастж, Славитж, Желитж, Костромитж, Семарглтж, Берегинитж, Навитж, Танитж, Перунитж, Магощитж, Свентовитж, Маритж, Хоритж, Стрибогитж, Веитж, Ярилитж, Велеситж, Родитж, Купалитж.

Багитхи – Лелитх, Троянитх, Явитх, Радегастх, Славитх, Желитх, Костромитх, Семарглтх, Берегинитх, Навитх, Танитх, Перунитх, Магощитх, Свентовитх, Маритх, Хоритх, Стрибогитх, Веитх, Ярилитх, Велеситх, Родитх, Купалитх.

Багитфы – Лелитф, Троянитф, Явитф, Радегастф, Славитф, Желитф, Костромитф, Семарглтф, Берегинитф, Навитф, Танитф, Перунитф, Магощитф, Свентовитф, Маритф, Хоритф, Стрибогитф, Веитф, Ярилитф, Велеситф, Родитф, Купалитф.

Багитмы – Лелитм, Троянитм, Явитм, Радегастм, Славитм, Желитм, Костромитм, Семарглтм, Берегинитм, Навитм, Танитм, Перунитм, Магощитм, Свентовитм, Маритм, Хоритм, Стрибогитм, Веитм, Ярилитм, Велеситм, Родитм, Купалитм.

Багитлы – Лелитл, Троянитл, Явитл, Радегастл, Славитл, Желитл, Костромитл, Семарглтл, Берегинитл, Навитл, Танитл, Перунитл, Магощитл, Свентовитл, Маритл, Хоритл, Стрибогитл, Веитл, Ярилитл, Велеситл, Родитл, Купалитл.

Багитпы – Лелитп, Троянитп, Явитп, Радегастп, Славитп, Желитп, Костромитп, Семарглтп, Берегинитп, Навитп, Танитп, Перунитп, Магощитп, Свентовитп, Маритп, Хоритп, Стрибогитп, Веитп, Ярилитп, Велеситп, Родитп, Купалитп.

Багитчи – Лелитч, Троянитч, Явитч, Радегастч, Славитч, Желитч, Костромитч, Семарглтч, Берегинитч, Навитч, Танитч, Перунитч, Магощитч, Свентовитч, Маритч, Хоритч, Стрибогитч, Веитч, Ярилитч, Велеситч, Родитч, Купалитч.

Багитсы – Лелитс, Троянитс, Явитс, Радегастс, Славитс, Желитс, Костромитс, Семарглтс, Берегинитс, Навитс, Танитс, Перунитс, Магощитс, Свентовитс, Маритс, Хоритс, Стрибогитс, Веитс, Ярилитс, Велеситс, Родитс, Купалитс.

Багитцы – Лелитц, Троянитц, Явитц, Радегастц, Славитц, Желитц, Костромитц, Семарглтц, Берегинитц, Навитц, Танитц, Перунитц, Магощитц,

Свентовитц, Маритц, Хоритц, Стрибогитц, Веитц, Ярилитц, Велеситц, Родитц, Купалитц.

Багидзы – Лелитдз, Троянитдз, Явитдз, Радегастдз, Славитдз, Желитдз, Костромитдз, Семарглитдз, Берегинитдз, Навитдз, Танитдз, Перунитдз, Магощитдз, Свентовитдз, Маритдз, Хоритдз, Стрибогитдз, Веитдз, Ярилитдз, Велеситдз, Родитдз, Купалитдз.

## **§ 15. Для чего в действительности было нужно колодавство?**

Организм человека – это божественный инструмент и чтобы сыграть на нём симфонию жизни или использовать его как инструмент бога для преобразования своей жизни и превращения окружающего вас мира в Райские Кущи, мы должны знать и чувствовать все свои меры, как метрические, так и временные. Мы должны знать и видеть все свои точки входа, как на теле, так и во времени. Мы должны знать и понимать, к каким последствиям приводит работа с точками акупунктуры, связанными с Логосом Земли и служащим для управления Логосом. Потому что человеческое тело создано как пульт управления Логосом, а разум человеку дан нам как частица этого Логоса.

Сегодня мы видим, как под действием хаотических обстоятельств ломается наше общество, как ускоряется эта ломка и в мире становится всё хуже и хуже. Потому что в Природе устойчивы лишь формы, и формы создаются, когда все события идут по кругу. И чем быстрее крутятся события по кругу, тем устойчивее становится форма. И если вы в своей жизни смогли закрутить не только естественные космические циклы – сутки и год, но и выделенные людьми промежутки времени – час, минуту, секунду, то вас уже ничто не способно разрушить. Используя мероприятия подчинённые магическому квадрату для закручивания часа, вы достигнете состояния, когда вас не способна разрушить никакая земная катастрофа. Но, а если с помощью звука изменяющего по канону магического квадрата, вы закрутили у себя секунду, то вам не страшна даже космическая катастрофа, потому что Вы становитесь Спасителем всего Вас окружающего. В закручивании событий своей жизни и в жизни вашего организма с помощью древлеправославных традиций кроется секрет спасительства. «Спасёшься один, и вокруг спасутся тысячи», а как спастись, до поры сказано не было. Но вы теперь знаете, как это делалось.

# Глава III. Практика колодаводства

## § 1. Виды вершей

Верша (откуда вершина, свершение, совершенство) - это временная точка (веха) любые дела в которой имеют успех. Приготовленная пища, осуществлённое действие, задуманное желание – всё будет иметь успех, поскольку с помощью вершей мы закручиваем событие, тем самым обрекая его на постоянное свершение.

Различают два типа вершей: **аналогичные** и **оживляющие**. К аналогичным относятся **верши благоденствия, верши равноденствия, верши солнцестояния, и верши закручивания**, которые применяются исключительно к развитию человека.

К оживляющим вершам относятся:

**великие верши**, которые закручивают период (временное пространство);

**подвеликие верши**, которые заколебливают временное пространство;

**рядовые верши**, которые позволяют творить сателитные пространства (невидимые в этом мире, и в то же время существующие в нём) и проторить (программировать) его на определённые события;

**верши Яви** которые материализуют закрученное временное пространство, т.е. проявляют его в этом мире. Они определяются как:

$$\text{№}_{\text{бога}} \times \sqrt{2} = \text{В}_я;$$

Где:

$\text{В}_я$  – верша Яви одного из богов 1-го кона.

$\text{№}_{\text{бога}}$  – число бога 1-го кона, которые представлены в таблице 6.

$$1 \times \sqrt{2} = \sqrt{2} = 1,41421$$

$$2 \times \sqrt{2} = 2,828$$

$$3 \times \sqrt{2} = 4,242$$

$$4 \times \sqrt{2} = 5,656$$

$$5 \times \sqrt{2} = 7,07$$

$$6 \times \sqrt{2} = 8,484$$

$$7 \times \sqrt{2} = 9,898$$

$$8 \times \sqrt{2} = 11,312$$

$$9 \times \sqrt{2} = 12,726$$

$$10 \times \sqrt{2} = 14,14$$

$$11 \times \sqrt{2} = 15,554$$

$$12 \times \sqrt{2} = 16,968$$

$$13 \times \sqrt{2} = 18,382$$

$$14 \times \sqrt{2} = 19,796$$

$$15 \times \sqrt{2} = 21,21$$

- $16 \times \sqrt{2} = 22,624$   
 $17 \times \sqrt{2} = 24,038$   
 $18 \times \sqrt{2} = 25,452$   
 $19 \times \sqrt{2} = 26,866$   
 $20 \times \sqrt{2} = 28,28$   
 $21 \times \sqrt{2} = 29,694$   
 $22 \times \sqrt{2} = 31,108$   
 $23 \times \sqrt{2} = 32,522$   
 $24 \times \sqrt{2} = 33,936$

*Таблица 6. Верши Яви*

**малые верши**, которые материализуют функцию бога. Они получаются:  $\sqrt{\text{№}}$  корень из числа № (номера) бога (таблица 7):

$$\sqrt{\text{№}_{\text{бога}}} = \text{Малая верша бога}$$

№	Бог	Материальная верша
1	Правь	1
2	Леля	1,414213562373095
3	Троян	1,732050807568877
4	Явь	2
5	Радегаст	2,23606797749979
6	Славь	2,449489742783178
7	Жель	2,645751311064591
8	Кострома	2,645751311064591
9	Семаргл	3
10	Берегиня	3,162277660168379
11	Навь	3,3166247903554
12	Таня	3,464101615137755
13	Пирун	3,605551275463989
14	Магоць	3,741657386773941
15	Свентовит	3,872983346207417
16	Мара	4
17	Хорс	4,123105625617661
18	Лада	4,242640687119285
19	Стрибог	4,358898943540674
20	Вей	4,472135954999579
21	Ярило	4,58257569495584
22	Велес	4,69041575982343
23	Род	4,79583152331272
24	Купала	4,898979485566356

*Таблица 7. Малые верши*

**Особые верши** – это третья группа вершей, которые нельзя отнести ни к **оживляющим вершам**, ни к **аналогичным**. К особым вершам относятся:

**переходные верши**: квадрат вежи, куб вежи, 4-я степень вежи и т.д., которые используются для переходов в параллельные миры.

Все вежи богов будут переными вершами при условии, если берётся квадрат вежи. Но квадрат вежи невозможно отложить на временной оси, которая представляет собой линию, а не площадь.

Но можно взять от квадрата гипотенузу, которая будет обладать свойством квадрата. В таблицах 9-11 представлены материальные верши от новолетия:

**материальные верши**  $\sqrt{\quad}$  квадратный корень из вежи бога, которые наделяют временное пространство функцией бога и способствуют переходу во фрактальные миры. Теоретически видов их тоже может быть бесконечное множество, как и переходных вершей:

Кубический корень из вежи бога;

Четвёртой степени корень из вежи бога;

Пятой степени корень из вежи бога и т.д.

**смешанные верши** представляют собой степени чисел, умноженные на разные виды корней из чисел или из веж богов.

## § 2. Верши благоденствия

Верши благоденствия получаются от сопоставления праздников в году с сутками, т.е. день и месяц года приравняются к минуте и часу суток:

Бог	Функция	час и минута
1.Правь	Свершений	1.02
2.Леля	Блажа желаю	2.04
3.Троян	Гобины	3.06
4.Явь	Удачи	4.08
5.Радегаст	Радости	5.10
6.Славь	Славы и почёт	6.12
7.Жель	Терпения	7.14
8.Кострома	Вечности	8.16
9.Семаргл	Твёрдости	9.18
10.Берегиня	Бережения	10.20
11.Навь	Мира	11.22
12.Таня	Благости	12.24
13.Перун	Праведности	13.26
14.Магощь	Могучести	14.28
15.Свентовит	Процветания	15.30
16.Мара	Святости	16.32
17.Хорс	Всего хорошего	17.34
18.Лада	Лада и согласия	18.36
19.Стрибог	Здравия	19.38

20.Вей	Мудрости	20.40
21.Ярило	Счастья	21.42
22.Велес	Всех благ	22.44
23.Род	Успехов	23.46
24.Купала	Прощевания	24.48

*Таблица. 8. Верши (часы) благоденствия*

Если в году дни благоденствия действуют чётко в течение дня, то в сутках такое действие длится всего одна минута (68 секунд, если точнее), именно в это время можно что-то сделать успешно. Просрочишь – задуманное не получится.

### § 3. Верши равноденствия

В День равноденствия, центр Солнца пересекает экватор. Во время этого астрономического явления во всех частях мира дневное время суток становится практически равным ночному. Отсюда и название явления – «равноденствие». Сопоставляя год суткам, мы обнаруживает час и минуту в сутках соответствующих двум годовым дням равноденствия.

Верши равноденствия соответствующие дням равноденствия. Обычно в эти дни меняются свойства предметов. Например, яйцо можно установить тупым концом на твёрдой поверхности параллельной земле и оно будет стоять, пока будет равноденствие (продолжительность ночи, равна продолжительности дня). Таких точек в году две – весеннее равноденствие, которое наступает 21 марта и осеннее равноденствие, которое наступает 22 сентября. Соответственно они соответствуют в сутках:

6 часов 02 мин (весеннее равноденствие) ± 34 сек

18 часов 10 мин 38 сек (осеннее равноденствие) ± 34 сек

Обе эти точки делятся по 68 секунд. Поэтому они начинают действовать за 34 сек до начала и 34 сек после начала вехи равноденствия.

В Японии День равноденствия является официальным праздником. Только он не языческий, а буддистский. В буддизме этот день называется Хиган, и связан он с почитанием умерших предков. Японцы навещают их могилы, а также готовят дома исключительно вегетарианскую еду (главным образом рисовые лепешки и бобы) как дань уважения запрету на убийство живых существ.

Наши прадеды связывают день равноденствия с колодаством и соблюдают определенные правила, для того, чтобы наступающий год был урожайным.

1. Важно было встретить этот день с хорошим настроением и без ссор, говорить побольше приятных слов своим родственникам и близким, поскольку это день близок к Масленице.

2. Нельзя выходить вечером на улицу без свечей. Такими действиями люди отпугивали нечистую силу.

3. Для того, чтобы в доме царил благополучие, жильцы занимались уборкой.

4. Накануне Дня весеннего равноденствия женщины выпекали печенье и хлеб в форме птичек, изделиями угощали детей и гостей.

5. Чтобы залучить в свою жизнь здоровье, рано утром обливались прохладной водой.

### **Приметы на День весеннего равноденствия 21 марта**

В стародавние времена, люди внимательно относились к приметам в такие важные дни, как равноденствие.

1. Мороз в день весеннего равноденствия предвещал наступление весны не раньше, чем через 40 дней.

2. Если день был тёплым, то весна обещала быть ясной.

3. Заметить в небе жаворонка было хорошим знаком, пророчащим счастье.

4. Если птицы собираются в стаи, то была надежда на хороший урожай зерновых культур.

5. Если 21 марта быстро двигаются облака, то лето выдаться тёплым.

6. Сны во время весеннего равноденствия сбываются.

7. Люди верили, если в День равноденствия тело постегать вербой, то все болезни уйдут.

8. Верба в доме привлекает удачу и изгоняет нечистую силу.

9. Запрещено собственноручно вербу сажать, предвестник бед.

10. Если 21 марта встретить своего избранника, то любовь будет крепкой.

Солнце пересекает небесный экватор и переходит из северного полушария в южное. Таким образом начинается астрономическая осень, а во втором полушарии, соответственно, весна. Земля занимает вертикальное положение относительно Солнца. Северный полюс прячется в тень, а Южный, наоборот, "переходит на светлую сторону". Вот что такое День осеннего равноденствия с точки зрения науки. Собственно, все ясно из названия - на всей планете и день, и ночь длятся примерно по 12 часов. Почему примерно? Дело в том, что день все же немного длиннее (на несколько минут), это связано с особенностями преломления световых лучей в атмосфере. Но к чему нам углубляться в сложные астрономические дебри - речь идет о нескольких минутах, так что будем считать, что оба времени суток уравниваются.

Многие уверены, что осеннее равноденствие имеет четкую дату - 22 сентября. Это не так - "солнечный переход" происходит каждый раз в разное время, причем разброс составляет три дня. В 2019 году это случится 23 сентября в 01:54 (по Гринвичу) или в 03:54 (по Москве). После световой день начнет постепенно сокращаться, пока не достигнет своего минимума 22

декабря. И начнется обратный процесс - солнце станет светить все дольше, и в 20-х числах марта все опять уравнивается - на этот раз уже в День весеннего равноденствия.

Кстати, жителям нашей страны, можно сказать, повезло. В северном полушарии осенне-зимний сезон (179 дней) на неделю короче, чем в южном полушарии. Впрочем, по русской зиме этого особо не скажешь.

### § 3. Верши солнцестояния

**Солнцестояние** (древнерусское название - **солнцеворот**) астрономическое событие, высокое и низкое положение Солнца относительно небесного экватора в видимом годичном движении Солнца по эклиптике.

Различают зимнее и летнее солнцестояние. В северном полушарии *зимнее* солнцестояние происходит 21 декабря или (перед високосными годами) 22 декабря. А *летнее* солнцестояние происходит 20 июня (в високосные годы) или 21 июня в остальные годы. В южном полушарии, наоборот, декабрьское солнцестояние оказывается *летним*, а июньское — *зимним*. Даты могут отличаться на сутки: к востоку от Гринвича дата может быть сутки больше, к западу от Гринвича — на сутки меньше.



Рис. 8. Движение Солнца в зависимости от дня календаря

День зимнего солнцестояния является самым коротким днём (с самой длинной ночью) в году в соответствующем полушарии (кроме полюса, где единственная ночь в году длится полгода, и зимнее солнцестояние — середина этой полярной ночи). День летнего солнцестояния является самым длинным днём (с самой короткой ночью) в году в соответствующем

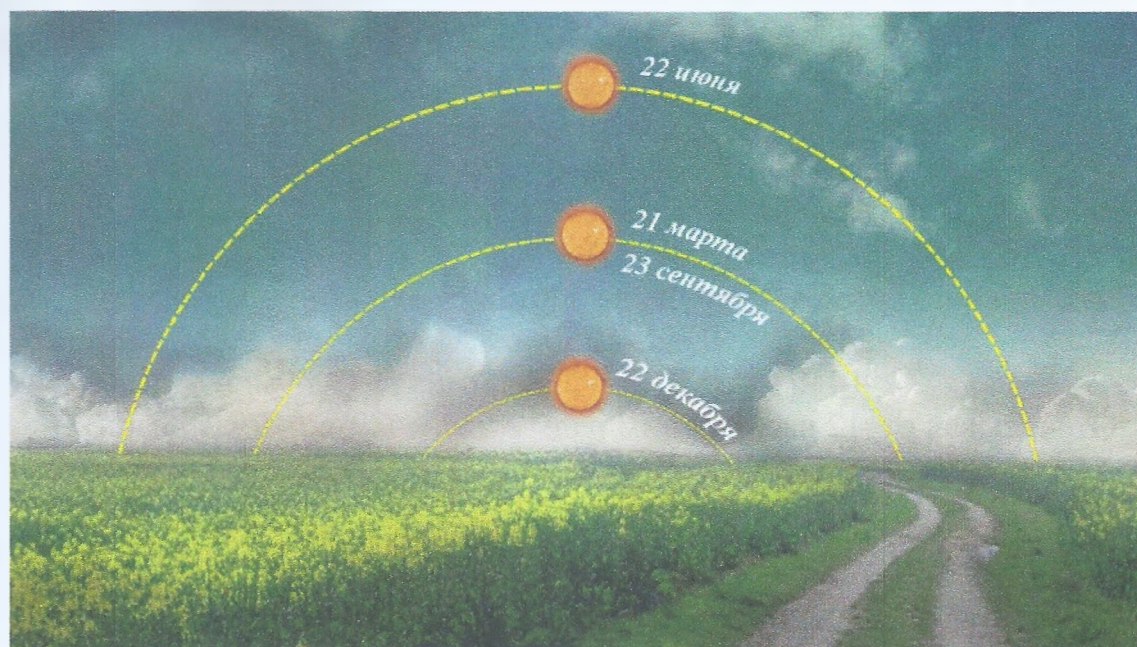

полушарии (кроме района полюса, где единственный световой день в году длится полгода и летнее солнцестояние — середина этого полярного дня).

В средних широтах в течение астрономической зимы и весны точка, в которой Солнце находится в полдень, ежедневно поднимается всё выше над горизонтом, а в день летнего солнцестояния «останавливается» и изменяет своё движение на обратное. Затем она каждый день опускается всё ниже, и, в конце концов, в момент зимнего солнцестояния, снова «останавливается» и начинает подниматься обратно.

Точно как и дням равноденствия, дням солнцестояния можно поставить часы и минуты суток. Они тоже будут находиться относительно самой высокой точки — зенита Солнца в районе 00 часов (12 часов по Григорианскому календарю) и длится 68 сек и 12 часов (24 часа по Григорианскому календарю).

## § 4. Великие верши

**Великие верши** вычисляются при делении года и суток на естественное число  $\pi$ , универсальной константой Земли на любой широте является число  $\pi$ .

Тогда год это  $365 \text{ дн} \times 24 + 6 = 8766$  часов.

$$8766 \text{ час} : 2 \pi = 1395,152 \text{ час}$$

$1395,152 : 24 = 58,13$  дня. Примерно 58 дней 3 часа 12 минут.

Отсчитывая от 21 июня 58 дней получим искомый ряд: 21 июня, 18 августа, 15 окт, 17 дек, 8 февр, 7 апр.

Аналогично, **суточные великие верши**

$$24 \text{ час} \times 60 = 1440 \text{ мин}$$

$$1440 \text{ мин} : 2 \pi = 229,18 \text{ мин} = 3 \text{ час} 49 \text{ мин}$$

Отсчитывая от 12 час получим ряд: 12 час, 3ч49мин, 7час38мин, 11час27мин, 15час17мин, 19час06мин, 22час55мин.

Для месяца великие верши  $30 : 2 \pi = 4,777 = 4$  дня 18 часов 39 минут

Дни: 5, 9, 14, 19, 23, 28.

Для шестидницы великие верши:  $144 : 6,28 = 22,93$  часа

1-й день — 22 часа 56 мин

2-й день — 45 часов = 21 часа 52 мин

3-й день — 78,726 = 6 часов 43 мин

4-й день — 101,656 = 5 часов 38 мин

5-й день — 124,586 = 4 часа 35 мин

6-й день 147,516 = 3 часа 31 мин

Великие верши от Новолетия  $365,2 : 3,1415 : 2 = 58,12$  дней

Симметричные великие верши от Покрова с аркой симметричной относительно противоположной точки Покрова

Великие верши  $365,2 : 3,1415 = 116,24$

## § 4. Подвеликие верши

**Подвеликие верши** получаются при деление года, суток и любой другой искусственный промежуток времени на число  $e$ , равное 2,71828182845904523536.

**Годовые** подвеликие верши получаются при делении 365,25 дней на число  $e$ , следовательно, вежда числа  $e$  для года равна 134,382. И вежи числа  $e$  приходятся на **2 ноября и 16 марта  $\pm 3$  дня**. Начало года берётся от естественной точки от 21 июня

**Суточные** подвеликие верши для числа  $e$  падают на **8 ч 57 мин, и 17 ч 54 мин  $\pm 14$  минут**. Начало суток взято от 12 часов дня, как и было ещё до революции, что соответствует 0 часам. Мы до сих пор говорим час, два часа, ..., хотя сейчас это считается 13 часов, 14 часов и т.д. Хотя до революции 13, 14, 15 и т.д. часы приходились на ночное время суток. Именно поэтому, чтобы люди экспериментально не обнаружили верши и не поняли их важность, специально ввели, поясное время, декретное, зимнее, летнее.

**Месячные** подвеликие верши. Всего в месяце 720 часов и при делении на число  $e$  мы получаем вежду равную 264 часа 55 минуты;

264,9 часа = **11 день 00 часов 2 мин  $\pm 7$  часов;**

529,8 часов = **22 день 00 часов 4 мин  $\pm 7$  часов.**

**Шестдницы** подвеликие верши. Всего в шестднице 144 часа = 6 x 24. Соответственно вежда при делении 144 часов на число  $e$  получается равной 52,98 часа, почти 53 часа. Поэтому вежи падают на

В 3-й день на **5 часов  $\pm 1,5$  часа.**

В 6-й день на **10 часов  $\pm 1,5$  часа<sup>15</sup>.**

## § 11. Материальные верши

Материальные верши определяются, как

$\sqrt{\text{вежи бога}} = \text{Верша}_{\text{материальная}}$  (корень квадратный из вежи бога)

Напомним, что вежа бога получается от деления:

$360^\circ$  : на число бога = Материальная верша

Ниже представлены таблицы 9, 10, 11

<sup>15</sup> Числа стоящие после значка  $\pm$  представляют собой 2% от общего периода. Почему 2%, потому что больше этого числа верши перестают работать.

### Вехи материальных вершей по Лету - от Новолетия

Багит	Число	Вежда	Затяг.	Вехи материальных вершей
Правь	1	19 дн 2 ч	6 ч 52 м	21/06 12:30, 10/07 15:10, 29/07 17:51, 17/08 20:31, 05/09 23:12, 25/09 01:52, 14/10 04:33, 02/11 07:14, 21/11 09:54, 10/12 12:35, 29/12 15:15, 17/01 17:56, 05/02 20:36, 24/02 23:17, 16/03 01:58, 04/04 04:38, 23/04 07:19, 12/05 09:59, 31/05 12:40, 19/06 15:21
Леля	2	13 дн 12 ч	4 ч 51 м	21/06 12:30, 05/07 00:49, 18/07 13:09, 01/08 01:29, 14/08 13:49, 28/08 02:09, 10/09 14:29, 24/09 02:49, 07/10 15:09, 21/10 03:29, 03/11 15:49, 17/11 04:09, 30/11 16:29, 14/12 04:49, 27/12 17:09, 10/01 05:29, 23/01 17:49, 06/02 06:09, 19/02 18:29, 05/03 06:49, 18/03 19:09, 01/04 07:29, 14/04 19:49, 28/04 08:09, 11/05 20:29, 25/05 08:49, 07/06 21:09, 21/06 09:29
Троян	3	11 дн	3 ч 58 м	21/06 12:30, 02/07 13:19, 13/07 14:08, 24/07 14:57, 04/08 15:46, 15/08 16:35, 26/08 17:24, 06/09 18:13, 17/09 19:02, 28/09 19:51, 09/10 20:40, 20/10 21:29, 31/10 22:18, 11/11 23:07, 22/11 23:56, 04/12 00:45, 15/12 01:34, 26/12 02:23, 06/01 03:12, 17/01 04:01, 28/01 04:50, 08/02 05:39, 19/02 06:28, 02/03 07:17, 13/03 08:06, 24/03 08:55, 04/04 09:44, 15/04 10:33, 26/04 11:22, 07/05 12:11, 18/05 13:00, 29/05 13:49, 09/06 14:38, 20/06 15:27
Явь	4	9 дн 13 ч	3 ч 26 м	21/06 12:30, 01/07 01:50, 10/07 15:10, 20/07 04:30, 29/07 17:51, 08/08 07:11, 17/08 20:31, 27/08 09:52, 05/09 23:12, 15/09 12:32, 25/09 01:52, 04/10 15:13, 14/10 04:33, 23/10 17:53, 02/11 07:14, 11/11 20:34, 21/11 09:54, 30/11 23:14, 10/12 12:35, 20/12 01:55, 29/12 15:15, 08/01 04:36, 17/01 17:56, 27/01 07:16, 05/02 20:36, 15/02 09:57, 24/02 23:17, 06/03 12:37, 16/03 01:58, 25/03 15:18, 04/04 04:38, 13/04 17:59, 23/04 07:19, 02/05 20:39, 12/05 09:59, 21/05 23:20, 31/05 12:40, 10/06 02:00, 19/06 15:21
Радегаст	5	8 дн 13 ч	3 ч 4 м	21/06 12:30, 30/06 01:37, 08/07 14:45, 17/07 03:52, 25/07 17:00, 03/08 06:07, 11/08 19:15, 20/08 08:23, 28/08 21:30, 06/09 10:38, 14/09 23:45, 23/09 12:53, 02/10 02:00, 10/10 15:08, 19/10 04:16, 27/10 17:23, 05/11 06:31, 13/11 19:38, 22/11 08:46, 30/11 21:53, 09/12 11:01, 18/12 00:09, 26/12 13:16, 04/01 02:24, 12/01 15:31, 21/01 04:39, 29/01 17:47, 07/02 06:54, 15/02 20:02, 24/02 09:09, 04/03 22:17, 13/03 11:24, 22/03 00:32, 30/03 13:40, 08/04 02:47, 16/04 15:55, 25/04 05:02, 03/05 18:10, 12/05 07:17, 20/05 20:25, 29/05 09:33, 06/06 22:40, 15/06 11:48
Славь	6	7 дн 19 ч	2 ч 48 м	21/06 12:30, 29/06 07:45, 07/07 03:00, 14/07 22:15, 22/07 17:30, 30/07 12:46, 07/08 08:01, 15/08 03:16, 22/08 22:31, 30/08 17:47, 07/09 13:02, 15/09 08:17, 23/09 03:32, 30/09 22:47, 08/10 18:03, 16/10 13:18, 24/10 08:33, 01/11 03:48, 08/11 23:04, 16/11 18:19, 24/11 13:34, 02/12 08:49, 10/12 04:05, 17/12 23:20, 25/12 18:35, 02/01 13:50, 10/01 09:05, 18/01 04:21, 25/01 23:36, 02/02 18:51, 10/02 14:06, 18/02 09:22, 26/02 04:37, 05/03 23:52, 13/03 19:07, 21/03 14:23, 29/03 09:38, 06/04 04:53, 14/04 00:08, 21/04 19:23, 29/04 14:39, 07/05 09:54, 15/05 05:09, 23/05 00:24, 30/05 19:40, 07/06 14:55, 15/06 10:10
Жель	7	7 дн 5 ч	2 ч 36 м	21/06 12:30, 28/06 17:51, 05/07 23:13, 13/07 04:35, 20/07 09:57, 27/07 15:19, 03/08 20:40, 11/08 02:02, 18/08 07:24, 25/08 12:46, 01/09 18:08, 08/09 23:29, 16/09 04:51, 23/09 10:13, 30/09 15:35, 07/10 20:57, 15/10 02:18, 22/10 07:40, 29/10 13:02, 05/11 18:24, 12/11 23:46, 20/11 05:07, 27/11 10:29, 04/12 15:51, 11/12 21:13, 19/12 02:35, 26/12 07:56, 02/01 13:18, 09/01 18:40, 17/01 00:02, 24/01 05:24, 31/01 10:45, 07/02 16:07, 14/02 21:29, 22/02 02:51, 01/03 08:13, 08/03 13:34, 15/03 18:56, 23/03 00:18, 30/03 05:40, 06/04 11:02, 13/04 16:23, 20/04 21:45, 28/04 03:07, 05/05 08:29, 12/05 13:51, 19/05 19:12, 27/05 00:34, 03/06 05:56, 10/06 11:18, 17/06 16:40
Кострома	8	6 дн 18 ч	2 ч 25 м	21/06 12:30, 28/06 06:39, 05/07 00:49, 11/07 18:59, 18/07 13:09, 25/07 07:19, 01/08 01:29, 07/08 19:39, 14/08 13:49, 21/08 07:59, 28/08 02:09, 03/09 20:19, 10/09 14:29, 17/09 08:39, 24/09 02:49, 30/09 20:59, 07/10 15:09, 14/10 09:19, 21/10 03:29, 27/10 21:39, 03/11 15:49, 10/11 09:59, 17/11 04:09, 23/11 22:19, 30/11 16:29, 07/12 10:39, 14/12 04:49, 20/12 22:59, 27/12 17:09, 03/01 11:19, 10/01 05:29, 16/01 23:39, 23/01 17:49, 30/01 11:59, 06/02 06:09, 13/02 00:19, 19/02 18:29, 26/02 12:39, 05/03 06:49, 12/03 00:59, 18/03 19:09, 25/03 13:19, 01/04 07:29, 08/04 01:39, 14/04 19:49, 21/04 13:59, 28/04 08:09, 05/05 02:19, 11/05 20:29, 18/05 14:39, 25/05 08:49, 01/06 02:59, 07/06 21:09, 14/06 15:19, 21/06 09:29
Семаргл	9	6 дн 8 ч	2 ч 17 м	21/06 12:30, 27/06 21:23, 04/07 06:17, 10/07 15:10, 17/07 00:04, 23/07 08:57, 29/07 17:51, 05/08 02:44, 11/08 11:38, 17/08 20:31, 24/08 05:25, 30/08 14:18, 05/09 23:12, 12/09 08:05, 18/09 16:59, 25/09 01:52, 01/10 10:46, 07/10 19:39, 14/10 04:33, 20/10 13:27, 26/10 22:20, 02/11 07:14, 08/11 16:07, 15/11 01:01, 21/11 09:54, 27/11 18:48, 04/12 03:41, 10/12 12:35, 16/12 21:28, 23/12 06:22, 29/12 15:15, 05/01 00:09, 11/01 09:02, 17/01 17:56, 24/01 02:49, 30/01 11:43, 05/02 20:36, 12/02 05:30, 18/02 14:24, 24/02 23:17, 03/03 08:11, 09/03 17:04, 16/03 01:58, 22/03 10:51, 28/03 19:45, 04/04 04:38, 10/04 13:32, 16/04 22:25, 23/04 07:19, 29/04 16:12, 06/05 01:06, 12/05 09:59, 18/05 18:53, 25/05 03:46, 31/05 12:40, 06/06 21:33, 13/06 06:27, 19/06 15:21
Берегиня	10	6 дн 1 ч	2 ч 10 м	21/06 12:30, 27/06 13:32, 03/07 14:35, 09/07 15:38, 15/07 16:41, 21/07 17:43, 27/07 18:46, 02/08 19:49, 08/08 20:52, 14/08 21:54, 20/08 22:57, 27/08 00:00, 02/09 01:03, 08/09 02:06, 14/09 03:08, 20/09 04:11, 26/09 05:14, 02/10 06:17, 08/10 07:19, 14/10 08:22, 20/10 09:25, 26/10 10:28, 01/11 11:30, 07/11 12:33, 13/11 13:36, 19/11 14:39, 25/11 15:42, 01/12 16:44, 07/12 17:47, 13/12 18:50, 19/12 19:53, 25/12 20:55, 31/12 21:58, 06/01 23:01, 13/01 00:04, 19/01 01:07, 25/01 02:09, 31/01 03:12, 06/02 04:15, 12/02 05:18, 18/02 06:20, 24/02 07:23, 02/03 08:26, 08/03 09:29, 14/03 10:31, 20/03 11:34, 26/03 12:37, 01/04 13:40, 07/04 14:43, 13/04 15:45, 19/04 16:48, 25/04 17:51, 01/05 18:54, 07/05 19:56, 13/05 20:59, 19/05 22:02, 25/05 23:05, 01/06 00:08, 07/06 01:10, 13/06 02:13, 19/06 03:16
Навь	11	5 дн 18 ч	2 ч 4 м	21/06 12:30, 27/06 06:47, 03/07 01:05, 08/07 19:23, 14/07 13:41, 20/07 07:58, 26/07 02:16, 31/07 20:34, 06/08 14:52, 12/08 09:09, 18/08 03:27, 23/08 21:45, 29/08 16:03, 04/09 10:20, 10/09 04:38, 15/09 22:56, 21/09 17:14, 27/09 11:32, 03/10 05:49, 09/10 00:07, 14/10 18:25, 20/10 12:43, 26/10 07:00, 01/11 01:18, 06/11 19:36, 12/11 13:54, 18/11 08:11, 24/11 02:29, 29/11 20:47, 05/12 15:05, 11/12 09:23, 17/12 03:40, 22/12 21:58, 28/12 16:16, 03/01 10:34, 09/01 04:51, 14/01 23:09, 20/01 17:27, 26/01 11:45, 01/02 06:02, 07/02 00:20, 12/02 18:38, 18/02 12:56, 24/02 07:14, 02/03 01:31, 07/03 19:49, 13/03 14:07, 19/03 08:25, 25/03 02:42, 30/03 21:00, 05/04 15:18, 11/04 09:36, 17/04 03:53, 22/04 22:11, 28/04 16:29, 04/05 10:47, 10/05 05:04, 15/05 23:22, 21/05 17:40, 27/05 11:58, 02/06 06:16, 08/06 00:33, 13/06 18:51, 19/06 13:09
Таня	12	5 дн 12 ч	1 ч 59 м	21/06 12:30, 27/06 00:54, 02/07 13:19, 08/07 01:43, 13/07 14:08, 19/07 02:32, 24/07 14:57, 30/07 03:21, 04/08 15:46, 10/08 04:10, 15/08 16:35, 21/08 04:59, 26/08 17:24, 01/09 05:48, 06/09 18:13, 12/09 06:37, 17/09 19:02, 23/09 07:26, 28/09 19:51, 04/10 08:15, 09/10 20:40, 15/10 09:04, 20/10 21:29, 26/10 09:53, 31/10 22:18, 06/11 10:42, 11/11 23:07, 17/11 11:31, 22/11 23:56, 28/11 12:20, 04/12 00:45, 09/12 13:09, 15/12 01:34, 20/12 13:58, 26/12 02:23, 31/12 14:47, 06/01 03:12, 11/01 15:36, 17/01 04:01, 22/01 16:25, 28/01 04:50, 02/02 17:14, 08/02 05:39, 13/02 18:03, 19/02 06:28, 24/02 18:52, 02/03 07:17, 07/03 19:41, 13/03 08:06, 18/03 20:30, 24/03 08:55, 29/03 21:19, 04/04 09:44, 09/04 22:08, 15/04 10:33, 20/04 22:57, 26/04 11:22, 01/05 23:46, 07/05 12:11, 13/05 00:35, 18/05 13:00, 24/05 01:24, 29/05 13:49, 04/06 02:13, 09/06 14:38, 15/06 03:02, 20/06 15:27

Вид	Участок	Площадь	Дата	Время
Перун	13	5 дн 7 ч	1 ч 54 м	21/06 12:30, 26/06 10:42, 02/07 02:55, 07/07 10:08, 12/07 17:21, 18/07 00:34, 23/07 07:47, 28/07 14:50, 02/08 22:12, 08/08 05:26, 13/08 12:38, 18/08 10:51, 24/08 03:04, 29/08 10:16, 03/09 17:29, 09/09 00:42, 14/09 07:55, 19/09 15:08, 24/09 22:21, 30/09 05:33, 05/10 12:46, 10/10 19:59, 16/10 03:12, 21/10 10:25, 26/10 17:38, 01/11 00:50, 06/11 08:03, 11/11 15:16, 16/11 22:29, 22/11 05:42, 27/11 12:55, 02/12 20:07, 08/12 03:20, 13/12 10:33, 18/12 17:46, 24/12 00:59, 29/12 08:12, 03/01 15:24, 08/01 22:37, 14/01 05:50, 19/01 13:03, 24/01 20:16, 30/01 03:29, 04/02 10:41, 09/02 17:54, 15/02 01:07, 20/02 08:20, 25/02 15:33, 02/03 22:46, 08/03 05:58, 13/03 13:11, 18/03 20:24, 24/03 03:37, 29/03 10:50, 03/04 18:03, 09/04 01:15, 14/04 08:28, 19/04 15:41, 24/04 22:54, 30/04 06:07, 05/05 13:20, 10/05 20:32, 16/05 03:45, 21/05 10:58, 26/05 18:11, 01/06 01:24, 06/06 08:37, 11/06 15:50, 16/06 23:02
				21/06 12:30, 26/06 15:05, 01/07 17:40, 06/07 20:15, 11/07 22:50, 17/07 01:25, 22/07 04:01, 27/07 06:36, 01/08 09:11, 06/08 11:46, 11/08 14:21, 16/08 16:57, 21/08 19:32, 26/08 22:07, 01/09 00:42, 06/09 03:17, 11/09 05:52, 16/09 08:28, 21/09 11:03, 26/09 13:38, 01/10 16:13, 06/10 18:48, 11/10 21:24, 16/10 23:59, 22/10 02:34, 27/10 05:09, 01/11 07:44, 06/11 10:19, 11/11 12:55, 16/11 15:30, 21/11 18:05, 26/11 20:40, 01/12 23:15, 07/12 01:51, 12/12 04:26, 17/12 07:01, 22/12 09:36, 27/12 12:11, 01/01 14:47, 06/01 17:22, 11/01 19:57, 16/01 22:32, 22/01 01:07, 27/01 03:42, 01/02 06:18, 06/02 08:53, 11/02 11:28, 16/02 14:03, 21/02 16:38, 26/02 19:14, 03/03 21:49, 09/03 00:24, 14/03 02:59, 19/03 05:34, 24/03 08:09, 29/03 10:45, 03/04 13:20, 08/04 15:55, 13/04 18:30, 18/04 21:05, 23/04 23:41, 29/04 02:16, 04/05 04:51, 09/05 07:26, 14/05 10:01, 19/05 12:37, 24/05 15:12, 29/05 17:47, 03/06 20:22, 08/06 22:57, 14/06 01:32, 19/06 04:08
				21/06 12:30, 26/06 10:55, 01/07 09:21, 06/07 07:47, 11/07 06:13, 16/07 04:38, 21/07 03:04, 26/07 01:30, 30/07 23:56, 04/08 22:22, 09/08 20:47, 14/08 19:13, 19/08 17:39, 24/08 16:05, 29/08 14:30, 03/09 12:56, 08/09 11:22, 13/09 09:48, 18/09 08:14, 23/09 06:39, 28/09 05:05, 03/10 03:31, 08/10 01:57, 13/10 00:23, 17/10 22:48, 22/10 21:14, 27/10 19:40, 01/11 18:06, 06/11 16:31, 11/11 14:57, 16/11 13:23, 21/11 11:49, 26/11 10:15, 01/12 08:40, 06/12 07:06, 11/12 05:32, 16/12 03:58, 21/12 02:23, 26/12 00:49, 30/12 23:15, 04/01 21:41, 09/01 20:07, 14/01 18:32, 19/01 16:58, 24/01 15:24, 29/01 13:50, 03/02 12:16, 08/02 10:41, 13/02 09:07, 18/02 07:33, 23/02 05:59, 28/02 04:24, 05/03 02:50, 10/03 01:16, 14/03 23:42, 19/03 22:08, 24/03 20:33, 29/03 18:59, 03/04 17:25, 08/04 15:51, 13/04 14:17, 18/04 12:42, 23/04 11:08, 28/04 09:34, 03/05 08:00, 08/05 06:25, 13/05 04:51, 18/05 03:17, 23/05 01:43, 28/05 00:09, 01/06 22:34, 06/06 21:00, 11/06 19:26, 16/06 17:52
				21/06 12:30, 26/06 07:10, 01/07 01:50, 05/07 20:30, 10/07 15:10, 15/07 09:50, 20/07 04:30, 24/07 23:11, 29/07 17:51, 03/08 12:31, 08/08 07:11, 13/08 01:51, 17/08 20:31, 22/08 15:11, 27/08 09:52, 01/09 04:32, 05/09 23:12, 10/09 17:52, 15/09 12:32, 20/09 07:12, 25/09 01:52, 29/09 20:33, 04/10 15:13, 09/10 09:53, 14/10 04:33, 18/10 23:13, 23/10 17:53, 28/10 12:33, 02/11 07:14, 07/11 01:54, 11/11 20:34, 16/11 15:14, 21/11 09:54, 26/11 04:34, 30/11 23:14, 05/12 17:55, 10/12 12:35, 15/12 07:15, 20/12 01:55, 24/12 20:35, 29/12 15:15, 03/01 09:55, 08/01 04:36, 12/01 23:16, 17/01 17:56, 22/01 12:36, 27/01 07:16, 01/02 01:56, 05/02 20:36, 10/02 15:17, 15/02 09:57, 20/02 04:37, 24/02 23:17, 01/03 17:57, 06/03 12:37, 11/03 07:17, 16/03 01:58, 20/03 20:38, 25/03 15:18, 30/03 09:58, 04/04 04:38, 08/04 23:18, 13/04 17:59, 18/04 12:39, 23/04 07:19, 28/04 01:59, 02/05 20:39, 07/05 15:19, 12/05 09:59, 17/05 04:40, 21/05 23:20, 26/05 18:00, 31/05 12:40, 05/06 07:20, 10/06 02:00, 14/06 20:40, 19/06 15:21
				21/06 12:30, 26/06 03:44, 30/06 18:59, 05/07 10:14, 10/07 01:28, 14/07 16:43, 19/07 07:58, 23/07 23:13, 28/07 14:27, 02/08 05:42, 06/08 20:57, 11/08 12:11, 16/08 03:26, 20/08 18:41, 25/08 09:56, 30/08 01:10, 03/09 16:25, 08/09 07:40, 12/09 22:54, 17/09 14:07, 22/09 05:24, 26/09 20:39, 01/10 11:53, 05/10 03:08, 10/10 18:23, 15/10 09:38, 20/10 00:52, 24/10 16:07, 29/10 07:22, 02/11 22:36, 07/11 13:51, 12/11 05:06, 16/11 20:21, 21/11 11:35, 26/11 02:50, 30/11 18:05, 05/12 09:19, 10/12 00:34, 14/12 15:49, 19/12 07:04, 23/12 22:18, 28/12 13:33, 02/01 04:48, 06/01 20:03, 11/01 11:17, 16/01 02:32, 20/01 17:47, 25/01 09:01, 30/01 00:16, 03/02 15:31, 08/02 06:46, 12/02 22:00, 17/02 13:15, 22/02 04:30, 26/02 19:44, 03/03 10:59, 08/03 02:14, 12/03 17:29, 17/03 08:43, 21/03 23:58, 26/03 15:13, 31/03 06:28, 04/04 21:42, 09/04 12:57, 14/04 04:12, 18/04 19:26, 23/04 10:41, 28/04 01:56, 02/05 17:11, 07/05 08:25, 11/05 23:40, 16/05 14:55, 21/05 06:09, 25/05 21:24, 30/05 12:39, 04/06 03:54, 08/06 19:08, 13/06 10:23, 18/06 01:38
				21/06 12:30, 26/06 00:36, 30/06 12:43, 05/07 00:49, 09/07 12:56, 14/07 01:03, 18/07 13:09, 23/07 01:16, 27/07 13:23, 01/08 01:29, 05/08 13:36, 10/08 01:43, 14/08 13:49, 19/08 01:56, 23/08 14:03, 28/08 02:09, 01/09 14:16, 06/09 02:23, 10/09 14:29, 15/09 02:36, 19/09 14:43, 24/09 02:49, 28/09 14:56, 03/10 03:03, 07/10 15:09, 12/10 03:16, 16/10 15:23, 21/10 03:29, 25/10 15:36, 30/10 03:43, 03/11 15:49, 08/11 03:56, 12/11 16:03, 17/11 04:09, 21/11 16:16, 26/11 04:23, 30/11 16:29, 05/12 04:36, 09/12 16:43, 14/12 04:49, 18/12 16:56, 23/12 05:03, 27/12 17:09, 01/01 05:16, 05/01 17:23, 10/01 05:29, 14/01 17:36, 19/01 05:43, 23/01 17:49, 28/01 05:56, 01/02 18:03, 06/02 06:09, 10/02 18:16, 15/02 06:23, 19/02 18:29, 24/02 06:36, 28/02 18:43, 05/03 06:49, 09/03 18:56, 14/03 07:03, 18/03 19:09, 23/03 07:16, 27/03 19:23, 01/04 07:29, 05/04 19:36, 10/04 07:43, 14/04 19:49, 19/04 07:56, 23/04 20:03, 28/04 08:09, 02/05 20:16, 07/05 08:23, 11/05 20:29, 16/05 08:36, 20/05 20:43, 25/05 08:49, 29/05 20:56, 03/06 09:03, 07/06 21:09, 12/06 09:16, 16/06 21:23, 21/06 09:29
				21/06 12:30, 25/06 21:43, 30/06 06:57, 04/07 16:10, 09/07 01:24, 13/07 10:38, 17/07 19:51, 22/07 05:05, 26/07 14:19, 30/07 23:32, 04/08 08:46, 08/08 18:00, 13/08 03:13, 17/08 12:27, 21/08 21:41, 26/08 06:54, 30/08 16:08, 04/09 01:22, 08/09 10:35, 12/09 19:49, 17/09 05:03, 21/09 14:16, 25/09 23:30, 30/09 08:44, 04/10 17:57, 09/10 03:11, 13/10 12:25, 17/10 21:38, 22/10 06:52, 26/10 16:05, 31/10 01:19, 04/11 10:33, 08/11 19:46, 13/11 05:00, 17/11 14:14, 21/11 23:27, 26/11 08:41, 30/11 17:55, 05/12 03:08, 09/12 12:22, 13/12 21:36, 18/12 06:49, 22/12 16:03, 27/12 01:17, 31/12 10:30, 04/01 19:44, 09/01 04:58, 13/01 14:11, 17/01 23:25, 22/01 08:39, 26/01 17:52, 31/01 03:06, 04/02 12:20, 08/02 21:33, 13/02 06:47, 17/02 16:00, 22/02 01:14, 26/02 10:28, 02/03 19:41, 07/03 04:55, 11/03 14:09, 15/03 23:22, 20/03 08:36, 24/03 17:50, 29/03 03:03, 02/04 12:17, 06/04 21:31, 11/04 06:44, 15/04 15:58, 20/04 01:12, 24/04 10:25, 28/04 19:39, 03/05 04:53, 07/05 14:06, 11/05 23:20, 16/05 08:34, 20/05 17:47, 25/05 03:01, 29/05 12:15, 02/06 21:28, 07/06 06:42, 11/06 15:56, 16/06 01:09, 20/06 10:23
				21/06 12:30, 25/06 19:03, 30/06 01:37, 04/07 08:11, 08/07 14:45, 12/07 21:18, 17/07 03:52, 21/07 10:26, 25/07 17:00, 29/07 23:34, 03/08 06:07, 07/08 12:41, 11/08 19:15, 16/08 01:49, 20/08 08:23, 24/08 14:56, 28/08 21:30, 02/09 04:04, 06/09 10:36, 10/09 17:11, 14/09 23:45, 19/09 06:19, 23/09 12:53, 27/09 19:27, 02/10 02:00, 06/10 08:34, 10/10 15:08, 14/10 21:42, 19/10 04:16, 23/10 10:49, 27/10 17:23, 31/10 23:57, 05/11 06:31, 09/11 13:05, 13/11 19:38, 18/11 02:12, 22/11 08:46, 26/11 15:20, 30/11 21:53, 05/12 04:27, 09/12 11:01, 13/12 17:35, 18/12 00:09, 22/12 06:42, 26/12 13:16, 30/12 19:50, 04/01 02:24, 08/01 08:58, 12/01 15:31, 16/01 22:05, 21/01 04:39, 25/01 11:13, 29/01 17:47, 03/02 00:20, 07/02 06:54, 11/02 13:28, 15/02 20:02, 20/02 02:35, 24/02 09:09, 28/02 15:43, 04/03 22:17, 09/03 04:51, 13/03 11:24, 17/03 17:58, 22/03 00:32, 26/03 07:06, 30/03 13:40, 03/04 20:13, 08/04 02:47, 12/04 09:21, 16/04 15:55, 20/04 22:29, 25/04 05:02, 29/04 11:36, 03/05 18:10, 08/05 00:44, 12/05 07:17, 16/05 13:51, 20/05 20:25, 25/05 02:59, 29/05 09:33, 02/06 16:06, 06/06 22:40, 11/06 05:14, 15/06 11:48, 19/06 18:22

Вехи материальных вершей по Лету - от Новолетия

Багит	Число	Вежда	Затяг.	Вехи материальных вершей
Ярило	21	4 дн 4 ч	1 ч 30 м	21/06 12:30, 25/06 16:35, 29/06 20:40, 04/07 00:46, 08/07 04:51, 12/07 08:57, 16/07 13:02, 20/07 17:08, 24/07 21:13, 29/07 01:19, 02/08 05:24, 06/08 09:30, 10/08 13:35, 14/08 17:41, 18/08 21:46, 23/08 01:52, 27/08 05:57, 31/08 10:03, 04/09 14:08, 08/09 18:14, 12/09 22:19, 17/09 02:25, 21/09 06:30, 25/09 10:36, 29/09 14:41, 03/10 18:47, 07/10 22:52, 12/10 02:58, 16/10 07:03, 20/10 11:09, 24/10 15:14, 28/10 19:19, 01/11 23:25, 06/11 03:30, 10/11 07:36, 14/11 11:41, 18/11 15:47, 22/11 19:52, 26/11 23:58, 01/12 04:03, 05/12 08:09, 09/12 12:14, 13/12 16:20, 17/12 20:25, 22/12 00:31, 26/12 04:36, 30/12 08:42, 03/01 12:47, 07/01 16:53, 11/01 20:58, 16/01 01:04, 20/01 05:09, 24/01 09:15, 28/01 13:20, 01/02 17:26, 05/02 21:31, 10/02 01:37, 14/02 05:42, 18/02 09:48, 22/02 13:53, 26/02 17:58, 02/03 22:04, 07/03 02:09, 11/03 06:15, 15/03 10:20, 19/03 14:26, 23/03 18:31, 27/03 22:37, 01/04 02:42, 05/04 06:48, 09/04 10:53, 13/04 14:59, 17/04 19:04, 21/04 23:10, 26/04 03:15, 30/04 07:21, 04/05 11:26, 08/05 15:32, 12/05 19:37, 16/05 23:43, 21/05 03:48, 25/05 07:54, 29/05 11:59, 02/06 16:05, 06/06 20:10, 11/06 00:16, 15/06 04:21, 19/06 08:27
Велеса	22	4 дн 1 ч	1 ч 28 м	21/06 12:30, 25/06 14:17, 29/06 16:04, 03/07 17:52, 07/07 19:39, 11/07 21:27, 15/07 23:14, 20/07 01:01, 24/07 02:49, 28/07 04:36, 01/08 06:24, 05/08 08:11, 09/08 09:58, 13/08 11:46, 17/08 13:33, 21/08 15:21, 25/08 17:08, 29/08 18:55, 02/09 20:43, 06/09 22:30, 11/09 00:18, 15/09 02:05, 19/09 03:52, 23/09 05:40, 27/09 07:27, 01/10 09:15, 05/10 11:02, 09/10 12:50, 13/10 14:37, 17/10 16:24, 21/10 18:12, 25/10 19:59, 29/10 21:47, 02/11 23:34, 07/11 01:21, 11/11 03:09, 15/11 04:56, 19/11 06:44, 23/11 08:31, 27/11 10:18, 01/12 12:06, 05/12 13:53, 09/12 15:41, 13/12 17:28, 17/12 19:15, 21/12 21:03, 25/12 22:50, 30/12 00:38, 03/01 02:25, 07/01 04:12, 11/01 06:00, 15/01 07:47, 19/01 09:35, 23/01 11:22, 27/01 13:10, 31/01 14:57, 04/02 16:44, 08/02 18:32, 12/02 20:19, 16/02 22:07, 20/02 23:54, 25/02 01:41, 01/03 03:29, 05/03 05:16, 09/03 07:04, 13/03 08:51, 17/03 10:38, 21/03 12:26, 25/03 14:13, 29/03 16:01, 02/04 17:48, 06/04 19:35, 10/04 21:23, 14/04 23:10, 19/04 00:58, 23/04 02:45, 27/04 04:32, 01/05 06:20, 05/05 08:07, 09/05 09:55, 13/05 11:42, 17/05 13:30, 21/05 15:17, 25/05 17:04, 29/05 18:52, 02/06 20:39, 06/06 22:27, 11/06 00:14, 15/06 02:01, 19/06 03:49
Род	23	3 дн 23 ч	1 ч 26 м	21/06 12:30, 25/06 12:08, 29/06 11:46, 03/07 11:25, 07/07 11:03, 11/07 10:42, 15/07 10:20, 19/07 09:59, 23/07 09:37, 27/07 09:15, 31/07 08:54, 04/08 08:32, 08/08 08:11, 12/08 07:49, 16/08 07:28, 20/08 07:06, 24/08 06:45, 28/08 06:23, 01/09 06:01, 05/09 05:40, 09/09 05:18, 13/09 04:57, 17/09 04:35, 21/09 04:14, 25/09 03:52, 29/09 03:30, 03/10 03:09, 07/10 02:47, 11/10 02:26, 15/10 02:04, 19/10 01:43, 23/10 01:21, 27/10 01:00, 31/10 00:38, 04/11 00:16, 07/11 23:55, 11/11 23:33, 15/11 23:12, 19/11 22:50, 23/11 22:29, 27/11 22:07, 01/12 21:45, 05/12 21:24, 09/12 21:02, 13/12 20:41, 17/12 20:19, 21/12 19:58, 25/12 19:36, 29/12 19:15, 02/01 18:53, 06/01 18:31, 10/01 18:10, 14/01 17:48, 18/01 17:27, 22/01 17:05, 26/01 16:44, 30/01 16:22, 03/02 16:00, 07/02 15:39, 11/02 15:17, 15/02 14:56, 19/02 14:34, 23/02 14:13, 27/02 13:51, 03/03 13:30, 07/03 13:08, 11/03 12:46, 15/03 12:25, 19/03 12:03, 23/03 11:42, 27/03 11:20, 31/03 10:59, 04/04 10:37, 08/04 10:15, 12/04 09:54, 16/04 09:32, 20/04 09:11, 24/04 08:49, 28/04 08:28, 02/05 08:06, 06/05 07:45, 10/05 07:23, 14/05 07:01, 18/05 06:40, 22/05 06:18, 26/05 05:57, 30/05 05:35, 03/06 05:14, 07/06 04:52, 11/06 04:30, 15/06 04:09, 19/06 03:47
Купала	24	3 дн 21 ч	1 ч 24 м	21/06 12:30, 25/06 10:07, 29/06 07:45, 03/07 05:22, 07/07 03:00, 11/07 00:38, 14/07 22:15, 18/07 19:53, 22/07 17:30, 26/07 15:08, 30/07 12:46, 03/08 10:23, 07/08 08:01, 11/08 05:38, 15/08 03:16, 19/08 00:54, 22/08 22:31, 26/08 20:09, 30/08 17:47, 03/09 15:24, 07/09 13:02, 11/09 10:39, 15/09 08:17, 19/09 05:55, 23/09 03:32, 27/09 01:10, 30/09 22:47, 04/10 20:25, 08/10 18:03, 12/10 15:40, 16/10 13:18, 20/10 10:56, 24/10 08:33, 28/10 06:11, 01/11 03:48, 05/11 01:26, 08/11 23:04, 12/11 20:41, 16/11 18:19, 20/11 15:56, 24/11 13:34, 28/11 11:12, 02/12 08:49, 06/12 06:27, 10/12 04:05, 14/12 01:42, 17/12 23:20, 21/12 20:57, 25/12 18:35, 29/12 16:13, 02/01 13:50, 06/01 11:28, 10/01 09:05, 14/01 06:43, 18/01 04:21, 22/01 01:58, 25/01 23:36, 29/01 21:14, 02/02 18:51, 06/02 16:29, 10/02 14:06, 14/02 11:44, 18/02 09:22, 22/02 06:59, 26/02 04:37, 02/03 02:14, 05/03 23:52, 09/03 21:30, 13/03 19:07, 17/03 16:45, 21/03 14:23, 25/03 12:00, 29/03 09:38, 02/04 07:15, 06/04 04:53, 10/04 02:31, 14/04 00:08, 17/04 21:46, 21/04 19:23, 25/04 17:01, 29/04 14:39, 03/05 12:16, 07/05 09:54, 11/05 07:32, 15/05 05:09, 19/05 02:47, 23/05 00:24, 26/05 22:02, 30/05 19:40, 03/06 17:17, 07/06 14:55, 11/06 12:32, 15/06 10:10, 19/06 07:48
Ра	25	3 дн 19 ч	1 ч 22 м	21/06 12:30, 25/06 08:14, 29/06 03:58, 02/07 23:42, 06/07 19:26, 10/07 15:10, 14/07 10:54, 18/07 06:38, 22/07 02:22, 25/07 22:07, 29/07 17:51, 02/08 13:35, 06/08 09:19, 10/08 05:03, 14/08 00:47, 17/08 20:31, 21/08 16:15, 25/08 11:59, 29/08 07:44, 02/09 03:28, 05/09 23:12, 09/09 18:56, 13/09 14:40, 17/09 10:24, 21/09 06:08, 25/09 01:52, 28/09 21:37, 02/10 17:21, 06/10 13:05, 10/10 08:49, 14/10 04:33, 18/10 00:17, 21/10 20:01, 25/10 15:45, 29/10 11:29, 02/11 07:14, 06/11 02:58, 09/11 22:42, 13/11 18:26, 17/11 14:10, 21/11 09:54, 25/11 05:38, 29/11 01:22, 02/12 21:06, 06/12 16:51, 10/12 12:35, 14/12 08:19, 18/12 04:03, 21/12 23:47, 25/12 19:31, 29/12 15:15, 02/01 10:59, 06/01 06:44, 10/01 02:28, 13/01 22:12, 17/01 17:56, 21/01 13:40, 25/01 09:24, 29/01 05:08, 02/02 00:52, 05/02 20:36, 09/02 16:21, 13/02 12:05, 17/02 07:49, 21/02 03:33, 24/02 23:17, 28/02 19:01, 04/03 14:45, 08/03 10:29, 12/03 06:14, 16/03 01:58, 19/03 21:42, 23/03 17:26, 27/03 13:10, 31/03 08:54, 04/04 04:38, 08/04 00:22, 11/04 20:06, 15/04 15:51, 19/04 11:35, 23/04 07:19, 27/04 03:03, 30/04 22:47, 04/05 18:31, 08/05 14:15, 12/05 09:59, 16/05 05:43, 20/05 01:28, 23/05 21:12, 27/05 16:56, 31/05 12:40, 04/06 08:24, 08/06 04:08, 11/06 23:52, 15/06 19:36, 19/06 15:21

Иван Материальных верной по Пету - от рождения Ивана по дату его благоденствия

Имя	Число	Месяц	Дата	Век материальных верной
Правь	1	19 дн 2 ч	6 ч 52 м	21/06 12:31, 10/07 15:11, 29/07 17:52, 17/08 20:33, 05/09 23:13, 25/09 01:54, 14/10 04:34, 02/11 07:15, 21/11 09:58, 10/12 12:36, 29/12 15:17, 17/01 17:57, 05/02 20:38, 24/02 23:18, 16/03 01:59, 04/04 04:40, 23/04 07:20, 12/05 10:01, 31/05 12:41, 19/06 15:22
Лея	2	13 дн 12 ч	4 ч 51 м	22/07 13:36, 05/08 01:56, 18/08 14:15, 01/09 02:35, 14/09 14:55, 28/09 03:15, 11/10 15:35, 25/10 03:55, 07/11 16:15, 21/11 04:35, 04/12 16:55, 18/12 05:15, 31/12 17:35, 14/01 05:55, 27/01 18:15, 10/02 06:35, 23/02 18:55, 09/03 07:15, 22/03 19:35, 05/04 07:55, 18/04 20:15, 02/05 08:35, 15/05 20:55, 29/05 09:15, 11/06 21:35, 25/06 09:55, 08/07 22:15, 22/07 10:35
Троян	3	11 дн	3 ч 58 м	22/08 14:32, 02/09 15:21, 13/09 16:10, 24/09 16:59, 05/10 17:48, 16/10 18:37, 27/10 19:26, 07/11 20:15, 18/11 21:04, 29/11 21:53, 10/12 22:42, 21/12 23:31, 02/01 00:20, 13/01 01:09, 24/01 01:58, 04/02 02:47, 15/02 03:36, 26/02 04:25, 09/03 05:14, 20/03 06:03, 31/03 06:52, 11/04 07:41, 22/04 08:30, 03/05 09:19, 14/05 10:08, 25/05 10:57, 05/06 11:46, 16/06 12:35, 27/06 13:24, 08/07 14:13, 19/07 15:02, 30/07 15:51, 10/08 16:40, 21/08 17:29
Явь	4	9 дн 13 ч	3 ч 26 м	22/09 15:22, 02/10 04:42, 11/10 18:02, 21/10 07:23, 30/10 20:43, 09/11 10:03, 18/11 23:23, 28/11 12:44, 08/12 02:04, 17/12 15:24, 27/12 04:45, 05/01 18:05, 15/01 07:25, 24/01 20:45, 03/02 10:06, 12/02 23:26, 22/02 12:46, 04/03 02:07, 13/03 15:27, 23/03 04:47, 01/04 18:07, 11/04 07:28, 20/04 20:48, 30/04 10:08, 09/05 23:29, 19/05 12:49, 29/05 02:09, 07/06 15:29, 17/06 04:50, 26/06 18:10, 06/07 07:30, 15/07 20:51, 25/07 10:11, 03/08 23:31, 13/08 12:52, 23/08 02:12, 01/09 15:32, 11/09 04:52, 20/09 18:13
Радегаст	5	8 дн 13 ч	3 ч 4 м	23/10 16:13, 01/11 05:21, 09/11 18:28, 18/11 07:36, 26/11 20:44, 05/12 09:51, 13/12 22:59, 22/12 12:06, 31/12 01:14, 08/01 14:22, 17/01 03:29, 25/01 16:37, 03/02 05:44, 11/02 18:52, 20/02 07:59, 28/02 21:07, 09/03 10:15, 17/03 23:22, 26/03 12:30, 04/04 01:37, 12/04 14:45, 21/04 03:52, 29/04 17:00, 08/05 06:08, 16/05 19:15, 25/05 08:23, 02/06 21:30, 11/06 10:38, 19/06 23:46, 28/06 12:53, 07/07 02:01, 15/07 15:08, 24/07 04:16, 01/08 17:23, 10/08 06:31, 18/08 19:39, 27/08 08:46, 04/09 21:54, 13/09 11:01, 22/09 00:09, 30/09 13:16, 09/10 02:24, 17/10 15:32
Славь	6	7 дн 19 ч	2 ч 48 м	23/11 17:15, 01/12 12:31, 09/12 07:46, 17/12 03:01, 24/12 22:16, 01/01 17:32, 09/01 12:47, 17/01 08:02, 25/01 03:17, 01/02 22:33, 09/02 17:48, 17/02 13:03, 25/02 08:18, 05/03 03:33, 12/03 22:49, 20/03 18:04, 28/03 13:19, 05/04 08:34, 13/04 03:50, 20/04 23:05, 28/04 18:20, 06/05 13:35, 14/05 08:51, 22/05 04:06, 29/05 23:21, 06/06 18:36, 14/06 13:51, 22/06 09:07, 30/06 04:22, 07/07 23:37, 15/07 18:52, 23/07 14:08, 31/07 09:23, 08/08 04:38, 15/08 23:53, 23/08 19:09, 31/08 14:24, 08/09 09:39, 16/09 04:54, 24/09 00:09, 01/10 19:25, 09/10 14:40, 17/10 09:55, 25/10 05:10, 02/11 00:26, 09/11 19:41, 17/11 14:56
Жель	7	7 дн 5 ч	2 ч 36 м	24/12 18:29, 31/12 23:51, 08/01 05:12, 15/01 10:34, 22/01 15:56, 29/01 21:18, 06/02 02:40, 13/02 08:01, 20/02 13:23, 27/02 18:45, 07/03 00:07, 14/03 05:29, 21/03 10:50, 28/03 16:12, 04/04 21:34, 12/04 02:56, 19/04 08:18, 26/04 13:39, 03/05 19:01, 11/05 00:23, 18/05 05:45, 25/05 11:07, 01/06 16:28, 08/06 21:50, 16/06 03:12, 23/06 08:34, 30/06 13:56, 07/07 19:17, 15/07 00:39, 22/07 06:01, 29/07 11:23, 05/08 16:45, 12/08 22:06, 20/08 03:28, 27/08 08:50, 03/09 14:12, 10/09 19:34, 18/09 00:55, 25/09 06:17, 02/10 11:39, 09/10 17:01, 16/10 22:23, 24/10 03:44, 31/10 09:06, 07/11 14:28, 14/11 19:50, 22/11 01:12, 29/11 06:33, 06/12 11:55, 13/12 17:17, 20/12 22:39
Кострома	8	6 дн 18 ч	2 ч 25 м	24/01 19:41, 31/01 13:51, 07/02 08:01, 14/02 02:11, 20/02 20:21, 27/02 14:31, 06/03 08:41, 13/03 02:51, 19/03 21:01, 26/03 15:11, 02/04 09:21, 09/04 03:31, 15/04 21:41, 22/04 15:51, 29/04 10:01, 06/05 04:11, 12/05 22:21, 19/05 16:31, 26/05 10:41, 02/06 04:51, 08/06 23:01, 15/06 17:11, 22/06 11:21, 29/06 05:31, 05/07 23:41, 12/07 17:51, 19/07 12:01, 26/07 06:11, 02/08 00:21, 08/08 18:31, 15/08 12:41, 22/08 06:51, 29/08 01:01, 04/09 19:11, 11/09 13:21, 18/09 07:31, 25/09 01:41, 01/10 19:51, 08/10 14:01, 15/10 08:11, 22/10 02:21, 28/10 20:31, 04/11 14:41, 11/11 08:51, 18/11 03:01, 24/11 21:11, 01/12 15:21, 08/12 09:31, 15/12 03:41, 21/12 21:51, 28/12 16:01, 04/01 10:11, 11/01 04:21, 17/01 22:31, 24/01 16:41
Семаргл	9	6 дн 8 ч	2 ч 17 м	24/02 20:42, 03/03 05:36, 09/03 14:29, 15/03 23:23, 22/03 08:16, 28/03 17:10, 04/04 02:03, 10/04 10:57, 16/04 19:50, 23/04 04:44, 29/04 13:37, 05/05 22:31, 12/05 07:25, 18/05 16:18, 25/05 01:12, 31/05 10:05, 06/06 18:59, 13/06 03:52, 19/06 12:46, 25/06 21:39, 02/07 06:33, 08/07 15:26, 15/07 00:20, 21/07 09:13, 27/07 18:07, 03/08 03:00, 09/08 11:54, 15/08 20:47, 22/08 05:41, 28/08 14:34, 03/09 23:28, 10/09 08:22, 16/09 17:15, 23/09 02:09, 29/09 11:02, 05/10 19:56, 12/10 04:49, 18/10 13:43, 24/10 22:36, 31/10 07:30, 06/11 16:23, 13/11 01:17, 19/11 10:10, 25/11 19:04, 02/12 03:57, 08/12 12:51, 14/12 21:44, 21/12 06:38, 27/12 15:32, 03/01 00:25, 09/01 09:19, 15/01 18:12, 22/01 03:06, 28/01 11:59, 03/02 20:53, 10/02 05:46, 16/02 14:40, 22/02 23:33
Берегиня	10	6 дн 1 ч	2 ч 10 м	27/03 21:34, 02/04 22:37, 08/04 23:40, 15/04 00:43, 21/04 01:45, 27/04 02:48, 03/05 03:51, 09/05 04:54, 15/05 05:57, 21/05 06:59, 27/05 08:02, 02/06 09:05, 08/06 10:08, 14/06 11:10, 20/06 12:13, 26/06 13:16, 02/07 14:19, 08/07 15:22, 14/07 16:24, 20/07 17:27, 26/07 18:30, 01/08 19:33, 07/08 20:35, 13/08 21:38, 19/08 22:41, 25/08 23:44, 01/09 00:46, 07/09 01:49, 13/09 02:52, 19/09 03:55, 25/09 04:58, 01/10 06:00, 07/10 07:03, 13/10 08:06, 19/10 09:09, 25/10 10:11, 31/10 11:14, 06/11 12:17, 12/11 13:20, 18/11 14:22, 24/11 15:25, 30/11 16:28, 06/12 17:31, 12/12 18:34, 18/12 19:36, 24/12 20:39, 30/12 21:42, 05/01 22:45, 11/01 23:47, 18/01 00:50, 24/01 01:53, 30/01 02:56, 05/02 03:59, 11/02 05:01, 17/02 06:04, 23/02 07:07, 29/02 08:10, 06/03 09:12, 12/03 10:15, 18/03 11:18, 24/03 12:21
Навь	11	5 дн 18 ч	2 ч 4 м	27/04 22:27, 03/05 16:44, 09/05 11:02, 15/05 05:20, 20/05 23:38, 26/05 17:56, 01/06 12:13, 07/06 06:31, 13/06 00:49, 18/06 19:07, 24/06 13:24, 30/06 07:42, 06/07 02:00, 11/07 20:18, 17/07 14:35, 23/07 08:53, 29/07 03:11, 03/08 21:29, 09/08 15:46, 15/08 10:04, 21/08 04:22, 26/08 22:40, 01/09 16:58, 07/09 11:15, 13/09 05:33, 18/09 23:51, 24/09 18:09, 30/09 12:26, 06/10 06:44, 12/10 01:02, 17/10 19:20, 23/10 13:37, 29/10 07:55, 04/11 02:13, 09/11 20:31, 15/11 14:49, 21/11 09:06, 27/11 03:24, 02/12 21:42, 08/12 16:00, 14/12 10:17, 20/12 04:35, 25/12 22:53, 31/12 17:11, 06/01 11:28, 12/01 05:46, 18/01 00:04, 23/01 18:22, 29/01 12:40, 04/02 06:57, 10/02 01:15, 15/02 19:33, 21/02 13:51, 27/02 08:08, 04/03 02:26, 09/03 20:44, 15/03 15:02, 21/03 09:19, 27/03 03:37, 01/04 21:55, 07/04 16:13, 13/04 10:30, 19/04 04:48, 24/04 23:06
Таня	12	5 дн 12 ч	1 ч 59 м	28/05 23:26, 03/06 11:51, 09/06 00:15, 14/06 12:40, 20/06 01:04, 25/06 13:29, 01/07 01:53, 06/07 14:18, 12/07 02:42, 17/07 15:07, 23/07 03:31, 28/07 15:56, 03/08 04:20, 08/08 16:45, 14/08 05:09, 19/08 17:34, 25/08 05:58, 30/08 18:23, 05/09 06:47, 10/09 19:12, 16/09 07:36, 21/09 20:01, 27/09 08:25, 02/10 20:50, 08/10 09:14, 13/10 21:39, 19/10 10:03, 24/10 22:28, 30/10 10:53, 04/11 23:17, 10/11 11:42, 16/11 00:06, 21/11 12:31, 27/11 00:55, 02/12 13:20, 08/12 01:44, 13/12 14:09, 19/12 02:33, 24/12 14:58, 30/12 03:22, 04/01 15:47, 10/01 04:11, 15/01 16:36, 21/01 05:00, 26/01 17:25, 01/02 05:49, 06/02 18:14, 12/02 06:38, 17/02 19:03, 23/02 07:27, 28/02 19:52, 05/03 08:16, 10/03 20:41, 16/03 09:05, 21/03 21:30, 27/03 09:54, 01/04 22:19, 07/04 10:43, 12/04 23:08, 18/04 11:32, 23/04 23:57, 29/04 12:21, 05/05 00:46, 10/05 13:10, 16/05 01:35, 21/05 13:59, 27/05 02:24

Веги материальных вершей по Лету - от начала часа Багита на дату его Благоденствия

Багит	Число	Вежда	Затяг.	Веги материальных вершей
Перун	13	5 дн 7 ч	1 ч 54 м	04/07 00:33, 09/07 07:46, 14/07 14:59, 19/07 22:12, 25/07 05:25, 30/07 12:38, 04/08 19:50, 10/08 03:03, 15/08 10:16, 20/08 17:29, 26/08 00:42, 31/08 07:55, 05/09 15:07, 10/09 22:20, 16/09 05:33, 21/09 12:46, 26/09 19:59, 02/10 03:12, 07/10 10:24, 12/10 17:37, 18/10 00:50, 23/10 08:03, 28/10 15:16, 02/11 22:29, 08/11 05:41, 13/11 12:54, 18/11 20:07, 24/11 03:20, 29/11 10:33, 04/12 17:46, 10/12 00:58, 15/12 08:11, 20/12 15:24, 25/12 22:37, 31/12 05:50, 05/01 13:03, 10/01 20:15, 16/01 03:28, 21/01 10:41, 26/01 17:54, 01/02 01:07, 06/02 08:20, 11/02 15:32, 16/02 22:45, 22/02 05:58, 27/02 13:11, 04/03 20:24, 10/03 03:37, 15/03 10:49, 20/03 18:02, 26/03 01:15, 31/03 08:28, 05/04 15:41, 10/04 22:54, 16/04 06:06, 21/04 13:19, 26/04 20:32, 02/05 03:45, 07/05 10:58, 12/05 18:11, 18/05 01:23, 23/05 08:36, 28/05 15:49, 02/06 23:02, 08/06 06:15, 13/06 13:28, 18/06 20:41, 24/06 03:53, 29/06 11:06
Магощь	14	5 дн 2 ч	1 ч 50 м	04/08 01:35, 09/08 04:10, 14/08 06:46, 19/08 09:21, 24/08 11:56, 29/08 14:31, 03/09 17:06, 08/09 19:41, 13/09 22:17, 19/09 00:52, 24/09 03:27, 29/09 06:02, 04/10 08:37, 09/10 11:13, 14/10 13:48, 19/10 16:23, 24/10 18:58, 29/10 21:33, 04/11 00:09, 09/11 02:44, 14/11 05:19, 19/11 07:54, 24/11 10:29, 29/11 13:04, 04/12 15:40, 09/12 18:15, 14/12 20:50, 19/12 23:25, 25/12 02:00, 30/12 04:36, 04/01 07:11, 09/01 09:46, 14/01 12:21, 19/01 14:56, 24/01 17:31, 29/01 20:07, 03/02 22:42, 09/02 01:17, 14/02 03:52, 19/02 06:27, 24/02 09:03, 01/03 11:38, 06/03 14:13, 11/03 16:48, 16/03 19:23, 21/03 21:59, 27/03 00:34, 01/04 03:09, 06/04 05:44, 11/04 08:19, 16/04 10:54, 21/04 13:30, 26/04 16:05, 01/05 18:40, 06/05 21:15, 11/05 23:50, 17/05 02:26, 22/05 05:01, 27/05 07:36, 01/06 10:11, 06/06 12:46, 11/06 15:21, 16/06 17:57, 21/06 20:32, 26/06 23:07, 02/07 01:42, 07/07 04:17, 12/07 06:53, 17/07 09:28, 22/07 12:03, 27/07 14:38, 01/08 17:13
Свентовит	15	4 дн 22 ч	1 ч 46 м	04/09 02:28, 09/09 00:54, 13/09 23:20, 18/09 21:46, 23/09 20:11, 28/09 18:37, 03/10 17:03, 08/10 15:29, 13/10 13:55, 18/10 12:20, 23/10 10:46, 28/10 09:12, 02/11 07:38, 07/11 06:03, 12/11 04:29, 17/11 02:55, 22/11 01:21, 26/11 23:47, 01/12 22:12, 06/12 20:38, 11/12 19:04, 16/12 17:30, 21/12 15:56, 26/12 14:21, 31/12 12:47, 05/01 11:13, 10/01 09:39, 15/01 08:04, 20/01 06:30, 25/01 04:56, 30/01 03:22, 04/02 01:48, 09/02 00:13, 13/02 22:39, 18/02 21:05, 23/02 19:31, 28/02 17:57, 05/03 16:22, 10/03 14:48, 15/03 13:14, 20/03 11:40, 25/03 10:05, 30/03 08:31, 04/04 06:57, 09/04 05:23, 14/04 03:49, 19/04 02:14, 24/04 00:40, 28/04 23:06, 03/05 21:32, 08/05 19:57, 13/05 18:23, 18/05 16:49, 23/05 15:15, 28/05 13:41, 02/06 12:06, 07/06 10:32, 12/06 08:58, 17/06 07:24, 22/06 05:50, 27/06 04:15, 02/07 02:41, 07/07 01:07, 11/07 23:33, 16/07 21:58, 21/07 20:24, 26/07 18:50, 31/07 17:16, 05/08 15:42, 10/08 14:07, 15/08 12:33, 20/08 10:59, 25/08 09:25, 30/08 07:50
Мара	16	4 дн 18 ч	1 ч 43 м	05/10 03:18, 09/10 21:58, 14/10 16:38, 19/10 11:18, 24/10 05:58, 29/10 00:38, 02/11 19:19, 07/11 13:59, 12/11 08:39, 17/11 03:19, 21/11 21:59, 26/11 16:39, 01/12 11:19, 06/12 06:00, 11/12 00:40, 15/12 19:20, 20/12 14:00, 25/12 08:40, 30/12 03:20, 03/01 22:00, 08/01 16:41, 13/01 11:21, 18/01 06:01, 23/01 00:41, 27/01 19:21, 01/02 14:01, 06/02 08:41, 11/02 03:22, 15/02 22:02, 20/02 16:42, 25/02 11:22, 02/03 06:02, 07/03 00:42, 11/03 19:22, 16/03 14:03, 21/03 08:43, 26/03 03:23, 30/03 22:03, 04/04 16:43, 09/04 11:23, 14/04 06:03, 19/04 00:44, 23/04 19:24, 28/04 14:04, 03/05 08:44, 08/05 03:24, 12/05 22:04, 17/05 16:44, 22/05 11:25, 27/05 06:05, 01/06 00:45, 05/06 19:25, 10/06 14:05, 15/06 08:45, 20/06 03:26, 24/06 22:06, 29/06 16:46, 04/07 11:26, 09/07 06:06, 14/07 00:46, 18/07 19:26, 23/07 14:07, 28/07 08:47, 02/08 03:27, 06/08 22:07, 11/08 16:47, 16/08 11:27, 21/08 06:07, 26/08 00:48, 30/08 19:28, 04/09 14:08, 09/09 08:48, 14/09 03:28, 18/09 22:08, 23/09 16:48, 28/09 11:29, 03/10 06:09
Хорс	17	4 дн 15 ч	1 ч 40 м	05/11 04:13, 09/11 19:27, 14/11 10:42, 19/11 01:57, 23/11 17:11, 28/11 08:26, 02/12 23:41, 07/12 14:56, 12/12 06:10, 16/12 21:25, 21/12 12:40, 26/12 03:55, 30/12 19:09, 04/01 10:24, 09/01 01:39, 13/01 16:53, 18/01 08:08, 22/01 23:23, 27/01 14:38, 01/02 05:52, 05/02 21:07, 10/02 12:22, 15/02 03:36, 19/02 18:51, 24/02 10:06, 01/03 01:21, 05/03 16:35, 10/03 07:50, 14/03 23:05, 19/03 14:20, 24/03 05:34, 28/03 20:49, 02/04 12:04, 07/04 03:18, 11/04 18:33, 16/04 09:48, 21/04 01:03, 25/04 16:17, 30/04 07:32, 04/05 22:47, 09/05 14:01, 14/05 05:16, 18/05 20:31, 23/05 11:46, 28/05 03:00, 01/06 18:15, 06/06 09:30, 11/06 00:45, 15/06 15:59, 20/06 07:14, 24/06 22:29, 29/06 13:43, 04/07 04:58, 08/07 20:13, 13/07 11:28, 18/07 02:42, 22/07 17:57, 27/07 09:12, 01/08 00:26, 05/08 15:41, 10/08 06:56, 14/08 22:11, 19/08 13:25, 24/08 04:40, 28/08 19:55, 02/09 11:09, 07/09 02:24, 11/09 17:39, 16/09 08:54, 21/09 00:08, 25/09 15:23, 30/09 06:38, 04/10 21:53, 09/10 13:07, 14/10 04:22, 18/10 19:37, 23/10 10:51, 28/10 02:06, 01/11 17:21
Лада	18	4 дн 12 ч	1 ч 37 м	06/12 05:20, 10/12 17:26, 15/12 05:33, 19/12 17:40, 24/12 05:46, 28/12 17:53, 02/01 06:00, 06/01 18:06, 11/01 06:13, 15/01 18:20, 20/01 06:26, 24/01 18:33, 29/01 06:40, 02/02 18:46, 07/02 06:53, 11/02 19:00, 16/02 07:06, 20/02 19:13, 25/02 07:20, 01/03 19:26, 06/03 07:33, 10/03 19:40, 15/03 07:46, 19/03 19:53, 24/03 08:00, 28/03 20:06, 02/04 08:13, 06/04 20:20, 11/04 08:26, 15/04 20:33, 20/04 08:40, 24/04 20:46, 29/04 08:53, 03/05 21:00, 08/05 09:06, 12/05 21:13, 17/05 09:20, 21/05 21:26, 26/05 09:33, 30/05 21:40, 04/06 09:46, 08/06 21:53, 13/06 10:00, 17/06 22:06, 22/06 10:13, 26/06 22:20, 01/07 10:26, 05/07 22:33, 10/07 10:40, 14/07 22:46, 19/07 10:53, 23/07 23:00, 28/07 11:06, 01/08 23:13, 06/08 11:20, 10/08 23:26, 15/08 11:33, 19/08 23:40, 24/08 11:46, 28/08 23:53, 02/09 12:00, 07/09 00:06, 11/09 12:13, 16/09 00:20, 20/09 12:26, 25/09 00:33, 29/09 12:39, 04/10 00:46, 08/10 12:53, 13/10 00:59, 17/10 13:06, 22/10 01:13, 26/10 13:19, 31/10 01:26, 04/11 13:33, 09/11 01:39, 13/11 13:46, 18/11 01:53, 22/11 13:59, 27/11 02:06, 01/12 14:13, 06/12 02:19
Стрибог	19	4 дн 9 ч	1 ч 34 м	06/01 06:34, 10/01 15:48, 15/01 01:02, 19/01 10:15, 23/01 19:29, 28/01 04:43, 01/02 13:56, 05/02 23:10, 10/02 08:24, 14/02 17:37, 19/02 02:51, 23/02 12:05, 27/02 21:18, 04/03 06:32, 08/03 15:46, 13/03 00:59, 17/03 10:13, 21/03 19:27, 26/03 04:40, 30/03 13:54, 03/04 23:08, 08/04 08:21, 12/04 17:35, 17/04 02:48, 21/04 12:02, 25/04 21:16, 30/04 06:29, 04/05 15:43, 09/05 00:57, 13/05 10:10, 17/05 19:24, 22/05 04:38, 26/05 13:51, 30/05 23:05, 04/06 08:19, 08/06 17:32, 13/06 02:46, 17/06 12:00, 21/06 21:13, 26/06 06:27, 30/06 15:41, 05/07 00:54, 09/07 10:08, 13/07 19:22, 18/07 04:35, 22/07 13:49, 26/07 23:03, 31/07 08:16, 04/08 17:30, 09/08 02:43, 13/08 11:57, 17/08 21:11, 22/08 06:24, 26/08 15:38, 31/08 00:52, 04/09 10:05, 08/09 19:19, 13/09 04:33, 17/09 13:46, 21/09 23:00, 26/09 08:14, 30/09 17:27, 05/10 02:41, 09/10 11:55, 13/10 21:08, 18/10 06:22, 22/10 15:36, 27/10 00:49, 31/10 10:03, 04/11 19:17, 09/11 04:30, 13/11 13:44, 17/11 22:58, 22/11 08:11, 26/11 17:25, 01/12 02:39, 05/12 11:52, 09/12 21:06, 14/12 06:19, 18/12 15:33, 23/12 00:47, 27/12 10:00, 31/12 19:14, 05/01 04:28
Вея	20	4 дн 6 ч	1 ч 32 м	06/02 07:43, 10/02 14:17, 14/02 20:51, 19/02 03:24, 23/02 09:58, 27/02 16:32, 03/03 23:06, 08/03 05:40, 12/03 12:13, 16/03 18:47, 21/03 01:21, 25/03 07:55, 29/03 14:28, 02/04 21:02, 07/04 03:36, 11/04 10:10, 15/04 16:44, 19/04 23:17, 24/04 05:51, 28/04 12:25, 02/05 18:59, 07/05 01:33, 11/05 08:06, 15/05 14:40, 19/05 21:14, 24/05 03:48, 28/05 10:22, 01/06 16:55, 05/06 23:29, 10/06 06:03, 14/06 12:37, 18/06 19:10, 23/06 01:44, 27/06 08:18, 01/07 14:52, 05/07 21:26, 10/07 10:33, 14/07 17:07, 22/07 23:41, 27/07 06:15, 31/07 12:48, 04/08 19:22, 09/08 01:56, 13/08 08:30, 17/08 15:04, 21/08 21:37, 26/08 04:11, 30/08 10:45, 03/09 17:19, 07/09 23:52, 12/09 06:26, 16/09 13:00, 20/09 19:34, 25/09 02:08, 29/09 08:41, 03/10 15:15, 07/10 21:49, 12/10 04:23, 16/10 10:57, 20/10 17:30, 25/10 00:04, 29/10 06:38, 02/11 13:12, 06/11 19:46, 11/11 02:19, 15/11 08:53, 19/11 15:27, 23/11 22:01, 28/11 04:34, 02/12 11:06, 06/12 17:42, 11/12 00:18, 15/12 08:50, 19/12 13:23, 23/12 19:57, 28/12 02:31, 01/01 09:05, 05/01 15:39, 09/01 22:12, 14/01 04:46, 18/01 11:16, 22/01 17:49, 26/01 01:07, 30/01 07:22, 03/02 13:46, 07/02 20:00, 11/02 02:14, 15/02 08:29, 19/02 14:43, 23/02 20:57, 27/02 03:11, 31/02 09:26, 04/03 15:40, 08/03 21:54, 12/03 04:08, 16/03 10:22, 20/03 16:36, 24/03 22:50, 28/03 04:54, 01/04 11:08, 05/04 17:22, 09/04 23:36, 13/04 05:40, 17/04 11:54, 21/04 18:08, 25/04 24:22, 29/04 06:26, 03/05 12:40, 07/05 18:54, 11/05 25:08, 15/05 07:12, 19/05 13:26, 23/05 19:40, 27/05 25:54, 31/05 07:58, 04/06 14:02, 08/06 20:16, 12/06 26:30, 16/06 08:34, 20/06 14:48, 24/06 20:52, 28/06 27:06, 01/07 09:10, 05/07 15:24, 09/07 21:38, 13/07 27:52, 17/07 09:56, 21/07 16:10, 25/07 22:24, 29/07 28:38, 01/08 10:42, 05/08 16:56, 09/08 23:00, 13/08 29:14, 17/08 11:18, 21/08 17:32, 25/08 23:46, 29/08 29:50, 01/09 11:54, 05/09 18:08, 09/09 24:22, 13/09 06:26, 17/09 12:40, 21/09 18:54, 25/09 25:08, 29/09 31:22, 01/10 07:26, 05/10 13:40, 09/10 19:54, 13/10 26:08, 17/10 08:12, 21/10 14:26, 25/10 20:40, 29/10 26:54, 01/11 08:58, 05/11 15:12, 09/11 21:26, 13/11 27:40, 17/11 09:44, 21/11 15:58, 25/11 22:02, 29/11 28:16, 01/12 10:20, 05/12 16:34, 09/12 22:48, 13/12 04:52, 17/12 11:06, 21/12 17:20, 25/12 23:34, 29/12 29:48, 01/01 11:50, 05/01 18:04, 09/01 24:18, 13/01 06:22, 17/01 12:36, 21/01 18:50, 25/01 25:04, 29/01 31:18, 01/02 07:22, 05/02 13:36, 09/02 19:50, 13/02 26:04, 17/02 08:08, 21/02 14:22, 25/02 20:36, 29/02 26:50, 01/03 33:04, 05/03 09:08, 09/03 15:22, 13/03 21:36, 17/03 27:50, 21/03 09:54, 25/03 16:08, 29/03 22:22, 01/04 28:36, 05/04 10:40, 09/04 16:54, 13/04 23:08, 17/04 29:22, 21/04 11:32, 25/04 17:46, 29/04 23:60, 01/05 05:44, 05/05 11:58, 09/05 18:12, 13/05 24:26, 17/05 30:40, 21/05 12:44, 25/05 18:58, 29/05 25:12, 01/06 31:26, 05/06 13:30, 09/06 19:44, 13/06 25:58, 17/06 07:52, 21/06 14:06, 25/06 20:20, 29/06 26:34, 01/07 08:38, 05/07 14:52, 09/07 21:06, 13/07 27:20, 17/07 33:34, 21/07 15:38, 25/07 21:52, 29/07 28:06, 01/08 10:10, 05/08 16:24, 09/08 22:38, 13/08 28:52, 17/08 35:06, 21/08 17:10, 25/08 23:24, 29/08 29:38, 01/09 11:42, 05/09 17:56, 09/09 24:10, 13/09 30:24, 17/09 12:28, 21/09 18:42, 25/09 24:56, 29/09 31:10, 01/10 07:24, 05/10 13:38, 09/10 19:52, 13/10 26:06, 17/10 08:10, 21/10 14:24, 25/10 20:38, 29/10 26:52, 01/11 08:56, 05/11 15:10, 09/11 21:24, 13/11 27:38, 17/11 33:52, 21/11 15:56, 25/11 22:10, 29/11 28:24, 01/12 10:38, 05/12 16:52, 09/12 23:06, 13/12 29:20, 17/12 11:24, 21/12 17:38, 25/12 23:52, 29/12 29:66, 01/01 11:50, 05/01 18:04, 09/01 24:18, 13/01 06:22, 17/01 12:36, 21/01 18:50, 25/01 25:04, 29/01 31:18, 01/02 07:22, 05/02 13:36, 09/02 19:50, 13/02 26:04, 17/02 08:08, 21/02 14:22, 25/02 20:36, 29/02 26:50, 01/03 33:04, 05/03 09:08, 09/03 15:22, 13/03 21:36, 17/03 27:50, 21/03 09:54, 25/03 16:08, 29/03 22:22, 01/04 28:36, 05/04 10:40, 09/04 16:54, 13/04 23:08, 17/04 29:22, 21/04 11:32, 25/04 17:46, 29/04 23:60, 01/05 05:44, 05/05 11:58, 09/05 18:12, 13/05 24:26, 17/05 30:40, 21/05 12:44, 25/05 18:58, 29/05 25:12, 01/06 31:26, 05/06 13:30, 09/06 19:44, 13/06 25:58, 17/06 07:52, 21/06 14:06, 25/06 20:20, 29/06 26:34, 01/07 09:10, 05/07 15:24, 09/07 21:38, 13/07 27:52, 17/07 09:56, 21/07 16:10, 25/07 22:24, 29/07 28:38, 01/08 10:42, 05/08 16:56, 09/08 23:00, 13/08 29:14, 17/08 11:18, 21/08 17:32, 25/08 23:46, 29/08 29:50, 01/09 11:54, 05/09 18:08, 09/09 24:22, 13/09 06:26, 17/09 12:40, 21/09 18:54, 25/09 25:08, 29/09 31:22, 01/10 07:26, 05/10 13:40, 09/10 19:54, 13/10 26:08, 17/10 08:12, 21/10 14:26, 25/10 20:40, 29/10 26:54, 01/11 08:58, 05/11 15:12, 09/11 21:26, 13/11 27:40, 17/11 09:44, 21/11 15:58, 25/11 22:02, 29/11 28:16, 01/12 10:20, 05/12 16:34, 09/12 22:48, 13/12 04:52, 17/12 11:06, 21/12 17:20, 25/12 23:34, 29/12 29:48, 01/01 11:50, 05/01 18:04, 09/01 24:18, 13/01 06:22, 17/01 12:36, 21/01 18:50, 25/01 25:04, 29/01 31:18, 01/02 07:22, 05/02

Веки материальных вершей по Лету - от начала часа Багита на дату его Благоденствия

Багит	Число	Вежда	Затяг.	Веки материальных вершей
Ярило	21	4 дн 4 ч	1 ч 30 м	09/03 08:40, 13/03 12:45, 17/03 16:51, 21/03 20:56, 26/03 01:02, 30/03 05:07, 03/04 09:13, 07/04 13:18, 11/04 17:24, 15/04 21:29, 20/04 01:35, 24/04 05:40, 28/04 09:46, 02/05 13:51, 06/05 17:57, 10/05 22:02, 15/05 02:08, 19/05 06:13, 23/05 10:18, 27/05 14:24, 31/05 18:29, 04/06 22:35, 09/06 02:40, 13/06 06:46, 17/06 10:51, 21/06 14:57, 25/06 19:02, 29/06 23:08, 04/07 03:13, 08/07 07:19, 12/07 11:24, 16/07 15:30, 20/07 19:35, 24/07 23:41, 29/07 03:46, 02/08 07:52, 06/08 11:57, 10/08 16:03, 14/08 20:08, 19/08 00:14, 23/08 04:19, 27/08 08:25, 31/08 12:30, 04/09 16:36, 08/09 20:41, 13/09 00:47, 17/09 04:52, 21/09 08:58, 25/09 13:03, 29/09 17:08, 03/10 21:14, 08/10 01:19, 12/10 05:25, 16/10 09:30, 20/10 13:36, 24/10 17:41, 28/10 21:47, 02/11 01:52, 06/11 05:58, 10/11 10:03, 14/11 14:09, 18/11 18:14, 22/11 22:20, 27/11 02:25, 01/12 06:31, 05/12 10:36, 09/12 14:42, 13/12 18:47, 17/12 22:53, 22/12 02:58, 26/12 07:04, 30/12 11:09, 03/01 15:15, 07/01 19:20, 11/01 23:26, 16/01 03:31, 20/01 07:37, 24/01 11:42, 28/01 15:47, 01/02 19:53, 05/02 23:58, 10/02 04:04, 14/02 08:09, 18/02 12:15, 22/02 16:20, 26/02 20:26, 02/03 00:31, 06/03 04:37
Велеса	22	4 дн 1 ч	1 ч 28 м	09/04 09:31, 13/04 11:18, 17/04 13:06, 21/04 14:53, 25/04 16:41, 29/04 18:28, 03/05 20:15, 07/05 22:03, 11/05 23:50, 16/05 01:38, 20/05 03:25, 24/05 05:12, 28/05 07:00, 01/06 08:47, 05/06 10:35, 09/06 12:22, 13/06 14:09, 17/06 15:57, 21/06 17:44, 25/06 19:32, 29/06 21:19, 03/07 23:06, 08/07 00:54, 12/07 02:41, 16/07 04:29, 20/07 06:16, 24/07 08:03, 28/07 09:51, 01/08 11:38, 05/08 13:26, 09/08 15:13, 13/08 17:01, 17/08 18:48, 21/08 20:35, 25/08 22:23, 30/08 00:10, 03/09 01:58, 07/09 03:45, 11/09 05:32, 15/09 07:20, 19/09 09:07, 23/09 10:55, 27/09 12:42, 01/10 14:29, 05/10 16:17, 09/10 18:04, 13/10 19:52, 17/10 21:39, 21/10 23:26, 26/10 01:14, 30/10 03:01, 03/11 04:49, 07/11 06:36, 11/11 08:23, 15/11 10:11, 19/11 11:58, 23/11 13:46, 27/11 15:33, 01/12 17:21, 05/12 19:08, 09/12 20:55, 13/12 22:43, 18/12 00:30, 22/12 02:18, 26/12 04:05, 30/12 05:52, 03/01 07:40, 07/01 09:27, 11/01 11:15, 15/01 13:02, 19/01 14:49, 23/01 16:37, 27/01 18:24, 31/01 20:12, 04/02 21:59, 08/02 23:46, 13/02 01:34, 17/02 03:21, 21/02 05:09, 25/02 06:56, 29/02 08:43, 04/03 10:31, 08/03 12:18, 12/03 14:06, 16/03 15:53, 20/03 17:41, 24/03 19:28, 28/03 21:15, 01/04 23:03, 06/04 00:50
Род	23	3 дн 23 ч	1 ч 26 м	10/05 10:26, 14/05 10:04, 18/05 09:42, 22/05 09:21, 26/05 08:59, 30/05 08:38, 03/06 08:16, 07/06 07:55, 11/06 07:33, 15/06 07:11, 19/06 06:50, 23/06 06:28, 27/06 06:07, 01/07 05:45, 05/07 05:24, 09/07 05:02, 13/07 04:40, 17/07 04:19, 21/07 03:57, 25/07 03:36, 29/07 03:14, 02/08 02:53, 06/08 02:31, 10/08 02:10, 14/08 01:48, 18/08 01:26, 22/08 01:05, 26/08 00:43, 30/08 00:22, 03/09 00:00, 06/09 23:39, 10/09 23:17, 14/09 22:55, 18/09 22:34, 22/09 22:12, 26/09 21:51, 30/09 21:29, 04/10 21:08, 08/10 20:46, 12/10 20:25, 16/10 20:03, 20/10 19:41, 24/10 19:20, 28/10 18:58, 01/11 18:37, 05/11 18:15, 09/11 17:54, 13/11 17:32, 17/11 17:10, 21/11 16:49, 25/11 16:27, 29/11 16:06, 03/12 15:44, 07/12 15:23, 11/12 15:01, 15/12 14:40, 19/12 14:18, 23/12 13:56, 27/12 13:35, 31/12 13:13, 04/01 12:52, 08/01 12:30, 12/01 12:09, 16/01 11:47, 20/01 11:25, 24/01 11:04, 28/01 10:42, 01/02 10:21, 05/02 09:59, 09/02 09:38, 13/02 09:16, 17/02 08:55, 21/02 08:33, 25/02 08:11, 29/02 07:50, 04/03 07:28, 08/03 07:07, 12/03 06:45, 16/03 06:24, 20/03 06:02, 24/03 05:40, 28/03 05:19, 01/04 04:57, 05/04 04:36, 09/04 04:14, 13/04 03:53, 17/04 03:31, 21/04 03:10, 25/04 02:48, 29/04 02:26, 03/05 02:05, 07/05 01:43
Купала	24	3 дн 21 ч	1 ч 24 м	10/06 11:28, 14/06 09:06, 18/06 06:44, 22/06 04:21, 26/06 01:59, 29/06 23:36, 03/07 21:14, 07/07 18:52, 11/07 16:29, 15/07 14:07, 19/07 11:44, 23/07 09:22, 27/07 07:00, 31/07 04:37, 04/08 02:15, 07/08 23:53, 11/08 21:30, 15/08 19:08, 19/08 16:45, 23/08 14:23, 27/08 12:01, 31/08 09:38, 04/09 07:16, 08/09 04:53, 12/09 02:31, 16/09 00:09, 19/09 21:46, 23/09 19:24, 27/09 17:02, 01/10 14:39, 05/10 12:17, 09/10 09:54, 13/10 07:32, 17/10 05:10, 21/10 02:47, 25/10 00:25, 28/10 22:02, 01/11 19:40, 05/11 17:18, 09/11 14:55, 13/11 12:33, 17/11 10:11, 21/11 07:48, 25/11 05:26, 29/11 03:03, 03/12 00:41, 06/12 22:19, 10/12 19:56, 14/12 17:34, 18/12 15:11, 22/12 12:49, 26/12 10:27, 30/12 08:04, 03/01 05:42, 07/01 03:20, 11/01 00:57, 14/01 22:35, 18/01 20:12, 22/01 17:50, 26/01 15:28, 30/01 13:05, 03/02 10:43, 07/02 08:20, 11/02 05:58, 15/02 03:36, 19/02 01:13, 22/02 22:51, 26/02 20:28, 01/03 18:06, 05/03 15:44, 09/03 13:21, 13/03 10:59, 17/03 08:37, 21/03 06:14, 25/03 03:52, 29/03 01:29, 01/04 23:07, 05/04 20:45, 09/04 18:22, 13/04 16:00, 17/04 13:37, 21/04 11:15, 25/04 08:53, 29/04 06:30, 03/05 04:08, 07/05 01:46, 10/05 23:23, 14/05 21:01, 18/05 18:38, 22/05 16:16, 26/05 13:54, 30/05 11:31, 03/06 09:09, 07/06 06:46

Но, а теперь мы можем привести расчёты суточных материальных вершей от зенита (таблица 11)



### Вехи материальных вершей в сутках - от зенита

Багит	Число	Вежда	Затяг.	Вехи материальных вершей
Правь	1	4 ч 53 м	4 м 25 с	12:30, 17:23, 22:17, 03:11, 08:05
Леля	2	3 ч 27 м	3 м 7 с	12:30, 15:57, 19:25, 22:53, 02:21, 05:49, 09:17
Троян	3	2 ч 49 м	2 м 33 с	12:30, 15:19, 18:09, 20:59, 23:48, 02:38, 05:28, 08:17, 11:07
Явь	4	2 ч 26 м	2 м 12 с	12:30, 14:56, 17:23, 19:50, 22:17, 00:44, 03:11, 05:38, 08:05, 10:32
Радегаст	5	2 ч 11 м	1 м 58 с	12:30, 14:41, 16:52, 19:04, 21:15, 23:27, 01:38, 03:50, 06:01, 08:13, 10:24
Славь	6	2 ч	1 м 48 с	12:30, 14:30, 16:30, 18:30, 20:30, 22:30, 00:30, 02:30, 04:30, 06:30, 08:30, 10:30
Жель	7	1 ч 51 м	1 м 40 с	12:30, 14:21, 16:12, 18:03, 19:54, 21:45, 23:36, 01:27, 03:18, 05:09, 07:00, 08:52, 10:43
Кострома	8	1 ч 43 м	1 м 34 с	12:30, 14:13, 15:57, 17:41, 19:25, 21:09, 22:53, 00:37, 02:21, 04:05, 05:49, 07:33, 09:17, 11:00
Семаргл	9	1 ч 37 м	1 м 28 с	12:30, 14:07, 15:45, 17:23, 19:01, 20:39, 22:17, 23:55, 01:33, 03:11, 04:49, 06:27, 08:05, 09:43, 11:21
Берегиня	10	1 ч 32 м	1 м 24 с	12:30, 14:02, 15:35, 17:08, 18:41, 20:14, 21:47, 23:20, 00:53, 02:26, 03:59, 05:32, 07:05, 08:38, 10:11, 11:44
Навь	11	1 ч 28 м	1 м 20 с	12:30, 13:58, 15:27, 16:55, 18:24, 19:53, 21:21, 22:50, 00:19, 01:47, 03:16, 04:44, 06:13, 07:42, 09:10, 10:39, 12:08
Таня	12	1 ч 24 м	1 м 16 с	12:30, 13:54, 15:19, 16:44, 18:09, 19:34, 20:59, 22:23, 23:48, 01:13, 02:38, 04:03, 05:28, 06:53, 08:17, 09:42, 11:07
Перун	13	1 ч 21 м	1 м 13 с	12:30, 13:51, 15:13, 16:34, 17:56, 19:17, 20:39, 22:00, 23:22, 00:43, 02:05, 03:26, 04:48, 06:09, 07:31, 08:52, 10:14, 11:35
Магощь	14	1 ч 18 м	1 м 11 с	12:30, 13:48, 15:07, 16:25, 17:44, 19:02, 20:21, 21:39, 22:58, 00:17, 01:35, 02:54, 04:12, 05:31, 06:49, 08:08, 09:26, 10:45, 12:04
Свентовит	15	1 ч 15 м	1 м 8 с	12:30, 13:45, 15:01, 16:17, 17:33, 18:49, 20:05, 21:21, 22:37, 23:53, 01:08, 02:24, 03:40, 04:56, 06:12, 07:28, 08:44, 10:00, 11:16
Мара	16	1 ч 13 м	1 м 6 с	12:30, 13:43, 14:56, 16:10, 17:23, 18:37, 19:50, 21:04, 22:17, 23:31, 00:44, 01:58, 03:11, 04:25, 05:38, 06:52, 08:05, 09:19, 10:32, 11:46
Хорс	17	1 ч 11 м	1 м 4 с	12:30, 13:41, 14:52, 16:03, 17:15, 18:26, 19:37, 20:49, 22:00, 23:11, 00:22, 01:34, 02:45, 03:56, 05:08, 06:19, 07:30, 08:41, 09:53, 11:04, 12:15
Лада	18	1 ч 9 м	1 м 2 с	12:30, 13:39, 14:48, 15:57, 17:07, 18:16, 19:25, 20:34, 21:44, 22:53, 00:02, 01:12, 02:21, 03:30, 04:39, 05:49, 06:58, 08:07, 09:17, 10:26, 11:35
Стрибог	19	1 ч 7 м	1 м 1 с	12:30, 13:37, 14:44, 15:52, 16:59, 18:07, 19:14, 20:22, 21:29, 22:36, 23:44, 00:51, 01:59, 03:06, 04:14, 05:21, 06:28, 07:36, 08:43, 09:51, 10:58, 12:06
Вея	20	1 ч 5 м	59 с	12:30, 13:35, 14:41, 15:47, 16:52, 17:58, 19:04, 20:10, 21:15, 22:21, 23:27, 00:32, 01:38, 02:44, 03:50, 04:55, 06:01, 07:07, 08:13, 09:18, 10:24, 11:30
Ярило	21	1 ч 4 м	58 с	12:30, 13:34, 14:38, 15:42, 16:46, 17:50, 18:54, 19:58, 21:03, 22:07, 23:11, 00:15, 01:19, 02:23, 03:27, 04:32, 05:36, 06:40, 07:44, 08:48, 09:52, 10:56, 12:01
Велеса	22	1 ч 2 м	56 с	12:30, 13:32, 14:35, 15:38, 16:40, 17:43, 18:46, 19:48, 20:51, 21:54, 22:56, 23:59, 01:02, 02:04, 03:07, 04:10, 05:12, 06:15, 07:18, 08:20, 09:23, 10:26, 11:28
Род	23	1 ч 1 м	55 с	12:30, 13:31, 14:32, 15:33, 16:35, 17:36, 18:37, 19:39, 20:40, 21:41, 22:42, 23:44, 00:45, 01:46, 02:48, 03:49, 04:50, 05:51, 06:53, 07:54, 08:55, 09:57, 10:58, 11:59
Купала	24	1 ч	54 с	12:30, 13:30, 14:30, 15:30, 16:30, 17:30, 18:30, 19:30, 20:30, 21:30, 22:30, 23:30, 00:30, 01:30, 02:30, 03:30, 04:30, 05:30, 06:30, 07:30, 08:30, 09:30, 10:30, 11:30
Ра	25	58 м 47 с	53 с	12:30, 13:28, 14:27, 15:26, 16:25, 17:23, 18:22, 19:21, 20:20, 21:19, 22:17, 23:16, 00:15, 01:14, 02:13, 03:11, 04:10, 05:09, 06:08, 07:06, 08:05, 09:04, 10:03, 11:02, 12:00

## § 8. Верши закручивания (рядовые верши)

Суточные верши закручивания получаются при суммировании часа бога с его первым часом в первом дне года, в течение всего года, причём имеется для каждого числа свой цикл. Например, для 24 часов верши совпадают с сутками.

Следующий бог Род с числом 23 часы следующие:

23, 22, 21, 20, 19, 18, 17, 16, 15, 14, 13, 12, 11, 10, 9, 8, 7, 6, 5, 4, 3, 2, 1, 0  
(за 24 дня).

Для Велеса: 22, 20, 18, 16, 14, 12, 10, 8, 6, 4, 2, 0 (за 12 дней)

Для Ярилы: 21, 18, 15, 12, 9, 6, 3, 0 (за 8 дней)

Для Вея: 20, 16, 12, 8, 4, 0 (за 6 дней)

Для Стрибога: 19, 14, 9, 4, 23, 18, 13, 8, 3, 22, 17, 12, 7, 2, 21, 16, 11, 6, 1, 20, 15, 10, 5, 0, (19) (24 верши за 19 дней)

Для Лады: 18, 12, 6, 0 (за 4 дня)

Для Хорса: 17, 10, 3, 20, 13, 6, 23, 16, 9, 2, 19, 12, 5, 22, 15, 8, 1, 18, 11, 4, 21, 14, 7, 0, (17) (24 верши за 17 дней)

Для Мары: 16, 8, 0 (за 3 дня)

Для Свентовита: 15, 6, 21, 12, 3, 18, 9, 0 (за 8 дней)

Для Магощи: 14, 4, 18, 8, 22, 12, 2, 16, 6, 20, 10, 24, (14) (13 верш за 8 дней)

Для Перуна: 13, 2, 15, 4, 17, 6, 19, 8, 21, 10, 23, 12, 1, 14, 3, 16, 5, 18, 7, 20, 9, 22, 11, (24) (24 верши за 13 дней)

Для Тани 12, 0 (за 2 дня)

Для Нави: 11, 22, 9, 20, 7, 18, 5, 16, 3, 14, 1, 12, 23, 10, 21, 8, 19, 6, 17, 4, 15, 2, 13, 24 (24 верши за 12 дней)

Для Берегини: 10, 20, 6, 16, 2, 12, 22, 8, 18, 4, 14, 24 (12 верш за 6 дней)

Для Семаргла: 9, 19, 3, 12, 21, 6, 15, 24, 9 (9 верш за 4 дня)

Для Костромы: 8, 16, 24 (3 верши за 1 день)

Для Желя: 7, 14, 21, 4, 11, 18, 1, 8, 15, 22, 5, 12, 19, 2, 9, 16, 23, 6, 13, 20, 3, 10, 17, 24 (24 верши за 7 дней)

Для Слави: 6, 12, 18, 24 (4 верши за день)

Для Радегаста: 5, 10, 15, 20, 1, 6, 11, 16, 21, 2, 7, 12, 17, 22, 3, 8, 13, 18, 23, 4, 9, 14, 19, 24 (24 верши за 5 дней)

Для Яви: 4, 8, 12, 16, 20, 24 (6 верш за 1 день)

Для Трояна: 3, 6, 9, 12, 15, 18, 21, 24 (8 верш за 1 день)

Для Лели: 2, 4, 6, 8, 10, 12, 14, 16, 18, 20, 22, 24 (12 верш за 1 день)

Для Прави 1, 2, 3, ..., 24 (24 верши за 1 день).

## § 9. Виды рядов в первом коне

Типы рядов, встречающиеся в природе, принадлежат соответственно четырём мирам: Правьему, Славьему, Навьему и Явьему мирам.

**Ряд Яви: 1, 1, 2, 3, 5, 8, 13, 21**, который сегодня называют рядом фибоначчи, характеризует развитие процесса. Используется везде, где нужно получить увеличение функции, проявления качества, и каких-то необходимых последствий. Обратный ряд Яви, т.е. числа в обратной последовательности, наоборот, ведут к противоположному результату – сворачиванию функций, качеств, последствий.

Числа богов, принадлежащих миру богини Яви, в который входят боги Хорс, Велес, Свентовит и Вей: 4, 17, 22, 15, 20.

Ряд Яви позволял осуществлять эволюционные действия. Например, для увеличения силы в мышце, ежедневно в 14 часов вы напрягли мышцу сначала один раз, завтра в это же время, вы её напрягли два раза, послезавтра три, послепослезавтра пять, ещё на следующий день восемь и т.д. В ряде Яви последующее число равно сумме двух предыдущих, в этом случае сила мышцы будет увеличиваться сама, даже если вы не будете какое-то время делать напряжения в 14 часов. Таким способом можно развить в себе и остальные качества организма: быстроту, гибкость, растяжку, выносливость, координацию, скорость, точность.

**Ряд Прави: 1, 1, 1, 1, 1, ..., 1.** Ряд Прави – это любое повторяющееся число. Он выражает постоянство и присутствует там, где нужно увековечить и сохранить качество, явление, событие, функцию.

Числа богов, принадлежащих миру Прави, в который входят боги: Леля, Жель, Таня, Радегаст, Троян, Берегиня, Кострома, Семаргл: 1, 2, 7, 12, 5, 3, 10, 8, 9.

Ряд Прави использовался для постепенного наращивания потенциала, что достигалось исполнением одного и того же упражнения, каждый день в одно и то же время, за один и то же период, одно и то же количество раз.

**Ряд Слави: 2, 3, 2, 3, 2, 3, 2, 3, или 1,2,3, 1,2,3, 1,2,3, 1,2,3, и т.д.** – несколько одинаковых повторяющихся чисел подряд. Ряд Слави задаёт ритм, а в самом ритме закладывались числа богов. Потому что на планеты и светила можно воздействовать ритмом. Неслучайно Солнце на разных языках, как отмечал известный русский исследователь Солнца А.Л. Чижевский, звучит как рифма или ритм.

Числа богов, принадлежащих миру Слави, в который входят боги: Пирун, Мара, Лада, Род: 6, 13, 16, 18, 23.

Ряд Слави использовался при составлении поэм, адресованных не проявленным способностям человека, и богам, для задания теодицей.

**Ряд Нави: 1, 2, 3, 4, 5, 6, 7, 8, 9 . ...** Натуральный ряд чисел или ряд чисел, изменяющийся на постоянную величину.

Числа богов, принадлежащих миру Нави, в который входят боги: Ярило, Магощь, Стрибог, Купала: 11, 21, 14, 19, 24.

Ряд Нави использовался обычно при исполнении упражнений во второе полугодие своего индивидуального года, что тоже способствовало накоплению личных потенциалов.

С помощью этих четырёх типов рядов кумиров происходило конструирование погоды, климата, биосферы, отношений в биосфере, событий, качеств Природы, установление теодицеи и работа с Логосом. Именно с помощью этих рядов можно было оказывать воздействия на стихии, планеты, Солнце и звёзды.

## § 10. Разгон и остановка суток

24:  $\pi$  (пи) = 7, 64331210 = 7 часов 38 минут 35 сек 55 шестидесятых. Если мы будем прибавлять это число, мы разгоним сутки и остановим у себя время, а если мы будем отнимать это число, мы развернём время и ускорим его.

Угол для 7,64331210 часа:

7,64331210 часа – X  
24 часа – 360 градусов

Откуда:

$X = 360/24 \times 7,64331210 = 114,6496815$  градусов

Начинаем прибавление:

229,299363градусов

343,9490445

458,598726

24 часа :  $\pi = 7, 64331210 = 7$  часов 38 минут 35 сек 55 шестидесятых

7, 64331210 :  $\pi = 2,434175$  часа = 2 часа 26 минут 3 сек

2,434175 :  $\pi = 0,7752149$  часа = 46 мин 30 сек 46 шестидесятых

0,7752149 :  $\pi = 0,2468837$  часа = 14 минут 48 сек 46 шестидесятых

0,2468837 :  $\pi = 0,07862538$  часа = 4 минуты 43 сек 3 шестидесятых

0,07862538 :  $\pi = 0,0250399$  часа = 1 мин 30,14 сек

0,0250399 :  $\pi = 0,0079744$  часа = 28,7 сек

0,0079744 :  $\pi = 0,00253964$  часа = 9,14 сек

0,00253964 :  $\pi = 0,000808805$  часа = 2,9 сек

Для тех, кто хочет увеличить свой рост и задать организму акципетальный рост рекомендуем использовать верши полученные от произведения 24 часов на число  $\pi$ , тем самым останавливаем у себя время и разгоняем его снаружи.

$\pi = 3,1415926535$

$24 \times \pi = 75,398223684$  часов = 3 дня 3 часа 23 мин 48 сек

$75,398223684 \times \pi = 236,870505 = 9$  дней 20 часов 52 мин 13,8 сек

$236,870505 \times \pi = 744,150640 = 31$  день 0 часов 9 мин 2 сек

$744,150640 \times \pi = 2337,818183 = 97$  дней 9 часов 49 мин 5 сек

$2337,818183 \times \pi = 7344,472428 = 306$  дней 0 часов 28 мин 20 сек

$7344,472428 \times \pi = 23073,340623 = 961$  день 9 часов 20 мин 26 сек

## § 11. Длительность часов у разных богов первого Пантеона

Число бога	Бог	Длительность часа
24	Купала	60 мин
23	Род	57,5 мин
22	Велес	54,5 мин
21	Ярило	52,5 мин
20	Вей	50 мин
19	Стрибог	47,5 мин
18	Лада	45 мин
17	Хорс	42,5 мин
16	Мара	40 мин
15	Свентовит	37,5 мин
14	Магощь	35 мин
13	Перун	32,5 мин
12	Таня	30 мин
11	Навь	27,5 мин
10	Берегиня	25 мин
9	Семаргл	22,5
8	Кострома	20 мин
7	Жель	17,5 мин
6	Славь	15 мин
5	Радегаст	12,5 мин
4	Явь	10 мин
3	Троян	7,5 мин
2	Леля	5 мин
1	Правь	2,5 мин

## § 11. Кодовый ряд Нави. Вережа

1, 2, 3, 4, 5, 6, 7, 8, 9, 10, 11, 12  
2; 1,5; 1,33; 1,25; 1,2; 1,166; 1,142; 1,125; 1,111; 1,1; 1,09; 1,08

чары

13, 14, 15, 16, 17, 18, 19, 20, 21, 22  
1,076; 1,071; 1,066; 1,0625; 1,058; 1,055; 1,0526; 1,05; 1,047; 1,047

23, 24  
1,045; 1,043

Современное название вережи - вурф, его ввёл Сергей Кузнецов для трёхчленных живых существ. Это трёхчленное отношение, т.е. любое отношение кодов – это вурф или старое название в колодастве – вережа, поскольку сам по себе код уже предполагает отношение. Для живых существ эта величина постоянная и равна 1,309

1, 2, 3, 4, 5, 6, 7, 8, 9, 10, 11,  
0,5; 0,66; 0,75; 0,8; 0,833; 0,857; 0,875; 0,888; 0,9; 0,909; 0,916;

12, 13, 14, 15, 16, 17, 18, 19, 20, 21,  
0,923; 0,928; 0,933; 0,9375; 0,941; 0,944; 0,947; 0,95; 0,952; 0,954;

22, 23, 24, 25  
0,956; 0,958; 0,96

Использование вереж позволяет выправлять события  
Отношение кода человека к члену кодового ряда Нави, Прави, или Яви.

Знания, которые часто используются, обладают сами по себе большим потенциалом. Поэтому не нужно удивляться, когда вы будете встречаться с жрецами не из нашей школы или когда идя по улицам своего города, вы вдруг окажитесь в незнакомой местности и будете общаться с непрописными.

## § 12. Гармоничные числа

Гармоничные числа имеют такие же свойства, как и число 1,618. В Природе их бесконечное множество и получаются они из формулы:

$$X - 1/X = N$$

У всех чисел богов, которые выражают конкретную функцию, есть обратные значения, которые выражают противоположную функцию. Сумма или разность числа и обратного его числа, будет представлять собой гармонию. Гармонический ряд для первого кона:

$$1 + 1; 2 + 1/2; 3 + 1/3; 4 + 1/4 \dots$$

Вычислим эти гармоничные числа и получим ряд рациональных гармоничных чисел для первого кона:

1; 2,5; 3,33; 4,25; 5,2; 6,166; 7,142; 8,125; 9,111; 10,1; 11,09; 12,083

13,0769; 14,0714; 15,066; 16,0625; 17,0588; 18,0555; 19,0526; 20,05;

21,0476; 22,04545; 23,04347; 24,04166.

Эти числа наращивают потенциал вплоть до развала системы.

Но гармонический ряд получается и при разнице основного числа его обратного значения:

0; 1,5; 2,67; 3,75; 4,8; 5,833; 6,857; 7,875; 8,888; 9,9; 10,909; 11,916;

12,923; 13,928; 14,9333; 15,9375; 16,941; 17,944; 18,947; 19,95;

20,952; 21,9545; 22,9565; 23,9583.

Эти числа исключают отрицательное действие обратных чисел.

Математическое действие Гармонизация подчинено такой формуле:

$A - 1/A = H$ , где  $H$  – целое число,  $A$  – гармоничное число.

Есть ещё четыре ряда гармонического разложения целых чисел:

**Для 1 уравнение:**

$$x - 1/x = 1$$

откуда:  $x = 1,618$ ;  $1/x = 0,618$

проверка  $1,618 - 1/1,618 = 1$

Вежа и вежда гармонии

24 часа 14,8331 часа = 14 часов 49 мин 59 сек

Арктангенс  $1,618 = 58^{\circ}17' = 58,283^{\circ}$ ; кол-во вежд = 6,176

Арка  $360 - 6 \times 58,283 = 10,302^{\circ} = 10^{\circ}18'$

Обратный арктангенс =  $31^{\circ}43' = 31,7166^{\circ}$  кол-во вежд = 11,350

арка  $360^{\circ} - 11 \times 31,7166^{\circ} = 11,117^{\circ} = 11^{\circ}07'$

**Для 2 уравнение:**

$$x - 1/x = 2$$

$$x^2 - 2x - 1 = 0;$$

откуда:  $x = 1 + (1 + 1)^{1/2}$

$x = 2,414213$ ;  $1/x = 0,4142$

Вежа и вежда гармонии

12 часов 9,9411 часа = 9 часов 56 мин 28 сек

Арктангенс  $2,414 = 67^{\circ}30' = 67,5^{\circ}$ ; кол-во вежд = 5,333

Арка  $360^{\circ} - 5 \times 67,5^{\circ} = 22,5^{\circ} = 22^{\circ}30'$

Обратный арктангенс =  $22^{\circ}30' = 22,5^{\circ}$  кол-во вежд = 16

арка  $360^{\circ} - 16 \times 22,5^{\circ} = 0^{\circ}$  арки нет

**Для 3 уравнение:**

$$x - 1/x = 3$$

$$x^2 - 3x - 1 = 0;$$

$x = 3,302$ ;  $1/x = 0,302$

Вежа и вежда гармонии

8 часов 7,268322 часа = 7 часов 16 мин 5,9 сек

Арктангенс  $3,302 = 73^{\circ}07' = 73,011^{\circ}$ ; кол-во вежд = 4,930

Арка  $360^{\circ} - 4 \times 73,011^{\circ} = 67,956^{\circ} = 67^{\circ}57'$

Обратный арктангенс  $0,302 = 22^{\circ}03' = 22,05^{\circ}$  кол-во вежд = 16,359

арка  $360^{\circ} - 16 \times 22,005^{\circ} = 0^{\circ}19'36''$

**Для 4 уравнение:**

$$x - 1/x = 4$$

$$x^2 - 4x - 1 = 0;$$

$$x = 4,23606; 1/x = 0,23606.$$

Вежа и вежда гармонии

6 часов 5,6657 часа = 5 часов 39 мин 28 сек

Арктангенс  $4,23606 = 76^{\circ}43' = 76,7166^{\circ}$ ; кол-во вежд = 4,6925

Арка  $360^{\circ} - 4 \times 76,71^{\circ} = 53,16^{\circ} = 53^{\circ}16'$

Обратный арктангенс  $0,236 = 13^{\circ}17' = 13,283^{\circ}$  кол-во вежд = 27,102

арка  $360^{\circ} - 27 \times 13,283^{\circ} = 1,360^{\circ}$

**Для 5 уравнение:**

$$x - 1/x = 5$$

$$x^2 - 5x - 1 = 0;$$

$$x = 5,19258; 1/x = 0,19258.$$

Вежа и вежда гармонии

4 часа 48 мин 4,621979 часа = 4 часа 37 мин 19 сек

Арктангенс  $5,19258 = 79^{\circ}06' = 79,01^{\circ}$ ; кол-во вежд = 4,5563

Арка  $360^{\circ} - 4 \times 79,06^{\circ} = 43,96^{\circ} = 43^{\circ}57,5'$

Обратный арктангенс  $0,1925 = 14^{\circ}17' = 14,283^{\circ}$  кол-во вежд = 25,204

арка  $360^{\circ} - 25 \times 14,283^{\circ} = 2,925^{\circ}$

**Для 6 уравнение:**

$$x - 1/x = 6$$

$$x^2 - 6x - 1 = 0;$$

$$x = 6,16227; 1/x = 0,16227.$$

Вежа и вежда гармонии

4 часа 3,8947129 часа = 3 часа 53 мин 40,9 сек

Арктангенс управляющего числа  $6,16227 = 80^{\circ}47' = 80,783^{\circ}$ ;

вежда управляющего числа = 5 часов 23 минуты 8 сек

кол-во вежд = 4,456

Арка  $360^{\circ} - 4 \times 80,783^{\circ} = 36,868^{\circ}$

тангенс обратного управляющего числа  $0,16227 = 9^{\circ}13' = 9,2166^{\circ}$ ; вежда = 36 мин 48 сек

кол-во вежд = 39,0599

арка  $360^{\circ} - 39 \times 9,2166^{\circ} = 0,552^{\circ}$ ;

**Для 7 уравнение:**



$$x - 1/x = 7$$

$$x^2 - 7x - 1 = 0;$$

$$x = 7,14005; 1/x = 0,14005.$$

Вежа и вежда гармонии  
 3,4285 часов = 3 часа 25 мин 42,8 сек      3,3613 часа = 3 ч 21 м 1,6 с  
 Тангенс управляющего числа 7,14005 =  $82^\circ 01' = 82,0166^\circ$ ;

вежда =  
 кол-во вежд = 4,3893  
 Арка упр. числа  $360^\circ - У \times X^\circ = 31,9336^\circ = 31^\circ 56'$

тангенс обратного управляющего числа  $0,14005 = 7^\circ 55' = 7,9166^\circ$ ; вежда =

кол-во вежд = 45,474  
 арка  $360^\circ - 45 \times 7,9166^\circ = 3,753^\circ$

### Для 8 уравнение:

$$x - 1/x = 8$$

$$x^2 - 8x - 1 = 0;$$

$$x = 8,12310; 1/x = 0,12310.$$

Вежа и вежда гармонии  
 3 часа                      2,9545 часа = 2 часа 57 мин 16,3 сек  
 Тангенс управляющего числа 8,12310 =  $82^\circ 59' = 82,9833^\circ$ ;

вежда =  
 кол-во вежд = 4,33822  
 Арка  $360^\circ - 4 \times 82,9833^\circ = 28,0668^\circ = 28^\circ 4'$

тангенс обратного управляющего числа  $X = 7^\circ 1' = ,^\circ$ ; вежда =

кол-во вежд = 51,421  
 арка  $360^\circ - X \times Y^\circ = Z^\circ$ ; вежда арки =  $3^\circ$

### Для 9 уравнение:

$$x - 1/x = 9$$

$$x^2 - 9x - 1 = 0;$$

$$x = 9,10977; 1/x = 0,10977.$$

Вежа и вежда гармонии  
 2 час 40 мин              2,63707 часа = 2 часа 38 мин 13,48 сек  
 Тангенс управляющего числа 9,10977 =  $83^\circ 44' = 83,7333^\circ$ ;

вежда =  
 кол-во вежд = 4,29936  
 Арка  $360^\circ - 4 \times 83,7333^\circ = 25,0668^\circ$

тангенс обратного управляющего числа  $X = 5^\circ 46' = 46,766^\circ$ ; вежда =

кол-во вежд = 7,6979  
 арка  $360^\circ - X \times Y^\circ = Z^\circ$ ; вежда арки =  $32,638^\circ$

**Для 10 уравнение:**

$$x - 1/x = 10$$

$$x^2 - 10x - 1 = 0;$$

$$x = 10,09901; 1/x = 0,09901.$$

Вежа и вежда гармонии

$$2,4 \text{ часа} = 2 \text{ часа } 24 \text{ мин } 2,37647 \text{ часа} = 2 \text{ часа } 22 \text{ мин } 35,2 \text{ сек}$$

$$\text{Тангенс управляющего числа } 10,09901 = 84^\circ 21' = 84,35^\circ;$$

вежда =

$$\text{кол-во вежд} = 4,26793$$

$$\text{Арка } 360^\circ - 4 \times 84,35^\circ = 22,6^\circ = 22^\circ 36'$$

тангенс обратного управляющего числа  $X = 5^\circ 39' = 5,65^\circ$ ; вежда =

кол-во вежд = 63,7168 арка  $360^\circ - X \times Y^\circ = 5,714^\circ$ ; вежда арки =

**Для 11 уравнение:**

$$x - 1/x = 11$$

$$x^2 - 11x - 1 = 0;$$

$$x = 11,09016; 1/x = 0,09016.$$

Вежа и вежда гармонии

$$2,1818 \text{ часов} \quad \text{или } 2 \text{ ч } 10 \text{ м } 54,5 \text{ с} \quad 2,16408 \text{ часа} = 2 \text{ ч } 9 \text{ мин } 50,6$$

сек

$$\text{Тангенс управляющего числа } 11,09016 = 84^\circ 51' = 84,85^\circ;$$

вежда =

$$\text{кол-во вежд} = 4,2427$$

$$\text{Арка } 360^\circ - 4 \times 84,85^\circ = 20,6^\circ = 20^\circ 36'$$

тангенс обратного управляющего числа  $X = 5^\circ 9' = 5,15^\circ$ ; вежда =

кол-во вежд = 69,9029

арка  $360^\circ - X \times Y^\circ = 10,5^\circ$ ;

**Для 12 уравнение:**

$$x - 1/x = 12$$

$$x^2 - 12x - 1 = 0;$$

$$x = 12,08276; 1/x = 0,08276.$$

Вежа и вежда гармонии

$$2 \text{ часа} \quad 1,9863 \text{ часа} = 1 \text{ час } 59 \text{ мин } 10,6 \text{ сек}$$

$$\text{Тангенс управляющего числа } 12,08276 = 85^\circ 32' = 85,533^\circ;$$

вежда =

$$\text{кол-во вежд} = 4,2089$$

$$\text{Арка } 360^\circ - 4 \times 85,533^\circ = 17,868^\circ = 17^\circ 52'$$

тангенс обратного управляющего числа  $X = 4^\circ 44' = 4,733^\circ$ ; вежда =

арка  $360^\circ - X \times Y^\circ = 17^\circ 30'$ ; вежда арки =

**Для 13 уравнение:**

$$x - 1/x = 13$$

$$x^2 - 13x - 1 = 0;$$

$$x = 13,07647; 1/x = 0,07647.$$

Вежа и

вежда гармонии

$$1,846 = 1 \text{ час } 50 \text{ мин } 46 \text{ сек}$$

$$1,835 \text{ часа} = 1 \text{ час } 50 \text{ мин } 7,3 \text{ сек}$$

$$\text{Тангенс управляющего числа } 13,07647 = 85^\circ 30,5' = 85,508^\circ;$$

вежда =

$$\text{кол-во вежд} = 4,2101$$

$$\text{Арка } 360^\circ - 4 \times X^\circ = 17,968^\circ$$

$$\text{тангенс обратного управляющего числа } X = 4^\circ 24' = 4,4^\circ; \text{ вежда} =$$

кол-во вежд =

$$\text{арка } 360^\circ - 4 \times Y^\circ = 49^\circ 54'';$$

вежда арки =

**Для 14 уравнение:**

$$x - 1/x = 14$$

$$x^2 - 14x - 1 = 0;$$

$$x = 14,07106; 1/x = 0,07106.$$

Вежа и

вежда гармонии

$$1,71428 = 1 \text{ час } 42 \text{ мин } 51,4 \text{ сек}$$

$$1,70562 \text{ ч} = 1 \text{ час } 42 \text{ мин } 20,2 \text{ сек}$$

$$\text{Тангенс управляющего числа } 14,07106 = 85^\circ 56' = 85,933^\circ; \text{ вежда} =$$

кол-во вежд =

$$\text{Арка } 360^\circ - Y \times X^\circ = 16,268^\circ = 16^\circ 16'$$

$$\text{тангенс обратного управляющего числа } X = 4^\circ 6' = 4,1^\circ;$$

вежда =

кол-во вежд =

$$\text{арка } 360^\circ - X \times Y^\circ = 48^\circ 18'' \text{ вежда арки} =$$

**Для 15 уравнение:**

$$x - 1/x = 15$$

$$x^2 - 15x - 1 = 0;$$

$$x = 15,066372; 1/x = 0,066372.$$

Вежа и

вежда гармонии

$$1,6 \text{ часа} = 1 \text{ час } 36 \text{ мин } 1,5929 \text{ часов} = 1 \text{ час } 35 \text{ мин } 34,6 \text{ сек}$$

$$\text{Тангенс управляющего числа } 15,066372X = 86^\circ 10' = 86,1666^\circ;$$

вежда =

$$\text{кол-во вежд} = 4,1779$$

$$\text{Арка } 360^\circ - 4 \times 86,1666^\circ = 15,333^\circ = 15^\circ 20'$$

$$\text{тангенс обратного управляющего числа } X = 3^\circ 48' = 3,29^\circ; \text{ вежда} =$$

кол-во вежд = 25,204

арка  $360^\circ - X \times Y^\circ = 25^1 20^{11}$  вежда арки =

**Для 16 уравнение:**

$$x - 1/x = 16$$

$$x^2 - 16x - 1 = 0;$$

$$x = 16,06225; 1/x = 0,06225.$$

Вежа и вежда гармонии

1,5 часа 1,494186 часа = 1 часов 29 мин 39 сек

Тангенс управляющего числа  $16,06225 = 86^\circ 26' = 86,4333^\circ$ ;

вежда =

кол-во вежд = 4,165

Арка  $360^\circ - 4 \times 86,4333^\circ = 14,268^\circ = 14^\circ 16'$

тангенс обратного управляющего числа  $X = 3^\circ 33' = 3,55^\circ$ ; вежда =

кол-во вежд = 25,204

арка  $360^\circ - X \times Y^\circ = 24^1 30^{11}$  вежда арки =

**Для 17 уравнение:**

$$x - 1/x = 17$$

$$x^2 - 17x - 1 = 0;$$

$$x = 17,05862; 1/x = 0,05862.$$

Вежа и вежда гармонии

1,4117 = 1 час 24 мин 42 сек 1,40962 = 1 час 24 мин 34,6 сек

Тангенс управляющего числа  $17,05862 = 86^\circ 39' = 86,65^\circ$ ;

вежда =

кол-во вежд =

Арка  $360^\circ - Y \times X^\circ = 13,4^\circ = 13^\circ 24'$

тангенс обратного управляющего числа  $X = 3^\circ 22' = 3,3666^\circ$ ; вежда =

кол-во вежд = 25,204

арка  $360^\circ - X \times Y^\circ = 55^1 50^{11}$  вежда арки =

**Для 18 уравнение:**

$$x - 1/x = 18$$

$$x^2 - 18x - 1 = 0;$$

$$x = 18,055385; 1/x = 0,055385.$$

Вежа и вежда гармонии

1,333 = 1 час 20 мин 1,329243 часа = 1 час 19 мин 45,2 сек

Тангенс управляющего числа  $X = 86^\circ 49' = 86,833^\circ$ ; вежда =

кол-во вежд =

Арка  $360^\circ - Y \times X^\circ = 8,753^\circ = 8^\circ 48'$

тангенс обратного управляющего числа  $X = 3^\circ 10' = 3,1666^\circ$ ; вежда =

кол-во вежд = 25,204

арка  $360^\circ - X \times Y^\circ = 41^1 03''$  вежда арки =

**Для 19 уравнение:**

$$x - 1/x = 19$$

$$x^2 - 19x - 1 = 0;$$

$$x = 19,052486; 1/x = 0,052486.$$

Вежа и вежда гармонии

$$1,26315 = 1 \text{ час } 15 \text{ мин } 47,3 \text{ сек} \quad 1,25967 = 1 \text{ час } 15 \text{ мин } 34,8 \text{ сек}$$

Тангенс управляющего числа  $X = 87^\circ 0' = 87,0^\circ$ ; вежда =

кол-во вежд =

$$\text{Арка } 360^\circ - Y \times X^\circ = 12^\circ = 12^\circ 0'$$

тангенс обратного управляющего числа  $X = 3^\circ 0' = 3,0^\circ$ ; вежда =

кол-во вежд = 25,204

арка  $360^\circ - X \times Y^\circ = Z^\circ$ ; арки нет

**Для 20 уравнение:**

$$x - 1/x = 20$$

$$x^2 - 20x - 1 = 0;$$

$$x = 20,0498756; 1/x = 0,0498756.$$

Вежа и вежда гармонии

$$1,2 = 1 \text{ час } 12 \text{ мин} \quad 1,19701 = 1 \text{ час } 11 \text{ мин } 49,2 \text{ сек}$$

Тангенс управляющего числа  $X = 87^\circ 9' = 87,15^\circ$ ; вежда =

кол-во вежд =

$$\text{Арка } 360^\circ - Y \times X^\circ = 11,4^\circ = 11^\circ 24'$$

тангенс обратного управляющего числа  $X = 2^\circ 48' = 2,8^\circ$ ; вежда =

кол-во вежд = 25,204

арка  $360^\circ - X \times Y^\circ = 34,28^1 = 34^1 17^{11}$  вежда арки =

**Для 21 уравнение:**

$$x - 1/x = 21$$

$$x^2 - 21x - 1 = 0;$$

$$x = 21,0475115; 1/x = 0,0475115.$$

Вежа и вежда гармонии

$$1,142857 = 1 \text{ час } 8 \text{ мин } 34,28 \text{ сек} \quad 1,14027 = 1 \text{ час } 8 \text{ мин } 25 \text{ сек}$$

Тангенс управляющего числа  $X = 87^\circ 17' = 87,283^\circ$ ; вежда =

кол-во вежд =

$$\text{Арка } 360^\circ - Y \times X^\circ = 10,868^\circ = 10^\circ 52'$$

тангенс обратного управляющего числа  $X = 2^\circ 42' = 2,7^\circ$ ; вежда =

кол-во вежд = 25,204

арка  $360^\circ - X \times Y^\circ = 20^1$ ; вежда арки =

**Для 22 уравнение:**

$$x - 1/x = 22$$

$$x^2 - 22x - 1 = 0;$$

$$x = 22,045361; 1/x = 0,045361.$$

Вежа и вежда гармонии

$$1,090909 = 1 \text{ час } 5 \text{ мин } 27,27 \text{ сек}; 1,0886644 \text{ часа} = 1 \text{ час } 5 \text{ мин } 19 \text{ сек}$$

Тангенс управляющего числа  $X = 87^\circ 24' = 87,4^\circ$ ; вежда =

кол-во вежд =

$$\text{Арка } 360^\circ - Y \times X^\circ = 10,4^\circ = 10^\circ 24'$$

тангенс обратного управляющего числа  $X = 2^\circ 36' = 2,36^\circ$ ; вежда =

кол-во вежд = 25,204

$$\text{арка } 360^\circ - X \times Y^\circ = 32^1 32^{11} \text{ вежда арки} =$$

**Для 23 уравнение:**

$$x - 1/x = 23$$

$$x^2 - 23x - 1 = 0;$$

$$x = 23,043396; 1/x = 0,043396.$$

Вежа и вежда гармонии

$$1,043478 = 1 \text{ час } 2 \text{ мин } 36,6 \text{ сек} \quad 1,041513 = 1 \text{ час } 2 \text{ мин } 29,4 \text{ сек}$$

Тангенс управляющего числа  $X = 87^\circ 31' = 87,516^\circ$ ; вежда =

кол-во вежд =

$$\text{Арка } 360^\circ - Y \times X^\circ = 9,9333^\circ = 9^\circ 56'$$

тангенс обратного управляющего числа  $X = 2^\circ 28' = 2,467^\circ$ ; вежда =

кол-во вежд = 25,204

$$\text{арка } 360^\circ - X \times Y^\circ = 53,68^1 = 53^1 53^{11} \text{ вежда арки} =$$

**Для 24 уравнение:**

$$x - 1/x = 24$$

$$x^2 - 24x - 1 = 0;$$

$$x = 24,041594; 1/x = 0,041594.$$

Вежа и вежда гармонии

$$1 \text{ час} \quad 0,9982 = 59 \text{ мин } 53,7 \text{ сек}$$

Тангенс управляющего числа  $24,041594 = 87^\circ 37' = 87,061^\circ$ ;

вежда управляющего числа =

кол-во вежд = 4,13503

$$\text{Арка } 360^\circ - 4 \times 87,061^\circ = 11,756^\circ;$$

тангенс обратного управляющего числа  $0,041594 = 2^\circ 22' = 2,3666^\circ$ ; вежда

кол-во вежд = 152,116

$$\text{арка } 360^\circ - 4 \times 87,061^\circ = 0,266^\circ; \text{ вежда арки} =$$

**Для 25 уравнение:**

$$x - 1/x = 25$$

$$x^2 - 25x - 1 = 0;$$

$$x = 25/2 + \sqrt{625/4 + 1} = 50,0798/2 = 25,0399; 1/x = 0,0399$$



12 часов 9,9411 часа = 9 часов 56 мин 28 сек  
квадрат: 12,7279 часа = 12 часов 43 мин 40,5 сек  
16,9705 = 16 часов 58 мин 13,8 сек

### Для 3 Трояна:

Вежа и вежа гармонии  
8 часов 7,268322 часа = 7 часов 16 мин 5,9 сек  
квадрат: 10,2789 часа = 10 часов 16 мин 44,2 сек  
11,3137 = 11 часов 18 мин 48,3 сек

### Для 4 Яви:

Вежа и вежа гармонии  
6 часов 5,6657 часа = 5 часов 39 мин 28 сек  
квадрат: 8,0125 часа = 8 часов 0 мин 45 сек  
8,4852 = 8 часов 29 мин 7 сек

### Для 5 Радегаста:

Вежа и вежа гармонии  
4,8=4 часа 48 мин 4,621979 часа = 4 часа 37 мин 19 сек  
квадрат: 6,5363 часа = 6 часов 32 мин 10,8 сек  
6,7882 = 6 часов 47 мин 17,6 сек

### Для 6 Слави:

Вежа и вежа гармонии  
4 часа 3,8947129 часа = 3 часа 53 мин 40,9 сек  
квадрат: 5,5079 часа = 5 часов 50 мин 28,5 сек  
5,6568 = 5 часов 39 мин 24,6 сек

### Для 7 Жели:

Вежа и вежа гармонии  
3,4285 часов = 3 часа 25 мин 42,8 сек 3,3613 часа = 3 ч 21 м 1,6 с  
квадрат: 4,7535 = 4 часа 45 мин 12,9 сек  
4,8487 = 4 часа 50 мин 55,4 сек

### Для 8 Костромы:

Вежа и вежа гармонии  
3 часа 2,9545 часа = 2 часа 57 мин 16,3 сек  
квадрат: 4,1782 часа = 4 часа 10 мин 41,8 сек  
4,2426 = 4 часа 14 мин 33,5 сек

### Для 9 Семаргла:

Вежа и вежа гармонии  
2,6(6)=2 час 40 мин 2,63707 часа = 2 часа 38 мин 13,48 сек  
квадрат: 3,7293 часа = 3 часа 43 мин 45,7 сек



3,7712 = 3 часа 46 мин 16,4 сек

**Для 10 Беренини:**

Вежа и вежа гармонии  
2,4 часа = 2 часа 24 мин      2,37647 часа = 2 часа 22 мин 35,2 сек  
квадрат:      3,3607 часа = 3 час 21 мин 38,6 сек  
3,3941 = 3 часа 23 мин 38,8 сек

**Для 11 Нави:**

Вежа и вежа гармонии  
2,1818 часов      или 2ч 10 м 54,5 с      2,16408 часа = 2 ч 9 мин 50,8 сек  
квадрат:      3,0604 часа = 3 часа 3 мин 37,6 сек  
3,0855 = 3 часа 5 мин 7,9 сек

**Для 12 Тани:**

Вежа и вежа гармонии  
2 часа      1,9863 часа = 1 час 59 мин 10,6 сек  
квадрат:      2,80905 часа = 2 часа 48 мин = 32,5 сек  
2,8284 = 2 часа 49 мин 42,3 сек

**Для 13 Перуна:**

Вежа и вежа гармонии  
1,846 = 1 час 50 мин 46 сек      1,835 часа = 1 час 50 мин 7,3 сек  
квадрат:      2,59508 = 2 часа 35 мин 42,3 сек  
2,6106 = 2 часа 36 мин 38,3 сек

**Для 14 Магощи:**

Вежа и вежа гармонии  
1,71428 = 1 час 42 мин 51,4 сек      1,70562 ч = 1 час 42 мин 20,2 сек  
квадрат:      2,41211 = 24 мин 43,6 сек  
2,4243 = 2 часа 25 мин 27,5 сек

**Для 15 Свентовита:**

Вежа и вежа гармонии  
1,6 часа = 1 час 36 мин      1,5929 часов = 1 час 35 мин 34,6 сек  
квадрат:      2,2527 = 2 часа 15 мин 9,7 сек  
2,2627 = 2 часа 15 мин 45,8 сек

**Для 16 Мары:**

Вежа и вежа гармонии  
1,5 часа      1,494186 часа = 1 часов 29 мин 39 сек  
квадрат:      2,1129 = 2 часа 6 мин 46,7 сек  
2,1213 = 2 часа 7 мин 16,7 сек

**Для 17 Хорса:**

Вежа	и	вежа гармонии
1,4117 = 1 час 24 мин 42 сек		1,40962 = 1 час 24 мин 34,6 сек
квадрат:		1,9934 = 1 час 59 мин 36,5 сек
1,9964 = 1 час 59 мин 47,2 сек		

**Для 18 Лады:**

Вежа	и	вежа гармонии
1,333 = 1 час 20 мин		1,329243 часа = 1 час 19 мин 45,2 сек
квадрат:		1,8798 = 1 час 52 мин 47,3 сек
1,8856 = 1 час 53 мин 8,2 сек		

**Для 19 Стрибога:**

Вежа	и	вежа гармонии
1,26315 = 1 час 15 мин 47,3 сек		1,25967 = 1 час 15 мин 34,8 сек
квадрат:		1,7814 = 1 час 46 мин 53,2 сек
1,7863 = 1 час 47 мин 10,9 сек		

**Для 20 Вея:**

Вежа	и	вежа гармонии
1,2 = 1 час 12 мин		1,19701 = 1 час 11 мин 49,2 сек
квадрат:		1,6928 = 1 час 41 мин 34,2 сек
1,69705 = 1 час 41 мин 49,4 сек		

**Для 21 Ярилы:**

Вежа	и	вежа гармонии
1,142857 = 1 час 8 мин 34,28 сек		1,14027 = 1 час 8 мин 25 сек
квадрат:		1,61258 = 1 час 36 мин 45,3 сек
1,6161 = 1 час 36 мин 58,2 сек		

**Для 22 Велеса:**

Вежа	и	вежа гармонии
1,0909 = 1 час 5 мин 27,27 сек		1,0886644 часа = 1 час 5 мин 19 сек
квадрат:		1,5395 = 1 час 32 мин 22,5 сек
1,5427 = 1 час 32 мин 56,6 сек		

**Для 23 Рода:**

Вежа	и	вежа гармонии
1,043478 = 1 час 2 мин 36,6 сек		1,041513 = 1 час 2 мин 29,4 сек
квадрат:		1,47292 = 1 час 28 мин 22,5 сек
1,4766 = 1 час 28 мин 32,1 сек		

**Для 24 Купалы:**

Вежа	и	вежа гармонии
1 час		0,9982 = 59 мин 53,7 сек
квадрат:		1,4116 = 1 час 24 мин 42 сек
1,4142 = 1 час 24 мин 51 сек		

## § 15. Гармонизация чудесных чисел

Гармоничные чудесные числа полностью отсутствуют в нашей культуре, как математическое действие, которое называется гармонизацией.

Общая формула нахождения гармоничных чисел

$$X - 1/X = \Gamma$$

где  $\Gamma$  – гармоничное число

$$Ч - 1/Ч = \Gamma$$

Где: Ч – чудесное число

№	Бог	Число бога	Чудесное число	Управляющее чудесное число	1/X
	Правь	1	2	2,414213	0,414213
2	Лея	2	<b>1,61803</b>	2,09529	0,47726
3	Троян	3	<b>1,465571</b>	1,9725332	0,5069623
4	Явь	4	<b>1,380277</b>	1,9051657	0,5248887
5	Радегаст	5	<b>1,324718</b>	1,86182531	0,5371073
6	Славь	6	<b>1,285199</b>	1,8312685	0,5460696
7	Жель	7	<b>1,255422</b>	1,8083977	0,5529757
8	Кострома	8	<b>1,232054</b>	1,7905436	0,5584896
9	Семаргл	9	<b>1,213149</b>	1,776161	0,563012
10	Берегиня	10	<b>1,197491</b>	1,7642909	0,5667999
11	Навь	11	<b>1,184276</b>	1,75430296	0,570026
12	Таня	12	<b>1,17295</b>	1,7457648	0,572814
13	Пирун	13	<b>1,163119</b>	1,73837039	0,575251
14	Магощь	14	<b>1,154493</b>	1,7318951	0,5774021
15	Свентовит	15	<b>1,146854</b>	1,7261709	0,5793169
16	Мара	16	<b>1,140033</b>	1,72106767	0,581034
17	Хорс	17	<b>1,133902</b>	1,71648718	0,5825851
18	Лада	18	<b>1,128355</b>	1,7123483	0,583993
19	Стрибог	19	<b>1,12331</b>	1,708588	0,5852784
20	Вей	20	<b>1,118699</b>	1,7051557	0,586456
21	Ярило	21	<b>1,114464</b>	1,70200599	0,5875419
22	Велес	22	<b>1,110561</b>	1,6991058	0,588544
23	Род	23	<b>1,10695</b>	1,6964249	0,5894749
24	Купала	24	<b>1,103597</b>	1,69393754	0,5903405
25	РА	25	<b>1,100476</b>	1,6916239	0,5911479
40	Дый (Сар)	40	<b>1,070406</b>	1,66941737	0,599011
108	Дэв	108	<b>1,03257</b>	1,64169612	0,609126

Таблица 12. Управляющие чудесные числа

## § 16. Управляющие числа

Мы знаем, что миром правят числа и их отношения. А есть ещё, оказывается, числа, которые управляют числами. К таким относятся, прежде всего, мировые константы, е, пи, и их сочетания.

Пи = 3,1415 - пи – закручивание системы;

Е = 2,718 - чи – заколебывания системы;

Пи × Е = 8,5408 - си – предание божественности системе;

Пи : Е = 1,154 - ци – заколебывание частей системы;

Е : пи = 0,866 - дзы – закручивание частей системы.

К управляющим числам относятся все виды гармоничных чисел, а также постоянные числа, являющейся суммой строк и столбцов в магических квадратах и, особенно в идеальных магических квадратах. В общем-то, управляющим числом, может стать любое число, имеющее периодичность в своём проявлении. Потому что постоянно действующее число становится частью системы, а периодически проявляющиеся числа в системе, обнаруживаются лишь на период своего действия, когда сама система фиксирует свои изменения. Это видно на примере управления Человечеством инопланетянами, которые постоянно меняют управляющие числа, что проявляется в войнах, голодоморах, революциях, кризисах, экологических бедствиях и катастрофах. Периодическая смена инопланетных кураторов Земли и сваливания затем неудач в развитии Человечества на всевозможные социальные структуры Человечества (партии, нации, сословия, параллельные цивилизации), не имеющие к этому никакого отношения, но становящиеся виновниками всех мыслимых и немыслимых грехов, т.е. козлами отпущения. А такое хаотичное управление, не позволяет вообще выявить центр управления людьми, кроме, определённых ранее: Англия, Израиль, США, Франция, Япония – имеющие свои жреческие армии, с преобладанием фашисткой Швабии, которая секретно вошла в ООН и диктует Человечеству условия, при этом сама находится в полной зависимости от рептилий, входящих в Конфедерации Ориона. Жреческими знаниями обладают и секретные службы погибших государств, и сегодня играющих заметную роль в мировой политике. Это и Триада, возникшая после гибели Манчжурии и Коза Ностро возникшая после развала с последующей гибелью Великой Тартарии. Это и Агрхти страна, отделившаяся от Человечества ещё до Апокалипсиса и живущие ныне на одном из этажей Тартара, занимающая территорию больше территории США. Это и завоеватели нашей планеты, утратившие свои империи и государства, после разгрома их нашими предводителями: ПереСлавом, ЯроСлавом Мудрым, ЯроМАгом (Ермаком), Веной, Каберой, Магометом, СвятоСлавом Хообрым, Александры Брячиславовны и т.д., таких как готы, хобры, торки, эллины, песинаги (римляне), анты (весантийцы), хозары, которые ныне живут на наших территориях, островах и даже континентах, не обозначенных ни на каких современных картах, но хорошо видных на не заретушированных

фотографиях из космоса. Все они имеют свои зоны влияния на Человечество и участвуют в поборах, эксплуатации, в отъёме полезных ископаемых и минерального сырья (вода, воздух, почва) у жителей Земли. И все они причастны к чудовищным экспериментам над людьми, к похищению и принесению в жертву похищенных.

Хотя мы сейчас говорим о большой закулисной политике, но политика не может быть без колодаводства, без управляющих чисел. Не случайно, поэтому в годы так называемого застоя за принесение органам власти книги по колодадству обещали заплатить 200 000 долларов. Хотя я не встречал таких чудаков, которые принесли бы такую книгу властям, потому что наши библиофилы хорошо знали, что за эту книгу людей просто убивали.

## § 17. Божественная температура

Знание божественных температур и использование их в своей практике, позволяет человеку освоить функцию бога, потому что если тело человека находится при этой температуре, ему передаются божественные свойства.

Градус кипения воды, который взят за 100 градусов, соответствует 360 градусам окружности. Так выбрано, чтобы не было смешивания, Смешать нам уже потом температуру и углы.

	Часы	градус	температура
Правь м	24	360	100
Леля	12	180	50
Троян	8	120	33,3
Явь	6	90	25
Радегаст	4,8	72	20
Славь ж	4	60	16,66
Жель	3,4285	51,4285	14,2
Кострома	3	45	12,5
Семаргл	2,666	40	11,11
Берегиня	2,4	36	10
Навь м	2,1818	32,72	9,08
Таня	2	30	8,33
Перун	1,846	27,69	7,69
Магощ	1,7142	25,7142	7,14
Свентовит	1,6	24	6,66
Мара	1,5	22,5	6,25
Хорс	1,4117	21,1764	5,88
Лада	1,3333	20	5,55
Стрибог	1,263	18,9473	5,26
Вей Вея ж	1,2	18	5,00
Ярило м	1,1428	17,1428	4,76
Велес	1.0909	16,363	4,54

Род м	1,0434	15,652	4,34
Купала ж	1	15	4,16

Таблица 13. Божественная температура, вычисленная от точки кипения воды

Божественная температура +36,6			
Купала	24	4,166 °;	40,766
Род	23	4,34;	40,94
Велес	22	4,54;	41,14
Ярило	21	4,76;	41,36
Вей	20	5	41,6
Стрибог	19	5,26	41,86
Лада	18	5,555	42,155
Хорс	17	5,88	42,48
Мара	16	6,25	42,85
Свентовит	15	6,66	43,26
Магощь	14	7,14	43,74
Перун	13	7,69	44,29
Таня	12	8,33	44,93
Навь	11	9,09	45,69
Берегиня	10	10,00	46,6
Семаргл	9	11,11	47,71
Кострома	8	12,5	49,1
Жель	7	14,28	50,88
Славь	6	16,66	53,26
Радегаст	5	20,00	56,6 - 10 секунд ожог 3-й степен
Явь	4	25,00	61,6
Троян	3	33,33	69,69
Леля	2	50,00	86,6 последняя точка, после которой вода становится мёртвой
Правь	1	100,00	

Таблица 14. Божественная температура, вычисленная от нормальной температуры тела

36,6 это 100 % и 100 °

Помимо температуры, все другие свойства материи, такие как атмосферное давление и вообще давление, плотность, сила, потенциал, влажность, трение, вязкость, твёрдость, индукция, напряжённость, поток (ток), сопротивление, скорость, ускорение и т.д. – всё имеет божественные, круговые естественные, гармоничные, чудесные значения, которые наши

предки широко использовали для изготовления приборов и машин чудесными и божественными свойствами.

## § 18. Божественная шкала скоростей

Божественная шкала скоростей получается при делении скорости вращения Земли вокруг своей оси (а также вокруг Солнца и Солнца вокруг центра Галактики) на числа богов первого кона.

Имя бога	Число бога	Меры скорости		
		для экватора;	для Москвы	
Купала	24	19,282 км/час	5,14 м/с	10.865 к/ч 3,018 м/с
Род	23	20,12 км/час	5,588	11.338 к/ч 3,149
Велес	22	21,035 км/час	5,84	11.862 к/ч 3,295
Ярило	21	22,037 км/час	6,121	12.418 к/ч 3,45
Вей	20	23,138 км/час	6,427	13,038 к/ч 3,621
Стрибог	19	24,356 км/час	6,765	13,724 к/ч 3,812
Лада	18	25,709 км/час	7,141	14,487 к/ч 4,024
Хорс	17	27,222 км/час	7,561	15,339 к/ч 4,26
Мара	16	28,923 км/час	8,034	16,298 к/ч 4,527
Свентовит	15	30,851 км/час	8,569	17,384 к/ч 4,83
Магощь	14	33,055 км/час	9,182	18,626 к/ч 5,173
Перун	13	35,598 км/час	9,888	20,059 к/ч 5,571
Таня	12	38,564 км/час	10,712	21,731 к/ч 6,036
Навь	11	42,07 км/час	11,686	23,706 к/ч 6,585
Берегиня	10	46,277 км/час	12,854	26,077 к/ч 7,243
Семаргл	9	51,419 км/час	14,28	28,974 к/ч 8,048
Кострома	8	57,847 км/час	16,068	32,596 к/ч 9,054
Жель	7	66,111 км/час	18,364	37,253 к/ч 10,348
Славь	6	77,129 км/час	21,424	43,462 к/ч 12,072
Радегаст	5	92,555 км/час	25,709	52,154 к/ч 14,487
Явь	4	115,694 км/час	32,137	65,193 к/ч 18,109
Троян	3	154,259 км/час	42,849	86,925 к/ч 24,145
Леля	2	231,388 км/час	64,274	130,387 к/ч 36,218
Правь	1	462,777 км/час	128,549	260,774 к/ч

Таблица 15. Божественные значения скоростей для экватора и широты Москвы

Вокруг солнца скорость бога		км/час	четь (км/час)
1.Правь	Свершений	108000;	26,36

2.Леля	Блажа жел	54000;	13,183
3.Троян	Гобины	36000;	35,15
4.Явь	Удачи	27000;	26,367
5.Радегаст	Радости	21600;	21,09
6.Славь	Славы и поч	18000;	17,58
7.Жель	Терпения	15428,57;	15,067
8.Кострома	Вечности	13500;	13,183
9.Семаргл	Твёрдости	12000;	46,875
10.Берегиня	Бережения	10800;	42,1875
11.Навь	Мира	9818,18	38,35
12.Таня	Благости	9000;	35,15
13.Перун	Праведности	8307,692 ;	32,45
14.Магощь	Могучести	7714,286;	30,134
15.Свентовит	Процветания	7200;	28,12
16.Мара	Святости	6750;	26,36
17.Хорс	Всего хорош	6352,94;	24,816
18.Лада	Лада и согла	6000;	23,43
19.Стрибог	Здравия	5684,21;	22,204
20.Вей	Мудрости	5400;	21,09
21.Ярило	Счастья	5142,85;	20,09
22.Велес	Всех благ	4909,09;	19,17
23.Род	Успехов	4695,65;	18,342
24.Купала	Прощевания	4500;	17,578

*Таблица 16. Божественные значения скоростей*

## § 19. Предметы силы

Предметы силы маги используют при заговорах, излечении, ворожбе: громовую стрелу, молодую лягушку, палицу, каменный (базальтовый) шар и т.д., которые они держат в левой руке, а правой указывают на объект заговора или лечения. При этом используется исключительно личная сила, а не сила богов, как делаем мы – православные люди. И это оказывается сегодня эффективней наших божественных действий. Поэтому начнём с изготовления предметов силы.

Магический посох – это шар, имеющим диаметр жинец, в него вставлена палка (трость) размером в нашу сажень. Т.е. правильный размер посоха – сажень включая шар. Если нет возможности изготовить шар по своим мерам возьмите любой шар и состыкуйте с тростью (палкой), только в этом случае вам придётся держать её левой выгнутой ладонью с фокусом сажени. Если нет посоха, но есть болотце, возьмите свежееотловленного лягушонка (ни в коем случае не замороженного) и держите в левой руке при заговоре. Его жажда жизни, преобразуется в ваше намерение.



Громовая стрела с ней делаются те же манипуляции, что и с тростью.

Копьё судьбы день рождения и двое именин

Чаша кра аля – дуга копьа

Лацкан – лоция + кон

Посуда – по судьбе

## § 20. Как вычислить долготу и широту

Чтобы вычислить современные значения долготы и широты, нам понадобится: часы, транспортир, отвес и время по Гринвичу, относительно которого нам установили нулевой меридиан.

1.

Для начала нужно знать, что один градус равняется  $1/360$  части экватора. Долгота – это нахождение объекта в точке, отклоненной от нулевого меридиана. На востоке от Гринвича будет восточная долгота. Земля поворачивается за час на 15 градусов долготы, соответственно за 4 минуты набегаёт уже 1 градус. Поставьте часы на точное местное время.

2.

Выясните местное полуденное время. Установите шест вертикально в землю. Предварительно точно определите, где юг, где север в данной местности. Тень, падающая с юга на север, показывает 12 часов (местный полдень), засеките время в этот момент. Далее разберемся, как вычислить широту и долготу по нашим замерам. Переведите полученное время на время Гринвичское.

3.

Возьмите полученный результат и вычтите из него 12. Далее разность надо перевести в градусы. Получится примерное измерение долготы, которое может отличаться от реального положения до 4 градусов. Для определения восточной или западной долготы есть простое правило. Если местный полдень наступает раньше времени по Гринвичу, то это восточная долгота, а если наоборот, то западная.

4

Находим географическую широту. Она определяется ночью с появлением созвездий. К транспортиру привязываем отвес в перевернутом состоянии. Широким основанием вверх, а отвесом вниз наводим транспортир на полярную звезду. Смотрим по линии, где находится нулевой градус.

5

Показания отвеса на транспортире будет показывать градус географической широты. Для точного решения такой задачи, как найти широту и долготу с помощью подручных средств существуют специальные таблицы, с поправками на которые можно довольно точно вычислить эти координаты. Пользуйтесь лучше специальными приборами или GPS приемниками, но запаситесь батарейками.

Но нам неправильно установили точки отсчёта: неправильно выбрано место нулевого меридиана. Оно всегда проходил через Царьград, который находился на современном 50 градусе восточной долготы, потому что каждые 4 года в день летнего Солнцестояния в 12 часов дня (в прошлом 00 часов. 00 минут) он точно находился против Солнца.

Неправильно также выбрано отсчёт широты – экватора. В действительности широта меряется относительно оси вращения – это и есть начало отсчёта. При правильной установке точек отсчёта, легко можно определить точки силы на Земле, чудесные чары и места где могут рождаться боги.

## § 21. Понятия тригонометрических функций

В 1956 году последний раз вышел учебник тригонометрии, в котором помимо известных шести тригонометрических функций: синус, косинус, секанс, косеканс, тангенс, котангенс, были представлены ещё 10 тригонометрических функций: Версинус, веркосинус, эксеканс, эксеканс, гаверсинус, гаверкосинус, коверсинус, коверкосинус, хаковерсинус, хаковеркосинус. Больше с таким количеством тригонометрических функций учебников в СССР не выходило. И хотя у всех 16 тригонометрических функциях названия поменены и они далеко не все моменты совершенствования и развитие человека охватывают, мы покажем лишь логику их образования, поскольку тригонометрических функций в Природе бесконечное множество, а вовсе не 16, как впрочем, и математических действий, которых нам позволено знать лишь семь: сложение, вычитание, умножение, деление, возведение в степень, извлечение степени, и нахождение степени (логарифмирование), которых тоже бесконечное множество видов: чудесация, гармонизация (их мы уже рассмотрели), сатусация (нахождение синуса по углу), сатисация (нахождение угла по синусу), сакусация (нахождение косинуса по углу), сакисация (нахождение угла по косинусу) и т.д.

Тем не менее, здесь мы приводим правильное название тригонометрических функция и покажем, почему их бесконечное множество. Сразу можно сказать, что исключение из русского языка более десятка видов числительных, затормозило, а вернее полностью заблокировало возможность создавать новые виды тригонометрических функций.

Исчезновение из русского языка большого количества числительных и частей речи, выкидывание из него за первую реформу сто восемь букв и более ста падежей – сделали мир богов непознаваемым, что привело так же к исчезновению и знаний о Природе и умений созидать мир и задавать ему разнообразие.

Миром правят числа и их отношения, т.е. у чисел функции богов, но из русского языка исчезло более десятка различных видов числительных и осталось только количественные числительные: один, два, три... и порядковые: первый, второй, третий и т.д., что характерно для всех новодельных языков. Поэтому захватчики постарались, прежде всего, искоренить божественную функцию русского языка, чтобы русские слова потеряли божественность. Это позволило ликвидировать основу основную русскую гаяметрию, на которой покоятся божественные возможности наших предков, описанных тривией, базировавшейся на тригонометрии и гаяметрии.

Но, несмотря на то, что русский язык всё время реформируют, обрезают, примитивизируют, тем не менее, остатки вычеркнутых числительных, помимо, **количественных** (один, два, три, четыре, пять) **порядковых** (первый, второй, третий, четвёртый), **собирательных** (двое, трое, четверо, пятеро, двадцатеро, двадцать - одно, двадцать двое, двадцать трое) в нём всё-таки остались.

**Множительное числительное:** единожды, дважды, трижды, четырежды, пятьжды, шестьжды, семьжды, восемьжды, девятьжды, десятьжды, одиннадцатьжды, и т.д.

**Обратное числительное 1 / N:** одинедь, дведь (половина), тредь, четвердь, педь, шесдь, семдь, восемдь, деведь, деседь, одиннадцедь, двадцедь, двадцать-одинедь, восемьдеседь, девяностедь, стедь, двестедь, ...

**Первое делительное числительное** две-треди, три-четверди-педь (3 / 4 5), три-педи, семь-шесди

**Второе делительное:** первых, вторых, третьих, четвёртых, пятых, шестых. У этих числитель больше единицы: две-первыз, три-вторых, две-третьих, ...

**Торжественное числительное:** ора, ода, оба, ома, ака, ама, апа, аба, ада, аса.

**Именное числительное:** однёрка, двойка, тройка, четвёрка, пятёрка... - применялось для названия цифр.

**Объединительное числительное** вдвоём, втроём, вчетвером, впятером. Отвечает на вопрос сколькими.

**Предположительное числительное:** двух, трёх, четырёх, пяти, семи, восьми, девяти, ...

**Связанное числительное** однёра, дванёра, тройнёра, четвёра, пятёра, шестера, семёра, это числа входящие в ряды Яви, Нави, Слави и Прави. Эти числа не сами по себе, а являются началом или концом другого числа образующемуся по принципу построения этого ряда. А рядам, как мы знаем, подчинены все события, все явления, всё чудесное и всё волшебное.

**Дюженное числительное:** кол, пара, трета, кварта, пента, сестна, семта, вестна, деста, энтка, дюжина, колдюжа, парадюжа, третадюжа.

**Сцепленное числительное:** душет, триплет, квартплет, пенплет, ... и т.д. Применялось к химическим соединениям, сыпучим смесям, растворам.

### Сложное числительное Две третьих-жды

Но некоторые числительные исчезли из русского языка не оставив в нём о себе никакого следа.

Именно из-за таких потерь в языке современные народы не могут овладеть древлеправославными староверческими возможностями, такими, как, например, путешествие во времени, переходы в параллельные пространства, телепортацией в разные миры, и на планеты различных галактик. Не говоря уже о возможностях, которые описаны в Махабхарате, звуком вызывать превращения, взрывы, изменения свойств растений и плодов, взлетать и исчезать, знать всё и напрямую общаться с богами и предками. Потому что, раз нет понятий в языке, значит, для вас их нет в природе. И только развитость языка, особенно с математической поддержкой языка, позволяет овладевать чудесами.

Поэтому возвращение всех видов числительных обратно в русский язык и математику, позволит полно и без искажений отображать окружающий нас мир и снова возвратит русским жрецам возможность его творить и совершенствовать.

Гаяметрия в России была очень долго запрещена, и только в конце XIX века нам позволено было кое-что узнать о геометрии, которая пришла на смену русской гаяметрии (от слова яга – если прочитать в обратную сторону). В геометрии уже не было излишних подробностей о разных числительных и гаяметрических функций, более того они были переданы с искажениями в их написании, и в их названиях. Для этого были специально придуманы богиня Гея – якобы, богиня Земли и новые названия функций: синус, косинус, секанс, косеканс.

Несмотря на запрет гаяметрии, русские люди продолжали пользоваться ею, используя свойства, волшебных, чудесных, колдовских, вешних, веждных, магических, пропилейных, брамических, велдних, чаровных и множества других священных углов, за которые ромейские (римские) захватчики придумали различные наказания, которые они объединили в "Уголовный кодекс", откуда слово «уголовник». Этому кодексу мы обязаны Ромейской (Римской) империи. Он предписывал наказания русским людям за использование ими свойств того или иного священного угла. И не только углов, но и окружностей с радиусами своих мер. Сравните: круг, гуру (учитель), ург (мастер, волшебник) – эти слова состоят из одних и тех же букв, что и «ург». Поскольку тюрьмы создавались исключительно для русских жрецов-ургов, т.е. мастеров овладевших волшебством, татьбой, движитацией, магией, и всех видов ургий<sup>16</sup>, откуда происходит слово урги. Но до нас дошло слово «урки» или в единственном числе «урка», теперь это слово к возможностям наших ургов никакого отношения уже не имеет.

<sup>16</sup> Жрецов овладевших ургиями, называли ургами, сравните теургия – теург, демиургия – демиург, метеургия – метеург, и т.д. От урга и происходит современное слово «урка».



Рис. 9. Современные определения тригонометрических функций

Тригонометрия – это новое слово, все функции рассматриваются как геометрия, которую сейчас переделали в геометрию, для чего придумали богиню Земли Гею. Геометрия больше относится к метеургии, которая использует ее в уподоблении божественным мерам для развития и совершенствования человека. Колодавства более глобальная дисциплина относится к жизни всей планеты и Солнечной системы.

$$\text{Сатус (синус)} + \text{каверсатус} = 1$$

$$\text{Сакус (косинус)} + \text{каверсакус} = 1$$

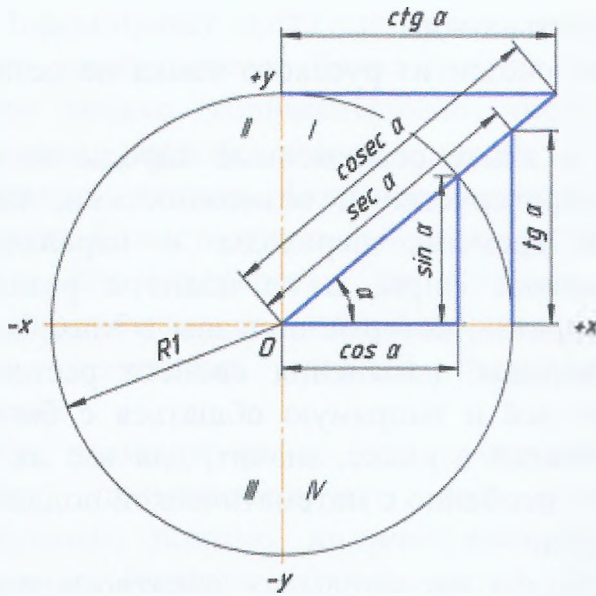
$$\text{Кокаверсатус} = 1 / \text{каверсатус}$$

$$\text{Кокаверсакус} = 1 / \text{каверсакус}$$

$$\text{Версатус} = \text{сатус} + 1$$

$$\text{Версакус} = \text{сакус} + 1$$

$$\text{Дваверсатус} = \text{сатус} + 2,$$

$$\text{Триверсатус} = \text{сатус} + 3$$

$$\text{Пятьверсатус} = \text{сатус} + 5; \text{ и т.д.}$$

$$\text{Дважды дваверсатус} = 2\text{сатус} + 2$$

$$\text{Косатус} = \text{косеканс} = 1 / \text{синус}$$

$$\text{Косакус} = \text{секанс} = 1 / \text{косинус}$$

$$\text{Тангенс} = \text{сатус} / \text{сакус}$$

$$\text{Котангенс} = \text{сакус} / \text{сатус}$$

$$\text{Экссатус} = \text{косатус} - 1$$

$$\text{Экссакус} = \text{косакус} - 1$$

$$\text{Пилинсакус} = 1 - \text{сакус}$$

$$\text{Пилинсатус} = 1 - \text{сатус}$$

$$\text{Четвердькотангенса} = 1 / 4\text{котангенса}$$

$$\text{Три-пятых-версатуса} = 3/5\text{сатус} + 1$$

$$\text{Две-сдьмых-три-версатуса} = 2/7\text{сатус} + 3$$

Пятьверсатус = сатус + 5 и т.д.

Сатус угла – это современный синус, а угол сатуса – это восатус (угол от самого значения сатуса отложенного на дуге единичной окружности).

Шопка = шапка = сопка под Священной Роцью.

Синус = сатус - смежный синус = тасус

Косинус = сакус - смежный косинус = касус

Обратный синус = секанс - косатус

Обратный косинус = косеканс - косакус

	Часы	градус	косин	деление	умножение
Правь м	24	360	1	24	24
Леля	12	180	1	12	12
Троян	8	120	0,5	16	4
Явь	6	90	0	00	0
Радегаст	4,8	72	0,309	15,533	1,483
Славь ж	4	60	0,5	8	2
Жель	3,4285	51,4285	0.6234	5,499	2,137
Кострома	3	45	0,707	4,243	2,121
Семаргл	2,666	40	0,766	3,48	2,042
Берегиня	2,4	36	0,809	2,966	1,941
Навь м	2,1818	32,72	0.84132	2,593	1,8355
Таня	2	30	0.866	2,3094	1,732
Перун	1,846	27,69	0.8854	2.0849	1,6434
Магощ	1,7142	25,7142	0.9009	1,9027	1,5442
Свентовит	1,6	24	0,913	1,7524	1,4608
Мара	1,5	22,5	0.9238	1.623	1,385
Хорс	1,4117	21,1764	0.9324	1,514	1,3162
Лада	1,3333	20	0,9396	1,4186	1,2524
Стрибог	1,263	18,9473	0.9458	1,3353	1,1945
Вей Вея ж	1,2	18	0,951	1,2618	1,1412
Ярило м	1,1428	17,1428	0.9555	1.196	1,0919
Велес, Велеса	1.0909	16,363	0.9594	1,137	1.046
Род м	1,0434	15,652	0.9629	1.083	1,0046
Купала ж	1	15	0,9659	1,0353	0,9659

	Часы	градус	синус	деление	умножение
Правь м	24	360	0	00	0
Леля	12	180	0	00	0

Троян	8	120	0.8660	9,238	6,928
Явь	6	90	1	6	6
Радегаст	4,8	72	0.9510	5,047	4,5648
Славь ж	4	60	0.866	4,6189	3,464
Жель	3,4285	51,4285	0.7818	4,3853	2,424
Кострома	3	45	0.7071	4,2426	2.1213
Семаргл	2,666	40	0.6427	4,148	1,7134
Берегиня	2,4	36	0.5877	4,0837	1,4104
Навь м	2,1818	32,72	0.5405	4,0366	1,1792
Таня	2	30	0,5	4	1
Перун	1,846	27,69	0.4646	3,9733	0,8576
Магощ	1,7142	25,7142	0.4338	3,9515	0,7436
Свентовит	1,6	24	0.4067	3,9341	0,6507
Мара	1,5	22,5	0.3826	3,9205	0,5739
Хорс	1,4117	21,1764	0.36124	3,9079	0,5099
Лада	1,3333	20	0.34202	3,8983	0,4559
Стрибог	1,263	18,9473	0.32469	3,6408	0,411
Вей Вея ж	1,2	18	0.309	3,8834	0,3738
Ярило м	1,1428	17,1428	0.29475	3,8771	0,3368
Велес	1.0909	16,363	0.28172	3,8725	0,3073
Род м	1,0434	15,652	0.26979	3,8674	0,2814
Купала ж	1	15	0.2588	3,8639	0,2588



Рис. 10. Неправильные определения тригонометрических функций в учебнике Тригонометрии 1956 года издания



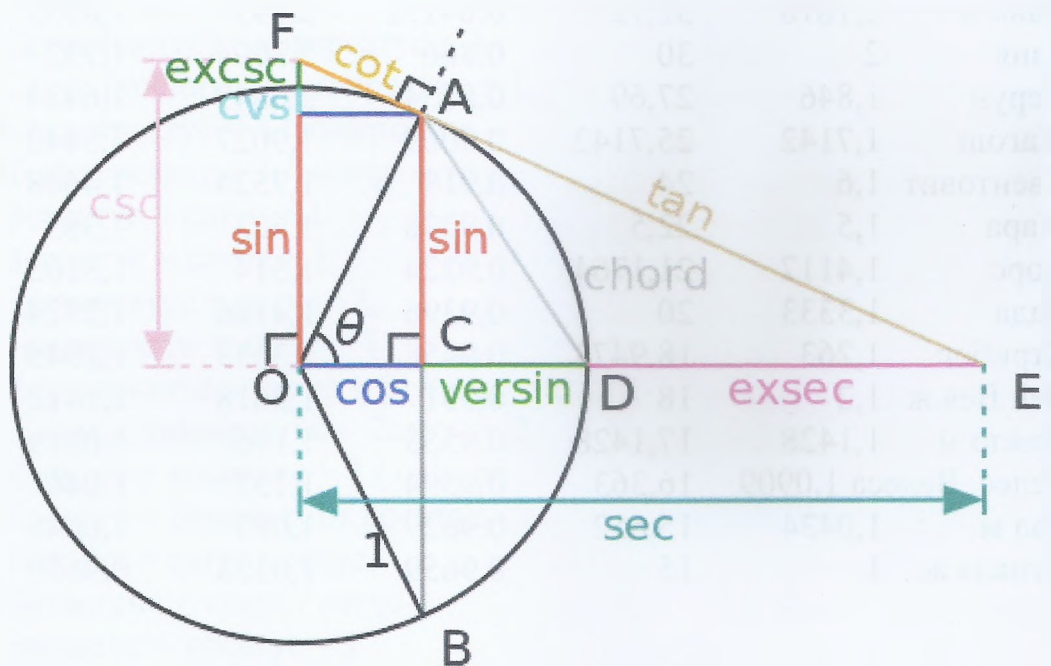

Котангенс = сакус / сатус

Экссатус = косатус - 1

Экссакус = косакус - 1

### Образование бесконечного числа новых гаяметрических функций:

1-й ряд

Дваверсинус = 2 + синус

Дваверкосинус = 2 + косинус

Триверсинус = 3 + синус

Триверкосинус = 3 + косинус

Четыреверсинус = 4 + синус

Четыреверкосинус = 4 + косинус

Пятьверсинус = 5 + синус

пятьверкосинус = 5 + косинус

И Т Д

2-й ряд бесконечного числа новых гаяметрических функций на основе исчезнувшего числительного

Половина сатуса =  $\frac{1}{2}$  сатуса

Треть сатуса =  $\frac{1}{3}$  сатуса

Четверть сатуса =  $\frac{1}{4}$  сатуса

Педь сатуса =  $\frac{1}{5}$  сатуса

Шесдь сатуса =  $\frac{1}{6}$  сатуса

Семедь сатуса =  $\frac{1}{7}$  сатуса

Восемедь =  $\frac{1}{8}$  сатуса

Деведь =  $\frac{1}{9}$  сатуса

Децедь =  $\frac{1}{10}$  сатуса

Одиннадцать =  $\frac{1}{11}$  сатуса

Двенадцедь =  $\frac{1}{12}$

И Т Д

Аналогичных два ряда образуют тангенс и котангенс, которые изменили своего звучания

Четвертькотангенс

Трикотангенс

Пятьтангенс

Педькотангенс и т.д.

Аналогичных два ряда образуют каверсатус и каверсакус

Точно так же два ряда образуют кокаверсатус и кокаверсакус

Подобным образом два ряда образуют экссатус и экссакус триэкссатус, децедьэкссакус

Полный чертёж, получится большой, но всё объясняющий, хотя может ограничиться и этим.

## Глава IV. Другие чудесные дисциплины и их связь с Колодавством

### § 1. Триединство трёх марок образующих единую божественную систему

Дошедшее до нас слово «марки» сегодня, считается германским и означает общину и другое значение как символ, например почтовая марка. Но слово марка на русском волшебном языке означает божественную систему, объединяющую тонкоматериальных божественных сущностей, над которыми стояла богиня Мара. Именно поэтому, как выяснил в своих исследования А.Чудинов, на ВеликоРуссии повсюду строились храмы Мары. А поскольку божественных систем было много, то и видов марок, т.е. божественных систем было много: божественная система чисел, божественная система букв, божественная система полубогов и т.д. Понятие марки с родственно понятию Пантеон богов, только это больший таксон, объединяющий разные пантеоны.

Как говорили древние: "Миром правят числа и их соотношения". А каждый из 108 русских богов первого круга (Коло) имел только ему присущее число, которое отражалось в пространстве правильным многоугольником. Если взять 108 металлических пластин, каждая из которых представляет из себя правильный многоугольник с числом сторон, как и число бога, закрепить их в центре на штативе, насыпать на поверхность мелкодисперсный песок и провести по ребру металлического многоугольника скрипичным смычком. Пластина зазвучит, как звучит имя бога и как звучит соответствующая буква. Песок выстроится в красивые узоры. Это и будет естественное отображение русских букв, в которых звучание и изображения букв соответствуют друг другу.

Для записи буквы бралась, конечно, не вся картинка из песка, а лишь часть этой картинка, потому что, как известно из голографии, часть работает так же, как и целое, например голографическое изображение зеркала, может отражать окружающее пространство, точно также, как отображает его само зеркало. А голографическое фото линзы, будет преломлять свет, как это делает сама линза. Такое несложное устройство как пластина правильного многоугольника с насыпанным на неё мелкодисперсным песком на штативе, позволило нашим предкам создать естественный язык, в котором число, звук и его изображение (буква) абсолютно соответствовали друг другу. Поэтому изображение буквы вызывало в природе точно такие же изменения, какие вызывает звук.

Именно потому, что русские буквы и их звучание совпадали между собой, русский алфавит был естественным и продиктован самой природой. И более того, он был волшебным, т.е. божественным, поскольку буква была связана с числом (а числа правят миром) и обладала таким же действием, как и звук.

То же касалось жреческого языка Сензара, который вызывал преобразования в Природе и записывался как ноты на нотном стане, только в нём, кроме высоты и длительности, в самой ноте записывали ещё тембр, громкость и время его максимального действия. В древлеправославии сохранились звуки, которые вызывают левитацию, оцепенение, страх, блаженство, смерть и т.д. и они тоже имеют изображение, полученное на круглой металлической пластине с песком. И изображения этих звуков также воздействуют на людей и животных, как воздействует на них перечисленные звуки.

Как известно, русские люди поклонялись имени бога. Потом захватчики ввели нам идолов и люди стали поклоняться идолам. А потом ввели иконы и заставили поклоняться иконам. Соответственно возникали общественные движения идолоборство и иконоборство. Но, даже молясь идолам, как отмечают современники, было множество всевозможных чудес, обусловленных их намаливанием. Старые сотрудники Пермского музея рассказывают, что когда с Капища привезли идола в Пермский музей, он "ушёл" из музея обратно на то место, откуда его взяли. Нечто подобное местные старожилы рассказывают и о "Синь-камне", находящемся в Переславле Залеском, который периодически пытаются утопить в Плещеевом озере, а он выползает на берег и ползёт обратно к горе, с которой его стаскивали уже неоднократно. А сколько мироточащих икон из-за их намоленности и мироточащих камней в священных шаманских местах, которые являют чудесные случаи исцеления людей, связанных с употреблением мира?!

Это примеры проявления божественности через материальные предметы (идолы, камни, иконы). А представьте, если люди намаливают имя бога, которое выражается одной лишь буквой (которая означала имя бога). Буква бога обретала божественную силу и использовалась затем в словах молитв, слав и треб, чем усиливало воздействие этого слова на богов, на мир и людей. Использование намоленных букв-звуков в словах, ещё более усиливало имя бога (его букву-звук). Возникала положительная обратная связь: чем больше мы намаливали имя бога, т.е. его букву, тем сильнее становились слова, использующие эти буквы. Неслучайно в русском языке слова "бог" и "буква" практически однокоренные. Так что любое слово в русском языке, использовавшее при своём написании буквы, связанные с именами богов, обретало силу богов. Неслучайно в Библии сказано, что сначала было слово и слово было у бога и слово было бог", т.е. само слово превращалось в бога.

Именно поэтому русский язык после Октябрьской революции был изменён, дабы слова не достигали своей цели. Только русский алфавит в первые годы советской власти был четырежды переделан. Из него было выброшено, как сообщают древлеправославные люди, 34000 слов, касающихся русской волшебной культуры, а оставшимся 90% слов поменяли первоначальный смысл, чтобы лишить русский язык божественности, и опустить русский народ до уровня остального пришлого населения нашей планеты.

Созданный нашими русскими предками звуковой язык был с открытой грамматикой и с открытым словообразованием, поэтому он был основой созидания и эволюции наших предков. Каждая буква имела смысл, который отражался в её названии, как это сохранилось в старой кириллице и глаголице. Поэтому из этих смыслов-букв строились новые слова-понятия, т.е. слова русского языка были аббревиатурами нового понятия. На основе букв алфавита, являвшихся базовыми словами языка, выводился необходимый смысл, т.е. буквенная структура слова была одновременно его определением. Поэтому у людей до революции была третья сигнальная система<sup>17</sup>, которая позволяла людям создавать новые слова-понятия и все, у кого была третья сигнальная система, понимали, о чём хотел сказать человек, употребив новые слова-понятия.

Не только русский язык имел открытую грамматику, т.е. в нём могло быть образовано бесконечное количество слов, но и письменность была открытой, т.е. в ней могли появляться новые буквы и сочетания букв – лигатуры, которые сегодня известны как иероглифы. И как показал чешский учёный Бедржих Грозный китайские иероглифы, есть лигатуры русских букв, которые пришли в Китай от маньчжуров – последних официальных носителей древлеправославия. Потому что открытость в языке предполагает конструирование любого языка. И овладение русским языком превращало человека в бога, и в итоге, в Повелителя Вселенных, каковыми были наши предки. Поскольку открытость языка к новым словам, новым правилам, а особенно к новым звукам, требует многолетнего упражнения в языке, поэтому усвоение русского языка шло всю жизнь.

Открытость языка предполагает несколько уровней. Первый уровень: когда в языке существуют правила словообразования и связи слов между собой, позволяющие создавать новые слова и новые правила связи слов.

Второй уровень открытости - когда смысл закладывался в буквы, как это было, например, в глаголице или кириллице, благодаря чему можно было строить новые слова.

При третьем уровне открытости языка смыслом нагружены были звуковые фонемы. По А.М. Кондратову, существуют чуть больше тридцати звуковых фонем, представляющие собой характеристики звука: долготу,

---

<sup>17</sup> Понятие сигнальной системы ввёл русский физиолог И.Павлов, 1-я сигнальная система «сигнал – реакция» характерна для всех живых существ. 2-я сигнальная система: «слово – реакция» присуща людям. Ну а 3-я сигнальная система: «буква – реакция» встречается у ангелов.

высоту, глухость, раскатистость и т. д. В некоторых языках они несут смысловую нагрузку. Например, долгота звука значима в английском языке, высота - в китайском, мягкость - в русском, носовые звуки в древнерусском, звуки в себя - в жреческом (греческом) языке. Существование разных звуков (букв) в языках говорит о том, что первоначально алфавит был тоже открытым, и количество букв в нём не было фиксировано. Фиксация же количества букв вела к утрате всех других звуков, используемых древними. Язык с открытой системой буквообразования предполагает у человека наличие уже четвёртой сигнальной системы. Тот, кто владеет этим языком, понимает вообще любой язык. Если животные имеют одну сигнальную систему, современный человек две сигнальные системы, то наши предки имели три, атланты - четыре сигнальные системы. Как известно, человек использует свой мозг лишь на 5%, но в древности он использовал его на все 100%, поскольку люди говорили на языке с открытой грамматикой и с открытой системой букво- и словообразования. Другими словами, весь объём мозга наших предков был занят третьей, четвертой и последующими сигнальными системами.

Продолжительность жизни языка с закрытой грамматикой, какая бы культурная национальность не перешла бы на него, не превышает двухсот-трёхсот лет, после чего эта национальность, растеряв всё культурное наследие предков, превращается в животных. Это положение доказывается следующими наблюдениями. У шимпанзе сохранились остатки обрядовой системы, когда по весне самки залазят на высокое дерево, а самцы бегают вокруг него по кругу.

Многие исследователи горилл отмечают, что это не обезьяны, а одичавшие люди, поскольку развитие плода до 8-ми месяцев у них идёт одинаково с развитием человеческого плода, а потом в течение месяца происходит превращение человеческого зародыша в обезьяну. Американские учёные открыли, что любая горилла способна обучиться языку глухонемых до 500 знаков и спокойно общаться на нём с людьми. Более того, в революции в России проводилось успешное обучение нескольких видов обезьян китайскому языку. Обучение занимало несколько месяцев. Интересно, что выучившись говорить на китайском языке, обезьяны обучались говорить своих сородичей. Эти факты доказывают, что когда-то у этих обезьян была своя цивилизация и культура, и они их потеряли.

За период лингвистических реформ из русского языка были выброшены более десятка частей речи: процессы (дождь, гром, звук, молния), животные, растения, минералы, грибы, микробы... Большинство выброшенных частей речи сегодня объединены в имя существительное. Исчезло много десятков вопросов, которые сегодня относят к местоимениям. Только одних падежных вопросов, из русского языка исчезло более сотни штук, как, впрочем, и самих падежей от них образованных.

Из русского языка исчезло более десятка различных видов числительных и осталось только количественные числительные: один, два

три... и порядковые: первый, второй, третий и т.д., что характерно для всех новодельных языков. Поэтому захватчики постарались, прежде всего, искоренить божественную функцию русского языка, чтобы русские слова потеряли божественность.

Американский учёный Чемпион Тош сделал удивительное открытие. Оказывается с помощью слов в организме можно вызывать мутации. И любое слово с отрицательным смыслом, способное вызвать реакцию организма, способно накапливать свой отрицательный потенциал, и будет управлять вашим поведением, а в итоге и вашей генетикой. Но можно использовать это явление во благо, произнося только слова с положительным смыслом, что и делают древлеправославные люди, благословляя свою пищу, и приветствуя друг друга приветствиями (функциями) богов: здравствуйте, успехов, удачи, и т.д. Тогда положительный потенциал будет накапливаться, и к человеку будут притягиваться только положительные события.

Словами можно воздействовать не только на пищу, но и на воду. Если: заморозить воду в стеклянной ёмкости (в холодильнике или на улице), а при внесении её домой и размораживании, прочитать на воду свои намерения не менее двух раз под углом 90°. Несколько капель такой воды в стакан с обычной водой превращают всю воду в стакане в чудодейственную.

С помощью слова переносятся свойства здорового организма на больной, в результате чего человек выздоравливает или, наоборот, с больного на здоровый организм, и тогда человек заболевает.

Русский язык опасен для завоевателей, во-первых, потому, что в отличие от новодельных языков, в нём сохраняются древние корни, по которым возможно восстановление истории Человечества. В других языках, являющихся искусственными образованиями, древних корней вообще нет, если, конечно, их слова не заимствованы из русского языка. Замечено, что все те, кто периодически вслух читает на старорусском языке, никогда ничем не болеет. А это противоречит установке захватчиков, что наше здоровье, должно быть в их руках.

Во-вторых, благодаря русскому языку у человека сохраняется связь с душой, и человек в этом случае обладает интуицией и сенситивными способностями, присущими душе человека. При переходе на искусственные языки связь с душой утрачивается, и душа может покинуть тело человека (явление внезапных смертей), второе неприятное явление, связанное с искусственными языками - рождение людей без души.

В-третьих, русский язык, несмотря на уничтожение в нём значимости букв, остаётся близким по природе к физиологии мозга человека, поскольку создавался Повелителями Вселенных. Поэтому все, говорящие на русском языке сохраняют способность мыслить и творить. При переходе на искусственные языки, эти способности исчезают. Мы можем видеть, как сегодня люди, перешедшие на свои новодельные национальные языки, быстро деградируют как в моральном, так и в творческом отношении. Когда в русском языке буквы имели смысловое значение, и у людей сохранялась

третья сигнальная система (поскольку все слова русского языка являются аббревиатурами из букв-смыслов, и они просто так не строились) - люди оставались богами. Потому что в этом случае уровень организации мозга повышается как минимум на три порядка и способность творить и мыслить во много раз превосходит людей современного уровня, которые сегодня не понимают, что в действительности означают слова, и не осознанно зазубривают их. Из-за этого захватчики легко меняют смысл русских слов и меняют их правописание. Но если люди вернуться к своим корням, т.е. снова будут изучать Азбуку из значащих букв-смыслов, они смогут снова, как наши предки, создавать новые слова, поскольку это основная форма словообразования, существовавшая в русской культуре и исчезнувшая из русского языка в результате многочисленных его "реформ". И уже тогда люди не будут менять общепринятое написание тех или иных часто употребляемых слов. И снова возвратят себе божественное состояние, обычное для наших предков, которые ещё не так давно были богами.

### **Числобоги - вторая божественная система**

Мы уже говорили, что у числа, как и у бога, заложена функция управления, и эти слова фактически являются синонимы. Именно поэтому в древлеправославии возникло понятие числобог, которого сегодня превратили в имя отдельного бога. Но числобог - это название чисел, с которыми люди работают в своей повседневной жизни, а не имя бога.

Боги, как и жизнь, способны к самовозникновению, хотя в Природе, если подходить с современной научной точки зрения, богов, описываемых современными религиями, как таковых нет. Однако существуют эгрегоры (испорченное слово агрегаты - "агри" - Земля), астрально-ментальные образования, которые представляют собой конгломераты схожих человеческих мыслей. Именно сформированное психополе становится силой, которую люди воспринимают за бога. Обычно противоположные мысли враждуют между собой, а схожие сливаются, поэтому существует несколько видов агрегатов, разных по культурным и религиозным традициям. Если массовые выбросы мыслительной энергии придают агрегату структуру и функции (что и делалось нашими предками), то такой агрегат превращается в активное существо с божественными возможностями, способное управлять событиями в обществе и определять эволюцию жизни на Земле.

Астрально-ментальные конструкции состоят из эмоций, слов и мыслей и функции, задаваемые жрецами и прихожанами с помощью слов, агрегаты выполняют так же строго, как любой физический агрегат.

Если приглядеться внимательнее к древней классификации стихий, можно увидеть современную классификацию агрегатного состояния вещества: твёрдое состояние - земля; жидкое - вода; газообразное - воздух; плазма - огонь.

Как мы видим, в агрегатном состоянии вещества отражены все четыре стихии. Именно это было положено нашими предками в основу древнего Пантеона богов.

Дальнейшие размышления о четырёх элементах, лежащих в основе разделения богов, приводят к пониманию фундаментальности этого разделения. Например, существуют только четыре обнаруженных исследователями типа животных тканей, морфологически отличающихся друг от друга: соединительная, мышечная, нервная и покровная. Точно так же в морфологии растений биологи смогли выделить только четыре типа растительных тканей: образовательную, основную, защитную и проводящую. В психологии также выделяется лишь четыре типа темперамента человека, известных ещё с древности: сангвиник, меланхолик, холерик и флегматик. В генетике было обнаружено четыре вида нуклеотидов, из которых построены хромосомные ДНК (дезоксирибонуклеиновые кислоты): аденин, гуанин, цитозин и тимин, составляющие основу наследственности всей жизни на планете Земля. В физиологии выделено четыре типа инстинкта: самосохранения, половой, территориальный и пищевой. Мы с вами видим, что в различных областях знаний исследователи, независимо друг от друга, выделяли по четыре основных первоэлемента, чем подтвердили фундаментальность закона четырёх стихий.

Две божественные системы – одна за счёт своих сил: жи хи фи ми ли пи чи си ци, асса и так до бесконечности и другая за счёт бесконечного ряда чисел.

Вел – мера одной магической окружности отложена в другой магической окружности. У человека 10 магических окружностей, 1 магический круг (площадь тела делить на пи и извлечь квадратный корень) и один радиус магического шара (корень кубический из  $\frac{3}{4}$  пи x объём тела)

Хордовое (зеркальное) день рождение, в дни которого пускается братина по застолью.

Противоположная точка дню рождения – точка день преобразования, считая её за начало своего новолетия, откладываем хордовые дни от оси рождения-преобразования (зеркальные и строим углы накачивания силой своё рождество и своё преобразование).

**Собственный календарь прописывает человека у богов и организует собственную вселенную. Почему важен собственный календарь, потому что боги будут проявляться в ВАС.**

## § 2. Теопейя

Дословно Теопейя означает творение богов, с помощью звукового языка. Помните, что написано в Библии: «сначала было слово и слово было у бога и слово было бог, т.е. само слово было богом и поэтому оно могло творить не только Природу, но и богов.



И русский язык так бы и оставался божественным, если бы не было четыре реформы в период гражданской войны, опустивших Человечество на современный уровень. Четыре реформы русского языка, избавили его от нефиксированного числа частей речи (их могло быть неограниченное количество), открытости словообразования (язык позволял создавать всё новые и новые слова) и открытости буквообразования.

В русском языке сплетённым с открытой грамматикой, Деванагари и Сензаром, не было фиксировано количество букв, они могли создаваться снова и снова, постоянно увеличивая количество букв в языке. Разрушение открытой Грамматики и Деванагари русского языка, в котором рисунок рождал звук, а звук пластинки с правильным количеством граней, рождал именно этот символ, что обеспечивало сцепление изображения и звука между собой, привело к исчезновению божественности из языка. Ведь именно этот символ, обозначавший букву, бога и число – намаливался и превращался в реального бога. Из-за значимости букв, новое слово представляло собой аббревиатуру нового понятия.

Сензар – язык природы, строился тоже из значимых, как и буквы, звуковых фонем, из которых создавались новые буквы. Его исчезновение привело к утрате человеком четвёртой сигнальной системы. А до Октябрьской революции люди имели, в отличие от современного человека пять сигнальных систем, а после всех реформ языка, у человека осталось только две сигнальные системы.

Первая реформа русского языка выбросила из языка открытую грамматику, после чего человек лишился высших мыслительных органов. В результате чего, исчезла открытость грамматики, и количество правил образования связей между словами стало фиксированным (падежи, склонения, спряжения). Исчезли высшие системы разума, такие как дивум, триумф, сварумф и другие. Остался один разум. После первой реформы у человека осталась только четыре сигнальных системы.

Вторая реформа русского языка, разрушила в нём открытое буквообразование, в языке стало фиксированное количество букв. После неё у человека осталось только три сигнальных системы.

Третья реформа русского языка разрушила смыслы букв и, в языке стало фиксированное количество слов, исчезла система словообразования (кроме заимствования иностранных слов). И у человека осталось только две сигнальных системы.

Четвёртая реформа русского языка выбросила из языка все буквы, обозначавшие богов (Азбуку из 108 букв), на которых писалось торжественное письмо, а из алфавита (вспомогательные буквы) оставили лишь 33 буквы с простым звучанием, вместо 43 составлявшие кириллицу.

превратив, таким образом, язык в способ общения животных, что остановило эволюцию человека.

После каждой реформы, людей загоняли в ликбезы, поскольку люди сразу становились неграмотными в новодельном языке.

Как пишет Георгий Гурджиев, до революции на русском языке говорила вся Европа и Азия и до сегодняшнего дня продолжает говорить Аляска, Канада, и некоторые штаты США. Но после таких реформ, которые у народов, хотя и проводились в разное время, но имели одно и то же содержание, у всех языки застыли. И поскольку у других народов, у которых язык ещё не застыл, а условия жизни изменились, и появлялись новые слова, на которых шло преимущественное общение народа данной области, останавливающие развитие языка реформы, приводили к появлению нового языка. Неслучайно семейство Лыковых, ушедшее в скиты тайги сразу после Октябрьской революции, после обнаружения их корреспондентом Комсомольской правды Василием Песковым, говорило, как пишет Песков, на непонятном русском языке. Хотя параллельно был русский язык Пушкина, Лермонтова, Державина, который мы и сейчас понимаем, хотя произведения числятся XIX веком. Просто семейство Лыковых избежало реформ русского языка и имело тогда, в отличие от нас, все сигнальные системы, поэтому они и создали свой русский язык, приспособленный к их условиям существования, который нам не понятен. Именно поэтому их всех быстренько грохнули, чтобы мы ничего не знали про русский язык.

Изменившие условия жизни у разных народов и появление у них новых слов, при проведении фиксирующих язык реформ, породило многообразие языков у одного и того же народа, населявший планету Земля и фактически сделало всех иностранцами друг к другу.

Возвращение в русский язык Дэванагари и Сензара, сделает снова его божественным. И тогда используя ритм, рифму и отношения слогов, т.е. поэзию, мы снова сможем творить богов, Природу и мир.

От теопеии остались названия книг, присутствующих в католичестве и в октоличеннома православии.

**Касидарь** – сумма всех стихотворных книг и всех видов стихов

**Резарь** – стихи отсекающие покровительство текущего бога и приветствие следующего бога покровителя месяца. Обрезание багита

**Орарь** – вызов бога махаминтрой

**Тропарь** – описание функций всех 24 богов.

**Радарь** – описывал радения для каждого из 24 богов.

**Колектордарь** - математические фигуры и мат свойства богов

**Стихиарь** – священные стихи, отмечавшие функции всех 9 оболочек данного бога.

**Стихарь** – задавал главную стихию богу по телу жи.

**Кондак** – имена богов расписаны по акростихам.

**Посылтаре** – описание событий, описание знамений богов и их посланий людям.

**Ермосаре** – описание в стихах подвигов героев, жизни святых.

**Требники** – священные стихи, задававшие богу кона (для всех богов кона) необходимость, вызвать дождь, ветер, землетрясение, огонь, проявить свою функцию, или выполнить желание жреца – когда не его время покровительства.

**Молебники** – передача образов нарисованных рисунков человеком богам.

Сегодня множество русских слов отнесено к греческому языку. Но греческий язык в действительности является жреческим языком (буква «g» – «ж» была поменяна на букву «г»), сравнительно недавно выделившемся из русского языка. Поэтому греческий язык = это русский жреческий язык и мы можем утверждать, что слово «теопейство» – русское слово. Суть теопейства заключается во вхождении с предметами в резонанс с последующим превращением их в мыслеобраз, установленный заранее, т.е. превращение одних предметов в другие предметы. Не всё можно превратить во всё, вернее, это зависит от мастерства конкретного человека. Превращение предметов осуществлялось с помощью резонансного дыхания.

Резонансное дыхание, которое лучше назвать раскачивающим, это когда на четыре тука делается вдох и на четыре тука выдох без задержки дыхания (1 вдох-выдох на 8 туков сердца), а следующий вдох-выдох (1:8) начинается с задержкой в два тука, следующий вдох-выдох ещё с задержкой дыхания снова на два тука и т.д. Получается сдвиг гармоник дыхания относительно друг друга на 90 градусов, а это и есть условие раскачки в резонанса.

Отличие волшебства от теопейства заключается в том, что волшебство с помощью дыхания направлено на преобразование себя, а теопейство тоже с помощью дыхания направлено на преобразование окружающего мира.

Делается трапециевидное или четырёхугольное дыхание. Трапеция или четырёхугольник получаются, когда:

вдох – это одно количество туков,

задержка между вдохом и выдохом, другое количество туков,

выдох – третье количество туков,

задержка между выдохом и вдохом четвёртое количество туков. Когда построенная фигура совпадает с рисунком строения преобразуемого предмета, с ним у человека возникает резонанс. Надо отметить, что четыре точки – это то минимальное количество точек, по которым можно вычертить

объёмную фигуру – треугольную призму. Если дыхательный рисунок совпал со строением тела, человек получает возможность преобразовывать предмет. Трапециевидное дыхание выполняется для превращений предмета в другой вид или форму. С помощью этого дыхания человек входил в резонанс с предметом и, насыщая его своим потенциалом до уровня, когда превращение становилось возможным, очно также, уподобляясь предмету, он снимал с него свойства или силу.

Материализация образов происходила с помощью матерних слов, обозначавших половые органы, которые произносились в плоскости эклиптики. Женский половой орган имеет правильное произношение: пихда, а мужской – хой.

### § 3. Движитация

Движитация – это магия движения ног. В русском языке более трёх сотен названий форм хождения человеком: ходить, шествовать, идти, ступать, шаркать, шагать, сигать, семенить, пехтать, гонять, шествовать (шествие) и т.д., которые сегодня выдаются за синонимы или за небольшие оттенки процесса ходьбы. В действительности такое изобилие понятий ходьбы говорит о попытке скрыть волшебную русскую культуру. Мы разберём лишь некоторые из этих понятий, необходимые жрецу для быстрой эволюции.

**Ходьба.** В действительности правильно говорить "кодьба" - хождение по коду. Человек наиболее чувствителен к своим кодам: сажень/косая сажень, косая сажень/аршин, аршин/плечо, плечо/локоть, локоть/ладонь. Делая два саженных шага, а затем два шага размером косой сажени, человек в этот момент может мысленно загнать в свой организм любую программу. Ходьба используется для совершенствования и эволюции человека.

**Пороть.** Сегодня этому слову помимо ходьбы (вспомните «куда упорол») предано ещё несколько значений, что говорит о важности этого понятия: пороть горячку, пороть бельё и пороть - говорить ("ну, что ты порешь тут"). В действительности «пороть» означает идти по пору, используя какую-либо естественную меру Земли и свою меру. В результате чего происходит быстрая накачка человека энергией.

**Лотать.** Сегодня этому слову тоже предан новый смысл - делать заплаты, в действительности оно означало идти по лоту. Делашь два шага по своей сажени, затем два шага по лоту. Лотание позволяло человеку быстро усвоить функцию числа бога.

**Семенить,** т.е. "с именем". Берутся числа своего текущего имени, которое состоит из имён двух богов и соответственно, имеет два числа. Эти числа умножаются на одну из своих мер: вершок, дюйм, палец. На какую меру вы умножили, не имеет значения, главное чтобы было удобно идти, потому что здесь играет роль ваш чар, образуемый вашим текущим именем. Семенение позволяло человеку овладеть силой своего чара.

**Чаркать** - сохранилось слово шаркать - шагать по чару. Но чару не по размеру, а по силе удара ногой. Например, у вас в имени Троян и Радегаст, числа соответственно 3 и 5. Тогда вы делаете два чеканных шага в три раза сильнее, чем обычно ставите ногу, а вторые два шага в 5 раз сильнее (диапазон чекана ногой от 1 кг до нескольких сотен кг). Сделайте так несколько кругов по плацу, эффект будет намного сильнее, чем от семенения.

**Плестись** - делать мановения ногами. Каждая нога описывает полуэллипс у которого отношение диаметров представляет собой ваш чар, или текущий чар (отношение числа бога покровителя месяца, к числу бога покровителя года), или нужный чар. Одна из форм воздействия на противника.

**Идь** - отношение лота вашей меры и естественной божественной меры Земли. Наиболее эффективно в обретении человеком функции бога.

**Ступать** - иноходь. До сих пор применяется тибетскими магами, которых местные жители называют "лунг гом па". Они обвешивают себя тяжёлыми цепями, чтобы не улететь. В русской армии применялась гонцами для быстрой доставки сообщений и жрецами для быстрой передислокации войска. При ступании размер шага и угол поднятия ноги не имеет значения, главное чтобы нога и плечо одной стороны одновременно вытягивались. После шести кругов на плацу обычно уже летишь, поэтому нужно позаботиться о грузе, сдерживающий отрывание от Земли, поскольку полёт неконтролируемый. Жрецы обучали иноходи даже лошадей, которые после обучения превращались в Пегасов, т.е. в летающих лошадей. В годы советской власти всех иноходцев истребляли, поэтому вряд ли они дожили до наших дней.

**Марш** (правильно - мараж) - способ вызывания состояния ража, когда человек становится богом и может всё. Ежемесячно применялся во время парада Радуницы. При марше нога поднимается на угол бога покровителя данного месяца и при команде смирно ударяется о землю силой в соответствии с числом бога. Исключение составляет Правь, у которой угол  $360^{\circ}$ , во время её парада используется угол Ра, т.е.  $14,4^{\circ}$ .

**Пехтать** - откуда слово "пехота". Пехтать, значит идти православным шагом (по чару 1 : 6 - чар богинь Прави и Слави): два шага нормальных и два шага с ударом в шесть раз сильнее. Числа 1 и 6 лежат в основе мира и входят практически во все основные формулы (например, формулу всех простых чисел). Отношение чисел Прави и Слави 0,66666 позволяет человеку обрести могущество.

**Жреческий шаг** - обычно три вперёд, один назад, но бывает рисунок и сложнее. Применяется во время ритуальных хороводов.

Видов жреческий передвижений, как уже говорилось - сотни. Все виды шагов в один присест человеку не освоить, так как на освоение одного вида шага уходит до трёх месяцев. Поэтому для освоения, хотя бы перечисленного, необходимо нужен не один год.

## § 4. Татьба

Татьба – сегодня – это означает ограбление, а тать – вора.

Мат – материализация событий, предметов. Мужчина и женщина могут родить не только ребёнка, но и что угодно, например, драла, и даже вещь, если они думают об одном и том же. Более того, даже не только половой акт, а лишь его имитация словами рождает нужные события и вещи, для этого нужно точно знать правильное название половых органов, и название процесса: женский орган – пихда, мужской – хой (здесь звук х – произносится как мягкое г). Сам процесс называется пихтать после чего следует правильное название предмета, который необходимо материализовать.

Русские слова – это аббревиатуры букв смыслов. Поэтому чтобы материализовать вещь, нужно точно знать, как она звучит по-русски.

У Менделеева два элемента до водорода теплород всерод (х и у) род – это мыслящий эфир – из которого состоит всё вещество Вселенной. Поэтому когда вам гадают – вам не предсказывают события, вам их предписывают.

Каждое событие имеет потенциал. Потенциал – это вес. У каждого события свой вес и он вычисляется из угла события, а угол вычисляется из продолжительности события.

Как весом накачивать свой потенциал. Нужно после поднятия веса на угол бога, касаться царицы на выдохе. Поднятие груза от плеча вверх на вытянутую руку – это 180 градусов, а опускание вниз – это ещё 180 градусов.

## § 5. Демиургия - Рангсиеры

Демиургия связана с совершенствованием человека с помощью закручиваний различных движений и упражнений, а также треб, молей, слав и других касид. Демиургия широко использует круги из людей, выстроенных по датам своего рождения. Общее название кругов – рангсиеры.

Перечислим некоторые:

Строится по рангжиру – по месяцам рождения настоящего имени

Строится по рангжару – по годам рождения настоящего имени.

Строится по рангхиру – по месяцам рождения настоящего имени отца

Строится по рангхару – по годам рождения настоящего имени отца.

Строится по рангфиру – по месяцам рождения настоящего имени матери

Строится по рангфару – по годам рождения настоящего имени матери.

Строится по рангмиру – по б.минуте рождения сакрального имени

Строится по рангмару – по часу рождения сакрального имени.

Строится по ранглиру – по числу рождения родового имени

Строится по ранглару – по шестиднице рождения родового имени.

Стр-ся по бережному ранглиру – по б. минуте зачатия непроизносимого имени

Стр-ся по бережному ранглару – по часу зачатия непроизносимого имени.

Строится по рангпиру – по числу зачатия вечного имени

Строится по рангпару – по месяцу зачатия вечного имени.

Строится по рангчиру – по месяцам рождения духовного имени

Строится по рангчару – по годам рождения духовного имени.

Строится по именам своих бабушек и дедушек.

Патрон – дед, первый патрон.

Прадед, второй патрон.

Прапрадед – третий патрон и так до 7 колена.

Матрона – бабушка, первая матрона.

Прабабушка, вторая матрона и так до 7 колена.

Построение окружности в этом случае: по консиру, по консару, по конциру, по концару

## § 6. Обережество. Виды оберегов

До нас дошли до сих пор широко употребляемые слова «амулет» и «талисман».

**Амулет**, как считается сегодня, происходит от латинского слова «amuletum», что означает предмет, охраняющий людей от несчастий, болезней и злых чар. Его носили на теле. Но в действительности он происходит от греческого «амур» – означающее «любовь» и изготавливался человеком, который вас любит. Его любовь через амулет передавалась и всем окружающим людям, с которыми вы общаетесь, и поэтому амулет делает вас любимчиком публики.

**Талисман** считается арабским словом (талисма) – которое переводится как магическое изображение, приносящий владельцу счастье и удачу. В действительности талисман происходит от греческого «талант» и изготавливался для вас мастером, талант которого постепенно передавался вам через талисман. Потому что предметы, пропитываясь эманациями владельца, способны этими эманациями пропитывать и нового владельца, передавая через эти эманации свойства прежнего владельца или мастера, его изготовившего, т.е. назначение талисмана – стать таким же талантливый, как и мастер, его изготовивший.

**Чертогон** – изображение буддистского знака, который сейчас известен как фашистский символ, в реальности является проекцией земного шара.

**Ласточкин хвост** – состоит из двух углов бега, входящих в настоящее имя православного человека или в любое другое древлеправославное имя.

**Крыж** – откуда кружить, часть мальтийского креста, состоящего из двух ласточкиных хвостов, т.е. из углов 4-х имён богов. Обычно два бога настоящего имени, которые относительно круга (равного площади радужки глаза) находятся не на одной оси, из-за чего возникает вращение радужной оболочки. Крыжи размещают на царах (пуп, пазуха, ярёмная ямка, межбровье). Цара Межбровье (Сварцара)– «а во лбу звезда горит» сохранилась в русских сказках.

**Апотропей** – оберег с заговором, имеющий шерсть любимого животного (собаки, кошки), которое вас любит и защищает.

**Эгрет** – пластинка с 4-мя камнями настоящего имени и стадийного имени (отчества, обережества, сакрального, казуального и т.д). Камни сделаны по вурфу своего креста, в таком же соотношении, как сажень, аршин и ладонь, как своего настоящего имени из камней богов, так и богов стадии.

**Фармуар** (фермуар) – пластинка из двух камней, соответствующих богам, входящих в стадийное имя человека. Создает тонкие светящиеся энергии (силы). Всего их девять:

Жи – жар	Жармуар
Хи – хар (гар, гореть)	Хармуар
Фи – фар (откуда ФАры, ФАраон)	Фармуар
Ми – мар (МЕРцание, марево)	Мармуар
Ли – лар (ЛЮминесценция, ЛЮкс, илЛЮминация)	Лармуар
Пи – пар (пиротехника, ПИрокенез)	Пармуар
Чи – чар (луЧИ, излуЧЕНИЕ, ЧИркнуть)	Чармуар
Си – сар (СИяние)	Сармуар
Ци – цар (ция, в сложных словах означает сияние, организма)	Цармуар

**Пентакль** – состоит из пяти ласточкиных хвостов (т.е. пяти православных имён, которые состоят из 10-ти имён богов) и все виды таклей: **дватакль** (состоит из двух ласточкиных хвостов), **тритакль** (состоит из трёх ласточкиных хвостов), **квартакль** (состоит из четырёх ласточкиных хвостов), **сестакль** (состоит из шести ласточкиных хвостов), **семтакль** (состоит из семи ласточкиных хвостов), **вестакль** (состоит из восьми ласточкиных хвостов), и **дэвтакль** (состоит из девяти ласточкиных хвостов). Состоит из веж богов.

**Навкрест** (Навий крест, так назван только лишь из-за внешнего сходства, но суть у них разная) – двойной крыж, настоящего и стадийного имени.

**Треф** – это навкрест состоящий из 4-х кумиров: Правь – два круга вокруг круга радужки, стоящих друг против друга. В круге угол слави 60 градусов. Перпендикулярно к этому крыжу два Навьих угла друг против друга, в которые вставлены Явьи 90 градусов и они смещены относительно диаметра окружности, что создаёт вращение всей этой системы. Треф тоже



накладывается на все цары. Обратное ферт – название буквы ф, откуда фортовый (удачливый), откуда форт, и откуда звёздчатые крепости.

**Электра** – два навкреста первых четырёх временных имён (невечных тел: жи, хи, фи, ми).

**Астрея** – два навкреста имён трёх вечных тел родового, души и духа плюс самонаречённое имя.

**Ископытъ** – крыж своего имени и среднего имени копы.

**Ископарь** – крыж своего настоящего имени и имени богатыря или мастера данной копы.

**Ростани** – свой крыж и крыж окликаемого предка (для воплощения) в основном носят женщины.

**Чертогон** – последовательность кумиров в астрологической звезде, соединение которых образуют лежащую букву X или Андреевский стяг. Правь, через три месяца – Явь, через два месяца – Славь, через 5 месяцев – Навь, через два месяца снова – Правь.

**Каф** – откуда кафтан, многоугольник бога года и вписанная в него звезда месяца бога. Многоугольник накапливает, звезда излучает.

**Нат** (обратное тан – тянуть, а нат уже притянутое) – два, три, четыре кафа, до шести. Семь имён – это планида. Планида в символе какого-либо кумира или бога – это мандал.

**Планида** висанные друг в друга 7 натов.

**Мандал** – планида вписанная в символ кумира или бога.

**Гемма** – камень с изображением крыжа или навреста.

## § 7. Голдейство

Ваяние – связано с воем, т.е. с работой звука, который при резонансе становится резцом. Ваяние осуществлялось с помощью разделения звука пополам, когда губы складываются таким образом, что звук выходит из уголков губ. Фокусируя его на предмет обработки, человек убирал с предмета всё лишнее.

Другой метод воздействия звуком на предмет назывался «голван» (голос + ваяние, откуда слово «голова») – метод вызывания резонанса на поверхности предмета, для его обработки. С помощью произнесения прерывистого звука, начинает суммироваться амплитуда, возникает резонанс и место на предмете, куда сфокусирован звук – разрушается. Этот звук используется в традиции русского горлового пения, но значительно более прерывистый. На слух звук-разрушитель воспринимается, как будто жук скребётся в спичечной коробке.

Высшая форма ваяния – тавматургия, когда удаётся множить один предмет. Звук, который издаёт предмет при ударе о него – есть копия предмета. Если вы его можете повторить, то с помощью складня вы можете ему сообщить необходимый потенциал, до его материализации. Потенциал растёт при слиянии одинаковых звуков (поковок – обратное «вокалу»). Поэтому коваль – старорусское название якобы кузнеца, в действительности это не тот, кто махал молотом, а тот, кто владел голосом.

Любой звук имеет форму в пространстве и её можно материализовать. Повторение одной и той же звуковой формулы в течение длительного времени – ведёт к материализации повторяемой формулы – это второй приём тавматургии. Тавматургия – "тав", откуда тавтология, т.е. повторение одного и того же, "мат" – материализации, и "ургия" – искусство. Чтобы звук стал способным к действию, он должен стать сильным, а для этого, кроме физического тела, его должны произносить эфирное, астральное, металлическое и казуальное, для чего и создавались тонкие тела человека.

Механически усилить свою силу можно с помощью глоссения (говорить в себя) или произнося формулу заклинания в складень или триптих (в зависимости от времени бога-покровителя и его угла).

В голдействе большую роль играла длительность, высота, отношение частот, длительностей, тембр, громкость (амплитуда). Сейчас уже никто не учит способности говорить разными голосами, и использовать частоты. А это самое важное для преобразования мира.

#### **Женские голоса:**

- *Контральто* (170 – 780 Гц);
- *Меццо-сопрано* (200 – 900 Гц);
- *Сопрано* (255 – 1000 Гц);
- *Колоратурное сопрано* (265 – 1400 Гц);

#### **Мужские голоса:**

- *Бас* (80 – 350 Гц);
- *Баритон* (100 – 400 Гц);
- *Тенор* (135 – 500 Гц).

**Диапазон частот** человеческого уха – полоса частот, которую способен услышать человек. В среднем это значение лежит в пределах 20 – 22000 Гц, хотя в действительности, большинство людей более 16000 Гц не слышит, в силу использования переменного тока, в то время как мы проводили исследования и выявили, что люди родившиеся до революции слышали не только 20000 Гц, но некоторые воспринимали по 25000 Гц.

В связи с вышесказанным частотный диапазон можно разделить на 4 категории:

1. *Инфразвук* (ниже 20 Гц);
2. *Естественный* (слышимый человеком) звук (20 – 20000 Гц);
3. *Ультразвук* (20 кГц – 1 ГГц);
4. *Гиперзвук* (выше 1 ГГц).

Также, хочется отметить, что в музыке принято условно разделять диапазон частот на низкие, средние и высокие звуки.

**Низкие звуки:**

- Бочка – 40 – 3000 Гц (возможно и выше). Основной сигнал в районе 40 – 90 Гц.

- Контрабас – 40 – 8000 Гц. Основной сигнал 41 – 260 Гц.

**Средние звуки:**

- Рояль – 27 – 13000 Гц. Основной сигнал 27 – 4200 Гц.

- Акустическая гитара – 82 – 12000 Гц. Основной сигнал 82 – 1180 Гц.

- Альт – 130 – 10000 Гц. Основной сигнал 130 – 1100 Гц.

**Высокие звуки:**

- Тарелки – 400 – 20000 Гц. Основной сигнал 1,5 – 20 кГц.

Диапазон частоты голоса человека от 64 до 6000 гц, хотя встречаются люди, которые могут говорить в ультразвуковом диапазоне, неслышимом большинством людей.

Для Земли апогей к перигею: 152,5 млн. км : 147,5 млн. км = 1,033898

Для Луны 406,7 тыс. км : 356,4 тыс. км = 1,1411

Окружность Земли по экватору: 40 075,02 км

1 градус 40 075,02 км : 360 градусов = 111,31 км

1 минута 111,31 км : 60 мин = 1,855 км

1 секунда 1,855 км : 60 сек = 30,92 метра

Десятая 30,92 метра : 10 = 3,092 м

Скорость звука в граните 3950 м/сек

Естественная частота Земли = 30,92 : 3950 = 0,078283 т

«1/т» = 1/0,078283 = 127,7 Гц.

## § 8. Углы в Голдействе

**Угол бога соответствующий воспринимаемой частоте слуха**

20-20000 диапазон 19980 – 360°

X гц - угол бога

$$X = 19980 \times \text{угол бога} / 360^\circ$$

Бог	Число бога	Угол бога °	Частота угла	Дата праздника
-----	------------	-------------	--------------	----------------

Правь	1	360	19980	1,07
Леля	2	180	9990	2,08
Троян	3	120	6660	3,09
Явь	4	90	4995	4,1
Радегаст	5	72	3996	5,11
Славь	6	60	3330	6,12
Жель	7	51,4	2852,7	7,01
Кострома	8	45	2497,5	8,02
Семаргл	9	40	2220	9,03
Берегиня	10	36	1998	10,04
Навь	11	32,7	1814,85	11,05
Таня	12	30	1665	12,06
Пирун	13	27,69	1536,795	13,07
Макошь	14	25,71	1426,905	14,08
Свентовит	15	24	1332	15,09
Мара	16	22,5	1248,75	16,1
Хорс	17	21,1	1171,05	17,11
Лада	18	20	1110	18,12
Стрибог	19	18,9	1048,95	19,01
Вей	20	18	999	20,02
Ярило	21	17,1	949,05	21,03
Велес	22	16,3	904,65	22,04
Род	23	15,6	865,8	23,05
Купала	24	15	832,5	24,06
<b>Ра</b>	25	14,4	799,2	25,06

Таблица 17. Соответствие частот слышимости звуков углам

Голоса	Диапазон голоса гц
Бас	80-350
Баритон	100-400
Тенор	130-500
Контральто	170-780
Меццо-сопрано	200-900

Сопрано	250-1000
Колоратурное сопрано	260-1300

Таблица 18. Средняя частота угла бога в голосе человека

Диапазон  $1300 - 80 = 1220$  гц  
 Составляем пропорцию  $360^\circ$  это  $1220$  гц  
 Угол бога о это  $X$  гц  
 $1220 * \text{угол бога} / 360 = X$

## § 9. УГЛЫ В ЦВЕТАХ

Световая частота углов богов воспринимаемого цвета человеком

фиолетовый (380-450 нм),  
 синий (450-495 нм),  
 зеленый (495-570 нм),  
 желтый (570-590 нм),  
 оранжевый (590-620 нм),  
 красный (620-750 нм)

Диапазон  $380-750 = 370$

Составляем пропорцию:

$370$  это  $360^\circ$

$X$  это угол бога

Тогда  $X = 370 / 360 \times \text{угол бога}$

Бог	Число бога	Угол бога $^\circ$	Длина волны			Цвет
Правь	1	360	370	380	750	красн
Лея	2	180	185	380	565	жёлтый
Троян	3	120	123,33	380	503,33	зел
Явь	4	90	92,5	380	472,5	синий
Радегаст	5	72	74	380	454	синий
Славь	6	60	61,7	380	441,7	фиол
Жель	7	51,4	52,83	380	432,83	фиол
Кострома	8	45	46,25	380	426,25	фиол
Семаргл	9	40	41,11	380	421,11	фиол
Берегиня	10	36	37	380	417	фиол
Навь	11	32,7	33,6	380	413,6	фиол

Таня	12	30	30,83	380	410,83	фиол
Пирун	13	27,69	28,46	380	408,46	фиол
Макошь	14	25,71	26,42	380	406,42	фиол
Свентовит	15	24	24,67	380	404,67	фиол
Мара	16	22,5	23,13	380	403,13	фиол
Хорс	17	21,1	21,69	380	401,69	фиол
Лада	18	20	20,55	380	400,55	фиол
Стрибог	19	18,9	19,425	380	399,425	фиол
Вей	20	18	18,5	380	398,5	фиол
Ярило	21	17,1	17,575	380	397,575	фиол
Велес	22	16,3	16,75	380	396,75	фиол
Род	23	15,6	16,03	380	396,03	фиол
Купала	24	15	15,42	380	395,42	фиол
<b>Ра</b>	25	14,4	14,8	380	394,8	фиол

*Таблица 19. Соответствие углов богов цветам*

## § 10. Чародейство

Чародейство связано с вомероназальным органом, выстилающим у человека основание носа. Ему мы обязаны восприятием запаха и ему же мы обязаны возможности передавать запахи окружающему пространству. Почему чародейство связано именно с чародейством, когда чары используются во всех чудесных дисциплинах? Потому что запах ведёт себя как вода. Он может смешиваться переливаться из сосуда в сосуд, если он тяжелее воздуха, или переливаться к верх тормашками, если легче воздуха, образуя тем самым чары, вдыхание которых способствует обретению человеком свойств чаров.

С помощью вомероназального органа можно менять запах у предметов. Он же различает запахи. Любопытно, что люди, как правило, незадолго до смерти перестают различать запахи.

## § 11. Магия и перстодвижитация

Магия связана с эллипсом, имеющим одновременно две меры человека и земли, например, что способствует уподоблению. Или с плоскостью эклиптики, из которой черпается немыслимая энергия. Перстодвижитация – это движение пальцев. К магии же относятся искусственные точки на пальцах и ногтях, которые запоминают чудесные состояния организма и быстро способнее его вызвать.

Эфир, как и заряд электрический, имеет свойство умножаться. В физике умножение этого электрического заряда, занимают электрофорные машины и генератор Ван Де Граафа. Два устройства, аналогия которых

позволяет увеличивать любой потенциал до очень больших значений, до пробоя. Так принцип электрофорной машины, заключается в том, что если вы имеете какой-то маленький заряд (когда мы говорим заряд, подразумеваем современную физику и используем её терминологию), мы подносим его к телу, к любому телу, но, как правило, физики используют металлы, металлический зарядник, он так и называется зарядник или кондуктор. Два соединённых между собой, они установлены на штативах железных предмета, которые соединяются между собой. Это может быть два цилиндрика одинаковых в диаметре, это не принципиально, главное чтобы у них был контакт. И когда мы подносим этот маленький зарядник к этому кондуктору, возникает притяжение, подобное притягивает подобное. притяжение с одной стороны и одновременно отталкивание, то есть заряд как бы разделяется на два - положительный и отрицательный. И в этот момент и происходит разъединение этого кондуктора. И получается, как два кондуктора имеющий каждый по этому заряду. То есть один будет иметь, который ближе с самим зарядником - противоположный знак, а другой заряд он будет иметь такой как у этого заряда. Дальше мы эту операцию повторяем вновь.

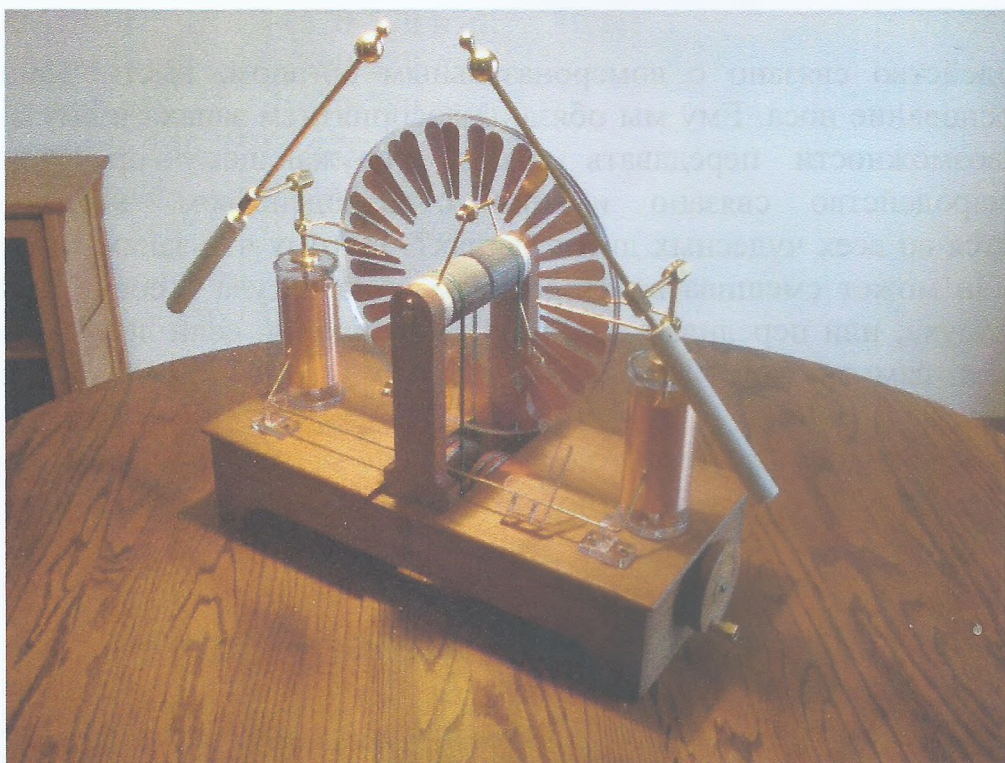

*Рис. 12. Электрофорная машина*



Рис. 13. Генератор Ван де Графа

Кондуктор, как правило, это шарик, шар у которого может быть внутри полость. Генератор Ван Де Граафа построен на том, что на поверхности шара, а он представляет собой шар, скапливается до бесконечности большой потенциал, а внутри сферы, потенциал нулевой, там нет заряда, нет никаких потенциалов. И поэтому вы этот пробник который у вас в руке, вы можете нести в шар и зарядить его этим зарядником, который у вас есть и он тогда разрядится, этот зарядник. Но у вас есть эти два кондуктора, которые вы можете опять зарядить, этот шарик, а другой наоборот разрядить, чтобы он был нулевой. Вы их соединяете снова, снова разъединяете, и у вас снова получается на этих двух кондукторах два разных заряда. Вы этот шарик можете благополучно в эту шарообразную конструкцию внести, отдать свой заряд. Снова один кондуктор заземлить, который имеет другой знак, а этот опять зарядить шарик и снова внести в полость шара. И эту манипуляцию вы можете делать бесконечное число раз пока на этом шаре не скопится огромный потенциал, способный пробить воздух. Но поскольку физики считают только один заряд, электрический, больше нет, но действительно в природе существуют потенциалы, самые разнообразные, которые состоят как раз из этого аира, из этой аквы, теплорода и флогистона и они в принципе с любого объекта с любого человека, животного, растения, можно снять этот флогистон. Ведь почему происходила эта мультипликация, потому что были

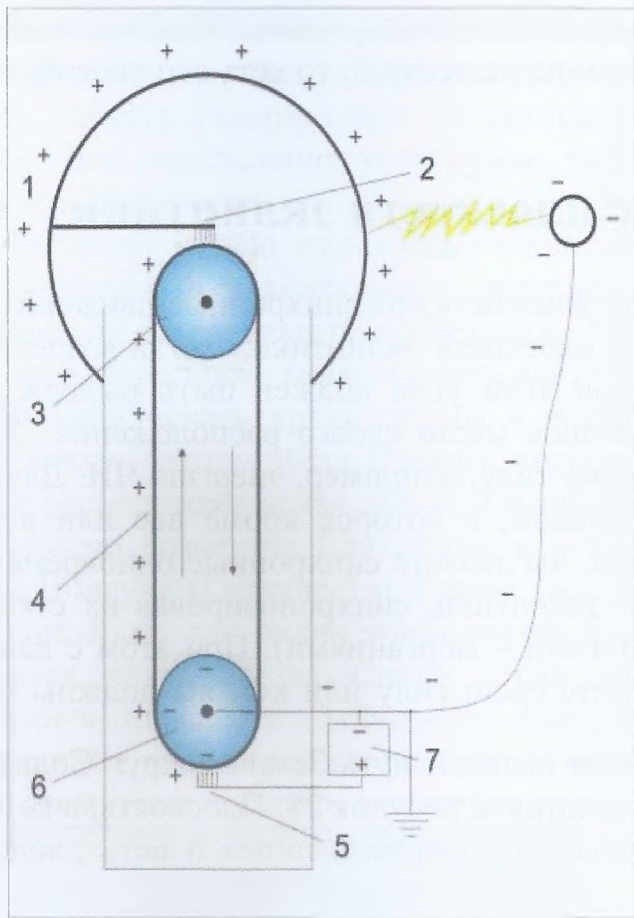

эти заряды, можно эти заряды делать сколько угодно. Можно, до какого угодно потенциала их довести, до материализации, то есть это своеобразный пробой.

## § 12. Нахождение плоскости эклиптики

Наиболее сильно на человека воздействуют синхронные движения рук, особенно если они производятся в плоскости эклиптики, тогда воздействие оказывается моментальным, но при этом угол должен быть выдержан до секунды. Поэтому нужно знать точное место своего расположения. Этими действиями можно увеличивать свою силу, например, энергию ЧИ. Для чего перед вольфрамовым прямым зеркалом, в которое кроме вас или вашего мастера никто не может смотреться, вы делаете синхронные одновременные махи обеими руками в плоскости эклиптики, синхронизировав их с казами (промежутками времени между мигами – морганиями). При этом с каждым морганием (мигом) вы представляете свою силу или кем вы должны стать.

Эклиптика это видимый с Земли годовой путь Земли вокруг Солнца на фоне созвездий Зодиака (Садика), смотрите рисунок 25. Плоскость, в которой расположен путь Земли вокруг Солнца в форме эллипса и есть плоскость Эклиптики.

Созвездия Садика это Рак, Лев (яркая звезда Регул лежит точно на Эклиптике - звёздная величина 1,35), Дева (яркая звезда Спика лежит точно на Эклиптике, звёздная величина 1,04), Весы, Скорпион, Змееносец, Стрелец, Козерог, Водолей, Рыбы, Овен, Телец (яркая звезда Альдебаран — звёздная величина 0,85, и яркая группа звёзд Плеяды), Близнецы (2 яркие звезды Кастор (Аполлон по Птолемею) — звёздная величина 1,57 и Поллукс (Геркулес по Птолемею) — звёздная величина 1,14). Все планеты солнечной системы, звёзды, галактики и метagalактики вращаются в плоскости Эклиптики и поэтому все движения в этой плоскости дают очень большую силу и надо уметь её находить в любое время дня и ночи, в любую погоду и даже в условиях плохой видимости.

Днём в солнечный день найти плоскость Эклиптики довольно просто. Достаточно встать лицом к солнцу, руки развести в стороны и если провести плоскость через Солнце и прямую, проходящую через левую и правую руки и которая должна быть перпендикулярна прямой между Солнцем и головой то это и будет плоскость Эклиптики. Ясно, что в момент восхода Солнца и в момент захода Солнца плоскость Эклиптики совпадает с плоскостью горизонта. В течение дня после восхода Солнца плоскость Эклиптики начинает постепенно создавать угол с плоскостью горизонта, который максимален в момент зенита, направлен на юг и уменьшается в течение дня до нуля в момент заката. Если днём видна Луна, то она облегчит поиск плоскости Эклиптики, т.к. плоскость вращения Луны вокруг Земли составляет угол с плоскостью Эклиптики всего 5 градусов.

Для нахождения плоскости Эклиптики в пасмурный день или в тумане надо иметь компас, часы и таблицу, в которой указывается в какое время по какому азимуту (направление по компасу) и под каким углом находится Солнце. Для определения угла нужен угломер и тогда можно определить плоскость Эклиптики.

Звёздной ночью плоскость Эклиптики можно определить по Луне, ярким звёздам в зодиакальных созвездиях и планетам, которые всегда находятся в зодиакальных созвездиях. Такие яркие планеты как Венера, Юпитер и Марс также могут помочь найти плоскость Эклиптики. Если же их нет, то надо искать яркие звёзды в зодиакальных созвездиях. Почти все знают яркую группу звёзд Плеяды, которое находится в созвездии Тельца. Там же расположена яркая звезда Альдебаран 1-й звёздной величины. Рядом расположено созвездие Близнецов, в котором находятся рядом две яркие звезды Поллукс (Геркулес) и Кастор (Аполлон). Недалеко находится также созвездие Льва, где видна яркая звезда Регул и созвездие Дева, в котором находится яркая звезда Спика. Этих звёзд вполне достаточно, чтобы определить плоскость Эклиптики. Когда звёзды не видны необходимы компас, часы, угломер и таблица, в которой указано расположение звёзд на небе с азимутами и углами в заданное время.

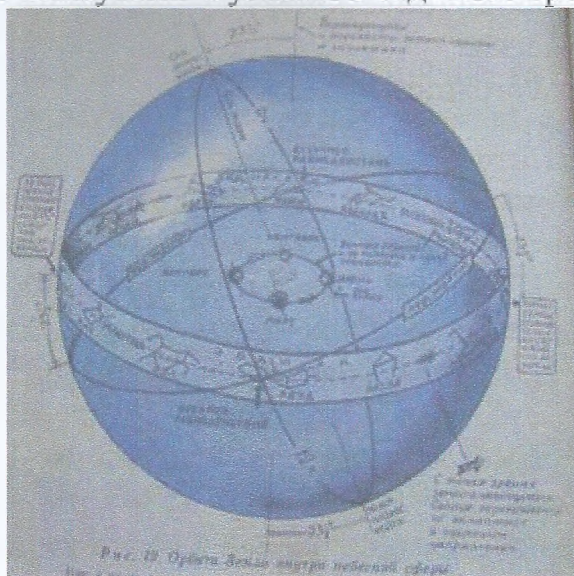

*Рис. 14. Плоскость эклиптики*

Без знаний основ православной гаяметрии, невозможно совершать чудеса, путешествовать во времени и пространстве, иметь нескончаемые источники энергии. В качестве такого источника, является плоскость эклиптики, которая каждую минуту изменяет своё положение. Но для православного мага, это обстоятельство не является препятствием. Ведь она для него источник неиссякаемой силы. Нужно взять линейку или указку, упереть её в землю и найти такое положение указки, чтобы она давала самую короткую тень от Солнца. А затем, провести к линейке (указке)

перпендикуляр в плоскости указки и её тени от Солнца и он, как раз, и будет показывать плоскость эклиптики.

## § 13. Меровство

Меровство – это способность человека определять меры и их соотношение между собой. Оно близко к чувстомерию, но не тождественно ему, поскольку чувстомерие не позволяет по углу определить значение всех тригонометрических функций.

У человека было много органов чувств, к настоящему времени полностью исчезнувших. Эти органы базировались на чувствах мер. Самым главным являлся орган измерения всех расстояний в своих мерах - меромер. Остальные были тоже важные для прохождения первого и последующих конов. Назовём первые три десятка чувстомеров:

- 1) меромер;
- 2) орган меры расстояния (дальномер);
- 3) орган меры пропорций длины (глазомер);
- 4) орган меры углов (угломер)
- 5) орган меры объёма и его пропорций (объёмомер);
- 6) орган меры объёма воздуха в лёгких;
- 7) орган меры веса (рукой и на расстоянии);
- 8) орган меры времени (временмер);
- 9) вежемер
- 10) кодомер
- 11) поромер
- 12) лотомер
- 13) сатомер
- 14) сакомер
- 15) тангомер и котангомер
- 16) орган меры скорости;
- 17) орган меры звука;
- 18) орган меры цвета;
- 19) орган меры вкуса;
- 20) орган меры запаха;
- 21) орган меры площади;
- 22) орган меры температуры;
- 23) орган меры силы удара;
- 24) орган меры силы прикосновения;
- 25) орган меры силы выдоха сквозь губы;
- 26) числомер (мгновенная оценка количества предметов);
- 27) чувство фокуса;
- 28) чувство потока тонких энергий;
- 29) чувство плоскости эклиптики;
- 30) чувство поровых отношений;

- 31) чувство произведений (мер на чудесные числа);
- 32) чувство потенциалов;
- 33) чувство радиуса Земли;
- 34) памятимер.

На существование этих органов указывает наличие в русском языке устойчивого словосочетания "чувство меры". В отличие от основных органов чувств, эти чувства меры с годами становились всё совершеннее. Расположение этих органов на теле - мозг человека и его соответствующие нервные центры.

Отдельно от чувства меры стоит чувство порядка, оно не только мышечное, когда человеку удаётся поймать телом божественный угол, но также и интуитивное, когда человек ощущает пространственное упорядочение расположенных в объёме предметов. Оно имеет множество оттенков, но главный объединяющий момент - это ощущение комфорта.

Когда у человека были чувства своих мер, он мог точно определить, какая мера укладывается целое число раз в размер данного предмета и, зная, как звучит своя мера, человек мог точно издать звук в это целое число, чтобы вызвать резонанс в предмете. Ну а резонанс, как уже указывалось ранее, может разнести этот предмет или вызвать его преобразование в то, что задумал человек.

Чувство меры цвета хорошо развито у художников, поскольку они могут определить, какие цвета входят в данный цвет. Чувство меры звука - у музыкантов. Чувство размера у портных. Остальные чувства мер у человека практически отсутствуют. Но они могут быть у человека развиты. Потому что через эти чувства человек может управлять своей эволюцией и эволюцией других вещей. Именно благодаря развитым чувствам меры, человек может через сон узнать, какая мера нужна для той или иной способности и без экспериментов, приняв полученные меры во сне, обрести отсутствующую у него способность.

Памятимер - позволял человеку содержать память в надлежащем состоянии, когда человек мог вспомнить любой момент своей жизни. Он измерялся в часах, днях, месяцах, годах - когда человек мог вспомнить любой момент своей жизни за этот период. Другая мера памяти числомер - это способность человека, когда бросаются на Землю спички или пуговицы, точно сказать: сколько предметов было брошено. Например: пять спичек, пятьдесят спичек, пятьсот спичек, и человек должен назвать без ошибки число брошенных предметов. У каждого человека свой числомер, т.е. свой предел памяти.

В русских школах дети учились разных возрастов в одном классе не только потому, что вспоминали свои прошлые жизни, но и потому, что занимались одним и тем же - создавали и развивали у себя чувства меры, а также воздействующие органы. Развитие чувстомеров наиболее эффективно, если использовать пищевой рефлекс. Удачное попадание в определение меры и ребёнок получал съестной призом. Сейчас этот метод

используется исключительно для животных в цирке. Но раньше цирков не было, и животных не мучили дрессировкой, поскольку они и так несчастны, имея такой облик.

## § 13. Скокерство

Скокерством называется подпрыгивание человека на одном месте, когда прыжок или спрыгивание связано с мерой челоока (палец, дюйм, ладонь, локоть, плечо, аршин, казая сажень, сажень). Зная углы богов можно точно вычислить их божественные меры в своих рычагах и уже подпрыгивая на эти меры, вызывать в организме функции богов. Относится к технике льза, поскольку работает с собственным весом, поднятым на тот или иной угол (меру) бога.

## § 13. Колонария – 24 приёма пищи в день

Ужин – вечеря

Завтрак – акратизма, фриштык

Обед – сисистия

16-разовое питание каждый час:		древлеправославный час
1. Заутренник	7.00	19.00 Стрибог
2. Заутренница	8.00	20.00 Вей
3. Завтрак	9.00	21.00 Ярило
4. Завтрица	10.00	22.00 Велес
5. Фриштык	11.00	23.00 Род
6. Еда	12.00	24.00 Купала
7. Обед	13.00	01.00 Правь
8. Сисистия	14.00	02.00 Леля
9. Полдник	15.00	03.00 Троян
10. Трапеза	16.00	04.00 Явь
11. Ужин	17.00	05.00 Радегаст
12. Мероеда	18.00	06.00 Славь
13. Паужинок	19.00	07.00 Жель
14. Вечеря	20.00	08.00 Кострома
15. Перекус	21.00	09.00 Семаргл
16. Акратизма	22.00	10.00 Акратизма

Название приёма пищи	Григорианское время	Древлеправославное время	БАГИТ
1. Перекус	7.00	19.00	Стрибог
2. Закуска	8.00	20.00	Вей (Вея)
3. Завтрак	9.00	21.00	Ярило

4. Завтрица	10.00	22.00	Велес(Влеса)
5. Поядок	11.00	23.00	Род
6. Мероеда	12.00	24.00	Купала
7. Обед	13.00	01.00	Правь (Прав)
8. Еда	14.00	02.00	Лея
9. Полдник	15.00	03.00	Троян
10. Трапеза	16.00	04.00	Явь
11. Заужинок	17.00	05.00	Радегаст
12. Заужиница	18.00	06.00	Славь
13. Ужин	19.00	07.00	Жель
14. Поужиница	20.00	08.00	Кострома
15. Поужинок	21.00	09.00	Семаргл
16. Вечеря	22.00	10.00	Берегиня
17. Подвечорок	23.00	11.00	Навь (Нав)
18. Пирушка	24.00	12.00	Таня
19. Сиссистий	01.00	13.00	Перун
20. Сиссистия	02.00	14.00	Магощ
21. Снеденьяк	03.00	15.00	Свентовит
22. Заутренница	04.00	16.00	Мара
23. Заутренник	05.00	17.00	Хорс
24. Свачина	06.00	18.00	Лада

Пир – еда без привязки к конкретному времени, поскольку у всех богов в их час во время Покрова был пир.

Кутёж – питание по чару

Колывань – питание по мереже

Корша – питание по вешам

## **§ 15. Виды параллельных измерений, сохранившиеся в русском языке и способы в них проникновения**

В нашей русской культуре землян сохранилось девять измерений:

**1. Вверх – вниз**

**2. Вправо – влево**

**3. Вперёд – назад**

**4. Ввысь – вдол**

**5. Выспрь (вверх) – в испод**

**6. Одесную – ошую (влево)**

**7. Вдаль – вспять**

**8. Вира (вверх) – майна (вниз)**

**9. Проста (направо на греческ) – opakшу (налево)**

Неслучайно в русском языке сохранилось более десятка названия дверей, позволявшие проходить в разные виды пространств.

Свод

Неф -

Анфилада – но правильно говорить амфилада

Состав мрамора  $\text{CaMg}(\text{CO}_3)_2$  образуются доломитовые **мраморы**.

Анфилада длинный коридор с разными дверями, совокупность помещений, связанных единым коридором.

Неф – три двери – корабль, проходя через две накачиваем потенциал, идём в обратную сторону через две другие (центральная всегда одна и та же), убираем потенциал.

Верёя – проход в будущее

Вайга – возвращение с войны

Потерна – телепортация по планете

Пропилей – дверь в мир предков

Брама – приобретение божественных свойств

Брана – Браниться – зарядка неуязвимостью

Воропа – в мир знаний

Абня – переменная дверь для получения свойств богов

Портун – в параллельный мир

Калитка - перемещение по колоде

Путешествия осуществлялись через воду, вспомните английский полк вошедший в туман (воду) вспомните сказки когда герой ныряет сначала в один чан за тем в другой. Можно вычислить градус соответствующий своим мерам и если знаешь меру и градус себя молодого, можешь попасть в период своей молодости.

Миры отличаются градусом. Взяв градус этого мира и того, можно попасть в параллельный мир.

Радиус Земли 6 371 302 делим на  $\pi \approx 3,1415926535\dots$ , получаем ряд годных для использования человеком мер высоты (табл. 20) 365 дней делим на  $\pi$  получаем соответствия:

2028048,4145 м	116,2626 суток
645547,8600 м	37,0075 суток
205484,2658 м	11,7798 суток
65407,6732 м	3,7496 суток
20819,909 м	1,1935 суток
6627,182 м	0,3799 суток = 9 часов 7 минут 3,3 сек
2109,497 м	0,1209 суток = 2 часа 54 мин 5,7 сек
671,474 м	0,03849 суток
213,736 м	0,0122 суток
68,034 м	0,00390024 суток
21,656 м	0,00124148 суток = 1,7877390 мин = 1 мин 47,2 с

6,893 м	0,5690 минут = 34,14 сек
2,194 м	0,1811 минут = 10,86 сек
0,698 м=69,8 см	0,0576 минут = 3,45 сек
0,222 м=22,2см	0,0183 минут = 1,098 сек
0,07007 м = 7 см	0,0058 минут = 0,34 сек
0,02252 м=2,25 см	0,001859 минут = 0,1115 сек
0,00717 м=0,71 см	0,0354 сек

*Таблица 20. Меры высоты*

Более высокие орбиты переводятся умножением числа бога на радиус Земли и с последующим делением полученного божественного радиуса на  $\pi$  с получением окружностей, способных эффективно взаимодействовать с Землёй.

Движение м.б. превращено в вес, в меру, во время. Все меры взаимно переходящи. Достаточно найти коэффициент перехода, сравним например их веса, или длины, или ширину и этот коэффициент используя в других системах для превращений.

Вращение Земли от центра по вашей мере высоты даёт скорость

Скрозь - старинное слово означающее сквозь –закручивание чисел богов. подвигами

Вехи закруток:

23: 00, 23, 22, 21, 20, 19, 18, 17,16,15,14,13,12

22: 00, 22, 20, 18, 16, 14, 12, 10, 8, 6, 4, 2, 00

21: 00, 21, 18, 15, 12, 9, 6, 3, 00, 21, 18, 15, 12

20: 00, 20, 16, 12, 8, 4, 00, 20, 16, 12, 8, 4, 00

Можно подвиг скрозь сделать два раза в году, чтобы отправится в параллельный временной (частотный) мир.



# Глава V. Колодавство в развитии человека

## § 1. Собственные меры времени

Собственные меры времени нужны для того, чтобы можно было добиваться синхронизации и резонанса с внешней средой.

К собственным мерам человека относятся:

Миг – одно мигание глазом равно  $\approx 0,1$  сек.

Тук – сердцебиение  $\approx 1$  сек (у человека легко может меняться от 0,5 до 3 сек).

Дых – состоит из вдоха и выдоха  $\approx 6$  туков.

Аб большой – большой круг кровообращения  $\approx 23-27$  сек (туков)

Аб средний – малый круг кровообращения  $\approx 5$  сек (туков), средний аб обычно говорят малый аб, потому что малый аб равен туку.

Аб малый – третий круг кровообращения  $\approx 1$  тук

Став – время между мочеиспусканиями  $\approx 2$  часа. Обычно став используют между приёмами пищи.

Стул – время между дефекациями  $\approx 6$  часов

Естественные меры времени человека позволяют ему синхронизироваться как с приёмами пищи, так и с питающими упражнениями, что также относится к практике лъза – быстрого достижения результатов уподобления богам и получение их свойств.

## § 2. Нахождение своих божественных мер

Своими божественными мерами называются меры углов богов, полученные путём отложения угла бога в нашей магической окружности. Необходимо найти свои божественные меры. С одной стороны – это логично: синус угла бога умножить на меру или косинус угла бога умножить на свою меру. Или тол: одну из своих мер делить на синус или косинус угла бога. Но этих мер мало, всего девять рычажных и шесть статичных: каз, эмбол, перст, пядь, башка и пальцевый шаг. А у каждого бога с нами своя мера и в первом конце их 24. Для их нахождения нужно использовать пропорцию:

Рост –  $360^\circ$

Мера бога – Угол бога, откуда легко можно найти меру бога:

$$\text{Мера бога} = \text{рост} \times \text{угол бога} / 360^\circ$$

Строя тонкие тела используем божественные меры, для создания чувствительности божественных потоков. Наше тело строится в основном в сагиттальной и горизонтальной плоскости движениями по божественным

мерам. Меры получаются на нашем росте, если откладывать на нём углы богов, в то время как лот всего лишь 9 наших мер.

Буквы их порядок определяет число ряда и соответственно угол этого числа, поэтому мы можем все буквы слов организовывать их потоки.

### **§ 3. Магическая окружность, магический круг, магический шар**

Сегодня под окружностью понимают круговую, а под кругом понимают круговую площадь. В действительности наоборот, окружность – это площадь, а круг – это линия.

Магический круг – это наш рост делить на число пи.

Божественный круг это наш рост умножить на число пи.

Межевая окружность – это наш рост разделить на число пи и умножить на число бога.

Магическая окружность – площадь вашего тела, изображённая в виде площади окружности. Применяется в произведениях чисел, для которых становится важным радиус магической окружности.

Запятая – это превращение линейной меры в круговую с помощью руки или ноги: исполняется следующим образом: рукой проводится расстояние равной этой мере, а на конце её проводится рукой круг равный длине этой меры.

Магический шар – объём вашего тела, заключённый в шар. Радиус этого шара используется в тройных произведениях чисел. Все шары, вследствие подобия всех шаров в мире, вращаются вокруг своей оси и прежде всего они двигаются из-за вращения Земли. Их зарывали в старинных храмах под фундамент, а сейчас под храмами зарывают человеческие мощи.

Свастика проекция шара, если её завращать назвав Россией, Россия станет возрождаться. Все молитвы о России бесполезны, потому что не имеет отношения к русским. Молитвы должны быть обращены к Священной ВеликоРоссии.

### **§ 5. Свойства чаров и планет**

24/14 -

11/14

11/19

11/21

11/24

Один из вариантов самого дыхания (теопейи)-это использовать орбитальные скорости планет к Земле

Луну-с ее мистическими свойствами,  
Землю -дающую могущество,

### **МЕРКУРИЙ**

Меркурий - это планеты рассудка. Отвечает за разум, интеллект, речь, общение, торговля.

### **ВЕНЕРА**

Венера, это чувства. Главное чувство - любовь. Эстетика - как обращать на себя внимание, и этика - жизненные ценности. Это планета любви денег. Венера отвечает за шкалу жизненных ценностей.

Марс, как отвечающего за воздушную стихию, сексуальность и ярость; планета желаний, активности, агрессии, импульс, которая толкает нас на подвиги и на конфликты.

Юпитер-святость и постоянство, большое счастье (из старой астрологии), планета духовности и общества, он расширяет возможности, открывает нам двери и замки, если хочет. Работает в антагонизме с

Сатурн-управление волей и другим человеком (качество уподобления), усердие, самодисциплина, планета структур и систем, планета иерархий. Главная структура - государство. Планета дисциплины, ограничений и, как следствие, мудрости

Уран-как связь с Господом Ра, творчество и целеустремлённость,  
Нептун-связь с водой, яснознанием, чувствительностью.

### **ПЛАНЕТЫ В ЗНАКАХ ЗОДИАКА - СОЛНЦЕ**

Солнце - это наш (собственный) знак Зодиака. Центр нашей личности - эгоцентризм - человек ставит себя в центр. Солнце признак власти

### **ПЛАНЕТЫ В ЗНАКАХ ЗОДИАКА - ЛУНА**

Луна - это властительница эмоций, подсознание - Луна - это наша семейная и домашняя жизнь.

Меркурий - это то, как мы говорим. Венера - как мы чувствуем. Марс - как действуем.

### **МЕРКУРИЙ**

Меркурий - это планеты рассудка. Отвечает за разум, интеллект, речь, общение, торговля.

### **ВЕНЕРА**

Венера, это чувства. Главное чувство - любовь. Эстетика - как обращать на себя внимание, и этика - жизненные ценности. Это планета любви денег. Венера отвечает за шкалу жизненных ценностей.

### **МАРС**

Марс - планета желаний, активности, агрессии, импульс, которая толкает нас на подвиги и на конфликты.

### **ЮПИТЕР**

Юпитер - большое счастье (из старой астрологии), планета духовности и общества, он расширяет возможности, открывает нам двери и замки, если хочет. Работает в антагонизме с Сатурном (государством).

## САТУРН

Сатурн - планета структур и систем, планета иерархий. Главная структура - государство. Планета дисциплины, ограничений и, как следствие, мудрости,

## ПЛАНЕТЫ В ЗНАКАХ ЗОДИАКА - ХИРОН

Астероид Хирон - планета парадоксов и двойственности. Куда бы он не попал, везде создает двойственность и атмосферу парадоксов. Хирон учит, как не утонуть в океане информации.

**УРАН** Планета революций, открытий, авиации, электричества и астрологии

Нептун, планета химии, психики, утопии и идеализма, планета напитков.

Объект	радиус	орбитальный	радиус, тыс. км	отношение к радиусу земли	масса, кг	период обращения	ускорение свободного падения, g	температура поверхности, К
	орбиты, млн. км.	период обращения				вокруг своей оси, дней		
Солнце	-	-	695		$2 \cdot 10^{30}$	24,6		
Меркурий	58	88 дней	2,4	0,375	$3,3 \cdot 10^{23}$	58,6	0,38	440
Венера	108	225 дней	6,1	0,953125	$4,9 \cdot 10^{24}$	243 (обр)	0,91	730
Земля	150	365 дней	6,4	1	$6 \cdot 10^{24}$	1	1	287
Марс	228	687 дней	3,4	0,53125	$6,4 \cdot 10^{23}$	1,03	0,38	218
Юпитер	778	12 лет	71	11,09375	$1,9 \cdot 10^{27}$	0,41	2,4	120
Сатурн	1429	29 лет	60	9,375	$5,7 \cdot 10^{26}$	0,45	0,92	88
Уран	2871	84 лет	26	4,0625	$8,7 \cdot 10^{25}$	0,72 (обр)	0,89	59
Нептун	4504	165 лет	25	3,90625	$1,0 \cdot 10^{26}$	0,67	1,1	48

Таблица 21. Физические параметры планет Солнечной системы

Углы Господ...

25. Ра.  $180^\circ - 14,4^\circ$

40. Дый. =  $180 - 9$

50. Дэвчара.  $180 - 7,2^\circ$

51. Дажбог.  $180^\circ - 7,05$

76. Сварог.  $180^\circ$  -

84. Пан .  $= 82,85^\circ \cdot 2 = 165,7^\circ$

93. Сет.  $= 91,73^\circ \cdot 2 = 183,46^\circ$

100. Семеш.  $= 98,6^\circ \cdot 2 = 197,2^\circ$

105. Веста.  $= 103,56^\circ \cdot 2 = 207,12^\circ$

108. Дэв .  $= 106,52^\circ \cdot 2 = 213,04^\circ$

Рамайдан вежи веж отложенные от Радуницы данного бога. Рамайданы существуют для всех богов первого кона.

## § 5. Наврусы и другие чары

Наврусы отношения между собой чисел богов стихий

Славрусы – отношения чисел богов царств

Явррусы – отношения чисел богов явьего мира

Праврусы – отношения чисел правых богов

Магощ : Ярило  $14/21 = 0,666$  Вычленяет с Земли Огонь, и даёт могущество. Угол  $33^\circ 4'$

Магошь и Срибог:  $14/19 = 0,736$  Безволие Угол,  $48^\circ 30'$

Магошь : Купала  $14/24 = 0,583$  Гармония

Стрибог : Магощ  $19/14 = 1,357$  Воля, 20 Сентября

Стрибог и Ярило:  $19/21 = 0,904$  Ярая сила

Стрибог и Купала:  $19/24 = 0,791$  Ведовство, ведание ведания, угол,  $38^\circ 38'$

Ярило: Купала  $21/24 = 0,875$  Горение, Противоречивое творчество

Ярило : Стрибог  $21/19 = 1,105$  Горение

Ярила и Магошь:  $21/14 = 1,5$  Пространственная телепортация

Купала : Ярило  $24/21 = 1,142$  Передача свойств

Купала : Стрибог  $24/19 = 1,263$  Неведание, Телепортация в пределах земли,  $51^\circ 38'$

Купала : Магощ  $24/14 = 1,714$  Притяжение вещей обратно

Навь: Ярило  $11/21 = 0,523$   $27^\circ 38'$  Творчество

Навь: Магощ  $11/14 = 0,785$   $38^\circ 03'$  Изобретательство

Навь: Стрибог 11/19 = 0,578 30\*03' Меровство, определение функции мер

Навь: Купала 11/24 = 0,458 24\*38' Ведовство

Отношение	Багиты	Значение	Угол	Пояснение
14/21	Магощ/Ярило	0,6667	33,6901	Магощ/Ярило, могущество, 2/3
14/19	Магощ/Стрибог	0,7368	36,3844	Воля
24/19	Купала/Стрибог	1,2632	51,6325	Ведовство, ведание как ведать
24/21	Купала/Ярило	1,1429	48,8141	Творчество (противоречивое творчество), связано с творчеством или с необыкновенными вещами
21/14	Ярило/магощ	1,5	56,3099	3/2 или 1,5 или 0,5 - это противофаза, то есть в противофазе всё гасит, получается ноль
19/14	Стрибог/Магощ	1,3571	53,6156	Безволие. Например, можно на врагов послать "безволие", используя это отношение и это угол
19/24	Стрибог/Купала	0,7917	38,3675	Не-ведовство
11/21	Навь/Ярило (огонь)	0,5238	27,646	Это творчество в какой-то степени
11/14	Навь/Магощ (земля)	0,7857	38,1572	Связано с изобретательством
11/19	Навь/Стрибог (воздух)	0,5789	30,0686	Меровство, по мере определяем какую функцию и какую возможность она даёт
11/24	Навь/Купала (вода)	0,4583	24,6236	Ведовство

Таблица 22. Свойства наврусов

## § 6. Нахождение чаровных дней в году

Дни, когда проявляются чары (отношения) тех или иных богов, характеризуются проявлением этой чаровной функции. И если человек хочет её приобрести и усвоить, то ему нужно именно в день наступления чара, думать об её функции при употреблении пищи, держать во рту её дольше обычного, чтобы произошло усвоение. И заряжать пищу этой функции руками, держа их над пищей под углом Яви.

Как найти чаровное отношение – например, чар Перуна и Велеса 13/22. Для этого составляем уравнение:

$$\frac{X}{360 \text{ дней} - X} = \frac{13}{22} \quad \text{где } X - \text{дата чара}$$

Вежа – 360 : № бога = вежа

Мережовые отношения 365,2 : № бога = мережовая вежа

Чар Велеса и Перуна 360 дней разделить на числа Велеса и Перуна

Мережа Велеса и Перуна 365,25 : числа Велеса и Перуна и так для всех богов.

## § 7. Другие важные меры

В первый день во время Покрова обязательно два часа молчания (1 час 58 минут – это продолжительность суток в месяце), чтобы не выключить управление Бога

Используем коды для строительства двойников и наделения их способностями:

Пальцевый шаг

КАЗ

Диаметр глазного яблока – глаз.

Голова = пальцевый шаг минус 2 вершка указательного пальца

**Башка** - ширина головы

– БАШ – расстояние между перепонками ушей

Нос - это размер носа (носопырка) расстояние между ноздрями (серединами их отверстий) ЭМБОЛ. Амбал = эмбол

## § 8. Копьё судьбы и копьё благоденствия

Сегодня для копья судьбы придумали новое название: «Копьё Лонгина» (воина убившего Христа), и кроме «копья судьбы» его ещё называют копьём всевластия. По легенде оно пронзает время, выбивает воду из скалы, гипнотизирует людей, и внушает им мысли владельца копья. Но это всё не так. Копьё судьбы это треугольник, состоящий из трёх углов, который выходит из нашей магической окружности. Эту окружность нужно разлиновать под год, т.е. разделить на 12 месяцев, а каждый месяц на 30 или 31 день. Копьё судьбы получается в результате соединения точек начало года (21 июня), даты своего Дня рождения и Покрова месяца рождения (1 число месяца). Оставшаяся слева в окружности полусфера называется «Чаша Крааля», которую сейчас переименовали в «Чашу Грааля», а слово «краля» заменило название Чаши.

В правой стороне окружности получается горшок, проект которого тоже реализуется, поскольку он и «Чаша» определяет судьбу человека

(сравните оставшиеся в русском языке слова посуда и судьба). В нём хранится чистая питьевая вода, которая передаёт человеку сужденную ему судьбу и сужденные его возможности. Из полученного горшка человек пьёт, а из Чаши человек ест. Но пища и вода в них должна настояться, чтобы идущие на них пространственные эманации впитались в воду и пищу.

Есть не менее важная по своим возможностям Чаша и копьё: это «Чаша благоденствия» и «Копьё благоденствия», это когда мы в одной из своих магических окружностей соединяем точку начало года, своё день рождения и точку благоденствия.

## § 9. Одежда жреца

**Ряса** – повседневная – длина 2 сажени (рост), цвет у рясы такой же, как у текущего бога.

**Подрясник** – без рукавов по мерам земли и свои меры

**Риза** (филонь) – без рукавов в дни благоденствия, то же что и ряса, на воротах вырез бога

**Подризник** – то же что и подрясник, только применяемый в дни благоденствия

**Мантия** – (палия) накидка, плащ, соответствие текущему имени и мерам человека

**Паль** – звёздный круг отображавший день и час рождения, надевается в момент в момент воздействия на богов требой откуда пальто.

**Вуаль** – звёздный круг или звёздное небо в час зачатия, одевается когда нужно воздействовать на себя.

**Плат** (откуда платок) омофор, обофор, одофор или орофор. Также кафор, мафор, пафор.

**Фуражка** (камилавка или колобук) + казырёк (каз + ирёк – свобода) – в дни благоденствия.

**Колобук** – две сферы относящиеся между собой как жизнь на том свете и на этом в прошлой жизни, если нам предстоит ещё умереть.

**Митра** – повязка

**Колпак** – для повседневной носки с углом бога покровителя.

**Скуфья** – колпак с переменным углом у скифов

**Шопка** откуда сопка и шапка – головной убор кудесника с расположением плана секретов зарытых в Священной Роще.

**Поручи** – нарукавник с углом бога у кудесников.

**Саккос** (совр. саккас) – рост на косинус для повседневной носки поверх рясы

**Сатгас** – рост на синус, для литургий.

**Трикирий** – три перекрещенных свечи, для проявления картины, где этот человек

**Дикирий** – две перекрещенных свечи для той же цели.



**Пояс** – яс (яса – закон) – это ткань для подпоясывания с вышитым кононом жреца, т.е. с его Обещанием.

**Орарь** – надпись на шарфе (требы, мота) при хождении по кругу.

**Стихиарь** – по мере стихии, сейчас у католиков типа платья с длинным рукавом.

**Башмак** – с деревянной подошвой, у которой ширина равна башка, а высота по мере планеты,

**Башка** – ширина головы

**Дикий** – две скрещенных свечи

**Трикий** – три скрещенных свечи



Рис. 15. Одежда жреца



Рис. 16. Предметы для литургии



Рис.17. Атрибуты жреца

**Вгон** – сила времени (суток, шестдницы, месяца, года) в свою меру в сажень, казую сажень, аршин, плечо, локоть, ладонь, палец.

**Подог** – веша года (т.е. время), обозначенная обрезанными ногтями в своей веше (в ражье или казте, т.е. в своей пространственной мере).

**Вантус** - месячная веша, образованная нашими мощами, взятые в Покров и вставленные в ветку своего священного дерева, равную своей мере – рычагу (сажени, кассой сажени, аршину, плечу, локтю, ладони, пальцу).

**Потсеш** – шестдницы веша, образованная мощами покровы шестдницы, в одном из своих рычагов

**Потус** – сутки в своей мере - веше.

Перенесение силы времени в пространственную меру:

**Подог:**

**Жога** – сажень года (время) в сажене (пространственной)

**Хайлог** – мера косо́й сажени (время) в косо́й сажени (пространственной).

**Фанега** – мера аршина (время) в аршине (пространственной).

**Мискаль** – Мера плеча (время) в мере плечо (пространственной).

**Актус** – мера локтя (время) в мере локоть (пространственной).

**Пикуль** – мера ладони (время) в мере ладонь (пространственной).

**Драхма** (дхарма) – мера пальца (время) в мере пальца (пространственной).

**Засада** – зарытая в Св. Ро́ще или огороде ра́жье или подог.

**Могота** – взятие силы местности – с помощью своих мощей, используя меры местности и свои мощи.

**Межа** – мера своя умноженная на число бога.

**Кут** – угол сердцебиения в закрученных периодах, часе, минуте, б. минуте, секунде.

**Куть** – угол между приёмом пищи и дефекацией.

**Затемок** – угол Солнца над горизонтом.

**Колодавство** – организация временного пространства

**Движитация, магия** – организация объёма.

**Танство** – (откуда танец) колодавство и движитация, организация временного и просторного пространства (расстояния, площади, объёма).

**Векша** – часть вежи, полученная от деления вежи на целое число:

**Вегда** – часть вежи или вежды, делённой на целое число с аркой.

**Девятина** – 40 градусов (угол Семаргла) – дыхание солнца.

**Верига** (1) – цепи ограничивающие движения рычагов человека. Движения по веригам происходит с задержкой в точке божественного или другого чудесного угла, что способствует накоплению потенциала.

**Верига** (2) – угол бога между 21 июня и числом образующим его угол.

## § 10. Мери́ги

Великая мерига = мера  $\times$  пи

Подвеликая мерига = мера  $\times$  е

Большая мерига = мера  $\times \sqrt{№}$

Мерига = мера  $\times 1/4$

Малая мерига = мера  $\times \sqrt{2}$

Великая меркага = мера : пи

Подвеликая меркага = мера :  $e$

Большая меркага = мера :  $\sqrt{N_0}$

меркага = мера :  $1/4$

Малая меркага = мера :  $\sqrt{2}$

Верига (1) – сдерживающие цепи на руки и ноги, выдерживающие угол бога;

Верига (2) - углы богов в году и в сутках;

Бог	Число бога	Угол бога <sup>0</sup>	Дата праздника
Правь	1	360	01.07
Леля	2	180	02.08
Троян	3	120	03.09
Явь	4	90	04.10
Радегаст	5	72	05.11
Славь	6	60	06.12
Жель	7	51,4	07.01
Кострома	8	45	08.02
Семаргл	9	40	09.03
Берегиня	10	36	10.04
Навь	11	32,7	11.05
Таня	12	30	12.06
Пирун	13	27,69	13.07
Макошь	14	25,71	14.08
Свентовит	15	24	15.09
Мара	16	22,5	16.10
Хорс	17	21,1	17.11
Лада	18	20	18.12
Стрибог	19	18,9	19.01
Вей	20	18	20.02
Ярило	21	17,1	21.03
Велес	22	16,3	22.04
Род	23	15,6	23.05
Купала	24	15	24.06
<b>Ра</b>	25	14,4	25.06

Таблица 23. Числа, углы и даты праздников богов Пантеона Ра

Бог	Число бога	Угол бога <sup>0</sup>	год	Годовая Верига	Дата вериги	часы вериги	Суточная верига	время вериги	Дата благоденствия
Правь	1	360	365,25	365,25	21.июн	0 ч	24	12	01.июл
Леля	2	180	365,25	182,625	20.дек	15 ч	12	24	02.авг
Троян	3	120	365,25	121,75	20.окт	18 ч	8	20	03.сен
Явь	4	90	365,25	91,3125	20.сен	7,5	6	18	04.окт
Радегаст	5	72	365,25	73,05	02.сен	1ч12м	4,8	16 ч 48 м	05.ноя
Славь	6	60	365,25	60,875	20.авг	21	4	16	06.дек
Жель	7	51,4	365,25	52,1785	12.авг	4 ч 15 м	3,4285	15 ч 25 м	07.январь
Кострома	8	45	365,25	45,656	05.авг	15 ч 45 м	3	15	08.фев
Семаргл	9	40	365,25	40,5833	31.июл	14 ч	2,6666	14 ч 40 м	09.мар
Берегиня	10	36	365,25	36,525	27.июл	12 ч 36 м	2,4	14 ч 24 м	10.апр
Навь	11	32,7	365,25	33,204545	24.июл	4 ч 56 м	2,1818	14 ч 11 м	11.май
Таня	12	30	365,25	30,4375	21.июл	10 ч 30 м	2	14 ч	12.июн
Пирун	13	27,69	365,25	28,09615	19.июл	2 ч 18 м	1,8461	13 ч 52 м	13.июл
Макошь	14	25,71	365,25	26,0892	17.июл	2 ч 8 м	1,7142	13 ч 43 м	14.авг
Свентовит	15	24	365,25	24,35	15.июл	8 ч 32 м	1,6	13 ч 36 м	15.сен
Мара	16	22,5	365,25	22,828	13.июл	19 ч 52,5 м	1,5	13 ч 30 м	16.окт
Хорс	17	21,1	365,25	21,4852	12.июл	11 ч 38 м	1,4117	13 ч 25 м	17.ноя
Лада	18	20	365,25	20,2916	11.июл	7 ч	1,3333	13 ч 20 м	18.дек
Стрибог	19	18,9	365,25	19,2236	10.июл	5 ч 22 м	1,2631	13 ч	19.январь
Вей	20	18	365,25	18,2625	09.июл	6 ч 18 м	1,2	13 ч 12м	20.фев
Ярило	21	17,1	365,25	17,3928	08.июл	9 ч 25 м	1,1428	13 ч 8,5 мин	21.мар
Велес	22	16,3	365,25	16,6022	07.июл	14 ч 27 м	1,0909	13 ч 5,5 мин	22.апр
Род	23	15,6	365,25	15,8804	06.июл	21 ч 08 м	1,0434	13 ч 2,6 м	23.май
Купала	24	15	365,25	15,21875	06.июл	5 ч 15 м	1	13 ч 00 м	24.июн
Ра	25	14,4	365,25	14,61	05.июл	14 ч 36 м	0,96	57 м 36 с	25.июн

Таблица 24: Вериги суток и года

Свои вериги суток и года отсчитываются от даты и времени своего рождения.

Нос (сон) – сопатка, сопелка.

Снобал (современное шнобель) – мера размер носа

Эмбал – расстояние между ноздрями

Цары – естественные вогнутости на теле.

Чары (чарки) – проекции желез внутренней секреции

Сары энергетические центры – пучности мер в энергетическом каркасе

## § 11. Касты

Касты разделяются на четыре стихии, как впрочем, и всё что находится в этом мире.

**Касты и их несоответствие индуистским кастам:**

### **Стихии в распределении каст**

Огонь	земля	воздух	вода
-------	-------	--------	------

### **Русская кастовая система**

Рахманы	кошдари	судари	веси
---------	---------	--------	------

### **Функции каст**

Преобразователи	созидатели	творцы	пророки
-----------------	------------	--------	---------

### **Соответствие каст сословиям**

Ремесленники	земледельцы	управленцы	ведуны
--------------	-------------	------------	--------

### **Ткани организма**

Нервная	мышечная	покровная	соединительная
---------	----------	-----------	----------------

### **темпераменты**

Холерики	сангвиники	меланхолики	флегматики
----------	------------	-------------	------------

### **Деление кудесников и жрецов:**

Свящельники	Капельники	Требельники	Молельники
-------------	------------	-------------	------------

### **Таинства**

Свеща	Капь	Треба	Моля
-------	------	-------	------

### **Индуисткая система каст**

Брахманы	кшатрии	шудры	вейши
----------	---------	-------	-------

### **Функции индуисткой системы каст**

Жрецы	воины	ремесленники	купцы
-------	-------	--------------	-------

Выделение воинов в отдельную касту – это губительно для общества, поскольку воинскую обязанность должны нести все и в случае опасности, все должны защищать свою Родину.

## § 12. Главное о жрецах

### **Титулы жрецов.**

Хэт – прожившие этапы, сохранилось слово геты – народность и хатаб ставшее сегодня именем.

Хэп – прожившие эпоху, откуда пошло современное хапуга.

Хэр – прожившие эру, откуда уважительное гер и герцог и хер матерное слово.

Хэон – прожившие эон 4 эры, откуда ханы.

Холоп – проживший колопу, откуда холопы, якобы рабы.

Сары – прожившие сар, откуда царь.

То есть мы видим, что титул человек получал не по праву рождения, от родителей, который уже имеют титул, а по длительности жизни.

### **Испытания жрецов**

Испытание жрецов проводятся как жрецами, обычно это задачи, так и богами, которые всегда у разных жрецов разные. Название жрецов прошедших испытания, сохранились у арабских народов.

Шах – считается словом, которое обозначает царя.

Шахиншах сохранилось у арабов, и видимо включает в себя сразу все первые испытания:

Шах их шах, Шах иф шах, Шах им шах в которых мы видим в середине слов обозначение тонких энергий прочитанных наоборот: хи, фи, ми.

А дальше мы видим уровни испытаний связанные тоже с тонкими энергиями, только со священными слогами их вызывающих: ка, ма, па, ба, да.

Кашах – не сохранилось, скорее всего, было у готов (откуда кашак).

Машах – сохранилось у евреев, а среди них много отвергнутых русским народом русских жрецов.

Пашах (паша) – сегодня трактуется как высокий титул в Османской империи (которой, кстати, не было).

Башах (совр. бадшах) считается по значению тем же самым, что и падишах.

Дашах – не сохранилось.

Было продолжение испытание богами из различных божественных систем и получение следующего соответствующего уровня, которые строились из сочетаний священных слогов по десятиричной системе:

1.Шахиж, 2.Шахих, 3.Шахиф, 4.Шахим, 5.Кашах, 6.Машах, 7.Пашах, 8.Башах, 9.Дашах, 10.Шах.

11.Шахижшах, 12.Шахихшах, 13.Шахифшах, 14.Шахимшах, 15.Шахкашах, 16.Шахмашах, 17.Шахпашах, 18.Шахбашах, 19.Шахдашах, 20.Шаххишах.

21. Шахихшахиж, 22. Шахихшахих, 23. Шахихшахиф, 24. Шахихшахим, 25. Шахимакашах, 26. Шахихмашах, 27. Шахихпашах, 28. Шахихбашах, 29. Шахихдашах, 30.Шахфишах. На этом испытания не останавливались, они продолжались и далее.

До нас дошли слова падашах (современное падишах) и бадшах (бадашах), что свидетельствует об очень высоком уровне жрецов прошлого.

Испытание задачами – это фактически жрецу предоставляется возможность пройти весь путь развития цивилизации самостоятельно. Сделав все существующие открытия, которые уже сделаны и открыть то, что ещё неизвестно.

### **Социальные развивающие конструкции у жрецов.**



Цель жреца достичь состояния андрогина, т.е. слиться мужчине и женщине в единый организм, для этого были придуманы социально развивающие индивидов конструкции, создаваемые для каждого кона свои виды конструкций. Для достижения состояния андрогинна, нужно было пройти пять конов и испробовать пять социально развивающих конструкций: от двучленной семьи, до брака – 512-членной семьи, что представлено в таблице с сохранившимися названиями.

№ Кона	Союз	название участников	рождающиеся дети	обряд	дом проживания	число пар
1	семья	жених-жена	ребёнок	женильба	хоромы	1
2	замужество	муж-муза	дитя	венчание	дворец	4
3	супружество	супруг-супруга	бастрюк	супрядки	терем	16
4	чета	барин-барыня	чадо	свадьба	чертог	64
5	брак	пан-пани	паненок	бракосочетание	собор (баня)	256

*Таблица 17. Социально развивающие индивидов конструкции*

В шестом коне, чья цель гармония, андрогинны, создавали уже семьи между собой.

## § 13. Словарь терминов

**Сажень** – расстояние от копчика до середины макушки.

**Казая сажень** – расстояние от копчика до основания черепа.

**Аршин** – это ширина плеч.

**Плечо** – расстояние от верхней ямки на плече до локтевого сустава.

**Локоть** – расстояние от локтя с внешней стороны руки до запястья.

**Ладонь** – расстояние от запястья до вершины среднего пальца.

**Палец** – длина трёх фаланг.

**Дюйм** – длина двух первых фаланг.

**Вершок** – размер верхней фаланги.

Вешние меры (правильно вежные меры, но мы будем пользоваться сохранившимся словом) – это меры человека, умноженные на числа первого кона, т.е. с 1 до 24. Эти меры будут резонировать с вами и соответствующими богами, чьи числа вы использовали при умножении на свою меру.

Помимо вешних мер существуют и внутренние меры, которые получаются, когда мы свои меры делим на числа богов. Внутренние меры устанавливают контакт с богом, и обеспечивают его проявление через ваш организм, в виде появления божественных возможностей. Внутренними они называются потому, что не выходят за рамки вашего тела. В отличие от внутренних мер, вешние меры формируют поле событий богов, поскольку они выходят за размеры нашего тела.

По своей значимости вешние меры имеют такую же силу воздействия на человека, что и лоты богов (меры человека умноженные на синус или косинус угла бога). Особенно сильно влияние будет иметь лот вешней меры,

т.е. внешняя мера, умноженная на синус или косинус угла этого бога. Например, внутренняя мера богини Купалы будет представлять собой  $1/24$  часть любой вашей меры, а её лотом будет являться любая ваша мера умноженная или делённая на синус угла Купалы ( $360^\circ : 24 = 15^\circ$ ). Напоминаем, что синус устанавливает связь непосредственно с богами и с их функцией, а косинус устанавливает связь человека с божественными событиями, присущими данному богу. Всё это очень важно знать и понимать, если вы хотите управлять своей судьбой, эволюцией, своими состояниями, настроением и своими возможностями.

Перечислим основные пространственные понятия.

**Мера** – основное понятие в русской волшебной культуре, которая относится ко всем пространственным мерам, введена по аналогии с Ърой.

**Межа** – любая мера человека (от сажени до вершка) умноженная на число бога, для первого кона от 1 до 24. Для первого круга от 1 до 108.

**Мерка** – мера человека (от сажени до вершка), делённая на число бога. Для первого кона от 1 до 24. Для первого круга от 1 до 108.

**Верка** – вежа делённая на целое число используется для закручивания самих веж, тогда действие получается объёмно

**Мережа** – отношение двух отрезков прямой линии, образуемых предметом, находящемся на этой линии между двумя параллельными стенами или двумя одинаковыми предметами, например, в квартире или доме между двумя параллельными стенами или в саде между деревьями. Желательно, чтобы это отношение было жизненным, совершенным, творческим, или созидательным. Обычно мережи наносятся на ковровую дорожку, чтобы человек передвигаясь по ней знал, что в нём вызывают стены, относительно которых он двигается. Чем больше времени человек будет находиться в правильном пространстве, и двигаться относительно предметов в правильном расположении, тем больше божественных свойств в человеке будет в итоге проявляться. Если мережа равна божественному отношению (чару), то у пространства проявляются свойства двух богов, имеющих числа, дающие это отношение.

Понятие мережи – это второе центральное понятие в русской культуре, поскольку позволяет задавать божественные свойства любому неправильно сформированному пространству. Неслучайно поэтому мережу тоже сделали видом рыболовной сети, в которую видимо и попадают люди.

**Вережа** – отношение двух временных отрезков

**Метка** – предметы или деревья, имеющие в своих размерах целочисленную кратность мере человека.

**Четь** – четверть любой меры. Считается, что это мера синоним слова четверть, которая по определению равна  $1/4$  сажени. В действительности четь это мера радиуса Земли, делённого на 4 столько раз, что полученное в итоге число, укладывается в росте человека и получается она равной 1,52 метра «Четь», обратное «течь», поскольку радиус переменный и позволяет использовать это число для телепортации человека в разные участки Земли.

Как известно большая полуось Земли равна 6378160 метров, соответственно четь равна – 1,52 метра, малая полуось равна 6356774,5 метров и четь равна – 1,515 метра.

**Ядр** – считается, что это якобы новая мера, введённая в XVIII веке, в действительности это естественная мера любого предмета, делённая на 2 столько раз, что она, в итоге, поместилась в росте человека. Это позволяет человеку настроиться на эту меру и вызвать с помощью звука или движения метаморфозу в предмете.

**Меромера** – угловая мера человека (веша) большой магической окружности перенос её в меньшую магическую окружность

**Большая магическая окружность** – рост человека равен диаметру.

Вежа - обратное жева = 1/вежа

Вежда – обратное джева = 1/вежда

### **Вера, мера, двера**

Вера – мера времени

Мера – мера пространства

Двера – мера скорости

Веша – 1) угол внутри чаровных вех.

Веша – 2) угол образованный мерой человека на магической окружности, синоним ганаш и дуга ганаша.

Ганаш – угол нашей меры

Мерамер ганаш саженой окружности перенесённый на магическую окружность.

Двежда

Двежа – дуло меры, скорость движение крови на своей мере (локте, плече, ладони и т.д.).

Двеша

### **Распределение крови в кровеносной системе человека**

	Объём, мл	Давление, мм рт. ст.	Скорость, см/с
Аорта	100	100	40
Артерии	300	40–100	10–40
Артериолы	50	25–40	0,1–10
Капилляры	250	12–25	< 0,1
Венулы	300	10–12	< 0,3
Вены	2200	5–10	0,3–5
Полая вена	300	2	5–20

**Вежка** (усиление ведания) – разделённая на число бога вежа, этого же бога. Веша первого порядка, веша второго порядка (дважды разделённая вежа на число этого бога).

Вешка – мера (рычаг) разделённая на целое число

Векда – вежда - делённая на число бога.

Векша – сумма одинаковых веж

Ворожба – первоначально получение информации об объекте, с помощью воды. В последствие использование силы, богов, стихий, и своей личной для достижения победы над зазватчиками-инородцами.

Резинка – от слова резонанс – завязка на теле делящей рычаг на меру земли или планеты. Позволяла насыщать тело энергией.

Нападение через зад, человек вставал к противнику задом и сгибал туловища под чудесным углом

Насыщение через два потока, создающих эпюру напряжений в возникающей пружине.

Жева – обратная вежа

Джева – обратная вежда

потенциал – это амплитуда собственных частот

Насыщение через позу собаки (прямой мостик), которую нужно делать 1:4, одна часть поза 3 части по времени вертикальная поза, и цикл повторяется.

Насыщение через металлический нож под животом.

Энергия земли – энергия превращения

Макроциркуляция у мужчин и женщин в разные стороны, а микроциркуляция в одну. Последняя обеспечивает притяжение человека.

Для того, чтобы стать невидимым, нужно сутки сделать вежой, т.е. 1/3 вежи нужно спать, 2/3 бодрствовать и совершать свои обычные дела, три раза поесть массой меньше в число бога вежи. Частота возрастает у человека в этом случае в число бога вежи. Причём работают, как правило, чётные числа. Невидимость начинает проявляться с числа 4 богини Яви.

Суточные векши (божественные) для сердечного пульса

Годовые векши (божественные) для сердечного пульса

Суточные векши (божественные) для заклинаний

Годовые векши (божественные) для заклинаний

Отношение пульса к дыханию – это дробное отношение, которому можно задать чуденый чар.

Телепортация в пределах северного полушария: нужно знать меру длины на данной широте, меру длины широты, куда мы хотим переместиться, а так же долготу своей местности и долготу местности, куда мы хотим переместиться.

Для телепортации нужно

Примеры пересечения миров:

В комнате появилась женщина, спросила не видал ли он мальчика. Потом появился мальчик и спросил не видел ли он где его мама.

Все наблюдали случаи исчезновения на глазах машин, людей, вышел и исчез, появился и исчез. Это м.б. телепортацией, а может пересечением миров.

Магический круг – мера человека, делённая на  $\pi$ , получаем диаметр этого круга, а если мы его снова делим на  $\pi$ , мы получаем диаметр круга времени или диаметр процессов 4-го измерения.

**Обережная окружность:** мера человека  $\times$  (умноженная) на 10.

**Божественная окружность:** число бога на меру человека.

**Колодавская окружность:** число имени на свою меру.

**Демургическая окружность** главная: рост человека  $\times \pi$ .

**Магическая окружность** главная: рост человека :  $\pi$ .

**Ходить**

Синонимы к слову ходить: ступать, шагать, шествовать, грести, брести, двигаться, подвигаться, гулять, разгуливать, прогуливаться, прохаживаться; тащиться, тянуться, плестись, ползти, ковылять, семенить, слоняться, шататься, шляться, шлепать, маршировать. Он выступал без шума. Крадется, как под волка. Прибавь Так устал, что насилу волокусь.

Существует множество углов и соответствующих им вежд.

Функциональные углы: сутки (год) умножаем на синус, косинус, тангенс,

вычисляем углы местности по мерам местности

Сутки (год) делим на чудесные числа

Сутки (год) делим на  $e$

Сутки (год) делим на гармоничные числа

Сутки (год) делим на ряды Слави, Нави, Яви, Прави

Сутки (год) делим на  $\pi$

Сутки (год) делим на свои коды

Находим Пот – вежа делённая или умноженная на тригонометрическую функцию.

19 реформ религии, закреплённые именами (Никонт, Никодим, и т.д.) удивительным образом совпадают с количеством отрядов животных в биологии.

Европа и Ио связаны с мифом о корове, и именно эти жители были превращены в коров. Каллисто с медведем, а Ганимед с психеями, так как он очень красивый, как и психея Христофер. Здесь вывод по аналогии, поскольку прямых указаний нет.

Вежовые чары – отношение временных отрезков.

Веждовые мережи – отношение временных отрезков

Дни благодати – вежи бога отложенные от дня благоденствия

**Дольницы**, богодольницы – дни Господ, отложенные от дня Благоденствия, от Покрова как до (предпразднество) так и после (послепразднество)

**Дницы**, богодница - дни богов отложенные как до, так и после от дня Благоденствия и дня Покрова

**Масленица Покрова** за 91,2 дня от Покрова

**Масленица Благоденствия** за 91,2 дня от благоденствия

Вел большая мера маг окружности перенесённая в меньшую маг окружность

Рангжир круг по месяцам человека

Рангжар круг по годам

Рангхар круг по годам отца

Рангхир круг по месяцам отца

Рангфир круг по месяцам матери

Рангфар круг по годам матери

Рангмир круг по б. минутам рождения

Рангмар круг по часу рождения

Ранглир круг по числу рождения

Ранлар круг по шестдницам рождения

Рангпир

Рангпар

Рангчир круг по месяцу зачатия

Рангчар круг по году зачатия

Рангсивер – общее название рангжиров-рангчиров

Какола – кукла изготовленная во время родового времени по локтю

Макола – кукла изготовленное по мере ладони во время действия

вечного имени

Лимб – разлинованная окружность

Матрона – бабушка

Первая матрона – пробабушка

Патрон – дедушка

Первый патрон – прадедушка

Астрагал – рассаживаемся по влиянию звёзд

Эрида – рассаживаемся по влиянию планет

Все виды кругов использовались для позора

Священные звуки больших периодов

Йа – стадия

Йо – ранг

Йу – кон

Йэ – этап

Йять (мягкое э) – эпоха

Й (мягкое у) – юга

Йу-э – эра

Йа-о – колопа

Йо-у – сар

Тарелка – с тором

Чашка – усиление ча

Виды тарелок:

Хиалка 51 гр

Фиалка 30 градусов

Миалка 72 градуса

Лиалка 120 гр, 36 град,

Пиалка 45 град,

Чиалка - 40 град

божественная окружность Рост человека х число бога/пи

Межовая окружность Рост человека х число бога

Жи – жим – жизнь.

Хи – растяжения гимнастика – чувства.

Фи – статическая нагрузка – эмоции.

Ми – метательные движения – мысль.

Ли – расслабление – структура,  
приём потенциала.

Пи – вращательные движения – душа,  
характер.

Чи – колебательные движения – дух, воля, дыхание.

Си – лонно-копчиковая мышца – новые  
сильные мысли

Ци – срамные губы, предстата –  
восьмёркообразной мышцы – силы пола.

Дзы – круговая мышца ануса и губ –  
созидание, рождение.

Полные движения – компенсационные.

Боготворение - угол бога (годовой, равный божественному углу  
данного бога) на день Покрова

Вол – отношение дня к ночи Солнца и Луны

Метра – видимый размер Солнца, отнесённый от глаз на расстояние своей меры: дюйма, пальца, ладони руки, локтя, плеча, аршина, кассой сажени, сажени, роста.

Метр – измеренный размер диска Солнца отставленный от глаз на величину своей меры в конкретное время.

Апейрон – первоэфир

Арх – хроники акаши.

Хота – шарф размером видимой окружности солнца

День творения – угол бога относительно Рождества

**Вела** – перенос меры с большей магической окружности в меньшую маг. окружность

Велда – перенос меры с меньшей маг. окружности в большую.

Баста – точка энергетического каркаса смежных мер.

Амба - точка энергетического каркаса одной меры.

Кут – угол тука

Куть – промежуток времени между приёмом пищи и актом дефекации

Меримера – перенос той же меры в меньшую маг. окружность

Меромера – перенос той же меры в большую маг. окружность

Меримизация - математическое действие подгонка других мер под свои с помощью меньшей маг. окружности

Меромизация – мат. действие подгонка других мер под свои с помощью большей маг. окружности

Велда – перенос своей меры в чью-то магическую окружность.

Левда – перенос чьей-то меры (вещи) в свою магическую окружность.

Затемок – угол солнца над горизонтом.

Куть – между 1-м приёмом пищи и дефекацией

Гросса – средняя векторная величина сажени и какой либо другой рычажной меры человека, используется, когда определяют среднюю величину участников ритуала

Урд – средняя угловая мера двух имён или одного имени

Участь – средняя величина углов и мер всех имён

Дольница – любое одинаковое число дней от даты: до неё и после неё. Делается по мерам человека или группы и по верам его и её (группы).

Дница – число бога, равное количеству дней от его даты, как до неё, так и после.

Вежница (веждница) – вежа бога до и после даты.

Угольница, но произносят угольница: угол бога направленный на дату



Восакус и восатус – это углы полученные при отложении их значений на единичной окружности. Вокаверсакус – это потенциал божественного события.

Арка – угловый остаток от веж

Аркада – арка от своих веш (угловой остаток от веш).

